

Equipements Audi A3 berline/A3 Cabriolet/S3 berline

Pack Eclairage	100	Sièges Sport à l'avant	91
Pack Navigation	106	S line	80-81
Pack Rangement et Coffre	103	Sorties d'échappement	100
Pare-brise acoustique	101	S tronic®	98
Peintures	86-87	Style aluminium à l'extérieur	100
Phares	99	Style aluminium à l'intérieur	100
Phares antibrouillard	99	Suggestions	70-71
Phares à LED	99	Support pour téléphone portable et clé	102
Pommeau de levier de vitesses en aluminium		Système audiophonique Audi	106
Audi exclusive	101	Système de ventilation et chauffage	101
pour les sièges avant	101	Système d'appui-tête intégral	103
Protection contre l'échauffement	102	Système d'information du conducteur	105
quattro®	98	Système d'information du conducteur avec écran couleurs	105
Reconnaissance par caméra des panneaux de signalisation	105	Système Start-Stop	98
Réception radio numérique	106	Tapis réversible	103
Récupération	98	Toit panoramique en verre	101
Réglage automatique du site des phares	99	Traction avant	98
Régulateur de vitesse	104	Tunnel de chargement	103
Rétroviseur intérieur	103	Vide-poches	103
Rétroviseurs extérieurs	103	Vitres surteintées (vitrage Privacy)	101
Sac à skis/snowboards	103	Volant en cuir style 4 branches	100
Sellerie en tissu et en cuir	93, 95	Volant multifonction en cuir style 4 branches	100
Selleries en cuir	93-95	Volant Sport en cuir style 3 branches	100
Selleries en tissu	92, 95	Volant Sport multifonction en cuir style 3 branches	100
Siège conducteur réglable électriquement	101	Volant Sport multifonction en cuir style 3 branches aplati en bas	100
Siège passager avant réglable en hauteur	101	Volant style 4 branches	100
Sièges avant réglables électriquement	101	Xénon plus incluant lave-phares	99
Sièges normaux à l'avant	90		
Sièges Sport S à l'avant	91		

AUDI AG
85045 Ingolstadt
www.audi.fr
Valable à partir de
septembre 2013

Printed in Germany
333/1230.30.41

Les versions et équipements du modèle présenté et décrit dans ce catalogue ainsi que certains services ne sont pas disponibles dans tous les pays. Les voitures figurant sur les photos comportent des équipements en option avec supplément de prix. Les informations concernant le détail de la livraison, l'aspect, les performances, les dimensions, les poids, les consommations et les frais d'entretien des véhicules correspondent aux données en notre possession lors de la mise sous presse. Sous réserve de variations de couleur et de forme par rapport aux images, d'erreurs et de défauts d'impression. Sous réserve de modifications. Toute reproduction totale ou partielle est interdite, sauf autorisation écrite de la société AUDI AG.

Le papier de ce catalogue est fabriqué à partir de cellulose blanchie sans chlore.

www.audi.fr



Audi A3 berline | A3 Cabriolet | S3 berline

A3

Audi A3 berline | A3 Cabriolet
Audi S3 berline

Vorsprung durch Technik



Responsabilité

Vivre de manière responsable est un principe bien ancré dans la stratégie d'Audi. Outre la réussite économique et la compétitivité à l'échelon international, d'autres critères jouent également un rôle tout aussi important tels que la responsabilité vis-à-vis de nos collaborateurs et de la société ainsi que le respect de l'environnement et des ressources. Non seulement dans le détail – nos catalogues sont imprimés sur du papier certifié FSC – mais également dans les grandes lignes : Audi conçoit des voitures sportives et émotionnelles qui bénéficient en même temps d'une efficacité constamment améliorée.

A plus long terme, Audi vise la mobilité neutre en CO₂ avec ses produits. Plus généralement, Audi prépare progressivement ses usines à une production neutre en CO₂. La marque s'engage également vis-à-vis de la société, notamment dans les domaines de l'éducation, de la technique et du social. Pour Audi, la durabilité est étroitement liée au regard porté sur l'avenir : avec l'Audi Urban Future Initiative, Audi examine plus profondément en collaboration avec des experts internationaux les défis urbains futurs et les tendances autour du thème de la mobilité.

le monde d'Audi.



En achetant une Audi, vous vous décidez pour une marque qui offre plus. Plus d'individualité. Plus d'exclusivité. Plus de fascination.



Esprit d'équipe

Le sport automobile constitue un moteur de la marque. Audi a remporté depuis plusieurs années diverses séries de courses automobiles telles que les 24 Heures du Mans ou le DTM. Les valeurs que l'on retrouve dans de nombreux sports sont aussi déterminantes pour Audi : la précision, la passion et la technique. Ce n'est donc pas étonnant qu'Audi s'engage également comme sponsor depuis des années dans le domaine sportif. Par exemple,

dans les sports d'hiver, Audi est depuis presque trente ans le sponsor principal de la Fédération allemande de ski (DSV) et également le partenaire officiel de 14 autres équipes nationales de ski alpin. Dans le domaine du football, nous soutenons des équipes nationales et internationales. De plus, Audi est le partenaire officiel de la Confédération Olympique et Sportive Allemande.

www.audi.fr

Vous trouverez de plus amples informations au sujet des thèmes évoqués sur notre site Web : www.audi.fr



www.audi.fr



configurator.audi.fr



www.audi.fr/vorsprung-durch-technik



www.audi.fr/driving



Equipements Audi A3 berline/A3 Cabriolet/S3 berline

Accessoires d'origine Audi	110-111	Chauffage/ventilation stationnaire	102
Accoudoir central à l'avant	102	Chauffage de nuque	102
Accès confort	101	Chauffage des sièges à l'avant	102
adaptive cruise control		Châssis dynamique	98
incluant Audi pre sense front	105	Châssis Sport	98
adaptive light	99	Châssis Sport S	73
Airbags	103	Châssis Sport S line	98
Airbags latéraux à l'avant et système d'airbags de tête	103	Climatisation automatique confort	102
Alarme antivol	103	Climatisation manuelle	101
Allume-cigare et cendrier	102	Clé confort	101
Applications décoratives	97	Clé à fréquence radio	101
Appui lombaire à 4 axes		Commandes en cuir Audi exclusive	101
Arceaux de sécurité actifs	103	Commandes en cuir Audi exclusive	101
Assistant de feux de route	99	Contrat de garantie Audi	108
Assistant de freinage en cas de collision	98	Coupe-vent	101
Assistant de stationnement		Crochet d'attelage	103
avec affichage sélectif	104	Direction assistée électromécanique	98
Audi active lane assist	104	Direction progressive	98
Audi connect	107	Dossier de banquette arrière rabattable	103
Audi cylinder on demand	98	Détecteur de luminosité et de pluie	99
Audi design selection brun Lasso	82, 95	Etriers de frein	73
Audi design selection rouge corso	83, 95	Feux arrière	99
Audi drive select	98	Feux arrière à LED	99
Audi exclusive	84-85	Feux de freinage adaptatifs	99
Audi hold assist	124	Filtre à particules diesel sans additifs	98
Audi magnetic ride	98	Fixation pour sièges enfants ISOFIX et Top Tether pour les sièges extérieurs arrière	103
Audi music interface	106	Fixation pour sièges enfants ISOFIX pour le siège passager avant	103
Audi parking system plus		Frein de stationnement électromécanique	98
avec affichage sélectif	104	Gammes d'équipement	76-79
Audi parking system à l'arrière	104	Identification du modèle/technologie	100
Audi phone box	108	Interface Bluetooth	108
Audi pre sense basic	104	Jantes/pneus	88-89
Audi pre sense front	104	Kit de câbles d'adaptateurs plus	
Audi Radio	105	pour Audi music interface	106
Audi side assist	105	Kit de câbles d'adaptateurs pour Audi music interface	106
Audi Singleframe	73	Lave-phares	99
Audi TDI clean diesel		MMI® Radio	106
(catalyseur de stockage d'oxydation)	98	Moulures de seuil	73, 78-81
Bang & Olufsen Sound System	106	Navigation MMI® plus avec MMI touch	107
Boîte mécanique	98	Pack Assistance	105
Caméra de recul	104	Pack Brillance	100
Capot de coffre à ouverture automatique	101	Pack Connectivity	108
Capotes	86, 101		
Capote à isolation acoustique	101		



Vorsprung durch Technik – vivez-le désormais aussi à travers une application :
Téléchargez l'application gratuite Audi link depuis l'App Store ou Google Play sur votre Smartphone ou votre Tablet et découvrez la fascination Audi en numérique.*

Scannez l'image de couverture et découvrez plus d'informations.



Audi link anime les images contenues dans les publications d'Audi et accompagnées de l'icône de l'application d'Audi. De plus, l'application reconnaît certains signaux audio spécifiques provenant par exemple de spots télévisés Audi et vous connecte à d'autres contenus. Avec la fonction Scan objet d'Audi link, vous pouvez même scanner la calandre d'une Audi qui se trouve réellement devant vous. Tout cela afin que vous puissiez en apprendre davantage sur l'univers de la marque aux quatre anneaux. Des séquences vidéo et animations 3D aux essais de diverses configurations individuelles, en passant par des informations de fond.

Ce catalogue constitue l'une des premières publications qui vous ouvre l'accès à la nouvelle dimension d'Audi link. Nous vous réservons à l'avenir une multitude d'autres possibilités pour vivre en numérique la fascination Audi avec une application innovante.

*Frais de connexion selon votre contrat de téléphonie mobile

Page					
Fascination					
4	Audi A3 berline	20	Audi A3 Cabriolet	36	Audi S3 berline
Technique					
48	Innovations	56	Audi tron	64	Simplexité
50	Audi ultra	58	Performance intelligente	66	Phares à LED
52	Audi connect	60	Dynamique		
54	quattro®	62	Systèmes d'assistance		
Equipements					
70	Suggestions	86	Peintures/Capotes	100	Commande
72	Modèle S	88	Jantes/Pneus	101	Confort
74	Moteurs	90	Sièges/Selleries	103	Transport
76	Gammes d'équipement	96	Applications décoratives	103	Sécurité
80	S line	98	Technique	104	Systèmes d'assistance
82	Audi design selection	99	Eclairage	105	Infotainment
84	Audi exclusive	100	Design	108	Contrat de garantie Audi
Divers					
110	Accessoires d'origine Audi	115	Dimensions		
112	Caractéristiques techniques	118	Fascination Audi		

Vous trouverez les valeurs de consommations et d'émissions CO₂ ainsi que les classes d'efficience à partir de la page 112.



A3

Audi A3 berline

De grands événements
se profilent à l'horizon.



Des contours dynamiques. Des surfaces aux muscles saillants. La légèreté d'un coupé. L'Audi A3 berline donne un nouveau sens au terme « berline ». Sportive jusque dans les moindres détails. Élégante et affirmée. Prête pour partir à la redécouverte du monde.

Vous trouverez les valeurs de consommations et d'émissions CO₂ ainsi que les classes d'efficacité à partir de la page 112.

Un nouveau concept. A la fascination vertigineuse.

Le premier moment : révélateur. Large. Profonde. Compacte. Des lignes précises qui lui donnent une réelle impression de volume. Une calandre Singleframe qui respire la puissance. Des phares entièrement à LED en option. Parfaitement intégrés dans les lignes tridimensionnelles. Les prises d'air et le becquet sont autant de promesses de sportivité, contenues dans un véhicule fascinant : l'Audi A3 berline.

Vous trouverez les valeurs de consommations et d'émissions CO₂ ainsi que les classes d'efficacité à partir de la page 112.



Nouvelle expérience de conduite. Dynamique captivante.

Dynamique. Conséquente sur toute la ligne. Perceptible grâce aux puissants et efficaces moteurs TFSI® et TDI®. Au choix, encore plus agile avec une direction progressive précise et directe. Efficace et sportive grâce à la boîte à double embrayage en option S tronic®. Captivante dès le départ.







Aucun trajet n'est trop long. Dynamique et confort de conduite ne font qu'un. L'Audi drive select en option permet une adaptation individuelle des caractéristiques en fonction de la situation de conduite. Ou de votre humeur. Sur simple pression d'un bouton. En plus, un grand nombre de systèmes d'assistance en option permettent également de conduire de manière souveraine et détendue.





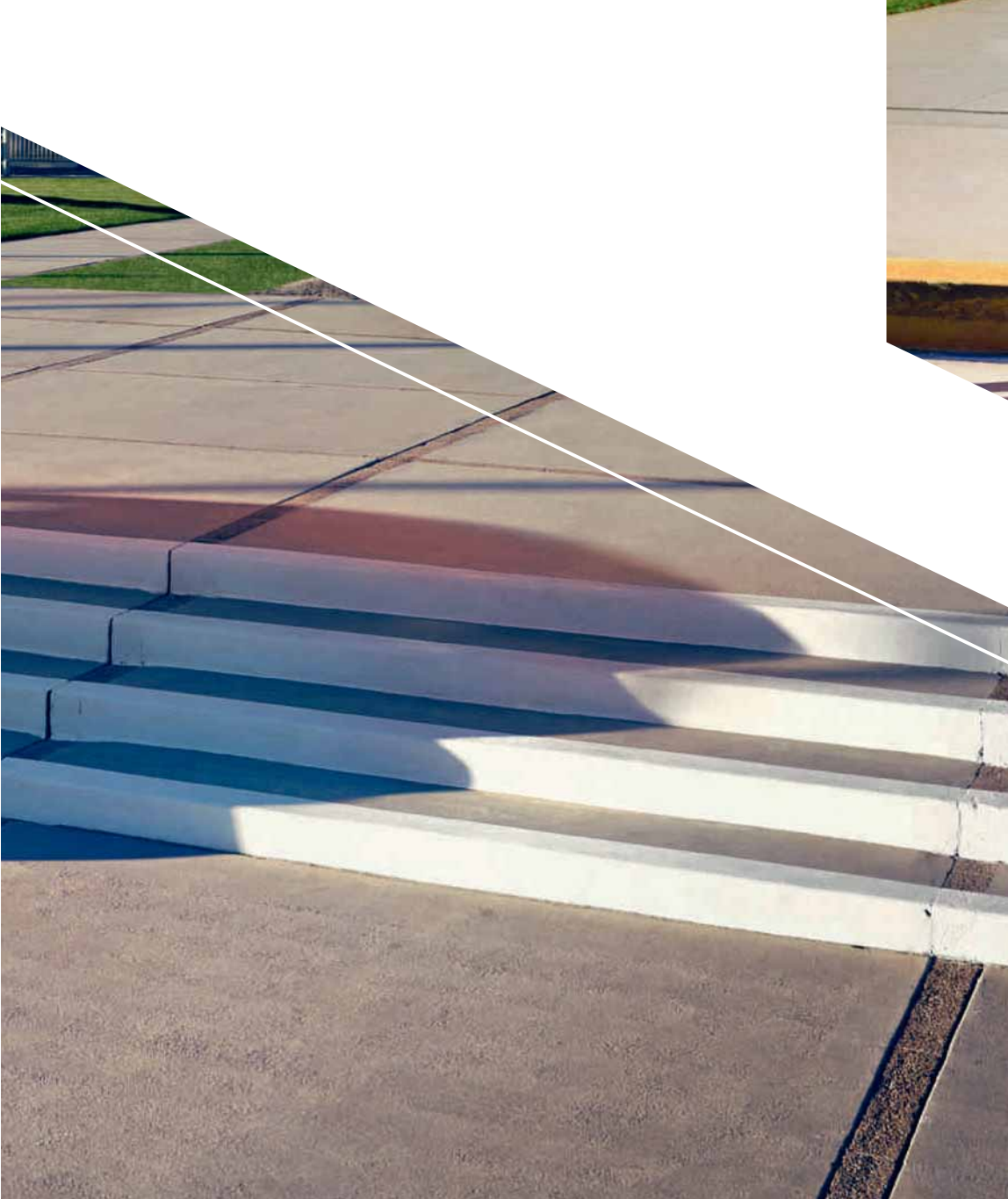

De nouvelles lignes. Sportivité progressive.

Une nouvelle attitude : une berline compacte avec un caractère coupé. Le design fluide du toit bas procure une sensation de dynamisme pur. Les ailes fortement accentuées avec des passages de roues élargis peuvent accueillir des roues de jusqu'à 19 pouces, disponibles en option. Des voies larges. Des porte-à-faux courts. Des arêtes nettes et des feux arrière élégamment dessinés. L'Audi A3 berline : sportivité progressive.

Vous trouverez les valeurs de consommations et d'émissions CO₂ ainsi que les classes d'efficacité à partir de la page 112.



Place à une nouvelle ère. Sa ligne d'épaule large et son empattement long offrent davantage de place dans un habitacle haut de gamme. Des sièges en cuir Milano élégants sont disponibles en option. L'intérieur est intelligemment agencé : les surfaces de commande sont réduites. La fonctionnalité est accrue. Notamment grâce à la navigation MMI® plus intuitive avec MMI touch, proposée en option. Sans oublier l'utilisation des services d'Audi connect, ainsi que l'écran couleur haute résolution de 7 pouces escamotable.

De nouveaux espaces. Extraordinairement confortables.





Nouvelle efficience. Durabilité convaincante.

Avancer en toute confiance. Grâce à Audi ultra. Poids réduit. Efficience supérieure. Augmentation de l'autonomie. Réduction des émissions. Sans oublier une dynamique impressionnante. Ainsi que le système Start-Stop et la récupération d'énergie.



Vous trouverez les valeurs de consommations et d'émissions CO₂ ainsi que les classes d'efficience à partir de la page 112.



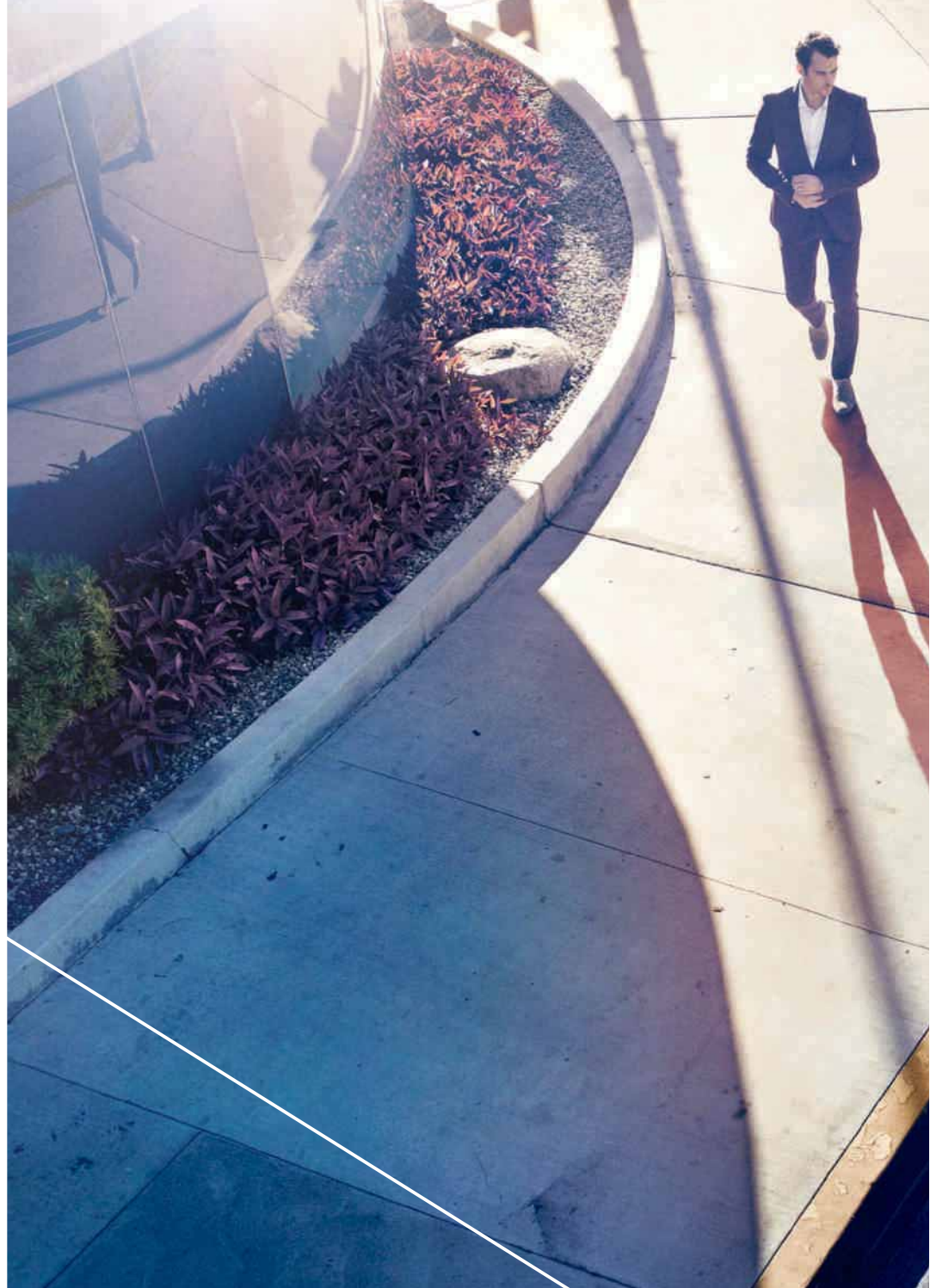

Vous trouverez les valeurs de consommations et d'émissions CO₂ ainsi que les classes d'efficience à partir de la page 112.



L'Audi A3 berline
ouvre des perspectives insoupçonnées.

Etes-vous prêt ?

Moments

d'émotion.

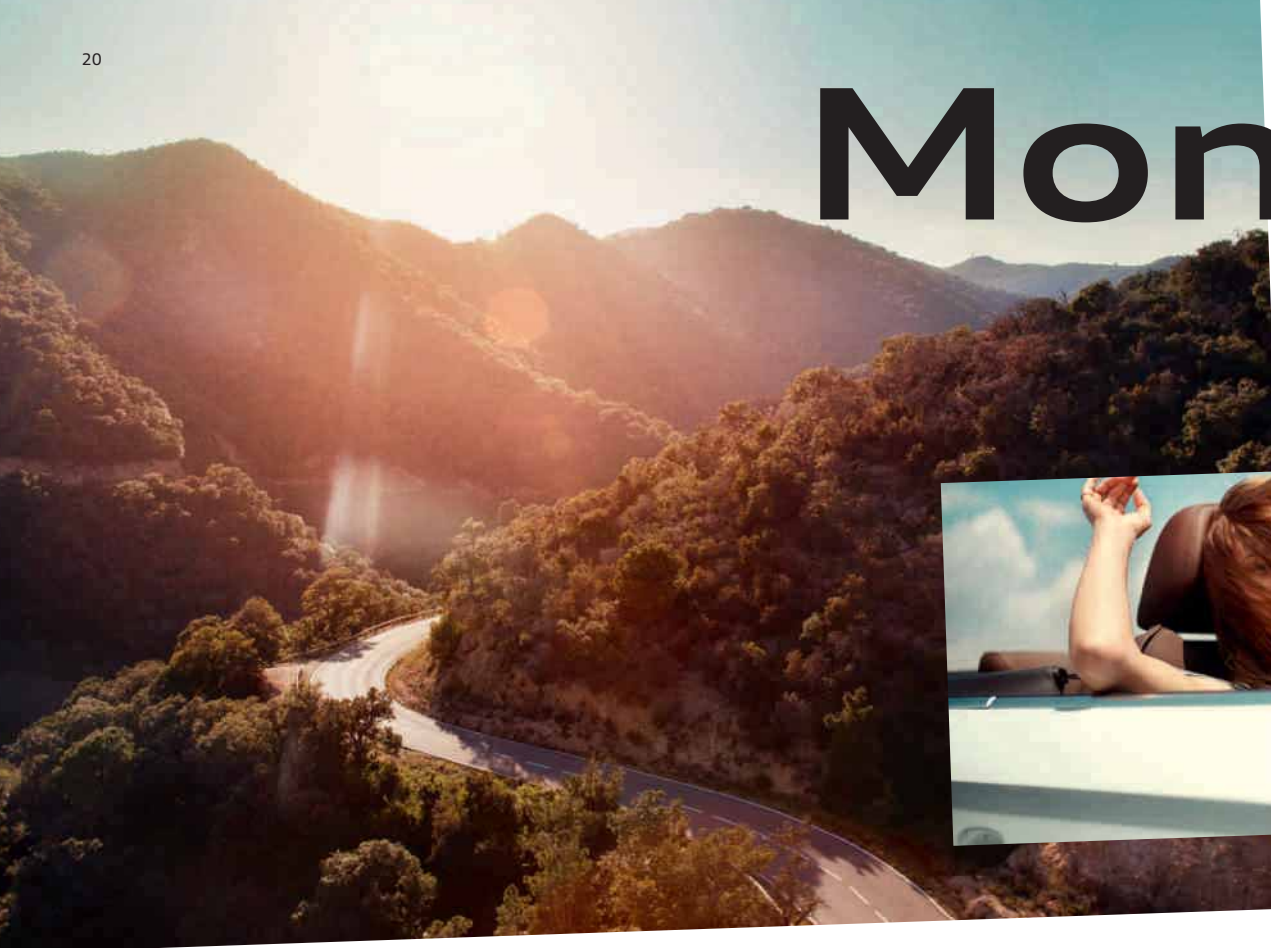

A3

Audi A3 Cabriolet





La nouvelle Audi A3 Cabriolet.



Vous trouverez les valeurs de consommations et d'émissions CO₂ ainsi que les classes d'efficacité à partir de la page 112.



Une liberté qui inspire.

Fascination dès le premier regard. Des lignes profondes. Des proportions dynamiques. Combinées avec une élégance aisée. La nouvelle Audi A3 Cabriolet. Sportive même à l'arrêt. Source d'inspiration. Ouverte à de nouvelles idées. Liberté sans limites.

Vous trouverez les valeurs de consommations et d'émissions CO₂ ainsi que les classes d'efficacité à partir de la page 112.







Audi Link

Vous trouverez les valeurs de consommations et d'émissions CO₂ ainsi que les classes d'efficacité à partir de la page 112.



Un caractère qui enthousiasme.

Nouvelles perspectives. Passion infinie. Grâce à la capote en tissu entièrement automatique de série. Ouverture jusqu'à 50 km/h même pendant la marche. Particulièrement silencieuse lorsqu'elle est équipée de la capote acoustique haut de gamme disponible en option. Ou dotée d'un son puissant accentué. Avec le Bang & Olufsen Sound System disponible en option.







S'arrêter un instant. Laisser le design impressionnant faire son effet. Emotion pure. Imposante et sportive. Dotée d'extensions d'ailes prononcées. Prête à accueillir aussi des jantes plus grandes, disponibles en option. Jusqu'à 19 pouces. Style aluminium à l'extérieur de série. Arceaux de sécurité actifs. Intransigeants. De haute qualité. Le voyage peut continuer.

Vous trouverez les valeurs de consommations et d'émissions CO₂ ainsi que les classes d'efficacité à partir de la page 112.





Des perspectives

qui enchantent.

Les valeurs intérieures. Exceptionnelles. Un concept d'espace agréable. Une architecture à l'horizontale. Un intérieur intégré avec harmonie. Des équipements haut de gamme. Avec au choix des sièges Sport chauffants et un chauffage de nuque. Ainsi qu'un Infotainment de catégorie supérieure. Incluant en option la navigation MMI plus avec MMI touch.



Vous trouverez les valeurs de consommations et d'émissions CO₂ ainsi que les classes d'efficacité à partir de la page 112.

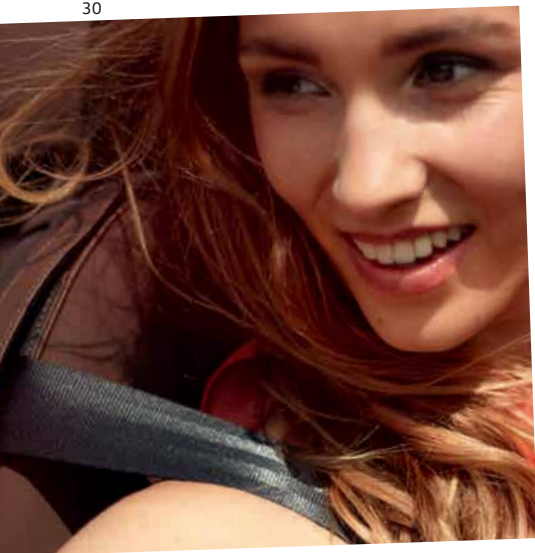

Une dynamique

qui propulse.



Avancer avec un dynamisme puissant. A la rencontre du soleil. Ou à l'inverse. Rouler devient votre itinéraire. Et au bout : la nuit devient jour. Avec les phares innovants entièrement à LED, disponibles en option.

Vous trouverez les valeurs de consommations et d'émissions CO₂ ainsi que les classes d'efficacité à partir de la page 112.

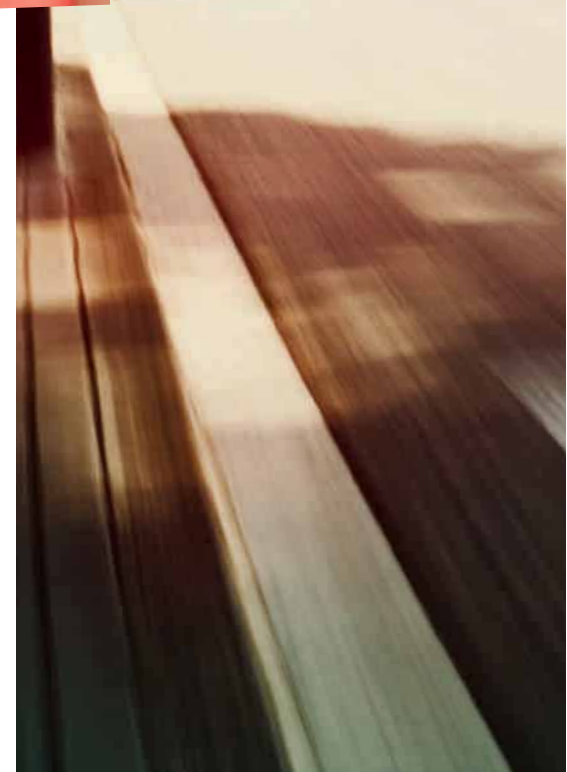





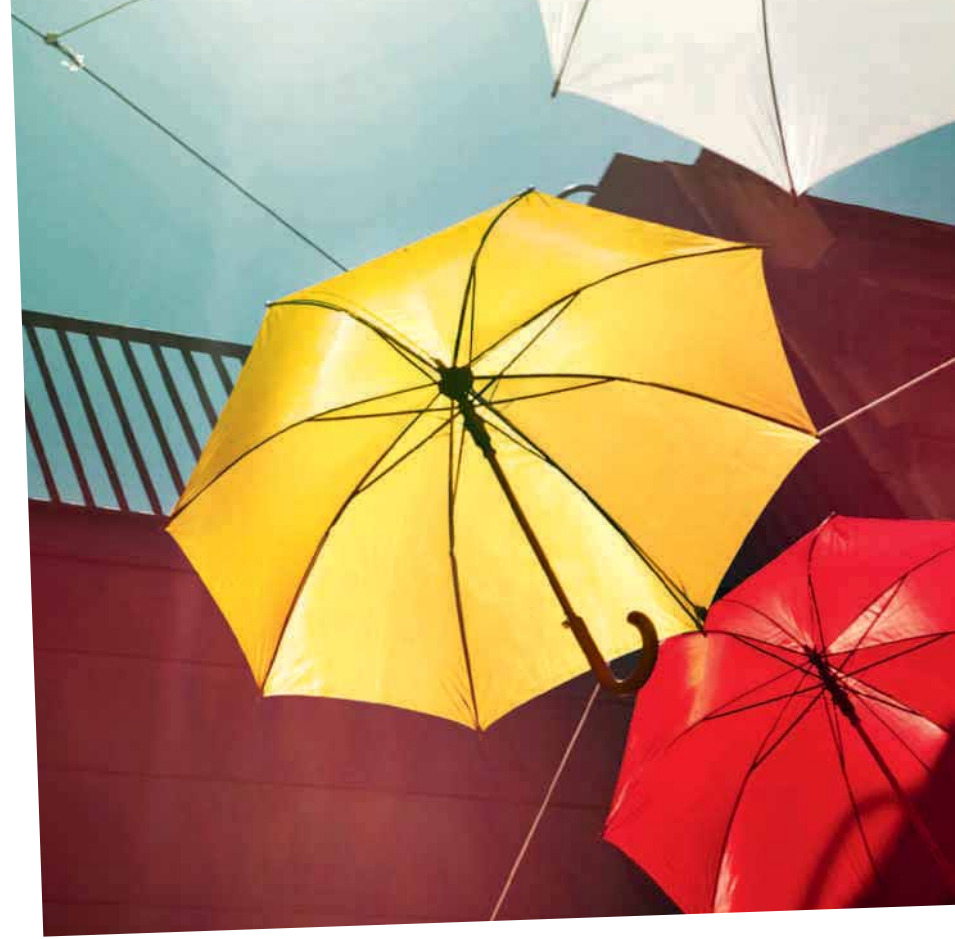

Apprécier la nature. Redécouvrir le monde. Le respecter. Grâce au système Start-Stop. A la récupération. Et à l'Audi drive select avec mode efficiency – de série sur la finition Ambition. Associés à des moteurs puissants et efficaces. TDI et TFSI. Avec le soutien de l'Audi ultra.

Vous trouverez les valeurs de consommations et d'émissions CO₂ ainsi que les classes d'efficacité à partir de la page 112.





Une passion

qui ne vous quitte jamais.

L'art d'apprécier la vie. Spontanément. Passionnément. Intensément. Sans limites. Avec l'Audi A3 Cabriolet, le monde vous ouvre ses portes. Chaque jour, une nouvelle.

Vous trouverez les valeurs de consommations et d'émissions CO₂ ainsi que les classes d'efficacité à partir de la page 112.



Une nouvelle forme de mouvement.

Encore plus sportive.

S3

Audi S3 berline



Vous trouverez les valeurs de consommations et d'émissions CO₂ ainsi que les classes d'efficacité à partir de la page 112.





Un nouveau concept. Encore plus fascinant.



La berline dotée du facteur S. Plus puissante. Plus sportive. Fascinante dès le premier regard. Dotée d'un style unique. Typiquement S. Diffuseur arrière et sortie d'échappement à double flux. Sorties d'échappement ovales doubles. Une présence qui réveille toutes les attentes. Et qui les comblent. Débordante de passion. L'Audi S3 berline.

Vous trouverez les valeurs de consommations et d'émissions CO₂ ainsi que les classes d'efficacité à partir de la page 112.

Nouvelle expérience de conduite. Encore plus dynamique.



Une dynamique accrue. 221 kW. De 0 à 100 km/h en 4,9 secondes avec S tronic. Une puissance sans relâche. 380 Nm. Répartis sur quatre roues. Par la transmission intégrale permanente quattro. Souveraine et disponible de série.

Vous trouverez les valeurs de consommations et d'émissions CO₂ ainsi que les classes d'efficacité à partir de la page 112.







De nouveaux espaces. Encore plus intenses.



Une sportivité impressionnante. Vivre plus intensément. Au choix avec les sièges Sport S au maintien parfait. Garder le bouton Start-Stop spécifique S à l'œil. Etre prêt à démarrer. Bien tenir le volant Sport multifonction en cuir, aplati en bas et disponible en option. Sentir le dynamisme. Un besoin insatiable d'aller vers l'avant. En toute sécurité. Avec en option la navigation MMI plus avec MMI touch. Et des services Audi connect intégrés de façon intuitive. Et voilà comment un cockpit devient précurseur.

Vous trouverez les valeurs de consommations et d'émissions CO₂ ainsi que les classes d'efficacité à partir de la page 112.



Un dynamisme qui se ressent. Et qui se voit. Par exemple au niveau des jantes importantes de jusqu'à 19 pouces disponibles en option. Style 5 branches doubles en étoile. Gris contrasté. Partiellement polies. Typiquement S. Dignes des performances.

Vous trouverez les valeurs de consommations et d'émissions CO₂ ainsi que les classes d'efficacité à partir de la page 112.





Un bref regard en arrière. Dans les rétroviseurs extérieurs style aluminium. Pour contempler son avancée. Car la S3 berline ne connaît qu'une direction. Vers l'avant. Pour une sportivité premium sans égale.

Vous trouverez les valeurs de consommations et d'émissions CO₂ ainsi que les classes d'efficacité à partir de la page 112.





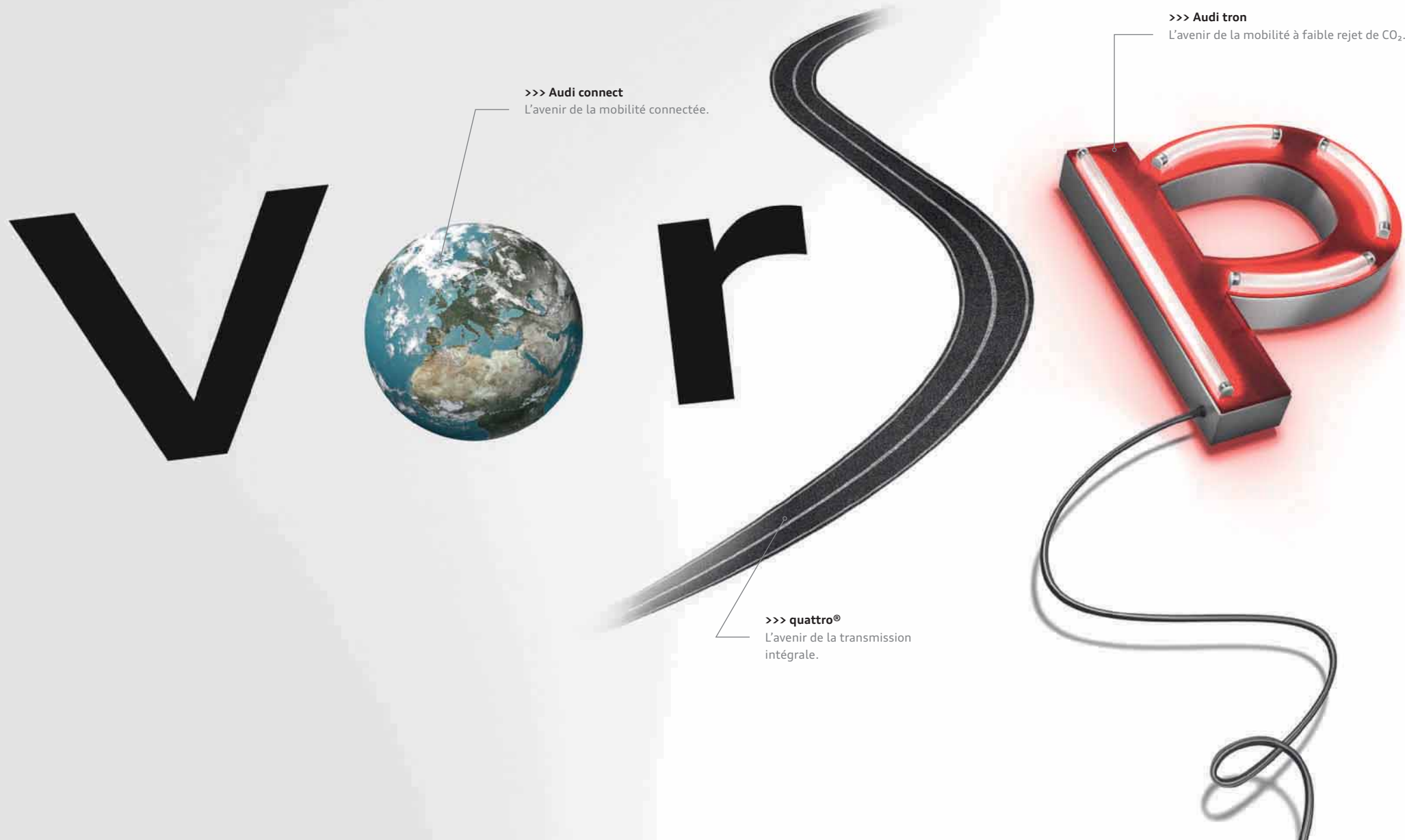

>>> Audi connect
L'avenir de la mobilité connectée.

>>> quattro®
L'avenir de la transmission
intégrale.

>>> Audi tron
L'avenir de la mobilité à faible rejet de CO₂.



r u n n g

>>> **Audi ultra**
L'avenir de la construction légère
automobile.

>>> **Design**
Donner de nouvelles formes
à l'avenir.

... durch Technik.

Le monde change sans cesse. La technologie se développe à un rythme toujours plus rapide, vous offrant ainsi un choix de plus en plus vaste de possibilités, particulièrement au niveau de la mobilité. Le principe du « Vorsprung durch Technik » (l'avancée par la technologie) nous accompagne indéniablement dans cette évolution afin de vous faire partager cette technologie apte à enrichir votre quotidien. Notre objectif n'est pas seulement de satisfaire à vos exigences à l'égard de la mobilité d'aujourd'hui et de demain, mais également de continuer à les devancer.



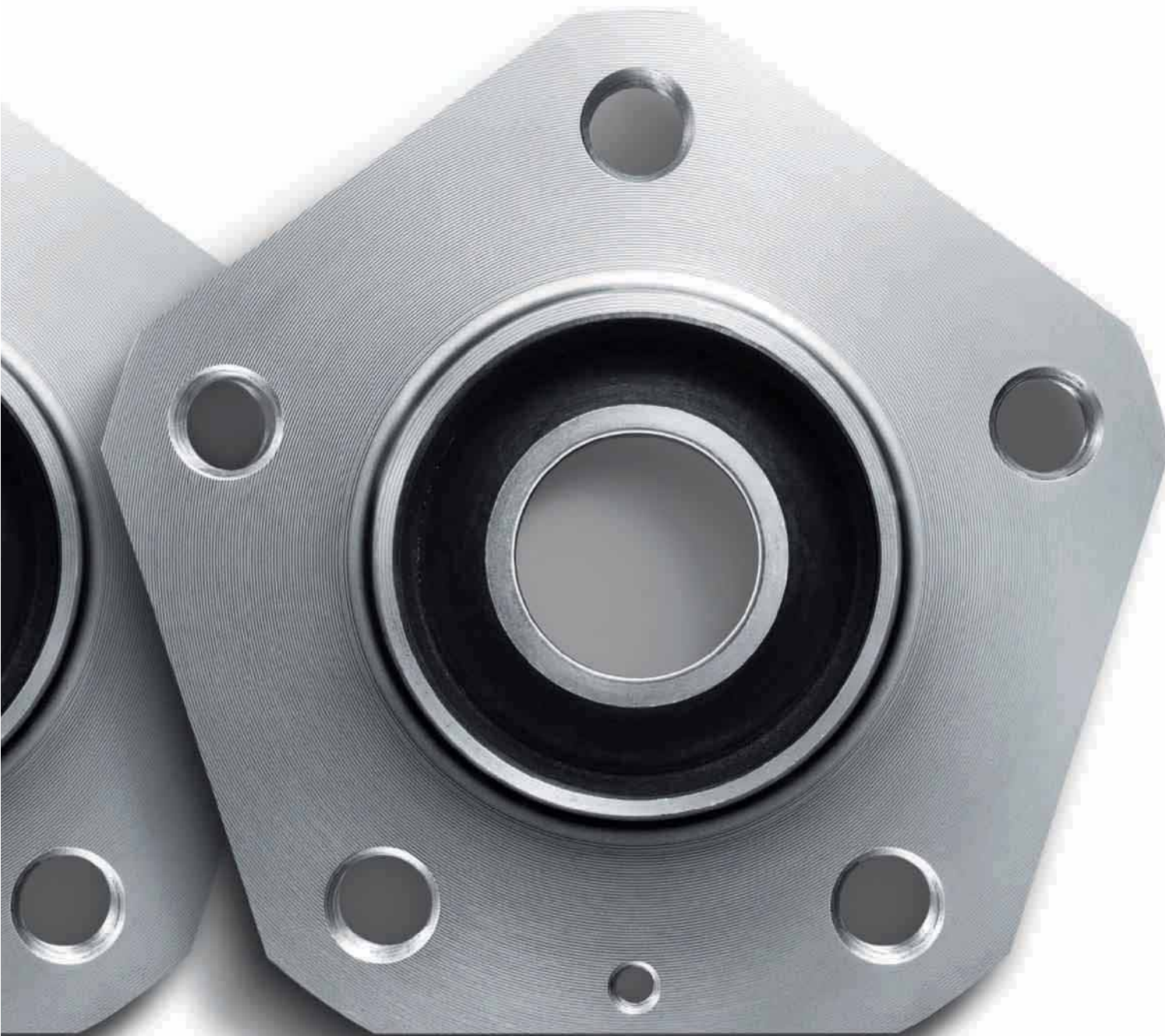

Audi ultra

Chaque gramme compte.

Construire une Audi n'est pas une tâche à prendre à la légère. Et pourtant, nous misons continuellement sur la légèreté. Il suffit de savoir faire des choix. Renoncer à des matériaux inutiles, à des masses superflues ainsi qu'à des principes de construction obsolètes. Ce qui a commencé avec l'Audi Space Frame (ASF®) révolutionnaire influence aujourd'hui l'ensemble du processus de production. Les formes et matériaux utilisés sont remis en question. Les modes de production sont optimisés. Les composants sont mis sur la balance au sens propre du terme afin d'alléger davantage nos véhicules tout en garantissant des processus de production écologiques. Le moyeu ci-contre a été par exemple allégé de 200 grammes en chanfreinant ses bords. Plus une Audi est légère, plus elle peut bénéficier d'innovations. Pour davantage de confort et de sécurité. Pour une efficacité et une dynamique de conduite accrues avec un rejet d'émissions de CO₂ réduit grâce à des technologies telles que l'Audi cylinder on demand, le système Start-Stop ou la récupération d'énergie. Pour davantage d'Audi.

Mobilité & Navigation

POI
Recherche de points de destinations (POI)
 Dans la banque de données Google™¹, sur A3 berline/S3 berline avec commande vocale

Informations routières en ligne
 Complètent le guidage dynamique par l'affichage d'informations de trafic en temps réel pour certains tronçons routiers

Destinations spéciales myAudi²
 Le système de navigation devient votre atlas routier personnel : importation dans le véhicule de listes individuelles de points de destinations (POI) via le portail myAudi

Informations de vol
 Informez-vous confortablement à partir de votre véhicule sur les heures de départ et d'arrivée ainsi que sur les portes d'embarquement. Une recherche par numéro de vol est également disponible

Informations trains
 Consultez les horaires de départ et d'arrivée ainsi que les numéros de quai correspondants. (Également disponibles pour les autres moyens de transports publics tels que les métros)

Informations locales²
 Affichage d'informations spécifiques au pays, ex. limitations de vitesse en vigueur, vignette obligatoire etc. au passage de la frontière

Picturebook Navigation
 Les données GPS de vos photos vous conduisent à destination

Prix carburant
 Les stations-services les plus économiques à proximité de votre emplacement ou de votre destination

P
Places de parking
 Aide à trouver une place sur les parkings ou dans les garages souterrains. Avec, le cas échéant, indications des tarifs et des places libres

 **Navigation avec Google Earth™¹ et Google Street View™¹**
 Vous guide plus simplement jusqu'à votre destination grâce à des images aériennes et satellitaires en haute résolution, des photos et des saisies d'adresses

 **Service de mise à jour des cartes²**
 La version de cartes livrée peut être actualisée tous les 6 mois avec les 5 mises à jour de navigation suivantes

Communication

 **Hotspot WiFi**
 Connecte vos appareils portables à Internet

 **E-mails²**
 Transférés sur votre Audi MMI® avec lecture confortable à voix haute

 **Communications**
 Sur A3 berline/S3 berline, transférées sur votre Audi MMI avec lecture confortable des messages (SMS) ainsi que rédaction par fonction de dictée

 **Accès à Facebook**
 Intégré à votre réseau personnel dans le cockpit. Avec fonction de lecture et autres fonctions de textes confortables

 **Accès à Twitter**
 Intégré au service d'informations Twitter dans le cockpit. Avec fonction de lecture et autres fonctions de textes confortables

¹ Google et le logo Google sont des marques déposées de Google Inc. ² Inclus dans la navigation MMI plus avec MMI touch. La disponibilité de données, l'affichage sur écran ainsi que les frais des services varient suivant le pays, le modèle, l'appareil portable utilisé et le tarif. Vous trouverez des informations complémentaires ainsi que des conseils d'utilisation à la page 107 et sur www.audi.fr/connect.



audi connect.

myAudi

myAudi – Votre centre de commande personnel

vous permet, après avoir procédé à votre inscription sur www.audi.fr/myAudi, d'agencer et de gérer selon vos désirs les services proposés par Audi connect et protégés par mot de passe, et de les configurer confortablement depuis votre maison. La mémorisation de destinations s'effectue sur www.audi.fr/myaudi, sur un appareil portable par l'application MMI connect, ou via Google Maps™¹.

Audi connect

L'avenir de la mobilité connectée.

Le monde vous offre un nombre infini de possibilités. Audi connect, disponible en option, vous permet d'embarquer un grand nombre d'entre elles directement et en numérique dans votre Audi. Sur simple pression d'un bouton. Des solutions adaptées à vos besoins individuels. Grâce à myAudi et aux services proposés par Audi connect dans votre véhicule. Dans de nombreux endroits au monde. Manipulation intuitive, simple et confortable.



Audi link

Infotainment



Météorologie

Bulletins météo et cartes de l'endroit souhaité



Audi music stream

Accès à des stations de radio mondiales via l'App Smartphone et la connexion WiFi ainsi qu'accès à la médiathèque du Smartphone



Bulletins d'informations en ligne (individuels)

Textes et images concernant les dernières actualités mondiales, avec fonction lecture, configuration individuelle



City Events

Vous informe sur les manifestations actuelles, par ex. sur le lieu de votre destination



Informations touristiques

Vous renseignent sur les curiosités à visiter – avec fonction d'enregistrement dans la destination de navigation



quattro®
Tracer
des routes.

Avec le quattro®.

Etre maître de la route. Grâce à la répartition permanente de la force d'entraînement entre les quatre roues. L'essieu arrière est commandé de façon variable par un couplage hydraulique des lamelles. Toujours adapté à la situation, toujours sélectif. Découvrir une nouvelle stabilité de conduite, dynamique et agilité grâce au quattro et éviter les survirages et sous-virages. Pour une traction accrue et une motricité améliorée. Maîtriser chaque trajet. Sans jamais perdre de vue sa propre destination. Dans les virages. Sur les lignes droites. Sur toutes les chaussées. Pour une fascination durable. Sur la route et dans votre mémoire.



Audi tr

Audi g-tron

Mettre les gaz de manière simple et économique grâce à l'Audi g-tron. Compressed Natural Gas : CNG. Sa combustion rejette nettement moins de CO₂ qu'un carburant conventionnel. Dans l'Audi A3 Sportback g-tron, l'autonomie en CNG s'élève à 400 kilomètres maximum pour une dynamique caractéristique d'Audi : souveraine et puissante.



Valeurs selon la norme CEE pour l'Audi A3 Sportback g-tron : consommation : 3,3-3,2 kg de CNG/100 km ; émissions de CO₂ : 92-88 g/km ; valeurs selon la norme CEE pour l'Audi A3 Sportback e-tron : consommation : 1,5 l/100 km ; émissions de CO₂ : 35 g/km. Votre partenaire Audi vous renseignera sur la date exacte de disponibilité.



n

Emissions de CO₂ réduites.

Audi e-tron

La mobilité va changer. Avec l'Audi e-tron, nous vous disons dès aujourd'hui comment. En plus des transmissions hybrides qui équipent déjà certains de nos modèles, Audi va prochainement sortir des véhicules particulièrement pauvres en émissions dotés d'une technologie « plug-in hybrid » (hybride rechargeable). Ainsi, l'Audi A3 Sportback e-tron par exemple peut effectuer des distances jusqu'à 50 kilomètres, purement à l'électricité. Tout cela non seulement pour soutenir la durabilité mais également pour la définir.



Performance intelligente

Puissance maximale. Utilisation maximale.

Chaque mouvement a une origine, quelque chose qui l'a entraîné, une idée. Les moteurs de votre Audi profitent également d'un allumage initial : une puissance accrue pour une consommation réduite. Nous mettons un terme à cette prétendue contradiction grâce à deux technologies d'entraînement révolutionnaires : TDI® et TFSI®. Découvrez les deux et optez pour celle qui vous convient le mieux.





TDI®

Avec leur combinaison d'injection directe et turbo, les moteurs TDI d'Audi assurent une performance extraordinaire et ce, grâce à un couple élevé sur toute la plage de régime avec une montée en puissance uniforme. Réduction d'émissions et consommation tout aussi sobre. Et passionnément dynamique, pour que vous puissiez tirer le maximum de chaque trajet.



TFSI®

La compression des moteurs TFSI d'Audi est particulièrement élevée. Résultat : une excellente efficacité pour une performance optimale. Le remplacement de la cylindrée par la suralimentation permet de réduire sensiblement la taille et le poids du moteur tout en gardant une dynamique impressionnante. Pour un déploiement de puissance qui vous subjuguera.

Audi cylinder on demand

Les culasses peuvent elles aussi briller d'intelligence. L'Audi cylinder on demand en est la preuve. En charge partielle, le deuxième et le troisième cylindre du moteur TFSI de 4 cylindres se coupent automatiquement ce qui permet de baisser la consommation de carburant et de réduire les émissions polluantes. Sans percevoir aucune commutation et sans entraver la dynamique de conduite.



>>> Audi drive select

Avec l'Audi drive select, vous adaptez les propriétés de conduite de votre Audi à vos besoins personnels. Sur simple pression d'un bouton. Plus sportives, plus confortables, plus équilibrées ou plus économes. C'est vous qui choisissez.

>>> S tronic®

La boîte à double embrayage efficace et sportive vous permet un passage rapide des rapports sans interruption perceptible de motricité.

>>> Direction assistée électromécanique

La direction assistée asservie à la vitesse procure des sensations précises même à vitesse élevée, elle vous assiste lors des manœuvres de contre-braquage et facilite le stationnement.

>>> Direction progressive

Dynamique de conduite augmentée par une démultiplication plus directe et un confort de conduite plus élevé au quotidien grâce à des efforts de braquage réduits. La direction progressive vous apporte des caractéristiques de conduite impressionnantes grâce à la direction assistée variable selon l'angle de braquage du volant.

>>> Audi magnetic ride

Réglage de l'amortissement selon les conditions de la route et de la conduite de confortable à sportif.

>>> quattro®

La transmission intégrale permanente répartit différemment la puissance motrice sur chaque roue en fonction de la situation pour obtenir une motricité et une dynamique supérieures.



Dynamique

Dynamique

qui ne vous lâche plus.

Montez à bord. Attachez votre ceinture. Démarrez le moteur. Peu importe votre destination, laissez-vous entraîner par la fascinante dynamique. Comme vous le savez, tous les chemins vous sont ouverts dans votre Audi. Choisissez la direction. L'allure. La vitesse. Et savourez la liberté de disposer de réserves. Suffisamment pour tirer le maximum de chaque trajet.

**>>> adaptive cruise control incluant****Audi pre sense front**

Surveille la circulation devant vous, freine ou accélère automatiquement pour préserver la distance requise et vous avertit à l'avance de la présence d'autres véhicules.

>>> Audi side assist

Détecte les véhicules arrivant derrière vous et vous assiste lors d'un changement de voie.

>>> Audi active lane assist

Détecte les bandes de roulement et vous aide à maintenir la trajectoire en corrigeant doucement le mouvement du volant. La reconnaissance par caméra des panneaux de circulation est incluse en combinaison avec la navigation MMI plus avec MMI touch.

>>> Audi pre sense basic

Reconnaît la situation de conduite et déploie, lorsque nécessaire, des mesures préventives pour votre sécurité et celle de vos passagers.

Systèmes d'assistance

Peu importe votre destination : un sentiment de sécurité vous accompagne.

Grâce aux systèmes d'assistance de votre Audi.

Chaque trajet est différent. Cependant une chose reste la même dans tous les voyages : la sensation de protection transmise par chaque Audi. Tous les systèmes d'assistance au conducteur embarqués dans votre Audi vous assistent lors de votre conduite et vous procurent davantage de confort sur la route. Découvrez les systèmes d'assistance les plus importants.

>>> Phares à LED

Eclairent la route de façon précise et avec une lumière similaire à celle du jour. Réglages différents des phares pour une sécurité et un confort accrus ainsi qu'une meilleure perception par les autres automobilistes.

>>> Audi parking system plus avec affichage sélectif

Assure une meilleure visibilité lors du stationnement et des manœuvres grâce à une représentation visuelle des abords du véhicule.

>>> Assistant de stationnement avec affichage sélectif

Vous assiste lors du stationnement dans les places en diagonale et les places longitudinales et lorsque vous sortez d'une place longitudinale grâce à des manœuvres de stationnement presque automatiques.

>>> Audi connect

Utilisez de façon rapide et confortable tous les services en option proposés par Audi connect avec la navigation MMI plus avec MMI touch. La commande intuitive du MMI simplifie étonnamment l'accès à de nombreuses fonctions basées sur Internet.

>>> Navigation

Naviguez encore plus confortablement jusqu'à votre destination grâce à l'affichage de cartes en 3D et à une représentation tridimensionnelle des curiosités et bâtiments grâce à la navigation MMI plus avec MMI touch.

>>> Car

Commandez et modifiez les systèmes d'assistance au conducteur, les réglages du véhicule ainsi que les fonctions de la climatisation et du service de manière confortable et en quelques manipulations à partir du MMI Radio.

>>> Téléphone

Téléphonez en toute sécurité et confortablement grâce au dispositif mains libres : sélectionnez simplement votre locuteur parmi vos contacts dans le MMI ou composez le numéro de manière intuitive sur le MMI touch.

>>> Média

Feuilletez les couvertures de vos albums de musique sur toutes les sources médias disponibles telles que le Jukebox, les cartes SD insérées, l'Audi music interface ou les CD – ainsi que les DVD en combinaison avec la navigation MMI plus avec MMI touch.

U

>>> MMI® touch

Le MMI touch simplifie davantage la commande des composants individuels de l'interface multimédia. Le pavé tactile à côté du bouton-poussoir rotatif se commande du bout des doigts.



Simplexité

Le MMI® – intelligent, individuel, intuitif.

Réduite. Simple. Logique. Une nouvelle définition du monde de l'Infotainment mobile : l'interface multimédia (MMI – Multi Media Interface) disponible en option. Téléphoner, naviguer ou se connecter à Internet via Audi connect disponible en option : hautement intuitif, hautement fonctionnel et confortable – sans oublier la commande vocale disponible sur l'A3 berline et la S3 berline. Grâce au MMI Radio optionnel ou à la navigation MMI plus avec MMI touch, tout se trouve à portée de main dans votre Audi.





Phares à LED

Eclairage

Technologie à LED moderne. Qui éclaire la route avec excellence. Suivant un principe naturel : on voit mieux le jour. Grâce à une température de couleur similaire à celle du jour, la lumière des phares à LED d'Audi ralentit l'apparition de la fatigue des yeux. Des données de route sont utilisées pour adapter la répartition de la lumière en fonction de chaque situation. Prévoyants. Grâce à la navigation MMI plus avec MMI touch. Pour que vous rien ne vous échappe – et pour que tous les regards se portent sur votre Audi.

Vision







Uniques, comme vous-même. Les possibilités d'équipements.

Sportivité, confort, design, fonctionnalité... peu importent les caractéristiques que vous recherchez pour votre Audi, une multitude de possibilités de personnalisation s'offre à vous. Les gammes d'équipement d'Audi sont nombreuses et de haute qualité, et peuvent être adaptées à vos besoins.

Il existe plusieurs formes de caractère. En voici deux.

Qu'est-ce qui fait d'une Audi votre Audi ? Un équipement entièrement adapté à vos besoins. Vous disposez d'une multitude de possibilités pour apporter à votre véhicule la note de personnalisation dont vous avez envie. Davantage de sportivité ? Ou d'élégance ? Laissez-vous guider par votre inspiration.

Audi A3 berline Ambition rouge Misano nacré

Jantes en aluminium coulé
style 10 branches dynamiques

Sièges Sport en Alcantara/cuir noir

Applications décoratives en aluminium Mistral argent

Bang & Olufsen Sound System

Volant Sport multifonction en cuir style 3 branches
aplati en bas



Vous trouverez les valeurs de consommations et d'émissions CO₂ ainsi que les classes d'efficacité à partir de la page 112.

Possibilité de variations selon les pays. Votre partenaire Audi local vous informera sur les finitions, les équipements de série et les options disponibles dans votre pays.



**Audi A3 berline Ambiente
noir fantôme nacré**

Jantes en aluminium coulé style 5 branches en étoile

Capote noire

Sièges normaux en cuir Milano beige pashminâ

Applications décoratives Au vent 3D

Style aluminium à l'intérieur



Voir et sentir la sportivité. Même à l'arrêt.

S synonyme de Sportivité. Votre Audi S3 berline le prouve de façon impressionnante. Avec un équipement spécifique S complet. Pour un style dynamique. Un confort sportif. Et une performance souveraine. Vous avez par ailleurs la possibilité d'intensifier le facteur S. Avec des équipements en option qui passionnent au premier regard.



Vous trouverez les valeurs de consommations et d'émissions CO₂ ainsi que les classes d'efficacité à partir de la page 112.

Équipement de série spécifique S

Jantes en aluminium coulé

style 5 branches parallèles (style S)

partiellement polies, 8 J x 18 avec pneus 225/40 R 18¹

Audi Singleframe

calandre en gris platine avec entretoises horizontales chromées. Avec anneaux Audi chromés au centre

Pare-chocs

au design résolument sportif avec grilles d'entrée d'air à structure alvéolée et doubles entretoises chromées

Boîtiers de rétroviseurs extérieurs

en style aluminium

Extension de bas de caisse

Etriers de frein laqués noir

avec inscription S3 à l'avant, soulignent le caractère dynamique du véhicule par un style sportif du système de freinage

Diffuseur arrière

avec doubles entretoises chromées

Sorties d'échappement

à double flux, avec 2 sorties ovales chromées à gauche et à droite

Becquet arrière

sur le capot de coffre

Identification du modèle/technologie

identification du modèle S3 sur le capot de coffre et sur la calandre. Au choix également sans identification du modèle/technologie à l'arrière.

Identification du modèle S3 sur le compte-tours et sur

l'écran du MMI. Identification quattro côté passager avant sur le tableau de bord

Moulures de seuil

sur les seuils de portes avec inserts en aluminium et inscription S3

Pédalier

et repose-pied en acier inoxydable brossé

Instrumentation

avec affichage de la pression d'admission intégré et cadrans gris

Style aluminium à l'intérieur

Sièges Sport à l'avant

Sellerie en tissu Trophy/cuir

avec surpiqûres contrastées et estampillage S3 sur le dossier des sièges avant

Ciel de pavillon en tissu noir

Applications décoratives

aluminium brossé mat

Volant Sport en cuir style 3 branches

avec emblème S3 et surpiqûres contrastées spécifiques S

Châssis Sport S

réglage plus dynamique des ressorts et amortisseurs, et rabaissement de 25 mm

Transmission intégrale permanente quattro®

Direction progressive

Xénon plus incluant lave-phares

Audi drive select

Système d'information du conducteur avec écran couleur

Climatisation automatique confort

Accoudoir central à l'avant

Pack Rangement et Coffre

Miroirs de courtoisie éclairés

Alarme antivol

Équipements disponibles en option (extrait)

D'autres jantes 18 pouces ainsi que 19 pouces en combinaison avec l'Audi magnetic ride

Etriers de frein laqués rouge

Touche moteur Start/Stop

avec anneau anodisé de couleur rouge (en combinaison avec la clé confort optionnelle)

Sièges Sport S à l'avant

Sellerie spécifique S

- Alcantara/cuir noir ou argent lunaire
- Cuir Nappa fin noir ou argent lunaire
- Audi design selection rouge corso chacune avec surpiqûres contrastées et estampillage S3 sur le dossier des sièges avant

Applications décoratives

Style 3D noir

Volant Sport multifonction en cuir

style 3 branches aplati en bas

avec emblème S3 et surpiqûres contrastées spécifiques S ainsi qu'au choix avec palettes de changement de vitesses style aluminium

Audi magnetic ride

Peintures dans les couleurs de série/option sélectionnées, peintures spécifiques S supplémentaires dans les coloris spéciaux bleu Sepang nacré² et noir Panthère à effet cristal

¹Vous trouverez les caractéristiques techniques des pneus à la page 114. ²Votre partenaire Audi vous renseignera sur la date exacte de disponibilité.

La bonne transmission pour chaque personnalité.

Peu importe le moteur que vous choisirez : ils bénéficient tous d'une compression élevée, d'une combustion ultra efficace et d'un haut degré d'efficacité. En résumé : une puissance accrue pour des valeurs de consommations et d'émissions réduites.





Moteur 1.4 TFSI
avec technologie Audi cylinder
on demand

TFSI®

Les moteurs TFSI d'Audi : efficacité impressionnante pour une performance améliorée, tout en gardant la même dynamique. Par exemple le 1.4 TFSI (103 kW) avec technologie Audi cylinder on demand sur l'Audi A3 berline et Audi A3 Cabriolet. Ou le 2.0 TFSI quattro avec 221 kW sur l'Audi S3 berline. Avec S tronic, accélération de 0 à 100 km/h en 4,9 secondes.

- A3 berline 1.4 TFSI (92 kW)
- A3 berline/A3 Cabriolet 1.4 TFSI (103 kW)
avec technologie Audi cylinder on demand
- A3 berline/A3 Cabriolet 1.8 TFSI (132 kW)
- S3 berline 2.0 TFSI quattro (221 kW)



Moteur 2.0 TDI clean diesel

TDI®

Les moteurs TDI d'Audi : couple élevé sur toute la plage de régime, avec une montée en puissance uniforme. Réduction d'émissions et consommation tout aussi sobre. Comme le 2.0 TDI clean diesel : 110 kW. Dans l'Audi A3 Cabriolet avec une vitesse de pointe de 224 km/h et une accélération de 0 à 100 km/h en 8,9 secondes.

- A3 berline 1.6 TDI (77 kW)
- A3 berline 2.0 TDI (110 kW)
- A3 berline/A3 Cabriolet 2.0 TDI clean diesel (110 kW)

De la sportivité au luxe. Vous avez le choix.

Vous pouvez agencer votre Audi A3 selon vos envies : avec trois gammes d'équipement fascinantes. Donnez-lui une personnalité unique avec la gamme Attraction. Mettez en valeur sa sportivité racée avec la gamme Ambition. Ou laissez-vous bercer par le luxe et le confort de la gamme Ambiente. Quel que soit votre choix : chaque gamme d'équipement fait d'un trajet dans une Audi une expérience de conduite exclusive.





Attraction – Caractère et émotions

Équipement de série spécifique aux versions

Équipements intérieurs spécifiques :

Applications décoratives argent micrométallique pour les contreportes et le tableau de bord

Selleries en tissu Marathon

Équipements extérieurs spécifiques :

Jantes en acier incluant enjoliveurs intégraux, 7 J x 16 avec pneus 205/55 R 16*

Équipements fonctionnels spécifiques :

Volant, enrobé de mousse, style 4 branches



Les images représentent l'Audi A3 berline. Vous trouverez les valeurs de consommations et d'émissions CO₂ ainsi que les classes d'efficacité à partir de la page 112. *Vous trouverez les caractéristiques techniques des pneus à la page 114. Possibilité de variations selon les pays. Votre partenaire Audi local vous informera sur les finitions, les équipements de série et les options disponibles dans votre pays.



Ambition – Sportivité et dynamique

Équipement de série spécifique aux versions

Équipements intérieurs spécifiques :

Applications décoratives argent micrométallique pour les contreportes et le tableau de bord

Moulures de seuil avec inserts en aluminium sur les seuils de portes

Sellerie en tissu Rallye

Équipements extérieurs spécifiques :

Jantes en aluminium coulé style 5 branches 7,5 J x 17 avec pneus 225/45 R 17*

Sorties d'échappement chromées simples ou doubles selon la motorisation

Équipements fonctionnels spécifiques :

Sièges Sport à l'avant

Volant Sport en cuir style 3 branches, incluant pommeau de levier/sélecteur de vitesses en cuir

Système d'information du conducteur avec écran couleur, incluant affichage numérique de la vitesse et ordinateur de bord avec programme d'efficacité

Audi drive select

Phares antibrouillard halogènes, intégrés à la jupe avant

Châssis Sport, disponible également avec châssis dynamique

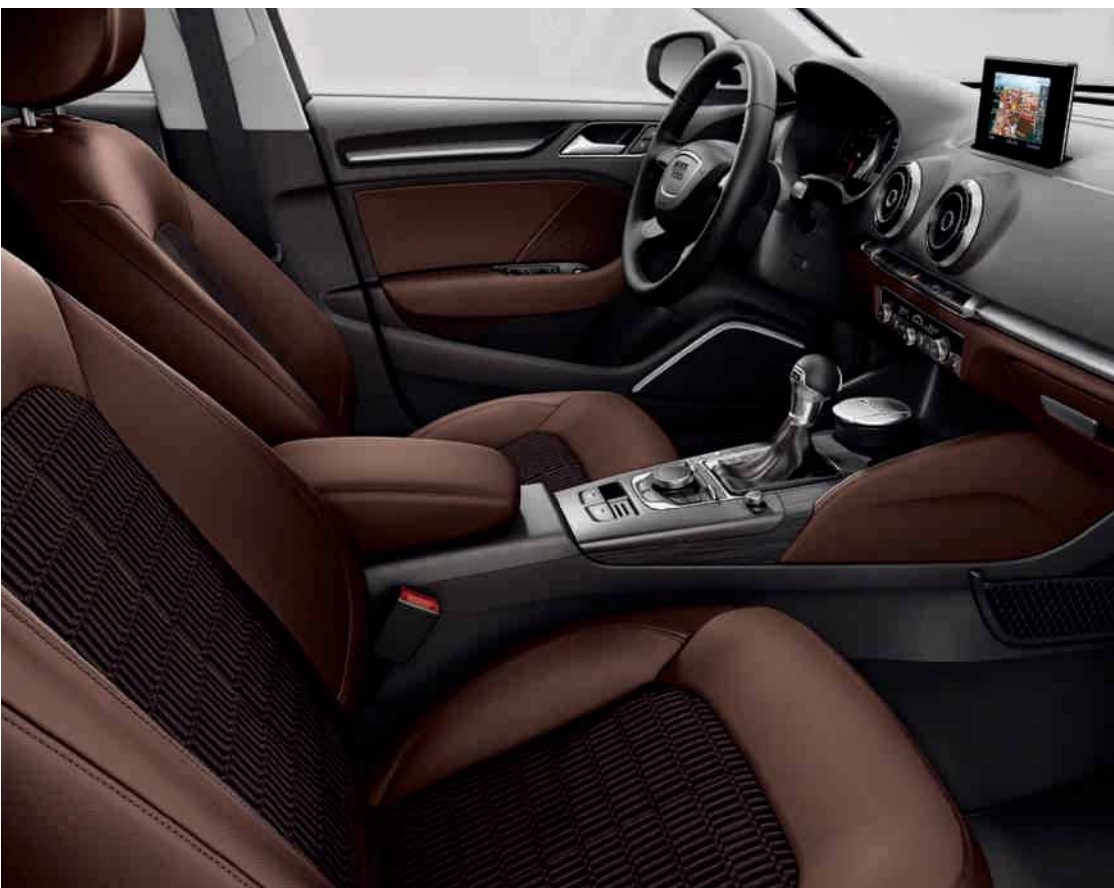

Ambiente – Luxe et confort

Équipement de série spécifique aux versions

Équipements intérieurs spécifiques :

Applications décoratives Au vent 3D dans les contre-portes et sur le tableau de bord

Moulures de seuil noires sur les seuils de portes

Sellerie en tissu Régate/mono.pur

Équipements extérieurs spécifiques :

Jantes en aluminium coulé style 15 branches en Y, 7 J x 16 avec pneus 205/55 R 16*

Pack Brillance (sur A3 berline) ou coupe-vent (sur A3 Cabriolet)

Sorties d'échappement chromées simples ou doubles selon la motorisation

Équipements fonctionnels spécifiques :

Système d'information du conducteur avec écran couleur, incluant affichage numérique de la vitesse et ordinateur de bord avec programme d'efficacité

Régulateur de vitesse

Volant en cuir style 4 branches, incluant pommeau de levier/sélecteur de vitesses en cuir

Accoudoir central à l'avant

Pack Eclairage

Audi parking system à l'arrière



Les images représentent l'Audi A3 berline. *Vous trouverez les caractéristiques techniques des pneus à la page 114.

Possibilité de variations selon les pays. Votre partenaire Audi local vous informera sur les finitions, les équipements de série et les options disponibles dans votre pays.

Fidèles à la ligne sportive : les packs S line.

Les packs S line soulignent le caractère sportif de votre Audi A3. Accentuez par exemple la ligne dynamique du véhicule, conférez plus d'expression à l'habitacle ou réglez le châssis pour une dynamique de conduite améliorée ou davantage de sportivité. Et faites de votre Audi un véritable athlète.



Pack Extérieur S line

Pare-chocs avant et arrière, extension de bas de caisse ainsi que diffuseur
au design sportif marquant

Calandre
en noir brillant

Diffuseur
laqué gris platine, avec structure alvéolée

Phares antibrouillard

Encadrement des phares antibrouillard
en noir brillant

Sorties d'échappement chromées
simples ou doubles selon la motorisation

Mouleurs de seuil
avec insert en aluminium et inscription S line

Inscriptions S line
sur les ailes avant

Vous trouverez les valeurs de consommations et d'émissions CO₂ ainsi que les classes d'efficacité à partir de la page 112.

Possibilité de variations selon les pays. Votre partenaire Audi local vous informera sur les finitions, les équipements de série et les options disponibles dans votre pays.



Pack Sport S line¹

Le pack Sport S line comprend les équipements suivants :

Jantes en aluminium coulé style 5 branches parallèles partiellement polies, 8 J x 18 avec pneus 225/40 R 18²

Châssis Sport S line

avec réglage plus dynamique des ressorts et amortisseurs et rabaissement de 10 mm par rapport au châssis Sport et de 25 mm par rapport au châssis dynamique

Inscriptions S line

sur les ailes avant et les moulures de seuil

Habitacle, tableau de bord et ciel de pavillon/capote

en noir, surpiqûres contrastées sur les selleries, volant Sport en cuir et soufflet de levier/sélecteur de vitesses

Sièges Sport à l'avant

Selleries S line en tissu Biathlon/cuir

en noir avec estampillage S line sur le dossier des sièges avant

Volant Sport S line en cuir style 3 branches

en cuir noir (poignées de volant en cuir perforé) avec surpiqûres contrastées et emblème S line

Pommeau du levier/sélecteur de vitesses

en cuir perforé noir

Applications décoratives

en aluminium brossé mat

Pack Rangement et Coffre

Miroirs de courtoisie éclairés

Disponibles en option :

D'autres jantes 18 pouces ainsi que 19 pouces en combinaison avec un châssis Sport ou Audi magnetic ride

Audi magnetic ride

Sièges Sport S à l'avant

Selleries S line en Alcantara perforé/cuir ou cuir Nappa fin

cuir Velvet au niveau des épaules sur les sièges Sport S à l'avant et cuir Nappa fin avec surpiqûres contrastées sur les sièges Sport S à l'avant, chacun en noir avec estampillage S line sur le dossier des sièges avant

Volant Sport multifonction S line en cuir style 3 branches aplati en bas

sur S tronic au choix avec palettes de changement de vitesses – en cuir noir (poignées de volant en cuir perforé) avec emblème S line

Applications décoratives

Style 3D noir

Peintures dans toutes les couleurs de série/option et disponibles en tant qu'option de couleur supplémentaire dans le coloris spécial gris Daytona nacré

Les images représentent l'Audi A3 berline. ¹Uniquement pour Ambition. ² Vous trouverez les caractéristiques techniques des pneus à la page 114.

Possibilité de variations selon les pays. Votre partenaire Audi local vous informera sur les finitions, les équipements de série et les options disponibles dans votre pays.

Unique, comme vos propres exigences : Audi design selection.

L'Audi design selection vous offre une sélection esthétique de matériaux et de couleurs particulièrement exclusifs pour l'habitacle. Les luxueuses selleries en cuir brun lasso et rouge corso avec surpiqûres contrastées confèrent à l'habitacle une atmosphère d'exclusivité.



Audi design selection brun lasso

Pour l'A3 berline et l'A3 Cabriolet, l'Audi design selection brun lasso* est disponible en exclusivité. Les sièges Sport à l'avant sont proposés dans une combinaison de cuir Milano noir et de cuir Velvet brun lasso avec surpiqûres contrastées assorties en brun lasso par ex. sur les repose-genoux et accoudoirs de portières. Des panneaux de porte en cuir Velvet brun lasso viennent parfaire de façon imposante le style accentué et moderne de l'habitacle. Le contenu exact du pack d'équipements est mentionné à la page 95.

Les images représentent l'Audi A3 berline. *Uniquement pour Ambition.



Audi design selection rouge corso

L'Audi design selection rouge corso disponible pour l'Audi S3 berline se distingue par ses sièges Sport à l'avant en cuir Nappa fin noir luxueux ainsi que par ses surpiqûres contrastées rouge corso. La partie rouge corso au niveau des épaules des sièges Sport en cuir Velvet est mise en valeur par les surpiqûres contrastées que l'on retrouve par ex. sur le volant Sport en cuir, les repose-genoux ainsi que le soufflet de levier/sélecteur de vitesses. Le contenu exact du pack d'équipements est mentionné à la page 95.

Votre caractère est exclusif.

Pourquoi en serait-il autrement pour votre Audi ?

L'offre Audi exclusive* porte le vœu d'exclusivité dans son nom. Elle combine un cuir de couleur à une peinture individuelle parmi un assortiment de teintes Audi exclusive, au gré de vos envies. Vous mettez ainsi davantage en valeur le caractère exclusif de votre voiture. Votre partenaire Audi et le studio Audio exclusive de personnalisation du forum Audi de Neckarsulm attendent vos désirs.



Audi exclusive est une offre de quattro GmbH.

Possibilité de variations selon les pays. Votre partenaire Audi local vous informera sur les finitions, les équipements de série et les options disponibles dans votre pays.



Audi A3 berline Ambition dans la peinture individuelle Racing Blue Mica

Jantes en aluminium coulé Audi exclusive style 10 branches finition titane mat, polies brillant

Sellerie en cuir Nappa fin (pack 1) Audi exclusive en blanc albâtre et gris nuage avec surpiqûres contrastées

Sellerie cuir étendu Audi exclusive

Commandes en cuir Audi exclusive

Applications décoratives en aluminium brossé mat



Vous trouverez les valeurs de consommations et d'émissions CO₂ ainsi que les classes d'efficacité à partir de la page 112. *Votre partenaire Audi vous renseignera sur la date exacte de disponibilité. Possibilité de variations selon les pays. Votre partenaire Audi local vous informera sur les finitions, les équipements de série et les options disponibles dans votre pays.

Votre Audi ne reçoit pas une simple peinture, mais une quadruple.

Choisissez la couleur qui reflète le mieux votre personnalité. Peu importe celle que vous choisirez, vous pourrez être sûr que nous emploierons un procédé d'excellente qualité : bien que l'épaisseur du vernis ne dépasse pas celle d'un cheveu humain, il se compose de quatre couches. Non seulement, votre allure sera resplendissante mais en plus, votre Audi sera protégée le mieux possible des intempéries ainsi que des traces d'usure. Sur toute sa durée de vie.

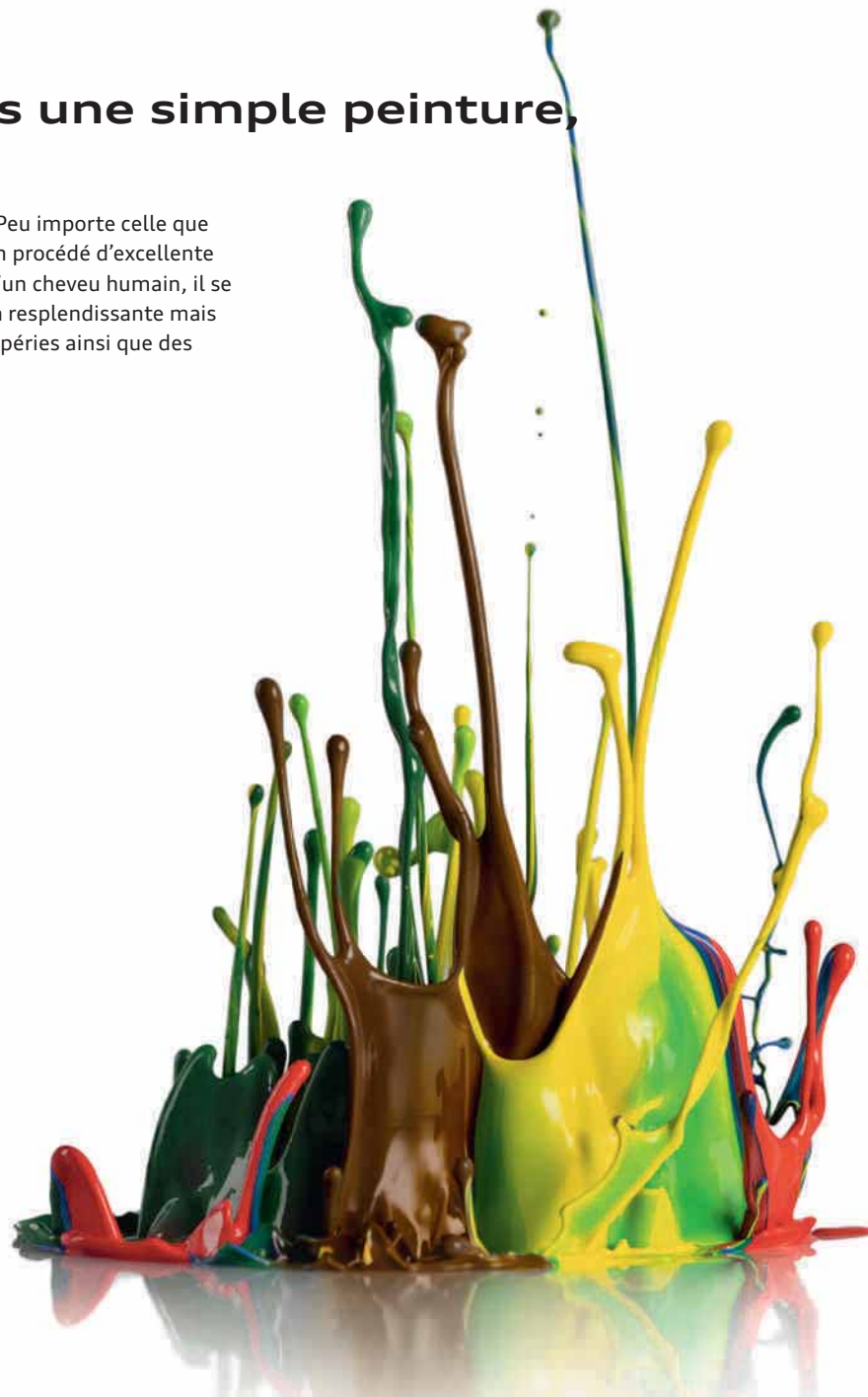



Voir et sentir la qualité : la capote acoustique optionnelle se distingue par des revêtements haut de gamme disponibles dans différents coloris ainsi que par un logement de capote avec encadrement en aluminium. Elle s'ouvre et se ferme jusqu'à une vitesse de 50 km/h et garantit toujours un trajet agréablement silencieux ainsi qu'une excellente isolation de la chaleur dans l'habitacle grâce à des matériaux d'exception.

| Couleurs de capote

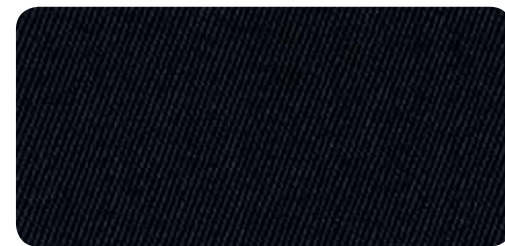

Capote noire

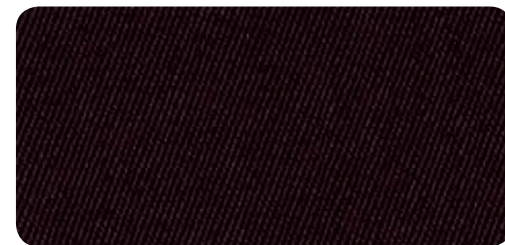

Capote marron

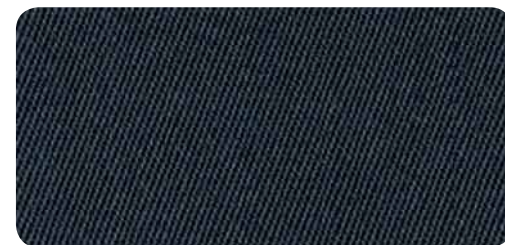

Capote grise

| Peintures unies



Blanc Amalfi

| Peintures métallisées



Argent glacier métal

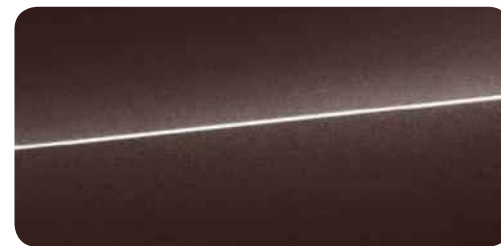

Brun béluga métal



Rouge brillant

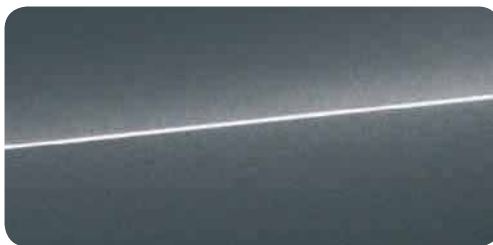

Gris mousson métal



Blanc glacier métal

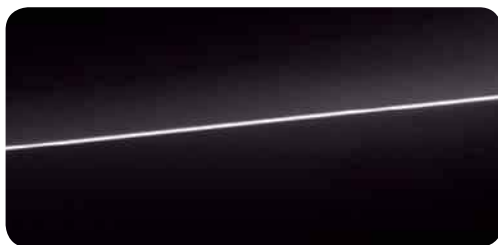

Noir brillant



Gris Dakota métal

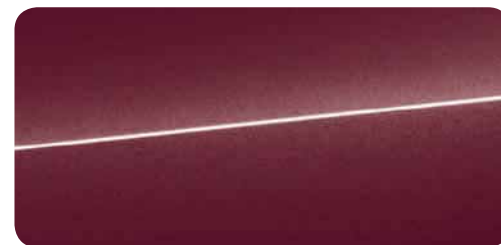

Rouge Shiraz métal

| Peintures nacrées

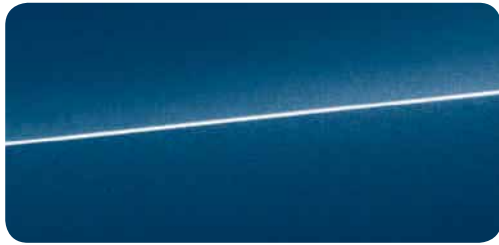

Bleu scuba métal

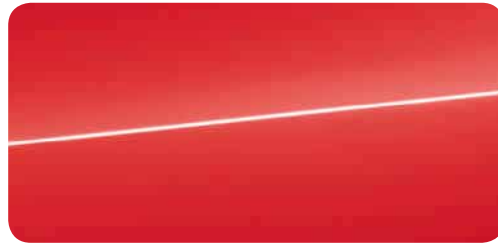

Rouge Misano nacré

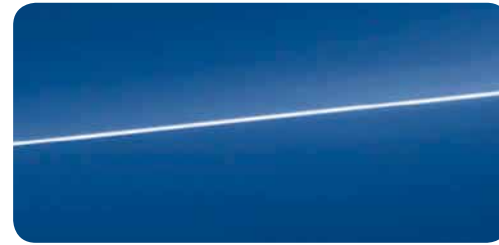

Bleu Sepang nacré*
Uniquement pour S3 berline

| Peintures cristal

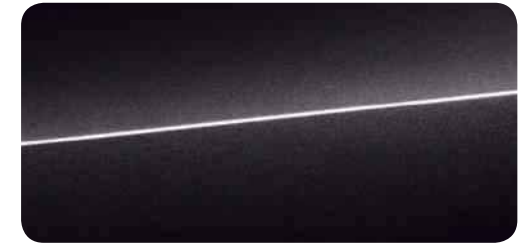

Noir panthère cristal
Uniquement pour S3 berline

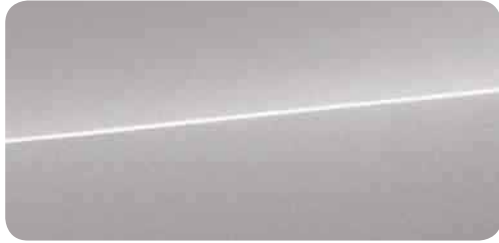

Gris lotus métal

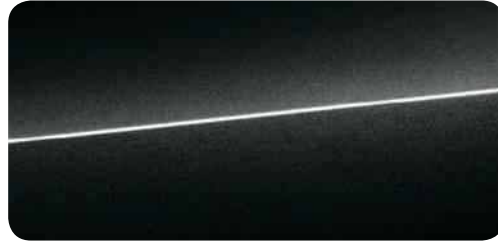

Noir fantôme nacré

| Audi exclusive



Peintures individuelles Audi exclusive*
Une offre de quattro GmbH

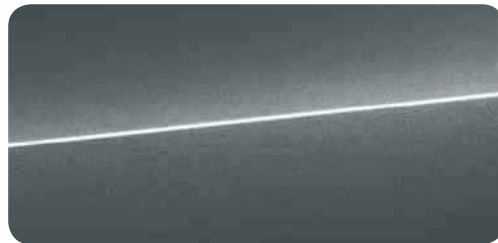

Gris Daytona nacré
Uniquement avec pack Sport S line

*Votre partenaire Audi vous renseignera sur la date exacte de disponibilité.



La connexion idéale entre une Audi et la route : les jantes et pneus Audi.

Afin de vous garantir un bon contact avec la route durant le trajet, les jantes et pneus Audi sont mis au banc d'essai. Avant qu'un pneu puisse devenir un pneu Audi, il doit réussir différents tests avec succès. C'est le seul moyen de garantir que chaque pneu réponde aux stricts standards de qualité d'Audi et qu'il soit parfaitement adapté au véhicule selon le modèle. Pour que vous puissiez vous fier à un niveau maximal en matière de qualité, de durée de vie et de sécurité, pour les pneus et jantes également. Peu importe le design que vous choisirez.



Il faut souffrir pour être belle.

Lorsque nos experts contrôlent la qualité des jantes d'origine Audi, ces derniers se montrent aussi innovants que nos designers. Forte chaleur, humidité de l'air élevée, ensoleillement intensif : le nombre de tests possibles est presque illimité. Toutefois, l'essai au brouillard salin cupro-acétique (CASS) constitue le test le plus extrême en matière de résistance. Ainsi, les jantes qui sont endommagées en effectuant des projections de gravillons simulées, sont pulvérisées pendant plusieurs jours de cette solution extrêmement corrosive. Elles doivent tout de même surmonter tous ces défis sans laisser de traces perceptibles, pour que le design de vos jantes d'origine Audi vous enthousiasme autant qu'au premier jour, même après avoir parcouru de nombreux kilomètres.

L'image représente la jante en aluminium coulé style 5 branches paraboliques polies brillant, disponible pour l'Audi A5, Audi A7 et Audi A8.

| Jantes



Jantes en acier incluant enjoliveurs intégraux
7 J x 16 avec pneus 205/55 R 16¹



Jantes en aluminium coulé style 5 branches
7,5 J x 17 avec pneus 225/45 R 17¹



Jantes en aluminium coulé style multi-branches en étoile
gris contrasté, partiellement polies,
8 J x 18 avec pneus 225/40 R 18²



Jantes en aluminium coulé style 10 branches
7 J x 16 avec pneus 205/55 R 16¹



Jantes en aluminium coulé style 5 branches en étoile
7,5 J x 17 avec pneus 225/45 R 17¹



Jantes en aluminium coulé style 5 branches parallèles (style S)
partiellement polies, 8 J x 18 avec pneus 225/40 R 18²
(uniquement sur S3 berline ou en combinaison avec le pack Sport S line)



Jantes en aluminium coulé style 15 branches en Y
7 J x 16 avec pneus 205/55 R 16¹



Jantes en aluminium coulé style 10 branches dynamiques
7,5 J x 17 avec pneus 225/45 R 17¹



Jantes en aluminium coulé style 5 branches doubles en étoile (style S)²
gris contrasté, partiellement polies,
8 J x 19 avec pneus 235/35 R 19¹
(uniquement sur S3 berline)

| Audi exclusive



Jantes en aluminium coulé Audi exclusive style 5 branches en hélice noir mat, polies brillant
8 J x 18 avec pneus 225/40 R 18¹.
Une offre de quattro GmbH



Jantes en aluminium coulé Audi exclusive style 10 branches finition titane mat, polies brillant²
8 J x 18 avec pneus 225/40 R 18¹.
Une offre de quattro GmbH

| Jantes hiver



Jantes hiver en acier incluant enjoliveurs intégraux⁴
6,5 J x 16 avec pneus 205/55 R 16¹,
vitesse maximale 210 km/h, compatibles chaînes-neige



Jantes hiver en aluminium coulé style multi-branches en étoile
8 J x 18 avec pneus 225/40 R 18¹,
vitesse maximale 240 km/h,
non compatibles chaînes-neige



Jantes en aluminium coulé Audi exclusive style 5 branches structurées
8 J x 18 avec pneus 225/40 R 18¹.
Une offre de quattro GmbH



Jantes en aluminium coulé Audi exclusive style 5 branches Wing finition titane brillant, polies brillant²
8 J x 19 avec pneus 235/35 R 19¹.
Une offre de quattro GmbH



Jantes hiver en aluminium coulé style 10 branches
7 J x 16 avec pneus 205/55 R 16¹,
vitesse maximale 210 km/h,
non compatibles chaînes-neige



Jantes en aluminium coulé Audi exclusive style 10 branches³
8 J x 18 avec pneus 225/40 R 18¹.
Une offre de quattro GmbH



Jantes en aluminium coulé Audi exclusive style 5 branches en V finition titane mat, polies brillant^{2, 3}
8 J x 19 avec pneus 235/35 R 19¹.
Une offre de quattro GmbH



Jantes hiver en aluminium coulé style 5 branches
6,5 J x 17 avec pneus 205/50 R 17¹,
vitesse maximale 210 km/h, compatibles chaînes-neige

¹Vous trouverez les caractéristiques techniques des pneus à la page 114. ²Uniquement pour les motorisations à partir de 92 kW et disponibles uniquement en combinaison avec un châssis Sport ou Audi magnetic ride (sur S3 berline : uniquement en combinaison avec Audi magnetic ride). ³Votre partenaire Audi vous renseignera sur la date exacte de disponibilité. ⁴Incluant enjoliveurs intégraux sur les véhicules avec roues en aluminium d'été. Possibilité de variations selon les pays. Votre partenaire Audi local vous informera sur les finitions, les équipements de série et les options disponibles dans votre pays.

Une qualité haut de gamme sur laquelle vous pouvez compter.

Vous occupez une place toute particulière à l'intérieur de votre Audi. Vous jouissez d'un confort exclusif perceptible sur les sièges avant et arrière grâce à des matériaux haut de gamme et une finition de première classe. Peu importe que vous choisissiez des sièges normaux en tissu ou en cuir ou des sièges Sport ou sièges Sport S avec un meilleur maintien pour les conduites dynamiques : vous vous sentirez toujours à la bonne place.



Sièges normaux à l'avant

L'image représente le siège normal à l'avant en cuir Milano beige pashmîna.



Sièges Sport à l'avant 2

L'image représente un siège Sport à l'avant en tissu Rallye noir/argent.



Sièges Sport S à l'avant 3

L'image représente le siège Sport S à l'avant en cuir Nappa fin noir.

| Tissu



Tissu Marathon noir

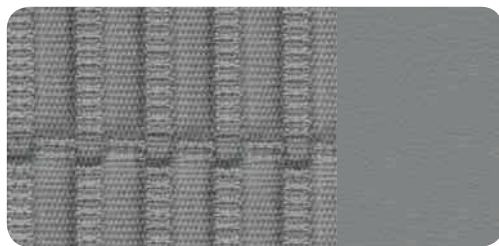

1 Tissu Régate/mono.pur gris titane



1 Tissu Rallye noir/noir

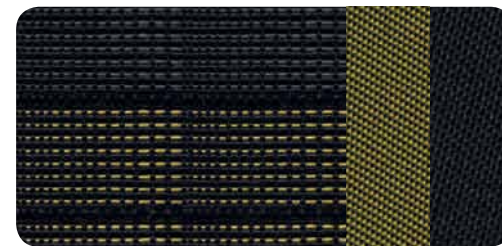

2 Tissu Rallye noir/jaune

2

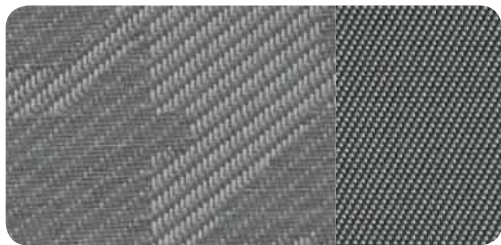

Tissu Marathon gris titane

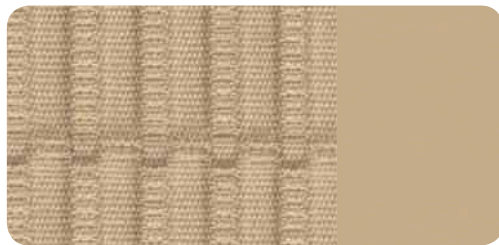

1 Tissu Régate/mono.pur beige pashmîna



1 Tissu Rallye noir/argent

2



Tissu Régate/mono.pur noir



1 Tissu Régate/mono.pur brun marronnier



1 Tissu Rallye noir/bleu

2

| Tissu/Cuir



Tissu Biathlon/cuir noir
Uniquement avec pack Sport S line

| Cuir



Cuir Milano beige pashmîna



Cuir Milano brun marronnier



Alcantara/cuir argent lunaire
Uniquement sur S3 berline



Tissu Trophy/cuir noir
Uniquement sur S3 berline



Cuir Milano noir



Alcantara/cuir noir



Alcantara perforé/cuir noir
Uniquement avec pack Sport S line

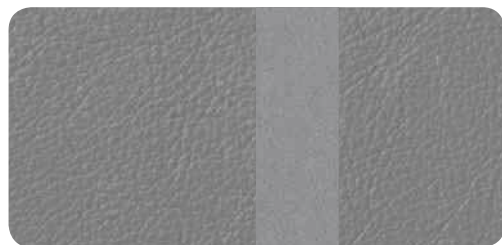

Cuir Milano gris titane



Alcantara/cuir gris titane



Cuir Nappa fin noir
Uniquement sur S3 berline ou en combinaison
avec le pack Sport S line

| Cuir

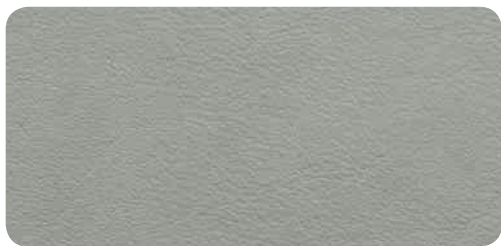

Cuir Nappa fin argent lunaire
Uniquement sur S3 berline

| Audi design selection

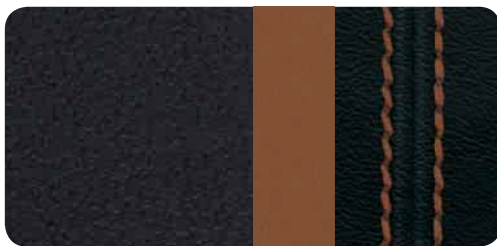

Audi design selection brun lasso

| Audi exclusive



Selleries en cuir Audi exclusive¹
Couleur au choix pour le cuir/les surpiqûres.
Une offre de quattro GmbH

| Variantes de sièges

- 1 Sièges normaux à l'avant
- 2 Sièges Sport à l'avant
- 3 Sièges Sport S à l'avant

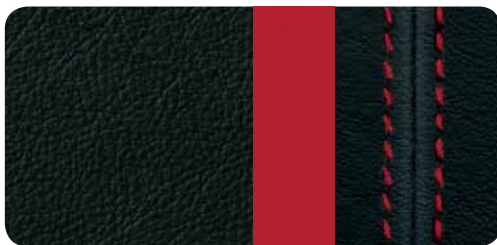

Audi design selection rouge corso
Uniquement sur S3 berline

2

1 2 3

| Selleries

Tissu Marathon

pour sièges normaux à l'avant : partie centrale des sièges en tissu Marathon ainsi que bourrelets latéraux, appuie-tête, panneaux de contreportes et garnitures latérales, et accoudoir central à l'avant (si commandé) en tissu uni

Tissu Régate/mono.pur

pour sièges normaux à l'avant : partie centrale des sièges en tissu Régate ainsi que bourrelets latéraux, appuie-tête, panneaux de contreportes et garnitures latérales, et accoudoir central à l'avant (si commandé) en cuir synthétique mono.pur

Tissu Rallye

pour sièges Sport à l'avant : partie centrale des sièges en tissu Rallye, partie au niveau des épaules en tissu de couleur assortie ainsi que bourrelets latéraux, appuie-tête, panneaux de contreportes et garnitures latérales, et accoudoir central à l'avant (si commandé) en tissu uni

Tissu Trophy/cuir

pour sièges Sport à l'avant, partie centrale des sièges en tissu Trophy noir, bourrelets latéraux et partie centrale des appuie-tête en cuir noir avec surpiqûres contrastées, tissu Trophy noir/rouge corso au niveau des épaules, accoudoir central à l'avant en cuir synthétique ; avec estampillage S3 sur le dossier des sièges avant

Alcantara/cuir combinés

un style exclusif et sportif pour les sièges Sport. Confort d'assise élevé et confort thermique parfait grâce à une égalisation rapide de la température. Particulièrement robuste, facile à entretenir et résistante à l'usure. La partie centrale des sièges en Alcantara offre un bon maintien, particulièrement bien adaptée à une conduite dynamique. Les bourrelets latéraux en cuir de grande qualité parachèvent les sièges.

Pour sièges Sport à l'avant : partie centrale des sièges, panneaux de contreportes et garnitures latérales en Alcantara, bourrelets latéraux et partie centrale des appuie-tête en cuir (sur S3 berline et pack Sport S line avec surpiqûres contrastées) ainsi qu'accoudoir central à l'avant (si commandé) en cuir synthétique. Estampillage S3 sur S3 berline, estampillage S line sur le dossier des sièges avant avec le pack Sport S line. Incluant protection contre l'échauffement (sauf partie centrale des sièges) sur A3 Cabriolet

Cuir Milano

ce cuir extrêmement résistant et durable apporte une impression de haute qualité de par sa surface grainée fine. Tanné sans chrome et teint dans la masse, il offre une protection de surface excellente grâce à sa teinture.

Pour sièges normaux à l'avant : partie centrale des sièges et partie centrale des appuie-tête en cuir Milano, partie intérieure des bourrelets latéraux de l'assise et du dossier en cuir Velvet ainsi qu'accoudoir central à l'avant (si commandé), panneaux de contreportes et garnitures latérales en cuir synthétique.

Pour sièges Sport à l'avant : partie centrale des sièges, bourrelets latéraux et partie centrale des appuie-tête en cuir Milano, partie au niveau des épaules en cuir Velvet ainsi qu'accoudoir central à l'avant (si commandé), panneaux de contreportes et garnitures latérales en cuir synthétique. Incluant protection contre l'échauffement sur A3 Cabriolet

Cuir Nappa fin

cuir de haute qualité, souple et doté d'une couche d'apprêt équilibrée. Il dispose de caractéristiques respirantes grâce à sa surface naturelle et contribue ainsi à un confort d'assise agréable. Le cuir est très résistant, durable et résistant à la lumière. Son estampillage délicat souligne son caractère exclusif.

Pour sièges Sport à l'avant : partie centrale des sièges, bourrelets latéraux, partie centrale des appuie-tête et accoudoir central à l'avant (si commandé) en cuir Nappa fin, partie au niveau des épaules en cuir Velvet avec surpiqûres contrastées ainsi que panneaux de contreportes et garnitures latérales en cuir synthétique. Estampillage S3 sur S3 berline, estampillage S line sur le dossier des sièges avant avec le pack Sport S line. Incluant protection contre l'échauffement sur A3 Cabriolet.

Pour sièges Sport S à l'avant : partie centrale des sièges, bourrelets latéraux, partie centrale des appuie-tête et accoudoir central à l'avant (si commandé) en cuir Nappa fin, partie au niveau des épaules en cuir Nappa fin avec surpiqûres contrastées ainsi que panneaux de contreportes et garnitures latérales en cuir synthétique. Estampillage S3 sur S3 berline, estampillage S line sur le dossier des sièges avant avec le pack Sport S line. Incluant protection contre l'échauffement sur A3 Cabriolet

| Audi design selection

Audi design selection brun lasso

combinaison exclusive de teintes somptueuses pour l'habitacle et matériaux particuliers. Le pack Audi design selection comprend les équipements suivants :

- Partie centrale des sièges, bourrelets latéraux et partie centrale des appuie-tête des sièges Sport avant en cuir Milano noir avec surpiqûres contrastées en brun lasso
- Partie au niveau des épaules, panneaux de contreportes et garnitures latérales en cuir Velvet brun lasso
- Accoudoir central à l'avant (si commandé), repose-genoux et accoudoirs de portières en cuir noir avec surpiqûres contrastées en brun lasso
- Volant Sport style 3 branches en cuir noir avec surpiqûres contrastées en brun lasso
- Pommeau du levier/sélecteur de vitesses en cuir noir et soufflet de levier/sélecteur de vitesses en cuir noir avec surpiqûres contrastées en brun lasso
- Tapis complémentaires avec passepoil en brun lasso

Audi design selection rouge corso

combinaison exclusive de teintes somptueuses pour l'habitacle et matériaux particuliers. Le pack Audi design selection comprend les équipements suivants :

- Partie centrale des sièges, bourrelets latéraux et partie centrale des appuie-tête des sièges Sport avant en cuir Nappa fin noir avec surpiqûres contrastées en rouge corso
- Partie au niveau des épaules en cuir Velvet rouge corso
- Panneaux de contreportes en cuir Velvet noir
- Accoudoir central à l'avant, repose-genoux et accoudoirs de portières en cuir noir avec surpiqûres contrastées en rouge corso
- Volant Sport style 3 branches en cuir noir avec surpiqûres contrastées en rouge corso
- Pommeau du levier/sélecteur de vitesses en cuir noir et soufflet de levier/sélecteur de vitesses en cuir noir avec surpiqûres contrastées en rouge corso
- Tapis complémentaires avec passepoil en rouge corso
- Avec estampillage S3 sur le dossier des sièges avant

| Packs Cuir

Sellerie en Alcantara/cuir Nappa fin (pack 1)

Audi exclusive^{1, 2}

pour sièges Sport à l'avant, bourrelets latéraux, appuie-tête et accoudoir central à l'avant en cuir Nappa fin, partie centrale des sièges, panneaux de contreportes et garnitures latérales ainsi que partie au niveau des épaules à l'avant en Alcantara, en option avec surpiqûres de couleur. Estampillage S3 sur le dossier des sièges avant sur S3 berline. Le pack comprend des tapis complémentaires avec passepoil en cuir. Couleurs du cuir et des surpiqûres décoratives au choix parmi l'offre de couleurs Audi exclusive

Sellerie en cuir Nappa fin (pack 1) Audi exclusive^{1, 2}

partie centrale des sièges, bourrelets latéraux, appuie-tête et accoudoir central à l'avant en cuir Nappa fin pour les sièges normaux à l'avant et les sièges Sport S à l'avant. Panneaux de contreportes et garnitures latérales en cuir Nappa fin. Partie au niveau des épaules en cuir Velvet sur les sièges Sport à l'avant ou en cuir Nappa fin sur les sièges Sport S à l'avant, en option avec surpiqûres de couleur. Estampillage S3 sur le dossier des sièges avant sur S3 berline. Le pack comprend des tapis complémentaires avec passepoil en cuir. Couleurs du cuir et des surpiqûres décoratives au choix parmi l'offre de couleurs Audi exclusive

Sellerie cuir étendu Audi exclusive^{1, 2}

accoudoirs de portières et repose-genoux sur la console centrale revêtus de cuir

Éléments de l'habitacle étendus mono.pur

les matériaux des éléments de l'habitacle soulignent le caractère haut de gamme à l'intérieur du véhicule. Mise en valeur des repose-genoux et des accoudoirs de portières grâce au cuir synthétique

¹Votre partenaire Audi vous renseignera sur la date exacte de disponibilité. ²Une offre de quattro GmbH.

Faites l'expérience de la fascination. Jusque dans le moindre détail.

Une ambiance exclusive est une question de style. De votre style. Vous pouvez raffiner celui-ci jusque dans les plus petits détails. Apportez une touche sensible à l'aide des applications décoratives Audi haut de gamme. Laissez-vous enchanter par les décors luxueux en aluminium pour le tableau de bord et les contreportes. Brossé ou estampé. Harmonieusement intégrés dans l'habitacle. Une sportivité rayonnante. Une ambiance qui accentue le style dynamique de l'habitacle.

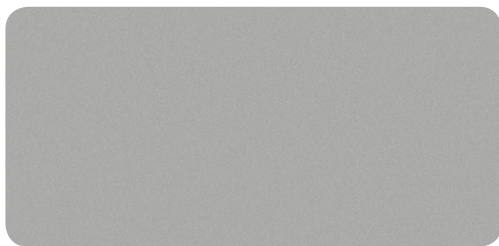
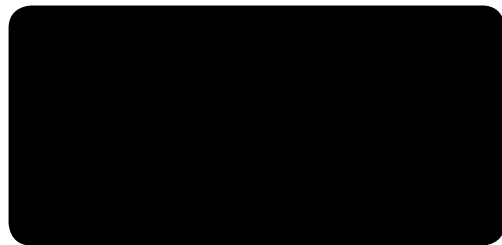

| Applications décoratives

**Argent micrométallique****Aluminium brossé mat**
Uniquement sur S3 berline ou en combinaison avec le pack Sport S line**Au vent 3D****Style 3D noir**
Uniquement sur S3 berline ou en combinaison avec le pack Sport S line**Aluminium Mistral argent¹****Aluminium Mistral bronze²**

¹ Non disponible pour le tissu Régate/mono.pur beige pashmîna ou le cuir Milano beige pashmîna. ² Uniquement disponible pour le tissu Régate/mono.pur beige pashmîna ou le cuir Milano beige pashmîna.

| Technique



Audi drive select

réglage d'une caractéristique individuelle du véhicule selon les modes disponibles : auto, confort, dynamic, efficiency et, en combinaison avec MMI Radio ou navigation MMI plus avec MMI touch, individual par l'adaptation de l'assistance de direction, de la réactivité de la pédale d'accélérateur, des rapports de vitesses (sur S tronic) et d'autres équipements disponibles en option. Le mode efficiency confère à certains systèmes un réglage de base amélioré au niveau de la consommation



Audi magnetic ride

amélioration du confort et de la dynamique de conduite par le réglage de l'amortissement selon les conditions de la route et de la conduite. Système d'amortisseurs adaptatifs avec 3 réglages individuels du châssis (auto/comfort/dynamic), réglable sur Audi drive select (en option pour moteurs TFSI et TDI à partir de 103 kW). Incluant châssis Sport surbaissé de 15 mm par rapport au châssis dynamique

Système Start-Stop

contribue à réduire la consommation de carburant ainsi que les émissions de CO₂ en coupant automatiquement le moteur lors des phases d'arrêt, par ex. aux feux rouges. Le redémarrage est engagé dès l'actionnement de la pédale d'embrayage (boîte mécanique) ou du relâchement du frein (S tronic). Peut être désactivé à tout moment via un commutateur

Récupération

permet de réaliser des économies de carburant par récupération de l'énergie de décélération et de freinage. Convertit l'énergie cinétique en énergie électrique utilisable en augmentant la tension du générateur durant les phases de décélération ou de freinage et soulage l'alternateur lorsque la voiture accélère de nouveau

Audi cylinder on demand

cette technologie permet de réduire nettement la consommation de carburant et le rejet d'émissions de CO₂. Lorsque le moteur n'a pas besoin de toute la puissance des 4 cylindres à charge partielle ou en phase de décélération, les soupapes d'admission et d'échappement de 2 cylindres sont automatiquement fermées et leur allumage ainsi que leur injection de carburant sont désactivés

Filtre à particules diesel sans additifs

le système de filtre automatique réduit les émissions de particules de suie sur toutes les versions diesel

Audi TDI clean diesel (catalyseur de stockage d'oxydation)

réduit nettement l'oxyde d'azote du flux de gaz d'échappement ce qui conduit à une réduction des émissions d'échappement. Respecte la stricte norme de dépollution EU6 qui entrera en vigueur en 2014. En plus de l'équipement de série avec catalyseur et filtre à particules, le modèle avec TDI clean diesel dispose d'un catalyseur de stockage d'oxydation sans entretien

Boîte mécanique

6 vitesses, entièrement synchronisée, avec embrayage monodisque à sec commandé hydrauliquement avec garnitures sans amiante, volant moteur bi-masse

S tronic®

la boîte à double embrayage 6 ou 7 vitesses permet des rapports plus courts et des changements de rapports sans interruption perceptible de motricité. En mode automatique, il est possible de choisir entre les deux programmes D (normal) et S (sport). La boîte S tronic peut être commandée manuellement par les palettes de changement de vitesses sous le volant disponibles en option ou par le sélecteur de vitesses. Incluant assistant de démarrage en côte.

Le mode roue libre permet, en mode D, une conduite préventive et réduit la consommation de carburant par le débrayage automatique dès que la pédale de l'accélérateur est relâchée. Le rembrayage est automatique en actionnant la pédale du frein ou de l'accélérateur. S'active sur l'Audi drive select en mode efficiency

Traction avant

répartition de la puissance motrice sur les roues avant en fonction de la situation. Avec blocage électronique de différentiel (EDS) par intervention sur les freins des deux roues motrices, antipatinage (ASR) et contrôle électronique de stabilisation (ESC) avec assistant de freinage

quattro®

traction impressionnante et sécurité de conduite grâce à la répartition de la puissance motrice sur chaque roue en fonction de la situation. Avec commande de couple à sélection de roue. La répartition de la puissance motrice est réalisé par le couplage à lamelles commandé électroniquement sur l'essieu arrière ainsi que par une intervention ciblée sur les freins du blocage électronique de différentiel (EDS)

Châssis dynamique

caractéristiques de conduite sportives et dynamiques grâce à une impressionnante dynamique de conduite et un comportement agile. Essieu avant avec jambes de force McPherson avec bras triangulés transversaux inférieurs, châssis auxiliaire en aluminium et barre stabilisatrice. Essieu arrière à 4 bras avec système d'amortissement et de suspension séparé, châssis auxiliaire et barre stabilisatrice. Essieu arrière à bras oscillant mixte léger sur 1.6 TDI (77 kW)

Châssis Sport

contact plus direct avec la route et comportement plus sportif grâce au rabaissement 15 mm de la carrosserie avec suspension et amortissement fermes

Châssis Sport S line

surbaissé de 10 mm par rapport au châssis Sport et de 25 mm par rapport au châssis dynamique, avec réglage plus dynamique des ressorts et amortisseurs

Direction assistée électromécanique

allie précision et confort avec une technologie particulièrement économe en énergie. La direction électromécanique avec assistance de direction asservie à la vitesse réagit rigoureusement et avec précision à vitesse élevée tout en restant maniable lors du stationnement et des manœuvres grâce à des caractéristiques spécifiques

Direction progressive

augmente la dynamique et le confort de conduite grâce à une réponse plus directe de la direction (par ex. sur les routes nationales sinueuses ou lors des changements de direction) ainsi qu'aux efforts de direction amoindris (par ex. lors du stationnement et des manœuvres). Caractéristiques de comportement impressionnantes grâce à une démultiplication variable asservie à la direction ainsi qu'une assistance asservie à la vitesse, réglable sur Audi drive select (auto/comfort/dynamic)

Assistant de freinage en cas de collision

en cas d'accident, cet assistant empêche le véhicule de continuer à rouler de façon incontrôlée dans certaines situations. Ainsi une deuxième collision peut dans ces cas être évitée

Frein de stationnement électromécanique

comprend fonction de frein de stationnement à l'arrêt, assistance au démarrage par désactivation automatique et décélération complète sur les 4 roues durant la marche

| Eclairage



Phares

éclairage intense de la chaussée par les phares halogènes à surfaces libres sous vitre transparente, réglage électrique du site des phares et commande de feu de stationnement. Feux diurnes intégrés

Lave-phares

pour une bonne puissance d'éclairage et une meilleure visibilité avec une dispersion réduite. Fonctionne à l'eau et sous haute pression

Détecteur de pluie et de luminosité

commande automatique des feux, des essuie-glaces et de la fonction coming home/leaving home. Extinction temporisée/allumage automatique des phares, des feux arrière et de l'éclairage de plaque, des phares antibrouillard en option ainsi que des feux diurnes à LED en combinaison avec Xénon plus lors de l'ouverture/fermeture du véhicule. Pare-brise avec bande grise sur la partie supérieure

Assistant de feux de route

Selon la situation, les feux de route sont automatiquement activés ou désactivés. Reconnait automatiquement dans les limites du système les phares en sens inverse, les feux arrière des autres automobilistes ainsi que les localités



Xénon plus incluant lave-phares

éclairage intense de la chaussée, excellente uniformité et distance grâce aux phares à décharge de gaz longue durée pour les feux de croisement et les feux de route. Le réglage automatique dynamique du site des phares empêche l'éblouissement des véhicules en sens inverse. Feux diurnes à LED homogènes et lave-phares intégrés. Incluant feux arrière à LED



Phares antibrouillard

halogènes, parfaitement intégrés à la jupe avant

Réglage automatique du site des phares

la portée de l'éclairage des projecteurs est adaptée automatiquement en continu et les phares commutent entre feux de croisement et feux de route selon la situation de manière à offrir une bonne visibilité sans éblouir les autres conducteurs. Les sources de lumière des autres automobilistes sont détectées dans les limites du système par une caméra intégrée dans le rétroviseur intérieur



Phares à LED

éclairage de la route comme en plein jour pour plus de sécurité et de confort avec besoin énergétique réduit, longue durée de vie. Perception améliorée des autres automobilistes grâce au graphisme concis des feux Audi de style jour/nuit. Comprend feux de croisement, feux de route, fonction combinée feux diurnes, feux de position et clignotants, feux de bifurcation statiques ainsi qu'éclairage tout-temps et fonction feux d'autoroute, entièrement à LED avec prolongation automatique de la portée à partir d'une vitesse d'environ 110 km/h. De plus, il existe différents réglages des phares qui sont activés en fonction de la vitesse : éclairage autoroute et route nationale. L'assistance au véhicule basée sur les données de navigation permet également de commander ces réglages de phares au moyen des données de route mémorisées dans la navigation MMI plus avec MMI touch en option. Dans cette configuration, les fonctions pratiques de l'aide à l'éclairage sont complétées par les feux de croisement avec éclairage frontal large et le mode voyage avec commutation par GPS entre conduite à droite et conduite à gauche. Incluant feux arrière à LED

adaptive light

phares Xénon pivotants, amélioration de l'éclairage latéral par les feux de virage dynamiques (plage de vitesses env. 10-110 km/h) et feux de bifurcation statiques. Selon la situation, l'éclairage autoroute et route nationale sont activés, asservi à la vitesse. En plus, assistance au véhicule basée sur les données GPS à l'aide des données de route mémorisées pour l'éclairage de carrefours et le mode voyage en combinaison avec la navigation MMI plus avec MMI touch en option



Feux arrière

avec feux de recul blancs et feux de brouillard arrière. Incluant troisième feu stop surélevé et feux de plaque arrière à LED

Feux de freinage adaptatifs

les feux de détresse clignotent en cas de freinage d'urgence afin de prévenir les voitures qui suivent. L'activation automatique des feux de détresse a également lieu en cas d'arrêt



Feux arrière à LED

les feux stop, feux arrière, clignotants et feux de plaque arrière à LED à faible consommation d'énergie s'allument plus vite et préviennent ainsi plus tôt le conducteur de la voiture qui suit. Avec feux de recul et feux arrière de brouillard. Nouveau design avec effet de suspension tridimensionnel homogène du guide de lumière

| Eclairage

Pack Eclairage

éclairage anti-éblouissant de l'intérieur du véhicule à LED, économes en énergie et durables, comporte :

- Eclairage intérieur avant et arrière avec spots de lecture, sur A3 Cabriolet éclairage intérieur avant incluant spots de lecture capacitifs
- Lumière réfléchie pour la console centrale
- Miroirs de courtoisie éclairés pour conducteur et passager avant
- Eclairage du porte-boissons
- Eclairage au sol et éclairage au niveau des pieds à l'avant (sur A3 berline/S3 berline également à l'arrière) ainsi qu'éclairage des poignées intérieures de portière
- Eclairage dans le coffre
- Catadioptrés de portières actifs (ampoule)

| Design

Sorties d'échappement

simples sur 1.6 TDI (77 kW), 2 sorties à gauche sur les autres moteurs essence et diesel

Identification du modèle/technologie

sur le capot de coffre, inscription quattro (sur versions quattro) sur Singleframe et sur le capot de coffre ainsi que sur le tableau de bord côté passager avant ; sur demande sans identification du modèle/technologie à l'arrière

Pack Brillance

baguettes décoratives longeant les appuis de vitre et le cadre de portières ainsi qu'encadrement des vitres latérales en aluminium anodisé

Style aluminium à l'extérieur

comprend revêtement en aluminium anodisé sur montants de pare-brise, contour de vitres et baguette de calandre

Style aluminium à l'intérieur

éléments en aluminium sur les diffuseurs d'air, la boîte à gants, les boutons de réglage des rétroviseurs, l'encadrement de la commande intérieure de verrouillage des portières, les lève-vitres, le porte-monnaie, les touches de commande du frein de stationnement et - si commandé - de l'Audi hold assist

| Commande



Volant multifonction en cuir style 4 branches

concept d'utilisation multifonction pour commander les fonctions Infotainment disponibles. Avec airbag grand volume, réglable en hauteur et en profondeur, incluant pommeau de levier/sélecteur de vitesses en cuir. Au choix palettes de changement de vitesses pour passer les vitesses en mode manuel sur boîte S tronic



Volant Sport en cuir style 3 branches

avec airbag grand volume, réglable en hauteur et en profondeur, incluant pommeau de levier/sélecteur de vitesses en cuir



Volant Sport multifonction en cuir style 3 branches aplati en bas

concept d'utilisation multifonction pour commander les fonctions Infotainment disponibles. Avec airbag grand volume, réglable en hauteur et en profondeur, incluant pommeau de levier/sélecteur de vitesses en cuir. Au choix palettes de changement de vitesses pour passer les vitesses en mode manuel sur boîte S tronic

Volant style 4 branches

avec airbag grand volume, réglable en hauteur et en profondeur

Volant en cuir style 4 branches

avec airbag grand volume, réglable en hauteur et en profondeur, incluant pommeau de levier/sélecteur de vitesses en cuir

Volant Sport multifonction en cuir style 3 branches

concept d'utilisation multifonction pour commander les fonctions Infotainment disponibles. Avec airbag grand volume, réglable en hauteur et en profondeur, incluant pommeau de levier/sélecteur de vitesses en cuir. Au choix palettes de changement de vitesses pour passer les vitesses en mode manuel sur boîte S tronic

| Confort

Jante de volant en cuir Audi exclusive*

revêtue de cuir disponible dans toutes les couleurs Audi exclusive. Surpiqûres personnalisées au choix dans les différentes couleurs Audi exclusive avec surpiqûres spécifiques Audi exclusive

Commandes en cuir Audi exclusive*

revêtement en cuir de la jante de volant, du pommeau/soufflet de levier/sélecteur de vitesses dans toutes les couleurs Audi exclusive. Surpiqûres personnalisées au choix dans les différentes couleurs Audi exclusive. Surpiqûres spécifiques Audi exclusive sur la jante de volant

Pommeau de levier de vitesses en aluminium Audi exclusive*

Clé à fréquence radio

verrouille et déverrouille les portes, le capot de coffre et la trappe à carburant. Avec ouverture/fermeture confort des vitres

Clé confort

système d'autorisation d'accès et de démarrage, nécessitant de toujours avoir la clé sur soi. Démarrage et arrêt du moteur par touche moteur Start/Stop. Verrouillage et déverrouillage du véhicule à partir de l'extérieur grâce aux capteurs sur les portières conducteur et passager avant. Possibilité également d'ouvrir le véhicule depuis le capot de coffre

Capot de coffre à ouverture automatique

lors du déverrouillage du coffre par la clé à fréquence radio ou en actionnant la touche douce sur le capot de coffre, le capot s'ouvre automatiquement



Toit panoramique en verre

commande électrique pour relever et ouvrir la partie en verre, fonctionnement automatique pour l'ouverture et la fermeture. Zone en verre teinté avec pare-soleil réglable manuellement en continu ainsi que verrouillage confort de l'extérieur par la clé du véhicule. Il offre, grâce à sa grande surface vitrée, une atmosphère à bord agréable et ventilée. Bonne acoustique lorsque le toit est relevé ou entièrement ouvert, coupe-vent intégré réduisant les bruits de vent quand le toit est ouvert



Coupe-vent

réduit les turbulences dues au vent dans l'habitacle. Concept d'utilisation simple pour une pose plus facile

Pare-brise acoustique

verre feuilleté athermique avec meilleure isolation phonique du pare-brise

Vitres surteintées (vitrage Privacy)

vitres surteintées sur la lunette arrière, les portières et les vitres latérales arrière

Capote

capote entièrement automatique en noir en tissu isolant 3 couches. La capote s'ouvre et se ferme par le verrouillage ou le déverrouillage du véhicule via la serrure. Ouverture de la capote en 17 secondes et fermeture en 18 secondes. Activation possible jusqu'à 50 km/h

Capote acoustique

commande et structure comme la capote entièrement automatique en tissu isolant 3 couches. Grâce à l'épaisseur et à l'assemblage améliorés de ses matériaux, avec une isolation supplémentaire, le niveau sonore de l'habitacle a été nettement amélioré. Disponible en 3 couleurs

Accès confort

fonction étendue de basculement du siège avant permettant un accès facile aux places arrière

Siège passager avant réglable en hauteur

siège passager avant réglable en hauteur manuellement

Siège conducteur réglable électriquement

avec réglage électrique de la hauteur d'assise, du positionnement en longueur, de l'inclinaison de l'assise et du dossier pour le siège conducteur. Siège passager avant réglable manuellement

Sièges avant réglables électriquement

avec réglage électrique de la hauteur d'assise, du positionnement en longueur, de l'inclinaison de l'assise et du dossier

Appui lombaire à 4 axes pour les sièges avant

réglage électrique, horizontal et vertical

Système de ventilation et chauffage

ventile et réchauffe l'habitacle. 4 diffuseurs d'air ronds, réglables séparément de façon ciblée ou homogène sur le tableau de bord, diffuseurs au niveau des pieds à l'avant et à l'arrière, buses dégivrantes pour le pare-brise et les vitres latérales



Climatisation manuelle

refroidit resp. réchauffe l'habitacle. Répartition manuelle de l'air, mode de recyclage d'air manuel, ventilation continue et filtre à particules. 4 diffuseurs d'air ronds, réglables séparément de façon ciblée ou homogène sur le tableau de bord, diffuseurs au niveau des pieds à l'avant et à l'arrière, buses dégivrantes pour le pare-brise et les vitres latérales

*Une offre de quattro GmbH. Votre partenaire Audi vous renseignera sur la date exacte de disponibilité.

| Confort

**Climatisation automatique confort**

réglage séparé de la température pour le conducteur et le passager avant avec ventilation indirecte par les buses dégivrantes et régulation asservie à la position du soleil. Régule électroniquement la température, la quantité et la répartition de l'air. Commande automatique de fonctionnement en circuit fermé par détecteur de pollution, filtre mixte et diffuseurs arrière. Avec détecteur d'humidité et détecteur de clé

**Chauffage/ventilation stationnaire**

le chauffage stationnaire réchauffe l'habitacle et dégivre les vitres sans avoir à démarrer le moteur. La ventilation stationnaire apporte de l'air frais et abaisse la température intérieure. Avec minuterie et programmation du temps de départ. Une gestion intelligente calcule la durée de chauffage idéale en temps et énergie. Télécommande à fréquence radio séparée avec écran éclairé

Chauffage des sièges à l'avant

chauffe la partie centrale des assises et des dossiers, ainsi que les bourrelets latéraux avec sellerie en cuir et sièges Sport. Réglage individuel à 3 positions côté conducteur et passager avant

Chauffage de nuque

chauffe l'espace de la nuque à l'avant. Réglage sur 3 positions. Diffuseurs au dos des sièges avant

Protection contre l'échauffement

la pigmentation spéciale empêche le cuir de trop s'échauffer avec les rayons du soleil. Les rayons infrarouges sont réfléchés. La température à la surface du cuir peut ainsi être abaissée de jusqu'à 20 °C. Les qualités typiques du cuir ne sont pas influencées. Protection contre l'échauffement pour l'assise et le dossier des sièges avant avec cuir Milano et cuir Nappa fin, non disponible pour l'assise avec Alcantara/cuir

**Accoudoir central à l'avant**

avec inclinaison réglable, coulissant en longueur

**Support pour téléphone portable et clé**

avec compartiment séparé pour le rangement du téléphone portable et de la clé du véhicule. Rangement intégré avec encadrement chromé sur la console centrale

Allume-cigare et cendrier

amovible. Couvercle chromé avec anneaux Audi. Allume-cigare sur la console centrale au lieu de la prise 12 volts de série

| Transport



Pack Rangement et Coffre

filets de rangement au dos des sièges avant, vide-poches au niveau des pieds côté passager avant ainsi que prise 12 volts dans la console centrale à l'arrière. Sur A3 berline/S3 berline vide-poches supplémentaire sous la banquette arrière (incluant deux vestes de sécurité). Dans le coffre : lampe de coffre à LED, filet latéral, filet de coffre, prise 12 volts. Sur A3 berline/S3 berline crochets pour sacs supplémentaires

Vide-poches

vide-poche dans les contreportes et les garnitures latérales, dans la console centrale ainsi que sous le siège avant droit

Dossier de banquette arrière rabattable

rabattable en deux parties 60:40 (sur A3 Cabriolet 50:50) ou complètement. Sur A3 Cabriolet avec déverrouillage à distance des dossiers depuis le coffre



Tunnel de chargement

assure une possibilité de chargement supplémentaire pour le transport pratique d'objets Longs. Incluant accoudoir central arrière avec porte-boissons et vide-poches

Sac à skis/snowboards

pour le transport pratique d'objets longs, par exemple jusqu'à 4 paires de skis ou 2 snowboards. Amovible, peut être suspendu par une sangle

Tapis réversible

pour une meilleure protection de l'ensemble du coffre y compris avec dossier de banquette arrière rabattu. Velours d'un côté, gommé de l'autre

Logement de capote à configuration variable

le caisson s'abaisse automatiquement lors de l'ouverture de la capote, offrant ainsi suffisamment de place dans le coffre. Lors du chargement, le caisson de capote peut être relevé si la capote est fermée

Crochet d'attelage

amovible et verrouillable, col de cygne et boule en acier forgé. La prise 13 pôles peut être rabattue de façon invisible derrière le pare-chocs arrière. Le crochet d'attelage démonté trouve sa place dans le logement de la roue de secours. Stabilisation d'attelage par le contrôle électronique de stabilisation (ESC)

| Sécurité

Rétroviseurs extérieurs avec clignotants à LED intégrés

réglables électriquement avec miroir asphérique à gauche, convexe à droite. Boîtiers dans la couleur de carrosserie

Egalement au choix :

dégivrants

incluant buses de lave-glace dégivrantes

dégivrants et rabattables électriquement

incluant buses de lave-glace dégivrantes ainsi que fonction rabat automatique pour le rétroviseur côté passager avant

dégivrants, rabattables électriquement et jour/nuit automatique côté conducteur

incluant buses de lave-glace dégivrantes ainsi que fonction rabat automatique pour le rétroviseur côté passager avant

La fonction rabat automatique permet de basculer le rétroviseur côté passager avant vers le bas au passage de la marche arrière pour apporter au conducteur une meilleure vision du trottoir.

Rétroviseur intérieur jour/nuit

Egalement au choix :

jour/nuit automatique

avec détecteur de pluie et de luminosité et bande grise

Alarme antivol

surveille les portières, le capot avant et le coffre ainsi que l'habitacle. Protection volumétrique de l'habitacle désactivable et alarme sonore indépendante de la tension de bord. Avec protection antiremorquage désactivable par capteur d'angle d'inclinaison

Airbags

airbags grand volume pour conducteur et passager avant ainsi qu'airbag de genoux côté conducteur. En combinaison avec fixation pour sièges enfants ISOFIX pour le siège passager avant incluant commande de désactivation d'airbag passager avant

Airbags latéraux à l'avant et système d'airbags de tête

protège les passagers avant et ceux des places extérieures arrière en cas de collision latérale. Airbags latéraux intégrés à l'avant au dossier des sièges et sur A3 berline/S3 berline système d'airbags de tête supplémentaire qui se déploie sur toute la longueur des vitres latérales. Sur A3 berline/S3 berline au choix avec airbags latéraux à l'arrière

Système d'appui-tête intégral

renforce la protection et réduit le risque de traumatisme cervical. Grâce à la conception du siège avant, le haut du corps est mieux réceptionné et la tête soutenue plus fermement en cas de collision arrière que dans le cas de systèmes conventionnels

Arceaux de sécurité actifs

protègent les passagers arrière par un système de protection à enclenchement automatique situé derrière les appui-tête arrière

Fixation pour sièges enfants ISOFIX pour le siège passager avant

avec commande de désactivation d'airbag passager avant. Sur A3 berline et S3 berline, avec sécurité enfants électrique pour les portes arrière

Fixation pour sièges enfants ISOFIX et Top Tether pour les sièges extérieurs arrière

Support normalisé pour une fixation pratique de sièges enfants ISOFIX. Incluant point de fixation supplémentaire (Top Tether). Les sièges enfants correspondants sont disponibles chez votre partenaire Audi

| Systèmes d'assistance



Assistant de stationnement avec affichage sélectif¹

accomplit le stationnement presque automatiquement. Recherche à l'aide de capteurs à ultrasons les places de parking en diagonale et les places longitudinales appropriées. Calcule le créneau idéal pour les places en diagonale et les places longitudinales. Le système accomplit le stationnement entièrement. Le conducteur doit accélérer, freiner et surveiller les manœuvres de stationnement. L'indicateur de zone environnante prévient, selon l'angle de braquage, d'obstacles se trouvant sur le côté en affichant la voie de circulation en combinaison avec la navigation MMI plus avec MMI touch. Il est désormais possible de se garer dans les places étroites ou dans les virages. Les manœuvres sont assistées en plusieurs étapes. Disponible au choix avec caméra de recul



Caméra de recul¹

affichage de la zone située derrière le véhicule sur l'écran MMI, avec des modes d'affichage dynamiques pour la voie de circulation calculée selon l'angle de direction. Assistance par repères graphiques et détection des points de braquage pour les stationnements en longueur. Caméra de recul discrètement intégrée dans la poignée du coffre

Audi parking system à l'arrière¹

facilite le stationnement dans les limites du système à l'aide d'un signal sonore indiquant la distance d'un obstacle identifié à l'arrière. Mesure par capteurs ultrason discrètement intégrés dans les pare-chocs

Audi parking system plus avec affichage sélectif¹

signal sonore et visuel à l'avant et à l'arrière facilitant le stationnement et les manœuvres. Avec affichage sélectif et visuel de la distance avec tous les objets détectés sur l'écran MMI, en fonction du rayon de braquage momentané et de la direction de la marche. Un segment blanc indique un obstacle détecté se trouvant en dehors de la voie de circulation. Les segments rouges indiquent des obstacles détectés se trouvant sur la voie de circulation. L'affichage virtuel de la voie de circulation en combinaison avec la navigation MMI plus avec MMI touch propose en outre une détection des points de braquage pouvant être calculés à l'avance au moyen du rayon de courbure actuellement sélectionné, permettant ainsi un stationnement confortable. Mesure par capteurs ultrason discrètement intégrés dans les pare-chocs. Disponible au choix avec caméra de recul

Régulateur de vitesse¹

maintient constante la vitesse souhaitée à partir d'environ 30 km/h dans la mesure où la puissance du moteur ou le frein moteur le permettent. Commande par commodo séparé sous le volant. Affichage de la vitesse paramétrée dans le système d'information du conducteur

Audi pre sense basic¹

déploie, lorsque nécessaire, des mesures préventives pour votre sécurité et celle de vos passagers. On compte parmi celles-ci : la prétension des ceintures de sécurité à l'avant ainsi que la fermeture des vitres, et si existant, du toit panoramique en verre. Catégorisation des situations de conduite grâce à la connexion de différents systèmes



Audi active lane assist¹

aide à maintenir la trajectoire en corrigeant doucement le mouvement du volant. L'assistant de maintien de trajectoire est activé dans les limites du système, lorsque le conducteur tend à quitter sa voie de circulation et que le clignotant n'est pas activé. Le système est actif sur une plage de vitesses allant de 60 à 250 km/h. Les vibrations du volant sont réglables selon le souhait du conducteur. La reconnaissance par caméra des panneaux de circulation est incluse en combinaison avec la navigation MMI plus avec MMI touch. Incluant assistant de démarrage en côte qui, selon la situation, active ou désactive automatiquement les feux de route

Audi pre sense front¹

l'amplificateur de freinage étendu prévient en cas de risque de collision détecté avec le véhicule qui précède. Il peut si nécessaire engager un freinage partiel ou renforcer le freinage du conducteur. Le système entraîne par ailleurs une décélération complète à une vitesse inférieure à 30 km/h, lorsqu'il existe un risque de collision avec un véhicule à l'arrêt ou en marche afin de réduire la vitesse de collision ou ou même de l'éviter

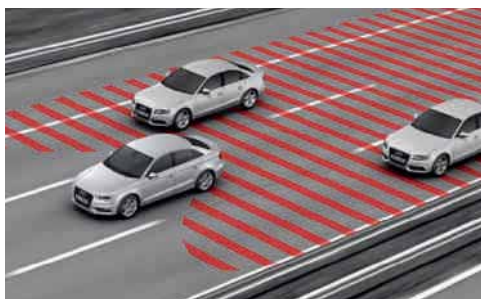

Audi side assist¹

avertissement par affichage à LED dans le rétroviseur extérieur correspondant lorsque la situation pour un changement de voie est considérée comme critique. 2 capteurs radars détectent les véhicules qui s'approchent par l'arrière et mesurent la distance et la différence de vitesse. L'assistant de changement de trajectoire est actif à partir d'une vitesse de 30 km/h jusqu'à 250 km/h



adaptive cruise control incluant Audi pre sense front²

les véhicules qui précèdent sont détectés à l'aide de capteurs radars. En intervenant sur l'accélérateur et le frein, le système maintient la distance aussi constante que possible. Régulation active de 30 à 150 km/h pour boîte mécanique, de 0 à 150 km/h pour boîte S tronic ainsi que pack Assistance en option et S tronic étendu jusqu'à 200 km/h. Avec S tronic, freinage jusqu'à l'immobilisation du véhicule et de redémarrage automatique à la demande du conducteur. 4 niveaux de distance/modes de conduite réglables (efficiency, confort, dynamic et auto). Incluant Audi pre sense front



Reconnaissance par caméra des panneaux de circulation^{1, 2}

reconnaissance des interdictions de dépassement et limitations de vitesse ainsi qu'affichage temporaire de la vitesse se trouvant dans le champ de vision de la caméra. Affichage sur l'écran de l'instrumentation. Evaluation en fonction de la situation en cas de pluie, de limitations de vitesse en fonction de l'horaire, de chantier ou de traction de remorque³. Les limitations de vitesse non repérés par la caméra sont évaluées à l'aide des données de navigation disponibles grâce à l'Audi connect et affichées sur l'instrumentation. Le système dispose simplement d'un caractère informatif et aucune intervention ou avertissement n'est réalisé en cas de dépassement de la vitesse affichée

Pack Assistance¹

propose les systèmes d'assistance suivants :

- Audi parking system plus avec affichage sélectif (ou en option : assistant de stationnement avec affichage sélectif, au choix avec caméra de recul)
- Audi active lane assist
- adaptive cruise control avec régulation active étendue (de 30 à 150 km/h pour boîte mécanique, de 0 à 200 km/h pour boîte S tronic)

Les systèmes contenus dans le pack Assistance se complètent et s'assistent mutuellement

Infotainment



Système d'information du conducteur avec écran couleur

affichage des informations du système d'information du conducteur sur un écran couleur haute résolution pour une meilleure vue d'ensemble et lisibilité. Possibilités d'affichage supplémentaires des informations sur l'adaptive cruise control et la reconnaissance par caméra des panneaux de circulation, si commandés

Système d'information du conducteur

affichage d'un grand nombre d'informations utiles sur un écran monochrome de 3,5 pouces directement dans le champ de vision du conducteur. La recommandation de repos prévient le conducteur par un affichage sur le système d'information du conducteur et par un signal sonore lorsqu'elle détecte des indices supposant un début d'inattention de la part du conducteur. Le système est actif entre 65 km/h et 200 km/h et peut être désactivé. Le programme d'efficacité intégré vous assiste avec différents aperçus des données de consommation



Audi Radio

- Commande rabattable avec écran 3,4 pouces
- Lecteur CD (compatible MP3 et WMA) et prise d'entrée AUX
- 6 touches Preset pour mémoire 24 stations, réception FM (OUC) et AM (OM) incluant diversité de phases et volume sonore asservi à la vitesse
- 4 haut-parleurs à l'avant, puissance totale 40 watts

¹ Nous vous prions de tenir compte du fait que les systèmes ont leurs propres limites. Ils assistent le conducteur dans sa conduite. La responsabilité et l'attention requise au moment de la conduite restent à la charge du conducteur. ² Uniquement disponible en Europe de l'ouest. ³ Valable uniquement pour crochet d'attelage monté en usine.

| Infotainment



MMI® Radio

- Concept d'utilisation MMI intégré, comprenant un écran couleur 5,8 pouces à déploiement électrique, commande MMI séparée et menu Car
- Lecteur CD et lecteur de carte SDHC (jusqu'à 32 Go), compatible MP3 et WMA, et prise d'entrée AUX
- Mémoire pour 50 stations avec liste des stations dynamique, réception FM (OUC) et AM (OM) incluant affichage d'informations sur le programme de radio actuellement retransmis (ex. titre et interprète, si disponible) ; diversité de phases et volume sonore asservi à la vitesse
- 8 haut-parleurs à l'avant et à l'arrière, puissance totale 80 watts

Réception radio numérique

meilleure qualité sonore selon le standard DAB, incluant DAB+ et DMB Audio grâce à la réception de stations numériques¹. Affichage d'informations supplémentaires associées aux programmes (en fonction de la mise à disposition par les stations de radio) sous la forme d'un diaporama (par ex. interprètes et titres) et d'autres services de données indépendantes du programme (par ex. météorologie et informations routières). En combinaison avec la navigation MMI plus avec MMI touch, un second tuner DAB recherche en permanence des fréquences de réception alternatives de la station réglée ainsi qu'une actualisation simultanée de la liste des stations



Système audiophonique Audi

sonorité impressionnante grâce à un amplificateur à 6 canaux avec une puissance totale de 180 watts ainsi que 10 haut-parleurs (sur A3 Cabriolet puissance totale de 140 watts avec 9 haut-parleurs) incluant haut-parleur central dans le tableau de bord et sur A3 berline/S3 berline subwoofer dans la plage arrière



Bang & Olufsen Sound System

restitution fascinante de son surround grâce à un amplificateur à 15 canaux et une puissance totale de 705 watts (sur A3 Cabriolet amplificateur à 13 canaux avec une puissance totale de 625 watts) ainsi que 14 resp. 13 (sur A3 Cabriolet) haut-parleurs hautes performances, incluant haut-parleur central sur le tableau de bord. Sur A3 berline/S3 berline avec un subwoofer dans la plage arrière ainsi que sur A3 Cabriolet incluant deux haut-parleurs Kickbass, chacun d'une puissance de 100 watts. Design accompli dû au revêtement exclusif des haut-parleurs avec applications en aluminium et éclairage à LED des haut-parleurs graves à l'avant. Adaptation permanente du son en fonction de la vitesse du véhicule et des bruits de fond déterminés par microphone. Restitution de son surround 5.1 possible en combinaison avec la navigation MMI plus avec MMI touch et lecteur DVD intégré



Audi music interface²

possibilité d'utiliser, avec des câbles d'adaptateurs spéciaux disponibles dans les accessoires d'origine Audi, des lecteurs médias portables tels qu'un Apple iPod, Apple iPhone (fonctionnalité musique) ainsi que d'autres dispositifs de stockage USB et lecteurs MP3. L'Audi music interface est situé sur la console centrale. Commande via le MMI ou – si commandé – via le volant multifonction en cuir (sur A3 berline/S3 berline incluant commande vocale). (Inclus dans le pack Connectivity et la navigation MMI plus avec MMI touch)

Kit de câbles d'adaptateurs pour Audi music interface

comprend 2 câbles de branchement pour la connexion d'un Apple iPod/iPhone ou d'un support de données/lecteur média² avec fiche USB (type A). Vous trouverez d'autres câbles d'adaptateurs dans les accessoires d'origine Audi

Kit de câbles d'adaptateurs plus pour

Audi music interface

en combinaison avec un Apple iPhone ainsi que les nouvelles générations² d'iPod, la représentation de jaquettes de titres audio et fonctions vidéo sont possibles - en fonction de l'appareil utilisé

Pack Navigation

comprend les équipements du pack Connectivity ainsi que la fonction et les données de navigation sur carte SD². Affichage des cartes sur un écran couleur de 5,8 pouces à déploiement électrique. Commande via le MMI Radio ou – si commandé – via un volant multifonction en cuir (sur A3 berline/S3 berline incluant commande vocale)



Navigation MMI® plus avec MMI touch

- Navigation sur disque dur³ incluant service de mise à jour des cartes⁴
- Ecran couleur 7 pouces haute résolution, à déploiement électrique, affichage de qualité des cartes routières en tant que modèles de terrain 3D avec coloration topographique, affichage en 3D par ex. des villes, choix entre 3 routes alternatives, informations routières sur écran partagé (ex. TMCpro sur route), carte avec zoom automatique sur intersection et indication des voies, guidage dynamique (si disponible)
- Saisie en contexte de lettres et chiffres par reconnaissance d'écriture manuscrite sur le champ de saisie avec écran tactile MMI touch intégré au bouton-poussoir rotatif
- Sélection du carnet d'adresses, entrée de la destination ou de numéros d'appel sans devoir quitter la route des yeux
- Le MMI touch permet un déplacement simple de la carte de navigation
- Indicateur de limitation de vitesse basé sur les données de navigation
- Informations locales : informations sur les limitations de vitesse en vigueur, vignette obligatoire etc. au passage de la frontière
- Destinations spéciales myAudi : importation dans le véhicule de listes individuelles de points de destinations (POI) via le portail myAudi au moyen d'une carte SD
- Système de dialogue vocal avec saisie d'adresses par mots entiers (uniquement sur A3 berline/S3 berline et en combinaison avec un volant multifonction en cuir)
- Flèches de direction supplémentaires sur le système d'information du conducteur
- Radio avec triple tuner et diversité de phases
- Mémoire Flash pour musique (10 Go)
- Lecteur DVD (compatible MP3, WMA, AAC et MPEG-4) pour DVD musique et vidéo
- 2 lecteurs de carte SDXC (jusqu'à 2 To)
- Audi music interface
- Interface Bluetooth avec Bluetooth Audiostreaming
- 8 haut-parleurs passifs avec une puissance totale de 80 watts
- Affichage des e-mails et messages (uniquement sur A3 berline/S3 berline) à partir du téléphone portable dans les langues sélectionnées avec fonction de lecture⁵ supplémentaire
- Utilisation des services proposés par Audi connect⁶

Audi connect

connexion confortable de votre véhicule à Internet pour l'utilisation d'Audi connect via un module de données LTE⁷/UMTS intégré. Lecteur de carte SIM sur le panneau de la navigation MMI plus avec MMI touch. Audi connect propose actuellement les services suivants dans votre modèle :

Communication

- Hotspot WiFi
- Messages (uniquement sur A3 berline/S3 berline)
- Accès à Facebook
- Accès à Twitter

Mobilité & Navigation

- Recherche de points de destinations (POI) (sur A3 berline/S3 berline avec commande vocale)
- Informations routières en ligne
- Navigation avec Google Earth™⁸ et Google Street View™⁸
- Mémorisation de destinations via myAudi ou Google Maps™⁸
- Picturebook Navigation
- Informations de vol
- Informations trains
- Prix carburant
- Places de parking

Infotainment

- Audi music stream
- Météorologie
- Bulletins d'informations en ligne (individuels)
- City Events
- Informations touristiques

L'utilisation des services proposés par Audi connect est possible uniquement avec les équipements optionnels navigation MMI plus avec MMI touch et Audi connect. Vous avez en plus besoin d'une carte SIM avec option de données plus option LTE⁷ pour l'utilisation du réseau LTE. Les services ne sont disponibles qu'avec un contrat de téléphonie mobile existant ou conclu séparément et uniquement au sein du réseau mobile respectif. Lors de la réception de packs de données à partir de l'Internet, et selon les tarifs de votre contrat de téléphonie mobile, en particulier à l'étranger, l'utilisation de ces services peut entraîner des frais supplémentaires. En raison du volume élevé des données, il est vivement recommandé de conclure un contrat de téléphonie mobile avec forfait de données. La disponibilité des services proposés par Audi connect est spécifique à chaque pays. Les services sont disponibles pour un an minimum à compter de la livraison du véhicule. L'utilisation de services individuels requière une inscription unique/première activation ainsi qu'éventuellement une configuration individuelle supplémentaire sur la plateforme myAudi sur www.audi.fr/myAudi. Les services Informations routières en ligne et Communications nécessitent une première activation dans le véhicule. Les services avec première activation sont soumis à une durée d'utilisation limitée de 36 mois à partir de l'activation (dans la mesure où celle-ci est effectuée dans les 6 mois suivant la livraison du véhicule ; dans le cas contraire, réduction correspondante des droits d'utilisation). Audi connect permet d'accéder aux services Facebook et Twitter. La disponibilité permanente ne peut cependant pas être garantie, elle incombe à Facebook et Twitter. Vous trouverez de plus amples informations relatives à l'Audi connect sur www.audi.fr/connect ainsi qu'auprès de votre partenaire Audi ; informations concernant les conditions tarifaires auprès de votre opérateur de téléphonie mobile

¹Réception assurée à la disponibilité d'un réseau numérique. ²Informations sur les lecteurs médias compatibles auprès de votre partenaire Audi et sur www.audi.fr/mp3 ³ Les données de navigation ne sont pas disponibles dans tous les pays, ni dans toutes les régions. Informations complémentaires auprès de votre partenaire Audi. ⁴Service de mise à jour des cartes tous les six mois avec les cinq mises à jour de navigation suivantes. Les données de navigation actuelles peuvent être téléchargées depuis la plateforme myAudi sur www.audi.fr/myaudi et installées dans le véhicules via la carte SD. Il est également possible de faire installer les nouvelles données de navigation par un partenaire Audi moyennant des frais supplémentaires. ⁵Sous réserve que votre téléphone portable dispose du profil Bluetooth MAP (Message Access Profile). Informations sur les téléphones portables compatibles auprès de votre partenaire Audi ou sur www.audi.fr/bluetooth ⁶Nécessite Audi connect, disponible en option. ⁷Votre partenaire Audi vous renseignera sur la disponibilité et l'utilisation du réseau LTE. ⁸Google et le logo Google sont des marques déposées de Google Inc.

| Infotainment



Audi phone box*

permet de téléphoner dans le véhicule avec une meilleure qualité de réception et rechargement de la batterie du téléphone portable en le plaçant sur le support prévu à cet effet sur la console centrale à l'avant. Dispositif mains libres ainsi que commande vocale (téléphone) sur A3 berline/S3 berline. Faible rayonnement SAR dans l'habitacle grâce au raccordement à l'antenne du véhicule. Commande via les systèmes radio et de navigation ou un volant multifonction en cuir

Pack Connectivity

propose les équipements suivants :

- Audi music interface
 - Interface Bluetooth pour la connexion de téléphones portables compatibles Bluetooth avec Bluetooth Audiostreaming
 - Préparation de navigation (fonction de navigation et cartographie comme équipement ultérieur dans les accessoires d'origine Audi)
 - Lecteur de carte SDXC (jusqu'à 2 To) supplémentaire
- La prise séparée d'entrée AUX est supprimée avec Audi music interface

Interface Bluetooth

possibilité de parler librement dans le véhicule par le biais du micro, Bluetooth Audiostreaming en fonction de la compatibilité* de votre téléphone portable. Les téléphones portables compatibles Bluetooth peuvent être connectés au véhicule via l'interface

| Contrat de garantie Audi

Contrat de garantie Audi

offre une assurance risque et une maîtrise des coûts du service au-delà des deux premières années. Disponible directement et uniquement pour l'achat d'une voiture neuve, il prolonge systématiquement la garantie du constructeur. Possibilité de choisir entre 9 combinaisons de durée et de kilométrage. Informations complémentaires auprès de votre partenaire Audi.

Accessoires d'origine Audi. Aussi individuels que votre vie.

Une Audi est le reflet de votre personnalité. Les accessoires d'origine Audi se basent véritablement sur ce principe en proposant des produits de haute qualité, assortis à votre Audi, qui garantissent de grandes qualités d'adaptation, de sécurité et de fonctionnalité. Pour personnaliser davantage votre voiture et l'adapter au mieux en fonction de vos besoins. Pour que votre Audi devienne votre Audi personnelle. Vous trouverez aux deux pages suivantes quelques-unes des possibilités de la gamme particulièrement vaste des accessoires d'origine Audi pour votre Audi A3 Cabriolet.



Informations complémentaires dans le catalogue Accessoires Audi A3, sur www.audi.fr et auprès de votre partenaire Audi.

Jantes en aluminium coulé style 5 branches vélum, noir mat, polies brillant

Dynamique élégante. En dimension 7,5 J x 18 (pour l'A3 et l'A3 Sportback) et 8 J x 18 (pour l'A3 berline) pour pneus 225/40 R 18.





Câbles adaptateurs pour Audi music interface*

Permettent de brancher différents modèles d'iPod™ et d'autres lecteurs médias portables. Commande via le système MMI® si cette fonction est supportée par le lecteur média.



Tapis complémentaires en caoutchouc

Sur mesure. Protègent mieux des grosses salissures. Grâce aux points de fixation prévus au sol du véhicule, ils sont solidaires de celui-ci. Avec inscription A3.

* Informations complémentaires auprès de votre partenaire Audi.
Vous trouverez les valeurs de consommations et d'émissions CO₂ à partir de la page 112.

Audi wireless internet access

Permet d'établir une connexion Internet mobile dans le véhicule via WiFi. Fonction de hotspot pour jusqu'à 8 appareils portables, par exemple Tablets, ordinateurs portables ou Smartphones – dans un périmètre de 100 m maximum en dehors du véhicule. Routeur intégré dans le véhicule, indépendamment des accumulateurs. Avec fonction Roaming, même pour cartes prépayées.

Siège bébé Audi

Peut se fixer à l'aide de la ceinture trois points. Le harnais intégré assure un bon maintien, la capote relevée protège des rayons du soleil. Avec appuie-tête réglable. Convient aux enfants jusqu'à 13 kg (env. 12 mois).

Espace enfants d'Audi

Le volant en peluche d'Audi et la peluche contribuent au divertissement des enfants. Assortis au design du siège enfant.



Version	A3 berline 1.4 TFSI (92 kW)	A3 berline/A3 Cabriolet 1.4 TFSI (103 kW)	A3 berline/A3 Cabriolet 1.8 TFSI (132 kW)	A3 berline 1.8 TFSI quattro (132 kW)	A3 berline 1.6 TDI (77 kW)
Type de moteur	4 cylindres essence en ligne à injection directe d'essence, avec turbo et refroidisseur d'air de suralimentation	4 cylindres essence en ligne à injection directe d'essence avec turbo et refroidisseur d'air de suralimentation indirect et technologie Audi cylinder on demand	4 cylindres essence en ligne à injection directe d'essence, avec turbo et refroidisseur d'air de suralimentation	4 cylindres essence en ligne à injection directe d'essence, avec turbo et refroidisseur d'air de suralimentation	4 cylindres diesel en ligne avec injection Common Rail, turbo et refroidisseur d'air de suralimentation indirect
Cylindrée en cm ³ (soupapes par cylindre)	1 395 (4)	1 395 (4)	1 798 (4)	1 798 (4)	1 598 (4)
Puissance max. ¹ en kW à tr/mn	92/5 000-6 000	103/5 000	132/5 100-6 200	132/4 500-6 200	77/3 000-4 000
Couple max. en Nm à tr/mn	200/1 400-4 000	250/1 500-3 500	250/1 250-5 000	280/1 350-4 500	250/1 500-2 750
Transmission/Jantes					
Mode de transmission	Traction avant	Traction avant	Traction avant	Transmission intégrale perm. quattro®	Traction avant
Boîte de vitesses	Mécanique 6 vitesses	Mécanique 6 vitesses [S tronic 7 vitesses]	Mécanique 6 vitesses [S tronic 7 vitesses]	[S tronic 6 vitesses]	Mécanique 6 vitesses [S tronic 7 vitesses]
Jantes ²	Jantes en acier, 7] x 16	Jantes en acier, 7] x 16	Jantes en acier, 7] x 16	Jantes en acier, 7] x 16	Jantes en acier, 7] x 16
Pneus ²	205/55 R 16 ³	205/55 R 16 ³	205/55 R 16 ³	205/55 R 16 ³	205/55 R 16 ³
Poids/Volumes					
Poids à vide ⁴ en kg	1 290	A3 berline 1 315 [1 325] A3 Cabriolet 1 440	A3 berline 1 345 [1 370] A3 Cabriolet [1 505]	[1 470]	1 350 [1 365]
Poids total autorisé en kg	1 765	1 790 [1 800] 1 865	1 820 [1 845] [1 930]	[1 945]	1 825 [1 840]
Poids sur pavillon/à la flèche autorisé en kg	75/75	75/75 [75/75] -/75	75/75 [75/75] [-/75]	[75/75]	75/75 [75/75]
Poids remorqué autorisé ⁵ en kg non freiné	640	650 [660] 720	670 [680] [750]	[730]	670 [680]
pente 12 %	1 400	1 500 [1 500] 1 500	1 600 [1 600] [1 600]	[1 600]	1 500 [1 500]
pente 8 %	1 600	1 700 [1 700] 1 700	1 800 [1 800] [1 800]	[1 800]	1 700 [1 700]
Volume du réservoir env. en l	50	50 [50] 50	50 [50] [50]	[55]	50 [50]
Performances/Consommation⁶					
Vitesse maximale en km/h	212	219 [217] 218	242 [235] [242]	[235]	198 [198]
Accélération 0-100 km/h en s	9,4	8,4 [8,4] 9,1	7,2 [7,3] [7,8]	[6,8]	10,9 [10,9]
Carburant	Super sans soufre 95 RON ⁸	Super sans soufre 95 RON ⁸	Super sans soufre 95 RON ⁸	Super sans soufre 95 RON ⁸	Gazole sans soufre ⁹
Consommations ¹¹ en l/100 km					
urbaines	6,7	5,9 [5,9] 6,1	7,4 [7,0] [7,3]	[8,2]	4,6 [4,8]
routières	4,4	4,2 [4,1] 4,3	4,9 [4,8] [4,8]	[5,6]	3,3 [3,4]
mixtes	5,3	4,8 [4,7] 5,0	5,8 [5,6] [5,8]	[6,6]	3,8 [3,9]
Emissions de CO ₂ ¹¹ en g/km					
urbaines	155	135 [135] 140	172 [160] [169]	[189]	121 [125]
routières	102	97 [94] 99	113 [111] [112]	[131]	86 [89]
mixtes	122	111 [109] 114	135 [129] [133]	[152]	99 [102]
Classe d'efficacité/Norme de dépollution	B/EU6	A/EU6 [A]/EU6 A/EU6	C/EU6 [B]/EU6 [B]/EU6	[C]/EU6	A+/EU5 [A]/EU5

[] Valeurs pour S tronic. Observations ¹ à ¹¹ voir page 114.

Version	A3 berline 2.0 TDI (110 kW)		A3 berline/A3 Cabriolet 2.0 TDI clean diesel (110 kW)		A3 berline 2.0 TDI quattro (110 kW)		S3 berline 2.0 TFSI quattro (221 kW)	
Type de moteur	4 cylindres diesel en ligne avec injection Common Rail, turbo et refroidisseur d'air de suralimentation indirect		4 cylindres diesel en ligne avec injection Common Rail, turbo et refroidisseur d'air de suralimentation indirect		4 cylindres diesel en ligne avec injection Common Rail, turbo et refroidisseur d'air de suralimentation indirect		4 cylindres essence en ligne à injection directe d'essence, avec turbo et refroidisseur d'air de suralimentation	
Cylindrée en cm ³ (soupapes par cylindre)	1 968 (4)		1 968 (4)		1 968 (4)		1 984 (4)	
Puissance max. ¹ en kW à tr/mn	110/3 500-4 000		110/3 500-4 000		110/3 500-4 000		221/5 500-6 200	
Couple max. en Nm à tr/mn	320/1 750-3 000		340/1 750-3 000		320/1 750-3 000		380/1 800-5 500	
Transmission/Jantes								
Mode de transmission	Traction avant		Traction avant		Transmission intégrale perm. quattro®		Transmission intégrale perm. quattro®	
Boîte de vitesses	Mécanique 6 vitesses [S tronic 6 vitesses]		Mécanique 6 vitesses		Mécanique 6 vitesses		Mécanique 6 vitesses [S tronic 6 vitesses]	
Jantes ²	Jantes en acier, 7 J x 16		Jantes en acier, 7 J x 16		Jantes en acier, 7 J x 16		Jantes en Aluminium coulé, 8 J x 18	
Pneus ²	205/55 R 16 ³		205/55 R 16 ³		205/55 R 16 ³		225/40 R 18 ³	
Poids/Volumes								
Poids à vide ⁴ en kg	1 390 [1 415]		1 390 1 535		1 475		1 505 [1 525]	
Poids total autorisé en kg	1 865 [1 890]		1 865 1 960		1 950		1 980 [2 000]	
Poids sur pavillon/à la flèche autorisé en kg	75/75 [75/75]		75/75 -/75		75/75		75/- [75/-]	
Poids remorqué autorisé ⁵ en kg								
non freiné	690 [700]		690 750		730		- [-]	
pente 12 %	1 600 [1 600]		1 600 1 600		1 800		- [-]	
pente 8 %	1 800 [1 800]		1 800 1 800		1 800		- [-]	
Volume du réservoir env. en l	50 [50]		50 50		55		55 [55]	
Performances/Consommation⁶								
Vitesse maximale en km/h	220 [219]		224 224		220		250 ⁷ [250 ⁷]	
Accélération 0-100 km/h en s	8,7 [8,4]		8,6 8,9		8,5		5,3 [4,9]	
Carburant	Gazole sans soufre ⁹		Gazole sans soufre ⁹		Gazole sans soufre ⁹		SuperPlus sans soufre 98 RON ¹⁰	
Consommations ¹¹ en l/100 km								
urbaines	5,2 [5,5]		5,0 5,1		5,9		9,1 [8,8]	
routières	3,5 [3,9]		3,6 3,7		4,0		5,8 [5,9]	
mixtes	4,1 [4,5]		4,1 4,2		4,7		7,0 [6,9]	
Emissions de CO ₂ ¹¹ en g/km								
urbaines	134 [144]		129 132		153		209 [202]	
routières	91 [103]		94 97		103		135 [136]	
mixtes	107 [118]		107 110		121		162 [159]	
Classe d'efficacité/Norme de dépollution	A/EU5 [A]/EU5		A/EU6 A+/EU6		A/EU5		D/EU6 [D]/EU6	

Observations









- ¹ La valeur indiquée a été obtenue à l'aide des méthodes de mesure prescrites (RL 80/1269/CEE dans la rédaction actuellement en vigueur).
- ² Sur Ambition, jantes en aluminium coulé, 7,5 J x 17 avec pneus 225/45 R 17.
Sur Ambiente, jantes en aluminium coulé, 7 J x 16 avec pneus 205/55 R 16.
- ³ Vous trouverez les caractéristiques techniques des pneus dans le tableau ci-contre.
- ⁴ Poids à vide avec conducteur (68 kg), bagages (7 kg) et réservoir de carburant rempli à 90 %, obtenu suivant RL 92/21/CEE dans la rédaction actuellement en vigueur. Les équipements en option peuvent augmenter le poids à vide ainsi que le Cx du véhicule et réduire d'autant sa charge utile et sa vitesse maximale.
- ⁵ La puissance du moteur diminue avec l'altitude. Il faut par conséquent réduire de 10 % le poids total avec remorque (poids remorqué autorisé + poids total autorisé du véhicule tracteur) à partir de 1 000 m au-dessus du niveau de la mer puis à chaque nouveau palier de 1 000 m. Valeur du poids remorqué autorisé avec crochet d'attelage monté en usine. En cas d'utilisation commerciale du véhicule avec crochet d'attelage, un appareil de contrôle prescrit par la CEE peut s'avérer nécessaire sous certaines conditions.
- ⁶ La consommation et les émissions de CO₂ d'un véhicule ne dépendent pas seulement d'une utilisation efficace du carburant, mais sont également influencées par le comportement routier et d'autres facteurs non techniques. Le CO₂ est le gaz à effet de serre qui contribue le plus au réchauffement climatique.
- ⁷ Limitée.
- ⁸ Utilisation recommandée du carburant sans plomb Super sans soufre 95 RON suivant DIN EN 228. A défaut : carburant sans plomb essence ordinaire sans soufre 91 RON suivant DIN EN 228 avec une légère réduction de puissance. Du carburant sans plomb 95 RON avec une teneur en éthanol maximale de 10 % (E10) peut également être utilisé. Les valeurs de consommations se basent sur l'utilisation d'un carburant 95 RON suivant 692/2008/CE.
- ⁹ Utilisation recommandée de gazole sans soufre suivant DIN EN 590. A défaut : gazole suivant DIN EN 590.
- ¹⁰ Utilisation recommandée du carburant sans plomb Super sans soufre 98 RON suivant DIN EN 228. A défaut : carburant sans plomb essence ordinaire sans soufre 95 RON suivant DIN EN 228 avec une légère réduction de puissance. Du carburant sans plomb 95 RON avec une teneur en éthanol maximale de 10 % (E10) peut également être utilisé. Les valeurs de consommations se basent sur l'utilisation d'un carburant 95 RON suivant 692/2008/CE.
- ¹¹ Les valeurs indiquées ont été obtenues à l'aide des méthodes de mesure prescrites. Les valeurs ne se rapportent pas à un véhicule en particulier et ne font pas partie de l'offre, elles servent seulement à comparer les différents modèles de véhicules.

Remarque importante

Entretien conformément aux données de l'indicateur de révision.

Classification des caractéristiques des pneus

Vous trouverez dans le tableau différentes dimensions de pneus pour l'A3 berline, l'A3 Cabriolet et la S3 berline ainsi que leurs valeurs au niveau de la classe d'efficacité en carburant, de la classe d'adhérence sur sol mouillé et de la classe de bruit de roulement externe.

	Dimensions de pneus	Classe d'efficacité en carburant	Classe d'adhérence sur sol mouillé	Classe de bruit de roulement externe
Pneus été	205/55 R 16	F-C	E-B	69-67 
	225/45 R 17	E	C-B	70-67  - 
	225/40 R 18	E	B	72-71 
Pneus hiver	235/35 R 19	C	A	72 
	205/55 R 16	E	C-B	69-68 
	205/50 R 17	F-C	E-B	71-69  - 
	225/40 R 18	F	E	69 

La commande d'un pneu en particulier n'est pas possible.

Votre partenaire Audi vous renseignera sur l'offre de pneus spécifique à votre pays.

Audi A3 berline

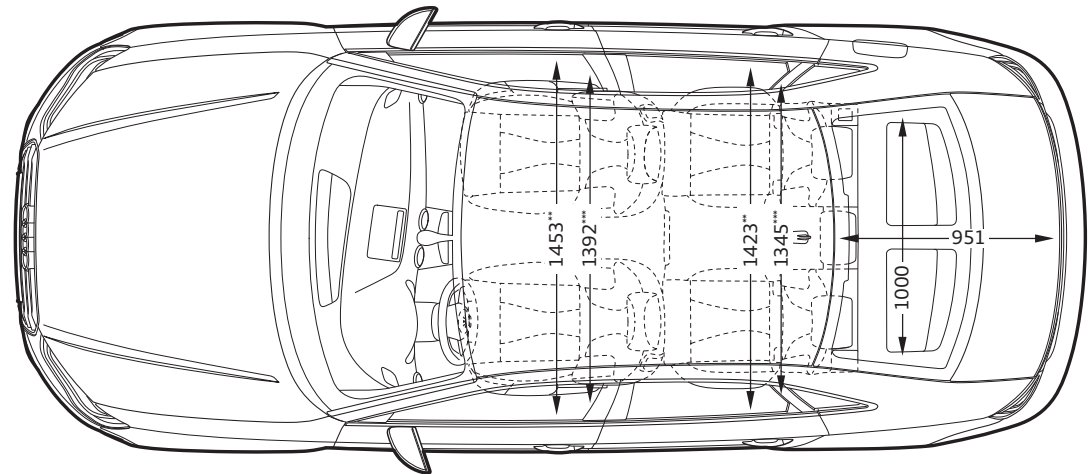
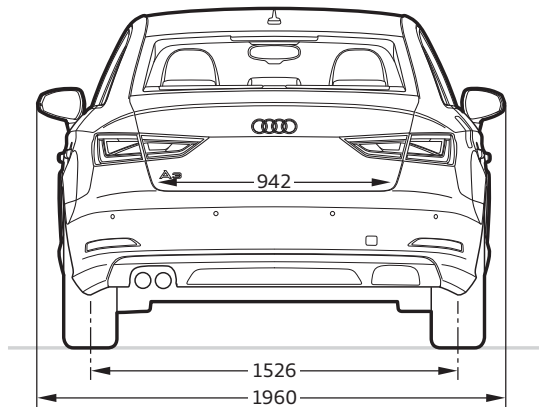
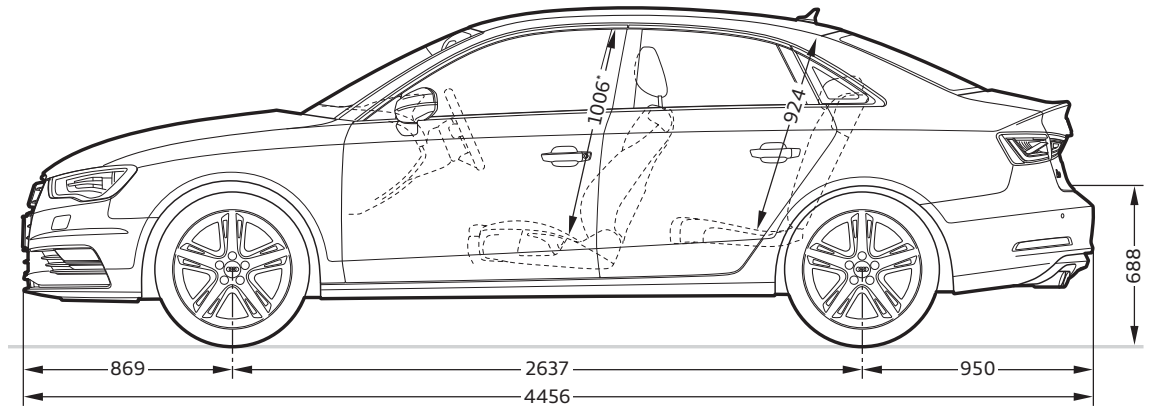
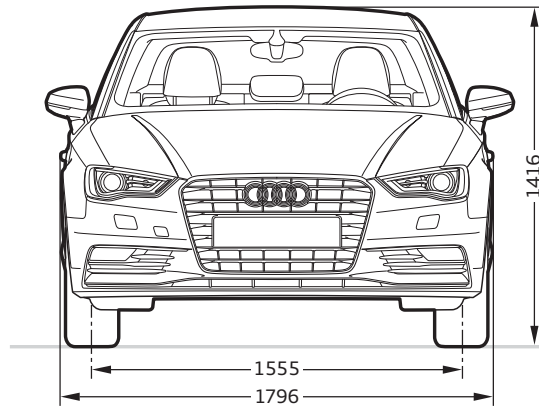
**Dimensions en millimètres.**

Dimensions pour poids à vide.

Volume du coffre : traction avant 425 l ; transmission intégrale permanente quattro 390 l (mesuré suivant méthode VDA avec parallélépipèdes de 200 x 100 x 50 mm).

Diamètre de braquage : env. 11,0 m.

* Espace max. au-dessus de la tête. ** Largeur aux coudes. *** Largeur aux épaules.

Audi A3 Cabriolet

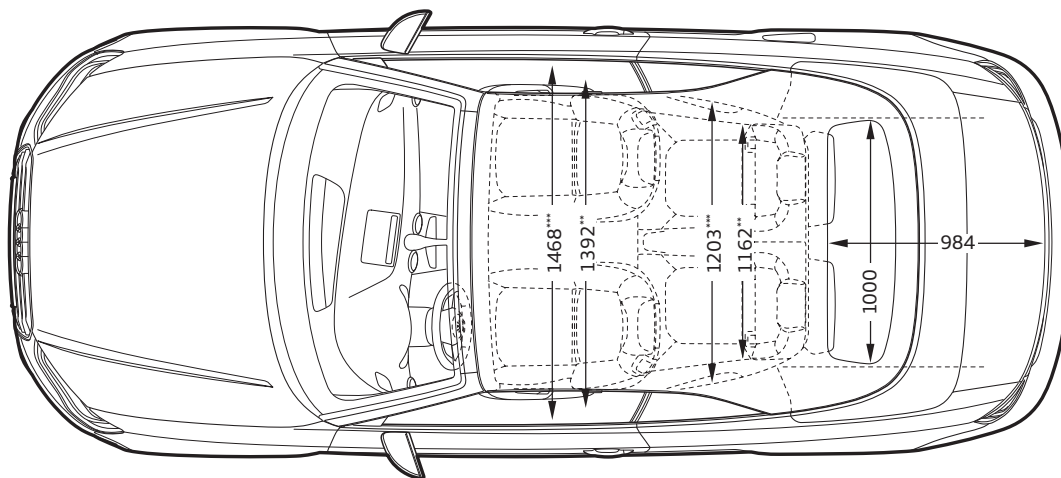
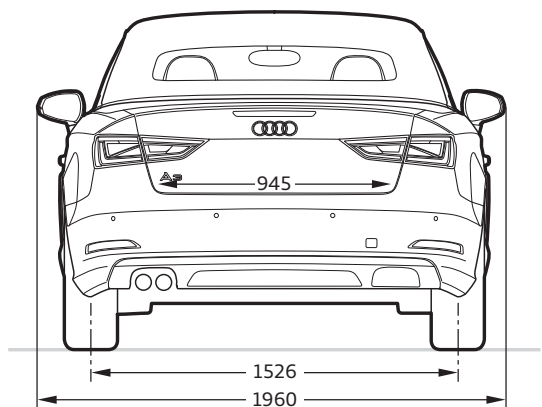
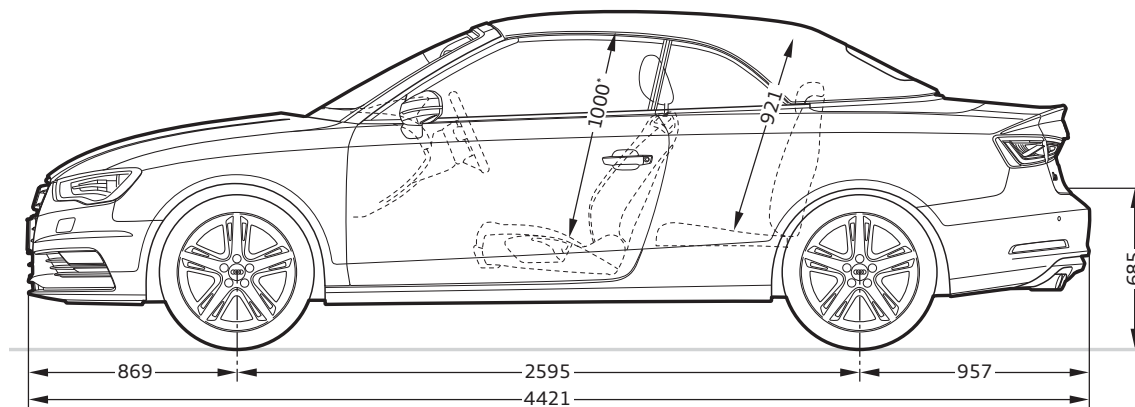
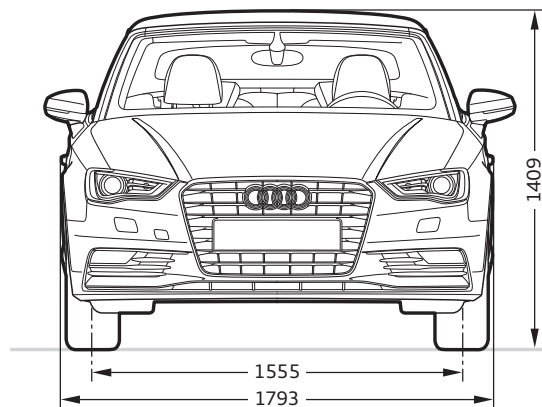
**Dimensions en millimètres.**

Dimensions pour poids à vide.

Volume du coffre : 320 l

(mesuré suivant méthode VDA avec parallélépipèdes de 200 x 100 x 50 mm).

Diamètre de braquage : env. 10,9 m.

* Espace max. au-dessus de la tête. ** Largeur aux coudes. *** Largeur aux épaules.

Audi S3 berline

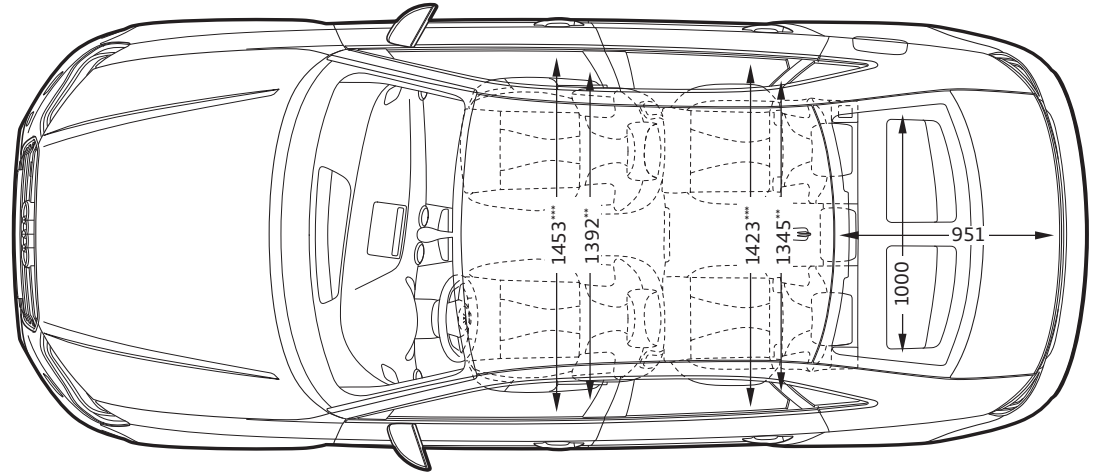
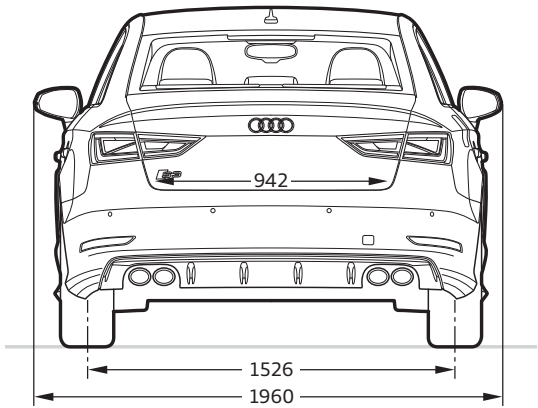
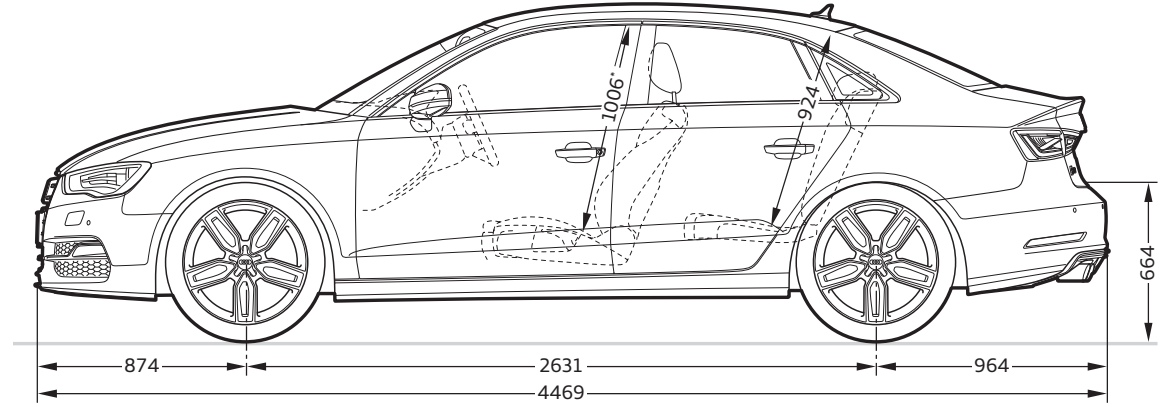

Dimensions en millimètres.

Dimensions pour poids à vide.

Volume du coffre : 390 l

(mesuré suivant méthode VDA avec parallélépipèdes de 200 x 100 x 50 mm).

Diamètre de braquage : env. 11,0 m.

* Espace max. au-dessus de la tête. ** Largeur aux coudes. *** Largeur aux épaules.

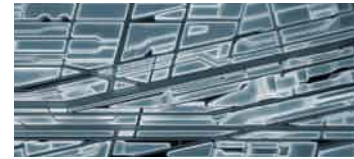

Découvrez



Expérience Audi

La fascination Audi a plusieurs facettes. Vous avez, par exemple, à l'Audi City de Londres un accès numérique à tous les modèles en grandeur nature et en temps réel. Visiter l'un des grands salons automobiles vaut également le détour. Audi y présente toujours ses nouveaux modèles et vous invite à une vision de l'avenir conçu sous le signe du « Vorsprung durch Technik » (L'avancée par la technologie). Pour connaître la manière dont Audi met en œuvre aujourd'hui ce concept, vous trouverez un aperçu fascinant dans les microsites « Vorsprung durch Technik » sur www.audi.fr. Cependant, un regard sur le passé peut se révéler tout aussi enrichissant :

par exemple, dans le musée Audi museum mobile à Ingolstadt, l'histoire côtoie la haute technologie. Vous pouvez admirer au total 130 modèles historiques d'exposition et des formes de présentations modernes en parfaite symbiose. Par ailleurs, l'Audi driving experience vous offre des expériences de conduite passionnantes et variées avec des modèles Audi modernes. Le plaisir de conduite pur est combiné ici à des effets d'apprentissage précieux. Une équipe composée d'instructeurs spécialement formés et hautement qualifiés vous aide à optimiser vos compétences de conduite en vous apportant des conseils pratiques.

