

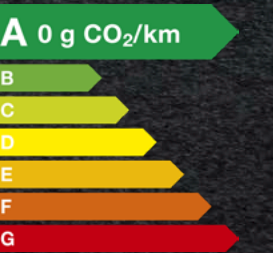

# Audi e-tron GT

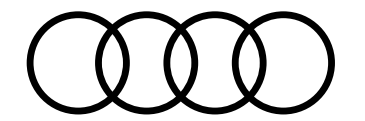



# myAudi

## L'accès numérique à votre Audi. Partout. À tout moment.

### Détails de l'équipement

Votre Audi est unique, comme vous. Pour vous permettre de garder une bonne vue d'ensemble, toutes les données de votre véhicule sont consultables en ligne à tout moment dans les détails d'équipement myAudi.

### Mises à jour de cartes

Toutes les nouvelles routes, tous les blocages : vos données de navigation sont toujours à jour avec myAudi. Régulièrement, des mises à jour de cartes à transférer aisément sur votre Audi sont mises à votre disposition.

### Recherche de concessionnaire

Avec myAudi, vous trouverez aisément et rapidement le Partenaire Audi approprié et accéderez directement à ses principales coordonnées. Vous pourrez également l'enregistrer en tant que Partenaire Audi personnel.

### État du véhicule

Pour recevoir des informations sur votre Audi, vous n'avez pas besoin d'être dedans. myAudi vous fournit à tout moment les informations essentielles telles que les niveaux de carburant et d'huile, les kilomètres parcourus, le statut des portières, les éventuels avertissements et les rendez-vous atelier.

### Galerie de véhicules

Jeter un coup d'œil sur votre Audi – c'est possible à tout moment. Les modèles à partir de 2010 peuvent être visualisés de l'extérieur et de l'intérieur sous différentes perspectives en vues réalistes haute résolution dans la galerie.

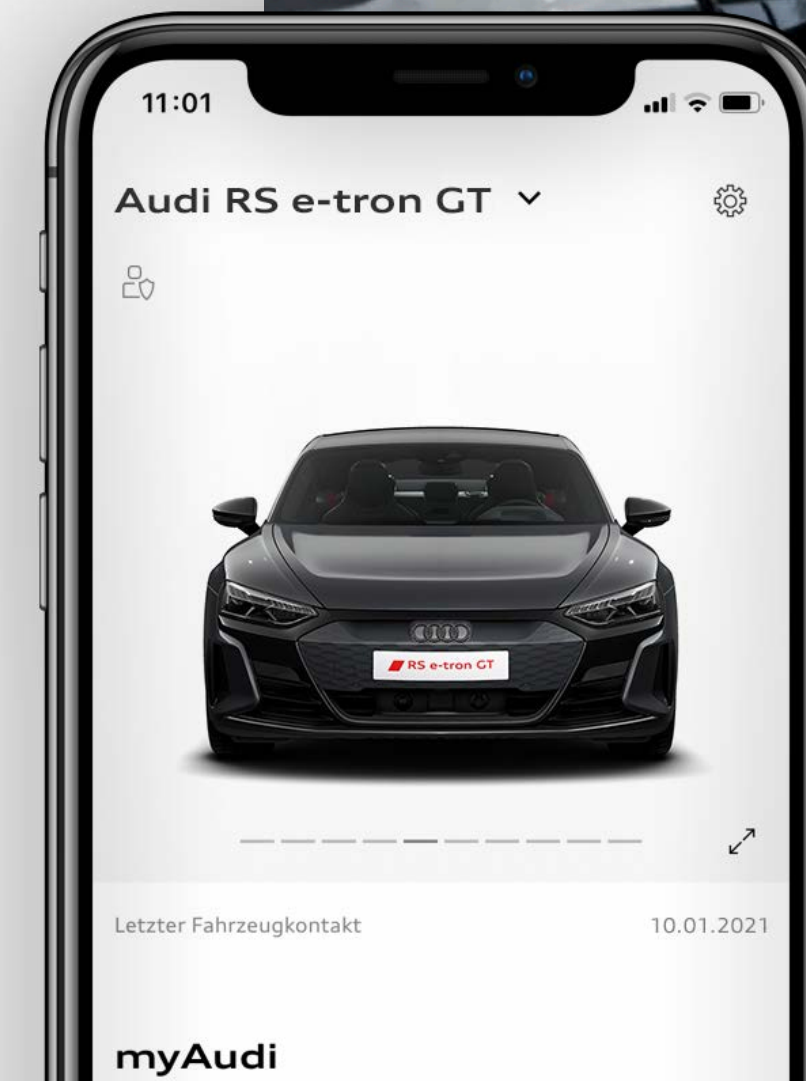

## Toujours connecté

Avec Audi connect et l'application myAudi, retrouvez les Informations en temps réel pour votre véhicule.



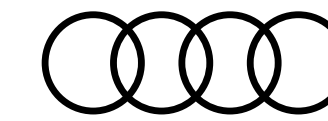

## Une ambiance intérieure fascinante pour les amateurs de sportivité

Dans l'Audi e-tron GT, tout est axé autour du conducteur. Le cockpit minimaliste, avec son écran entièrement numérique, et la console centrale sont ergonomiquement orientés vers le pilote, pour un plaisir de conduite inégalé.

Découvrez la gamme

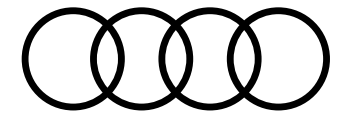

# Structure de gamme

et finitions

## e-tron GT quattro <sup>WDT</sup>

[En savoir plus >](#)



## S e-tron GT <sup>WDT</sup>

[En savoir plus >](#)



## RS e-tron GT <sup>WDT</sup>

[En savoir plus >](#)



## RS e-tron GT performance <sup>WDT</sup>

[En savoir plus >](#)

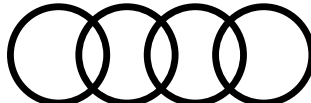

[Gamme](#)[Équipements](#)[Tarifs](#)[Recharge](#)[Finitions](#)[Extérieur](#)[Intérieur](#)[Options](#)[Accessoires](#)[Caractéristiques](#)

# Équipements de série

par finition

## De série sur l'ensemble de la gamme dès la finition e-tron GT quattro <sup>WDT</sup>

### Motorisation, transmission et châssis

- **Adaptative air suspension** <sup>1P0</sup>  
Apporte une meilleure dynamique de conduite avec un confort de conduite élevé. Les amortisseurs à régulation électronique permettent de s'adapter aux différentes situations de conduite, dans le but d'obtenir une maniabilité optimale à tout moment, différentes lois d'amortissement sont réglables depuis Audi drive select.
- **Système quattro avec différentiel auto-bloquant** <sup>GH1</sup>  
Différentiel monté de série sur l'essieu arrière supporté par une gestion de couple roue par roue. Meilleure dynamique dans les virages et une tenue de route plus précise et plus neutre
- **Transmission intégrale quattro** <sup>1X1</sup>  
Système quattro entièrement variable via moteurs électriques

### Design extérieur

- **Boitiers de rétroviseurs extérieurs dans la couleur de carrosserie** <sup>6FA</sup>
- **Seuils de porte rétro-éclairés** <sup>7M9</sup>
- **Jantes en alliage léger 20"** <sup>471</sup>
- **Baguette décorative noire** <sup>4ZC</sup>
- **Pare-brise acoustique** <sup>4GF</sup>
- **Calandre couleur carrosserie** <sup>6H1</sup>
- **Rétroviseurs ext. chauffants escamotables** <sup>6XK</sup>
- **Etriers de freins noirs** <sup>1L5</sup>
- **Vitrage arrière surteinté (privacy)** <sup>QL5</sup>

### Design intérieur

- **Applications décoratives en vernis fin gris graphite** <sup>5MT</sup>  
sur le tableau de bord
- **Ciel de pavillon en tissu noir** <sup>6N1</sup>
- **Toit en verre panoramique** <sup>3FG</sup>
- **Tapis complémentaires** <sup>0TD</sup>  
à l'avant et à l'arrière
- **Seuils de porte rétro-éclairés** <sup>7M9</sup>
- **Pack cuir complet** <sup>7HD</sup>

### Confort et vie à bord

- **Climatisation stationnaire confort** <sup>GA2</sup>  
Réfrigère ou chauffe l'habitacle à la température souhaitée avant de prendre la route
- **Pack Non fumeur** <sup>9JA</sup>  
Prise 12 volts à l'avant
- **Câbles de recharge pour téléphone portable**  
Compatibles Apple et Android (Réf.: 850-051-435-F)
- **Chauffage des sièges avant** <sup>4A3</sup>
- **Sièges Sport Pro** <sup>Q11</sup>
- **Volant sport méplat** <sup>2F1</sup>
- **Pédalier aluminium** <sup>VF1</sup>
- **Clé Confort avec alarme** <sup>PCB</sup>
- **Ventilation des sièges avant** <sup>4D3</sup>
- **Réglage électrique du volant** <sup>2C7</sup>
- **Vitrage acoustique pour les vitres latérales** <sup>VW0</sup>
- **Combinaison de cuir perforé avec surpiqûres matelassées** <sup>N0Q</sup>
- **Sièges avant réglables électriquement** <sup>PV3</sup>
- **Sièges avec mémoire** <sup>3L4</sup>

### Audio, Navigation, Connectivité et Infodivertissement

- **Navigation & Infotainment Audi connect** <sup>1T3</sup>
- **Appel d'urgence & service Audi connect** <sup>1W3</sup>
- **Réception radio numérique** <sup>QV3</sup>
- **Audi Virtual Cockpit**  
Combiné d'instruments 100% digital. Ecran Full HD de 12,3 pouces. Affichage fonctionnel des informations en fonction des besoins du conducteur (vitesse/régime, affichage de carte, services Audi connect, ...)
- **Navigation MMI plus avec MMI touch response** <sup>7UG</sup>  
Incluant les fonctions suivantes : Système de navigation avec affichage sur l'écran couleur 10,1 pouces haute résolution (1 540 × 720). Mise à jour des cartes en ligne : téléchargement des données de navigation actuelles. Affichage de cartes 3D comportant de nombreuses curiosités et modèles urbains. Assistant de guidage personnel : surveillance, lorsque la fonction est activée, la situation du trafic sur les axes régulièrement empruntés (ex. trajet domicile-travail) et propose un trajet alternatif.
- **Audi Phone Box avec recharge par induction** <sup>9ZE</sup>
- **Reconnaissance panneaux signalisation** <sup>QR9</sup>
- **Smartphone Interface + app** <sup>1U4</sup>
- **Bang & Olufsen Premium Sound System avec son 3D** <sup>9V5</sup>

### Éclairage et visibilité

- **Rétroviseurs extérieurs rabattables électriquement** <sup>6XL</sup>
- **Rétroviseur intérieur jour/nuit automatique** <sup>4L6</sup>
- **Projecteurs à LED avec clignotants séquentiels** <sup>81Y</sup>
- **Pare-brise en vitrage athermique et acoustique** <sup>4GF</sup>
- **Pack Éclairage d'ambiance** <sup>QQ2</sup>
- **Matrix LED** <sup>3G4</sup>

### Sécurité passive du véhicule : protection des occupants

- **Airbags latéraux à l'avant et à l'arrière** <sup>4X4</sup>
- **Airbag conducteur et passager** <sup>4UF</sup>
- **Fixation des sièges enfants ISOFIX et i-Size** <sup>3A1</sup>

## S e-tron GT <sup>WDT</sup>

Équipements additionnels et/ou différenciants par rapport à la finition '**e-tron GT quattro**'

- + **Système quattro avec différentiel auto-bloquant régulé** <sup>GH3</sup>

- + **Etriers de freins rouges** <sup>PC4</sup>

- + **Volant sport méplat** <sup>1XY</sup>

## RS e-tron GT <sup>WDT</sup>

Équipements additionnels et/ou différenciants par rapport à la finition '**S e-tron GT**'

- + **Direction intégrale** <sup>PHZ</sup>

- + **Jantes 21"** <sup>64V</sup>
- + **Pare-choc spécifique RS** <sup>VJ3</sup>
- + **Freins Tungstène étriers de freins rouges** <sup>PC3</sup>

- + **Application carbone atlas mat** <sup>5MH</sup>
- + **Intérieur noir Vanadium** <sup>QJ3</sup>

- + **Volant sport méplat avec bouton Push to Pass** <sup>2ZC</sup>
- + **Affichage tête haute** <sup>KS1</sup>

- + **Virtual Cockpit RS** <sup>7J3</sup>

- + **Projecteurs à faisceau matriciel laser** <sup>PXC</sup>

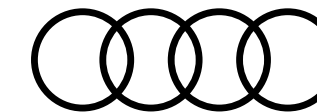

# Équipements de série

par finition

## De série sur l'ensemble de la gamme dès la finition e-tron GT quattro <sup>WDT</sup>

### Sécurité active du véhicule : système d'assistance à la conduite

- **Audi pre sense front** <sup>GK8</sup>  
Détection de choc probable via caméra frontale. Avertissement, dans les limites du système, si risque de collision lié à la situation ou à la vitesse, et déclenchement freinage. Détection des piétons jusqu'à une vitesse d'environ 85 km/h et des véhicules jusqu'à une vitesse de 200 km/h
- **Système d'aide au stationnement plus** <sup>7XS</sup>  
Aide au stationnement sonore et visuelle à l'avant et à l'arrière pour faciliter le stationnement et les manœuvres
- **Système acoustique générant un signal d'alerte sonore extérieur** <sup>GM4</sup>  
À faible vitesse, dans le but d'accroître la sécurité routière, par exemple pour les piétons et les cyclistes
- **Régulateur de vitesse incluant limiteur de vitesse** <sup>8TG</sup>
- **Avertissement de franchissement de ligne** <sup>6B3</sup>
- **Pack Assistance Stationnement** <sup>PCV</sup>
- **e-tron Sound : Système acoustique avec une plus grande émotivité** <sup>GM3</sup>
- **Caméra 360°** <sup>KAG</sup>

### Équipements techniques

### Équipements spécifiques à la conduite électrique

- **Trousse de secours avec triangle de présignalisation** <sup>1T3</sup>
- **Set de réparation pour pneus** <sup>1G8</sup>
- **Système de recharge compact** <sup>NW1</sup>  
Permet de recharger le véhicule sur des prises de courant (mode 2). Comprend une unité de commande : + 1 câble de raccordement au véhicule (4,5 m de long) + 1 câble de raccordement au réseau domestique. Commutation manuelle entre une puissance de charge de 100 % et 50 %. Des voyants à LED indiquent l'état du système de recharge et celui du processus de charge. Puissance de charge maximale de 11 kW
- **Chargeur de batterie embarqué** <sup>KB3</sup>  
Charge standard en courant alternatif (CA) jusqu'à 11 kW. Recharger entièrement le véhicule à la maison pendant la nuit ou le recharger rapidement en cours de route
- **Prise domestique de type E/F** <sup>701</sup>  
8A, droite, pour le système de recharge e-tron
- **Câble de recharge mode 3 pour recharge publique 22 kW** <sup>76H</sup>  
Câble pour la recharge aux points de recharge publics en courant alternatif (type 2). Le câble relie la station de recharge à l'accès de recharge en courant alternatif du véhicule et permet une capacité de recharge allant jusqu'à 22 kW.
- **Câble qui relie l'unité de commande du système de recharge au véhicule** <sup>EH1</sup>  
Longueur 4,5 m pour le système de recharge Compact et de 2,5 m pour le système de recharge Connect.
- **Convertisseur haute tension** <sup>KM2</sup>  
Augmentation de la capacité de recharge maximale à 150 kW dans les stations de charge de 400 volts (CC). Réduction du temps de charge sur les stations de charge de 400 volts (CC), qui peuvent fournir une capacité de recharge supérieure à 50 kW.
- **Pompe à chaleur** <sup>9M3</sup>  
À des températures extérieures inférieures à 20 °C et lorsque la climatisation est activée, la pompe à chaleur permet d'économiser l'énergie, ce qui a un effet positif sur l'autonomie.
- **Support mural à clip** <sup>NJ2</sup>

## S e-tron GT <sup>WDT</sup>

Équipements additionnels et/ou différenciants par rapport à la finition 'e-tron GT quattro'

## RS e-tron GT <sup>WDT</sup>

Équipements additionnels et/ou différenciants par rapport à la finition 'S e-tron GT'

## RS e-tron GT performance <sup>WDT</sup>

Équipements additionnels et/ou différenciants par rapport à la finition 'RS e-tron GT'

+ **Pack assistance route** <sup>PCC</sup>

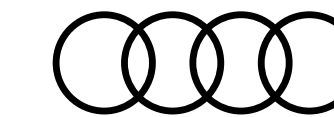

## Tarifs conseillés e-tron GT

	Puissance (ch) (sans boost)	Batterie (kWh)	Transmission	Nombre de places	Émissions CO <sub>2</sub> WLTP (g/km)	Puissance administrative	e-tron GT quattro WDT		S e-tron GT WDT		RS e-tron GT WDT		RS e-tron GT performance WDT	
							Code Modèle	Tarif TTC	Code Modèle	Tarif TTC	Code Modèle	Tarif TTC	Code Modèle	Tarif TTC
<b>Électrique</b>														
<b>e-tron GT quattro</b>	503 ch	105	quattro	5	0	12	F8PRWD	<b>119 000 €</b>	—	—	—	—	—	—
<b>S e-tron GT</b>	591 ch	105	quattro	5	0	12	—	—	F8PR9D	<b>137 650 €</b>	—	—	—	—
<b>RS e-tron GT</b>	775 ch	105	quattro	5	0	12	—	—	—	—	F8PR6D	<b>161 600 €</b>	—	—
<b>RS e-tron GT performance</b>	843 ch	105	quattro	5	0	12	—	—	—	—	—	—	F8PR8D	<b>174 550 €</b>

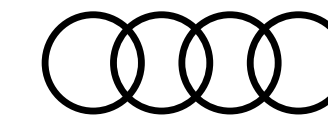

# Extension de garantie e-tron GT\*

	1 an supplémentaire (2 + 1)				2 ans supplémentaires (2 + 2)		3 ans supplémentaires (2 + 3)	
Km	60 000	90 000	120 000	150 000	80 000	120 000	100 000	150 000
Code Option	EA2	EA3	EB4	EB3	EA5	EA6	EA8	EA9
e-tron GT	687 €	861 €	1 216 €	1 737 €	1 200 €	1 900 €	2 250 €	0 €

## Information

La souscription à l'Extension de Garantie Audi vous permet de bénéficier dans les mêmes conditions que la garantie constructeur de deux ans de :

- Réparations d'éventuelles pannes sans coûts supplémentaires et sans formalités, pendant toute la durée de votre contrat.
- Une prise en charge simple et efficace : pas de frais à avancer, pas de tiers à contacter.
- 8 formules au choix selon vos besoins, allant jusqu'à 3 ans ou 150 000 km.
- Une meilleure valeur résiduelle en cas de revente de votre Audi.  
Lié à votre Audi jusqu'à son terme, votre contrat de garantie est cessible lors de la revente.
- Notre savoir-faire et nos services exclusifs. Nos techniciens sont régulièrement formés aux technologies de votre Audi et en maîtrisent chaque spécificité. Si une intervention doit se prolonger, nous définirons avec vous une solution qui vous permettra de rester mobile.
- Une couverture dans toute l'U.E. L'Extension de Garantie Audi s'étend en dehors de nos frontières, vous offrant ainsi une prise en charge de vos réparations où que vous vous trouviez dans l'Union Européenne.



\*Tarifs réservés aux clients particuliers car l'extension de garantie est comprise dans la "full maintenance" avec panne mécanique incluse souscrite aux fleets.

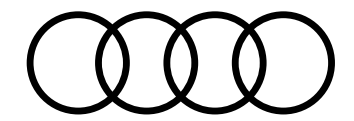

# La recharge pour votre Audi

Recharge sur bornes publiques

## Offre Audi Charging



**Audi Charging fournit un accès privilégié à l'un des plus grands réseaux publics de charge en Europe.**

- Un contrat unique et une carte de charge simple à utiliser.
- Inscription, activation, gestion du compte client totalement intégrées dans l'application myAudi.
- Accès à plus de 900 000 points de charge dans 29 pays européens. Suivi et actualisation des points de charge disponibles également dans myAudi.
- Trois formules tarifaires avec des abonnements de recharge adaptés à vos besoins.
- Frais d'abonnement "Pro" offerts la première année pour vous et votre nouvelle Audi 100% électrique.
- Fonctionnalité Plug & Charge.

Recharge en habitat individuel

## Offre guru



### Borne de recharge et son installation

ChargeGuru s'occupe de l'installation de votre borne de recharge grâce à un accompagnement sur mesure, à un matériel robuste et fiable, et à des installateurs certifiés proches de chez vous.

Notre bureau d'études a sélectionné deux modèles de bornes de recharge pour leur robustesse, leurs performances et leur puissance de 7,4 kW.

À partir de  
**749 € TTC\***

\*Crédit d'impôt de 500 € déduit du prix de la borne et de son installation.

### Domicile de collaborateurs

Nous vous accompagnons dans l'électrification de la flotte de votre entreprise en installant des bornes de recharge au domicile des collaborateurs.

 [audiFR@chargeguru.com](mailto:audiFR@chargeguru.com) [www.chargeguru.com](http://www.chargeguru.com)

Recharge en habitat collectif / entreprise

## Offre ZEPLUG



### Installation de la borne de recharge

Zeplug installe une borne de recharge sur votre place de parking.

Cette borne sera raccordée à un nouveau compteur, indépendant des parties communes et dédié à la recharge.

À partir de  
**649 € TTC**

\*Tarif pour les particuliers.

### Pour les véhicules privés et véhicules de flottes

Sur le lieu de travail, au domicile des collaborateurs ou en déplacement, une solution pour tous vos besoins.

 [e-tron@zeplug.com](mailto:e-tron@zeplug.com) [www.zeplug.com](http://www.zeplug.com)

Retrouvez en détails toutes les offres de recharge [ICI](#)



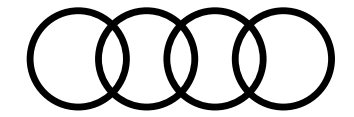

# Finition e-tron GT quattro **WDT**

Équipements additionnels contenus dans la finition par rapport aux équipements de série

## Motorisation, transmission et châssis

### Adaptative air suspension **1P0**

Apporte une meilleure dynamique de conduite avec un confort de conduite élevé. Les amortisseurs à régulation électronique permettent de s'adapter aux différentes situations de conduite, dans le but d'obtenir une maniabilité optimale à tout moment, différentes lois d'amortissement sont réglables depuis Audi drive select.

### Système quattro avec différentiel auto-bloquant **GH1**

Différentiel monté de série sur l'essieu arrière supporté par une gestion de couple roue par roue. Meilleure dynamique dans les virages et une tenue de route plus précise et plus neutre

### Transmission intégrale quattro **1X1**

Système quattro entièrement variable via moteurs électriques

## Design extérieur

### Boîtiers de rétroviseurs extérieurs dans la couleur de carrosserie **6FA**

### Seuils de porte rétro-éclairés **7M9**

### Jantes en alliage léger 20" **47I**

### Baguette décorative noire **4ZC**

### Pare-brise acoustique **4GF**

### Calandre couleur carrosserie **6H1**

### Rétroviseurs ext. chauffants escamotables **6XK**

### Etriers de freins noirs **1L5**

### Vitrage arrière surteinté (privacy) **QL5**

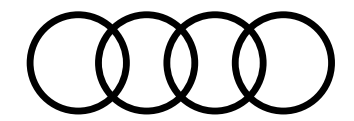

# Finition e-tron GT quattro **WDT**

Équipements additionnels contenus dans la finition par rapport aux équipements de série

## Design intérieur

**Applications décoratives en vernis fin gris graphite **5MT****

sur le tableau de bord

**Pack cuir complet **7HD****

**Ciel de pavillon en tissu noir **6NJ****

**Toit en verre panoramique **3FG****

**Tapis complémentaires **0TD****

à l'avant et à l'arrière

**Seuils de porte rétro-éclairés **7M9****

## Confort et vie à bord

**Climatisation stationnaire confort **GA2****

Réfrigère ou chauffe l'habitacle à la température souhaitée avant de prendre la route

**Pack Non fumeur **9JA****

Prise 12 volts à l'avant

**Câbles de recharge pour téléphone portable**

Compatibles Apple et Android (Réf.: 850-051-435-F)

**Sièges avant à réglage électrique **3L4****

Réglage électrique de la hauteur du siège, de la position longitudinale du siège, de l'inclinaison de l'assise et du dossier

**Ventilation des sièges avant **4D3****

**Chauffage des sièges avant **4A3****

**Sièges Sport Pro **Q1J****

**Volant sport méplat **2FJ****

**Pédalier aluminium **VF1****

**Clé Confort avec alarme **PGB****

**Réglage électrique du volant **2C7****

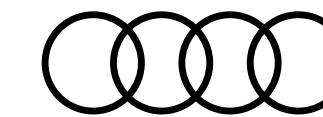

# Finition e-tron GT quattro **WDT**

Équipements additionnels contenus dans la finition par rapport aux équipements de série

## Confort et vie à bord ... suite

Vitrage acoustique pour les vitres latérales **VW0**

Combinaison de cuir perforé avec surpiqûres matelassées **N0Q**

Sièges avant réglables électriquement **PV3**

Sièges avec mémoire **3L4**

## Audio, Navigation, Connectivité et Infodivertissement

Navigation & Infotainment Audi connect **IT3**

Appel d'urgence & service Audi connect **IW3**

Bang & Olufsen Premium Sound System avec son 3D **9VS**

Réception radio numérique **QV3**

### Audi Virtual Cockpit

Combiné d'instruments 100% digital. Ecran Full HD de 12,3 pouces. Affichage fonctionnel des informations en fonction des besoins du conducteur (vitesse/régime, affichage de carte, services Audi connect, ...)

### Navigation MMI plus avec MMI touch response **7UC**

Incluant les fonctions suivantes : Système de navigation avec affichage sur l'écran couleur 10,1 pouces haute résolution (1 540 × 720). Mise à jour des cartes en ligne : téléchargement des données de navigation actuelles. Affichage de cartes 3D comportant de nombreuses curiosités et modèles urbains. Assistant de guidage personnel : surveillance, lorsque la fonction est activée, la situation du trafic sur les axes régulièrement empruntés (ex. trajet domicile-travail) et propose un trajet alternatif.

Audi Phone Box avec recharge par induction **9ZE**

Reconnaissance panneaux signalisation **QR9**

Smartphone Interface + app **IU4**

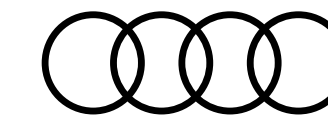

# Finition e-tron GT quattro WDT

Équipements additionnels contenus dans la finition par rapport aux équipements de série

## Éclairage et visibilité

Rétroviseurs extérieurs rabattables électriquement 6XL

Rétroviseur intérieur jour/nuit automatique 4L6

Matrix LED 8G4

Projecteurs à LED avec clignotants séquentiels 8IY

Pare-brise en vitrage athermique et acoustique 4GF

Pack Éclairage d'ambiance QQ2

## Sécurité passive du véhicule : protection des occupants

Airbags latéraux à l'avant et à l'arrière 4X4

Airbag conducteur et passager 4UF

Fixation des sièges enfants ISOFIX et i-Size 3A1

## Sécurité passive du véhicule : protection des occupants

Audi pre sense front 6K8

Détection de choc probable via caméra frontale. Avertissement, dans les limites du système, si risque de collision lié à la situation ou à la vitesse, et déclenchement freinage. Détection des piétons jusqu'à une vitesse d'environ 85 km/h et des véhicules jusqu'à une vitesse de 200 km/h

Système d'aide au stationnement plus 7X5

Aide au stationnement sonore et visuelle à l'avant et à l'arrière pour faciliter le stationnement et les manœuvres

Système acoustique générant un signal d'alerte sonore extérieur GM4

À faible vitesse, dans le but d'accroître la sécurité routière, par exemple pour les piétons et les cyclistes

Régulateur de vitesse incluant limiteur de vitesse 8T6

Avertissement de franchissement de ligne 6I3

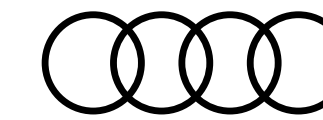

# Finition e-tron GT quattro **WDT**

Équipements additionnels contenus dans la finition par rapport aux équipements de série

## Équipements techniques

Trousse de secours avec triangle de présignalisation **1T3**

Set de réparation pour pneus **1G8**

## Équipements spécifiques à la conduite électrique

**Système de recharge compact** **NW1**

Permet de recharger le véhicule sur des prises de courant (mode 2). Comprend une unité de commande : + 1 câble de raccordement au véhicule (4,5 m de long) + 1 câble de raccordement au réseau domestique. Commutation manuelle entre une puissance de charge de 100 % et 50 %. Des voyants à LED indiquent l'état du système de recharge et celui du processus de charge. Puissance de charge maximale de 11 kW

**Chargeur de batterie embarqué** **KB3**

Charge standard en courant alternatif (CA) jusqu'à 11 kW. Recharger entièrement le véhicule à la maison pendant la nuit ou le recharger rapidement en cours de route

**Prise domestique de type E/F** **701**

8A, droite, pour le système de recharge e-tron

**Câble de recharge mode 3 pour recharge publique 22 kW** **76H**

Câble pour la recharge aux points de recharge publics en courant alternatif (type 2). Le câble relie la station de recharge à l'accès de recharge en courant alternatif du véhicule et permet une capacité de recharge allant jusqu'à 22 kW.

**Câble qui relie l'unité de commande du système de recharge au véhicule** **EH1**

Longueur 4,5 m pour le système de recharge Compact et de 2,5 m pour le système de recharge Connect.

**Convertisseur haute tension** **KM2**

Augmentation de la capacité de recharge maximale à 150 kW dans les stations de charge de 400 volts (CC). Réduction du temps de charge sur les stations de charge de 400 volts (CC), qui peuvent fournir une capacité de recharge supérieure à 50 kW.

**Pompe à chaleur** **9M3**

À des températures extérieures inférieures à 20 °C et lorsque la climatisation est activée, la pompe à chaleur permet d'économiser l'énergie, ce qui a un effet positif sur l'autonomie.

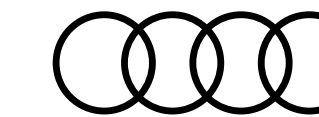

# Finition **S e-tron GT** WDT

Équipements additionnels et/ou différenciants  
par rapport à la finition '**e-tron GT quattro**'

## Design extérieur

---

Etriers de freins rouges PC4

## Design intérieur

---

Volant sport méplat 1XY

## Sécurité active du véhicule : système d'assistance à la conduite

---

Systeme quattro avec différentiel auto-bloquant régulé GH3

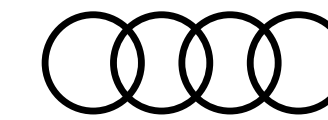

# Finition RS e-tron GT WDT

Équipements additionnels et/ou différenciants par rapport à la finition 'S e-tron GT'

## Motorisation, transmission et châssis

---

Direction intégrale PHZ

---

## Design extérieur

---

Jantes 21" 64V

Pare-choc spécifique RS VJ3

Freins Tungstène étriers de freins rouges PC3

---

## Design intérieur

---

Application carbone atlas mat SMH

Intérieur noir Vanadium QJ3

---

## Confort et vie à bord

---

Volant sport méplat avec bouton Push to Pass 2ZC

Affichage tête haute KS1

---

## Audio, Navigation, Connectivité et Infodivertissement

---

Virtual Cockpit RS 7J3

---

## Éclairage et visibilité

---

Projecteurs à faisceau matriciel laser PXC

---

## Sécurité active du véhicule : système d'assistance à la conduite

---

Pack assistance route PCC

---

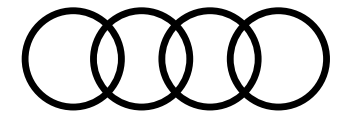

# Finition RS e-tron GT performance WDT

Équipements additionnels et/ou différenciants  
par rapport à la finition 'RS e-tron GT'

## Design extérieur

---

Jantes 21' spécifiques 64W

---

RS performance Design PEK

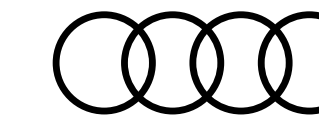

# Teintes extérieures

	e-tron GT quattro WDT	S e-tron GT WDT	RS e-tron GT WDT	RS e-tron GT performance WDT
<b>Teinte vernie</b>				
<b>Blanc Arkona</b> [Z9Z9]	Gratuit	Gratuit	Gratuit	Gratuit
<b>Teintes métallisées</b>				
<b>Argent Fleuret</b> [L5L5]	1 300 €	1 300 €	1 300 €	1 300 €
<b>Bleu Ascari</b> [9W9W]	2 200 €	2 200 €	2 200 €	2 200 €
<b>Gris Daytona</b> [6Y6Y]	1 300 €	1 300 €	1 300 €	1 300 €
<b>Gris Kemora</b> [8R8R]	1 300 €	1 300 €	1 300 €	1 300 €
<b>Gris Nimbus</b> [6Z6Z]	—	—	2 200 €	2 200 €
<b>Noir Mythic</b> [0E0E]	1 300 €	1 300 €	1 300 €	1 300 €
<b>Rouge Progressif</b> [B1B1]	1 300 €	1 300 €	1 300 €	1 300 €
<b>Vert Bedford</b> [E8E8]	—	—	—	1 300 €
<b>Teintes Audi Exclusive</b>				
<b>Audi Exclusive</b> [Q0Q0]	7 100 €	7 100 €	7 100 €	7 100 €

## Teinte vernie



Blanc Arkona [Z9Z9]

## Teintes métallisées

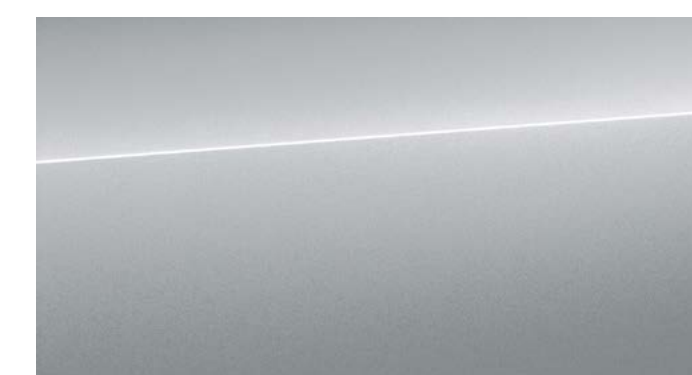

Argent Fleuret [L5L5]



Bleu Ascari [9W9W]

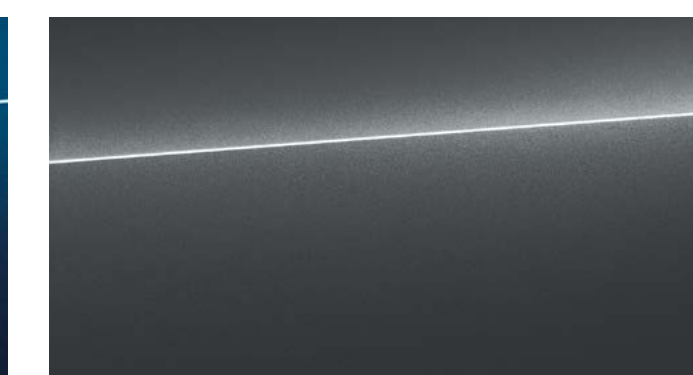

Gris Daytona [6Y6Y]



Gris Kemora [8R8R]

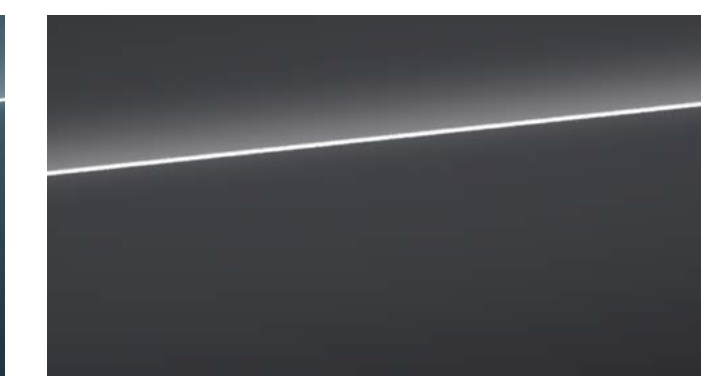

Gris Nimbus [6Z6Z]

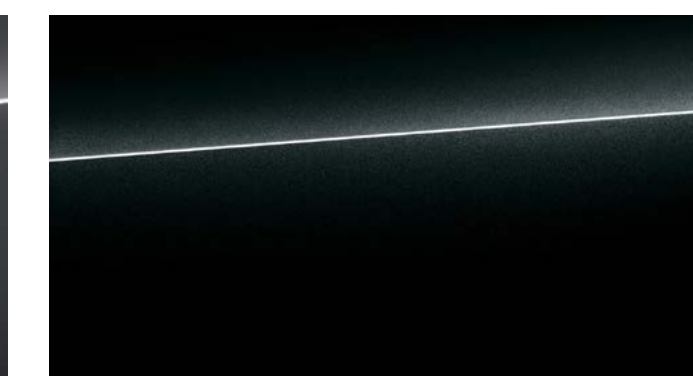

Noir Mythic [0E0E]



Rouge Progressif [B1B1]

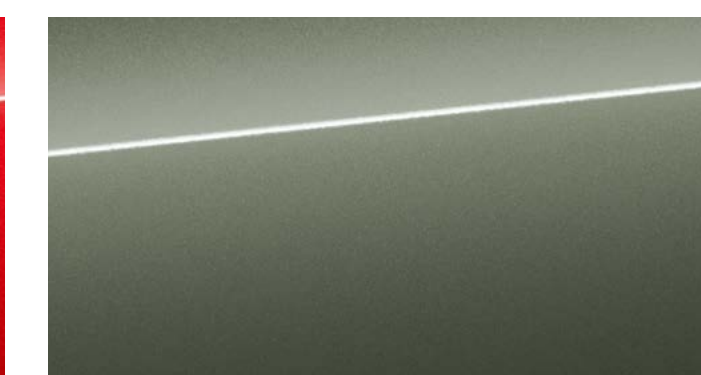

Vert Bedford [E8E8]

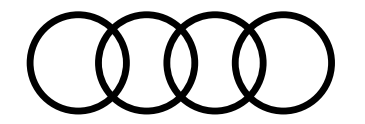

# Jantes

## 20"

**Jantes, style S multibranches, tournées brillantes** 53Y  
 9,0|11,0 x 20, pneus 245/45|285/40 R20

**Jantes en alliage léger, module aérodynamique à 5 branches** 47I  
 Noir, finition brillante 9,0|11.0x20, pneus 245/45|285/40 R20

e-tron GT quattro <small>WDT</small>	S e-tron GT <small>WDT</small>	RS e-tron GT <small>WDT</small>	RS e-tron GT performance <small>WDT</small>
—	0 €	—	—
S	S	—	—



20" style S multibranches [53Y]



20" noir/brillante [47I]

S : proposé en série, — : non proposé.

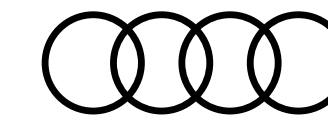

# Jantes

## 21"

<b>Jantes en alliage léger, module trapézoïdal à 10 branches</b> <sup>47]</sup> Noir, finition brillante, 9,5J 11,5Jx21, pneus 265/35 305/30 R21	2 300 €	2 300 €	—	—
<b>Jantes style RS à 6 branches doubles</b> <sup>64V</sup> tournées brillantes et fraisées brillantes, 9,5J 11,5J x 21, pneus 265/35 305/30 R21	—	—	S	—
<b>Jantes style RS à 6 branches doubles</b> <sup>64W</sup> tournées brillantes et fraisées brillantes, Noir, 9,5J 11,5J x 21, pneus 265/35 305/30 R21	—	—	—	S
<b>Jantes en alliage, module concave à 5 doubles rayons</b> <sup>44]</sup> avec impression graphique, noir, 9,5J 11,5Jx21, pneus 265/35 305/30 R21	2 900 €	2 900 €	—	—

e-tron GT quattro <sup>WDT</sup>	S e-tron GT <sup>WDT</sup>	RS e-tron GT <sup>WDT</sup>	RS e-tron GT performance <sup>WDT</sup>
2 300 €	2 300 €	—	—
—	—	S	—
—	—	—	S
2 900 €	2 900 €	—	—



21" gris titane mat/brillante [47]



21" style RS à 6 branches doubles [64V]



21" style RS à 6 branches doubles, Noir [64W]



21" concave à 5 doubles rayons [44]

S : proposé en série, — : non proposé.

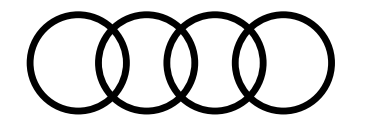

# Sièges

En fonction des finitions

## Sièges

### Sièges Sport Pro [Q1]

18 positions, comprend :

- Appuie-tête intégré
- Logo RS dans le cache en plastique sous l'appui-tête intégré
- Avec des bourrelets latéraux nettement profilés pour un meilleur soutien latéral dans les virages
- Avec réglage électrique de la hauteur du siège, de la position longitudinale du siège, de l'inclinaison de l'assise et du dossier ainsi que de la profondeur du siège
- Avec réglage pneumatique des bourrelets du siège et du dossier et soutien lombaire pneumatique
- Avec fonction mémoire pour le siège du conducteur ainsi que pour le réglage du volant et des rétroviseurs extérieurs
- Avec chauffage et ventilation des sièges avant
- Réglage manuel de la hauteur de la ceinture
- Sièges arrière extérieurs prononcés
- Dossier du siège arrière divisible 40 : 20 : 40 ou entièrement incliné ; accoudoir central arrière, en une seule pièce et repliable, avec porte-gobelets

**Attention :** Oblige sellerie [NOQ]

e-tron GT quattro WDT	S e-tron GT WDT	RS e-tron GT WDT	RS e-tron GT performance WDT
S	S	S	S



Sièges Sport Pro [Q1]

S : proposé en série, — : non proposé.

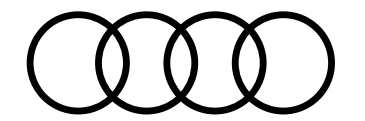

# Selleries

En fonction des finitions

## Sièges Sport Pro [Q1]

**Combinaison de cuir perforé [NOQ]**  
 avec surpiqûres matelassées

Coloris intérieur					e-tron GT quattro [WDT]	S e-tron GT [WDT]	RS e-tron GT [WDT]	RS e-tron GT performance [WDT]
Code intérieur	Sièges assise centrale/côtés	Surpiqûres des sièges	Tableau de bord haut/bas	Tapis - Moquette /ciel de pavillon				
AR <sup>1</sup>	Noir / Noir	Rouge Express	Noir / Noir	Noir / Noir	—	—	S	Au choix
JN	Noir / Noir	Noir	Noir / Noir	Noir / Noir	S	S	—	—
KH <sup>2</sup>	Noir / Noir	Gris Acier	Noir	Noir / Noir	—	—	Au choix	Au choix
RQ	Noir Foncé / Noir Foncé	Vert Serpentine	Noir	Noir / Noir	—	—	—	S
TG <sup>3</sup>	Noir / Noir	Rouge Express / Noir	Noir	Noir / Noir	—	2 300 €	—	—

## Sièges Sport Pro [Q1]



[NOQ] - AR

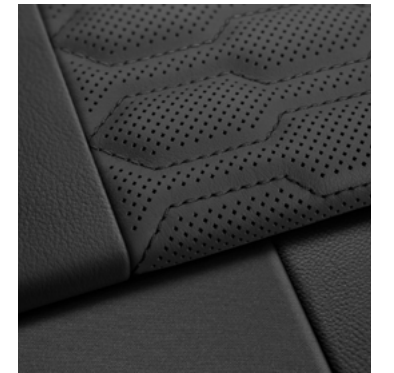

[NOQ] - JN



[NOQ] - KH



[NOQ] - RQ

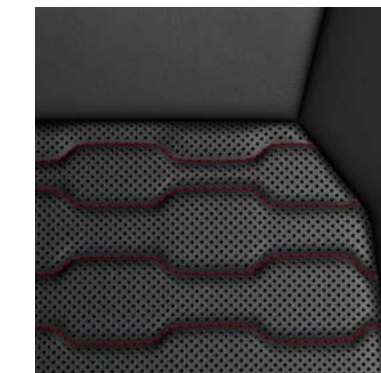

[NOQ] - TG

S : proposé en série, — : non proposé. (1) Disponible uniquement avec [PEF]. (2) Disponible uniquement avec [PEG]. (3) Disponible uniquement avec PE]

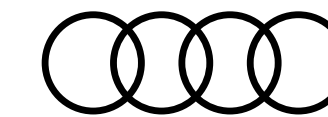

# Volants

## Volants en cuir multifonction avec palettes

### Volant contour sport multifonction à 3 branches 2FJ

aplati en haut et en bas, avec palettes

### Volant contour sport multifonction à 3 branches 1XY

aplati en haut et en bas, avec palettes

### Volant contour sport multifonction à 3 branches 2ZC

aplati en haut et en bas, avec palettes et satellites de commande

### Volant en Dinamica noir 6F9

e-tron GT quattro <span>WDT</span>	S e-tron GT <span>WDT</span>	RS e-tron GT <span>WDT</span>	RS e-tron GT performance <span>WDT</span>
S	—	—	—
—	S	—	—
—	—	S	S
—	0 €*	0 €	0 €



Volant contour sport multifonction à 3 branches [2FJ]



Volant contour sport multifonction à 3 branches [1XY]



Volant contour sport multifonction à 3 branches [2ZC]

S : proposé en série, — : non proposé. \* Forcé par [YVE] Pack design Bicolor Audi exclusive sinon non disponible.

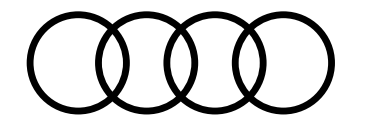

# Inserts décoratifs

## Pour tableau de bord

### Inserts décoratifs en vernis fin 5MT

Gris graphite

### Inserts décoratifs en carbone 5MH

Atlas mat

### Inserts décoratifs en carbone 7TS

Camouflage Mat

### Inserts décoratifs en bouleau linéaire 7TC

Anthracite Naturel

e-tron GT quattro <small>WDT</small>	S e-tron GT <small>WDT</small>	RS e-tron GT <small>WDT</small>	RS e-tron GT performance <small>WDT</small>
S	S	—	—
1 500 €	1 500 €	S	S
—	—	—	Gratuit
1 000 €	1 000 €	—	—



Inserts décoratifs en carbone [5MH]



Inserts décoratifs en carbone [7TS]



Inserts décoratifs en bouleau linéaire [7TC]

S : proposé en série, — : non proposé.

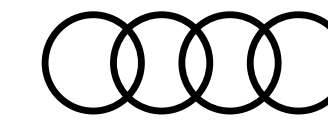

# Options

## Design extérieur

**Toit en carbone** 3FI

**Toit panoramique intelligent** 3FP

**Toit en fibre de carbone mat** 3FF

Attention : Oblige [5L4] et [6F] ou [6FN]

**Suppression de la désignation** 2Z0

du modèle et du monogramme de performance/technologie

**Boîtier de rétroviseur extérieur en carbone** 6FQ

**Pack Esthétique Noir plus** 4ZP

Les éléments suivants deviennent noir brillant :

- Masque Singleframe
- Zone inférieure des pare-chocs avant et arrière, bas de caisse latéraux avec insert
- Baguettes de porte et diffuseur

**Anneaux Audi et monogrammes en noir brillants**

**Pack Esthétique Carbone Camouflage Mat** 5L4

Attention : Oblige [6F] ou [6FN], [4ZP] si [6F]

**Pack Style en carbone brillant** 5L3

Conduits d'air latéraux à l'avant, joints des baguettes de porte et barre horizontale dans le diffuseur à l'arrière en carbone brillant

Attention : Oblige [6F] ou [6FQ]

**Boîtiers de rétroviseurs extérieurs en Noir** 6FJ

Attention : Oblige [4ZP]

**Boîtier de rétroviseur extérieur en carbone Camouflage Mat** 6FN

Attention : Oblige [5MT] ou [7TS]

	e-tron GT quattro <small>WDT</small>	S e-tron GT <small>WDT</small>	RS e-tron GT <small>WDT</small>	RS e-tron GT performance <small>WDT</small>
Toit en carbone <small>3FI</small>	4 300 €	4 300 €	4 300 €	4 300 €
Toit panoramique intelligent <small>3FP</small>	3 600 €	3 600 €	3 600 €	3 600 €
Toit en fibre de carbone mat <small>3FF</small> Attention : Oblige [5L4] et [6F] ou [6FN]	—	—	—	4 300 €
Suppression de la désignation <small>2Z0</small> du modèle et du monogramme de performance/technologie	Gratuit	Gratuit	Gratuit	Gratuit
Boîtier de rétroviseur extérieur en carbone <small>6FQ</small>	—	—	1 000 €	1 000 €
Pack Esthétique Noir plus <small>4ZP</small> Les éléments suivants deviennent noir brillant : - Masque Singleframe - Zone inférieure des pare-chocs avant et arrière, bas de caisse latéraux avec insert - Baguettes de porte et diffuseur	900 €	900 €	650 €	650 €
Anneaux Audi et monogrammes en noir brillants	—	—	—	5 100 €
Pack Esthétique Carbone Camouflage Mat <small>5L4</small> Attention : Oblige [6F] ou [6FN], [4ZP] si [6F]	—	—	—	5 100 €
Pack Style en carbone brillant <small>5L3</small> Conduits d'air latéraux à l'avant, joints des baguettes de porte et barre horizontale dans le diffuseur à l'arrière en carbone brillant Attention : Oblige [6F] ou [6FQ]	—	—	5 100 €	5 100 €
Boîtiers de rétroviseurs extérieurs en Noir <small>6FJ</small> Attention : Oblige [4ZP]	125 €	125 €	125 €	125 €
Boîtier de rétroviseur extérieur en carbone Camouflage Mat <small>6FN</small> Attention : Oblige [5MT] ou [7TS]	—	—	—	1 000 €



Toit en carbone [3FI]

S : proposé en série, — : non proposé.

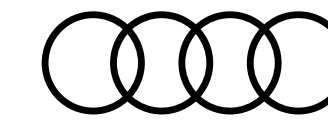

# Options

## Design extérieur ... suite

### Freins en acier avec revêtement en carbure de tungstène et étriers de freins rouges PC3

Système de freinage hautes performances à l'avant et à l'arrière, avec disques de frein à revêtement en carbure de tungstène ; canaux de refroidissement spécialement développés dans les disques de frein ventilés ; étriers de frein en peinture rouge brillant, avec monogramme carbure Audi

- Diamètre du disque de frein : 410 mm (20 pouces) à l'avant et 365 mm (18 pouces) à l'arrière
- Étriers de frein à 10 pistons sur l'essieu avant et à 4 pistons sur l'essieu arrière

### Freins en céramique avec étriers rouges PC6

Système de freinage à haute performance avec disques de frein en céramique renforcés par des fibres de carbone à l'avant et à l'arrière ; canaux de refroidissement spécialement développés dans les disques de frein perforés/ventilés ; étriers de frein en peinture rouge brillant, avec monogramme céramique Audi

- Diamètre du disque de frein : 420 mm (20 pouces) à l'avant et 410 mm (20 pouces) à l'arrière
- Freins à étriers fixes monoblocs en aluminium à 10 pistons sur l'essieu avant et à 4 pistons sur l'essieu arrière

## Vitrage

### Vitrage acoustique pour les vitres latérales VW0

### Pare-brise en vitrage acoustique et de confort climatique 4GY

Le revêtement réfléchissant supplémentaire réduit le chauffage de l'habitacle en cas de forte exposition au soleil, favorise ainsi le bien-être des occupants et réduit la consommation d'énergie du système de climatisation. Avec fenêtre de visualisation pour les appareils Telepass, isolation acoustique extérieure par double vitrage.

### Vitrage arrière surteinté (privacy) QL5

Lunette arrière + vitres de portières arrière + vitres latérales arrière surteintées

e-tron GT quattro <small>WDT</small>	S e-tron GT <small>WDT</small>	RS e-tron GT <small>WDT</small>	RS e-tron GT performance <small>WDT</small>
4 000 €	4 000 €	S	S
—	—	7 000 €	7 000 €
S	S	S	S
550 €	550 €	550 €	550 €
S	S	S	S

S : proposé en série, — : non proposé.

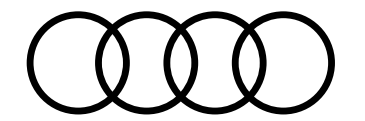

# Options

## Design intérieur

**Seuils de porte avec inserts en aluminium à l'avant et à l'arrière, éclairés** VT3

**Ciel de pavillon en microfibre Dinamica noire** 6NC

**Pack cuir complet** 7HD

Uniquement disponible avec les sièges Q1J

- Dessus du tableau de bord avec revêtement, appuis de porte, accoudoirs des portes et console centrale en cuir nappa fin noir
- Inserts de garniture de porte en microfibre Dinamica noire

e-tron GT quattro <small>WDT</small>	S e-tron GT <small>WDT</small>	RS e-tron GT <small>WDT</small>	RS e-tron GT performance <small>WDT</small>
—	—	800 €	800 €
—	2500 €	2500 €	2500 €
S	S	—	—



Ciel de pavillon microfibre noire [6NC]



Pack cuir complet [7HD]

S : proposé en série, — : non proposé.

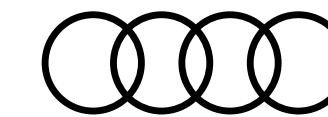

# Options

## Design intérieur ... suite

### Pack Design S Rouge PEJ

- Dessus du tableau de bord, appuis de porte, accoudoirs de portes et console centrale inférieure en matière synthétique noir avec coutures noires
- Revêtement du tableau de bord, inserts de garniture de porte et console centrale supérieure en microfibre Dinamica noire avec coutures noires

**Attention :** Oblige [2PF]

### Pack design RS rouge PEF

Comprend 7HM :

- Volant au contour sport en Dinamica noir avec surpiqûres contrastantes rouge express, en option avec volant au contour sport en cuir noir avec coutures contrastantes rouges express 2PF
- Dessus de tableau de bord, appuis de porte, accoudoirs des portes et console centrale et inférieure en cuir nappa fin noir avec surpiqûres contrastantes rouge express
- Revêtement du tableau de bord, inserts de garniture de porte et console centrale supérieure en microfibre Dinamica noire avec surpiqûres contrastantes rouge express
- Ceintures de sécurité rouges
- Tapis de sol noir avec surpiqûres contrastantes rouge express

**Remarque :** Dinamica est un voile de microfibres.

**Attention :** Uniquement en combinaison avec les sièges Sport Pro [Q1]]

e-tron GT quattro <small>WDT</small>	S e-tron GT <small>WDT</small>	RS e-tron GT <small>WDT</small>	RS e-tron GT performance <small>WDT</small>
—	2 300 €	—	—
—	—	S	0 €

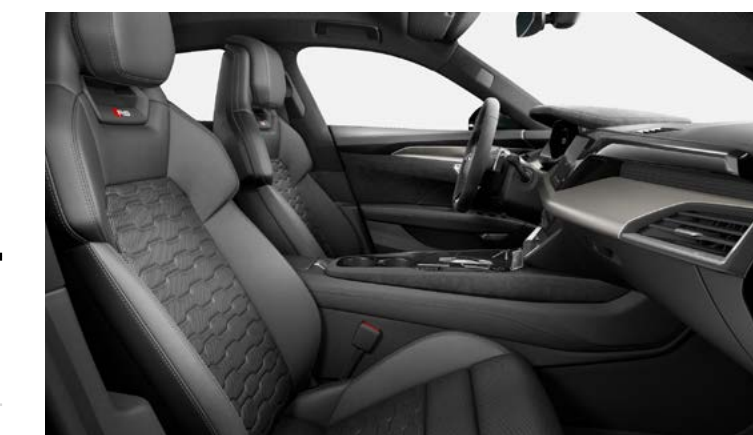

Pack design RS gris [PEG]

S : proposé en série, — : non proposé.

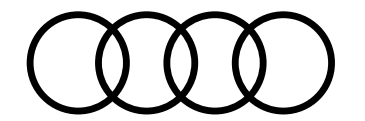

# Options

## Design intérieur ... suite

### Pack design RS gris PEG

Comprend 7HM :

- Volant au contour sport en Dinamica noir avec surpiqûres contrastées en gris acier, en option avec volant au contour sport en cuir noir avec surpiqûres contrastées en gris acier 2PF
- Dessus de tableau de bord, appuis de porte, accoudoirs des portes et console centrale inférieure en cuir nappa fin noir avec surpiqûres contrastantes en gris acier
- Revêtement du tableau de bord, inserts de garniture de porte et console centrale supérieure en microfibre Dinamica noire avec surpiqûres en gris acier
- Ceintures de sécurité en gris
- Tapis de sol noir avec surpiqûres contrastantes gris acier

**Remarque :** Dinamica est un voile de microfibres.

**Attention :** Uniquement en combinaison avec les sièges Sport Pro [Q1]]

### Pack design RS performance PEK

Combinaison de cuir Nappa fin et microfibre Dinamica comprend :

- Rembourrage de l'assise en cuir Nappa fin (panneau central de siège perforé) avec motif nid d'abeille et surpiqûres contrastées en vert serpent
- Volant sport en cuir avec surpiqûres contrastées en vert serpent
- Partie supérieure du tableau de bord, rails de porte, accoudoirs de porte et partie inférieure de la console centrale en cuir Nappa fin, noir avec surpiqûres contrastées vert serpent
- Couvercle du tableau de bord, inserts de garniture de porte et partie supérieure de la console centrale en microfibre Dinamica, noir profond avec surpiqûres contrastées en serpentine vert
- Ceintures de sécurité en marron meranti
- Tapis de sol en noir avec coutures contrastantes en vert serpentine

e-tron GT quattro <small>WDT</small>	S e-tron GT <small>WDT</small>	RS e-tron GT <small>WDT</small>	RS e-tron GT performance <small>WDT</small>
—	—	0 €	0 €
—	—	—	S



Pack design RS gris [PEG]

S : proposé en série, — : non proposé.

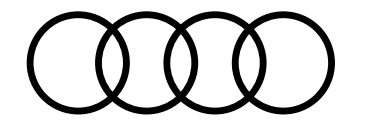

# Options

	e-tron GT quattro WDT	S e-tron GT WDT	RS e-tron GT WDT	RS e-tron GT performance WDT
<b>Sièges</b>				
<b>Sièges avant et arrière chauffants</b> 4A4	500 €	500 €	500 €	500 €
<b>Fonction massage à l'avant</b> 4D5 - 10 coussins pneumatiques - 7 programmes différents (onde, tapotement, étirement, récupération, épaule, activation et vitalisation) - 3 intensités Les programmes et les intensités sont réglables via le MMI <b>Attention</b> : Uniquement disponible avec sièges avant [Q1]	1 000 €	1 000 €	1 000 €	1 000 €
<b>Confort et vie à bord</b>				
<b>Pack qualité de l'air</b> 2V3	500 €	500 €	500 €	500 €

S : proposé en série, — : non proposé.

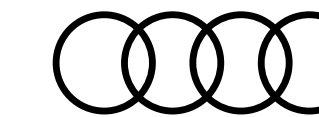

# Options



Découvrez toutes  
 les vidéos dédiées  
 sur notre chaîne  
 YouTube

## Assistance à la conduite

### Pack Assistance Ville PCM

Comprend des fonctions d'assistance spécifiques à la circulation urbaine.

- Assistant d'intersection JX1
- Avertissement de changement de voie 7Y1

### Pack Assistance Route PCC

Comprend, entre autres, une sélection de systèmes d'assistance pouvant accroître la sécurité et le confort de conduite, notamment lors des trajets interurbains et longue distance.

- Assistant de vitesse adaptatif avec limiteur de vitesse, assistant d'efficacité, d'évitement et de braquage 8T5
- Système de reconnaissance par caméra des panneaux de signalisation QR9

**Attention :** Oblige [6I6]

### Pack Assistance Stationnement PCV

Comprend des systèmes d'assistance pouvant rendre le stationnement et les manœuvres plus pratiques :

- Assistant de stationnement plus FT3
- Caméras périmétriques KA6
- Assistant de stationnement avec système d'aide au stationnement plus 7X5

e-tron GT quattro <small>WDT</small>	S e-tron GT <small>WDT</small>	RS e-tron GT <small>WDT</small>	RS e-tron GT performance <small>WDT</small>
1 600 €	1 600 €	1 600 €	1 600 €
1 600 €	1 600 €	S	S
S	S	S	S

S : proposé en série, — : non proposé.

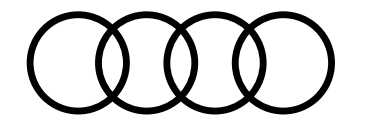

# Options

## Accès au véhicule et clés

### Ouvre-porte de garage (système Home Link) VC2

- Télécommande programmable intégrée pour portes de garage et portails
- Permet d'enregistrer jusqu'à 8 dispositifs différents
- A l'approche d'un site enregistré, un message correspondant apparaît sur les véhicules avec navigation pour activer l'émetteur

e-tron GT quattro <small>WDT</small>	S e-tron GT <small>WDT</small>	RS e-tron GT <small>WDT</small>	RS e-tron GT performance <small>WDT</small>
300 €	300 €	300 €	300 €

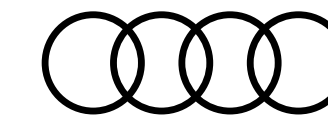

# Options



Découvrez toutes  
 les vidéos dédiées  
 sur notre chaîne  
 YouTube

## Vision et éclairage

### Assistant de vision nocturne 9R1

- Améliore la visibilité dans l'obscurité par une visualisation électronique de l'environnement de la voie de circulation
- Lors de conduites nocturnes, affichage de l'environnement extérieur grâce à une caméra thermique
- Identification des personnes et animaux sauvages de grande taille par un marquage jaune sur l'Audi virtual cockpit si danger potentiel, le marquage passe au rouge, un triangle d'avertissement s'affiche et un avertissement sonore retentit
- En combinaison avec les projecteurs HD Matrix LED, mise en évidence d'une personne détectée par un phare qui s'allume brièvement à 3 reprises (feu de marquage)
- Activation automatique du système avec les feux de croisement ou si le commutateur de phares est activé en mode Auto.
- Affichage supplémentaire des avertissements dans l'affichage tête haute (si véhicule équipé)

### Affichage tête haute KS1

- Projette directement dans le champ de vision du conducteur la vitesse + informations pertinentes sur les systèmes d'assistance, la navigation ou les signaux d'avertissement
- Réglable en hauteur
- Permet un affichage contrasté en couleur évitant le plus possible de quitter la route des yeux

### Projecteurs à LED à faisceau matriciel avec lumière laser Audi et feux arrière combinés à LED PXC

- Projecteurs à LED à faisceau matriciel avec lumière laser Audi et feux arrière combinés à LED, mise en scène lumineuse et clignotants séquentiels
- Feux arrière combinés à LED avec mise en scène lumineuse et clignotants séquentiels

e-tron GT quattro <small>WDT</small>	S e-tron GT <small>WDT</small>	RS e-tron GT <small>WDT</small>	RS e-tron GT performance <small>WDT</small>
2 600 €	2 600 €	2 600 €	2 600 €
1 500 €	1 500 €	S	S
3 500 €	3 500 €	S	S



Affichage tête haute [KS1]



Feux arrière combinés à LED [PXC]

S : proposé en série, — : non proposé.

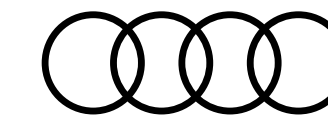

# Options

## Sécurité active

### Direction intégrale (4 roues directrices) PHZ

Comprend :

- Direction sur les quatre roues 0N5
- Direction assistée électromécanique plus 1N8

### Suspension active 1P8

Le roulis est totalement maîtrisé pendant les phases de freinage dynamique, de braquage et d'accélération. Cela se traduit par une adhérence presque parfaite grâce à une répartition équilibrée des charges sur les roues.

## Équipements techniques

### Support mural à clip NJ2

- Compatible avec le système de recharge "e-tron Compact" et "e-tron Connect"
- Permet de fixer proprement l'unité de commande des systèmes de recharge
- La prise pour le véhicule se range dans le support livré conjointement
- Verrouillable à l'aide d'une serrure à clé pour éviter le vol de l'unité de commande
- Le câble de raccordement au véhicule en surplus peut être enroulé sur le support mural à clip

e-tron GT quattro <small>WDT</small>	S e-tron GT <small>WDT</small>	RS e-tron GT <small>WDT</small>	RS e-tron GT performance <small>WDT</small>
2 300 €	2 300 €	S	S
8 500 €	8 500 €	8 500 €	8 500 €
S	S	S	S



Système de recharge e-tron Connect [NW2]

S : proposé en série, — : non proposé.

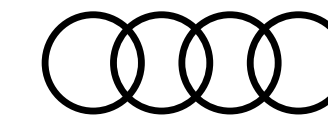

# Options

Audi exclusive

	e-tron GT quattro WDT	S e-tron GT WDT	RS e-tron GT WDT	RS e-tron GT performance WDT
<p><b>Finition cuir Audi exclusive</b> <small>YS1</small></p> <ul style="list-style-type: none"> <li>- Panneaux centraux des sièges, bourrelets latéraux, appuie-tête, parties supérieure et inférieure de la console centrale, accoudoir central avant et accoudoirs de porte en cuir Nappa</li> <li>- Garnitures de porte en microfibre Dinamica</li> <li>- Accessoires en plastique sont noirs</li> <li>- Choix de couleurs pour le cuir, les surpiqûres et les inserts de contre-porte en microfibre Dinamica<sup>1</sup> parmi les couleurs principales Audi exclusive : Blanc Albâtre, Brun Cognac, Argent Diamant, havane, Gris Jet, Rouge Carmin, Bleu Océan, Noir</li> <li>- Couleurs de surpiqûres supplémentaires au choix parmi les couleurs d'accentuation Audi exclusive : Bleu Alaska, Jaune Calendula, Vert</li> </ul>	5 000 €	5 000 €	—	—
<p><b>Pack design Bicolor Audi exclusive</b> <small>YVE</small></p> <p>4 intérieurs prédéfinis peuvent être sélectionnés en Noir-Bleu Alaska, Noir-Jaune Calendula, Noir-Vert Iguane et Noir-Rouge Cramoisi dans le cadre du pack Design bicolore, Audi exclusive</p> <ul style="list-style-type: none"> <li>- Partie centrale des sièges, appuie-tête, partie inférieure de la console centrale et accoudoirs de porte en cuir fin Nappa noir avec surpiqûres contrastées selon la version choisie</li> <li>- Bande périphérique dans les bourrelets latéraux du siège et la partie supérieure de la console centrale en cuir Nappa fin selon la version choisie</li> <li>- Accoudoir central à l'avant en cuir Nappa fin noir</li> <li>- Inserts de contre-portes en microfibre Dinamica<sup>1</sup> noir avec badge Audi exclusive</li> <li>- Encadrement des bouches d'aération du tableau de bord selon la version choisie en peinture assortie en bleu, jaune, vert, rouge</li> <li>- Jante de volant en Dinamica, noir avec index 12h et surpiqûres contrastées selon la version choisie</li> <li>- Ceintures de sécurité en noir avec bord selon la version choisie</li> <li>- Tapis de sol en noir avec bordure selon la version choisie</li> <li>- Attaches en plastique en noir</li> </ul>	—	9 500 €	—	—

S : proposé en série, — : non proposé.

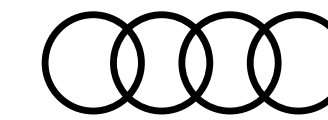

# Options

Audi exclusive

	e-tron GT quattro WDT	S e-tron GT WDT	RS e-tron GT WDT	RS e-tron GT performance WDT
<b>Éléments de l'habitacle supérieurs Audi exclusive</b> YSJ Partie supérieure du tableau de bord, y compris garniture d'affichage tête haute (si commandé), revêtement du tableau de bord et rails de porte en cuir Nappa - Les accessoires en plastique sont noirs - Coloris au choix pour le cuir Nappa fin parmi les coloris Audi exclusive : Brun Habano, Bleu Océan, Gris Jet, Rouge Carmin et Noir - Couleur des surpiqûres au choix parmi les couleurs principales, supplémentaires et d'accent Audi exclusive : Blanc Albâtre, Brun Cognac, Argent Diamant, Brun Havane, Gris Jet, Rouge Carmin, Bleu Océan, Noir, Bleu Alaska, Jaune Calendula, Vert Iguane et Brun Habano	2 000 €	2 000 €	—	—
<b>Volant en cuir noir Audi exclusive</b> YVU	800 €	800 €	800 €	800 €
<b>Volant en Dinamica/cuir avec marquage à 12 heures Audi exclusive</b> YVN - L'indicateur de 12 heures en cuir nappa sur le volant renforce le look sportif et sert de guide de direction - Couleur au choix pour marqueur 12 heures en cuir Nappa fin et surpiqûres parmi les couleurs principales, supplémentaires et d'accent Audi exclusive : Blanc Albâtre, Brun Cognac, Argent Diamant, Brun Havane, Gris Jet, Rouge Carmin, Bleu Océan, Noir, Bleu Alaska, Jaune Calendula, Vert Iguane	—	—	1 500 €	1 500 €
<b>Ceintures de sécurité avec bordure couleur Audi exclusive</b> YTQ - Couleur des bordures et des surpiqûres au choix parmi les couleurs principales et les couleurs d'accent Audi exclusive : Blanc Albâtre, Brun Cognac, Argent Diamant, Brun Havane, Gris Jet, Rouge Carmin, Bleu Océan, Noir, Bleu Alaska, Jaune Calendula, Vert Iguan	1 800 €	1 800 €	—	—
<b>Tapis de sol Audi exclusive</b> YSR - Couleur des bordures et des surpiqûres au choix parmi les couleurs principales et d'accent Audi exclusive : Blanc Albâtre, Brun Cognac, Argent Diamant, Brun Havane, Gris Jet, Rouge Carmin, Bleu Océan, Noir, Bleu Alaska, Jaune Calendula, Vert Iguane	600 €	600 € *	—	—
<b>Tapis de sol avec monogramme RS Audi exclusive</b> YTU - Couleur des bordures et des surpiqûres au choix parmi les couleurs principales et d'accent Audi exclusive : Blanc Albâtre, Brun Cognac, Argent Diamant, Brun Havane, Gris Jet, Rouge Carmin, Bleu Océan, Noir, Bleu Alaska, Jaune Calendula, Vert Iguane	—	—	1 000 €	1 000 €

S : proposé en série, — : non proposé. \* 0 € si [YVE] Pack design Bicolor Audi exclusive.

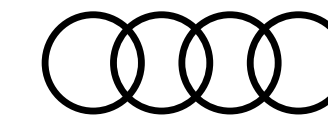

# Accessoires d'Origine Audi®

Pour un confort toujours plus optimal et une sécurité accrue, Audi vous propose un large panel d'accessoires, tous certifiés d'origine Audi.

Plus d'accessoires sur Audi Shop >



## Entretien

### Mallette entretien

## Transport

### Barres de toit

### Coffre de toit noir avec teinture spécifique brillante

– Modèle 300L (pour bagages)

– Modèle 360L (pour skis et bagages)

– Modèle 405L (pour skis et bagages)

### Porte-skis

– Porte-skis et snowboards (4 paires de skis ou 2 snowboards)

– Porte-skis et snowboards (6 paires de skis ou 4 snowboards)

### Porte-vélo (1 vélo)

Pour barre de toit

Référence	Prix <sup>(1)</sup> TTC
4L0-096-353-C	99 €
4J3-071-126	895 €
8V0-071-200- -Y9B	539 €
8X0-071-200- -Y9B	599 €
8K0-071-200- -Y9B	815 €
4M0-071-129	200 €
4M0-071-129-A	245 €
80A-071-128	190 €



Mallette entretien



Barres de toit



Coffre de toit noir

(1) Les prix présentés dans cette brochure sont des tarifs conseillés clients au 1<sup>er</sup> janvier 2025, exprimés en € TTC hors pose et hors main-d'œuvre dans la limite des stocks disponibles. Pour tout renseignement, rapprochez-vous de votre conseiller client chez votre Partenaire Audi Service.

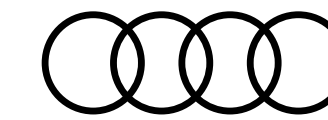

# Accessoires d'Origine Audi®

Pour un confort toujours plus optimal et une sécurité accrue, Audi vous propose un large panel d'accessoires, tous certifiés d'origine Audi.

Plus d'accessoires sur Audi Shop >



## Confort & Protection

### Tapis de coffre

### Boîte de rangement pour coffre

### Jeu de 2 tapis caoutchouc avant pour une protection toutes saisons

### Housse de protection intérieure

### Harnais de sécurité pour chien

– Taille S

– Taille M

– Taille L

### Protection anti-rongeurs

### Sac de rangement pour câble de recharge

Référence	Prix <sup>(1)</sup> TTC
4J3-061-180	125 €
8U0-061-109	45 €
4J3-061-501- -041	69 €
4J3-061-205	755 €
8X0-019-409	80 €
8X0-019-409-A	105 €
8X0-019-409-B	120 €
8U0-054-650	305 €
89A-071-073	45 €



Tapis de coffre



Jeu de 2 tapis caoutchouc avant



Housse de protection intérieure



Harnais de sécurité pour chien



Protection anti-rongeurs

(1) Les prix présentés dans cette brochure sont des tarifs conseillés clients au 1<sup>er</sup> janvier 2025, exprimés en € TTC hors pose et hors main-d'œuvre dans la limite des stocks disponibles. Pour tout renseignement, rapprochez-vous de votre conseiller client chez votre Partenaire Audi Service.

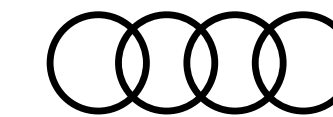

# Accessoires d'Origine Audi®

Pour un confort toujours plus optimal et une sécurité accrue, Audi vous propose un large panel d'accessoires, tous certifiés d'origine Audi.

[Plus d'accessoires sur Audi Shop >](#)



## Design & Sportivité

### Éclairage de seuil de porte

Projection des anneaux Audi à l'ouverture des portes

**Attention :** Nécessite le Pack éclairage

### Centres de roue dynamiques

Les anneaux Audi demeurent à l'horizontal lorsque le véhicule roule ainsi qu'à l'arrêt

### Capuchons de valves

Référence	Prix <sup>(1)</sup> TTC
4G0-052-133-G	155 €
4M8-071-006-A	120 €
80A-071-215	30 €



Éclairage de seuil de porte



Centres de roue dynamiques



Capuchons de valves

(1) Les prix présentés dans cette brochure sont des tarifs conseillés clients au 1<sup>er</sup> janvier 2025, exprimés en € TTC hors pose et hors main-d'œuvre dans la limite des stocks disponibles. Pour tout renseignement, rapprochez-vous de votre conseiller client chez votre Partenaire Audi Service.

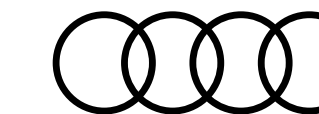

# Caractéristiques techniques e-tron GT

	e-tron GT quattro	S e-tron GT	RS e-tron GT	RS e-tron GT performance
<b>Motorisation</b>				
Puissance maxi./mode launch control (ch)	584	680	856	925
Couple maxi (Nm)	625	740	865	1027
Nombre de moteurs	2 (1 par essieu)	2 (1 par essieu)	2 (1 par essieu)	2 (1 par essieu)
Type de moteurs	électrique à aimants synchrones	électrique à aimants synchrones	électrique à aimants synchrones	électrique à aimants synchrones
<b>Batterie</b>				
Capacité brute (kWh)	105	105	105	105
Capacité nette (kWh)	97	97	97	97
Tension nominale (V)	800	800	800	800
Technologie	Lithium-ion	Lithium-ion	Lithium-ion	Lithium-ion
Poids (kg)	625	625	625	625
Garantie	8 ans / 160 000 kms	8 ans / 160 000 kms	8 ans / 160 000 kms	8 ans / 160 000 kms
<b>Transmission</b>				
Transmission intégrale	quattro	quattro	quattro	quattro
<b>Poids - volumes</b>				
Poids en ordre de marche (kg)	2355	2385	2395	2395
Nombre de places	5	5	5	5
Volume du coffre (L)	350	350	350	350
Volume du coffre avant "frunk" (L)	77	77	77	77
Rayon de braquage (m)	11,6	11,6	11,6	11,6
<b>Performances</b>				
Vitesse maximale (km/h) sur circuit	245	245	250	250
Accélération de 0 à 100 km/h (s) avec boost / sans boost	4,0 / 4,2	3,4 / 3,6	2,8 / 3,1	2,5 / 2,9
<b>Recharge électrique</b>				
Puissance de charge maxi. admissible (kW) / courant alternatif (CA)	11	11	11	11
Puissance de charge maxi. admissible (kW) / courant continu (CC)	320	320	320	320
<b>Temps de charge minimum indicatif :</b>				
Temps de charge de 10% à 80%	18 min	18 min	18 min	18 min
<b>Consommation / Autonomie</b>				
<b>Energie</b>				
Consommation en cycle mixte (kWh/100 kms)* mini / maxi	18 / 19,2	18,2 / 19,7	18,9 / 21,1	19 / 20,8
Autonomie en cycle mixte (kms)* mini / maxi	577 / 616	565 / 604	528 / 586	533 / 583
Emissions CO <sub>2</sub> (g/km)	0	0	0	0
Type Homologation	WLTP	WLTP	WLTP	WLTP
Récupération d'énergie	Oui	Oui	Oui	Oui

\* Selon configuration. À partir du 1<sup>er</sup> mars 2020, les taxes sont calculées sur la base des émissions de CO<sub>2</sub> WLTP. Depuis le 1<sup>er</sup> septembre 2018, les véhicules légers neufs sont réceptionnés en Europe sur la base de la procédure d'essai harmonisée pour les véhicules légers (WLTP), procédure d'essai permettant de mesurer la consommation de carburant et les émissions de CO<sub>2</sub>, plus réaliste que la procédure NEDC précédemment utilisée.

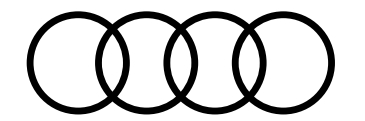

# Caractéristiques techniques e-tron GT

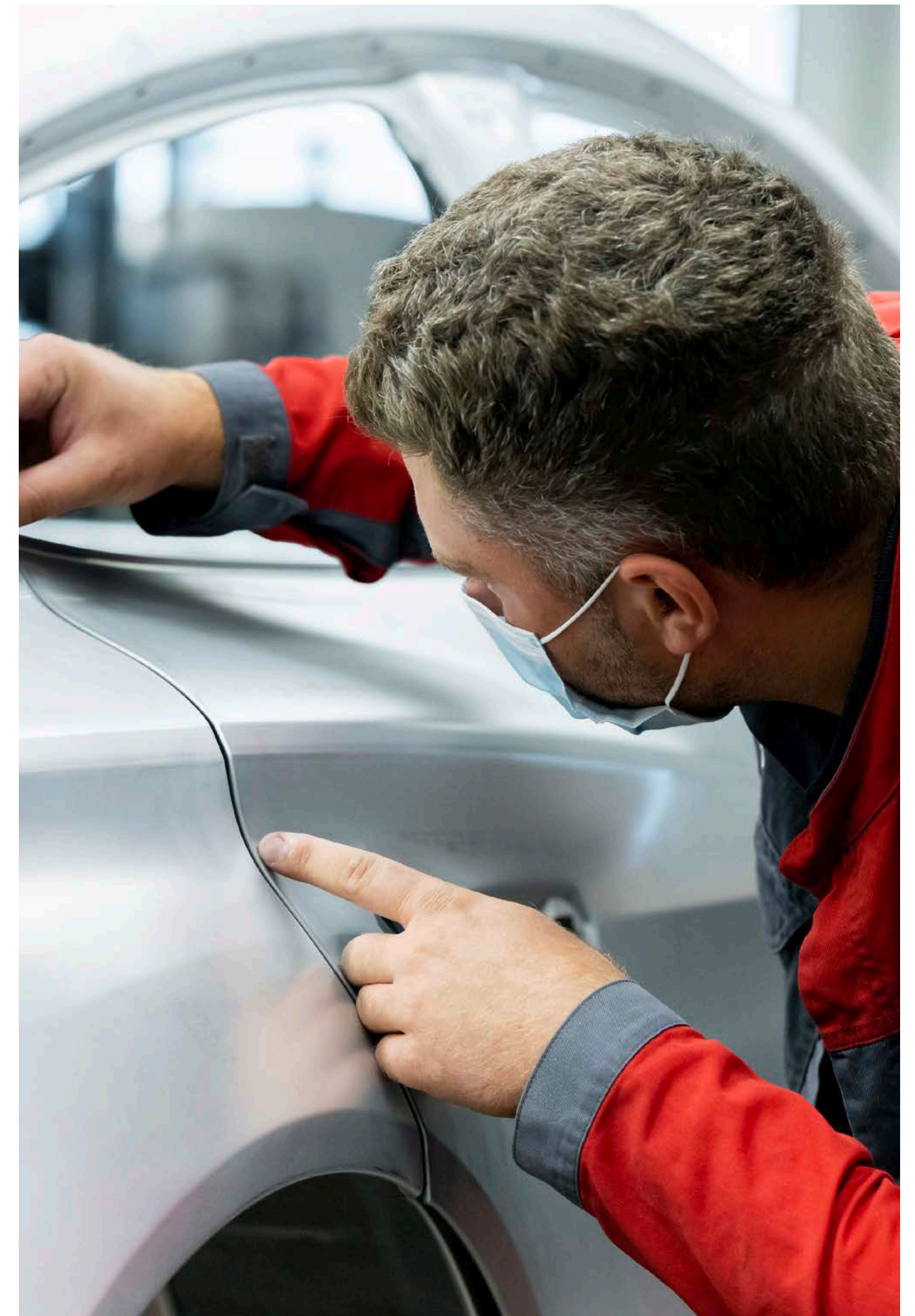
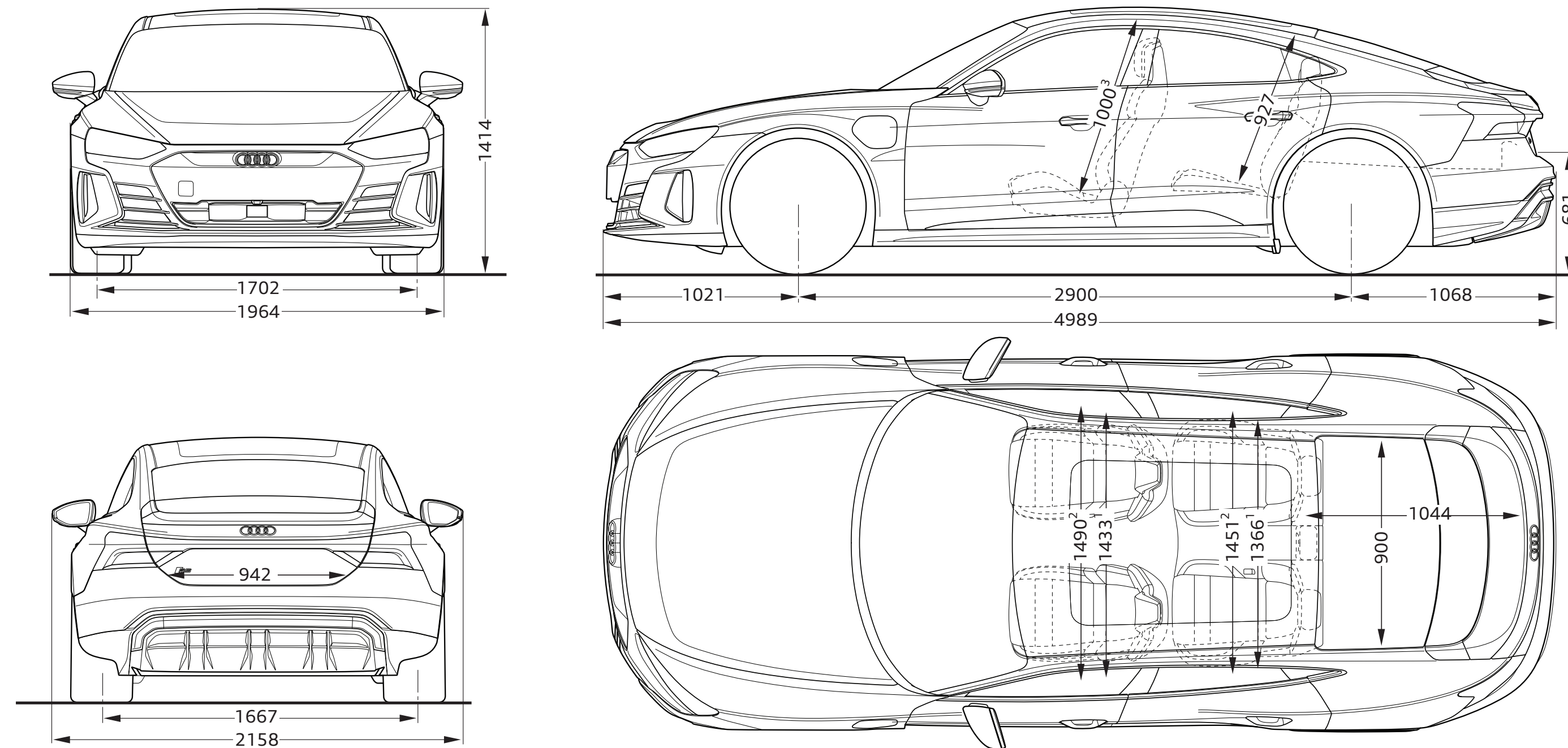

Toutes les cotes sont indiquées en millimètres, véhicule à vide. <sup>1</sup> Largeur aux épaules. <sup>2</sup> Largeur aux coudes. <sup>3</sup> Hauteur maximum. \* Espace maximum au-dessus de la tête. Les valeurs indiquées sont des valeurs nominales basées sur des données. Elles font référence aux ensembles de données actuels à la date de la détermination et à un ensemble défini d'équipements.

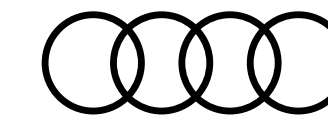

# Label pneumatique

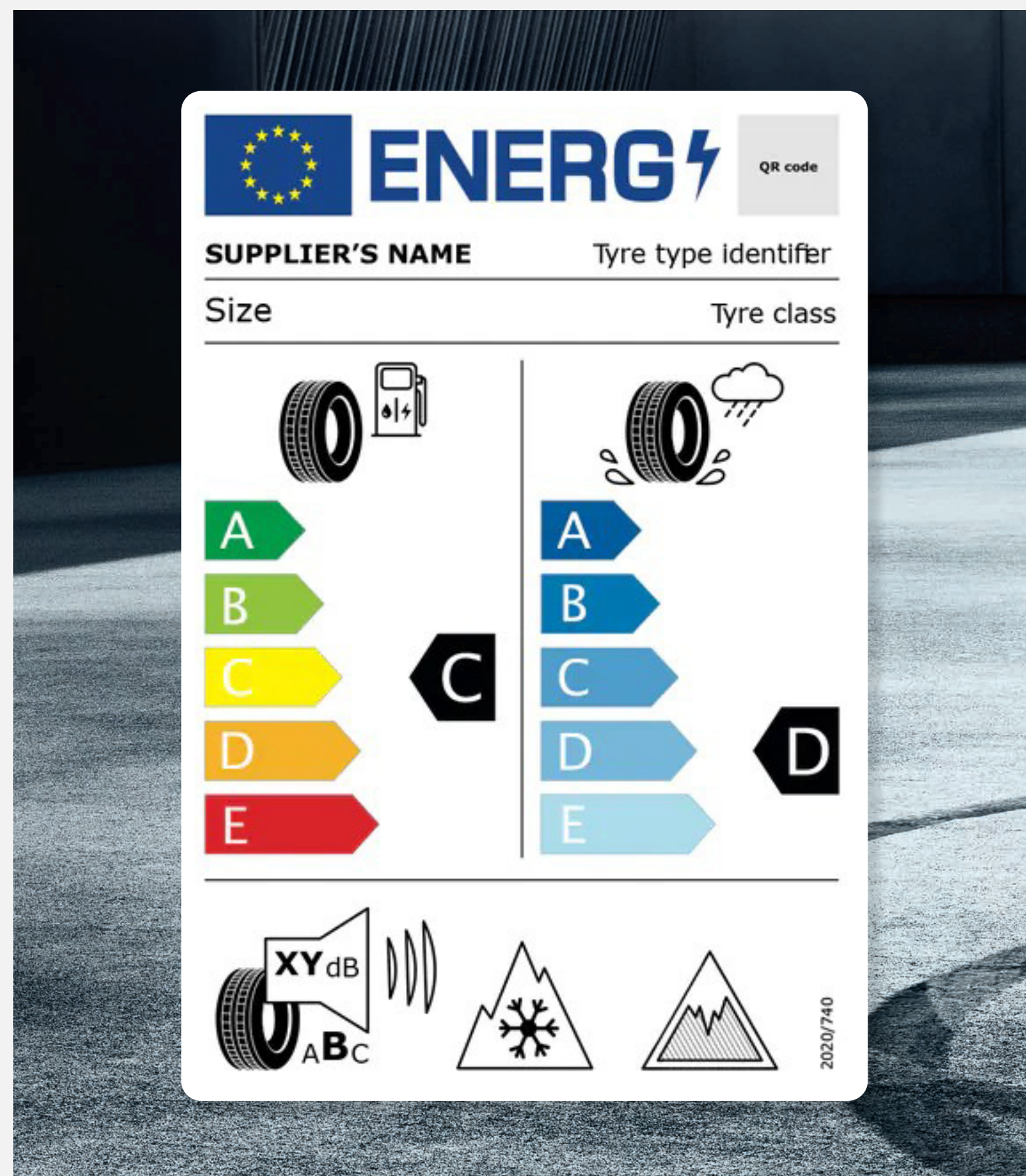

## Téléchargement

Toutes les étiquettes des labels pneumatiques sont téléchargeables directement sur le configurateur Audi, disponible à cette adresse :

[Accueil](#) | [Audi.fr](#) | [Audi France](#) >

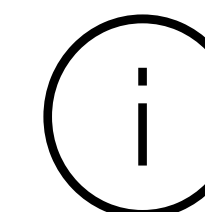

## Informations

Pour plus d'informations sur l'étiquetage européen des pneumatiques et comprendre les objectifs de ce nouvel étiquetage, rendez-vous ici :

[Etiquettes énergétiques pneumatiques](#) >



## Détails

Les pneumatiques ne sont pas fabriqués par Audi.  
La documentation relative aux pneumatiques a été élaborée par le fournisseur de pneumatiques en application du règlement (UE) 2020/740

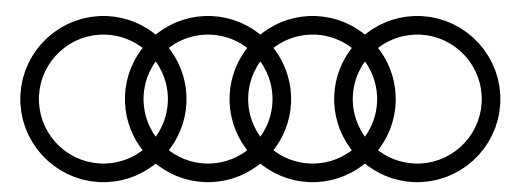

## PENSEZ À COVOITURER. #SeDéplacerMoinsPolluer

AUDI FRANCE  
BP 62 - 02601 Villers-Cotterêts Cedex

Le modèle, les versions et les équipements présentés dans ce catalogue ainsi que certains services ne sont pas disponibles dans tous les pays. Les automobiles qui figurent sur les photos comportent des équipements en option avec le supplément de prix. Les informations concernant : possibilités de livraison, aspect, performances, dimensions, poids, consommation et frais d'entretien des véhicules correspondent aux données en notre possession à la date de mise en ligne. Les informations contenues dans le présent document sont modifiables à tout moment et sans préavis. Pour plus d'information veuillez vous rapprocher de votre Distributeur Audi.

Les matériaux et composants de ce véhicule ont été conçus pour minimiser leur impact sur l'environnement, dans le respect de la réglementation relative aux véhicules hors d'usage. Ont ainsi été privilégiés des composants et matériaux recyclés et/ou ré-employables et/ou valorisables, visant à faciliter le démontage et la dépollution des véhicules hors d'usage ainsi qu'à préserver l'environnement. Tout véhicule en fin de vie peut être cédé Gratuitement par son dernier propriétaire aux démolisseurs et broyeurs agréés par les services compétents. Pour plus de renseignements sur la cession des véhicules hors d'usage et/ou les dispositifs mis en place pour prévenir les atteintes environnementales, n'hésitez pas à contacter votre distributeur Audi, ou Audi France, 11, avenue de Boursonne - BP 62 - 02601 Villers-Cotterêts Cedex.

Volkswagen Group France, SAS au capital de 198 502 510 €, 11 avenue de Boursonne - 02600 Villers-Cotterêts, RCS Soissons 832 277 370.

[www.Audi.fr](http://www.Audi.fr)

