

Nouvelle  
BMW X1

[www.bmw.fr](http://www.bmw.fr)



Le plaisir  
de conduire



# NOUVELLE BMW X1.

INTENSE.

**BMW EfficientDynamics**  
Moins d'émissions. Plus de plaisir.



**ELLE AIME LA LIBERTÉ  
AUTANT QUE VOUS.**



## Nouvelle BMW X1

### UNE AUTOMOBILE. X POSSIBILITÉS.

- 06 **Design extérieur et Finitions BMW**  
En route !
- 12 **Dynamisme**  
Besoin de liberté inclus.
- 14 **Deux « pros » de la poudreuse**  
Reportage Roman Rohrmoser.
- 16 **Design intérieur**  
Tout à portée de la main et du regard.
- 22 **Valeurs intérieures et nouveau naturel**  
Design intérieur et Finitions.
- 24 **Innovations**  
Réceptive à la nouveauté.

## Technique

### PLACE À LA SPONTANÉITÉ.

- 30 **BMW ConnectedDrive**  
Mieux connecté. Encore plus libre.
- 34 **BMW EfficientDynamics**  
Moins d'émissions. Plus de plaisir.
- 36 **Moteurs BMW TwinPower Turbo**  
Des performances maximales et une consommation minimale.
- 38 **Trains roulants et sécurité**  
Des systèmes innovants pour plus de plaisir de conduire.

## Équipement

### AUSSI UNIQUE QUE VOTRE IMAGINATION.

- 42 **Nouvelle BMW X1**
- 44 **Finition xLine**
- 46 **Finition Sport**
- 48 **Finition M Sport**
- 50 **Teintes de carrosserie, garnissages et inserts décoratifs**
- 54 **Équipements de série / en option**
- 63 **Accessoires d'Origine BMW**

[www.bmw.fr/configurateur](http://www.bmw.fr/configurateur)

## Vue d'ensemble

### TOUTE SA DIVERSITÉ EN UN COUP D'ŒIL.

- 64 **Caractéristiques techniques et informations sur les consommations et les émissions de CO<sub>2</sub>**
- 66 **Service BMW**  
Service BMW, BMW Financial Services et Expérience BMW.

[www.bmw.fr](http://www.bmw.fr)

#### Équipement du modèle présenté : BMW X1 xDrive25d xLine.

Moteur :	4 cylindres Diesel BMW TwinPower Turbo
Puissance :	218 ch (160 kW)
Jantes :	En alliage léger 18" (46 cm) style 322 à rayons en Y
Teinte de carrosserie :	« Valencia Orange » métallisé
Garnissages :	Cuir Nevada « Oyster » avec liseré orange/noir
Inserts décoratifs :	Bois précieux Fineline Bay mat souligné de chrome perlé

#### Éditorial

## PLACE À LA SPONTANÉITÉ.

Que ce soit pour une virée improvisée à la campagne ou pour affronter les plus grandes métropoles de ce monde, la Nouvelle BMW X1 est la voiture idéale. Son look affirmé, sa modularité impressionnante et ses technologies modernes en font la complice parfaite pour tous les styles de vie.

Aussi séduisantes les unes que les autres, la Finition xLine, la Finition Sport et la Finition M Sport permettent d'accentuer différentes facettes de la voiture au gré de vos envies. Des matériaux haut de gamme, une excellente qualité de fabrication et des tonalités parfaitement assorties sont les signes distinctifs d'une automobile aussi unique que vous : votre Nouvelle BMW X1.

[www.bmw.fr/x1](http://www.bmw.fr/x1)



# EN ROUTE!

► **Insuffler élégance et dynamisme à la vie moderne.** La Nouvelle BMW X1 relève le défi avec brio. Sa modularité, ses dimensions extérieures compactes et son habitacle extrêmement généreux en font une automobile à l'aise sur tous les terrains. De la sortie shopping au week-end sportif, la Nouvelle BMW X1 est un touche-à-tout particulièrement agile qui rendra votre quotidien encore plus excitant.





## CONQUIERT LES CŒURS COMME LA ROUTE.

►► **Sportivité et charisme garantis – partout.**

Lignes latérales ascendantes, empattement long et porte-à-faux courts permettent à la Nouvelle BMW X1 d'arborer la forme typique des modèles BMW, tandis que ses proportions de SAV caractéristiques lui confèrent un charisme empreint de sérénité. À cela s'ajoutent des éléments tels que les habillages de bas de caisse optionnels ou le bouclier avant expressif, qui soulignent son tempérament plein d'énergie et ses qualités de tout-terrain. Son design lumineux innovant avec éclairage diurne de série, disponible au choix en version bi-Xénon, lui donne un visage particulièrement expressif. Les feux arrière en L avec conduits lumineux à LED lui permettent par ailleurs de conserver une poupe typiquement BMW.



## UNE FORME. PLUSIEURS FACETTES.

**Il ► Un représentant typique de la gamme X, reconnaissable au premier coup d'œil : la Finition xLine et la Finition Sport aiguisent la personnalité de la BMW X1.** La Finition xLine souligne l'aisance de la BMW X1 en dehors des grandes villes avec ses éléments expressifs et élégants comme les jantes en alliage léger 18" (46 cm) aux rayons en Y typés, les bas de caisse couleur argent mat et un intérieur aux harmonies de teintes naturelles. La Finition Sport se veut plus dynamique avec des jantes en alliage léger 18" (46 cm) bicolores exclusives, des applications en noir brillant et un intérieur riche en contrastes.





## BESOIN DE LIBERTÉ INCLUS.

►► **Impressionnante de dynamisme et d'agilité.**

Sur le bitume ou en dehors, la Nouvelle BMW X1 est toujours en mesure de déployer sa pleine puissance. Elle impressionne par sa répartition optimale du couple, son dynamisme hors norme et son efficacité maximale. Vous avez le choix entre la technologie 4 roues motrices intelligente xDrive, qui vous permettra de venir à bout des revêtements les plus exigeants, ou la propulsion sDrive de série. Vous serez dans tous les cas conquis par une agilité et une maniabilité au plus haut niveau.



# DEUX « PROS » DE LA POUDREUSE.

Peu de skieurs savent à quel point une pente à 45 degrés est vertigineuse vue d'en haut. « Quand on dit 45 degrés, la plupart des gens pensent à la moitié d'un angle droit. Mais vue d'en haut, une pente à 45 degrés est carrément verticale ! Même pour un pro, c'est impressionnant. » Roman Rohrmoser est un professionnel et les pentes à 45 degrés sont son terrain de jeu. Roman a chaussé ses premiers skis à l'âge de deux ans et remporté de nombreuses courses alpines à l'adolescence. Depuis plus de dix ans, il pratique le freestyle et fait actuellement partie du Team K2 International. De l'Alaska au Chili, il a dévalé les parois les plus abruptes, qu'il a parfois été le premier à déflorer. Mais plus encore qu'une inclinaison extrême, les skieurs amateurs ont beaucoup de mal à se représenter les figures acrobatiques que Roman Rohrmoser accomplit sur ces pentes. Il saute de rochers hauts comme des immeubles de plusieurs étages, le plus souvent en effectuant des rotations ou des flips dans les airs pour skier normalement une fois atterri sur la neige ou encore, comme c'est désormais possible grâce aux fameux skis « twin-tips » (des skis à doubles spatules, relevés à l'avant et à l'arrière), skier en fakie, c'est-à-dire, en arrière.

Ce qui ressemble à une suite de gags burlesques relevant du genre cinématographique appelé slapstick (coup de bâton) par les Américains est en fait du ski en freestyle au plus haut niveau. Pour le spectateur, cela paraît si simple de glisser, comme en apesanteur, dans la poudreuse jusqu'aux hanches, mais cela demande un entraînement très dur et beaucoup de courage. « Les jours de tournage, nous sommes souvent sur les planches du matin au soir. Il faut avoir une excellente condition physique et être très concentré. » Ce loisir, Rohrmoser est parvenu à en faire son métier et l'hiver, il évolue en freestyle sous l'objectif de caméras et d'appareils photo en réalisant des stunts à couper le souffle. Il collabore pour cela avec les meilleures équipes de films d'action au monde. Pour les tournages dans les régions reculées, il emprunte souvent l'hélicoptère. Les jours où tout est parfait avec une poudreuse idéale et un ciel d'azur, il faut filmer le plus de scènes possibles et, donc, ne pas perdre de temps pour l'ascension. Ce natif du Zillertal, l'une des principales vallées du Tyrol autrichien, se déplace aussi souvent

entre les plus beaux spots des Alpes. Toujours à la recherche de neige fraîche et de conditions optimales, il utilise la Nouvelle BMW X1 pour rejoindre Saint-Moritz, Courmayeur ou Livigno. En 2013, il a parcouru ainsi quelque 40 000 kilomètres, entre autres pour la réalisation d'un roadtrip pour BMW TV. Pour ce montagnard et free-rider, la Nouvelle BMW X1 est la voiture idéale. Malgré la neige et le verglas, la technologie 4 roues motrices intelligente xDrive lui a toujours permis d'arriver à destination. Les dossiers arrière rabattables et le sac à skis lui offrent suffisamment de place pour tout son matériel, même quand il part pour plusieurs jours avec des amis. Pour franchir les derniers mètres jusqu'au sommet, il lui arrive parfois de regretter de devoir troquer sa Nouvelle BMW X1 contre un hélicoptère.



Roman Rohrmoser, skieur de l'extrême, est toujours à la recherche de neige fraîche et de pentes immaculées. La Nouvelle BMW X1 l'accompagne tout au long de l'hiver.



## TOUT À PORTÉE DE LA MAIN ET DU REGARD.

❖ **L'exclusivité jusque dans le moindre détail.** L'utilisation des matériaux les plus raffinés, la finition exemplaire, la qualité au toucher et l'harmonie des couleurs flattent tous les sens. Le poste de conduite impressionne par son design clair et dégagé. Comme d'habitude, la console centrale et tous les éléments de commande principaux sont orientés vers le conducteur dans un souci d'ergonomie, à l'instar de la Navigation

multimédia Professional avec écran couleur haute résolution de 8,8" (22,4 cm) et du « Controller » iDrive. Ce dernier permet de commander de façon intuitive de nombreuses fonctions multimédia et de l'autoradio, mais aussi le téléphone portable et le système de navigation. En plus d'un confort impressionnant, l'habitacle se distingue aussi en matière de sécurité avec notamment six airbags de série.





**☞ Spontanéité parfaite.** La Nouvelle BMW X1 associe des fonctions intelligentes, de nombreuses possibilités de rangement et un espace de chargement qui se transforme en fonction de vos besoins. Les bouteilles disparaissent dans les vide-poches tandis que les gobelets se rangent dans les porte-bouteilles placés sur la console centrale. Les dossiers de banquette arrière rabattables de série selon le format 40/20/40 et inclinables individuellement permettent d'adapter l'habitacle en fonction de vos besoins. Cette façon de compartimenter la banquette permet, une fois la partie centrale rabattue, de glisser facilement des objets longs et étroits dans l'habitacle tout en conservant deux places à part entière à gauche et à droite. Les passagers qui les occupent peuvent contempler l'immensité du ciel à travers le toit panoramique en verre optionnel, pour un sentiment de liberté encore plus grand.

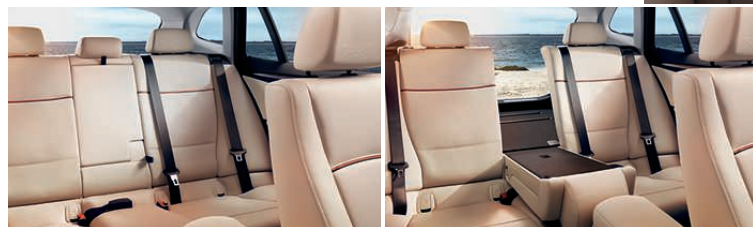

**ELLE S'ADAPTE À  
TOUTES VOS ENVIES.**

# LE MONDE DANS VOS BAGAGES.



**|| Quelle que soit votre destination, le compartiment à bagages s'adapte à vos besoins.** Les dossiers de banquette arrière rabattables dans les proportions 40/20/40 peuvent également être inclinés selon 10 angles entre 1° et 31°, ce qui vous permet d'augmenter la capacité du compartiment à bagages jusqu'à 480 l. Lorsque les trois dossiers sont rabattus, la capacité maximale passe à 1 350 l.

La **position normale** permet de voyager à cinq. Avec des dossiers arrière inclinés à 25°, le compartiment à bagages peut encore accueillir deux grandes valises par exemple.



La **position confort** offre un confort d'assise accru avec des sièges arrière inclinés à 31°. Les dossiers arrière peuvent être relevés quasiment à la verticale pour transporter des bagages volumineux (**position de chargement** avec une inclinaison de 1°).

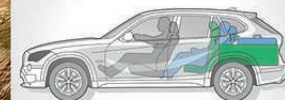

Enfin, vous pouvez également combiner la position confort et la position de chargement. Des objets volumineux sont transportés d'un côté alors qu'un passager peut prendre place de l'autre.

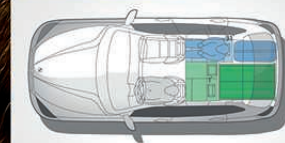

# VALEURS INTÉRIEURES ET NOUVEAU NATUREL.



## « Cross-Culture » : Finition xLine.

La position assise haute et la technologie 4 roues motrices intelligente xDrive font de la Nouvelle BMW X1 l'automobile idéale des conducteurs actifs. Avec des inserts

décoratifs en bois mat souligné de chrome perlé ou des garnissages en cuir clair, la Finition xLine convient parfaitement à cette automobile.



## Tempérament & Dynamisme : Finition Sport.

Avec ses inserts décoratifs brillants « Schwarz » et le cuir rouge, la Finition Sport met en valeur l'agilité de la Nouvelle BMW X1, le SAV le plus sportif de sa catégorie.



Un coup d'œil dans l'habitacle de la Nouvelle BMW X1 suffit pour s'en convaincre : des matériaux haut de gamme, une excellente finition et plusieurs univers de personnalisation créent une ambiance élégante et raffinée. Les designers d'intérieur BMW disposent d'un test simple et efficace pour juger de la qualité d'une matière destinée à l'habitacle : elle doit avoir au toucher les qualités qu'elle présente à l'œil, autrement dit, le cuir est agréable au contact et le bois chaleureux. Les commandes et leviers sont conçus pour qu'on ait plaisir à les actionner. En plus de l'appréciation subjective du design, les couleurs et les matières sont composées pour répondre à des exigences objectives : refléter les tendances du design international des produits de luxe. Renvoyer au style et à la tradition d'une automobile haut de gamme allemande. La Nouvelle BMW X1 est considérée comme le premier SAV premium de la catégorie compacte et son habitacle exclusif est à la hauteur de son rôle de créatrice de tendances et de BMW typique. Pour souligner ses traits de caractère plus marqués, la Nouvelle BMW X1 est disponible en différentes Finitions parmi lesquelles nous trouvons la Finition Sport et la Finition xLine qui lui apportent encore plus de présence et modifient l'atmosphère intérieure. La Finition Sport fait ressortir l'agilité de la Nouvelle BMW X1, entre autres par les inserts décoratifs brillants « Schwarz » soulignés de rouge mat ou le cuir Nevada « Korallrot » avec liseré gris/noir au niveau de la partie centrale des sièges. Pour la Finition Sport, les designers d'intérieur de BMW se sont entre autres inspirés

de la longue tradition de BMW en sports mécaniques. La Finition xLine est quant à elle le complément séduisant d'un style de vie actif. Les combinaisons de teintes apaisantes des garnissages déclinés en différents tons de terre et les inserts décoratifs en bois mat à pores ouverts aux veines vivantes, soulignent la valeur naturelle de la Nouvelle BMW X1. Les sièges en cuir optionnels disposent, comme sur la Finition Sport, d'un liseré contrastant au niveau de la partie centrale. Les deux Finitions proposent des combinaisons de couleurs et de matériaux soulignant le caractère unique de la voiture, dans laquelle chaque détail est le fruit de l'expérience et du goût très sûr des designers BMW : ces derniers veillent à ce que tous les facteurs interagissent harmonieusement. Si la fonctionnalité et la sécurité jouent un rôle déterminant, un soin tout particulier a été donné ici à la forme, à l'esthétique.



## ELLE PENSE POUR VOUS PERMETTRE DE VOUS CONSACRER À L'ESSENTIEL.

►► **Assistance sans limites.** Les fonctions BMW ConnectedDrive vous ouvrent des possibilités infinies : ainsi, le système de navigation avec Information Trafic en Temps Réel RTTI vérifie en cours de route la situation actuelle de la circulation. Si le guidage dynamique est activé, le système de navigation modifie automatiquement l'itinéraire en cas de fort ralentissement ou d'embouteillage. À cela s'ajoutent des fonctions et services en grand nombre, rendant chaque déplacement encore plus sûr. Les services « Ma BMW à distance » vous permettent de retrouver votre voiture sur les parkings les plus fréquentés. Il vous suffit d'activer l'avertisseur lumineux à l'aide de votre smartphone pour savoir où se trouve la BMW. L'application gratuite de webradio personnalisée AUPEO! vous offre un divertissement à la carte. Elle vous permet actuellement d'accéder à près d'un million de titres classés dans plus de 120 genres. Ces innovations BMW ConnectedDrive, et bien d'autres encore, vous rendent la route plus agréable que jamais. Vous arrivez à destination détendu après avoir savouré sans réserve le plaisir de conduire.



## UNE SOLIDE LONGUEUR D'AVANCE.

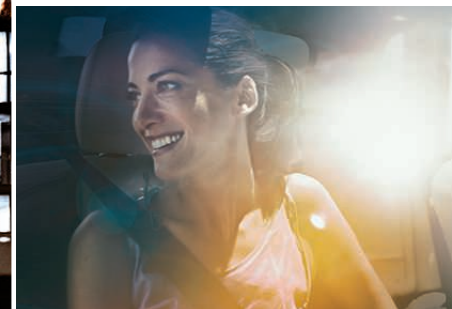

►► **Utilisation efficace de la puissance.** Avec les moteurs BMW TwinPower Turbo de dernière génération, dynamisme extrême, efficacité remarquable et plaisir de conduire toujours aussi exceptionnel caractérisent le moindre de vos déplacements. Le programme technologique BMW EfficientDynamics permet d'abaisser considérablement la consommation et les émissions grâce à tout un ensemble d'innovations. Moteurs BMW TwinPower Turbo réalisés suivant le principe de la construction allégée, systèmes d'injection de dernière génération, gestion entièrement variable de la charge moteur et technologies de suralimentation innovantes contribuent à faire baisser durablement la consommation et les émissions de CO<sub>2</sub> : par exemple la Nouvelle BMW X1 sDrive20d de 184 ch (135 kW) consomme 4,9 l/100 km<sup>1</sup> et n'émet que 129 g de CO<sub>2</sub> au km<sup>1</sup>. La boîte de vitesses automatique à 8 rapports parfaitement étagée participe à l'économie de carburant au même titre que la fonction d'arrêt et de redémarrage automatique du moteur. Le conducteur peut encore réduire sa consommation grâce au mode ECO PRO de série. Ce mode l'aide à conduire de manière plus efficace et minimise par exemple la consommation en énergie de la climatisation.

<sup>1</sup> Les consommations de carburant et les émissions de CO<sub>2</sub> dépendent de la taille de roues et du type de boîte de vitesses choisis. Vous trouverez de plus amples informations aux pages 64 | 65.



**UNE  
JOURNÉE  
S'ACHÈVE,  
VIVEMENT  
DEMAIN !**



## BMW ConnectedDrive Mieux connecté. Encore plus libre.



Notre monde est de plus en plus interconnecté. Nous souhaitons surpasser les attentes des conducteurs de nos automobiles en leur proposant une voiture innovante, en connexion permanente avec leur univers pour pouvoir obtenir à tout instant des renseignements, communiquer en toute sécurité par téléphone ou par e-mail ou encore accéder facilement aux dernières informations en cours de route. BMW ConnectedDrive est un concept qui regroupe toutes les fonctionnalités reliant les automobiles BMW et leurs occupants au monde extérieur et à leur environnement routier.



Chacun trouve la solution qui lui convient dans l'offre de services et de systèmes d'aide à la conduite intelligents **BMW ConnectedDrive**. Les Services & Apps BMW ConnectedDrive offrent plus de liberté grâce à de multiples interconnexions entre le conducteur, la voiture et le monde extérieur. Les aides à la conduite BMW ConnectedDrive rendent les déplacements à bord d'une BMW plus sûrs et plus confortables. Ces systèmes intelligents assistent le conducteur ou l'aident à prendre la meilleure décision pour minimiser les risques d'accident.

Plus d'informations sur

[www.bmw.fr/connecteddrive](http://www.bmw.fr/connecteddrive)

## SERVICES CONNECTED DRIVE.

L'équipement Services ConnectedDrive vous permet de rester connecté en permanence avec ceux qui vous sont chers. Chaque fonction a été développée pour procurer une expérience de conduite encore plus intense. Les Services ConnectedDrive vous offrent un large choix de services et d'applications – tels que facebook®, webradios, fonction de dictée, et bien d'autres encore. Avec BMW Online, vous restez au fait de l'actualité. Via la bureautique BMW Online, vous pouvez recevoir, lire et répondre à vos e-mails privés directement à bord de votre voiture. Images Google™ Street View de votre destination, attractions touristiques ou renseignements sur le pays dans lequel vous vous trouvez, autant d'informations que vous pouvez vous faire afficher en cours de route. Et une fois arrivé à destination, rien de plus facile que de trouver par exemple un hôtel disponible ou le parking le plus proche.



En optant pour l'option Services ConnectedDrive lors de la commande de votre voiture, vous bénéficiez d'une multitude de services – facilement sélectionnables sur le ConnectedDrive Store<sup>1</sup>. Vous pouvez vous informer sur les offres de services disponibles et les commander directement dans votre voiture si vous le souhaitez – ou sur votre portail client « My BMW ConnectedDrive » depuis votre ordinateur personnel ou votre tablette. Vous décidez ainsi librement parmi le large choix de services lesquels vous souhaitez utiliser.

<sup>1</sup> Disponibilité prévisionnelle : 4<sup>ème</sup> trimestre 2014.

## SERVICES & APPS BMW CONNECTED DRIVE – CONNEXION INTELLIGENTE.

Les **Services & Apps<sup>1</sup> BMW ConnectedDrive** sont personnalisables et peuvent être sollicités en fonction de vos besoins en un tour de main. Vous privilégiez toujours l'itinéraire le plus rapide ? Pas de problème avec le système d'Information Trafic en Temps Réel RTTI. Vous êtes à la recherche d'un restaurant ? Il suffit d'appeler la Conciergerie.



**Conciergerie.** Ce service d'information téléphonique BMW vous offre une aide personnalisée dans le choix de vos destinations et l'organisation de votre voyage. Un agent du Centre d'Appel BMW se tient à votre disposition pour vous conseiller, vous donner des informations détaillées et envoyer directement les coordonnées du lieu recherché à votre système de navigation. Un service de réservation d'hôtel est également proposé. La Conciergerie BMW est disponible 24h/24, 7 jours/7 en France et également depuis l'étranger.



**Appel d'Urgence Intelligent.** Cet équipement lance un appel automatique en cas d'accident grave avec déclenchement des airbags ou du pré-tensionneur de ceinture de sécurité. Une carte SIM intégrée à la voiture permet de transmettre des données importantes telles que la localisation exacte de la BMW, une estimation de la gravité de l'accident et le risque de blessures des occupants au Centre d'Appel BMW, lequel informe immédiatement le centre de secours le plus proche et reste en contact avec les personnes accidentées jusqu'à l'arrivée des secours. Il est également possible de déclencher manuellement l'Appel d'Urgence Intelligent, par exemple pour aider des tiers. Ce service fonctionne partout en Europe et est agréé en France par le Ministère de l'Intérieur.



**Information Trafic en Temps Réel.** Avec le service RTTI inclus dans BMW ConnectedDrive, vous disposez d'une aide à la navigation efficace. Ce nouveau système informe en temps réel sur les conditions de circulation instantanées sur autoroutes, voies rapides, routes secondaires et sur les axes principaux de nombreuses agglomérations urbaines. Pour analyser la situation routière, le système tient compte d'une quantité nettement plus importante de données que le canal d'informations routières TMC (basé sur la radiodiffusion). En plus de vous avertir de la présence d'un bouchon, il vous donne des informations précises sur la situation actuelle du trafic sur un trajet de contournement potentiel. Ce système RTTI apporte une plus-value extraordinaire par rapport au système TMC classique équipant la majorité des voitures.

## AIDES À LA CONDUITE BMW CONNECTED DRIVE – ELLES VOUS ACCOMPAGNENT ET VOUS ASSISTENT.

Les **aides à la conduite BMW ConnectedDrive** offrent des fonctions innovantes permettant de profiter d'un gain de sécurité et de confort tout en intensifiant encore le plaisir de conduire. Vous souhaitez vous garer en toute décontraction ? Les radars de stationnement PDC sont là pour vous aider. Mieux voir dans l'obscurité ? Les feux de route anti-éblouissement sont là pour cela.



**Radars de stationnement PDC.** Disponibles pour l'avant et l'arrière ou uniquement pour l'arrière. Ils facilitent les manœuvres sur les emplacements les plus étroits. La distance entre votre BMW et un obstacle est indiquée par un signal sonore (et visuel en combinaison avec un système de navigation).



**Caméra de recul.** Elle filme l'espace derrière la voiture, les images apparaissant sur l'écran de contrôle. Elle offre une vision parfaite lors des manœuvres en marche arrière à moins de 20 km/h. Sur les modèles équipés d'un crochet d'attelage, la caméra de recul dispose d'une fonction zoom étendue facilitant l'accrochage de la remorque.



**Feux de route anti-éblouissement.** Ils soulagent le conducteur lors de la conduite de nuit en passant automatiquement en feux de croisement lorsque le système détecte des usagers précédant la BMW ou arrivant en sens inverse. Les feux de route anti-éblouissement réagissent également lorsque la luminosité environnante est suffisante, par exemple en agglomération, et désactivent alors les feux de route.

Les illustrations représentées ici sont à titre d'exemple. L'écran de contrôle et les représentations des contenus peuvent différer en fonction des modèles.

<sup>1</sup> Durée des services : pendant toute la durée de vie de la voiture ou 3 ans à partir de la date de première préparation à la route de la voiture. Pour de plus amples informations sur BMW ConnectedDrive, veuillez consulter le site Internet [www.bmw.fr/connecteddrive](http://www.bmw.fr/connecteddrive) ou la brochure Tarifs.

## BMW EfficientDynamics Moins d'émissions. Plus de plaisir.

BMW EfficientDynamics est une stratégie de BMW Group qui regroupe toutes les technologies visant à améliorer simultanément l'efficacité et le dynamisme de tous les modèles de la gamme.

C'est ainsi que, depuis 1995, BMW a pu réduire de 30 % les émissions de CO<sub>2</sub> de sa flotte de véhicules neufs en Europe et prévoit de les réduire de moitié d'ici 2020.



## DES ÉMISSIONS TOUJOURS PLUS FAIBLES AVEC 119 g/km de CO<sub>2</sub>.

La Nouvelle BMW X1 sDrive20d EfficientDynamics Edition représente une étape-clé dans cette démarche de réduction de la consommation et des émissions polluantes. Son aérodynamisme optimisé, notamment grâce à des jantes Aero innovantes, permet au nouveau SAV de BMW d'afficher la consommation moyenne de 4,5 l/100 km<sup>1</sup> et des émissions de CO<sub>2</sub> de seulement 119 g/km<sup>1</sup>. À l'aide de la technologie BMW TwinPower Turbo et d'une conception moteur modifiée, de la direction à assistance électrique, d'un rapport de pont arrière adapté, de pneumatiques à faible résistance au roulement et d'un indicateur de changement de rapport optimisé, la BMW X1 sDrive20d EfficientDynamics Edition réalise ces chiffres sans la moindre incidence sur le plaisir de conduire. Bien au contraire : la BMW X1 sDrive20d EfficientDynamics Edition affiche une belle sportivité avec 163 ch (120 kW) et 380 Nm de couple. Pour plus d'informations, rendez-vous à l'adresse

[www.bmw.fr/efficientdynamics](http://www.bmw.fr/efficientdynamics)

## BMW EFFICIENT DYNAMICS – UTILISE PEU ET DONNE BEAUCOUP.

Différents concepts moteurs, une même finalité : le plaisir de conduire typique de la marque BMW. Sous la bannière BMW EfficientDynamics, nous poursuivons nos efforts dans la recherche de solutions innovantes pour qu'à long terme, mobilité aille de pair avec zéro émission. Cette stratégie s'articule autour de plusieurs axes.

**Programme technologique.** Nos modèles essence et Diesel conventionnels font l'objet d'optimisations constantes. Ainsi, un ensemble de technologies permet de réduire la consommation et les émissions tout en maximisant les performances et le plaisir de conduire. Ce programme inclut, parmi d'autres innovations, la technologie BMW TwinPower Turbo, la fonction d'arrêt et de redémarrage automatique du moteur ou le système de récupération de l'énergie au freinage.

**BMW ActiveHybrid.** Avec les berlines BMW ActiveHybrid 3 et BMW ActiveHybrid 5 ainsi que la BMW ActiveHybrid 7, BMW propose une gamme impressionnante de voitures de série à entraînement hybride d'exception. Grâce à une gestion intelligente de l'énergie, tous les modèles offrent une efficacité exemplaire conjuguée à un remarquable dynamisme.

**BMW eDrive.** La technologie intelligente et électrique permettant une conduite dynamique. Le cœur de la technologie BMW eDrive se compose d'un moteur électrique synchrone, d'une batterie lithium-ion hautes performances et de la gestion intelligente de l'énergie. Grâce à cette technologie, BMW propose une conduite en mode électrique premium et ouvre la voie vers la mobilité zéro émission de demain.

**BMW i.** Reprenant l'idée conductrice de BMW EfficientDynamics, BMW i développe de nouveaux concepts automobiles visionnaires tels que la BMW i3 et la BMW i8. Ces voitures misent d'une part sur les technologies BMW EfficientDynamics déjà existantes et d'autre part sur des matériaux légers innovants comme la fibre de carbone. Avec une stratégie axée sur le développement durable tout au long de la chaîne de création de valeur et des services de mobilité complémentaires, BMW i redéfinit la conception de la mobilité individuelle. Pour en savoir plus : [www.bmw-i.fr](http://www.bmw-i.fr)

## LES TECHNOLOGIES BMW EFFICIENT DYNAMICS ÉQUIPANT LA NOUVELLE BMW X1.

**Fonction d'arrêt et de redémarrage automatique du moteur Auto Start/Stop** (pour boîte de vitesses manuelle à 6 rapports et toutes les boîtes de vitesses automatiques à 8 rapports). Lors de courts arrêts, par exemple à un feu rouge, cette fonction coupe temporairement le moteur pour réduire la consommation.

**Compresseur de climatisation débrayable.** Le compresseur de climatisation est découplé de l'entraînement par courroie lorsque la climatisation ne fonctionne pas, ce qui permet de réduire les pertes de puissance habituelles.

**Technologie BMW TwinPower Turbo.** Cette technologie associe, sur les moteurs essence, un turbocompresseur Twin Scroll, la commande entièrement variable de la levée des soupapes Valvetronic, le double VANOS et l'injection directe haute précision HPI. Sur les moteurs Diesel, elle associe la rampe commune d'injection directe et un turbocompresseur à géométrie variable (deux turbocompresseurs sur la BMW X1 xDrive25d). Ainsi les moteurs essence et Diesel BMW TwinPower Turbo se distinguent-ils par une diminution de la consommation doublée d'un net surcroît de puissance sur une large plage de régimes.

**Indicateur de changement de rapport.** Passer les rapports à temps est l'un des moyens les plus simples et les plus efficaces d'économiser du carburant. L'indicateur de changement de rapport constitue une aide précieuse en indiquant au conducteur quel rapport engager pour conduire de la manière la plus économique possible.

**Système de récupération de l'énergie au freinage.** Avec le système de récupération de l'énergie au freinage, l'alternateur produit du courant principalement en décélération, c'est-à-dire dès que le conducteur relâche l'accélérateur ou freine. L'énergie cinétique jusqu'alors inutilisée est ainsi transformée en énergie électrique puis stockée dans la batterie.

**Mode ECO PRO.** Ce mode permet de réduire de 15 %<sup>2</sup> la consommation en fonction du style de conduite. La courbe de réponse de l'accélérateur et les points de passage des rapports sont optimisés, et le chauffage et la climatisation adaptés de manière intelligente. Les conseils ECO PRO incitent le conducteur à conduire de manière encore plus efficace. L'économie de carburant ainsi réalisée s'affiche sur l'écran d'information sous forme de kilomètres « gagnés » depuis le dernier plein.

**Direction à assistance électrique.** Par rapport aux systèmes de direction hydrauliques conventionnels, elle présente l'avantage de ne consommer de l'énergie que lorsque le conducteur tourne le volant. En ligne droite, le moteur électrique n'est pas activé.

**Boîte de vitesses automatique à 8 rapports** (option). Grâce à un étagement particulièrement étudié des vitesses, la boîte de vitesses automatique à 8 rapports permet de mieux exploiter la plage de régime optimale, ce qui réduit nettement la consommation de carburant tout en rendant les passages de rapports encore plus confortables. Sur la Nouvelle BMW X1, elle est associée à la fonction d'arrêt et de redémarrage automatique du moteur Auto Start/Stop. Ainsi, la voiture offre plus de dynamisme de conduite et plus de confort, tout en voyant sa consommation et ses émissions diminuer.

<sup>1</sup> Les consommations de carburant et les émissions de CO<sub>2</sub> dépendent de la taille de roues et du type de boîte de vitesses choisis. Vous trouverez de plus amples informations aux pages G41 65.  
<sup>2</sup> Source : étude interne de BMW.

# L'ÂME DES PIONNIERS. LES INNOVATIONS MOTEURS BMW.

**Les moteurs Essence.** Les moteurs BMW sont performants, vifs à monter dans les tours et brillent par leur déploiement de puissance. Tous les moteurs BMW TwinPower Turbo proposés sur la Nouvelle BMW X1 s'inscrivent bien évidemment dans la philosophie BMW EfficientDynamics. Son objectif : transmettre la puissance à la route avec une efficacité maximale tout en minimisant la consommation de carburant et les émissions de CO<sub>2</sub>. Quel que soit le moteur pour lequel vous optez, vous avez l'assurance de profiter d'un plaisir de conduire des plus intenses et d'une efficacité remarquable.

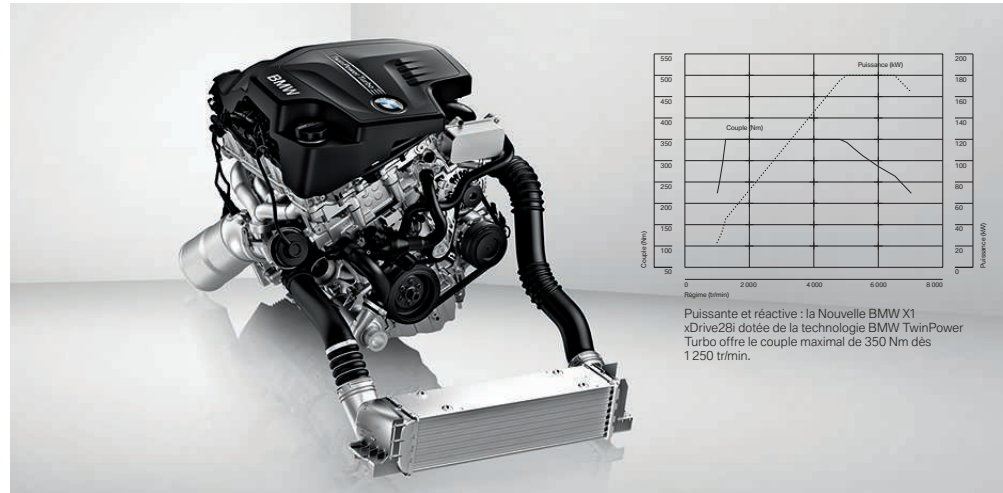

## BMW X1 xDrive28i.

Le moteur de 2 litres de cylindrée avec carter de vilebrequin entièrement en aluminium atteint son couple maximal de 350 Nm au régime extrêmement bas de 1 250 tr/min, prouesse rendue possible grâce à l'association de la technologie BMW TwinPower Turbo, du turbocompresseur Twin Scroll, de l'injection directe haute précision HPI, du Double VANOS et du système Valvetronic. La BMW X1 accélère de 0 à 100 km/h en 6,4 s grâce à son turbocompresseur Twin Scroll particulièrement réactif délivrant une puissance de 245 ch (180 kW). Vientent s'ajouter à ces excellentes performances une vitesse de pointe de 240 km/h (sur circuit), une consommation moyenne de seulement 7,2-7,3 l/100 km<sup>1</sup> et des émissions de CO<sub>2</sub> de 168-171 g/km<sup>1</sup>.

## BMW X1 sDrive20i/xDrive20i.

Le moteur 4 cylindres BMW TwinPower Turbo avec injection directe haute précision HPI, Valvetronic, Double VANOS et turbocompresseur Twin Scroll combine une cartographie moteur puissante à une grande efficacité. Les 184 ch (135 kW) délivrés par une cylindrée de 2 litres autorisent un couple maximal de 270 Nm, ce qui permet à la BMW X1 d'accélérer de 0 à 100 km/h en 7,4 s (xDrive20i : 7,8 s) et d'afficher une vitesse de pointe sur circuit de 220 km/h (xDrive20i : 215 km/h). Consommation moyenne : 6,9-7,1 l/100 km<sup>1</sup> (xDrive20i : 7,5-7,7 l/100 km<sup>1</sup>). Émissions de CO<sub>2</sub> : 162-165 g/km<sup>1</sup> (xDrive20i : 176-179 g/km<sup>1</sup>).

**Les moteurs Diesel.** Associant les techniques d'injection les plus récentes et la gestion entièrement variable de la charge moteur avec une technologie de suralimentation novatrice, la technologie BMW TwinPower Turbo mise en œuvre sur la Nouvelle BMW X1 procure un gain d'efficacité et de dynamisme. Toutes les motorisations disponibles sont réalisées en aluminium et sont bien évidemment équipées de série d'un filtre à particules DPF sans entretien.



## BMW X1 xDrive25d.

La puissance impressionnante de 218 ch (160 kW) est à l'origine du plaisir de conduire procuré par le 4 cylindres Diesel BMW TwinPower Turbo. Ce moteur de 2,0 litres de cylindrée offre le couple impressionnant de 450 Nm dès 1 500 tr/min. Il doit sa remarquable efficacité à une rampe d'injection commune de troisième génération. Sa consommation moyenne se limite à 5,9 l/100 km<sup>1</sup> et ses émissions de CO<sub>2</sub> à 154 g/km<sup>1</sup>. Il franchit la barre des 100 km/h en 6,8 s et atteint la vitesse maximale de 230 km/h (sur circuit).

## BMW X1 sDrive20d/xDrive20d.

Une puissance maîtrisée en toutes circonstances : le 4 cylindres Diesel de 2,0 litres au fonctionnement régulier développe 184 ch (135 kW). La rampe d'injection commune et le turbocompresseur à gaz d'échappement lui permettent d'abattre le 0 à 100 km/h en 7,8 s (xDrive20d : 8,1 s). Il atteint son couple maximal de 380 Nm dès 1 750 tr/min pour une consommation de 4,9 l/100 km<sup>1</sup> (xDrive20d : 5,5 l/100 km<sup>1</sup>). Émissions de CO<sub>2</sub> : 129 g/km<sup>1</sup> (xDrive20d : 145 g/km<sup>1</sup>).

## BMW X1 sDrive20d EfficientDynamics Edition.

Le moteur BMW TwinPower Turbo de 2,0 litres de cylindrée délivrant 163 ch (120 kW) et 380 Nm de couple marque une étape-clé en termes de consommation et d'émissions polluantes. Grâce à un ensemble de

technologies parfaitement adaptées les unes aux autres, tels la caractéristique moteur modifiée et l'indicateur de changement de rapport optimisé, la BMW X1 ne consomme que 4,5 l/100 km<sup>1</sup> tout en n'émettant que 119 g/km<sup>1</sup> de CO<sub>2</sub>.

## BMW X1 sDrive18d/xDrive18d.

Ce moteur Diesel d'avenir se distingue par une puissance de 143 ch (105 kW). Avec des émissions de CO<sub>2</sub> s'élevant à 128 g/km<sup>1</sup> et une consommation de seulement 4,9 l/100 km<sup>1</sup>, la BMW X1 sDrive18d établit de nouvelles références en termes d'émissions et de consommation (xDrive18d : 5,5 l/100 km<sup>1</sup> et 144 g/km<sup>1</sup>). Doté d'une rampe d'injection commune et d'un turbocompresseur à gaz d'échappement, ce moteur de 2,0 litres de cylindrée délivre le couple maximal de 320 Nm dès 1 750 tr/min.

## BMW X1 sDrive16d.

Le moteur 4 cylindres Diesel BMW TwinPower Turbo de 2,0 litres de cylindrée développe 116 ch (85 kW). Il accélère de 0 à 100 km/h en 11,5 s et atteint la vitesse maximale (sur circuit) de 190 km/h. Il délivre le couple maximal de 260 Nm entre 1 750 et 2 500 tr/min grâce à une rampe commune d'injection directe et à un turbocompresseur à géométrie variable. Il ne consomme que 4,9 l/100 km<sup>1</sup> et ne rejette que 128 g/km<sup>1</sup> de CO<sub>2</sub>.

<sup>1</sup> Les consommations de carburant et les émissions de CO<sub>2</sub> dépendent de la taille de roues et du type de boîte de vitesses choisis. Vous trouverez de plus amples informations aux pages 64 | 65.

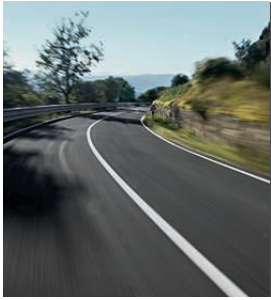

Chaque BMW incarne le dynamisme à l'état pur. Le fondement technique de ces sensations de conduite intenses est constitué par des trains roulants garantissant un contact optimal avec la chaussée et la meilleure tenue de route possible en toutes circonstances. C'est là le fruit de la parfaite interaction entre une multitude de composants innovants et de la répartition 50/50 de la charge. Les ingénieurs BMW réinventent et peaufinent sans cesse le dynamisme typique de BMW. Ainsi, chaque châssis BMW transmet les sensations sportives directement de la voiture au conducteur tout en procurant un maximum de sécurité et de confort.



## LA MEILLEURE SOURCE DE DYNAMISME : DES TRAINS ROULANTS D'EXCEPTION.

Une tenue de route optimale est la condition essentielle pour une expérience de conduite sportive. Sur la Nouvelle BMW X1, la répartition de la charge sur les essieux proche de 50/50, la neutralité du comportement directionnel propre, l'excellente tenue de cap et la motricité exceptionnelle y contribuent.

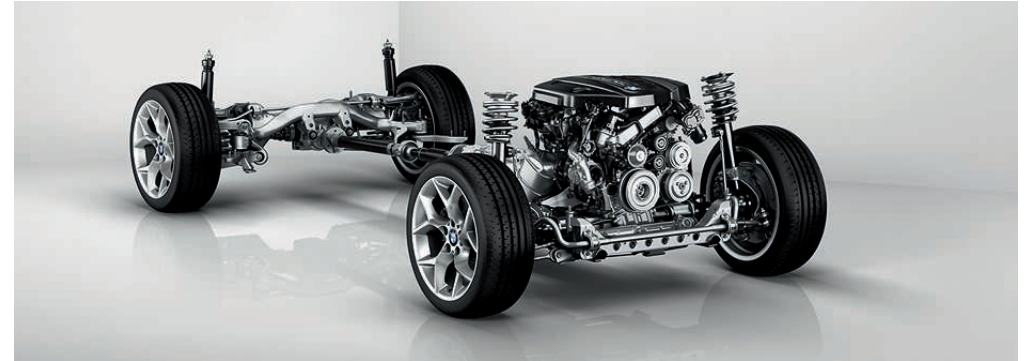

**Direction.** La Nouvelle BMW X1 ne connaît pas les remontées de couple sur l'essieu avant grâce à la séparation nette entre la direction et la transmission. La répartition des forces de braquage est homogène, la direction ne durcit pas et l'angle de braquage du volant reste faible. Résultat : un ressenti parfait de la vitesse en virage et de l'état de la chaussée. Disponible en option, la direction **Servotronic** à assistance variable en fonction de la vitesse permet par exemple de réduire très nettement la force nécessaire pour tourner le volant lors des manœuvres de stationnement. L'assistance de direction électrique contribue en outre à réduire la consommation.

**xDrive.** La technologie 4 roues motrices intelligente xDrive s'adapte à la perfection aux conditions de route, même en situation critique, en procurant en permanence un maximum de motricité. Dès que le système détecte une tendance au sous-virage ou au survirage sur la base de diverses données relatives à la conduite comme l'angle de braquage du volant ou la vitesse de rotation des roues, il intervient immédiatement : en quelques fractions de seconde, l'embrayage à lamelles à pilotage électronique répartit avec souplesse la force motrice entre les essieux pour garantir une adhérence optimale. Le système xDrive allie ainsi les avantages d'une transmission intégrale – motricité, tenue de cap et sécurité de conduite – à l'agilité typique des BMW. Quant au Contrôle de motricité en descente HDC, il permet au conducteur de négocier les fortes pentes en toute maîtrise.

**Contrôle de la Transmission.** Cette technologie disponible en option sur les modèles xDrive améliore le comportement en courbe en intervenant de manière dynamique sur le moteur et les freins. Résultat : une sécurité accrue pour un plaisir de conduire décuplé. Le Contrôle de la Transmission optimise la gestion moteur en freinant légèrement la roue arrière intérieure au virage tout en augmentant le couple sur la roue arrière extérieure au virage. Cela se traduit par un comportement en courbe particulièrement dynamique accompagné d'une adhérence au sol exceptionnelle. La Nouvelle BMW X1 réagit ainsi plus spontanément aux ordres du conducteur qui profite d'une agilité et d'une sportivité accrues.

**sDrive.** Le principe des roues arrière motrices cher à BMW est indissociable du plaisir de conduire. La séparation nette de la transmission et de la direction permet d'obtenir une répartition de la charge sur les essieux proche de l'idéal de 50/50, gage d'une agilité et d'une maniabilité enthousiasmantes sur quasiment toutes les routes. Grâce à des trains roulants allégés parfaitement réglés, la Nouvelle BMW X1 réagit instantanément à chaque injonction du conducteur, offrant une précision hors du commun dans cette catégorie.

**Boîte de vitesses automatique à 8 rapports.** Cette boîte de vitesses automatique à 8 rapports à l'étagement parfaitement étudié exploite mieux la plage de régime optimale du moteur. Cela abaisse nettement la consommation de carburant tout en améliorant le confort d'utilisation de la boîte.

**Suspension Sport.** Cette suspension sans surbaissément de la caisse comprend un tarage plus ferme des combinés ressorts-amortisseurs. Cela améliore la tenue de route de la BMW et permet une conduite encore plus dynamique.

## DES TECHNOLOGIES BMW DE POINTE AU SERVICE DE LA SÉCURITÉ.

Les technologies de pointe présentes sur la Nouvelle BMW X1 offrent une fiabilité de tous les instants. Qualités routières inégalées et équipements innovants font partie de la dotation de série. Au volant, vous disposez de technologies avancées qui vous épaulent dans toutes les situations. Ainsi, quelles que soient les circonstances, vous vous sentez en sécurité.

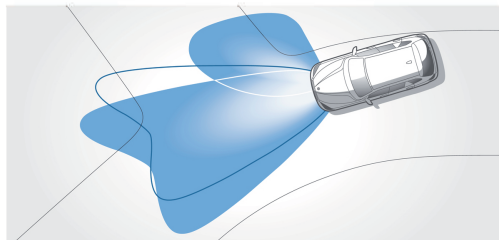

**Projecteurs directionnels avec répartition variable de la lumière et éclairage d'intersection.** Les projecteurs mobiles assurent un éclairage optimal en pivotant dès que le conducteur s'engage dans un virage. L'éclairage d'intersection est activé automatiquement, même à l'arrêt, dès l'activation du clignotant ou à partir d'un certain angle de rotation du volant.

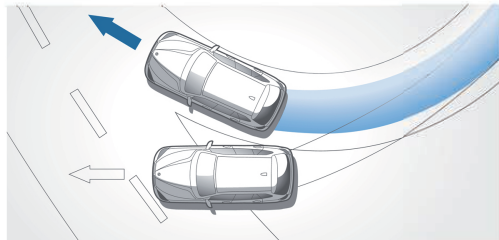

**Contrôle Dynamique de la Stabilité DSC** avec Contrôle du Freinage en Courbe CBC et assistant de freinage. Le DSC détecte toute tendance au dérapage et stabilise la voiture en quelques millisecondes. La sous-fonction DTC autorise un léger patinage contrôlé pour améliorer la motricité et le dynamisme.

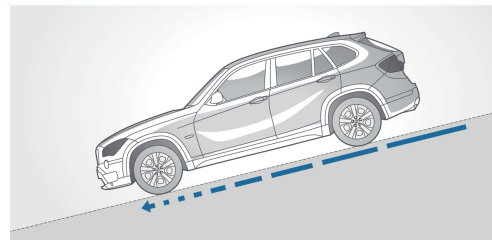

**Contrôle de motricité en descente HDC :** cette aide à la conduite réduit automatiquement la vitesse dans les fortes pentes sans que le conducteur ait à freiner. En option, le système HDC peut être également piloté via le levier du régulateur de vitesse placé sur la colonne de direction (en combinaison avec les modèles xDrive).

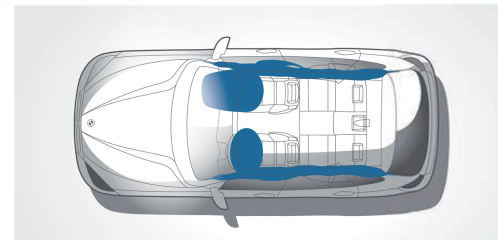

**Airbags.** Dans une BMW, les éléments qui participent à la sécurité sont parfaitement coordonnés. Six airbags offrent une protection ciblée : les airbags frontaux pour le conducteur et le passager avant, les airbags pour la tête à l'avant et à l'arrière, et les airbags latéraux intégrés dans les dossiers des sièges avant.

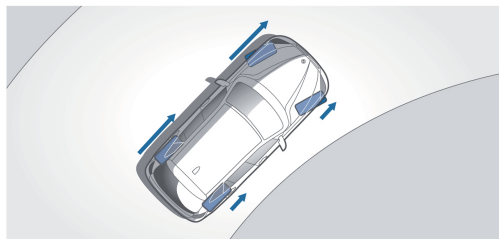

**Contrôle de la Transmission.** Cette aide à la conduite augmente le dynamisme dans les virages. Grâce à la répartition variable du couple, le véhicule adhère parfaitement à la route et peut négocier avec encore plus de précision les virages (disponible sur les modèles xDrive).

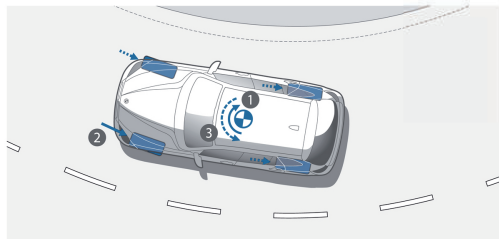

**Contrôle de freinage en courbe CBC.** Ce système améliore la stabilité lors des légers freinages dans les virages franchis à allure soutenue. Le délestage des roues arrière lors d'un freinage risque d'entraîner le décrochage de l'arrière (1). Pour contrer le phénomène et en dehors du seuil de régulation de l'ABS, le CBC module la pression de freinage (2) individuellement sur chaque roue de façon à obtenir un couple de compensation (3).

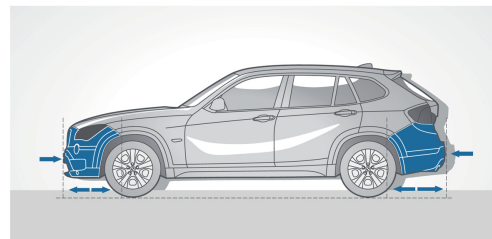

Les **pare-chocs** supportent sans dommage des accrochages à une vitesse inférieure ou égale à 4 km/h. En cas d'impact à une vitesse inférieure ou égale à 15 km/h, des éléments de déformation spéciaux à l'avant et à l'arrière absorbent l'énergie.

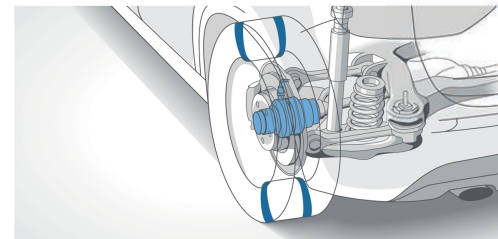

**Pneumatiques RSC permettant le roulage à plat.** Dotés de flancs renforcés, ils ne peuvent pas s'aplatir complètement ni déjanter en cas de perte totale de pression. De série sur les jantes en alliage léger à partir de 18" (46 cm). Cela vous permet de continuer votre route pour rejoindre en toute sécurité le prochain garage.

**Mesure individuelle de pression des pneumatiques.** Système de mesure électronique de la pression de chaque pneumatique. Une alerte automatique s'affiche si la perte de pression excède 20 %. Le système doit être initialisé après chaque mise à niveau de la pression des pneus.

## NOUVELLE BMW X1. FINITION LOUNGE.\*



Avec sa console centrale inclinée, le poste de conduite présente l'orientation vers le conducteur typique de BMW. Le volant gainé cuir (photo : volant optionnel avec touches multifonctions) offre une excellente prise en main.

Compartiments de rangement généreux et matériaux de grande qualité prédominent dans un design intérieur suggérant l'ouverture et la légèreté et contribuent à instaurer une atmosphère de bien-être.



La configuration présentée ci-dessus montre le garnissage Elektra « Anthrazit » (de série) avec des inserts décoratifs en aluminium finement brossé souligné de noir brillant. Des compartiments de rangement pratiques parachèvent le confort de l'habitacle.



Suivant la motorisation, la Nouvelle BMW X1 chausse de série des jantes en alliage léger 17" (43 cm) style 306 Aero (sur X1 sDrive20d EfficientDynamics Edition), des jantes en alliage léger 17" (43 cm) style 317 à rayons en étoile (sur X1 sDrive20i/16d/18d/20d et X1 xDrive20i/20d) ou des jantes en alliage léger 17" (43 cm) style 621 à rayons en V (photo ci-dessus, sur X1 xDrive28i/25d).



Le modèle ci-dessus présente des équipements en option.

\* Pour découvrir le détail des équipements de série, le contenu des Finitions ainsi que les options et leur prix, veuillez vous reporter à la brochure Tarifs de ce modèle. La brochure Tarifs est également disponible en téléchargement sur [www.bmw.fr](http://www.bmw.fr), rubrique « Demander une brochure ».

## NOUVELLE BMW X1. FINITION X LINE.\*

### Équipements intérieurs :

- Accoudoir central avant coulissant
- Appel d'Urgence Intelligent
- Climatisation automatique 2 zones
- Éclairage d'ambiance variable en orange-rouge et blanc
- Inserts décoratifs en « Dark Copper » brillant souligné de chrome perlé
- Interface Bluetooth et port USB
- Kit éclairage
- Kit rangement
- Rétroviseur intérieur électrochrome
- Services Après-Vente connectés BMW TeleServices
- Seuils de portes en aluminium avec inscription « BMW xLine »
- Sièges en tissu/cuir Carve « Bernstein/Schwarz »
- Système de navigation Business
- Tapis de sol Velours avec passepoil contrastant (en « Oyster » avec les sièges en cuir Nevada « Oyster »)
- Volant Sport gainé cuir avec touches multifonctions

La casquette de combiné d'instrumentation xLine est revêtue de matière « soft touch » agréable au toucher avec surpiqures contrastantes en « Oyster » moderne et élégant.

### Équipements extérieurs :

- Allumage automatique des feux et des essuie-glaces
- Boucliers avant et arrière avec éléments spécifiques en « Glaciersilber » mat
- Chrome Line extérieur
- Direction Servotronic à assistance variable en fonction de la vitesse
- Habillages des bas de caisse en « Glaciersilber » mat
- Jantes en alliage léger 17" (43 cm) style 306 Aero (sur BMW X1 sDrive20d EfficientDynamics Edition)
- Jantes en alliage léger 18" (46 cm) style 322 à rayons en Y
- Lamelle dans la grille d'aération avant et barreaux des grilles de calandre en « Glaciersilber » mat
- Projecteur bi-Xénon avec lave-projecteur
- Radars de stationnement arrière PDC
- Rails de toit en Aluminium Line satiné
- Rétroviseurs extérieurs électrochrome et rabattables électriquement
- Sortie d'échappement chromée mat



Les sièges en cuir Nevada (option) dans la teinte exclusive « Terra » avec liseré gris/pétrole et inserts décoratifs en Finition Bay mat souligné de chrome perlé (option) confèrent un cachet raffiné à l'habitacle. D'autant qu'en choisissant le cuir sur la finition xLine, un marquage « X » est ajouté sur les appuis-tête gauche et droit.



Seuils de portes en aluminium avec inscription « BMW xLine ».



Jantes en alliage léger 18" (46 cm) style 322 à rayons en Y avec pneumatiques RSC permettant le roulage à plat, 8 J x 18, pneumatiques 225/45 R 18 (de série avec la Finition xLine sur X1 sDrive20i/16d/18d/20d et X1 xDrive20i/28i/20d/25d).

Jantes en alliage léger 19" (48 cm) style 324 à rayons en V avec pneumatiques RSC permettant le roulage à plat et monte pneumatique mixte. Dimensions : 8 J x 19 à l'avant, pneumatiques 225/40 R 19 ; 9 J x 19 à l'arrière, pneumatiques 255/35 R 19 (option).



Le modèle ci-dessus présente des équipements en option.

\* Pour découvrir le détail des équipements de série, le contenu des Finitions ainsi que les options et leur prix, veuillez vous reporter à la brochure Tarifs de ce modèle. La brochure Tarifs est également disponible en téléchargement sur [www.bmw.fr](http://www.bmw.fr), rubrique « Demander une brochure ».

Nouvelle BMW X1 xDrive28i xLine dans la teinte de carrosserie métallisée « Midnightblau ».

## NOUVELLE BMW X1. FINITION SPORT.\*

### Équipements intérieurs :

- Accoudoir central avant coulissant
- Appel d'Urgence Intelligent
- Ciel de pavillon « Anthrazit »
- Climatisation automatique 2 zones
- Éclairage d'ambiance variable en blanc ou orange
- Inserts décoratifs brillants « Schwarz » soulignés de rouge mat (également disponibles sans soulignement)
- Interface Bluetooth et port USB
- Kit rangement
- Services Après-Vente connectés BMW TeleServices
- Seuils de portes en aluminium avec inscription « BMW Sport »
- Sièges Advanced pour conducteur et passager avant
- Sièges en tissu Median « Anthrazit » avec liserés rouges
- Système de navigation Business
- Tapis de sol Velours avec passepoil en rouge
- Volant Sport gainé cuir avec touches multifonctions et surpiqûres contrastantes rouges

Sur la Finition Sport, la casquette de combiné d'instrumentation revêtue de matière « soft touch » est parcourue de surpiqûres contrastantes « Fire Red » soulignant le cachet sportif de la Finition.

### Équipements extérieurs :

- Allumage automatique des feux et des essuie-glaces
- Coques de rétroviseurs extérieurs en noir brillant (omission possible)
- Direction Servotronic à assistance variable en fonction de la vitesse
- Habillages des bas de caisse en noir brillant
- Jantes en alliage léger 17" (43 cm) style 306 Aero (sur BMW X1 sDrive20d EfficientDynamics Edition)
- Jantes en alliage léger 18" (46 cm) style 421 à rayons doubles bicolores
- Lamelle dans la grille d'aération avant et barreaux des grilles de calandre en noir brillant
- Pare-chocs avant et arrière avec habillages spécifiques en noir brillant
- Radars de stationnement arrière PDC
- Rails de toit noir mat
- Shadow Line extérieur
- Sortie d'échappement chromée noire



Seuils de portes en aluminium avec inscription « BMW Sport ».



Les sièges Advanced pour conducteur et passager avant procurent un excellent maintien. Les inserts décoratifs en aluminium « Akzent » souligné de noir brillant combinés aux sièges en cuir Nevada « Korallrot » avec liseré gris/noir confèrent à l'habitacle une atmosphère dynamique.

Jantes en alliage léger 18" (46 cm) style 421 à rayons doubles bicolores, avec pneumatiques RSC permettant le roulage à plat. Dimensions : 8 J x 18, pneumatiques 225/45 R 18 (de série sur BMW X1 sDrive20i/20d, X1 xDrive20i/28i/20d/25d).



Le modèle ci-dessus présente des équipements en option.

\* Pour découvrir le détail des équipements de série, le contenu des Finitions ainsi que les options et leur prix, veuillez vous reporter à la brochure Tarifs de ce modèle. La brochure Tarifs est également disponible en téléchargement sur [www.bmw.fr](http://www.bmw.fr), rubrique « Demander une brochure ».

Nouvelle BMW X1 xDrive28i Sport dans la teinte de carrosserie métallisée « Mineralweiss ».

## NOUVELLE BMW X1. FINITION M SPORT.\*\*

### Équipements intérieurs :

- Accoudoir central avant coulissant
- Appel d'Urgence Intelligent
- Ciel de pavillon « Anthrazit »
- Climatisation automatique 2 zones
- Contrôle de la Transmission (pour les modèles xDrive)
- Éclairage d'ambiance variable en orange-rouge et blanc
- Inserts décoratifs en aluminium brossé sombre
- Interface Bluetooth et port USB
- Kit rangement
- Levier de vitesses raccourci (uniquement en combinaison avec boîte de vitesses manuelle à 6 rapports) avec logo M
- Repose-pied M
- Services Après-Vente connectés BMW TeleServices
- Seuils de portes en aluminium avec logo M
- Sièges Advanced pour conducteur et passager avant
- Sellerie tissu/alcantara « Anthrazit »/« Schwarz »
- Système de navigation Business
- Volant M gainé cuir avec touches multifonctions

Sportive et dynamique, la Finition M Sport comprend également une casquette de combiné d'instrumentation revêtue de matière « soft touch » rehaussée de surpiqûres contrastantes « Everestgrau »

### Équipements extérieurs :

- Badge latéral « M »
- Grilles de calandre avec barreaux en noir brillant
- Jantes en alliage léger 18" (46 cm) style 355 M à rayons doubles
- Kit aérodynamique M avec prises d'air agrandies dans la jupe avant, boucliers avant et arrière, bas de caisse et enjoliveurs de passages de roue dans la teinte de la carrosserie
- Projecteurs bi-Xénon avec lave-projecteurs
- Shadow Line brillant pour les rails de toit, l'encadrement des vitres, le socle, le cadre et le triangle des rétroviseurs en noir brillant ou en aluminium satiné
- Sortie d'échappement en chrome brillant
- Suspension Sport



La Finition M Sport comprend, entre autres équipements intérieurs, les sièges Advanced pour conducteur et passager avant dans la combinaison exclusive tissu/alcantara « Anthrazit »/« Schwarz », représentés ci-dessus, et les inserts décoratifs en aluminium brossé sombre (Finition M Sport indisponible sur la BMW X1 sDrive16d et sDrive20d EfficientDynamics Edition).



Avec leur insert chromé et le logo M, les seuils de portes M attirent le regard à l'ouverture des portes.



Jantes en alliage léger 18" (46 cm) style 355 M à rayons doubles, avec monte pneumatique mixte RSC permettant le roulage à plat. Dimensions : 8 J x 18 AV, pneumatiques 225/45 R 18 ; 9 J x 18 AR, pneumatiques 255/40 R 18 (de série avec la Finition M Sport).

Jantes en alliage léger 19" (48 cm) style 225 M à rayons doubles, avec monte pneumatique mixte RSC permettant le roulage à plat. Dimensions : 8 J x 19 à l'avant, pneumatiques 225/40 R 19 ; 9 J x 19 à l'arrière, pneumatiques 255/35 R 19 (option).



powered by 

Le modèle ci-dessus présente des équipements en option.

\* Développé par BMW M

\*\* Pour découvrir le détail des équipements de série, le contenu des Finitions ainsi que les options et leur prix, veuillez vous reporter à la brochure Tarifs de ce modèle. La brochure Tarifs est également disponible en téléchargement sur [www.bmw.fr](http://www.bmw.fr), rubrique « Demander une brochure ».

## Teintes de carrosserie.\*

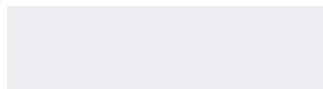

300 Teinte unie « Alpinweiss »



668 Teinte unie « Schwarz »



A96 Teinte métallisée « Mineralweiss »



A72 Teinte métallisée « Kaschmirsilber »



B38 Teinte métallisée « Midnightblau »



B44 Teinte métallisée « Valencia Orange »



B39 Teinte métallisée « Mineralgrau »



B53 Teinte métallisée « Sparklingbraun »



A76 Teinte métallisée « Tiefseeblau »



B09 Teinte métallisée « Marrakeschbraun »



A83 Teinte métallisée « Glaciersilber »



475 Teinte métallisée « Saphirschwarz »

381 Teinte métallisée « Le Mans Blau »<sup>1</sup>

## Teintes d'habitacle.\*



« Schwarz »



« Beige »

## Teintes de garnissage.\*

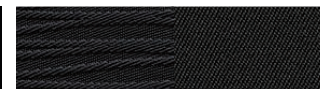

EAAT Tissu Elektra² « Anthrazit »

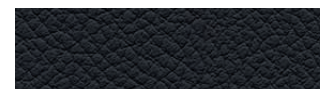
AXDN Tissu Median⁴ « Anthrazit »  
à reflets argentés

LUSW Cuir Nevada³ « Schwarz »

LUB4 Cuir Nevada² « Beige », partie inférieure de  
la planche de bord en « Savannabeige »

## Inserts décoratifs.\*

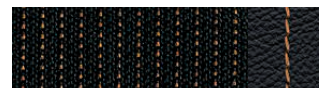

4CG « Silber » satiné mat

4B9/4DL Aluminium finement brossé souligné de  
noir brillant4CK/4DM Bois précieux Finition clair souligné de  
chrome perléTeintes de garnissage.  
Finition xLine.\*CVLN Tissu/cuir Carve  
« Bernstein »/« Schwarz »LUDP Cuir Nevada « Oyster »  
avec liseré orange/noirLUTW Cuir Nevada « Terra »  
avec liseré gris/pétroleLUG1 Cuir Nevada « Schwarz »  
avec liseré gris/brunInserts décoratifs.  
Finition xLine.\*4L3 « Dark Copper » brillant  
souligné de chrome perlé4EB Bois précieux Finition Bay mat  
souligné de chrome perlé

Ces pages vous permettent de découvrir les teintes et garnissages proposés sur la **Nouvelle BMW X1**, de contempler à loisir votre teinte préférée ou de comparer différentes combinaisons. Les nuanciers sont destinés à vous donner un premier aperçu. L'expérience ayant montré que certaines teintes d'origine sont difficiles à reproduire, nous vous conseillons de vous rendre chez votre Concessionnaire BMW pour vous faire une idée plus précise des teintes proposées. Il se fera un plaisir de vous montrer des échantillons et de vous conseiller si vous avez des choix particuliers.

**Configurateur BMW** : créez la BMW de vos rêves. Tous les moteurs, toutes les teintes et tous les équipements actuels sont à votre disposition. Plus d'informations sur [www.bmw.fr/configurateur](http://www.bmw.fr/configurateur)

<sup>1</sup> Uniquement en combinaison avec la Finition M Sport.

<sup>2</sup> Pas en combinaison avec les sièges Advanced.

<sup>3</sup> Le cuir Nevada habille les surfaces d'assise des sièges, les appuis-tête des sièges avant et les sièges arrière.

<sup>4</sup> Uniquement en combinaison avec les sièges Advanced.

\* Pour découvrir le détail des équipements de série, le contenu des Finitions ainsi que les options et leur prix, veuillez vous reporter à la brochure Tarifs de ce modèle. La brochure Tarifs est également disponible en téléchargement sur [www.bmw.fr](http://www.bmw.fr), rubrique « Demander une brochure ».

Veuillez noter que certains éléments intérieurs peuvent diverger de la teinte d'habitacle en fonction des garnissages.

Veuillez également noter que, malgré la qualité des garnissages BMW, des dégradations, dues notamment à des vêtements qui déteignent, peuvent apparaître même dans le cadre d'une utilisation normale, par exemple sur les garnissages les plus clairs.

Teintes de garnissage.  
Finition Sport.\*

**AXIK Tissu Median** « Anthrazit »  
avec liseré rouge



**LUG9 Cuir Nevada** « Schwarz »  
avec liseré gris/rouge



**LUTZ Cuir Nevada** « Korallrot »  
avec liseré gris/noir

Teintes de garnissage.  
Finition M Sport.\*

**AZAT Tissu Grey Shadow/alcantara**  
« Anthrazit »/« Schwarz »



**LUB4 Cuir Nevada** « Beige »

Inserts décoratifs.  
Finition Sport.\*

**4AT/4DN Brillants** « Schwarz »  
soulignés de rouge mat



**4B3/4DN Aluminium** « Akzent »  
souligné de rouge mat



**4B3/4DN Aluminium** « Akzent »  
souligné de noir brillant

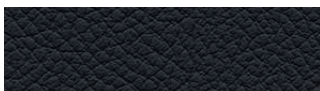

**LUSW Cuir Nevada** « Schwarz »



**LUTZ Cuir Nevada** « Korallrot »  
avec liseré gris/noir

## Équipement



**4B3/4DL Aluminium** « Akzent »  
souligné de rouge mat



**4EH Brillants** « Schwarz »



**4MP Aluminium brossé sombre**



**4CK/4DM Bois précieux Finition clair**  
souligné de chrome perlé



**4B9/4DL Aluminium finement brossé**  
souligné de noir brillant

## Combinaisons possibles.

Garnissages	Teintes de garnissage BMW														
	Finition Lounge				Finition xLine				Finition Sport			Finition M Sport			
	Tissu Elektra	Tissu Median	Cuir Nevada	Tissu/ cuir Carve	Cuir Nevada	Tissu Median	Cuir Nevada	Tissu Grey Shadow/alcantara	Cuir Nevada						
Sièges de série	•	—	•	•	•	•	•	•	•	•	•	•	•	•	
Sièges Advanced à l'avant	—	•	•	•	—	•	•	•	•	•	•	•	•	•	
Teintes de garnissage	« Anthrazit »	« Anthrazit » à reflets argentés	« Schwarz »	« Beige »	« Bernstein »/« Schwarz »	« Oyster »	« Terra »	« Schwarz »	« Anthrazit »	« Korallrot »	« Schwarz »	« Anthrazit »/« Schwarz »	« Beige »	« Schwarz »	« Korallrot »
Teintes d'habitacle	« Schwarz »	« Schwarz »	« Schwarz »	« Beige »	« Schwarz »	« Schwarz »	« Schwarz »	« Schwarz »	« Schwarz »	« Schwarz »	« Schwarz »	« Schwarz »	« Beige »	« Schwarz »	« Schwarz »
<b>Teintes de carrosserie</b>															
Teinte unie « Alpinweiss »	•	•	•	•	•	•	•	•	•	•	•	•	•	•	•
Teinte unie « Schwarz »	•	•	•	•	•	•	•	•	•	•	•	•	•	•	•
Teinte métallisée « Mineralweiss »	•	•	•	•	•	•	•	•	•	•	•	•	•	•	•
Teinte métallisée « Kaschmirsilber »	•	•	•	•	•	•	•	•	•	•	•	•	•	•	•
Teinte métallisée « Midnightblau »	•	•	•	•	•	•	•	•	•	•	•	•	•	•	•
Teinte métallisée « Valencia Orange »	•	•	•	•	•	•	•	•	•	•	•	•	•	•	•
Teinte métallisée « Mineralgrau »	•	•	•	•	•	•	•	•	•	•	•	•	•	•	•
Teinte métallisée « Sparkingbraun »	•	•	•	•	•	•	•	•	•	•	•	•	•	•	•
Teinte métallisée « Tiefseeblau »	•	•	•	•	•	•	•	•	•	•	•	•	•	•	•
Teinte métallisée « Marrakeschbraun »	•	•	•	•	•	•	•	•	•	•	•	•	•	•	•
Teinte métallisée « Glaciersilber »	•	•	•	•	•	•	•	•	•	•	•	•	•	•	•
Teinte métallisée « Saphirschwarz »	•	•	•	•	•	•	•	•	•	•	•	•	•	•	•
Teinte métallisée « Le Mans Blau » <sup>1</sup>	—	—	—	—	—	—	—	—	—	—	—	—	•	•	•
<b>Inserts décoratifs</b>															
« Silber » satiné mat	•	•	•	•	•	•	•	•	•	•	•	•	•	•	•
Aluminium finement brossé souligné de noir brillant	•	•	•	•	•	•	•	•	•	•	•	•	•	•	•
Bois précieux Finition clair souligné de chrome perlé	•	•	•	•	•	•	•	•	•	•	•	•	•	•	•
<b>Inserts décoratifs Finition xLine</b>															
« Dark Copper » brillant souligné de chrome perlé	•	•	•	•	•	•	•	•	•	•	•	•	•	•	•
Bois précieux Finition Bay mat souligné de chrome perlé	•	•	•	•	•	•	•	•	•	•	•	•	•	•	•
<b>Inserts décoratifs Finition Sport</b>															
Brillants « Schwarz » soulignés de rouge mat	•	•	•	•	•	•	•	•	•	•	•	•	•	•	•
Aluminium « Akzent » souligné de noir brillant	•	•	•	•	•	•	•	•	•	•	•	•	•	•	•
Aluminium « Akzent » souligné de rouge mat	•	•	•	•	•	•	•	•	•	•	•	•	•	•	•
Brillants « Schwarz »	•	•	•	•	•	•	•	•	•	•	•	•	•	•	•
<b>Inserts décoratifs Finition M Sport</b>															
Aluminium brossé sombre	•	•	•	•	•	•	•	•	•	•	•	•	•	•	•
Bois précieux Finition clair souligné de chrome perlé	•	•	•	•	•	•	•	•	•	•	•	•	•	•	•
Aluminium finement brossé souligné de noir brillant	•	•	•	•	•	•	•	•	•	•	•	•	•	•	•

<sup>1</sup> Uniquement en combinaison avec la Finition M Sport.

\* Pour découvrir le détail des équipements de série, le contenu des Finitions ainsi que les options et leur prix, veuillez vous reporter à la brochure Tarifs de ce modèle. La brochure Tarifs est également disponible en téléchargement sur [www.bmw.fr](http://www.bmw.fr), rubrique « Demander une brochure ».

□ Série □ Option • Combinaison recommandée — Non disponible

## Équipements de série / en option.\*



**Projecteurs bi-Xénon**, avec lave-projecteurs et bande lumineuse à LED. Ils améliorent nettement l'éclairage de la chaussée la nuit ou par mauvaise visibilité. Les quatre anneaux lumineux à LED apportent la signature BMW à l'éclairage diurne.

**Projecteurs directionnels avec répartition variable de la lumière et éclairage d'intersection** (uniquement en combinaison avec le Pack Advanced Xenon et le détecteur de pluie). Commandés électro-mécaniquement, ils éclairent chaque virage de façon optimale dès que le conducteur s'y engage.



**Feux arrière à LED.**

**Feux de stop dynamiques.** Ils permettent aux conducteurs qui vous suivent de mieux apprécier votre freinage. Lors d'un freinage normal, les feux de stop s'allument sur une grande surface. En cas de freinage appuyé, ils clignotent. Ceux qui vous suivent peuvent ainsi faire immédiatement la distinction entre un léger freinage et un freinage d'urgence – pour encore plus de sécurité.



**Projecteurs antibrouillard**, intégrés dans la jupe avant, pour plus de sécurité en cas de mauvaise visibilité. L'équipement comprend également le dégivrage des gicleurs de lave-glace.



**Rétroviseurs extérieurs** dans la teinte de la carrosserie (également disponibles en noir brillant pour la Finition Sport), à réglage électrique et dégivrants, miroir asphérique côté conducteur, intégrant un clignotant à LED.

**Rétroviseurs intérieur et extérieurs électrochromes** s'obscurcissent automatiquement en fonction de l'intensité des rayons lumineux qui s'y réfléchissent.



**Feux de route anti-éblouissement.** Ils assistent le conducteur la nuit en repassant automatiquement en feux de croisement lorsque d'autres usagers précèdent ou arrivent en sens inverse, ou lorsque la chaussée est suffisamment éclairée.



**Détecteur de pluie et allumage automatique des projecteurs.** Il enclenche automatiquement les essuie-glace dès les premières gouttes et commande le balayage. L'allumage automatique des projecteurs actionne les feux de croisement lorsqu'il pleut, au crépuscule ou au passage dans un tunnel.

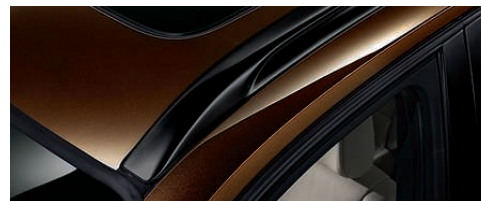

**Rails de toit noir mat.** Harmonieusement intégrés au design du véhicule, ils servent de base au système de portage multifonction BMW qui peut accueillir sans problème et en toute sécurité bagages, vélos, planches de surf, etc.



**Rails de toit Aluminium Line satiné.** Exclusifs, sobres et modernes, les rails de toit sont également disponibles en version aluminium satiné.



**Rails de toit Shadow Line brillant.** Les rails de toit expriment une sportivité exceptionnelle en noir brillant.



**Toit ouvrant panoramique en verre** à ouverture et surface généreuses, avec déflecteur d'air. La partie avant se relève électriquement à l'aide d'une touche à impulsion et peut également coulisser. Store pare-soleil de ciel de pavillon à commande électrique, ouverture/fermeture Comfort et protection anti-pincement.

**Ciel de pavillon « Anthrazit »** avec pare-soleil et poignées de maintien en noir.



**Chrome Line extérieur.** Habille de chrome les baguettes de bas de vitre et de noir brillant les habillages des montants centraux, les baguettes de bas de vitre et certaines parties des rétroviseurs.

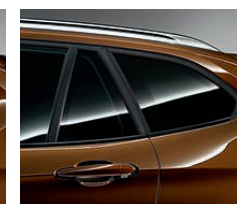

**Shadow Line brillant.** Les habillages des montants centraux, les guide-vitres, les baguettes de bas de vitre, les socles et les coques de rétroviseurs sont en noir brillant.



**Kit éclairage** avec éclairage de la zone d'accès au véhicule intégré dans les poignées extérieures de portes. Au déverrouillage, la zone d'accès reste allumée pendant 20 secondes. L'équipement comprend également entre autres des liseuses à l'avant et à l'arrière, un éclairage de bas d'habitacle et des miroirs de courtoisie à l'avant et un éclairage d'ambiance.



**Crochet d'attelage** avec rotule amovible. La rotule se range sous le plancher du compartiment à bagages.

\* Pour découvrir le détail des équipements de série, le contenu des Finitions ainsi que les options et leur prix, veuillez vous reporter à la brochure Tarifs de ce modèle. La brochure Tarifs est également disponible en téléchargement sur [www.bmw.fr](http://www.bmw.fr), rubrique « Demander une brochure ».

## Équipements de série / en option.\*



**Jantes en alliage léger 17" (43 cm) style 306 Aero**, 7,5 J X 17, pneumatiques 225/50 R 17 (de série exclusivement sur la BMW X1 sDrive20d EfficientDynamics Edition).



**Jantes en alliage léger 17" (43 cm) style 317 à rayons en étoile**<sup>1</sup>, 7,5 J X 17, pneumatiques 225/50 R 17. Également disponibles en tant que roues complètes hiver dans les Accessoires d'Origine BMW (de série sur les BMW X1 sDrive16d, X1 sDrive18d, X1 xDrive18d, X1 sDrive20d, X1 xDrive20d, X1 sDrive20i et X1 xDrive20i).



**Jantes en alliage léger 18" (46 cm) style 322 à rayons en Y**, avec pneumatiques RSC permettant le roulage à plat. Dimensions : 8 J X 18, pneumatiques 225/45 R 18 (uniquement en combinaison avec la Finition xLine, indisponible sur la BMW X1 sDrive20d EfficientDynamics Edition).



**Jantes en alliage léger 18" (46 cm) style 421 à rayons doubles** bicolores, avec pneumatiques RSC permettant le roulage à plat. Dimensions : 8 J X 18, pneumatiques 225/45 R 18 (uniquement en combinaison avec la Finition Sport, indisponible sur la BMW X1 sDrive20d EfficientDynamics Edition).



**Jantes en alliage léger 17" (43 cm) style 621 à rayons en V**. Dimensions : 7,5 J X 17, pneumatiques 225/50 R 17 (de série sur les BMW X1 xDrive28i et xDrive25d).



**Jantes en alliage léger 18" (46 cm) style 320 à rayons en étoile**, avec pneumatiques RSC permettant le roulage à plat. Dimensions : 8 J X 18, pneumatiques 225/45 R 18 (indisponible sur la BMW X1 sDrive20d EfficientDynamics Edition).



**Jantes en alliage léger 19" (48 cm) style 324 à rayons en V**, avec monte pneumatique mixte RSC permettant le roulage à plat. Dimensions : 8 J X 19 à l'avant, pneumatiques 225/40 R 19 ; 9 J X 19 à l'arrière, pneumatiques 255/35 R 19 (indisponible sur la BMW X1 sDrive20d EfficientDynamics Edition).



**Jantes en alliage léger 18" (46 cm) style 321 à rayons doubles**, avec pneumatiques RSC permettant le roulage à plat. Dimensions : 8 J X 18, pneumatiques 225/45 R 18 (indisponible sur la BMW X1 sDrive20d EfficientDynamics Edition).



**Jantes en alliage léger 18" (46 cm) style 323 à rayons en W**, bicolores avec monte pneumatique mixte RSC permettant le roulage à plat. Dimensions : 8 J X 18 à l'avant, pneumatiques 225/45 R 18 ; 9 J X 18 à l'arrière, pneumatiques 255/40 R 18 (indisponible sur la BMW X1 sDrive20d EfficientDynamics Edition).



**Jantes en alliage léger 18" (46 cm) style 355 M à rayons doubles**, avec monte pneumatique mixte RSC permettant le roulage à plat. Dimensions : 8 J X 18 à l'avant, pneumatiques 225/45 R 18 ; 9 J X 18 à l'arrière, pneumatiques 255/40 R 18 (uniquement en combinaison avec la Finition M Sport).



**Jantes en alliage léger 19" (48 cm) style 225 M à rayons doubles**, avec monte pneumatique mixte RSC permettant le roulage à plat. Dimensions : 8 J X 19 à l'avant, pneumatiques 225/40 R 19 ; 9 J X 19 à l'arrière, pneumatiques 255/35 R 19 (uniquement en combinaison avec la Finition M Sport).

<sup>1</sup> S'accompagne du kit mobilité BMW ou, en option, de pneumatiques RSC permettant le roulage à plat.

\* Pour découvrir le détail des équipements de série, le contenu des Finitions ainsi que les options et leur prix, veuillez vous reporter à la brochure Tarifs de ce modèle. La brochure Tarifs est également disponible en téléchargement sur [www.bmw.fr](http://www.bmw.fr), rubrique « Demander une brochure ».

## Équipements de série / en option.\*



**Volant Sport gainé cuir avec touches multifonctions** (diamètre 369 mm) trois branches, avec repose-pouces et insert chromé.  
**Touches multifonctions sur le volant** pour commander l'autoradio ou le téléphone (option).  
**Volant Sport gainé cuir avec palettes de changement de rapport** pour une conduite particulièrement dynamique en combinaison avec une boîte de vitesses automatique, indisponible sur la BMW X1 sDrive16d/18d et X1 xDrive18d.



**Volant M gainé cuir** (diamètre 368 mm) trois branches avec profilage par les pouces.  
**Volant M gainé cuir avec palettes de changement de rapport** pour une conduite particulièrement dynamique en combinaison avec une boîte de vitesses automatique. Indisponible sur les BMW X1 sDrive16d/18d et X1 xDrive18d.



**Volant gainé cuir** (diamètre 375 mm) trois branches (avec touches multifonctions optionnelles sur la photo).



**Boîte de vitesses manuelle à 6 rapports.** Elle permet une conduite très dynamique et se distingue par sa souplesse, un étagement parfait et des débrayements courts et précis. Cette boîte de vitesses à étagement serré vous permet d'exploiter les capacités de votre moteur en plein accord avec votre style de conduite (indisponible sur la BMW X1 xDrive28i).



**Boîte de vitesses automatique à 8 rapports,** sélection électronique des vitesses. Elle garantit des passages de vitesses rapides et confortables (de série sur la BMW X1 xDrive28i).



**Régulateur de vitesse avec fonction freinage.** À partir de 30 km/h environ, il mémorise et maintient la vitesse souhaitée.



**Ordinateur de bord.** Il vous renseigne sur la vitesse et la consommation moyennes, l'autonomie et la température extérieure.  
**Indicateur de changement de rapport.** Il indique le moment idéal pour passer un rapport plus économique.

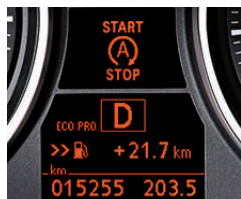

**Affichage de l'arrêt automatique du moteur.** Lorsque la fonction d'arrêt et de redémarrage automatique coupe le moteur (feu tricolore ou embouteillage), le conducteur en est informé via un symbole sur l'écran d'information. Ce dernier s'éteint à nouveau lorsque le moteur redémarre.



**Mode ECO PRO.** Activable par une touche sur la console centrale, il incite à conduire de façon particulièrement efficiente (uniquement en combinaison avec la climatisation automatique).



**Système de navigation Business** avec navigation et écran haute résolution de 6,5" (16,5 cm), autoradio Professional avec lecteur CD, mémoire intégrée pour données de navigation, « Controller » iDrive avec touches d'accès direct et de raccourci.

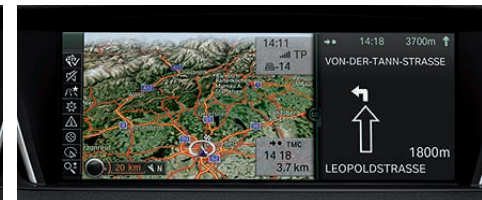

**Système de navigation Professional** avec, entre autres, écran haute résolution 8,8" (22,4 cm), autoradio Professional avec lecteur DVD, « Controller » iDrive, touches de raccourci, système de commande vocale avancé, affichage 3D photoréaliste des bâtiments principaux de certaines villes et disque dur pour stockage des données de navigation et fichiers audio (12 Go).



**BMW Internet** permet d'accéder à Internet lorsque la voiture est à l'arrêt. Vous pouvez consulter n'importe quelle page Web. Le « Controller » iDrive fait office de souris (uniquement en combinaison avec le système de navigation Professional).

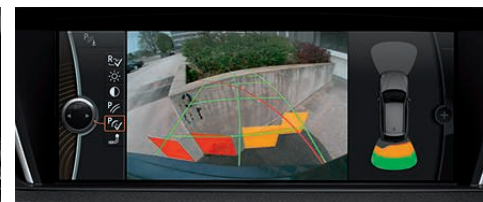

La **caméra de recul** filme l'espace derrière la voiture, les images apparaissant sur l'écran de contrôle. Elle assure une meilleure visibilité lors des manœuvres de stationnement (disponible en combinaison avec les radars de stationnement PDC et un système de navigation).



**Radars de stationnement avant et arrière PDC.** Ils indiquent que votre voiture s'approche d'un obstacle par un signal acoustique et, avec un système de navigation optionnel, une représentation graphique sur l'écran.



**Prise AUX IN,** avec prise 12 V, pour le branchement d'une source audio externe, par exemple un lecteur MP3.  
**L'interface Bluetooth et port USB** permet de connecter un téléphone portable compatible Bluetooth à la voiture. Le port USB intégré permet de connecter également des sources audio telles qu'un lecteur MP3, un iPod ou une clé USB.



**Station multimédia avec écran central à l'arrière<sup>1</sup>** comprenant un écran couleur 7" (17,8 cm) dans l'accoudoir central. Elle peut lire les DVD vidéo et les CD audio (également au format MP3) et restituer des images JPEG.



**Système Hi-Fi** avec 8 haut-parleurs pour une restitution sonore de grande qualité.  
**Système Hi-Fi Harman Kardon** avec grande puissance d'amplification et 11 haut-parleurs pour un son parfait.

\* Pour découvrir le détail des équipements de série, le contenu des Finitions ainsi que les options et leur prix, veuillez vous reporter à la brochure Tarifs de ce modèle. La brochure Tarifs est également disponible en téléchargement sur [www.bmw.fr](http://www.bmw.fr), rubrique « Demander une brochure ».

<sup>1</sup> Fait partie de la gamme d'Accessoires d'Origine BMW. Pose en seconde monte. Pour plus de détails, veuillez consulter votre Concessionnaire BMW.

## Équipements de série / en option.\*



**Siège Advanced pour conducteur et passager avant** assurant un maintien latéral optimal grâce à leurs flancs plus relevés et au réglage électrique en continu de la largeur des dossiers. Avec réglage manuel supplémentaire de l'inclinaison et de la longueur de l'assise (représentés ici avec une sellerie cuir optionnelle).



**Sièges de série** avec réglage manuel de la position longitudinale du siège et de la hauteur de l'assise, de l'inclinaison du dossier ainsi que de la hauteur et de l'inclinaison de l'appui-tête (représentés ici dans la Finition xLine en combinaison tissu/cuir Carve).



**Sièges avant chauffants.** Le chauffage de l'assise, des flancs et du dossier (trois niveaux de réglage) vous procure une agréable sensation de chaleur peu de temps après le démarrage.



**Sièges avant électriques :** hauteur de l'assise, position longitudinale du siège et inclinaison du dossier, avec mémoires pour le siège conducteur et les rétroviseurs extérieurs. Basculement automatique du rétroviseur extérieur droit au passage de la marche arrière. Deux positions du siège conducteur et des rétroviseurs extérieurs peuvent être enregistrées.



**Appui lombaire ajustable** pour les sièges avant, à réglage électrique en hauteur et en profondeur, pour une ergonomie parfaite et un excellent soutien des muscles dorsaux.



**Kit fumeur**<sup>1</sup> avec allume-cigare et cendrier dans la console centrale à l'avant. Le cendrier portable peut aussi être placé à l'arrière sur le porte-boissons de l'accoudoir (option), par exemple.



**Climatisation automatique** (photo), avec recyclage automatique de l'air AUC, filtre microporeux, capteurs de buée et d'ensoleillement. Elle établit et maintient constante la température sélectionnée pour le conducteur et le passager avant.



**Autoradio Professional**, avec, entre autres, lecteur CD compatible MP3, six haut-parleurs et un affichage étendu sur deux lignes.



**Vide-poches éclairé :** un compartiment spacieux est aménagé dans la partie supérieure de la planche de bord (pour véhicules sans système de navigation).



**Porte-boissons** enclipsable dans la console centrale. Compris dans le kit rangement optionnel.



**Prises 12 V :** une sous l'accoudoir central rabattable, une dans la console centrale arrière et une dans le compartiment à bagages, à droite. Comprises dans le kit rangement optionnel.



**Porte-boissons** à portée de main dans la console centrale.



**Accoudoir central arrière** avec deux porte-boissons intégrés. Compris dans le kit rangement (option).



**Sangles dans les vide-poches intégrés aux panneaux de porte à l'avant** permettant d'arrimer toutes sortes d'objets utiles, comme par exemple un disque de stationnement.

<sup>1</sup> Fait partie de la gamme d'Accessoires d'Origine BMW. Pour plus de détails, veuillez consulter votre Concessionnaire BMW.

\* Pour découvrir le détail des équipements de série, le contenu des Finitions ainsi que les options et leur prix, veuillez vous reporter à la brochure Tarifs de ce modèle. La brochure Tarifs est également disponible en téléchargement sur [www.bmw.fr](http://www.bmw.fr), rubrique « Demander une brochure ».

## Équipements de série / en option.\*



**Rangement avec éléments de séparation sous le plancher du compartiment à bagages.** Grande flexibilité d'utilisation grâce à quatre compartiments de rangements variables.



**Filet de séparation pour le compartiment à bagages,** se fixant dans le ciel de pavillon, derrière les sièges avant ou arrière. Il empêche les objets d'être projetés dans l'habitacle et permet donc de charger le compartiment à bagages jusque sous le ciel de pavillon. Plié, il se range sur le côté du compartiment à bagages et se trouve à l'abri dans un sac.



**Sac à skis et à snowboards.** Il permet de transporter en toute sécurité quatre paires de skis ou trois snowboards sans salir l'habitacle tout en laissant suffisamment d'espace pour quatre personnes. Le sac à skis est amovible et peut donc être utilisé également en dehors du véhicule.



**Fixation ISOFIX à l'arrière** sur les sièges droit et gauche pour fixer un siège enfant à l'aide d'un système d'ancrage qui s'enclenche de manière sûre complété de points de fixation supérieurs.



**Clés radiocommandées à mémorisation automatique des réglages « Personal Profile ».** Le véhicule reconnaît automatiquement la clé radiocommandée et les réglages personnels associés (température et répartition de l'air de la climatisation automatique, position du siège et des rétroviseurs extérieurs électriques, volume de l'autoradio, etc.) lors du déverrouillage des portes.



**BMW Service Inclusive.** Payez en une seule fois et bénéficiez sans autres frais d'une prise en charge des prestations BMW Service, y compris les pièces d'Origine BMW. Partout dans le monde chez tous les Concessionnaires ou Réparateurs agréés participant au programme. Plus de détails sur [www.bmw.fr/bsi](http://www.bmw.fr/bsi)

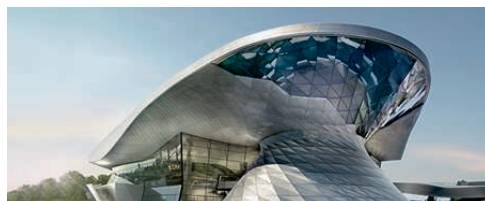

**BMW Welt :** la remise des clés est toujours un grand moment. Rendez-le inoubliable en prenant possession de votre nouvelle voiture au BMW Welt à Munich. Puis continuez votre plongée dans l'univers fascinant de la marque en visitant le musée, l'usine (visite guidée) ou le Technik-Atelier (présentation des prouesses technologiques du groupe). Plus d'informations sur [www.bmw.com](http://www.bmw.com)

\* Pour découvrir le détail des équipements de série, le contenu des Finitions ainsi que les options et leur prix, veuillez vous reporter à la brochure Tarifs de ce modèle. La brochure Tarifs est également disponible en téléchargement sur [www.bmw.fr](http://www.bmw.fr), rubrique « Demander une brochure ».

## Accessoires d'Origine BMW.



**Jantes en alliage léger 19" (48 cm) style 465 à rayons doubles, coques de rétroviseurs extérieurs en carbone, barres de toit BMW et coffre de toit BMW 460, noir.**



**Support pour iPad** fixé aux tiges des appuis-tête avant.



**BMW Junior Seat 2/3,** disponible en deux coloris.



**Tapis de sol tous temps,** de forme ajustée, hydrofuges et antisalissures.



**Adaptateur Snap-in USB spécifique** pour téléphone portable ou lecteur audio.



**Les optiques arrière Black Line** confèrent un caractère expressif à la partie arrière.



**Tapis de compartiment à bagages,** en plastique robuste, antidérapant, à la forme parfaitement ajustée.

Une BMW vous offre toujours des sensations de conduite hors du commun. Les Accessoires d'Origine BMW vous aident à décupler ce plaisir. Ils conjuguent des idées inventives, un design attrayant et une fonctionnalité poussée pour aboutir à des solutions innovantes. Vous pouvez puiser dans une très riche gamme d'accessoires extérieurs, intérieurs, de communication, d'information et de transport. Votre Concessionnaire BMW se fera un plaisir de vous renseigner et de vous remettre un catalogue complet des Accessoires d'Origine BMW. Pour de plus amples informations

[www.bmw.fr/accessoires](http://www.bmw.fr/accessoires)

	X1 sDrive20i	X1 xDrive20i	X1 xDrive28i	X1 sDrive16d	X1 sDrive18d	X1 xDrive18d	X1 sDrive20d	X1 sDrive20d EfficientDynamics Edition	X1 xDrive20d	X1 xDrive25d
--	--------------	--------------	--------------	--------------	--------------	--------------	--------------	--	--------------	--------------

Poids											
Poids à vide selon norme européenne <sup>1</sup>	kg	1 560 [1 585]	1 650 [1 665]	[1 670]	1 555 [1 570]	1 555 [1 570]	1 640 [1 650]	1 565 [1 575]	1 565	1 650 [1 660]	1 660 [1 670]
Poids total admissible	kg	2 035 [2 060]	2 125 [2 140]	[2 150]	2 030 [2 055]	2 030 [2 055]	2 120 [2 140]	2 045 [2 060]	2 045	2 130 [2 145]	2 150 [2 160]
Charge utile	kg	550	550	550	550	550	550	550	550	550	550
Charge admissible sur l'essieu avant/arrière	kg	940/1 170	1 005/1 175	1 015/1 175	940/1 155	940/1 155	1 010/1 170	940/1 160	940/1 160	1 010/1 165	1 015/1 160
Poids autorisé pour le transport sur le toit	kg	75	75	75	75	75	75	75	75	75	75
Poids remorquable autorisé non freiné <sup>2</sup>	kg	750	750	750	750	750	750	750	750	750	750
Poids remorquable autorisé freiné sur pente maxi de 12% <sup>2</sup>	kg	1 800	2 000	2 000	1 800	1 800	1 800	1 800	1 700	2 000	2 000
Poids remorquable autorisé freiné sur pente maxi de 8% <sup>2</sup>	kg	1 800	2 000	2 000	1 800	1 800	1 800	1 800	1 700	2 000	2 000
Charge autorisée au point d'attelage	kg	80	80	80	80	80	80	80	80	80	80

Moteur <sup>3,4</sup>											
Nombre de cylindres/sous-papes		4/16	4/16	4/16	4/16	4/16	4/16	4/16	4/16	4/16	4/16
Cylindrée	cm <sup>3</sup>	1 997	1 997	1 997	1 995	1 995	1 995	1 995	1 995	1 995	1 995
Course/écartement	mm	90,1/84,0	90,1/84,0	90,1/84,0	90,0/84,0	90,0/84,0	90,0/84,0	90,0/84,0	90,0/84,0	90,0/84,0	90,0/84,0
Puissance nominale/régime	ch/tr/min	1 84/5 000 – 6 250	1 84/5 000 – 6 250	245/5 000 – 6 500	116/4 000	143/4 000	143/4 000	184/4 000	163/4 000	184/4 000	218/4 400
	kW/tr/min	135/5 000 – 6 250	135/5 000 – 6 250	180/5 000 – 6 500	85/4 000	105/4 000	105/4 000	135/4 000	120/4 000	135/4 000	160/4 400
Couple max/régime	Nm/tr/min	270/1 250 – 4 500	270/1 250 – 4 500	350/1 250 – 4 800	260/1 750 – 2 500	320/1 750 – 2 500	320/1 750 – 2 500	380/1 750 – 2 750	380/1 750 – 2 750	380/1 750 – 2 750	450/1 500 – 2 500
Rapport volumétrique	/l	10,0	10,0	10,0	16,5	16,5	16,5	16,5	16,5	16,5	16,5

Boîte de vitesses											
Démultiplication de la boîte de vitesses de série	III/1	3,68/2,06/1,31	4,11/2,32/1,54	4,71/3,14/2,11	4,02/1,1/1,38	4,0/2,11/1,38	4,11/2,25/1,40	4,11/2,25/1,40	4,11/2,25/1,40	4,11/2,25/1,40	4,11/2,25/1,40
	III/IV/1	1,0/0,81/0,68	1,18/1,0/0,85	1,67/1,29/1,0	1,0/0,78/0,65	1,0/0,78/0,65	1,0/0,80/0,66	1,0/0,80/0,66	1,0/0,80/0,66	1,0/0,80/0,66	1,0/0,80/0,66
	VII/AR/1	-/-3,35	-/-3,73	0,84/0,67/3,30	-/-3,65	-/-3,65	-/-3,73	-/-3,73	-/-3,73	-/-3,73	-/-3,73
Rapport de pont arrière	/1	3,91	3,39	3,39	3,23	3,23	3,46	3,39	2,93	3,46	3,64

Performances											
Vitesse maximale (sur circuit)	km/h	220 [220]	215 [215]	[240]	190 [189]	202 [202]	195 [195]	220 [218]	215	215 [213]	230 [228]
Accélération 0 à 100 km/h	s	7,4 [7,5]	7,8 [7,8]	[6,4]	11,5 [11,3]	9,6 [9,6]	9,9 [10,0]	7,8 [7,7]	8,3	8,1 [8,0]	6,8 [6,7]
Reprises 80 à 120 km/h sur le 5 <sup>ème</sup> rapport (avec boîte de vitesses de série)	s	8,7	8,7	-	14,3	10,9	10,7	7,8	9,5	8,4	6,6

Consommations <sup>5,4</sup>											
Cycle urbain	l/100 km	8,9–9,0 [8,7–8,8]	9,5–9,7 [9,1–9,2]	[9,1–9,3]	5,7 [5,6]	5,7 [5,6]	6,5 [6,1]	5,8 [5,6]	5,2	6,6 [6,1]	7,2 [6,3]
Cycle extra-urbain	l/100 km	5,8–5,9 [5,2–5,3]	6,3–6,5 [6,0–6,2]	[6,1–6,3]	4,4 [4,7]	4,4 [4,7]	4,8 [5,1]	4,4 [4,7]	4,1	4,9 [5,1]	5,0 [5,1]
Cycle mixte	l/100 km	6,9–7,1 [6,7–6,8]	7,5–7,7 [7,1–7,3]	[7,2–7,3]	4,9 [5,0]	4,9 [5,0]	5,5 [5,4]	4,9 [5,0]	4,5	5,5 [5,4]	5,9 [5,5]
Émissions de CO <sub>2</sub>	g/km	162–165 [157–160]	176–179 [167–170]	[168–171]	128 [132]	128 [132]	144 [143]	129 [132]	119	145 [143]	154 [145]
Capacité du réservoir, env.	l	63	63	63	61	61	61	61	61	61	61

	X1 sDrive20i	X1 xDrive20i	X1 xDrive28i	X1 sDrive16d	X1 sDrive18d	X1 xDrive18d	X1 sDrive20d	X1 sDrive20d EfficientDynamics Edition	X1 xDrive20d	X1 xDrive25d
--	--------------	--------------	--------------	--------------	--------------	--------------	--------------	--	--------------	--------------

Roues											
Dimensions pneumatiques		225/50 R 17 V	225/50 R 17 V	225/50 R 17 V	225/50 R 17 V	225/50 R 17 V	225/50 R 17 V	225/50 R 17 V	225/50 R 17 W	225/50 R 17 V	225/50 R 17 V
Dimensions jantes		7,5 J x 17	7,5 J x 17	7,5 J x 17	7,5 J x 17	7,5 J x 17	7,5 J x 17	7,5 J x 17	7,5 J x 17	7,5 J x 17	7,5 J x 17
Matériau		Alliage léger	Alliage léger	Alliage léger	Alliage léger	Alliage léger	Alliage léger	Alliage léger	Alliage léger	Alliage léger	Alliage léger

Équipement électrique											
Capacité batterie	Ah	80 [70]	80 [70]	70	80	80	80	80	80	80	80
Puissance alternateur	A	170	170	210	175 [180]	175	175	175	180	175	175
	W	2 380	2 380	2 940	2 450 [2 520]	2 450	2 450	2 450	2 520	2 450	2 450

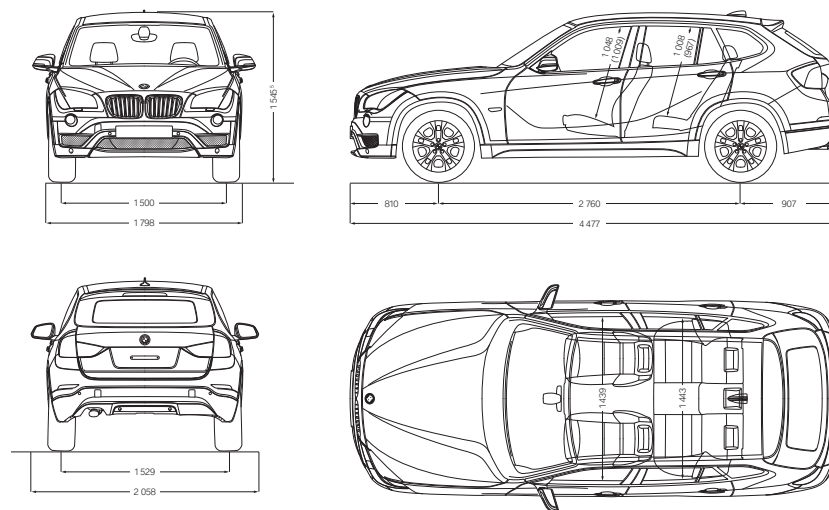

Toutes les cotes sont indiquées en millimètres. Capacité du compartiment à bagages 420 à 1 350 litres. Les valeurs entre ( ) concernent les véhicules équipés d'un toit panoramique en verre.

<sup>1</sup> La valeur indiquée tient compte d'un réservoir rempli à 90 %, de 68 kg pour le conducteur et de 7 kg pour les bagages. Le poids à vide indiqué est celui de la version de base comportant l'équipement de série. Ce poids augmente avec les équipements en option.

<sup>2</sup> Le poids remorquable total effectif ne doit pas dépasser le poids remorquable maximal autorisé tout en tenant compte de la charge maximale autorisée au point d'attelage.

<sup>3</sup> BMW recommande l'utilisation de supercarburant sans plomb à 95 d'indice RÖN au minimum. Des carburants sans plomb d'indice 91 et supérieur avec une teneur maximale en éthanol de 10 % (E10) peuvent également être utilisés. Les puissances et les consommations mentionnées ci-dessus se rapportent à un fonctionnement avec carburant à 98 d'indice RÖN.

<sup>4</sup> Tous les moteurs Diesel satisfont à la norme antipollution EU5, les moteurs essence à la norme EU6. Les consommations sont calculées sur la base du cycle européen (93/116/CE). Le cycle mixte se compose pour un tiers de la distance de conduite en cycle urbain et pour deux tiers de conduite en cycle extra-urbain. Les émissions de CO<sub>2</sub> sont également indiquées. Les équipements en option peuvent augmenter ces valeurs.

Les chiffres de consommation et d'émissions de CO<sub>2</sub> dépendent de la taille de roues et du type de boîte de vitesses choisies.

<sup>5</sup> 1 567 mm avec antenne de toit.

Les valeurs entre [ ] s'appliquent aux véhicules équipés d'une boîte de vitesses automatique.

## LE SERVICE BMW :

En acquérant une BMW, vous obtenez par la même occasion la garantie de bénéficier d'un Service-Après-Vente parfait et d'une gamme complète de prestations. Ainsi, le **Condition Based Service (CBS)** surveille en permanence l'état des principales pièces d'usure et des liquides essentiels au bon fonctionnement de votre automobile et vous avertit, en cas de besoin, par l'affichage d'un message correspondant au tableau de bord. Résultat : vous ne vous rendez chez votre Concessionnaire que lorsqu'un passage à l'atelier est effectivement nécessaire.

Votre BMW y est prise en charge par les professionnels du **Service BMW** qui l'examinent à l'aide de **technologies d'atelier ultramodernes** et effectuent les opérations de maintenance ou les réparations qui s'imposent en utilisant exclusivement des **Pièces d'Origine BMW**. Vous pouvez ainsi compter sur nous pour assurer la pérennité de votre plaisir de conduire en France, où nous sommes représentés par près de **200 Concessionnaires et Réparateurs Agréés** membres du réseau BMW France, et dans plus de 150 pays avec plus de 3 300 Prestataires BMW.

### LE SERVICE BMW.



**BMW Service Inclusive :** Avec BMW Service Inclusive, profitez sans limite du plaisir de conduire offert par votre Nouvelle BMW. Il vous suffit de faire votre choix parmi diverses prestations et durées pour que les coûts dus à l'entretien, à la révision et à l'usure de votre voiture soient entièrement pris en charge pendant toute la durée du contrat. Bien évidemment, vous êtes assuré que nous utiliserons toujours des pièces d'Origine BMW. BMW Service Inclusive est disponible non seulement en France, mais aussi partout dans le monde chez tous les Concessionnaires ou Réparateurs Agréés BMW participant au programme. Pour plus de détails, rendez-vous sur l'espace service à l'adresse

[www.bmw.fr/bsi](http://www.bmw.fr/bsi)



**BMW Assistance : un problème ? Pas de problème !** En cas de panne, vous pouvez joindre le Service Mobile BMW 24h/24, 365j/an. Des techniciens font tout ce qui est en leur pouvoir pour vous dépanner. S'ils ne devaient pas y parvenir, votre BMW bénéficie partout en Europe et pendant une période allant jusqu'à cinq ans à compter de la première mise en circulation de la voiture de nombreuses prestations, conformément aux conditions de la garantie de mobilité BMW Mobile Care. Pour obtenir de plus amples informations, veuillez consulter le site Internet BMW à l'adresse

[www.bmw.fr](http://www.bmw.fr)



**BMW TeleServices :** Grâce au Condition Based Service, vous êtes informé automatiquement par l'affichage d'un message au tableau de bord de l'échéance d'une opération de maintenance. Avec votre accord, les principales données du véhicule sont automatiquement communiquées à BMW. Votre Concessionnaire ou Réparateur Agréé BMW accède à ces données et, le cas échéant, vous contacte gratuitement pour convenir avec vous d'un rendez-vous. L'utilisation de BMW TeleServices est assujettie aux options Appel d'Urgence Intelligent ou Services ConnectedDrive. Vous pouvez désactiver ce service à tout moment. Plus d'informations à l'adresse

[www.bmw.fr/teleservices](http://www.bmw.fr/teleservices)

### SERVICE FINANCIER BMW.



**BMW Financial Services :** Le financement sur mesure. BMW Financial Services vous offre des concepts séduisants de LOA, de financement et d'assurance. Pour de plus amples informations, vous pouvez consulter la brochure Tarifs ou le site [www.bmw.fr/fs](http://www.bmw.fr/fs), ou encore demander à votre Concessionnaire BMW de vous faire une offre personnalisée.

Un crédit vous engage et doit être remboursé, vérifiez vos capacités de remboursement avant de vous engager.

### L'EXPÉRIENCE BMW.



**BMW TV :** Découvrez toute la diversité de la marque BMW grâce à [www.bmw.tv](http://www.bmw.tv). Par le biais de reportages et de portraits, vous restez au fait des dernières informations dans les domaines de l'automobile, de l'innovation, du sport et du lifestyle.



**Expérience de conduite BMW :** Plus vous maîtrisez votre BMW, plus grand est le plaisir de la conduire. En profitant de nos offres, vous apprendrez à conduire sur des revêtements aux limites des possibilités physiques et saurez à quoi faire attention pour maîtriser votre voiture même en conditions extrêmes. Plus d'informations sur

[www.bmw.fr](http://www.bmw.fr)



**BMW Welt :** Que vous veniez chercher votre nouvelle voiture ou soyez simplement fasciné par la marque, visiter le BMW Welt est toujours une expérience à ne pas manquer. Lorsque vous venez chercher votre voiture, choisissez votre prestation et laissez-nous vous enthousiasmer sur

[www.bmw-welt.com](http://www.bmw-welt.com)



**BMW & VOUS :** Votre espace client entièrement dédié pour vivre intensément l'esprit BMW. Découvrez chaque mois des articles exclusifs qui vous dévoilent les secrets les plus captivants de BMW. Bénéficiez d'informations et

de services autour de votre BMW et restez en contact avec votre Concessionnaire. Profitez de privilèges clients sélectionnés spécialement par BMW pour vous surprendre. Rejoignez-nous dès maintenant sur

[www.bmwetvous.fr](http://www.bmwetvous.fr)



**Événements BMW :** Retrouvez tous les événements organisés par BMW sur

[www.bmw.fr](http://www.bmw.fr)



**Configurateur BMW :** Depuis le moteur jusqu'aux équipements en passant par les teintes, configurez votre voiture de rêve à l'adresse

[www.bmw.fr/configurateur](http://www.bmw.fr/configurateur)



## FAÇONNER L'AVENIR DE MANIÈRE RESPONSABLE.

En 2013, l'indice Dow Jones du développement durable en Europe et dans le monde a une nouvelle fois mis en avant BMW Group, reconnaissant ainsi l'entreprise comme l'un des constructeurs les plus soucieux de durabilité dans le monde. Cette dernière est fortement ancrée dans notre chaîne de création de valeur : cela passe par le développement de concepts automobiles économes en carburant, une production écologique et des processus de recyclage. Grâce aux technologies BMW EfficientDynamics, les émissions de CO<sub>2</sub> de notre parc de véhicules neufs en Europe ont baissé de plus de 30 % depuis 1995. Mais nous ne nous arrêtons pas là : depuis 2006 et avec 2020 en ligne de mire, nous voulons réduire de 45 % la consommation de notre production automobile en ressources telles que l'eau ou l'énergie. Ainsi, depuis 2007, notre usine de Steyr en Autriche fabrique des moteurs sans produire d'eaux usées. Bien entendu, tous nos véhicules en fin de vie peuvent être intégrés sans aucun problème de manière économique dans un circuit de recyclage et de récupération. Pour la reprise de votre véhicule, veuillez vous adresser à votre Concessionnaire BMW. Pour de plus amples informations :

[www.bmw.fr/efficientdynamics](http://www.bmw.fr/efficientdynamics)

Pour plus  
d'informations  
sur BMW

www.bmw.fr



Le plaisir  
de conduire



Ce document présente le descriptif des versions, équipements et possibilités de configuration des voitures (dotation d'équipements de série ou options) tels qu'ils sont commercialisés par BMW France en France. Dans d'autres pays membres de l'Union européenne, les versions, équipements et possibilités de configuration des voitures (dotation d'équipements de série ou options) proposés peuvent être différents. Les modèles photographiés dans ce document peuvent présenter des équipements ou accessoires qui ne sont pas commercialisés par BMW France en France. Veuillez consulter votre Concessionnaire BMW. Il se fera un plaisir de vous renseigner sur les versions spécifiques à votre pays. Sous réserve d'erreurs et de modifications tant au niveau de la conception que de l'équipement. Document non contractuel. Apple®, iPhone®, iPad® et iPod® sont des marques déposées d'Apple Inc.  
© BMW AG, Munich/Allemagne, réf. 93 98 2 360 269. Reproduction, même partielle, interdite sans autorisation écrite de BMW AG, Munich.



BMW recommends **EDGE**

\* BMW recommande Castrol EDGE