

IONIQ

hybrid, plug-in & electric



Un design. Trois motorisations.

Proposer trois types de motorisations électrifiées sur des véhicules partageant la même silhouette moderne et élégante et la même plate-forme spécialement dédiée est une première mondiale. Chacune de ces motorisations adhère à la philosophie exclusive de Hyundai selon laquelle les véhicules électriques et hybrides se doivent d'offrir un comportement dynamique à même de garantir un excellent agrément de conduite.



IONIQ plug-in

associe tous les avantages de IONIQ hybrid à une autonomie de 63 km* en mode électrique pour une conduite sans émission. Cette version peut être rechargée à partir d'une source d'alimentation externe.

* Cycle NEDC corrélé



IONIQ hybrid

combine un moteur essence à haut rendement énergétique, un puissant moteur électrique et une transmission à double embrayage performante pour une conduite aussi économique que gratifiante.

IONIQ electric

est animée par un moteur électrique coupleux et puissant alimenté par une batterie lithium-ion polymère haute capacité pour une autonomie de 280 km** sans aucune émission.

** Cycle NEDC.

Un sublime design. Inspiré par l'émotion. IONIQ.

Forte de sa silhouette subtile et élégante, IONIQ séduit sous tous les angles. Ses lignes fluides et ses proportions équilibrées augurent d'un savant mélange entre performance et efficacité. Ses feux avant bi-xénon* au style moderne rehaussent sa calandre hexagonale proéminente, tandis que son bouclier avant est souligné par de superbes feux de jour à LED et un liseré bleu** (cuivre sur IONIQ electric).







Modèle présenté : IONIQ hybrid.

Sculptée par le vent. Et l'ingéniosité.

La subtile courbe de la ligne de toit se fond discrètement dans le becquet arrière. Il en résulte une silhouette à la fois sportive et aérodynamique. Avec un coefficient de traînée de seulement 0,24, IONIQ est l'un des véhicules les plus aérodynamiques sur le marché. Ses contours effilés et ses technologies innovantes se combinent pour optimiser les écoulements d'air et ainsi minimiser la résistance aérodynamique et la consommation de carburant. IONIQ dompte le vent et électrifie les sens.

Coefficient de traînée **0,24** :

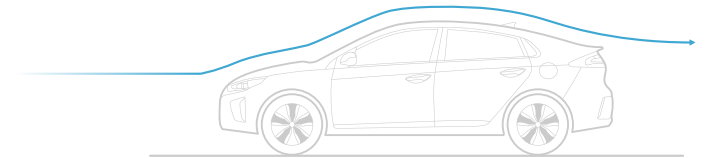

Volets d'air actifs

Des volets d'air actifs dans la calandre s'ouvrent et se ferment automatiquement afin d'améliorer la gestion de la température du moteur et les performances aérodynamiques. Le tout ayant pour but de réduire au mieux la consommation de carburant.



L'efficacité dans le moindre détail

Favorisant les économies d'énergie, les blocs-feux arrière à LED contribuent également à rehausser le caractère affirmé de IONIQ. Selon version.



Écoulements d'air dynamiques

De discrètes prises d'air placées le long des feux de jour à LED minimisent les turbulences en dirigeant les écoulements d'air autour des roues avant.

Sur l'image : IONIQ hybrid





Modèle présenté : IONIQ hybrid.

Performances et efficacité accrues.

La beauté du design de IONIQ n'a d'égale que ses performances, son confort de suspension et sa tenue de route, autant de qualités que l'on ne s'attend pas à trouver sur un véhicule hybride. Le démarrage est impressionnant grâce au couple instantané fourni par le moteur électrique. L'expérience de conduite est rehaussée par la transmission à double embrayage, gage de changements de rapport vifs et réactifs, pour une conduite plus dynamique.

Transmission à double embrayage

Extrêmement performante, la transmission DCT à 6 rapports propose des changements de rapport directs et rapides pour une expérience de conduite particulièrement gratifiante chaque fois que nécessaire.

Sur IONIQ hybrid et plug-in uniquement.



Modes de conduite

Vous pouvez adapter en permanence le comportement de conduite de votre véhicule à votre humeur en sélectionnant le mode ECO ou SPORT.





Moteur essence à injection directe

Le moteur essence 1.6 GDi spécialement développé pour l'usage hybride délivre une puissance de 105 ch avec un rendement énergétique inégalé.

IONIQ hybrid et plug-in : Des solutions innovantes.

IONIQ hybrid et plug-in (hybride rechargeable) sont animées par un moteur spécialement développé qui permet d'allier un exceptionnel agrément de conduite aux vertus écologiques de l'hybride. Le moteur essence, le moteur électrique et la batterie lithium-ion polymère sont conçus pour fonctionner de concert avec une efficacité optimale. Le tout dans une structure de caisse spécialement développée tout aussi légère que résistante.



Acier ultra haute résistance

L'utilisation d'aciers légers à ultra haute résistance aboutit à une structure qui, associée à la suspension arrière multi-bras et à un centre de gravité bas, offre une exceptionnelle stabilité et une agilité gratifiante.





Batterie lithium-ion polymère

La batterie haute tension de 1,56 kWh (8,9 kWh sur IONIQ plug-in) présente d'exceptionnelles capacités de charge/décharge, maximisant ainsi tant la conduite en mode électrique que la récupération d'énergie. La batterie est assortie d'une garantie étendue de 8 ans.*



Moteur électrique

Le moteur électrique de 44 ch (61 ch sur IONIQ plug-in) se distingue par son couple généreux et son excellent rendement énergétique. Il offre une vive accélération au démarrage, et permet de rouler sans émission à des vitesses pouvant atteindre 120 km/h.

* La batterie lithium-ion polymère est garantie 8 ans ou 200 000 km. Plus d'informations auprès de votre distributeur Hyundai.



Le futur, c'est aujourd'hui. Et sans aucune émission.

IONIQ electric est un véhicule zéro émission capable tout à la fois de dompter le vent et d'électrifier les sens. Avec un moteur électrique puissant, silencieux et innovant, elle offre une conduite des plus gratifiantes. Forte de ses cinq places, elle est éminemment pratique au quotidien et offre un remarquable agrément à chaque trajet, qu'il soit court ou long.

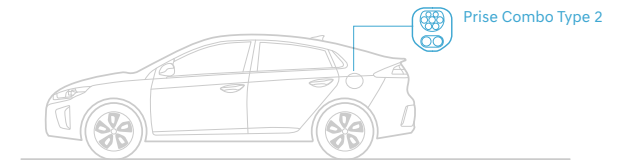

Commande électrique

Des boutons ingénieusement agencés sur la console centrale simplifient la commande électronique des principales fonctions de conduite.



Gestion du freinage à récupération d'énergie

Il est possible de moduler le degré du freinage à récupération d'énergie grâce à des palettes idéalement positionnées sur le volant.



Prises de recharge rapide

La prise Combo Type 2 installée sur IONIQ electric permet de se brancher sur n'importe quelle prise domestique, via le câble fourni, mais aussi sur les bornes de recharge rapide, permettant de recharger la batterie à 80% en 23 minutes !





Batterie lithium-ion polymère

La haute densité énergétique de la batterie de 28 kWh légère et compacte est gage de meilleures performances et d'une plus grande autonomie. Le positionnement de la batterie dans le plancher permet d'abaisser le centre de gravité pour un meilleur comportement routier, mais également de préserver l'espace dans l'habitacle et dans le coffre. La batterie est assortie d'une garantie étendue de 8 ans ou 200 000 km*.

*La garantie de la batterie est de 8 ans ou 200 000 km.
Plus d'informations auprès de votre distributeur Hyundai.

IONIQ electric : Une ingénierie de pointe.

Les composants parfaitement ajustés du système électrique ont été mis au point pour offrir d'exceptionnelles caractéristiques de conduite et une autonomie généreuse au quotidien.

280 km d'autonomie



Un couple généreux transmis aux roues

Le réducteur à rapport unique transmet la puissance du moteur électrique pour fournir un couple des plus généreux dès que nécessaire.





Autonomie

Jusqu'à 280 km d'autonomie en 100% électrique : parfait pour les trajets du quotidien et même les escapades de fin de semaine. L'autonomie disponible est clairement indiquée sur l'écran de l'ordinateur de bord.



Haute résistance et légèreté

L'utilisation intelligente d'aluminium et d'acier à haute résistance aboutit à une structure robuste qui offre une rigidité et une légèreté exceptionnelles.

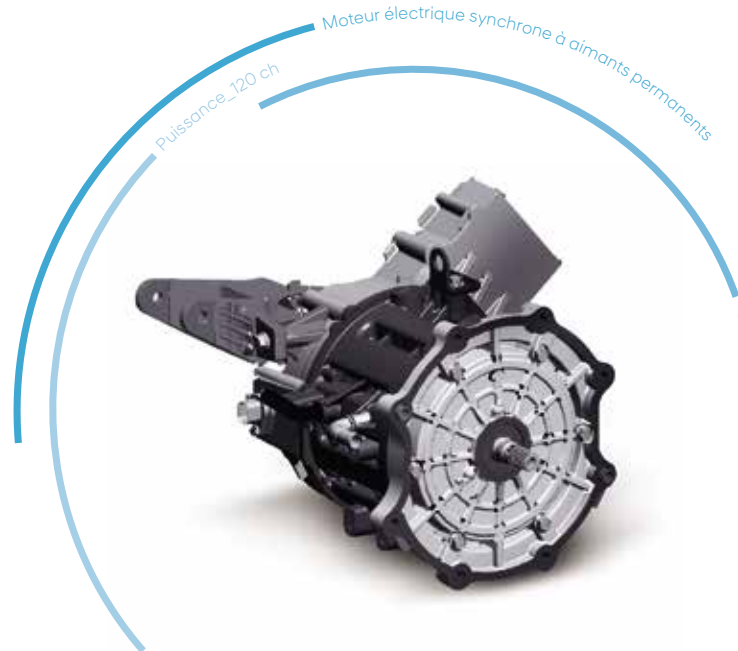

Moteur électrique

Le moteur électrique développe une puissance de 120 ch et un couple 295 Nm dès le démarrage, permettant des accélérations vives et dynamiques.

Les calculs concernant la distance parcourue, l'autonomie de la batterie et le rendement énergétique se basent sur des estimations et varient selon les conditions de circulation et de conduite. La vitesse et le temps de charge du véhicule dépendent de la puissance du système de recharge sélectionné. La recharge rapide permet de recharger la batterie à 80 % en 23 minutes (100 kW).



IONIQ plug-in

Le meilleur des deux mondes.

L'hybride rechargeable, c'est le meilleur des compromis. C'est le véhicule qui vous permet de faire tous vos trajets quotidiens sans consommer une goutte de carburant, grâce à ses 63 km* d'autonomie en 100% électrique. Et lorsque l'envie d'escapade vous prend, le moteur thermique est là pour prendre le relai. Les deux cumulés offrent un plaisir et un agrément de conduite que l'on ne s'attendrait pas à rencontrer dans un véhicule hybride.

Mode EV/HEV

Ce bouton permet d'alterner entre les modes hybride ou 100% électrique. Le mode hybride (HEV) représente le meilleur compromis entre utilisation du moteur thermique et du moteur électrique, là où le mode électrique favorise une conduite sans consommation de carburant.



Assistant d'éco-conduite

IONIQ plug-in dispose d'un Guide « Roue Libre » qui analyse les données de la navigation et indique au conducteur, à l'approche d'un changement de direction ou d'une sortie de voie rapide, à quel moment lâcher la pédale d'accélérateur pour réduire au maximum la sollicitation des moteurs et favoriser les économies d'énergie. Cette fonction nécessite qu'une destination soit définie dans le système de navigation.

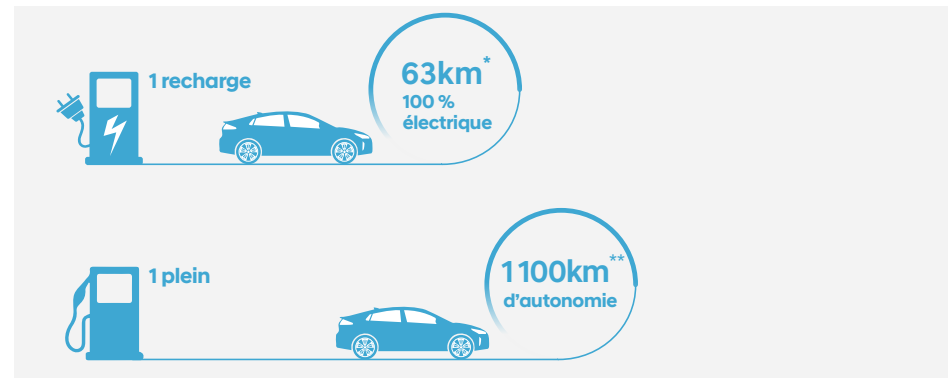

*Cycle NEDC corrélé

**L'autonomie réelle dépend du style de conduite, de la vitesse, de la température extérieure, de la topographie de la route, de l'utilisation de la ventilation et des autres équipements de confort.



Branchez-vous au futur de la conduite.

Pour offrir une telle autonomie, IONIQ plug-in fait appel à un moteur électrique de 61 ch permettant, selon les conditions et les sollicitations du conducteur, de rouler jusqu'à 130 km/h en mode 100% électrique. Sa batterie lithium-ion polymère, dont la capacité est étendue à 8,9 kWh, peut se recharger en moins de 3h. Et pour cela rien de plus facile, vous pouvez la brancher chez vous sur une simple prise domestique.

Câble de recharge pour prise domestique

Fourni en série avec IONIQ plug-in, il est muni d'un boîtier de contrôle permettant de faire varier l'intensité et donc la durée de charge.



Prise Type 2

Conçue pour une utilisation sûre, simple et pratique, que vous rechargez chez vous ou à l'extérieur lors de vos déplacements.



Temps de recharge
(recharge complète sur borne de recharge)

2 heures 15 minutes



Un style simple et épuré.

L'intérieur sobre et spacieux de IONIQ se distingue par un design moderne et épuré. Ce design transparaît dans la simplicité, l'intuitivité et la clarté des instruments et des commandes, lesquels sont en outre agréables au toucher. Le volant à méplat et les éléments décoratifs exclusifs (bleus ou blancs sur IONIQ hybrid et plug-in, selon coloris intérieur - cuivrés sur IONIQ electric) ajoutent quant à eux une touche de sportivité.

Volant à méplat

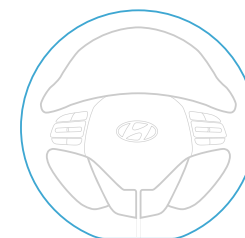

Compteurs 100% digitaux

Le grand affichage numérique couleur fournit une foule d'informations de conduite, dont la vitesse, la consommation de carburant et la consommation énergétique du système hybride ou électrique. Lorsque le mode SPORT est sélectionné, le style et la couleur de l'affichage changent pour relayer une plus grande impression de sportivité.

Mode ECO représenté.



Chargeur sans fil pour smartphones

Les smartphones compatibles peuvent être chargés sans fil via le socle de charge intégré*. Un signal sonore est émis en cas d'oubli du téléphone dans le véhicule.

*Les smartphones non compatibles nécessitent un adaptateur de charge sans fil.



Connectivité

L'écran tactile couleur 8" situé en position centrale offre un haut niveau de connectivité. Apple CarPlay**, Android Auto** et le système de navigation inédit contribuent à vous tenir informé et sur la bonne route à chacun de vos trajets.

**Apple CarPlay est une marque déposée d'Apple Inc., Android Auto est une marque déposée de Google Inc.



Les équipements présentés sont disponibles selon version.



Modèle présenté : IONIQ hybrid/plug-in.

Une protection complète. Des technologies intelligentes.

Tous les occupants bénéficient non seulement de la protection des sept airbags mais également d'une gamme complète de technologies d'aide à la conduite évoluées. Grâce à ses caméras, son radar et ses capteurs, IONIQ vous aide à rester sur la bonne voie en toute sécurité.

Assistance active au maintien de voie

Alerte le conducteur de tout déport inopiné de son véhicule de sa voie de circulation et agit sur la direction si nécessaire.

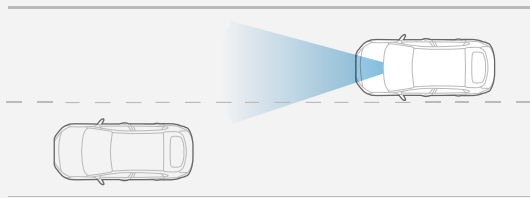

Surveillance des angles morts

Des capteurs radar arrière détectent la proximité d'autres véhicules lorsque le véhicule change de file ou quitte une place de stationnement en marche arrière.

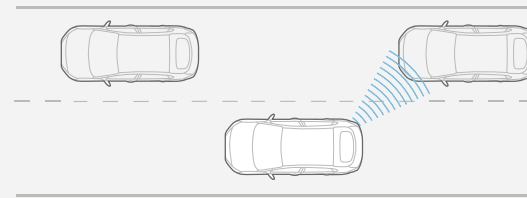

Disponible selon version et options.





Sept airbags

Les occupants sont protégés par sept airbags placés stratégiquement dans l'habitacle.

Freinage d'urgence autonome

Si le système détecte un risque de collision avec un autre véhicule ou un piéton, il émet dans un premier temps un signal sonore et visuel puis, en l'absence d'intervention du conducteur, active partiellement ou totalement les freins.



Régulateur de vitesse adaptatif

Maintient automatiquement une distance de sécurité avec le véhicule qui précède.

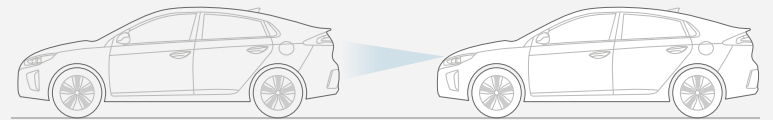



Modèle présenté : IONIQ electric.

La perfection dans le moindre détail. La qualité à tous les niveaux.



Feux bi-xénon



Grande console centrale



Caméra de recul
Plaques de seuils grain métal



Poignées de porte chromées



Système de navigation avec écran 8"
Équipements selon version.



Système audio premium Infinity



Sièges avant chauffants et ventilés

Coloris extérieurs



Polar White (non métallisée)



Platinum Silver



Iron Gray



Intense Blue
(hybrid et plug-in uniquement)



Phantom black*

* Sur IONIQ electric, le coloris Phantom Black est associé à une calandre gris mat.

Harmonies intérieures (selon version)

IONIQ hybrid et plug-in

Inserts bleus avec intérieur noir

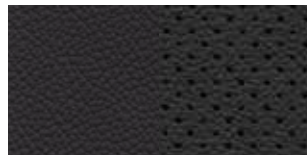

Cuir



Tissu

Inserts blancs avec intérieur beige

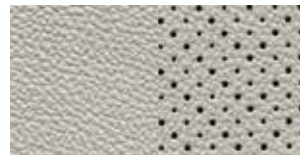

Cuir

Jantes (selon version)

IONIQ hybrid



Enjoliveur 15"



Jante alliage 17"

IONIQ plug-in



Jante alliage 16"

IONIQ electric



Jante alliage 16"

IONIQ electric

Inserts cuivrés avec intérieur noir

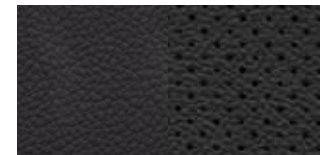

Cuir

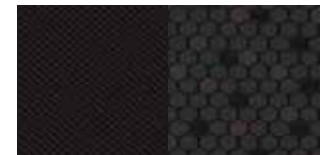

Tissu

5 ANS GARANTIE KILOMÉTRAGE ILLIMITÉ *

*

5 ANS D'ASSISTANCE GRATUITE 

5 ANS DE CONTRÔLE ANNUEL GRATUIT 

8 GARANTIE BATTERIE ⁽²⁾
ANS / 200 000 KM

(2) Plus d'informations auprès de votre distributeur Hyundai.

Garantie 5 ans kilométrage illimité*

Il y a une chose qui n'a pas sa place à bord de votre IONIQ : les soucis. Pour cela, nous vous assurons une tranquillité d'esprit absolue. Notre garantie 5 ans kilométrage illimité reflète notre engagement à vous fournir la meilleure qualité qui soit et un service sans faille. Notre garantie s'accompagne d'une assistance gratuite pendant 5 ans et de contrôles intermédiaires annuels gratuits sur la même période.

* La garantie 5 ans kilométrage illimité de Hyundai s'applique uniquement aux véhicules Hyundai vendus initialement par un Distributeur Agréé officiel Hyundai à un client final, conformément aux termes et conditions du carnet de Garantie Entretien & Assistance du véhicule. Les véhicules de location ou taxis sont couverts par une garantie 3 ans ou 100 000 kilomètres. Voir conditions générales de vente et de garantie auprès de votre distributeur Hyundai.

Mise à jour gratuite de la cartographie⁽¹⁾

Parce que chaque année, des milliers de panneaux indicateurs et des millions de routes connaissent des modifications dans toute l'Europe, il vous faut un système de navigation à jour. Parce que nous voulons que vous ayez l'esprit serein à bord de votre véhicule Hyundai, nous vous offrons gratuitement, via le programme MapCare™, les mises à jour annuelles de la cartographie⁽¹⁾. Dorénavant, vous pouvez voyager dans toute l'Europe en ayant la certitude de profiter de la cartographie la plus récente.

(1) Mises à jour cartographiques annuelles pour les véhicules Hyundai éligibles pendant une période minimum de dix ans après la fin de la production du système de navigation.

Services TomTom Live

Pour faciliter tous vos trajets, le système de navigation de votre IONIQ inclut 7 ans de services TomTom Live⁽³⁾, comprenant :

- TomTom Traffic : des infos trafic précises et fiables en temps réel ;
- TomTom Places : trouvez les points d'intérêt à proximité et allez-y directement ;
- Informations météo : ne laissez pas la météo gâcher vos projets.

(3) Via connexion Internet depuis votre téléphone.

Dimensions (mm)



Largeur 1 820



Longueur 4 470
Empattement 2 700

Hauteur

1 450



Modèle présenté : IONIQ hybrid.



Nouvelle
Hyundai IONIQ
hybrid & plug-in

Caractéristiques techniques,
Equipements & Tarif

Juin 2019

5 ANS GARANTIE KILOMÉTRAGE
ILLIMITÉ*

 **HYUNDAI**

CARACTÉRISTIQUES TECHNIQUES

Versions	IONIQ hybrid	
Motorisation	MOTEUR THERMIQUE	MOTEUR ELECTRIQUE
Carburant	Essence	Electricité
Type	4 cylindres en ligne	Moteur synchrone à aimants permanents
Alimentation	Injection directe essence	-
Cylindrée (cm³)	1580	-
Alésage (mm) x Course (mm)	72 x 97	-
Puissance maxi ch (kW)	105 (77,2)	43,5 (32)
Régime de puissance maxi (tr/min)	5 700	Instantané
Couple maxi (Nm à tr/min)	147 à 4 000	170 - instantané
Distribution	Chaîne	-
Puissance totale ch (kW)	141 (104)	
Couple total (Nm)	265 (1 ^{ère}) / 235 (2 ^e à 6 ^e)	
Vitesse maximale (km/h) (sur circuit)*	185	
0-100 km/h (s)*	10,8 (15"") / 11,1 (17"")	
Puissance administrative (CV)	En cours d'homologation	
BATTERIE		
Type	Batterie Lithium-ion Polymère	
Capacité (kWh)	1,56	
Puissance en sortie (kW)	42	
Voltage (V)	240	
TRANSMISSION		
Transmission	Aux roues avant	
Boîte de vitesses	Double embrayage - 6 rapports	
DIRECTION		
Type	Assistée électrique, à crémaillère	
Rayon de braquage minimum (m)	5,3	
FREINAGE		
Système	Double circuit assisté par servo-frein Système ABS avec Répartiteur électronique de freinage EBD	
AV / AR	Disques ventilés / Disques	
SUSPENSIONS		
AV	Type Mc Pherson, amortisseurs à gaz	
AR	Type multi-bras, amortisseurs à gaz	
JANTES / PNEUMATIQUES		
Dimensions jantes ⁽¹⁾	6.0J X 15" 7.0J X 17"	
Dimensions pneumatiques ⁽¹⁾	195/65R15 225/45R17	
Roue de secours	Roue de secours temporaire	
POIDS (KG)		
Masse en service ^{(2)*}	1436	
P.T.A.C. / P.T.R.A.*	1870 / 2 620	
Poids de remorque avec / sans frein*	750 / 0	
Poids admissible sur le toit*	0	
CAPACITES (L)		
Réservoir	45	
Coffre (banquette en place) - VDA (211)	456	
Coffre (banquette rabattue) - VDA (214)	1518	
CONSOUMMATIONS (l/100 km) ET EMISSIONS - CYCLE NEDC CORRELE		
Norme d'émission	Euro 6d-Temp EVAP	
Cycle urbain ⁽¹⁾		
Cycle extra-urbain ⁽¹⁾		
Cycle mixte ⁽¹⁾	En cours d'homologation	
CO2 retenus pour la taxation (g/km)		
Filtre à particules	Série	
Système d'arrêt et redémarrage automatiques	Série	
DIMENSIONS EXTERIEURES (MM)		
Longueur / Largeur / Hauteur	4 470 / 1 820 / 1450	
Empattement	2 700	
Porte à faux AV / AR	880 / 890	
Voies AV / AR	1 563 / 1 577 (jantes 15") 1 549 / 1 563 (jantes 17")	
Garde au sol	140	

* Données en cours d'homologation

⁽¹⁾ Selon version

⁽²⁾ Masse du véhicule carrossé en ordre de marche à vide, avec le liquide de refroidissement, les lubrifiants, 90 % du carburant, 100 % des autres liquides et le conducteur (75 kg).

⁽³⁾ La recharge sur une prise électrique standard ne peut être qu'occasionnelle ou à titre de dépannage. Une recharge normale doit s'opérer sur une prise dont la conformité et l'état de fonctionnement ont été contrôlés par un professionnel.



Versions	IONIQ plug-in	
Motorisation	MOTEUR THERMIQUE	MOTEUR ELECTRIQUE
Carburant	Essence	Electricité
Type	4 cylindres en ligne	Moteur synchrone à aimants permanents
Alimentation	Injection directe essence	-
Cylindrée (cm³)	1580	-
Alésage (mm) x Course (mm)	72 x 97	-
Puissance maxi ch (kW)	105 (77,2)	60,5 (44,5)
Régime de puissance maxi (tr/min)	5 700	Instantané
Couple maxi (Nm à tr/min)	147 à 4 000	170 - instantané
Distribution	Chaîne	-
Puissance totale ch (kW)	141 (104)	
Couple total (Nm)	265 (1 ^{ère}) / 235 (2 ^e à 6 ^e)	
Vitesse maximale (km/h) (sur circuit)*	178	
0-100 km/h (s)*	10,6	
Puissance administrative (CV)	En cours d'homologation	
PRISE ET CABLE DE RECHARGE		
Prise	Type 2	
Câble de recharge	Pour prise domestique (série) / Type 2 (accessoire)	
BATTERIE		
Type	Batterie Lithium-ion Polymère	
Capacité (kWh)	8,9	
Puissance en sortie (kW)	59	
Voltage (V)	360	
TRANSMISSION		
Transmission	Aux roues avant	
Boîte de vitesses	Double embrayage - 6 rapports	
DIRECTION		
Type	Assistée électrique, à crémaillère	
Rayon de braquage minimum (m)	5,3	
FREINAGE		
Système	Double circuit assisté par servo-frein Système ABS avec Répartiteur électronique de freinage EBD	
AV / AR	Disques ventilés / Disques	
SUSPENSION		
Avant	Type Mc Pherson, amortisseurs à gaz	
Arrière	Type multi-bras, amortisseurs à gaz	
JANTES / PNEUMATIQUES		
Dimensions jantes	6.5J X 16	
Dimensions pneumatiques	205/55R16	
Roue de secours	Kit de réparation anti-crevaison	
POIDS (KG)		
Masse en service ^{(2)*}	1570	
P.T.A.C. / P.T.R.A.*	1970 / 2 720	
Poids de remorque avec / sans frein*	750 / 0	
Poids admissible sur le toit*	0	
CAPACITES (L)		
Réservoir	43	
Coffre (banquette en place) - VDA (211)	341	
Coffre (banquette rabattue) - VDA (214)	1401	
CONSOUMMATIONS D'ELECTRICITE (kWh/100 km) - CYCLES NEDC CORRELE / WLTP		
Autonomie 100% électrique (km)	En cours d'homologation	
Consommation d'électricité (cycle mixte)		
CONSOUMMATIONS (l/100 km) ET EMISSIONS - CYCLE NEDC CORRELE		
Norme d'émission	Euro 6d-Temp EVAP	
Cycle mixte		
CO2 retenus pour la taxation (g/km)	En cours d'homologation	
Filtre à particules	Série	
Système d'arrêt et redémarrage automatiques	Série	
TEMPS DE RECHARGE		
Recharge sur prise domestique 2,7 kW ^{(3)*}	En cours d'homologation	
Recharge 3,3 kW*		
DIMENSIONS EXTERIEURES (MM)		
Longueur / Largeur / Hauteur	4 470 / 1 820 / 1450	
Empattement	2 700	
Porte à faux AV / AR	880 / 890	
Voies AV / AR	1 555 / 1 569	
Garde au sol	140	

Selon additif n°2 au tarif au 2 janvier 2019 - Mise à jour le 3 juin 2019

ÉQUIPEMENTS

Versions	hybrid Intuitive	hybrid Creative	hybrid Executive	plug-in Creative	plug-in Executive
STYLE EXTÉRIEUR					
Antenne de toit type requin	●	●	●	●	●
Eclairage d'accueil dans les poignées avant et sous les rétroviseurs extérieurs	-	●	●	●	●
Enjoliveurs 15"	●	-	-	-	-
Jantes alliage 16"	-	-	-	●	●
Jantes alliage 17"	-	●	●	-	-
Jonc de vitres chromé	-	●	●	●	●
Moulures de bas de portes	●	●	●	●	●
Poignées de portes extérieures avec insert chromé	●	●	●	●	●
Poignées de portes extérieures ton carrosserie	●	-	-	-	-
Vitres arrière surteintées	-	●	●	●	●
STYLE INTÉRIEUR					
Eclairage d'ambiance intérieur à LED	-	●	●	●	●
Pédalier façon aluminium	-	●	●	●	●
Poignées de portes intérieures grain métal	-	●	●	●	●
Protections de seuils de portes grain métal	-	●	●	●	●
Sellerie cuir (dossier et assise)	-	-	●	-	●
Volant et pommeau de levier de vitesses gainés cuir	●	●	●	●	●
SÉCURITÉ PASSIVE					
Airbag genoux conducteur	●	●	●	●	●
Airbag passager déconnectable	●	●	●	●	●
Airbags frontaux conducteur et passager	●	●	●	●	●
Airbags latéraux avant	●	●	●	●	●
Airbags rideaux avant/arrière	●	●	●	●	●
Appuie-têtes arrière réglables en hauteur	●	●	●	●	●
Appuie-têtes avant réglables en hauteur et ajustables	●	●	●	●	●
Ceintures avant réglables en hauteur avec prétensionneurs	●	●	●	●	●
eCall : appel d'urgence automatique aux services de secours avec géolocalisation du véhicule	●	●	●	●	●
Système Isofix® pour siège enfant aux places arrière latérales	●	●	●	●	●
SÉCURITÉ ACTIVE					
Aide au démarrage en côte	●	●	●	●	●
Alerte de circulation transversale à l'arrière	-	-	●	-	●
Allumage automatique des feux	●	●	●	●	●
Assistance active au maintien de voie	●	●	●	●	●
Assistance active au suivi de voie	-	-	●	-	●
Capteur de pluie	●	●	●	●	●
Contrôle de pression des pneumatiques	●	●	●	●	●
Contrôle de trajectoire électronique (ESP)	●	●	●	●	●
Détection de fatigue du conducteur	●	●	●	●	●
Feux arrière à LED	-	●	●	●	●
Feux avant bi-LED	-	●	●	●	●
Feux de jour à LED	●	●	●	●	●
Feux de position avant à LED	-	●	●	●	●
Feux de route intelligents	●	●	●	●	●
Frein de parking électrique avec fonction auto-hold	-	●	●	●	●
Freinage d'urgence autonome avec reconnaissance piéton et cycliste	●	●	●	●	●
Reconnaissance des panneaux de limitation de vitesse	-	●	●	●	●
Rétroviseur intérieur jour/nuit automatique	-	●	●	●	●
Rétroviseurs extérieurs électriques et dégivrants avec clignotants intégrés	●	●	●	●	●
Rétroviseurs extérieurs rabattables électriquement	-	●	●	●	●
Roue de secours temporaire	●	●	●	-	-
Signal sonore pour piétons (VESS)	-	-	-	●	●
Surveillance des angles morts avec assistance au changement de voie	-	-	●	-	●
PROTECTION					
Alarme périmétrique	●	●	●	●	●
Système d'accès mains-libres et démarrage sans clé	-	●	●	●	●
Verrouillage automatique des portes en roulant	●	●	●	●	●
Verrouillage centralisé à distance	●	●	●	●	●

● = de série ○ = option - = non disponible

⁽¹⁾ Apple CarPlay™ est une marque déposée d'Apple Inc. Android Auto™ est une marque déposée de Google Inc.

⁽²⁾ Services télématiques inclus pendant 5 ans - Les fonctionnalités à distance s'effectuent via une application depuis un téléphone compatible, hors frais de connexion

⁽³⁾ Mises à jour annuelles gratuites de la carte, jusqu'à 10 ans après la fin de production du système de navigation.

Versions	hybrid Intuitive	hybrid Creative	hybrid Executive	plug-in Creative	plug-in Executive
CONFORT					
Accoudoir avant	●	●	●	●	●
Accoudoir central arrière avec porte-gobelets	●	●	●	●	●
Aide au stationnement arrière	●	●	●	●	●
Aide au stationnement avant	-	●	●	●	●
Caméra de recul avec lignes de guidage dynamiques	●	●	●	●	●
Compteurs digitaux 7"	-	●	●	●	●
Modes de conduite Eco / Sport	●	●	●	●	●
Ordinateur de bord couleur 4,2" multifonction	●	-	-	-	-
Régulateur de vitesse adaptatif intelligent (jusqu'à l'arrêt)	-	●	●	●	●
Régulateur/Limiteur de vitesse	●	●	●	●	●
Siège conducteur avec support lombaire électrique	●	●	●	●	●
Siège conducteur électrique à mémoire	-	-	●	-	●
Sièges avant chauffants et ventilés	-	-	●	-	●
Sièges avant réglables en hauteur	●	●	●	●	●
Vitres électriques avant/arrière (séquentielles à l'avant)	●	●	●	●	●
Volant chauffant	-	-	●	-	●
Volant réglable en hauteur et en profondeur	●	●	●	●	●
COMMODITÉS - RANGEMENTS					
Cache-bagages à enrrouleur	●	●	●	●	●
Console centrale avec bac de rangement sous l'accoudoir avant	●	●	●	●	●
Dossier arrière rabattable 60/40	●	●	●	●	●
Miroirs de courtoisie éclairés	●	●	●	●	●
Poches aumônières au dos des sièges avant	●	●	●	●	●
Porte-gobelets avant et arrière	●	●	●	●	●
Prise 12 V à l'avant	●	●	●	●	●
Range-lunettes	●	●	●	●	●
Vide-poches dans portes avant/arrière	●	●	●	●	●
VENTILATION					
Capteur de désembuage automatique	●	●	●	●	●
Climatisation automatique bi-zone	●	●	●	●	●
Ouïes de ventilation à l'arrière	-	●	●	●	●
MULTIMEDIA					
Chargeur sans fil pour téléphone compatible	-	●	●	●	●
Commandes audio au volant	●	●	●	●	●
Compatibilité Apple CarPlay et Android Auto ⁽¹⁾	●	●	●	●	●
Connexion Bluetooth®	●	●	●	●	●
Port USB de recharge sous l'accoudoir avant	-	●	●	●	●
Prise USB	●	●	●	●	●
Réception radio numérique terrestre (DAB)	●	●	●	●	●
Services connectés BlueLink avec carte e-SIM incluse ⁽²⁾ : <i>Programmation à distance de la charge de la batterie (sur plug-in) - Transmission de destination au système de navigation à distance - Géolocalisation du véhicule - Historique des trajets - Statut du véhicule (portes, moteur, ventilation, batterie et niveau de charge sur plug-in) - Diagnostic</i>	-	●	●	●	●
Système audio premium Infinity : 5 haut-parleurs, 2 tweeters, subwoofer et amplificateur externe	-	●	●	●	●
Système audio RDS, compatible MP3, 4 haut-parleurs et 2 tweeters	●	-	-	-	-
Système de navigation Europe avec programme de mise à jour de la cartographie ⁽³⁾ et services Hyundai Live ⁽²⁾ <i>(information trafic, stations de recharge, prix des carburants, emplacements de stationnement, météo, points d'intérêt - fournis par TomTom)</i>	-	●	●	●	●
Système multimédia avec écran tactile 8" et menu d'éco-conduite	●	-	-	-	-
Système multimédia avec écran tactile 10,25", menu d'éco-conduite et reconnaissance vocale	-	●	●	●	●
RECHARGE					
Câble de recharge pour prise domestique	-	-	-	●	●
Freinage régénératif intelligent (modulable via palettes au volant)	●	●	●	●	●
Programmation de la recharge	-	-	-	●	●
Verrouillage du câble pendant la charge	-	-	-	●	●
OPTIONS					
Peinture métallisée	○	○	○	○	○
Toit ouvrant électrique	-	○	○	○	○

Les caractéristiques techniques et les équipements sont donnés à titre indicatif et peuvent être modifiés sans avis préalable du constructeur. Voir conditions générales de vente et de garantie auprès de votre distributeur Hyundai. Les véhicules de location ou taxis sont couverts par une garantie 3 ans ou 100 000 kilomètres.



Motorisations	Emissions CO ₂ Mixtes ⁽¹⁾	Puissance Fiscale	Intuitive	Business ⁽²⁾	Creative	Executive
IONIQ hybrid 141 ch	En cours d'homologation		27 750 €	29 850 €	31 950 €	33 900 €
IONIQ plug-in 141 ch					36 800 €	38 750 €

⁽¹⁾ Valeurs CO₂ retenues pour la taxation ⁽²⁾ Version réservée aux clients professionnels

Options	Peinture métallisée	630 €	630 €	630 €	630 €
	Toit ouvrant électrique	-	-	500 €	500 €

Câble de recharge (accessoire) Type 2 / Type 2	352,10 €
---	----------

IONIQ hybrid Business (version réservée aux professionnels)

Reprend les équipements de la version Intuitive, et y ajoute :

Chargeur sans fil pour téléphone compatible
Jantes alliage 17"
Feux de route intelligents
Frein de parking électrique avec fonction auto-hold
Régulateur de vitesse adaptatif intelligent (jusqu'à l'arrêt)
Services connectés BlueLink

Système audio premium Infinity
Système de navigation Europe avec programme de mise à jour de la cartographie et services Hyundai Live
Système multimédia avec écran tactile 10,25" et reconnaissance vocale

Hyundai vous accompagne

Vous habitez une maison ? Vous vivez en copropriété ou en habitat collectif ? Vous possédez un commerce ? Que vous soyez particulier ou professionnel⁽⁴⁾, Hyundai et Proxiserve vous accompagnent dans votre choix de mobilité électrique.

Et pour vous soutenir dans cette démarche, Hyundai participe à hauteur de 234 € HT⁽⁵⁾ à l'installation d'une solution de recharge à votre domicile.

Nous vous accompagnons également dans tous vos déplacements en vous offrant la carte Hyundai Blue Drive Pass⁽⁶⁾, incluant un an d'abonnement au réseau de bornes de recharge KiWi.



⁽⁴⁾ Offre réservée aux particuliers, artisans, commerçants en tant qu'entrepreneurs individuels et professions libérales. Voir conditions chez votre Distributeur Hyundai.

⁽⁶⁾ Pour tout achat d'une Hyundai IONIQ plug-in neuve dans le réseau agréé Hyundai participant à l'opération et sous réserve des autres conditions de l'offre.

Intuitive

Aide au stationnement arrière
Allumage automatique des feux
Assistance active au maintien de voie
Caméra de recul
Capteur de pluie
Climatisation automatique bi-zone
Compatibilité Apple CarPlay et Android Auto
Connexion Bluetooth®
Détection de fatigue du conducteur
Feux de jour à LED

Feux de route intelligents
Freinage d'urgence autonome avec reconnaissance piéton et cycliste
Freinage régénératif intelligent (modulable via palettes au volant)
Ordinateur de bord avec écran couleur 4,2"
Prise USB
Régulateur / limiteur de vitesse
Système multimédia avec écran tactile 8"
Volant et pommeau de levier de vitesses gainés cuir

+ 4 200 €
+ 1 950 €

Creative ajoute à la version Intuitive :

Aide au stationnement avant
Câble de recharge pour prise domestique (plug-in)
Chargeur sans fil pour téléphone compatible
Compteurs digitaux 7"
Feux arrière à LED
Feux avant bi-LED
Feux de position à LED
Feux de route intelligents
Frein de parking électrique avec fonction auto-hold
Jantes alliage 17" (hybrid) / 16" (plug-in)
Jonc de vitres chromé
Programmation de la recharge (plug-in)
Reconnaissance des panneaux de limitation de vitesse

Régulateur de vitesse adaptatif intelligent (jusqu'à l'arrêt)
Rétroviseur intérieur jour/nuit automatique
Rétroviseurs extérieurs rabattables électriquement
Services connectés BlueLink
Système audio premium Infinity
Système d'accès mains-libres et démarrage sans clé
Système de navigation Europe avec programme de mise à jour de la cartographie et services Hyundai Live
Système multimédia avec écran tactile 10,25" et reconnaissance vocale
Vitres arrière surteintées

Executive ajoute à la version Creative :

Alerte de circulation transversale arrière
Assistance active au suivi de voie
Sellerie cuir (dossier et assise)
Siège conducteur électrique à mémoire

Sièges avant chauffants et ventilés
Surveillance des angles morts
Volant chauffant

Garantie de la batterie

La batterie haute-tension de nos véhicules électriques est garantie 8 ans ou 200 000 km. Voir conditions dans le manuel de garantie.



Hyundai Motor France
6-26 boulevard National
92250 La Garenne-Colombes
Tél. : 01 56 05 67 00
SAS au capital de 7 349 627 €
RCS Nanterre B 411 394 893
www.facebook.com/hyundaifrance



Les équipements présentés sur ce document sont disponibles selon version et options.
Les caractéristiques techniques et les équipements sont donnés à titre indicatif et peuvent être modifiés sans avis préalable du constructeur.