



NX 200t - NX 300h



DÉCOUVREZ LE NOUVEAU NX

Veillez contacter le concessionnaire Lexus le plus proche afin de demander un essai sur route.

Pour de plus amples informations sur le nouveau NX, rendez vous sur:
fr.lexus.be/nx ou www.lexus.lu/nx
www.facebook.com/lexusbelux
www.youtube.com/lexusbelux

© 2015 Lexus Belgium - TBel s.a. se réserve le droit de modifier les informations concernant ses équipements et spécifications sans préavis. Les détails des équipements et spécifications sont aussi susceptibles d'être modifiés pour refléter les conditions et exigences locales. Veuillez contacter votre concessionnaire Lexus agréé local pour connaître les modifications de ce type susceptibles d'être appliquées dans votre région.

Remarque : les véhicules représentés et les spécifications mentionnées dans la présente brochure peuvent différer des modèles et équipements disponibles dans votre région. Les teintes de carrosserie des véhicules peuvent différer légèrement des photographies imprimées dans la présente brochure.

Lexus Belgium - TBel s.a. - Leuvensesteenweg 369 - B-1932 Zaventem - www.lexus.be - www.lexus.lu

M9715-NX001-FR/red. 01.2015

La protection de l'environnement est une priorité pour Lexus. Nous prenons une série de mesures pour réduire au maximum l'impact environnemental de nos véhicules pendant toute la durée de leur cycle de vie - de la conception à la fin de vie utile, en passant par la production, la vente et les services. Votre concessionnaire se fera un plaisir de vous fournir toute information utile quant aux exigences qui s'appliquent aux véhicules en fin de vie.

Imprimé en Europe, janvier 2015



lexus.be



lexus.lu





LE SERVICE LEXUS

Le service Lexus est une invitation à confier le bien-être de votre Lexus à une équipe de professionnels dévoués et représentative, pour nous, une occasion de vous offrir un niveau de service inégalé. Grâce à un programme complet de formation du personnel et de développement de carrière, nous vous assurons que nous faisons notre maximum pour que l'état de votre Lexus demeure comme si elle n'avait jamais quitté le show-room.

- Techniciens Lexus professionnels
- Des pièces Lexus d'origine
- Carnet d'entretien Lexus pour préserver la valeur de revente
- Rapport visuel complet sur la sécurité
- Service Lexus adapté à vos besoins
- Infrastructures et équipements de pointe



LES GARANTIES LEXUS

- 3 ans ou 100.000 km de garantie complète
- 3 ans de garantie anticorrosion et défauts de traitement de surface
- 12 ans de garantie contre la perforation par la corrosion
- 5 ans ou 100.000 km de garantie sur certains composants hybrides

Veuillez contacter votre concessionnaire ou votre réparateur agréé Lexus pour de plus amples informations sur les garanties.

LA MOBILITÉ LEXUS

Notre objectif est de garantir que vous appréciez conduire votre Lexus n'importe où en Europe, en toute tranquillité d'esprit. Voilà pourquoi vous bénéficiez gratuitement de Lexus Euro Assistance 24* pour les trois ans suivant l'achat de votre Lexus. Ce programme d'assistance assure votre mobilité, où que vous alliez. Il se compose d'une gamme complète de services : remorquage, location d'un véhicule de remplacement, rapatriement du véhicule, hébergement hôtelier, etc. et s'applique en cas d'immobilisation de votre Lexus à la suite d'une panne, d'un accident ou d'un vol.

* Les conditions peuvent varier selon les pays. Veuillez consulter votre concessionnaire ou votre réparateur agréé Lexus pour de plus amples détails.

LE NOUVEAU NX

Introduction	04 - 07
Design	08 - 11
Dynamique de conduite	12 - 13
Luxe intérieur	14 - 17
Technologie avancée	18 - 21
Full Hybrid	22 - 23
Essence turbo	24 - 25
F SPORT	26 - 27
Sécurité innovante	28 - 29
Qualité Lexus	30 - 31
Ingénierie écologique	32 - 33
Technologie et spécifications	34 - 71



“POUR LE NOUVEAU NX, NOUS NOUS SOMMES ATTELÉS À CRÉER UN CROSSOVER SI INCISIF ET CARACTÉRISTIQUE QU'IL SUSCITE L'ENVIE IMMÉDIATE DE LE CONDUIRE.”

Takeaki Kato, ingénieur en chef du NX

AMAZING IN MOTION

Présentation du NX, un véhicule Lexus d'un tout nouveau genre. Conçu pour attirer l'attention, ses angles marqués et son aspect téméraire amènent “Amazing in Motion” sur les routes. Comme vous seriez en droit de l'exiger du premier constructeur au monde à avoir conçu un crossover de luxe, le NX propose une conduite incroyablement raffinée et bénéficie de notre leadership en technologie de groupes motopropulseurs de pointe. Fort de toute cette expérience, le nouveau NX représente un pas de géant vers l'avenir en termes de design de pointe, de confort et d'innovations intelligentes. Pour résumer, nous n'arrêtons pas avant d'avoir créé l'impensable.





LE SAISSANT NOUVEAU NX

**DÉCOUVREZ UN DESIGN URBAIN INCROYABLE,
GROUPE MOTOPROPULSEUR HYBRIDE OU
ESSENCE TURBO DE NOUVELLE GÉNÉRATION ET
DES MODÈLES F SPORT DYNAMIQUES.**

Conçu pour ne pas passer inaperçu en ville, le tout nouveau crossover NX propose un espace polyvalent et un confort ultime pouvant accueillir jusqu'à 5 occupants avec bagage. Propulsé par nos groupes motopropulseurs pionniers Full Hybrid ou essence turbo, cette nouvelle Lexus propose une puissance très réactive alliée à une conduite très agile en ville. Les technologies intuitives Lexus incluent le Touch Pad, un Panoramic View Monitor et le système de sécurité Pre-Crash. Pour une expérience de conduite encore plus dynamique, le nouveau NX F SPORT Line est équipé d'une suspension variable adaptative, de jantes en alliage de 18 pouces, d'un volant F SPORT et de sièges sport en cuir perforé.



STREET ART

LE NOUVEAU NX SE CARACTÉRISE PAR UNE GRANDE PRESTANCE, LA CALANDRE TRAPÉZOÏDALE AUDACIEUSE CARACTÉRISTIQUE DE LEXUS ET DES FEUX LED RAFFINÉS À L'AVANT ET À L'ARRIÈRE.

En tant qu'œuvre d'art moderne, le NX refuse de passer inaperçu. Pour parvenir à créer ces lignes vives et fluides à la fois, les designers ont puisé leur inspiration dans la beauté complexe du métal en fusion. Lorsque vous approchez du NX, les poignées de porte s'illuminent pour vous accueillir tout comme les ailes dynamiques et la ligne de caisse qui rappelle la silhouette d'un coupé. À l'avant, la triple optique à feux LED et les feux LED diurnes en forme de pointe de flèche illustrent l'aura Lexus unique. À l'arrière, les feux LED en forme de diamant projettent l'emblème "L" de la marque et soulignent la stature puissante du crossover.



DÉPASSER LES CONVENTIONS

PROFITEZ EN VILLE D'UN COMPORTEMENT PRÉCIS ALLIÉ À LA SOUPLESSE ET AU RAFFINEMENT PROPRE À LEXUS.

Dans un crossover amusant à conduire et agile en ville, le sélecteur de mode de conduite (Drive Mode Select) vous donne la possibilité d'aligner les performances du NX à votre humeur grâce aux modes allant de ECO à SPORT S+. Lorsque le trafic est saturé, vous pouvez passer dans le NX 300h en mode EV (Electric Vehicle, véhicule électrique) pour rouler sans produire d'émissions. Un châssis solide et la suspension adaptative variable assurent un comportement précis et souple tandis que la transmission intégrale à temps partiel (E-FOUR) ou la transmission intégrale permanente (AWD) permet une conduite plus en confiance sur sol glissant.







LUXE INTUITIF

**CONÇU POUR SATISFAIRE À TOUS VOS BESOINS,
LE NX VOUS PERMETTRA DE ROULER DANS UN
CONFORT ABSOLU.**

À l'intérieur du nouveau NX, vous découvrirez une technologie intuitive qui vous simplifiera la vie: une lampe de pavillon de toit intelligente qui détecte le bout de votre doigt de manière à vous éviter de chercher le bouton dans le noir, et un hayon qui mémorise l'ouverture habituelle. L'intérieur aux finitions splendides réalisées par les maîtres-artisans Takumi présente une console centrale inspirée de la calandre trapézoïdale Lexus avec une horloge analogique et un éclairage d'ambiance raffiné. Les sièges avant en cuir extrêmement confortables à 8 réglages électriques peuvent être chauffés ou ventilés tandis que les sièges arrière se rabattent électriquement en 60:40 pour accueillir des skis ou des planches de surf.



LE NOUVEAU NX TECHNOLOGIE AVANCÉE

PERSPECTIVE URBAINE

DÉTENDEZ-VOUS DANS DES SIÈGES EN CUIR SOMPTUEUX AVEC LA CLIMATISATION S-FLOW, TANDIS QU'UN ÉCRAN PANORAMIQUE VOUS DONNE PLUS DE CONFIANCE EN VILLE.

Grâce à une position surélevée vous bénéficiez d'une meilleure vue sur la ville pendant que vous êtes détendu dans les sièges en cuir du NX à la finition irréprochable. Le système de conditionnement d'air S-Flow, qui améliore la circulation de l'air dans l'habitacle indépendamment des conditions climatiques, ne prend en considération que les sièges occupés, tandis qu'en mode ECO le chauffage électrique des sièges vous réchauffe plus efficacement lorsque les matinées sont fraîches. Pour faciliter les manœuvres, le Panoramic View Monitor diffuse les images de quatre caméras discrètement disposées sur le véhicule. Celles-ci se trouvent dans la calandre, les rétroviseurs (elles fonctionnent même lorsque les rétroviseurs sont rabattus) et dans le hayon. L'écran affiche également les trajectoires pour pouvoir manœuvrer facilement dans les espaces étriqués.

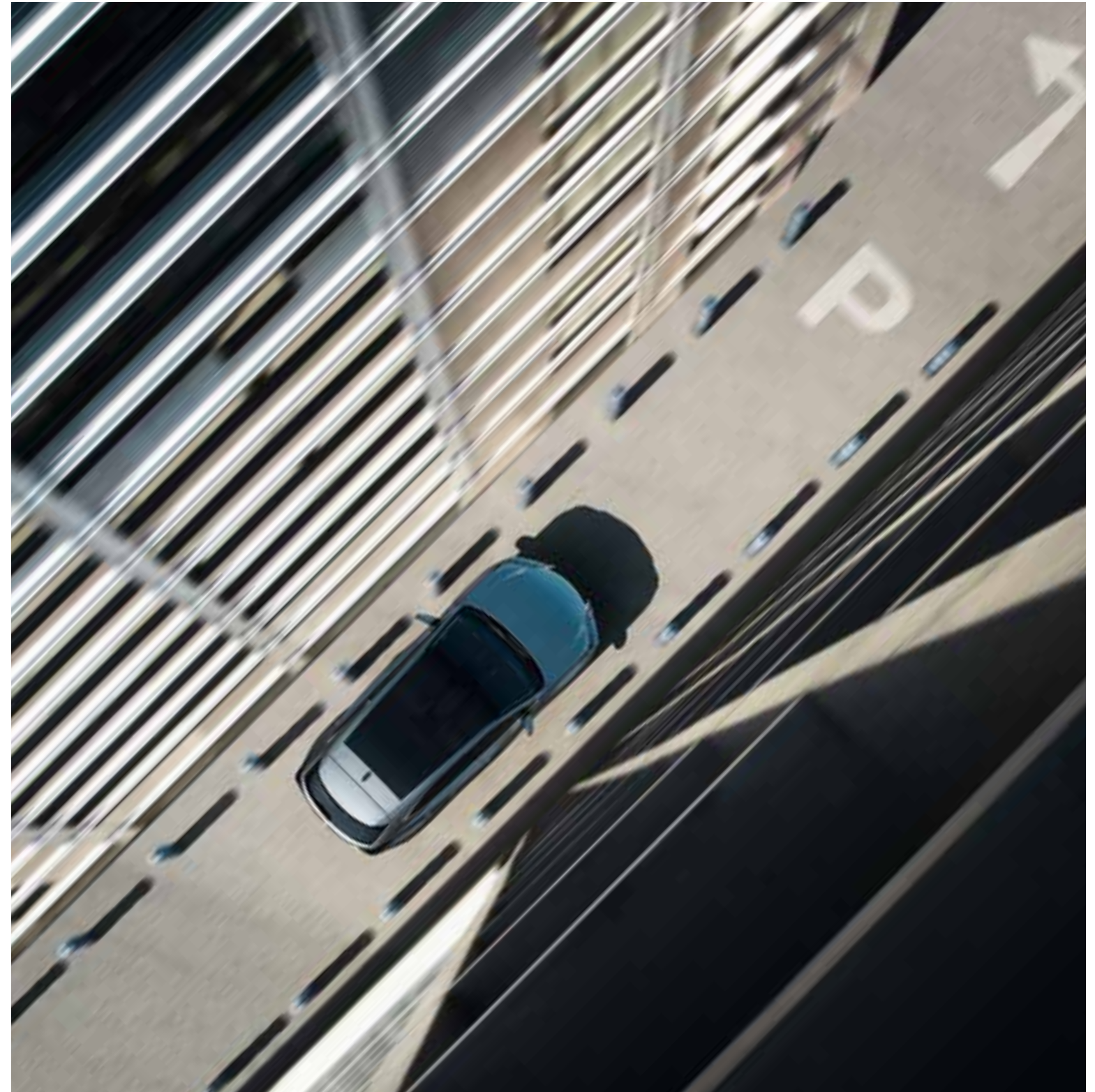



LE NOUVEAU NX TECHNOLOGIE AVANCÉE

CONNECTÉ À LA VILLE

LE TOUCH PAD PERMET D'ACCÉDER À LA NAVIGATION ET AUX SERVICES EN LIGNE, CHARGEMENT SANS FIL.

Aussi trépidante que soit votre vie, vous resterez informé et tenu à jour à bord du nouveau NX. Il dispose de technologies innovantes comme le chargeur sans fil, qui recharge la batterie de votre téléphone portable lorsque vous le placez dans le boîtier de la console centrale. Ou encore le Touch Pad intuitif qui permet un accès fluide au système de navigation Lexus Premium Navigation et aux services en ligne. Ce dernier propose la recherche en ligne, Google Street View®, Panoramio® ou Connected Traffic. Vous pouvez également vous détendre en écoutant votre musique préférée sur le système unique Mark Levinson® Premium Surround.





LE NOUVEAU NX FULL HYBRID

LA PUISSANCE DU h



LE SYSTÈME LEXUS HYBRID DRIVE DÉVELOPPE 197 ch DIN DE PUISSANCE RAFFINÉE AVEC DES ÉMISSIONS DE CO₂ DE SEULEMENT 116 g/km*.

Le NX 300h est incroyablement souple et aussi facile à conduire qu'une voiture de luxe traditionnelle. Il est équipé de notre dernier système Lexus Hybrid Drive qui allie un moteur essence de 2,5 litres et un moteur électrique. Délivrant des performances animées, il consomme seulement 5,0 l/100 km* d'essence ce qui est assez incroyable pour un crossover de cette taille. Le freinage régénératif signifie qu'il ne faut pas recharger la batterie et que, grâce à nos avancées en technologie hybride, les coûts de fonctionnement du NX 300h seront très restreints. Pour plus d'informations, veuillez visiter fr.lexus.be/hybrid ou www.lexus.lu/hybrid.

* Pour le NX 300h FWD (Front-Wheel Drive, traction avant) avec équipement de série.



NX 200t

**DÉCOUVREZ LE PLAISIR DU
TURBOCOMPRESSEUR ET DES
PALETTES DE CHANGEMENT DE VITESSE.**

Propulsé par un tout nouveau moteur essence de 2,0 litres développant 238 ch DIN de plaisir turbo, le très dynamique nouveau NX 200t renforce le plaisir de conduire un crossover. Doté d'un double embout d'échappement en aluminium inspiré de ceux des motos haut de gamme, le nouveau NX 200t allie accélérations rapides et performances autoroutières fiables à tout le raffinement d'une Lexus. Associées aux quatre roues motrices à commande électronique, les palettes au volant vous offrent un contrôle direct via une boîte de vitesses automatique à 6 rapports ultra réactive.





LE NOUVEAU NX F SPORT

SCULPTÉ POUR SE DÉMARQUER

LE NOUVEAU NX F SPORT EST CONÇU POUR LA PERFORMANCE DYNAMIQUE, TANDIS QU'UN CAPTEUR DE FORCE G AUGMENTE VOTRE EXPÉRIENCE DE CONDUITE.

Pour une expérience de conduite maximale, l'audacieux nouveau NX F SPORT possède des caractéristiques de performances exclusives et un style sportif agressif. À l'extérieur, les jantes en alliage 18 pouces, la calandre F SPORT et la partie inférieure de l'aile avant attirent encore plus l'attention. À l'intérieur, les passionnés de conduite trouveront un volant en cuir perforé F SPORT, une jauge boost sur le NX 200t qui affiche les performances turbo, et des sièges sport en cuir très enveloppants construits grâce à la technologie du moulage intégré. L'intérieur sport est complété par le pédalier en aluminium et les inserts en look carbone. Grâce à la suspension adaptative variable pour encore plus de réactivité, le NX F SPORT délivre une conduite souple tout en étant dynamique.





VISION PRÉCISE

HEAD-UP DISPLAY, TECHNOLOGIE PRE-CRASH, PROTECTION EURO NCAP 5-ÉTOILES.

Le nouveau NX est conçu pour une conduite moins fatigante. Un Head-Up Display de grande taille projeté sur le pare-brise vous aidera à vous concentrer sur la route. Le système Lane Keeping Assist vous empêche de vous écarter de votre bande de circulation et le système Automatic High Beam passe automatiquement en feux de croisement lorsque c'est nécessaire. Pour éviter le danger, le système Pre-Crash Safety fait appel à une technologie radar à ondes millimétriques pour détecter les objets devant le véhicule et en cas de nécessité actionne automatiquement les freins et resserre les ceintures de sécurité. Dans le cas d'une inévitable collision, vous et vos passagers serez protégés par la solidité de l'habitacle et par huit airbags.

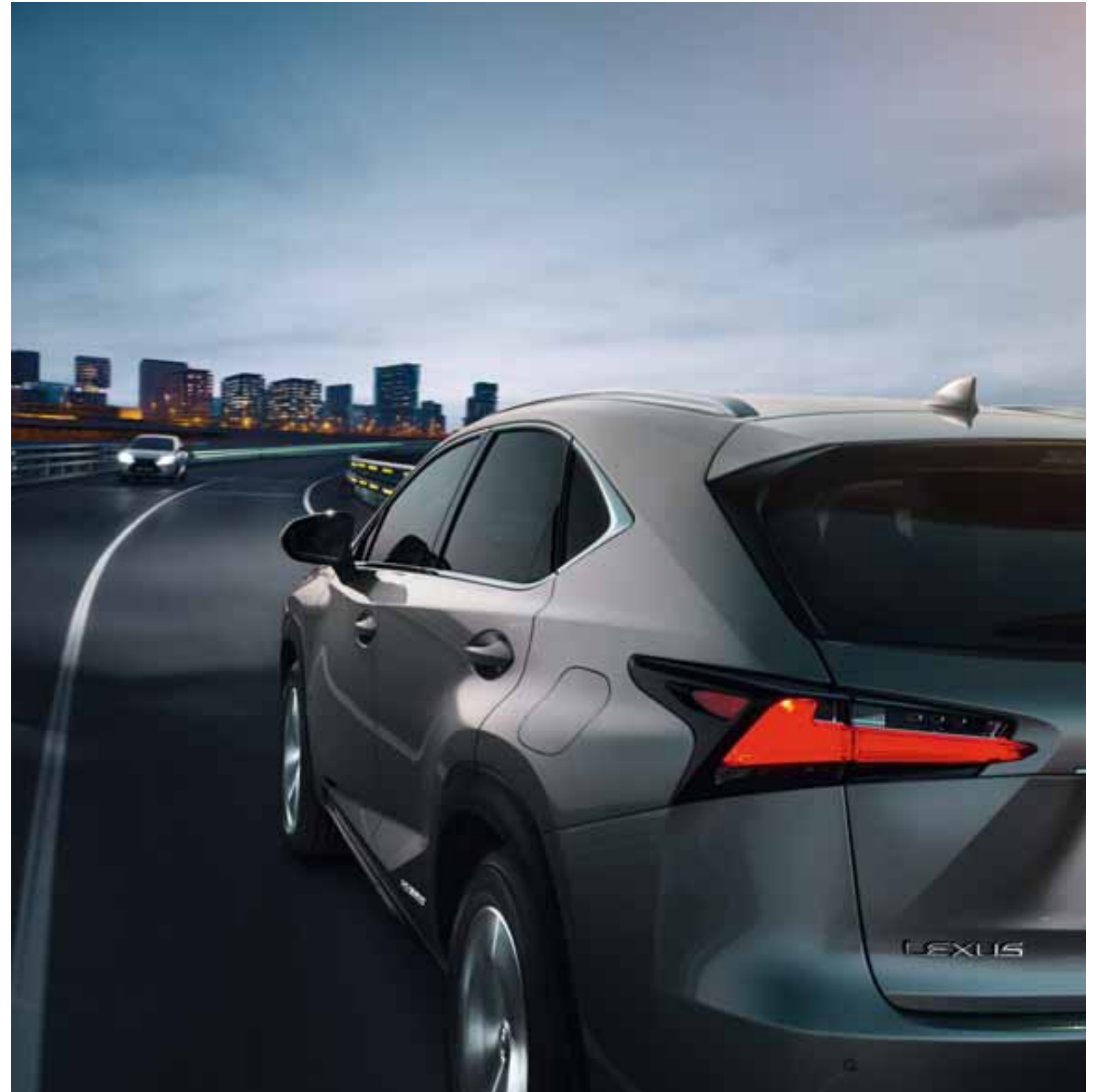



MAÎTRES ARTISANS "TAKUMI"

**LA PRODUCTION SE FAIT SOUS LES YEUX
ATTENTIFS DES MAÎTRES ARTISANS TAKUMI.
CHAQUE NX PASSE PAR LE "TEST DU TYPHON"
AVANT LA LIVRAISON.**

Avec ses incrustations en bois "shimamoku" finition main et les piqûres parfaites des sièges en cuir, le nouveau NX fait office de référence pour ce type de crossover. Conçu dans notre usine de Kyushu, propre, sans la moindre poussière, les responsables de l'atelier peinture passent par deux chambres sous vide pour ôter toutes les particules de leur combinaison spéciale et de leurs cheveux. Un mur d'eau, baptisé Niagara, réduit encore plus la poussière. La peinture étincelante est obtenue par le sablage à la main de chaque couche (un procédé long, habituellement réservé aux véhicules construits sur mesure). En dernier lieu, avant d'être livré, chaque crossover NX passe par un test de conduite de 30 km.



LE NOUVEAU NX INGÉNIERIE ÉCOLOGIQUE

IDÉES NOUVELLES

ANIMÉ PAR LE TRÈS EFFICACE GROUPE MOTOPROPULSEUR HYBRIDE DE LEXUS, LE NX EST ÉQUIPÉ DE PHARES LED PEU ÉNERGIVORES ET D'UNE NAVIGATION À ITINÉRAIRE ÉCONOMIQUE.

Équipé du dernier Lexus Hybrid Drive - développé par les pionniers et leaders dans cette technologie - en fin de vie, 85% du NX peut être recyclé. De plus, un procédé Lexus innovant permet un retraitement de la batterie à 95%. Aucune substance nocive (comme le plomb, le mercure ou le cadmium) n'est utilisée durant la construction. La production au sein de l'usine écologique "Eco Plant" de Kyushu est organisée autour de nos techniques de fabrication rationalisée mondialement reconnues, avec une réduction maximale des déchets.

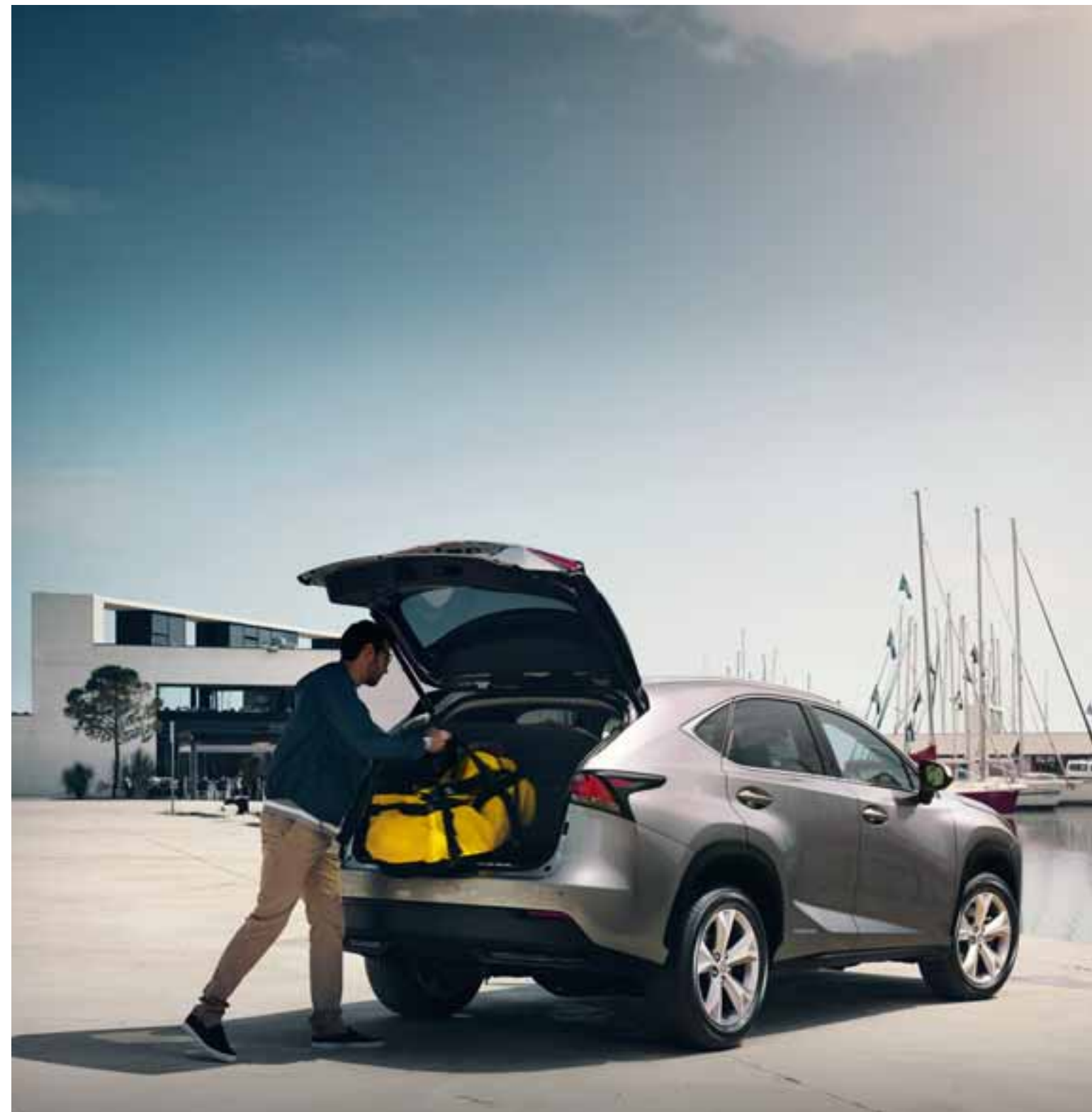



TECHNOLOGIE ET SPÉCIFICATIONS

Lexus Hybrid Drive	36 - 39
Ingénierie innovante	40 - 41
Performances dynamiques	42 - 43
Sécurité de pointe	44 - 45
Équipements extérieurs	46 - 49
Équipements intérieurs	50 - 51
Audio et multimédia	52 - 53
F SPORT	54 - 55
Caractéristiques techniques	56 - 57
Équipement de série / en option	58 - 59
Options et packs	60 - 61
Accessoires	62 - 63
Combinaisons intérieures	64 - 67
Couleurs extérieures	68 - 69
Lexus Care	70 - 71



TECHNOLOGIE FULL HYBRID

En 2004, Lexus est devenu le premier constructeur de voitures de qualité à perfectionner la technologie Full Hybrid. Dix ans plus tard, plus de 650.000 modèles hybrides ont été vendus et Lexus reste le leader du marché. Le Lexus Hybrid Drive de seconde génération dans le NX 300h délivre une puissance raffinée avec une économie de carburant exceptionnelle et des émissions incroyablement basses (zéro émission lorsque le véhicule est en mode EV – Electric Vehicle).

Pour plus d'informations, rendez-vous sur: fr.lexus.be/hybrid ou www.lexus.lu/hybrid.



MOTEUR ESSENCE DE 2,5 LITRES

Le cœur du NX 300h est composé d'un moteur 4 cylindres essence à cycle Atkinson très efficace développant 155 ch DIN, et du système VVT-i de contrôle de soupapes et une injection électronique. La technologie Start/Stop ainsi que le recyclage de la chaleur des gaz d'échappement permettent de réduire davantage la consommation de carburant et les émissions.



LEXUS HYBRID DRIVE

Pas plus grand qu'une transmission automatique conventionnelle, le moteur électrique avant, le générateur et le mécanisme de répartition de la puissance du système Lexus Hybrid Drive se trouvent tous dans une seule transmission hybride très compacte. Les flux d'énergie sont gérés par une unité de contrôle de la puissance (Power Control Unit) avancée qui optimise constamment la répartition des ressources d'énergie : électrique, essence ou un mélange des deux.



BATTERIE HYBRIDE

Avec un design innovant en deux parties, la batterie hybride, située sous la banquette arrière pour ne pas empiéter sur l'espace de chargement, fournit une grande puissance par rapport à son poids. Le NX 300h recharge sa batterie (grâce à l'électricité générée durant la conduite et le freinage) lorsque celle-ci en a besoin et ne nécessite pas de rechargement à partir d'une source extérieure.



MODE EV (ELECTRIC VEHICLE)

Avec une charge suffisante de la batterie, le mode EV vous permet de conduire à faible vitesse sur de courtes distances en utilisant uniquement l'énergie électrique. Le mode EV est silencieux, sans émissions et ne consomme pas de carburant. Il est idéal, par exemple, en condition de circulation lente ou dans des parkings fermés.



FREINAGE PAR RÉCUPÉRATION

Lors du freinage ou de la décélération, les roues avant et arrière entraînent les moteurs électriques à haut rendement pour qu'ils fonctionnent comme un générateur. L'énergie cinétique, autrement perdue sous forme de chaleur, est ainsi capturée et convertie en puissance électrique. Celle-ci est ensuite stockée dans la batterie hybride pour une utilisation ultérieure.



PERFORMANCES FULL HYBRID

Le nouveau NX 300h développe une puissance de 197 ch DIN fournie en douceur. Étonnamment, les émissions combinées de CO₂ de ce puissant crossover sont d'à peine 116 g/km* et la consommation de carburant de 5,0 l/100 km*.

* Pour le NX 300h FWD (Front-Wheel Drive) avec équipement de série.

TENTEZ L'EXPÉRIENCE LEXUS HYBRID DRIVE



DÉMARRAGE ET PREMIERS MÈTRES PARCOURUS

Au démarrage, les puissants moteurs électriques avant et arrière propulsent rapidement le NX 300h jusqu'à 65 km/h, avec une puissance électrique provenant de la batterie hybride. À ce stade, le véhicule est presque silencieux, ne consomme pas d'essence et ne produit aucune émission.



CONDITIONS DE CONDUITE NORMALES

Au-delà de 65 km/h, le moteur à essence intervient de manière pratiquement silencieuse, tout en continuant de recevoir l'assistance des moteurs électriques si nécessaire. Grâce à la distribution quasi parfaite des sources de puissance électriques et essence du NX 300h, appréciez un plaisir de conduite extraordinaire, avec de faibles émissions de CO₂ et une consommation de carburant réduite.



ACCÉLÉRATION TOTALE

Quand vous accélérez fortement, les moteurs électriques ajoutent immédiatement leur énergie à celle du moteur à essence 2,5 litres. Cela fournit un formidable surcroît de couple pour garantir une accélération linéaire puissante, juste au moment opportun.



DÉCÉLÉRATION, ARRÊT, FREINAGE

Lors de la décélération ou de l'arrêt du véhicule, le moteur à essence s'arrête, ce qui réduit à zéro les émissions de polluants. Freinez ou relâchez la pédale de l'accélérateur et le frein à régénération contrôle l'énergie perdue sur les autres véhicules. Il transforme cette énergie en électricité emmagasinée dans la batterie hybride, ce qui explique pourquoi vous ne devez jamais recharger la batterie d'un véhicule Lexus Full Hybrid.

INGÉNIERIE INNOVANTE

La gamme du crossover NX offre un époustoufflant nouveau bloc essence turbo sur le NX 200t. Le moteur a fait l'objet d'un programme de développement intensif sur plus d'un million de kilomètres d'essais dans les conditions les plus extrêmes.



MOTEUR TURBO 2,0 LITRES

Associant de manière révolutionnaire une culasse refroidie par eau, un collecteur d'échappement intégré et un turbocompresseur à double entrée, ce tout nouveau moteur turbo 2,0 litres de Lexus offre une excellente réactivité et des performances exaltantes. Pour une plus grande économie de carburant, la distribution variable innovante permet au moteur de passer du cycle Otto au cycle Atkinson, et inversement. Testé dans des conditions extrêmement éprouvantes, incluant plusieurs semaines de conduite en montagne à 3000 m d'altitude et par plus de 50 °C, ce nouveau moteur développe une puissance maximale de 175 kW (238 ch DIN) pour un couple maximal de 350 Nm.



DOUBLE EMBOUT D'ÉCHAPPEMENT EN ALUMINIUM

S'inspirant des embouts d'échappement magnifiquement travaillés des motos haut de gamme, l'équipe design du NX a créé tout spécialement pour le NX 200t un époustoufflant système d'échappement en aluminium. Il délivre le son raffiné du bloc moteur turbo haute performance avec un style et une sophistication uniques.



BOÎTE DE VITESSES AUTOMATIQUE À 6 RAPPORTS

La nouvelle boîte automatique à 6 rapports du NX 200t est conçue pour permettre au moteur turbo d'offrir une puissance maximale. Grâce à la nouvelle logique de contrôle de la demande de couple, le système optimise à tout moment le couple moteur requis, garantissant une réponse rapide de l'accélérateur et un rendement énergétique élevé.



D-4S

Selon les conditions de conduite, le système d'injection avancé répartit le carburant entre les injecteurs directs haute pression dans le cylindre et les injecteurs indirects basse pression montés dans l'orifice d'admission. Offrant une combustion optimale à tout moment, la technologie D-4S garantit des économies de carburant accrues et un excellent couple à basse vitesse.



TURBOCOMPRESSEUR

Ce très efficace nouveau turbocompresseur à double entrée a été conçu pour produire un couple élevé sur toute la plage de régimes. La forme des aubes de la turbine a été optimisée et la friction dans le mécanisme de support réduite, au bénéfice d'un turbocompresseur compact hautement efficace et à la réactivité exceptionnelle.

PERFORMANCES DYNAMIQUES

Pour assurer une performance précise et agréable sur tous types de routes, le nouveau NX a d'abord été testé et ajusté dans le simulateur de conduite le plus avancé au monde et ensuite conduit sur plusieurs centaines de milliers de kilomètres dans le désert et dans l'arctique pour y affronter les conditions climatiques les plus rudes.



CHÂSSIS EXTRÊMEMENT RÉSISTANT, SUSPENSION VARIABLE ADAPTATIVE

Avec son tout nouveau châssis, sa nouvelle suspension et direction, le nouveau NX est incroyablement raffiné et souple à la conduite. Grâce à de nouvelles techniques d'assemblage par collage et de soudure au laser, le NX est extrêmement rigide. Le résultat en est un crossover très solide, qui récompense le conducteur par des caractéristiques de conduite raffinées. Équipé d'une suspension avant compacte McPherson et d'une suspension arrière sophistiquée à double triangulation, le NX se caractérise par un comportement incroyable, à l'instar d'une berline, et d'une stabilité exemplaire en ligne droite. Pour une conduite plus engagée, la suspension adaptative variable (option) contrôle intelligemment la force d'amortissement sur les quatre roues. Cela augmente le confort de conduite, mais également la stabilité de conduite.



AÉRODYNAMIQUE AVANCÉE

L'aérodynamique du NX est excellente grâce à un soubassement de carrosserie pratiquement plat et un becquet arrière de grande taille. Pour réduire le coefficient de traînée, les ingénieurs Lexus ont également redessiné les rétroviseurs. Ceci améliore non seulement la stabilité et la maniabilité, mais optimise également le rendement de carburant et réduit le bruit du vent.



HILL-START ASSIST CONTROL

Le système d'assistance au démarrage en côte maintient la pression sur le frein pour éviter que le NX ne recule lorsque vous démarrez dans une montée. Il minimise également le patinage sur sol glissant.



SÉLECTEUR DE MODE DE CONDUITE

Placé sur la console centrale, à côté du levier de vitesses, le sélecteur de mode de conduite permet au conducteur de choisir entre les modes ECO, NORMAL, SPORT S et SPORT S+ pour maximiser l'efficacité, la dynamique et le raffinement du véhicule.



CONTRÔLE DE TRACTION

Le contrôle de traction augmente l'adhérence du NX, surtout lors des démarrages sur les surfaces glissantes ou inégales. Dès que le patinage d'une roue est détecté, des mesures correctives sont appliquées pour maintenir la traction.



E-FOUR

Sur les modèles quatre roues motrices, l'E-FOUR délivre une performance linéaire et une traction rassurante sur les revêtements accidentés. Le groupe motopropulseur innovant E-FOUR possède en plus un moteur électrique développant 68 ch DIN monté sur l'essieu arrière, qui octroie du couple à la demande.

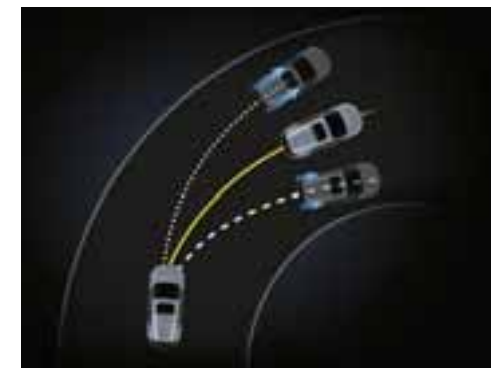

CONTRÔLE DE STABILITÉ DU VÉHICULE

Le contrôle de stabilité du véhicule (VSC) aide à prévenir la perte de contrôle par exemple si vous entrez trop vite dans un virage ou si la route est glissante et que vous risquez de dérapier. La stabilité est améliorée et la vitesse réduite grâce à une application sélective des freins et/ou d'une réduction de la puissance.

SÉCURITÉ DE POINTE

Le nouveau crossover NX possède une cellule passager particulièrement solide ainsi que 8 airbags, aboutissant à 5 étoiles au test Euro NCAP. Il est également disponible avec le système avancé de sécurité pré-collision. D'autres systèmes novateurs d'assistance au conducteur sont les feux de croisement automatiques, le système d'aide au maintien de la bande circulation (Lane Keeping Assist), le moniteur d'angle mort (Blind Spot Monitor) et le système de sécurité arrière pré-collision (Rear Cross Traffic Alert).



HUIT AIRBAGS

Outre une cellule de sécurité passager extrêmement solide, huit airbags assurent également la sécurité des occupants du véhicule. Le conducteur et le passager avant sont également protégés par des airbags pour la tête en deux parties, ainsi que par des airbags latéraux. En outre, lors d'une collision frontale, tandis qu'un airbag au niveau des genoux protège le conducteur, un airbag de coussin de siège empêche le passager avant de glisser vers l'avant sous la ceinture de sécurité, réduisant considérablement les risques de blessures. Les airbags rideaux latéraux se déploient des deux côtés sur toute la longueur de l'habitacle. Toutes les ceintures de sécurité, excepté celle du siège central arrière, sont également équipées de prétensionneurs. Ce niveau exceptionnel de sécurité est prévu de série dans le nouveau NX.



DISPOSITIF DE PRÉVENTION DU COUP DU LAPIN

Les sièges avant sont conçus pour minimiser le coup du lapin induisant le mouvement tête-nuque en cas de choc arrière. Les structures renforcées des sièges permettent au buste de s'enfoncer dans le dossier tandis que les appuie-tête soutiennent la tête de manière plus efficace.



SYSTÈME DE SÉCURITÉ PRE-COLLISION

Un radar à ondes millimétriques et un ordinateur de bord calculent les risques de collisions qui pourraient survenir. Si le risque est élevé, le conducteur est alerté et la pression de freinage est augmentée. Lorsqu'une collision semble inévitable, les freins exerceront automatiquement la pression nécessaire et les ceintures avant seront serrées.



LANE KEEPING ASSIST

Cette technologie innovante aide le conducteur à ne pas s'écarter par inadvertance de sa bande de circulation en émettant un avertissement et en procédant automatiquement à la brève application d'une force de correction de la direction.



FEUX DE CROISEMENT AUTOMATIQUES

Durant la nuit, le système fait appel à une caméra placée derrière le rétroviseur afin de passer automatiquement aux feux de route lorsqu'il détecte les phares d'un véhicule en sens inverse ou vous précédant. Cela permet de réduire le risque d'aveuglement des conducteurs en sens inverse si vous deviez oublier de repasser en feux de route.



BLIND SPOT MONITOR

Les dispositifs radar montés dans le pare-chocs arrière détectent les véhicules en mouvement sur les voies de circulation adjacentes et non visibles dans les rétroviseurs extérieurs. Si le conducteur fait mine de changer de bande et qu'un véhicule se trouve dans l'angle mort, le moniteur d'angle mort active immédiatement un signal d'avertissement dans le rétroviseur extérieur approprié.



REAR CROSS TRAFFIC ALERT

En faisant marche à arrière, par exemple dans un parking bondé, le système de sécurité arrière pré-collision (RCTA) utilise le radar du moniteur d'angle mort afin de détecter d'éventuels véhicules approchant dans la zone de visibilité réduite à l'arrière du véhicule. Lorsqu'un véhicule est détecté, le RCTA vous prévient par un affichage dans les rétroviseurs extérieurs ainsi que par un signal sonore.



RÉGULATEUR DE VITESSE ADAPTATIF

Pour contribuer à réduire la fatigue du conducteur, le régulateur de vitesse adaptatif garde une distance préétablie entre le NX et le véhicule qui précède, même si la vitesse de celui-ci varie ou s'il s'arrête. Dès que la voie est dégagée, le régulateur reprend automatiquement la vitesse réglée précédemment.



EURO NCAP 5-STAR RATING

Le nouveau NX s'est vu décerner la cote de cinq étoiles au test de sécurité Euro NCAP 2014, qui évalue de manière indépendante et selon des critères concrets les performances de sécurité des voitures commercialisées en Europe. Dans toutes les catégories, les scores du NX étaient bien supérieurs aux valeurs minimales requises pour atteindre les cinq étoiles, avec le maximum de points dans le test d'impact latéral, classant ainsi le NX parmi les véhicules les plus sûrs dans son segment.

ÉQUIPEMENTS EXTÉRIEURS



■ FEUX DE ROUTE LED / FEUX DE JOUR ECO

Sur le NX avec équipement de série, les feux de route LED et les feux de croisement halogène sont couplés à des feux de jour économisant de l'énergie. Dessinés en forme de L pour Lexus, ces feux de route assurent une performance environnementale optimale.



■ FEUX DE ROUTE LED / FEUX DE JOUR FULL LED

La finition Executive Line est équipée des mêmes phares LED / halogène que le NX avec équipement de série. Toutefois, cette gamme supérieure bénéficie d'un éclairage full LED des feux de jour en forme de L.



■ FEUX TRIPLES LED "L" / FEUX DE JOUR FULL LED

Les feux triples LED similaires à l'apparence de diamant utilisent la même source de lumière pour les feux de route et les feux de croisement. Ils sont exclusivement réservés aux finitions F SPORT Line et Privilege Line. L'aura impressionnante du NX est encore plus mise en valeur par un bloc compact des feux de jour full LED, à parois épaisses, en forme de L.



PHARES ARRIÈRE LED

Les phares arrière allient des feux élégants LED en forme de L, typique pour Lexus, et se caractérisent par l'absence d'espace avec le hayon. La technologie à paroi épaisse donne une apparence de cristaux et lorsque les phares sont éteints une présence affirmée.



■ FEUX ANTIBROUILLARD LED

Les feux antibrouillard avant (avec fonction directionnelle innovante) se juxtaposent à la calandre fuselée et aux feux de jour LED. Ils contribuent également à réduire la consommation globale d'énergie.



○ JANTES EN ALLIAGE 17"

Ces jantes à 10 rayons d'un brillant intense sont montées en pneus 225/65 R17 pour une faible force de résistance à l'avancement et un fonctionnement idéal (de série sur le NX avec équipement de série).



■ JANTES EN ALLIAGE 18"

Un design complexe en forme de U donne à la jante un design radical et affuté tandis que les pneus 225/60 R18 complètent l'apparence sportive (de série sur le NX Executive Line).



■ JANTES EN ALLIAGE 18"

Ce style radical aux rayons larges confère à votre NX une allure sportive sophistiquée (de série sur le NX Privilege Line).



○ JANTES D'HIVER EN ALLIAGE 17"

Les jantes d'hiver en alliage Lexus sont spécialement conçues pour équiper votre NX en cas de conduite sur route en mauvais état et par basse température tout en maintenant une prestance prestigieuse.



○ JANTES EN ALLIAGE 18"

La finition noire chromée réfléchissante et le design haute performance à 10 rayons créent une apparence de sophistication urbaine unique.



■ RÉTROVISEURS EXTÉRIEURS D'AVANT-GARDE

Conçus pour réduire le bruit du vent, les rétroviseurs chauffants intègrent les clignotants, les capteurs et les caméras du Blind Spot Monitor et du Panoramic View Monitor. La technologie électrochromatique permet de réduire l'éblouissement pendant la nuit. Les rétroviseurs se replient électriquement pour faciliter les manœuvres dans les espaces étriqués.

ÉQUIPEMENTS EXTÉRIEURS



■ TOIT PANORAMIQUE

Ce grand toit panoramique monté en usine confère au véhicule un sentiment de liberté, d'espace et permet de profiter du soleil dans l'habitacle du NX. Le toit panoramique est équipé d'un pare-soleil électrique pour vous protéger d'un soleil trop fort.



■ ÉCLAIRAGE DE BIENVENUE

Lorsque vous approchez du NX avec votre clé en poche ou dans votre sac, la lumière ambiante s'allume pour vous accueillir et vous aider à éviter les obstacles dans l'obscurité.



■ HAYON ÉLECTRIQUE

L'ouverture du coffre par télécommande vous facilite la tâche lorsque vous avez les bras remplis de paquets. Il mémorise également votre degré d'ouverture habituel et s'arrête automatiquement une fois celui-ci atteint.



■ VITRES FUMÉES

Les vitres latérales arrière et la lunette arrière sont traitées avec une teinte réfléchissante, ce qui permet aux passagers de profiter de plus d'intimité. Toutefois, cela n'entrave pas la visibilité depuis l'intérieur du NX.



○ JUPE AVANT

Conçue pour souligner l'aspect puissant et unique de votre crossover. La jupe avant intègre et complète le pare-chocs avant du NX.



■ RAILS DE TOIT EN ALUMINIUM

Les rails de toit en aluminium extrudé sont disponibles sur le NX. Améliorant l'aspect global du crossover, ils sont également très fonctionnels et permettent le transport de skis, de vélos et de planches de surf.



○ JUPE ARRIÈRE

Avec son style enveloppant, la jupe arrière augmente la profondeur du pare-chocs arrière pour parvenir à une apparence dynamique, sportive au profil bas.



■ TOIT OUVRANT

Un toit ouvrant basculant/coulissant augmente la sensation de liberté, d'espace et de luminosité à l'intérieur du NX.



○ GARNITURE CHROMÉE À L'ARRIÈRE

Discrète mais avec beaucoup de style. La garniture arrière chromée renforce le design marqué de l'arrière de votre NX.



○ GARNITURES LATÉRALES DE PORTIÈRES

Un trait audacieux chromé le long du contour latéral souligne l'incroyable style urbain du NX.



○ PLAQUE DE PROTECTION DU PARE-CHOC ARRIÈRE

Mélange de style et d'aspect pratique, cette plaque en acier inoxydable protège la peinture du pare-chocs contre les griffes lors du chargement/déchargement de bagages.

■ Disponible en option, en pack ou de série sur certains niveaux d'équipement spécifiques.

○ Disponible en accessoire.

ÉQUIPEMENTS INTÉRIEURS



VOLANT EN CUIR

Un volant en cuir à la finition parfaite présente des encoches pour reposer les doigts et une section transversale optimisée pour s'adapter parfaitement à vos mains. Commandes intégrées (si d'application) pour l'audio, le téléphone, l'écran multi-informations, l'ACC et le système Lane Keeping Assist.



VOLANT CHAUFFANT

Pour plus de confort par temps froid, le volant peut être chauffant sur les finitions haut de gamme. Le système s'active à l'aide d'un commutateur et s'éteint automatiquement après une durée établie à l'avance.



SIÈGES AVANT

Les sièges avant somptueux font appel au processus de production de la "mousse intégrée", initialement introduite sur les modèles F SPORT. Cette technologie inspirée de la compétition automobile permet d'avoir plus de confort et un soutien latéral renforcé impossible à atteindre par les méthodes traditionnelles.

DESIGN ERGONOMIQUE

La forme et la fermeté des coussins ont été optimisées pour réduire la pression sur la zone sensible des ischions. Pour plus de confort, le réglage de longue portée des sièges permettra d'accueillir les plus grands gabarits européens.



SIÈGES CHAUFFANTS / VENTILÉS

En combinaison avec la finition cuir, le conducteur et le passager peuvent chauffer ou ventiler leur siège. Cela renforce le sentiment de luxe et est particulièrement appréciable lors de conditions climatiques extrêmes.



RÉGLAGE DES SIÈGES

En plus de l'espace généreux aux jambes à l'avant et à l'arrière, les deux sièges avant sont ajustables électriquement en huit positions pour plus de confort. Le soutien lombaire et la fonction de mémorisation sont également disponibles.



CONTRÔLE DE CLIMATISATION S-FLOW

Puissant, le conditionnement d'air bi-zone est également très efficace sur le plan énergétique grâce au système S-FLOW qui fournit un contrôle intelligent uniquement aux sièges occupés.



SMART ENTRY

Lorsque vous approchez du NX avec la clé dans votre poche, les quatre poignées s'illuminent pour vous accueillir et les portières se déverrouillent lorsque vous les touchez. Leur design est splendide, elles n'ont pas de serrure, une première mondiale pour ce type de poignée.



PLAQUES DE SEUIL ILLUMINÉES

Les plaques de seuil de porte Lexus donnent du style mais permettent également de protéger la peinture des seuils de porte. Leur finition en aluminium brossé est relevée par un logo discret illuminé.



ÉCLAIRAGE DE TOIT INTELLIGENT

Fidèle à notre philosophie "seamless anticipation" (anticipation homogène) et pour éviter de devoir chercher à tâtons dans le noir, l'éclairage de toit intelligent détecte vos doigts en approche et s'allume automatiquement.



ESPACE POLYVALENT

Une banquette rabattable 60/40 est de série sur tous les modèles NX, permettant de charger facilement des objets plus grands comme un vélo de course ou une planche de surf. Lorsque les sièges arrière sont repliés, il y a suffisamment de place pour transporter les objets les plus encombrants.



SIÈGES ARRIÈRE ÉLECTRIQUES

Vous pouvez également opter pour un système de banquette rabattable électriquement par des commandes situées dans des endroits appropriés. Les passagers arrière peuvent également incliner leur dossier pour encore plus de confort.



CONSOLE CENTRALE INTELLIGENTE

Inspirée par les boîtes en bois traditionnelles japonaises, la console centrale possède un petit espace idéal pour ranger des petits objets comme des tickets et des pièces de monnaie. La partie détachable du couvercle sert de miroir de courtoisie.



FREIN À MAIN ÉLECTRIQUE

Pour plus de facilité et de sécurité, la commande de frein à main électrique est placée sur la console centrale (à proximité du levier de changement de vitesses et du sélecteur de mode de conduite) de manière à améliorer l'ergonomie.

■ Disponible en option, en pack ou de série sur certains niveaux d'équipement spécifiques.

○ Disponible en accessoire.

AUDIO ET MULTIMÉDIA



LEXUS MEDIA DISPLAY

Le NX est équipé de série du Lexus Media Display qui présente un écran 7 pouces et un bouton rotatif pour régler l'audio, la climatisation ou accéder à l'écran énergie. Pour les Smartphones compatibles, grâce à MirrorLink™, vous pouvez contrôler et visualiser certains éléments de votre appareil.



LEXUS HOTSPOT

Grâce au Lexus Hotspot, votre NX devient une borne d'accès WiFi. Lorsque vous êtes dans une zone de réception 2G/3G, il est possible de connecter jusqu'à 5 appareils tels que tablettes, téléphones et ordinateurs portables qui peuvent être reliés entre eux. Le système fonctionne avec la carte SIM de votre choix et se branche sur le système électrique du crossover pour une alimentation continue.



MULTIMÉDIA D'AVANT GARDE

Avec le nouveau NX, vous avez la possibilité d'opter pour les dernières technologies multimédias. Parmi celles-ci, la navigation Lexus Premium Navigation et les services connectés Lexus comme Google Street View®. Le système peut même vous aider à calculer l'itinéraire le plus écologique.



TOUCH PAD

Une autre première Lexus, le pavé tactile (Touch Pad) avec interface Remote Touch, permet aux occupants des sièges avant d'interagir de manière intuitive avec l'écran central multimédia de 7 pouces. Grâce à son design ergonomique, il est aussi simple à utiliser qu'un Smartphone ou une tablette.



LEXUS PREMIUM NAVIGATION

Grâce à des graphiques saisissants de réalisme et beaucoup d'options d'affichage de carte, l'écran 7" est dirigé par le pavé tactile (Touch Pad) ou par commande vocale. Le système peut même générer un code QR pour votre Smartphone afin de vous permettre d'atteindre votre destination finale à pied.



SERVICES CONNECTÉS LEXUS

Le nouveau NX propose des services mobiles avancés comme la recherche en ligne, Google Street View®, Panoramio® ou Connected Traffic. Pour encore plus de commodité, vous pouvez même transférer un itinéraire depuis votre ordinateur portable ou votre tablette vers le système de navigation de votre voiture.



LEXUS NAVIGATION

Le NX peut être équipé du système de navigation Lexus Navigation. Celui-ci s'affiche sur l'écran central Lexus Media Display. Le système est rapide avec une interface conviviale et propose une grande variété d'affichage de cartes.



PARKING ASSIST MONITOR

Lorsque vous passez la marche arrière, l'image de ce qui se trouve derrière le véhicule est projetée sur l'écran Lexus Media Display. Si vous optez pour le pack Lexus Premium Navigation (en option), l'écran affiche des trajectoires pour vous assister durant votre manœuvre de stationnement.



PANORAMIC VIEW MONITOR

Pour faciliter la conduite dans les espaces étriqués, quatre caméras fournissent une vision à pratiquement 360° autour du véhicule. Une première Lexus, le Panoramic View Monitor affiche également une représentation virtuelle en 3D de votre NX avec des trajectoires à l'écran pour vous aider à manœuvrer en ville.



HEAD-UP DISPLAY EN COULEUR

Les données du véhicule sont projetées en couleur directement sur votre pare-brise. Ce Head-Up Display extra large de 6,2" vous permet de vérifier les données de navigation, les réglages audio sans ôter votre regard de la route.



SYSTÈME AUDIO PREMIUM AVEC 8 OU 10 HAUT-PARLEURS

Le système audio premium à 8 haut-parleurs est monté de série. Il comprend un tuner AM/FM RDS, un lecteur de CD ainsi que la connectivité Bluetooth®. Le système à 10 haut-parleurs (qui fait partie du pack Lexus Premium Navigation) propose un tuner DAB, un lecteur DVD et une plus grande fidélité grâce à des haut-parleurs de 16 cm dans les portières avant.



MARK LEVINSON®

Le système Mark Levinson® Premium Surround à 14 haut-parleurs avec la technologie GreenEdge™ est conçu pour correspondre aux propriétés acoustiques du NX. Il délivre un son numérique 7.1 pour expérience home cinéma améliorée par le Clari-Fi™ qui reconstruit le son perdu lors de la compression numérique en MP3.



RECHARGE SANS FIL

Les Smartphones ou autres appareils électroniques compatibles pourront être rechargés sans fil grâce à la technologie d'induction située au centre de la console centrale du NX.

■ Disponible en option, en pack ou de série sur certains niveaux d'équipement spécifiques.

○ Disponible en accessoire.

F SPORT

Conçue par l'équipe qui a mis au point la LFA et le RC F coupé de haute performance, les nouveaux NX 200t F SPORT et NX 300h F SPORT portent en eux l'esprit de ces deux voitures extraordinaires. Design exclusif - suspensions à réglage sport et amortisseurs performance de série - ils sont également équipés de série de la suspension adaptative variable et du mode SPORT S+ pour encore plus de performances.



LOGO F SPORT

Bien qu'il soit discret, le logo F SPORT est une marque de grande distinction. Le "F" fait référence au lieu de naissance et au site où ont été réalisés les premiers essais de nos voitures F SPORT hautes performances : "Fuji Speedway", situé près du Mont Fuji.



JANTES EN ALLIAGE 18"

Exclusivement réservées à la finition F SPORT avec une finition métallisée noire, ces jantes à 5 doubles rayons uniques accentuent le caractère dynamique du véhicule.

FINITION CUIR "BURGUNDY RED"

La finition en cuir "Burgundy Red" (avec pavillon de toit noir) est la couleur signature pour l'habitacle du NX F SPORT. Les nouveaux sièges exclusifs F SPORT sont conçus grâce à la technologie de la mousse intégrée pour plus de soutien dans les virages. Les inserts de couleur argentée à l'apparence carbone complètent parfaitement les pédales sportives perforées, les bas de portières et les autres éléments de garniture intérieure F SPORT. Les doubles piqûres rouges donnent aux sièges, au tableau de bord et au levier de changement de vitesses un aspect encore plus dynamique.



DESIGN F SPORT

Le nouveau NX F SPORT est indéniablement dynamique, avec une calandre fuselée audacieuse et distinctive et des inserts de prise d'air en forme de L. Le spoiler avant inférieur présente des ailerons aérodynamiques pour accentuer la poussée vers le sol tandis que la calandre inférieure offre une ouverture plus large.



COQUES DE RÉTROVISEURS NOIRES

Les coques de rétroviseurs noires du nouveau NX F SPORT attireront sans aucun doute les regards. Elles contrastent avec le style F SPORT et soulignent le caractère résolument dynamique de ce nouveau crossover remarquable.



■ JANTES EN ALLIAGE 18"

Le noir brillant contrastant de ces jantes en alliage léger, souligné par des détails de rayons usinés, contribue au look fascinant du NX F SPORT.



VOLANT F SPORT

Arborant le logo F SPORT, ce volant à la finition splendide est inspiré de la supervoiture LFA. Avec une finition en cuir perforé, le style du levier de vitesses est assorti au volant afin de créer un aspect sportif exaltant.



G-SENSOR

Pour une conduite plus engagée, un nouveau G-Sensor affiche la force G latérale et longitudinale du NX F SPORT sur l'écran multi-informations. L'écran affiche également l'angle de direction, la position de l'accélérateur et la pression hydraulique des freins.



JAUGE BOOST

Le NX 200t F SPORT dispose d'une jauge boost qui permet de suivre les performances dynamiques du turbo du moteur. L'écran affiche également les données de température et de pression d'huile.



PÉDALES SPORTIVES PERFORÉES

Offrant une excellente adhérence, le pédalier perforé en aluminium reflète l'héritage du design sportif du nouveau NX F SPORT.

CARACTÉRISTIQUES TECHNIQUES

	NX 300h AWD (FWD)	NX 200t AWD
DONNÉES TECHNIQUES		
Puissance maximale (ch DIN / kW)	197 / 145	238 / 175
Émissions de CO ₂ (g/km)*	121 / 123 ¹ (116 / 121 ²)	183 / 187 ³
0-100 km/h (s)	9,2	7,1
Vitesse de pointe (km/h)	180	200
Coefficient de traînée (Cd)	0,32	0,34
MOTORISATION		
Cylindrée (cm ³)	2494	1998
Cylindres / soupapes	L4 / 16	L4 / 16
Puissance maximale (ch DIN / kW à t/min)	155 / 114 à 5700	238 / 175 à 4800 - 5600
Couple max. (Nm à t/min)	210 à 4200 - 4400	350 à 1650 - 4000
SPÉCIFIQUE HYBRIDE		
Moteur électrique avant:		
Puissance maximale (ch DIN / kW)	143 / 105	–
Couple max. (Nm)	270	–
Moteur électrique arrière:		
Puissance maximale (ch DIN / kW)	68 / 50 (- / -)	–
Couple max. (Nm)	139 (-)	–
CONSUMMATION DE CARBURANT*		
Urbain (l/100 km)	5,3 / 5,4 ¹ (5,0 / 5,3 ²)	10,4 / 10,7 ³
Extra-urbain (l/100 km)	5,1 / 5,2 ¹ (5,0 / 5,2 ²)	6,5 / 6,6 ³
Mixte (l/100 km)	5,2 / 5,3 ¹ (5,0 / 5,2 ²)	7,9 / 8,1 ³
Capacité du réservoir de carburant (l)	56	60
POIDS (kg)		
Poids total en charge autorisé	2.395 (2245/2330 ⁴)	2350
Poids à vide (min. - max.)	1785-1905 (1715-1755/1720-1840 ⁴)	1735-1860
Charge tractable max. (freinée)	1500 (0)	1500
Charge tractable max. (non freinée)	750 (0)	750
CAPACITÉ DU COFFRE À BAGAGES (l)		
Tous les sièges relevés, chargé jusqu'au couvercle de coffre	555	580
Sièges arrière rabattus, chargé jusqu'au toit	1600	1625

¹ Les chiffres varient en fonction de la Line et de la taille des jantes. Le chiffre le plus bas correspond au NX 300h AWD Executive, F SPORT et Privilège Line avec des jantes en alliage de 18" (pneus 225/60 R18). Le chiffre le plus élevé correspond au NX 300h AWD F SPORT Line avec des jantes en alliage de 18" (pneus 235/55 R18).

² Les chiffres varient en fonction de la Line et de la taille des jantes. Le chiffre le plus bas correspond au NX 300h FWD avec équipement de série avec des jantes en alliage de 17" (pneus 225/65 R17). Le chiffre le plus élevé correspond au NX 300h FWD Executive Line avec des jantes en alliage de 18" (pneus 225/60 R18).

³ Les chiffres varient en fonction de la Line et de la taille des jantes. Le chiffre le plus bas correspond au NX 200t AWD Executive, F SPORT et Privilège Line avec des jantes en alliage de 18" (pneus 225/60 R18). Le chiffre le plus élevé correspond au NX 300h AWD F SPORT Line avec des jantes en alliage de 18" (pneus 235/55 R18).

⁴ Les chiffres varient en fonction de la Line. Les premiers chiffres correspondent au NX 300h FWD avec équipement de série. Les seconds chiffres correspondent au NX 300h FWD Executive Line.

* Les valeurs de consommation de carburant et de CO₂ ont été mesurées dans un environnement contrôlé, conformément à la Directive 80/1268/CEE, amendements compris, sur un véhicule avec équipement standard européen. Pour obtenir de plus amples informations, ou si vous êtes intéressé par l'achat d'un véhicule avec équipement de série européen, veuillez contacter votre importateur agréé Lexus. La consommation de carburant et les valeurs d'émissions de CO₂ de votre véhicule sont susceptibles de différer des valeurs mesurées. Le style de conduite ainsi qu'une série d'autres facteurs (tels que l'état de la route, la circulation, l'état du véhicule, la pression des pneus, l'équipement de bord, la charge, le nombre de passagers, etc.) ont une incidence déterminante sur la consommation et les émissions de CO₂.

Remarque: d'autres données techniques ainsi que des mises à jour sont disponibles sur le site fr.lexus.be ou www.lexus.lu.

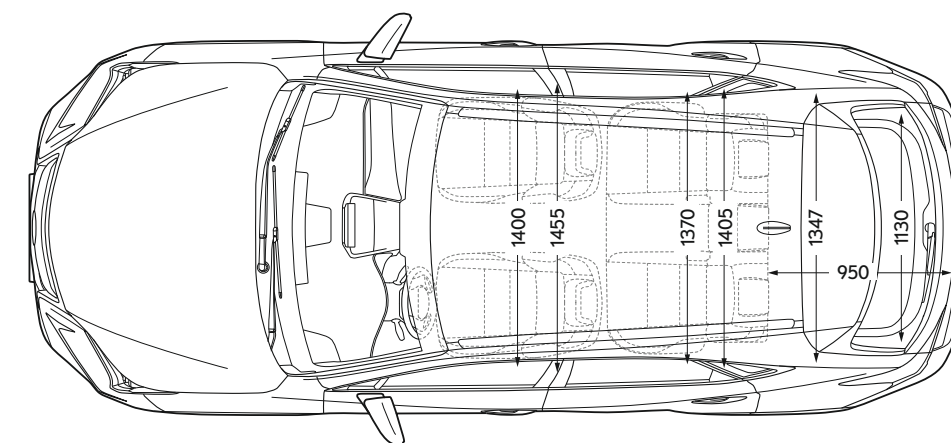
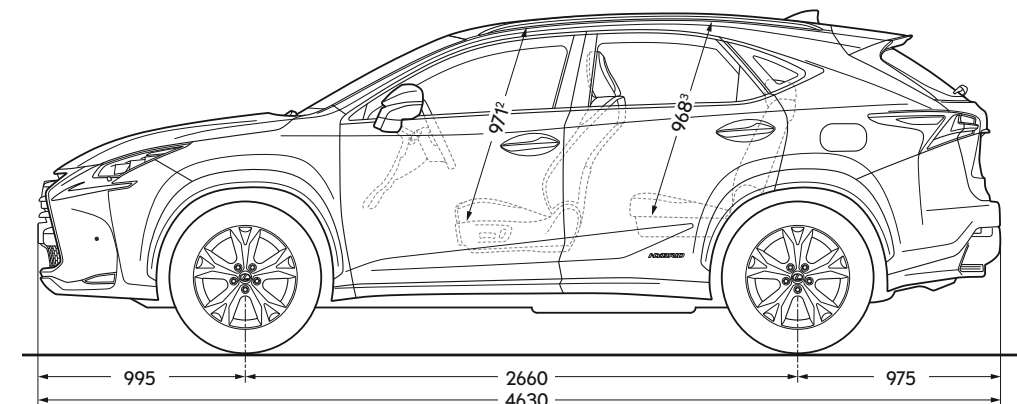
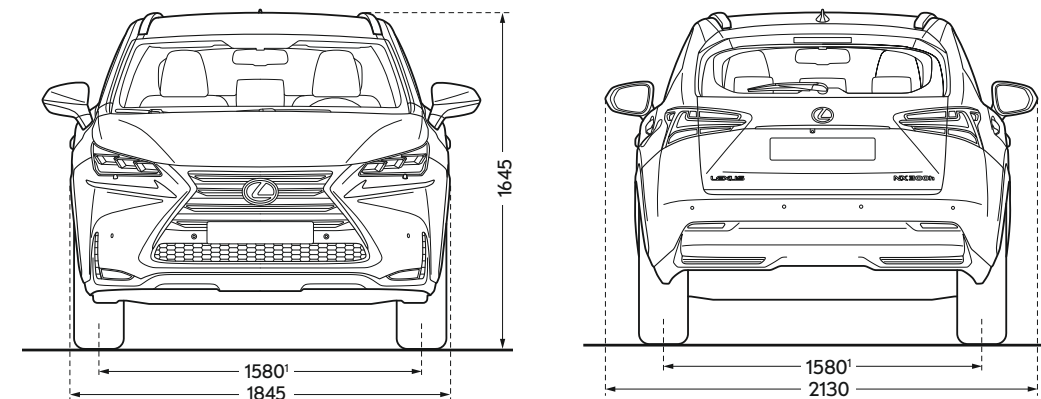

¹ Lorsque le véhicule est équipé de pneus 235/55 R18, le chiffre pour l'avant et l'arrière est de 1570.

² Lorsque le véhicule est équipé d'un toit ouvrant, le chiffre pour l'espace à la tête est 950 et avec le toit panoramique est de 976.

³ Lorsque le véhicule est équipé d'un toit ouvrant, le chiffre pour l'espace à la tête est 967 et avec le toit panoramique il est de 938.

Remarque : les dimensions illustrées/reprises sont exprimées en millimètres.

ÉQUIPEMENT DE SÉRIE¹

SÉCURITÉ ACTIVE ET DYNAMIQUE DE CONDUITE

Feux de freinage actifs
Systèmes de freinage, de stabilité, de direction et de traction²

- ABS / BAS / EBD / ECB-R (NX 300h) / EPB / EPS / TRC / VSC

Sélection du mode de conduite

- ECO / NORMAL / SPORT

Mode EV (Electric Vehicle) (NX 300h)
Assistance au démarrage en côte (HAC)
Système d’alerte de pression des pneus (TPWS)

SÉCURITÉ PASSIVE

8 airbags au total

- conducteur et passager avant; tête, côté et genoux
- côtés de l’habitacle; airbags rideaux sur toute la longueur

Interrupteur de désactivation de l’airbag, passager avant
Rappel de bouclage des ceintures de sécurité avant visuel et sonore
Fixation ISOFIX, sièges arrière extérieurs
Protection des piétons

- structure absorbant les impacts pour réduire les blessures

Prétensionneurs de ceintures de sécurité, sièges avant et latéraux arrière
Système de diminution des blessures cervicales (WIL) sur les sièges avant avec appuie-têtes actifs

EXTÉRIEUR

Jantes en alliage 17" à 10 rayons

- pneus 225/65 R17

Antenne, aileron de requin
Poignées de porte

- design sans serrure
- design homogène et dynamique

Rétroviseurs extérieurs

- ajustables, repliables électriquement et chauffants

Calandre fuselée Lexus
Peinture avec couche “autocicatrisante”
Feux de jour

- design eco

Phares

- feux de route LED et feux de croisement halogène

Phares arrière LED

- feux antibrouillard et troisième feu stop en position haute inclus

Contour des vitres latérales en finition chromée
Doubles tuyaux d’échappement en aluminium (NX 200t)
Verre teinté athermique et filtrant les ultraviolets (UV)
Finition des vitres avant hydrofuge
Passages de roue avec protections

SÉCURITÉ

Alarme et système d’immobilisation
Verrouillage automatique
Double verrouillage

AUDIO, COMMUNICATION ET INFORMATION

Instrumentation à quatre cadrans (Optitron)

- cadrans principaux en trois dimensions sans échelle linéaire
- surface métallisée et contour argenté

Écran couleur multi-informations TFT de 4,2"
Écran couleur central fixe de 8"

- commandé par un bouton rotatif

Lexus Media Display

- multi-information améliorée et fonctionnalité écran central
- fonctionnalité MirrorLink™¹ (pour Smartphones compatibles)

Système audio premium à 8 haut-parleurs
Tuner AM/FM avec DSP (Digital Signal Processor, traitement du signal numérique)
Entrée AUX compatible VTR et 1 port USB
Connectivité Bluetooth® pour téléphone portable et système audio

Lecteur CD intégré au tableau de bord
Caméra de recul
Horloge analogique
Double instrumentation
Indicateur ECO-driving
Palettes au volant (NX 200t)
Indicateur d’énergie (NX 300h)
Commandes au volant

CONFORT INTÉRIEUR ET FONCTIONNALITÉ

Prise 12 V
Vitres avant et arrière électriques
Régulation de température électronique

- contrôle de recirculation de l’air bizone / automatique
- extracteur à pollen et désodorisant / S-Flow

Accoudoir central avant avec espace de rangement et deux porte-gobelets
Bouton de démarrage
Accoudoir central arrière avec espace de rangement et deux porte-gobelets
Banquette arrière rabattable 60/40 (manuellement)
Clignotants, une pression, trois répétitions et arrêt automatique
Volant en cuir à 3 branches

- réglages multiples manuels

Finition en tissu
Sièges avant, design confortable et enveloppant

- réglage manuel 6 positions (conducteur et passager)

Incrustations Piano Black
Rétroviseur avec assombrissement réglable manuellement
Plaques de seuils de porte, design standard
Lever de vitesses avec finition partiellement en cuir
Kit de réparation de pneu

ÉQUIPEMENTS SUPPLÉMENTAIRES PAR LINE

EXECUTIVE LINE (NX 200t AWD) (NX 300h FWD & AWD)

(En plus de / différent de l’équipement de série)

Jantes en alliage 18" à 5 doubles rayons

- pneus 225/60 R18

Feux de jour

- éclairage full LED

Feux antibrouillard avant LED

- avec fonction directionnelle

Capteurs d’aide au stationnement, avant et arrière
Essuie-glace avec capteurs de pluie
Rails de toit, design intégré¹
Régulateur de vitesse
Garniture en cuir
Sièges avant avec réglage électrique

- 8 positions (conducteur et passager)

Sièges avant chauffants
Rétroviseur électro-chromatique (auto-assombrissant)
Vitres fumées (arrière latérales, lunette arrière)
Incrustations Silver
Plaques de seuils de porte, design mis à niveau
Système intelligent d’ouverture sans clé (smart entry)

- poignées de porte, illumination LED

Capacité de remorquage, freinée, 1500 kg (NX 200t AWD et NX 300h AWD)

F SPORT LINE (NX 200t AWD) (NX 300h AWD)

(En plus de / différent de l’Executive Line)

Jantes en alliage 18", design F SPORT noirci

- pneus 235/55 R18

Active Sound Control (ASC) (NX 300h)
Sécurité pré-collision (PCS)

- radar à ondes millimétriques

Régulateur de vitesse adaptatif (ACC)

- radar à ondes millimétriques (toutes vitesses)

Phares

- nettoyeurs haute pression
- feux de route et feux de croisement LED

Caractéristiques extérieures exclusives F SPORT

- design accentué de la calandre
- pare-chocs avant à l’aérodynamique améliorée avec aileron
- calandre fuselée distinctive
- coque de rétroviseurs en noir mat avec logos latéraux

Caractéristiques intérieures exclusives F SPORT

- ciel de toit noir
- jauge boost (NX 200t)
- pédalier sport perforé en aluminium
- finition en cuir F SPORT aux couleurs exclusives
- G-Sensor
- incrustations, Carbon
- finition en cuir perforé pour le volant et le levier de vitesses
- seuils de porte design unique F SPORT
- volant avec logo F SPORT et palettes

Sièges avant, design F SPORT

- design sport accentué
- support latéral accentué
- construction intégrale en mousse (unique chez Lexus)

Soutien lombaire ajustable électriquement à deux positions (conducteur)
Amortisseurs performance, avant et arrière
Suspension adaptative variable (AVS)
Sélecteur de mode de conduite avec mode SPORT S+
Volant réglable électriquement
Hayon arrière électrique

PRIVILEGE LINE (NX 200t AWD) (NX 300h AWD)

(En plus de / différent de l’Executive Line)

Jantes en alliage 18" à 5 doubles rayons larges

- pneus 225/60 R18

Sécurité pré-collision (PCS)

- radar à ondes millimétriques

Régulateur de vitesse adaptatif (ACC)

- radar à ondes millimétriques (toutes vitesses)

Card key
Phares

- nettoyeurs haute pression
- feux de route et feux de croisement LED

Rétroviseurs électrochromatiques
Incrustations, choix entre 2 types de bois (Shimamoku ou Bamboo)
Mémoire (3 programmes)

- siège conducteur, volant et rétroviseurs latéraux

Volant réglable électriquement
Volant chauffant
Hayon arrière électrique
Sièges avant ventilés
Rechargeur sans fil pour Smartphones
Banquette arrière rabattable 60/40 (électriquement)
Lexus Premium Navigation (contenu, voir p. 61)
Système audio Mark Levinson® Premium Surround à 14 haut-parleurs

- avec technologie Clari-Fi™

^[1] Le NX 200t est disponible comme NX 200t AWD Executive Line, NX 200t AWD F SPORT Line et NX 200t AWD Privilege Line.

^[2] Le NX 300h est disponible comme NX 300h FWD avec équipement de série, NX 300h FWD Executive Line, NX 300h AWD Executive Line, NX 300h AWD F SPORT Line et NX 300h AWD Privilege Line.

^[3] ABS = Anti-lock Braking System (système anti blocage des freins) / BAS = Brake Assist System (contrôle d’aide au freinage) / EBD = Electronic Brake-force Distribution (répartiteur électronique de freinage) / ECB-R = Electronically Controlled Braking - Regeneration (freinage à contrôle électronique - régénération) / EPB = Electronic Parking Brake (frein à main électronique) / EPS = Electric Power Steering (direction assistée électronique) / TRC= Traction Control (contrôle de traction) / VSC = Vehicle Stability Control (contrôle de stabilité du véhicule).

^[4] Les rails de toit, au design intégré, ne sont pas présents si le NX est équipé du toit panoramique optionnel.

OPTIONS ET PACKS

OPTIONS	NX 300h FWD	NX 200t AWD NX 300h FWD / AWD EXECUTIVE LINE	NX 200t AWD NX 300h AWD F SPORT LINE	NX 200t AWD NX 300h AWD PRIVILEGE LINE
Couleur métallisée	o	o	o	o
Toit ouvrant vitré, électrique, inclinable/coulissant*	–	o	o	o
Toit panoramique*	–	o	o	o
Hayon arrière électrique	–	o	s	s
Jantes en alu 18", design bicolore, pneus 225/60 R18	–	–	o	–
Adaptive Variable Suspension (AVS), Drive Mode Select avec mode SPORT S+	–	–	s	o

PACKS	NX 300h FWD	NX 200t AWD NX 300h FWD / AWD EXECUTIVE LINE	NX 200t AWD NX 300h AWD F SPORT LINE	NX 200t AWD NX 300h AWD PRIVILEGE LINE
Multimédia & assistance au conducteur				
Lexus Navigation	o	s	s	–
Lexus Premium Navigation	–	–	o	s
Fonctionnalité & raffinement				
Comfort Pack	o	s	s	s
Sécurité avancée & technologie				
Pre-Crash Safety (PCS)	–	o	s	s
Hi-Tech Pack 1	–	–	o	o
Hi-Tech Pack 2	–	–	–	o

* Le toit ouvrant vitré, électrique, inclinable/coulissant et le toit panoramique ne peuvent pas être combinés l'un avec l'autre.

MULTIMÉDIA & ASSISTANCE AU CONDUCTEUR

Lexus Premium Navigation

Lexus Premium Navigation

- système de navigation avancé avec technologie carte SD
- commandé par pavé tactile (Touch Pad)

Services connectés Lexus

- applications en ligne multiples¹

Système audio premium amélioré à 10 haut-parleurs

Port USB supplémentaire et lecteur DVD

Parking Assist Monitor avec instructions sur l'écran

Tuner avec technologie de diffusion audio numérique (DAB)

FONCTIONNALITÉ & RAFFINEMENT

Comfort Pack

Régulateur de vitesse

Capteurs d'aide au stationnement, avant et arrière

SÉCURITÉ AVANCÉE & HAUTE TECHNOLOGIE

Pre-Crash Safety (PCS)

Système PCS (sécurité pré-collision) avec radar à ondes millimétriques

Régulateur de vitesse adaptatif (ACC) avec radar à ondes millimétriques (toutes vitesses)

Hi-Tech Pack 1

Feux LED équipés en plus du

- système de faisceau automatique des feux de croisement (AHB)

Lane-Keeping Assist (LKA)

Head-Up Display (HUD)

- écran large couleur

Hi-Tech Pack 2

Moniteur d'angle mort (Blind Spot Monitor, BSM)

Système de sécurité arrière de pré-collision (Rear Cross Traffic Alert, RCTA)

Rétroviseurs avec technologie BSM

Panoramic View Monitor, 360° (remplace le Parking Assist Monitor)

Rétroviseurs avec caméra miniature

¹ Veuillez consulter votre concessionnaire Lexus agréé pour de plus amples informations concernant les services connectés fournis dans votre pays.

ACCESSOIRES

CROCHET DE REMORQUAGE AMOVIBLE*

Intégré au châssis du NX pour distribuer de manière équitable les forces de traction et de freinage durant le remorquage tout en minimisant les risques de dommages dus à la pression. La capacité de remorquage est de 1500 kg et le crochet peut être retiré lorsqu'il n'est pas utilisé. Le kit de câblage prévu comprend un amplificateur tampon pour protéger le système électrique de votre véhicule contre les défaillances causées par le système de remorquage.

* Non disponible sur NX 300h FWD (traction avant).



TAPIS DE SOL EN CAOUTCHOUC

La protection ultime contre la boue, la saleté, le sable et la poussière pour l'habitacle de votre NX. Le tapis côté conducteur est équipé d'une fixation de sécurité pour qu'il ne glisse pas.



TAPIS DE SOL EN TISSU

Des tapis de luxe en tissu noir acouelour pour compléter les qualités d'isolation sonore des tapis de sol de votre véhicule. Le tapis côté conducteur est équipé d'une fixation de sécurité pour qu'il ne glisse pas.



PROTECTION DE COFFRE

Protection en plastique solide et flexible avec une surface antidérapante et contours surélevés pour une protection totale de l'espace de chargement contre la boue, la poussière, le sable et les produits liquides.



TAPIS DE COFFRE

Tapis de coffre en tissu raffiné, résistant pour protéger la moquette de l'espace de chargement. Son design sur mesure s'intègre autour ou entre les sièges arrière lorsque un seul ou les deux sont repliés.



SUPPORT PLIABLE POUR VÉLO*

Le moyen le plus sûr pour transporter un ou deux vélos, que ce soit un VTT, un vélo de course ou un vélo électrique. Son design unique et moderne lui permet de basculer pour accéder au coffre même lorsque les vélos sont chargés et est totalement pliable pour une facilité d'installation, d'utilisation et de rangement. Il présente un système de verrouillage de sécurité vélo - support et support - véhicule et possède ses propres feux, un porte-plaque et une prise à 7 broches.

* Non disponible sur NX 300h FWD (traction avant).



COFFRE DE TOIT

Profilé pour être plus aérodynamique, mais avec un volume de 410 litres. Le coffre s'ouvre des deux côtés pour un chargement plus facile, possède un verrouillage multipoints et est en finition gris argenté avec une surface "aeroskin".



DÉFLECTEURS D'AIR

La forme aérodynamique des déflecteurs d'air aide à maintenir le confort personnel en minimisant le bruit du vent à l'intérieur de l'habitacle et les turbulences lorsque les carreaux sont ouverts.



LECTEUR DVD PORTABLE

Le lecteur DVD portable, avec son écran 7", est parfait pour divertir les passagers durant les longs trajets. Il se fixe sur un support situé dans le dossier du siège avant et est compatible USB, cartes SD et entrée AV smartphone. Vous pouvez même l'utiliser à la maison avec un adaptateur secteur approprié. Un support supplémentaire, DVD et écouteurs sans fil sont disponibles en option.



SUPPORT POUR iPad®

Il se fixe parfaitement sur un support Lexus placé sur le dossier du siège avant pour fournir une base solide aux passagers et y déposer leur tablette et regarder le contenu durant le voyage. Disponible en version alimentée électriquement ou non.

COMBINAISONS INTÉRIEURES

TISSU¹



Black



Platinum

CUIR²

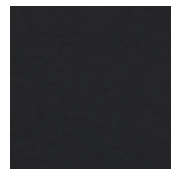

Black



Ivory



Saddle Tan

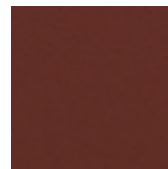

Garnet Red

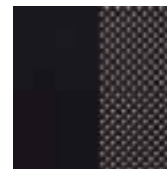

Black



Black avec Burgundy Red



Burgundy Red avec Black

CUIR F SPORT³

INSERTS⁴



Piano Black

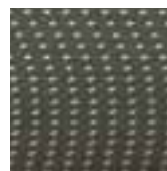

Silver

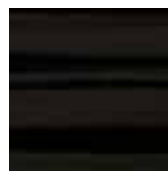

Shimamoku



Bamboo

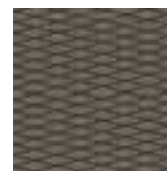

Carbon

INSERTS F SPORT⁵

Tissu Platinum avec incrustations Piano Black (Équipement de série)



Cuir Ivory avec incrustations Shimamoku (Privilege Line)



¹ Finition en tissu de série sur le NX 300h avec équipement de série.

² Cuir de série sur Executive et Privilege Line.

³ Cuir F SPORT avec design unique et des couleurs exclusives est de série sur la F SPORT Line.

⁴ Incrustations en Piano Black de série sur le NX 300h avec équipement de série. Les incrustations en Silver sont de série sur l'Executive Line. Les incrustations en bois Shimamoku ou Bamboo sont de série sur la Privilege Line.

⁵ Incrustations en Carbon de série sur la F SPORT Line.

Les images sur les trois pages suivantes illustrent une sélection de combinaisons intérieures disponibles. Votre concessionnaire Lexus agréé se fera un plaisir de vous aider.

COMBINAISONS INTÉRIEURES

Cuir Saddle Tan avec incrustations Bamboo
(Privilege Line)



Cuir Garnet Red avec incrustations Shimamoku
(Privilege Line)



Cuir F SPORT Burgundy Red avec Black avec incrustations Carbon
(F SPORT Line)



Cuir F SPORT Black avec Burgundy Red avec incrustations Carbon
(F SPORT Line)



Cuir F SPORT Black avec incrustations Carbon
(F SPORT Line)



COULEURS EXTÉRIEURES

SONIC WHITE (085)



MERCURY GREY (1H9)



MORELLO RED (3R1)



SIENNA BROWN (4V3)²



SATIN SILVER (1J4)



SONIC TITANIUM (1J7)



ULTRASONIC BLUE (8U1)



METEOR BLUE (8W3)²



BLACK (212)¹

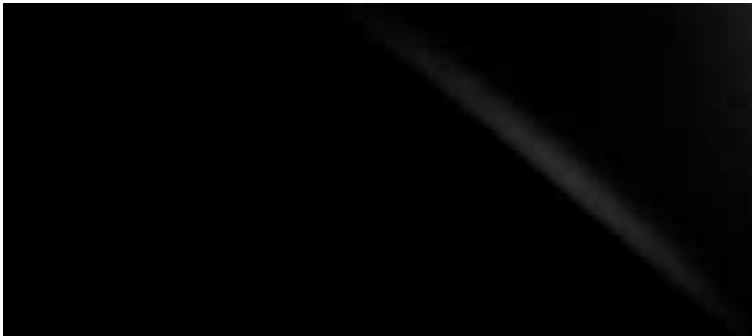

STARLIGHT BLACK (217)



¹ Couleur non métallisée.
² Non disponible sur la version F SPORT Line.

Remarque: en raison des différences d'impressions, il se peut que les couleurs de peintures diffèrent quelque peu de celles illustrées.



LEXUS CARE

Chez Lexus, nous pensons qu'il est possible de créer l'incroyable. Cela s'applique tant à nos services et programmes après-vente, qu'aux voitures elles-mêmes. Tout au long de la durée de vie de votre véhicule, Lexus Care vous garantit une expérience unique en tant que propriétaire en vous offrant des plans d'entretien et de maintenance spécifiques, conçus pour vous fournir une satisfaction totale et une tranquillité d'esprit complète.

Les véhicules Lexus sont équipés des technologies les plus avancées afin de vous procurer la plus incroyable des expériences "Omotenashi" (l'esprit de l'hospitalité au Japon). À l'instar de notre approche unique dans la construction de véhicules, nous avons également pour but de traiter chaque client comme s'il était un invité dans notre maison. Cette philosophie du service de premier ordre nous a amené à soigner des détails tels que, par exemple, des fleurs fraîches dans les salles de livraison, des aires de service parfaitement propres et le lavage gratuit de votre véhicule.

Après la livraison de chaque nouvelle Lexus, nous prenons soin de votre véhicule et de vous, au même titre. Les concessionnaires agréés Lexus s'engagent à offrir le plus haut degré de satisfaction du client. Vous pourrez lire les nouvelles du monde en buvant un café dans notre espace lounge confortable, ou naviguer sur internet tant qu'il vous plaira. Entre-temps, nos techniciens exécuteront leurs tâches avec une efficacité optimale pour que vous puissiez reprendre la route le plus rapidement possible.