

NOUVEAU RX 450h





NOUVEAU RX 450h

Introduction	04 - 07
Design	08 - 11
Luxe de l'habitacle	12 - 15
Dynamique de conduite	16 - 17
Technologie de pointe	18 - 19
Protection renforcée	20 - 21
Qualité de fabrication Lexus	22 - 23
Pionnier de l'hybride	24 - 25
Gamme	26 - 27
Technologie Full Hybrid	28 - 29
F SPORT	30 - 33
Caractéristiques techniques et équipements	34 - 71



« AVEC LE TOUT NOUVEAU LEXUS RX 450h, NOUS AVONS REPOUSSÉ LES LIMITES DU DESIGN AUDACIEUX ET EMBLÉMATIQUE, TOUT EN NOUS APPUYANT SUR LES VALEURS D'INNOVATION DES PRÉCÉDENTES GÉNÉRATIONS DU RX. »

Takayuki Katsuda, Ingénieur en Chef du RX 450h

L'EXCELLENCE EN MOUVEMENT

Bienvenue chez Lexus, où vous pourrez découvrir le nouveau RX 450h, notre superbe SUV de luxe, qui associe l'audace du design, un raffinement sans égal et de nombreuses innovations technologiques. Le développement du nouveau RX 450h a nécessité des avancées dans de nombreux domaines. Ainsi, pendant que nos designers travaillaient sans relâche pour sculpter le plus beau SUV Lexus imaginé à ce jour, les maîtres conducteurs de Lexus ont optimisé la suspension du nouveau RX 450h sur le circuit du Nürburgring. Entre-temps, nos techniciens ont mis au point un nouveau procédé de peinture pour faire ressortir les lignes ultra-tendues du véhicule. Avec le nouveau RX 450h, vous allez découvrir que chez Lexus, nous ne nous arrêtons jamais avant d'avoir atteint la perfection.



RX 450h Executive







NOUVEAU RX 450h

INTRODUCTION

SOPHISTICATION ET AUDACE DU DESIGN

En 1998, toujours à la pointe du progrès et de l'innovation, Lexus a lancé le RX, le tout premier SUV à offrir le raffinement d'une berline de luxe. En 2004, nous avons à nouveau bousculé l'ordre établi, en introduisant le SUV RX 400h, premier véhicule hybride de luxe au monde. Aujourd'hui, nouvelle preuve de notre volonté de créer des véhicules toujours plus révolutionnaires, nous présentons le tout nouveau RX 450h au design le plus audacieux jamais conçu par Lexus à ce jour, et doté d'un niveau inégalé de luxe et de sophistication. Le nouveau RX 450h est équipé de série du Lexus Safety System + et est également disponible en version F SPORT.





RX 450h Executive

RX 450h Executive

LE POUVOIR DE SÉDUCTION

EN MAGNIFIANT ENCORE LE DESIGN LEXUS, LE TOUT NOUVEAU RX 450h ASSOCIE ÉLÉGANCE ET SOPHISTICATION.

Le RX 450h de quatrième génération que vous voyez ici doit ses lignes extrêmement affûtées aux incroyables efforts de l'équipe de design de Lexus, qui a travaillé sans relâche pour créer l'un des plus beaux SUV jamais construits. Déterminés à sculpter un véhicule qui fasse vibrer et déchaîner les passions, nos designers n'ont eu de cesse de peaufiner le design, jusqu'à l'échéance finale de mise en production. Le résultat : un SUV rayonnant le luxe, arborant l'audacieuse « calandre trapézoïdale » et un fascinant « toit flottant », ainsi que des projecteurs avant à DEL futuristes et des clignotants séquentiels qui renforcent l'aura de cet extraordinaire nouveau modèle Lexus.



RX 450h F SPORT







RX 450h Executive avec option

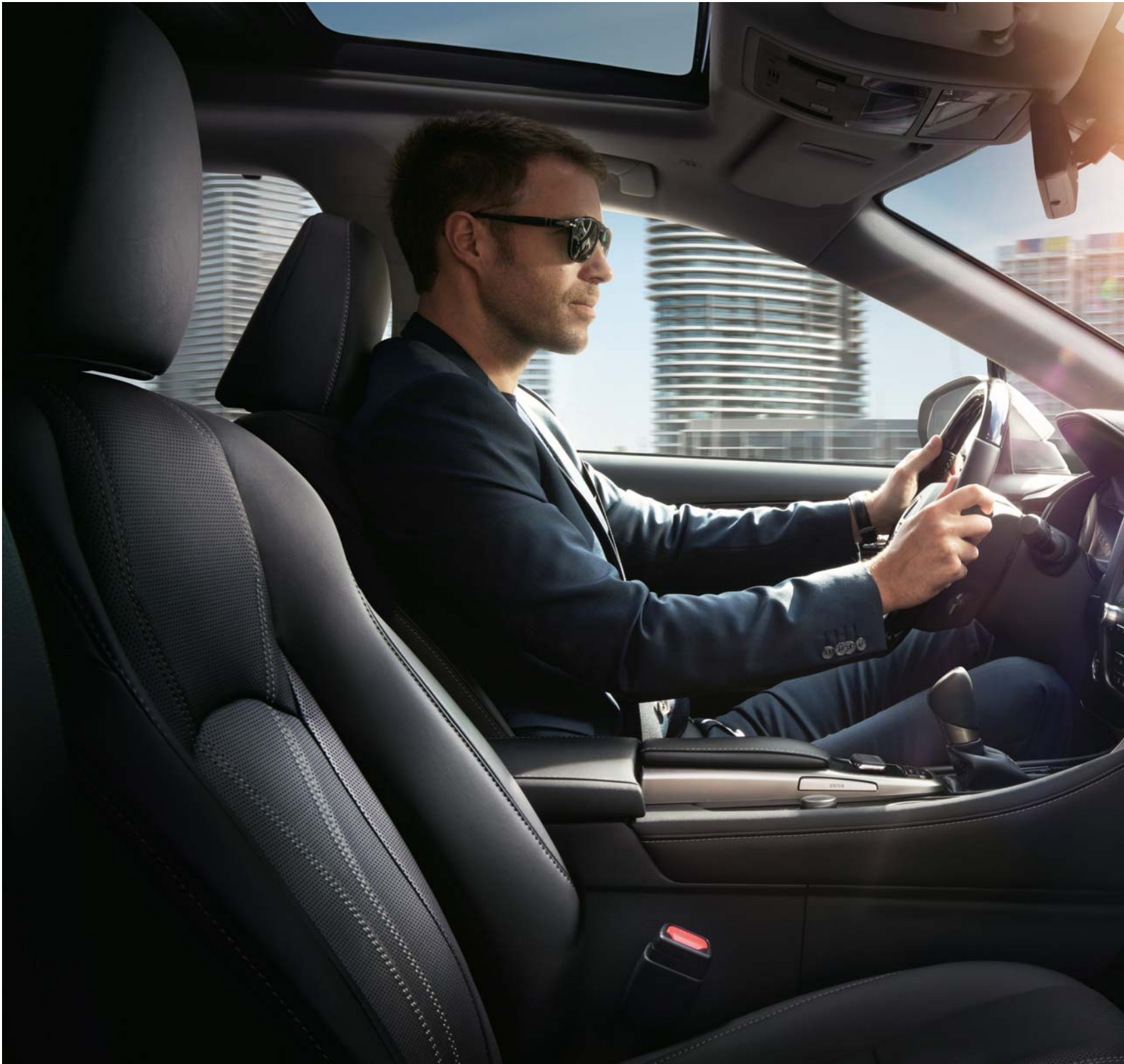



NOUVEAU RX 450h

LUXE DE L'HABITACLE

ENVIRONNEMENT AVANT-GARDISTE

**DÉCOUVREZ LA PUISSANTE SYNTHÈSE
DU SÉDUISANT DESIGN DE L'HABITACLE,
DE LA TECHNOLOGIE INNOVANTE ET DES
SOMPTUEUSES FINITIONS DE LEXUS.**

Posséder le nouveau RX 450h est une expérience unique. Par exemple, quand vous vous approchez du véhicule, les quatre poignées des portières s'éclairent doucement pour créer un accueil « Omotenashi » typiquement japonais. Une fois installé dans l'habitacle, vous découvrirez la manière dont les lignes fluides vous enveloppent, avec toutes les commandes positionnées à la perfection pour en faciliter l'utilisation. Ensuite, vous pourrez admirer la console centrale : les boiseries sont gravées au laser* par le département de facture de pianos de Yamaha, créant un fascinant ensemble de lignes parallèles, avant un polissage à la main qui leur donne tout leur lustre. Les passagers arrière bénéficient de beaucoup d'espace pour les jambes, assis dans les somptueux sièges en cuir* rabattables et inclinables électriquement* et profitant du mélodieux système audio Mark Levinson® à 15 haut-parleurs*.

* Selon les versions





NOUVEAU RX 450h

DYNAMIQUE DE CONDUITE

LES MAÎTRES DE L'INGÉNIERIE

UNE TENUE DE ROUTE PRÉCISE ET UN RAFFINEMENT DE CLASSE MONDIALE DANS UN SUV PARFAITEMENT ÉQUILIBRÉ.

Dans sa quête de l'excellence, Takayuki Katsuda, Ingénieur en Chef du RX 450h, ne s'est pas limité au design : « J'ai dit à mon équipe de tout mettre en œuvre pour rendre la conduite du RX 450h encore plus agréable. » Par exemple, après les essais en soufflerie destinés à améliorer l'aérodynamisme, nous avons décidé de recourir à l'aluminium pour le capot et le hayon afin de rendre le véhicule plus léger et plus agile. Puis, nous avons utilisé une technologie de soudage laser à la pointe du progrès pour renforcer la rigidité du châssis, ce qui réduit les vibrations et améliore la précision de la direction. Enfin, nos maîtres-conducteurs (qui ont collaboré au projet de supercar Lexus LFA) ont amélioré la position du volant et les réglages de suspension, pour que l'expérience de conduite soit vraiment extraordinaire.





DES POINTS DE VUE INTELLIGENTS

FOCALISEZ-VOUS SUR LES INFORMATIONS ESSENTIELLES, AVEC L’AFFICHAGE TÊTE HAUTE* COULEUR OU LES SYSTÈMES DE NAVIGATION PREMIUM* ET DE VISION PANORAMIQUE*.

De nos jours, le conducteur reçoit un volume de données sans cesse croissant. Pour remédier à ce problème, nos concepteurs ont cherché à vous simplifier la vie dans le nouveau RX 450h. L’affichage tête haute* (HUD) est placé dans votre champ de vision sans pour autant vous perturber, et projette les informations essentielles sur le pare-brise. Un écran multimédia placé entre les principaux combinés d’instrumentation vient compléter le système. Les commandes du système audio, de la climatisation et de la navigation sont accessibles sur l’écran central 12,3"* du système de Navigation Premium* Lexus, au moyen de la dernière évolution des commandes à distance Remote Touch*. Pour faciliter le stationnement, la vision panoramique à 360°* fournit une vue virtuelle du nouveau RX 450h sur un écran couleur, avec des guides à l’écran pour vous aider dans les manœuvres.

* Selon les versions



LA SÉCURITÉ PAR LA DÉTECTION

LE LEXUS SAFETY SYSTEM + UTILISE UN RADAR À ONDES MILLIMÉTRIQUES ET UNE CAMÉRA POUR DÉTECTER LES DANGERS.

Lexus a toujours été à la pointe du progrès en matière de sécurité et de technologies d'assistance au conducteur. Nous testons tous les nouveaux modèles dans le plus grand simulateur de conduite du monde. Le nouveau RX 450h bénéficie ainsi de nos avancées dans la prévention des accidents. Il est désormais équipé de série avec le révolutionnaire Lexus Safety System +. Ce dispositif comprend un système de sécurité pré-collision (PCS) avec détection des piétons, l'amplificateur de freinage d'urgence (PBA), l'assistance au maintien dans la file de circulation (LKA), l'allumage automatique des feux de route (AHB) pour une meilleure vision de nuit, un régulateur de vitesse adaptatif (ACC) qui se cale sur le véhicule qui vous précède et un système de lecture automatique des panneaux de circulation (RSA).



RX 450h Executive avec option





LE TALENT DES MAÎTRES-ARTISANS TAKUMI

LA QUALITÉ
PAR LEXUS

AVEC LA SUPERVISION DE LA PRODUCTION PAR LES MAÎTRES-ARTISANS « TAKUMI », CHACUN DES NOUVEAUX RX 450h PASSE UN « TEST DU TYPHON » AVANT LA LIVRAISON.



Le nouveau RX 450h est une nouvelle référence en matière de SUV de luxe, avec ses inserts en métal et bois* découpés au laser ou ses somptueux sièges en cuir*, cousus main par une équipe d'élite constituée de dix-sept maîtres-artisans « Takumi ». La production a lieu dans notre usine de Kyushu, dans des salles blanches ; les ouvriers de l'atelier de peinture doivent passer par deux chambres à vide pour enlever les particules de leurs tenues spéciales et de leurs cheveux. Un rideau d'eau (que nous appelons « les chutes du Niagara ») élimine encore davantage la poussière. Dans l'atelier de peinture, nos ingénieurs ont dû ajuster le procédé de vaporisation afin d'accentuer l'aspect extrêmement tendu des lignes du nouveau RX 450h.

* Selon les versions

Avant la pose du revêtement final, chaque couche d'apprêt est ponçée à la main (un long processus normalement réservé à des modèles fabriqués entièrement à la main) pour obtenir une surface parfaite. Avant la livraison, chaque nouveau RX 450h subit le « test du typhon » avec des jets d'eau à haute pression et un test final d'essai sur route de 30 km pour s'assurer de la parfaite fluidité de ses lignes.

Toutes ces attentions sont mises en place pour perpétuer le raffinement de classe mondiale acquis par Lexus depuis sa création.

NOUVEAU RX 450h

PIONNIER DE L'HYBRIDE



**PIONNIER
DE L'HYBRIDE**

LE SYSTÈME
FULL HYBRID*
DE LEXUS

**VINGT ANNÉES D'AVANCÉES
DANS LE DOMAINE DES
VOITURES HYBRIDES, PLUS
D'UN MILLION DE VÉHICULES
ÉQUIPÉS DU SYSTÈME HYBRIDE
DE LEXUS, ET CE N'EST QUE LE
DÉBUT.**



Il y a 20 ans, les ingénieurs de Lexus ont découvert l'énorme potentiel de l'association harmonieuse de moteurs électriques et à essence dans des systèmes hybrides. En 2004, nous avons lancé le RX 400h, premier SUV de luxe à motorisation Full Hybrid* au monde. Lexus fabrique en interne tous les principaux composants de ce système hybride, qui évolue sans cesse avec intelligence et flexibilité. Lexus représente la majorité des véhicules hybrides de luxe en circulation dans le monde aujourd'hui, propose une large gamme de véhicules hybrides et a récemment livré son millionième exemplaire doté de cette technologie. Équipé du système hybride Lexus de troisième et dernière génération, le nouveau RX 450h offre une conduite sans effort et des performances environnementales de classe mondiale. Capable de parcourir de courtes distances en mode EV (100% électrique) sans

aucune émission de polluants, le véhicule se recharge tout seul en roulant et n'a donc pas besoin d'être branché sur une prise électrique. En plus de posséder un véhicule hybride unique, vous réaliserez aussi de substantielles économies, grâce à la réduction des émissions de CO₂, de la consommation de carburant et des coûts d'entretien, avec des avantages fiscaux considérables et de fortes valeurs résiduelles.

* Full Hybrid = Totalement Hybride



LE NOUVEAU RX 450h

Toute l'innovation et le design du nouveau RX 450h se retrouvent à travers les cinq versions proposées.

Les versions Pack, Luxe et Executive, se démarquent par une « calandre trapézoïdale » à lamelles horizontales et un design de jantes élégantes pour chacune d'entre elles. Elles combinent ainsi raffinement, technologie de pointe et performances du système Lexus Hybrid Drive.



RX 450h Executive (à gauche) et RX 450h F SPORT (à droite)

Les versions F SPORT et F SPORT Executive se distinguent par un look sportif, marqué par une calandre plus audacieuse à motif en nid d'abeilles, une série d'éléments intérieurs et extérieurs F SPORT exclusifs ainsi que des technologies innovantes étudiées pour rendre la conduite encore plus dynamique.

LEXUS HYBRID DRIVE



CONDUISEZ LE SUV DE RÉFÉRENCE AVEC SON SYSTÈME FULL HYBRID* HAUTE PERFORMANCE : 313 ch DE PUISSANCE ET DE RAFFINEMENT.

Le nouveau RX 450h est équipé de la dernière génération du système Lexus Hybrid Drive. Il associe intelligemment un moteur à essence V6 3,5 litres et deux moteurs électriques haute puissance, pour une conduite quatre roues motrices d'une parfaite fluidité. Grâce au couple instantané des moteurs électriques, vous pouvez accélérer jusqu'à 100 km/h en 7,7 secondes seulement, tout en n'émettant que 122 g/km** de CO₂. En mode EV (100% électrique), la voiture ne consomme pas de carburant, n'émet pas de CO₂ ni de NO_x et devient quasiment silencieuse. La batterie hybride du nouveau RX 450h totalement autonome ne nécessite pas de recharge extérieure et est extrêmement compacte, ce qui permet d'avoir un habitacle et un coffre spacieux.

* Full Hybrid = Totalement Hybride
** Pour la version Pack, en cycle mixte.



RX 450h Executive



RX 450h Executive



RX 450h Executive





MAZDA



NOUVEAU RX 450h

F SPORT

SCULPTÉ POUR SE DÉMARQUER

**LE NOUVEAU RX 450h F SPORT A ÉTÉ CONÇU
POUR LE PLAISIR DES YEUX ET POUR PROCURER
UNE EXPÉRIENCE DE CONDUITE ENCORE PLUS
DYNAMIQUE.**



Au volant du nouveau RX 450h le plus audacieux à ce jour, le design de la « calandre trapézoïdale » F SPORT et les grandes jantes en alliage 20" vont attirer l'attention où que vous soyez. Dans l'habitacle, vous apprécierez le volant F SPORT avec ses palettes de changement de vitesses au volant, les pédales en aluminium et les sièges en cuir au maintien inégalé, créés avec la technologie de « moulage intégré ». Sur la route, la suspension variable adaptative (AVS) typée sport et une direction assistée plus directe fournissent encore plus de réactivité, tandis que l'ingénierie acoustique perfectionnée rend la conduite du nouveau RX 450h F SPORT inoubliable.





CARACTÉRISTIQUES TECHNIQUES ET ÉQUIPEMENTS

Lexus Hybrid Drive	36 - 39
Performances dynamiques	40 - 41
Sécurité perfectionnée	42 - 43
Équipements extérieurs	44 - 47
Équipements intérieurs	48 - 49
Système audio, communication et information	50 - 51
F SPORT	52 - 53
Finitions, équipements de série et options	54 - 57
Accessoires	58 - 61
Coloris intérieurs	62 - 65
Coloris extérieurs	66 - 67
Caractéristiques techniques	68 - 69
Au service du Client	70 - 71



LEXUS HYBRID DRIVE

En 2004, Lexus est devenu le premier constructeur automobile à introduire la technologie hybride sur le marché des voitures de luxe. Depuis lors, Lexus a vendu plus d'un million de voitures hybrides dans le monde. Le nouveau RX 450h est équipé du système Lexus Hybrid Drive de dernière génération qui combine puissance raffinée, efficacité énergétique et faibles émissions, voire nulles lorsque le nouveau RX 450h roule en mode EV (100% électrique). Pour de plus amples informations sur la technologie hybride, visitez notre site www.lexus.fr/hybrid.





MOTEUR ESSENCE V6 3,5 LITRES

Ce moteur V6 perfectionné fait partie intégrante du système Lexus Hybrid Drive du nouveau RX 450h. Il fournit une puissance impressionnante de 263 ch tout en garantissant des émissions de polluants et une consommation contenues grâce à l'adoption d'un système d'injection à la fois directe et indirecte. L'innovant dispositif de récupération thermique des gaz d'échappement, permettant au moteur de monter plus rapidement en température et de se couper plus vite et plus souvent, contribue également à diminuer la consommation et les émissions.



ÉLECTRONIQUE DE PUISSANCE

« Cerveau » du Lexus Hybrid Drive, l'unité de contrôle de puissance PCU (Power Control Unit) optimise en permanence l'attribution des ressources énergétiques : électrique, thermique ou les deux à la fois. Elle gère également la recharge de la batterie, soit en affectant la puissance du moteur essence à l'entraînement du générateur, soit en récupérant l'énergie au freinage.



BATTERIE HYBRIDE PERFECTIIONNÉE

Le système Full Hybrid* du nouveau RX 450h comporte une puissante batterie nickel-hydrure métallique de 288 V, contrôlée par un logiciel sophistiqué de gestion de l'énergie. Cette batterie est logée sous les sièges arrière, ce qui permet de conserver un volume de coffre important. Elle ne nécessite pas de recharge à partir d'une source extérieure.

* Full Hybrid = Totalemment Hybride



FREINAGE À RÉCUPÉRATION D'ÉNERGIE

À la décélération et au freinage, les roues entraînent le moteur électrique qui se comporte alors comme un puissant générateur. Au lieu de laisser l'énergie cinétique se dissiper sous forme de chaleur, il la récupère et la convertit en énergie électrique. Celle-ci est alors stockée dans la batterie hybride pour un usage ultérieur, par exemple en mode EV (100% électrique) ou lors d'une vive accélération.



MODE ECO

Le mode ECO peut être activé afin de diminuer la réponse de l'accélérateur aux sollicitations du conducteur et d'optimiser le fonctionnement de la climatisation. Cela permet de réduire la consommation et les émissions, et donc l'empreinte écologique de la voiture.



MODE EV (100% ÉLECTRIQUE)

Sous réserve que la batterie soit suffisamment chargée, le mode EV (100% électrique) vous permet de rouler à la seule force du moteur électrique, jusqu'à 45 km/h et sur de courtes distances. Il suffit d'appuyer sur un bouton sur la console centrale pour activer ce mode qui rend la conduite encore plus souple et pratiquement silencieuse, sans émission de polluants ni consommation de carburant. Idéal, par exemple, dans les embouteillages ou les parkings souterrains.

EXPÉRIENCE DE CONDUITE AVEC LE LEXUS HYBRID DRIVE



DÉMARRAGE ET FAIBLE ALLURE

Au démarrage et selon la charge de la batterie, le puissant moteur électrique peut rapidement propulser le nouveau RX 450h jusqu'à 65 km/h, la batterie du système hybride fournissant l'électricité nécessaire. À ce stade, le véhicule est pratiquement silencieux, ne consomme pas d'essence et ne produit aucune émission de polluants. Un mode EV permet également de rouler en 100% électrique jusqu'à 45 km/h et sur une distance d'environ 3 kilomètres (selon la charge de la batterie).



CONDUITE NORMALE

Au delà de 65 km/h, le moteur essence V6 de 3,5 litres à cycle Atkinson intervient, avec une fluidité extrême et de manière quasiment silencieuse, tout en recevant encore l'assistance des moteurs électriques si nécessaire. Grâce à la répartition optimale entre ces deux sources d'énergie, le nouveau RX 450h fournit un confort de conduite exceptionnel, tout en présentant des niveaux contenus d'émissions de polluants et de consommation de carburant.



PLEINE ACCÉLÉRATION

A la moindre accélération vive de votre part, les moteurs électriques viennent soutenir le moteur essence en y ajoutant leur puissance. Ensemble, ils fournissent un formidable surcroît de couple pour garantir une accélération linéaire et puissante, à l'instant précis où vous en avez besoin.



DÉCÉLÉRATION, FREINAGE ET ARRÊT

À la décélération et à l'arrêt, le moteur thermique du véhicule se coupe, ramenant ainsi les émissions de polluants et la consommation de carburant à zéro. Dès que vous levez le pied de l'accélérateur ou freinez, le système de freinage récupère l'énergie cinétique dégagée par le véhicule, puis la stocke dans la batterie hybride. Voilà pourquoi, entre autres, vous n'aurez jamais à recharger un nouveau RX 450h Full Hybrid*.

* Full Hybrid = Totalement Hybride

PERFORMANCES DYNAMIQUES

Le nouveau RX 450h est extraordinaire à conduire et se comporte davantage comme une berline de luxe que comme un grand SUV. Ce véritable saut quantique a été possible grâce aux modifications d'ingénierie dans presque tous les domaines. Le nouveau RX 450h a été mis au point sur le simulateur de conduite le plus avancé au monde, puis perfectionné au cours de plusieurs milliers de kilomètres d'essai sur route.



NOUVEAU RX 450h

Avec un moteur à essence V6 3,5 litres à cycle Atkinson et deux moteurs électriques haute puissance, le système Lexus Hybrid Drive du nouveau RX 450h rend la voiture très performante, tout en assurant un impact environnemental minimal, avec des émissions de CO₂ de seulement 122 g/km* et une consommation d'à peine 5,3 l/100 km*. Associé à un excellent comportement dynamique, des modes de conduite précis et ajustables et d'innovantes technologies, le nouveau RX 450h combine tous les éléments nécessaires au plaisir de conduite.

* Pour la version Pack, en cycle mixte.



CHÂSSIS PLUS RIGIDE

Le nouveau RX 450h est incroyablement précis et réactif, grâce à un châssis plus rigide, à une amélioration de la suspension avant et à une nouvelle technologie de direction. Le procédé perfectionné de soudage et les techniques de liaison adhésive associent leurs effets pour produire un SUV d'une très grande rigidité, qui offre au conducteur une excellente maniabilité à toutes les allures.



SUSPENSION VARIABLE ADAPTATIVE

Pour une conduite encore plus agréable et plus dynamique, la suspension variable adaptative (AVS) contrôle la force des amortisseurs sur les quatre roues. Cela renforce à la fois le confort, la stabilité et la maniabilité.



SÉLECTION DU MODE DE CONDUITE

Situé sur la console centrale, le sélecteur de mode de conduite (DMS) vous permet de faire votre choix, selon les versions, parmi les modes ECO, NORMAL, SPORT S et SPORT S+, pour maximiser l'efficacité, le dynamisme ou le raffinement de la voiture. Pour la première fois, le conducteur du nouveau RX 450h peut aussi utiliser le mode « CUSTOMIZE » pour personnaliser les paramètres du moteur, du système hybride, du châssis et de la climatisation.



QUATRE ROUES MOTRICES E-FOUR

Sur le nouveau RX 450h, le système E-FOUR et ses 4 roues motrices fournit des performances parfaites et une excellente adhérence sur les terrains difficiles. Le système E-FOUR combine deux moteurs électriques, le premier de 167 ch sur l'essieu avant et le second de 68 ch sur l'essieu arrière pour fournir un couple instantané à la demande.



AÉRODYNAMISME DE POINTE

Le nouveau RX 450h présente d'excellentes qualités aérodynamiques, grâce à son soubassement quasiment plat et à son grand becquet arrière. Pour optimiser sa pénétration dans l'air, les ingénieurs de Lexus ont aussi revu les rétroviseurs et ont ajouté des ailerons à certains emplacements stratégiques sur le véhicule. Cela renforce la stabilité et la maniabilité, mais aussi le rendement énergétique, et réduit les bruits aérodynamiques.

SÉCURITÉ PERFECTIONNÉE

LEXUS SAFETY SYSTEM +

Chaque nouveau RX 450h est équipé de série du révolutionnaire Lexus Safety System +, qui réunit le système de sécurité pré-collision (PCS) avec détection de piétons, l'amplificateur de freinage d'urgence (PBA), le système de maintien dans la file de circulation (LKA), l'allumage automatique des feux de route (AHB), le régulateur de vitesse adaptatif (ACC) et la lecture automatique des panneaux de circulation (RSA).



● SÉCURITÉ PRÉ-COLLISION (PCS)

Un radar à ondes millimétriques, une caméra et un ordinateur embarqué calculent le risque de collision. Si le système détecte un risque élevé, il alerte le conducteur par des signaux sonores et visuels et augmente la pression des freins. Si le système juge la collision inévitable, il actionne automatiquement les freins et tend les ceintures de sécurité.

● DÉTECTION DES PIÉTONS

Partie intégrante du système de sécurité pré-collision (Pre-Crash Safety system), l'amplificateur de freinage d'urgence (Pre-Crash Brake Assist) sera activé pour éviter la collision si un piéton est détecté à l'avant du véhicule circulant entre 10 et 80 km/h.

● SYSTÈME DE MAINTIEN DANS LA FILE DE CIRCULATION (LKA)

L'innovant système de maintien dans la file de circulation (Lane Keeping Assist) évite au conducteur de quitter par inadvertance sa voie de circulation, grâce à un signal sonore et visuel, et en corrigeant légèrement sa trajectoire si nécessaire.

● ALLUMAGE AUTOMATIQUE DES FEUX DE ROUTE (AHB)

La nuit, l'allumage automatique des feux de route (Auto High Beam) utilise la même caméra que le LKA pour détecter les véhicules venant en sens inverse et basculer en feux de croisement. Cela réduit les risques d'éblouissement des autres conducteurs.



● RÉGULATEUR DE VITESSE ADAPTATIF (ACC)

Le régulateur de vitesse adaptatif (Adaptative Cruise Control) utilise la même technologie radar que le système PCS et permet de garder une distance donnée par rapport au véhicule précédant. Dès que la voie redevient libre, l'ACC retourne automatiquement à la vitesse de croisière sélectionnée.



● LECTURE AUTOMATIQUE DES PANNEAUX DE CIRCULATION (RSA)

Le système de lecture automatique des panneaux de circulation (Road Sign Assist) reconnaît les panneaux de circulation définis par la Convention de Vienne au moyen de la caméra montée sur le pare-brise et donne des renseignements au conducteur sur l'écran multi-informations.



■ FEUX DE ROUTE ADAPTATIFS (AHS)

Uniquement disponible sur la version Executive, le système de feux de route adaptatifs (Adaptive High-Beam System) empêche le RX 450h d'éblouir les autres usagers de la route. Couplé à une caméra derrière le pare-brise qui détecte les lumières des véhicules suivis ou croisés sur la route, le système ajuste l'éclairage en allumant ou éteignant chacune des 11 DEL indépendantes intégrées dans le projecteur.



10 AIRBAGS

Le nouveau RX 450h est équipé de série de 10 airbags et de pré-tensionneurs de ceintures de sécurité. En cas de collision, les capteurs d'intensité déclenchent les airbags en deux parties des sièges conducteur et passager avant, ainsi que les airbags latéraux. Le conducteur et le passager avant ont aussi des airbags au niveau des genoux, et des airbags rideaux sont déployés sur toute la longueur du véhicule.



5 ÉTOILES EURO NCAP

Euro NCAP effectue des évaluations réalistes et indépendantes des performances de sécurité des voitures commercialisées en Europe, et a attribué au nouveau Lexus RX 450h la note maximale de cinq étoiles. Ses résultats dans toutes les catégories ont largement dépassé le niveau minimum requis pour obtenir les cinq étoiles et placent le Lexus RX 450h parmi les modèles les plus sûrs de sa catégorie.



■ SYSTÈME D'AIDE AU STATIONNEMENT INTELLIGENT (ICS)

En plus de vous alerter lorsque les capteurs de stationnement avant et arrière détectent un obstacle, ce système fonctionnant jusqu'à 15 km/h réduit l'accélération du véhicule et affiche une alerte sur l'écran multi-informations vous indiquant de freiner. Si le système juge la collision inévitable, il freine automatiquement et stoppe le nouveau RX 450h.



■ MONITEUR D'ANGLE MORT (BSM)

Ce système utilise des radars montés dans le bouclier arrière pour détecter les véhicules des files voisines qui n'apparaissent pas dans les rétroviseurs extérieurs. Si le conducteur actionne son clignotant en vue de changer de file alors qu'un véhicule pénètre dans l'angle mort, une alarme lumineuse apparaît dans le rétroviseur correspondant.



■ AVERTISSEUR DE CIRCULATION ARRIÈRE INTELLIGENT (RCTAB)

Lors d'une marche arrière, par exemple dans un parking, ce système emploie les radars du moniteur d'angle mort (BSM) pour détecter les véhicules approchant de la zone à visibilité réduite derrière le nouveau RX 450h. S'il détecte un risque de collision, le système freine automatiquement et stoppe le véhicule. Il fonctionne jusqu'à 15 km/h et détecte les véhicules roulant à plus de 8 km/h.

ÉQUIPEMENTS EXTÉRIEURS



■ JANTES EN ALLIAGE 18"

De série sur la version Pack, le nouveau RX 450h est équipé de jantes en alliage discrètes et élégantes à 7 branches.



○ JANTES EN ALLIAGE 18" ARGENTÉES

Proposées en accessoires, ces jantes proposent un style différent à 5 branches pour le nouveau RX 450h. Elles sont fabriquées avec les mêmes finitions et qualités dynamiques que les jantes proposées de série.



■ JANTES EN ALLIAGE 20"

De série sur la version Luxe, le nouveau RX 450h adopte une apparence audacieuse et dynamique avec ces jantes en alliage usinées à 5 doubles branches et leur finition bi-ton.



■ JANTES EN ALLIAGE 20"

De série sur la finition Executive, ces jantes raffinées et exclusives à 5 doubles branches et finition bi-ton sont proposées avec des inserts Gris Titane.



○ INSERTS DES JANTES EN ALLIAGE

Conçus pour coordonner les jantes en alliage 20" de la version Executive avec la couleur de la carrosserie, ces inserts remplacent ceux d'origine et sont disponibles en couleur Blanc Arctique, Noir Ébène et Cuivre.



PROJECTEURS TRIPLE LENTILLES & FEUX DE JOUR DEL

Les projecteurs triple lentilles en forme de « L » utilisent la même source lumineuse à diodes électroluminescentes (DEL) pour les feux de route et les feux de croisement. Ils sont soulignés par des feux de jour à DEL en pointe de flèche, ce qui leur donne une aura toute particulière.



CLIGNOTANTS SÉQUENTIELS À LED

Les clignotants séquentiels à DEL à l'avant et à l'arrière accentuent l'esthétique du nouveau RX 450h et lui permettent de se démarquer dans la circulation.



FEUX ARRIÈRE 3D À DEL

Les puissantes DEL en forme de 'L' créent un éclairage linéaire semblable à un cristal, depuis les extrémités arrière du nouveau RX 450h jusqu'au centre du hayon. Ces feux de grande taille en deux parties mais réalisés dans le même moule donnent une parfaite visibilité.



FEUX ANTIBROUILLARDS À DEL

Les feux antibrouillards avant à DEL s'associent harmonieusement à la « calandre trapézoïdale » et aux feux de jour à DEL. Tout comme pour les projecteurs, ils contribuent à améliorer la visibilité et à réduire la consommation totale d'énergie.



ÉCLAIRAGE D'ACCUEIL

Quand vous vous approchez du nouveau RX 450h avec la clé en poche ou dans un sac, un éclairage discret intégré aux poignées des portières s'allume pour vous accueillir.



■ RÉTROVISEURS EXTÉRIEURS PERFECTIONNÉS

Conçus pour réduire les bruits aérodynamiques, les rétroviseurs extérieurs dégivrants comportent un indicateur pour le moniteur d'angle mort (BSM) et une caméra pour la vision panoramique à 360°. La technologie électrochromatique réduit les éblouissements pendant la nuit, et les rétroviseurs se rabattent électriquement pour mieux manœuvrer dans les espaces les plus étroits. En marche arrière, ils basculent vers le bas pour une meilleure visibilité.

ÉQUIPEMENTS EXTÉRIEURS



■ TOIT PANORAMIQUE ET OUVRANT

Un grand toit panoramique ajoute un sentiment de liberté, donne plus d'espace et éclaire l'habitacle du nouveau RX 450h. Il comporte aussi une section en verre à l'avant qui s'ouvre en coulissant électriquement, pour aérer l'habitacle et d'un volet coulissant électrique pour vous protéger du soleil quand c'est nécessaire. Proposé de série dès la version Luxe, il ne permet pas de porter des charges sur le toit et n'est pas compatible avec l'installation de barres de toit transversales.



■ TOIT OUVRANT

Le nouveau RX 450h peut aussi être équipé en option gratuite dès la version Luxe d'un toit ouvrant électrique en verre, entrebâillant et coulissant. Il se commande d'une simple pression et peut être occulté par store manuel. Ce toit ouvrant est compatible avec l'installation de barres de toit transversales, pour transporter par exemple des skis, des vélos ou des planches de surf.



DESIGN DE TOIT FLOTTANT

Vous remarquerez que les montants arrière comportent une bande noire surlignée d'un jonc chromé qui procure au nouveau RX 450h un effet de toit flottant inédit sur une Lexus.



■ HAYON ÉLECTRIQUE MAINS LIBRES

Un hayon à ouverture mains-libres présente beaucoup d'avantages pratiques, surtout quand vous avez les bras chargés. Avec la clé en poche ou dans un sac, il vous suffit d'approcher la main ou le coude à proximité du badge arrière Lexus et le hayon s'ouvre automatiquement. Il garde aussi en mémoire son degré d'ouverture.



○ BAGUETTE DE HAYON

Subtile, mais très élégante, la garniture chromée orne le bas du hayon pour ajouter un détail de design supplémentaire à l'arrière du véhicule.



○ BAGUETTES LATÉRALES CHROMÉES

Une touche chromée audacieuse est proposée avec ces baguettes latérales chromées, parcourant les contours latéraux inférieurs du nouveau RX 450h pour accentuer ses lignes sculptées.



○ PROTECTION AVANT

Intégrée à la partie inférieure du pare-chocs du nouveau RX 450h (sauf versions F SPORT et F SPORT Executive), la protection avant donne un aspect attrayant empreint de puissance et de personnalité.



○ JUPES LATÉRALES

Conçues pour prolonger le style des seuils de portière, les jupes latérales donnent au nouveau RX 450h un aspect sportif au profil abaissé. Elles sont incompatibles avec les marchepieds latéraux.



○ MARCHEPIEDS LATÉRAUX

Les marchepieds latéraux combinent un design élégant à une surface antidérapante pour accéder à la voiture en toute sécurité. Ils sont incompatibles avec les jupes latérales.



○ MOULURES LATÉRALES

Les moulures latérales offrent une protection fiable des portes du nouveau RX 450 contre les éraflures et autres dégâts légers. Elles sont disponibles en noir ou dans la couleur de la carrosserie.

ÉQUIPEMENTS INTÉRIEURS



VOLANT CUIR

Ce volant en cuir à 3 branches centralise les commandes du système audio, du téléphone, de l'ordinateur de bord, du régulateur de vitesse adaptatif (ACC) et du système de maintien dans la file de circulation (LKA). Sur les versions F SPORT Executive et Executive, il propose une fonctionnalité chauffante pour plus de confort en hiver.



VOLANT CUIR ET BOIS

La version Executive propose en option un élégant volant en cuir et bois qui s'accordera parfaitement avec les inserts en bois de votre intérieur.



SIÈGES AVANT

Les sièges avant du nouveau RX 450h sont réglables électriquement dans 8 positions d'assise et 2 positions de lombaires de série. Ils sont réalisés grâce à la technologie à « moulage intégré » qui, inspirée par le sport automobile, permet plus de confort et de soutien latéral. Dès la version Luxe, ils adoptent un revêtement en cuir et sont chauffants et ventilés.



ESPACE MODULABLE

Les sièges arrière sont coulissants 60:40 mais aussi rabattables 40:20:40, pour accueillir facilement les objets encombrants comme un vélo ou une planche de surf. La partie centrale rabattable permet de transporter des objets longs, comme les skis. Quand tous les sièges sont rabattus, vous pouvez aussi transporter des objets très volumineux.



ESPACE CONFORTABLE

Les sièges avant possèdent une nouvelle structure qui libère davantage de place aux passagers arrière, et l'allongement de l'empattement du nouveau RX 450h contribue aussi à augmenter l'espace dans l'habitacle et l'espace aux jambes, qui sont désormais comparables à ceux de la berline LS, fleuron de la marque Lexus.



BANQUETTE ÉLECTRIQUE ET CHAUFFANTE

Sur les versions F SPORT Executive et Executive, la banquette est électrique pour s'incliner et se rabattre plus facilement. Elle est également chauffante pour le plus grand confort des passagers arrière.



■ TECHNOLOGIE NANO[®]/CLIMATE CONCIERGE

Le « Climate Concierge » surveille en permanence les températures à l'intérieur et à l'extérieur du nouveau RX 450h, et ajuste automatiquement les températures de l'habitacle, des sièges et du volant. Des capteurs à infrarouge détectent la température du corps des passagers arrière, et ajustent la climatisation et le chauffage/ventilation des sièges en fonction de ces données. En outre, la technologie nano[®] primée émet des particules microscopiques à charge négative dans l'habitacle, pour purifier l'air et désodoriser efficacement les sièges. Elles ont aussi un agréable effet d'hydratation sur la peau et les cheveux.



■ ÉCLAIRAGE INTÉRIEUR DYNAMIQUE

Les portières, les instruments et d'autres zones de l'habitacle comportent un éclairage d'ambiance à DEL qui crée une atmosphère détendue mais sophistiquée lors de la conduite de nuit. La quantité de lumière a été optimisée en tenant compte de la visibilité pendant la nuit des poignées intérieures des portières et des réflexions lors de la conduite.



■ RANGEMENT DANS L'ACCOUDOIR CENTRAL AVANT

Conçu pour le rangement pratique d'objets comme les DVD et les CD, le rangement dans l'accoudoir central avant est éclairée pour plus de praticité. Vous y trouverez également deux ports USB et une prise auxiliaire pour la connexion et le chargement de vos appareils électroniques.



■ INSERTS MÉTAL ET BOIS CONÇUS PAR YAMAHA

Une technologie laser innovante est utilisée pour graver les inserts Métal et Bois de la console centrale et des contre-portes, en révélant une couche d'aluminium et en créant de magnifiques lignes parallèles. Ces inserts sont fabriqués en exclusivité par les maîtres-artisans de la facture de piano de Yamaha.

■ PORTE-GOBELETS RÉGLABLES

Le fond des deux porte-gobelets de la console centrale comporte un tapis à forte adhérence, ce qui permet d'ouvrir facilement les bouteilles en plastique d'une seule main. Le porte-gobelet avant est aussi ajustable en profondeur afin d'accueillir des bouteilles en plastique comme des canettes.



○ TAPIS DE SOL EN TISSU

Les tapis en acuelour brun ou noir servent à protéger les moquettes de l'habitacle et à en compléter les qualités d'insonorisation. Des fixations de sécurité spéciales empêchent le tapis du conducteur de glisser.



○ TAPIS DE SOL EN CAOUTCHOUC

De robustes tapis de sol en caoutchouc sont proposés pour protéger l'habitacle du nouveau RX 450h de la boue, des salissures, du sable et de la poussière. Le tapis du conducteur comporte une fixation de sécurité pour l'empêcher de glisser.

■ De série, en option ou non disponible selon les versions.

○ Disponible en tant qu'accessoire.

SYSTÈME AUDIO, COMMUNICATION ET INFORMATION



■ ÉCRAN CENTRAL 12,3"

Le large écran 12,3" est idéalement positionné au centre de la planche de bord. Associé à la commande Remote Touch qui reste facilement accessible sur la console centrale, il peut aussi être utilisé par commandes vocales. La cartographie peut être affichée en plein écran, mais peut aussi être divisée pour afficher en même temps d'autres informations du système multimédia.



■ VISION PANORAMIQUE À 360°

Pour une plus grande facilité de manoeuvre dans les espaces réduits, le nouveau RX 450h peut être équipé d'un système de vision panoramique à 360° tout autour du véhicule. Quatre caméras discrètes fournissent des images de la zone qui vous entoure et les affichent à l'écran pour faciliter vos évolutions.



■ AFFICHAGE TÊTE HAUTE (HUD) EXTRA LARGE

Le plus grand affichage tête haute à ce jour sur une Lexus (240 mm x 90 mm) vous permet de consulter un grand nombre d'informations en couleur sur la base du pare-brise sans avoir à quitter la route des yeux.



■ ÉCRAN MULTI-INFORMATIONS

Placé entre les deux cadrans principaux, l'écran de 4,2" haute résolution affiche un large éventail d'informations. Par exemple les titres des morceaux que vous écoutez ou les directions de navigation. Quand votre Smartphone est connecté, l'écran affiche le nom, le numéro de téléphone et la photo (selon téléphone) de votre contact.



■ SYSTÈME DE NAVIGATION PREMIUM LEXUS

Le système de Navigation Premium, contrôlé par Remote Touch ou par commandes vocales, se distingue par ses graphismes 3D et ses nombreuses options de cartographie. Il produit aussi un QR code compatible avec votre Smartphone si vous avez besoin d'aller à pied jusqu'à votre destination finale.



■ SERVICES CONNECTÉS LEXUS

Le nouveau RX 450h propose les services connectés les plus récents, comme la recherche en ligne*, Google Street View®, Panoramio®* ou encore le trafic en temps réel Inrix* et la météo*. Pour encore plus de facilité, vous pouvez même télécharger un itinéraire* dans le système depuis votre ordinateur portable ou votre tablette.



■ SYSTÈME AUDIO PIONEER®

Un système audio Pioneer® à 9 haut-parleurs est proposé de série sur la version Pack. Le système comprend un tuner AM/FM RDS, un lecteur CD, deux ports USB, une prise auxiliaire et la connectivité Bluetooth®. Un système audio Pioneer® à 12 haut-parleurs avec subwoofer, lecteur DVD et tuner DAB est quant à lui proposé sur la version Luxe.

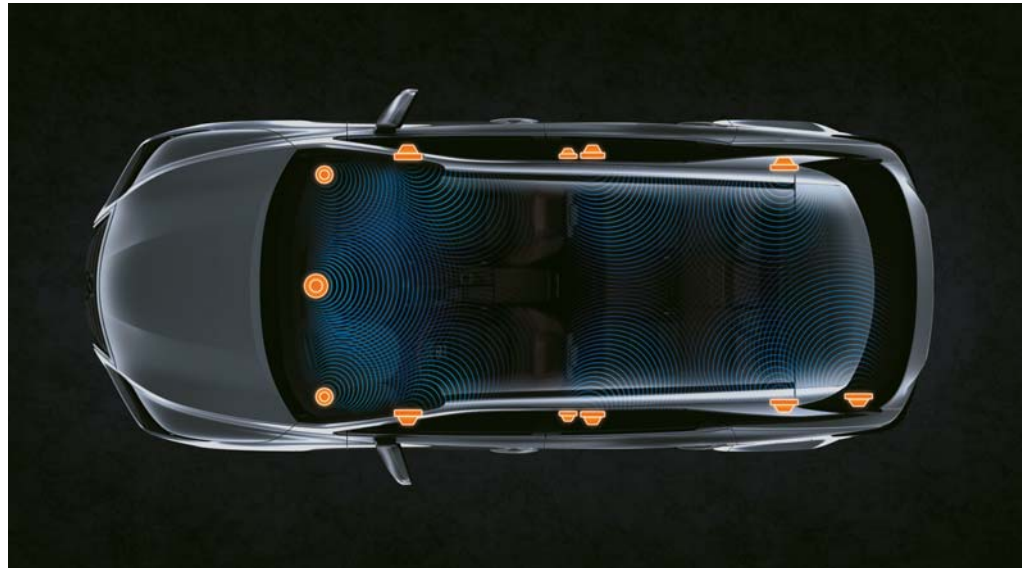

■ SYSTÈME AUDIO MARK LEVINSON® PREMIUM SURROUND

Ce système audio à 15 haut-parleurs équipé de la technologie GreenEdge™ a été taillé sur mesure en fonction des propriétés acoustiques de l'habitacle du nouveau RX 450h. Il fournit un son inégalable 7.1 numérique digne d'un home-cinema, davantage perfectionné par la technologie Clari-Fi™ qui reconstitue le son perdu dans la compression MP3. Il est proposé de série sur les versions F SPORT, F SPORT Executive et Executive.



■ CHARGEUR SANS FIL POUR SMARTPHONE

Vous pouvez recharger les Smartphones et autres appareils électroniques compatibles Qi au moyen du chargeur à induction sans fil, placé de manière optimale à l'avant de la console centrale du nouveau RX 450h.



○ LEXUS HOTSPOT

Assurez-vous une connexion Internet grâce au Lexus Hotspot. En y ajoutant la carte SIM de votre choix, que vous soyez dans une zone 2G/3G, le Lexus Hotspot vous permettra de connecter jusqu'à cinq appareils (ordinateur portable, tablette et Smartphones) en Wifi dans votre nouveau RX 450h. Il permettra également l'interaction entre ces appareils dans votre voiture.



■ SYSTÈME DE NAVIGATION LEXUS

La version Pack est équipée du système de Navigation Lexus disposant d'une cartographie européenne. Il se commande avec une molette rotative et fonctionne via le système Multimédia Lexus à écran 8" qui occupe une position centrale. Rapide et convivial, il offre un large éventail de fonctionnalités.

* Les services connectés ne sont pas nécessairement disponibles dans tous les pays ou avec tous les téléphones mobiles. Veuillez consulter votre Concessionnaire ou votre Réparateur Agréé Lexus pour plus d'informations.

■ De série, en option ou non disponible selon les versions.

○ Disponible en tant qu'accessoire.

F SPORT

Développé par l'équipe qui a conçu la supercar LFA, le coupé hautes performances RC F et la berline hautes performances GS F, le nouveau RX 450h F SPORT a hérité de l'esprit et des gènes de ces voitures d'exception. Cette version F SPORT a été conçue en exclusivité avec des suspensions sport et une direction assistée plus réactive. On retrouve également la suspension variable adaptative (AVS) et son mode SPORT S+ qui fournissent des performances encore plus dynamiques.



DESIGN F SPORT

Une « calandre trapézoïdale » plus audacieuse à motif en nid d'abeilles et une lame abaissée sur la partie inférieure du pare-chocs avant accentuent le dynamisme du nouveau RX 450h F SPORT. Les détails comme le badge F SPORT sur les ailes avant, les rétroviseurs extérieurs de couleur noire laquée et les remarquables jantes en alliage 20" F SPORT soulignent la puissance de ce SUV.

HABITACLE F SPORT

Un garnissage en cuir Grenat très attrayant, avec ciel de toit noir constitue une des combinaisons les plus sportives pour l'intérieur du nouveau RX 450h F SPORT. Les nouveaux sièges exclusifs F SPORT sont également réalisés avec la technologie à « moulage intégré » qui apporte un meilleur soutien latéral dans les virages. Les inserts en aluminium complètent parfaitement la planche de bord et les contre-portes, tandis que le magnifique volant F SPORT, doté de palettes de changement de vitesses, s'inspire de celui de notre emblématique supercar LFA. Avec sa finition en cuir perforé, le levier de vitesses F SPORT est assorti au volant, pour rappeler l'ambiance sportive du nouveau RX 450h F SPORT.



JANTES 20" F SPORT

Conçues en exclusivité pour le modèle F SPORT, ces jantes en alliage 20" au design sophistiqué arborent une finition anthracite pour refléter la puissance et le caractère sportif de la voiture.



INSTRUMENTATION F SPORT

Ce combiné d'instrumentation central F SPORT est équipé de la technologie transistor à film fin issu de la supercar LFA. Cet écran comporte un compte-tours à aiguille et un compteur de vitesse numérique, comme sur les Lexus de la gamme hautes performances « F ».

ACCÉLÉROMÈTRE

Pour une conduite plus dynamique, un nouvel accéléromètre affiche les G latéraux et longitudinaux sur l'écran multi-informations du nouveau RX 450h F SPORT. L'écran affiche aussi l'angle de la direction, la position du papillon des gaz et la pression hydraulique des freins.



PLAQUES DE SEUIL DE PORTES / PÉDALIER EN ALUMINIUM

Les plaques de seuil de portes avant en aluminium brossé adoptent le logo Lexus. Le pédalier en aluminium ajouré offre une excellente adhérence et reflète le design du nouveau RX 450h F SPORT, directement inspiré des voitures de course.

ÉQUIPEMENTS DE LA VERSION PACK

ÉQUIPEMENTS DE SÉRIE SUR LA VERSION PACK

SÉCURITÉ ACTIVE ET DYNAMIQUE DE CONDUITE

Assistance de démarrage en côte (HAC)
Feux de stop actifs
Gestion intégrée de la dynamique du véhicule (VDIM)
Lexus Safety System +
- Allumage automatique des feux de route (AHB)
- Lecture automatique des panneaux de circulation (RSA)
- Régulateur de vitesse adaptatif (ACC)
- Système de maintien dans la file de circulation (LKA)
- Système de sécurité pré-collision (PCS) avec détection de piétons, amplificateur de freinage d'urgence (PBA)
Mode EV (100% électrique)
Sélection du mode de conduite
- ECO / NORMAL / SPORT
Système d'aide au stationnement intelligent (ICS)¹
Systèmes de freinage, stabilité, direction et motricité²
- ABS / BAS / EBD / ECB / EPB / EPS / TRC / VSC
Système de surveillance de la pression des pneumatiques (TPWS)

SÉCURITÉ PASSIVE

10 airbags
- airbags frontaux, latéraux et de genoux pour le conducteur et le passager avant
- airbags latéraux arrière et rideau sur toute la longueur du véhicule
Bouton de désactivation de l'airbag passager avant
Points d'ancrage ISOFIX (places latérales arrière)
Prétensionneurs de ceintures de sécurité (places avant et latérales arrière)
Rappel visuel et sonore de non-bouclage des ceintures de sécurité à l'avant et à l'arrière
Sièges avant WIL réduisant le risque de lésion cervicale (coup du lapin) avec appuis-tête actifs

EXTÉRIEUR

Allumage automatique des feux
Becquet arrière aérodynamique
Diodes électroluminescentes (DEL)
- feux arrière
- clignotants séquentiels avant et arrière
- feux de brouillard avant et arrière
- feux de jour
- feux de croisement et feux de route à triple lentilles en L
Essuie-glaces arrière
Essuie-glaces avant à détecteur de pluie
Jantes en alliage 18" à 7 branches avec pneumatiques 235/65 R18
Kit de réparation de pneumatiques
Lave-phares haute pression
Peinture métallisée
Rails de toit en aluminium
Rétroviseurs extérieurs couleur carrosserie :
- réglables, rabattables et dégivrables électriquement
- rappels de clignotant intégrés
Vitres anti-UV et à isolation thermique
Vitres latérales avant recouvertes d'un revêtement hydrophobe
Vitres latérales arrière et lunette arrière surteintées

PROTECTION DU VÉHICULE

Double verrouillage des portières
Système antivol avec antidémarrage / capteur d'intrusion et d'inclinaison / alarme sonore
Verrouillage automatique des portières en roulant

SYSTÈME AUDIO, COMMUNICATION ET INFORMATION

Caméra de recul
Capteurs d'aide au stationnement avant et arrière
Commandes au volant (audio, affichage, téléphone, reconnaissance vocale, ACC, LKA)
Connectivité audio et téléphonie mobile Bluetooth® (téléphone non fourni)
Écran couleur multi-information 4,2" entre le compteur et le compte-tours
Horloge analogique avec éclairage DEL
Combiné d'instrumentation :
- double instrumentation selon le mode de conduite (indicateur du système hybride / compte-tours)
- illumination double des cadrans selon le mode de conduite (bleu / rouge)
- instrumentation Optitron
Système Multimédia et Navigation Lexus :
- écran central fixe 8" à commande par molette rotative
- info Trafic via RDS/TMC
- lecteur simple CD, prise AUX, et 2 ports USB
- système audio Pioneer® à 9 haut-parleurs
- système de Navigation Lexus avec cartographie Europe

CONFORT INTÉRIEUR ET PRATICITÉ

Accès et sorties facilités (volant rétractable électriquement)
Accoudoir central avant avec espace de rangement et porte-gobelets (x2)
Banquette arrière inclinable et coulissante manuellement 60:40
Banquette rabattable manuellement 60:40 ou 40:20:40
Climatisation électronique
- réglages séparés conducteur / passager avant
- technologie nanoe®
Frein de parking électronique
Hayon à ouverture et fermeture électriques avec commande à distance
Inserts Noir brillant
Lève-vitres électriques avant et arrière à impulsion
Régulateur de vitesse
Rétroviseur intérieur électrochrome (atténuation automatique de la brillance)
Sellerie en tissu / Simili-cuir Tahara noir
Sièges avant réglables électriquement :
- longitudinal / hauteur et inclinaison d'assise / inclinaison du dossier pour le conducteur et le passager
- soutien lombaire électrique pour le conducteur
Système d'accès et de démarrage sans clé (Smart Entry & Start)
Volant à 3 branches et pommeau de levier de vitesses gainés de cuir
Volant réglable électriquement en hauteur et profondeur

¹ Fonctionne jusqu'à 15 km/h.

² ABS = Antiblocage des roues / BAS = Aide au freinage d'urgence / EBD = Répartiteur électronique de la force de freinage / ECB-R = Freinage à gestion électronique et récupération d'énergie / EPB = Frein de stationnement électronique / EPS = Direction assistée électrique / TRC = Antipatinage / VSC = Contrôle de stabilité du véhicule

ÉQUIPEMENTS DE LA VERSION LUXE

ÉQUIPEMENTS DE SÉRIE SUR LA VERSION LUXE

(S'ajoutent aux équipements de la version Pack)

EXTÉRIEUR

Jantes en alliage 20" à 10 branches avec pneumatiques 235/55 R20

Rétroviseurs extérieurs électrochromes (atténuation automatique de la brillance) à mémoire

SYSTÈME AUDIO, COMMUNICATION ET INFORMATION

Système Multimédia et Navigation Premium :

- écran central couleur fixe 12,3" à commande par Remote Touch
- lecteur simple CD&DVD, prise AUX et 2 ports USB
- tuner DAB
- reconnaissance vocale pour la navigation
- services connectés¹ : Recherche en ligne / Google Street View[®] / Panoramio[®] / Transmission de l'itinéraire à la voiture / Info Trafic en temps réel / Météo
- système audio Pioneer[®] à 12 haut-parleurs
- système de Navigation Lexus avec cartographie Europe sur carte micro SD

CONFORT INTÉRIEUR ET PRATICITÉ

Accès et sorties facilités (siège conducteur et volant rétractables électriquement)

Accoudoir central arrière avec espace de rangement

Chargeur sans fil pour Smartphone² avec technologie Qi

Climatisation électronique avec commande de recirculation automatique

Hayon à ouverture électrique mains-libres

Sellerie en cuir

Sièges avant :

- climatisés (chauffants et ventilés)
- 3 présélections mémorisables pour le conducteur (position du siège, du volant et des rétroviseurs extérieurs)

Toit panoramique et ouvrant

OPTIONS DISPONIBLES SUR LA VERSION LUXE

Pack Technologie :

- affichage tête-haute (HUD) couleur
- avertisseur de circulation arrière intelligent (RCTAB)³
- moniteur d'angle mort (BSM)

Toit ouvrant (indispensable pour installation barres de toit transversales)

¹ Les services connectés ne sont pas nécessairement disponibles dans tous les pays ou avec tous les téléphones mobiles. Veuillez consulter votre Concessionnaire ou votre Réparateur Agréé Lexus pour plus d'informations.

² Concernant la compatibilité de votre smartphone, veuillez consulter votre Concessionnaire ou votre Réparateur Agréé Lexus.

³ Fonctionne jusqu'à 15 km/h et détecte les autres véhicules roulant à plus de 8 km/h.

ÉQUIPEMENTS DES VERSIONS F SPORT ET F SPORT EXECUTIVE

EQUIPEMENTS DE SÉRIE SUR LA VERSION F SPORT

(S'ajoutent aux équipements de la version Luxe)

SÉCURITÉ ACTIVE ET DYNAMIQUE DE CONDUITE

Suspension variable adaptative (AVS) avec mode de conduite Sport S+
Générateur de bruit moteur mécanique sur l'admission d'air

EXTÉRIEUR

Eclairage d'intersection
Jantes en alliage 20", design spécifique F SPORT avec pneumatiques 235/55 R20

Pack F SPORT :

- bouclier avant spécifique
- calandre exclusive à motif en nid d'abeilles
- coques de rétroviseurs extérieurs noires laquées
- logos F SPORT sur les ailes avant

SYSTÈME AUDIO, COMMUNICATION ET INFORMATION

Affichage tête haute (HUD) couleur
Système audio Mark Levinson® Premium Surround à 15 haut-parleurs avec technologie Clari-Fi™

CONFORT INTÉRIEUR ET PRATICITÉ

Eclairage d'ambiance à DEL

Pack F SPORT :

- ciel de toit noir
- inserts F SPORT aluminium (console centrale / contre-portes)
- pédalier en aluminium ajouré
- plaques de seuil de portes à design F SPORT exclusif
- pommeau de levier de vitesses gainé de cuir perforé
- volant avec logo F SPORT gainé de cuir perforé

Palettes de changement de vitesses au volant

Sellerie cuir F SPORT

Stores de vitres latérales arrière manuels

OPTION DISPONIBLE SUR LA VERSION F SPORT

Toit ouvrant (indispensable pour installation barres de toit transversales)

EQUIPEMENTS DE SÉRIE SUR LA VERSION F SPORT EXECUTIVE

(S'ajoutent aux équipements de la version F SPORT)

SÉCURITÉ ACTIVE ET DYNAMIQUE DE CONDUITE

Moniteur d'angle mort (BSM) et avertisseur de circulation arrière intelligent (RCTAB)¹

SYSTÈME AUDIO, COMMUNICATION ET INFORMATION

Vision panoramique à 360°

CONFORT INTÉRIEUR ET PRATICITÉ

Banquette électrique et chauffante
Système d'ouverture et de démarrage sans clé intelligent avec carte électronique (Card Key)
Volant chauffant

OPTION DISPONIBLE SUR LA VERSION F SPORT EXECUTIVE

Toit ouvrant (indispensable pour installation barres de toit transversales)

¹ Fonctionne jusqu'à 15 km/h et détecte les autres véhicules roulant à plus de 8 km/h.

ÉQUIPEMENTS DE LA VERSION EXECUTIVE

ÉQUIPEMENTS DE SÉRIE SUR LA VERSION EXECUTIVE

(S'ajoutent aux équipements de la version Luxe)

SÉCURITÉ ACTIVE ET DYNAMIQUE DE CONDUITE

Moniteur d'angle mort (BSM) et avertisseur de circulation arrière intelligent (RCTAB)¹
Suspension variable adaptative (AVS) avec mode de conduite Sport S+
Système de feux de route adaptatifs (AHS)

EXTÉRIEUR

Eclairage d'intersection
Jantes en alliage 20" à 5 branches avec inserts Gris Titane (de série) ou personnalisables (en accessoires) et pneumatiques 235/55 R20

SYSTÈME AUDIO, COMMUNICATION ET INFORMATION

Affichage tête-haute (HUD) couleur
Système audio Mark Levinson® Premium Surround à 15 haut-parleurs avec technologie Clari-Fi™
Vision panoramique à 360°

CONFORT INTÉRIEUR ET PRATICITÉ

Banquette électrique et chauffante
Eclairage d'ambiance à DEL
Inserts bois
Plaques de seuil de portes avant éclairées
Sellerie en cuir semi-aniline
Sièges avant réglables électriquement :
- longitudinal / hauteur, inclinaison et longueur d'assise / inclinaison du dossier
- lombaires longitudinal et hauteur pour le conducteur et le passager avant
- 3 présélections mémorisables pour le conducteur (position du siège, du volant et des rétroviseurs extérieurs) et le passager avant (position du siège)
Stores de vitres latérales arrière manuels
Système d'accès et de démarrage sans clé (Smart Entry & Start) avec carte électronique (Card Key)
Volant chauffant

OPTIONS DISPONIBLES SUR LA VERSION EXECUTIVE

Toit ouvrant (indispensable pour installation barres de toit transversales)

Volant cuir et bois

¹Fonctionne jusqu'à 15 km/h et détecte les autres véhicules roulant à plus de 8 km/h.

ACCESSOIRES



SUPPORT POUR iPad®

Le porte-tablette se fixe sur la station d'accueil, qui peut être installée sur le dossier des sièges avant ou sur les appuis-tête avant pour fournir un support stable aux passagers afin qu'ils puissent utiliser leur tablette et visionner le contenu pendant les déplacements. Disponible en versions avec et sans alimentation.



LECTEUR DVD PORTABLE

Ce lecteur à écran 7" est la solution idéale pour le divertissement des passagers arrière. Il se fixe sur la station d'accueil placée au dos des sièges avant et dispose de nombreuses connexions : USB, carte SD et Smartphone. Vous pouvez même l'utiliser chez vous, avec un adaptateur adéquat. Des écouteurs sans fil sont également disponibles.



PORTE-MANTEAU

S'il n'y a pas d'appareil connecté au système de divertissement à l'arrière, vous pouvez insérer un porte-manteau Lexus sur la station d'accueil, pour que votre veste ne se froisse pas.



PLAQUES DE SEUIL DE PORTES ÉCLAIRÉES

Les plaques de seuil de portes avant rétroéclairées ajoutent une touche sportive à l'habitacle du nouveau RX 450h, tout en offrant une protection efficace. Elles existent en brun ou en noir avec une finition en aluminium brossé et diffusant un éclairage discret du logo Lexus de couleur blanche ou bleue.

REVÊTEMENT DE COFFRE

Ce revêtement est en plastique solide et flexible, avec une surface antiglissante et un bord surélevé, pour apporter une protection complète au coffre contre la boue, les salissures, le sable et les liquides. Il peut également être compartimenté.



PLAQUE DE PROTECTION DU PARE-CHOCS ARRIÈRE NOIRE

En matériau composite noir très solide, cette plaque apporte une protection durable à la peinture du pare-chocs arrière lors du chargement et du déchargement du coffre.

PLAQUE DE PROTECTION DU PARE-CHOCS ARRIÈRE EN INOX

La plaque en inox poli associe style et solidité. Grâce à son bord enveloppant, elle protège le pare-chocs arrière lors du chargement et du déchargement du coffre.

FILM DE PROTECTION DU PARE-CHOCS ARRIÈRE

Ce film apporte une protection discrète et solide de votre pare-chocs arrière lors du chargement et du déchargement du coffre.

ACCESSOIRES



PORTE-VÉLOS ARRIÈRE PLIABLE

Ce porte-vélo très léger et verrouillable est extrêmement solide et peut porter une ou deux bicyclette(s) en toute sécurité. Comprend des lampes intégrées et un support de plaque d'immatriculation avec prise 13 broches.

PORTE-VÉLOS SUR LE TOIT*

Ces barres verrouillables en aluminium sont très légères, avec des fixations spéciales pour maintenir en place les roues et le cadre. Autre avantage très pratique, la fixation du cadre peut être réglée au niveau de la hauteur du véhicule.

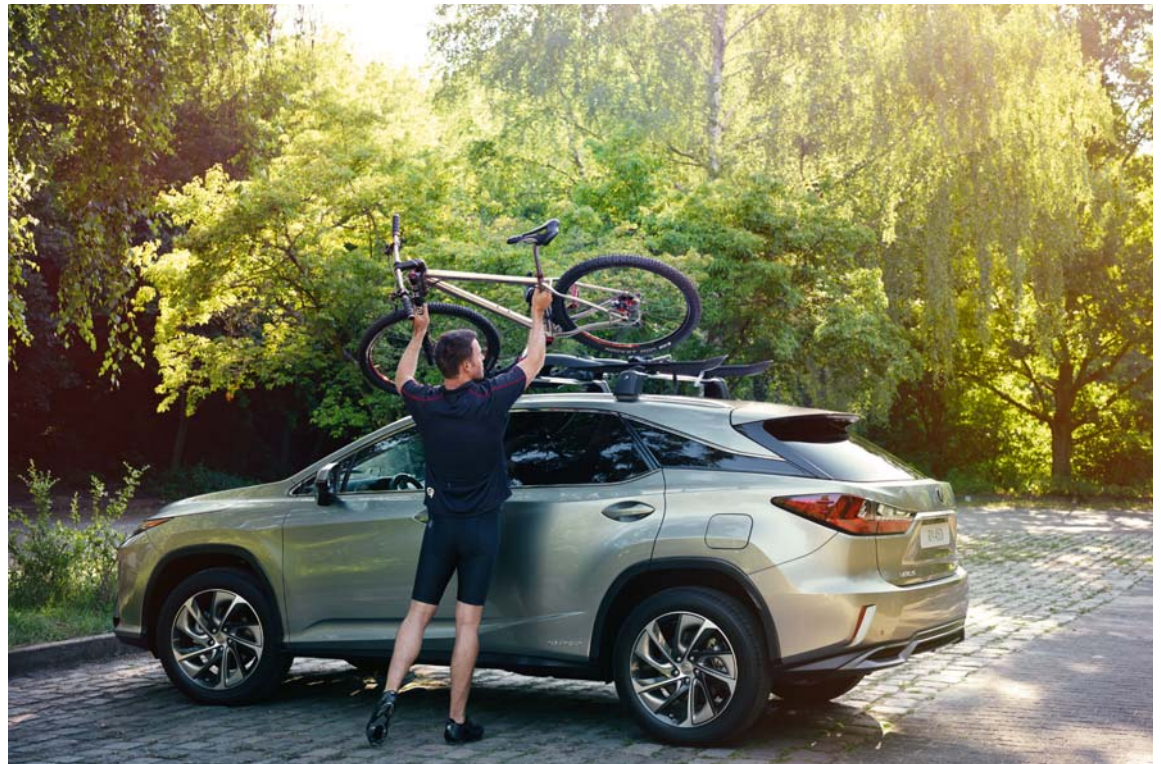



PORTE-SKIS ET SNOWBOARD*

Ce porte-skis verrouillable à calage intérieur en douceur permet de fixer les skis ou les snowboards sans les endommager. Il se fixe sur les barres transversales en accessoire et peut contenir jusqu'à 6 paires de skis ou 4 snowboards.



COFFRE À BAGAGES*

Design aérodynamique et grande capacité, parfait pour les vacances. Ce coffre s'ouvre des deux côtés, a un verrouillage central à points multiples et a une finition de couleur gris titane ou noir, avec couvercle texturé en « aeroskin ». La capacité de ce coffre est de 300 litres et 50 kg.



CROCHET DE REMORQUAGE AMOVIBLE

Répartit équitablement les forces de traction et de freinage lors du remorquage, pour réduire les risques d'endommager votre véhicule. Équipé d'un crochet amovible verticalement et d'un kit de faisceau de câblage 7 ou 13 broches. Sa capacité de traction s'élève à 2 000 kg maximum.



BARRES TRANSVERSALES*

Fixées sur les rails longitudinaux de série, les barres transversales constituent une base solide pour une vaste gamme d'accessoires.



HOUSSE DE RANGEMENT DES BARRES TRANSVERSALES*

Ces housses protégeront vos barres de toit transversales de la poussière et des rayures lorsque vous ne vous en servez pas.



FILET DE COFFRE HORIZONTAL

Le bruit des bagages ou des sacs glissant dans le coffre risque de distraire le conducteur. Ce filet horizontal résout le problème en maintenant fermement en place tous les objets.



FILET DE COFFRE VERTICAL

Un concept simple pour un accessoire très pratique et rassurant. Le filet vertical se fixe dans les crochets prévus à cet effet dans le coffre, afin de maintenir en place les objets de petite taille, bien rangés mais restant accessibles.

* Accessoires non compatibles avec le toit panoramique ouvrant. Rendez-vous sur www.lexus.fr ou prenez une brochure chez votre concessionnaire agréé Lexus, pour de plus amples informations sur la gamme complète d'accessoires.

COLORIS INTÉRIEURS

TISSU / SIMILI-CUIR TAHARA¹

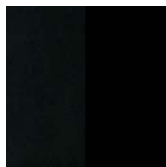

Noir

CUIR²

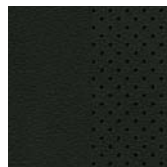

Noir



Ivoire

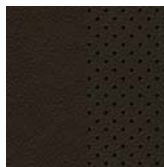

Brun

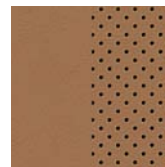

Marron Topaze

CUIR SEMI-ANILINE³

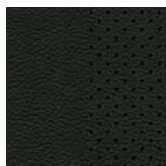

Noir



Ivoire

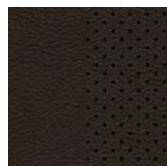

Brun



Crème



Marron Topaze

CUIR F SPORT⁴



Noir

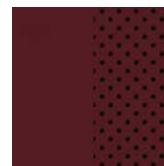

Grenat



Blanc

INSERTS⁵

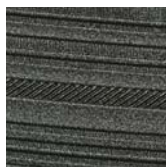

Noir brillant

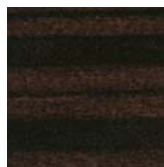

Shimamoku
Brun Foncé mat

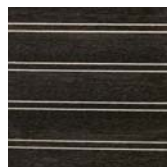

Métal et Bois
Foncé brillant



Noyer brillant

INSERTS F SPORT⁶

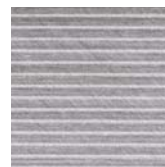

Aluminium

¹ Tissu / simili-cuir de série sur la version Pack.

² Cuir de série sur la version Luxe.

³ Cuir semi-aniline de série sur la version Executive.

⁴ Cuir F SPORT de série sur les versions F SPORT et F SPORT Executive.

⁵ Inserts Noir de série sur Pack et Luxe. Inserts Shimamoku / Métal et Bois / Noyer de série sur la version Executive : consultez votre Concessionnaire pour connaître les combinaisons Cuir / Bois possibles.

⁶ Inserts en aluminium de série sur la version F SPORT et F SPORT Executive.

Cuir Brun avec inserts Noir brillant

(Luxe)



Cuir Noir avec inserts Noir brillant

(Luxe)



COLORES INTÉRIEURS

Cuir semi-aniline Ivoire avec inserts Noyer brillant
(Executive)



Cuir semi-aniline Crème avec inserts Shimamoku Brun Foncé mat
(Executive)



Cuir semi-aniline Marron Topaze avec inserts Shimamoku Brun Foncé mat
(Executive)



Cuir semi-aniline Brun avec inserts Métal et Bois Foncé brillant
(Executive)



Cuir F SPORT Blanc avec inserts Aluminium
(F SPORT et F SPORT Executive)



Cuir F SPORT Grenat avec inserts Aluminium
(F SPORT et F SPORT Executive)



Cuir F SPORT Noir avec inserts Aluminium
(F SPORT et F SPORT Executive)



COLORIS EXTÉRIEURS

BLANC NOVA MÉTALLISÉ (083)¹



BLANC ARCTIQUE MÉTALLISÉ (085)²



GRIS MERCURE MÉTALLISÉ (1H9)



GRIS PLATINE MÉTALLISÉ (1J4)



GRIS TITANE MÉTALLISÉ (1J7)



NOIR ÉBÈNE (212)³



NOIR GRAPHITE MÉTALLISÉ (223)



ROUGE CRISTAL MÉTALLISÉ (3R1)



ÉCRU MÉTALLISÉ (4U7)²



CUIVRE MÉTALLISÉ (4X2)²



BLEU SAPHIR MÉTALLISÉ (8X1)¹



BLEU NUIT MÉTALLISÉ (8X5)



¹ Exclusivement sur F SPORT et F SPORT Executive
² Non disponible sur F SPORT et F SPORT Executive
³ Couleur non métallisée

CARACTÉRISTIQUES TECHNIQUES

PUISSANCE COMBINÉE	
Moteur thermique + batterie (ch / kW)	313 / 230
MOTEUR THERMIQUE	
Cylindrée (cm ³) / Cylindres / Soupapes	3456 / V6 / 24
Distribution	Dual VVT-i
Type de carburant	Essence, 95 octane ou +
Puissance max. (ch/kW à tr/min)	263 / 193 à 6000
Couple max. (Nm à tr/min)	335 à 4600
MOTEUR(S) ÉLECTRIQUE(S)	
Type	Synchrone à CA et aimant permanent
Moteur électrique avant :	
Puissance max. (ch/kW)	167 / 123
Couple max. (Nm)	335
Moteur électrique arrière :	
Puissance max. (ch/kW)	68 / 50
Couple max. (Nm)	139
BATTERIE HYBRIDE	
Type	Nickel-Hydrure métallique (Ni-MH)
Puissance max. (ch / kW)	50 / 37
Nombre d'éléments de batterie	240
Tension de la batterie (V) /	
Tension du système (V)	288 / 650
TRANSMISSION	
Roues motrices	Quatre roues motrices non permanentes (E-FOUR)
Transmission	À variation continue pilotée électriquement (E-CVT)
PERFORMANCES	
Vitesse maximum sur circuit (km/h)	200
Accélération 0-100 km/h (s)	7,7
ÉMISSIONS DE CO ₂ (g/km)	
Norme antipollution	Euro VI
Mixte ¹	122 / 127

CONSUMMATION (l/100 km)	
Urbaine ¹	5,3 / 5,5
Extra-urbaine ¹	5,3 / 5,5
Mixte ¹	5,3 / 5,5
FREINS	
Avant	Disques ventilés
Arrière	Disques ventilés
SUSPENSION	
Avant	Type MacPherson, ressorts hélicoïdaux
Arrière	Double triangulation
DIRECTION	
Type	À crémaillère et pignon avec assistance électrique (EPS)
Rayon de braquage min. (m)	5,8
POIDS (kg)	
Poids total en charge	2715
Poids à vide (min.-max.)	2100 - 2155
Capacité de traction (remorque non freinée / freinée)	750 / 2000
AÉRODYNAMIQUE	
Coefficient de traînée (Cx)	0,33
CAPACITÉS (l)	
Réservoir d'essence	65
Coffre, banquette en position ²	539
Coffre, banquette rabattue ³	1612
DIMENSIONS (mm)	
Longueur / Largeur / Hauteur	4890 / 1895 / 1685

¹ Les émissions et consommations varient en fonction de la taille des jantes en alliage. Le premier chiffre correspond à la version Pack avec jantes en alliage 18". Le second chiffre correspond aux versions Luxe, F SPORT, F SPORT Executive et Executive avec jantes en alliage 20".

² Volume de chargement jusqu'aux vitres et comprenant les espaces de rangement sous le plancher du coffre.

³ Volume de chargement jusqu'au toit et comprenant les espaces de rangement sous le plancher du coffre.

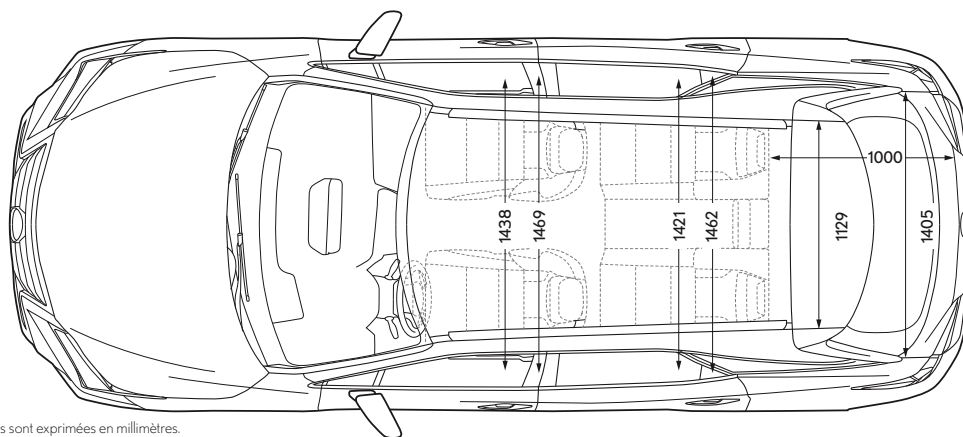
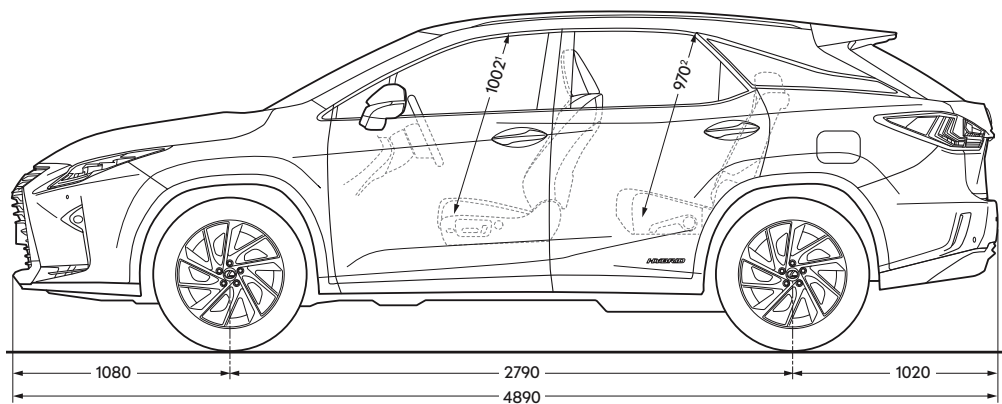
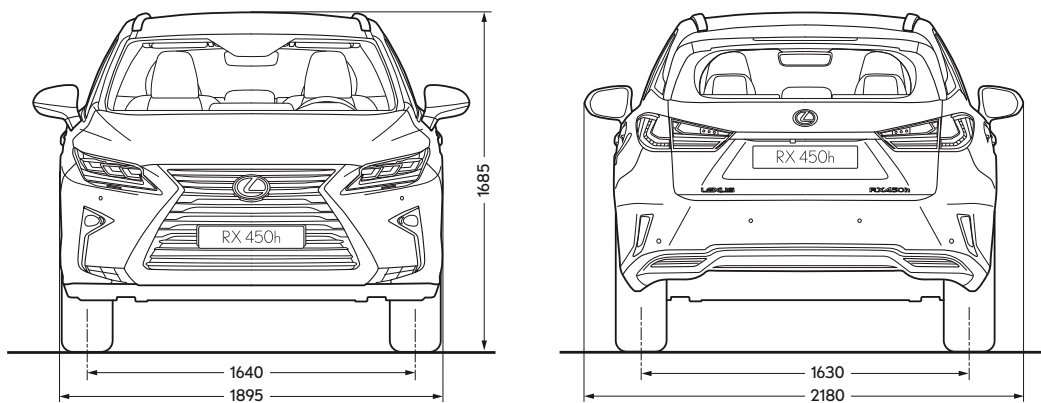

Remarque : les dimensions ci-dessus sont exprimées en millimètres.

¹ 997 avec toit ouvrant et 948 avec toit panoramique

² 934 avec toit panoramique



AU SERVICE DU CLIENT

Lexus cultive le sens de l'hospitalité typiquement japonaise appelée 'Omotenashi'. Ce concept inspire notre service à la clientèle - chez Lexus, nous recevons chaque client comme s'il était un invité de marque dans notre propre maison. Durant toute la durée de vie de votre véhicule, nous tâchons d'assurer une expérience client extraordinaire en proposant un service inégalé et un entretien parfait, pour votre tranquillité d'esprit et votre totale satisfaction.

Depuis le lancement de la berline LS 400 en 1989, Lexus a toujours veillé à apporter ce petit plus qui fait toute la différence. Comme le montrent les nombreuses récompenses reçues au cours des 25 dernières années, nous considérons que s'occuper de votre voiture, c'est comme s'occuper de vous.

Quand vous visitez nos concessions, nous essayons d'anticiper chaque besoin et de mettre à disposition les meilleures infrastructures pour que vous jouissiez d'une atmosphère chaleureuse et décontractée.

Pendant que vous vous détendez, les techniciens de Lexus travaillent avec précision et efficacité pour que l'interruption de votre journée soit la plus courte possible et pour que vous puissiez repartir dans les meilleurs délais.



SERVICES LEXUS

Les services Lexus sont une invitation à confier le bien-être de votre Lexus à des professionnels, et une possibilité pour nous de vous proposer des programmes d'entretien inégalés. Une formation complète de notre personnel et des programmes permanents de certification hybride et de mise à niveau des connaissances nous aident à garantir votre tranquillité d'esprit : vous pouvez être certain que nous faisons de notre mieux pour que votre Lexus reste dans le même état que lorsque vous en avez pris livraison.

- Techniciens professionnels et certifiés hybride
- Pièces d'origine Lexus
- Historique d'entretien préservant la valeur résiduelle de votre véhicule
- Service Lexus taillé sur mesure en fonction de vos besoins
- Infrastructures et équipements à la pointe du progrès

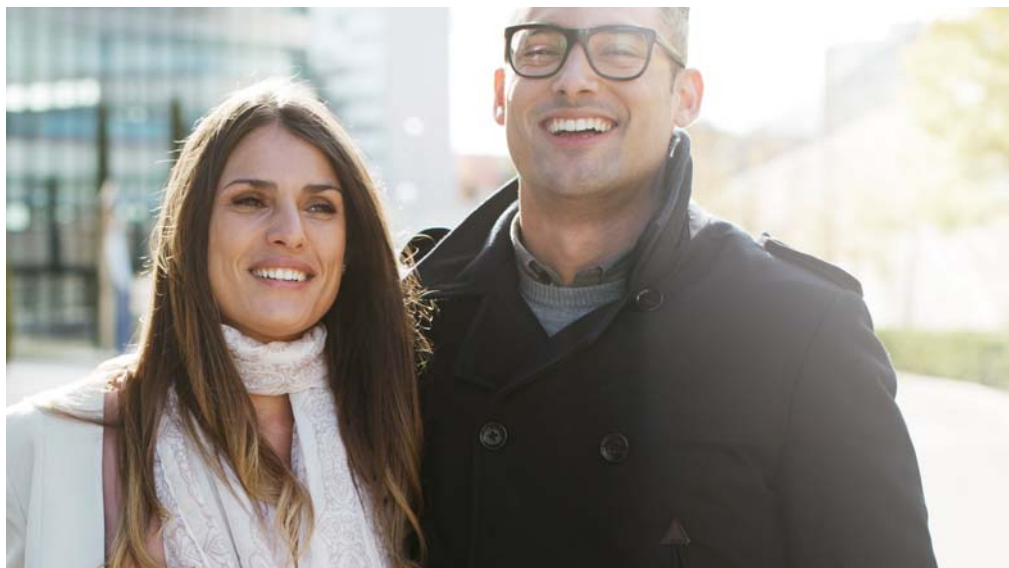

GARANTIES LEXUS

- Garantie Constructeur 3 ans ou 100 000 km*
- Garantie 3 ans contre la corrosion de surface et les défauts de peinture
- Garantie 12 ans contre la perforation par corrosion
- Garantie 5 ans ou 100 000 km* pour les composants hybrides

* Au premier terme échu

MOBILITÉ LEXUS

Vous bénéficiez de notre service Lexus Euro Assistance 24* disponible 24h/24 et 7j/7 au 0800 572 660 (N° vert) depuis la France ou au 33 1 49 93 73 48 depuis l'étranger, pour les trois ans suivant l'achat de votre Lexus neuve. Ce programme d'assistance vous permet de voyager partout en Europe en toute quiétude et vous garantit votre mobilité, pour que vous puissiez aller où vous voulez. Il se compose d'une gamme complète de services : remorquage, location d'un véhicule de remplacement, rapatriement du véhicule, hébergement hôtelier, etc. et s'applique en cas d'immobilisation de votre Lexus à la suite d'une panne, d'un accident, d'un vol ou même d'une crevaison.

* Consultez votre Concessionnaire ou votre Réparateur Agréé Lexus pour prendre connaissance des conditions d'application.



DÉCOUVREZ LE NOUVEAU RX 450h

La seule manière de vraiment comprendre ce qui rend les automobiles Lexus si particulières est d'en conduire une soi-même. Pour cela, rendez-vous chez votre concessionnaire Lexus le plus proche ou sur le site www.lexus.fr pour prévoir un essai du nouveau Lexus RX 450h.

Pour en savoir plus sur le nouveau Lexus RX 450h : www.lexus.fr/RX

Pour découvrir le Nouveau RX 450h en réalité virtuelle sur votre smartphone, téléchargez son application



© 2016 Lexus Europe* se réserve le droit de modifier les caractéristiques et équipements de ses véhicules sans avis préalable. Ces spécifications et équipements peuvent également varier en conformité avec les conditions et exigences locales. Veuillez consulter votre concessionnaire agréé Lexus pour obtenir de plus amples informations sur les modifications possibles applicables à votre pays.

Note : les véhicules présentés ainsi que les caractéristiques mentionnées dans ce catalogue peuvent varier en fonction des modèles et équipements disponibles dans votre pays. Les teintes réelles de la carrosserie du véhicule peuvent différer légèrement de leurs rendus photographiques imprimés.

Pour de plus amples informations, visitez notre site www.lexus.fr ou contactez notre Service Clientèle en composant le 0 800 450 600 (Numéro Vert) du lundi au vendredi, de 9h à 12h, et de 14h à 18h, et le samedi, de 10h à 12h, et de 14h à 18h (appel gratuit).

Pour Lexus, la protection de l'environnement est une priorité. Nous prenons de nombreuses mesures visant à garantir un impact minimal sur l'environnement durant le cycle de vie complet, depuis la conception, la production, la distribution, la vente et l'entretien jusqu'à la fin de vie du véhicule.

* Lexus Europe est une division de Toyota Motor Europe NV/SA.

Imprimé en Europe, août 2016

