

Citan

Fourgon



Mercedes-Benz
Vans. Born to run.





Un pro

conçu par des pros, pour les pros.



Avec le Citan, Mercedes-Benz propose un véhicule de livraison urbain aux dimensions compactes, doté d'un grand espace de chargement et spécifiquement adapté aux multiples défis de la conduite en milieu urbain.

En termes de rentabilité, le Citan constitue une plus-value sur tous les points : ses moteurs sobres à technologie BlueEFFICIENCY¹ et une consommation cantonnée à 4,3 l/100 km², un taux d'utilisation élevé résultant de longs intervalles entre deux entretiens³ tout comme des conditions et des services attrayants⁴ ménagent votre budget. Pour vous permettre d'arriver à destination en toute sérénité, nous avons doté le Citan du système ADAPTIVE ESP[®] aux fonctions étendues et de freins à disque efficaces aux quatre roues.

Grâce à des sièges confortables, à des commandes conviviales et à un châssis soigneusement mis au point avec suspension indépendante des roues, le Citan se révèle confortable, maniable et agile à la conduite – et peut être apparié en option avec une boîte à double embrayage 6G-DCT⁵. Lors du chargement et du déchargement, vous serez ravis de voir à quel point votre espace de chargement est modulable grâce aux larges portes et au seuil de chargement surbaissé.

Le Citan vous offre tout ce que vous attendez d'un véhicule de livraison à l'étoile. Venez découvrir tous ses atouts à l'occasion d'un essai. Mercedes-Benz Vans. Born to run.

¹ Le Pack BlueEFFICIENCY est disponible de série pour toutes les motorisations et longueurs, sauf sur les modèles équipés de la boîte à double embrayage 6G-DCT. ² Pour le Citan Fourgon 108 CDI avec Pack BlueEFFICIENCY, boîte de vitesses mécanique à 5 rapports et homologation VI (N1). ³ Intervalles de maintenance pouvant atteindre 40 000 km. ⁴ Comme la garantie mobilité à vie Mercedes-Benz MobileVan (accordée pour une durée maximale de 30 ans, à condition que le véhicule soit régulièrement entretenu par un atelier agréé Mercedes-Benz). Valable pour les véhicules immatriculés pour la première fois à partir du 01/10/2012. ⁵ La boîte de vitesses à double embrayage 6G-DCT est disponible en option sur le Citan 112.

Vous trouverez des informations détaillées sur les valeurs de consommation à la rubrique « Caractéristiques techniques ».





Sommaire.

Le Citan	2	Packs d'équipements	18
		Pack Extérieur	18
Habitacle	6	Pack Intérieur	19
Confort et fonctionnalité	6		
Technique	8	Équipements	20
Moteurs et train de roulement	8	Peintures et garnitures	20
BlueEFFICIENCY	10	Équipements de série et Options	21
		Accessoires d'origine	25
		Systèmes d'aide à la motricité départ usine	26
Concept d'espace de chargement	12		
		Mercedes PRO	28
Sécurité	16		
		Services et financement	30
		Solutions professionnelles	34
		Caractéristiques techniques, consommation de carburant et émissions de CO₂	36
		Pneumatiques	38
		Essai sur route	39

Cette illustration présente également le Citan Mixto. Ce modèle n'est pas disponible dans tous les pays.

A man with dark hair, wearing a light-colored button-down shirt, is driving a car. He is looking out the window towards a construction site with a large metal structure under development. The car's interior, including the steering wheel with a Mercedes-Benz logo and the dashboard, is visible. The scene is brightly lit, suggesting a sunny day.

Un habitacle
à la hauteur de vos attentes.



Le Citan sait joindre l'utile à l'agréable. Son intérieur révèle une ambiance agréable dans laquelle il fait bon travailler. Le Citan fait preuve de fonctionnalité et de confort de l'embarquement au débarquement à tout point de vue : de la position surélevée du conducteur aux bas de portes et au seuil de chargement surbaissés qui facilitent le chargement.

Le siège du conducteur procure un confort de haut niveau avec un maintien latéral qui soulage les muscles du dos, un garnissage respirant et d'entretien facile, des réglages autorisant une adaptation précise aux besoins du conducteur, de pair avec une colonne de direction réglable en hauteur. L'ensemble des éléments de commande est agencé de manière claire et offre un pilotage aisé. Offrant une bonne visibilité, le combiné d'instruments rehausse l'habitacle. Le système de chauffage et de ventilation de série ainsi que le concept de rangement pratique garantissent un climat de travail agréable.



Le Pack Chrome Intérieur (option) donne au poste de conduite une image encore plus haut de gamme. Le système de chauffage et de ventilation avec climatisation semi-automatique intégrée (option) offre un climat agréable et constant à bord.



Le casier de rangement prévu de série au-dessus du pare-brise permet d'accéder rapidement aux papiers et autres petits objets.

Remarque : la grande illustration à gauche présente un Citan Mixto. Ce modèle n'est pas disponible dans tous les pays.

Conciliez travail
et plaisir de conduite.





Les avantages du Citan favorisent la bonne exécution de chaque tâche : dans le trafic urbain dense, le Citan vous fait profiter de sa maniabilité et de son agilité, à la campagne et sur autoroute, vous pourrez tirer pleinement profit de sa propulsion puissante.

Vous trouverez assurément la solution la mieux adaptée à votre profil d'exigences dans l'une des motorisations diesel au couple le plus vigoureux du marché dans des puissances échelonnées de **55 kW¹** (75 ch), **66 kW²** (90 ch) et **81 kW³** (110 ch) ou dans la motorisation essence moderne de **84 kW⁴** (114 ch). La technologie innovante BlueEFFICIENCY⁵ qui fait baisser la consommation est ainsi une source d'économies pour votre entreprise. Chaque motorisation est appariée à la transmission la mieux adaptée, à savoir une boîte manuelle à 5 ou 6 rapports, pour transformer efficacement la force motrice en propulsion. La boîte à double embrayage 6G-DCT⁶ disponible en option conjugue les avantages d'une boîte manuelle en termes de dynamique au confort d'une boîte automatique.

Tous les composants techniques sont accordés avec précision les uns aux autres – de la direction assistée au tarage de la suspension à roues indépendantes et de l'amortissement en passant par les freins à disque efficaces montés sur les essieux avant et arrière. Vous pouvez goûter à tout moment l'agilité de votre Citan en restant détendu.

¹ Sur le Citan Fourgon 108 CDI avec Pack BlueEFFICIENCY, boîte de vitesses mécanique à 5 rapports et homologation VI (N1). ² Sur le Citan Fourgon 109 CDI et Citan Mixto 109 CDI avec Pack BlueEFFICIENCY, boîte de vitesses mécanique à 5 rapports et homologation VI (N1). ³ Sur le Citan Fourgon 111 CDI avec Pack BlueEFFICIENCY, boîte de vitesses mécanique à 6 rapports et homologation VI (N1). ⁴ Sur le Citan Fourgon 112 avec Pack BlueEFFICIENCY, boîte de vitesses mécanique à 6 rapports et homologation VI (N1). ⁵ Le Pack BlueEFFICIENCY est disponible de série pour toutes les motorisations et longueurs, sauf sur les modèles équipés de la boîte à double embrayage 6G-DCT. ⁶ La boîte de vitesses à double embrayage 6G-DCT est disponible en option sur le Citan 112.

Vous trouverez des informations détaillées sur les valeurs de consommation à la rubrique « Caractéristiques techniques ».

Un choix judicieux.

À court terme comme à long terme.





Pour la marque Mercedes-Benz, concevoir l'avenir de la mobilité de façon responsable et durable est une obligation, pour le Citan comme pour les autres modèles. En ville, le Citan répond à cette exigence de manière particulièrement exemplaire. Grâce à ses moteurs modernes et sa technologie BlueEFFICIENCY¹ à la pointe du progrès, il rejette peu de CO₂ et consomme peu (à partir de 4,3 l/100 km²) pour donner le bon exemple.

Le Citan s'avère également très rentable grâce à son prix attractif et ses faibles coûts d'exploitation liés notamment à sa faible consommation de carburant et des intervalles de maintenance pouvant atteindre 40 000 km.

Pour Mercedes-Benz Vans comme pour vous, il importe que votre véhicule soit toujours parfaitement opérationnel. Et pour garantir la disponibilité du Citan sur la durée, rien de mieux que la garantie mobilité à vie Mercedes-Benz MobiloVan^{3, 4}. Le Citan contribue ainsi largement à une rentabilité durable sur le long terme. Trajet après trajet.

Les motorisations modernes, la direction assistée électrique et l'indicateur du point de passage des rapports sont la base d'une conduite économique. Le Pack BlueEFFICIENCY¹ permet d'augmenter encore la rentabilité de votre véhicule.

Pack BlueEFFICIENCY¹

Fonction ECO-Start	•
Gestion de la batterie et de l'alternateur	•
Pneus à faible résistance au roulement ⁵	•

¹ Le Pack BlueEFFICIENCY est disponible de série pour toutes les motorisations et longueurs, sauf sur les modèles équipés de la boîte à double embrayage 6G-DCT. ² Sur le Citan Fourgon 108 CDI avec Pack BlueEFFICIENCY, boîte de vitesses mécanique à 5 rapports et homologation VI (N1).

³ Pour une durée maximale de 30 ans, à condition que le véhicule soit régulièrement entretenu par un atelier agréé Mercedes-Benz. ⁴ Valable pour les véhicules immatriculés pour la première fois à partir du 01/10/2012. ⁵ Non disponible sur les modèles à charge utile augmentée.

Vous trouverez des informations détaillées sur les valeurs de consommation à la rubrique « Caractéristiques techniques ».

Prêt

à relever tous les défis.





Une modularité exceptionnelle qui vous simplifie le quotidien. Le Citan ne peut certes pas faire le travail à votre place, mais il peut vous faciliter considérablement la tâche. Et ce, quel que soit votre secteur d'activité. Vous ne pourrez plus vous passer de son concept d'espace de chargement intelligent et de ses seuils bas. La capacité de transport et la souplesse du Citan s'accompagnent d'une grande facilité de chargement/déchargement : vous bénéficiez en effet d'un accès sans restrictions à l'espace de chargement grâce à la deuxième porte coulissante et aux portes arrière à deux battants offrant un angle d'ouverture pouvant atteindre 180°.



Le dossier du siège passager peut être rabattu en option. La longueur de chargement peut alors atteindre jusqu'à 2937 mm. La grille d'arrêt de charge rabattable (en option sur le Fourgon) protège les occupants.



La trappe de toit¹ en option ouvre des perspectives supplémentaires pour le transport d'objets volumineux.

¹ La trappe de toit n'est pas disponible pour la version de carrosserie extra longue.



Espace de stockage
et de distribution.



Le transport d'un volume important d'outils et de matériel ne doit pas s'effectuer sans précautions. C'est pourquoi, nous avons inclus une cloison de séparation à l'arrière des sièges conducteur et passager avant sur la version fourgon. Cette cloison protège le conducteur du chargement ainsi que de la poussière et des bruits.

Pour que tout reste bien à sa place dans le compartiment de chargement, les marchandises peuvent être solidement arrimées à l'aide de sangles et des œillets d'arrimage disponibles de série. Ces derniers peuvent également être installés sur la paroi latérale en option. Les marchandises les plus fragiles sont ainsi transportées en toute sécurité.

Le compartiment de chargement mérite également d'être protégé : en option, des habillages intérieurs en bois empêchent l'endommagement des surfaces métalliques sur les côtés de l'espace de chargement. Par ailleurs, le plancher en bois (option) protège la tôle de plancher et rend le chargement et le nettoyage plus aisés.



L'espace de chargement du Citan Fourgon s'avère particulièrement modulable et sûr. La grille d'arrêt de charge (option) protège le conducteur contre les objets légers, tout en lui permettant de conserver un œil sur le chargement.

Une sécurité sans faille.



01

Correcteur électronique de trajectoire ADAPTIVE ESP®. Le correcteur électronique de trajectoire vous assiste dans les situations de conduite critiques en améliorant la tenue de route et de cap du véhicule.

02

Les airbags latéraux de thorax en option intégrés dans les dossiers des sièges offrent au conducteur et au passager avant une sécurité accrue en cas d'accident grave par collision latérale.

03

Aide à la marche arrière. L'aide à la marche arrière optionnelle avec capteur de distance facilite le stationnement et évite les accrochages en émettant un signal sonore. La caméra de recul en option offre une assistance supplémentaire.

04

Capteur de pluie et de luminosité. Le capteur de pluie et de luminosité en option adapte l'éclairage et la fréquence de balayage des essuie-glaces à la luminosité ambiante et aux conditions météorologiques.

05

Feux de jour. Les feux de jour de série s'allument automatiquement au démarrage du moteur et améliorent la perception du véhicule par les autres usagers de la route.



En termes de sécurité, le Citan fait également la course en tête : grâce à l'ADAPTIVE ESP[®], au freinage d'urgence assisté, au système antiblocage de roues (ABS) et à des freins puissants aux quatre roues, il offre des distances de freinage agréablement courtes, y compris par temps de pluie. Le châssis avec suspension indépendante des roues assure un contact sûr de tout instant avec le revêtement. Dans la neige, la neige fondue et le sable, l'antipatinage ASR est désactivable.

C'est pourquoi le Citan est également équipé de ceintures de sécurité 3 points réglables en hauteur avec rétracteur et limiteur d'effort qui, en cas d'urgence, offrent une excellente capacité de retenue. En cas de freinage d'urgence, les feux de détresse sont automatiquement activés.

La dotation de série du Citan comprend l'airbag conducteur, les feux de jour et l'aide au démarrage en côte. L'airbag passager avant (option) et les airbags latéraux de thorax¹ (option) permettent de réduire davantage le risque de blessure en cas d'accident. D'autres systèmes d'assistance tels que le détecteur de pluie et de luminosité, l'avertisseur de pression des pneus et une caméra de recul, qui affiche la zone arrière du véhicule dans le rétroviseur intérieur sont également disponibles en option.

Malgré toutes les convoitises que le Citan suscite, vous serez certain que, grâce au système d'alarme en option, votre Citan restera entre de bonnes mains.

¹ Pour le passager avant uniquement disponible en combinaison avec les airbags latéraux de thorax pour le conducteur et le passager avant.

Remarque : la photo du haut représente - à des fins d'illustration uniquement - une simulation de déclenchement des airbags frontaux, déployés à leur maximum.

Pour une allure robuste.



Le Pack Optique Offroad Extérieur met en valeur le design du véhicule grâce à des pièces rapportées typiquement SUV, conférant au Citan une allure robuste et encore plus expressive. La dotation comprend des pièces rapportées arborant un design tout-terrain sur les pare-chocs avant et arrière, les habillages de bas de caisse et les passages de roue. Un design tout-terrain pleinement assumé.



Le Pack Optique Offroad Extérieur est disponible en option sur le Citan Fourgon Long uniquement en liaison avec le Pack Peinture, la Porte coulissante droite et la Porte coulissante gauche.

Un jeu de couleurs raffiné.



Le Pack Design Intérieur Couleur valorise considérablement l'habitacle du Citan avec des notes sportives de couleur rouge. La dotation du Pack comprend notamment des cerclages rouges autour des buses d'aération et des haut-parleurs, ainsi que des surpiqûres rouges sur les sièges conducteur et passager avant.

Le Pack Design Intérieur Couleur est disponible en option sur le Citan Fourgon, mais uniquement en liaison avec le volant cuir et l'accoudoir.

Peintures et garnitures.

Peintures standard



Blanc arctique



Gris dauphin



Rouge amarena



Bleu encre



Noir dravite métallisé



Rouge bornite métallisé



Marron limonite métallisé



Argent adamantin métallisé



Bleu cornérite métallisé



Gris ténorite métallisé

Peintures métallisées¹

Garnitures en tissu « Lima » noir

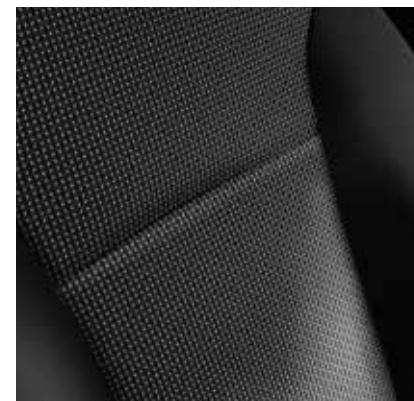

Le design des garnitures à la fois douces au toucher et résistantes aux salissures s'harmonise parfaitement avec l'ambiance intérieure.

¹ Les peintures métallisées sont proposées en option.

Équipements de série et options.

Confort.



○ **Siège passager avant double.** La banquette avant 2 places offre une possibilité de rangement supplémentaire lorsque le dossier du siège central est rabattu (airbag uniquement pour le passager de droite).



○ **Siège passager rabattable.** Le dossier entièrement rabattable du siège passager du Citan Fourgon offre une longueur de chargement plane qui peut atteindre 2 937 mm.



○ **Accoudoir avec bac de rangement.** L'accoudoir souple situé sur la console centrale offre un espace de rangement généreux pouvant accueillir une bouteille de 1,5 litre.



○ **Rétroviseurs extérieurs chauffants à réglage électrique (avec capteur de température).** Protection efficace contre le givre et la buée.



○ **Radio.** L'autoradio LCD (option) dispose d'un lecteur CD et de prises AUX et USB. Il permet la téléphonie et le streaming audio Bluetooth®.



○ **Système de navigation avec radio.** Le système avec écran tactile intégré et radio DAB+ est monté dans la console centrale. Avec fonction Bluetooth®, prise USB, interface AUX et lecteur de cartes micro SD.

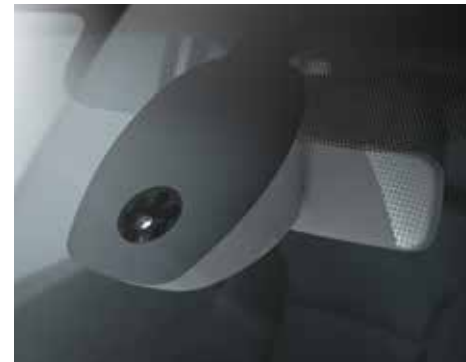

○ **Capteur de pluie et de luminosité.** Le capteur de luminosité et de pluie adapte automatiquement l'éclairage et la fréquence de balayage à la luminosité ambiante ou aux intempéries.



○ **Climatisation semi-automatique.** Le système de chauffage et de ventilation avec climatisation intégrée procure une température agréable dans l'habitacle, réduit la buée sur les vitres et protège les passagers de poussières, particules fines, pollen et gaz d'échappement.

● Équipement de série ○ Option

Équipements de série et options.

Fonctionnalité.



- **Rangement au-dessus du pare-brise.** Le casier de rangement prévu au-dessus du pare-brise permet d'accéder rapidement aux papiers et autres petits objets.



- **Siège passager et grille d'arrêt de charge rabattables.** La surface du plancher est plane et l'espace de chargement peut atteindre jusqu'à 2 937 mm selon la longueur du véhicule.



- **Revêtement de sol en plastique dans l'espace de chargement.** Il offre une isolation acoustique, se nettoie aisément et protège le sol des rayures et des bosses.



- **Plancher en bois dans l'espace de chargement.** Protège le plancher de l'espace de chargement, facilite le chargement et le nettoyage.



- **Habillage intérieur en bois sur toute la hauteur de l'espace de chargement¹.** L'habillage en bois protège les surfaces métalliques contre les dommages, et ce, jusqu'au toit.



- **Porte coulissante vitrée côté droit².** Porte coulissante du côté droit du véhicule, avec ouverture confort, vitre et large marche pour faciliter l'accès.



- **Hayon vitré³.** Le hayon vitré avec lunette arrière chauffante et essuie-glace et insert chromé⁴ garantit une excellente visibilité et facilite marches arrière et manœuvres.



- **Trappe de toit³.** La trappe de toit à l'arrière du toit permet de transporter le cas échéant des objets longs.

¹ Uniquement en combinaison avec un plancher en bois dans l'espace de chargement. ² Non disponible pour le Citan Fourgon en version courte. ³ Non disponible pour la version de carrosserie extra longue. ⁴ Élément du Pack Chrome Extérieur. ⁵ Pour le passager avant, uniquement disponible en combinaison avec les airbags latéraux de thorax pour le conducteur et le passager avant.

Sécurité.



- **Le correcteur électronique de trajectoire (ADAPTIVE ESP®).** ADAPTIVE ESP® assiste le conducteur dans les situations critiques et renforce ainsi la sécurité.



- **Airbag conducteur.** L'airbag conducteur est prévu de série. Un airbag passager avant et deux airbags latéraux de thorax² peuvent être commandés en option.



- **Caméra de recul.** La caméra de recul avec affichage dans le rétroviseur intérieur permet de visualiser la zone à l'arrière du véhicule et facilite les manœuvres et les marches arrière dans les espaces exigus. Le conducteur est aidé par des lignes de guidage.



- **œilletts d'arrimage.** Plusieurs œilletts intégrés au plancher permettent d'arrimer solidement le chargement à l'aide de sangles.



- **Feux de jour, et ○ phares antibrouillards halogènes et ○ Pack Chrome extérieur.** Les feux de jour automatiques de série accroissent la visibilité. Grâce aux phares antibrouillards halogènes (option), le conducteur jouit d'une meilleure visibilité par temps de brouillard. Le Pack Chrome Extérieur (option) donne au véhicule une image encore plus haut de gamme grâce à une grille de calandre chromée.



- **Déclenchement automatique des feux de détresse en cas de freinage d'urgence.** Ils accroissent la sécurité active en situation de danger.



- **Aide à la marche arrière.** L'aide à la marche arrière avec signal sonore permet des manœuvres précises et aide à éviter les dommages au véhicule.

Autres équipements de série et options.

Pack BlueEFFICIENCY¹

Fonction ECO-Start	●
Gestion de la batterie et de l'alternateur	●
Pneus à faible résistance au roulement ²	●

Éclairage, système électrique et autoradio

Aide au démarrage en côte	●
Éclairage intérieur à 3 réglages sur le montant D, avec commutateur	●
Système de navigation avec autoradio	○
Prééquipement radio	●
Direction assistée à assistance électrique	●

Chauffage et ventilation

Sièges avant chauffants ³	○
Climatisation manuelle	○
Dessiccateur d'air pour le pare-brise/les vitres latérales	○
Filtre antipollen	●

Packs d'équipements

Pack Chrome Extérieur	○
Pack Chrome Intérieur ⁴	○
Pack Design Intérieur Chrome	○
Pack Design Intérieur Couleur	○
Pack Peinture	○
Pack Optique Offroad Extérieur	○

Sécurité

Alarme antivol et anti-effraction	○
Avertisseur d'oubli de ceinture pour siège conducteur	●
Verrouillage centralisé	●

Rétroviseur

Rétroviseur extérieur asphérique	●
Rétroviseur intérieur	○

Cloison de séparation

Cloison de séparation continue	●
Cloison de séparation continue vitrée	○
Cloison de séparation continue (avec ou sans fenêtre)	○
Suppression de la cloison de séparation	○

Divers

Boîte de vitesses à double embrayage à 6 rapports 6G-DCT ⁵	○
Vide-poche entre les sièges avant	●
Rangement dans les portes avant	●
Interface carrossier/module spécial	○
Indicateur de température extérieure	○
Boîte à gants fermée	●
Volant en cuir	○
Jantes alliage 38,1 cm (15")/40,6 cm (16")	○
Pare-soleil avec étui côté conducteur/passager avant	●
Vitres teintées	●

● Équipement de série ○ Option

¹ Le Pack BlueEFFICIENCY est disponible de série pour toutes les motorisations et longueurs, sauf sur les modèles équipés de la boîte à double embrayage 6G-DCT. ² Non disponible sur les modèles à charge utile augmentée. ³ Les sièges chauffants sont uniquement disponibles en commun, quand le siège passager est rabattable, ils sont seulement disponibles pour le siège conducteur. ⁴ Uniquement en combinaison avec un volant en cuir. ⁵ Disponible en option pour le Citan 112.

Accessoires d'origine.



Barres de toit standard à 2 traverses¹. Barres de toit en deux parties pour le transport de marchandises volumineuses sur le toit du véhicule. Le robuste profilé à section carrée peut accueillir différents objets. Il se visse sur les points d'ancrage prévus dans la gouttière de toit.



Porte-échelle¹. Module permettant de transporter en toute sécurité des échelles sur les barres de toit. Montage aisé et rapide. Compatible avec toutes les « barres de toit standard » présentant une section de tube de 20 x 30 mm et 30 x 30 mm.



Dispositif d'attelage fixe. Surface protégée contre la corrosion. Pour une traction aisée des lourdes charges. Kit électrique 13 broches disponible séparément. Montage par votre distributeur Mercedes-Benz.



Bavettes. Protègent le soubassement et les flancs du véhicule contre les gravillons et les salissures. Disponibles par paires pour les essieux avant et arrière. Noir, finition grenée.



Tapis en caoutchouc résistants. Réalisés en caoutchouc imperméable à l'eau et aux taches, ces tapis permettent de protéger la moquette et sont faciles à nettoyer. Leur forme et leur design s'intègrent parfaitement dans l'habitacle.

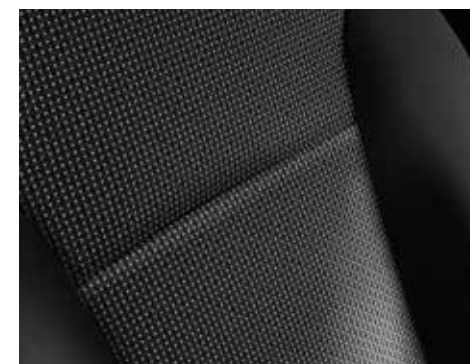

Housse de protection. Grâce aux housses de protection respirantes et faciles d'entretien, les sièges de votre voiture conservent toute leur fraîcheur et leur propreté. Les housses de protection en polyester élastique sont taillées sur mesure et se lavent à 30 °C. Elles ne déteignent pas, se froissent peu et résistent au frottement.

¹ Utilisation impossible avec la trappe de toit.

Systemes d'aide à la motricité départ usine*.

Se rendre par soi-même au bureau ou assister à un rendez-vous client. Autant de possibilités offertes aux personnes à mobilité réduite par les systèmes d'aide à la motricité et les adaptations de siège Mercedes-Benz. Boule au volant, rehaussement de pédale ou module de commande manuelle : Mercedes-Benz équipe le véhicule selon les souhaits et les besoins de chacun. La protection pour les pédales, qui évite l'actionnement involontaire des pédales, est un complément idéal au module de commande manuelle. Un système intelligent : la protection de seuil à double fonction évite de salir vos vêtements et protège la peinture des éventuelles rayures. L'avantage des systèmes d'aide à la motricité Mercedes-Benz départ usine : une garantie intégrale pour le véhicule et aucun postéquipement nécessaire. Tous les produits sont contrôlés, testés et homologués par le département Développement Mercedes-Benz.



Les systèmes d'aide à la motricité disponibles pour le Citan sont les suivants :

- 1 Boule au volant
- 2 Module de commande manuelle « Classic »
- 3 Levier combiné/levier TEMPOMAT manuel à droite | pas d'illustration
- 4 Module de commande manuelle « Easy Speed » | pas d'illustration
- 5 Protection pour les pédales | pas d'illustration
- 6 Système de relèvement des pédales | pas d'illustration
- 7 Déplacement du siège d'env. 50 mm vers l'arrière | pas d'illustration
- 8 Relèvement du siège de 25 mm | pas d'illustration
- 9 Protection de seuil | pas d'illustration

* En Belgique, cette solution n'est pas disponible départ usine, mais elle peut être proposée en coopération avec un partenaire externe.



2

Mercedes PRO connect¹

La mise en réseau
intelligente des véhicules
et des personnes.

Mercedes PRO solutions

Des solutions personnalisées
et adaptées aux besoins.

Mercedes PRO service

Une exploitation
anticipative et efficace
des parcs roulants.

Mercedes PRO



Mercedes PRO inspire

Des suggestions et
des informations sur
les dernières évolutions.

Mercedes PRO finance

Des solutions de
financement sur mesure.

Mercedes PRO mobility

Des offres de
mobilité personnalisées
et modulables.



Mercedes PRO simplifie et dynamise votre activité.

Grâce à une offre de services numériques et de prestations sur mesure parfaitement interconnectées, Mercedes PRO ouvre de nouvelles possibilités et aide les entreprises à mener leur activité de façon plus simple et plus rapide et à accroître leur productivité. Celles-ci peuvent améliorer leur efficacité grâce à un éventail de solutions de transport complètes et personnalisables, tout en se concentrant sur leur activité principale.

L'offre Mercedes PRO comprend notamment Mercedes PRO solutions, qui permet de configurer des solutions de transport sur mesure, ainsi que Mercedes PRO service, qui aide le client à exploiter son parc roulant de manière efficace et anticipative, tandis que Mercedes PRO inspire l'informe des dernières évolutions et lui propose des pistes pour optimiser encore l'efficacité de son entreprise. Enfin, Mercedes PRO finance et Mercedes PRO mobility apportent des réponses aux clients en quête de solutions de financement sur mesure ou d'offres de mobilité personnalisées et modulables.

¹ La solution de connectivité et de gestion de flotte Mercedes PRO connect sera disponible dans un premier temps pour le Vito et le Sprinter.

Mercedes PRO sera lancée en 2017 dans un certain nombre de pays européens. Pour de plus amples informations, veuillez contacter votre distributeur Mercedes-Benz.



Toute une gamme de services. Un seul interlocuteur. Mercedes-Benz.

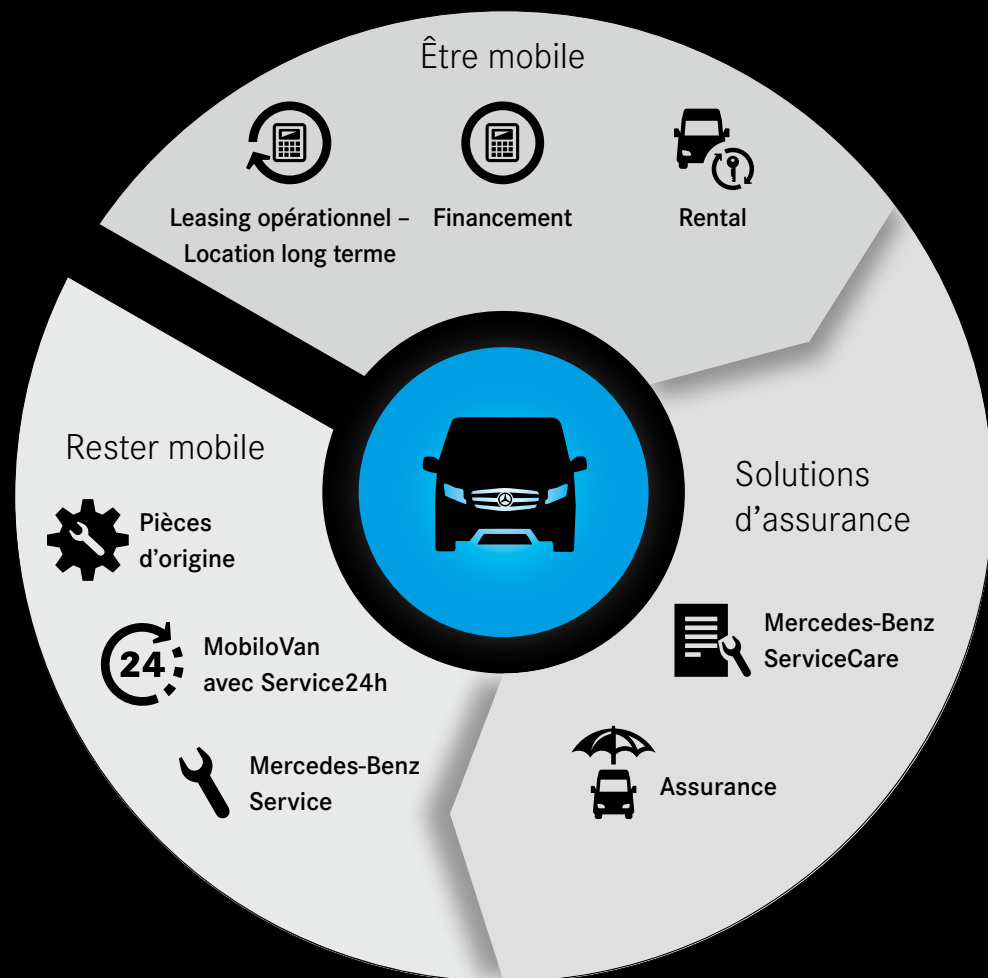

Votre entreprise ne peut que profiter de la rentabilité et de la fiabilité d'un utilitaire léger Mercedes-Benz. Pour que vous exploitiez ces avantages tout au long de la période d'utilisation de votre véhicule, nous avons mis au point toute une gamme de prestations et de services financiers avec le label de qualité Mercedes-Benz.

Profitez des conditions exceptionnelles de nos solutions financières. Et pour compléter l'offre, nous vous proposons des solutions d'assurance équitables ainsi que des formules personnalisées pour l'entretien et la réparation de votre véhicule.

Vous préférez opter pour une solution clés en main ? Alors optez pour l'une de nos formules combinées. Vous bénéficierez toujours d'une couverture totale à un coût maîtrisable pour vous concentrer pleinement sur votre activité.

Pour en savoir plus sur nos solutions, contactez votre distributeur Mercedes-Benz qui se fera un plaisir de vous proposer des informations sur mesure.

Un exemple de solution parmi de nombreuses autres :

Mercedes-Benz leasing



En optant pour l'une de nos solutions clés en main, vous pouvez calculer le budget nécessaire avec fiabilité sur toute la durée du contrat. Pour obtenir une offre parfaitement adaptée à vos besoins, contactez votre distributeur Mercedes-Benz.

Mobilité totale du premier au dernier jour.



Financement¹

Grâce aux solutions de financement¹ proposées par Mercedes-Benz Financial Services, vous payez le véhicule de votre choix en loyers fixes à des conditions intéressantes.



Leasing opérationnel – Location long terme¹

La location à long terme ou leasing opérationnel vous permet de disposer d'un véhicule dans la plus grande sécurité prévisionnelle. Tous les services sont prévus et inclus dans un loyer global, payé par le locataire durant une période fixée contractuellement : vous n'avez plus qu'à vous installer au volant.



Mercedes-Benz leasing¹

Le leasing vous offre la possibilité de louer un véhicule pendant une durée fixée contractuellement et de bénéficier ensuite d'une option d'achat en fin de contrat. Vous bénéficiez d'un service maximal en affinant votre leasing par des services complémentaires.



Mercedes-Benz Van Rental¹

Un loyer tout compris. La formule Mercedes-Benz leasing + entretien est une solution clés en main sur mesure qui allie les avantages de notre solution de leasing aux offres de service après-vente très intéressantes signées Mercedes-Benz.

¹Attention, emprunter de l'argent coûte aussi de l'argent. Certains des produits mentionnés dans le catalogue ne sont pas disponibles en Belgique. Pour de plus amples renseignements à ce sujet, vous pouvez vous adresser à un Concessionnaire Mercedes-Benz agréé. Sous réserve d'acceptation du dossier. Mercedes-Benz Financial Services BeLux SA, Avenue du Péage, 68, B-1200 Bruxelles – TVA : BE 0405.816.821 – RPM Bruxelles – Agent d'assurance agréé FSMA 14855A.



Assurance¹

Proposées à des conditions très intéressantes et équitables, nos solutions d'assurance vous offrent un maximum de sécurité avec le label de qualité traditionnel Mercedes-Benz.



Mercedes-Benz ServiceCare⁴

Optez pour la sécurité totale grâce à nos programmes de service personnalisés allant des services d'entretien et de réparation à la couverture totale, pièces d'usure comprises, en passant par l'extension de la garantie.



Mercedes-Benz MobiloVan avec Service24h

Grâce à la garantie mobilité MobiloVan² de série, vous bénéficiez d'une assistance rapide aux normes Mercedes-Benz à l'échelle européenne et ce, gratuitement et jusqu'à 30 ans³.



Pièces d'origine Mercedes-Benz

Fabriquées sur mesure pour votre véhicule, les pièces d'origine Mercedes-Benz sont synonymes de qualité exemplaire, de sécurité certifiée et de fiabilité élevée.



Mercedes-Benz Service

Avec nos formules d'entretien et de réparation sur mesure, nous mettons tout en œuvre pour garantir la fiabilité et le maintien de la valeur de votre véhicule Mercedes-Benz.

¹ MobiloVan est valable pour les véhicules immatriculés pour la première fois à partir du 01/10/2012. ² Sur la base d'un entretien régulier auprès de votre Partenaire Mercedes-Benz. ³ Ce service n'est pas disponible en Belgique.

Solutions clés en main départ usine.

Mercedes-Benz mise sur une collaboration étroite avec des carrossiers et propose de nombreuses solutions professionnelles spécialisées pour toutes les gammes de véhicules utilitaires légers. En conjuguant notre savoir-faire avec l'expérience et les compétences des carrossiers, nous sommes en mesure de réaliser les superstructures les plus diverses tout en offrant un niveau de qualité supérieur – depuis les véhicules destinés aux TP et à l'artisanat, en passant par les véhicules réfrigérés, et jusqu'aux véhicules de police et de secours. Adressez-vous à votre distributeur Utilitaires légers Mercedes-Benz pour trouver la superstructure ou l'aménagement adapté à vos besoins.

Mercedes-Benz VanSolution propose des solutions clés en main très demandées par différents secteurs d'activité, bien entendu avec le label de qualité traditionnel Mercedes-Benz. De plus, vous profitez non seulement de multiples solutions intelligentes et de longues années d'expérience, mais également d'une formule clé en main livrée départ usine. Du premier entretien commercial à la livraison, en passant par la configuration complète du véhicule, vous êtes accompagné par un seul et même interlocuteur et bénéficiez d'une parfaite transparence des coûts.

Mercedes-Benz propose départ usine trois solutions clés en main sur base Citan :



Citan avec Pack Optique Dynamique Extérieur



Citan avec Pack Taxi by INTAX



Citan avec systèmes d'aide à la motricité Mercedes-Benz

Pour découvrir l'ensemble des solutions proposées par Mercedes-Benz VanSolution, consultez le site www.vansolution.de



www.vansolution.de¹



Le Citan constitue une base idéale pour la réalisation de solutions professionnelles personnalisées.

Les solutions clés en main ne sont pas disponibles dans tous les pays. Pour de plus amples informations, demandez conseil à votre distributeur Utilitaires légers Mercedes-Benz le plus proche.

¹ Ce service n'est pas disponible en Belgique.

Des solutions professionnelles personnalisées, proposées par des partenaires certifiés.

Au-delà du programme Mercedes-Benz VanSolution, Mercedes-Benz propose, en collaboration avec plus de 280 partenaires certifiés dans le cadre du programme « Mercedes-Benz VanPartner », d'autres solutions d'aménagement et de transformation en opération sans maîtrise d'œuvre. Plus de 420 solutions produits adaptées aux secteurs professionnels les plus divers sont ainsi disponibles sur la plateforme d'information www.vanpartner.com

En tant que client, vous pouvez profiter de notre programme de partenariat « Mercedes-Benz VanPartner ». Vos avantages en un coup d'œil :

Trouver des solutions professionnelles spécifiques.

Obtenir rapidement une vue d'ensemble précise des solutions de superstructure et d'aménagement proposées par des carrossiers certifiés sur la base de véhicules Mercedes-Benz. Descriptifs détaillés des véhicules, avec visuels et mention du nom de l'interlocuteur à contacter chez notre partenaire carrossier.

Superstructures et aménagements testés sur le plan technique.

Toutes les solutions de carrosserie et d'aménagement sont conformes à la directive de carrossage respective et livrées avec un certificat de conformité.









Recherche de partenaires certifiés.

Les carrossiers du programme Mercedes-Benz VanPartner répondent aux exigences élevées de la marque à l'étoile en matière de qualité, de distribution et de service après-vente.

Langue.

Les informations sont disponibles en 11 langues. Grâce à Google Maps, vous pouvez localiser facilement le carrossier de votre choix.

Le programme « Mercedes-Benz VanPartner » propose des solutions personnalisées pour les secteurs d'activité suivants :

-  Monospaces, camping-cars
-  Transport de personnes
-  Véhicules d'intervention et services communaux
-  Véhicules frigorifiques et isothermes
-  Messageries et livraisons
-  BTP
-  Services et artisanat
-  Mobilité réduite
-  Autres branches et accessoires

Les solutions « Mercedes-Benz VanPartner » ne sont pas encore proposées dans tous les pays. Pour de plus amples informations, demandez conseil à votre distributeur Utilitaires légers Mercedes-Benz le plus proche.



www.vanpartner.com¹

¹ Ce service n'est pas disponible en Belgique.

Caractéristiques techniques.

Fourgon version courte, empattement de 2 313 mm

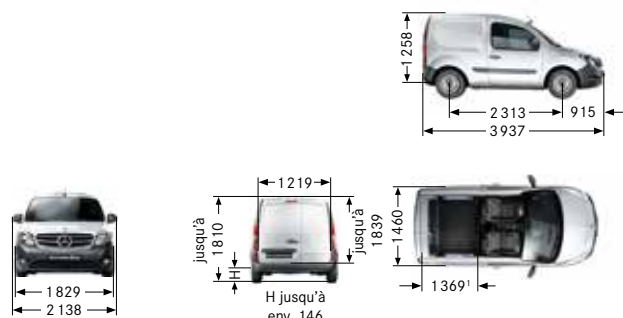

Fourgon version longue, empattement de 2 697 mm

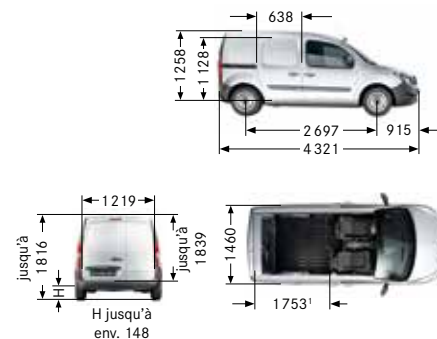



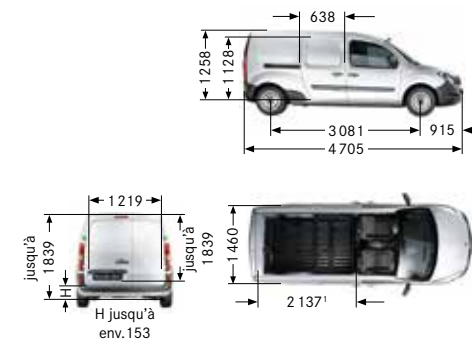

Fourgon en version extra longue avec empattement de 3 081 mm



Masse maximale autorisée (kg)	1810	1810	1920	1950	2100	2200
Transmission 4x2 (traction avant)						
55 kW (75 ch) à 4 000 tr/min 4 cylindres Diesel Euro 6b 1 461 cm ³ 200 Nm à 1 750-2 500 tr/min	108 CDI	-	-	108 CDI	108 CDI	-
66 kW (90 ch) à 4 000 tr/min 4 cylindres Diesel Euro 6b 1 461 cm ³ 220 Nm à 1 750-3 000 tr/min	109 CDI	-	-	109 CDI	109 CDI	109 CDI
81 kW (110 ch) à 4 000 tr/min 4 cylindres Diesel Euro 6b 1 461 cm ³ 260 Nm à 1 750-2 750 tr/min	-	-	-	111 CDI	111 CDI	111 CDI
84 kW (114 ch) à 4 500 tr/min 4 cylindres Essence Euro 6b 1 197 cm ³ 190 Nm + (15 Nm) ² à 2 000-4 000 tr/min	-	112 ⁹	112	-	-	-
Poids à vide ³ en kg au P.T.A.C.	1 350	1 320-1 375				1 432-1 470
Charge utile [kg] au P.T.A.C.	460	465-745				730-768
P.T.R.A. en kg	2 860	1 810-3 150				3 250
Charge maximale sur le toit (kg)	100	100				100
Charge remorquée en kg (freinée/non freinée) ⁹	1 050/675-685	1 050/660-685				1 050/715-735
Volume de chargement maxi en m ³ Longueur de chargement maxi en mm	2,4 1 369	3,1 1 753				3,8 2 137
Diamètre de braquage Ø [m] Cercle de braquage entre trottoirs Ø [m]	10,13 9,6	11,23 10,7				12,43 11,9

¹ Longueur de chargement max. mesurée à partir du sol. ² L'augmentation temporaire du couple par l'intermédiaire de la technologie Overtorque est obtenue par actionnement du kick-down. ³ Dans la version de la directive 97/27/CE en vigueur lors de l'impression de la présente brochure, le poids à vide se définit comme la masse du véhicule en ordre de marche à vide (liquide de refroidissement, lubrifiant, 90 % de carburant, outillage, roue de secours et conducteur [75 kg] inclus). ⁴ Capacité du réservoir : env. 60 l. ⁵ Moteurs CDI et moteur essence certifiés Euro 6b. ⁶ Les valeurs indiquées ont été déterminées selon les procédés de mesure en vigueur (arrêté (CE) 715/2007, version actuelle). Ces valeurs ne se rapportent pas à un véhicule en particulier et ne font pas partie de l'offre ; elles ne sont mentionnées qu'à des fins de comparaison entre les différents types de véhicules. ⁷ Les valeurs réelles dépendent du poids du véhicule et des équipements choisis. ⁸ Avec charge augmentée. ⁹ Citan 112 en combinaison avec la boîte à double embrayage 6G-DCT et homologation VI sans charge remorquée freinée/non freinée.

Consommation de carburant et émissions de CO₂.

	Puissance	Couple maxi
 Moteur CDI OM 607 DE15LA	55 kW (75 ch)	200 Nm
 Moteur CDI OM 607 DE15LA	66 kW (90 ch)	220 Nm
 Moteur CDI OM 607 DE15LA	81 kW (110 ch)	260 Nm
 Moteur essence M 200.71 12LA	84 kW (114 ch)	190 Nm + (15 Nm) ²

 Le meilleur pour le moteur :
l'huile moteur d'origine Mercedes-Benz

Courbes de couple

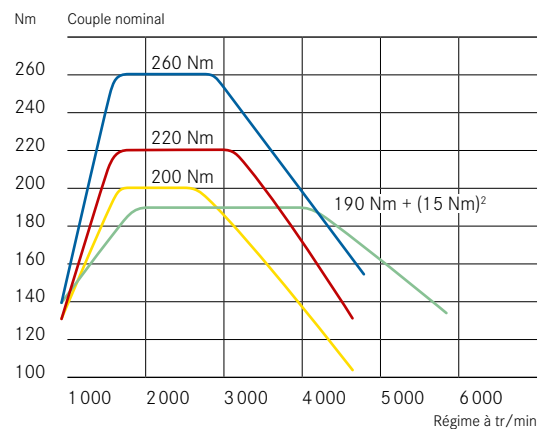

Pour les véhicules Euro 6b avec Pack BlueEFFICIENCY

Moteur ^{4, 5, 6}	Boîte de vitesses	Rapport de pont	Émissions de CO ₂ en g/km ⁶	Consommation de carburant (l/100 km) ^{6, 7}		
				urbain	extra-urbain	mixte
108 CDI	M5	3,733/4,214 ⁸	112-119	4,7-5,0	4,2-4,4	4,3-4,6
109 CDI	M5	3,733/4,214 ⁸	112-123	4,7-5,2	4,2-4,5	4,3-4,7
111 CDI	M6	4,313	115-119	4,8-4,9	4,2-4,3	4,4-4,5
112	M6	4,438	140-143	7,3-7,4	5,6-5,8	6,2-6,4
112	6G-DCT	3,950/4,390	-	-	-	-

sans Pack BlueEFFICIENCY

Émissions de CO ₂ en g/km ⁶	Consommation de carburant (l/100 km) ^{6, 7}		
	urbain	extra-urbain	mixte
-	-	-	-
-	-	-	-
-	-	-	-
-	-	-	-
144-147	7,9-8,1	5,5-5,6	6,4-6,5

M5 = Boîte de vitesses mécanique à 5 rapports
M6 = Boîte de vitesses mécanique à 6 rapports
6G-DCT = boîte de vitesses à double embrayage 6G-DCT

Les performances des pneus du Citan.

Fabricant	Modèle	Type de pneus	Pneumatiques	Indice de charge	Indice de vitesse	Catégorie	Consommation de carburant	Adhérence sur sol mouillé	Bruit de roulement externe	Mesure du bruit de roulement externe en dB
Michelin	ENERGY SAVER GRNX SI	S	195/65 R15	91	T	C1	C	B		70
	GRNX SI ULRR ZE		195/65 R15	95	T	C1	B	A		70
	ENERGY SAVER GRNX		205/55 R16	91	H	C1	E	B		70
Continental	CEC5	S	185/70 R14	88	T	C1	C	B		69
	CEC5		195/65 R15	95	H	C1	B	B		72
	TS 850	W	195/65 R15	95	T	C1	C	C		72
Goodyear	Vector 4 Season	S + W	195/65 R15	91	T	C1	E	E		70

S = pneus été
W = pneus hiver
S + W = toutes saisons

La sécurité de marche et les économies de carburant dépendent de votre style de conduite personnel. Veuillez tenir compte des remarques suivantes. Une conduite économe et anticipative peut nettement réduire la consommation de carburant. Un contrôle régulier de la pression des pneus contribue à améliorer l'adhérence sur sol mouillé et l'efficacité énergétique. Une distance de sécurité correspondant à la distance d'arrêt doit être respectée en permanence.

À la date de clôture de la rédaction de la présente brochure, des modifications de l'offre de pneus ou de l'étiquetage ont pu intervenir. Veuillez consulter votre distributeur Utilitaires légers Mercedes-Benz pour obtenir les données en vigueur.

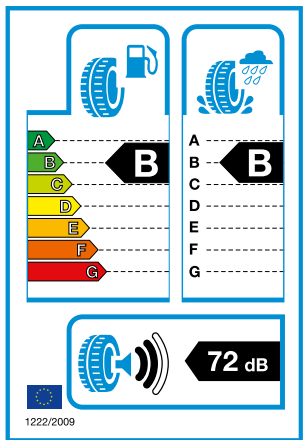

Indications selon règlement CE 1222/2009. L'étiquetage des pneus fournit des informations sur trois caractéristiques décisives pour la performance des pneus :



Consommation de carburant

Un pneu qui roule se déforme et consomme de l'énergie. Il s'agit de l'une des 5 résistances qui agissent sur un véhicule.



Adhérence sur sol mouillé

L'étiquetage renseigne sur un critère de sécurité important : l'adhérence d'un pneu sur chaussée humide.



Bruit de roulement externe

Le label introduit par la Commission européenne exprime le niveau de bruit de roulement externe d'un pneumatique au moyen d'une valeur en décibels complétée par un symbole comportant une, deux ou trois ondes.



Mettez votre héros à l'épreuve.

Prenez vous-même le volant du Citan. Rien de tel que la route pour vous laisser séduire ! En ville comme sur autoroute, ce véhicule vous offre un confort de marche et de commande élevé, combiné à des moteurs à la fois forts en reprises et économiques ainsi qu'à une fonctionnalité hors du commun.

Découvrez à l'occasion d'un essai sur route les atouts qui rendent le Citan aussi indispensable. Votre partenaire Mercedes-Benz se fera un plaisir de convenir d'un rendez-vous pour vous rencontrer. Connectez-vous sur www.mercedes-benz.be pour trouver le site Mercedes-Benz le plus proche de chez vous. Nous vous souhaitons dès à présent un excellent essai sur route avec le Citan.

Pour obtenir de plus amples informations, telle la notice d'utilisation, consultez Internet. Rendez-vous sur le site www.mercedes-benz.be, puis sélectionnez la rubrique « Service & Zubehör » (S.A.V. & accessoires) avant d'accéder au sous-menu « Betriebsanleitungen » (notices d'utilisation).



www.mercedes-benz.be

NB sur les informations contenues dans cette brochure : des modifications ont pu intervenir sur le produit depuis la date de clôture de la rédaction (22/03/2017). Sous toute réserve de modifications de la forme et de la conception, de différences de teinte et de modifications de la dotation de livraison de la part du constructeur pendant le délai de livraison, dans la mesure où ces modifications ou différences sont acceptables par le client, compte tenu des intérêts du vendeur. L'utilisation d'un sigle ou d'un numéro par le vendeur ou le constructeur pour la désignation de la commande ou du bien commandé n'implique aucun droit. Les visuels et les textes peuvent présenter des accessoires ou des options non fournis dans la dotation de série. Les différences de teinte sont dues à la technique d'impression. La présente brochure peut présenter des types ou des services qui ne sont pas proposés dans tous les pays.

Cette brochure est destinée à être utilisée à l'échelle internationale. Les déclarations de nature juridique, légale et fiscale ne s'appliquent qu'à la République fédérale d'Allemagne à la date de clôture de la rédaction de la présente brochure. Veuillez consulter votre distributeur Utilitaires légers Mercedes-Benz pour connaître les dispositions applicables dans les autres pays ainsi que leurs effets et pour obtenir les données en vigueur.

www.mercedes-benz.be

Enregistrement des informations techniques à bord du véhicule : les composants automobiles électroniques (calculateur d'airbag, calculateur moteur, etc.) contiennent des mémoires de données réservées aux données techniques du véhicule telles que les messages relatifs aux dysfonctionnements, à la vitesse du véhicule, à la puissance de freinage ou au fonctionnement des systèmes de retenue et d'aide à la conduite en cas d'accident (les données audio et vidéo ne sont pas enregistrées). Les données ne sont enregistrées que brièvement, de manière ponctuelle et instantanée, par ex. en cas

de messages de dysfonctionnement, pour un laps de temps très bref (quelques secondes tout au plus), par ex. en cas d'accident, ou de façon condensée par ex. afin d'évaluer la sollicitation du composant. Les données enregistrées peuvent être lues à bord du véhicule par le biais d'interfaces. Elles peuvent être traitées et utilisées par des techniciens formés dans le cadre de la réalisation de diagnostics et afin de réparer les éventuels dysfonctionnements, ou par le constructeur dans le but d'analyser et de perfectionner certaines fonctions du véhicule. À la demande du client, certaines données peuvent également servir de base pour des services proposés en option. La transmission au constructeur ou à des tiers des données collectées depuis le véhicule est impérativement soumise à autorisation légale (par ex. appel d'urgence e-Call) ou au consentement contractuel conclu avec le client dans le respect du droit relatif à la protection des données personnelles. Pour de plus amples informations sur les données enregistrées à bord du véhicule, veuillez vous reporter à la notice d'utilisation de ce dernier, disponible en version imprimée à bord du véhicule ou sur le site Internet de Mercedes-Benz pour votre pays.

Reprise des véhicules en fin de vie. Nous nous ferons un plaisir de reprendre votre Citan afin de l'éliminer d'une façon respectueuse pour l'environnement, conformément à la directive européenne relative aux véhicules en fin de vie. Mais d'ici là, vous avez le temps. Afin de vous faciliter autant que possible la restitution de votre véhicule, un réseau de centres de reprise et d'entreprises de démontage dédiées se tient à votre disposition pour reprendre gratuitement votre véhicule. Vous permettez ainsi l'achèvement du circuit de recyclage et apportez une précieuse contribution à la préservation des ressources. Pour plus d'informations sur le recyclage des véhicules en fin de vie, la revalorisation et les conditions de reprise, veuillez consulter le site Internet national de Mercedes-Benz dans votre pays.