

# La Classe A Berline



Mercedes-Benz



# Prête pour une nouvelle génération.

Immuable, la perfection de sa silhouette subjugue. Son accélération emporte tous les suffrages. La Classe A donne le ton et se démarque là où d'autres rentrent dans le rang. La Classe A.

**POUR LE MEILLEUR DANS TOUS LES FORMATS.**



Découvrez la Classe A en HD. Elle est encore plus fascinante. Téléchargez l'application iPad® des brochures Mercedes-Benz et la notice d'utilisation numérique « Mercedes-Benz Guides » pour iPhone®. Ces deux applications proposent de nombreuses vidéos et des contenus supplémentaires. Elles sont disponibles gratuitement sur l'iTunes Store®.

## Modèles présentés :

### 2 | Mercedes-Benz A 250 4MATIC

#### Argent polaire métallisé

Pack AMG Line, jantes alliage AMG en finition noir/naturel brillant, Pack Exclusif AMG, sellerie cuir noir RED CUT, inserts décoratifs façon carbone

### 12 | Mercedes-Benz A 200 d

#### Vert elbaïte métallisé

Ligne d'équipement Style, Pack Nuit, jantes alliage en finition noir/naturel brillant, garnitures en tissu/similicuir ARTICO noir/vert, inserts décoratifs finition alvéolée

### 20 | Mercedes-AMG A 45 4MATIC

#### Rouge Jupiter

Pack Nuit AMG, Pack Aérodynamique AMG, jantes alliage AMG en Y, Pack Exclusif AMG, sellerie cuir noir RED CUT, inserts décoratifs façon carbone, sièges Performance AMG

Les visuels peuvent présenter des accessoires ou des options non fournis dans la dotation de série.

## A la pointe du progrès :

28 | Mercedes me

36 | Systèmes multimédias

37 | Mercedes me connect

38 | Freinage d'urgence assisté actif

39 | Concept de Sécurité Intégrale

40 | DYNAMIC SELECT

41 | Moteurs

42 | A 250 Sport et A 250 Sport 4MATIC

44 | Mercedes-AMG A 45 4MATIC

48 | Equipements et packs

58 | Options

59 | Accessoires d'origine

60 | Jantes

62 | Caractéristiques techniques et dimensions

65 | Garnitures et peintures

Emouvoir plutôt qu'être ému. Inspirer plutôt que s'inspirer. Trouver sa propre voie n'est pas chose aisée, mais procure un plaisir incomparable. En particulier au volant de la Classe A. Rien n'est plus exaltant que de conduire une athlète prête à bondir, qui transcende le mouvement et sublime le quotidien.

# L'air du temps ? Il est déjà loin.





L'image du  
renouveau.







Une touche – quatre personnalités. « Confort », « Sport », « Eco » ou « Individuel » – faites votre choix en un clin d'œil, grâce au contacteur DYNAMIC SELECT. Un clic suffit pour adapter la dynamique de marche à votre humeur, aux conditions routières ou météorologiques. Quoi que vous réserve l'avenir, vous pouvez compter sur la Classe A.

# Cliquez, adaptez.



Gardez la bonne distance.

A photograph of a young man and woman driving in a car. The man is in the driver's seat, wearing a white shirt, and is smiling broadly while looking towards the woman. The woman is in the passenger seat, wearing a reddish-brown top, and is also smiling. They appear to be enjoying their drive. The car's interior, including the steering wheel and dashboard, is visible. The lighting is bright, suggesting daytime.

Savoir garder la bonne distance, c'est se prémunir contre les mauvaises rencontres, et donc assurer sa sécurité. Tel est le principe de fonctionnement de Mercedes-Benz Intelligent Drive : des systèmes novateurs d'aide à la conduite capables de vous avertir en cas de danger – voire d'intervenir automatiquement. Sur la Classe A, ils atteignent un niveau d'exhaustivité et de développement inédits.





# Au centre de toutes les attentions.

La Classe A impressionne par les attentions dont elle est entourée – et dont elle vous entoure. A son bord, les informations sont placées à hauteur de vos yeux, et les commandes à portée de votre intuition. Et tout ce que vous touchez vous offre une fiabilité indéfectible.



La Classe A croise votre regard – qui est irrésistiblement aimanté. Par l'assurance qu'elle dégage, par son élégance, son courage et ses couleurs. Laissez-vous emporter, laissez libre cours à vos rêves...





Objet de **Convoitise.**



Et de son assouvissement.



# Elle marque les esprits de manière indélébile.

Réaffirmant son caractère avec sa nouvelle peinture vert elbaïte, la Classe A est plus irrésistible que jamais. D'une élégance à couper le souffle, elle possède par ailleurs le meilleur C<sub>x</sub> de son segment. Chacune de ses lignes, chacune de ses surfaces présente des contours parfaitement aboutis sur le plan aérodynamique. La Classe A offre ainsi au regard non seulement une silhouette d'un dynamisme séduisant, mais elle garantit également une consommation et des bruits de marche des plus modérés.





# Branchez. Démarrez.

Votre smartphone ne vous quitte jamais ? La Classe A vous offre des possibilités d'intégration optimales. Grâce aux technologies Apple CarPlay™ ou Android Auto, l'écran de votre smartphone s'affiche sur le visuel média. Vous pouvez ainsi piloter de nombreuses fonctions – notamment la navigation, la musique et les flux d'information – depuis votre véhicule. Un avenir fascinant s'ouvre à vous !

# Passez à l'action.

AMG : trois lettres, une classe à part entière. La Mercedes-AMG A 45 4MATIC fait battre les cœurs de tous les amateurs de sport. Chaque détail signé AMG respire la performance, chaque courbe manifeste ouvertement sa sportivité. Le Pack Aérodynamique AMG (option) comprend notamment une jupe avant agrémentée d'ailettes noires et un aileron arrière AMG garantissant une meilleure pression d'appui, pour une Classe A qui vous entraîne irrésistiblement dans sa course.





La Mercedes-AMG A 45 4MATIC possède le moteur 4 cylindres de série le plus puissant au monde. Sa sonorité affirme toutes ses qualités, servie par le système d'échappement sport AMG rugissant à chaque accélération. Le train de roulement sport RIDE CONTROL AMG (option) assure quant à lui une maîtrise impeccable dans les courbes et un contact sûr et direct avec la route.

On reconnaît le fauve à son  
**rugissement.**







Rouge :  
la couleur de la fougue maîtrisée.





Configuration **COURSE.**



L'habitacle de la Mercedes-AMG A 45 4MATIC est un véritable appel à la conduite, conçu sur mesure pour les poussées d'adrénaline. Une simple pression du doigt sur une palette suffit pour libérer le fauve qui sommeille sous la carrosserie. Installé dans son siège Performance AMG (option), le conducteur est alors propulsé dans un autre univers de sensations. La Classe A se pilote entièrement depuis la DRIVE UNIT AMG, intégrant le sélecteur DYNAMIC SELECT AMG qui permet de choisir entre un maximum de 5 programmes de conduite différents.



## Notre univers conçu pour vous.

[www.mercedes.me](http://www.mercedes.me) – une adresse où tout s’articule exclusivement autour de vous. Découvrez un univers de services, d’offres et de nouveautés fascinantes destinées à faciliter et à enrichir votre vie. Et qui viennent à vous sans le moindre effort – par la voie numérique. C’est ainsi que notre univers devient le vôtre.





## Votre vie connectée : sous le signe de la simplicité.

Tous nos services de connectivité et de mobilité et de nombreuses autres offres tout aussi séduisantes – regroupées à un endroit unique, spécialement à votre intention : voilà Mercedes me. Inscrivez-vous gratuitement dès aujourd'hui, et entrez encore plus facilement dans l'univers Mercedes-Benz depuis votre ordinateur fixe ou portable, ou pendant vos trajets par l'intermédiaire d'une tablette, d'un smartphone ou d'une montre connectée. Parce que votre vie est en perpétuel mouvement, nos services s'adaptent également en permanence à vos besoins. Entrez dès maintenant dans l'univers Mercedes me :

**[www.mercedes.me/welcome](http://www.mercedes.me/welcome)**

Vous souhaitez bénéficier d'offres sur mesure en-dehors de l'espace numérique ? Retrouvez notre univers fascinant dans les Mercedes me Stores du monde entier, par exemple à Pékin, Moscou ou Hambourg.



Avec **Mercedes me connect**, vous gardez le contact avec votre véhicule – et votre voiture reste connectée au monde entier. De nombreux services de connectivité vous facilitent la vie et vous prêtent assistance pour tout ce qui concerne votre véhicule. Notre offre contribue à renforcer la sécurité, à améliorer la connectivité et, bien sûr, à vous procurer des sensations encore plus inoubliables au volant de votre Mercedes-Benz. Savourez l'impression délicieuse d'être connecté en permanence, y compris pendant vos trajets. Mercedes me connect regroupe les services essentiels qui permettent, entre autres, de bénéficier automatiquement d'une assistance en cas de panne ou d'accident, mais également les services à distance en ligne grâce auxquels vous pouvez régler certains paramètres de votre véhicule par l'intermédiaire de votre smartphone, et bien d'autres encore.

**Mercedes me inspire** vous permet de vivre des événements en relation avec la marque et d'établir une forme de dialogue, source d'inspiration. Nous souhaiterions vous voir participer à nos idées et aimerions connaître vos sensibilités afin de pouvoir vous proposer en permanence les meilleures solutions. Pour ce faire, nous vous invitons à rejoindre par exemple la communauté et à profiter de plus en plus d'offres et d'expériences allant bien au-delà des

thématiques automobiles classiques, notamment dans les domaines de l'événementiel, des voyages et de l'art de vivre.

**Mercedes me move** vous ouvre les portes de la mobilité intelligente : avec car2go, pionnier et leader mondial du partage de voitures en libre accès sur la voie publique ; l'application de mobilité moovel regroupant les offres de différents prestataires pour vous aider à trouver la solution optimale pour vous rendre d'un point A à un point B ; ou encore l'application mytaxi pour commander votre taxi, suivre son trajet en direct et régler en toute simplicité. Mercedes-Benz Rent vous permet de louer pour une durée courte ou longue un véhicule adapté à chaque occasion auprès du distributeur Mercedes-Benz le plus proche. Avec Blacklane, procurez-vous une limousine avec chauffeur. FlixBus est conçu pour vous aider à voyager en autocar à prix avantageux et de façon confortable et écologique.

**Mercedes me assist** facilite considérablement l'entretien de votre véhicule. Ce service vous permet de localiser en ligne le distributeur Mercedes-Benz le plus proche et de réserver en quelques clics un rendez-vous à l'atelier. Vous pouvez consulter à tout moment les travaux de maintenance effectués sur votre véhicule grâce au carnet d'entretien numérique accessible sur Internet un jour seulement après

la révision. Outre les derniers travaux, vous y trouverez également l'historique S.A.V. complet ainsi que les intervalles de révision de votre véhicule, et pourrez, si nécessaire, imprimer les informations.

**Mercedes me finance** vous propose de nombreuses solutions pour accéder à la voiture de vos rêves. Mercedes-Benz Bank ou Mercedes-Benz Financial Services s'engage à trouver avec vous la formule de crédit-bail, de financement et/ou d'assurance la mieux adaptée à vos besoins. Grâce à nos solutions locatives, vous pouvez conduire les modèles les plus récents de la gamme Mercedes. Vous profitez d'une flexibilité maximale en ne payant que l'utilisation de votre véhicule et ce, sur la base de mensualités très intéressantes. Grâce à nos offres de financement, vous pouvez acquérir votre nouveau véhicule Mercedes-Benz à des conditions parfaitement adaptées à votre budget. Ajustez le montant de vos mensualités en modifiant la durée de votre contrat et l'apport que vous souhaitez y consacrer. Nos formules d'assurance personnalisées vous proposent une protection fiable à des conditions intéressantes, adaptée à votre budget et à votre véhicule. Une fois le contrat conclu, vous avez la possibilité de gérer vos demandes de financement en tout confort sur Internet.<sup>1</sup>

<sup>1</sup> Disponibilité variable selon les marchés.

**Mercedes-Benz  
Service**



## Un service parfaitement adapté à votre Mercedes.

L'acquisition d'une Mercedes vous permet également de bénéficier d'un partenariat exclusif et inestimable avec Mercedes-Benz. Vos avantages : tranquillité d'esprit, sécurité et indépendance. En d'autres termes : jamais il n'a été aussi rassurant de rouler en Mercedes.

**Le meilleur pour votre Mercedes.** Personne ne connaît votre Mercedes aussi parfaitement que les spécialistes de nos ateliers Mercedes-Benz. Notre vaste gamme de prestations de service et nos exigences élevées en termes de qualité permettent à votre véhicule de toujours rester dans un état impeccable. Pour y parvenir, nous utilisons exclusivement des outils spéciaux et pièces d'origine Mercedes-Benz.

**Le meilleur pour vous.** Partez l'esprit serein dès les premiers kilomètres grâce à nos Contrats Service Mercedes-Benz sur mesure. Ceux-ci vous garantissent sur le long terme une sécurité de planification, un contrôle permanent des coûts grâce à des mensualités fixes et une transparence maximale des coûts. Et vous offrent une protection optimale contre les frais supplémentaires à l'atelier.

**Le meilleur pour votre mobilité.** La solution de mobilité Mercedes-Benz Mobilo<sup>1</sup> vous permet de voyager l'esprit serein dans toute l'Europe – même en cas de panne, d'accident, de petit incident ou d'acte de vandalisme. Mobilo vous donne notamment droit à une assistance sur place, un véhicule de remplacement, un service de remorquage ou une nuit à l'hôtel. Mobilo est incluse pendant deux ans à compter de la date de première mise en circulation et peut être prolongée pendant une durée maximale de 30 ans à chaque opération de service réalisée par un partenaire S.A.V. Mercedes-Benz agréé. A tout moment, vous pouvez nous joindre gratuitement dans toute l'Europe au 00800 1 777 7777<sup>2</sup>.

### ↳ EN SAVOIR PLUS

Pour obtenir toutes les informations sur les Contrats Service Mercedes-Benz, rendez-vous sur [www.mercedes-benz.com/servicevertraege](http://www.mercedes-benz.com/servicevertraege) – ou demandez à votre distributeur Mercedes-Benz d'élaborer pour vous une offre personnalisée.

<sup>1</sup> Offre soumise à nos conditions générales. La période de validité se prolonge jusqu'à la révision obligatoire suivante après chaque opération de service effectuée chez l'un de nos partenaires S.A.V. Mercedes-Benz agréés – pour une durée maximale de 30 ans à compter de la date de première mise en circulation. <sup>2</sup> A l'étranger, des frais liés à l'itinérance peuvent être facturés.

## Que serait le sport automobile sans Mercedes-Benz ?

Le premier véhicule à avoir remporté une course automobile était animé par un moteur Daimler. La première Mercedes était une voiture de course. Et que dire des légendaires Flèches d'argent ? Elles sont désormais mythiques. L'engagement de Mercedes-Benz dans le monde du sport repose sur une longue tradition. Le sport automobile est aujourd'hui encore très présent dans l'esprit de la marque et se devine dans chaque modèle à l'étoile. Revivez cette histoire absolument unique comme si elle datait d'hier : au musée Mercedes-Benz de Stuttgart.

### EN SAVOIR PLUS

Découvrez ce qui fait bouger le monde depuis 130 ans et embarquez pour un voyage dans le temps à la découverte de l'histoire de l'automobile en visitant le musée Mercedes-Benz. Plus de 1 500 pièces exposées sur une surface de 16 500 m<sup>2</sup>, parmi lesquelles des exemplaires uniques comme la plus ancienne Mercedes datant de 1902 ou encore les légendaires modèles à portes papillon. Bienvenue dans le lieu de toutes les innovations :

[www.mercedes-benz.com/museum](http://www.mercedes-benz.com/museum)

[www.facebook.com/mercedesbenzmuseum](https://www.facebook.com/mercedesbenzmuseum)

[www.instagram.com/mercedesbenzclassic](https://www.instagram.com/mercedesbenzclassic)

[www.twitter.com/mb\\_museum](https://www.twitter.com/mb_museum)

[www.google.com/+mercedesbenzmuseum](https://www.google.com/+mercedesbenzmuseum)

[www.youtube.com/mercedesbenzmuseum](https://www.youtube.com/mercedesbenzmuseum)



## Que serait Mercedes-Benz sans le sport automobile ?

Le 3 juin 1934 marque la naissance du mythe des Flèches d'argent à l'occasion de la course internationale de l'Eifel sur le circuit du Nürburgring. Aujourd'hui, ce mythe est plus vivant que jamais : en 2015, l'équipe des Flèches d'Argent MERCEDES AMG PETRONAS a remporté pour la seconde année consécutive les titres de Champion du monde des constructeurs et de Champion du monde des pilotes de Formule 1. La portée de ces succès dépasse de loin les circuits : chaque kilomètre parcouru nous permet de faire évoluer le développement des matériaux légers ou encore de la technologie hybride pour la production en série.

### EN SAVOIR PLUS

Des solutions multimédias pour vous faire vivre la fascination de la Formule 1.

[www.facebook.com/MercedesAMGF1](http://www.facebook.com/MercedesAMGF1)

[www.twitter.com/MercedesAMGF1](http://www.twitter.com/MercedesAMGF1)

[www.youtube.com/MercedesAMGF1](http://www.youtube.com/MercedesAMGF1)

[www.google.com/+MercedesAMGF1](http://www.google.com/+MercedesAMGF1)

[www.instagram.com/MercedesAMGF1](http://www.instagram.com/MercedesAMGF1)

[www.MercedesAMGF1.com](http://www.MercedesAMGF1.com)

[www.mercedes-benz.com/motorsport](http://www.mercedes-benz.com/motorsport)





## 100 % connectée : la Classe A avec Apple CarPlay™.

Grâce aux technologies **Apple CarPlay™** pour iPhone® et **Android Auto** pour appareils sous Android, la Classe A offre des possibilités d'intégration optimales, pour un système d'info-divertissement embarqué des plus aboutis. Sont incluses les fonctions de navigation, de téléphonie et de SMS par commande vocale, ainsi que l'accès au lecteur de musique. L'intégration pour smartphone est comprise dans la dotation de COMAND Online et proposée en option avec Audio 20.

### OPTIONS DE NAVIGATION ET D'INFO-DIVERTISSEMENT

Navigation, téléphone, audio, vidéo, Internet... grâce au système de commande et d'affichage **COMAND Online**, ces fonctions (et bien d'autres encore) sont sous les yeux et à portée de main du conducteur. L'affichage s'effectue en haute résolution sur un visuel média de 20,3 cm.

**Live Traffic Information** (composante de l'option COMAND Online et de Garmin® MAP PILOT) permet de recevoir des informations précises et actuelles sur l'état du trafic afin d'optimiser la navigation dynamique du véhicule et de calculer avec plus de précision les heures d'arrivée. Le transfert des données s'effectue au moyen d'un module de communication via une connexion Internet mobile.

Navigation conviviale, données cartographiques de haute précision et guidage d'excellente qualité : le système **Garmin® MAP PILOT** permet d'exploiter tous les avantages d'un système de navigation Garmin® avec l'autoradio Audio 20 CD - y compris le Live Traffic Information. Il suffit d'y insérer une carte SD contenant le logiciel de navigation et les registres de données cartographiques.

Le système multimédia **Audio 20 CD** combine divertissement, information et communication. Il dispose d'une connectivité à Internet, d'un autoradio double tuner et d'un lecteur CD, et permet en outre le raccordement d'appareils externes en Bluetooth®, avec restitution optionnelle sur le visuel média de 20,3 cm.



# 100% en réseau - avec Mercedes me connect.

Chez Mercedes-Benz, l'offre de services innovants et personnalisés en matière de mobilité, de connectivité et de S.A.V. porte un nom : Mercedes me. Une partie de cet univers à l'étoile entièrement nouveau, **Mercedes me connect**, établit le lien entre le véhicule, le conducteur et sa vie quotidienne. Les services de base Mercedes me connect comme le système d'appel d'urgence Mercedes-Benz ou la gestion de panne apportent une aide immédiate.

**Remote Online** permet l'utilisation ultérieure d'autres services complémentaires Mercedes me connect disponibles séparément, comme la localisation du véhicule (voir ill. du bas) ou la consultation de son état actuel (voir ill. du haut). Remote Online est proposé en option en liaison avec le système multimédia Audio 20 ou dans le cadre du système multimédia COMAND Online (option), qui comprend un navigateur Internet, une fonction de navigation avec Live Traffic Information (gratuit pendant 3 ans en cas d'enregistrement dans la boutique Mercedes me connect avant la fin de la phase d'enregistrement de trois mois) et de nombreuses applications. Les services Mercedes me connect sont activés sur demande, sauf le système d'appel d'urgence Mercedes-Benz à activation automatique et le Mercedes-Benz Live Traffic Information.

EN SAVOIR PLUS  
Retrouvez toutes les informations sur [www.mercedes.me/com](http://www.mercedes.me/com)

## Pour une route plus sûre : Mercedes-Benz Intelligent Drive.

Les automobilistes peuvent se montrer aussi attentifs que possible, il est plus facile d'être distrait – et un accident est plus vite arrivé – qu'on ne le pense. En Allemagne, près d'un accident sur quatre provoque des dommages corporels. L'un des objectifs de **Mercedes-Benz Intelligent Drive** est également de faire baisser durablement cette statistique, en misant sur le comportement, le goût pour la recherche et la responsabilité.

La Classe A est ainsi équipée de série du **freinage d'urgence assisté actif**, un système qui alerte le conducteur par un signal visuel lorsque l'écart avec le véhicule qui précède est insuffisant. En cas de risque de collision et d'absence de réaction de la part du conducteur, le freinage d'urgence assisté actif est en outre en mesure de déclencher un freinage autonome afin d'éviter le choc ou tout au moins de minimiser ses conséquences.

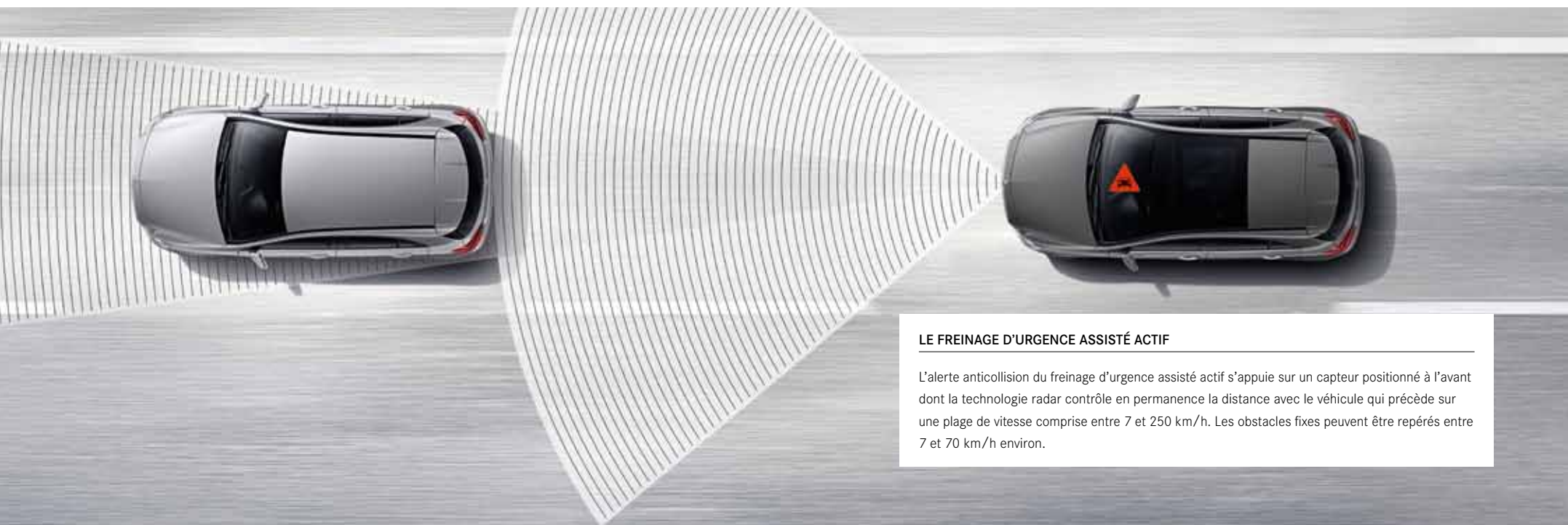

### LE FREINAGE D'URGENCE ASSISTÉ ACTIF

L'alerte anticollision du freinage d'urgence assisté actif s'appuie sur un capteur positionné à l'avant dont la technologie radar contrôle en permanence la distance avec le véhicule qui précède sur une plage de vitesse comprise entre 7 et 250 km/h. Les obstacles fixes peuvent être repérés entre 7 et 70 km/h environ.

## Jamais il n'a été aussi rassurant de rouler en Mercedes-Benz.

Nous avons été le premier constructeur automobile au monde à mettre au point un **Concept de Sécurité Intégrale** destiné à prévenir les accidents, à réagir aux dangers de manière optimale et à minimiser les conséquences des collisions, pour les passagers de la Mercedes comme pour les autres usagers de la route.

### POUR UNE CONDUITE PLUS SÛRE

---

Le **système de détection de somnolence ATTENTION ASSIST** repère les signes de fatigue caractéristiques, en particulier de nuit et sur les longs trajets, et avertit le conducteur en temps utile afin d'éviter les risques de micro-sommeil.

Le **système de régulation ADAPTIVE BRAKE** améliore les performances de freinage par des actions intelligentes, par exemple en veillant à ce que les disques de frein restent secs par temps de pluie. Si le conducteur relève brutalement son pied de l'accélérateur, les plaquettes de frein viennent aussitôt se poser sur les disques. Enfin, en côte, le système empêche le véhicule de reculer.

Le **pilote automatique de régulation de distance DISTRONIC** (option) maintient la distance de sécurité entre la Classe A et le véhicule qui la précède en ville et dans les embouteillages. Si nécessaire, le système peut freiner le véhicule puis le relancer automatiquement par une accélération.

### SÉCURITÉ EN CAS DE DANGER

---

Grâce à ses capteurs, l'**avertisseur d'angle mort** (option) déjoue l'un des principaux pièges de la conduite sur route. Lorsqu'un véhicule est détecté dans l'angle mort, un triangle rouge apparaît sur le rétroviseur extérieur. Un signal sonore retentit également au besoin. Le système est opérationnel entre 30 et 250 km/h. S'il détecte un changement de file inopiné entre 60 et 200 km/h, l'**avertisseur de franchissement de ligne** (option) avertit le conducteur par des vibrations au niveau du volant. L'avertisseur d'angle mort et l'avertisseur de franchissement de ligne peuvent être réunis dans le Pack Assistant de trajectoire proposé en option.

Le système de **protection préventive des occupants PRE-SAFE®** (option) est capable de détecter certaines situations critiques en amont et d'activer des mesures de prévention pour protéger les occupants, telles que la tension réversible des ceintures et la fermeture automatique des glaces latérales ouvertes.

### SÉCURITÉ EN CAS D'ACCIDENT

---

Afin de réduire nettement le risque de blessures, Mercedes-Benz mise sur un système complet de protection comprenant notamment le **capot moteur actif**, qui se relève automatiquement en cas de choc afin de mieux protéger les piétons ou les conducteurs de 2 roues. Les occupants du véhicule bénéficient quant à eux d'une protection étendue garantie par un maximum de **neuf airbags**.

### SÉCURITÉ APRÈS UN ACCIDENT

---

Pour les Mercedes-Benz, les premiers secours n'ont pas de secrets. Dans les situations d'urgence, le moteur s'arrête automatiquement, les feux de détresse et l'éclairage intérieur s'activent tandis que le verrouillage centralisé se débloque. Enfin, le **système d'appel d'urgence Mercedes-Benz** (option) transmet les données de position et les informations clés relatives au véhicule. Bien entendu, nous espérons que tout cela ne sera jamais nécessaire. Mercedes-Benz publie également à l'intention des services de secours du monde entier un guide traduit en plusieurs langues à télécharger sur le site [www.mercedes-benz.de/rettungseleitfaden](http://www.mercedes-benz.de/rettungseleitfaden)



## DYNAMIC SELECT. Une touche porteuse d'émotions.

Emprunt direct de la Classe A au segment de prestige : **DYNAMIC SELECT**, la petite touche aux effets surprenants. Elle vous permet de choisir, selon votre préférence, entre les programmes préconfigurés « Confort », « Sport », « Eco » et « Individuel », qui modifient notamment le réglage de la direction, de la transmission et du train de roulement (en liaison avec le réglage adaptatif de l'amortissement). En mode « Individuel », chaque élément peut être paramétré individuellement. DYNAMIC SELECT est proposée de série ou en option selon le modèle et l'équipement choisis.

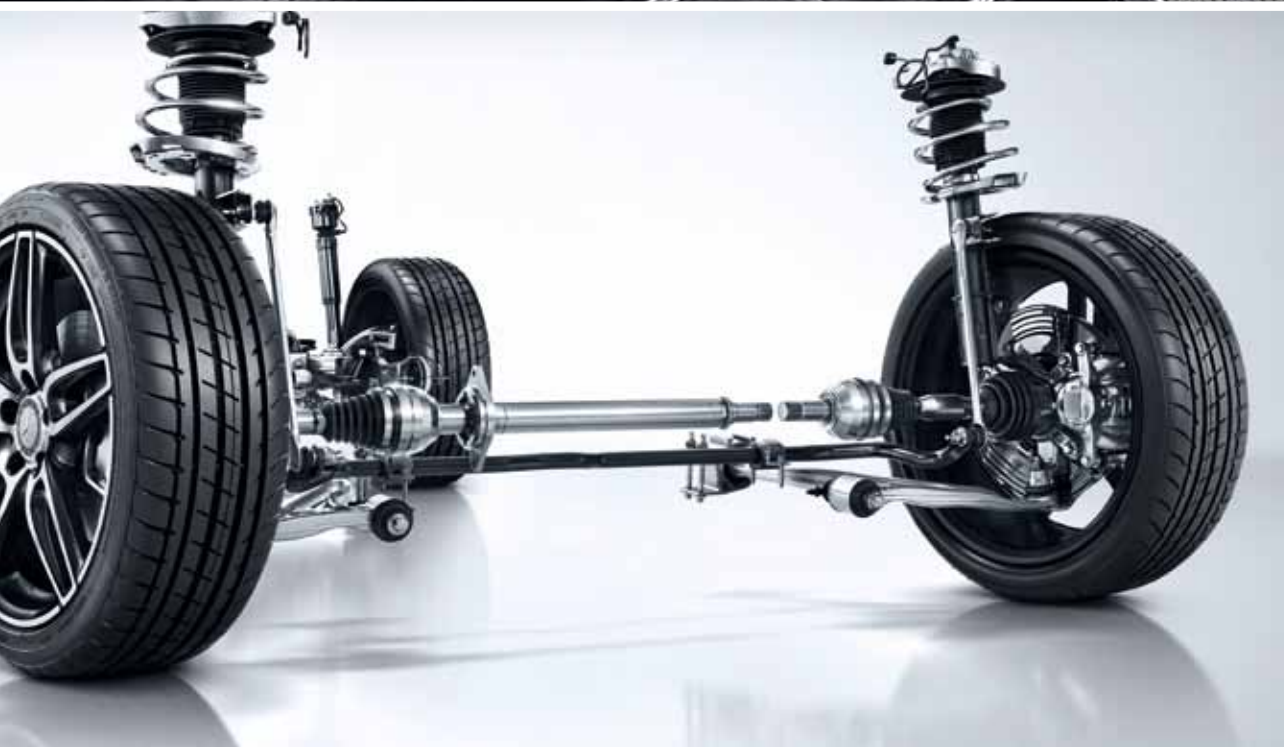

---

La **direction directe sport** (option) accroît le confort de la direction assistée asservie à la vitesse grâce à une démultiplication variable en fonction de l'angle de braquage. Le véhicule présente du même coup une plus grande agilité sur les routes sinueuses et une meilleure tenue de trajectoire en ligne droite.

---

La **transmission intégrale 4MATIC** (disponible selon modèle) garantit un maximum de dynamisme, de motricité et d'efficacité en toute situation. Cette synthèse est le fruit d'une répartition du couple entièrement variable entre la pure traction avant et la transmission toutes roues motrices avec un couple réparti à 50/50 sur chaque essieu.

---

## Technologies efficaces pour la Classe A.

La **A 180 d BlueEFFICIENCY Edition** bénéficie de diverses mesures améliorant son aérodynamisme, d'une carrosserie surbaissée et d'une démultiplication spécifique – autant d'innovations qui lui permettent de minimiser sa consommation et ses émissions de CO<sub>2</sub>. L'**affichage ECO** intégré au combiné d'instruments, qui favorise une conduite économique, est par ailleurs proposé pour toutes les variantes de transmission. Malgré cela, bon nombre des motorisations de la Classe A ont vu leur puissance relevée et offrent un dynamisme des plus efficaces.

### PASSAGES DE RAPPORTS MANUELS OU AUTOMATIQUES ?

Grâce à une course de levier aussi directe que courte, la **boîte mécanique à 6 rapports** permet de changer de vitesse rapidement et sans effort.

La **boîte à double embrayage 7G-DCT** (option) garantit des passages de rapports rapides sans interruption de la force motrice. La loi de passage des rapports peut être présélectionnée via la touche DYNAMIC SELECT, du mode économe en carburant au mode sportif.

### EN SAVOIR PLUS

De valeurs de CO<sub>2</sub> minimales à une puissance maximale : la palette de motorisations de la Classe A répond à tous les goûts. Retrouvez toutes les versions et les caractéristiques techniques aux pages 62/63.





## A 250 Sport et A 250 Sport 4MATIC – la signature AMG.

Un surcroît de puissance, des éléments de design sportifs, des équipements exclusifs et une dynamique de marche signée AMG – telles sont les caractéristiques de la Classe A dans sa version sport. Laissez-vous emporter !

### POINTS FORTS EXTÉRIEURS

---

Pack AMG Line

---

Inserts décoratifs rouges sur les jupes avant et arrière

---

Grille de calandre diamant avec pointes chromées et lamelle noir brillant

---

Jantes alliage AMG à 5 branches en finition noir/naturel brillant, avec monte 235/40 R 18

---

Direction paramétrique sport AMG

---

Train de roulement sport surbaissé « engineered by AMG »

---

Etriers de frein avant et arrière rouges, monogramme « Mercedes-Benz » à l'avant

---

Réglage plus sportif du moteur, de la boîte de vitesses et de l'accélérateur

---

Aileron arrière AMG (option)

---

### POINTS FORTS INTÉRIEURS

---

Pack AMG Line

---

Ceintures de sécurité designo rouges

---

Buses d'aération avec cerclage rouge et croix centrale chromée argentée

---

Tapis de sol en velours avec liseré noir, surpiqûre contrastée rouge et monogramme « Sport »

---

Sièges Performance AMG (option, voir ill. ci-dessus)

---







## Prêt pour l'expérience Mercedes-AMG A 45 4MATIC ?

Propulsée par le moteur 4 cylindres de série le plus puissant au monde, dotée de composants hautes performances éprouvés en compétition et parée d'atours AMG : telle est la Mercedes-AMG A 45 4MATIC. Un seul regard suffit pour graver à jamais son empreinte dans les esprits.

### POINTS FORTS EXTÉRIEURS

---

Jupe avant AMG avec splitter avant gris titane mat et ailettes noires

---

Grille de calandre AMG à double lamelle chromée avec monogramme « AMG »

---

Protections de bas de caisse AMG avec inserts gris titane mat

---

Jupe arrière AMG au look diffuseur

---

Système d'échappement sport AMG à deux doubles sorties chromées

---

Jantes alliage AMG à 10 branches en finition gris titane/naturel brillant, avec monte 235/40 R 18

---

Jantes alliage AMG design en Y en finition gris titane/naturel brillant, avec monte 235/35 R 19 (option, voir vue détaillée ci-contre)

---

Défecteur AMG

---

Projecteurs LED hautes performances

---

### POINTS FORTS INTÉRIEURS

---

Volant sport multifonctions à 3 branches et 12 touches, en cuir avec surpiqûres contrastées rouges, perforations au niveau de la zone de préhension et méplat dans la partie inférieure

---

Combiné d'instruments AMG

---

DRIVE UNIT AMG avec sélecteur DYNAMIC SELECT AMG

---

Baguettes de seuil AMG en acier inoxydable brossé à l'avant

---

Sièges sport en similicuir ARTICO/microfibre DINAMICA

---

Ceintures de sécurité designo rouges

---

Tapis de sol AMG

---

Buses d'aération avec cerclage rouge et croix centrale chromée argentée

---



## La technologie de la Mercedes-AMG A 45 4MATIC.

Chez Mercedes-AMG, la haute performance est à l'œuvre bien avant que vous preniez le volant. Le moteur 4 cylindres turbo AMG de 2,0 litres développant 475 Nm et 280 kW (381 ch) – des valeurs qui font de lui le 4 cylindres de série le plus puissant au monde – est assemblé à la main avec précision selon la philosophie AMG « un homme, un moteur ».

### LE PACK TECHNOLOGIQUE AMG

---

Boîte de vitesses sport à 7 rapports SPEEDSHIFT DCT AMG

---

Programmes de conduite DYNAMIC SELECT AMG

---

Transmission intégrale 4MATIC Performance AMG

---

Essieux AMG avec fusées d'essieux autonomes à l'avant et élastocinématique spécifique à AMG

---

Train de roulement sport AMG

---



---

Système de freinage AMG hautes performances avec disques de frein ventilés et perforés et étriers peints en gris avec monogramme « AMG »

---

Régulation du comportement dynamique ESP® à trois niveaux

---

Direction paramétrique sport AMG

---

Système de refroidissement AMG avec radiateur d'eau supplémentaire dans le passage de roue

---

## AMG Performance Studio.

L'AMG Performance Studio propose un catalogue d'options très étoffé qui permet de rendre la Mercedes-AMG A 45 4MATIC encore plus unique et encore plus « AMG ». Principal facteur de dynamisme du véhicule, le Pack DYNAMIC PLUS AMG comprend notamment un blocage de différentiel sur l'essieu avant garantissant une motricité maximale même dans le cadre d'une conduite sportive.



### EQUIPEMENTS EMBLEMATIQUES DE L'AMG PERFORMANCE STUDIO

---

Pack Nuit AMG

---

Pack Aérodynamique AMG

---

Rétroviseurs extérieurs en carbone AMG

---

Pack DYNAMIC PLUS AMG avec blocage de différentiel sur l'essieu avant

---

Train de roulement sport RIDE CONTROL AMG avec réglage adaptatif de l'amortissement sur 2 niveaux et programme de conduite supplémentaire « RACE »

---

Etriers de freins peints en rouge avec monogramme « AMG » noir

---

Système d'échappement Performance AMG avec touche dans la partie supérieure du panneau de commande pour une sonorité moteur encore plus porteuse d'émotion dans l'habitacle

---

Volant Performance AMG en microfibre DINAMICA ou en cuir Nappa avec zone de préhension en microfibre DINAMICA, levier sélecteur E-SELECT AMG et clé principale électronique frappée du blason AMG

---

Sièges Performance AMG

---

Driver's Package AMG (vitesse maximale bridée à 270 km/h et participation à un stage de conduite organisé par l'AMG Driving Academy)

---





## La dotation de série.

Même invisibles, les détails de qualité demeurent perceptibles. Même les plus petits éléments de la Classe A lui sont parfaitement ajustés. Même pour les cas les moins probables, celle-ci vous offre des mesures de protection complètes. Un luxe présent de série à bord de chaque Mercedes.

### EN SAVOIR PLUS

Retrouvez la liste complète des équipements de série dans le tarif, également consultable en ligne sur : [www.mercedes-benz.com](http://www.mercedes-benz.com)

### POINTS FORTS EXTÉRIEURS

Jantes acier avec enjoliveurs à 10 trous et monte 195/65 R 15 (ou jantes acier avec enjoliveurs à 10 trous et monte 205/55 R 16, ou jantes alliage à 10 branches avec monte 225/45 R 17, selon modèle)

Grille de calandre diamant en finition noir brillant

Système d'échappement à sorties non apparentes

Baguettes de ligne de ceinture noir mat

Poignées de porte et pare-chocs peints dans le ton carrosserie

Train de roulement confort

### POINTS FORTS INTÉRIEURS

Sièges en tissu Venlo

Insert décoratif finition alvéolée

Volant multifonctions à 3 branches et 12 touches

Ciel de pavillon en tissu gris cristal

Climatisation

Audio 20 USB

Fonction de démarrage sans clé KEYLESS-GO avec fermeture confort

TEMPOMAT avec limiteur de vitesse variable







## Sereine et souveraine : la ligne d'équipement Style.

La ligne d'équipement Style confère à la Classe A un caractère individuel – avec des jantes alliage à 10 branches, des sièges sport au design spécifique, une grille de calandre diamant noire avec une lamelle ton carrosserie et insert chromé, ainsi qu'une baguette décorative chromée sur le pare-chocs avant.

### POINTS FORTS EXTÉRIEURS

---

Jantes alliage à 10 branches avec monte 205/55 R 16 (ou jantes alliage à 10 branches avec monte 225/45 R 17, selon modèle)

---

Grille de calandre diamant noir brillant avec lamelle peinte dans le ton carrosserie et insert chromé

---

Baguettes de ligne de ceinture chromées

---

Baguette décorative chromée sur le pare-chocs avant

---

### POINTS FORTS INTÉRIEURS

---

Sièges sport en similicuir ARTICO/tissu Messancy avec applications vertes ou rouges et surpiqûres contrastées

---

Pack Confort avec réglage de la profondeur des assises

---

Insert décoratif finition alvéolée

---

Buses d'aération avec cerclage et croix centrale chromés argentés

---

Commutateur d'éclairage noir brillant avec cerclage chromé argenté

---

Vide-poche avec couvercle sur la console centrale

---

Support multifonctions sur la console centrale

---

Ciel de pavillon noir (ciel de pavillon gris en option)

---





## Avant-gardiste et inspiratrice : la ligne d'équipement Urban.

La ligne d'équipement Urban met en valeur la sportivité de la Classe A – par exemple au travers de jantes alliage à 5 doubles branches, de sièges sport, de sorties d'échappement chromées et d'une grille de calandre diamant noire avec une lamelle argentée et insert chromé.

### POINTS FORTS EXTÉRIEURS

---

Jantes alliage à 5 doubles branches avec pneus 225/45 R 17

---

Grille de calandre diamant noir brillant avec lamelle argentée agrémentée d'un insert chromé

---

Doubles sorties d'échappement chromées

---

Baguettes de ligne de ceinture chromées

---

Baguette décorative chromée sur les pare-chocs avant et arrière

---

### POINTS FORTS INTÉRIEURS

---

Sièges sport avec garniture en similicuir ARTICO/tissu Maringá et surpiqûres contrastées

---

Pack Confort avec réglage de la profondeur des assises

---

Insert décoratif finition damier

---

Buses d'aération avec cerclage et croix centrale chromés argentés

---

Volant multifonctions à 3 branches et 12 touches, en cuir avec surpiqûres contrastées et perforations au niveau de la zone de préhension

---

Combiné d'instruments à cadrans cylindriques en finition drapeau à damier, avec aiguilles rouges

---



## Sportivité séduisante : le Pack AMG Line.

Kit carrosserie AMG prédominant, jantes alliage AMG, pédalier sport en acier inoxydable brossé à picots en caoutchouc, train de roulement sport surbaissé – tous ces signes extérieurs ne trompent pas : sous la carrosserie, ce sont les plus hautes performances qui sommeillent ! Osez-vous réveiller le fauve endormi ?

### POINTS FORTS EXTÉRIEURS

Kit carrosserie AMG – jupe avant, jupe arrière et habillages des bas de caisse

Jantes alliage AMG à 5 doubles branches en finition gris titane/naturel brillant, avec monte 225/40 R 18

Grille de calandre diamant avec pointes chromées, lamelle argentée avec insert chromé

Doubles sorties d'échappement chromées

Train de roulement sport surbaissé (option : train de roulement confort surbaissé)

Direction directe sport

Disques de frein avant perforés

Etriers de frein avant avec monogramme « Mercedes-Benz » à l'avant

### POINTS FORTS INTÉRIEURS

Sièges sport en similicuir ARTICO/microfibre DINAMICA avec surpiqûres contrastées rouges

Insert décoratif façon carbone

DYNAMIC SELECT

Volant sport multifonctions à 3 branches en cuir, avec méplat dans la partie inférieure

Combiné d'instruments à cadrans cylindriques en finition drapeau à damier, avec aiguilles rouges

Buses d'aération avec cerclage et croix centrale chromés argentés

Pack Confort avec réglage de la profondeur des assises

Pédalier sport en acier inoxydable brossé à picots en caoutchouc





## Pack Exclusif.

Confort, qualité et design exclusifs : le Pack Exclusif associe avec style des éléments intérieurs haut de gamme. Les sièges sport chauffants avec soutien lombaire à 4 réglages et assises réglables en profondeur, le volant multifonctions et le levier de vitesses sont revêtus de cuir, la planche de bord et les contre-portes de similicuir ARTICO assorti. Les surpiqûres contrastées et les éléments de design chromés argentés rehaussent d'une note exclusive l'ensemble complété par des détails pratiques comme le support multifonctions, le système de fermeture confort ou encore la prise électrique 12 V à l'arrière.

## Pack Exclusif AMG.

L'exclusivité, l'individualité et la sportivité poussées à leur paroxysme : reprenant les éléments du Pack AMG Line ou de la Mercedes-AMG A 45 4MATIC, le Pack Exclusif AMG leur ajoute par exemple des sièges sport chauffants avec soutien lombaire à 4 réglages et assises réglables en profondeur, dont les garnitures en cuir noir RED CUT rehausseront l'habitacle tout en faisant écho à la planche de bord et aux contre-portes tendues de similicuir ARTICO. Le volant sport multifonctions à 12 touches avec perforations au niveau de la zone de préhension et méplat dans la partie inférieure ajoute une note sportive que viennent accentuer encore les surpiqûres contrastées rouges de l'ensemble des éléments intérieurs.



## Pack Nuit.

En complément aux lignes d'équipement Style et Urban et au Pack AMG Line, le Pack Nuit propose des équipements extérieurs et des éléments de design choisis dans le ton noir pour souligner encore la sportivité et la personnalité unique de votre Classe A. Le noir brillant emblématique du Pack Nuit devient ainsi la tonalité des jantes alliage en finition naturel brillant, des baguettes de ligne de ceinture et de la baguette décorative intégrée au bas du pare-chocs avant (sur les lignes d'équipement Style et Urban) et arrière (ligne Urban). Il se retrouve également sur le splitter avant en liaison avec le Pack AMG Line. Les vitres teintées foncées à partir des montants médians protègent des regards indiscrets tout en affirmant le caractère sportif de la voiture.

## Options.

Il existe d'innombrables possibilités de personnaliser la Classe A selon vos envies – des menus détails ajoutant le petit plus aux équipements de confort réservés il y a peu encore à la catégorie supérieure. Prenez quelques instants pour les découvrir dans ce catalogue, sur le tarif ou en ligne. Vous pouvez configurer une Classe A totalement à votre image sur [www.mercedes-benz.com](http://www.mercedes-benz.com)

Le Pack Visibilité augmente l'impression de valeur de la Classe A et la rend parfaitement visible. Pour une touche d'éclat supplémentaire, optez pour l'**éclairage d'ambiance** (option) qui s'adaptera à votre humeur grâce aux 12 ambiances chromatiques proposées.

Avec sa grande surface vitrée, le **toit ouvrant panoramique** crée une atmosphère particulièrement lumineuse et accueillante dans l'habitacle. Il se compose d'un toit ouvrant en verre à commande électrique, pour une ventilation personnalisée de l'habitacle, et d'un filet déflecteur.

Outre leur esthétique fascinante, les **projecteurs LED hautes performances** garantissent une sécurité accrue de nuit, grâce à leur large faisceau lumineux, à leur luminosité proche de la lumière du jour et à leur faible consommation énergétique. Ils disposent en outre de la fonction « Coming Home », qui déploie un superbe jeu de lumières à chaque déverrouillage.

Avec ses 12 haut-parleurs dont un caisson de basses, son amplificateur DSP 9 canaux et ses 450 Watts de puissance, le **système de sonorisation Surround Harman Kardon® Logic 7®** offre une parfaite restitution sonore.

Le système d'autorisation à l'accès et à la conduite **KEYLESS-GO** permet d'ouvrir, de démarrer et de verrouiller le véhicule en tout confort, simplement en portant la clé électronique sur soi.

La **caméra de recul** simplifie nettement les manœuvres de stationnement en marche arrière et les rend plus sûres. Elle s'active automatiquement à l'enclenchement de la marche arrière, et affiche la zone située derrière le véhicule à l'aide de lignes de guidage dynamiques sur le visuel média.



## Accessoires d'origine.

La Classe A comblera toutes vos attentes. Le catalogue d'accessoires d'origine propose en effet une sélection complète de solutions de design et de personnalisation. Chaque accessoire a été spécialement développé selon les hautes normes de qualité Mercedes-Benz.

---

Le **défecteur de toit** prolonge visuellement la ligne du toit, accentuant ainsi le dynamisme et la sportivité de la partie arrière. Grâce à son apprêt de grande qualité, il peut être mis en peinture dans le ton de votre choix.

---

Les **caches décoratifs en finition chromée brillante** en deux parties parachèvent avec brio le concept d'individualisation de la Classe A.

---

La **baguette décorative arrière** en finition carbone réaliste avec effet de profondeur en 3D saisissant fait encore ressortir la personnalité athlétique de la Classe A.

---

**Jantes alliage** à 5 doubles branches en finition noire avec rebord rouge et monte 225/40 R 18 (code A246 401 0600 9Y23, voir illustration du haut).

---

**Jantes alliage** à 5 doubles en finition noire avec rebord naturel brillant, avec monte 225/40 R 18 (code A246 401 0600 7X72, voir illustration en bas à gauche).

---

**Jantes alliage** à 5 triples branches en finition noir/naturel brillant, avec monte 225/40 R 18 (code A246 401 2202 7X23, voir illustration en bas à droite).

### EN SAVOIR PLUS

Découvrez la gamme complète maintenant en ligne sur  
[www.mercedes-benz-accessories.com](http://www.mercedes-benz-accessories.com)





R78



R48



R38



612



R15



R69



52R



791

## Jantes.

Pour les plus terre à terre, les jantes sont simplement indispensables. Pour les autres, elles contribuent à la séduction qu'exerce une voiture. Nombre d'automobilistes ne peuvent imaginer leur voiture idéale sans un modèle de jantes spécifique ! Mercedes-Benz vous propose donc une gamme de jantes riche et variée.

### JANTES DE SERIE ET EN OPTION

- 
- R78 Jante alliage à 5 doubles branches, finition noir/naturel brillant, avec monte 205/55 R 16
- 
- R15 Jante alliage à 5 doubles branches, finition gris Himalaya, avec monte 225/45 R 17
- 
- R48 Jante alliage à 5 doubles branches, finition gris Himalaya/naturel brillant, avec monte 225/45 R 17
- 

- 
- R69 Jante alliage à 5 branches, finition noir/naturel brillant, avec monte 225/45 R 17
- 
- R38 Jante alliage à 5 doubles branches, finition noir/naturel brillant, avec monte 225/40 R 18
- 
- 52R Jante alliage à 5 branches, finition noir/naturel brillant, avec monte 225/40 R 18
- 

### AMG

- 
- 612 Jante alliage AMG à 5 doubles branches, finition noir/naturel brillant, avec monte 225/40 R 18
- 
- 791 Jante alliage AMG multibranches, finition gris titane/naturel brillant, avec monte 225/40 R 18
-



646



637



638 780



61



774



693



99R 787



646 Jante alliage AMG multibranches, finition noire, rebord naturel brillant, avec monte 225/40 R 18

774 Jante alliage AMG à 5 branches, finition noir/naturel brillant, avec monte 235/40 R 18

637 Jante alliage AMG à 5 doubles branches, finition noir/naturel brillant, avec monte 235/40 R 18

693 Jante alliage AMG multibranches, finition noir/naturel brillant, avec monte 235/35 R 19

638 Jante alliage AMG en Y, finition gris titane/naturel brillant, avec monte 235/35 R 19

99R Jante alliage AMG en Y, finition noir mat, rebord naturel brillant, avec monte 235/35 R 19

780 Jante alliage AMG multibranches, finition gris titane/naturel brillant, avec monte 235/35 R 19

787 Jante alliage AMG multibranches, finition noir mat, rebord naturel brillant, avec monte 235/35 R 19

POUR PLUS D'INFORMATIONS

sur les modèles de jantes et leur disponibilité ainsi que sur les accessoires d'origine Mercedes-Benz, rendez-vous chez votre distributeur Mercedes-Benz ou sur le site [www.mercedes-benz-accessories.com](http://www.mercedes-benz-accessories.com)

## Caractéristiques techniques.

Moteurs diesel	A 160 d	A 180 d	A 180 d BE Edition	A 200 d	A 200 d 4MATIC	A 220 d	A 220 d 4MATIC
Nombre de cylindres/disposition	4/en ligne	4/en ligne	4/en ligne	4/en ligne	4/en ligne	4/en ligne	4/en ligne
Cylindrée (cm <sup>3</sup> )	1 461	1 461	1 461	2 143	2 143	2 143	2 143
Puissance nominale <sup>1</sup> (kW (ch DIN) à tr/min)	66 (90)/2 750-4 000	80 (109)/4 000	80 (109)/4 000	100 (136)/3 200-4 000	100 (136)/3 400-4 400	130 (177)/3 600-3 800	130 (177)/3 600-3 800
Couple nominal <sup>1</sup> (Nm à tr/min)	240/1 700-2 500	260/1 750-2 500	260/1 750-2 500	300/1 400-3 000	300/1 400-3 000	350/1 400-3 400	350/1 400-3 400
Boîte de vitesses	BVM à 6 rapports [7G-DCT]	BVM à 6 rapports [7G-DCT]	BVM à 6 rapports [-]	BVM à 6 rapports [7G-DCT]	- [7G-DCT]	- [7G-DCT]	- [7G-DCT]
Accélération 0-100 km/h (s)	13,8 [13,6]	11,3 [11,3]	11,3 [-]	9,3 [8,8]	- [8,8]	- [7,5]	- [7,5]
Vitesse maxi (km/h)	180	190	190	210	210	224	220
Dimensions des pneus avant	195/65 R 15	195/65 R 15	195/65 R 15	205/55 R 16	205/55 R 16	225/45 R 17	225/45 R 17
Dimensions des pneus arrière	195/65 R 15	195/65 R 15	195/65 R 15	205/55 R 16	205/55 R 16	225/45 R 17	225/45 R 17
Carburant	Gazole	Gazole	Gazole	Gazole	Gazole	Gazole	Gazole
Consommation <sup>3</sup> (l/100 km)							
Cycle urbain	4,3-4,6 [4,2-4,3]	4,3-4,6 [4,2-4,3]	3,9 [-]	5,2-5,7 [4,6-4,9]	- [5,5-5,7]	- [4,8-5,0]	- [5,5-5,7]
Cycle extra-urbain	3,4-3,8 [3,4-3,7]	3,4-3,8 [3,4-3,7]	3,2 [-]	3,4-3,8 [3,4-3,7]	- [4,1-4,4]	- [3,5-3,7]	- [4,1-4,4]
Cycle mixte	3,7-4,1 [3,7-3,9]	3,7-4,1 [3,7-3,9]	3,5 [-]	4,1-4,5 [3,8-4,1]	- [4,6-4,9]	- [4,0-4,2]	- [4,6-4,9]
Emissions de CO <sub>2</sub> <sup>3</sup> (g/km) en cycle mixte	98-107 [98-104]	98-107 [98-104]	89 [-]	106-116 [99-108]	- [121-127]	- [104-109]	- [121-127]
Norme antipollution <sup>4</sup> /Catégorie de consommation de carburant et d'émissions de CO <sub>2</sub> <sup>5</sup>	Euro 6/A+ [A+]	Euro 6/A+ [A+]	Euro 6/A+ [-]	Euro 6/A [A+]	Euro 6/- [A]	Euro 6/- [A+]	Euro 6/- [A]
Capacité du réservoir (l)/dont réserve env.	50/6	50/6	40/6	50/6	56/6	50/6	56/6
Volume du coffre (l)	341-1 157	341-1 157	341-1 157	341-1 157	341-1 157	341-1 157	341-1 157
Diamètre de braquage (m)	11,00	11,00	11,00	11,00	11,00	11,00	11,00
Poids à vide <sup>6</sup> /charge utile (kg)	1 395/565 [1 425/535]	1 395/565 [1 425/535]	1 385/465 [-]	1 455/555 [1 485/525]	- [1 545/515]	- [1 485/525]	- [1 545/515]
P.T.A.C. (kg)	1 960 [1 960]	1 960 [1 960]	1 850 [-]	2 010 [2 010]	- [2 060]	- [2 010]	- [2 060]

**Huile moteur d'origine Mercedes-Benz :**  
**la première huile qui mérite l'étoile.**

<sup>1</sup> Données de puissance nominale et de couple nominal selon directive (CE) n° 595/2009, version en vigueur. <sup>2</sup> Bridage électronique. <sup>3</sup> Les valeurs de consommation de carburant et d'émission de CO<sub>2</sub> indiquées ont été calculées selon la méthode de mesure prescrite (directive énergétique allemande §2, nos 5, 6, 6a, version en vigueur). Ces valeurs ne s'appliquent pas à un modèle en particulier et ne font pas partie de l'offre. Elles ne sont présentées ici qu'à des fins de comparaison entre différents types de véhicules. <sup>4</sup> Données valables uniquement dans l'Union européenne. Des différences peuvent intervenir selon les pays. <sup>5</sup> Déterminée sur la base des émissions de CO<sub>2</sub> mesurées, compte tenu de la masse du véhicule. <sup>6</sup> Valeur de

Moteurs essence	A 160	A 180	A 180 BE Edition	A 200	A 220 4MATIC	A 250	A 250 4MATIC	A 250 Sport	A 250 Sport 4MATIC	Mercedes-AMG A 45 4MATIC
Nombre de cylindres/disposition	4/en ligne	4/en ligne	4/en ligne	4/en ligne	4/en ligne	4/en ligne	4/en ligne	4/en ligne	4/en ligne	4/en ligne
Cylindrée (cm³)	1 595	1 595	1 595	1 595	1 991	1 991	1 991	1 991	1 991	1 991
Puissance nominale¹ (kW (ch DIN) à tr/min)	75 (102)/ 4 500-6 000	90 (122)/ 5 000	90 (122)/ 5 000	115 (156)/ 5 300	135 (184)/ 5 500	155 (211)/ 5 500	155 (211)/ 5 500	160 (218)/ 5 500	160 (218)/ 5 500	280 (381)/ 6 000
Couple nominal¹ (Nm à tr/min)	180/1 200-3 500	200/1 250-4 000	200/1 250-4 000	250/1 250-4 000	300/1 200-4 000	350/1 200-4 000	350/1 200-4 000	350/1 200-4 000	350/1 200-4 000	475/2 250-5 000
Boîte de vitesses	BVM à 6 rapports [7G-DCT]	BVM à 6 rapports [7G-DCT]	BVM à 6 rapports [-]	BVM à 6 rapports [7G-DCT]	- [7G-DCT]	BVM à 6 rapports [7G-DCT]	- [7G-DCT]	BVM à 6 rapports [7G-DCT]	- [7G-DCT]	- [boîte sport à 7 rapports SPEEDSHIFT DCT AMG]
Accélération 0-100 km/h (s)	10,6 [10,4]	8,9 [8,6]	8,9 [-]	8,1 [7,8]	- [6,9]	6,5 [6,4]	- [6,4]	6,4 [6,3]	- [6,3]	- [4,2]
Vitesse maxi (km/h)	190	202	190	224	228	240	240	240	240	250²
Dimensions des pneus avant	195/65 R 15	195/65 R 15	195/65 R 15	205/55 R 16	205/55 R 16	225/45 R 17	225/45 R 17	235/40 R 18	235/40 R 18	235/40 R 18
Dimensions des pneus arrière	195/65 R 15	195/65 R 15	195/65 R 15	205/55 R 16	205/55 R 16	225/45 R 17	225/45 R 17	235/40 R 18	235/40 R 18	235/40 R 18
Carburant	Sans plomb 95	Sans plomb 95	Sans plomb 95	Sans plomb 95	Sans plomb 95	Sans plomb 95	Sans plomb 95	Sans plomb 95	Sans plomb 95	Super Plus
Consommation³ (l/100 km)										
Cycle urbain	7,2 [6,8-6,9]	7,5-7,6 [6,8-6,9]	6,9 [-]	7,5-7,6 [6,8-6,9]	- [8,4-8,5]	8,6-8,7 [7,9-8,0]	- [8,5]	8,9 [8,1]	- [8,5]	- [9,2-9,6]
Cycle extra-urbain	4,3-4,5 [4,3-4,7]	4,3-4,6 [4,3-4,7]	4,1 [-]	4,4-4,6 [4,3-4,7]	- [5,3-5,6]	5,2-5,4 [4,9-5,0]	- [5,5-5,6]	5,5 [5,2]	- [5,7]	- [5,6-6,0]
Cycle mixte	5,4-5,6 [5,2-5,5]	5,5-5,7 [5,2-5,5]	5,2 [-]	5,5-5,7 [5,2-5,5]	- [6,4-6,7]	6,6-6,7 [5,9-6,1]	- [6,6-6,7]	6,8 [6,3]	- [6,7]	- [6,9-7,3]
Emissions de CO₂³ (g/km) en cycle mixte	124-128 [121-128]	127-134 [121-128]	120 [-]	128-134 [121-128]	- [150-156]	151-154 [138-141]	- [154-156]	158 [145]	- [156]	- [162-171]
Norme antipollution⁴/Catégorie de consommation de carburant et d'émissions de CO₂⁵	Euro 6/B [B]	Euro 6/C [B]	Euro 6/B [-]	Euro 6/B [B]	Euro 6/- [C]	Euro 6/D [C]	Euro 6/- [D]	Euro 6/D [C]	Euro 6/- [D]	Euro 6/- [D]
Capacité du réservoir (l)/dont réserve env.	50/6	50/6	40/6	50/6	56/6	50/6	56/6	50/6	56/6	56/8
Volume du coffre (l)	341-1 157	341-1 157	341-1 157	341-1 157	341-1 157	341-1 157	341-1 157	341-1 157	341-1 157	341-1 157
Diamètre de braquage (m)	11,00	11,00	11,00	11,00	11,00	11,00	11,00	11,00	11,00	11,04
Poids à vide⁶/charge utile (kg)	1 370/565 [1 395/540]	1 370/565 [1 395/540]	1 370/555 [-]	1 370/565 [1 395/540]	- [1 500/525]	1 395/565 [1 435/525]	- [1 505/525]	1 415/545 [1 455/505]	- [1 505/525]	- [1 555/495]
P.T.A.C. (kg)	1 935 [1 935]	1 935 [1 935]	1 925 [-]	1 935 [1 935]	- [2 025]	1 960 [1 960]	- [2 030]	1 960 [1 960]	- [2 030]	- [2 050]

poids à vide selon directive 92/21/CE, version en vigueur (masse du véhicule en ordre de marche, avec conducteur de 68 kg, 7 kg de bagages et réservoir rempli à 90%). Le poids à vide s'entend pour les véhicules avec dotation de série. Il s'accroît généralement avec les accessoires et les options, ce qui réduit d'autant la charge utile. Les valeurs entre crochets se réfèrent aux véhicules avec boîte automatique. Pour les autres caractéristiques techniques, rendez-vous sur le site [www.mercedes-benz.fr](http://www.mercedes-benz.fr)

## Dimensions.

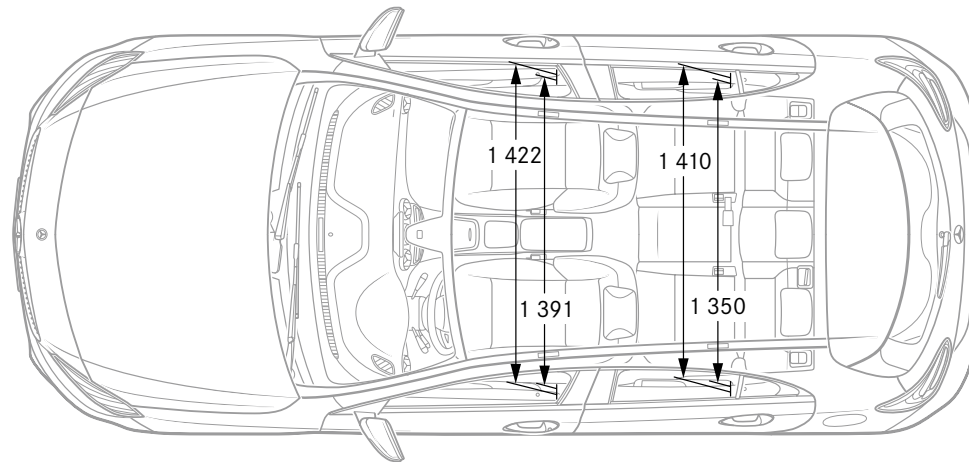
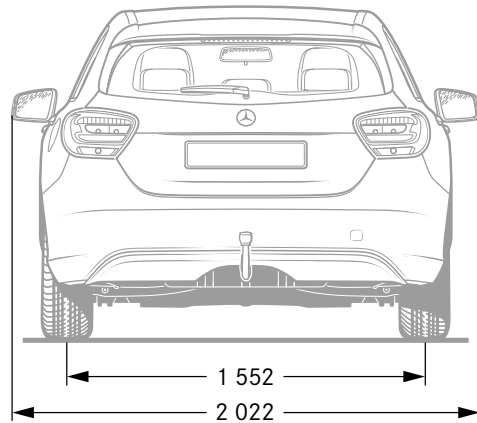
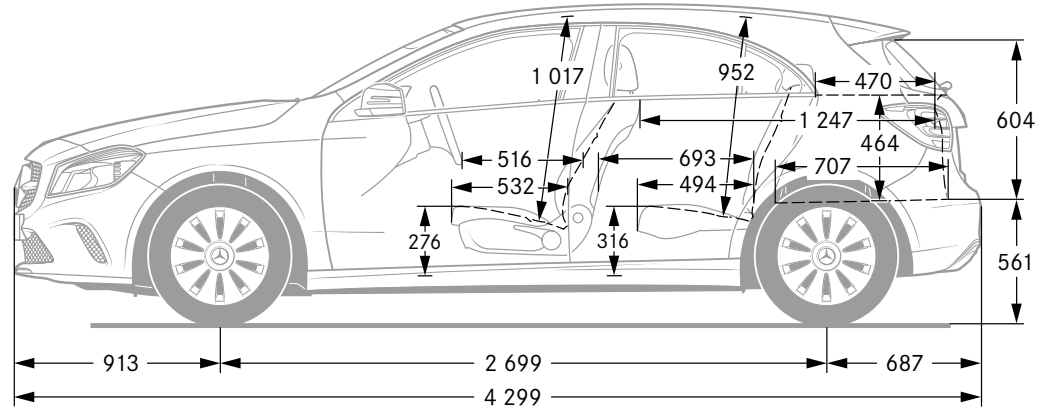
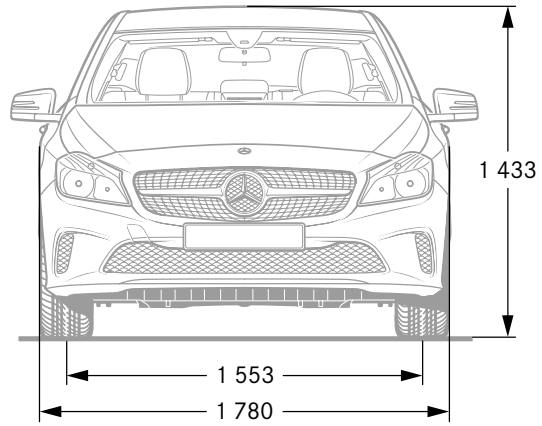

# Garnitures et inserts décoratifs.

---

## Garnitures

---

- 001 Tissu Venlo noir<sup>1</sup>
- 021 Tissu Hilversum noir<sup>2</sup>
- 028 Tissu Hilversum gris cristal<sup>2</sup>
- 111 Similicuir ARTICO noir<sup>2</sup>
- 118 Similicuir ARTICO gris cristal<sup>2</sup>
- 378 Similicuir ARTICO/tissu Maringá gris cristal<sup>3</sup>
- 381 Similicuir ARTICO/tissu Maringá noir<sup>3</sup>
- 461 Similicuir ARTICO/tissu Messancy noir/vert<sup>3</sup>
- 471 Similicuir ARTICO/tissu Messancy noir/rouge<sup>3</sup>
- 651 Similicuir ARTICO/microfibre DINAMICA noir<sup>3</sup>
- 801 Cuir Pack Exclusif noir<sup>3</sup>
- 804 Cuir Pack Exclusif marron noix<sup>3</sup>
- 811 Cuir Pack Exclusif AMG noir RED CUT<sup>3</sup>
- 855 Cuir Pack Exclusif beige Sahara/noir<sup>3</sup>

---

## Inserts décoratifs

---

Finition alvéolée (dotation de série, Pack Confort, ligne Style)

Finition damier (ligne Urban)

Design carbone (Pack AMG Line, Mercedes-AMG A 45 4MATIC,  
Pack Exclusif AMG)

Design cuir perforé (Pack Exclusif)

---

Dotation de série

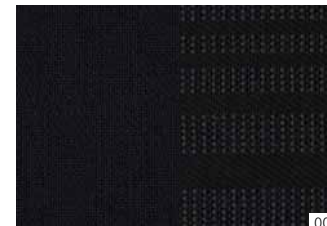

Pack Confort<sup>4</sup>

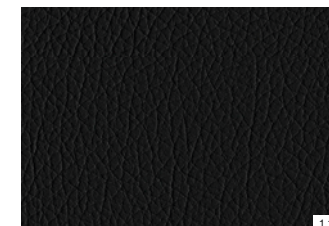
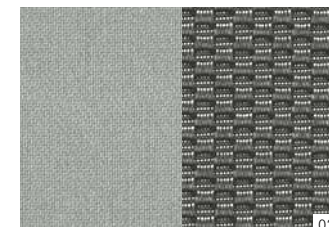

<sup>1</sup> Sièges de série. <sup>2</sup> Sièges confort. <sup>3</sup> Sièges sport. <sup>4</sup> Option.

Style<sup>4</sup>

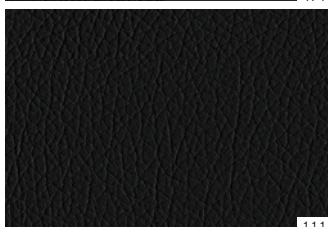
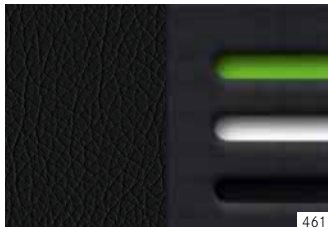

Urban<sup>4</sup>

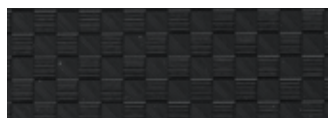
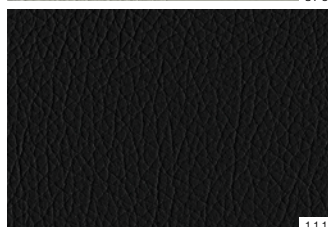
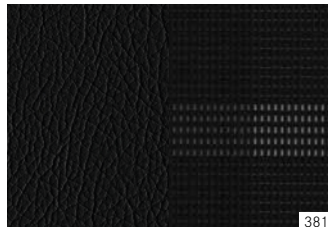

AMG Line<sup>4</sup>/Mercedes-AMG A 45 4MATIC

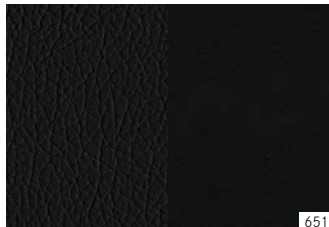

Pack Exclusif<sup>4</sup>

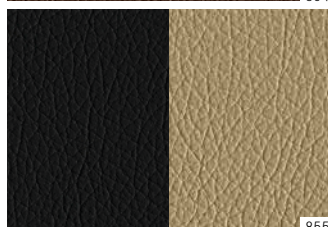
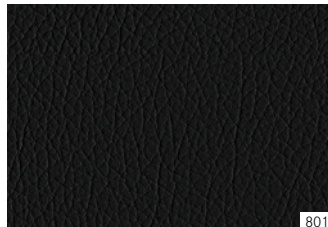

Pack Exclusif AMG<sup>4</sup>



# Peintures.

## Peintures standard



589

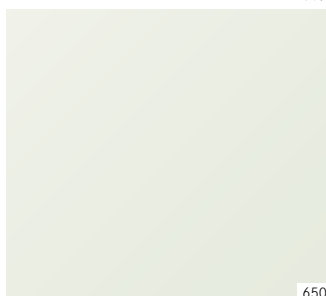

650

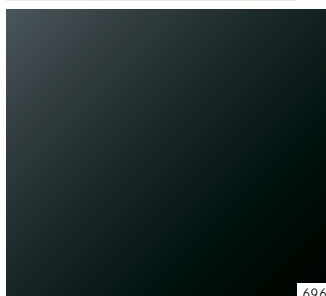

696

## Peintures métallisées<sup>1</sup>



175



191



761



787



890



895



990

## Peinture designo<sup>1</sup>



662

---

### Peintures standard

---

589 Rouge Jupiter

650 Blanc cirrus

696 Noir

---

### Peintures métallisées<sup>1</sup>

---

175 Vert elbaïte

191 Noir cosmos

761 Argent polaire

787 Gris montagne

890 Bleu cavansite

895 Beige canyon

990 Marron Orient

---

### Peinture designo<sup>1</sup>

---

662 Gris montagne magno designo

<sup>1</sup> Option.



**Mercedes-Benz est l'un des partenaires à l'origine de la fondation « Laureus Sport for Good Foundation ».**

Depuis la création de la fondation en l'an 2000, Mercedes-Benz soutient et promeut les objectifs et les valeurs de ce programme à but caritatif d'envergure internationale à travers des projets sportifs à caractère social, destinés à améliorer les conditions des enfants et des adolescents malades ou défavorisés. Laureus est aujourd'hui l'un des piliers de l'engagement sociétal de Mercedes-Benz. Chaque nouvelle Mercedes est en quelque sorte une ambassadrice de ces valeurs. En achetant un véhicule à l'étoile, vous apportez votre soutien à la fondation « Laureus Sport for Good Foundation ».

**NB sur les informations contenues dans ce catalogue :** des modifications ont pu intervenir sur le produit depuis la date de clôture de la rédaction (27/10/2016). Sous toute réserve de modifications de la forme et de la conception, de différences de teinte et de modifications de la dotation de livraison de la part du constructeur pendant le délai de livraison, dans la mesure où ces modifications ou différences sont acceptables par le client, compte tenu des intérêts du vendeur. L'utilisation d'un sigle ou d'un numéro par le vendeur ou le constructeur pour la désignation de la commande ou du bien commandé n'implique aucun droit. Les visuels peuvent présenter des accessoires ou des options non fournis dans la dotation de série. Les éventuelles différences de teinte sont dues aux techniques d'impression. Cette brochure est destinée à être utilisée à l'échelle internationale. Les déclarations relatives aux dispositions de nature juridique, légale et fiscale ainsi qu'à leurs effets ne s'appliquent qu'à la République fédérale d'Allemagne à la date de clôture de la rédaction de la présente brochure. Veuillez consulter votre distributeur Mercedes-Benz pour connaître les dispositions applicables dans les autres pays ainsi que leurs effets et pour obtenir les données en vigueur.

[www.mercedes-benz.com](http://www.mercedes-benz.com)

Daimler AG, Mercedesstr. 137, 70327 Stuttgart MS/MAC 6701 · 1414 · 03-02/0317

**Reprise des véhicules en fin de vie.** Nous nous ferons un plaisir de reprendre votre Classe A afin de l'éliminer d'une façon respectueuse pour l'environnement, conformément à la directive européenne relative aux véhicules en fin de vie. Mais d'ici là, vous avez le temps !

Afin de vous faciliter autant que possible la restitution de votre véhicule, un réseau de centres de reprise et d'entreprises de démontage dédiées se tient à votre disposition pour reprendre gratuitement votre voiture. Vous permettez ainsi l'achèvement du circuit de recyclage et apportez une précieuse contribution à la préservation des ressources.

Pour plus d'informations sur le recyclage des véhicules en fin de vie, la revalorisation et les conditions de reprise, veuillez consulter le site national de Mercedes-Benz dans votre pays.