



La Classe B



Mercedes-Benz

« Notre philosophie est simple : nous donnons le meilleur de nous-mêmes pour des clients qui ne sauraient se contenter de moins. »

Dieter Zetsche

Sommaire

La Classe B	3	Ma Classe B	46
Design extérieur	4	Equipements	46
Agilité	14	COMAND APS	46
BlueEFFICIENCY	14	Confort intérieur	48
Classe B F-CELL	20	Système de sonorisation Surround	54
Moteurs essence	22	Ligne Sport	56
Moteurs diesel	24	Ligne Design	60
Boîte de vitesses AUTOTRONIC	26	Dotation de série	62
Sécurité	28	Options	64
Concept de Sécurité Intégrale	28	Jantes alliage	66
Confort	34	<i>designo</i>	68
Espace et modularité	34	Accessoires d'origine	70
Système EASY-VARIO	36	Services	72
Design intérieur	38	Peintures, garnitures et inserts	76
Systèmes audio et de communication	42	Garnitures et inserts décoratifs	76
Systèmes d'aide à la conduite	44	Peintures	79
Pack Visibilité	45	Caractéristiques techniques	77

Une sacrée longueur d'avance. La Classe B.

Les contradictions stimulent. Et donnent naissance à des idées extraordinaires. Comment mettre au point un véhicule à la fois compact et spacieux ? Comment allier à la perfection confort de conduite et sportivité ? Comment un véhicule peut-il être à la fois fonctionnel et séduisant ?

La Classe B apporte une réponse convaincante à toutes ces interrogations puisqu'elle combine en un seul et même modèle les atouts de différents concepts de véhicule. Le résultat : un Sports Tourer au design fascinant affichant une modularité exemplaire.

Le cœur et la raison.







Les proportions idéales, de série.

Bien que compacte, la Classe B ne passe pas inaperçue. Son concept inédit revêt en effet un design fascinant. Le capot moteur s'étire jusqu'à la large grille de calandre tandis que les vastes prises d'air intégrées dans le pare - chocs et les

passages de roue proéminents soulignent son allure sportive. Peints de série dans le ton carrosserie, les rétroviseurs extérieurs aux larges dimensions garantissent une visibilité optimale.





Un design arrière avant-gardiste.

Vue de l'arrière, la Classe B fait également forte impression, en particulier grâce à son pare-chocs dynamique au look diffuseur. L'antenne courte s'intègre harmonieusement au design sportif du modèle.

Les feux arrière en finition brillante recèlent une idée lumineuse : les feux de stop adaptatifs

clignotants de série. En cas de freinage d'urgence à une vitesse supérieure à 50 km/h, les feux de stop clignotent à une fréquence élevée afin d'avertir les véhicules qui suivent. Si le véhicule, roulant à une allure minimale de 70 km/h, est freiné jusqu'à l'arrêt total, les feux de détresse s'allument automatiquement pour une protection optimale.





Le Compact Sports Tourer qui voit les choses en grand.

D'emblée, la Classe B affiche ses ambitions : aller de l'avant ! Les trois puissantes lamelles de la grille de calandre sont rehaussées d'applications en chrome, à la fois élégantes et sportives. Dans les lignes de finition Design ou Sport, toutes deux disponibles en option, la peinture gris Atlas de série des lamelles est remplacée par une finition argent adamantin mat. La Classe B s'exprime également sur le plan du design à travers de longues prises d'air et une transition harmonieuse entre le capot moteur et l'habillage des pare-chocs. Les projecteurs antibrouillard

cerclés de chrome¹ confèrent à la partie avant des traits encore plus expressifs. Sur la ligne Sport, les antibrouillards sont en outre agrémentés d'une fine baguette chromée horizontale. Si ce niveau de sportivité devait provoquer chez vous des émotions trop fortes, nous vous conseillons le toit ouvrant panoramique à lamelles (option) : une simple pression sur une touche fait coulisser le toit transparent et vous permet de garder la tête froide, quoi qu'il arrive !

¹ De série sur lignes Design et Sport.

BlueEFFICIENCY – l’avenir commence dès aujourd’hui.

Nous faisons en sorte que les technologies éco-compatibles d’avenir atteignent plus rapidement leur objectif: la route. En tant qu’inventeur de l’automobile, Mercedes-Benz est investie d’une responsabilité toute particulière que nous assumons pleinement depuis longtemps. D’ici fin 2010, plus de 85 modèles Mercedes-Benz équipés de technologies BlueEFFICIENCY seront disponibles pour vous aider à mieux respecter l’environnement sans pour autant renoncer à la sécurité, au confort et au plaisir de conduite.

Nous avons regroupé nos innovations au service de l’éco-mobilité et les processus optimisés de la chaîne de valeur sous le terme BlueEFFICIENCY. Ces mesures variées servent toutes le même objectif: garantir votre mobilité individuelle à long terme.

Mesures BlueEFFICIENCY – des formules efficaces signées Mercedes-Benz. Ces mesures comprennent des optimisations globales des véhicules visant à économiser du carburant et à ménager

l’environnement. Sur tous les modèles, nous combinons les moteurs les plus sobres et performants à des mesures aérodynamiques et de gestion de l’énergie de dernière génération afin de minimiser la consommation. Citons par exemple le pilotage intelligent des organes auxiliaires, les pneumatiques à faible résistance au roulement, les mesures d’allègement et la fonction Stop/Start ECO, disponible sur un nombre croissant de modèles. Ces mesures nous ont permis d’économiser par exemple jusqu’à 24 % de carburant sur les nouveaux moteurs essence V6 et V8 à technologie BlueDIRECT des Classe S, CL et CLS, tout en améliorant sensiblement leurs performances.

BlueTEC – le diesel propre. Cette technologie commercialisée par Mercedes-Benz, basée sur l’injection directe Common Rail (CDI), s’avère particulièrement propre. Grâce à un système modulaire de traitement des gaz d’échappement, la technologie diesel BlueTEC élimine en effet jusqu’à 95 % des particules de suie et réduit jusqu’à 90 % des oxydes d’azote. Il ne reste princi-

palement que de l’eau, de l’azote parfaitement inoffensif et le sentiment agréable d’avoir ménagé l’environnement.

HYBRID – l’alliance intelligente des propulsions thermique et électrique. Une équipe rodée est plus efficace à bien des égards. En liaison avec la technologie HYBRID, le moteur électrique récupère l’énergie de freinage et la stocke dans la batterie. En cas de besoin, elle est restituée au moteur électrique pour seconder le moteur essence à l’accélération. Lorsque la vitesse descend en dessous de 15 km/h, l’électronique



Les mesures BlueEFFICIENCY réduisent nettement la consommation et les émissions de CO₂.



coupe le moteur essence. Un modèle HYBRID permet d'économiser jusqu'à 20 % de carburant, ce qui profite aussi bien au porte-monnaie qu'à l'environnement. Un travail d'équipe parfait!

BlueTEC HYBRID – le diesel propre combiné à la propulsion électrique. Cette solution conjugue les atouts des technologies HYBRID et BlueTEC. Au freinage, l'énergie cinétique est transformée en électricité restituée en cas de besoin. En parallèle, BlueTEC dépollue les gaz d'échappement et élimine la plupart des substances nocives.



BlueTEC HYBRID nous permet de développer, sur la base de la Classe E, le premier moteur diesel hybride de cette catégorie.

Modes de propulsion novateurs: E-CELL et F-CELL. Avec E-CELL et F-CELL, Mercedes-Benz a développé deux concepts de propulsion zéro émission au niveau local. La Classe B F-CELL est d'ores et déjà produite en petite série et démontre ses qualités de véhicule adapté au quotidien sur les routes allemandes depuis mi-2010. Ce modèle fonctionne grâce à une pile à combustible qui alimente le moteur électrique en courant produit à partir d'hydrogène. La Classe A E-CELL, animée par un moteur électrique qui tire son énergie de deux batteries lithium-ion dont l'autonomie moyenne dépasse 200 km, sera produite en petite



La Classe A E-CELL, animée par un moteur électrique à batterie, n'émet aucune émission au niveau local.

série à partir de fin 2010. Le futur concept E-CELL PLUS ajoutera en soutien au moteur électrique un petit moteur thermique (prolongateur d'autonomie) pour une autonomie maximale.

Et ce n'est pas tout: avec notre programme d'efficacité globale « Design for Environment », nous considérons l'ensemble du cycle de vie du véhicule, pour garantir le meilleur respect de l'environnement dans toutes nos tâches, de la planification au recyclage, ainsi que dans la construction et l'exploitation des nouvelles usines. Par ailleurs, nous participons au développement de carburants alternatifs et nous engageons activement dans la recherche bionique. Bref, en plus de vous amener à bon port, BlueEFFICIENCY fait avancer le respect de l'environnement.

Pour en savoir plus sur nos mesures globales, consultez le site www.mercedes-benz.fr, rubrique BlueEFFICIENCY.



Arrêtez-vous un instant pour faire avancer le respect de l'environnement.



Les modèles B 160 BlueEFFICIENCY et B 180 BlueEFFICIENCY ont été spécialement développés pour consommer moins d'énergie et souscrivent en cela au concept BlueEFFICIENCY qui englobe toute une série de mesures d'optimisation du véhicule. Ainsi, en montant par exemple des pneus offrant une moindre résistance au roulement, une gestion d'alternateur intelligente et une direction à plus haute efficacité énergétique, il nous a été possible d'obtenir une baisse de jusqu'à 12 % de la consommation de carburant pour des émissions de CO₂ réduites en conséquence. La fonction Stop/Start ECO, qui fait partie intégrante du concept BlueEFFICIENCY de ces modèles, contribue largement à cette évolution. Elle permet en effet d'économiser du carburant lorsque le véhicule est arrêté à un feu ou pris dans les em-

bouteillages, et participe ainsi à la préservation de l'environnement. Le système est capable de couper automatiquement le moteur lorsque celui-ci n'est pas sollicité. Le moteur redémarre de lui-même – immédiatement et presque sans aucun bruit – dès que vous enfoncez complètement la pédale d'embrayage. Efficaces sur la route, les mesures de réduction des émissions commencent dans nos centres de production. La Classe B est produite à partir de matériaux recyclables tels que l'acier, des alliages et des matières premières renouvelables comme les fibres de coco utilisées pour les sièges. Le concept global d'éco-conception dont bénéficient tous les modèles de la Classe B a été récompensé par le certificat environnemental délivré par l'organisme TÜV SÜD¹.

¹ TÜV SÜD Management Service GmbH, Munich.

« Mettre les gaz », une expression que vous pouvez désormais prendre au pied de la lettre.

Respecter l'environnement est une démarche qui paie, d'une façon ou d'une autre. Ainsi, en utilisant le gaz naturel (GNV) pour alimenter votre moteur, vous limitez les émissions polluantes et réduisez en même temps votre facture de carburant. Le modèle Classe B 180 NGT BlueEFFICIENCY fonctionne aussi bien à l'essence qu'au gaz naturel. Pour passer d'un mode de propulsion à l'autre, même pendant la marche,

il suffit d'appuyer sur une touche. Il en résulte des avantages non négligeables tant sur le plan écologique qu'économique : en effet, le gaz naturel est utilisable comme carburant sans avoir à subir aucune transformation polluante. La propulsion au gaz naturel ne rejette pas de particules et émet environ 23 % de CO₂ de moins qu'un moteur essence.



La jauge de carburant sur le modèle B 180 NGT BlueEFFICIENCY.



Le double réservoir.

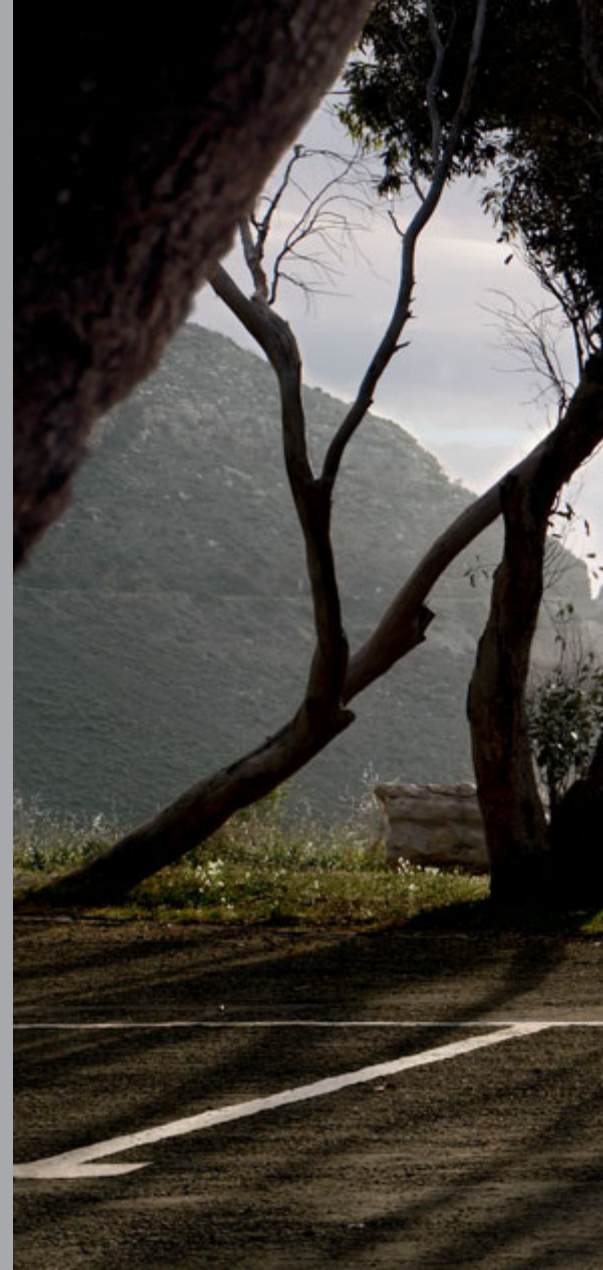





F-CELL

BlueEFFICIENCY

zero emission
CO₂: 0,0g/km

zero emission

S 13 231

De l'hydrogène pour combustible.

La Classe B F-CELL à pile à combustible.

L'objectif de Mercedes-Benz est de produire des véhicules sans émissions polluantes. Nous sommes plus proches de ce but ultime que beaucoup ne le pensent. Plus d'une centaine de prototypes de la Classe B F-CELL ont d'ores et déjà parcouru plus de 4,5 millions de kilomètres. La Classe B F-CELL se passe entièrement de carburant d'origine minérale, comme l'essence ou le gazole.

L'énergie est issue de la réaction entre l'hydrogène et l'oxygène. Conséquence : le véhicule ne rejette que de la vapeur d'eau. Dès 2010 dans certains pays, les premiers véhicules ont été remis aux clients. D'ici à quelques années seulement, la Classe B F-CELL sera produite en série. Mercedes-Benz travaille en outre avec de nombreuses entreprises de distribution d'énergie et

les politiques à la production à long terme de grandes quantités d'hydrogène à partir d'énergies entièrement renouvelables telles que le soleil, le vent ou la biomasse. Pour que l'avenir sans émission devienne très prochainement une réalité.



La Classe B F-CELL fait le plein d'hydrogène.



L'affichage du flux d'énergie sur la Classe B F-CELL.

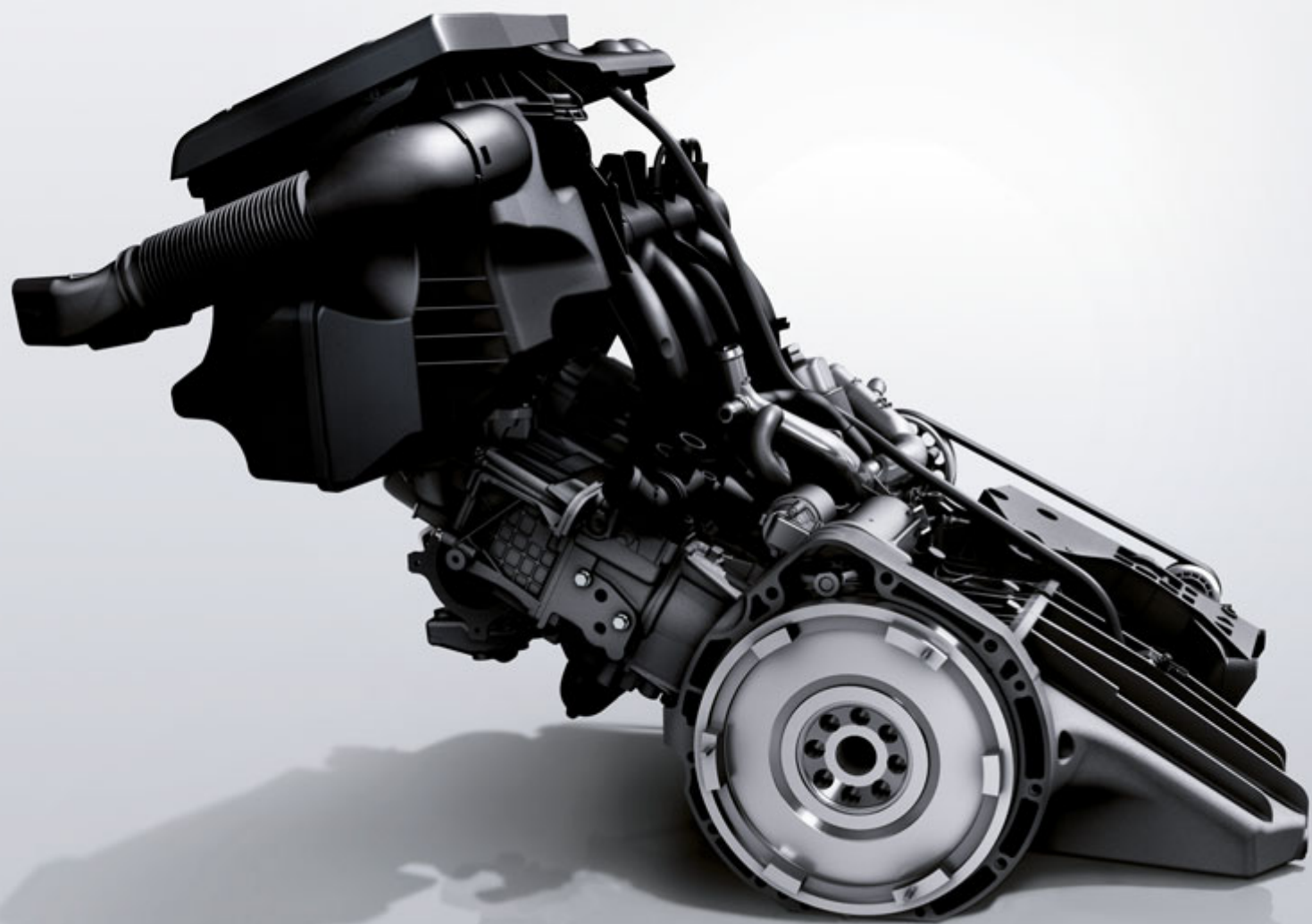

Puissance et sobriété.

Sur les longs trajets, la Classe B se montre très agile, tout en étant remarquablement sobre. Une qualité due à la haute technicité de nos moteurs essence.

Ces moteurs sont à la fois puissants, peu gourmands en essence et respectueux de l'environnement. Les faibles pertes par frottement et le processus de combustion optimisé limitent la

consommation et les émissions polluantes. Vous trouverez d'autres informations sur la consommation et les rejets de CO₂ pages 77-78. La Classe B 200 constitue le modèle de pointe du programme de motorisations. Avec une puissance de 100 kW (136 ch) et un couple de 185 Nm entre 3 500 et 4 000 tr/min, elle atteint une vitesse de pointe de 196 km/h. A bord des deux autres motorisations essence - B 160 BlueEFFICIENCY, B 160,

B 180 BlueEFFICIENCY, B 180 - vous goûtez également au dynamisme et à l'agrément de conduite, tout en savourant les économies réalisées.

B 200

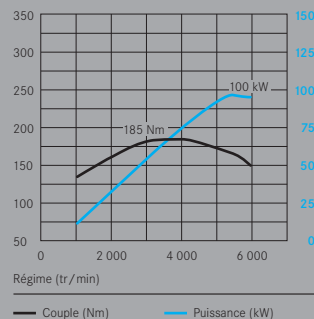

La Classe B 200 allie confort de marche et hautes performances.

Investissez dans l'environnement, pas dans le carburant !

Nos ingénieurs travaillent d'arrache – pied au développement de moteurs diesel propres. Les deux motorisations diesel de la Classe B, équipées d'un filtre à particules de série, font appel à la technologie Common Rail : le gazole finement pulvérisé est injecté sous haute pression dans les

chambres de combustion, autorisant un dosage précis sur toutes les plages de régime.

Cette technologie permet de réduire la consommation et les émissions tout en garantissant un couple élevé : jusqu'à 250 Nm sur la B 180 CDI

(80 kW/109 ch) et jusqu'à 300 Nm sur la B 200 CDI (103 kW/140 ch), des valeurs qui garantissent puissance et agrément de conduite.

B 180 CDI

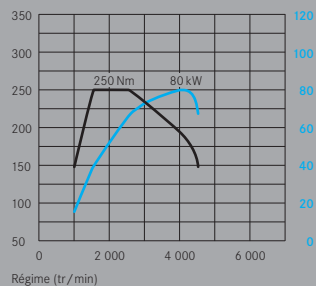

B 200 CDI

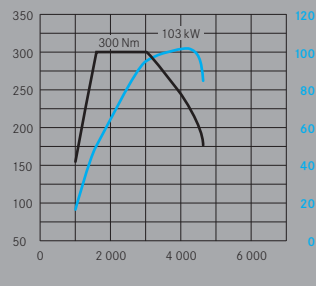

Régime (tr/min)

— Couple (Nm)

— Puissance (kW)

Grâce à l'injection directe Common Rail, les deux moteurs mobilisent un couple élevé dès les plages de régime inférieures.

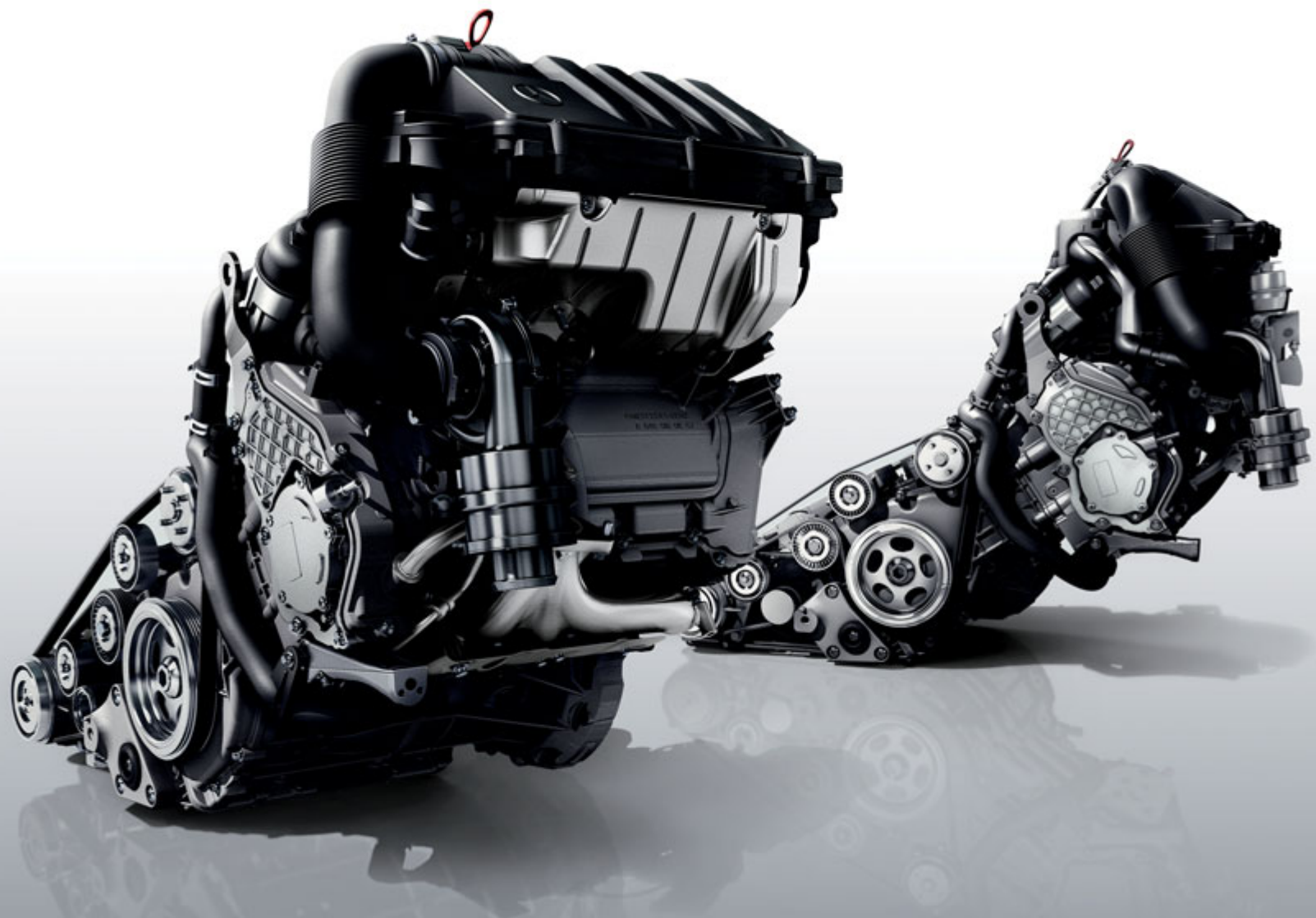

Accélérer, rien d'autre !

L'empattement long et la voie particulièrement large assurent une conduite à la fois confortable et dynamique au volant de la Classe B. Des sensations encore renforcées par la boîte de vitesses automatique à variation continue AUTOTRONIC livrée avec TEMPOMAT (régulateur de vitesse) et SPEEDTRONIC (limiteur de vitesse) (options). La boîte AUTOTRONIC reconnaît le style de

conduite du conducteur et adapte le régime en conséquence. Grâce à la démultiplication continue, elle permet à la Classe B d'accélérer sans interruption de la force motrice. Une légère impulsion sur le levier sélecteur ou sur les touches de commande de boîte au volant (option) suffit pour passer manuellement les rapports virtuels - pour des sensations de conduite encore plus sportives.



La boîte automatique à variation continue AUTOTRONIC (option).



Les touches de commande de boîte au volant (option).



Votre septième sens : notre Concept de Sécurité Intégrale.

Chaque accident est un accident de trop. Sur la Classe B, de nombreux dispositifs de sécurité active permettent d'éviter d'emblée toute collision. Pour stabiliser le véhicule en cas de sous-virage ou de survirage par exemple, la régulation de comportement dynamique ESP® de série peut freiner chacune des roues de façon ciblée et adapter, si nécessaire, le couple moteur.

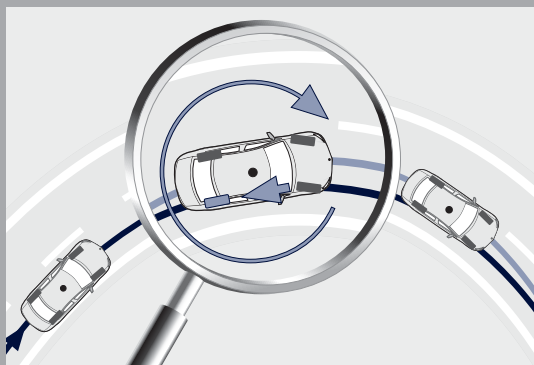

ESP® : intervention de freinage en sous-virage.

Egalement très utile, la direction active STEER CONTROL de série aide le conducteur à contre-braquer pour rétablir la trajectoire du véhicule en transmettant une impulsion sensible dans le volant. Le freinage d'urgence assisté BAS de série compte également au nombre des systèmes de sécurité active : à partir de la vitesse à laquelle vous enfoncez la pédale de frein, il est capable

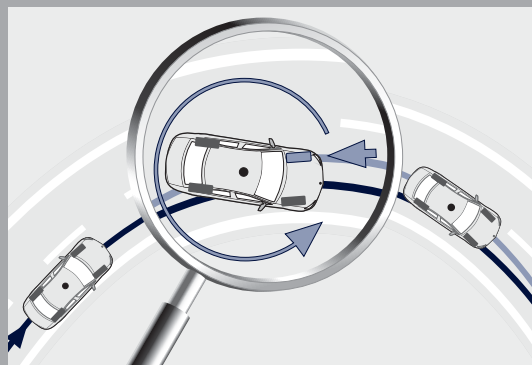

ESP® : intervention de freinage en survirage.

de détecter un freinage d'urgence et mobilise alors instantanément la pression de freinage maximale de façon à réduire la distance de freinage. Egalement à bord de série : l'avertisseur de perte de pression des pneus et la régulation antipatinage ASR.





B100



S 0V 8529

Mettez-vous en sécurité. A bord de la Classe B.

La Classe B protège son conducteur et tous ses occupants. Ses technologies de sécurité évoluées aident d'une part à éviter les accidents tout en offrant d'autre part une protection très élevée en cas de collision.

Les projecteurs bi-xénon en option dispensent une lumière plus intense que les phares conventionnels. L'éclairage actif dans les virages présente également des avantages visibles. Pendant la marche, il suit vos mouvements de braquage. Les routes sinueuses seront donc toujours parfaitement éclairées.

Parmi les autres idées salutaires de nos ingénieurs figurent les nombreux airbags implantés aux points déterminants du véhicule. Les airbags conducteur et passager avant adaptatifs se déclenchent de manière sélective. En cas de collision, des capteurs activent un ou deux seuils de déclenchement, en fonction de la gravité de l'impact. Les airbags latéraux tête et thorax ou la combinaison d'airbags latéraux arrière et d'airbags rideaux (option) contribuent également à la protection des occupants du véhicule, afin que tous vos passagers bénéficient comme vous d'une protection maximale.

En cas d'accident, rien n'est laissé au hasard.

A bord de votre Classe B, vous êtes protégé par une multitude de dispositifs de sécurité active et passive parfaitement harmonisés. Le Concept de Sécurité Intégrale fait appel aux techniques les plus récentes, comme vous êtes en droit de l'attendre d'une Mercedes. La position d'assise surélevée offre une visibilité parfaite sur le trafic et garantit une sécurité élevée en cas de collision frontale : compte tenu de leur implantation spécifique, le moteur et la boîte de vitesses peuvent glisser sous la cellule passagers, le long du plancher incliné du pédalier – limitant considérablement

les risques de blessures pour les occupants. La dotation de série prévoit un éclairage de secours en cas d'accident. Lorsque les dispositifs de retenue pyrotechniques tels que les airbags ou les rétracteurs de ceinture se déclenchent en cas d'accident détecté par le système, les feux de détresse et, si la fonction automatique est activée, l'éclairage intérieur se mettent en marche, complétés par l'éclairage de plancher (série). Cette fonction vous permet de mieux vous orienter dans l'habitacle en cas d'accident et facilite l'intervention des secours.





La modularité : une valeur sûre.

La Classe B excelle dans l'art de la métamorphose - le concept d'aménagement.

La Classe B est un petit chef-d'œuvre d'habitabilité ! La place disponible dans le coffre ne manquera pas de vous surprendre, y compris lorsque la banquette arrière est occupée ! Offrant une profondeur de chargement de 89,8 cm et un volume de 544 litres, le coffre peut par exemple accueillir six grandes caisses à bouteilles. Grâce au positionnement intelligent des bouteilles de gaz, la Classe B 180



Généreux, le compartiment de chargement.

NGT BlueEFFICIENCY propose elle aussi une surface de chargement plane et un coffre spacieux de 416 litres. La banquette arrière de série peut en outre être rabattue selon la formule 1/3 ou 2/3. En rabattant entièrement les sièges arrière, vous pourrez dégager en un tournemain une surface de chargement parfaitement plane.



L'accoudoir arrière rabattable et amovible (option), avec porte-gobelets.

Vos désirs prennent forme, la Classe B se transforme.

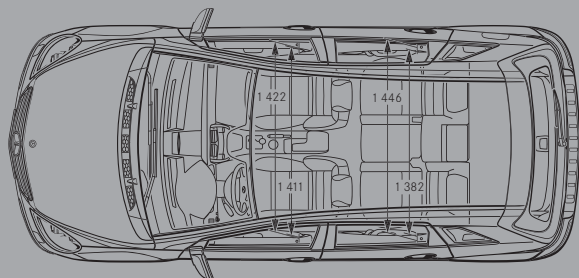

Faites comme bon vous semble : modulable à l'envi, la Classe B s'adapte rapidement à toutes les situations. Avec le système EASY-VARIO (option), quelques gestes suffisent pour rabattre le dossier du siège passager avant, tandis que les dossiers des sièges arrière et le siège passager avant se déposent sans effort, pour dégager une surface de chargement plane de 2,95 m et porter le volume du compartiment

de chargement à 2 245 litres, correspondant à environ 18 caddies pleins. Un accoudoir arrière rabattable et amovible est proposé en option, pour vous permettre de transporter des objets longs tels que des skis. Les compartiments de rangement de série prévus dans le coffre vous permettent d'accéder rapidement aux objets que vous y glisserez.

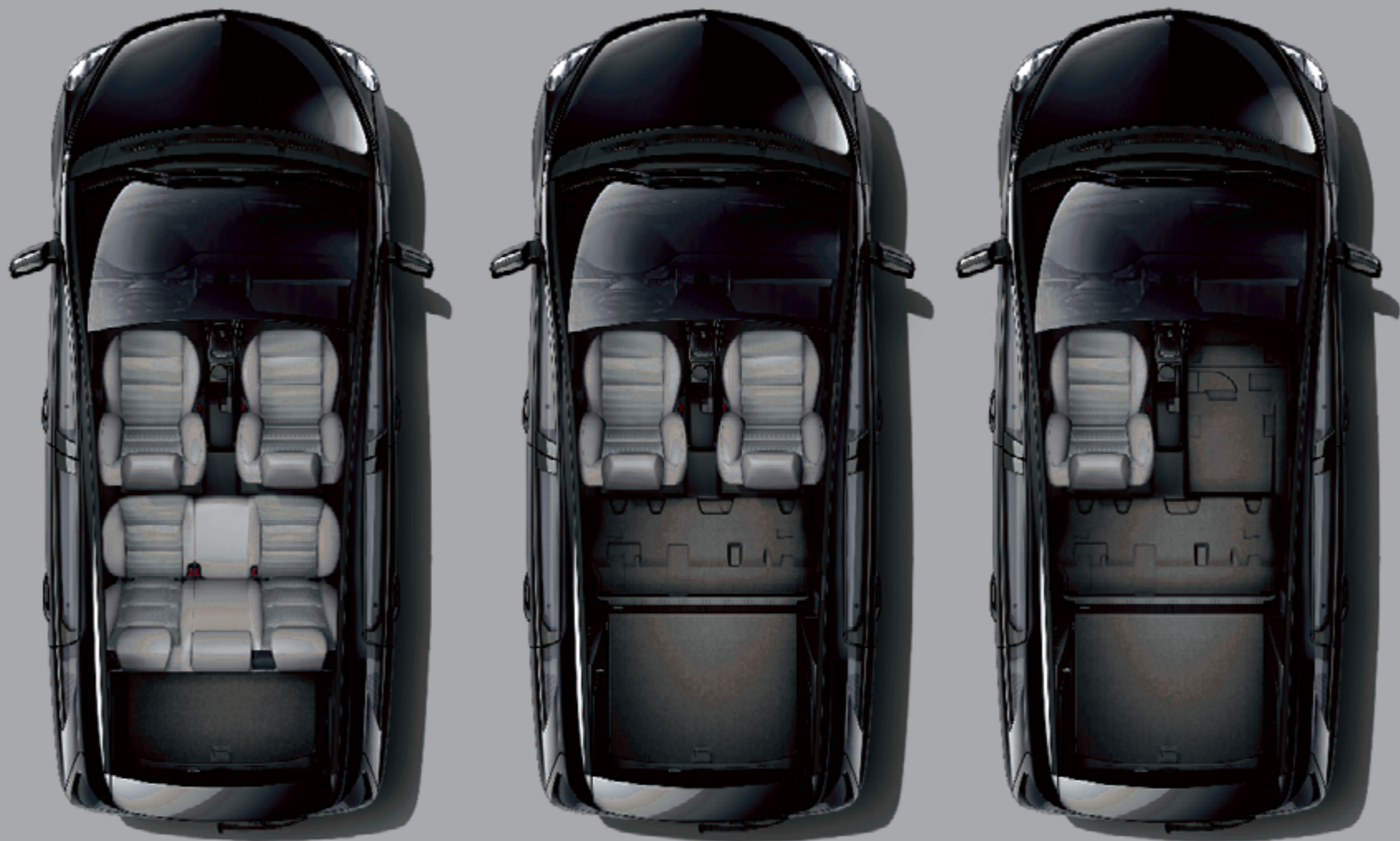

La Classe B offre un habitacle modulable et dégage une surface de chargement de 2,95 m maxi.



Le plus bel endroit pour faire une pause.

La Classe B vous réserve un accueil du plus haut niveau. Elle vous offre notamment une position d'assise surélevée qui vous permet de prendre place à bord confortablement ; l'habitacle raffiné est dominé par des matériaux haut de gamme et un design dynamique. Les inserts décoratifs de la console centrale, du tunnel de transmission et des contre-portes sont réalisés en aluminium cendré brossé, pour une note sportive, ou, en option (sauf sur ligne Sport), en bois de myrte.

L'aménagement de l'habitacle obéit autant à des critères esthétiques qu'ergonomiques. Pour ne citer qu'un exemple : la planche de bord judicieusement conçue est agrémentée de baguettes chromées. Réglable en hauteur et en approche, le volant s'adapte à chaque conducteur, ou presque. Les nombreux rangements dont béné-

ficie la Classe B s'avèrent particulièrement pratiques. Les box disponibles en option sous les sièges avant, le rangement sur la console centrale et le range - lunettes au-dessus de la porte conducteur vous permettent de ranger et d'accéder rapidement aux petits objets indispensables lors des trajets quotidiens.

La boîte à gants climatisée tient à votre disposition des boissons toujours fraîches sur la route. La climatisation automatique THERMOTRONIC (option) autorise un réglage séparé de la température pour le conducteur et le passager avant.



La boîte à gants climatisée (série).



Le box de rangement sous le siège passager avant (option).



Bienvenue en première classe !

Voyager agréablement. Un souhait toujours réalisé à bord de la Classe B. En dépit de ses dimensions compactes, elle offre en effet un habitacle très généreux. Les sièges confortables sont revêtus de série de tissu Groningue dans les coloris beige Orient, noir ou gris alpaga, au choix. Proposées en option, les garnitures haut de gamme associant le tissu Bastogne et le similicuir ARTICO font aussi partie de la dotation de la ligne Sport. Une sellerie cuir raffinée est également disponible en option pour la Classe B. De série, les inserts décoratifs en aluminium brossé confèrent une note d'élégance à l'habitacle. Pour voyager en tout confort, le conducteur dispose de série d'un siège réglable en hauteur. Vous pouvez également choisir les sièges avant confort (option ; de série sur lignes Design et Sport), qui intègrent un siège passager avant réglable en hauteur, le réglage en inclinaison de l'assise et un soutien lombaire pour les deux sièges avant.

Pour la France, veuillez vous reporter au tarif en vigueur afin de connaître le détail des garnitures en cuir.



PASS AIR BAG

RADIO DISC

NAVI TEL

SYS

Phone call icons

Volume icons

ON

CD slot



02:36

1 Q.W 2 ABC 3 DEF 4 GHI 5 JKL 6 MNO 7 PQRS 8 TUV 9 WXYZ * + 0 #

Navigation arrows and C button

OK button with directional arrows

AUTO 2 3 4 5

MAX

OFF

21° 21°

REAR

REST

A/C

Ayez une longueur d'avance, y compris sur l'autoroute des données.

Notre offre ne manquera pas de séduire les plus mélomanes d'entre vous. Outre le plaisir d'écoute, la vaste gamme de systèmes audio et de communication propose de nombreuses fonctionnalités. Le système de commande et d'affichage COMAND APS (option) permet de piloter l'autoradio, le lecteur CD/DVD ainsi que le téléphone portable¹ et le système de navigation. Ce dernier, également intégré au système Audio 50 APS en option, offre un stockage sur DVD ou sur disque dur permettant de mémoriser et de traiter plus rapidement les données de navigation. L'Interface Média en option² permet de connecter un lecteur MP3, un iPod® ou un disque dur externe. Le pilotage et la commande de l'iPod® s'effectuent con-

fortablement au volant et via l'Audio 20/50 APS ou COMAND APS. Un emplacement pour carte mémoire SD (pour la lecture de fichiers audio au format MP3 ou WMA) fait partie de la dotation de série du système COMAND APS.

Vos oreilles ne resteront pas non plus insensibles aux avantages de la commande vocale LINGUATRONIC livrée avec l'Audio 50 APS et le système COMAND APS dont les fonctionnalités élargies assurent un confort d'utilisation maximal.

¹ Prééquipement pour téléphone portable avec interface universelle UHI disponible en option.

² Disponible uniquement avec Audio 20 avec changeur CD, Audio 50 APS ou COMAND APS.



Commande vocale LINGUATRONIC (option).

Permettez-nous de vous présenter vos assistants.

Seul(e) à bord de votre Classe B, vous n'en êtes pas moins accompagné(e) d'une multitude d'assistants. Pour vous garer, faites confiance à l'Aide au Parking Active APA (option). Dès que cette dernière a détecté une place de stationnement adéquate, vous pouvez engager la marche arrière et valider la proposition. Il ne vous reste plus qu'à contrôler la vitesse au moyen des pédales d'accélérateur et de frein. Le système actionne automatiquement la direction, et quelques tours de volant suffisent pour que votre véhicule soit garé le long du trottoir.

Egalement très pratique, le système d'aide au démarrage en côte, livré de série, évite tout recul intempestif du véhicule lorsque vous passez de la pédale de frein à l'accélérateur.

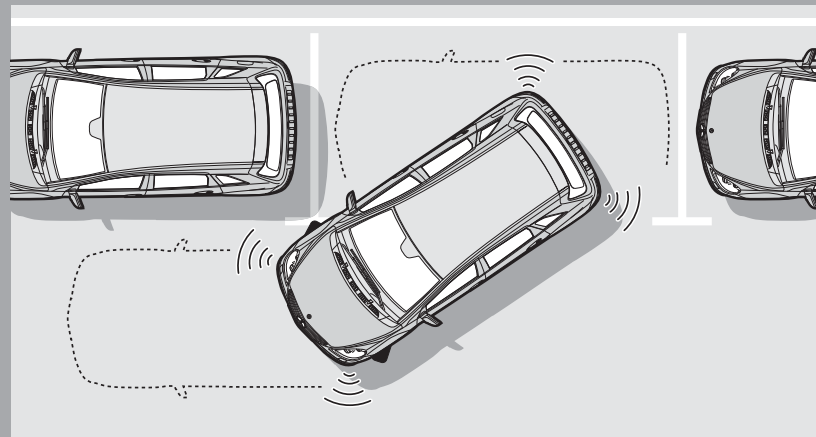

Mode de fonctionnement de l'Aide au Parking Active APA (option).

Pour y voir plus clair.

Le confort de haut niveau à bord de la Classe B s'exprime de façon lumineuse avec le Pack Visibilité livré de série. Il intègre deux liseuses à l'arrière et une liseuse supplémentaire pour le conducteur, des miroirs de courtoisie éclairés dans les pare-soleil, des éclairages de plancher à l'avant

ainsi que des éclairages de seuil et des témoins d'ouverture dans les portes avant, pour mieux voir dans l'obscurité. Autres composants de ce pack : le rétroviseur à commutation jour/nuit automatique, le détecteur de pluie, l'extinction temporisée des phares et l'éclairage de localisation.



Le Pack Visibilité (série).



Le rétroviseur à commutation jour / nuit automatique avec détecteur de pluie (série).



Priorité à l'ergonomie.

Le système multimédia COMAND APS (option) garantit un divertissement de qualité. Son grand écran central à affichage couleur permet non seulement de piloter le système de navigation, mais aussi d'utiliser l'autoradio, le lecteur CD/DVD, le téléphone portable¹ et la fonction SMS. La dotation inclut en outre trois ans de mise à jour gratuite de vos cartes à compter de la première immatriculation du véhicule. L'autoradio Audio 50 APS (option) intègre également un système de navigation. Grâce à l'utilisation exclusive de DVD (Audio 50 APS) et de disques durs (COMAND APS) comme supports de mémoire, les deux systèmes sont nettement plus rapides que la plupart des appareils comparables fonctionnant avec CD-ROM.

La fonction de guidage dynamique TMC (Traffic Message Channel - TMC Pro avec COMAND APS), qui vous aide à contourner les embouteillages, est l'une des spécialités du service de navigation. Quant à l'ordinateur de bord intégré de série au combiné d'instruments, il pourra par exemple vous renseigner sur votre consommation moyenne ou sur le kilométrage parcouru. Avec le volant multifonctions (série), vous avez toutes les fonctions à portée de main et de regard. Réglable dans n'importe quelle position, il comporte des touches pour piloter de nombreuses fonctions du véhicule. Ainsi, vos mains restent sur le volant et vos yeux sur la route.

¹ Prééquipement pour téléphone portable avec interface universelle UHI disponible en option.



Le système multimédia COMAND APS (option).

Seul le kilométrage vous fait prendre conscience de la durée du voyage.

Veillez prendre place, s'il vous plaît. Une invitation à laquelle répondront volontiers les passagers arrière de la Classe B. Celle-ci leur réserve trois sièges individuels confortables, même sur les longs trajets. Pour les plus petits, la Classe B est équipée de série de fixations ISOFIX pour sièges enfants à l'arrière, avec courroies d'ancrage. Outre sa simplicité d'utilisation, ce système normalisé offre une protection élevée dans la mesure où le siège enfant est directement fixé à la carrosserie du véhicule. Des sièges enfants intégrés à la banquette arrière sont disponibles en option pour les jeunes passagers à partir de six ans.

Des portes latérales de grandes dimensions garantissent un accès aisé à l'avant comme à l'arrière. A l'ouverture des portes avant, le regard est attiré par d'élégantes baguettes de seuil ornées du monogramme Mercedes-Benz. Tout comme les habillages haut de gamme des contre-portes, elles soulignent le caractère sportif et raffiné de la Classe B,

qui peut être mis en exergue par une sellerie cuir proposée en option et déclinée dans les tons gris alpaga, noir ou beige Orient.

Pour la France, veuillez vous reporter au tarif en vigueur afin de connaître le détail des garnitures en cuir.



Les matériaux haut de gamme de l'habitacle.





De nouvelles perspectives s'ouvrent à vous.

Le toit ouvrant panoramique à lamelles.

Pour voir le monde sous un autre jour, optez pour le toit ouvrant panoramique à lamelles. Cet équipement optionnel est idéal pour se faire une place au soleil, d'une simple pression sur une touche. A l'ouverture, la première lamelle pivote, jouant le rôle d'un déflecteur, tandis que les quatre autres coulissent en continu vers l'arrière. La Classe B vous fait alors profiter de sensations dignes d'un cabriolet ; l'ouverture du toit ouvrant panoramique à lamelles est en effet nettement plus grande que celle des toits ouvrants

conventionnels. Inutile de faire grise mine si le soleil n'est pas au rendez-vous : la surface transparente et résistante aux rayures du toit panoramique vous dégage la vue vers le ciel tout en vous protégeant des intempéries. Si vous en avez assez vu, il vous suffit de fermer le store double à commande manuelle. Il fait office de pare-soleil lorsque le toit panoramique est fermé et de déflecteur lorsque le toit est ouvert.



Envie de fraîcheur ?

Le climat idéal avec THERMATIC et THERMOTRONIC.

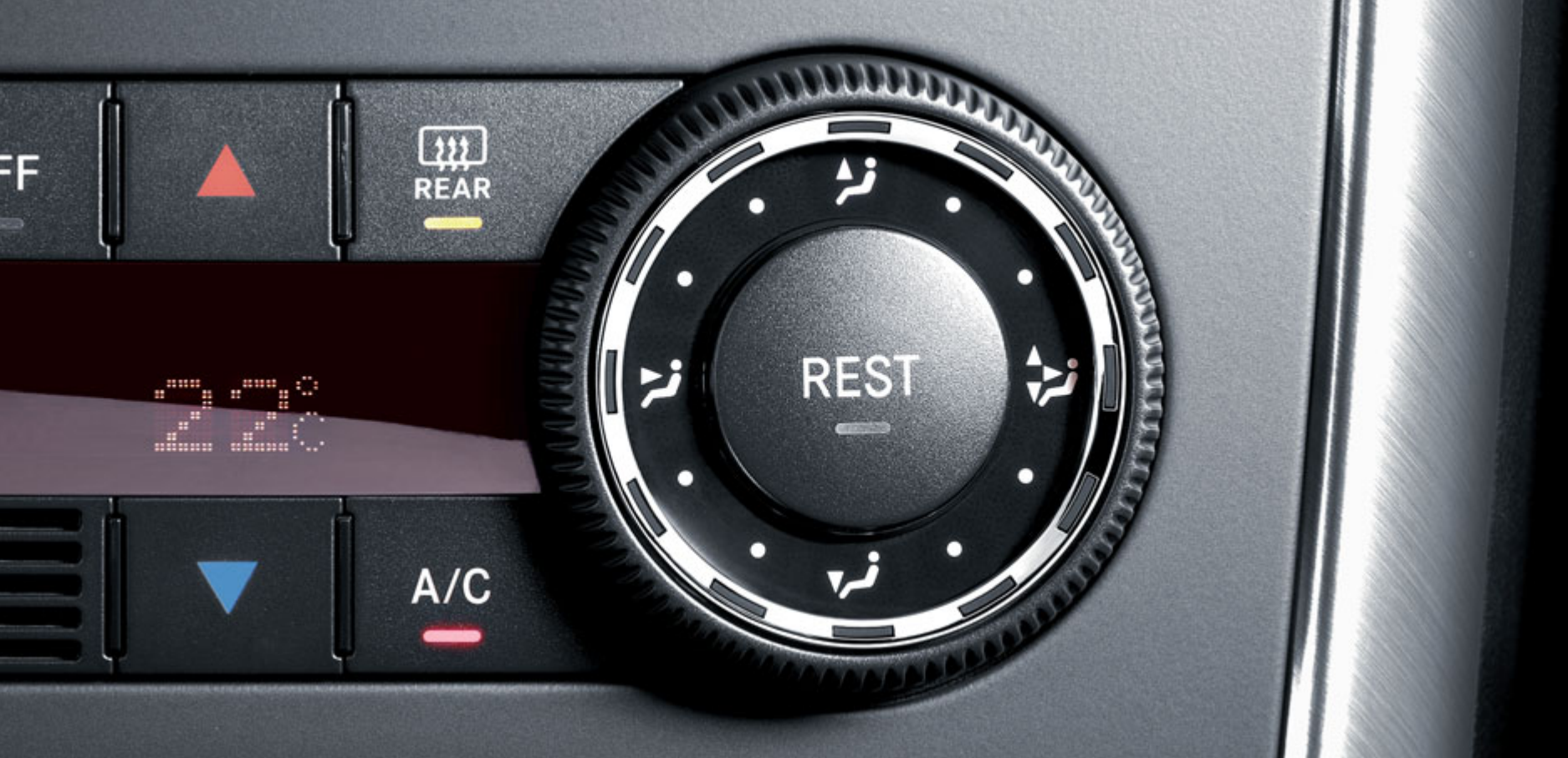

Avec la Classe B, vous arrivez toujours frais et dispos à destination. De série, vous bénéficiez de la climatisation THERMATIC, réglable sur cinq niveaux, de la brise légère au grand souffle rafraîchissant. La climatisation automatique

THERMOTRONIC disponible en option autorise un réglage séparé de la température pour le conducteur et le passager avant. Les conditions extérieures telles que la température, l'humidité de l'air, l'intensité et l'angle d'incidence des

rayons du soleil sont prises en compte. Cette climatisation confort dispose également d'une fonction de récupération de la chaleur résiduelle du moteur.

Ambiance sonore hors pair.

Le système de sonorisation Surround Harman Kardon® Logic 7®.

Plongez l'habitacle de votre Classe B dans une ambiance sonore hors du commun. Avec ses douze haut-parleurs de grande qualité, le système de sonorisation Surround Harman Kardon® Logic 7® (option) garantit un plaisir d'écoute authentique et un rendu sonore exceptionnel – pour les enregistrements stéréo et, en liaison avec le système multimédia COMAND APS (option), pour les enregistrements au format Dolby Digital 5.1.

Des avancées high-tech telles que la technologie surround multicanal Logic 7® et l'amplificateur

à 9 canaux DSP transforment l'habitacle de votre Classe B en un véritable auditorium. La puissance de 450 W offre des réserves suffisantes pour une sonorité profonde. Les mélomanes avertis apprécieront tout particulièrement l'Interface Média disponible en option, qui permet de connecter un lecteur MP3¹, un iPod® ou des disques durs externes.

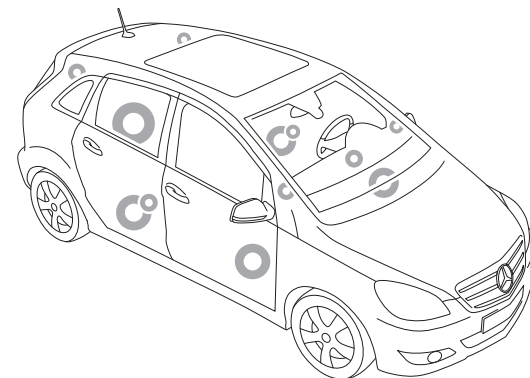

¹ Pour une expérience sonore optimale, il est préférable d'utiliser des fichiers MP3 d'au moins 128 kbit/s.

RADIO

DISC

NAVI

TEL



SYS



ON



12:29 FM 92.2 MHz TA
• SWR2 BW • 90.8 MHz
• ANTENNE 2 • SWR4 S
SWR3
Radio Speicher Klang

1

Q.D

2

ABC

3

DEF

4

GHI

5

JKL

6

MNO

7

PQRS

8

TUV

9

WXYZ

*

+

0

↵

#

↑



C

OK

REAR

Les équipements sport dernier cri.



Les jantes alliage 43 cm (17") design 10 branches (option gratuite sur la ligne Sport).

Des ambitions d'athlète sommeillent en vous ? La version Sport disponible en option pour la Classe B ne manquera pas de les réveiller. Elle confère à votre voiture une allure encore plus dynamique. A l'avant, la baguette chromée au niveau des antibrouillards traduit un tempérament de conquérante. Les impressionnantes jantes alliage 43 cm (17") design 5 doubles branches (cf. page 66) témoignent elles aussi d'une volonté d'aller de l'avant - et vite ! Exigeant en termes de performances, vous serez séduit par le train de roulement sport parfaitement réglé. Ceux que vous aurez laissés derrière vous ne pourront qu'admirer la sortie d'échappement en acier inoxydable poli. Les bandes décoratives au design réflecteur apposées sur le pare-chocs arrière font également forte impression. La ligne Sport intègre par ailleurs tous les composants de la ligne Design.







Le drapeau à damiers au bout de chaque trajet.

La ligne Sport (option) fait régner un véritable esprit sportif dans l'habitacle. Vous vous assurez un bon départ rien qu'en montant à bord : les sièges revêtus de tissu Bastogne et de similib cuir ARTICO au niveau des joues latérales (sellerie cuir en option sur la photo de gauche) sont disponibles en trois coloris. Votre pouls s'accélère à la vue du combiné d'instruments avec éclairage blanc et du levier

de vitesses gainé de cuir et coiffé d'un insert en aluminium. Vos mains agrippent le volant en cuir agrémenté de deux barrettes en aluminium. Votre pied effleure le pédalier en acier inoxydable avec picots. Prêt pour le départ ?

Pour la France, veuillez vous reporter au tarif en vigueur afin de connaître le détail des garnitures en cuir.





Etincelante : la ligne Design.

Déclinée dans la ligne Design (option, série sur B 200 CDI et B 200), la Classe B a une allure éblouissante. Elle se fait remarquer essentiellement par des antibrouillards cerclés de chrome, une sortie d'échappement en finition acier inoxydable poli et une protection de seuil de chargement



Rutilante : la ligne Design.

en acier inoxydable. Les baguettes chromées rehaussant les pare-chocs, les bas de glace et les bandeaux de protection latérale ajoutent une note de raffinement et de sportivité supplémentaire.



Inserts décoratifs raffinés sur le pare-chocs arrière.

EQUIPEMENTS DE SERIE (liste non exhaustive)

 Accoudoir à l'avant et filet dans l'espace aux pieds du passager avant

 Aide au démarrage en côte

 Airbags frontaux adaptatifs et airbags latéraux tête et thorax à l'avant (airbags latéraux dans les dossiers des sièges avec maintien supplémentaire au niveau de la tête)

 Allumage automatique des phares

 Amortissement sélectif

 Antidémarrage électronique avec système de verrouillage à télécommande radio et signaux lumineux de fermeture

 Appuie-tête actifs à l'avant réglables en hauteur et en inclinaison

 Appuie-tête rabattables, réglables en hauteur et en inclinaison à l'arrière (x 3)

 Avertisseur de perte de pression des pneus

 Baguettes de protection latérale dans le ton carrosserie à l'avant et à l'arrière

 Baguettes de seuil avec insert en aluminium aux quatre portes, monogramme Mercedes-Benz à l'avant

 Banquette arrière rabattable (2/3-1/3), avec coussins d'assise amovibles

 Bas de caisse et poignées de porte dans le ton carrosserie

 Boîte de vitesses mécanique à 5 rapports¹ ou à 6 rapports²

 Cache-bagages

 Ceintures de sécurité 3 points (x 5), avec rétracteur et limiteur d'effort, réglables en hauteur à l'avant, avec rétracteurs de ceinture et ajustement automatique de la hauteur de ceinture à l'arrière

 Climatisation automatique THERMATIC avec filtres anti-poussières et antipollen, boîte à gants climatisée

 Colonne de direction à réglage mécanique en hauteur et en approche

 Détecteur automatique de siège enfant Mercedes-Benz avec transpondeur sur le siège passager avant

 Détecteur de pluie

¹ De série sur les modèles B 160 BlueEFFICIENCY, B 180 BlueEFFICIENCY, B 180 NGT BlueEFFICIENCY et B 200.

² Equipement de série sur les modèles B 180 CDI et B 200 CDI.



Les appuie-tête arrière (série).



L'affichage de l'état des ceintures arrière (série).

EQUIPEMENTS DE SERIE (liste non exhaustive)

 Direction paramétrique avec fonction STEER CONTROL

 Eclairage d'urgence en cas d'accident

 Feux de stop adaptatifs clignotants

 Filtre à particules (pour modèles diesel)

 Fixations de sièges enfants ISOFIX

 Indicateur de température extérieure

 Indicateur dynamique de maintenance ASSYST

 Inserts décoratifs en aluminium sur la console centrale, les contre-portes et le tunnel

 Lève-glaces électriques avant/arrière

 Miroirs de courtoisie éclairés

 Module de pavillon avec liseuse pour conducteur, passager avant et passagers arrière, éclairage du plancher à l'avant

 Plancher de chargement réglable sur 2 niveaux

 Projecteurs antibrouillards

 Radio CD Audio 5 avec lecteur CD compatible MP3, prise auxiliaire dans la boîte à gants et 6 haut-parleurs

 Rétroviseurs extérieurs chauffants à réglage électrique depuis l'intérieur, avec miroirs asphériques, peints dans le ton carrosserie

 Rétroviseur intérieur jour/nuit automatique

 Siège conducteur réglable manuellement en hauteur

 Système antiblocage de roues (ABS), freinage d'urgence assisté (BAS), régulation de comportement dynamique ESP®

 Verrouillage centralisé avec commutateur intérieur, verrouillage automatique des portes et capteur de collision

 Volant multifonctions et ordinateur de bord



La climatisation THERMATIC (série).



Les lève-glaces électriques (en France : à l'avant et à l'arrière, de série).

OPTIONS (liste non exhaustive)

Accoudoir arrière rabattable et amovible, avec porte-gobelets et trappe pour le chargement d'objets longs

Aide au Parking Active (avec radar de recul PARKTRONIC)

Airbags latéraux à l'arrière

Airbags rideaux

Alarme antivol et anti-effraction avec protection antisoulèvement et protection volumétrique

Audio 50 APS avec navigation par DVD, chargeur CD / DVD et interface Bluetooth®; commande vocale LINGUATRONIC

Boîte de vitesses automatique à variation continue AUTOTRONIC avec TEMPOMAT

Climatisation automatique THERMOTRONIC

Jantes alliage AMG 46 cm (18") design 5 branches

Ligne Design

Ligne Sport

Projecteurs bi-xénon avec éclairage actif dans les virages, fonction éclairage adaptatif et lave-phares intégrés

Rétroviseurs extérieurs rabattables électriquement



La climatisation automatique confort THERMOTRONIC.



L'affichage sur le combiné d'instruments de l'Aide au Parking Active APA.

OPTIONS (liste non exhaustive)

Siège conducteur multicontours

Sièges avant confort à réglages électriques

Sièges avant chauffants

Sièges confort : siège passager avant réglable en hauteur, assise réglable en inclinaison et soutien lombaire aux places avant

Sièges enfants intégrés à la banquette arrière

Sièges sport à l'avant

Système de sonorisation Surround Harman Kardon® Logic 7®

Système EASY-VARIO : dossiers arrière amovibles (2/3-1/3), siège passager avant amovible et dossier rabattable

Système multimédia COMAND APS avec navigation par disque dur et représentation cartographique, lecteur CD/DVD compatible MP3, interface Bluetooth® et commandes vocales LINGUATRONIC

Toit ouvrant panoramique à lamelles

Toit panoramique fixe

L'équipement de la Classe B peut varier légèrement selon la région ou le pays de commercialisation. Renseignez-vous auprès de votre partenaire Mercedes-Benz.



Le système de sonorisation Surround Harman Kardon® Logic 7®.



Le toit ouvrant panoramique à lamelles.

Des jantes taillées pour la route.



De série : jante acier 38 cm (15") ou 41 cm (16") avec enjoliveur.



Option : jante alliage 41 cm (16") design 5 branches.



Ligne Design (option) : jante alliage 41 cm (16") design 5 doubles branches.



Option : jante alliage 43 cm (17") design 10 branches.



Ligne Sport (option) : jante alliage 43 cm (17") design 5 doubles branches, finition argent titane.



Option : jante alliage AMG 46 cm (18") design 5 branches, finition argent titane.



Nouvelle jante alliage bicolore 43 cm (17") design 5 doubles branches (option).

L'enjoliveur au design perforé, les jantes alliage design 5 doubles branches ou encore les jantes alliage AMG design 5 branches ne sont que quelques exemples parmi le vaste choix de jantes proposées. Les finitions argent titane ou dans la nouvelle teinte bicolore satisfont toutes les exigences.

L'excellence signée Mercedes-Benz.

Prenez place dans une voiture à votre image. Avec les packs d'équipements *designo* (options), vous pouvez composer un habitacle qui vous ressemble. Quatre selleries *designo* alliant le cuir et l'Alcantara® vous sont proposées pour les sièges. Les inserts décoratifs sont réalisés dans les plus nobles essences (peuplier anthracite *designo* ou peuplier marron *designo*), combinées à la laque noire *designo*. Vos boiseries préférées ornent également le levier/sélecteur

de vitesses *designo*, tout comme le cuir noble. La même qualité se retrouve dans l'élégant velours des tapis de sol bordés d'un liseré en cuir *designo*. Pour connaître les autres équipements et obtenir de plus amples informations sur *designo*, consultez notre site www.mercedes-benz.fr

Pour plus de détails concernant l'offre *designo*, merci de vous rapprocher de votre distributeur Mercedes-Benz.



Les éléments décoratifs en peuplier marron *designo*.



Raffinement suprême : la laque noire *designo*.





Parée pour tous vos projets.

Les accessoires d'origine Mercedes-Benz constituent un véritable plus. Vous avez des projets avec votre Classe B ? Réalisez-les ! Envie d'une randonnée à vélo ? Rien de plus simple avec le porte-vélos intérieur qui vous permet de transporter deux vélos standard. Besoin de rangement supplémentaire ? Les coffres de toit, déclinés en

trois tailles (de 330 à 450 litres), sont proposés dans le coloris titane métallisé ou argent mat. Les conducteurs à la fibre sportive opteront pour le déflecteur de toit, qui souligne les lignes dynamiques de la Classe B, ou encore pour les boîtiers de rétroviseurs ou les coques de poignées de porte extérieures en finition chromée bril-

lante. Pour de plus amples informations à ce sujet et sur les autres accessoires, consultez nos catalogues d'accessoires.

Etant donné la diversité des modèles de vélos proposés dans le commerce, il peut s'avérer nécessaire d'ajuster ou de démonter certaines pièces, par exemple le guidon, la selle ou les garde-boue. Nous vous recommandons donc vivement de procéder à un essai.





Bien plus que l'achat d'une simple voiture.

Le musée Mercedes-Benz. Le nouveau musée Mercedes-Benz de Stuttgart retrace 125 ans d'histoire automobile. Découvrez un univers fascinant lors d'un extraordinaire voyage à travers le temps. Dans un cadre architectural impressionnant, plus de 1 500 pièces de musée réparties sur neuf niveaux illustrent la tradition unique et la force d'innovation de la marque Mercedes-Benz. Vous y verrez également les deux premières automobiles du monde, la voiture à moteur brevetée de Benz et la calèche à moteur de Daimler, datant toutes deux de 1886. Deux circuits étroitement liés vous entraîneront des débuts de l'automobile à ses perspectives futures à travers d'inoubliables modèles classiques et la chronique de plus de 100 ans d'histoire du sport automobile, sur une surface d'exposition de 16 500 m². Découvrez Mercedes comme jamais auparavant! Nous attendons votre visite. Pour plus d'informations, veuillez consulter notre site Internet.



Mercedes-Benz Service24h. A bord de votre nouvelle Mercedes, vous éprouvez dès le départ un merveilleux sentiment de sécurité. Le Mercedes-Benz Service24h se tient en effet à votre disposition 24 h sur 24, 365 jours par an. En cas de problème technique ou de panne, vous pouvez vous en remettre à tout instant, partout en Europe, au Mercedes-Benz Service24h. Appelez pour ce faire le numéro d'assistance technique (0) 0800 1 777 7777¹. Nos spécialistes donneront immédiatement suite à votre appel et organiseront dans les plus brefs délais une aide rapide et professionnelle. Dès réception de votre appel, notre équipe Service24h se rend sur place. La plupart du temps, le problème peut être réglé directement sur les lieux de la panne. Et si cela devait s'avérer impossible, nous mettrons tout en œuvre pour acheminer votre véhicule vers l'atelier Mercedes-Benz le plus proche.

Essai sur route. Les qualificatifs ne suffiront jamais à décrire l'atmosphère particulière qui règne à bord d'une Mercedes. C'est pourquoi nous vous invitons à partager avec elle quelques moments de plaisir sur la route. Sélectionnez le point « Trouvez votre Distributeur ou Réparateur Agréé » sur www.mercedes-benz.fr. Le masque de recherche vous aidera alors à trouver le site Mercedes-Benz le plus proche de chez vous.

¹ A partir d'un téléphone fixe en France. Pour un appel de l'étranger ou d'un téléphone portable : 00 33 149 932 107.

TISSU GRONINGUE¹

471 Noir



475 Beige Orient



478 Gris alpaga

TISSU BASTOGNE/SIMILICUIR ARTICO²

721 Noir



725 Beige Orient

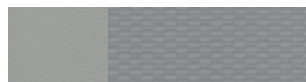

728 Gris alpaga

CUIR³

801 Noir

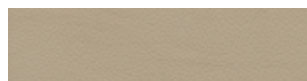

805 Beige Orient



808 Gris alpaga

SIEGES SPORT TISSU ZANDVOORT/SIMILICUIR ARTICO³

751 Noir

CUIR/ALCANTARA® *designo*³X20 Noir *designo*X90 Gris alpaga/noir *designo*X91 Java/noir *designo*X93 Rouge impérial/noir *designo*

INSERTS DECORATIFS

Aluminium argent cendré¹727 Bois de myrte³INSERTS DECORATIFS *designo*^{3,4}W62 Peuplier anthracite *designo*W68 Peuplier marron *designo*¹Équipement de série.²Option ; de série sur ligne Sport.³Option.⁴Compris dans la sellerie cuir/Alcantara® *designo*. Boiseries au choix.Pour la France, veuillez vous reporter au tarif en vigueur afin de connaître le détail des garnitures en cuir. Pour plus de détails concernant l'offre *designo*, merci de vous rapprocher de votre distributeur Mercedes-Benz.

	B 180 CDI	B 200 CDI	B 160 BlueEFFICIENCY ⁴	B 180 BlueEFFICIENCY ⁵
Nombre de cylindres / disposition	4 / en ligne	4 / en ligne	4 / en ligne	4 / en ligne
Cylindrée totale (cm ³)	1 991	1 991	1 498	1 699
Puissance nominale ¹ (kW [ch DIN] à tr/min)	80 [109]/4 200	103 [140]/4 200	70 [95]/5 200	85 [116]/5 500
Couple nominal ¹ (Nm à tr/min)	250 / 1 600–2 600	300 (280) / 1 600–3 000	140 / 3 500–4 000	155 / 3 500–4 000
Accélération 0–100 km/h (s)	11,3 (11,8)	9,6 (9,7)	13,2 (14,2) ⁶	11,3 (12,0) ⁶
Vitesse maxi approximative (km/h)	183 (178)	200 (195)	174 (168) ⁶	184 (180) ⁶
Dimensions des pneus	205 / 55 R 16	205 / 55 R 6	195 / 65 R 5	195 / 65 R 5
Carburant	gazole	gazole	sans plomb 95	sans plomb 95
Consommation ² (l / 100 km)				
Cycle urbain	6,7–6,7 (6,7–7,3)	6,6–6,6 (6,7–8,0)	8,1–8,2 (8,7–8,9) ⁶	8,0–8,2 (9,2–9,4) ⁶
Cycle extra-urbain	4,4–4,5 (4,9–5,3)	4,5–4,6 (4,9–5,3)	5,4–5,6 (6,2–6,4) ⁶	5,3–5,7 (6,2–6,4) ⁶
Cycle mixte	5,2–5,3 (5,6–6,0)	5,2–5,3 (5,6–6,3)	6,4–6,6 (7,1–7,3) ⁶	6,3–6,6 (7,3–7,5) ⁶
Emissions de CO ₂ (g/km) ² , cycle mixte	136–139 (146–158)	136–139 (146–165)	149–152 (168–173) ⁶	146–153 (173–177) ⁶
Norme antipollution	Euro 5 (Euro 5)	Euro 5 (Euro 5)	Euro 5 (Euro 5) ⁶	Euro 5 (Euro 5) ⁶
Capacité du réservoir (l / dont réserve env.)	54 / 6	54 / 6	54 / 6	54 / 6
Réservoir de carburant gaz naturel (kg / dont réserve env.)	–	–	–	–
Poids à vide ³ (kg)	1 435 (1 470)	1 435 (1 470)	1 320 (1 350) ⁶	1 330 (1 360) ⁶
P.T.A.C. (kg)	1 880	1 880	1 835	1 830

Les valeurs entre parenthèses s'appliquent aux véhicules avec boîte automatique.

¹ Selon directive 80 / 1269 / CEE, version actuelle.

² Les valeurs indiquées ont été déterminées selon les procédés de mesure en vigueur (directive 80 / 1268 / CEE, version actuelle). Ces valeurs ne s'appliquent pas à un modèle en particulier et ne font pas partie de l'offre. Elles ne sont présentées ici qu'à des fins de comparaison entre différents types de véhicules.

³ Selon directive 92 / 21 / CE, version 95 / 48 / CE (masse du véhicule en ordre de marche, avec conducteur de 68 kg, 7 kg de bagages et réservoir rempli à 90 %). Le poids à vide s'entend pour les véhicules avec dotation de série. Il s'accroît avec les accessoires et les options, ce qui réduit d'autant la charge utile.

⁴ De série avec boîte de vitesses mécanique et fonction Stop/Start ECO. En option en version B 160 avec boîte automatique.

⁵ De série avec boîte de vitesses mécanique et fonction Stop/Start ECO. En option en version B 180 avec boîte automatique.

B 180 NGT BlueEFFICIENCY		B 200
4/en ligne		4/en ligne
2 034		2 034
85 [116]/5 750		100 [136]/5 500
165/3 500-4 000		185/3 500-4 000
12,4 (13,2)		10,1 (10,2)
184 (180)		196 (190)
205/55 R 6		205/55 R 6
gaz naturel	sans plomb 95	sans plomb 95
6,4 (6,5) ⁷	9,7 (9,9)	8,8-9,1 (9,7-9,9)
4,1 (4,3) ⁷	5,9 (6,2)	5,5-5,7 (6,2-6,4)
4,9 (5,1) ⁷	7,3 (7,6)	6,7-7,0 (7,5-7,7)
135 (139)	170 (177)	158-164 (177-182)
Euro 5 (Euro 5)	Euro 5 (Euro 5)	Euro 5 (Euro 5)
54/6	54/6	
16/1,5	-	
1 470 (1 515)	1 345 (1 390)	
1 950	1 880	

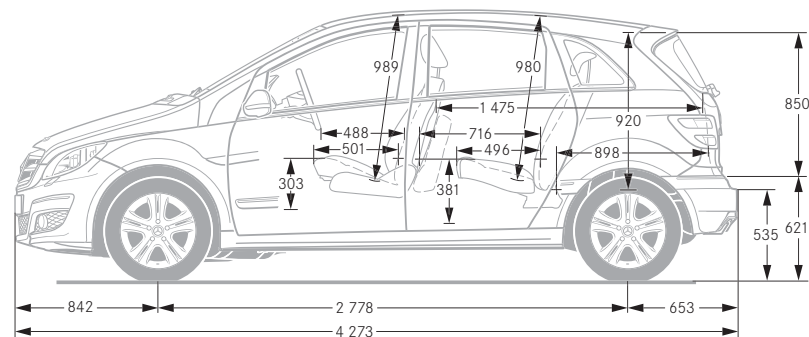
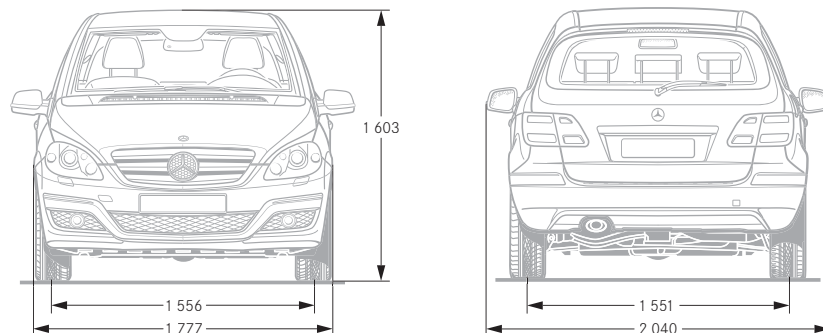

⁶ Données applicables aux motorisations essence des modèles B 160 et B 180.

⁷ Ces valeurs s'appliquent exclusivement à la propulsion au gaz naturel. Elles sont exprimées en m³/100 km.

Cotes exprimées en millimètres. Les valeurs moyennes indiquées s'entendent pour le véhicule à vide avec dotation de série.

PEINTURES STANDARD¹



589 Rouge Jupiter



650 Blanc cirrus



696 Noir

PEINTURES METALLISEES²



191 Noir cosmos



240 Bleu lotus



391 Bleu horizon



478 Vert delta



490 Marron steppe



597 Rouge Saturne



761 Argent polaire



787 Gris montagne

¹ Equipement de série.

² Option.

Au terme de son cycle de vie, nous reprendrons votre véhicule afin de le recycler d'une façon respectueuse pour l'environnement, et ce conformément à la directive européenne relative aux véhicules hors d'usage et au droit national applicable. La reprise de véhicules en fin de vie est assurée par un réseau d'entreprises spécialisées, chargées de recycler les véhicules de manière écologique. Les méthodes de récupération des véhicules et des pièces font l'objet de développements constants. Votre véhicule a été conçu pour répondre aux exigences applicables aujourd'hui et pour s'adapter, dans un temps donné, à toute nouvelle exigence qui aurait pour objet d'augmenter le taux de recyclage d'un véhicule. Pour de plus amples informations, contactez le (0) 0800 17 777 777.

NB sur les informations contenues dans ce catalogue : des modifications ont pu intervenir sur le produit depuis le 29/07/2010, date de clôture de la rédaction. Dans la mesure où il s'agit d'une publicité internationale, certains types de véhicules, équipements ou accessoires figurant dans cette brochure peuvent ne pas être proposés dans certains pays. Par ailleurs, les visuels et les textes peuvent présenter des équipements ou des accessoires proposés de série ou en option, selon le pays de commercialisation. Les éventuelles différences de teinte sont dues aux techniques d'impression. Pour obtenir des informations complémentaires, veuillez vous adresser à votre distributeur

Mercedes-Benz. www.mercedes-Benz.fr