

La Classe B Sports Tourer



Mercedes-Benz



La Classe B. Vers un futur plein de promesses.

Prenez la route. Avec un Sports Tourer qui allie agilité et confort pour transformer chaque trajet en voyage passionnant. Explorez de nouveaux horizons avec des technologies durables et novatrices, ainsi qu'une transmission intégrale 4MATIC dynamique (option). Et tout sera sublimé par les projecteurs hautes performances à LED en option. Vous n'êtes pas au bout de vos découvertes. Êtes-vous prêt ? La Classe B n'attend plus que vous !

POUR LE MEILLEUR DANS TOUS LES FORMATS.



Découvrez la Classe B en HD. Téléchargez l'application iPad® des brochures Mercedes-Benz et la notice d'utilisation numérique « Mercedes-Benz Guides » pour iPhone®. Ces deux applications proposent de nombreuses vidéos et des contenus supplémentaires. Elles sont disponibles gratuitement sur l'iTunes Store®.

Pour une séduction sans limites :

2 | Mercedes-Benz B 250 4MATIC

Argent polaire métallisé

Ligne d'équipement AMG Line, jantes alliage AMG à 5 doubles branches, Pack Exclusif, Pack Nuit, sellerie en cuir rouge aïrelle, insert décoratif en frêne noir brillant

14 | Mercedes-Benz B 220 d

Rouge Jupiter

Ligne d'équipement Urban, jantes alliage à 5 doubles branches, Pack Nuit, sellerie en cuir noir

20 | Mercedes-Benz B 220 d

Rouge Jupiter

Ligne d'équipement AMG Line, jantes alliage AMG à 5 doubles branches, Pack Exclusif AMG, Pack Nuit, sellerie en cuir noir RED CUT, insert décoratif façon carbone

Pour le meilleur dans chaque détail :

24 | Mercedes me

28 | Mercedes-Benz Service

32 | BlueEFFICIENCY

34 | Natural Gas Drive

36 | Moteurs

37 | Transmission intégrale 4MATIC

38 | Pilote automatique de stationnement

39 | Concept de Sécurité Intégrale

40 | Système multimédia COMAND Online

42 | Eclairage d'ambiance

43 | Système EASY-VARIO-PLUS

44 | Equipements et packs

54 | Options

55 | Accessoires d'origine

56 | Jantes

58 | Caractéristiques techniques

61 | Garnitures et peintures





Jupe avant dynamique, projecteurs dessinés en filigrane – la mise en scène lumineuse de la Classe B maximise autant l'attention portée au trafic que celle suscitée sur son passage : en liaison avec les projecteurs hautes performances à LED en option, le conducteur est accueilli au déverrouillage des portes par une élégante lumière bleue. Monter à bord et se sentir bien. Dans un habitacle spacieux parfaitement adapté à tout type d'activités.

Séduisante et raffinée.
Mercedes-Benz oblige.





Pour les itinéraires croisés.

Seul sur la route des stations ou en famille pour des vacances à la mer : les sensations uniques que procure la conduite d'une Mercedes-Benz vous accompagnent partout. Des systèmes d'aide à la conduite et de sécurité novateurs assistent le conducteur et protègent les passagers, ainsi que les autres usagers de la route. Comme le freinage d'urgence assisté actif capable d'avertir le conducteur d'un risque de télescopage par des signaux visuels et sonores et même de déclencher une intervention de freinage automatique si nécessaire. La Classe B avec Mercedes-Benz Intelligent Drive.



PROJECTEURS HAUTES PERFORMANCES À LED

Quel objectif poursuit la technologie Mercedes en matière d'éclairage ? Elle cherche à ménager les yeux du conducteur lors des trajets de nuit tout en offrant une efficacité et une longévité maximales. Les projecteurs hautes performances à LED garantissent les meilleurs résultats. La technologie de projection LED des feux de croisement et la technologie de réflexion LED des feux de route assurent un éclairage optimal de la chaussée. De nuit, la luminosité est plus intense qu'avec des phares classiques. Et plus proche de la lumière du jour. Mercedes oblige, l'effet obtenu est de toute beauté.



A silver car is parked on a city street. The car is positioned on the right side of the frame, with its front end facing left. The street is paved with asphalt and has white dashed lines. In the background, there is a building with a sidewalk and a doorway. The scene is lit with bright sunlight, creating long shadows.

La meilleure raison
de prendre la route.



Un éclairage qui illumine tout sur son passage.

La lumière contribue largement à notre bien-être. Raison de plus pour la sublimer sur les modèles Mercedes. Sur la Classe B, l'éclairage d'ambiance en option crée une atmosphère unique, propice à la sérénité. De nuit, sa lumière indirecte agréablement feutrée met en valeur les lignes et les matériaux haut de gamme. Basé sur la technologie LED, l'éclairage d'ambiance offre douze coloris et cinq intensités.





Un tempérament de feu qui vous subjuguera.

Le Pack Exclusif en option se distingue par la combinaison stylée d'équipements et de matériaux haut de gamme parfaitement assortis. Le volant multifonctions à 3 branches est gainé de cuir haut de gamme. Les sièges confort en cuir rouge aïrelle, par exemple, ajoutent une touche tendance que viennent rehausser d'élégantes surpiqûres contrastées.

LE FREINAGE D'URGENCE ASSISTÉ ACTIF

Une distance trop courte, et c'est déjà trop tard. Les télescopages comptent parmi les accidents les plus fréquents dans le trafic routier. Raison de plus, pour Mercedes-Benz, de développer avec le freinage d'urgence assisté actif un système de sécurité assisté par radar qui minimise le risque de télescopage ou la gravité du choc. Voilà comment cela fonctionne : si le système détecte, à une vitesse comprise entre 30 et 250 km/h, une distance insuffisante avec le véhicule qui précède, il alerte le conducteur en allumant un voyant sur le combiné d'instruments. Si l'écart continue de se réduire, il déclenchera en outre un signal sonore. Le freinage d'urgence adaptatif peut par ailleurs amplifier le freinage du conducteur afin d'éviter une collision. Et si ce dernier ne réagit toujours pas, le système peut intervenir pour réduire la vitesse grâce à un freinage autonome.





Tenir ses distances.
Conserver son avance.

Parce que le futur est plein de promesses.

Meilleur coefficient aérodynamique : grâce à un aérodynamisme optimisé jusque dans les moindres détails, comme en atteste le C_x de seulement 0,25*, la consommation de carburant a pu être nettement réduite. Exemple en termes d'éco-compatibilité, la B 200 c affiche une longueur d'avance sur son segment grâce à un moteur monocarburant Plus au gaz naturel extrêmement efficace.



* B 180 d BlueEFFICIENCY Edition avec jante R00.





Arrêt sur image.







Gros plan sur la ligne sport AMG Line avec Pack Nuit. Charisme et séduction grâce au kit carrosserie AMG avec jupes avant et arrière, habillage des bas de caisse et jantes alliage AMG finition naturel brillant. Avec une sélection d'éléments de design finition noir brillant tels qu'une grille de calandre à deux lamelles noires et inserts chromés ou des pare-chocs ornés d'applications chromées, le Pack Nuit ajoute une touche personnelle du plus bel effet. Par ailleurs, le vitrage teinté foncé à partir du montant B souligne davantage encore le caractère sportif du véhicule.

Elle vous laissera sans voix.

Avec le Pack Exclusif AMG en option, le fil rouge de l'exclusivité et de la personnalisation se décline littéralement dans tout l'habitacle. Des selleries cuir noir RED CUT à la planche de bord et à la partie centrale des contre-portes en similicuir ARTICO, en passant par le volant sport multifonctions en cuir avec méplat inférieur – les surpiqûres contrastées rouges viennent ajouter une note de sportivité terriblement séduisante.





Notre univers conçu pour vous.

www.mercedes.me – une adresse où tout s’articule exclusivement autour de vous. Découvrez un univers de services, d’offres et de nouveautés fascinantes destinées à faciliter et à enrichir votre vie. Et qui viennent à vous sans le moindre effort – par la voie numérique. C’est ainsi que notre univers devient le vôtre.





Votre vie connectée : sous le signe de la simplicité.

Tous nos services de connectivité et de mobilité et de nombreuses autres offres tout aussi séduisantes – regroupées à un endroit unique, spécialement à votre intention : voilà Mercedes me. Inscrivez-vous gratuitement dès aujourd'hui, et entrez encore plus facilement dans l'univers Mercedes-Benz depuis votre ordinateur fixe ou portable, ou pendant vos trajets par l'intermédiaire d'une tablette, d'un smartphone ou d'une montre connectée. Parce que votre vie est en perpétuel mouvement, nos services s'adaptent également en permanence à vos besoins. Entrez dès maintenant dans l'univers Mercedes me : www.mercedes.me/welcome

Vous souhaitez bénéficier d'offres sur mesure en-dehors de l'espace numérique ? Retrouvez notre univers fascinant dans les Mercedes me Stores du monde entier, par exemple à Pékin, Moscou ou Hambourg.



Avec **Mercedes me connect**, vous gardez le contact avec votre véhicule – et votre voiture reste connectée au monde entier. De nombreux services de connectivité vous facilitent la vie et vous prêtent assistance pour tout ce qui concerne votre véhicule. Notre offre contribue à renforcer la sécurité, à améliorer la connectivité et, bien sûr, à vous procurer des sensations encore plus inoubliables au volant de votre Mercedes-Benz. Savourez l'impression délicieuse d'être connecté en permanence, y compris pendant vos trajets. Mercedes me connect regroupe les services essentiels qui permettent, entre autres, de bénéficier automatiquement d'une assistance en cas de panne ou d'accident, mais également les services à distance en ligne grâce auxquels vous pouvez régler certains paramètres de votre véhicule par l'intermédiaire de votre smartphone, et bien d'autres encore.

Mercedes me inspire vous permet de vivre des événements en relation avec la marque et d'établir une forme de dialogue, source d'inspiration. Nous souhaiterions vous voir participer à nos idées et aimerions connaître vos sensibilités afin de pouvoir vous proposer en permanence les meilleures solutions. Pour ce faire, nous vous invitons à rejoindre par exemple la communauté et à profiter de plus en plus d'offres et d'expériences allant bien au-delà des

thématiques automobiles classiques, notamment dans les domaines de l'événementiel, des voyages et de l'art de vivre.

Mercedes me move vous ouvre les portes de la mobilité intelligente : avec car2go, pionnier et leader mondial du partage de voitures en libre accès sur la voie publique ; l'application de mobilité moovel regroupant les offres de différents prestataires pour vous aider à trouver la solution optimale pour vous rendre d'un point A à un point B ; ou encore l'application mytaxi pour commander votre taxi, suivre son trajet en direct et régler en toute simplicité. Mercedes-Benz Rent vous permet de louer pour une durée courte ou longue un véhicule adapté à chaque occasion auprès du distributeur Mercedes-Benz le plus proche. Avec Blacklane, procurez-vous une limousine avec chauffeur. FlixBus est conçu pour vous aider à voyager en autocar à prix avantageux et de façon confortable et écologique.

Mercedes me assist facilite considérablement l'entretien de votre véhicule. Ce service vous permet de localiser en ligne le distributeur Mercedes-Benz le plus proche et de réserver en quelques clics un rendez-vous à l'atelier. Vous pouvez consulter à tout moment les travaux de maintenance effectués sur votre véhicule grâce au carnet d'entretien numérique accessible sur Internet dès le lendemain de

la révision. Outre les derniers travaux, vous y trouverez également l'historique S.A.V. complet ainsi que les intervalles de révision de votre véhicule, et pourrez, si nécessaire, imprimer les informations.

Mercedes me finance vous propose de nombreuses solutions pour accéder à la voiture de vos rêves. Mercedes-Benz Bank ou Mercedes-Benz Financial Services s'engage à trouver avec vous la formule de crédit-bail, de financement et/ou d'assurance la mieux adaptée à vos besoins. Grâce à nos solutions locatives, vous pouvez conduire les modèles les plus récents de la gamme Mercedes. Vous profitez d'une flexibilité maximale en ne payant que l'utilisation de votre véhicule et ce, sur la base de mensualités très intéressantes. Grâce à nos offres de financement, vous pouvez acquérir votre nouveau véhicule Mercedes-Benz à des conditions parfaitement adaptées à votre budget. Ajustez le montant de vos mensualités en modifiant la durée de votre contrat et l'apport que vous souhaitez y consacrer. Nos formules d'assurance personnalisées vous proposent une protection fiable à des conditions intéressantes, adaptée à votre budget et à votre véhicule. Une fois le contrat conclu, vous avez la possibilité de gérer vos demandes de financement en tout confort sur Internet.¹

¹ Disponibilité variable selon les marchés.

**Mercedes-Benz
Service**



Un service parfaitement adapté à votre Mercedes.

L'acquisition d'une Mercedes vous permet également de bénéficier d'un partenariat exclusif et inestimable avec Mercedes-Benz. Vos avantages : tranquillité d'esprit, sécurité et indépendance. En d'autres termes : jamais il n'a été aussi rassurant de rouler en Mercedes.

Le meilleur pour votre Mercedes. Personne ne connaît votre Mercedes aussi parfaitement que les spécialistes de nos ateliers Mercedes-Benz. Notre vaste gamme de prestations de service et nos exigences élevées en termes de qualité permettent à votre véhicule de toujours rester dans un état impeccable. Pour y parvenir, nous utilisons exclusivement des outils spéciaux et pièces d'origine Mercedes-Benz.

Le meilleur pour vous. Partez l'esprit serein dès les premiers kilomètres grâce à nos Contrats Service Mercedes-Benz sur mesure. Ceux-ci vous garantissent sur le long terme une sécurité de planification, un contrôle permanent des coûts grâce à des mensualités fixes et une transparence maximale des coûts. Et vous offrent une protection optimale contre les frais supplémentaires à l'atelier.

Le meilleur pour votre mobilité. La solution de mobilité Mercedes-Benz Mobilo¹ vous permet de voyager l'esprit serein dans toute l'Europe – même en cas de panne, d'accident, de petit incident ou d'acte de vandalisme. Mobilo vous donne notamment droit à une assistance sur place, un véhicule de remplacement, un service de remorquage ou une nuit à l'hôtel. Mobilo est incluse pendant deux ans à compter de la date de première mise en circulation et peut être prolongée pendant une durée maximale de 30 ans à chaque opération de service réalisée par un partenaire S.A.V. Mercedes-Benz agréé. A tout moment, vous pouvez nous joindre gratuitement dans toute l'Europe au 00800 1 777 7777².

↳ EN SAVOIR PLUS

Pour obtenir toutes les informations sur les Contrats Service Mercedes-Benz, rendez-vous sur www.mercedes-benz.com/servicevertraege – ou demandez à votre distributeur Mercedes-Benz d'élaborer pour vous une offre personnalisée.

¹ Offre soumise à nos conditions générales. La période de validité se prolonge jusqu'à la révision obligatoire suivante après chaque opération de service effectuée chez l'un de nos partenaires S.A.V. Mercedes-Benz agréés – pour une durée maximale de 30 ans à compter de la date de première mise en circulation. ² A l'étranger, des frais liés à l'itinérance peuvent être facturés.

Que serait le sport automobile sans Mercedes-Benz ?

Le premier véhicule à avoir remporté une course automobile était animé par un moteur Daimler. La première Mercedes était une voiture de course. Et que dire des légendaires Flèches d'argent ? Elles sont désormais mythiques. L'engagement de Mercedes-Benz dans le monde du sport repose sur une longue tradition. Le sport automobile est aujourd'hui encore très présent dans l'esprit de la marque et se devine dans chaque modèle à l'étoile. Revivez cette histoire absolument unique comme si elle datait d'hier : au musée Mercedes-Benz de Stuttgart.

EN SAVOIR PLUS

Découvrez ce qui fait bouger le monde depuis 130 ans et embarquez pour un voyage dans le temps à la découverte de l'histoire de l'automobile en visitant le musée Mercedes-Benz. Plus de 1 500 pièces exposées sur une surface de 16 500 m², parmi lesquelles des exemplaires uniques comme la plus ancienne Mercedes datant de 1902 ou encore les légendaires modèles à portes papillon. Bienvenue dans le lieu de toutes les innovations :

www.mercedes-benz.com/museum

www.facebook.com/mercedesbenzmuseum

www.instagram.com/mercedesbenzclassic

www.twitter.com/mb_museum

www.google.com/+mercedesbenzmuseum

www.youtube.com/mercedesbenzmuseum



Que serait Mercedes-Benz sans le sport automobile ?

Le 3 juin 1934 marque la naissance du mythe des Flèches d'argent à l'occasion de la course internationale de l'Eifel sur le circuit du Nürburgring. Aujourd'hui, ce mythe est plus vivant que jamais : en 2015, l'équipe des Flèches d'Argent MERCEDES AMG PETRONAS a remporté pour la seconde année consécutive les titres de Champion du monde des constructeurs et de Champion du monde des pilotes de Formule 1. La portée de ces succès dépasse de loin les circuits : chaque kilomètre parcouru nous permet de faire évoluer le développement des matériaux légers ou encore de la technologie hybride pour la production en série.

EN SAVOIR PLUS

Des solutions multimédias pour vous faire vivre la fascination de la Formule 1.

www.facebook.com/MercedesAMGF1

www.twitter.com/MercedesAMGF1

www.youtube.com/MercedesAMGF1

www.google.com/+MercedesAMGF1

www.instagram.com/MercedesAMGF1

www.MercedesAMGF1.com

www.mercedes-benz.com/motorsport





0,25*. Une valeur si infime et pourtant si déterminante.

La Classe B établit de nouvelles références : sa faible résistance à l'air réduit son niveau sonore et sa consommation de carburant. Le mérite en revient au déflecteur de toit, aux montants avant facilitant l'écoulement de l'air, aux rétroviseurs optimisés en termes d'aérodynamisme et à l'habillage du soubassement. Parmi les autres équipements BlueEFFICIENCY destinés à réduire la consommation et les émissions polluantes figurent la fonction Stop/Start ECO, les pneus à moindre résistance au roulement, l'affichage ECO sur le combiné d'instruments et l'indicateur du point de passage des rapports. La B 180 d BlueEFFICIENCY Edition établit des références en termes d'efficacité. Le volet de radiateur réglable et un train de roulement confort surbaissé optimisent encore la résistance à l'air, générant des valeurs d'émission exemplaires.

1 Volet de radiateur réglable (B 180 d BlueEFFICIENCY Edition)

2 Affichage ECO sur le combiné d'instruments

3 Le compresseur de climatiseur à économies d'énergie n'est activé qu'en cas de nécessité

4 Optimisations aérodynamiques complètes pour une consommation réduite et un confort sonore élevé

5 Boîte de vitesses à double embrayage 7G-DCT

6 Pneus à moindre résistance au roulement



5 6



4

NATURAL GAS DRIVE

Les réservoirs de gaz de la B 200 c sont logés en toute sécurité sous le plancher : deux d'une capacité de 19 l chacun, un autre sous la banquette arrière de 87 l. Grâce à cette configuration, le volume du coffre reste équivalent à celui d'une Classe B à propulsion conventionnelle.

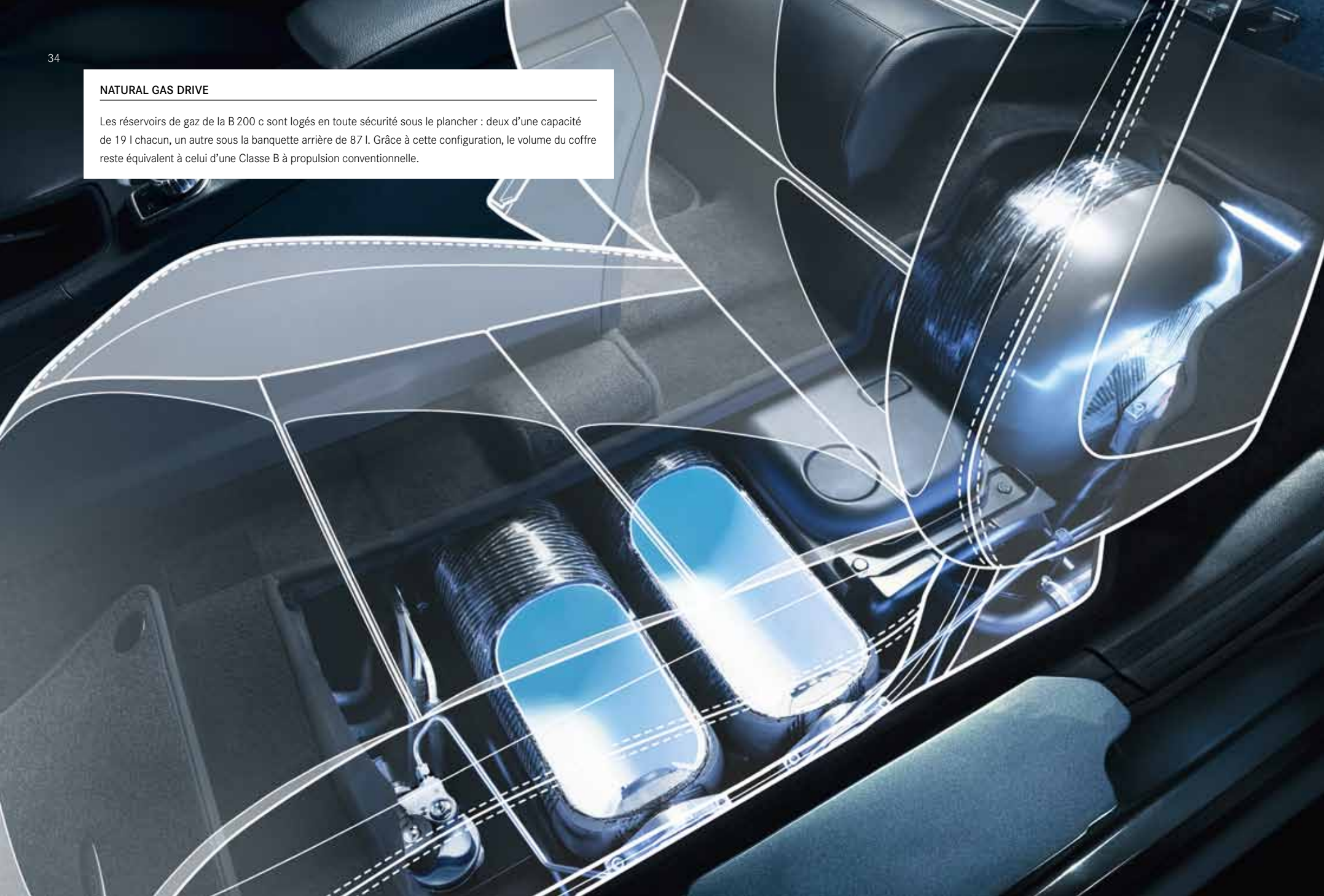

Natural Gas Drive. L'alternative intelligente.

La propulsion monocarburation Plus au gaz naturel de la **B 200 c** séduit par des émissions très faibles et des frais de carburant réduits pour des performances routières dynamiques. Animée par un moteur à explosion quatre cylindres discret et efficient avec injection directe et suralimentation par turbocompresseur. La désignation « monocarburation Plus » signifie que le moteur fonctionne principalement au gaz naturel. Les trois réservoirs de gaz naturel garantissent une autonomie de 500 km maxi. Le réservoir de carburant de 12 l offre un plus en termes de mobilité en y ajoutant 200 km maxi. Lorsque la réserve de gaz est épuisée, le véhicule bascule automatiquement et imperceptiblement en mode essence. La puissance du moteur est maintenue à un niveau constant. Après avoir fait l'appoint en gaz naturel, la voiture poursuit son chemin en misant sur la propulsion au gaz.





Le plaisir d'avancer.

La Classe B est animée par des moteurs diesel et essence extrêmement efficaces disponibles en neuf versions de puissance. Toutes les motorisations sont dotées d'une suralimentation par turbocompresseur et d'une fonction Stop/Start ECO de série. Pour une mobilité particulièrement respectueuse de l'environnement, un concept de propulsion alternatif est proposé : le moteur monocarburant Plus au gaz naturel B 200 c (cf. double page précédente).

Selon la motorisation, la transmission de la force est assurée par une boîte de vitesses mécanique à 6 rapports ou la boîte de vitesses automatique à double embrayage 7G-DCT qui passe les rapports en douceur, sans interruption de la force motrice.

EN SAVOIR PLUS

Retrouvez toutes les caractéristiques techniques de la Classe B en pages 58/59.

LA GAMME DE MOTORISATIONS

Diesel :

B 160 d - Puissance : 66 kW (90 ch), couple : 240 Nm

B 180 d/B 180 d BlueEFFICIENCY Edition - Puissance : 80 kW (109 ch), couple : 260 Nm

B 200 d/B 200 d 4MATIC - Puissance : 100 kW (136 ch), couple : 300 Nm

B 220 d/B 220 d 4MATIC - Puissance : 130 kW (177 ch), couple : 350 Nm

Essence :

B 160 - Puissance : 75 kW (102 ch), couple : 180 Nm

B 180/B 180 BlueEFFICIENCY Edition - Puissance : 90 kW (122 ch), couple : 200 Nm

B 200 - Puissance : 115 kW (156 ch), couple : 250 Nm

B 220 4MATIC - Puissance : 135 kW (184 ch), couple : 300 Nm

B 250/B 250 4MATIC - Puissance : 155 kW (211 ch), couple : 350 Nm



Motricité mon amour. La transmission intégrale 4MATIC.

Spécialement développée pour la plateforme de la Classe B. Dans des conditions classiques, elle est aussi efficace qu'une simple traction avant. Sur les chaussées détrempées ou enneigées, elle offre en revanche un net gain de motricité : la **transmission intégrale 4MATIC** de la Classe B.

Un embrayage multidisque à commande électro-hydraulique intégré dans l'essieu arrière permet une répartition variable du couple. De la traction avant particulièrement économique, notamment à allure constante sur autoroute, au mode 50/50 sur la neige ou le verglas, ou en cas de manœuvres dynamiques.

UNE DIRECTION ET UN TRAIN DE ROULEMENT FASCINANTS

Le **train de roulement confort** offre le parfait équilibre entre confort et dynamisme. La neutralisation des mouvements de roulis et de tangage favorise la maîtrise du véhicule et la sécurité de conduite.

Le **train de roulement avec système d'amortissement adaptatif** permet de modifier les caractéristiques d'amortissement au moyen du **contacteur DYNAMIC SELECT**. La dynamique transversale peut être rehaussée en passant du mode Confort au mode Sport, pour des sensations de conduite particulièrement intenses.

Le **train de roulement confort surbaissé** combine agilité et confort de marche. L'abaissement de la carrosserie de 20 mm à l'avant et 15 mm à l'arrière améliore l'aérodynamisme.

La **direction paramétrique** est une direction asservie à la vitesse. Plus la vitesse augmente, plus l'assistance diminue. Inversement, plus la vitesse diminue, plus l'assistance augmente.

La **direction paramétrique sport** accroît le confort de la direction assistée asservie à la vitesse grâce à une démultiplication variable asservie à l'angle de braquage. Le véhicule présente une plus grande agilité sur les routes sinueuses et profite d'une meilleure tenue de trajectoire en ligne droite.

Permettez-nous de vous présenter vos assistants personnels.

Le **pilote automatique de stationnement** (option) facilite la recherche de places de stationnement et les manœuvres d'insertion et de sortie de stationnement. Il pilote automatiquement le véhicule en cas de stationnement en créneau et désormais aussi en épi et déleste le conducteur pour les opérations de braquage et de freinage¹. Le pilote automatique de stationnement est activé automatiquement jusqu'à 35 km/h en marche avant et signale les emplacements adéquats. Dès que le conducteur enclenche la marche arrière et valide la proposition, le pilote automatique de stationnement se charge de manière totalement autonome de la manœuvre jusqu'à une vitesse de 10 km/h.

¹ Valable uniquement pour les modèles équipés d'une boîte de vitesses automatique.

VIGILANCE ABSOLUE : AUTRES ASSISTANTS OPTIONNELS

La **caméra de recul** s'active automatiquement à l'enclenchement de la marche arrière et affiche sur l'écran média la zone située à l'arrière du véhicule en utilisant des lignes de guidage dynamiques.

L'**assistant de signalisation routière** est capable de détecter les limitations de vitesse, les sens interdits et les interdictions de dépasser, ainsi que les fins d'interdiction, et de les afficher.

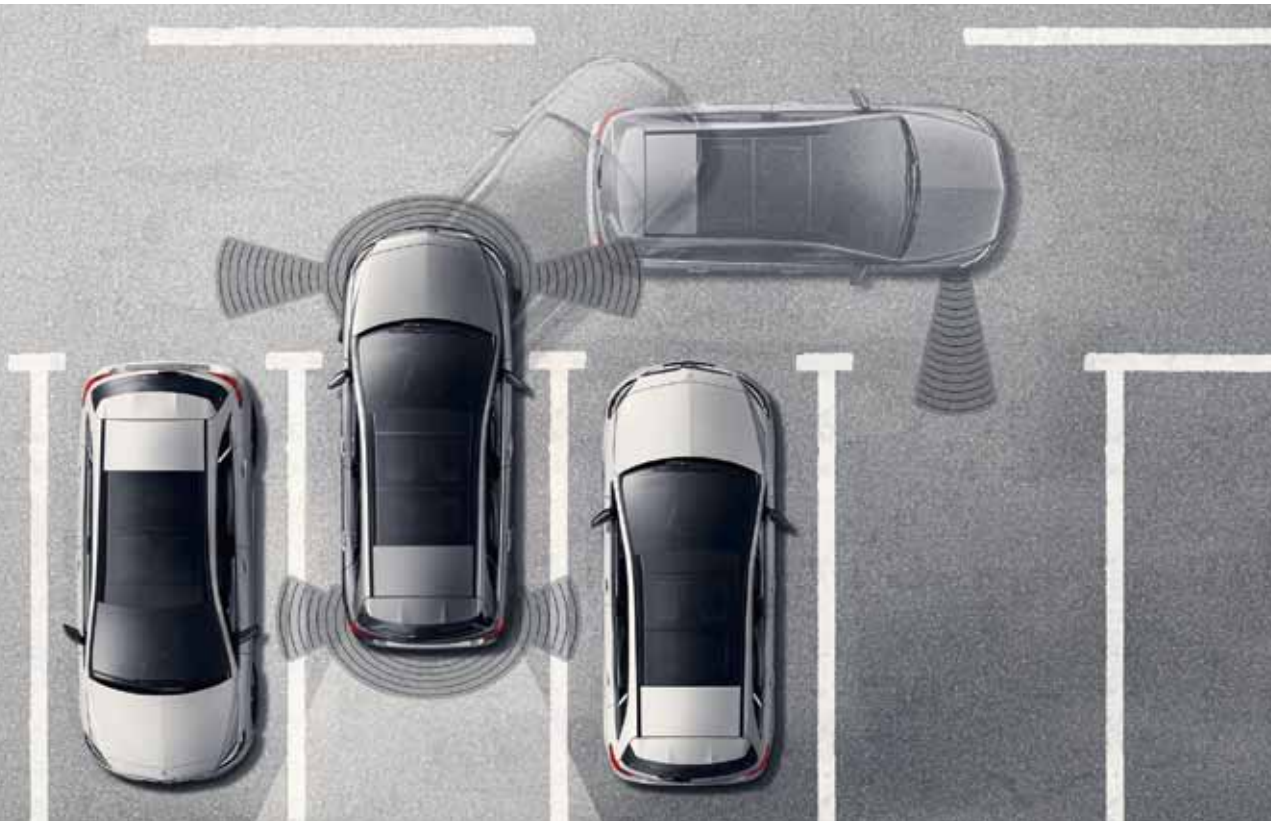

Jamais il n'a été aussi rassurant de rouler en Mercedes-Benz.

Nous avons été le premier constructeur automobile au monde à mettre au point un **Concept de Sécurité Intégrale**. Un concept destiné à prévenir les accidents, à réagir aux dangers de manière optimale et à minimiser les conséquences des collisions pour les passagers de la Mercedes comme pour les autres usagers de la route.

POUR UNE CONDUITE PLUS SÛRE

Le **système de détection de somnolence ATTENTION ASSIST** accroît la sécurité, notamment sur les longues distances et les trajets de nuit. Il analyse le comportement directionnel du conducteur, détecte les signes de fatigue excessive et d'inattention et prévient le risque de micro-sommeil en déclenchant des signaux d'alerte visuels et sonores.

Le **système de régulation ADAPTIVE BRAKE** améliore les performances de freinage par des interventions intelligentes, par ex. en veillant à ce que les disques de frein restent secs par temps de pluie. Si le conducteur ôte brutalement son pied de l'accélérateur, les plaquettes de frein viennent aussitôt se poser sur les disques. En côte enfin, le système empêche le véhicule de reculer.

Le **régulateur de distance DISTRONIC** (option) maintient la distance de sécurité dans les embouteillages. Il peut freiner automatiquement le véhicule et le relancer.

SÉCURITÉ EN CAS DE DANGER

Le **freinage d'urgence assisté actif** (de série) déclenche un signal visuel lorsque la distance par rapport au véhicule qui précède est insuffisante. En cas de risque de collision, il déclenche un signal sonore et seconde le conducteur en cas de freinage trop faible en amplifiant la force de freinage selon la situation. Si le conducteur ne réagit pas, il procède à un freinage autonome pour éviter la collision ou, a minima, en réduire les conséquences.

Opérationnel entre 30 et 250 km/h, l'**avertisseur d'angle mort** (option) est capable, grâce à ses capteurs, de déjouer l'un des principaux pièges de la conduite. Lorsqu'un véhicule est détecté dans l'angle mort, un triangle rouge apparaît sur le rétroviseur extérieur et un signal sonore retentit au besoin. En cas de changement de file inopiné entre 60 et 200 km/h, l'**avertisseur de franchissement de ligne** (option) avertit le conducteur par un signal tactile sous forme de vibrations du volant. L'avertisseur d'angle mort et l'avertisseur de franchissement de ligne font également partie du **Pack Assistant de trajectoire** (option).

Le **système de protection des occupants PRE-SAFE®** (option) est capable de détecter certaines situations

critiques en amont et d'activer des mesures de protection préventive telles que la tension réversible des ceintures et la fermeture automatique des vitres latérales ouvertes.

SÉCURITÉ EN CAS D'ACCIDENT

En cas d'accident, les systèmes de retenue parfaitement synchronisés et la structure de la caisse brute contribuent à offrir aux occupants la meilleure protection possible. Outre les ceintures de sécurité, citons les airbags : frontaux pour les passagers avant avec déclenchement en deux temps selon la gravité du choc, latéraux pour les passagers avant, rideaux entre les montants avant et arrière, genoux pour le conducteur et, en option, airbags latéraux à l'arrière.

SÉCURITÉ APRÈS L'ACCIDENT

Pour les Mercedes-Benz, les premiers secours n'ont pas de secrets. Dans les situations d'urgence, le moteur se coupe automatiquement, les feux de détresse et l'éclairage intérieur s'activent et le verrouillage centralisé se débloque. Enfin, le **système d'appel d'urgence Mercedes-Benz** transmet les coordonnées GPS (selon pays) et les informations clés relatives au véhicule.



100 % connectée. Avec Apple CarPlay™.

Apple CarPlay™ pour l'iPhone® et **Google Android Auto** pour les smartphones Android garantissent l'intégration parfaite du téléphone dans l'environnement numérique de bord pour profiter au mieux du système d'infodivertissement embarqué avec système de navigation, fonction de téléphonie et messagerie par commande vocale et accès au lecteur de titres musicaux. L'intégration pour smartphone est comprise dans la dotation de COMAND Online et proposée en option avec Audio 20.

OPTIONS DE NAVIGATION ET D'INFODIVERTISSEMENT

Navigation, téléphonie, audio, vidéo, Internet... avec le système de commande et d'affichage **COMAND Online**, ces fonctions (et bien d'autres encore) sont sous les yeux et à portée de main du conducteur. Les informations s'affichent en haute définition sur l'écran média de 20,3 cm.

Live Traffic Information (composante de l'option COMAND Online et Garmin® MAP PILOT) permet de recevoir des informations précises et actuelles sur l'état du trafic afin d'optimiser la navigation dynamique du véhicule et de calculer avec plus de précision les heures d'arrivée. Le transfert des données s'effectue au moyen d'un module de communication via une connexion Internet mobile.

Navigation conviviale, données cartographiques de haute précision et excellent guidage : le système **Garmin® MAP PILOT** permet d'exploiter tous les avantages d'un système de navigation Garmin® avec l'autoradio Audio 20 CD, y compris la fonction Live Traffic Information (informations routières en temps réel). Il suffit d'y insérer une carte SD contenant le logiciel de navigation et les registres de données cartographiques.

Le système multimédia **Audio 20 CD** regroupe les fonctions de divertissement, d'information et de communication. L'autoradio Audio 20 CD avec possibilité de connexion Internet, autoradio double tuner et lecteur CD permet également de connecter des appareils mobiles via son interface Bluetooth®. Il peut également être combiné en option au grand écran média de 20,3 cm.

Une connexion parfaite. Avec Mercedes me connect.

Nous proposons une gamme complète de prestations novatrices et personnalisées, axées sur la mobilité, la connectivité et les services, et regroupées sous un même nom : Mercedes me. **Mercedes me connect** est l'une des facettes de cet univers Mercedes-Benz fascinant qui interface le conducteur, son véhicule et son univers personnel. Les services essentiels Mercedes me connect tels que le système d'appel d'urgence Mercedes-Benz ou l'assistance en cas de panne offrent une aide immédiate.

Remote Online (accès à distance) est le prééquipement nécessaire à l'utilisation d'autres services Mercedes me connect disponibles séparément tels que les fonctions Emplacement du véhicule (cf. ill. du bas) ou Interrogation à distance de l'état du véhicule (cf. ill. du haut). Remote Online est proposé en option avec le système multimédia Audio 20 et inclus dans le système multimédia COMAND Online (option) qui vous ouvre l'univers Mercedes me connect avec navigateur, système de navigation, Live Traffic Information (utilisation gratuite durant 3 ans en cas d'enregistrement sur la boutique Mercedes me connect pendant la phase d'enregistrement de 3 mois) et de nombreuses applis. Les services Mercedes me connect ne sont activés qu'à votre demande, à l'exception du système d'appel d'urgence Mercedes-Benz et de Live Traffic Information activés par défaut.

EN SAVOIR PLUS

Pour en savoir plus, rendez vous sur www.mercedes.me/com



L'éclairage d'ambiance vous souhaite la bienvenue.

Monter à bord et se sentir chez soi – grâce à son agréable lumière indirecte, l'**éclairage d'ambiance** disponible en option en liaison avec le Pack Visibilité (option) crée une atmosphère de bien-être unique dans tout l'habitacle. Il accentue les lignes et la valeur perçue du design intérieur, en particulier dans l'obscurité, procure une sensation de bien-être grâce à une impression d'espace généreux et réduit l'éblouissement lorsque des usagers arrivent en sens inverse. Douze couleurs et cinq intensités sont proposées pour une ambiance lumineuse à la carte. L'éclairage d'ambiance intégralement à LED peut être réglé en tout confort via le combiné d'instruments. Il s'allume également à l'ouverture des portes pour souhaiter la bienvenue aux passagers.

LUMIÈRE, S'IL VOUS PLAÎT !

Le **Pack Visibilité** (option) rehausse la valeur perçue de l'équipement intérieur tout en améliorant la visibilité dans l'habitacle. Il comprend un éclairage d'ambiance monochrome, un éclairage des différentes fonctions, ainsi qu'un détecteur de pluie pour les essuie-glaces.

Les **baguettes de seuil** en acier inoxydable brossé ajoutent une note à la fois sportive et raffinée avec leur monogramme « Mercedes-Benz ». Elles protègent par ailleurs les accès des dégradations.

Dès l'ouverture des portes, l'**éclairage d'ambiance** vous accueille dans une atmosphère de bien-être, diffusée par un jeu de couleurs nuancé.



Un coffre idéal.

Le **système EASY-VARIO-PLUS** (option) comprend des sièges arrière réglables en approche sur 140 mm, pour un volume de chargement accru ou un espace plus généreux aux genoux. Le système intègre également le Pack Compartiment de chargement avec un plancher de chargement réglable selon deux hauteurs. En position haute, celui-ci offre une surface pratiquement plane au niveau du seuil de chargement qui peut être accrue en rabattant les dossiers arrière. La position basse permet d'augmenter le volume utile pour le transport d'objets hauts. Le siège passager avant peut être rabattu vers l'avant. Son dossier peut alors faire office de tablette pour les passagers arrière ou dégager un espace supplémentaire pour le chargement d'objets très longs. Les dossiers arrière réglables en inclinaison peuvent être relevés en position cargo à 90°. Cette solution permet d'augmenter le volume du coffre, tandis que les places arrière restent parfaitement utilisables. L'accoudoir rabattable avec deux porte-gobelets offre une possibilité de chargement en longueur très pratique.

AUTRES OPTIONS POUR LE COFFRE

Le **Pack Compartiment de chargement** en option avec plancher réglable en hauteur, prise 12 V et caisse pliante sous le plancher de chargement offre des possibilités de rangement supplémentaires pour un coffre mieux ordonné et une sécurité accrue.

Les deux **sièges enfants** intégrés aux sièges arrière extérieurs garantissent une protection adaptée aux enfants de trois à douze ans environ. Pour les enfants d'environ deux à quatre ans, un appui-tête latéral (déjà inclus) et une tablette de retenue spéciale sont en outre nécessaires.







La dotation de série.

Vous pouvez configurer vous-même votre Classe B jusque dans les moindres détails. Vous pouvez aussi vous en remettre simplement à la très riche dotation de série qui saura combler vos attentes.

POINTS FORTS EXTÉRIEURS

Jantes acier avec enjoliveurs à 10 trous (R00) avec monte 195/65 R 15 (selon les modèles, jantes acier avec enjoliveurs à 10 trous [643] avec monte 205/55 R 16 ou jantes alliage à 10 branches [R43] avec monte 225/45 R 17)

Phares à réflecteur

Encadrement de vitre et baguette de ligne de ceinture en plastique noir mat

Poignées de porte et pare-chocs peints dans le ton carrosserie

Train de roulement confort

POINTS FORTS INTÉRIEURS

Garnitures de sièges en tissu Venlo (tissu Vianen pour B 200 c)

Insert décoratif finition matrice

Volant multifonctions à 3 branches et 12 touches

Fonction de démarrage sans clé KEYLESS-GO avec système de fermeture confort

Régulateur de vitesse TEMPOMAT avec limiteur de vitesse variable

Ciel de pavillon en tissu gris cristal

EN SAVOIR PLUS

Aussi séduisante soit-elle, ceci n'est qu'un premier aperçu. Vous trouverez la liste exhaustive des équipements de série dans le tarif, également consultable en ligne.



Une personnalité audacieuse : la ligne Style.

Flânerie sur les boulevards ou vacances actives dans la nature, ces équipements de confort et de design raffinés et parfaitement assortis respirent l'assurance et l'individualisme.

POINTS FORTS EXTÉRIEURS

Jantes alliage à 10 branches avec monte 205/55 R 16 (55R)

Jantes alliage à 7 doubles branches avec monte 205/55 R 16 (R27, sur la B 200 c)

Grille de calandre à deux lamelles finition argent iridium et inserts chromés

Baguettes de ligne de ceinture chromées

Longue baguette décorative chromée sur le pare-chocs arrière

POINTS FORTS INTÉRIEURS

Sièges au galbe accentué à hauteur des épaules et garniture en tissu Vianen

Pack Confort sièges avec possibilité de réglage de la profondeur d'assise pour un confort accru grâce à une assise élargie de 60 mm au niveau des cuisses

Inserts décoratifs design linéaments organiques

Volant multifonctions à 3 branches et 12 touches

Levier de vitesses avec applications chromées argentées

Combiné d'instruments avec visuel couleur TFT multifonctions de 11,4 cm

Commutateur d'éclairage noir brillant avec cerclage chromé argenté







Des idées d'avant-garde : la ligne Urban.

Une ligne qui rappelle une métropole. Chaque fois que votre regard se pose, il découvre un design inattendu et la personnalisation poussée de l'habitacle.

POINTS FORTS EXTÉRIEURS

Jantes alliage à 5 doubles branches avec monte 225/45 R 17 (R04)

Jantes alliage multibranches avec monte 225/55 R 17 (08R, sur la B 200 c)

Grille de calandre à deux lamelles finition argent iridium et inserts chromés

Système d'échappement à double flux avec sorties façon chrome (sauf sur la B 200 c)

Baguettes de ligne de ceinture chromées

Courte baguette décorative chromée sur le pare-chocs arrière

POINTS FORTS INTÉRIEURS

Sièges au galbe accentué à hauteur des épaules, en similicuir ARTICO/tissu Montfort avec surpiqûres contrastées

Pack Confort sièges avec possibilité de réglage de la profondeur d'assise pour un confort accru grâce à une assise élargie de 60 mm au niveau des cuisses

Volant multifonctions à 3 branches et 12 touches, en cuir avec perforations dans la zone de préhension, surpiqûres et insert chromé argenté

Levier de vitesses en cuir perforé avec surpiqûres contrastées et applications chromées argentées

Combiné d'instruments avec instruments ronds dans le ton argent et aiguilles rouges et visuel couleur TFT multifonctions de 11,4 cm

Ciel de pavillon en tissu noir (ciel de pavillon en tissu gris cristal en option)



Pack AMG Line.

Maximisez la sportivité de la Classe B en termes d'esthétique, de sensations de conduite et d'exclusivité. La ligne d'équipement AMG Line comprend un kit carrosserie AMG très complet et diverses mesures de renforcement de la dynamique de marche. A l'intérieur, la ligne sublime un peu plus encore la fibre sportive du modèle.

POINTS FORTS EXTÉRIEURS

Kit carrosserie AMG avec jupes avant et arrière et habillage des bas de caisse

Jantes alliage AMG à 5 doubles branches finition gris titane/naturel brillant, avec monte 225/40 R 18

Grille de calandre à deux lamelles finition argent iridium et inserts chromés

Système d'échappement à double flux avec sorties façon chrome

Train de roulement confort surbaissé et direction paramétrique sport

Disques de frein avant perforés

Etriers de frein avec monogramme « Mercedes-Benz » à l'avant

POINTS FORTS INTÉRIEURS

Sièges au galbe accentué à hauteur des épaules, en similicuir ARTICO/microfibre DINAMICA noirs avec surpiqûres contrastées rouges

Pack Confort sièges avec possibilité de réglage de la profondeur d'assise pour un confort accru grâce à une assise élargie de 60 mm au niveau des cuisses

Inserts décoratifs finition carbone

Volant sport multifonctions à 3 branches, en cuir avec surpiqûres contrastées rouges, perforations dans la zone de préhension et méplat dans la partie inférieure

Levier de vitesses en cuir perforé avec surpiqûres contrastées rouges et applications chromées argentées

Pédalier sport en acier inoxydable brossé avec picots en caoutchouc





Pack Exclusif.

L'alliance raffinée d'équipements intérieurs soigneusement sélectionnés permet de répondre aux attentes les plus exigeantes en termes de confort, de qualité et de design. Parmi les équipements phares, citons les sièges avant chauffants dotés d'un soutien lombaire à 4 réglages qui, comme le volant multifonctions et le levier de vitesses, sont revêtus de cuir de qualité supérieure. Ils se marient à la planche de bord et à la partie centrale des contre-portes, revêtues de similicuir ARTICO. Les éléments de design chromés argentés et les inserts décoratifs en eucalyptus à pores ouverts ou en frêne noir brillant apportent une touche d'exclusivité supplémentaire à l'habitacle.

Pack Exclusif AMG.

Ce pack d'équipement ajoute une note d'exclusivité, d'individualité et de sportivité à la ligne AMG Line. Il comprend des sièges chauffants dotés d'un soutien lombaire à 4 réglages, d'une sellerie cuir noir RED CUT et de surpiqûres contrastées de couleur rouge. Ceux-ci sont assortis à la planche de bord, à la partie centrale des contre-portes et aux accoudoirs de portes revêtus de similicuir ARTICO. Le volant sport multifonctions, avec méplat inférieur et cuir perforé dans la zone de préhension, de même que le levier de vitesses gainé de cuir perforé, soulignent le caractère sportif du véhicule, tant d'un point de vue tactile que d'un point de vue esthétique. Les surpiqûres contrastées de couleur rouge se retrouvent sur tous ces éléments pour mettre en exergue l'amour du détail.



Pack Nuit.

Grâce à ses équipements extérieurs spécifiques, le Pack Nuit confère au véhicule un caractère aussi sportif qu'expressif. Il intègre pour cela un certain nombre d'éléments stylistiques de couleur noire. La grille de calandre est dotée de deux lamelles dans le ton noir brillant et d'inserts chromés. Le noir se retrouve également sur les jantes alliage 45,7 cm (18 pouces) à 5 doubles branches, où il côtoie le ton naturel brillant, sur les rétroviseurs extérieurs et sur les baguettes de ligne de ceinture. Les vitres teintées foncées à partir des montants médians protègent des regards indiscrets tout en soulignant la sportivité du véhicule.

Options.

Il existe d'innombrables possibilités de personnaliser la Classe B selon vos envies. Des menus détails ajoutant le petit plus aux équipements de confort réservés jusqu'à présent à la catégorie supérieure. Prenez quelques instants pour les découvrir dans ce catalogue, sur le tarif ou en ligne. Vous pouvez aussi configurer la Classe B en tout confort sur www.mercedes-benz.com

1 Outre leur esthétique fascinante, les **projecteurs hautes performances à LED**¹ garantissent une sécurité accrue lors des déplacements nocturnes grâce à un éclairage grande surface, une lumière proche de la clarté diurne et une faible consommation énergétique. La fonction « Coming Home » est activée au déverrouillage du véhicule : le conducteur est en effet accueilli par un merveilleux jeu de lumière en bleu et blanc. Véritables attractions visuelles, les feux arrière à LED améliorent la visibilité du véhicule.

2 **KEYLESS-GO** : le système d'accès et d'autorisation à la conduite permet d'ouvrir, de démarrer et de verrouiller le véhicule en tout confort. Il suffit pour cela de porter la clé électronique sur soi.

3 Lorsqu'il n'est pas utilisé, le **dispositif d'attelage**² peut être rabattu derrière le pare-chocs arrière pour un encombrement minimal. Pour atteler une remorque de voiture ou monter un porte-vélo, il suffit de déployer à nouveau le dispositif. Pour le déverrouillage, la voiture est équipée d'un commutateur à LED dans le coffre.

4 Doté de 12 haut-parleurs avec caisson de basses et amplificateur DSP 9 canaux, le **système de sonorisation Surround Harman Kardon® Logic 7**[®] de 450 W garantit une qualité de son exceptionnelle.

5 **Toit ouvrant panoramique** : avec ses grandes surfaces vitrées, ce système de toit crée une atmosphère lumineuse et accueillante dans l'habitacle. Il est composé d'un toit panoramique en verre fixe à l'arrière et d'un toit ouvrant en verre à commande électrique à l'avant.

¹ L'option Projecteurs hautes performances à LED n'est pas disponible sur la B 200 c.

² Egalement disponible en liaison avec l'AMG Line.



Accessoires d'origine.

La Classe B comblera toutes vos attentes. Le catalogue d'accessoires d'origine propose en effet une sélection complète de solutions de design et de personnalisation.

1 **Porte-vélos arrière sur dispositif d'attelage, repliable.** Le porte-vélos arrière (repliable) permet de transporter jusqu'à trois vélos en toute sécurité. Montage aisé sur le dispositif d'attelage et fixation des vélos aux barres extrêmement simple. Charge utile maxi de 30 kg par rail, convenant pour la plupart des vélos électriques. Mécanisme de roulement astucieux permettant d'ouvrir le coffre même lorsque des vélos sont montés.

2 Faites briller votre **étoile** de mille feux. Grâce à un système de câbles à fibres optiques et de LED, l'étoile implantée au centre de la calandre de votre Mercedes s'illumine lorsque vous déverrouillez ou verrouillez le véhicule à distance ou à l'ouverture des portes ou du coffre. Fonctionne uniquement moteur coupé. Non compatible avec le système DISTRONIC.

3 **Bac de coffre à bords plats.** En polypropylène résistant aux chocs et antidérapant. Parfaitement adapté à la forme de votre coffre, il protège le sol des salissures.

4 **Barres de toit Alustyle Quickfix.** Barres de toit en aluminium parfaitement adaptées à la carrosserie de votre Mercedes-Benz et pouvant accueillir de nombreuses solutions de transport Mercedes-Benz : porte-skis et snowboards, porte-vélos ou coffres de toit. Montage en un tournemain et sans outil grâce au nouveau système de fixation innovant par levier de blocage. Design Mercedes-Benz aérodynamique optimisé en termes de bruit. Testées en collision. Verrouillables.

Porte-skis et snowboards New Alustyle, version « Confort ». Adapté à une fixation sur vos barres de toit. Pour jusqu'à 6 paires de skis* ou 4 snowboards. Verrouillable. La fonction d'extraction pratique facilite le chargement/déchargement.

RETROUVEZ L'ENSEMBLE DE NOTRE PROGRAMME D'ACCESSOIRES en ligne sur www.mercedes-benz-accessories.com

* Selon le format des skis.





R00



55R



R78



R04



643



R27



R43



08R

Jantes.

Pour les plus terre à terre, les jantes sont simplement indispensables. Pour les autres, elles contribuent à la séduction qu'exerce la voiture. Nombre d'automobilistes ne peuvent imaginer leur voiture idéale sans un modèle de jantes spécifique ! Mercedes-Benz vous propose donc une vaste gamme de jantes.

JANTES DE SERIE ET EN OPTION

R00 Jante acier avec enjoliveur à 10 trous, avec monte 195/65 R 15

643 Jante acier avec enjoliveur à 10 trous, avec monte 205/55 R 16

55R Jante alliage à 10 branches avec monte 205/55 R 16

R27 Jante alliage à 7 doubles branches, finition argent vanadium, avec monte 205/55 R 16

R78 Jante alliage à 5 doubles branches, finition noir mat/naturel brillant, avec monte 205/55 R 16

R43 Jante alliage à 10 branches avec monte 225/45 R 17

R04 Jante alliage à 5 doubles branches, finition argent, avec monte 225/45 R 17

08R Jante alliage multibranches avec monte 225/45 R 17



R15



R69



678



791



25R



01R



612



646

AMG

R15 Jante alliage à 5 doubles branches, finition gris Himalaya, avec monte 225/45 R 17

25R Jante alliage à 10 branches, finition argent vanadium, avec monte 205/50 R 17

R69 Jante alliage à 5 branches, finition noir/naturel brillant, avec monte 225/45 R 17

01R Jante alliage à 5 doubles branches, finition noir/naturel brillant, avec monte 225/40 R 18

678 Jante alliage AMG à 5 doubles branches, finition gris titane/naturel brillant, avec monte 225/40 R 18

612 Jante alliage AMG à 5 doubles branches, finition noir/naturel brillant, avec monte 225/40 R 18

791 Jante alliage AMG multibranches, finition gris titane/naturel brillant, avec monte 225/40 R 18

646 Jante alliage AMG multibranches, finition noire, rebord de jante naturel brillant, avec monte 225/40 R 18

VOUS TROUVEREZ D'AUTRES JANTES

dans notre gamme d'accessoires.

Pour en savoir plus sur les accessoires d'origine Mercedes-Benz, rendez-vous sur le site

www.mercedes-benz-accessories.com ou

contactez votre distributeur Mercedes-Benz.

Dimensions.

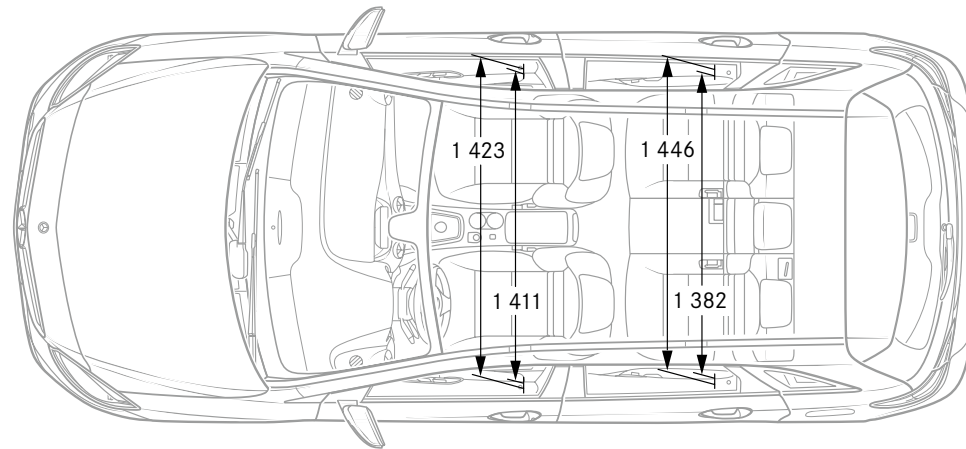
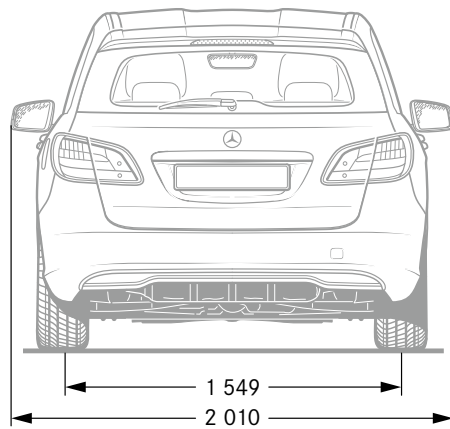
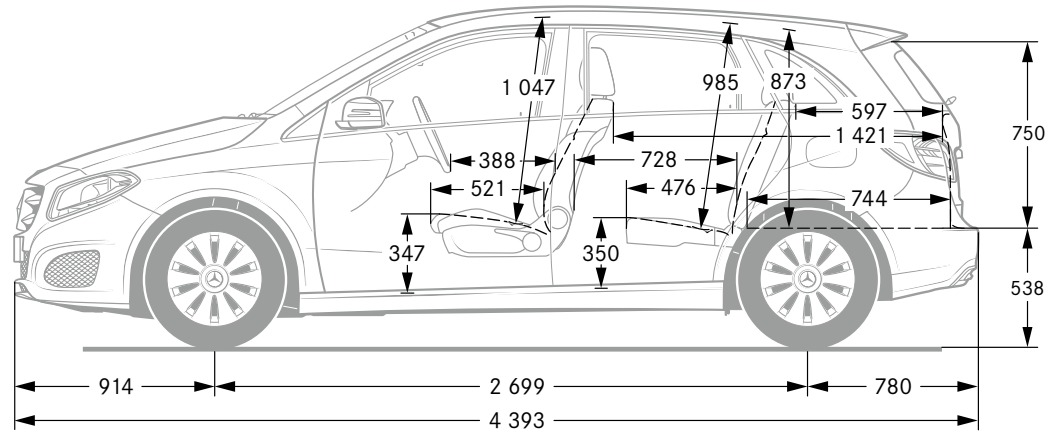
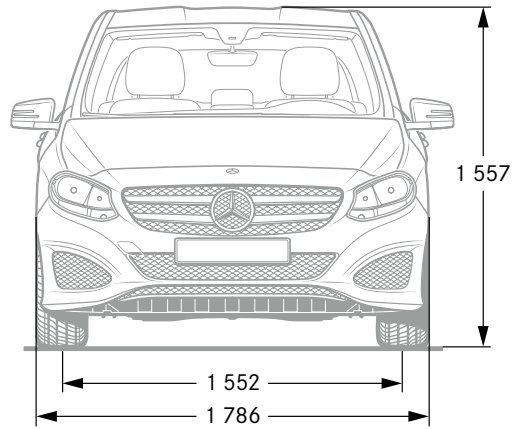

Cotes exprimées en millimètres. Les valeurs moyennes indiquées s'entendent pour le véhicule à vide avec dotation de série. Les dimensions présentées correspondent aux véhicules avec motorisation diesel ou essence. Pour la B 200 c, les données peuvent varier sur certains points.

Garnitures et inserts décoratifs.

Garnitures

- 001 Tissu Venlo noir
- 031 Tissu Vianen noir¹
- 038 Tissu Vianen gris cristal¹
- 105 Similicuir ARTICO beige Sahara²
- 111 Similicuir ARTICO noir²
- 118 Similicuir ARTICO gris cristal²
- 201 Cuir noir
- 204 Cuir marron noisette
- 207 Cuir rouge airelle
- 611 Similicuir ARTICO/tissu Montfoort noir
- 618 Similicuir ARTICO/tissu Montfoort gris cristal
- 661 Similicuir ARTICO/microfibre DINAMICA noir
- 821 Cuir noir RED CUT

Inserts décoratifs

- H88 Finition matrice
 - H53 Finition organique
 - H81 Finition voiles
 - H74 Finition carbone
 - 734 Eucalyptus brun à pores ouverts^{2,3}
 - 736 Frêne noir brillant^{2,4}
-

Dotation de série

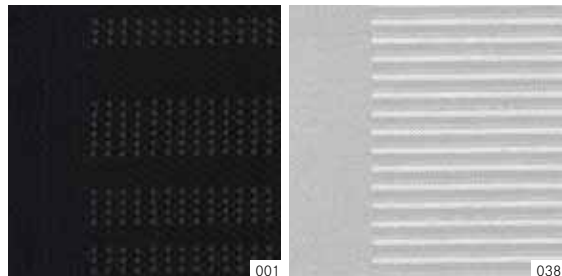
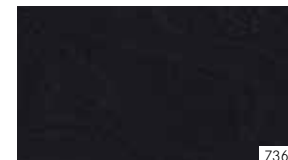
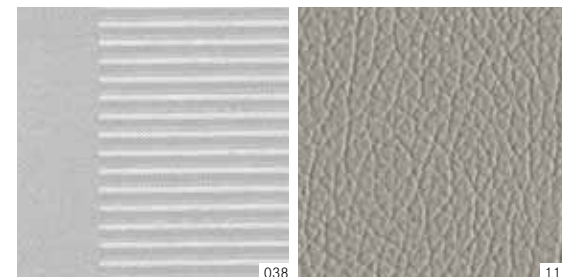
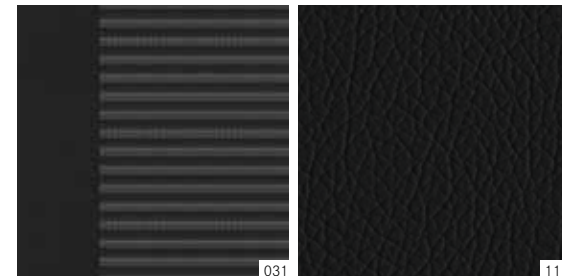
Style²

¹Inclus dans la dotation de série de la B 200 c. ²Option. ³Compris dans le Pack Exclusif.
⁴Disponible en option sans majoration de prix sur les véhicules équipés du Pack Exclusif.

Urban²

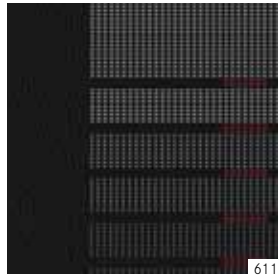

611

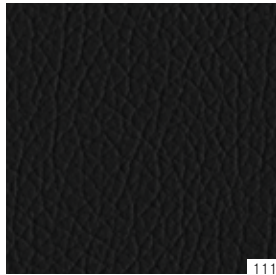

111

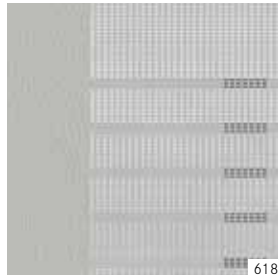

618

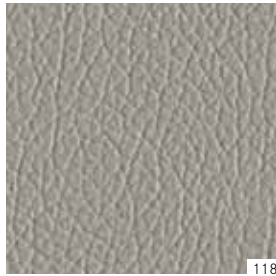

118

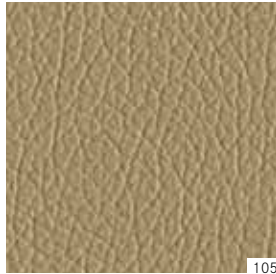

105

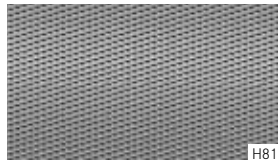

H81



734



736

AMG Line²



661

Pack Exclusif²



201

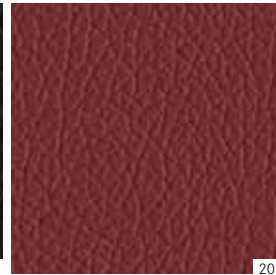

207

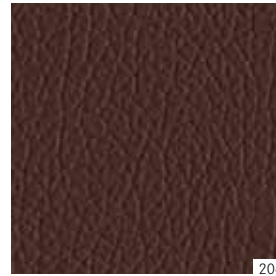

204

Pack Exclusif AMG²



821

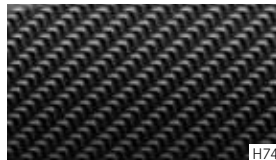

H74



734



736

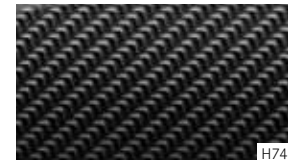

H74



736

Peintures.

Peintures standard



589

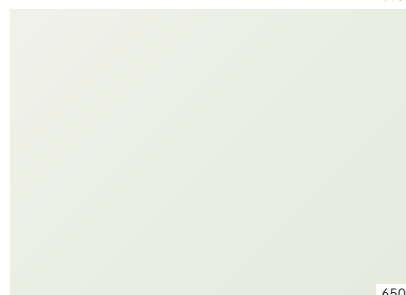

650

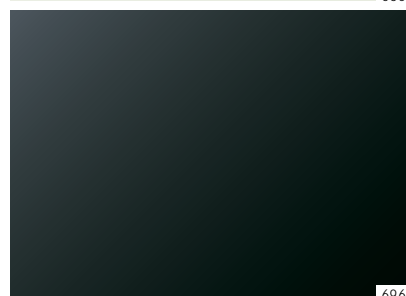

696

Peintures standard

- 589 Rouge Jupiter
650 Blanc cirrus
696 Noir
-

Peintures métallisées¹

- 175 Vert elbaïte
191 Noir cosmos
761 Argent polaire
787 Gris montagne
890 Bleu cavansite
895 Beige canyon²
990 Marron Orient
-

Peintures métallisées¹



175



890



191



895



761



990

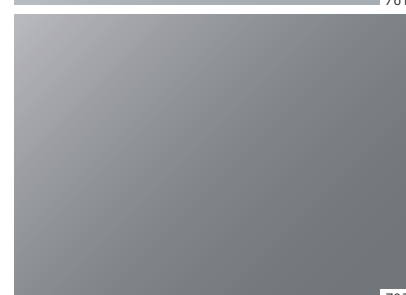

787

¹ Option. ² Non disponible sur B 200 c



Mercedes-Benz est l'un des partenaires à l'origine de la fondation « Laureus Sport for Good Foundation ».

Depuis la création de la fondation en l'an 2000, Mercedes-Benz soutient et promeut les objectifs et les valeurs de ce programme à but caritatif d'envergure internationale à travers des projets sportifs à caractère social, destinés à améliorer les conditions des enfants et des adolescents malades ou défavorisés. Laureus est aujourd'hui l'un des piliers de l'engagement sociétal de Mercedes-Benz. Chaque nouvelle Mercedes est en quelque sorte une ambassadrice de ces valeurs. En achetant un véhicule à l'étoile, vous apportez votre soutien à la fondation « Laureus Sport for Good Foundation ».

NB sur les informations contenues dans ce catalogue : des modifications ont pu intervenir sur le produit depuis la date de clôture de la rédaction (27/10/2016). Sous toute réserve de modifications de la forme et de la conception, de différences de teinte et de modifications de la dotation de livraison de la part du constructeur pendant le délai de livraison, dans la mesure où ces modifications ou différences sont acceptables par le client, compte tenu des intérêts du vendeur. L'utilisation d'un sigle ou d'un numéro par le vendeur ou le constructeur pour la désignation de la commande ou du bien commandé n'implique aucun droit. Les visuels peuvent présenter des accessoires ou des options non fournis dans la dotation de série. Les éventuelles différences de teinte sont dues aux techniques d'impression. Cette brochure est destinée à être utilisée à l'échelle internationale. Les déclarations relatives aux dispositions de nature juridique, légale et fiscale ainsi qu'à leurs effets ne s'appliquent qu'à la République fédérale d'Allemagne à la date de clôture de la rédaction du présent catalogue. Veuillez consulter votre distributeur Mercedes-Benz pour obtenir les données en vigueur dans les autres pays.

www.mercedes-benz.com

Daimler AG, Mercedesstr. 137, 70327 Stuttgart MS/MAC 6701 · 1508 · 03-03/0317

Reprise des véhicules en fin de vie. Nous nous ferons un plaisir de reprendre votre Classe B afin de l'éliminer d'une façon respectueuse pour l'environnement, conformément à la directive européenne relative aux véhicules en fin de vie. Mais d'ici là, vous avez le temps.

La reprise de véhicules en fin de vie est assurée par un réseau d'entreprises spécialisées, chargées de recycler les véhicules de manière écologique. Les méthodes de récupération des véhicules et des pièces font l'objet de développements constants. Vous permettez ainsi l'achèvement du circuit de recyclage et apportez une précieuse contribution à la préservation des ressources.

Pour plus d'informations sur le recyclage des véhicules en fin de vie, la revalorisation et les conditions de reprise, veuillez consulter le site national de Mercedes-Benz dans votre pays.