



La Classe C Berline et Break

Mercedes-Benz



« Dynamisme, design ou sécurité : la Classe C est une vraie Mercedes. Jugez-en par vous-même. »

Dieter Zetsche

# Sommaire

<b>La Classe C.</b>	<b>3</b>	<b>Ma Classe C.</b>	<b>64</b>
<b>Agilité</b>	<b>12</b>	<b>Lignes d'équipement</b>	<b>66</b>
BlueEFFICIENCY	14	CLASSIC	68
Moteurs diesel	16	ELEGANCE	74
Moteurs essence	18	AVANTGARDE	80
Boîtes de vitesses	22	Pack Sport AMG	88
Train de roulement	24	Equipements	94
4MATIC	26	Dotation de série	94
<b>Confort</b>	<b>30</b>	Jantes alliage	96
Habitacle	30	Systèmes audio et de communication	100
Poste de conduite	32	Equipements optionnels de la Berline	101
Sièges	34	Equipements de série/options Break	104
COMAND APS	36	<i>designo</i>	<b>106</b>
Confort de marche	38	<b>Accessoires d'origine</b>	<b>110</b>
Espace de chargement	40	<b>Peintures et garnitures</b>	<b>114</b>
<b>Sécurité</b>	<b>44</b>	Peintures	116
Concept de Sécurité		Tissus et cuirs	118
Intégrale	44	Eléments décoratifs	120
<b>AMG</b>	<b>56</b>	Combinaisons possibles	121
		<b>Technique</b>	<b>122</b>
		Berline	122
		Break	126
		<b>Services</b>	<b>130</b>

# Pour vivre la route autrement.

La Classe C. Souveraine et agile.

Depuis plus de 120 ans, nos modèles font naître le plaisir sur le gris de l'asphalte. Aujourd'hui, avec la Classe C, ce plaisir trouve une toute nouvelle forme d'expression. A bord de la Classe C Berline ou Break, vous vivez la route comme jamais encore. Difficile de trouver un véhicule qui, du moteur à l'habitacle, s'adapte aussi rapidement et avec un tel degré de précision aux conditions extérieures et à vos exigences personnelles.

Les raffinements technologiques à la base de ce talent d'adaptation sont le Pack AGILITY CONTROL avec système d'amortissement adaptatif et le Pack ADVANCED AGILITY

avec programme sport, proposé en option, qui vous permet d'influencer le comportement routier de votre voiture par simple pression sur une touche. Avec des puissances rehaussées, le vaste programme de motorisations répond également à toutes vos envies. Quant au Break, il satisfait généreusement à vos impératifs d'espace et marie à la perfection fonctionnalité et flexibilité. Les matériaux nobles et l'aménagement élégant des deux modèles créent une atmosphère sportive ou confortable, selon ce que vous déciderez. Car la Classe C n'a pas un, mais plusieurs visages que nous vous invitons à découvrir...



## L'affirmation d'un tempérament.

Le design de la Classe C AVANTGARDE.

A l'extérieur comme à l'intérieur, la Classe C mise sur un design exclusif, reconnaissable entre tous. Elle saura vous convaincre par son habitabilité généreuse, ses matériaux haut de gamme et sa large palette de peintures et de garnitures. Vous avez en outre toute liberté de choisir le style de votre Classe C. La ligne d'équipement AVANTGARDE souligne tout particulièrement le caractère sportif du véhicule. L'étoile imposante trônant sur la grille de calandre évoque tout le dynamisme du moteur tandis que le bandeau chromé ceinturant la caisse met en valeur les lignes musclées de la carrosserie.

# Une vraie personnalité.

Le design de la Classe C ELEGANCE.

La ligne d'équipement ELEGANCE souligne le côté raffiné et confortable de la Classe C. L'étoile caractéristique ornant le capot et les multiples inserts chromés appliqués sur tout le véhicule confèrent à la Classe C une note d'éclat du plus bel effet. L'espace intérieur ton sur ton permet de créer à bord une atmosphère agréable et chaleureuse. Les lignes d'équipement ELEGANCE et AVANTGARDE sont signalisées par une plaquette galbée chromée, apposée sur la console centrale. La ligne CLASSIC s'adresse quant à elle à tous ceux qui aiment faire rimer beauté avec sobriété.















La Classe C.



# Faites chaque jour le plus beau voyage de votre vie.

Agile: du premier regard au dernier kilomètre.

La Classe C est un véritable régal pour les yeux : les lignes tendues de la carrosserie expriment un tempérament souverain, tandis que la large grille de calandre et la poupe au design bien marqué dénotent une forte présence et un dynamisme affirmé. Mais cette esthétique captivante n'est pas le seul atout de séduction de la Classe C, loin s'en faut.

La Classe C regorge d'innovations technologiques qui lui garantissent sur la route un degré de souveraineté particulièrement rare dans cette catégorie de véhicules. Parmi ces spécificités : le Pack AGILITY CONTROL. Celui-ci comprend un train de roulement AGILITY CONTROL avec système d'amortissement sélectif capable d'ajuster automatiquement le réglage du train de roulement en fonction de l'état de la chaussée – pour un agrément de conduite parfait en toute situation.

Disponible en option, le Pack ADVANCED AGILITY avec programme sport vous permet d'adopter une conduite sport ou confort sur simple pression d'une touche.

Pour que ni l'état de la chaussée, ni les caprices de la météo ne viennent gâcher votre plaisir, la transmission intégrale permanente 4MATIC est disponible sur les berlines à moteur essence C 300 et C 350 ainsi que sur la berline et le break en version diesel C 250 CDI BlueEFFICIENCY et C 350 CDI BlueEFFICIENCY. Grâce au 4MATIC, la Classe C profite d'une meilleure motricité à l'accélération lorsque la route est détrempée. Par temps sec, le système confère en outre un dynamisme accru au véhicule.

## BlueEFFICIENCY – l’avenir commence dès aujourd’hui.

Pour nous, le respect de l’environnement n’est pas un engagement à la légère, mais un thème que nous prenons très à cœur. En tant qu’inventeur de l’automobile, Mercedes-Benz est investie d’une responsabilité toute particulière que nous assumons pleinement depuis longtemps. D’ici à la fin 2010, 85 modèles équipés de technologies BlueEFFICIENCY seront disponibles pour vous aider à mieux respecter l’environnement sans pour autant renoncer à la sécurité, au confort et au plaisir de conduite.

Nous avons regroupé nos innovations au service de l’éco-mobilité et les processus optimisés de la chaîne de valeur sous le terme de BlueEFFICIENCY. Ces mesures variées servent toutes le même objectif : garantir votre mobilité individuelle à long terme.

**Mesures BlueEFFICIENCY – des formules efficaces signées Mercedes-Benz.** Ces mesures comprennent des optimisations globales des véhicules visant à économiser du carburant et à ménager

l’environnement. Sur tous les modèles, nous combinons les moteurs les plus sobres et performants à des mesures aérodynamiques et de gestion de l’énergie optimales afin de minimiser la consommation. Par exemple le pilotage intelligent des organes auxiliaires, les pneumatiques à faible résistance au roulement, les mesures d’allègement, l’aérodynamisme optimisé et la fonction Stop/Start ECO, disponible sur un nombre croissant de modèles. Ces mesures nous ont permis d’économiser jusqu’à 20 % de carburant sur les nouveaux moteurs V6 et V8 de la Classe S et de la Classe CL, tout en améliorant sensiblement leurs performances.

**BlueTEC – le diesel propre.** Cette technologie commercialisée par Mercedes-Benz, basée sur l’injection directe Common Rail (CDI), s’avère particulièrement propre. Grâce à un système modulaire de traitement des gaz d’échappement, la technologie diesel BlueTEC élimine en effet jusqu’à 95 % des particules de suie et réduit jusqu’à 90 % des oxydes d’azote. Il ne reste que de

l’eau, de l’azote parfaitement inoffensif et le sentiment agréable d’avoir ménagé l’environnement.

### HYBRID – l’alliance intelligente des propulsions

**thermique et électrique.** Une équipe rodée est plus efficace à bien des égards. Au freinage, le moteur électrique transforme l’énergie cinétique récupérée en courant stocké dans la batterie.

En cas de besoin, ce dernier est restitué au moteur électrique pour seconder le moteur essence à l’accélération. Lorsque la vitesse descend en dessous de 15 km/h, l’électronique coupe le moteur essence. Un modèle HYBRID permet d’écono-



Les mesures BlueEFFICIENCY réduisent nettement la consommation et les émissions de CO<sub>2</sub>.



miser jusqu'à 20 % de carburant, ce qui profite aussi bien au porte-monnaie qu'à l'environnement. Un travail d'équipe parfait !

**BlueTEC HYBRID – le diesel propre combiné à la propulsion électrique.** Cette solution, présentée à partir de 2011, conjugue les atouts des technologies HYBRID et BlueTEC. Au freinage, l'énergie cinétique est transformée en électricité restituée en cas de besoin. En parallèle, BlueTEC dépollue les gaz d'échappement et élimine la plupart des substances nocives. Ainsi, les moteurs diesel sobres en carburant gagnent



La technologie HYBRID vous permet d'économiser jusqu'à 20 % de carburant.

encore en efficacité, en agilité et en éco-compatibilité.

**Modes de propulsion novateurs : E-CELL et F-CELL.** Avec E-CELL et F-CELL, Mercedes-Benz a développé deux concepts de propulsion zéro émission au niveau local. La Classe B F-CELL est d'ores et déjà produite en petite série. Ce modèle fonctionne grâce à une pile à combustible qui alimente le moteur électrique en courant produit à partir d'hydrogène. La Classe A E-CELL, animée par un moteur électrique qui tire toute son énergie d'une batterie, sera produite en petite



Zéro émission au niveau local : la Classe B F-CELL est animée par un moteur électrique qui tire son énergie d'une pile à combustible.

série à partir de l'automne 2010. Le futur concept E-CELL PLUS ajoutera en soutien au moteur électrique un petit moteur thermique (prolongateur d'autonomie) afin d'améliorer l'autonomie.

Et ce n'est pas tout : avec notre programme d'efficacité globale « Design for Environment », nous considérons l'ensemble du cycle de vie du véhicule, pour garantir le meilleur respect de l'environnement dans toutes nos tâches, de la planification au recyclage, ainsi que dans la construction et l'exploitation des nouvelles usines. Par ailleurs, nous participons au développement de carburants alternatifs et nous engageons activement dans la recherche bionique. Bref, en plus de vous amener à bon port, BlueEFFICIENCY fait avancer le respect de l'environnement.

Pour en savoir plus sur nos mesures globales, consultez le site [www.mercedes-benz.fr](http://www.mercedes-benz.fr), rubrique BlueEFFICIENCY.



# Des moteurs dont la force vient de l'intérieur.

Les modèles diesel de la Classe C avec technologie Common Rail et filtre à particules.

La Classe C propose six moteurs CDI particulièrement performants. Le six cylindres de 170 kW (231 ch) équipant le modèle C 350 CDI BlueEFFICIENCY, par exemple, recourt à la technologie Common Rail et exécute le sprint de 0 à 100 km/h en 6,4 secondes seulement.

Les automobilistes particulièrement sensibles à la problématique environnementale seront séduits par la C 180 CDI BlueEFFICIENCY, la C 200 CDI BlueEFFICIENCY, la C 220 CDI BlueEFFICIENCY et la C 250 CDI BlueEFFICIENCY. Grâce à sa technologie évoluée, la C 200 CDI BlueEFFICIENCY mobilise une puissance élevée de 100 kW (136 ch) et un couple important. La C 220 CDI BlueEFFICIENCY fournit 125 kW (170 ch) pour un couple allant jusqu'à 400 Nm, tandis que la C 250 CDI BlueEFFICIENCY convainc par une puissance de 150 kW (204 ch) et un couple maxi de

500 Nm. Tous les modèles se distinguent par une consommation particulièrement efficiente et une éco-compatibilité élevée, conforme à la norme antipollution Euro 5. Ils intègrent par ailleurs un pack complet de mesures intelligentes destinées à réduire le poids ainsi que la résistance à l'air et au roulement, mais aussi à optimiser la gestion de l'énergie, afin d'abaisser significativement la consommation de carburant et les émissions de CO<sub>2</sub>. La C 220 CDI BlueEFFICIENCY à boîte de vitesses mécanique dispose en outre d'une fonction Stop/Start ECO.



De nombreuses mesures d'optimisation garantissent aux modèles BlueEFFICIENCY une consommation de carburant réduite, ainsi que des émissions de CO<sub>2</sub> en baisse.

# Excellentes performances et plaisir à la clé.

Le dynamisme des moteurs essence 4 cylindres.

La Classe C vous invite à choisir parmi neuf motorisations essence, dont deux moteurs 4 cylindres en entrée de gamme. La C 180 CGI BlueEFFICIENCY délivre 115 kW (156 ch) pour un couple maxi de 250 Nm à 1 600 - 4 200 tr/min. La C 200 CGI BlueEFFICIENCY affiche quant à elle une puissance de 135 kW (184 ch) et un couple de 270 Nm.

En matière de vitesse aussi, la Classe C sait convaincre dès les premiers mètres. Le modèle C 180 CGI BlueEFFICIENCY exécute le sprint de 0 à 100 km/h en seulement 9,0 secondes et peut atteindre jusqu'à 225 km/h; la C 200 CGI BlueEFFICIENCY franchit la barre des 100 km/h en

8,2 secondes. Sa vitesse maxi atteint 237 km/h. La C 180 CGI BlueEFFICIENCY et la C 200 CGI BlueEFFICIENCY à boîte de vitesses mécanique disposent d'une fonction Stop/Start ECO. Celle-ci reconnaît les moments où le moteur n'est pas sollicité et le coupe automatiquement. Dès que la pédale d'embrayage est complètement enfoncée, le moteur redémarre. En combinaison avec de nombreuses mesures intelligentes, cette fonction permet de réaliser d'importantes économies de carburant. Les motorisations souveraines sont donc exemplaires, tant sur la route qu'à la pompe.



## Attention, les caractéristiques de ces moteurs risquent de vous étonner, sur la route comme sur le papier.

Nos moteurs V6 essence combinent un dynamisme enivrant à une sonorité envoûtante.

La puissance maîtrisée, avec les moteurs 6 cylindres équipant les modèles C 300, C 350 (sur Break uniquement) et C 350 CGI BlueEFFICIENCY (sur Berline uniquement). Affichant respectivement un couple maxi de 300, 350 et 365 Nm, disponible sur une large plage de régime, ils conservent en toute situation des réserves de puissance époustouflantes. Les moteurs V6 garantissent également une exploitation optimale du carburant grâce à quatre arbres à cames à calage variable, réglables en continu en fonction des besoins. Ainsi, dans une situation donnée, seule la quantité exacte de carburant nécessaire est utilisée.

La C 300 affiche une puissance de 170 kW (231 ch) tandis que la C 350 culmine à 200 kW (272 ch). Le modèle C 350 CGI BlueEFFICIENCY à injection directe d'essence délivre quant à lui une puissance considérable de 215 kW (292 ch) tandis que sa consommation reste inférieure de 10 % à celle d'un six cylindres essence comparable.

Il exécute le sprint de 0 à 100 km/h en 6,2 secondes seulement et se situe ainsi au niveau d'une voiture de sport.

Economés en carburant, les moteurs V6 signalent extérieurement leur présence par leur système d'échappement à double flux.

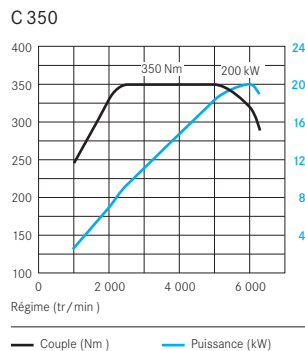

La C 350 affiche un couple maxi de 350 Nm et une puissance de 200 kW.



# Nous avons rajouté quelques vitesses, pour que vous puissiez les passer plus vite.

La technologie de transmission de la Classe C.

La Classe C est équipée de série d'une boîte de vitesses mécanique à 6 rapports caractérisée par de faibles débattements du levier, pour un plaisir de conduite parfait.

La démultiplication de la boîte a quant à elle été optimisée pour être en adéquation avec le couple élevé. Toutes les versions à quatre cylindres disposent d'un affichage du rapport préconisé afin d'optimiser la consommation. Tous les modèles Classe C sont en outre dotés de série d'un indicateur de consommation instantanée.

Une boîte automatique à 5 rapports est proposée en option sur les modèles 4 cylindres. Fer de lance de notre technologie de transmission, la boîte de vitesses automatique 7G-TRONIC, qui équipe de série la C 350 CDI BlueEFFICIENCY, la C 350, la C 350 CGI BlueEFFICIENCY, la C 63 AMG ainsi que les modèles 4MATIC, est livrée en option sur la C 300. Les sept rapports de marche avant permettent de bénéficier d'un régime optimal en toute situation.



Pour monter ou descendre les rapports de la boîte automatique, il suffit de pousser légèrement le levier sélecteur vers la gauche ou la droite.



# Une touche qui a du tempérament.

Le Pack ADVANCED AGILITY de la Classe C.

La Classe C introduit une nouvelle donne en matière de dynamisme, notamment avec le Pack ADVANCED AGILITY et son programme sport (option). Sur simple pression d'une touche, vous pouvez opter pour une conduite sportive riche en sensations ou savourer la volupté d'un confort parfait. Si vous choisissez le mode sport, le système modifie non seulement la fermeté de l'amortissement mais aussi la course caractéristique de la pédale d'accélérateur afin que vous puissiez ressentir la réponse du moteur de manière plus directe encore. Si vous êtes d'humeur plus nonchalante, choisissez le mode confort; il vous donnera l'impression de glisser en douceur sur la route.

Indépendamment du programme choisi, le système d'amortissement électronique s'adapte en permanence à la situation de conduite ou à l'état de la chaussée et améliore ainsi le confort et la sécurité des occupants tout en conférant au véhicule une agilité époustouflante.

La direction paramétrique sport fait partie des fonctions innovantes du Pack ADVANCED AGILITY. Grâce à une loi modifiée, cette direction procure des sensations particulièrement sportives. La caisse abaissée de 15 mm contribue encore à intensifier le plaisir dans les virages.



Pack ADVANCED AGILITY. Transmettez un peu de votre tempérament à la Classe C ! Si vous vous sentez la fibre sportive, il vous suffit d'appuyer sur une touche pour modifier le comportement routier de votre véhicule. Avec la boîte 7G-TRONIC, les temps de passage sont encore plus courts.



# Le temps est instable, mais votre humeur reste au beau fixe.

Transmission intégrale permanente 4MATIC : la clé de la motricité.

Sur route empierrée, enneigée ou dans les côtes difficiles, la transmission intégrale permanente 4MATIC répartit la force motrice entre les roues et les essieux. Ce dispositif se combine à la régulation de comportement dynamique ESP®, à la régulation antipatinage ASR et au système électronique de motricité 4-ETS (spécifiquement adapté au 4MATIC) pour accroître la stabilité et les caractéristiques de traction du véhicule, notamment en situation de conduite difficile.

La transmission intégrale permanente 4MATIC est disponible pour les C 250 CDI BlueEFFICIENCY, C 350 CDI BlueEFFICIENCY, C 300 et C 350 en version berline, ainsi que pour la C 250 CDI Break BlueEFFICIENCY et la C 350 CDI Break BlueEFFICIENCY. Tous les modèles 4MATIC sont équipés de série de la boîte de vitesses automatique 7G-TRONIC.

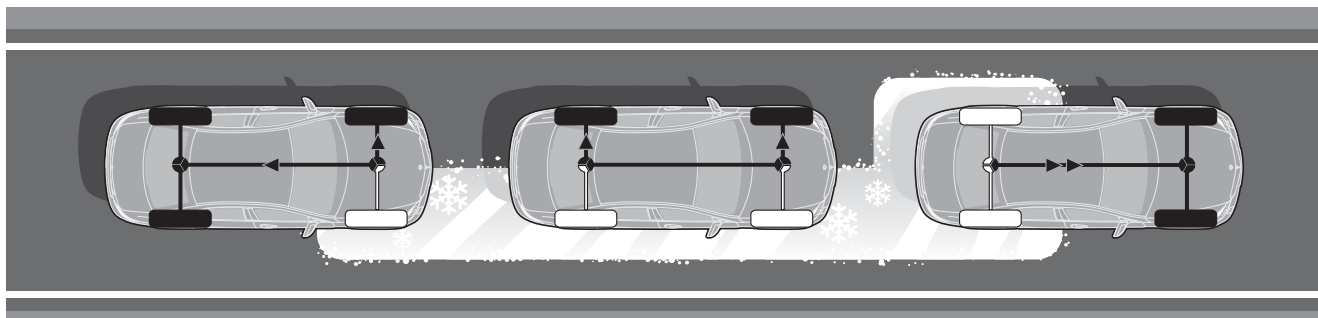

**4-ETS.** Sur tous les modèles 4MATIC, le système électronique de motricité 4-ETS est adapté aux exigences spécifiques posées par un véhicule à transmission intégrale. Le couple moteur est ici automatiquement transmis aux roues présentant la meilleure adhérence sur la chaussée.





C350



S ON3811





# Désormais, même les longs trajets vous sembleront trop courts.

L'habitacle de la Classe C.

Avec ses garnitures intérieures confortables, ses inserts décoratifs raffinés et son habitacle plus généreux que jamais, la Classe C est une véritable invitation à la détente. Vous jouissez désormais d'un espace plus généreux au niveau des épaules et des coudes. Les passagers installés à l'arrière bénéficient également d'un plus grand espace pour les jambes. Différents détails d'aménagement contribuent en outre à générer à bord une atmosphère des plus agréables. Ainsi, selon le modèle et les options choisies, l'habitacle de la Classe C arbore des inserts chromés, des boiseries ou des éléments décoratifs en aluminium. Une foule d'équipements optionnels, comme le toit ouvrant panoramique offrant une grande surface vitrée continue, font de chaque trajet un moment de plaisir inoubliable.



**Prenez place !** La partie supérieure et les zones latérales de l'assise assurent un maintien plus ferme et réduisent la fatigue due au voyage.



# Vous avez déjà accompli bien des choses dans votre vie. Et si vous vous laissiez un peu choyer ?

Confort et détente à bord de la Classe C.

Au volant, mieux vaut se concentrer sur l'essentiel. Il en va de votre confort mais aussi et surtout de votre sécurité. La bonne lisibilité des commandes constitue ici un critère déterminant. A bord de la Classe C, le tableau de bord vous fournit toutes les informations importantes d'un seul coup d'œil. Le combiné d'instruments et ses trois cadrans sont positionnés dans le champ de vision du conducteur et regroupent toutes les données indispensables pour le trajet. Selon la variante d'équipement choisie, le volant multifonctions vous permet de piloter les diverses fonctionnalités de confort en gardant les mains sur le volant. En outre, grâce au système KEYLESS-GO (option), vous n'avez même plus besoin de tourner la clé de contact pour démarrer.

Le climatiseur automatique 2 zones THERMATIC livré de série sur la Classe C vous invite à choisir votre climat

de bord personnel. Disponible au catalogue des options, le climatiseur automatique confort 3 zones THERMOTRONIC permet, entre autres, de créer une zone climatique séparée pour les passagers arrière.



**Le confort au bout des doigts.** L'utilisation des commandes est intuitive. Une simple pression du doigt suffit à activer les différentes fonctionnalités : réglage des systèmes audio et de divertissement, ajustement de la température, etc.

## Au cœur de la douceur.

Ces petits secrets qui font le confort de vos voyages.

Les sièges avant ergonomiques sont équipés de fonctions de réglage électriques permettant d'ajuster la hauteur d'assise et l'inclinaison du dossier. Le siège conducteur est pourvu d'un soutien lombaire offrant un excellent maintien au niveau des reins. Grâce à la fonction Mémoires (option), vous pouvez sauvegarder tous ces réglages ainsi que d'autres tels que la position du volant, la hauteur de l'appuie-tête ou l'orientation des rétroviseurs. Trois préréglages différents peuvent ainsi être enregistrés et activés par simple pression d'une touche.

Des sièges multicontours avec coussins d'air adaptatifs sont également proposés en option.

Vous pouvez ainsi ajuster à votre guise les contours du dossier – notamment dans la zone des lombaires – ou régler le coussin d'assise en profondeur selon vos préférences.

Si vous souhaitez faire ressortir le côté athlétique de la Classe C, offrez-lui le Pack Sport AMG (option) qui intègre des sièges aux contours plus accentués pour un maintien latéral optimisé. Egalement disponible en option : une sellerie en similicuir ARTICO ou en cuir véritable (selon la ligne d'équipement) dans différents coloris au choix.

Pour la France, veuillez vous reporter au tarif en vigueur afin de connaître le détail des garnitures en cuir.







# Intuitif, simple et intelligent.

Le système de navigation multimédia COMAND APS.

Proposé en option, le système multimédia COMAND APS vous permet de piloter les appareils audio, le téléphone et le système de navigation (avec information trafic TMC). Avec ses fonctionnalités élargies, le concept de commande simplifie l'utilisation de ce système à la fois convivial et intelligent.

Pourvu d'éléments graphiques, l'écran couleur pivotant de 17,8 cm trouve désormais sa place à hauteur du combiné d'instruments, dans le champ de vision du conducteur. Le système COMAND APS peut être piloté à partir du bloc de saisie situé dans la console centrale ou du sélecteur placé à portée de main, devant l'accoudoir. Les principales fonctions peuvent également être pilotées par la commande vocale LINGUATRONIC : tous les noms de rue et de localité sont en effet reconnus par le système de navigation. Il est aussi possible de composer un numéro de téléphone enregistré en énonçant simplement le nom correspondant.

Pour finir, le système est en mesure de vous lire vos SMS. Un prééquipement Bluetooth® intégré vous permet en outre d'utiliser la fonction mains libres du téléphone portable. Quant au lecteur de DVD, il est capable de lire des DVD audio et vidéo, mais aussi des CD et des fichiers MP3. Le disque dur du système de navigation vous permet d'enregistrer jusqu'à 1 500 titres au format MP3.



**Ergonomique!** L'accoudoir est conçu de telle sorte que votre main vient automatiquement se poser sur le sélecteur. Celui-ci vous permet de piloter le système COMAND APS de manière rapide et intuitive.



## Laissez-vous transporter...

La Classe C offre un confort de suspension et un niveau sonore qui font déjà figure de référence.

Depuis toujours, la Classe C incarne un confort incomparable. Mais nos ingénieurs se sont fixé pour objectif d'aller encore plus loin dans ce domaine et ont ainsi équipé la Classe C d'un système d'amortissement sélectif. Livré de série sur le véhicule, le Pack AGILITY CONTROL adapte automatiquement la fermeté des amortisseurs à la situation de conduite et ce, individuellement pour chacune des roues. La Classe C glisse ainsi beaucoup plus onctueusement sur la chaussée qu'un véhicule doté d'amortisseurs traditionnels, ce qui se révèle particulièrement appréciable sur les routes en mauvais état.

Pour réduire au maximum les bruits dans l'espace intérieur la forme de nombreux détails de la carrosserie et encore amélioré l'isolation phonique.

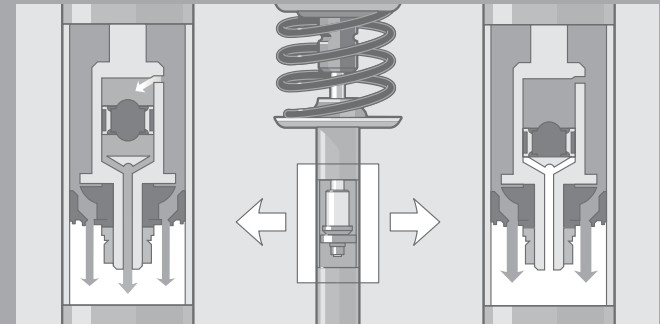

**Amortissement sélectif.** En conduite normale, un réglage souple des amortisseurs permet de garantir un parfait confort de roulage. En conditions de conduite sportive en revanche, une force d'amortissement maximale est requise pour stabiliser le véhicule.



# Que diriez-vous d'un nouvel espace de liberté?

Augmentez vos possibilités.

Au travail comme dans la vie privée, chaque jour apporte son lot de petits et grands défis. Pour être paré à toutes les situations de l'existence, rien de tel qu'un break répondant aux plus hautes exigences, avec un espace de chargement modulable. La Classe C Break a été en tous points développée dans cette optique. Le résultat : des filets de rangement très pratiques, un volume utile de 910 à 1 500 litres très satisfaisant pour ce segment, un kit de fixation EASY-PACK (option) pour sécuriser vos bagages, et bien plus encore. Chaque détail a été parfaitement pensé et vise un seul et même objectif : votre confort.

La Classe C Break séduit en outre par une remarquable charge utile atteignant 540 kg<sup>1</sup> et par une charge remorquée impressionnante pouvant aller jusqu'à 1 800 kg. Et si vous tractez un jour une remorque, vous profiterez d'une sécurité supplémentaire, car l'ESP<sup>®</sup> de la Classe C stabilise également l'attelage. En option, un hayon automatique et un correcteur d'assiette s'adaptant à la charge complètent intelligemment les dons pratiques de ce véritable multitalent.

<sup>1</sup> Selon DIN.





A high-angle, close-up photograph of a brown leather-bound book. The book is positioned diagonally on a dark, metallic surface with a fine, brushed texture. The cover of the book is embossed with the text "THE INTEGRAL SAFETY CONCEPT" on the top line and "FROM MERCEDES-BENZ" on the line below. The leather has a subtle grain and is finished with a double-stitch border. The spine of the book is visible on the left, showing the thickness of the pages. The lighting is dramatic, coming from the upper left, which creates a strong highlight on the top edge of the book and casts a soft shadow to the right and slightly forward. The overall composition is clean and professional, emphasizing the book's design and material quality.

THE INTEGRAL SAFETY CONCEPT  
FROM MERCEDES-BENZ

# Une théorie dont l'application peut sauver des vies.

Le Concept de Sécurité Intégrale signé Mercedes-Benz.

S'il est un domaine où nous sommes particulièrement fiers d'exceller, c'est bien celui de la recherche en matière de sécurité. Nous avons d'ailleurs posé de premiers jalons dans cette discipline dès les années cinquante en proposant sur nos véhicules une invention de Béla Barényi : la cellule de sécurité passagers.

D'autres esprits visionnaires eurent à cette époque des idées révolutionnaires en matière de sécurité automobile. Citons parmi eux Rolf Maier. Afin de pouvoir tester de manière rapide et économique le comportement de la direction et des systèmes de retenue en cas de collision, Monsieur Maier et ses collègues ingénieurs conçurent un véhicule quelque peu singulier. Ce dernier devait être lancé à grande vitesse contre un mur et – solution à la fois simple et géniale – sa zone de déformation était constituée de boîtes de conserve issues de la cantine de l'entreprise : bel exemple de l'esprit inventif des années d'après-guerre.

Mais si nous aimons nous souvenir du passé, notre regard demeure néanmoins résolument tourné vers l'avenir. Un avenir dans lequel nous entendons pouvoir concrétiser notre vision d'une conduite sans accident. Grâce au Concept de Sécurité Intégrale de Mercedes-Benz, nous n'avons encore jamais été aussi près d'atteindre notre objectif. Celui-ci s'articule autour de quatre phases.

Afin de garantir la sécurité des trajets, pendant la marche, le véhicule aide le conducteur à repérer les situations potentiellement dangereuses et à mieux les maîtriser. Au cours de la deuxième phase, autrement dit, en cas de danger, différentes mesures préventives sont prises en vue de minimiser les risques de blessures. Pendant l'accident, les systèmes de sécurité passive du véhicule offrent aux occupants une protection individuelle particulièrement efficace. Pour finir, après l'accident, d'autres mesures sont mises en œuvre, visant notamment à faciliter l'intervention des secours.

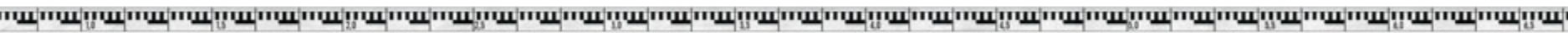

# Notre priorité, c'est vous.

Sécurité maximale sur tous les trajets pour prévenir et éviter les dangers.

La plupart des accidents commencent bien avant la collision – il suffit d'un moment d'inattention, d'une mauvaise visibilité ou d'un risque non identifié. C'est pourquoi la Classe C est équipée de systèmes de sécurité qui contribuent à une conduite détendue au quotidien et peuvent vous aider à mieux réagir face aux situations critiques.

Le système multimédia COMAND APS (option) ou le système de commande vocale LINGUATRONIC (option) permettent au conducteur de toujours garder les mains sur le volant. En outre, pendant le trajet, plus de 60 assistants électroniques sont aux aguets. Certains alertent le conducteur en cas de perte de pression des pneumatiques, par exemple. D'autres l'aident à maîtriser les situations critiques : régulation de comportement dynamique ESP®, freinage d'urgence assisté BAS ou stabilisation de la remorque ESP®. Les capteurs de l'ESP® et du système BAS détectent les situations à risque (comportement fortement survireur ou sous-vireur, braquage brusque

du volant, réactions de panique, freinages d'urgence) et assistent le conducteur. Proposé de série, l'affichage de l'état des ceintures arrière sur le combiné d'instruments attire l'attention du conducteur si l'un des passagers omet de boucler sa ceinture de sécurité.

Basé sur le système de projecteurs bi-xénon, l'ILS (Intelligent Light System) proposé en option sur la Classe C adapte automatiquement les feux de croisement aux conditions de circulation. Sur route secondaire, la chaussée est éclairée sur une plus grande largeur qu'avec des feux de croisement classiques. Sur autoroute, la visibilité est également améliorée. Enfin, l'éclairage antibrouillard optimisé de l'ILS améliore sensiblement l'éclairage de la moitié intérieure de la chaussée. L'éclairage actif dans les virages et l'éclairage adaptatif font également partie du système ILS et permettent aux projecteurs de suivre les mouvements du volant pour une meilleure visibilité nocturne dans les courbes. Enfin, les feux de jour à LED renforcent eux aussi la sécurité.

# Une protection qui survient plus rapidement que le danger.

Le système de sécurité préventive PRE-SAFE®.

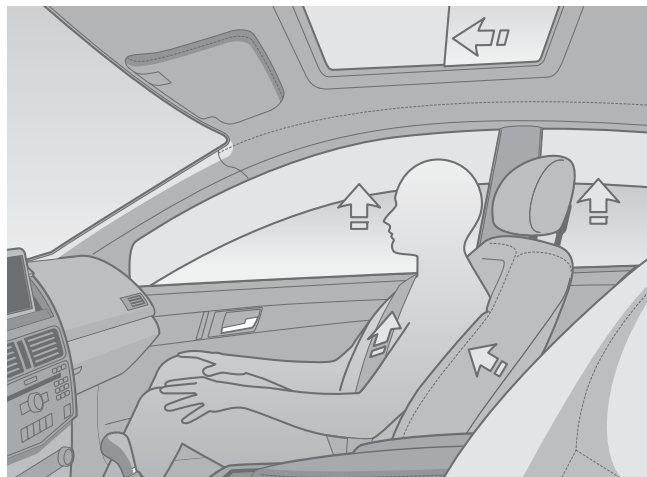

Dévoilé en 2002 par Mercedes-Benz, le système PRE-SAFE® est né de la constatation que les précieuses secondes précédant l'accident étaient jusqu'alors inexploitées. Proposé en option, PRE-SAFE® met ces instants à profit. Les capteurs de l'ESP® et du BAS détectent les situations critiques telles que les survirages ou les sous-virages importants, les mouvements incontrôlés de la direction et les freinages brusques ou dus à la panique.

**PRE-SAFE®.** En cas de danger, le système PRE-SAFE proposé en option est capable de tendre automatiquement les ceintures de sécurité avant, de refermer les vitres latérales ainsi que le toit ouvrant ou le toit ouvrant panoramique (options) et de repositionner les sièges avant (avec l'option sièges électriques avec fonction Mémoires).





Le cerveau électronique PRE-SAFE® analyse ces informations et déclenche alors les mesures préventives adéquates pour assurer la protection des occupants : tension automatique des ceintures avant, repositionnement du siège passager avant (s'il est doté du réglage électrique et de la fonction Mémoires - option), fermeture automatique des vitres latérales et du toit ouvrant ou du toit ouvrant panoramique (options).

En cas de freinage d'urgence, les feux de stop adaptatifs sont aussitôt activés. Leur clignotement intermittent attire mieux l'attention des usagers suivant le véhicule que les feux de stop traditionnels.

# Quand la route vous malmène, votre Mercedes prend soin de vous.

Des systèmes de retenue et une cellule de sécurité pour protéger efficacement tous les occupants en cas d'accident.

Les nombreux systèmes de protection des occupants montés à bord du véhicule permettent de réduire de manière sensible le risque de blessures. Ainsi par exemple, en cas de collision par l'arrière, les appuie-tête NECK-PRO pilotés par capteurs et équipant de série les places avant se relèvent automatiquement et se rapprochent de la tête de l'occupant du siège.

Par ailleurs, la Classe C est équipée de rétracteurs de ceinture aux places avant et aux places extérieures de la banquette arrière. Elle propose également de nombreux systèmes d'airbags (airbags à deux seuils de déclenchement aux places avant, airbag genoux côté conducteur,

airbags latéraux à l'avant et airbags rideaux sur pratiquement toute la surface des vitres latérales). Les airbags latéraux et rideaux sont pilotés par des capteurs de pression : lorsqu'une porte se déforme suite à un impact latéral, la pression de l'air emmagasiné entre le panneau extérieur et la contre-porte augmente. Cette modification de la pression est détectée par les capteurs, qui assistent alors le calculateur lors du déclenchement des airbags.

Pour finir, les surfaces lisses de la carrosserie et son fort potentiel de déformation programmée contribuent à la protection des autres usagers de la route.

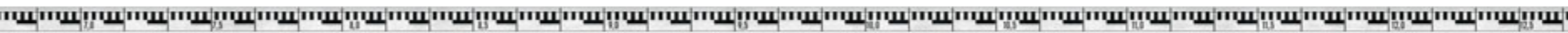

# Même quand votre Mercedes ne peut plus avancer, elle continue de vous aider.

Sécurité post-accident : éviter au maximum les dommages consécutifs et faciliter l'intervention des secours.

Pour réduire les dégâts concomitants à un accident et faciliter l'intervention des équipes de secours, différentes mesures peuvent être mises en œuvre selon le type et la gravité de l'accident : par exemple la coupure automatique du moteur et de l'alimentation en carburant, l'allumage

automatique des feux de détresse et de l'éclairage d'urgence dans l'habitacle et, dans certains cas, le léger abaissement des glaces latérales et le déverrouillage automatique des portes.

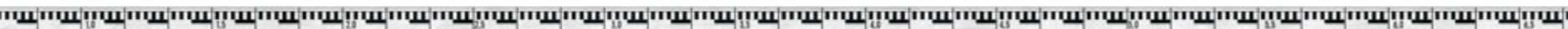

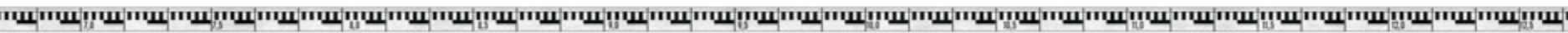
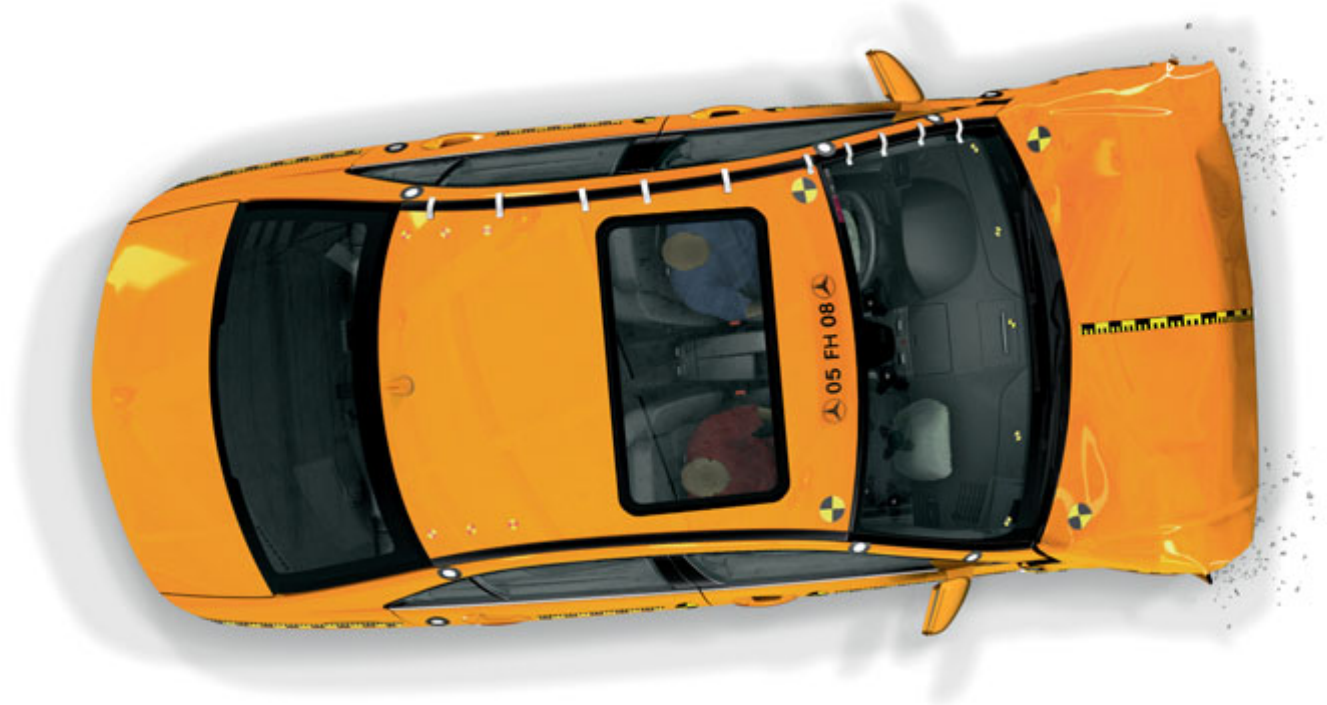





M.F.F.

Hellelyft



Steng hovedkyl  
for ombordkjø

Please close  
valve before



# La Classe C la plus sportive de tous les temps.

La C 63 AMG.

Moteur V8 atmosphérique de 6,3 litres, 336 kW (457 ch), 600 Nm, accélération de 0 à 100 km/h en 4,5 secondes (Break : 4,6 s), vitesse maxi de 250 km/h – les caractéristiques du modèle C 63 AMG peuvent difficilement se résumer de façon plus concise. Pourtant, les chiffres décrivant ce véhicule d'exception ne sont rien comparés à ce que vous éprouverez à son bord. La Classe C AMG de cinquième génération est la parfaite symbiose de performances uniques et d'un design expressif. Avec son essieu avant large et sa direction paramétrique sport AMG, le train de roulement sport AMG est parfaitement adapté au moteur V8 AMG et assure ainsi un maximum de performances et d'agilité. La force motrice est efficacement transmise par la boîte de vitesses automatique à 7 rapports 7G-TRONIC SPEEDSHIFT PLUS AMG. Le rétrogradage hors charge dynamise la conduite et intensifie le plaisir entre deux accélérations. La régulation de comportement dynamique ESP® à trois niveaux, spécialement paramétrée pour ce

véhicule, et le système de freinage ultraperformant AMG contribuent autant à la sécurité qu'à l'agrément de conduite. Mais la plus grande qualité du modèle C 63 AMG, c'est d'être en tous points une authentique Mercedes-Benz, avec tout ce que cela implique en termes de confort sur longue distance, de maniabilité et de sécurité. Bref : un véhicule qui marie à la perfection des performances de très haut niveau et de formidables atouts pratiques.





## Une Classe C comme on n'en a jamais vue.

Dès le premier regard, la C 63 AMG révèle toute son énergie. La partie avant est dominée par le capot avec ses deux bossages prononcés et sa grille de calandre AMG, dotée d'une étoile centrale et de deux lamelles chromées. La largeur du véhicule est soulignée par la position très écartée des antibrouillards cerclés de chrome et par la forme saillante des ailes avant. L'air chaud se dégageant du radiateur d'huile additionnel s'échappe par les sorties d'air latérales de la jupe avant. Avec l'Intelligent Light System proposé de série, la C 63 AMG est dotée de phares teintés.

De profil, la C 63 AMG attire les regards : avec ses jantes alliage AMG à 5 branches ou des jantes AMG multibranches en option – les deux versions arborant une finition gris titane brillant – l'inscription « 6.3 AMG » harmonieusement intégrée dans la forme de l'aile et les protections de bas de caisse AMG. Vue de derrière, elle confirme l'em-

preinte de la marque avec sa jupe arrière AMG, dotée d'un élément diffuseur noir à trois barrettes, ses deux doubles sorties d'échappement chromées et ses optiques arrière à diodes électroluminescentes (de série). Le déflecteur AMG présent sur le couvercle de coffre réduit la portance et améliore ainsi la tenue de route.





## Un habitacle aux accents résolument sportifs.

A bord du modèle C 63 AMG, vous prenez place sur de luxueux sièges sport AMG (de série) avec appuie-tête intégré et dossier adaptatif. Ceux-ci sont proposés dans une combinaison de similicuir ARTICO et de tissu AMG dans les tons noir et gris alpaga. En option, cette sellerie sport existe également en cuir Nappa de toute noblesse (sellerie en cuir Nappa de série en France). La partie médiane des contre-portes et les accoudoirs latéraux sont alors garnis de cuir Nappa. Pour la teinte, vous pouvez choisir entre le noir, le gris alpaga et un duo noir beige Sahara. Tout l'habitacle dégage un inimitable parfum de sportivité, à l'image du poste de conduite et de son combiné d'instruments avec cadrans cylindriques. Doté de trois branches, le volant Performance AMG revêtu de cuir Nappa est aplati dans sa partie inférieure et comporte des palettes de commande de boîte qui recréent l'ambiance des circuits. Cet aménagement

intérieur est complété par des baguettes de seuil AMG, des inserts décoratifs en aluminium, un ciel de pavillon noir et un pédalier sport en acier inoxydable brossé.

Pour la France, veuillez vous reporter au tarif en vigueur afin de connaître le détail des garnitures en cuir.





## Dépasser la perfection – AMG Performance Studio.

Les préparateurs de l'AMG Performance Studio à Affalterbach peuvent aiguïser encore la sportivité et le dynamisme de la C 63 AMG. Le Pack Performance AMG Plus (option) regroupe des composants développés spécialement pour des performances extrêmes : bénéficiant de pistons forgés, de nouvelles bielles et d'un vilebrequin optimisé, le moteur de la C 63 AMG voit sa puissance passer à 358 kW (487 ch), en hausse de 22 kW. Ce surcroît de puissance est illustré,



sous le capot, par le collecteur d'admission à tubulure variable en finition gris titane. Les étriers de frein peints en rouge attirent le regard ; les nouveaux disques de frein composites aux roues avant font merveille lors des fortes décélérations. Le volant Performance AMG associant cuir Nappa et Alcantara® assure une maîtrise parfaite en toutes situations. A l'arrière, le déflecteur en carbone AMG parfait la touche finale.



En option, un différentiel arrière autobloquant AMG, des jantes alliage multibranches AMG ou des inserts décoratifs en carbone AMG offrent d'autres possibilités de personnaliser la C 63 AMG. A l'intérieur, la sellerie étendue en cuir noir *designo* rehaussée d'élégantes surpiqûres noires traduisent le confort digne d'une berline de luxe offert par cette sportive d'exception.

Pour la France, veuillez vous reporter au tarif en vigueur afin de connaître le détail des garnitures en cuir. Pour plus de détails concernant l'offre *designo*, merci de vous rapprocher de votre distributeur Mercedes-Benz.







Ma Classe C.



## Les trois visages de la Classe C.

Les lignes d'équipement CLASSIC,  
ELEGANCE et AVANTGARDE.



La Classe C est équipée de technologies novatrices qui se mettent entièrement au service du conducteur et de son style de conduite. La Classe C se fait en outre le reflet de votre style personnel à travers les lignes d'équipement proposées. Que vous optiez pour une ambiance classique, élégante ou avant-gardiste, votre véhicule ne ressemblera à aucun autre!



## La ligne d'équipement CLASSIC.

Dès le premier regard, la Classe C CLASSIC révèle son appartenance à la marque Mercedes-Benz : la grille de calandre chromée est ornée de la célèbre couronne de lauriers tandis que l'étoile du constructeur trône fièrement sur le capot. Les nobles baguettes chromées au-dessus des vitres et les trois lamelles noires des prises d'air ajoutent une note de charme supplémentaire. Les projecteurs antibrouillards sont également cerclés de noir.



La partie avant de la Classe C CLASSIC est ornée d'inserts noirs et chromés.

Une teinte que l'on retrouve encore à l'arrière du véhicule, sur la large poignée de coffre proposée dans le coloris noir mat.

La Classe C CLASSIC est en outre dotée de série de séduisantes jantes alliage à 7 branches.



A l'arrière, la Classe C CLASSIC arbore une poignée caractéristique en noir mat.



## La ligne d'équipement CLASSIC de la Classe C Break.

En version CLASSIC, la Classe C Break a toutes les apparences d'un authentique modèle Mercedes-Benz : la grille de calandre chromée, ornée de la couronne de lauriers, et l'étoile sur le capot en sont les signes inimitables. Mais cette ligne d'équipement a d'autres attraits, comme les trois lamelles noires des entrées d'air et les antibrouillards à entourage noir. Les rampes de pavillon et la poignée de coffre à finition mate arborent également une teinte noire pour souligner l'harmonie des couleurs. Ces modèles sont en outre chaussés de série de superbes jantes alliage.

L'habitacle est tout le reflet du design extérieur : classique, en noir ou gris alpaga. Divers éléments chromés en parfaite harmonie avec les nobles inserts décoratifs en laque noire (également disponibles en ronce de noyer) viennent parfaire cette ambiance. Les habillages des sièges sont fournis en tissu Brighton noir, gris alpaga, noir/beige ou noir/rouge. Une sellerie en similicuir ARTICO est également disponible en option.



Des matériaux de grande valeur jusque dans le coffre.



## La ligne d'équipement CLASSIC : intérieur.

L'habitacle affiche également une allure classique, déclinée dans le coloris d'équipement noir ou gris alpaga. Des inserts décoratifs nobles laqués noirs côtoient des éléments chromés haut de gamme. Des boiseries en ronce de noyer sont également disponibles en option.



Les détails chromés s'harmonisent avec les inserts décoratifs en laque noire.

Les sièges au design spécifique, avec surpiqûres transversales, sont revêtus de tissu Brighton dans les coloris noir, gris alpaga, noir/beige ou noir/rouge, et peuvent aussi être habillés en option de similicuir ARTICO.



Confortable et élégante, la siégerie séduit par ses applications en tissu.



## La ligne d'équipement ELEGANCE.

Un moment inoubliable: votre premier face-à-face avec la Classe C ELEGANCE. Vous n'aurez pas manqué de remarquer l'étoile Mercedes qui orne le capot, ni les feux antibrouillards entourés d'un anneau chromé. Votre œil averti aura certainement repéré d'autres applications chromées sur les pare-chocs, les ailes et les portes. Sans oublier la



Les nombreux inserts chromés confèrent une note d'élégance à la partie avant.

baguette décorative en aluminium poli au niveau de la ligne de ceinture, qui ajoute une ultime note de séduction à la silhouette de la Classe C. L'arrière des modèles ELEGANCE se reconnaît à la poignée de coffre chromée. L'ensemble est parachevé par des jantes alliage à 12 branches.



La poignée du coffre présente également une finition chromée brillante.



## La ligne d'équipement ELEGANCE de la Classe C Break.

L'élégance se reconnaît du premier coup d'œil, par exemple à la partie avant de la Classe C ELEGANCE. La forme des phares et les antibrouillards insérés dans de superbes anneaux chromés ne sont que les premiers signes d'une série d'éléments chromés que l'on retrouve sur les pare-chocs, les ailes et les portes. Élégante de bout en bout, la Classe C ELEGANCE s'orne également de baguettes de ligne de ceinture et de rampes de toit en aluminium poli.

L'arrière de la Classe C ELEGANCE se distingue par sa baguette de poignée chromée. Cette superbe poupe est encore embellie par des jantes alliage à 12 branches. L'habitacle se présente dans des teintes discrètes. Les garnitures en tissu Edimbourg existent dans les tons noir, gris alpage ou beige amande. En option, les sièges peuvent être revêtus de similicuir ARTICO ou de cuir. L'intérieur de la Classe C ELEGANCE est agrémenté d'inserts décoratifs en eucalyptus aux fines madures ou,

en option, de ronce de noyer. Le volant cuir de série convient à merveille au caractère noble de cette ligne d'équipement.



Le coffre profite lui aussi de ce design élégant.



## La ligne d'équipement ELEGANCE : intérieur.

Une sobre harmonie de coloris règne également dans l'habitacle. Le tissu Edimbourg est proposé dans les tons noir, beige amande ou gris alpaga. En option, les sièges peuvent être habillés de similicuir ARTICO ou de cuir. Un volant gainé de cuir est livré de série. Les garnitures sont rehaussées de surpiqûres verticales tandis qu'un



Faites entrer la nature : inserts décoratifs en bois d'eucalyptus.

bois d'eucalyptus à fines madrures a été choisi pour les inserts décoratifs. Vous pouvez également commander en option des boiseries intérieures en ronce de noyer.

Pour la France, veuillez vous reporter au tarif en vigueur afin de connaître le détail des garnitures en cuir.



Vous pouvez choisir des sièges cuir en option – en gris alpaga, par exemple.



## La ligne d'équipement AVANTGARDE.

La Classe C AVANTGARDE est une Mercedes à part. L'agilité de ce modèle s'exprime déjà dans le design de sa partie avant. La large grille de calandre composée de trois lamelles dans le ton argent brillant et rehaussée de baguettes chromées est ornée en son centre de l'étoile de la marque. Le profil de la Classe C est souligné par diverses applications



Puissance et vigueur : la partie avant de la ligne AVANTGARDE.

chromées, notamment au niveau des pare-chocs, des ailes et des portes. La baguette de ligne de ceinture en aluminium poli renforce cet éclat, tout comme la poignée de coffre chromée à l'arrière. Les feux arrière teints de couleur foncée confèrent également une allure dynamique à la Classe C AVANTGARDE.



La partie arrière présente une poignée de coffre en finition chromée.



## La ligne d'équipement AVANTGARDE de la Classe C Break.

Tout esprit avant-gardiste se démarque de la masse. La Classe C AVANTGARDE ne fait pas exception à la règle. Son extrême agilité s'exprime déjà dans le design de sa partie avant. La large grille de calandre composée de trois lamelles dans le ton argent brillant est ornée en son centre de l'étoile de la marque. Le profil de la Classe C est souligné par diverses applications chromées, notamment au niveau des pare-chocs, des ailes et des portes. La baguette de ligne de ceinture et les rampes de toit en aluminium poli attirent le regard, tout comme la poignée de coffre chromée à l'arrière et le bandeau chromé ceinturant la caisse.

L'habitacle se veut également sportif. Le plancher et la planche de bord arborent un coloris noir, tandis que la partie centrale des contre-portes et les accoudoirs latéraux sont réalisés dans le ton noir ou gris alpaga. Des inserts décoratifs en aluminium mat viennent encore renforcer la sportivité de l'ensemble. Ils peuvent être remplacés en option par des inserts en loupe d'érable noire ou en carbone AMG. Les sièges sont revêtus de série de similicuir ARTICO com-

biné au tissu Liverpool dans le ton noir ou gris alpaga. Une sellerie cuir dans les tons noir, gris alpaga, noir/beige Sahara ou noir/marron Cognac est disponible en option.

Pour la France, veuillez vous reporter au tarif en vigueur afin de connaître le détail des garnitures en cuir.



La sportivité de cette ligne gagne même l'espace arrière.



## La ligne d'équipement AVANTGARDE : intérieur.

L'habitacle met l'accent sur la sportivité et les effets de contraste. Le plancher et le tableau de bord arborent un joli coloris noir, tandis que la partie centrale des contre-portes et les accoudoirs sont réalisés dans le ton noir ou gris alpaga. Des inserts décoratifs finement travaillés en aluminium viennent encore rehausser la sportivité rigoureuse de l'ensemble. Ils peuvent être remplacés en option par des inserts en



Ambiance sportive et élégante grâce aux inserts décoratifs en aluminium.

loupe d'érable noire ou en carbone AMG. Les sièges arborent des surpiqûres horizontales et sont revêtus de série de la combinaison similicuir ARTICO/tissu Liverpool dans le ton noir ou gris alpaga. La Classe C AVANTGARDE peut revêtir entre autres une sellerie cuir bicolore (option) dans les combinaisons noir/beige Sahara et noir/marron Cognac.

Pour la France, veuillez vous reporter au tarif en vigueur afin de connaître le détail des garnitures en cuir.



Les surpiqûres horizontales soulignent le dynamisme de ce modèle.



	CLASSIC	ELEGANCE	AVANTGARDE
<b>Extérieur</b>			
Baguette de ligne de ceinture	noir mat	aluminium poli	aluminium poli
Calandre	grille à 3 lamelles, chromée, étoile sur le capot	grille à 3 lamelles, chromée, étoile sur le capot	grille à 3 lamelles, argent adamantin, étoile au centre de la calandre
Feux arrière (en liaison avec les projecteurs)	à méandres clairs	à méandres clairs	à méandres foncés
Habillage des montants médians	noir mat	noir brillant	noir brillant
Jantes	jantes alliage à 7 branches 41 cm (16")	jantes alliage à 12 branches avec monte 225/45 R 17 pour les C 350 CDI BlueEFFICIENCY, C 350 CDI 4MATIC BlueEFFICIENCY, C 350, C 350 4MATIC, C 350 CGI BlueEFFICIENCY, avec monte 205/55 R 16 pour les autres motorisations	jantes alliage à 5 branches doubles
Monogramme de ligne	aile sans monogramme de ligne	monogramme ELEGANCE sur l'aile	monogramme AVANTGARDE sur l'aile
Pare-chocs et bas de caisse	ton carrosserie	ton carrosserie avec baguettes chromées	ton carrosserie avec baguettes chromées
Poignée du couvercle de coffre	noir mat	chromée	chromée
Projecteurs antibrouillards	cerclage noir	cerclage chromé	cerclage chromé et deux baguettes chromées
<b>Intérieur</b>			
Combiné d'instruments	fond noir	cerclages de cadran obliques, anthracite	cerclages de cadran obliques, argent
Console de commande	soufflet en polyuréthane, encadrement plastique noir	soufflet en cuir, encadrement chrome	soufflet en cuir, encadrement chrome
Dessin des sièges	surpiqûres transversales espacées	surpiqûres fines verticales	surpiqûres sportives horizontales
Garnitures intérieures	tissu Brighton	tissu Edimbourg	Similicuir ARTICO /tissu Liverpool
Inserts décoratifs	laque noire	boiseries en eucalyptus	aluminium
Volant	volant multifonctions revêtu de mousse PUR	volant multifonctions confort revêtu de cuir	volant multifonctions confort revêtu de cuir



## Le Pack Sport AMG.<sup>1</sup>

Pour tous ceux qui souhaitent renforcer encore le caractère sportif de la Classe C, nous proposons une solution particulièrement attrayante : le Pack Sport AMG avec sa jupe avant AMG dynamique, ses protections de bas de caisse, son imposante jupe arrière AMG et ses jantes alliage AMG à 6 branches doubles, avec monte pneumatique mixte de 225/45 R 17 à l'avant et 245/40 R 17 à l'arrière. En option, vous pouvez également opter pour



Puissance : la jupe arrière AMG et les jantes alliage AMG.

<sup>1</sup>Présenté ici avec la ligne AVANTGARDE.

les jantes alliage AMG à 5 branches doubles, avec monte pneumatique mixte 225/40 R 18 à l'avant et 255/35 R 18 à l'arrière. Le train de roulement abaissé de 15 mm contribue tout autant à intensifier le plaisir de conduite que la direction paramétrique sport asservie à la vitesse. En plus de leur esthétique sportive et exaltante, les disques de freins perforés et les étriers avec monogramme Mercedes-Benz assurent un freinage serein.



Esthétique musclée et efficacité prouvée : les disques de freins perforés.



La jupe avant aérodynamique AMG confère à la Classe C une allure athlétique tout en améliorant son aérodynamisme. Les entrées d'air assurent une excellente ventilation des

freins et, à des vitesses élevées, la forme effilée de la jupe augmente la pression d'appui au niveau du train avant.



Energique : la jupe avant AMG.



## Le Pack Sport AMG : éléments intérieurs.

Le Pack Sport AMG fait également souffler un vent nouveau dans l'habitacle : à l'avant, les sièges sport assurent un parfait maintien et sont revêtus, tout comme les places arrière, de garnitures en tissu Liverpool/similicuir ARTICO. Une sellerie cuir est également proposée en option.

Le Pack Sport AMG intègre par ailleurs un volant sport à trois branches revêtu de cuir Nappa. En liaison avec la boîte automatique, celui-ci est équipé de palettes de commande



Le volant à trois branches revêtu de cuir Nappa dissimule des palettes de commande pour passer les rapports manuellement en tout confort (avec BVA).

pour passer les rapports en tout confort. Sur le plan visuel, le combiné d'instruments reprend les cadrans cylindriques de la version C 63 AMG. Le pédalier sport en acier inoxydable brossé, le ciel de pavillon noir, les tapis de sol (également noirs) avec monogramme AMG et le levier de vitesses finition aluminium sont autant d'éléments séduisants qui confèrent à l'habitacle un charme certain.

Pour la France, veuillez vous reporter au tarif en vigueur afin de connaître le détail des garnitures en cuir.



Le charme des détails façon AMG : pédalier sport en acier inoxydable brossé.



**Equipements de série (liste non exhaustive)**

Accoudoir à l'avant, avec vide-poches

ADAPTIVE BRAKE avec ABS, régulation antipatinage ASR, fonction de freinage à sec et système d'aide au démarrage en côte

Airbag genoux pour le conducteur

Airbags frontaux (avant), latéraux (avant) et rideaux

Audio 20 CD

Boîte de vitesses mécanique à 6 rapports<sup>1</sup>

Ceintures de sécurité 3 points et appui-tête à toutes les places

Climatisation automatique 2 zones THERMATIC

Détection d'occupation du siège passager avant

Déverrouillage à distance du couvercle de coffre au moyen de votre clé

Feux de stop adaptatifs

Freinage d'urgence assisté (BAS)

Indicateur de température extérieure

Indicateur dynamique de maintenance ASSYST

Lève-glaces électriques (x 4) avec commande confort

Lunette arrière chauffante temporisée

Projecteurs antibrouillards avec diffuseur en verre transparent

Projecteurs avec diffuseurs en verre transparent

Régulation de comportement dynamique (ESP®)

Rétracteurs de ceinture avec limiteurs d'effort (sauf siège central arrière)

Rétroviseurs extérieurs électriques chauffants, miroirs asphériques, rappels de clignotants intégrés

Sièges avant à réglage partiellement électrique (hauteur d'assise/inclinaison du dossier)

Train de roulement AGILITY CONTROL avec système d'amortissement sélectif

Verrouillage centralisé

Volant multifonctions avec ordinateur de bord

<sup>1</sup> La boîte automatique à 7 rapports 7G-TRONIC est livrée de série sur les modèles C 350 CDI BlueEFFICIENCY, C 350, C 350 CGI BlueEFFICIENCY, C 63 AMG et 4MATIC.



Pavé de commande du climatiseur automatique 2 zones THERMATIC.



Clé design.

## Rarement il n'a été aussi difficile de choisir.

Les jantes alliage de la Classe C.

La Classe C CLASSIC est équipée de série de jantes alliage à 7 branches chaussées de pneus 195/60 R 16 ou 205/55 R 16. Les modèles ELEGANCE sont dotés de série de jantes alliage

à 12 branches de taille différente selon la motorisation choisie. La ligne AVANTGARDE affirme sa sportivité avec des jantes à 5 branches doubles avec une monte pneumatique 225/45 R 17.

De séduisantes jantes alliage de différentes tailles sont en outre disponibles en option.



Jante alliage à 7 branches avec monte 195/60 R 16 ou 205/55 R 16 (CLASSIC).



Jante alliage à 12 branches avec monte 205/55 R 16 ou 225/45 R 17 (ELEGANCE).



Jante alliage à 5 branches doubles avec monte 225/45 R 17 (AVANTGARDE).



Jante alliage à 7 branches avec monte 205/55 R 16 (code R 34).



Jante alliage à 7 branches avec monte 225/50 R 16 (code R 18).



Jantes alliage à 5 branches avec monte mixte 225/45 R 17 à l'avant et 245/40 R 17 à l'arrière (code R22).



Jante alliage à 7 branches doubles avec monte mixte 225/45 R 17 à l'avant et 245/40 R 17 à l'arrière (code R25).



Jante alliage multibranches avec monte mixte 225/45 R 17 à l'avant et 245/40 R 17 à l'arrière (code R81).



Jante alliage à 5 branches doubles avec monte mixte 225/40 R 18 à l'avant et 255/35 R 18 à l'arrière (code R70).

## Une allure 100 % sport.

Les jantes alliage AMG.

Les jantes alliage AMG à 6 branches doubles 43 cm (17") en finition brillante associées au Pack Sport AMG et chaussées de pneus 225/45 R 17 à l'avant et 245/40 R 17 à l'arrière se distinguent par leur esthétique à la fois sportive et exclusive.

Les jantes alliage AMG à 5 branches doubles 46 cm (18") avec finition brillante et monte pneumatique mixte (225/40 R 18 à l'avant et 255/35 R 18 à l'arrière) sont proposées en option sur tous les modèles, en association avec le Pack Sport AMG.



Jante alliage AMG à 6 branches doubles avec monte mixte 225/45 R 17 à l'avant et 245/40 R 17 à l'arrière (série).



Jante alliage AMG à 5 branches doubles avec monte mixte 225/40 R 18 à l'avant et 255/35 R 18 à l'arrière (code 786).

## Pour les connaisseurs.

Les jantes alliage incenio.

Au sein du programme d'accessoires Mercedes-Benz, nous vous proposons des jantes alliage incenio exclusives, qui chauseront à la perfection votre Classe C, par exemple la jante alliage « Naantali » à 5 branches en Y avec monte pneumatique 225/45 R 17.



Jante alliage incenio « Naantali » à 5 branches en Y avec monte 225/45 R 17.

# Bienvenue aux mélomanes !

Les autoradios, les systèmes de navigation et de sonorisation Surround.

La Classe C assure également le plaisir de vos oreilles. Vous pouvez choisir parmi trois systèmes audio haut de gamme.

L'autoradio Audio 20 CD (série) dispose d'un visuel couleur de 12,7 cm (4,5"), d'un lecteur CD compatible MP3 ainsi que d'une fonction Bluetooth®. Il peut également être doté en option d'un changeur 6 CD. Le modèle Audio 50 APS (option) comprend un lecteur DVD. Il permet l'utilisation des fonctions audio et intègre un système de navigation par DVD avec guidage dynamique.

Le système COMAND APS (option) marque un véritable temps fort au sein de notre programme de divertissement. Pour en savoir plus, reportez-vous à la page 37.

Les systèmes Audio 50 APS et COMAND APS sont compatibles avec le système de sonorisation Harman Kardon® Logic 7® proposé en option. Fort d'une puissance totale de 450 W et de 12 haut-parleurs, l'ampli DSP avec technologie Logic 7® offre un son Surround époustoufflant, qu'il s'agisse d'un enregistrement stéréo ou Dolby Digital 5.1.



Autoradio Audio 20 avec lecteur CD.



Autoradio Audio 50 APS avec système de navigation par DVD.

Options (liste non exhaustive)	C 200 CDI BlueEFFICIENCY	C 220 CDI BlueEFFICIENCY	C 250 CDI BlueEFFICIENCY	C 250 CDI 4MATIC BlueEFFICIENCY	C 350 CDI BlueEFFICIENCY	C 350 CDI 4MATIC BlueEFFICIENCY	C 180 CGI BlueEFFICIENCY	C 200 CGI BlueEFFICIENCY	C 250 CGI BlueEFFICIENCY <sup>2</sup>	C 300	C 300 4MATIC	C 350 <sup>2</sup>	C 350 4MATIC	C 350 CGI BlueEFFICIENCY	C 63 AMG
Aide au stationnement PARKTRONIC	●	●	●	●	●	●	●	●	●	●	●	●	●	●	□
Airbags latéraux à l'arrière	●	●	●	●	●	●	●	●	●	●	●	●	●	●	●
Alarme antivol et anti-effraction avec protection antisoulèvement et protection volumétrique	●	●	●	●	●	●	●	●	●	●	●	●	●	●	●
Banquette arrière rabattable 2/3 - 1/3 <sup>1</sup>	●	●	●	●	●	●	●	●	●	●	●	●	●	●	□
Boîte automatique 7G-TRONIC	-	-	-	□	□	□	-	-	-	●	□	□	□	□	□
Boîte automatique à 5 rapports	●	●	●	-	-	-	●	●	□	-	-	-	-	-	-
Caméra de recul	●	●	●	●	●	●	●	●	●	●	●	●	●	●	●
Climatisation automatique confort 3 zones THERMOTRONIC	●	●	●	●	●	●	●	●	●	●	●	●	●	●	□
Direction paramétrique (asservie à la vitesse)	●	●	●	●	●	●	●	●	●	●	●	●	●	□	-

● Option   □ Equipement de série   - Non disponible   <sup>1</sup> De série sur le Break.   <sup>2</sup> Non disponible en France.



Aide au stationnement PARKTRONIC avec affichage de la distance (témoins lumineux et sonore).



Store arrière électrique (uniquement sur Berline).

Options (liste non exhaustive)	C 200 CDI BlueEFFICIENCY	C 220 CDI BlueEFFICIENCY	C 250 CDI BlueEFFICIENCY	C 250 CDI 4MATIC BlueEFFICIENCY	C 350 CDI BlueEFFICIENCY	C 350 CDI 4MATIC BlueEFFICIENCY	C 180 CGI BlueEFFICIENCY	C 200 CGI BlueEFFICIENCY	C 250 CGI BlueEFFICIENCY <sup>1</sup>	C 300	C 300 4MATIC	C 350 <sup>1</sup>	C 350 4MATIC	C 350 CGI BlueEFFICIENCY	C 63 AMG
Dispositif d'attelage amovible, avec stabilisation de la remorque ESP®	●	●	●	●	●	●	●	●	●	●	●	●	●	●	-
Fonction Mémoires pour siège conducteur, colonne de direction et rétroviseurs extérieurs	●	●	●	●	●	●	●	●	●	●	●	●	●	●	□
Intelligent Light System avec projecteurs bi-xénon et feux de jour à diodes LED	●	●	●	●	●	●	●	●	●	●	●	●	●	●	□
Interface Média	●	●	●	●	●	●	●	●	●	●	●	●	●	●	●
KEYLESS-GO	●	●	●	●	●	●	●	●	●	●	●	●	●	●	□
Pack ADVANCED AGILITY	-	●	●	-	●	-	-	●	●	●	-	●	-	●	-
Pack Sport AMG	●	●	●	●	●	●	●	●	●	●	●	●	●	●	-
Projecteurs bi-xénon	●	●	●	●	●	●	●	●	●	●	●	●	●	●	□

● Option    □ Equipement de série    - Non disponible

<sup>1</sup> Non disponible en France.



Intelligent Light System avec projecteurs bi-xénon.



KEYLESS-GO: entrez et démarrez sans sortir la clé de votre poche!

Options (liste non exhaustive)	C 200 CDI BlueEFFICIENCY	C 220 CDI BlueEFFICIENCY	C 250 CDI BlueEFFICIENCY	C 250 CDI 4MATIC BlueEFFICIENCY	C 350 CDI BlueEFFICIENCY	C 350 CDI 4MATIC BlueEFFICIENCY	C 180 CGI BlueEFFICIENCY	C 200 CGI BlueEFFICIENCY	C 250 CGI BlueEFFICIENCY <sup>1</sup>	C 300	C 300 4MATIC	C 350 <sup>1</sup>	C 350 4MATIC	C 350 CGI BlueEFFICIENCY	C 63 AMG
Rétroviseurs intérieur et extérieur côté conducteur à commutation jour/nuit automatique, rétroviseurs extérieurs rabattables électriquement	●	●	●	●	●	●	●	●	●	●	●	●	●	●	□
Sièges avant chauffants	●	●	●	●	●	●	●	●	●	●	●	●	●	●	□
Sièges multicontours à l'avant	●	●	●	●	●	●	●	●	●	●	●	●	●	●	-
Store électrique pour lunette arrière	●	●	●	●	●	●	●	●	●	●	●	●	●	●	●
Système de sonorisation Surround Harman Kardon® Logic 7®	●	●	●	●	●	●	●	●	●	●	●	●	●	●	●
Système multimédia COMAND APS	●	●	●	●	●	●	●	●	●	●	●	●	●	●	●
Système PRE-SAFE®	●	●	●	●	●	●	●	●	●	●	●	●	●	●	●
Toit ouvrant	●	●	●	●	●	●	●	●	●	●	●	●	●	●	□
Toit ouvrant panoramique avec stores électriques	●	●	●	●	●	●	●	●	●	●	●	●	●	●	-

● Option   □ Equipement de série   - Non disponible   <sup>1</sup> Non disponible en France.



Unité de commande arrière du climatiseur automatique confort 3 zones THERMOTRONIC.



Accoudoir arrière avec porte-gobelets.

**Equipements de série (liste non exhaustive)**

---

 Accoudoirs à l'avant et à l'arrière, avec vide-poches
 

---

 ADAPTIVE BRAKE avec ABS, régulation antipatinage ASR, fonction de freinage à sec et système d'aide au démarrage en côte
 

---

 Airbag genoux pour le conducteur
 

---

 Airbags frontaux (avant), latéraux (avant) et rideaux
 

---

 Allumage automatique des projecteurs
 

---

 Arrimage du chargement au moyen de quatre œillets
 

---

 Audio 20 CD
 

---

 Banquette arrière rabattable 2/3 - 1/3 avec trois ceintures de sécurité 3 points et 3<sup>e</sup> appuie-tête
 

---

 Barres de toit noires
 

---

 Boîte de vitesses mécanique à 6 rapports<sup>1</sup>

---

 Cache-bagages et filet de sécurité avec commande confort (extractible)
 

---

 Climatisation automatique 2 zones THERMATIC
 

---



Siège enfant intégré (option).

---

 Feux de stop adaptatifs
 

---

 Filets à bagages latéraux
 

---

 Freinage d'urgence assisté (BAS)
 

---

 Indicateur de température extérieure
 

---

 Indicateur dynamique de maintenance ASSYST
 

---

 Lève-glaces électriques (x 4) avec commande confort
 

---

 Projecteurs avec diffuseurs en verre transparent
 

---

 Régulation de comportement dynamique (ESP®)
 

---

 Rétracteurs de ceinture avec limiteurs d'effort (sauf siège central arrière)
 

---

 Seuil de chargement avec rebord en acier inoxydable
 

---

 Sièges avant à réglage électrique (hauteur d'assise/inclinaison du dossier)
 

---

 Train de roulement AGILITY CONTROL avec système d'amortissement sélectif
 

---

 Volant multifonctions avec ordinateur de bord
 

---

<sup>1</sup> La boîte automatique à 7 rapports 7G-TRONIC est livrée de série sur les modèles C 350 CDI BlueEFFICIENCY, C 350, C 63 AMG et 4MATIC.



Stores pare-soleil pour vitres latérales AR (option).

Options (liste non exhaustive)	C 200 CDI BlueEFFICIENCY	C 220 CDI BlueEFFICIENCY	C 250 CDI BlueEFFICIENCY	C 250 CDI 4MATIC BlueEFFICIENCY	C 350 CDI BlueEFFICIENCY	C 350 CDI 4MATIC BlueEFFICIENCY	C 180 CGI BlueEFFICIENCY	C 200 CGI BlueEFFICIENCY	C 250 CGI BlueEFFICIENCY <sup>1</sup>	C 300	C 350	C 63 AMG
Correcteur d'assiette	●	●	●	●	●	●	●	●	●	●	●	-
Dispositif d'attelage amovible	●	●	●	●	●	●	●	●	●	●	●	-
Hayon EASY-PACK	●	●	●	●	●	●	●	●	●	●	●	□
Kit de fixation EASY-PACK	●	●	●	●	●	●	●	●	●	●	●	□
Pack Sport AMG	●	●	●	●	●	●	●	●	●	●	●	-
Stores pare-soleil sur les portes arrière	●	●	●	●	●	●	●	●	●	●	●	●
Système PRE-SAFE®	●	●	●	●	●	●	●	●	●	●	●	□
Toit ouvrant panoramique avec stores électriques	●	●	●	●	●	●	●	●	●	●	●	-
Vitres latérales et lunette arrière teintées	●	●	●	●	●	●	●	●	●	●	●	●

● Option   □ Equipement de série   - Non disponible   <sup>1</sup> Non disponible en France.



Toit ouvrant panoramique (option).



Hayon EASY-PACK (option).



## Aussi unique que votre écriture.

Personnalisez votre Classe C selon votre goût grâce au programme *designo*.

Comment faire d'une Classe C une Mercedes à votre image? Découvrez-le avec le programme *designo*. Celui-ci vous propose des matières soigneusement sélectionnées, à partir desquelles vous pourrez composer une œuvre unique, avec une superbe sellerie cuir, un ciel de pavillon en tissu et des tapis en velours parfaitement assortis. La qualité exceptionnelle des moindres détails de l'aménagement *designo* se voit au premier regard, se sent à chaque caresse...

Pour plus de détails concernant l'offre *designo*, merci de vous rapprocher de votre distributeur Mercedes-Benz.

## Aussi individuelle que vous.

La sellerie cuir *designo*.

*designo*. Derrière ce nom se cache un immense savoir-faire, tel celui des selliers expérimentés qui travaillent avec un soin extrême des peaux sélectionnées avec art. Deux selleries exclusives du programme *designo* sont disponibles pour la berline et le break de la Classe C.

Vous pouvez aménager votre Classe C en cuir dans le ton porcelaine *designo* ou sable *designo*. La sellerie *designo* arbore un design bicolore caractéristique. La partie médiane des sièges est réalisée dans le ton *designo* sélectionné,



Bicolore : la sellerie cuir *designo* pour la Classe C.

les joues sont noires. Les dossiers des sièges sont en outre ornés de plaquettes métalliques *designo*. Le ciel de pavillon en tissu noir et les tapis de sol en velours avec liseré en cuir noir *designo* apportent une note finale.

Les selleries cuir *designo* ne sont livrables qu'en liaison avec les lignes ELEGANCE et AVANTGARDE.

Elles ne sont pas disponibles pour la Classe C 63 AMG.

Pour plus de détails concernant l'offre *designo*, merci de vous rapprocher de votre distributeur Mercedes-Benz.



La plaquette *designo* : symbole de qualité et de soin extrême.





## Les plus.

Les accessoires d'origine Mercedes-Benz pour la Classe C Berline.

Que vous cherchiez des équipements esthétiques ou pratiques pour votre Mercedes, la gamme d'accessoires Mercedes-Benz saura combler tous vos souhaits.

Les éléments de design extérieurs par exemple confèrent à votre Classe C une note de noblesse supplémentaire. Offrez-lui des déflecteurs pour la jupe avant, une jupe arrière, des baguettes de seuil éclairées en acier inoxydable brossé, un déflecteur de toit et un déflecteur arrière ou des jantes alliage incenio !



Un éclat supplémentaire : la baguette de seuil éclairée en acier inoxydable.

La gamme d'accessoires intègre de nombreux équipements supplémentaires : systèmes de portage, volants cuir et bois, porte-gobelets, etc. ! Pour consulter l'intégralité de notre offre, reportez-vous au catalogue Accessoires de la Classe C ou adressez-vous à votre Distributeur Agréé Mercedes-Benz, qui se fera un plaisir de vous répondre.

Pour plus de détails concernant l'offre *designo*, merci de vous rapprocher de votre distributeur Mercedes-Benz.



A portée de main : le porte-gobelets pour la console centrale.



# La perfection dans le moindre détail.

Fonctionnels et variés : les accessoires d'origine Mercedes-Benz pour la Classe C Break.

La Classe C Break est aussi fonctionnelle qu'esthétique. Vous pratiquez le ski ? Vous aimez les balades à vélo ? La réponse à ces questions pourrait être, par exemple, un coffre de toit Mercedes-Benz dont la forme esthétique et aérodynamique s'assortit d'une extrême polyvalence. Ou encore le porte-vélos New Alustyle.



Barres de toit avec porte-vélos New Alustyle.

Nos divers produits conçus pour le compartiment arrière assurent également un chargement simple et confortable de votre Classe C. De plus, ils rendent les trajets parfaitement sûrs, comme vous êtes en droit de l'attendre d'un véhicule Mercedes-Benz. Le bac de coffre plat permet notamment de transporter divers objets dans de bonnes conditions d'hygiène. Découpé sur mesure, il est antidérapant et convient pour le transport de denrées alimentaires.



Sac accordéon.

Le sac accordéon se compose de deux parties en nylon robuste et lavable. Chaque sac possède deux grands compartiments et peut être facilement emporté à l'aide de deux poignées.

Vous trouverez d'autres accessoires utiles dans le catalogue Accessoires Classe C disponible séparément. Demandez également conseil à votre Distributeur Agréé Mercedes-Benz.



Bac de coffre à bords plats.



# Irrésistiblement beau. Et terriblement résistant.

Le vernis de la Classe C : une meilleure résistance aux rayures.

Une étoile se doit de briller. Fidèles à notre tradition qui veut que nous montrions la voie, nous avons développé l'un des meilleurs vernis qui existent sur le marché de l'automobile. En effet, grâce au système de peinture innovant de Mercedes-Benz, nous avons réussi à améliorer encore sensiblement la très belle perception optique et la pérennité de valeur de nos véhicules. La structure moléculaire particulièrement dense de ce vernis mis au point par Mercedes-Benz le rend plus résistant que les vernis habituels. De plus, il offre un brillant plus durable et visiblement plus intense.

Quel que soit le type de peinture (standard ou métallisée), ce vernis plus résistant aux rayures est moins sensible aux influences climatiques et environnementales, notamment aux précipitations, à la lumière du soleil et aux variations de température. Il supporte également mieux les effets des produits chimiques et les contraintes mécaniques comme celles subies dans les stations de lavage automatiques. Ainsi, vous pouvez être certain(e) que votre Mercedes brillera encore très longtemps.

La peinture de la Classe C apporte la dernière touche d'éclat au concept de protection anticorrosion mis au point par Mercedes-Benz. Les tôles sont notamment revêtues d'une couche de phosphate de zinc et de peinture obtenue par trempé cataphorèse, qui protège durablement la carrosserie des atteintes de la rouille. Afin de préserver l'environnement, nous utilisons principalement des peintures hydrosolubles.

#### PEINTURES STANDARD



040 Noir



590 Opale de feu



650 Blanc calcite

#### PEINTURES METALLISEES



197 Noir obsidienne



230 Bleu indigolite



359 Bleu tanzanite

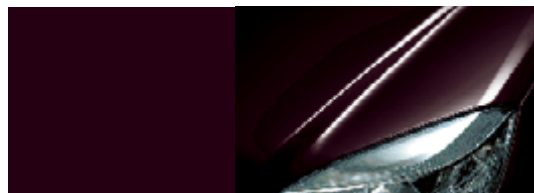

497 Brun cuprite

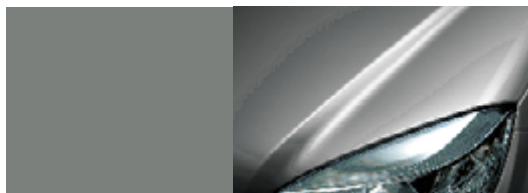

792 Argent palladium

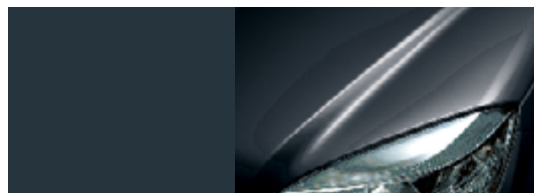

755 Gris ténorite

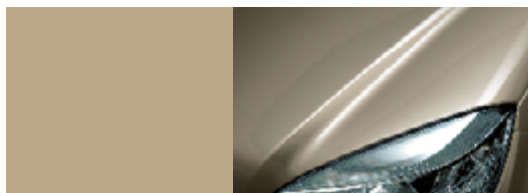

794 Beige perle

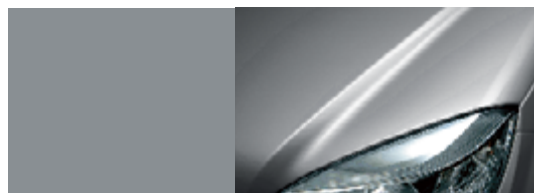

775 Argent iridium

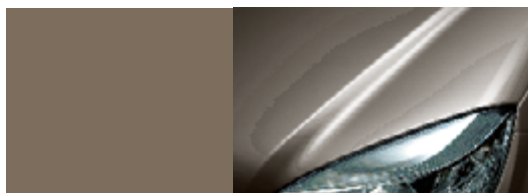

798 Beige sanidine

Les sièges des Mercedes-Benz offrent un confort de grande qualité. Cela est dû à la suspension spécifique des coussins d'assise, mais aussi à la séparation des parties en mousse du milieu de l'assise et des joues du siège. La suspension du coussin, adaptée précisément au véhicule, et le moelleux parfaitement étudié des capitonnages garantissent des caractéristiques de suspension et d'amortissement tout à fait exceptionnelles. Pour parfaire le tout, les sièges sont habillés de garnitures en tissu ou en cuir de votre choix. Les motifs de tissu dessinés pour la Classe C complètent harmonieusement les différentes lignes d'équipement.

Pour plus de détails concernant l'offre *designo*, merci de vous rapprocher de votre distributeur Mercedes-Benz.

#### TISSU BRIGHTON<sup>1</sup>

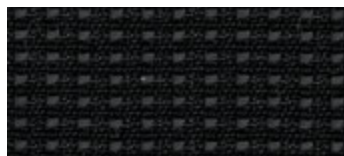

001 Noir



018 Gris alpage

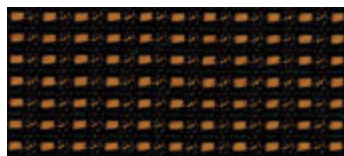

055 Noir/beige



057 Noir/rouge

#### EDIMBOURG

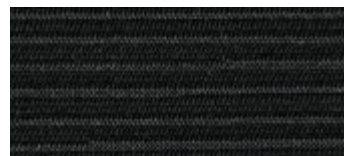

401 Noir



415 Beige amande



418 Gris alpage

#### SIEGES SPORT SIMILICUIR ARTICO/ TISSU LIVERPOOL

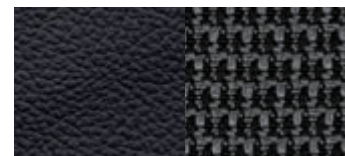

701 Noir

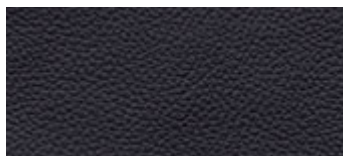

718 Gris alpage

SIMILICUIR ARTICO<sup>2</sup>

101 Noir

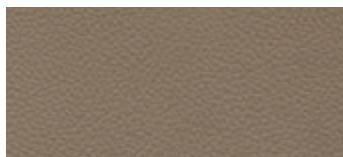
115 Beige amande  
(ligne ELEGANCE uniquement)

118 Gris alpaga

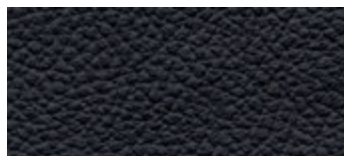
CUIR<sup>3</sup>

201 Noir

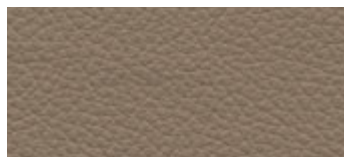
215 Beige amande  
(ligne ELEGANCE uniquement)

218 Gris alpaga

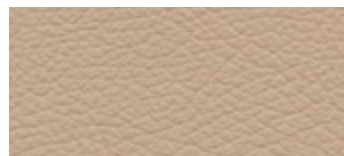

205 Noir / beige Sahara



207 Noir / marron Cognac

Cuir *designo*<sup>4</sup>

X77 Sable

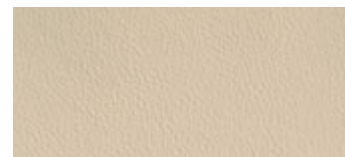

X87 Porcelaine

<sup>1</sup>Équipement de série<sup>2</sup>Option sur CLASSIC et ELEGANCE<sup>3</sup>Option sur les lignes ELEGANCE et/ou AVANTGARDE.<sup>4</sup>Uniquement livrable pour les lignes d'équipement ELEGANCE et AVANTGARDE. Les selleries cuir *designo* ne sont pas disponibles pour la C 63 AMG.Pour la France, veuillez vous reporter au tarif en vigueur afin de connaître le détail des garnitures en cuir. Pour plus de détails concernant l'offre *designo*, merci de vous rapprocher de votre distributeur Mercedes-Benz.

Un véhicule Mercedes-Benz est le fruit de longues heures de travail. Les boiseries de l'habitacle font elles aussi l'objet du plus grand soin. Ainsi, trois semaines s'écoulent entre le moment où le bois naturel commence à être travaillé et celui où il prend enfin place à bord de votre Mercedes.

Des rabots spéciaux pilotés par ordinateur prélèvent de fines feuilles de bois de placage sur le produit naturel. Les feuilles dont les madrures s'harmonisent le mieux sont assemblées. Pour ce faire, les différents éléments sont appliqués sur de minces plaquettes en y intercalant des feuilles d'aluminium et des films de colle à bois. Ces couches intermédiaires assurent la stabilité et la longévité de l'ensemble. Jusqu'à 100 épaisseurs de matériau peuvent ainsi être assemblées à la main pour donner naissance à un insert décoratif.

### CLASSIC

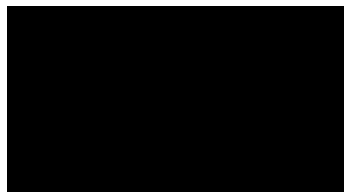

Laque noir brillante



Boiseries ronce de noyer marron brillant (option)

### ELEGANCE

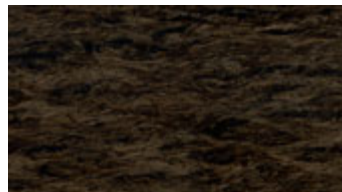

Bois d'eucalyptus marron foncé brillant



Boiseries ronce de noyer marron brillant (option)

### AVANTGARDE



Aluminium à stries longitudinales clair



Loupe d'érable noire brillante (option)

	PEINTURES STANDARD			PEINTURES METALLISEES									
	Noir	Opale de feu	Blanc calcite	Noir obsidienne	Bleu indigolite	Bleu tanzanite	Brun cuprite	Gris ténorite	Argent iridium	Argent palladium	Beige perle	Beige sandine	
<b>Tissu Brighton (CLASSIC)</b>													
Noir	●	●	●	●	●	●	●	●	●	●	●	●	
Gris alpage	●	○	●	●	●	●	○	●	●	○	△	△	
Noir/beige	●	△	△	●	△	△	●	△	△	△	●	●	
Noir/rouge	●	○	●	●	○	○	○	●	●	△	△	△	
<b>Tissu Edimbourg (ELEGANCE)</b>													
Noir	●	●	●	●	●	●	●	●	●	●	●	●	
Beige amande	●	○	○	●	○	○	●	●	△	△	●	●	
Gris alpage	●	○	●	●	●	●	○	●	●	○	△	△	
<b>Similicuir ARTICO /tissu Liverpool (AVANTGARDE et Pack Sport AMG)</b>													
Noir	●	●	●	●	●	●	●	●	●	●	●	●	
Gris alpage	●	○	●	●	●	●	○	●	●	○	△	△	
<b>Similicuir ARTICO (option sur CLASSIC et ELEGANCE)</b>													
Noir	●	●	●	●	●	●	●	●	●	●	●	●	
Beige amande	●	○	○	●	○	○	●	△	△	△	●	●	
Gris alpage	●	○	●	●	●	●	○	●	●	○	△	△	
<b>Cuir<sup>1</sup> (ELEGANCE, AVANTGARDE et Pack Sport AMG)</b>													
Noir	●	●	●	●	●	●	●	●	●	●	●	●	
Beige amande (uniquement sur ELEGANCE)	●	○	○	●	○	○	●	△	△	△	●	●	
Gris alpage	●	○	●	●	●	●	○	●	●	○	△	△	
<b>Cuir<sup>1</sup> (AVANTGARDE)</b>													
Noir/beige Sahara	●	○	○	●	●	●	●	○	△	△	●	●	
Noir/marron Cognac	●	△	●	●	○	○	●	△	●	○	○	○	

● combinaison recommandée

○ combinaison possible

△ combinaison déconseillée

<sup>1</sup> Pour la France, veuillez vous reporter au tarif en vigueur afin de connaître le détail des garnitures en cuir.

	C 180 CDI BlueEFFICIENCY	C 200 CDI BlueEFFICIENCY	C 220 CDI BlueEFFICIENCY	C 250 CDI BlueEFFICIENCY	C 250 CDI 4MATIC BlueEFFICIENCY	C 350 CDI BlueEFFICIENCY
Nombre de cylindres/disposition	4/en ligne	4/en ligne	4/en ligne	4/en ligne	4/en ligne	6/en V
Cylindrée totale (cm <sup>3</sup> )	2 143	2 143	2 143	2 143	2 143	2 987
Puissance nominale <sup>1</sup> (kW [ch DIN] à tr/min)	88 (120)/2 800-4 600	100 (136)/2 800-4 600	125 (170)/3 000-4 200	150 (204)/4 200	150 (204)/4 200	170 (231)/3 800
Couple nominal <sup>1</sup> (Nm à tr/min)	300/1 400-2 800	360/1 600-2 600	400/1 400-2 800	500/1 600-1 800	500/1 600-1 800	540/1 600-2 400
Accélération 0-100 km/h (s)	10,4	9,2	8,4	7,0	-	-
(BVA)	10,2	(9,7)	(7,7)	(7,0)	7,0	(6,4)
Vitesse maxi. approximative (km/h)	215	218	232	240	-	-
(BVA)	213	(214)	(231)	(240)	(240)	(250 <sup>2</sup> )
Dimensions des pneus	Essieu avant	195/60 R 16	195/60 R 16	205/55 R 16	205/55 R 16	225/45 R 17
	Essieu arrière	195/60 R 16	195/60 R 16	205/55 R 16	205/55 R 16	225/45 R 17
Carburant	Gazole	Gazole	Gazole	Gazole	Gazole	Gazole
Consommation <sup>3</sup> (l/100 km)						
Cycle urbain (BVA)	6,5-7,1 (7,4-8,1)	6,5-7,1 (7,4-8,1)	6,2-6,7 (8,1-8,5)	6,6-7,1 (8,1-8,5)	- (8,7-9,0)	- (8,6-8,9)
Cycle extra-urbain (BVA)	4,1-4,8 (4,4-5,2)	4,1-4,8 (4,4-5,2)	4,0-4,6 (4,4-5,1)	4,2-4,8 (4,4-5,1)	- (5,0-5,4)	- (5,4-5,7)
Cycle mixte (BVA)	5,0-5,7 (5,5-6,3)	5,0-5,7 (5,5-6,3)	4,8-5,4 (5,8-6,4)	5,1-5,6 (5,8-6,4)	- (6,4-6,8)	- (6,6-6,9)
Emissions de CO <sub>2</sub> <sup>3</sup> (g/km) en cycle mixte	130-148	130-148	127-143	134-147	-	-
(BVA)	(144-164)	(153-167)	(153-167)	(149-158)	(167-177)	(174-180)
Norme antipollution	Euro 5	Euro 5	Euro 5	Euro 5	Euro 5	Euro 5
Capacité du réservoir (l)/dont réserve env.	66/8	66/8	66/8	66/8	66/8	66/8
Volume du coffre à bagages (l)	475	475	475	475	475	475
Diamètre de braquage (m)	10,84	10,84	10,84	10,84	10,84	10,84
Poids à vide <sup>4</sup> (kg) (BVA)	1 575 (1 590)	1 575 (1 590)	1 610 (1 610)	1 615 (1 615)	- (1 675)	- (1 700)
P.T.A.C. (kg) (BVA)	2 080 (2 095)	2 080 (2 095)	2 115 (2 115)	2 120 (2 120)	- (2 180)	- (2 205)

<sup>1</sup> Selon directive 80/1269/CEE, version actuelle.

<sup>2</sup> Bridage électronique.

<sup>3</sup> Les valeurs indiquées ont été déterminées selon les procédés de mesure en vigueur (directive 80/1268/CEE, version actuelle).

Ces valeurs ne s'appliquent pas à un modèle en particulier et ne font pas partie de l'offre. Elles ne sont présentées ici qu'à des fins de comparaison entre différents types de véhicules.

C 350 CDI 4MATIC BlueEFFICIENCY	C 180 CGI BlueEFFICIENCY	C 200 CGI BlueEFFICIENCY	C 250 CGI BlueEFFICIENCY <sup>5</sup>	C 300
6/en V	4/en ligne	4/en ligne	4/en ligne	6/en V
2 987	1 796	1 796	1 796	2 996
170 (231)/3 800	115 (156)/5 000	135 (184)/5 250	150 (204)/5 500	170 (231)/6 000
540/1 600-2 400	250/1 600-4 200	270/1 800-4 600	310/2 000-4 300	300/2 500-5 000
- (6,4)	9,0 (9,0)	8,2 (8,2)	- (7,4)	7,3 (7,2)
- (250 <sup>2</sup> )	225 (220)	237 (232)	- (240)	250 <sup>2</sup> (246)
225/45 R 17 225/45 R 17	205/55 R 16 205/55 R 16	205/55 R 16 205/55 R 16	205/55 R 16 205/55 R 16	225/45 R 17 225/45 R 17
gazole	sans plomb 95	sans plomb 95	sans plomb 95	sans plomb 95
- (9,1-9,2) - (5,9-6,1) - (7,0-7,2)	9,3-10,3 (9,9-10,2) 5,2-6,0 (5,4-6,1) 6,7-7,5 (7,0-7,6)	9,5-10,5 (10,1-10,7) 5,3-6,0 (5,5-6,2) 6,8-7,6 (7,2-7,9)	- (10,1-10,7) - (5,5-6,2) - (7,2-7,9)	13,9 (13,8) 7,1 (7,2) 9,6 (9,6)
- (185-189)	158-175 (163-177)	158-177 (168-184)	- (168-184)	225 (224)
Euro 5	Euro 5	Euro 5	Euro 5	Euro 5
66/8	66/8	66/8	66/8	66/8
475	475	475	475	475
10,84	10,84	10,84	10,84	10,84
- (1 760)	1 485 (1 495)	1 500 (1 505)	- (1 505)	1 555 (1 575)
- (2 265)	1 990 (2 000)	2 005 (2 010)	- (2 010)	2 040 (2 060)

<sup>4</sup> Selon directive 92/21/CE, version 95/48/CE (poids du véhicule en ordre de marche avec conducteur de 68 kg, 7 kg de bagages et réservoir rempli à 90%). Le poids à vide s'entend pour les véhicules avec dotation de série.

<sup>5</sup> Non disponible en France.

	C 300 4MATIC	C 350 <sup>5</sup>	C 350 4MATIC	C 350 CGI BlueEFFICIENCY	C 63 AMG
Nombre de cylindres/disposition	6/en V	6/en V	6/en V	6/en V	8/en V
Cylindrée totale (cm <sup>3</sup> )	2 996	3 498	3 498	3 498	6 208
Puissance nominale <sup>1</sup> (kW [ch DIN] à tr/min)	170 (231)/6 000	200 (272)/6 000	200 (272)/6 000	215 (292)/6 400	336 (457)/6 800
Couple nominal <sup>1</sup> (Nm à tr/min)	300/2 500-5 000	350/2 400-5 000	350/2 400-5 000	365/3 000-5 100	600/5 000
Accélération 0-100 km/h (s) (BVA)	- (7,3)	- (6,4)	- (6,3)	- (6,2)	- (4,5)
Vitesse maxi. approximative (km/h) (BVA)	- (243)	- (250 <sup>2</sup> )	- (250 <sup>2</sup> )	- (250 <sup>2</sup> )	- (250 <sup>2</sup> )
Dimensions des pneus	Essieu avant Essieu arrière	225/45 R 17 225/45 R 17	225/45 R 17 225/45 R 17	225/45 R 17 225/45 R 17	235/40 R 18 255/35 R 18
Carburant	sans plomb 95	sans plomb 95	sans plomb 95	sans plomb 95	sans plomb 98
Consommation <sup>3</sup> (l/100 km)					
Cycle urbain (BVA)	- (13,9)	- (14,2-14,5)	- (14,8)	- (12,2-12,6)	- (20,3)
Cycle extra-urbain (BVA)	- (7,5)	- (7,4-7,8)	- (7,7)	- (6,3-6,7)	- (9,4)
Cycle mixte (BVA)	- (9,8)	- (9,9-10,2)	- (10,2)	- (8,5-8,9)	- (13,4)
Emissions de CO <sub>2</sub> <sup>3</sup> (g/km) en cycle mixte (BVA)	- (229)	- (232-239)	- (239)	- (198-208)	- (312)
Norme antipollution	Euro 5	Euro 5	Euro 5	Euro 5	Euro 5
Capacité du réservoir (l)/dont réserve env.	66/8	66/8	66/8	66/8	66/14
Volume du coffre à bagages (l)	475	475	475	475	475
Diamètre de braquage (m)	10,84	10,84	10,84	10,84	11,75
Poids à vide <sup>4</sup> (kg) (BVA)	- (1 635)	- (1 610)	- (1 670)	- (1 615)	- (1 730)
P.T.A.C. (kg) (BVA)	- (2 120)	- (2 095)	- (2 155)	- (2 100)	- (2 170)

<sup>1</sup> Selon directive 80/1269/CEE, version actuelle.<sup>2</sup> Bridage électronique.<sup>3</sup> Les valeurs indiquées ont été déterminées selon les procédés de mesure en vigueur (directive 80/1268/CEE, version actuelle). Ces valeurs ne s'appliquent pas à un modèle en particulier et ne font pas partie de l'offre. Elles ne sont présentées ici qu'à des fins de comparaison entre différents types de véhicules.<sup>4</sup> Selon directive 92/21/CE, version 95/48/CE (poids du véhicule en ordre de marche avec conducteur de 68 kg, 7 kg de bagages et réservoir rempli à 90%). Le poids à vide s'entend pour les véhicules avec dotation de série.<sup>5</sup> En liaison avec le Pack Performance AMG Plus (option).<sup>6</sup> Non disponible en France.

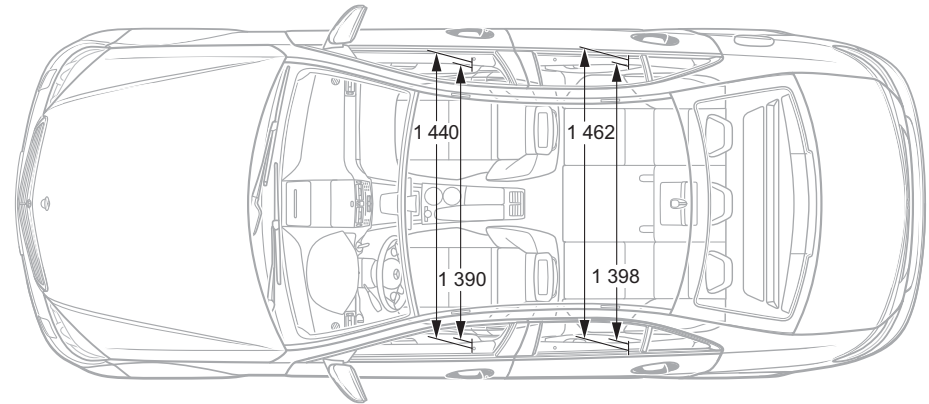
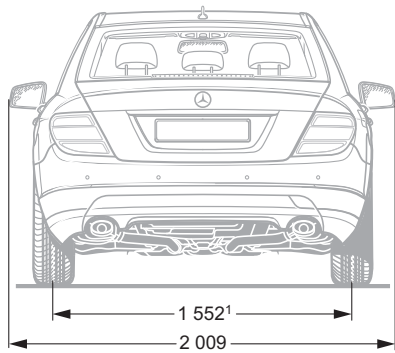
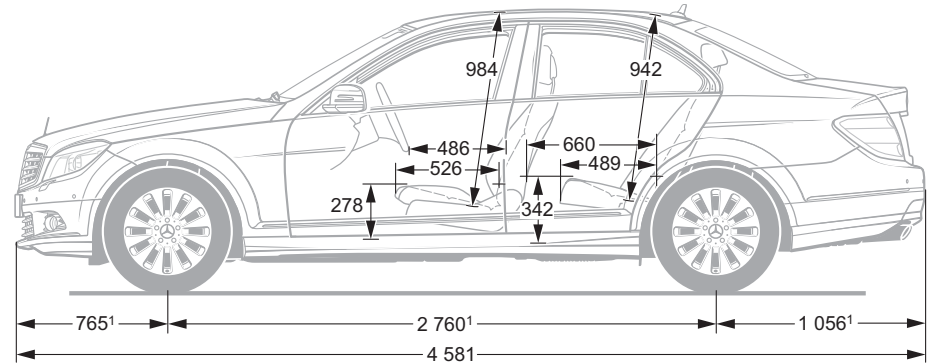
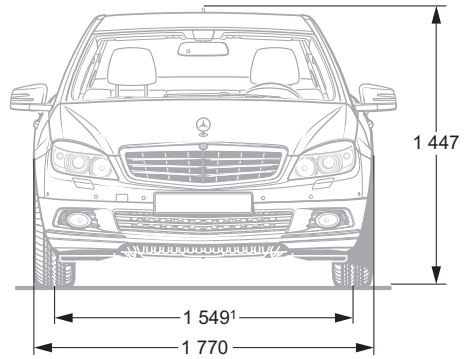

Cotes exprimées en millimètres. Les valeurs moyennes indiquées s'entendent pour le véhicule à vide avec dotation de série.

<sup>1</sup>Avec 3 personnes à bord de 68 kg chacune.

	C 180 CDI BlueEFFICIENCY	C 200 CDI BlueEFFICIENCY	C 220 CDI BlueEFFICIENCY	C 250 CDI BlueEFFICIENCY	C 250 CDI 4MATIC BlueEFFICIENCY
Nombre de cylindres/disposition	4/en ligne	4/en ligne	4/en ligne	4/en ligne	4/en ligne
Cylindrée totale (cm <sup>3</sup> )	2 143	2 143	2 143	2 143	2 143
Puissance nominale <sup>1</sup> (kW [ch DIN] à tr/min)	88 (120)/2 800-4 600	100 (136)/2 800-4 600	125 (170)/3 000-4 200	150 (204)/4 200	150 (204)/4 200
Couple nominal <sup>1</sup> (Nm à tr/min)	300/1 400-2 800	360/1 600-2 600	400/1 400-2 800	500/1 600-1 800	500/1 600-1 800
Accélération 0-100 km/h (s) (BVA)	10,8 (11,1)	9,6 (10,1)	8,8 (8,1)	7,8 (7,2)	- (7,2)
Vitesse maxi. approximative (km/h) (BVA)	201 (200)	209 (207)	219 (219)	238 (237)	- (235)
Dimensions des pneus	Essieu avant 205/55 R 16 Essieu arrière 205/55 R 16	205/55 R 16 205/55 R 16	205/55 R 16 205/55 R 16	205/55 R 16 205/55 R 16	205/55 R 16 205/55 R 16
Carburant	gazole	gazole	gazole	gazole	gazole
Consommation (l/100 km) <sup>2</sup>					
Cycle urbain (BVA)	6,7-7,4 (7,7-8,1)	6,7-7,4 (7,7-8,1)	6,3-6,6 (8,2-8,3)	6,7-7,1 (8,3-8,8)	- (9,1-9,7)
Cycle extra-urbain (BVA)	4,4-5,1 (4,7-5,4)	4,4-5,1 (4,7-5,4)	4,1-4,7 (4,7-5,2)	4,5-5,1 (4,8-5,2)	- (5,2-5,8)
Cycle mixte (BVA)	5,2-5,9 (5,8-6,4)	5,2-5,9 (5,8-6,4)	4,9-5,4 (6,0-6,5)	5,3-5,8 (6,1-6,5)	- (6,6-7,3)
Emissions de CO <sub>2</sub> <sup>2</sup> (g/km) en cycle mixte (BVA)	137-155 (153-167)	137-155 (153-167)	130-144 (160-171)	140-153 (160-171)	- (173-190)
Norme antipollution	Euro 5	Euro 5	Euro 5	Euro 5	Euro 5
Capacité du réservoir (l)/dont réserve env.	66/8	66/8	66/8	66/8	66/8
Volume du coffre à bagages (l)	485-1 500	485-1 500	485-1 500	485-1 500	485-1 500
Diamètre de braquage (m)	10,84	10,84	10,84	10,84	10,84
Poids à vide <sup>3</sup> (kg) (BVA)	1 635 (1 650)	1 635 (1 650)	1 605 (1 665)	1 675 (1 675)	- (1 735)
P.T.A.C. (kg) (BVA)	2 175 (2 190)	2 175 (2 190)	2 205 (2 205)	2 215 (2 215)	- (2 275)

<sup>1</sup> Selon directive 80/1269/CEE, version actuelle.

<sup>2</sup> Les valeurs indiquées ont été déterminées selon les procédés de mesure en vigueur (directive 80/1268/CEE, version actuelle).

Ces valeurs ne se rapportent pas à un véhicule en particulier et ne font pas partie de l'offre; elles ne sont mentionnées qu'à des fins de comparaison entre différents types de véhicules.

C 350 CDI BlueEFFICIENCY	C 350 CDI 4MATIC BlueEFFICIENCY	C 180 CGI BlueEFFICIENCY	C 200 CGI BlueEFFICIENCY
6/en V	6/en V	4/en ligne	4/en ligne
2 987	2 987	1 796	1 796
170 (231)/3 800	170 (231)/3 800	115 (156)/5 000	135 (184)/5 250
540/1 600-2 400	540/1 600-2 400	250/1 600-4 200	270/1 800-4 600
- (6,5)	- (6,5)	9,2 (9,2)	8,4 (8,4)
- (244)	- (242)	218 (213)	228 (225)
225/45 R 17 225/45 R 17	225/45 R 17 225/45 R 17	205/55 R 16 205/55 R 16	205/55 R 16 205/55 R 16
gazole	gazole	sans plomb 95	sans plomb 95
- (8,8-9,0) - (5,7-5,9) - (6,8-7,0)	- (9,2-9,3) - (6,0-6,4) - (7,2-7,4)	9,7-10,7 (10,3-10,8) 5,5-6,4 (5,7-6,4) 7,0-7,9 (7,4-8,0)	9,8-10,4 (10,3-10,7) 5,6-6,3 (5,9-6,5) 7,2-7,8 (7,5-8,0)
- (180-184)	- (191-195)	164-185 (172-186)	164-182 (175-188)
Euro 5	Euro 5	Euro 5	Euro 5
66/8	66/8	66/8	66/8
485-1 500	485-1 500	485-1 500	485-1 500
10,84	10,84	10,84	10,84
- (1 750)	- (1 810)	1 545 (1 555)	1 560 (1 565)
- (2 280)	- (2 340)	2 085 (2 095)	2 100 (2 105)

<sup>3</sup> Selon directive 92/21/CE, version 95/48/CE (poids du véhicule en ordre de marche avec conducteur de 68 kg, 7 kg de bagages et réservoir rempli à 90 %). Le poids à vide s'entend pour les véhicules avec dotation de série.

	C 250 CGI BlueEFFICIENCY <sup>6</sup>	C 300	C 350	C 63 AMG
Nombre de cylindres/disposition	4/en ligne	6/en V	6/en V	8/en V
Cylindrée totale (cm <sup>3</sup> )	1 796	2 996	3 498	6 208
Puissance nominale <sup>1</sup> (kW [ch DIN] à tr/min)	150 (204)/5 500	170 (231)/6 000	200 (272)/6 000	336 (457)/6 800
Couple nominal <sup>1</sup> (Nm à tr/min)	310/2 000-4 300	300/2 500-5 000	350/2 400-5 000	600/5 000
Accélération 0-100 km/h (s) (BVA)	- (7,5)	7,5 (7,5)	- (6,5)	- (4,6)
Vitesse maxi. approximative (km/h) (BVA)	- (233)	242 (240)	- (250 <sup>2</sup> )	- (250 <sup>2</sup> )
Dimensions des pneus	Essieu avant	205/55 R 16	225/45 R 17	235/40 R 18
	Essieu arrière	205/55 R 16	225/45 R 17	255/35 R 18
Carburant	sans plomb 95	sans plomb 95	sans plomb 95	sans plomb 98
Consommation <sup>3</sup> (l/100 km)				
Cycle urbain (BVA)	- (10,3-10,7)	14,1 (13,9)	- (14,8-15,1)	- (20,4)
Cycle extra-urbain (BVA)	- (5,9-6,5)	7,3 (7,2)	- (7,4-7,8)	- (9,6)
Cycle mixte (BVA)	- (7,5-8,0)	9,8 (9,8)	- (10,1-10,4)	- (13,6)
Emissions de CO <sub>2</sub> <sup>3</sup> (g/km) en cycle mixte (BVA)	- (175-188)	229 (229)	- (235-242)	- (316)
Norme antipollution	Euro 5	Euro 5	Euro 5	Euro 5
Capacité du réservoir (l)/dont réserve env.	59/8	66/8	66/8	66/14
Volume du coffre à bagages (l)	485-1 500	485-1 500	485-1 500	485-1 500
Diamètre de braquage (m)	10,84	10,84	10,84	11,75
Poids à vide <sup>4</sup> (kg) (BVA)	- (1 575)	1 600 (1 615)	- (1 655)	- (1 795)
P.T.A.C. (kg) (BVA)	- (2 115)	2 130 (2 145)	- (2 185)	- (2 275)

<sup>1</sup> Selon directive 80/1269/CEE, version actuelle. <sup>2</sup> Bridage électronique. <sup>3</sup> Les valeurs indiquées ont été déterminées selon les procédés de mesure en vigueur (directive 80/1268/CEE, version actuelle). Ces valeurs ne s'appliquent pas à un modèle en particulier et ne font pas partie de l'offre. Elles ne sont présentées ici qu'à des fins de comparaison entre différents types de véhicules. <sup>4</sup> Selon directive 92/21/CE, version 95/48/CE (poids du véhicule en ordre de marche avec conducteur de 68 kg, 7 kg de bagages et réservoir rempli à 90 %). Le poids à vide s'entend pour les véhicules avec dotation de série. <sup>5</sup> En liaison avec le Pack Performance AMG Plus (option). <sup>6</sup> Non disponible en France.

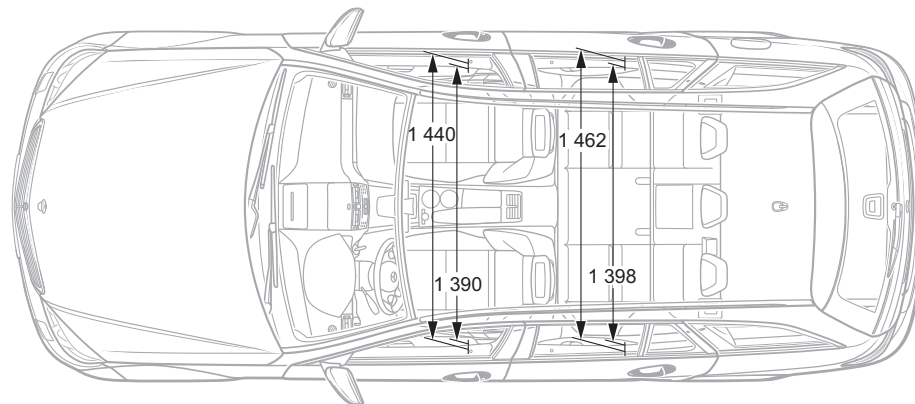
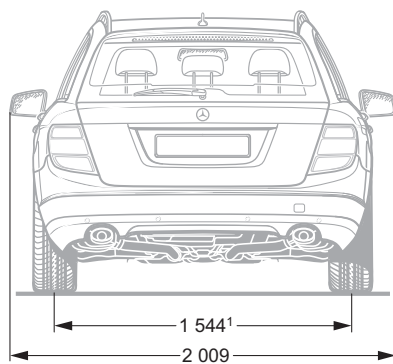
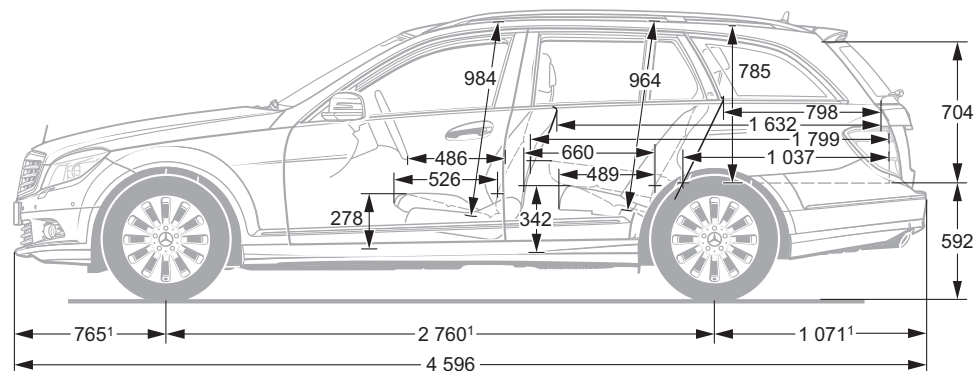
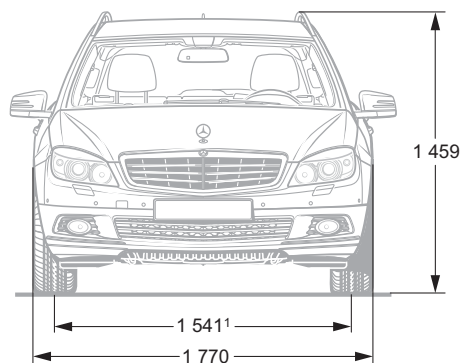

Cotes exprimées en millimètres. Les valeurs moyennes indiquées s'entendent pour le véhicule à vide avec dotation de série.

<sup>1</sup>Avec 3 personnes à bord de 68 kg chacune.

# Bien plus que l'achat d'une simple voiture.

**Le musée Mercedes-Benz.** Le nouveau musée Mercedes-Benz de Stuttgart retrace plus de 120 ans d'histoire automobile. Découvrez un univers fascinant lors d'un extraordinaire voyage à travers le temps. Dans un cadre architectural impressionnant, plus de 1 500 pièces de musée réparties sur neuf niveaux illustrent la tradition unique et la force d'innovation de la marque Mercedes-Benz. Vous y verrez également les deux premières automobiles du monde, la voiture à moteur brevetée de Benz et la calèche à moteur de Daimler, datant toutes deux de 1886. Deux circuits étroitement liés vous entraîneront des débuts de l'automobile à ses perspectives futures à travers d'inoubliables modèles classiques et la chronique de plus de 100 ans d'histoire du sport automobile, sur une surface d'exposition de 16 500 m<sup>2</sup>. Découvrez Mercedes comme jamais auparavant ! Nous attendons votre visite. Pour plus d'informations, veuillez consulter notre site Internet.

**Mercedes-Benz Service24h.** A bord de votre nouvelle Mercedes, vous éprouvez dès le départ un merveilleux sentiment de sécurité. Le Mercedes-Benz Service24h se tient en effet à votre disposition 24 h sur 24, 365 jours par an. En cas de problème technique ou de panne, vous pouvez vous en remettre à tout instant, partout en Europe, au Mercedes-Benz Service24h. Appelez pour ce faire le numéro d'assistance technique (0) 0800 1 777 7777<sup>1</sup>. Nos spécialistes donneront immédiatement suite à votre appel et organiseront dans les plus brefs délais une aide rapide et professionnelle. Dès réception de votre appel, notre équipe Service24h se rend sur place. La plupart du temps, le problème peut être réglé directement sur les lieux de la panne. Et si cela devait s'avérer impossible, nous mettrons tout en œuvre pour acheminer votre véhicule vers l'atelier Mercedes-Benz le plus proche.

<sup>1</sup> A partir d'un téléphone fixe en France. Pour un appel de l'étranger ou d'un téléphone portable : 00 33 149 932 107.



## Essai sur route.

Les qualificatifs ne suffiront jamais à décrire l'atmosphère particulière qui règne à bord d'une Mercedes. C'est pourquoi nous vous invitons à partager avec elle quelques moments de plaisir sur la route. Sélectionnez le point « Distributeurs et Réparateurs Agréés » sur [www.mercedes-benz.fr](http://www.mercedes-benz.fr). Le masque de recherche vous aidera alors à trouver le site Mercedes-Benz le plus proche de chez vous.

**Au terme de son cycle de vie**, nous reprendrons votre véhicule afin de le recycler d'une façon respectueuse pour l'environnement, et ce conformément à la directive européenne relative aux véhicules hors d'usage et au droit national applicable. La reprise de véhicules en fin de vie est assurée par un réseau d'entreprises spécialisées, chargées de recycler les véhicules de manière écologique. Les méthodes de récupération des véhicules et des pièces font l'objet de développements constants. Votre véhicule a été conçu pour répondre aux exigences applicables aujourd'hui et pour s'adapter, dans un temps donné, à toute nouvelle exigence qui aurait pour objet d'augmenter le taux de recyclage d'un véhicule. Pour de plus amples informations, contactez le (0) 0800 17 777 777.

**NB sur les informations contenues dans ce catalogue:** des modifications ont pu intervenir sur le produit depuis le 17 / 02 / 2010, date de clôture de la rédaction. Dans la mesure où il s'agit d'une publicité internationale, certains types de véhicules, équipements ou accessoires figurant dans cette brochure peuvent ne pas être proposés dans certains pays. Par ailleurs, les visuels et les textes peuvent présenter des équipements ou des accessoires proposés de série ou en option, selon le pays de commercialisation. Les éventuelles différences de teinte sont dues aux techniques d'impression. Pour obtenir des informations complémentaires, veuillez vous adresser à votre distributeur Mercedes-Benz. [www.mercedes-benz.fr](http://www.mercedes-benz.fr)