



La Classe E

Coupé et Cabriolet



Mercedes-Benz



La Classe E. Plus belle que jamais.

La fougue ne pouvait arborer plus belle apparence : les Classe E Coupé et Classe E Cabriolet semblent prêtes à s'élancer dans le vaste monde. Leurs flancs athlétiques qui s'étirent dans un mouvement irrésistible vers l'avant expriment la quintessence de la sportivité et du raffinement automobile. Leur poupe toute en largeur préfigure une tenue de route impeccable. La technologie de train de roulement novatrice, le confort élevé des sièges et

la qualité exemplaire des finitions transforment chaque trajet en une expérience unique dont le souvenir fera vibrer les cœurs. Un vent de liberté souffle sur la Classe E Cabriolet. Cette sensation de pur bonheur commence dès le choix de la capote en tissu. Quelle que soit votre décision, la couleur ou l'équipement choisi, en version coupé ou cabriolet, la Classe E vous apparaîtra sous son meilleur jour : plus belle que jamais.

Modèles présentés :

2 | Mercedes-Benz E 400 Coupé

Argent iridium métallisé

Équipement Pack Sport AMG, jantes alliage AMG à 5 doubles branches, cuir Nappa noir

10 | Mercedes-Benz E 400 Coupé

Blanc diamant brillant *designo*

Équipement Pack Sport AMG, jantes alliage AMG à 7 doubles branches, cuir rouge Bengale/noir

16 | Mercedes-Benz E 350 BlueTEC Cabriolet

Argent aragonite métallisé, capote bleu encre

Équipement Pack Sport Extérieur, jantes alliage à 5 doubles branches, cuir Nappa bleu abysse/beige soie naturelle

22 | Mercedes-Benz E 400 Cabriolet

Blanc diamant brillant *designo*, capote marron foncé

Équipement Pack Sport AMG, jantes alliage AMG à 5 doubles branches, cuir marron expresso/noir

Vision.

28 | L'innovation en mouvement

Transmission et train de roulement.

30 | Moteurs diesel

31 | Moteurs essence

32 | Partie arrière et sorties
d'échappement

33 | Boîtes de vitesses

34 | Train de roulement

Sécurité.

36 | Concept de Sécurité Intégrale

40 | Sécurité du cabriolet

Confort.

42 | Systèmes multimédias

44 | Systèmes d'aide à la conduite

46 | Sièges et espace intérieur

48 | Confort à ciel ouvert

Équipements.

50 | Dotation de série

52 | Packs d'équipements

60 | Dotation de série (sélection
d'équipements)

61 | Options (sélection d'équipements)

62 | Garnitures et inserts décoratifs

70 | Jantes

72 | Accessoires d'origine

74 | Services.

Faits et coloris.

76 | Dimensions

76 | Peintures

77 | Caractéristiques techniques

Coupé diem.

Porteuse d'émotions jusque dans la finition brillante de ses jantes alliage : la proue de la Classe E Coupé dégage une impression de dynamisme à l'état pur. Les projecteurs expressifs révèlent son envie d'aller de l'avant. La grille de calandre majestueuse où vient s'intégrer l'étoile Mercedes vous touchera droit au cœur.





De la calandre au pare-chocs arrière – une irrésistible envie d’aller de l’avant. Le dessin ascendant du capot moteur au dynamisme exceptionnel, la ligne latérale musclée et l’élégante courbe du toit, très basse, fusionnent pour créer une esthétique captivante – et donner naissance à la silhouette si caractéristique des coupés. Effet secondaire marquant de ce design unique : les vitres latérales arrière sont également escamotables.

Harmonie des lignes.







Un concentré de technologies au service de votre sécurité.

La Classe E Coupé vous mènera à bon port en toute sécurité – grâce à des technologies de nouvelle génération. Elle vérifie la distance par rapport au véhicule qui la précède et vous aide à garder le cap, repère pour vous les panneaux de signalisation, ouvre l'œil aux carrefours et sait même ce qui se trame dans l'angle mort.

→ Pages 36–38, 42, 45









Cette apparence n'est jamais trompeuse.

Son aura lumineuse se double d'un grand sens des responsabilités : la Classe E ajuste automatiquement la portée des feux de route dès qu'elle détecte des véhicules en amont. Pour vous, cela signifie moins d'interventions, et donc plus de sécurité. Car la Classe E ne se soucie pas uniquement des usagers arrivant en sens inverse, elle va aussi au devant de vos désirs. → Page 36







Pour que les manœuvres de stationnement se transforment en jeu d'enfant, l'Aide au Parking Active (option ou série selon les lignes) se charge de tout. Il ne vous reste qu'à actionner la pédale d'accélérateur et la commande de boîte. Kilomètre après kilomètre, votre bien-être est maximal. Chaque trajet offre les prémices d'une détente absolue. Pour ce faire, votre véhicule s'adapte automatiquement à la situation de conduite, garantit des passages de rapports rapides et tout en douceur grâce à la boîte automatique 7G-TRONIC PLUS ou la nouvelle 9G-TRONIC (selon le modèle) et vous invite le cas échéant à marquer une pause. → Pages 33-36, 44

Stationnement : prenez la vie du bon côté.





Loin des yeux, proche du cœur.

Solidement ancrée sur la route, gravée dans votre mémoire : la Classe E Cabriolet incarne la synthèse parfaite de l'expertise de nos ingénieurs et du talent de nos stylistes. Sa ceinture de caisse décrit un léger mouvement ascendant, depuis les projecteurs ostensiblement dynamiques jusqu'à la poupe musclée. Ce design allie avec brio sportivité et raffinement automobile, pour un plaisir de conduire décuplé - sur des parcours sinueux, riches en sensations, avec la Méditerranée en toile de fond, comme sur les petites routes de Provence.









Tout le plaisir est pour vous.

Avec la Classe E Cabriolet, vous pourrez prendre de la hauteur et vous affranchir des tracasseries du quotidien, grâce à un aérodynamisme encore perfectionné pour vous offrir des sensations exceptionnelles à tous égards. Le pare-vent inédit AIRCAP tient les courants d'air à distance, tandis qu'AIRSCARF vous enveloppe la nuque d'une écharpe d'air chaud. → Pages 48-49









Une fois à bord de la nouvelle Classe E Cabriolet, vous n'aurez qu'une envie : ne pas en redescendre de sitôt. Et pour cause : les matériaux haut de gamme aux finitions parfaites, rehaussés de détails raffinés, créent un univers propice à des moments de sportivité exaltants. Ou à des discussions passionnantes, même à vive allure – grâce à un niveau sonore réduit. → Pages 48-49

N'attendez pas !



Toutes les perspectives s'ouvrent à vous.

L'élément de la capote qui prend le plus de place est peut-être son nuancier. Disponible en rouge, bleu encre, noir et marron foncé, elle se fera toute petite une fois repliée, par simple pression sur une touche, dans le coffre. Car même dans les moments où vous souhaitez rouler à ciel ouvert, vous êtes en droit d'exiger un espace de rangement digne de ce nom. → Page 48







La Classe E Cabriolet offre, avec ses quatre sièges, une habitabilité généreuse. Une attention particulière a été accordée au bien-être des passagers arrière : sièges de type individuel et accoudoir central rabattable veillent à ce que le confort soit total, du début à la fin du voyage. → Pages 46-47

Sièges XXL.

Qu'est-ce qui fait d'une voiture une Mercedes ?

Tradition oblige, il s'agit tout d'abord de l'innovation. Nous avons exploré des pistes que personne n'avait encore explorées. Nous avons réalisé progrès sur progrès. C'est ainsi que sont apparus le premier véhicule doté d'une cellule de sécurité et d'une zone de déformation, le premier ABS, la première voiture diesel... La première voiture tout court, d'ailleurs. Toutefois, si nous jetons volontiers un œil en arrière, nous regardons surtout devant nous.

Mercedes-Benz Intelligent Drive – notre vision de la conduite sans accident. Nous développons des technologies intelligentes qui assistent le conducteur et lui facilitent grandement la tâche. Ces systèmes observent et analysent les abords du véhicule ainsi que le style de conduite – et avertissent le conducteur s'ils détectent une situation dangereuse. Certains d'entre eux peuvent si nécessaire intervenir pour corriger la trajectoire du véhicule. Les dangers potentiels sont détectés très tôt, ce qui permet, dans une très large mesure, de les éviter. Découvrez Mercedes-Benz Intelligent Drive dans toute sa fascination sur le site www.mercedes-benz-intelligent-drive.com

BlueEFFICIENCY – notre vision de la mobilité zéro émissions. L'éco-compatibilité est un vaste programme que nous transposons dans le moindre détail de notre activité. D'une production respectueuse de l'environnement aux concepts de propulsion alternatifs.



Bienvenue dans un univers qui vous est entièrement consacré. Chez Mercedes-Benz, l'homme est au centre des préoccupations. C'est pourquoi nous avons développé une nouvelle interface pour mieux vous accompagner avec des services innovants et personnalisés. « connect me » met le véhicule en relation avec votre univers, vos besoins. « move me » vous offre de nouvelles solutions de mobilité. « inspire me » vous propose de découvrir en exclusivité la mobilité de demain. Entrez dans un univers fascinant : www.mercedes.me

Comme vous le voyez, nos objectifs sont ambitieux. Mais le plaisir des longs voyages en Mercedes n'a pas de prix..

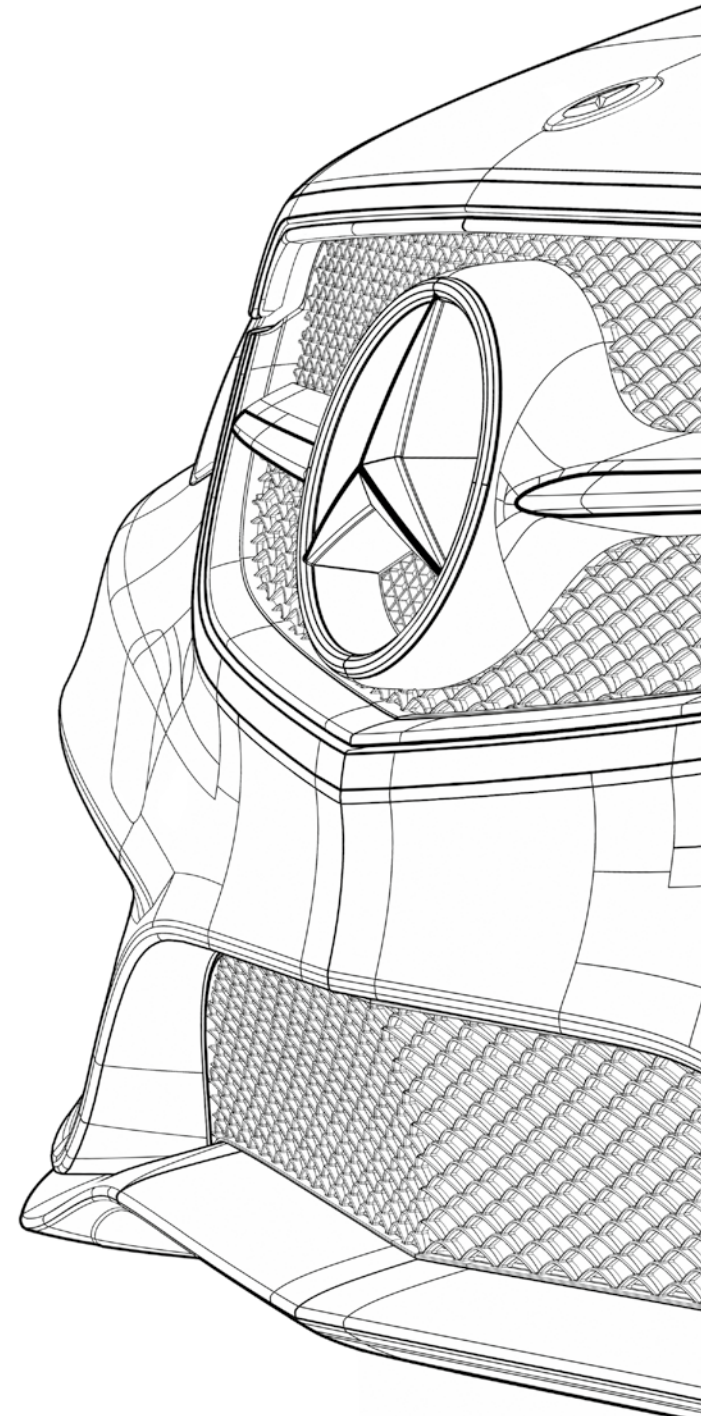

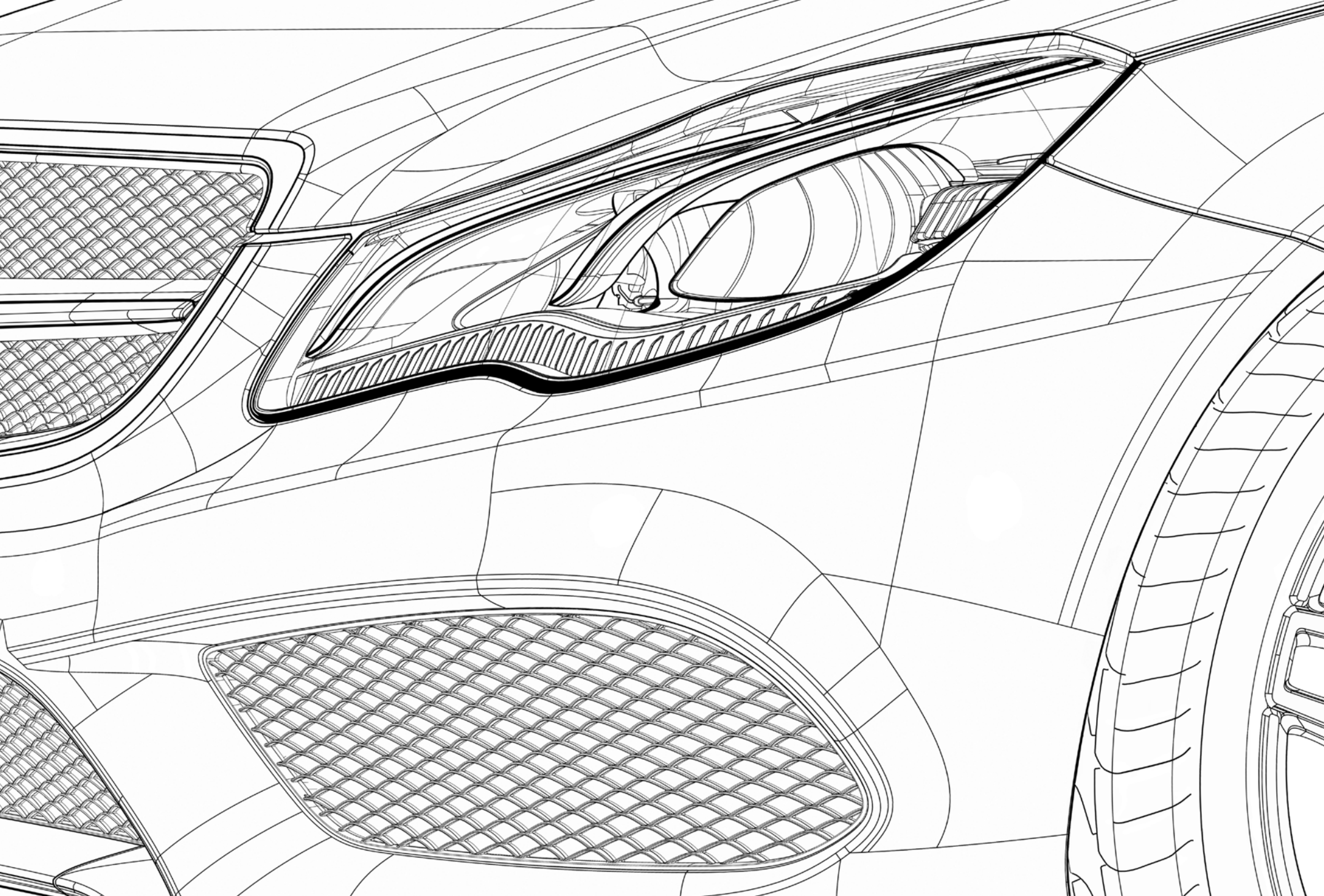

Moteurs diesel.

Reprises souveraines et régularité de marche maximale en liaison avec des émissions et une consommation remarquablement faibles : les moteurs diesel de la Classe E concilient des qualités jugées longtemps incompatibles.

Moteurs 4 cylindres en ligne. Le moteur diesel 4 cylindres proposé dans deux catégories de puissance affiche des qualités en phase avec les préoccupations du moment : notamment sur la E 250 BlueTEC délivrant 150 kW (204 ch). Il séduit par son couple vigoureux de 500 Nm dès les premiers mètres, tout en se montrant peu gourmand en carburant – grâce à un ensemble de technologies conçues pour diminuer la consommation. La technologie diesel Common Rail de nouvelle génération impressionne par sa pression d'injection portée à 2 000 bars maxi, ses chambres de combustion optimisées, ainsi que ses injecteurs piézoélectriques particulièrement précis et rapides. Le couple élevé sur toutes les plages de régimes résulte de l'action conjuguée d'une pression d'allumage relevée et de la double suralimentation. Quant au confort de marche, il est assuré par deux arbres d'équilibrage Lanchester. Le volet placé devant le radiateur réduit la résistance à l'air lorsque les moteurs ne nécessitent qu'un refroidissement modéré.

Moteur 6 cylindres en V. La E 350 BlueTEC de 190 kW (258 ch) est animée par un V6 diesel bénéficiant de la technologie BlueTEC particulièrement éco-responsable. Les injecteurs piézoélectriques précis et rapides, la pression d'injection élevée et le couple maxi de 620 Nm se traduisent par un potentiel de reprises souverain.

Tous les moteurs diesel bénéficient de série de la technologie propre BlueTEC. Le concept BlueTEC englobe une série de mesures visant à optimiser la consommation, ainsi que la dépollution et le retraitement des gaz d'échappement. L'action conjointe de ces différents facteurs classe ces moteurs diesel parmi les moins polluants au monde. Leurs points forts : des valeurs d'émission exemplaires et le respect de la norme antipollution Euro 6.

Grâce à la gestion optimisée de l'alternateur, les phases de poussée du moteur sont pleinement exploitées, ce qui permet de récupérer l'énergie cinétique. La fonction d'arrêt-redémarrage Stop/Start ECO coupe temporairement

le moteur lorsque le véhicule est immobilisé afin d'économiser le carburant. L'affichage ECO sur le combiné d'instruments renseigne sur l'efficacité du style de conduite, incitant ainsi le conducteur à adapter sa conduite au bénéfice de la consommation.



La E 350 BlueTEC optimisée associe reprises vigoureuses et faibles valeurs de consommation, en phase avec les préoccupations de son époque.

Moteurs essence.

Un tempérament bien trempé : la toute nouvelle génération de moteurs essence garantit un agrément de conduite maximal pour une consommation revue encore une fois à la baisse.

Moteurs 4 cylindres en ligne. Les moteurs essence 4 cylindres séduisent par une cylindrée de 2,0 l, une injection directe, une distribution à géométrie variable et une suralimentation par turbocompresseur – à l’instar de la E 250 délivrant 155 kW (211 ch). Avec ses 350 Nm maxi, ce modèle offre en outre un couple et une puissance exceptionnels pour une consommation et des émissions réduites, en phase avec les préoccupations actuelles. Grâce à l’optimisation de l’injection directe d’essence via des injecteurs piézoélectriques, la combustion du carburant est quasiment complète. Le poids du moteur revu à la baisse, le remplissage optimisé des cylindres et la réduction des frottements internes contribuent également à abaisser la consommation et les émissions. La certification Euro 6 va donc presque de soi. Equipés de deux arbres d’équilibrage, les moteurs affichent un comportement vibratoire exemplaire dans toutes les plages de régime.

Moteurs 6 cylindres en V. Les modèles 6 cylindres essence de la famille BlueDIRECT sont complétés par la E 320 délivrant 200 kW (272 ch) et un couple maxi de 400 Nm. A l’instar de la E 400 développant 245 kW (333 ch), la E 320 est animée par un V6 optimisé. Doté de deux turbocompresseurs compacts et l’interrefroidissement, ce bloc affiche une grande vivacité et un rendement thermodynamique nettement optimisé. Les deux moteurs répondent ainsi à la norme antipollution Euro 6.

Moteur 8 cylindres en V. Sur la version E 500, cette motorisation de pointe à la norme Euro 6 comblera toutes les attentes grâce à la suralimentation biturbo et à l’interrefroidissement. Sa puissance de 300 kW (408 ch), son couple maxi de 600 Nm disponible dès 1 600 tr/min et ses reprises impressionnantes se traduisent par un comportement remarquablement souverain en toutes circonstances.



Une motorisation à la hauteur : suralimentation par turbocompresseur et interrefroidissement confèrent à la E 200 une dynamique de marche élevée.

Partie arrière et sorties d'échappement.

Conjuguée au design expressif de la poupe, la finition en acier inoxydable poli des sorties d'échappement optionnelles souligne les ambitions sportives des Classe E Coupé et Cabriolet. Chaque motorisation reçoit une ligne d'échappement sur mesure qui lui garantit des performances optimales.

La Classe E Coupé et la Classe E Cabriolet incarnent une sportivité raffinée – un style qui n'échappera pas non plus aux usagers de la route qui les suivent. La largeur athlétique de la poupe a été accentuée par des blocs optiques effilés et un pare-chocs grand format orné d'inserts en finition noire et chromée. Avec son large insert chromé et son avancée en flèche, le couvercle de coffre arrière

s'insère harmonieusement dans l'esthétique générale du véhicule. Le dessin des feux arrière apporte une signature visuelle reconnaissable et fluide. Toutes les fonctions d'éclairage sont réalisées en LED et en fibre optique. Sur la ligne d'échappement de série, les sorties ne sont pas visibles, mais dissimulées par le pare-chocs. Un système d'échappement à double flux avec sorties trapézoïdales en

acier inoxydable poli intégrées au pare-chocs est proposé avec le Pack Sport Extérieur, le Pack Sport AMG et le Pack Sport AMG Plus, ainsi qu'avec les motorisations V8.



Sur la ligne d'échappement de série, les sorties sont dissimulées par le pare-chocs.



Le Pack Sport Extérieur et son système d'échappement à double flux avec sorties trapézoïdales en acier inoxydable poli intégrées au pare-chocs.



Le Pack Sport AMG propose un système d'échappement à double flux avec sorties trapézoïdales en acier inoxydable poli intégrées au pare-chocs.

Boîte de vitesses.

Harmonisées jusque dans les moindres détails : les boîtes de vitesses sont parfaitement adaptées au déploiement de puissance des différents moteurs. Leur poids réduit, leur rendement élevé et les courses de levier courtes garantissent des changements de rapport dynamiques dans toutes les plages de régime.

9G-TRONIC (série sur E 350 BlueTEC et en option sur E 220 BlueTEC et E 250 BlueTEC). 9G-TRONIC est la première boîte de vitesses automatique à neuf rapports et convertisseur de couple hydrodynamique au monde. Les écarts de régime resserrés entre les différents rapports autorisent des changements de vitesses plus rapides et plus en douceur. Le rendement optimisé se traduit par une nette réduction de la consommation de carburant.

7G-TRONIC PLUS (série sur E 250 et tous les V6 et V8 essence, option sur E 200). Efficace et confortable, la boîte automatique à 7 rapports procure un plaisir de conduire exceptionnel. Les programmes de conduite permettent d'adapter sa loi de passage à une conduite plus économique ou plus dynamique. Les conducteurs à la fibre plus sportive peuvent changer manuellement les rapports via les palettes de commande de boîte au volant DIRECT SELECT.

Boîte mécanique à 6 rapports (série sur 4 cylindres diesel et E 200). Elle séduit par des débrayements au levier courts et précis qui autorisent des changements de rapport sportifs. L'affichage du rapport préconisé sur le combiné d'instruments favorise une conduite très économique.

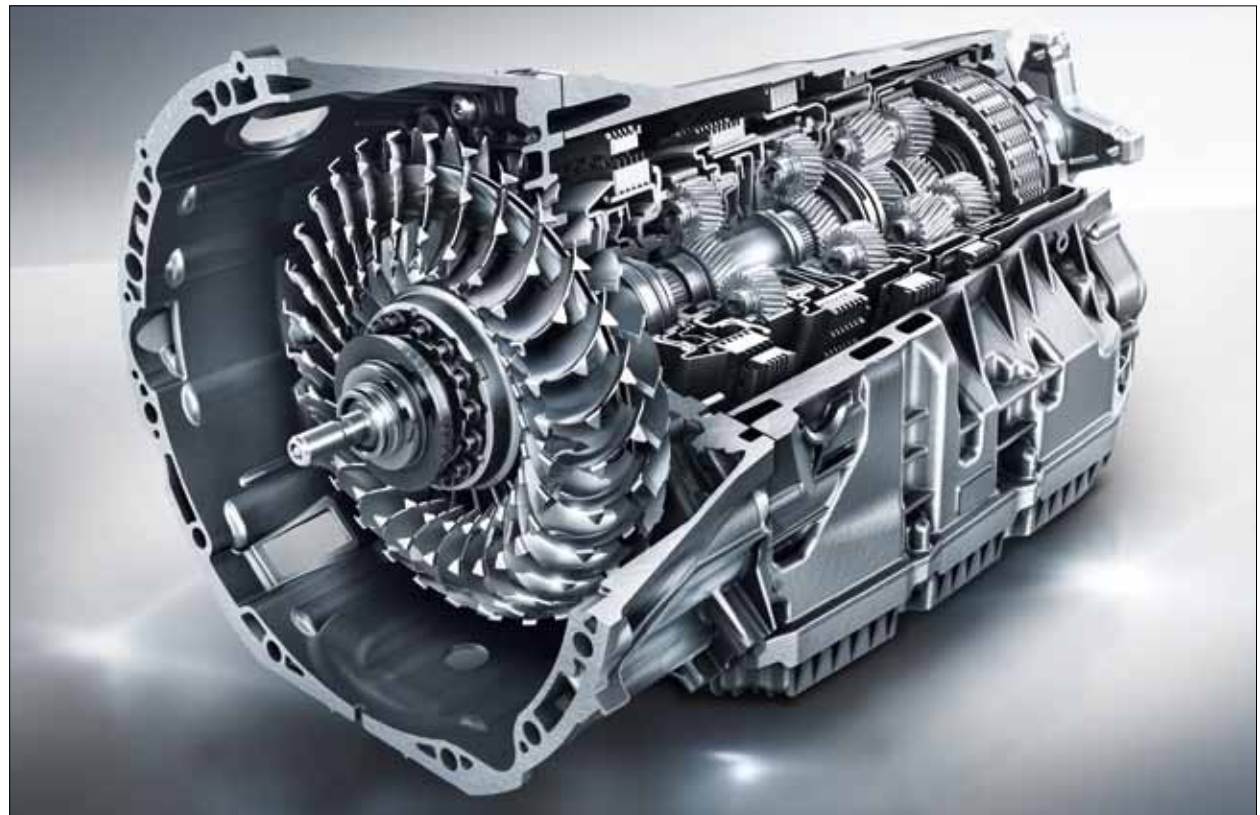

9G-TRONIC : la première boîte de vitesses automatique à neuf rapports au monde séduit par des changements de rapports plus rapides et plus finement dosés.

Train de roulement.

La Classe E Coupé et la Classe E Cabriolet sont conçues pour une conduite confort ou sport. La transmission intégrale permanente 4MATIC garantit une motricité parfaite et améliore la tenue de route, tandis que le Pack ADVANCED AGILITY augmente le plaisir de conduite en proposant plusieurs réglages pour la boîte de vitesses et le train de roulement.



Le train de roulement AGILITY CONTROL avec système d'amortissement sélectif allie agilité et confort de marche : il s'adapte en continu à l'état de la chaussée et au style de conduite.

ADAPTIVE BRAKE (série). ADAPTIVE BRAKE s'appuie sur les fonctions intégrées de la régulation de comportement dynamique ESP®, mais aussi sur l'antiblocage des roues ABS, la régulation antipatinage ASR et le freinage d'urgence assisté BAS. Il inclut également des composantes logicielles supplémentaires qui vous permettent de disposer d'une aide au démarrage en côte et de la fonction HOLD. Celle-ci est activée si le conducteur réappuie brièvement sur la pédale de frein lorsque le véhicule est immobilisé. La pression de freinage est automatiquement maintenue lorsque la pédale de frein est relâchée et le véhicule reste à l'arrêt – sans risque d'avancer ou de reculer. L'aide au démarrage en côte évite les frayeurs en empêchant le véhicule de reculer de manière intempestive pendant le passage de la pédale de frein à l'accélérateur à partir d'un certain dénivelé. Par ailleurs, la fonction de « séchage des freins par freinage » sur chaussée mouillée élimine la fine pellicule d'eau recouvrant les disques de frein afin de réduire le temps de réponse des freins et la distance d'arrêt. La fonction de « préremplissage » applique les garnitures de frein sur les disques dès que le conducteur retire précipitamment son pied de l'accélérateur – pour un temps de réaction des freins également réduit.

Train de roulement AGILITY CONTROL (série). Le train de roulement AGILITY CONTROL avec système d'amortissement sélectif allie agilité et confort routier en adaptant automatiquement les caractéristiques des amortisseurs aux conditions de marche, grâce à un contrôle permanent du revêtement. L'amélioration de l'amortissement et les effets stabilisateurs du système sont particulièrement perceptibles sur chaussée dégradée. Mais même en cas de secousses de faible intensité, le confort de marche est sensiblement accru grâce à un comportement dynamique optimisé.

Direction paramétrique (série). La direction paramétrique réduit le nombre de tours de volant nécessaires en cas d'angle de braquage important grâce à une démultiplication plus directe, notamment lors des manœuvres de stationnement ou dans les virages serrés. Elle garantit aussi une tenue de cap imperturbable à vitesse soutenue. Précise, elle fournit un bon retour et accroît ainsi l'agilité du véhicule et le confort directionnel. L'assistance électromécanique diminue lorsque la vitesse augmente, la direction paramétrique contribue en outre à minimiser la consommation de carburant.

4MATIC (coupé uniquement). La transmission intégrale permanente 4MATIC améliore sensiblement les performances du coupé sportif et élégant tout en maximisant sa motricité et sa dynamique de marche quelles que soient les conditions de circulation. Elle est secondée par la régulation du comportement dynamique ESP® et le contrôle électronique de motricité 4-ETS. Le système 4-ETS freine ainsi les roues qui patinent de manière ciblée afin que le couple moteur soit transféré vers celles présentant une meilleure adhérence, garantissant ainsi des démarrages et des accélérations énergiques, même sur une chaussée en mauvais état. Le système 4-ETS de la transmission 4MATIC permet en outre de se passer des blocages de différentiel classiques : les impulsions de freinage automatiques améliorent les démarrages sur sol glissant et accroissent la stabilité en cas de manœuvres délicates. Autre avantage : du fait de sa conception compacte, de ses matériaux judicieusement choisis et de sa haute efficacité, 4MATIC n'engendre qu'un très faible surpoids par rapport à la propulsion. (Disponible sur E 350)

Train de roulement sport AGILITY CONTROL (option, inclus dans les Pack Sport optionnels). Par rapport à la version de série, ce train de roulement présente des com-

posants au réglage plus ferme, ce qui réduit les mouvements de roulis et améliore la stabilité de la trajectoire.

Pack ADVANCED AGILITY (option, série sur E 500). Vous n'aurez qu'à appuyer sur la touche dédiée au train de roulement pour activer les caractéristiques sport de l'amortissement adaptatif. La loi de passage de rapports de la boîte automatique peut en outre favoriser un comportement sport plus offensif grâce à la touche E-S-M. En mode S, la courbe caractéristique spontanée de la pédale d'accélérateur accentue l'étagement sport de la boîte.



Conduite confort ou sport : avec le Pack ADVANCED AGILITY, à vous de choisir.

Concept de Sécurité Intégrale.

Nous sommes animés par la vision d'une conduite sans accident. Notre Concept de Sécurité Intégrale nous rapproche encore de cet objectif – il s'agit d'une approche globale capable de renforcer la sécurité dans toutes les situations.

En notre qualité d'inventeur de l'automobile, nous nous sentons investis d'une responsabilité particulière en matière de sécurité routière. C'est pourquoi Mercedes-Benz a été le premier constructeur à présenter un Concept de Sécurité Intégrale qui englobe des mesures de sécurité active et passive garantissant une protection sans faille. Subdivisée en quatre phases, cette approche globale prévoit des solutions dans chacune des situations. Certains dispositifs rendent la conduite plus sûre en alertant le conducteur et en l'assistant suffisamment tôt de manière à écarter les risques d'accident. Le système perfectionné PRE-SAFE® active à titre préventif des mesures de protection des occupants. Si la collision se produit malgré tout, d'autres systèmes interviennent pour assurer une protection ciblée. Les secondes qui suivent l'accident sont également exploitées pour la mise en œuvre de solutions visant à éviter le pire et à faciliter les secours. Ces pages présentent quelques-unes de ces technologies pour chacune des phases « Pour une conduite plus sûre », « Sécurité en cas de danger », « Sécurité en cas d'accident » et « Sécurité après l'accident ».

Mercedes-Benz Intelligent Drive. Des technologies intelligentes aident à détecter les situations critiques, réduisent le risque et soulagent le conducteur sur les longs trajets.

Pour une conduite plus sûre : ATTENTION ASSIST (série). Particulièrement utile sur les longs trajets, ce système de détection de somnolence est capable de prévenir tout risque d'endormissement. Entre 60 et 200 km/h, ATTENTION ASSIST alerte le conducteur par des signaux visuels et sonores dès qu'il identifie des signes de fatigue ou d'inattention croissante. Des capteurs analysent le comportement de conduite et les mouvements de braquage et peuvent détecter les divergences par rapport à un profil individuel préétabli. L'automobiliste a par ailleurs le choix entre deux modes pour adapter la sensibilité du système à la situation momentanée.

Pour une conduite plus sûre : Pack Assistant de trajectoire (option). L'avertisseur de franchissement de ligne reconnaît les lignes blanches continues et discontinues de la chaussée et peut alerter le conducteur par des vibrations discrètes au niveau du volant en cas de dérive involontaire. L'avertisseur d'angle mort surveille l'angle mort à gauche et à droite à partir de 30 km/h grâce à deux capteurs radars.

Pour une conduite plus sûre : assistant de feux de route Plus (option). Cet assistant permet d'optimiser la portée des feux de croisement. Le pilotage des feux de route est

assuré de manière automatique et progressive par une fonction de correction adaptative de la portée d'éclairage. De plus, en présence de véhicules roulant en sens inverse ou en amont, une partie du cône de lumière est obturée afin de ne pas éblouir les autres usagers tout en éclairant les bas-côtés avec les feux de route. Il est ainsi possible de profiter d'un éclairage longue portée permanent. L'assistant de feux de route Plus réduit en outre l'intensité des phares sur les panneaux à fort pouvoir réfléchissant.

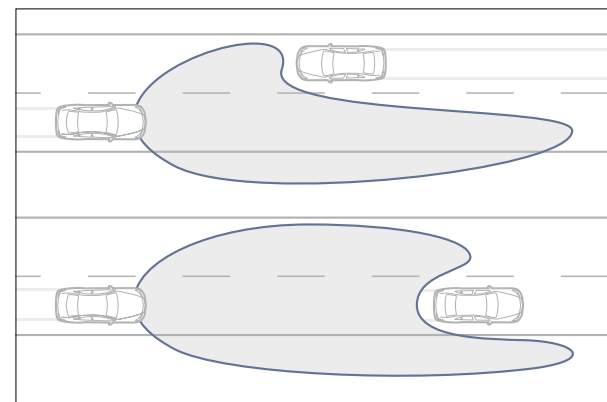

L'assistant de feux de route Plus éclaire les bas-côtés sans éblouir les usagers de la route arrivant en sens inverse ou précédant votre véhicule.

Pour une conduite plus sûre : Pack d'assistance à la conduite Plus (option). Entre 0 et 200 km/h, le régulateur de vitesse et de distance DISTRONIC PLUS* avec assistant directionnel aide le conducteur à maintenir l'écart voulu avec le véhicule qui précède et à enclencher un freinage. Le système aide également le conducteur à conserver son cap. Le Pack d'assistance à la conduite Plus englobe aussi le frein PRE-SAFE® avec protection active des piétons, les avertisseurs de franchissement de ligne et d'angle mort actifs, BAS PLUS avec assistant de carrefour et le système PRE-SAFE® PLUS.



Les avertisseurs de franchissement de ligne et d'angle mort alertent le conducteur dans les situations dangereuses, par exemple un déboîtement.

Sécurité en cas de danger : COLLISION PREVENTION ASSIST PLUS (série). Opérationnel entre 7 et 250 km/h, ce système peut détecter les écarts insuffisants entre la voiture et des objets ou obstacles immobiles ou en mouvement et en avertir le conducteur par des signaux visuels et sonores. Au freinage, le système adaptatif BAS mobilise une force de freinage dosée pour éviter une éventuelle collision. En l'absence de réaction, la vitesse est automatiquement réduite.

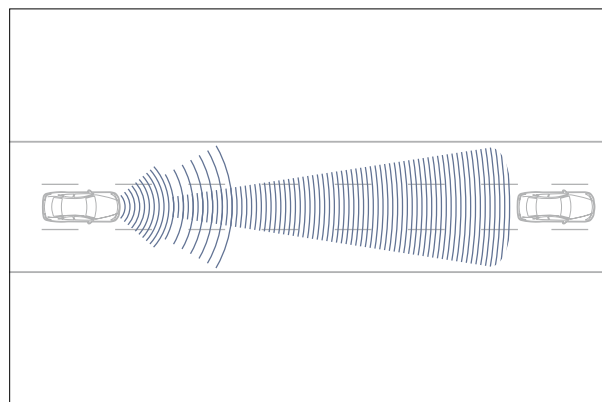

Le régulateur de vitesse et de distance DISTRONIC PLUS* peut freiner le véhicule jusqu'à son immobilisation complète et le relancer.

Sécurité en cas de danger : PRE-SAFE® (série). Selon la situation de conduite et l'équipement choisi, PRE-SAFE® peut introduire des mesures de protection préventives qui préparent les occupants à un choc éventuel, par exemple la tension réversible des ceintures avant et la fermeture automatique des vitres latérales ou du toit ouvrant optionnel.

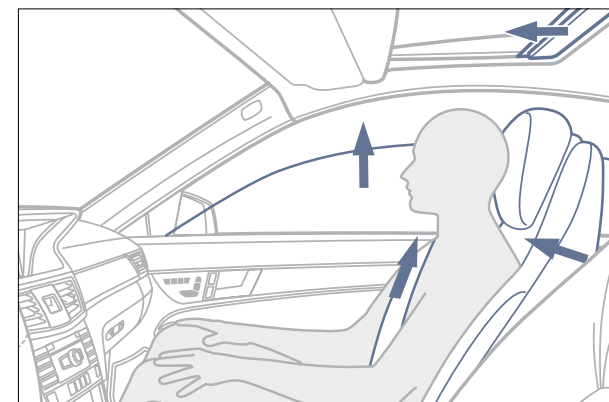

PRE-SAFE® est capable de détecter les situations critiques et de déclencher à titre préventif des mesures visant à protéger les occupants.

* A proximité d'installations radioastronomiques, le capteur de proximité 24 GHz se désactive automatiquement.

Sécurité en cas de danger : PRE-SAFE® PLUS (inclus dans l'option Pack d'assistance à la conduite Plus). La version perfectionnée du système de protection préventive des occupants détecte également les dangers situés derrière le véhicule. Si les usagers de la route en aval ne prennent pas garde au signal des feux de détresse destiné à prévenir une collision arrière, les mesures de protection préventive des occupants peuvent être complétées par une augmentation active de la pression de freinage du véhicule, ce qui réduit les risques de coup du lapin.

Sécurité en cas de danger : frein PRE-SAFE® avec détection des piétons (inclus dans l'option Pack d'assistance à la conduite Plus). En tant que système d'alerte et de freinage en trois phases, le frein PRE-SAFE® peut intervenir efficacement avant un éventuel télescopage : si le conducteur ne réagit pas à un premier signal visuel et sonore, un freinage partiel automatique est déclenché afin d'attirer son attention. En l'absence de toute réaction, un freinage à pleine puissance peut alors être mis en œuvre. Des capteurs radars associés à une caméra stéréo détectent les véhicules roulant en amont, les obstacles fixes et les piétons. La voiture peut ainsi éviter automatiquement les collisions avec des piétons ou des obstacles immobiles jusqu'à une vitesse de 50 km/h.

Sécurité en cas de danger : BAS PLUS avec assistant de carrefour (inclus dans l'option Pack d'assistance à la conduite Plus). Le freinage d'urgence assisté anticipatif BAS PLUS calcule la pression de freinage nécessaire pour éviter une collision. Si la pression exercée sur le frein par le conducteur en cas de freinage d'urgence n'est pas suffisante, le système peut fournir une pression de freinage adaptée à la situation. BAS PLUS peut également intervenir dans les situations impliquant des véhicules ou des piétons venant de la gauche ou de la droite.

Sécurité en cas d'accident : systèmes de retenue (série). Ceintures de sécurité trois points, rétracteurs, limiteurs d'effort et airbags sont parfaitement harmonisés pour limiter au maximum les risques de blessures à bord d'une Mercedes. Les passagers de la Classe E Coupé et Cabriolet sont protégés sur demande par un total de 11 airbags, dont 9 de série : airbags, airbags bassin, airbags latéraux et airbags rideaux (airbags de tête dans le cabriolet) aux places avant, plus un airbag genoux pour le conducteur. Deux airbags latéraux sont proposés en option à l'arrière.

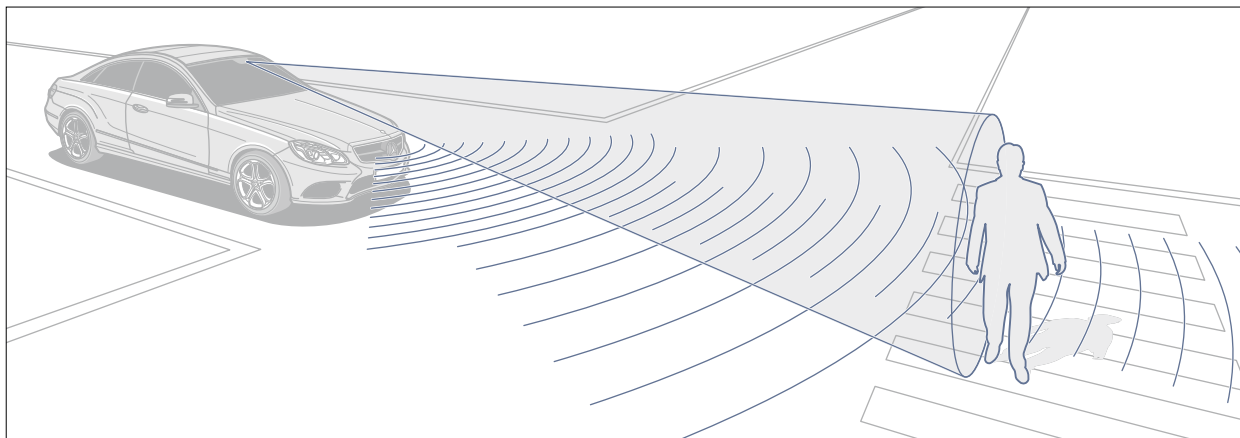

BAS PLUS avec assistant de carrefour peut aider à détecter très tôt les véhicules venant de la gauche ou de la droite, et seconder le conducteur lors du freinage en cas de risque de collision. Lorsque des piétons traversent la chaussée, le système freine automatiquement.

Sécurité après un accident : système d'appel d'urgence

Mercedes-Benz¹ (inclus dans l'option COMAND Online*).

Ce système est en mesure d'envoyer un SOS automatique via un téléphone en état de marche relié au véhicule dès qu'une collision est détectée par le dispositif de retenue. Parallèlement, les données de géolocalisation GPS et d'autres informations relatives au véhicule sont transmises à la centrale d'appel d'urgence Mercedes-Benz. Une liaison vocale est ensuite établie. Le système d'appel d'urgence peut aussi être déclenché manuellement.

Mesures de sécurité après un accident. Mercedes-Benz a élaboré d'autres mesures visant à réduire les conséquences d'un accident et à accélérer le sauvetage des occupants. Parmi elles, on trouve la coupure automatique du moteur, l'activation des feux de détresse et de l'éclairage d'urgence dans l'habitacle, le déverrouillage central automatique, ou encore la présence de jointures antidéformation entre les ailes et les portières qui facilitent l'ouverture des portes après un accident. Mercedes-Benz a donc envisagé la sécurité sous ses aspects les plus poussés.

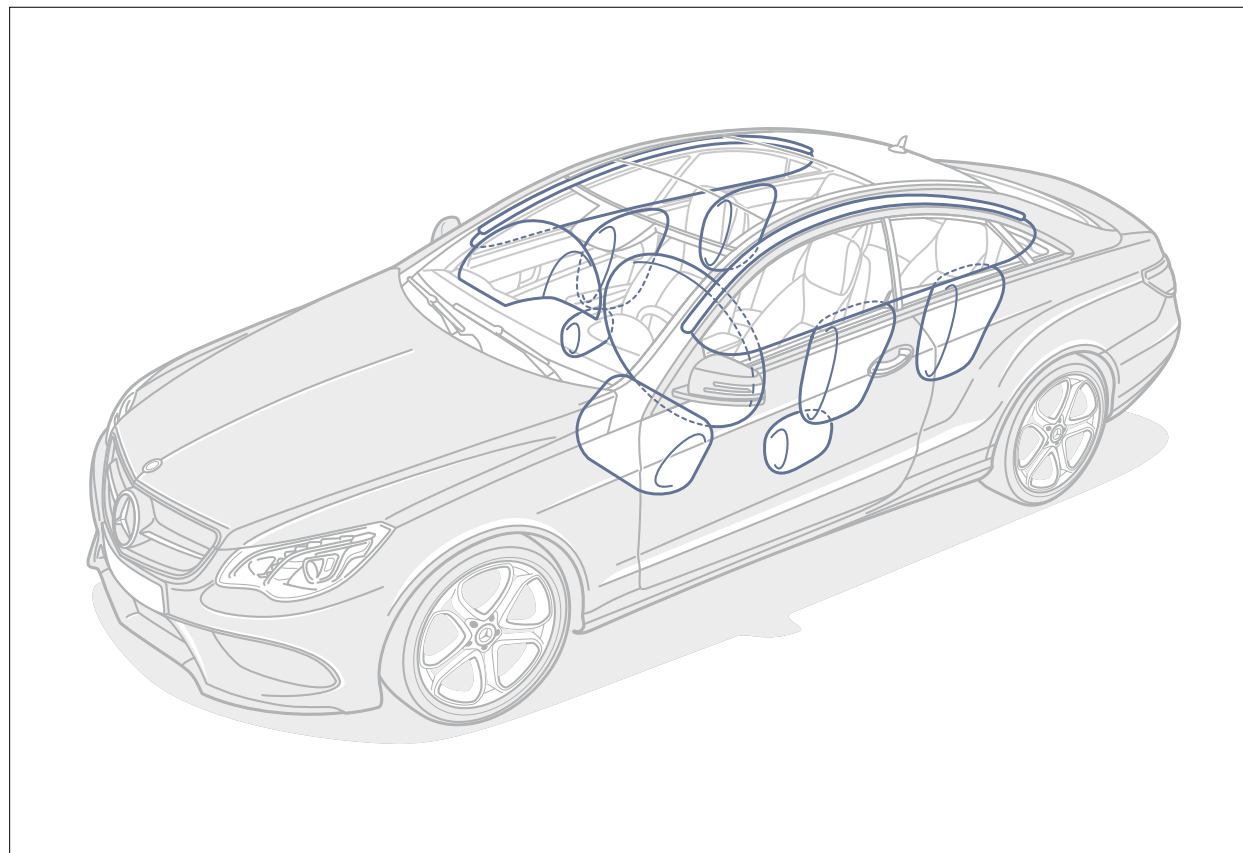

Airbags frontaux, airbags bassin, airbags latéraux et airbags rideaux (ou airbags de tête sur le cabriolet), de même qu'un airbag genoux pour le conducteur. Des airbags latéraux arrière peuvent venir parfaire en option cette protection déjà très complète.

* Voir au dos du présent document. ¹ Disponible pendant toute la durée de vie du véhicule. Pour connaître la disponibilité actuelle par pays, rendez-vous sur le site www.mercedes-benz.com/connect_ecall

Sécurité du cabriolet.

La Classe E Cabriolet offre un agrément de conduite exceptionnel. Seul un concept de sécurité parfaitement abouti peut encore amplifier ce sentiment de liberté absolu en réduisant au maximum les risques.

L'équipement de sécurité de la Classe E Cabriolet a été systématiquement adapté aux exigences particulières de ces véhicules : des airbags de tête spéciaux remplacent de série les airbags rideaux proposés sur le coupé. D'autres airbags ainsi que des appuie-tête NECK-PRO destinés à prévenir les risques de traumatisme cervical garantissent une protection sans faille aux places avant. Le Concept de Sécurité Intégrale Mercedes-Benz intervient également très en amont pour protéger les occupants, notamment grâce au système perfectionné PRE-SAFE® PLUS.

Carrosserie de sécurité (série). La Classe E Cabriolet a été conçue dès les prémices dans le souci de la sécurité de ses occupants. Sa carrosserie fait ainsi largement appel à de l'acier hautement résistant et ultrarésistant. La cellule

passagers bénéficie de renforts spécifiques pour le plancher et les parties latérales. En parallèle, la haute résistance à la torsion et l'allègement ciblé de la structure garantissent une dynamique de marche exceptionnelle.

Arceaux de sécurité (série). La structure du cadre de toit et les montants avant sont particulièrement solides. Dotés d'un renfort tubulaire, ces derniers offrent une protection efficace en cas de retournement, en conjuguant leur action à celle des arceaux de sécurité. Les cassettes de ceux-ci sont entièrement intégrées dans les appuie-tête des sièges arrière et fixées à la caisse brute derrière les dossiers. Les arceaux peuvent se déployer en quelques fractions de seconde dès que les capteurs de collision commandant les airbags détectent un risque d'accident.

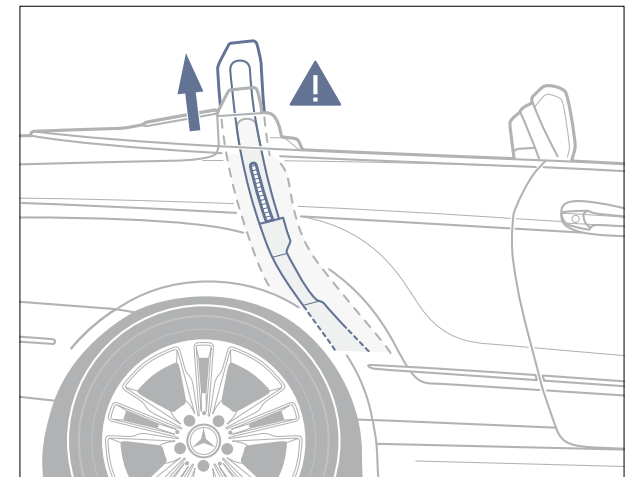

Les arceaux de sécurité intégrés se déploient en seulement 0,3 seconde. Les appuie-tête arrière se redressent alors en position maximale.



Systèmes multimédias.

A bord de la Classe E Coupé et Cabriolet, la commande des fonctions multimédias s'opère de manière intuitive et dans le plus grand confort au moyen du sélecteur de la console centrale, des touches de l'appareil concerné ou du volant multifonctions.



Le système multimédia COMAND Online* est équipé d'un visuel couleur haute résolution de 17,8 cm au nouveau design Flatframe.

COMAND Online* (option, série sur Fascination). Ce système multimédia est équipé d'un visuel couleur TFT haute résolution de 17,8 cm au design Flatframe. Il offre les fonctions autoradio, réglage du volume en fonction de la vitesse, Music Register avec disque dur de 10 Go et navigation par disque dur. La dotation inclut trois ans de mise à jour gratuite des cartes européennes à partir de la première mise en circulation du véhicule. Le lecteur DVD peut être utilisé avec des CD ou des DVD audio et vidéo et est compatible MP3. La fonction Online permet d'accéder à Internet et à divers services mobiles Mercedes-Benz depuis un téléphone portable compatible. Grâce à la fonction Live Traffic Information¹, il est ainsi possible de recevoir en temps réel des informations actuelles précises sur l'état du trafic, afin d'optimiser la navigation dynamique et de calculer avec plus d'exactitude les heures d'arrivée. La transmission des données s'effectue via un module de communication qui se connecte à Internet grâce à une carte SIM intégrée prenant également en charge l'itinérance des données. Pour exploiter les données des supports externes et du téléphone portable, COMAND Online* dispose d'une prise USB, d'un lecteur de cartes mémoires, d'une interface Bluetooth[®] et de l'interface média optionnelle. Grâce au module téléphonique en option, le système

peut être équipé d'une carte SIM. COMAND Online* se pilote de manière intuitive à l'aide d'un sélecteur ou du volant multifonctions. Il peut aussi être utilisé avec la commande vocale LINGUATRONIC.

Audio 20 CD (série). L'autoradio Audio 20 CD dispose d'un visuel couleur de 14,7 cm, d'un double tuner avec décodeur d'informations routières, d'un lecteur CD compatible MP3, d'une interface Bluetooth® avec dispositif mains libres et, en option, d'un changeur 6 CD. Toutes les fonctions se pilotent en tout confort depuis le volant multifonctions ou le sélecteur sur la console centrale.

Becker® MAP PILOT (série sur lignes Executive et Sportline). Le Becker® MAP PILOT associe les performances haut de gamme des systèmes de navigation intégrés aux avantages qu'offrent les appareils portables de dernière génération. Toutes les fonctions peuvent être pilotées confortablement et en toute sécurité à l'aide des éléments de commande du véhicule. Les mises à jour des cartes et des fonctions supplémentaires sont disponibles dans la boutique en ligne Becker® MAP PILOT. Plus d'informations sur le site www.beckermappilot.com

SPLITVIEW (option, uniquement en liaison avec COMAND Online*). Conducteur et passager avant peuvent visionner simultanément des contenus différents sur le visuel couleur de COMAND Online* : par exemple un film pour le passager avant et des indications de navigation pour le conducteur. Le passager avant peut composer son propre programme sur mesure à l'aide de la télécommande à partir de DVD, de vidéos musicales ou d'émissions de TV. La réception du signal sonore s'effectue via les écouteurs inclus dans la dotation.



COMAND Online* avec SPLITVIEW en option.

Système de sonorisation Surround Harman Kardon® Logic 7® (option). 12 haut-parleurs adaptés à l'habitacle, un amplificateur DSP 9 canaux de 450 W et la discrète technologie de spatialisation sonore multicanal Logic 7® garantissent, en liaison avec l'autoradio Audio 20 CD et le changeur 6 CD intégré, une acoustique exceptionnelle à chaque place. En liaison avec COMAND Online*, le son Surround peut être restitué en qualité Dolby Digital 5.1. Le réglage du volume asservi à la vitesse garantit un plaisir d'écoute maximal.



Garant d'une acoustique exceptionnelle aux quatre places : le système de sonorisation Surround Harman Kardon® Logic 7®.

Systèmes d'aide à la conduite.

Comme dans la vraie vie : pour ne pas avoir à s'occuper de tout, on s'entoure d'assistants. Assistant de signalisation routière, caméra de recul et Aide au Parking Active renforcent le sentiment de confort et de sécurité au volant des Classe E Coupé et Cabriolet.



Le visuel du combiné d'instruments vous permet de conserver à tout instant une vue d'ensemble de la manœuvre en cours.

Aide au Parking Active avec PARKTRONIC (série sur lignes Executive, Sportline et Fascination). L'assistant prend en charge les manœuvres de stationnement par simple pression sur une touche – le conducteur n'a plus qu'à gérer l'accélération et le passage des rapports. Le système recherche une place de parking adéquate et gare le véhicule dès que le conducteur immobilise celui-ci, valide l'emplacement proposé et enclenche la marche arrière. Durant la manœuvre, un calculateur électronique calcule grâce aux capteurs ultrasons du PARKTRONIC la distance par rapport aux véhicules situés devant et derrière et détermine la trajectoire idéale. L'Aide au Parking Active fait appel à douze capteurs ultrasons au total, six dans le pare-chocs avant et six à l'arrière. Les Classe E Coupé et Classe E Cabriolet offrent également la fonction de stationnement automatique en bataille et en créneau avec interventions de braquage et de freinage actives.

Assistant de signalisation routière (option en liaison avec COMAND Online*). Les panneaux de limitation de vitesse et de signalisation peuvent être détectés par la caméra intégrée au pare-brise et affichés sur le visuel. Le conducteur a donc en permanence sous les yeux la limite à ne pas dépasser. Le système s'appuie également sur les données du système de navigation.



L'assistant de signalisation routière signale sur le visuel les limitations de vitesse et les panneaux de signalisation en vigueur.

* Voir au dos du présent document.

Caméra de recul (option en liaison avec COMAND Online*, série sur Fascination). La caméra de recul avec objectif grand angle filme l'espace situé immédiatement derrière le véhicule et retransmet les images sur le visuel central COMAND. Elle est automatiquement activée à l'enclenchement de la marche arrière. Des lignes de guidage statiques et dynamiques aident le conducteur à évaluer la distance et l'angle de braquage adéquat.



La caméra de recul avec lignes de guidage statiques et dynamiques : une aide précieuse lors des marches arrière.

Caméra 360° (option). Cet équipement comprend la caméra 360° et l'Aide au Parking Active avec PARKTRONIC. Un système de caméra de proximité crée une vue aérienne du véhicule et de son environnement grâce à quatre caméras à commande individuelle (à l'avant, dans les deux rétroviseurs extérieurs et dans le couvercle de coffre). Il permet de visualiser une zone d'environ 3 mètres à l'avant et à l'arrière du véhicule, ainsi que les côtés et les obstacles situés au-dessous de la ligne de bas de glace.



Le visuel central de COMAND Online* affiche les abords du véhicule pendant les manœuvres de stationnement.

Sièges et espace intérieur.

Les sièges de la Classe E allient confort, ergonomie, sécurité et sportivité, à l'avant comme à l'arrière. Certains systèmes en améliorent encore le confort, comme les approche-ceinture automatiques et l'aide à la montée qui facilite l'accès aux places arrière.

Les sièges avant ergonomiques avec appuie-tête NECK-PRO de série offrent un maintien optimal, même en cas de conduite sportive. La hauteur d'assise et l'inclinaison du dossier sont réglables électriquement.

Sièges avant tout électriques avec fonction Mémoires (option). Les sièges avant sont dotés en option de réglages électriques. La position des coussins d'assise, des dossiers, du volant et des rétroviseurs extérieurs côté conducteur et passager avant peut être mémorisée et activée par simple pression sur une touche. Le soutien lombaire à réglages électriques (4 positions) intégré s'adapte à la morphologie de chacun.

Sièges avant climatisés (option). La climatisation des sièges est conçue de façon à maintenir un climat d'assise bien tempéré. Conducteur et passager avant ont le choix entre trois niveaux de chauffage et trois niveaux de ventilation active pour refroidir la surface de leur siège. La puissance de climatisation s'amenuise automatiquement après un certain temps. Les réglages différenciés pour le conducteur et le passager avant s'effectuent via une unité de commande située sur la console centrale.



Les contours des sièges multicontours optionnels s'adaptent de façon individuelle à la morphologie du conducteur et du passager avant.

Approche-ceinture automatique (série). L'approche-ceinture automatique avance les ceintures de sécurité des sièges avant pour que leurs occupants puissent s'en saisir d'un simple geste.

Aide à la montée EASY-ENTRY (série). Monter à bord d'un modèle deux portes peut s'avérer un exercice délicat. Le système EASY-ENTRY facilite l'accès aux places arrière : une fois le dossier du siège avant rabattu, il fait coulisser ce dernier vers l'avant, tout en enregistrant la position exacte dans laquelle il devra être replacé.

Sièges arrière (série). Un rangement spécial et un porte-gobelet double sont placés entre les sièges arrière avec appuie-tête intégrés, dont les garnitures sont dessinées comme des sièges individuels. A bord du coupé, les dossiers se rabattent de série dans un rapport 1/3 - 2/3 afin de permettre le transport d'objets encombrants. Sur le cabriolet, un accoudoir rabattable garantit de série un confort d'assise accru. Il dissimule une trappe pour les objets longs qui facilite les opérations de chargement.



Bouclez votre ceinture en tout confort grâce à l'approche-ceinture automatique.



Avec EASY-ENTRY, finies les contorsions pour accéder aux places arrière.



Le système de chargement en longueur intégré vous permet de transporter des objets très longs à bord de votre cabriolet.

Confort à ciel ouvert.

A bord de la Classe E Cabriolet, des technologies novatrices permettent de savourer un confort maximal à ciel ouvert en toute saison ou presque – et grâce au pare-vent AIRCAP absolument unique, les passagers arrière ne seront pas en reste. Cet équipement réduit sensiblement les tourbillons d'air et le niveau sonore.

Capote automatique en tissu (série). Disponible en quatre teintes – noir, bleu encre, marron foncé et rouge, la capote en tissu résiste parfaitement aux intempéries. Pour l'actionner en tout confort, il suffit de relever et de maintenir la commande prévue à cet effet. La capote en tissu peut s'ouvrir et se refermer pendant la marche jusqu'à une allure de 40 km/h. Le mécanisme électro-hydraulique la replie de manière à garantir un espace de chargement optimal, même si vous roulez décapoté.

Aérodynamisme. Outre un C_x exceptionnel dans sa catégorie (par ex. 0,29, capote fermée, pour la E 200), la Classe E Cabriolet affiche d'excellentes valeurs de portance aux essieux avant et arrière. Son aérodynamisme bien pensé crée les conditions idéales pour une tenue de route exemplaire, un faible niveau sonore et une consommation de carburant avantageuse.



La capote en tissu s'ouvre et se referme très aisément, par simple pression sur une touche, jusqu'à une vitesse de 40 km/h.

AIRSCARF (option). Par simple pression sur une touche, AIRSCARF peut former une véritable écharpe d'air chaud au niveau des épaules et de la nuque du conducteur et du passager avant. Pour ce faire, il aspire l'air froid, le réchauffe puis le réinsuffle par des buses discrètes dans les appuie-tête. AIRCAP et AIRSCARF sont tous deux disponibles dans le Pack Confort cabriolet proposé en option.

AIRCAP (option, série sur Fascination). Le pare-vent AIRCAP dévie de manière novatrice l'écoulement de l'air au-dessus des têtes des occupants et permet ainsi une utilisation sans restriction des quatre places en conduite à ciel ouvert. Les courants d'air et autres tourbillons intempestifs s'en trouvent sensiblement réduits, les échanges et la climatisation facilités. AIRCAP est composé d'un déflecteur dans le cadre de toit, combiné à un petit pare-vent entre les appuie-tête arrière. Le système peut être activé et désactivé pendant la marche jusqu'à une allure de 160 km/h, par simple pression sur une touche.



Le chauffage de nuque AIRSCARF offre l'effet protecteur d'une véritable écharpe.



Finis les courants d'air, grâce au pare-vent AIRCAP.



Aussi ingénieux que simple : AIRCAP dévie les flux d'air au-dessus des têtes des quatre occupants.



Dotation de série.

A bord des Classe E Coupé et Classe E Cabriolet, le plaisir de conduire proposé de série dépasse toutes les attentes. De la sportivité raffinée de leur design extérieur avec sa face avant à doubles optiques redessinée à l'exclusivité de leur aménagement intérieur – ces modèles sont synonymes d'expériences de conduite inoubliables. La capote de la Classe E Cabriolet est disponible en quatre teintes : rouge, bleu encre, noir et marron foncé.



Extérieur

Feux arrière à LED

Grille de calandre avec étoile Mercedes et lamelle chromée

Jantes alliage à 5 doubles branches sur pneus 235/45 R 17

Pare-chocs avant et arrière ornés par des inserts décoratifs façon chrome

Projecteurs principaux à LED et feux de jour à LED

Intérieur

Baguettes de seuil avec monogramme « Mercedes-Benz » et éclairage de seuil

Garnitures similicuir ARTICO/tissu

Sièges avant à réglages électriques (hauteur/inclinaison du dossier)

Sièges individuels avec appui-tête intégrés et approche-ceinture

Volant multifonctions à 3 branches en cuir Nappa et levier de vitesses en cuir Nappa



Pour la France, veuillez vous reporter au tarif en vigueur afin de connaître le détail des garnitures en cuir.



Pack Sport Extérieur*

Il tient toutes les promesses suggérées par son nom : le Pack Sport Extérieur garantit une sportivité accrue grâce à des éléments stylistiques et des composants techniques spécialement harmonisés. Parmi ces équipements figurent de séduisantes jantes alliage à 5 doubles branches, des étriers de frein avec monogramme « Mercedes-Benz » et un système d'échappement à double flux avec sorties trapézoïdales intégrées dans le pare-chocs. Les disques de frein perforés à l'avant affichent des performances d'exception. Doté d'un réglage plus ferme, le train de roulement sport AGILITY CONTROL rehausse encore le dynamisme du véhicule.



Extérieur

Disques de frein perforés et étriers avec monogramme « Mercedes-Benz » à l'avant

Jantes alliage à 5 doubles branches avec monte 235/40 R 18 à l'avant et 255/35 R 18 à l'arrière

Mode de commande manuel « M »
(uniquement en liaison avec la boîte de vitesses automatique)

Système d'échappement à double flux avec sorties trapézoïdales en acier inoxydable poli intégrées dans le pare-chocs

Train de roulement sport AGILITY CONTROL



Pack Sport AMG*.

Le superbe kit carrosserie AMG se compose d'une jupe avant AMG caractéristique arborant de séduisantes prises d'air, d'une jupe arrière AMG façon diffuseur et de vigoureux habillages de bas de caisse. Le train de roulement sport AGILITY CONTROL et les jantes alliage AMG à 5 doubles branches maximisent les performances du véhicule et soulignent encore son allure dynamique. Les sièges avant multicontours en similicuir ARTICO, le volant sport multifonctions en cuir Nappa et le pédalier sport renforcent l'atmosphère caractéristique d'AMG.

Extérieur

Disques de frein perforés et étriers avec monogramme « Mercedes-Benz » à l'avant

Jantes alliage AMG à 5 doubles branches en finition gris titane brillant, avec monte mixte de 235/40 R 18 à l'avant et 255/35 R 18 à l'arrière

Kit carrosserie AMG (jupes avant et arrière, habillage des bas de caisse)

Ligne d'échappement sport à double flux avec sorties trapézoïdales

Train de roulement sport AGILITY CONTROL

Intérieur

Garnitures en similicuir ARTICO noir

Palettes de commande de boîte au volant et programme manuel « M » (en liaison avec la boîte automatique)

Pédalier sport en acier inoxydable brossé à picots en caoutchouc

Sièges multicontours aux places avant

Tapis de sol avec monogramme « AMG »

Volant sport multifonctions à trois branches en cuir Nappa, avec méplat dans la partie inférieure et 12 touches multifonctions



* Option, série sur ligne Sportline. Pour la France, veuillez vous reporter au tarif en vigueur afin de connaître le détail des garnitures en cuir.



Pack Sport AMG Plus*.

Le summum du dynamisme : à l'intérieur comme à l'extérieur, le Pack Sport AMG Plus¹ confère à la Classe E Coupé et Cabriolet une aura encore plus sportive grâce à un niveau d'équipement parfaitement étudié.

Extérieur

Déflecteur AMG dans le ton carrosserie

Disques de frein perforés et étriers avant avec monogramme « Mercedes-Benz »

Jantes alliage AMG à 7 doubles branches en finition noir brillant, avec monte 235/35 R 19 à l'avant et 255/30 R 19 à l'arrière

Kit carrosserie AMG (jupes avant et arrière, habillage des bas de caisse)

Ligne d'échappement sport à double flux avec sorties trapézoïdales

Train de roulement sport AGILITY CONTROL

Intérieur

Accoudoirs de la console centrale et des contre-portes avec surpiqûres contrastées rouges

Ceintures de sécurité rouges (également disponibles en noir)

Garnitures noires en similicuir ARTICO/microfibre DINAMICA avec surpiqûres contrastées rouges²

Palettes de commande de boîte argentées au volant et programme manuel « M »

Partie centrale des contre-portes en microfibre DINAMICA avec surpiqûres contrastées rouges

Pédalier sport en acier inoxydable brossé à picots en caoutchouc noirs

Sièges sport AMG avec appuie-tête intégrés et sièges individuels à l'arrière

Tapis de sol noirs avec monogramme « AMG » et passepoil rouge

Volant sport multifonctions à 3 branches en cuir Nappa, surpiqûres contrastées rouges, méplat inférieur et 12 touches multifonctions



¹ Uniquement avec boîte automatique. ² D'autres selleries en cuir et cuir Nappa sont disponibles en option. Pour la France, veuillez vous reporter au tarif en vigueur afin de connaître le détail des garnitures en cuir. * Option.



Pack Night.

Noir, sportif, expressif : le Pack Night souligne par des éléments de design de coloris noir particulièrement frappants le caractère sportif et expressif de la Classe E. Il est disponible en option sur la E 500 et en liaison avec le Pack Sport AMG et le Pack Sport AMG Plus. La lamelle de la grille de calandre arbore une finition noir brillant avec inserts chromés. La baguette décorative de la jupe avant AMG séduit également par une finition noir brillant. Parmi les autres points forts figurent en outre des jantes alliage en finition noir brillant et des boîtiers de rétroviseur en finition noir brillant. Le Pack Night est complété par une baguette décorative noir brillant sur la jupe arrière AMG.

Extérieur

Baguette décorative de jupes arrière et avant AMG en finition noir brillant

Boîtiers de rétroviseurs extérieurs en finition noir brillant
(peints dans le ton carrosserie en liaison avec la peinture noir obsidienne)

Jantes alliage à 5 doubles branches, finition noir brillant/naturel brillant
(code 83R, en liaison avec la E 500)

Jantes alliage à 5 doubles branches, finition noir brillant/naturel brillant,
avec monte 235/35 R 19 à l'avant et 255/30 R 19 à l'arrière
(code R90, option, en liaison avec E 500)

Jantes alliage AMG à 5 doubles branches, finition noir brillant/naturel brillant
(code 672, en liaison avec le Pack Sport AMG)

Jantes alliage AMG à 7 doubles branches, finition noir brillant/naturel brillant
(code 662, en liaison avec le Pack Sport AMG Plus et, en option, en liaison
avec le Pack Sport AMG)

Lamelle de grille de calandre en finition noir brillant avec inserts chromés



Dotation de série | Sélection d'équipements.



Projecteurs à LED.



Audio 20 CD avec nouveau visuel couleur au design Flatframe.



Climatisation automatique THERMATIC.



Affichage COLLISION PREVENTION ASSIST PLUS sur le combiné d'instruments.



Feu arrière à LED.



Commande de capote (uniquement pour le cabriolet).



Approche-ceinture pour les places avant (activable par une touche).



Levier de vitesses en cuir Nappa.

Options | Sélection d'équipements.



Intelligent Light System à LED (série sur ligne Executive).



Volant multifonctions en cuir et bois avec palettes de commande de boîte.



Climatisation automatique THERMOTRONIC.



Partie supérieure de la planche de bord en cuir Nappa.



Toit ouvrant panoramique (uniquement pour le coupé ; série sur Fascination).



Levier sélecteur DIRECT SELECT et palettes de commande de boîte au volant.



KEYLESS-GO : démarrage sans clé.



Interface média.

Pour la France, veuillez vous reporter au tarif en vigueur afin de connaître le détail des garnitures en cuir.



L'aménagement intérieur noir offre le choix entre des garnitures de sièges en similicuir ARTICO/tissu (série), ARTICO, cuir et cuir Nappa. L'habitacle est sobrement revêtu de noir (sièges, volant, plage arrière et ciel de pavillon). La planche de bord, les bas de glaces, les accoudoirs et les appuie-tête sont également déclinés en noir. Ces éléments peuvent être combinés à un ciel de pavillon gris alpage et des montants avant et arrière dans le même ton. Les inserts décoratifs sont livrés de série en aluminium clair. Ils sont par ailleurs disponibles en option en aluminium foncé, ainsi que dans des versions bois de différents coloris et différentes structures. Les sièges sont agrémentés de surpiqûres contrastées, avec passepoils contrastés pour la sellerie en cuir Nappa. Les poignées de porte bénéficient d'un éclairage à diodes.



401



121



741



211



811



739



H79



H14



H17



736

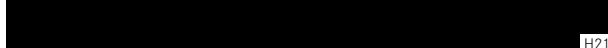

H21

Noir

401 ARTICO¹/tissu121 ARTICO^{1, 2}741 ARTICO¹/microfibre DINAMICA³211 Cuir⁴811 Cuir Nappa⁴

Inserts décoratifs

739 Aluminium clair à stries transversales

H79 Aluminium foncé, finition structurée⁴H14 Ronce de noyer⁴H17 Tilleul marron brillant⁴736 Frêne noir brillant⁴H21 Laque noire⁴

¹ Similicuir. ² Uniquement pour le Pack Sport AMG (option). ³ Uniquement pour le Pack Sport AMG Plus (option). ⁴ Option. Pour la France, veuillez vous reporter au tarif en vigueur afin de connaître le détail des garnitures en cuir.



L'aménagement intérieur gris alpage/noir offre le choix entre des garnitures de sièges en similicuir ARTICO¹/tissu (série), cuir et cuir Nappa. Les sièges et les parties centrales des contre-portes arborent le ton gris alpage, le volant la teinte noire. La planche de bord, les bas de glaces, les accoudoirs et le ciel de pavillon sont déclinés en noir. Ces éléments peuvent être combinés à un ciel de pavillon gris alpage et des montants avant et arrière dans le même ton. Les inserts décoratifs sont livrés de série en aluminium clair. Ils sont par ailleurs disponibles en option en aluminium foncé, ainsi que dans des versions bois de différents coloris et différentes structures. Les sièges sont agrémentés de surpiqûres contrastées, avec passepoils contrastés pour la sellerie en cuir Nappa. Les poignées de porte bénéficient d'un éclairage à diodes.



Gris alpage/noir

- 458 ARTICO¹/tissu
- 268 Cuir²
- 868 Cuir Nappa²

Inserts décoratifs

- 739 Aluminium clair à stries transversales
- H79 Aluminium foncé, finition structurée²
- H14 Ronce de noyer²
- H17 Tilleul marron brillant²
- 736 Frêne noir brillant²
- H21 Laque noire²

¹ Similicuir. ² Option. Pour la France, veuillez vous reporter au tarif en vigueur afin de connaître le détail des garnitures en cuir.



L'aménagement intérieur beige naturel/noir offre le choix entre des garnitures de sièges en cuir et cuir Nappa. Dans l'habitacle, la tonalité de base noire contraste avec la teinte beige naturel des sièges et de la partie centrale des contre-portes. Le ciel de pavillon et les montants avant et arrière ainsi que le volant sont également revêtus de noir. Les inserts décoratifs sont livrés de série en aluminium clair. Ils sont par ailleurs disponibles en option en aluminium foncé, ainsi que dans des versions bois de différents coloris et différentes structures. Les sièges sont agrémentés de surpiqûres contrastées, avec passepoils contrastés pour la sellerie en cuir Nappa. Les poignées de porte bénéficient d'un éclairage à diodes.

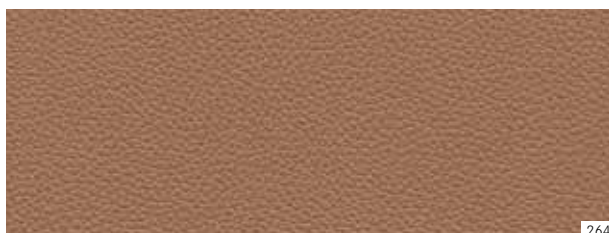

264



864



739



H79



H14



H17



736



H21

Beige naturel/noir

264 Cuir¹864 Cuir Nappa¹

Inserts décoratifs

739 Aluminium clair à stries transversales

H79 Aluminium foncé, finition structurée¹H14 Ronce de noyer¹H17 Tilleul marron brillant¹736 Frêne noir brillant¹H21 Laque noire¹

¹ Option. Pour la France, veuillez vous reporter au tarif en vigueur afin de connaître le détail des garnitures en cuir.



L'aménagement intérieur rouge Bengale/noir offre le choix entre des garnitures de sièges en cuir et cuir Nappa. Dans l'habitacle, la tonalité de base noire contraste avec la teinte rouge Bengale des sièges et de la partie centrale des contre-portes. Le ciel de pavillon et les montants avant et arrière sont également revêtus de noir. Les inserts décoratifs sont livrés de série en aluminium clair. Ils sont par ailleurs disponibles en option en aluminium foncé, ainsi que dans différents autres coloris et finitions. Les sièges sont agrémentés de surpiqûres contrastées, avec passe-poils contrastés pour la sellerie en cuir Nappa. Les poignées de porte bénéficient d'un éclairage à diodes.



267



867



739



H79



736



H21

Rouge Bengale/noir

267 Cuir¹

867 Cuir Nappa¹

Inserts décoratifs

739 Aluminium clair à stries transversales

H79 Aluminium foncé, finition structurée¹

736 Frêne noir brillant¹

H21 Laque noire¹

¹ Option. Pour la France, veuillez vous reporter au tarif en vigueur afin de connaître le détail des garnitures en cuir.



L'aménagement intérieur marron expresso/noir offre le choix entre des garnitures de sièges en cuir et cuir Nappa. Dans l'habitacle, la tonalité de base noire contraste avec la teinte marron expresso des sièges et de la partie centrale des contre-portes. Le ciel de pavillon et les montants avant et arrière sont également revêtus de noir. Les inserts décoratifs sont livrés de série en aluminium clair. Ils sont par ailleurs disponibles en option en aluminium foncé, ainsi que dans des versions bois de différents coloris et différentes structures. Les sièges sont agrémentés de surpiquûres contrastées, avec passepoils contrastés pour la sellerie en cuir Nappa. Les poignées de porte bénéficient d'un éclairage à diodes.



274



874



739



H79



H14



H17



736



H21

Marron expresso/noir

274 Cuir¹874 Cuir Nappa¹

Inserts décoratifs

739 Aluminium clair à stries transversales

H79 Aluminium foncé, finition structurée¹H14 Ronce de noyer¹H17 Tilleul marron brillant¹736 Frêne noir brillant¹H21 Laque noire¹

¹ Option. Pour la France, veuillez vous reporter au tarif en vigueur afin de connaître le détail des garnitures en cuir.



L'aménagement intérieur beige soie naturelle offre le choix entre des garnitures de sièges en cuir et cuir Nappa. L'habitacle est revêtu de beige soie naturelle ; seuls le volant et la partie supérieure de la planche de bord arborent la teinte marron expresso. Le ciel de pavillon et les montants avant et arrière sont également déclinés en beige soie naturelle. Les inserts décoratifs sont livrés de série en aluminium clair. Ils sont par ailleurs disponibles dans des versions bois de différents coloris et différentes structures. Les sièges en cuir Nappa sont agrémentés de passe-pois contrastés. Les poignées de porte bénéficient d'un éclairage à diodes.



215



739



H79

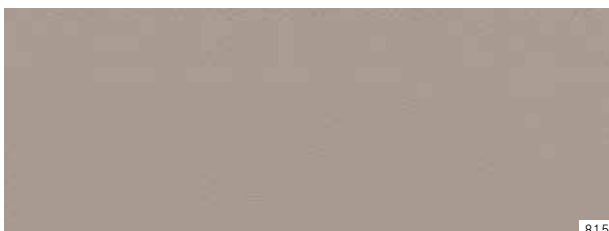

815



H14



H17

Beige soie naturelle

 215 Cuir¹

 815 Cuir Nappa¹

Inserts décoratifs

739 Aluminium clair à stries transversales

 H79 Aluminium foncé, finition structurée¹

 H14 Ronce de noyer¹

 H17 Tilleul marron brillant¹

¹ Option. Pour la France, veuillez vous reporter au tarif en vigueur afin de connaître le détail des garnitures en cuir.



L'aménagement intérieur bleu abysse/beige soie naturelle offre le choix entre des garnitures de sièges en cuir et cuir Nappa. Dans l'habitacle, la tonalité de base beige soie naturelle contraste avec la teinte bleu abysse du volant, des sièges, des contre-portes (partie centrale) et de la planche de bord (partie supérieure). Le ciel de pavillon et les montants avant et arrière sont également déclinés en beige soie naturelle. Les inserts décoratifs sont livrés de série en aluminium clair. Ils sont par ailleurs disponibles en option en aluminium foncé, ainsi que dans des versions bois de différentes teintes et structures. Les sièges sont agrémentés de surpiqûres contrastées, avec passepoils contrastés pour la sellerie en cuir Nappa. Les poignées de porte bénéficient d'un éclairage à diodes.



252



852



739



H79



H14



H17



736



H21

Bleu abysse/beige soie naturelle

252 Cuir¹852 Cuir Nappa¹

Inserts décoratifs

739 Aluminium clair à stries transversales

H79 Aluminium foncé, finition structurée¹H14 Ronce de noyer¹H17 Tilleul marron brillant¹736 Frêne noir brillant¹H21 Laque noire¹

¹ Option. Pour la France, veuillez vous reporter au tarif en vigueur afin de connaître le détail des garnitures en cuir.



L'aménagement intérieur marron expresso/beige soie naturelle offre le choix entre des garnitures de sièges en cuir et cuir Nappa. Dans l'habitacle, la tonalité de base beige soie naturelle contraste avec la teinte marron expresso du volant, des sièges, des contre-portes (partie centrale) et de la planche de bord (partie supérieure). Le ciel de pavillon et les montants avant et arrière sont également déclinés en beige soie naturelle. Les inserts décoratifs sont livrés de série en aluminium clair. Ils sont par ailleurs disponibles en option en aluminium foncé, ainsi que dans des versions bois de différentes teintes et structures. Les sièges sont agrémentés de surpiqûres contrastées, avec passepoils contrastés pour la sellerie en cuir Nappa. Les poignées de porte bénéficient d'un éclairage à diodes.

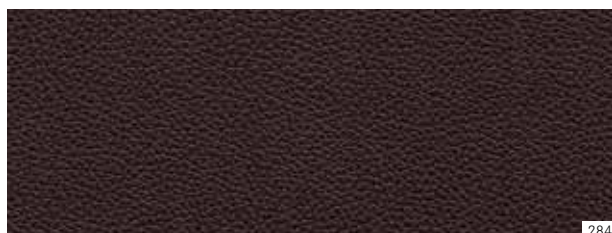

284

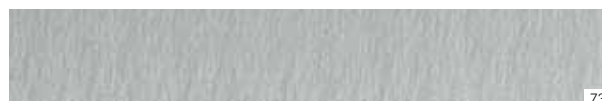

739



884



H79



H14



H17

Marron expresso/beige soie naturelle

- 284 Cuir¹
 - 884 Cuir Nappa¹
-

Inserts décoratifs

- 739 Aluminium clair à stries transversales
 - H79 Aluminium foncé, finition structurée¹
 - H14 Ronce de noyer¹
 - H17 Tilleul marron brillant¹
-

¹ Option. Pour la France, veuillez vous reporter au tarif en vigueur afin de connaître le détail des garnitures en cuir.

Jantes.



Jante alliage à 5 doubles branches avec monte 235/45 R 17 (série sur ligne Executive, code 44R).



Jante alliage à 5 branches avec monte 235/45 R 17 à l'avant et 255/40 R 17 à l'arrière (option pour 4 et 6 cylindres, code R22).



Jante alliage à 5 branches en finition noir brillant, avec monte mixte 235/40 R 18 à l'avant et 255/35 R 18 à l'arrière (code 83R, comprise dans le Pack Night sur la E 500).



Jante alliage à 7 branches design Aero avec monte 205/55 R 16 (option sans supplément pour tous les 4 cylindres, code 34R ; uniquement disponible pour le coupé).



Jante alliage à 10 branches avec monte 235/45 R 17 (série sur 4 et 6 cylindres, code 25R).



Jante alliage à 5 doubles branches avec monte 235/40 R 18 à l'avant et 255/35 R 18 à l'arrière (option, code R71, série sur ligne Fascination et 8 cylindres, comprise dans le Pack Sport Extérieur).



Jante alliage à 5 branches avec monte 235/40 R 18 à l'avant et 255/35 R 18 à l'arrière (option, code R08).



Jante alliage à 5 doubles branches avec monte 235/40 R 18 à l'avant et 255/35 R 18 à l'arrière (option, code 22R).



Jante alliage à 5 doubles branches avec monte 235/35 R 19 à l'avant et 255/30 R 19 à l'arrière (option, code R17).



Jante alliage AMG à 5 doubles branches, finition noir brillant, avec monte mixte 235/40 R 18 à l'avant et 255/35 R 18 à l'arrière (code 672, comprise dans le Pack Sport AMG et le Pack Night).



Jante alliage AMG à 7 doubles branches, finition noir brillant, avec monte 235/35 R 19 à l'avant et 255/30 R 19 à l'arrière (code 662¹, comprise dans le Pack Sport AMG Plus).



Jante alliage à 5 doubles branches en finition noir brillant, avec monte mixte 235/35 R 19 à l'avant et 255/30 R 19 R90 à l'arrière (code R90, option en liaison avec le Pack Night sur la E 500).



Jante alliage AMG à 5 doubles branches, finition gris titane brillant, avec monte 235/40 R 18 à l'avant et 255/35 R 18 à l'arrière (code 660, série sur Sportline, comprise dans le Pack Sport AMG).



Jante alliage AMG à 5 doubles branches, finition brillante, avec monte 235/40 R 18 à l'avant et 255/35 R 18 à l'arrière (option, code 795).



Jante alliage AMG à 7 doubles branches avec monte 235/35 R 19 à l'avant et 255/30 R 19 à l'arrière (option, code 770).

¹ Disponible en option en liaison avec le Pack Sport AMG et le Pack Night.



Accessoires d'origine.

Avec les accessoires d'origine Mercedes-Benz, vous pouvez exploiter pleinement les possibilités offertes par les Classe E Coupé et Cabriolet. Le programme comprend en effet une multitude de produits spécialement adaptés à votre véhicule. → www.mercedes-benz.fr, rubrique « Services – Accessoires »



Le porte-vélos New Alustyle permet de transporter jusqu'à quatre vélos (uniquement pour la Classe E Coupé).



Le déflecteur arrière adapté aux contours du véhicule souligne sa sportivité.



Le mini-défecteur de jupe accroît le dynamisme et l'élégance de la Classe E.

Le mini-défecteur de jupe avant et le déflecteur arrière soulignent avec un raffinement discret le dynamisme et l'élégance des Classe E Coupé et Cabriolet. Selon la version, le porte-vélos arrière verrouillable permet de transporter facilement deux ou trois vélos sans entraver l'accès au coffre. Grâce aux barres de toit Alustyle et aux nombreux modules complémentaires tels que les coffres de toit Mercedes-Benz ou le porte-skis et snowboards, vous pourrez transporter du matériel de sport et des bagages sur le toit de votre Classe E Coupé en tout confort. Le pare-vent conçu pour la Classe E Cabriolet se compose d'un filet au maillage fin qui freine l'air pénétrant dans l'habitacle et protège les passagers des courants d'air. Son montage est simple et rapide.

Vous trouverez de plus amples informations sur les accessoires d'origine Mercedes-Benz dans nos catalogues spéciaux et auprès de votre distributeur Mercedes-Benz.



Plus qu'une étoile. Tout un univers.

Les **prestations d'assistance Mercedes-Benz**. A bord de votre nouvelle Mercedes, vous éprouvez dès le départ un merveilleux sentiment de sécurité. Si, toutefois, vous deviez avoir besoin d'aide, sachez que nous sommes à vos côtés 24 heures sur 24. Vous pouvez nous joindre gratuitement depuis tous les pays d'Europe au (0)0800 1 777 7777¹ (ou directement via Mercedes-Benz Contact²).

Afin que vous restiez mobile en cas de panne, d'accident, de vandalisme ou d'erreur de carburant, le **Pack mobilité Mobilo Mercedes-Benz³** est de série. Il couvre notamment les frais de dépannage sur place, de remorquage ou de prêt de véhicule, et ce dans plus de 40 pays européens, pendant une durée pouvant aller jusqu'à 30 ans³. En outre, Mobilo vous garantit, pendant quatre ans après la première immatriculation, des prestations de mobilité spéciales en cas de réparations au titre de la garantie contractuelle et du geste commercial.

Évitez les frais inattendus⁴ : **ContratService** permet de couvrir les réparations imprévisibles, les opérations de maintenance et les pièces d'usure (selon le contrat). Votre distributeur Mercedes-Benz se fera un plaisir de vous fournir des informations sur les contrats de services proposés et sur les conditions associées.

Mercedes-Benz Financial Services. Vous avez trouvé la voiture de vos rêves mais souhaitez conserver un maximum de flexibilité pour son règlement ? Nous tenons à votre disposition des offres de location et de financement attractives, parfaitement adaptées à vos attentes et à vos besoins. Nous proposons également des formules d'assurance et d'entretien avantageuses. Pour de plus amples informations sur les offres de Mercedes-Benz Financial Services, contactez votre distributeur Mercedes-Benz.

Mercedes-Benz en numérique. Grâce à de nombreuses applications spécialement développées pour les smartphones et les tablettes, l'univers Mercedes-Benz est au bout de vos doigts... où que vous soyez.

Au programme : des aperçus de l'ensemble des produits, des offres de divertissement très variées et un accès direct aux différents services. La **notice d'utilisation interactive**, par exemple, vous permet de vous familiariser avec la voiture de vos rêves. Vous pouvez également découvrir les fonctions dans le détail, explorer l'habitacle à la loupe et vous informer sur les dernières technologies en parcourant le site Internet www.mercedes-benz.fr.

¹ A partir d'un téléphone fixe en France. Pour un appel depuis l'étranger ou un téléphone portable : 00 33 (0)1 49 93 21 07. Les appels vers le réseau fixe engendrent des coûts. ² Les appels vers le réseau fixe passés depuis des téléphones portables engendrent des coûts. ³ Après expiration (soit quatre ans après la première immatriculation), Mobilo peut être prolongé jusqu'à 30 ans, d'intervention de S.A.V. en intervention de S.A.V., auprès de votre partenaire S.A.V. Mercedes-Benz agréé. ⁴ Selon les conditions des contrats de services Mercedes-Benz.

Grâce à l'application « **Mercedes-Benz Guides** », vous pouvez découvrir les points forts du véhicule de votre choix, même hors ligne. Cette application est disponible gratuitement sur l'iTunes Store® (iOS) et sur Google Play Store (Android).

Vous pouvez également regarder nos programmes de télévision, lire nos magazines au format numérique ou encore consulter le site Internet www.mercedes-benz.fr, où tout l'univers de la marque s'offre à vous.

La **fascination par Mercedes-Benz**. Une voiture qui fait briller les yeux à la seule évocation de son nom, qui partage la tête d'affiche avec de grands acteurs pour de nombreux films au cinéma et dont parlent des chansons connues aux quatre coins du globe est bien plus qu'une voiture. Mais pourquoi une telle fascination ?

Découvrez ce qui fait bouger le monde depuis plus de 125 ans et embarquez pour un voyage dans le temps à la découverte de l'histoire de l'automobile en visitant

le **musée Mercedes-Benz**. Plus de 1 500 pièces réparties sur 16 500 m² retracent toute la tradition et les innovations qui caractérisent l'inventeur de l'automobile, y compris des pièces uniques comme la plus ancienne des Mercedes encore en état (qui date de 1902) ou encore les légendaires modèles à portes papillon. Bienvenue dans le lieu de toutes les innovations : www.mercedes-benz-classic.com/museum

Que serait l'histoire de Mercedes-Benz sans le **sport automobile** ? Que serait le sport automobile sans Mercedes-Benz ? Le premier véhicule à avoir remporté une course automobile était animé par un moteur Daimler. La première Mercedes était une voiture de course. Et que dire des légendaires flèches d'argent ? Elles sont désormais mythiques. Aujourd'hui, le présent est tout aussi glorieux et passionnant que le passé : l'équipe de Formule 1 MERCEDES AMG PETRONAS et les Mercedes AMG Classe C Coupé du Championnat de tourisme allemand DTM luttent week-end après week-end pour engranger les points et les victoires.



Dimensions du coupé.

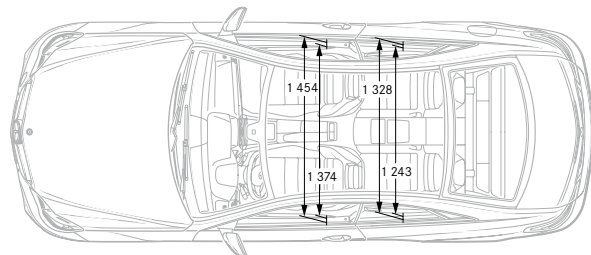
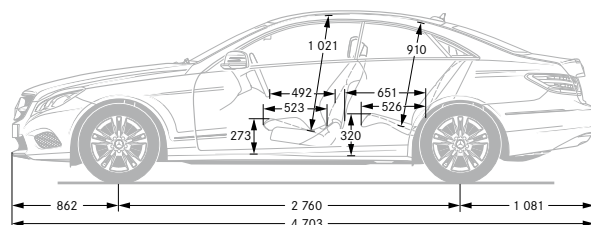
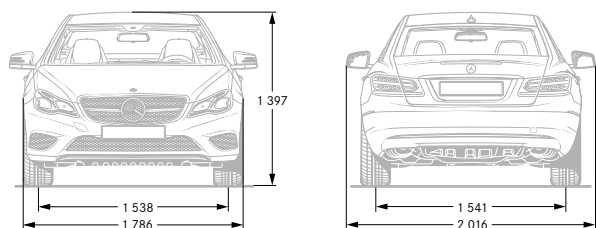

Dimensions du cabriolet.

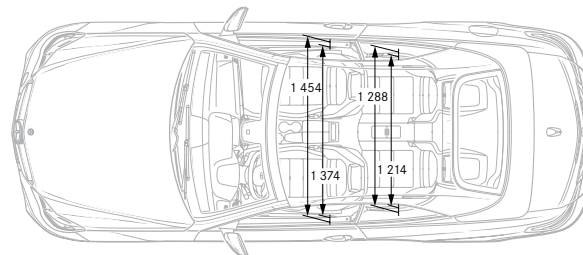
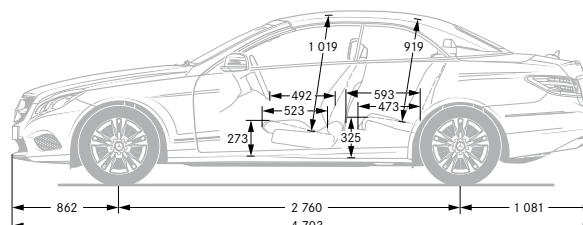
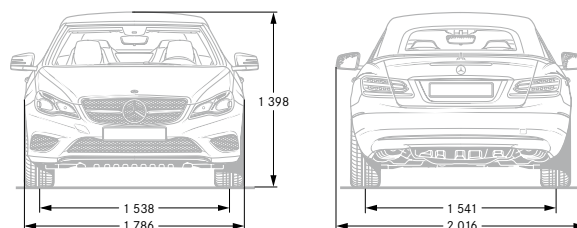

Peintures.

Le concept de mise en peinture Mercedes-Benz comprend l'un des meilleurs vernis du marché automobile et contribue de façon décisive au maintien de la valeur du véhicule. Son secret réside dans une structure moléculaire très dense qui renforce la résistance des peintures standard et métallisées et leur confère un éclat intense pour de nombreuses années.

Peintures standard

- 040 Noir
- 149 Blanc polaire
- 590 Opale de feu

Peintures métallisées¹

- 197 Noir obsidienne
- 296 Argent aragonite²
- 526 Marron dolomite
- 755 Gris ténorite
- 775 Argent iridium
- 792 Argent palladium
- 890 Bleu cavansite
- 988 Argent diamant

Peinture *designo*¹

- 799 Blanc diamant brillant

Coloris de capote³

- 740 Noir
- 741 Marron foncé
- 744 Bleu encre
- 746 Rouge

Cotes exprimées en millimètres. Les valeurs moyennes indiquées s'entendent pour le véhicule à vide avec dotation de série.

¹ Option. ² Teinte exclusive pour la Classe E Coupé et Cabriolet. ³ Uniquement disponible sur le cabriolet.

Pour plus de détails sur les autres peintures *designo*, merci de prendre contact avec votre distributeur Mercedes-Benz.

Caractéristiques techniques (coupé).

	Moteurs diesel			Moteurs essence					
	E 220 BlueTEC	E 250 BlueTEC	E 350 BlueTEC	E 200	E 250	E 320	E 350 4MATIC	E 400	E 500
Nombre de cylindres/disposition	4/en ligne	4/en ligne	6/en V	4/en ligne	4/en ligne	6/en V	6/en V	6/en V	8/en V
Cylindrée totale (cm ³)	2 143	2 143	2 987	1 991	1 991	2 996	3 498	3 498	4 663
Puissance nominale ¹ (kW [ch] à tr/min)	125 (170)/ 3 000-4 200	150 (204)/ 3 800	190 (252)/ 3 400	135 (184)/ 5 500	155 (211)/ 5 500	200 (272)/ 5 000-6 000	225 (306)/ 6 500	245 (333)/ 5 250-6 000	300 (408)/ 5 000-5 750
Couple nominal ¹ (Nm à tr/min)	400/ 1 400-2 800	500/ 1 600-1 800	620/ 1 600-2 400	270 [300]/ 1 200-4 000	350/ 1 200-4 000	400/ 1 300-4 500	370/ 3 500-5 250	480/ 1 200-4 000	600/ 1 600-4 750
Accélération de 0 à 100 km/h (s)	8,5 [8,1]	7,4 [7,3]	- [6,2]	8,0 [7,8]	- [7,1]	- [6,6]	- (6,5)	- [5,2]	- [4,8]
Vitesse maxi approximative (km/h)	235 [237]	250 ² [250 ²]	- [250 ²]	240 [240]	- [250 ²]	- [250 ²]	- [250 ²]	- [250 ²]	- [250 ²]
Dimensions des pneus essieu AV, essieu AR	235/45 R 17	235/45 R 17	235/45 R 17	235/45 R 17	235/45 R 17	235/45 R 17	235/45 R 17 255/40 R 17	235/45 R 17	235/40 R 18 255/35 R 18
Carburant	Gazole	Gazole	Gazole	Sans plomb 95	Sans plomb 95	Sans plomb 95	Sans plomb 95	Sans plomb 95	Sans plomb 95
Consommation de carburant ³ (l/100 km)									
Cycle urbain	5,3-5,8 [5,2-5,5]	5,5-5,9 [5,2-5,5]	- [6,1-6,1]	8,3-8,4 [7,4-7,7]	- [7,5-7,8]	- [10,5-10,6]	- [11,4-11,5]	- [9,3-9,5]	- [11,9-11,9]
Cycle extra-urbain	3,6-4,3 [3,6-4,1]	3,8-4,3 [3,6-4,1]	- [4,6-4,7]	4,8-5,3 [4,5-5,0]	- [4,6-5,1]	- [5,6-5,7]	- [6,4-6,6]	- [5,2-5,4]	- [6,9-6,9]
Cycle mixte	4,3-4,8 [4,2-4,6]	4,4-4,9 [4,2-4,6]	- [5,1-5,2]	6,1-6,4 [5,6-6,0]	- [5,7-6,1]	- [7,4-7,5]	- [8,3-8,4]	- [6,7-6,9]	- [8,7-8,7]
Emissions de CO ₂ ³ (g/km) (cycle mixte)	110-127 [109-120]	116-129 [109-120]	- [134-136]	142-150 [130-140]	- [132-142]	- [172-176]	- [193-196]	- [157-161]	- [203-203]
Norme antipollution ⁴	Euro 6	Euro 6	Euro 6	Euro 6	Euro 6	Euro 6	Euro 5	Euro 6	Euro 6
Capacité du réservoir (l)/dont réserve env.	66/8	66/8	66/8	66/8	66/8	66/8	66/8	66/8	66/8
Volume du coffre à bagages (l)	400	400	400	450	450	450	450	450	450
Diamètre de braquage (m)	11,15	11,15	11,15	11,15	11,15	11,15	11,27	11,15	11,19
Poids à vide ⁵ (kg)	1 725 [1 735]	1 735 [1 735]	- [1 785]	1 585 [1 615]	- [1 615]	- [1 725]	- [1 735]	- [1 725]	- [1 815]
P.T.A.C. (kg)	2 195 [2 205]	2 205 [2 205]	- [2 235]	2 055 [2 085]	- [2 085]	- [2 195]	- [2 225]	- [2 195]	- [2 255]

Les valeurs entre crochets s'appliquent aux véhicules avec boîte automatique.

¹ Selon directive 80/1269/CEE, version actuelle. ² Bridage électronique. ³ Les valeurs indiquées ont été déterminées selon les procédés de mesure en vigueur (règlement [CE] n° 715/2007, version actuelle). Ces valeurs ne se rapportent pas à un véhicule en particulier et ne font pas partie de l'offre ; elles ne sont mentionnées qu'à des fins de comparaison entre les différents types de véhicules.

Caractéristiques techniques (cabriolet).

	Moteurs diesel			Moteurs essence				
	E 220 BlueTEC	E 250 BlueTEC	E 350 BlueTEC	E 200	E 250	E 320	E 400	E 500
Nombre de cylindres/disposition	4/en ligne	4/en ligne	6/en V	4/en ligne	4/en ligne	6/en V	6/en V	8/en V
Cylindrée totale (cm ³)	2 143	2 143	2 987	1 991	1 991	2 996	3 498	4 663
Puissance nominale ¹ (kW [ch] à tr/min)	125 (170)/ 3 000-4 200	150 (204)/ 3 800	190 (258)/ 3 400	135 (184)/ 5 500	155 (211)/ 5 500	200 (272)/ 5 000-6 000	245 (333)/ 5 250-6 000	300 (408)/ 5 000-5 750
Couple nominal ¹ (Nm à tr/min)	400/ 1 400-2 800	500/ 1 600-1 800	620/ 1 600-2 400	270 [300]/ 1 200-4 000	350/ 1 200-4 000	400/ 1 300-4 500	480/ 1 200-4 000	600/ 1 600-4 750
Accélération de 0 à 100 km/h (s)	8,8 [8,5]	7,7 [7,7]	- [6,5]	8,6 [8,2]	- [7,5]	- [6,9]	- [5,3]	- [4,9]
Vitesse maxi approximative (km/h)	230 [230]	243 [243]	- [250 ²]	235 [235]	- [245]	- [250 ²]	- [250 ²]	- [250 ²]
Dimensions des pneus essieu AV, essieu AR	235/45 R 17	235/45 R 17	235/45 R 17	235/45 R 17	235/45 R 17	235/45 R 17	235/45 R 17	235/40 R 18 255/35 R 18
Carburant	Gazole	Gazole	Gazole	Sans plomb 95	Sans plomb 95	Sans plomb 95	Sans plomb 95	Sans plomb 95
Consommation de carburant ³ (l/100 km)								
Cycle urbain	5,8-6,0 [5,6-5,7]	5,9-6,1 [5,7-5,8]	- [6,2-6,3]	8,3-8,5 [7,8-8,1]	- [7,9-8,2]	- [10,6-11,0]	- [9,6-9,7]	- [12,1-12,1]
Cycle extra-urbain	4,2-4,4 [4,1-4,3]	4,3-4,5 [4,2-4,4]	- [4,7-4,9]	5,2-5,4 [5,1-5,3]	- [5,2-5,4]	- [5,8-6,1]	- [5,5-5,7]	- [7,2-7,2]
Cycle mixte	4,9-5,1 [4,7-4,9]	5,0-5,2 [4,8-5,0]	- [5,3-5,5]	6,4-6,5 [6,1-6,3]	- [6,2-6,4]	- [7,6-7,9]	- [7,1-7,2]	- [9,0-9,0]
Emissions de CO ₂ ³ (g/km) (cycle mixte)	127-132 [122-126]	130-135 [125-129]	- [138-143]	150-152 [142-146]	- [144-148]	- [178-185]	- [164-168]	- [211-211]
Norme antipollution ⁴	Euro 6	Euro 6	Euro 6	Euro 6	Euro 6	Euro 6	Euro 6	Euro 6
Capacité du réservoir (l)/dont réserve env.	66/8	66/8	66/8	66/8	66/8	66/8	66/8	66/8
Volume du coffre à bagages (l)	300-390	300-390	300-390	300-390	300-390	300-390	300-390	300-390
Diamètre de braquage (m)	11,15	11,15	11,15	11,15	11,15	11,15	11,15	11,19
Poids à vide ⁵ (kg)	1 845 [1 845]	1 860 [1 865]	- [1 915]	1 715 [1 735]	- [1 765]	- [1 845]	- [1 845]	- [1 945]
P.T.A.C. (kg)	2 315 [2 315]	2 330 [2 335]	- [2 345]	2 185 [2 205]	- [2 235]	- [2 315]	- [2 315]	- [2 350]

¹ Données uniquement valables dans l'Union européenne. Celles-ci peuvent varier selon le pays. ² Selon directive 92/21/CE, version 95/48/CE (masse du véhicule en ordre de marche, avec conducteur de 68 kg, 7 kg de bagages et réservoir rempli à 90 %). Le poids à vide s'entend pour les véhicules avec dotation de série. Il s'accroît avec les accessoires et les options, ce qui réduit d'autant la charge utile. Pour les autres caractéristiques techniques, rendez-vous sur le site : www.mercedes-benz.fr

Peintures standard

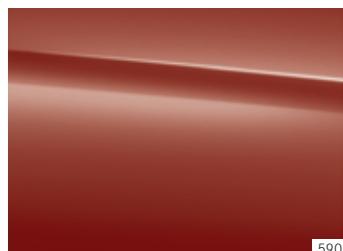
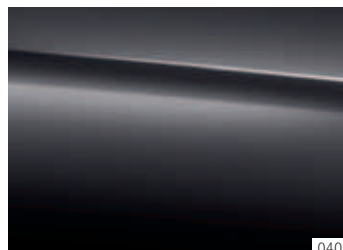

Peintures métallisées¹

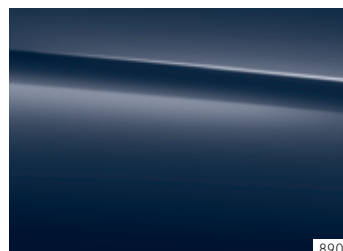
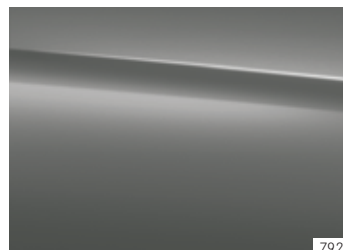
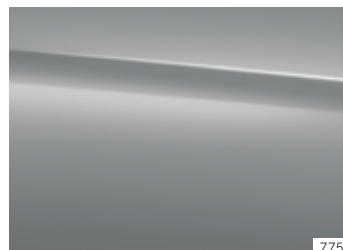
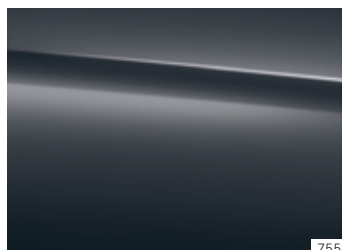
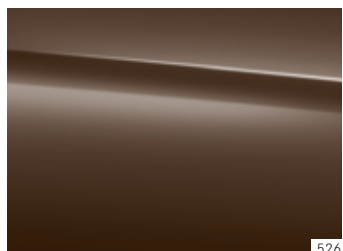
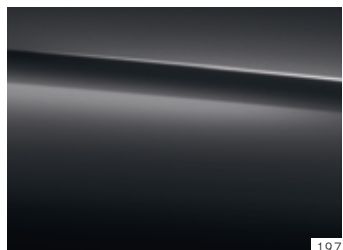

Peinture *designo*¹



Coloris de capote³



Au terme de son cycle de vie, nous reprendrons votre véhicule afin de le recycler d'une façon respectueuse pour l'environnement, et ce conformément à la directive européenne relative aux véhicules hors d'usage et au droit national applicable.

La reprise de véhicules en fin de vie est assurée par un réseau d'entreprises spécialisées, chargées de recycler les véhicules de manière écologique. Les méthodes de récupération des véhicules et des pièces font l'objet de développements constants. Votre véhicule a été conçu pour répondre aux exigences applicables aujourd'hui et pour s'adapter, dans un temps donné, à toute nouvelle exigence qui aurait pour objet d'augmenter le taux de recyclage d'un véhicule.

Pour plus d'informations sur le recyclage des véhicules en fin de vie, la revalorisation et les conditions de reprise, veuillez consulter le site www.mercedes-benz.fr

* L'utilisation du navigateur Internet et des services en ligne Mercedes-Benz est possible uniquement via un téléphone compatible et soumise à la souscription d'un contrat de téléphonie avec transfert de données auprès d'un opérateur téléphonique. La réception de données issues d'Internet dans la zone de couverture du réseau peut entraîner un surcoût, notamment à l'étranger. Renseignez-vous auprès de votre opérateur. Votre distributeur Mercedes-Benz se tient à votre disposition pour plus d'informations concernant les services en ligne Mercedes-Benz.

NB sur les informations contenues dans ce catalogue : des modifications ont pu intervenir sur le produit depuis le 17/04/2014, date de clôture de la rédaction. Dans la mesure où il s'agit d'une publicité internationale, certains types de véhicules, équipements ou accessoires figurant dans ce catalogue peuvent ne pas être proposés dans certains pays. Par ailleurs, les visuels et les textes peuvent présenter des équipements ou des accessoires proposés de série ou en option, selon le pays de commercialisation. Les éventuelles différences de teinte sont dues aux techniques d'impression. Pour obtenir des informations complémentaires, veuillez vous adresser à votre distributeur Mercedes-Benz.

www.mercedes-benz.fr