



Mercedes-Benz

La Classe R



« Notre philosophie est simple :  
nous donnons le meilleur de nous-mêmes pour  
des clients qui ne sauraient se contenter de moins. »

Dieter Zetsche

## La Classe R

CONFORT	12
Design	14
Poste de conduite	16
5 places	18
Configurations des sièges	26
Version longue	30
<hr/>	
AGILITE	32
TrueBlueSolutions	34
Moteurs diesel	36
Moteurs essence	38
Boîte de vitesses	40
Motricité et train de roulement	42
<hr/>	
SECURITE	46
Pour une conduite plus sûre	48
Sécurité en cas de danger	50
Sécurité en cas d'accident	52

## Ma Classe R

	54
EQUIPEMENTS	56
Dotation de série	58
Jantes alliage	60
Options	64
Pack Chrome	76
Packs Sport	78
Design intérieur	82
<hr/>	
ACCESSOIRES	84
<hr/>	
PEINTURES ET GARNITURES	86
Peintures	86
Garnitures	88
Boiseries et inserts décoratifs	90
Combinaisons possibles	92
<hr/>	
TECHNIQUE	94
Caractéristiques techniques	94
Dimensions	96
<hr/>	
SERVICES	98
SERVICES ET ESSAI SUR ROUTE	100

## Une nouvelle forme de générosité.

La Classe R – plus d'indépendance.

L'étendue infinie de la mer, un ciel sans nuage ou des paysages intacts – depuis toujours, les grands espaces procurent le meilleur des repos. Il en va de même pour la Classe R. Grâce à son habitacle généreux et modulable, il y règne non seulement une atmosphère unique, mais aussi un confort long-courrier exceptionnel.

En version de série, la Classe R est un modèle à cinq sièges doté de trois sièges sur la deuxième rangée. Mais le véhicule est également disponible en option avec six ou sept sièges. Le modèle à cinq sièges dispose d'un coffre à usage variable qui vous offre un volume inégalé de 2 436 litres dans la version longue.

Outre des proportions généreuses, la Classe R offre une modularité maximale, deux empattements, la propulsion ou la transmission intégrale 4MATIC, de nouvelles motorisations, ainsi qu'une nouvelle silhouette plus expressive avec un kit carrosserie résolument sportif et des jantes alliage de 18 pouces (19 pouces sur R 500 4MATIC). La Classe R séduit donc non seulement par son allure,

mais aussi par 13 versions de base qui vous offrent un nombre infini de possibilités. Un design intérieur bicolore, des matériaux nobles et des solutions techniques de pointe qui maximisent encore l'agrément de conduite sont par ailleurs disponibles en option.

D'une régularité de marche exemplaire, les puissants moteurs contribuent eux aussi au plaisir de conduite. Deux moteurs diesel et deux motorisations essence vous sont proposés. Pour une motricité encore accrue, vous disposez même de la transmission intégrale permanente 4MATIC\*. Par ailleurs, un surcroît de sécurité est apporté par le système de protection préventive PRE-SAFE® de série.

Quelle que soit votre destination – la Classe R est la voiture de ceux qui savent savourer le plaisir de la vie et qui, dans le même temps, désirent rester indépendants.



















## Voyagez en Classe Bien-être !

Le confort réinventé.

A bord de la Classe R, le similicuir\*, le bois\*, le chrome et même l'air concourent à votre confort et vous garantissent un bien-être que vous ne trouverez dans aucune autre voiture. La suspension vous offre un confort parfait. Et la R 500 4MATIC, ainsi que le modèle 5+2 sièges sont même équipés d'une suspension pneumatique avec correcteur d'assiette à l'arrière. Pour savourer un bien-être vraiment « aérien », optez pour le Pack AIRMATIC (option) avec suspension pneumatique intégrale et système d'amortissement adaptatif ADS.

A l'intérieur, de confortables et luxueux sièges attendent le conducteur et le passager avant. A l'arrière, la modularité est de mise. Dans sa version de série, la Classe R compte 5 places et une large trappe de chargement intégrée dans le plancher du coffre. Les modèles à 6 ou 7 places sont proposés en option. Dans les versions 4+2 ou 5+2, une banquette supplémentaire remplace la trappe de chargement. Pour un divertissement idéal et individualisé de vos passagers, le véhicule est équipé en option d'un système de divertissement à l'arrière. Grâce à la climatisation confort automatique multizones THERMOTRONIC avec climatisation additionnelle à l'arrière en option, vous savourerez en permanence une température optimale.

Peu importe la destination, la Classe R à elle seule vaut le voyage.





## L'émotion se nourrit de contrastes.

L'habitacle : une histoire de passion.

La Classe R laisse transparaître dans l'habitacle la force qui l'anime. Nos designers ont su créer ici un mélange subtil entre formes convexes et concaves, ombre et lumière, droites et courbes. Le contraste obtenu entre les formes souples et les lignes tendues donne vie à l'habitacle. Le dessin du poste de conduite s'inspire d'ailleurs de l'image d'un « muscle horizontal », visible dans les arrondis de la planche de bord, des portes et de l'habillage du tunnel. Cette orientation transversale est encore accentuée par la conception bicolore de l'espace intérieur (option).

Ce qui est agréable à l'œil doit l'être aussi au toucher : partant de ce principe, les designers ont doté la Classe R de commutateurs et boutons de réglage revêtus d'un apprêt spécial. Les accoudoirs, les boiseries (sur R 500) et les inserts décoratifs en aluminium (sur V6) sont eux aussi très doux. L'habitacle combine ainsi le plaisir du toucher et celui des yeux.



## Nous avons pris place à bord avant vous !

A bord de la Classe R, une technologie intelligente garantit une ergonomie parfaite.

Difficile d'exprimer par les mots les sensations ressenties à bord d'une Mercedes. Et pourtant, elles découlent d'une science très précise.

Grâce à un procédé complexe de simulation informatique, nous concevons des habitacles particulièrement ergonomiques. A l'aide d'un logiciel 3D spécial, nous reconstituons sur notre ordinateur les comportements et les mouvements du corps humain dans des situations types (bouclage de la ceinture et allumage de l'autoradio, par exemple). Il nous est même possible de nous mettre à la place du conducteur pour vérifier que le volant offre une visibilité suffisante sur le combiné d'instruments ou que les rétroviseurs sont réglés correctement. Comme chaque automobiliste est différent, nous entrons dans nos ordinateurs les données de milliers de personnes afin de couvrir le plus vaste panel possible. Nous tenons compte ici de critères essentiels tels que le sexe, l'âge, la taille ou la position d'assise de l'occupant. Grâce à toutes ces mesures, le conducteur et sa Classe R forment toujours un duo harmonieux.

Le siège conducteur peut être équipé d'un soutien lombaire en option\*. Quant au Pack Mémoires (option), il permet de programmer le réglage du siège, des rétroviseurs extérieurs et de la colonne de direction, et s'accompagne d'un support lombaire supplémentaire côté passager. Depuis la place conducteur, vous êtes aux commandes de toutes les fonctions de cet habitacle généreux. Le volant présente des touches de commande pour l'écran multifonctions, l'autoradio et le téléphone. Deux palettes de commande ergonomiques et le sélecteur DIRECT SELECT positionnés derrière le volant permettent de piloter la boîte de vitesses automatique à 7 rapports 7G-TRONIC.

La console centrale intègre toutes les fonctionnalités de climatisation et de communication ainsi que le système multimédia COMAND APS disponible au catalogue des options.

\* Uniquement en liaison avec garnitures en similicuir ARTICO et en cuir.

## Même sur la deuxième rangée, vous voyagez en première classe.

L'équipement confort à l'arrière.

A bord de la Classe R, les passagers arrière peuvent voyager en toute décontraction sur la banquette arrière à trois places. Pour ce faire, la deuxième rangée de sièges dispose de série de deux fauteuils et d'un siège central confortables.

Le lecteur CD/DVD du système de divertissement arrière (en option) se trouve dans la console centrale entre les sièges conducteur et passager avant : grâce à des écrans de 8 pouces, logés dans les appuie-tête des sièges conducteur et passager avant, les personnes installées à l'arrière du véhicule peuvent se divertir en regardant des films ou des émissions de télévision (avec le tuner TV proposé en option). Il est également possible de brancher jusqu'à deux consoles de jeux vidéo.

La face arrière de la console centrale comporte une prise 12 V et les éléments de commande de la climatisation multizones THERMOTRONIC (option, de série sur R 500) servant au réglage séparé de la climatisation arrière. Les buses supplémentaires prévues à cet effet sont logées dans l'habillage des parois latérales arrière.





## Situation privilégiée, bonne luminosité, surface habitable 2,217 m x 1,246 m.

La générosité et la modularité de la Classe R.

Inutile de déclarer votre Classe R comme résidence secondaire! Et pourtant, elle est bien la voiture la plus vaste que nous ayons jamais construite, avec une longueur de chargement de 1,982 m (2,217 m pour la version longue) et une largeur de 1,246 m. Il est ainsi possible de loger facilement six valises. En relevant complètement les sièges, vous obtenez une surface de chargement plane des dossiers des sièges avant jusqu'au hayon arrière. Et grâce au seuil de chargement bas placé à 695 millimètres du sol, le chargement ne pose aucun problème.

Pour les missions de transport les plus variées, vous pouvez opter pour le système de gestion de l'espace de chargement EASY-PACK disponible en option. Vous disposez alors d'un hayon doté d'une commande électro-hydraulique qui peut être ouvert et refermé à l'aide de la télécommande ou d'une touche. La dotation de série comprend par ailleurs un cache-bagages des plus pratiques.





#### Plancher de chargement.

En version 5 places, la Classe R est proposée de série avec une trappe de chargement grand format intégrée dans le plancher du coffre. Le généreux compartiment de chargement dispose alors d'un espace de rangement supplémentaire d'un volume de 51 litres.



## A bord de la Classe R, la sécurité des plus jeunes n'est pas un vain mot.

Le concept de siège enfant de la Classe R.

En version familiale, la Classe R ne manque pas d'atouts non plus. En effet, vos enfants profitent également d'un concept d'habitabilité particulièrement généreux. Sur la deuxième rangée de sièges arrière, il est ainsi possible d'installer jusqu'à trois sièges enfants. Et comme le bien-être de nos futurs clients nous tient tout spécialement à cœur, les deux places extérieures disposent de fixations ISOFIX. Même si vous posez le siège enfant sur le siège passager avant, un niveau de

sécurité optimal est garanti : la détection de siège enfant disponible en option désactive automatiquement l'airbag passager avant dès que le système détecte la présence d'un siège enfant sur le siège passager avant. Pour ce faire, il faut toutefois que vous utilisiez un siège enfant spécial à transpondeur issu du programme d'accessoires Mercedes-Benz. Comme vous pouvez le constater, même une famille nombreuse ne pourra venir à bout des possibilités infinies de la Classe R.



## Le repos commence déjà au volant.

Quel que soit le contexte, professionnel ou privé, la Classe R offre la solution idéale pour presque toutes les situations de la vie. A bord de la version à 5 places aux proportions généreuses dotée d'un concept d'habitabilité bien pensé, vous et vos passagers atteindrez votre destination parfaitement détendus, grâce à une modularité maximale. En effet, la Classe R est passée maître dans l'art de la prestidigitation. Le siège central de la banquette arrière du modèle à 5 places peut ainsi se rabattre

afin d'être utilisé comme accoudoir central pratique et confortable. Et si vous souhaitez transporter des objets volumineux ou encombrants, vous pouvez disposer d'un volume de chargement impressionnant de 2001 litres avec une profondeur maximale de 1,982 m une fois les sièges arrière entièrement rabattus. Une chose est sûre en tout cas : c'est vous qui fixez les limites de vos possibilités – et non votre véhicule.





L'arrière de la Classe R en version 4+2 avec console centrale arrière en option dans la deuxième rangée de sièges.

## Voyager en groupe dans le plus grand confort à bord de la Classe R.

Espace et confort pour 5, 6 et même 7 personnes.

La Classe R peut être équipée en option de trois rangées de sièges. Dans ce cas, le compartiment de rangement aménagé dans le plancher du coffre n'est plus disponible. En version 4+2 sièges, elle offre non seulement une habitabilité généreuse, mais également des sièges individuels confortables avec accoudoirs au deuxième rang. Grâce à leur largeur, ainsi qu'à leurs garnitures de grande qualité, ils garantissent un aussi haut niveau de confort que les sièges avant. Une console centrale arrière avec deux porte-gobelets et de nombreuses possibilités de rangement est disponible en option. La Classe R est également proposée en option en version 5+2 sièges. Elle est alors systématiquement équipée à l'arrière d'une suspension pneumatique et d'un correcteur d'assiette. Pour un accès particulièrement aisé, vous pouvez disposer de la fonction EASY ENTRY livrée en liaison avec le modèle 4+2, ainsi que 5+2.

Les sièges individuels de la troisième rangée de sièges sont identiques pour les modèles 4+2 et 5+2.



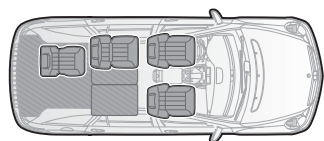
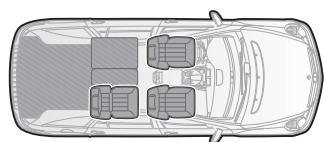
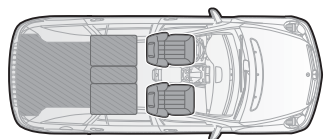

Que ce soit sur le modèle à 5 places de série ou les versions en option 4+2 et 5+2, tous les sièges sont rabattables individuellement pour une modularité maximale.



5 places (de série)



4+2 sièges (option)

## Jusqu'à sept places en loge sur demande.

Le concept de sièges modulaire de la Classe R.

L'habitacle de la Classe R offre non seulement une habitabilité généreuse, mais aussi une grande liberté d'aménagement. Ce modèle offre cinq places de série ; la configuration peut cependant varier de deux, trois, quatre, six à sept places. Si seulement deux rangées de sièges sont occupées, le modèle à 5 places offre un volume de chargement de 939 litres maximum jusqu'au pavillon (4+2 et 5+2 sièges : 888 litres). Tous sièges arrière rabattus, la Classe R affiche, sur le modèle de base, un volume de chargement de 2001 l jusqu'au pavillon ou 1950 l sur les

versions 4+2 et 5+2 sièges. Quelques gestes suffisent pour transformer le coffre selon vos désirs avec la plus grande flexibilité : en rabattant la totalité des coussins d'assise et des dossiers des 2<sup>e</sup> et 3<sup>e</sup> rangées, vous obtiendrez une surface de chargement plane. Et même lorsque sept personnes ont pris place à bord, la Classe R offre, avec un volume de chargement de 324 litres jusqu'au pavillon, encore suffisamment d'espace dans le coffre pour y loger des bagages légers.



Version 5+2 sièges (option)

## La vraie grandeur ne connaît pas de limites.

La version longue de 5,173 m se plie à toutes vos envies.

Avec une longueur de 4,938 mètres, la Classe R témoigne déjà d'une grande polyvalence. Si cela ne vous suffit pas, optez pour la version longue. L'avantage : lorsque six ou sept personnes prennent place à bord, les occupants des deuxième et troisième rangées savourent un confort accru. Et le coffre offre plus d'espace pour vos bagages – soit un volume de chargement de 414 l jusqu'au pavillon. Lorsque seules les première et deuxième rangées de sièges sont utilisées, la capacité du 5 places est de 1 118 l ou 1 067 l sur les modèles 4+2 et 5+2 places (soit 179 l de plus que sur la version standard). Vous bénéficiez alors d'une longueur de chargement de 1,075 m.

Les sièges de la 2<sup>e</sup> rangée peuvent coulisser pour créer un écart maximum de 990 mm avec la rangée précédente. Ces valeurs sont comparables à celles des plus imposantes berlines de luxe, dont la Classe R se différencie toutefois par un atout majeur : en configuration biplace, la version longue offre un volume de chargement maximal de 2 436 litres en version à 5 sièges ou 2 385 l en version 4+2 et 5+2 places (435 l de plus que la version standard). La longueur maximale de chargement atteint dans ce cas 2,217 m et s'avère idéale pour le transport d'une planche de surf, par exemple. (Pour information, le modèle R 280 CDI 4MATIC n'est pas proposé en version longue.)

### Comparaison

Affichant 235 mm de plus que la version standard, la version longue de la Classe R offre davantage de possibilités de rangement mais aussi un confort accru pour les passagers.

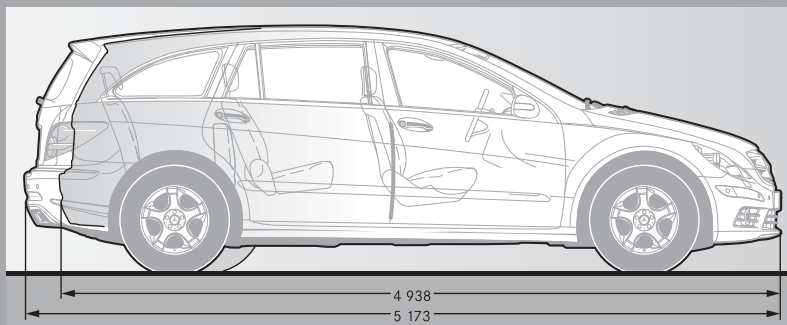



# Agilité

## Huit bonnes raisons en faveur de la Classe R.

Un programme des plus variés : moteurs musclés, propulsion ou transmission intégrale permanente et suspension pneumatique.

Avec en tout 8 versions, la Classe R offre un vaste éventail de possibilités d'aménagement. Elle surprend en outre par ses multiples raffinements techniques et une agilité qui démultiplie le plaisir de conduire. Vous avez le choix entre une propulsion et la transmission intégrale permanente : le V6 diesel R 280 CDI avec soit la propulsion, soit la transmission intégrale permanente, le V6 diesel R 320 CDI, le V6 essence R 350 ainsi que le modèle de pointe V8 essence R 500, avec la transmission intégrale permanente 4MATIC. Celle-ci garantit une motricité accrue et optimise la force motrice. Elle freine les roues présentant une adhérence insuffisante de façon ciblée et accroît du même coup le couple moteur aux roues affichant une bonne motricité. Quelle que soit la motorisation de votre choix, vous disposerez d'un train de roulement prédestiné tant pour les trajets sinueux que pour la conduite sur autoroute. Une expérience que vous pourrez encore sublimer grâce au Pack AIRMATIC disponible en option (une suspension pneumatique intégrale avec système d'amortissement adaptatif ADS). Tous ces atouts sont les garants d'une conduite détendue et souveraine.





## TrueBlueSolutions.

Le changement climatique est l'un des plus grands défis du XXI<sup>e</sup> siècle. L'exploitation croissante des ressources naturelles transforme notre planète à un rythme accéléré. En sa qualité d'inventeur de l'automobile, Mercedes-Benz est investie d'une responsabilité particulière dans la recherche de solutions technologiques innovantes contribuant à préserver l'environnement et à utiliser à bon escient les matières premières sans renoncer à la sécurité, au confort et au plaisir de conduite. Ces solutions, nous les avons baptisées TrueBlueSolutions.

Notre objectif est clair : assurer la mobilité sans rejet d'émissions. Pour l'atteindre, nous avons développé différents concepts, tels que

**BlueEFFICIENCY.** Cette formule efficiente et adaptable au cas par cas permet de réaliser des économies de carburant allant jusqu'à 12 % : pour chaque modèle, les ingénieurs combinent diverses mesures d'aérodynamique et de gestion de l'énergie afin d'obtenir le maximum d'économies. Pour les modèles diesel, Mercedes-Benz a mis sur le marché la technologie **BlueTEC** basée sur l'injection directe Common Rail (CDI). Celle-ci incarne ce qui se fait de plus propre dans le domaine du diesel puisqu'elle peut réduire de 80 % les émissions d'oxydes d'azote. Combinaison d'un moteur à combustion et d'un système de propulsion électrique, la technologie **BlueHYBRID** apparaît également très prometteuse. Les véhi-

cules profitant de ce concept atteignent un niveau de propreté et de sobriété totalement inédit qui sera attesté par la Classe S dès 2009. Chez Mercedes-Benz, la technologie diesel équivalente porte le nom de **BlueTEC HYBRID**. La Vision GLK 300 BlueTEC HYBRID<sup>1</sup> en est le prototype. A l'heure actuelle, il s'agit du SUV le plus sobre et le plus propre du monde. Sa consommation en cycle mixte s'élève à 5,9 l/100 km. Le véhicule de recherche F700 concrétise un autre exploit : nos ingénieurs ont réussi à allier les atouts du moteur essence aux avantages du diesel. Bien qu'il fonctionne à l'essence, le moteur **DIESOTTO** du F700 affiche, dans certaines situations de conduite, une sobriété digne d'un diesel. Mercedes-Benz voit



**BlueTEC.** La technologie automobile diesel la plus propre au monde à l'heure actuelle. Egalement dans la Classe E.



**BlueEFFICIENCY.** Des modèles et mesures variés, avec un seul et même objectif : une efficacité maximale.



**BlueHYBRID.** Découvrez prochainement l'une des berlines de luxe les plus économiques au monde : la Classe S, dès 2009.

un grand potentiel dans le développement de la pile à combustible. Ce mode de propulsion d'avenir fonctionne sans combustible d'origine minérale et ne rejette aucune émission polluante. Un premier véhicule sera produit en conditions de série dès 2010 : la Classe B F-CELL.

Par ailleurs, dans le cadre de notre programme **Design for Environment**, nous considérons l'ensemble du cycle de vie du véhicule, de la planification jusqu'au recyclage. Cela s'applique également à la construction et à l'exploitation des nouvelles usines. Nous économisons l'énergie, évitons les substances polluantes et utilisons de plus en plus de matières premières renouvelables. Mercedes-Benz est d'ailleurs la première marque automo-

bile au monde à s'être vu délivrer des certificats environnementaux par un organisme indépendant, le TÜV<sup>2</sup>. TrueBlueSolutions est aussi synonyme d'engagement. Le groupe et son personnel interviennent dans le cadre d'actions environnementales, à l'intérieur comme à l'extérieur des usines. Nous participons également au développement de carburants alternatifs de deuxième génération (biogazole/BTL-Biomass-to-Liquid), tels que le SunDiesel<sup>®</sup>, qui n'entrent pas en concurrence avec la production alimentaire. Un autre aspect du concept TrueBlueSolutions est la bio-inspiration, un domaine de recherche qui étudie les structures et les modèles présents dans la nature pour les transposer dans le domaine de l'aéro-

dynamique ou pour alléger les carrosseries. Pour finir, vous pouvez vous aussi apporter votre contribution au concept TrueBlueSolutions en adaptant votre style de conduite.

Pour en savoir plus sur notre action globale, rendez-vous sur le site:

**[www.truebluesolutions.fr](http://www.truebluesolutions.fr)**

<sup>1</sup> Valeurs provisoires : Consommation de carburant, cycle mixte : 5,9 l/100 km ; émissions de CO<sub>2</sub>, cycle mixte : 157 g/km.

Ces valeurs ne se rapportent pas à un véhicule en particulier et ne font pas partie de l'offre ; elles ne sont mentionnées qu'à des fins de comparaison entre différents types de véhicules.

<sup>2</sup> TÜV SÜD Management Service GmbH, Munich.



BlueTEC HYBRID. La Vision GLK 300 BlueTEC HYBRID<sup>1</sup> combine diesel BlueTEC et modules hybrides avec un maximum d'efficacité.



F-CELL. Mobilité zéro émission avec la technologie de propulsion de demain : la Classe B F-CELL sera produite en série à partir de 2010.

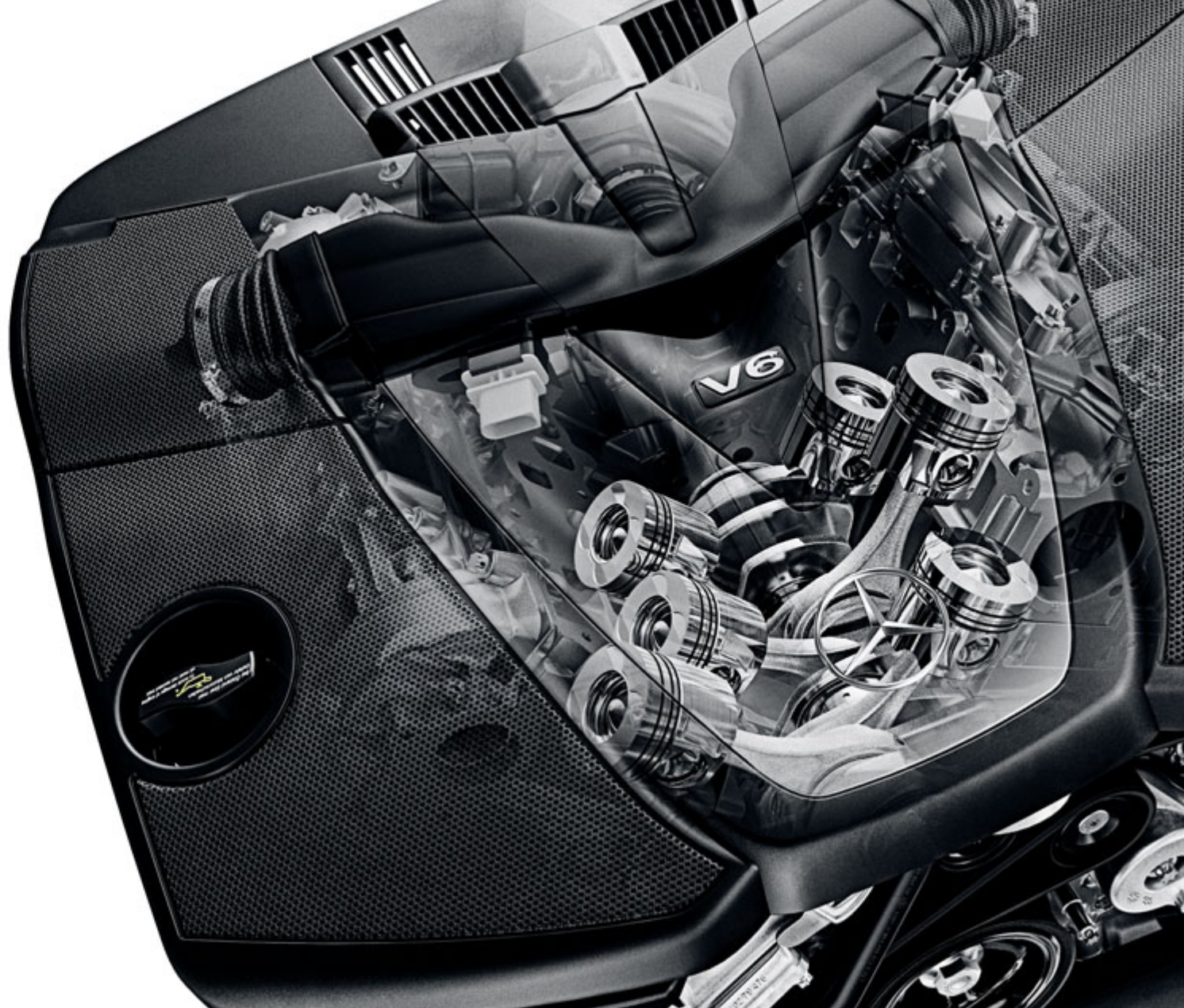

### Les moteurs diesel V6 CDI

Les valeurs de couple remarquables de ces organes sont le fruit d'une technologie Common Rail optimisée, recourant à l'injection multiple et à un turbocompresseur à géométrie de turbine variable.

## Vous n'entendrez guère nos moteurs diesel. Mais vous en entendrez beaucoup de bien !

Nos modèles diesel CDI avec technologie Common Rail de la dernière génération.

Les moteurs diesel V6 CDI des modèles R 280 CDI<sup>1</sup> et R 320 CDI 4MATIC vous surprendront par leur extraordinaire régularité de marche et leur couple époustoufflant (440 Nm et 510 Nm), disponible dès les bas régimes. La R 280 CDI<sup>1</sup> affiche une

puissance de 140 kW (190 ch). La R 320 CDI 4MATIC délivre quant à elle 165 kW (224 ch).

Ces moteurs allient performances élevées, faible consommation et émissions réduites.

R 280 CDI<sup>1</sup>

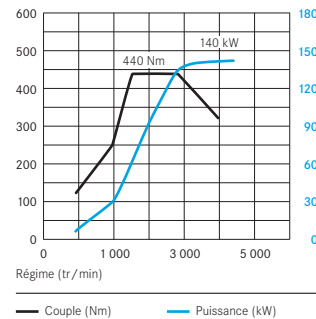

R 320 CDI 4MATIC

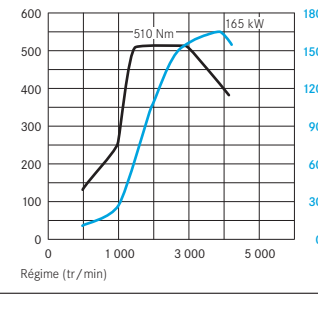

Les moteurs diesel CDI  
Pour des démarrages en  
trombe de toute beauté :  
les deux moteurs V6 CDI  
atteignent leur couple  
maximal dès les plages de  
régime inférieures.

<sup>1</sup> Egalement disponible en version à transmission intégrale permanente 4MATIC.

## La vraie grandeur vient de l'intérieur.

Les moteurs V6 et V8 de la Classe R maîtrisent souverainement toutes les situations.

La R 350 4MATIC prouve à quel point la discrétion peut susciter l'admiration générale. Avec une distribution à quatre soupapes par cylindre et le calage variable en continu des arbres à cames, ce V6 offre en effet un déploiement de puissance spontané. Délivrant 200 kW (272 ch), il autorise des reprises puissantes dans les sprints. A vitesse élevée, le moteur essence est le garant d'une conduite détendue, avec des valeurs de consommation toujours raisonnables.

Souveraineté impériale en toute circonstance : telle est la qualité première du nouveau moteur 8 cylindres qui anime la R 500 4MATIC. Côté

chiffres, le V8 essence délivre une puissance de 285 kW (388 ch) et mobilise un couple maximal de 530 Nm. La R 500 4MATIC passe la barre des 100 km/h départ arrêté en 6,1 s. Le calage variable des arbres à cames, ainsi que les nombreux matériaux de construction légère tels que le magnésium garantissent en outre une consommation de carburant particulièrement économique dans cette catégorie de puissance. Et pour que votre plaisir ne soit troublé en rien, la boîte automatique 7G-TRONIC de série se charge de passer les rapports à votre place.

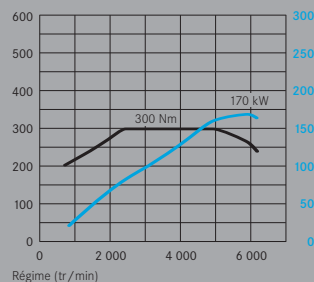
R 280<sup>1</sup>

R 350

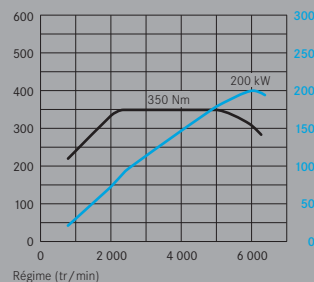

R 500 4MATIC

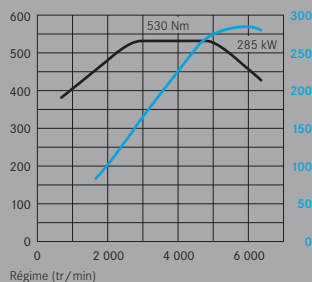

— Couple (Nm) — Puissance (kW)

<sup>1</sup> R 280 avec V6 essence non disponible en France.





## La révolution de velours.

La boîte de vitesses automatique à 7 rapports 7G-TRONIC limite les sauts de régime, pour un plaisir de conduite accru.

La boîte de vitesses automatique à 7 rapports 7G-TRONIC intègre les dernières avancées technologiques en matière de transmission. Elle offre en effet un agrément de conduite remarquable. Les sept rapports de marche avant réduisent les sauts de régime malgré un étagement important, à tel point que les changements de vitesse sont à peine perceptibles. Au rétrogradage, la boîte 7G-TRONIC est en mesure de sauter simultanément plusieurs rapports avec, à la clé, des changements de vitesse plus rapides. Quant à l'embrayage et à la commande de boîte, ils contribuent à limiter la consommation et garantissent des accélérations optimales.

Implanté sur la colonne de direction derrière le volant, le levier sélecteur DIRECT SELECT (série) libère de la place sur la console centrale. Il vous permet de sélectionner les positions P, R, N et D de la boîte automatique tout en gardant les mains sur le volant. Deux programmes de boîte sont prévus : « S » pour sport et « C » pour confort. Le mode sélectionné est affiché sur le combiné d'instruments. En mode manuel, vous utilisez les palettes de commande logées derrière le volant de série.



**DIRECT SELECT**  
Une pression sur le levier suffit pour sélectionner un mode.

## 7G-TRONIC

Le fruit de l'expérience :  
plus de onze millions de  
boîtes de vitesses auto-  
matiques produites en  
plus de quarante ans.





## Une offre d'habitabilité hors du commun signifie aussi un espace généreux pour la technologie de pointe.

Dynamisme accru grâce à un train de roulement agile et, selon le modèle, la transmission intégrale permanente 4MATIC.

La Classe R accueille à son bord une multitude de systèmes intelligents. La transmission intégrale permanente 4MATIC<sup>1</sup>, une conception d'essieux élaborée, l'empattement long et de nombreux systèmes de conduite dynamique garantissent un confort de marche exemplaire. Le guidage des roues avant est assuré par un essieu à doubles bras transversaux qui accroît le confort routier et la dynamique de marche. Les roues arrière sont guidées via un essieu à quatre bras de conception moderne. Les modèles 5 places et les 4+2 places sont équipés aux deux essieux d'une suspension acier. Le 5+2 sièges et la R 500 4MATIC sont proposés de série avec une suspension pneumatique avec correcteur d'assiette à l'arrière. Tous les modèles sont disponibles en option avec le Pack AIRMATIC avec suspension pneumatique intégrale qui accroît encore le confort de marche.

Combiné au système d'amortissement adaptatif ADS, le Pack AIRMATIC améliore la suspension, y compris lorsque le véhicule est chargé. A partir de 120 km/h, la carrosserie s'abaisse automatiquement de façon à limiter la résistance à l'air et

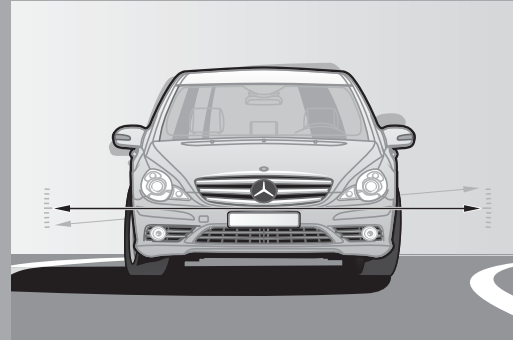

### Pack AIRMATIC

La suspension pneumatique intègre le système d'amortissement adaptatif ADS, qui ajuste automatiquement la fermeté des amortisseurs en fonction de la situation. Ceci permet de réduire de manière notable les mouvements de roulis et de tangage, notamment dans les virages pris à vive allure ou sur les routes en mauvais état.

la consommation. Le Pack AIRMATIC permet de relever le véhicule de 50 mm maximum afin, par exemple, de faciliter la conduite sur les chaussées en mauvais état.

Dans ce genre de situations, la transmission intégrale permanente 4MATIC (proposée en option sur R 280 CDI) apporte elle aussi une aide précieuse en assurant une répartition égale du couple moteur sur l'essieu avant et l'essieu arrière. En association avec les systèmes de conduite dynamique ETS et ESP<sup>®</sup>, la transmission intégrale permanente 4MATIC améliore la motricité et la stabilité.

<sup>1</sup> De série sur les modèles R 320 CDI, R 350 et R 500.





A high-angle, close-up photograph of a closed book with a dark brown leather cover. The book is positioned diagonally on a metallic, brushed-surface background. The cover features the title 'THE INTEGRAL SAFETY CONCEPT FROM MERCEDES-BENZ' embossed in a light, sans-serif font. The book's spine is visible on the left, and the edges of the pages are visible on the right. The lighting creates soft shadows and highlights the texture of the leather and the metal surface.

THE INTEGRAL SAFETY CONCEPT  
FROM MERCEDES-BENZ

## Bien plus qu'une simple théorie, ce concept peut sauver des vies.

Le Concept de Sécurité Intégrale signé Mercedes-Benz.

La recherche de nouvelles technologies de sécurité est le thème qui attise le plus notre désir de nous surpasser. Dans les années 1950, nous posons d'ores et déjà le premier jalon d'une protection d'exception avec une invention de Béla Barényi : la cellule passagers de sécurité. Si Béla Barényi fait figure de visionnaire de génie en matière de sécurité automobile, de nombreux collaborateurs de l'époque eurent également des idées révolutionnaires. Rolf Maier se trouvait parmi eux.

Afin de tester rapidement et à moindres frais l'efficacité de la direction et des systèmes de retenue en cas de collision, Monsieur Maier et ses collègues ingénieurs construisirent un traîneau spécial, qu'ils projetèrent à grande vitesse contre un mur. En guise de zones de déformation, ils utilisèrent des boîtes de conserve tout droit venues de la cantine : une idée aussi simple que géniale ! Un exemple parmi tant d'autres de l'esprit créatif de ces pionniers d'autrefois.

Mais si nous aimons nous souvenir du passé, notre regard demeure néanmoins résolument tourné vers l'avenir. Un avenir dans lequel nous entendons pouvoir concrétiser notre vision d'une conduite sans accident. Grâce au Concept de Sécurité Intégrale de Mercedes-Benz, nous n'avons encore jamais été aussi près d'atteindre notre objectif. Ce concept s'articule autour de quatre phases. Afin de garantir la sécurité de tous les trajets, pendant la marche, le véhicule aide le conducteur à repérer les situations potentiellement dangereuses et à les maîtriser. Au cours de la deuxième phase, autrement dit, en cas de danger, différentes mesures préventives sont prises en vue de minimiser les risques de blessures. Pendant l'accident, les systèmes de sécurité passive du véhicule offrent aux occupants une protection adaptée et particulièrement efficace.

Pour finir, après l'accident, d'autres mesures sont mises en œuvre, qui permettent notamment de faciliter l'intervention des secours.



## La Classe R détecte très tôt les dangers afin que vous n'y soyez jamais confronté.

La sécurité de la Classe R vise à éviter les situations de conduite critiques.

Pour que rien ne vous échappe, y compris dans l'obscurité, l'allumage automatique des phares (de série) se déclenche de lui-même, le cas échéant. Votre Classe R peut aussi être équipée en option de projecteurs bi-xénon en liaison avec l'éclairage actif dans les virages, le correcteur dynamique de portée des phares, le lave-phares et l'éclairage adaptatif. L'éclairage actif dans les virages suit les mouvements de la direction ; ainsi, l'éclairage dans les courbes peut être amélioré de 90 %. L'éclairage adaptatif avec fonction antibrouillard intégrée se met automatiquement en marche dès que vous actionnez le clignotant ou que vous abordez des virages serrés, tant que la vitesse du véhicule ne dépasse pas 40 km/h. Le régulateur de distance DISTRONIC, également disponible en option, vous aide à maintenir un écart suffisant avec le véhicule qui précède, dans une plage

de vitesse comprise entre 30 et 180 km/h. Le système freine, lorsque cela est nécessaire, avec une décélération pouvant atteindre  $2 \text{ m/s}^2$ , puis accélère jusqu'à ce que le véhicule réintègre la vitesse programmée.

Lorsqu'un dérapage risque de se produire (sur chaussée mouillée par exemple), les systèmes d'aide à la motricité adaptés aux spécificités de la propulsion et de la transmission intégrale permanente 4MATIC rétablissent la situation. Ils freinent de façon ciblée une ou plusieurs roues et ajustent, si nécessaire, la puissance du moteur dès que les capteurs détectent une situation dynamique critique. L'ESP® et le contrôle électronique de motricité ETS s'appuient également sur le freinage d'urgence assisté BAS et la régulation antipatinage ASR. L'ESP® avec stabilisation de remorque est également livré de série sur le véhicule.

**Eclairage actif dans les virages**  
La Classe R peut être équipée en option (de série sur R 63 AMG) de l'éclairage actif dans les virages; celui-ci améliore de 90 % l'éclairage de la chaussée et vous permet de détecter plus tôt les éventuels obstacles.

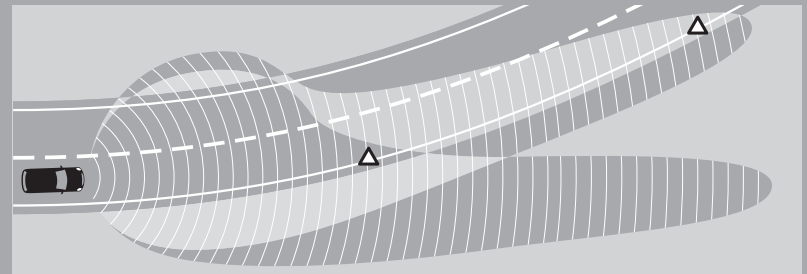



## Quand il faut agir vite, la Classe R a déjà agi !

Le système PRE-SAFE® déclenche des mesures préventives de protection des occupants.

Les capteurs ultrasensibles de la Classe R se mettent en état d'alerte dès que vous enfoncez brusquement la pédale de frein. Résultat : si l'accident est inévitable, les systèmes de protection entrent en action plus tôt et sont donc plus efficaces. Dans les situations critiques, en effet, quelques fractions de seconde font parfois toute la différence.

Disponible de série, le système PRE-SAFE® recourt notamment aux capteurs de la régulation de comportement dynamique ESP® et du freinage d'urgence assisté BAS. Lorsque ces derniers détectent un danger, les ceintures de sécurité des places avant se tendent immédiatement, le toit ouvrant (option) est refermé en cas de dépassement de certaines valeurs d'accélération transversale et le siège passager avant est redressé (uniquement en liaison avec l'option Pack Mémoires). Une fois le danger passé, les ceintures se relâchent et les autres systèmes peuvent être replacés manuellement dans la position souhaitée.

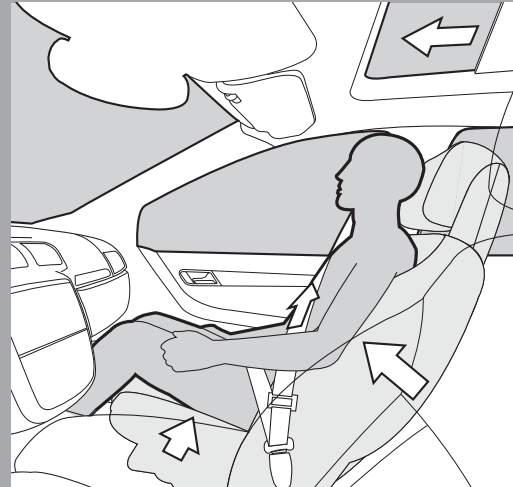

### PRE-SAFE®

Pour qu'une seconde de panique n'ait pas de conséquences durables : le système de protection préventive des occupants tend les ceintures de sécurité à l'avant et peut, selon la situation de conduite et l'équipement du véhicule, repositionner de façon adaptée le siège passager avant et fermer le toit ouvrant (option), ainsi que les vitres latérales.

### Cellule passagers

Les parties avant et arrière absorbant l'énergie d'impact et les portes dotées de renforts massifs forment un bouclier protecteur hautement efficace.

### Airbags

Les airbags sont des anges gardiens très performants qui, outre leur rapidité, affichent de nombreuses autres qualités. Les airbags frontaux se déclenchent ainsi selon plusieurs seuils, en fonction de la gravité de la collision.

### Structure avant

En cas de choc survenant à une vitesse inférieure ou égale à 15 km/h, les deux zones de déformation avant en acier haute résistance absorbent la majeure partie de l'énergie d'impact. Conséquence : le reste de la carrosserie demeure intact.



## Les principaux acteurs de votre sécurité travaillent essentiellement en coulisse.

Sécurité en cas d'accident : la Classe R montre ici tout son potentiel.



### Structure latérale

L'acier haute résistance, les longerons ultrarigides et les triples parois extérieures assurent la sécurité des occupants en cas de collision latérale.

Composée de matériaux de grande qualité, la cellule passagers rigide offre de grandes courses de déformation et constitue une barrière protectrice extrêmement efficace pour les occupants. Lors de la conception de la carrosserie, une attention toute particulière a aussi été accordée à la sécurité des autres usagers de la route. Ainsi, de nombreuses mesures ont été prises en vue de réduire également le risque de blessures de ces usagers. Si une collision survient, un dispositif sophistiqué d'airbags se déploie. En cas de collision frontale, les sièges conducteur et passager avant sont protégés de série par des airbags frontaux à deux seuils de déclenchement en fonction de l'intensité

du choc ; les deux sièges avant sont par ailleurs dotés d'airbags latéraux. La 2<sup>e</sup> rangée de sièges peut être équipée en option d'airbags latéraux intégrés dans les dossiers. En cas de collision latérale ou de retournement, les airbags rideaux se déploient de la première à la dernière rangée. Les sièges conducteur et passager avant, ainsi que les sièges arrière sur les modèles à 5 places et 5+2 sièges sont équipés de série de ceintures de sécurité 3 points et de rétracteurs de ceinture. A l'instar des sièges avant, les sièges extérieurs de la 2<sup>e</sup> rangée disposent par ailleurs de limiteurs d'effort.

### Appuie-tête NECK-PRO

Lors d'un choc par l'arrière d'une intensité définie, les appuie-tête actifs NECK-PRO sont automatiquement déplacés vers l'avant et relevés, limitant ainsi les traumatismes au niveau des cervicales. Ils sont proposés de série pour le conducteur et le passager avant.

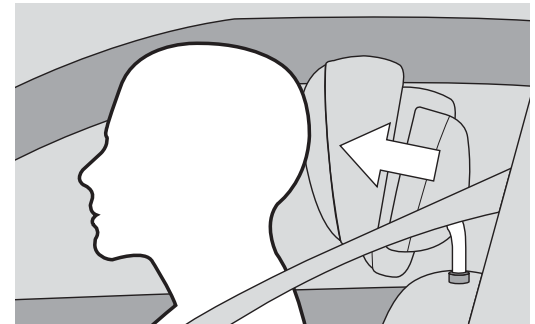





Ma Classe R



## L'allure de votre Classe R dépend aussi de vous.

Les équipements de série et les options.

Le programme d'équipements de la Classe R est aussi riche que le modèle présente de facettes différentes. Quels que soient vos projets, la Classe R sera toujours parfaitement armée pour la circonstance. L'esthétique extérieure offre déjà de nombreuses possibilités de personnalisation. A bord, les modèles V6 bénéficient d'inserts décoratifs en aluminium mat et de garnitures de sièges en tissu Aspe/similicuir ARTICO. La dotation de série de la R 500 4MATIC comprend un aménagement intérieur avec boiseries façon loupe de peuplier et des garnitures en similicuir ARTICO. Tous les modèles Classe R sont agrémentés d'un échappement à deux sorties ovales. D'autres équipements sont par ailleurs disponibles en option : le Pack Sport Extérieur, entre autres, avec

des jantes alliage 19 pouces, et le Pack Sport Intérieur avec inserts décoratifs en aluminium et de nombreux autres détails séduisants. S'y ajoute à présent le nouveau Pack Sport AMG Intérieur à l'esthétique attrayante. La liste des équipements comprend bien entendu aussi toute une variété d'éléments pratiques et confortables. Aucun autre véhicule ne prend autant en compte l'ensemble des passagers. Les occupants des 2<sup>e</sup> et 3<sup>e</sup> rangées notamment ne manqueront pas d'apprécier cette qualité : l'éventail de possibilités va du système de divertissement arrière au toit en verre panoramique grand format, en passant par le Pack d'éclairage intérieur<sup>1</sup> et la climatisation automatique confort THERMOTRONIC<sup>2</sup>.

<sup>1</sup> Disponible uniquement en liaison avec les garnitures intérieures en cuir, en cuir Nappa ou avec le Pack Sport Intérieur.

<sup>2</sup> De série sur R 500 4MATIC.



## Plus de 40 équipements pour un seul objectif : votre bien-être.

La Classe R et sa riche dotation de série.

La Classe R concilie les contraires avec brio, comme en témoigne sa riche dotation de série. On trouve ainsi à bord une boîte de vitesses issue du sport auto, une climatisation automatique, un volant multifonctions (depuis lequel vous pourrez notamment piloter l'autoradio Audio 20 CD) et la banquette arrière trois sièges confortable pour

les passagers arrière. La modularité de la Classe R risque, elle aussi, de faire pâlir d'envie ses rivales. Sans parler des nombreux systèmes de protection intégrés à la dotation de série – par exemple, les appuie-tête actifs NECK-PRO. Bref, dès la version de base, la Classe R offre tous les attributs qui font l'agrément du voyage.

Climatisation automatique THERMATIC.



Volant multifonctions en cuir.



Autoradio Audio 20 CD.



<i>DOTATION DE SERIE (LISTE NON EXHAUSTIVE)</i>
Accoudoir rabattable (entre les sièges AV) avec espace de rangement
Airbags à plusieurs seuils de déclenchement et airbags latéraux aux places avant, airbags rideaux à toutes les places
Allumage automatique des phares
Antidémarrage électronique
Appuie-tête (x 5) à réglage manuel pour tous les sièges
Appuie-tête actifs NECK-PRO à l'avant
Autoradio Audio 20 CD avec fonction MP3, clavier téléphonique, grand écran 5" couleur, 8 haut-parleurs, interface Bluetooth et prise auxiliaire (AUX-IN) dans la boîte à gants
Avertisseur de perte de pression des pneus (témoin uniquement)
Boîte de vitesses automatique à 7 rapports 7G-TRONIC avec levier sélecteur DIRECT SELECT sur la colonne de direction et palettes de commande au volant
Cache-bagages à enrouleur
Ceintures de sécurité 3 points avec limiteurs d'effort adaptatifs (non disponible pour le siège central) et rétracteurs
Climatisation automatique THERMATIC avec filtre combiné
Colonne de direction à réglage mécanique en hauteur et en profondeur
Compartiment de chargement (51 l) dans le plancher du coffre (uniquement sur version 5 places)
Concept 5 places avec banquette arrière (réglage électrique partiel à l'avant)
Détecteur de pluie à 2 seuils de déclenchement
Direction paramétrique
Double sortie d'échappement ovale
Eclairage de seuil
ESP®/4-ETS (régulation de comportement dynamique et contrôle électronique de motricité) avec système de stabilisation de la remorque ESP®
Feux de stop adaptatifs
Filet de séparation pour l'espace de chargement

Freinage d'urgence assisté (BAS)
Garnitures tissu Aspe/similicuir ARTICO
Indicateur de température extérieure
Indicateur dynamique de maintenance ASSYST avec calculateur de maintenance
Inserts décoratifs en aluminium sur les portes, le tunnel de transmission, la console centrale et la planche de bord pour les modèles V6 ; inserts décoratifs en loupe de peuplier sur la R 500 4MATIC
Jantes alliage de 18 pouces pour les modèles V6 et 19 pouces sur la R 500 4MATIC
Jupe arrière avec protection antirayures
Kit carrosserie AMG : jupes avant et arrière
Palettes de commande de boîte et levier sélecteur DIRECT SELECT sur la colonne de direction
Prééquipement pour système de portage sur le toit
PRE-SAFE®
Projecteurs antibrouillards cerclés de chrome
Régulateur de vitesse TEMPOMAT avec limiteur de vitesse variable SPEEDTRONIC
Rétroviseurs extérieurs gauche et droit chauffants, à réglage électrique, rabattables électriquement, peints dans le ton carrosserie, avec miroir sphérique et rappel de clignotant intégré
Rétroviseurs intérieur et extérieur gauche jour/nuit automatiques
Suspension acier (sur la R 500 4MATIC suspension pneumatique à l'arrière avec correcteur d'assiette)
Système antiblocage de roues (ABS)
Système de fixation pour sièges enfants ISOFIX pour les sièges extérieurs gauche et droit de la 2 <sup>e</sup> rangée
Transmission intégrale permanente 4MATIC pour la R 320 CDI, la R 350 et la R 500
Vitrage teinté vert
Volant multifonctions en cuir



## Sept atouts séduction.

Des jantes alliage pour tous les goûts.

La Classe R joue la carte de la séduction de multiples façons. Choisissez la formule qui vous plaît parmi les jantes alliage, des modèles 18" aux versions 21" en finition argent titane spécialement conçues par AMG (le plus grand format disponible dans le programme de jantes Mercedes-Benz). D'autres modèles de jantes vous sont proposés dans le catalogue des Accessoires.

Les jantes alliage 19 pouces à 5 branches avec pneus 255/50 R 19 à l'avant et 285/45 R 19 à l'arrière sont disponibles uniquement en liaison avec le Pack Sport Extérieur et la version 7 places ou le Pack AIRMATIC.



Jante alliage 17 pouces design 7 branches avec pneus 235/65 R 17 (non disponible en France).



Jante alliage 18 pouces design 5 doubles branches avec pneus 255/55 R 18 (de série sur les modèles V6).



Jante alliage 19 pouces design 5 branches, finition argent Sterling, avec pneus 255/50 R 19 (de série sur R 500 4MATIC).



Jante alliage 18 pouces design 10 branches avec pneus 255/55 R 18 (option sur les modèles V6).



Jante alliage AMG 20 pouces design 5 branches, finition brillante, avec pneus 265/45 R 20 (option sous conditions).



Jante alliage AMG 21 pouces design 5 branches, finition argent titane, avec pneus 265/40 R 21 (option sous conditions).

## Ces petits plus qui font la différence.

Jantes design incenio issues de la gamme d'Accessoires

Ce sont souvent les petits détails qui font toute la différence. C'est pourquoi nous aimerions vous présenter les jantes design incenio issues de notre gamme d'Accessoires. Les jantes design incenio « Angetenar » 18 pouces de type 255/55 R 18 sont dotées de 6 branches et d'une surface brillante

dans le coloris argent titane. Tout aussi élégantes, les jantes design incenio « Sadalmelik » 19 pouces à 5 branches au format 255/50 R 19 à l'avant et 285/45 R 19 à l'arrière sont disponibles en finition argent Sterling. Et si vous aimez faire les choses en grand, nous ne saurions trop vous

recommander les jantes « Alanz » 20 pouces design 5 doubles branches. Avec leurs dimensions de 265/45 R 20, elles confèrent à votre véhicule un look d'une puissance souveraine.



Jante design incenio « Angetenar » 18 pouces, type 255/55 R 18, finition brillante.



Jante design incenio « Sadalmelik » 19 pouces, type 255/50 R 19 AV et 285/45 R 19 AR, finition argent Sterling.

Jantes design incenio « Alanz » 20 pouces, type 265/45 R 20.



## Tout ce dont vous rêvez – et le ciel à portée de main !

Du système de divertissement arrière au toit panoramique en verre : des options riches et variées.

Compte tenu de ses dimensions extérieures généreuses, il ne semble pas étonnant que la Classe R offre l'espace suffisant pour accueillir une multitude d'extras. Vous pouvez souligner sa sportivité grâce à l'un des Packs Sport ou des jantes alliage uniques. Pour votre confort, le modèle peut être équipé entre autres d'une caméra de recul (en liaison avec COMAND APS) qui vous facilitera les manœuvres de stationnement. Et pour tous ceux qui ont la fibre pratique, il existe une console centrale arrière (sur le modèle 4+2 places), le hayon EASY-PACK et divers éléments de rangement pour le coffre à bagages. Les possibilités de divertissement en chemin ne sont pas en reste : vous avez le choix entre différents autoradios

avec lecteur CD ou changeur DVD, ainsi qu'un tuner TV disponible en liaison avec COMAND APS et un système de divertissement arrière. Cet équipement vous permet de transformer la Classe R en salle de cinéma mobile ou en véritable auditorium sur roues. Vous pouvez également créer en option une ambiance de concert en plein air grâce à un toit ouvrant coulissant ou au toit ouvrant panoramique en verre (sur la photo de droite). Ce dernier recouvre quasiment toute la surface du toit et s'avère de ce fait nettement plus large que les toits coulissants classiques. L'habitacle aux dimensions généreuses est ainsi baigné de lumière.





Toit ouvrant  
panoramique électrique  
Il laisse pénétrer dans l'habitacle  
davantage de lumière que la  
plupart des toits coulissants.

Parfaite lisibilité des informations sur le grand écran couleur de 6,5 pouces du système COMAND APS (option).





Avec COMAND APS, vous pouvez sélectionner un numéro dans une liste et passer un appel.



La caméra de recul facilite les manœuvres de stationnement en affichant sur le visuel COMAND la zone située à l'arrière du véhicule.



Ambiance sonore de première classe : pilotage du système de sonorisation Surround Harman Kardon® Logic 7®.

## COMAND APS : plaisir et intelligence.

Tout en un : système audio, information, navigation.

A bord de la Classe R, les fonctions de la navigation, des systèmes audio et du téléphone\* sont regroupées au sein du système multimédia COMAND APS (en option). Celui-ci vous permet de piloter l'autoradio, d'appeler un correspondant ou d'activer la lecture des plages musicales d'un CD. Il vous guidera même jusqu'à la destination que vous lui aurez indiquée, et ce sans encombre grâce à l'information trafic TMC.

COMAND APS intègre un grand écran couleur de 6,5 pouces, un changeur 6 DVD, un Registre Musical de 4 Go, ainsi qu'un module de navigation couleur en 3D sur disque dur. La boussole, qui affiche sur votre écran les points cardinaux, fait également partie du système COMAND APS. Le système de commande vocale LINGUATRONIC intégré vous offre un confort de commande optimal et vous permet de piloter l'autoradio, le téléphone et la navigation. Une interface Bluetooth avec dispositif mains libres fait bien entendu partie de la dotation.

Une fois arrivé à destination, un autre équipement optionnel pourra vous aider à vous garer. Il s'agit d'une caméra de recul qui vous avertit de la présence d'obstacles au moyen de signaux sonores et visuels. Lorsque la marche arrière est enclenchée, la zone située à l'arrière du véhicule s'affiche sur le visuel COMAND. La caméra de recul est logée dans la poignée du couvercle de coffre et est automatiquement activée au passage en marche arrière.

Tous les autoradios Mercedes-Benz disposent d'une fonction de réglage du volume asservi à la vitesse. A partir de 20 km/h, le système augmente progressivement le volume sonore de l'autoradio.

Les mélomanes les plus avertis pourront commander le système de sonorisation Surround 5.1 Harman Kardon® Logic 7® doté de 11 haut-parleurs et d'un subwoofer. Désormais doté d'une puissance de 610 watts, ce système présente une précision de réglage et une acoustique hors pair.

\*Prééquipement pour téléphone portable disponible en option.

## Espace évasion pour les passagers arrière.

Gros plan sur les extras.

Pourquoi ne pas transformer la Classe R en salle de cinéma ? Pendant que le conducteur est au volant, ses passagers se détendent et plongent dans un autre univers. Pour que le rêve devienne réalité, il suffit de commander le système de divertissement arrière, disponible en option pour toutes les variantes de sièges. Il se compose d'un lecteur de CD/DVD, de deux écrans de 8 pouces logés dans les appuie-tête, de deux écouteurs sans fil et d'une télécommande. Un récepteur TV est également disponible en option (en liaison avec COMAND APS et le système de divertissement arrière). Par ailleurs, chaque écran peut être connecté à une console de jeux.

Comme dans toute bonne salle, les cinéphiles disposent à l'arrière de deux porte-gobelets (option) et d'un espace de rangement sur lequel

ils pourront par exemple poser une boîte de pop-corn ! Ces éléments sont intégrés à la console centrale arrière extractible (option), laquelle est aussi dotée d'un couvercle qui fait office d'accoudoir et dissimule un compartiment de 7 l (disponible pour le modèle 4+2 places).

Vos passagers regardent un film dont l'action se situe au Sahara ou un documentaire sur les neiges éternelles ? La climatisation multizones THERMOTRONIC (de série sur R 500 4MATIC) ne vous exposera jamais à de tels climats ! Elle permet de programmer trois zones de réglage distinctes pour le conducteur, le passager avant et l'espace arrière. Et il est même possible de piloter ce système depuis la deuxième rangée de sièges !

### Climatisation multizones THERMOTRONIC

Pour maintenir cet espace intérieur généreux à la température idéale, la climatisation automatique confort s'appuie sur les informations fournies par neuf capteurs répartis dans l'habitacle.

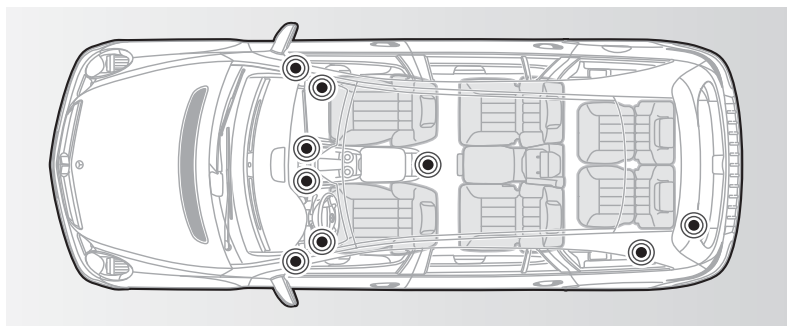

Système de divertissement arrière.



Climatisation multizones THERMOTRONIC.



Console centrale arrière.



Aux places avant, les sièges sport (du Pack Sport Intérieur) offrent un excellent maintien latéral.



Les sièges multicontours abritent des coussins d'air pour préserver votre dos.



## Séance de relaxation.

Siège sport ou siège multicontours : optez pour les meilleures places.

Les sièges de la Classe R sont conçus de telle sorte que vous arriverez toujours à destination aussi frais et dispos qu'au départ. Les occupants de la deuxième et de la troisième rangées prennent place dans des sièges particulièrement confortables. Les sièges confort chauffants proposés en option pour le conducteur et le passager avant vous permettront d'accroître encore cette sensation de confort. Aux places avant, vous pouvez également opter pour des sièges multicontours. Pourvus de coussins d'air gonflables, ces sièges s'adaptent à votre anatomie pour vous offrir un maintien optimal.

Pour un maintien latéral parfait dans les virages, optez pour des sièges sport à joues rehaussées à l'avant. Dotés d'une fonction de réglage électrique, ils arborent de séduisantes garnitures en Alcantara/similicuir ARTICO (composante du Pack Sport Intérieur). Si vous optez pour le nouveau Pack Sport AMG Intérieur, vous bénéficierez même, entre autres, de sièges sport AMG en cuir Nappa.

Autre option très pratique, le Pack Mémoires est une fonction de réglage électrique destinée aux sièges avant, qui permet de sauvegarder les réglages personnalisés de trois personnes (pour le siège conducteur, les rétroviseurs extérieurs et le volant).

### Réglage des sièges

Le Pack Mémoires (incluant un soutien lombaire à 4 réglages côté passager) enregistre les réglages du siège conducteur, de la colonne de direction, des rétroviseurs extérieurs rabattables en position de stationnement et du siège passager avant électrique.



KEYLESS-GO : démarrage sans clé.



Projecteurs bi-xénon avec éclairage actif dans les virages.



Volant multifonctions en cuir et bois.



Autoradio Audio 50 APS.



<b>OPTIONS (LISTE NON EXHAUSTIVE)</b>	<b>R 280 CDI</b>	<b>R 280 CDI 4MATIC</b>	<b>R 320 CDI 4MATIC</b>	<b>R 350 4MATIC</b>	<b>R 500 4MATIC</b>
Airbags latéraux pour la 2 <sup>e</sup> rangée de sièges	●	●	●	●	●
Alarme antivol et anti-effraction avec protection périmétrique, volumétrique et anti-soulèvement	●	●	●	●	●
Autoradio Audio 50 APS avec système de navigation par DVD, changeur DVD compatible MP3, écran couleur, commande vocale LINGUATRONIC et boussole	●	●	●	●	●
Caméra de recul	●	●	●	●	●
Changeur CD pour radio Audio 20 RDS	●	●	●	●	●
Climatisation arrière (uniquement en liaison avec la climatisation multizones THERMOTRONIC)	●	●	●	●	□
Climatisation automatique confort THERMOTRONIC (avec réglages séparés à l'arrière)	●	●	●	●	●
Console centrale arrière supplémentaire pour la 2 <sup>e</sup> rangée (uniquement pour le modèle 4+2)	●	●	●	●	●
Détection de siège enfant intégrée dans le siège passager avant	●	●	●	●	●
DISTRONIC: régulateur de vitesse et de distance	●	●	●	●	●
Garnitures intérieures en cuir avec réglage électrique des sièges avant, supports lombaires réglables électriquement côté conducteur (4 positions) et Pack d'éclairage intérieur	●	●	●	●	●
Garnitures intérieures en cuir Nappa (uniquement avec Pack Sport AMG Intérieur)	●	●	●	●	●
Garnitures intérieures en similicuir ARTICO avec réglage électrique des sièges avant, supports lombaires réglables électriquement côté conducteur (4 positions)	●	●	●	●	□
Hayon EASY-PACK avec protection anti-coincement	●	●	●	●	●
Inserts décoratifs en loupe de peuplier (incompatibles avec Pack Sport Intérieur)	●	●	●	●	□
Inserts décoratifs en peuplier anthracite (compatibles avec Pack Sport Intérieur)	●	●	●	●	●
Inserts décoratifs en ronce de noyer (incompatibles avec Pack Sport Intérieur)	●	●	●	●	●

● Option

□ Equipement de série

- Non disponible

<b>OPTIONS (LISTE NON EXHAUSTIVE)</b>	<b>R 280 CDI</b>	<b>R 280 CDI 4MATIC</b>	<b>R 320 CDI 4MATIC</b>	<b>R 350 4MATIC</b>	<b>R 500 4MATIC</b>
Jantes alliage 18 pouces design 10 branches	●	●	●	●	–
Jantes alliage AMG 20 pouces design 5 branches	●	●	●	●	●
Jantes alliage AMG 21 pouces design 5 branches	–	●	●	●	●
KEYLESS-GO : démarrage sans clé (uniquement avec Pack Sport Extérieur ou Pack Chrome)	●	●	●	●	●
Lave-glace chauffant	●	●	●	●	●
Pack AIRMATIC : système d'amortissement adaptatif (ADS), suspension pneumatique intégrale et correcteur d'assiette	●	●	●	●	●
Pack Chrome	●	●	●	●	□
Pack Mémoires pour le siège conducteur, les rétroviseurs extérieurs et le volant, avec réglage électrique des sièges avant et supports lombaires réglables électriquement côté passager (4 positions)	●	●	●	●	●
Pack Sport AMG Intérieur	●	●	●	●	●
Pack Sport Extérieur	●	●	●	●	●
Pack Sport Intérieur	●	●	●	●	●
Pack Technologie : aide au stationnement PARKTRONIC, navigation COMAND APS, changeur 6 DVD, LINGUATRONIC et prééquipement pour téléphone portable avec interface universelle UHI	●	●	●	●	●
PARKTRONIC : aide au stationnement	●	●	●	●	●
Peinture métallisée	●	●	●	●	●
Prééquipement pour téléphone portable avec interface universelle UHI	●	●	●	●	●
Projecteurs bi-xénon actifs dans les virages avec lave-phares, correcteur dynamique de portée et éclairage adaptatif	●	●	●	●	●
Récepteur TV (réception de signaux analogiques et numériques)	●	●	●	●	●
Sièges chauffants à l'avant	●	●	●	●	□
Sièges chauffants pour la 2 <sup>e</sup> rangée	●	●	●	●	●
Sièges climatisés	●	●	●	●	●

OPTIONS (LISTE NON EXHAUSTIVE)	R 280 CDI	R 280 CDI 4MATIC	R 320 CDI 4MATIC	R 350 4MATIC	R 500 4MATIC
Sièges multicontours à l'avant	●	●	●	●	□
Stores pare-soleil sur les vitres latérales arrière	●	●	●	●	●
Système de divertissement arrière avec lecteur CD/DVD dans la console centrale arrière et deux écrans dans les appuie-tête de la première rangée de sièges, deux écouteurs sans fil et une télécommande	●	●	●	●	●
Système de sonorisation Surround Harman Kardon® Logic 7®	●	●	●	●	●
Système multimédia COMAND APS avec module de navigation en 3D par disque dur, changeur DVD et commande vocale LINGUATRONIC	●	●	●	●	●
Toit ouvrant panoramique électrique avec stores pare-soleil	●	●	●	●	●
Toit ouvrant relevable électrique en verre	●	●	●	●	●
Vitrage athermique en verre feuilleté réfléchissant les infrarouges	●	●	●	●	●
Vitres latérales arrière (3 <sup>e</sup> rangée de sièges) à commande électrique	●	●	●	●	●
Vitres latérales arrière et lunette arrière teintées foncées	●	●	●	●	●
Volant chauffant	●	●	●	●	●

● Option    □ Equipement de série    – Non disponible

Toit ouvrant panoramique électrique.



Hayon EASY-PACK.

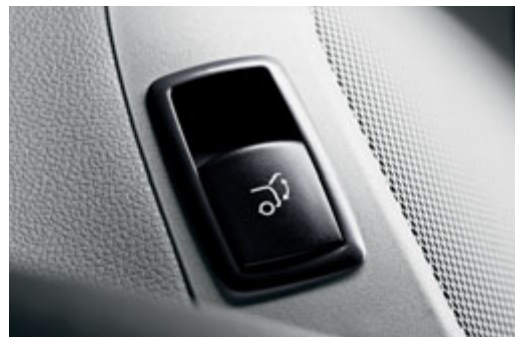

Store pare-soleil.





## Pour un pouvoir de séduction maximal.

Une tenue toujours impeccable: avec le Pack Chrome\*.

Dès la version de base, la Classe R propose de nombreux éléments stylistiques séduisants. Vous pourrez néanmoins offrir à votre véhicule une note de raffinement supplémentaire en optant pour le Pack Chrome. Celui-ci se compose de poignées de portes et de baguettes de protection latérale dans le ton carrosserie (avec inserts chromés) ainsi que de cadres de vitres et de baguettes de ligne de ceinture en finition ultrabrillante (applications aluminium).

\*De série sur R 500 4MATIC.



Poignées dans le ton carrosserie avec inserts chromés.

Les éléments extérieurs du Pack Chrome: baguettes et inserts décoratifs en finition chrome et aluminium.

## La Classe R médaillée de chrome et d'argent.

Packs Sport Extérieur et Intérieur.

Une Classe R équipée du Pack Sport Extérieur arbore des jantes alliage 19 pouces version sport, des feux arrière dans le coloris rouge foncé/gris et un vitrage teinté bleu. S'y ajoutent tous les éléments extérieurs chromés du Pack Chrome : les poignées et les baguettes de protection latérale dans le ton carrosserie avec inserts chromés, ainsi que les cadres de vitres et les baguettes de ligne de ceinture en finition aluminium ultra-brillante.



Feux arrière dans les tons rouge foncé / gris.

Pack Sport Extérieur :  
la Classe R chaussée de  
jantes alliage 19 pouces  
version sport.



Les éléments du Pack Sport Intérieur: volant sport et sièges sport avec garnitures en Alcantara / similicuir ARTICO.



Sur les portes, les inserts en aluminium des baguettes décoratives font écho aux garnitures avec surpiqûres contrastées.



La console centrale en finition ultrabrillante façon carbone.



Les éléments phares du Pack Sport Intérieur : applications en aluminium mat sur les baguettes décoratives des portes et de la planche de bord, la console centrale et le tunnel en finition noire ultrabrillante façon carbone, le combiné d'instruments peint dans le coloris argent et le pédalier sport au plancher.

Aux places avant, les sièges sport à réglage électrique offrent un maintien latéral parfait, pour des sensations de conduite ultradynamiques. Leurs garnitures en Alcantara/similicuir ARTICO sont rehaussées de surpiqûres contrastées.

Le Pack d'éclairage intérieur fait également partie intégrante du Pack Sport Intérieur.

L'offre actuelle s'enrichit du nouveau Pack Sport AMG Intérieur qui reprend les éléments du Pack Sport Intérieur décrits précédemment en les complétant. La dotation comprend également des sièges sport AMG en cuir Nappa (sans surpiqûres contrastées et multicontours à l'avant), un volant sport AMG avec palettes de commande de boîte, ainsi que des tapis de sol AMG.

L'argent, l'aluminium et le similicuir ARTICO sont les matériaux fétiches du Pack Sport Intérieur.



## L'art de créer l'harmonie en jouant des contrastes.

L'aménagement intérieur bicolore de la Classe R.

Pour tous ceux qui souhaitent conférer à leur Classe R une note très personnelle, nous avons développé un design intérieur bicolore. Le pouvoir de séduction de cet aménagement, marqué par des contrastes captivants entre teintes sombres et claires, ne se révèle qu'au deuxième coup d'œil. En effet, le traitement bien pensé des coloris et des matériaux a permis de créer ici une atmosphère particulièrement harmonieuse et résolument sportive.

Dans cette version, le ciel de pavillon affiche une élégante teinte noire tandis qu'un liseré clair, dans le ton des sièges, court le long des contre-portes jusque dans le compartiment à bagages. Le plancher est sobrement vêtu de moquettes foncées. L'habitacle est ainsi entièrement serti de noir, ce qui rehausse encore l'allure raffinée générale. Vous avez le choix entre la combinaison Noir/Beige cachemire ou Noir/Gris alpaga pour cette sellerie cuir originale.







## Des compléments pratiques.

### Les Accessoires.

Pour une sportivité encore accrue, vous pouvez notamment opter pour un déflecteur de toit. Et si vous souhaitez disposer d'un espace de rangement supplémentaire, choisissez le coffre de toit au format XL, disponible en gris titane métallisé ou en argent mat, qui affiche une capacité intérieure remarquable de 450 l environ avec ouverture à droite ou à gauche, au choix.

Le porte-skis disponible en option vous permettra de transporter en toute sécurité jusqu'à 5 paires de skis dans le coffre de toit. Vous pourrez transporter vos vélos de deux façons très pratiques. Soit sur le toit grâce au porte-vélos New Alustyle, soit à l'arrière grâce au porte-vélos arrière New Alustyle fixé en un tournemain sur le dispositif d'attelage. Les deux variantes peuvent accueillir respectivement jusqu'à trois vélos.

La Classe R met également à votre disposition un kit d'intégration iPod®. Ce lecteur MP3 bien pratique s'intègre élégamment dans le système audio de la Classe R. La connectique de l'iPod® se trouve dans la boîte à gants, à l'abri des regards indiscrets. Pendant le trajet, les pistes musicales peuvent être sélectionnées en tout confort à partir du volant multifonctions. Pour en savoir plus sur le vaste programme d'équipements, consultez simplement la brochure Accessoires.



Très pratique : le porte-vélos arrière New Alustyle est monté sur le dispositif d'attelage. Grâce à un mécanisme de rabatement simple, cet équipement n'empêche pas l'ouverture du coffre.



Un espace de rangement supplémentaire : le coffre de toit XL offre suffisamment de place pour cinq paires de skis ou jusqu'à 450 litres de bagages.



Le déflecteur de toit accentue la ligne déflectrice.

PEINTURES STANDARD



040 Noir

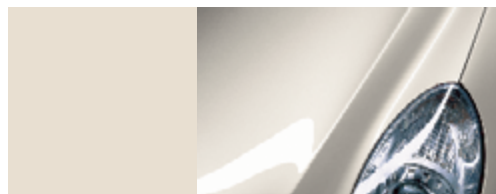

650 Blanc calcite

PEINTURES METALLISEES<sup>1</sup>

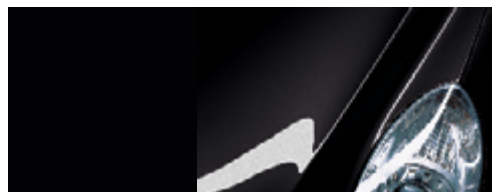

112 Noir chromite

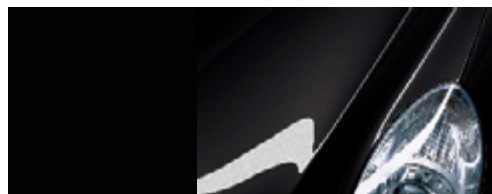

197 Noir obsidienne



300 Vert périclase



359 Bleu tanzanite



544 Rouge cornaline

PEINTURES METALLISEES<sup>1</sup>

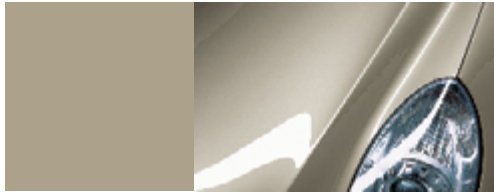

723 Argent cubanite



775 Argent iridium



798 Beige sanidine

PEINTURE SPECIALE<sup>1</sup>



349 Bleu lazurite

<sup>1</sup>Option.

TISSU ASPE/  
SIMILICUIR ARTICO<sup>1</sup>

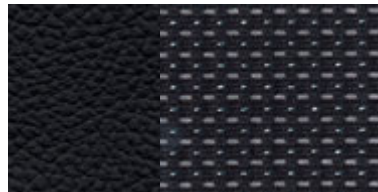

001 Noir

SIMILICUIR ARTICO<sup>2</sup>

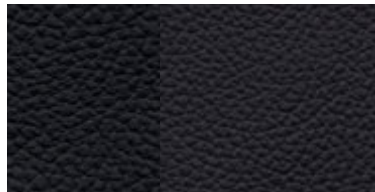

141 Noir

ALCANTARA/SIMILICUIR ARTICO  
(PACK SPORT INTERIEUR)

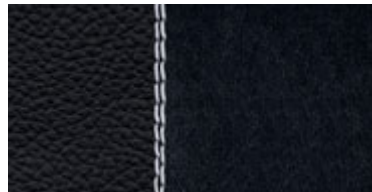

901 Noir

CUIR

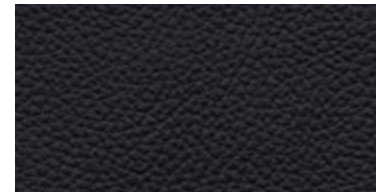

201 Noir



148 Gris alpage



908 Gris alpage

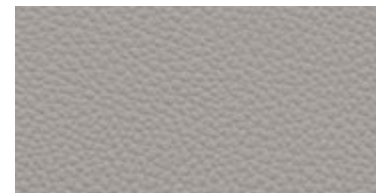

208 Gris alpage



144 Beige cachemire

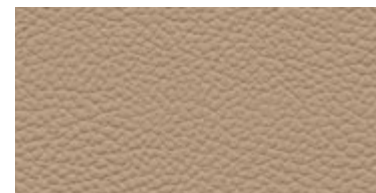

204 Beige cachemire

CUIR NAPPA<sup>3</sup>

501 Noir



508 Gris alpaga

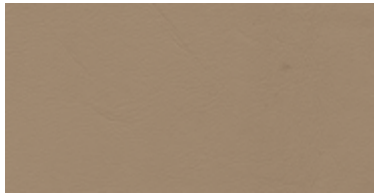

504 Beige cachemire

 CUIR,  
DESIGN INTERIEUR BICOLORE<sup>4</sup>



258 Noir/Gris alpaga

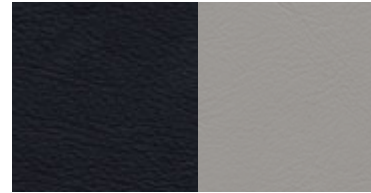

254 Noir/Beige cachemire

 CUIR NAPPA,  
DESIGN INTERIEUR BICOLORE<sup>3, 4, 5</sup>

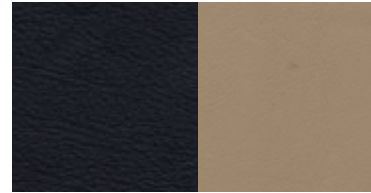
558 Noir/gris alpaga



554 Noir/beige cachemire

Que vous optiez pour des garnitures en tissu/similicuir ARTICO, en similicuir ARTICO, en cuir ou en cuir Nappa raffiné, la Classe R présente toujours une tenue impeccable. Les matériaux employés à bord sont passés au crible par nos chercheurs de l'usine de Sindelfingen, qui vérifient pour vous leur qualité en termes de toucher. Quel que soit l'équipement de votre choix, le nuancier a été spécialement adapté aux boiseries nobles et aux inserts décoratifs en aluminium sport.

<sup>1</sup> De série sur les modèles V6.

<sup>2</sup> De série sur le modèle R 500 4MATIC.

<sup>3</sup> Uniquement en liaison avec le Pack Sport AMG Intérieur (option).

<sup>4</sup> Conseillé avec les inserts décoratifs en peuplier anthracite.

<sup>5</sup> Garnitures intérieures non disponibles.



Pour la Classe R, nous avons développé des matériaux high-tech. Mais les plus belles matières sont l'œuvre de la nature.

Des boiseries haut de gamme pour une voiture unique.

Le bois est un produit naturel qui fait de chaque Classe R un produit unique et exclusif. Aucune boiserie ne ressemble à une autre, mais toutes nos essences ont un point commun : elles ont été soigneusement sélectionnées par des experts qui parcourent le monde à la recherche des meilleures essences. La ronce de noyer, par exemple, est importée de Californie.

Avant de pouvoir être monté dans la voiture, le bois naturel passe d'abord entre les mains de nos spécialistes. Car il faut de nombreuses étapes de travail pour forger dans la matière première une pièce digne de la Classe R.

La loupe de peuplier est proposée de série sur la R 500 4MATIC et en option sur les modèles V6. Les boiseries en peuplier anthracite sont disponibles en option et également proposées avec le Pack Sport Intérieur pour les autres modèles. Sur demande, vous pouvez également offrir à votre Classe R des inserts en ronce de noyer. Les éléments décoratifs en aluminium font partie de la dotation de série des modèles V6. Ils sont également inclus dans le Pack Sport Intérieur.

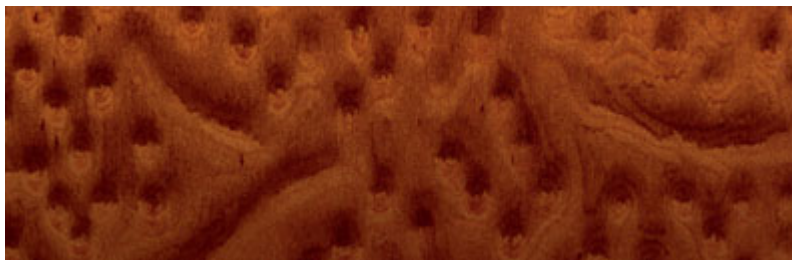

Loupe de peuplier<sup>1</sup>



Inserts décoratifs en aluminium

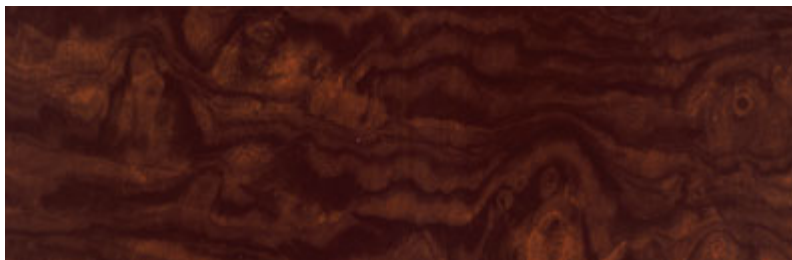

Ronce de noyer

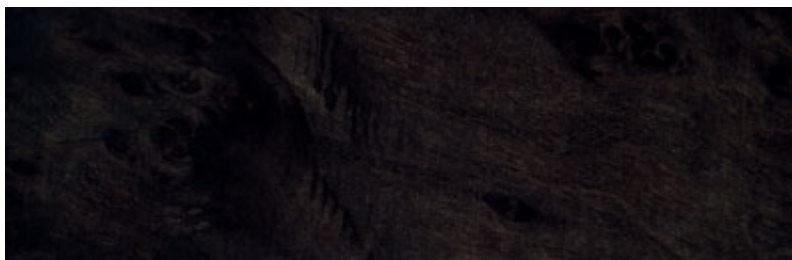

Peuplier anthracite<sup>2</sup>

<sup>1</sup> De série sur R500 4MATIC.

<sup>2</sup> Conseillé pour le design intérieur bicolore.

	Tissu Aspe/ similicuir ARTICO <sup>1</sup> Noir	Similicuir ARTICO <sup>2</sup> Noir	Gris alpaga	Beige cachemire	Pack Sport Intérieur Alcantara/ similicuir ARTICO Noir	Gris alpaga	Cuir Noir	Gris alpaga	Beige cachemire	Noir / Gris alpaga <sup>3</sup>	Noir/Beige cachemire <sup>3</sup>	Cuir Nappa <sup>3</sup> Noir	Gris alpaga	Beige cachemire	Noir / gris alpaga <sup>4,5</sup>	Noir / beige cachemire <sup>4,5</sup>
<b>PEINTURES STANDARD</b>																
Noir	●	●	●	●	●	●	●	●	●	●	●	●	●	●	●	●
Blanc calcite	●	●	●	○	●	●	●	●	○	●	○	●	●	○	●	○
<b>PEINTURES METALLISEES</b>																
Noir chromite	●	●	●	●	●	●	●	●	●	●	●	●	●	●	●	●
Noir obsidienne	●	●	●	●	●	●	●	●	●	●	●	●	●	●	●	●
Vert périclase	●	●	○	●	●	○	●	○	●	○	○	●	○	●	○	●
Bleu tanzanite	●	●	●	○	●	●	●	●	○	○	○	●	●	○	●	○
Rouge cornaline	●	●	●	●	●	●	●	●	●	○	○	●	●	●	●	●
Argent cubanite	●	●	●	△	●	●	●	●	△	●	●	●	●	△	●	△
Argent iridium	●	●	●	○	●	●	●	●	○	●	○	●	●	○	●	○
Beige sanidine	●	●	△	●	●	△	●	△	●	○	●	●	△	●	△	●
<b>PEINTURE SPECIALE</b>																
Bleu lazurite	●	●	●	△	●	●	●	●	△	○	○	●	●	△	●	△

● combinaison recommandée      ○ combinaison possible      △ combinaison peu recommandée

<sup>1</sup> De série sur les modèles V6.

<sup>2</sup> De série sur le modèle R 500 4MATIC.

<sup>3</sup> Disponible en liaison avec le Pack Sport AMG Intérieur (option).

<sup>4</sup> Conseillé avec les boiseries en peuplier anthracite.

<sup>5</sup> Garnitures intérieures non disponibles.



	<i>R 280 CDI<sup>1</sup></i>	<i>R 280 CDI 4MATIC<sup>1</sup></i>
Nombre de cylindres/disposition	6/en V	6/en V
Cylindrée totale (cm <sup>3</sup> )	2 987	2 987
Puissance nominale <sup>2</sup> (kW [ch DIN] à tr/min)	140 (190)/4 000	140 (190)/4 000
Couple nominal <sup>2</sup> (Nm à tr/min)	440/1 400-2 800	440/1 400-2 800
Accélération 0-100 km/h (s) (version longue)	9,7	9,8
Vitesse maxi approximative (km/h)	210	210
Dimensions des pneus	255/55 R 18	255/55 R 18
Carburant	Gazole	Gazole
Consommation de carburant <sup>3</sup> (l/100 km) (version longue)		
Cycle urbain	11,6-11,8 (11,6-11,8)	12,2-12,4
Cycle extra-urbain	7,5-7,7 (7,5-7,7)	7,6-7,8
Cycle mixte	8,5-9,2 (9,0-9,2)	9,3-9,5
Emissions de CO <sub>2</sub> <sup>3</sup> (g/km) en cycle mixte (version longue)	224-242 (238-242)	246-253
Capacité du réservoir (l)/dont réserve env.	80/13	80/13
Diamètre de braquage (m) (version longue)	11,7	11,7
Volume du coffre <sup>4</sup> (l) (version longue)	2 001	2 001
A partir de la 2 <sup>e</sup> rangée de sièges	939	939
A partir de la 3 <sup>e</sup> rangée de sièges <sup>5</sup>	324	324
Poids à vide <sup>6</sup> (kg) (version longue)	2 195	2 250
P.T.A.C. (kg) (version longue)	2 840	2 840

<i>R 320 CDI 4MATIC</i>	<i>R 350 4MATIC</i>	<i>R 500 4MATIC</i>
6/en V	6/en V	8/en V
2 987	3 498	5 461
165 (224)/3 800	200 (272)/6 000	285 (388)/6 000
510/1 600-2 800	350/2 400-5 000	530/2 800-4 800
8,7 (8,8)	8,3 (8,4)	6,1 (6,3)
222	230	250
255/55 R 18	255/55 R 18	255/50 R 19
Gazole	Super sans plomb	Super sans plomb
12,2-12,5 (12,2-12,5) 7,6-7,8 (7,6-7,8) 9,3-9,5 (9,3-9,5)	15,5-15,7 (15,6-15,8) 9,0-9,2 (9,1-9,3) 11,4-11,6 (11,5-11,7)	18,2-18,4 (18,2-18,4) 9,8-10,0 (9,8-10,0) 12,9-13,1 (12,9-13,1)
246-253 (246-253)	271-276 (274-279)	306-311 (306-311)
80/13	80/13	80/13
11,7 (12,4)	11,7 (12,4)	11,7 (12,4)
2 001 (2 436) 939 (1 118) 324 (414)	2 001 (2 436) 939 (1 118) 324 (414)	2 001 (2 436) 939 (1 118) 324 (414)
2 250 (2 295)	2 180 (2 230)	2 220 (2 265)
2 840 (2 895)	2 810 (2 860)	2 840 (2 895)

<sup>1</sup> Les R 280 CDI et R 280 CDI 4MATIC ne sont pas disponibles en version longue.

<sup>2</sup> Selon directive 80/1269/CEE, version actuelle.

<sup>3</sup> Les valeurs indiquées ont été déterminées selon les procédés de mesure en vigueur (directive 80/1268/CEE, version actuelle). Ces valeurs ne s'appliquent pas à un modèle en particulier et ne font pas partie de l'offre. Elles ne sont présentées ici qu'à des fins de comparaison entre différents types de véhicules.

<sup>4</sup> Pour les véhicules avec kit anticrevaillon TIREFIT, chargement jusqu'au pavillon.

<sup>5</sup> Avec l'option 4+2 places et 5+2 places.

<sup>6</sup> Selon directive 92/21/CE, version 95/48/CE (masse du véhicule en ordre de marche, avec conducteur de 68 kg, 7 kg de bagages et réservoir rempli à 90 %). Le poids à vide s'entend pour les véhicules avec dotation de série. Il s'accroît avec les accessoires et les options, ce qui réduit d'autant la charge utile.

# Classe R

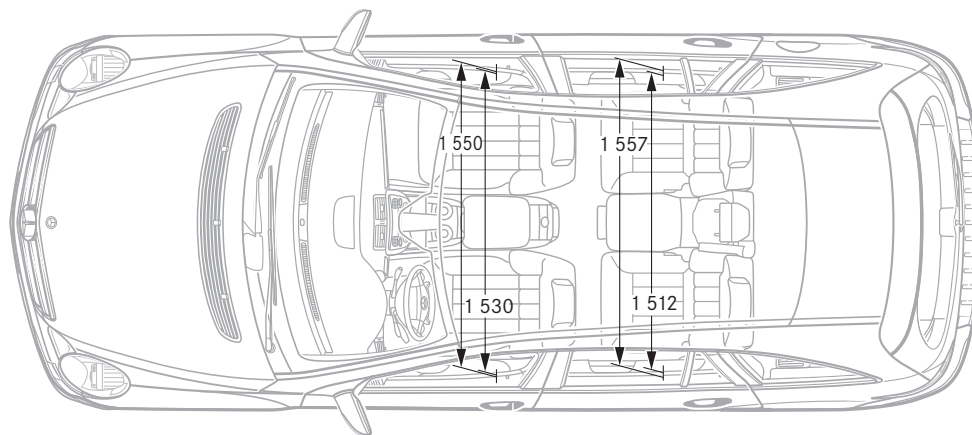
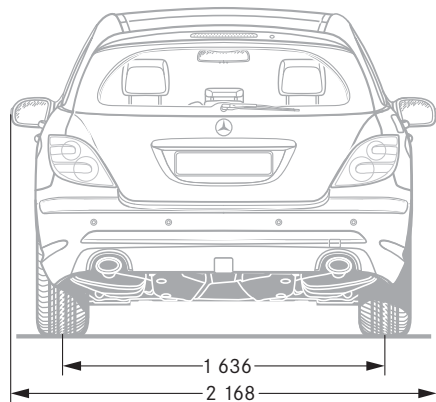
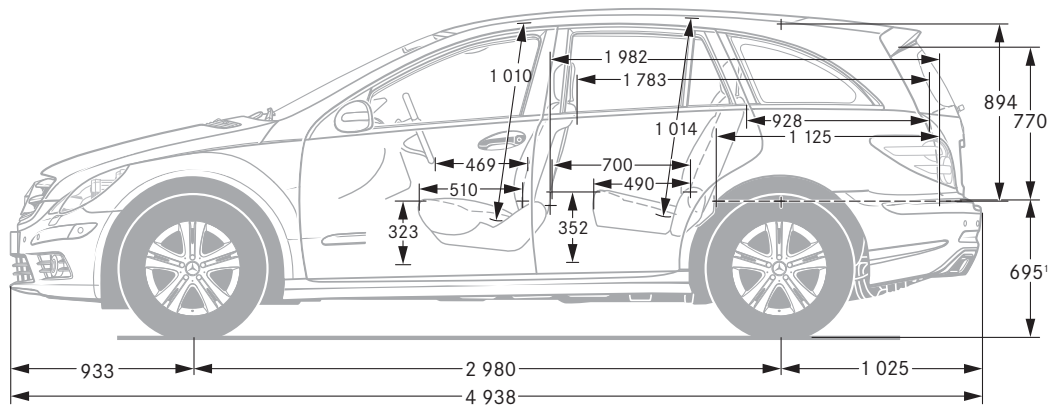
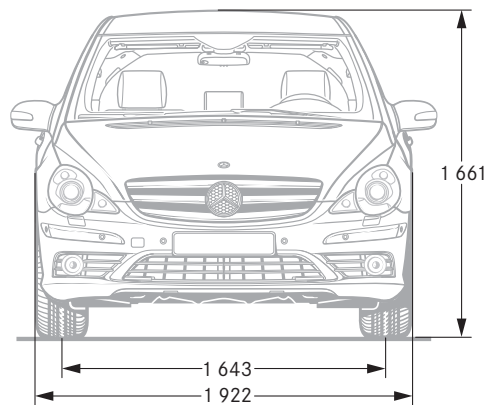

Les chiffres mentionnés sont des valeurs moyennes en millimètres. Ils s'entendent pour le véhicule à vide en version de base.

<sup>1</sup> Avec 4 personnes de 68 kg.

# Classe R version longue

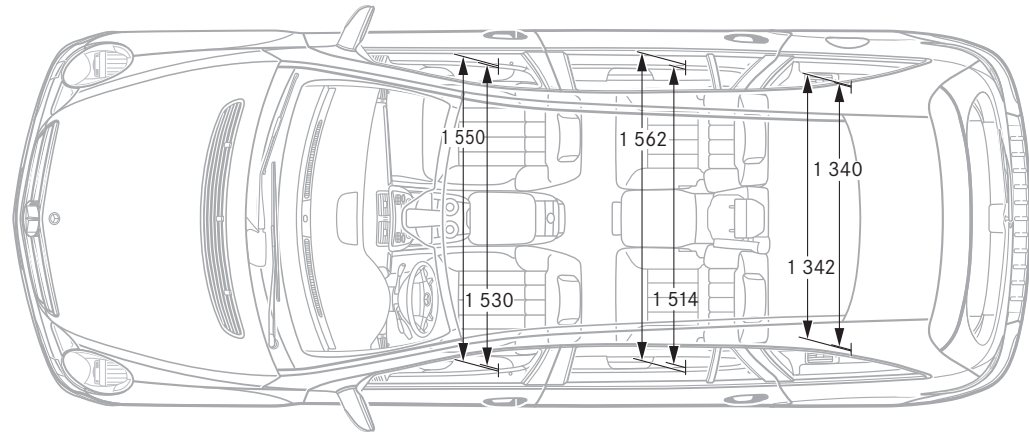
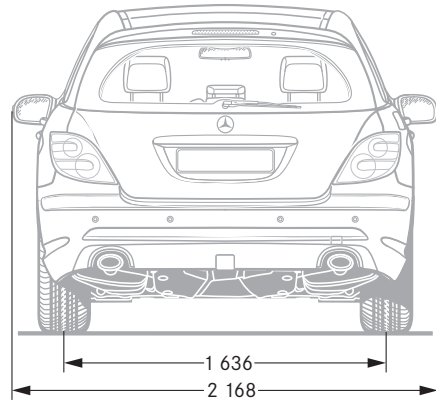
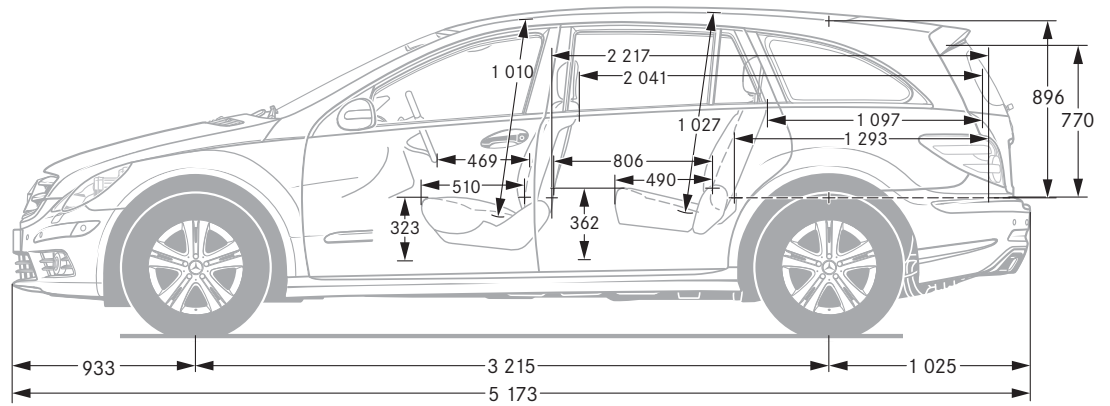
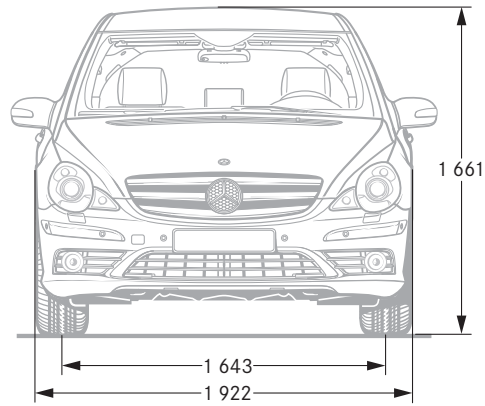

Les chiffres mentionnés sont des valeurs moyennes en millimètres. Ils s'entendent pour le véhicule à vide en version de base.

## Le musée Mercedes-Benz.

Le nouveau musée Mercedes-Benz de Stuttgart retrace plus de 120 ans d'histoire automobile. Découvrez un univers fascinant lors d'un extraordinaire voyage à travers le temps. Dans un cadre architectural impressionnant, plus de 1 500 pièces de musée réparties sur neuf niveaux illustrent la tradition unique et la force d'innovation de la marque Mercedes-Benz. Vous y verrez également les deux premières automobiles du monde, la voiture à moteur brevetée de Benz et la calèche à moteur de Daimler, datant toutes deux de 1886. Deux circuits étroitement liés vous entraîneront des débuts de l'automobile à ses perspectives futures à travers d'inoubliables modèles classiques et la chronique de 100 ans d'histoire du sport automobile, sur une surface d'exposition de 16 500 m<sup>2</sup>. Découvrez Mercedes comme jamais auparavant ! Nous attendons votre visite.

**Mercedes-Benz Service24h.**

A bord de votre nouvelle Mercedes, vous éprouvez dès le départ un merveilleux sentiment de sécurité. Le Mercedes-Benz Service24h se tient en effet à votre disposition 24 h sur 24, 365 jours par an. En cas de problème technique ou de panne, vous pouvez vous en remettre à tout instant, partout en Europe, au Mercedes-Benz Service24h. Appelez pour ce faire le n° d'assistance technique (0) 0800 1 777 7777<sup>1</sup>. Nos spécialistes donneront immédiatement suite à votre appel et organiseront dans les plus brefs délais une aide rapide et professionnelle. Dès réception de votre appel, notre équipe Service24h se rend sur place. La plupart du temps, le problème peut être réglé directement sur les lieux de la panne. Et si cela devait s'avérer impossible, nous mettrons tout en œuvre pour acheminer votre véhicule vers l'atelier Mercedes-Benz le plus proche.

<sup>1</sup> A partir d'un téléphone fixe en France. Pour un appel de l'étranger ou d'un téléphone portable : 00 33 149 932 107.

## Il est grand temps de passer à la phase expérimentale.

Rien de tel que la route pour se convaincre des qualités d'un véhicule Mercedes-Benz. Sa conduite souveraine vous procurera des sensations qui classent ces voitures dans une catégorie à part. Ressentez la puissance de leurs moteurs et expérimentez la précision de leur direction. Découvrez le vrai sens du mot confort. Les qualificatifs ne suffiront cependant jamais à décrire l'atmosphère particulière qui règne à bord d'une Mercedes. C'est pourquoi nous vous invitons à partager avec elle quelques moments de plaisir sur la route. Contactez votre Distributeur Mercedes-Benz pour convenir au plus vite d'un rendez-vous. Pour cela, sélectionnez le point « Distributeurs et Réparateurs Agréés » sur [www.mercedes-benz.fr](http://www.mercedes-benz.fr). Le masque de recherche vous aidera alors à trouver le site Mercedes-Benz le plus proche de chez vous. A très bientôt!

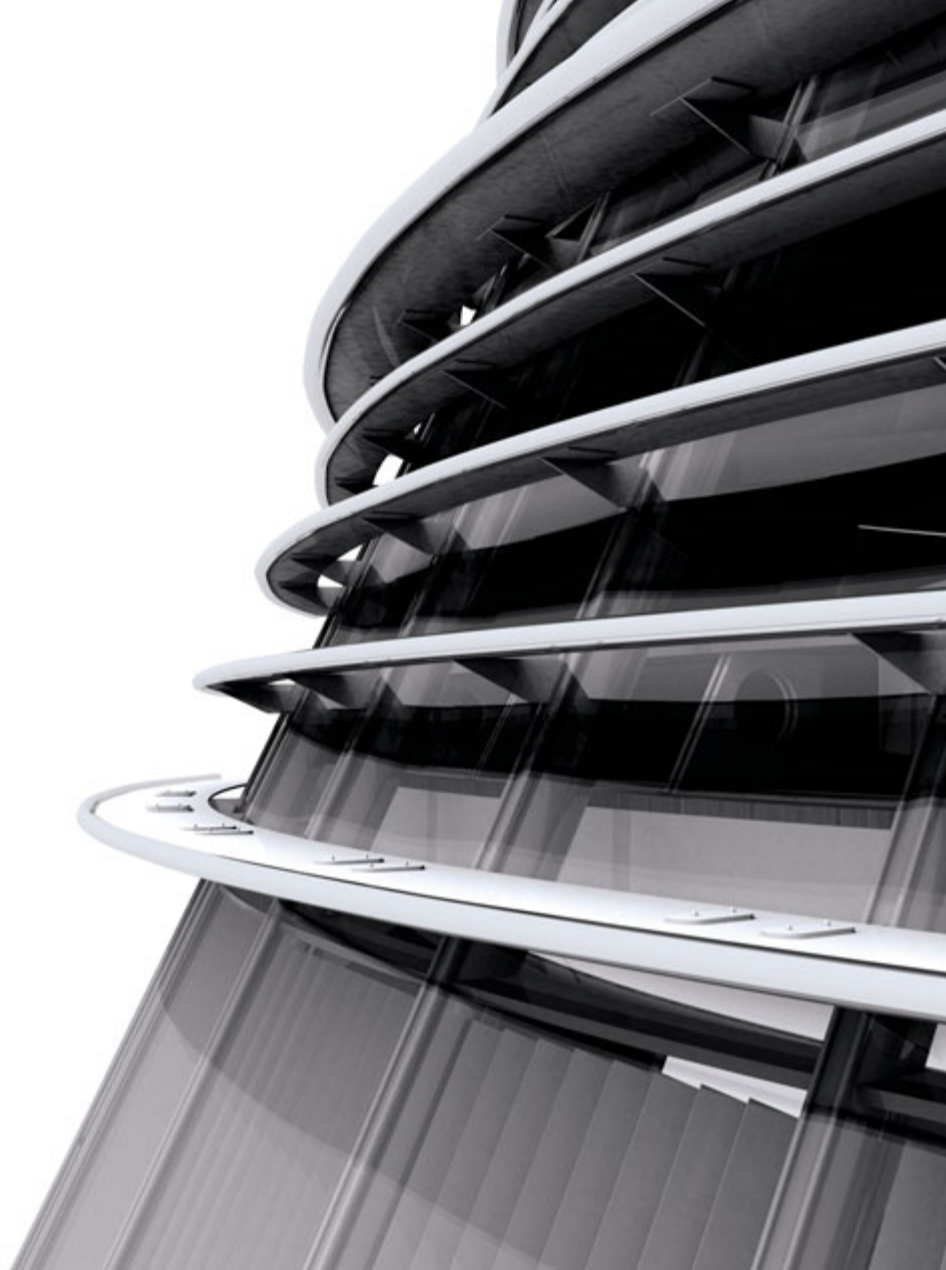



Au terme de son cycle de vie, nous reprendrons votre véhicule afin de le recycler d'une façon respectueuse pour l'environnement, et ce conformément à la directive européenne relative aux véhicules hors d'usage et au droit national applicable. La reprise de véhicules en fin de vie est assurée par un réseau d'entreprises spécialisées, chargées de recycler les véhicules de manière écologique. Les méthodes de récupération des véhicules et des pièces font l'objet de développements constants. Votre véhicule a été conçu pour répondre aux exigences applicables aujourd'hui et pour s'adapter, dans un temps donné, à toute nouvelle exigence qui aurait pour objet d'augmenter le taux de recyclage d'un véhicule. Pour de plus amples informations, contactez le (0) 0800 17 777 777.

NB sur les informations contenues dans ce catalogue: des modifications ont pu intervenir sur le produit depuis le 15/08/2008, date de clôture de la rédaction. Dans la mesure où il s'agit d'une publicité internationale, certains types de véhicules, équipements ou accessoires figurant dans ce catalogue peuvent ne pas être proposés dans certains pays. Par ailleurs, les visuels et les textes peuvent présenter des équipements ou des accessoires proposés de série ou en option, selon le pays de commercialisation. Les éventuelles différences de teinte sont dues aux techniques d'impression. Pour obtenir des informations complémentaires, veuillez vous adresser à votre distributeur Mercedes-Benz. [www.mercedes-benz.fr](http://www.mercedes-benz.fr)