

Classe S

Cabriolet et Coupé



Mercedes-Benz





Laissez-vous aller à votre bonheur.

A présent, seule une chose compte : le prochain virage. Ou le prochain rayon de soleil. Désormais, votre cœur bat au rythme de cette sonorité. Et au rythme de ce panorama. Vous êtes au cœur de toutes les attractions. Vous et votre voiture êtes au cœur de toutes les attractions. Cette Mercedes est si exceptionnelle, si fascinante qu'elle a été déclinée en deux modèles : la Nouvelle Classe S Cabriolet et la Classe S Coupé. Délectez-vous de ce véhicule car ce qu'il vous offre n'a pas de prix.

DÉCOUVRIR LA NOUVELLE CLASSE S CABRIOLET ET LA CLASSE S COUPÉ EN MODE NUMÉRIQUE.



La notice d'utilisation numérique « Mercedes-Benz Guides » pour iPhone® est disponible gratuitement dans l'Apple® iTunes® Store. Vous pouvez également découvrir des photos en haute définition et bien d'autres contenus sur votre tablette – à l'adresse www.mercedes-benz.fr

Laissez-vous tenter.

2 | Mercedes-Benz S 500 Cabriolet

Argent silver Alubeam métallisé

Pack AMG Line Plus, jantes alliage AMG multibranches finition noir/naturel brillant, capote rouge foncé, garniture en cuir Nappa Etendu gris cristal/noir, inserts décoratifs en laque *designo* noire avec lignes

8 | Mercedes-Benz S 500 Cabriolet

Blanc diamant *designo*

Jantes alliage à 10 branches finition argent, capote bleue, garniture en cuir Nappa Etendu *designo* porcelaine/bleu abysses, inserts décoratifs en ronce de noyer marron brillant

14 | Mercedes-Benz S 500 4MATIC Coupé

Argent iridium métallisé

Pack AMG Line, jantes alliage AMG multibranches, Pack Exclusif, garniture en cuir Nappa Etendu *designo* marron cuir/noir, inserts décoratifs en laque noire

20 | Mercedes-Benz S 500 4MATIC Coupé

Noir magnétite métallisé

Jantes alliage multibranches, garnitures en cuir Nappa porcelaine/marron expresso, inserts décoratifs en ronce de noyer marron

64 | Mercedes-AMG S 63 4MATIC Cabriolet

Blanc diamant brillant *designo*

Jantes forgées AMG à 10 branches finition noir mat, rebord naturel brillant, garniture en cuir Nappa Etendu *designo* AMG rouge Bengale/noir, inserts décoratifs AMG en carbone/laque noire

72 | Mercedes-AMG S 65 Cabriolet

Bleu anthracite métallisé

Jantes forgées AMG multibranches, garniture en cuir Nappa Etendu *designo* AMG porcelaine/marron expresso, inserts décoratifs AMG en carbone/laque noire

64 | Mercedes-AMG S 63 4MATIC Coupé

Blanc diamant brillant *designo*

Jantes forgées AMG à 10 branches finition noir mat, garniture en cuir Nappa Etendu *designo* noir/noir, inserts décoratifs AMG en carbone/laque noire

82 | Mercedes-AMG S 65 Coupé

Bleu anthracite métallisé

Jantes forgées AMG multibranches, garniture en cuir Nappa Etendu *designo* AMG porcelaine/marron expresso, inserts décoratifs AMG en carbone/laque noire

Laissez-vous surprendre.

26 | Mercedes me

30 | S.A.V. et services

34 | Motorisations, 9G-TRONIC

36 | Train de roulement MAGIC BODY CONTROL, 4MATIC

39 | Pack d'assistance à la conduite Plus

41 | Concept de Sécurité Intégrale

42 | Systèmes multimédias

46 | Equipements, packs et accessoires

62 | Jantes et pneumatiques

64 | Modèles Mercedes-AMG

88 | Cotes et caractéristiques techniques

92 | Garnitures, peintures et capotes

Quelle est la valeur de la liberté ?

La Nouvelle Classe S Cabriolet le démontre clairement : elle est inestimable. Une Mercedes qui cultive l'art de conduire de façon incomparable. Avec une élégance et un style qui feront chavirer le cœur des passionnés d'automobiles et raviront leurs pupilles au moindre déploiement de la capote.





Un spa sur quatre roues.



**LA CHALEUR DES RAYONS DU SOLEIL SUR VOTRE PEAU. UNE SENSATION DE
« PIERRES CHAUDES » DANS VOTRE DOS.**

Sur la Nouvelle Classe S Cabriolet, le Pack Confort vous procure des sensations de bien-être totalement inédites. Parmi les temps forts de ce Pack figure la fonction massage ENERGIZING. Au total, six programmes de massage – allant du plus relaxant au plus stimulant – vous sont proposés. Ainsi, le massage façon « pierres chaudes » offre, grâce à un effet de chaleur et de légère pression, un pur moment de détente et de bien-être. Les muscles sont stimulés par des mouvements apaisants qui favorisent la circulation sanguine. Le chauffage de nuque AIRSCARF, de série sur la Classe S Cabriolet, complète parfaitement cette dotation : grâce à ce système, de l'air chaud est pulsé à travers les ouïes des appui-tête, créant l'effet agréable d'une étoile invisible autour du cou et de la nuque.



The image shows the front interior of a Mercedes-Benz S-Class Cabriolet. The dashboard is a light-colored, sculptural panel with three circular air vents. A central infotainment screen displays a 'Massage' menu with a 'START' button and a 'Relaxing Massage Rücken' option. The car is parked on a tropical beach with turquoise water and a blue sky. The text 'Octroyez-vous le luxe suprême de notre époque.' is overlaid on the lower right of the dashboard area.

Octroyez-vous le luxe suprême de notre époque.

Le temps. Prenez tout votre temps. Oubliez tout le reste. Et délectez-vous de la Nouvelle Classe S Cabriolet. Parmi ses points forts esthétiques, découvrez sa planche de bord au tracé sculptural, agrémentée d'inserts décoratifs aux dimensions généreuses, en bois ou en carbone. Conçue dans le respect de la qualité artisanale, elle constitue le cadre idéal pour offrir tout le confort nécessaire à des moments de pure détente et promet des sensations fascinantes.





4,6 secondes pour accélérer.

En toute tranquillité et en toute sérénité : la nouvelle S 500 garantit des sensations de conduite dignes d'une voiture de sport, avec une mise en scène acoustique orchestrée par un V8 dont la sonorité ne vous quittera plus. Vous serez par ailleurs porté par un train de roulement AIRMATIC avec suspension pneumatique et système d'amortissement adaptatif. Vous ne pourriez pas trouver de moyen plus avant-gardiste ou émotionnel de vous détendre en voyageant.

335 kW ou 455 ch. Une puissance suffisante pour arrêter la course du temps, l'espace d'un instant.









Sculptée par la nature.

Difficile de ne pas succomber à ce design à couper le souffle, aux proportions harmonieuses de ce coupé sportif, à son capot moteur effilé, sa ligne de toit tendue décrivant un arc sublime et ses vitres latérales sans cadre. Pourtant, nous avons voulu aller encore plus loin en en faisant un leader technologique, une nouvelle incarnation du luxe moderne.







LE RAFFINEMENT SUPRÊME.

Quelque chose a changé. Le scintillement, le fini – ce projecteur est une première mondiale. Grâce à de magnifiques cristaux Swarovski (option), les projecteurs de l'Intelligent Light System à LED offrent un éclairage inédit. Jeu de lumière fascinant, allure éblouissante : le clignotant avant est paré de 30 cristaux. Les feux de jour, disposés juste en-dessous, en reçoivent 17. Disponible sur la Classe S, versions coupé et cabriolet.





Haut de gamme, tout simplement.

Une fois que vous aurez goûté au son du système de sonorisation Surround 3D haut de gamme Burmester® (option), vous ne pourrez plus vous en passer. Une expérience acoustique en 3D qui génère des sensations très intenses. Installez-vous à votre aise : trois selleries cuir et sept ambiances lumineuses différentes vous sont proposées, au choix.

Une merveille technologique.









MAGIC BODY CONTROL

Sur demande, le train de roulement de la Classe S Coupé se transforme en chef d'œuvre technologique. Grâce à un système de suspension active hydraulique, les mouvements de tangage et de roulis sont presque intégralement gommés. Chaque virage amorcé vous fera aller de surprise en surprise. Le véhicule s'incline de 2,65° (maxi) vers l'intérieur de la courbe, ce qui permet d'atténuer considérablement la perception des forces transversales. Des sensations qui semblent relever de la magie et que l'on doit à un système qui porte bien son nom : MAGIC BODY CONTROL avec fonction d'inclinaison dans les virages.



Depuis des décennies, les coupés Mercedes-Benz font tourner les têtes : vu de profil, celui-ci affiche une silhouette atypique, élégante et fluide, qu'il doit à sa surface vitrée d'un seul tenant, dépourvue de montant médian. Les vitres latérales sans cadre sont rehaussées d'un cerclage en chrome raffiné.





Notre prochaine grande innovation sera signée de votre nom.

Sur www.mercedes.me, découvrez nos nouveaux services, produits et expériences qui, nous l'espérons, sauront susciter votre enthousiasme, vous inspirer et vous surprendre. Découvrez également nos boutiques Mercedes me à Hambourg, Milan, Tokyo ou encore Hong Kong.





Mercedes me. Bienvenue dans votre univers Mercedes-Benz.

A vos questions d'aujourd'hui, Mercedes-Benz apporte une réponse nouvelle : Mercedes me, votre sésame pour l'univers fascinant et personnalisé de Mercedes-Benz. Un univers évolutif qui vous permettra d'accéder à des prestations innovantes et personnalisées dans les domaines de la mobilité, de la connectivité, des services et du financement, ainsi qu'à des événements en relation avec la marque. Une réponse nouvelle, simple et moderne : www.mercedes.me

Rejoignez-nous sur votre smartphone, votre tablette ou votre PC pour créer ensemble le monde de demain. Partout et à tout moment.

Mercedes me connect interface le conducteur et son véhicule. Mais ce n'est pas tout : Mercedes me connect regroupe les services essentiels qui permettent, entre autres, de bénéficier automatiquement d'une assistance en cas de panne ou d'accident, et les services à distance en ligne grâce auxquels vous pouvez régler certains paramètres de votre véhicule par l'intermédiaire de votre smartphone.



Mercedes me finance vous propose de nombreuses solutions pour accéder à la voiture de vos rêves. Mercedes-Benz Financial Services s'engage à trouver avec vous la formule de location avec option d'achat, de crédit, de location longue durée ou encore d'assurance, la mieux adaptée à vos besoins. Grâce à nos solutions locatives, vous pouvez conduire les modèles les plus récents de la gamme Mercedes. Vous profitez d'une flexibilité maximale en ne payant que l'utilisation de votre véhicule et ce, sur la base de mensualités très intéressantes. Grâce à nos offres de financement, vous pouvez acquérir votre nouveau véhicule Mercedes-Benz à des conditions parfaitement adaptées à votre budget, qui vous laissent la liberté de verser un apport modulable à la mise en place du financement, et vous permettent de fixer vous-même la durée de location, de 13 à 72 mois. Nos formules d'assurance personnalisées vous proposent une protection fiable à des conditions intéressantes, adaptée à votre budget et à votre véhicule.

Mercedes me inspire vous permet de vivre des événements en relation avec la marque et d'établir une forme de dialogue, source d'inspiration. Nous souhaiterions que vous participiez en partageant vos idées afin de pouvoir vous proposer en permanence les meilleures solutions. Pour ce faire, nous vous invitons à rejoindre la communauté Mercedes me inspire et à profiter d'offres et d'expériences allant bien au-delà des thématiques automobiles classiques, notamment dans les domaines de l'événementiel, des voyages et de l'art de vivre.

Mercedes me move vous permet d'accéder à notre solution de mobilité intelligente. Profitez du plaisir unique de conduire la Mercedes de vos rêves, le temps d'une journée, d'une semaine, d'un mois... avec Mercedes-Benz Rent.

Mercedes me assist facilite considérablement l'entretien de votre véhicule. Avec Mercedes me assist, vous pouvez choisir en ligne le réparateur Mercedes-Benz le plus proche et organiser en quelques clics votre rendez-vous. Le carnet d'entretien numérique vous permettra de consulter à tout moment les travaux de maintenance réalisés sur votre véhicule. Vous pourrez le consulter en ligne dès le lendemain de la révision. Outre les derniers travaux, vous pouvez également accéder à l'historique complet ainsi qu'aux intervalles de révision de votre véhicule et, si nécessaire, imprimer ces informations.

**Mercedes-Benz
Service**



Un service parfaitement adapté à votre Mercedes.

L'acquisition d'une Mercedes vous permet également de bénéficier d'un partenariat exclusif et inestimable avec Mercedes-Benz. Vos avantages : tranquillité d'esprit, sécurité et indépendance. Il n'a jamais été aussi rassurant de rouler en Mercedes-Benz.

Le meilleur pour votre Mercedes. Personne ne connaît votre Mercedes aussi parfaitement que les spécialistes de nos ateliers Mercedes-Benz. Notre vaste gamme de prestations de service et nos exigences élevées en termes de qualité permettent à votre véhicule de toujours rester dans un état impeccable. Pour y parvenir, nous utilisons exclusivement des outils spéciaux et pièces d'origine Mercedes-Benz.

Le meilleur pour vous. Partez l'esprit serein dès les premiers kilomètres grâce à nos Contrats Service Mercedes-Benz sur mesure. Ceux-ci vous garantissent sur le long terme une sécurité de planification, un contrôle permanent des coûts grâce à des mensualités fixes et une transparence maximale des coûts. Ils vous offrent par ailleurs une protection optimale contre d'éventuels frais supplémentaires à l'atelier.

Le meilleur pour votre mobilité. Les prestations d'assistance Mercedes-Benz Mobilo¹ vous permettent de voyager l'esprit tranquille dans toute l'Europe – même en cas de panne, d'accident, de petit incident ou d'acte de vandalisme. Mobilo vous donne notamment droit à une assistance sur place, un véhicule de remplacement, un service de remorquage ou une nuit à l'hôtel. La garantie mobilité est valable pendant deux ans à compter de la date de première mise en circulation et peut être prolongée pendant une durée maximale de 30 ans. A tout moment, vous pouvez nous joindre gratuitement dans toute l'Europe au 00800 1 777 7777².

EN SAVOIR PLUS

Pour obtenir toutes les informations sur les Contrats Service Mercedes-Benz, rendez-vous sur www.mercedes-benz.com/servicevertraege – ou demandez à votre distributeur Mercedes-Benz d'élaborer pour vous une offre personnalisée.

¹ Nos conditions générales s'appliquent. La période de validité se prolonge jusqu'à la révision obligatoire suivante après chaque opération de service effectuée chez l'un de nos partenaires SAV Mercedes-Benz agréés – pour une durée maximale de 30 ans à compter de la date de première mise en circulation. ² A l'étranger, des frais liés à l'itinérance peuvent être facturés.

Que serait le sport automobile sans Mercedes-Benz ?

Le premier véhicule à avoir remporté une course automobile était animé par un moteur Daimler. La première Mercedes était une voiture de course. Et que dire des légendaires Flèches d'Argent ? Elles sont désormais mythiques. L'engagement de Mercedes-Benz dans le monde du sport repose sur une longue tradition. Le sport automobile est aujourd'hui encore très présent dans l'esprit de la marque et se devine dans chaque modèle à l'étoile. Revivez cette histoire absolument unique comme si elle datait d'hier : en visitant le musée Mercedes-Benz de Stuttgart.

EN SAVOIR PLUS

Découvrez ce qui fait bouger le monde depuis plus de 130 ans et embarquez pour un voyage dans le temps à la découverte de l'histoire de l'automobile à travers la visite du musée Mercedes-Benz. Plus de 1 500 pièces exposées sur une surface de 16 500 m² parmi lesquelles des reliques uniques comme la plus ancienne Mercedes datant de 1902 ou encore les légendaires modèles à portes papillon. Bienvenue dans le lieu de toutes les innovations :

www.mercedes-benz.com/museum



Que serait Mercedes-Benz sans le sport automobile ?

Le 3 juin 1934 marque la naissance du mythe des Flèches d'Argent à l'occasion de la course internationale de l'Eifel sur le Nürburgring. Saison 2015 de Formule 1 : l'écurie d'usine MERCEDES AMG PETRONAS et ses Flèches d'Argent ne dérogent pas à la tradition. L'engagement sans faille de la marque est récompensé par l'impressionnant doublé de la saison : l'écurie remporte les titres de Champion du Monde des Constructeurs et de Champion du Monde des Pilotes. Mais les victoires de la marque ne se limitent pas aux circuits. Chaque kilomètre parcouru nous permet de faire avancer le développement de la technologie hybride pour la production en série.

EN SAVOIR PLUS

Suivez-nous et vivez la fascination de la Formule 1.
<http://www.facebook.com/MercedesAMGF1>
<http://twitter.com/MERCEDESAMGF1>
<http://www.youtube.com/user/MERCEDESAMGPETRONAS>
<http://plus.google.com/+Mercedesamgf1/posts>
<http://instagram.com/MercedesAMGF1#>
<http://www.MercedesAMGF1.com>



MERCEDES AMG PETRONAS F1 W06 Hybrid, saison 2015.



Le cœur et la raison.

Il y a bien longtemps déjà que Mercedes-Benz a réussi à concilier efficacité et dynamisme. Equipée d'un V6 essence de 270 kW (367 ch) et de la boîte de vitesses automatique à 7 rapports 7G-TRONIC PLUS de série, la Nouvelle S 400 4MATIC Coupé impressionne par sa puissance, sa sérénité et sa faible consommation.

Huit cylindres – aucun autre type de moteur ne peut réveiller de telles émotions. Ainsi équipée, la S 500 garantit des sensations acoustiques totalement atypiques et irrésistibles. Grâce à une gestion acoustique spécialement développée pour ce modèle, vous pourrez par exemple faire cette expérience au démarrage ou lors des accélérations à froid. A contrario, le moteur se fera très discret en cas de conduite normale. On retrouve ainsi, y compris sur le plan acoustique, les caractéristiques émotionnelles propres aux voitures de sport et le confort de la Classe S, réunis sous une forme totalement inédite.

La Classe S est équipée de série d'une **boîte de vitesses automatique à 9 rapports 9G-TRONIC**, en version coupé comme en version cabriolet. Cette boîte de vitesses automatique dotée de 9 rapports de marche avant se distingue par une efficacité, un confort et un dynamisme inédits. La plage de démultiplication étendue permet d'abaisser le régime moteur. A performances égales, le confort routier est optimisé et les bruits sont moindres. Les variations de régime entre les vitesses sont moins importantes et les

changements de rapport plus rapides, pour une spontanéité et une agilité encore accrues. En outre, l'efficacité remarquable de cette boîte de vitesses engendre une baisse de la consommation. Elle séduit également par des passages de rapports tout en douceur, à peine perceptibles. La boîte 9G-TRONIC étant capable de sauter plusieurs rapports à la fois, elle autorise des rétrogradages multiples garantissant des reprises rapides et vigoureuses. Grâce aux trois programmes « ECO », « Sport » et « Manuel », le conducteur peut opter pour une conduite axée sur les économies ou sur le dynamisme. Les conducteurs amateurs de sensations sportives peuvent passer les rapports manuellement au moyen des palettes de commande de boîte au volant DIRECT SELECT, comme en sport automobile.

Selon le modèle choisi, la boîte de vitesses automatique à 7 rapports **7G-TRONIC PLUS** est également proposée. Dotée d'un amortisseur de torsion, elle garantit une conduite confortable et économique à bas régimes. Comme la boîte 9G-TRONIC, elle propose 3 programmes de conduite au choix et permet de passer les rapports manuellement via les palettes de commande de boîte au volant DIRECT SELECT.

S 500 4MATIC COUPÉ

La S 500 4MATIC Coupé développe 335 kW (455 ch) et délivre son couple maxi de 700 Nm de 1 800 à 3 500 tr/min. Découvrez les caractéristiques techniques de la Classe S Coupé et Cabriolet en p. 89 et suivantes.

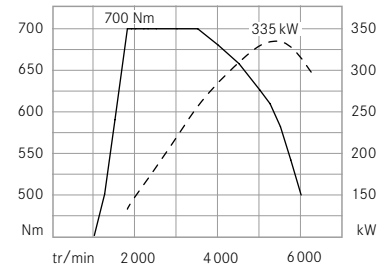

Régime [tr/min]

Couple (Nm)

Puissance (kW)

EN SAVOIR PLUS

Une chaîne cinématique tellement puissante que nous lui avons consacré tout un chapitre : pour tout savoir sur les modèles Mercedes-AMG, consultez les pages 64 et suivantes.

Train de roulement MAGIC BODY CONTROL. Avec fonction d'inclinaison dans les virages.

Cette fonction force naturellement le respect : elle a pour effet d'incliner la carrosserie du véhicule dans les virages de jusqu'à 2,65° vers l'intérieur de la courbe. Les forces transversales perçues sont donc nettement réduites ; la conduite dynamique procure des sensations plus intenses dans les virages. Le confort par anticipation : ce train de roulement s'adapte aux inégalités de la chaussée avant même que le véhicule ne les franchisse. Une prouesse qu'il doit à une innovation technologique majeure baptisée **ROAD SURFACE SCAN**. Doté d'une caméra stéréo logée derrière le rétroviseur intérieur, ce système balaie avec une précision extrême la surface de la route en amont.

Selon la motorisation, il est livré de série ou en option sur le coupé ; il n'est disponible ni en liaison avec la transmission intégrale 4MATIC ni sur le cabriolet.

Ne pas vaciller, savoir garder le cap. C'est possible. Avec beaucoup de caractère. Et la transmission intégrale 4MATIC.

La S 400 et la S 500 Coupé peuvent être équipées du système 4MATIC. La transmission intégrale permanente garantit une motricité optimale et, par conséquent, une stabilité et une sérénité implacables. Vous bénéficiez ainsi d'un niveau de confort et de sécurité nettement accru, notamment sur les chaussées glissantes ou non stabilisées. Compte tenu de la répartition des forces axée sur l'arrière et de la conception extrêmement légère et compacte, le système 4MATIC est également un atout précieux pour les amateurs de conduite sportive et dynamique.

SENSATIONS DE CONDUITE CLASSE S COUPÉ ET CABRIOLET. POINTS FORTS

Les modèles Classe S Coupé à transmission intégrale et tous les modèles Classe S Cabriolet sont équipés de la **suspension pneumatique AIRMATIC**. L'amortissement de chaque roue s'adapte à la situation momentanée et peut être paramétré individuellement. Ceci vous permet de bénéficier d'un confort reposant sur les longues portions d'autoroute, et de goûter à des sensations dynamiques plus sportives et directes sur les routes nationales en lacets.

Sur la console centrale, une **touche spéciale dédiée au réglage du train de roulement** permet de sélectionner différents programmes de conduite selon le train de roulement du véhicule. Le conducteur reçoit un message de confirmation sur le combiné d'instruments et sur la platine de commande.

La **direction paramétrique** améliore le confort de la direction assistée asservie à la vitesse grâce à une démultiplication variable asservie à l'angle de braquage. Le véhicule offre une plus grande agilité sur les routes sinueuses et bénéficie d'une meilleure tenue de cap en ligne droite.



Mercedes-Benz Intelligent Drive. Pour une route plus sûre.

La Classe S Coupé et le nouveau cabriolet perçoivent leur environnement avec davantage d'intensité, de précision et de rapidité que tout autre véhicule de leur catégorie. Une caméra stéréo est capable de détecter dans l'espace des objets et des piétons traversant devant la voiture et de calculer leur trajectoire. Des algorithmes intelligents analysent les informations et peuvent reconnaître et classer sur une distance importante les véhicules qui circulent en sens inverse, roulent en amont ou coupent la trajectoire de la voiture, les piétons mais aussi différents types de panneaux de signalisation et de marquages au sol. De très nombreux systèmes d'aide à la conduite et de sécurité, variables selon la dotation, sont ainsi capables de détecter et d'analyser quasi automatiquement les situations de conduite les plus diverses, et de déclencher les mesures adéquates.

EN SAVOIR PLUS

Mercedes-Benz Intelligent Drive désigne un concept réunissant des technologies intelligentes capables de venir en aide au conducteur et de le délester. Pour en savoir plus, rendez-vous à l'adresse www.mercedes-benz-intelligent-drive.com



Pack d'assistance à la conduite Plus (de série). Limiter les dangers.

Ce pack d'équipements se compose de systèmes d'aide à la conduite et de sécurité parfaitement associés. Il contribue à soulager le conducteur, à réduire les risques d'accident et à offrir une meilleure protection aux occupants et aux autres usagers de la route. Le **freinage d'urgence assisté BAS PLUS** avec assistant de carrefour et le **frein PRE-SAFE®** avec détection de piétons peuvent réduire les risques d'accident aux intersections et de télescopage, ainsi que les collisions avec les piétons, en particulier en ville. L'**avertisseur de franchissement de ligne actif** et l'**avertisseur d'angle mort actif** assistent le conducteur lorsque la voiture quitte inopinément sa file ou risque d'entrer

en collision avec d'autres véhicules lors d'un changement de voie. Par une intervention de freinage unilatérale, ils peuvent contribuer à ramener le véhicule sur sa file, voire à éviter l'accident. Enfin, **PRE-SAFE® PLUS** enrichit le système de **protection préventive des passagers PRE-SAFE®** de différentes mesures activées en cas de risque de collision par l'arrière. **DISTRONIC PLUS** avec assistant directionnel et Stop&Go Pilot aide le conducteur à maintenir une distance de sécurité par rapport au véhicule qui précède et à rester au centre de la voie – il favorise ainsi un niveau de confort propice à la détente, notamment sur les longs trajets et en cas de conduite dans les embouteillages.

MERCEDES-BENZ INTELLIGENT DRIVE

Le Pack d'assistance à la conduite Plus fait partie d'un concept global : Mercedes-Benz Intelligent Drive regroupe des technologies intelligentes qui constituent le socle de nombreux systèmes de sécurité et d'aide à la conduite à bord de la Classe S Coupé et de la Nouvelle Classe S Cabriolet.

- 1 | Caméra stéréo multifonctions.
- 2 | Radar longue portée, balayage zone médiane.
- 3 | Radar de proximité.
- 4 | Capteurs à ultrasons.
- 5 | Radar multimodes.
- 6 | Caméras panoramiques.

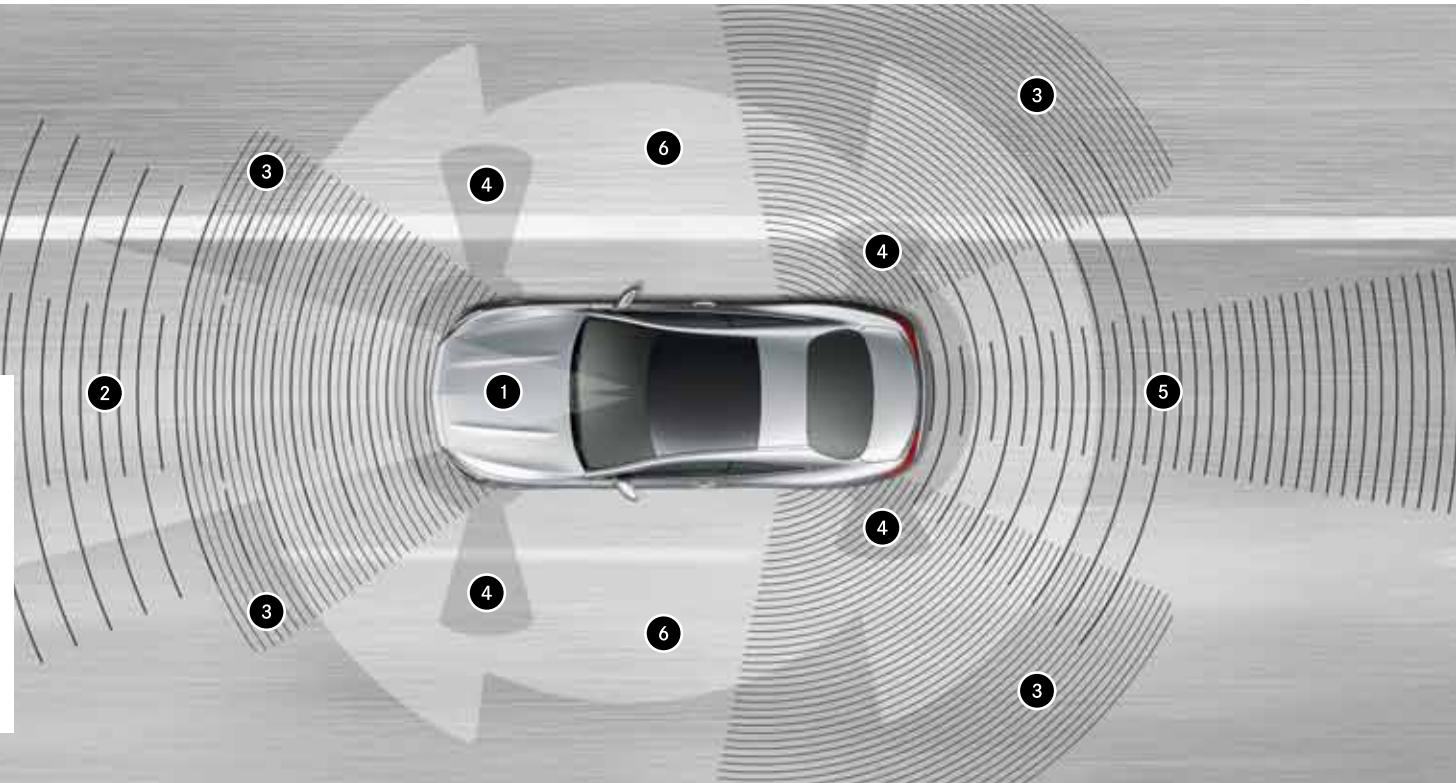

Les manœuvres ? Un jeu d'enfant !

Grâce à quatre caméras de proximité multiplexées, le système de caméras panoramiques permet d'afficher une vue panoramique ultraréaliste lors des manœuvres de stationnement. Le véhicule et son environnement peuvent être représentés en vue aérienne sur le visuel **COMAND Online**. Les obstacles situés sous la ligne de ceinture peuvent aussi être vus par le conducteur, une fonctionnalité bien utile pour se garer le long d'un trottoir, par exemple. Une caméra est placée au centre de la grille de calandre, une autre est logée dans chaque rétroviseur extérieur et une dernière est implantée au milieu du couvercle de coffre. Sur les différentes vues s'affichent par ailleurs des lignes de guidage destinées à faciliter les manœuvres de stationnement. La grande étoile Mercedes sur le couvercle de coffre protège la caméra de recul des salissures. Elle se soulève par un mécanisme électrique dès que le conducteur active les caméras panoramiques.

LES AIDES AU STATIONNEMENT

L'**Aide au Parking Active (APA)** aide le conducteur à trouver des emplacements de stationnement adéquats, à se garer dans des emplacements en créneau ou en bataille et à quitter les emplacements en créneau. Elle pilote automatiquement le véhicule dans la place et prend en charge les opérations de braquage et de freinage.

La **caméra de recul** se déclenche automatiquement lorsque le conducteur engage la marche arrière et affiche sur le visuel de l'unité de commande la zone située derrière le véhicule, ainsi que des lignes de guidage dynamiques.



Le Concept de Sécurité Intégrale de Mercedes-Benz.

Éviter l'accident, réagir au mieux face au danger et atténuer les conséquences de l'accident – chez Mercedes-Benz, la sécurité est considérée dans sa globalité. Attention de tous les instants, réaction réfléchie dans les situations complexes – jamais l'homme ne pourrait apporter réponse plus complète. Votre bonne étoile protège les occupants du véhicule comme les autres usagers de la circulation.

POUR UNE CONDUITE PLUS SÛRE

Le système **ATTENTION ASSIST** peut améliorer la sécurité, notamment sur les longs trajets et en cas de conduite nocturne. Il analyse le comportement directionnel du conducteur et peut dès lors l'avertir en cas de risque de micro-sommeil au volant en déclenchant des signaux d'alerte visuels et sonores s'il détecte des signes de fatigue excessive et un manque flagrant d'attention.

L'**avertisseur d'angle mort actif** peut avertir le conducteur de la présence de véhicules dans l'angle mort en cas de changement de file et contribuer, par des interventions de freinage unilatérales, à éviter une collision (inclus dans le Pack d'assistance à la conduite Plus).

Le système **COLLISION PREVENTION ASSIST PLUS** combine une alerte anticollision à technologie radar, une aide au freinage (freinage d'urgence assisté adaptatif) et un freinage partiel autonome pour réduire le risque de collision (de série selon les pays, pas en liaison avec le Pack d'assistance à la conduite Plus proposé en option)

L'**assistant de vision de nuit Plus** proposé en option permet au conducteur de détecter plus tôt les personnes ou les animaux de gros gabarit dans l'obscurité. Ceux-ci sont signalés clairement sur le visuel multifonctions du combiné d'instruments.

SÉCURITÉ EN CAS DE DANGER

Grâce à des mesures préventives, le **système PRE-SAFE®** garantit une protection optimale en cas de risque de collision. A cet effet, il analyse en permanence les données fournies par les capteurs d'autres systèmes, tels que la régulation du comportement dynamique ESP® et le freinage d'urgence assisté BAS, pour déclencher des interventions de freinage d'urgence, par exemple en cas de survirage ou de sous-virage important. Ce concept a été considérablement optimisé grâce à PRE-SAFE® PLUS (inclus dans le Pack d'assistance à la conduite Plus), étant donné qu'il peut désormais déclencher des mesures, y compris en cas de risque de collision par l'arrière. Parmi celles-ci figurent notamment l'activation des feux de détresse et des rétracteurs de ceinture réversibles ou l'immobilisation du véhicule à l'arrêt, afin par exemple d'empêcher le véhicule d'avancer dans un carrefour.

SÉCURITÉ EN CAS D'ACCIDENT

Un système de protection très complet permet de réduire les risques de blessures. Il comprend notamment le capot moteur actif qui se soulève automatiquement de quelques centimètres dans certains cas de collision afin d'offrir une meilleure protection aux piétons et aux cyclistes. Les occupants du véhicule sont quant à eux protégés par des airbags (8 maxi).

SÉCURITÉ APRÈS UN ACCIDENT

Les véhicules Mercedes-Benz sont tous équipés au mieux pour permettre aux équipes de secours d'intervenir en cas de nécessité. En effet, en cas d'accident, le moteur est automatiquement coupé, le verrouillage centralisé est désactivé et les feux de détresse et l'éclairage intérieur se déclenchent. Enfin, le système d'appel d'urgence Mercedes-Benz intégré peut transmettre les données de position GPS ainsi que les informations clés relatives au véhicule et établir une liaison téléphonique.

EN SAVOIR PLUS

Des vidéos informatives relatives à tous les systèmes de sécurité ou presque sont disponibles dans le **TechCenter Mercedes-Benz** à l'adresse <http://techcenter.mercedes-benz.com>



16:54

100

8

81

L1187/ROTENWALDSTRASSE, STUTTGART

500m



Traffic



17:05

6.6km



PASSENGER AIR BAG

ON OFF



Un univers numérique cinq étoiles.

Votre véhicule est connecté à divers services en ligne et vous permet par conséquent de bénéficier de prestations inédites qui optimisent votre niveau de confort et vos possibilités de divertissement pendant vos déplacements. A titre d'exemple, si vous utilisez votre véhicule comme borne wifi, les données GPS peuvent permettre l'organisation automatique des premiers secours en cas d'accident. Des applis spécifiques vous permettent d'accéder à un très grand nombre de stations de radio et d'informations touristiques très utiles. Autre atout non négligeable : le système **Live Traffic Information** qui permet de recevoir des informations routières plus précises et actualisées que jamais. La qualité de la navigation est optimisée en permanence, l'heure d'arrivée calculée avec précision, pour vous permettre d'atteindre votre destination détendu.

Les services en ligne sont disponibles en liaison avec le système de commande et d'affichage **COMAND Online**. Les informations s'affichent sur un visuel haute résolution de 31,2 cm. Cette dotation peut être complétée par l'**affichage tête haute** (option) qui projette les informations importantes sous forme d'hologrammes directement dans le champ de vision du conducteur. Ce dernier visualise ces contenus sous forme d'affichages en suspension, à deux mètres environ au-dessus du capot.

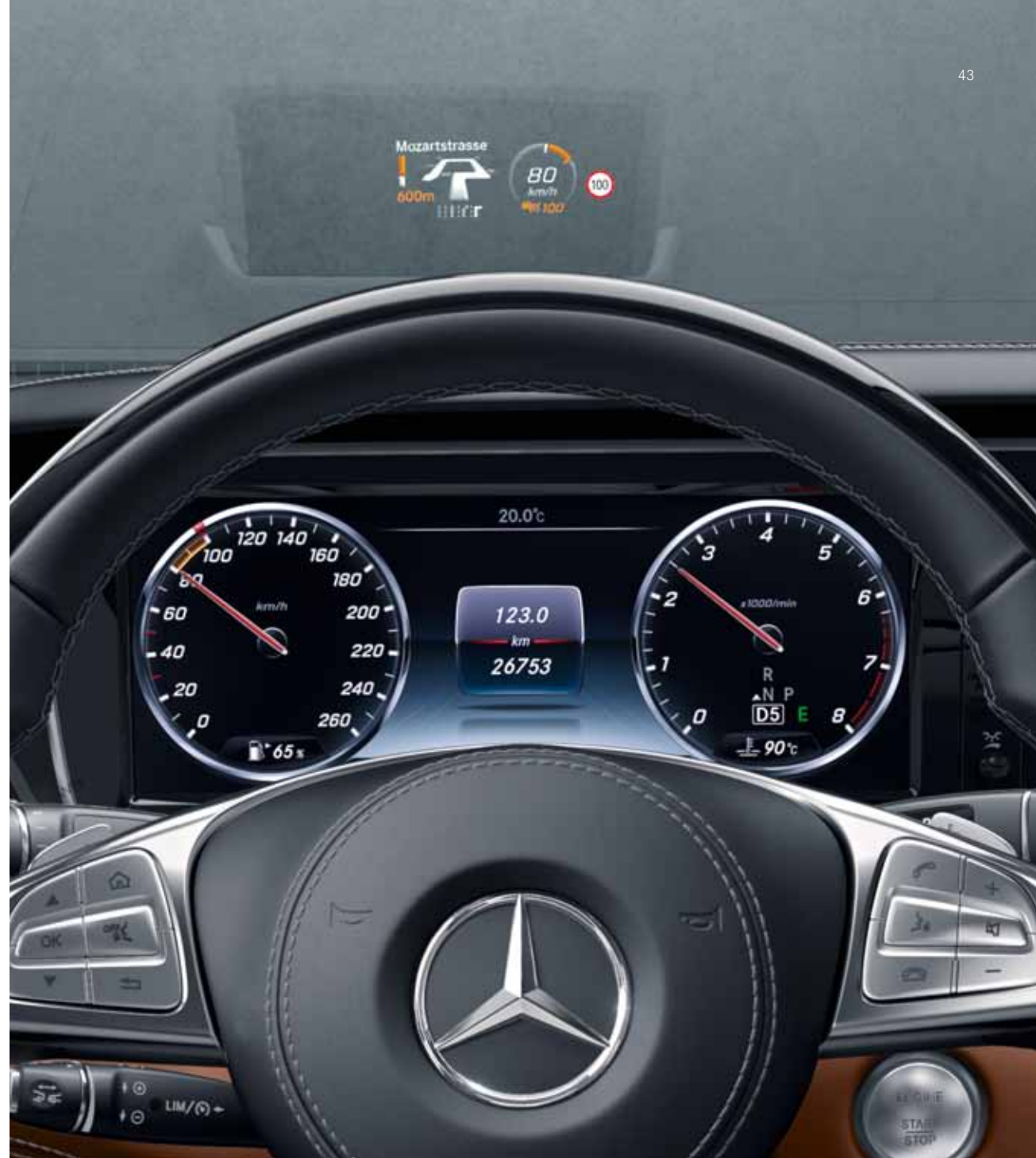



Une technologie ultrapuissante. A votre service.

Afin que vous puissiez bénéficier pleinement de toutes ces nouvelles technologies et fonctionnalités, nous avons développé un nouveau concept de commande. En plus du sélecteur COMAND et du système de commande vocale **LINGUATRONIC**, la Classe S Coupé et la Classe S Cabriolet sont équipées du **pavé tactile** qui permet une gestion intuitive et ludique de nombreux services télématiques. Comme sur les smartphones, il est possible de naviguer à travers les options du menu à l'aide d'un ou deux doigts. Le système est même capable de reconnaître votre signature. Cette expérience tactile accroît également votre niveau de sécurité dans la mesure où l'ergonomie intuitive vous permet de rester concentré sur votre conduite.



Un chef d'œuvre acoustique.

Cette sonorité est quasiment impossible à décrire. 24 haut-parleurs au total (23 à bord du cabriolet) et une puissance de 1 520 W transforment votre habitacle en joyau acoustique. Le caisson de graves actif affiche à lui seul une puissance de 400 W. Mais le **système de sonorisation Surround 3D haut de gamme Burmester®** surprend même lorsqu'il est éteint. En effet, les haut-parleurs sont conçus comme de véritables petites œuvres d'art à la finition extrêmement raffinée.

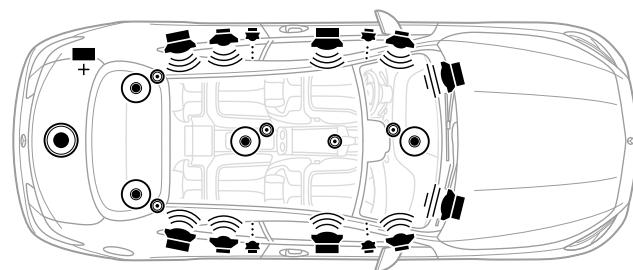

- ⊕ | ● Haut-parleur d'aigus
- ⊕ | ● Haut-parleur de médiums
- ⊕ | ● Haut-parleur de basses
- ⊕ | ⊕+ Amplificateur
- ⊕ | ⊕ Haut-parleur de graves/médiums
- ⊕ | ⊕ Haut-parleur Frontbass

La Classe S Cabriolet ne dispose pas de haut-parleur au niveau du pavillon.



Jeux de lumières.

Les projecteurs de l'**Intelligent Light System à LED** peuvent être agrémentés en option de superbes cristaux Swarovski, pour un design nocturne et diurne inédit. En créant de fascinants jeux de lumière grâce à des reflets dans les clignotants et les feux de jour, ces cristaux soulignent le caractère exceptionnel du véhicule. Les 30 cristaux intégrés aux clignotants mettent en évidence le remarquable design des projecteurs. Les feux de jour, placés juste en-dessous, sont illuminés par 17 cristaux.

Bien plus que des projecteurs, ces blocs optiques sont d'authentiques œuvres stylistiques. Cependant l'**Intelligent Light System à LED** livré de série a bien plus qu'une fonction esthétique. Pour vous offrir une visibilité maximale sur routes secondaires et autoroutes, mais aussi dans les carrefours et les virages, les feux de croisement s'adaptent automatiquement aux conditions météo, de luminosité et de marche. En mode feux de route, l'**assistant de feux de route Plus** garantit durablement un éclairage longue portée non éblouissant de la chaussée. En présence de véhicules roulant dans le sens opposé ou en amont, il obture une partie du cône lumineux.

La technologie LED se distingue par une consommation d'énergie très réduite, une durée de vie très longue et un agréable éclairage blanc, proche de la lumière du jour.

Ambiance à la carte.

Le **Pack AIR BALANCE** (option) permet de diffuser un parfum personnalisé et discret dans l'habitacle grâce à un générateur de parfum, un flacon en verre et une tête fonctionnelle logés dans la boîte à gants. Quatre parfums d'ambiance haut de gamme sont proposés au choix : NIGHTLIFE MOOD, DOWNTOWN MOOD, SPORTS MOOD, FREESIDE MOOD – ainsi que le parfum PACIFIC MOOD, développé tout spécialement pour la Classe S Cabriolet. La dotation inclut également un flacon supplémentaire, à remplir avec une fragrance de votre choix. L'intensité et la durée de diffusion du parfum sont réglables. La note olfactive est toujours discrète, elle embaume doucement l'habitacle et s'estompe rapidement après extinction.

Autre fonction du Pack AIR BALANCE : l'ionisation de l'air circulant dans l'habitacle. L'enrichissement en anions oxygène a un effet rafraîchissant. Il permet la neutralisation de certains virus, bactéries et autres spores. Un système composé de deux filtres à poussières fines à charbon actif purifie en outre l'air extérieur et intérieur admis dans l'habitacle via le climatiseur.



La sensation d'une agréable douche chaude dans votre dos.

Chaque déplacement à bord de la Classe S Coupé ou du nouveau cabriolet est placé sous le signe du bien-être. A fortiori sur les modèles équipés du **Pack Confort** incluant des sièges multicontours actifs avec fonction massage ENERGIZING et fonction dynamique pour le conducteur et le passager avant. Lorsque vous roulez, les joues latérales s'ajustent automatiquement et de manière dynamique en fonction des mouvements de la carrosserie afin de garantir un maintien encore accru en cas de conduite sportive sur parcours

sinueux. La fonction de massage ENERGIZING stimule et détend à la carte les muscles de votre dos grâce à 14 coussins d'air, six programmes et deux intensités. Vous restez ainsi frais et dispos, y compris lorsque vous parcourez de longues distances. Basée sur le principe du massage aux pierres chaudes, l'association d'une douce pression et d'une chaleur bienfaisante est particulièrement efficace.



Voyagez sous un ciel étoilé.

La Classe S Coupé est équipée de série d'un **toit panoramique** qui s'inscrit dans le prolongement direct du pare-brise et couvre les deux tiers du toit. Vu de l'extérieur, il confère au véhicule une allure remarquable, empreinte de légèreté. De l'intérieur, il vous permet de profiter d'un habitacle baigné de lumière et d'une atmosphère conviviale et agréable. La technologie **MAGIC SKY CONTROL** proposée en option permet de sublimer les avantages du toit panoramique. En l'espace de quelques secondes, le toit panoramique grand format fonce ou s'éclaircit jusqu'à devenir transparent et inverse-

ment. Sous l'effet d'une tension électrique, les particules emprisonnées dans le toit en verre s'orientent de façon à laisser passer la lumière à travers la surface vitrée. Enfin, le verre s'obscurcit lorsque le dispositif est désactivé – et, automatiquement, à chaque coupure du moteur. Les particules s'orientent de manière aléatoire et empêchent le passage des rayons lumineux, ce qui permet d'éviter tout échauffement excessif et par ailleurs de réduire la température de l'habitacle de jusqu'à 10 °C.



Une protection optimale contre le vent et les intempéries.

La capote de la Classe S Cabriolet est conçue dans un tissu extrêmement résistant et raffiné, décliné dans les tons noir, bleu, beige et rouge foncé. Elle garantit un confort sonore absolument unique. Les propriétés acoustiques ont été optimisées dans les moindres détails : au-dessus de la lunette arrière, une couture transversale soude les différentes pièces de tissu. Le ciel de pavillon proposé dans les tons noir, porcelaine

et gris cristal recouvre intégralement l'armature de la capote jusqu'aux montants médians. Les encadrements latéraux sont recouverts jusqu'au ciel de pavillon d'habillages en tissu. Quoi qu'il en soit, et quelle que soit la qualité des finitions de la capote, rien ne vaut le plaisir de la conduite à ciel ouvert : c'est pourquoi vous pouvez, lorsque vous roulez – jusqu'à 60 km/h – ouvrir la capote et même la refermer si nécessaire.



Des qualités intérieures épatantes.

A l'intérieur, la Nouvelle Classe S Cabriolet et le coupé fascinent par leur langage stylistique sportif et luxueux, leurs matériaux raffinés et leur exceptionnelle qualité perçue. L'élégante planche de bord galbée dotée d'un écran de 31,2 cm, les matériaux et coloris sélectionnés et associés avec minutie ainsi que les éléments de commande raffinés soulignent le caractère exclusif du modèle. Et si vous souhaitez pousser la personnalisation

à son comble, vous pouvez opter pour l'une des trois variantes de cuir proposées dans une sélection de combinaisons de coloris. L'éclairage d'ambiance s'adapte à votre humeur en diffusant une lumière indirecte très agréable. Pour parfaire cette atmosphère de bien-être, sept coloris, cinq degrés d'intensité et quatre zones de variation vous sont proposés.





Le seul cabriolet capable d'offrir le confort de la Classe S.

Une classe à part, y compris en termes de confort climatique et acoustique : la Nouvelle Classe S Cabriolet permet de savourer les plaisirs de la conduite à ciel ouvert, y compris par temps froid ou en cas de vent soufflant en rafales.

Le **pare-vent AIRCAP** disponible en option réduit sensiblement les courants d'air dans l'habitacle. Une pression sur le commutateur AIRCAP suffit pour que la lamelle déflectrice intégrée au pare-brise ainsi que le pare-vent placé derrière les appuie-tête se déploient.

Autre équipement de confort raffiné pour les passagers avant : le **chauffage de nuque AIRSCARF**, proposé de série sur la Classe S Cabriolet. Grâce à ce système, de l'air chaud est pulsé à travers les ouïes des appuie-tête, créant l'effet d'une étoile invisible autour du cou et de la nuque. En outre, le Pack Chauffage Confort (option) permet de chauffer les sièges, les accoudoirs et le volant.







Pack AMG Line. Trois lettres qui font la différence.

La fascination AMG s'applique également aux modèles S 400 4MATIC Coupé, S 500 et S 500 4MATIC. Le Pack optionnel AMG Line comprend notamment une grille de calandre diamant parée de pastilles chromées, un kit carrosserie AMG ultradynamique, des jantes alliage AMG ultrasportives, des disques de frein perforés et, à l'intérieur, des inserts raffinés en peuplier noir brillant. D'autres inserts sont proposés en option (frêne métallisé par ex.).

EXTERIEUR

Kit carrosserie AMG avec jupes AV et AR et habillages de bas de caisse avec inserts peints dans le ton carrosserie

Grille de calandre diamant parée de pastilles chromées

Jantes alliage AMG à 5 doubles branches, finition gris titane/naturel brillant, avec monte 245/45 R 19 à l'avant, 275/40 R 19 à l'arrière (code 793)

En option : jantes alliage AMG multibranches, finition gris titane, avec monte 245/40 R 20 à l'avant, 275/35 R 20 à l'arrière (code 769)

Disques de frein perforés, étriers portant l'inscription « Mercedes-Benz »

INTERIEUR

Inserts décoratifs en peuplier noir brillant

Pédalier sport AMG en acier inoxydable brossé avec picots en caoutchouc

Tapis de sol AMG en velours

AMG Line Plus.

Des équipements sélectionnés, basés sur le Pack AMG Line, permettent d'accentuer davantage encore le dynamisme et le caractère exclusif du véhicule. Parmi les équipements extérieurs, citons les remarquables jantes alliage AMG 51 cm (20 pouces) multibranches, finition noir brillant (code 789). A l'intérieur, l'atmosphère se veut résolument sportive grâce aux sièges sport AMG et au volant sport AMG aux contours ergonomiques.



↳ VIVEZ LA FASCINATION AMG

Découvrez l'univers fascinant d'AMG (pages 64 et suivantes).

Accessoires d'origine.

La Classe S sait répondre à toutes les attentes. Le catalogue d'accessoires d'origine propose en effet une sélection complète de solutions de design, de personnalisation et d'aménagement fonctionnel. Chaque accessoire a été spécialement développé pour la Classe S Coupé et Cabriolet conformément aux exigences de qualité élevées de Mercedes-Benz. Pour découvrir tous les accessoires disponibles, rendez-vous sur Internet : www.mercedes-benz-accessories.com



1 Les parfums d'ambiance proposés pour le Pack AIR-BALANCE optionnel sont les suivants : NIGHTLIFE MOOD, DOWNTOWN MOOD, SPORTS MOOD et FREESIDE MOOD

2 Jante alliage¹ à 10 branches, finition argent palladium métallisé/naturel brillant, pour monte 245/40 R 20. Egalement disponible en option pour monte 275/35 R 20 à l'essieu arrière

3 Jante alliage¹ à 5 branches, finition trémolite métallisé/naturel brillant, pour monte 245/45 R 19. Egalement disponible en option pour monte 275/40 R 19 à l'essieu arrière (non compatible avec l'utilisation de chaînes à neige)

4 Jante alliage¹ à 10 branches, finition gris Himalaya/naturel brillant, pour monte 245/50 R 18. Egalement disponible en option pour monte 275/45 R 18 à l'essieu arrière

¹ Les jantes en accessoires d'origine sont livrées sans pneumatiques.



Un authentique chef-d'œuvre.

La Classe S se démarque par une multitude de points forts. Parmi ceux-ci figurent des jantes alliage associées à des pneumatiques 245/50 R 18, une grille de calandre à une lamelle et des projecteurs LED hautes performances. L'habitacle se distingue par des selleries cuir et des surpiqûres contrastées raffinées, des inserts en ronce de noyer marron brillant et une luminosité très agréable – assurée par le toit panoramique sur le coupé et la capote en tissu sur le cabriolet.



1
2

-
- 1 Eclairage d'ambiance proposant sept coloris différents et cinq degrés d'intensité

 - 2 Climatisation automatique THERMOTRONIC intégrant deux zones climatiques et trois modes de régulation ainsi qu'un mode de régulation intelligent sur le cabriolet

 - 3 Approche-ceinture automatiques pour le conducteur et le passager avant, avec touche de commande sur la planche de bord de la Classe S Cabriolet

 - 4 Touche d'activation de la capote sur la console centrale de la Classe S Cabriolet, permettant d'ouvrir et de refermer la capote en roulant (jusqu'à 60 km/h)

 - 5 Toit panoramique avec store pare-soleil électrique pour la Classe S Coupé

 - 6 Le coffre de la Classe S Cabriolet offre un large espace de rangement, que la capote soit ouverte ou fermée ; le cache pour le coffre à bagages garantit par ailleurs un grand confort d'utilisation





3
4
5
6



Options | Sélection d'équipements.

Il existe une multitude de façons de personnaliser la Classe S Coupé et la Nouvelle Classe S Cabriolet. Des petits détails raffinés jusqu'aux équipements de confort luxueux. Prenez quelques instants pour les découvrir dans ce catalogue, sur le tarif ou en ligne. Pour configurer votre Nouvelle Classe S, rendez-vous sur www.mercedes-benz.fr



1
2



-
- 1 Bandeau de commande des systèmes d'aide à la conduite
-
- 2 Sièges chauffants à l'arrière
-
- 3 Système de sonorisation Surround Burmester® doté de 13 haut-parleurs, d'un amplificateur DSP 9 canaux et offrant une puissance totale de 590 W
-
- 4 SPLITVIEW vu depuis le siège conducteur (uniquement sur S Coupé)
-
- 5 Pack AIR-BALANCE avec flacon dans la boîte à gants
-
- 6 SPLITVIEW vu depuis le siège passager avant (uniquement sur S Coupé)
-



3 5
4 6





R41



R72



11R 13R



R70



R17



63R 54R



Jantes.

Pour les plus terre à terre, les jantes sont simplement indispensables. Pour les autres, elles contribuent à la séduction qu'exerce la voiture. Nombre d'automobilistes ne peuvent imaginer leur voiture idéale sans un modèle de jantes spécifique ! Mercedes-Benz vous propose donc une vaste palette de jantes très variées.

EQUIPEMENT DE SERIE ET OPTIONS

R41 Jante alliage à 10 branches avec monte 245/50 R 18

R70 Jante alliage à 5 doubles branches, finition naturel brillant, avec monte 245/50 R 18 à l'avant et 275/45 R 18 à l'arrière (option)

R72 Jante alliage à 7 branches avec monte 245/50 R 18 à l'avant et 275/45 R 18 à l'arrière (option)

R17 Jante alliage à 5 doubles branches avec monte 245/45 R 19 à l'avant et 275/40 R 19 à l'arrière (option)

11R Jante alliage multibranches avec monte 245/45 R 19 à l'avant et 275/40 R 19 à l'arrière (option)

63R Jante alliage multibranches avec monte 245/45 R 19 à l'avant et 275/40 R 19 à l'arrière (de série sur toutes les motorisations sauf Mercedes-AMG)

13R Jante alliage multibranches avec monte 245/40 R 20 à l'avant et 275/35 R 20 à l'arrière (option)

ACCESSOIRES DÉPART USINE

54R Jante alliage à 10 branches avec monte 245/40 R 20 à l'avant et 275/35 R 20 à l'arrière (option)



793



769



753



63

648



788



789



647



696

AMG

793 Jante alliage AMG à 5 doubles branches, finition gris titane/naturel brillant, avec monte 245/45 R 19 à l'avant et 275/40 R 19 à l'arrière (comprise dans le Pack AMG Line)

788 Jante forgée AMG à 10 branches, finition gris titane/polé, avec monte 255/45 R 19 à l'avant et 285/40 R 19 à l'arrière (de série sur Mercedes-AMG S 63 et Mercedes-AMG S 63 4MATIC)

769 Jante alliage AMG multibranches, finition gris titane/naturel brillant, avec monte 245/40 R 20 à l'avant et 275/35 R 20 à l'arrière (option)

789 Jante alliage AMG multibranches, finition noir, avec monte 245/40 R 20 à l'avant et 275/35 R 20 à l'arrière (comprise dans le Pack AMG Line Plus)

753 Jante forgée AMG à 5 doubles branches finition gris titane/naturel brillant, avec caches de vis de roue noirs et monte 255/40 R 20 à l'avant et 285/35 R 20 à l'arrière (option sur les modèles Mercedes-AMG)

647 Jante forgée AMG à 10 branches finition gris titane/polé, avec caches de vis de roue entièrement intégrés et monte 255/40 R 20 à l'avant et 285/35 R 20 à l'arrière (option sur les modèles Mercedes-AMG)

648 Jante forgée AMG à 10 branches finition noir mat, rebord naturel brillant, avec caches de vis de roue entièrement intégrés et monte 255/40 R 20 à l'avant et 285/35 R 20 à l'arrière (option sur les modèles Mercedes-AMG)

696 Jante forgée AMG multibranches, finition polissage céramique, avec caches de vis de roue entièrement intégrés et monte 255/40 R 20 à l'avant et 285/35 R 20 à l'arrière (option sur Mercedes-AMG S 65)

Mercedes-AMG S 63 et S 65 Coupé et Cabriolet.

Les Mercedes-AMG Classe S Coupé et Cabriolet se distinguent par des performances techniques hors norme conjuguées à des sensations de conduite absolument uniques. Elles ont été développées pour celles et ceux qui ne font aucune concession dans les domaines du design et de la technique. Bienvenue à bord d'un modèle conçu pour les amateurs de puissance et les amoureux de la liberté.





La Nouvelle Mercedes-AMG S 63 Cabriolet. Un hymne à la liberté.

La destination n'est qu'un prétexte. La puissance de la Mercedes-AMG S 63 Cabriolet se devine dans les moindres détails : avec son design remarquable, ses matériaux raffinés et ses finitions parfaites, elle impose résolument sa présence. Les sièges sport AMG spécialement conçus pour le cabriolet offrent un maintien latéral optimal aux passagers avant et un niveau de confort inégalé sur les longs trajets.





Découvrez l'horizon comme vous ne l'avez jamais vu.

Un panorama à couper le souffle. Des courbes qui invitent au voyage. Un cabriolet exceptionnel. Les conditions rêvées pour transmettre la puissance du véhicule à la route. 3,9 secondes suffisent à la Mercedes-AMG S 63 Cabriolet pour passer de 0 à 100 km/h, une valeur qui force le respect ! Son secret ? Les ingénieurs d'AMG l'ont équipée d'un puissant V8 biturbo de 5,5 litres et d'une foule d'innovations. Résultat : un cabriolet réunissant les performances d'un modèle AMG et le confort d'une Classe S.





Une lettre. Un chiffre. Tout un programme.

A peine avez-vous démarré que le puissant V8 biturbo AMG de 5,5 litres met en mouvement ce bolide dont le poids à vide s'élève à 2 185 kg. Impossible de s'y méprendre : la puissance hors norme de cet agrégat repose sur un travail de précision et une qualité de fabrication extrêmes. Le moteur de la Mercedes-AMG S 63 Cabriolet est le fruit d'une fabrication artisanale à la manufacture de moteurs AMG, dans le respect de la philosophie maison : « Un homme, un moteur ». L'agrégat, conçu à la main par un seul motoriste, développe 430 kW (585 ch) et délivre un couple maximal de 900 Nm. Le V8 biturbo AMG de 5,5 litres est l'un des plus efficaces V8 produits en série au monde au regard de ses valeurs de puissance, de couple et de consommation.

V8



D S BR 5217

La Nouvelle Mercedes-AMG S 65 Cabriolet. Un feu d'artifices de sensations.

Une histoire de passion. Le pouls s'accélère : avec sa cylindrée de 6 litres, le V12 biturbo AMG développe 463 kW (630 ch) et un couple de 1 000 Nm. Il dispose de réserves inépuisables qui permettent au véhicule de franchir la barre de 100 km/h en 4,1 secondes... sensations fortes garanties. Ce modèle se reconnaît au premier regard, avec ses éléments chromés à l'avant qui laissent présager de sa puissance hors norme.







A ciel ouvert dans un cadre de rêve.

La silhouette de la Mercedes-AMG S 65 Cabriolet impressionne déjà à distance. La mise en scène acoustique est orchestrée par une sonorité époustouflante – et les doubles sorties d'échappement intégrées dans la jupe arrière, spécifiques aux modèles V12, jouent le rôle de chef d'orchestre. Grâce au train de roulement sport AMG avec système d'amortissement adaptatif AIRMATIC, conçu pour vous offrir des sensations intenses, le véhicule et la route ne font plus qu'un. L'habitacle de la Mercedes-AMG S 65 Cabriolet est placé sous le signe d'une exclusivité extrême, et scelle le mariage de technologies dédiées aux performances et d'un confort maximal.





La Mercedes-AMG S 63 Coupé.
Sérénité et puissance.

La Mercedes-AMG S 63 Coupé est une promesse de sensations fortes. A chaque démarrage, le V8 biturbo AMG de 5,5 litres – identique à celui qui anime le cabriolet – et affichant une puissance de 430 kW (585 ch) et un couple de 900 Nm, délivre une puissance fougueuse – et offre des sensations extrêmes grâce à son couple ultrapuissant. La transmission intégrale 4MATIC AMG axée sur les performances proposée en option assure une transmission sereine de la force motrice à la route. Et pour rester maître de la situation en toutes circonstances, le véhicule est équipé du système de freinage en céramique composite AMG hautes performances avec disques de frein ventilés. Résultat : des sensations de conduite indescriptibles. Mais inoubliables.







L'incarnation du leadership.

Le design parfaitement abouti de la Nouvelle Mercedes-AMG S 63 Coupé se distingue par sa silhouette remarquable et son langage plastique à couper le souffle. L'imposante partie avant arbore la bordure centrale inférieure du pare-chocs avant, typique des modèles AMG, une grille de calandre « twin-blade » et des projecteurs Intelligent Light à LED, pour une silhouette résolument athlétique. La sportivité du véhicule se retrouve également à l'intérieur. La noblesse du cuir Nappa se marie à la sportivité du kit carrosserie AMG, associé à un volant sport exclusif à 3 branches, des sièges sport et un pédalier en acier inoxydable. La vraie grandeur est intérieure – et se devine dans les détails.



Probablement le plus bel orchestre biturbo au monde.

Quelle sonorité les phénomènes naturels produisent-ils ? L'acoustique puissante du V8 biturbo AMG de 5,5 litres apporte une réponse très précise à cette question. Le système d'échappement sport AMG avec volets d'échappement automatiques est agréablement discret en cas de conduite classique. Lorsque la conduite est sportive, il génère une sonorité particulièrement porteuse d'émotions. Associée aux deux doubles sorties d'échappement chromées du système d'échappement sport AMG et aux jantes forgées AMG de 20 pouces, l'acoustique apporte la dernière touche de raffinement à la poupe de ce coupé sportif. Appliquée à la Mercedes-AMG S 63 Coupé, cette acoustique scelle une union : celle du confort et des émotions intenses.

SONORISATION

La Mercedes-AMG S 65 Coupé. Epoustouflante.



La Mercedes-AMG S 65 Coupé est animée par un mythe : un moteur douze cylindres, affichant une puissance de 463 kW (630 ch) et un couple maximal de 1 000 Nm, qui délivre une puissance phénoménale et offre au conducteur des sensations de conduite incomparables. Pour un confort digne des modèles les plus prestigieux, la dotation intérieure exclusive réservée aux modèles V12 a été complétée par le train de roulement sport AMG basé sur MAGIC BODY CONTROL – avec fonction d’inclinaison dans les virages. Ce véhicule est unique par l’association des performances, de la technique et des équipements qu’il propose. Des éléments expressifs et des courbes dynamiques attestent de la puissance du modèle à l’extérieur : pour une exclusivité et des performances uniques.



L'exigence de perfection est le meilleur des moteurs.





La transmission intégrale 4MATIC AMG axée sur les performances garantit, grâce une répartition du couple à prédominance arrière, des valeurs d'accélération optimales et une agilité maximale. Grâce à la suspension pneumatique AIRMATIC avec système d'amortissement adaptatif ADS PLUS, la suspension est parfaitement adaptée à chaque type de chaussée – y compris en cas de conduite sportive. La fonction d'inclinaison dans les virages* est une première mondiale sur les véhicules de série : elle réduit l'accélération transversale exercée sur les occupants, comme dans les virages secs, les passagers étant davantage « plaqués » à leur siège. Cette fonction contribue ainsi au confort et à l'agrément de conduite, en particulier sur le réseau secondaire.

Le V12 biturbo AMG de 6,0 litres de la Mercedes-AMG S 65 Cabriolet et de la Mercedes-AMG S 65 Coupé incarne mieux que tout autre moteur l'esprit de la marque AMG. Conçu selon la philosophie maison « Un homme, un moteur », il garantit des performances de pointe – et une précision maximale pour un déploiement de puissance phénoménal, un comportement routier extrêmement confortable et des sensations de conduite fascinantes.

* Disponible sur la Mercedes-AMG S 63 Coupé et la Mercedes-AMG S 65 Coupé.



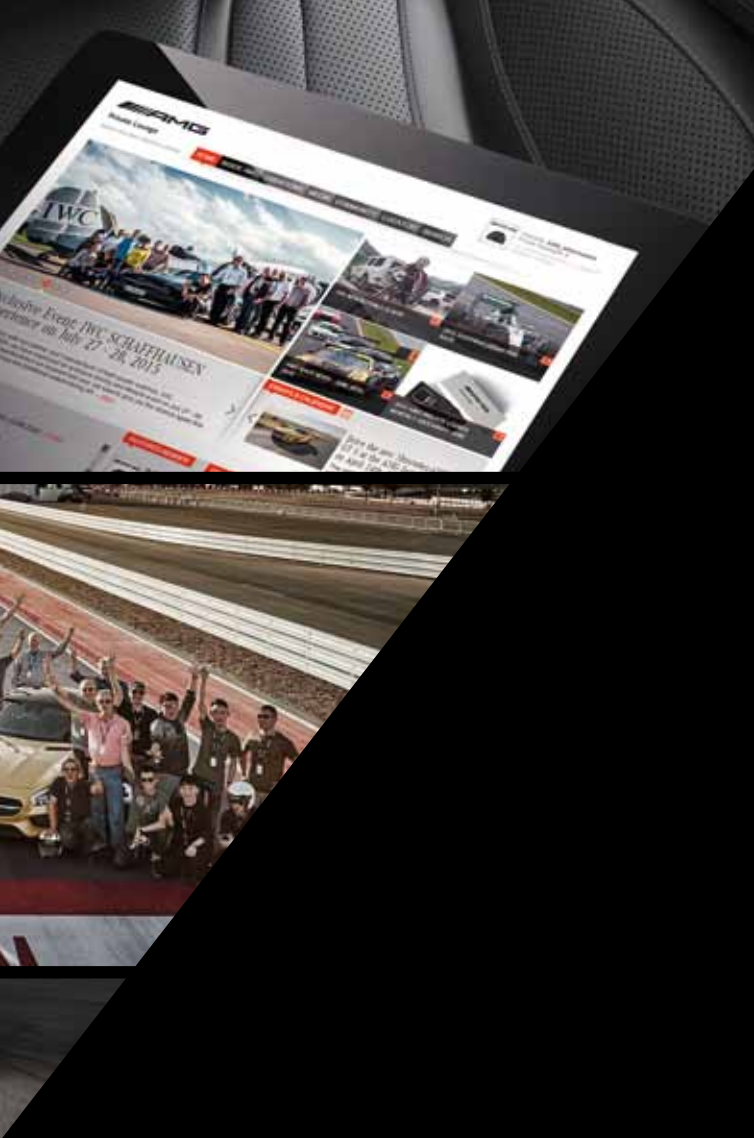

La passion se décuple quand on la partage. L'AMG Private Lounge est la communauté des passionnés d'AMG. Elle permet aux clients AMG de se rencontrer lors d'événements exceptionnels, mais aussi d'échanger sur les dernières nouveautés d'Affalterbach sur la plateforme en ligne qui leur est réservée. Ils profitent également d'offres spécifiques et d'une liaison directe avec le siège AMG via le site www.mercedes-amg.com/privatelounge/welcome

L'AMG Driving Academy met l'esprit d'équipe à l'honneur grâce à des moments aussi intenses qu'inoubliables : découvrez l'univers de la performance avec d'autres passionnés et améliorez vos talents de pilote sur des circuits ou lors de manifestations « lifestyle » dans les endroits les plus extraordinaires de la planète. Devenez membre de la « World's Fastest Family », la famille la plus rapide au monde. www.mercedes-amg.com/driving-academy

Vous souhaitez aller encore plus loin ? AMG vous propose l'AMG Customer Sports Programm, une plateforme dédiée au sport automobile professionnel – et la Mercedes-AMG GT3, une voiture de course spécialement développée à cet effet. Bénéficiez d'un univers de services totalement intégré qui vous permet de vivre la passion du sport automobile au plus haut niveau : www.mercedes-amg.com/customersports

A l'AMG Performance Studio, nous réalisons la voiture de vos rêves. La créativité de nos experts ne connaît pas de limites, qu'il s'agisse d'améliorer les caractéristiques de votre voiture grâce à des raffinements techniques, de l'habiller d'une peinture extravagante ou de la doter d'équipements intérieurs inédits. Les voitures qui « naissent » dans nos ateliers sont des pièces uniques et artisanales de la plus haute précision.

Découvrez l'univers d'AMG. Découvrez la Driving Performance.

Nous ne nous contentons pas de construire des voitures. Nous réalisons des rêves.

Dimensions du coupé.

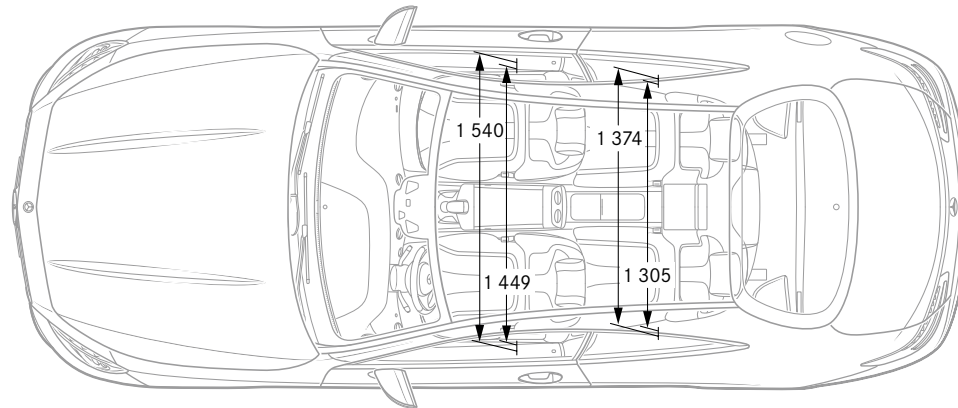
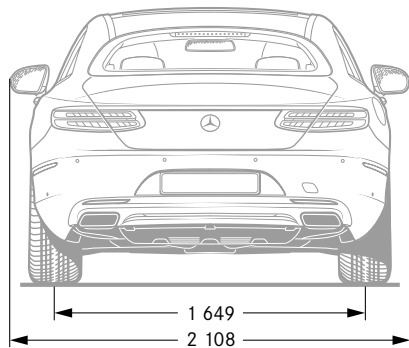
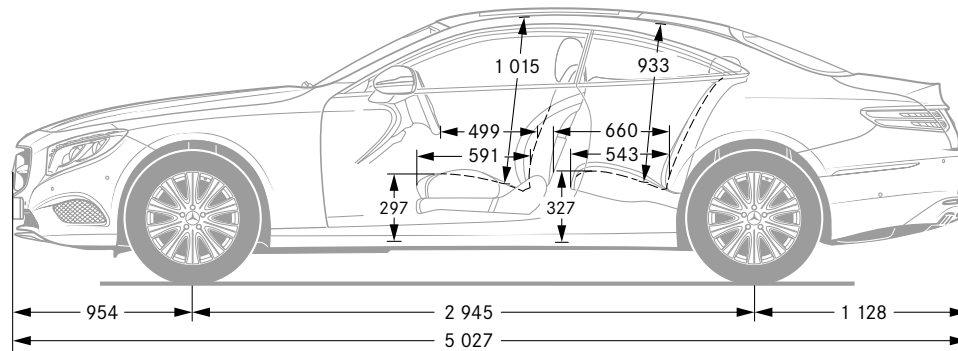
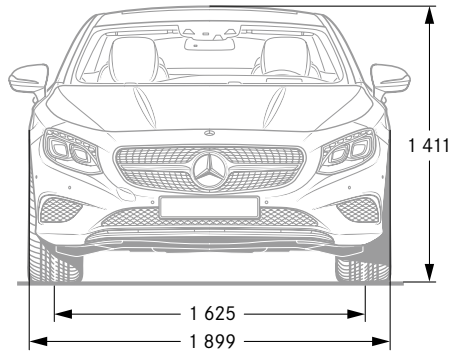

Caractéristiques techniques du coupé.

	S 400 4MATIC	S 500	S 500 4MATIC	Mercedes-AMG S 63	Mercedes-AMG S 63 4MATIC	Mercedes-AMG S 65
Nombre de cylindres/disposition	6/en V	8/en V	8/en V	8/en V	8/en V	12/en V
Cylindrée totale (cm ³)	2 996	4 663	4 663	5 461	5 461	5 980
Puissance nominale ¹ (kW (ch) à tr/min)	270 (367)/5 500-6 000	335 (455)/5 250-5 500	335 (455)/5 250-5 500	430 (585)/5 500	430 (585)/5 500	463 (630)/4 800-5 400
Couple nominal ¹ (Nm à tr/min)	500/1 800-4 500	700/1 800-3 500	700/1 800-4 000	900/2 250-3 750	900/2 250-3 750	1 000/2 300-4 300
Boîtes de vitesses	7G-TRONIC PLUS	9G-TRONIC	9G-TRONIC	SPEEDSHIFT MCT AMG Boîte de vitesses sport à 7 rapports	SPEEDSHIFT MCT AMG Boîte de vitesses sport à 7 rapports	SPEEDSHIFT PLUS AMG 7G-TRONIC
Accélération de 0 à 100 km/h (s)	5,6	4,6	4,6	4,2	3,9	4,1
Vitesse maxi approximative (km/h)	250 ²	250 ²	250 ²	250 ²	250 ²	250 ²
Dimensions des pneus avant, arrière	245/50 R 18, 245/50 R 18	245/50 R 18, 245/50 R 18	245/50 R 18, 245/50 R 18	255/45 R 20, 285/40 R 19	255/45 R 20, 285/40 R 19	255/40 R 20, 285/35 R 20
Carburant	Sans plomb 98	Sans plomb 95	Sans plomb 95	Sans plomb 98	Sans plomb 98	Sans plomb 98
Consommation de carburant ³ (l/100 km)						
Cycle urbain	11,4-11,7	11,5-11,7	12,2-12,4	14,0-14,0	14,2-14,2	17,1-17,1
Cycle extra-urbain	6,6-7,2	6,4-7,0	7,1-7,6	7,8-7,8	8,0-8,0	8,6-8,6
Cycle mixte	8,3-8,9	8,3-8,8	8,8-9,4	10,1-10,1	10,3-10,3	11,9-11,9
Emissions de CO ₂ ³ (g/km) en cycle mixte	193-208	193-204	206-219	237-237	242-242	279-279
Norme antipollution ⁴ /Catégorie de consommation de carburant et d'émission ⁵	Euro 6/C	Euro 6/C	Euro 6/D	Euro 6/E	Euro 6/F	Euro 6/G
Capacité du réservoir (l)/dont réserve env.	80/8,0	80/8,0	80/8,0	80/12,0	80/12,0	80/12,0
Volume du coffre à bagages (l) ⁶	400	400	400	400	400	400
Diamètre de braquage (m)	11,60	11,60	11,60	11,60	11,90	11,60
Poids à vide ⁷ (kg)	2 035	2 030	2 090	2 070	2 070	2 185
P.T.A.C. (kg)	2 540	2 585	2 595	2 535	2 545	2 585

**Le meilleur pour votre moteur :
les huiles moteur d'origine Mercedes-Benz.**

¹ Valeurs de puissance nominale et de couple selon le règlement (CE) n° 595/2009, version actuellement en vigueur. ² Bridage électronique. ³ Les valeurs de consommation de carburant et d'émissions de CO₂ indiquées ont été calculées selon la méthode de mesure prescrite (§2 n° 5, 6, 6a de la directive énergétique Pkw-EnVKV, dans sa version en vigueur). Ces valeurs ne s'appliquent pas à un modèle en particulier et ne font pas partie de l'offre. Elles ne sont présentées ici qu'à des fins de comparaison entre différents types de véhicules. ⁴ Donnée valable uniquement dans l'Union européenne. Des différences sont possibles selon les pays. ⁵ Déterminée sur la base des émissions de CO₂ mesurées, compte tenu de la masse du véhicule. ⁶ Selon directive 2007/46/CE, dans la version en vigueur. ⁷ Selon directive 92/21/CE, version actuelle (poids du véhicule en ordre de marche, réservoir rempli à 90%, avec conducteur de 68 kg et 7 kg de bagages). Le poids à vide s'entend pour les véhicules avec dotation de série. Il s'accroît avec les accessoires et les options, ce qui réduit d'autant la charge utile. Pour les autres caractéristiques techniques, rendez-vous sur le site : www.mercedes-benz.fr

Dimensions du cabriolet.

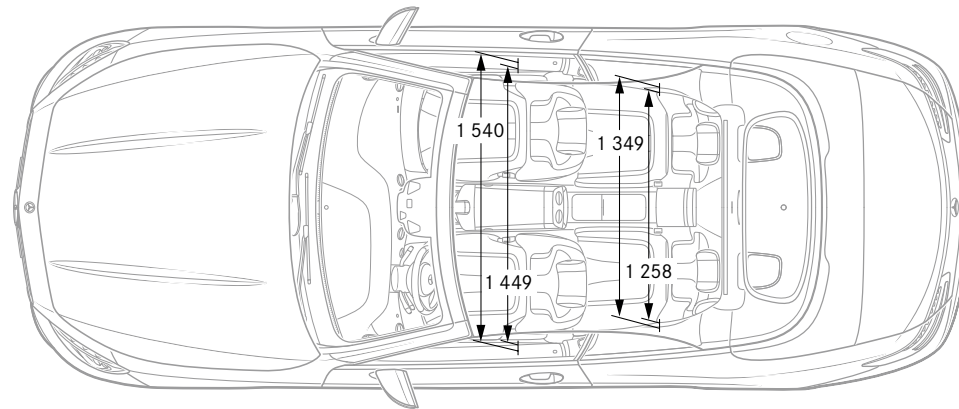
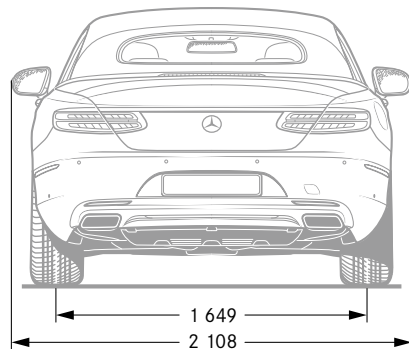
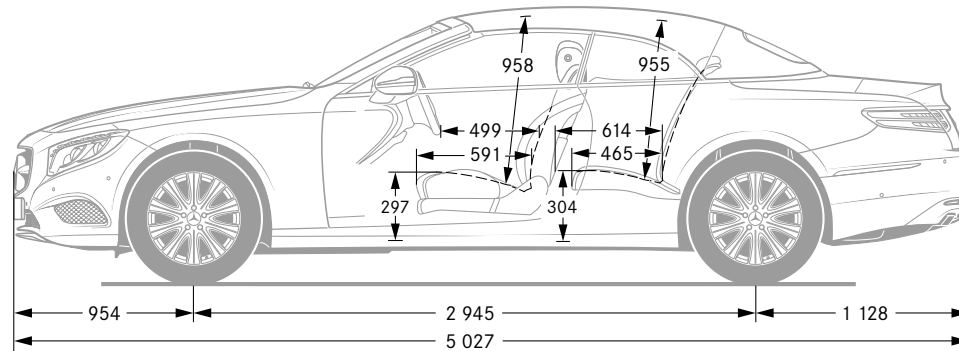
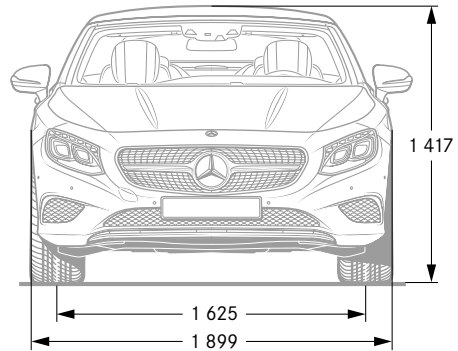

Caractéristiques techniques du cabriolet.

	S 500	Mercedes-AMG S 63 4MATIC	Mercedes-AMG S 65
Nombre de cylindres/disposition	8/en V	8/en V	12/en V
Cylindrée totale (cm ³)	4 663	5 461	5 980
Puissance nominale ¹ (kW (ch) à tr/min)	335 (455)/5 250-5 500	430 (585)/5 500	463 (630)/4 800-5 400
Couple nominal ¹ (Nm à tr/min)	700/1 800-3 500	900/2 250-3 750	1 000/2 300-4 300
Boîtes de vitesses	9G-TRONIC	SPEEDSHIFT MCT AMG Boîte de vitesses sport à 7 rapports	SPEEDSHIFT PLUS AMG 7G-TRONIC
Accélération de 0 à 100 km/h (s)	4,6	3,9	4,1
Vitesse maxi approximative (km/h)	250 ²	250 ²	250 ²
Dimensions des pneus avant, arrière	245/50 R 18, 245/50 R 18	255/45 R 19, 285/40 R 19	255/40 R 20, 285/35 R 20
Carburant	Sans plomb 95	Sans plomb 98	Sans plomb 98
Consommation de carburant ³ (l/100 km)			
Cycle urbain	11,8-12,2	14,3-14,3	17,1-17,1
Cycle extra-urbain	6,8-7,5	8,2-8,2	8,9-8,9
Cycle mixte	8,5-9,1	10,4-10,4	12,0-12,0
Emissions de CO ₂ ³ (g/km) en cycle mixte	199-212	244-244	272-272
Norme antipollution ⁴ /Catégorie de consommation de carburant et d'émission ⁵	Euro 6/C	Euro 6/E	Euro 6/F
Capacité du réservoir (l)/dont réserve env.	80/8,0	80/12,0	80/12,0
Volume du coffre à bagages (l) ⁶	350	350	350
Diamètre de braquage (m)	11,60	11,90	11,90
Poids à vide ⁷ (kg)	2 115	2 185	2 255
P.T.A.C. (kg)	2 590	2 635	2 625

Le meilleur pour votre moteur :
les huiles moteur d'origine Mercedes-Benz.

¹ Valeurs de puissance nominale et de couple selon le règlement (CE) n° 595/2009, version actuellement en vigueur. ² Bridage électronique. ³ Les valeurs de consommation de carburant et d'émissions de CO₂ indiquées ont été calculées selon la méthode de mesure prescrite (§2 n° nos 5, 6, 6a de la directive énergétique Pkw-EnVKV, dans sa version en vigueur). Ces valeurs ne s'appliquent pas à un modèle en particulier et ne font pas partie de l'offre. Elles ne sont présentées ici qu'à des fins de comparaison entre différents types de véhicules. ⁴ Donnée valable uniquement dans l'Union européenne. Des différences sont possibles selon les pays. ⁵ Déterminée sur la base des émissions de CO₂ mesurées, compte tenu de la masse du véhicule. ⁶ Selon directive 2007/46/CE, dans la version en vigueur. ⁷ Selon directive 92/21/CE, version actuelle (poids du véhicule en ordre de marche, réservoir rempli à 90%, avec conducteur de 68 kg et 7 kg de bagages). Le poids à vide s'entend pour les véhicules avec dotation de série. Il s'accroît avec les accessoires et les options, ce qui réduit d'autant la charge utile. Pour les autres caractéristiques techniques, rendez-vous sur le site : www.mercedes-benz.fr

Équipement intérieur.



Cuir



Cuir Nappa

Cuir Nappa Etendu *designo*

Garnitures

- 201 Noir/noir
- 205 Porcelaine/marron expresso
- 801 Noir/noir¹
- 805 Porcelaine/marron expresso¹
- 818 Gris cristal/noir¹
- 961 Noir/noir¹
- 965 Porcelaine/marron expresso¹
- 974 Marron cuir/noir¹
- 975 Porcelaine/bleu abysse¹
- 977 Rouge Bengale/noir¹
- 978 Gris cristal/noir¹

Selleries AMG Line Plus

- 551 Noir/noir¹
- 555 Porcelaine/marron expresso¹
- 558 Gris cristal/noir¹
- 574 Marron cuir/noir¹
- 575 Porcelaine/bleu abysse¹
- 851 Noir/noir¹
- 855 Porcelaine/marron expresso¹
- 858 Gris cristal/noir¹

Selleries modèles Mercedes-AMG

- 561 Noir/noir¹
- 565 Porcelaine/marron expresso¹
- 567 Rouge Bengale/noir¹
- 568 Gris cristal/noir¹
- 584 Marron cuir/noir¹
- 585 Porcelaine/bleu abysse¹
- 851 Noir/noir
- 855 Porcelaine/marron expresso
- 858 Gris cristal/noir

Inserts décoratifs

- 731 Ronce de noyer marron brillant
(option gratuite en France)
- 729 Peuplier noir brillant¹
- H06 Frêne métallisé *designo*¹
- H21 Laque noire *designo*¹
- H16 Laque *designo* noire avec lignes¹
- H10 Carbone AMG/laque noire¹

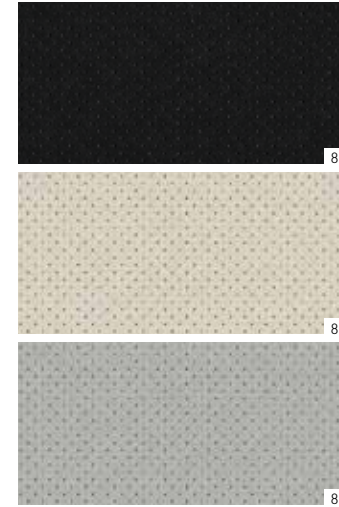
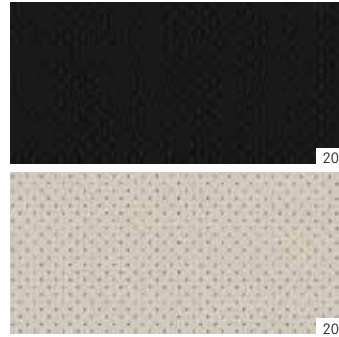

¹ Option.



Cuir Nappa AMG

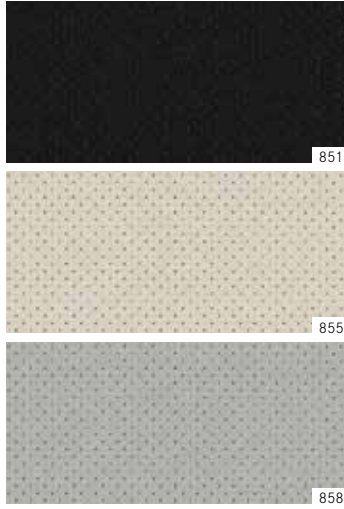

Cuir Nappa AMG Line Plus

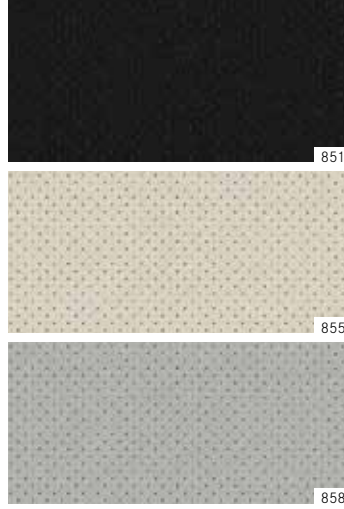

Cuir Nappa Etendu *designo* AMG

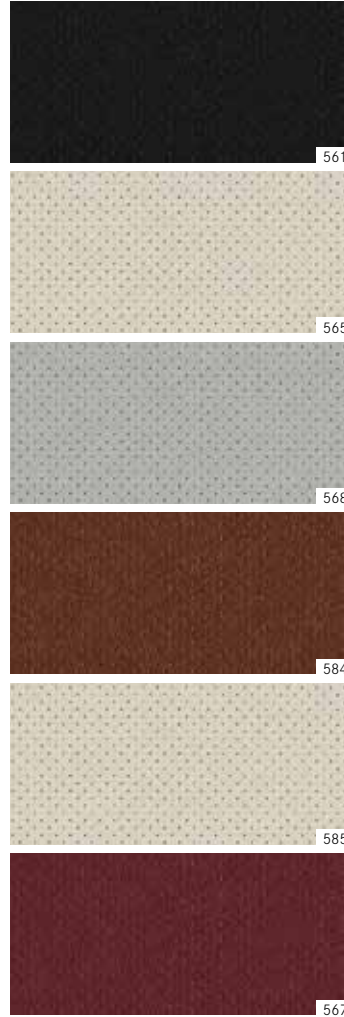

Cuir Nappa Etendu *designo* Pack AMG Line Plus



Inserts décoratifs

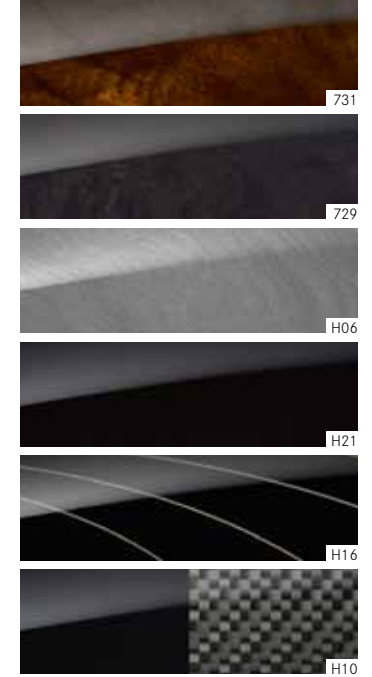

Coloris de capote et peintures.

Peinture standard

040 Noir

Peintures métallisées

183 Noir magnétite

197 Noir obsidienne

775 Argent iridium

890 Bleu cavansite

897 Noir rubis

988 Argent diamant

989 Vert émeraude

992 Gris sélénite

998 Bleu anthracite

Peinture *designo*¹

799 Blanc diamant brillant *designo*

Peintures *designo* manufaktur¹

033 Noir moka métallisé *designo*

044 Gris allanite magno *designo*

049 Blanc cachemire magno *designo*

Coloris de capote

740 Noir

744 Bleu

745 Beige

746 Rouge foncé



740



744



745



746

¹ Option.

Peinture standard



040

Peintures métallisées



183



988



197



989



775



992



890

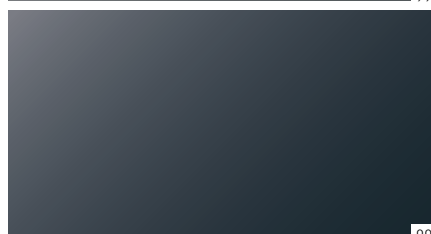

998



897

Peinture *designo*¹



799

Peintures *designo* manufaktur¹



033

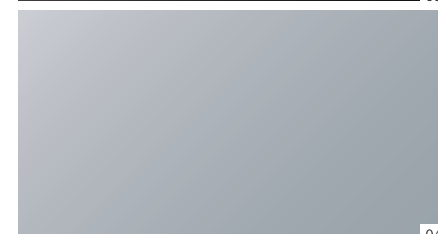

044

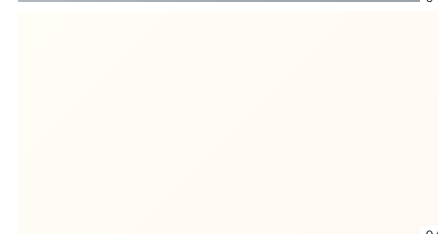

049



Mercedes-Benz est l'un des partenaires à l'origine de la fondation « Laureus Sport for Good Foundation ».

Depuis la création de la fondation en l'an 2000, Mercedes-Benz soutient et promeut les objectifs et les valeurs de ce programme à but caritatif d'envergure internationale à travers des projets sportifs à caractère social, destinés à améliorer les conditions des enfants et des adolescents malades ou défavorisés. Laureus est aujourd'hui l'un des piliers de l'engagement sociétal de Mercedes-Benz. Chaque nouvelle Mercedes est en quelque sorte une ambassadrice de ces valeurs. En achetant un véhicule à l'étoile, vous apportez votre soutien à la fondation « Laureus Sport for Good Foundation ».

NB sur les informations contenues dans ce catalogue : des modifications ont pu intervenir sur le produit depuis la date de clôture de la rédaction, le 30/10/2015. Sous toute réserve de modifications de la forme et de la conception, de différences de teinte et de modifications de la dotation de livraison de la part du constructeur pendant le délai de livraison, dans la mesure où ces modifications ou différences sont acceptables par le client, compte tenu des intérêts du vendeur. L'utilisation d'un sigle ou d'un numéro par le vendeur ou le constructeur pour la désignation de la commande ou du bien commandé n'implique aucun droit. Par ailleurs, les visuels et les textes peuvent présenter des équipements ou des accessoires proposés de série ou en option, selon le pays de commercialisation. Les éventuelles différences de teinte sont dues aux techniques d'impression. Cette brochure est destinée à être utilisée à l'échelle internationale. Les déclarations relatives aux dispositions de nature juridique, légale et fiscale ainsi qu'à leurs effets ne s'appliquent qu'à la République fédérale d'Allemagne à la date de clôture de la rédaction du présent catalogue. Veuillez consulter votre distributeur Mercedes-Benz pour obtenir les données en vigueur dans les autres pays.

www.mercedes-benz.fr

Daimler AG, Mercedesstr. 137, 70327 Stuttgart MS/MAC 6701 · 0931 · 31-00/0316

Reprise des véhicules en fin de vie. Nous nous ferons un plaisir de reprendre votre Classe S Coupé ou Cabriolet afin de l'éliminer d'une façon respectueuse pour l'environnement, conformément à la directive européenne relative aux véhicules en fin de vie. Mais d'ici là, vous avez le temps !

Afin de vous faciliter autant que possible la restitution de votre véhicule, un réseau de centres de reprise et d'entreprises de démontage dédié se tient à votre disposition pour reprendre gratuitement votre véhicule. Vous permettez ainsi l'achèvement du circuit de recyclage et apportez une précieuse contribution à la préservation des ressources.

Pour de plus amples informations sur le recyclage des véhicules en fin de vie, la revalorisation et les conditions de reprise, veuillez consulter le site www.mercedes-benz.fr