



VOLVO S60



NOUS SOMMES VOLVO.

Chez nous, tout part de vous.

Nous sommes suédois. Et les designers scandinaves, lorsqu'ils conçoivent un objet, prennent toujours pour point de départ la personne à laquelle il est destiné : « Que pouvons-nous faire pour améliorer sa vie, la rendre plus facile ou plus confortable ? » C'est aussi notre philosophie quand nous concevons nos voitures. Alors que d'autres constructeurs partent de la technologie avant d'y intégrer le facteur humain, nous concevons nos voitures autour de vous, les imaginons selon vous. Nous analysons vos besoins puis faisons appel à notre savoir-faire technique pour vous rendre la vie plus facile, plus agréable, plus sûre et plus belle. De la fonction naît la forme, et il est naturel qu'une voiture pensée de A à Z pour ses utilisateurs dégage une beauté authentique. Nous sommes convaincus que le seul fait de regarder nos voitures et de vivre avec elles sera pour vous source de bien-être au quotidien. Cette approche que nous

cultivons depuis 88 ans a donné naissance à de nombreuses innovations. La ceinture de sécurité à trois points de votre voiture ? C'est nous qui l'avons inventée en 1959. Et aujourd'hui, nous travaillons pour concrétiser notre vision : concevoir des véhicules capables d'éviter les accidents. À plus court terme, notre objectif est qu'il n'y ait plus aucun mort ni blessé grave dans une nouvelle Volvo d'ici à 2020. Bien entendu, vous profitez déjà de nos progrès en la matière dans votre Volvo actuelle. Nous avons également apporté notre pierre à la protection de l'environnement. En 1976, nous avons développé la sonde lambda, un capteur qui mesure les gaz d'échappement afin de réduire les émissions et d'améliorer la performance et la sobriété des moteurs. Ce composant équipe encore tous les moteurs à essence du monde. Chez Volvo, l'innovation est une ligne directrice, liée à nos origines.

Table des matières

VOTRE NOUVELLE
VOITURE | 02

À L'INTÉRIEUR | 08

NOTRE VISION
DU DESIGN | 10

SENSUS | 12

INTELLISAFE | 16

DRIVE-E | 20

EXPRIMEZ-VOUS | 24

R-DESIGN | 26

TEINTES | 28

JANTES ALLIAGE | 30

PERSONNALISEZ
VOTRE INTÉRIEUR | 32

SELLERIES | 34

ACCESSOIRES | 36

CARACTÉRISTIQUES
TECHNIQUES | 42

L'EXPÉRIENCE
VOLVO | 44

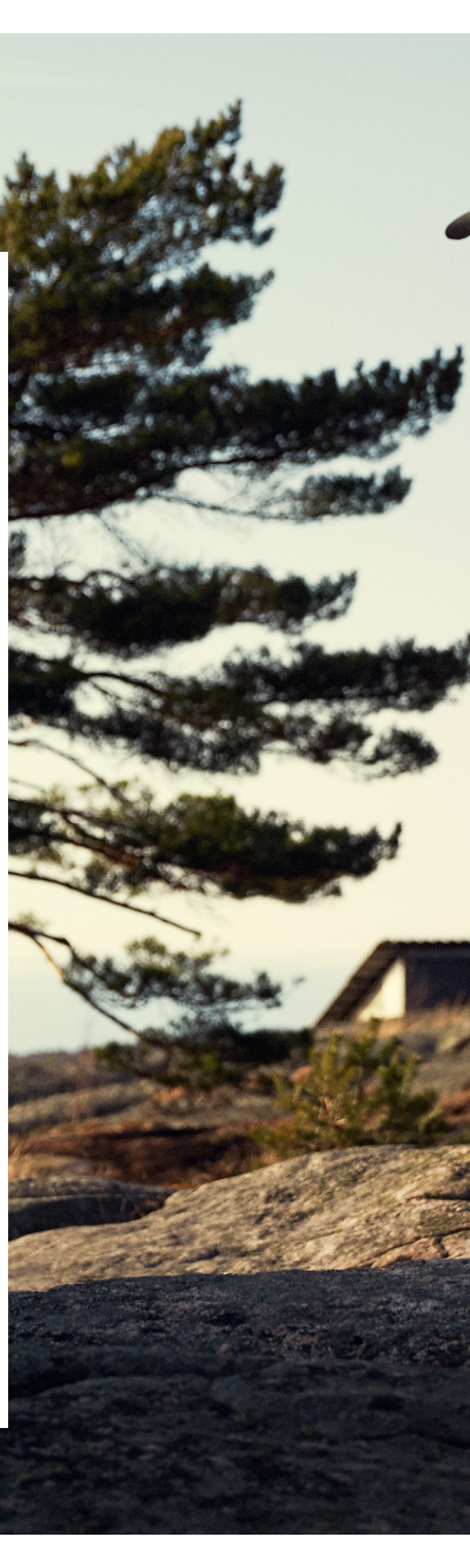







Nous avons imaginé la Volvo S60 pour les conducteurs comme vous : des passionnés qui aiment la précision et le sentiment de maîtrise conjugués à un design scandinave contemporain tout en bénéficiant du confort que vous êtes en droit d'attendre d'une Volvo. « Vous êtes de ceux qui empruntent les petites routes en rentrant du travail, histoire de finir votre journée en beauté ? Alors vous correspondez au profil que nous avions en tête en imaginant la S60. » Tels sont les propos de Stefan Sällqvist, notre Chef de produit, au sujet de notre berline familiale. Difficile de trouver meilleure illustration de la S60.

Derrière l'expérience de conduite dynamique et naturelle de la S60 se cache un superbe châssis. Nous sommes très fiers de notre châssis Dynamique standard. Nous avons passé des milliers d'heures à l'améliorer et à peaufiner ses réglages pour qu'il procure une expérience de conduite encore plus réactive, tout en maîtrise.

Et dès que vous prendrez le volant, vous découvrirez une nouvelle illustration éclatante du design scandinave imaginé selon vous. Les sièges sont l'un des points forts de Volvo depuis les années 1970, lorsque nous nous sommes adressés à une équipe d'experts en ergonomie pour nous aider à développer une forme ergonomique offrant un excellent soutien afin que vous arriviez à destination détendu, frais et dispos même après un long voyage. Avec la S60, le confort est toujours au rendez-

vous même si les sièges adoptent un profil plus sportif, comme l'exige toute voiture pour amoureux de la conduite qui se respecte.

Vous remarquerez, enfin, la grande qualité d'exécution. Car c'est dans les détails que se révèle l'excellence du savoir-faire. La S60 se pare de superbes sorties d'échappement intégrées, qui créent une connexion physique et visuelle avec notre nouvelle génération de motorisations dont la sophistication technique n'a d'égale que l'efficacité.

Mais un véhicule dynamique pour amoureux de la conduite doit aussi marquer les esprits : qui ne s'est jamais retrouvé dans la situation où, jetant un œil dans le rétroviseur, découvre un véhicule littéralement impressionnant ? C'est l'impression que fait la Volvo S60. Avec ses épaules marquées et son capot en V, c'est indéniablement une Volvo et elle l'affiche haut et fort. Sa large calandre semble prête à dévorer l'asphalte, tandis que ses phares expressifs sont comme moulés par la puissance du vent à grande vitesse. Pour renforcer ces lignes qui donnent l'impression d'épouser la route, nous avons positionné les feux de jour au plus près du sol. Conjugués à sa silhouette de coupé, ces éléments de design créent un sentiment d'urgence et une allure exprimant à la perfection le caractère de la S60.

« Le véhicule parfait pour conducteur exigeant en quête d'aventures en ville ou par-delà les frontières citadines. »

VOLVO S60

Pour ceux qui aiment s'offrir une parenthèse en rentrant chez eux.

La Volvo S60 est une synthèse entre dynamisme, style et confort, à l'équilibre parfait. Et pour cette nouvelle version, nous avons agrémenté notre berline familiale d'une palette d'améliorations. Dans notre insatiable quête de puissance associée à une consommation réduite, nous avons enrichi notre offre de motorisations haute efficacité Drive-E essence et diesel. Et grâce à nos palettes au volant, vous pouvez passer les vitesses de la

boîte automatique (en option) de votre S60 en mode séquentiel sans même lâcher le volant. À l'intérieur, vous apprécierez le confort absolu de l'habitacle, tout particulièrement la nuit, lorsqu'il se nimbe d'un éclairage ambiant subtil. Sensus Pro avec Volvo On Call vous permet de toujours rester connecté en route : grâce à son modem intégré et à son logement pour carte SIM dédié, vous pouvez surfer sur Internet, accéder à des applications et utiliser

la navigation en ligne. Sans oublier le système audio Premium Sound by Harman Kardon®, une expérience musicale nouvelle dimension. Enfin, nous avons également élargi notre palette de teintes et notre gamme de jantes. Avec toutes ces améliorations, toutes les excuses sont bonnes pour prendre le volant. Voire admirer votre S60 à l'arrêt.



Lorsque vous accélérez
en sortie de virage...
la S60 donne l'impression
de lire dans vos pensées.



Nous avons mis l'accent sur le comportement routier naturel afin que la S60 réponde d'emblée à vos désirs.

Lorsque vous accélérez en sortie d'un virage serré, par exemple, votre S60 suit la trajectoire que vous choisissez avec une précision quasi-télépathique. Les conducteurs vont adorer le système de vectorisation du couple CTC qui vous aide à éviter le sous-

virage en répartissant la puissance et le freinage transmis aux roues intérieure et extérieure de façon optimale lors des accélérations en sortie de courbe. Ce système se révélera particulièrement précieux lorsque vous devrez vous insérer dans une voie rapide depuis une route secondaire.

La maniabilité d'une voiture passe invariablement par un bon châssis. Les proprié-

taires de S60 ont le choix entre quatre versions : Touring, Dynamique, Four-C (châssis contrôlé en continu) et notre châssis Sport, auparavant réservé à la version R-Design. Nous avons consacré des milliers d'heures à les améliorer et peaufiner leurs réglages. Le résultat devrait vous enthousiasmer : la conduite est réactive, tout en maîtrise, quelle que soit l'option choisie.





*« Nous sommes célèbres pour nos sièges
– une tradition dont nous sommes fiers, chez Volvo. »*

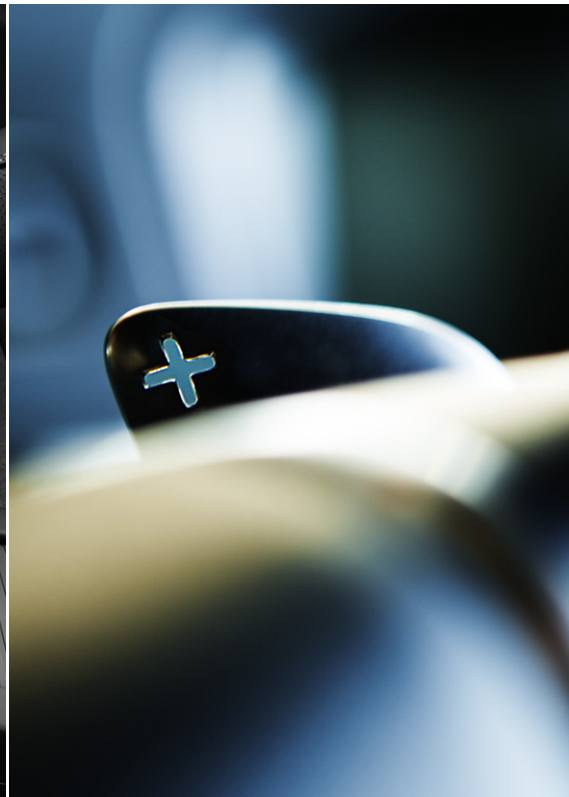

Nous avons imaginé le cockpit de la S60 autour de vous, le conducteur. Prenez place, et laissez-vous submerger par le sentiment de maîtrise totale que vous procure la planche de bord, délicatement inclinée vers vous. Nous nous sommes inspirés des motos hautes performances pour concevoir un seul combiné d'instruments circulaire flanqué de deux cadrans plus petits. Ensuite, nous avons soigneusement sculpté le volant à trois branches de la S60 pour vous procurer un sentiment très physique de connexion entre votre véhicule et la route. Mais ce qui compte encore plus, c'est l'endroit où vous êtes assis. « Nous sommes célèbres pour nos sièges, » souligne Stefan Sällqvist, « une autre tradition dont nous sommes fiers, chez Volvo. Témoin de notre attachement sans faille au design ergonomique, notre magnifique siège Sport vous permettra de

parcourir des centaines de kilomètres sans ressentir de fatigue. De plus, ses renforts latéraux apportent un soutien des cuisses aux épaules et vous maintiennent fermement en position même dans les virages serrés. »

Et bien sûr, nous sommes tout aussi attachés à la propreté de l'environnement à l'intérieur de votre véhicule. Avec CleanZone, tous les matériaux qui composent l'intérieur de votre Volvo sont hypoallergéniques et n'émettent aucun gaz nocif. CleanZone comporte aussi un filtre à pollen et à poussière extrêmement efficace. Et pour améliorer encore la qualité de l'air intérieur, vous pouvez opter pour notre système AQS. Il utilise un filtre à charbon de climatisation multi-actif pour réduire les particules et gaz nocifs afin de vous permettre de bien respirer, même en ville où l'air est pollué.

Avec nos palettes au volant proposées en option, plus besoin de lâcher le volant pour changer de vitesse avec la boîte automatique de la S60 en mode séquentiel. Vous gardez la maîtrise totale de votre véhicule, et les deux mains sur le volant. En outre, la réactivité des passages de vitesses donne à votre conduite un petit « plus » si l'envie vous prend d'accélérer un peu le tempo.



« La beauté de la voiture, comme la plupart des réalisations en matière de design scandinave contemporain, est enracinée dans le monde naturel. »

LE DESIGN SCANDINAVE :

Oui, elle est aussi belle que performante.

Vous voyez, lorsque vous êtes sur l'autoroute et que vous jetez un œil dans le rétroviseur, une voiture à l'impressionnante face avant ? C'est la Volvo S60. « La grande présence de la S60 sur route est due à ses phares qui lui donnent un air concentré, déterminé », explique Peter Reuterberg, Responsable Design extérieur. « Pour dessiner le « visage » du véhicule, nous nous sommes inspirés des

yeux du loup. La S60 donne l'impression que rien ne peut l'arrêter, tel un puissant animal prêt à bondir. » Les nervures du capot accentuent le dessin en V emblématique de Volvo et impriment un froncement volontaire se prolongeant jusqu'aux phares. La beauté de la voiture, comme la plupart des réalisations en matière de design scandinave contemporain, est enracinée dans le monde naturel.

« Ces surfaces et contours épurés traduisent ses attaches scandinaves », explique Peter Reuterberg. Les épaules marquées sont un autre marqueur incontournable du design selon Volvo, de même que la calandre expressive traversée par la barre diagonale emblématique de la marque. Ils accentuent le look déterminé du véhicule, qui clame au monde sa fierté d'être une Volvo.



« Avec Sensus, les interactions avec votre véhicule sont intuitives, pour que même sur la route, vous ne soyez jamais déconnecté. »

SENSUS

La manière la plus intuitive d'interagir avec votre véhicule.

Chez Volvo, nous avons baptisé « Sensus » la démarche consistant à connecter le conducteur et la voiture au monde extérieur. L'idée est que même sur la route, vous ne soyez jamais déconnecté. Sensus Connect vous permet de transformer l'écran 7 pouces de votre planche de bord en plate-forme multimédia connectée à Internet. Vous pouvez non seulement surfer sur le Web, mais aussi télécharger des applications, de Rdio à Stitcher, en passant par Tuneln. Sensus Connect vous donne aussi accès à des cartes et itinéraires de base sur Internet, et avec Sensus Navigation, vous bénéficierez en plus d'instructions pas-à-pas, de cartes en 3D et d'applications de navigation. Et si vous souhaitez améliorer encore votre connectivité, choisissez Sensus Pro avec

Volvo On Call. Cette option vous offre une connexion 3G assortie d'une excellente réception grâce à l'antenne de toit intégrée de votre véhicule qui vous permet de créer un hotspot WiFi pour tous vos appareils. L'application Service Révision Connectée, pour sa part, vous permet de prendre rendez-vous pour la révision de votre véhicule confortablement installé dans votre voiture.

Sensus rime aussi avec expérience audio haut de gamme. Nous avons conçu notre système audio dernier cri Volvo Premium Sound avec Harman Kardon®. Faisant appel à douze haut-parleurs hi-fi, l'amplificateur se dote du logiciel d'optimisation audio nouvelle génération Dirac Live®. Avec une restitution sonore incroyablement réaliste et une performance des basses améliorée, ce système

audio plonge chaque occupant dans un univers sonore hors pair et se connecte facilement aux lecteurs externes.

Notre combiné d'instruments digital est tout aussi remarquable. Il vous fournit toutes les informations nécessaires sans vous inonder de données et ses trois thèmes – Élégance, Eco et Performance – se synchronisent avec l'écran central. Les commandes, comme notre console centrale flottante avec nos célèbres boutons de commande de climatisation « mannequin », témoignent également de la beauté et de la fonctionnalité du design suédois. Enfin, notre pommeau de levier de vitesses rétroéclairé, disponible avec une boîte automatique, attire le regard. Son halo subtil crée une ambiance bien particulière à la nuit tombée.



Une connexion privilégiée. Sensus Pro avec Volvo On Call crée une connexion inédite entre vous et votre véhicule, mais aussi entre votre véhicule et le monde extérieur.

Au cœur de ce système se cache une application pour smartphone vous permettant de contrôler votre véhicule où que vous soyez et d'interagir avec lui. Ce qui s'avère particulièrement utile si, par exemple, vous souhaitez préchauffer votre véhicule avant de monter à bord (en option). Et pour vous connecter à Internet, le dispositif comprend un modem intégré et un logement pour carte SIM dédié. Sensus Pro avec Volvo On Call vous vient également en aide quand vous en avez le plus besoin. Le bouton « On Call » de l'habitacle vous met directement en relation avec les services d'assistance routière. Et en cas d'urgence, le bouton « SOS » du tableau de bord permet d'établir une connexion directe entre votre véhicule et une équipe d'opérateurs professionnels Volvo On Call. Pour parer à toute éventualité, en cas de signe indiquant que vous avez eu un accident (comme le déploiement d'un airbag), nous vous appelons. Sans réponse de votre part, nous vous envoyons directement les services d'urgence.

POUR EN SAVOIR PLUS VOLVOCARS.COM/FR

SENSUS



« Notre vision ? Imaginer des véhicules capables d'éviter les accidents. »

INTELLISAFE

La sécurité intuitive selon Volvo. Pour vous et pour ceux qui vous entourent.

La sécurité fait partie intégrante de l'ADN de Volvo. Nous avons conçu des technologies pionnières ayant sauvé des milliers de vies, à l'instar de la ceinture de sécurité à trois points d'ancrage reconnue comme l'une des innovations les plus importantes de l'histoire moderne.

Mais nous visons encore plus haut. Notre vision ? Imaginer des véhicules capables d'éviter les accidents. À plus court terme, notre objectif est qu'il n'y ait plus aucun mort ni blessé grave dans une nouvelle Volvo d'ici à 2020.

IntelliSafe est notre démarche visant à rendre la relation entre l'homme et la voiture plus harmonieuse. Pour y parvenir, nous avons doté votre Volvo d'innovations intelligentes et intuitives, conçues pour rendre la conduite plus sûre. Les technologies IntelliSafe contribuent à protéger les occupants du véhicule, mais aussi les personnes qui gravitent autour de celui-ci, notamment grâce à des systèmes de détection des piétons et des cyclistes.

Jusqu'à 50 km/h, notre technologie de prévention des collisions City Safety balaye l'avant du véhicule et freine automatiquement si l'impact avec le véhicule qui vous précède

est imminent. À plus grande vitesse, l'anticipation de collision et la détection des piétons et des cyclistes avec freinage automatique à pleine puissance vous alertent en cas de rapprochement dangereux et de collision imminente. Le système vous avertit également si un piéton croise votre trajectoire ou si un cycliste circule dans le même sens que votre véhicule. En l'absence de réaction de votre part, le véhicule freine automatiquement pour éviter ou, si elle est inéluctable, atténuer l'éventuelle collision.

En cas de dérive de votre véhicule, l'alerte franchissement de ligne active vous aide à garder le cap, et ce n'est pas tout, puisque notre alerte vigilance conducteur vous rappelle qu'une pause s'impose quand votre comportement au volant révèle un état de somnolence.

Nos technologies IntelliSafe ont également été conçues pour vous assister au quotidien. L'indicateur de limitation de vitesse vous tient informé des limites de vitesse et autres panneaux importants. De nuit, les feux de route actifs restent en permanence en feux de route pour optimiser votre vision sans éblouir les autres usagers de la route. Et pour vous permettre d'être un peu plus

détendu sur la route, le régulateur adaptatif de vitesse et de distance maintient l'allure sélectionnée et veille à ce que votre véhicule garde ses distances avec celui qui vous précède. En ville, quand le trafic est dense, notre fonction « embouteillage » active jusqu'à 30 km/h maintient automatiquement la distance sélectionnée entre vous et le véhicule qui vous précède. Notre système de surveillance anti-angle mort détecte les véhicules situés dans votre angle mort, tandis que la fonction alerte trafic en marche arrière facilite la sortie en marche arrière d'une place de parking étroite quand votre vision est limitée.

Enfin, pour tous les amoureux de la conduite, nos technologies IntelliSafe actives, comme le correcteur électronique de trajectoire ESC, apportent une stabilité rassurante quelles que soient les conditions, sans pour autant sacrifier le plaisir de conduire. Notre ambition est, finalement, assez simple : vous offrir l'expérience de conduite la plus humaine possible, selon vos propres critères, et contribuer à écarter tout risque d'atteinte aux personnes, qu'elles soient à l'intérieur ou à l'extérieur de votre véhicule.



Que la lumière soit. Conduire la nuit devient bien plus agréable et, surtout, beaucoup plus sûr. Notre système de feux de route actifs reste en permanence en feux de route. Plus besoin de commuter l'éclairage des feux de route en feux de croisement, car si vous croisez ou rattrapez un véhicule, le système empêche l'éblouissement en atténuant le faisceau pour atteindre le niveau d'intensité strictement nécessaire et vous permet de profiter d'une route parfaitement éclairée. Cette technologie intelligente prévient même l'éblouissement des piétons et des cyclistes. À votre arrivée en agglomération, les feux de route passent en feux de croisement.

POUR EN SAVOIR PLUS, RENDEZ-VOUS SUR
VOLVOCARS.COM/FR



City Safety évite les collisions avec la voiture qui vous précède si celle-ci s'arrête ou ralentit brutalement. Opérationnel jusqu'à 50 km/h, ce système IntelliSafe sophistiqué freine automatiquement pour éviter l'impact. Un accident peut être évité si la différence de vitesse avec le véhicule qui vous précède ne dépasse pas 15 km/h.

Comme nous attachons autant d'importance à votre sécurité qu'à celle des autres usagers de la route, notre système de détection des piétons et des cyclistes avec freinage automatique à pleine puissance détecte les piétons croisant votre trajectoire ou les cyclistes circulant dans le même sens que vous et exerce le freinage nécessaire si vous n'avez pas eu le temps de réagir.

Notre système de surveillance anti-angle mort utilise des capteurs radar pour détecter les véhicules situés dans vos angles morts ou à proximité de ces derniers dans les voies adjacentes. Ainsi, vous saurez qu'il est préférable d'attendre pour changer de voie en toute sécurité.

Lorsque vous quittez une place de parking étroite en marche arrière, l'alerte trafic en marche arrière guette les véhicules en approche hors de votre champ de vision.

POUR EN SAVOIR PLUS VOLVOCARS.COM/FR



INTELLISAFE





« Notre engagement envers l'amélioration de la performance et la réduction de la consommation de carburant se traduit par un renouvellement complet de notre gamme de motorisations, qui sera composée d'une nouvelle génération de moteurs quatre cylindres de 2.0L hautement efficaces. »

DRIVE-E

Plus de plaisir. Moins de consommation.

Plus qu'une nouvelle génération de motorisations efficaces, Drive-E est notre approche globale de la conduite durable. Ce n'est pas parce que nous nous engageons à concevoir des technologies plus intelligentes et plus innovantes pour réduire l'impact de nos véhicules sur l'environnement que nous perdons de vue le plaisir que doit procurer la conduite. Autrement dit, nous sommes convaincus qu'il n'est pas nécessaire de sacrifier la puissance et la maniabilité sur l'autel de l'efficacité et de la réduction des émissions de CO₂.

Notre gamme de motorisations Drive-E se compose de moteurs quatre cylindres de 2.0L version essence et diesel. Pour vous

garantir une performance optimale sur toute la plage de régimes, nous avons assorti ces blocs légers et turbocompressés à faible frottement à notre toute nouvelle boîte automatique huit vitesses Geartronic®.

Votre Volvo se dote aussi d'une fonction ECO+ permettant de réduire la consommation de carburant de 5 % selon votre style de conduite. La fonction ECO+ optimise les passages de vitesses, le contrôle moteur et la réactivité de l'accélérateur. Elle est assortie d'un système Stop & Start et d'une fonction roue libre ECO. Celle-ci désactive l'embrayage lorsque vous relâchez l'accélérateur au-delà de 65 km/h : plutôt que laisser le moteur freiner le véhicule et consommer du carburant,

vos Volvo exploite son énergie cinétique et avance en roue libre.

Nos motorisations Drive-E diesel se dotent de technologies supplémentaires conçues pour réduire la consommation et les émissions. Grâce au double turbo et à la technologie révolutionnaire i-ART, ces moteurs intelligents sont réactifs, propres, performants et efficaces. Un microprocesseur et un capteur de pression sont logés dans chaque cylindre pour doser le carburant avec une précision extrême. Mieux, le réglage de ces motorisations sophistiquées reste précis même après plusieurs années d'utilisation.

La Volvo S60 est proposée avec une large gamme de motorisations essence et diesel, imaginé pour répondre à toutes vos attentes. Toutes ces motorisations sont conçues pour vous offrir le maximum de plaisir de conduire et affichent une grande efficacité tout en limitant au maximum les émissions de CO₂.

Les économies de carburant sont votre priorité ? Optez pour notre motorisation D2 de 120 ch, qui ne consomme que 3.8 l/100 km et qui émet 99 g CO₂/km. Si vous préférez une version diesel haute performance, laissez-vous tenter par notre moteur D5 de 225 ch. Quant à notre gamme essence, elle va de 152 ch pour la motorisation T3 à 306 ch avec la version T6 AWD suralimentée et turbocompressée, qui n'émet que 161 g de CO₂/km.

Consommation de carburant et émissions de CO₂ avec boîte de vitesses manuelle.

POUR EN SAVOIR PLUS, RENDEZ-VOUS SUR VOLVOCARS.COM/FR



DRIVE-E



Quelle S60 êtes-vous ?

Félicitations, vous avez choisi une Volvo S60. Et vous avez sélectionné votre moteur préféré. Vous n'avez plus qu'à opter pour le niveau de finition qui vous ressemble. Nous vous avons facilité la tâche en vous proposant cinq finitions différentes que vous devriez adorer.

KINETIC, MOMENTUM, R-DESIGN, SUMMUM, XÉNIUM

Pour plus de détails sur chaque finition, veuillez vous référer à la liste de prix en vigueur ou contacter votre distributeur agréé Volvo.

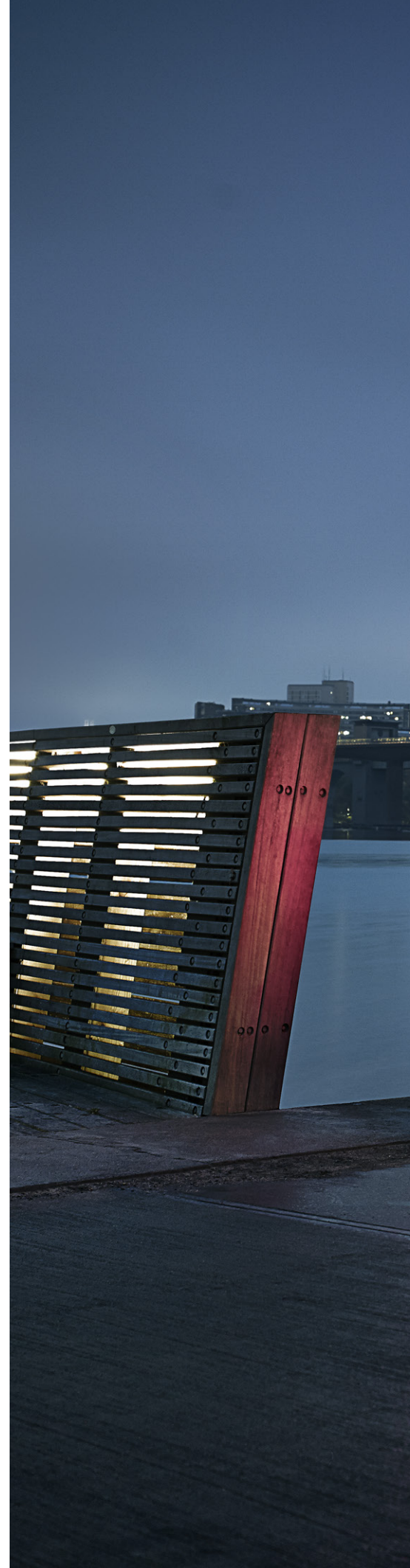



RDESIGN



La thématique R-Design trouve également son prolongement à l'intérieur, à commencer par les sièges Sport en tissu façon nubuck et Cuir au soutien particulièrement généreux. La finition comprend également un volant R-Design exclusif ainsi qu'un pédalier Sport. Enfin, le soufflet du levier de vitesses aux surpiqûres contrastées, le combiné d'instruments digital R-Design exclusif illuminé en bleu, l'éclairage d'ambiance à LED et le superbe pavillon de toit Anthracite Inscription ne font que renforcer l'expérience R-Design.



« Notre châssis Sport a été surbaissé et affermi pour un comportement encore plus performant dans les virages. Vous prendrez encore plus de plaisir au volant de votre S60. »



Vous souhaitez doper l'allure dynamique de votre S60 ? Optez pour la finition R-Design et ses équipements qui donneront à votre Volvo un profil résolument sportif, indéniablement unique. Mais la finition R-Design ne se limite pas à une touche esthétique. Comme dans toutes les plus belles réalisations en matière de design scandinave, forme et fonction sont indissociables. Le châssis Sport R-Design est plus ferme et la direction très réactive. Vous prendrez encore plus de plaisir au volant de votre S60.

La finition R-Design affiche un tempérament plus marqué et sportif grâce à des jantes alliage magnifiquement sculptées et à des coques de rétroviseurs extérieurs uniques couleur Argent Brillant. À l'arrière, le diffuseur spécifique inspiré de l'univers de la course automobile renforce le dynamisme de la voiture et la double sortie d'échappement chromée R-Design apporte la touche finale idéale à l'extérieur de votre S60.

La couleur de la carrosserie a un impact spectaculaire sur la personnalité de votre Volvo. Quel que soit votre choix, chaque teinte donne à votre véhicule une aura de luxe et renforce sa présence.

« Notre palette de couleurs est très scandinave », explique Ebba Maria Thunberg, responsable Couleurs et matériaux de la

S60. « Vous y trouverez des nuances plus douces, plus proches de la nature, mais aussi quelques propositions très franches. » Nos designers sont suédois et s'inspirent de l'océan et du ciel, mais aussi du littoral et des variations de lumière au fil des saisons. Chaque nuance évoque la singularité, la qualité et le charisme.



614 Blanc Glace
(Disponible sur R-Design)



707 Blanc Cristal Métallisé Inscription
(Blanc avec reflet irisé en fonction de la lumière et de l'angle de vue)
(Disponible sur R-Design)



477 Argent Électrique Métallisé Inscription
(Argent avec reflet bleuté en fonction de la lumière et de l'angle de vue)
(Disponible sur R-Design)



713 Bleu Azur Métallisé
(Disponible sur R-Design)



717 Noir Onyx Métallisé
(Disponible sur R-Design)



492 Gris Savile Métallisé
(Disponible sur R-Design)



702 Rouge Flamenco Métallisé



612 Rouge Passion
(Disponible sur R-Design)



711 Argent Brillant Métallisé



467 Bleu Magique Métallisé



019 Noir



487 Noir Braisé Métallisé Inscription
(Noir avec reflet brun en fonction de la lumière et de l'angle de vue)



714 Gris Osmium Métallisé
(Disponible sur R-Design)



484 Gris Seashell Métallisé



Pallene, 17"
Argent



Artio, 19"
Diamant/Anthracite
(R-Design ou Châssis Sport uniquement)



Rex, 17"
Argent Brillant



Freja, 18"
Diamant/Argent



Modin, 18"
Diamant/Noir Laqué ou
Diamant/Anthracite ou
Diamant/Cuivre



Sadia, 17"
Argent



Portia, 19"
Argent Brillant



Portia, 19"
Diamant/Noir Laqué



Ymir, 18"
Diamant/Noir Laqué



Bor Inscription, 19"
Diamant/Anthracite
(Châssis Sport uniquement)



Hera, 16"
Argent



Ixion, 18"
Diamant/Anthracite
(R-Design uniquement)



Titania, 18"
Diamant/Noir Laqué



Skadi, 18"
Argent Brillant



Expressif ou discret, élégant ou sportif, donnez à votre S60 un profil unique en choisissant des jantes qui vous ressemblent.

Vous souhaitez vous démarquer ? Vous préférez l'élégance discrète ? Vous penchez pour un profil plus sportif ? Ou pour une personnalité plus complexe et raffinée ? Essayez différentes jantes avec notre configurateur en ligne et trouvez celles qui vous correspondent.

Ixion II, 19"
Diamant/Noir Mat
(R-Design uniquement)

Votre S60 est votre
deuxième maison.
Apposez votre sceau.



En choisissant le S60, vous bénéficiez en série d'un habitacle au design élégant à la finition soignée dans les moindres détails, depuis les incrustations chromées autour des ouïes d'aération jusqu'à l'habillage des montants B en tissu raffiné.

Nos sièges Comfort sont disponibles en sellerie tissu, tissu/Cuir ou en Cuir. Quant aux sièges Sport en Cuir, ils garantissent le confort légendaire de Volvo et maintiennent

fermement le conducteur dans les virages abordés à vive allure. Nos palettes au volant permettent de changer les rapports du bout des doigts dès que vous passez la boîte de vitesses automatique proposée en option en mode séquentiel, si bien que vous gardez toujours les mains sur le volant. Cette fonctionnalité constitue un atout majeur pour la maîtrise de votre conduite. Et pour bien plus de maîtrise encore, nous vous proposons un

volant chauffant qui prend soin de vos mains dès qu'il fait froid. Enfin, le pare-brise chauffant vous épargnera la corvée de dégivrage par grand froid. Une fois installé dans le siège conducteur, vous apprécierez le combiné d'instruments analogique agréable à lire ou, si vous préférez, notre nouveau combiné d'instruments digital personnalisable.





Siège Sport



Siège Confort

INCRUSTATIONS



Bois Moderne

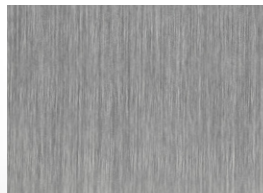

Aluminium Brossé



Aluminium Graphite



Bois Piano Laqué

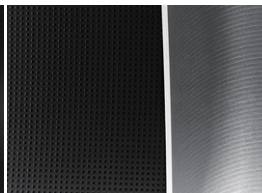

Aluminium R-Design Noir avec bande Argent



Tissu

Tissu/T-Tec

Cuir

Cuir Sport

**Tissu façon nubuck
/ Cuir / Cuir perforé
R-Design**

**Cuir / Cuir perforé
R-Design**

« Notre caméra avant anti-angle mort vous offre une vue dégagée des intersections, grâce à son champ de vision à 180°. »

ON NE VIT QU'UNE FOIS.

Veillez à ce que votre Volvo vous rende la vie plus belle.

Le moment le plus agréable dans l'achat d'une nouvelle Volvo consiste à ajouter sa touche personnelle. Comme par exemple choisir les accessoires qui reflètent vos goûts et votre style de vie.

Quoi de plus difficile que d'essayer de négocier des sorties et des carrefours étroits, où la visibilité est limitée ? Avec la caméra avant anti-angle mort, fini le stress en pareille situation. Elle vous offre une vue « dégagée » des intersections grâce à son champ de vision à 180°, de gauche à droite, à l'avant du véhicule. L'image qui apparaît sur votre écran central 7 pouces vous permet de voir les véhicules, piétons et autres en approche.

Notre caméra de recul en fait de même en marche arrière. Montée juste au-dessus

de la plaque d'immatriculation, elle élargit de manière spectaculaire votre champ de vision à l'arrière du véhicule. L'image qui apparaît sur votre écran central vous permet de détecter toute obstruction à ras du sol lorsque vous faites une manœuvre. Son zoom facilite l'attelage d'une remorque sur votre crochet. Elle est tellement efficace et pratique que vous en viendriez même à apprécier des situations qui, jusque-là, avaient plutôt tendance à vous angoisser.

Nous proposons trois types de sièges enfants certifiés Volvo. Sièges dos à la route permettant aux bébés de voyager en toute sécurité jusqu'à un an (ou 13 kg). Les flancs relevés renforcent la protection du nourrisson en cas d'impact latéral, l'appui-tête rembourré se règle facilement et le harnais comporte

cinq points d'ancrage. Il est par ailleurs doté d'un pare-soleil. Ce siège enfant est facile à transporter et peut être utilisé comme porte-bébé.

Notre siège enfant modulable est conçu pour les enfants de 9 mois à 6 ans (ou 9 à 25 kg). Il se fixe grâce à la ceinture de sécurité arrière du véhicule et se règle facilement pour optimiser le confort et la sécurité.

Enfin, notre rehausseur permet de positionner l'enfant de 15 à 36 kg à la bonne hauteur pour la ceinture de sécurité et d'optimiser ainsi sa protection en cas d'impact latéral. L'appui-tête et l'écartement se règlent facilement pour plus de confort, tandis que le dossier s'incline pour permettre à l'enfant de se reposer.



NE

r/min x1000

6

P
R
N
D

START
STOP
ENGINE



RADIO MEDIA TEL MY CAR

1 2 ABC 3 DEF

OK MENU

Nous avons conçu un Kit Design extérieur pour accentuer l'allure dynamique de votre S60. Ces accessoires sont disponibles en Cuivre, Argent et Anthracite Mat.

Notre sabot de protection avant capte le regard et donne à votre S60 un look encore plus déterminé, avec une finition métallisée superbement mise en valeur lorsqu'elle est caressée par la lumière. Les protections de bas de caisse latéraux renforcent l'élégance des lignes de coupé de la S60 et créent une connexion visuelle avec la route. Le sabot de protection arrière avec double sortie d'échappement joliment sculptée souligne le caractère sportif de la S60.

POUR EN SAVOIR PLUS, RENDEZ-VOUS SUR
VOLVOCARS.COM/FR







DÉCOUVREZ LES PRODUITS DE LA COLLECTION LIFESTYLE VOLVO SUR
COLLECTION.VOLVOCARS.COM

« Notre système multimédia pour passagers arrière avec deux écrans tactiles 8 pouces est couplé à deux lecteurs DVD indépendants. »



Comme il ne peut y avoir qu'un conducteur à la fois, la S60 réserve aussi quelques divertissements haut de gamme à vos passagers arrière. Les écrans tactiles 8 pouces et lecteurs DVD intégrés de notre système multimédia pour passagers arrière fonctionnent indépendamment. Les casques sans fil étant de série (vous pouvez aussi connecter vos propres casques filaires), l'un

des passagers peut parfaitement regarder un film pendant que le second joue à un jeu.

Faites le choix de nos seuils de portes rétroéclairés à LED. Vous profitez alors d'un accueil sophistiqué à chaque fois que vous ouvrez la porte et entrez dans votre S60 – le logo Volvo s'allume en même temps que l'éclairage intérieur.

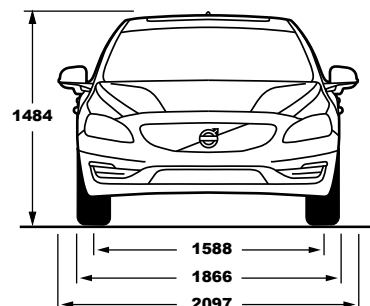
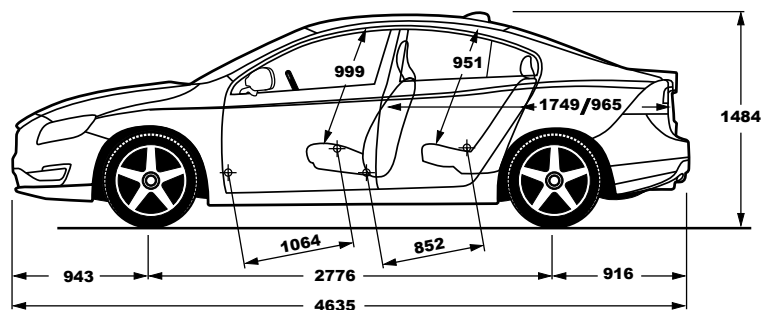

T6 AWD

T4

Motorisation :	2.0L, 4 cylindres en ligne, suralimenté/turbocompressé	2.0L, 4 cylindres en ligne, turbocompressé
Transmission :	Geartronic® 8 vitesses	Geartronic® 6 vitesses
Consommation Euromix (en l/100km) :	-/6.9	5.8
CO ₂ rejeté (g/km) :	-/161	134
Puissance max., ECE (kW/ch/tr/min) :	225/306/5700	140/190/4700
Couple max., ECE (Nm/tr/min) :	400/2100 - 4500	300/1300 - 4000
Accélération 0 à 100 km/h (secondes) :	-/5.9	7.2
Vitesse maximale sur circuit (km/h) :	230	230
Volume du réservoir (litres) :	67.5	67.5
Norme environnementale :	Euro 6	Euro 6

T3

Motorisation :	2.0L (transmission manuelle) ou 1.5L (transmission Geartronic®), 4 cylindres en ligne, turbocompressé
Transmission :	Manuelle 6 vitesses ou Geartronic® 6 vitesses
Consommation Euromix (en l/100km) (MAN. // AUTO.) :	5.6 // 5.8
CO ₂ rejeté (g/km) (MAN. // AUTO.) :	131 // 135
Puissance max., ECE (kW/ch/tr/min) :	112/152/5000
Couple max., ECE (Nm/tr/min) (MAN. // AUTO.) :	250/1300 - 4000 // 250/1700 - 4000
Accélération 0 à 100 km/h (secondes) :	8.6 // 8.6
Vitesse maximale sur circuit (km/h) (MAN. // AUTO.) :	210 // 210
Volume du réservoir (litres) :	67.5
Norme environnementale :	Euro 6

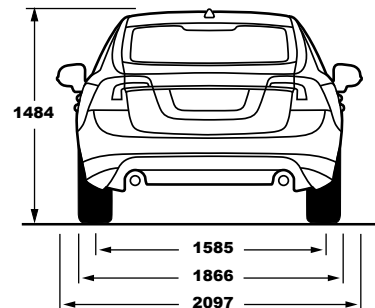
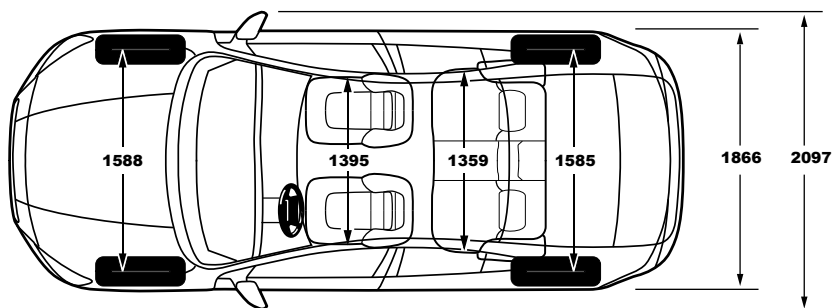

	D5	D4
Motorisation :	2.0L, 4 cylindres en ligne, double turbo (haute et basse pression), injection directe à rampe commune avec technologie i-ART	2.0L, 4 cylindres en ligne, double turbo (haute et basse pression), injection directe à rampe commune avec technologie i-ART
Transmission :	Geartronic® 8 vitesses	Manuelle 6 vitesses ou Geartronic® 8 vitesses
Consommation Euromix (en l/100km) (MAN. // AUTO.) :	4.5	3.8*/3.9 // 4.3
CO ₂ rejeté (g/km) (MAN. // AUTO.) :	119	99*/102 // 113
Puissance max., ECE (kW/ch/tr/min) :	165/225/4250	140/190/4250
Couple max., ECE (Nm/tr/min) :	470/1750 – 2500	400/1750 – 2500
Accélération 0 à 100 km/h (secondes) (MAN. // AUTO.) :	6.4	7.6 // 7.6
Vitesse maximale sur circuit (km/h) (MAN. // AUTO.) :	230	190*/230 // 230
Volume du réservoir (litres) :	67.5	67.5
Norme environnementale :	Euro 6	Euro 6
	D3	D2
Motorisation :	2.0L, 4 cylindres en ligne, turbocompressé, injection directe à rampe commune avec technologie i-ART	2.0L, 4 cylindres en ligne, turbocompressé, injection directe à rampe commune avec technologie i-ART
Transmission :	Manuelle 6 vitesses ou Geartronic® 6 vitesses	Manuelle 6 vitesses ou Geartronic® 6 vitesses
Consommation Euromix (en l/100km) (MAN. // AUTO.) :	3.8*/3.9 // 4.1	3.8 // 4.2
CO ₂ rejeté (g/km) (MAN. // AUTO.) :	99*/102 // 110	99 // 110
Puissance max., ECE (kW/ch/tr/min) :	110/150/3750	88/120/3750
Couple max., ECE (Nm/tr/min) :	320/1750 – 3000	280/1500 – 2250
Accélération 0 à 100 km/h (secondes) (MAN. // AUTO.) :	9.0 // 9.0	11.2 // 11.4
Vitesse maximale sur circuit (km/h) (MAN. // AUTO.) :	190*/215 // 210	195 // 195
Volume du réservoir (litres) :	67.5	67.5
Norme environnementale :	Euro 6	Euro 6

*Uniquement avec les jantes alliage HERA 16". Indisponible sur R-Design.

Les données techniques sont susceptibles d'évoluer. Contactez votre distributeur agréé Volvo pour obtenir les dernières informations.

Remarque : Certaines des informations figurant dans cette brochure peuvent être incorrectes en raison de modifications apportées aux caractéristiques du produit après l'impression. Certains des équipements décrits ou présentés peuvent être désormais uniquement disponibles moyennant un supplément. Avant de passer commande, veuillez consulter votre distributeur agréé Volvo pour obtenir les informations les plus récentes. Le constructeur se réserve le droit de modifier sans préavis les prix, les coloris, les matériaux, les caractéristiques et les modèles.



Posséder une voiture n'a jamais été aussi simple.

Nous adorons vous voir heureux... quand tout devient plus simple, plus rapide et se passe mieux que prévu. Car acquérir une Volvo revient à se simplifier la vie. Financement, assurance, entretien, changement des pneus, nettoyage... Vous trouvez peut-être ces aspects rébarbatifs. Ce sont justement ceux-là que nous adorons simplifier et amé-

liorer pour vous. Aussi votre concessionnaire vous proposera-t-il toujours toute une gamme de services et offres imaginés selon vous, pour que le fait de posséder une Volvo vous crée le moins de contraintes possibles.

Et ce n'est qu'un début. Grâce à notre approche typiquement suédoise de l'innovation, nous trouvons continuellement de

nouvelles manières de vous simplifier la vie. Avec l'application « Service Révision Connectée », par exemple, qui vous permet de prendre rendez-vous pour un entretien en appuyant sur un simple bouton, depuis votre voiture.

ACQUISITION ET DÉTENTION

- Garanties et extensions de garantie
- Financement
- Location longue durée
- Assurance
- Contrats d'entretien
- Site My Volvo

SERVICES ET ENTRETIEN

- Entretien préconisé Volvo Service authentique Volvo
- Solutions de mobilité
- Réparation et remplacement pneumatiques

EN CAS D'ACCIDENT

- Réparations
- Réparation et remplacement de parebrise
- Forfaits climatisation

MY VOLVO

My Volvo est un site Internet personnalisé contenant toutes les informations dont vous avez besoin pour connaître votre véhicule dans les moindres détails et en tirer le meilleur parti. My Volvo, c'est :

- un aperçu complet de votre véhicule
- un accès facile à toutes les informations sur votre véhicule
- des offres personnalisées et des remises exclusives
- des astuces concernant votre modèle de Volvo
- des vidéos instructives et des manuels d'utilisation
- le Service Révision Connectée
- des rappels des grands rendez-vous pour votre Volvo
- des articles, films et photos en exclusivité

SERVICE RÉVISION CONNECTÉE*

Si votre Volvo est équipée de Sensus Connect, elle vous indique quand elle a besoin d'une révision et vous propose de contacter votre concessionnaire Volvo pour vous. Les propositions de rendez-vous envoyées par votre concessionnaire Volvo peuvent être acceptées ou refusées directement depuis votre véhicule ou depuis votre espace My Volvo. Lorsque l'heure de la révision a sonné, elle vous le rappelle et vous guide même jusqu'à l'atelier. Et comme votre Volvo nous dit ce dont elle a besoin, nous nous assurons dès son arrivée du bon suivi de l'entretien adapté à ses besoins.

*Pour de plus amples informations sur la date de disponibilité de ce service, veuillez contacter votre distributeur agréé Volvo.

V O L V O