



NOUVEAU
VOLVO XC60



INNOVER POUR VOUS

*Made by Sweden**

Chez Volvo Cars, nous innovons sans cesse pour vous rendre la vie plus belle. Chaque véhicule, technologie ou concept est le fruit d'une vision très claire : faire de vous le cœur de notre réflexion et de notre action. Cette vision qui nous anime depuis nos débuts nous vient tout droit de Suède, pays où chacun est valorisé et peut bousculer les conventions. Une culture réputée pour la richesse de son design et son regard unique sur le monde.

Cette vision nous a inspiré la ceinture à trois points d'ancrage et les airbags latéraux, inventions qui ont sauvé des vies et révolutionné l'histoire de l'automobile. Et à travers notre nouvelle génération de véhicules, nous nous inscrivons plus que jamais dans cette tradition. Design scandinave et luxe suédois se marient pour enrichir votre expérience. La technologie intuitive Sensus vous facilite la vie et vous permet de rester connecté avec le monde, tandis que les dernières motorisations Drive-E combinent puissance et efficacité record dans leur catégorie. De plus, en vous assistant lorsque vous êtes au volant, nos innovations IntelliSafe veillent à rendre chaque trajet plus confortable et plus agréable tout en prévenant les accidents.

Nous comprenons ce qui est important à vos yeux. C'est le fondement de toutes nos innovations. Des innovations conçues pour vous rendre la vie plus belle.

Chez Volvo Cars, nous imaginons nos véhicules selon vous.

*Suédois dans l'âme

Sommaire

Design extérieur.....	4	Drive-E.....	32	Inscription.....	50
Maniabilité et dynamisme..	8	Châssis.....	38	R-Design.....	58
Design intérieur.....	10	Votre choix		Accessoires.....	66
Polyvalence.....	14	Motorisations.....	40	Caractéristiques techniques.....	74
Sensus.....	16	Niveaux de finition.....	42	L'expérience Volvo.....	76
IntelliSafe.....	24	Momentum.....	44		









En Suède, nous avons une manière bien à nous de concevoir les SUV. Nous partons de notre philosophie « imaginé selon vous » pour construire un véhicule à la fois beau, exaltant pour le conducteur et pratique. Nous créons un extérieur élégant, alliant dynamisme athlétique et design scandinave épuré. Puis nous cherchons l'équilibre parfait entre confort et maîtrise pour construire le châssis. Et nous élaborons un intérieur faisant la part belle aux matériaux suédois les plus raffinés, baigné de lumière naturelle et riche en fonctionnalités pratiques pensées pour vous simplifier la vie.

C'est ainsi qu'est né le Volvo XC60. Un véhicule aussi exaltant à conduire qu'agréable à regarder et doté de technologies de pointe conçues pour vous offrir une expérience enrichissante et épanouissante.

Faites l'expérience du dynamisme à la suédoise version SUV. Nouveau millésime.

L'ATHLÈTE SCANDINAVE

*La puissance douée de raffinement,
imaginée en Suède.*

Avec son extérieur élégant, dynamique et conçu à la perfection, le Volvo XC60 est un SUV qui affirme clairement sa personnalité.

Ses éléments de design élaborés avec soin sont la marque de fabrique de Volvo. Avec ses lignes saillantes et ses courbes tendues, le capot sculpté dégage un sentiment de puissance et de raffinement. Ses grandes jantes et ses passages de roues marqués expriment son tempérament athlétique et performant. Un regard suffit pour comprendre qu'il est paré pour l'aventure.

Ses phares Full-LED avec feux de jour à signature lumineuse en forme de T renversé font forte impression, de jour comme de nuit, tandis que les optiques arrière qui se fondent dans le hayon, l'un des éléments de design Volvo les plus distinctifs, rehaussent son caractère puissant.

Quel que soit l'angle de vue, le Volvo XC60 s'affiche comme un SUV typiquement scandinave et fier de l'être.

*« Un regard suffit pour comprendre
qu'il est prêt pour l'aventure. »*



VOLVO **XC60**

Le Volvo XC60 est une ode au design scandinave : discret mais confiant, épuré et tout naturellement beau. Un SUV qui rime avec assurance et puissance. De profil, le capot, l'envolée de la ligne des vitres latérales et le hayon aux angles vifs matérialisent son dynamisme.

De plus près, les lignes saillantes et panneaux latéraux sculptés rehaussent les accents contemporains de son allure musclée. Partout, l'enchantement est au rendez-vous Le Volvo XC60 est un véhicule qui inspire de la fierté et ne cesse de surprendre.



T8 Twin Engine AWD | R-Design
707 Blanc Cristal Métallisé | Jantes 21"
5 branches triple Anthracite Mat/Diamant



VOLVO XC60

« C'est pourquoi nous avons voulu que le XC60 soit source d'inspiration et vecteur de confiance. Un véhicule où le sentiment de maîtrise est permanent. »



PLAISIR DES SENS

Conçu pour le plaisir de conduire.

Le Volvo XC60 est un concentré de plaisir car nous estimons qu'il faut apprécier chaque instant passé au volant, que ce soit pour traverser le pays ou pour se rendre au bureau. C'est pourquoi nous avons voulu que le XC60 soit source d'inspiration et vecteur de confiance. Un véhicule où le sentiment de maîtrise est permanent et où la technologie vous accompagne pour faire de chaque interaction une seconde nature.

De constitution robuste et légère à la fois, et doté d'une suspension sophistiquée, le châssis du XC60 offre un équilibre parfait entre confort et maîtrise. Nous avons conçu un véhicule offrant une conduite stimulante tout en permettant au conducteur d'arriver à destination frais et dispos, même après un long trajet.

Découvrez le sentiment de plénitude que procurent sa maniabilité et son dynamisme dans un habitacle remarquablement confortable où l'atmosphère est aussi sereine que reposante. Avec ses sièges épousant le corps, ses motorisations silencieuses et ses systèmes audio haut de gamme pour apprécier votre musique préférée dans une restitution fidèle à l'intention des artistes, l'intérieur du Volvo XC60 est un havre de paix. C'est cela, le plaisir de conduire selon Volvo.



**T6 AWD | Inscription**

Sellerie Cuir Nappa perforé Beige, Ambiance
Beige WC00 | Incrustations Bois Flotté

LE CENTRE DE COMMANDE

Prenez le volant.

Dès l'instant où vous vous installez dans le siège conducteur du Volvo XC60, vous êtes aux commandes. Vous contrôlez tout ce que le véhicule peut faire pour vous et tous les paramètres du voyage, de la position de conduite à l'interaction avec le système de navigation.

L'expérience commence avec l'environnement de conduite. La planche de bord et la console centrale vous enveloppent, à la manière d'un cockpit, et fait de vous le maître à bord. La conception et la finition des boutons font de chaque interaction avec le XC60 un instant de plaisir.

Nous avons déployé la même application pour le choix et le travail des matériaux que pour le design. La planche de bord simili cuir à surpiqûres contrastées, le pommeau de levier de vitesses en cristal d'Orrefors® et les incrustations chromées et en bois rehaussent la beauté intrinsèque des matériaux. Vous serez subjugué par l'exécution d'orfèvre dans ce lieu qui est une ode à la justesse et la précision. À bord du Volvo XC60, vous êtes naturellement aux commandes.

« La lumière naturelle qui traverse le toit panoramique inonde l'habitacle et procure une sensation d'espace. »

UN SANCTUAIRE, LE VÔTRE.

Nous appliquons à la conception de l'intérieur de nos véhicules les mêmes principes qu'à l'aménagement d'un salon. Matériaux de haute qualité, utilisation intelligente de l'espace et soin accordé au détail se marient pour créer un environnement chaleureux et accueillant. Et tous les passagers en profitent. Chaque occupant du Volvo XC60 bénéficie du même niveau de confort, d'espace, de lumière et de design. Quelle que soit leur place, ils profiteront tous pleinement de chaque trajet. Bienvenue dans un sanctuaire propice au calme et à la sérénité.

La qualité exceptionnelle des sièges est au cœur de l'expérience. Nous concevons tous nos sièges pour qu'ils offrent le même niveau supérieur de confort et de maintien et les dotons d'un luxe d'options de réglage afin que chacun puisse trouver la position qui lui convient.

Le design intérieur, dans sa conception, est l'un des joyaux du Volvo XC60. La lumière naturelle qui traverse le toit panoramique inonde l'habitacle et procure une sensation d'espace. La réduction du nombre de boutons met en évidence les surfaces épurées qui font régner à bord une sérénité typiquement suédoise. L'utilisation intelligente de l'espace, avec entre autres des bacs de rangement sous les sièges arrière, est quant à elle le fruit de l'ingéniosité scandinave. La taille de ces bacs est étudiée pour accueillir et dissimuler des appareils électroniques comme les tablettes.

En déverrouillant les portes, les poignées s'illuminent pour faciliter l'accès à bord du Volvo XC60. À la nuit tombée, l'éclairage intérieur nimbe l'habitacle d'un halo accueillant et apaisant aux nuances chaudes. Le pack d'éclairage disponible en option comprend l'éclairage du sol sous chaque porte ouverte afin de révéler d'éventuelles flaques et un éclairage d'intérieur complémentaire à l'arrière, où une lampe de travail est logée dans le hayon.

Avec la technologie CleanZone, l'air que vous respirez à l'intérieur du véhicule est propre et frais, quelle que soit la qualité de l'air à l'extérieur. Elle filtre les poussières, le pollen, les particules et les odeurs tout en contrôlant la qualité de l'air et, le cas échéant, en fermant les ouïes d'aération pour vous protéger si leur niveau devient trop élevé. Le système étant automatique, vous n'avez qu'une chose à faire : régler la température et apprécier, votre Volvo XC60 se charge du reste.



Les matériaux et détails complexes d'une grande richesse, comme les incrustations en Bois Flotté ou les membranes coniques jaunes des haut-parleurs, apportent un contraste saisissant et captent le regard.

Le toit panoramique s'étend sur toute la longueur de l'habitacle et inonde l'intérieur de lumière naturelle, afin que chaque occupant puisse en profiter.



L'association entre les instruments clairs et faciles à lire et les lignes distinctives de la planche de bord est du plus bel effet et fonctionne à merveille. Elle est l'incarnation de la synthèse entre forme et fonction.



Réduire le nombre de boutons nous a permis de créer un habitacle épuré évoquant le design classique et fonctionnel des maisons suédoises.

LA POLYVALENCE SOUS DE NOUVEAUX TRAITIS

Simplifier le quotidien.

Pour se distinguer, un véhicule doit offrir davantage qu'une expérience de conduite exaltante et un superbe design. C'est pourquoi nous avons mis l'accent sur les atouts pratiques et conçu le XC60 comme un SUV polyvalent, capable de s'adapter à votre mode de vie actif.

Le simple fait de charger le XC60 est d'une simplicité confondante puisqu'il suffit de passer le pied sous le pare-chocs pour ouvrir le hayon électrique. À l'intérieur, le compartiment à bagages vaste et uniforme vous permet de transporter des objets de taille inhabituelle. Les sièges se rabattent en appuyant sur un bouton afin d'obtenir un compartiment arrière à plancher plat, opération qui peut s'effectuer depuis l'arrière du véhicule pour éviter d'ouvrir les portes.

Une trappe de chargement vous dispense de rabattre les sièges pour transporter de longs objets tout en conservant la possibilité d'accueillir des passagers. Enfin, pour rendre votre XC60 encore plus pratique, optez pour un ou plusieurs équipements de notre gamme d'accessoires, conçus pour s'accorder avec l'intérieur de votre SUV.

« Le XC60 est un SUV polyvalent, adapté à votre mode de vie actif et riche en solutions pratiques. »





« Sensus vous connecte avec votre Volvo et avec le reste du monde. »



SENSUS

*Informé, aux commandes
et toujours au courant.*

Qu'est-ce que Sensus ? Sensus est notre approche de la technologie consistant à vous rendre la vie plus facile et plus agréable en répondant à tous vos besoins en matière de confort, de divertissement et de navigation. Sensus vous connecte avec votre Volvo et avec le reste du monde. Le système vous informe, vous divertit et vous place aux commandes à chaque trajet.

Ses commandes intuitives et faciles d'utilisation, l'une des grandes forces de Sensus, apparaissent sur le grand afficheur central avec écran tactile 9 pouces. Remplacer les boutons physiques par des boutons virtuels plus gros, matérialisés sur l'écran, facilite leur utilisation et fait de l'habitacle un espace aux lignes épurées. Les graphismes clairs favorisent l'assimilation des informations en un coup d'œil. Notre ambition a toujours été de vous mettre aux commandes de votre Volvo sans quitter la route des yeux. C'est précisément la fonction de l'afficheur tête haute disponible en option, qui vous permet de rester concentré tout en étant connecté et informé.

Et Sensus va encore plus loin, puisque le Wi-Fi embarqué vous permet d'accéder à Internet depuis vos appareils mobiles, tandis que nos systèmes audio vous placent au cœur de chaque interprétation et offrent une grande souplesse pour choisir la source musicale et la configuration qui vous conviennent le mieux.

L'expérience Sensus enrichit chaque moment à bord de votre Volvo.

VOUS CONNECTER AVEC TOUT UN UNIVERS DE DIVERTISSEMENT.

Pour une véritable immersion musicale comme vous l'aimez, quelle que soit votre place. Avec Sensus Connect, tous vos titres sont accessibles à tout moment, soit directement depuis votre source multimédia favorite, soit en streaming depuis Internet.

L'expérience commence avec l'afficheur central 9 pouces, centre névralgique de Sensus. Sa surface réagit au plus léger des effleurements : il suffit de caresser l'écran du bout des doigts pour accéder aux commandes. Elle répond même si vous portez des gants.

Connecter vos appareils est un jeu d'enfants. Branchez votre iPhone® sur le port USB du véhicule et vous pourrez transformer l'afficheur central en extension de votre appareil grâce Apple CarPlay™. Notez que lorsqu'il est connecté à Apple CarPlay™, votre téléphone en profite pour se recharger. Les utilisateurs de smartphone Android, quant à eux, peuvent se connecter avec

Android Auto™ pour accéder à leur musique préférée, passer des appels et envoyer des messages.

Le choix de votre source de divertissement n'est pas limité par votre smartphone ou votre lecteur audio portable. Le Wi-Fi et le partage de connexion Internet multiplient les possibilités en vous offrant une connexion rapide et stable grâce à l'antenne de toit. L'application Spotify® embarquée facilite et accélère la recherche de nouveaux titres, tandis que d'autres applications vous permettent d'accéder aux radios sur Internet et à divers services à la demande. Avec notre système audio High Performance vous pourrez apprécier vos morceaux préférés, tandis que le système Bowers & Wilkins assorti de notre subwoofer ventilé innovant apporte une nouvelle dimension à l'expérience acoustique.

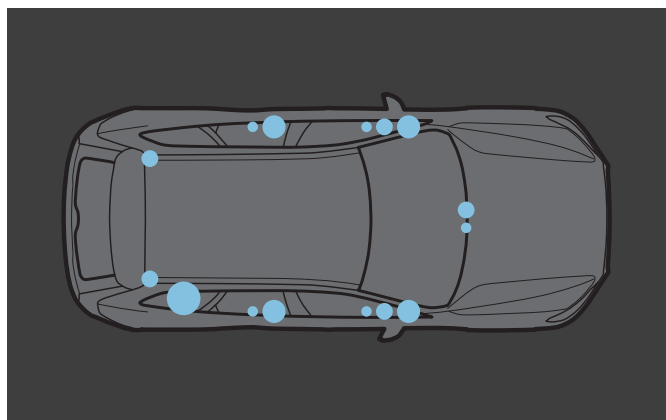

Notre système audio Bowers & Wilkins réserve à chaque occupant une expérience sonore inouïe, quelle que soit sa place. Développée en collaboration avec le fabricant de haut-parleurs Bowers & Wilkins, cette technologie innovante apporte une clarté et un réalisme exceptionnels à votre musique préférée. Le subwoofer ventilé exclusif produit des basses plus riches et plus profondes en aspirant l'air extérieur pour en brasser davantage à travers le haut-parleur. Les 15 haut-parleurs permettent à chaque occupant d'apprécier

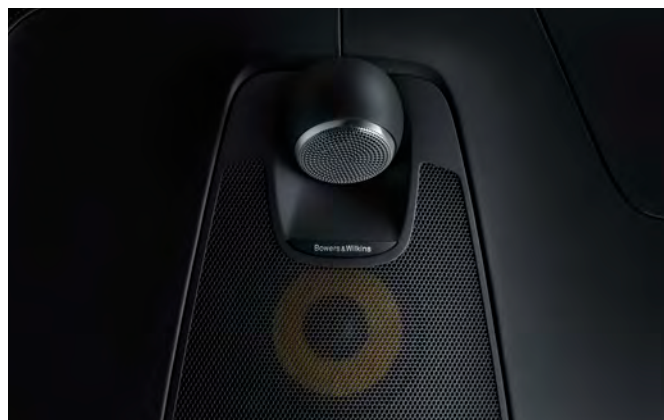

l'acoustique embarquée grâce à une restitution sonore d'une grande pureté, à tout moment. Enfin, la performance du système devient réellement saisissante avec trois les modes différents imaginés pour reproduire au plus juste vos choix musicaux. Le mode Concert recrée l'expérience acoustique unique de la salle de concert de Göteborg, la ville natale de Volvo, tandis que les modes Scène et Studio vous placent au cœur de l'expérience musicale pour l'apprécier telle que les musiciens ont voulu vous l'offrir.

" Le système audio Bowers & Wilkins assorti de notre subwoofer ventilé innovant apporte une nouvelle dimension à l'expérience acoustique. "



Afficheur central 9". Véritable point de convergence de l'élégant habitacle, l'afficheur central 9" avec écran tactile au format portrait permet de limiter le défilement. Ce format est parfaitement adapté à la lecture des cartes et son affichage s'apparente à celui des smart-

phones dernier cri, de sorte qu'il vous paraîtra instantanément familier et intuitif. Il se pare d'une finition Noir Laqué aussi belle que fonctionnelle dont le revêtement limite les reflets. C'est ainsi que nous concevons la technologie.

ARRIVEZ À DESTINATION EN TOUTE DÉCONTRACTION.

Sensus Navigation vous guide jusqu'à destination et vous tient informé. Notre système de navigation sophistiqué est basé sur une technologie intuitive conçue pour que vous arriviez très vite et facilement à destination, quelle qu'elle soit.

Tout ce qu'il faut savoir apparaît sur l'afficheur 12" situé juste devant vous. L'image haute résolution se règle automatiquement pour réduire la luminosité et redimensionne automatiquement les instruments pour pouvoir intégrer les données de navigation. L'afficheur tête haute présente toutes les informations vitales dans la partie basse du pare-brise, comme si elles flottaient devant la voiture. Il vous permet de rester informé sans jamais devoir quitter la route des yeux.

L'afficheur central avec écran tactile 9" au format portrait facilite encore l'arrivée à destination. Il simplifie la visualisation et le suivi des itinéraires sur cartes, le format vertical évoquant celui d'un atlas routier et permettant de représenter plus clairement la route sur laquelle vous circulez. Le graphisme des cartes est détaillé et, grâce aux mises à jour gratuites à vie, Sensus conserve en permanence une longueur d'avance pour vous guider avec précision.

Sensus vous permet aussi de gagner du temps en vous aidant à trouver ce que vous cherchez grâce aux applications embarquées capables de localiser et régler une place de parking ou de trouver des stations essence.

En fait, Sensus s'occupe de tout pour vous permettre d'apprécier chaque trajet.





Afficheur central. L'afficheur central au format portrait avec écran tactile facilite la lecture des cartes et le suivi des instructions de navigation. Les cartes apparaissent comme si elles sortaient d'un atlas sans besoin de les faire trop défiler, ce qui vous permet de voir où vous allez et ce qui vous attend. Sa clarté, sa taille et son orientation en font le compagnon idéal pour chaque trajet.



Commandes vocales. Le fonctionnement de Sensus est d'une simplicité telle qu'il suffit de lui parler pour lui dire quoi faire. Adressez-vous à votre Volvo en utilisant des phrases normales comme « Aller aux (ou emmène-moi aux) Champs Élysées, Paris » ou « Appeler Émilie Dupont » et le système de reconnaissance vocale transmettra vos instructions au système de navigation ou au système multimédia, composera le bon numéro depuis votre smartphone ou activera la climatisation.

VOLVO XC60

L'application **Volvo On Call** vous donne accès à des services pratiques vous permettant de gagner du temps, comme la Livraison Itinérante. Elle exploite la connectivité de votre XC60 pour faire livrer vos achats en ligne dans votre coffre, tandis qu'il est garé, afin de vous éviter d'attendre un colis ou de vous rendre en point-relais.





Volvo On Call. Vous simplifier la vie. Avec l'application mobile Volvo On Call, découvrez un monde dans lequel vous êtes toujours connecté à votre Volvo. Volvo On Call est une clé numérique donnant accès à toute une série de services pratiques imaginés pour vous faciliter la vie et enrichir votre expérience en Volvo. Certains services sont d'ores et déjà disponibles, d'autres le seront dans un second temps. Volvo On Call connecte votre Volvo avec le reste du monde et vous permet de contrôler le véhicule à distance. Les petits matins d'hiver, la fonction de chauffage à distance préchauffe l'habitacle et dégivre les vitres pour démarrer confortablement la journée. En plein cœur de l'été, utilisez Volvo On Call pour rafraîchir votre véhicule afin que la température de l'habitacle soit parfaite au moment du départ. Assurez-vous d'avoir bien verrouillé les portes et faites-le si nécessaire, ou créez un hotspot Wi-Fi pour vous connecter, vous et vos passagers, à Internet.

Planifiez vos trajets chez vous, puis envoyez la destination à votre véhicule afin qu'au moment de partir, le système de navigation soit fin prêt. Sensus peut même synchroniser votre calendrier pour vous rappeler vos rendez-vous et vous y conduire.

Volvo On Call est compatible avec votre smartphone, votre iPad®, votre PC ou tablette sous Windows 10 et les appareils portatifs tels que l'Apple Watch, le bracelet Microsoft Band 2 vous permettant même d'interagir à distance avec votre véhicule grâce à la commande vocale. Et si vous avez besoin d'une assistance routière ou d'une intervention des services d'urgence, Volvo On Call vous mettra directement en relation avec le centre d'assistance Volvo. Lorsque l'alarme de votre voiture se déclenche, Volvo On Call en informe le centre d'assistance, qui vous contacte. En cas de vol de votre Volvo, l'application Volvo On Call aide la police à localiser votre voiture.

L'application vous donne aussi des informations sur votre niveau de carburant, vous fournit un aperçu de vos trajets dans le journal de bord et vous indique lorsqu'une révision s'impose. Pour finir, les nouvelles fonctionnalités sont automatiquement ajoutées à Volvo On Call, votre application est donc constamment à jour. Un exemple de plus d'innovation centrée sur l'humain conçue par Volvo Cars pour vous rendre la vie plus belle.

T6 AWD | Inscription
724 Gris Epicéa Métallisé | Jantes 20"
8 branches Anthracite/Diamant

Avec le système d'aide évitement aux collisions frontales, votre Volvo réduit le risque d'entrer en collision avec un véhicule arrivant en sens inverse. Actif de 60 à 140 km/h, il intervient sur la direction pour vous aider à redresser le véhicule s'il détecte un franchissement du marquage au sol et une dérive vers la trajectoire d'un véhicule arrivant en sens inverse. Vous pouvez outrepasser la direction automatique à tout moment en reprenant le contrôle du volant pour la désactiver.

INTELLISAFE

Imaginé pour rendre la conduite plus sûre et plus facile.

IntelliSafe est le nom des systèmes intelligents et intuitifs qui vous assistent à chaque trajet : ils vous aident à prévenir les accidents et vous protègent en cas de collision. Ces technologies innovantes sont aussi importantes pour que nous puissions atteindre notre objectif : plus aucun mort ni blessé grave dans une nouvelle Volvo à l'horizon 2020.

Le système City Safety est au cœur d'IntelliSafe. De série sur tous nos modèles, il joue le rôle de copilote constamment aux aguets et détecte les dangers potentiels, vous prévient et intervient si nécessaire. City Safety est capable d'identifier les autres véhicules, les piétons, les cyclistes et même les gros animaux qui se trouvent sur votre trajectoire, y compris de nuit. Il vous signale les dangers potentiels et, si vous ne réagissez pas à temps, peut freiner automatiquement pour éviter ou atténuer d'éventuelles collisions, allant jusqu'à intervenir sur la direction pour contourner les obstacles sur la route et éviter les véhicules circulant en sens inverse. L'assistance à la direction est capable de prédire si vous êtes sur le point de percuter un objet. Elle vous vient en aide en intervenant sur la direction si votre tentative de contournement est trop timide et rend les manœuvres rapides plus sûres et plus efficaces.

IntelliSafe vous accompagne à chaque trajet. La prévention de changement de voie sur la voie opposée contribue à éviter les collisions avec les véhicules circulant en sens inverse en intervenant automatiquement sur la direction pour le remettre sur la bonne voie. La protection anti-sortie de route intervient sur la direction et, le cas échéant, les freins pour prévenir toute sortie de route accidentelle. L'alerte vigilance conducteur vous rappelle qu'une pause s'impose quand votre comportement au volant révèle un état de somnolence ou de distraction, tandis que la Reconnaissance des panneaux de signalisation vous tient informé des limites de vitesse.

Atténuer l'impact d'une collision est tout aussi important qu'éviter la collision. Nous avons inventé la ceinture de sécurité il y a plus de 50 ans et n'avons, depuis, cessé d'innover : parmi nos dernières réalisations, citons nos sièges contribuant à protéger votre colonne vertébrale contre les forces d'impact verticales.

Avec des technologies de sécurité aussi sophistiquées, votre Volvo contribue à rendre la circulation plus sûre. Pour vous, vos passagers et le monde qui vous entoure.

« Avec ses technologies de sécurité, votre Volvo contribue à rendre la circulation plus sûre. »



T6 AWD | Inscription
724 Gris Épicéa Métallisé | Jantes 20"
8 branches Anthracite/Diamant

POUR EN SAVOIR PLUS, RENDEZ-VOUS SUR [VOLVOCARS.FR](https://www.volvocars.fr)

Si un obstacle se trouve en travers de votre route, City Safety rend la manœuvre d'évitement plus rapide et plus sûre. Dans une telle situation, si vous êtes amené à braquer pour contourner l'obstacle, l'assistance à la direction accentue la force que vous exercez sur le volant. Elle braque les roues avant de l'angle nécessaire pour vous permettre d'éviter l'obstacle tout en freinant les roues intérieures pour accentuer le virage. Dans le même temps, elle coordonne le freinage et la direction de manière à ce que les forces travaillent de concert, et non les unes contre les autres.

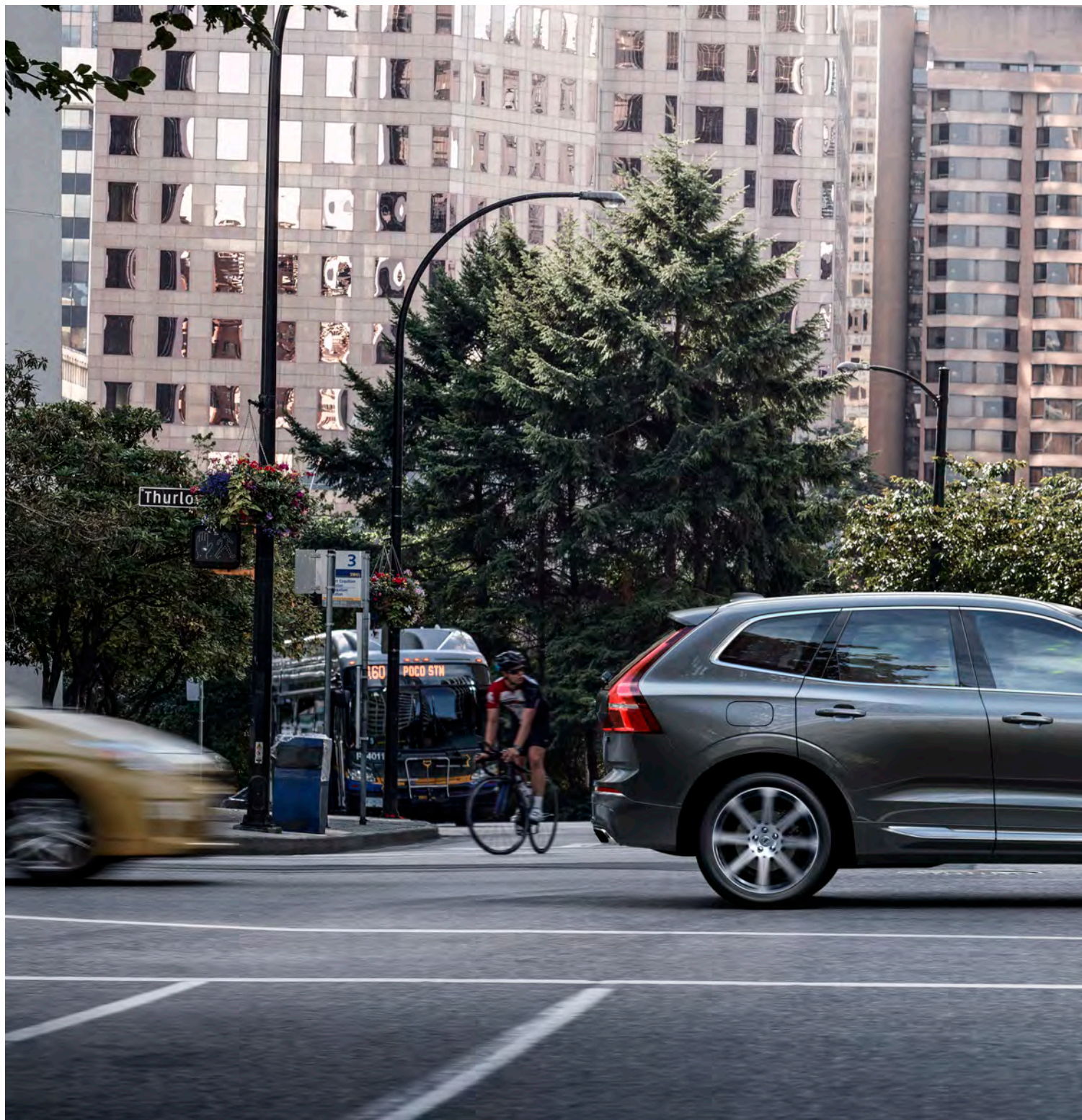

L'alerte trafic en marche arrière facilite vos manœuvres en marche arrière pour vous extraire d'une place de stationnement en vous indiquant lorsque la voie est libre. Cette technologie détecte les véhicules en approche des deux côtés de votre Volvo jusqu'à 30 mètres de distance et vous signale la présence de cyclistes ou de piétons à plus courtes distances.

T6 AWD | Inscription
724 Gris Épicéa Métallisé | Jantes 20"
8 branches Anthracite/Diamant







D'autres systèmes de pointe proposés en option viennent enrichir le dispositif de sécurité qui fait la force du Volvo XC60.

IntelliSafe Surround comprend notre système de surveillance anti-angle mort BLIS™ avec assistance à la direction qui détecte et signale les véhicules qui longent le vôtre, notamment sur l'auto-route. Confiance et réactivité garanties. Si vous ne réagissez pas à l'alerte et coupez la trajectoire d'un autre véhicule, la fonction d'assistance à la direction peut vous aider à ramener en douceur votre voiture sur la bonne file. L'alerte collision arrière détecte si un autre véhicule est sur le point de vous percuter par l'arrière et fait clignoter les avertisseurs à une fréquence accélérée. Il met aussi les ceintures de sécurité sous tension. L'alerte trafic en marche arrière vous indique la présence d'un véhicule, cycliste ou piéton dans vos angles morts quand vous faites marche arrière pour vous extraire d'une place de stationnement.

IntelliSafe Assist ajoute le Régulateur adaptatif de vitesse et de distance et le Pilote semi-automatique, qui assistent le conducteur et rendent la conduite moins fatigante. Le Régulateur adaptatif de vitesse et de distance maintient une distance de sécurité entre le Volvo XC60 et le véhicule qui le précède. Le conducteur détermine l'écart souhaité et le XC60 adapte sa vitesse pour maintenir la distance. Le Pilote semi-automatique contribue à maintenir le véhicule au centre de sa file en intervenant délicatement sur la direction. Il fonctionne jusqu'à 130 km/h et rend les trajets plus sereins.

Pour une protection maximale, notre option IntelliSafe Pro combine IntelliSafe Surround et IntelliSafe Assist afin de vous faire bénéficier de l'ensemble de nos systèmes de sécurité les plus sophistiqués.

T6 AWD | Inscription
724 Gris Epicéa Métallisé | Jantes 20"
8 branches Anthracite/Diamant



PROTÉGER CE QUE L'ON A DE PLUS CHER.

Vous protéger, vous et vos passagers, a toujours été notre priorité chez Volvo Cars, et notre dernière génération de véhicules fait bien plus que garantir votre sécurité. De la technologie préventive qui vous aide à éviter les collisions aux fonctionnalités protectrices amortissant l'impact en cas de collision, nous ne cesserons jamais d'innover pour renforcer votre sécurité.

La carrosserie du Volvo XC60 fournit à tous les occupants du véhicule une protection maximale contre tous types d'accidents. Au cœur de notre nouvelle génération de véhicules se trouve un compartiment passagers très robuste, composé d'un haut pourcentage d'acier de Bore ultra-haute résistance et formant une cage de protection pour tous les occupants.

Volvo Cars a offert au monde la ceinture de sécurité à trois points d'ancrage en 1959. Nos derniers progrès en date s'inscrivent dans cette lignée d'inventions qui sauvent des vies. En cas de franchissement du marquage au sol, la technologie de protection anti-sortie de route réduit les risques de blessure grave. Les ceintures de sécurité avant préparées se resserrent automatiquement lorsque le véhicule détecte l'imminence d'un impact afin de vous maintenir, vous et le passager avant, dans la position la plus sûre en cas de collision. Si votre voiture quitte le sol suite à une sortie de route, nos sièges exclusifs à absorption d'énergie contribuent à protéger votre colonne vertébrale en cas d'atterrissage violent.

Si votre Volvo est un lieu sûr, c'est grâce à ces technologies de sécurité et à l'attention que nous portons aux détails.



Les sièges avant sculptés du Volvo XC60 n'ont pas été conçus que pour le plaisir des yeux. Leur structure exclusive absorbe les impacts verticaux et contribue à protéger votre colonne vertébrale si le véhicule atterrit violemment après une sortie de route. Une fois de plus, nous mettons à contribution tous les composants de votre Volvo pour améliorer votre sécurité.

Volvo est synonyme de sécurité. Nous avons produit notre première cage de sécurité en 1944 et créé la ceinture de sécurité à trois points d'ancrage en 1959. Et aujourd'hui encore, nous continuons d'innover. Les ceintures de sécurité avant préparées se resserrent automatiquement si le véhicule détecte l'imminence d'une collision afin de vous maintenir dans la position la plus sûre si le pire vient à se produire.

DRIVE-E

*Plus de plaisir, moins
de consommation.*

En proposant un équilibre entre performance et efficacité, chaque motorisation Volvo conjugue puissance à la demande avec faible consommation et faibles émissions. Cet équilibre, nous le devons à Drive-E, notre approche de la puissance et de l'efficacité qui se matérialise par nos motorisations essence et diesel d'avant-garde.

Ces motorisations sont le fruit de notre culture de l'innovation. Le moteur D5 se dote du système PowerPulse, une invention de Volvo Cars. PowerPulse lance le turbo dès que vous accélérez pour administrer un bref souffle d'air précomprimé et éviter tout retard à l'accélération dès le démarrage et à faible vitesse. Cette technologie nous permet de développer la puissance d'un très gros moteur dans un format 4 cylindres compact afin de vous offrir le parfait équilibre entre puissance et efficacité.

La perte d'énergie par frottement des moteurs compacts étant réduite, chaque goutte de carburant est optimisée pour minimiser les émissions. Nous avons utilisé des composants à faible frottement pour améliorer leur fluidité et leur rendement. La réduction de la taille et du poids a libéré de l'espace dans l'habitacle et optimisé la maniabilité du véhicule.

Nos transmissions automatiques Geartronic™ 8 vitesses sont conçues pour exploiter au mieux le potentiel de chaque moteur. Créées pour minimiser les pertes de puissance et optimiser la performance, les transmissions Geartronic™ sélectionnent systématiquement la bonne vitesse dans toutes les situations ou vous permettent de changer de vitesse en mode manuel.

Si vous souhaitez gagner en efficacité, choisissez le mode Eco pour que le Volvo XC60 recalibre le moteur et limite au maximum la consommation et les émissions. La fonction roue libre déconnecte le moteur de la transmission automatique lorsque vous relâchez l'accélérateur au-delà de 65 km/h plutôt que laisser le moteur freiner le véhicule.

Avec nos diesels aussi silencieux que souples, chaque trajet rime avec détente grâce à notre technologie d'injection révolutionnaire i-ART. En mesurant précisément la dose de carburant injectée dans chaque cylindre, i-ART améliore la souplesse et la sobriété du moteur. Et la technologie veille à ce qu'il en soit ainsi sur toute la durée de vie du véhicule. Afin que vous puissiez toujours économiser du carburant.

Chez Volvo, nous nous tournons vers l'avenir pour vous faciliter la vie au présent. Drive-E réunit plusieurs technologies de pointe pour vous offrir plus d'efficacité, plus de performance et plus d'autonomie, mais aussi plus de plaisir de conduire.

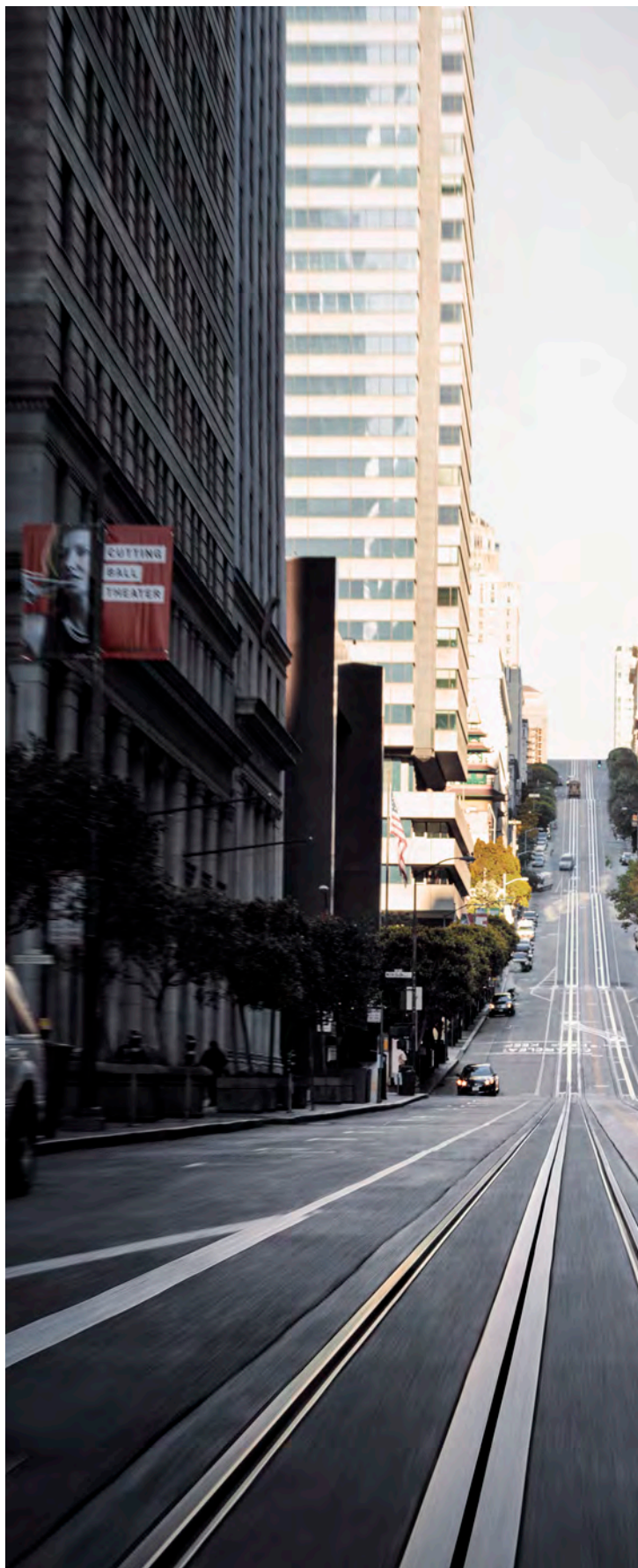

« En proposant un équilibre entre performance et efficacité, chaque motorisation Volvo conjugue puissance à la demande avec faible consommation et faibles émissions. »

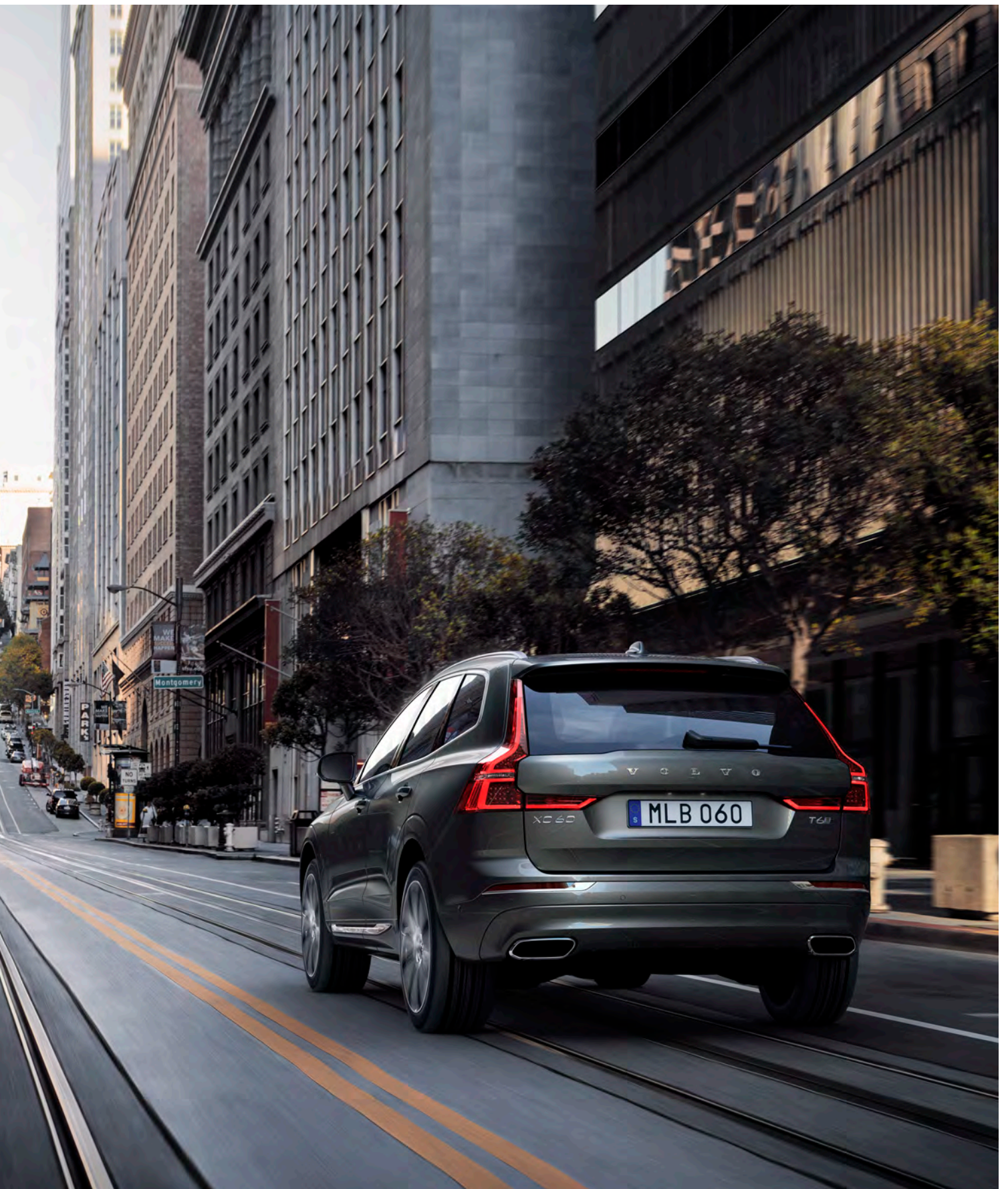

DEUX CŒURS, UNE SEULE VOITURE.

Notre motorisation haute performance hybride rechargeable T8 Twin Engine AWD transforme le Volvo XC60 en véhicule haute performance qui, en associant un moteur essence turbocompressé et suralimenté à un bloc électrique, émet aussi le niveau de CO₂ le plus bas de la gamme.

Avec ses 407 ch, cette alliance entre un moteur essence 4 cylindres et un moteur électrique puissant vous offre la réactivité et la performance d'un moteur bien plus gros tout en étant beaucoup moins gourmand. Le moteur essence 320 ch entraîne les roues avant, tandis que le moteur électrique alimente les roues arrière, ce qui permet d'obtenir une accélération instantanée et une transmission intégrale à la demande.

Lorsque seul le moteur électrique est à l'œuvre, vous circulez dans un silence de cathédrale en mode zéro émission 100 % électrique et bénéficiez d'une autonomie de plus de 45 km, idéale pour vos besoins quotidiens.

Pour une maîtrise totale et précise du bloc moteur du véhicule, quatre modes de conduite vous sont proposés. Le mode Hybrid exploite les moteurs essence et électrique pour vous offrir le meilleur équilibre possible entre puissance et efficacité, tandis que le

mode Pure n'utilise que le moteur électrique pour une conduite sans émissions. Power combine toute la puissance du moteur essence et du moteur électrique pour vous offrir une performance hors pair, et le mode AWD vous permet de passer en transmission intégrale permanente. Sélectionnez Individual pour combiner les éléments de chaque mode que vous préférez et créer un mode personnalisé adapté à vos besoins.

La prise en main de cette technologie est à la fois simple et intuitive. Une superbe molette de commande facilite le passage d'un mode à l'autre. Et si vous avez choisi notre châssis actif à suspensions arrière pneumatiques, votre véhicule sélectionne automatiquement la configuration de châssis la plus adaptée à votre mode de conduite afin que vous puissiez vous concentrer sur la conduite pendant que votre Volvo s'occupe du reste.

La recharge de la batterie est rapide et facile. Il suffit de conduire pour que la batterie se recharge toute seule grâce à un générateur et au freinage régénératif. Et pour compléter la charge, branchez-la sur secteur, l'opération dure moins de trois heures.

L'hybride rechargeable T8 Twin Engine vous offre le meilleur des deux mondes. La puissance sans compromis.



Le pommeau de levier de vitesses en cristal d'Orrefors® de la version hybride rechargeable T8 Twin Engine AWD allie les matériaux traditionnels suédois avec une technologie et un design sophistiqués.



La puissance du moteur essence turbocompressé et suralimenté, conjuguée à la réactivité d'un moteur électrique, fait du Volvo XC60 hybride rechargeable T8 Twin Engine AWD un SUV haute performance.



Branchez, rechargez. Utilisez le port de recharge pour connecter votre véhicule au secteur et profitez du raffinement de son moteur électrique où que vous alliez.

« L'hybride rechargeable T8 Twin Engine AWD vous offre le meilleur des deux mondes. La puissance sans compromis. »



L'efficacité hors pair n'est pas le seul atout du T8 Twin Engine : vous remarquerez d'emblée à quel point votre véhicule est réactif et équilibré, et avec quelle rapidité il répond aux changements de direction. En montant le moteur électrique sur l'essieu arrière et en fixant la batterie le long de l'axe central du véhicule, nous sommes parvenus à une répartition quasi parfaite du poids, élément clé pour favoriser l'agilité de la conduite. L'emplacement de la batterie abaisse le centre de gravité qui se trouve au centre du véhicule, ce qui rend le Volvo XC60 stable, bien campé sur ses roues et confortable. Et comme la batterie ne se trouve pas dans le compartiment à bagages, la capacité de chargement de la version hybride rechargeable T8 Twin Engine AWD est la même que celle des autres déclinaisons du XC60. Dès le départ, nos véhicules sont conçus pour utiliser notre technologie hybride rechargeable afin de vous épargner tout compromis.

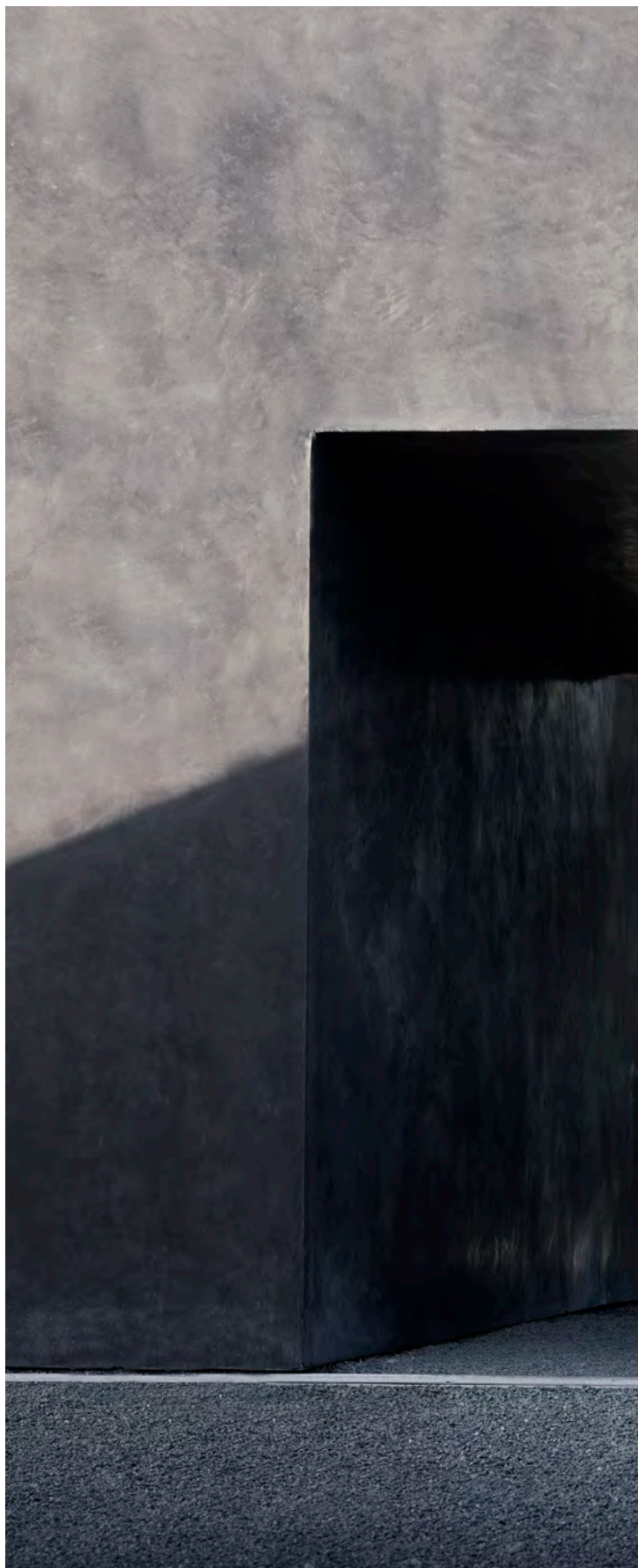



ROULEZ. SANS CONCESSION.

Convaincus qu'un véhicule peut être à la fois stimulant et confortable, nous avons conçu le Volvo XC60 en recherchant le rendez-vous : une conduite exaltante à la fois réactive et tout en maîtrise. Le XC60 est un véhicule idéal pour les longues distances et escapades mémorables.

Sa suspension avant à double triangulation sophistiquée et notre suspension arrière intégrale à bras fonctionnent de concert pour vous placer aux commandes à chaque trajet. Vous vous retrouvez donc au volant d'un véhicule réactif qui ne fait aucune concession sur le confort dont vous avez besoin.

La suspension pneumatique intégrale fait du Volvo XC60 un véhicule encore plus passe-partout puisqu'elle isole la caisse des cahots et absorbe les irrégularités de la route. En maintenant le véhicule à hauteur constante, elle accroît la stabilité et rend le XC60 encore plus prévisible et maniable. La hauteur de caisse s'adapte aux différents modes de conduite et à la vitesse. En mode Comfort ou Eco, le châssis s'abaisse de 10 à 20 mm à vitesse élevée, ce qui rend le véhicule plus sobre et silencieux. Le mode Dynamic abaisse le châssis de 20 mm pour améliorer la maniabilité et la tenue de route. Les modèles dotés d'une transmission intégrale vous donneront encore plus confiance sur les surfaces les plus exigeantes.

Vous pouvez choisir, en option, entre cinq modes de conduite vous permettant d'adapter le comportement du véhicule à votre humeur et de trouver le réglage le mieux adapté à la route. Modifier la réactivité du moteur, de la boîte de vitesses, de l'accélérateur et de la direction a un impact sur le comportement du véhicule et, avec le châssis actif à suspensions arrière pneumatiques proposé en option, sur la conduite et la maniabilité. Sur les routes les plus accidentées, le mode Off Road améliore la maniabilité à faible vitesse pour absorber les irrégularités du terrain et active le contrôle de la transmission en descente pour faciliter et simplifier la négociation des pentes raides.



La suspension pneumatique aux quatre roues améliore le confort de conduite du XC60 – les ressorts pneumatiques absorbant les irrégularités de la route – et stabilise le véhicule en maintenant la hauteur de caisse constante, quelle que soit la charge. Le châssis actif permet d'adapter le comportement du véhicule à votre humeur et à la route.

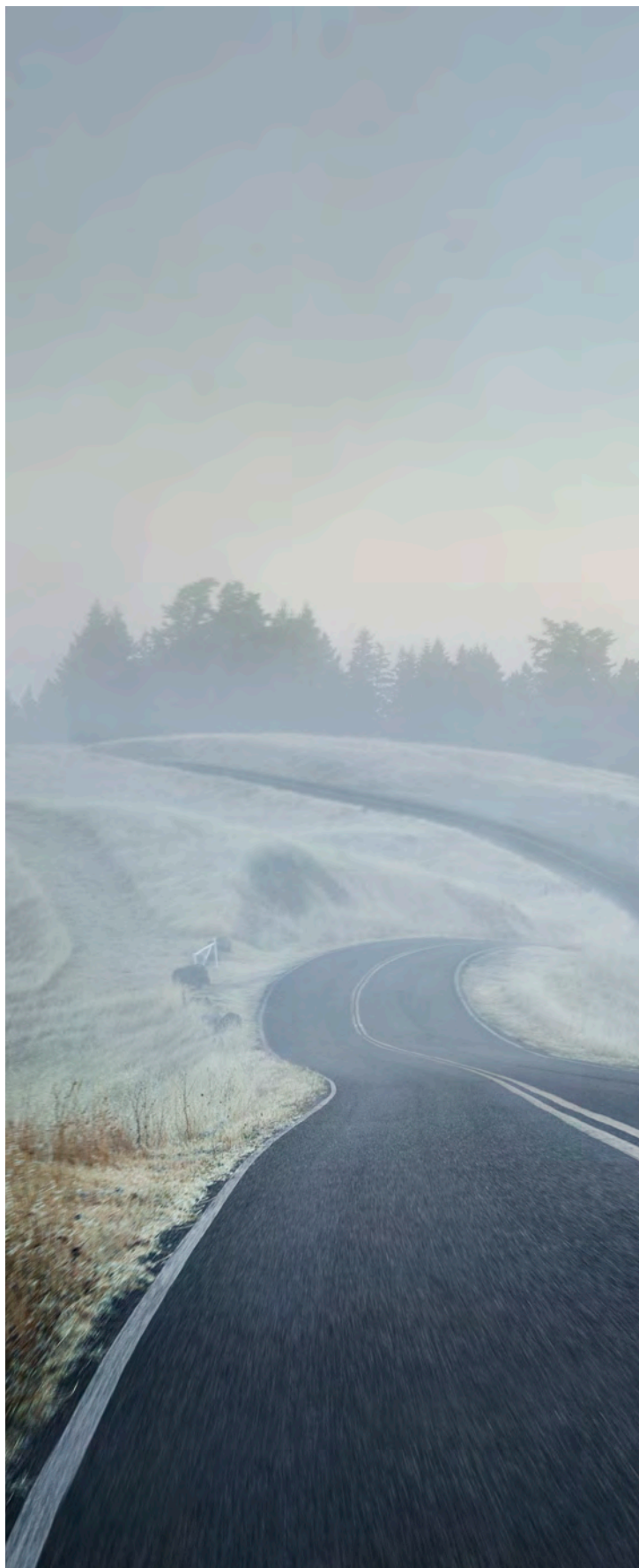



VOLVO XC60

T8 Twin Engine AWD | R-Design
707 Blanc Cristal Métallisé | Jantes 21"
5 branches triple Anthracite Mat/Diamant

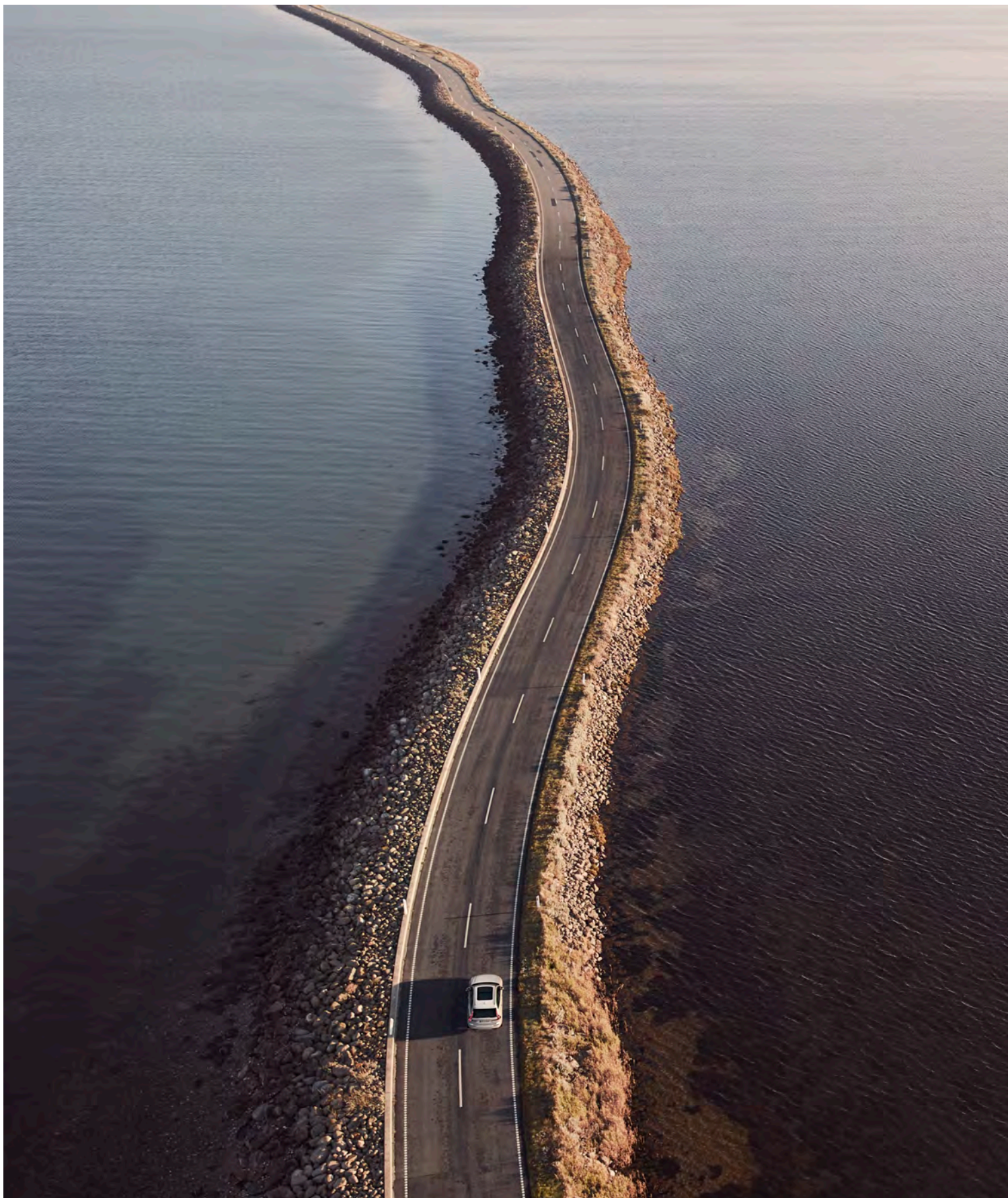

C'EST ICI QUE COMMENCE VOTRE VOYAGE.

Nous avons créé le Volvo XC60 dans un but et un seul : vous offrir le SUV le mieux adapté à votre personnalité et à votre mode de vie. C'est un véhicule qui répond à vos attentes en matière de conduite dynamique assortie d'un confort raffiné et d'un design sophistiqué, imaginé avec le plus grand soin pour vous et pour le monde que nous partageons tous. Imaginé pour être intuitif et pour vous faciliter la vie, le XC60 vous procure du plaisir au quotidien.

Au cœur de votre Volvo XC60 se cache une gamme motorisations dynamiques et efficaces. Quelle que soit l'élue, vous bénéficiez de notre technologie Drive-E dernière génération conçue pour offrir une réponse instantanée et une grande souplesse de conduite. La consommation et les émissions de CO₂ restent faibles et toutes

les versions sont déjà conformes aux futures réglementations sur les émissions de gaz d'échappement.

Notre gamme de motorisations Drive-E compte plusieurs blocs essence et diesel sophistiqués idéalement assortis à notre boîte automatique 8 vitesses Geartronic™ d'une grande souplesse ou une boîte manuelle 6 vitesses distinctive. Notre transmission intégrale AWD réactive vous permet de dominer toutes les surfaces, par tous les temps, en renforçant la stabilité et la motricité. Et pour une combinaison parfaite entre performance et efficacité, optez pour la motorisation T8 Twin Engine avec technologie hybride rechargeable.

Faites votre choix et partez à l'aventure en profitant de chaque instant.

T8 Twin Engine AWD

Notre motorisation T8 Twin Engine AWD hybride rechargeable vous garantit une conduite exaltante doublée d'une efficacité sans compromis. Combinant un moteur essence haute performance à un bloc électrique, cette motorisation de 407 ch pour 640 Nm de couple offre un concentré de puissance sur l'autoroute et une conduite zéro émission pour les trajets du quotidien tout en restant dans son élément sur les terrains les plus accidentés grâce à ses quatre roues motrices.

T6 AWD

Ce moteur essence haute performance de 310 ch et 400 Nm de couple offre une excellente dynamique de conduite sans céder sur l'efficacité. Suralimenté et turbocompressé, doté d'une transmission intégrale réactive et d'une boîte 8 vitesses Geartronic™ souple, il vous place résolument aux commandes.

T5 T5 AWD

Le moteur T5 essence 250 ch et 350 Nm est aussi réactif sur l'autoroute qu'en ville. Ce bloc polyvalent délivre une puissance généreuse là où vous en avez besoin, ce qui se traduit par une excellente maniabilité renforcée par la souplesse d'une boîte automatique 8 vitesses Geartronic™ et une transmission intégrale.

D5 AWD

Notre puissant moteur D5 AWD diesel 235 ch/480 Nm vous promet une performance et un raffinement sans compromis. Le double turbo, la boîte automatique 8 vitesses Geartronic™ et la transmission intégrale confortent le sentiment de maîtrise immédiat.

D4 AWD

Sophistiqué, notre moteur D4 AWD diesel 190 ch/400 Nm vous offre plus de plaisir et consomme moins de carburant. Associé à notre transmission intégrale dynamique et notre boîte automatique 8 vitesses Geartronic™ ou notre boîte manuelle 6 vitesses, le D4 AWD est conçu pour vous offrir l'expérience de conduite la plus efficace et la plus sereine.

VOLVO XC60

T8 Twin Engine AWD | R-Design
707 Blanc Cristal Métallisé | Jantes 21"
5 branches triple Anthracite Mat/Diamant





Volvo XC60 Momentum

Le niveau élevé des équipements de série répond à vos exigences en matière de style, de confort, de sécurité et de design.



Volvo XC60 Inscription et Inscription Luxe

Une finition très sophistiquée qui incarne la quintessence du luxe suédois.



Volvo XC60 R-Design

L'exaltation d'une conduite fougueuse placée sous le signe du style, de la réactivité et de la maîtrise.

CRÉEZ LE SUV SUÉDOIS DE VOS RÊVES.

Notre approche, dans tout ce que nous réalisons, découle d'une vision claire : penser d'abord à vous. Y compris en vous laissant la liberté de créer une Volvo parfaitement assortie à votre style et à votre personnalité.

Pour vous offrir le nouveau Volvo XC60 de vos rêves, nous avons créé une vaste gamme d'options, de niveaux de finition et de personnalisations. La finition Momentum d'entrée de gamme de votre XC60, généreuse, vous offre tout ce dont vous avez besoin pour

faire de chaque trajet un moment de plaisir. Vous préférez flatter vos sens en vous lovant dans le luxe suédois le plus raffiné ? Optez pour Inscription. Ou, si vous souhaitez une touche plus sportive à l'intérieur comme à l'extérieur, sans doute vous laisserez-vous tenter par la version R-Design. Quelle que soit votre préférence, soyez sans crainte : il existe un Volvo XC60 pour vous. Si vous voulez découvrir à quoi ressemblera votre nouveau XC60, nous vous invitons à poursuivre la lecture.

LA BONNE FINITION POUR LA MEILLEURE EXPÉRIENCE DE CONDUITE.

Le Volvo XC60, dans sa finition de base Momentum, vous offre un niveau de technologie élevé à même de combler vos exigences en matière de style, de confort, de sécurité et de design distinctif.

Ses éléments de design exclusifs, tels que les phares à LED avec signature lumineuse, la calandre Noir Laqué ou les rails de toit intégrés couleur aluminium, rehaussent l'élégance et la puissance qui émanent du XC60 Momentum. Les jantes 18" ou 19" renforcent le profil exclusif et la présence routière du véhicule, tandis que la double sortie d'échappement en acier inoxydable apporte une finition puissante.

À bord, vous êtes accueilli par des seuils de porte en Aluminium dès l'ouverture de la porte de votre XC60. Vous bénéficiez de notre combiné d'instruments digital 8" et de Sensus Connect avec sa connectivité améliorée, à travers l'afficheur central 9" intuitif avec écran tactile et la commande vocale, et tous les occupants apprécieront notre système audio High Performance offrant une reproduction sonore d'une grande pureté, y compris en streaming via la connectivité Bluetooth®. Notre climatisation électronique bizona permet à tous les occupants du véhicule de bénéficier d'un grand confort quelle que soit la température extérieure dans la mesure où conducteur et passager avant peuvent sélectionner individuellement la température de leur choix. Le conducteur dispose d'un volant gainé de Cuir à incrustations chromées, d'un levier de vitesses gainé de Cuir et d'un siège Confort ergonomique, tout comme le passager avant. Le soutien lombaire à réglage électrique dans quatre directions des sièges avant réglables en hauteur permet d'optimiser le maintien selon vos besoins. Les sièges confort se parent d'une sellerie en tissu/simili-cuir Anthracite ou contemporaine City Weave. Les tapis de sol en tissu et incrustations en Aluminium brossé com-

plètent l'ambiance intérieure. À la nuit tombée, l'éclairage d'ambiance haut de gamme conforte l'impression de luxe qui se dégage de l'habitacle de votre Volvo XC60 Momentum.

Et bien entendu, vous bénéficiez de nos célèbres technologies IntelliSafe, qui comprennent le système de prévention des collisions City Safety avec assistance à la direction, l'alerte franchissement de ligne active, l'indicateur de limitation de vitesse, le système de prévention anti-sortie de route, la prévention de changement de voie sur la voie opposée et l'alerte vigilance conducteur de série. Pour affiner encore votre expérience de la maîtrise sereine que vous roulez en ville ou sur l'autoroute, optez pour IntelliSafe Assist et ses technologies de conduite semi-autonome telles que le Régulateur adaptatif de vitesse et de distance et le Pilote semi-automatique. Enfin, avec IntelliSafe Surround, notre système BLIS™ d'alerte de présence dans l'angle mort avec assistance à la direction et l'alerte trafic en marche arrière vous permettent de savoir ce qui se passe autour de votre véhicule.

Les rétroviseurs extérieurs rabattables électriquement et le radar de recul vous aident à vous stationner, tandis que la caméra panoramique à 360° et l'assistance de stationnement semi-automatique, disponibles en option, vous permettront de vous garer parfaitement et en toute confiance, même dans les espaces les plus exigus.

Pour adapter votre XC60 Momentum à vos aventures hors des sentiers battus autant qu'à vos allers-retours quotidiens, les dossiers des sièges arrière se rabattent individuellement afin de créer un compartiment à bagage à plancher plat. Et pour faciliter le chargement et le déchargement, notre hayon électrique avec fonction mains libres s'ouvre et se ferme à votre convenance en passant le pied sous le pare-chocs arrière.

1. Volvo XC60 Momentum avec phares à LED à signature lumineuse, rails de toit intégrés couleur aluminium, jantes 19" et éléments de design extérieur chromés en option. **2.** La caméra de recul est particulièrement utile pour les manœuvres en marche arrière et la double sortie d'échappement chromée accentue le dynamisme de votre Volvo XC60 Momentum. **3.** Combiné d'instruments 8" vous permet de choisir le mode graphique qui vous convient. Pour que la visibilité soit optimale, la luminosité de l'afficheur s'adapte automatiquement aux conditions extérieures. **4.** À bord du Volvo XC60 Momentum, vous apprécierez l'esprit contemporain de notre sellerie City Weave Tissu/Simili-Cuir et des incrustations en Aluminium Brossé. **5.** Les rails de toit intégrés couleur aluminium apportent une touche d'exclusivité supplémentaire à votre XC60 Momentum. **6.** Sensus Connect comprend un grand afficheur central 9" avec écran tactile, la commande vocale, les ports USB, les cartes Internet et notre système audio High Performance 330 W avec 10 excellents haut-parleurs et le streaming audio via Bluetooth®.



1



2



3



4



5



6



22", 10 branches en Y ajourées
Anthracite / Diamant
(en option)



22", 5 branches double
Anthracite Mat / Diamant
(en option)



20", 5 branches double
Anthracite Tech / Diamant
(en option)

Avec sa vaste palette de couleurs extérieures et sa gamme de jantes, le nouveau Volvo XC60 vous permet de créer un SUV à votre image. Les jantes 18" élégantes et sportives couleur Argent sont de série et, pour rehausser l'allure de votre Volvo XC60, vous pouvez

opter pour des jantes 19, 20 ou 22" plus imposantes. La couleur extérieure que vous choisissez a un impact fort sur la personnalité de votre XC60 Momentum. Chacune des teintes proposées donne à votre Volvo une aura de luxe et renforce sa présence.



19", 5 branches double
Anthracite / Diamant
(en option)



18", 5 branches double
Argent
(en option)



18", 5 branches style Y
Argent
(de série)



614
Blanc Glace



707
Blanc Cristal Métallisé



711
Argent Brillant Métallisé



477
Argent Électrique Métallisé



721
Bleu Baltique Métallisé



723
Bleu Denim Métallisé



714
Gris Osmium Métallisé



724
Gris Épicéa Métallisé



717
Noir Onyx Métallisé



019
Noir



722
Brun Érable Métallisé



725
Rouge Fusion Métallisé



719
Sable Lumineux Métallisé



L'intérieur du XC60 a été créé pour que vous soyez le centre de toutes les attentions. Chaque détail, chaque ligne, chaque forme témoigne de l'ambition de nos designers de créer un espace propice à la détente, où vous vous sentirez maître à bord. Pour asseoir son style contemporain, le niveau de finition Momentum offre des sièges Confort à sellerie Tissu/Simili Cuir Anthracite ou City Weave dans une ambiance Beige/Anthracite. Mais pour flatter vos sens, vous pouvez choisir une sellerie Cuir exclusive, disponible dans plusieurs combinaisons de couleurs au choix, selon vos préférences. L'ambiance intérieure est rehaussée par des incrustations en Aluminium Brossé et des seuils de portes en Aluminium. Et pour un look exclusif inspiré par le mobilier scandinave contemporain, optez pour nos incrustations en Bois véritable comme le Bois Moderne Mat dont la finition mate apporte une touche rétro chaleureuse et tendance.



1



5



9



13

SELLERIES **Siège Confort Tissu/Simili Cuir (de série)** 1. Anthracite, Ambiance Anthracite, R300 2. City Weave/Beige, Ambiance Beige/Anthracite et moquette et tapis de sol Anthracite, U310 **Siège Confort en Cuir (en option)** 3. Anthracite, Ambiance Anthracite, RA00 4. Brun, Ambiance anthracite, RA30 5. Ambre, Ambiance Anthracite, RA20 6. Beige, Ambiance Beige/Anthracite, RA40 7. Beige, Ambiance Beige et moquette et tapis de sol Anthracite, UA00 **Siège Confort Cuir Nappa perforé (en option)** 8. Anthracite, Ambiance Anthracite, RC00 9. Brun, Ambiance Anthracite, RC30 10. Ambre, Ambiance Anthracite, RC20 11. Beige, Ambiance Beige/Anthracite, RC40 12. Beige, Ambiance Beige et moquette et tapis de sol Anthracite, UC00 **Siège Sport en Cuir (en option)** 13. Anthracite, Ambiance Anthracite, RA01 14. Beige, Ambiance Beige/Anthracite, RA41 15. Beige, Ambiance Beige/Anthracite et moquette et tapis de sol Anthracite, UA01



2



3



4



6



7



8



10



11



12



14



15



16

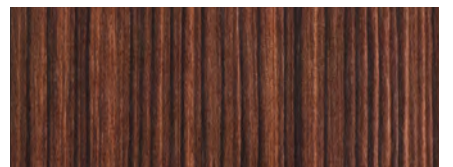

17

INCRUSTATIONS 16. Aluminium Brossé (de série) 17. Bois Moderne Mat (en option)

Inscription

UN LUXE ENCORE PLUS HAUT DE GAMME.

Nous avons créé le Volvo XC60 Inscription/Inscription Luxe, une version exclusive pour combler vos attentes les plus grandes en matière de luxe suédois. Cette finition est une expression très personnelle évoquant avec force l'élégance et le raffinement. Chaque détail est étudié avec soin pour vous réserver, à vous et vos passagers, une expérience aussi sophistiquée qu'exaltante. Les éléments de design extérieur subliment les superbes lignes du XC60, tandis

que l'intérieur élaboré avec le plus grand soin vous gratifie d'un vaste espace où profiter pleinement d'une expérience de conduite détendue. Le XC60 Inscription/Inscription Luxe incarne à la perfection notre noble tradition du design centré sur l'humain. Et en matière de luxe intelligent porté par un style distinctif et un nouveau regard, le XC60 Inscription est unique en son genre, comme vous !

T6 AWD | Inscription
724 Gris Épicéa Métallisé | Jantes 20"
8 branches Anthracite/Diamant





1



2



3

Le Volvo XC60 Inscription/Inscription Luxe est une finition très sophistiquée qui incarne la quintessence du luxe contemporain. Reconnaisable en un clin d'œil à sa calandre chromée et ses protections de bas de portes chromées, la finition Inscription fait du XC60 un véhicule à part arborant des éléments de design extérieur subtils en phase avec son design scandinave intemporel. À l'instar de belles pièces de joaillerie, les jantes 19" à dix branches et finition Diamant s'accordent parfaitement avec le caractère dynamique et exclusif de votre Volvo XC60 Inscription. Associées à l'élégante double sortie d'échappement intégrée, les roues renforcent le sentiment de confiance qui se dégage du véhicule. Nos phares à LED à signature lumineuse donnent à l'ensemble une identité visuelle forte et offrent une vision nocturne optimale. Et pour bénéficier d'un éclairage de nuit encore plus performant et ininterrompu, vous pouvez opter pour nos phares directionnels actifs Full-LED.

À l'intérieur, le luxe s'exprime à travers l'utilisation de matériaux nobles et raffinés qui créent une ambiance feutrée et une agréable sensation de bien-être. Vos passagers et vous pourrez vous lover dans des sièges Comfort sculptés électriques et parés d'une sellerie Cuir. Les incrustations exclusives en Bois Flotté authentique et notre éclairage d'ambiance le plus sophistiqué subliment l'expérience Inscription. Quant au conducteur – vous en l'occurrence –, il dispose d'un grand combiné d'instruments digital 12" et d'une

commande de sélection des modes de conduite astucieusement logée sur le tunnel de la console centrale, entre les sièges avant, pour renforcer votre sentiment de maîtrise. Et pour rehausser votre expérience de conduite, notre châssis actif à suspensions arrière pneumatiques disponible en option optimise le confort et la maniabilité, puisqu'il vous laisse choisir l'un des cinq réglages de châssis différents grâce à la molette de sélection du mode de conduite.

Pour un niveau de confort supérieur, optez pour nos sièges avant entièrement électriques à sellerie Cuir Nappa perforé avec ventilation et, en option, fonction de massage. La climatisation quadri-zone disponible en option permet au conducteur et au passager avant, mais aussi aux passagers arrière de droite et de gauche, de régler individuellement la température. En optant pour un toit en verre panoramique (de série sur Inscription Luxe), tous les passagers du XC60 peuvent apprécier la sensation d'espace et la luminosité retrouvée. La partie avant du toit s'ouvre en appuyant sur un bouton et, les jours de grand soleil, un pare-soleil électrique en textile perforé limite la chaleur et l'éblouissement tout en préservant l'ouverture sur l'extérieur. Enfin, en transformant votre Volvo XC60 en salle de concert, notre système audio haut de gamme Bowers & Wilkins disponible en option apporte une clarté et un réalisme inouis à votre musique, où que vous soyez installé.

1. Sièges Confort électriques avec sellerie Cuir et incrustations exclusives en Bois Flotté pour renforcer l'expérience sensorielle du luxe contemporain. 2. Sélectionnez votre mode de conduite préféré et réglez le volant grâce à la molette finition Aluminium Cranté. 3. Exclusive, la télécommande Inscription gainée de Cuir assortie à la sellerie en Cuir de votre XC60 Inscription est un bel exemple de savoir-faire scandinave méticuleux et de design épuré. 4. Volvo XC60 Inscription chaussée de jantes Inscription 20" 8 branches et finition Anthracite/Diamant exclusive dynamiques et élégantes. 5. La double sortie d'échappement et la finition chromée proposée en option renforcent le raffinement et l'impression de puissance. 6. Combiné d'instruments intuitif 12" avec quatre modes d'affichage et afficheur central 9" avec écran tactile pour vous placer au cœur de l'action. 7. Élégante, la calandre Inscription à finition chromée arbore des phares à LED à signature lumineuse. 8. Protections de bas de portes chromées avec logo Inscription. 9. Les grilles latérales de calandre inférieure à finition chromée avec projecteurs antibrouillard (en option) subliment l'avant de votre Volvo XC60 Inscription/Inscription Luxe.



4



5



7



8



6



9



22", 10 branches en Y ajourées
Anthracite / Diamant
(en option)



22", 5 branches double
Anthracite Mat / Diamant
(en option)



20", 8 branches
Anthracite / Diamant
(en option)

L'extérieur du Volvo XC60 Inscription/Inscription Luxe avec ses éléments de design subtils, est l'expression moderne du design scandinave classique. La palette de couleurs extérieures vous permet de créer le Volvo XC60 Inscription/Inscription Luxe qui reflète le mieux

vos style et vos préférences. Disponibles dans une finition Diamant distinctive, les jantes 19, 20 ou 22" font le lien avec les éléments de design extérieur et créent un sentiment d'harmonie et d'élégance contemporaine.



20", 5 branches double
Anthracite Tech / Diamant
(en option)



19", 10 branches
Anthracite / Diamant
(de série)



614
Blanc Glace



707
Blanc Cristal Métallisé



711
Argent Brillant Métallisé



477
Argent Électrique Métallisé



721
Bleu Baltique Métallisé



723
Bleu Denim Métallisé



714
Gris Osmium Métallisé



724
Gris Épicéa Métallisé



717
Noir Onyx Métallisé



019
Noir



722
Brun Érable Métallisé



725
Rouge Fusion Métallisé



719
Sable Lumineux Métallisé



À l'intérieur du Volvo XC60 Inscription/Inscription Luxe règne un luxe des plus étudiés. Omniprésents, les matériaux authentiques et la délicatesse de l'exécution participent à l'expérience sensorielle rehaussée par les sièges ergonomiques Comfort en Cuir. Ou pour une ambiance encore plus luxueuse, choisissez les sièges à sellerie Cuir Nappa perforé (en option) avec supports latéraux à réglage électrique, extension électrique de l'assise et ventilation. Pour un meilleur maintien en cas de conduite sportive, optez pour nos sièges Sport profondément sculptés à sellerie Cuir ou Cuir Nappa avec extension réglable de l'assise. Et pour apporter votre signature à l'habitacle, nous vous proposons un vaste choix de couleurs intérieures, de selleries et d'incrustations à combiner selon vos envies.



1



4



7



10



15

SELLERIES Cuir, Siège Comfort (de série) 1. Anthracite, Ambiance Anthracite, RA00 2. Brun, Ambiance anthracite, RA30 3. Ambre, Ambiance Anthracite, RA20 4. Beige, Ambiance Beige/Anthracite, RA40 5. Beige, Ambiance Beige et moquette et tapis de sol Anthracite, UA00 6. Beige, Ambiance Beige, WA00 **Cuir Nappa perforé, Siège Comfort (en option)** 7. Anthracite, Ambiance Anthracite, RC00 8. Brun, Ambiance Anthracite, RC30 9. Ambre, Ambiance Anthracite, RC20 10. Beige, Ambiance Beige/Anthracite, RC40 11. Beige, Ambiance Beige et moquette et tapis de sol Anthracite, UC00 12. Beige, Ambiance Beige, WC00 **Cuir, siège Contour (en option)** 13. Anthracite, Ambiance Anthracite, RA01 14. Beige, Ambiance Beige/Anthracite, RA41 15. Beige, Ambiance Beige/Anthracite et moquette et tapis de sol Anthracite, UA01



2



3



5



6



8



9



11



12

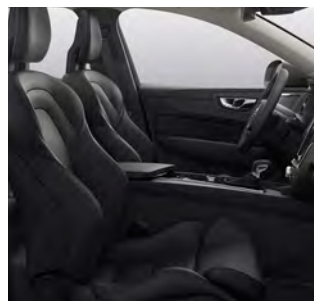

13

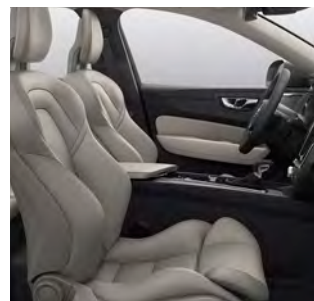

14



16

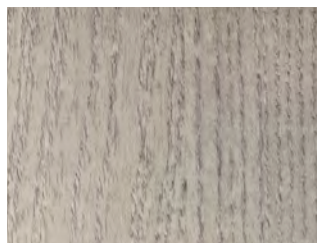

17

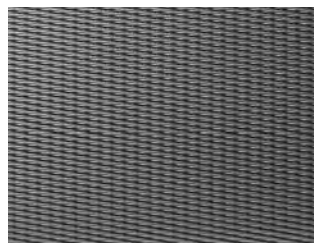

18

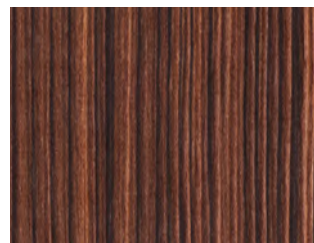

19

COQUES DE TÉLÉCOMMANDES 16. Cuir Anthracite, Cuir Beige, Cuir Ambré, Brun

INCRUSTATIONS 17. Bois Flotté (de série) 18. Aluminium Maillé (en option) 19. Bois Moderne Mat (en option)

VOLVO XC60

T8 Twin Engine AWD | R-Design
707 Blanc Cristal Métallisé | Jantes 21"
5 branches triple Anthracite Mat/Diamant



RDESIGN

QUAND CONDUIRE DEVIENT UN ART.

Vous êtes amoureux de la conduite ? Le Volvo XC60 R-Design est fait pour vous. Avec la forte personnalité de la version R-Design, vous redécouvrirez avec bonheur les sensations d'une conduite sportive tout en finesse et parfaitement maîtrisée. Un luxe de raffinements met en avant le tempérament dynamique de votre Volvo pour lui donner une présence sur la route encore plus sportive et racée. Cette allure qui capte le regard est une véritable promesse, celle d'un éveil de tous les sens à chaque trajet. Et cette promesse, soyez-en sûr, le

XC60 R-Design la tient. Grâce à son design intérieur expressif et ultra soigné, vous en prendrez conscience dès que vous vous installerez dans le siège conducteur sculpté R-Design. Tout, du volant R-Design avec palettes de changement de vitesses (en option) au pavillon de toit Anthracite, a été imaginé pour vous inspirer et vous accompagner dans vos échappées. Et pour une conduite encore plus énergique et au plus près de la route, le Volvo XC60 R-Design se dote d'un châssis Sport sophistiqué.



1

Une Volvo R-Design est une Volvo parée des atours subtils d'une sportive où tout est axé sur la performance, de l'allure extérieure à l'environnement intérieur. R-Design, c'est un style qui capte le regard avec ses éléments de design extérieur Sport, comme la calandre R-Design Noir Laqué au contour Argent Mat, le bouclier avant spécifique, l'élégant contour Argent Mat des vitres latérales, la finition Argent Mat des coques de rétroviseur, la double sortie d'échappement proéminente et les superbes jantes 19" 5 branches double Anthracite Mat/Diamant. Nos phares à LED à signature lumineuse améliorent la visibilité nocturne et donnent à la face avant une identité visuelle forte. Et pour bénéficier d'un éclairage de nuit encore plus performant et ininterrompu, optez pour nos phares directionnels actifs Full-LED.

À bord, vous êtes accueilli par des seuils de porte illuminés R-Design à finition Argent Mat. Le côté sportif chic se poursuit avec des incrustations en Aluminium Maillé, un pavillon de toit Anthracite et des sièges Contour R-Design sculptés à sellerie exclusive en Tissu façon Nubuck/Cuir Nappa perforé. Ensemble, ces éléments donnent à l'habitacle un aspect technique évoquant un cockpit. Des logos R-Design et les surpiqûres sur les sièges, le

levier de vitesse et le volant gainé de Cuir perforé viennent parfaire l'ambiance sportive et néanmoins élégante. L'assise des sièges avant extensible renforce le soutien pour améliorer le confort sur les longs trajets.

La nuit tombée, un éclairage intérieur sophistiqué rehausse l'ambiance exclusive de votre XC60 R-Design. Pour conforter votre sentiment de maîtrise, la finition R-Design se dote d'un combiné d'instruments digital 12", le plus grand de notre gamme, et de palettes au volant en option. Astucieusement logée sur le tunnel central séparant les sièges avant, une commande permet de choisir l'un des cinq modes de conduite possibles : Comfort, Dynamic, Eco, Off Road et Individual.

Le volant Sport R-Design gainé de Cuir Nappa perforé bien en mains, vous apprécierez la réactivité et le ressenti du châssis Sport réglé avec précision. Ce châssis se dote de ressorts plus rigides, qui aiguisent la réactivité et limitent le roulis dans les courbes.

Le Volvo XC60 R-Design est disponible avec toutes nos motorisations, y compris en motorisation hybride rechargeable T8 Twin Engine AWD.

1. Volvo XC60 R-Design Blanc Cristal Métallisé avec jantes 21" 5 branches triple et finition Anthracite Mat/Diamant. **2.** Intérieur R-Design avec volant Sport R-Design, pommeau et soufflet de levier de vitesses R-Design en Cuir Nappa perforé à surpiqûres contrastées, Sièges Sport avec sellerie exclusive en Nubuck/Cuir Nappa perforé, incrustations Aluminium Maillé et notre planche de bord sur mesure à surpiqûres contrastées (en option). **3.** Les incrustations en Aluminium Maillé rehausent l'ambiance dynamique, high-tech, de votre XC60 R-Design. **4.** Jantes alliage 21" 5 branches triple Anthracite Mat/Diamant pour une expérience R-Design ultime. **5.** Volant Sport R-Design gainé de Cuir perforé avec palettes au volant en option et combiné d'instruments 12" offrant quatre modes d'affichage. **6.** Double sortie d'échappement intégrée pour une présence sur route distinctive. **7.** Coques de rétroviseurs extérieurs R-Design contrastées en Argent. **8.** Nos phares à LED, la calandre R-Design Noir Laqué à contour chromé et les grilles de calandre inférieures latérales exclusives Noir Laqué renforcent le caractère dynamique de votre Volvo XC60 R-Design.



2



5



6



3



7



4



8



22", 10 branches en Y ajourées
Anthracite / Diamant
(en option)



22", 5 branches double
Anthracite Mat / Diamant
(en option)

L'extérieur ne laisse planer aucun doute sur vos intentions en Volvo XC60 R-Design. Les couleurs extérieures ont été sélectionnées avec soin pour refléter le tempérament dynamique du véhicule et expriment chacune une personnalité forte, en particulier le Rouge Passion et le Bleu Éclatant Métallisé, créés exclusivement pour la finition R-Design. Le Rouge Passion est la couleur emblématique des profils sportifs, tandis que le Bleu Éclatant Métallisé dégage une

image à la fois sportive et sophistiquée qui met merveilleusement en valeur les incrustations Noir Laqué et Chrome. Les jantes R-Design 19" à 5 branches double Anthracite Mat / Diamant ou les jantes 21" ou 22" à 5 branches triple disponibles en option donnent à votre Volvo XC60 R-Design une présence affirmée qui en fait une Volvo unique en son genre.



21", 5 branches triple
Anthracite Mat / Diamant
(en option)



19", 5 branches double
Anthracite Mat / Diamant
(de série)



614
Blanc Glace



707
Blanc Cristal Métallisé



711
Argent Brillant Métallisé



477
Argent Électrique Métallisé



720
Bleu Étincelant Métallisé



714
Gris Osmium Métallisé



717
Noir Onyx Métallisé



612
Rouge Passion



725
Rouge Fusion Métallisé

Votre Volvo XC60 R-Design arbore un intérieur dynamique orienté et réalisé dans des matériaux haut de gamme. Les sièges Sport R-Design sculptés avec extension réglable de l'assise vous promettent confort et détente quelles que soient les surprises que vous réserve la route, tandis que la sellerie exclusive en Nubuck/

Cuir Nappa perforé à surpiqûres contrastées crée une ambiance à la fois sportive et sophistiquée. Une sensation de dynamisme teinté d'élégance confortée par les incrustations en Aluminium Maillé parfaitement assorties à l'intérieur Anthracite.



Siège Sport

SELLERIES Nubuck/Cuir Nappa perforé, **Siège Sport (de série)** 1. Anthracite, Ambiance Anthracite, RB0R **Cuir, Siège Sport** 2. Anthracite, Ambiance Anthracite, RA01 **Cuir Nappa perforé, Siège Confort** 3. Anthracite, Ambiance Anthracite, RC00

COQUES DE TÉLÉCOMMANDES 4. Disponible en Cuir perforé Anthracite

INCRUSTATIONS 5. Aluminium Maillé



1



2



3



4

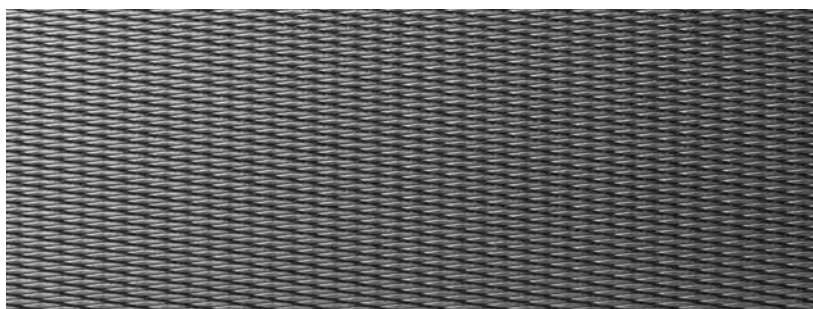

5

À VOTRE IMAGE.

Apportez votre touche personnelle au XC60 grâce aux accessoires de design Volvo et exprimez pleinement votre style. Conçu pour parfaire la silhouette de votre XC60, notre Kit Design Extérieur vous permet de créer un style exclusif et personnalisé quel que soit le niveau de finition.

À l'avant, un sabot de protection en Acier inoxydable embrasse le bord d'attaque du pare-chocs inférieur et apporte une touche de caractère. À l'arrière, un sabot de protection arrière en Acier inoxydable et une double sortie d'échappement intégrée 4 ports donnent au véhicule une imposante présence. La protection de seuil de coffre en Acier inoxydable est un accessoire esthétique qui vous

évitera de rayer la peinture lors des opérations de chargement et de déchargement.

Le design des jantes 22" associe des formes délicates et techniques à un style hautement sophistiqué. Les jantes à cinq branches double et les jantes à dix branches ajourées adoptent une couleur Noire et une finition Diamant pour un rendu offrant un contraste saisissant. Les élargisseurs d'ailes couleur carrosserie recouvrent le supplément de largeur des roues et renforcent la prestance du véhicule. Et pour préserver ce look puissant toute l'année, optez pour des roues Automne/Hiver 20 pouces.



T8 Twin Engine AWD | R-Design

707 Blanc Cristal Métallisé | Kit Design Extérieur avec sabot de protection avant et arrière en Acier inoxydable et double sortie d'échappement 4 ports | Jantes 22" 5 branches double Anthracite Mat/Diamant



Associé au niveau de finition R-Design, le Kit Design Extérieur accentue le profil athlétique et dynamique du véhicule. Avec juste ce qu'il faut d'éléments de design chromés pour créer un contraste harmonieux avec la couleur de la carrosserie et s'accorder avec les coques de rétroviseurs R-Design à finition Argent, le Kit Design Extérieur est idéal pour ajouter votre touche personnelle au Volvo XC60. Les jantes 22 pouces à 5 branches double et finition exclusive Anthracite Mat/Diamant renforceront la ligne robuste et néanmoins sportive de votre XC60 R-Design.

LE LUXE SUÉDOIS, SELON VOUS.

Le Volvo XC60 Inscription est une ode à l'élégance et au luxe suédois. Pour créer un SUV vous permettant d'affirmer votre personnalité avec encore plus de force, optez pour notre Kit Design Extérieur. Les sabots de protection avant et arrière en Acier inoxydable associés à la double sortie d'échappement intégrée 4 ports et aux élargisseurs d'ailes couleur carrosserie rehaussent la présence

exclusive et puissante du véhicule. Et en optant pour nos grandes jantes 22" à 10 branches en Y ajourées, vous apportez à l'élégance de votre Volvo XC60 Inscription une touche plus robuste, parfaitement assortie aux éléments de design en Acier inoxydable du kit Design Extérieur.



T6 AWD | Inscription

724 Gris Pin Métallisé | Kit Design Extérieur avec sabots de protection avant et arrière en Acier inoxydable et double sortie d'échappement 4 ports | Jantes 22" à 10 branches ajourées Diamant/Noir



Nos nouvelles jantes 22", les plus imposantes jamais posées sur un véhicule de série, donnent au Volvo XC60 une ampleur et une personnalité hors normes. Les sabots de protection avant et arrière avec double sortie d'échappement 4 ports sont en Acier inoxydable.

POUR TOUS LES ITINÉRAIRES DE VIE.

Créez un Volvo XC60 adapté à votre quotidien en choisissant des accessoires Volvo imaginés selon vous et votre véhicule.

L'élégant porte iPad® s'accorde avec l'intérieur de votre véhicule. Il permet aux passagers arrière de regarder des films, lire ou jouer à des jeux et se dote de deux ports USB pour recharger des appareils.

Notre Serveur média permet aux passagers de consulter un grand nombre de contenus de divertissement stockés localement via leur appareil mobile, un système encore plus confortable et pratique lorsqu'il est associé à notre support pour iPad® épuré.

Nos nouveaux sièges enfant sont confortables et élégants. Habillés d'une sellerie Wooltextile, qui contient 80 % de laine, ils sont doux et durables. Mais aussi extrêmement sûrs : nos sièges enfant se dotent de protections latérales et s'installent dos à la

route, pour une sécurité maximale. Et comme nous appliquons au développement des sièges enfant des normes aussi strictes qu'à la construction de nos véhicules, vous aurez la certitude que vos enfants seront bien protégés. Notre rehausseur avec dossier exclusif, paré d'une sellerie Cuir véritable/Tissu façon Nubuck ou Wooltextile, qui permet à votre enfant de voyager confortablement et de bénéficier d'une sécurité optimale, car bien maintenu en place par la ceinture de sécurité du véhicule, a été conçu pour se fondre dans l'habitacle.

Votre véhicule et son chargement sont eux aussi protégés. Une grille en Acier fournit une séparation robuste entre le coffre et le compartiment passager, tandis que des tapis de coffre contribuent à protéger l'intérieur du véhicule.



1



2



3



4



5



6



7



8

3. Porte iPad® et Serveur média. 4. Siège bébé (0–13 kg). 5. Siège enfant dos à la route (9–25 kg). 6. Clé rouge, télécommande pour accès restreint. 7. Rehausseur (15–36 kg). 8. Rehausseur avec dossier Volvo, Cuir/Tissu façon Nubuck (15–36 kg).

PLUS D'OPTIONS POUR TROUVER LA MEILLEURE SOLUTION.

Faites du XC60 votre atout charme avec notre gamme d'accessoires extérieurs élégants et parfaitement intégrés au design de votre Volvo. Fabriqués dans des matériaux robustes de la plus haute qualité, ils sont conçus pour résister aux impitoyables hivers suédois.

Profitez de notre gamme d'accessoires de portage en optant pour des barres de toit robustes et profilées. Faciles à fixer sur les rails prévus à cet effet, elles permettent d'installer nos accessoires de transport, du porte-vélo sur toit en Aluminium au porte-canoë/kayak. Élégant et léger, notre coffre de toit se fixe directement sur les barres de toit et augmente de 350 litres le volume de chargement du véhicule. Idéal pour transporter des skis (jusqu'à six paires), sa légèreté et ses fixations Quick-Grip permettent de l'installer d'une seule main. Les petites attentions, comme l'éclairage à LED sous le couvercle pour faciliter le chargement de nuit, sont de la partie.

La protection de seuil de coffre protège la peinture contre d'éventuelles éraflures lors du chargement du coffre. En acier inoxydable à finition chromée, cette protection est élégante et fonctionnelle.

Le crochet d'attelage semi-électrique vous permet de tracter une remorque et se rabat pour se faire discret quand vous ne vous en servez pas. Appuyez sur un bouton situé dans le coffre pour extraire l'attelage se trouvant sous le véhicule, puis verrouillez-le en un clic. Si le système n'est pas bien verrouillé ou si l'un des feux de la remorque cesse de fonctionner, un témoin lumineux s'affiche sur le combiné d'instruments. Disponible en différentes variantes, notre porte-vélos monté sur attelage vous permet de transporter facilement, et en toute sécurité, vos vélos, qu'ils soient classiques ou électriques.



1



2



3



4



5



6



7

5. Coffre de toit conçu par Volvo Cars. 6. Bavettes, avant et arrière. 7. Crochet d'attelage Volvo, amovible semi-électrique 13 broches.



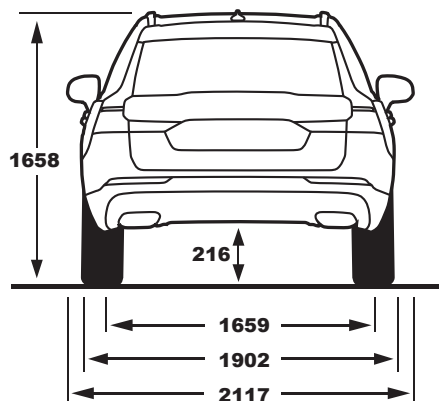
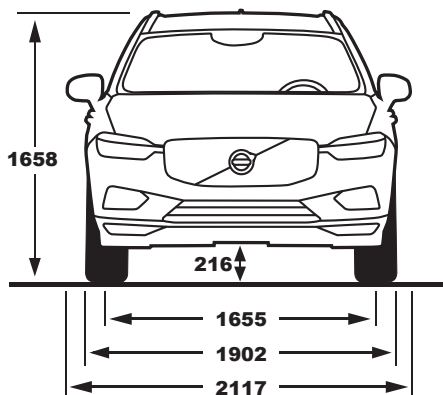
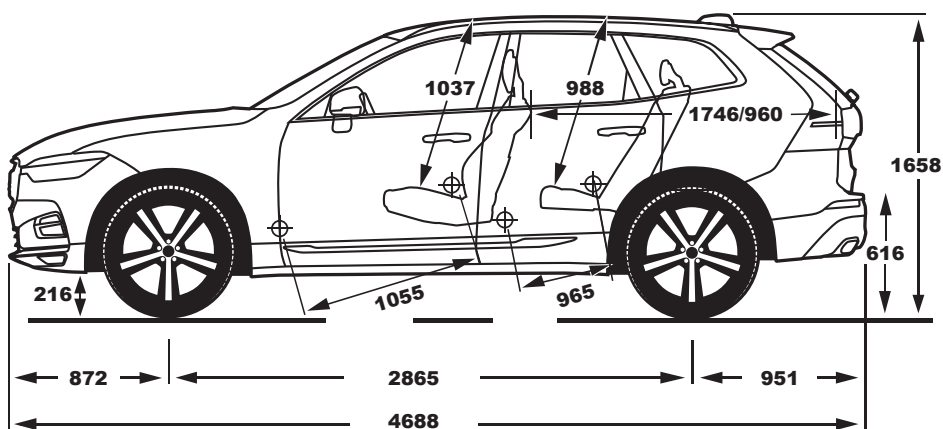
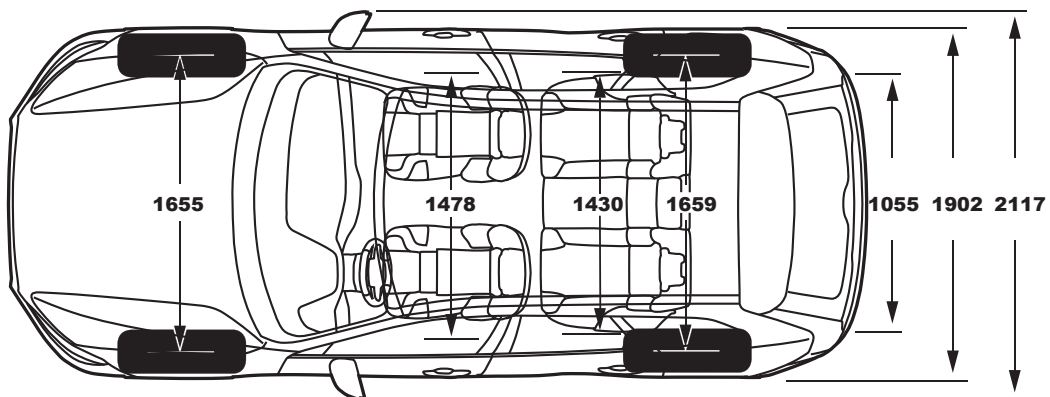

SERVICE BY VOLVO* TOUJOURS PLUS DE SIMPLICITÉ.

Acquérir une Volvo revient à se simplifier la vie. Quels que soient les besoins de votre véhicule, votre atelier agréé Volvo saura en prendre soin et s'assurer qu'elle reste au mieux de sa forme.

Nous avons une approche bien à nous de l'entretien que nous voulons personnalisé, efficace et aussi prévenant envers vous qu'envers votre voiture. Nous appelons cela le « Service selon Volvo », une prestation imaginée pour vous fournir tout ce dont vous avez besoin le plus simplement du monde.

Votre concessionnaire Volvo Cars vous propose une vaste gamme de services imaginés selon vous et conçus pour vous simplifier la vie afin que votre expérience en Volvo soit la plus sereine possible. Et ce n'est qu'un début. Bientôt, vous bénéficieriez aussi d'un interlocuteur privilégié grâce auquel votre voiture sera prête dans l'heure, vous permettant de vous détendre en patientant dans un salon au lieu d'avoir à faire des allers et retours. Car notre plus grande ambition est celle-ci : trouver de nouvelles manières de simplifier la vie de nos clients à bord de nos voitures autant que dans nos ateliers.

SERVICE D'ENTRETIEN

Quand vous déposez votre Volvo pour sa révision régulière dans un atelier agréé Volvo, nous prévoyons de nombreux à-côtés pour rendre votre visite aussi agréable qu'elle se doit d'être efficace. Nous mettons le logiciel de votre voiture à jour, ce qui signifie que votre voiture s'améliore à chaque passage entre nos doigts experts. Nous réalisons le diagnostic de votre Volvo, nous la lavons et nous vous proposons, si besoin, un mode de transport alternatif pendant l'entretien de votre voiture.

Bienvenue dans la Collection Lifestyle Volvo. La Collection Lifestyle comprend une vaste gamme de produits liés à l'univers Volvo, des pièces en cristal suédois aux sacs en cuir, en passant par des vêtements, des montres et d'autres articles sélectionnés avec soin. Pour découvrir l'ensemble de la collection, rendez-vous sur collection.volvocars.com/fr

L'EXPÉRIENCE VOLVO



POUR EN SAVOIR PLUS, RENDEZ-VOUS SUR [VOLVOCARS.FR](https://www.volvocars.fr)

V O L V O