



# VOLVO XC60







## Sommaire

Volvo XC60.....	8
Design extérieur.....	10
Maniabilité et dynamisme.....	12
Design intérieur.....	14
Polyvalence.....	18
Sensus.....	20
IntelliSafe.....	26
Drive-E.....	34
Châssis.....	40
<b>Votre choix</b>	
Niveaux de finition.....	44
XC60 Momentum.....	46
XC60 Inscription.....	50
XC60 R-Design.....	54
Couleurs extérieures.....	58
Intérieurs.....	60
Jantes.....	62
Accessoires.....	64
Motorisations.....	72
Caractéristiques techniques.....	74
Collection Lifestyle.....	76









# POURQUOI NOUS INNOVONS

Pour nous, l'innovation est une question de personnes. Chaque voiture, chaque technologie et chaque design est le résultat de notre passion pour vous faciliter la vie et la rendre meilleure.

Notre point de départ est toujours la recherche – parce qu'en vous comprenant, vos besoins et vos désirs, nous pouvons créer des produits qui vous correspondent vraiment. Innover en pensant aux gens nous permet d'aider à résoudre certaines des complexités et des défis de la vie moderne, ce qui la rend moins compliquée et plus agréable.

Pour ce faire, nous voyons grand, nous faisons d'énormes progrès pour dessiner l'avenir de l'automobile. Nous avons pris l'engagement unique qu'à partir de 2019, tout nouveau modèle lancé sera équipé d'un moteur électrique, créant ainsi, l'une des gammes électriques la plus diversifiée de tous les constructeurs automobiles. Nous sommes la première grande compagnie automobile haut de gamme à le faire, ouvrant la voie à un nouveau chapitre de l'histoire de l'automobile.

Nous continuons également d'être le précurseur en matière d'innovation technologique et de connectivité. Notre vision est que d'ici 2025, chaque Volvo neuve vendue aidera son propriétaire à récupérer une semaine de temps par an. Cela sera possible grâce à nos innovations en matière de connectivité et d'accès à la voiture, y compris les fonctions de « clé partagée » qui vous feront gagner du temps et révolutionneront la façon dont vous interagissez avec votre voiture.

Bien sûr, nous avons aussi une vision progressiste pour l'avenir de la sécurité. Nous visons qu'aucune personne ne devrait être tuée ou gravement blessée dans une nouvelle voiture Volvo d'ici 2020. Nous y parviendrons grâce à notre approche unique en matière de sécurité, qui s'appuie sur des recherches réelles pour créer des innovations qui protègent mieux les gens.

Collectivement, c'est ce qui nous fait avancer en tant qu'entreprise et c'est pourquoi nous investissons dans l'avenir, un avenir où l'innovation est conçue autour de vous.



## L'EXPÉRIENCE DU SUV SUÉDOIS DYNAMIQUE. NOUVEAU MILLÉSIME.

**Le Volvo XC60** offre un équilibre parfait entre confort et maîtrise. Avec ce SUV, le design extérieur affirmé annonce un intérieur raffiné où la technologie est naturelle et chaque trajet, synonyme de plaisir.

Fort de son dynamisme et de sa prestance, le XC60 incarne la quintessence de l'esprit suédois. L'extérieur allie un dynamisme athlétique à un design scandinave épuré tout en élégance. Il suffit de le regarder pour comprendre qu'il est prêt à relever tous les défis. Et l'intérieur, qui fait la part belle aux matériaux suédois les plus raffinés, est baigné de lumière naturelle et riche en fonctionnalités pratiques pensées pour vous simplifier la vie de tous les jours.

Au volant, vous apprécierez la technologie au service de l'humain. Vous êtes connecté, et nos systèmes de sécurité les plus perfectionnés sont constamment sur le qui-vive pour vous protéger, vous et vos passagers, ainsi que les autres usagers de la route.

Vivez l'expérience du SUV suédois dynamique. Nouveau millésime.



VOLVO XC60

**T8 Twin Engine AWD | R-Design**  
707 Blanc Cristal Métallisé | Jantes 21"  
5 branches triple Anthracite Mat/Diamant





**Le Volvo XC60** est une ode au design scandinave : discret mais confiant, épuré et tout naturellement beau. Un SUV qui rime avec assurance et puissance. De profil, le capot, l'envolée de la ligne des vitres latérales et le hayon aux angles vifs matérialisent son dynamisme. Ses grandes roues et ses ailes marquées ne laissent planer aucun doute sur son tempérament athlétique et sa performance.

De plus près, les lignes saillantes et panneaux latéraux sculptés rehaussent les accents contemporains de son allure musclée. Ses phares Full-LED avec feux de jour à signature lumineuse en forme de T renversé font forte impression, de jour comme de nuit, tandis que les optiques arrière qui se fondent dans le hayon, l'un des éléments de design Volvo les plus distinctifs, rehaussent son caractère puissant. Partout, l'enchantement est au rendez-vous. Le Volvo XC60 est un véhicule qui inspire de la fierté et ne cesse de surprendre.



## PLAISIR DES SENS.

**Le Volvo XC60** est un concentré de plaisir car nous estimons qu'il faut apprécier chaque instant passé au volant, que ce soit pour traverser le pays ou pour se rendre au bureau. C'est pourquoi nous avons voulu que le XC60 soit source d'inspiration et vecteur de confiance. Un véhicule où le sentiment de maîtrise est permanent et où la technologie vous accompagne pour faire de chaque interaction une seconde nature.

De constitution robuste et légère à la fois, et doté d'une suspension sophistiquée, le châssis du XC60 offre un équilibre parfait entre confort et maîtrise. Nous avons conçu un véhicule offrant une conduite stimulante tout en permettant au conducteur d'arriver à destination frais et dispos, même après un long trajet.

Découvrez le sentiment de plénitude que procurent sa maniabilité et son dynamisme dans un habitacle remarquablement confortable où l'atmosphère est aussi sereine que reposante. Avec ses sièges épousant le corps, ses motorisations silencieuses et ses systèmes audio haut de gamme pour apprécier votre musique préférée dans une restitution fidèle à l'intention des artistes, l'intérieur du Volvo XC60 est un havre de paix. C'est cela, le plaisir de conduire selon Volvo.



### Inscription

Sellerie Cuir Nappa perforé Beige, Ambiance Beige WC00 |  
Incrustations Bois Flotté | Planche de bord Luxe | Système  
audio Bowers & Wilkins



## LE CENTRE DE COMMANDE.

**Dès l'instant où vous vous installez** dans le siège conducteur du Volvo XC60, vous êtes aux commandes. Vous contrôlez tout ce que le véhicule peut faire pour vous et tous les paramètres du voyage, de la position de conduite à l'interaction avec le système de navigation.

L'expérience commence avec l'environnement de conduite. La planche de bord et la console centrale vous enveloppent, à la manière d'un cockpit, et font de vous le maître à bord. La conception et la finition des boutons font de chaque interaction avec le XC60 un instant de plaisir.

Nous avons déployé la même application pour le choix et le travail des matériaux que pour le design. La planche de bord simili cuir à surpiqûres contrastées, le pommeau de levier de vitesses en cristal d'Orrefors® et les incrustations chromées et en bois rehaussent la beauté intrinsèque des matériaux. Vous serez subjugué par l'exécution d'orfèvre dans ce lieu qui est une ode à la justesse et la précision. À bord du Volvo XC60, vous êtes naturellement aux commandes.

## UN SANCTUAIRE, LE VÔTRE.

**Nous appliquons** à la conception de l'intérieur de nos véhicules les mêmes principes qu'à l'aménagement d'un salon. Matériaux de haute qualité, utilisation intelligente de l'espace et soin accordé au détail se marient pour créer un environnement chaleureux et accueillant. Et tous les passagers en profitent. Chaque occupant du Volvo XC60 bénéficie du même niveau de confort, d'espace, de lumière et de design. Quelle que soit leur place, ils profiteront tous pleinement de chaque trajet. Bienvenue dans un sanctuaire propice au calme et à la sérénité.

La qualité exceptionnelle des sièges est au cœur de l'expérience. Nous concevons tous nos sièges pour qu'ils offrent le même niveau supérieur de confort et de maintien et les dotons d'un luxe d'options de réglage afin que chacun puisse trouver la position qui lui convient.

Le design intérieur, de par sa conception, est l'un des joyaux du Volvo XC60. La lumière naturelle qui traverse le toit panoramique inonde l'habitacle et procure une sensation d'espace. La réduction du nombre de boutons met en évidence les surfaces épurées qui font régner à bord une sérénité typiquement suédoise. L'utilisation intelligente de l'espace, avec, entre autres, des bacs de rangement sous les sièges arrière, est quant à elle le fruit de l'ingéniosité scandinave. La taille de ces bacs est étudiée pour accueillir et dissimuler des appareils électroniques comme les tablettes.

En déverrouillant les portes, les poignées s'illuminent pour faciliter l'accès à bord du Volvo XC60. À la nuit tombée, l'éclairage intérieur nimbe l'habitacle d'un halo accueillant et apaisant aux nuances chaudes. Le pack d'éclairage disponible en option comprend l'éclairage du sol sous chaque porte ouverte afin de révéler d'éventuelles flaques et un éclairage d'intérieur complémentaire à l'arrière, où une lampe de travail est logée dans le hayon.

Avec la technologie CleanZone, l'air que vous respirez à l'intérieur du véhicule est propre et frais, quelle que soit la qualité de l'air à l'extérieur. Elle filtre les poussières, le pollen, les particules et les odeurs tout en contrôlant la qualité de l'air et, le cas échéant, en fermant les ouïes d'aération pour vous protéger si leur niveau devient trop élevé. Le système étant automatique, vous n'avez qu'une chose à faire : régler la température et apprécier, votre Volvo XC60 se charge du reste.



Les matériaux et détails complexes d'une grande richesse, comme les incrustations en Bois Flotté ou les membranes coniques jaunes en Kevlar® qui se cachent derrière les panneaux des haut-parleurs en acier inoxydable, apportent un contraste saisissant et captent le regard.

**Le toit panoramique** s'étend sur toute la longueur de l'habitacle et inonde l'intérieur de lumière naturelle, afin que chaque occupant puisse en profiter.



L'association entre les instruments clairs et faciles à lire et les lignes distinctives de la planche de bord est du plus bel effet et fonctionne à merveille. Elle est l'incarnation de la synthèse entre forme et fonction.



Réduire le nombre de boutons a permis de créer un habitacle épuré évoquant le design classique et fonctionnel des maisons suédoises.

## LA POLYVALENCE SOUS DE NOUVEAUX TRAITES.

**Pour se distinguer**, un véhicule doit offrir davantage qu'une expérience de conduite exaltante et un superbe design. C'est pourquoi nous avons mis l'accent sur les atouts pratiques et conçu le XC60 comme un SUV polyvalent, capable de s'adapter à votre mode de vie actif.

Le simple fait de charger le XC60 est d'une simplicité confondante puisqu'il suffit de passer le pied sous le pare-chocs pour ouvrir le hayon électrique. À l'intérieur, le compartiment à bagages vaste et uniforme vous permet de transporter des objets de taille inhabituelle. Les sièges se rabattent en appuyant sur un bouton afin d'obtenir un compartiment arrière à plancher plat, opération qui peut s'effectuer depuis l'arrière du véhicule pour éviter d'ouvrir les portes.

Une trappe de chargement vous dispense de rabattre les sièges pour transporter de longs objets tout en conservant la possibilité d'accueillir des passagers. Enfin, pour rendre votre XC60 encore plus pratique, optez pour un ou plusieurs équipements de notre gamme d'accessoires, conçus pour s'accorder avec l'intérieur de votre SUV.



## TOUJOURS CONNECTÉ ET MAÎTRE À BORD.

**Nos technologies** sont conçues pour vous servir et vous faciliter la vie. Tout élément risquant de compliquer les choses ou n'ajoutant rien à votre expérience est écarté.

Le contrôle de votre Volvo doit impérativement être simple et intuitif. Naturellement connecté à votre voiture et au monde qui vous entoure, vous gardez la main sur le moindre aspect de chaque trajet.

Au lieu de nombreux boutons physiques, vous trouverez face à vous un grand afficheur central 9" à écran tactile. Il est aussi facile à utiliser que votre smartphone grâce à son graphisme clair, conçu pour que vous vous concentriez sur la route. L'écran tactile, simple d'utilisation, s'intègre naturellement dans le design intérieur épuré. Vous pouvez même garder vos gants.

Les principales informations sur la conduite s'affichent clairement sur notre combiné d'instruments digital 12,3", qui s'adapte à vos besoins et à vos préférences, mais aussi à l'éclairage ambiant.

Et pour plus de maîtrise encore, notre afficheur tête haute projette les informations vitales à distance de lecture confortable, comme si elles flottaient devant le véhicule, ce qui vous permet de tout savoir sans quitter la route des yeux.

Et ce n'est pas tout : votre Volvo est aussi à votre écoute. Gardez les mains sur le volant et parlez naturellement : notre système de commande vocale exécute vos ordres pour régler la climatisation, utiliser le système de navigation, écouter de la musique ou passer un appel.

En Volvo, vous ne faites qu'un avec votre voiture.





#### Sensus Navigation.

Sensus Navigation vous guide, vous informe et vous aide à trouver le meilleur itinéraire. Les instructions de navigation apparaissent sur le combiné d'instruments, l'afficheur central et l'afficheur tête haute. Les commandes de l'écran tactile vous permettent, à vous et votre passager avant, d'utiliser le système en toute facilité et sécurité. Vous pouvez même parler naturellement à votre Volvo en passant le relais à la commande vocale afin de garder pleinement votre attention sur la route. L'application Volvo On Call vous permet d'ailleurs d'envoyer votre destination directement à votre voiture avant de partir. Et pour vous faire gagner du temps, nos applications de navigation embarquées vous aident à trouver une place de parking, à partager votre position avec vos amis ou, tout simplement, à localiser le meilleur café en ville. À bord de la version hybride rechargeable T8 Twin Engine, le système de navigation vous aide aussi à optimiser l'utilisation du mode 100 % électrique jusqu'à destination. Enfin, grâce à la mise à jour gratuite et à vie des cartes, votre système est constamment à jour.

## LA MUSIQUE, UNE AFFAIRE DE SENSATIONS.

L'habitacle de votre Volvo est doté d'un système audio imaginé pour vous offrir une véritable immersion musicale, quelle que soit votre place et la musique que vous aimez.

Tous nos systèmes audio sont conçus pour s'adapter à l'environnement acoustique de votre Volvo. Notre philosophie en la matière est très claire : quel que soit le nombre de haut-parleurs ou de watts, c'est l'âme de la musique qui prime. Et, en collaboration avec les spécialistes Bowers & Wilkins et Harman Kardon®, nous avons créé des systèmes audio qui comptent parmi les meilleurs de leur catégorie.

Notre nouveau système audio Premium Sound by Harman Kardon® délivre un son puissant, superbement équilibré. Cette expérience immersive, nous la devons à 14 haut-parleurs haute-fidélité, dont un

subwoofer ventilé produisant des basses allant jusqu'à procurer des sensations physiques.

Pour les mélomanes avertis, le système audio Bowers & Wilkins élève l'expérience à un niveau sublime. Notre dispositif de 15 haut-parleurs haut de gamme, comprenant un aigu central Tweeter-on-top minimisant la réflexion acoustique sur le pare-brise et notre subwoofer ventilé exclusif, vous plonge dans une expérience sonore immersive, puissante et limpide qui offre une ampleur et une authenticité remarquables.

La musique et la manière de vous la faite vivre ont été au cœur de nos préoccupations lors de la conception de ce système d'exception.



Le système audio Premium Sound by Harman Kardon® a été développé en collaboration avec les spécialistes de cette marque réputée. Alimentés par un amplificateur numérique de 600 W, les 14 haut-parleurs ont été conçus pour l'environnement acoustique de votre Volvo et offrent une puissante expérience sonore Surround haute-fidélité. Un logiciel de traitement du son exclusif, Dirac® Unison Tuning, optimise la réponse des haut-parleurs, un par un et tous ensemble, pour veiller à ce qu'ils s'accordent, en parfaite harmonie. Ainsi, où que vous soyez installé, vous et vos passagers bénéficierez en toutes circonstances d'une expérience d'écoute naturelle, haut de gamme, rehaussée notamment par des basses précises d'une grande homogénéité.



Notre système audio Bowers & Wilkins trouve naturellement sa place dans l'architecture de l'habitacle de votre Volvo pour vous offrir la restitution sonore la plus réaliste et la plus immersive possible. La technologie innovante de traitement du son, qui offre trois modes d'écoute, vous permet de recréer l'acoustique d'une salle spécifique à bord pour plus de sensations. Et pour produire des basses très profondes et précises, sans distorsion, notre subwoofer ventilé est basé sur une technologie innovante qui permet de brasser de grands volumes d'air, et ainsi de transformer l'habitacle en caisson géant.



**Intégration smartphone.** Une autre manière d'utiliser votre smartphone. Avec Apple CarPlay™ ou Android Auto™, l'interface et les principales fonctions de votre smartphone\* sont accessibles via l'afficheur central de votre véhicule. Accédez facilement à votre musique préférée, passez des appels et envoyez des messages par le biais de l'écran tactile, des commandes au volant ou des commandes vocales.

\* Compatible avec les iPhone® (5 ou version ultérieure) et smartphones Android (5.0 Lollipop ou version ultérieure).

**La connexion intuitive.** Le système audio et la téléphonie mains libres sont accessibles depuis l'écran tactile, les commandes au volant ou la commande vocale. La connexion Bluetooth® vous permet, quant à elle, d'écouter votre musique préférée en streaming depuis votre téléphone. L'application embarquée Spotify®, facilement accessible sur l'écran tactile, accélère et simplifie la recherche de nouveaux titres sans avoir à connecter votre téléphone. Grâce à Volvo On Call, vous pouvez aussi créer un hotspot Wi-Fi offrant une connexion Internet stable pour les appareils mobiles de tous les occupants du véhicule.

## VOLVO ON CALL. TOUJOURS PRESENT QUAND VOUS EN AVEZ BESOIN.

L'application Volvo On Call connecte votre voiture avec le reste de votre univers pour vous faciliter la vie. Bien plus qu'un simple moyen de transport, votre Volvo se transforme en assistant personnel et répond présent quand le besoin se fait sentir.

Elle peut vous renseigner sur le meilleur café de la ville et envoyer la destination au système de navigation de votre voiture. Elle sait quand vous avez des rendez-vous, où ils se trouvent et comment vous y rendre. Utilisez-la pour préparer votre voiture à partir au bureau ou rentrer chez vous en chauffant ou en rafraîchissant l'habitacle à distance. Elle vous aide à trouver des places de parking et vous y conduit. Enfin, elle veille sur votre sécurité en contactant automatiquement les services d'urgence en cas d'accident et en leur indiquant où vous vous trouvez.

Volvo On Call vous permet de rester en contact avec les choses dont vous avez besoin. Toujours actif. Toujours avec vous. Toujours près de vous.

### VOLVO ON CALL VOUS SIMPLIFIE LA VIE AU QUOTIDIEN

*Quelle vous fasse gagner du temps le matin ou vous permette de vous détendre sur le chemin du retour, l'application Volvo On Call peut devenir un allié indispensable au quotidien.*



### UN BON DÉPART

*Si vous partez aux premières lueurs du jour, pénétrez dans un habitacle chauffé, pare-brise dégivré, grâce à la possibilité d'allumer le chauffage à distance. En route, appuyez sur le bouton On Call pour demander à un opérateur d'envoyer l'adresse de votre destination au système de navigation afin de vous éviter de le saisir manuellement.*



07.30



11.00

### PROCHAIN ARRÊT ?

*Un calendrier vous indique votre prochain rendez-vous. Vous effleurez un bouton de l'application et envoyez l'adresse au système de navigation de la voiture.*

### LOCALISEZ VOTRE VOITURE

*Utilisez l'outil de localisation pour retrouver la rue où vous avez garé votre voiture, puis déclenchez les clignotants à distance pour la localiser une fois sur place.*



12.00





13.00

**WI-FI ITINÉRANT**

*Vous passez prendre quelques collègues. En utilisant Volvo On Call vous créez un hotspot Wifi dans la voiture, avec une très bonne connexion internet pour leurs appareils mobiles.*

**CONFORT À DISTANCE**

*Vous réglez le chauffage additionnel programmable afin que tout soit prêt pour votre départ du bureau.*

17.15



17.45

**TROUVER UN RESTAURANT**

*Vous vous dirigez vers la maison mais ne vous sentez pas de faire le dîner. L'opérateur Volvo On Call sait où aller et envoie la destination au système de navigation de votre voiture en quelques secondes.*

**PRÊT POUR UNE NOUVELLE JOURNÉE**

*Une notification vous rappelle que vous avez un rendez-vous dans la matinée. Vous envoyez l'adresse au système Sensus Navigation et réglez le chauffage additionnel programmable pour qu'il se mette en route peu avant votre départ.*

22.20



## **PILOTE SEMI-AUTOMATIQUE. IMAGINÉ POUR RENDRE LA CONDUITE PLUS SÛRE ET PLUS FACILE.**

**Avec nos dernières** avancées en matière de technologies de conduite semi-autonome, vous bénéficiez d'une conduite intuitive de 0 à 130 km/h.

Pour plus de sérénité quand les conditions de circulation deviennent difficiles, nous avons créé le Pilote semi-automatique et le régulateur adaptatif de vitesse et de distance. Grâce à ces systèmes, votre Volvo vous aide automatiquement à conserver une distance de sécurité avec le véhicule qui vous précède et intervient délicatement sur la direction pour maintenir votre XC60 au centre de sa voie. De plus, ils sont intelligents : en exploitant les données cartographiques du système de navigation, votre véhicule repère les

aléas du relief et adapte sa vitesse pour optimiser votre confort et votre sécurité.

Enfin cette technologie rend la circulation dans les embouteillages moins pénible. Tout en respectant l'écart prédéfini, votre véhicule suit celui qui le précède et peut freiner automatiquement jusqu'à l'arrêt quand nécessaire. Et si le véhicule qui vous précède ne s'arrête que brièvement, votre véhicule se remet à le suivre dès qu'il repart.

La conduite se fait plus sûre et plus facile afin que vous puissiez gagner en maîtrise, confort et commodité.

**Remarque :** Le conducteur reste à tout moment responsable de la conduite du véhicule ; les fonctions décrites ne sont que des fonctions d'assistance.

**Inscription**

724 Gris Épicéa Métallisé | Jantes 20"  
8 branches Anthracite/Diamant



## TECHNOLOGIE CITY SAFETY. UN COMPAGNON DE ROUTE PROACTIF.

Nos technologies de sécurité proactive sophistiquées aiguisent vos sens et confortent votre sentiment de maîtrise.

City Safety est le centre névralgique de nos technologies de sécurité. En vous aidant à ouvrir l'œil et à freiner ou dévier de votre trajectoire si nécessaire, le système rend la conduite plus agréable tout en vous aidant à éviter les accidents.

City Safety identifie les autres véhicules, les piétons, les cyclistes et même les grands animaux qui se trouvent sur votre trajectoire, y compris de nuit. Le système vous avertit même en cas de besoin et peut freiner automatiquement pour vous aider à éviter une collision ou à atténuer un impact. Quant au système d'anticipation de collision frontale par freinage automatique, une première mondiale signée Volvo, il détecte lorsqu'un véhicule se dirige vers vous et peut déclencher automatiquement les freins pour atténuer l'impact.

Votre Volvo accompagne aussi vos manœuvres d'évitement d'urgence entre 50 et 100 km/h. En effet, l'assistance à la direction intégrée à City Safety vous aide à redresser le véhicule le plus efficacement et le plus sûrement possible en freinant individuellement les roues intérieures et en intervenant sur la direction.

City Safety est le copilote idéal : proactif quand nécessaire, qui sait rester discrètement en arrière-plan le reste du temps.



### Système d'anticipation de collision frontale (sur la voie opposée) par freinage automatique

Première mondiale signée Volvo, cette innovation peut détecter les véhicules qui se dirigent tout droit vers vous du mauvais côté de la route. Si une collision ne peut être évitée, elle peut freiner votre voiture automatiquement pour aider à réduire l'effet d'une collision.



### Prévention des dérives sur la voie opposée

Basé sur l'assistance à la direction, ce système vous aide à éviter les collisions avec les véhicules circulant en sens inverse. En cas de franchissement de la ligne médiane sur la trajectoire d'un véhicule arrivant en sens inverse, le système peut intervenir sur la direction pour remettre votre voiture sur la bonne voie.

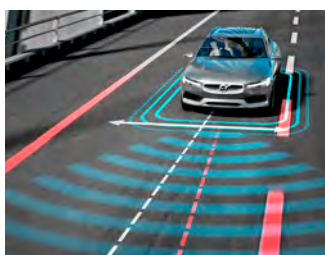

#### Alerte franchissement de ligne active

Dans les cas où vous franchissez involontairement le marquage au sol, l'alerte franchissement de ligne active peut redresser délicatement le véhicule pour le remettre sur la bonne voie. Si cela ne suffit pas ou si vous continuez de dériver, le volant se met à vibrer.



#### Protection anti-sortie de route

Cette innovation Volvo Cars vous aide à garder le cap. Lorsque la Protection anti-sortie de route détecte que vous êtes sur le point de quitter involontairement la chaussée, elle peut intervenir sur la direction pour redresser le véhicule et, le cas échéant, sur le freinage pour vous aider à vous remettre sur la bonne voie.



#### BLIS™ avec assistance à la direction

Le système BLIS™ peut vous alerter lorsqu'un véhicule entre dans votre angle mort ou s'approche rapidement du vôtre par l'arrière. Si vous ne rectifiez pas votre trajectoire et risquez de couper celle d'un autre véhicule, le système intervient délicatement pour aider à vous remettre sur la bonne voie.



#### Phares directionnels actifs Full-LED

Pour améliorer votre visibilité, nos phares Full-LED vous permettent de rouler en permanence en feux de route sans éblouir les autres conducteurs. Ils détectent les autres usagers de la route et peuvent automatiquement atténuer le faisceau de manière à ne pas les aveugler.





## L'ART DU STATIONNEMENT TOUJOURS PARFAIT.

### En Volvo, le stationnement est un jeu d'enfant.

Notre système de navigation vous donne accès à une application embarquée qui vous aide à trouver la place de parking libre la plus proche et vous permet même de la payer (disponible dans certains pays). Arrivé sur place, les fonctions d'aide au stationnement avant et arrière vous signalent la présence d'obstacles. Et en optant pour notre caméra panoramique à 360°, vous disposez d'une vue aérienne détaillée des abords immédiats de votre Volvo, une aide non négligeable en cas de marche arrière ou de manœuvre dans un espace exigu où la visibilité est limitée.

L'Assistance de stationnement semi-automatique disponible en option est une sorte de voiturier personnel. Elle mesure les dimensions de l'emplacement et, s'il est équivalent à 1,2 fois la longueur de votre Volvo, lui permet de se garer presque toute seule en gérant la direction. Elle vous aide à faire des créneaux, à vous garer en épis et à vous extraire des emplacements exigus.

Et pour faciliter vos manœuvres quand vous quittez une place de stationnement, l'Alerte trafic en marche arrière surveille la présence de véhicules en approche dans vos angles morts.



### Caméra 360°

La caméra panoramique à 360° exploite les images de caméras qui se font discrètes pour recréer une vue aérienne du véhicule et de son environnement immédiat. Les obstacles qui vous entourent apparaissent sur l'afficheur central, ce qui simplifie le stationnement et les manœuvres dans les espaces exigus.



## PROTÉGER CE QUE L'ON A DE PLUS CHER.

**Vous protéger, vous** et vos passagers, a toujours été la priorité de Volvo Cars, et les systèmes de sécurité de pointe du XC60, fruit de plusieurs décennies d'innovation, ne dérogent pas à la règle.

En Volvo, c'est l'interaction entre tous les systèmes de sécurité qui détermine à quel point le véhicule vous protège, vous et vos passagers, d'une collision. La forme des sièges, la cage de sécurité entourant les occupants, les ceintures de sécurité et les airbags, tous ces équipements fonctionnent de concert pour réduire les contraintes physiques exercées sur les occupants et ainsi mieux les protéger.

Les sièges avant ne sont pas seulement des références en matière de confort. Ils sont aussi conçus pour vous protéger en cas d'impact. Notre système exclusif de protection contre le coup du lapin protège votre dos et votre nuque en cas de choc par l'arrière.

Dans l'hypothèse d'une sortie de route, si la voiture venait à quitter le sol, la structure des sièges avant à absorption d'énergie protégerait votre colonne vertébrale en cas d'atterrissage violent.

Votre Volvo peut même prédire l'impact et s'y préparer. Les ceintures de sécurité avant préparées se resserrent automatiquement quand le véhicule détecte l'imminence d'une collision afin de vous maintenir dans la position la plus sûre si le pire vient à se produire. En cas d'accident, votre Volvo peut contacter automatiquement les services d'urgence et leur communiquer l'emplacement de votre véhicule pour que vous obteniez de l'aide le plus vite possible.

Si votre Volvo est un lieu sûr, c'est grâce à ces technologies de sécurité et à l'attention que nous portons aux détails.



### Sièges avant amortisseurs de choc

Les sièges avant sculptés de votre Volvo n'ont pas été conçus que pour le plaisir des yeux. Leur structure exclusive absorbe les impacts verticaux et contribue à protéger votre colonne vertébrale si le véhicule atterrit violemment après une sortie de route. Une fois de plus, nous mettons à contribution tous les composants de votre Volvo pour améliorer votre sécurité.

### Cage de sécurité Volvo

Le compartiment passagers contient un fort pourcentage d'Acier de Bore ultra-résistant pour créer une cage de protection autour des occupants, tandis que des zones de déformation réparties entre l'avant et l'arrière dissipent l'énergie produite par le choc. Les ceintures de sécurité et les airbags fonctionnent de concert pour vous protéger, vous et vos passagers.



### Sécurité des enfants

Chez Volvo Cars, la sécurité des enfants est une priorité depuis des décennies, et nous l'améliorons en permanence. Unique, notre démarche consiste à créer et à mener des essais basés sur des conditions de circulation réelles ainsi qu'à tester nos sièges enfants en même temps que nos véhicules. Avec notre nouvelle gamme de sièges enfants, nous offrons aux plus petits une protection hors pair.

## PLUS DE PLAISIR, MOINS DE CONSOMMATION.

**Fruit d'un équilibre parfait** entre performance et efficacité, chaque motorisation Volvo est une promesse de conduite plaisir, de faible consommation et de réduction des émissions. La combinaison entre un bloc moteur léger à faible frottement et une technologie de suralimentation sophistiquée offre des performances remarquables et une expérience de conduite aussi souple qu'agile. La taille réduite et l'allègement permettent aussi de libérer de l'espace intérieur et de gagner nervosité.

Cette approche innovante rend, en somme, la conduite plus agréable. Le diesel D5 de 235 ch vous permet de bénéficier de PowerPulse, qui lance le turbo dès que vous accélérez pour administrer un bref souffle d'air précomprimé et éviter tout retard à l'accélération dès le démarrage et à faible vitesse. Ce sont des technologies telles que celles-ci qui permettent à des blocs quatre cylindres compacts de rivaliser avec des moteurs bien plus gros pour vous offrir un équilibre optimal entre puissance et efficacité.

Avec nos motorisations aussi silencieuses que souples, chaque trajet rime avec détente. Sur nos diesels, par exemple, la technologie d'injection i-ART mesure précisément la dose de carburant injectée dans chaque cylindre pour plus de souplesse et de sobriété. Et pour minimiser les émissions nocives, la dernière génération de système de contrôle des émissions avec réduction catalytique sélective réduit les émissions d'oxydes d'azote (NO<sub>x</sub>) jusqu'à 90 %.

Nos transmissions manuelles, précises, et transmissions automatiques Geartronic™ 8 vitesses sont conçues pour exploiter au mieux le potentiel de chaque moteur. Créées pour minimiser les pertes de puissance et optimiser la performance, les transmissions Geartronic™ sélectionnent systématiquement la bonne vitesse dans toutes les situations ou vous permettent de changer de vitesse en mode manuel.

La motorisation peut aussi s'adapter à votre humeur du moment. Selon vos préférences, sélectionnez le mode Comfort, Eco, Dynamic, Off Road ou Personnalisé sur la molette dédiée pour adapter instantanément le comportement du moteur, de la direction et du châssis actif à suspension pneumatique disponible en option.

Quelle que soit la motorisation, vous bénéficiez de tous les avantages qu'apporte une puissance réactive conjuguée à une efficacité sans compromis, autrement dit, d'une expérience de conduite d'exception.

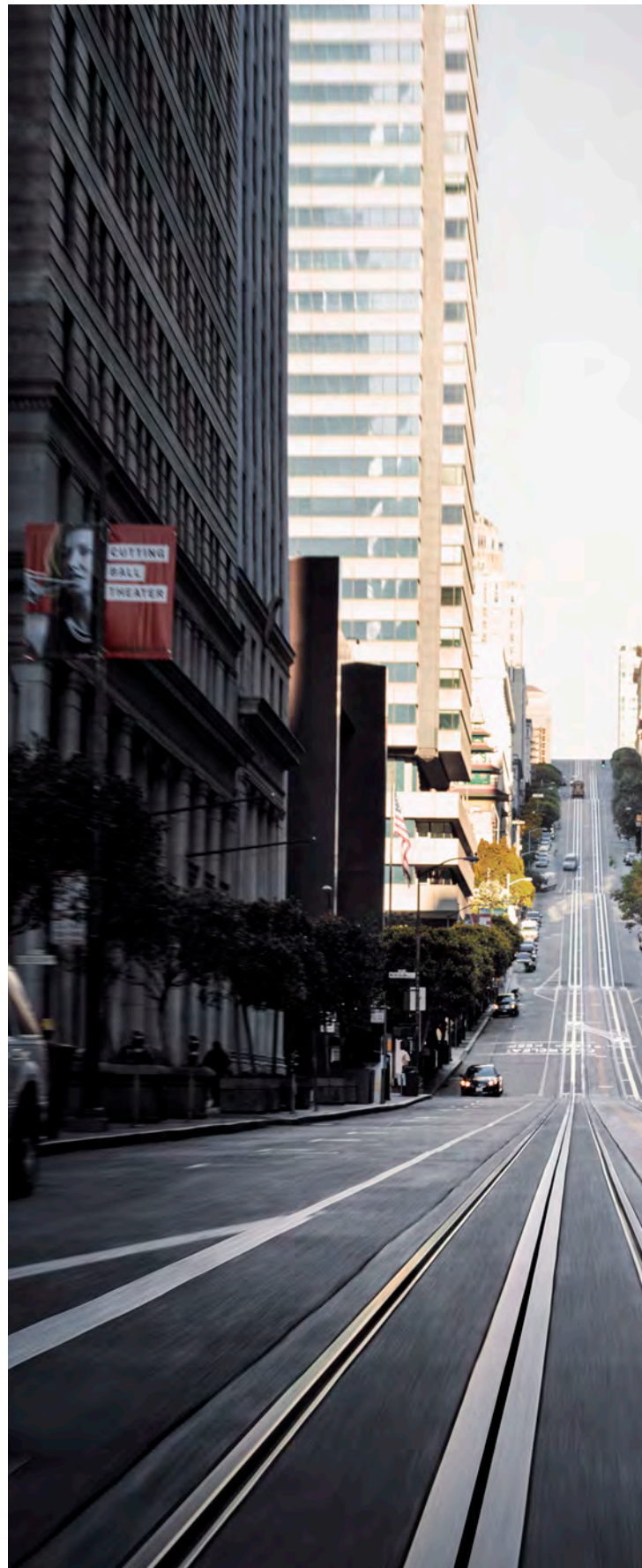



## LA PUISSANCE SANS COMPROMIS.

**Notre motorisation haute** performance, le T8 Twin Engine AWD hybride rechargeable transforme le Volvo XC60 en véhicule haute performance qui, en associant un moteur essence turbocompressé et suralimenté à un bloc électrique, émet aussi le niveau de CO<sub>2</sub> le plus bas de la gamme.

Cette alliance entre un moteur essence 4 cylindres haute performance et un moteur électrique puissant vous offre la réactivité et la performance d'un moteur bien plus gros tout en étant beaucoup moins gourmand. Le moteur essence 303 ch entraîne les roues avant, tandis que le moteur électrique 87 ch alimente les roues arrière, ce qui permet d'obtenir une accélération instantanée et une transmission intégrale à la demande.

Lorsque seul le moteur électrique est à l'œuvre, vous circulez dans un silence de cathédrale en mode zéro émission 100 % électrique, idéale pour vos besoins quotidiens.

Pour une maîtrise totale et précise du bloc moteur du véhicule, quatre modes de conduite vous sont proposés. Le mode Hybrid exploite les moteurs essence et électrique pour vous offrir le meilleur équilibre possible entre puissance et efficacité, tandis que le mode Pure n'utilise que le moteur électrique pour une conduite

sans émissions. Power combine toute la puissance du moteur essence et du moteur électrique pour vous offrir une performance hors pair, et le mode AWD vous permet de passer en transmission intégrale permanente. Sélectionnez Individual pour combiner les éléments de chaque mode que vous préférez et créer un mode personnalisé adapté à vos besoins.

La prise en main de cette technologie est à la fois simple et intuitive. Une superbe molette de commande facilite le passage d'un mode à l'autre. Et si vous avez choisi notre châssis actif à suspensions arrière pneumatiques, votre véhicule sélectionne automatiquement la configuration de châssis la plus adaptée à votre mode de conduite afin que vous puissiez vous concentrer sur la conduite pendant que votre Volvo s'occupe du reste.

La recharge de la batterie est rapide et facile. Il suffit de conduire pour que la batterie se recharge toute seule grâce à un générateur et au freinage régénératif. Et pour compléter la charge, branchez-la sur secteur.

L'hybride rechargeable T8 Twin Engine vous offre le meilleur des deux mondes. La puissance sans compromis.



Le pommeau de levier de vitesses en cristal d'Orrefors® de la version hybride rechargeable T8 Twin Engine AWD allie les matériaux traditionnels suédois avec une technologie et un design sophistiqués.



La puissance du moteur essence turbocompressé et suralimenté, conjuguée à la réactivité d'un moteur électrique, fait du Volvo XC60 hybride rechargeable T8 Twin Engine AWD un SUV haute performance.

**T8 Twin Engine AWD | R-Design**  
707 Blanc Cristal Métallisé | Jantes 21"  
5 branches triple Anthracite Mat/Diamant

DRIVE-E | 37



**L'efficacité hors pair** n'est pas le seul atout du T8 Twin Engine : vous remarquerez d'emblée à quel point votre véhicule est réactif et équilibré, et avec quelle rapidité il répond aux changements de direction. En montant le moteur électrique sur l'essieu arrière et en fixant la batterie le long de l'axe central du véhicule, nous sommes parvenus à une répartition quasi parfaite du poids, élément clé pour favoriser l'agilité de la conduite. L'emplacement de la batterie abaisse le centre de gravité qui se trouve au centre du véhicule, ce qui rend le Volvo XC60 stable, bien campé sur ses roues et confortable. Et comme la batterie ne se trouve pas dans le compartiment à bagages, la capacité de chargement de la version hybride rechargeable T8 Twin Engine AWD est la même que celle des autres déclinaisons du XC60. Dès le départ, nos véhicules sont conçus pour utiliser notre technologie hybride rechargeable afin de vous épargner tout compromis.

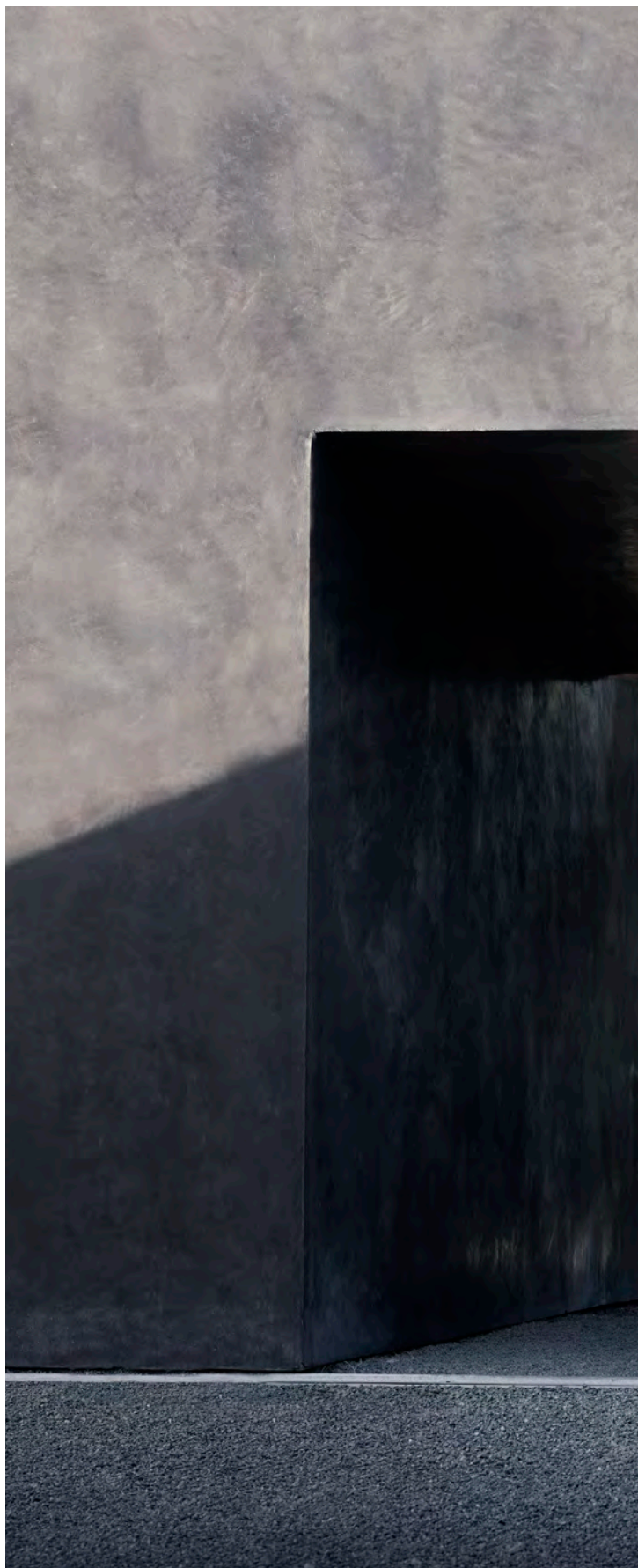





**Inscription**

724 Gris Épicéa Métallisé | Jantes 20"  
8 branches Anthracite/Diamant



## ROULEZ. SANS CONCESSION.

**Convaincus qu'un véhicule** peut associer plaisir de conduire et confort, nous avons conçu le Volvo XC60 pour vous offrir une conduite exaltante à la fois réactive et tout en maîtrise. Le XC60 est un véhicule idéal pour les longues distances et les escapades mémorables.

La suspension avant sophistiquée à double bras triangulaires et la suspension arrière à lame de ressort transversale fonctionnent de concert pour vous placer aux commandes à chaque trajet. Vous vous retrouvez donc au volant d'un véhicule

La suspension pneumatique intégrale fait du Volvo XC60 un véhicule encore plus passe-partout puisqu'elle isole l'habitacle des secousses et absorbe les irrégularités de la route. En maintenant le véhicule à hauteur constante, elle accroît la stabilité et rend le XC60 encore plus prévisible et maniable. La hauteur de caisse s'adapte aux différents modes de conduite et à la vitesse. En mode Comfort ou Eco, le châssis s'abaisse de 10 à 20 mm à vitesse élevée, ce qui rend le véhicule plus sobre et silencieux. Le mode Dynamic abaisse le châssis de 20 mm pour améliorer la maniabilité et la tenue de route.

Notre technologie AWD réactive avec Instant Traction™ vous permet de dominer toutes les surfaces, par tous les temps, en renforçant la stabilité et la motricité. À mesure que les conditions évoluent, les roues affichant le plus de motricité reçoivent l'essentiel de la puissance afin d'optimiser votre conduite.

La molette de sélection du mode de conduite vous permet de choisir entre cinq modes pour adapter le comportement du véhicule à votre humeur et de trouver le réglage le mieux adapté à la route. Modifier la réactivité du moteur, de la boîte de vitesses, de l'accélérateur et de la direction a un impact sur le comportement du véhicule et, avec le châssis actif à suspensions arrière pneumatiques proposé en option, sur la conduite et la maniabilité. Sur les routes les plus accidentées, le mode Off Road améliore la maniabilité à faible vitesse pour absorber les irrégularités du terrain et active le contrôle de la transmission en descente pour faciliter et simplifier la négociation des pentes raides.



La suspension pneumatique aux quatre roues améliore le confort de conduite du XC60 – les ressorts pneumatiques absorbant les irrégularités de la route – et stabilise le véhicule en maintenant la hauteur de caisse constante, quelle que soit la charge. Le châssis actif permet d'adapter le comportement du véhicule à votre humeur et à la route.





VOLVO XC60

**T8 Twin Engine AWD | R-Design**  
707 Blanc Cristal Métallisé | Jantes 21"  
5 branches triple Anthracite Mat/Diamant





**Volvo XC60 Inscription et Inscription Luxe**  
Une finition dynamique qui incarne la quintessence du luxe suédois.



**Volvo XC60 R-Design**  
L'exaltation d'une conduite sportive placée sous le signe du style, de la réactivité et de la maîtrise.



**Volvo XC60 Momentum**  
Look et ambiance haut de gamme.

## CRÉEZ LE SUV SUÉDOIS DE VOS RÊVES.

Notre approche, dans tout ce que nous réalisons, découle d'une vision claire : penser d'abord à vous. Y compris en vous laissant la liberté de créer une Volvo parfaitement assortie à votre style et à votre personnalité.

Pour vous offrir le nouveau Volvo XC60 de vos rêves, nous avons créé une vaste gamme d'options, de niveaux de finition et de personnalisations. La finition standard Momentum de votre XC60 vous offre tout ce dont vous avez besoin pour faire de chaque trajet un

moment de plaisir. Vous préférez flatter vos sens en vous lovant dans le luxe suédois le plus raffiné ? Optez pour le XC60 Inscription. Ou, si vous souhaitez une touche plus sportive à l'intérieur comme à l'extérieur, sans doute vous laisserez-vous tenter par la version XC60 R-Design. Quelle que soit votre préférence, soyez sans crainte : il existe un Volvo XC60 pour vous. Si vous voulez découvrir à quoi ressemblera votre nouveau XC60, nous vous invitons à poursuivre la lecture.



**Inscription**

724 Gris Épicéa Métallisé | Jantes 20"  
8 branches Anthracite/Diamant

**Inscription****UN LUXE ENCORE PLUS HAUT DE GAMME.**

Nous avons créé le Volvo XC60 Inscription/Inscription Luxe, une version exclusive pour combler vos attentes les plus grandes en matière de luxe suédois. Cette finition est une expression très personnelle évoquant avec force l'élégance et le raffinement. Chaque détail est étudié avec soin pour vous réserver, à vous et vos passagers, une expérience aussi sophistiquée qu'exaltante. Les éléments de design extérieur subliment les superbes lignes du XC60, tandis que l'intérieur élaboré avec le plus grand soin vous gratifie d'un vaste espace où profiter pleinement d'une expérience de conduite détendue. Le XC60 Inscription/Inscription Luxe incarne à la perfection notre noble tradition du design centré sur l'humain. Et en matière de luxe intelligent porté par un style distinctif et un nouveau regard, le XC60 Inscription est unique en son genre, comme vous !

La finition exclusive Volvo XC60 Inscription/Inscription Luxe, avec ses ornements subtiles et ses jantes magnifiquement conçues, exprime la quintessence du luxe suédois contemporain. A l'intérieur, vous retrouverez matériaux authentiques et qualité artisanale. C'est une expérience sensorielle, sublimée par les sièges Confort en cuir, la planche de bord gainée de simili-cuir et les incrustations en Bois Flotté. Tout pour faire de votre Volvo XC60 votre propre expérimentation du luxe dynamique.



Protections de bas de portes chromées avec logo Inscription.

Élégante, la calandre Inscription à finition chromée arbore des phares à LED à signature lumineuse.



Les grilles latérales de calandre inférieure à finition chromée avec projecteurs antibrouillard (en option) subliment l'avant de votre Volvo XC60 Inscription/Inscription Luxe.

La double sortie d'échappement et la finition chromée proposée en option renforcent le raffinement et l'impression de puissance.



Volvo XC60 Inscription chaussé de jantes Inscription 20" 8 branches et finition Anthracite/Diamant exclusive dynamiques et élégantes.

Sièges Confort électriques avec sellerie Cuir Nappa perforé et ventilé, extension de l'assise des sièges avant et incrustations exclusives en Bois Flotté pour renforcer l'expérience sensorielle du luxe contemporain.



Notre planche de bord avec surpiqûres contrastées et incrustations en Bois Flotté rehausse l'ambiance de luxe qui règne à bord, tandis que le combiné d'instruments intuitif 12" avec quatre modes d'affichage et afficheur central 9" avec écran tactile vous place au cœur de l'action.



Sélectionnez votre mode de conduite préféré et réglez le volant grâce à la molette finition Aluminium Cranté.

Exclusive, la télécommande Inscription gainée de Cuir assortie à la sellerie en Cuir de votre XC60 Inscription est un bel exemple de savoir-faire scandinave méticuleux et de design épuré.



**T8 Twin Engine AWD | R-Design**  
707 Blanc Cristal Métallisé | Jantes 21"  
5 branches triple Anthracite Mat/Diamant



**R**DESIGN

## D'INSPIRATION SPORTIVE.

Si vous êtes un amoureux de la conduite, le Volvo XC60 R-Design est fait pour vous. Avec un style athlétique et un contrôle précis, la finition R-Design capture le frisson d'une expérience de conduite sportive. Un luxe de raffinements distinctifs met en avant le tempérament dynamique de votre SUV Volvo pour lui donner une présence sur la route encore plus sportive et racée. Ce design qui capte le regard est une véritable promesse, celle d'un éveil de tous les sens à chaque trajet. Et cette promesse, soyez-en sûr, le XC60 R-Design la tient. Vous pouvez le sentir dès le moment où vous prenez place dans le siège conducteur sculpté R-Design : tout est là pour inspirer et accompagner votre conduite.



Le Volvo XC60 R-Design se distingue par son design expressif et sa présence sur la route. Les détails extérieurs sportifs du R-Design ne laissent aucun doute sur l'intention de votre XC60. À l'intérieur, les sièges sculptés R-Design, les incrustations Aluminium Maillé, le pavillon de toit Anthracite et la planche de bord gainée de simili-cuir disponible en option donnent à l'habitacle un aspect sportif, semblable à un cockpit d'avion. Le châssis sport finement travaillé vous permet d'avoir le contrôle sans compromettre le confort de conduite.

Appréciez une ultime expérience R-Design grâce à nos jantes 21" 5 branches triple Anthracite Mat/Diamant, disponibles en option, et au châssis sport avec ressorts et amortisseurs plus rigides pour une maniabilité plus sportive et moins de roulis dans les virages.



Les coques de rétroviseurs extérieurs R-Design contrastées Argent et les élégants contours de vitres latérales chromé soulignent l'aspect sportif de votre XC60 R-Design.



Nos phares à LED, la calandre R-Design Noir Laqué à contour chromé et les grilles de calandre inférieure latérales exclusives Noir Laqué renforcent le caractère sportif de votre Volvo XC60 R-Design.

Double sortie d'échappement intégrée pour une présence routière distinctive.



Les incrustations en Aluminium Maillé rehaussent l'ambiance dynamique, high-tech, de votre XC60 R-Design.



Volant Sport R-Design gainé de Cuir perforé avec palettes au volant en option, planche de bord sur mesure en option et combiné d'instruments 12" offrant quatre modes d'affichage.

Intérieur R-Design avec volant Sport R-Design, pommeau et soufflet de levier de vitesses R-Design en Cuir Nappa perforé à surpiqûres contrastées, Sièges Sport avec sellerie exclusive en Nubuck/Cuir Nappa perforé, incrustations Aluminium Maillé et notre planche de bord gainée de simili-cuir à surpiqûres contrastées (en option).



**T5 | Momentum**

714 Gris Osmium Métallisé |  
Jantes 19" 5 branches double Anthracite/Diamant



## VOLVO XC60 MOMENTUM. LA TOUCHE HAUT DE GAMME.

Le Volvo XC60 Momentum est l'incarnation certaine du dynamisme et de la liberté, un SUV pour lequel design progressif et technologie intuitive créent une expérience premium. Imaginé pour devenir votre SUV suédois dynamique et haut de gamme, le XC60 Momentum répondra à vos exigences en matière de style, de confort, de sécurité et de design.

Le XC60 Momentum s'oriente vers une approche distinctive et contemporaine. Nos phares à LED à signature lumineuse et nos jantes élégantes contribuent à l'apparence haut de gamme de la voiture. A l'intérieur, vous et vos passagers pouvez profiter de matériaux nobles, d'un design élégant et d'une multitude d'équipements améliorant le confort.

Le Volvo XC60 Momentum incarne l'essence même du design scandinave. La calandre noire brillante et les barres de toit en métal ajoutent à l'allure haut de gamme de la voiture, tandis que les phares à LED à signature lumineuse réhaussent la personnalité puissante de votre SUV Volvo. A l'intérieur du XC60 Momentum, vous et vos passagers êtes entourés d'un confort bienfaisant. L'ambiance intérieure est renforcée par les incrustations en Aluminium Brossé et les seuils de portes en Aluminium.

L'aide au stationnement est particulièrement utile pour les manœuvres en marche arrière, et la double sortie d'échappement chromée accentue la finition dynamique de votre XC60 Momentum.



Les rails de toit intégrés couleur aluminium apportent une touche d'exclusivité supplémentaire à votre XC60 Momentum.

Volvo XC60 Momentum avec phares à LED à signature lumineuse, rails de toit intégrés couleur aluminium, jantes 19" et éléments de design extérieur chromés en option.



Combiné d'instruments 8" qui vous permet de choisir le mode graphique qui vous convient. Pour que la visibilité soit optimale, la luminosité de l'afficheur s'adapte automatiquement aux conditions extérieures.



Les sièges Confort vous assurent un excellent soutien et sont recouverts d'une sellerie Tissu/Simili Cuir moderne.



Sensus Connect comprend un grand afficheur central 9" avec écran tactile, la commande vocale, les ports USB, les cartes Internet et notre système audio High Performance 170 W avec 10 excellents haut-parleurs et le streaming audio via Bluetooth®.

## COULEURS EXTERIEURES

Notre vaste gamme de teintes extérieures vous permet de créer le Volvo XC60 qui reflète le mieux votre style et vos préférences.

Disponible en différentes variantes, chaque couleur confère à votre SUV Volvo une allure luxueuse.



**614**  
Blanc Glace



**707**  
Blanc Cristal Métallisé



**711**  
Argent Brillant Métallisé



**477**  
Argent Électrique Métallisé



**720**  
Bleu Éclatant Métallisé  
(Uniquement disponible sur R-Design)



**721**  
Bleu Baltique Métallisé



**717**  
Noir Onyx Métallisé



**019**  
Noir



**722**  
Brun Érable Métallisé



**719**  
Sable Lumineux Métallisé



**723**  
Bleu Denim Métallisé



**714**  
Gris Osmium Métallisé



**724**  
Gris Épicéa Métallisé



**725**  
Rouge Fusion Métallisé



**612**  
Rouge Passion  
(Uniquement disponible sur R-Design)

## INTERIEURS

L'intérieur du Volvo XC60 a été conçu selon vous. Chaque détail, chaque ligne, chaque forme témoigne de la volonté de nos designers de créer un espace dans lequel vous vous sentez détendu et en sécurité. Choisissez entre deux variantes de sièges : les sièges Confort somptueux ou les sièges Sport Contour. Il existe de nombreuses combinaisons de couleurs, de selleries et d'incrustations, incluant aussi le pavillon de toit Beige ou Anthracite, pour répondre à vos préférences.



Sièges Confort, sellerie Cuir Nappa perforé Beige, Ambiance Beige et moquette et tapis de sol Anthracite, UC00

Bois Flotté

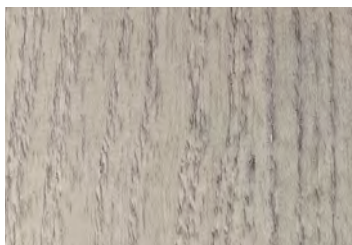

Sièges Confort, sellerie Cuir Brun, Ambiance Anthracite, RA30



Siège Sport



Sièges Confort, sellerie Cuir Ambre, Ambiance Anthracite, RA20

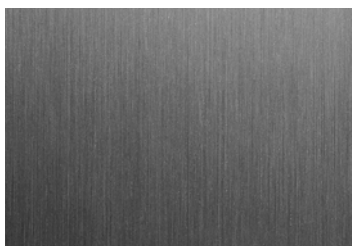

Aluminium Brossé



Sièges Confort, sellerie Cuir Anthracite, Ambiance Anthracite, RA00

Aluminium Maillé

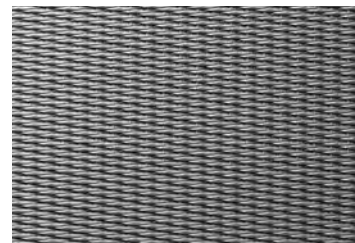

Sièges Sport Contour, sellerie en Nubuck/Cuir Nappa perforé Anthracite, Ambiance Anthracite, RB0R (Uniquement disponible sur R-Design)

POUR VOIR LA GAMME COMPLÈTE D'INTÉRIEURS, DE SELLERIES ET D'INCRUSTATIONS POUR VOTRE VOLVO XC60, VEUILLEZ VISITER [VOLVOCARS.FR](http://VOLVOCARS.FR)

## JANTES

Les jantes que vous choisissez ont un impact sur le caractère de votre SUV. Vous disposez d'un large choix de jantes sur mesure, toutes développées et testées par Volvo Cars pour s'adapter parfaitement à votre Volvo XC60. Élégant, robuste ou sportif, dans une finition Argent élégante ou Diamant distinctive, dans des dimensions allant jusqu'à 22" : c'est à vous de choisir.



**22"** 10 branches,  
Anthracite/Diamant



**22"** 5 branches double,  
Anthracite Mat/Diamant



**21"** 5 branches triple,  
Anthracite Mat/Diamant



**20"** 8 branches,  
Anthracite/Diamant

\*Extensions de passages de roues assorties à la carrosserie requises.



20" 5 branches double,  
Anthracite Tech/Diamant



19" 10 branches,  
Anthracite/Diamant



19" 5 branches double,  
Anthracite Mat/Diamant



19" 5 branches double,  
Anthracite/Diamant



18" 5 branches double,  
Argent



18" 5 branches style Y,  
Argent

## ACCESSOIRES. VOTRE XC60, À VOTRE IMAGE.

Apportez votre touche personnelle au XC60 grâce aux accessoires dédiés au design et exprimez pleinement votre style. Conçu pour parfaire la silhouette de votre XC60, notre Pack Design Extérieur vous permet de créer un style exclusif et personnalisé quel que soit le niveau de finition.

À l'avant, un sabot de protection en Acier inoxydable épouse parfaitement le pare-chocs inférieur et apporte une touche de caractère. À l'arrière, un sabot de protection en Acier inoxydable et une double sortie d'échappement intégrée 4 ports donnent au véhicule une imposante présence digne d'un SUV. La protection de seuil de coffre en Acier inoxydable est un accessoire esthétique qui

vous évitera de rayer la peinture lors des opérations de chargement et de déchargement.

Enfin, le design des roues 22" associe des formes délicates et techniques à un style hautement sophistiqué. Les roues à cinq branches double et les roues à dix branches ajourées adoptent une couleur Anthracite et une finition Diamant pour un rendu offrant un contraste saisissant. Les élargisseurs d'ailes couleur carrosserie recouvrent le supplément de largeur des roues et renforcent la prestance du véhicule. Et pour préserver ce look puissant toute l'année, optez pour des roues Automne/Hiver 21".



**T8 Twin Engine AWD | R-Design**

707 Blanc Cristal Métallisé | Pack Design Extérieur avec sabot de protection avant et arrière en Acier inoxydable et double sortie d'échappement 4 ports | Roues 22" 5 branches double Anthracite Mat/Diamant



Associé au niveau de finition R-Design, le Pack Design Extérieur accentue le profil athlétique et dynamique du véhicule. Avec juste ce qu'il faut d'éléments de design chromés pour créer un contraste harmonieux avec la couleur de la carrosserie et s'accorder avec les coques de rétroviseurs R-Design à finition Argent, le Pack Design Extérieur est idéal pour ajouter votre touche personnelle au Volvo XC60. Les roues 22" à 5 branches double et finition exclusive Anthracite Mat/Diamant renforceront la ligne robuste et néanmoins sportive de votre XC60 R-Design.

## LE LUXE SUÉDOIS, SELON VOUS.

Le Volvo XC60 Inscription est une ode à l'élégance et au luxe suédois. Pour créer un SUV vous permettant d'affirmer votre personnalité avec encore plus de force, optez pour notre Pack Design Extérieur. Les sabots de protection avant et arrière en Acier inoxydable associés à la double sortie d'échappement intégrée 4 ports et aux élargisseurs

d'ailes couleur carrosserie rehaussent la présence exclusive et puissante du véhicule. Et en optant pour nos larges roues 22" à 10 branches en Y ajourées, vous apportez à l'élégance de votre Volvo XC60 Inscription une touche plus robuste, parfaitement assortie aux éléments de design en Acier inoxydable du Pack Design Extérieur.



**Inscription**

724 Gris Pin Métallisé | Pack Design Extérieur avec sabots de protection avant et arrière en Acier inoxydable et double sortie d'échappement 4 ports | Roues 22" à 10 branches en Y ajourées Anthracite/Diamant



Nos nouvelles roues 22", les plus imposantes jamais posées sur un véhicule de série, donnent au Volvo XC60 une ampleur et une personnalité hors normes. Les sabots de protection avant et arrière avec double sortie d'échappement 4 ports sont en Acier inoxydable.

## POUR TOUS LES ITINÉRAIRES DE VIE.

Créez un Volvo XC60 parfaitement adapté à votre style de vie avec les accessoires Volvo conçus pour vous et votre SUV.

Notre élégant porte-iPad® permet aux passagers arrière de regarder des films et séries, de lire ou de jouer sereinement pendant le voyage.

Pour les enfants de moins de 10 ans, nos sièges enfants combinent confort et sécurité optimale et sont conçus pour s'intégrer parfaitement dans votre Volvo. En ajoutant une grille en Acier, vous pouvez également créer une séparation solide entre l'habitacle et le coffre.

Rehausseur et dossier pour enfant en Cuir/Tissu façon Nubuck (15-36 kg).



Siège enfant dos à la route (9-25 kg).



Siège bébé dos à la route (0-13 kg).

Rehausseur avec appuie-tête réglable (15-36 kg).



Porte-iPad® sur appuie-tête.

Clé Rouge, clé avec fonctions restrictives.

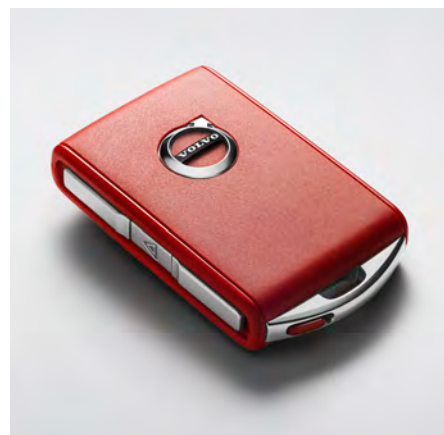

Grille de séparation coffre/habitacle en Acier.



Tapis de coffre en plastique moulé.



Barres de toit en Aluminium.

## TROUVEZ LA SOLUTION QUI VOUS CORRESPONDE LE MIEUX.

Conçus spécialement pour votre véhicule, nos accessoires de transport et de loisirs vous simplifieront la vie et vous aideront à transporter vos chargements sans compromettre votre confort, votre style ou votre sécurité. Notre coffre de toit léger et spécialement conçu pour votre véhicule est facile à installer sur nos barres de toit, ajoutant 350 litres de capacité de charge. Et pour augmenter encore plus la capacité de charge de votre XC60, notre attelage amovible semi-électrique vous permet de remorquer en toute facilité. Lorsqu'il n'est pas utilisé, il se plie discrètement.



Pare-boue, avant et arrière.

Protection de seuil de coffre.

Coffre de toit conçu par Volvo Cars,  
capacité de 350 litres.



Crochet d'attelage amovible  
semi-électrique avec faisceau  
13 broches.



Porte-vélo.



Seuil de coffre rétroéclairé.

VOLVO XC60

**T8 Twin Engine AWD | R-Design**  
707 Blanc Cristal Métallisé | Jantes 21"  
5 branches triple Anthracite Mat/Diamant

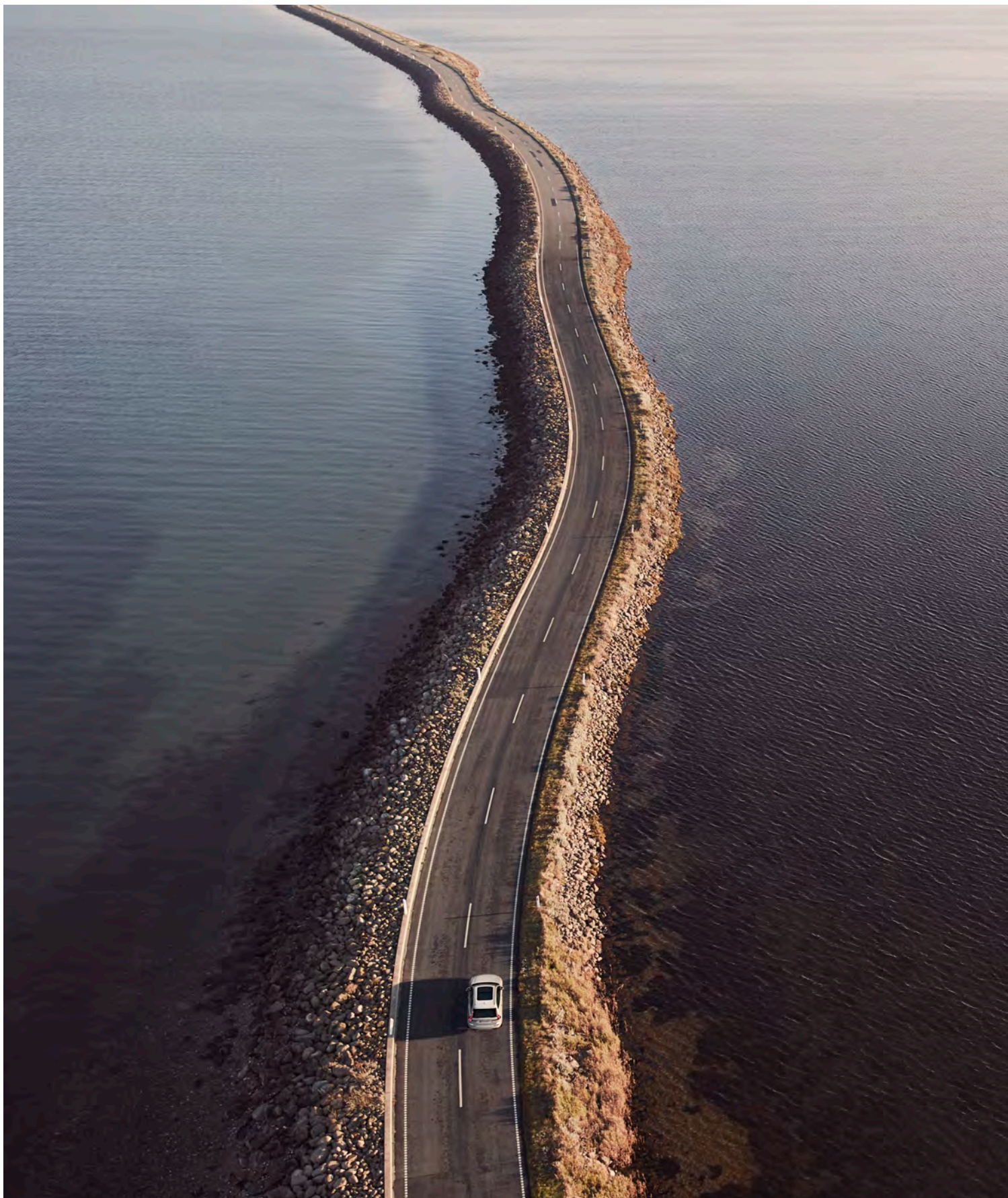

## CHOISISSEZ VOTRE PUISSANCE.

Nous avons créé le Volvo XC60 dans un but et un seul : vous offrir le SUV le mieux adapté à votre personnalité et à votre mode de vie. C'est un véhicule qui répond à vos attentes en matière de conduite dynamique assortie d'un confort raffiné et d'un design sophistiqué, imaginé avec le plus grand soin pour vous et pour le monde que nous partageons tous. Imaginé pour être intuitif et pour vous faciliter la vie, le XC60 vous procure du plaisir au quotidien.

Au cœur de votre Volvo XC60 se cache une gamme de motorisations dynamiques et efficaces. Quelle que soit l'élue, vous bénéficierez de notre technologie Drive-E dernière génération conçue pour offrir une réponse instantanée et une grande souplesse de conduite. La consommation et les émissions de CO<sub>2</sub> restent faibles et toutes

les motorisations sont conformes aux réglementations sur les émissions de gaz d'échappement.

Notre gamme de motorisations Drive-E compte plusieurs blocs essence et diesel sophistiqués idéalement assortis à notre boîte automatique 8 vitesses Geartronic™ d'une grande souplesse ou une boîte manuelle 6 vitesses distinctive. Notre transmission intégrale AWD réactive vous permet de dominer toutes les surfaces, par tous les temps, en renforçant la stabilité et la motricité. Et pour une combinaison parfaite entre performance et efficacité, optez pour la motorisation T8 Twin Engine avec technologie hybride rechargeable.

Faites votre choix et partez à l'aventure en profitant de chaque instant.

### T8 Twin Engine AWD

Notre motorisation T8 Twin Engine hybride rechargeable vous garantit une conduite exaltante doublée d'une efficacité sans compromis. Combinant un moteur essence haute performance à un bloc électrique, cette motorisation de 303 + 87 ch pour 400 + 240 Nm de couple offre un concentré de puissance sur l'autoroute et une conduite zéro émission pour les trajets du quotidien tout en restant dans son élément sur les terrains les plus accidentés grâce à ses quatre roues motrices.

### T4

Avec notre motorisation T4 essence 190 ch/300 Nm, vous profitez d'une conduite souple, réactive et hautement efficace. Le turbo optimisé développant 100% du couple dès les bas régimes, associé à notre transmission automatique 8 vitesses Geartronic™, vous place aux commandes à chaque trajet.

### T5 AWD

Le moteur T5 AWD essence 250 ch/350 Nm est aussi réactif sur autoroute qu'en ville. Ce bloc polyvalent délivre une puissance généreuse là où vous en avez besoin, ce qui se traduit par une excellente maniabilité renforcée par la souplesse d'une boîte automatique 8 vitesses Geartronic™ et une transmission intégrale.

### D5 AWD

Notre puissant moteur D5 AWD diesel 235 ch/480 Nm vous promet une performance et un raffinement sans compromis. Le double turbo, la boîte automatique 8 vitesses Geartronic™ et la transmission intégrale confortent le sentiment de maîtrise immédiat.

### D4 D4 AWD

Sophistiqué, notre moteur D4 diesel 190 ch/400 Nm vous offre plus de plaisir et consomme moins de carburant. Associé à notre transmission intégrale dynamique et notre boîte automatique 8 vitesses Geartronic™ ou notre boîte manuelle 6 vitesses, le D4 est conçu pour vous offrir l'expérience de conduite la plus efficace et la plus sereine.

### D3

Nous avons conçu le moteur D3 diesel de 150 ch/350 Nm pour vous offrir la synthèse ultime entre sobriété, performance et raffinement. Disponible avec notre boîte manuelle 6 vitesses distinctive, le D3 est le compagnon de route idéal pour chaque trajet.



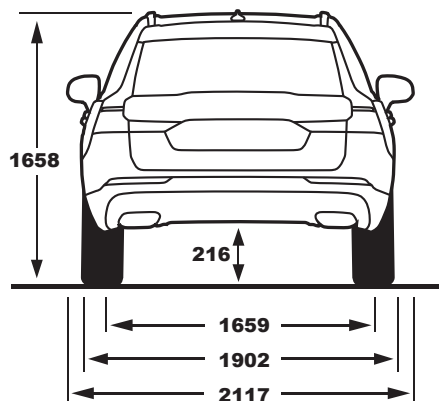
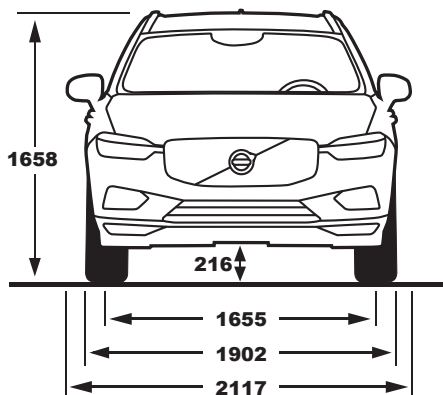
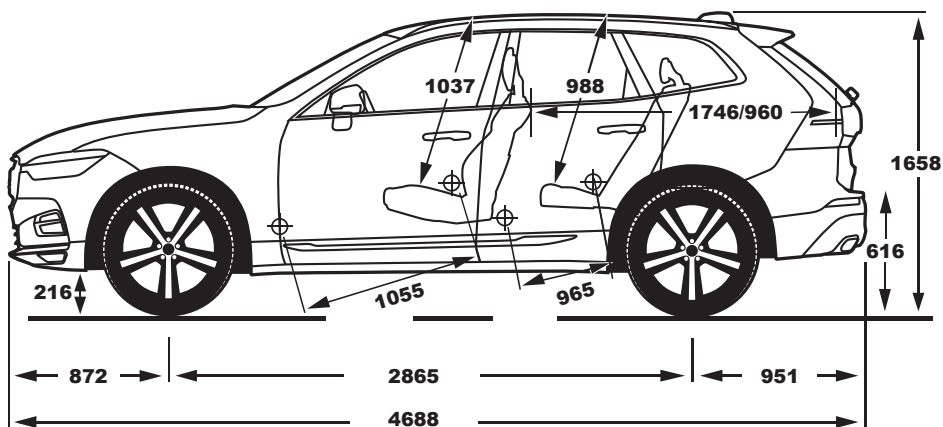
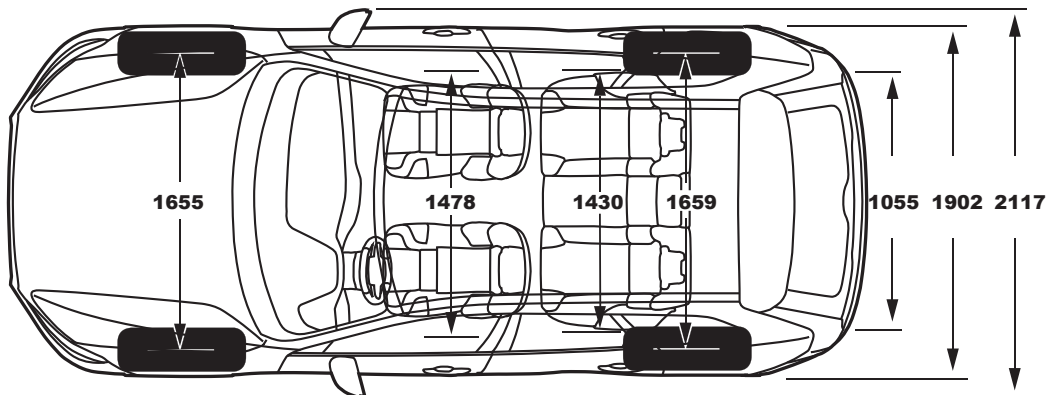

VOLVO **XC60**

VOTRE BIEN ÊTRE.

Il n'y a pas que votre nouvelle Volvo qui peut contribuer à votre bien être. Dans notre Collection Lifestyle, vous trouverez des vêtements spécialement conçus pour répondre aux exigences élevées en matière de style et de qualité, tels que ce foulard en lin extrêmement confortable – inspiré par la nature suédoise et le design scandinave contemporain.



## BIENVENUE DANS LA COLLECTION LIFESTYLE VOLVO.

La Collection Lifestyle comprend une vaste gamme de produits liés à l'univers Volvo, des pièces en cristal suédois aux sacs en cuir, en passant par des vêtements, des montres et d'autres articles sélectionnés avec soin. Pour découvrir l'ensemble de la collection, rendez-vous sur [collection.volvocars.com/fr](https://collection.volvocars.com/fr) ou auprès de votre concessionnaire Volvo.



### CLAIR COMME DE L'EAU DE ROCHE

En collaboration avec la célèbre designer suédoise Lena Bergström et la maison suédoise Orrefors®, notre équipe de créateurs a créé cette collection unique de verrerie artisanale en cristal, combinant le meilleur du design scandinave moderne et des influences traditionnelles venues du nord de la Suède.

### À L'HEURE SUÉDOISE

Originale et élégante, la première montre imaginée par les designers de Volvo Cars, qui fait désormais partie intégrante de la Collection Lifestyle, est une superbe illustration du raffinement scandinave en matière de design.



**V O L V O**