



**GIULIA**

NOTICE D'UTILISATION ET D'ENTRETIEN

Cette Notice d'utilisation et d'entretien a pour but d'illustrer les modalités d'utilisation opérationnelle de la voiture.

Pour les utilisateurs passionnés souhaitant approfondir leurs connaissances, assouvir leur curiosité et obtenir plus d'informations détaillées sur les caractéristiques et les fonctions de la voiture, Alfa Romeo offre la possibilité de consulter une section dédiée disponible en format électronique.

### **NOTICE D'UTILISATION ET D'ENTRETIEN DE LA VOITURE EN LIGNE**

Les sujets traités plus en profondeur tout au long de la Notice d'utilisation et d'entretien sont marqués par le symbole suivant  .

Se connecter au site internet [elum.alfaromeo.com](http://elum.alfaromeo.com) pour accéder à la zone qui vous est réservée.

La page « Entretien de la voiture » contient toutes les informations concernant votre voiture et le lien pour accéder à **eLUM**, où vous pourrez trouver les approfondissements de la Notice d'entretien.

En alternative, pour accéder à ces informations, accéder au portail internet <http://aftersales.fiat.com/elum/>.

Le site **eLUM** est gratuit et vous permettra, d'autre part, de consulter facilement la documentation de bord de toutes les autres voitures du Groupe.

Nous vous souhaitons une bonne lecture et de passer un agréable moment !

## **Cher Client,**

Nous vous félicitons et vous remercions d'avoir choisi une voiture Alfa Romeo.

Nous avons rédigé cette notice pour que vous puissiez apprécier dans les moindres détails votre voiture, qui a été pensée aussi bien pour l'utilisation normale quotidienne que pour des emplois spécifiques. Nous vous recommandons de prendre tout le temps nécessaire pour connaître la dynamique de votre voiture.

En poursuivant la lecture, vous trouverez tous les renseignements, prescriptions et autres conseils utiles qui vous aideront à profiter au maximum des qualités techniques de votre Alfa Romeo.

Nous vous conseillons de la lire attentivement avant de prendre le volant pour la première fois, afin de vous familiariser avec toutes les commandes, surtout celles concernant les freins, la direction et la boîte de vitesses ; en même temps, vous pourrez commencer à comprendre le comportement de la voiture sur les différentes chaussées.

Dans ce document vous trouverez les caractéristiques, particularités et d'autres informations essentielles pour le soin, l'entretien au cours du temps, la sécurité de conduite et de fonctionnement de votre Alfa Romeo.

Après l'avoir consultée, nous vous conseillons de conserver cette Notice à l'intérieur de la voiture, pour en faciliter la consultation et pour faire en sorte qu'elle reste à bord en cas de vente.

Vous trouverez également dans le Carnet de garantie en annexe la description des Services Après-vente offerts par Alfa Romeo à ses Clients, le Certificat de garantie et une description détaillée des termes et conditions pour le maintien de cette dernière.

Nous sommes certains qu'avec ces moyens, il vous sera facile d'entrer en harmonie et d'apprécier votre nouvelle voiture et le personnel d'Alfa Romeo qui vous assistera.

Nous vous souhaitons une bonne lecture et un bon voyage !

## **ATTENTION**

**Toutes les versions du véhicule sont décrites dans cette Notice d'utilisation et d'entretien. Les options, les équipements dédiés à des marchés spécifiques ou des versions particulières ne sont pas prévus dans le texte : c'est pourquoi vous devez vous reporter directement aux informations correspondant à votre achat. Les éventuels contenus introduits pendant la vie de production du modèle, mais indépendants de la demande explicite d'options lors de l'achat, seront identifiés par la mention *(le cas échéant)*.**

**Les données figurant dans cette publication ont pour but de vous guider dans une utilisation correcte de la voiture. Alfa Romeo S.p.A. est engagée dans un processus de perfectionnement continu des véhicules produits, et se réserve donc le droit d'apporter des modifications au modèle décrit pour des raisons d'ordre technique et/ou commercial.**

**Pour de plus amples informations, s'adresser au Réseau Après-vente Alfa Romeo.**

# À LIRE IMPÉRATIVEMENT

## RAVITAILLEMENT DE CARBURANT



Ne pas utiliser d'essences contenant du méthanol ou de l'éthanol E85. L'utilisation de ces mélanges peut non seulement endommager les composants vitaux du système d'alimentation, mais provoquer aussi des problèmes de démarrage et de maniabilité.

Pour de plus amples détails sur l'utilisation du carburant correct, se référer au paragraphe « Ravitaillement du véhicule » au chapitre « Démarrage et conduite ».

## DÉMARRAGE DU MOTEUR



Versions avec boîte de vitesses manuelle

Contrôler que le frein de stationnement électrique est enclenché, appuyer sur la pédale d'embrayage puis brièvement sur le bouton de démarrage.

Versions avec boîte de vitesses automatique

Contrôler que le frein de stationnement électrique est enclenché, que le mode P (stationnement) ou N (point mort) sont sélectionnés, appuyer la pédale du frein, et appuyer le bouton du dispositif de démarrage.

## STATIONNEMENT SUR SOL INFLAMMABLE



Le fonctionnement normal du pot catalytique produit des températures élevées. Par conséquent, ne jamais garer la voiture sur des matières inflammables telles que de l'herbe, des feuilles mortes, des aiguilles de pin, etc. : danger d'incendie.

## RESPECT DE L'ENVIRONNEMENT



La voiture est équipée d'un système permettant un diagnostic permanent des composants liés aux émissions, pour garantir un meilleur respect de l'environnement.

## APPAREILS ÉLECTRIQUES ACCESSOIRES



Après l'achat de la voiture, si on souhaite installer des accessoires nécessitant une alimentation électrique (entraînant le risque de décharger progressivement la batterie), s'adresser au Réseau Après-vente Alfa Romeo qui calculera leur absorption électrique globale et vérifiera si le circuit de la voiture est en mesure de fournir la charge demandée.

## ENTRETIEN PROGRAMMÉ



Un entretien correct permet de maintenir en l'état les performances de la voiture, ainsi que ses caractéristiques de sécurité, de respect de l'environnement et d'économie de fonctionnement.

## **DISPOSITIFS « CYBERSÉCURITÉ »**

La voiture est équipée de dispositifs de protection contre les attaques informatiques visant les systèmes électroniques de bord, développés selon les standards technologiques actuellement appliqués dans l'industrie automobile. Ces dispositifs sont destinés à minimiser le risque d'attaques informatiques ou l'installation de virus informatiques ou autre produit technologiquement dangereux, susceptible de compromettre les performances de la voiture et/ou d'entraîner la perte et/ou la diffusion non autorisée des données personnelles de son acheteur et/ou de son utilisateur.

L'acheteur de la voiture ne doit pour aucune raison effacer, modifier ou altérer ces dispositifs de protection contre les attaques informatiques. Par conséquent, le fabricant décline toute responsabilité quant aux conséquences négatives et/ou aux dommages susceptibles d'affecter la voiture et/ou son acheteur et/ou des tiers si l'acheteur et/ou l'utilisateur de la voiture efface, modifie ou altère les dispositifs de protection contre les attaques informatiques.

# EMPLOI DE LA NOTICE

## INDICATIONS OPÉRATIONNELLES

Chaque fois que vous recevrez des indications de direction concernant la voiture (gauche/droite ou avant/arrière), elles devront être entendues comme référées à la perception d'un occupant assis au poste de conduite. Des cas particuliers, en dérogation à cette indication, seront opportunément signalés dans le texte.

Les figures présentes dans la Notice sont indicatives, c'est-à-dire que certains détails représentés sur l'image peuvent ne pas correspondre à ce que vous pouvez trouver sur votre voiture. De plus, cette notice a été réalisée en se basant sur des voitures avec volant à gauche ; sur les voitures avec volant à droite, il se peut que certaines commandes soient installées ou réalisées différemment par rapport à la parfaite spécularité de ce qui est illustré.

Pour repérer le chapitre contenant les informations désirées, vous pouvez consulter l'index alphabétique à la fin de cette Notice d'entretien.

Les chapitres peuvent être rapidement identifiés grâce à l'onglet graphique dédié qui est présent à côté de toutes les pages impaires. Quelques pages plus loin, vous trouverez une légende qui vous permettra de vous familiariser avec l'ordre des chapitres et les symboles correspondants en ongle. Vous trouverez de toute façon l'indication textuelle du chapitre consulté à côté de toutes les pages paires.

## AVERTISSEMENTS ET PRÉCAUTIONS

Pendant la lecture de cette Notice d'entretien, vous trouverez une série d' **AVERTISSEMENTS** visant à éviter des procédures qui pourraient endommager votre voiture.

Des **PRÉCAUTIONS** sont également présentes ; elles doivent être suivies attentivement afin d'éviter une utilisation non appropriée des composants de la voiture, pouvant provoquer des accidents ou des blessures.

Par conséquent, il est important de suivre à la lettre toutes les recommandations d' **AVERTISSEMENT** et de **PRÉCAUTION**.

Les **AVERTISSEMENTS** et les **PRÉCAUTIONS** sont rappelés le long du texte par les symboles suivants :



pour la sécurité des personnes ;



pour l'intégrité de la voiture ;



pour la protection de l'environnement.

**REMARQUE** Ces symboles, si nécessaires, figurent à côté du titre ou à la fin de l'alinéa et sont suivis d'un numéro. Ce numéro fait référence à l'avertissement correspondant présent au bas de la section correspondante.

## SYMBLES

Certains composants de la voiture présentent des étiquettes colorées, dont les symboles indiquent les mesures à respecter concernant le composant en question. Nous reportons ci-après la description de chaque symbole qui résume ce qui est déjà indiqué dans les différentes pages de ce document. Être toujours particulièrement attentif aux avertissements indiqués.



CONSULTER LA  
NOTICE D'ENTRETIEN



NE PAS POSER LES  
MAINS



PEUT SE DÉCLENCHER  
AUTOMATIQUEMENT MÊME  
LORSQUE LE MOTEUR EST  
ARRÊTÉ



SE PROTÉGER LES  
YEUX



NE PAS OUVRIR LE  
BOUCHON QUAND LE  
MOTEUR EST CHAUD



NE PAS OUVRIR, GAZ HAUTE  
PRESSION



ÉLOIGNER DES  
ENFANTS



EXPLOSION

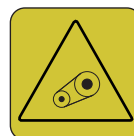

ORGANES EN MOUVEMENT  
NE PAS APPROCHER DES  
PARTIES DU CORPS OU DES  
VÊTEMENTS



NE PAS APPROCHER  
DE FLAMMES



LIQUIDE CORROSIF



HAUTE TENSION

## MODIFICATIONS / ALTÉRATIONS DE LA VOITURE



ATTENTION : Toute modification ou altération de la voiture peut en compromettre gravement la sécurité ainsi que la tenue de route et provoquer des accidents, entraînant des risques même mortels pour les occupants.

*Cette page est laissée blanche volontairement*

**PRÉSENTATION DE LA VOITURE**



**PRÉSENTATION DU COMBINÉ DE BORD**



**SÉCURITÉ**



**DÉMARRAGE ET CONDUITE**



**SITUATIONS D'URGENCE**



**ENTRETIEN DU VÉHICULE**



**DONNÉES TECHNIQUES**



**MULTIMEDIA**



**INDEX**

ABC





C'est ici que vous allez apprendre à mieux connaître votre nouvelle voiture.

La Notice que vous lisez vous explique de manière simple et directe sa composition et son fonctionnement.

Nous vous conseillons par conséquent de la consulter en vous installant confortablement à bord de sorte à pouvoir vérifier tout de suite les explications.

## PRÉSENTATION DE LA VOITURE

PLANCHE DE BORD . . . . .	10
LES CLÉS . . . . .	11
DISPOSITIF DE DÉMARRAGE . . . . .	12
ENGINE IMMOBILIZER . . . . .	13
ALARME . . . . .	14
PORTES . . . . .	15
SIÈGES . . . . .	19
APPUIE-TÊTES . . . . .	23
VOLANT . . . . .	24
RÉTROVISEURS . . . . .	25
FEUX EXTÉRIEURS . . . . .	27
ÉCLAIRAGE D'HABITACLE . . . . .	32
ESSUIE-GLACE . . . . .	32
CLIMATISATION . . . . .	34
LÈVE-GLACES . . . . .	36
TOIT OUVRANT ÉLECTRIQUE . . . . .	37
CAPOT MOTEUR . . . . .	39
COFFRE PORTE-BAGAGES . . . . .	40
PORTE-BAGAGES / PORTE-SKIS . . . . .	42

## PLANCHE DE BORD

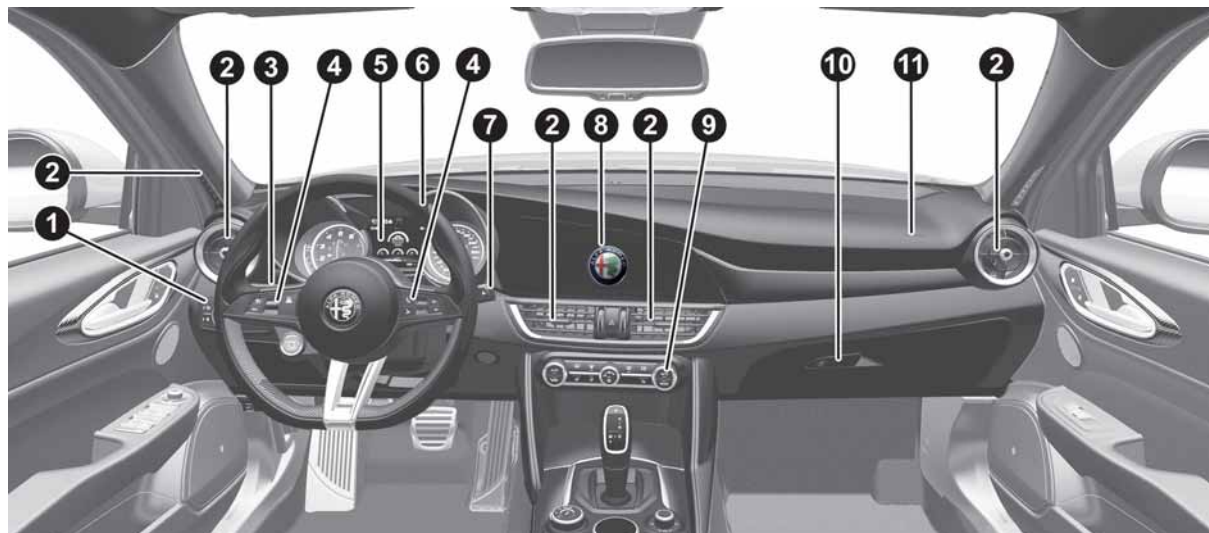

I

0303650001EM

1. Commutateur des feux ; 2. Diffuseurs d'air ; 3. Levier gauche ; 4. Commandes au volant ; 5. Tableau de bord ; 6. Volant ; 7. Levier droit ; 8. Connect ; 9. Climatiseur automatique bi-zone ; 10. Compartiment de rangement ; 11. Airbag côté passager ;

## LES CLÉS



### CLÉ ÉLECTRONIQUE



1)



1)

La voiture est équipée d'une clé électronique avec fonction Keyless Start fig. 2, fournie en double exemplaire.



2

0401650010EM

Pression courte sur le bouton  : déverrouillage des portes, du coffre à bagages, éclairage temporisé des plafonniers intérieurs et signal lumineux des clignotants (si activé depuis le système Connect).

Le déverrouillage des portes est également possible en introduisant la pièce métallique dans la serrure de la porte côté conducteur.

Pression courte sur le bouton  : verrouillage des portes, du coffre à

bagages, extinction du plafonnier intérieur et double signal lumineux des clignotants (si activé depuis le système Connect).

Appuyer rapidement deux fois sur le bouton  pour l'ouverture à distance du coffre à bagages. L'ouverture du coffre à bagages est accompagnée d'un double signal lumineux des clignotants.

### Fonction ouverture/fermeture automatique vitres

(le cas échéant)

Pression prolongée sur le bouton  : ouverture de toutes les vitres.

Pression prolongée sur le bouton  : fermeture de toutes les vitres.

### DEMANDE DE CLÉS SUPPLÉMENTAIRES

Si une nouvelle clé électronique s'avérait nécessaire, s'adresser au Réseau après-vente Alfa Romeo, en présentant un document personnel d'identité et les documents d'identification de propriété de la voiture.



### ATTENTION

**1)** Les chocs violents peuvent endommager les éléments électroniques contenus dans la clé. Afin de garantir le parfait fonctionnement des dispositifs électroniques que contient la clé, ne pas exposer cette dernière aux rayons du soleil.



### ATTENTION

**1)** Les piles usées peuvent être nocives pour l'environnement si elles ne sont pas éliminées correctement. Elles doivent être jetées dans des récipients expressivement prévus, comme le prescrivent les normes en vigueur ou bien elles peuvent être remises au Réseau Après-vente Alfa Romeo, qui se chargera de l'élimination.



ABC

## DISPOSITIF DE DÉMARRAGE



### FONCTIONNEMENT

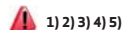

1) 2) 3) 4) 5)

Pour activer le dispositif de démarrage fig. 3, il faut que la clé électronique se trouve à l'intérieur de l'habitacle.



3

0402650001EM

Le dispositif de démarrage peut être dans les états suivants :

- STOP : moteur coupé, verrouillage de la direction. Certains dispositifs électriques (par ex. fermeture centralisée des portes, alarme, etc.) restent néanmoins disponibles ;
- ON (uniquement pression bouton) : tous les dispositifs électriques sont disponibles. Il est possible de passer dans cet état en appuyant une fois sur le bouton du dispositif de démarrage, sans

appuyer sur la pédale de frein/ d'embrayage ;

AVV : démarrage du moteur. Il est possible de passer dans cet état en appuyant une fois sur le bouton du dispositif de démarrage, avec la pédale de frein/d'embrayage enfoncée.

REMARQUE Pour les versions avec boîte de vitesses automatique, lorsque le dispositif de démarrage est sur ON, après 30 minutes avec la modalité P (Stationnement) activée et moteur éteint, le dispositif de démarrage se met automatiquement sur STOP.

REMARQUE Pour les versions avec boîte de vitesses manuelle, lorsque le dispositif de démarrage est sur ON, après 30 minutes avec le moteur éteint, le dispositif de démarrage se met automatiquement sur STOP.

REMARQUE Moteur démarré, il est possible de quitter la voiture en ayant la clé électronique avec soi. Le moteur restera quand même démarré. La voiture signalera l'absence de la clé électronique dans l'habitacle une fois la porte refermée.

Pour plus d'informations sur le démarrage du moteur, voir les indications au paragraphe « Démarrage du moteur » du chapitre « Démarrage et conduite ».

ATTENTION Suite à un débranchement de la batterie, après avoir reconnecté les bornes, ne pas faire démarrer immédiatement le moteur mais, sans agir sur les pédales, appuyer sur le bouton de démarrage afin de provoquer l'allumage du combiné de bord, puis faire démarrer le moteur.

Sur le combiné de bord, le symbole  , qui signale qu'il faut initialiser la direction, restera allumé ; par conséquent, dans les 30 secondes suivant le démarrage, tourner le volant d'une extrémité à l'autre, puis le reporter en position centrale. En présence de voyants rouges encore allumés sur le combiné de bord, couper le moteur, attendre au moins 5 secondes, puis répéter la procédure de démarrage décrite.

## DÉMARRAGE AVEC LA BATTERIE DE LA CLÉ DÉCHARGÉE

Si la batterie de la télécommande est déchargée, procéder comme suit pour démarrer la voiture :

- soulever l'accoudoir avant ;
- poser la clé sur la forme au fond du compartiment.

## VERROUILLAGE DE LA DIRECTION

(selon le modèle)

### Activation

Le verrouillage de la direction s'active lors de l'ouverture de la porte côté conducteur avec le bouton du dispositif de démarrage sur STOP.

### Désactivation

Le verrouillage de la direction se désactive quand on appuie sur le dispositif de démarrage et la clé électronique est reconnue.



### ATTENTION

**1)** Quand on quitte la voiture, toujours avoir avec soi la clé afin d'éviter que quelqu'un n'actionne les commandes par erreur. Ne pas oublier d'activer le frein de stationnement électrique. Ne jamais laisser d'enfants dans la voiture sans surveillance.

**2)** Toute intervention en après-vente pouvant provoquer des altérations de la direction ou de la colonne (par ex., montage d'antivol), qui pourraient causer, en plus de la diminution des performances et de l'expiration de la garantie, de GRAVES PROBLÈMES DE SÉCURITÉ, ainsi que la non-conformité d'homologation de la voiture, est absolument interdite.

**3)** Avant de quitter la voiture, TOUJOURS serrer le frein de stationnement. Sur les versions équipées de boîte de vitesses automatique, activer la modalité P (Stationnement) et appuyer sur le dispositif de démarrage pour le placer sur STOP. En quittant la voiture, toujours verrouiller toutes les portes en appuyant sur le bouton prévu à cet effet sur la poignée.

**4)** Pour les versions équipées du système Keyless Start, ne pas laisser la clé électronique à l'intérieur ou à proximité du véhicule ou dans un endroit accessible aux enfants. Ne pas quitter la voiture en laissant le dispositif d'allumage sur ON. Un enfant pourrait actionner les lève-vitres électriques, d'autres commandes, ou même mettre la voiture en marche.

**5)** En cas de manipulation du dispositif de démarrage (par exemple une tentative de vol), faire contrôler le fonctionnement par le Réseau Après-vente Alfa Romeo avant de reprendre la route.

## ENGINE IMMOBILIZER



Le système Engine Immobilizer empêche l'utilisation non autorisée de la voiture, en désactivant le démarrage du moteur.

Le système ne requiert pas d'activation : le fonctionnement est automatique, que les portes de la voiture soient verrouillées ou non.

En plaçant le dispositif de démarrage en position ON, le système Engine Immobilizer identifie le code transmis par la clé. Si le code est reconnu comme valable, le système Engine Immobilizer autorise alors le démarrage du moteur.

Lorsque le dispositif de démarrage est replacé en position STOP, le système Engine Immobilizer désactive la centrale qui contrôle le moteur, en empêchant ainsi son démarrage.

Au sujet des procédures correctes de démarrage du moteur, voir les indications au paragraphe « Démarrage du moteur » du chapitre « Démarrage et conduite ».



ABC

### Irrégularités de fonctionnement

Si, pendant le démarrage, le code de la clé n'est pas reconnu correctement, l'icône  apparaît sur le combiné de bord (voir les indications fournies au paragraphe « Témoins et messages » du chapitre « Connaissance du combiné de bord »). Cette condition comporte l'arrêt du moteur après 2 secondes. Dans ce cas, placer le dispositif de démarrage en position STOP et à nouveau en position ON ; si le blocage persiste, essayer avec les autres clés fournies. Si toutes les tentatives de démarrage échouent malgré tout, s'adresser au Réseau Après-vente Alfa Romeo.

Si l'icône  apparaît pendant la marche, cela signifie que le système est en train d'effectuer un autodiagnostic (par exemple, à cause d'une chute de tension). Si l'affichage persiste, s'adresser au Réseau Après-vente Alfa Romeo.

## ALARME

(le cas échéant)



Le déclenchement de l'alarme provoque l'activation de l'avertisseur sonore et des clignotants.

ATTENTION L'alarme est conforme aux normes des différents pays.

### ACTIVATION DE L'ALARME

Une fois les portes et les coffres fermés et le dispositif de démarrage sur STOP, diriger la clé électronique vers la voiture, appuyer, puis relâcher le bouton  .

À l'exception de quelques marchés, le système émet un signal sonore et un signal visuel et active le verrouillage des portes.

Lorsque l'alarme est activée, les voyants, situés sur la garniture des poignées de porte avant, clignotent fig. 4.

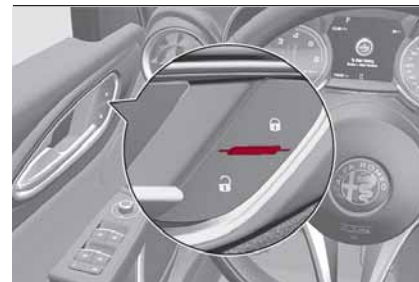

4

04046S0001EM

### DÉSACTIVATION DE L'ALARME

Appuyer sur le bouton  .

ATTENTION Quand on actionne l'ouverture centralisée avec la pièce métallique de la clé, l'alarme ne se désactive pas.

### DÉSACTIVATION DE L'ALARME

Pour exclure complètement l'alarme (par exemple lorsque la voiture n'est pas utilisée pendant de longues périodes), fermer simplement les portes de la voiture en tournant la pièce métallique de la clé avec télécommande dans la serrure de porte.

## PORTES



### VERROUILLAGE/DÉVERROUILLAGE DES PORTES DEPUIS L'INTÉRIEUR

#### Verrouillage/déverrouillage centralisé

Si toutes les portes sont correctement fermées, elles seront automatiquement verrouillées quand la voiture dépasse environ 20 km/h (avec fonction « Autoclose » active).

Appuyer sur le bouton  sur la moulure des panneaux de porte du conducteur fig. 5, du passager ou des portes arrière (le cas échéant) pour verrouiller les portes.

Avec les portes verrouillées, appuyer sur le bouton  sur la moulure des panneaux de portes avant pour déverrouiller les portes.





5

04056S0001EM

### VERROUILLAGE/DÉVERROUILLAGE DES PORTES DEPUIS L'EXTÉRIEUR

#### Verrouillage des portes de l'extérieur

Avec les portes fermées, appuyer sur le bouton  sur la clé.

Le verrouillage des portes peut toutefois être activé lorsque toutes les portes sont fermées et le coffre à bagages est ouvert. Après avoir appuyé sur le bouton  de la clé, la voiture prépare le verrouillage de toutes les serrures, y compris la serrure du coffre à bagages ouvert. Quand ce dernier sera fermé il sera verrouillé.



2)

#### Déverrouillage des portes de l'extérieur

Appuyer sur le bouton  sur la clé.

#### PASSIVE ENTRY

(suivant modèle)



3)

Le système Passive Entry est capable d'identifier la présence d'une clé électronique à proximité des portes et du coffre à bagages.

Le système permet de déverrouiller/verrouiller les portes (ou le coffre à bagages) sans appuyer sur aucun bouton de la clé électronique.

La détection de la clé n'a lieu qu'après que le système ait détecté la présence d'une main à l'intérieur de l'une des

poignées avant. Si la clé détectée est valable, les portes et le coffre se bloquent (les éléments qui s'ouvrent dépendent de ce qui a été configuré dans le système Connect).

Si la fonction est prévue, en saisissant la poignée de la porte du conducteur, il est possible de déverrouiller uniquement la porte côté conducteur ou toutes les portes en fonction du mode réglé sur le système Connect.

#### Verrouillage des portes

Pour verrouiller les portes, procéder comme suit :

s'assurer d'avoir la clé électronique avec soi et de se trouver près de la poignée de la porte côté conducteur ou passerager ;

appuyer sur le bouton « verrouillage des portes » fig. 6 situé sur la poignée ou le bouton fig. 7 sur le coffre à bagages, à côté du bouton d'ouverture : cela verrouillera toutes les portes et le coffre à bagages. Le verrouillage des portes activera aussi l'alarme (le cas échéant).



ABC

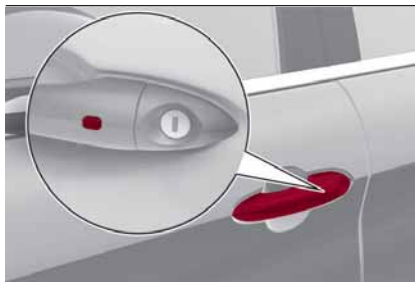

6

04056S0003EM



7

04056S0009EM

**AVERTISSEMENT** Après avoir appuyé sur le bouton de « verrouillage des portes », il est nécessaire d'attendre 2 secondes avant de pouvoir déverrouiller de nouveau les portes au moyen de la poignée. En tirant sur la poignée de la porte dans un délai de 2 secondes, il est donc possible de vérifier si la voiture est bien fermée, sans que les portes se déverrouillent de nouveau.

Les portes et le coffre à bagages de la voiture peuvent être toutefois verrouillés en appuyant sur le bouton  de la clé électronique ou sur le panneau de la porte intérieur de la voiture.

### Ouverture d'urgence de la porte côté conducteur

Si la clé électronique ne fonctionne pas, par exemple en cas de batterie de la clé électronique ou de la voiture déchargée, il est toutefois possible d'utiliser la pièce métallique d'urgence située à l'intérieur de la clé pour actionner le déverrouillage de la serrure de la porte côté conducteur.

Pour extraire la pièce métallique, procéder comme suit :

- En appuyant sur les points indiqués fig. 8, faire glisser le couvercle vers le bas ;
- retirer l'empîement de la clé de son logement fig. 9 ;
- introduire la pièce métallique dans la serrure de la porte côté conducteur et la tourner pour déverrouiller la serrure de la porte.



8

04016S0002EM

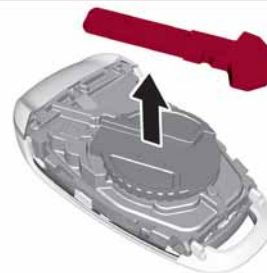

9

04016S0003EM

Ne pas appuyer sur le bouton de verrouillage/déverrouillage des portes fig. 6 et tirer la poignée simultanément (voir fig. 10).

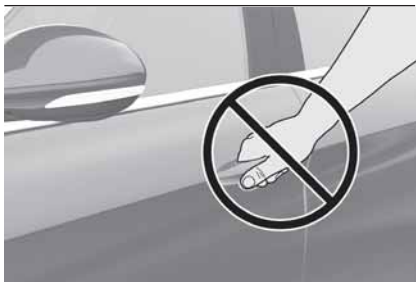

10

04056S0004EM

### DISPOSITIF POWER LOCK

(selon le modèle)



Il s'agit d'un dispositif de sécurité qui interdit le fonctionnement des poignées internes de la voiture et du bouton de verrouillage / déverrouillage des portes. De cette manière il neutralise l'ouverture des portes depuis l'intérieur de l'habitacle, empêchant ainsi les tentatives d'effraction (par ex. bris d'une vitre).

Il est conseillé d'enclencher ce dispositif à chaque stationnement de la voiture.

### Activation du dispositif

Le dispositif s'active automatiquement sur toutes les portes lorsque l'on effectue une pression double rapide sur le bouton  de la clé.

L'activation du dispositif est signalée par 3 clignotements des clignotants.

Le dispositif ne s'enclenche pas si une ou plusieurs portes ne sont pas correctement fermées : ceci empêche que quelqu'un entre dans la voiture par la porte restée ouverte et reste enfermé à l'intérieur de l'habitacle, après avoir refermée la porte.

### Désactivation du dispositif

Le dispositif se désactive automatiquement :



- en effectuant le déverrouillage des portes (en appuyant sur le bouton  de la clé avec télécommande) ;
- en plaçant le dispositif de démarrage sur ON.

### DISPOSITIF DE SÉCURITÉ ENFANTS



Il empêche l'ouverture des portes arrière de l'intérieur.

Le dispositif fig. 11 peut être activé uniquement lorsque les portes sont ouvertes :

- position  : dispositif activé (porte verrouillée) ;
- position  : dispositif désactivé (porte pouvant être ouverte depuis l'intérieur).



11

04056S0007EM

Le dispositif reste activé même en effectuant le déverrouillage électrique des portes.

ATTENTION Les portes arrière ne peuvent pas être ouvertes de l'intérieur lorsque l'on actionne le dispositif de sécurité enfants.



ABC

## VERROUILLAGE DES PORTES AVEC BATTERIE DÉCHARGÉE

Si la batterie est vide, pour verrouiller les portes procéder comme suit.

### Portes arrière et passager

Procéder de la manière suivante :

enfiler l'insert métallique de la clé électronique dans le logement fig. 12 du dispositif de verrouillage ;



12

0405650008EM

tourner la clé en sens horaire pour les serrures sur les portes à droite, anti-horaire pour les serrures sur les portes à gauche ;

retirer la clé du logement.

Le réalignement de la tirette sur les serrures est possible (uniquement si la charge de la batterie a été rétablie) en procédant comme suit :

appuyer sur le bouton  de la clé électronique ;

- pression sur le bouton  du panneau de la porte ;
- ouverture au moyen de la clé sur la serrure de la porte conducteur ;
- en tirant la poignée interne de la porte.

**ATTENTION** Pour les porte arrière, si la sécurité enfants a été insérée et si le verrouillage décrit précédemment a été effectué, l'actionnement de la poignée interne des portes ne permettra pas d'ouvrir la porte mais provoquera uniquement le réalignement de la tirette des serrures ; pour ouvrir la porte, il faudra tirer la poignée extérieure. L'activation du verrouillage de secours ne désactive pas les boutons de verrouillage/déverrouillage centralisé des portes.



### ATTENTION

**6)** Lorsque l'on active le dispositif Power Lock, l'ouverture des portes de l'intérieur de la voiture n'est plus possible. Par conséquent, avant de quitter la voiture, il convient de vérifier qu'il n'y ait plus personne à bord.

**7)** Ne JAMAIS laisser d'enfants dans la voiture sans surveillance, ni quitter la voiture avec les portes déverrouillées dans un lieu où les enfants peuvent accéder facilement. Cela pourrait entraîner des blessures graves aux enfants, voire mortelles. S'assurer également que les enfants n'activent pas par inadvertance le frein de stationnement électrique, ni la pédale de frein ni le levier de la boîte de vitesses.

**8)** Toujours utiliser ce dispositif lorsque l'on transporte des enfants. Après avoir actionné le dispositif sur les deux portes arrière, en vérifier l'enclenchement en agissant sur la poignée intérieure d'ouverture des portes.



### ATTENTION

**2)** S'assurer d'avoir avec soi la clé lors de la fermeture d'une porte ou du coffre à bagages, afin d'éviter de bloquer la clé à l'intérieur de la voiture. Si elle est bloquée à l'intérieur, la clé ne pourra être récupérée qu'à l'aide de la deuxième clé fournie.

**3)** Le fonctionnement du système de reconnaissance dépend de plusieurs facteurs, comme par exemple, l'interférence éventuelle avec des ondes électromagnétiques provenant de sources extérieures (par ex. téléphones portables), l'état de charge de la batterie de la clé électronique et la présence d'objets métalliques à proximité de la clé ou de la voiture. Dans ces cas, il est toutefois possible de déverrouiller les portes en utilisant la pièce métallique qui se trouve dans la clé électronique (voir les indications des pages suivantes).

## SIÈGES



### SIÈGES AVANT À RÉGLAGE MANUEL

9)

4)

#### Réglage dans le sens longitudinal

Soulever le levier 1 fig. 13 et pousser le siège vers l'avant ou vers l'arrière.

10)

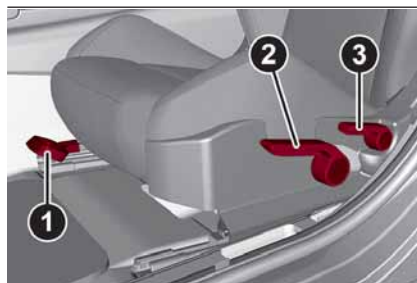

13

0406650001EM

ATTENTION Effectuer le réglage depuis le siège concerné (côté conducteur ou passager).

#### Réglage en hauteur

Actionner le levier 2 fig. 13 vers le haut ou vers le bas pour obtenir la hauteur souhaitée.

ATTENTION Effectuer le réglage depuis le siège concerné (côté conducteur ou passager).

#### Réglage de l'inclinaison du dossier

Agir sur le levier 3 fig. 13 en l'accompagnant avec un mouvement du buste (tenir le levier actionné jusqu'à atteindre la position souhaitée, puis le relâcher).

### SIÈGES AVANT À RÉGLAGE ÉLECTRIQUE

5)

REMARQUE La conformation des sièges peut varier selon les versions.

Les boutons servant au réglage électrique du siège se trouvent sur le côté extérieur de ce dernier, près du plancher.

Ces boutons permettent de régler la hauteur, la position dans le sens longitudinal et l'inclinaison du dossier.

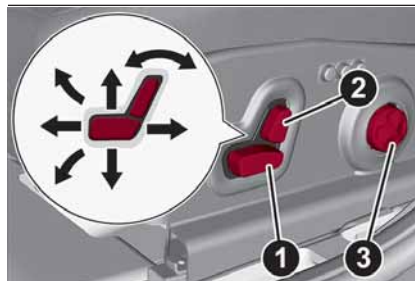

14

0406650003EM

#### Réglage en hauteur

Agir sur la partie avant ou arrière de l'interrupteur 1 fig. 14 pour modifier la hauteur et/ou l'inclinaison du coussin du siège.

#### Réglage dans le sens longitudinal

Pousser l'interrupteur 1 fig. 14 vers l'avant ou l'arrière pour déplacer le siège dans la direction correspondante.

#### Réglage de l'inclinaison du dossier

Pousser l'interrupteur 2 fig. 14 vers l'avant ou l'arrière pour incliner le dossier dans la direction correspondante.

#### Réglage lombaire électrique

Agir sur le joystick 3 fig. 14 pour activer le dispositif de soutien de la zone lombaire jusqu'à obtenir la configuration de confort maximum de conduite.

Appuyer sur les points du joystick :

- haut* : gonfle le coussin ;
- bas* : dégonfle le coussin ;
- avant* : gonfle le coussin dans la partie supérieure ;
- arrière* : gonfle le coussin dans la partie inférieure.

ATTENTION Le réglage électrique est autorisé uniquement avec dispositif de démarrage sur ON et pendant environ 2 minutes après son positionnement sur STOP. Il est également possible de déplacer le siège pendant environ



ABC

2 minutes après l'ouverture de la porte ou jusqu'à la fermeture de celle-ci, le blocage/déblocage de la voiture ou l'allumage du plafonnier central avant.

### Réglage de l'inclinaison du siège (basculement) (suivant modèle)

L'angle de l'assise du siège peut être réglé sur quatre positions. Soulever ou pousser la partie avant de la commande 1 fig. 14 pour déplacer la partie avant de l'assise du siège dans la direction correspondante. Relâcher la commande 1 lorsque l'assise a atteint la position souhaitée.

### Réglage de la largeur du dossier (suivant modèle)

Appuyer sur les interrupteurs 4 fig. 15 pour adapter la largeur du dossier en introduisant de l'air dans les rembourrages latéraux, en fonction des caractéristiques corporelles personnelles.

Un dossier plus enveloppant garantit un meilleur maintien du corps pendant la conduite dans les virages.



15

0406650015EM

### Mémorisation des positions du siège conducteur

Les boutons 5 fig. 15 permettent de mémoriser et de rappeler trois différentes positions du siège conducteur.

La mémorisation et le rappel seront possibles avec le dispositif de démarrage sur ON et la voiture à l'arrêt, tant avec la voiture en marche, que pendant 20 minutes à partir du moment où le dispositif de démarrage est placé sur STOP. Un signal sonore confirme que la mémorisation de la position a bien eu lieu. Pour mémoriser une position du siège, le régler au moyen des commandes et appuyer ensuite pendant 1,5 secondes sur le bouton à la position à mémoriser. La mémorisation d'une nouvelle position du siège efface automatiquement la position précédemment mémorisée avec ce même bouton.

Le rappel d'une position mémorisée est en outre possible pendant 3 minutes environ après l'ouverture des portes et environ 1 minute après l'extinction du moteur. Pour rappeler une position mémorisée, appuyer brièvement sur le bouton correspondant.

### FONCTION EASY ENTRY

La fonction Easy Entry permet de reculer automatiquement le siège du conducteur de 60 mm pour lui permettre d'entrer et de sortir plus aisément de son véhicule.

Le mouvement n'a lieu que si le siège est réglé dans une position de conduite plus « avant » par rapport au montant central du véhicule.

La fonction est associée aux sièges avant à réglage électrique et pour chacune des trois positions mémorisées.

La fonction Easy Entry peut être activée / désactivée à l'aide du système Connect.

### Activation du mode d'entrée

Lorsque la porte est ouverte et le dispositif de démarrage sur STOP, le siège conducteur se trouvera dans une position reculée de 60 mm par rapport à la dernière position de marche réglée par le conducteur.

À la fermeture de la porte, dispositif de démarrage sur ON, le siège retournera automatiquement dans la position de marche réglée.

REMARQUE Si l'on déplace manuellement le siège qui se trouve encore en position reculée, à la prochaine entrée dans le véhicule le siège restera dans la nouvelle position réglée.

### Activation du mode de sortie

Pour faciliter la sortie du conducteur, le siège du conducteur reculera de 60 mm lorsque le dispositif de démarrage est sur STOP et que la porte conducteur est ouverte.

REMARQUE L'activation de n'importe quel bouton, du clavier mémoire ou de réglage du siège, provoque (anti-panique) l'interruption immédiate de la fonction automatique de positionnement. Pour compléter la fonction interrompue, il faut la répéter.

## CHAUFFAGE ÉLECTRIQUE DES SIÈGES AVANT ET ARRIÈRE (suivant modèle)

### Sièges avant

Dispositif de démarrage sur ON, appuyer sur les boutons  fig. 16 situés sur le combiné de bord.



16

0406650004EM

Possibilité de choisir entre trois niveaux de chauffage :

- « *chauffage maximum* » : trois leds allumées sur les boutons ;
- « *chauffage moyen* » : deux leds allumées sur les boutons ;
- « *chauffage minimum* » : une LED allumée sur les boutons.

### Sièges arrière

Dispositif de démarrage sur la position ON, appuyer sur les boutons  fig. 17 situés à l'arrière du tunnel central pour activer le chauffage des sièges arrière.



17

0403650005EM

Possibilité de choisir entre trois niveaux de chauffage :

- « *chauffage maximum* » : trois leds allumées sur les boutons ;
- « *chauffage moyen* » : deux leds allumées sur les boutons ;
- « *chauffage minimum* » : une LED allumée sur les boutons.

Une fois le niveau de chauffage sélectionné, il sera nécessaire d'attendre quelques minutes pour en percevoir l'effet.

ATTENTION Afin de sauvegarder la charge de la batterie, l'activation de cette fonction n'est pas permise avec le moteur coupé.



ABC

**SIÈGES ARRIÈRE**

11)

Les sièges arrière permettent d'accueillir trois passagers.



18

04066S0005EM

**SIÈGE ARRIÈRE DÉDOUBLÉ**  
(suivant modèle)

6)

Le siège arrière dédoublé permet l'agrandissement partiel (1/3 ou 2/3) ou total du coffre à bagages.

**Agrandissement partiel du coffre à bagages (1/3 ou 2/3)**

L'agrandissement du côté droit du coffre à bagages permet de transporter deux passagers sur la partie gauche du siège arrière tandis que l'agrandissement du côté gauche permet de transporter un passager.

Procéder de la manière suivante :

- baisser complètement les appuie-tête du siège arrière ;
- positionner la ceinture de sécurité de manière à ne pas gêner la course du dossier lors du basculement ;
- actionner le levier 1 fig. 19, (à l'intérieur du coffre à bagages) pour basculer la partie gauche ou le levier 2 pour basculer la partie droite du dossier : le dossier sera automatiquement basculé vers l'avant . Si nécessaire, accompagner le dossier dans la première partie du rabattement.



19

04066S0007EM

**Remise en place des dossiers**

12)

Déplacer les ceintures de sécurité sur les côtés, en vérifiant qu'elles sont correctement tendues, qu'elles ne sont pas tordues et qu'elles ne sont pas bloquées derrière le dossier des sièges, puis soulever les dossiers en les poussant vers l'arrière, jusqu'à entendre le déclic de verrouillage des deux mécanismes de verrouillage.

**Rabattement de la partie centrale du dossier**

Avant d'effectuer le rabattement, vérifier que la ceinture de sécurité de la place arrière centrale n'est pas bouclée et qu'il n'y a pas d'objets dans la partie centrale du coussin (si il y a des objets, les retirer). À l'aide du dispositif, fig. 20, débloquer la partie centrale du dossier et l'incliner en agissant sur l'appuie-tête.

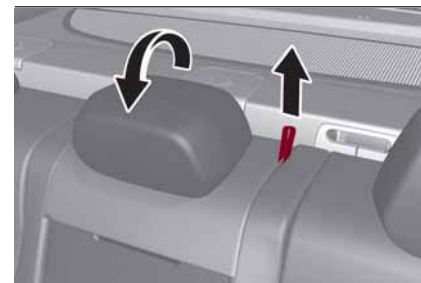

20

04066S0008EM

## Repositionnement de la partie centrale du dossier

En agissant sur l'appuie-tête, soulever la portion centrale, en accompagnant son mouvement, et exercer une légère pression pour garantir l'engagement correct. S'assurer du bon engagement en essayant de le bouger, répéter l'opération s'il n'est pas engagé correctement.



### ATTENTION

**9)** Tous les réglages doivent exclusivement être exécutés sur la voiture à l'arrêt.

**10)** Une fois le levier de réglage relâché, toujours vérifier que le siège est bien bloqué sur ses glissières en essayant de le déplacer vers l'avant ou vers l'arrière. Si le siège n'est pas correctement bloqué, il pourrait se déplacer intempestivement en provoquant une perte de contrôle de la voiture.

**11)** Toujours s'assurer que toutes les personnes à bord de la voiture sont assises et ont correctement mis les ceintures de sécurité.

**12)** Veiller à ce que les dossiers soient correctement accrochés sur les deux côtés pour qu'en cas de freinage brusque, ils ne puissent pas être projetés en avant et heurter les passagers.



### ATTENTION

**4)** Les revêtements textiles des sièges sont conçus pour résister longtemps à une usure dérivant d'une utilisation normale. Il est toutefois nécessaire d'éviter tout frottement excessif et/ou prolongé avec des accessoires vestimentaires, comme les boucles métalliques, les rivets, les fixations Velcro et autres, car ils exercent de manière localisée une pression importante risquant de rompre les fils et d'endommager par conséquent la housse.

**5)** Ne pas positionner des objets sous les sièges réglables électriquement, leur présence pourrait limiter ou gêner le mouvement et aussi endommager les commandes.

**6)** Avant de rabattre le dossier, enlever tous les objets qui se trouvent sur le coussin du siège.

## APPUIE-TÊTES



### RÉGLAGES



Les appuie-têtes sont réglables en hauteur : leur réglage s'effectue selon la description suivante.

Réglage vers le haut : soulever l'appuie-tête jusqu'au dé clic de blocage.

Réglage vers le bas : appuyer sur le bouton 1 fig. 21 et baisser l'appuie-tête.



21

0407650001EM

### APPUIE-TÊTE (dépose)

Pour déposer les appuie-têtes, procéder comme suit :

- soulever les appuie-têtes jusqu'en butée ;
- appuyer sur la touche 1 et sur le dispositif 2 fig. 21 (appuie-tête avant) ou sur 1 et 2 fig. 22 (appuie-tête arrière) à



ABC

côté des deux supports, puis déposer les appuie-tête en les faisant coulisser vers le haut.



22

04076S0002EM



### ATTENTION

**13)** Les appuie-têtes doivent être réglés de sorte que la tête s'y appuie, pas le cou. Seule cette position permet une protection efficace. Tous les appuie-tête, éventuellement déposés, doivent être repositionnés correctement de manière à protéger les occupants en cas de choc : respecter les consignes décrites plus haut.

## VOLANT



### RÉGLAGES

Le volant peut être réglé aussi bien en hauteur qu'en profondeur.

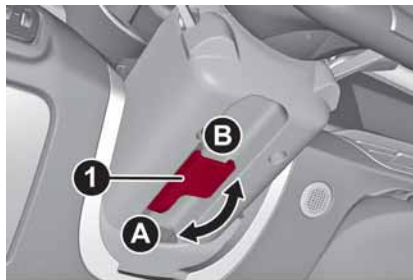

23

04086S0001EM

Pour effectuer le réglage, déplacer le levier 1 fig. 23 vers le bas, en position A, puis régler le volant dans la position choisie et le bloquer en mettant de nouveau le levier 1 sur B.

## CHAUFFAGE ÉLECTRIQUE DU VOLANT (le cas échéant)

(le cas échéant)

Avec le dispositif de démarrage sur ON, appuyer sur le bouton  fig. 24 sur la planche de l'air conditionné.



24

04086S0002EM

L'activation est signalée par l'allumage de la LED située sur le bouton.

ATTENTION L'activation de cette fonction pourrait décharger la batterie quand le moteur est coupé.



### ATTENTION

**14)** Les réglages s'effectuent uniquement quand le véhicule est à l'arrêt et le moteur arrêté.

**15)** Toute intervention en après-vente pouvant provoquer des altérations de la direction ou de la colonne (par ex., montage d'antivol), qui pourraient causer, en plus de la diminution des performances et de l'expiration de la garantie, de **GRAVES PROBLÈMES DE SÉCURITÉ**, ainsi que la non-conformité d'homologation de la voiture, est absolument interdite.

## RÉTROVISEURS



### RÉTROVISEUR D'HABITACLE

Actionner le levier fig. 25 pour régler le rétroviseur sur deux positions différentes : normale ou anti-éblouissement.



25

04106S0001EM

Il est muni d'un dispositif de sécurité qui provoque son décrochage en cas de choc violent contre un passager.

### RÉTROVISEUR INTÉRIEUR ÉLECTROCHROMIQUE (selon le modèle)

Certaines versions sont équipées d'un rétroviseur électrochromique, en mesure de modifier automatiquement sa capacité réfléchissante pour éviter d'éblouir le conducteur fig. 26.

Le rétroviseur électrochromique est doté d'un bouton ON/OFF pour activer ou désactiver la fonction électrochromique anti-éblouissement.



26

04106S0002EM

### RÉTROVISEURS EXTÉRIEURS

#### Réglage électrique

Le réglage des rétroviseurs n'est possible qu'avec le dispositif de démarrage sur ON.

Sélectionner le rétroviseur désiré, à l'aide du dispositif 1 fig. 27 :

- dispositif en position A : sélection du rétroviseur gauche;
- dispositif en position B : sélection du rétroviseur droit.



ABC



27

0410650004EM



16)

Pour régler le rétroviseur sélectionné, actionner le dispositif 1 dans les quatre directions.

ATTENTION Une fois le réglage terminé, tourner le dispositif 1 en position D pour éviter tout déplacement accidentel.

### Rabattement manuel

Pour replier les rétroviseurs, les déplacer de la position ouverte à la position fermée fig. 28.



28

0410650005EM

### Rabattement électrique

(suivant modèle)

Avec le dispositif 1 en position D le déplacer en position C fig. 27. Placer à nouveau le dispositif 1 sur C pour amener les rétroviseurs en position de marche. Si pendant la phase de rabattement des rétroviseurs (de fermés à ouverts et vice-versa) on appuie sur le dispositif 1, ils inversent la direction de manœuvre.

### Activation automatique

L'activation de la fermeture centralisée de l'extérieur de la voiture ferme automatiquement les rétroviseurs ; leur retour en position de marche se fait en positionnant le dispositif de démarrage sur ON. Si les rétroviseurs externes sont fermés en utilisant le dispositif 1, ils peuvent être réouverts en position de marche en opérant une nouvelle commande sur le même dispositif.

### Activation/désactivation de la fonction

À partir du menu du système Connect, il est possible d'activer/désactiver la fonction de rabattement électrique des rétroviseurs (le réglage prédéfini de la fonction est « Off ») ou bien de choisir si effectuer en automatique l'ouverture/fermeture des rétroviseurs durant l'opération d'ouverture/fermeture des portes (en agissant sur la clé électronique ou sur le système Passive Entry, selon le modèle).

AVERTISSEMENT Lorsque la voiture roule, les rétroviseurs doivent toujours être en position ouverte, ils ne doivent jamais être repliés.

### RÉTROVISEURS EXTÉRIEURS ÉLECTROCHROMIQUES

(suivant modèle)

En sus du rétroviseur intérieur on peut installer des rétroviseurs extérieurs électrochromiques en mesure de modifier leur intensité de réflexion pour ne pas éblouir le conducteur La touche activation/désactivation de la fonction électrochromique anti-éblouissement fig. 26 est la même pour tout les rétroviseurs extérieurs.



## ATTENTION

**16)** La courbure propre aux rétroviseurs extérieurs altère légèrement la perception de la distance.

## FEUX EXTÉRIEURS



### COMMUTATEUR DES FEUX

Le commutateur des feux fig. 29, placé sur le côté gauche du combiné (versions conduite à gauche) ou côté droit (versions conduite à droite), commande le fonctionnement des feux (phares, codes, position, diurnes, antibrouillard, recul, recul antibrouillard).



29

0412650005EM

L'allumage des feux extérieurs ne peut être activé que si le dispositif de démarrage est sur ON, à l'exception des feux de stationnement. Pour plus d'informations consulter le paragraphe "Feux de stationnement", dans ce chapitre.

L'allumage des feux extérieurs entraîne

aussi l'allumage du combiné de bord et des commandes situées sur la planche de bord.

### FONCTION AUTO (Capteur crépusculaire)

Il s'agit d'un capteur à DEL infrarouges, combiné au capteur de pluie et installé sur le pare-brise, qui mesure les variations d'intensité lumineuse à l'extérieur de la voiture, en fonction de la sensibilité de lumière réglée à l'aide du système Connect.

Il est possible de régler la sensibilité du capteur de luminosité sur 3 niveaux : niveau 1 = sensibilité minimale / niveau 2 = sensibilité moyenne / niveau 3 = sensibilité maximale.

Plus la sensibilité programmée est élevée, moins la quantité de luminosité à l'extérieur nécessaire pour l'allumage des feux est importante (par ex., si le niveau 3 est programmé, au coucher du soleil les feux s'allumeront plus tôt par rapport aux niveaux 1 et 2).

### Activation de la fonction

Tourner le commutateur des feux en position AUTO.

ATTENTION La fonction ne peut être activée que si le dispositif de démarrage est sur ON.





ABC

### Désactivation de la fonction

Tourner le commutateur des feux sur une position autre que AUTO.

### FEUX DE CROISEMENT

Tourner le commutateur des feux sur  pour allumer les feux de position, l'éclairage du combiné de bord et les feux de croisement.

Le témoin  s'allume sur le combiné de bord.

### FEUX DE JOUR (D.R.L.) ET FEUX DE POSITIONS (Daytime Running Lights) (si prévu)



Dispositif de démarrage en position ON et commutateur des feux tourné en position **O**, les feux de jour, les groupes optiques arrière et les feux de plaque d'immatriculation s'allument automatiquement.

Le cas échéant, en cas d'actionnement des clignotants, la lampe D.R.L. correspondante réduit l'intensité de la lumière, jusqu'à la désactivation des clignotants.

Le cas échéant, les feux D.R.L. peuvent être activés/désactivés depuis le système Connect, en sélectionnant successivement, sur le Menu principal, les fonctions suivantes : "Réglages", "Feux" et "Feux de jour".

ATTENTION Dans les marchés où les feux DRL ne sont pas prévus, ceux-ci jouent le rôle de feux de position et leur allumage/extinction est lié/e à l'allumage des codes.

### FEUX ANTIBROUILLARD (le cas échéant)

L'interrupteur des feux antibrouillard est intégré au commutateur des feux.

Feux de position et de croisement allumés, appuyer sur le bouton  pour allumer les feux antibrouillard.

Pour éteindre les feux antibrouillard, appuyer à nouveau sur le bouton  ou tourner le commutateur en position **O**.

Les antibrouillards sont allumés avec les feux de croisement ou DRL allumés (dans ce cas les feux DRL jouent le rôle de feux de position) et s'éteignent en allumant les phares, ce qui ne se produit pas avec les appels de phare uniquement.

Si les feux antibrouillards n'ont pas été éteints avant l'arrêt du moteur, ils se rallumeront au prochain démarrage.

### Feux de virage (le cas échéant)

Les antibrouillards jouent le rôle de feux de virage. Cette fonction vous permet d'éclairer mieux la route en tournant ou en virage, avec l'allumage de l'antibrouillard correspondant.

La fonction peut être désactivée dans les

virages à travers le système Connect, en sélectionnant dans le menu principal en succession les options suivantes : "Paramètres", "Feux" et "Feux de virage".

### FEU ANTIBROUILLARD ARRIÈRE

L'interrupteur du feu antibrouillard arrière est intégré au commutateur des feux.

Appuyer sur le bouton  pour allumer/éteindre le feu.

Le feu antibrouillard arrière ne s'allume que lorsque les feux de croisement ou les feux antibrouillard sont allumés. Le feu s'éteint en appuyant de nouveau sur le bouton  ou en éteignant les feux de croisement.

Si la voiture a été éteinte en laissant le feu de brouillard arrière allumé, celui-ci sera éteint au prochain redémarrage de la voiture.

### FEUX DE STATIONNEMENT

Ils s'allument si, à quelques secondes de l'extinction du moteur, le commutateur des feux est placé en position **O** et puis en position **P** . Tous les feux de position s'allument, si on veut que seuls les feux de position d'un côté (droite / gauche) restent allumés, déplacer la commande des indicateurs de direction sur la position du côté qui doit rester allumé. Lors de l'ouverture d'une porte avant commutateur des feux en position **P** , un

signal sonore avertit le conducteur que les feux de stationnement sont allumés. Le témoin  s'allume sur le combiné de bord.

ATTENTION Pour éteindre les feux de stationnement, allumés sur un seul côté, positionner le commutateur de démarrage sur ON.

### TEMPORISATION D'EXTINCTION DES PHARES

La fonction « Retard extinction feux » retarde l'extinction des phares après l'arrêt de la voiture.

La fonction peut être activée depuis le système Connect, en sélectionnant successivement, sur le MENU principal, les fonctions suivantes : « Paramètres », « Feux » et « Retard extinction feux » ; les feux de position et les feux de croisement restent allumés pendant une durée configurable comprise entre 30, 60 et 90 secondes.

#### Activation de la fonction

Phares allumés, placer le dispositif de démarrage sur STOP : la temporisation démarre lorsque le commutateur de feux est placé sur **O**.

ATTENTION Pour activer la fonction, les phares doivent être désactivés dans un délai de 2 minutes à partir du

positionnement du dispositif de démarrage sur STOP.

#### Désactivation de la fonction

La fonction est désactivée au rallumage des phares, des feux de position ou en plaçant le dispositif de démarrage sur ON.

#### FONCTION AFS (Adaptive Frontlight System) (le cas échéant)

Il s'agit d'un système couplé aux phares au Xénon (version Bi-Xenon Headlamps 35W) qui oriente le faisceau lumineux principal horizontal et vertical et l'adapte de manière continue et automatique aux conditions de conduite en cas de demi-tour/virage.

Le système pilote le faisceau lumineux pour éclairer la route au mieux en tenant compte de la vitesse du véhicule, de l'angle du virage/demi-tour et de la rapidité du braquage.

#### FEUX DE ROUTE

Pour allumer les feux de route fixes pousser la manette gauche vers l'avant vers le combiné fig. 30. Le commutateur des feux doit être tourné en position **AUTO** ou .

Quand les feux de route sont activés, le témoin/icône  s'allume sur le combiné de bord.

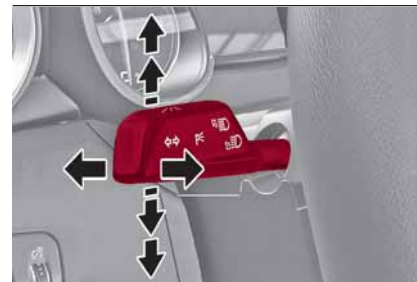

30

0412650020EM

Les feux de route s'éteignent en poussant de nouveau la manette gauche vers l'avant. Le témoin/icône  s'éteint sur le combiné de bord.

#### Appels de phares

L'appel de phares s'effectue en tirant la manette gauche vers le volant, les feux resteront allumés pendant tout le temps d'actionnement de la manette.

#### Feux de route automatiques (Automatic High Beam) (système AHB)

(suivant modèle)

Le système AHB permet d'activer/désactiver en mode automatique les feux de route, en fonction de l'éclairage d'habitacle et d'adapter l'éclairage à proximité des centres-villes.

#### Activation de la fonction

Cette fonction s'active via le système Connect en sélectionnant les options



ABC

« Réglages », « Phares » fig. 31 puis « Automatic High Beam », avec le commutateur de feux tourné sur la position **AUTO**.



31

1112650009EM

### Activation de la fonction

Au premier actionnement des feux de route (en poussant la manette gauche), la fonction s'active (le témoin  s'allume sur le combiné de bord).

Si les feux de route sont effectivement allumés, le témoin s'allume aussi sur le combiné de bord .

À une vitesse supérieure à 60 km/h, la fonction active les feux de route.

À une vitesse inférieure à 25 km/h avec la fonction activée, la fonction éteint les feux de route.

Si on actionne de nouveau rapidement les feux de route fixes (en poussant le levier gauche vers le tableau de bord), le

témoin/icône  s'allumera sur le tableau de bord et les feux de route seront allumés de manière fixe tant que la vitesse de 60 km/h ne sera pas dépassée. Une fois la vitesse de 60 km/h dépassée de nouveau, le mécanisme automatique est réactivé.

### Désactivation de la fonction

Pour désactiver la fonction automatique, tourner la bague du commutateur des feux en position .

### AVERTISSEMENTS



Le bon fonctionnement des feux de route automatiques peut être compromis par :

- présence de reflets sur la surface des panneaux de signalisation routière ;
- faible éclairage des autres utilisateurs de la route (par ex., cyclistes ou bien piétons) ;
- conditions climatiques difficiles (par ex., pluie ou bien brouillard) ;
- présence de saleté sur le capteur ou bien obscurcissement de celui-ci ;
- Endommagement du pare-brise ou bien présence de saleté ou verglas/neige ou bien encore embuage du pare-brise lui-même ;
- présence de véhicules roulant dans le sens contraire de la marche, partiellement masqués en raison d'un obstacle central.

**ATTENTION** En hiver, s'assurer de toujours effectuer le dégivrage et le désembuage du pare-brise.

### CLIGNOTANTS

Déplacer le levier gauche fig. 30 à fond (position instable) :

- vers le haut : activation clignotant de direction droite. Sur le tableau de bord, le témoin s'allume en mode clignotement .
- vers le bas : allumage clignotant gauche, le témoin clignote sur le combiné .

Les clignotants se désactivent automatiquement en ramenant la voiture en position de marche rectiligne.

### Fonction « Lane Change » (changement de voie)

Pour signaler un changement de voie, déplacer le levier jusqu'à la première impulsion (environ à mi-course).

Le clignotant clignotera 3 fois du côté sélectionné, puis s'éteindra automatiquement.

### FONCTION SBL (Static Bending Light) (suivant modèle)

Les leds SBL s'activent afin de mieux éclairer la route ou d'augmenter le faisceau de lumière en cas de demi-tour ou de virage. Cette fonction s'active en plaçant le commutateur des feux en position  ou **AUTO**. Les LED SBL

s'activent si le rayon de braquage est inférieur à 500 m.

## RÉGLAGE DE L'ASSIETTE DES PHARES

### Correcteur de l'assiette des phares (le cas échéant)

Ce dispositif n'est pas présent sur les voitures équipées de phares au xénon (version Bi-Xenon Headlamps 35W), vu que les projecteurs de ce type ont un système automatique de correction de l'alignement.

Elle fonctionne uniquement si le dispositif de démarrage se trouve en position ON.



32

0412650015EM

Pour le réglage, tourner la bague fig. 32.

- Position 0 : une ou deux personnes sur les sièges avant ;
- Position 1 : 4 ou 5 personnes ;
- Position 2 : 4 ou 5 personnes + charge dans le coffre à bagages ;
- Position 3 : conducteur + charge maximale autorisée dans le coffre à bagages.

ATTENTION Contrôler l'assiette des phares en fonction des variations du poids transporté.

### RÉGLAGE DE L'INTENSITÉ LUMINEUSE DU COMBINÉ DE BORD ET DES GRAPHISMES DES BOUTONS DE COMMANDE

Feux de position ou phares allumés, agir sur la bague fig. 33 vers le haut pour augmenter l'intensité d'éclairage du combiné de bord et des graphismes des boutons de commande, ou vers le bas pour la réduire. La commande est à impulsions, ce qui signifie qu'à chaque action, on augmente/diminue l'intensité d'un niveau, jusqu'à un maximum de sept.



33

0412650016EM



### ATTENTION

**17)** Les feux de jour sont une alternative aux feux de croisement en conduite de jour, quand ces derniers sont obligatoires ; s'ils ne sont pas obligatoires, l'utilisation des feux de jour reste autorisée.

**18)** Les feux de jour ne remplacent pas les feux de croisement la nuit ou dans les tunnels. L'utilisation des feux de jour dépend du code de la route en vigueur dans le pays où l'on circule : se conformer aux normes.



ABC

## ÉCLAIRAGE D'HABITACLE



### PLAFONNIER AVANT

- L'interrupteur 1 fig. 34 allume/éteint la lampe 8.
- L'interrupteur 2 active/désactive les boutons du plafonnier arrière.
- L'interrupteur 3 allume/éteint les lampes à l'intérieur des plafonniers (avant et arrière) dans l'habitacle.
- L'interrupteur 4 active ou désactive l'allumage/l'extinction des lampes du plafonnier 6, 7 et 8 à l'ouverture/à la fermeture des portes. L'allumage/extinction des feux est progressif.
- L'interrupteur 5 allume/éteint la lampe 6.

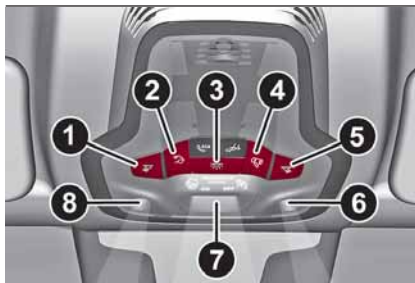

34

0413650001EM

## ESSUIE-GLACE



### ESSUIE/LAVE-GLACE AVANT



Le fonctionnement se produit uniquement lorsque le dispositif de démarrage est sur ON.

La bague fig. 35 peut être placée sur les positions suivantes :

- 0 essuie-glace arrêté.
- A en tournant la bague dans la première position, le premier niveau de sensibilité du capteur de pluie est activé.
- A en tournant la bague dans la deuxième position, le deuxième niveau de sensibilité du capteur de pluie est activé.
- en tournant la bague dans la troisième position, le premier niveau de vitesse continue de l'essuie-glace en mode manuel est activé.
- en tournant la bague dans la quatrième position, le deuxième niveau de vitesse continue de l'essuie-glace en mode manuel est activé.



35

00414650001EM

En déplaçant le levier vers le haut (position instable), on active la fonction MIST : le fonctionnement est limité au temps durant lequel on retient manuellement le levier dans cette position. Une fois relâché, le levier revient dans sa position en arrêtant automatiquement l'essuie-glace. Cette fonction est utile pour éliminer, par exemple, de petites accumulations de saletés du pare-brise ou la rosée du matin.

**AVERTISSEMENT** Cette fonction n'active pas le lave-glace, par conséquent le liquide de lave-glace ne sera pas giclé sur le pare-brise. Pour que le liquide de lave-glace gicle sur le pare-brise, il faut utiliser la fonction de lavage.

Une fois la bague en position • ou ••, l'essuie-glace adapte automatiquement la vitesse de fonctionnement à la vitesse de la voiture.

### Fonction « Lavage intelligent »

Tirer le levier vers le volant (position instable) pour actionner le lave-glace.

Si on maintient le levier tiré, il est possible d'activer automatiquement et d'un seul mouvement le jet du lave-glace ainsi que l'essuie-glace.

Le fonctionnement de l'essuie-glace achève trois balayages après le relâchement du levier.

Le cycle se termine par un battement de l'essuie-glace environ 6 secondes après.

### CAPTEUR DE PLUIE

Il se situe derrière le rétroviseur intérieur, au contact du pare-brise, il détecte la présence de pluie et gère par conséquent le nettoyage du pare-brise en fonction de l'eau présente sur la vitre.

#### Activation/désactivation



Il est possible d'activer le capteur de pluie en tournant la bague fig. 35 sur

•A ou sur •A .

L'activation du capteur est signalée par un balayage de l'essuie-glace (confirmation de la commande).

Actionner la bague fig. 35 ou placer le dispositif de démarrage sur STOP, pour désactiver le système.



#### ATTENTION

**19)** S'il fallait nettoyer le pare-brise, s'assurer que le dispositif est effectivement désactivé.



#### ATTENTION

**7)** Ne jamais utiliser l'essuie-glace pour éliminer des couches de neige ou de verglas qui se seraient déposées sur le pare-brise. Dans ces conditions, si l'essuie-glace est soumis à un effort excessif, le relais coupe-circuit coupe le fonctionnement pendant quelques secondes. Si, par la suite, le fonctionnement ne s'est pas rétabli même après un redémarrage de la voiture, s'adresser au Réseau Après-vente Alfa Romeo.

**8)** Ne pas actionner l'essuie-glace avec les balais soulevés du pare-brise.

**9)** Ne pas activer le capteur de pluie lors du lavage de la voiture dans un système de lavage automatique.

**10)** En cas de verglas sur le pare-brise, s'assurer que le dispositif est effectivement désactivé.



ABC

## CLIMATISATION



## CLIMATISEUR AUTOMATIQUE BI-ZONE



2)

## Commandes







36



04156S0005EM

1. Molette de réglage de la température côté conducteur ; 2. Bouton d'activation de la fonction AUTO côté conducteur (fonctionnement automatique) ; 3. Bouton de sélection de la distribution de l'air côté conducteur ; 4. Bouton d'activation de la fonction MAX-DEF (dégivrage/désembuage rapide) ; 5. Molette de réglage de la vitesse du ventilateur ; 6. Bouton d'activation/désactivation de la lunette arrière chauffante ; 7. Bouton de sélection de la distribution de l'air côté passager ;

8. Bouton d'activation de la fonction AUTO côté passager (fonctionnement automatique) ; 9. Molette de réglage de température côté passager ; 10. Bouton d'activation de la fonction SYNC (alignement des températures réglées) conducteur/passager. 11. Bouton d'activation du chauffage de siège côté passager (si présent, voir le paragraphe « Sièges ») ;

12. Bouton d'activation/désactivation du compresseur du climatiseur ; 13. Bouton d'activation du chauffage du volant (si présent, voir le paragraphe « Volant ») ; 14. bouton d'activation du chauffage du siège côté conducteur (selon les versions, voir paragraphe « Sièges ») ; 15. Bouton d'activation/désactivation du recirculation de l'air dans l'habitacle.

-  Flux d'air vers les diffuseurs du pare-brise et des vitres latérales avant pour le désembuage/dégivrage des vitres.
-  Flux d'air vers les aérateurs centraux et latéraux du tableau de bord pour la ventilation du buste et du visage pendant les saisons chaudes.
-  Flux d'air vers les diffuseurs de la zone des pieds avant/arrière. Une telle répartition de l'air permet de chauffer l'habitacle très rapidement et de profiter aussitôt d'une agréable sensation de chaleur.
-  Répartition du flux d'air entre les aérateurs dans la zone des pieds (air plus chaud) et les aérateurs centraux/latéraux de la planche de bord (air plus frais). Cette répartition est spécialement adaptée aux saisons du printemps et d'automne, avec rayonnement solaire.
-  Répartition du flux d'air entre les aérateurs zone pieds et les aérateurs de désembuage/dégivrage du pare-brise et des vitres latérales avant. Cette répartition de l'air permet de chauffer correctement l'habitacle et évite la formation de buée sur les vitres.

-  Répartition du flux d'air entre diffuseurs en zone dégivrage/désembuage du pare-brise et aérateurs centraux et latéraux de la planche de bord. En condition de rayonnement solaire, cette répartition permet la diffusion de l'air vers le pare-brise.
-  Répartition du flux d'air sur tous les aérateurs de la voiture.

En mode AUTO, l'air conditionné gère automatiquement la répartition de l'air. La distribution de l'air programmée manuellement est signalée par l'éclairage des symboles respectifs sur l'écran du système Connect.

### START & STOP EVO

Le climatiseur automatique bi-zone interagit avec le système Start & Stop Evo (moteur éteint si la vitesse de la voiture est 0 km/h) de manière à garantir un confort approprié à l'intérieur de la voiture.

En particulier, le climatiseur désactive le système Start & Stop Evo si :

- le climatiseur est en mode AUTO (LED sur le bouton allumée) et les conditions thermiques dans la voiture ne sont vraiment pas confortables ;
- le climatiseur est en mode LO refroidissement maximum ;
- le climatiseur est en mode MAX-DEF.

Avec le système Start & Stop Evo actif (moteur éteint et voiture à 0 km/h), le débit se réduit au minimum afin de conserver le plus longtemps possible les conditions de confort de l'habitacle.



### ATTENTION

**2)** Le système utilise le fluide réfrigérant R1234yF qui, en cas de fuites accidentelles, n'est pas nocif pour l'environnement. Éviter absolument d'utiliser les fluides R134a et R12 non compatibles avec les composants du système.



ABC

## LÈVE-GLACES



### LÈVE-VITRES ÉLECTRIQUES



20)

Ils fonctionnent lorsque le dispositif de démarrage est sur ON et pendant environ 3 minutes après le passage du dispositif de démarrage sur STOP. Dès que l'on ouvre l'une des portes avant, ce fonctionnement est désactivé.

#### Commandes de porte avant, côté conducteur

Les boutons sont disposés sur la platine des panneaux de porte. Toutes les vitres peuvent être commandées depuis le panneau de porte, côté conducteur fig. 37.



37

0416650001EM

❑ 1 : ouverture/fermeture de la vitre avant gauche. Fonctionnement « continu automatique » en phase d'ouverture et fermeture de la vitre et dispositif anti-pincement actif ;

❑ 2 : ouverture/fermeture de la vitre avant droite. Fonctionnement « continu automatique » en phase d'ouverture et fermeture de la vitre et dispositif anti-pincement actif ;

❑ 3 : ouverture/fermeture de la vitre arrière droite. Fonctionnement « continu automatique » en phase d'ouverture et fermeture de la vitre et dispositif anti-pincement actif ;

❑ 4 : activation/désactivation des commandes de lève-vitres des portes arrière ;

❑ 5 : ouverture/fermeture de la vitre arrière gauche. Fonctionnement « continu automatique » en phase d'ouverture et fermeture de la vitre et dispositif anti-pincement actif.

### Ouverture des vitres

Appuyer sur les boutons pour ouvrir la vitre désirée.

Chaque bouton a deux positions.

En appuyant légèrement sur le bouton (première position), on actionne la course manuelle « par à-coups » de la vitre ; par contre, lorsque l'on exerce une pression plus prononcée sur ce bouton (deuxième position), on obtient l'actionnement « continu automatique ».

La vitre s'arrête à la position souhaitée en exerçant une nouvelle pression sur le bouton de commande.

### Fermeture des vitres

Soulever les boutons pour fermer la vitre désirée.

La fermeture de la vitre suit les mêmes logiques que celles décrites pour l'ouverture tant des vitres des portes avant que des vitres des portes arrière.

### Dispositif de sécurité anti-pincement des vitres

Ce système de sécurité est en mesure de détecter la présence éventuelle d'un obstacle pendant le mouvement de fermeture de la vitre. Si tel est le cas, le système interrompt la course de la vitre et, selon la position de cette dernière, le mouvement est inversé.

La protection anti-pincement est activée

aussi bien en fonctionnement manuel qu'automatique de la vitre.

### Initialisation du système lève-vitres

Suite à la déconnexion de l'alimentation électrique, il faut réinitialiser le fonctionnement automatique des lève-vitres.

Pour effectuer la procédure d'initialisation, à effectuer avec les portes fermées et sur chaque porte, il faut fermer la vitre à initialiser jusqu'en fin de course supérieure en fonctionnement manuel.



### ATTENTION

**20)** Une mauvaise utilisation des lève-glaces électriques peut s'avérer dangereuse. Avant et pendant l'actionnement, il faut toujours vérifier que les passagers ne courent aucun risque dû au mouvement des vitres, soit directement, soit indirectement, en cas d'objets personnels pris dans le mécanisme ou heurtés par celui-ci.

## TOIT OUVRANT ÉLECTRIQUE

(si disponible)



Le toit ouvrant électrique est composé de deux panneaux en verre, dont un mobile à l'avant et un fixe à l'arrière, et est équipé d'un rideau à l'avant à commande électrique et un à l'arrière à commande manuelle.

Le fonctionnement du toit n'est permis qu'avec le dispositif de démarrage sur AVV.

Le toit ouvrant peut avoir trois positions prédéterminées : complètement fermé, confort (ouverture intermédiaire) ou complètement ouvert.

ATTENTION Lorsque le toit est ouvert, le rideau électrique ne peut pas être fermé.

### OUVERTURE

Appuyer sur le bouton 1 fig. 38 au niveau du symbole  : le toit s'ouvre jusqu'à la position de confort, une pression supplémentaire l'ouvrira complètement.

Une pression prolongée sur ce même bouton permet de déplacer le toit jusqu'à son relâchement ou bien jusqu'à la position de confort si le bouton est maintenu enfoncé. De cette position jusqu'à l'ouverture complète, le comportement du bouton est identique.



Le déplacement automatique peut être interrompu dans une position quelconque par une nouvelle pression sur le bouton 1. Si le rideau électrique est fermé, la commande d'ouverture du toit provoque également l'ouverture du rideau.

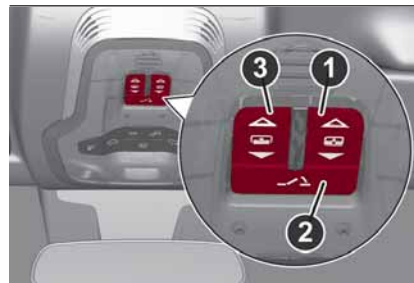

38

0418650001EM

### FERMETURE

Depuis la position d'ouverture complète, appuyer sur le bouton 1 au niveau du symbole  : le toit se fermera complètement.

Une pression prolongée sur ce même bouton permet de déplacer le toit jusqu'à son relâchement.

Le déplacement automatique peut être interrompu dans une position quelconque par une nouvelle pression sur le bouton 1.



ABC

## OUVERTURE « EN COMPAS »

Pour déplacer le toit vers la position « en compas », appuyer puis relâcher le bouton 2 fig. 38.

Ce type d'ouverture peut être activé indépendamment de la position du toit ouvrant. Si le toit est fermé, la pression sur la touche provoque l'ouverture automatique en compas. Si le toit est déjà ouvert, la pression sur la touche provoque le déplacement du toit dans la position d'ouverture en compas.

Durant le déplacement automatique du toit, une autre pression sur le bouton 2 interrompt son déplacement.

## ACTIONNEMENT ÉLECTRIQUE DU RIDEAU AVANT

Le rideau avant est à actionnement électrique.

Appuyer sur le bouton 3 fig. 38 au niveau du symbole  : pour ouvrir le rideau.

Appuyer sur le bouton 3 au niveau du symbole  : pour fermer le rideau.

Le déplacement automatique peut être interrompu dans une position quelconque par une nouvelle pression sur le bouton 3.

Si le toit est ouvert, la commande de fermeture du rideau électrique provoque également la fermeture du toit.

## DISPOSITIF ANTI-PINCEMENT



Le toit ouvrant est équipé d'un système de sécurité anti-pincement en mesure de détecter un obstacle éventuel lors de la fermeture ; dans cette situation, le système s'interrompt et inverse immédiatement la course, en ouvrant le toit.

## PROCÉDURE D'INITIALISATION



À la suite d'un éventuel comportement anormal du toit, il est nécessaire d'initialiser de nouveau le fonctionnement automatique du toit ouvrable.



ATTENTION Durant la phase d'initialisation, le système de sécurité anti-pincement est désactivé.

Procéder de la manière suivante :

 appuyer sur le bouton 1 au niveau du symbole  pour déplacer le toit vers la position de fermeture complète ;  
 placer le dispositif de démarrage sur STOP et attendre au moins 10 secondes.

Après quoi, mettre le contacteur de démarrage sur la position AVV et démarrer le moteur ;

 appuyer sur le bouton 1 au niveau du symbole  et le maintenir enfoncé ; après 10 secondes environ, on devrait percevoir l'arrêt, l'un après l'autre, des moteurs électriques du toit et du rideau ;

 relâcher le bouton et dans les 5 secondes suivantes, appuyer sur le bouton 1 au niveau du symbole  et le maintenir enfoncé (jusqu'à la fin du cycle) : le toit effectue un cycle automatique complet d'ouverture et de fermeture (pour signaler que la procédure d'initialisation s'est bien terminée). Si cela devait ne pas se produire, il faut répéter la procédure du début.



### ATTENTION

**21)** En quittant la voiture, s'assurer de bien avoir sur vous la clé du contact pour éviter que le toit ouvrant, par un actionnement intempestif, soit une source de danger pour les passagers encore à bord du véhicule : l'utilisation impropre du toit peut être dangereuse. Avant et pendant son actionnement, vérifier toujours que les passagers soient à l'abri des risques de lésions que pourrait occasionner l'ouverture du toit soit directement, soit indirectement, à cause d'objets qui seraient entraînés ou heurtés par lui.



### ATTENTION

**11)** En présence de porte-bagages ou de barres transversales, ne pas ouvrir le toit ouvrant. Ne pas ouvrir le toit en présence de neige ou de verglas : cela pourrait l'endommager.

## CAPOT MOTEUR

### OUVERTURE

 22) 23)

Procéder de la manière suivante :

en agissant de l'intérieur de la voiture, tirer le levier de déverrouillage, fig. 39 ;



39

0419650001EM

- sortir de la voiture et se placer face à sa calandre avant ;
- soulever légèrement le capot et actionner doucement de droite à gauche comme indiqué par la flèche située sur le dispositif de décrochage, fig. 40 ;
- ouvrir complètement le capot moteur : l'opération sera facilitée par un amortisseur à gaz qui le maintiendra en position d'ouverture maximale.

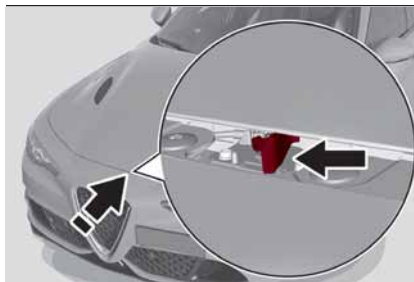

40

0419650002EM

Ne jamais manipuler l'amortisseur et accompagner le capot pour le soulever.

### FERMETURE

 22) 24)

Pour fermer, abaisser le capot à environ 40 centimètres du compartiment moteur, puis le lâcher et s'assurer, en essayant de le soulever, qu'il est parfaitement fermé, et pas seulement accroché en position de sécurité. Si tel est le cas, ne pas exercer de pression sur le capot, mais le soulever de nouveau et recommencer l'opération.

**ATTENTION** Toujours vérifier la bonne fermeture du capot pour éviter qu'il ne s'ouvre en cours de route. Le capot étant doté d'un double système de blocage, un par côté, vérifier la fermeture correcte des deux extrémités latérales du capot.



### ATTENTION

- 22)** Effectuer ces opérations uniquement quand la voiture est à l'arrêt.
- 23)** Soulever le capot avec les deux mains. Avant de soulever le capot, s'assurer que les bras d'essuie-glace ne sont pas soulevés du pare-brise et actionnés, que la voiture est arrêtée et que le frein de stationnement électrique est enclenché.
- 24)** Pour des raisons de sécurité, le capot moteur doit toujours rester parfaitement fermé pendant que le véhicule roule. Par conséquent, toujours vérifier la fermeture correcte du capot en s'assurant que le blocage est enclenché. Si pendant la marche on se rend compte que le dispositif de blocage n'est pas bien enclenché, s'arrêter immédiatement et fermer correctement le capot.



ABC

## COFFRE PORTE-BAGAGES



Le déverrouillage du coffre à bagages est électrique et il est désactivé quand le véhicule roule.

Le triangle de signalisation de danger fig. 45 se trouve à l'intérieur du coffre à bagages, dans le revêtement interne du capot.

### OUVERTURE

#### Ouverture de l'extérieur

Lorsqu'il est déverrouillé, il est possible d'ouvrir le hayon du coffre à bagages de l'extérieur de la voiture en actionnant la poignée électrique d'ouverture fig. 41 située au milieu des feux de plaque, jusqu'au dé clic confirmant le déverrouillage ou en appuyant rapidement deux fois sur le bouton  de la télécommande.



41

0405650010EM

#### Ouverture de l'intérieur

Lorsqu'il est déverrouillé, il est possible d'ouvrir le hayon du coffre à bagages de l'intérieur de la voiture en actionnant la poignée d'ouverture fig. 42 située sous le combiné à côté du levier d'ouverture du capot avant jusqu'au dé clic confirmant le déverrouillage.



42

0420650002EM

#### Ouverture manuelle d'urgence du hayon du coffres à bagages



25)

En cas d'urgence (batterie à plat par exemple), il est possible d'ouvrir le hayon du coffre à bagages en procédant de la façon suivante :

- par l'intérieur du coffre à bagages, tourner le dispositif 1 (situé à gauche), comme le montre fig. 43 et dégager le cordon 2 fig. 44, ancré au dispositif ;
- s'assurer que la partie terminale du cordon 2 reste à l'extérieur du coffre à

bagages : ceci pour permettre d'ouvrir manuellement le hayon du coffre à bagages de l'extérieur ;

- après avoir ouvert le hayon, réenrouler le cordon 2 autour du dispositif 1 ;
- remettre le dispositif 1 dans son logement et le bloquer en le tournant dans le sens inverse par rapport à l'opération effectuée fig. 43.

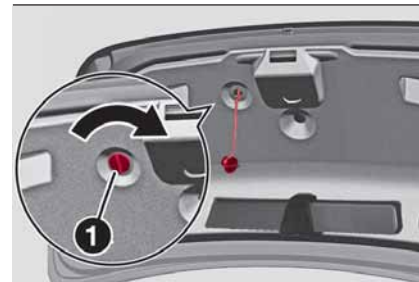

43

0908650001EM

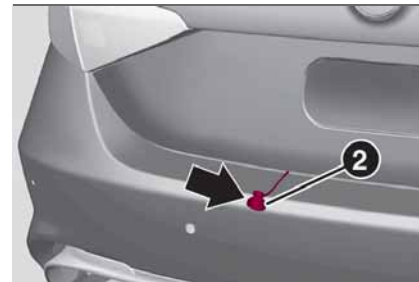

44

0420650998EM

## FERMETURE



12)

Saisir l'une des poignées 2, fig. 45, et abaisser le capot du coffre à bagages en appuyant au niveau de la serrure jusqu'à son dé clic.

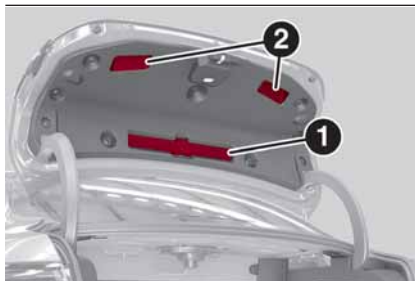

45

0420650003EM

ATTENTION Avant de fermer le capot, vérifiez que vous avez la clé, afin de ne pas la laisser à l'intérieur, car la fermeture du capot verrouille automatiquement le coffre qui ne pourra être ouvert qu'à l'aide de la seconde clé.



ATTENTION Si la batterie est débranchée, il ne sera plus possible d'ouvrir le coffre à bagages ni avec la clé ni avec le bouton dans l'habitacle. Avant de débrancher la batterie, faire sortir toujours le cordon d'ouverture manuelle du coffre à bagages. La procédure est décrite dans le paragraphe « Longue

inactivité de la voiture » dans le chapitre "Maintenance et soin".

ATTENTION Cette procédure doit être effectuée uniquement dans des environnements sécurisés, car elle permet l'ouverture du coffre sans condition.

### INITIALISATION DU COFFRE PORTE-BAGAGES

ATTENTION Suite à une déconnexion de la batterie ou au grillage du fusible de protection, il est nécessaire d'initialiser le mécanisme d'ouverture/fermeture du coffre porte-bagages en procédant comme suit :

- fermer toutes les portes et le coffre à bagages ;
- appuyer sur le bouton  de la télécommande ;
- appuyer sur le bouton  de la télécommande.



### ATTENTION

**25)** Procéder à l'ouverture d'urgence du coffre uniquement après avoir coupé le moteur et garé le véhicule dans une position qui ne puisse pas gêner la circulation.



### ATTENTION

**12)** S'il est nécessaire de débrancher ou de retirer la batterie, ne pas fermer le coffre à bagages. En cas de blocage du coffre à bagages, ouvrir manuellement le coffre à bagages lui-même.



ABC

## PORTE-BAGAGES / PORTE-SKIS

Les fixations de pré-équipement 1 fig. 46 sont situées dans les zones indiquées sur la figure et sont accessibles uniquement avec les portes ouvertes.

 26) 27)

 13) 14)

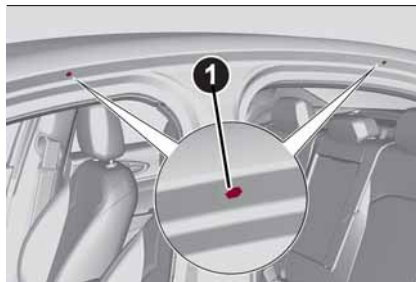

46

04256S0001EM

Un porte-bagages/porte-skis spécial pour la voiture est disponible auprès de la Lineaccessori Alfa Romeo.



### ATTENTION

**26)** *Après avoir roulé sur quelques kilomètres, contrôler à nouveau la fermeture des vis des fixations.*

**27)** *Répartir uniformément le chargement et tenir compte, dans la conduite, de l'augmentation de la sensibilité du véhicule au vent latéral.*



### ATTENTION

**13)** *Ne jamais dépasser les charges maximales autorisées (voir le chapitre « Données techniques »).*

**14)** *Respecter scrupuleusement les dispositions législatives en vigueur concernant les mesures maximums d'encombrement.*



## PRÉSENTATION DU COMBINÉ DE BORD

COMBINÉ ET INSTRUMENTS DE BORD . . . . .	44
ÉCRAN . . . . .	46
TÉMOINS ET MESSAGES . . . . .	51

Cette section de la Notice vous donnera toutes les informations utiles pour apprendre à connaître, interpréter et utiliser correctement le combiné de bord.

## COMBINÉ ET INSTRUMENTS DE BORD



## VERSIONS AVEC ÉCRAN 3.5" TFT



47

0502650001EM

1. Compte-tours 2. Indicateur numérique de la température de l'huile moteur avec témoin de température maximale 3. Écran TFT 4. Indicateur numérique de niveau de carburant (le triangle situé sur le côté gauche du symbole indique de quel côté de la voiture se trouve le goulot de ravitaillement en carburant) 5. Tachymètre (indicateur de vitesse)

## VERSIONS AVEC ÉCRAN 7" TFT



48

0502650011EM

1. Compte-tours 2. Indicateur numérique de la température de l'huile moteur avec témoin de température maximale 3. Écran TFT 4. Indicateur numérique de niveau de carburant (le triangle situé sur le côté gauche du symbole indique de quel côté de la voiture se trouve le goulot de ravitaillement en carburant) 5. Tachymètre (indicateur de vitesse)

Outre les dimensions de l'écran le combiné peut présenter des différences selon les versions et les marchés de destination du véhicule.



ABC

## ÉCRAN



### DESCRIPTION

La voiture peut être équipée d'un écran TFT de 3,5" ou 7".

### ÉCRAN TFT RECONFIGURABLE

Lorsqu'il est allumé, l'écran est divisé en plusieurs zones qui présentent les données relatives à la conduite, les avertissements et les rapports d'anomalies. La figure montre la mise en page de l'écran avec les différents secteurs en évidence.



49

05036S0115EM

1. Informations boîte de vitesses. 2. Systèmes anti collision avant, latéral et Cruise Control. 3. Témoin limite de vitesse. 4. Zone principale reconfigurable. 5. Boussole. 6. Compteur kilométrique. 7. Symboles d'anomalie/indications d'informations (par ex., danger de verglas, portes ouvertes, intervention de l'ABS, etc.). 8. Autonomie de la voiture (uniquement écran 7" TFT). 9. Icônes feux (feux de croisement/feux de route) (uniquement sur l'écran TFT 7" TFT).

## 1. Informations sur la boîte de vitesses

### Boîte de vitesses automatique

Affiche les informations suivantes relatives au fonctionnement de la boîte de vitesses :

- mode de fonctionnement de la boîte de vitesses (M, P, R, N, D). En mode D, lorsqu'on réalise un changement de vitesse avec le levier au volant (selon le modèle), ou en mode manuel M, indique le rapport de la vitesse enclenchée. En mode M, signale en outre l'exigence de changer de vitesse, en affichant une flèche, aussi bien pour passer un rapport supérieur que pour rétrograder.

### Boîte de vitesses manuelle

Affiche les informations suivantes relatives au fonctionnement de la boîte de vitesses :

- la vitesse embrayée (1, 2, 3, 4, 5, 6, N ou R) et signale la nécessité de changer de vitesse, en affichant une flèche, aussi bien pour passer un rapport supérieur que pour rétrograder.

## 2 Systèmes anti collision avant, latéral, Cruise Control

Affiche le fonctionnement des modes :

- Forward Collision Warning (FCW) ;
- Lane Departure Warning (LDW) ;
- Cruise Control (CC) ou Active Cruise Control (ACC) (si présent).

Pour plus d'informations, consulter les paragraphes respectifs.

## 3 - Voyant limite de vitesse

Signale les informations relatives à la fonction Speed Limiter.

Pour plus d'informations, consulter le paragraphe respectif.

### 4 Zone principale reconfigurable

Peut afficher les écrans suivants :

- Home.
- Trajet A.
- Trajet B (peut être activé/désactivé par le système Connect).
- Performance.

Les écrans peuvent être sélectionnés, en rotation, en appuyant sur la touche indiquée dans fig. 50.



50

05036S0002EM

En fonction du mode de conduite, sélectionné par le système « Alfa DNA™ Pro » (Dynamic, Normal, Advanced Efficiency et RACE), les écrans pourront avoir un affichage différent. Les instructions de navigation et les

informations d'appel peuvent être indiquées sur l'écran du système Connect mais aussi dans cette zone de l'écran : ces fonctions sont configurables sur le système Connect.

### Home

Les paramètres affichés sur l'écran, pour les modes : Dynamic, Normal e Advanced Efficiency sont :

- Heure (sur l'écran 3.5" TFT, elle n'est affichée que si l'on n'a pas sélectionné auparavant le mode de répétition de la fonction Téléphone).
- Température extérieure (elle est affichée sur l'écran 3.5" TFT seulement si la modalité de répétition de la fonction Téléphone n'est pas précédemment activée).
- Vitesse actuelle (elle n'est affichée que si l'on n'a pas sélectionné auparavant le mode de répétition des fonctions Navigation et Téléphone).
- Autonomie (elle est affichée sur l'écran 3.5" TFT seulement si la modalité de répétition des fonction Radio, Media et Navigation n'est pas précédemment activée).



ABC

En mode RACE (si disponible), l'indice d'indication de la consommation n'est pas actif et un indicateur de changement de vitesses sportif est affiché.

L'indicateur de changement de vitesses sportif est représenté par trois segments jaunes fig. 51. Les deux crans qui sont affichés au niveau du troisième segment clignotent pour indiquer la nécessité d'effectuer le changement de vitesse.



51

05036S0116EM

### Trajet A et B

L'Ordinateur de bord" permet d'afficher, pour tous les modes de conduite (Dynamic, Normal, Advanced Efficiency et RACE), avec le démarreur sur ON, les chiffres relatifs à l'état de fonctionnement de la voiture. Cette fonction se caractérise par deux mémoires distinctes, appelées « Trip A » et « Trip B » (cette dernière peut être désactivée depuis le système Connect), qui enregistrent les données des

« missions complètes » de la voiture (voyages) de manière indépendante.

Le « Trajet A » et le « Trajet B » permettent de visualiser les valeurs suivantes :

- Distance parcourue
- Consommation moyenne
- Vitesse moyenne
- Trip actif
- Indicateur de la consommation de carburant (uniquement écran 7" TFT)

Pour réinitialiser les valeurs, appuyer sur le bouton du levier droit et le maintenir enfoncé.

### Performances

Les paramètres visualisés sont différents selon le mode activé, les modalités peuvent être sélectionnées avec le système « Alfa DNA™ Pro » et sont les suivantes :

- Normal* : L'écran reproduit graphiquement certains paramètres liés à l'efficacité du style de conduite, dans le but de réduire la consommation de carburant ;
- Advanced Efficiency* : sur l'écran, les trois icônes centrales indiquent l'efficacité du style de conduite selon les paramètres : accélération, décélération et changement de vitesse, dans le but de réduire la consommation de carburant. La barre représentée sous les icônes montre la consommation actuelle, et la zone

marquée en vert représente la consommation optimale. Le globe terrestre (écran 7" TFT) s'allume progressivement en fonction de la diminution de la consommation ;

- Dynamic* : les paramètres affichés concernent la stabilité de la voiture; les graphiques reproduisent les accélérations longitudinales/latérales (G-meter information), avec pour unité de référence l'augmentation de gravité. L'affichage indique également les crêtes d'accélérations latérales ;
- Race* (selon le modèle) : les paramètres affichés concernent la stabilité de la voiture; les graphiques reproduisent les accélérations longitudinales/latérales (G-meter information), avec pour unité de référence l'augmentation de gravité. L'affichage indique également les crêtes d'accélérations latérales et longitudinales.

### 5 Boussole

Visualise la position et indique le point cardinal.

### 6 Compteur kilométrique

Indique le total des kilomètres (ou des miles) parcourus.

## 7 Symboles d'anomalie/indications d'informations

Zone consacrée à l'affichage des anomalies/messages d'information. Les symboles suivants peuvent s'afficher à rotation :

- Symboles de faible importance (couleur jaune ambre).
- Symboles de haute importance (couleur rouge).

## 8 Autonomie véhicule (uniquement écran 7" TFT)

Indique les kilomètres (ou les miles) restants d'autonomie avant de finir le carburant.

## 9 Icônes des feux (seulement écran 7" TFT)

Affiche l'icône relative au mode actif parmi les modes suivants :

- feux de croisement ;
- feux de route ;
- feux de croisement Auto ;
- feux de route Auto.

## PARAMÈTRES RÉGLABLES PAR L'UTILISATEUR

Une série de fonctions programmables par l'utilisateur peuvent être réglées à travers le système Connect.

Seuls les réglages de base suivants sont décrits ci-après :

- Unités et langues
- Horloge et date
- Tableau de bord

Pour accéder à la liste qui inclut les éléments mentionnés ci-dessus, procéder comme suit : dans le Menu principal, activé en appuyant sur la touche MENU fig. 52, sélectionner les « Réglages », en tournant et en appuyant sur le Rotary Pad.

Tourner le Rotary Pad pour sélectionner l'élément souhaité et appuyer dessus pour l'activer.



52

0503650040EM

## Unités et langues



53

0503650016EM

Dans cette section, il est possible de modifier les configurations suivantes fig. 53:

- Unité de mesure (en sélectionnant cette option il est possible de choisir entre les systèmes métrique, impériale ou personnalisé, cette option permet de régler l'unité de mesure pour chaque valeur).
- Langue (cette option permet de sélectionner la langue d'affichage).
- Restaurer paramètres (permet de supprimer les paramètres précédemment configurés et de rétablir les paramètres d'origine).

Pour accéder et régler les paramètres de chaque fonction, tourner la Rotary Pad pour sélectionner puis appuyer pour confirmer le choix.



ABC

## Horloge et date



54

05036S0017EM

Dans cette section, il est possible de modifier les paramètres suivants fig. 54 :

- Synchronisation avec le GPS (permet d'activer/désactiver la synchronisation de l'horloge via le GPS ; si elle est désactivée, les fonctions Réglage de l'heure et Réglage de la date sont activées).
- Réglage de l'heure (permet de régler l'heure manuellement).
- Format de l'heure (permet de choisir entre le format 24h et le format 12h).
- Réglage de la date (permet de régler la date manuellement).
- Restaurer paramètres (permet de supprimer les paramètres précédemment configurés et de rétablir les paramètres d'origine).

Pour accéder et régler les paramètres de chaque fonction, tourner la Rotary Pad

pour sélectionner puis appuyer pour confirmer le choix.

## Tableau de bord



55

05036S0018EM

Dans cette section, il est possible de modifier les configurations suivantes fig. 55:

- Volume signal (permet de régler le volume de l'avertisseur acoustique sur 7 niveaux).
- Trajet B (permet d'activer/désactiver la fonction).
- Répétition téléphone (permet d'activer/désactiver la répétition des écrans concernant la fonction téléphone, sur l'écran du combiné).
- Répétition audio (permet d'activer/désactiver la répétition des écrans concernant la fonction audio (radio et media), sur l'écran du combiné).

- Répétition Navi (permet d'activer/désactiver la répétition des pages concernant la fonction audio (Radio et Media), sur l'écran du combiné).
  - Rétablir paramètres (permet de supprimer les paramètres précédemment configurés et de rétablir les paramètres d'origine).
- Pour accéder et régler les paramètres de chaque fonction, tourner la Rotary Pad pour sélectionner puis appuyer pour confirmer le choix.

## TÉMOINS ET MESSAGES



ATTENTION L'allumage du témoin s'accompagne d'un message spécifique et/ou d'un signal sonore, selon le type de combiné de bord. Ces signaux synthétiques de mise en garde ne sauraient être exhaustifs et/ou se substituer aux indications de cette Notice d'entretien, qu'il faut toujours lire avec beaucoup d'attention. En cas de signal d'anomalie, toujours se référer au contenu de ce chapitre.

ATTENTION Les signaux d'anomalie qui apparaissent à l'écran sont divisés en deux catégories : anomalies graves et anomalies moins graves. Les anomalies graves visualisent un « cycle » de signaux répétés pendant un temps prolongé. Pour les anomalies plus anodines, le « cycle » de signaux affiché est répété pendant un temps plus limité. Le cycle de visualisation peut être interrompu en appuyant sur le bouton sur le levier de commande des essuie-glaces pour les deux catégories. Le témoin du combiné de bord reste allumé jusqu'à l'élimination de la cause du problème.











ABC

## TÉMOINS DU COMBINÉ DE BORD



Certains témoins et symboles peuvent être associés à des messages de détail et/ou des signalisations acoustiques.

### Témoins de couleur rouge

Témoin	Signification
	<p>LIQUIDE DE FREINS INSUFFISANT / FREIN DE STATIONNEMENT ÉLECTRIQUE ACTIVÉ Lorsque l'on place le dispositif de démarrage sur ON, le témoin s'allume, mais il doit s'éteindre après quelques secondes.</p> <hr/> <p><b>Liquide de freins insuffisant</b> Le témoin s'allume lorsque le niveau du liquide de freins dans le réservoir chute au-dessous du minimum, à cause d'une fuite possible de liquide du circuit. S'adresser au plus vite au Réseau Après-vente Alfa Romeo pour faire contrôler le circuit.</p> <hr/> <p><b>Frein de stationnement électrique activé</b> Le témoin s'allume lorsque le frein de stationnement électrique est activé. Désactiver le frein de stationnement électrique, puis vérifier que le témoin s'éteigne. Si le témoin reste allumé, s'adresser au Réseau Après-vente Alfa Romeo. AVERTISSEMENT En cas de stationnement sur des pentes supérieures à 30 % et/ou de température des freins supérieure à 350 °C, le témoin clignotera pour signaler une condition d'insécurité aussitôt le frein de stationnement enclenché.</p>
  	<p>ANOMALIE EBD</p> <p>L'allumage simultané des témoins (ⓘ) (rouge) et (ABS) (jaune ambre) quand le moteur démarre indique une anomalie du système EBD ou que le système n'est pas disponible. Dans ce cas, si l'on freine brusquement, un blocage précoce des roues arrière peut se produire, avec risque de dérapage. Conduire très prudemment et se rendre au Réseau Après-vente Alfa Romeo le plus proche pour faire contrôler le système.</p>

Témoin	Signification
	<b>ANOMALIE DES AIRBAGS</b> Lorsque l'on place le dispositif de démarrage sur ON, le témoin s'allume, mais il doit s'éteindre après quelques secondes. L'allumage du témoin en mode fixe indique une anomalie du système airbags.  <b>28) 29)</b>
	<b>CEINTURES DE SÉCURITÉ AVANT NON BOUCLÉES</b> Le témoin s'allume de manière fixe lorsque la voiture est arrêtée et que la ceinture de sécurité côté conducteur ou côté passager, avec le passager assis, n'est pas bouclée. Le témoin clignote accompagné de l'émission d'un signal sonore, lorsque la ceinture de sécurité côté conducteur ou côté passager, avec le passager assis, n'est pas correctement bouclée et que la voiture roule.
	<b>TEMPÉRATURE EXCESSIVE DE L'HUILE MOTEUR</b> Le témoin s'allume en cas de surchauffe de l'huile moteur. Si le problème persiste, s'adresser au Réseau Après-vente Alfa Romeo.  <b>15)</b>

 **ATTENTION**

**28)** L'anomalie du témoin  est signalée par l'allumage, sur l'écran du combiné de bord, de l'icône . Dans ce cas, le témoin pourrait ne pas signaler les anomalies éventuelles des systèmes de retenue. Avant de poursuivre la route, s'adresser au Réseau Après-vente Alfa Romeo pour faire contrôler immédiatement le système.





**29)** Si le témoin  ne s'allume pas quand on place le dispositif de démarrage sur MAR ou qu'il reste allumé pendant que la voiture roule (accompagné du message affiché à l'écran), il s'agit peut-être d'une anomalie des systèmes de retenue. Si tel est le cas, les airbags ou les prétensionneurs risquent de ne pas s'activer en cas d'accident ou, plus rarement, de s'activer intempestivement. Avant de poursuivre la route, s'adresser au Réseau Après-vente Alfa Romeo pour faire contrôler immédiatement le système.





 **ATTENTION**

**15)** Si le symbole s'allume pendant la marche, arrêter immédiatement la voiture et couper le moteur.



## Témoins de couleur jaune ambre

Témoin	Signification
	<p><b>PANNE DU SYSTÈME ABS</b> Lorsque l'on place le dispositif de démarrage sur ON, le témoin s'allume, mais il doit s'éteindre après quelques secondes. Le témoin s'allume quand le système ABS est défaillant. Dans ce cas, l'efficacité du système de freinage reste intacte, mais sans les fonctions offertes par le système ABS. Agir prudemment et s'adresser dès que possible au Réseau Après-vente Alfa Romeo.</p>
	<p><b>ANOMALIE DU SYSTÈME TPMS</b> Le témoin s'allume lorsqu'une anomalie du système TPMS est détectée. Si l'on monte une ou plusieurs roues dépourvues de capteur, l'écran affichera un message d'avertissement jusqu'au rétablissement des conditions initiales. Ne pas continuer à rouler avec un ou plusieurs pneus dégonflés car la tenue de route de la voiture pourrait être compromise. Arrêter la voiture en évitant de freiner et de braquer brusquement. Regonfler la roue jusqu'à atteindre la pression nécessaire ou la réparer le plus rapidement possible à l'aide du Tire Repair Kit (voir le paragraphe « Réparation d'une roue » du chapitre « Situations d'urgence ») et s'adresser au plus vite au Réseau Après-vente Alfa Romeo.</p> <p><b>Pression des pneus insuffisante</b> Le témoin s'allume pour signaler que la pression du pneu est inférieure à la valeur recommandée et/ou qu'il y a une lente perte de pression. Dans ces cas, une longue durée de vie du pneu et une consommation de carburant optimale pourraient ne pas être assurées. Quelle que soit la situation, lors de l'affichage du message « Consulter Notice » consulter impérativement le paragraphe « Jantes et pneumatiques » au chapitre « Caractéristiques techniques », et appliquer scrupuleusement les instructions.</p>
	<p><b>SYSTÈME ESC</b> Quand on place le dispositif de démarrage sur ON, le témoin s'allume, mais il doit s'éteindre dès que le moteur est lancé. <b>Intervention du système ESC</b> : l'intervention du système est signalée par le clignotement du témoin : le signal indique que la voiture est dans un état critique de stabilité et d'adhérence.</p> <p><b>Anomalie du système ESC</b> : si le témoin ne s'éteint pas, ou s'il reste allumé quand le moteur est lancé, cela indique qu'il y a une anomalie du système ESC. Dans ces cas, s'adresser, dès que possible, au Réseau Après-vente Alfa Romeo.</p> <p><b>Anomalie du système Hill Start Assist</b> : l'allumage du témoin indique l'anomalie du système Hill Start Assist. Dans ces cas, s'adresser, dès que possible, au Réseau Après-vente Alfa Romeo.</p>
	<p><b>DÉSACTIVATION PARTIELLE/TOTALE DES SYSTÈMES DE SÉCURITÉ ACTIFS</b> (selon la version) Quand on place le dispositif de démarrage sur ON, le témoin s'allume, mais il doit s'éteindre dès que le moteur est lancé. L'allumage du témoin signale que certains systèmes de sécurité actifs ont été partiellement ou totalement désactivés. Pour de plus amples détails sur les systèmes de sécurité active, consulter le paragraphe « Systèmes de sécurité active » au chapitre « Sécurité ». Le témoin s'éteint quand on réactive les systèmes de sécurité active.</p>

Témoin	Signification
	<p><b>RÉSERVE DE CARBURANT/AUTONOMIE LIMITÉE</b> Le témoin (ou l'icône sur l'écran) s'allume lorsqu'il reste environ 8 litres de carburant pour les versions diesel et environ 9 litres de carburant pour les versions essence dans le réservoir.  <b>30)</b></p>
	<p><b>ANOMALIE DU SYSTÈME EOBD/INJECTION</b> En conditions normales, quand on place le dispositif de démarrage sur ON, le témoin s'allume, mais il doit s'éteindre dès que le moteur est lancé. Le fonctionnement du témoin peut être vérifié au moyen d'appareils spéciaux par les agents de contrôle de la circulation. Se conformer aux normes en vigueur dans le pays où l'on circule.  <b>16)</b></p> <hr/> <p><b>Anomalie du système d'injection</b> Si le témoin reste allumé ou s'allume quand la voiture roule, cela signale un dysfonctionnement du système d'injection. Le témoin allumé de manière fixe signale un dysfonctionnement du système d'alimentation/allumage qui risque de provoquer des émissions élevées à l'échappement, des pertes de performances, une mauvaise maniabilité et une consommation élevée. Le témoin s'éteint si l'anomalie disparaît, mais le système mémorise systématiquement le signal. Dans ces conditions, on peut continuer à rouler en évitant toutefois de demander au moteur des efforts trop lourds ou des vitesses élevées. L'utilisation prolongée de la voiture avec le témoin allumé de manière fixe peut provoquer des dommages. Contacter au plus vite le Réseau Après-vente Alfa Romeo.</p> <hr/> <p><b>Catalyseur endommagé</b> Si le témoin clignote, cela signifie que le catalyseur pourrait être endommagé. Relâcher la pédale de l'accélérateur, revenir à bas régime jusqu'à ce que le témoin ne clignote plus. Poursuivre sa route à une vitesse modérée, en essayant d'éviter des conditions de conduite qui peuvent provoquer des clignotements ultérieurs et s'adresser au plus vite au Réseau Après-vente Alfa Romeo.</p>

 **ATTENTION**





**30)** Si le témoin (ou l'icône à l'écran) clignote pendant la marche, s'adresser au Réseau Après-vente Alfa Romeo.

 **ATTENTION**





**16)** Si, lorsque le dispositif de démarrage est sur ON, le témoin  ne s'allume pas ou si, pendant la marche, il s'allume en mode fixe ou clignotant (accompagné, sur certaines versions, d'un message à l'écran), s'adresser le plus tôt possible au Réseau Après-vente Alfa Romeo.



ABC

Témoin	Signification
	<p><b>ANOMALIE DU SYSTÈME D'INJECTION DE L'AdBlue® (URÉE)</b> (uniquement sur les versions 2.2 JTD)            Le témoin s'allume, sur certaines versions en même temps qu'un message dédié s'affiche à l'écran du combiné de bord si vous insérez un liquide non conforme aux caractéristiques nominales ou si une consommation moyenne d'AdBlue® (URÉE) supérieure à 50 % est détectée.            Contacter au plus vite le Réseau Après-vente Alfa Romeo.            Si l'anomalie n'est pas résolue, l'écran du combiné d'instruments affiche un message à chaque seuil atteint, jusqu'à ce qu'il ne soit plus possible de démarrer le moteur. Quand il reste environ 200 km avant d'empêcher le redémarrage du moteur, sur certaines versions, l'écran du combiné de bord affichera de manière fixe un message dédié, accompagné d'un signal sonore.</p>
	<p><b>CATALYSEUR ENDOMMAGÉ</b> (uniquement sur les versions 2.0 T4 MAir avec GPF)            Si le témoin clignote, cela signifie que le catalyseur pourrait être endommagé.            Relâcher la pédale de l'accélérateur, revenir à bas régime jusqu'à ce que le témoin ne clignote plus. Poursuivre sa route à une vitesse modérée, en essayant d'éviter des conditions de conduite qui peuvent provoquer des clignotements ultérieurs et s'adresser au plus vite au Réseau Après-vente Alfa Romeo.</p>
	<p><b>SYSTÈME FORWARD COLLISION WARNING (FCW)</b> (selon le modèle)            Ce témoin informe le conducteur que la fonction d'alarme de collision frontale n'est pas activée.</p>
	<p><b>FEU ARRIÈRE DE BROUILLARD</b>            Le témoin s'allume quand on active le feu arrière de brouillard.</p>

## Témoins de couleur verte

Témoin	Signification
	FEUX DE POSITION ET FEUX DE CROISEMENT Le témoin s'allume quand on actionne les feux de position ou les feux de croisement. <b>Fonction « Follow me » enclenchée</b> Cette fonction permet de maintenir allumés les feux pendant 30, 60 ou 90 secondes après avoir placé le dispositif de démarrage sur STOP.
	FEUX ANTIBROUILLARD Le témoin s'allume quand on allume les feux antibrouillard.
	CLIGNOTANT GAUCHE Le témoin s'allume quand le levier de commande des clignotants est déplacé vers le bas ou, avec le clignotant droit, quand on appuie sur le bouton des feux de détresse.
	CLIGNOTANT DROIT Le témoin s'allume quand le levier de commande des clignotants est déplacé vers le haut ou, avec le clignotant gauche, quand on appuie sur le bouton des feux de détresse.
	FEUX DE ROUTE AUTOMATIQUES (Automatic High Beam) (présent sur Écran 3.5" TFT) Le témoin s'allume quand on allume les feux de route automatiques.

## Témoins de couleur bleue





Témoin	Signification
	PHARES (présent sur Écran 3.5" TFT) Le symbole s'allume quand les feux de route sont activés.



ABC

## SYMBOLES AFFICHÉS À L'ÉCRAN





### Symboles de couleur rouge

Symbole	Signification
	<p>PRESSION DE L'HUILE MOTEUR INSUFFISANTE</p> <p>Le symbole signale une pression insuffisante de l'huile moteur. S'il s'allume temporairement ou s'il clignote (environ 5 secondes), il faut vérifier le niveau d'huile en respectant la procédure correspondante (voir le paragraphe « Contrôle des niveaux » dans le chapitre « Entretien et soin du véhicule ») et, si nécessaire, faire l'appoint d'huile.</p> <p>Si le symbole reste allumé, il faut contacter le Réseau Après-vente Alfa Romeo pour faire contrôler l'installation.</p> <p>AVERTISSEMENT SI LE SYMBOLE RESTE ALLUMÉ : Ne pas utiliser la voiture tant que l'anomalie n'a pas été éliminée. Le symbole qui s'allume n'indique pas la quantité d'huile présente dans le moteur : le contrôle du niveau peut être vérifié sur l'écran à la mise en route de la voiture, mais aussi en activant la fonction « Niveau d'huile » sur le système Connect.</p> <p> 17)</p>
	<p>ANOMALIE DE L'ALTERNATEUR</p> <p>L'allumage du symbole avec moteur démarré indique une anomalie de l'alternateur. S'adresser dès que possible au Réseau Après-vente Alfa Romeo.</p>
	<p>ANOMALIE DE LA DIRECTION ASSISTÉE</p> <p>Si le symbole reste allumé, le conducteur ne peut pas compter sur la direction assistée et l'effort sur le volant peut augmenter sensiblement même s'il reste possible de braquer. S'adresser dès que possible au Réseau Après-vente Alfa Romeo.</p>
	<p>ANOMALIE SYSTÈME ALFA™ STEERING TORQUE (AST)</p> <p>L'allumage du symbole signale une anomalie du système de correction automatique de la direction. S'adresser au Réseau Après-vente Alfa Romeo pour faire contrôler le circuit.</p>







### ATTENTION

17) Si le symbole  s'allume pendant que la voiture roule, couper immédiatement le moteur et s'adresser au Réseau Après-vente Alfa Romeo.

Symbole	Signification
	<p>TEMPÉRATURE EXCESSIVE DU LIQUIDE DE REFROIDISSEMENT DU MOTEUR</p> <p>Le symbole s'allume en cas de surchauffe du moteur.</p> <p><i>En cas de marche normale</i> : arrêter le véhicule, couper le moteur et vérifier que le niveau du liquide dans le réservoir n'est pas au-dessous du repère MIN. Si tel est le cas, attendre que le moteur refroidisse, puis ouvrir lentement et prudemment le bouchon et ravitailler avec du liquide de refroidissement en s'assurant que le niveau soit compris entre les repères MIN et MAX gravés sur le réservoir. Vérifier visuellement aussi les éventuelles fuites de liquide. Si au démarrage suivant le symbole s'allume de nouveau, s'adresser au Réseau Après-vente Alfa Romeo.</p> <p><i>Au cas où la voiture est très sollicitée (par exemple, dans des conditions de conduite performantes)</i> : ralentir et, si le témoin reste allumé, arrêter la voiture. S'arrêter pendant 2 ou 3 minutes, en laissant tourner le moteur avec une légère accélération pour que le liquide de refroidissement circule plus facilement, puis le couper. Vérifier le niveau du liquide en suivant les indications ci-dessus.</p>
	<p>FERMETURE INCOMPLÈTE DES PORTES</p> <p>Le symbole s'allume lorsqu'une ou plusieurs portes ne sont pas parfaitement fermées. Portes ouvertes et véhicule en mouvement, le système émet un signal sonore. Fermer correctement les portes.</p>
	<p>FERMETURE INCOMPLÈTE DU CAPOT MOTEUR</p> <p>Le symbole s'allume lorsque le capot moteur n'est pas parfaitement fermé, et l'image de la voiture avec le capot moteur ouvert apparaît sur l'écran en même temps que l'icône. Capot moteur ouvert et voiture en marche, le système émet un signal sonore. Fermer correctement le capot moteur.</p>
	<p>FERMETURE INCOMPLÈTE DU COFFRE À BAGAGES</p> <p>Le symbole s'allume lorsque le coffre à bagages n'est pas parfaitement fermé, et l'image de la voiture avec le coffre à bagages ouvert apparaît sur l'écran en même temps que l'icône. Coffre à bagages ouvert et voiture en marche, le système émet un signal sonore. Fermer correctement le coffre à bagages.</p>



ABC





Symbole	Signification
	<p><b>ANOMALIE BOÎTE DE VITESSES AUTOMATIQUE</b>            Le symbole s'allume, accompagné d'un signal sonore, quand une anomalie de la boîte de vitesses automatique est détectée. Contacter au plus vite le Réseau Après-vente Alfa Romeo.  <b>18)</b></p>
	<p><b>NIVEAU D'HUILE MOTEUR INSUFFISANT</b>            L'allumage du symbole, accompagné du message correspondant sur l'écran, signale que le niveau d'huile moteur est faible. Faire l'appoint dès que possible afin de rétablir le niveau dans le carter (pour les quantités, consulter le paragraphe « Compartiment moteur – Contrôle des niveaux » au chapitre « Entretien »). Cette opération n'est pas réservée à un technicien mais il convient d'utiliser le type d'huile préconisé par Alfa Romeo (pour plus de détails, consulter le paragraphe « Fluides et lubrifiants » au chapitre « Caractéristiques techniques »). Sur la version Quadrifoglio, le contrôle du niveau d'huile doit aussi être effectué en utilisant la jauge prévue à cet effet disponible sous le capot (voir le chapitre « Entretien du véhicule »).</p> <p><b>NIVEAU MAXI D'HUILE MOTEUR DÉPASSÉ</b>            L'allumage du symbole, accompagné du message correspondant sur l'écran, signale un niveau d'huile moteur excessif. S'adresser le plus rapidement possible au Réseau d'Assistance Alfa Romeo pour rétablir le niveau correct. Entre temps, ne pas dépasser le régime de 3000 tr/min.</p>
	<p><b>LIMITE DE VITESSE DÉPASSÉE</b>            (suivant modèle)            Le symbole s'allume quand la limite de vitesse de 120 km/h est dépassée.</p>



### ATTENTION

**18)** Conduire avec le symbole allumé peut causer de graves dommages à la boîte de vitesses et en provoquer la rupture. La surchauffe de l'huile peut également se produire : son contact éventuel avec le moteur chaud ou avec les composants de l'échappement à haute température pourrait provoquer des incendies.

## Symboles de couleur jaune ambre

Symbole	Signification
	<p>ANOMALIE DU SYSTÈME ENGINE IMMOBILIZER/TENTATIVE D'EFFRACTION</p> <p><b>Anomalie du système engine immobilizer</b> Le symbole s'allume pour signaler une anomalie du système Engine Immobilizer. S'adresser dès que possible au Réseau Après-vente Alfa Romeo.</p> <p><b>Tentative d'effraction</b> Le symbole s'allume lorsque l'on place le dispositif de démarrage sur ON, pour signaler qu'il y a eu une tentative d'effraction, en présence de l'alarme.</p> <p><b>Clé électronique non reconnue</b> Le symbole s'allume lorsqu'un démarrage est effectué sans que la clé électronique n'ait été reconnue par le système.</p> <p><b>Anomalie du système d'alarme</b> Le symbole s'allume pour signaler une anomalie du système d'alarme.</p>
	<p>PRÉSENCE POSSIBLE DE VERGLAS SUR LA ROUTE</p> <p>Le symbole s'allume quand la température extérieure est inférieure ou égale à 3 °C.</p>
	<p>HUILE MOTEUR DÉGRADÉE (suivant modèle)</p> <p>Le symbole s'affiche sur l'écran uniquement pendant un temps limité.</p> <p>ATTENTION À la suite du premier signal, à chaque démarrage du moteur, le symbole continuera à s'allumer selon les modalités indiquées auparavant, et ce, jusqu'à ce que l'huile soit vidangée.</p> <p>L'allumage du symbole ne doit pas être considéré comme un défaut de la voiture, mais il prévient le conducteur que l'utilisation normale de la voiture a conduit à la nécessité de vidanger l'huile. La détérioration de l'huile moteur est accélérée par une utilisation de la voiture sur des trajets courts, ce qui empêche le moteur d'atteindre la température de régime.</p> <p>S'adresser dès que possible au Réseau Après-vente Alfa Romeo.  19)</p>













### ATTENTION

**19)** Lorsque le symbole est allumé, l'huile moteur détériorée doit être vidangée dès que possible et jamais plus de 500 km après que le symbole s'est allumé pour la première fois. Le non-respect des informations susmentionnées pourrait endommager gravement le moteur et entraîner la déchéance de la garantie. L'allumage de ce symbole n'est pas lié à la quantité d'huile présente dans le moteur et il ne faut absolument pas ajouter d'huile dans le moteur.













ABC

Symbole	Signification
	<p>PRÉCHAUFFAGE DES BOUGIES (versions Diesel)            Quand on place le dispositif de démarrage sur ON, le symbole s'allume et s'éteint quand les bougies ont atteint la température prédéfinie. On peut démarrer le moteur immédiatement après l'extinction du témoin.</p> <p>ATTENTION Si la température ambiante est modérée ou élevée, l'allumage du témoin est presque imperceptible.</p>
	<p>ANOMALIE DE PRÉCHAUFFAGE DES BOUGIES (versions Diesel)            Le clignotement du symbole indique une anomalie du système de préchauffage des bougies.            S'adresser dès que possible au Réseau Après-vente Alfa Romeo.</p>
	<p>ANOMALIE DU CAPTEUR DE PRESSION DE L'HUILE MOTEUR            Le symbole s'allume fixe en cas d'anomalie du capteur de pression de l'huile moteur.            S'adresser dès que possible au Réseau Après-vente Alfa Romeo.</p>
	<p>ANOMALIE CAPTEUR DE NIVEAU D'HUILE MOTEUR            Le symbole s'allume en cas d'anomalie du capteur de niveau d'huile moteur.            S'adresser dès que possible au Réseau Après-vente Alfa Romeo.</p>
	<p>ANOMALIE DU SYSTÈME FORWARD COLLISION WARNING (FCW)            Le symbole s'allume en cas d'anomalie du système Forward Collision Warning.            S'adresser dès que possible au Réseau Après-vente Alfa Romeo.</p>
	<p>ANOMALIE DU SYSTÈME START &amp; STOP EVO            Ce symbole s'allume pour signaler une anomalie du système Start &amp; Stop Evo.            S'adresser dès que possible au Réseau Après-vente Alfa Romeo pour réparer l'anomalie en question.</p>
	<p>ANOMALIE DU CAPTEUR DE PLUIE            Le symbole s'allume en cas d'anomalie du mécanisme automatique de l'essuie-glace.            S'adresser dès que possible au Réseau Après-vente Alfa Romeo.</p>
	<p>ANOMALIE DU CAPTEUR DE LUMINOSITÉ            Le symbole s'allume en cas d'anomalie du mécanisme d'allumage automatique des feux de route.            S'adresser dès que possible au Réseau Après-vente Alfa Romeo.</p>
	<p>ANOMALIE DU SYSTÈME BLIND SPOT MONITORING            Le symbole s'allume en cas d'anomalie du système Blind Spot Monitoring.            S'adresser dès que possible au Réseau Après-vente Alfa Romeo.</p>

Symbole	Signification
	<p><b>ANOMALIE DU CAPTEUR DE NIVEAU DE CARBURANT</b>            Le symbole s'allume en cas d'anomalie du capteur de niveau du carburant            S'adresser dès que possible au Réseau Après-vente Alfa Romeo.</p>
	<p><b>ANOMALIE DES FEUX EXTÉRIEURS</b>            Le symbole s'allume pour signaler une anomalie des feux suivants : feux de jour (DRL) / feux de stationnement / clignotants de la remorque (le cas échéant) / feux de la remorque (le cas échéant) / feux de position / clignotants / feux antibrouillard arrière / feux de recul / feux de stop / feux de plaque.            L'anomalie en question pourrait être due à une ampoule grillée, au fusible de protection grillé ou bien à l'interruption du branchement électrique.            Procéder au remplacement de l'ampoule ou du fusible correspondant. S'adresser au Réseau Après-vente Alfa Romeo.</p>
	<p><b>ANOMALIE DU SYSTÈME KEYLESS START</b>            Le symbole s'allume en cas d'anomalie du système Keyless Start.            S'adresser dès que possible au Réseau Après-vente Alfa Romeo.</p>
	<p><b>ANOMALIE DU SYSTÈME DE COUPURE DU CARBURANT</b>            Le symbole s'allume en cas d'anomalie du système de coupure du carburant.            S'adresser dès que possible au Réseau Après-vente Alfa Romeo.</p>
	<p><b>ANOMALIE DU SYSTÈME LANE DEPARTURE WARNING (LDW)</b>            Le symbole s'allume aussi en cas d'anomalie du système Lane Departure Warning.            S'adresser dès que possible au Réseau Après-vente Alfa Romeo.</p>
	<p><b>USURE DES PLAQUETTES DE FREINS</b>            Le symbole s'allume lorsque les plaquettes de freins ont atteint la limite d'usure.            S'adresser dès que possible au Réseau Après-vente Alfa Romeo.</p> <p><b>ATTENTION</b> Utiliser toujours des pièces de rechange d'origine ou équivalentes parce que le système Integrated Brake System (IBS) pourrait détecter des anomalies.</p>
	<p><b>ANOMALIE FEUX DE ROUTE AUTOMATIQUES (Automatic High Beam)</b>            (suivant modèle)            Le symbole s'allume pour signaler une anomalie des feux de route automatiques.            S'adresser dès que possible au Réseau Après-vente Alfa Romeo pour réparer l'anomalie en question.</p>





Symbole	Signification
	<b>DÉCLENCHEMENT DU SYSTÈME DE COUPURE DU CARBURANT</b> Le symbole s'allume en cas de déclenchement du système de coupure du carburant. Pour connaître la procédure de réactivation du système de coupure du carburant, se reporter à la section « Système de coupure de carburant » au chapitre « Situations d'urgence ». Si toutes les tentatives de reprise d'alimentation du carburant échouent, s'adresser au Réseau Après-vente Alfa Romeo.
	<b>ANOMALIE SYSTÈME PARK SENSOR</b> Le symbole s'allume quand il y a une anomalie du système ou que celui-ci n'est pas disponible. S'adresser au Réseau Après-vente Alfa Romeo pour faire contrôler le circuit.
	<b>AVARIE CENTRALE FEUX DE REMORQUE</b> Le symbole s'allume pour signaler une avarie du boîtier de gestion des feux de remorque. S'assurer que le connecteur des feux de remorque est branché correctement. Si le problème persiste en rallumant le moteur, s'adresser dès que possible au Réseau Après-Vente Alfa Romeo pour vérifier le circuit.
	<b>ANOMALIE DU SYSTÈME AUDIO</b> Le symbole s'allume pour signaler une anomalie du système audio. S'adresser dès que possible au Réseau Après-vente Alfa Romeo pour réparer l'anomalie en question.
	<b>PÉDALE D'EMBRAYAGE</b> (suivant modèle) Le symbole s'allume pour signaler au conducteur d'appuyer sur la pédale d'embrayage pour démarrer le moteur. Appuyer sur la pédale d'embrayage.
<b>ABS ACTIVE</b>	<b>INTERVENTION DU SYSTÈME ABS</b> Le symbole s'allume en cas d'intervention du système ABS.
	<b>NIVEAU DU LIQUIDE LAVE-GLACE</b> Le symbole s'allume quelques secondes pour indiquer que le niveau du liquide lave-glaces et lave-phares (selon le modèle) est insuffisant. Faire le ravitaillement du liquide, en suivant les instructions au paragraphe « Vérifier les niveaux » dans le chapitre « Entretien du véhicule ». Il est conseillé d'utiliser un liquide avec les caractéristiques indiquées dans le paragraphe « Fluides et lubrifiants » dans le chapitre « Données techniques ».

Symbole	Signification
	<p>SIGNAL FAIBLE NIVEAU D'ADDITIF POUR LES ÉMISSIONS DIESEL AdBlue® (URÉE) (uniquement sur les versions 2.2 JTD)</p> <p>Le symbole  du faible niveau de l'Additif pour les Émissions Diesel AdBlue® (URÉE) s'allume lorsque le niveau d'AdBlue® (URÉE) de la voiture est faible.</p> <p>L'écran affiche également un avertissement et un message dédié indiquant la nécessité de faire l'appoint d'AdBlue® (URÉE).</p> <p>Le symbole  reste allumé jusqu'à ce que l'appoint d'AdBlue® (UREA) ait été effectué, avec au moins 5 litres.</p> <p>Si l'appoint n'est pas effectué, l'écran du combiné d'instruments affiche un message d'avertissement à chaque seuil atteint, jusqu'à ce qu'il ne soit plus possible de démarrer le moteur.</p> <p>Lorsque l'autonomie disponible s'approche des 200 km, l'écran du combiné d'instruments affiche un message fixe, accompagné d'un signal sonore.</p> <p>Lorsque l'autonomie disponible a atteint 0 km, l'écran du combiné d'instruments de certaines versions affiche un message spécifique. Une fois éteint, il n'est plus possible de redémarrer le moteur. Pour pouvoir le redémarrer verser au moins 5 litres d'AdBlue® (URÉE) dans le réservoir. Verser dès que possible au moins 5 litres d'AdBlue® (URÉE) dans le réservoir d'AdBlue® (URÉE).</p> <p>Si l'appoint s'est déroulé avec une autonomie du réservoir d'AdBlue® (URÉE) égale à 0 km, il est possible d'attendre jusqu'à 2 minutes avant de démarrer le moteur.</p> <p> 20)</p>

 **ATTENTION**

**20)** Si le réservoir d'AdBlue® (UREA) est vide et le moteur est coupé, il n'est plus possible de le redémarrer tant que le réservoir d'AdBlue® (UREA) ne contiendra pas au moins 5 litres d'AdBlue® (UREA).











Symbole	Signification
	PRÉSENCE D'EAU DANS LE FILTRE À GAZOLE (versions Diesel) Le symbole s'allume à lumière fixe pendant la marche pour signaler la présence d'eau dans le filtre à gazole.  21)
	NETTOYAGE DPF (filtre à particules) en cours (uniquement sur versions Diesel avec DPF) Lorsque l'on place le dispositif de démarrage sur ON, le symbole s'allume, mais il doit s'éteindre après quelques secondes. Le symbole s'allume de manière fixe pour avertir le conducteur que le système DPF doit éliminer les substances polluantes piégées (particules) au moyen d'une procédure de régénération. Le symbole ne s'allume pas à chaque fois que le DPF est en cours de régénération, mais uniquement lorsque les conditions de conduite requièrent que le conducteur en soit informé. Pour que le symbole s'éteigne, maintenir le véhicule en marche jusqu'au terme de la régénération. La procédure a une durée de 15 minutes en moyenne. Les conditions optimales pour mener à bien la procédure sont réunies lorsque la voiture continue à rouler à 60 km/h, avec un régime moteur supérieur à 2 000 tours/min. L'allumage de ce symbole ne doit pas être considéré comme une anomalie et il n'est donc pas nécessaire de se rendre à l'atelier.

**ATTENTION**

**21)** La présence d'eau dans le circuit d'alimentation peut endommager gravement le système d'injection et créer des irrégularités de fonctionnement du moteur. Si le symbole  s'affiche sur l'écran, s'adresser dès que possible au Réseau Après-vente Alfa Romeo pour procéder à la purge. Si cette signalisation a lieu immédiatement après un ravitaillement, il est possible que de l'eau soit présente dans le réservoir : dans ce cas, couper immédiatement le moteur et s'adresser au Réseau Après-vente Alfa Romeo.







Symbole	Signification
	NETTOYAGE GPF (filtre à particules) en cours (uniquement sur versions 2.0 T4 MAir) Lorsque l'on place le dispositif de démarrage sur ON, le symbole s'allume, mais il doit s'éteindre après quelques secondes. Le symbole s'allume de manière fixe, accompagné de l'affichage d'un message dédié sur l'écran, pour signaler que le système GPF a besoin d'éliminer les substances polluantes (particules) capturées en effectuant la procédure de régénération. Le symbole ne s'allume pas à chaque fois que le GPF est en cours de régénération, mais uniquement lorsque les conditions de conduite requièrent que le conducteur en soit informé. Pour que le symbole s'éteigne, maintenir le véhicule en marche jusqu'au terme de la régénération. Les conditions optimales pour mener à bien la procédure sont réunies lorsque la vitesse du véhicule varie (pression sur la pédale d'accélérateur). Maintenir une vitesse supérieure à 60 km/h, sur un parcours extra-urbain, jusqu'à ce que le symbole et le message correspondant affiché à l'écran s'éteignent. L'allumage de ce symbole ne doit pas être considéré comme une anomalie et il n'est donc pas nécessaire de se rendre à l'atelier.



Symbole	Signification
	<p>ANOMALIE GPF (filtre à particules) (uniquement sur les versions 2.0 T4 MAir)</p> <p>En cas d'anomalie du filtre à particules GPF, le symbole et le témoin  s'allument et des messages dédiés s'affichent à l'écran. S'adresser dès que possible au Réseau Après-vente Alfa Romeo pour réparer l'anomalie en question.</p>
	<p>TEMPÉRATURE EXCESSIVE DE L'HUILE DE BOÎTE DE VITESSES AUTOMATIQUE</p> <p>Le symbole s'allume en cas de surchauffe de la boîte de vitesses, suite à une utilisation particulièrement intense. Dans ce cas, les performances du moteur seront limitées. Moteur coupé ou au ralenti, attendre l'extinction du symbole.</p>
	<p>ANOMALIE DU SYSTÈME SPEED LIMITER</p> <p>Pendant la conduite, l'affichage du symbole signale une anomalie dans le système Speed Limiter. S'adresser dès que possible au Réseau Après-vente Alfa Romeo pour réparer l'anomalie en question.</p>
	<p>NIVEAU INSUFFISANT DU LIQUIDE DE REFROIDISSEMENT DU MOTEUR (si disponible)</p> <p>L'allumage du symbole indique que le niveau du liquide de refroidissement du moteur est bas. Remplir le réservoir comme décrit dans le chapitre « Maintenance et entretien ».</p>
	<p>BOUCHON DU RÉSERVOIR DE CARBURANT (suivant modèle)</p> <p>Le symbole s'allume si le bouchon du réservoir de carburant est resté ouvert ou s'il n'est pas correctement fermé. Fermer correctement le bouchon.</p>
	<p>ANOMALIE DU FREIN DE STATIONNEMENT ÉLECTRIQUE</p> <p>L'affichage sur l'écran du symbole, accompagné du message, signale une anomalie au circuit du frein de stationnement électrique. Cette anomalie pourrait bloquer partiellement ou complètement la voiture, car le frein de stationnement électrique pourrait rester enclenché même après avoir été désactivé automatiquement ou manuellement en intervenant sur les commandes correspondantes.</p> <p>S'il est encore possible d'utiliser le véhicule (frein de stationnement électrique non enclenché), conduire avec prudence jusqu'au Réseau Après-vente Alfa Romeo le plus proche, en gardant bien à l'esprit, à chaque manœuvre de conduite, que le frein électrique de stationnement ne fonctionne pas.  <b>31)</b></p>

 **ATTENTION**

**31)** En cas d'anomalie et si l'on freine brusquement, un blocage des roues arrière peut se produire, avec risque de dérapage.





Symbole	Signification
	<p>ANOMALIE SYSTÈME ACTIVE CRUISE CONTROL</p> <p>Pendant la marche, l'allumage du symbole signale une anomalie du système Cruise Control Adaptatif. S'adresser au Réseau Après-vente Alfa Romeo pour faire contrôler le circuit.</p>
	<p>INDICATION GÉNÉRIQUE</p> <p>Le symbole signale les informations et les anomalies. Les messages associés décrivent l'anomalie.</p>
	<p>ANOMALIE TRACTION INTÉGRALE</p> <p>Ce symbole s'allume pour signaler une anomalie du système de traction intégrale. S'adresser dès que possible au Réseau Après-vente Alfa Romeo pour réparer l'anomalie en question.</p>
	<p>ANOMALIE TEMPORAIRE DE LA TRACTION INTÉGRALE (selon la version)</p> <p>Le symbole s'allume quand le système de contrôle dynamique de la traction AWD est temporairement désactivé à cause d'une charge élevée sur le groupe moteur pour prévenir son endommagement. Dans ces conditions, le système de traction fonctionnera en mode RWD.</p> <p>Tant que le symbole reste affiché à l'écran, réduire la demande de charge, de manière à permettre le refroidissement du système. Dès que le symbole disparaît à l'écran, le système AWD reprendra son fonctionnement habituel.</p>
	<p>ANOMALIE DU SYSTÈME DE CONTRÔLE DYNAMIQUE DE LA TRACTION</p> <p>Le symbole s'allume pour signaler une anomalie du système de contrôle dynamique de la traction.</p>
	<p>AVARIE SYSTÈME AFS</p> <p>L'allumage du symbole signale l'anomalie du système automatique directionnel des feux. Se rendre au Réseau Après-vente Alfa Romeo pour faire contrôler le circuit.</p>

Symbole	Signification
	USURE DES DISQUES DE FREINS CCB (selon le modèle) Le symbole s'allume quand les disques des freins Carbo-Céramiques ont atteint leur limite d'usure. S'adresser dès que possible au Réseau Après-vente Alfa Romeo.  <b>32)</b>
	ANOMALIE DE L'ESSUIE-GLACE Le symbole s'allume pour signaler une anomalie des essuie-glaces. S'adresser au Réseau Après-vente Alfa Romeo.





 **ATTENTION**

**32)** Il est recommandé d'utiliser uniquement des plaquettes de rechange d'origine ou équivalentes pré-rodées en atelier afin de garantir les performances d'origine du système de freinage.



Symbole	Signification
	INSERTION DE LA CONFIGURATION SOFT DES SUSPENSIONS (selon le modèle) Le symbole s'allume lorsque les réglages des suspensions plus confortables sont activés.
	ANOMALIE AUX AMORTISSEURS (ADC) (suivant modèle) Pendant la marche, l'allumage du symbole signale une anomalie du système de suspensions. S'adresser au Réseau Après-vente Alfa Romeo pour faire contrôler le circuit.



**Symboles de couleur verte**

Symbole	Signification
	FEUX DE CROISEMENT (sur écran 7" TFT) Le symbole s'allume quand les feux de croisement sont activés.
	FEUX DE CROISEMENT AUTOMATIQUES (présent sur Écran 7" TFT) Le symbole s'allume en allumant les feux de croisement automatiques.
	DÉCLENCHEMENT START & STOP EVO Le symbole s'allume en cas d'intervention du système Start & Stop Evo (arrêt du moteur). Le symbole s'éteint en redémarrant le moteur (pour les modalités de redémarrage du moteur, consulter le paragraphe « Start & Stop Evo » au chapitre « Démarrage et conduite »).
	SYSTÈME CRUISE CONTROL Le symbole s'allume quand le système Cruise Control est activé.
	SYSTÈME ACTIVE CRUISE CONTROL Le symbole s'allume quand le système Active Cruise Control est activé.

**Symboles de couleur bleue**

Symbole	Signification
	FEUX DE ROUTE AUTOMATIQUES (Automatic High Beam) (présent sur Écran 7" TFT) Le symbole s'allume quand on allume les feux de route automatiques.
	FEUX DE ROUTE (présent sur Écran 7" TFT) Le symbole s'allume quand les feux de route sont activés.



Ce chapitre est très important : il décrit les systèmes de sécurité de série du véhicule et fournit les indications nécessaires pour les utiliser correctement.

## SÉCURITÉ

SYSTÈMES DE SÉCURITÉ ACTIVE . . . . .	72
SYSTÈMES D'AIDE À LA CONDUITE . . . . .	76
SYSTÈMES DE PROTECTION DES OCCUPANTS . . . . .	86
CEINTURES DE SÉCURITÉ . . . . .	87
SYSTÈME SBA (Seat Belt Alert) . . . . .	88
PRÉTENSIONNEURS . . . . .	90
SYSTÈMES DE PROTECTION POUR ENFANTS . . . . .	92
SYSTÈME DE PROTECTION SUPPLÉMENTAIRE (SRS)- AIRBAGS. . . . .	105

## SYSTÈMES DE SÉCURITÉ ACTIVE

La voiture peut être équipée des dispositifs de sécurité active suivants :

- ABS (Anti-Lock Brakes);
- DTC (Drive Train Control);
- ESC (Electronic Stability Control);
- TC (Traction Control);
- PBA (Panic Brake Assist);
- HSA (Hill Start Assist);
- AST (Alfa™ Steering Torque);
- ATV (Alfa™ Active Torque Vectoring).

Pour le fonctionnement des systèmes, voir les indications des pages suivantes.

### SYSTÈME ABS (Anti-lock Braking System)

Ce système, partie intégrante du système de freinage, empêche le blocage et par conséquent le patinage d'une ou de plusieurs roues, quelles que soient les conditions de la chaussée et l'intensité du freinage, en garantissant ainsi le contrôle de la voiture même en cas de freinage d'urgence, ce qui optimise les distances d'arrêt.

Le système intervient lors du freinage quand les roues sont sur le point de se bloquer, normalement lors de freinages d'urgence ou en cas de faible adhérence, où les blocages peuvent être plus fréquents.

Le système augmente également le

contrôle et la stabilité du véhicule si le freinage se fait sur une surface ayant une adhérence différenciée entre les roues du côté droit et du côté gauche ou dans un virage.

Le dispositif est complété par le système EBD (Electronic Braking force Distribution), qui répartit l'action de freinage entre les roues avant et les roues arrière.

### Intervention du système

L'ABS, dont ce véhicule est équipé, est équipé de la fonction "brake by wire" (Integrated Brake System - IBS). Avec ce système, la commande de freinage communiquée par la pression de la pédale de frein, ne se transmet pas hydrauliquement mais électroniquement, de sorte que la légère pulsation ressentie sur la pédale avec l'intervention du système traditionnel n'est plus perceptible.

 33) 34) 35) 36) 37) 38)

### SYSTÈME DTC (Drive Train Control) (suivant modèle)

Certaines versions de ce véhicule sont équipées d'une transmission intégrale (AWD) activable/désactivable sur demande, qui offre une traction optimale dans de nombreuses conditions de conduite et sur différentes chaussées. Le système minimise le patinage des pneus

en redistribuant automatiquement le couple aux roues avant et arrière selon les besoins.

Pour maximiser l'économie de carburant, la voiture avec AWD passe automatiquement à la traction arrière (RWD) lorsque les conditions routières et environnementales ne risquent pas de provoquer le patinage des pneus. Lorsque les conditions routières et environnementales requièrent une plus grande traction, la voiture passe automatiquement en mode AWD.

 39)

**ATTENTION** Si le symbole d'anomalie du circuit s'allume après le démarrage du moteur ou pendant la conduite, cela signifie que le système AWD ne fonctionne pas correctement. Si le message d'alerte s'active souvent, il est conseillé de faire effectuer l'entretien.

 40)

### SYSTÈME ESC (Electronic Stability Control)

Le système ESC améliore le contrôle de la direction et la stabilité de la voiture dans les différentes conditions de conduite.

Il corrige le sous-virage et le survirage du véhicule, en répartissant le freinage sur les roues appropriées. Par ailleurs, le couple fourni par le moteur peut aussi

être réduit de sorte à conserver le contrôle de la voiture.

Le système ESC utilise des capteurs installés sur le véhicule pour interpréter la trajectoire que le conducteur compte suivre et la compare à la trajectoire réelle du véhicule. Lorsque la trajectoire désirée et celle réelle s'éloignent, le système ESC intervient en contrant le sous-virage ou le survirage de la voiture.

☐ **Survirage** : il se produit quand la voiture tourne plus que ce qu'elle devrait par rapport à l'angle du volant réglé.

☐ **Sous-virage** : il se produit quand la voiture tourne moins que ce qu'elle devrait par rapport à l'angle du volant réglé.

### Activation du système

L'intervention du système est signalée par le clignotement du témoin ESC sur le combiné de bord, pour informer le conducteur que la voiture est en conditions critiques de stabilité et d'adhérence.

41) 42) 43) 44) 45)

### SYSTÈME TC (Traction Control)

Le système intervient automatiquement en cas de patinage d'une ou des deux roues motrices, de perte d'adhérence sur chaussée mouillée (aquaplaning), d'accélération sur chaussées glissantes, avec neige ou verglas, etc. En fonction

des conditions de patinage, deux logiques différentes de contrôle sont activées :

☐ *si le patinage concerne les deux roues motrices*, le système intervient en réduisant la puissance transmise par le moteur ;

☐ *si le patinage concerne une seule des roues motrices*, la fonction BLD (Brake Limited Differential) s'active en freinant automatiquement la roue qui patine (simulation du comportement d'un différentiel autobloquant). Cela provoquera une augmentation du transfert du couple moteur à la roue qui ne patine pas.

### Activation du système

L'intervention du système est signalée par le clignotement du témoin ESC sur le combiné de bord, pour informer le conducteur que la voiture est en conditions critiques de stabilité et d'adhérence.

⚠ 46) 47) 48) 49) 50)

### SYSTÈME PBA (Panic Brake Assist)

Le système PBA est conçu pour optimiser la capacité de freinage de la voiture pendant un freinage d'urgence.

Le système reconnaît le freinage d'urgence en contrôlant la vitesse et la force avec laquelle est enfoncée la pédale de frein et par conséquent, il applique la pression optimale aux freins.

Cela peut aider à réduire les distances de freinage : le système PBA vient donc compléter le système ABS.

On obtient l'assistance maximale du système PBA en appuyant très rapidement sur la pédale de frein. En outre, pour obtenir le meilleur fonctionnement du système, il est nécessaire d'appuyer en continu sur la pédale de frein pendant le freinage, en évitant d'appuyer dessus par intermittence. Maintenir la pression sur la pédale de frein jusqu'à ce que le freinage ne soit plus nécessaire.

Le système PBA se désactive quand la pédale de frein est relâchée.

⚠ 51) 52) 53)

### SYSTÈME HSA (Hill Start Assist)

Il est intégré au système ESC et facilite le démarrage en côte. Il s'active automatiquement dans les cas suivants :

☐ *en montée* : voiture à l'arrêt sur une route dont la pente est supérieure à 5 %, moteur démarré, frein enfoncé et boîte de vitesses au point mort ou à une vitesse autre que la marche arrière ;

☐ *en descente* : voiture à l'arrêt sur une route dont la pente est supérieure à 5 %, moteur démarré, frein enfoncé et marche arrière engagée.

En phase de démarrage, la centrale du système ESC maintient la pression de freinage sur les roues jusqu'à ce que le



ABC

couple moteur nécessaire au démarrage soit atteint, ou en tout cas pendant 2 secondes maximums, en permettant ainsi de déplacer aisément le pied droit de la pédale de frein sur l'accélérateur.

Si au bout de 2 secondes le départ n'a toujours pas eu lieu, le système se désactive automatiquement en relâchant progressivement la pression de freinage. Pendant cette phase de relâchement, il est possible d'entendre un bruit caractéristique de décrochage mécanique des freins indiquant que la voiture est sur le point de partir.



54) 55)

### **SYSTÈME AST (Alfa™ Steering Torque)**



56)

La fonction AST exploite l'intégration du système ESC avec la direction assistée électrique pour augmenter le niveau de sécurité de toute la voiture.

Dans des situations critiques (freinage sur chaussées ayant des adhérences différentes), le système ESC, moyennant la fonction AST, commande à la direction l'activation d'un couple supplémentaire visant à suggérer au conducteur la manœuvre la plus appropriée.

L'action coordonnée des freins et de la direction augmente la sensation de sécurité et de contrôle de la voiture.

### **SYSTÈME ATV (Alfa™ Active Torque Vectoring).**

Le contrôle dynamique de la traction permet d'optimiser et d'équilibrer le couple entre les roues d'un même essieu. Le système de ATV améliore l'adhérence en virage en envoyant plus de couple moteur à la roue extérieure.

Étant donné qu'en virage les roues extérieures d'une voiture parcourent plus de route que les roues intérieures et donc tournent plus vite, la transmission d'une plus grande poussée à la roue arrière extérieure permet à la voiture d'être plus stable et ne pas souffrir d'un phénomène appelé "sous-virage". Le sous-virage se produit quand, en virage, une voiture tend à élargir la trajectoire définie, dans cette situation l'accélération latérale à laquelle la voiture est soumise devient plus grande que l'adhérence des pneus, qui ne sont plus en mesure de maintenir la voiture dans la trajectoire définie par le conducteur à travers l'angle de braquage donné en tournant le volant.



#### **ATTENTION**

**33)** Pour avoir le maximum d'efficacité du système de freinage, une période de stabilisation d'environ 500 km (310 miles) est nécessaire : pendant cette période, il est conseillé de ne pas effectuer de freinages trop brusques, répétés et prolongés.

**34)** Si l'ABS intervient, cela signifie que l'on est en train d'atteindre la limite d'adhérence entre les pneus et la route : il faut ralentir pour adapter la marche à l'adhérence disponible.

**35)** Le système ABS ne peut pas modifier les lois naturelles de la physique et ne peut pas augmenter l'adhérence qui dépend des conditions de la route.

**36)** Le système ABS ne peut pas éviter les accidents, y compris ceux dus à une vitesse excessive dans un virage, à une conduite sur des surfaces à faible adhérence ou à des aquaplanings.

**37)** Les capacités du système ABS ne doivent jamais être essayées de façon irresponsable et dangereuse susceptible de mettre en danger la sécurité du conducteur et celle des autres.

**38)** Pour que le système ABS fonctionne correctement il est indispensable que les pneus soient de la même marque et du même type sur toutes les roues, en parfait état et surtout du type et des dimensions préconisées.

**39)** Un léger retard dans l'enclenchement du mode AWD pourrait se produire après un événement de patinage des pneus.

**40)** Lorsque le symbole de panne du système DTC apparaît, le conducteur devrait être conscient de la réaction différente de conduite et par conséquent ralentir. Le symbole  avertit aussi le conducteur de ne pas conduire dans des zones exigeant la traction intégrale ou sur des routes enneigées.

**41)** Le système ESC ne peut pas modifier les lois naturelles de la physique : il ne peut donc pas augmenter l'adhérence qui dépend des conditions de la route.

**42)** Le système ESC ne peut pas empêcher les accidents, y compris ceux dus à une vitesse excessive en virage, à une conduite sur des surfaces à faible adhérence ou à des aquaplanings.

**43)** Les capacités du système ESC ne doivent jamais être testées de manière irresponsable et dangereuse, pouvant mettre en danger la sécurité du conducteur et celle des autres.

**44)** Pour que le système ESC fonctionne correctement, il est indispensable que les pneus soient de la même marque et du même type sur toutes les roues, en parfait état et surtout du type et des dimensions préconisées.

**45)** Les performances du système ESC ne doivent pas inciter le conducteur à courir des risques inutiles et injustifiés. La conduite doit toujours être adaptée à l'état de la chaussée, à la visibilité et à la circulation. La responsabilité de la sécurité routière incombe donc toujours, et dans tous les cas, au conducteur.

**46)** Pour que le système TC fonctionne correctement, il est indispensable que les pneus soient de la même marque et du même type sur toutes les roues, en parfait état et surtout du type et des dimensions préconisées.

**47)** Les performances du système TC ne doivent pas inciter le conducteur à courir des risques inutiles et injustifiés. La conduite doit toujours être adaptée à l'état de la chaussée, à la visibilité et à la circulation. La responsabilité de la sécurité routière incombe donc toujours, et dans tous les cas, au conducteur.

**48)** Le système TC ne peut pas modifier les lois naturelles de la physique et ne peut pas augmenter l'adhérence qui dépend des conditions de la route.

**49)** Le système TC ne peut pas éviter les accidents, y compris ceux dus à une vitesse excessive dans un virage, à une conduite sur des surfaces à faible adhérence ou à des aquaplanings.

**50)** Les capacités du système TC ne doivent jamais être testées de manière irresponsable et dangereuse, pouvant mettre en danger la sécurité du conducteur et celle des autres.

**51)** Le système PBA ne peut pas modifier les lois naturelles de la physique et ne peut pas augmenter l'adhérence qui dépend des conditions de la route.

**52)** Le système PBA ne peut pas éviter les accidents, y compris ceux dus à une vitesse excessive dans un virage, à une conduite sur des surfaces ayant une faible adhérence ou à un aquaplaning.

**53)** Les capacités du système PBA ne doivent jamais être testées de façon irresponsable et dangereuse, pouvant compromettre la sécurité du conducteur, des autres occupants présents à bord du véhicule et de tous les autres usagers de la route.

**54)** Le système HSA n'est pas un frein de stationnement, il ne faut donc pas quitter le véhicule sans avoir enclenché le frein de stationnement électrique, coupé le moteur et engagé la 1<sup>re</sup> vitesse afin d'arrêter le véhicule en toute sécurité (pour de plus amples informations, voir les indications du paragraphe « À l'arrêt » dans le chapitre « Démarrage et conduite »).

**55)** Il est possible que dans certaines situations, sur de petites pentes (moins de 8%) et lorsque le véhicule est chargé, le système Hill Start Assist ne s'active pas en provoquant ainsi un léger recul et en augmentant le risque de collision avec un autre véhicule ou un autre objet. La responsabilité de la sécurité routière incombe donc toujours, et dans tous les cas, au conducteur.

**56)** Le système AST est un système d'aide à la conduite qui n'élimine pas la responsabilité du conducteur quant à la conduite de la voiture.



ABC

## SYSTÈMES D'AIDE À LA CONDUITE

La voiture peut être équipée des systèmes d'aide à la conduite suivants :

- BSM (Blind Spot Monitoring) ;
- FCW (Forward Collision Warning) ;
- TPMS (Tyre Pressure Monitoring System).

Pour le fonctionnement des systèmes, voir les indications des pages suivantes.

### SYSTÈME BSM (Blind Spot Monitoring)

Le système BSM (surveillance des angles morts) utilise deux capteurs radar, situés dans le pare-chocs arrière (un de chaque côté - voir fig. 56 ), pour détecter la présence de voitures (automobiles, camions, motocyclettes, etc.) dans les angles morts de la zone latérale arrière de la voiture.



56

06016S0001EM

Le système avertit le conducteur de la

présence de véhicules dans les zones de détection en allumant, du côté correspondant, le témoin situé sur le rétroviseur extérieur fig. 57 et, selon le modèle, en émettant un signal sonore (si l'option correspondante est sélectionnée sur le système Connect). Le réglage par défaut est « Son et affichage ».

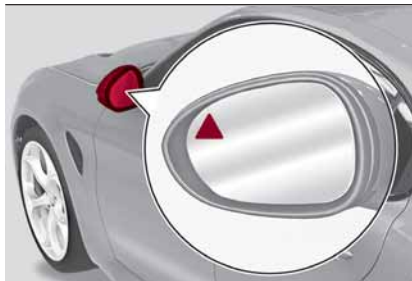

57

06016S0002EM

Au démarrage du moteur, le témoin s'allume pour signaler au conducteur que le système est activé.

### Capteurs



Les capteurs s'activent lorsqu'une vitesse avant est enclenchée à une vitesse supérieure à 10 km/h environ ou lorsque la marche arrière est enclenchée.

Les capteurs sont momentanément désactivés lorsque la voiture est à l'arrêt et le mode P (Stationnement) est actif.

La zone de détection du système couvre environ une voie des deux côtés de la voiture (3 mètres environ).

Cette zone commence du rétroviseur extérieur et s'étend sur 6 mètres environ en direction de la partie arrière de la voiture.

Lorsque les capteurs sont activés, le système surveille les zones de détection des deux côtés de la voiture et avertit le conducteur de la présence éventuelle de véhicules dans ces zones.

Pendant la conduite, le système surveille la zone de détection depuis trois points différents d'entrée (latéral, arrière et avant) pour vérifier s'il est nécessaire d'envoyer un signal au conducteur. Le système peut détecter la présence d'un véhicule dans l'une de ces trois zones.

**ATTENTION** Le système ne signale pas la présence d'objets fixes (par ex. glissières de sécurité, poteaux, murs, etc.). Dans certaines occasions, le système pourrait néanmoins s'activer en présence de ces objets. Cela est normal et n'indique pas un dysfonctionnement du système.

**ATTENTION** Le système n'avertit pas le conducteur de la présence de véhicules qui circulent dans le sens opposé à celui de sa voiture, dans les voies adjacentes.

## Avertissements

Si on installe une remorque à la voiture, le système se désactive automatiquement.

Éliminer la neige, le givre ou la saleté accumulée par la chaussée de la zone du pare-chocs arrière où sont situés les capteurs radar afin que le système puisse fonctionner correctement.

Ne pas couvrir la zone du pare-chocs arrière où sont situés les capteurs radar avec aucun type d'objet (par ex. autocollants, porte-vélo, etc.).

Si, après l'achat de la voiture, vous souhaitez installer un crochet de remorquage, désactiver le système depuis le système Connect. Pour accéder à la fonction, sélectionner successivement, sur le menu principal, les éléments suivants : "Paramètres", "Sécurité" et "Alerte angle mort".

## Visualisation arrière

Le système détecte les véhicules qui s'approchent de la partie arrière de la voiture des deux côtés et entrent dans la zone de détection arrière avec une différence de vitesse par rapport à sa voiture inférieure à 50 km/h.

## Véhicules en dépassement

Si on dépasse lentement un autre véhicule (avec une différence de vitesse inférieure à 25 km/h environ) et que ce dernier reste dans l'angle mort pendant

1,5 seconde, le témoin situé sur le rétroviseur extérieur s'allume du côté correspondant.

Si la différence entre la vitesse des deux voitures est supérieure à 25 km/h environ, le témoin ne s'allume pas.

## Système RCP (Rear Cross Path detection)

Ce système aide le conducteur lors des manœuvres en marche arrière en cas de visibilité réduite.

Le système RCP contrôle les zones de détection arrière des deux côtés de la voiture pour détecter les objets qui se déplacent vers les côtés de la voiture à une vitesse minimum comprise entre 1 km/h et 3 km/h environ et les objets qui se déplacent à une vitesse maximum de 35 km/h environ, comme c'est généralement le cas dans les parkings.

L'activation du système est signalée au conducteur par un signal sonore et visuel.

**ATTENTION** Si les capteurs sont couverts par des obstacles ou des véhicules, le système n'avertit pas le conducteur.

## Mode de fonctionnement

Le système peut être activé/désactivé par le système Connect. Pour accéder à la fonction, sélectionner successivement, sur le menu principal, les éléments suivants : "Paramètres", "Sécurité" et "Alerte angle mort".

### « Alerte angle mort » mode « visuel »

Lorsque ce mode est activé, le système envoie un signal visuel au rétroviseur latéral concerné par la présence de l'objet détecté.

Si le conducteur actionne le clignotant, indiquant l'intention de changer de voie, l'indication visuelle sur le rétroviseur est activé en mode clignotant.

Si le conducteur reste dans sa voie, l'avertissement sera émis en continu.

### Désactivation de la fonction « Alarme angle mort »

Lorsque le système est désactivé (mode « Alerte angle mort » sur « OFF »), les systèmes BSM ou RCP n'émettent pas des signaux.

Le système BSM mémorise le mode de fonctionnement en cours au moment de la coupure du moteur. À chaque démarrage du moteur, le mode précédemment mémorisé est récupéré et utilisé.



ABC

## SYSTÈME FORWARD COLLISION WARNING (FCW)

⚠️ 57) 58) 59) 60) 61) 62)

⚠️ 22) 23) 24) 25) 26) 27) 28) 29) 30)

Il s'agit d'un système d'aide à la conduite, composé d'un radar situé derrière le pare-chocs avant fig. 58 et d'une caméra située dans la zone centrale du pare-brise fig. 59.



58

0601650003EM



59

0601650004EM

En cas de collision imminente, le système intervient en freinant automatiquement la voiture pour éviter le choc ou pour atténuer ses effets.

Le système fournit au conducteur des signaux sonores et visuels au moyen de l'affichage de messages spécifiques à l'écran du combiné de bord.

Les signaux sonores et visuels, avant l'intervention du système, dépendent de la vitesse de la voiture. Avec une vitesse inférieure à 30 km/h, aucun signal sonore/visuel n'est émis. En revanche, avec une vitesse supérieure à 30 km/h, un signal sonore est émis.

Le système pourrait appliquer un léger freinage pour avertir le conducteur s'il détecte un risque d'accident frontal (freinage limité). Les signaux et le freinage limité ont pour but de permettre une réaction rapide du conducteur afin de pouvoir éviter ou d'atténuer le potentiel accident.

En cas de risque de collision, si le système ne détecte aucune intervention de la part du conducteur, il fournit un freinage automatique pour aider à ralentir la voiture et atténuer le potentiel accident frontal (freinage automatique). Si l'action sur la pédale de frein de la part du conducteur est détectée mais qu'elle s'avère insuffisante, le système peut se déclencher afin d'optimiser la réponse du

système de freinage, en réduisant davantage la vitesse de la voiture (assistance supplémentaire en phase de freinage).

En cas de collision imminente ou d'impact d'un piéton qui traverse la rue (vitesse de la voiture en-dessous de 50 km/h), le système intervient en freinant automatiquement.

**ATTENTION** Après l'arrêt de la voiture, les étriers de frein peuvent rester bloqués pendant environ 2 secondes par mesure de sécurité. S'assurer d'appuyer sur la pédale de frein si la voiture avance légèrement.

### Enclenchement/désenclenchement

Il est possible de désactiver (et ensuite de réactiver) le système Forward Collision Warning avec le système Connect. Pour activer la fonction, sélectionner successivement, sur le menu principal, les éléments suivants : "Réglages", "Sécurité", "Forward Collision Warning" et "État".

Il est possible de désactiver le système même lorsque le dispositif de démarrage est sur ON.

**ATTENTION** Il n'est possible de modifier l'état du système que lorsque la voiture est à l'arrêt.

## Activation/désactivation

Le système Forward Collision Warning s'active à chaque démarrage du moteur, indépendamment du réglage du système Connect.

Après la désactivation, le système n'avertit plus le conducteur du risque d'accident avec le véhicule qui le précède, indépendamment du réglage sélectionné à l'aide du système Connect.

ATTENTION À chaque démarrage du moteur, le système s'active indépendamment de l'état présent au moment de la coupure précédente.

La fonction n'est de toute façon pas activée lorsque la vitesse est inférieure à 7 km/h ou supérieure à 200 km/h.

Le système s'active quand :

- à chaque démarrage du moteur ;
- il est actif (ON) sur le système Connect ;
- le dispositif de démarrage est sur ON ;
- la vitesse de la voiture est comprise entre 7 et 200 km/h ;
- les ceintures de sécurité des sièges avant sont bouclées ;
- le sélecteur « Alfa DNA™ Pro » n'est pas sur RACE, (si présent).

## Modification de la sensibilité du système

À partir du Menu du système Connect, il est possible de modifier la sensibilité du

système et de choisir parmi les trois options suivantes : « Proche », « Moyen » ou « Éloigné ». Pour la modification des réglages, voir ce qui est décrit dans le supplément système Connect.

L'option prédéfinie est « Moyen ». Ce réglage prévoit que le système avertisse le conducteur d'un possible accident avec le véhicule qui le précède, lorsque ce dernier se trouve à une distance standard, distance intermédiaire entre les deux autres réglages possibles.

En réglant la sensibilité du système sur « Éloigné », le système avertira le conducteur d'un possible accident avec le véhicule qui le précède, lorsque ce dernier se trouve à une distance plus grande, en offrant donc la possibilité d'agir sur les freins de façon plus limitée et graduelle. Ce réglage fournit au conducteur le temps maximum possible de réaction pour éviter un risque d'accident.

En réglant l'option sur « Proche », le système avertira le conducteur du risque d'accident avec le véhicule qui le précède, lorsque ce dernier se trouve à une distance réduite. Ce réglage offre au conducteur un temps de réaction inférieur par rapport à celui des réglages « Moyen » et « Éloigné » en cas de risque

d'accident, mais en même temps permet une conduite plus dynamique de la voiture.

À l'arrêt du moteur, le réglage de la sensibilité du système est gardé en mémoire.

## Signal de fonctionnement limité du système

Si le message dédié apparaît, une condition limitant le fonctionnement du système pourrait s'être produite. Les possibles causes de cette limitation sont une panne ou l'obstruction de la caméra.

Dans cette condition il sera de toutes façons possible de conduire normalement la voiture mais on ne disposera pas du freinage automatique en cas de collision imminente.

En cas d'indication d'obstruction, nettoyer la zone du pare-brise indiquée en fig. 59.

À la disparition des conditions ayant limité le fonctionnement du système, celui-ci recommence à fonctionner d'une façon normale et complète. Si l'anomalie persiste, s'adresser au Réseau Après-vente Alfa Romeo.

## Signal d'anomalie du système

Si le système s'éteint et qu'un message dédié s'affiche à l'écran, cela indique une anomalie du système.

Dans ce cas, il est toutefois possible de



conduire la voiture, mais il est conseillé de s'adresser dès que possible au Réseau Après-vente Alfa Romeo.

### Signal radar non disponible

Si des conditions pour lesquelles le radar n'est plus en mesure de détecter correctement les obstacles se produisent, le système se désactive et un message dédié est affiché sur l'écran. En général, cela se produit en cas de faible visibilité, comme en présence de chutes de neige ou de pluies battantes.

Le système peut également être masqué temporairement en raison d'obstacles, tels que la présence de boue, saleté ou glace sur le pare-chocs. Dans ces cas, un message dédié s'affiche sur l'écran et le système est désactivé. Ce message peut apparaître parfois dans des conditions de haute réflectivité (par ex. des tunnels avec des carreaux réfléchissants, de la glace ou de la neige). À la disparition des conditions ayant limité le fonctionnement du système, celui-ci recommence à fonctionner d'une façon normale et complète.

Dans certains cas, ce message dédié peut s'afficher lorsque le radar ne détecte aucun véhicule ou objet dans son champ de vision.

Si les conditions météorologiques ne sont pas la raison de l'affichage du message sur l'écran, vérifier que le

capteur n'est pas sale. Il peut être nécessaire de le nettoyer ou de retirer un éventuel obstacle présent dans la zone montrée en fig. 58.

Dans le cas où le message serait affiché souvent même en l'absence de conditions atmosphériques telles que neige, pluie, boue, ou d'autres types d'obstacles, s'adresser au Réseau Après-vente Alfa Romeo pour faire vérifier l'alignement du capteur.

En l'absence d'obstacles visibles, il pourrait être nécessaire de nettoyer directement la surface du radar, en retirant manuellement la garniture esthétique de revêtement. Pour effectuer cette opération, s'adresser au Réseau Après-Vente Alfa Romeo.

**ATTENTION** Il est recommandé de n'installer aucun appareil, accessoire ou élément aérodynamique devant le capteur et de ne le masquer d'aucune façon, car cela compromettrait le bon fonctionnement du système.

### Alarme collision frontale avec freinage actif

(suivant modèle)

La sélection de la fonction « Warning-brake » à l'intérieur du menu « Modalité » sur le dispositif Connect, permet au système FCW d'activer des messages visuels et sonores et

d'enclencher un freinage pour faire ralentir le véhicule dans l'hypothèse d'un choc frontal.

Cette fonction applique une pression supplémentaire aux freins au cas où la pression exercée par le conducteur sur ces derniers ne serait pas suffisante pour éviter un choc frontal potentiel.

La fonction est active à une vitesse supérieure à 7 km/h.

### Conduite dans des conditions particulières

Dans des conditions de conduite particulières, par exemple :

- conduite à proximité d'un virage ;
- véhicule qui précède sort du rond-point ;
- véhicules de petites dimensions et/ou non alignés à la voie de circulation ;
- changement de voie d'autres véhicules ;
- véhicules circulant en sens transversal.

l'intervention du système pourrait être inattendue ou retardée. Le conducteur doit donc toujours faire très attention et garder le contrôle de sa voiture pour conduire en toute sécurité.

**ATTENTION** Dans des conditions de circulation particulièrement difficiles, le conducteur peut désactiver

manuellement le système au moyen du système Connect.

### Conduite à proximité d'un virage

En entrant ou en sortant d'un virage à grand rayon, le système peut détecter la présence d'un véhicule qui se trouve devant la voiture mais qui ne roule pas sur la même voie de circulation fig. 60. Dans ce cas, le système peut se déclencher.

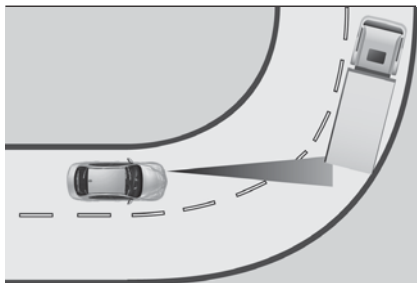

60

0601650005EM

### Véhicule qui précède sort du rond-point

Dans un rond-point, le système pourrait détecter le véhicule qui précède et qui sort du carrefour, et intervenir fig. 61.



61

0601650010EM

### Véhicules de petites dimensions et/ou non alignés à la voie de circulation

Le système n'est pas en mesure de détecter la présence de véhicules qui se trouvent devant la voiture mais situés en dehors du champ d'action du capteur radar et pourrait ne pas réagir à la présence de véhicules de petites dimensions, par exemple des vélos ou des motos fig. 62.

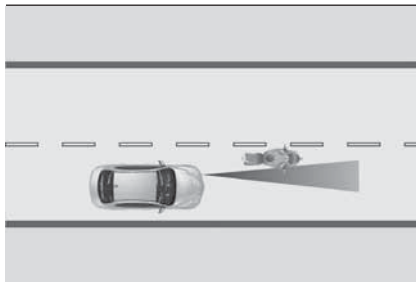

62

0601650006EM

### Changement de voie d'autres véhicules

Les véhicules qui changent de voie à l'improviste, se mettant sur la voie de circulation de la voiture et à l'intérieur du rayon d'action du capteur radar, peuvent provoquer le déclenchement du système fig. 63.

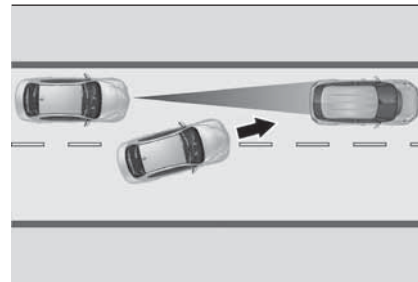

63

0601650007EM



ABC

### Véhicules circulant en sens transversal

Le système pourrait réagir temporairement à une voiture circulant en sens transversal et qui traverse le rayon d'action du capteur radar fig. 64.

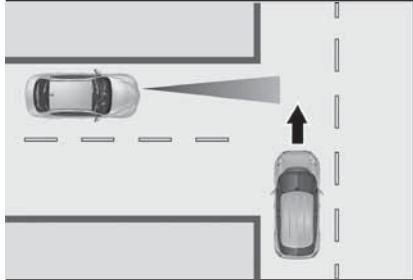

64

0601650008EM

### Avertissements

- ❑ Le système n'a pas été conçu pour éviter des collisions et il n'est pas en mesure de détecter à l'avance des conditions éventuelles d'accident imminent. Ne pas tenir compte de cet avertissement pourrait mener à des lésions graves voire mortelles.
- ❑ Le système pourrait s'activer, en évaluant la trajectoire suivie par la voiture, suite à la présence d'objets métalliques réfléchissants qui ne sont pas d'autres véhicules, comme par exemple les glissières de sécurité, panneaux de signalisation, barrières à l'entrée de parkings, péages autoroutiers, passages à niveau, portails, rails, objets à

proximité de chantiers routiers ou situés plus haut que la voiture (par exemple un pont supérieur). De même, le système pourrait intervenir à l'intérieur de parkings multi étages ou de tunnels ou à cause de reflets de la chaussée. Ces activations possibles sont dues à la logique normale de fonctionnement du système et ne doivent pas être interprétées comme des anomalies.

- ❑ Le système a été conçu pour être utilisé exclusivement sur route. En cas de conduite sur piste, le système doit être désactivé pour éviter des signalisations superflues. La désactivation automatique est signalée par l'allumage du témoin/symbole prévu à cet effet sur le combiné de bord (voir les informations fournies au paragraphe « Témoins et messages » du chapitre « Connaissance du combiné de bord »).

### SYSTÈME TPMS (Tyre Pressure Monitoring System)

⚠ 63) 64) 65) 66) 67) 68) 69)

⚠ 31)

La voiture est équipée du système de monitoring de la pression des pneus TPMS (Tyre Pressure Monitoring System), qui est en mesure de signaler une éventuelle pression insuffisante des pneus sur la base de la pression à froid indiquée au chapitre « Caractéristiques techniques ».

Ce système se compose d'un capteur/transmetteur à radio-fréquence monté sur chaque roue (sur la jante à l'intérieur du pneu) qui envoie à la centrale de contrôle les informations relatives à la pression de chaque pneu fig. 65.



65

0601650009EM

La pression de gonflage varie en fonction de la température de l'ordre d'environ

0,07 bar tous les 6,5 °C. Cela signifie que la diminution de la température extérieure correspond à une diminution de la pression des pneus. Toujours régler la pression de gonflage lorsque les pneus sont froids. Elle est définie comme étant la pression des pneus après au moins 3 heures d'inactivité de la voiture ou un kilométrage inférieur à 1,6 km après un intervalle de 3 heures.

La pression de gonflage à froid ne doit pas dépasser la pression de gonflage maximum indiquée sur le côté du pneu : pour plus de détails, se référer au paragraphe « Roues » du chapitre « Caractéristiques techniques ».

La pression des pneus augmente pendant la conduite de la voiture. C'est une condition normale qui ne requiert aucun réglage de la pression.

Le système TPMS signale au conducteur la présence éventuelle d'une condition de pression de gonflage insuffisante si celle-ci descend en dessous du seuil d'avertissement pour un motif quelconque, y compris les effets de la basse température ou la perte naturelle de pression du pneu.

Le système TPMS cessera de signaler la condition de pression insuffisante des pneus lorsque cette dernière sera à nouveau égale ou supérieure à celle de gonflage préconisée à froid. Si une

pression insuffisante des pneus est signalée (témoin ) allumé sur le tableau de bord), augmenter alors la pression de gonflage jusqu'à atteindre la valeur préconisée à froid.

Le système se met à jour automatiquement et le témoin  s'éteint une fois que le système reçoit les pressions de gonflage mises à jour. Il pourrait être nécessaire de conduire la voiture jusqu'à 20 minutes à une vitesse supérieure à 25 km/h environ pour que le système TPMS puisse recevoir ces informations.

### Exemple opérationnel

Imaginons que la pression de gonflage à froid (donc avec la voiture à l'arrêt depuis au moins 3 heures) préconisée corresponde à 2,3 bars ; si la température ambiante est de 20 °C et la pression des pneus détectée de 1,95 bar, une baisse de la température à -7 °C provoque une réduction de la pression des pneus à environ 1,65 bar. Cette pression est suffisamment basse pour activer le témoin .

Le réchauffement des pneus dû à la conduite de la voiture peut provoquer une augmentation de la pression des pneus jusqu'à environ 1,95 bar, mais le témoin  restera quand même allumé. Dans cette situation, le témoin s'éteint uniquement après le gonflage des pneus

à la valeur de pression à froid préconisée pour la voiture.

ATTENTION Le système TPMS a été conçu pour les roues et les pneus d'origine. Les pressions préconisées et les seuils d'alarme correspondants configurés sur le système TPMS ont été établis selon la dimension des pneus montés sur la voiture. L'utilisation de pneus de recharge, de dimension, de type et/ou de dessin différents de ceux d'origine peut causer un dysfonctionnement du système ou endommager les capteurs. Les roues montées en après-vente peuvent provoquer des dommages aux capteurs. L'utilisation de mastics pour pneus en après-vente pourrait endommager le capteur du système de contrôle de la pression des pneus (TPMS). Suite à l'utilisation de mastic pour pneus en après-vente, nous conseillons de s'adresser au Réseau Après-vente Alfa Romeo pour faire contrôler les capteurs. Après le contrôle et le réglage de la pression de gonflage, toujours remonter le bouchon de la valve pour éviter l'infiltration d'humidité ou de saleté qui pourraient endommager le capteur de contrôle de la pression des pneus.



ABC

## SIGNAL DE PRESSION DES PNEUS INSUFFISANTE

Si une valeur de pression insuffisante est détectée sur un ou plusieurs pneus, le témoin (⚠) s'allume sur le tableau de bord et les messages dédiés s'affichent sur l'écran. De plus, le système met en évidence graphiquement la position du pneu ou des pneus caractérisés par une pression insuffisante. Un signal sonore est également émis.

Dans ce cas, arrêter la voiture, vérifier la pression de gonflage de chaque pneu et les gonfler à la valeur correcte de pression à froid, qui est indiquée sur le message affiché sur l'écran ou dans le menu dédié au système TPMS.

## DÉSACTIVATION TEMPORAIRE DU SYSTÈME TPMS

### Message de vérification TPMS

Dans le cas d'une anomalie du système, le témoin (⚠) clignote pendant 75 secondes environ et il reste ensuite allumé à lumière fixe. Un signal sonore est également émis.

Un message dédié s'affiche sur l'écran avec des tirets « -- » au lieu de la valeur de pression, pour signaler que le capteur ne peut pas être détecté.

Si l'on place le dispositif de démarrage

sur STOP puis encore sur ON, la séquence de signalisation se répète, si l'anomalie persiste.

Le témoin (⚠) s'éteint lorsque la condition d'anomalie disparaît et la valeur de pression s'affiche à nouveau au lieu des tirets.

Une anomalie du système peut se produire dans les cas suivants :

- ▣ des perturbations à radio fréquence particulièrement intenses peuvent empêcher le fonctionnement correct du système TPMS. Cette condition est signalée par un message dédié sur l'écran. Le signal disparaîtra automatiquement dès que la perturbation de radiofréquence cessera d'interférer avec le système ;
- ▣ application en après-vente de films colorés sur les vitres, interférant avec les ondes radio émises par le système TPMS ;
- ▣ accumulation de couches de neige ou de glace sur les roues ou sur les passages de roue ;
- ▣ utilisation de chaînes à neige ;
- ▣ utilisation d'ensembles jante/pneu dépourvus de capteurs pour le système TPMS.

Après la réparation du pneu crevé à l'aide du mastic d'origine pour pneus contenu dans le TireKit, il faut rétablir la situation

précédente pour que le témoin (⚠) s'éteigne lorsque la voiture roule normalement.

## Désactivation des messages du système TPMS

(pour les marchés où cela est prévu)

En cas de remplacement des roues de série par d'autres roues sans capteurs TPMS (par exemple en cas de remplacement de l'ensemble jante/pneu pour l'hiver) et en fonction du pays de commercialisation, les messages uniquement peuvent automatiquement se désactiver au prochain démarrage après l'affichage de l'anomalie.

Le système TPMS émet un signal sonore, le témoin (⚠) clignote pendant 75 secondes environ, puis il reste allumé fixement et sur l'écran du combiné de bord apparaît le message « Vérification système TPMS » et sur l'écran du système Connect des tirets (--) remplacent les valeurs de pression. Lors du cycle d'allumage suivant, le système TPMS n'émettra aucune signalisation acoustique, l'écran n'affichera plus le message « Contrôle du système TPMS », mais les pointillés resteront dans tous les cas visualisés à la place de la valeur de pression.

Le système recommence à fonctionner normalement lorsque des capteurs de pression sont à nouveau détectés.

ATTENTION Si des roues sans capteurs de pression (ex. roues avec pneus neige) sont installées sur le véhicule et les roues standards (avec capteurs) sont entreposées à proximité du véhicule, il est possible que le système relève de toute façon la pression de ces roues standards et déclenche donc l'affichage du cycle d'anomalie, une fois sorti de la zone sensible.



### ATTENTION

**57)** Le système constitue une aide à la conduite de la voiture, il N'avertit PAS le conducteur lorsque des véhicules se trouvant en dehors des zones de détection s'approchent. Le conducteur doit toujours rester attentif aux conditions de la circulation, de la route et conserver le contrôle de la trajectoire de la voiture.

**58)** Le système Forward Collision Warning (FCW) est automatiquement désactivé en passant au mode de fonctionnement RACE.

**59)** Le système constitue une aide à la conduite : le conducteur ne doit jamais baisser son attention pendant la conduite. La responsabilité de la conduite incombe toujours au conducteur, qui doit prendre en considération les conditions de circulation pour conduire en toute sécurité. Le conducteur est toujours tenu de maintenir une distance de sécurité avec le véhicule qui le précède.

**60)** Si, pendant l'intervention du système, le conducteur appuie à fond sur la pédale d'accélérateur ou effectue un braquage rapide, il est possible que la fonction de freinage automatique s'interrompe (par ex. pour permettre une éventuelle manœuvre pour éviter un obstacle).

**61)** Le système intervient sur les véhicules qui roulent sur la même voie de circulation. Les personnes, les animaux et les objets (par ex. des poussettes) ne sont cependant pas pris en considération.

**62)** Si, pour un entretien, la voiture doit être placée sur un banc à rouleaux ou si elle est lavée dans une station de lavage automatique à rouleaux, du fait qu'elle a un obstacle à l'avant (par ex. un autre véhicule, un mur ou tout autre obstacle), le système pourrait en détecter la présence et intervenir. Dans ce cas, il est donc nécessaire de désactiver le système en agissant sur les réglages du système Connect.

**63)** La présence du système TPMS ne libère pas le conducteur du contrôle régulier de la pression des pneus et de leur entretien correct : le système ne sert pas à signaler une anomalie éventuelle d'un des pneus.

**64)** La pression des pneus doit être vérifiée lorsque les pneus sont au repos et froids ; si pour une raison ou une autre, la pression des pneus est contrôlée avec les pneus chauds, ne pas réduire la pression même si elle est supérieure à la valeur prévue. Répéter le contrôle lorsque les pneus sont froids.

**65)** Si l'on monte une ou plusieurs roues sans capteur, le système ne sera plus disponible pour les roues remplacées et l'écran affichera un message d'avertissement jusqu'à ce que les roues avec capteurs soient à nouveau montées.

**66)** Le système TPMS n'est pas en mesure de signaler les chutes subites de pression des pneus (par exemple en cas d'explosion d'un pneu). Dans ce cas, arrêter la voiture en freinant doucement sans effectuer de braquage brusque.

**67)** La pression des pneus peut varier en fonction de la température extérieure. Le système peut signaler temporairement une pression insuffisante. Dans ce cas, contrôler la pression des pneus à froid et, si nécessaire, rétablir les valeurs de gonflage.

**68)** Le remplacement des pneus normaux par ceux d'hiver (et vice-versa) demande aussi une intervention de mise au point du système TPMS, qui doit être effectuée uniquement par le Réseau après-vente Alfa Romeo.

**69)** Quand un pneu est démonté, il convient de remplacer également le joint en caoutchouc de la valve : s'adresser au Réseau après-vente Alfa Romeo. Les opérations de montage/démontage des pneus et/ou des jantes requièrent des précautions particulières. Pour éviter d'endommager ou de monter incorrectement les capteurs, le remplacement des pneus et/ou des jantes ne doit être effectué que par du personnel spécialisé. S'adresser au Réseau Après-vente Alfa Romeo.



### ATTENTION

**22)** Les fonctions du système pourraient être limitées ou nulles en raison des conditions atmosphériques, par exemple pluie battante, grêle, brouillard épais ou neige abondante.



ABC

**23)** La zone du pare-chocs située face au capteur ne doit pas être couverte par des adhésifs, des phares auxiliaires ou tout autre objet.

**24)** Le fonctionnement du système peut être imprévu ou retardé si des charges dépassant latéralement, vers l'arrière ou en hauteur par rapport à la taille normale du véhicule sont présentes sur d'autres véhicules.

**25)** La fonctionnalité peut être compromise par toute modification structurelle apportée au véhicule, comme par exemple une modification de l'avant de la voiture, le remplacement de pneus, ou une charge plus élevée que celle prévue pour la voiture.

**26)** Des réparations inadéquates effectuées sur l'avant de la voiture (par ex. aux pare-chocs, au châssis) peuvent modifier la position du capteur radar et en compromettre le fonctionnement. S'adresser au Réseau Après-vente Alfa Romeo pour toute réparation de ce genre.

**27)** Ne pas modifier ni intervenir sur le capteur radar ou sur la caméra située sur le pare-brise. En cas de panne du capteur, s'adresser au Réseau Après-vente Alfa Romeo.

**28)** Éviter de laver la zone inférieure du pare-chocs avec des jets à haute pression : en particulier, éviter d'intervenir sur le connecteur électrique du système.

**29)** Faire attention aux réparations et à l'application de nouvelle peinture dans la zone autour du capteur (cache couvrant le capteur sur le côté gauche du pare-chocs). En cas de chocs frontaux, le capteur peut se désactiver automatiquement et afficher, sur l'écran, un avertissement pour indiquer qu'il faut faire réparer le capteur. Même en l'absence de signalisations de dysfonctionnement, désactiver le système si l'on pense que la position du capteur radar a été altérée (par ex. à cause de chocs frontaux à vitesse réduite comme lors des manœuvres de stationnement). Dans ces cas, s'adresser au Réseau Après-vente Alfa Romeo pour effectuer le réalignement ou le remplacement du capteur radar.

**30)** En cas de traction de remorques, de remorquage de la voiture ou lors des manœuvres de chargement sur transporteur (ou dans des véhicules prévus pour le transport), le système doit être désactivé en appuyant sur le système Connect.

**31)** Le kit de réparation rapide des pneus Tire Repair Kit, fourni avec la voiture, est compatible avec les capteurs du système TPMS. L'utilisation de mastics non équivalents à celui présent dans le kit d'origine pourrait par contre compromettre leur fonctionnement. En cas d'utilisation de mastics non équivalents à celui d'origine, il est conseillé de faire contrôler le fonctionnement des capteurs TPMS auprès d'un centre de réparation agréé.

## SYSTÈMES DE PROTECTION DES OCCUPANTS

Certains des plus importants équipements de sécurité de la voiture sont représentés par les systèmes de protection suivants :

- ceintures de sécurité ;
- système SBA (Seat Belt Alert) ;
- appuie-tête ;
- systèmes de retenue des enfants ;
- airbags frontaux et latéraux.

Faire très attention aux informations fournies dans les pages suivantes. Il est en effet fondamental que les systèmes de protection soient utilisés de façon correcte afin de garantir le maximum de sécurité au conducteur et aux passagers. Pour la description du réglage des appuie-tête, voir les indications fournies au paragraphe « Appuie-tête » au chapitre « Connaissance de la voiture ».

## CEINTURES DE SÉCURITÉ

Toutes les ceintures de sécurité sont à trois points d'ancrage, avec l'enrouleur correspondant.

Le mécanisme de l'enrouleur s'enclenche en bloquant la sangle en cas de freinage brusque ou de forte décélération due à un choc. Dans des conditions normales, cette caractéristique permet à la sangle de la ceinture de coulisser librement de manière à s'adapter parfaitement au corps de l'occupant. En cas d'accident, la ceinture se bloquera en réduisant ainsi le risque d'impact dans l'habitacle ou de projection en dehors de la voiture.

Le conducteur doit toujours respecter (et faire respecter par tous les passagers) toutes les dispositions de loi locales concernant l'obligation et le mode d'emploi des ceintures de sécurité.

Toujours boucler les ceintures de sécurité avant de prendre la route.

### UTILISATION DES CEINTURES DE SÉCURITÉ

La ceinture de sécurité doit être mise en tenant le buste droit et appuyé contre le dossier.

Pour boucler les ceintures, saisir la languette de clipsage 1 fig. 66 et l'enclencher dans la boucle 2, jusqu'au déclic de blocage.

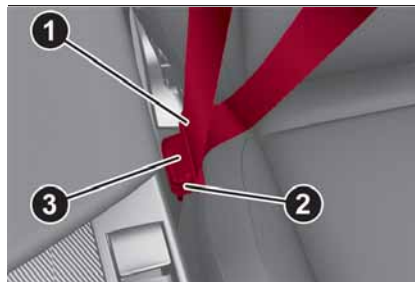

66

06056S0001EM

Si pendant le déroulement de la ceinture celle-ci devait se bloquer, il faut la laisser s'enrouler légèrement puis la dégager de nouveau en évitant des manœuvres brusques.

Pour enlever les ceintures, appuyer sur le bouton 3 et accompagner la ceinture pendant son enroulement, pour éviter qu'elle ne s'entortille.



70j

Lorsque la voiture est garée sur une route très en pente, il est possible que l'enrouleur se bloque, ce qui est tout à fait normal. Le mécanisme de l'enrouleur bloque la sangle chaque fois que celle-ci est soumise à un mouvement rapide ou en cas de freinage brusque, de chocs ou de virage pris à grande vitesse.

Boucler les ceintures de sécurité des places arrière comme illustré en fig. 67 et fig. 68.

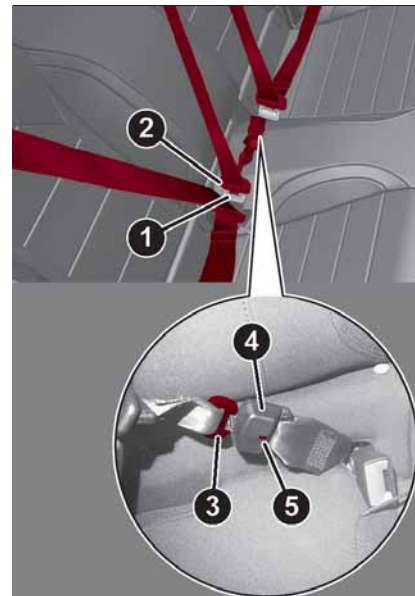

67

06056S0002EM

Contrairement aux ceintures de sécurité latérales, la ceinture arrière centrale est dotée de double boucle. Dérouler la ceinture de son enrouleur, saisir la languette de clipsage 3 fig. 67 et l'enclencher dans le siège 4, puis la languette 2 dans le siège 1 ; en s'assurant du bon blocage des deux boucles.

Pour détacher la languette 3, appuyer sur le bouton 5, à l'aide d'une languette quelconque de clipsage ceinture.



ABC

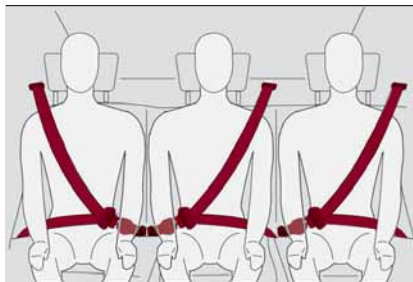

68

06056S0003EM



71)

**ATTENTION**

**70)** Ne pas appuyer sur le bouton 3 pendant la marche.

**71)** Il faut se rappeler qu'en cas de choc violent, les passagers des sièges arrière qui ne portent pas de ceintures s'exposent personnellement à d'importants risques, mais constituent également un danger pour les passagers des places avant.

**SYSTÈME SBA (Seat Belt Alert)**

Le système SBA avertit les passagers des places avant et arrière (si prévu) que leur ceinture de sécurité n'est pas bouclée.

Le système signale que les ceintures de sécurité ne sont pas bouclées à l'aide de signaux visuels (allumage de témoins sur le combiné de bord et d'icônes sur l'écran) et de signaux sonores (voir les informations fournies dans les paragraphes suivants).

**COMPOURTEMENT DU TÉMOIN CEINTURES DE SÉCURITÉ PLACES AVANT**

Quand on place le dispositif de démarrage sur ON, le témoin  (voir fig. 69) s'allume quelques secondes, quel que soit l'état des ceintures de sécurité avant.

Voiture à l'arrêt, si la ceinture de sécurité côté conducteur ou côté passager (avec passager assis) n'est pas bouclée, le témoin reste allumé à lumière fixe.

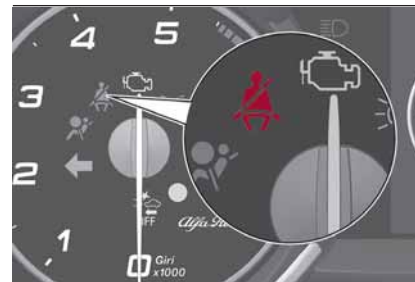

69

06066S0001EM

Dès que le seuil des 8 km/h est dépassé pendant quelques secondes (variables en fonction des conditions de la voiture), avec les ceintures de sécurité côté conducteur ou passager (passager assis) débouclées, un signal sonore se déclenche, simultanément au clignotement du témoin , pendant 105 secondes environ.

Une fois activé, ce cycle d'avertissements reste actif pendant toute sa durée (quelle que soit la vitesse de la voiture) ou jusqu'à ce que les ceintures de sécurité soient bouclées.

Lorsque la marche arrière est enclenchée, pendant le cycle d'avertissements, le signal sonore est désactivé et le témoin  s'allume à lumière fixe. Le cycle d'avertissements est réactivé dès que la vitesse dépasse à nouveau 8 km/h.

## COMPORTEMENT DES ICÔNES DES CEINTURES DE SÉCURITÉ PLACES ARRIÈRE

(le cas échéant)

Les icônes sont affichées sur l'écran (fig. 70) quelques secondes après que le dispositif de démarrage a été placé sur ON, puis après 30 secondes environ elles s'éteignent.

Suite à la fermeture d'une porte ou d'un changement d'état de bouclage des ceintures, les icônes se rallument pendant environ 30 secondes, puis elles s'éteignent.

Les icônes affichées sur l'écran indiquent :

- 1 - ceinture de sécurité place arrière gauche ;
- 2 - ceinture de sécurité place arrière centrale, (lorsqu'elle est installée) ;
- 3 - ceinture de sécurité place arrière droite.



70

0606650002EM

Les icônes sont affichées en fonction des ceintures de sécurité correspondantes aux places arrière et restent allumées pendant 30 secondes environ à partir du dernier changement d'état de la ceinture :

si la ceinture de sécurité est bouclée, l'icône correspondante sera de couleur verte ;

si la ceinture de sécurité n'est pas bouclée, l'icône correspondante sera de couleur rouge.

Si une ceinture de sécurité arrière est débouclée, l'allumage de l'icône correspondante sur l'écran sera accompagné d'un signal sonore (3 « bips »).

Par ailleurs, les icônes se rallument pendant 30 secondes environ à chaque fois que l'une des portes arrière est fermée.

Si plusieurs ceintures de sécurité sont débouclées, le signal visuel (couleur rouge clignotant) commence et s'arrête de façon indépendante pour chaque témoin.

L'icône devient de couleur verte dès que la ceinture de sécurité concernée est à nouveau bouclée.

30 secondes environ après le dernier signal, les icônes relatives aux places arrière s'éteignent, indépendamment de l'état de la ceinture (icône de couleur rouge ou verte).

### AVERTISSEMENTS

En ce qui concerne les sièges arrière, le système SBA indique uniquement si les ceintures de sécurité ne sont pas bouclées (icône rouge) ou si elles sont bouclées (icône verte) mais il n'indique pas la présence d'un passager éventuel. Lorsque le dispositif de démarrage est placé sur ON, tous les témoins/icônes restent éteints si toutes les ceintures de sécurité (avant et arrière) sont bouclées.



ABC

Pour les places arrière, les icônes s'allument quelques secondes après que le dispositif de démarrage a été mis sur ON, quel que soit l'état des ceintures de sécurité (même si toutes les ceintures de sécurité sont bouclées).

Tous les témoins/icônes s'allument lorsqu'une ceinture au moins passe de l'état bouclé à l'état débouclé ou vice-versa.

## PRÉTENSIONNEURS

La voiture est dotée de prétensionneurs pour les ceintures de sécurité AV et AR latérales qui, en cas de choc frontal violent, rebobinent quelques centimètres de la bande des ceintures de sécurité, en assurant ainsi l'adhérence parfaite des bandes au corps des occupants avant toute action de maintien.

L'activation effective des prétensionneurs est reconnaissable au recul de la sangle vers l'enrouleur.

La voiture est aussi équipée d'un deuxième dispositif de prétension (installé au niveau du bas de caisse) sur les ceintures avant : l'activation est indiquée par le raccourcissement du câble métallique.

Pendant l'intervention du prétensionneur, il peut y avoir une légère émission de fumée. Cette fumée n'est pas nocive et n'indique pas un début d'incendie.

Le prétensionneur ne nécessite d'aucun entretien ni graissage : toute modification de ses conditions d'origine altère son efficacité.

Par suite d'évènements naturels exceptionnels (par exemple inondations, tempêtes, etc.) si le dispositif est entré en contact avec de l'eau et/ou de la boue, il faut s'adresser au Réseau Après-vente Alfa Romeo pour le faire remplacer.

**ATTENTION** Pour avoir le maximum de protection possible, placer la ceinture de sécurité de manière à ce qu'elle adhère parfaitement au buste et au bassin.

## LIMITEURS DE CHARGE



Pour augmenter la protection en cas d'accident, les enrouleurs des ceintures de sécurité avant et arrière latérales sont dotés, à l'intérieur, d'un dispositif qui permet de doser la force appliquée sur le thorax et les épaules pendant l'action de retenue des ceintures en cas de choc frontal.

## AVERTISSEMENTS POUR L'UTILISATION DES CEINTURES DE SÉCURITÉ

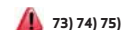

Toujours respecter (et faire respecter par les passagers de la voiture) toutes les dispositions de loi concernant l'obligation et le mode d'emploi du port des ceintures. Toujours boucler les ceintures de sécurité avant de prendre la route.

L'utilisation des ceintures de sécurité est également nécessaire pour les femmes enceintes : le risque de lésions pour elles et pour l'enfant qui va naître en cas de choc étant plus grave si elles n'attachent pas leur ceinture.

Les femmes enceintes doivent placer la

partie inférieure de la sangle tout en bas, de façon à ce qu'elle passe au-dessus du bassin et sous le ventre fig. 71. Au fur et à mesure que la grossesse avance, la conductrice doit régler le siège et le volant de sorte à avoir le plein contrôle de la voiture (les pédales et le volant doivent être facilement accessibles). Il faut toutefois maintenir la plus grande distance possible entre le ventre et le volant.



71

06076S0001EM

La sangle de la ceinture de sécurité ne doit pas être entortillée. La partie supérieure doit passer sur l'épaule et traverser le thorax en diagonale. La partie inférieure doit adhérer au bassin fig. 72 et non à l'abdomen du passager. N'utiliser aucun dispositif (agrafes, arrêts, etc.) pour tenir les ceintures éloignées du corps des passagers.



72

06076S0002EM

Chaque ceinture de sécurité doit être utilisée par une seule personne : un passager ne doit pas transporter d'enfants sur ses genoux en utilisant la même ceinture de sécurité pour assurer leur protection fig. 73. En règle générale, on ne doit boucler aucun objet à la personne.



73

06076S0003EM

## ENTRETIEN DES CEINTURES DE SÉCURITÉ

Pour un entretien correct des ceintures de sécurité, suivre attentivement les règles suivantes :

- toujours utiliser les ceintures avec la sangle bien détendue, non entortillée ; s'assurer que cette dernière puisse se déplacer librement et sans obstacles ;
- vérifier le fonctionnement de la ceinture de sécurité de la manière suivante : boucler la ceinture de sécurité et la tirer énergiquement ;
- suite à un accident d'une certaine gravité, remplacer la ceinture de sécurité utilisée, même si elle semble intacte en apparence. Remplacer systématiquement la ceinture de sécurité en cas de déclenchement des prétensionneurs ;
- éviter que les enrouleurs soient mouillés : leur bon fonctionnement est garanti seulement s'ils ne subissent pas d'infiltrations d'eau ;
- remplacer la ceinture de sécurité lorsqu'elle présente des traces d'usure ou des coupures.



ABC

**ATTENTION**

**72)** Le prétensionneur ne peut être utilisé qu'une seule fois. Après son activation, s'adresser au Réseau après-vente Alfa Romeo pour le faire remplacer.

**73)** Il est formellement interdit de démonter ou d'altérer les composants du prétensionneur et de la ceinture de sécurité. Toute intervention doit être exécutée par des opérateurs qualifiés et agréés. Toujours s'adresser au Réseau après-vente Alfa Romeo.

**74)** Pour bénéficier du maximum de protection, garder le dossier bien droit, bien appuyer le dos au dossier et placer la ceinture de sécurité de manière à ce qu'elle adhère parfaitement au buste et au bassin. Boucler systématiquement les ceintures, à l'avant comme à l'arrière ! Rouler sans ceinture bouclée augmente le risque de blessures graves ou de mort en cas d'accident.

**75)** Si la ceinture a été soumise à une forte sollicitation, par exemple suite à un accident, elle doit être remplacée entièrement en même temps que les ancrages, les vis de fixation de ces derniers et le prétensionneur. En effet, même si elle ne présente pas de défauts visibles, la ceinture pourrait avoir perdu ses propriétés de résistance.

**ATTENTION**

**32)** Toute opération comportant des chocs, des vibrations ou des échauffements localisés (supérieurs à 100°C pendant une durée de 6 heures maximum) dans la zone du prétensionneur peut l'endommager ou provoquer son déclenchement. Si une intervention sur ces composants est nécessaire, s'adresser au Réseau Après-vente Alfa Romeo.

**SYSTÈMES DE PROTECTION POUR ENFANTS****TRANSPORTER LES ENFANTS EN TOUTE SÉCURITÉ****76) 77) 78) 79)**

Pour une meilleure protection en cas de choc, tous les passagers, y compris les nouveau-nés et les enfants, doivent voyager assis et attachés au moyen des systèmes de retenue prévus à cet effet ! Cette prescription est obligatoire dans tous les pays membres de l'Union Européenne conformément à la directive 2003/20/CE.

Les enfants d'une stature inférieure à 1,50 m, jusqu'à l'âge de 12 ans, doivent être protégés par des dispositifs de retenue appropriés et devraient être assis sur les places arrière.

Les statistiques sur les accidents indiquent que les sièges arrière assurent une meilleure protection des enfants. Chez les enfants, par rapport aux adultes, la tête est proportionnellement plus grosse et plus lourde que le reste du corps, alors que les muscles et la structure osseuse ne sont pas complètement développés. Par conséquent, pour les protéger convenablement en cas de choc, d'autres dispositifs sont nécessaires que les ceintures de sécurité pour adultes afin de

réduire au minimum le risque de blessures en cas d'accident, de freinage ou de manœuvre soudaine.

Les enfants doivent être assis de façon sécurisée et confortable. En fonction des sièges enfants utilisés, il est conseillé de maintenir les enfants le plus longtemps possible dans les sièges enfants tournés dos à la route (au moins jusqu'à l'âge de 3-4 ans), car c'est la position qui offre le plus de protection en cas de choc.

Le meilleur choix du dispositif de retenue pour enfant doit se baser sur le poids et la taille de l'enfant. Il existe différents types de systèmes de retenue pour enfants, qui peuvent être fixés à la voiture à l'aide des ceintures de sécurité ou en utilisant les fixations ISOFIX/i-Size.

Nous conseillons de toujours choisir le système de retenue le plus approprié à l'enfant ; pour ce faire, toujours consulter la Notice d'entretien fournie avec le siège enfant pour être certain qu'il s'agit du modèle adapté à l'enfant auquel il est destiné.

En Europe, les caractéristiques des systèmes de retenue des enfants sont réglementées par la norme ECE-R44, selon cinq groupes de poids :

Groupe	Plages de poids
Groupe 0	jusqu'à un poids de 10 kg
Groupe 0+	jusqu'à un poids de 13 kg
Groupe 1	poids entre 9 et 18 kg
Groupe 2	poids entre 15 et 25 kg
Groupe 3	poids entre 22 et 36 kg

La norme ECE-R44 a récemment été complétée par le règlement ECE R-129, qui définit les caractéristiques des nouveaux sièges enfants i-Size (voir la description au paragraphe « Conformité des sièges passager pour l'utilisation des sièges enfants i-Size » pour de plus amples informations).

Tous les dispositifs de retenue pour les enfants doivent mentionner les références d'homologation ainsi que la marque de contrôle sur une plaquette solidement fixée au siège enfant qui ne doit jamais être retirée.

La gamme d'accessoires Lineaccessori propose les sièges enfants adaptés à

chaque catégorie de poids. Ce choix est vivement conseillé, car ces sièges ont été spécialement conçus et testés pour les voitures Alfa Romeo.

## INSTALLATION D'UN SIÈGE ENFANT AVEC LES CEINTURES DE SÉCURITÉ

Les sièges enfants universels qui s'installent en utilisant uniquement les ceintures de sécurité sont homologués conformément à la norme ECE R44 et sont divisés en différents groupes de poids.

 80) 81) 82) 83)

**ATTENTION** Les illustrations sont données seulement à titre indicatif pour le montage. Monter le siège enfant en suivant les instructions qui doivent obligatoirement être remises avec le siège.

### Groupe 0 et 0+

Les enfants pesant jusqu'à 13 kg doivent être transportés tournés vers l'arrière sur un siège enfant du type indiqué en fig. 74 qui, soutenant la tête, ne provoque pas de contraintes sur le cou en cas de brusques décélérations.



ABC



74

06086S0001EM

Le siège enfant est attaché à l'aide des ceintures de sécurité de la voiture, comme indiqué en fig. 74 et doit retenir à son tour l'enfant avec les ceintures incorporées.

### Groupe 1

À partir de 9 jusqu'à 18 kg, les enfants peuvent être transportés avec le siège installé face à la route fig. 75.



75

06086S0002EM

### Groupe 2

Les enfants d'un poids de 15 à 25 kg peuvent être directement maintenus par les ceintures de sécurité du véhicule fig. 76.



76

06086S0003EM

Les sièges enfants ont alors essentiellement pour fonction de positionner correctement l'enfant par rapport à la ceinture de sécurité, de façon à ce que la partie diagonale de la ceinture de sécurité adhère au thorax et non au cou et la partie horizontale au bassin et non à l'abdomen de l'enfant.

### Groupe 3

Pour les enfants pesant entre 22 et 36 kg, il existe des dispositifs de retenue spéciaux qui permettent d'attacher correctement la ceinture de sécurité.

La fig. 77 montre un exemple de position correcte de l'enfant sur le siège arrière.



77

06086S0004EM

Au-delà de 1,50 m de taille, les enfants peuvent mettre les ceintures comme les adultes.

## CONFORMITÉ DES SIÈGES PASSAGER POUR L'UTILISATION DES SIÈGES ENFANTS UNIVERSELS

La voiture est conforme à la Directive européenne 2000/3/CE qui réglemente le montage des sièges enfants aux différentes places de la voiture, selon le tableau suivant :

Groupe	Plages de poids	Positionnement du siège enfant universel			
		Passager avant		Passagers arrière	
		Airbag passager activés	Airbag passager désactivés	Passager arrière central (selon le modèle)	Passagers arrière latéraux
Groupe 0	jusqu'à un poids de 10 kg	X	U	X	U
Groupe 0+	jusqu'à un poids de 13 kg	X	U	X	U
Groupe 1	9-18 kg	X	U	X	U
Groupe 2	15-25 kg	U	U	X	U
Groupe 3	22-36 kg	U	U	X	U

X = Place assise non adaptée pour des enfants de cette catégorie de poids.

U = Indiqué pour les systèmes de retenue de la catégorie « Universelle » selon le Règlement européen CEE-R44 pour les « Groupes » indiqués.



ABC

**INSTALLATION D'UN SIÈGE ENFANT ISOFIX**

⚠ 84) 85) 86) 87) 88)

Les places latérales arrière de la voiture sont équipées d'ancrages ISOFIX, pour monter un siège enfant rapidement, simplement et en toute sécurité.

Le système ISOFIX permet de monter des systèmes de retenue pour enfants ISOFIX, sans utiliser les ceintures de sécurité de la voiture mais en attachant directement le siège enfant à trois fixations présentes sur la voiture.

Il est possible d'effectuer un montage mixte de sièges enfants traditionnels et ISOFIX sur des places différentes de la voiture

Pour installer un siège enfant ISOFIX, l'accrocher aux deux fixations métalliques 1 fig. 78 accessibles en soulevant les volets 2 situées sur l'arrière du coussin du siège arrière, au point de contact avec le dossier, puis fixer l'accroche supérieure (disponible avec le siège enfant) à la fixation 3 fig. 79 située derrière le l'appuie-tête du siège.



78

0608650009EM

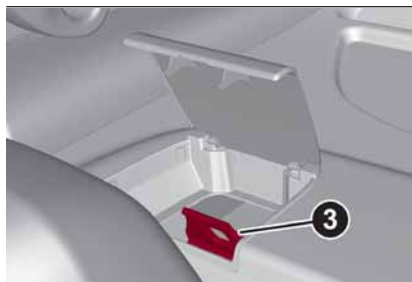

79

0608650005EM

À titre indicatif, fig. 80 présente un exemple de siège enfant ISOFIX Universel qui couvre le groupe de poids 1.

ATTENTION La figure fig. 80 est fournie uniquement à titre indicatif pour le montage. Monter le siège enfant en suivant les instructions qui doivent obligatoirement être remises avec le siège.



80

0608650006EM

REMARQUE Lorsque l'on utilise un siège enfant ISOFIX Universel, on ne peut utiliser que des sièges enfants homologués avec la mention ECE R44 « ISOFIX Universel » (R44/03 ou mises à jour successives) (voir fig. 81).

Les autres groupes de poids sont couverts par des sièges enfants ISOFIX spécifiques qui peuvent être utilisés uniquement s'ils ont été spécifiquement testés pour cette voiture (voir liste de voitures jointe au siège enfant).

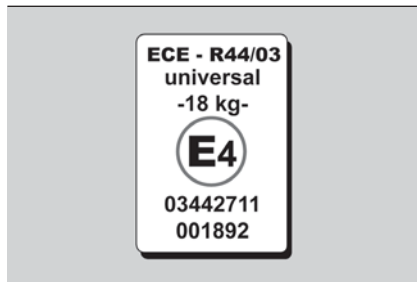

81

0608650007EM



ABC

## CONFORMITÉ DES SIÈGES PASSAGERS POUR L'UTILISATION DES SIÈGES ENFANTS ISOFIX

POSITIONS ISOFIX SUR LA VOITURE					
Groupes de poids	Groupe de tailles	Dispositif	Passager avant	Passagers arrière latéraux	Passager arrière central (selon le modèle)
Groupe 0 (jusqu'à 10 kg)	E	ISO/R1	X	IL	X
	E	ISO/R1	X	IL	X
Groupe 0+ (jusqu'à 13 kg)	D	ISO/R2	X	IL	X
	C	ISO/R3	X	IL (*)	X
	D	ISO/R2	X	IL	X
Groupe 1 (de 9 jusqu'à 18 kg)	C	ISO/R3	X	IL (*)	X
	B	ISO/F2	X	IUF -IL	X
	B1	ISO/F2X	X	IUF -IL	X
	A	ISO/F3	X	IUF -IL	X
Groupe 2 (de 15 jusqu'à 25 kg)			X	IL	X
Groupe 3 (de 22 jusqu'à 36 kg)			X	IL	X

X Position ISOFIX non adaptée aux systèmes de protection pour enfants ISOFIX pour cette catégorie de poids et/ou de tailles.

IL Indiqué pour les systèmes de retenue enfants ISOFIX des catégories « Spécifique du véhicule », « Limitée » ou « Semi-universelle », homologués pour ce véhicule spécifique.

IL (\*) Il est possible de monter le siège enfant ISOFIX en opérant sur les réglages du siège arrière (avec les sièges Carbonshell Sport "Sparco" il n'est pas nécessaire d'intervenir sur leurs réglages).

IUF Indiqué pour les systèmes de retenue enfants ISOFIX de la catégorie universelle orientés face à la route et homologués pour l'emploi dans le groupe de poids.

X Position ISOFIX non adaptée aux systèmes de protection pour enfants ISOFIX pour cette catégorie de poids et/ou de tailles.

Les places arrière externes de la voiture sont homologuées pour pouvoir accueillir les sièges enfants i-Size de dernière génération.

Ces sièges enfants, conçus et homologués selon le règlement i-Size (ECE R129), garantissent les meilleures conditions de sécurité pour le transport des enfants en voiture :

- obligation de transporter l'enfant dos à la route jusqu'à l'âge de 15 mois ;
- augmentation de la protection offerte par le siège enfant en cas de chocs latéraux ;
- l'utilisation du système ISOFIX est préconisée pour éviter toute installation incorrecte du siège enfant ;
- efficacité accrue lors du choix du siège enfant, non plus en fonction du poids, mais en fonction de la taille de l'enfant ;
- meilleure compatibilité entre les sièges de la voiture et les sièges enfants : les sièges enfants i-Size peuvent être considérés comme des « Super ISOFIX », dans le sens qu'ils peuvent parfaitement être installés dans les places homologuées i-Size mais aussi dans les positions homologuées ISOFIX (ECE R44).

REMARQUE Si les places du véhicule sont homologuées i-Size, elles présentent un symbole en fig. 82 au niveau des crochets ISOFIX.



82

0608650008EM

REMARQUE : pour vérifier si le véhicule est homologué pour l'installation des sièges enfants i-Size, consulter le tableau de la page suivante.



ABC

Le tableau suivant, conformément à la législation européenne ECE 129, indique la possibilité d'installer des sièges enfants i-Size.

	POSITIONS I-Size SUR LA VOITURE			
	Dispositif	Passager avant	Passagers arrière latéraux	Passager arrière central
Sièges enfants i-Size	ISO/R2	X	i-U	X
	ISO/F2	X	i-U	X



i-U : adapté aux sièges enfants i-Size Universels, montés tant dos à la route que face à la route.

X : place assise non adaptée aux sièges enfants i-Size Universels.

## SIÈGES ENFANTS RECOMMANDÉS PAR ALFA ROMEO POUR VOTRE GIULIA

Lineaccessori Alfa Romeo propose une gamme complète de sièges enfants à fixer avec la ceinture de sécurité à trois points ou au moyen des fixations ISOFIX.

ATTENTION Alfa Romeo conseille d'installer le siège enfant selon les instructions obligatoirement remises avec le siège.

Groupe de poids	Siège enfant	Type de siège enfant	Installation du siège enfant
Groupe 0+ : de la naissance à 13 kg de 40 à 85 cm		<b>PEG-PEREGO Primo Viaggio SL</b>	Siège enfant Universel/ISOFIX. Il s'installe dos à la route en utilisant uniquement les ceintures de sécurité de la voiture ou la base spéciale ISOFIX K (à acheter séparément) et les fixations ISOFIX de la voiture. <b>Alfa Romeo conseille de l'installer en utilisant la base spéciale ISOFIX K (à acheter séparément) et les fixations ISOFIX du véhicule.</b> Avec sa base, il doit être installé sur les places arrière extérieures.
		<b>ISOFIX Base 0+1 K</b>	



ABC

Groupe de poids

Siège enfant

Type de siège enfant

Installation du siège enfant

Groupe 0+/1 : de la naissance à 13 kg de 40 à 85 cm



+

+

**BeSafe iZi Modular i-Size**

Code de commande AR :  
71808565

**BeSafe iZi Modular iSize Base**

Code de commande AR :  
71808566

Siège enfant homologué iSize qui **doit** être monté sur le véhicule avec la sous-base iZi Modular iSize Base, achetable séparément. Il est possible de le monter dans le sens de marche ou dos à la route (consulter le manuel du siège enfant).

Groupe de poids

Siège enfant

Type de siège enfant

Installation du siège enfant

Groupe 2 : de  
15 jusqu'à 25 kg  
de 95 à 135 cm



**Britax Römer KidFix XP**

Il s'installe uniquement face à la route à l'aide de la ceinture de sécurité à trois points et les fixations ISOFIX de la voiture.

**Alfa Romeo conseille de l'installer en utilisant les fixations ISOFIX de la voiture.**

Il s'installe sur les places arrière extérieures.

Groupe 3 : de  
22 jusqu'à 36 kg  
de 136 à 150 cm



**Britax Römer KidFix XP**

Il s'installe uniquement face à la route à l'aide de la ceinture de sécurité à trois points et les fixations ISOFIX de la voiture.

**Alfa Romeo conseille de l'installer en utilisant les fixations ISOFIX de la voiture.**

Il s'installe sur les places arrière extérieures.



ABC

### Principales précautions à suivre pour transporter des enfants en toute sécurité

- ❑ Installer les sièges enfants sur le siège arrière, car c'est la place la plus protégée en cas de choc.
- ❑ Conserver le siège enfant tourné dos à la route le plus longtemps possible, si possible jusqu'à l'âge de 3-4 ans de l'enfant.
- ❑ Si nécessaire, soulever l'appuie-tête arrière ou celui du siège avant, côté passager, pour faciliter l'installation du siège-enfant. L'appuie-tête doit toujours être installé si le poste est destiné à un adulte ou à un enfant assis sur un réhausseur sans dossier (se référer à la procédure décrite au paragraphe « Appuie-tête » du chapitre « Connaissance du véhicule »).
- ❑ En cas de désactivation de l'airbag avant passager, toujours vérifier que la désactivation a bien été effectuée, avec l'allumage permanent du voyant spécial sur le plafonnier avant.
- ❑ Suivre scrupuleusement les instructions fournies avec le siège enfant. Les conserver dans la voiture avec les papiers et cette Notice. Ne jamais utiliser de sièges enfants dépourvus de mode d'emploi.

- ❑ Chaque système de retenue est rigoureusement réservé pour une personne seule : ne jamais l'utiliser pour attacher deux enfants simultanément.
- ❑ Toujours vérifier que les ceintures de sécurité n'appuient pas sur le cou de l'enfant.
- ❑ Vérifier systématiquement en tirant sur la sangle que les ceintures de sécurité sont bien bouclées.
- ❑ Pendant le voyage, ne pas permettre à l'enfant de prendre des positions anormales ou de déboucler sa ceinture de sécurité.
- ❑ Ne pas permettre à l'enfant de positionner la partie diagonale de la ceinture de sécurité sous les bras ou derrière le dos.
- ❑ Ne jamais transporter d'enfants en les tenant dans les bras, même s'il s'agit de nouveaux-nés. Personne, en effet, n'est en mesure de les retenir en cas de choc.
- ❑ En cas d'accident, remplacer le siège enfant par un neuf.



### ATTENTION

**76) GRAVE DANGER :** quand l'airbag frontal côté passager est actif, ne pas installer sur le siège avant du passager des sièges enfant qui se montent dans le sens contraire de la marche. L'activation de l'airbag, en cas de choc, pourrait provoquer des lésions mortelles à l'enfant transporté, indépendamment de la gravité du choc. Il est conseillé de toujours transporter les enfants dans leur siège sur la banquette arrière, car cette position s'est avérée la plus protégée en cas d'accident.

**77)** L'obligation de désactiver l'airbag si l'on installe un siège enfant dos à la route figure sur l'étiquette collée sur le pare-soleil avec les symboles appropriés. Respecter les indications figurant sur le pare-soleil côté passager (voir la description du paragraphe « Système de protection supplémentaire (SRS) - Airbags »).

**78)** S'il faut transporter un enfant sur le siège avant côté passager avec un siège enfant qui se monte dos à la route, les airbags côté passager frontal et latéral (Side bag) doivent être désactivés via le menu principal du système Connect (se référer au paragraphe « Système de protection supplémentaire (SRS) - Airbag ») et vérifier que leur désactivation est bien signalée par l'allumage du voyant  **OFF** sur la plafonnier avant. En outre, le siège passager doit être reculé jusqu'en butée, pour éviter tout contact du siège enfant avec la planche de bord.

**79)** Ne pas actionner le siège avant ou arrière s'il y a un enfant sur le même siège ou assis sur le siège enfant

**80)** Un montage incorrect du siège enfant peut annuler l'efficacité du système de protection. En cas d'accident, le siège enfant pourrait en effet se relâcher et l'enfant risquerait de subir des lésions pouvant être mortelles. Lors de l'installation d'un système de protection pour nouveau-né ou pour enfant, respecter scrupuleusement les instructions fournies par le constructeur.

**81)** Lorsque le système de protection pour enfants n'est pas utilisé, il doit être fixé à l'aide de la ceinture de sécurité ou par les ancrages ISOFIX, ou encore être enlevé de la voiture. Ne pas le laisser détaché à l'intérieur de l'habitacle. On évite ainsi qu'il ne risque de provoquer des blessures aux occupants en cas de freinage brusque ou d'accident.

**82)** Après avoir installé un siège enfant, le siège ne doit plus être déplacé : enlever toujours le siège enfant avant d'exécuter un type quelconque de réglage.

**83)** S'assurer toujours que la partie en bandoulière de la ceinture de sécurité ne passe pas sous les bras ou derrière le dos de l'enfant. En cas d'accident, la ceinture de sécurité n'est pas en mesure de retenir l'enfant, qui pourrait subir des lésions pouvant même être mortelles. L'enfant doit donc toujours porter correctement sa ceinture de sécurité.

**84)** Ne jamais utiliser le même ancrage inférieur pour installer plusieurs systèmes de protection pour enfants.

**85)** Si un siège enfant ISOFIX universel n'est pas fixé avec les trois ancrages, le siège enfant ne sera pas en mesure de protéger correctement l'enfant. En cas d'accident, l'enfant risque des lésions graves, voire mortelles.

**86)** Ne monter le siège enfant que lorsque la voiture est à l'arrêt. Le siège enfant est correctement fixé aux attaches de pré-équipement quand on entend les déclics qui confirment qu'il est bien accroché. Toujours se conformer aux instructions pour le montage, le démontage et le positionnement, fournies obligatoirement par le Fabricant.

**87)** Si la voiture a été impliquée dans un accident d'une certaine importance, faire remplacer les ancrages ISOFIX et le siège d'enfant.

**88)** Si la voiture a été impliquée dans un accident d'une certaine importance, faire remplacer le siège enfant ainsi que la ceinture de sécurité à laquelle le siège enfant était attaché.

## **SYSTÈME DE PROTECTION SUPPLÉMENTAIRE (SRS) - AIRBAGS**

La voiture est équipée des airbags suivants :

- airbag frontal conducteur ;
- airbag frontal passager ;
- airbags latéraux avant de protection du bassin, thorax et épaule (Side bag) conducteur et passager ;
- airbags latéraux de protection de la tête des occupants des places avant et des occupants des places arrière latérales (Window bag).

L'emplacement des airbags est marqué, sur la voiture, par l'inscription « AIRBAG » sur le volant sous l'emblème Alfa Romeo, sur le revêtement latéral ou sur une étiquette se trouvant à proximité du point d'ouverture de l'airbag.

### **AIRBAGS FRONTAUX**

Les airbags frontaux (conducteur et passager) protègent les occupants des places avant en cas de chocs frontaux dont l'intensité est moyenne-élevée, au moyen de l'interposition du coussin entre l'occupant et le volant ou la planche de bord.

La non-activation de ces airbags en cas d'autres types de choc (latéral, arrière, capotages, etc.) n'indique pas le dysfonctionnement du système.



ABC

Les airbags frontaux (conducteur et passager) ne remplacent pas mais complètent l'utilisation des ceintures de sécurité, qu'il est toujours recommandé d'utiliser, comme le prescrit la législation en Europe et dans la plupart des pays non européens.

En cas de choc, une personne qui n'a pas bouclé sa ceinture de sécurité est projetée vers l'avant et peut heurter le coussin en train de se déployer. Dans ce cas, la protection offerte par le coussin est amoindrie.

Les airbags frontaux peuvent ne pas s'activer dans les cas suivants :

- chocs frontaux avec des objets très déformables, qui n'intéressent pas la surface frontale de la voiture (par ex. pare-chocs contre le rail de sécurité) ;
- voiture encastrée sous d'autres véhicules ou sous des barrières de protection (par exemple sous un camion ou un rail de sécurité).

La non-activation dans les conditions décrites ci-dessus est due au fait que les airbags pourraient n'offrir aucune protection supplémentaire par rapport aux ceintures de sécurité et, par conséquent, leur activation serait inopportune.

Dans ces cas, la non-activation n'indique pas le dysfonctionnement du système.

### Airbag frontal côté conducteur

Il est formé d'un coussin à gonflage instantané contenu dans un logement approprié situé au centre du volant fig. 83.



83

06106S0001EM

### Airbag frontal côté passager

Il est formé d'un coussin à gonflage instantané contenu dans un logement approprié situé dans la planche de bord fig. 84, avec un coussin ayant un volume plus important par rapport à celui du côté conducteur.



84

06106S0002EM

## Airbag frontal côté passager et sièges enfants

Les sièges enfants que l'on monte dos à la route ne doivent **JAMAIS** être installés sur le siège avant lorsque l'airbag passager est activé, parce que l'activation de l'airbag en cas de choc pourrait provoquer des lésions mortelles à l'enfant transporté.

Respecter **À LA LETTRE** les recommandations de l'étiquette apposée sur le pare-soleil côté passager fig. 85, ainsi que les indications de la table fig. 88.



85

0610650003EM

## Désactivation/activation des airbags côté passager : airbag frontal et airbag latéral.

(le cas échéant)

Pour désactiver les airbags frontaux et latéraux avant côté passager, sélectionner le Menu principal du système Connect, en appuyant sur la touche MENU, et ensuite les fonctions suivantes : « Réglages », « Sécurité », « Airbag passager », sélectionnable par rotation et pression du Rotary Pad fig. 86. Le système informe sur l'activation / désactivation des airbags et vous demande de confirmer le changement d'état, appuyer sur le Rotary Pad si vous voulez continuer.



86

0610650007EM

Sur le plafonnier avant, se trouvent les DEL d'état OFF et ON. Lorsque l'on place le dispositif de démarrage sur AVV, les deux DEL s'allument pendant quelques secondes. Si cela ne se produit pas, s'adresser au Réseau Après-vente Alfa Romeo. Pendant les premières secondes, l'allumage des DEL n'indique pas l'état réel de la protection du passager, mais il a pour but d'en vérifier le fonctionnement correct.

Après le test de quelques secondes, les DEL indiqueront l'état de la protection airbag passager.

Protection passager activée : la DEL ON fig. 87 s'allume à lumière fixe.

Protection passager désactivée: la DEL OFF s'allume à lumière fixe.



87

0610650008EM



ABC

## Airbag frontal côté passager et sièges enfants : ATTENTION

I	RISCHIO DI FERITE GRAVI O MORTALI. I seggiolini bambino che si montano nel verso opposto a quello di marcia non vanno installati sui sedili anteriori in presenza di air bag passeggero attivo.
GB	DEATH OR SERIOUS INJURY CAN OCCUR. NEVER use a rearward facing child restraint on a seat protected by an ACTIVE AIRBAG in front of it, DEATH or SERIOUS INJURY to the CHILD can occur
F	RISQUE DE MORT OU DE BLESSURES GRAVES. NE PAS positionner le siège pour enfant tourné vers l'arrière, en cas d'air bag passager actif.
D	Nichtbeachtung kann TOD oder SCHWERE VERLETZUNGEN zur Folge haben. Rückwärts gerichtete Kinderrückhaltesysteme (Babyschale) dürfen nicht in Verbindung mit aktiviertem Beifahrerairbag auf dem Beifahrersitz verwendet werden
NL	DIT KAN DODELIJK ZIJN OF ERNSTIGE ONGELUKKEN VEROORZAKEN. Plaats het kinderstoeltje niet ruggelings op de voorstoel wanneer er een airbag aanwezig is.
E	PUEDE OCACIONAR MUERTE O HERIDAS GRAVES. NO ubicar el asiento para niños en sentido inverso al de marcha en el asiento delantero si hubiese airbag activo lado pasajero.
PL	MOŻE GROZIĆ ŚMIERCIA LUB CIEŻKIMI OBRAŻENIAMI. NIE WOLNO umieszczać fotelika dziecięcego tyłem do kierunku jazdy na przednim siedzeniu w przypadku zainstalowanej aktywnej poduszki powietrznej pasażera.
TR	ÖLÜM VEYA AĞIR ŞEKİLDE YARALANMAYA SEBEP OLABİLİR. Yolcu airbağı aktif halde iken çocuk koltuğunu araç gidüş yönüne ters biçimde yerleştirmeyin.
DK	FARE FOR DØDELIGE KVÆSTELSER OG LIVSTRUENDE SKADER. Placer aldrig en bagudvendt barnstol på passagerersædet, hvis passager-airbagen er indstillet til at være aktiv (on).
EST	TAGAJÄRJEKS VÕIVAD OLLA TÕSISE KEHAVIGASTUSED VÕI SURM. Turvapadjas olemasolu korral ärge asetage lapse turvaistet sõidusuuna vastassuunas.
FIN	KUOLEMANVAARA TAI VAKAVIEN VAMMOJEN UHKA. Älä aseta lasten turvaistuinta niin, että lapsi on selkä menosuuntaan, kun matkustajan airbag on käytössä.
P	RISCO DE MORTE OU FERIMENTOS GRAVES. Não posicionar o banco para crianças numa posição contrária ao sentido de marcha quando o airbag de passageiro estiver activo.
LT	GALI IŠTIKTI MIRTIS ARBA GALITE RIMTAI SUSIŽEISTI. Nedėkite vaiko sėdynės atgretžtos nugarą į priekinę automobilio stiklą ten, kur yra veikiant keleivio oro pagalvė.
S	KAN VARA LIVSHOTANDE ELLER LEDA TILL ALLVARLIGA SKADOR. Placera aldrig en bakåtvänd barnstol i framsätet då passagerersidans krockkudde är aktiv.
H	HALÁŠOS VAGY SÜLYÖS BALESET KÖVETKEZHET BE. Ne helyezzük a gyermekülést a menetiránnyal szembe, ha az utas oldalán légszák működik.
LV	VAR IZRAISĪT NĀVI VAI NOPIETNAS TRAUMAS. Nenovietot mazuļa sēdekli pretēji braukšanas virzienam, ja pasažiera pusē ir uzstādīts gaisa spilvens.
CZ	HROZÍ NEBEZPEČÍ VÁŽNÉHO UBLÍŽENÍ NA ZDRAVÍ NEBO DOKONCE SMRTI. Neumísťujte detskú sedačku do opačnej polohy vŕči smeru jazdy v prípade aktívneho airbagu spolujazdca.
SLO	LAHKO PRIDE DO SMRTI ALI HUDIH POŠKODB. Otroškega avtomobilskega sedeža ne nameščajte v obratni smeri vožnje, če ima vozilo vgrajene zračne blazine za potnike.
RO	SE POATE PRODUCÉ DECESUL SAU LEZIUNI GRAVE. Nu aşezaţi scaunul de maşină pentru bebeluşi în poziţie contrară direcţiei de mers atunci când airbag-ul pasagerului este activat.
GR	ΜΠΟΡΕΙ ΝΑ ΠΡΟΚΛΗΘΟΥΝ ΘΑΝΑΤΟΣ Ή ΣΟΒΑΡΑ ΤΡΑΥΜΑΤΑ. Μην τοποθετείτε το καρεκλάκι αυτοκινήτου για παιδιά σε αντίθετη προς την φορά πορείας θέση σε περίπτωση που υπάρχει αερόσακος εν ενεργεία στη θέση συνεπιβάτη.
BG	ИМА ОПАСНОСТ ОТ СМЪРТ И СЕРИОЗНИ НАРАНЯВАНИЯ. Не поставяйте столчето за пренасяне на бебета в положение обратно на посоката на движение, при положение активно на въздушната възглавница за пътуване.
SK	MŮŽE NASTAŤ SMŤ ALEBO VÁŽNE ZRANENIA. Nedávajte autosedačku pre deti do polohy proti chodu vozidla, keď je aktívny airbag spolujazdca.
RUS	ТРАВМЫ И ЛЕТАЛЬНЫЙ ИСХОД. Детское кресло, устанавливающееся против направления движения, нельзя монтировать на месте переднего пассажира, если последнее оборудовано активной подушкой безопасности.
HR	OPASNOST OD TEŠKIH ILI SMRTONOSNIH OZLJEĐA. Sjedala za djecu koja se montiraju u smjeru suprotnom od vožnje ne smiju se instalirati na prednja sjedala ako postoji aktivni zračni jastuk suvozača.
AS	قد تحدث حالات وفاة أو إصابات بالغة. لا تستخدم مقاعد الأمان الخاصة بالأطفال على مقعد مزود "بوسادة هوائية"، حيث إن الطفل قد يتعرض للوفاة أو لإصابة بالغة.

## AIRBAGS LATÉRAUX

Pour augmenter la protection des occupants en cas de choc latéral, la voiture est équipée d'airbags latéraux avant (Side bag) et d'airbags rideaux (Window bag).

### Airbags latéraux

Ils sont constitués de deux coussins logés dans les dossiers des sièges avant fig. 89 qui protègent le bassin, le thorax et les épaules des occupants en cas de choc latéral de sévérité moyenne-élevée.

Ils sont indiqués par l'étiquette « AIRBAG » cousue du côté extérieur des sièges avant.



89

0610650004EM

### Airbag rideau/Window bag

Il se compose d'un coussin à « rideau » logé derrière les revêtements latéraux du toit et couvert par des finitions spéciales fig. 90.

Ils ont pour but de protéger la tête des

occupants avant et arrière en cas de choc latéral, grâce à leur grande surface de déploiement.



90

0610650005EM

En cas de chocs latéraux de faible intensité, l'activation des airbags latéraux n'est pas nécessaire.

La meilleure protection offerte par le système en cas de choc latéral s'obtient en gardant une position correcte sur le siège, permettant le gonflage correct de l'airbag rideau.

 89) 90) 91) 92) 93) 94) 95) 96) 97) 98) 99) 100) 101) 102)

### Avertissements

Ne pas laver les sièges avec de l'eau ou de la vapeur sous pression (à la main ou dans les stations de lavage automatiques pour sièges).

L'activation des airbags frontaux et/ou latéraux peut se produire si la voiture a été soumise à des chocs violents au

niveau du soubassement de caisse (par ex. collisions importantes contre des marches, trottoirs, ou impact de la voiture dans des ornières ou dos d'âne, etc.).

Lorsqu'ils se déclenchent, les airbags dégagent une petite quantité de poudres : celles-ci ne sont pas nocives et n'indiquent pas un début d'incendie. Mais elles peuvent néanmoins irriter la peau ou les yeux : dans ce cas, se laver à l'eau et au savon neutre.

Toutes les interventions de contrôle, de réparation et de remplacement concernant les airbags doivent être effectuées auprès du Réseau Après-vente Alfa Romeo.

En cas de mise à la ferraille de la voiture, s'adresser au Réseau Après-vente Alfa Romeo pour faire désactiver le système d'airbags.

L'activation de prétensionneurs et airbags se fait de manière différenciée, en fonction du type de choc. La non-activation de l'un ou de plusieurs de ces dispositifs n'indique donc pas le dysfonctionnement du système.



ABC

**ATTENTION**

**89)** Ne pas coller d'adhésifs ou appliquer d'autres objets sur le volant, ni sur la planche de bord à proximité de l'airbag côté passager et ni sur le revêtement latéral côté toit ou sur les sièges. Ne pas placer d'objets sur la planche côté passager (des téléphones portables, par exemple) qui pourraient interférer avec l'ouverture de l'airbag passager ou blesser grièvement les occupants de la voiture.

**90)** Toujours conduire en gardant les mains sur la couronne du volant, de manière à laisser l'airbag se gonfler librement en cas d'activation. Ne pas conduire avec le corps courbé en avant, mais positionner le dossier bien droit en y appuyant bien le dos.



**91)** L'airbag frontal passager peut être désactivé en utilisant le système Connect et en sélectionnant sur le menu principal dans l'ordre les fonctions suivantes : « Réglages » ; « Sécurité » ; « Air Bag passager » et « désactivation ».

**92)** Ne pas accrocher d'objets rigides aux crochets porte-manteaux ou aux poignées de soutien.

**93)** Ne pas appuyer la tête, les bras ou les coudes sur la porte, sur les vitres et dans la zone de l'airbag rideau afin d'éviter toute lésion pendant la phase de gonflage.

**94)** Ne jamais pencher la tête, les bras et les coudes hors des vitres du véhicule.

**95)** Si le témoin  ne s'allume pas quand on place le dispositif de démarrage sur ON ou s'il reste allumé pendant que la voiture roule, il s'agit peut-être d'une anomalie des systèmes de retenue. Dans un tel cas, les airbags ou les prétensionneurs risquent de ne pas s'activer en cas d'accident ou, plus rarement, de s'activer intempestivement. Avant de continuer, contacter le réseau Après-vente Alfa Romeo pour faire immédiatement contrôler le système.

**96)** En cas d'anomalie du voyant , **OFF** (situé sur le plafonnier avant), le témoin  s'allume sur le combiné de bord.

**97)** En présence d'airbag latéral, ne pas recouvrir le dossier des sièges avant avec des revêtements ou des housses.

**98)** Ne pas voyager avec des objets sur les genoux, devant le thorax et encore moins en tenant une pipe, un crayon, etc. entre les dents. En cas de choc avec déploiement de l'airbag, vous pourriez vous blesser grièvement.

**99)** Si la voiture a fait l'objet d'un vol ou d'une tentative de vol, si elle a subi des actes de vandalisme ou des inondations, faire vérifier le système airbag auprès du Réseau après-vente Alfa Romeo.

**100)** Le dysfonctionnement du témoin d'anomalie de l'airbag est indiqué par l'allumage, à l'écran du combiné de bord, d'une icône d'anomalie airbag et par l'affichage d'un message dédié. Les charges pyrotechniques ne sont pas désactivées. Avant de continuer, contacter le réseau Après-vente Alfa Romeo pour faire immédiatement contrôler le système.

**101)** Le déclenchement de l'airbag frontal est prévu pour des chocs plus sévères que ceux qui activent les prétensionneurs. Pour des chocs compris dans l'intervalle entre deux seuils d'activation, il est donc normal que seuls les prétensionneurs se déclenchent.

**102)** L'airbag ne remplace pas les ceintures de sécurité, mais en augmente l'efficacité. De plus, puisque les airbags frontaux n'interviennent pas lors de collisions frontales à faible vitesse, de collisions latérales, de télescopages ou de capotages, les occupants sont protégés, en plus que par les éventuels airbags latéraux, principalement par les ceintures de sécurité qui, par conséquent, doivent toujours être bouclées.



## DÉMARRAGE ET CONDUITE

DÉMARRAGE DU MOTEUR . . . . .	.112
À L'ARRÊT . . . . .	.113
BOÎTE DE VITESSES MANUELLE . . . . .	.116
BOÎTE DE VITESSES AUTOMATIQUE . . . . .	.117
SYSTÈME « ALFA DNA™ » . . . . .	.120
START & STOP EVO . . . . .	.121
SPEED LIMITER . . . . .	.122
CRUISE CONTROL . . . . .	.123
ACTIVE CRUISE CONTROL . . . . .	.125
SYSTÈME PARK SENSORS . . . . .	.132
SYSTÈME LANE DEPARTURE WARNING (LDW) (alerte de dépassement voie) . . . . .	.134
CAMÉRA ARRIÈRE (Rear Back-up Camera/Dynamic Gridlines) . . . . .	.136
RAVITAILLEMENT DE LA VOITURE . . . . .	.137
ADDITIF POUR ÉMISSIONS DE DIESEL AdBlue® (URÉE) . . . . .	.141
CONSEILS DE CONDUITE . . . . .	.142
TRACTAGE DE REMORQUES . . . . .	.144

Entrons au « cœur » de la voiture : voyons comment exploiter au mieux tout son potentiel. Voici comment la conduire en toute sécurité quelle que soit la situation pour faire de votre voiture la compagne de voyage qui respecte votre confort et votre portefeuille.

## DÉMARRAGE DU MOTEUR



### DÉMARRAGE DU MOTEUR

Avant de démarrer la voiture, régler les sièges, les rétroviseurs d'aile et d'habitacle et boucler correctement la ceinture de sécurité.

Pour démarrer le moteur, ne jamais appuyer sur la pédale d'accélérateur.

Le cas échéant, l'écran affiche les messages indiquant la procédure pour effectuer le démarrage.

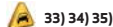
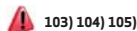

#### Versions avec boîte de vitesses manuelle

Procéder de la manière suivante :

- insérer le frein de stationnement et positionner le levier de la boîte de vitesses au point mort, sur les versions diesel porter le commutateur de démarrage sur ON : sur l'écran du tableau de bord le symbole  s'allume : attendre que le symbole s'éteigne ;
- enfoncer la pédale d'embrayage à fond, sans appuyer sur l'accélérateur ;
- actionner brièvement le bouton de démarrage ;
- si le moteur ne démarre pas après quelques secondes, répéter la procédure.

si le problème persiste, s'adresser au Réseau Après-vente Alfa Romeo.

#### Versions avec boîte de vitesses automatique

Procéder de la manière suivante :

- serrer le frein de stationnement électrique et activer le mode P (Stationnement) ou N (Point mort),
- enfoncer la pédale de frein à fond, sans appuyer sur l'accélérateur ;
- actionner brièvement le bouton de démarrage ;
- si le moteur ne démarre pas après quelques secondes, répéter la procédure.
- si le problème persiste, s'adresser au Réseau Après-vente Alfa Romeo.

### ABSENCE DE DÉMARRAGE DU MOTEUR

#### Démarrage du moteur avec batterie de la clé électronique (Keyless Start) déchargée ou épuisée

L'absence de réponse du dispositif de démarrage après avoir appuyé sur le bouton correspondant peut indiquer que la batterie de la clé électronique est déchargée ou épuisée. Le système ne détectera donc pas la présence de la clé électronique dans la voiture et affichera un message dédié à l'écran.

Dans ce cas, se reporter au paragraphe « Démarrage avec batterie de la clé déchargée » du chapitre « Connaissance de la voiture », et démarrer le moteur normalement.

### ARRÊT DU MOTEUR



Pour arrêter le moteur, procéder comme suit :

- garer la voiture de manière à ce qu'elle ne constitue pas un danger pour la circulation ;
- engager une vitesse (versions avec boîte de vitesses manuelle) ou activer le mode P (Stationnement) (versions avec boîte de vitesses automatique) ;
- avec le moteur au ralenti, appuyer sur le bouton de démarrage.

#### Voitures équipées de clé électronique (Keyless Start)

Lorsque la vitesse de la voiture dépasse 8 km/h, il est quand même possible d'arrêter le moteur avec un mode différent de P (Stationnement) activé. Dans ce cas, pour arrêter le moteur, il faut appuyer longuement sur le bouton du dispositif de démarrage ou bien appuyer dessus pendant 3 fois consécutives en quelques secondes.



#### ATTENTION

**103)** Il est dangereux de laisser tourner le moteur dans des locaux fermés. Le moteur consomme de l'oxygène et dégage du gaz carbonique, de l'oxyde de carbone et d'autres gaz toxiques.

**104)** Tant que le moteur n'est pas lancé, le système de freinage électrohydraulique n'est pas activé ; par conséquent, en appuyant sur la pédale de frein, celle-ci présente une course plus longue par rapport à son utilisation normale. La situation susdite ne représente pas une anomalie.

**105)** Éviter le démarrage par poussée, par traction ou en pente. Ces manœuvres pourraient endommager le pot catalytique.



## ATTENTION

**33)** Nous vous conseillons, dans la première période d'utilisation, c'est-à-dire pendant les 1600 premiers kilomètres (1000 miles), de ne pas demander à la voiture de prestations maximales (par exemple, fortes accélérations, parcours longs à des régimes élevés, freinages brusques, etc.).

**34)** Moteur coupé, ne pas laisser le dispositif de démarrage sur ON pour éviter qu'une absorption inutile de courant ne décharge la batterie.

**35)** Le clignotement du témoin  après le démarrage ou pendant un entraînement prolongé signale une anomalie du système de préchauffage des bougies. Si le moteur démarre, on peut utiliser la voiture normalement, mais il faut s'adresser au Réseau Après-vente Alfa Romeo le plus tôt possible.

**36)** Le « coup d'accélérateur » avant de couper le moteur est inutile, il contribue seulement à accroître la consommation en carburant et il est même nuisible.

## À L'ARRÊT



106) 107) 108)

**ATTENTION** En plus de garer la voiture avec frein de stationnement toujours enclenché, roues braquées, cales ou pierres placées devant les roues (si la chaussée est très en pente), il faut toujours :

*Boîte de vitesses manuelle :*

enclencher la 1<sup>ère</sup> vitesse si la voiture est garée en côte ou la marche arrière si elle est garée sur une pente dans le sens de la descente.

*Boîte de vitesses automatique :*

activer le mode P (Stationnement).  
 En s'éloignant de la voiture, toujours prendre la clé avec soi.

**ATTENTION** Avant de quitter la voiture, toujours activer le frein de stationnement électrique.

### FREIN DE STATIONNEMENT ÉLECTRIQUE

La voiture est équipée d'un frein de stationnement électrique qui assure une meilleure utilisation et d'excellentes performances en comparaison avec un frein à actionnement manuel.

Le frein de stationnement électrique comporte un interrupteur, situé sur le tunnel central fig. 91, un moteur à pince

pour chaque roue arrière et un module de contrôle électronique.



91

0704650001EM

Le frein de stationnement électrique peut être activé selon deux modes :

*manuellement*, en tirant l'interrupteur sur le tunnel central ;  
 *automatiquement* en conditions de « Safe Hold » ou « Auto Park Brake ».

**ATTENTION** Normalement, le frein de stationnement électrique est enclenché automatiquement à l'arrêt du moteur. Cette fonction peut être désactivée/activée avec le système Connect, en sélectionnant successivement dans le menu principal les options suivantes : « Réglages », « Assistance au conducteur » et « Frein de stationnement automatique ».



ABC

ATTENTION En cas de panne de la batterie de la voiture, il faut la remplacer pour débloquer le frein de stationnement électrique.

### Activation manuelle du frein de stationnement

Pour activer manuellement le frein de stationnement électrique lorsque la voiture est à l'arrêt, tirer brièvement l'interrupteur situé sur le tunnel central.

Lors de l'activation du frein de stationnement électrique, il est possible d'entendre un léger bruit provenant de la partie arrière de la voiture.

Si on active le frein de stationnement électrique en ayant la pédale de frein appuyée, il est possible de ressentir un léger mouvement de la pédale.

Lorsque le frein de stationnement électrique est activé, le témoin (ⓘ) s'allume sur le combiné de bord et la LED située sur l'interrupteur fig. 91 s'éclaire.

ATTENTION Si le témoin d'anomalie Electric Parking Brake Switch est allumé, certaines fonctions du frein de stationnement électrique seront désactivées. Dans ce cas, le conducteur est responsable de l'actionnement du frein et il lui incombe de garer la voiture en toute sécurité.

Si, dans des circonstances exceptionnelles, l'intervention du frein s'avérait nécessaire alors que la voiture est en mouvement, maintenir l'interrupteur sur le tunnel central tiré tout le temps où l'on souhaite utiliser le frein.

Le témoin (ⓘ) pourrait s'allumer si le système hydraulique est momentanément indisponible et le freinage est donc dépendant des moteurs électriques.

Les feux de stop s'allument aussi automatiquement, comme ce serait le cas lors d'un freinage normal effectué en appuyant sur la pédale de frein.

Pour interrompre la demande de freinage lorsque la voiture est en mouvement, relâcher l'interrupteur sur le tunnel central.

Si, lors de cette procédure, la voiture est freinée et atteint une vitesse inférieure à 3 km/h environ et que l'interrupteur est maintenu tiré, le frein de stationnement s'activera définitivement.

ATTENTION Conduire la voiture avec le frein de stationnement électrique activé, ou l'utilisation répétée du frein de stationnement électrique pour ralentir la voiture pourrait endommager gravement le système de freinage.

### Désactivation manuelle du frein de stationnement électrique

Pour désactiver manuellement le frein de stationnement, le dispositif de démarrage doit être sur ON. En outre, il est nécessaire d'appuyer sur la pédale de frein, puis d'appuyer brièvement sur l'interrupteur sur le tunnel central.

Lors de la désactivation, il est possible d'entendre un léger bruit provenant de la partie arrière de la voiture et de ressentir un léger mouvement de la pédale de frein.

Après la désactivation du frein de stationnement électrique, le témoin (ⓘ) sur le combiné de bord et la LED sur l'interrupteur fig. 91 s'éteignent.

Si le témoin (ⓘ) sur le combiné de bord reste allumé alors que le frein de stationnement électrique est désactivé, cela indique une anomalie : dans ce cas, s'adresser au Réseau Après-vente Alfa Romeo.

ATTENTION Ne jamais utiliser le mode P (Stationnement) de la boîte de vitesses en remplacement du frein de stationnement électrique. Quand on gare la voiture, toujours activer le frein de stationnement électrique pour éviter toutes blessures ou dommages dus au mouvement incontrôlé de la voiture.

## MODES DE FONCTIONNEMENT DU FREIN DE STATIONNEMENT ÉLECTRIQUE

Le frein de stationnement électrique peut fonctionner selon les modes suivants :

☐ « *Mode d'actionnement Dynamique* » : ce mode s'active quand on tire avec continuité l'interrupteur lors de la conduite;

☐ « *Mode d'actionnement Statique et relâchement* » : voiture à l'arrêt, le frein de stationnement électrique peut être activé en tirant une seule fois l'interrupteur situé sur le tunnel central. Pour désactiver le frein, appuyer sur l'interrupteur tout en appuyant sur la pédale de frein ;

☐ « *Drive Away Release* » : (selon modèle) : le frein de stationnement électrique sera automatiquement désactivé si la ceinture de sécurité côté conducteur est bouclée et que le conducteur est sur le point de mettre en mouvement la voiture (en marche avant ou en marche arrière);

REMARQUE Si le véhicule est équipé de freins carbo-céramiques, avant d'utiliser le mode « *Drive Away Release* » et de déplacer le véhicule, il faut boucler les ceinture de sécurité ou bien désenclencher manuellement le frein de

stationnement électrique pour éviter d'endommager les freins carbo-céramiques.

☐ « *Safe Hold* » : quand la vitesse de la voiture est inférieure à 3 km/h, sur les voitures avec boîte de vitesses automatique, avec un mode actif différent de P (Stationnement), et que le conducteur est sur le point de sortir de la voiture, le frein de stationnement électrique sera automatiquement activé afin que la voiture se trouve en conditions de sécurité;

☐ « *Auto Park Brake* » : si la vitesse de la voiture est inférieure à 3 km/h, le frein de stationnement électrique sera automatiquement activé quand le mode P (Stationnement) sera activé. Quand le frein de stationnement est serré et appliqué sur les roues, la led présente sur l'interrupteur du tunnel central fig. 91 s'allume, en même temps que le témoin (Ⓢ) sur le tableau de bord. Chaque activation automatique du frein de stationnement peut être annulée en appuyant sur l'interrupteur du tunnel central tout en activant le mode P (Stationnement).

## SAFE HOLD

Il s'agit d'une fonction de sécurité qui active automatiquement le frein de stationnement électrique au cas où la voiture se trouve dans une situation qui n'est pas en sécurité.

Si :

☐ la vitesse de la voiture est inférieure à 3 km/h ;

☐ sur les voitures avec boîte de vitesses automatique, un mode de fonctionnement différent de P (Stationnement) est actif ;

☐ la ceinture de sécurité du conducteur n'est pas bouclée ;

☐ la porte côté conducteur est ouverte ;

☐ aucune tentative de pression sur la pédale du frein n'a été détectée ;

☐ l'on gare le véhicule sur des routes avec une pente supérieure à 4% ;

le frein de stationnement électrique s'active automatiquement pour empêcher que la voiture ne bouge.

La fonction Safe Hold peut être temporairement neutralisée en appuyant à la fois sur l'interrupteur situé sur le tunnel central et sur la pédale de frein avec la voiture à l'arrêt et la porte côté conducteur ouverte.

Une fois neutralisée, la fonction sera réactivée quand la vitesse de la voiture atteindra 20 km/h ou quand le dispositif



ABC

de démarrage sera placé en position STOP puis sur ON.



### ATTENTION

**106)** Lors des stationnements sur des routes en pente, il est important de braquer les roues avant vers le trottoir (en cas de stationnement en descente) ou à l'opposé si la voiture est garée en montée. Si la voiture est garée sur une pente raide, il est préférable de bloquer les roues avec une cale ou une pierre.

**107)** Ne jamais laisser d'enfants seuls dans la voiture sans surveillance ; en outre, en quittant la voiture, toujours emmener la clé avec soi.

**108)** Toujours serrer le frein de stationnement électrique avant de quitter la voiture.

## BOÎTE DE VITESSES MANUELLE

 109)

 37)

Pour engager les vitesses, appuyer sur la pédale d'embrayage à fond et placer le levier de vitesses sur la position désirée (le schéma pour l'engagement des vitesses est indiqué sur le pommeau du levier).



92

0705650001EM

Pour enclencher la marche arrière R depuis la position de point mort, exercer une pression vers la gauche (jusqu'au bout) pour éviter de passer par erreur en 1<sup>ère</sup> vitesse.

Pour engager la 6<sup>ème</sup> vitesse, actionner le levier en exerçant une pression vers la droite pour éviter de passer par erreur en 4<sup>ème</sup>. Procéder de la même façon pour rétrograder de la 6<sup>ème</sup> à la 5<sup>ème</sup> vitesse.

**ATTENTION** La marche arrière ne peut être enclenchée que si la voiture est complètement à l'arrêt. Moteur démarré, avant d'enclencher la marche arrière, attendre au moins 2 secondes avec la pédale d'embrayage actionnée à fond pour éviter d'endommager les pignons et de "grincer".

**ATTENTION** L'utilisation de la pédale d'embrayage doit être exclusivement limitée aux seuls changements de vitesses. Ne pas conduire avec le pied posé sur la pédale d'embrayage même légèrement. Dans certaines circonstances, l'électronique de contrôle de la pédale d'embrayage peut intervenir en interprétant ce style de conduite erroné comme une panne.



### ATTENTION

**109)** Pour changer correctement les vitesses, il faut toujours appuyer à fond sur l'embrayage. Par conséquent, le plancher sous les pédales ne doit présenter aucun obstacle : s'assurer que les surtapis éventuellement présents sont toujours bien étendus et qu'ils n'interfèrent pas avec les pédales.



## ATTENTION

**37)** Ne pas conduire la main posée sur le levier de vitesses car cet effort, même léger, risque à la longue d'user les éléments à l'intérieur de la boîte.

## BOÎTE DE VITESSES AUTOMATIQUE



La voiture peut être équipée d'une boîte de vitesses automatique à 8 vitesses.

La boîte de vitesses offre deux modes différents : "Automatique" ou "Séquentiel".

### LEVIER DE VITESSES

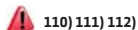

110) 111) 112)



38) 39)

Le fonctionnement de la boîte de vitesses est géré par le levier de commande 1 fig. 93, qui permet de sélectionner les modes de fonctionnement suivants :

- P** = Stationnement
- R** = Marche arrière
- N** = Point mort
- D** = Drive (marche avant automatique)
- AutoStick** : + passage à une vitesse supérieure en mode de conduite séquentielle; - passage à une vitesse inférieure en mode de conduite séquentielle.

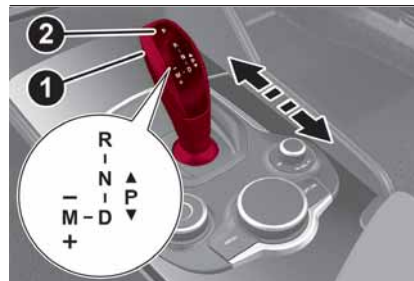

93

0707650002EM

Le schéma des modes de fonctionnement est représenté sur le levier.

Sur le levier, la lettre correspondant au mode sélectionné est éclairée et affichée à l'écran du tableau de bord.

Pour sélectionner l'un des modes de fonctionnement, déplacer le levier en avant ou bien en arrière en appuyant en même temps sur la pédale de frein.

Pour insérer le mode R (Marche arrière), il faut appuyer, en combinaison avec la pédale de frein, également sur le bouton 3 fig. 94.

Pour passer directement du mode P (Stationnement) au mode D (Drive), il faut non seulement appuyer sur la pédale de frein mais également sur le bouton 3.

Pour passer directement du mode R (mAR) au mode D (Drive) et vice versa, il faut non seulement appuyer sur la pédale de frein mais également sur le bouton 3.



ABC

Le mode P (Stationnement) peut être activé en appuyant sur le bouton P (Parking) 2 fig. 93.



94

0707650005EM

Il n'est pas possible de sélectionner directement le mode N (Point mort) si le mode P (Stationnement) est actif.

Le mode P (Stationnement) s'active automatiquement si les conditions suivantes se vérifient en même temps :

- le mode de fonctionnement D (Drive) ou R (Marche arrière) est active ;
- la vitesse de la voiture est proche de 0 ;
- la pédale du frein est relâchée ;
- la ceinture de sécurité du conducteur n'est pas bouclée ;
- la porte conducteur est ouverte.

Si l'on utilise la boîte de vitesses en mode « séquentiel », activé en déplaçant le levier D (Drive) vers la gauche et ensuite en avant vers le symbole – ou bien en

arrière vers le symbole +, on effectue le changement de vitesse.

Pour quitter le mode P (Stationnement), ou passer du mode N (Point mort) au mode D (Drive) ou R (Marche arrière) quand la voiture est à l'arrêt ou si elle se déplace à faible vitesse, il faut appuyer aussi sur la pédale de frein.

ATTENTION NE PAS accélérer lors du passage du mode P (ou N) à un autre mode.

ATTENTION Après la sélection d'un mode, attendre quelques secondes avant d'accélérer. Cette précaution est particulièrement importante lorsque le moteur est froid.

### **AutoStick - Mode de passage de vitesse manuel (séquentiel)**

En cas de passages de vitesse fréquents (par ex. pour la conduite sportive, quand on conduit la voiture avec une forte charge, sur des routes en pente, avec un fort vent contraire ou lors du tractage de remorques lourdes), il est conseillé d'utiliser le mode AutoStick (passage de vitesse séquentiel) pour sélectionner et maintenir un rapport fixe plus bas.

Dans ces conditions, l'utilisation de la vitesse la plus basse améliore les performances de la voiture en évitant des phénomènes de surchauffe.

Il est possible de passer du mode D

(Drive) au mode séquentiel quelle que soit la vitesse de la voiture.

### **Activation**

En partant du mode D (Drive), pour activer le mode de conduite séquentiel, déplacer le levier vers la gauche (indication – et + sur la garniture). La vitesse enclenchée sera affichée à l'écran.

Pour changer de vitesse, déplacer le levier de vitesses en avant vers le symbole – ou en arrière vers le symbole +.

### **Leviers au volant**

(selon le modèle)

Le changement de vitesses manuel est également disponible en utilisant les leviers situés derrière le volant, tirer le levier de vitesses de gauche (+) vers le volant et le relâcher pour engager une vitesse supérieure ; effectuer la même opération avec le levier de gauche (-) pour engager une vitesse inférieure fig. 95.

Pour engager la N (point mort) : tirer simultanément les deux leviers.

Pour activer le mode D (Drive), depuis N (point mort), P (Stationnement) et R (Marche arrière) : appuyer sur la pédale du frein et le levier droit (+).



95

0707650006EM

ATTENTION Si un seul changement manuel est nécessaire, la lettre D restera affichée sur l'écran avec, à côté, la vitesse engagée.

### Désactivation

Pour désactiver le mode de conduite séquentiel, replacer le levier de vitesses en position D (Drive) (mode de conduite « automatique »).

### FUNCTION D'URGENCE DE LA BOÎTE DE VITESSES

(selon le modèle)

Le fonctionnement de la boîte de vitesses est contrôlé en permanence pour détecter toute anomalie éventuelle. Si est relevée une condition pouvant endommager la boîte de vitesses est détectée, la fonction d'« urgence de la boîte de vitesses » s'active.

Dans cette condition, la boîte de vitesses reste en 4<sup>ème</sup>, indépendamment de la

vitesse sélectionnée. Les modes P (Stationnement), R (Marche arrière) et N (Point mort) continuent de fonctionner.

Le symbole  pourrait s'allumer à l'écran.

En cas d'« urgence de la boîte de vitesses », s'adresser immédiatement au Réseau Après-vente Alfa Romeo le plus proche.

### Anomalie temporaire

En cas d'allumage du voyant, il est possible de vérifier si la panne est de type temporaire et donc de rétablir le bon fonctionnement de la B.V en procédant comme il suit :

- arrêter la voiture ;
- activer le mode P (Stationnement) ;
- placer le dispositif de démarrage sur STOP ;
- attendre 10 secondes environ puis redémarrer le moteur ;
- sélectionner la vitesse souhaitée : si le problème a disparu, la boîte de vitesses fonctionne de nouveau correctement.

ATTENTION En cas d'anomalie temporaire, il est toutefois conseillé de s'adresser dès que possible au Réseau Après-vente Alfa Romeo.

### SYSTÈME DE DÉSACTIVATION DE LA SÉLECTION DU MODE DE FONCTIONNEMENT SANS PÉDALE DE FREIN ENCLENCHÉE

Ce système empêche d'activer le mode P (stationnement) si la pédale de frein n'a pas été appuyée.

Pour placer la boîte de vitesses sur une position autre que P (stationnement), mettre le dispositif de démarrage sur MAR (moteur démarré) tout en appuyant sur la pédale de frein.



### ATTENTION

**110)** Ne jamais utiliser le mode P (Stationnement) en remplacement du frein de stationnement électrique. Quand on gare la voiture, toujours activer le frein de stationnement électrique pour éviter des mouvements incontrôlés de la voiture.

**111)** Si le mode P (Stationnement) n'est pas enclenché, la voiture pourrait se déplacer et blesser des personnes. Avant de quitter la voiture, s'assurer que le mode P est sélectionné et que le frein de stationnement électrique est actionné.

**112)** Ne pas sélectionner le mode N (Point mort) ni éteindre le moteur pour parcourir une route en descente. Ce type de conduite est dangereux et réduit la possibilité d'intervenir en cas de variations soudaines du flux de la circulation ou de la chaussée. On risque de perdre le contrôle de la voiture et de provoquer des accidents.



ABC



## ATTENTION

**38)** Avant de déplacer le levier de vitesses de la position P (Stationnement), placer le dispositif de démarrage sur ON et appuyer sur la pédale de frein. Sinon, le levier de vitesses pourrait être endommagé.

**39)** Enclencher la marche arrière uniquement lorsque le véhicule est à l'arrêt, le régime moteur au ralenti et la pédale d'accélérateur entièrement relâchée.

## SYSTÈME « ALFA DNA™ »



### SYSTÈME « ALFA DNA™ »

Ce dispositif permet, en actionnant le sélecteur (situé sur le tunnel central) fig. 96, de choisir plusieurs modes de réponse de la voiture selon les exigences de conduite et l'état de la chaussée :

- d = Dynamic (mode pour la conduite sportive)
- n = Normal (mode pour la conduite en conditions normales)
- a = Advanced Efficiency (mode de conduite ECO, pour une économie maximum de carburant)

À la coupure du moteur, le sélecteur retourne toujours en mode **n** (Normal).



96

0707650004EM

## MODE DE CONDUITE

### Mode « Dynamic »

#### Enclenchement/désenclenchement

Il est activé en tournant le sélecteur sur la lettre "d", les écrans seront rétro-éclairés en rouge.

Le mode Dynamic est désactivé en tournant le sélecteur sur le mode Normal "n".

### Mode « Normal »

#### Enclenchement/désenclenchement

Il est activé en tournant le sélecteur sur la lettre "n", les écrans seront rétro-éclairés en bleu.

Pour désactiver le mode Normal, déplacer le sélecteur sur un autre mode ("d" ou "a").

## Mode « Advanced Efficiency »

### Enclenchement/désenclenchement

Il est activé en tournant le sélecteur sur la lettre "a", les écrans seront rétro-éclairés en vert.

Le mode Advanced Efficiency est désactivé en tournant le sélecteur sur le mode Normal "n".

#### AVERTISSEMENT

❑ Au redémarrage du moteur, le sélecteur se placera toujours en mode Normal « n ».

## START & STOP EVO



Le système Start & Stop Evo coupe automatiquement le moteur chaque fois que la voiture est à l'arrêt et le redémarre quand le conducteur décide de se remettre en route.

Ce système permet d'accroître le rendement du véhicule tout en réduisant sa consommation, les émissions de gaz nocifs et la pollution acoustique.

### MODE DE FONCTIONNEMENT

#### Mode d'arrêt du moteur

##### *Versions avec boîte de vitesses manuelle*

Quand la voiture est à l'arrêt, le moteur s'arrête si la boîte de vitesses est au point mort et la pédale d'embrayage relâchée.

##### *Versions avec boîte de vitesses automatique*

Voiture arrêtée et pédale de frein appuyée, le moteur s'arrête si une position autre que R est enclenchée.

Le système n'intervient pas quand la position R est enclenchée, pour rendre plus confortables les manœuvres de stationnement.

En cas d'arrêt en côte, l'arrêt du moteur est désactivé pour que la fonction "Hill

Start Assist" soit disponible (puisqu'elle ne fonctionne que lorsque le moteur tourne).

REMARQUE La première coupure automatique du moteur est possible uniquement quand on a dépassé une vitesse d'environ 10 km/h. Après un redémarrage automatique, pour arrêter le moteur il suffit d'accélérer légèrement la voiture (dépasser la vitesse de 0,5 km/h).

L'arrêt du moteur est signalé par le symbole (A) qui s'allume à l'écran du combiné d'instruments.

#### Modalité de redémarrage du moteur

##### *Versions avec boîte de vitesses manuelle*

Pour redémarrer le moteur, appuyer sur la pédale d'embrayage.

Si en appuyant sur l'embrayage, la voiture ne démarre pas, placer le levier de vitesses au point mort et répéter la procédure. Si le problème persiste, s'adresser au Réseau Après-vente Alfa Romeo.

##### *Versions avec boîte de vitesses automatique*

Pour redémarrer le moteur, relâcher la pédale de frein.

Frein enfoncé, si le levier de vitesses est en mode automatique D (Drive), le



moteur redémarre en déplaçant le levier sur R (Marche arrière) ou, pour les versions avec moteur essence uniquement, sur « AutoStick ».

De plus, toujours pour versions avec moteur essence, frein enfoncé, si le levier de vitesses est en mode « AutoStick », le moteur redémarre en déplaçant le levier sur + 0 -.

### ACTIVATION/DÉSACTIVATION MANUELLE DU SYSTÈME



113)



40)

Pour activer/désactiver manuellement le système, enfoncer le bouton inséré dans le petit combiné de bord à gauche du volant, fig. 97



97

0712650001EM

- LED éteinte : système activé ;
- LED allumée : système désactivé ;

## FONCTIONS DE SÉCURITÉ

Dans les conditions d'arrêt du moteur par le système Start & Stop Evo, si le conducteur détache sa ceinture de sécurité, ouvre la porte côté conducteur ou ouvre le capot moteur du véhicule de l'intérieure, le redémarrage du moteur n'est possible qu'à l'aide du dispositif de démarrage.

Cette condition est signalée au conducteur par un signal sonore (buzzer) et par l'affichage d'un message sur l'écran.



### ATTENTION

**113)** En cas de remplacement de la batterie, s'adresser toujours au Réseau Après-vente Alfa Romeo. Remplacer la batterie par une batterie du même type (HEAVY DUTY), ayant les mêmes caractéristiques.



### ATTENTION

**40)** Si l'on préfère privilégier le confort climatique, il est possible de désactiver le système Start & Stop afin de permettre le fonctionnement continu du système de climatisation.

## SPEED LIMITER



### DESCRIPTION

Il s'agit d'un dispositif qui permet de limiter la vitesse de la voiture à des valeurs programmables par le conducteur.

La vitesse maximale peut être réglée, que le véhicule soit en mouvement ou à l'arrêt. La vitesse minimale réglable est de 30 km/h.

Quand le dispositif est activé, la vitesse de la voiture dépend de la pression sur la pédale d'accélérateur, jusqu'à atteindre la vitesse limite programmée.

### ACTIVATION DU DISPOSITIF

La fonction peut être activée/désactivée par le système Connect.

Activation du dispositif

Pour activer la fonction, sélectionner successivement, sur le menu principal, les éléments suivants : « Réglages », « Sécurité », « Limiteur de vitesse » et « on ».

L'activation du dispositif est signalée par l'affichage du symbole vert accompagné de la dernière vitesse définie.

## RÉGLAGE DE LA VITESSE LIMITE

Pour activer la fonction sélectionner sur le menu principal en succession « Réglages », « Sécurité » et « Définir vitesse Speed Limiter ».

En continuant à tourner le Rotary Pad la vitesse est augmentée de 5 km/h, à partir de 30 km/h jusqu'à un maximum de 180 km/h.

## DÉSACTIVATION DU DISPOSITIF

*Désactivation du dispositif*

Pour activer la fonction, sélectionner successivement, sur le menu principal, les éléments suivants : "Paramètres", "Sécurité", "Speed Limiter" et "off".

## Désactivation automatique du dispositif

Le dispositif se désactive automatiquement en cas de panne du système. Dans ce cas, s'adresser au Réseau Après-vente Alfa Romeo.

## CRUISE CONTROL



Il s'agit d'un dispositif d'aide à la conduite, à contrôle électronique, qui permet de maintenir la voiture à une vitesse définie, sans devoir appuyer sur la pédale d'accélérateur. Ce dispositif peut être utilisé à une vitesse supérieure à 40 km/h, sur de longs trajets rectilignes, avec la chaussée sèche et peu de changements de vitesse (par exemple parcours sur autoroute).

L'utilisation du dispositif n'est toutefois pas utile sur les routes extra-urbaines à forte circulation. Ne pas utiliser le dispositif en ville.

En descente le système pourrait freiner la voiture afin de maintenir la vitesse programmée.

## ACTIVATION DU DISPOSITIF

 114) 115) 116)

Pour activer le dispositif, appuyer sur le bouton fig. 98.

L'enclenchement du dispositif est signalé par l'allumage du témoin blanc , à l'écran.

La fonction Cruise Control peut rester active en même temps que le système Speed Limiter. Si une limite de vitesse inférieure à celle indiquée dans le Cruise Control est sélectionnée, la vitesse du

Cruise Control sera réduite à la vitesse du Speed Limiter.



98

0714650001EM

Le dispositif ne peut pas être activé en 1<sup>ère</sup> vitesse ou en marche arrière : il est conseillé de l'activer avec des rapports équivalents ou supérieurs à la 3<sup>e</sup>.

ATTENTION Il est dangereux de laisser le dispositif enclenché quand il n'est pas utilisé. On risque en effet de l'activer par inadvertance et de perdre le contrôle de la voiture à cause d'une vitesse excessive imprévue.

## RÉGLAGE DE LA VITESSE DÉSIRÉE

Procéder de la manière suivante :

- insérer le dispositif ;
- lorsque la voiture a atteint la vitesse désirée, soulever/abaisser le bouton SET fig. 98 et le relâcher pour activer le dispositif : lorsque l'on relâche l'accélérateur, la voiture roulera à la vitesse sélectionnée.



ABC

En cas de besoin (par exemple pendant un dépassement), il est possible d'accélérer en appuyant sur la pédale de l'accélérateur : lorsque l'on relâche la pédale, la voiture revient à la vitesse précédemment mémorisée.

Lorsque l'on aborde des descentes avec le dispositif activé, la vitesse de la voiture peut augmenter légèrement par rapport à celle mémorisée.

**ATTENTION** Avant de soulever/abaisser le bouton SET, la voiture doit voyager à vitesse constante sur terrain plat.

### AUGMENTATION/DIMINUTION DE LA VITESSE

Une fois le Cruise Control activé, il est possible d'augmenter/diminuer la vitesse en soulevant/abaissant l'interrupteur SET fig. 98.

Si le bouton (haut/bas) est maintenu enfoncé, la vitesse réglée continue à augmenter/diminuer jusqu'au relâchement du bouton, ainsi la nouvelle vitesse est mémorisée.

#### Accélération en cas de dépassement

Appuyer sur la pédale d'accélérateur : quand la pédale est relâchée, la voiture reprend progressivement la vitesse mémorisée.

**ATTENTION** Le dispositif maintient la vitesse mémorisée aussi dans les montées et les descentes. Une légère variation de la vitesse dans des montées légères est tout à fait normale.

### RAPPEL DE LA VITESSE

Pour les versions avec boîte de vitesses automatique fonctionnant en mode D (Drive - automatique), appuyer sur le bouton RES fig. 98 et le relâcher pour rappeler la vitesse précédemment réglée.

Pour les versions avec boîte de vitesses manuelle ou avec boîte de vitesses automatique en mode AutoStick (séquentiel), avant de rappeler la vitesse précédemment réglée, il faut se placer près de celle-ci, avant d'appuyer sur le bouton RES et le relâcher.

### DÉSACTIVATION DU DISPOSITIF

Une légère pression sur la pédale du frein désactive le Cruise Control, sans supprimer la vitesse mémorisée.

Le Cruise Control peut être désactivé même dans le cas d'enclenchement du frein de stationnement électrique ou dans le cas d'intervention du système de freinage (par exemple, le déclenchement de l'ESC).

La vitesse mémorisée est effacée dans les cas suivants :

- en appuyant sur le bouton d'enclenchement/désenclenchement ou en arrêtant le moteur ;
- en cas de dysfonctionnement du Cruise Control.

### DÉSACTIVATION DU DISPOSITIF

Le dispositif Cruise Control électronique se coupe en appuyant sur le bouton d'activation/désactivation du système ou en plaçant le dispositif de démarrage sur STOP.



#### ATTENTION

**114)** Pendant la marche avec le dispositif activé, ne jamais placer le levier de vitesses au point mort.

**115)** En cas de dysfonctionnement ou d'anomalie du dispositif, s'adresser au Réseau Après-vente Alfa Romeo.

**116)** Le Cruise Control peut être dangereux si le système n'est pas en mesure de maintenir une vitesse constante. Dans certaines conditions, la vitesse pourrait être excessive, ce qui pourrait entraîner la perte du contrôle de la voiture et provoquer des accidents. Ne pas utiliser le dispositif dans des conditions de circulation intense ou sur des routes tortueuses, verglacées, enneigées ou glissantes.

## ACTIVE CRUISE CONTROL

(suivant modèle)



117) 118) 119) 120) 121) 122)

41) 42) 43) 44) 45) 46) 47)

L'Active Cruise Control (ACC) est un système d'assistance à la conduite à commande électronique, qui allie les fonctionnalités du Cruise Control et une fonction de contrôle de la distance par rapport au véhicule qui précède.

Ce système permet non seulement de maintenir le véhicule à une vitesse souhaitée, sans avoir à appuyer sur la pédale d'accélérateur, mais également de garder une certaine distance avec le véhicule qui précède (le réglage de la distance peut être effectué par le conducteur).

L'Active Cruise Control (ACC) utilise un capteur radar, placé derrière le pare-chocs avant fig. 99 et une caméra, située dans la zone centrale du pare-brise fig. 100, pour détecter la présence d'un véhicule qui précède à une distance rapprochée.



99

0601650003EM



100

0601650004EM

Le dispositif augmente encore davantage le confort de conduite offert par le Cruise Control électronique sur autoroutes ou voies extra-urbaines à faible trafic.

### Avertissements

Si le capteur radar ne détecte aucun véhicule qui précède, le dispositif maintiendra alors une vitesse fixe définie.

Si, par contre, le capteur radar détecte un

véhicule qui précède, le dispositif interviendra automatiquement en freinant (ou en accélérant) légèrement pour ne pas dépasser la vitesse initiale définie de telle sorte que le véhicule puisse maintenir la distance définie en s'adaptant à la vitesse du véhicule qui précède.

Dans les cas mentionnés ci-après, la prestation du système n'est pas assurée. Il est donc conseillé de désactiver le dispositif en appuyant sur le bouton  fig. 101:

- conduite en présence de brouillard, forte pluie, neige, trafic dense et situations de conduite complexes (par exemple, tronçons d'autoroutes avec travaux en cours);
- conduite à proximité d'un virage (routes sinueuses), sur des chaussées verglacées, enneigées, glissantes ou sur des routes à forte pente en descente comme en montée;
- au moment d'emprunter une voie ou rampe de sortie d'autoroute;
- traction d'une remorque;
- lorsque les situations ou circonstances ne permettent pas une conduite sécuritaire à une vitesse constante.



ABC

## ACTIVATION / DÉACTIVATION ACTIVE CRUISE CONTROL

Le dispositif peut se mettre dans quatre modes de fonctionnement :

- Inséré (vitesse non programmée)
- Activé (vitesse programmée)
- en Pause
- Désactivé.

### Insertion/Activation

Pour insérer le dispositif, appuyer sur le bouton et le relâcher  fig. 101.



101

0714650010EM

Lorsque le dispositif est inséré et prêt à fonctionner, l'icône blanche correspondante s'affiche à l'écran et des tirets s'affichent à la place de la vitesse fig. 102.



102

0714650016EM

Le réglage d'une vitesse active le système ; l'icône de couleur verte indiquant la valeur de la vitesse réglée apparaît à l'écran.

Le dispositif ne peut être inséré lorsque le mode RACE est actif.

ATTENTION Il est dangereux de laisser le régulateur de vitesse adaptatif ACC activé si celui-ci n'est pas utilisé : il subsiste un risque de réglage involontaire et donc de perte de maîtrise du véhicule à cause d'une vitesse excessive imprévue.

### Pause/Désactivation

Avec le dispositif inséré (vitesse non réglée), appuyer sur le bouton .

Avec le dispositif activé (vitesse réglée), appuyer sur le bouton  pour passer en Pause ; l'icône de couleur blanche apparaît à l'écran avec la valeur de la vitesse entre parenthèses. Pour

désactiver définitivement le dispositif, il faut appuyer une deuxième fois sur le bouton .

### RÉGLAGE DE LA VITESSE SOUHAITÉE

Les vitesses pouvant être réglées sont comprises entre 30 km/h minimum (ou 20 mph pour les marchés avec combinés d'instruments proposant une échelle en mph) et 180 km/h maximum (ou 110 mph pour les marchés avec combinés d'instruments proposant une échelle en mph).

lorsque la voiture atteint la vitesse désirée, soulever/abaisser le bouton SET fig. 103 et le relâcher pour activer le dispositif : lorsque l'on relâche l'accélérateur, la voiture roulera à la vitesse sélectionnée.



103

0714650017EM

Tout en maintenant le pied enfoncé sur l'accélérateur :

❑ le dispositif ne sera plus en mesure de contrôler la distance entre la voiture et le véhicule qui précède. Dans ce cas, la vitesse sera déterminée uniquement par la position de la pédale d'accélérateur.

Le dispositif reprendra à fonctionner normalement après avoir relevé le pied de l'accélérateur.

Le système **ne** peut pas être programmé :

- ❑ en cas d'enfoncement de la pédale de frein ;
- ❑ en cas de surchauffe des freins ;
- ❑ en cas d'enclenchement du frein de stationnement électrique ;
- ❑ En cas d'activation d'un des modes P (stationnement), R (marche arrière) ou N (point mort) ;
- ❑ en cas de régime moteur au-dessus d'un seuil maximum ;
- ❑ en cas de vitesse hors de la gamme de vitesse programmable ;
- ❑ en cas d'intervention en cours, ou à peine terminée, du système ESC (ou bien ABS, ou encore d'autres systèmes de contrôle de la stabilité) ;
- ❑ en cas de désactivation du système ESC ;
- ❑ en cas d'intervention de freinage automatique en cours par le système Forward Collision Warning Plus (selon le modèle) ;

- ❑ en cas de défaillance du dispositif ;
- ❑ en cas de coupure du moteur ;
- ❑ en cas de capteur radar occulté (auquel cas il faut nettoyer la zone du pare-chocs sur lequel est monté le capteur).

En cas de système programmé, les cas susmentionnés comportent la neutralisation ou la désactivation du système dans des délais qui peuvent varier en fonction des conditions.

**ATTENTION** Le dispositif ne se désactive pas lorsqu'on atteint, avec la pédale d'accélérateur enfoncée, des vitesses supérieures à celles définies (180 km/h ou 110 mph, pour les combinés d'instruments avec une échelle en mph). Dans ces conditions, le régulateur de vitesse adaptatif ACC pourrait ne pas fonctionner correctement et, par conséquent, il est conseillé de le désactiver.

## VARIATION DE LA VITESSE

### Augmentation de la vitesse

Une fois le dispositif activé, il est possible d'augmenter la vitesse en soulevant l'interrupteur SET ; à chaque action, on obtient une augmentation de 1 km/h.

En maintenant le bouton relevé, la vitesse réglée continue d'augmenter, par intervalles de 10 km/h, jusqu'au

relâchement du bouton et la nouvelle vitesse est ainsi mémorisée.

### Diminution de la vitesse

Avec le dispositif activé, abaisser l'interrupteur SET pour diminuer la vitesse ; à chaque pression, on diminue de 1 km/h.

En maintenant la pression sur le bouton, la vitesse réglée continue d'augmenter, par intervalles de 10 km/h, jusqu'au relâchement du bouton et la nouvelle vitesse est ainsi mémorisée.

**ATTENTION** Le déplacement de l'interrupteur SET permet de régler la vitesse en fonction de l'unité sélectionnée («métrique» ou «impériale») fixée par le système Connect (voir supplément dédié).

### Avertissements

En maintenant le pied enfoncé sur l'accélérateur, la voiture continue d'accélérer au-delà de la vitesse définie. Dans ce cas, en appuyant sur le bouton SET, la vitesse sera définie à la vitesse actuelle de la voiture.

Quand on appuie sur le bouton SET pour diminuer la vitesse, si le frein moteur ne ralentit pas suffisamment la voiture pour rouler à la vitesse définie, le système de freinage interviendra alors automatiquement. Le dispositif maintient la vitesse définie aussi bien en



montée qu'en descente, bien qu'une légère variation de la vitesse doit être considérée comme normale notamment dans une faible pente.

La boîte de vitesses automatique peut rétrograder aux vitesses inférieures sur des parcours en descente ou bien pendant des accélérations : cela est normal et nécessaire pour maintenir la vitesse préréglée.

En roulant, le dispositif est neutralisé en cas de surchauffe des freins.

### ACCÉLÉRATION EN CAS DE DÉPASSEMENT

Pendant la conduite, avec le dispositif ACC programmé et un véhicule roulant devant soi, le système procure une accélération ultérieure pour faciliter le dépassement, en roulant au-delà d'une certaine vitesse et en enclenchant le clignotant gauche (ou droit pour les versions avec conduite à gauche).

Pour les pays où l'on roule à droite, l'aide au dépassement n'est active que lorsque l'on dépasse le véhicule qui précède en empruntant la voie de gauche (pour les marchés avec conduite à droite, la logique d'activation est évidemment l'inverse).

Quand un véhicule passe d'un pays à conduite à droite à une nation roulant à gauche, le dispositif détecte automatiquement le nouveau sens de

circulation. Dans ce cas, l'aide au dépassement n'est active que lorsque le véhicule devant est dépassé à droite. Cette accélération supplémentaire est activée lorsque le conducteur actionne le clignotant droit.

Dans cette condition, le dispositif ne propose plus la fonction d'aide au dépassement à droite jusqu'à ce que le véhicule ne circule à nouveau sur les pays qui roulent à droite.

### RAPPEL DE LA VITESSE

Une fois que le système a été neutralisé sans avoir pour autant été désactivé et qu'une vitesse a été préalablement définie, il suffira d'appuyer sur le bouton RES et de lever le pied de l'accélérateur pour la rappeler.

Le système sera programmé sur la dernière vitesse mémorisée.



104

0714650018EM

Avant de rappeler la vitesse programmée précédemment, se rapprocher d'elle avant d'appuyer sur le bouton RES et le relâcher.

**ATTENTION** La fonction de rappel doit être utilisée uniquement si les conditions routières et de circulation le permettent. Le rappel d'une vitesse mémorisée trop élevée ou trop faible pour les conditions actuelles de circulation et de la route pourraient provoquer une accélération ou une décélération du véhicule. Le non-respect de ces avertissements pourrait provoquer des accidents voire des lésions mortelles.

## RÉGLAGE DE LA DISTANCE ENTRE LES VÉHICULES

La distance entre son véhicule et le véhicule qui précède peut être définie en choisissant parmi les niveaux de régulation sous forme de barres de suivi 1 (courte), 2 barres (moyenne), 3 barres (grande), 4 barres (maximale) fig. 105.

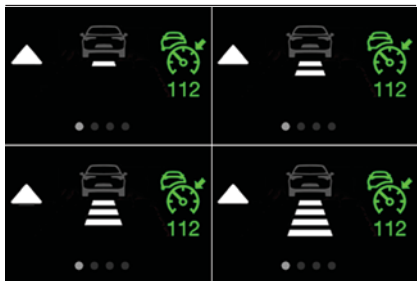

105

0714650019EM

La distance du véhicule qui précède est proportionnelle à la vitesse.

L'intervalle de temps par rapport au véhicule qui précède reste constante et varie entre 1 seconde (réglage sur 1 barre pour la distance minimale) et 2 secondes (réglage sur 4 barres pour la distance maximale).

L'indication de la distance est affichée à l'écran à l'aide d'une icône dédiée.

Lors de la première utilisation du dispositif, le niveau de régulation de la distance est 4 (maximale). Lorsque le

conducteur modifie la distance, le nouveau niveau de régulation sera mémorisé, et ce même après la désactivation et la réactivation du système.

### Diminution de la distance

Pour passer à un niveau inférieur de régulation de la distance, presser et relâcher le bouton fig. 106. À chaque appui sur le bouton, le niveau de régulation diminue d'une barre (plus courte).



106

0714650015EM

Noter que la vitesse définie est maintenue s'il n'y a aucun véhicule roulant devant. Une fois la distance plus courte atteinte, l'appui suivant sur le bouton sélectionnera la distance plus grande.

En cas de détection d'un véhicule roulant sur la même voie à une vitesse inférieure, l'icône de la voiture passe de la couleur grise à la couleur blanche sur l'écran : le

dispositif règle automatiquement la vitesse de la voiture pour maintenir le réglage de la distance, indépendamment de la vitesse réglée.

Le véhicule maintient la distance définie, sauf dans les cas suivants :

- le véhicule qui précède accélère jusqu'à atteindre une vitesse supérieure à celle définie ;
- le véhicule qui précède change de voie ou sort du champ de détection du capteur radar du dispositif Active Cruise Control ;
- le niveau de régulation de la distance est modifié ;
- l'Active Cruise Control se désactive/met en pause.

**ATTENTION** Le freinage maximum exercé par le dispositif est limité. Si besoin est, le conducteur peut en tout cas toujours freiner lui-même.

**ATTENTION** Si le dispositif prévoit que l'action du freinage n'est pas suffisant pour maintenir la distance définie, le conducteur sera informé par l'affichage du message « BRAKE! » (« Freinez ! ») ou d'un message dédié sur l'écran, du rapprochement avec le véhicule qui précède. Un signal sonore est également émis. Dans cette situation, il y a lieu de freiner immédiatement jusqu'à obtenir la décélération nécessaire à maintenir la distance de sécurité avec le véhicule qui précède.



ABC

ATTENTION Il incombe au conducteur de toujours s'assurer de l'absence de piétons, d'autres voitures ou d'objets sur la chaussée. Le non-respect de ces avertissements pourrait provoquer des accidents ou des blessures.

ATTENTION Il est de la responsabilité du conducteur de conserver une distance de sécurité entre son véhicule et celui qui le précède, conformément au code de la route des différents pays.

### STRATÉGIE « STOP AND GO »

La stratégie de fonctionnement « Stop and Go » permet de maintenir la distance de sécurité par rapport au véhicule qui précède jusqu'à l'arrêt complet du véhicule ; en outre, il fera repartir automatiquement le véhicule si celui qui précède se remet en marche dans un laps de temps de deux secondes ; par contre, il sera nécessaire d'appuyer sur la pédale d'accélérateur ou le bouton RES pour repartir.

### DÉSACTIVATION

Le dispositif est désactivé et la vitesse définie est annulée dans les cas suivants :

- Si on appuie sur le bouton  de l'Active Cruise Control (avec dispositif activé ou en pause) ;
- Si le dispositif de démarrage est mis sur STOP.
- Si le mode RACE est activé.

Le dispositif est neutralisé (tout en conservant la vitesse et la distance définies) dans les situations suivantes :

- Si le dispositif est mis en pause (voir le paragraphe « Activation(Désactivation Active Cruise Control ») ;
- lorsque les conditions indiquées dans le paragraphe "Réglage de la vitesse souhaitée" se vérifient ;

### SIGNAL DE FONCTIONNEMENT LIMITÉ DU SYSTÈME

Si le message dédié apparaît à l'écran, cela indique qu'une condition limitant le fonctionnement du système pourrait s'être produite.

Un dysfonctionnement ou la caméra occultée peuvent être des causes possibles de cette limitation. En cas d'indication d'obstruction, nettoyer la zone du pare-brise indiquée en fig. 100 et vérifier que le message a disparu.

Après suppression des conditions ayant limité le fonctionnement du système, celui-ci recommence à fonctionner d'une façon normale et complète.

Si l'anomalie persiste, s'adresser au Réseau Après-vente Alfa Romeo.

### PRÉCAUTIONS À PRENDRE LORS DE LA CONDUITE

Dans certaines conditions de conduite (comme décrit ci-après), le dispositif pourrait ne pas fonctionner correctement : toutefois, le conducteur doit toujours pouvoir maîtriser son véhicule.

#### Attelage d'une remorque

Il est déconseillé de tracter une remorque si le dispositif est en fonctionnement.

#### Voiture non aligné

Le dispositif pourrait ne pas détecter un véhicule qui roule sur la même voie mais sur une trajectoire différente, ou bien un véhicule qui s'engage dans la voie en provenant d'une voie latérale. Dans ces cas, une distance suffisante avec les véhicules qui précèdent pourrait ne pas être garantie.

La voiture non alignée peut aussi bien sortir de la trajectoire que se réaligner sur la trajectoire, provoquant ainsi le freinage ou l'accélération imprévue de la voiture.

#### Braquage et virages

Lorsqu'on négocie un virage avec le dispositif programmé, celui-ci pourrait limiter la vitesse et l'accélération pour garantir la stabilité du véhicule en courbe, même s'il n'a détecté aucun véhicule qui

précède. En sortie de courbe, le dispositif rétablit la vitesse précédemment définie.

**ATTENTION** En cas de virages en épingle, les performances du dispositif pourraient être limitées. Dans ce cas, il est conseillé de désactiver le dispositif. Se rappeler également que le dispositif réduit la vitesse uniquement DURANT et non pas AVANT le virage. Il est donc conseillé de faire très attention.

### Utilisation du dispositif en pente

Sur des routes vallonnées, le dispositif pourrait ne pas détecter la présence d'un véhicule sur sa propre voie de circulation. Les performances du dispositif peuvent être limitées en fonction de la vitesse, de la charge de la voiture, des conditions de circulation et de la pente de la montée ou descente.

### Changement de voie

Le dispositif pourrait ne pas détecter la présence d'un véhicule jusqu'à ce qu'il soit revenu en pleine voie. Dans cette situation, une distance suffisante avec le véhicule qui change de voie pourrait ne pas être garantie : on ne saurait trop recommander d'être particulièrement vigilant et toujours prêt à freiner si besoin est.

### Petits véhicules

Certains véhicules étroits (par exemple, les vélos et motos) qui roulent à

l'extrême droite de la voie ou qui s'engagent latéralement dans la voie, ne sont pas détectés tant qu'ils ne sont pas parfaitement positionnés au milieu de la voie.

Dans ce cas, une distance suffisante avec les véhicules qui précèdent pourrait ne pas être garantie.

### Objets immobiles et véhicules à l'arrêt

Le dispositif n'est pas en mesure de détecter la présence d'objets immobiles ou de voitures à l'arrêt. Le dispositif, par exemple, n'intervient pas dans des situations où le véhicule qui précède débouche avec une voiture arrêtée sur la voie devant lui. Rester toujours vigilant au volant pour être toujours prêt à freiner si besoin.

### Objets et véhicules qui se déplacent ou roulent en sens opposé ou transversal

Le dispositif n'est pas en mesure de détecter la présence d'objets ni de véhicules se déplaçant ou roulant en sens opposé ou transversal et, par conséquent, ne réagit pas.



#### ATTENTION

**117)** Il faut être vigilant au volant de manière à être toujours prêt à freiner si besoin est.

**118)** Le système constitue une aide à la conduite : le conducteur ne doit jamais baisser son attention pendant la conduite. La responsabilité de la conduite incombe toujours au conducteur, qui doit prendre en considération les conditions de circulation pour conduire en toute sécurité. Le conducteur est toujours tenu de maintenir une distance de sécurité avec le véhicule qui le précède.

**119)** Le dispositif ne s'active pas en présence de piétons, de véhicules arrivant en sens opposé ou roulant en sens transversal et d'objets immobiles (par exemple, un véhicule en panne ou bloqué dans un embouteillage).

**120)** Le dispositif n'est pas en mesure de tenir compte des conditions routières, de circulation, atmosphériques et de faible visibilité (par exemple, en cas de brouillard).

**121)** Le dispositif ne reconnaît pas toujours complètement des conditions de conduite complexes pouvant donner lieu à des évaluations incorrectes ou inexistantes sur la distance de sécurité à maintenir.

**122)** Le dispositif n'est pas en mesure d'appliquer toute la force de freinage du véhicule et donc celui-ci ne pourra pas être complètement arrêté.



#### ATTENTION

**41)** Les fonctions du système pourraient être limitées ou nulles en raison des conditions atmosphériques, par exemple pluie battante, grêle, brouillard épais ou neige abondante.



ABC

**42)** La zone du pare-chocs située face au capteur ne doit pas être couverte par des adhésifs, des phares auxiliaires ou tout autre objet.

**43)** La fonctionnalité peut être compromise par toute modification structurelle apportée au véhicule, comme par exemple une modification de l'avant de la voiture, le remplacement de pneus, ou une charge plus élevée que celle prévue pour la voiture.

**44)** Des réparations inadéquates effectuées sur l'avant de la voiture (par ex. aux pare-chocs, au châssis) peuvent modifier la position du capteur radar et en compromettre le fonctionnement. S'adresser au Réseau Après-vente Alfa Romeo pour toute réparation de ce genre.

**45)** Ne pas modifier ni intervenir sur le capteur radar ou sur la caméra située sur le pare-brise. En cas de panne du capteur, s'adresser au Réseau Après-vente Alfa Romeo.

**46)** Éviter de laver la zone inférieure du pare-chocs avec des jets à haute pression : en particulier, éviter d'intervenir sur le connecteur électrique du système.

**47)** Faire attention aux réparations et à l'application de nouvelle peinture dans la zone autour du capteur (cache couvrant le capteur sur le côté gauche du pare-chocs). En cas de chocs frontaux, le capteur peut se désactiver automatiquement et afficher, sur l'écran, un avertissement pour indiquer qu'il faut faire réparer le capteur. Même en l'absence de signalisations de dysfonctionnement, désactiver le système si l'on pense que la position du capteur radar a été altérée (par ex. à cause de chocs frontaux à vitesse réduite comme lors des manœuvres de stationnement). Dans ces cas, s'adresser au Réseau Après-vente Alfa Romeo pour effectuer le réalignement ou le remplacement du capteur radar.

## SYSTÈME PARK SENSORS

(le cas échéant)



123)



48) 49) 50)

### VERSIONS AVEC 4/8 CAPTEURS

Les capteurs de stationnement sont logés dans le pare-chocs arrière fig. 107 (versions avec 4 canaux) ou bien avant et arrière fig. 108 (versions avec 8 canaux) et ont pour fonction de détecter la présence d'obstacles éventuels et de prévenir le conducteur de leur présence par un signal sonore et, le cas échéant, par des signaux visuels sur l'écran du combiné de bord.



107

07176S0001EM



108

0717650003EM

### Enclenchement/désenclenchement

Pour désenclencher le système, appuyer sur le bouton fig. 109.

Lorsque l'état du système passe du mode activé au mode désactivé (et vice versa), la led présente sur le bouton s'allume ou s'éteint :

- LED éteinte : système activé ;
- DEL allumée fixe : système désactivé ;



109

0717650002EM

En appuyant sur le bouton lorsque le

système présente une anomalie, la LED clignote pendant 5 secondes environ, puis elle reste allumée à lumière fixe.

### Activation/désactivation du système

Lorsque l'on engage la marche arrière alors que le système est activé, ce dernier active à la fois les capteurs avant et arrière (où cela est prévu).

Lorsque l'on engage une autre vitesse, les capteurs arrière sont désactivés tandis que les capteurs avant (où cela est prévu) restent activés jusqu'à ce que l'on dépasse 15 km/h.

### Fonctionnement avec remorque

Le fonctionnement des capteurs arrière se désactive automatiquement lors de la fixation de la fiche du câble électrique de la remorque dans la prise d'accrochage du crochet d'attelage de la voiture, et les capteurs avant (où cela est prévu) restent activés et fournissent des signalisations acoustiques et visuelles.

Les capteurs se réactivent automatiquement lorsqu'on débranche la fiche du câble de la remorque.

### Avertissements généraux

Voici quelques conditions qui pourraient influencer sur les performances du système de stationnement :

- une sensibilité réduite du capteur et une réduction des performances du système d'aide au stationnement

pourraient être dues à la présence sur la surface du capteur de : givre, neige, boue, plusieurs couches de peinture ;

- le capteur détecte un objet inexistant (« perturbation d'écho »), provoqué par des perturbations de caractère mécanique, par exemple : lavage de la voiture, pluie (conditions de vent très fort), grêle ;

- les signaux transmis par le capteur peuvent également être altérés par la présence de systèmes à ultrasons à proximité (par ex. freins pneumatiques de poids lourds ou marteaux piqueurs) ;
- les performances du système d'aide au stationnement peuvent également être influencées par la position des capteurs, par exemple les changements d'assiette (du fait de l'usure des amortisseurs, des suspensions) ou les changements de pneus, un chargement excessif de la voiture provoquant des assiettes qui prévoient un abaissement de la voiture ;

- la présence du crochet d'attelage en l'absence de remorque, qui pourrait interférer avec le bon fonctionnement des capteurs de stationnement. Avant d'utiliser le système Park Sensors, nous conseillons de démonter de la voiture l'ensemble boule de la chape d'attelage amovible et la fixation correspondante lorsque la voiture n'est pas utilisée pour des opérations de remorquage. Le non-respect de cette prescription peut



ABC

causer des lésions personnelles ou des dommages aux voitures ou aux obstacles parce que lorsque le signal sonore continu est émis, la boule du crochet d'attelage se trouve déjà beaucoup plus près de l'obstacle que le pare-chocs arrière. Si l'on souhaite laisser en permanence la chape sans pour autant atteler une remorque, s'adresser au Réseau Après-vente Alfa Romeo pour mettre à jour le système Park Sensors, car le crochet d'attelage risquerait d'être perçu comme un obstacle par les capteurs centraux.

☐ la présence d'autocollants sur les capteurs. Veiller donc à ne pas appliquer d'autocollant sur les capteurs.



### ATTENTION

**123)** La responsabilité de la manœuvre de stationnement et des autres manœuvres, potentiellement dangereuses, est toujours confiée au conducteur. Au moment d'effectuer ces manœuvres, toujours s'assurer qu'il n'y a pas de personnes (spécialement des enfants) ni d'animaux le long de la trajectoire que l'on a l'intention de suivre. Bien que les capteurs de stationnement constituent une aide pour le conducteur, celui-ci doit toujours être vigilant pendant les manœuvres potentiellement dangereuses, même à faible vitesse.



### ATTENTION

**48)** Pour le bon fonctionnement du système, il est primordial de toujours éliminer la boue, la saleté, la neige ou le givre éventuellement présents sur les capteurs. Pendant le nettoyage des capteurs, veiller surtout à ne pas les rayer ou les endommager ; éviter d'utiliser des chiffons secs, rêches ou durs. Les capteurs doivent être lavés à l'eau claire, en ajoutant éventuellement du shampoing pour voiture. Dans les stations de lavage qui utilisent des hydro-nettoyeurs à jet de vapeur ou à haute pression, nettoyer rapidement les capteurs en tenant le gicleur à plus de 10 cm de distance.

**49)** Pour les éventuelles interventions sur le pare-chocs dans la zone des capteurs, s'adresser exclusivement au réseau après-vente Alfa Romeo. Toute intervention sur le pare-chocs effectuée de façon incorrecte pourrait en effet compromettre le fonctionnement des capteurs de stationnement.

**50)** En cas de peinture des pare-chocs ou de retouches dans la zone des capteurs, s'adresser exclusivement au Réseau Après-vente Alfa Romeo. L'application incorrecte de peinture risquerait de compromettre le fonctionnement des capteurs de stationnement.

## SYSTÈME LANE DEPARTURE WARNING (LDW) (alerte de dépassement voie)



### DESCRIPTION

 51) 52) 53) 54) 55) 56)

Le système Lane Departure Warning utilise une caméra située sur le pare-brise pour relever les limites de la voie et pour évaluer la position de la voiture par rapport à ces limites afin de maintenir la voiture à l'intérieur de la voie.

Si l'une des lignes de la voie, ou les deux lignes, sont détectées et si la voiture en dépasse une sans que ce soit voulu de la part du conducteur (clignotant non activé), le système émet un signal sonore.

Si la voiture continue à dépasser la ligne de la voie sans que le conducteur n'intervienne, la ligne dépassée (droite ou gauche) s'affichera sur l'écran pour avertir le conducteur qu'il doit ramener la voiture à l'intérieur des limites de la voie.

### ACTIVATION/DÉSACTIVATION DU SYSTÈME

Le système s'active/se désactive quand on appuie sur le bouton. fig. 110

À chaque démarrage du moteur, le système reste dans le mode de fonctionnement précédant l'extinction.



110

0722650001EM

### Conditions d'activation

Une fois activé, le système ne se déclenche que lorsque les conditions suivantes sont réunies :

- la vitesse du véhicule est supérieure à 60 km/h (si la vitesse est égale ou supérieure à 180 km/h, le système est désactivé) ;
- les lignes de délimitation de la voie sont visibles au moins d'un côté ;
- les conditions de visibilité sont adéquates ;
- la route est rectiligne ou présente des virages à large rayon ;
- on maintient une distance de sécurité appropriée par rapport au véhicule qui précède ;
- le clignotant (d'abandon de voie) n'est pas enclenché.



### ATTENTION

**51)** Des chargements qui dépassent positionnés sur le toit de la voiture pourraient altérer le bon fonctionnement de la caméra. Avant de partir, s'assurer donc de positionner correctement le chargement de manière à ne pas couvrir le champ d'action de la caméra.

**52)** Si le pare-brise est rayé, ébréché ou cassé et qu'il est nécessaire de le remplacer, s'adresser exclusivement au Réseau Après-vente Alfa Romeo. Ne pas remplacer le pare-brise soi-même en raison du risque de dysfonctionnement par la suite ! Il est recommandé de remplacer le pare-brise s'il a été endommagé dans la zone de la caméra.

**53)** Ne pas manipuler ni effectuer aucune intervention sur la caméra. Ne pas obstruer les ouvertures présentes dans le revêtement esthétique situé sous le rétroviseur d'habitacle. En cas de panne de la caméra, s'adresser au Réseau Après-vente Alfa Romeo.

**54)** Ne pas couvrir le champ d'action de la caméra avec des adhésifs ou d'autres objets. Faire également attention à la présence éventuelle d'objets sur le capot de la voiture (par exemple une couche de neige) et s'assurer qu'ils n'interfèrent pas avec la caméra

**55)** Le fonctionnement de la caméra pourrait être limité ou nul en raison des conditions atmosphériques, par exemple pluie battante, grêle, brouillard épais, neige abondante, formation de couches de givre sur le pare-brise.

**56)** Le fonctionnement de la caméra peut également être compromis par la présence de poussière, de condensation, de saletés ou de givre sur le pare-brise, par les conditions de circulation (par ex. des véhicules avançant sur une autre voie que la voiture, des véhicules arrivant sur le côté ou avançant dans le sens opposé sur la même voie de circulation, virage ayant un faible rayon de courbure), par l'état de la chaussée et les conditions de conduite (par ex. conduite tout terrain). S'assurer donc que le pare-brise soit toujours propre. Pour éviter de rayer le pare-brise, utiliser des détergents spécifiques et des chiffons propres. De plus, le fonctionnement de la caméra peut être limité ou nul dans certaines conditions de conduite, de circulation et de chaussée.



ABC

## CAMÉRA ARRIÈRE (Rear Back-up Camera/Dynamic Gridlines)



### DESCRIPTION

La caméra de recul (Rear Back-up Camera) est située sur le coffre à bagages, à côté du bouton d'ouverture, fig. 111.



111

0718650001EM

124)

57)

### Activation/désactivation de la caméra

La fonction peut être activée/désactivée par le système Connect.

### Activation du dispositif

Pour accéder à la fonction, sélectionner successivement, sur le menu principal, les éléments suivants : « Réglages », « Aide au conducteur » et « Caméra de recul » (Rear Back-up Camera)". Le menu secondaire suivant apparaît :

- Active
- Délai coupure ;
- Grille caméra.

Sélectionner « Active » pour activer l'affichage de la caméra sur l'écran du système Connect.

Chaque fois que la marche arrière est enclenchée, la zone entourant la voiture, telle qu'elle est filmée par la caméra de recul (Rear Back-up Camera), est affichée sur l'écran du système Connect, fig. 112.



112

0718650002EM

## AFFICHAGES ET MESSAGES À L'ÉCRAN

Si elle est activée, la grille est placée sur l'image pour mettre en évidence la largeur de la voiture et le parcours en marche arrière prévu en fonction de la position du volant.

Une ligne centrale pointillée superposée indique le centre de la voiture pour faciliter les manœuvres de stationnement ou l'alignement par rapport au crochet d'attelage. Les différentes zones colorées indiquent la distance par rapport à l'arrière de la voiture.

Le tableau suivant montre les distances approximatives pour chaque zone fig. 112:

Zone	Distance par rapport à l'arrière de la voiture
Rouge	0 ÷ 30 cm
Jaune	30 cm ÷ 1 m
Vert	1 m ou plus

**ATTENTION** Pendant les manœuvres de stationnement, faire toujours très attention aux obstacles qui pourraient se trouver au-dessus ou au-dessous du champ d'action de la caméra.



## ATTENTION

**124)** La responsabilité de la manœuvre de stationnement et des autres manœuvres, potentiellement dangereuses, est toujours confiée au conducteur. Lorsque l'on effectue de telles manœuvres, toujours s'assurer de l'absence de personnes (enfants notamment) et d'animaux dans l'espace en question. Bien que la caméra constitue une aide pour le conducteur, celui-ci doit toujours rester attentif pendant les manœuvres potentiellement dangereuses même à faible vitesse. Toujours conduire à une vitesse modérée de sorte à pouvoir freiner à temps en cas de détection d'un obstacle.



## ATTENTION

**57)** Pour qu'elle fonctionne correctement, il est indispensable que la caméra soit toujours propre et ne présente aucune trace de boue, de saleté, de neige ou de glace. Pendant le nettoyage de la caméra, veiller surtout à ne pas la rayer ou l'endommager ; éviter d'utiliser des chiffons secs, rêches ou durs. La caméra doit être lavée à l'eau claire, en ajoutant éventuellement du savon pour voiture. Dans les stations de lavage qui utilisent des hydro-nettoyeurs à jets de vapeur ou à haute pression, nettoyer rapidement la caméra en tenant le gicleur à plus de 10 cm de distance. Ne pas apposer d'adhésifs sur la caméra.

## RAVITAILLEMENT DE LA VOITURE



**125) 126) 127)**

Toujours éteindre le moteur avant d'effectuer le ravitaillement.

### MOTEURS ESSENCE

Utiliser exclusivement de l'essence sans plomb avec indice d'octane (R.O.N.) non inférieur à 91 (Spécification EN228).

### MOTEURS DIESEL

Utiliser exclusivement du gasoil pour transport routier (Spécification EN590 et EN16734).

### Fonctionnement à basse température

À basse température, le degré de fluidité du gazole peut devenir insuffisant à cause de la formation de paraffines, ce qui entraîne un fonctionnement anormal du circuit d'alimentation en carburant.

Pour éviter des anomalies de fonctionnement, sont normalement distribués des gazoles de type été, de type hiver ou arctique (zones de montagne/froides), selon la saison.

En cas de ravitaillement avec un gazole inadapté à la température d'utilisation, il est conseillé de mélanger au gazole un additif adapté, en introduisant dans le réservoir d'abord l'antigel puis le gazole.

## PROCÉDURE DE RAVITAILLEMENT

La trappe à carburant est débloquée quand le verrouillage centralisé des portes est désactivé et se bloque automatiquement lors de l'actionnement du verrouillage centralisé.

### Ouverture de la trappe

Pour effectuer le ravitaillement, procéder comme suit :

- ouvrir la trappe 1 fig. 113 en agissant sur le point indiqué par la flèche fig. 114 ;
- retirer le bouchon de fermeture 2 fig. 113 ;
- remettre le bouchon en place ;
- introduire le distributeur dans le goulot 3 fig. 113 et procéder au ravitaillement ;
- une fois le ravitaillement terminé, avant de retirer le distributeur, attendre 10 secondes au moins pour permettre au carburant de couler à l'intérieur du réservoir ;
- puis retirer le distributeur du goulot, refermer le bouchon puis la trappe.



ABC

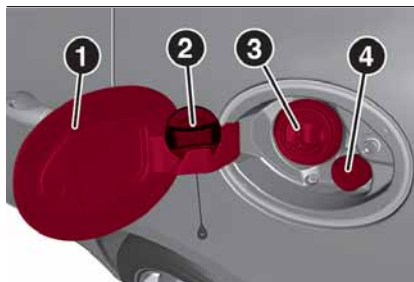

113

07226S0041EM



114

07206S0001EM

La procédure de ravitaillement décrite précédemment est illustrée sur la plaquette située à l'intérieur de la trappe à carburant.

La plaquette indique également le type de carburant (UNLEADED FUEL = essence ; DIESEL = gasoil) et le symbole certifiant sa conformité aux normes EN228 (essence), EN590 et EN16734 (gasoil) fig. 115.

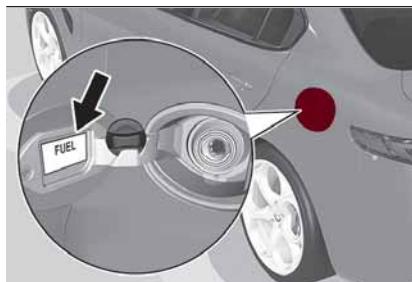

115

07206S0002EM

### APPOINT ADDITIF POUR ÉMISSIONS DIESEL AdBlue®

(uniquement versions 2.2 JTD)



128)

#### Conditions préliminaires

L'AdBlue® congèle à des températures inférieures à -11°C. Si la voiture est restée à l'arrêt pendant une longue période de temps à ces températures, l'appoint pourrait s'avérer difficile. Pour cela, il est conseillé de garer la voiture dans un garage ou dans un lieu chauffé et d'attendre que l'AdBlue® retourne à l'état liquide avant de procéder à l'appoint.

Procéder de la manière suivante :

- garer la voiture sur un terrain plat ;
- couper le moteur en plaçant le contacteur de démarrage sur STOP ;
- ouvrir la trappe à carburant 1 fig. 113 puis dévisser et sortir le bouchon 4 (bleu clair) du goulot de remplissage de

l'AdBlue® et le remettre ensuite dans son logement (même emplacement que celui utilisé pour le bouchon à carburant 2, voir fig. 113).

#### Ravitaillement avec distributeurs

Il est possible de procéder au ravitaillement auprès de tous les distributeurs d' AdBlue®.

Procéder de la manière suivante :

- insérer le pistolet de distribution d'AdBlue® dans le goulot de remplissage, commencer à verser et, au premier dé clic, interrompre l'opération (le dé clic indique que le réservoir de l'AdBlue® est plein). Ne pas remplir à ras bord pour éviter des versements d'AdBlue® ;
- extraire le pistolet.

#### Ravitaillement avec récipients

Procéder de la manière suivante :

- vérifier la date d'échéance ;
- lire les conseils sur l'utilisation présents sur l'étiquette avant de procéder au versement du contenu du flacon dans le réservoir de l'AdBlue® ;
- en cas de remplissage avec des systèmes non vissables (par ex. des jerricans), après l'affichage de l'avertissement à l'écran du combiné de bord (voir le paragraphe « Témoins et messages » dans le chapitre « Connaissance du combiné de bord »), remplir le réservoir AdBlue® avec une quantité de liquide minimum de 5 litres;

❑ en cas d'utilisation avec des récipients vissables au goulot, le réservoir est considéré plein quand le niveau d'AdBlue® dans le récipient interrompt sa descente. Ne pas continuer à remplir.

### Opérations à la fin du ravitaillement

Procéder de la manière suivante :

- ❑ monter de nouveau le bouchon 4 fig. 113 sur le goulot de remplissage de l'AdBlue®, en le tournant dans le sens des aiguilles d'une montre et en le vissant à fond ;
- ❑ placer le contacteur de démarrage sur la position ON (il n'est pas nécessaire de démarrer le moteur) ;
- ❑ attendre que l'avertissement présent sur l'écran du combiné d'instruments s'éteigne avant de déplacer la voiture. L'avertissement peut rester allumé de quelques secondes jusqu'à environ une demi-minute. En cas de démarrage du moteur et de déplacement de la voiture, le voyant restera allumé plus longtemps, sans compromettre le fonctionnement du moteur ;
- ❑ si l'appoint est effectué avec le réservoir d'AdBlue® vide, voir le paragraphe « Ravitaillements » au chapitre « Données techniques » ; il faut attendre 2 minutes avant de démarrer le moteur.

ATTENTION Si de l'AdBlue® déborde du goulot de remplissage, bien nettoyer cette zone, puis procéder à nouveau au remplissage. Si le liquide s'est cristallisé, l'éliminer à l'aide d'une éponge et de l'eau chaude.

### ATTENTION

- ❑ **NE PAS DÉPASSER LE NIVEAU MAXIMUM : cela peut provoquer des dommages au réservoir. L'AdBlue® gèle en dessous de -11°C. Même si le système est conçu pour fonctionner en dessous du point de solidification de l'AdBlue®, il est utile de ne pas remplir le réservoir au-delà du niveau maximum car si l'AdBlue® gèle le système peut subir des dommages. Respecter les indications fournies dans le présent paragraphe.**
- ❑ **En cas de versement de l'AdBlue® sur des surfaces peintes ou en aluminium, nettoyer immédiatement la surface avec de l'eau et utiliser un matériau absorbant pour recueillir le fluide qui a été déversé par terre.**
- ❑ **Ne pas essayer de démarrer le moteur si l'AdBlue® a été ajoutée accidentellement dans le réservoir du carburant Diesel, car cela risque d'endommager le moteur. S'adresser au Réseau Après-Vente Alfa Romeo.**
- ❑ **N'ajouter aucun additif ou autre liquide à AdBlue® pour ne pas endommager le système.**

❑ **L'utilisation d'AdBlue® non conforme ou dégradé peut entraîner au démarrage des avertissements à l'écran du combiné de bord (voir le paragraphe « Témoins et messages » dans le chapitre « Connaissance du combiné de bord »).**

- ❑ **Ne jamais transvaser l'AdBlue® dans un autre récipient : il perdrait ses qualités de pureté.**
- ❑ **En cas de dommages au niveau du système d'épuration des gaz d'échappement dérivant de l'utilisation d'additifs/eau de robinet, au moment d'introduire du gasoil, ou dans tous les cas si les recommandations ne sont pas respectées, la garantie déchoit.**
- ❑ **Lorsqu'il n'y a plus d'AdBlue®, voir le paragraphe « Témoins et messages » au chapitre « Connaissance du combiné de bord » pour continuer à utiliser normalement la voiture.**
- ❑ **Le niveau d'AdBlue® ne se met pas à jour si le véhicule est garé sur une route en pente.**



ABC

### Carburants - Identification de la compatibilité des véhicules. Symbole graphique pour l'information des consommateurs conformément à la norme EN16942

Ces symboles, indiqués ci-après, facilitent la reconnaissance du type correct de carburant à employer sur votre véhicule.

Avant de procéder au ravitaillement, vérifiez les symboles (selon le modèle) présents à l'intérieur du volet du goulot de remplissage et les comparez avec le symbole présent sur la pompe à essence (selon le modèle).

### Symboles pour véhicules alimentées à l'essence



**E5** : essence sans plomb contenant jusqu'à 2,7% (m/m) d'oxygène et jusqu'à 5,0% maximum (V/V) d'éthanol, conforme à la norme EN228

**E10** : essence sans plomb contenant jusqu'à 3,7% (m/m) d'oxygène et jusqu'à 10,0% maximum (V/V) d'éthanol, conforme à la norme EN228

### Symboles pour véhicules Diesel



**B7** : gasoil contenant jusqu'à 7% (V/V) de Biodiesel FAME (Fatty Acid Methyl Esters) conforme à la norme EN590.

**B10** : gasoil contenant jusqu'à 10% (V/V) de Biodiesel FAME (Fatty Acid Methyl Esters) conforme à la norme EN16734.

### Ravitaillement de secours des versions Diesel

(suivant modèle)

Procéder de la manière suivante :

- ouvrir le coffre à bagages et récupérer l'adaptateur correspondant qui se trouve sous le plan de chargement fig. 116;
- ouvrir la trappe fig. 114, en agissant sur le point indiqué par la flèche ;
- retirer le bouchon de fermeture ;
- remettre le bouchon en place ;
- insérez l'adaptateur dans le goulot ;
- une fois le ravitaillement terminé, retirer l'adaptateur, refermer le bouchon puis refermer la trappe ;
- ranger ensuite l'adaptateur dans le coffre à bagages.

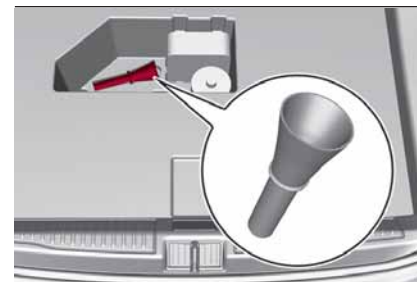

116

07206S0005EM

## Ouverture d'urgence de la trappe à carburant

En cas d'urgence, il est possible d'ouvrir la trappe à carburant en agissant depuis l'intérieur du coffre à bagages.

Procéder de la manière suivante :

- ouvrir le coffre à bagages et atteindre le cordon d'ouverture d'urgence, situé sur le côté du goulot de remplissage fig. 117 ;
- tirer sur le cordon pour débloquer la serrure de la trappe à carburant ;
- ouvrir la trappe de carburant en appuyant dessus (voir la description ci-dessus).

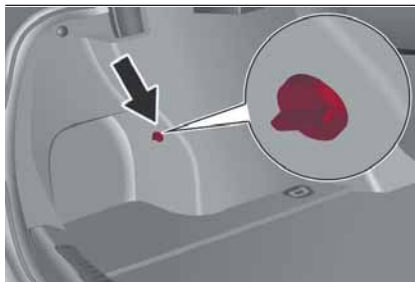

117

0720650006EM

ATTENTION Lors du lavage du compartiment du goulot avec un jet haute pression, respecter une distance de 20 cm au moins.



## ATTENTION

**125)** Ne pas monter sur l'extrémité du goulot d'autres objets/bouchons que ceux prévus sur la voiture. L'utilisation d'objets/bouchons non conformes pourrait provoquer des augmentations de pression à l'intérieur du réservoir et des conditions dangereuses.

**126)** Ne jamais s'approcher du goulot du réservoir avec des flammes nues ou des cigarettes allumées : risque d'incendie. Éviter également d'approcher le visage du goulot pour ne pas inhaler de vapeurs nocives.

**127)** Ne pas utiliser le téléphone portable à proximité de la pompe de ravitaillement en carburant : risque d'incendie.

**128)** Si l'AdBlue est réchauffé pendant une période prolongée à l'intérieur du réservoir à plus de 50°C (par exemple à cause d'une irradiation solaire directe), l'AdBlue peut se décomposer en produisant des vapeurs d'ammoniac. Les vapeurs d'ammoniac ont une odeur intense : quand le bouchon du réservoir d'AdBlue est dévissé, veiller par conséquent à ne pas inhaler d'éventuelles vapeurs d'ammoniac à la sortie du réservoir. À cette concentration, dans tous les cas les vapeurs d'ammoniac ne sont pas nocives ou dangereuses pour la santé.

## ADDITIF POUR ÉMISSIONS DE DIESEL AdBlue® (URÉE)

(uniquement versions 2.2 JTD)

Le véhicule est équipé d'un système d'injection d'UREA et d'un catalyseur à réduction catalytique sélective pour répondre aux normes sur les émissions.

Ces deux systèmes permettent de respecter les exigences en matière d'émissions de Diesel ; en même temps, ils réussissent à maintenir les niveaux d'économie de carburant, de conduite, de couple et de puissance. Pour les messages et les avertissements du système, voir le paragraphe « Témoins et messages » au chapitre « Connaissance du combiné de bord ».

L'AdBlue® (URÉE) est considéré comme un produit très stable avec une durée de conservation longue. S'il est stocké à des températures INFÉRIEURES à 32°C, il pourra être conservé au moins pendant un an.

Pour de plus amples informations sur le type de liquide AdBlue®, voir le paragraphe « Fluides et Lubrifiants » au chapitre « Données techniques ».



ABC

Le véhicule est équipé d'un système automatique de réchauffement de l'AdBlue® qui, quand le moteur a démarré, permet au système de fonctionner correctement à des températures inférieures à -11 °C.

**ATTENTION** Le liquide AdBlue® gèle à des températures inférieures à -11 °C.

## CONSEILS DE CONDUITE

### ÉCONOMIE DE CARBURANT

Ci-après, quelques conseils utiles permettant d'économiser du carburant et par conséquent, de limiter les émissions nocives.

### Entretien de la voiture

Entretien de la voiture en effectuant les contrôles et les interventions prévues dans le « Plan d'entretien programmé » (voir le chapitre « Maintenance et soin »).

### Pneus

Contrôler régulièrement la pression des pneus avec un intervalle non supérieur à 4 semaines : si la pression est trop basse, la consommation augmente puisque la résistance au roulement est plus importante.

### Charges inutiles

Ne pas rouler avec une charge excessive dans le coffre à bagages. Le poids du véhicule et son assiette influencent sensiblement la consommation et sa stabilité.

### Consommateurs électriques

Limiter au temps strictement nécessaire le fonctionnement des dispositifs électriques. La lunette arrière dégivrante, les phares supplémentaires, les essuie-glaces, le ventilateur de l'unité de chauffage consomment beaucoup d'énergie ; par conséquent, en augmentant la demande de courant, la consommation de carburant augmente (jusqu'à +25 % en cycle urbain).

### Climatiseur

L'utilisation du climatiseur entraîne une consommation plus élevée : lorsque la température extérieure le permet, utiliser de préférence l'aération simple.

### Accessoires aérodynamiques

L'utilisation d'accessoires aérodynamiques, non certifiés, peut pénaliser l'aérodynamisme et la consommation.

## STYLE DE CONDUITE

### Démarrage

Ne pas faire chauffer le moteur avec la voiture à l'arrêt, que ce soit au ralenti ou à plein régime : dans ces conditions le moteur chauffe beaucoup plus lentement, en augmentant la consommation et les émissions. Il est conseillé de partir immédiatement et lentement, en évitant les régimes élevés : de cette façon le moteur chauffera plus rapidement.

### Manœuvres inutiles

Éviter d'actionner l'accélérateur lorsqu'on est à l'arrêt à un feu rouge ou avant de couper le moteur. Cette dernière action, ainsi que le « double débrayage » sont absolument inutiles et entraînent une augmentation de la consommation et des émissions polluantes.

### Sélection des vitesses

Dès que les conditions de la circulation et le parcours le permettent, passer à un rapport supérieur. L'enclenchement des premières vitesses pour obtenir une forte accélération ne fait qu'augmenter la consommation. De même, l'utilisation impropre d'une vitesse supérieure augmente la consommation de carburant, les émissions et l'usure du moteur.

## Vitesse maximale

La consommation de carburant augmente proportionnellement à l'augmentation de la vitesse. Maintenir une vitesse la plus uniforme possible, en évitant les freinages et reprises inutiles qui provoquent une consommation excessive de carburant et qui augmentent les émissions nocives.

### Accélération

Accélérer violemment pénalise de façon notable la consommation et les émissions : accélérer de façon graduelle et ne pas dépasser le régime du couple maximum.

## CONDITIONS D'UTILISATION

### Départ à froid

Les parcours très brefs et de trop fréquents démarrages à froid ne permettent pas au moteur d'atteindre la température de fonctionnement optimale. Cela entraîne une augmentation sensible de la consommation (+15 à +30 % en cycle urbain) ainsi que des émissions.

## Situations de circulation et conditions de la chaussée

La consommation élevée est due à des conditions de circulation intense, par exemple lorsque l'on avance en accordéon en utilisant les rapports inférieurs, ou dans les grandes villes aux très nombreux feux. La consommation augmente également quand on roule sur des routes de montagne sinueuses et sur des chaussées accidentées.

### Arrêts dans la circulation

Pendant des arrêts prolongés (ex. passages à niveau), il est recommandé de couper le moteur.



ABC

## TRACTAGE DE REMORQUES

(suivant modèle)



Pour l'attelage de caravanes ou de remorques, la voiture doit être équipée d'un crochet d'attelage homologué et d'un circuit électrique approprié. Si l'installation doit être effectuée en après-vente, elle doit être exécutée par du personnel qualifié.

Respecter les limites de vitesse de chaque pays pour les véhicules avec remorque. La vitesse, dans tous les cas, ne doit pas dépasser 100 km/h.

### SCHÉMA DE MONTAGE

La structure du crochet d'attelage doit être fixée à la caisse au niveau des points indiqués en fig. 118.

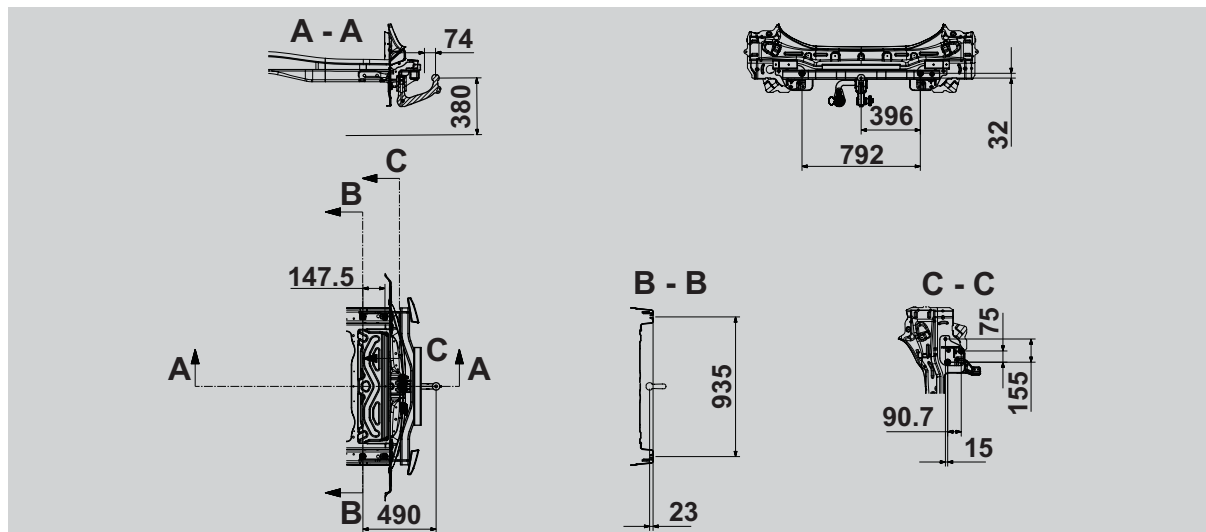

118

07226S0040EM

ATTENTION Pour l'installation du crochet d'attelage, s'adresser au Réseau Après-vente Alfa Romeo.



# SITUATIONS D'URGENCE

- FEUX DE DÉTRESSE . . . . .146
- REPLACEMENT D'UNE AMPOULE . . . . .147
- REPLACEMENT DES FUSIBLES . . . . .153
- TIRE REPAIR KIT . . . . .158
- PNEUS RUN FLAT . . . . .161
- DÉMARRAGE D'URGENCE . . . . .161
- SYSTÈME DE COUPURE DE CARBURANT . . . . .164
- DÉVERROUILLAGE DU LEVIER DE LA BOÎTE DE VITESSES  
AUTOMATIQUE. . . . .164
- REMORQUAGE DU VÉHICULE EN PANNE. . . . .165
- REMORQUAGE DU VÉHICULE. . . . .165

Un pneu crevé ou une ampoule grillée ?

Il arrive parfois que certains inconvénients viennent perturber notre voyage.

Les pages consacrées aux situations d'urgence peuvent vous aider à affronter de manière autonome et en toute tranquillité des situations critiques.

Dans une situation d'urgence, nous vous conseillons d'appeler le numéro vert figurant sur le Carnet de Garantie.

Il est également possible d'appeler le numéro vert universel, national ou international pour trouver le Réseau Après-vente Alfa Romeo le plus proche.



## FEUX DE DÉTRESSE



### COMMANDE



Appuyer sur le bouton fig. 119 pour allumer/éteindre les feux de détresse.

Avec les feux de détresse enclenchés, les témoins  et  clignotent.

S'il est nécessaire de s'éloigner de la voiture pour aller chercher du secours, les feux de détresse continuent à clignoter même si le dispositif de démarrage est mis sur STOP.





119

08016S0001EM

ATTENTION L'utilisation des feux de détresse est réglementée par le code de la route du pays où l'on circule : se conformer aux normes en vigueur.

## Freinage d'urgence

En cas de freinage d'urgence et en fonction du mode sur lequel se trouve le sélecteur « Alfa DNA™ », les feux de détresse s'allument automatiquement et les témoins  et  s'allument sur le combiné de bord.

Avec le sélecteur « Alfa DNA™ » en position « n » et « a », le seuil d'intervention des feux de détresse est plus grand ; tandis qu'en « d », la sensibilité d'intervention est inférieure par rapport aux modes « n » et « a ».

Les feux s'éteignent automatiquement dès qu'il ne s'agit plus d'un freinage d'urgence.



### ATTENTION

**58)** Une utilisation prolongée des feux d'urgence peut décharger la batterie.

## REMPACEMENT D'UNE AMPOULE



 129) 130) 131) 132)

 59)

### INDICATIONS GÉNÉRALES

- Avant de remplacer une ampoule, vérifier que les contacts ne sont pas oxydés ;
- remplacer les lampes grillées par d'autres de même type et puissance ;
- après avoir remplacé une ampoule des phares, toujours vérifier que son orientation est correcte ;
- lorsqu'une ampoule ne fonctionne pas, avant de la remplacer, vérifier que le fusible correspondant est intact : pour l'emplacement des fusibles, se référer au paragraphe « Remplacement des fusibles » de ce chapitre.

**ATTENTION** Dans certaines conditions atmosphériques particulières, comme des températures basses ou de l'humidité, ou suite à un lavage, une fine couche de condensation pourrait se former sur les surfaces internes des phares avant et arrière. Il s'agit d'un phénomène naturel dû à la différence de température et d'humidité entre l'intérieur et l'extérieur du transparent, qui ne signale toutefois pas une anomalie et ne compromet pas le bon fonctionnement des dispositifs d'éclairage. Ce phénomène disparaît pendant l'utilisation normale.



ABC

## TYPES D'AMPOULES

Les ampoules montées sur la voiture sont les suivantes

**Ampoules entièrement en verre (type A)** : elles sont introduites par pression. Tirer pour les extraire.

**Ampoules à baïonnette (type B)** : pour les sortir de la douille, appuyer sur le bulbe, le tourner dans le sens inverse des aiguilles d'une montre et l'extraire.

**Ampoules cylindriques (type C)** : pour les extraire, les déboîter de leurs contacts.

**Ampoules halogènes (type D)** : pour enlever l'ampoule, tourner de côté le connecteur et l'extraire.

**Ampoules halogènes (type E)** : pour enlever l'ampoule, la tourner dans le sens inverse des aiguilles d'une montre.

**Ampoules à décharge de gaz Xénon (type F)** : pour enlever l'ampoule, s'adresser au Réseau Après-vente Alfa Romeo.

A



B

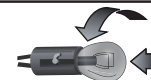

C

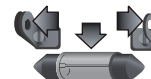

D

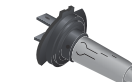

E



F



Ampoules	Type	Puissance	Référence figure
Feux de route, position avant/Feux de jour (DRL) (*)	H15	55/15W	D
Feux de croisement (*)	H7	55W	D
Clignotants avant (*)	PY24W	24W	B
Antibrouillards(*)	H11	55W	E
Feux de route/Feux de croisement (à décharge de gaz Xénon)	D5S	25W	F
Feux de route/feux de croisement (à décharge de gaz Xénon)	D3S	35W	F
Plafonnier de pare-soleil	1.5CP	2.1W	C
Plafonnier de la boîte à gants	W5W	4W	A
Plafonnier du coffre à bagages	W5W	5W	A
Lumière au sol (sous le panneau de porte)	W5W	5W	A

(\*) Uniquement pour projecteur version de base, avec ampoules des feux de route/feux de croisement halogènes



ABC

**REPLACEMENT D'UNE AMPOULE EXTÉRIEURE****Groupe optique avant avec feux de route/feux de croisement halogènes****Feux de croisement**

Pour remplacer l'ampoule de ces feux, procéder comme suit :

- par le passe-roue retirer le couvercle supérieur en dévissant la vis de fixation fig. 120;



120

0802650001EM

- retirer le couvercle fig. 121;

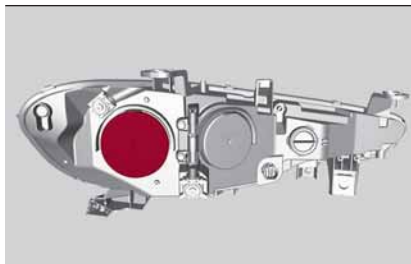

121

0802650002EM

- retirer le groupe lampe/connecteur du corps du projecteur fig. 122 ;

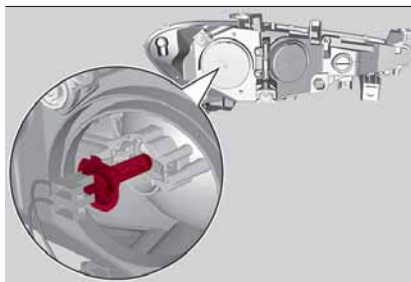

122

0802650003EM

- retirer l'ampoule en la faisant glisser du connecteur ;
- installer la nouvelle ampoule en s'assurant qu'elle soit correctement placée dans le connecteur ;
- insérer ensuite le groupe ampoule/connecteur à l'intérieur de son logement sur le projecteur en veillant à ce

qu'il soit correctement bloqué ;

- remonter le carter et le couvercle en vissant les vis de fixation.

**Feux de route**

Pour remplacer l'ampoule de ces feux, procéder comme suit :

- En travaillant depuis l'intérieur du coffre à bagages fig. 123;

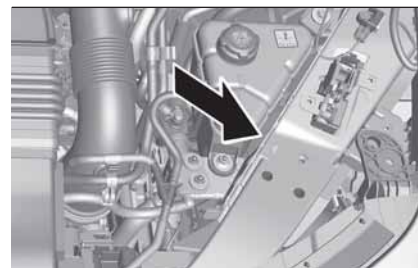

123

0802650023EM

- retirer le couvercle fig. 124;

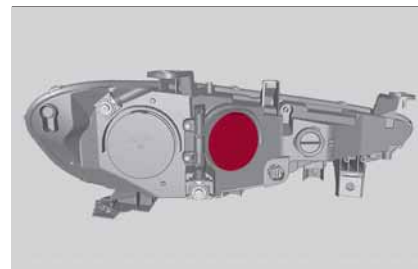

124

0802650004EM

☐ tourner dans le sens inverse des aiguilles d'une montre le groupe lampe, douille et connecteur, puis le retirer en le faisant glisser du projecteur fig. 125 ;

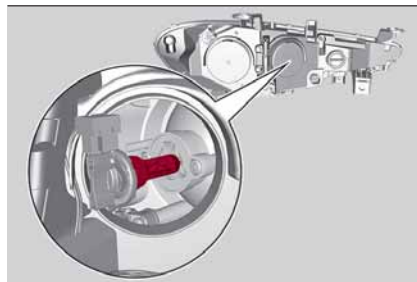

125

0802650005EM

- ☐ retirer l'ampoule de la douille ;
- ☐ introduire la nouvelle ampoule, en s'assurant qu'elle est bien bloquée dans la douille ;
- ☐ insérer ensuite le groupe ampoule et douille à l'intérieur de son logement sur le corps du projecteur et le tourner dans le sens des aiguilles d'une montre en veillant à ce qu'il soit correctement bloqué ;
- ☐ refermer le carter de protection.

### Clignotants

Pour remplacer l'ampoule de ces feux, procéder comme suit :

- ☐ En travaillant depuis l'intérieur du coffre à bagages fig. 126;

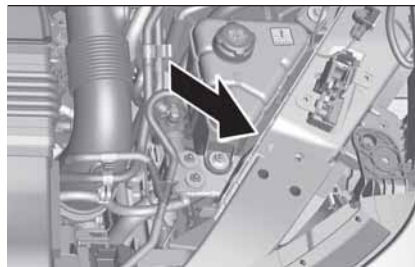

126

0802650023EM

- ☐ retirer le couvercle en tournant fig. 127 ;

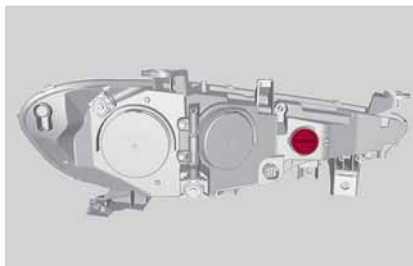

127

0802650006EM

- ☐ débloquer l'ensemble lampe, douille et connecteur, puis le faire glisser hors du projecteur fig. 128 ;

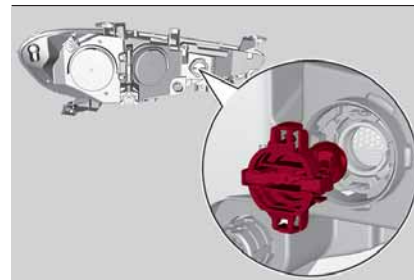

128

0802650007EM

- ☐ retirer l'ampoule de la douille ;
- ☐ introduire la nouvelle ampoule, en s'assurant qu'elle est bien bloquée dans la douille ;
- ☐ insérer ensuite le groupe ampoule et douille à l'intérieur de son logement sur le corps du projecteur et le tourner dans le sens des aiguilles d'une montre en veillant à ce qu'il soit correctement bloqué ;
- ☐ refermer le carter de protection.

### Feux antibrouillard

Pour remplacer les ampoules, procéder comme suit :

- ☐ par le passe-roue déposer le carter inférieur en dévissant les vis de fixation fig. 129;



ABC



129

08026S0021EM

☐ dégager l'ensemble lampe/porte-lampe du corps du phare, en tournant dans le sens inverse des aiguilles d'une montre fig. 130;

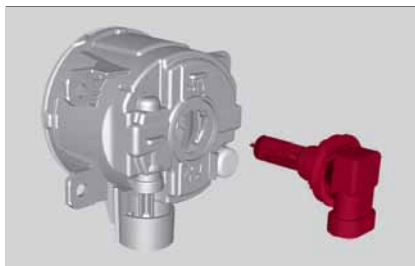

130

08026S0022EM

☐ retirer l'ampoule en la faisant glisser de la douille  
 ☐ introduire la nouvelle ampoule, en s'assurant qu'elle est bien bloquée dans la douille ;  
 ☐ insérer ensuite le groupe ampoule et douille à l'intérieur de son logement sur le

corps du projecteur et le tourner dans le sens des aiguilles d'une montre en veillant à ce qu'il soit correctement bloqué ;

☐ remonter le carter en vissant les vis de fixation.

### Groupe optique avant avec feux de route/feux de croisement à décharge de gaz xénon

Pour faire remplacer les ampoules des feux de route/feux de croisement, s'adresser au Réseau Après-vente Alfa Romeo



#### ATTENTION

**129)** Avant de remplacer l'ampoule, attendre le refroidissement des conduits d'échappement : DANGER DE BRÛLURES !

**130)** Des modifications ou des réparations du circuit électrique effectuées de manière incorrecte et sans tenir compte des caractéristiques techniques du circuit peuvent provoquer des anomalies de fonctionnement avec risques d'incendie.

**131)** Les ampoules halogènes contiennent du gaz sous pression ; en cas de rupture, des fragments de verre peuvent être projetés.

**132)** Ne remplacer les ampoules que lorsque le moteur est coupé et que le véhicule se trouve dans une position qui ne constitue pas un danger pour la circulation et qui permet d'effectuer l'opération en conditions de sécurité (consulter le paragraphe « À l'arrêt »). S'assurer en outre que le moteur est froid pour éviter tout risque de brûlures.



#### ATTENTION

**59)** Ne manipuler les ampoules halogènes qu'en les prenant par la partie métallique. Si on touche le bulbe transparent avec les doigts, l'intensité de la lumière baisse et la durée de vie de l'ampoule risque aussi d'être réduite. En cas de contact accidentel, frotter le bulbe avec un chiffon trempé dans l'alcool, puis laisser sécher.

## REPLACEMENT DES FUSIBLES



### GÉNÉRALITÉS

⚠ 133) 134) 135) 136) 137)

⚠ 60) 61)

Les fusibles protègent le circuit électrique et interviennent en cas d'anomalie ou d'intervention impropre sur le circuit.

### Petite pince pour l'extraction des fusibles

Pour remplacer un fusible, utiliser la petite pince accrochée au couvercle de la centrale fusibles du compartiment moteur fig. 131.

Saisir la petite pince par les ailettes supérieures, les enfoncer et extraire ensuite la petite pince vers le haut.

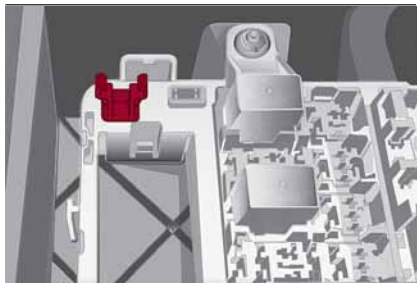

131

0803650053EM

La petite pince fig. 132 a deux

extrémités différentes, qui ont été spécialement conçues pour la dépose des différents types de fusibles présents dans la voiture :

- 1: MINI fusible ;
- 2: Fusible J-CASE.

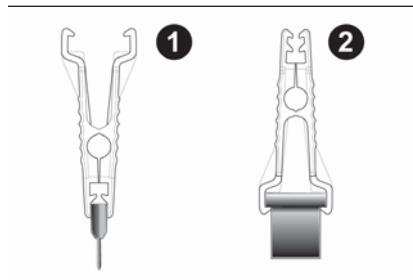

132

0803650005EM

Après son utilisation, ranger la petite pince dans son logement, en procédant comme suit :

- saisir la petite pince par les ailettes supérieures ;
- appuyer et pousser la petite pince vers le bas dans son logement, jusqu'à entendre le dé clic de blocage.

## ACCÈS AUX FUSIBLES

Les fusibles, qui peuvent être remplacés par l'utilisateur, sont regroupés dans deux centrales situées sous le repose-pieds côté passager et à l'intérieur du coffre à bagages.

### CENTRALE SOUS LE REPOSE-PIEDS CÔTÉ PASSAGER

Pour accéder aux fusibles, procéder comme suit :

- soulever l'extrémité supérieure du repose-pieds 1 fig. 133 côté passager, en la tirant pour détacher les 2 boutons ;



133

0803650010EM

- retirer le panneau 2 fig. 134, en le défilant vers le bas, après avoir dévissé les deux points de fixation ;



ABC



134

0803650011EM

□ les fusibles sont accessibles sur la centrale.

Le numéro d'identification du composant électrique correspondant à chaque fusible figure sur le couvercle de la centrale.

## CENTRALE DU COFFRE À BAGAGES

Pour accéder aux fusibles, procéder comme suit :

- soulever le plan de charge ;
- déposer le couvercle de la centrale fig. 135;

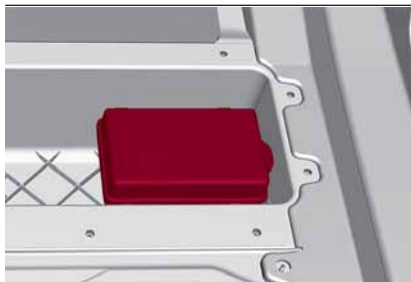

135

0803650014EM

Le numéro d'identification du composant électrique correspondant à chaque fusible figure sur le couvercle.

Après avoir remplacé un fusible, s'assurer d'avoir bien refermé le couvercle.

## CENTRALE SOUS LE REPOSE-PIEDS CÔTÉ PASSAGER

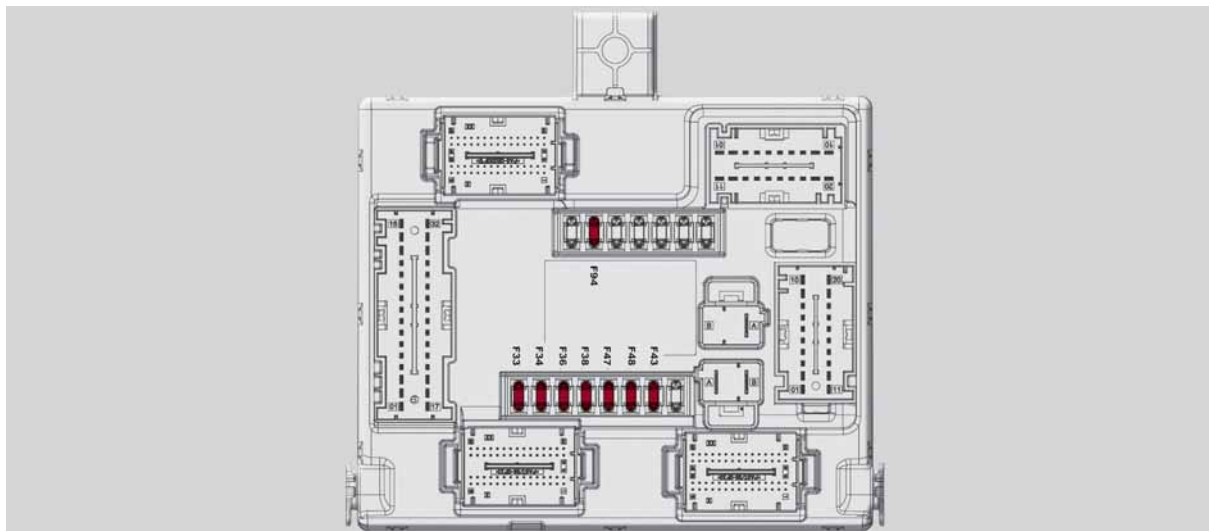

136

0803650013EM

FOCTION	FUSIBLE	AMPÈRES
Lève-vitre électrique avant (côté conducteur)	F33	25
Lève-vitre électrique avant (côté passager)	F34	25
Alimentation système Connect, Climatiseur, Alarme, Rabattement électrique rétroviseurs extérieurs, Système EOBD, Port USB	F36	15



ABC

FONCTION	FUSIBLE	AMPÈRES
Dispositif Power Lock (Déverrouillage de la porte côté conducteur - le cas échéant), Déverrouillage des portes, Fermeture centralisée	F38	20
Pompe de lave-glace	F43	20
Lève-vitre électrique arrière gauche	F47	25
Lève-vitre électrique arrière droit	F48	25
Bobine électrique dégivreur de lunette arrière, allume-cigares	F94	15

## CENTRALE DU COFFRE À BAGAGES

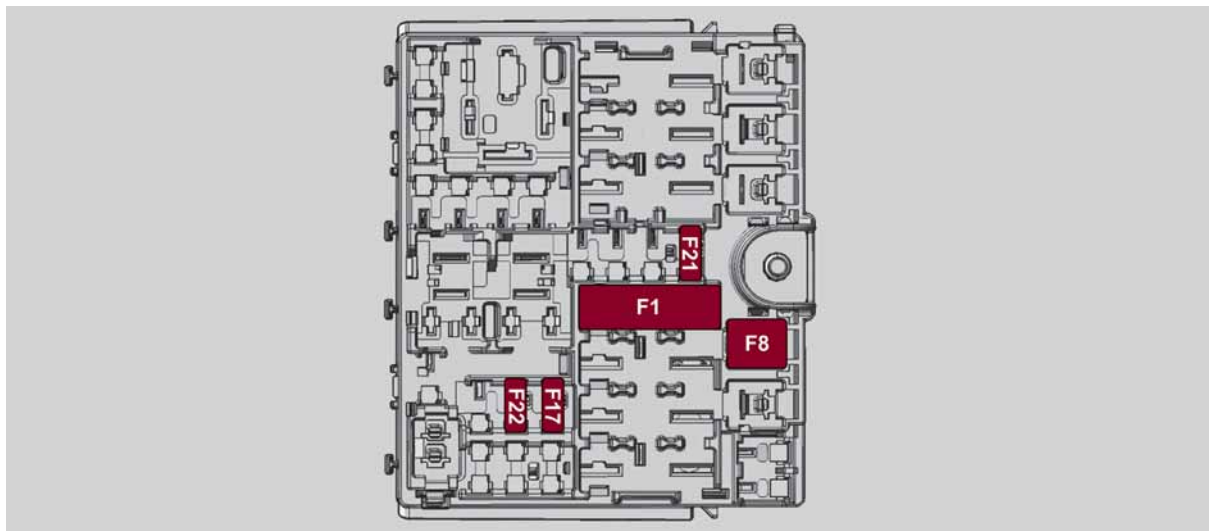

137

0803650015EM

FUNCTION	FUSIBLE	AMPÈRES
Module crochet de remorquage (TTM)	F1	40
Installation HI-FI	F8	30
KL15/a USB Recharge (C070)	F17	7,5
I-Drive/Prise USB/AUX	F21	10
KL15/a 12V Prise de courant (R053)	F22	20



ABC

**ATTENTION**

**133)** Ne jamais remplacer un fusible par un autre ayant un ampérage supérieur ; **RISQUE D'INCENDIE.**

**134)** Avant de remplacer un fusible, s'assurer que le dispositif de démarrage est sur STOP et d'avoir éteints et/ou désactivés tous les utilisateurs.

**135)** Si un fusible général de protection des systèmes de sécurité (système airbag, système de freinage), des systèmes motopulseur (système moteur, système boîte de vitesses) ou du système de conduite se déclenche, s'adresser au Réseau Après-vente Alfa Romeo.

**136)** Si le fusible grille une nouvelle fois, s'adresser au Réseau Après-vente Alfa Romeo.

**137)** Si un fusible général de protection se déclenche (MEGA-FUSE, MIDI-FUSE, MAXI-FUSE) s'adresser au Réseau Après-vente Alfa Romeo.

**ATTENTION**

**60)** Ne jamais remplacer un fusible grillé par des fils métalliques ou tout autre matériel de récupération.

**61)** S'il faut effectuer un lavage du compartiment moteur, veiller à ne pas diriger le jet d'eau directement sur la centrale des fusibles ou sur les moteurs d'essuie-glace.

**TIRE REPAIR KIT**

(selon le modèle)

**DESCRIPTION**

138) 139) 140) 141) 142) 143) 144) 145) 146) 147)



62)



3)

Le Tire Repair Kit est logé dans le coffre à bagages, à l'intérieur d'un conteneur spécial.

Pour accéder au Tire Repair Kit ouvrir le coffre et soulever le plateau de chargement.

Le Tire Repair Kit comprend en outre :

- une bonbonne 1 fig. 138 contenant le mastic liquide et dotée de : tube de remplissage 2 et étiquette adhésive 3 avec la mention "Max. 80 km/h » à placer bien en vue (sur le tableau de bord) après la réparation du pneu ;

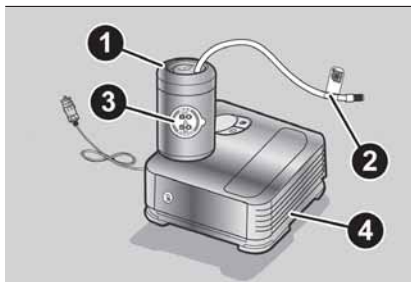

138

08066S0002EM

- un compresseur 4 avec manomètre et raccords ;
- un dépliant informatif, auquel se référer pour utiliser rapidement et correctement le Tire Repair Kit, à remettre ensuite au personnel qui devra manier le pneu traité avec le mastic ;
- une paire de gants ;
- adaptateurs, pour le gonflage d'éléments différents.

**ATTENTION** Le liquide d'étanchéité est efficace à des températures extérieures comprises entre -40 °C et + 50 °C. Le scellant est également soumis à date d'expiration.

**PROCÉDURE DE GONFLAGE**

138) 139) 141) 142) 143) 144) 145) 146)

Procéder de la manière suivante :

- activer le frein de stationnement électrique. Enfiler la bonbonne 1 fig. 139 de mastic dans le logement spécifique du compresseur, en appuyant fortement vers le bas. Dévisser le capuchon de la valve du pneu, enlever le tuyau flexible de remplissage 2 et visser la bague sur la valve du pneu ;

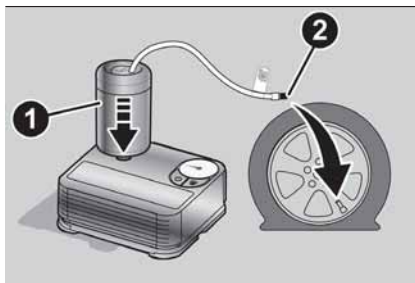

139

0806650004EM

- ☐ s'assurer que le commutateur 5 fig. 140 du compresseur est en position OFF (éteint) ;

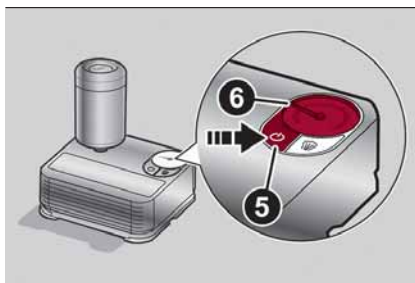

140

0806650005EM

- ☐ insérer la fiche dans la prise de courant du tunnel central, démarrer le moteur ;
- ☐ allumer le compresseur, en plaçant l'interrupteur 5 fig. 140 sur la position ON (allumé) ;

☐ gonfler le pneu à la pression indiquée au paragraphe « Jantes et pneus » (voir chapitre « Caractéristiques techniques »).

Pour obtenir une lecture plus précise, vérifier la valeur de la pression sur le manomètre 6 fig. 140 après avoir éteint le compresseur ;

☐ si l'on ne réussit pas à obtenir la pression de 1,8 bar au moins dans un délai de 15 minutes, déconnecter le compresseur de la valve et de la prise de courant, puis faire avancer la voiture en faisant tourner la roue pour cinq fois pour distribuer le liquide de colmatage à l'intérieur du pneu et répéter l'opération de gonflage ;

☐ si, même dans ce cas, après un délai de 15 minutes à compter de l'activation du compresseur, une pression de 1,8 bar au moins n'est pas obtenue, ne pas reprendre la marche mais s'adresser au Réseau Après-vente Alfa Romeo ;

☐ après avoir conduit pendant environ 8 km, s'arrêter, serrer le frein à main et contrôler de nouveau la pression du pneu.

☐ si la pression mesurée est inférieure à 1,8 bar, ne pas reprendre la marche et contacter le réseau après-vente Alfa Romeo ;

☐ par contre, si l'on relève une pression d'au moins 1,8 bar, rétablir la pression correcte (moteur allumé et frein de stationnement électrique actionné), reprendre la route et s'adresser, en

conduisant toujours très prudemment, au Réseau Après-vente Alfa Romeo.

## REMPACEMENT BOMBONNE DU LIQUIDE DE COLMATAGE

ATTENTION N'utiliser que des cartouches d'origine, qui peuvent être achetées auprès du Réseau Après-Vente Alfa Romeo.

Procéder de la manière suivante :

- ☐ Enlever la bombonne 1 fig. 141 en appuyant sur la touche de décrochage 9 ;
- ☐ insérer la nouvelle bombonne en appuyant avec de la force vers le bas.

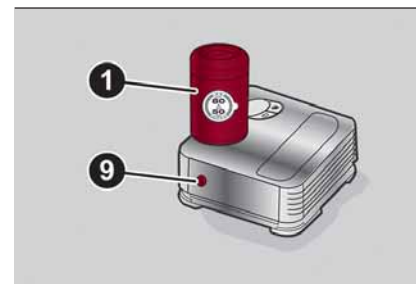

141

0806650009EM



ABC

**ATTENTION**

**138)** En revanche, il sera impossible de réparer les déchirures des flancs du pneu. Ne pas utiliser le Tire Repair Kit si l'endommagement du pneu est dû au fait d'avoir roulé avec la roue dégonflée.

**139)** Mettre les gants de protection fournis avec le Tire Repair Kit.

**140)** Coller la pastille adhésive dans une position bien visible au conducteur, pour lui signaler que le pneu a été traité avec le Tire Repair Kit. Conduire prudemment, notamment dans les virages. Ne pas dépasser 80 km/h. Ne pas accélérer ou freiner brusquement.

**141)** Il faudra absolument signaler que le pneu a été réparé avec le Tire Repair Kit. Remettre le dépliant au personnel qui devra s'occuper du pneu traité avec le Tire Repair Kit.

**142)** En cas de détérioration de la jante (déformation du canal provoquant une fuite d'air), la réparation est impossible. Éviter d'enlever les corps étrangers (vis ou clous) qui ont pénétré dans le pneu.

**143)** Ne pas actionner le compresseur pendant plus de 20 minutes consécutives. Risque de surchauffe. Le Tire Repair Kit n'est pas conçu pour une réparation définitive. Par conséquent, les pneus réparés ne doivent être utilisés que provisoirement.

**144)** Les informations prévues par la norme applicable sur les substances chimiques pour la protection de la santé de l'homme et de l'environnement et sur l'usage sécurisé du liquide de colmatage sont rapportées sur l'étiquette de l'emballage. Le respect de toutes les indications contenues dans l'étiquette est essentiel pour assurer la sécurité et l'efficacité du produit. Lire attentivement l'étiquette avant l'usage.

L'utilisateur du produit est responsable des dommages causés par une mauvaise utilisation. Le liquide de colmatage a un délai de péremption. Remplacer la bombe contenant le liquide de colmatage expiré.

**145)** Si la pression est descendue au-dessous de 1,8 bar, ne pas poursuivre sa route : le Tire Repair Kit ne peut pas garantir la tenue requise car le pneu est trop endommagé. S'adresser au Réseau Après-vente Alfa Romeo.

**146)** Le Tire Repair Kit n'est qu'une solution temporaire, il est donc important que le pneu soit examiné et réparé par un spécialiste dès que possible. Le liquide anti-crevaisson est efficace par températures extérieures entre -40 °C et +50 °C.

**147)** Avertir de la présence d'une voiture à l'arrêt selon les normes en vigueur : feux de détresse, triangle de présignalisation, etc. Il convient que les personnes à bord de la voiture en descendent et qu'elles attendent la fin de la réparation dans un endroit à l'abri de la circulation. En cas de routes en pente ou accidentées, placer des cales ou d'autres matériaux sous les roues pour bloquer la voiture (pour connaître la procédure de mise en sécurité de la voiture, se reporter au paragraphe « À l'arrêt » du chapitre « Démarrage et conduite »).

**ATTENTION**

**62)** En cas de crevaisson causée par des corps étrangers, il est possible de réparer des déchirures du pneu allant jusqu'à 6 mm de diamètre maximum sur la chape.

**ATTENTION**

**3)** Ne pas jeter la bombe aérosol et le liquide de colmatage dans la nature. Recycler conformément aux normes nationales et locales prévues.

## PNEUS RUN FLAT

(si l'option est prévue)

 148) 149) 150)

Les pneus « Run Flat » permettent de maintenir le contrôle du véhicule après une crevaison et de continuer à conduire en toute sécurité pendant 80 km environ à une vitesse maximum de 80 km/h.

Le flanc renforcé du pneu maintient sa forme et soutient le poids du véhicule en cas de perte de pression.

Les voitures équipées de pneus de type Run Flat NE sont PAS munies du kit de réparation rapide des pneus Tire Repair Kit. Pour les faire réparer, s'adresser, dès que possible, au Réseau après-vente Alfa Romeo.



### ATTENTION

**148)** *Ne pas dépasser le nombre de kilomètres indiqué ni la vitesse maximum (80 km - 80 km/h) en cas de perte de pression/crevaison.*

**149)** *La perte de pression altère le comportement de la voiture, ce qui comporte, par exemple, une réduction de la stabilité de la direction lors des freinages, un allongement de la distance de freinage et une altération de la géométrie de braquage. Par conséquent, adapter le style de conduite et éviter les braquages brusques ou les obstacles comme les trottoirs ou les ornières.*

**150)** *Dans le cas de remorques particulièrement lourdes, ne pas dépasser 60 km/h.*

## DÉMARRAGE D'URGENCE



Si la batterie est déchargée, il est possible d'effectuer un démarrage d'urgence en utilisant des câbles et la batterie d'une autre voiture ou bien une batterie d'appoint. Dans tous les cas, la batterie utilisée doit avoir une capacité égale ou légèrement supérieure à celle de la batterie déchargée.

Le démarrage d'urgence peut être dangereux, s'il n'est pas exécuté correctement : suivre avec attention les procédures décrites ci-après.

 63)

### AVERTISSEMENTS

Ne pas utiliser une batterie d'appoint ou toute autre source d'alimentation externe avec une tension supérieure à 12 V : ceci risquerait de détériorer la batterie, le démarreur, l'alternateur ou le circuit électrique de la voiture.

Ne pas essayer le démarrage d'urgence si la batterie est congelée. La batterie pourrait se briser ou exploser !



ABC

**PÔLES CONNEXION DE LA BATTERIE À DISTANCE**

Pour faciliter l'opération, les pôles à distance de la batterie pour le démarrage d'urgence se trouvent dans le capot du moteur : la batterie, par contre, est dans le coffre à bagages.

Le pôle négatif (-) fig. 142 se situe à côté de la serrure droite d'accrochage du capot du moteur.

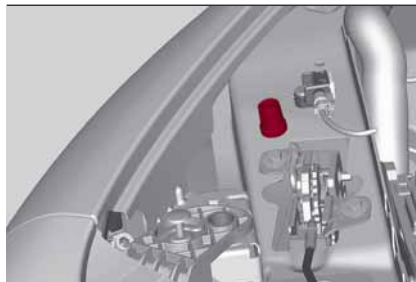

142

0807650006EM

Le pôle positif (+) est accessible en déposant le couvercle fig. 143 et en soulevant le volet de protection fig. 144.



143

0807650007EM



144

0807650002EM

Le pôle est représenté dans fig. 145.

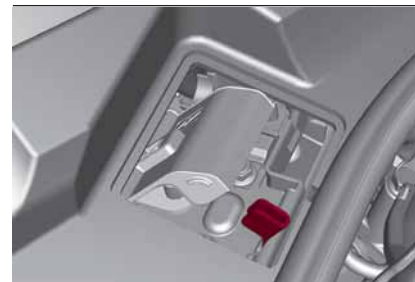

145

0807650001EM

Pour l'opération, il est nécessaire d'avoir des câbles adaptés qui connecteront la batterie d'appoint aux pôles à distance de la batterie déchargée. Normalement, ces câbles disposent de terminaux aux extrémités et sont identifiés par une gaine de couleur différente (rouge = positif, noir = négatif).

**DÉMARRAGE AVEC BATTERIE D'APPOINT**

**⚠ 151) 152) 153)**

Procéder de la manière suivante :

- éteindre tous les accessoires électriques installés sur la voiture ;
- actionner le frein de stationnement, activer le mode P (Stationnement) pour les versions équipées de boîte de vitesses automatique ou, pour les versions équipées de boîte de vitesses manuelle, au point mort, puis placer le

dispositif de démarrage en position STOP ;

si l'on utilise la batterie d'une autre voiture, la garer à la portée des câbles à utiliser pour le branchement, actionner le frein de stationnement et s'assurer que le contact est coupé.

**ATTENTION** Si la batterie d'appoint est installée sur une autre voiture, vérifier qu'il n'y ait pas de contact accidentel de parties métalliques entre la voiture en question et la voiture dont la batterie est déchargée, car un branchement à la masse pourrait se créer et entraîner le risque de provoquer de graves lésions aux personnes éventuellement présentes dans les alentours.

**ATTENTION** Si elle n'est pas exécutée correctement, la procédure décrite ci-après peut provoquer de graves lésions aux personnes ou endommager le système de recharge d'une ou des deux voitures. Respecter scrupuleusement les indications fournies ci-après.

### Branchement des câbles



64)

Pour effectuer le démarrage d'urgence, procéder comme suit :

brancher l'extrémité du câble positif au pôle éloigné positif (+) de la voiture ayant la batterie déchargée ;

brancher l'extrémité opposée du câble positif (+) au pôle positif (+) de la batterie d'appoint ;

brancher une extrémité du câble négatif au pôle négatif (-) de la batterie d'appoint ;

brancher l'extrémité opposée du câble négatif (-) à la masse (-) sur la voiture ayant la batterie déchargée ;

démarrer le moteur du véhicule avec la batterie d'appoint, le laisser tourner quelques minutes au ralenti puis démarrer le moteur du véhicule ayant la batterie déchargée. Si on utilise une batterie portable, attendre quelques secondes après avoir effectué le branchage avant de démarrer la voiture.

### Débranchement des câbles

Après avoir démarré le moteur, débrancher les câbles des branchages en sens inverse, comme indiqué ci-dessous :

débrancher l'extrémité du câble négatif (-) du point de masse (-) de la voiture ayant la batterie déchargée ;

débrancher l'extrémité opposée du câble négatif du pôle négatif (-) de la batterie d'appoint ;

débrancher l'extrémité opposée du câble positif (+) du pôle positif (+) de la batterie d'appoint ;

débrancher l'extrémité du câble positif du pôle éloigné positif (+) de la voiture ayant la batterie déchargée.



### ATTENTION

**151)** Ne pas s'approcher excessivement du ventilateur de refroidissement du radiateur : le ventilateur électrique peut se mettre en mouvement, risque de lésions. Attention aux écharpes, cravates et vêtements non adhérents : ils peuvent être entraînés par les éléments en mouvement.

**152)** Retirer tous les objets métalliques (par ex. bagues, montres, bracelets) qui pourraient provoquer un contact électrique accidentel et causer de graves lésions.

**153)** Les batteries contiennent de l'acide qui peut provoquer des brûlures à la peau ou aux yeux. Les batteries génèrent de l'hydrogène, facilement inflammable et explosif. Par conséquent ne pas approcher de flammes ou de dispositifs pouvant provoquer des étincelles.



### ATTENTION

**63)** Il faut absolument éviter d'utiliser un chargeur de batterie rapide pour un démarrage d'urgence : vous risqueriez d'endommager les systèmes électroniques et les centrales d'allumage et d'alimentation du moteur.

**64)** Ne pas brancher le câble à la borne négative (-) de la batterie déchargée. L'étincelle créée pourrait entraîner l'explosion de la batterie et provoquer des lésions graves. Utiliser exclusivement le point de masse spécifique ; n'utiliser aucune autre partie métallique exposée.



ABC

## **SYSTÈME DE COUPURE DE CARBURANT**

### **DESCRIPTION**

La voiture est dotée d'un système qui coupe l'arrivée de carburant en cas de choc, entraînant ainsi l'arrêt du moteur. Ce dispositif de sécurité est commandé par la centrale ORC qui contrôle tous les systèmes de protection des occupants. Selon le type et la violence du choc, cette centrale décide d'activer ou pas les airbags, les prétensionneurs des ceintures de sécurité avant et de couper immédiatement le courant d'alimentation des pompes d'alimentation et des dispositifs préposés au fonctionnement du moteur. La coupure d'alimentation de la batterie se fait par explosion du fusible pyrotechnique situé dans la boîte à fusibles au niveau du pôle positif de la batterie.

Une fois le fusible explosé, certains services restent alimentés, indispensables à la mise en sécurité de la voiture (es : verrouillage des portes, antivol etc.).

**ATTENTION** Inspecter soigneusement la voiture pour s'assurer de l'absence de fuites de carburant, par exemple, dans le compartiment moteur, sous la voiture ou à proximité du réservoir.

**ATTENTION** Contacter le réseau après-vents Alfa Romeo pour rétablir le fonctionnement correct du système.

## **DÉVERROUILLAGE DU LEVIER DE LA BOÎTE DE VITESSES AUTOMATIQUE**

(suivant modèle)

Pour déverrouiller le levier de la boîte de vitesses automatique, s'adresser au Réseau Après-vente Alfa Romeo.

## REMORQUAGE DU VÉHICULE EN PANNE



### VERSIONS À TRACTION ARRIÈRE (RWD)

Il est recommandé de remorquer le véhicule en ayant toutes les roues SOULEVÉES du sol sur la plate-forme d'une dépanneuse.

Si la dépanneuse avec plate-forme n'est pas disponible, la voiture doit être remorquée avec les roues arrière SOULEVÉES du sol (à l'aide d'une remorque ou d'un équipement approprié qui permet de soulever les roues arrière).

**ATTENTION** Si on remorque un véhicule sans respecter les exigences indiquées ci-dessus, cela pourrait endommager sérieusement la boîte de vitesses.

### VERSIONS À TRACTION INTÉGRALE (AWD)

Il est recommandé de remorquer le véhicule en ayant toutes les roues SOULEVÉES du sol sur la plate-forme d'une dépanneuse.

**ATTENTION** Éviter de soulever seulement les roues avant (ou celles arrières) en utilisant un chariot ou un outillage spécifique qui permet de soulever les roues seulement d'un axe. Le soulèvement des roues avant uniquement (ou arrière) lors du remorquage pourrait endommager la boîte de vitesses ou le répartiteur.

**ATTENTION** Si on remorque un véhicule sans respecter les exigences indiquées ci-dessus, cela pourrait endommager sérieusement la boîte de vitesses et/ou le répartiteur. Les dommages provoqués par un remorquage effectué de manière incorrecte ne sont pas couverts par la garantie.

## REMORQUAGE DU VÉHICULE



154) 155)

Un anneau de remorquage, situé dans la boîte à outils à l'intérieur du compartiment à bagages, est fourni pour permettre de remorquer sur la chaussée, et uniquement pour de courts trajets, la voiture accidentée ou en panne.

Pour utiliser l'anneau de remorquage, procéder comme suit :

☐ déconnecter le couvercle fig. 146 sur le pare-chocs avant ou sur le pare-chocs arrière (le cas échéant) fig. 147, en appuyant sur la partie supérieure ;



146

0813650001EM



ABC



147

0813650003EM

- prendre l'anneau de remorquage de son logement dans le coffre à bagages et nettoyer soigneusement le siège fileté sur la voiture avant de l'utiliser ;
- visser l'anneau de remorquage de la voiture sur son emplacement en effectuant environ 11 tours.

ATTENTION L'angle de travail maximal du câble à fixer sur l'anneau de remorquage ne doit pas dépasser 15° comme représenté en fig. 148.

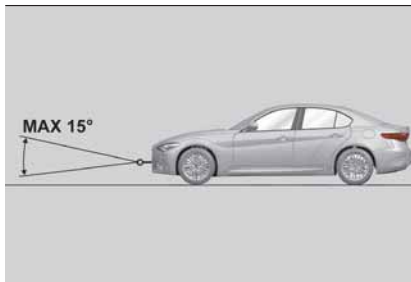

148

0813650002EM



ATTENTION

**154)** Mettre le dispositif de démarrage sur ON puis sur STOP, sans ouvrir la porte.

**155)** Ne pas oublier que pendant le remorquage, l'assistance des dispositifs de servofrein ou de direction assistée électromécanique est suspendue. Les actions de freinage et de braquage, par conséquent, demandent un effort supérieur sur la pédale ou sur le volant. Ne pas utiliser de câbles flexibles pour la traction et éviter les secousses. Pendant les opérations de remorquage, vérifier que la fixation de l'anneau à la voiture n'endommage pas les composants en contact. Lorsque l'on remorque la voiture, il faut respecter les normes spécifiques de circulation routière concernant le dispositif de remorquage aussi bien que la conduite. Ne pas démarrer le moteur de la voiture durant le remorquage. Avant de visser l'anneau, nettoyer soigneusement la tige filetée. Avant de procéder au remorquage, s'assurer également d'avoir vissé l'anneau à fond dans son logement.



## ENTRETIEN DU VÉHICULE

ENTRETIEN PROGRAMMÉ . . . . .	168
COMPARTIMENT MOTEUR . . . . .	177
RECHARGE DE LA BATTERIE . . . . .	182
PROCÉDURES D'ENTRETIEN . . . . .	183
SOULÈVEMENT DE LA VOITURE . . . . .	186
ROUES ET PNEUS . . . . .	186
CARROSSERIE . . . . .	187
HABITACLE . . . . .	189

Un entretien soigné de votre voiture permet de maintenir ses performances, de réduire les frais de gestion associés et de conserver l'efficacité des systèmes de sécurité dans le temps. Ce chapitre explique comment faire.

## ENTRETIEN PROGRAMMÉ

Un entretien correct est déterminant pour garantir à la voiture sa longévité dans des conditions optimales.

Pour cette raison, Alfa Romeo a prévu une série de contrôles et d'interventions d'entretien à des échéances kilométriques et, pour les versions/marchés qui le prévoient, temporelles préétablies, selon les indications du Plan d'Entretien Programmé.

Avant chaque coupon, il est néanmoins nécessaire de respecter les indications du Plan d'Entretien Programmé (par ex. contrôle périodique du niveau des liquides, de la pression des pneus, etc.).

Le service d'Entretien Programmé est effectué par le Réseau Après-vente Alfa Romeo à des temps fixés d'avance. Si pendant l'exécution de chaque intervention, en plus des opérations prévues, il s'avérait nécessaire de procéder à des remplacements ou réparations ultérieurs, ces derniers ne pourront être effectués qu'avec l'accord explicite du Client.

ATTENTION Les coupons de l'entretien programmé sont prescrits par le constructeur. La non-exécution des coupons peut entraîner l'annulation de la garantie.

Il est conseillé de signaler immédiatement au Réseau Après-vente Alfa Romeo toute légère anomalie de fonctionnement, sans attendre le coupon suivant.

### CONTRÔLES PÉRIODIQUES

Tous les ans ou tous les **1000** km ou avant de longs voyages, contrôler et si nécessaire, rétablir :

- le niveau du liquide de refroidissement du moteur ;
- le niveau du liquide des freins (si insuffisant contacter dès que possible le réseau après vente Alfa Romeo) ;
- le niveau d'additif pour émissions de Diesel AdBlue (UREA) (uniquement les versions 2.2 JTD) ;
- le niveau du liquide de lave-glace ;
- la pression et l'état des pneus ;
- le fonctionnement du système d'éclairage (phares, clignotants, signaux de détresse, etc.) ;
- le fonctionnement du système d'essuie-lave-glace et le positionnement/usure des balais d'essuie-glace.

La consommation d'huile moteur dépend des conditions et du style de conduite. Pour cette raison, il convient de vérifier le niveau tous les **3000** km et de faire éventuellement l'appoint afin de rétablir le niveau d'huile moteur (pour les quantités, consulter le paragraphe « Compartiment moteur – Contrôle des niveaux » au chapitre « Entretien »).

### UTILISATION DE LA VOITURE DANS DES CONDITIONS SÉVÈRES

Si le véhicule est utilisée dans l'une des conditions suivantes :

- routes poussiéreuses ;
  - trajets courts (moins de 7-8 km) et fréquents et par une température extérieure inférieure à zéro ;
  - moteur qui tourne fréquemment au ralenti ou conduite sur de longues distances à vitesse réduite, ou en cas d'inactivité prolongée ;
  - en cas d'inactivité prolongée ;
- il est nécessaire de réaliser les vérifications suivantes à des intervalles plus fréquents que ceux indiqués dans le Plan d'Entretien Programmé :
- contrôle de l'état d'usure des plaquettes de freins AV et AR ;
  - Contrôle de l'état de propreté des serrures du capot moteur et du coffre à bagages, nettoyage et lubrification des tringleries ;
  - contrôle visuel de l'état : moteur, boîte de vitesses, transmission, sections rigides et flexibles des tuyaux (échappement/ alimentation en carburant/freins), éléments en caoutchouc (soufflets/manchons/ bagues, etc.) ;

- contrôle de l'état de charge et du niveau de liquide de la batterie (électrolyte);
- contrôle visuel de l'état des courroies de commande des accessoires;
- contrôle et vidange/remplacement éventuels de l'huile moteur et du filtre à huile;
- contrôle et remplacement éventuel du filtre à pollen;
- contrôle et remplacement éventuel du filtre à air;
- contrôle et remplacement éventuel du filtre à carburant Bad Fuel (selon modèle).



ABC

**PLAN D'ENTRETIEN PROGRAMMÉ (versions essence avec moteur 2.0 T4 MAir)**

ATTENTION Après avoir effectué la dernière intervention mentionnée dans le tableau, continuer l'entretien programmé en respectant la fréquence d'intervention indiquée dans le plan, par la cadence des points ou une remarque spécifique, pour chaque opération. Attention : reprendre simplement l'entretien depuis le début du plan peut comporter le dépassement de l'intervalle maximum autorisé pour certaines opérations !

Milliers de kilomètres	15	30	45	60	75	90	105	120	135	150
Années	1	2	3	4	5	6	7	8	9	10
Contrôler l'état de charge de la batterie avec l'instrument dédié	•	•	•	•	•	•	•	•	•	•
Contrôle de l'état/usure des pneus et réglage éventuel de la pression ; contrôle de l'échéance de la recharge du kit de réparation rapide (si présente)	•	•	•	•	•	•	•	•	•	•
Contrôle du fonctionnement du circuit d'éclairage (phares, clignotants, feux de détresse, coffre à bagages, habitacle, compartiment vide-poches, témoins du combiné de bord, etc.)	•	•	•	•	•	•	•	•	•	•
Contrôle et éventuel rétablissement du niveau des liquides dans le compartiment moteur(1)	•	•	•	•	•	•	•	•	•	•
Contrôle des émissions/fumées des gaz d'échappement	•	•	•	•	•	•	•	•	•	•
Contrôle, au moyen de l'appareil de diagnostic, du fonctionnement des systèmes d'alimentation/contrôle du moteur et émissions	•	•	•	•	•	•	•	•	•	•
Contrôle de la dégradation de l'huile moteur à travers l'appareil de diagnostic(2)	•	•	•	•	•	•	•	•	•	•

(1) Les éventuels appoints doivent être effectués avec les liquides indiqués sur la documentation de bord et uniquement après avoir contrôlé l'intégrité de l'installation.

(2) Si la qualité de l'huile détectée par le système de diagnostic du véhicule est inférieure à 20 %, il est conseillé de vidanger l'huile moteur et de remplacer le filtre à huile afin d'éviter de devoir procéder à une opération d'entretien sous peu.

Milliers de kilomètres	15	30	45	60	75	90	105	120	135	150
Années	1	2	3	4	5	6	7	8	9	10
Contrôle visuel de l'état : extérieur de la carrosserie, protection de bas de caisse, sections rigides et flexibles des tuyaux (échappement, alimentation en carburant, freins), éléments en caoutchouc (soufflets, manchons, bagues, etc.)		•		•		•		•		•
Contrôle du positionnement/de l'usure des balais d'essuie-glace	•		•		•		•		•	
Contrôle du fonctionnement du système d'essuie/lave-glace et réglage éventuel des gicleurs	•		•		•		•		•	
Contrôle de la propreté des serrures du capot moteur et du coffre à bagages, nettoyage et lubrification des tringleries		•		•		•		•		•
Contrôle visuel de l'état et de l'usure des plaquettes de freins, des disques avant et du fonctionnement de l'indicateur d'usure des plaquettes	•	•	•	•	•	•	•	•	•	•
Contrôle visuel de l'état et de l'usure des plaquettes de freins, des disques arrière et du fonctionnement de l'indicateur d'usure des plaquettes	•	•	•	•	•	•	•	•	•	•
Contrôle visuel de l'état de la courroie/des courroies de commande accessoires et tension(3)		•				•				•
Vidange du moteur et remplacement du filtre à huile						(4)				
Vidange de l'huile Transfer Case (versions AWD)								•		

(3) Le kilométrage maximum est 60 000 km. Quel que soit le kilométrage, la courroie doit être remplacée tous les 4 ans. En cas d'utilisation de la voiture dans des conditions sévères (zones poussiéreuses, conditions climatiques particulièrement rudes, températures très basses ou très élevées pour des périodes prolongées, utilisation en ville, ralentis prolongés), le kilométrage maximum est de 30 000 km et, indépendamment du kilométrage, la courroie doit être remplacée tous les 2 ans.

(4) L'intervalle effectif de vidange de l'huile et de remplacement du filtre à huile moteur dépend des conditions d'utilisation de la voiture et est signalé par l'éclairage d'un témoin ou par un message sur le combiné de bord. De toute façon, il ne doit pas dépasser 1 an.



ABC

Milliers de kilomètres	15	30	45	60	75	90	105	120	135	150
Années	1	2	3	4	5	6	7	8	9	10
Remplacement des bougies d'allumage(5)				●				●		
Remplacement de la courroie/des courroies de commande des accessoires	(3)									
Remplacement de la cartouche du filtre à air(6)			●			●			●	
Vidange du liquide de freins	(7)									
Remplacement du filtre d'habitacle(6)	○	●	○	●	○	●	○	●	○	●

(3) Le kilométrage maximum est 60 000 km. Quel que soit le kilométrage, la courroie doit être remplacée tous les 4 ans. En cas d'utilisation de la voiture dans des conditions sévères (zones poussiéreuses, conditions climatiques particulièrement rudes, températures très basses ou très élevées pour des périodes prolongées, utilisation en ville, ralentis prolongés), le kilométrage maximum est de 30 000 km et, indépendamment du kilométrage, la courroie doit être remplacée tous les 2 ans.

(5) Procéder au remplacement en fonction du kilométrage, indépendamment du temps écoulé. Pour assurer le bon fonctionnement, ainsi que pour éviter d'endommager gravement le moteur, veiller à : - utiliser exclusivement des bougies certifiées pour ce moteur, du même type et de la même marque (consulter le paragraphe « Moteur » au chapitre « Caractéristiques techniques »); - respecter rigoureusement l'intervalle de remplacement des bougies prévu dans le Plan d'Entretien Programmé. Pour le remplacement des bougies, il est conseillé de s'adresser au Réseau Après-vente de référence.

(6) En cas d'utilisation de la voiture dans des zones poussiéreuses, il est recommandé de remplacer le filtre tous les 15 000 km.

(7) La vidange du liquide de freins doit être effectuée tous les deux ans, quel que soit le kilométrage.

(○) Interventions recommandées

(●) Interventions obligatoires

## PLAN D'ENTRETIEN PROGRAMMÉ (versions Diesel - Moteur 2.2 V6)

ATTENTION Après avoir effectué la dernière intervention mentionnée dans le tableau, continuer l'entretien programmé en respectant la fréquence d'intervention indiquée dans le plan, par la cadence des points ou une remarque spécifique, pour chaque opération. Attention : reprendre simplement l'entretien depuis le début du plan peut comporter le dépassement de l'intervalle maximum autorisé pour certaines opérations !

Milliers de kilomètres	20	40	60	80	100	120	140	160	180	200
Années	1	2	3	4	5	6	7	8	9	10
Contrôler l'état de charge de la batterie avec l'instrument dédié	•	•	•	•	•	•	•	•	•	•
Contrôle de l'état/usure des pneus et réglage éventuel de la pression ; contrôle de l'échéance de la recharge du kit de réparation rapide (selon le modèle)	•	•	•	•	•	•	•	•	•	•
Contrôle du fonctionnement du circuit d'éclairage (phares, clignotants, feux de détresse, coffre à bagages, habitacle, compartiment vide-poches, témoins du combiné de bord, etc.)	•	•	•	•	•	•	•	•	•	•
Contrôle et appoint éventuel des niveaux des liquides du compartiment moteur (refroidissement moteur, freins/embrayage hydraulique, lave-glaces, batterie) (1) (2)	•	•	•	•	•	•	•	•	•	•
Contrôle des émissions/fumées des gaz d'échappement	•	•	•	•	•	•	•	•	•	•

(1) Les éventuels appoints doivent être effectués avec les liquides indiqués sur la documentation de bord et uniquement après avoir contrôlé l'intégrité de l'installation.

(2) La consommation d'additif AdBlue (UREA) pour émissions dépend des conditions d'utilisation de la voiture et est signalée par le symbole qui s'allume et le message dédié qui s'allume à l'écran du combiné d'instruments.



ABC

Milliers de kilomètres	20	40	60	80	100	120	140	160	180	200
Années	1	2	3	4	5	6	7	8	9	10
Contrôle, au moyen de la prise de diagnostic, du fonctionnement des systèmes d'alimentation/contrôle du moteur, émissions, et, pour les versions/marchés qui le prévoient, contrôle de la dégradation de l'huile moteur(3)	•	•	•	•	•	•	•	•	•	•
Contrôle visuel de l'état : extérieur de la carrosserie, protection de bas de caisse, sections rigides et flexibles des tuyaux (échappement, alimentation en carburant, freins), éléments en caoutchouc (soufflets, manchons, bagues, etc.)	•		•		•		•		•	
Contrôle du positionnement/de l'usure des balais d'essuie-glace	•		•		•		•		•	
Contrôle du fonctionnement du système d'essuie/lave-glace et réglage éventuel des gicleurs	•		•		•		•		•	
Contrôle de la propreté des serrures du capot moteur et du coffre à bagages, nettoyage et lubrification des tringleries		•		•		•		•		•
Contrôle visuel de l'état et de l'usure des plaquettes de freins, des disques avant et du fonctionnement de l'indicateur d'usure des plaquettes	•	•	•	•	•	•	•	•	•	•
Contrôle visuel de l'état et de l'usure des plaquettes de freins, des disques arrière et du fonctionnement de l'indicateur d'usure des plaquettes	•	•	•	•	•	•	•	•	•	•

(3) Si la qualité de l'huile détectée par le système de diagnostic du véhicule est inférieure à 20 %, il est conseillé de vidanger l'huile moteur et de remplacer le filtre à huile afin d'éviter de devoir procéder à une opération d'entretien sous peu.

Milliers de kilomètres	20	40	60	80	100	120	140	160	180	200
Années	1	2	3	4	5	6	7	8	9	10
Contrôle visuel de l'état de la courroie/des courroies de commande accessoires et tension (4)			●						●	
Contrôle visuel de la courroie crantée de distribution (4)			●						●	
Vidange du moteur et remplacement du filtre à huile	(5)									
Vidange de l'huile Transfer Case (versions AWD)						●				
Remplacement de la courroie/des courroies de commande des accessoires	(4)									
Remplacement de la courroie crantée commande distribution	(4)									
Remplacement de la cartouche du filtre à air (6)			●			●			●	

- (4) Le kilométrage maximum est 120 000 km. Quel que soit le kilométrage, la courroie doit être remplacée tous les 5 ans. En cas d'utilisation de la voiture dans des conditions sévères (zones poussiéreuses, conditions climatiques particulièrement rudes, températures très basses ou très élevées pour des périodes prolongées, utilisation en ville, ralentis prolongés), le kilométrage maximum est de 60 000 km et, indépendamment du kilométrage, la courroie doit être remplacée tous les 4 ans.
- (5) L'intervalle effectif de vidange de l'huile et de remplacement du filtre à huile moteur dépend des conditions d'utilisation de la voiture et est signalé par l'éclairage d'un témoin ou d'un message sur le combiné de bord. De toute façon, ne pas dépasser 2 ans. Si l'on utilise le véhicule principalement en ville, il est nécessaire de vidanger l'huile moteur et de remplacer le filtre tous les ans.
- (6) En cas d'utilisation de la voiture dans des zones poussiéreuses, il est recommandé de remplacer le filtre tous les 20 000 km.



ABC

Milliers de kilomètres	20	40	60	80	100	120	140	160	180	200
Années	1	2	3	4	5	6	7	8	9	10
Remplacement de la cartouche du filtre à carburant (7)			●			●			●	
Vidange du liquide de freins	(8)									
Remplacement du filtre d'habitacle	○	●	○	●	○	●	○	●	○	●

(7) En cas de ravitaillement de la voiture avec du carburant de qualité inférieure à la Spécification Européenne prévue, il est recommandé de remplacer ce filtre tous les 20 000 km.

(8) La vidange du liquide de freins doit être effectuée tous les deux ans, quel que soit le kilométrage.

(○) Interventions recommandées

(●) Interventions obligatoires

## COMPARTIMENT MOTEUR



### CONTRÔLE DES NIVEAUX

⚠ 156) 157)

⚠ 65)

Versions - Moteur 2.0 T4 MAir, fig. 149

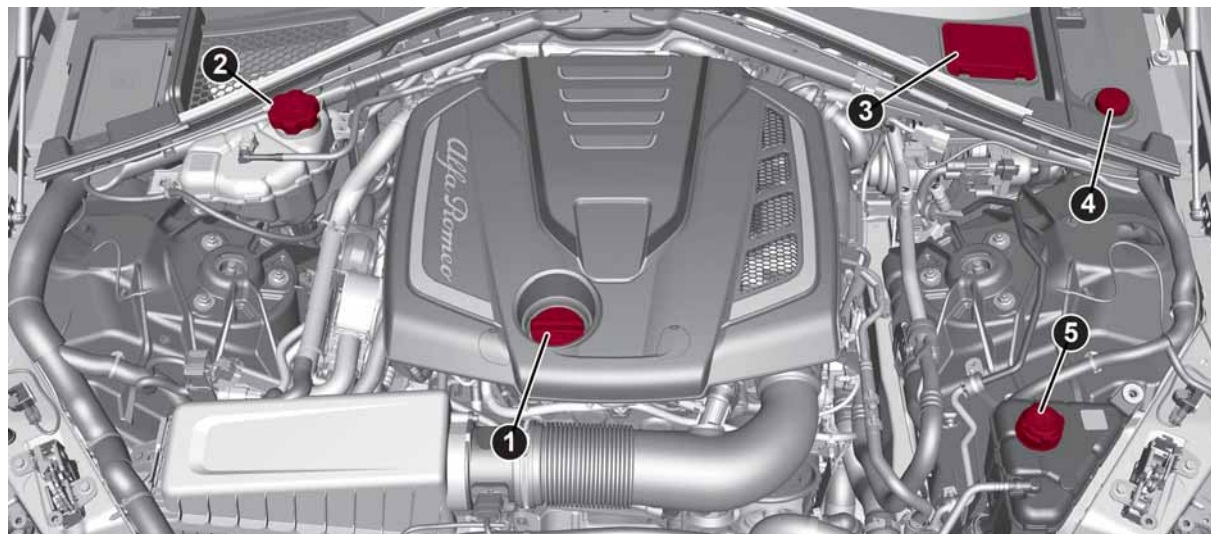

149

0902650002EM

1. Goulot de remplissage d'huile du moteur
2. Bouchon du réservoir primaire du liquide de refroidissement du moteur
3. Couvercle d'accès au bouchon du réservoir de liquide de freins
4. Bouchon du réservoir du liquide lave-glace/lave-phares
5. Bouchon du réservoir secondaire du liquide de refroidissement du moteur



ABC

Versions diesel - Moteur 2.2 JTD, fig. 150

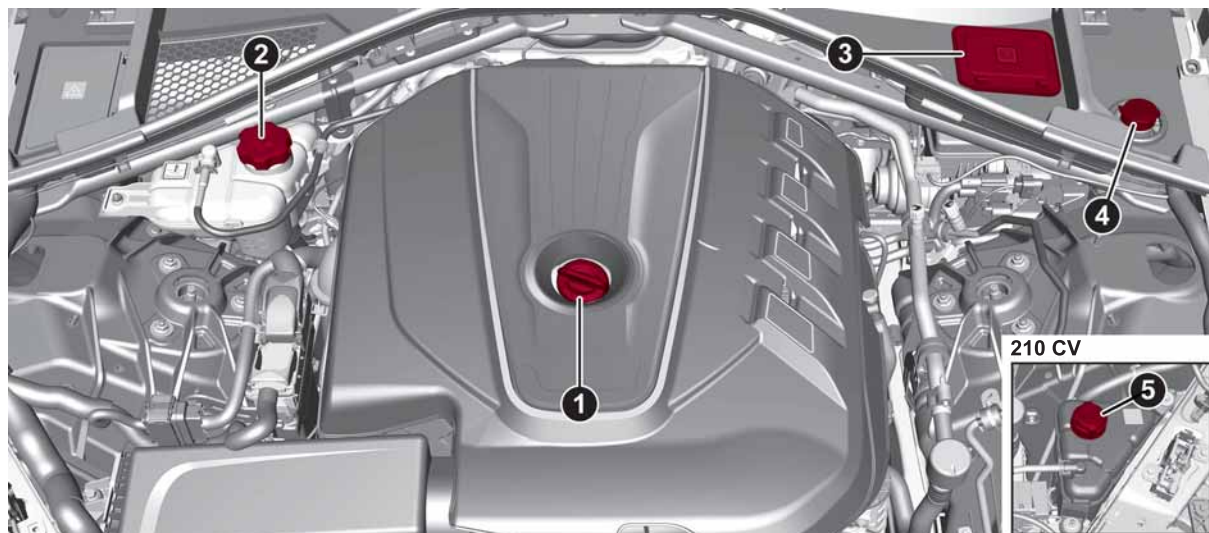

150

0902650503EM

1. Goulot de remplissage d'huile du moteur 2. Bouchon du réservoir du liquide de refroidissement du moteur 3. Couverture d'accès au bouchon du réservoir de liquide de freins 4. Bouchon du réservoir du liquide lave-glace/lave-phares 5. Bouchon du réservoir secondaire du liquide de refroidissement du moteur

## HUILE MOTEUR



158)



66)

ATTENTION Avant un long trajet, il est conseillé de vérifier le niveau d'huile moteur.

Le niveau de l'huile moteur est affiché sur l'écran du tableau de bord à chaque démarrage, ou sur l'écran du système Connect en activant successivement, depuis le menu principal (touche MENU), les fonctions suivantes : « Applications » ; « État du véhicule » ; et « Niveau d'huile ».

Vérifier, sur les 6 crans de la jauge affichée à l'écran, le niveau d'huile qui doit être compris entre MIN et MAX : 1<sup>er</sup> échelon niveau MIN, 6<sup>e</sup> échelon niveau MAX. Si le niveau d'huile atteint le premier repère rouge, faire l'appoint d'huile par le goulot de remplissage 1, en se rappelant que chaque repère qui s'affiche correspond environ à :

*Moteur 2.0 T4 MAir*

250 ml.

*Moteur 2.2 JTD*

200 ml.

Si le symbole s'allume et l'écran affiche « Niveau d'huile moteur insuffisant », faire l'appoint avec 1 litre d'huile le plus rapidement possible.



67)

ATTENTION S'assurer de ne pas faire un appoint excessif d'huile moteur. L'huile moteur en excès pourrait endommager le moteur. Faire contrôler la voiture. Ne jamais dépasser le niveau MAX durant l'appoint d'huile moteur. Durant cette opération, il est recommandé de contrôler régulièrement le niveau d'huile sur l'afficheur.

ATTENTION À la suite de l'appoint d'huile moteur, la mise à jour du niveau de l'huile à l'écran n'est pas immédiate. Il est donc nécessaire d'attendre la mise à jour de l'affichage du niveau de l'huile à l'écran, selon la procédure décrite ci-après.

### Appoint et mise à jour indication Niveau d'huile sur l'afficheur

S'il s'avère nécessaire de faire l'appoint, procéder de la façon suivante pour s'assurer que le niveau d'huile sera correctement affiché à l'écran :

*Moteur 2.0 T4 MAir*

voiture sur une surface plane, laisser tourner le moteur 5 minutes environ (température supérieure à 80°C) puis le couper ;

redémarrer le moteur, le faire tourner au ralenti et attendre environ 2 minutes.

*Moteur 2.2 JTD*

voiture sur une surface plane, laisser tourner le moteur jusqu'à ce que le deuxième cran de la température de

l'huile s'allume sur l'afficheur du combiné d'instruments puis couper le moteur ;  
 attendre au moins 3 minutes, mettre le contacteur sur ON sans démarrer le moteur et attendre 20 secondes.

ATTENTION Si l'indication ne se met pas à jour après avoir procédé à ces opérations, s'adresser au Réseau Après-vente Alfa Romeo.

ATTENTION Utiliser la jauge de niveau d'huile présente dans le compartiment moteur, uniquement sur les versions avec moteur 2.2 JTD, EXCLUSIVEMENT lorsque le capteur d'huile moteur est en panne, condition signalée par le symbole qui s'allume sur l'afficheur du combiné d'instruments.

Lorsque cela s'avère nécessaire, contrôler le niveau d'huile manuellement à l'aide de la jauge uniquement lorsque le moteur est froid.

Ne jamais procéder à cette opération lorsque le moteur est encore chaud ; tout contact avec les éléments du moteur pourrait provoquer des brûlures.

Cette procédure est autorisée exclusivement dans l'attente que le capteur de niveau d'huile soit réparé, opération à confier à un centre faisant partie du réseau d'assistance Alfa Romeo.



ABC

**Consommation huile moteur**

68)



4)

À titre indicatif, la consommation maximum d'huile moteur est de 400 grammes tous les 1 000 km. Pendant la première période d'utilisation de la voiture, le moteur se trouve en phase de rodage, par conséquent la consommation d'huile moteur n'est pas encore stable. Il faut attendre d'avoir dépassé les premiers 5000 à 6000 km.

**LIQUIDE DE REFROIDISSEMENT DU MOTEUR**

159)



69)

Si le niveau est insuffisant, dévisser le bouchon du vase d'expansion et verser le liquide décrit au chapitre « Caractéristiques techniques ».

**LIQUIDE LAVE-GLACE/LAVE-PHARES**

160) 161)

Le réservoir du liquide pour lave-glace et lave-phares (si présent) est équipé d'un orifice de remplissage télescopique. Si le niveau est insuffisant, soulever vers le haut le bouchon 4 fig. 151 du réservoir, puis soulever le goulot en agissant comme l'indique la figure et verser le liquide décrit au chapitre « Caractéristiques techniques ». Après

avoir fait l'appoint du liquide, replacer correctement le goulot, puis appuyer sur le bouchon, jusqu'au déclic confirmant la fermeture.

ATTENTION Avec un niveau de liquide bas (indiqué par l'affichage du symbole sur l'écran du combiné de bord) le système lave-phares ne fonctionne pas, même si la fonction essuie-lave-glace continue à fonctionner.

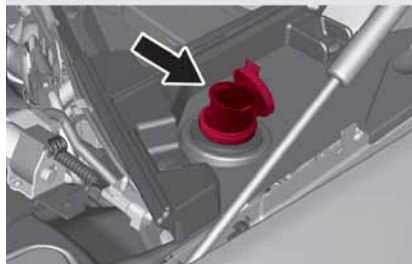
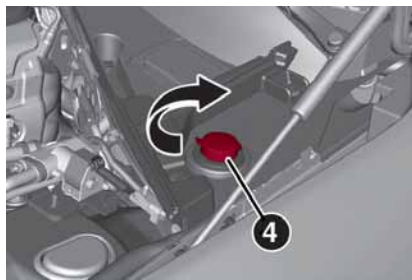

151

09086S0666EM

**LIQUIDE DE FREINS**

Contrôler que le liquide est au niveau maximum. Si le niveau de liquide dans le réservoir est insuffisant, s'adresser le plus vite possible au Réseau Après-vente Alfa Romeo pour faire contrôler le dispositif.

**HUILE DU SYSTÈME D'ACTIONNEMENT DE LA BOÎTE DE VITESSES AUTOMATIQUE**

5)

Pour le contrôle du niveau d'huile de commande de la boîte de vitesses, s'adresser exclusivement au Réseau Après-vente Alfa Romeo.

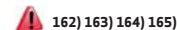
**BATTERIE**

162) 163) 164) 165)



70)



6)

La batterie n'exige aucun appoint en eau distillée de l'électrolyte. Un contrôle régulier de son état, confié au Réseau Après-vente Alfa Romeo, est néanmoins nécessaire.

Pour l'entretien de la batterie, se conformer strictement aux indications fournies par le Fabriquant.

## Conseils utiles pour prolonger la durée de vie de la batterie

Pour éviter que la batterie ne se décharge rapidement et pour en préserver la fonctionnalité, suivre scrupuleusement les indications suivantes :

- ☐ quand on gare la voiture, s'assurer que les portes, les capots et les trappes soient bien fermés pour éviter que des plafonniers ne restent allumés à l'intérieur de l'habitacle ;
- ☐ éteindre les feux des plafonniers intérieurs : de toute façon la voiture est équipée d'un système de coupure automatique des feux intérieurs ;
- ☐ avec le moteur éteint, éviter de laisser certains dispositifs allumés trop longtemps (par ex. système Connect, feux de détresse, etc.) ;
- ☐ avant toute intervention sur l'équipement électrique, débrancher le câble du pôle négatif de la batterie.

ATTENTION La batterie maintenue pendant longtemps à un état de charge inférieure à 50 % subit des dommages dus à la sulfatation, ce qui réduit sa capacité et son aptitude au démarrage. Elle est aussi plus exposée au risque de gel (qui peut se produire même à -10 °C).



### ATTENTION

**156)** Ne jamais fumer durant une intervention dans le compartiment moteur : il pourrait y avoir du gaz ou des vapeurs inflammables, avec risque d'incendie.

**157)** Lorsque le moteur est chaud, agir avec extrême prudence à l'intérieur du compartiment moteur : risque de brûlures. Ne pas s'approcher excessivement du ventilateur de refroidissement du radiateur : le ventilateur électrique peut se mettre en mouvement, risque de lésions. Attention aux écharpes, cravates et vêtements non adhérents : ils peuvent être entraînés par les éléments en mouvement.

**158)** En cas d'appoint du niveau d'huile moteur, attendre que le moteur refroidisse avant d'intervenir sur le bouchon de remplissage, notamment sur les voitures dotées de bouchon en aluminium (le cas échéant). ATTENTION : risque de brûlures !

**159)** Le système de refroidissement est pressurisé. Au besoin, remplacer le bouchon uniquement par une pièce d'origine, sous peine d'une possible détérioration du système. Lorsque le moteur est chaud, ne jamais ôter le bouchon du bac : risque de brûlures.

**160)** Ne jamais voyager avec le réservoir de lave-glace vide : l'action du lave-glace est fondamentale pour améliorer la visibilité. Le fonctionnement fréquent du dispositif sans liquide risque d'endommager ou de détériorer rapidement certaines de ses pièces.

**161)** Certains additifs commerciaux du liquide pour lave-glace sont inflammables : le compartiment moteur contient des parties chaudes qui, en contact, pourraient provoquer un incendie.

**162)** Le liquide contenu dans la batterie est toxique et corrosif. Éviter tout contact avec la peau et les yeux. Ne pas s'approcher de la batterie avec des flammes nues ou de possibles sources d'étincelles : risque d'explosion et d'incendie.

**163)** Le fonctionnement avec un niveau de liquide trop bas endommage irréparablement la batterie et peut même la faire exploser.

**164)** Si la voiture doit rester immobilisée longtemps dans des conditions de froid intense, démonter la batterie et la transporter dans un lieu chauffé, pour éviter qu'elle ne gèle.

**165)** Lorsqu'il faut intervenir sur la batterie ou à proximité, toujours se protéger les yeux avec des lunettes prévues à cet effet.



### ATTENTION

**65)** Attention, pendant les opérations d'appoint, ne pas confondre les différents types de liquides : ils sont tous incompatibles entre eux ! Faire l'appoint avec un liquide inadapté pourrait endommager gravement la voiture.

**66)** Le niveau d'huile ne doit jamais dépasser le repère MAX.

**67)** Si l'on dépasse le repère MAX (dernier cran à droite, lumière rouge) en faisant l'appoint, s'adresser immédiatement à un garage du réseau Après-Vente Alfa Romeo pour éliminer l'excédent d'huile.



ABC

**68)** Ne pas faire l'appoint avec une huile ayant des caractéristiques différentes de celle qui est déjà dans le moteur.

**69)** Pour l'appoint éventuel du circuit de refroidissement du moteur, utiliser un fluide du même type de celui qui est déjà présent dans le bac. Le fluide ne peut être mélangé à aucun autre fluide antigel. En cas d'appoint avec un produit non adapté, éviter absolument de démarrer le moteur et s'adresser au Réseau Après-vente Alfa Romeo.

**70)** S'il est nécessaire de débrancher ou de retirer la batterie, ne pas fermer le coffre à bagages. En cas de blocage du coffre à bagages, ouvrir manuellement le coffre à bagages lui-même.



### ATTENTION

**4)** L'huile moteur usagée et le filtre à huile remplacé contiennent des substances dangereuses pour l'environnement. Pour la vidange de l'huile et le remplacement des filtres, il est conseillé de s'adresser au Réseau Après-vente Alfa Romeo.

**5)** L'huile de B.V. vidangée contient des substances nocives pour l'environnement. Pour la vidange de l'huile, il est conseillé de s'adresser au Réseau Après-vente Alfa Romeo.

**6)** Les batteries contiennent des substances très dangereuses pour l'environnement. Pour faire remplacer la batterie, s'adresser au Réseau Après-vente Alfa Romeo.

## RECHARGE DE LA BATTERIE

### AVERTISSEMENTS



166) 167)

**ATTENTION** Avant d'utiliser un dispositif de charge, toujours contrôler qu'il est adapté à la batterie installée, avec une tension constante (au-dessous de 14,8 V) et à faible ampérage (maximum 15 A).

**ATTENTION** Recharger la batterie dans un lieu aéré.

**ATTENTION** Ne jamais charger ou recharger une batterie congelée : elle pourrait exploser à cause de l'hydrogène qui est emprisonné à l'intérieur des cristaux de glace.

**ATTENTION** Faire en sorte de garder d'éventuelles scintilles ou flammes éloignées de la batterie à chaque moment du processus de charge ou de recharge.

**ATTENTION** Avant d'utiliser les dispositifs utilisés pour charger la batterie ou pour maintenir l'état de charge de la batterie, suivre les instructions fournies avec l'appareil pour le connecter correctement et en toute sécurité à la batterie de la voiture.

Il est possible de charger la batterie sans débrancher les câbles du circuit électrique de la voiture.

Pour accéder à la batterie, retirer le panneau d'accès, à l'intérieur du coffre fig. 152;



152

0903650001EM

retirer le couvercle de protection 1 fig. 153 et connecter l'extrémité du câble positif du chargeur (en général rouge) à l'extrémité positive (+) de la batterie ;  
 connecter l'extrémité du câble négatif du chargeur (en général noir) à l'écrou 2 de l'extrémité négative (-) de la batterie, comme indiqué en figure fig. 153;

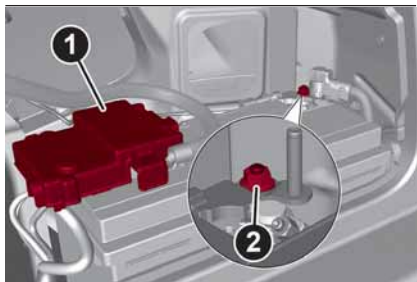

153

0903650002EM

La voiture est équipée d'un capteur IBS (Capteur intelligent de batterie) qui mesure les courants de charge et de décharge, et qui calcule le niveau de charge et l'état général de la batterie. Ce capteur est situé à proximité de l'extrémité négative (-) de la batterie.

Pour une charge/recharge correcte, le courant de charge doit passer à travers le capteur IBS.

Allumer le chargeur et suivre les instructions reportées dans le manuel utilisateur correspondant pour recharger complètement la batterie ;

une fois chargée, éteindre le chargeur avant de le débrancher de la batterie ;

en premier lieu, débrancher l'extrémité du câble noir du chargeur de la batterie, puis la borne du câble rouge ;

remonter le couvercle de protection de la borne positive de la batterie et le

couvercle d'accès au logement de la batterie.

ATTENTION Si on utilise un chargeur de batterie du type « rapide » avec la batterie montée sur la voiture, avant de brancher le chargeur de batterie, débrancher les deux câbles de la batterie de la voiture. Ne pas utiliser de chargeur de batterie de type « rapide » pour fournir la tension de démarrage.



### ATTENTION

**166)** Charger ou recharger la batterie produit de l'hydrogène, un gaz inflammable qui peut exploser et causer des blessures graves.

**167)** Pendant la charge ou la recharge de la batterie, toujours suivre les précautions énumérées ci-dessus.



### ATTENTION

**71)** S'il est nécessaire de débrancher ou de retirer la batterie, ne pas fermer le coffre à bagages. En cas de blocage du coffre à bagages, ouvrir manuellement le coffre à bagages lui-même.

## PROCÉDURES D'ENTRETIEN



**168) 169) 170)**

**72) 73) 74) 75) 76) 77) 78)**

### ENTRETIEN DU CIRCUIT DE CLIMATISATION

**79) 80)**

Pour garantir les meilleures performances possibles, le circuit de climatisation doit être contrôlé et soumis à l'entretien auprès du Réseau Après-vente Alfa Romeo au début de la saison estivale.

### ESSUIE-GLACE

#### Souèvement des balais de l'essuie-glace (Fonction « Service position »)

La fonction « Service position » permet au conducteur d'effectuer le remplacement des balais d'essuie-glace plus aisément. L'activation de cette fonction est aussi conseillée en cas de neige et afin de faciliter le nettoyage d'éventuelles dépôts de saletés dans la zone d'appui des balais, durant le lavage.

#### Activation de la fonction

Pour activer cette fonction, désactiver l'essuie-glace (bague fig. 154 sur **0**) avant de placer le dispositif de démarrage sur STOP.



ABC

Cette fonction ne peut être activée que dans les 2 minutes après avoir placé le dispositif de démarrage sur STOP.

Pour activer cette fonction, déplacer le levier vers le haut (position instable) pendant au moins trois secondes.

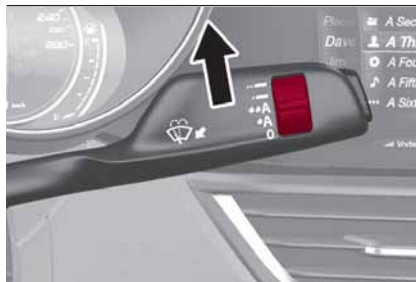

154

0904650001EM

Si, après avoir utilisé cette fonction, on replace le dispositif de démarrage sur ON avec les balais dans une autre position qu'au repos (sur la base du pare-brise), ils retourneront en position de repos uniquement après avoir effectué une commande au moyen du levier (déplacement du levier vers le haut, en position instable) ou une fois dépassée la vitesse de 5 km/h.

### Remplacement des balais d'essuie-glace

Procéder de la manière suivante :

soulever le bras de l'essuie-glace, appuyer sur la languette, fig. 155, du

ressort de fixation et extraire le balai hors du bras ;

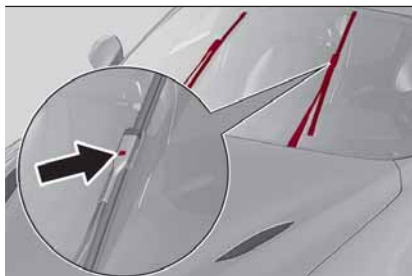

155

0904650002EM

- monter le nouveau balai en introduisant la languette dans son logement sur le bras et en s'assurant de son blocage ;
- abaisser le bras de l'essuie-glace sur le pare-brise.

**ATTENTION** Ne pas actionner l'essuie-glace avec les balais soulevés du pare-brise.

### Lave-vitre

Les jets du lave-glace sont fixes. Si le jet ne sort pas, vérifier avant tout qu'il y ait du liquide dans le réservoir du lave-glace (voir paragraphe « Compartiment moteur » dans ce chapitre).

Contrôler ensuite que les trous de sortie ne soient pas obstrués ; le cas échéant, utiliser une aiguille pour les déboucher.



### ATTENTION

**168)** Le système d'admission de l'air (filtre à air, tuyaux en caoutchouc, etc.) peut servir de protection en cas de retour de flamme du moteur. **NE PAS RETIRER** ce système sauf pour procéder à des interventions de réparation ou d'entretien. Avant de démarrer le moteur, s'assurer que le système ne soit pas démonté : le non-respect de cette consigne peut provoquer des blessures graves.

**169)** Les émissions d'échappement sont très dangereuses et peuvent être mortelles. Elles contiennent en effet du monoxyde de carbone, un gaz incolore et inodore qui, s'il est inhalé, peut provoquer des évanouissements et des empoisonnements.

**170)** Le système d'échappement peut atteindre des températures très élevées et peut provoquer un incendie si la voiture est garée sur des matériaux inflammables. L'herbe ou les feuilles sèches peuvent elles aussi s'enflammer au contact du système d'échappement. Éviter de garer la voiture ou de l'utiliser là où le système d'échappement pourrait entrer en contact avec des matières inflammables.



## ATTENTION

**72)** L'entretien incorrect de la voiture ou la non-exécution des interventions et des réparations (lorsque nécessaires) peuvent comporter des réparations plus coûteuses, endommager d'autres composants ou avoir un impact négatif sur les performances de la voiture. Faire immédiatement examiner d'éventuelles anomalies de fonctionnement par le Réseau Après-vente Alfa Romeo.

**73)** La voiture dispose de liquides optimisés pour protéger ses performances et sa durée de vie et espacer davantage les intervalles d'entretien. Ne pas utiliser de substances chimiques pour laver ces composants parce qu'elles risquent d'endommager le moteur, la boîte de vitesses ou le système de climatisation. Ces dommages ne sont pas couverts par la garantie de la voiture. S'il est nécessaire d'effectuer un lavage en raison du dysfonctionnement d'un composant, utiliser uniquement le liquide spécifique prévu pour cette procédure.

**74)** Une quantité excessive ou insuffisante d'huile dans le carter est extrêmement nocive pour le moteur. Veiller à maintenir un niveau d'huile adéquat.

**75)** Les voitures équipées d'un convertisseur catalytique doivent être alimentées uniquement avec de l'essence sans plomb. Une essence contenant du plomb détériorerait irrémédiablement le catalyseur et annulerait sa fonction de réduction des émissions polluantes, ce qui compromettrait gravement les performances du moteur en l'endommageant de manière irréparable. Si le moteur ne fonctionne pas correctement, notamment en cas d'allumage irrégulier ou de chute des performances, s'adresser immédiatement au Réseau Après-vente Alfa Romeo. Un fonctionnement prolongé et anormal du moteur peut entraîner une surchauffe du catalyseur et, par conséquent, causer des dommages au catalyseur lui-même et à la voiture.

**76)** L'utilisation d'une huile de changement de vitesses différente de celle recommandée pourrait compromettre la qualité du changement de vitesses et/ou provoquer des vibrations anormales du changement de vitesses.

**77)** Il est conseillé de confier l'entretien de la voiture au Réseau Après-vente Alfa Romeo. Pour effectuer par soi-même les opérations périodiques ordinaires d'entretien et les petites interventions d'entretien sur la voiture, nous conseillons de toute façon d'utiliser un équipement adéquat, des pièces détachées d'origine et les liquides nécessaires. N'effectuer aucun type d'intervention si on ne dispose pas de l'expérience nécessaire.

**78)** S'il est nécessaire de débrancher ou de retirer la batterie, ne pas fermer le coffre à bagages. En cas de blocage du coffre à bagages, ouvrir manuellement le coffre à bagages lui-même.

**79)** Demander exclusivement l'utilisation de réfrigérants et lubrifiants pour compresseur approuvés et prévus pour le système de climatisation spécifique monté sur la voiture. Certains réfrigérants non approuvés sont inflammables ; ils pourraient exploser et risqueraient par conséquent de provoquer des lésions. L'utilisation de réfrigérants ou de lubrifiants non approuvés peut aussi compromettre l'efficacité du système et faire en sorte que de coûteuses réparations soient nécessaires.

**80)** Le système de climatisation contient du liquide de refroidissement à haute pression : pour éviter des dommages aux personnes ou au système l'ajout de liquide de refroidissement ou toute réparation qui nécessite la déconnexion des tuyaux doit être effectuée par le Réseau Après-vente Alfa Romeo.



ABC

## SOULÈVEMENT DE LA VOITURE

Au cas où il serait nécessaire de soulever la voiture, s'adresser au Réseau Après-vente Alfa Romeo, qui est équipé de ponts à bras ou ponts d'atelier.

Les points de levage de la voiture sont marqués sur les minijupes latérales par les symboles ▽ (voir l'illustration en fig. 156).

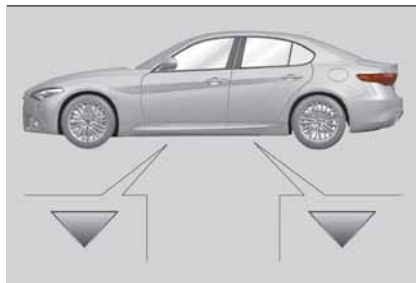

156

0905650001EM

## ROUES ET PNEUS



⚠ 171) 172) 173)

Avant de prendre la route pour un long trajet ou bien toutes les deux semaines environ, contrôler la pression des pneus. Effectuer le contrôle lorsque les pneus sont froids.

### CHAÎNES À NEIGE

⚠ 81)

#### Versions à traction arrière et intégrale

Il est permis d'utiliser des chaînes à neige de 7 mm sur tous les pneus. Il est également possible de monter des chaînes de 9 mm sur les pneus d'une largeur égale ou inférieure à 225 mm (205/60R16, 225/55R16, 225/50R17, 225/45R18).

#### Avertissements

L'utilisation des chaînes à neige dépend des normes en vigueur dans les différents pays. Dans certains pays, les pneus identifiés par le sigle M+S (Mud and Snow) sont considérés comme équipements d'hiver ; leur emploi est donc assimilé à l'utilisation des chaînes à neige.

Les chaînes à neige doivent être montées exclusivement sur les pneus des roues arrière.

Contrôler la tension des chaînes à neige après avoir parcouru quelques dizaines de mètres.

ATTENTION L'utilisation de chaînes à neige avec des pneus de dimensions non d'origine peut endommager le véhicule.

ATTENTION L'utilisation de pneus de mesure ou de type différents (M+S, à neige, etc.) sur les essieux avant et arrière peut compromettre la maniabilité du véhicule et entraîner le risque de perte de contrôle et d'accidents.

### CONSEILS POUR LA PERMUTATION DES PNEUS

Les pneus avant et arrière sont soumis à différentes charges et sollicitations dues aux braquages, manœuvres et freinages. C'est pourquoi ils sont sujets à une usure non uniforme.

Pour remédier à cet inconvénient, il est possible de permuter les pneumatiques au moment opportun (10000/15000 km). Par inversion des pneumatiques on entend le déplacement des roues dans différentes positions sur le même côté de la voiture (avant/arrière et vice versa).

ATTENTION Le croisement des pneumatiques est interdit, et il n'est pas possible de placer une roue sur un essieu différent du côté opposé de la voiture.

ATTENTION Sur les voitures équipées de pneumatiques différenciés (tailles des pneus différentes avant/arrière, ex. version Quadrifoglio) aucune permutation n'est possible.

La permutation des pneus contribue à conserver intactes les capacités d'adhérence et de traction sur routes mouillées, boueuses ou enneigées en assurant une maniabilité optimale de la voiture.

En cas d'usure anormale des pneus, identifier la cause et la corriger dès que possible en s'adressant au Réseau Après-vente Alfa Romeo.

*Versions à traction intégrale (AWD)*

Il est recommandé d'éviter de rouler avec des pneus dont le niveau d'usure est fortement différent entre le train AV et le train AR et de monter impérativement des pneus hiver selon les dimensions indiquées dans le tableau « Jantes et pneus fournis ».

Le système AWD et les pneus de première monte ont été conçus ensemble pour garantir les meilleures performances du véhicule. Lors du remplacement des pneus, il est recommandé d'utiliser des pneus marqués « AR » pour maintenir le niveau des prestations et de longévité des composants.



## ATTENTION

**171)** Ne pas oublier que la tenue de route d'une voiture dépend aussi de la bonne pression de gonflage des pneus.

**172)** Une pression trop faible provoque la surchauffe du pneu et peut lui causer de graves dommages.

**173)** Ne pas repeindre les jantes des roues en alliage qui exigent l'utilisation des températures supérieures à 150 °C. Cela pourrait compromettre les caractéristiques mécaniques des roues.



## ATTENTION

**81)** En cas d'utilisation de chaînes, rouler à vitesse modérée, sans dépasser 50 km/h (ou l'équivalent en miles). Éviter les trous, ne pas monter sur des marches ou des trottoirs et éviter les longs parcours sur des routes sans neige, pour ne pas endommager le véhicule et la chaussée.

## CARROSSERIE



### ENTRETIEN DE LA CARROSSERIE

#### Peinture



82) 7)

En cas d'abrasions ou de rayures profondes, il est conseillé de pourvoir immédiatement aux retouches nécessaires pour éviter des formations de rouille.

Certaines parties de la voiture peuvent être dotées d'une peinture mate ayant besoin de soins particuliers pour rester telle quelle : voir les indications de l'avertissement reporté à la fin de ce paragraphe.



83)

Pour laver correctement la voiture, procéder comme suit :

si l'on utilise des nettoyeurs haute pression pour le lavage, les maintenir à une distance d'au moins 40 cm de la carrosserie pour éviter de l'endommager. Toute stagnation d'eau peut à long terme endommager la voiture ;

pour faciliter le nettoyage de dépôts de saleté dans la zone d'appui normale des balais il est conseillé de positionner verticalement les essuie-glaces (Service Position), pour plus d'informations consulter le paragraphe « Procédures d'entretien » dans ce chapitre.



ABC

Si la voiture que l'on désire faire laver dans une installation de lavage qui la déplace pendant cette opération est équipée d'une boîte de vitesses automatique, procéder comme suit :

- ❑ vérifier que la voiture se trouve sur un sol plat et que le serrage automatique du frein de stationnement à l'arrêt du moteur est désactivé (pour le désactiver, voir le paragraphe « Frein de stationnement électrique » du chapitre « Démarrage et conduite »);
- ❑ lorsque la voiture est à l'arrêt, le levier de vitesses sur N (Point mort) et la pédale du frein soulevée, appuyer sur le bouton de démarrage. la voiture restera en N (Point mort) pendant 15 minutes puis activera le mode P (Parkings).



#### ATTENTION

**82)** Afin de maintenir intactes les caractéristiques esthétiques de la peinture, il est conseillé de ne pas utiliser de produits abrasifs et/ou lustreurs pour le nettoyage de la voiture.

**83)** Dans les stations de lavage automatique, éviter le lavage par rouleaux et/ou brosses. Laver la voiture uniquement à la main en utilisant des produits détergents à pH neutre ; puis l'essuyer à l'aide d'une peau de chamois humide. Ne pas utiliser de produits abrasifs et/ou de lustrage pour le nettoyage de la voiture. Prendre soin de laver immédiatement les excréments d'oiseaux, car leur acidité est particulièrement agressive. Éviter (dans la mesure du possible) de garer votre voiture sous des arbres ; éliminer immédiatement les substances végétales résineuses, car une fois sèches, celles-ci peuvent avoir besoin de produits abrasifs et/ou de lustrage fortement déconseillés et susceptibles d'altérer le caractère mat de la peinture. Pour le nettoyage du pare-brise avant et de la lunette arrière, éviter d'utiliser du liquide lave-vitres pur, mais dilué avec au moins 50 % d'eau. Utiliser du liquide lave-vitres pur uniquement lorsque les conditions de température extérieure le requièrent.



#### ATTENTION

**7)** Les détergents polluent l'eau. Par conséquent, le lavage de la voiture doit être effectué dans des stations dotées d'équipements de pompage et de traitement des liquides utilisés pour le lavage.

## HABITACLE

 174) 175) 176)

Vérifier régulièrement l'état de propreté de l'habitacle, sous les tapis, pour éviter une possible oxydation de la tôle.

### ÉLÉMENTS EN PLASTIQUE ET REVÊTUS

 84)

Nettoyer les éléments en plastique de l'habitacle avec un chiffon en micro-fibre humide imbibé d'une solution d'eau et de détergent neutre non abrasif.

Pour nettoyer des taches de graisse ou résistantes, utiliser des produits spécifiques sans solvants et conçus pour ne pas altérer l'aspect ou la couleur des composants.

Pour éliminer la poussière, utiliser un chiffon en micro-fibre, éventuellement humide imbibé d'eau. Il est déconseillé d'utiliser des mouchoirs en papier qui peuvent laisser des traces.



### ATTENTION

**174)** Ne jamais utiliser de produits inflammables, tels que l'éther de pétrole ou l'essence rectifiée pour nettoyer l'intérieur de la voiture. Les charges électrostatiques engendrées par le frottement pendant l'opération de nettoyage pourraient causer un incendie.

**175)** Ne pas conserver de bombes aérosol dans la voiture : risque d'explosion. Les bombes aérosol ne doivent pas être exposées à plus de 50 °C. À l'intérieur d'une voiture garée au soleil, la température peut largement dépasser cette valeur.

**176)** Le plancher sous les pédales ne doit présenter aucun obstacle : s'assurer que les surtapis éventuellement présents sont toujours bien étendus et qu'ils n'interfèrent pas avec les pédales.

**177)** Ne pas utiliser de substances organiques agressives, telles que essence, kérosène, huile, acétone ou solvants.



### ATTENTION

**84)** Ne jamais utiliser d'alcool, d'essence et leurs dérivés pour nettoyer le transparent du combiné de bord et de la planche de bord.



ABC

*Cette page est laissée blanche volontairement*

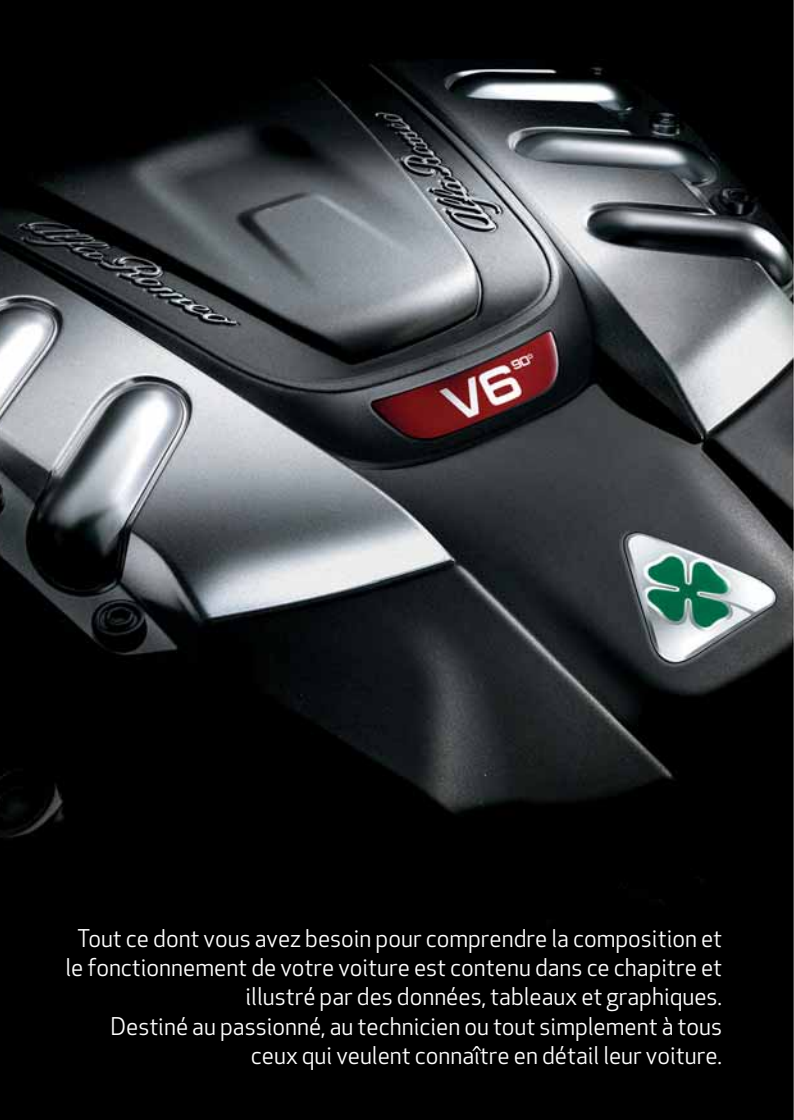

## DONNÉES TECHNIQUES

DONNÉES D'IDENTIFICATION . . . . .	192
MOTEUR . . . . .	193
JANTES ET PNEUS . . . . .	196
DIMENSIONS . . . . .	200
POIDS . . . . .	201
RAVITAILLEMENTS . . . . .	202
FLUIDES ET LUBRIFIANTS . . . . .	205
PERFORMANCES . . . . .	209
CONSOMMATION DE CARBURANT ET ÉMISSIONS DE CO2 . . . . .	211
DISPOSITIONS POUR LE TRAITEMENT DE LA VOITURE EN FIN DE CYCLE . . . . .	212

Tout ce dont vous avez besoin pour comprendre la composition et le fonctionnement de votre voiture est contenu dans ce chapitre et illustré par des données, tableaux et graphiques.  
Destiné au passionné, au technicien ou tout simplement à tous ceux qui veulent connaître en détail leur voiture.

**DONNÉES D'IDENTIFICATION****NUMÉRO DU CHÂSSIS**

Le numéro du châssis (VIN) est estampillé sur une plaquette située dans l'angle avant gauche du revêtement de la planche de bord fig. 157, visible à travers le pare-brise depuis l'extérieur de la voiture.

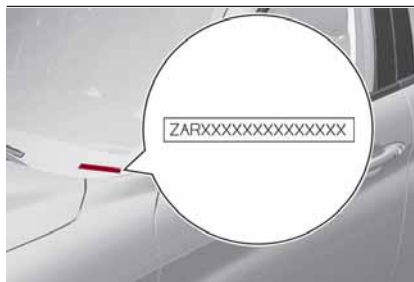

157

1001650001EM

Ce numéro est également gravé sur le châssis au niveau de l'amortisseur avant droit, visible en ouvrant le capot fig. 158.



158

1001650002EM

**PLAQUETTE RÉCAPITULATIVE DES DONNÉES D'IDENTIFICATION**

La plaquette, située sur le montant de porte avant côté gauche fig. 159, indique les données concernant :

- 1 : valeur correcte du coefficient de fumées (pour les moteurs Diesel) ;
- 2 : nom du constructeur, numéro d'homologation de la voiture, numéro d'identification de la voiture, charges maximales autorisées ;
- 3 : identification du moteur, type variante version, numéro pour pièces détachées, code couleur, autres indications.

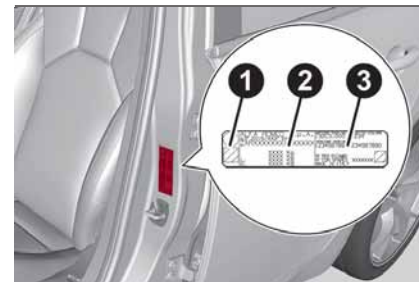

159

1001650003EM

## MOTEUR

2.0 T4 MAir	200 Ch	280 Ch
Cycle	Otto	Otto
Nombre et position des cylindres	4 en ligne	4 en ligne
Diamètre et course des pistons (mm)	84 à 90	84 à 90
Cylindrée totale (cm <sup>3</sup> )	1995	1995
Taux de compression	10 ± 0,4	10 ± 0,4
Puissance maximum (ECE) (kW)	148	206
Puissance maximum (ECE) (Ch)	200	280
Régime correspondant (tours/min)	4500	5250
Couple maximum (ECE) (Nm)	330	400
Couple maximum (ECE) (kgm)	33,7	40,8
Régime correspondant (tours/min)	1750	2250
Bougies d'allumage	NGK ILZKR7G	
Carburant	Essence sans plomb non inférieur à 91 R.O.N. (Spécification EN228)	



ABC

2.2 JTD	136 Ch	150 Ch(*)	180 Ch(*)
Cycle	Diesel	Diesel	Diesel
Nombre et position des cylindres	4 en ligne	4 en ligne	4 en ligne
Diamètre et course des pistons (mm)	83 à 99	83 à 99	83 à 99
Cylindrée totale (cm <sup>3</sup> )	2143	2143	2143
Taux de compression	15,5 ± 0,4	15,5 ± 0,4	15,5 ± 0,4
Puissance maximum (ECE) (kW)	100	110	132
Puissance maximum (ECE) (Ch)	136	150	180
Régime correspondant (tours/min)	2500	4250	3750
Couple maximum (ECE) (Nm) (boîte de vitesses manuelle)	400	380	380
Couple maximum (ECE) (kgm) (boîte de vitesses manuelle)	38.75	38.75	38.75
Régime correspondant (tr/min) (boîte de vitesses manuelle)	1500	1500	1500
Couple maximum (ECE) (kgm) boîte de vitesses automatique)	450	450	450
Couple maximum (ECE) (kgm) (boîte de vitesses automatique)	45.89	45.89	45.89
Régime correspondant (tours/min)	1750	1750	1750
Carburant	Gasoil pour transport routier (Spécification EN590 et EN16734)		

(\*) Pour les versions/marchés si prévu

2.2 JTD	160 Ch	190 Ch	210 Ch
Cycle	Diesel	Diesel	Diesel
Nombre et position des cylindres	4 en ligne	4 en ligne	4 en ligne
Diamètre et course des pistons (mm)	83 à 99	83 à 99	83 à 99
Cylindrée totale (cm <sup>3</sup> )	2143	2143	2143
Taux de compression	15,5 ± 0,4	15,5 ± 0,4	15,5 ± 0,4
Puissance maximum (ECE) (kW)	118	140	155
Puissance maximum (ECE) (Ch)	160	190	210
Régime correspondant (tr/min) (boîte de vitesses manuelle)	3750	3500	-
Régime correspondant (tr/min) (boîte de vitesses automatique)	3250	3500	3500
Couple maximum (ECE) (Nm) (boîte de vitesses manuelle)	400	400	-
Couple maximum (ECE) (kgm) (boîte de vitesses manuelle)	40.7	40.7	-
Régime correspondant (tr/min) (boîte de vitesses manuelle)	1500	1500	-
Couple maximum (ECE) (kgm) boîte de vitesses automatique)	450	450	470
Couple maximum (ECE) (kgm) (boîte de vitesses automatique)	45.89	45.89	47.9
Régime correspondant (tours/min)	1750	1750	1750
Carburant	Gasoil pour transport routier (Spécification EN590 et EN16734)		



ABC

## JANTES ET PNEUS



### JANTES ET PNEUS DE SÉRIE



178)

Jantes en alliage. Pneus Tubeless à carcasse radiale. Sur la carte grise figurent également tous les types de pneus homologués.

ATTENTION En cas de différences éventuelles entre la « Notice d'entretien » et la « Carte grise », tenir compte uniquement des données figurant sur la carte grise. Pour une conduite en sécurité, il est primordial que le véhicule soit doté de pneus de même marque et de même type sur toutes les roues.

ATTENTION Ne pas monter de chambre à air sur les pneus Tubeless.

ATTENTION L'utilisation de pneus AV et AR de taille, type, marque ou dessin différents peut compromettre la tenue de route de la voiture. Il est recommandé d'utiliser des pneus homologués par le constructeur. Le constructeur ne peut pas déterminer si les pneus non homologués peuvent être utilisés et par conséquent, ne peut pas garantir la sécurité du véhicule dans ces conditions.

Version	Position	Jantes	Pneus
<b>2.0 T4 MAir</b> <b>2.2 JTD</b>	Avant & Arrière	16x7J	205/60 R16 92V <sup>(****)</sup> 225/55 R16 95W <sup>(****)</sup>
	Avant & Arrière	17x7,5J	225/50 R17 94W ou 225/50 R17 94V <sup>(*)</sup>
	Avant & Arrière	18x8J	225/45 R18 91W ou 225/45 R18 91V <sup>(*)</sup>
	Avant	18x8J <sup>(**)</sup>	225/45 R18 91W <sup>(**)</sup>
	Arrière	18x9J <sup>(**)</sup>	255/40 R18 95W <sup>(**)</sup>
	Avant & Arrière	19x8J	225/40 R19 89W
	Avant	19x8J <sup>(**)</sup>	225/40 R19 89W <sup>(**)</sup>
	Arrière	19x9J <sup>(**)</sup>	255/35 R19 92W <sup>(**)</sup>

(\*) Pneus All Season, si disponibles

(\*\*) jantes/pneumatiques associés

(\*\*\*\*) Incompatibles avec le système de freinage amélioré.

REMARQUE Alfa Romeo, en collaboration avec Pirelli, a développé exclusivement pour Alfa Romeo Giulia une gamme de pneumatiques hiver portant le marquage « AR ». Les pneumatiques « AR » garantissent un meilleur niveau de performances et de sécurité au véhicule. Disponibles dans les dimensions 205/60 R16 96H, 225/50 R17 94H et 225/45 R18 91H (sur jante 18x8J) et 225/40 R18 95H (sur jante 18x9J) Toujours contrôler sur la carte grise les pneumatiques « chaussables » (dimensions, indice de charge, symbole de vitesse).



ABC

**PRESSION DE GONFLAGE À FROID**

Lorsque le pneu est chaud, la valeur de la pression doit être majorée de +0,3 bar par rapport à la valeur préconisée. Contrôler à nouveau la valeur correcte quand le pneu est froid.

S'il faut soulever la voiture, se reporter au paragraphe « Soulèvement de la voiture » du chapitre « Situations d'urgence ».

Les valeurs de pression ci-dessous sont valables pour tous types de pneus : été, hiver et « All Season » (le cas échéant).

**Moteurs 2.0 T4 MAir et 2.2 JTD**

Pneus	À vide et charge moyenne [bar]		À pleine charge [bar]	
	Avant	Arrière	Avant	Arrière
205/60 R16	2,7	2,9	2,7	2,9
225/55 R16	2,2	2,4	2,7	3,0
225/50 R17	2,2	2,4	2,7	3,0
225/45 R18	2,2	2,4	2,7	3,0
225/45 R18	2,0	—	2,4	—
255/40 R18	—	2,2	—	2,6
225/40 R19	2,4	2,6	2,7	3,0
225/40 R19	2,4	—	2,7	—
255/35 R19	—	2,3	—	2,9

## CHAÎNES À NEIGE



85)

### Versions à traction arrière et intégrale

Il est permis d'utiliser des chaînes à neige de 7 mm sur tous les pneus. Il est également possible de monter des chaînes de 9 mm sur les pneus d'une largeur égale ou inférieure à 225 mm (205/60R16, 225/55R16, 225/50R17, 225/45R18).

### Avertissements

L'utilisation des chaînes à neige dépend des normes en vigueur dans les différents pays. Dans certains pays, les pneus identifiés par le sigle M+S (Mud and Snow) sont considérés comme équipements d'hiver ; leur emploi est donc assimilé à l'utilisation des chaînes à neige.

Les chaînes à neige doivent être montées exclusivement sur les pneus des roues arrière.

Contrôler la tension des chaînes à neige après avoir parcouru quelques dizaines de mètres.

ATTENTION L'utilisation de chaînes à neige avec des pneus de dimensions non d'origine peut endommager le véhicule.

ATTENTION L'utilisation de pneus de mesure ou de type différents (M+S, à neige, etc.) sur les essieux avant et arrière peut compromettre la maniabilité du véhicule et entraîner le risque de perte de contrôle et d'accidents.



### ATTENTION

**178)** En cas d'utilisation de pneus hiver ayant un indice de vitesse inférieur à ce qui est indiqué sur la Carte grise, ne pas dépasser la vitesse maximale correspondant à l'indice de vitesse utilisé.



### ATTENTION

**85)** En cas d'utilisation de chaînes, rouler à vitesse modérée, sans dépasser 50 km/h. Éviter les trous, ne pas monter sur des marches ou des trottoirs et éviter les longs parcours sur des routes sans neige, pour ne pas endommager la voiture et la chaussée.



ABC

## DIMENSIONS

Les dimensions sont exprimées en mm et correspondent au véhicule équipé de pneus de série. La hauteur s'entend voiture déchargée.

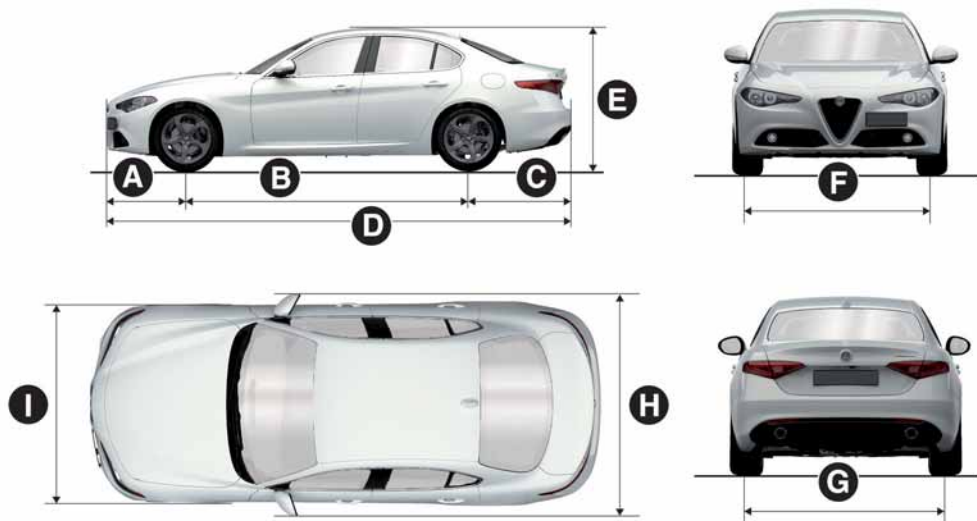

160

10106S0001EM

A	B	C	D	E	F	G	H	I
795	2820	1028	4643	1436 <sup>(*)</sup> 1450 <sup>(**)</sup>	1557 <sup>(*)</sup> 1559 <sup>(**)</sup>	1625 <sup>(*)</sup> 1604 <sup>(**)</sup>	2024	1860

(\*) Versions RWD

(\*\*) Versions AWD

De légères variations par rapport aux valeurs indiquées sont possibles selon la taille des jantes.

## POIDS

Poids [kg]	2.0 T4 MAir		2.2 JTD		
	Versions RWD	Versions AWD	Versions RWD (*)	Versions RWD (**)	Versions AWD
Poids à vide (avec tous les liquides, réservoir de carburant plein à 90 % et sans options)	1429	1530	1430	1465	1540
Charge utile y compris le conducteur(***)	576	575	605	605	615
Charges maximales autorisées(**)					
- essieu avant	920	1000	910	940	1020
- essieu arrière	1137	1160	1155	1156	1160
- total	2005	2105	2035	2070	2155
Charge maximum combinée (charge maximum autorisée + charge tractable freinée)(****)	3605	3705	3635	3670	3755
Charges remorquables					
- remorque freinée	1600	1600	1600	1600	1600
- remorque non freinée	745	745	745	745	745
Charge maximum admise sur le toit	50	50	50	50	50
Charge maximale sur la boule (remorque freinée)	64	64	64	64	64

(\*) Boîte de vitesses manuelle

(\*\*) Charges à ne pas dépasser. La responsabilité du rangement des marchandises dans le coffre à bagages et/ou sur le plan de chargement incombe à l'utilisateur qui est tenu de respecter les charges maximales autorisées.

(\*\*\*) En présence d'équipements spéciaux (dispositif d'attelage, etc.), le poids à vide augmente et par conséquent, la charge utile diminue, en respectant les charges maximales admises.

(\*\*\*\*) Ne jamais dépasser la valeur de charge maximum du véhicule combiné : la charge maximum tractable n'est autorisée que si elle ne dépasse pas la valeur de charge maximum du véhicule combiné.



ABC

## RAVITAILLEMENTS



	2.0 T4 MAir	2.2 JTD	Carburants préconisés et lubrifiants d'origine
Réservoir de carburant [litres]	58	52	Essence verte sans plomb (Spécification EN228) (moteur 2.0 T4 MAir) / Gasoil pour transport routier (Spécification EN590 et EN16734) (moteur 2.2 JTD)
y compris une réserve de [litres]	9,0	8,0	
Réservoir AdBlue® (selon la version) capacité d'environ [litres]	-	16.1	AdBlue® (Spécification DIN 70 070 et ISO 22241-1) (moteur 2.2 JTD)
Circuit de refroidissement primaire (versions avec boîte de vitesses manuelle) [litres]	8,6	8,0	
Circuit de refroidissement primaire (versions avec boîte de vitesses automatique) [litres]	8,6	8,75 (moteurs 136 ch/160 ch / 190 ch RWD) / 8,9 (moteurs 190 ch/210 ch AWD)	Mélange d'eau distillée et PARAFU UP à 50%(*)
Circuit de refroidissement secondaire [litres]	4,3	5,3 (moteurs 190 ch/210 ch AWD boîte automatique)	
Filtre à huile moteur [litres]	0,6	0,5	SELENIA DIGITEK PE. (moteur 2.0 T4 MAir) / SELENIA W.R. FORWARD OW-20 (moteur 2.2 JTD) (versions avec AdBlue® / SELENIA W.R. FORWARD OW-20 (moteurs 2.2 JTD 150 ch / 180 ch) (versions sans AdBlue® / SELENIA W.R. FORWARD OW-30 (moteurs 2.2 JTD 210 ch) (versions sans AdBlue®)
Carter d'huile moteur [litres]	4,6	3,1 (versions RWD) / 3,9 (versions AWD)	

(\*) Dans des conditions climatiques extrêmes, le mélange préconisé est 60% de PARAFU UP et 40% d'eau déminéralisée.

	2.0 T4 MAir	2.2 JTD	Carburants préconisés et lubrifiants d'origine
Circuit des freins hydrauliques [litres]	0,9	0,9	TUTELA BRAKE FLUID EXTREME HT
Récipient liquide lave-glace [litres]	4,2	4,2	PETRONAS DURANCE SC 35
Boîte de vitesses automatique (moteur 2.0 T4 MAir) [litres]	9,4 (versions RWD) / 9,3 (versions AWD)	-	
Boîte de vitesses automatique (moteur 2.2 JTD 190 ch RWD) [litres]	-	9,2	TUTELA TRANSMISSION AS 8
Boîte de vitesses automatique (moteur 2.2 JTD 210 ch AWD) [litres]	-	9,1	
Boîte de vitesses manuelle GETRAG G217 [litres]	1,4	1,4	TUTELA TRANSMISSION GEARSYNTH LV
Différentiel RDU 230-LSD [litres]	0,9	0,9	
Différentiel RDU 210-eLSD (selon le modèle) [litres]	1,4	1,4	TUTELA TRANSMISSION LS AXLE FLUID
Différentiel RDU 210/215-LSD [litres]	1,1	1,1	
Répartiteur AWD System FAD [litres]	0,5	0,5	TUTELA TRANSMISSION HYPOIDE GEAR OIL
Répartiteur AWD System TRANSFER CASE [litres]	0,7	0,7	TUTELA TRANSMISSION TRANSFER CASE



ABC

**ATTENTION**

**86)** Utiliser seulement AdBlue<sup>®</sup>, conforme à la norme DIN 70 070 et ISO 22241-1. D'autres fluides peuvent créer des dommages au système : en outre les émissions au niveau du pot d'échappement ne seraient plus conformes aux normes en vigueur.

**87)** Les sociétés distributrices sont responsables de la conformité de leur produit. Respecter les précautions de stockage et de maintenance, afin de conserver les qualités initiales. Le fabricant du véhicule ne reconnaît aucune garantie en cas de défauts de fonctionnement et de dommages causés au véhicule suite à l'utilisation d'URÉE (AdBlue<sup>®</sup>) non conforme aux réglementations.

## FLUIDES ET LUBRIFIANTS

L'huile moteur dont votre véhicule est équipé a été soigneusement conçue et testée afin de satisfaire les critères prévus par le Plan d'entretien programmé. L'utilisation constante des lubrifiants indiqués garantit les caractéristiques de consommation en carburant et des émissions. La qualité du lubrifiant est déterminante pour garantir le fonctionnement et la durée du moteur.



### CARACTÉRISTIQUES DES PRODUITS

#### LUBRIFICATION DU MOTEUR

Utilisation	Caractéristiques	Spécification	Fluides et lubrifiants d'origine	Intervalle de vidange
2.0 T4 MAir	<b>SAE 0W-30</b> ACEA C2	9.55535-GS1	SELENIA DIGITEK P.E. Contractual Technical Reference N°F020.B12	Selon le Plan d'entretien programmé
2.2 JTD	<b>SAE 0W-20</b> ACEA C2	9.55535-DSX	SELENIA W.R. FORWARD 0W-20 Contractual Technical Reference N°F013.K15	Selon le Plan d'entretien programmé
2.2 JTD 210 ch(*)	<b>SAE 0W-30</b> ACEA C2	9.55535-DS1	SELENIA W.R. FORWARD 0W-30 Contractual Technical Reference N°842.F13	Selon le Plan d'entretien programmé

(\*) Versions sans AdBlue - UREA.

En cas d'indisponibilité de lubrifiants conformes à la spécification voulue, il est possible d'utiliser, pour effectuer des appoints, des produits respectant les caractéristiques indiquées ; dans ce cas, les performances optimales du moteur ne seront pas garanties.



ABC

Utilisation	Caractéristiques	Spécification	Fluides et lubrifiants d'origine	Applications
Lubrifiants et graisses de la transmission de mouvement	Lubrifiant synthétique ATF	9.55550-AV5	TUTELA TRANSMISSION AS 8 Contractual Technical Reference N°F139.I11	Boîte de vitesses automatique
	Lubrifiant synthétique SAE 70W API GL-4	9.55550-MZ7	TUTELA TRANSMISSION GEARSYNTH LV Contractual Technical Reference N°F055.N15	Boîte de vitesses manuelle GETRAG G217 (moteur 2.2 JTD)
	Lubrifiant synthétique SAE 75W-85	9.55550-DA9	TUTELA TRANSMISSION LS AXLE FLUID Contractual Technical Reference N°F059.N15	Différentiel RDU 230-LSD RDU 210-eLSD RDU 210/215-LSD (moteur 2.2 JTD)
	Lubrifiant synthétique SAE 75W-80 APL GL-5	9.55550-DA10	TUTELA TRANSMISSION HYPOIDE GEAR OIL Contractual Technical Reference n° F060.N15	Répartiteur AWD System FAD
	Lubrifiant synthétique SAE 75W	9.55550-DA11	TUTELA TRANSMISSION TRANSFER CASE Contractual Technical Reference N°F061.N15	Répartiteur AWD System TRANSFER CASE
Lubrifiants et graisses de la transmission de mouvement	Graisse spécifique pour joints homocinétiques à faible coefficient de friction NLGI 0-1	9.55580-GRAS II	TUTELA STAR 700 Contractual Technical Reference N°F701.C07	Joints homocinétiques côté différentiel
	Graisse au bisulfure de molybdène pour des températures élevées NLGI 1-2	9.55580-GRAS II	TUTELA ALL STAR Contractual Technical Reference N°F702.G07	Joints homocinétiques côté roue
Liquide pour freins	DOT 4	9.55597	TUTELA BRAKE FLUID EXTREME HT Contractual Technical Reference N°F001.N15	Freins hydrauliques et commandes embrayage

Utilisation	Caractéristiques	Spécification	Fluides et lubrifiants d'origine	Applications
Protecteur pour radiateurs	Protecteur avec action antigel avec formulation organique à base d'éthylène glycol exempt d'amines et 2-EH (2-éthyl hexanoic acid), contenant des inhibiteurs de corrosion et des additifs antimousse. CUNA NC 956-16, ASTM D 3306	9.55523 ou MS.90032	PARAFLU UP Contractual Technical Reference N°F101.M01	Pourcentage d'utilisation 50 %. Non mélangeable à des produits d'autres formulations. (*)
Liquide pour lave-glace	CUNA NC 956-11	9.55522	PETRONAS DURANCE SC 35 Contractual Technical Reference N° F001.D16	À employer pur ou dilué dans les systèmes essuie/lave-glace
Additif pour Émissions Diesel AdBlue®	Solution eau-AdBlue®	DIN 70 070 et ISO 22241-1	AdBlue®	À utiliser pour le remplissage du réservoir AdBlue® sur les versions équipées d'un système de Réduction Catalytique Sélective (SCR) (moteur 2.2 JTD).

(\*) Dans des conditions climatiques extrêmes, le mélange préconisé est 60% de PARAFLU UP et 40% d'eau déminéralisée.



ABC

Utilisation	Caractéristiques	Spécification	Fluides et lubrifiants d'origine	Applications
Additif pour le gazole	Additif antigel pour gazole avec action protectrice pour les moteurs Diesel		PETRONAS DURANCE DIESEL ART Contractual Technical Reference N° F601.C06	À mélanger au gazole (25 cm <sup>3</sup> pour 10 litres)
Climatiseur automatique (HVAC)	R1234yf ou R134a (en fonction des marchés)			



### ATTENTION

**88)** L'utilisation de produits ayant des caractéristiques différentes de celles susmentionnées pourrait causer des dommages au moteur, non couverts par la garantie.

## PERFORMANCES

Vitesse maximale pouvant être atteinte après la première période d'utilisation de la voiture.

Versions	Vitesse maximale [km/h]	Accélération de 0 à 100 km/h [s]
<b>2.0 T4 MAir 200 ch RWD (*)</b>	235	6.7
<b>2.0 T4 MAir 280 ch RWD (*)</b>	240	5.7
<b>2.0 T4 MAir 280 ch AWD (*)</b>	240	5.2
<b>2.2 JTD 136 ch RWD (**)</b>	210	9.7
<b>2.2 JTD 136 ch RWD (**) (***)</b>	210	9.7
<b>2.2 JTD 160 ch RWD (**)</b>	220	8.4
<b>2.2 JTD 160 ch RWD (**) (***)</b>	220	8.4
<b>2.2 JTD 190 ch RWD (**)</b>	230	7.2
<b>2.2 JTD 190 ch RWD (**) (***)</b>	230	7.2
<b>2.2 JTD 136 ch RWD (*)</b>	210	9.5
<b>2.2 JTD 136 ch RWD (*) (***)</b>	210	9.5
<b>2.2 JTD 160 ch RWD (*)</b>	220	8.1

(\*) Boîte de vitesses automatique

(\*\*) Boîte de vitesses manuelle

(\*\*\*) Version proposée sur certains marchés.



ABC

Versions	Vitesse maximale [km/h]	Accélération de 0 à 100 km/h [s]
<b>2.2 JTD 160 ch RWD</b> (*) (***)	220	8.1
<b>2.2 JTD 190 ch RWD</b> (*)	230	7.1
<b>2.2 JTD 190 ch RWD</b> (*) (***)	230	7.1
<b>2.2 JTD 190 ch RWD</b> (*) (***)	230	7.2
<b>2.2 JTD 190 ch AWD</b> (*)	230	6.9
<b>2.2 JTD 210 ch AWD</b> (*)	235	6.8

(\*) Boîte de vitesses automatique

(\*\*\*) Version proposée sur certains marchés.

(\*\*\*\*) Versions LOW CO2

## CONSOMMATION DE CARBURANT ET ÉMISSIONS DE CO<sub>2</sub>

Les valeurs de consommation de carburant et d'émissions de CO<sub>2</sub> déclarées par le constructeur sont calculées sur la base de cycles d'utilisation théorique normalisés prévus par les réglementations applicables dans le pays d'immatriculation du véhicule.

Le type de parcours, les conditions de circulation, les conditions atmosphériques, le style de conduite, l'état de le véhicule en général, le niveau de finition/équipements/accessoires, l'utilisation du climatiseur, le chargement de le véhicule, la présence d'un porte-bagages sur le toit et autres situations pénalisant la pénétration aérodynamique ou offrant une résistance à l'avancement entraînent des consommations de carburant différentes de celles qui sont relevées. Seulement après avoir parcouru les premiers 3 000 km, la consommation de carburant sera plus régulière.

Pour connaître les valeurs de consommation de carburant et les émissions de CO<sub>2</sub> spécifiques à ce véhicule, se référer aux données contenues dans le Certificat de Conformité et à la documentation correspondante qui accompagne le véhicule.



ABC

## DISPOSITIONS POUR LE TRAITEMENT DE LA VOITURE EN FIN DE CYCLE

---

(suivant modèle)

Depuis des années Alfa Romeo S.p.A. est totalement engagée dans la sauvegarde et le respect de l'environnement, au moyen d'améliorations continues des processus de production et la réalisation de produits toujours plus « éco-compatibles ». Pour assurer aux clients le meilleur service possible dans le respect des normes environnementales et en réponse aux obligations de la Directive européenne 2000/53/EC sur les voitures en fin de cycle, Alfa Romeo S.p.A. offre la possibilité à ses clients de se séparer de leur voiture en fin de cycle sans coûts supplémentaires. La directive européenne prévoit en effet que la remise de la voiture se fasse sans que le dernier détenteur ou propriétaire de la voiture n'ait de frais à payer à cause de sa valeur de marché nulle ou négative.

Pour restituer son voiture en fin de cycle sans frais supplémentaires, on peut s'adresser soit à l'un de nos concessionnaires soit à un centre de récolte et de démolition agréé par Alfa Romeo S.p.A. Ces centres ont été minutieusement sélectionnés afin de garantir un service respectant des normes de qualité standard pour la collecte, le traitement et le recyclage des véhicules mis au rebut, dans le respect de l'environnement.

On peut trouver des informations sur les centres de démolition et de collecte, soit auprès du réseau de concessionnaires Alfa Romeo S.p.A., soit en appelant le numéro indiqué sur le carnet de garantie, soit en consultant le site Internet des différentes marques Alfa Romeo S.p.A.



## MULTIMEDIA

SÉCURITÉ ROUTIÈRE . . . . .	214
CONDITIONS DE RÉCEPTION . . . . .	214
SOIN ET ENTRETIEN . . . . .	214
PROTECTION ANTIVOL . . . . .	215
AVERTISSEMENTS . . . . .	215
COMMANDES . . . . .	216
COMMANDES AU VOLANT . . . . .	218
INTRODUCTION . . . . .	220
MODALITÉ RADIO . . . . .	220
MODE MÉDIA . . . . .	221
SUPPORT Bluetooth® . . . . .	221
SUPPORT USB/iPOD/AUX . . . . .	222
MODE TÉLÉPHONE . . . . .	222
MODE NAVIGATION . . . . .	223
RÉGLAGES . . . . .	224
VÉHICULE . . . . .	227
COMMANDES VOCALES . . . . .	229
HOMOLOGATIONS MINISTÉRIELLES . . . . .	230
ALFA CONNECT . . . . .	230



Ce chapitre décrit les fonctions principales du système Connect 6.5" / Connect NAV 6.5" / Connect 3D NAV 8.8" dont la voiture peut être équipée.

## SÉCURITÉ ROUTIÈRE



179) 180)

Apprendre à utiliser les différentes fonctions du système avant de se mettre au volant.

Lire attentivement les instructions et les modalités d'utilisation du système avant de se mettre au volant.

## CONDITIONS DE RÉCEPTION

(suivant modèle)

Les conditions de réception varient constamment pendant la conduite. La réception peut être perturbée par la présence de montagnes, d'édifices ou de ponts, en particulier lorsque l'on est loin de l'émetteur de la station écoutée.

**ATTENTION** Pendant la réception d'informations sur la circulation, le volume peut changer par rapport au réglage courant.

## SOIN ET ENTRETIEN



89) 90)

Respecter les précautions suivantes pour assurer la pleine efficacité fonctionnelle du système :

- éviter de heurter l'élément transparent de l'écran avec des objets pointus ou rigides susceptibles d'endommager la surface ;
- nettoyer avec un chiffon humide (en microfibre de préférence). Si nécessaire, il est possible d'utiliser une solution délicate d'eau et de savon neutre, puis sécher avec un chiffon souple et sec. Lors du nettoyage, n'exercer aucune pression sur le verre de l'écran.
- ne pas employer d'alcool, essence et leurs dérivés, ammoniac, acétone, solvants ou autres détergents tensioactifs pour nettoyer l'élément transparent de l'écran ;
- éviter que d'éventuels liquides ne pénètrent à l'intérieur du système : cela pourrait l'endommager de manière irréparable.

## PROTECTION ANTIVOL

Le système est équipé d'une protection antivol basée sur l'échange d'informations avec la centrale électronique (Ordinateur de bord) installée sur la voiture.

Ce système garantit une sécurité maximale et, en cas de vol, ne permet pas son utilisation sur un autre véhicule. En cas de besoin, s'adresser au Réseau Après-vente Alfa Romeo.

## AVERTISSEMENTS

Ne regarder l'écran que lorsque cela est nécessaire et les conditions de sécurité pour le faire sont remplies. Si on doit regarder l'écran pendant une durée prolongée, stationner dans un lieu sûr de façon à ne pas être distrait pendant la conduite.

Cesser immédiatement d'utiliser le système en cas d'anomalie. Dans le cas contraire, cela pourrait endommager le système lui-même. S'adresser au plus vite au Réseau Après-vente Alfa Romeo pour réparer l'anomalie en question.



### ATTENTION

**179)** *Veillez suivre les consignes de sécurité reprises ci-après : dans le cas contraire, il existe un risque de provoquer des lésions aux personnes ou des dommages au système.*

**180)** *Un volume sonore trop fort peut constituer un danger. Régler le volume de manière à ce que les bruits environnementaux soient toujours audibles (par exemple, avertisseurs sonores, ambulances, véhicules de police, etc.).*



### ATTENTION

**89)** *Nettoyez la façade et l'écran exclusivement avec un chiffon doux, propre, sec et anti-statique. Les produits détergents ou de polissage peuvent en abîmer la surface. N'utilisez pas d'alcools ou de produits similaires pour nettoyer la garniture ou l'écran.*

**90)** *Ne pas utiliser l'écran comme base pour supports à ventouse ou d'adhésifs pour navigateurs externes ou bien dispositifs Smartphones ou similaires.*



**COMMANDES****COMMANDES SUR LE TUNNEL**

161

1103650015EM

**Tableau récapitulatif des commandes installées sur le tunnel****Commande ON/OFF et Volume (1)**

Action	Fonction
PRESSION PROLONGÉE	allume/éteint le système Connect.
ROTATION	augmente le volume dans le sens des aiguilles d'une montre, diminue le volume dans le sens contraire des aiguilles d'une montre.
PRESSION BRÈVE	Si le système est éteint, l'allumer. En mode Radio : active/désactive la fonction Mute. En mode Média : active play/pause.
TIRAGE DE CÔTÉ	En mode Radio : à droite sélectionne la station de radio suivante, à gauche sélectionne la station précédente. En mode Média : à droite sélectionne le morceau suivant, à gauche sélectionne le morceau précédent.

## Touche OPTION (2)

En appuyant sur la touche « Option », en modes (« RADIO », « MÉDIA », « TÉLÉPHONE » et « NAVIGATION »), on accède à la page-écran de « Réglages » de ce mode. Réappuyer dessus pour revenir au mode préalablement sélectionné.

## Rotary Pad (3)

Action	Fonction
ROTATION	Dans les Menus : fait dérouler les éléments des menus. En mode Navigation (si disponible) : fonction zoom sur les cartes.
PRESSION	Dans les Menus : confirme la sélection.
DÉPLACEMENT BREF VERS LA DROITE	Dans les Menus : accès au menu secondaire de la fonction sélectionnée. En mode Navigation (si disponible), dans la fonction Explorer cartes : pour se déplacer vers la droite dans la carte.
DÉPLACEMENT BREF VERS LA GAUCHE	Dans les Menus : retour au menu précédent, fonction ESC. En mode Navigation (si disponible), dans la fonction Explorer cartes : pour se déplacer vers la gauche dans la carte.
DÉPLACEMENT BREF VERS LE HAUT	À l'intérieur des menus : entrer dans le menu Multitasking et sortir de la barre de présélection. En mode Navigation (si disponible), dans la fonction Explorer cartes : pour se déplacer vers le haut dans la carte.
DÉPLACEMENT BREF VERS LE BAS	Active la présélection radio. À l'intérieur des menus : entrer dans la barre de présélection et sortir du menu Multitasking. En mode Navigation (si disponible), dans la fonction Explorer cartes : pour se déplacer vers le bas dans la carte.

## Touche MENU (4)

Accède au menu principal.



ABC

## COMMANDES AU VOLANT

### DESCRIPTION

Les commandes des fonctions principales du système sont présentes sur le volant pour un contrôle plus simple.

L'activation de la fonction choisie est commandée, dans certains cas, par la durée de la pression exercée (pression courte ou prolongée), comme indiqué dans le tableau à la page suivante.



162

1104650001EM

### TABLEAU RÉCAPITULATIF DES COMMANDES AU VOLANT

#### Touche ►► (1)

Action	Fonction
PRESSION BRÈVE	En mode Radio : sélectionne la station Radio suivante. En mode Média : sélectionne le morceau suivant.
PRESSION PROLONGÉE	En mode Radio : balayage des fréquences supérieures/inférieures jusqu'au relâchement de la touche. En mode Média : avance rapide du morceau.

## Touche ⏪ (2)

Action	Fonction
PRESSION BRÈVE	En mode Radio : sélectionne la station Radio précédente. En mode Média : sélectionne le morceau précédent.
PRESSION PROLONGÉE	En mode Radio : balayage des fréquences inférieures jusqu'au relâchement de la touche. En mode Média : retour rapide du morceau.

## Touche Commandes vocales (3)

Action	Fonction
PRESSION BRÈVE	Activation des commandes vocales
PRESSION PROLONGÉE	Fin immédiate de la session vocale.

## Touche Téléphone (4)

Réponse / fin d'appel ou liste des appels récents.

## Commande Volume (5)

Action	Fonction
ROTATION	Vers le haut : augmente le volume. Vers le bas : diminue le volume.
PRESSION BRÈVE	En mode Radio : active/désactive la fonction Mute. En mode Média : active play/pause. En mode Téléphone : active/désactive la fonction Mute du micro.



## INTRODUCTION

Le système peut être géré avec le Rotary Pad, en le tournant il est possible de naviguer les menus, en l'appuyant les opérations sélectionnées sont activées / confirmées, en appuyant vers la gauche il est possible de retourner à l'écran précédent.

## MODALITÉ RADIO

Les informations suivantes s'affichent à l'écran fig. 163 dès que la station radio désirée est sélectionnée :

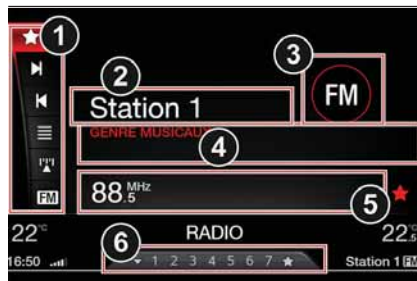

163

1105650006EM

1 - barre des commandes :

- Liste favorites ;
- Suivant ;
- Précédent ;
- Liste stations ;
- Recherche manuelle ;
- Bande de fréquence.

2 - nom de la station radio à l'écoute et symboles des favorites, si la station est mémorisée dans cette liste ;

3 - logo de la bande de fréquence activée ;

4 - typologie de programme transmis ;

5 - fréquence de la station radio en écoute ;

6 - le numéro de la présélection (si la station en écoute est mémorisée).

## Audio

A travers le menu « Audio » dans le menu Options (touche Option), il est possible d'effectuer les réglages suivants :

- Basses ;
- Aigus ;
- Moyen ;
- Balance/Fader ;
- Volume/Vitesse ;
- Son surround (selon le modèle) ;
- Réglage vol. AUX ;
- Restaurer paramètres.

## MODE MÉDIA

ATTENTION L'utilisation d'applications présentes sur les dispositifs portables pourrait ne pas être compatible avec le système Connect.

### Sélection d'un morceau (recherche)

Avec le mode MÉDIA fig. 164 actif, appuyer brièvement sur les touches graphiques ◀ / ▶ pour lire le morceau précédent/suivant ou bien appuyer sur les boutons ◀ / ▶ et les maintenir enfoncés pour une avance ou un recul rapide du morceau.



164

11066S0002EM

## SUPPORT Bluetooth®

### Enregistrement d'un dispositif audio Bluetooth®

Procéder de la manière suivante :

- activer la fonction Bluetooth® sur le dispositif ;
- appuyer sur la touche MENU, sélectionner la fonction « RÉGLAGES », avec rotation et pression du Rotary Pad ;
- sélectionner la rubrique « Infotainment » ;
- sélectionner le support Bluetooth® ;
- sélectionner la rubrique « Ajouter dispositif » ;
- chercher le système Connect sur le dispositif audio Bluetooth® (lors de l'enregistrement, une page-écran apparaît qui indique l'état d'avancement de l'opération) ;
- sélectionner le dispositif à associer ;
- quand le dispositif audio le demande, saisir le code PIN affiché à l'écran du système ou confirmer sur le dispositif le PIN affiché ;
- quand la procédure d'enregistrement est terminée avec succès, une page dédiée apparaît à l'écran ;

la fonction « Bluetooth® » peut également être activée en appuyant sur la touche OPTION dans les fonctions TÉLÉPHONE ou MÉDIA. Celle-ci peuvent être sélectionnées avec rotation et pression du Rotary Pad, dans le menu principal (touche MENU).

ATTENTION S'il n'y a plus de connexion Bluetooth® entre le téléphone portable et le système, consulter la notice du téléphone portable.



ABC

## SUPPORT USB/iPOD/AUX

La voiture peut posséder 3 ports USB : un sous le combiné de commande de la climatisation, un dans le vide-poches du tunnel central et un (recharge seulement) sous les déflecteurs d'aération arrière du tunnel central.

Une prise AUX se trouve à l'intérieur du vide-poches du tunnel central.

REMARQUE Certaines clés USB pourraient ne pas être supportées par le système Connect : dans ce cas, la commutation automatique du mode « Radio » au mode « Média » pourrait ne pas avoir lieu. Si la lecture du dispositif utilisé n'a pas lieu, vérifier sa compatibilité en sélectionnant le mode « Média » : l'écran du système Connect affichera un message dédié.

ATTENTION Après avoir utilisé la prise de recharge USB, il est conseillé de débrancher le dispositif (smartphone) en extrayant toujours le câble d'abord de la prise du véhicule et jamais du dispositif. Les câbles volants ou extraits d'une façon incorrecte risquent de compromettre la fonction de recharge et/ou l'état de la prise USB.

## MODE TÉLÉPHONE

Le mode TÉLÉPHONE peut être activé du menu principale (touche MENU) avec rotation et pression du Rotary Pad.



165

1110650002EM

L'écran affiche la barre de commande suivante fig. 165:

- Composer ;
  - Appels récents ;
  - Préférés ;
  - Contacts ;
  - SMS ;
  - Fin d'appel ;
- avec appel en cours :
- Composer ;
  - Appels récents ;
  - Transférer au dispositif ;
  - Contacts ;
  - Micro désactivé ;
  - Fin d'appel.

ATTENTION Le son du téléphone est transmis via le système audio de la voiture : le système coupe automatiquement le son lorsque vous utilisez la fonction TÉLÉPHONE.

ATTENTION Pour obtenir la liste des appareils compatibles et des fonctions gérées, contacter le service clients 00 800 2532 0000 (Quadrifoglio 00 800 253 242 00) ou consulter le supplément dédié sur le site eLum.

### Enregistrement du téléphone portable

Procéder de la manière suivante :

- activer la fonction Bluetooth® sur le dispositif ;
- appuyer sur la touche MENU, sélectionner la fonction « RÉGLAGES », avec rotation et pression du Rotary Pad ;
- sélectionner « Infotainment » ;
- sélectionner le support Bluetooth® ;
- sélectionner la rubrique « Ajouter dispositif » ;
- chercher le système Connect sur le dispositif audio Bluetooth® (lors de l'enregistrement, une page-écran apparaît qui indique l'état d'avancement de l'opération) ;
- sélectionner le dispositif à associer ;
- quand le dispositif audio le demande, saisir le code PIN affiché à l'écran du système ou confirmer sur le dispositif le PIN affiché ;

- quand la procédure d'enregistrement est terminée avec succès, une page dédiée apparaît à l'écran ;
- la fonction « Bluetooth® » peut également être activée en appuyant sur la touche OPTION dans les fonctions TÉLÉPHONE ou MÉDIA. Celle-ci peuvent être sélectionnées avec rotation et pression du Rotary Pad, dans le menu principal (touche MENU).

### Effectuer un appel

Procéder de la manière suivante :

- sélectionner l'icône « Appels récents » ;
- sélectionner l'icône « Contacts » ;
- sélectionner l'icône « Composer ».

## MODE NAVIGATION

(selon le modèle)

ATTENTION Pour des raisons de sécurité et pour limiter les distractions en conduisant, toujours planifier son parcours avant de partir.



166

1118650003EM

Pour planifier un parcours, procéder comme suit :

- Activer le mode NAVIGATION et le sélectionnant sur le menu principal fig. 166;
- Activer la fonction « Saisir destination » ;

Pour saisir l'adresse, sélectionner la rubrique à ajouter (Pays, Ville, etc.) sur le clavier rond, sélectionner les caractères pour composer le mot souhaité ; quand vous commencez à taper les lettres, le système complète automatiquement le mot et propose, sur le côté droit de l'écran, une liste d'options cohérentes avec les caractères saisis. Il sera à présent possible de compléter ou bien de se déplacer sur la liste des suggestions proposées en déplaçant le Rotary pad vers la droite ou bien en se plaçant sur ok et en appuyant sur le Rotary pad.

Ou bien

- Sélectionner une adresse dans la liste « Destinations récentes ».

Ou bien

- Sélectionner une adresse dans la liste « Destinations préférées » ;
- Une fois programmée la destination, sélectionner la fonction « Démarrer navigation ».

Le système permet de choisir parmi trois parcours fonctionnels selon le critère sélectionné (plus rapide, sans péage, etc.). Sélectionner le parcours choisi à l'aide du Rotary Pad.



ABC

Une fois la navigation lancée il est possible, sur la barre de commandes affichée, de sélectionner une des options suivantes :

- Interrompre navigation : interrompre la navigation ;
- Ajuster volume navigation : permet de définir le volume des messages ;
- Gestion itinéraire : permet d'optimiser la sélection du parcours en proposant un liste d'options ;
- Aperçu itinéraire : permet d'afficher un aperçu du parcours planifié ;
- Zoom : permet d'élargir / réduire la carte ;
- Explorer carte : permet de se déplacer dans la carte.

## RÉGLAGES

Pour accéder aux fonctions programmables par l'utilisateur, sélectionner, dans le menu principal activé par pression de la touche MENU, l'élément RÉGLAGES en tournant et en appuyant sur le Rotary Pad.

Les éléments suivants font partie de ce menu fig. 167:

- Feux ;
- Unités et langues ;
- Heure et date ;
- Sécurité ;
- Aide au conducteur ;
- Portes et verrouillage des portes ;
- Tableau de bord ;
- Infotainment ;
- Système.



167

1112650009EM

### Feux

Pour accéder à la fonction « Phares », la sélectionner en tournant le Rotary Pad et

l'activer en appuyant sur ce dernier. Dans cette section, il est possible d'effectuer les configurations suivantes :

- Capteur de phares ;
- Follow me ;
- Feux de virage ;
- Feux de fermeture ;
- Feux diurnes ;
- Feux de courtoisie ;
- Éclairage intérieur ;
- Automatic High Beam ;
- Restaurer paramètres.

### Unités et langues

Pour accéder à la fonction « Unités et langues », la sélectionner en tournant le Rotary Pad et l'activer en appuyant sur ce dernier. Dans cette section, il est possible d'effectuer les configurations suivantes :

- Unité de mesure ;
- Langue ;
- Restaurer paramètres.

### Heure et date.

Pour accéder à la fonction « Horloge et date », la sélectionner en tournant le Rotary Pad et l'activer en appuyant sur ce dernier. Dans cette section, il est possible d'effectuer les configurations suivantes :

- Synchroniser avec GPS ;
- Réglage heure ;
- Format heure ;
- Réglage date ;
- Restaurer paramètres.

## Sécurité

Pour accéder à la fonction « Sécurité », la sélectionner en tournant le Rotary Pad et l'activer en appuyant sur ce dernier. Dans cette section, il est possible d'effectuer les configurations suivantes :

### *Speed Limiter*

Permet d'activer/désactiver la fonction d'avertissement de dépassement de la vitesse programmée.

### *Définir vitesse Speed Limiter*

Permet de programmer une limite de vitesse. En continuant à tourner le Rotary Pad la vitesse est augmentée de 5 km/h par rotation, à partir du minimum de 30 km/h jusqu'à un maximum de 180 km/h.

### *Forward Collision Warning*

Sélection du mode d'intervention du système anti-collision. Les options disponibles sont :

- « État » : permet d'activer/désactiver le système (si présent) ;
- « Mode » : permet de sélectionner les modes de fonctionnement suivants : « Warning-brake », « Warning », « Off » (selon le modèle) ;
- « Sensibilité » : permet de programmer la rapidité d'intervention du système, en fonction de la distance de l'obstacle (proche, moyen, loin).

### *Lane Departure Warning*

Permet de programmer la rapidité d'intervention du système Lane Departure. L'option disponible « Sensibilité » permet de configurer la rapidité d'intervention du système (haute, basse).

### *Blind Spot Monitoring*

Cette fonction permet de régler le signal lié à la présence d'objets résultant dans l'angle mort du rétroviseur extérieur.

Les options possibles sont :

- « Acoustique-visuel » : le système avertit le conducteur de la présence d'un obstacle par signal acoustique (dans les haut-parleurs de la voiture) et visuel, par l'allumage des témoins situés sur les rétroviseurs extérieurs ;
- « Acoustique » : le système avertit le conducteur de la présence d'un obstacle uniquement par signal acoustique dans les haut-parleurs de la voiture ;
- « Off » : système désactivé ;

### *Airbag passager (suivant modèle)*

Les options possibles sont :

- « Son et affichage » : le système avertit le conducteur de la présence d'un obstacle par signal acoustique (grâce aux haut-parleurs de la voiture) et visuel sur l'écran du combiné de bord ;
- « Acoustique » : le système avertit le conducteur de la présence d'un obstacle

uniquement par signal acoustique dans les haut-parleurs de la voiture ;

« Off » : système désactivé ;

Permet d'activer/désactiver le fonctionnement des airbags avant passager. En entrant dans la fonction, le système informe sur l'activation/désactivation des airbags et vous demande de confirmer le changement de l'état, appuyer sur le Rotary Pad si vous voulez continuer.

L'état des airbags est visible par les LEDs de l'icône d'état sur le plafonnier avant.

Protection passager activée : la LED ON s'allume fixe.

Protection passager désactivée : la LED OFF est allumée de façon fixe.

### *Rappel ceinture de sécurité*

Cette fonction est visible uniquement si le signal de ceinture de sécurité détachée est désactivé et permet de la réactiver.

## Assistance au conducteur

Pour accéder à la fonction « Assistance au conducteur », la sélectionner en tournant le Rotary Pad et l'activer en appuyant sur ce dernier.

Cette fonction permet d'effectuer les réglages suivants :

### *ParkSense*

Permet de sélectionner le type d'alarme du système ParkSense.



ABC

Les options possibles sont :

« Mode » : à l'intérieur de cette fonction, les options disponibles sont les suivantes : « Son », le système signale au conducteur la présence d'un obstacle uniquement au moyen de signaux sonores, grâce aux hauts-parleurs présents dans le véhicule ou bien « Son et affichage », le système signale au conducteur la présence d'un obstacle au moyen de signaux sonores (par le biais des hauts-parleurs présents sur le véhicule) et visuels, sur l'écran du tableau de bord.

« Audio » : permet de sélectionner le volume des signalisations acoustiques du système ParkSense, les options sont : « Fort », « Moyen », « Faible ».

*Caméra de recul*  
(suivant modèle)

Cette fonction permet d'effectuer les réglages suivants :

« Activer » : permet d'activer la vue de la caméra à l'écran ;

« Délai coupure » : permet de retarder de quelques secondes l'extinction des images de la caméra lorsque la marche arrière est désactivée.

« Grille caméra » : permet d'activer l'affichage à l'écran des grilles dynamiques qui indiquent le parcours de la voiture.

*Frein de stationnement automatique*

Permet d'activer/désactiver l'enclenchement automatique du frein de stationnement lors de l'extinction du moteur.

*Révision freins*  
(suivant modèle)

Cette fonction permet d'activer la procédure d'entretien du circuit de freinage.

*Easy Entry*  
(suivant modèle)

Cette fonction permet d'activer/désactiver le recul des sièges avant de la voiture (fonction Easy Entry). Le réglage par défaut est « Off ».

*Rabattement automatique des rétroviseurs*  
(suivant modèle)

Cette fonction permet d'activer/de désactiver le rabattement automatique des rétroviseurs au déverrouillage/verrouillage des portes. Le réglage par défaut est « Off ».

*Rétablir réglages*

Cette fonction permet de supprimer les paramètres précédemment modifiés dans le menu et de rétablir les paramètres d'origine. Entrer dans les fonctions et choisir la configuration en tournant et en appuyant sur le Rotary Pad.

## Portes et verrouillages

Pour accéder à la fonction « Portes et verrouillage des portes », la sélectionner en tournant le Rotary Pad et l'activer en appuyant sur cette commande. Dans cette section, il est possible d'effectuer les configurations suivantes :

- Blocage des portes en cours de route ;
- Déverrouillage des portes en sortie ;
- Passive Entry (si présent) ;
- Déverrouiller les portes en entrée (selon le modèle) ;
- Avertisseur sonore pour démarrage à distance (si présent)
- Avertiss. sonore au verrouillage (selon le modèle) ;
- Fermeture automatique (selon le modèle) ;
- Restaurer paramètres.

## Tableau de bord

Pour accéder à la fonction « Tableau de bord », la sélectionner en tournant le Rotary Pad et l'activer en appuyant sur ce dernier. Dans cette section, il est possible d'effectuer les configurations suivantes :

- Volume alerte ;
- Trajet B ;
- Montrer infos téléphone ;
- Montrer infos audio ;
- Montrer infos navigation ;
- Restaurer paramètres.

## Infotainment

Pour accéder à la fonction « Infotainment », la sélectionner en tournant le Rotary Pad et l'activer en appuyant sur ce dernier. Dans cette section, il est possible d'effectuer les configurations suivantes :

- Éteindre écran ;
- Diviseur d'écran (selon le modèle) ;
- Audio ;
- Bluetooth® ;
- Radio ;
- Média ;
- Téléphone ;
- Navigation (selon le modèle) ;
- Apps.

## Système

Pour accéder à la fonction « Système », la sélectionner en tournant le Rotary Pad et l'activer en appuyant sur ce dernier. Dans cette section, il est possible d'effectuer les configurations suivantes :

- Allumage automatique ;
- Retard extinction ;
- Mise à jour logiciel ;
- Mise à jour cartes ;
- Effacer données personnelles ;
- Restaurer paramètres.

**ATTENTION** Pour de plus amples informations sur la procédure de mise à jour des cartes, consulter le supplément dédié au système Connect sur le site eLum.

## MISE À JOUR DES CARTES

Pour rester toujours performant, le système de navigation doit être périodiquement mis à jour.

Dans ce but, le service Mopar Map Care offre une nouvelle mise à jour de la cartographie tous les trois mois.

Les mises à jour peuvent être téléchargées depuis le site [maps.mopar.eu](http://maps.mopar.eu) et directement installées sur le système Connect. Toutes les mises à jour sont gratuites pendant 3 ans à compter de la date d'entrée en vigueur de la garantie du véhicule.

La mise à jour du système de navigation peut également être effectuée auprès du rRéseau Après-vente Alfa Romeo.

**REMARQUE** Le revendeur pourrait facturer la mise à jour du système de navigation.

## VÉHICULE

Le mode VÉHICULE peut être activé depuis le menu principal (touche MENU) avec rotation et pression du Rotary Pad.

L'écran fig. 168 affiche les fonctions suivantes :

- « État du véhicule » : permet d'afficher une série d'informations sur l'état du véhicule ;
- « Efficient drive » : permet d'afficher certains paramètres liés au style de conduite ;
- « Utilisation et entretien » : permet de consulter le manuel d'utilisation du véhicule.



168

11126S0666EM



ABC

## Apple CarPlay et Android Auto (suivant modèle)

Apple CarPlay et Android Auto sont des applications qui permettent d'utiliser votre smartphone en voiture en sécurité et de façon intuitive.

Pour les activer, il suffit de brancher un smartphone compatible via le port USB et les contenus du téléphone seront automatiquement affichés à l'écran du système Connect.

Pour vérifier la compatibilité de votre smartphone, consulter les indications sur les sites :

[https://www.android.com/intl/it\\_it/auto/](https://www.android.com/intl/it_it/auto/) et <http://www.apple.com/it/ios/carplay/>.

Si le smartphone est branché correctement à la voiture via le port USB, le menu principal affichera l'icône de l'application Apple CarPlay ou Android Auto.

**REMARQUE** Pour activer Apple Carplay/Android Auto ou certaines fonctions, il pourrait s'avérer nécessaire d'interagir avec le smartphone. Le cas échéant, terminer l'action sur son propre dispositif (smartphone).

Pour utiliser Apple CarPlay, brancher votre iPhone à la voiture à l'aide du câble USB certifié MFI (made for iPhone). Pour utiliser Android Auto, brancher votre smartphone à la voiture à l'aide du câble USB pour téléphones Android ayant des

caractéristiques adéquates. L'utilisation de câbles inappropriés peut ne pas garantir le bon fonctionnement du système.

### Configuration de l'App Apple CarPlay

Apple CarPlay est compatible avec l'iPhone 5 ou les modèles plus récents, avec le système d'exploitation iOS 7.1 ou les versions ultérieures.

Avant d'utiliser Apple CarPlay, activer Siri dans les réglages du smartphone.

Pour utiliser Apple CarPlay, le smartphone doit être branché à la voiture via un câble USB.

### Configuration de l'App Android Auto

Avant l'utilisation, effectuer le téléchargement de l'application Android Auto depuis Google Play Store sur votre smartphone.

L'application est compatible avec Android 5.0 (Lollipop) ou avec les versions ultérieures.

Pour utiliser Android Auto, le smartphone doit être branché à la voiture via un câble USB.

### Interaction

Après la procédure de réglage, lorsque le smartphone sera connecté au port USB de la voiture, l'application sera lancée en automatique sur le système Connect.

Le Rotary Pad permet de sélectionner et de confirmer les fonctions disponibles du smartphone.

Il est possible d'interagir avec les aides vocales d'Apple CarPlay et d'Android Auto en utilisant la commande au volant (pression prolongée de la touche ) pour commencer l'interaction et pression brève pour fermer l'aide vocale).

En utilisant la commande au volant , il est possible d'accéder directement à l'application Téléphone du smartphone.

Il est possible d'accéder directement aux contenus multimédia du smartphone en utilisant le mode « MÉDIA » du Connect.

### Navigation

Avec les applications Apple CarPlay et Android Auto, l'utilisateur peut choisir d'utiliser le système de navigation présent sur son smartphone.

### Quitter les App Android Auto et Apple CarPlay

Pour terminer la session Apple CarPlay ou Android Auto, il faut débrancher physiquement le smartphone du port USB.

## COMMANDES VOCALES

ATTENTION Pour les langues non gérées par le système, les commandes vocales ne sont pas disponibles.

Pour utiliser les commandes vocales, appuyer sur la touche  sur les commandes au volant et prononcer à voix haute la fonction que l'on souhaite activer.

Le terme principal est indiqué pour chaque commande dans les listes suivantes.

### Fonctions Radio

La touche  permet d'activer les fonctions suivantes :

- Régler par station <XXX>
- Régler sur la fréquence <XXX>
- Ajouter aux favoris
- Afficher stations disponibles
- Afficher stations favorites
- FM
- AM
- DAB (selon le modèle)
- SiriusXM (selon le modèle)

### Fonctions Média

La touche  permet d'activer les fonctions suivantes :

- Afficher Album
- Écouter Album
- Afficher Artiste
- Écouter Artiste
- Afficher Compositeur
- Écouter Compositeur
- Afficher Genre
- Écouter Genre
- Afficher Liste
- Écouter Liste
- Écouter chanson
- Tout lire
- Afficher tous les albums
- Afficher tous les artistes
- Afficher tous les compositeurs
- Afficher tous les genres
- Afficher toutes les listes
- Afficher toutes les chanplaylistssons
- Activer mode playback
- Désactiver mode playback
- Passer en Aux
- Passer en USB 1
- Passer à USB 2
- Passer à Bluetooth

REMARQUE Ces commandes ne sont pas valables sur les dispositifs connectés au système via des connecteurs USB et non via le système **Bluetooth**®.

### Fonctions Téléphone

La touche  permet d'activer les fonctions suivantes :

- Composer le numéro <XXX>
- Appeler <XXX>
- Rappeler
- Afficher contacts
- Afficher tous les appels
- Afficher les appels perdus
- Recherche

### Fonctions Navigation

(selon le modèle)

La touche  permet d'activer les fonctions suivantes :

- Aller vers <adresse>
- Favori
- Configurer carte 2D
- Configurer carte 3D détaillée
- Réglage vue du haut
- Aperçu itinéraire
- Démarrer la navigation
- Interrompre navigation
- Répéter les instructions
- Afficher carte
- Trouver le plus proche <point d'intérêt>



## HOMOLOGATIONS MINISTÉRIELLES



Tous les appareils radio montés sur la voiture sont conformes à la directive 2014/53/UE.

Pour de plus amples informations, consulter le site [www.mopar.eu/owner](http://www.mopar.eu/owner) ou <http://aftersales.fiat.com/elum/>.

## ALFA CONNECT

(suivant modèle)

Les services permettent de contrôler le véhicule à tout moment et de recevoir assistance en cas d'accident, de vol ou de panne. La présence des services dépend de l'installation du dispositif Alfa Connect sur le véhicule et du pays (liste disponible sur le site [www.alfaromeoconnect.eu](http://www.alfaromeoconnect.eu)); ils doivent aussi être activés selon les indications reçues à l'adresse e-mail fournie lors du retrait du véhicule.

Pour utiliser les services associés, il faut télécharger l'App Alfa Connect ou accéder au portail [www.alfaromeoconnect.eu](http://www.alfaromeoconnect.eu). Découvrez tous les détails concernant les services sur le portail [www.alfaromeoconnect.eu](http://www.alfaromeoconnect.eu).

## PRIVACY MODE

Le mode Privacy permet de désactiver, pendant un certain laps de temps fixe, les services « Trouver auto », « Indiquer zone » et « Indiquer vitesse ».

**ATTENTION** Le traçage de la position du véhicule reste activé, mais non visible par le client, pour permettre de fournir les services d'assistance, si prévus, en cas d'accident ou de vol du véhicule.

### Procédure d'activation PRIVACY MODE

Procéder de la manière suivante :

- noter le kilométrage total actuel ;
- s'assurer que le combiné de bord est éteint ;
- envoyer un SMS avec le texte ci-après au numéro +393424112613 : « PRIVACY <NUM\_CHÂSSIS\_VÉHICULE> <KILOMÉTRAGE\_TOTAL> » (par exemple : PRIVACY ZAR00000ABC001). Le numéro du châssis figure sur la carte grise ;
- avant de faire démarrer le moteur, attendre d'avoir reçu le SMS confirmant l'activation du mode Privacy, indiquant l'horaire d'expiration.

Après avoir reçu la confirmation, on peut commencer le voyage en sachant que le véhicule ne sera pas tracé jusqu'à l'heure d'expiration indiqué. Si l'heure d'expiration est atteint lorsque le voyage est encore en cours, le mode Privacy est prolongé jusqu'à la coupure du moteur (combiné de bord éteint).

S'il reçoit un SMS indiquant que la demande a échoué, l'utilisateur prend acte que la position du véhicule pourra toujours être affichée par le client enregistré. En cas de doutes ou de problèmes lors de l'activation, consulter la FAQ sur le portail [www.alfaromeoconnect.eu](http://www.alfaromeoconnect.eu), s'adresser au réseau après-vente Alfa Romeo ou contacter le Customer Care.



ABC

## AVERTISSEMENTS ET MISES EN GARDE



### ATTENTION

#### **ÉQUIPEMENTS INTÉRIEURS**

*Ne pas voyager avec le compartiment de rangement ouvert de manière à ne pas blesser les passagers des sièges avant en cas d'accident. L'allume-cigare atteint des températures élevées. Le manipuler avec précaution et éviter qu'il soit utilisé par les enfants : danger d'incendie et/ou de brûlures.*

*Ne pas utiliser le cendrier comme corbeille à papier : il pourrait s'enflammer au contact des mégots de cigarettes.*

#### **ALIMENTATION**

*Des modifications ou réparations du système d'alimentation effectuées de manière incorrecte et sans tenir compte des caractéristiques techniques du système peuvent provoquer des anomalies de fonctionnement avec risques d'incendie.*

#### **SYSTÈMES POUR LA PROTECTION DE L'ENVIRONNEMENT**

*Au cours de leur service, le pot catalytique et le filtre à particules (DPF) dégagent des températures élevées. Il est par conséquent important de ne jamais garer la voiture sur des matières inflammables (par ex. herbe, feuilles mortes, aiguilles de pin, etc.) : risque d'incendie.*



### ATTENTION

#### **INACTIVITÉ PROLONGÉE DU VÉHICULE**

*S'il est nécessaire de débrancher ou de retirer la batterie, ne pas fermer le coffre à bagages. En cas de blocage du coffre à bagages, ouvrir manuellement le coffre à bagages lui-même.*

PETRONAS  
**SELENIA**

*C'est au cœur de votre moteur.*



Demandez **PETRONAS**  
**SELENIA** a votre garagiste

## *Votre voiture a choisi PETRONAS Selenia*

*Le moteur de votre voiture est né avec **PETRONAS Selenia**, la gamme de huiles moteur qui satisfait les spécifications internationales les plus avancées. Grâce aux tests spécifiques et à ses caractéristiques techniques élevées, **PETRONAS Selenia** est le lubrifiant développé pour assurer **la performance et la victoire de votre moteur.***

---

*La qualité PETRONAS Selenia s'articule autour d'une gamme de produits technologiquement avancés:*

### **SELENIA WR FORWARD 0W-30/0W-20**

Lubrifiant de dernière génération, 100 % synthétique, spécialement développé pour les moteurs diesel EURO 6. Sa formule totalement synthétique unie à la viscosité 0W-30, permet d'obtenir les meilleurs résultats en termes d'économie de carburant pour les moteurs diesels équipés de turbo de hautes performances. PETRONAS Selenia Forward garantit également une excellente résistance à l'oxydation permettant de conserver ses atouts techniques pour offrir les performances attendues de la motorisation pendant toute la durée prévue de l'intervalle de vidange.

### **SELENIA DIGITEK P.E. 0W-30**

Est le lubrifiant 100% synthétique conçu pour les moteurs récents à essence. Sa viscosité particulière et sa formule spécifique permettent d'augmenter l'économie de carburant et, par conséquent, la diminution de production de CO2. Spécialement conçu pour les moteurs à deux cylindres TwinAir, il assure une protection maximale du moteur surtout lors de l'utilisation urbaine engendrant du stress mécanique.

### **SELENIA MULTIPOWER C3**

Est un lubrifiant synthétique de hautes prestations conçu pour les moteurs à essence et diesel nécessitant des produits capables de réduire au minimum les dépôts de cendres assurant la protection du filtre à particules dans les motorisations diesel. La protection contre l'usure normale est ainsi renforcée et il possède d'excellentes caractéristiques d'économie de carburant.

### **SELENIA SPORT POWER**

Est un lubrifiant 100% synthétique formulé pour renforcer les caractéristiques sportives des moteurs à essence à injection directe (GDI). Il maximise les performances sportives en garantissant la protection totale du moteur y compris lors de conditions extrêmes d'exercice.

**La gamme PETRONAS Selenia est complétée par Selenia StAR Pure Energy, Selenia StAR, Selenia WR Pure Energy, Selenia Sport, Selenia Racing.**

**Pour toutes informations ultérieures sur les produits PETRONAS Selenia consultez le site [www.pli-petronas.com](http://www.pli-petronas.com)**

---





## INDEX ALPHABETIQUE

<b>A</b> BS (système) . . . . .	72
Active Cruise Control . . . . .	125
Additif pour émissions de Diesel AdBlue (URÉE) . . . . .	141
Airbag (système de protection supplémentaire SRS) . . . . .	105
Airbag rideau/Window bag . . . . .	109
Airbags	
Airbags frontaux . . . . .	105
Airbags latéraux . . . . .	109
Airbags latéraux . . . . .	109
Alarme . . . . .	14
Alfa Connect . . . . .	230
Ampoules	
types d'ampoules . . . . .	148
Appoint additif pour émissions Diesel AdBlue® . . . . .	138
Appui-têtes . . . . .	23
Avertissements et mises en garde . . . . .	232
<b>B</b> atterie . . . . .	180
Boîte de vitesses automatique . . . . .	117
Boîte de vitesses manuelle . . . . .	116
BSM (Blind Spot Monitoring) . . . . .	76
<b>C</b> améra arrière (Rear Back-up Camera/Dynamic Gridlines) . . . . .	136
Capot moteur . . . . .	39
Capteur de luminosité . . . . .	27

Capteur de pluie . . . . .	33
Carrosserie (nettoyage et entretien) . . . . .	187
Ceintures de sécurité . . . . .	87
Centrales fusibles . . . . .	153
Chaînes à neige . . . . .	186
Chauffage électrique des sièges . . . . .	21
Chauffage électrique du volant . . . . .	24
Clés	
clé électronique . . . . .	11
Clignotants (remplacement de l'ampoule) . . . . .	151
Climatisation . . . . .	34
Climatiseur automatique bi-zone . . . . .	34
Coffre porte-bagages . . . . .	40
Combiné et instruments de bord . . . . .	44
Commandes	
Commandes sur le tunnel . . . . .	216
Tableau récapitulatif des commandes au volant . . . . .	218
Commandes	
Tableau récapitulatif des commandes installées sur le tunnel . . . . .	216
Commandes système Connect . . . . .	216
Commutateur des feux . . . . .	27
Compartiment moteur . . . . .	177
Conseils de conduite . . . . .	142
Consommation de carburant . . . . .	211
Contrôle des niveaux . . . . .	177

Correcteur de l'assiette des phares . . . . .	31
Cruise Control . . . . .	123
<b>D</b> émarrage avec batterie d'appoint . . . . .	162
Démarrage avec la batterie de la clé déchargée . . . . .	13
Démarrage d'urgence . . . . .	161
Démarrage du moteur . . . . .	112
Déverrouillage du levier de la boîte de vitesses automatique . . . . .	164
Dimensions . . . . .	200
Dispositif de démarrage . . . . .	12
Dispositif de sécurité enfants . . . . .	17
Dispositifs Cybersécurité . . . . .	3
Données d'identification . . . . .	192
DTC (système) . . . . .	72
<b>É</b> clairage d'habitacle . . . . .	32
Économie de carburant . . . . .	142
Écran . . . . .	46
Écran TFT Reconfigurable . . . . .	46
Émissions de CO2 . . . . .	211
<b>E</b> mploi de la Notice . . . . .	4
Engine Immobilizer (système) . . . . .	13
Entretien Programmé . . . . .	168
Essuie-glace . . . . .	32
remplacement des balais . . . . .	184
Essuie/lave-glace avant . . . . .	32
Fonction lavage intelligent . . . . .	33
<b>F</b> eux antibrouillard . . . . .	28



Feux antibrouillard (remplacement des ampoules) . . . . .	151	<b>I</b> ntérieurs (nettoyage) . . . . .	189	Porte-bagages / porte-skis . . . . .	42
Feux de croisement . . . . .	28	<b>J</b> antes et pneus . . . . .	196	Portes . . . . .	15
Feux de croisement (remplacement d'une ampoule) . . . . .	150	Jantes et pneus de série . . . . .	196	Power Lock (dispositif) . . . . .	17
Feux de détresse . . . . .	146	<b>L</b> ane Change (changement de voie) . . . . .	30	Prétensionneurs . . . . .	90
Freinage d'urgence . . . . .	146	Les clés . . . . .	11	Limiteurs de charge . . . . .	90
Feux de jour (D.R.L.) / Feux de position . . . . .	28	Lève-vitres électriques . . . . .	36	Procédure de ravitaillement en carburant . . . . .	137
Feux de route . . . . .	29	Liquide lave-glace/lave-phares . . . . .	180	Procédures d'entretien . . . . .	183
Feux de route (remplacement d'une ampoule) . . . . .	150	<b>M</b> odifications/altérations de la voiture . . . . .	5	<b>R</b> avitaillement de la voiture . . . . .	137
Feux de route automatiques . . . . .	29	Moteur . . . . .	193	Ravitaillements . . . . .	202
Feux de stationnement . . . . .	28	niveau de liquide dans le circuit de refroidissement du moteur . . . . .	180	Recharge de la batterie . . . . .	182
Feux extérieurs . . . . .	27	<b>N</b> uméro du châssis . . . . .	192	Réglage de l'assiette des phares . . . . .	31
Fin de cycle de la voiture . . . . .	212	<b>P</b> ark Sensors (système) . . . . .	132	Remorquage du véhicule . . . . .	165
Fluides et lubrifiants . . . . .	205	Passive Entry (système) . . . . .	15	Remorquage du véhicule en panne . . . . .	165
Fonction AFS . . . . .	29	Peinture (nettoyage et entretien) . . . . .	187	Remplacement d'une ampoule . . . . .	147
Fonction SBL . . . . .	30	Performances (vitesses maximales) . . . . .	209	Remplacement d'une ampoule extérieure . . . . .	150
Forward Collision Warning (système) . . . . .	78	Phares à décharge de gaz Xénon (remplacement ampoule) . . . . .	152	Rétroviseurs . . . . .	25
Frein de stationnement électrique . . . . .	113	Plafonnier avant . . . . .	32	Roues . . . . .	196
Freins . . . . .		Plan d'entretien programmé (versions Diesel avec moteur 2.2 JTD) . . . . .	173	Roues et pneus . . . . .	186
niveau de liquide de freins . . . . .	180	Plan d'entretien programmé (versions essence avec moteur 2.0 T4 MAir) . . . . .	170	<b>S</b> iège arrière dédoublé . . . . .	22
Fusibles (remplacement) . . . . .	153	Pneus (pression de gonflage) . . . . .	198	Siège enfant ISOFIX (installation) . . . . .	96
<b>G</b> roupe optique avant avec feux de route/feux de croisement halogènes (remplacement des ampoules) . . . . .	150	Pneus Run Flat . . . . .	161	Sièges . . . . .	19
<b>H</b> uile moteur . . . . .		Poids . . . . .	201	Sièges arrière . . . . .	22
consommation . . . . .	180			Sièges avant (réglage électrique) . . . . .	19
contrôle du niveau . . . . .	179			Sièges avant (réglages manuels) . . . . .	19
				Soulèvement de la voiture . . . . .	186

Speed Limiter . . . . .	122
SRS (système de protection supplémentaire). . . . .	105
Start & Stop Evo . . . . .	121
Symboles . . . . .	5
Système Alfa DNA . . . . .	120
Système ATV (Alfa™ Active Torque Vectoring). . . . .	74
Système de coupure de carburant. . .	164
Système ESC (Electronic Stability Control). . . . .	72
Système HSA (Hill Start Assist). . . .	73
Système Lane Departure Warning. . .	134
Système PBA (Panic Brake Assist) . . .	73
Système RCP . . . . .	77
Système SBA (Seat Belt Alert) . . . . .	88
Système TC (Traction Control). . . . .	73
Système TPMS (Tyre Pressure Monitoring System) . . . . .	82
Systèmes d'aide à la conduite . . . . .	76
Systèmes de protection des occupants . . . . .	86
Systèmes de protection pour enfants . . . . .	92
Systèmes de sécurité active . . . . .	72

<b>T</b> émoins et messages. . . . .	51
Tire Repair Kit. . . . .	158
Toit ouvrant électrique . . . . .	37
Tractage de remorques . . . . .	144
Transporter les enfants en toute sécurité. . . . .	92
<b>V</b> errouillage de la direction . . . . .	13
Volant . . . . .	24



FCA Italy S.p.A. - MOPAR - Technical Service Operations - Service Engineering  
Largo Senatore G. Agnelli, 3 - 10040 Volvera - Turin (Italy)  
Imprimé n° 603.93.174 - 10/2018 - 3 Édition

# PIÈCES DÉTACHÉES ET ACCESSOIRES D'ORIGINE ALFA ROMEO

**PARFAITS POUR VOTRE VÉHICULE, DU PREMIER AU DERNIER DÉTAIL**

Les **pièces détachées et les accessoires d'origine Alfa Romeo** respectent les sévères exigences de conception et de production des composants utilisés sur les lignes de montage afin de répondre aux spécifications techniques de votre nouvelle Alfa Romeo et d'exalter son style et ses performances. Ils sont soumis à des tests d'homologation et à des contrôles de **qualité** sévères pour être conformes aux **standards en matière de sécurité** et de **protection de l'environnement**.

Tous les composants de votre nouvelle Alfa Romeo, de la plus petite ampoule aux systèmes mécaniques, électriques et électroniques les plus complexes, ont été conçus pour fonctionner en harmonie et vous garantir une conduite confortable et sûre, tout en respectant l'environnement. Les accessoires d'origine exaltent au plus haut point le style de votre nouvelle voiture.

Faites confiance à l'**expérience et à la qualité des centres agréés Alfa Romeo** pour trouver la gamme complète de pièces détachées et d'accessoires d'origine Alfa Romeo.

---

Cherchez le centre le plus proche sur [www.alfaromeo.com](http://www.alfaromeo.com)

---





*La meccanica delle emozioni*