



**GIULIA**

NOTICE D'UTILISATION ET D'ENTRETIEN

Cette Notice d'utilisation et d'entretien a pour but d'illustrer les modalités d'utilisation opérationnelle de la voiture.

Pour les utilisateurs passionnés souhaitant approfondir leurs connaissances, assouvir leur curiosité et obtenir plus d'informations détaillées sur les caractéristiques et les fonctions de la voiture, Alfa Romeo offre la possibilité de consulter une section dédiée disponible en format électronique.

### **NOTICE D'UTILISATION ET D'ENTRETIEN DE LA VOITURE EN LIGNE**

Les sujets traités plus en profondeur tout au long de la Notice d'utilisation et d'entretien sont marqués par le symbole suivant  .

Se connecter au site internet [elum.alfaromeo.com](http://elum.alfaromeo.com) pour accéder à la zone qui vous est réservée.

La page « Entretien de la voiture » contient toutes les informations concernant votre voiture et le lien pour accéder à **eLUM**, où vous pourrez trouver les approfondissements de la Notice d'entretien.

En alternative, pour accéder à ces informations, accéder au portail internet <http://aftersales.fiat.com/elum/>.

Le site **eLUM** est gratuit et vous permettra, d'autre part, de consulter facilement la documentation de bord de toutes les autres voitures du Groupe.

Nous vous souhaitons une bonne lecture et de passer un agréable moment !

## **Cher Client,**

Nous vous félicitons et vous remercions d'avoir choisi une voiture Alfa Romeo.

Nous avons rédigé cette notice pour que vous puissiez apprécier dans les moindres détails votre voiture, qui a été pensée aussi bien pour l'utilisation normale quotidienne que pour des emplois spécifiques. Nous vous recommandons de prendre tout le temps nécessaire pour connaître la dynamique de votre voiture.

En poursuivant la lecture, vous trouverez tous les renseignements, prescriptions et autres conseils utiles qui vous aideront à profiter au maximum des qualités techniques de votre Alfa Romeo.

Nous vous conseillons de la lire attentivement avant de prendre le volant pour la première fois, afin de vous familiariser avec toutes les commandes, surtout celles concernant les freins, la direction et la boîte de vitesses ; en même temps, vous pourrez commencer à comprendre le comportement de la voiture sur les différentes chaussées.

Dans ce document vous trouverez les caractéristiques, particularités et d'autres informations essentielles pour le soin, l'entretien au cours du temps, la sécurité de conduite et de fonctionnement de votre Alfa Romeo.

Après l'avoir consultée, nous vous conseillons de conserver cette Notice à l'intérieur de la voiture, pour en faciliter la consultation et pour faire en sorte qu'elle reste à bord en cas de vente.

Vous trouverez également dans le Carnet de garantie en annexe la description des Services Après-vente offerts par Alfa Romeo à ses Clients, le Certificat de garantie et une description détaillée des termes et conditions pour le maintien de cette dernière.

Nous sommes certains qu'avec ces moyens, il vous sera facile d'entrer en harmonie et d'apprécier votre nouvelle voiture et le personnel d'Alfa Romeo qui vous assistera.

Nous vous souhaitons une bonne lecture et un bon voyage !

## **ATTENTION**

**Toutes les versions du véhicule sont décrites dans cette Notice d'entretien. Les options, les équipements dédiés à des marchés spécifiques ou des versions particulières ne sont pas prévus dans le texte : c'est pourquoi vous devez vous reporter directement aux informations correspondant à votre achat. Les éventuels contenus introduits pendant la durée de production du modèle, mais indépendants de la demande explicite d'options lors de l'achat, seront identifiés par la mention (*suivant version*).**

**Les données figurant dans cette publication ont pour but de vous guider dans une utilisation correcte de la voiture.**

**Alfa Romeo S.p.A. est engagée dans un processus de perfectionnement continu des véhicules produits, et se réserve donc le droit d'apporter des modifications au modèle décrit pour des raisons d'ordre technique et/ou commercial.**

**Pour de plus amples informations, s'adresser au Réseau Après-vente Alfa Romeo.**

# À LIRE IMPÉRATIVEMENT

## RAVITAILLEMENT DE CARBURANT



**Moteurs essence** : faire le plein de carburant uniquement avec de l'essence sans plomb ayant un indice d'octane (RON) non inférieur à 95 et conforme à la spécification européenne EN228. Ne pas utiliser d'essences contenant du méthanol ou de l'éthanol E85. L'utilisation de ces mélanges peut non seulement endommager les composants vitaux du système d'alimentation, mais provoquer aussi des problèmes de démarrage et de maniabilité.

**Moteurs Diesel** : faire le plein de carburant uniquement avec du gazole pour traction automobile et conforme à la spécification européenne EN590. L'utilisation d'autres produits ou mélanges peut endommager irrémédiablement le moteur et entraîner l'annulation de la garantie pour les dommages causés.

Pour de plus amples détails sur l'utilisation du carburant correct, se référer au paragraphe « Ravitaillement du véhicule » au chapitre « Démarrage et conduite ».

## DÉMARRAGE DU MOTEUR



Contrôler que le frein de stationnement électrique est enclenché, que le mode P (stationnement) ou N (point mort) sont sélectionnés, appuyer la pédale du frein, et appuyer le bouton du dispositif de démarrage.

## STATIONNEMENT SUR SOL INFLAMMABLE



Le fonctionnement normal du pot catalytique produit des températures élevées. Par conséquent, ne jamais garer le véhicule sur des matières inflammables telles que de l'herbe, des feuilles mortes, des aiguilles de pin, etc. : danger d'incendie.

## RESPECT DE L'ENVIRONNEMENT



La voiture est équipée d'un système permettant un diagnostic permanent des composants liés aux émissions, pour garantir un meilleur respect de l'environnement.

## APPAREILS ÉLECTRIQUES ACCESSOIRES



Après l'achat de la voiture, si on souhaite installer des accessoires nécessitant une alimentation électrique (entraînant le risque de décharger progressivement la batterie), s'adresser au Réseau Après-vente Alfa Romeo qui calculera leur absorption électrique globale et vérifiera si le circuit de la voiture est en mesure de fournir la charge demandée.

## ENTRETIEN PROGRAMMÉ



Un entretien correct permet de maintenir en l'état les performances de la voiture, ainsi que ses caractéristiques de sécurité, de respect de l'environnement et d'économie de fonctionnement.

## **DISPOSITIFS « CYBERSÉCURITÉ »**

La voiture est équipée de dispositifs de protection contre les attaques informatiques visant les systèmes électroniques de bord, développés selon les standards technologiques actuellement appliqués dans l'industrie automobile. Ces dispositifs sont destinés à minimiser le risque d'attaques informatiques ou l'installation de virus informatiques ou autre produit technologiquement dangereux, susceptible de compromettre les performances de la voiture et/ou d'entraîner la perte et/ou la diffusion non autorisée des données personnelles de son acheteur et/ou de son utilisateur.

L'acheteur de la voiture ne doit pour aucune raison effacer, modifier ou altérer ces dispositifs de protection contre les attaques informatiques. Par conséquent, le fabricant décline toute responsabilité quant aux conséquences négatives et/ou aux dommages susceptibles d'affecter la voiture et/ou son acheteur et/ou des tiers si l'acheteur et/ou l'utilisateur de la voiture efface, modifie ou altère les dispositifs de protection contre les attaques informatiques.

# UTILISATION DE LA NOTICE

## INDICATIONS OPÉRATIONNELLES

Chaque fois que vous recevrez des indications de direction concernant la voiture (gauche/droite ou avant/arrière), elles devront être entendues comme référées à la perception d'un occupant assis au poste de conduite. Des cas particuliers, en dérogation à cette indication, seront opportunément signalés dans le texte.

Les figures présentes dans la Notice sont indicatives, c'est-à-dire que certains détails représentés sur l'image peuvent ne pas correspondre à ce que vous pouvez trouver sur votre voiture. De plus, cette Notice a été réalisée en se basant sur des voitures avec volant à gauche ; sur les voitures avec volant à droite, il se peut que certaines commandes soient installées ou réalisées différemment par rapport à la parfaite spécularité de ce qui est illustré.

Pour repérer le chapitre contenant les informations désirées, vous pouvez consulter l'index alphabétique à la fin de cette Notice d'entretien.

Les chapitres peuvent être rapidement identifiés grâce à l'onglet graphique dédié qui est présent à côté de toutes les pages impaires. Quelques pages plus loin, vous trouverez une légende qui vous permettra de vous familiariser avec l'ordre des chapitres et les symboles correspondants en onglet. Vous trouverez de toute façon l'indication textuelle du chapitre consulté à côté de toutes les pages paires.

## AVERTISSEMENTS ET PRÉCAUTIONS

Pendant la lecture de cette Notice d'entretien, vous trouverez une série d'**AVERTISSEMENTS** visant à éviter des procédures qui pourraient endommager votre voiture.

Des **PRÉCAUTIONS** sont également présentes ; elles doivent être suivies attentivement afin d'éviter une utilisation non appropriée des composants de la voiture, pouvant provoquer des accidents ou des blessures.

Par conséquent, il est important de suivre à la lettre toutes les recommandations d'**AVERTISSEMENT** et de **PRÉCAUTION**.

Les **AVERTISSEMENTS** et les **PRÉCAUTIONS** sont rappelés le long du texte par les symboles suivants :



pour la sécurité des personnes ;



pour l'intégrité de la voiture ;



pour la protection de l'environnement.

REMARQUE Ces symboles, si nécessaires, figurent à côté du titre ou à la fin de l'alinéa et sont suivis d'un numéro.

Ce numéro fait référence à l'avertissement correspondant présent au bas de la section correspondante.

## CONTENUS MULTIMÉDIAS



La description de certaines fonctions du véhicule est complétée par le support de quelques contenus vidéo. Pour visualiser les contenus :

- s'assurer d'avoir téléchargé sur son dispositif mobile une appli pour la lecture des codes QR ;
- Scanner à l'aide de son dispositif mobile le code QR se trouvant en regard de l'argument correspondant ;
- Accéder aux contenus vidéo.

REMARQUE Les contenus multimédias ne sont disponibles que dans certaines langues.

## SYMBOLES

Certains composants de la voiture présentent des étiquettes colorées, dont les symboles indiquent les mesures à respecter concernant le composant en question. Nous reportons ci-après la description de chaque symbole qui résume ce qui est déjà indiqué dans les différentes pages de ce document. Être toujours particulièrement attentif aux avertissements indiqués.



CONSULTER LA NOTICE  
D'ENTRETIEN



NE PAS POSER LES  
MAINS



PEUT SE DÉCLANCHER  
AUTOMATIQUEMENT  
MÊME LORSQUE LE  
MOTEUR EST ARRÊTÉ



SE PROTÉGER LES YEUX



NE PAS OUVRIR LE  
BOUCHON QUAND LE  
MOTEUR EST CHAUD



NE PAS OUVRIR, GAZ  
HAUTE PRESSION



GARDER ÉLOIGNÉ DES  
ENFANTS



EXPLOSION

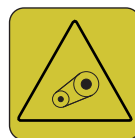

ORGANES EN  
MOUVEMENT, NE PAS  
APPROCHER DES  
PARTIES DU CORPS OU  
DES VÊTEMENTS



NE PAS APPROCHER DE  
FLAMMES



LIQUIDE CORROSIF



HAUTE TENSION

## MODIFICATIONS / ALTÉRATIONS DE LA VOITURE



AVERTISSEMENT Toute modification ou altération de la voiture peut en compromettre gravement la sécurité ainsi que la tenue de route et provoquer des accidents, entraînant des risques même mortels pour les occupants.

**PRÉSENTATION DE LA VOITURE**



**PRÉSENTATION DU TABLEAU DE BORD**



**SÉCURITÉ**



**DÉMARRAGE ET CONDUITE**



**SITUATIONS D'URGENCE**



**ENTRETIEN DU VÉHICULE**



**DONNÉES TECHNIQUES**



**MULTIMÉDIA**



**TABLE DES MATIÈRES**

ABC



C'est ici que vous allez apprendre à mieux connaître votre nouvelle voiture.

La notice que vous lisez vous explique de manière simple et directe sa composition et son fonctionnement.

Nous vous conseillons par conséquent de la consulter en vous installant confortablement à bord de sorte à pouvoir vérifier tout de suite les explications.

## PRÉSENTATION DE LA VOITURE

PLANCHE DE BORD .....	10
LES CLÉS .....	11
DISPOSITIF DE DÉMARRAGE .....	11
ENGINE IMMOBILIZER .....	13
ALARME .....	13
PORTES .....	14
SIÈGES .....	18
APPUIE-TÊTE .....	22
VOLANT .....	23
RÉTROVISEURS .....	24
FEUX EXTÉRIEURS .....	26
ÉCLAIRAGE D'HABITACLE .....	30
ESSUIE-GLACE .....	30
CLIMATISATION .....	32
LÈVE-VITRES .....	36
TOIT OUVRANT ÉLECTRIQUE .....	37
CAPOT MOTEUR .....	39
COFFRE PORTE-BAGAGES .....	40
PORTE-BAGAGES / PORTE-SKIS .....	41
SYSTÈME DE RECHARGE SANS FIL – WCPM (Wireless Charge Pad Module) .....	42

## PLANCHE DE BORD

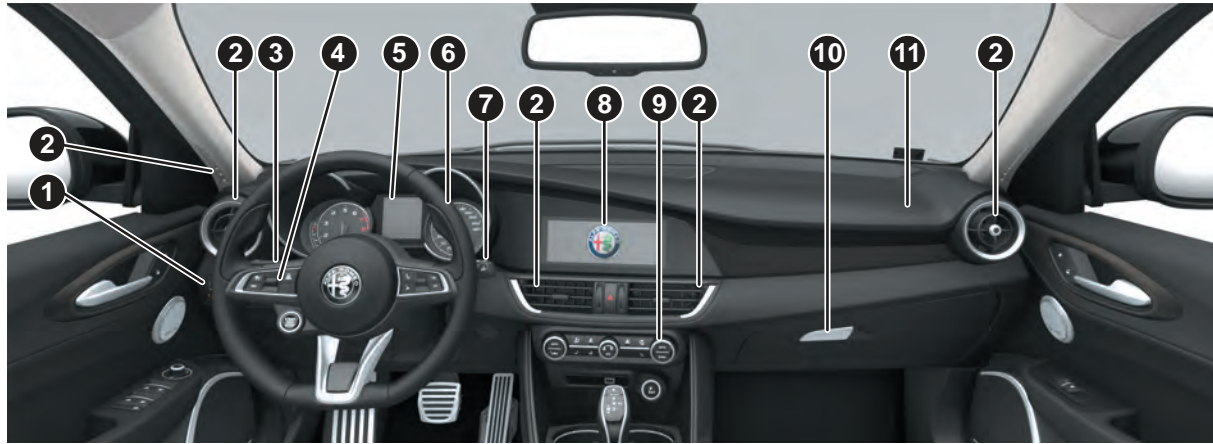

I

0303650088EM

1. Commutateur des feux ; 2. Diffuseurs d'air ; 3. Levier gauche ; 4. Commandes au volant ; 5. Tableau de bord ; 6. Volant ; 7. Levier droit ; 8. Connect ; 9. Climatiseur automatique bi-zone ; 10. Boîte à gants ; 11. Airbag côté passager ;

## LES CLÉS



### CLÉ ÉLECTRONIQUE



La voiture est équipée d'une clé électronique avec fonction Keyless Start fig. 2, fournie en double exemplaire.



2

0401650010EM

Pression courte sur le bouton : déverrouillage des portes, du coffre à bagages, éclairage temporisé des plafonniers intérieurs et signal lumineux des clignotants (si activé depuis le système Connect).

Le déverrouillage des portes est également possible en introduisant la pièce métallique dans la serrure de la porte côté conducteur.

Pression brève du bouton : verrouillage des portes, du coffre à bagages, extinction du plafonnier interne

et double clignotement des clignotants (si activé depuis le système Connect). Appuyer rapidement deux fois sur le bouton pour l'ouverture à distance du coffre à bagages.

L'ouverture du coffre à bagages est accompagnée d'un double signal lumineux des clignotants.

### Fonction ouverture/fermeture automatique vitres

(selon le modèle)

Pression prolongée sur le bouton : ouverture de toutes les vitres.

Pression prolongée sur le bouton : fermeture de toutes les vitres.

### DEMANDE DE CLÉS SUPPLÉMENTAIRES

Si une nouvelle clé électronique s'avérait nécessaire, s'adresser au Réseau après-vente Alfa Romeo, en présentant un document personnel d'identité et les documents d'identification de propriété de la voiture.



### AVERTISSEMENT

**1)** Les chocs violents peuvent endommager les éléments électroniques contenus dans la clé. Afin de garantir le parfait fonctionnement des dispositifs électroniques que contient la clé, ne pas exposer cette dernière aux rayons du soleil.



### AVERTISSEMENT

**1)** Les piles usées peuvent être nocives pour l'environnement si elles ne sont pas éliminées correctement. Elles doivent être jetées dans des récipients expressivement prévus, comme le prescrivent les normes en vigueur ou bien elles peuvent être remises au Réseau Après-vente Alfa Romeo, qui se chargera de l'élimination.

## DISPOSITIF DE DÉMARRAGE



### Fonctionnement

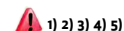

Pour activer le dispositif de démarrage fig. 3, il faut que la clé électronique se trouve à l'intérieur de l'habitacle.



3

0402650001EM

Le dispositif de démarrage peut être dans les états suivants :

STOP : moteur coupé, verrouillage



ABC

de la direction. Certains dispositifs électriques (par ex. fermeture centralisée des portes, alarme, etc.) restent néanmoins disponibles ;

☐ ON (pression bouton seule) : tous les dispositifs électriques sont disponibles. Il est possible de passer dans cet état en appuyant une fois sur le bouton du dispositif de démarrage, sans appuyer sur la pédale de frein ;

☐ AVV : démarrage du moteur. Il est possible de passer dans cet état en appuyant une fois sur le bouton du dispositif de démarrage, avec la pédale de frein enfoncée.

REMARQUE Avec le dispositif de démarrage est sur ON, après 30 minutes avec le mode P (Stationnement) activé et moteur éteint, le dispositif de démarrage se met automatiquement sur STOP.

REMARQUE Moteur démarré, il est possible de quitter la voiture en ayant la clé électronique avec soi. Le moteur restera quand même démarré. La voiture signalera l'absence de la clé électronique dans l'habitacle une fois la porte refermée.

Pour plus d'informations sur le démarrage du moteur, voir les indications au paragraphe « Démarrage du moteur » du chapitre « Démarrage et conduite ».

AVERTISSEMENT Suite à un débranchement de la batterie, après avoir reconnecté les bornes, ne pas faire démarrer immédiatement le moteur mais, sans agir sur les pédales, appuyer sur le bouton de démarrage afin de provoquer l'allumage du combiné de bord, puis faire démarrer le moteur.

Sur le combiné de bord, le symbole  qui signale qu'il faut initialiser la direction, restera allumé ; par conséquent, dans les 30 secondes suivant le démarrage, tourner le volant d'une extrémité à l'autre, puis le reporter en position centrale. En présence de voyants rouges encore allumés sur le combiné de bord, couper le moteur, attendre au moins 5 secondes, puis répéter la procédure de démarrage décrite.

### DÉMARRAGE AVEC LA BATTERIE DE LA CLÉ DÉCHARGÉE

Si la batterie de la télécommande est déchargée, procéder comme suit pour démarrer la voiture :

- ☐ soulever l'accoudoir avant ;
- ☐ appuyer la clé à l'endroit indiqué, en respectant la position représentée sur fig. 4.



4

0402650995EM

### VERROUILLAGE DE LA DIRECTION

(selon le modèle)

#### Activation

Le verrouillage de la direction s'active lors de l'ouverture de la porte côté conducteur avec le bouton du dispositif de démarrage sur STOP.

#### Désactivation

Le verrouillage de la direction se désactive quand on appuie sur le dispositif de démarrage et la clé électronique est reconnue.



ATTENTION

1) Quand on quitte la voiture, toujours avoir avec soi la clé afin d'éviter que quelqu'un n'actionne les commandes par erreur. Ne pas oublier d'activer le frein de stationnement électrique. Ne jamais laisser d'enfants dans la voiture sans surveillance.

**2)** Toute intervention en après-vente pouvant provoquer des altérations de la direction ou de la colonne (par ex., montage d'antivol), qui pourraient causer, en plus de la diminution des performances et de l'expiration de la garantie, de GRAVES PROBLÈMES DE SÉCURITÉ, ainsi que la non-conformité d'homologation de la voiture, est absolument interdite.

**3)** Avant de quitter la voiture, **TOUJOURS** serrer le frein de stationnement. Sur les versions équipées de boîte de vitesses automatique, activer la modalité P (Stationnement) et appuyer sur le dispositif de démarrage pour le placer sur STOP. En quittant la voiture, toujours verrouiller toutes les portes en appuyant sur le bouton prévu à cet effet sur la poignée.

**4)** Pour les versions équipées du système Keyless Start, ne pas laisser la clé électronique à l'intérieur ou à proximité du véhicule ou dans un endroit accessible aux enfants. Ne pas quitter la voiture en laissant le dispositif d'allumage sur ON. Un enfant pourrait actionner les lève-vitres électriques, d'autres commandes, ou même mettre la voiture en marche.

**5)** En cas de manipulation du dispositif de démarrage (par exemple une tentative de vol), faire contrôler le fonctionnement par le Réseau après-vente Alfa Romeo avant de reprendre la route.

## ENGINE IMMOBILIZER



Le système Engine Immobilizer empêche l'utilisation non autorisée de la voiture, en désactivant le démarrage du moteur.

Le système ne requiert pas d'activation : le fonctionnement est automatique, que les portes de la voiture soient verrouillées ou non.

En plaçant le dispositif de démarrage en position ON, le système Engine Immobilizer identifie le code transmis par la clé. Si le code est reconnu comme valable, le système Engine Immobilizer autorise alors le démarrage du moteur.

Lorsque le dispositif de démarrage est replacé en position STOP, le système Engine Immobilizer désactive la centrale qui contrôle le moteur, en empêchant ainsi son démarrage.

Au sujet des procédures correctes de démarrage du moteur, voir les indications au paragraphe « Démarrage du moteur » du chapitre « Démarrage et conduite ».

### Anomalies de fonctionnement

Si, pendant le démarrage, le code de la clé n'est pas reconnu correctement, l'icône  apparaît sur le combiné de bord (voir les indications fournies au paragraphe « Témoins et messages » du chapitre « Connaissance du combiné de bord »). Cette condition comporte l'arrêt

du moteur après 2 secondes. Dans ce cas, placer le dispositif de démarrage en position STOP et à nouveau en position ON ; si le blocage persiste, essayer avec les autres clés fournies. Si toutes les tentatives de démarrage échouent malgré tout, s'adresser au Réseau Après-vente Alfa Romeo.

Si l'icône  apparaît pendant la marche, cela signifie que le système est en train d'effectuer un autodiagnostic (par exemple, à cause d'une chute de tension). Si l'affichage persiste, s'adresser au Réseau Après-vente Alfa Romeo.

## ALARME

(selon le modèle)



Le déclenchement de l'alarme provoque l'activation de l'avertisseur sonore et des indicateurs de direction.

AVERTISSEMENT L'alarme est conforme aux normes des différents pays.

### ACTIVATION DE L'ALARME

Une fois les portes et les coffres fermés et le dispositif de démarrage sur STOP, diriger la clé électronique vers la voiture, appuyer, puis relâcher le bouton .

À l'exception de quelques marchés, le système émet un signal sonore et un signal visuel et active le verrouillage des portes.



ABC

Lorsque l'alarme est activée, les témoins, situés sur la garniture des poignées de porte avant, clignotent fig. 5.

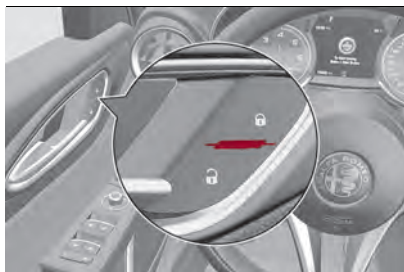

5

0404650001EM

### DÉSACTIVATION DE L'ALARME

Appuyer sur le bouton 6.

**AVERTISSEMENT** Quand on actionne l'ouverture centralisée avec la pièce métallique de la clé, l'alarme ne se désactive pas.

### DÉSACTIVATION DE L'ALARME

Pour exclure complètement l'alarme (par exemple lorsque la voiture n'est pas utilisée pendant de longues périodes), fermer simplement les portes de la voiture en tournant l'insert métallique de la clé avec télécommande dans la serrure de porte.

## PORTES



### VERROUILLAGE/DÉVERROUILLAGE DES PORTES DEPUIS L'INTÉRIEUR

#### Verrouillage/déverrouillage centralisé

Si toutes les portes sont correctement fermées, elles seront automatiquement verrouillées quand la voiture dépasse environ 20 km/h (avec fonction « Autoclose » active).

Appuyer sur le bouton 6 sur la platine des panneaux de porte côté conducteur, fig. 6, ou côté passager ou des portes arrière (si prévu), pour verrouiller les portes.

Lorsque les portes sont verrouillées, appuyer sur le bouton 6, sur la platine des panneaux de portes avant pour déverrouiller les portes.



6

0405650001EM

### VERROUILLAGE/DÉVERROUILLAGE DES PORTES DEPUIS L'EXTÉRIEUR

#### Verrouillage des portes de l'extérieur

Avec les portes fermées, appuyer sur le bouton 6 de la clé.

Le verrouillage des portes peut toutefois être activé lorsque toutes les portes sont fermées et le coffre à bagages est ouvert. Après avoir appuyé sur le bouton 6 de la clé, la voiture prépare le verrouillage de toutes les serrures, y compris celle du capot du coffre à bagages ouvert. Quand ce dernier sera fermé il sera verrouillé.



2)

#### Déverrouillage des portes de l'extérieur

Appuyer sur le bouton 6 de la clé.

### PASSIVE ENTRY

(suivant modèle)



3)

Le système Passive Entry est capable d'identifier la présence d'une clé électronique à proximité des portes et du coffre à bagages.

Le système permet de déverrouiller/verrouiller les portes (ou le coffre à bagages) sans appuyer sur aucun bouton de la clé électronique.

La détection de la clé n'a lieu qu'après que le système ait détecté la présence d'une main à l'intérieur de l'une des poignées avant. Si la clé détectée

est valable, les portes et le coffre se bloquent (les éléments qui s'ouvrent dépendent de ce qui a été configuré dans le système Connect).

Si la fonction est prévue, en saisissant la poignée de la porte du conducteur, il est possible de déverrouiller uniquement la porte côté conducteur ou toutes les portes en fonction du mode réglé sur le système Connect.

### Verrouillage des portes

Pour verrouiller les portes, procéder comme suit :

- ❑ s'assurer d'avoir la clé électronique avec soi et de se trouver près de la poignée de la porte côté conducteur ou passager ;
- ❑ appuyer sur le bouton « verrouillage des portes » fig. 7 situé sur la poignée ou sur le bouton fig. 8 situé sur le capot du coffre à bagages, à côté du bouton d'ouverture : cela verrouillera toutes les portes et le capot du coffre à bagages. Le verrouillage des portes activera aussi l'alarme (le cas échéant).

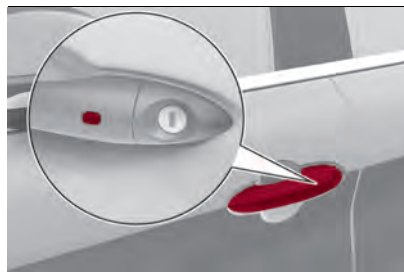

**AVERTISSEMENT** Après avoir appuyé sur le bouton de « verrouillage des portes », il est nécessaire d'attendre 2 secondes avant de pouvoir déverrouiller de nouveau les portes au moyen de la poignée. En tirant sur la poignée de la porte dans un délai de 2 secondes, il est donc possible de vérifier si la voiture est bien fermée, sans que les portes se déverrouillent de nouveau.

Les portes et le capot du coffre à bagages de la voiture peuvent être

toutefois verrouillés en appuyant sur le bouton  de la clé électronique ou du panneau intérieur de la porte de la voiture.

### Ouverture d'urgence de la porte côté conducteur

Si la clé électronique ne fonctionne pas, par exemple en cas de batterie de la clé électronique ou de la voiture déchargée, il est toutefois possible d'utiliser la pièce métallique d'urgence située à l'intérieur de la clé pour actionner le déverrouillage de la serrure de la porte côté conducteur.

Pour extraire la pièce métallique, procéder comme suit :

- ❑ En continuant à appuyer sur les points indiqués fig. 9, extraire le couvercle vers le bas ;
- ❑ retirer l'insert de la clé de son logement fig. 10 ;
- ❑ introduire la pièce métallique dans la serrure de la porte côté conducteur et la tourner pour déverrouiller la serrure de la porte.



ABC



9

0401650002EM

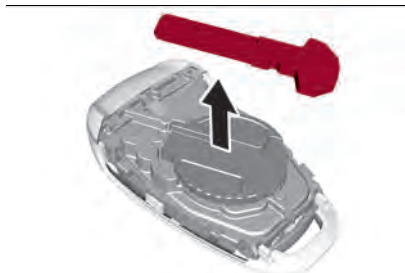

10

0401650003EM

Ne pas appuyer sur le bouton de verrouillage/déverrouillage des portes fig. 7 et tirer la poignée simultanément (voir fig. 11).

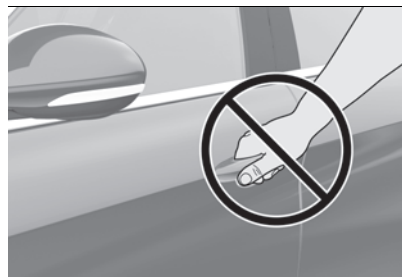

11

0405650004EM

### DISPOSITIF POWER LOCK

(suivant modèle)



Il s'agit d'un dispositif de sécurité qui interdit le fonctionnement des poignées internes de la voiture et du bouton de verrouillage/déverrouillage des portes.

De cette manière il neutralise l'ouverture des portes depuis l'intérieur de l'habitacle, empêchant ainsi les tentatives d'effraction (par ex. bris d'une vitre).

Il est conseillé d'enclencher ce dispositif à chaque stationnement de la voiture.

#### Activation du dispositif

Le dispositif s'active sur toutes les portes lorsque l'on appuie rapidement deux fois sur le bouton  de la clé.

L'activation du dispositif est signalée par 3 clignotements des clignotants.

Le dispositif ne s'enclenche pas si une ou plusieurs portes ne sont pas correctement fermées : ceci empêche que quelqu'un entre dans la voiture par la porte restée ouverte et reste enfermé à l'intérieur de l'habitacle, après avoir refermée la porte.

#### Désactivation du dispositif

Le dispositif se désactive automatiquement :



- en effectuant le déverrouillage des portes (en appuyant sur le bouton  de la clé avec télécommande) ;
- en plaçant le dispositif de démarrage sur ON.

#### DISPOSITIF DE SÉCURITÉ ENFANTS



Il empêche l'ouverture des portes arrière de l'intérieur.

Le dispositif fig. 12 ne peut être activé que lorsque les portes sont ouvertes :

- position  : dispositif activé (porte verrouillée) ;
- position  : dispositif désactivé (porte pouvant être ouverte de l'intérieur).



12

04056S0007EM

Le dispositif reste activé même en effectuant le déverrouillage électrique des portes.

**AVERTISSEMENT** Les portes arrière ne peuvent pas être ouvertes de l'intérieur lorsque l'on actionne le dispositif de sécurité enfants.

### **VERROUILLAGE DES PORTES AVEC BATTERIE DÉCHARGÉE**

Si la batterie est vide, pour verrouiller les portes procéder comme suit.

#### **Portes arrière et passager**

Procéder de la manière suivante :

□ introduire l'insert métallique de la clé électronique dans le logement fig. 13 du dispositif de verrouillage ;





13

04056S0008EM

- tourner la clé en sens horaire pour les serrures sur les portes à droite, anti-horaire pour les serrures sur les portes à gauche ;
- retirer la clé du logement.

Le réalignement de la tirette sur les serrures est possible (uniquement si la charge de la batterie a été rétablie) en procédant comme suit :

- appuyer sur le bouton  de la clé électronique ;
  - appuyer sur le bouton  du panneau de portes ;
  - ouverture au moyen de la clé sur la serrure de la porte conducteur ;
  - en tirant la poignée interne de la porte.
- AVERTISSEMENT** Pour la porte arrière, si la sécurité enfants a été insérée et si le verrouillage décrit précédemment a été effectué, l'actionnement de la poignée interne des portes ne permettra pas d'ouvrir la porte mais provoquera

uniquement le réalignement de la tirette des serrures ; pour ouvrir la porte, il faudra tirer la poignée extérieure. L'activation du verrouillage de secours ne désactive pas les boutons de verrouillage/déverrouillage centralisé des portes.



### **ATTENTION**

**6)** Lorsque l'on active le dispositif Power Lock, l'ouverture des portes de l'intérieur de la voiture n'est plus possible. Par conséquent, avant de quitter la voiture, il convient de vérifier qu'il n'y ait plus personne à bord.

**7)** Ne JAMAIS laisser d'enfants dans la voiture sans surveillance, ni quitter la voiture avec les portes déverrouillées dans un lieu où les enfants peuvent accéder facilement. Cela pourrait entraîner des blessures graves aux enfants, voire mortelles. S'assurer également que les enfants n'activent pas par inadvertance le frein de stationnement électrique, ni la pédale de frein ni le levier de la boîte de vitesses.

**8)** Toujours utiliser ce dispositif lorsque l'on transporte des enfants. Après avoir actionné le dispositif sur les deux portes arrière, en vérifiant l'enclenchement en agissant sur la poignée intérieure d'ouverture des portes.



ABC

**AVERTISSEMENT**

**2)** S'assurer d'avoir avec soi la clé lors de la fermeture d'une porte ou du coffre à bagages, afin d'éviter de bloquer la clé à l'intérieur de la voiture. Si elle est bloquée à l'intérieur, la clé ne pourra être récupérée qu'à l'aide de la deuxième clé fournie.

**3)** Le fonctionnement du système de reconnaissance dépend de plusieurs facteurs, comme par exemple, l'interférence éventuelle avec des ondes électromagnétiques provenant de sources extérieures (par ex. téléphones portables), l'état de charge de la batterie de la clé électronique et la présence d'objets métalliques à proximité de la clé ou de la voiture. Dans ces cas, il est toutefois possible de déverrouiller les portes en utilisant la pièce métallique qui se trouve dans la clé électronique (voir les indications des pages suivantes).

**SIÈGES****SIÈGES AVANT À RÉGLAGE MANUEL****Réglage dans le sens longitudinal**

Soulever le levier (1) fig. 14 et pousser le siège en avant ou en arrière.

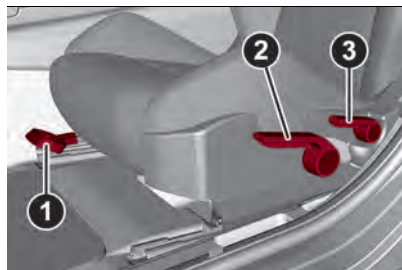

14

04066S0001EM

**AVERTISSEMENT** Effectuer le réglage depuis le siège concerné (côté conducteur ou passager).

**Réglage en hauteur**

Pousser le levier (2) fig. 14 vers le haut ou vers le bas jusqu'à obtenir la hauteur souhaitée.

**AVERTISSEMENT** Effectuer le réglage depuis le siège concerné (côté conducteur ou passager).

**Réglage de l'inclinaison du dossier**

Agir sur le levier (3) fig. 14 en accompagnant le dossier avec un mouvement du buste (tenir le levier actionné jusqu'à atteindre la position souhaitée et le relâcher ensuite).

**SIÈGES AVANT À RÉGLAGE ÉLECTRIQUE**

**REMARQUE** La conformation des sièges peut varier selon les versions.

Les boutons servant au réglage électrique du siège se trouvent sur le côté extérieur de ce dernier, près du plancher.

Ces boutons permettent de régler la hauteur, la position dans le sens longitudinal et l'inclinaison du dossier.

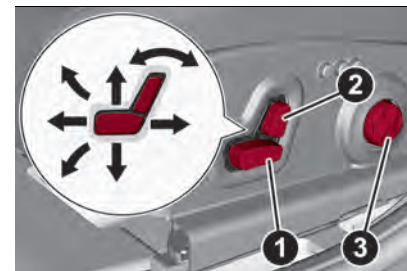

15

04066S0003EM

**Réglage en hauteur**

Agir sur la partie arrière de l'interrupteur (1) fig. 15 pour modifier la hauteur et/ou l'inclinaison du coussin du siège.

### Réglage dans le sens longitudinal

Pousser l'interrupteur (1) fig. 15 vers l'avant ou l'arrière pour déplacer le siège dans la direction correspondante.

### Réglage de l'inclinaison du dossier

Pousser l'interrupteur (2) fig. 15 vers l'avant ou l'arrière pour incliner le dossier dans la direction correspondante.

### Réglage lombaire électrique

Agir sur le joystick (3) fig. 15 pour actionner le dispositif de soutien de la zone lombaire jusqu'à obtenir la configuration de confort maximum de conduite.

Appuyer sur les points du joystick :

- haut* : gonfle le coussin ;
- bas* : dégonfle le coussin ;
- avant* : gonfle le coussin dans la partie supérieure ;
- arrière* : gonfle le coussin dans la partie inférieure.

**AVERTISSEMENT** Le réglage électrique est autorisé uniquement avec dispositif de démarrage sur ON et pendant environ 2 minutes après son positionnement sur STOP. Il est également possible de déplacer le siège pendant environ 2 minutes après l'ouverture de la porte ou jusqu'à la fermeture de celle-ci, le blocage/déblocage de la voiture ou l'allumage du plafonnier central avant.

### Réglage de l'inclinaison du siège (basculement)

(selon le modèle)

L'angle de l'assise du siège peut être réglé sur quatre positions.

Soulever ou pousser la partie avant de la commande (1) fig. 15 pour déplacer la partie avant de l'assise du siège dans la direction correspondante. Relâcher la commande (1) lorsque l'assise a atteint la position souhaitée.

### Réglage de la largeur du dossier

(selon le modèle)

Appuyer sur les interrupteurs (4) fig. 16 pour adapter la largeur du dossier en introduisant de l'air dans les rembourrages latéraux, en fonction de ses propres caractéristiques corporelles.

Un dossier plus enveloppant garantit un meilleur maintien du corps pendant la conduite dans les virages.

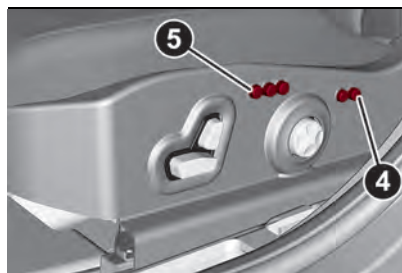

16

04066S0015EM

### Mémorisation des positions du siège conducteur

Les boutons (5) fig. 16 permettent de mémoriser et de rappeler trois différentes positions du siège conducteur.

La mémorisation et le rappel seront possibles avec le dispositif de démarrage sur ON et la voiture à l'arrêt, tant avec la voiture en marche, que pendant 20 minutes à partir du moment où le dispositif de démarrage est placé sur STOP. Un signal sonore confirme que la mémorisation de la position a bien eu lieu.

Pour mémoriser une position du siège, le régler au moyen des commandes et appuyer ensuite pendant 1,5 secondes sur le bouton à la position à mémoriser.

La mémorisation d'une nouvelle position du siège efface automatiquement la position précédemment mémorisée avec ce même bouton.

Le rappel d'une position mémorisée est en outre possible pendant 3 minutes environ après l'ouverture des portes et environ 1 minute après l'extinction du moteur. Pour rappeler une position mémorisée, appuyer brièvement sur le bouton correspondant.



ABC

**FONCTION EASY ENTRY**

La fonction Easy Entry permet de reculer automatiquement le siège du conducteur de 60 mm pour lui permettre d'entrer et de sortir plus aisément de son véhicule.

Le mouvement n'a lieu que si le siège est réglé dans une position de conduite plus « avant » par rapport au montant central du véhicule.

La fonction est associée aux sièges avant à réglage électrique et pour chacune des trois positions mémorisées. La fonction Easy Entry peut être activée / désactivée à l'aide du système Connect.

**Activation du mode d'entrée**

Lorsque la porte est ouverte et le dispositif de démarrage sur STOP, le siège conducteur se trouvera dans une position reculée de 60 mm par rapport à la dernière position de marche réglée par le conducteur.

À la fermeture de la porte, dispositif de démarrage sur ON, le siège retournera automatiquement dans la position de marche réglée.

REMARQUE Si l'on déplace manuellement le siège qui se trouve encore en position reculée, à la prochaine entrée dans le véhicule le siège restera dans la nouvelle position réglée.

**Activation du mode de sortie**

Pour faciliter la sortie du conducteur, le siège du conducteur reculera de 60 mm lorsque le dispositif de démarrage est sur STOP et que la porte conducteur est ouverte.

REMARQUE L'activation de n'importe quel bouton, du clavier mémoire ou de réglage du siège, provoque (anti-panique) l'interruption immédiate de la fonction automatique de positionnement. Pour compléter la fonction interrompue, il faut la répéter.

**CHAUFFAGE ÉLECTRIQUE DES SIÈGES AVANT ET ARRIÈRE**

(selon le modèle)

**Sièges avant**

Dispositif de démarrage sur ON, appuyer sur les boutons  fig. 17 de la planche de bord.



17

0406650110EM

Il est possible de choisir entre trois niveaux de chauffage :

« *chauffage maximum* » : trois témoins

allumés sur les boutons ;

« *chauffage moyen* » : deux témoins allumés sur les boutons ;

« *chauffage minimum* » : un témoin allumé sur les boutons.

**Sièges arrière**

Dispositif de démarrage sur la position ON, appuyer sur les boutons  fig. 18 situés à l'arrière du tunnel central pour activer le chauffage des sièges arrière.



18

0403650050EM

Il est possible de choisir entre trois niveaux de chauffage :

« *chauffage maximum* » : trois témoins allumés sur les boutons ;

« *chauffage moyen* » : deux témoins allumés sur les boutons ;

« *chauffage minimum* » : un témoin allumé sur les boutons.

À la première pression des boutons, le chauffage est au niveau maximum : aux pressions suivantes des boutons, le

chauffage diminuera jusqu'au niveau de chauffage minimum.

Une fois le niveau de chauffage sélectionné, il sera nécessaire d'attendre quelques minutes pour en percevoir l'effet.

La fonction de chauffage de siège peut également être activée à l'aide du système Connect : voir la description du supplément dédié.

**AVERTISSEMENT** La fonction de chauffage électrique n'est pas activée lorsque le moteur est à l'arrêt, elle ne peut être activée que lorsque le moteur tourne.

## SIÈGES ARRIÈRE

 11)

Les sièges arrière permettent d'accueillir trois passagers.

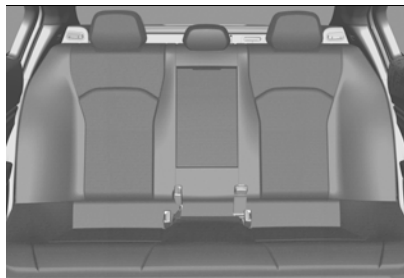

19

04066S0005EM

## SIÈGE ARRIÈRE DÉDOUBLÉ

(selon le modèle)

 6)

Le siège arrière dédoublé permet l'agrandissement partiel (1/3 ou 2/3) ou total du coffre à bagages.

### Agrandissement partiel du coffre à bagages (1/3 ou 2/3)

L'agrandissement du côté droit du coffre à bagages permet de transporter deux passagers sur la partie gauche du siège arrière tandis que l'agrandissement du côté gauche permet de transporter un passager.

Procéder de la manière suivante :

- baisser complètement les appuie-tête du siège arrière ;
- positionner la ceinture de sécurité de manière à ne pas gêner la course du dossier lors du basculement ;
- agir sur le levier (1) fig. 20, (à l'intérieur du coffre à bagages) pour rabattre la section gauche ou sur le levier (2) pour rabattre la section droite du dossier : le dossier sera rabattu automatiquement vers l'avant. Si nécessaire, accompagner le dossier dans la première partie du rabattement.

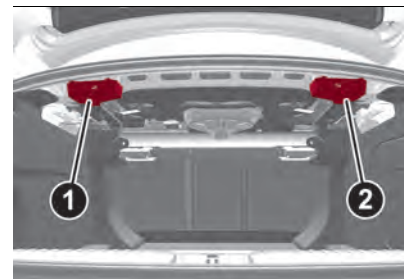

20

04066S0007EM

### Remise en place des dossiers

 12)

Déplacer les ceintures de sécurité sur les côtés, en vérifiant qu'elles sont correctement tendues, qu'elles ne sont pas tordues et qu'elles ne sont pas bloquées derrière le dossier des sièges, puis soulever les dossiers en les poussant vers l'arrière, jusqu'à entendre le déclic de verrouillage des deux mécanismes de verrouillage.

### Rabattement de la partie centrale du dossier

Avant d'effectuer le rabattement, vérifier que la ceinture de sécurité de la place arrière centrale n'est pas bouclée et qu'il n'y a pas d'objets dans la partie centrale du coussin (si il y a des objets, les retirer).

Agir sur le dispositif, fig. 21, pour débloquer la partie centrale du dossier et l'incliner en agissant sur l'appuie-tête.



ABC

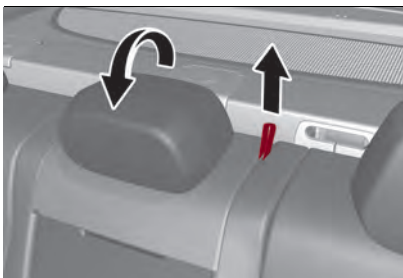

21

04066S0008EM

### Repositionnement de la partie centrale du dossier

En agissant sur l'appuie-tête, soulever la portion centrale, en accompagnant son mouvement, et exercer une légère pression pour garantir l'engagement correct.

S'assurer du bon engagement en essayant de le bouger, répéter l'opération s'il n'est pas engagé correctement.



#### ATTENTION

**9)** Tous les réglages doivent exclusivement être exécutés sur la voiture à l'arrêt.

**10)** Une fois le levier de réglage relâché, toujours vérifier que le siège est bien bloqué sur ses glissières en essayant de le déplacer vers l'avant ou vers l'arrière. Si le siège n'est pas correctement bloqué, il pourrait se déplacer intempestivement en provoquant une perte de contrôle de la voiture.



#### AVERTISSEMENT

**4)** Les revêtements textiles des sièges sont conçus pour résister longtemps à une usure dérivant d'une utilisation normale. Il est toutefois nécessaire d'éviter tout frottement excessif et/ou prolongé avec des accessoires vestimentaires, comme les boucles métalliques, les rivets, les fixations Velcro et autres, car ils exercent de manière localisée une pression importante risquant de rompre les fils et d'endommager par conséquent la housse.

**5)** Ne pas positionner des objets sous les sièges réglables électriquement, leur présence pourrait limiter ou gêner le mouvement et aussi endommager les commandes.

**6)** Avant de rabattre le dossier, enlever tous les objets qui se trouvent sur le coussin du siège.

## APPUIE-TÊTE



### RÉGLAGES



13)

Les appuie-têtes sont réglables en hauteur : leur réglage s'effectue selon la description suivante.

Réglage vers le haut : soulever l'appuie-tête jusqu'au dé clic de blocage.

Réglage vers le bas : appuyer sur la touche (1) fig. 22 et baisser l'appuie-tête.



22

04076S0001EM

### APPUIE-TÊTE (dépose)

Pour déposer les appuie-têtes, procéder comme suit :

- soulever les appuie-têtes jusqu'en butée ;
- appuyer sur la touche (1) et le dispositif (2) fig. 22 (appuie-tête avant) ou (1) et (2) fig. 23 (appuie-tête arrière) à coté des

deux soutiens, puis ôter les appuie-tête vers le haut.

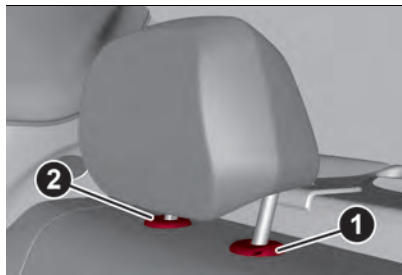

23

0407650002EM



### ATTENTION

**13)** Les appuie-têtes doivent être réglés de sorte que la tête s'y appuie, pas le cou. Seule cette position permet une protection efficace. Tous les appuie-tête, éventuellement déposés, doivent être repositionnés correctement de manière à protéger les occupants en cas de choc : respecter les consignes décrites plus haut.

## VOLANT

 14) 15) 16) 17) 18)

### RÉGLAGES

Le volant peut être réglé aussi bien en hauteur qu'en profondeur.

Pour effectuer le réglage, déplacer le levier (1) fig. 24 vers le bas en position (A), puis régler le volant dans la position la plus adéquate et le bloquer ensuite dans cette position en plaçant à nouveau le levier (1) en position (B).

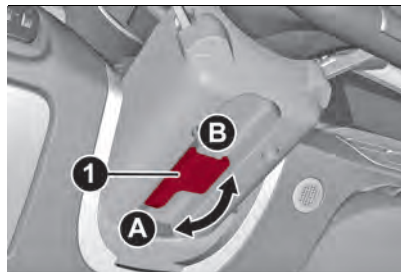

24

0408650001EM

## CHAUFFAGE ÉLECTRIQUE DU VOLANT

(selon le modèle)

Dispositif de démarrage sur ON, appuyer sur le bouton  fig. 25 de la planche du climatiseur.

L'activation est signalée par l'allumage de la LED située sur le bouton.



25

040665011EM

AVERTISSEMENT L'activation de cette fonction pourrait décharger la batterie quand le moteur est coupé.



### ATTENTION

**14)** Les réglages s'effectuent uniquement quand le véhicule est à l'arrêt et le moteur arrêté.

**15)** Toute intervention en après-vente pouvant provoquer des altérations de la direction ou de la colonne (par ex., montage d'antivol), qui pourraient causer, en plus de la diminution des performances et de l'expiration de la garantie, de GRAVES PROBLÈMES DE SÉCURITÉ, ainsi que



ABC

la non-conformité d'homologation de la voiture, est absolument interdite.

**16)** Les personnes insensibles à la douleur cutanée liée à la vieillesse, aux maladies chroniques, au diabète, aux lésions de la moelle épinière, aux traitements médicaux, à la consommation d'alcool, à l'épuisement ou à d'autres conditions physiques doivent faire preuve de prudence lors de l'utilisation du chauffage au volant qui pourrait causer des brûlures même à basse température, surtout s'il est utilisé pendant de longues périodes.

**17)** Ne pas placer d'objets sur le volant susceptibles de créer une isolation thermique, tels que, par exemple, des revêtements fixés de manière stable au volant, de tout type ou matériau. Cela pourrait provoquer une surchauffe du dispositif de chauffage du siège.

**18)** Ne pas placer d'objets sur le volant (par exemple, des revêtements fixés de manière stable au volant, de tout type ou matériau) susceptibles de créer une interférence avec le capteur capacitif de détection de la présence des mains sur le volant des systèmes ABSA (Active Blind Spot Assist), LKA (Lane Keeping Assist), TJA (Traffic Jam Assist) ou HAS (Highway Assist) (suivant version).

## RÉTROVISEURS



### RÉTROVISEUR D'HABITACLE

Actionner le levier fig. 26 pour régler le rétroviseur sur deux positions différentes : normale ou anti-éblouissement.

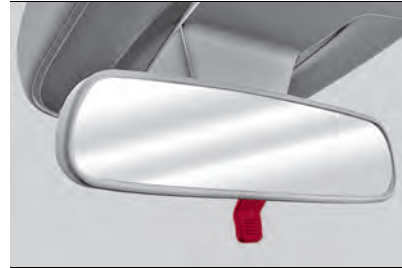

26

04106S0001EM

Il est muni d'un dispositif de sécurité qui provoque son décrochage en cas de choc violent contre un passager.

### RÉTROVISEUR INTÉRIEUR ÉLECTROCHROMIQUE

(selon le modèle)

Certaines versions sont équipées d'un rétroviseur électrochromique, en mesure de modifier automatiquement sa capacité réfléchissante pour éviter d'éblouir le conducteur fig. 27.

Le rétroviseur électrochromique est doté d'un bouton ON/OFF pour activer ou

désactiver la fonction électrochromique anti-éblouissement.



27

04106S0002EM

### RÉTROVISEURS EXTÉRIEURS Réglage électrique

Le réglage des rétroviseurs n'est possible qu'avec le dispositif de démarrage sur ON.

Sélectionner le rétroviseur désiré, à l'aide du dispositif (1) fig. 28 :

- dispositif en position (A) : sélection du rétroviseur gauche ;
- dispositif en position (B) : sélection du rétroviseur droit.



28

0410650004EM



19)

Pour orienter le rétroviseur sélectionné, actionner le dispositif (1) dans les quatre directions.

AVERTISSEMENT Une fois le réglage terminé, tourner le dispositif (1) en position (D) pour éviter tout déplacement accidentel.

### Rabattement manuel

Pour replier les rétroviseurs, les déplacer de la position ouverte à la position fermée fig. 29.



29

0410650005EM

### Rabattement électrique

(selon le modèle)

Lorsque le dispositif (1) est sur la position (D), le déplacer sur la position (C) fig. 28. Déplacer à nouveau le dispositif (1) sur la position (C) pour placer les rétroviseurs en position de marche. Si le dispositif (1) est à nouveau enfoncé lors de la phase de rabattement des rétroviseurs (de fermés à ouverts et vice-versa), les rétroviseurs inversent la direction de manœuvre.

### Activation automatique

L'activation de la fermeture centralisée de l'extérieur de la voiture ferme automatiquement les rétroviseurs ; leur retour en position de marche se fait en positionnant le dispositif de démarrage sur ON. Si les rétroviseurs externes sont fermés en utilisant le dispositif 1, ils peuvent être réouvert en position de marche en opérant une nouvelle commande sur le même dispositif.

### Activation/désactivation de la fonction

À partir du menu du système Connect, il est possible d'activer/désactiver la fonction de rabattement électrique des rétroviseurs (le réglage prédéfini de la fonction est « Off ») ou bien de choisir si effectuer en automatique l'ouverture/fermeture des rétroviseurs durant l'opération d'ouverture/fermeture des portes (en

agissant sur la clé électronique ou sur le système Passive Entry, selon le modèle).

AVERTISSEMENT Lorsque la voiture roule, les rétroviseurs doivent toujours être en position ouverte, ils ne doivent jamais être repliés.

### RÉTROVISEURS EXTERNES ÉLECTROCHROMIQUES

(selon le modèle)

En sus du rétroviseur intérieur on peut installer des rétroviseurs extérieurs électrochromiques en mesure de modifier leur intensité de réflexion pour ne pas éblouir le conducteur. La touche d'activation/désactivation de la fonction électrochromique anti-éblouissement fig. 27 est la même pour tous les rétroviseurs.



ATTENTION

19) La courbure propre aux rétroviseurs extérieurs altère légèrement la perception de la distance.



ABC

## FEUX EXTÉRIEURS



### COMMUNTEUR DES FEUX

Le commutateur des feux fig. 30, placé sur le côté gauche de la planche de bord (versions conduite à gauche) ou côté droit (versions conduite à droite), commande le fonctionnement des phares, feux de position, de jour, de croisement, antibrouillard et de recul antibrouillard.



30

04126S0005EM

L'allumage des feux extérieurs ne peut être activé que si le dispositif de démarrage est sur ON, à l'exception des feux de stationnement. Pour plus d'informations consulter le paragraphe « Feux de stationnement », dans ce chapitre.

L'allumage des feux extérieurs entraîne aussi l'allumage du combiné de bord et des commandes situées sur la planche de bord.

## 26

### FONCTION AUTO (Capteur crépusculaire)

Il s'agit d'un capteur à DEL infrarouges, combiné au capteur de pluie et installé sur le pare-brise, qui mesure les variations d'intensité lumineuse à l'extérieur de la voiture, en fonction de la sensibilité de lumière réglée à l'aide du système Connect.

Il est possible de régler la sensibilité du capteur de luminosité sur 3 niveaux : niveau 1 = sensibilité minimale / niveau 2 = sensibilité moyenne / niveau 3 = sensibilité maximale.

Plus la sensibilité programmée est élevée, moins la quantité de luminosité à l'extérieur nécessaire pour l'allumage des feux est importante (par ex., si le niveau 3 est programmé, au coucher du soleil les feux s'allumeront plus tôt par rapport aux niveaux 1 et 2).

#### Activation de la fonction

Tourner le commutateur des feux en position AUTO.

**AVERTISSEMENT** La fonction ne peut être activée que si le dispositif de démarrage est sur ON.

#### Désactivation de la fonction

Tourner le commutateur des feux sur une position autre que AUTO.

### FEUX DE CROISEMENT

Tourner le commutateur des feux sur la position  $\Rightarrow$  pour allumer les feux de position, l'éclairage du combiné de bord et les feux de croisement.

Le témoin s'allume sur le combiné de bord  $\Rightarrow$ .

### FEUX DE JOUR (D.R.L.) ET FEUX DE POSITION (Daytime Running Lights)

(selon le modèle)



Dispositif de démarrage en position ON et commutateur des feux tourné en position **O**, les feux de jour, les groupes optiques arrière et les feux de plaque d'immatriculation s'allument automatiquement.

Le cas échéant, en cas d'actionnement des clignotants, la lampe D.R.L. correspondante réduit l'intensité de la lumière, jusqu'à la désactivation des clignotants.

Le cas échéant, les feux D.R.L. peuvent être activés/désactivés depuis le système Connect, en sélectionnant successivement, sur le Menu principal, les fonctions suivantes : « Réglages », « Feux » et « Feux de jour ».

**AVERTISSEMENT** Dans les marchés où les feux DRL ne sont pas prévus, ceux-ci jouent le rôle de feux de position et leur

allumage/extinction est lié/e à l'allumage des codes.

### FEUX ANTIBROUILLARD

(selon le modèle)

L'interrupteur des feux antibrouillard est intégré au commutateur des feux.

Feux de position et de croisement allumés, appuyer sur le bouton  $\Rightarrow$  pour allumer les feux antibrouillard.

Pour éteindre les feux antibrouillard, appuyer à nouveau sur le bouton  $\Rightarrow$  ou tourner le commutateur sur la position **O**.

Les antibrouillards sont allumés avec les feux de croisement ou DRL allumés (dans ce cas les feux DRL jouent le rôle de feux de position) et s'éteignent en allumant les phares, ce qui ne se produit pas avec les appels de phare uniquement.

Si les feux antibrouillards n'ont pas été éteints avant l'arrêt du moteur, ils se rallumeront au prochain démarrage.

### Feux de virage

(selon le modèle)

Les antibrouillards jouent le rôle de feux de virage. Cette fonction vous permet d'éclairer mieux la route en tournant ou en virage, avec l'allumage de l'antibrouillard correspondant.

La fonction peut être désactivée dans les virages à travers le système Connect, en sélectionnant dans le menu principal en succession les options suivantes :

« Réglages », « Feux » et « Feux de virage ».

### FEU ANTIBROUILLARD ARRIÈRE

L'interrupteur du feu antibrouillard arrière est intégré au commutateur des feux.

Appuyer sur le bouton  $\ominus$  pour allumer/éteindre le feu.

Le feu antibrouillard arrière ne s'allume que lorsque les feux de croisement ou les feux antibrouillard sont allumés. Le feu s'éteint en appuyant à nouveau sur le bouton  $\ominus$  ou en éteignant les feux de croisement.

Si le moteur a été éteint en laissant le feu de brouillard arrière allumé, celui-ci sera éteint au prochain redémarrage.

### FEUX DE STATIONNEMENT

Ils s'allument si, à quelques secondes de l'arrêt du moteur, le commutateur des feux est placé en position **O** et ensuite en position  $\mathbb{P}$ . Tous les feux de position s'allument, si on veut que seuls les feux de position d'un côté (droite / gauche) restent allumés, déplacer la commande des clignotants sur la position du côté qui doit rester allumé.

À l'ouverture d'une porte avant, commutateur des feux sur la position  $\mathbb{P}$ , un signal sonore avertit le conducteur que les feux de stationnement sont allumés.

Le témoin s'allume sur le combiné de bord  $\Rightarrow$ .

AVERTISSEMENT Pour éteindre les feux de stationnement, allumés sur un seul côté, positionner le commutateur de démarrage sur ON.

### TEMPORISATION D'EXTINCTION DES PHARES

La fonction « Délai extinction phares » retarde l'extinction des phares après l'arrêt de la voiture.

La fonction peut être activée depuis le système Connect, en sélectionnant successivement, sur le MENU principal, les fonctions suivantes : « Réglages », « Feux » et « Délai extinction feux » ; les feux de position et les feux de croisement restent allumés pendant une durée configurable comprise entre 30, 60 et 90 secondes.

### Activation de la fonction

Phares allumés, placer le dispositif de démarrage sur STOP : la temporisation démarre lorsque le commutateur de feux est placé sur **O**.

AVERTISSEMENT Pour activer la fonction, les phares doivent être désactivés dans un délai de 2 minutes à partir du positionnement du dispositif de démarrage sur STOP.



ABC

**Désactivation de la fonction**

La fonction est désactivée au rallumage des phares, des feux de position ou en plaçant le dispositif de démarrage sur ON.

**FONCTION AFS (Adaptive Frontlight System)**

(selon le modèle)

Il s'agit d'un système couplé aux phares au Xénon (version Bi-Xénon Headlamps 35W) qui oriente le faisceau lumineux principal horizontal et vertical et l'adapte de manière continue et automatique aux conditions de conduite en cas de demi-tour/virage.

Le système pilote le faisceau lumineux pour éclairer la route au mieux en tenant compte de la vitesse du véhicule, de l'angle du virage/demi-tour et de la rapidité du braquage.

**FEUX DE ROUTE**

Pour allumer les feux de route fixes, pousser la manette gauche vers l'avant en direction du combiné de bord fig. 31. Le commutateur des feux doit être tourné sur la position **AUTO** ou  $\text{Ⓜ}$ .

Quand les feux de route sont allumés, le témoin/icône  $\text{Ⓜ}$  s'allume sur le combiné de bord.

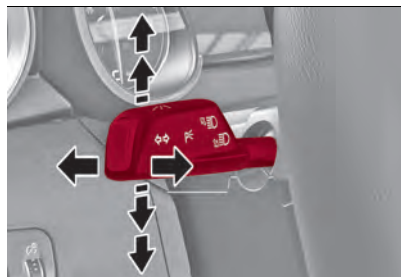

31

0412650020EM

Les feux de route s'éteignent en poussant de nouveau la manette gauche vers l'avant. Le témoin/icône  $\text{Ⓜ}$  s'allume sur le combiné de bord.

**Appels de phares**

L'appel de phare s'active en tirant le levier gauche vers le volant, les feux resteront allumés tant que le levier reste tiré.

**Feux de route automatiques (Automatic High Beam) (système AHB)**  
(selon le modèle)

Le système AHB permet d'activer/désactiver en mode automatique les feux de route, en fonction de l'éclairage d'habitacle et d'adapter l'éclairage à proximité des centres-villes.

**Activation de la fonction**

Cette fonction est activée en agissant sur le menu « Assistance au conducteur »,

puis en sélectionnant l'élément « Confort » du système Connect et en plaçant le commutateur d'éclairage en position **AUTO**.

**Activation de la fonction**

Au premier actionnement des feux de route (en poussant la manette gauche), la fonction s'active (le témoin  $\text{Ⓜ}$  s'allume sur le combiné de bord ou le symbole  $\text{Ⓜ}$  s'allume à l'écran).

Si les feux de route sont effectivement allumés, le témoin/icône  $\text{Ⓜ}$  s'allume aussi sur le combiné de bord.

À une vitesse supérieure à 40 km/h, la fonction active les feux de route.

À une vitesse inférieure à 25 km/h avec la fonction activée, la fonction éteint les feux de route.

Si on actionne à nouveau rapidement les feux de route fixes (en poussant la manette gauche vers le combiné de bord), le témoin/icône  $\text{Ⓜ}$  s'allume sur le combiné de bord et les feux de route sont allumés de manière fixe tant que la vitesse de 40 km/h n'est pas dépassée.

Une fois la vitesse de 40 km/h dépassée de nouveau, le mécanisme automatique est réactivé.

**Désactivation de la fonction**

Pour désactiver la fonction automatique, tourner la bague du commutateur des feux en position  $\text{Ⓜ}$ .

## AVERTISSEMENTS

Le bon fonctionnement des feux de route automatiques peut être compromis par :

- ❑ présence de reflets sur la surface des panneaux de signalisation routière ;
- ❑ faible éclairage des autres utilisateurs de la route (par ex., cyclistes ou bien piétons) ;
- ❑ conditions climatiques difficiles (par ex., pluie ou bien brouillard) ;
- ❑ présence de saleté sur le capteur ou bien obscurcissement de celui-ci ;
- ❑ Endommagement du pare-brise ou bien présence de saleté ou verglas/neige ou bien encore embuage du pare-brise lui-même ;
- ❑ présence de véhicules roulant dans le sens contraire de la marche, partiellement masqués en raison d'un obstacle central.

AVERTISSEMENT En hiver, s'assurer de toujours effectuer le dégivrage et le désembuage du pare-brise.

### CLIGNOTANTS

Déplacer le levier gauche fig. 31 jusqu'en fin de course (position instable) :

- ❑ *vers le haut* : allumage clignotant droit, le témoin ⇨ s'allume en clignotant sur le combiné de bord ;
- ❑ *vers le bas* : allumage clignotant gauche, le témoin ⇩ s'allume en clignotant sur le combiné de bord.

Les clignotants se désactivent automatiquement en ramenant la voiture en position de marche rectiligne.

### Fonction « Lane Change » (changement de voie)

Pour signaler un changement de voie, déplacer le levier jusqu'à la première impulsion (environ à mi-course).

Le clignotant clignotera 3 fois du côté sélectionné, puis s'éteindra automatiquement.

### FUNCTION SBL (Static Bending Light) (selon le modèle)

Les LED SBL s'activent afin de mieux éclairer la route ou d'augmenter le faisceau de lumière en cas de demi-tour ou de virage. Cette fonction s'active en tournant le commutateur des feux sur la position  $\text{E}$  ou **AUTO**. Les LED SBL s'activent si le rayon de braquage est inférieur à 500 m.

### RÉGLAGE DE L'ASSIETTE DES PHARES Correcteur d'assiette des phares (selon le modèle)

Ce dispositif n'est pas présent sur les voitures équipées de phares au xénon (version Bi-Xenon Headlamps 35W), vu que les projecteurs de ce type ont un système automatique de correction de l'alignement.

Elle fonctionne uniquement si le dispositif de démarrage se trouve en position ON.



32

0412650015EM

Pour le réglage, tourner la bague fig. 32.

- ❑ Position 0 : 1 ou 2 personnes sur les sièges avant ;
- ❑ Position 1 : 4 ou 5 personnes ;
- ❑ Position 2 : 4 ou 5 personnes + charge dans le coffre à bagages ;
- ❑ Position 3 : conducteur + charge maximale autorisée dans le coffre à bagages.

AVERTISSEMENT Contrôler l'assiette des phares en fonction des variations du poids transporté.

### RÉGLAGE DE L'INTENSITÉ LUMINEUSE DU COMBINÉ DE BORD ET DES GRAPHISMES DES BOUTONS DE COMMANDE

Feux de position ou phares allumés, agir sur la bague fig. 33 vers le haut pour augmenter l'intensité d'éclairage du



ABC

combiné de bord et des graphismes des boutons de commande, ou vers le bas pour la réduire. La commande est à impulsions, ce qui signifie qu'à chaque action, on augmente/diminue l'intensité d'un niveau, jusqu'à un maximum de sept.



33

0412650016EM



### ATTENTION

**20)** Les feux de jour sont une alternative aux feux de croisement en conduite de jour, quand ces derniers sont obligatoires ; s'ils ne sont pas obligatoires, l'utilisation des feux de jour reste autorisée.

**21)** Les feux de jour ne remplacent pas les feux de croisement la nuit ou dans les tunnels. L'utilisation des feux de jour dépend du code de la route en vigueur dans le pays où l'on circule : se conformer aux normes.

## ÉCLAIRAGE D'HABITACLE



### PLAFONNIER AVANT

Le plafonnier est muni d'interrupteurs qui exercent les fonctions suivantes :

- ❑ L'interrupteur (1) fig. 34 allume/éteint la lampe (8).
- ❑ L'interrupteur (2) active/désactive les boutons du plafonnier arrière.
- ❑ L'interrupteur (3) allume/éteint toutes les lampes à l'intérieur des plafonniers (avant et arrière) dans l'habitacle.
- ❑ L'interrupteur (4) active ou désactive l'allumage/extinction des lampes du plafonnier (6), (7) et (8) à l'ouverture/fermeture des portes. L'allumage/extinction des feux est progressif.
- ❑ L'interrupteur (5) allume/éteint la lampe (6).

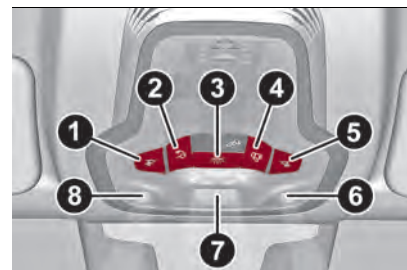

34

0413650001EM

## ESSUIE-GLACE



### ESSUIE-GLACE/LAVE-GLACE



Le fonctionnement se produit uniquement lorsque le dispositif de démarrage est sur ON.

La bague fig. 35 peut prendre les positions suivantes :

- 0 essuie-glace arrêté.
- A en tournant la bague dans la première position, le premier niveau de sensibilité du capteur de pluie est activé.
- A en tournant la bague dans la deuxième position, le deuxième niveau de sensibilité du capteur de pluie est activé.
- en tournant la bague dans la troisième position, le premier niveau de vitesse continue de l'essuie-glace en mode manuel est activé.
- en tournant la bague dans la quatrième position, le deuxième niveau de vitesse continue de l'essuie-glace en mode manuel est activé.



35

0414650001EM

En déplaçant le levier vers le haut (position instable), on active la fonction MIST : le fonctionnement est limité au temps durant lequel on retient manuellement le levier dans cette position. Une fois relâché, le levier revient dans sa position en arrêtant automatiquement l'essuie-glace. Cette fonction est utile pour éliminer, par exemple, de petites accumulations de saletés du pare-brise ou la rosée du matin.

**AVERTISSEMENT** Cette fonction n'active pas le lave-glace, par conséquent le liquide de lave-glace ne sera pas giclé sur le pare-brise. Pour que le liquide de lave-glace gicle sur le pare-brise, il faut utiliser la fonction de lavage.

Une fois la bague en position  $\cdot$  ou  $\cdot$ , l'essuie-glace adapte automatiquement sa vitesse de fonctionnement à la vitesse de la voiture.

### Fonction « Lavage intelligent »

Tirer le levier vers le volant (position instable) pour actionner le lave-glace.

Si on maintient le levier tiré, il est possible d'activer automatiquement et d'un seul mouvement le jet du lave-glace ainsi que l'essuie-glace.

Le fonctionnement de l'essuie-glace achève trois balayages après le relâchement du levier.

Le cycle se termine par un battement de l'essuie-glace environ 6 secondes après.

### CAPTEUR DE PLUIE

Il se situe derrière le rétroviseur intérieur, au contact du pare-brise, il détecte la présence de pluie et gère par conséquent le nettoyage du pare-brise en fonction de l'eau présente sur la vitre.

### Activation/Désactivation

 9) 10)

En tournant la bague fig. 35 sur la position  $\cdot$  ou  $\cdot$ , il est possible d'activer le capteur de pluie.

L'activation du capteur est signalée par un balayage de l'essuie-glace de confirmation de la commande.

Actionner la bague fig. 35 ou placer le dispositif de démarrage sur STOP, pour désactiver le système.

 22)

**AVERTISSEMENT** Avec la bague de l'essuie-glace tournée sur la position

$\cdot$  ou  $\cdot$ , la fonction de balayage automatique est désactivée avec une température extérieure inférieure à 0°C.



### ATTENTION

**22)** *S'il fallait nettoyer le pare-brise, s'assurer que le dispositif est effectivement désactivé.*



### AVERTISSEMENT

**7)** *Ne jamais utiliser l'essuie-glace pour éliminer des couches de neige ou de verglas qui se seraient déposées sur le pare-brise. Dans ces conditions, si l'essuie-glace est soumis à un effort excessif, le relais coupe-circuit coupe le fonctionnement pendant quelques secondes. Si, par la suite, le fonctionnement ne s'est pas rétabli même après un redémarrage de la voiture, s'adresser au Réseau après-vente Alfa Romeo.*

**8)** *Ne pas actionner l'essuie-glace avec les balais soulevés du pare-brise.*

**9)** *Ne pas activer le capteur de pluie lors du lavage de la voiture dans un système de lavage automatique.*

**10)** *En cas de verglas sur le pare-brise, s'assurer que le dispositif est effectivement désactivé.*



ABC

## CLIMATISATION



### CLIMATISEUR AUTOMATIQUE BI-ZONE



#### Commandes sur la façade climatiseur

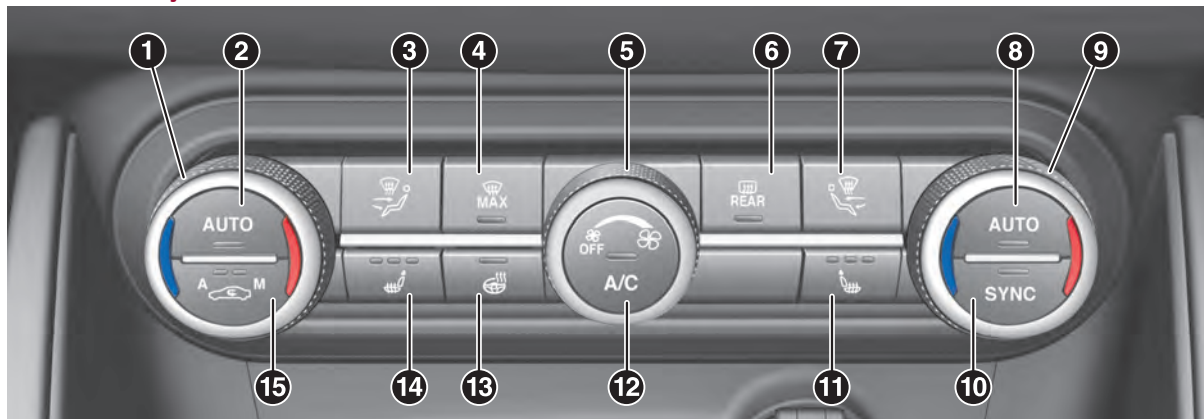

36

0415650077EM

1. Molette de réglage de la température côté conducteur
2. Bouton d'activation de la fonction AUTO côté gauche (fonctionnement automatique)
3. Bouton de sélection de la distribution de l'air côté gauche
4. Bouton d'activation de la fonction MAXDEF (dégivrage/désembuage rapide)
5. Molette de réglage de la vitesse du ventilateur
6. Bouton d'activation/désactivation de la lunette arrière chauffante
7. Bouton de sélection de la distribution de l'air côté droit
8. Bouton d'activation de la fonction AUTO côté droit (fonctionnement automatique)
9. Molette de réglage de la température côté droit
10. Bouton d'activation de la fonction SYNC (alignement des températures réglées) côté gauche/côté passager
11. Bouton d'activation du chauffage de siège côté droit (si présent, voir le paragraphe « Sièges »)
12. Bouton d'activation/désactivation du compresseur du climatiseur
13. Bouton d'activation du chauffage du volant (si présent, voir le paragraphe « Volant »)
14. Bouton d'activation du chauffage de siège côté gauche (si présent, voir le paragraphe « Sièges »)
15. Bouton d'activation/désactivation du recyclage de l'air intérieur/sélection de la fonction automatique.



## AVERTISSEMENT

**2)** Le système utilise le fluide réfrigérant R1234yF qui, en cas de fuites accidentelles, n'est pas nocif pour l'environnement. Éviter absolument d'utiliser les fluides R134a et R12 non compatibles avec les composants du système.



ABC

Commandes sur écran système Connect

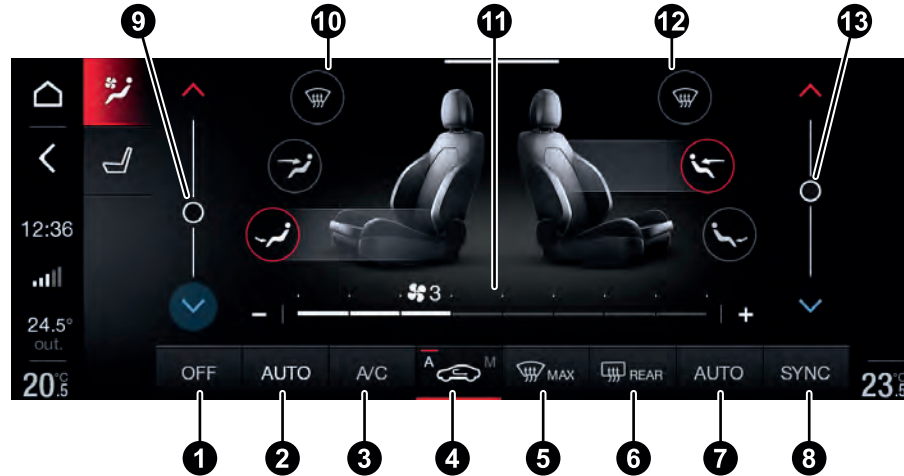

37

12126V0977EM

1. Bouton graphique d'activation/désactivation du climatiseur
2. Bouton graphique d'activation de la fonction AUTO côté conducteur (fonctionnement automatique)
3. Bouton graphique d'activation/désactivation du compresseur du climatiseur
4. Bouton graphique d'activation/désactivation de la recirculation de l'air interne (3 « états » disponibles : « OFF » (éteint) ou « Manuel » ou « Automatique »)
5. Bouton graphique d'activation/désactivation de la fonction MAXDEF (dégivrage/désembuage rapide)
6. Bouton graphique d'activation/désactivation de la lunette arrière chauffante
7. Bouton graphique d'activation de la fonction AUTO côté passager (fonctionnement automatique)
8. Bouton graphique d'activation de la fonction SYNC (alignement des températures réglées) côté conducteur/passager
9. Barre graphique de réglage température côté conducteur
10. Boutons graphiques de sélection de la répartition de l'air côté conducteur
11. Barre graphique de réglage de vitesse du ventilateur
12. Boutons graphiques de sélection de la répartition de l'air côté passager
13. Barre graphique de réglage de température côté passager

## DESCRIPTION



Flux d'air vers les aérateurs du pare-brise et des vitres latérales avant pour le désembuage/dégivrage des vitres.



Flux d'air vers les diffuseurs centraux et latéraux de la planche de bord pour la ventilation du buste et du visage pendant les saisons chaudes.



Flux d'air vers les diffuseurs de la zone des pieds avant/arrière. Une telle répartition de l'air permet de chauffer l'habitacle très rapidement et de profiter aussitôt d'une agréable sensation de chaleur.



Répartition du flux d'air entre les aérateurs dans la zone des pieds (air plus chaud) et les diffuseurs centraux/latéraux de la planche de bord (air plus frais). Cette répartition est spécialement adaptée aux saisons du printemps et d'automne, avec rayonnement solaire.



Répartition du flux d'air entre les aérateurs zone pieds et les aérateurs de désembuage/ dégivrage du pare-brise et des vitres latérales avant. Cette répartition de l'air permet de chauffer correctement l'habitacle et évite la formation de buée sur les vitres.



Répartition du flux d'air entre aérateurs en zone dégivrage/désembuage du pare-brise et diffuseurs centraux et latéraux du combiné de bord. En condition de rayonnement solaire, cette répartition permet la diffusion de l'air vers le pare-brise.



Répartition du flux d'air sur tous les aérateurs de la voiture.

En mode AUTO, l'air conditionné gère automatiquement la répartition de l'air. La distribution de l'air programmée manuellement est signalée par l'éclairage des symboles respectifs sur l'écran du système Connect.

### START&STOP EVO

Le climatiseur automatique bi-zone interagit avec le système Start&Stop Evo (moteur éteint, si la vitesse de la

voiture est 0 km/h) de manière à garantir un confort approprié à l'intérieur de la voiture.

Le climatiseur désactive notamment le système Start&Stop Evo si :

- le climatiseur est en mode AUTO (LED sur le bouton allumée) et les conditions thermiques dans la voiture ne sont vraiment pas confortables ;
- le climatiseur est en LO refroidissement maximum ;
- le climatiseur est en mode MAX-DEF.

Lorsque le système Start&Stop Evo est activé (moteur éteint et voiture à l'arrêt), le débit se réduit au minimum afin de conserver le plus longtemps possible les conditions de confort de l'habitacle.

REMARQUE Pour de plus amples informations sur le fonctionnement du climatiseur automatique bi-zone, consulter la notice d'entretien et le supplément Connect disponible en ligne.



ABC

## LÈVE-VITRES



### LÈVE-VITRES ÉLECTRIQUES



Ils fonctionnent lorsque le dispositif de démarrage est sur ON et pendant environ 3 minutes après le passage du dispositif de démarrage sur STOP.

Dès que l'on ouvre l'une des portes avant, ce fonctionnement est désactivé.

#### Commandes de porte avant, côté conducteur

Les boutons sont disposés sur la platine des panneaux de porte. Toutes les vitres peuvent être commandées depuis le panneau de porte, côté conducteur fig. 38.

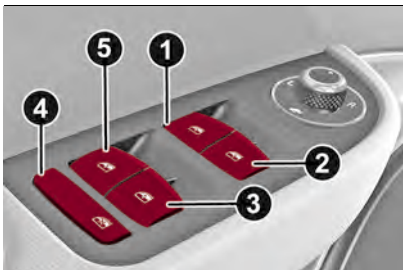

38

0416650001EM

□ (1): ouverture/fermeture de la vitre avant gauche. Fonctionnement « continu automatique » en phase d'ouverture et

fermeture de la vitre et dispositif anti-pincement actif ;

□ (2): ouverture et fermeture de la vitre avant droite. Fonctionnement « continu automatique » en phase d'ouverture et fermeture de la vitre et dispositif anti-pincement actif ;

□ (3): ouverture/fermeture de la vitre arrière droite. Fonctionnement « continu automatique » en phase d'ouverture et fermeture de la vitre et dispositif anti-pincement actif ;

□ (4): activation/exclusion des commandes de lève-vitres des portes arrière ;

□ (5): ouverture/fermeture de la vitre arrière gauche. Fonctionnement « continu automatique » en phase d'ouverture et fermeture de la vitre et dispositif anti-pincement actif.

#### Ouverture des vitres

Appuyer sur les boutons pour ouvrir la vitre désirée.

Chaque bouton a deux positions.

En appuyant légèrement sur le bouton (première position), on actionne la course manuelle « par à-coups » de la vitre ; par contre, lorsque l'on exerce une pression plus prononcée sur ce bouton (deuxième position), on obtient l'actionnement « continu automatique ».

La vitre s'arrête à la position souhaitée en exerçant une nouvelle pression sur le bouton de commande.

#### Fermeture des vitres

Soulever les boutons pour fermer la vitre désirée.

La fermeture de la vitre suit les mêmes logiques que celles décrites pour l'ouverture tant des vitres des portes avant que des vitres des portes arrière.

#### Dispositif de sécurité anti-pincement des vitres

Ce système de sécurité est en mesure de détecter la présence éventuelle d'un obstacle pendant le mouvement de fermeture de la vitre. Si tel est le cas, le système interrompt la course de la vitre et, selon la position de cette dernière, le mouvement est inversé.

La protection anti-pincement est activée aussi bien en fonctionnement manuel qu'automatique de la vitre.

#### Initialisation du système lève-vitres

Suite à la déconnexion de l'alimentation électrique, il faut réinitialiser le fonctionnement automatique des lève-vitres.

Pour effectuer la procédure d'initialisation, à effectuer avec les portes fermées et sur chaque porte, il faut fermer la vitre à initialiser

jusqu'en fin de course supérieure en fonctionnement manuel.



## ATTENTION

**23)** Une mauvaise utilisation des lève-vitres électriques peut s'avérer dangereuse. Avant et pendant l'actionnement, toujours vérifier que les passagers ne risquent pas de se blesser, directement, à cause des vitres en mouvement ou indirectement, à cause d'objets personnels transportés ou heurtés.

## TOIT OUVRANT ÉLECTRIQUE

(selon le modèle)



24)

Le toit ouvrant électrique est composé de deux panneaux en verre, dont un mobile à l'avant et un fixe à l'arrière, et est équipé d'un rideau à l'avant à commande électrique et un à l'arrière à commande manuelle.

Le fonctionnement du toit n'est permis qu'avec le dispositif de démarrage sur AVV.

Le toit ouvrant peut avoir trois positions prédéterminées : complètement fermé, confort (ouverture intermédiaire) ou complètement ouvert.

**AVERTISSEMENT** Lorsque le toit est ouvert, le rideau électrique ne peut pas être fermé.

## OUVERTURE

Appuyer sur le bouton (1) fig. 39 au niveau du symbole  $\triangle$  : le toit s'ouvre jusqu'à la position de confort, une pression supplémentaire l'ouvrira complètement.

Une pression prolongée sur ce même bouton permet de déplacer le toit jusqu'à son relâchement ou bien jusqu'à la position de confort si le bouton est maintenu enfoncé. De cette position jusqu'à l'ouverture complète, le comportement du bouton est identique.



11)

Le déplacement automatique peut être interrompu dans une position quelconque par une nouvelle pression sur le bouton (1).

Si le rideau électrique est fermé, la commande d'ouverture du toit provoque également l'ouverture du rideau.

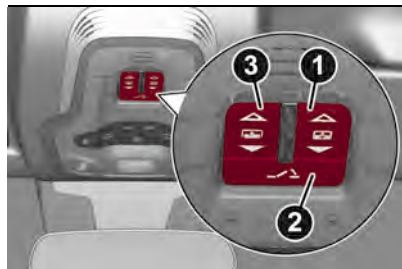

39

0418650001EM

## FERMETURE

Depuis la position d'ouverture complète, appuyer sur le bouton (1) au niveau du symbole  $\blacktriangledown$  : le toit se fermera complètement.

Une pression prolongée sur ce même bouton permet de déplacer le toit jusqu'à son relâchement.

Le déplacement automatique peut être interrompu dans une position quelconque par une nouvelle pression sur le bouton (1).

## OUVERTURE « EN COMPAS »

Pour déplacer le toit vers la position « en compas », appuyer puis relâcher le bouton (2) fig. 39.

Ce type d'ouverture peut être activé indépendamment de la position du toit ouvrant. Si le toit est fermé, la pression sur la touche provoque l'ouverture automatique en compas. Si le toit est déjà ouvert, la pression sur la touche provoque le déplacement du toit dans la position d'ouverture en compas.

Durant le déplacement automatique du toit, une autre pression sur le bouton (2) interrompt son déplacement.

## ACTIONNEMENT ÉLECTRIQUE DU RIDEAU AVANT

Le rideau avant est à actionnement électrique.



ABC

Appuyer sur le bouton (3) fig. 39 au niveau du symbole  $\triangle$  : pour ouvrir le rideau.

Appuyer sur le bouton (3) au niveau du symbole  $\blacktriangledown$  : pour fermer le rideau.

Le déplacement automatique peut être interrompu dans une position quelconque par une nouvelle pression sur le bouton (3).

Si le toit est ouvert, la commande de fermeture du rideau électrique provoque également la fermeture du toit.

### DISPOSITIF ANTI-PINCEMENT

Le toit ouvrant est équipé d'un système de sécurité anti-pincement en mesure de détecter un obstacle éventuel lors de la fermeture ; dans cette situation, le système s'interrompt et inverse immédiatement la course, en ouvrant le toit.

### PROCÉDURE D'INITIALISATION

À la suite d'un éventuel comportement anormal du toit, il est nécessaire d'initialiser de nouveau le fonctionnement automatique du toit ouvrable.

**AVERTISSEMENT** Lors de la phase d'initialisation, le système de sécurité anti-pincement est désactivé.

Procéder de la manière suivante :

- placer le dispositif de démarrage sur AVV et démarrer le moteur ;
- appuyer sur le bouton (1) au niveau du symbole  $\blacktriangledown$  pour déplacer le toit en position de fermeture complète ;
- ouvrir la porte latérale côté conducteur ;
- placer le dispositif de démarrage sur STOP ;
- placer le dispositif de démarrage sur AVV et démarrer le moteur dans les 5 secondes qui suivent ;
- dans les 10 secondes appuyer sur le bouton (1) au niveau du symbole  $\blacktriangledown$  et le maintenir enfoncé ; après 10 secondes environ, on devrait percevoir l'arrêt, l'un après l'autre, des moteurs électriques du toit et du rideau ;
- relâcher le bouton et dans les 5 secondes suivantes, appuyer et maintenir enfoncé (jusqu'à la fin du cycle) le bouton (1) au niveau du symbole  $\blacktriangledown$  : le toit effectue un cycle automatique complet d'ouverture et de fermeture tant du verre que du toit (pour signaler que la procédure d'initialisation s'est bien terminée). Si cela devait ne pas se produire, répéter la procédure depuis le début ;
- s'assurer que l'opération de ré-initialisation s'est bien déroulée en vérifiant la fonctionnalité « one touch » de la vitre et du rideau.



### ATTENTION

**24)** En quittant la voiture, s'assurer de bien avoir sur vous la clé du contact pour éviter que le toit ouvrant, par un actionnement intempestif, soit une source de danger pour les passagers encore à bord du véhicule : l'utilisation impropre du toit peut être dangereuse. Avant et pendant son actionnement, vérifier toujours que les passagers soient à l'abri des risques de lésions qui pourrait occasionner l'ouverture du toit soit directement, soit indirectement, à cause d'objets qui seraient entraînés ou heurtés par lui.



### AVERTISSEMENT

**11)** En présence de porte-bagages ou de barres transversales, ne pas ouvrir le toit ouvrant. Ne pas ouvrir le toit en présence de neige ou de verglas : cela pourrait l'endommager.

## CAPOT MOTEUR

### OUVERTURE

 25) 26)

Procéder de la manière suivante :

- en agissant de l'intérieur de l'habitacle, tirer le levier de déverrouillage fig. 40 ;
- sortir de la voiture et se placer face à sa calandre avant ;
- soulever légèrement le capot et agir de la droite vers la gauche, comme le montre la flèche sur le dispositif de déverrouillage fig. 41 ;
- ouvrir complètement le capot moteur : l'opération sera facilitée par un amortisseur à gaz qui le maintiendra en position d'ouverture maximale.



40

0419650001EM

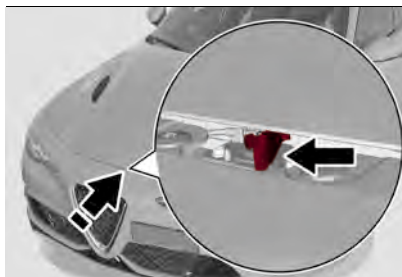

41

0419650002EM

Ne jamais manipuler l'amortisseur et accompagner le capot pour le soulever.

### FERMETURE

 25) 27)

Pour fermer, abaisser le capot à environ 40 centimètres du compartiment moteur, puis le lâcher et s'assurer, en essayant de le soulever, qu'il est parfaitement fermé, et pas seulement accroché en position de sécurité. Si tel est le cas, ne pas exercer de pression sur le capot, mais le soulever de nouveau et recommencer l'opération.

**AVERTISSEMENT** Toujours vérifier la bonne fermeture du capot pour éviter qu'il ne s'ouvre en cours de route. Le capot étant doté d'un double système de blocage, un par côté, vérifier la fermeture correcte des deux extrémités latérales du capot.



### ATTENTION

**25)** Effectuer ces opérations uniquement quand la voiture est à l'arrêt.

**26)** Soulever le capot avec les deux mains. Avant de soulever le capot, s'assurer que les bras d'essuie-glace ne sont pas soulevés du pare-brise et actionnés, que la voiture est arrêtée et que le frein de stationnement électrique est enclenché.

**27)** Pour des raisons de sécurité, le capot moteur doit toujours rester parfaitement fermé pendant que le véhicule roule. Par conséquent, toujours vérifier la fermeture correcte du capot en s'assurant que le blocage est enclenché. Si pendant la marche on se rend compte que le dispositif de blocage n'est pas bien enclenché, s'arrêter immédiatement et fermer correctement le capot.



ABC

## COFFRE PORTE-BAGAGES



Le déverrouillage du coffre à bagages est électrique et il est désactivé quand le véhicule roule.

Le triangle de signalisation (1) fig. 46 se trouve à l'intérieur du coffre à bagages, dans le revêtement interne du capot.

### OUVERTURE

#### Ouverture de l'extérieur

Serrure déverrouillée, il est possible d'ouvrir le capot du coffre à bagages de l'extérieur de la voiture en agissant sur le bouton électrique d'ouverture fig. 42 située au milieu des feux de plaque, jusqu'au déclic confirmant le déverrouillage effectif, ou en appuyant rapidement deux fois sur le bouton  de la télécommande.



42

0405650010EM

#### Ouverture de l'intérieur

Serrure déverrouillée, il est possible d'ouvrir le capot du coffre à bagages de l'intérieur de la voiture en agissant sur le bouton d'ouverture fig. 43 situé sous la planche de bord, à côté du levier d'ouverture du capot avant, jusqu'au déclic confirmant le déverrouillage.



43

0420650002EM

#### Ouverture manuelle d'urgence du hayon du coffres à bagages



En cas d'urgence (batterie à plat par exemple), il est possible d'ouvrir le hayon du coffre à bagages en procédant de la façon suivante :

- de l'intérieur du coffre à bagages, faire tourner le dispositif (1) (situé du côté gauche), comme indiqué en fig. 44, et extraire le câble (2) fig. 45, ancré au dispositif en question ;
- s'assurer que la partie finale du câble (2) reste à l'extérieur du coffre à

bagages : ceci pour permettre d'ouvrir manuellement le hayon du coffre à bagages de l'extérieur ;

- après avoir ouvert le hayon, réenrouler le câble (2) autour du dispositif (1) ;
- placer le dispositif (1) dans son logement et le bloquer en le tournant dans le sens opposé par rapport à l'opération illustrée en fig. 44.

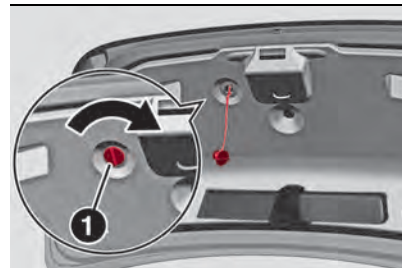

44

0908650001EM

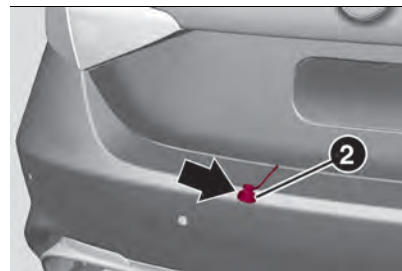

45

0420650998EM

## FERMETURE



12)

Saisir l'une des poignées (2), fig. 46, et abaisser le capot du coffre à bagages, en appuyant au niveau de la serrure jusqu'à son déclic.

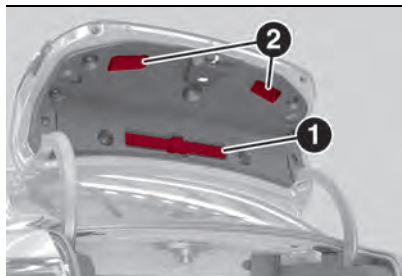

46

0420650003EM



AVERTISSEMENT Avant de fermer le capot, vérifiez que vous avez la clé, afin de ne pas la laisser à l'intérieur, car la fermeture du capot verrouille automatiquement le coffre qui ne pourra être ouvert qu'à l'aide de la seconde clé.

AVERTISSEMENT Batterie débranchée, il ne sera plus possible d'ouvrir le capot du coffre à bagages, ni en utilisant la clé, ni en appuyant sur le bouton situé à l'intérieur de l'habitacle. Par conséquent, avant de débrancher la batterie, toujours extraire le cordon d'ouverture manuelle du capot du coffre à bagages (voir ce qui précède).

AVERTISSEMENT Cette procédure doit être effectuée uniquement dans des environnements sécurisés, car elle permet l'ouverture du coffre sans condition.

## INITIALISATION DU CAPOT DU COFFRE À BAGAGES

AVERTISSEMENT Suite à une déconnexion de la batterie ou au grillage du fusible de protection, il est nécessaire d'initialiser le mécanisme d'ouverture/fermeture du coffre porte-bagages en procédant comme suit :

- fermer toutes les portes et le coffre à bagages ;
- appuyer sur le bouton  de la télécommande ;
- appuyer sur le bouton  de la télécommande.



### ATTENTION

**28)** Procéder à l'ouverture d'urgence du coffre uniquement après avoir coupé le moteur et garé le véhicule dans une position qui ne puisse pas gêner la circulation.



### AVERTISSEMENT

**12)** S'il est nécessaire de débrancher ou de retirer la batterie, ne pas fermer le coffre à bagages. En cas de blocage du coffre à

bagages, ouvrir manuellement le coffre à bagages lui-même.

## PORTE-BAGAGES / PORTE-SKIS

Les fixations de pré-équipement (1) fig. 47 sont situées dans les zones indiquées sur la figure et sont accessibles uniquement avec les portes ouvertes.

 29) 30)

 13) 14)

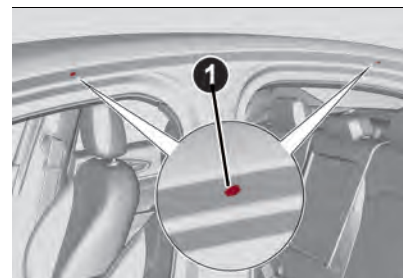

47

0425650001EM

Un porte-bagages/porte-skis spécial pour la voiture est disponible auprès de la Lineaccessori Alfa Romeo.



ABC

**ATTENTION**

**29)** Après avoir roulé sur quelques kilomètres, contrôler à nouveau la fermeture des vis de fixations.

**30)** Répartir uniformément le chargement et tenir compte, dans la conduite, de l'augmentation de la sensibilité du véhicule au vent latéral.

**AVERTISSEMENT**

**13)** Ne jamais dépasser les charges maximales autorisées (voir le chapitre « Données techniques »).

**14)** Respecter scrupuleusement les dispositions législatives en vigueur concernant les mesures maximales d'encombrement.

## SYSTÈME DE RECHARGE SANS FIL – WCPM (Wireless Charge Pad Module)



(selon le modèle)

La voiture peut être équipée d'un système de recharge sans fil Qi® (puissance maximale délivrée jusqu'à 15W), situé à l'intérieur du logement pratiqué dans l'accoudoir avant fig. 48.

Le système de recharge sans fil Qi® a été conçu pour recharger sans fil votre téléphone portable. Consultez le manuel de votre téléphone pour vérifier la compatibilité.

**AVERTISSEMENT** Les clés ne doivent pas être placées sur le tapis de recharge ou à moins de 15 cm de celui-ci. Cela pourrait provoquer une accumulation excessive de chaleur et endommager la télécommande.

**AVERTISSEMENT** Le fait de placer les clés près de la recharge sans fil pourrait empêcher le démarrage du moteur. Dans ce cas, un message dédié s'affiche sur l'écran du système Connect pour avertir le conducteur de la nécessité de retirer l'objet du chargeur sans fil.

**AVERTISSEMENT** Ne placez pas la clé de contact ou tout autre type d'objet métallique ou magnétisé (cartes de crédit, pièces de monnaie, etc.)

à l'intérieur du boîtier du téléphone portable.

**AVERTISSEMENT** Assurez-vous de placer le téléphone portable correctement (écran orienté vers le haut) dans le boîtier de recharge approprié : un positionnement incorrect peut ne pas permettre la charge.

**AVERTISSEMENT** Pour éviter toute interférence avec la recherche de clé, le système de recharge sans fil arrête la recharge lorsque l'une des portes est ouverte.

**AVERTISSEMENT** Veillez à ne pas placer d'objets métalliques entre le téléphone et le système de recharge sans fil pendant la recharge. Sinon, ces objets pourraient surchauffer.

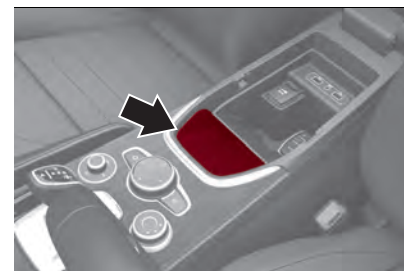

48

111650999EM

**FONCTIONNEMENT**

Le système de recharge sans fil est activé en mode automatique lorsque le conducteur place le téléphone portable dans le logement spécifique (WCPM)

(voir l'illustration précédente), si ce dernier est compatible avec la norme Qi®.

Si le téléphone mobile est retiré de son boîtier pendant la phase de recharge sans fil, cette dernière sera automatiquement interrompue.

Le système de recharge sans fil permet la recharge lorsque les portes sont toutes correctement fermées et que le moteur a été démarré.

Lorsque le conducteur interagit avec le système de recharge sans fil en plaçant son téléphone portable dans le logement prévu, des messages dédiés apparaissent à l'écran du système Connect pour l'informer sur l'état du système de recharge sans fil. Pour désactiver l'affichage des messages relatifs à l'état de fonctionnement du système de recharge sans fil, le conducteur doit agir sur le menu correspondant du système Connect (voir la description du supplément dédié).



ABC

*Page laissée intentionnellement vide*

Cette section de la Notice vous donnera toutes les informations utiles pour apprendre à connaître, interpréter et utiliser correctement le combiné de bord.

## **PRÉSENTATION DU TABLEAU DE BORD**

COMBINÉ ET INSTRUMENTS DE BORD .....	46
ÉCRAN .....	48
TÉMOINS ET MESSAGES .....	53

## COMBINÉ ET INSTRUMENTS DE BORD



49

050265001EM

1. Compte-tours 2. Indicateur numérique de la température de l'huile moteur avec témoin de température maximale 3. Écran TFT 4. Indicateur numérique de niveau de carburant (le triangle situé sur le côté gauche du symbole indique de quel côté de la voiture se trouve le goulot de ravitaillement en carburant) 5. Tachymètre (indicateur de vitesse)

## Version Quadrifoglio



50

0502650004EM

1. Compte-tours 2. Indicateur numérique de la température de l'huile moteur avec témoin de température maximale 3. Écran TFT 4. Indicateur numérique de niveau de carburant (le triangle situé sur le côté gauche du symbole indique de quel côté de la voiture se trouve le goulot de ravitaillement en carburant) 5. Tachymètre (indicateur de vitesse)

En plus des dimensions de l'écran le combiné de bord peut présenter des petites différences en fonction de la version ou du marché de destination du véhicule.



ABC

## ÉCRAN



## INFORMATIONS AFFICHÉES SUR L'ÉCRAN

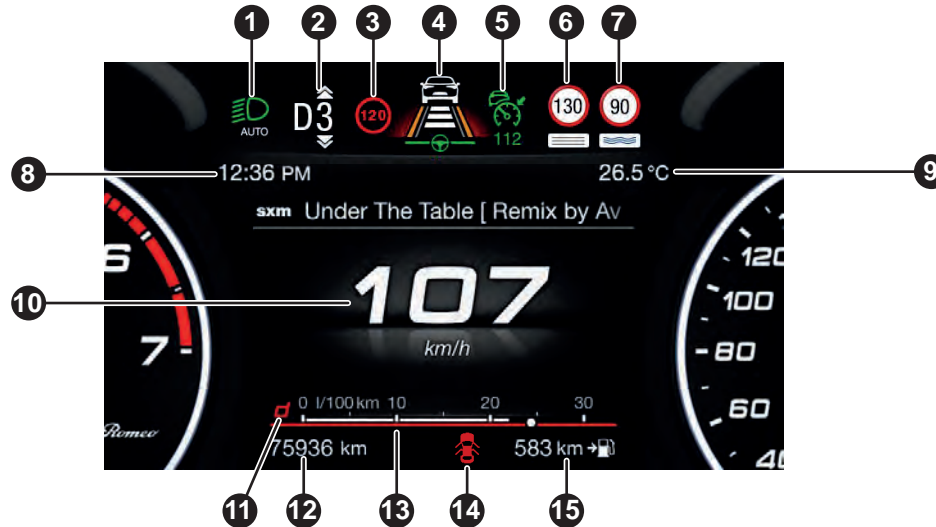

51

0503650166EM

1. Affichage des lumières externes (feux de croisement/feux de route) 2. Informations boîte de vitesses, systèmes anti-collision avant, latéral et Cruise Control 3. Affichage de la limite de vitesse (Speed Limiter) 4. Affichage des informations des systèmes d'aide à la conduite (FCW, LDW ou LKA, HAS) 5. Affichage des informations Active Cruise Control (ACC) ou Cruise Control (CC) 6. Affichage des informations Traffic Sign Recognition (TSR) ou Speed Limiter 7. Affichage d'informations Traffic Sign Recognition (TSR) 8. Heure 9. Temp. externe 10. Zone d'affichage principale : affichage de la vitesse de la voiture, informations sur l'ordinateur de bord, etc ... 11. Affichage du mode de conduite (système Alfa DNA) 12. Affichage des kilomètres (ou miles) totaux (odomètre) 13. Barre graphique consommation carburant 14. Affichage indications d'avertissement (par ex., danger de verglas, portes ouvertes, intervention de l'ABS, etc.) 15. Autonomie

## DESCRIPTION DE L'ÉCRAN

La voiture est équipée d'un écran TFT 7".

À l'ouverture/fermeture d'une porte avant, lorsque le moteur est éteint, l'écran s'allume pendant quelques secondes en affichant l'heure et les kilomètres (ou les miles) parcourus.

Lorsqu'il est allumé, l'écran est divisé en plusieurs zones qui présentent les données relatives à la conduite, les avertissements et les rapports d'anomalies.

### Informations boîte de vitesses

Affiche les informations suivantes relatives au mode de fonctionnement de la boîte de vitesses (M, P, R, N, D).

En mode D, lorsqu'on réalise un changement de vitesse avec le levier au volant (selon la version), ou en mode manuel M, indique le rapport de la vitesse enclenchée.

En mode M, signale en outre l'exigence de changer de vitesse, aussi bien pour passer un rapport supérieur que pour rétrograder.

### Systèmes anti collision avant, latéral et Cruise Control

Affiche le fonctionnement des modes :

- Forward Collision Warning (FCW)
- Lane Departure Warning (LDW)
- Lane Keeping Assist (LKA)

Cruise Control (CC) ou bien Active Cruise Control (ACC) (selon la version)  
Pour plus d'informations, consulter les paragraphes respectifs.

### Limitation de vitesse

Signale les informations relatives à la fonction Speed Limiter.

Pour plus d'informations, consulter le paragraphe respectif.

### Zone principale reconfigurable

Peut afficher les écrans suivants :

- Home
- Trajet A
- Trajet B (peut être activé/désactivé par le système Connect)
- Performances
- Alternative Performance

Les pages-écrans peuvent être sélectionnées en rotation en appuyant sur le bouton indiqué dans fig. 52.



52

0503650002EM

Selon le mode de conduite, qui peut être sélectionné par le système « Alfa

DNA™ » (Dynamic, Normal et Advanced Efficiency), les écrans pourront avoir un graphisme différent. Les instructions de navigation et les informations d'appel peuvent être indiquées sur l'écran du système Connect mais aussi dans cette zone de l'écran, ces fonctions sont configurables sur le système Connect.

### Home

Les paramètres affichés sur l'écran, pour les modes : Dynamic, Normal e Advanced Efficiency sont :

- Heure
- Temp. externe
- Vitesse actuelle (affichée seulement si le mode de répétition des fonctions « Navigation » et « Téléphone » n'a pas été précédemment activé)
- Autonomie

### Mode RACE (si prévu)

En mode RACE l'indice de consommation n'est pas activé et un indicateur de changement de vitesses sportive est affiché.

L'indicateur de changement de vitesses sportif est représenté par trois segments jaunes fig. 53.

Les deux crans qui sont affichés au niveau du troisième segment clignotent pour indiquer la nécessité d'effectuer le changement de vitesse.



ABC



53

0503650177EM

### Trajet A et B

Le « Trip Computer » permet d'afficher, pour tous les modes de conduite (Dynamic, Normal, Advanced Efficiency), avec le contact sur ON, les totalisateurs de la voiture.

Cette fonction se caractérise par deux mémoires distinctes, appelées « Trajet A » et « Trajet B » (cette dernière peut être désactivée depuis le système Connect), qui enregistrent les données des « missions complètes » de la voiture (voyages) de manière indépendante.

Le « Trip A » et le « Trip B » permettent de visualiser les valeurs suivantes :

- Distance parcourue
- Consommation moyenne
- Vitesse moyenne
- Trip actif
- Indicateur de consommation de carburant

50

Pour réinitialiser les valeurs, appuyer sur le bouton du levier droit et garder le doigt dessus.

### Performances

Les paramètres visualisés sont différents en fonction du mode activé, les modes peuvent être sélectionnés avec le système « Alfa DNA™ » et sont les suivants :

#### Normal

L'écran reproduit graphiquement certains paramètres liés à l'efficacité du style de conduite, dans le but de réduire la consommation de carburant.

#### Advanced Efficiency

Sur l'écran, les trois icônes centrales indiquent l'efficacité du style de conduite selon les paramètres :

- accélération
- décélération
- changement de vitesse

dans une optique de limitation des consommations.

La barre représentée sous les icônes montre la consommation actuelle, et la zone en vert représente la consommation optimale. Le globe terrestre s'éclaire progressivement en fonction des moindres consommations.

#### Dynamic

Les paramètres affichés concernent la stabilité du véhicule, les graphiques reproduisent la courbe des accélérations

longitudinales/latérales (G-meter information), avec comme unité de référence l'accélération de gravité.

L'affichage indique également les crêtes d'accélérations latérales.

#### Race (selon la version)

Les paramètres affichés concernent la stabilité du véhicule, les graphiques reproduisent la courbe des accélérations longitudinales/latérales (G-meter information), avec comme unité de référence l'accélération de gravité.

Les pics d'accélérations latérales et longitudinales sont également représentés.

#### Alternative Performance

Les paramètres visualisés sont différents en fonction du mode activé, les modes peuvent être sélectionnés avec le système « Alfa DNA™ » et sont les suivants :

#### Normal e Advanced Efficiency

L'écran fig. 54 affiche graphiquement les valeurs de :

- consommation instantanée ;
- consommation moyenne (basée sur le « Trip A ») ;

Au-dessous d'une certaine valeur de vitesse ou lorsque la pédale d'accélérateur n'est pas enfoncée ou en cas d'échec, à la place de la valeur de consommation sont affichés des tirets (« --- »).



54

0503650173EM

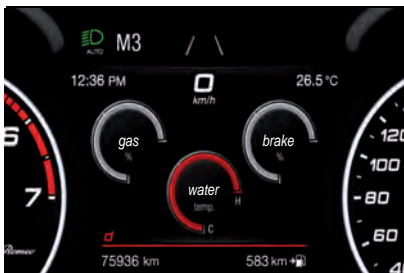

55

0503650174EM

### Dynamic

L'écran fig. 55 affiche graphiquement les valeurs de :

- position de la pédale d'accélérateur (exprimée en pourcentage) ;
- position de la pédale de frein (exprimée en pourcentage) ;
- température du liquide de refroidissement du moteur (H = chaud / C = froid).

### Race (selon la version)

L'écran fig. 56 affiche graphiquement les valeurs de :

- couple moteur ;
- pression du turbocompresseur ;
- pression d'huile moteur (L = basse pression / H = haute pression).

REMARQUE Les valeurs du couple moteur et de la pression du turbocompresseur varient en fonction du moteur.



56

0503650175EM

### Boussole

Visualise la position et indique le point cardinal.

### Odomètre

Indique le total des kilomètres (ou des miles) parcourus.

### Indications d'anomalie

Zone dédiée à l'affichage des anomalies, les symboles suivants peuvent être affichés :

□ Symboles de faible importance (couleur jaune ambre).

□ Symboles de haute importance (couleur rouge).

### Autonomie véhicule

Indique les kilomètres (ou les miles) restants d'autonomie avant de finir le carburant.

### Symboles des feux extérieurs

Affiche l'icône relative au mode actif parmi les modes suivants :

- feux de croisement ;
- feux de route
- feux de croisement Auto ;
- feux de route Auto.

### PARAMÈTRES PROGRAMMABLES PAR L'UTILISATEUR

Une série de fonctions programmables par l'utilisateur peuvent être réglées à travers le système Connect.

Seuls les réglages de base suivants sont décrits ci-après :

- « Unités et langues »
- « Heure et date »
- « Tableau de bord »

Pour accéder à la liste des rubriques ci-dessus, procéder comme suit : dans le menu principal, activé en appuyant sur la touche (1) fig. 57, sélectionner la fonction « Réglages » en tournant puis en appuyant sur le Rotary Pad (2).



ABC

Tourner le Rotary Pad pour sélectionner l'élément souhaité puis appuyer pour l'activer.

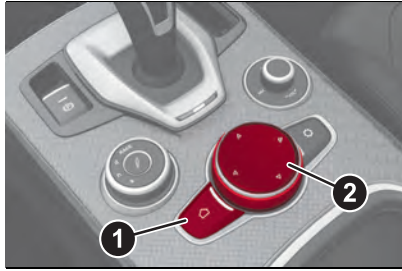

57

0402650555EM

### Unités et langues

Dans cette section, il est possible de modifier les configurations suivantes :

- « *Unité de mesure* » (cette option permet de choisir le système métrique, impérial ou personnalisé. Cette dernière option permet de sélectionner l'unité de mesure pour chaque grandeur).
- « *Langue* » (cette option permet de sélectionner la langue d'affichage).
- « *Restaurer paramètres* » (permet de supprimer les paramètres précédemment configurés dans le menu et de rétablir les paramètres d'origine).  
Pour accéder et régler les paramètres de chaque fonction, tourner la Rotary Pad pour sélectionner puis appuyer pour confirmer le choix.

### Horloge et date

Dans cette section, il est possible de modifier les configurations suivantes :

- « *Synchro avec GPS* » (permet d'activer/désactiver la synchronisation de l'horloge via le GPS ; si elle est désactivée, les fonctions Réglage heure et Réglage date sont activées).
- « *Réglage heure* » (permet de régler l'heure manuellement).
- « *Format heure* » (permet de choisir entre le format 24h et le format 12h).
- « *Réglage date* » ( permet de régler la date manuellement).
- « *Restaurer paramètres* » (permet de supprimer les réglages précédemment effectués dans le menu et de récupérer les réglages d'usine).

Pour accéder et régler les paramètres de chaque fonction, tourner la Rotary Pad pour sélectionner puis appuyer pour confirmer le choix.

### Tableau de bord

Dans cette section, il est possible de modifier les configurations suivantes :

- « *Volume d'alerte* » (permet de régler le volume de l'alerte sonore sur sept niveaux).
- « *Trip B* » (permet d'activer/de désactiver la fonction).
- « *Afficher infos téléphone* » (permet d'activer/désactiver la répétition des écrans concernant la fonction téléphone,

y compris sur l'écran du combiné de bord).

- « *Afficher infos audio* » (permet d'activer/désactiver la répétition des écrans concernant la fonction audio (Radio et Média), y compris sur l'écran du combiné de bord).
- « *Afficher infos navigation* » (permet d'activer/désactiver la répétition des écrans concernant la fonction navigateur, y compris sur l'écran du combiné de bord).
- « *Restaurer paramètres* » (permet de supprimer les paramètres précédemment configurés et de rétablir les paramètres d'origine).

Pour accéder et régler les paramètres de chaque fonction, tourner la Rotary Pad pour sélectionner puis appuyer pour confirmer le choix.

## TÉMOINS ET MESSAGES



**AVERTISSEMENT** L'allumage du témoin s'accompagne d'un message spécifique et/ou d'un signal sonore, selon le type de combiné de bord. Ces signaux synthétiques de mise en garde ne sauraient être exhaustifs et/ou se substituer aux indications de cette Notice d'entretien, qu'il faut toujours lire avec beaucoup d'attention. En cas de signal d'anomalie, toujours se référer au contenu de ce chapitre.

**AVERTISSEMENT** Les signaux d'anomalie qui apparaissent à l'écran sont divisés en deux catégories : anomalies graves et anomalies moins graves. Les anomalies graves visualisent un « cycle » de signaux répétés pendant un temps prolongé. Pour les anomalies plus anodines, le « cycle » de signaux affiché est répété pendant un temps plus limité. Il est possible d'interrompre le cycle de visualisation de toutes les catégories en appuyant le bouton du levier de commande essuie-glace. Le témoin du combiné de bord reste allumé jusqu'à l'élimination de la cause du problème.













ABC

## TÉMOINS DU COMBINÉ DE BORD

Certains témoins et symboles peuvent être associés à des messages de détail et/ou des signalisations acoustiques.



### Témoins de couleur rouge

Témoin	Signification
	<p>LIQUIDE DE FREINS INSUFFISANT / FREIN DE STATIONNEMENT ÉLECTRIQUE ACTIVÉ</p> <p>Lorsque l'on place le dispositif de démarrage sur ON, le témoin s'allume, mais il doit s'éteindre après quelques secondes.</p> <hr/> <p><b>Liquide de freins insuffisant</b></p> <p>Le témoin s'allume lorsque le niveau du liquide de freins dans le réservoir chute au-dessous du minimum, à cause d'une fuite possible de liquide du circuit.</p> <p>S'adresser au plus vite au Réseau Après-vente Alfa Romeo pour faire contrôler le circuit.</p> <hr/> <p><b>Frein de stationnement électrique activé</b></p> <p>Le témoin s'allume lorsque le frein de stationnement électrique est activé.</p> <p>Désactiver le frein de stationnement électrique, puis vérifier que le témoin s'éteigne.</p> <p>Si le témoin reste allumé, s'adresser au Réseau Après-vente Alfa Romeo.</p> <p>AVERTISSEMENT En cas de stationnement sur des pentes supérieures à 30 % et/ou de température des freins supérieure à 350 °C, le témoin clignotera pour signaler une condition d'insécurité aussitôt le frein de stationnement enclenché.</p>
 	<p>ANOMALIE EBD</p> <p>L'allumage simultané des témoins  (rouge) et  (jaune ambre) quand le moteur tourne indique une anomalie du système EBD ou que le système n'est pas disponible. Dans ce cas, si l'on freine brusquement, un blocage précoce des roues arrière peut se produire, avec risque de dérapage.</p> <p>Conduire très prudemment et se rendre au Réseau Après-vente Alfa Romeo le plus proche pour faire contrôler le système.</p>
	<p>ANOMALIE DES AIRBAGS</p> <p>Lorsque l'on place le dispositif de démarrage sur ON, le témoin s'allume, mais il doit s'éteindre après quelques secondes. L'allumage du témoin en mode fixe indique une anomalie du système airbags.</p> <p> 31) 32)</p>

Témoin	Signification
	<p><b>CEINTURES DE SÉCURITÉ AVANT NON BOUCLÉES</b></p> <p>Le témoin s'allume de manière fixe lorsque la voiture est arrêtée et que la ceinture de sécurité côté conducteur ou côté passager, avec le passager assis, n'est pas bouclée. Le témoin clignote accompagné de l'émission d'un signal sonore, lorsque la ceinture de sécurité côté conducteur ou côté passager, avec le passager assis, n'est pas correctement bouclée et que la voiture roule.</p>
	<p><b>TEMPÉRATURE EXCESSIVE DE L'HUILE MOTEUR</b></p> <p>Le témoin s'allume en cas de surchauffe de l'huile moteur. Si le problème persiste, s'adresser au Réseau Après-vente Alfa Romeo.  15)</p>



### ATTENTION

**31)** L'anomalie du témoin  est signalée par l'allumage, sur l'écran du combiné de bord, de l'icône . Dans ce cas, le témoin pourrait ne pas signaler les anomalies éventuelles des systèmes de retenue. Avant de poursuivre la route, s'adresser au Réseau après-vente Alfa Romeo pour faire contrôler immédiatement le système.

**32)** Si le témoin  ne s'allume pas quand on place le dispositif de démarrage sur MAR ou qu'il reste allumé pendant que la voiture roule (accompagné du message affiché à l'écran), il s'agit peut-être d'une anomalie des systèmes de retenue. Si tel est le cas, les airbags ou les prétensionneurs risquent de ne pas s'activer en cas d'accident ou, plus rarement, de s'activer intempestivement. Avant de poursuivre la route, s'adresser au Réseau après-vente Alfa Romeo pour faire contrôler immédiatement le système.





### AVERTISSEMENT







**15)** Si le symbole s'allume pendant la marche, arrêter immédiatement la voiture et couper le moteur.



ABC



**Témoins de couleur jaune ambre**



Témoïn	Signification
	<p><b>PANNE DU SYSTÈME ABS</b></p> <p>Lorsque l'on place le dispositif de démarrage sur ON, le témoin s'allume, mais il doit s'éteindre après quelques secondes.</p> <p>Le témoin s'allume quand le système ABS est défaillant. Dans ce cas, l'efficacité du système de freinage reste intacte, mais sans les fonctions offertes par le système ABS.</p> <p>Agir prudemment et s'adresser dès que possible au Réseau Après-vente Alfa Romeo.</p>
	<p><b>ANOMALIE DU SYSTÈME TPMS</b></p> <p>Le témoin s'allume lorsqu'une anomalie du système TPMS est détectée. Si l'on monte une ou plusieurs roues dépourvues de capteur, l'écran affichera un message d'avertissement jusqu'au rétablissement des conditions initiales.</p> <p>Ne pas continuer à rouler avec un ou plusieurs pneus dégonflés car la tenue de route de la voiture pourrait être compromise.</p> <p>Arrêter la voiture en évitant de freiner et de braquer brusquement. Regonfler la roue jusqu'à atteindre la pression nécessaire ou la réparer le plus rapidement possible à l'aide du Tire Repair Kit (voir le paragraphe « Réparation d'une roue » du chapitre « Situations d'urgence ») et s'adresser au plus vite au Réseau Après-vente Alfa Romeo.</p> <hr/> <p><b>Pression des pneus insuffisante</b></p> <p>Le témoin s'allume pour signaler que la pression du pneu est inférieure à la valeur préconisée et/ou qu'il se produit une fuite légère. Dans ces cas, une longue durée de vie du pneu et une consommation de carburant optimale pourraient ne pas être assurées.</p> <p>Quelle que soit la situation, lors de l'affichage du message « Consulter Notice », consulter IMPÉRATIVEMENT le paragraphe « Jantes et pneus » au chapitre « Caractéristiques techniques », et appliquer scrupuleusement les instructions.</p>
<p><b>ESC</b></p>	<p><b>SYSTÈME ESC</b></p> <p>Quand on place le dispositif de démarrage sur ON, le témoin s'allume, mais il doit s'éteindre dès que le moteur est lancé.</p> <p><b>Intervention du système ESC</b> : l'intervention du système est signalée par le clignotement du témoin : le signal indique que la voiture est dans un état critique de stabilité et d'adhérence.</p>

Témoin	Signification
	<p><b>Anomalie du système ESC</b> : si le témoin ne s'éteint pas, ou s'il reste allumé quand le moteur est lancé, cela indique qu'il y a une anomalie du système ESC. Dans ces cas, s'adresser, dès que possible, au Réseau Après-vente Alfa Romeo.</p> <hr/> <p><b>Anomalie du système Hill Start Assist</b> : l'allumage du témoin indique l'anomalie du système Hill Start Assist. Dans ces cas, s'adresser, dès que possible, au Réseau Après-vente Alfa Romeo.</p>
	<p>DÉSACTIVATION PARTIELLE/TOTALE DES SYSTÈMES DE SÉCURITÉ ACTIFS (selon version) Quand on place le dispositif de démarrage sur ON, le témoin s'allume, mais il doit s'éteindre dès que le moteur est lancé. L'allumage du témoin signale que certains systèmes de sécurité actifs ont été partiellement ou totalement désactivés. Pour de plus amples détails sur les systèmes de sécurité active, consulter le paragraphe « Systèmes de sécurité active » au chapitre « Sécurité ». Le témoin s'éteint quand on réactive les systèmes de sécurité active.</p>
	<p>RÉSERVE DE CARBURANT/AUTONOMIE LIMITÉE Le témoin (ou l'icône sur l'écran) s'allume lorsqu'il reste environ 8 litres de carburant pour les versions Diesel et environ 9 litres de carburant pour les versions essence dans le réservoir.  33)</p>
	<p>ANOMALIE DU SYSTÈME EOBD/INJECTION En conditions normales, quand on place le dispositif de démarrage sur ON, le témoin s'allume, mais il doit s'éteindre dès que le moteur est lancé. Le fonctionnement du témoin peut être vérifié au moyen d'appareils spéciaux par les agents de contrôle de la circulation. Se conformer aux normes en vigueur dans le pays où l'on circule.  16)</p>



ABC

Témoin	Signification
	<p><b>Anomalie du système d'injection</b></p> <p>Si le témoin reste allumé ou s'allume quand la voiture roule, cela signale un dysfonctionnement du système d'injection.</p> <p>Le témoin allumé de manière fixe signale un dysfonctionnement du système d'alimentation/allumage qui risque de provoquer des émissions élevées à l'échappement, des pertes de performances, une mauvaise maniabilité et une consommation élevée.</p> <p>Le témoin s'éteint si l'anomalie disparaît, mais le système mémorise systématiquement le signal. Dans ces conditions, on peut continuer à rouler en évitant toutefois de demander au moteur des efforts trop lourds ou des vitesses élevées.</p> <p>L'utilisation prolongée de la voiture avec le témoin allumé de manière fixe peut provoquer des dommages. Contacter au plus vite le Réseau Après-vente Alfa Romeo.</p> <hr/> <p><b>Catalyseur endommagé</b></p> <p>Si le témoin clignote, cela signifie que le catalyseur pourrait être endommagé.</p> <p>Relâcher la pédale de l'accélérateur, revenir à bas régime jusqu'à ce que le témoin ne clignote plus. Poursuivre sa route à une vitesse modérée, en essayant d'éviter des conditions de conduite qui peuvent provoquer des clignotements ultérieurs et s'adresser au plus vite au Réseau Après-vente Alfa Romeo.</p>
	<p><b>ANOMALIE DU SYSTÈME D'INJECTION DE L'AdBlue® (UREA)</b> (uniquement sur les versions 2.2 JTD)</p> <p>Sur certaines versions, le témoin s'allume, accompagné d'un message dédié à l'écran du combiné de bord, si l'appoint a été effectué avec un liquide non conforme aux caractéristiques nominales ou si une consommation moyenne d'AdBlue® (URÉE) supérieure à 50 % est détectée.</p> <p>Contactez au plus vite le Réseau Après-vente Alfa Romeo.</p> <p>Si l'anomalie n'est pas résolue, l'écran du combiné d'instruments affiche un message à chaque seuil atteint, jusqu'à ce qu'il ne soit plus possible de démarrer le moteur. Quand il reste environ 200 km avant d'empêcher le redémarrage du moteur, sur certaines versions, l'écran du combiné de bord affichera de manière fixe un message dédié, accompagné d'un signal sonore.</p>

Témoin	Signification
	CATALYSEUR ENDOMMAGÉ (uniquement sur les versions 2.0 T4 MAir avec GPF) Si le témoin clignote, cela signifie que le catalyseur pourrait être endommagé. Relâcher la pédale de l'accélérateur, revenir à bas régime jusqu'à ce que le témoin ne clignote plus. Poursuivre sa route à une vitesse modérée, en essayant d'éviter des conditions de conduite qui peuvent provoquer des clignotements ultérieurs et s'adresser au plus vite au Réseau Après-vente Alfa Romeo.
	SYSTÈME FORWARD COLLISION WARNING (FCW) (selon le modèle) Le témoin s'allume pour informer le conducteur que la fonction d'alarme de collision frontale n'est pas activée.
	FEU ANTIBROUILLARD ARRIÈRE Le témoin s'allume quand on active le feu arrière de brouillard.



### ATTENTION

**33)** Si le témoin (ou l'icône à l'écran) clignote pendant la marche, s'adresser au Réseau après-vente Alfa Romeo.







### AVERTISSEMENT

**16)** Si, lorsque le dispositif de démarrage est sur ON, le témoin  ne s'allume pas ou si, pendant la marche, il s'allume en mode fixe ou clignotant (accompagné, sur certaines versions, d'un message à l'écran), s'adresser le plus tôt possible au Réseau après-vente Alfa Romeo.







ABC

**Témoins de couleur verte**

Témoïn	Signification
	<p>FEUX DE POSITION ET FEUX DE CROISEMENT</p> <p>Le témoin s'allume quand on actionne les feux de position ou les feux de croisement.</p> <p><b>Fonction « Follow me » activée</b></p> <p>Cette fonction permet de maintenir allumés les feux pendant 30, 60 ou 90 secondes après avoir placé le dispositif de démarrage sur STOP.</p>
	<p>FEUX ANTIBROUILLARD</p> <p>Le témoin s'allume quand on allume les feux antibrouillard.</p>
	<p>CLIGNOTANT GAUCHE</p> <p>Le témoin s'allume quand le levier de commande des clignotants est déplacé vers le haut ou, avec le clignotant gauche, quand on appuie sur le bouton des feux de détresse.</p>
	<p>CLIGNOTANT DROIT</p> <p>Le témoin s'allume quand le levier de commande des clignotants est déplacé vers le bas ou, avec le clignotant droit, quand on appuie sur le bouton des feux de détresse.</p>







## SYMBOLES AFFICHÉS À L'ÉCRAN



### Symboles de couleur rouge

Symbole	Signification
	<p>PRESSION INSUFFISANTE DE L'HUILE MOTEUR</p> <p>Le symbole signale une pression insuffisante de l'huile moteur. S'il s'allume temporairement ou s'il clignote (environ 5 secondes), il faut vérifier le niveau d'huile en respectant la procédure correspondante (voir le paragraphe « Contrôle des niveaux » dans le chapitre « Entretien et soin du véhicule ») et, si nécessaire, faire l'appoint d'huile.</p> <p>Si le symbole reste allumé, il faut contacter le Réseau Après-vente Alfa Romeo pour faire contrôler l'installation.</p> <p>AVERTISSEMENT SI LE SYMBOLE RESTE ALLUMÉ : Ne pas utiliser la voiture tant que l'anomalie n'a pas été éliminée.</p> <p>Le symbole qui s'allume indique pas la quantité d'huile présente dans le moteur : le contrôle du niveau peut être vérifié sur l'écran, outre l'accès à la voiture, en activant également la fonction « Niveau d'huile » sur le système Connect.</p> <p> 17)</p>
	<p>ANOMALIE DE L'ALTERNATEUR</p> <p>L'allumage du symbole avec moteur démarré indique une anomalie de l'alternateur. S'adresser dès que possible au Réseau Après-vente Alfa Romeo.</p>
	<p>ANOMALIE DE LA DIRECTION ASSISTÉE</p> <p>Si le symbole reste allumé, le conducteur ne peut pas compter sur la direction assistée et l'effort sur le volant peut augmenter sensiblement même s'il reste possible de braquer.</p> <p>S'adresser dès que possible au Réseau Après-vente Alfa Romeo.</p>
	<p>ANOMALIE SYSTÈME ALFA™ STEERING TORQUE (AST)</p> <p>L'allumage du symbole signale une anomalie du système de correction automatique de la direction. S'adresser au Réseau Après-vente Alfa Romeo pour faire contrôler le circuit.</p>



ABC

Symbole	Signification
	<p>TEMPÉRATURE EXCESSIVE DU LIQUIDE DE REFROIDISSEMENT DU MOTEUR</p> <p>Le symbole s'allume en cas de surchauffe du moteur.</p> <p><i>En cas de marche normale</i> : arrêter le véhicule, couper le moteur et vérifier que le niveau du liquide dans le réservoir n'est pas au-dessous du repère MIN. Si tel est le cas, attendre que le moteur refroidisse, puis ouvrir lentement et prudemment le bouchon et ravitailler avec du liquide de refroidissement en s'assurant que le niveau soit compris entre les repères MIN et MAX gravés sur le réservoir. Si au démarrage suivant le symbole s'allume de nouveau, s'adresser au Réseau Après-vente Alfa Romeo.</p> <p><i>Au cas où la voiture est très sollicitée (par exemple, dans des conditions de conduite performantes)</i> : ralentir et, si le témoin reste allumé, arrêter la voiture. S'arrêter 2 ou 3 minutes en laissant tourner le moteur avec une légère accélération pour que le liquide de refroidissement circule plus facilement, puis le couper. Vérifier le niveau du liquide en suivant les indications ci-dessus.</p>
	<p>FERMETURE INCOMPLÈTE DES PORTES</p> <p>Le symbole s'allume lorsqu'une ou plusieurs portes ne sont pas parfaitement fermées. Portes ouvertes et véhicule en mouvement, le système émet un signal sonore.</p> <p>Fermer correctement les portes.</p>
	<p>FERMETURE INCOMPLÈTE DU CAPOT MOTEUR</p> <p>Le symbole s'allume lorsque le capot moteur n'est pas parfaitement fermé, et l'image de la voiture avec le capot moteur ouvert apparaît sur l'écran en même temps que l'icône.</p> <p>Capot moteur ouvert et voiture en marche, le système émet un signal sonore.</p> <p>Fermer correctement le capot moteur.</p>
	<p>FERMETURE INCOMPLÈTE DU COFFRE À BAGAGES</p> <p>Le symbole s'allume lorsque le coffre à bagages n'est pas parfaitement fermé, et l'image de la voiture avec le coffre à bagages ouvert apparaît sur l'écran en même temps que l'icône.</p> <p>Coffre à bagages ouvert et voiture en marche, le système émet un signal sonore.</p> <p>Fermer correctement le coffre à bagages.</p>
	<p>ANOMALIE BOÎTE DE VITESSES AUTOMATIQUE</p> <p>Le symbole s'allume, accompagné d'un signal sonore, quand une anomalie de la boîte de vitesses automatique est détectée.</p> <p>Contactez au plus vite le Réseau Après-vente Alfa Romeo.  18)</p>

Symbole	Signification
	<p><b>NIVEAU D'HUILE MOTEUR INSUFFISANT</b></p> <p>L'allumage du symbole, accompagné du message correspondant, sur l'écran signale que le niveau d'huile moteur est faible. Faire l'appoint dès que possible afin de rétablir le niveau dans le carter (pour les quantités, consulter le paragraphe « Compartiment moteur – Contrôle des niveaux » au chapitre « Entretien »).</p> <p>Cette opération n'est pas réservée à un technicien mais il convient d'utiliser le type d'huile préconisé par Alfa Romeo (pour plus de détails, consulter le paragraphe « Fluides et lubrifiants » au chapitre « Caractéristiques techniques »).</p> <p>Sur la version Quadrifoglio, le contrôle du niveau d'huile doit aussi être effectué en utilisant la jauge prévue à cet effet disponible sous le capot (voir le chapitre « Entretien du véhicule »).</p> <p><b>NIVEAU MAXI D'HUILE MOTEUR DÉPASSÉ</b></p> <p>L'allumage du symbole, accompagné du message correspondant sur l'écran, signale un niveau d'huile moteur excessif.</p> <p>S'adresser le plus rapidement possible au Réseau d'Assistance Alfa Romeo pour rétablir le niveau correct. Entre temps, ne pas dépasser le régime de 3000 tr/min.</p>
	<p><b>LIMITE DE VITESSE DÉPASSÉE</b> (suivant version)</p> <p>Le symbole s'allume quand la limite de vitesse de 120 km/h est dépassée.</p>
	<p><b>INTERVENTION DU SYSTÈME DAA</b></p> <p>Le symbole s'allume, accompagné de l'affichage d'un message à l'écran, en cas d'intervention du système DAA (Drive Attention Assist).</p> <p>Arrêtez-vous pour faire une pause, en mettant la voiture en toute sécurité.</p>















### AVERTISSEMENT

- 17)** Si le témoin  s'allume pendant que la voiture roule, couper immédiatement le moteur et s'adresser au Réseau après-vente Alfa Romeo.
- 18)** Conduire avec le symbole allumé peut causer de graves dommages à la boîte de vitesses et en provoquer la rupture. La surchauffe de l'huile peut également se produire : son contact éventuel avec le moteur chaud ou avec les composants de l'échappement à haute température pourrait provoquer des incendies.









## Symboles de couleur jaune ambre







Symbole	Signification
	<p>ANOMALIE DU SYSTÈME ENGINE IMMOBILIZER/TENTATIVE D'EFFRACTION</p> <p><b>Anomalie du système engine immobilizer</b> Le symbole s'allume pour signaler une anomalie du système Engine Immobilizer. S'adresser dès que possible au Réseau Après-vente Alfa Romeo.</p> <p><b>Tentative d'effraction</b> Le symbole s'allume lorsque l'on place le dispositif de démarrage sur MAR, pour signaler qu'il y a eu une tentative d'effraction, en présence de l'alarme.</p> <p><b>Clé électronique non reconnue</b> Le symbole s'allume lorsqu'un démarrage est effectué sans que la clé électronique ne soit reconnue par le système.</p> <p><b>Anomalie du système d'alarme</b> Le symbole s'allume pour signaler une anomalie du système d'alarme.</p>
	<p>PRÉSENCE POSSIBLE DE VERGLAS SUR LA ROUTE</p> <p>Le symbole s'allume quand la température extérieure est inférieure ou égale à 3°C. Le symbole s'éteint quand la température extérieure est égale à 6°C.</p>
	<p>HUILE MOTEUR DÉGRADÉE (suivant version)</p> <p>Le symbole s'affiche sur l'écran uniquement pendant un temps limité. AVERTISSEMENT À la suite du premier signal, à chaque démarrage du moteur, le symbole continuera à s'allumer selon la modalité indiquée auparavant, et ce, tant que l'huile ne sera pas vidangée. L'allumage du symbole ne doit pas être considéré comme un défaut de la voiture, mais il prévient le conducteur que l'utilisation normale de la voiture a conduit à la nécessité de vidanger l'huile. La détérioration de l'huile moteur est accélérée par une utilisation de la voiture sur des trajets courts, ce qui empêche le moteur d'atteindre la température de régime. S'adresser dès que possible au Réseau Après-vente Alfa Romeo.  19)</p>

Symbole	Signification
	<p>PRÉCHAUFFAGE DES BOUGIES (versions Diesel)</p> <p>Quand on place le dispositif de démarrage sur MAR, le témoin s'allume et s'éteint quand les bougies ont atteint la température prédéfinie. On peut démarrer le moteur immédiatement après l'extinction du témoin.</p> <p>AVERTISSEMENT Si la température ambiante est modérée ou élevée, l'allumage du témoin est presque imperceptible.</p>
	<p>ANOMALIE DE PRÉCHAUFFAGE DES BOUGIES (versions Diesel)</p> <p>Le clignotement du symbole indique une anomalie du système de préchauffage des bougies. S'adresser dès que possible au Réseau Après-vente Alfa Romeo.</p>
	<p>ANOMALIE DU CAPTEUR DE PRESSION DE L'HUILE MOTEUR</p> <p>Le symbole s'allume fixe en cas d'anomalie du capteur de pression de l'huile moteur. S'adresser dès que possible au Réseau Après-vente Alfa Romeo.</p>
	<p>ANOMALIE CAPTEUR DE NIVEAU D'HUILE MOTEUR</p> <p>Le symbole s'allume en cas d'anomalie du capteur de niveau d'huile moteur. S'adresser dès que possible au Réseau Après-vente Alfa Romeo.</p>
	<p>ANOMALIE DU SYSTÈME FORWARD COLLISION WARNING (FCW)</p> <p>Le symbole s'allume en cas d'anomalie du système Forward Collision Warning. S'adresser dès que possible au Réseau Après-vente Alfa Romeo.</p>
	<p>ANOMALIE DU SYSTÈME START&amp;STOP EVO</p> <p>Le symbole s'allume pour signaler une anomalie du système Start&amp;Stop Evo. S'adresser dès que possible au Réseau Après-vente Alfa Romeo pour réparer l'anomalie en question.</p>
	<p>ANOMALIE DU CAPTEUR DE PLUIE</p> <p>Le symbole s'allume en cas d'anomalie du système essuie-glace. S'adresser dès que possible au Réseau Après-vente Alfa Romeo.</p>
	<p>ANOMALIE DU CAPTEUR DE LUMINOSITÉ</p> <p>Le symbole s'allume en cas d'anomalie du système d'allumage automatique des feux de croisement. S'adresser dès que possible au Réseau Après-vente Alfa Romeo.</p>









ABC





Symbole	Signification
	<p>ANOMALIE DU SYSTÈME BLIND SPOT MONITORING</p> <p>Le symbole s'allume en cas d'anomalie du système Blind Spot Monitoring. S'adresser dès que possible au Réseau Après-vente Alfa Romeo.</p>
	<p>ANOMALIE DU CAPTEUR DE NIVEAU DE CARBURANT</p> <p>Le symbole s'allume en cas d'anomalie du capteur de niveau du carburant. S'adresser dès que possible au Réseau Après-vente Alfa Romeo.</p>
	<p>ANOMALIE DES FEUX EXTÉRIEURS</p> <p>Le symbole s'allume pour signaler une anomalie des feux suivants : feux de jour (DRL) / feux de stationnement / clignotants de la remorque (le cas échéant) / feux de la remorque (le cas échéant) / feux de position / clignotants / feux antibrouillard arrière / feux de recul / feux de stop / feux de plaque.</p> <p>L'anomalie en question pourrait être due à une ampoule grillée, au fusible de protection grillé ou bien à l'interruption du branchement électrique.</p> <p>Procéder au remplacement de l'ampoule ou du fusible correspondant. S'adresser au Réseau Après-vente Alfa Romeo.</p>
	<p>ANOMALIE DU SYSTÈME KEYLESS START</p> <p>Le symbole s'allume en cas d'anomalie du système Keyless Start. S'adresser dès que possible au Réseau Après-vente Alfa Romeo.</p>
	<p>ANOMALIE DU SYSTÈME DE COUPURE DU CARBURANT</p> <p>Le symbole s'allume en cas d'anomalie du système de coupure du carburant. S'adresser dès que possible au Réseau Après-vente Alfa Romeo.</p>
	<p>ANOMALIE DU SYSTÈME LANE DEPARTURE WARNING (LDW)</p> <p>Le symbole s'allume aussi en cas d'anomalie du système Lane Departure Warning. S'adresser dès que possible au Réseau Après-vente Alfa Romeo.</p>
	<p>ANOMALIE DU SYSTÈME LANE KEEPING ASSIST (LKA)</p> <p>Le symbole s'allume en cas d'anomalie du système Lane Keeping Assist. S'adresser dès que possible au Réseau Après-vente Alfa Romeo.</p>

Symbole	Signification
	<p><b>USURE DES PLAQUETTES DE FREINS</b>            Le symbole s'allume lorsque les plaquettes de freins ont atteint la limite d'usure.            S'adresser dès que possible au Réseau Après-vente Alfa Romeo.  <b>AVERTISSEMENT</b> Toujours utiliser des pièces de rechange d'origine ou équivalentes parce que le système Integrated Brake System (IBS) pourrait détecter des anomalies.</p>
	<p><b>ANOMALIE FEUX DE ROUTE AUTOMATIQUES (Automatic High Beam)</b>            (selon le modèle)            Le symbole s'allume pour signaler une anomalie des feux de route automatiques.            S'adresser dès que possible au Réseau Après-vente Alfa Romeo pour réparer l'anomalie en question.</p>
	<p><b>DÉCLENCHEMENT DU SYSTÈME DE COUPURE DU CARBURANT</b>            Le symbole s'allume en cas de déclenchement du système de coupure du carburant.            Pour connaître la procédure de réactivation du système de coupure du carburant, se reporter à la section « Système de coupure de carburant » au chapitre « Situations d'urgence ». Si toutes les tentatives de reprise d'alimentation du carburant échouent, s'adresser au Réseau Après-vente Alfa Romeo.</p>
	<p><b>ANOMALIE SYSTÈME PARK SENSOR</b>            Le symbole s'allume quand il y a une anomalie du système ou que celui-ci n'est pas disponible.            S'adresser au Réseau Après-vente Alfa Romeo pour faire contrôler le circuit.</p>
	<p><b>AVARIE CENTRALE FEUX DE REMORQUE</b>            Le symbole s'allume pour signaler une avarie du boîtier de gestion des feux de remorque.            S'assurer que le connecteur des feux de remorque est branché correctement. Si le problème persiste en rallumant le moteur, s'adresser dès que possible au Réseau Après-Vente Alfa Romeo pour vérifier le circuit.</p>
	<p><b>ANOMALIE DU SYSTÈME AUDIO</b>            Le symbole s'allume pour signaler une anomalie du système audio.            S'adresser dès que possible au Réseau Après-vente Alfa Romeo pour réparer l'anomalie en question.</p>
<p><b>ABS ACTIVE</b></p>	<p><b>INTERVENTION DU SYSTÈME ABS</b>            Le symbole s'allume en cas d'intervention du système ABS.</p>









ABC









Symbole	Signification
	<p>NIVEAU DU LIQUIDE LAVE-GLACE</p> <p>Le symbole s'allume quelques secondes pour indiquer que le niveau du liquide lave-glaces et lave-phares (selon le modèle) est insuffisant.</p> <p>Faire le ravitaillement du liquide, en suivant les instructions au paragraphe « Vérifier les niveaux » dans le chapitre « Entretien du véhicule ». Il est conseillé d'utiliser un liquide avec les caractéristiques indiquées dans le paragraphe « Fluides et lubrifiants » dans le chapitre « Caractéristiques techniques ».</p>
	<p>SIGNAL FAIBLE NIVEAU D'ADDITIF POUR LES ÉMISSIONS DIESEL AdBlue®(URÉE) (versions 2.2 JTD uniquement)</p> <p>Le symbole  du faible niveau de l'Additif pour les Émissions de Diesel AdBlue® s'allume lorsque le niveau d'AdBlue® (URÉE) de la voiture est faible. L'écran affiche également un avertissement et un message dédié indiquant la nécessité de faire l'appoint d'AdBlue® (URÉE).</p> <p>Le symbole  reste allumé tant que l'appoint d'AdBlue® (URÉE) n'a pas été effectué, avec au moins 5 litres.</p> <p>Si l'appoint n'est pas effectué, l'écran du combiné d'instruments affiche un message d'avertissement à chaque seuil atteint, jusqu'à ce qu'il ne soit plus possible de démarrer le moteur.</p> <p>Lorsque l'autonomie disponible s'approche des 200 km, l'écran du combiné d'instruments affiche un message fixe, accompagné d'un signal sonore.</p> <p>Lorsque l'autonomie disponible a atteint 0 km, l'écran du combiné d'instruments de certaines versions affiche un message spécifique. Une fois éteint, il n'est plus possible de redémarrer le moteur. Pour pouvoir le redémarrer, verser au moins 5 litres d'AdBlue® (URÉE) dans le réservoir. Verser dès que possible au moins 5 litres d'AdBlue® (URÉE) dans le réservoir d'AdBlue® (URÉE). Si l'appoint s'est déroulé avec une autonomie du réservoir d'AdBlue® (URÉE) égale à 0 km, il est nécessaire d'attendre jusqu'à 2 minutes avant de démarrer le moteur.</p> <p> 20)</p>
	<p>PRÉSENCE D'EAU DANS LE FILTRE À GAZOLE (versions Diesel)</p> <p>Le symbole s'allume fixe pendant la marche pour signaler la présence d'eau dans le filtre à gazole. </p> <p>21)</p>

Symbole	Signification
	<p>NETTOYAGE DPF (filtre à particules) en cours (uniquement sur versions Diesel avec DPF)</p> <p>Lorsque l'on place le dispositif de démarrage sur ON, le symbole s'allume, mais il doit s'éteindre après quelques secondes.</p> <p>Le symbole s'allume de manière fixe pour avertir le conducteur que le système DPF doit éliminer les substances polluantes piégées (particules) au moyen d'une procédure de régénération.</p> <p>Le symbole ne s'allume pas à chaque fois que le DPF est en cours de régénération, mais uniquement lorsque les conditions de conduite requièrent que le conducteur en soit informé.</p> <p>Pour que le symbole s'éteigne, maintenir la voiture en marche jusqu'au terme de la régénération. La procédure a une durée de 15 minutes en moyenne. Les conditions optimales pour mener à bien la procédure sont réunies lorsque la voiture continue à rouler à 60 km/h, avec un régime moteur supérieur à 2 000 tours/min.</p> <p>L'allumage de ce symbole ne doit pas être considéré comme une anomalie et il n'est donc pas nécessaire de se rendre à l'atelier.</p>
	<p>NETTOYAGE GPF (filtre à particules) en cours (uniquement sur versions 2.0 T4 MAir)</p> <p>Le symbole s'allume de manière fixe, accompagné de l'affichage d'un message dédié sur l'écran, pour signaler que le système GPF a besoin d'éliminer les substances polluantes (particules) capturées en effectuant la procédure de régénération.</p> <p>Le symbole ne s'allume pas à chaque fois que le GPF est en cours de régénération, mais uniquement lorsque les conditions de conduite requièrent que le conducteur en soit informé.</p> <p>Pour que le symbole s'éteigne, maintenir la voiture en marche jusqu'au terme de la régénération. Les conditions optimales pour mener à bien la procédure sont réunies lorsque la vitesse du véhicule varie (pression sur la pédale d'accélérateur).</p> <p>La vitesse doit être supérieure à 70 km/h, sur parcours extra-urbain, en variant la pression sur la pédale, y compris en la relâchant complètement jusqu'à ce que le symbole s'éteigne et que le message disparaisse de l'écran.</p> <p>L'allumage de ce symbole ne doit pas être considéré comme une anomalie et il n'est donc pas nécessaire de se rendre à l'atelier.</p>
	<p>ANOMALIE GPF (filtre à particules) (uniquement sur les versions 2.0 T4 MAir)</p> <p>Le symbole s'allume, à lumière fixe, accompagné de l'allumage du témoin  et de l'affichage de messages dédiés à l'écran, en cas d'anomalie du filtre à particules GPF.</p> <p>S'adresser dès que possible au Réseau Après-vente Alfa Romeo pour réparer l'anomalie en question.</p>





ABC

Symbole	Signification
	<p>TEMPÉRATURE EXCESSIVE DE L'HUILE DE BOÎTE DE VITESSES AUTOMATIQUE</p> <p>Le symbole s'allume en cas de surchauffe de la boîte de vitesses, suite à une utilisation particulièrement intense. Dans ce cas, les performances du moteur seront limitées. Moteur coupé ou au ralenti, attendre l'extinction du symbole.</p>
	<p>ANOMALIE DU SYSTÈME SPEED LIMITER</p> <p>Pendant la marche l'allumage du symbole signale une anomalie du système Speed Limiter. S'adresser dès que possible au Réseau Après-vente Alfa Romeo pour réparer l'anomalie en question.</p>
	<p>NIVEAU INSUFFISANT DU LIQUIDE DE REFROIDISSEMENT DU MOTEUR (si disponible)</p> <p>L'allumage du symbole indique que le niveau du liquide de refroidissement du moteur est bas. Remplir le réservoir comme décrit dans le chapitre « Maintenance et entretien ».</p>
	<p>BOUCHON DU RÉSERVOIR DE CARBURANT (suivant version)</p> <p>Le symbole s'allume si le bouchon du réservoir de carburant est resté ouvert ou s'il n'est pas correctement fermé. Fermer correctement le bouchon.</p>
	<p>ANOMALIE DU FREIN DE STATIONNEMENT ÉLECTRIQUE</p> <p>L'affichage sur l'écran du symbole, accompagné du message, signale une anomalie au circuit du frein de stationnement électrique.</p> <p>Cette anomalie pourrait bloquer partiellement ou complètement la voiture, car le frein de stationnement électrique pourrait rester enclenché même après avoir été désactivé automatiquement ou manuellement en intervenant sur les commandes correspondantes.</p> <p>S'il est encore possible d'utiliser le véhicule (frein de stationnement électrique non enclenché), conduire avec prudence jusqu'au Réseau Après-vente Alfa Romeo le plus proche, en gardant bien à l'esprit, à chaque manœuvre de conduite, que le frein électrique de stationnement ne fonctionne pas.</p> <p> 34)</p>
	<p>ANOMALIE SYSTÈME ACTIVE CRUISE CONTROL</p> <p>Pendant la marche, l'allumage du symbole signale une anomalie du système Cruise Control Adaptatif. S'adresser au Réseau Après-vente Alfa Romeo pour faire contrôler le circuit.</p>

Symbole	Signification
	<p>INDICATION GÉNÉRIQUE</p> <p>Le symbole signale les informations et les anomalies. Les messages associés décrivent l'anomalie.</p>
	<p>ANOMALIE TRACTION INTÉGRALE</p> <p>Ce symbole s'allume pour signaler une anomalie du système de traction intégrale. S'adresser dès que possible au Réseau Après-vente Alfa Romeo pour réparer l'anomalie en question.</p>
	<p>ANOMALIE TEMPORAIRE DE LA TRACTION INTÉGRALE (selon la version)</p> <p>Le symbole s'allume quand le système de contrôle dynamique de la traction AWD est temporairement désactivé à cause d'une charge élevée sur le groupe moteur pour prévenir son endommagement. Dans ces conditions, le système de traction fonctionnera en mode RWD. Tant que le symbole reste affiché à l'écran, réduire la demande de charge, de manière à permettre le refroidissement du système. Dès que le symbole disparaît à l'écran, le système AWD reprendra son fonctionnement habituel.</p>
	<p>ANOMALIE DU SYSTÈME DE CONTRÔLE DYNAMIQUE DE LA TRACTION</p> <p>Le symbole s'allume pour signaler une anomalie du système de contrôle dynamique de la traction.</p>
	<p>AVARIE SYSTÈME AFS</p> <p>L'allumage du symbole signale l'anomalie du système automatique directionnel des feux. Se rendre au Réseau Après-vente Alfa Romeo pour faire contrôler le circuit.</p>
	<p>USURE DES DISQUES DE FREINS CCB (si disponible)</p> <p>Le symbole s'allume quand les disques des freins Carbo-Céramiques ont atteint leur limite d'usure. S'adresser dès que possible au Réseau Après-vente Alfa Romeo.  35)</p>
	<p>ANOMALIE DE L'ESSUIE-GLACE</p> <p>Le symbole s'allume pour signaler une anomalie des essuie-glaces. S'adresser au Réseau Après-vente Alfa Romeo.</p>
	<p>INSERTION DE LA CONFIGURATION SOFT DES SUSPENSIONS (selon le modèle)</p> <p>Le symbole s'allume lorsque les réglages des suspensions plus confortables sont activés.</p>



ABC

Symbole	Signification
	ANOMALIE AMORTISSEURS (ADC) (si présent) Pendant la marche, l'allumage du symbole signale une anomalie du système de suspensions. S'adresser au Réseau Après-vente Alfa Romeo pour faire contrôler le circuit.
	ANOMALIE DU SYSTÈME DAA Le symbole s'allume en cas d'anomalie du système DAA (Driver Attention Assist). S'adresser dès que possible au Réseau Après-vente Alfa Romeo pour réparer l'anomalie en question.
	ANOMALIE DU SYSTÈME HAS/SYSTÈME TJA Le symbole s'allume en cas de défaillance du système HAS (Highway Assist) ou du système TJA (Traffic Jam Assist). S'adresser dès que possible au Réseau Après-vente Alfa Romeo pour réparer l'anomalie en question.

**ATTENTION**

- 34)** En cas d'anomalie et si l'on freine brusquement, un blocage des roues arrière peut se produire, avec risque de dérapage.
- 35)** Il est recommandé d'utiliser uniquement des plaquettes de rechange d'origine ou équivalentes pré-rodées en atelier afin de garantir les performances d'origine du système de freinage.





**AVERTISSEMENT**

- 19)** Lorsque le symbole est allumé, l'huile moteur détériorée doit être vidangée dès que possible et jamais plus de 500 km après que le symbole s'est allumé pour la première fois. Le non-respect des informations susmentionnées pourrait endommager gravement le moteur et entraîner la déchéance de la garantie. L'allumage de ce symbole n'est pas lié à la quantité d'huile présente dans le moteur et il ne faut absolument pas ajouter d'huile dans le moteur si le témoin s'allume en mode clignotant.
- 20)** Lorsque le réservoir d'AdBlue® (URÉE) est vide et le moteur est coupé, il n'est plus possible de le faire redémarrer tant que le réservoir d'AdBlue® (URÉE) ne contiendra pas au moins 5 litres d'AdBlue® (URÉE).
- 21)** La présence d'eau dans le circuit d'alimentation peut endommager gravement le système d'injection et créer des irrégularités de fonctionnement du moteur. Si le symbole  s'affiche sur l'écran, s'adresser dès que possible au Réseau Après-vente Alfa Romeo pour procéder à la purge. Si cette signalisation a lieu immédiatement après un ravitaillement, il est possible que de l'eau soit présente dans le réservoir : dans ce cas, couper immédiatement le moteur et s'adresser au Réseau Après-vente Alfa Romeo.





ABC

### Symboles de couleur verte

Symbole	Signification
	<b>FEUX DE CROISEMENT</b> Le symbole s'allume quand les feux de croisement sont activés.
	<b>FEUX DE CROISEMENT AUTOMATIQUES</b> Le symbole s'allume en allumant les feux de croisement automatiques.
	<b>INTERVENTION START&amp;STOP EVO</b> Le symbole s'allume en cas d'intervention du système Start& Stop Evo (arrêt du moteur). Le symbole s'éteint en redémarrant le moteur (pour les modalités de redémarrage du moteur, consulter le paragraphe « Start & Stop Evo » au chapitre « Démarrage et conduite »).
	<b>SYSTÈME CRUISE CONTROL</b> Le symbole s'allume quand le système Cruise Control est activé.
	<b>SYSTÈME ACTIVE CRUISE CONTROL</b> Le symbole s'allume quand le système Active Cruise Control est activé.

### Symboles de couleur bleue

Symbole	Signification
	<b>FEUX DE ROUTE AUTOMATIQUES (Automatic High Beam)</b> Le symbole s'allume quand on allume les feux de route automatiques.
	<b>FEUX DE ROUTE</b> Le symbole s'allume quand les feux de route sont activés.

*Page laissée intentionnellement vide*

Ce chapitre est très important : il décrit les systèmes de sécurité de série du véhicule et fournit les indications nécessaires pour les utiliser correctement.

## **SÉCURITÉ**

SYSTÈMES DE SÉCURITÉ ACTIVE .....	76
SYSTÈMES D'AIDE À LA CONDUITE .....	80
SYSTÈME DAA (Driver Attention Assist) .....	92
SYSTÈMES DE PROTECTION DES OCCUPANTS .....	94
CEINTURES DE SÉCURITÉ .....	94
SYSTÈME SBA (Seat Belt Alert) .....	95
PRÉTENSIONNEURS .....	97
SYSTÈMES DE PROTECTION POUR ENFANTS .....	99
SYSTÈME DE PROTECTION SUPPLÉMENTAIRE (SRS) - AIRBAGS .....	113

## SYSTÈMES DE SÉCURITÉ ACTIVE

La voiture peut être équipée des dispositifs de sécurité active suivants :

- ❑ ABS (Anti-Lock Brakes);
- ❑ DTC (Drive Train Control);
- ❑ ESC (Electronic Stability Control);
- ❑ TC (Traction Control);
- ❑ PBA (Panic Brake Assist);
- ❑ HSA (Hill Start Assist);
- ❑ AST (Alfa™ Steering Torque);
- ❑ ATV (Alfa™ Active Torque Vectoring).

Pour le fonctionnement des systèmes, voir les indications des pages suivantes.

### SYSTÈME ABS (Anti-lock Braking System)

Ce système, partie intégrante du système de freinage, empêche le blocage et par conséquent le patinage d'une ou de plusieurs roues, quelles que soient les conditions de la chaussée et l'intensité du freinage, en garantissant ainsi le contrôle de la voiture même en cas de freinage d'urgence, ce qui optimise les distances d'arrêt.

Le système intervient lors du freinage quand les roues sont sur le point de se bloquer, normalement lors de freinages d'urgence ou en cas de faible adhérence, où les blocages peuvent être plus fréquents.

Le système augmente également le contrôle et la stabilité de la voiture en cas de freinage sur une chaussée avec une adhérence différenciée entre les roues du côté droit et du côté gauche ou dans un virage.

Le dispositif est complété par le système EBD (Electronic Braking force Distribution), qui répartit l'action de freinage entre les roues avant et les roues arrière.

### Intervention du système

L'ABS, dont ce véhicule est équipé, est équipé de la fonction « brake by wire » (Integrated Brake System - IBS). Avec ce système, la commande de frein par la pression sur la pédale de frein ne se transmet pas par hydraulique mais par électronique, de sorte que la légère pulsation ressentie sur la pédale avec un système traditionnel n'est plus perceptible.

 36) 37) 38) 39) 40) 41)

### SYSTÈME DTC (Drive Train Control)

(selon le modèle)

Certaines versions de ce véhicule sont équipées d'une transmission intégrale (AWD) activable/désactivable sur demande, qui offre une traction optimale dans de nombreuses conditions de conduite et sur différentes chaussées. Le système minimise le patinage des pneus en redistribuant automatiquement le

couple aux roues avant et arrière selon les besoins.

Pour maximiser l'économie de carburant, la voiture avec AWD passe automatiquement à la traction arrière (RWD) lorsque les conditions routières et environnementales ne risquent pas de provoquer le patinage des pneus.

Lorsque les conditions routières et environnementales requièrent une plus grande traction, la voiture passe automatiquement en mode AWD.

 42)

**AVERTISSEMENT** Si le symbole d'anomalie du circuit s'allume après le démarrage du moteur ou pendant la conduite, cela signifie que le système AWD ne fonctionne pas correctement. Si le message d'alerte s'active souvent, il est conseillé de faire effectuer l'entretien.

 43)

### SYSTÈME ESC (Electronic Stability Control)

Le système ESC améliore le contrôle de la direction et la stabilité de la voiture dans les différentes conditions de conduite.

Il corrige le sous-virage et le survirage du véhicule, en répartissant le freinage sur les roues appropriées. Par ailleurs, le couple fourni par le moteur peut aussi

être réduit de sorte à conserver le contrôle de la voiture.

Le système ESC utilise des capteurs installés sur la voiture pour interpréter la trajectoire que le conducteur compte suivre et la compare à la trajectoire réelle de la voiture. Lorsque la trajectoire désirée et celle réelle s'éloignent, le système ESC intervient en contrant le sous-virage ou le survirage de la voiture.

❑ **Survirage** : la voiture tourne davantage que l'angle au volant (dérive à l'arrière).

❑ **Sous-virage** : la voiture tourne moins que l'angle au volant (dérive de l'essieu avant).

### Intervention du système

L'intervention du système est signalée par le clignotement du témoin ESC sur le combiné de bord, pour informer le conducteur que la voiture est en conditions critiques de stabilité et d'adhérence.

 44) 45) 46) 47) 48)

### Désactivation du système

Le système ESC est automatiquement désactivé si le mode de conduite RACE est utilisé (le cas échéant).

### SYSTÈME TC (Traction Control)

Le système intervient automatiquement en cas de patinage d'une ou des deux roues motrices, de perte d'adhérence sur chaussée mouillée (aquaplaning),

d'accélération sur chaussées glissantes, avec neige ou verglas, etc. En fonction des conditions de patinage, deux logiques différentes de contrôle sont activées :

❑ *si le patinage concerne les deux roues motrices*, le système intervient en réduisant la puissance transmise par le moteur ;

❑ *si le patinage concerne une seule des roues motrices*, la fonction BLD (Brake Limited Differential) s'active en freinant automatiquement la roue qui patine (simulation du comportement d'un différentiel autobloquant). Cela provoquera une augmentation du transfert du couple moteur à la roue qui ne patine pas.

### Intervention du système

L'intervention du système est signalée par le clignotement du témoin ESC sur le combiné de bord, pour informer le conducteur que la voiture est en conditions critiques de stabilité et d'adhérence.

 49) 50) 51) 52) 53)

### SYSTÈME PBA (Panic Brake Assist)

Le système PBA est conçu pour optimiser la capacité de freinage de la voiture pendant un freinage d'urgence.

Le système reconnaît le freinage d'urgence en contrôlant la vitesse et la force avec laquelle est enfoncée

la pédale de frein et par conséquent, il applique la pression optimale aux freins. Cela peut aider à réduire les distances de freinage : le système PBA vient donc compléter le système ABS.

On obtient l'assistance maximale du système PBA en appuyant très rapidement sur la pédale de frein. En outre, pour obtenir le meilleur fonctionnement du système, il est nécessaire d'appuyer en continu sur la pédale de frein pendant le freinage, en évitant d'appuyer dessus par intermittence. Maintenir la pression sur la pédale de frein jusqu'à ce que le freinage ne soit plus nécessaire.

Le système PBA se désactive quand la pédale de frein est relâchée.

 54) 55) 56)

### SYSTÈME HSA (Hill Start Assist)

Il est intégré au système ESC et facilite le démarrage en côte. Il s'active automatiquement dans les cas suivants :

❑ *en montée* : voiture à l'arrêt sur une route dont la pente est supérieure à 5 %, moteur démarré, frein enfoncé et boîte de vitesses au point mort ou à une vitesse autre que la marche arrière ;

❑ *en descente* : voiture à l'arrêt sur une route dont la pente est supérieure à 5 %, moteur démarré, frein enfoncé et marche arrière engagée.



ABC

En phase de démarrage, la centrale du système ESC maintient la pression de freinage sur les roues jusqu'à ce que le couple moteur nécessaire au démarrage soit atteint, ou en tout cas pendant 2 secondes maximums, en permettant ainsi de déplacer aisément le pied droit de la pédale de frein sur l'accélérateur.

Si au bout de 2 secondes le départ n'a toujours pas eu lieu, le système se désactive automatiquement en relâchant progressivement la pression de freinage.

Pendant cette phase de relâchement, il est possible d'entendre un bruit caractéristique de décrochage mécanique des freins indiquant que la voiture est sur le point de partir.



57) 58)

### SYSTÈME AST (Alfa™ Steering Torque)



59)

La fonction AST exploite l'intégration du système ESC avec la direction assistée électrique pour augmenter le niveau de sécurité de toute la voiture.

Dans des situations critiques (freinage sur des chaussées avec des adhérences différentes), le système ESC, moyennant la fonction AST, commande à la direction l'activation d'un couple supplémentaire destiné à suggérer au conducteur la manœuvre la plus appropriée.

L'action coordonnée des freins et de la direction augmente la sensation de sécurité et de contrôle de la voiture.

### SYSTÈME ATV (Alfa™ Active Torque Vectoring)

Le contrôle dynamique de la traction permet d'optimiser et d'équilibrer le couple entre les roues d'un même essieu. Le système ATV améliore l'adhérence en virage en envoyant plus de couple moteur à la roue extérieure.

Étant donné qu'en virage les roues extérieures d'une voiture parcourent plus de route que les roues intérieures et donc tournent plus vite, la transmission d'une plus grande poussée à la roue arrière extérieure permet à la voiture d'être plus stable et ne pas souffrir d'un phénomène appelé « sous-virage ». Le sous-virage se produit quand, en virage, une voiture tend sortir de la trajectoire définie, dans cette situation l'accélération latérale à laquelle la voiture est soumise devient plus grande que l'adhérence des pneus, qui ne sont plus en mesure de maintenir la voiture dans la trajectoire définie par le conducteur selon l'angle de braquage déterminé par le volant.



### ATTENTION

**36)** Pour avoir le maximum d'efficacité du système de freinage, une période de stabilisation d'environ 500 km (310 miles) est nécessaire : pendant cette période, il est conseillé de ne pas effectuer de freinages trop brusques, répétés et prolongés.

**37)** Si l'ABS s'active, cela signifie que l'adhérence des pneus sur la route est proche de sa limite : vous devez revenir à une vitesse adaptée à l'adhérence disponible.

**38)** Le système ABS ne peut pas modifier les lois naturelles de la physique et ne peut pas augmenter l'adhérence qui dépend des conditions de la route.

**39)** Le système ABS ne peut pas éviter les accidents, y compris ceux dus à une vitesse excessive dans un virage, à une conduite sur des surfaces à faible adhérence ou à des aquaplanings.

**40)** Les capacités du système ABS ne doivent jamais être essayées de façon irresponsable et dangereuse susceptible de mettre en danger la sécurité du conducteur et celle des autres.

**41)** Pour que le système ABS fonctionne correctement il est indispensable que les pneus soient de la même marque et du même type sur toutes les roues, en parfait état et surtout du type et des dimensions préconisées.

**42)** Après un événement de patinage des pneus, il peut y avoir un léger retard dans l'enclenchement du mode AWD.

**43)** Si le symbole d'anomalie du système DTC apparaît, le conducteur doit être

conscient de la réaction différente de la conduite et donc réduire la vitesse Le symbole  avertit aussi le conducteur de ne pas conduire dans des zones exigeant la traction intégrale ou sur des routes enneigées.

**44)** Le système ESC ne peut pas modifier les lois naturelles de la physique et ne peut pas augmenter l'adhérence qui dépend des conditions de la route.

**45)** Le système ESC ne peut pas empêcher les accidents, y compris ceux causés par une vitesse excessive en virage, une conduite sur des surfaces à faible adhérence ou par de l'aquaplaning.

**46)** Les capacités du système ESC ne doivent jamais être essayées de façon irresponsable et dangereuse susceptible de mettre en danger la sécurité du conducteur et celle des autres.

**47)** Pour que le système ESC fonctionne correctement, il est indispensable que les pneus soient de la même marque et du même type sur toutes les roues, en parfait état et surtout du type et des dimensions préconisées.

**48)** Les performances du système ESC ne doivent pas inciter le conducteur à courir des risques inutiles et injustifiés. La conduite doit toujours être adaptée à l'état de la chaussée, à la visibilité et à la circulation. La responsabilité de la sécurité routière incombe donc toujours, et dans tous les cas, au conducteur.

**49)** Pour que le système TC fonctionne correctement, il est indispensable que les pneus soient de la même marque et du même type sur toutes les roues, en parfait

état et surtout du type et des dimensions préconisées.

**50)** Les performances du système TC ne doivent pas inciter le conducteur à courir des risques inutiles et injustifiés. La conduite doit toujours se conformer aux conditions de la chaussée, à la visibilité et à la circulation. La responsabilité de la sécurité routière incombe donc toujours, et dans tous les cas, au conducteur.

**51)** Le système TC ne peut pas modifier les lois naturelles de la physique et ne peut pas augmenter l'adhérence qui dépend des conditions de la route.

**52)** Le système TC ne peut pas éviter les accidents, y compris ceux dus à une vitesse excessive dans un virage, à une conduite sur des surfaces à faible adhérence ou à des aquaplanings.

**53)** Les capacités du système TC ne doivent jamais être essayées de façon irresponsable et dangereuse susceptible de mettre en danger la sécurité du conducteur et celle des autres.

**54)** Le système PBA ne peut pas modifier les lois naturelles de la physique et ne peut pas augmenter l'adhérence qui dépend des conditions de la route.

**55)** Le système PBA ne peut pas éviter les accidents, y compris ceux dus à une vitesse excessive dans un virage, à une conduite sur des surfaces ayant une faible adhérence ou à un aquaplaning.

**56)** Les capacités du système PBA ne doivent jamais être testées de façon irresponsable et dangereuse, susceptibles de compromettre la sécurité du conducteur, des autres occupants présents à bord du

véhicule et de tous les autres usagers de la route.

**57)** Le système HSA n'est pas un frein de stationnement, il ne faut donc pas quitter le véhicule sans avoir tiré le frein à main électrique, coupé le moteur et engagé la 1ère vitesse afin d'arrêter le véhicule en toute sécurité (pour de plus amples informations, voir les indications du paragraphe « À l'arrêt » dans le chapitre « Démarrage et conduite »).

**58)** Le système Hill Start Assist pourrait ne pas s'activer dans certaines situations comme sur de légères pentes (inférieures à 8 %) avec voiture chargée, ce qui pourrait faire reculer légèrement la voiture et augmenter le risque d'une collision avec un autre véhicule ou un objet. La responsabilité de la sécurité routière incombe donc toujours, et dans tous les cas, au conducteur.

**59)** Le système AST est un système d'aide à la conduite qui ne remplace pas le conducteur pour la responsabilité de la conduite de la voiture.



ABC

## SYSTÈMES D'AIDE À LA CONDUITE

Le véhicule peut être équipée des systèmes d'aide à la conduite suivants :

- ❑ BSM (Blind Spot Monitoring)
- ❑ ABSA (Active Blind Spot Assist)
- ❑ FCW (Forward Collision Warning)
- ❑ TPMS (Tyre Pressure Monitoring System)
- ❑ DAA (Driver Attention Assist)

Pour le fonctionnement des systèmes BSM / ABSA / FCW / TPMS / DAA, voir les indications des pages suivantes.

Sur la voiture peuvent être présents les systèmes d'aide à la conduite suivants :

- ❑ LDW (Lane Departure Warning)
- ❑ LKA (Lane Keeping Assist)
- ❑ HAS (Highway Assist)
- ❑ TJA (Traffic Jam Assist)
- ❑ ACC (Active Cruise Control)
- ❑ ISC (Intelligent Speed Control)
- ❑ TSR (Traffic Sign Recognition)

Pour le fonctionnement des systèmes LDW / LKA / HAS / TJA / ACC / ISC / TSR voir les indications du chapitre « Démarrage et conduite ».



## SYSTÈME BSM (Blind Spot Monitoring)

(suivant version)

Le système BSM (surveillance des angles morts) utilise deux capteurs radar, situés dans le pare-chocs arrière (un de chaque côté - voir fig. 58), pour détecter la présence de voitures (automobiles, camions, motocyclettes, etc.) dans les angles morts de la zone latérale arrière de la voiture.



58

0601650099EM

Le système avertit le conducteur de la présence de véhicules dans les zones de détection en allumant, du côté correspondant, le témoin situé sur le rétroviseur extérieur fig. 59 et, selon le modèle, en émettant un signal sonore (si l'option correspondante est sélectionnée sur le système Connect).

Le réglage par défaut est « Son et affichage ».

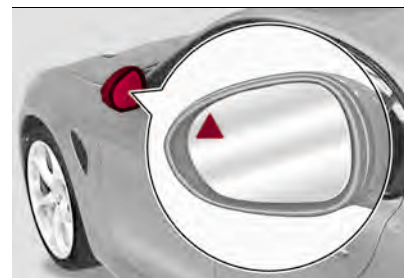

59

0601650002EM

Au démarrage du moteur, le témoin s'allume pour signaler au conducteur que le système est activé.

### Activation / désactivation

Le système peut être activé/désactivé à l'aide du menu « Assistance au conducteur » puis en sélectionnant l'élément « Sécurité » du système Connect.

### Capteurs



Les capteurs s'activent lorsqu'une vitesse avant est enclenchée à une vitesse supérieure à 10 km/h environ ou lorsque la marche arrière est enclenchée.

Les capteurs sont momentanément désactivés lorsque la voiture est à l'arrêt et le mode P (Stationnement) est actif.

La zone de détection du système couvre environ une voie des deux côtés de la voiture (3 mètres environ).

Cette zone commence du rétroviseur extérieur et s'étend sur 6 mètres environ en direction de la partie arrière de la voiture.

Lorsque les capteurs sont activés, le système surveille les zones de détection des deux côtés de la voiture et avertit le conducteur de la présence éventuelle de véhicules dans ces zones.

Pendant la conduite, le système surveille la zone de détection dans trois situations différentes :

- lorsque vous êtes dépassé par un véhicule ;
- lorsque vous dépassez un véhicule ;
- lorsqu'un véhicule s'approche latéralement ;

vérifier s'il est nécessaire d'envoyer un avertissement au conducteur des deux côtés.

### **Avertissements**

Le système ne signale pas la présence d'objets fixes (par ex. glissières de sécurité, poteaux, murs, etc.). Dans certaines occasions, le système pourrait néanmoins s'activer en présence de ces objets. Cela est normal et n'indique pas un dysfonctionnement du système.

Le système n'avertit pas le conducteur de la présence de véhicules qui circulent dans le sens opposé à celui de sa voiture, dans les voies adjacentes.

Si on installe une remorque à la voiture, le système se désactive automatiquement.

Éliminer la neige, le givre ou la saleté accumulée par la chaussée de la zone du pare-chocs arrière où sont situés les capteurs radar afin que le système puisse fonctionner correctement.

Ne pas couvrir la zone du pare-chocs arrière où sont situés les capteurs radar avec aucun type d'objet (par ex. autocollants, porte-vélo, etc.).

Si, après l'achat de la voiture, vous souhaitez installer un crochet de remorquage, désactiver le système depuis le système Connect. Pour accéder à la fonction, sélectionner successivement, sur le menu principal, les éléments suivants : « Réglages », « Sécurité » et « Alerte angle mort ».

### **Visualisation arrière**

Le système détecte les véhicules qui s'approchent de la partie arrière de la voiture des deux côtés et entrent dans la zone de détection arrière avec une différence de vitesse par rapport à sa voiture inférieure à 40 km/h.

### **Véhicules en dépassement**

Si on dépasse lentement un autre véhicule (avec une différence de vitesse inférieure à 25 km/h environ) et que ce dernier reste dans l'angle mort pendant 1,5 seconde, le témoin situé sur le

rétroviseur extérieur s'allume du côté correspondant.

Si la différence entre la vitesse des deux voitures est supérieure à 25 km/h environ, le témoin ne s'allume pas.

### **FONCTION RCP (Rear Cross Path detection)**

Ce système aide le conducteur lors des manœuvres en marche arrière en cas de visibilité réduite.

Le système RCP contrôle les zones de détection arrière des deux côtés de la voiture pour détecter les objets qui se déplacent vers les côtés de la voiture à une vitesse minimum comprise entre 1 km/h et 3 km/h environ et les objets qui se déplacent à une vitesse maximum de 35 km/h environ, comme c'est généralement le cas dans les parkings.

L'activation du système est signalée au conducteur par un signal sonore et visuel.

**AVERTISSEMENT** Si les capteurs sont couverts par des obstacles ou des véhicules, le système n'avertit pas le conducteur.

### **Mode de fonctionnement**

Le système peut être activé/désactivé par le système Connect. Sélectionner successivement, sur le menu principal, les éléments suivants : « Réglages », « Sécurité » et « Alerte angle mort ».



ABC

**« Alerte angle mort » mode « Visuel »**

Lorsque le système est activé et un véhicule est détecté dans l'angle mort, un signal visuel est envoyé au rétroviseur extérieur affecté par la présence de l'objet détecté.

Si le conducteur actionne le clignotant, indiquant l'intention de changer de voie dans la direction de l'objet relevé, l'indication visuelle sur le rétroviseur est activée en mode clignotant.

Si le conducteur reste dans sa voie, l'avertissement sera émis en continu.

**Désactivation de la fonction « Alerte angle mort »**

Lorsque le système est désactivé (mode « Alerte angle mort » sur « OFF »), les systèmes BSM ou RCP n'émettent ni de signaux sonores ni de signaux visuels.

Le système BSM mémorise le mode de fonctionnement en cours au moment de la coupure du moteur. À chaque démarrage du moteur, le mode précédemment mémorisé est récupéré et utilisé.

**SYSTÈME ABSA (Active Blind Spot Assist)**

(suivant version)

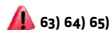

Il s'agit d'un système d'aide à la conduite capable d'éviter/limiter les impacts latéraux avec les voitures venant de voies adjacentes en modifiant la trajectoire de la voiture dans le but de la maintenir à l'intérieur de la voie détectée.

Si le clignotant a été activé sur le côté correspondant, le système avertit le conducteur de la présence de véhicules dans la zone de détection en faisant clignoter le témoin du rétroviseur extérieur fig. 60 sur le côté correspondant. Les signaux acoustiques et/ou les vibrations du volant et/ou le couple de rotation du volant peuvent être appliqués en fonction des réglages correspondants définis dans le menu « Assistance au conducteur » sur le système Connect.

Lorsque le moteur est démarré, le témoin s'allume pour indiquer au conducteur que le système est actif (il s'allume si le système est activé via le menu du système Connect).

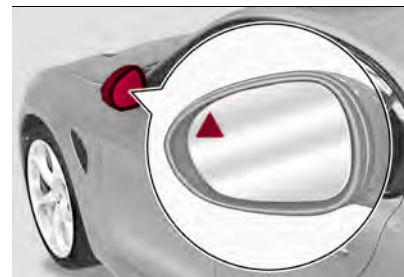

60

0601650002EM

**Capteurs**

Le système utilise deux capteurs radar, situés dans le pare-chocs arrière (un de chaque côté - voir fig. 61), pour détecter la présence de véhicules (voitures, camions, motos, etc.) dans les angles morts de la zone latérale arrière de la voiture.

Les capteurs s'activent lorsqu'une vitesse avant est enclenchée à une vitesse supérieure à 10 km/h environ ou lorsque la marche arrière est enclenchée.

Les capteurs sont momentanément désactivés lorsque la voiture est à l'arrêt et le mode P (Stationnement) est actif.

La zone de détection du système couvre environ une voie des deux côtés de la voiture (3 mètres environ). Cette zone commence du rétroviseur extérieur et s'étend sur 6 mètres environ en direction de la partie arrière de la voiture.



61

0601650099EM

Pendant la conduite, le système surveille la zone de détection dans trois situations différentes :

- lorsque vous êtes dépassé par un véhicule ;
- lorsque vous dépassez un véhicule ;
- lorsqu'un véhicule s'approche latéralement ;

pour vérifier s'il est nécessaire d'intervenir pour maintenir la voiture dans la voie des deux côtés.

### Activation / désactivation

Le système peut être activé/désactivé en agissant dans le menu « Assistance au conducteur » sur le système Connect et en sélectionnant le type de signal ainsi que les niveaux de force et de sensibilité.

### Intervention du système

- Le système intervient à condition que :
- les clignotants ont été insérés ;

- il y a un véhicule dans la voie adjacente du même côté de l'indicateur de direction (zone d'angle mort) ;
- les lignes de marquage de voie ne sont pas détectées par la caméra ;
- le conducteur tente de changer de voie intentionnellement.

Si le système détecte la présence d'un véhicule sur l'autre voie, il applique un couple sur le volant (s'il a été défini via le menu « Réglages » du système Connect), afin d'avertir le conducteur de la nécessité de garder la voiture à l'intérieur de la voie et ainsi éviter les collisions avec d'autres véhicules.

L'application du couple est disponible pour des vitesses comprises entre 60 km/h et 180 km/h.

Les signaux visuels, acoustiques et les vibrations ne sont disponibles que lorsque la vitesse du véhicule est comprise entre 10 km/h et 180 km/h.

L'application du couple et de la vibration est supprimée/inhibée si :

- le couple au volant appliqué par le conducteur est élevé ;
- l'accélération latérale est importante ;
- la remorque est connectée au bon module de commande ;
- la présence d'au moins une main sur le volant n'est pas détectée pendant plus d'un certain temps.

### Disponibilité du système

Une utilisation particulièrement sportive de la voiture, ou une conduite sur la ligne de démarcation, entravera le bon fonctionnement du système.

L'intervention des systèmes de stabilité et de freinage (FCW, ESC, ABS) inhibe le fonctionnement du système ABSA.

Changer de voie sans activer le clignotant désactive le système pendant un certain temps.

La route doit également présenter certaines caractéristiques, telles que la largeur maximum-minimum, elle doit être munie d'une voie clairement délimitée par deux lignes et, uniquement dans des cas spécifiques et pour une durée limitée, d'une voie à une seule ligne.

NOTE « Délimitations de lignes de voie » signifie des limites avec des lignes peintes.

### Détection de présence des mains sur le volant

Le système est capable de détecter la présence des mains du conducteur sur le volant.

- si le conducteur n'a pas encore posé ses mains sur le volant, pendant quelques secondes l'écran du combiné de bord affiche le message suivant fig. 62. Dans ce cas, aucun signal acoustique n'est émis ;



ABC

□ Lorsque le système ne détecte pas la présence de mains sur le volant, pendant quelques secondes un affichage dédié apparaît sur l'écran du combiné de bord. Dans ce cas, un bref signal acoustique est émis ;

□ si le conducteur ne pose toujours pas ses mains sur le volant, l'affichage suivant apparaît sur l'écran du combiné de bord fig. 63. Dans ce cas, un signal acoustique prolongé est émis.

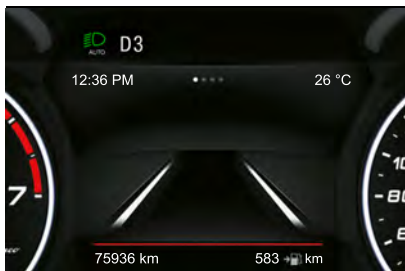

62

0707650716EM

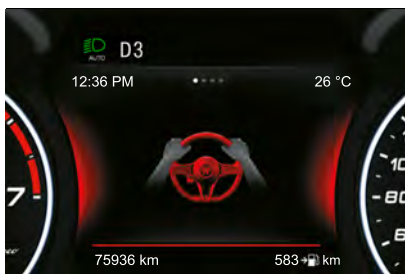

63

0707650718EM

### Alertes

Le système ne signale pas la présence d'objets fixes (par ex. glissières de sécurité, poteaux, murs, etc.). Dans certaines occasions, le système pourrait néanmoins s'activer en présence de ces objets. Cela est normal et n'indique pas un dysfonctionnement du système.

Le système n'avertit pas le conducteur de la présence de véhicules qui circulent dans le sens opposé à celui de sa voiture, dans les voies adjacentes.

Le couple au volant n'est pas appliqué si le système n'est pas en mesure de détecter une voie ou si l'indicateur de direction relatif au côté approprié n'a pas été inséré.

La présence des mains sur le volant est détectée par un capteur capacitif installé sur le volant.

### FONCTION RCP (Rear Cross Path detection)

Ce système aide le conducteur lors des manœuvres en marche arrière en cas de visibilité réduite.

Le système RCP contrôle les zones de détection arrière des deux côtés de la voiture pour détecter les objets qui se déplacent vers les côtés de la voiture à une vitesse minimum comprise entre 1 km/h et 3 km/h environ et les objets qui se déplacent à une vitesse maximum

de 35 km/h environ, comme c'est généralement le cas dans les parkings. L'activation du système est signalée au conducteur par un signal sonore et visuel. AVERTISSEMENT Si les capteurs sont couverts par des obstacles ou des véhicules, le système n'avertit pas le conducteur.

### Modification de la sensibilité du système

En utilisant le menu « Réglages » du système Connect, il est également possible de modifier la sensibilité et la force de l'action du couple sur le volant.

### SYSTÈME FCW (Forward Collision Warning)

(suivant version)

⚠ 62) 66) 67) 68) 69) 70) 71) 72) 73)

⚠ 22) 23) 24) 25) 26) 27) 28) 29) 30)

Il s'agit d'un système d'aide à la conduite, composé d'un radar situé derrière le pare-chocs avant fig. 64 et d'une caméra située dans la zone centrale du pare-brise fig. 65.



64

06016S0003EM



65

06016S0004EM

En cas de collision imminente, le système peut intervenir en freinant la voiture pour éviter le choc ou pour atténuer ses effets.

Le système fournit au conducteur des signaux sonores et visuels au moyen de l'affichage de messages spécifiques à l'écran du combiné de bord fig. 66.

En cas de collision imminente ou d'impact sur un piéton qui traverse la route (vitesse de la voiture inférieure à 50 km/h), le système peut intervenir en

freinant automatiquement : le message suivant s'affiche sur l'écran du combiné de bord fig. 67.

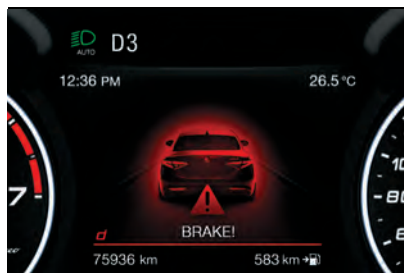

66

07076S0704EM

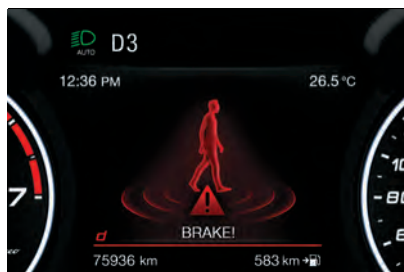

67

07076S0705EM

Les signaux sonores et visuels, avant l'intervention du système, dépendent de la vitesse de la voiture. Avec une vitesse inférieure à 30 km/h, aucun signal sonore/visuel n'est émis.

En revanche, avec une vitesse supérieure à 30 km/h, un signal sonore est émis.

Le système pourrait appliquer un léger freinage pour avertir le conducteur s'il

détecte un risque d'accident frontal (freinage limité). Les signaux et le freinage limité ont pour but de permettre une réaction rapide du conducteur afin de pouvoir éviter ou d'atténuer le potentiel accident.

En cas de risque de collision, si le système ne détecte aucune intervention de la part du conducteur, il fournit un freinage automatique pour aider à ralentir la voiture et atténuer le potentiel accident frontal (freinage automatique).

Si l'action sur la pédale de frein de la part du conducteur est détectée mais qu'elle s'avère insuffisante, le système peut se déclencher afin d'optimiser la réponse du système de freinage, en réduisant davantage la vitesse de la voiture (assistance supplémentaire en phase de freinage).

**AVERTISSEMENT** Après l'arrêt du véhicule, les étriers de frein peuvent rester bloqués pendant environ 2 secondes par mesure de sécurité. S'assurer d'appuyer sur la pédale de frein si la voiture avance légèrement.

### Activation / désactivation

Il est possible de désactiver (puis de réactiver) le système en intervenant sur le menu « Assistance au conducteur » du système Connect.



ABC

Il est possible de désactiver le système même lorsque le dispositif de démarrage est sur ON.

**AVERTISSEMENT** Il n'est possible de modifier l'état du système que lorsque la voiture est à l'arrêt.

### Activation / désactivation

Le système Forward Collision Warning s'active à chaque démarrage du moteur, indépendamment du réglage du système Connect.

Après la désactivation, le système n'avertit plus le conducteur du risque d'accident avec le véhicule qui le précède, indépendamment du réglage sélectionné à l'aide du système Connect.

**AVERTISSEMENT** À chaque démarrage du moteur, le système s'active indépendamment de l'état présent au moment de la coupure précédente.

La fonction n'est de toute façon pas activée lorsque la vitesse est inférieure à 4 km/h ou supérieure à 200 km/h.

Le système s'active :

- ❑ à chaque démarrage du moteur ;
- ❑ quand le dispositif de démarrage est sur ON ;
- ❑ quand le système est activé (« ON ») sur le système Connect ;
- ❑ quand la vitesse de la voiture est comprise entre 4 et 200 km/h ;

❑ quand les ceintures de sécurité des sièges avant sont correctement bouclées.

**AVERTISSEMENT** Si les ceintures de sécurité avant ne sont pas correctement bouclées, le système n'interviendra pas sur le système de freinage (seuls des signaux sonores et visuels seront fournis).

### Modification de la sensibilité du système

À partir du Menu du système Connect, il est possible de modifier la sensibilité du système et de choisir parmi les trois options suivantes : « Proche », « Moy. » ou « Éloigné ». Pour la modification des réglages, voir ce qui est décrit dans le supplément système Connect.

L'option prédéfinie est « Moyen ». Ce réglage prévoit que le système avertisse le conducteur d'un possible accident avec le véhicule qui le précède, lorsque ce dernier se trouve à une distance standard, distance intermédiaire entre les deux autres réglages possibles.

En réglant la sensibilité du système sur « Éloigné », le système avertira le conducteur d'un possible accident avec le véhicule qui le précède, lorsque ce dernier se trouve à une distance plus grande, en offrant donc la possibilité d'agir sur les freins de façon plus limitée et graduelle. Ce réglage fournit au

conducteur le temps maximum possible de réaction pour éviter un risque d'accident.

En réglant l'option sur « Proche », le système avertira le conducteur du risque d'accident avec le véhicule qui le précède, lorsque ce dernier se trouve à une distance réduite. Ce réglage offre au conducteur un temps de réaction inférieur par rapport à celui des réglages « Moy. » et « Éloigné » en cas de risque d'accident, mais en même temps permet une conduite plus dynamique de la voiture.

À l'arrêt du moteur, le réglage de la sensibilité du système est gardé en mémoire.

### Signal de fonctionnement limité du système

Si le message dédié apparaît, une condition limitant le fonctionnement du système pourrait s'être produite. Les possibles causes de cette limitation sont une panne ou l'obstruction de la caméra.

Dans cette condition il sera de toutes façons possible de conduire normalement la voiture mais on ne disposera pas du freinage automatique en cas de collision imminente.

En cas d'indication d'obstruction, nettoyer la zone du pare-brise indiquée dans fig. 65.

À la disparition des conditions ayant limité le fonctionnement du système, celui-ci recommence à fonctionner d'une façon normale et complète. Si l'anomalie persiste, s'adresser au Réseau Après-vente Alfa Romeo.

### Signal d'anomalie du système

Si le système s'éteint et qu'un message dédié s'affiche à l'écran, cela indique une anomalie du système.

Dans ce cas, il est toutefois possible de conduire la voiture, mais il est conseillé de s'adresser dès que possible au Réseau Après-vente Alfa Romeo.

### Signal de radar non disponible

Si des conditions pour lesquelles le radar n'est plus en mesure de détecter correctement les obstacles se produisent, le système se désactive et un message dédié est affiché sur l'écran.

En général, cela se produit en cas de faible visibilité, comme en présence de chutes de neige ou de pluies battantes.

Le système peut également être masqué temporairement en raison d'obstacles, tels que la présence de boue, saleté ou glace sur le pare-chocs. Dans ces cas, un message dédié s'affiche sur l'écran et le système est désactivé. Ce message peut apparaître parfois dans des conditions de haute réflectivité (par ex. des tunnels avec des carreaux réfléchissants, de la glace ou de la neige).

À la disparition des conditions ayant limité le fonctionnement du système, celui-ci recommence à fonctionner d'une façon normale et complète.

Dans certains cas, ce message dédié peut s'afficher lorsque le radar ne détecte aucun véhicule ou objet dans son champ de vision.

Si les conditions météorologiques ne sont pas la raison de l'affichage du message sur l'écran, vérifier que le capteur n'est pas sale.

Il peut être nécessaire de le nettoyer ou de retirer un éventuel obstacle présent dans la zone montrée en fig. 64.

Dans le cas où le message serait affiché souvent même en l'absence de conditions atmosphériques telles que neige, pluie, boue, ou d'autres types d'obstacles, s'adresser au Réseau Après-vente Alfa Romeo pour faire vérifier l'alignement du capteur.

En l'absence d'obstacles visibles, il pourrait être nécessaire de nettoyer directement la surface du radar, en retirant manuellement le cache esthétique de revêtement. Pour effectuer cette opération, s'adresser au Réseau Après-Vente Alfa Romeo.

**AVERTISSEMENT** Il est recommandé de ne pas installer d'appareils, accessoires ou éléments aérodynamiques devant le capteur et de ne jamais le masquer,

car cela pourrait compromettre le bon fonctionnement du système.

### Alarme collision frontale avec freinage actif

(suivant version)

Lorsqu'on sélectionne cette fonction, les freins s'activent pour ralentir la voiture en cas de choc frontal potentiel.

Cette fonction applique une pression supplémentaire aux freins au cas où la pression exercée par le conducteur sur ces derniers ne serait pas suffisante pour éviter un choc frontal potentiel. La fonction est active à une vitesse supérieure à 4 km/h.

### Conduite dans des conditions particulières

Dans des conditions de conduite particulières, par exemple :

- conduite à proximité d'un virage ;
- véhicule qui précède sort du rond-point ;
- véhicules de petites dimensions et/ou non alignés à la voie de circulation ;
- changement de voie d'autres véhicules ;
- véhicules circulant en sens transversal ;

l'intervention du système pourrait être inattendue ou retardée. Le conducteur doit donc toujours faire très attention



ABC

et garder le contrôle de sa voiture pour conduire en toute sécurité.

**AVERTISSEMENT** Dans des conditions de circulation particulièrement difficiles, le conducteur peut désactiver manuellement le système au moyen du système Connect.

### Conduite à proximité d'un virage

En entrant ou en sortant d'un virage à grand rayon, le système peut détecter la présence d'un véhicule qui se trouve devant la voiture mais qui ne roule pas sur la même voie de circulation fig. 68. Dans ce cas, le système peut se déclencher.

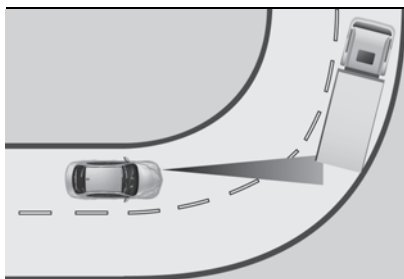

68

06016S0005EM

### Véhicule qui précède sort du rond-point

Dans un rond-point, le système pourrait détecter le véhicule qui précède et qui sort du carrefour, et intervenir fig. 69.

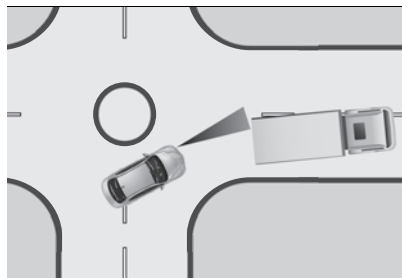

69

06016S0010EM

### Véhicules de petites dimensions et/ou non alignés à la voie de circulation

Le système n'est pas en mesure de détecter la présence de véhicules qui se trouvent devant la voiture mais situés en dehors du champ d'action du capteur radar et pourrait ne pas réagir à la présence de véhicules de petites dimensions, par exemple, des vélos ou des motos fig. 70.

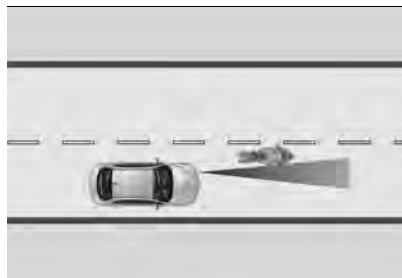

70

06016S0006EM

### Changement de voie d'autres véhicules

Les véhicules qui changent de voie à l'improviste, se mettant sur la voie de circulation de la voiture et à l'intérieur du rayon d'action du capteur radar, sont susceptibles de provoquer le déclenchement du système fig. 71.

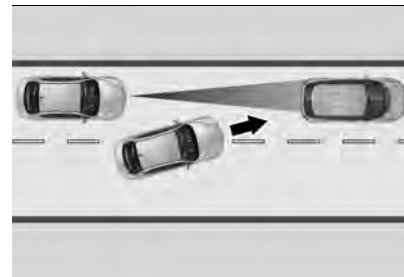

71

06016S0007EM

### Véhicules circulant en sens transversal

Le système pourrait réagir temporairement à une voiture circulant en sens transversal et qui traverse le rayon d'action du capteur radar fig. 72.

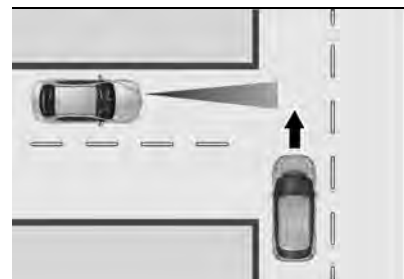

72

06016S0008EM

## SYSTÈME TPMS (Tyre Pressure Monitoring System)

(suivant version)

! 74) 75) 76) 77) 78) 79) 80)

! 31) 32)

La voiture est équipée du système de monitoring de la pression des pneus TPMS (Tyre Pressure Monitoring System), qui est en mesure de signaler une éventuelle pression insuffisante des pneus sur la base de la pression à froid réglée par le conducteur indiquée dans la table « Pression de gonflage à froid » au chapitre « Caractéristiques techniques ».

Ce système se compose d'un capteur/transmetteur à fréquence radio, monté sur chaque roue (sur la jante à l'intérieur du pneu), en mesure d'envoyer au module de contrôle les informations relatives à la pression de chaque pneu fig. 73.

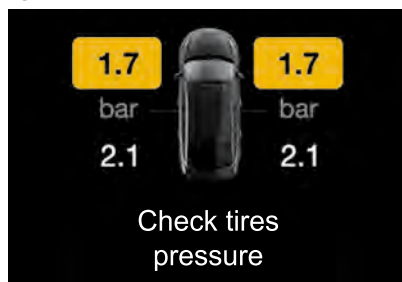

73

06016S0009EM

La pression de gonflage varie en fonction de la température de l'ordre d'environ 0,07 bar tous les 6,5 °C. Cela signifie que la diminution de la température extérieure correspond à une diminution de la pression des pneus. Toujours régler la pression de gonflage lorsque les pneus sont froids. Elle est définie comme étant la pression des pneus après au moins 3 heures d'inactivité de la voiture ou un kilométrage inférieur à 1,6 km après un intervalle de 3 heures.

La pression de gonflage à froid ne doit pas dépasser la pression de gonflage maximum indiquée sur le côté du pneu : pour plus de détails, se référer au paragraphe « Roues » du chapitre « Caractéristiques techniques ».

La pression des pneus augmente pendant la conduite de la voiture. C'est une condition normale qui ne requiert aucun réglage de la pression.

Le système TPMS signale au conducteur la présence éventuelle d'une condition de pression de gonflage insuffisante si celle-ci descend en dessous du seuil d'avertissement pour un motif quelconque, y compris les effets de la basse température ou la perte naturelle de pression du pneu.

Le système TPMS cessera de signaler la condition de pression insuffisante des pneus lorsque cette dernière sera à

nouveau égale ou supérieure à celle de gonflage préconisée à froid.

Si une pression insuffisante des pneus est signalée (témoin allumé sur le combiné de bord), augmenter alors la pression de gonflage jusqu'à atteindre la valeur préconisée à froid.

Le système se met à jour automatiquement et le témoin s'éteint une fois que le système reçoit les pressions de gonflage mises à jour. Il pourrait être nécessaire de conduire la voiture jusqu'à 20 minutes à une vitesse supérieure à 25 km/h environ pour que le système TPMS puisse recevoir ces informations.

### Exemple opérationnel

Imaginons que la pression de gonflage à froid (donc avec la voiture à l'arrêt depuis au moins 3 heures) préconisée corresponde à 2,3 bars ; si la température ambiante est de 20 °C et la pression des pneus détectée de 1,95 bar, une baisse de la température à -7 °C provoque une réduction de la pression des pneus à environ 1,65 bar.

Cette pression est suffisamment basse pour activer le témoin .

Le réchauffement des pneus dû à la conduite de la voiture peut provoquer une augmentation de la pression des pneus jusqu'à environ 1,95 bar, mais le témoin reste quand même allumé.



ABC

Dans cette situation, le témoin s'éteint uniquement après le gonflage des pneus à la valeur de pression à froid préconisée pour la voiture.



## ATTENTION

**60)** Lorsque vous conduisez sur des routes à double sens où il n'y a pas de ligne centrale divisant la voie (par exemple, des routes de campagne), l'utilisation des systèmes ABSA, HAS, TJA, LKA est fortement déconseillée, car ces systèmes pourraient détecter les lignes de la chaussée entière comme des lignes délimitant une seule voie.

**61)** Les systèmes d'aide à la conduite ne sont qu'une aide : le conducteur doit toujours rester attentif aux conditions de la circulation, de la route et conserver le contrôle de la trajectoire de la voiture.

**62)** Le système constitue une aide à la conduite de la voiture, il N'avertit PAS le conducteur lorsque des véhicules se trouvant en dehors des zones de détection s'approchent. Le conducteur doit toujours rester attentif aux conditions de la circulation, de la route et conserver le contrôle de la trajectoire de la voiture.

**63)** Le risque d'accident persiste malgré l'application du couple au volant par le système ABSA.

**64)** L'application d'un couple qui corrige la course du volant n'empêche pas toujours un accident. Il incombe toujours au conducteur de diriger, freiner ou accélérer, en particulier après l'avertissement du système ABSA ou après l'intervention du couple au

volant. Il est également recommandé de toujours garder une distance de sécurité sur les côtés. Le non-respect de ces avertissements peut provoquer des accidents ou des blessures.

**65)** Dans certains cas, le système peut appliquer un couple inapproprié au volant. Cette application peut être interrompue à tout moment en tournant le volant dans le sens opposé.

**66)** Les capacités du système Forward Collision Warning ne doivent jamais être essayées de façon irresponsable et dangereuse, susceptible de mettre en danger la sécurité du conducteur et celle des autres.

**67)** Le système n'a pas été conçu pour éviter des collisions et il n'est pas en mesure de détecter à l'avance des conditions éventuelles d'accident imminent. Ne pas tenir compte de cet avertissement pourrait mener à des lésions graves voire mortelles.

**68)** Le système pourrait s'activer, en évaluant la trajectoire suivie par la voiture, suite à la présence d'objets métalliques réfléchissants qui ne sont pas d'autres véhicules, comme par exemple les glissières de sécurité, panneaux de signalisation, barrières à l'entrée de parkings, péages autoroutiers, passages à niveau, portails, rails, objets à proximité de chantiers routiers ou situés plus haut que la voiture (par exemple un pont supérieur). De même, le système pourrait intervenir à l'intérieur de parkings multi étages ou de tunnels ou à cause de reflets de la chaussée. Ces activations possibles sont dues à la logique normale de fonctionnement du système et ne doivent pas être interprétées comme des anomalies.

**69)** Le système a été conçu pour être utilisé exclusivement sur route. En cas de conduite sur piste, le système doit être désactivé pour éviter des signalisations superflues. La désactivation automatique est signalée par l'allumage du témoin/symbole prévu à cet effet sur le combiné de bord (voir les informations fournies au paragraphe « Témoins et messages » du chapitre « Connaissance du combiné de bord »).

**70)** Le système constitue une aide à la conduite : le conducteur ne doit jamais baisser son attention pendant la conduite. La responsabilité de la conduite incombe toujours au conducteur, qui doit prendre en considération les conditions de circulation pour conduire en toute sécurité. Le conducteur est toujours tenu de maintenir une distance de sécurité avec le véhicule qui le précède.

**71)** Si, pendant l'intervention du système, le conducteur appuie à fond sur la pédale d'accélérateur ou effectue un braquage rapide, il est possible que la fonction de freinage automatique s'interrompe (par ex. pour permettre une éventuelle manœuvre pour éviter un obstacle).

**72)** Le système intervient sur les véhicules qui roulent sur la même voie de circulation. Les personnes, les animaux et les objets (par ex. des poussettes) ne sont pas pris en considération.

**73)** Si, pour un entretien, la voiture doit être placée sur un banc à rouleaux ou si elle est lavée dans une station de lavage automatique à rouleaux, du fait qu'elle a un obstacle à l'avant (par ex. un autre véhicule, un mur ou tout autre obstacle), le système pourrait en détecter la présence et intervenir. Dans ce cas, il est donc

nécessaire de désactiver le système en agissant sur les réglages du système Connect.

**74)** Le système TPMS n'exempte pas le conducteur du contrôle régulier de la pression des pneus et de leur entretien : le système ne signale pas l'éventuelle anomalie à un pneu.

**75)** La pression des pneus doit être vérifiée lorsque les pneus sont au repos et froids ; si pour une raison ou une autre, la pression des pneus est contrôlée avec les pneus chauds, ne pas réduire la pression même si elle est supérieure à la valeur prévue. Répéter le contrôle lorsque les pneus sont froids.

**76)** Si l'on monte une ou plusieurs roues sans capteur, le système ne sera pas disponible pour les pneus remplacés et l'écran affichera un message d'avertissement, jusqu'au rétablissement des roues avec capteurs.

**77)** Le système TPMS n'est pas en mesure de signaler les chutes subites de pression des pneus (par ex. en cas d'explosion d'un pneu). Dans ce cas, arrêter la voiture en freinant doucement sans effectuer de braquage brusque.

**78)** La pression des pneus peut varier en fonction de la température extérieure. Le système peut signaler temporairement une pression insuffisante. Dans ce cas, contrôler la pression des pneus à froid et, si nécessaire, rétablir les valeurs de gonflage.

**79)** Le remplacement des pneus normaux par ceux d'hiver et vice-versa, demande aussi une intervention de mise au point du système TPMS, qui doit être effectuée uniquement auprès du Réseau après-vente Alfa Romeo.

**80)** Quand un pneu est démonté, il convient de remplacer également le joint en caoutchouc de la valve : s'adresser au Réseau après-vente Alfa Romeo. Les opérations de montage/démontage des pneus et/ou des jantes requièrent des précautions particulières. Pour éviter d'endommager ou de monter incorrectement les capteurs, le remplacement des pneus et/ou des jantes ne doit être effectué que par du personnel spécialisé. S'adresser au Réseau après-vente Alfa Romeo.



#### AVERTISSEMENT

**22)** Les fonctions du système pourraient être limitées ou nulles en raison des conditions atmosphériques, par exemple pluie battante, grêle, brouillard épais ou neige abondante.

**23)** La zone du pare-chocs située face au capteur ne doit pas être couverte par des adhésifs, des phares auxiliaires ou tout autre objet.

**24)** Le fonctionnement du système peut être imprévu ou retardé si des charges dépassant latéralement, vers l'arrière ou en hauteur par rapport à la taille normale du véhicule sont présentes sur d'autres véhicules.

**25)** La fonctionnalité peut être compromise par toute modification structurelle apportée au véhicule, comme par exemple une modification de l'avant de la voiture, le remplacement de pneus, ou une charge plus élevée que celle prévue pour la voiture.

**26)** Des réparations inadéquates effectuées sur l'avant de la voiture (par ex. aux pare-chocs, au châssis) peuvent modifier la position du capteur radar et compromettre le fonctionnement. S'adresser au Réseau après-vente Alfa Romeo pour toute réparation de ce genre.

**27)** Ne pas modifier ni intervenir sur le capteur radar ou sur la caméra située sur le pare-brise. En cas de panne du capteur, s'adresser au Réseau après-vente Alfa Romeo.

**28)** Éviter de laver la zone inférieure du pare-chocs avec des jets à haute pression : en particulier, éviter d'intervenir sur le connecteur électrique du système.

**29)** Faire attention aux réparations et à l'application de nouvelle peinture dans la zone autour du capteur (cache couvrant le capteur sur le côté gauche du pare-chocs). En cas de chocs frontaux, le capteur peut se désactiver automatiquement et afficher, sur l'écran, un avertissement pour indiquer qu'il faut faire réparer le capteur. Même en l'absence de signalisations de dysfonctionnement, désactiver le système si l'on pense que la position du capteur radar a été altérée (par ex. à cause de chocs frontaux à vitesse réduite comme lors des manœuvres de stationnement). Dans ces cas, s'adresser au Réseau après-vente Alfa Romeo pour effectuer le réalignement ou le remplacement du capteur radar.

**30)** En cas de traction de remorques, de remorquage de la voiture ou lors des manœuvres de chargement sur transporteur (ou dans des véhicules destinés au transport), le système doit être désactivé en appuyant sur le système Connect.



ABC

**31)** Le kit de réparation rapide des pneus Tire Repair Kit, fourni avec la voiture, est compatible avec les capteurs du système TPMS. L'utilisation de mastics non équivalents à celui présent dans le kit d'origine pourrait par contre compromettre leur fonctionnement. En cas d'utilisation de mastics non équivalents à celui d'origine, il est conseillé de faire contrôler le fonctionnement des capteurs TPMS auprès d'un centre de réparation agréé.

**32)** Le système TPMS a été conçu pour les roues et les pneus d'origine. Les pressions préconisées et les seuils d'alarme correspondants configurés sur le système TPMS ont été établis selon la dimension des pneus montés sur la voiture. L'utilisation de pneus de rechange, de dimension, de type et/ou de dessin différents de ceux d'origine peut causer un dysfonctionnement du système ou endommager les capteurs. Les roues montées en après-vente peuvent provoquer des dommages aux capteurs. L'utilisation de mastics pour pneus en après-vente pourrait endommager le capteur du système de contrôle de la pression des pneus (TPMS). Suite à l'utilisation de mastic pour pneus en après-vente, nous conseillons de s'adresser au Réseau Après-vente Alfa Romeo pour faire contrôler les capteurs. Après avoir vérifié ou ajusté la pression de gonflage, remplacez toujours le capuchon de la valve pour éviter toute infiltration d'humidité et de saleté pouvant endommager le capteur de contrôle de pression des pneus.

## SYSTÈME DAA (Driver Attention Assist)

(selon le modèle)



C'est un système d'aide à la conduite capable de détecter la fatigue du conducteur.



### ACTIVATION/DÉSACTIVATION

Le système peut être activé/désactivé à l'aide du menu « Assistance au conducteur » puis en sélectionnant l'élément « Sécurité » du système Connect.

### INTERVENTION DU SYSTÈME

En utilisant les informations provenant de la caméra frontale, le système est basé sur deux logiques de fonctionnement :

□ la première logique de fonctionnement prend en compte le style de conduite, observe la route et note dans quelle mesure le conducteur est capable de continuer à conduire avec peu d'oscillations et peu d'événements de franchissement des lignes de marquage des voies ;

□ la seconde logique de fonctionnement mesure le temps passé au volant, lorsque la vitesse de la voiture est supérieure à 60 km/h et inférieure à 180 km/h. En sélectionnant l'option « Standard », dans ces conditions, le signal « anti-somnolence » peut apparaître après 3 heures de conduite. En sélectionnant l'option « Anticipé » et si les conditions sont vérifiées, le signal « anti-somnolence » est émis après 2 heures de conduite.

REMARQUE Si les conditions décrites ci-dessus ne sont pas vérifiées de manière continue pendant toute la période de conduite, l'avertissement « anti-somnolence » peut être affiché plus tard que les 2 ou 3 heures prévues. Si le style de conduite indique que le conducteur est incapable de suivre la trajectoire de la route et de respecter les lignes de marquage horizontal de la voie, l'écran du combiné de bord affiche le symbole  fig. 74 rouge avec une tasse pour suggérer au conducteur de s'arrêter pour une pause. Un signal sonore est également émis.

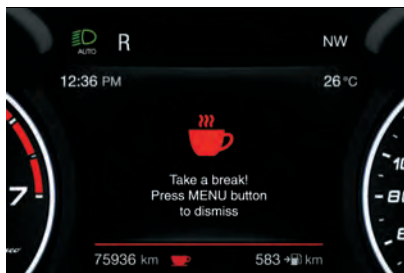

74

0707650712EM

□ Si le conducteur **accepte** la suggestion fournie par le système, en appuyant sur la touche MENU située sur le levier droit du volant et en s'arrêtant pendant une pause, le message disparaît et reste affiché le symbole ☕ dans la zone dédiée de l'écran du combiné de bord fig. 75 jusqu'au prochain arrêt/redémarrage du moteur.

□ Si le conducteur **ignore** la suggestion fournie par le système, le message continue à être affiché avec le symbole ☕ dans la zone dédiée de l'écran du combiné de bord fig. 75.



75

0707650713EM

Dans le second cas, un message dédié apparaît sur l'écran du combiné de bord, qui disparaît automatiquement après quelques secondes.

En cas d'intervention primaire, avec le symbole ☕ (rouge) affiché à l'écran, l'intervention secondaire n'est pas prise en compte/surveillée.

AVERTISSEMENT En cas d'intervention du système ABS, au lieu du symbole ☕ (rouge) le message « ABS ACTIVE » sera affiché et restera actif jusqu'à ce que le système ABS termine son intervention.

AVERTISSEMENT En cas de défaillance du système, le combiné de bord affiche un message dédié et le symbole ☕ de couleur jaune ambre.

### Modification de la sensibilité du système

La sensibilité de l'intervention du système peut être ajustée en agissant sur le menu « Assistance au conducteur »

puis en sélectionnant l'élément « Sécurité » du système Connect.

AVERTISSEMENT Si le mode « RACE » est utilisé (le cas échéant), le système DAA est automatiquement désactivé et la sensibilité ne peut donc pas être modifiée.

AVERTISSEMENT En cas de défaillance de la caméra, la sensibilité du système ne peut pas être modifiée.



### ATTENTION

**81)** Le système DAA est un système d'aide à la conduite qui n'élimine pas la responsabilité du conducteur quant à la conduite de la voiture. Si vous ressentez des signes de fatigue en conduisant, n'attendez pas que le système DAA fonctionne, mais arrêtez-vous en toute sécurité pour une pause. Ne repartez que lorsque vous êtes dans les bonnes conditions physiques et psychologiques, afin de ne pas être dangereux pour vous-même et pour les autres usagers de la route.



ABC

## SYSTÈMES DE PROTECTION DES OCCUPANTS

Certains des plus importants équipements de sécurité qui équipent la voiture sont les systèmes de protection suivants :

- ❑ ceintures de sécurité ;
- ❑ système SBA (Seat Belt Alert)
- ❑ appuie-tête ;
- ❑ systèmes de retenue des enfants ;
- ❑ airbags frontaux et latéraux.

Faire très attention aux informations fournies dans les pages suivantes. Il est en effet fondamental que les systèmes de protection soient utilisés de façon correcte afin de garantir le maximum de sécurité au conducteur et aux passagers. Pour la description du réglage des appuie-tête, voir les indications fournies au paragraphe « Appuie-tête » au chapitre « Connaissance de la voiture ».

## CEINTURES DE SÉCURITÉ

Toutes les ceintures de sécurité sont à trois points d'ancrage avec enrouleur respectif.

Le mécanisme de l'enrouleur s'enclenche bloquant la sangle en cas de freinage brusque ou de forte décélération due à un choc. Dans des conditions normales, cette caractéristique permet à la sangle de la ceinture de coulisser librement de manière à s'adapter parfaitement au corps de l'occupant. En cas d'accident, la ceinture se bloquera en réduisant ainsi le risque d'impact dans l'habitacle ou de projection en dehors de la voiture.

Le conducteur doit toujours respecter (et faire respecter par tous les passagers) toutes les dispositions législatives locales concernant l'obligation et le mode d'emploi des ceintures de sécurité.

Toujours boucler les ceintures de sécurité avant de prendre la route.

### UTILISATION DES CEINTURES DE SÉCURITÉ

La ceinture de sécurité doit être mise en tenant le buste droit et appuyé contre le dossier.

Pour boucler les ceintures, saisir la languette de clipsage (1) fig. 76 et l'enclencher dans la boucle (2) jusqu'au déclic de blocage.

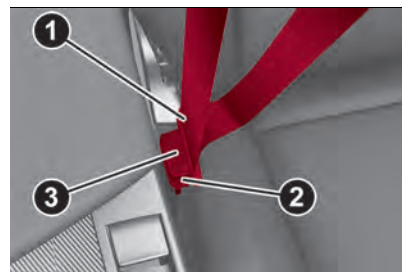

76

0605650001EM

Si pendant le déroulement de la ceinture celle-ci devait se bloquer, il faut la laisser s'enrouler légèrement puis la dégager de nouveau en évitant des manœuvres brusques.

Pour enlever les ceintures, appuyer sur le bouton (3) et accompagner la ceinture pendant son enroulement, pour éviter qu'elle ne s'entortille.



82)

Lorsque la voiture est garée sur une route très en pente, il est possible que l'enrouleur se bloque, ce qui est tout à fait normal. Le mécanisme de l'enrouleur bloque la sangle chaque fois que celle-ci est extraite rapidement ou en cas de freinages brusques, chocs et virages négociés à grande vitesse.

Boucler les ceintures de sécurité des places arrière comme illustré en fig. 77 et fig. 78.

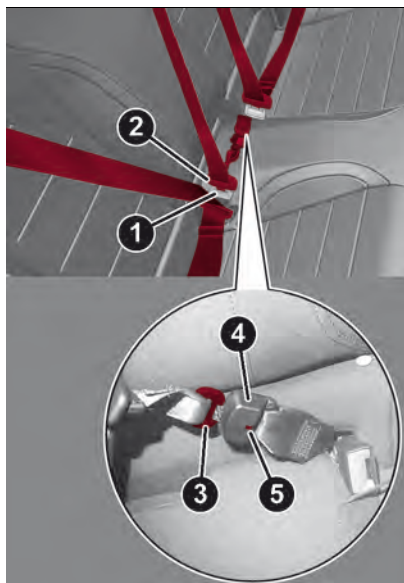

77

06056S0002EM

Contrairement aux ceintures de sécurité latérales, la ceinture arrière centrale est dotée de double boucle. Dérouler la ceinture de son enrouleur, saisir la languette de clipsage (3) fig. 77 et l'introduire dans le logement (4), puis la languette (2) dans le logement (1) en s'assurant que les deux boucles sont correctement bloquées.

Pour détacher la languette (3), appuyer sur le bouton (5), à l'aide d'une languette quelconque de clipsage ceinture.

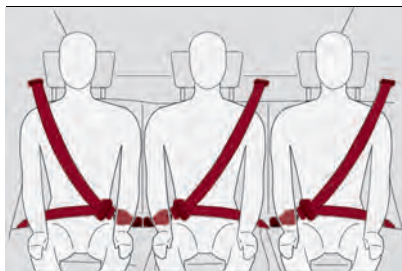

78

06056S0003EM



### ATTENTION

**82)** Ne pas appuyer sur le bouton (3) pendant la marche.

**83)** Il faut se rappeler qu'en cas de choc violent, les passagers des sièges arrière qui ne portent pas de ceintures de sécurité s'exposent personnellement à d'importants risques, et constituent également un danger pour les passagers des places avant.

## SYSTÈME SBA (Seat Belt Alert)

Le système SBA avertit les passagers des places avant et arrière (si prévu) que leur ceinture de sécurité n'est pas bouclée.

Le système signale que les ceintures de sécurité ne sont pas bouclées à l'aide de signaux visuels (allumage de témoins sur le combiné de bord et d'icônes sur l'écran) et de signaux sonores (voir les informations fournies dans les paragraphes suivants).

### COMPORTEMENT DU TÉMOIN CEINTURES DE SÉCURITÉ PLACES AVANT

Lorsque l'on place le dispositif de démarrage sur la position ON, le témoin  (voir fig. 79) s'allume pendant quelques secondes, quel que soit l'état des ceintures de sécurité avant.

Voiture à l'arrêt, si la ceinture de sécurité côté conducteur ou côté passager (avec passager assis) n'est pas bouclée, le témoin reste allumé à lumière fixe.



ABC

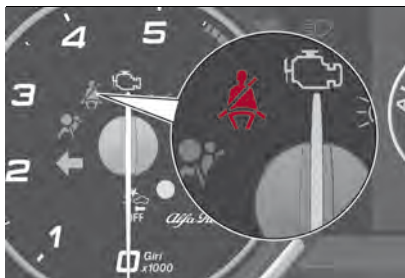

79

0606650001EM

Dès que le seuil des 8 km/h est dépassé pendant quelques secondes (variables en fonction des conditions de la voiture), avec les ceintures de sécurité côté conducteur ou passager (passager assis) débouclées, un signal sonore se déclenche, accompagné du clignotement du témoin  pendant 105 secondes environ.

Une fois activé, ce cycle d'avertissements reste actif pendant toute sa durée (quelle que soit la vitesse de la voiture) ou jusqu'à ce que les ceintures de sécurité soient bouclées.

Lorsque la marche arrière est enclenchée, pendant le cycle d'avertissements, le signal sonore est désactivé et le témoin  s'allume à lumière fixe. Le cycle d'avertissements est réactivé dès que la vitesse dépasse à nouveau 8 km/h.

## COMPORTEMENT DES ICÔNES DES CEINTURES DE SÉCURITÉ PLACES ARRIÈRE

(selon le modèle)

Les icônes sont affichées sur l'écran (fig. 80) quelques secondes après que le dispositif de démarrage a été placé sur ON, puis elles s'éteignent au bout de 30 secondes environ.

Suite à la fermeture d'une porte ou d'un changement d'état de bouclage des ceintures, les icônes se rallument pendant environ 30 secondes, puis elles s'éteignent.

Les icônes affichées sur l'écran indiquent :

- (1) - ceinture de sécurité de la place arrière gauche ;
- (2) - ceinture de sécurité de la place arrière centrale, (suivant modèle) ;
- (3) - ceinture de sécurité de la place arrière droite.



80

07076V0567EM

Les icônes sont affichées en fonction des ceintures de sécurité correspondantes aux places arrière et restent allumées pendant 30 secondes environ à partir du dernier changement d'état de la ceinture :

- si la ceinture de sécurité est bouclée, l'icône correspondante sera de couleur verte ;
- si la ceinture de sécurité n'est pas bouclée, l'icône correspondante sera de couleur rouge.

Si une ceinture de sécurité arrière est débouclée, l'allumage de l'icône correspondante sur l'écran sera accompagné d'un signal sonore (3 « bips »).

Par ailleurs, les icônes se rallument pendant 30 secondes environ à chaque fois que l'une des portes arrière est fermée.

Si plusieurs ceintures de sécurité sont débouclées, le signal visuel (couleur rouge clignotant) commence et s'arrête de façon indépendante pour chaque témoin.

L'icône devient de couleur verte dès que la ceinture de sécurité concernée est à nouveau bouclée.

30 secondes environ après le dernier signal, les icônes relatives aux places arrière s'éteignent, indépendamment

de l'état de la ceinture (icône de couleur rouge ou verte).

### AVERTISSEMENTS

Pour les sièges arrière, le système SBA indique uniquement si les ceintures de sécurité sont débouclées (icône rouge) ou bouclées (icône verte), mais ne signalent pas la présence éventuelle d'un passager.

Lorsque le dispositif de démarrage est placé sur ON, tous les témoins/icônes restent éteints si toutes les ceintures de sécurité (avant et arrière) sont bouclées.

Pour les places arrière, les icônes s'allument quelques secondes après que le dispositif de démarrage a été mis sur ON, quel que soit l'état des ceintures de sécurité (même si toutes les ceintures de sécurité sont bouclées).

Tous les témoins/icônes s'allument lorsqu'une ceinture au moins passe de l'état bouclé à l'état débouclé ou vice-versa.

## PRÉTENSIONNEURS

La voiture est dotée de prétensionneurs pour les ceintures de sécurité AV et AR latérales qui, en cas de choc frontal violent, rebobinent quelques centimètres de la bande des ceintures de sécurité, en assurant ainsi l'adhérence parfaite des bandes au corps des occupants avant toute action de maintien.

L'activation effective des prétensionneurs est reconnaissable au recul de la sangle vers l'enrouleur.

La voiture est aussi équipée d'un deuxième dispositif de prétension (installé au niveau du bas de caisse) sur les ceintures avant : l'activation est indiquée par le raccourcissement du câble métallique.

Pendant l'intervention du prétensionneur, il peut y avoir une légère émission de fumée. Cette fumée n'est pas nocive et n'indique pas un début d'incendie.

Le prétensionneur ne nécessite aucun entretien ou graissage : toute modification altère son efficacité.

Par suite d'événements naturels exceptionnels (par exemple inondations, tempêtes, etc.) si le dispositif est entré en contact avec de l'eau et/ou de la boue, il faut s'adresser au Réseau Après-vente Alfa Romeo pour le faire remplacer.

**AVERTISSEMENT** Pour avoir le maximum de protection possible, placer la ceinture de sécurité de manière à ce qu'elle adhère parfaitement au buste et au bassin.

### LIMITEURS DE CHARGE

 84)

 33)

Pour augmenter la protection en cas d'accident, les enrouleurs des ceintures de sécurité avant et arrière latérales sont dotés, à l'intérieur, d'un dispositif qui permet de doser la force appliquée sur le thorax et les épaules pendant l'action de retenue des ceintures en cas de choc frontal.

### AVERTISSEMENTS POUR L'UTILISATION DES CEINTURES DE SÉCURITÉ

 85) 86) 87)

Toujours respecter (et faire respecter par les passagers de la voiture) toutes les dispositions de loi concernant l'obligation et le mode d'emploi du port des ceintures.

Toujours boucler les ceintures de sécurité avant de prendre la route.

L'utilisation des ceintures de sécurité est également nécessaire pour les femmes enceintes : le risque de lésions pour elles et pour l'enfant qui va naître en cas de



ABC

choc étant plus grave si elles n'attachent pas leur ceinture.

Les femmes enceintes doivent placer la partie inférieure de la sangle tout en bas, de façon à ce qu'elle passe au-dessus du bassin et sous le ventre fig. 81. Au fur et à mesure que la grossesse avance, la conductrice doit régler le siège et le volant de sorte à avoir le plein contrôle de la voiture (les pédales et le volant doivent être facilement accessibles). Il faut toutefois maintenir la plus grande distance possible entre le ventre et le volant.

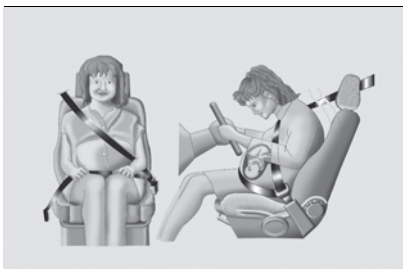

81

0607650001EM

La sangle de la ceinture de sécurité ne doit pas être entortillée. La partie supérieure doit passer sur l'épaule et traverser le thorax en diagonale. La partie inférieure doit adhérer au bassin fig. 82 et non à l'abdomen du passager. N'utiliser aucun dispositif (agrafes, arrêts, etc.) pour tenir les ceintures éloignées du corps des passagers.

98



82

0607650002EM

Chaque ceinture de sécurité doit être utilisée par une seule personne : un passager ne doit pas transporter d'enfant sur ses genoux en utilisant la même ceinture de sécurité pour assurer leur protection fig. 83. En règle générale, on ne doit boucler aucun objet à la personne.



83

0607650003EM

## ENTRETIEN DES CEINTURES DE SÉCURITÉ

Pour un entretien correct des ceintures de sécurité, suivre attentivement les règles suivantes :

- toujours utiliser les ceintures avec la sangle bien détendue, non entortillée ; s'assurer que cette dernière puisse se déplacer librement et sans obstacles ;
- vérifier le fonctionnement de la ceinture de sécurité de la manière suivante : boucler la ceinture de sécurité et la tirer énergiquement ;
- suite à un accident d'une certaine gravité, remplacer la ceinture de sécurité utilisée, même si elle semble intacte en apparence. Remplacer systématiquement la ceinture de sécurité en cas de déclenchement des prétensionneurs ;
- éviter que les enrouleurs soient mouillés : leur bon fonctionnement est garanti seulement s'ils ne subissent pas d'infiltrations d'eau ;
- remplacer la ceinture de sécurité lorsqu'elle présente des traces d'usure ou des coupures.



ATTENTION

**84)** Le prétensionneur ne peut être utilisé qu'une seule fois. Après son activation,

s'adresser au Réseau Après-vente Alfa Romeo pour le faire remplacer.

**85)** Il est formellement interdit de démonter ou d'altérer les composants du prétensionneur et de la ceinture de sécurité. Toute intervention doit être exécutée par des opérateurs qualifiés et agréés. Toujours s'adresser au Réseau après-vente Alfa Romeo.

**86)** Pour bénéficier du maximum de protection, garder le dossier bien droit, bien appuyer le dos au dossier et placer la ceinture de sécurité de manière à ce qu'elle adhère parfaitement au buste et au bassin. Toujours boucler les ceintures, aussi bien à l'avant qu'à l'arrière. Rouler sans ceinture bouclée augmente le risque de blessures graves ou de mort en cas d'accident.

**87)** Si la ceinture a été soumise à une forte sollicitation, par exemple suite à un accident, elle doit être remplacée entièrement en même temps que les ancrages, les vis de fixation de ces derniers et les prétensionneurs. En effet, même si elle ne présente pas de défauts visibles, la ceinture pourrait avoir perdu ses propriétés de résistance.



#### AVERTISSEMENT

**33)** Toute opération comportant des chocs, des vibrations ou des échauffements localisés (supérieurs à 100°C pendant une durée de 6 heures maximum) dans la zone du prétensionneur peut l'endommager ou provoquer son déclenchement. Si une intervention sur ces composants est nécessaire, s'adresser au Réseau Après-vente Alfa Romeo.

## SYSTÈMES DE PROTECTION POUR ENFANTS

### TRANSPORTER LES ENFANTS EN TOUTE SÉCURITÉ

 **88) 89) 90) 91)**

Pour une meilleure protection en cas de choc, tous les passagers doivent voyager assis et attachés avec les systèmes de retenue prévus, y compris les nouveaux-nés et les enfants !

Cette prescription est obligatoire dans tous les pays membres de l'Union Européenne conformément à la directive 2003/20/CE.

Les enfants d'une stature inférieure à 1,50 m, jusqu'à l'âge de 12 ans, doivent être protégés par des dispositifs de retenue appropriés et devraient être assis sur les places arrière.

Les statistiques sur les accidents indiquent que les sièges arrière assurent une meilleure protection des enfants.

Chez les enfants, par rapport aux adultes, la tête est proportionnellement plus grosse et plus lourde que le reste du corps, alors que les muscles et la structure osseuse ne sont pas complètement développés.

Par conséquent, pour les protéger convenablement en cas de choc, d'autres dispositifs sont nécessaires que les ceintures de sécurité pour adultes afin de réduire au minimum le risque de

blessures en cas d'accident, de freinage ou de manœuvre soudaine.

Les enfants doivent être assis de façon sécurisée et confortable. En fonction des sièges enfants utilisés, il est conseillé de maintenir les enfants le plus longtemps possible dans les sièges enfants tournés dos à la route (au moins jusqu'à l'âge de 3-4 ans), car c'est la position qui offre le plus de protection en cas de choc.

Le meilleur choix du dispositif de retenue pour enfant doit se baser sur le poids et la taille de l'enfant. Il existe différents types de systèmes de retenue pour enfants, qui peuvent être fixés à la voiture à l'aide des ceintures de sécurité ou en utilisant les fixations ISOFIX/i-Size.

Nous conseillons de toujours choisir le système de retenue le plus approprié à l'enfant ; pour ce faire, toujours consulter la Notice d'entretien fournie avec le siège enfant pour être certain qu'il s'agit du modèle adapté à l'enfant auquel il est destiné.

En Europe, les caractéristiques des systèmes de retenue des enfants sont réglementées par la norme ECE-R44, selon cinq groupes de poids :



ABC

Groupe	Plages de poids
Groupe 0	jusqu'à un poids de 10 kg
Groupe 0+	jusqu'à un poids de 13 kg
Groupe 1	poids entre 9 et 18 kg
Groupe 2	poids entre 15 et 25 kg
Groupe 3	poids entre 22 et 36 kg

La norme ECE-R44 est complétée par le règlement ECE R-129, qui définit les caractéristiques des sièges enfants i-Size (voir ce qui est décrit au paragraphe « Conformité des sièges passager pour l'utilisation des sièges enfants i-Size » pour de plus amples informations).

Tous les dispositifs de retenue pour les enfants doivent mentionner les données d'homologation ainsi que la marque de contrôle sur une étiquette fixée solidement au siège-auto et qui ne doit jamais être enlevée.

La gamme d'accessoires Lineaccessori propose les sièges enfants adaptés à chaque catégorie de poids. Ce choix est vivement conseillé, car ces sièges ont été

spécialement conçus et testés pour les voitures Alfa Romeo.

### INSTALLATION D'UN SIÈGE ENFANT AVEC LES CEINTURES DE SÉCURITÉ

Les sièges enfants universels qui s'installent en utilisant uniquement les ceintures de sécurité sont homologués conformément à la norme ECE R44 et sont divisés en différents groupes de poids.

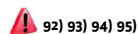

92) 93) 94) 95)

**AVERTISSEMENT** Les illustrations sont données seulement à titre indicatif pour le montage. Monter le siège enfant en suivant les instructions qui doivent obligatoirement être remises avec le siège.

#### Groupe 0 et 0+

Les bébés pesant jusqu'à 13 kg doivent être transportés tournés vers l'arrière sur un siège enfant du type indiqué sur fig. 84 qui, soutenant la tête, ne provoque pas de contraintes sur le cou en cas de brusques décélérations.



Le siège enfant est attaché à l'aide des ceintures de sécurité de la voiture, comme indiqué dans fig. 84 et l'enfant doit être lui-même attaché avec les ceintures incorporées.

#### Groupe 1

À partir de 9 jusqu'à 18 kg, les enfants peuvent être transportés avec le siège tourné vers l'avant fig. 85.



## Groupe 2

Les enfants d'un poids de 15 à 25 kg peuvent être maintenus directement par les ceintures de sécurité de la voiture fig. 86.



Les sièges enfants ont alors essentiellement pour fonction de positionner correctement l'enfant par rapport à la ceinture de sécurité, de façon à ce que la partie diagonale de la ceinture de sécurité adhère au thorax et non au cou et la partie horizontale au bassin et non à l'abdomen de l'enfant.

## Groupe 3

Pour les enfants pesant entre 22 et 36 kg, il existe des dispositifs de retenue spéciaux qui permettent d'attacher correctement la ceinture de sécurité. L'illustration fig. 87 est un exemple de position correcte de l'enfant sur le siège arrière.



Les enfants mesurant plus de 1,50 m peuvent mettre les ceintures comme les adultes.



### ATTENTION

**88) GRAVE DANGER** Quand l'airbag frontal côté passager est actif, ne pas installer sur le siège avant passager les sièges enfants qui se montent dans le sens contraire de la marche. L'activation de l'airbag, en cas de choc, pourrait provoquer des lésions mortelles à l'enfant transporté, indépendamment de la gravité du choc. Il est conseillé de toujours transporter les enfants dans leur siège sur la banquette arrière, car cette position s'est avérée la plus protégée en cas d'accident.

**89)** L'obligation de désactiver l'airbag si l'on installe un siège enfant dos à la route figure sur l'étiquette collée sur le pare-soleil avec les symboles appropriés. Respecter les indications figurant sur le pare-soleil côté passager (voir la description du paragraphe

« Système de protection supplémentaire (SRS) - Airbags »).

**90)** S'il faut transporter un enfant sur le siège avant côté passager avec un siège enfant qui se monte dos à la route, les airbags côté passager frontal et latéral (Side bag) doivent être désactivés via le menu principal du système Connect (se référer au paragraphe « Système de protection supplémentaire (SRS) - Airbag ») et vérifier que leur désactivation est bien signalée par l'allumage du voyant  OFF sur le plafonnier avant. En outre, le siège passager doit être reculé jusqu'en butée, pour éviter tout contact du siège enfant avec la planche de bord.

**91)** Ne pas actionner le siège avant ou arrière s'il y a un enfant sur le même siège ou assis sur le siège enfant.

**92)** Un montage incorrect du siège enfant peut annuler l'efficacité du système de protection. En cas d'accident, le siège enfant pourrait en effet se relâcher et l'enfant risquerait de subir des lésions pouvant être mortelles. Lors de l'installation d'un système de protection pour nouveau-né ou pour enfant, respecter scrupuleusement les instructions fournies par le constructeur.

**93)** Quand le système de protection des enfants n'est pas utilisé, il est nécessaire de le fixer avec la ceinture de sécurité ou avec les points d'ancrage ISOFIX, ou de le retirer du véhicule. Ne pas le laisser détaché à l'intérieur de l'habitacle. De cette façon, vous évitez qu'il puisse blesser les occupants en cas de freinage brusque ou d'accident.

**94)** Après avoir installé un siège enfant, le siège ne soit plus être déplacé : enlever



ABC

*toujours le siège enfant avant d'exécuter un type quelconque de réglage.*

**95)** *S'assurer toujours que la partie en bandoulière de la ceinture de sécurité ne passe pas sous les bras ou derrière le dos de l'enfant. En cas d'accident, la ceinture de sécurité n'est pas en mesure de retenir l'enfant, qui pourrait subir des lésions pouvant même être mortelles. L'enfant doit donc toujours porter correctement sa ceinture de sécurité.*

## CONFORMITÉ DES SIÈGES PASSAGER POUR L'UTILISATION DES SIÈGES ENFANTS UNIVERSELS

La voiture est conforme à la Directive européenne 2000/3/CE qui réglemente le montage des sièges enfants aux différentes places de la voiture, selon le tableau suivant :

Groupe	Plages de poids	Positionnement du siège enfant universel			
		Passager avant		Passagers arrière	
		Airbag passager activés	Airbag passager désactivés	Passager arrière central (selon la version)	Passagers arrière latéraux
Groupe 0	jusqu'à un poids de 10 kg	X	U	X	U
Groupe 0+	jusqu'à un poids de 13 kg	X	U	X	U
Groupe 1	9-18 kg	X	U	X	U
Groupe 2	15-25 kg	U	U	X	U
Groupe 3	22-36 kg	U	U	X	U

X = Place assise non adaptée pour des enfants entrant dans cette catégorie de poids.

U = Indiqué pour les systèmes de retenue de la catégorie « Universelle » selon le Règlement européen CEE-R44 pour les « Groupes » indiqués.



ABC

## INSTALLATION D'UN SIÈGE ENFANT ISOFIX

⚠ (96) (97) (98) (99) (100)

Les places latérales arrière de la voiture sont équipées d'ancrages ISOFIX, pour monter un siège enfant rapidement, simplement et en toute sécurité.

Le système ISOFIX permet de monter des systèmes de retenue pour enfants ISOFIX, sans utiliser les ceintures de sécurité de la voiture mais en attachant directement le siège enfant à trois fixations présentes sur la voiture.

Il est possible d'effectuer un montage mixte de sièges enfants traditionnels et ISOFIX sur des places différentes de la voiture.

Pour installer un siège enfant ISOFIX, l'accrocher aux deux fixations métalliques (1) fig. 88, accessibles en soulevant les volets (2), situés sur l'arrière du coussin du siège arrière, au point de contact avec le dossier, puis fixer la sangle supérieure (disponible avec le siège enfant) à la fixation « top tether » (3) fig. 89 prévue, située derrière l'appuie-tête du siège.

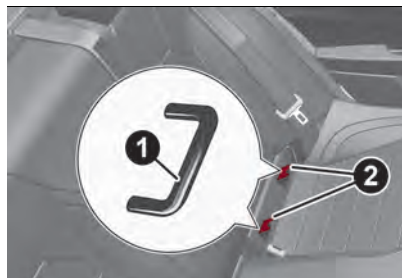

88

0608650009EM

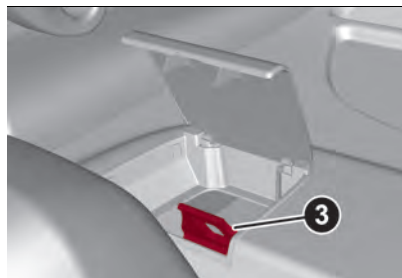

89

0608650005EM

À titre indicatif, fig. 90 présente un exemple de siège enfant Isofix Universel qui couvre le groupe de poids 1.

**AVERTISSEMENT** La figure fig. 90 est fournie uniquement à titre indicatif pour le montage. Monter le siège enfant en suivant les instructions qui doivent obligatoirement être remises avec le siège.



90

0608650006EM

**REMARQUE** Lorsque l'on utilise un siège enfant ISOFIX Universel, on ne peut utiliser que des sièges enfants homologués avec la mention ECE R44 « ISOFIX Universal » (R44/03 ou mises à jour successives) (voir fig. 91).

Les autres groupes de poids sont couverts par des sièges enfants ISOFIX spécifiques qui peuvent être utilisés uniquement s'ils ont été spécifiquement testés pour cette voiture (voir liste de voitures jointe au siège enfant).

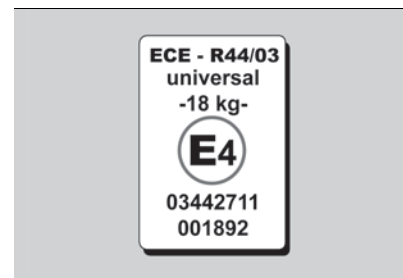

91

0608650007EM



## ATTENTION

**96)** Ne jamais utiliser le même ancrage inférieur pour installer plusieurs systèmes de protection pour enfants.

**97)** Si un siège enfant ISOFIX universel n'est pas fixé avec les trois ancrages, le siège enfant ne sera pas en mesure de protéger correctement l'enfant. En cas d'accident, l'enfant risque des lésions graves, voire mortelles.

**98)** Ne monter le siège enfant que lorsque la voiture est à l'arrêt. Le siège est correctement fixé aux étriers du pré-équipement, lorsqu'on perçoit les déclics qui confirment qu'il est bien accroché. Toujours se conformer aux instructions pour le montage, le démontage et le positionnement, fournies obligatoirement par le Fabricant.

**99)** Si la voiture a été impliquée dans un accident d'une certaine importance, faire remplacer les ancrages ISOFIX et le siège d'enfant.

**100)** Si la voiture a été impliquée dans un accident d'une certaine importance, faire remplacer le siège enfant ainsi que la ceinture de sécurité à laquelle le siège enfant était attaché.



ABC

## CONFORMITÉ DES SIÈGES PASSAGERS POUR L'UTILISATION DES SIÈGES ENFANTS ISOFIX

POSITIONS ISOFIX SUR LA VOITURE					
Groupes de poids	Groupe de tailles	Dispositif	Passager avant	Passagers arrière latéraux	Passager arrière central (selon le modèle)
Groupe 0 (jusqu'à 10 kg)	E	ISO/R1	X	IL	X
Groupe 0+ (jusqu'à 13 kg)	E	ISO/R1	X	IL	X
	D	ISO/R2	X	IL	X
	C	ISO/R3	X	IL (*)	X
	D	ISO/R2	X	IL	X
Groupe 1 (de 9 jusqu'à 18 kg)	C	ISO/R3	X	IL (*)	X
	B	ISO/F2	X	IUF - IL	X
	B1	ISO/F2X	X	IUF - IL	X
	A	ISO/F3	X	IUF - IL	X
Groupe 2 (de 15 jusqu'à 25 kg)			X	IL	X

## POSITIONS ISOFIX SUR LA VOITURE

Groupes de poids	Groupe de tailles	Dispositif	Passager avant	Passagers arrière latéraux	Passager arrière central (selon le modèle)
Groupe 3 (de 22 jusqu'à 36 kg)			X	IL	X

X Position ISOFIX non adaptée aux systèmes de protection pour enfants ISOFIX pour cette catégorie de poids et/ou de tailles.

IL Indiqué pour les systèmes de retenue enfants ISOFIX des catégories « Spécifique du véhicule », « Limitée » ou « Semi-universelle », homologués pour ce véhicule spécifique.

IL (\*) Il est possible de monter le siège enfant ISOFIX en opérant sur les réglages du siège avant (avec les sièges Carbonshell Sport « Sparco », il n'est pas nécessaire d'intervenir sur leurs réglages).

IUF Indiqué pour les systèmes de retenue enfants ISOFIX de la catégorie universelle, orientés face à la route et homologués pour l'emploi dans le groupe de poids.

X Position ISOFIX non adaptée aux systèmes de protection pour enfants ISOFIX pour cette catégorie de poids et/ou de tailles.



ABC

### Sièges enfants i-Size

Les places arrière externes de la voiture sont homologuées pour pouvoir accueillir les sièges enfants i-Size de dernière génération.

Ces sièges enfants, conçus et homologués selon le règlement i-Size (ECE R129), garantissent les meilleures conditions de sécurité pour le transport des enfants en voiture :

- ❑ obligation de transporter l'enfant dos à la route jusqu'à l'âge de 15 mois ;
- ❑ augmentation de la protection offerte par le siège enfant en cas de chocs latéraux ;
- ❑ l'utilisation du système ISOFIX est préconisée pour éviter toute installation incorrecte du siège enfant ;
- ❑ efficacité accrue lors du choix du siège enfant, non plus en fonction du poids, mais en fonction de la taille de l'enfant ;
- ❑ meilleure compatibilité entre les sièges de la voiture et les sièges enfants : les sièges enfants i-Size peuvent être considérés comme des « Super ISOFIX », dans le sens qu'ils peuvent parfaitement être installés dans les places homologuées i-Size mais aussi dans les positions homologuées ISOFIX (ECE R44).

REMARQUE Si les places du véhicule sont homologuées i-Size, elles

présentent le symbole fig. 92 au niveau des crochets ISOFIX.



92

0608650008EM

REMARQUE Pour vérifier si le véhicule est homologué pour l'installation des sièges enfants i-Size, consulter le tableau de la page suivante.

Le tableau suivant, conformément à la législation européenne ECE 129, indique la possibilité d'installer des sièges enfants i-Size.

	POSITIONS I-Size SUR LA VOITURE			
	Dispositif	Passager avant	Passagers arrière latéraux	Passager arrière central
Sièges enfants i-Size	ISO/R2	X	i-U	X
	ISO/F2	X	i-U	X

i-U : adapté aux sièges enfants i-Size Universels, montés tant dos à la route que face à la route.

X : place assise non adaptée aux sièges enfants i-Size Universels.





ABC

### SIÈGES ENFANTS RECOMMANDÉS PAR ALFA ROMEO POUR VOTRE GIULIA

La Lineaccessori Alfa Romeo propose, sur les marchés où elle est disponible, une gamme complète de sièges enfants à fixer avec la ceinture de sécurité à trois points ou au moyen des fixations ISOFIX.

AVERTISSEMENT Alfa Romeo conseille d'installer le siège enfant selon les instructions obligatoirement remises avec le siège.

Groupe de poids	Siège enfant	Type de siège enfant	Installation du siège enfant
Groupe 0+ : de la naissance à 13 kg/de 40 à 85 cm		<b>PEG-PEREGO Mode Logistique SL</b>	Siège enfant Universel/ISOFIX. Il s'installe dos à la route en utilisant uniquement les ceintures de sécurité de la voiture ou la base spéciale ISOFIX K (à acheter séparément) et les fixations ISOFIX de la voiture. <b>Alfa Romeo conseille l'installation avec une base spéciale ISOFIX K (à acheter séparément) et les fixations ISOFIX de la voiture.</b> Avec sa base, il doit être installé sur les places arrière extérieures.
		<b>ISOFIX Base 0+1 K</b>	

Groupe de poids

Siège enfant

Type de siège enfant

Installation du siège enfant

Groupe 0+/1 : de la naissance à 13 kg, de 40 à 85 cm



**BeSafe iZi Modular i-Size**

Code de commande AR :  
71808565

+

**BeSafe iZi Modular i-Size Base**

Code de commande AR :  
71808566

Siège enfant homologué iSize qui **doit** être monté sur le véhicule avec la sous-base iZi Modular iSize Base, achetable séparément. Il est possible de le monter dans le sens de marche ou dos à la route (consulter le manuel du siège enfant).

Groupe 2 : de 15 à 25 kg/de 95 à 135 cm



**Britax Römer KidFix XP**

Il s'installe uniquement face à la route à l'aide de la ceinture de sécurité à trois points et les fixations ISOFIX de la voiture.

**Alfa Romeo conseille l'installation en utilisant les fixations ISOFIX de la voiture.**  
Il s'installe sur les places arrière extérieures.



ABC

Groupe de poids	Siège enfant	Type de siège enfant	Installation du siège enfant
Groupe 3 : de 22 à 36 kg/de 136 à 150 cm		<b>Britax Römer KidFix XP</b>	Il s'installe uniquement face à la route à l'aide de la ceinture de sécurité à trois points et les fixations ISOFIX de la voiture. <b>Alfa Romeo conseille l'installation en utilisant les fixations ISOFIX de la voiture.</b> Il s'installe sur les places arrière extérieures.

### Principales précautions à suivre pour transporter des enfants en toute sécurité

- ❑ Installer les sièges enfants sur le siège arrière, car c'est la place la plus protégée en cas de choc.
- ❑ Conserver le siège enfant tourné dos à la route le plus longtemps possible, si possible jusqu'à l'âge de 3-4 ans de l'enfant.
- ❑ Si nécessaire, soulever l'appuie-tête arrière ou celui du siège avant, côté passager, pour faciliter l'installation du siège-enfant. L'appuie-tête doit toujours être installé si le poste est destiné à un adulte ou à un enfant assis sur un réhausseur sans dossier (se référer à la procédure décrite au paragraphe « Appuie-tête » du chapitre « Connaissance du véhicule »).
- ❑ En cas de désactivation de l'airbag avant passager, toujours vérifier que la désactivation a bien été effectuée, avec l'allumage permanent du voyant spécial sur le plafonnier avant.
- ❑ Suivre scrupuleusement les instructions fournies avec le siège enfant. Les conserver dans la voiture avec les papiers et cette Notice. Ne jamais utiliser de sièges enfants dépourvus de mode d'emploi.

- ❑ Chaque système de retenue est rigoureusement réservé pour une personne seule : ne jamais l'utiliser pour attacher deux enfants simultanément.
- ❑ Toujours vérifier que les ceintures de sécurité n'appuient pas sur le cou de l'enfant.
- ❑ Vérifier systématiquement en tirant sur la sangle que les ceintures de sécurité sont bien bouclées.
- ❑ Pendant le voyage, ne pas permettre à l'enfant de prendre des positions anormales ou de déboucler sa ceinture de sécurité.
- ❑ Ne pas permettre à l'enfant de positionner la partie diagonale de la ceinture de sécurité sous les bras ou derrière le dos.
- ❑ Ne jamais transporter d'enfants en les tenant dans les bras, même s'il s'agit de nouveaux-nés. Personne, en effet, n'est en mesure de les retenir en cas de choc.
- ❑ En cas d'accident, remplacer le siège enfant par un neuf.

### SYSTÈME DE PROTECTION SUPPLÉMENTAIRE (SRS) - AIRBAGS

La voiture est équipée des airbags suivants :

- ❑ airbag frontal conducteur ;
- ❑ airbag frontal passager ;
- ❑ airbags latéraux avant de protection du bassin, thorax et épaule (Side bag) conducteur et passager ;
- ❑ airbags latéraux de protection de la tête des occupants des places avant et des occupants des places latérales arrière (Window bag).

L'emplacement des airbags est indiqué, sur la voiture, par l'inscription « AIRBAG » sur le volant, sous l'emblème Alfa Romeo, sur la planche de bord, sur le revêtement latéral ou sur une étiquette se trouvant à proximité du point d'ouverture de l'airbag.

#### AIRBAGS FRONTAUX

Les airbags frontaux (conducteur et passager) protègent les occupants des places avant en cas de chocs frontaux dont l'intensité est moyenne-élevée, au moyen de l'interposition du coussin entre l'occupant et le volant ou la planche de bord.

La non-activation de ces airbags en cas d'autres types de choc (latéral,



ABC

arrière, capotages, etc.) n'indique pas le dysfonctionnement du système.

Les airbags frontaux (conducteur et passager) ne remplacent pas mais complètent l'utilisation des ceintures de sécurité, qu'il est toujours recommandé d'utiliser, comme le prescrit la législation en Europe et dans la plupart des pays non européens.

En cas de choc, une personne qui n'a pas bouclé sa ceinture de sécurité est projetée vers l'avant et peut heurter le coussin en train de se déployer. Dans ce cas, la protection offerte par le coussin est amoindrie.

Les airbags frontaux peuvent ne pas s'activer dans les cas suivants :

- ❑ chocs frontaux avec des objets très déformables, qui n'intéressent pas la surface frontale de la voiture (par ex. pare-chocs contre le rail de sécurité) ;
- ❑ voiture encastrée sous d'autres véhicules ou sous des barrières de protection (par exemple sous un camion ou un rail de sécurité).

La non-activation dans les conditions décrites ci-dessus est due au fait que les airbags pourraient n'offrir aucune protection supplémentaire par rapport aux ceintures de sécurité et, par conséquent, leur activation serait inopportune.

Dans ces cas, la non-activation n'indique pas le dysfonctionnement du système.

### Airbag frontal côté conducteur

Il est formé d'un coussin à gonflage instantané contenu dans un logement approprié situé au centre du volant fig. 93.



93

0610650020EM

### Airbag frontal côté passager

Il est formé d'un coussin à gonflage instantané, placé dans un logement spécial de la planche de bord fig. 94 ; le volume de ce coussin est plus important que celui du côté conducteur.

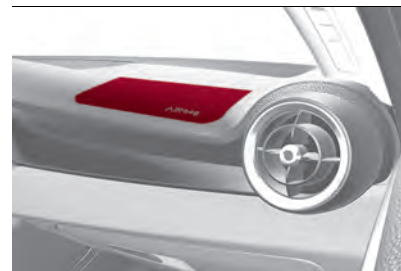

94

0610650002EM

### Airbag frontal côté passager et sièges enfants

Les sièges enfants que l'on monte dos à la route ne doivent **JAMAIS** être installés sur le siège avant lorsque l'airbag passager est activé, parce que l'activation de l'airbag en cas de choc pourrait provoquer des lésions mortelles à l'enfant transporté.

Respectez **TOUJOURS** les recommandations de l'étiquette située sur le pare-soleil côté passager fig. 95, et comme indiqué dans le tableau de la page suivante.



95

0610650003EM

### Désactivation/activation des airbags latéraux passager : airbag frontal et airbag latéral

(selon le modèle)

Pour désactiver les airbags gonflables avant et latéraux côté passager, utilisez le système Connect en sélectionnant dans le menu principal, que vous pouvez activer en appuyant sur le bouton  fig. 96 et sélectionnez en succession les fonctions suivantes : « Réglages », « Sécurité », « Airbag passager ». Le système informe de l'état d'activation/désactivation des airbags et demande une confirmation du changement d'état.



96

0503650099EM

Sur le plafonnier avant, les voyants d'état OFF et ON sont présents. En plaçant le dispositif de démarrage en position AVV les deux LED s'allument pendant quelques secondes. À défaut contacter le réseau après-vente Alfa Romeo. Pendant les premières secondes, l'allumage des DEL n'indique pas l'état réel de la protection du passager, mais il a pour but d'en vérifier le fonctionnement correct. Après le test de quelques secondes, les DEL indiqueront l'état de la protection airbag passager.

**Protection passager active** : la LED ON fig. 97 s'allume fixement.

**Protection passager désactivée** : la LED OFF s'allume fixement.



97

0610650008EM



ABC

## Airbag frontal côté passager et sièges enfants : ATTENTION

I	RISCHIO DI FERITE GRAVI O MORTALI. I seggiolini bambino che si montano nel verso opposto a quello di marcia non vanno installati sui sedili anteriori in presenza di air bag passeggero attivo.
GB	DEATH OR SERIOUS INJURY CAN OCCUR. NEVER use a rearward facing child restraint on a seat protected by an ACTIVE AIRBAG in front of it, DEATH or SERIOUS INJURY to the CHILD can occur
F	RISQUE DE MORT OU DE BLESSURES GRAVES. NE PAS positionner le siège pour enfant tourné vers l'arrière, en cas d'air bag passager actif.
D	Nichtbeachtung kann TOD oder SCHWERE VERLETZUNGEN zur Folge haben. Rückwärts gerichtete Kinderrückhaltesysteme (Babyschale) dürfen nicht in Verbindung mit aktiviertem Beifahrerairbag auf dem Beifahrersitz verwendet werden
NL	DIT KAN DODELIJK ZIJN OF ERNSTIGE ONGELUKKEN VEROOZAKEN. Plaats het kinderstoeltje niet ruggelings op de voorstoel wanneer er een airbag aanwezig is.
E	PUEDE OCACIONAR MUERTE O HERIDAS GRAVES. NO ubicar el asiento para niños en sentido inverso al de marcha en el asiento delantero si hubiese airbag activo lado pasajero.
PL	MOŻE GROZIĆ ŚMIERCIA LUB CIEŻKIMI OBRAŻENIAMI. NIE WOLNO umieszczać fotelika dziecięcego tyłem do kierunku jazdy na przednim siedzeniu w przypadku zainstalowanej aktywnej poduszki powietrznej pasażera.
TR	ÖLÜM VEYA AĞIR ŞEKİLDE YARALANMAYA SEBEP OLABİLİR. Yolcu airbağı aktif halde iken çocuk koltuğunu araç gidis yönüne ters biçimde yerleştirmeyin.
DK	FARE FOR DØDELIGE KVÆSTELSER OG LIVSTRUENDE SKADER. Placer aldrig en bagudvendt barnestol på passagerersædet, hvis passager-airbag'en er indstillet til at være aktiv (on).
EST	TAGAJÄRJREKS VÕIVAD OLLA TÕSISED KEHAVIGASTUSED VÕI SURM. Turvapadja olemasolu korral ärge asetage lapse turvaistet sõidusuunaga vastassuunas.
FIN	KUOLEMANVAARA TAI VAKAVIEN VAMMOJEN UHKA. Älä aseta lasten turvaistuinta niin, että lapsi on selkä menosuuntaan, kun matkustajan airbag on käytössä.
P	RISCO DE MORTE OU FERIMENTOS GRAVES. Não posicionar o banco para crianças numa posição contrária ao sentido de marcha quando o airbag de passageiro estiver activo.
LT	GALI IŠTIKTI MIRTIS ARBA GALITE RIMTAI SUSIŽEISTI. Nedėkite vaiko sėdynės atgręžtos nugarą į priekinį automobilio stiklą ten, kur yra veikiančias keleivio oro pagalvė.
S	KAN VARA LIVSHOTANDE ELLER LEDA TILL ALLVARLIGA SKADOR. Placera aldrig en bakvänd barnstol i framsätet då passagerarsidans krockkudde är aktiv.
H	HALÁSOS VAGY SÚLYOS BALESET KÖVETKEZHET BE. Ne helyezzük a gyermekülést a menetiránnyal szembe, ha az utas oldalán légszák működik.
LV	VAR IZRAISĪT NĀVI VAI NOPIETNAS TRAUMAS. Nenovietot mazuļa sēdekli pretēji braukšanas virzienam, ja pasažiera pusē ir uzstādīts gaisa spilvens.
CZ	HROZÍ NEBEZPEČÍ VÁŽNÉHO UBLIŽENÍ NA ZDRAVÍ NEBO DOKONCE SMRTI. Neumísťujte detskou sedačku do opačné polohy vůči směru jízdy v případě aktivního airbagu spolujezdce.
SLO	LAHKO PRIDE DO SMRTI ALI HUDIH POŠKODB. Otroškega avtomobilskega sedeža ne nameščajte v obratni smeri vožnje, če ima vozilo vgrajene zračne blazine za potnike.
RO	SE POATE PRODUCÉ DECESUL SAU LEZIUNI GRAVE. Nu aşezaţi scaunul de maşină pentru bebeluşi în poziţie contrară direcţiei de mers atunci când airbag-ul pasagerului este activat.
GR	ΜΠΟΡΕΙ ΝΑ ΠΡΟΚΛΗΘΟΥΝ ΘΑΝΑΤΟΣ Ή ΣΟΒΑΡΑ ΤΡΑΥΜΑΤΑ. Μην τοποθετείτε το καρεκλάκι αυτοκινήτου για παιδιά σε αντίθετη προς την φορά πορείας θέση σε περίπτωση που υπάρχει αερόσακος εν ενεργεία στη θέση συνεπιβάτη.
BG	ИМА ОПАСНОСТ ОТ СМЪРТ И СЕРИОЗНИ НАРАНЯВАНИЯ. Не поставяйте столчето за пренасяне на бебета в положение обратно на посоката на движение, при положение активно на въздушната възглавница за пътуване.
SK	MŮŽE NASTAT SMŘŤ ALEBO VÁŽNE ZRANENIA. Nedávajte autosedačku pre deti do polohy proti chodu vozidla, keď je aktívny airbag spolujazdca.
RUS	ТРАВМЫ И ЛЕТАЛЬНЫЙ ИСХОД. Детское кресло, устанавливаемое против направления движения, нельзя монтировать на месте переднего пассажира, если последнее оборудовано активной подушкой безопасности.
HR	OPASNOST OD TEŠKIH ILI SMRTONOSNIH OZLJEĐA. Sjedala za djecu koja se montiraju u smjeru suprotnom od vožnje ne smiju se instalirati na prednja sjedala ako postoji aktivni zračni jastuk suvozača.
AS	قد تحدث حالات وفاة أو إصابات بالغة. لا تستخدم مقاعد الأمان الخاصة بالأطفال على مقعد مزود "بوسادة هوائية"، حيث إن الطفل قد يتعرض للوفاة أو لإصابة بالغة.

## AIRBAGS LATÉRAUX

Pour augmenter la protection des occupants en cas de choc latéral, la voiture est équipée d'airbags latéraux avant (Side bag) et d'airbags rideaux (Window bag).

### Airbags latéraux

Ils sont constitués de deux coussins logés dans les dossiers des sièges avant fig. 99, qui protègent le bassin, le thorax et les épaules des passagers en cas de choc latéral de sévérité moyenne-élevée.

Ils sont indiqués par l'étiquette « AIRBAG » cousue du côté extérieur des sièges avant.

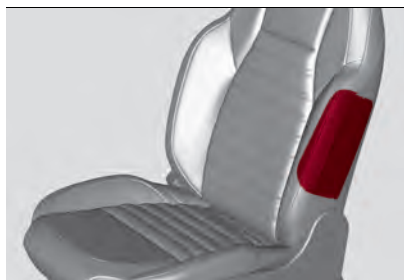

99

0610650004EM

### Airbag rideau/Window bag

Il se compose d'un coussin à « rideau » logé derrière les revêtements latéraux du toit et couvert par des finitions spéciales fig. 100.

Ils sont destinés à protéger la tête des occupants avant et arrière en cas de choc latéral, grâce à leur grande surface de déploiement.



100

0610650005EM

En cas de chocs latéraux de faible intensité, l'activation des airbags latéraux n'est pas nécessaire.

La meilleure protection offerte par le système en cas de choc latéral s'obtient en gardant une position correcte sur le siège, permettant le gonflage correct de l'airbag rideau.

 101) 102) 103) 104) 105) 106) 107) 108) 109) 110) 111) 112) 113) 114)

### Avertissements

Ne pas laver les sièges avec de l'eau ou de la vapeur sous pression (à la main ou dans les stations de lavage automatiques pour sièges).

L'activation des airbags frontaux et/ou latéraux peut se produire si la voiture a été soumise à des chocs violents au

niveau du soubassement de caisse (par ex. collisions importantes sur des marches, trottoirs, ou chute de la voiture dans des ornières ou dos d'âne, etc.).

Lorsqu'ils se déclenchent, les airbags dégagent une petite quantité de poudres : celles-ci ne sont pas nocives et n'indiquent pas un début d'incendie. Mais elles peuvent néanmoins irriter la peau ou les yeux : dans ce cas, se laver à l'eau et au savon neutre.

Toutes les interventions de contrôle, de réparation et de remplacement concernant les airbags doivent être effectuées auprès du Réseau Après-vente Alfa Romeo.

En cas de mise en destruction de la voiture, s'adresser au Réseau Après-vente Alfa Romeo pour faire désactiver le système d'airbags.

L'activation de prétensionneurs et airbags se fait de manière différenciée, en fonction du type de choc. La non-activation de l'un ou de plusieurs de ces dispositifs n'indique donc pas le dysfonctionnement du système.



**ATTENTION**

**101)** Ne pas coller d'adhésifs ou d'autres objets sur le volant, ni sur la planche à proximité de l'airbag côté passager ni sur le revêtement latéral côté toit ou sur les



ABC

sièges. Ne pas placer d'objets sur la planche côté passager (des téléphones portables, par ex.) qui pourraient interférer avec l'ouverture de l'airbag passager ou blesser grièvement les occupants de la voiture.

**102)** En cas d'activation, l'airbag doit pouvoir se gonfler sans rencontrer d'obstacles. Par conséquent, il est recommandé de ne pas conduire avec le corps courbé en avant, mais de s'asseoir en appuyant bien le dos et les épaules contre le dossier du siège, et de régler la position du siège, en restant le plus loin possible du volant, afin qu'il soit possible de le manœuvrer aisément avec les bras légèrement pliés. Se trouver trop près du volant lors de l'activation de l'airbag pourrait provoquer des blessures graves.

**103)** L'airbag frontal passager peut être désactivé à travers le système Connect, en sélectionnant dans le menu principal en succession les options suivantes : « Réglages » ; « Sécurité » ; « Air Bag passager » et « désactivation ».



**104)** Ne pas accrocher d'objets rigides aux crochets porte-manteaux ou aux poignées de soutien.

**105)** Ne pas appuyer la tête, les bras ou les coudes sur la porte, sur les vitres et dans la zone de l'airbag rideau afin d'éviter toute lésion pendant la phase de gonflage.

**106)** Ne jamais pencher la tête, les bras et les coudes hors des vitres de la voiture.

**107)** Si le témoin  ne s'allume pas quand on place le dispositif de démarrage sur ON ou s'il reste allumé pendant que la voiture roule, il s'agit peut-être d'une anomalie des systèmes de retenue. Le cas échéant, les airbags ou les prétensionneurs risquent de

ne pas s'activer en cas d'accident ou, plus rarement, de s'activer intempestivement. Avant de poursuivre, contacter le Réseau après-vente Alfa Romeo pour faire immédiatement contrôler le système.

**108)** En cas d'anomalie du voyant  OFF (situé sur le plafonnier avant), le témoin  s'allume sur le combiné de bord.

**109)** En présence d'airbag latéral, ne pas recouvrir le dossier des sièges avant avec des revêtements ou des housses.

**110)** Ne voyagez pas avec des objets sur vos genoux, devant votre poitrine, sans parler de tenir votre pipe, vos crayons, etc. entre vos lèvres. En cas de choc avec l'intervention de l'airbag, de graves dommages pourraient en résulter.

**111)** Si la voiture a fait l'objet d'un vol ou d'une tentative de vol, si elle a subi des actes de vandalisme ou des inondations, faire vérifier le système airbag auprès du Réseau après-vente Alfa Romeo.

**112)** La présence d'une anomalie du témoin d'anomalie airbag est indiquée par l'allumage, à l'écran du combiné de bord, d'une icône d'anomalie airbag et par l'affichage d'un message dédié. Les charges pyrotechniques ne sont pas désactivées. Avant de poursuivre, contacter le Réseau après-vente Alfa Romeo pour faire immédiatement contrôler le système.

**113)** Le déclenchement de l'airbag frontal est prévu pour des chocs plus sévères que pour ceux qui activent les prétensionneurs. Pour des chocs ayant lieu entre les deux niveaux d'activation, il est donc normal que seuls les prétensionneurs se déclenchent.

**114)** L'airbag ne remplace pas les ceintures de sécurité, mais en augmente l'efficacité.

De plus, puisque les airbags frontaux n'interviennent pas lors de collisions frontales à faible vitesse, de collisions latérales, de télescopages ou de capotages, les occupants sont protégés, en plus que par les éventuels airbags latéraux, principalement par les ceintures de sécurité qui, par conséquent, doivent toujours être bouclées.

Entrons au « cœur » de la voiture : voyons comment exploiter au mieux tout son potentiel. Voici comment conduire en toute sécurité quelle que soit la situation, pour faire de la voiture une agréable compagne de voyage attentive à notre confort et notre portefeuille.

## DÉMARRAGE ET CONDUITE

DÉMARRAGE DU MOTEUR .....	120
RODAGE DU MOTEUR .....	121
À L'ARRÊT .....	122
BOÎTE DE VITESSES AUTOMATIQUE .....	124
SYSTÈME « ALFA DNA™ » .....	127
START & STOP EVO .....	128
SPEED LIMITER .....	129
CRUISE CONTROL .....	130
ACTIVE CRUISE CONTROL .....	131
SYSTÈME HAS (Highway Assist) .....	138
SYSTÈME TJA (Traffic Jam Assist) .....	142
SYSTÈME TSR (Traffic Sign Recognition) .....	146
SYSTÈME ISC (Intelligent Speed Control) .....	148
SYSTÈME PARK SENSORS .....	149
SYSTÈME LANE DEPARTURE WARNING (LDW) (alerte de dépassement voie) .....	152
Système Lane Keeping Assist (LKA) (assistance au maintien de voie) .....	154
CAMÉRA ARRIÈRE (Rear Back-up Camera/Dynamic Gridlines) ....	158
RAVITAILLEMENT DE LA VOITURE .....	159
ADDITIF POUR ÉMISSIONS DE DIESEL AdBlue® (URÉE) .....	164
CONSEILS DE CONDUITE .....	164
TRACTAGE DE REMORQUES .....	166

## DÉMARRAGE DU MOTEUR



### DÉMARRAGE DU MOTEUR

Avant de démarrer la voiture, régler les sièges, les rétroviseurs d'aile et d'habitacle et boucler correctement la ceinture de sécurité.

Pour démarrer le moteur, ne jamais appuyer sur la pédale d'accélérateur.

Le cas échéant, l'écran affiche les messages indiquant la procédure pour effectuer le démarrage.

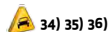
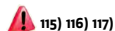

Procéder de la manière suivante :

- serrer le frein de stationnement électrique et activer le mode P (Stationnement) ou N (Point mort),
- enfoncer la pédale de frein à fond, sans appuyer sur l'accélérateur ;
- actionner brièvement le bouton de démarrage ;
- si le moteur ne démarre pas après quelques secondes, répéter la procédure.
- si le problème persiste, s'adresser au Réseau Après-vente Alfa Romeo.

## ABSENCE DE DÉMARRAGE DU MOTEUR

### Démarrage du moteur avec batterie de la clé électronique (Keyless Start) déchargée ou épuisée

L'absence de réponse du dispositif de démarrage après avoir appuyé sur le bouton correspondant pourrait indiquer que la batterie de la clé électronique est déchargée ou épuisée. Le système ne détectera donc pas la présence de la clé électronique dans la voiture et affichera un message dédié à l'écran.

Dans ce cas, se reporter au paragraphe « Démarrage avec batterie de la clé déchargée » du chapitre « Connaissance de la voiture », et démarrer le moteur normalement.

### ARRÊT DU MOTEUR



Pour arrêter le moteur, procéder comme suit :

- garer la voiture de manière à ce qu'elle ne constitue pas un danger pour la circulation ;
- activer le mode P (Parkings).
- avec le moteur au ralenti, appuyer sur le bouton de démarrage.

### Voitures équipées de clé électronique (Keyless Start)

Lorsque la vitesse de la voiture dépasse 8 km/h, il est quand même possible d'arrêter le moteur avec un mode

différent de P (Stationnement) activé. Dans ce cas, pour arrêter le moteur, il faut appuyer longuement sur le bouton du dispositif de démarrage ou bien appuyer dessus pendant 3 fois consécutives en quelques secondes.



### ATTENTION

**115)** Il est dangereux de laisser tourner le moteur dans des locaux fermés. Le moteur consomme de l'oxygène et dégage du gaz carbonique, de l'oxyde de carbone et d'autres gaz toxiques.

**116)** Tant que le moteur n'est pas lancé, le système de freinage électrohydraulique n'est pas activé ; par conséquent, en appuyant sur la pédale de frein, celle-ci présente une course plus longue par rapport à son utilisation normale. La situation susdite ne représente pas une anomalie.

**117)** Éviter le démarrage par poussée, par traction ou en pente. Ces manœuvres pourraient endommager le pot catalytique.



### AVERTISSEMENT

**34)** Nous vous conseillons, dans la première période d'utilisation, c'est-à-dire pendant les 1600 premiers kilomètres (1000 miles), de ne pas demander à la voiture de prestations maximales (par exemple, fortes accélérations, parcours longs à des régimes élevés, freinages brusques, etc.).

**35) Moteur coupé, ne pas laisser le dispositif de démarrage sur ON pour éviter qu'une absorption inutile de courant ne décharge la batterie.**

**36) Le clignotement du témoin  après le démarrage ou pendant un entraînement prolongé signale une anomalie du système de préchauffage des bougies. Si le moteur démarre, on peut utiliser la voiture normalement, mais il faut s'adresser au Réseau Après-vente Alfa Romeo le plus tôt possible.**

**37) Le « coup d'accélérateur » avant de couper le moteur est inutile, il contribue seulement à accroître la consommation en carburant et il est même nuisible.**

## RODAGE DU MOTEUR

### RECOMMANDATIONS POUR LE RODAGE DU MOTEUR

(versions 2.0 T4 MAir et 2.9 V6)

Malgré les technologies de construction modernes, les organes mécaniques du moteur doivent être soumis à une phase de rodage sur les 800 premiers kilomètres, laquelle se prolonge jusqu'à la première vidange moteur.

REMARQUE Noter que la consommation d'huile moteur et de carburant d'un moteur neuf, lors des premiers milliers de kilomètres qui précèdent la première vidange moteur, pourrait être plus grande. Ceci peut être considéré tout à fait normal lors de la période de rodage du véhicule et ne doit pas être

tenu pour un comportement anormal du véhicule. Vérifier périodiquement le niveau de l'huile moteur pendant la période de rodage et, si nécessaire, faire l'appoint selon les indications du chapitre « Entretien du véhicule ».

Il est recommandé d'observer les comportements de conduite ci-après pendant la période de rodage du véhicule.

#### De 0 à 160 kilomètres

- Ne pas laisser tourner le moteur au ralenti pendant une durée prolongée.
- Accélérer progressivement et en aucun cas au-delà de la mi-course de la pédale d'accélérateur afin d'éviter des accélérations trop franches.
- Éviter tout freinage trop brusque.
- Rouler à un régime moteur inférieur à 3 500 tr/min.
- Rouler constamment à une vitesse inférieure à 90 km/h et toujours respecter les limitations de vitesse en vigueur.

#### De 160 à 500 kilomètres

- Accélérer progressivement et en aucun cas au-delà de la mi-course de la pédale d'accélérateur afin d'éviter des accélérations rapides en roulant avec des rapports de vitesse bas (de la 1<sup>re</sup> à la 3<sup>e</sup>).

- Éviter tout freinage trop brusque.
- Rouler à un régime moteur inférieur à 5 000 tr/min.
- Rouler constamment à une vitesse inférieure à 120 km/h et toujours respecter les limitations de vitesse en vigueur.

#### De 500 à 800 kilomètres

- Utiliser pleinement la plage complète de régime moteur, en passant manuellement aux régimes plus élevés, autant que faire se peut, en mode séquentiel, en agissant sur le levier de vitesses ou sur les commandes au volant (suivant version).
- Ne pas maintenir longtemps écrasée à fond la pédale d'accélérateur pour ne pas pousser le moteur au maximum de ses performances.
- Rouler constamment à une vitesse inférieure à 144 km/h et toujours respecter les limitations de vitesse en vigueur.

#### Pendant les 2 500 premiers kilomètres :

- Éviter de participer à des compétitions sur circuit.
- Éviter toute conduite sportive, ou bien des activités similaires.



ABC

## À L'ARRÊT

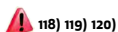

AVERTISSEMENT Hormis garer la voiture avec le frein de stationnement toujours enclenché, les roues braquées, avec des cales ou des pierres placées devant les roues (si la chaussée est très en pente), il faut toujours :

- ❑ activer le mode P (Parkings).
- ❑ en partant de la voiture, toujours prendre la clé avec soi.

AVERTISSEMENT Avant de quitter la voiture, toujours activer le frein de stationnement électrique.

### FREIN DE STATIONNEMENT ÉLECTRIQUE

La voiture est équipée d'un frein de stationnement électrique qui assure une meilleure utilisation et d'excellentes performances en comparaison avec un frein à actionnement manuel.

Le frein de stationnement électrique est muni d'un interrupteur, situé sur le tunnel central fig. 101, d'un moteur à pince pour chaque roue arrière et d'un module de contrôle électronique.

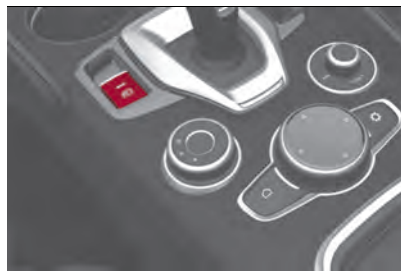

101

0707650996EM

Le frein de stationnement électrique peut être activé selon deux modes :

- ❑ *manuellement*, en tirant l'interrupteur sur le tunnel central ;
- ❑ *automatiquement* en conditions de « Safe Hold » ou « Auto Park Brake ».

AVERTISSEMENT Normalement, le frein de stationnement électrique est enclenché automatiquement à l'arrêt du moteur. Cette fonction peut être désactivée/activée avec le système Connect, en sélectionnant successivement dans le menu principal les options suivantes : « Réglages », « Assistance au conducteur » et « Frein de stationnement automatique ».

AVERTISSEMENT En cas de panne de la batterie de la voiture, il faut la remplacer pour débloquer le frein de stationnement électrique.

### Activation manuelle du frein de stationnement

Pour activer manuellement le frein de stationnement électrique lorsque la voiture est à l'arrêt, tirer brièvement l'interrupteur situé sur le tunnel central.

Lors de l'activation du frein de stationnement électrique, il est possible d'entendre un léger bruit provenant de la partie arrière de la voiture.

Si on active le frein de stationnement électrique en ayant la pédale de frein appuyée, il est possible de ressentir un léger mouvement de la pédale.

Lorsque le frein de stationnement électrique est activé, le témoin (ⓘ) situé sur le combiné de bord et le voyant situé sur l'interrupteur fig. 101 s'allument.

AVERTISSEMENT Si le témoin d'anomalie Electronic Parking Brake Switch est allumé, certaines fonctions du frein de stationnement électrique seront désactivées. Dans ce cas, le conducteur est responsable de l'actionnement du frein et il lui incombe de garer la voiture en toute sécurité.

Si, dans des circonstances exceptionnelles, l'intervention du frein s'avérait nécessaire alors que la voiture est en mouvement, maintenir l'interrupteur sur le tunnel central tiré tout le temps où l'on souhaite utiliser le frein.

Le témoin (ⓘ) pourrait s'allumer si le système hydraulique est momentanément indisponible et le freinage est donc dépendant des moteurs électriques.

Les feux de stop s'allument aussi automatiquement, comme ce serait le cas lors d'un freinage normal effectué en appuyant sur la pédale de frein.

Pour interrompre la demande de freinage lorsque la voiture est en mouvement, relâcher l'interrupteur sur le tunnel central.

Si, lors de cette procédure, la voiture est freinée et atteint une vitesse inférieure à 3 km/h environ et que l'interrupteur est maintenu tiré, le frein de stationnement s'activera définitivement.

**AVERTISSEMENT** Conduire la voiture avec le frein de stationnement électrique activé, ou l'utilisation répétée du frein de stationnement électrique pour ralentir la voiture pourrait endommager gravement le système de freinage.

### Désactivation manuelle du frein de stationnement électrique

Pour désactiver manuellement le frein de stationnement, le dispositif de démarrage doit être sur ON.

En outre, il est nécessaire d'appuyer sur la pédale du frein, puis d'appuyer brièvement sur l'interrupteur sur le tunnel central.

Lors de la désactivation, il est possible d'entendre un léger bruit provenant de la partie arrière de la voiture et de ressentir un léger mouvement de la pédale de frein.

Après la désactivation du frein de stationnement électrique, le témoin (ⓘ) sur le combiné de bord et le voyant sur l'interrupteur fig. 101 s'éteignent.

Si le témoin (ⓘ) sur le combiné de bord reste allumé alors que le frein de stationnement électrique est désactivé, cela indique une anomalie : dans ce cas, s'adresser au Réseau après-vente Alfa Romeo.

**AVERTISSEMENT** Ne jamais utiliser la position P (Stationnement) en remplacement du frein de stationnement électrique. Quand on gare la voiture, toujours activer le frein de stationnement électrique pour éviter toutes blessures ou dommages dus au mouvement incontrôlé de la voiture.

### MODES DE FONCTIONNEMENT DU FREIN DE STATIONNEMENT ÉLECTRIQUE

Le frein de stationnement électrique peut fonctionner selon les modes suivants :

□ « *Mode d'actionnement dynamique* » : ce mode s'active quand on tire avec continuité l'interrupteur lors de la conduite ;

□ « *Mode d'actionnement statique et relâchement* » : voiture à l'arrêt, le frein de stationnement électrique peut être activé en tirant une seule fois l'interrupteur situé sur le tunnel central. Pour désactiver le frein, appuyer sur l'interrupteur tout en appuyant sur la pédale de frein ;

□ « *Drive Away Release* » : (suivant version) : le frein de stationnement électrique sera automatiquement désactivé si la ceinture de sécurité côté conducteur est bouclée et que le conducteur est sur le point de mettre en mouvement la voiture (en marche avant ou en marche arrière) ;

**REMARQUE** Si le véhicule est équipé de freins carbo-céramiques, avant d'utiliser le mode « *Drive Away Release* » et de déplacer le véhicule, il faut boucler les ceintures de sécurité ou bien désenclencher manuellement le frein de stationnement électrique pour éviter d'endommager les freins carbo-céramiques.

□ « *Safe Hold* » : quand la vitesse de la voiture est inférieure à 3 km/h, sur les véhicules avec boîte de vitesses automatique, un mode différent de P (Stationnement) est actif, et que le conducteur est sur le point de sortir de la voiture, le frein de stationnement électrique sera automatiquement



ABC

activé afin que la voiture se trouve en conditions de sécurité ;

« Auto Park Brake » : si la vitesse de la voiture est inférieure à 3 km/h, le frein de stationnement électrique sera automatiquement activé quand le mode P (Stationnement) sera activé. Quand le frein de stationnement est activé et appliqué sur les roues, le voyant situé sur l'interrupteur du tunnel central fig. 101 s'allume, en même temps que le témoin (ⓘ) sur le combiné de bord. Chaque activation automatique du frein de stationnement peut être annulée en appuyant sur l'interrupteur du tunnel central tout en activant le mode P (Stationnement).

## SAFE HOLD

Il s'agit d'une fonction de sécurité qui active automatiquement le frein de stationnement électrique au cas où la voiture se trouve dans une situation qui n'est pas en sécurité.

Si :

- la vitesse de la voiture est inférieure à 3 km/h ;
- sur les voitures avec boîte de vitesses automatique, un mode de fonctionnement différent de P (Stationnement) est actif ;
- la ceinture de sécurité du conducteur n'est pas bouclée ;

- la porte côté conducteur est ouverte ;
- aucune tentative de pression sur la pédale du frein n'a été détectée ;
- l'on gare le véhicule sur des routes avec une pente supérieure à 4% ;

le frein de stationnement électrique s'active automatiquement pour empêcher que la voiture ne bouge.

La fonction Safe Hold peut être temporairement neutralisée en appuyant à la fois sur l'interrupteur situé sur le tunnel central et sur la pédale de frein avec la voiture à l'arrêt et la porte côté conducteur ouverte.

Une fois neutralisée, la fonction sera réactivée quand la vitesse de la voiture atteindra 20 km/h ou quand le dispositif de démarrage sera placé en position STOP puis sur ON.



## ATTENTION

**118)** Lors des stationnements sur des routes en pente, il est important de braquer les roues avant vers le trottoir (en cas de stationnement en descente) ou à l'opposé si la voiture est garée en montée. Si la voiture est garée sur une pente raide, il est préférable de bloquer les roues avec une cale ou une pierre.

**119)** Ne jamais laisser d'enfants seuls dans la voiture sans surveillance ; en outre, en quittant la voiture, toujours emmener la clé avec soi.

**120)** Toujours serrer le frein de stationnement électrique avant de quitter la voiture.

## BOÎTE DE VITESSES AUTOMATIQUE

La voiture est équipée d'une boîte de vitesses automatique à 8 vitesses.

La boîte de vitesses peut fonctionner selon deux modes : « Automatique » ou « Séquentiel ».

## LEVIER DE VITESSES

121) 122) 123)

38) 39)

Le fonctionnement de la boîte de vitesses est géré par le levier de commande (1) fig. 102, qui permet de sélectionner les modes d'utilisation suivants :

- P** = Stationnement
- R** = Marche arrière
- N** = Point mort
- D** = Drive (marche avant automatique)
- AutoStick** : + passage au rapport supérieur en mode conduite séquentielle / - passage au rapport inférieur en mode conduite séquentielle.

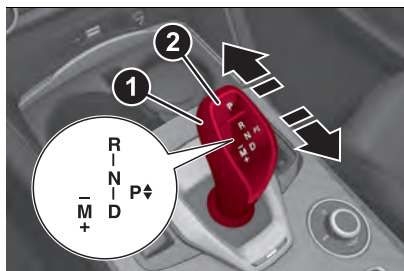

102

07076Vo686EM

Le schéma des positions est indiqué au sommet du levier.

Sur ce schéma, la lettre correspondant au mode actuellement sélectionné est allumée et affichée sur l'écran du combiné.

Pour sélectionner l'un des modes de fonctionnement, déplacer le levier en avant ou bien en arrière en appuyant en même temps sur la pédale de frein.

Pour insérer le mode R (Marche arrière), appuyer également sur le bouton (3) fig. 103 tout en appuyant sur la pédale de frein.

Pour passer directement du mode P (Stationnement) au mode D (Drive), il faut non seulement appuyer sur la pédale de frein mais également sur le bouton (3).

Pour passer directement du mode R (marche arrière) au mode D (Drive) et inversement, il faut non seulement

appuyer sur la pédale de frein mais également sur le bouton (3).

Le mode P (Stationnement) peut être activé en appuyant sur le bouton P (Stationnement) (2) fig. 103.



103

07076Vo020EM

Il n'est pas possible de sélectionner directement le mode N (Point mort) si le mode P (Stationnement) est actif.

Le mode P (Stationnement) s'active automatiquement si les conditions suivantes se vérifient en même temps :

- le mode de fonctionnement D (Drive) ou R (Marche arrière) est actif ;
- la vitesse de la voiture est proche de 0 ;
- la pédale du frein est relâchée ;
- la ceinture de sécurité du conducteur n'est pas bouclée ;
- la porte conducteur est ouverte.

Si l'on utilise la boîte de vitesses en mode « séquentiel », activé en déplaçant le levier D (Drive) vers la gauche et ensuite

en avant vers le symbole - ou bien en arrière vers le symbole +, on effectue le changement de vitesse.

Pour sortir du mode P (stationnement) ou pour passer de N (point mort) à D (Drive) ou R (marche arrière) quand la voiture est arrêtée ou se déplace à basse vitesse, appuyer la pédale de frein.

**AVERTISSEMENT NE PAS accélérer** pendant le passage du mode P (ou N) à un autre mode.

**AVERTISSEMENT** Après avoir sélectionné un mode attendre quelques secondes avant d'accélérer. Cette précaution est particulièrement importante lorsque le moteur est froid.

### **AutoStick - Mode de passage de vitesse manuel (séquentiel)**

En cas de passages de vitesse fréquents (par ex., pour la conduite sportive, lorsque la voiture est très chargée, sur des routes en pente, avec un fort vent contraire ou lors du remorquage de charges lourdes), il est conseillé d'utiliser le mode Autostick (passage de vitesses séquentiel) pour sélectionner et maintenir un rapport inférieur.

Dans ces conditions, l'utilisation de la vitesse la plus basse améliore les performances de la voiture en évitant les phénomènes de surchauffe.



ABC

Il est possible de passer du mode D (Drive) au mode séquentiel quelle que soit la vitesse de la voiture.

### Activation

En partant du mode D (Drive), pour activer le mode de conduite séquentiel, déplacer le levier vers la gauche (indication – et + sur la garniture). La vitesse enclenchée sera affichée à l'écran.

Pour changer de vitesse, déplacer le levier de vitesses en avant vers le symbole – ou en arrière vers le symbole +.

### Leviers au volant

(selon le modèle)

Le changement de vitesse manuel est également possible en utilisant les leviers situés derrière le volant, tirer le levier droit (+) vers le volant et le relâcher pour engager le rapport supérieur ; effectuer la même opération avec le levier gauche (-) pour rétrograder un rapport fig. 104.

Pour engager le N (point mort) : tirer simultanément les deux leviers.

Pour activer le mode D (Drive), depuis N (point mort), P (Stationnement) et R (Marche arrière) : appuyer sur la pédale du frein et le levier droit (+).



104

07076V0021EM

**AVERTISSEMENT** Si un seul changement manuel est nécessaire, la lettre D restera affichée sur l'écran avec, à côté, la vitesse engagée.

### Désactivation

Pour désactiver le mode de conduite séquentiel, replacer le levier de vitesses en position D (Drive) (mode de conduite « automatique »).

### FONCTION D'URGENCE DE LA BOÎTE DE VITESSES

(selon le modèle)

Le fonctionnement de la boîte de vitesses est contrôlé en permanence pour détecter toute anomalie éventuelle. Si une situation pouvant endommager la boîte de vitesses est détectée, la fonction d'« urgence de la boîte de vitesses » s'active.

Dans cette situation, la boîte de vitesses reste en 4<sup>ème</sup>, indépendamment de la vitesse sélectionnée. Les modes P

(Stationnement), R (Marche arrière) et N (Point mort) continuent de fonctionner.

Le symbole  pourrait s'allumer à l'écran.

En cas d'« urgence de la boîte de vitesses », s'adresser immédiatement au Réseau Après-vente Alfa Romeo le plus proche.

### Anomalie temporaire

Si le témoin s'allume, il est possible de vérifier si l'avarie est temporaire et de rétablir le bon fonctionnement de la boîte de vitesses en procédant comme suit :

- arrêter la voiture ;
- activer le mode P (Parkings).
- placer le dispositif de démarrage sur STOP ;
- attendre 10 secondes environ puis faire redémarrer le moteur ;
- engager la vitesse souhaitée : si le problème a disparu, la boîte de vitesses fonctionne à nouveau correctement.

**AVERTISSEMENT** En cas d'anomalie temporaire, il est toutefois conseillé de s'adresser dès que possible au Réseau Après-vente Alfa Romeo.

## SYSTÈME DE NEUTRALISATION DE LA SÉLECTION DU MODE DE FONCTIONNEMENT SANS PÉDALE DE FREIN APPUYÉE

Ce système empêche d'activer le mode P (stationnement) si la pédale de frein n'a pas été appuyée.

Pour placer la boîte de vitesses sur une position autre que P (stationnement), mettre le dispositif de démarrage sur MAR (moteur démarré) tout en appuyant sur la pédale de frein.



### ATTENTION

**121)** Ne jamais utiliser la position P (Stationnement) en remplacement du frein de stationnement électrique. Quand on gare la voiture, toujours activer le frein de stationnement électrique pour éviter des mouvements incontrôlés de la voiture.

**122)** Si la position P (Stationnement) n'est pas actionnée, la voiture pourrait bouger et provoquer des blessures à des personnes. Avant de quitter la voiture, s'assurer que le mode P est sélectionné et que le frein de stationnement électrique est actionné.

**123)** Ne pas sélectionner le mode N (point mort), ni éteindre le moteur pour parcourir une route en pente. Ce type de conduite est dangereux et réduit la possibilité d'intervenir en cas de variations soudaines du flux de la circulation ou de la chaussée. On risque de perdre le contrôle de la voiture et de provoquer des accidents.



### AVERTISSEMENT

**38)** Avant de sélectionner le mode P (Stationnement), placer le dispositif de démarrage sur ON et appuyer sur la pédale de frein. Sinon, le levier de vitesses pourrait être endommagé.

**39)** Enclencher la marche arrière uniquement lorsque le véhicule est à l'arrêt, le régime moteur au ralenti et la pédale d'accélérateur entièrement relâchée.

## SYSTÈME « ALFA DNA™ »



### DESCRIPTION

C'est un dispositif qui permet, en actionnant le sélecteur fig. 105 (situé sur le tunnel central), de sélectionner plusieurs modes différents de réponse de la voiture selon les exigences de conduite et l'état de la chaussée :

- d = Dynamic (mode pour la conduite sportive)
- n = Normal (mode pour la conduite en conditions normales)
- a = Advanced Efficiency (mode de conduite ECO, pour une économie maximum de carburant)
- RACE = mode de conduite de compétition, sur circuit (selon modèle)
-  = modifie le réglage des suspensions (si prévu)

Sur certaines versions, à la coupure du moteur, le sélecteur revient toujours en mode « n » (Normal).



105

0402650997EM

### Fonctionnalité « coasting »

(versions 2.0 T4 MAir et 2.2 JTD)

Le véhicule est doté de la fonction « coasting », disponible dans les modes de conduite « a » (Advanced Efficiency) et « n » (Normal). Cette fonction permet d'obtenir une économie de carburant.

Cette fonction est activée automatiquement par le conducteur en relâchant l'accélérateur au-dessous d'une certaine vitesse du véhicule, sans appuyer en même temps sur la pédale de frein.

La fonction « coasting » est activée lorsque la pédale de l'accélérateur est relâchée, mais uniquement si la vitesse est inférieure à 150 km/h.

Dans cette condition, le moteur est dans la condition de minimum en marche et



ABC

le véhicule ralentit sans que le moteur n'oppose de résistance aux roues. À la prochaine pression sur l'accélérateur, le moteur est de nouveau raccordé au système de transmission.

### MODE DE CONDUITE

#### Mode « Dynamic »

##### Activation / désactivation

Il est activé en tournant le sélecteur sur la lettre "d", les écrans seront rétro-éclairés en rouge.

Le mode Dynamic est désactivé en tournant le sélecteur sur le mode Normal « n ».

#### Mode « Normal »

##### Activation / désactivation

Il est activé en tournant le sélecteur sur la lettre "n", les écrans seront rétro-éclairés en bleu.

Pour désactiver le mode Normal, déplacer le sélecteur sur un autre mode (« d » ou « a »).

#### Mode « Advanced Efficiency »

##### Activation / désactivation

Il est activé en tournant le sélecteur sur la lettre "a", les écrans seront rétro-éclairés en vert.

Le mode Advanced Efficiency est désactivé en tournant le sélecteur sur le mode Normal « n ».

**AVERTISSEMENT** Au redémarrage du moteur, le sélecteur se placera toujours en mode Normal « n ».

## START & STOP EVO



Le système Start & Stop Evo coupe automatiquement le moteur chaque fois que la voiture est à l'arrêt et le redémarre quand le conducteur décide de se remettre en route.

Ce système permet d'accroître le rendement du véhicule tout en réduisant sa consommation, les émissions de gaz nocifs et la pollution sonore.

### MODE DE FONCTIONNEMENT

#### Mode d'arrêt du moteur

Voiture arrêtée et pédale de frein appuyée, le moteur s'arrête si une position autre que R est enclenchée.

Le système n'intervient pas quand la position R est enclenchée, pour rendre plus confortables les manœuvres de stationnement.

En cas d'arrêt en côte, l'arrêt du moteur est désactivé pour que la fonction « Hill Start Assist » soit disponible (puisqu'elle ne fonctionne que lorsque le moteur tourne).

**REMARQUE** La première coupure automatique du moteur est possible uniquement quand on a dépassé une vitesse d'environ 10 km/h.

Après un redémarrage automatique, pour arrêter le moteur il suffit d'accélérer légèrement la voiture (dépasser la vitesse de 0,5 km/h).

L'arrêt du moteur est signalé par l'allumage du symbole (A) à l'écran du combiné de bord.

### Modalité de redémarrage du moteur

Pour redémarrer le moteur, relâcher la pédale de frein ou, pour les versions/marchés qui le prévoient, tourner légèrement le volant.

Frein enfoncé, si le levier de vitesses est en mode automatique D (Drive), le moteur redémarre en déplaçant le levier sur R (Marche arrière) ou, pour les versions avec moteur essence uniquement, sur « AutoStick ».

De plus, toujours pour versions avec moteur essence, frein enfoncé, si le levier de vitesses est en mode « AutoStick », le moteur redémarre en déplaçant le levier sur + ou sur -.

### ACTIVATION / DÉSACTIVATION MANUELLE DU SYSTÈME



Pour activer/désactiver manuellement le système, enfoncer le bouton inséré dans le petit combiné de bord à gauche du volant, fig. 106

- ❑ LED éteinte : système activé ;
- ❑ LED allumée : système désactivé ;



106

0712650001EM

## FONCTIONS DE SÉCURITÉ

Dans les conditions d'arrêt du moteur par le système Start & Stop Evo, si le conducteur détache sa ceinture de sécurité, ouvre la porte côté conducteur ou ouvre le capot moteur du véhicule de l'intérieure, le redémarrage du moteur n'est possible qu'à l'aide du dispositif de démarrage.

Cette condition est signalée au conducteur par un signal sonore (buzzer) et par l'affichage d'un message sur l'écran.



### ATTENTION

**124)** En cas de remplacement de la batterie, s'adresser toujours au Réseau Après-vente Alfa Romeo. Remplacez la batterie par

*une du même type EFB (Enhanced Flooded Battery) ayant les mêmes caractéristiques.*



### AVERTISSEMENT

**40)** Si l'on préfère privilégier le confort climatique, il est possible de désactiver le système Start&Stop afin de permettre le fonctionnement continu du système de climatisation.

## SPEED LIMITER



### DESCRIPTION

Il s'agit d'un dispositif qui permet de limiter la vitesse de la voiture à des valeurs programmées par le conducteur.

La vitesse maximale peut être réglée, que la voiture soit en mouvement ou à l'arrêt. La vitesse minimale réglable est de 30 km/h.

Quand le dispositif est activé, la vitesse de la voiture dépend de la pression sur la pédale d'accélérateur, jusqu'à atteindre la vitesse limite programmée.

### ACTIVATION DU DISPOSITIF

La fonction peut être activée/désactivée par le système Connect.

#### Activation du dispositif

Pour accéder à la fonction, sélectionner, à l'écran du système Connect, le widget

« Aide au conducteur » et sélectionner le menu « Confort ».

L'activation du dispositif est signalée par l'affichage du symbole vert et de la dernière vitesse réglée.

### RÉGLAGE DE LA VITESSE LIMITE

Pour accéder à la fonction, sélectionner dans le menu principal, dans l'ordre, les rubriques suivantes « Réglages », « Sécurité » et « Vitesse Speed Limiter ».

En continuant à tourner le Rotary Pad la vitesse est augmentée de 5 km/h, à partir d'un minimum de 30 km/h jusqu'à un maximum de 180 km/h.

### DÉSACTIVATION DU DISPOSITIF

#### Désactivation du dispositif

Pour activer la fonction, sélectionner successivement, sur le menu principal, les éléments suivants : « Réglages », « Sécurité », « Speed Limiter » et « Off ».

#### Désactivation automatique du dispositif

Le dispositif se désactive automatiquement en cas de panne du système. Dans ce cas, s'adresser au Réseau Après-vente Alfa Romeo.



ABC

## CRUISE CONTROL



Il s'agit d'un dispositif d'aide à la conduite, à contrôle électronique, qui permet de maintenir la voiture à une vitesse définie, sans devoir appuyer sur la pédale d'accélérateur. Ce dispositif peut être utilisé à une vitesse supérieure à 40 km/h, sur de longs trajets rectilignes, avec la chaussée sèche et peu de changements de vitesse (par exemple, parcours sur autoroute).

L'utilisation du dispositif n'est toutefois pas utile sur les routes extra-urbaines à forte circulation. Ne pas utiliser le dispositif en ville.

En descente le système pourrait freiner la voiture afin de maintenir la vitesse programmée.

### ACTIVATION DU DISPOSITIF

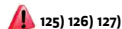

Pour activer le dispositif, appuyer sur le bouton fig. 107.

L'activation du dispositif est signalée par l'allumage du témoin , de couleur blanche, à l'écran du combiné de bord.

La fonction Cruise Control peut rester active en même temps que le système Speed Limiter. Si une limite de vitesse inférieure à celle indiquée dans le Cruise Control est sélectionnée, la vitesse du

Cruise Control sera réduite à la vitesse du Speed Limiter.



107

0714650030EM

Le dispositif ne peut pas être activé en 1<sup>ère</sup> vitesse ou en marche arrière : il est conseillé de l'activer avec des rapports équivalents ou supérieurs à la 3<sup>e</sup>.

AVERTISSEMENT Il est dangereux de laisser le dispositif inséré quand il n'est pas utilisé. On risque en effet de l'activer par inadvertance et de perdre le contrôle de la voiture à cause d'une vitesse excessive imprévue.

### RÉGLAGE DE LA VITESSE SOUHAITÉE

Procéder de la manière suivante :

- insérer le dispositif ;
- quand la voiture a atteint la vitesse désirée, levez/baissez le levier SET fig. 108 et relâchez-le pour activer le dispositif : lorsque l'accélérateur est relâché, la voiture avance à la vitesse sélectionnée.

En cas de besoin (par exemple pendant un dépassement), il est possible d'accélérer en appuyant sur la pédale de l'accélérateur : lorsque l'on relâche la pédale, la voiture revient à la vitesse précédemment mémorisée.

Lorsque l'on aborde des descentes avec le dispositif activé, la vitesse de la voiture peut augmenter légèrement par rapport à celle mémorisée.

AVERTISSEMENT Avant de lever/baisser le levier SET, la voiture doit rouler à vitesse constante sur un sol plat.



108

0714650031EM

### AUGMENTATION/DIMINUTION DE LA VITESSE

Une fois le Cruise Control activé, il est possible d'augmenter/diminuer la vitesse en soulevant/abaissant le levier SET fig. 108.

En gardant le levier levé/abaissé, la vitesse réglée continuera à augmenter

jusqu'à ce que le levier soit relâché afin que la nouvelle vitesse soit mémorisée.

### Accélération en cas de dépassements

Appuyer sur la pédale d'accélérateur : quand la pédale est relâchée, la voiture reprend progressivement la vitesse mémorisée.

**AVERTISSEMENT** Le dispositif maintient la vitesse mémorisée aussi dans les montées et les descentes. Une légère variation de la vitesse dans des montées légères est tout à fait normale.

### RAPPEL DE LA VITESSE

Lorsque la boîte de vitesses fonctionne en mode D (Drive - Automatic), pour rappeler la vitesse précédemment réglée, appuyez sur le bouton RES fig. 107 et relâcher.

Avec la boîte de vitesses automatique en mode « AutoStick » (séquentiel), avant de rappeler la vitesse précédemment réglée, il faut s'en rapprocher avant d'appuyer sur le bouton RES et le relâcher.

### DÉSACTIVATION DU DISPOSITIF

Une légère pression sur la pédale du frein désactive le Cruise Control, sans supprimer la vitesse mémorisée.

Le Cruise Control peut être désactivé même dans le cas d'enclenchement du frein de stationnement électrique ou dans le cas d'intervention du système de

freinage (par exemple, le déclenchement de l'ESC).

La vitesse mémorisée est effacée dans les cas suivants :

- en appuyant sur le bouton d'activation/désactivation du système ou en coupant le moteur ;
- en cas d'anomalie du Cruise Control.

### DÉSACTIVATION DU DISPOSITIF

Le dispositif Cruise Control se désactive en appuyant sur le bouton d'activation/désactivation du système ou en plaçant le dispositif de démarrage sur STOP.



#### ATTENTION

**125)** Pendant la marche avec le dispositif activé, ne jamais placer le levier de vitesses au point mort.

**126)** En cas de dysfonctionnement ou d'anomalie du dispositif, s'adresser au Réseau Après-vente Alfa Romeo.

**127)** Le Cruise Control peut être dangereux si le système n'est pas en mesure de maintenir une vitesse constante. Dans certaines conditions, la vitesse pourrait être excessive, ce qui pourrait entraîner la perte du contrôle de la voiture et provoquer des accidents. Ne pas utiliser le dispositif dans des conditions de circulation intense ou sur des routes tortueuses, verglacées, enneigées ou glissantes.

## ACTIVE CRUISE CONTROL

(selon le modèle)



 128) 129) 130) 131) 132) 133) 134)

 41) 42) 43) 44) 45) 46) 47)

L'Active Cruise Control (ACC) est un système d'assistance à la conduite à commande électronique, qui allie les fonctionnalités du Cruise Control et une fonction de contrôle de la distance avec le véhicule qui précède.

Ce système permet non seulement de maintenir la voiture à une vitesse souhaitée, sans avoir à appuyer sur la pédale d'accélérateur, mais également de garder une certaine distance avec le véhicule qui précède (le réglage de la distance peut être paramétré par le conducteur).

L'Active Cruise Control (ACC) utilise un capteur radar, placé au milieu du pare-chocs avant fig. 109 et une caméra, située dans la zone centrale du pare-brise fig. 110, pour détecter la présence d'un véhicule qui précède à une distance rapprochée.



ABC



109

0601650003EM



110

0601650004EM



111

0714650050EM

### Avertissements

Si le capteur radar ne détecte aucun véhicule qui précède, le dispositif maintiendra alors une vitesse fixe définie.

Lorsque le capteur radar détecte un véhicule qui précède, le dispositif intervient automatiquement en freinant (ou en accélérant) légèrement pour ne pas dépasser la vitesse initiale définie de telle sorte que le véhicule puisse maintenir la distance définie en s'adaptant à la vitesse de la voiture qui précède.

Dans les cas mentionnés ci-après, la performance du système n'est pas assurée. Il est donc conseillé de désactiver le dispositif en appuyant sur le bouton  / **CANC** fig. 111 :

- conduite en présence de brouillard, forte pluie, neige, trafic dense et situations de conduite particulières (par exemple, tronçons d'autoroutes avec travaux en cours) ;
- conduite à proximité d'un virage (routes sinueuses), sur des chaussées verglacées, enneigées, glissantes ou sur des routes à forte pente en descente comme en montée ;
- au moment d'emprunter une voie ou une bretelle de sortie d'autoroute ;
- attelage d'une remorque ;

lorsque les situations ou circonstances ne permettent pas une conduite sécuritaire à une vitesse constante.

### ACTIVATION/DÉSACTIVATION

Le dispositif peut se mettre dans quatre modes de fonctionnement :

- Inséré (vitesse non programmée) ;
- Activé (vitesse programmée) ;
- en Pause ;
- Désactivé.

### Insertion/Activation

Pour activer le dispositif, appuyez et relâchez le bouton  / **CANC** fig. 111.

Lorsque le dispositif est activé et prêt à fonctionner, l'icône blanche correspondante s'affiche à l'écran et des tirets s'affichent à la place de la vitesse fig. 112.



112

0503650182EM

Le réglage d'une vitesse active le système ; l'icône de couleur verte

indiquant la valeur de la vitesse réglée apparaît à l'écran.

Le dispositif ne peut pas être inséré lorsque le mode RACE est actif.

### Pause/Désactivation

Avec l'appareil inséré (vitesse non définie), appuyez sur le bouton  / **CANC.**

Pour désactiver définitivement l'appareil, appuyez une seconde fois sur le bouton  / **CANC.**

### RÉGLAGE DE LA VITESSE SOUHAITÉE

Les vitesses réglables sont comprises entre 30 km/h (ou 19 mph si l'unité de mesure définie par le conducteur est « mph ») et 180 km/h (ou 110 mph si l'unité de mesure définie par le conducteur est « mph »).

Lorsque la voiture atteint la vitesse souhaitée, levez/baissez le levier RES/SET fig. 113 et relâchez-le pour activer le dispositif : lorsque l'accélérateur est relâché, la voiture avance à la vitesse sélectionnée.



113

0714650022EM

En maintenant l'accélérateur enfoncé, le dispositif ne sera plus en mesure de contrôler la distance entre la voiture et le véhicule qui précède. Dans ce cas, la vitesse sera déterminée uniquement par la position de la pédale d'accélérateur.

Le dispositif reprend son fonctionnement normal après avoir relevé le pied de l'accélérateur.

Le système **ne peut pas** être activé :

- en cas d'enfoncement de la pédale de frein ;
- en cas de surchauffe des freins ;
- en cas d'enclenchement du frein de stationnement électrique ;
- En cas d'activation d'un des modes P (stationnement), R (marche arrière) ou N (point mort) ;
- en cas de régime moteur au-dessus d'un seuil maximum ;
- en cas de vitesse hors de la gamme de vitesse programmable ;

en cas d'intervention en cours, ou juste après, du système ESC (ou bien ABS, ou encore d'autres systèmes de contrôle de la stabilité) ;

en cas de désactivation du système ESC ;

lorsqu'une opération de freinage automatique est en cours par le système Forward Collision Warning - avertissement de collision avant (le cas échéant) ;

en cas de défaillance du dispositif ;

en cas de coupure du moteur ;

en cas de capteur radar occulté (auquel cas il faut nettoyer la zone du pare-chocs sur lequel est monté le capteur).

Si le système est programmé, les situations ci-dessus peuvent neutraliser ou désactiver le système dans un délai qui peut varier selon les conditions.

**AVERTISSEMENT** L'appareil ne se désactive pas quand, lorsque vous appuyez sur la pédale d'accélérateur, vous atteignez des vitesses supérieures à celles que vous pouvez définir (180 km/h ou 110 mph si l'unité de mesure définie par le conducteur est « mph »). Dans ces conditions, le régulateur de vitesse adaptatif ACC pourrait ne pas fonctionner correctement, aussi est-il est conseillé de le désactiver.



ABC

**VARIATION DE LA VITESSE****Augmentation de la vitesse**

Une fois le dispositif activé, il est possible d'augmenter la vitesse en levant le levier RES/SET. Pour chaque action, une augmentation de 1 km/h est obtenue.

En déplaçant le levier RES/SET au-delà du point de la première résistance, la vitesse réglée continuera à augmenter, à des intervalles de 10 km/h, jusqu'à ce que le bouton soit relâché, puis la nouvelle vitesse sera mémorisée.

**Diminution de la vitesse**

Lorsque l'appareil est activé, pour diminuer la vitesse, baissez le levier RES/SET, pour chaque action, une réduction de 1 km/h est obtenue.

En déplaçant le levier RES/SET au-delà du point de la première résistance, la vitesse réglée continuera à diminuer, à des intervalles de 10 km/h, jusqu'à ce que le bouton soit relâché, puis la nouvelle vitesse sera mémorisée.

**Avertissements**

En maintenant le pied enfoncé sur l'accélérateur, la voiture continue d'accélérer au-delà de la vitesse définie. Dans ce cas, en abaissant le levier RES/SET, la vitesse sera réglée sur la vitesse actuelle de la voiture.

Lorsque vous utilisez le levier RES/SET pour réduire la vitesse, si le frein moteur ne ralentit pas suffisamment

la voiture pour atteindre la vitesse définie, le système de freinage intervient automatiquement dans les limites du système. Le dispositif maintient la vitesse définie aussi bien en montée qu'en descente, bien qu'une légère variation de la vitesse doit être considérée comme normale notamment dans une faible pente.

La boîte de vitesses automatique peut rétrograder aux vitesses inférieures sur des parcours en descente ou bien pendant des accélérations : cela est normal et nécessaire pour maintenir la vitesse préréglée.

En roulant, le dispositif est neutralisé en cas de surchauffe des freins.

**ACCÉLÉRATION EN CAS DE DÉPASSEMENT**

Lorsque vous conduisez avec un appareil réglé et vous suivez un véhicule, l'appareil fournit une accélération supplémentaire pour faciliter le dépassement, en dépassant 70 km/h et en activant le clignotant gauche (ou celui de droite pour les versions à conduite à droite).

Pour les pays où l'on roule à droite, l'aide au dépassement n'est active que lorsque l'on dépasse le véhicule qui précède en empruntant la voie de gauche (pour

les marchés avec conduite à gauche, la logique d'activation est inverse).

**RAPPEL DE LA VITESSE**

Une fois que le système a été annulé mais pas désactivé, si une vitesse a déjà été réglée, il suffit de déplacer le levier RES/SET vers le haut et de lever le pied de la pédale d'accélérateur pour le rappeler.

Le système sera programmé sur la dernière vitesse mémorisée.

**AVERTISSEMENT** La fonction de rappel doit être utilisée uniquement si les conditions routières et de circulation le permettent. Le rappel d'une vitesse mémorisée trop élevée ou trop faible pour les conditions actuelles de la circulation ou de la route pourraient provoquer une accélération ou une décélération de la voiture. Le non-respect de ces avertissements peut provoquer des accidents voire des lésions mortelles.

**RÉGLAGE DE LA DISTANCE ENTRE LES VÉHICULES**

La distance entre le véhicule et celui qui précède peut être réglée en choisissant parmi les configurations à 1 barre (courte), 2 barres (moyenne), 3 barres (grande), 4 barres (maximale) fig. 114.



114

0714650019EM

La distance par rapport au véhicule qui précède est proportionnelle à la vitesse. Lors de la première utilisation du dispositif, le niveau de régulation de la distance est 4 (maximale). Lorsque le conducteur modifie la distance, le nouveau niveau de régulation sera mémorisé, et ce même après la désactivation et la réactivation du système.

### Diminution de la distance

Pour réduire le réglage de la distance, appuyer sur le bouton fig. 115 et le relâcher. À chaque appui sur le bouton, le niveau de régulation diminue d'une barre (plus courte).



115

0714650052EM

Noter que la vitesse définie est maintenue s'il n'y a aucun véhicule roulant devant. Une fois la distance plus réduite atteinte, un nouvel appui sur le bouton déterminera la distance plus grande.

Le véhicule maintient la distance définie, sauf dans les cas suivants :

- ❑ le véhicule qui précède accélère jusqu'à atteindre une vitesse supérieure à celle définie ;
- ❑ le véhicule qui précède change de voie ou sort du champ de détection du capteur radar du dispositif Active Cruise Control ;
- ❑ le niveau de régulation de la distance est modifié ;
- ❑ l'Active Cruise Control se désactive/met en pause.

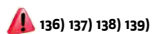

### DÉSACTIVATION

Le dispositif est désactivé et la vitesse définie est annulée dans les cas suivants :

- ❑ appuyer le bouton  / **CANC** fig. 111 de l'Active Cruise Control (avec dispositif inséré ou en pause) ;
- ❑ Si le dispositif de démarrage est mis sur STOP.
- ❑ Si le mode RACE est activé.

Le dispositif est neutralisé (tout en conservant la vitesse et la distance définies) dans les situations suivantes :

- ❑ Si le dispositif est mis en pause (voir le paragraphe « Activation / Désactivation Active Cruise Control ») ;
- ❑ lorsque les conditions indiquées dans le paragraphe « Réglage de la vitesse souhaitée » se vérifient.

### PRÉCAUTIONS À PRENDRE LORS DE LA CONDUITE

Dans certaines conditions de conduite (comme décrit ci-après), le dispositif pourrait ne pas fonctionner correctement : toutefois, le conducteur doit toujours pouvoir maîtriser son véhicule.

### Attelage d'une remorque

Il est déconseillé de tracter une remorque si le dispositif est en fonctionnement.



ABC

**Voiture non aligné**

Le dispositif pourrait ne pas détecter un véhicule qui roule sur la même voie mais sur une trajectoire différente, ou bien un véhicule qui s'engage dans la voie en provenant d'une voie latérale. Dans ces cas, une distance suffisante avec les véhicules qui précèdent pourrait ne pas être garantie.

La voiture non alignée peut aussi bien sortir de la trajectoire que se réaligner sur la trajectoire, provoquant ainsi le freinage ou l'accélération imprévue de la voiture.

**Braquage et virages**

Lorsqu'on négocie un virage avec le dispositif programmé, celui-ci pourrait limiter la vitesse et l'accélération pour garantir la stabilité du véhicule en courbe, même s'il n'a détecté aucun véhicule qui précède. En sortie de courbe, le dispositif rétablit la vitesse précédemment définie.

**AVERTISSEMENT** En cas de virages en épingle, les performances du dispositif pourraient être limitées. Dans ce cas, il est conseillé de désactiver le dispositif. Se rappeler également que le dispositif réduit la vitesse uniquement **DURANT** et non pas **AVANT** le virage. Il est donc conseillé de faire très attention.

**Utilisation du dispositif en pente**

Sur des routes vallonnées, le dispositif pourrait ne pas détecter la présence d'un véhicule sur sa propre voie de circulation. Les performances du dispositif peuvent être limitées en fonction de la vitesse, de la charge de la voiture, des conditions de circulation et de la pente de la montée ou descente.

**Changement de voie**

Le dispositif pourrait ne pas détecter la présence d'un véhicule jusqu'à ce qu'il soit revenu en pleine voie. Dans cette situation, une distance suffisante avec le véhicule qui change de voie pourrait ne pas être garantie : on ne saurait trop recommander d'être particulièrement vigilant et toujours prêt à freiner si besoin est.

**Petits véhicules**

Certains véhicules étroits (par exemple, les vélos et motos) qui roulent à l'extrême droite de la voie ou qui s'engagent latéralement dans la voie, ne sont pas détectés tant qu'ils ne sont pas parfaitement positionnés au milieu de la voie.

Dans ce cas, une distance suffisante avec les véhicules qui précèdent pourrait ne pas être garantie.

**Objets immobiles et véhicules à l'arrêt**

L'appareil est capable de détecter les véhicules à l'arrêt entre 4 et 60 km/h.

Rester toujours vigilant au volant pour être toujours prêt à freiner si besoin.

**Objets et véhicules qui se déplacent ou roulent en sens opposé ou transversal**

Le dispositif n'est pas en mesure de détecter la présence d'objets ni de véhicules se déplaçant ou roulant en sens opposé ou transversal et, par conséquent, ne réagit pas.

**ATTENTION**

**128)** Il faut être vigilant au volant de manière à être toujours prêt à freiner si besoin est.

**129)** Le système constitue une aide à la conduite : le conducteur ne doit jamais baisser son attention pendant la conduite. La responsabilité de la conduite incombe toujours au conducteur, qui doit prendre en considération les conditions de circulation pour conduire en toute sécurité. Le conducteur est toujours tenu de maintenir une distance de sécurité avec le véhicule qui le précède.

**130)** Le dispositif ne s'active pas en présence de piétons, de véhicules arrivant en sens opposé ou roulant en sens transversal et d'objets immobiles (par exemple, un véhicule en panne ou bloqué dans un embouteillage).

**131)** Le dispositif n'est pas en mesure de tenir compte des conditions routières, de circulation, atmosphériques et de faible visibilité (par exemple, en cas de brouillard).

**132)** Le dispositif ne reconnaît pas toujours complètement des conditions de conduite complexes pouvant donner lieu à des évaluations incorrectes ou inexistantes sur la distance de sécurité à maintenir.

**133)** Le dispositif n'est pas en mesure d'appliquer toute la force de freinage du véhicule et donc celui-ci ne pourra pas être complètement arrêté.

**134)** Il est dangereux de laisser le régulateur de vitesse adaptatif ACC activé si celui-ci n'est pas utilisé : il subsiste un risque d'activation involontaire et donc de perte de maîtrise du véhicule à cause d'une vitesse excessive imprévue.

**135)** Quand une voiture passe d'un pays à conduite à droite à un roulant à gauche, le dispositif détecte automatiquement le nouveau sens de circulation. Dans ce cas, l'aide au dépassement n'est active que lorsque le véhicule qui précède est dépassé à droite. Cette accélération supplémentaire est activée lorsque le conducteur actionne le clignotant droit. Dans cette condition, le dispositif n'offre plus la fonction d'aide au dépassement à droite jusqu'à ce que le véhicule retourne dans un pays dont la circulation est à droite.

**136)** Le freinage maximum exercé par le dispositif est limité. Si besoin est, le conducteur peut en tout cas toujours freiner lui-même.

**137)** Si le dispositif prévoit que l'action du freinage n'est pas suffisante pour maintenir la distance définie, le conducteur sera informé par l'affichage du message « BRAKE! » (« Freinez ! ») ou un message sur l'écran du combiné de bord, dû à la proximité avec le véhicule qui précède. Un signal sonore est également émis.

Dans cette situation, il y a lieu de freiner immédiatement pour maintenir la distance de sécurité avec le véhicule qui précède.

**138)** Il incombe au conducteur de toujours s'assurer de l'absence de piétons, d'autres voitures ou d'objets sur la chaussée. Le non-respect de ces avertissements peut provoquer des accidents ou des blessures.

**139)** Il est de la responsabilité du conducteur de conserver une distance de sécurité entre son véhicule et celui qui le précède, conformément au code de la route des différents pays.



#### AVERTISSEMENT

**41)** Les fonctions du système pourraient être limitées ou nulles en raison des conditions atmosphériques, par exemple pluie battante, grêle, brouillard épais ou neige abondante.

**42)** La zone du pare-chocs située face au capteur ou le capteur radar lui-même ne doit pas être couverte par des adhésifs, des phares auxiliaires ou tout autre objet.

**43)** La fonctionnalité peut être compromise par toute modification structurelle apportée au véhicule, comme par exemple une modification de l'avant de la voiture, le remplacement de pneus, ou une charge plus élevée que celle prévue pour la voiture.

**44)** Des réparations inadéquates effectuées sur l'avant de la voiture (par ex. aux pare-chocs, au châssis) peuvent modifier la position du capteur radar et en compromettre le fonctionnement. S'adresser au Réseau après-vente Alfa Romeo pour toute réparation de ce genre.

**45)** Ne pas modifier ni intervenir sur le capteur radar ou sur la caméra située sur le pare-brise. En cas de panne du capteur, s'adresser au Réseau après-vente Alfa Romeo.

**46)** Éviter de laver la zone inférieure du pare-chocs avec des jets à haute pression : en particulier, éviter d'intervenir sur le connecteur électrique du système.

**47)** Faire attention aux réparations et à l'application de nouvelle peinture dans la zone autour du capteur (cache couvrant le capteur sur le côté gauche du pare-chocs). En cas de chocs frontaux, le capteur peut se désactiver automatiquement et afficher, sur l'écran, un avertissement pour indiquer qu'il faut faire réparer le capteur. Même en l'absence de signalisations de dysfonctionnement, désactiver le système si l'on pense que la position du capteur radar a été altérée (par ex. à cause de chocs frontaux à vitesse réduite comme lors des manœuvres de stationnement). Dans ces cas, s'adresser au Réseau après-vente Alfa Romeo pour effectuer le réalignement ou le remplacement du capteur radar.



ABC

## SYSTÈME HAS (Highway Assist)

(selon le modèle)



 140) 141) 142) 143) 144) 145) 146)

Il s'agit d'un système d'aide à la conduite fonctionnant uniquement sur autoroute, jusqu'à une limite maximale de 145 km/h, à condition qu'il détecte les lignes de démarcation du marquage routier.

Le système utilise les informations de la caméra avant et du radar pour aider le conducteur à maintenir la voiture au centre de la voie et à maintenir une vitesse constante.

Le système HAS combine les fonctions du dispositif Active Cruise Control (ACC) avec une logique de centrage de voie et, par conséquent, contrôle la trajectoire de la voiture dans le but de la garder aussi près que possible du centre de la voie, tout en gérant la vitesse.

Une fois le système HAS activé, un écran dédié apparaît sur l'écran du combiné de bord (voir description aux pages suivantes).

## FONCTIONNEMENT

Le système ne fonctionne que si le conducteur garde les mains sur le volant.

En cas de détection du retrait des mains du volant, le système avertit le conducteur de la nécessité de reposer ses mains sur le volant (voir la description aux pages suivantes).

Si la voiture est sur le point de dépasser la ligne de marquage de voie, le volant vibre et un message dédié apparaît sur l'écran du combiné de bord.

**AVERTISSEMENT** Le système HAS peut prendre quelques secondes pour s'activer et vérifier que toutes les conditions sont remplies. Pendant ce temps, l'écran du combiné de bord affiche une indication grise et le système s'active automatiquement dès que toutes les conditions sont remplies, sans aucune intervention du conducteur.



116

0714650990EM

Pour activer le système HAS, les conditions suivantes doivent être remplies :

- le système HAS doit être allumé en appuyant sur le bouton fig. 116 sur le volant ;
- vous devez voyager sur une autoroute ;
- le dispositif de régulation de vitesse actif (ACC) doit être inséré ;
- les lignes de marquage des voies droite et gauche doivent être visibles et correctement détectées par la caméra avant ;
- la vitesse de la voiture est comprise entre 0 et 145 km/h ;
- il ne doit y avoir aucune anomalie dans la caméra, dans le radar ou dans le système Connect ;
- la largeur de la voie de la route doit être comprise entre 2,6 mètres et 4,2 mètres ;
- Les clignotants ne doivent pas être activés ;
- il ne doit y avoir aucune anomalie concernant le système.

Autres limites de fonctionnement :

- si la vitesse du dispositif de régulation de vitesse actif (ACC) est réglée sur une valeur plus élevée (vitesse maximale 180 km/h), le système HAS n'est disponible que lorsque la vitesse de la voiture est inférieure ou égale à 145 km/h ;

❑ lorsque la vitesse du dispositif ACC est réduite et la vitesse de la voiture est inférieure à 145 km/h, le système est automatiquement réactivé ;

❑ Si la vitesse du dispositif ACC est inférieure à 145 km/h et avec le système HAS actif, la vitesse de la voiture dépasse 145 km/h en raison d'une pente, le système se désactive automatiquement.

### ACTIVATION/DÉSACTIVATION

Pour activer le système, appuyez sur le bouton  situé sur le côté gauche du volant fig. 116.

Pour désactiver le système, appuyer à nouveau sur le bouton.

### Conditions de suspension

Effectuer une des opérations suivantes :

- ❑ commencer à braquer manuellement ;
- ❑ appuyer sur la pédale de frein ;
- ❑ désactiver le dispositif ACC ;
- ❑ activer les clignotants ;
- ❑ appuyer sur le bouton de réglage de la distance du dispositif ACC pendant 2 secondes, afin d'activer le régulateur de vitesse ;
- ❑ placer le levier de vitesses sur la position P (Stationnement), R (mAR) ou N (point mort).

Lorsque la cause de la suspension est terminée, il est nécessaire de réactiver le dispositif ACC pour réactiver le

système HAS (pour le fonctionnement du dispositif ACC, voir la description dans le paragraphe « Active Cruise Control » de ce chapitre).

### Désactivation automatique

Le fonctionnement du système est suspendu dans les cas suivants :

- ❑ il y a des tournants trop serrés ;
- ❑ vous enlevez vos mains du volant ;
- ❑ le clignotant gauche ou droit a été activé ;
- ❑ le conducteur effectue une manœuvre intentionnelle de changement de voie sans activer le clignotant du côté correspondant ;
- ❑ la ceinture de sécurité du conducteur est détachée ;
- ❑ le levier de vitesses est déplacé de la position D (Drive) ;
- ❑ la fonction « Freinage actif » est activée (voir la description dans la section « Système FCW (Forward Collision Warning) » de ce chapitre ;
- ❑ la voiture quitte l'autoroute ;
- ❑ les lignes de marquage de voie ne sont pas détectées par la caméra ;
- ❑ il y a des anomalies dans le système ;
- ❑ le dispositif ACC est désactivé ;
- ❑ la vitesse de la voiture dépasse la limite maximale (vitesse maximale 145 km/h) ;

❑ les accélérations latérales dépassent les limites fixées par le système.

AVERTISSEMENT Quand le HAS est en pause le symbole  sur l'écran, il devient rouge puis gris.

AVERTISSEMENT La présence des mains sur le volant est détectée par un capteur capacitif installé sur le volant.

Une fois les conditions de suspension automatique terminées, le système HAS sera à nouveau disponible sans que le conducteur ait à intervenir pour le réactiver.

### AFFICHAGES À L'ÉCRAN

L'état du système peut toujours être visualisé via une zone dédiée sur l'écran du combiné de bord.

La couleur du symbole  fournit une indication de l'état du système.

Le système HAS utilise les capteurs de l'extérieur du volant pour détecter la présence des mains du conducteur sur celui-ci.

Si les mains du conducteur ne sont pas sur le volant, une série d'avertissements apparaît sur l'écran du combiné de bord pour avertir le conducteur de la nécessité de repositionner ses mains sur le volant. De plus, des signaux acoustiques seront émis.



ABC

Après un certain temps, le système HAS sera désactivé si le conducteur n'a pas remis les mains sur le volant.

Lorsque le système ne détecte pas la présence de mains sur le volant, le conducteur en est averti par l'affichage d'une fenêtre spécifique au centre de l'écran du combiné de bord (voir la description aux pages suivantes).

### ÉTATS DU SYSTÈME

#### Système actif

L'état du système actif et qui fonctionne correctement est indiqué par l'affichage d'un écran dédié, dans le menu « Assistance au conducteur », sur l'écran du combiné de bord.

Si vous vous trouvez dans un autre menu, un message apparaît sur l'écran du combiné de bord, qui fournit des indications sur l'état d'activation du système fig. 117.



117

0707650700EM

Lorsque vous retirez vos mains du volant, le système ne s'éteint pas automatiquement, mais après quelques secondes. L'écran affichera une séquence d'écrans dédiés et des signaux sonores seront émis pour avertir le conducteur de la nécessité de repositionner ses mains sur le volant (voir description ci-dessous).

#### Système actif (mains détachées du volant pendant un court instant)

Dès que le conducteur détache ses mains du volant, l'écran du combiné de bord affiche le message fig. 118 : dans ce cas, le système reste actif.



118

0707650719EM

Après quelques secondes sans que le conducteur pose ses mains sur le volant, le message suivant s'affiche sur le combiné de bord fig. 119.

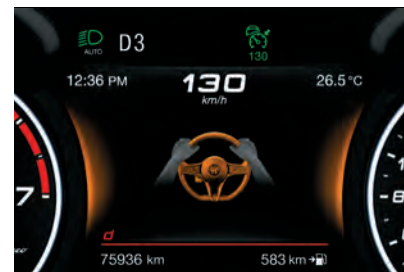

119

0707650702EM

#### Système actif (mains détachées du volant pendant longtemps)

Si le conducteur n'a pas encore placé ses mains sur le volant, le combiné de bord affiche le message suivant fig. 120.

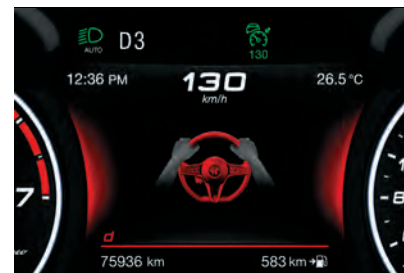

120

0707650701EM

Dans ce cas, un signal acoustique sera émis. Si les mains du conducteur n'ont pas été placées sur le volant après une période prolongée, un message de désactivation apparaîtra sur le combiné de bord. La commande au volant sera alors désactivée.

Cet affichage reste actif même lorsque les mains sont retirées du volant.

Ensuite le symbole  sur l'écran deviendra gris.

Si le système HAS est désactivé car les mains du conducteur ne sont pas positionnées sur le volant, le dispositif ACC (Active Cruise Control) sera également désactivé : il faudra donc le réactiver.

Lorsque le système HAS est actif, les systèmes LKA (Lane Keeping Assist - assistance au maintien de voie) / LDW (Lane Departure Warning - avertisseur de sortie de voie) (le cas échéant) sont temporairement suspendus. Lorsque le système HAS est désactivé, les systèmes LKA (Lane Keeping Assist - assistance au maintien de voie) / LDW (Lane Departure Warning - avertisseur de sortie de voie) (le cas échéant), si activés auparavant restent disponibles. Pour plus d'informations sur les systèmes LKA et LDW, reportez-vous à la description des pages suivantes de ce chapitre.

### DISPONIBILITÉ DU SYSTÈME

Certains facteurs et conditions externes peuvent affecter le bon fonctionnement du système HAS.

Les principaux facteurs sont énumérés ci-dessous :

rues étroites et sinueuses avec des tournants ;

- visibilité réduite (pluie, neige, brouillard, etc.) ;
- voitures arrivant, ou lumière directe du soleil ou ombre ;
- dommages ou obstructions causés par la boue, la glace, la neige, etc ... ;
- pare-chocs endommagé ou non aligné ;
- interférences avec d'autres équipements générant des ondes électromagnétiques ;
- présence de travaux en cours/chantiers routiers ;
- si les indications fournies par le système de navigation (le cas échéant) du système Connect ne sont pas encore prêtes et/ou si le système de navigation effectue un nouveau calcul d'itinéraire.

### FONCTIONNEMENT LIMITÉ DU SYSTÈME

Le fonctionnement du système HAS peut être limité ou réduit si l'une des conditions suivantes est remplie :

Les principales conditions sont énumérées ci-dessous :

- les lignes de démarcation des voies ne sont pas claires ou mauvaise visibilité (par exemple, en présence de pluie battante, de neige, de brouillard, etc.) ;
- la caméra ou le radar sont endommagés, couverts ou obstrués (boue, glace, neige, etc.) ;

- conduite dans les collines ou sur les routes avec des virages serrés ;
- près des sorties d'autoroute ;
- l'entrée ou la sortie de l'autoroute a une largeur supérieure à 6 mètres ;
- la caméra est exposée à un faisceau de lumière intense (réflexion ou lumière directe du soleil, par exemple) ;
- les informations du système de navigation ne sont pas disponibles et/ou sont en cours de recalcul.



### ATTENTION

**140)** De nombreuses situations imprévisibles peuvent affecter les performances du système HAS. Le conducteur doit être prêt à réagir immédiatement et à prendre le contrôle de la voiture à la place du système HAS.

**141)** Si la voiture approche d'une courbe trop étroite par rapport à la vitesse actuelle, le système HAS se désengage. Le conducteur doit donc être prêt à reprendre immédiatement le contrôle de la voiture. Pour éviter cette situation, il est important que la vitesse de la voiture ne soit pas supérieure à la vitesse limite actuelle de la route et que le conducteur garde toujours les mains sur le volant.

**142)** Le système HAS utilise un capteur de détection des mains sur le volant : le conducteur doit garder les mains sur le volant à tout moment. Si les mains sont retirées du volant pendant un certain temps,



ABC

le système se désengage et le dispositif ACC est mis en pause.

**143)** Lorsque vous utilisez le système HAS, saisissez le volant et tenez compte des conditions de la route et du trafic environnant. Le conducteur doit donc être prêt à reprendre immédiatement le contrôle de la voiture. Le non-respect de cet avertissement peut être cause de graves lésions avec des conséquences même mortelles.

**144)** Le système constitue une aide à la conduite : le conducteur ne doit jamais réduire son attention pendant la conduite. La responsabilité de la conduite incombe toujours au conducteur, qui doit prendre en considération les conditions de circulation pour conduire en toute sécurité. Le conducteur est toujours tenu de maintenir une distance de sécurité avec le véhicule qui le précède.

**145)** Si le pare-brise est rayé, ébréché ou cassé et qu'il est nécessaire de le remplacer, s'adresser exclusivement au Réseau Après-vente Alfa Romeo. Ne pas remplacer le pare-brise soi-même en raison du risque de dysfonctionnement par la suite ! Il est recommandé de remplacer le pare-brise s'il a été endommagé dans la zone de la caméra.

**146)** Ne pas placer d'objets sur le volant (par exemple, une couverture ou des revêtements de volant de tout type et matériau) susceptibles de créer une interférence avec le capteur capacitif de détection de la présence des mains sur le volant.

## SYSTÈME TJA (Traffic Jam Assist)

(selon le modèle)



**147) 148) 149) 150) 151) 152) 153) 146)**

C'est un système d'aide à la conduite qui peut être activé sur tous les types de routes.

Le système utilise les informations de la caméra avant et du radar pour aider le conducteur à maintenir la voiture au centre de la voie et à maintenir une vitesse constante.

Si la ligne de marquage de voie est absente ou n'est pas correctement reconnue, le système TJA peut également utiliser les informations des véhicules adjacents et précédents. Cette condition peut se vérifier en cas d'embouteillage, lorsque la voiture qui se trouve devant et/ou les objets autour de la voiture cachent les lignes de marquage de la voie. Dans ce cas, le système peut utiliser les colonnes de voitures prises dans l'embouteillage pour définir la trajectoire à suivre. Dans l'alternative, en cas de vitesse inférieure à 20 km/h, le système peut utiliser la stratégie de l'« accrochage » (« lock-on »)

qui permet de suivre automatiquement la voiture qui est devant.

Le système TJA combine les fonctions du dispositif ACC (Active Cruise Control) avec une logique de centrage de voie et, par conséquent, contrôle la trajectoire de la voiture dans le but de la garder aussi près que possible du centre de la voie, tout en gérant la vitesse.

AVERTISSEMENT N'utilisez pas le système TJA lorsque vous conduisez en milieu urbain.

### FONCTIONNEMENT

Le système ne fonctionne que si le conducteur garde les mains sur le volant. Si le système détecte que les mains ont été retirées du volant, le conducteur est informé de la nécessité de repositionner ses mains sur le volant (voir la description aux pages suivantes).

AVERTISSEMENT Si la voiture est sur le point de dépasser la ligne de marquage de voie, le volant vibre et un message dédié apparaît sur l'écran du combiné de bord.

AVERTISSEMENT Le système TJA peut prendre quelques secondes pour s'activer et vérifier que toutes les conditions sont remplies. Pendant ce temps, l'écran du combiné de bord affiche une indication grise et le système s'active automatiquement dès que

toutes les conditions sont remplies, sans aucune intervention du conducteur.



121

0714650990EM

Pour activer le système TJA, les conditions suivantes doivent être remplies :

- ❑ le système TJA doit être allumé en appuyant sur le bouton fig. 121 sur le volant ;
- ❑ le dispositif de régulation de vitesse actif (ACC) doit être inséré ;
- ❑ la vitesse de la voiture est comprise entre 0 et 60 km/h ;
- ❑ il ne doit y avoir aucune anomalie dans la caméra, dans le radar ou dans le système Connect ;
- ❑ la largeur de la voie de la route doit être comprise entre 2,6 mètres et 4,2 mètres ;
- ❑ Les clignotants ne doivent pas être activés ;
- ❑ il ne doit y avoir aucune anomalie concernant le système ;

- ❑ si la vitesse réglée est supérieure à 60 km/h, le système TJA ne fonctionnera pas si la voiture dépasse 60 km/h ;
- ❑ si la vitesse du dispositif de régulation de vitesse actif (ACC) est réglée sur une valeur plus élevée (vitesse maximale 180 km/h), le système TJA n'est disponible que lorsque la vitesse de la voiture est inférieure ou égale à 60 km/h ;

### ACTIVATION/DÉSACTIVATION

Pour activer le système, appuyez sur le bouton  situé sur le côté gauche du volant.

Pour désactiver le système, appuyer à nouveau sur le bouton.

### Conditions de suspension

Effectuer une des opérations suivantes :

- ❑ appuyer sur la pédale de frein ;
- ❑ ouvrir la porte côté conducteur ;
- ❑ désactiver le dispositif ACC ;
- ❑ si la vitesse de la voiture dépasse la limite maximale (vitesse maximale 60 km/h) ;
- ❑ détacher la ceinture de sécurité du conducteur ;
- ❑ placer le levier de vitesses sur la position P (Stationnement), R (mAR) ou N (point mort) ;
- ❑ En cas d'intervention du système Forward Collision Warning (FCW) ou de « Freinage actif ».

### Désactivation automatique

Le fonctionnement du système est temporairement suspendu dans les cas suivants :

- ❑ il y a des courbes très serrées ;
- ❑ les lignes ne sont pas détectées correctement ;
- ❑ une des deux lignes est interrompue ou abîmée ;
- ❑ le soleil est bas et éblouit la caméra qui se trouve sur le pare-brise ;
- ❑ le clignotant gauche ou droit a été activé ;
- ❑ le conducteur effectue une manœuvre intentionnelle de changement de voie sans activer le clignotant ;
- ❑ vous commencez à braquer manuellement ;
- ❑ vous enlevez vos mains du volant ;
- ❑ en l'absence de circulation environnante et de marques de route indétectables/manquantes ;
- ❑ il y a des anomalies dans le système ;
- ❑ la vitesse de la voiture dépasse la limite maximale ;
- ❑ les accélérations latérales sont importantes.

AVERTISSEMENT Quand le TJA est en pause le symbole  sur l'écran, il devient rouge puis gris.



ABC

**AVERTISSEMENT** La présence des mains sur le volant est détectée par un capteur capacitif installé sur le volant.

Une fois les conditions de suspension automatique terminées, le système TJA sera à nouveau disponible sans que le conducteur ait à intervenir pour le réactiver.

### AFFICHAGES À L'ÉCRAN

L'état du système peut toujours être visualisé via une zone dédiée sur l'écran du combiné de bord.

La couleur du symbole  fournit une indication de l'état du système

Le système TJA utilise les capteurs du volant pour détecter la présence des mains du conducteur sur celui-ci.

Si les mains du conducteur ne sont pas sur le volant, une série d'avertissements apparaît sur l'écran du combiné de bord pour avertir le conducteur de la nécessité de repositionner ses mains sur le volant. De plus, des signaux acoustiques seront émis.

Après un certain temps, le système TJA sera désactivé si le conducteur n'a pas remis les mains sur le volant.

Lorsque le système ne détecte pas la présence de mains sur le volant pendant quelques secondes, le conducteur en est averti par l'affichage d'une fenêtre spécifique au centre de l'écran du

combiné de bord (voir la description aux pages suivantes).

### ÉTATS DU SYSTÈME

#### Système actif

L'état du système actif et fonctionnant correctement est indiqué par l'affichage sur l'écran du combiné de la fenêtre suivante fig. 122 dans le menu « Assistance au conducteur ».

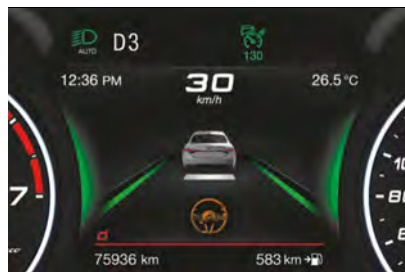

122

0707650728EM

Lorsque vous retirez vos mains du volant, le système ne sera pas désactivé automatiquement, mais après quelques secondes : l'écran du combiné affichera des messages dédiés pour avertir le conducteur qu'il doit repositionner ses mains sur le volant (voir ci-dessous).

#### Système actif (mains détachées du volant pendant un court instant)

Dès que le conducteur détache ses mains du volant, l'écran du combiné de bord affiche le message fig. 123 : dans ce cas, le système reste actif.

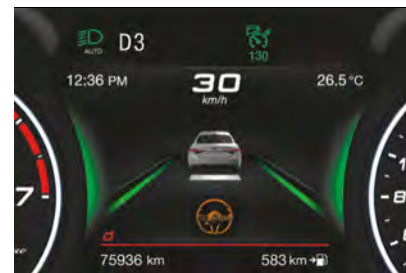

123

0707650725EM

Après quelques secondes sans que le conducteur pose ses mains sur le volant, l'écran du combiné de bord affiche le message fig. 124.

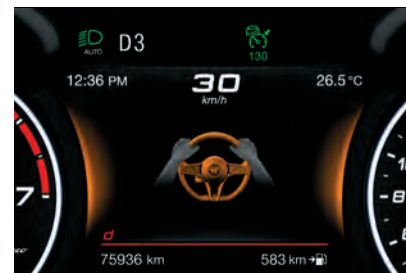

124

0707650726EM

#### Système actif (mains détachées du volant pendant longtemps)

Si le conducteur n'a pas encore placé ses mains sur le volant, le combiné de bord affiche le message suivant fig. 125.

Dans ce cas, un signal acoustique sera émis. Si les mains du conducteur n'ont pas été placées sur le volant après une

période prolongée, un message de désactivation apparaîtra sur le combiné de bord. La commande au volant sera alors désactivée.

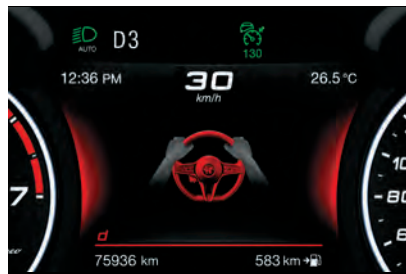

125

0707650727EM

Ensuite le symbole  sur l'écran deviendra gris.

Si le système TJA a été désactivé parce que les mains du conducteur n'étaient pas positionnées sur le volant, le dispositif de régulation de vitesse actif (ACC) sera également désactivé et doit être réactivé.

Lorsque le système TJA est actif, les systèmes LKA (Lane Keeping Assist - assistance au maintien de voie) / LDW (Lane Departure Warning - avertisseur de sortie de voie) (le cas échéant) sont temporairement suspendus. Lorsque le système TJA est désactivé, les systèmes LKA (Lane Keeping Assist - assistance au maintien de voie) / LDW (Lane Departure Warning - avertisseur de sortie de voie) (le cas échéant), si activés

auparavant restent disponibles. Pour plus d'informations sur les systèmes LKA et LDW, reportez-vous à la description des pages suivantes de ce chapitre.

### DISPONIBILITÉ DU SYSTÈME

Certains facteurs et conditions externes peuvent affecter le bon fonctionnement du système TJA.

Les principaux facteurs sont énumérés ci-dessous :

- rues étroites et sinueuses avec des tournants ;
- visibilité réduite (pluie, neige, brouillard, etc.) ;
- voitures arrivant, ou lumière directe du soleil ou ombre ;
- dommages ou obstructions causés par la boue, la glace, la neige, etc. ... ;
- pare-chocs endommagé ou non aligné ;
- interférences avec d'autres équipements générant des ondes électromagnétiques ;
- présence de travaux en cours/chantiers routiers ;
- si les indications fournies par le système de navigation (le cas échéant) du système Connect ne sont pas encore prêtes et/ou si le système de navigation effectue un nouveau calcul d'itinéraire.

### FONCTIONNEMENT LIMITÉ DU SYSTÈME

Le fonctionnement du système TJA peut être limité ou réduit si l'une des conditions suivantes est remplie :

Les principaux facteurs sont énumérés ci-dessous :

- les lignes de démarcation des voies ne sont pas claires ou mauvaise visibilité (par exemple, en présence de pluie battante, de neige, de brouillard, etc.) ;
- la caméra ou le radar sont endommagés, couverts ou obstrués (boue, glace, neige, etc.) ;
- conduite dans les collines ou sur les routes avec des virages serrés ;
- près des sorties d'autoroute ;
- l'entrée ou la sortie de l'autoroute a une largeur supérieure à 6 mètres ;
- la caméra est exposée à un faisceau de lumière intense (réflexion ou lumière directe du soleil, par exemple).



#### ATTENTION

**147)** De nombreuses situations imprévisibles peuvent affecter les performances du système TJA. Le conducteur doit être prêt à réagir immédiatement et à prendre le contrôle de la voiture pour remplacer le système TJA.

**148)** Si la voiture approche d'une courbe trop étroite par rapport à la vitesse



ABC

actuelle, le système TJA se désengage. Le conducteur doit donc être prêt à reprendre immédiatement le contrôle de la voiture. Pour éviter cette situation, il est important que la vitesse de la voiture ne soit pas supérieure à la limite de vitesse actuelle de la route.

**149)** Le système TJA utilise un capteur de détection des mains sur le volant : le conducteur doit garder les mains sur le volant à tout moment. Si les mains sont retirées du volant pendant un certain temps, le système s'éteint et l'ACC est désactivé.

**150)** Lorsque vous utilisez le système TJA, saisir le volant et tenez compte des conditions de la route et du trafic environnant. Le conducteur doit donc être prêt à reprendre immédiatement le contrôle de la voiture. Le non-respect de cet avertissement peut être cause de graves lésions avec des conséquences même mortelles.

**151)** Le système constitue une aide à la conduite : le conducteur ne doit jamais réduire son attention pendant la conduite. La responsabilité de la conduite incombe toujours au conducteur, qui doit prendre en considération les conditions de circulation pour conduire en toute sécurité. Le conducteur est toujours tenu de maintenir une distance de sécurité avec le véhicule qui le précède.

**152)** Si le pare-brise est rayé, ébréché ou cassé et qu'il est nécessaire de le remplacer, s'adresser exclusivement au Réseau Après-vente Alfa Romeo. Ne pas remplacer le pare-brise soi-même en raison du risque de dysfonctionnement par la suite ! Il est recommandé de remplacer le pare-brise

s'il a été endommagé dans la zone de la caméra.

**153)** Conduire le véhicule sur des itinéraires urbains pourrait modifier de manière significative la sensibilité du système, en raison de la limitation et/ou du manque de signalisation verticale et horizontale et des conditions de circulation variables. Par conséquent, il est recommandé de ne pas utiliser le système TJA lors de la conduite du véhicule sur des parcours urbains.

**154)** Ne pas placer d'objets sur le volant (par exemple, une couverture ou des revêtements de volant de tout type et matériau) susceptibles de créer une interférence avec le capteur capacitif de détection de la présence des mains sur le volant.

## SYSTÈME TSR (Traffic Sign Recognition)

(selon le modèle)



 155) 156) 157)

 48) 49) 50) 51) 52)

Le système détecte automatiquement les panneaux de signalisation reconnaissables grâce à une caméra située dans la zone centrale du pare-brise :

indications de limitation de vitesse ;

- interdictions de dépasser ;
- panneaux indiquant la fin des interdictions ci-dessus.

Si la caméra ne détecte pas de limite de vitesse valide, le système de navigation du système Connect peut proposer des limites de vitesse non réglementées.

Le système contrôle les signaux routiers en permanence pour indiquer la limitation de vitesse actuelle et les éventuelles interdictions de dépasser. Le système peut reconnaître et afficher, sur l'écran du combiné de bord, jusqu'à deux panneaux de signalisation différents. Selon l'unité de mesure (km ou mph) définie via le menu « Unité de mesure » du système Connect, le système TSR affiche automatiquement le panneau de signalisation dans l'unité de mesure choisie sur l'écran du combiné de bord.

### UTILISATION DU SYSTÈME TSR Activation/désactivation du système

Le système peut être activé/désactivé à l'aide du menu « Assistance au conducteur » puis en sélectionnant l'élément « Confort » du système Connect.

L'activation du système est signalée par la visualisation, sur l'écran du combiné de bord, des panneaux de signalisation.

## Avertissements

En sélectionnant l'élément « Clignotement », il est possible d'activer le signal de dépassement de la vitesse réelle de la voiture par rapport à celle indiquée par le système TSR et affichée au combiné de bord. Dans ce cas, sur le combiné de bord, le panneau de signalisation relatif à la limite de vitesse clignotera jusqu'à ce que la vitesse réelle descende au-dessous de la limite affichée. En sélectionnant « Offset », il est possible de définir le seuil d'activation du « Clignotement » jusqu'à 10 km/h maximum au-delà de la limite détectée par le système.

## Affichages à l'écran

L'état du système peut toujours être visualisé via une zone dédiée sur l'écran du combiné de bord.

Les informations suivantes sur les panneaux de signalisation peuvent être consultées dans cette zone de gauche à droite dans les deux zones dédiées :

- la nouvelle limite de vitesse reconnue par le système (1) fig. 126 ;
- éventuellement, le panneau de signalisation de limite non correctement détecté « panneau de signalisation non détecté » (---) ;
- le signal d'interdiction de dépassement.

Si la caméra ne détecte pas de limites de vitesses valides, le système de navigation peut afficher des limites de vitesse non réglementées sur l'écran du combiné de bord.

Après une certaine distance parcourue, le panneau précédemment affiché perd sa validité si le système ne détecte pas d'autres panneaux et la limite fournie par les cartes du système de navigation est affichée.



Si une remorque et son sabot d'éclairage ont été connectés à la voiture, le signal de remorque supplémentaire connecté apparaîtra sur l'écran du combiné de bord.

REMARQUE Le système TSR sera toujours actif à chaque démarrage du moteur.



## ATTENTION

**155)** Le système détecte uniquement les signaux routiers prédéfinis et si les conditions minimales de visibilité et de distance avec le panneau routier sont respectées.

**156)** Le système est un système d'aide à la conduite qui n'élimine pas la responsabilité du conducteur quant à la conduite de la voiture. Toujours respecter le code de la route du pays dans lequel la voiture circule.

**157)** Quand le système est activé, il appartient au conducteur de contrôler la voiture, de surveiller le système et d'intervenir convenablement si nécessaire.



## AVERTISSEMENT

**48)** Lorsque le capteur est occulté, les fonctions du systèmes pourraient être limitées ou nulles.

**49)** Les fonctions du système pourraient être limitées ou nulles en raison des conditions atmosphériques, par exemple pluie battante, grêle, neige et basses températures. Les contrastes lumineux importants peuvent compromettre les capacités de reconnaissance du capteur.

**50)** La zone autour du capteur ne doit pas être couverte par des adhésifs ou tout autre objet.

**51)** Ne pas altérer et n'effectuer aucune réparation dans la zone du pare-brise immédiatement proche du capteur.

**52)** Éliminer tout corps étranger tel que les excréments d'oiseaux, les insectes, la neige



ABC

ou le givre du pare-brise. Pour éviter de rayer le pare-brise, utiliser des détergents spécifiques et des chiffons propres.

## SYSTÈME ISC (Intelligent Speed Control)

(selon le modèle)



Lorsqu'il est installé, le système ISC est associé au dispositif ACC (Active Cruise Control) et au système TSR (Traffic Sign Recognition) et il suggère au conducteur un réglage automatique de la vitesse en fonction de la limite de vitesse fixée pour la route empruntée.

Le conducteur peut décider d'accepter ou de refuser la proposition d'ajuster la vitesse définie par l'ACC afin qu'elle corresponde à celle proposée par le symbole de limitation de vitesse à l'aide du levier RES/SET situé sur le volant fig. 127. Une icône correspondante apparaît sur l'écran du combiné de bord (voir description dans le paragraphe correspondant).

Si la limite de vitesse est dépassée en fonction de ce qui est détecté par les panneaux de signalisation ou par les conditions de la circulation, la limite de

vitesse clignotera sur l'écran du combiné de bord.



127

0714650022EM

### ACTIVATION/DÉSACTIVATION

#### Activation

Le système peut être activé/désactivé à l'aide du menu « Assistance au conducteur » puis en sélectionnant l'élément « Confort » du système Connect.

L'activation du système est signalée par l'affichage du symbole 1 fig. 128 sur l'écran du combiné de bord.

#### Désactivation

Le système se désactive dans les conditions suivantes :

- lorsque le système Traffic Sign Recognition est désactivé ;
- lorsque le dispositif Active Cruise Control est désactivé.





128

07076Vo888EM

**AVERTISSEMENT** En sélectionnant « Compensation de vitesse », il est possible de définir l'augmentation de la vitesse à laquelle le système ISC sera réglé jusqu'à un maximum de 10 km/h au-dessus de la limite détectée par le système, ou la diminution de la vitesse à laquelle se réglera le système ISC jusqu'à 10 km/h au-dessous de la limite détectée par le système. Dans ces cas, les informations sur les signaux affichés sur l'écran du combiné de bord resteront celles détectées par le système TSR.

### AFFICHAGES À L'ÉCRAN

L'état du système peut toujours être visualisé via une icône dédiée  /  /  blanc ou vert sur l'écran du combiné de bord (similaire à celui relatif au dispositif Active Cruise Control), sur le côté gauche des panneaux de signalisation fournis par le système TSR.

## ACCEPTATION/REFUS DE LA VITESSE SUGGÉRÉE

Le système peut être activé si le pilote a déjà été activé :

- ❑ le dispositif Active Cruise Control ;
- ❑ le système Traffic Sign Recognition.

Avec ces systèmes actifs, l'écran du combiné de bord affiche une icône indiquant la suggestion de vitesse (fournie par le système TSR) (1) fig. 129 ou (2) fig. 130 que le conducteur pourra décider d'accepter ou de refuser en agissant sur le levier RES/SET situé sur le volant.

Pour accepter la vitesse proposée et régler la vitesse définie par l'Active Cruise Control en conséquence, vous devez déplacer le levier RES/SET dans le même sens que la direction de la flèche verte qui sera affichée à côté de l'icône du système ISC.

Sinon (action sur le levier RES/SET dans le sens opposé à celui de la flèche indiquée à l'écran), le conducteur refusera la vitesse proposée et la vitesse définie par le régulateur de vitesse actif restera celle définie précédemment.

Si le conducteur accepte la valeur suggérée par le système ISC ou si la valeur de vitesse définie par le dispositif de régulation de vitesse actif ACC est égale à la vitesse détectée par le système de reconnaissance

des panneaux de signalisation TSS, l'indication de limite de vitesse apparaît sur l'écran du combiné de bord mis en évidence par un cercle vert (1) fig. 131.



## SYSTÈME PARK SENSORS

(selon le modèle)



### VERSIONS AVEC 4/8 CAPTEURS

Les capteurs de stationnement sont logés dans le pare-chocs arrière fig. 132 (versions avec 4 canaux) ou avant et arrière fig. 133 (versions avec 8 canaux), et ont pour fonction de détecter la présence d'obstacles éventuels et de prévenir le conducteur de leur présence par un signal sonore et, le cas échéant, par des signaux visuels sur l'écran du combiné de bord.



ABC



132

0717650001EM



133

0717650003EM

### Activation/désactivation

#### Versions avec 4 capteurs

Pour désactiver le système, appuyer sur le bouton fig. 134. Le passage d'état du système, d'activé à désactivé et inversement, est signalé par l'allumage, ou l'extinction, du voyant situé sur le bouton en question : *Voyant éteint système activé/voyant allumé fixement système désactivé.*

En appuyant sur le bouton lorsque le système présente une anomalie, la LED

## 150

clignote pendant 5 secondes environ, puis elle reste allumée à lumière fixe.

#### Versions avec 8 capteurs

**Capteurs avant :** pour désactiver les capteurs avant, appuyer sur le bouton fig. 134. Le passage d'état des capteurs, d'activés à désactivés et inversement, est signalé par l'allumage, ou l'extinction, du voyant situé sur le bouton en question : *Voyant éteint capteurs activés/voyant allumé fixement capteurs désactivés.*

En appuyant sur le bouton lorsque le système présente une anomalie, la LED clignote pendant 5 secondes environ, puis elle reste allumée à lumière fixe.

**Capteurs avant et arrière :** pour activer/désactiver le système (capteurs avant et arrière), agir sur le menu « Réglages » du système Connect.



134

0717650002EM

Lorsque le dispositif de démarrage est sur ON, le système Park Sensors

conserve le dernier état en mémoire (activé ou désactivé) présent lorsque le moteur est éteint.

#### Activation/désactivation du système

Lorsque l'on engage la marche arrière alors que le système est activé, ce dernier active à la fois les capteurs avant et arrière (où cela est prévu).

Lorsque l'on engage une autre vitesse, les capteurs arrière sont désactivés tandis que les capteurs avant (où cela est prévu) restent activés jusqu'à ce que l'on dépasse 15 km/h.

#### Fonctionnement avec remorque

Le fonctionnement des capteurs arrière se désactive automatiquement lors de la fixation de la fiche du câble électrique de la remorque dans la prise d'accrochage du crochet d'attelage de la voiture, et les capteurs avant (où cela est prévu) restent activés et fournissent des signalisations acoustiques et visuelles.

Les capteurs se réactivent automatiquement lorsqu'on débranche la fiche du câble de la remorque.

#### Avertissements généraux

Voici quelques conditions qui pourraient influencer sur les performances du système de stationnement :

❑ une sensibilité réduite du capteur et une réduction des performances du système d'aide au stationnement

pourraient être dues à la présence sur la surface du capteur de : givre, neige, boue, plusieurs couches de peinture ;

❑ le capteur détecte un objet inexistant (« perturbation d'écho »), provoqué par des perturbations de caractère mécanique, par exemple : lavage de la voiture, pluie (conditions de vent très fort), grêle ;

❑ les signaux transmis par le capteur peuvent également être altérés par la présence de systèmes à ultrasons à proximité (par ex. freins pneumatiques de poids lourds ou marteaux piqueurs) ;

❑ les performances du système d'aide au stationnement peuvent également être influencées par la position des capteurs, par exemple les changements d'assiette (du fait de l'usure des amortisseurs, des suspensions) ou les changements de pneus, un chargement excessif de la voiture provoquant des assiettes qui prévoient un abaissement de la voiture ;

❑ la présence du crochet d'attelage en l'absence de remorque, qui pourrait interférer avec le bon fonctionnement des capteurs de stationnement. Avant d'utiliser le système Park Sensor, nous conseillons de démonter de la voiture l'ensemble boule de la chape d'attelage amovible et la fixation correspondante lorsque la voiture n'est pas utilisée pour des opérations de remorquage. Le non-respect de cette prescription peut

causer des lésions personnelles ou des dommages aux voitures ou aux obstacles parce que lorsque le signal sonore continu est émis, la boule du crochet d'attelage se trouve déjà beaucoup plus près de l'obstacle que le pare-chocs arrière. Si l'on souhaite laisser en permanence la chape sans pour autant atteler une remorque, s'adresser au Réseau après-vente Alfa Romeo pour mettre à jour le système Park Sensor, car le crochet d'attelage risquerait d'être perçu comme un obstacle par les capteurs centraux.

❑ la présence d'autocollants sur les capteurs. Veiller donc à ne pas appliquer d'autocollant sur les capteurs.



#### ATTENTION

**158)** La responsabilité de la manœuvre de stationnement et des autres manœuvres, potentiellement dangereuses, est toujours confiée au conducteur. Au moment d'effectuer ces manœuvres, toujours s'assurer qu'il n'y a pas de personnes (spécialement des enfants) ni d'animaux le long de la trajectoire que l'on a l'intention de suivre. Bien que les capteurs de stationnement constituent une aide pour le conducteur, celui-ci doit toujours être vigilant pendant les manœuvres potentiellement dangereuses, même à faible vitesse.



#### AVERTISSEMENT

**53)** Pour le bon fonctionnement du système, il est fondamental de toujours éliminer la boue, la saleté, la neige ou le givre des capteurs. Pendant le nettoyage des capteurs, veiller surtout à ne pas les rayer ou les endommager ; éviter d'utiliser des chiffons secs, rêches ou durs. Les capteurs doivent être lavés à l'eau claire, en ajoutant éventuellement du shampoing pour auto. Dans les stations de lavage qui utilisent des hydro-nettoyeurs à jet de vapeur ou à haute pression, nettoyer rapidement les capteurs en tenant le gicleur à plus de 10 cm de distance.

**54)** Pour les éventuelles interventions sur le pare-chocs dans la zone des capteurs, s'adresser exclusivement au Réseau après-vente Alfa Romeo. Toute intervention sur le pare-chocs effectuée de façon incorrecte pourrait en effet compromettre le fonctionnement des capteurs de stationnement.

**55)** En cas de peinture des pare-chocs ou de retouches dans la zone des capteurs, s'adresser exclusivement au Réseau après-vente Alfa Romeo. L'application incorrecte de peinture risquerait de compromettre le fonctionnement des capteurs de stationnement.



ABC

## SYSTÈME LANE DEPARTURE WARNING (LDW) (alerte de dépassement voie)

(selon le modèle)

### DESCRIPTION

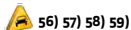

56) 57) 58) 59)

Le système d'avertissement de sortie de voie utilise la caméra située sur le pare-brise pour détecter les limites de la voie, calculer la position de la voiture par rapport à ces limites et éventuellement indiquer au conducteur leur franchissement.

Lorsque l'une des limites de la voie ou les deux sont détectées et la voiture en dépasse une sans la volonté du conducteur (clignotant non activé), le système émet un signal sonore.

Si la voiture continue de traverser la ligne sans intervention du conducteur, la ligne (droite ou gauche) s'allume sur l'écran du combiné de bord fig. 135 pour avertir le conducteur de ramener la voiture dans les limites de la voie elle-même.



135

0707650703EM

### ACTIVATION/DÉSACTIVATION DU SYSTÈME

Le système s'allume/s'éteint en appuyant sur le bouton fig. 136 ou en utilisant le menu « Assistance au conducteur » puis en sélectionnant l'élément « Sécurité » sur le système Connect.

À chaque démarrage du moteur, le système reste dans le mode de fonctionnement précédant l'extinction.



136

0722650001EM

### Conditions d'activation

Une fois activé, le système ne se déclenche que lorsque les conditions suivantes sont réunies :

- la vitesse de la voiture est égale ou supérieure à 60 km/h (à une vitesse supérieure à 180 km/h, le système est désactivé) ;
- les lignes de délimitation de la voie sont visibles au moins d'un côté ;
- les conditions de visibilité sont adéquates ;
- la route est rectiligne ou présente des virages à large rayon ;
- on maintient une distance de sécurité appropriée par rapport au véhicule qui précède ;
- le clignotant (d'abandon de voie) n'est pas enclenché.

### AFFICHAGES ET MESSAGES À L'ÉCRAN

Le système Lane Departure Warning signale au conducteur lorsque la voiture change de voie aussi au moyen de l'affichage de symboles et messages à l'écran du combiné de bord.

L'affichage dans la partie supérieure de l'écran ne reste actif que jusqu'à ce que la zone principale reconfigurable de l'écran soit activée (voir description au paragraphe « Écran (affichage) » du chapitre « Connaissance du combiné de bord ») en appuyant sur le bouton TRIP situé sur le levier à droite du volant.

En activant la zone principale reconfigurable, les affichages relatifs au système d'avertissement de sortie de voie LDW seront affichés dans cette zone.

Quand le système est activé et n'a pas détecté les limites de la voie, l'écran affiche l'icône spécifique en gris, fig. 137.



137 0722650020EM

### **Abandon de voie avec détection d'une seule limite**

Lorsque le système est actif et seule la limite de la voie de gauche a été détectée, par exemple, la voie détectée s'allume en blanc sur l'écran du combiné de bord. Le système est prêt à afficher des avertissements visuels à l'écran en cas d'abandon non intentionnel (indicateur de direction non activé) de la voie de gauche, fig. 138.



138 0722650023EM

Lorsque le système détecte que la voiture s'est approchée de la ligne et est sur le point de dépasser, sur le combiné de bord, la ligne de gauche s'allume en jaune et rouge. fig. 139.



139 0722650024EM

Le système fonctionne de la même manière, mais symétrique, en cas d'abandon de la voie de droite, seule la limite de la voie de droite est détectée.

### **Sortie de voie avec détection des deux bordures**

Lorsque le système est activé, les lignes

de la voie à l'écran deviennent blanches pour indiquer que les limites ont été détectées.

Le système est prêt à fournir des informations en cas d'abandon accidentel de la voie (clignotant non activé).

Selon les différentes conditions détectées, le système peut attirer l'attention du conducteur en modifiant, sur l'écran du combiné de bord, les lignes de marquage des voies. En particulier, le système peut modifier la couleur (du blanc au jaune et inversement).

Si une ligne est franchie, l'écran du combiné de bord affiche un graphisme rouge clignotant et un signal sonore. Ce signal est émis par les haut-parleurs situés du côté correspondant au dépassement de la limite de la voie (par exemple, si la voiture franchit la ligne de gauche, un signal acoustique retentit des haut-parleurs de gauche).

### **Modification de la sensibilité du système**

La sensibilité de l'intervention du système peut être ajustée en agissant sur le menu « Assistance au conducteur » puis en sélectionnant l'élément « Confort » du système Connect.

Les options possibles sont « Haute » ou « Basse ».



ABC

### Signal de fonctionnement limité du système



Si le message dédié apparaît sur l'écran du combiné de bord, une condition limitant la fonctionnalité du système peut être survenue. Les possibles causes de cette limitation sont une panne ou l'obstruction de la caméra.

En cas d'indication d'obstruction, nettoyer la zone du pare-brise au niveau du rétroviseur d'habitacle.

Bien qu'il soit encore possible de conduire la voiture dans des conditions normales, le système risquerait de ne pas être complètement disponible.

À la disparition des conditions ayant limité le fonctionnement du système, celui-ci recommence à fonctionner d'une façon normale et complète. Si l'anomalie persiste, s'adresser au Réseau Après-vente Alfa Romeo.

### Signal d'anomalie du système

Si le système s'éteint et le symbole apparaît sur l'écran du combiné de bord , cela signifie qu'il y a une panne dans le système.

Dans ce cas, il est toutefois possible de conduire la voiture, mais il est conseillé de s'adresser dès que possible au Réseau Après-vente Alfa Romeo.



### AVERTISSEMENT

**56)** Des chargements qui dépassent positionnés sur le toit de la voiture pourraient altérer le bon fonctionnement de la caméra. Avant de partir, s'assurer donc de positionner correctement le chargement de manière à ne pas couvrir le champ d'action de la caméra.

**57)** Si le pare-brise est rayé, ébréché ou cassé et qu'il est nécessaire de le remplacer, s'adresser exclusivement au Réseau après-vente Alfa Romeo. Ne pas remplacer le pare-brise soi-même en raison du risque de dysfonctionnement par la suite ! Il est recommandé de remplacer le pare-brise s'il a été endommagé dans la zone de la caméra.

**58)** Ne pas manipuler ni effectuer aucune intervention sur la caméra. Ne pas obstruer les ouvertures présentes dans le revêtement esthétique situé sous le rétroviseur d'habitacle. En cas de panne de la caméra, s'adresser au Réseau après-vente Alfa Romeo.

**59)** Ne pas couvrir le champ d'action de la caméra avec des adhésifs ou d'autres objets. Faire également attention à la présence éventuelle d'objets sur le capot de la voiture (par exemple une couche de neige) et s'assurer qu'ils n'interfèrent pas avec la caméra.

**60)** Le fonctionnement de la caméra pourrait être limité ou nul en raison des conditions atmosphériques, par exemple pluie battante, grêle, brouillard épais, neige abondante, formation de couches de givre sur le pare-brise.

**61)** Le fonctionnement de la caméra peut également être compromis par la présence de poussière, de condensation, de saletés ou de givre sur le pare-brise, par les conditions de circulation (par ex. des véhicules avançant sur une autre voie que la voiture, des véhicules arrivant sur le côté ou avançant dans le sens opposé sur la même voie de circulation, virage ayant un faible rayon de courbure), par l'état de la chaussée et les conditions de conduite (par ex. conduite tout terrain). S'assurer donc que le pare-brise soit toujours propre. Pour éviter de rayer le pare-brise, utiliser des détergents spécifiques et des chiffons propres. De plus, le fonctionnement de la caméra peut être limité ou nul dans certaines conditions de conduite, de circulation et de chaussée.

### SYSTÈME LANE KEEPING ASSIST (LKA) (assistance au maintien de voie)

(selon le modèle)



### DESCRIPTION

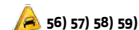

Le système Lane Keeping Assist utilise une caméra située sur le pare-brise pour détecter les limites de la voie et évaluer la position de la voiture par rapport à ces

limites afin de garantir le maintien de la voiture elle-même à l'intérieur de la voie.

Lorsque l'une ou les deux limites de voie sont détectées et la voiture s'approche de l'une d'elles sans la volonté du conducteur (clignotant non activé), le système applique un couple sur le volant pour que la voiture reste dans la voie et émettra un signal visuel (affichage de la voie gauche ou droite en jaune). Selon le type de signal défini, il peut également émettre un signal acoustique et/ou appliquer une vibration sur le volant.

Si la voiture continue de traverser la ligne sans intervention du conducteur, le dépassement de ligne est indiqué sur l'écran du combiné de bord (voie gauche ou droite en jaune ombré rouge) fig. 140 pour avertir le conducteur de ramener la voiture dans les limites de la voie elle-même.



140

07076S0703EM

## ACTIVATION/DÉSACTIVATION DU SYSTÈME

Le système s'allume/s'éteint en appuyant sur le bouton fig. 141 ou en utilisant le menu « Assistance au conducteur » du système Connect.

Chaque fois que le moteur est démarré, le système conserve le mode de fonctionnement présent lors de l'arrêt précédent.

Le système se désactive automatiquement en accrochant une remorque.



141

07226S0001EM

### Conditions d'activation

Une fois activé, le système ne se déclenche que lorsque les conditions suivantes sont réunies :

- la vitesse de la voiture est égale ou supérieure à 60 km/h (à une vitesse supérieure à 180 km/h, le système est désactivé) ;

- les lignes de délimitation de la voie sont visibles au moins d'un côté ;
- les conditions de visibilité sont adéquates ;
- la route est rectiligne ou présente des virages à large rayon ;
- on maintient une distance de sécurité appropriée par rapport au véhicule qui précède ;
- le clignotant (d'abandon de voie) n'est pas enclenché.

## AFFICHAGES ET MESSAGES À L'ÉCRAN

Le système d'assistance au maintien de la voie signale au conducteur que la voiture change de voie également en affichant des symboles et des messages sur l'écran du combiné de bord.

L'affichage dans la partie supérieure de l'écran du combiné de bord reste actif jusqu'à ce que la zone principale reconfigurable de l'affichage soit activée (voir description au paragraphe « Écran (Affichage) » du chapitre « Connaissance du combiné de bord ») en appuyant sur le bouton TRIP, situé sur le levier droit du volant.

En activant la zone principale reconfigurable, les affichages relatifs au système d'aide au maintien de la voie seront visualisés dans cette zone.

Quand le système est activé et n'a pas détecté les limites de la voie, l'écran affiche l'icône spécifique en gris, fig. 142.



ABC



142

0722650020EM

### Abandon de voie avec détection d'une seule limite

Lorsque le système est actif et seule la limite de la voie de gauche a été détectée, par exemple, la voie détectée s'allume en blanc sur l'écran ; le système est prêt à afficher des avertissements visuels à l'écran en cas d'abandon non intentionnel (clignotant non activé) de la voie de gauche, fig. 143.



143

0722650023EM

Lorsque le système détecte que la voiture s'est approchée de la ligne et

156

est sur le point de dépasser, la ligne d'affichage gauche s'allume en jaune et rouge, fig. 144.



144

0722650024EM

Le système fonctionne de manière analogue mais de façon symétrique en cas de sortie de la voie à droite lorsque seule la limite droite de la voie est détectée.

### Sortie de voie avec détection des deux bordures

Lorsque le système est activé, les lignes de la voie à l'écran deviennent blanches pour indiquer que les limites ont été détectées.

Le système est prêt à fournir des avertissements en cas d'abandon involontaire (clignotant non activé) de la voie.

Selon les différentes conditions détectées, le système peut attirer l'attention du conducteur en modifiant, sur l'écran du combiné de bord, les lignes

de marquage des voies. En particulier, le système peut modifier la couleur (du blanc au jaune et inversement).

Le dépassement d'une ligne est également signalé par un signal acoustique. Ce signal est émis par les haut-parleurs situés du côté correspondant au dépassement de la limite de la voie (par exemple, si la voiture franchit la ligne de gauche, un signal acoustique retentit des haut-parleurs de gauche).

### Détection de présence des mains sur le volant

Le système est capable de détecter la présence des mains du conducteur sur le volant.

□ si le conducteur n'a pas encore posé ses mains sur le volant, pendant quelques secondes l'affichage suivant apparaît sur l'écran du combiné de bord fig. 145. Dans ce cas, aucun signal acoustique n'est émis.

□ Lorsque le système ne détecte pas la présence de mains sur le volant, pendant quelques secondes un affichage dédié apparaît sur l'écran du combiné de bord. Dans ce cas, un bref signal acoustique est émis.

□ si le conducteur ne pose toujours pas ses mains sur le volant, l'affichage suivant fig. 146 apparaît sur l'écran du combiné de bord ;

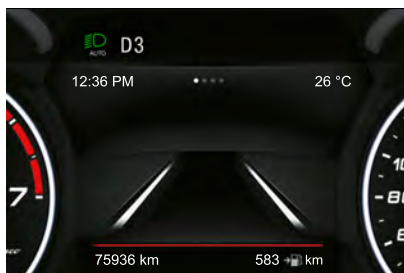

145

0707650716EM

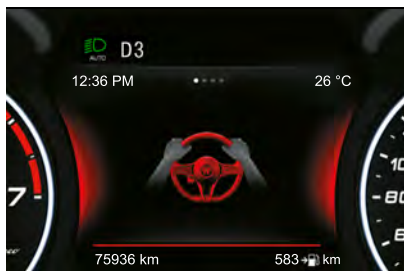

146

0707650718EM

□ une fois que le temps maximum a été dépassé avec les mains détachées du volant, le système LKA est désactivé et un message dédié apparaît sur l'écran du combiné de bord. Dans ce cas, un signal acoustique prolongé est émis.

Dans les trois derniers cas énumérés ci-dessus, il est nécessaire de repositionner les mains sur le volant.

### Modification de la sensibilité du système

La sensibilité d'intervention du système peut être réglée en agissant dans le menu « Assistance au conducteur » du système Connect.

Les options possibles sont « Haute » ou « Basse ».

### Modification des signaux fournis par le système

Les signaux fournis par le système Lane Keeping Assist peuvent être modifiés à l'aide du système Connect.

Procéder de la manière suivante :

- agir dans le menu « Assistance au conducteur » ;
- Sélectionnez « Réglages » puis « Type d'avertissement » ou « Mode » et choisissez l'un des paramètres souhaités.

### Signal de fonctionnement limité du système



66) 67)

Si le message dédié apparaît sur l'écran du combiné de bord, une condition limitant la fonctionnalité du système peut être survenue. Les possibles causes de cette limitation sont une panne ou l'obstruction de la caméra.

En cas d'indication d'obstruction, nettoyer la zone du pare-brise au niveau du rétroviseur d'habitacle.

Bien qu'il soit encore possible de conduire la voiture dans des conditions normales, le système risquerait de ne pas être complètement disponible.

À la disparition des conditions ayant limité le fonctionnement du système, celui-ci recommence à fonctionner d'une façon normale et complète. Si l'anomalie persiste, s'adresser au Réseau Après-vente Alfa Romeo.

### Signal d'anomalie du système

Si le système s'éteint et le symbole apparaît sur l'écran du combiné de bord , cela signifie qu'il y a une panne dans le système.

Dans ce cas, il est toutefois possible de conduire la voiture, mais il est conseillé de s'adresser dès que possible au Réseau Après-vente Alfa Romeo.



### AVERTISSEMENT

**62)** Des chargements qui dépassent positionnés sur le toit de la voiture pourraient altérer le bon fonctionnement de la caméra. Avant de partir, s'assurer donc de positionner correctement le chargement de manière à ne pas couvrir le champ d'action de la caméra.

**63)** Si le pare-brise est rayé, ébréché ou cassé et qu'il est nécessaire de le remplacer, s'adresser exclusivement au Réseau après-vente Alfa Romeo. Ne pas remplacer le pare-brise soi-même en raison du risque



ABC

de dysfonctionnement par la suite ! Il est recommandé de remplacer le pare-brise s'il a été endommagé dans la zone de la caméra.

**64)** Ne pas manipuler ni effectuer aucune intervention sur la caméra. Ne pas obstruer les ouvertures présentes dans le revêtement esthétique situé sous le rétroviseur d'habitacle. En cas de panne de la caméra, s'adresser au Réseau après-vente Alfa Romeo.

**65)** Ne pas couvrir le champ d'action de la caméra avec des adhésifs ou d'autres objets. Faire également attention à la présence éventuelle d'objets sur le capot de la voiture (par exemple une couche de neige) et s'assurer qu'ils n'interfèrent pas avec la caméra.

**66)** Le fonctionnement de la caméra pourrait être limité ou nul en raison des conditions atmosphériques, par exemple pluie battante, grêle, brouillard épais, neige abondante, formation de couches de givre sur le pare-brise.

**67)** Le fonctionnement de la caméra peut également être compromis par la présence de poussière, de condensation, de saletés ou de givre sur le pare-brise, par les conditions de circulation (par ex. des véhicules avançant sur une autre voie que la voiture, des véhicules arrivant sur le côté ou avançant dans le sens opposé sur la même voie de circulation, virage ayant un faible rayon de courbure), par l'état de la chaussée et les conditions de conduite (par ex. conduite tout terrain). S'assurer donc que le pare-brise soit toujours propre. Pour éviter de rayer le pare-brise, utiliser des détergents spécifiques et des chiffons propres. De plus, le fonctionnement de

la caméra peut être limité ou nul dans certaines conditions de conduite, de circulation et de chaussée.

## **CAMÉRA ARRIÈRE (Rear Back-up Camera/Dynamic Gridlines)**

(selon le modèle)

### **DESCRIPTION**



La caméra de recul (Rear Back-up Camera) est située sur le hayon, à côté du bouton d'ouverture, fig. 147.



147

07186S001EM

### **Activation/désactivation de la caméra**

La fonction peut être activée/désactivée à l'aide du menu « Assistance au conducteur » puis en sélectionnant l'élément « Confort » du système Connect.

### **Activation du dispositif**

Après avoir activé la caméra, vous pouvez sélectionner l'une des options suivantes :

- « Active »
- « Retard caméra »
- « Grille caméra »

Sélectionnez « Active » pour activer l'affichage de la caméra sur l'affichage du système Connect.

Chaque fois que la marche arrière est engagée, l'écran du système Connect fig. 148 visualisera la zone autour de la voiture, comme on le voit sur la caméra de recul.



148

07186S0060EM

### **AFFICHAGES ET MESSAGES À L'ÉCRAN**

En activant la fonction « Grille caméra », il est également possible d'activer l'affichage des repères à l'écran. Si elle est activée, la grille est placée sur l'image pour mettre en évidence la largeur de la voiture et le parcours en marche arrière

prévu en fonction de la position du volant.

Une ligne centrale pointillée superposée indique le centre de la voiture pour faciliter les manœuvres de stationnement ou l'alignement par rapport au crochet d'attelage. Les différentes zones colorées indiquent la distance par rapport à l'arrière de la voiture.

Le tableau suivant montre les distances approximatives pour chaque zone fig. 148 :

Zone	Distance par rapport à l'arrière de la voiture
Rouge	0 ÷ 30 cm
Jaune	30 cm ÷ 1 m
Vert	1 m ou plus

**AVERTISSEMENT** Pendant les manœuvres de stationnement, toujours faire très attention aux obstacles qui pourraient se trouver au-dessus ou au-dessous du champ d'action de la caméra.



## ATTENTION

**159)** La responsabilité de la manœuvre de stationnement et des autres manœuvres, potentiellement dangereuses, est toujours confiée au conducteur. Lorsque l'on effectue de telles manœuvres, toujours s'assurer de l'absence de personnes (enfants notamment) et d'animaux dans l'espace en question. Bien que la caméra constitue une aide pour le conducteur, celui-ci doit toujours rester attentif pendant les manœuvres potentiellement dangereuses même à faible vitesse. Toujours conduire à une vitesse modérée de sorte à pouvoir freiner à temps en cas de détection d'un obstacle.



## AVERTISSEMENT

**68)** Pour qu'elle fonctionne correctement, il est indispensable que la caméra soit toujours propre et ne présente aucune trace de boue, de saleté, de neige ou de glace. Pendant le nettoyage de la caméra, veiller surtout à ne pas la rayer ou l'endommager ; éviter d'utiliser des chiffons secs, rêches ou durs. La caméra doit être lavée à l'eau claire, en ajoutant éventuellement du savon pour voiture. Dans les stations de lavage qui utilisent des hydro-nettoyeurs à jets de vapeur ou à haute pression, nettoyer rapidement la caméra en tenant le gicleur à plus de 10 cm de distance. Ne pas apposer d'adhésifs sur la caméra.

## RAVITAILLEMENT DE LA VOITURE



**160) 161) 162)**

Toujours éteindre le moteur avant d'effectuer le ravitaillement.

### MOTEURS ESSENCE

Utiliser exclusivement de l'essence sans plomb avec indice d'octane (R.O.N.) non inférieur à 91 (Spécification EN228).

### MOTEURS DIESEL

Utiliser exclusivement du gasoil pour transport routier (Spécification EN590 et EN16734).

### Fonctionnement à basse température

À basse température, le degré de fluidité du gazole peut devenir insuffisant à cause de la formation de paraffines, ce qui entraîne un fonctionnement anormal du circuit d'alimentation en carburant.

Pour éviter des anomalies de fonctionnement, sont normalement distribués des gazoles de type été, de type hiver ou arctique (zones de montagne/froides), selon la saison.

En cas de ravitaillement avec un gazole inadapté à la température d'utilisation, il est conseillé de mélanger au gazole un additif adapté, en introduisant dans le réservoir d'abord l'antigel puis le gazole.



ABC

**PROCÉDURE DE RAVITAILLEMENT**

La trappe à carburant est débloquée quand le verrouillage centralisé des portes est désactivé et se bloque automatiquement lors de l'actionnement du verrouillage centralisé.

**Ouverture de la trappe**

Pour effectuer le ravitaillement, procéder comme suit :

- ❑ ouvrir la trappe (1) fig. 149 en agissant sur le point indiqué par la flèche fig. 150 ;
- ❑ retirer le bouchon de fermeture (2) fig. 149 ;
- ❑ remettre le bouchon en place ;
- ❑ introduire le distributeur dans le goulot (3) fig. 149 et procéder au ravitaillement ;
- ❑ une fois le ravitaillement terminé, avant de retirer le distributeur, attendre 10 secondes au moins pour permettre au carburant de couler à l'intérieur du réservoir ;
- ❑ puis retirer le distributeur du goulot, refermer le bouchon puis la trappe.

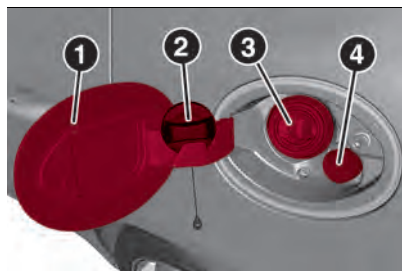

149

07226S0041EM



150

07206S0001EM

La procédure de ravitaillement décrite précédemment est illustrée sur la plaquette située à l'intérieur de la trappe à carburant.

La plaquette indique également le type de carburant (UNLEADED FUEL = essence ; DIESEL = gasoil) et le symbole certifiant sa conformité aux normes EN228 (essence), EN590 et EN16734 (gasoil), fig. 151.

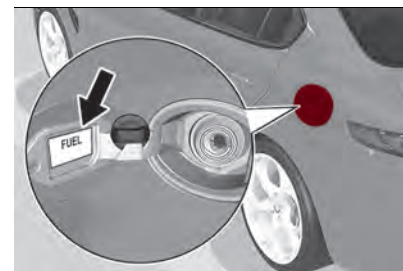

151

07206S0002EM

**APPOINT ADDITIF POUR ÉMISSIONS DIESEL AdBlue®**

(uniquement versions 2.2 JTD)

**Conditions préliminaires**

L'AdBlue® gèle à des températures inférieures à -11°C. Si la voiture est restée à l'arrêt pendant une longue période de temps à ces températures, l'appoint pourrait s'avérer difficile. Pour cela, il est conseillé de garer la voiture dans un garage ou dans un lieu chauffé et d'attendre que l'AdBlue® retourne à l'état liquide avant de procéder à l'appoint.

Procéder de la manière suivante :

- ❑ garer la voiture sur un terrain plat ;
- ❑ couper le moteur en plaçant le contacteur de démarrage sur STOP ;
- ❑ ouvrir la trappe à carburant (1) fig. 149 et puis dévisser et retirer le bouchon (4) (de couleur bleue) du goulot de

remplissage de l'AdBlue® et le remettre dans le logement prévu (même logement que celui utilisé pour le bouchon de carburant (2), voir fig. 149).

### Ravitaillement avec distributeurs

Il est possible de procéder au ravitaillement auprès de tous les distributeurs d'AdBlue®.

Procéder de la manière suivante :

- introduire le pistolet de distribution d'AdBlue® dans le goulot de remplissage, commencer à verser et, au premier déclic, interrompre l'opération (le déclic indique que le réservoir de l'AdBlue® est plein). Ne pas remplir à ras bord pour éviter tout débordement d'AdBlue® ;
- extraire le pistolet.

### Ravitaillement avec récipients

Procéder de la manière suivante :

- vérifier la date d'échéance ;
- lire les conseils sur l'utilisation présents sur l'étiquette avant de verser le contenu du flacon dans le réservoir de l'AdBlue® ;
- en cas de remplissage avec des systèmes non vissables (par ex. des jerricans), après l'affichage de l'avertissement à l'écran du combiné de bord (voir le paragraphe « Témoins et messages » dans le chapitre « Connaissance du combiné de bord »),

remplir le réservoir d'AdBlue® avec une quantité de liquide minimum de 5 litres ;  
□ en cas d'utilisation avec des récipients vissables sur le goulot, le réservoir est considéré plein quand le niveau d'AdBlue® dans le récipient interrompt sa descente. Ne pas continuer à remplir.

### Affichage niveau AdBlue®

Le niveau d'AdBlue® à l'intérieur du réservoir peut être visualisé sur l'écran du système Connect fig. 152.

Procéder de la manière suivante :

- activer la fonction « Information véhicule » en appuyant sur le widget approprié situé sur l'écran du système Connect.
- appuyer sur la touche graphique (1) fig. 152 : l'écran affichera le niveau (2) d'AdBlue®.

Dans le cas où le niveau d'AdBlue® n'est pas en réserve, le message « OK » apparaîtra à l'écran.

En cas de niveau d'AdBlue insuffisant® le mot « KO » s'affichera.



152

1212650681EM

### Opérations à la fin du ravitaillement

Procéder de la manière suivante :

- monter de nouveau le bouchon (4) fig. 149 sur le goulot de remplissage de l'AdBlue®, en le tournant dans le sens des aiguilles d'une montre et en le vissant à fond ;
- placer le contacteur de démarrage sur la position ON (il n'est pas nécessaire de démarrer le moteur) ;
- attendre que l'avertissement présent sur l'écran du combiné d'instruments s'éteigne avant de déplacer la voiture. L'avertissement peut rester allumé de quelques secondes jusqu'à environ une demi-minute. En cas de démarrage du moteur et de déplacement de la voiture, le voyant restera allumé plus longtemps, sans compromettre le fonctionnement du moteur ;
- si l'appoint est effectué lorsque le réservoir d'AdBlue® est vide, voir le paragraphe « Ravitaillements » au



ABC

chapitre « Données techniques » ; attendre 2 minutes avant de démarrer le moteur.

**AVERTISSEMENT** Si de l'AdBlue® est versé en-dehors du goulot de remplissage, bien nettoyer la zone puis remplir de nouveau. Si le liquide s'est cristallisé, l'éliminer à l'aide d'une éponge et de l'eau chaude.

### ATTENTION

**❑ NE PAS DÉPASSER LE NIVEAU MAXIMUM :** cela peut provoquer des dommages au réservoir. L'AdBlue® gèle en dessous de -11 °C. Même si le système est conçu pour fonctionner en dessous du point de congélation de l'AdBlue®, il convient de ne pas remplir le réservoir au-delà du niveau maximum car si l'AdBlue® gèle, le système peut subir des dommages.

Respecter les indications fournies dans le présent paragraphe.

**❑ En cas de versement de l'AdBlue® sur des surfaces peintes ou en aluminium, nettoyer immédiatement la surface avec de l'eau et utiliser un matériau absorbant pour recueillir le fluide qui a été déversé au sol.**

**❑ Ne pas essayer de démarrer le moteur si l'AdBlue® a été ajouté accidentellement dans le réservoir du carburant Diesel, car cela pourrait**

**endommager le moteur ; s'adresser au Réseau Après-Vente Alfa Romeo.**

**❑ N'ajouter aucun additif ou autre liquide à l'AdBlue® pour ne pas endommager le système.**

**❑ L'utilisation d'AdBlue® non conforme ou dégradé peut entraîner, au démarrage, des avertissements à l'écran du combiné de bord (voir le paragraphe « Témoins et messages » au chapitre « Connaissance du combiné de bord »).**

**❑ Ne jamais transvaser l'AdBlue® dans un autre récipient : il perdrait ses qualités de pureté.**

**❑ En cas de dommages au niveau du système d'épuration des gaz d'échappement dérivant de l'utilisation d'additifs/eau de robinet, au moment d'introduire du gasoil, ou dans tous les cas si les recommandations ne sont pas respectées, la garantie déchoit.**

**❑ Lorsqu'il n'y a plus d'AdBlue®, voir le paragraphe « Témoins et messages » au chapitre « Connaissance du combiné de bord » pour continuer à utiliser normalement la voiture.**

**❑ Le niveau d'AdBlue® ne se met pas à jour si le véhicule est garé sur une route en pente.**

**❑ La consommation d'additif AdBlue® pour émissions dépend des conditions d'utilisation de la voiture et est signalée par le symbole qui s'allume et**

**le message dédié qui s'allume à l'écran du combiné de bord.**

**Carburants - Identification de la compatibilité des véhicules. Symbole graphique pour l'information des consommateurs conformément à la norme EN16942**

Ces symboles, indiqués ci-après, facilitent la reconnaissance du type correct de carburant à employer sur votre véhicule.

Avant de procéder au ravitaillement, vérifier les symboles (selon le modèle) présents à l'intérieur du volet du goulot de remplissage et les comparer avec le symbole présent sur la pompe à essence (selon le modèle).

**Symboles pour véhicules alimentées à l'essence**



**E5 :** essence sans plomb contenant jusqu'à 2,7% (m/m) d'oxygène et jusqu'à 5,0% maximum (V/V) d'éthanol, conforme à la norme EN228

**E10 :** essence sans plomb contenant jusqu'à 3,7% (m/m) d'oxygène et jusqu'à 10,0% maximum (V/V) d'éthanol, conforme à la norme EN228

## Symboles pour véhicules Diesel



**B7** : gasoil contenant jusqu'à 7% (V/V) de Biodiesel FAME (Fatty Acid Methyl Esters) conforme à la norme EN590.

**B10** : gasoil contenant jusqu'à 10% (V/V) de Biodiesel FAME (Fatty Acid Methyl Esters) conforme à la norme EN16734.

### Ravitaillement de secours des versions Diesel

(selon le modèle)

Procéder de la manière suivante :

- ouvrir le coffre à bagages et récupérer l'adaptateur correspondant qui se trouve sous le plan de chargement fig. 153 ;
- ouvrir la trappe fig. 150, en agissant sur le point indiqué par la flèche ;
- retirer le bouchon de fermeture ;
- remettre le bouchon en place ;
- insérez l'adaptateur dans le goulot ;
- une fois le ravitaillement terminé, retirer l'adaptateur, refermer le bouchon puis refermer la trappe ;
- ranger ensuite l'adaptateur dans le coffre à bagages.

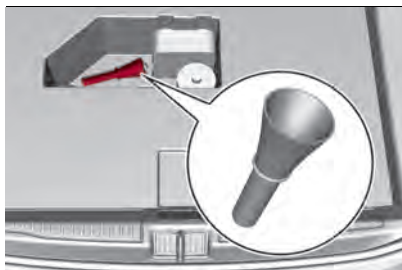

153

0720650005EM

### Ouverture d'urgence de la trappe à carburant

En cas d'urgence, il est possible d'ouvrir la trappe à carburant en agissant depuis l'intérieur du coffre à bagages.

Procéder de la manière suivante :

- ouvrir le coffre à bagages et atteindre le câble d'ouverture d'urgence, situé sur le côté du goulot de remplissage fig. 154 ;
- tirer sur le cordon pour débloquer la serrure de la trappe à carburant ;
- ouvrir la trappe de carburant en appuyant dessus (voir la description ci-dessus).

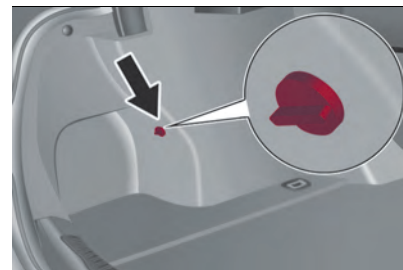

154

0720650006EM

**AVERTISSEMENT** Lors du lavage du compartiment du goulot avec un jet haute pression, respecter une distance de 20 cm au moins.



### ATTENTION

**160)** Ne pas monter sur l'extrémité du goulot d'autres objets/bouchons que ceux prévus sur la voiture. L'utilisation d'objets/bouchons non conformes pourrait provoquer des augmentations de pression à l'intérieur du réservoir et des conditions dangereuses.

**161)** Ne jamais s'approcher du goulot du réservoir avec des flammes nues ou des cigarettes allumées : risque d'incendie. Éviter également d'approcher le visage du goulot pour ne pas inhaler des vapeurs nocives.

**162)** Ne pas utiliser le téléphone portable à proximité de la pompe de ravitaillement en carburant : risque d'incendie.



ABC

**163)** Si l'AdBlue est réchauffé pendant une période prolongée à l'intérieur du réservoir à plus de 50°C (par exemple à cause d'une irradiation solaire directe), l'AdBlue peut se décomposer en produisant des vapeurs d'ammoniac. Les vapeurs d'ammoniac ont une odeur intense : quand le bouchon du réservoir d'AdBlue est dévissé, veiller par conséquent à ne pas inhaler d'éventuelles vapeurs d'ammoniac à la sortie du réservoir. À cette concentration, dans tous les cas les vapeurs d'ammoniac ne sont pas nocives ou dangereuses pour la santé.

## ADDITIF POUR ÉMISSIONS DE DIESEL AdBlue® (URÉE)

(uniquement versions 2.2 JTD)

Le véhicule est équipé d'un système d'injection d'URÉE et d'un catalyseur à réduction catalytique sélective pour répondre aux normes sur les émissions.

Ces deux systèmes permettent de respecter les exigences en matière d'émissions de Diesel ; en même temps, ils réussissent à maintenir les niveaux d'économie de carburant, de conduite, de couple et de puissance. Pour les messages et les avertissements du système, voir le paragraphe « Témoins et messages » au chapitre « Connaissance du combiné de bord ».

L'AdBlue® (URÉE) est considéré comme un produit très stable à longue durée de conservation. S'il est stocké à des

températures INFÉRIEURES à 32°C, il pourra être conservé au moins pendant un an.

Pour de plus amples informations sur le type de liquide AdBlue®, consulter le paragraphe « Fluides et Lubrifiants » au chapitre « Données techniques ».

Le véhicule est équipé d'un système automatique de réchauffement de l'AdBlue® qui, lorsque le moteur a démarré, permet au système de fonctionner correctement à des températures inférieures à -11°C. ATTENTION Le liquide AdBlue® gèle à des températures inférieures à -11°C.

## CONSEILS DE CONDUITE

### ÉCONOMIE DE CARBURANT

Ci-après sont rappelés quelques conseils utiles pour économiser du carburant et ainsi réduire les émissions nocives.

### Entretien de la voiture

Entretien de la voiture en effectuant les contrôles et les interventions prévues dans le « Plan d'entretien programmé » (voir le chapitre « Maintenance et soin »).

### Pneus

Contrôler régulièrement la pression des pneus avec un intervalle non supérieur à 4 semaines : si la pression est trop basse, la consommation augmente puisque

la résistance au roulement est plus importante.

### Charges inutiles

Ne pas rouler avec une charge excessive dans le coffre à bagages. Le poids de la voiture et son assiette influencent sensiblement la consommation et sa stabilité.

### Consommateurs électriques

Limiter au temps strictement nécessaire le fonctionnement des dispositifs électriques. La lunette arrière dégivrante, les phares supplémentaires, les essuie-glaces, le ventilateur de l'unité de chauffage consomment beaucoup d'énergie ; par conséquent, en augmentant la demande de courant, la consommation de carburant augmente (jusqu'à +25 % en cycle urbain).

### Climatiseur

L'utilisation du climatiseur entraîne une consommation plus élevée : lorsque la température extérieure le permet, utiliser de préférence simplement l'aération.

### Accessoires aérodynamiques

L'utilisation d'accessoires aérodynamiques, non certifiés, peut pénaliser l'aérodynamisme et la consommation.

## STYLE DE CONDUITE

### Démarrage

Ne pas faire chauffer le moteur avec la voiture à l'arrêt, que ce soit au ralenti ou à plein régime : dans ces conditions le moteur chauffe beaucoup plus lentement, en augmentant la consommation et les émissions. Il est conseillé de partir immédiatement et lentement, en évitant les régimes élevés : de cette façon le moteur chauffera plus rapidement.

### Manœuvres inutiles

Éviter d'actionner l'accélérateur lorsqu'on est à l'arrêt à un feu rouge ou avant de couper le moteur. Cette dernière action, ainsi que le « double débrayage » sont absolument inutiles et entraînent une augmentation de la consommation et des émissions polluantes.

### Sélection des vitesses

Dès que les conditions de circulation et le parcours le permettent, passer un rapport supérieur. L'enclenchement des premières vitesses pour obtenir une forte accélération ne fait qu'augmenter la consommation. De même, l'utilisation inappropriée d'une vitesse supérieure augmente la consommation de carburant, les émissions et l'usure du moteur.

### Vitesse maximale

La consommation de carburant augmente proportionnellement à l'augmentation de la vitesse. Maintenir une vitesse la plus uniforme possible, en évitant les freinages et reprises inutiles qui provoquent une consommation excessive de carburant et qui augmentent les émissions nocives.

### Accélération

Accélérer violemment affecte de façon notable la consommation et les émissions : accélérer de façon graduelle et ne pas dépasser le régime du couple maximum.

## CONDITIONS D'UTILISATION

### Départ à froid

Les parcours très brefs et de trop fréquents démarrages à froid ne permettent pas au moteur d'atteindre la température de fonctionnement optimale. Cela entraîne une augmentation sensible de la consommation (+15 à +30 % sur cycle urbain) ainsi que des émissions.

### Situations de circulation et conditions de la chaussée

La consommation élevée est due à des conditions de circulation difficiles, par exemple lorsque l'on progresse en accordéon en utilisant les rapports inférieurs, ou dans les grandes villes avec de très nombreux feux. La

consommation augmente également sur les routes de montagne sinueuses et sur des chaussées accidentées.

### Arrêts dans la circulation

Pendant des arrêts prolongés (ex. passages à niveau), il est recommandé de couper le moteur.



ABC

## TRACTAGE DE REMORQUES

(selon le modèle)



Pour l'attelage de caravanes ou de remorques, la voiture doit être équipée d'un crochet d'attelage homologué et d'un circuit électrique approprié. Si l'installation doit être effectuée en après-vente, elle doit être exécutée par du personnel qualifié.

Respecter les limites de vitesse de chaque pays pour les véhicules avec remorque. La vitesse, dans tous les cas, ne doit pas dépasser 100 km/h.

### SCHÉMA DE MONTAGE

La structure du crochet d'attelage doit être fixée à la caisse au niveau des points indiqués en fig. 155.

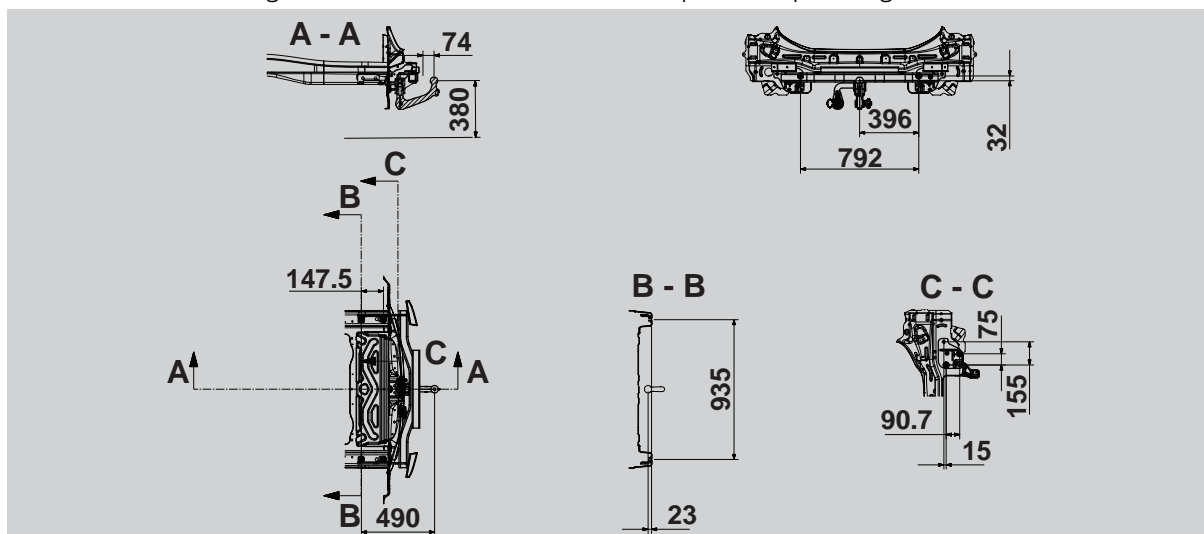

155

0722650040EM

AVERTISSEMENT Pour l'installation du crochet d'attelage, s'adresser au Réseau Après-vente Alfa Romeo.

Un pneu crevé ou une ampoule grillée ?

Il arrive parfois que certains inconvénients viennent perturber notre voyage.

Les pages consacrées aux situations d'urgence peuvent vous aider à affronter de manière autonome et en toute tranquillité des situations critiques.

Dans une situation d'urgence, nous vous conseillons d'appeler le numéro vert figurant sur le Carnet de Garantie.

Il est aussi possible d'appeler le numéro vert universel, le numéro vert national ou le numéro vert international pour trouver le Réseau Après-vente Alfa Romeo le plus proche.

## SITUATIONS D'URGENCE

FEUX DE DÉTRESSE .....	168
APPEL SOS ET APPEL ASSIST .....	168
REPLACEMENT D'UNE AMPOULE .....	172
REPLACEMENT DES FUSIBLES .....	177
TIRE REPAIR KIT .....	182
PNEUS RUN FLAT .....	184
DÉMARRAGE D'URGENCE .....	184
SYSTÈME DE COUPURE DU CARBURANT .....	187
DÉVERROUILLAGE DU LEVIER DE LA BOÎTE DE VITESSES AUTOMATIQUE .....	187
REMORQUAGE DU VÉHICULE EN PANNE .....	187
REMORQUAGE DU VÉHICULE .....	188

## FEUX DE DÉTRESSE



### COMMANDE



Appuyer sur le bouton fig. 156 pour allumer/éteindre les feux de détresse.

Feux de détresse allumés, les témoins et clignotent.

S'il est nécessaire de s'éloigner de la voiture pour aller chercher du secours, les feux de détresse continuent à clignoter même si le dispositif de démarrage est mis sur STOP.



156

0801650001EM

**AVERTISSEMENT** L'utilisation des feux de détresse est réglementée par le code de la route du pays où l'on circule : se conformer aux normes en vigueur.

### Freinage d'urgence

En cas de freinage d'urgence, et en fonction du mode sur lequel se trouve le sélecteur « Alfa DNA™ », les feux de

# 168

détresse s'allument automatiquement et les témoins et s'allument sur le combiné de bord.

Avec le sélecteur « Alfa DNA™ » en position « n » et « a », le seuil d'intervention des feux de détresse est plus grand ; tandis qu'en « d », la sensibilité d'intervention est inférieure par rapport aux modes « n » et « a ». Les feux s'éteignent automatiquement dès qu'il ne s'agit plus d'un freinage d'urgence.



### AVERTISSEMENT

**69)** Une utilisation prolongée des feux d'urgence peut décharger la batterie.

## APPEL SOS ET APPEL ASSIST

(pour les versions/marchés qui le prévoient)

La voiture est équipée de fonctions d'assistance à bord conçues pour fournir une assistance en cas d'accident et/ou d'urgence (SOS) ou de dysfonctionnement du véhicule (Assistance routière - ASSIST), gérées par l'intermédiaire de l'Alfa Connect Box. La fonction SOS est activée :

- automatiquement, en cas d'une collision importante enregistrée par le dispositif à bord du véhicule ;
- manuellement, par appui prolongé sur le bouton SOS situé sur le plafonnier fig. 157 ou en sélectionnant le menu fig. 158 approprié sur le système Connect (pour les versions/marchés qui le prévoient).



157

0413650073EM

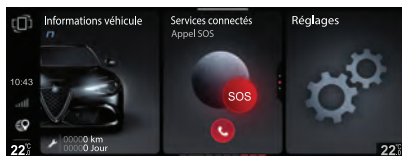

158

12126S2098EM

**AVERTISSEMENT** En cas d'activation du service d'urgence SOS, l'appel sera automatiquement adressé à un centre d'appels privé. Nous précisons donc que, chaque fois que le texte fait référence à l'appel SOS, cet appel est destiné à être géré par un service privé. Ce service d'appel SOS n'est pas le système e-call.

Le service SOS a une durée de 5 ans à partir de la livraison du véhicule. Dans tous les cas, il est préférable de consulter le site Alfa Romeo à la section Connectivité pour connaître les conditions mises à jour du service.

La fonction ASSIST est activée :

automatiquement (pour les versions/marchés qui le prévoient) à la suite de dysfonctionnements du système de freinage, du système du carburant, du moteur, etc.

manuellement en sélectionnant le menu fig. 159 approprié sur le système Connect (pour les versions/marchés qui le prévoient).

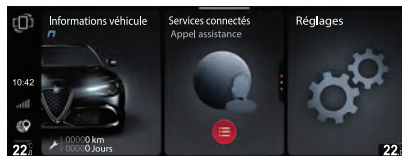

159

12126S2099EM

Les fonctions SOS et ASSIST sont activées avec :

- dispositif d'allumage en position ON ;
- dispositif d'allumage en position STOP et écran du système Connect allumé.

Après l'activation automatique (pour les versions/marchés qui le prévoient) ou manuelle en appuyant sur le bouton correspondant, les fonctions SOS et ASSIST enverront les données de position au centre opérationnel et établiront un appel vocal avec l'opérateur.

**REMARQUE** Si les fonctions SOS ou ASSIST ne fonctionnent pas, l'anomalie du système sera signalée à l'écran et le conducteur devra se rendre auprès d'un atelier agréé pour la réparation.

**REMARQUE** Le bon fonctionnement des services SOS et ASSIST ne sera garanti que par une bonne couverture du réseau. **AVERTISSEMENT** Les fonctions Appel SOS et Appel ASSIST pourraient ne pas être disponibles la première minute qui suit le démarrage du véhicule.

**Privacy :** la localisation (GPS) est toujours active, aussi bien pour SOS que pour ASSIST. Sa désactivation, effectuée via les éléments du menu « Réglages » du système Connect, rendra certains autres services indisponibles (pour plus de détails, voir la description dans le chapitre « Réglages » du système Connect).

**AVERTISSEMENT** L'icône  affichée dans la partie inférieure gauche de l'écran du système Connect, signale que la fonction de géolocalisation est activée (ON). Lorsque la géolocalisation est activée, la position du véhicule est tracée pour valider les fonctions qui l'exigent. Lorsque la géolocalisation est désactivée, la position du véhicule est tracée uniquement pour les systèmes de navigation, sécurité, assurances et assistance à la conduite (selon le modèle). Pour désactiver cette fonction, suivre les indications du chapitre « Réglages » du système Connect.



ABC

**APPEL SOS MANUEL**

Si nécessaire, appuyez pendant environ 2 secondes sur le bouton d'appel SOS situé sur le plafonnier avant fig. 157 ou appuyez sur le bouton fig. 158 de l'écran du système Connect (pour les versions/marchés qui le prévoient).

Le bouton SOS s'allumera une fois la connexion établie avec un opérateur SOS et s'éteindra à la fin de celle-ci.

**REMARQUE** Si le bouton d'appel SOS a été appuyé par erreur, dans les 10 secondes vous pouvez appuyer de nouveau sur le même bouton pour annuler l'opération ou appuyer sur le bouton d'annulation de l'écran du système Connect.

Une fois la connexion établie, les données suivantes seront automatiquement transmises au centre d'intervention, conformément à l'autorisation préalable du client :

- indication que l'occupant a effectué un appel SOS ;
- la marque du véhicule ;
- les dernières coordonnées GPS connues du véhicule.

Si l'on est en mesure de parler avec l'opérateur, cela peut se faire à travers

le système audio du véhicule pour fournir éventuellement des informations supplémentaires sur la demande d'aide.

Si le système n'arrive pas à établir l'appel vocal ou bien la ligne se déconnecte pour absence de couverture du réseau téléphonique, le service SOS essaiera d'appeler de nouveau le centre opérationnel toutes les 5 minutes.

Si le centre opérationnel a de nouveau besoin de se mettre en contact avec le véhicule, le système pourra recevoir un appel entrant qui sera automatiquement accepté.

**AVERTISSEMENT À l'expiration du service, vous ne serez mis en contact avec aucun centre opérationnel et le système avertira que le service n'est plus disponible.**

**AVERTISSEMENT** Si le système d'appel SOS détecte un dysfonctionnement, celui-ci sera signalé :

- en phase de démarrage ;
- dès que le dysfonctionnement est détecté ;

en affichant un message correspondant sur l'écran du système Connect.

Contactez au plus vite le Réseau Après-vente Alfa Romeo.

**AVERTISSEMENT** En cas de danger (feu, fumée visible ou bien conditions routières ou position dangereuses), ne pas attendre le contact vocal avec

l'opérateur du service SOS mais, si vous êtes dans les conditions de pouvoir le faire, quitter immédiatement le véhicule et dirigez-vous dans un lieu sûr.

**AVERTISSEMENT** Ne pas positionner d'antennes de réseau, radio CB, ou d'appareils électriques après-vente pour éviter des interférences. Ces interférences empêcheraient au système d'effectuer l'appel d'urgence.

**AVERTISSEMENT** Ignorer les signaux de dysfonctionnement affichés par le système Connect pendant une longue période peut empêcher de faire un appel SOS si nécessaire.

Même si le système d'appel SOS est pleinement opérationnel, des facteurs indépendants de la volonté de FCA peuvent interférer ou interrompre le fonctionnement de l'appel SOS lui-même. Ces facteurs peuvent être identifiés dans : systèmes électriques du véhicule non intacts, endommagement durant l'accident du système SOS, signaux satellitaires saturés ou bien non disponibles, congestion du réseau, conditions météorologiques défavorables, bâtiments, structures gênantes, tunnels, etc.

## APPEL ASSIST

(pour les versions/marchés qui le prévoient)



En appuyant sur les boutons graphiques dédiés fig. 159 de l'écran du système Connect (pour les versions/marchés qui le prévoient), vous pouvez appeler un ou plusieurs des services suivants :

▣ **Assistance routière** : en cas de besoin, la connexion avec l'agence d'assistance routière sera activée, qui recevra directement : le type de véhicule conduit et la position. Des tarifs supplémentaires pour l'assistance routière peuvent s'appliquer.

▣ **Assistance clients** (pour les versions/marchés qui le prévoient) : service d'assistance à la clientèle pour résoudre tous les problèmes de voiture. **REMARQUE** Les menus et la barre d'état du système Connect modifient l'état de l'affichage en fonction des actions effectuées et il est possible de surveiller chaque état de l'appel d'assistance (connexion, durée, fermeture, erreurs de connexion, etc.).

**REMARQUE** Si l'appel ASSIST a été déclenché par erreur, vous pouvez mettre fin à l'appel en appuyant sur le bouton d'annulation de l'écran du système Connect.

Une fois la connexion établie, les données suivantes seront automatiquement transmises, sur autorisation préalable du client :

- ▣ indication que l'occupant a effectué un appel ASSIST ;
- ▣ la marque du véhicule ;
- ▣ les dernières coordonnées GPS connues du véhicule ;
- ▣ le type d'erreur qui s'est produite dans le véhicule qui a envoyé automatiquement la demande d'ASSIST (dans le cas d'un appel automatique - pour les versions/marchés qui le prévoient).

L'appel sera effectué via le système audio du véhicule pour fournir éventuellement des informations supplémentaires sur la demande d'assistance.

Si le système n'arrive pas à établir l'appel vocal ou bien la ligne se déconnecte pour absence de couverture du réseau téléphonique, le service ASSIST essaiera d'appeler de nouveau le centre opérationnel pendant un certain nombre de fois.

**AVERTISSEMENT** Si un abonnement aux services connectés n'a pas été souscrit ou si le paquet Assistance routière semble avoir expiré ou n'est pas disponible à l'achat, l'appel ASSIST ne

sera pas disponible. Pour plus de détails, voir le site officiel Alfa Romeo.

**AVERTISSEMENT** Si le système d'appel ASSIST détecte un dysfonctionnement, celui-ci est signalé par l'affichage du message correspondant sur l'écran du système Connect. Contactez au plus vite le Réseau Après-vente Alfa Romeo.

Si un appel d'urgence (SOS) est activé et un appel ASSIST est demandé, ce dernier ne sera pas effectué.

## BATTERIE SYSTÈME Alfa Connect Box

Le système Alfa Connect Box est équipé d'une batterie indépendante qui permet le fonctionnement de certains services connectés même en cas de déconnexion de la batterie du véhicule.

Le système informera l'utilisateur de la nécessité de changer cette batterie en affichant un message dédié sur l'écran du système Connect (pour les versions/marchés qui le prévoient), et par notification via une application mobile (pour les versions/marchés qui le prévoient).

L'utilisateur doit donc se rendre le plus rapidement possible chez le Réseau Après-vente Alfa Romeo.

**REMARQUE** Le non-remplacement de la batterie et, par conséquent, le non-respect des avertissements du système peuvent compromettre ou totalement exclure le fonctionnement des services.



ABC

**REMARQUE** Quel que soit l'état de charge, la batterie doit impérativement être remplacée tous les 5 ans par le Réseau Après-vente Alfa Romeo.

## REPLACEMENT D'UNE AMPOULE

 164) 165) 166) 167)

 70)

### INDICATIONS GÉNÉRALES

- ❑ Avant de remplacer une ampoule, vérifier que les contacts ne sont pas oxydés ;
- ❑ remplacer les lampes grillées par d'autres de même type et puissance ;
- ❑ après avoir remplacé une ampoule des phares, toujours vérifier que son orientation est correcte ;
- ❑ lorsqu'une ampoule ne fonctionne pas, avant de la remplacer, vérifier que le fusible correspondant est intact : pour l'emplacement des fusibles, se référer au paragraphe « Remplacement des fusibles » de ce chapitre.

**AVERTISSEMENT** Dans certaines conditions atmosphériques particulières, comme des températures basses ou de l'humidité, ou suite à un lavage, une fine couche de condensation pourrait se former sur les surfaces internes des phares avant et arrière. Il s'agit d'un phénomène naturel dû à la différence de température et d'humidité entre

l'intérieur et l'extérieur du transparent, qui ne signale toutefois pas une anomalie et ne compromet pas le bon fonctionnement des dispositifs d'éclairage. Ce phénomène disparaît pendant l'utilisation normale.



### ATTENTION

**164)** Avant de remplacer l'ampoule, attendre le refroidissement des conduits d'échappement : **DANGER DE BRÛLURES !**

**165)** Des modifications ou des réparations du circuit électrique effectuées de manière incorrecte et sans tenir compte des caractéristiques techniques du circuit peuvent provoquer des anomalies de fonctionnement avec risques d'incendie.

**166)** Les ampoules halogènes contiennent du gaz sous pression ; en cas de rupture, des fragments de verre peuvent être projetés.

**167)** Ne remplacer les ampoules que lorsque le moteur est coupé et que le véhicule se trouve dans une position qui ne constitue pas un danger pour la circulation et qui permet d'effectuer l'opération en conditions de sécurité (consulter le paragraphe « À l'arrêt »). S'assurer en outre que le moteur est froid pour éviter tout risque de brûlures.



### AVERTISSEMENT

**70)** Ne manipuler les ampoules halogènes qu'en les prenant par la partie métallique. Si on touche le bulbe transparent avec les doigts, l'intensité de la lumière baisse et la

*durée de vie de l'ampoule risque aussi d'être réduite. En cas de contact accidentel, frotter le bulbe avec un chiffon trempé dans l'alcool, puis laisser sécher.*

## TYPES D'AMPOULES

Les ampoules montées sur la voiture sont les suivantes

**Ampoules en verre (type A) :** elles sont introduites par pression. Tirer pour les extraire.

**Ampoules à baïonnette (type B) :** pour les sortir de la douille, appuyer sur le bulbe, le tourner dans le sens inverse des aiguilles d'une montre et l'extraire.

**Ampoules cylindriques (type C) :** pour les extraire, les déboîter de leurs contacts.

**Ampoules halogènes (type D) :** pour enlever l'ampoule, tourner le connecteur sur le côté et l'extraire.

**Ampoules halogènes (type E) :** pour enlever l'ampoule, la tourner dans le sens inverse des aiguilles d'une montre.

**Ampoules à décharge de gaz Xénon (type F) :** pour remplacer l'ampoule, s'adresser au Réseau après-vente Alfa Romeo.

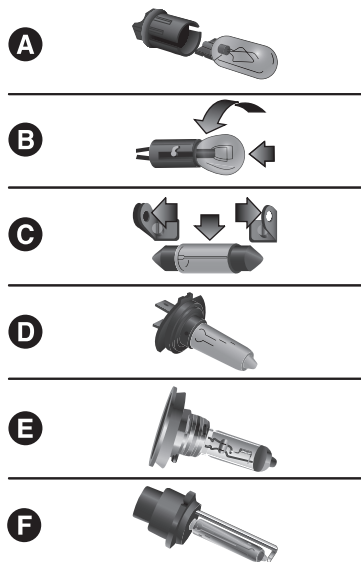

ABC

Ampoules	Typo	Puissance	Référence figure
Feux de route, position avant/Feux de jour (DRL) (*)	H15	55/15W	D
Feux de croisement (*)	H7	55W	D
Clignotants avant (*)	PY24W	24W	B
Feux antibrouillard (*)	H11	55W	E
Feux de route/Feux de croisement (à décharge de gaz Xénon)	D5S	25W	F
Feux de route/Feux de croisement (à décharge de gaz Xénon)	D3S	35W	F
Plafonnier de pare-soleil	1.5CP	2.1W	C
Plafonnier de la boîte à gants	W5W	4W	A
Plafonnier du coffre à bagages	W5W	5W	A
Lumière au sol (sous le panneau de porte)	W5W	5W	A

(\*) Uniquement pour projecteur version de base, avec ampoules des feux de route/feux de croisement halogènes

## REPLACEMENT D'UNE AMPOULE EXTÉRIEURE

### Groupe optique avant avec feux de route/feux de croisement halogènes

#### Feux de croisement

Pour remplacer l'ampoule de ces feux, procéder comme suit :

- à travers le passage de roue, déposer le couvercle supérieur en dévissant les vis de fixation fig. 160 ;



160 o8026S0001EM

- déposer le couvercle fig. 161 ;

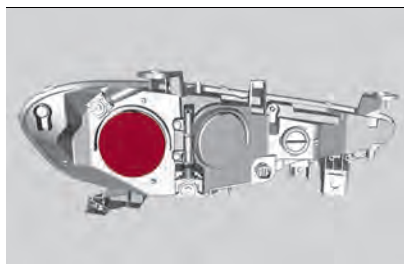

161 o8026S0002EM

- extraire le groupe ampoule/connecteur du corps du projecteur fig. 162 ;

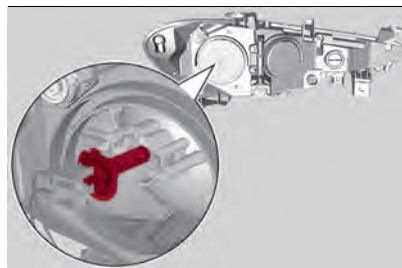

162 o8026S0003EM

- retirer l'ampoule en la faisant glisser du connecteur ;
- installer la nouvelle ampoule en s'assurant qu'elle soit correctement placée dans le connecteur ;
- insérer ensuite le groupe ampoule/connecteur à l'intérieur de son logement sur le projecteur en veillant à ce qu'il soit correctement bloqué ;
- remonter le carter et le couvercle en vissant les vis de fixation.

#### Feux de route

Pour remplacer l'ampoule de ces feux, procéder comme suit :

- en travaillant depuis l'intérieur du compartiment du moteur fig. 163 ;

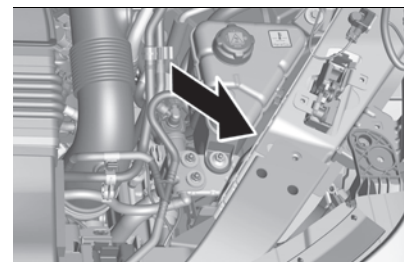

163 o8026S0023EM

- déposer le couvercle fig. 164 ;

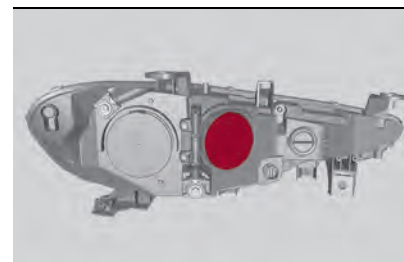

164 o8026S0004EM

- tourner dans le sens inverse des aiguilles d'une montre le groupe ampoule, douille et connecteur, puis l'extraire du corps du projecteur fig. 165 ;



ABC

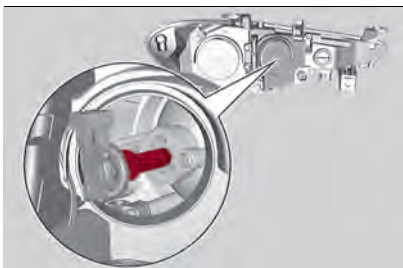

165

08026S0005EM

- retirer l'ampoule de la douille ;
- introduire la nouvelle ampoule, en s'assurant qu'elle est bien bloquée dans la douille ;
- insérer ensuite le groupe ampoule et douille à l'intérieur de son logement sur le corps du projecteur et le tourner dans le sens des aiguilles d'une montre en veillant à ce qu'il soit correctement bloqué ;
- refermer le carter de protection.

### **Clignotants**

Pour remplacer l'ampoule de ces feux, procéder comme suit :

- en travaillant depuis l'intérieur du compartiment du moteur fig. 166 ;

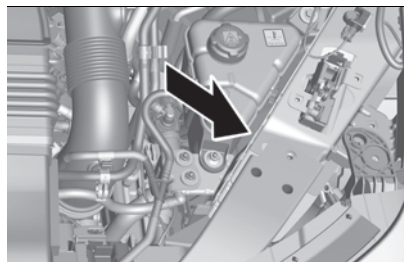

166

08026S0023EM

- déposer le couvercle en tournant fig. 167 ;

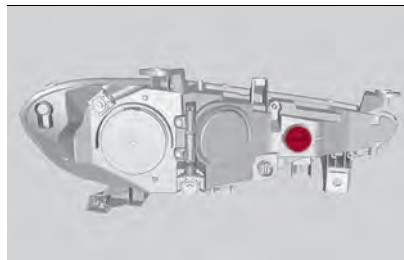

167

08026S0006EM

- débloquer le groupe ampoule, douille et connecteur, puis l'extraire du corps du projecteur fig. 168 ;

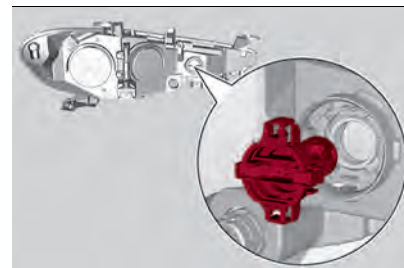

168

08026S0007EM

- retirer l'ampoule de la douille ;
- introduire la nouvelle ampoule, en s'assurant qu'elle est bien bloquée dans la douille ;
- insérer ensuite le groupe ampoule et douille à l'intérieur de son logement sur le corps du projecteur et le tourner dans le sens des aiguilles d'une montre en veillant à ce qu'il soit correctement bloqué ;
- refermer le carter de protection.

### **Feux antibrouillard**

Pour remplacer les ampoules, procéder comme suit :

- à travers le passage de roue, déposer le couvercle inférieur en dévissant les vis de fixation fig. 169 ;



169

0802650021EM

□ extraire le groupe ampoule/douille, du corps du phare, en le tournant dans le sens inverse des aiguilles d'une montre fig. 170;

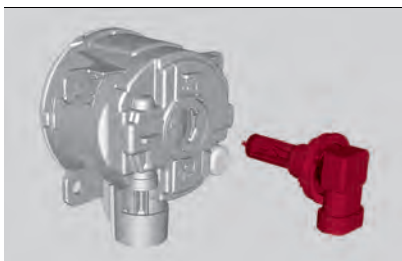

170

0802650022EM

- retirer l'ampoule en la faisant glisser de la douille
- introduire la nouvelle ampoule, en s'assurant qu'elle est bien bloquée dans la douille;
- insérer ensuite le groupe ampoule et douille à l'intérieur de son logement sur le corps du projecteur et le tourner

dans le sens des aiguilles d'une montre en veillant à ce qu'il soit correctement bloqué;

□ remonter le carter en vissant les vis de fixation.

### Groupe optique avant avec feux de route/feux de croisement à décharge de gaz xénon

Pour le remplacement des ampoules des feux de route/feux de croisement, s'adresser au Réseau après-vente Alfa Romeo.

## REPLACEMENT DES FUSIBLES



### GÉNÉRALITÉS

⚠ (168) (169) (170) (171) (172)

⚠ (71)

Les fusibles protègent le circuit électrique et interviennent en cas d'anomalie ou d'intervention impropre sur le circuit.

### Petite pince pour l'extraction des fusibles

Pour remplacer un fusible, utiliser la petite pince fournie, située dans la centrale porte-fusibles du coffre à bagages fig. 171.

Saisir la petite pince par les ailettes supérieures, les enfoncer et extraire ensuite la petite pince vers le haut.

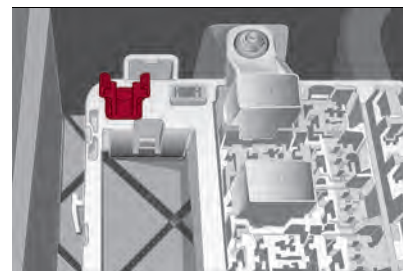

171

0803650053EM

La petite pince fig. 172 a deux extrémités différentes, qui ont été spécialement conçues pour la dépose des différents types de fusibles présents sur la voiture :

- 1 : MINI fusible ;
- 2 : Fusible J-CASE.

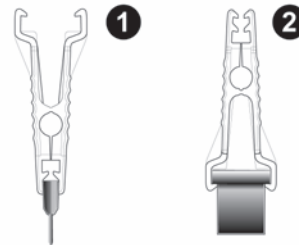

172

0803650055EM

Après son utilisation, ranger la petite pince dans son logement, en procédant comme suit :

- saisir la petite pince par les ailettes supérieures ;



ABC

□ appuyer et pousser la petite pince vers le bas dans son logement, jusqu'à entendre le déclic de blocage.

### ACCÈS AUX FUSIBLES

Les fusibles, qui peuvent être remplacés par l'utilisateur, sont regroupés dans deux centrales situées sous le repose-pieds côté passager et à l'intérieur du coffre à bagages.

### CENTRALE SOUS LE REPOSE-PIEDS CÔTÉ PASSAGER

Pour accéder aux fusibles, procéder comme suit :

□ soulever l'extrémité supérieure du repose-pieds (1) fig. 173 côté passager, en la tirant pour décrocher les (2) boutons ;



173

0803650010EM

□ déposer le panneau (2) fig. 174, en l'extrayant vers le bas, après avoir dévissé les deux points de fixation ;



174

0803650011EM

□ les fusibles sont accessibles sur la centrale.

Le numéro d'identification du composant électrique correspondant à chaque fusible figure sur le couvercle de la boîte.

### CENTRALE DU COFFRE À BAGAGES

Pour accéder aux fusibles, procéder comme suit :

□ soulever le plan de charge ;  
□ retirer le couvercle de la centrale fig. 175 ;

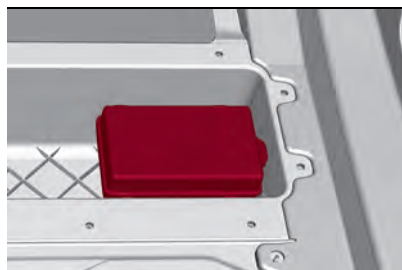

175

0803650014EM

Le numéro d'identification du composant électrique correspondant à chaque fusible figure sur le couvercle.

Après avoir remplacé un fusible, s'assurer de bien refermer le couvercle.



### ATTENTION

**168)** Ne jamais remplacer un fusible par un autre ayant un ampérage supérieur ; RISQUE D'INCENDIE.

**169)** Avant de remplacer un fusible, s'assurer que le dispositif de démarrage est sur STOP et d'avoir éteints et/ou désactivés tous les utilisateurs.

**170)** Si un fusible général de protection des systèmes de sécurité (système airbag, système de freinage), des systèmes motopropulseur (système moteur, système boîte de vitesses) ou du système de conduite se déclenche, s'adresser au Réseau après-vente Alfa Romeo.

**171)** Si le fusible grille une nouvelle fois, s'adresser au Réseau après-vente Alfa Romeo.

**172)** Si un fusible général de protection se déclenche (MEGA-FUSE, MIDI-FUSE, MAXI-FUSE) s'adresser au Réseau après-vente Alfa Romeo.



### AVERTISSEMENT

**71)** Ne jamais remplacer un fusible grillé par des fils métalliques ou tout autre matériel de récupération.

## CENTRALE SOUS LE REPOSE-PIEDS CÔTÉ PASSAGER

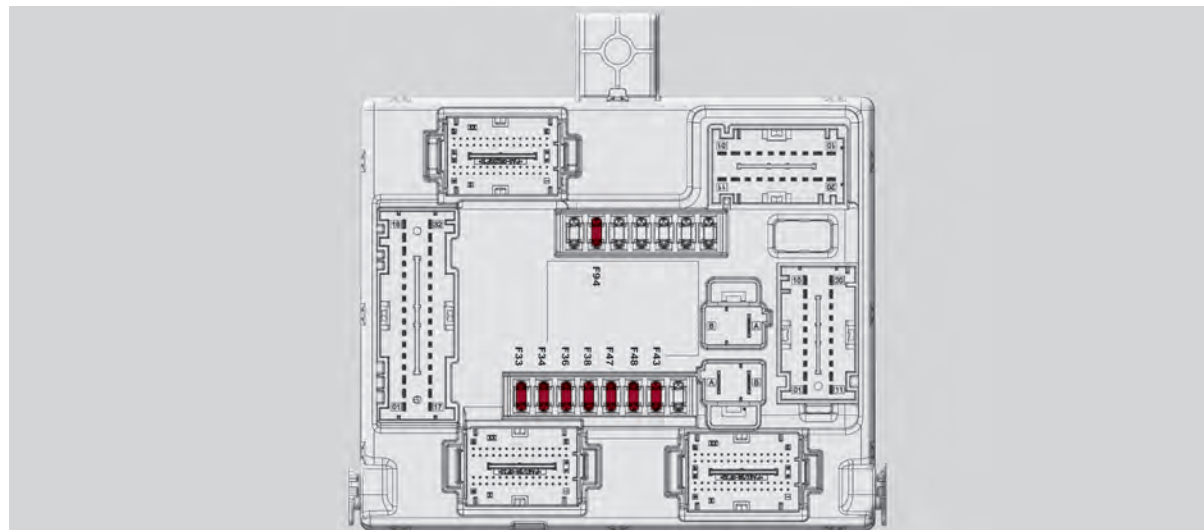

176

0803650013EM

FONCTION	FUSIBLE	AMPÈRES
Lève-vitre électrique avant (côté conducteur)	F33	25
Lève-vitre électrique avant (côté passager)	F34	25
Alimentation système Connect, Climatiseur, Alarme, Rabattement électrique rétroviseurs extérieurs, Système EOBD, Port USB	F36	15
Dispositif Power Lock (Déverrouillage de la porte côté conducteur - le cas échéant), Déverrouillage des portes, Fermeture centralisée	F38	20



ABC

FONCTION	FUSIBLE	AMPÈRES
Pompe de lave-glace	F43	20
Lève-vitre électrique arrière gauche	F47	25
Lève-vitre électrique arrière droit	F48	25
Dégivrage de lunette arrière, allume-cigares	F94	15

## CENTRALE DU COFFRE À BAGAGES

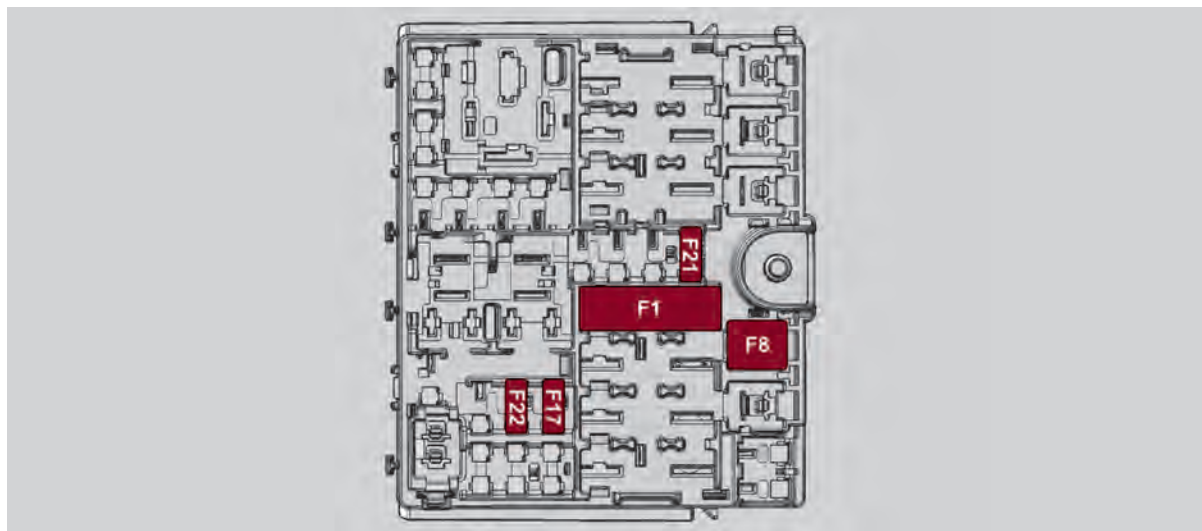

177

0803650015EM

FONCTION	FUSIBLE	AMPÈRES
Module crochet de remorquage (TTM)	F1	40
Installation HI-FI	F8	30
KL15/a USB Recharge (C070)	F17	7.5
I-Drive / Prise USB / AUX	F21	10
KL15/a 12 V Prise de courant (R053)	F22	20



ABC

## TIRE REPAIR KIT

(selon le modèle)



### DESCRIPTION

173) 174) 175) 176) 177) 178) 179) 180) 181) 182)

72)

3)

Le Tire Repair Kit est logé dans le coffre à bagages, à l'intérieur d'un conteneur spécial.

Pour accéder au Tire Repair Kit ouvrir le coffre et soulever le plateau de chargement.

Le Tire Repair Kit comprend en outre :

une bombe aérosol (1) fig. 178 contenant le liquide d'étanchéité, munie de : tuyau de remplissage (2) et pastille adhésive (3) portant l'inscription « Max. 80 km/h » à placer bien en vue (sur la planche de bord) après la réparation du pneu ;

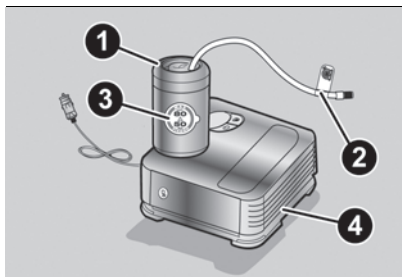

178

0806650002EM

**182**

- un compresseur (4) avec jauge de pression et raccords ;
- un dépliant informatif, auquel se référer pour utiliser rapidement et correctement le Tire Repair Kit, à remettre ensuite au personnel qui devra manier le pneu traité avec le mastic ;
- une paire de gants ;
- adaptateurs, pour le gonflage d'éléments différents.

**AVERTISSEMENT** Le liquide d'étanchéité est efficace à des températures extérieures comprises entre - 40 °C et + 50 °C. Le scellant comporte également une date de péremption.

### PROCÉDURE DE GONFLAGE

173) 174) 176) 177) 178) 179) 180) 181)

Procéder de la manière suivante :

- insérer le frein de stationnement électrique. Introduire la bombe aérosol (1) fig. 179, contenant le liquide d'étanchéité dans le logement prévu sur le compresseur, en appuyant fortement vers le bas.
- Dévisser le capuchon de la valve du pneu, enlever le tuyau flexible de remplissage (2) et visser la bague sur la valve du pneu ;

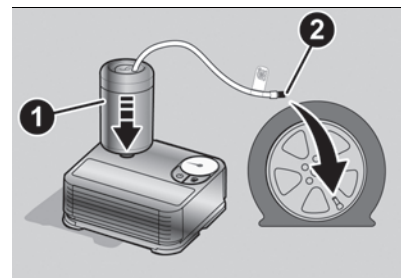

179

0806650004EM

- s'assurer que l'interrupteur (5) fig. 180 du compresseur est sur OFF (éteint) ;

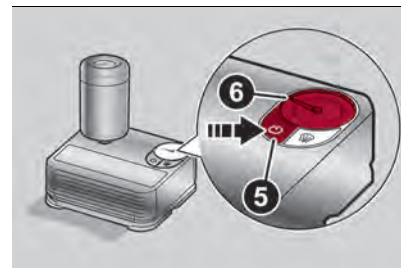

180

0806650005EM

- insérer la fiche dans la prise de courant du tunnel central, démarrer le moteur ;
- allumer le compresseur, en plaçant l'interrupteur (5) fig. 180 en position ON (allumé) ;
- gonfler le pneu à la pression indiquée au paragraphe « Jantes et pneus » (voir chapitre « Caractéristiques techniques »). Pour obtenir une lecture plus précise, vérifier la valeur de la

pression sur le manomètre (6) fig. 180 lorsque le compresseur est éteint ;

❑ si l'on ne réussit pas à obtenir la pression de 1,8 bar au moins dans un délai de 15 minutes, déconnecter le compresseur de la valve et de la prise de courant, puis faire avancer la voiture en faisant tourner la roue pour cinq fois pour distribuer le liquide de colmatage à l'intérieur du pneu et répéter l'opération de gonflage ;

❑ si, même dans ce cas, après un délai de 15 minutes à compter de l'activation du compresseur, une pression de 1,8 bar au moins n'est pas obtenue, ne pas reprendre la marche mais s'adresser au Réseau après-vente Alfa Romeo ;

❑ après avoir conduit pendant environ 8 km, s'arrêter, engager le frein de stationnement électrique et contrôler de nouveau la pression du pneu ;

❑ si la pression est inférieure à 1,8 bar, ne pas continuer à conduire et contacter le Réseau après-vente Alfa Romeo ;

❑ par contre, si l'on relève une pression d'au moins 1,8 bar, rétablir la pression correcte (moteur allumé et frein de stationnement électrique actionné), reprendre la route et s'adresser, en conduisant toujours très prudemment, au Réseau après-vente Alfa Romeo.

## REPLACEMENT BOMBONNE DU LIQUIDE DE COLMATAGE

**AVERTISSEMENT** Utiliser exclusivement des cartouches d'origine, disponibles pour l'achat auprès du Réseau après-vente Alfa Romeo.

Procéder de la manière suivante :

- ❑ Retirer la bombe aérosol (1) fig. 181 en appuyant sur le bouton de décrochage (9) ;
- ❑ introduire la nouvelle bombe aérosol en appuyant énergiquement vers le bas.

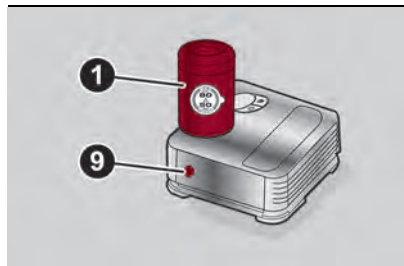

181

0806650009EM



### ATTENTION

**173)** En revanche, il sera impossible de réparer les déchirures des flancs du pneu. Ne pas utiliser le Tire Repair Kit si l'endommagement du pneu est dû au fait d'avoir roulé avec la roue dégonflée.

**174)** Mettre les gants de protection fournis avec le Tire Repair Kit.

**175)** Coller la pastille adhésive dans une position bien visible au conducteur, pour lui signaler que le pneu a été traité avec le Tire Repair Kit. Conduire prudemment, notamment dans les virages. Ne pas dépasser 80 km/h. Ne pas accélérer et freiner brusquement.

**176)** Il faudra absolument signaler que le pneu a été réparé avec le Tire Repair Kit. Remettre le dépliant au personnel qui devra s'occuper du pneu traité avec le Tire Repair Kit.

**177)** En cas de détérioration de la jante (déformation du canal provoquant une fuite d'air), la réparation est impossible. Éviter d'enlever les corps étrangers (vis ou clous) qui ont pénétré dans le pneu.

**178)** Ne pas actionner le compresseur pendant plus de 20 minutes consécutives. Risque de surchauffe. Le Tire Repair Kit n'est pas conçu pour une réparation définitive. Par conséquent, les pneus réparés ne doivent être utilisés que provisoirement.

**179)** Les informations prévues par la norme applicable sur les substances chimiques pour la protection de la santé de l'homme et de l'environnement et sur l'usage sécurisé du liquide de colmatage sont rapportées sur l'étiquette de l'emballage. Le respect de toutes les indications contenues dans l'étiquette est essentiel pour assurer la sécurité et l'efficacité du produit. Lire attentivement l'étiquette avant l'usage. L'utilisateur du produit est responsable des dommages causés par une mauvaise utilisation. Le liquide de colmatage a un délai de péremption. Remplacer la bombe contenant le liquide de colmatage expiré.



ABC

**180)** Si la pression est descendue au-dessous de 1,8 bar, ne pas poursuivre sa route : le Tire Repair Kit ne peut pas garantir la tenue requise car le pneu est trop endommagé. S'adresser au Réseau après-vente Alfa Romeo.

**181)** Le Tire Repair Kit n'est qu'une solution temporaire, il est donc important que le pneu soit examiné et réparé par un spécialiste dès que possible. Le liquide anti-crevaisson est efficace par températures extérieures entre -40 °C et +50 °C.

**182)** Avertir de la présence d'une voiture à l'arrêt selon les normes en vigueur : feux de détresse, triangle de présignalisation, etc. Il convient que les personnes à bord de la voiture en descendant et qu'elles attendent la fin de la réparation dans un endroit à l'abri de la circulation. En cas de routes en pente ou accidentées, placer des cales ou d'autres matériaux sous les roues pour bloquer la voiture (pour connaître la procédure de mise en sécurité de la voiture, se reporter au paragraphe « À l'arrêt » du chapitre « Démarrage et conduite »).



#### AVERTISSEMENT

**72)** En cas de crevaisson causée par des corps étrangers, il est possible de réparer des déchirures du pneu allant jusqu'à 6 mm de diamètre maximum sur la chape.



#### AVERTISSEMENT

**3)** Ne pas jeter la bombe et le liquide de colmatage dans la nature. Recycler conformément aux normes nationales et locales.

### PNEUS RUN FLAT

(si l'option est prévue)

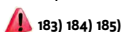

**183) 184) 185)**

Les pneus « Run Flat » permettent de maintenir le contrôle du véhicule après une crevaisson et de continuer à conduire en toute sécurité pendant 80 km environ à une vitesse maximum de 80 km/h.

Le flanc renforcé du pneu maintient sa forme et soutient le poids du véhicule en cas de perte de pression.

Les voitures équipées de pneus de type Run Flat NE sont PAS munies du kit de réparation rapide des pneus Tire Repair Kit. Pour les faire réparer, s'adresser, dès que possible, au Réseau après-vente Alfa Romeo.



#### ATTENTION

**183)** Ne pas dépasser le nombre de kilomètres indiqué ni la vitesse maximum (80 km - 80 km/h) en cas de perte de pression/crevaisson.

**184)** La perte de pression altère le comportement de la voiture, ce qui comporte, par exemple, une réduction de la stabilité de la direction lors des freinages, un allongement de la distance de freinage et une altération de la géométrie de braquage. Par conséquent, adapter le style de conduite et éviter les braquages brusques ou les obstacles comme les trottoirs ou les ornières.

**185)** Dans le cas de remorques particulièrement lourdes, ne pas dépasser 60 km/h.

### DÉMARRAGE D'URGENCE



Si la batterie est déchargée, il est possible d'effectuer un démarrage d'urgence en utilisant des câbles et la batterie d'un autre véhicule ou bien une batterie d'appoint. Dans tous les cas, la batterie utilisée doit avoir une capacité égale ou légèrement supérieure à celle de la batterie déchargée.

Le démarrage d'urgence peut être dangereux, s'il n'est pas exécuté correctement : suivre avec attention les procédures décrites ci-après.



**73)**

#### AVERTISSEMENTS

Ne pas utiliser une batterie d'appoint ou toute autre source d'alimentation externe avec une tension supérieure à 12 V : ceci risquerait de détériorer la

batterie, le démarreur, l'alternateur ou le circuit électrique de la voiture.

Ne pas essayer le démarrage d'urgence si la batterie est congelée. La batterie pourrait se briser ou exploser !

### **PÔLES CONNEXION DE LA BATTERIE À DISTANCE**

Pour faciliter l'opération, les pôles à distance de la batterie pour le démarrage d'urgence se trouvent dans le capot du moteur : la batterie, par contre, est dans le coffre à bagages.

Le pôle négatif (-) fig. 182 se situe à côté de la serrure droite d'accrochage du capot moteur.

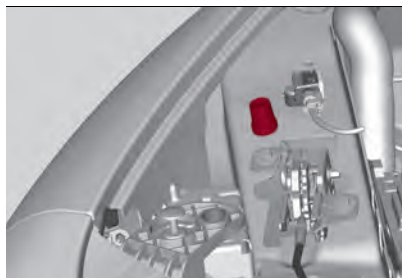

182 0807650006EM

Le pôle positif (+) peut être atteint en enlevant le couvercle fig. 183 et en soulevant le volet de protection fig. 184. Le pôle est représenté dans fig. 185.



183 0807650007EM



184 0807650002EM

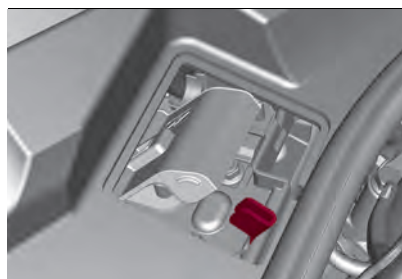

185 0807650001EM

### **Version Quadrifoglio**

Le pôle négatif (-) fig. 186 se situe à côté de la serrure droite d'accrochage du capot moteur.

Le pôle positif (+) est accessible après avoir soulevé le volet de protection fig. 186 et il est représenté dans fig. 187.

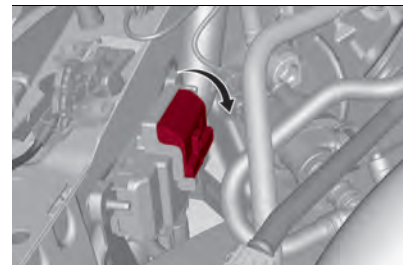

186 0807650004EM

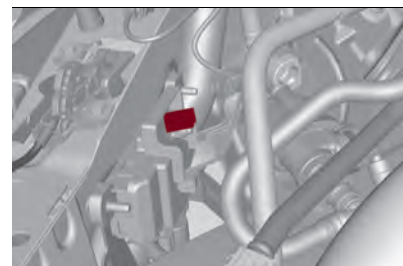

187 0807650005EM

Pour l'opération, il est nécessaire d'avoir des câbles adaptés qui connecteront la batterie d'appoint aux pôles à distance de la batterie déchargée.



ABC

Normalement, ces câbles disposent de terminaux aux extrémités et sont identifiés par une gaine de couleur différente (rouge = positif, noir = négatif).

### DÉMARRAGE AVEC BATTERIE D'APPOINT

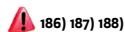

Procéder de la manière suivante :

- ❑ éteindre tous les accessoires électriques installés sur la voiture ;
- ❑ actionner le frein de stationnement, activer le mode P (Stationnement), puis placer le dispositif de démarrage en position STOP ;
- ❑ si l'on utilise la batterie d'une autre voiture, la garer à la portée des câbles à utiliser pour le branchement, actionner le frein de stationnement et s'assurer que le contact est coupé.

**AVERTISSEMENT** Si la batterie d'appoint est installée sur une autre voiture, vérifier qu'il n'y ait pas de contact accidentel de parties métalliques entre la voiture en question et la voiture dont la batterie est déchargée, car un branchement à la masse pourrait se créer et entraîner le risque de provoquer de graves lésions aux personnes éventuellement présentes dans les alentours.

**AVERTISSEMENT** Si elle n'est pas exécutée correctement, la procédure décrite ci-après peut provoquer de

graves lésions aux personnes ou endommager le système de recharge d'une ou des deux voitures. Respecter scrupuleusement les indications fournies ci-après.

### Branchement des câbles



Pour effectuer le démarrage d'urgence, procéder comme suit :

- ❑ brancher l'extrémité du câble positif au pôle éloigné positif (+) de la voiture ayant la batterie déchargée ;
- ❑ brancher l'extrémité opposée du câble positif (+) au pôle positif (+) de la batterie d'appoint ;
- ❑ brancher une extrémité du câble négatif au pôle négatif (-) de la batterie d'appoint ;
- ❑ brancher l'extrémité du câble négatif (-) à la masse (-) de la voiture avec la batterie déchargée ;
- ❑ démarrer le moteur de la voiture avec la batterie d'appoint, le laisser tourner quelques minutes au ralenti puis démarrer le moteur de la voiture ayant la batterie déchargée.

Si on utilise une batterie portable, attendre quelques secondes après avoir effectué le branchement avant de démarrer la voiture.

### Débranchement des câbles

Après avoir démarré le moteur, débrancher les câbles des branchages en sens inverse, comme indiqué ci-dessous :

- ❑ débrancher l'extrémité du câble négatif (-) du point de masse (-) de la voiture ayant la batterie déchargée ;
- ❑ débrancher l'extrémité opposée du câble négatif du pôle négatif (-) de la batterie d'appoint ;
- ❑ débrancher l'extrémité opposée du câble positif (+) du pôle positif (+) de la batterie d'appoint ;
- ❑ débrancher l'extrémité du câble positif du pôle éloigné positif (+) de la voiture ayant la batterie déchargée.



### ATTENTION

**186)** Ne pas s'approcher excessivement du ventilateur de refroidissement du radiateur : le ventilateur électrique peut se mettre en mouvement, risque de lésions. Attention aux écharpes, cravates et vêtements non adhérents : ils peuvent être entraînés par les éléments en mouvement.

**187)** Retirer tous les objets métalliques (par ex. bagues, montres, bracelets) qui pourraient provoquer un contact électrique accidentel et causer de graves lésions.

**188)** Les batteries contiennent de l'acide qui peut provoquer des brûlures à la peau ou aux yeux. Les batteries génèrent de l'hydrogène, facilement inflammable et explosif. Par conséquent ne pas approcher

de flammes ou de dispositifs pouvant provoquer des étincelles.



## AVERTISSEMENT

**73)** Il faut absolument éviter d'utiliser un chargeur de batterie rapide pour un démarrage d'urgence : vous risqueriez d'endommager les systèmes électroniques et les centrales d'allumage et d'alimentation du moteur.

**74)** Ne pas brancher le câble à la borne négative (-) de la batterie déchargée. L'étincelle créée pourrait entraîner l'explosion de la batterie et provoquer des lésions graves. Utiliser exclusivement le point de masse spécifique ; n'utiliser aucune autre partie métallique exposée.

## SYSTÈME DE COUPURE DU CARBURANT

### DESCRIPTION

La voiture est dotée d'un système qui coupe l'arrivée de carburant en cas de choc, entraînant ainsi l'arrêt du moteur. Ce dispositif de sécurité est commandé par la centrale ORC qui contrôle tous les systèmes de protection des occupants. Selon le type et la violence du choc, cette centrale décide d'activer ou pas les airbags, les prétensionneurs des ceintures de sécurité avant et de couper immédiatement le courant d'alimentation des pompes

d'alimentation et des dispositifs préposés au fonctionnement du moteur. La coupure d'alimentation de la batterie se fait par explosion du fusible pyrotechnique situé dans la boîte à fusibles au niveau du pôle positif de la batterie.

Une fois le fusible explosé, certains services restent alimentés, indispensables à la mise en sécurité de la voiture (es : verrouillage des portes, antivol etc.).

**AVERTISSEMENT** Inspecter soigneusement la voiture pour s'assurer de l'absence de fuites de carburant, par exemple, dans le compartiment moteur, sous la voiture ou à proximité du réservoir.

**AVERTISSEMENT** Contacter le réseau après-vents Alfa Romeo pour rétablir le fonctionnement correct du système.

## DÉVERROUILLAGE DU LEVIER DE LA BOÎTE DE VITESSES AUTOMATIQUE

(selon le modèle)

Pour déverrouiller le levier de la boîte de vitesses automatique, s'adresser au Réseau Après-vente Alfa Romeo.

## REMORQUAGE DU VÉHICULE EN PANNE



### VERSIONS À TRACTION ARRIÈRE (RWD)

Il est recommandé de remorquer le véhicule en ayant toutes les roues SOULEVÉES du sol sur la plate-forme d'une dépanneuse.

Si la dépanneuse avec plate-forme n'est pas disponible, la voiture doit être remorquée avec les roues arrière SOULEVÉES du sol (à l'aide d'une remorque ou d'un équipement approprié qui permet de soulever les roues arrière).

**AVERTISSEMENT** Le remorquage des véhicules sans respecter les impératifs ci-dessus peut endommager sérieusement la boîte de vitesses.

### VERSIONS À TRACTION INTÉGRALE (AWD)

Il est recommandé de remorquer le véhicule en ayant toutes les roues



ABC

SOULEVÉES du sol sur la plate-forme d'une dépanneuse.

**AVERTISSEMENT** Éviter de soulever uniquement les roues avant (ou arrière) à l'aide d'un chariot ou d'un outillage spécifique qui permet le relevage d'un seul essieu. Le soulèvement des roues avant uniquement (ou arrière) lors du remorquage pourrait endommager la boîte de vitesses ou le répartiteur.

**AVERTISSEMENT** Si on remorque un véhicule sans respecter les exigences indiquées ci-dessus, cela pourrait endommager sérieusement la boîte de vitesses et/ou le répartiteur.

Les dommages provoqués par un remorquage effectué de manière incorrecte ne sont pas couverts par la garantie.

## REMORQUAGE DU VÉHICULE



Un anneau de remorquage, situé dans la boîte à outils à l'intérieur du compartiment à bagages, est fourni pour permettre de remorquer sur la chaussée, et uniquement pour de courts trajets, la voiture accidentée ou en panne.

Pour utiliser l'anneau de remorquage, procéder comme suit :

❑ décrocher le bouchon fig. 188 sur le pare-chocs avant ou le pare-chocs arrière (selon la version) fig. 189, en appuyant dans la partie supérieure ;



188

0813650001EM



189

0813650003EM

❑ prendre l'anneau de remorquage de son logement dans le coffre à bagages et nettoyer soigneusement le siège fileté sur la voiture avant de l'utiliser ;

❑ visser l'anneau de remorquage de la voiture sur son emplacement en effectuant environ 11 tours.

**AVERTISSEMENT** L'angle maximum de traction du câble à fixer à l'anneau de remorquage ne doit pas dépasser 15° comme indiqué en fig. 190.

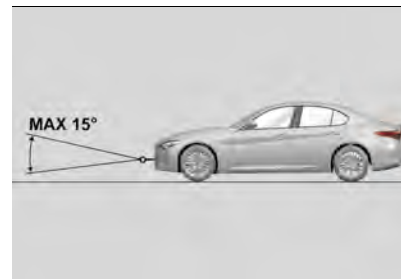

190

0813650002EM



## ATTENTION

**189)** Mettre le dispositif de démarrage sur ON puis sur STOP, sans ouvrir la porte.

**190)** Ne pas oublier que pendant le remorquage, l'assistance des dispositifs de servofrein ou de direction assistée électromécanique est suspendue. Les actions de freinage et de braquage, par conséquent, demandent un effort supérieur sur la pédale ou sur le volant. Ne pas utiliser de câbles flexibles pour la traction et éviter les secousses. Pendant les opérations de remorquage, vérifier que la fixation de l'anneau à la voiture n'endommage pas les composants en contact. Lorsque l'on remorque la voiture, il faut respecter les normes spécifiques de circulation routière concernant le dispositif de remorquage aussi bien que la conduite. Ne pas démarrer le moteur du véhicule, au cours du remorquage. Avant de visser l'anneau, nettoyer soigneusement la tige filetée. Avant de procéder au remorquage, s'assurer également d'avoir vissé l'anneau à fond dans son logement.



ABC

*Page laissée intentionnellement vide*

Un entretien soigné de votre voiture permet de maintenir ses performances, de réduire les frais de gestion associés et de conserver l'efficacité des systèmes de sécurité dans le temps.

Ce chapitre explique comment faire.

## **ENTRETIEN DU VÉHICULE**

ENTRETIEN PROGRAMMÉ .....	192
COMPARTIMENT MOTEUR .....	204
RECHARGE DE LA BATTERIE .....	211
PROCÉDURES D'ENTRETIEN .....	212
SOULÈVEMENT DE LA VOITURE .....	215
ROUES ET PNEUS .....	215
CARROSSERIE .....	216
ÉQUIPEMENTS INTÉRIEURS .....	218

## ENTRETIEN PROGRAMMÉ

Un entretien correct est déterminant pour garantir à la voiture sa longévité dans des conditions optimales.

Pour cette raison, Alfa Romeo a prévu une série de contrôles et d'interventions d'entretien à des échéances kilométriques et, pour les versions/marchés qui le prévoient, temporelles préétablies, selon les indications du Plan d'Entretien Programmé.

Avant chaque coupon, il est néanmoins nécessaire de respecter les indications du Plan d'Entretien Programmé (par ex. contrôle périodique du niveau des liquides, de la pression des pneus, etc.).

Le service d'Entretien Programmé est effectué par le Réseau Après-vente Alfa Romeo à des temps fixés d'avance.

Si pendant l'exécution de chaque intervention, en plus des opérations prévues, il s'avérait nécessaire de procéder à des remplacements ou réparations ultérieurs, ces derniers ne pourront être effectués qu'avec l'accord explicite du Client.

**AVERTISSEMENT** Les coupons d'Entretien Programmé sont établis par le Constructeur. La non-exécution des coupons peut entraîner l'annulation de la garantie.

Il est conseillé de signaler immédiatement au Réseau Après-vente Alfa Romeo toute légère anomalie de fonctionnement, sans attendre le coupon suivant.

### CONTRÔLES PÉRIODIQUES

Tous les ans ou tous les **1000** km ou avant de longs voyages, contrôler et si nécessaire, rétablir :

- le niveau du liquide de refroidissement du moteur ;
- le niveau du liquide des freins (si insuffisant contacter dès que possible le réseau après vente Alfa Romeo) ;
- le niveau d'additif pour émissions Diesel AdBlue® (URÉE) (uniquement les versions 2.2 JTD) ;
- le niveau du liquide de lave-glace ;
- la pression et l'état des pneus ;
- le fonctionnement du système d'éclairage (phares, clignotants, signaux de détresse, etc.) ;
- le fonctionnement du système d'essuie/lave-glace et le positionnement/usure des balais d'essuie-glace.

La consommation d'huile moteur dépend des conditions et du style de conduite. Pour cette raison, il est nécessaire, tous les **3000** km, de vérifier et faire l'appoint le cas échéant du niveau d'huile moteur (voir la description dans le paragraphe « Compartiment moteur - Niveaux de

contrôle » pour des informations sur la quantité à compléter).

### UTILISATION DE LA VOITURE DANS DES CONDITIONS SÉVÈRES

Si le véhicule est utilisée dans l'une des conditions suivantes :

- routes poussiéreuses ;
- trajets courts (moins de 7-8 km) et fréquents, par une température extérieure inférieure à zéro ;
- moteur qui tourne fréquemment au ralenti ou conduite sur de longues distances à vitesse réduite, ou en cas d'inactivité prolongée ;
- en cas d'inactivité prolongée ;

il est nécessaire de réaliser les vérifications suivantes à des intervalles plus fréquents que ceux indiqués dans le Plan d'Entretien Programmé :

- contrôle de l'état d'usure des plaquettes de freins AV et AR ;
- Contrôle de l'état de propreté des serrures du capot moteur et du coffre à bagages, nettoyage et lubrification des tringleries ;
- contrôle visuel de l'état : moteur, boîte de vitesses, transmission, sections rigides et flexibles des tuyaux (échappement/alimentation en carburant/freins), éléments en caoutchouc (soufflets/manchons/bagues, etc.) ;

- contrôle de l'état de charge et du niveau de liquide de la batterie (électrolyte);
- contrôle visuel de l'état des courroies de commande des accessoires;
- contrôle et vidange/remplacement éventuels de l'huile moteur et du filtre à huile;
- contrôle et remplacement éventuel du filtre à pollen;
- contrôle et remplacement éventuel du filtre à air;
- contrôle et remplacement éventuel du filtre à carburant Bad Fuel (selon modèle).



ABC

**PLAN D'ENTRETIEN PROGRAMMÉ (Moteur 2.9 V6)**

AVERTISSEMENT Après avoir effectué la dernière intervention mentionnée dans le tableau, continuer l'entretien programmé en respectant la fréquence d'intervention indiquée dans le plan, par la cadence des points ou une remarque spécifique, pour chaque opération. Attention : reprendre simplement l'entretien depuis le début du plan peut comporter le dépassement de l'intervalle maximum autorisé pour certaines opérations !

Milliers de kilomètres	15	30	45	60	75	90	105	120	135	150
Années	1	2	3	4	5	6	7	8	9	10
Contrôle état de charge de la batterie avec instrument	●	●	●	●	●	●	●	●	●	●
Contrôle de l'état/usure des pneus et réglage éventuel de la pression ; contrôle de l'état/échéance de la recharge Tire Repair Kit (le cas échéant)	●	●	●	●	●	●	●	●	●	●
Contrôle du fonctionnement du circuit d'éclairage (phares, clignotants, feux de détresse, coffre à bagages, habitacle, compartiment vide- poches, témoins du combiné de bord, etc.)	●	●	●	●	●	●	●	●	●	●
Contrôle et éventuel rétablissement du niveau des liquides dans le compartiment moteur (1)	●	●	●	●	●	●	●	●	●	●
Contrôle des émissions/fumées des gaz d'échappement	●	●	●	●	●	●	●	●	●	●
Contrôle, au moyen de l'appareil de diagnostic, du fonctionnement des systèmes d'alimentation/contrôle du moteur et émissions	●	●	●	●	●	●	●	●	●	●
Contrôle visuel de l'état : extérieur de la carrosserie, protection de bas de caisse, sections rigides et flexibles des tuyaux (échappement, alimentation en carburant, freins), éléments en caoutchouc (soufflets, manchons, bagues, etc.)		●		●		●		●		●
Contrôle du positionnement/de l'usure des balais d'essuie-glace	●		●		●		●		●	

Milliers de kilomètres	15	30	45	60	75	90	105	120	135	150
Années	1	2	3	4	5	6	7	8	9	10
Contrôle du fonctionnement du système d'essuie/lave-glace et réglage éventuel des gicleurs	●		●		●		●		●	
Contrôle de la propreté des serrures du capot moteur et du coffre à bagages, nettoyage et lubrification des tringleries		●		●		●		●		●
Contrôle visuel de l'état apparent et de l'usure des plaquettes de frein et des disques avant et du fonctionnement de l'indicateur d'usure des plaquettes	●	●	●	●	●	●	●	●	●	●
Contrôle visuel de l'état apparent et de l'usure des plaquettes de frein et des disques arrière et du fonctionnement de l'indicateur d'usure des plaquettes	●	●	●	●	●	●	●	●	●	●
Contrôle visuel de l'état de la courroie/des courroies de commande accessoires et tension (2)		●				●				●
Vidange du moteur et remplacement du filtre à huile	●	●	●	●	●	●	●	●	●	●
Remplacement des bougies d'allumage (3)				●				●		
Remplacement de la courroie/des courroies de commande des accessoires	(2)									
Remplacement de la cartouche du filtre à air (4)		●		●		●		●		●
Vidange du liquide de freins	(5)									
Remplacement du filtre d'habitacle (4)	○	●	○	●	○	●	○	●	○	●



ABC

Milliers de kilomètres	15	30	45	60	75	90	105	120	135	150
Années	1	2	3	4	5	6	7	8	9	10
Remplacement de la batterie du système Alfa Connect Box (pour les marchés/versions qui le prévoient) (6)					●					●

(1) Les éventuels appoints doivent être effectués avec les liquides indiqués sur la documentation de bord et uniquement après avoir contrôlé l'intégrité de l'installation.

(2) Le kilométrage maximum est 60 000 km. Quel que soit le kilométrage, la courroie doit être remplacée tous les 4 ans. En cas d'utilisation de la voiture dans des conditions sévères (zones poussiéreuses, conditions climatiques particulièrement rudes, températures très basses ou très élevées pour des périodes prolongées, utilisation en ville, ralentis prolongés), le kilométrage maximum est de 30 000 km et, indépendamment du kilométrage, la courroie doit être remplacée tous les 2 ans.

(3) Procéder au remplacement en fonction du kilométrage, indépendamment du temps écoulé. Pour assurer le bon fonctionnement, ainsi que pour éviter d'endommager gravement le moteur, veiller à : - n'utilisez que des bougies d'allumage spécifiquement certifiées pour le moteur lui-même, du même type et de la même marque (voir la description au paragraphe « Moteur » du chapitre « Caractéristiques techniques ») ; - respecter scrupuleusement l'intervalle de remplacement de la bougie prévu dans le plan de maintenance planifié. Pour le remplacement des bougies, il est conseillé de s'adresser au Réseau Après-vente de référence.

(4) En cas d'utilisation de la voiture dans des zones poussiéreuses, il est recommandé de remplacer le filtre tous les 15 000 km.

(5) La vidange du liquide de freins doit être effectuée tous les deux ans, quel que soit le kilométrage.

(6) La batterie du système Alfa Connect Box doit être remplacée tous les 5 ans, quel que soit le kilométrage parcouru.

(o) Interventions recommandées

(●) Interventions obligatoires

## POUR LES VÉHICULES AVEC DISQUES DE FREINS EN CARBO-CÉRAMIQUE

Milliers de kilomètres	15	30	45	60	75	90	105	120	135	150
Années	1	2	3	4	5	6	7	8	9	10
Contrôle visuel de la surface et des bords des disques de frein	●	●	●	●	●	●	●	●	●	●
Remplacement des plaquettes de frein / disques de frein	(6)									

(6) L'intervalle effectif de remplacement des plaquettes de frein et des disques de frein en carbo-céramique dépend des conditions d'utilisation de la voiture et est signalé par un témoin ou un message sur le combiné de bord. À chaque fois que les disques sont remplacés, il faut réinitialiser le témoin à l'aide de l'appareil de diagnostic.

(O) Interventions recommandées

(●) Interventions obligatoires



ABC

**PLAN D'ENTRETIEN PROGRAMMÉ (versions essence avec moteur 2.0 T4 MAir)**

AVERTISSEMENT Après avoir effectué la dernière intervention mentionnée dans le tableau, continuer l'entretien programmé en respectant la fréquence d'intervention indiquée dans le plan, par la cadence des points ou une remarque spécifique, pour chaque opération. Attention : reprendre simplement l'entretien depuis le début du plan peut comporter le dépassement de l'intervalle maximum autorisé pour certaines opérations !

Milliers de kilomètres	15	30	45	60	75	90	105	120	135	150
Années	1	2	3	4	5	6	7	8	9	10
Contrôle état de charge de la batterie avec instrument	●	●	●	●	●	●	●	●	●	●
Contrôle de l'état/usure des pneus et réglage éventuel de la pression ; contrôle de l'échéance de la recharge du kit de réparation rapide (si présente)	●	●	●	●	●	●	●	●	●	●
Contrôle du fonctionnement du circuit d'éclairage (phares, clignotants, feux de détresse, coffre à bagages, habitacle, compartiment vide-poches, témoins du combiné de bord, etc.)	●	●	●	●	●	●	●	●	●	●
Contrôle et éventuel rétablissement du niveau des liquides dans le compartiment moteur (1)	●	●	●	●	●	●	●	●	●	●
Contrôle des émissions/fumées des gaz d'échappement	●	●	●	●	●	●	●	●	●	●
Contrôle, au moyen de l'appareil de diagnostic, du fonctionnement des systèmes d'alimentation/contrôle du moteur et émissions	●	●	●	●	●	●	●	●	●	●
Contrôle de la dégradation de l'huile moteur à l'aide de l'appareil de diagnostic (2)	●	●	●	●	●	●	●	●	●	●
Contrôle visuel de l'état : extérieur de la carrosserie, protection de bas de caisse, sections rigides et flexibles des tuyaux (échappement, alimentation en carburant, freins), éléments en caoutchouc (soufflets, manchons, bagues, etc.)		●		●		●		●		●

Milliers de kilomètres	15	30	45	60	75	90	105	120	135	150
Années	1	2	3	4	5	6	7	8	9	10
Contrôle du positionnement/de l'usure des balais d'essuie-glace	●		●		●		●		●	
Contrôle du fonctionnement du système d'essuie/lave-glace et réglage éventuel des gicleurs	●		●		●		●		●	
Contrôle de la propreté des serrures du capot moteur et du coffre à bagages, nettoyage et lubrification des tringleries		●		●		●		●		●
Contrôle visuel de l'état et de l'usure des plaquettes de freins, des disques avant et du fonctionnement de l'indicateur d'usure des plaquettes	●	●	●	●	●	●	●	●	●	●
Contrôle visuel de l'état et de l'usure des plaquettes de freins, des disques arrière et du fonctionnement de l'indicateur d'usure des plaquettes	●	●	●	●	●	●	●	●	●	●
Contrôle visuel de l'état de la courroie/des courroies de commande accessoires et tension (3)		●				●				●
Vidange du moteur et remplacement du filtre à huile	(4)									
Vidange de l'huile Transfer Case (versions AWD)								●		
Remplacement des bougies d'allumage (5)				●				●		
Remplacement de la courroie/des courroies de commande des accessoires	(3)									
Remplacement de la cartouche du filtre à air (6)			●			●			●	
Vidange du liquide de freins	(7)									
Remplacement du filtre d'habitacle (6)	○	●	○	●	○	●	○	●	○	●



ABC

Milliers de kilomètres	15	30	45	60	75	90	105	120	135	150
Années	1	2	3	4	5	6	7	8	9	10
Remplacement de la batterie du système Alfa Connect Box (pour les marchés/versions qui le prévoient) (8)					●					●

(1) Les éventuels appoints doivent être effectués avec les liquides indiqués sur la documentation de bord et uniquement après avoir contrôlé l'intégrité de l'installation.

(2) Si la qualité de l'huile calculée en phase de diagnostic résulte inférieure à 20 %, il est conseillé de vidanger l'huile moteur et de remplacer le filtre de l'huile afin d'éviter de devoir procéder à une opération d'entretien sous peu.

(3) Le kilométrage maximum est 60 000 km. Quel que soit le kilométrage, la courroie doit être remplacée tous les 4 ans. En cas d'utilisation de la voiture dans des conditions sévères (zones poussiéreuses, conditions climatiques particulièrement rudes, températures très basses ou très élevées pour des périodes prolongées, utilisation en ville, ralentis prolongés), le kilométrage maximum est de 30 000 km et, indépendamment du kilométrage, la courroie doit être remplacée tous les 2 ans.

(4) L'intervalle effectif de vidange de l'huile et de remplacement du filtre à huile moteur dépend des conditions d'utilisation de la voiture et est signalé par l'éclairage d'un témoin ou par un message sur le combiné de bord. De toute façon, il ne doit pas dépasser 1 an.

(5) Procéder au remplacement en fonction du kilométrage, indépendamment du temps écoulé. Pour assurer le bon fonctionnement, ainsi que pour éviter d'endommager gravement le moteur, veiller à : - utiliser exclusivement des bougies certifiées pour ce moteur, du même type et de la même marque (consulter le paragraphe « Moteur » au chapitre « Caractéristiques techniques ») ; - respecter rigoureusement l'intervalle de remplacement des bougies prévu dans le Plan d'Entretien Programmé. Pour le remplacement des bougies, il est conseillé de s'adresser au Réseau Après-vente de référence.

(6) En cas d'utilisation de la voiture dans des zones poussiéreuses, il est recommandé de remplacer le filtre tous les 15 000 km.

(7) La vidange du liquide de freins doit être effectuée tous les deux ans, quel que soit le kilométrage.

(8) La batterie du système Alfa Connect Box doit être remplacée tous les 5 ans, quel que soit le kilométrage parcouru.

(o) Interventions recommandées

(●) Interventions obligatoires

## PLAN D'ENTRETIEN PROGRAMMÉ (versions Diesel - Moteur 2.2 JTD)

AVERTISSEMENT Après avoir effectué la dernière intervention mentionnée dans le tableau, continuer l'entretien programmé en respectant la fréquence d'intervention indiquée dans le plan, par la cadence des points ou une remarque spécifique, pour chaque opération. Attention : reprendre simplement l'entretien depuis le début du plan peut comporter le dépassement de l'intervalle maximum autorisé pour certaines opérations !

Milliers de kilomètres	20	40	60	80	100	120	140	160	180	200
Années	1	2	3	4	5	6	7	8	9	10
Contrôle état de charge de la batterie avec instrument	●	●	●	●	●	●	●	●	●	●
Contrôle de l'état/usure des pneus et réglage éventuel de la pression ; contrôle de l'échéance de la recharge du kit de réparation rapide (selon le modèle)	●	●	●	●	●	●	●	●	●	●
Contrôle du fonctionnement du circuit d'éclairage (phares, clignotants, feux de détresse, coffre à bagages, habitacle, compartiment vide- poches, témoins du combiné de bord, etc.)	●	●	●	●	●	●	●	●	●	●
Contrôle et appoint éventuel des niveaux des liquides du compartiment moteur (refroidissement moteur, freins, lave-glaces, batterie) (1) (2)	●	●	●	●	●	●	●	●	●	●
Contrôle des émissions/fumées des gaz d'échappement	●	●	●	●	●	●	●	●	●	●
Contrôle, au moyen de la prise de diagnostic, du fonctionnement des systèmes d'alimentation/contrôle du moteur, émissions, et, pour les versions/marchés qui le prévoient, contrôle de la dégradation de l'huile moteur (3)	●	●	●	●	●	●	●	●	●	●
Contrôle visuel de l'état : extérieur de la carrosserie, protection de bas de caisse, sections rigides et flexibles des tuyaux (échappement, alimentation en carburant, freins), éléments en caoutchouc (soufflets, manchons, bagues, etc.)	●		●		●		●		●	



ABC

Milliers de kilomètres	20	40	60	80	100	120	140	160	180	200
Années	1	2	3	4	5	6	7	8	9	10
Contrôle du positionnement/de l'usure des balais d'essuie-glace	●		●		●		●		●	
Contrôle du fonctionnement du système d'essuie/lave-glace et réglage éventuel des gicleurs	●		●		●		●		●	
Contrôle de la propreté des serrures du capot moteur et du coffre à bagages, nettoyage et lubrification des tringleries		●		●		●		●		●
Contrôle visuel de l'état et de l'usure des plaquettes de freins, des disques avant et du fonctionnement de l'indicateur d'usure des plaquettes	●	●	●	●	●	●	●	●	●	●
Contrôle visuel de l'état et de l'usure des plaquettes de freins, des disques arrière et du fonctionnement de l'indicateur d'usure des plaquettes	●	●	●	●	●	●	●	●	●	●
Contrôle visuel de l'état de la courroie/des courroies de commande accessoires et tension (4)			●						●	
Contrôle visuel de la courroie crantée de distribution (4)			●						●	
Vidange du moteur et remplacement du filtre à huile	(5)									
Vidange de l'huile Transfer Case (versions AWD)						●				
Remplacement de la courroie/des courroies de commande des accessoires	(4)									
Remplacement de la courroie crantée commande distribution	(4)									
Remplacement de la cartouche du filtre à air (6)			●			●			●	
Remplacement de la cartouche du filtre à carburant (7)			●			●			●	

Milliers de kilomètres	20	40	60	80	100	120	140	160	180	200
Années	1	2	3	4	5	6	7	8	9	10
Vidange du liquide des freins	(8)									
Remplacement du filtre de l'habitacle	○	●	○	●	○	●	○	●	○	●
Remplacement de la batterie du système Alfa Connect Box (pour les marchés/versions qui le prévoient) (9)					●					●

(1) Les éventuels appoints doivent être effectués avec les liquides indiqués sur la documentation de bord et uniquement après avoir contrôlé l'intégrité de l'installation.

(2) La consommation d'additif pour émissions AdBlue® (URÉE) dépend des conditions d'utilisation de la voiture et est signalée par l'allumage du symbole et l'affichage du message dédié à l'écran du combiné de bord.

(3) Si la qualité de l'huile calculée en phase de diagnostic résulte inférieure à 20 %, il est conseillé de vidanger l'huile moteur et de remplacer le filtre de l'huile afin d'éviter de devoir procéder à une opération d'entretien sous peu.

(4) Le kilométrage maximum est 120 000 km. Quel que soit le kilométrage, la courroie doit être remplacée tous les 5 ans. En cas d'utilisation de la voiture dans des conditions sévères (zones poussiéreuses, conditions climatiques particulièrement rudes, températures très basses ou très élevées pour des périodes prolongées, utilisation en ville, ralenti prolongés), le kilométrage maximum est de 60 000 km et, indépendamment du kilométrage, la courroie doit être remplacée tous les 4 ans.

(5) L'intervalle effectif de vidange de l'huile et de remplacement du filtre à huile moteur dépend des conditions d'utilisation de la voiture et est signalé par un témoin lumineux ou un message sur le combiné de bord. De toute façon, ne pas dépasser 2 ans. Si l'on utilise le véhicule principalement en ville, il est nécessaire de vidanger l'huile moteur et de remplacer le filtre tous les ans.

(6) En cas d'utilisation de la voiture dans des zones poussiéreuses, il est recommandé de remplacer le filtre tous les 20 000 km.

(7) En cas de ravitaillement de la voiture avec du carburant de qualité inférieure à la Spécification Européenne prévue, il est recommandé de remplacer ce filtre tous les 20 000 km.

(8) La vidange du liquide de freins doit être effectuée tous les deux ans, quel que soit le kilométrage.

(9) La batterie du système Alfa Connect Box doit être remplacée tous les 5 ans, quel que soit le kilométrage parcouru.

(O) Interventions recommandées

(●) Interventions obligatoires



ABC

## COMPARTIMENT MOTEUR



### CONTRÔLE DES NIVEAUX



191) 192)



75)

#### Moteur 2.9 V6

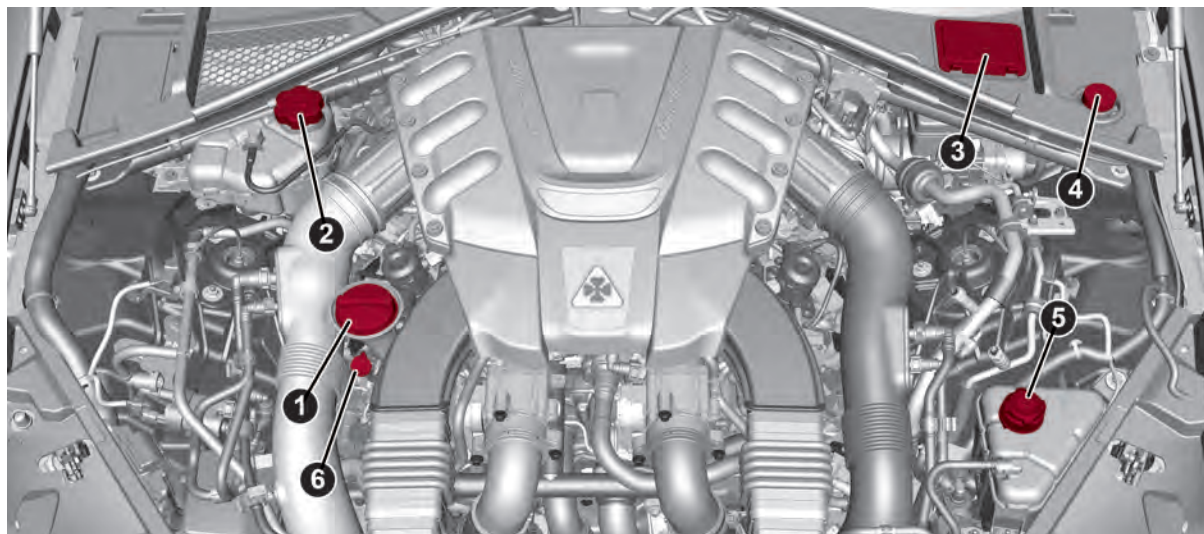

191

0902650001EM

1. Goulot de remplissage d'huile du moteur 2. Bouchon du réservoir primaire du liquide de refroidissement du moteur 3. Couverture d'accès au bouchon du réservoir de liquide de freins 4. Bouchon du réservoir du liquide lave-glace/lave-phares 5. Bouchon du réservoir secondaire du liquide de refroidissement du moteur 6. Jauge de contrôle du niveau d'huile moteur

## Moteur 2.0 T4 MAir

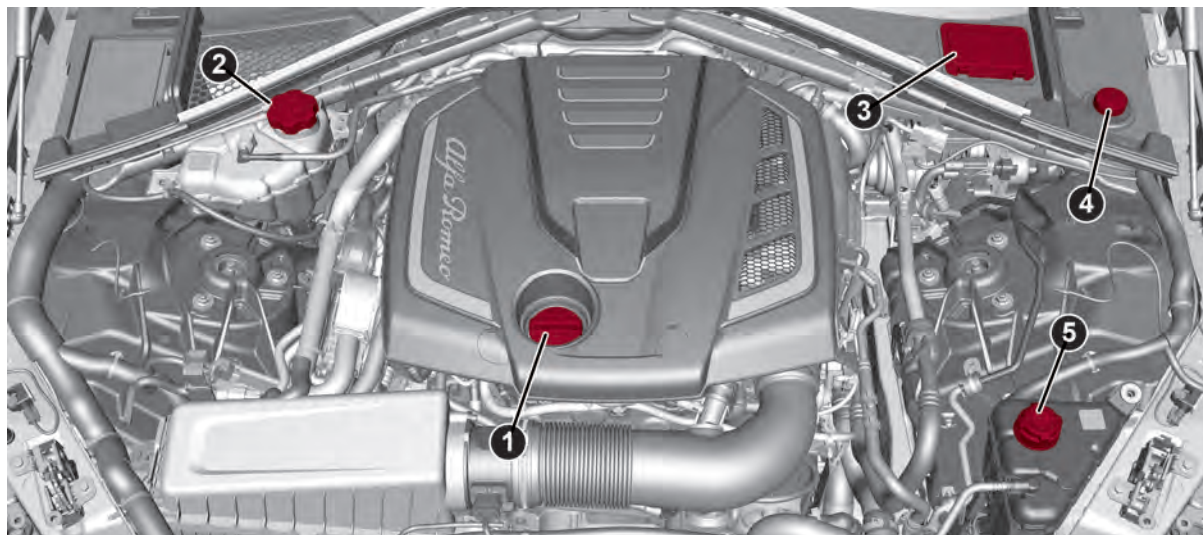

192

09026S0002EM

1. Goulot de remplissage d'huile du moteur 2. Bouchon du réservoir primaire du liquide de refroidissement du moteur 3. Couverture d'accès au bouchon du réservoir de liquide de freins 4. Bouchon du réservoir du liquide lave-glace/lave-phares 5. Bouchon du réservoir secondaire du liquide de refroidissement du moteur



ABC

**Moteur 2.2 JTD**

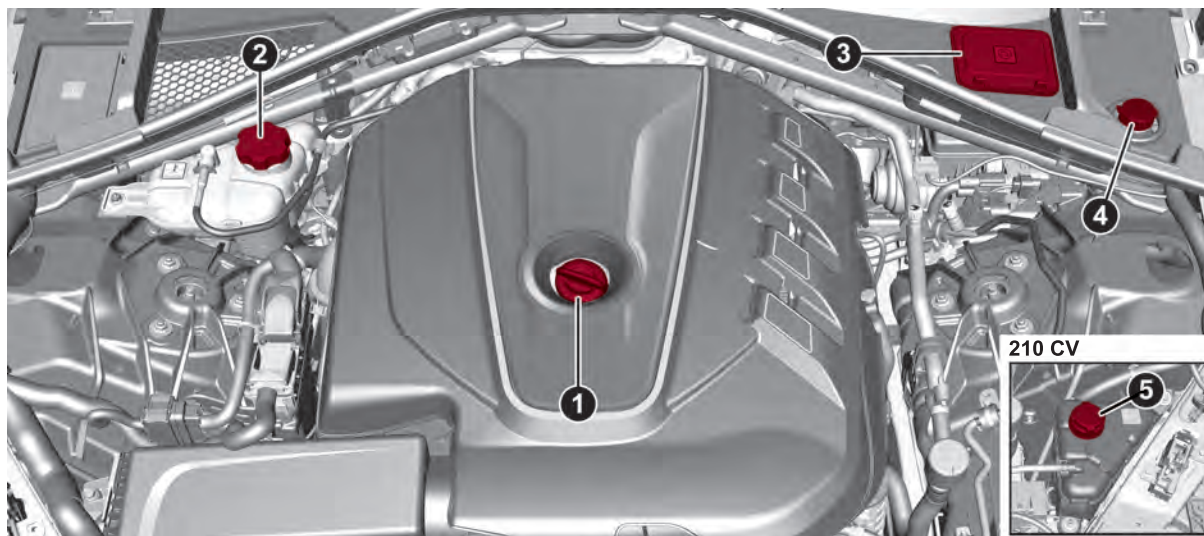

193

0902650503EM

1. Goulot de remplissage d'huile du moteur 2. Bouchon du réservoir du liquide de refroidissement du moteur 3. Couverture d'accès au bouchon du réservoir de liquide de freins 4. Bouchon du réservoir du liquide lave-glace/lave-phares 5. Bouchon du réservoir secondaire du liquide de refroidissement du moteur



**ATTENTION**

**191)** Ne jamais fumer durant une intervention dans le compartiment moteur : il pourrait y avoir du gaz ou des vapeurs inflammables, avec risque d'incendie.

**192)** Lorsque le moteur est chaud, agir avec extrême prudence à l'intérieur du compartiment moteur : risque de brûlures. Ne pas s'approcher excessivement du ventilateur de refroidissement du radiateur : le ventilateur électrique peut se mettre en mouvement, risque de lésions. Attention aux écharpes, cravates et vêtements non adhérents : ils peuvent être entraînés par les éléments en mouvement.



#### AVERTISSEMENT

**75)** Attention, pendant les opérations d'appoint, ne pas confondre les différents types de liquides : ils sont tous incompatibles entre eux ! Faire l'appoint avec un liquide inadapté pourrait endommager gravement la voiture.



ABC

**HUILE MOTEUR**

AVERTISSEMENT Avant un long trajet, il est conseillé de vérifier le niveau d'huile moteur.

Le niveau d'huile moteur est visible sur l'écran du combiné de bord à chaque démarrage ou sur l'écran du système Connect en agissant sur le widget « Information véhicule » :

Vérifier, sur la jauge à 6 crans affichée sur l'écran, le niveau d'huile qui doit être compris entre MIN et MAX : 1 encoche = niveau MIN / 6 encoches = niveau MAX. Si le niveau d'huile atteint le premier repère rouge, faire l'appoint d'huile par le goulot de remplissage 1, en se rappelant que chaque repère qui s'affiche correspond environ à :

*Moteur 2.9 V6*

□ 250 ml

*Moteur 2.0 T4 MAir*

□ 250 ml.

*Moteur 2.2 JTD*

□ 200 ml.

□ Si le symbole  s'allume et l'écran affiche « Niveau d'huile moteur insuffisant », faire l'appoint avec 1 litre d'huile le plus rapidement possible.



AVERTISSEMENT S'assurer de ne pas faire un appoint excessif d'huile moteur. L'huile moteur en excès pourrait endommager le moteur. Faire contrôler la voiture. Ne jamais dépasser le niveau MAX durant l'appoint d'huile moteur. Durant cette opération : il est recommandé de contrôler régulièrement le niveau d'huile sur l'écran du combiné de bord. Sur la version Quadrifoglio, vérifier le niveau à l'aide de la jauge.

*Moteur 2.9 V6* : si le repère MAX figurant sur la jauge est dépassé, s'adresser au réseau après-vente dédié Alfa Romeo.

AVERTISSEMENT À la suite de l'appoint d'huile moteur, la mise à jour du niveau de l'huile sur l'écran du combiné de bord n'est pas immédiate. Il est donc nécessaire d'attendre la mise à jour de l'affichage du niveau de l'huile sur l'écran, selon la procédure décrite ci-après.

**Mise à jour indication niveau d'huile sur l'écran**

S'il s'avère nécessaire de faire l'appoint, procéder de la façon suivante pour s'assurer que le niveau d'huile sera correctement affiché à l'écran.

*Moteur 2.9 V6*

Procéder de la manière suivante :

□ avec le véhicule sur une surface plate, laisser tourner le moteur pendant 5 minutes environ (température à environ 90 °C), puis le couper ;

□ attendre au moins 5 minutes, mettre le contacteur sur la position ON, sans démarrer le moteur et attendre quelques secondes.

Si l'indication du niveau n'est pas mise à jour après la procédure précédemment décrite, portez le moteur à son régime, coupez-le et attendez 5 minutes supplémentaires avant la prochaine allumage. Si l'indication n'est pas encore mise à jour après le deuxième démarrage, adressez-vous au réseau après-vente dédié Alfa Romeo.

AVERTISSEMENT Dans des conditions de fonctionnement normal, l'indication du niveau d'huile est affichée à l'écran du combiné de bord. Si le capteur de niveau d'huile présente une anomalie (condition signalée par l'allumage du symbole  à l'écran du combiné de bord), utiliser la jauge de contrôle d'huile présente dans le compartiment moteur EXCLUSIVEMENT durant le laps de temps nécessaire pour rétablir le fonctionnement correct du capteur de niveau d'huile, opération qui doit effectuer le réseau après-vente dédié Alfa Romeo.

*Moteur 2.0 T4 MAir*

Procéder de la manière suivante :

□ avec le véhicule sur une surface plate, laisser tourner le moteur pendant 5 minutes environ (température supérieure à 80 °C), puis le couper ;

❑ redémarrer le moteur, le faire tourner au ralenti et attendre environ 2 minutes.  
*Moteur 2.2 JTD*

Procéder de la manière suivante :

- ❑ avec le véhicule sur une surface plate, laisser tourner le moteur jusqu'à ce que le troisième cran de la température de l'huile s'allume à l'écran du combiné de bord, puis le couper ;
- ❑ attendre au moins 3 minutes, mettre le contacteur sur ON sans démarrer le moteur et attendre 20 secondes.

*Procédure de lecture du niveau d'huile moteur avec le moteur allumé et au ralenti*

Procéder de la façon suivante :

- ❑ voiture à l'arrêt, sur une surface plane, laisser le moteur démarré jusqu'à ce que le troisième cran de la température de l'huile s'allume sur l'écran du combiné de bord ;
- ❑ laisser le moteur démarré au ralenti et attendre au moins 1 minute pour la lecture correcte.

**AVERTISSEMENT** Si l'indication ne se met pas à jour après avoir procédé à ces opérations, s'adresser au Réseau Après-vente Alfa Romeo.

**AVERTISSEMENT** Utiliser la jauge de niveau d'huile présente dans le compartiment moteur, uniquement sur les versions avec moteur 2.2 JTD, **EXCLUSIVEMENT** lorsque le capteur

d'huile est en panne, condition signalée par l'allumage du symbole  à l'écran du combiné de bord.

Lorsque cela s'avère nécessaire, contrôler le niveau d'huile manuellement à l'aide de la jauge uniquement lorsque le moteur est froid.

Ne jamais procéder à cette opération lorsque le moteur est encore chaud ; tout contact avec les éléments du moteur pourrait provoquer des brûlures.

Cette procédure est autorisée exclusivement dans l'attente que le capteur de niveau d'huile soit réparé, opération à confier à un centre faisant partie du réseau d'assistance Alfa Romeo.

### Consommation huile moteur

 78l

 4l

À titre indicatif, la consommation maximum d'huile moteur est de 400 grammes tous les 1 000 km. Pendant la première période d'utilisation de la voiture, le moteur se trouve en phase de rodage, par conséquent la consommation d'huile moteur n'est pas encore stable. Il faut attendre d'avoir dépassé les premiers 5 000 à 6 000 km.

### LIQUIDE DE REFROIDISSEMENT DU MOTEUR

 194)

 79l

Si le niveau est insuffisant, dévisser le bouchon du vase d'expansion et verser le liquide décrit au chapitre « Caractéristiques techniques ».

### LIQUIDE LAVE-GLACE / LAVE-PHARES

 195) 196)

Le réservoir du liquide pour lave-glace et lave-phares (si présent) est équipé d'un orifice de remplissage télescopique.

Si le niveau est insuffisant, soulever vers le haut le bouchon (4) fig. 194 du réservoir, puis soulever le goulot, en agissant comme l'indique la figure, et verser le liquide décrit au chapitre « Caractéristiques techniques ». Après avoir fait l'appoint du liquide, replacer correctement le goulot, puis appuyer sur le bouchon, jusqu'au dé clic confirmant la fermeture.

**REMARQUE** Les lave-phares sont activés toutes les 10 activations du lave-glace.

**AVERTISSEMENT** Avec un niveau de liquide bas (indiqué par l'affichage du symbole sur l'écran du combiné de bord) le système lave-phares ne fonctionne pas, même si la fonction lave-glace continue à fonctionner.



ABC

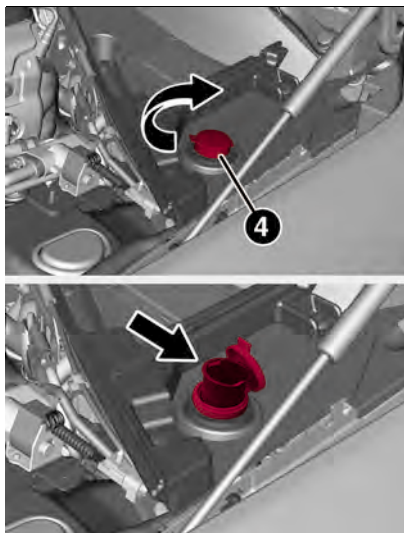

194

0908650666EM

### LIQUIDE DE FREINS

Contrôler que le liquide est au niveau maximum. Si le niveau de liquide dans le réservoir est insuffisant, s'adresser le plus vite possible au Réseau Après-vente Alfa Romeo pour faire contrôler le dispositif.

### HUILE DU SYSTÈME D'ACTIONNEMENT DE LA BOÎTE DE VITESSES AUTOMATIQUE



Pour le contrôle du niveau d'huile de commande de la boîte de vitesses,

s'adresser exclusivement au Réseau Après-vente Alfa Romeo.

### BATTERIE



La batterie n'exige aucun appoint en eau distillée de l'électrolyte. Un contrôle régulier de son état, confié au Réseau Après-vente Alfa Romeo, est néanmoins nécessaire.

Pour l'entretien de la batterie, se conformer strictement aux indications fournies par le Fabricant.

### Conseils utiles pour prolonger la durée de vie de la batterie

Pour éviter que la batterie ne se décharge rapidement et pour en préserver la fonctionnalité, suivre scrupuleusement les indications suivantes :

- ❑ quand on gare la voiture, s'assurer que les portes, les capots et les trappes soient bien fermés pour éviter que des plafonniers ne restent allumés à l'intérieur de l'habitacle ;
- ❑ éteindre les feux des plafonniers intérieurs : de toute façon la voiture est équipée d'un système de coupure automatique des feux intérieurs ;

❑ avec le moteur éteint, éviter de laisser certains dispositifs allumés trop longtemps (par ex. système Connect, feux de détresse, etc.) ;

❑ avant toute intervention sur l'équipement électrique, débrancher le câble du pôle négatif de la batterie.

**AVERTISSEMENT** La batterie maintenue pendant longtemps à un état de charge inférieure à 50 % subit des dommages dus à la sulfatation, ce qui réduit sa capacité et son aptitude au démarrage. Elle est aussi plus exposée au risque de gel (qui peut se produire même à -10 °C).



### ATTENTION

**193)** En cas d'appoint du niveau d'huile moteur, attendre que le moteur refroidisse avant d'intervenir sur le bouchon de remplissage, notamment sur les voitures dotées de bouchon en aluminium (le cas échéant). **ATTENTION** : risque de brûlures !

**194)** Le système de refroidissement est pressurisé. Au besoin, remplacer le bouchon uniquement par une pièce d'origine, sous peine d'une possible détérioration du système. Lorsque le moteur est chaud, ne jamais ôter le bouchon du bac : risque de brûlures.

**195)** Ne jamais voyager avec le réservoir de lave-glace vide : l'action du lave-glace est fondamentale pour améliorer la visibilité. Le fonctionnement fréquent du dispositif sans liquide risque d'endommager ou de

détériorer rapidement certaines de ses pièces.

**196)** Certains additifs commerciaux du liquide pour lave-glace sont inflammables : le compartiment moteur contient des parties chaudes qui, en contact, pourraient provoquer un incendie.

**197)** Le liquide contenu dans la batterie est toxique et corrosif. Éviter tout contact avec la peau et les yeux. Ne pas s'approcher de la batterie avec des flammes nues ou de possibles sources d'étincelles : risque d'explosion et d'incendie.

**198)** Le fonctionnement avec un niveau de liquide trop bas endommage irréparablement la batterie et peut même la faire exploser.

**199)** Si la voiture doit rester immobilisée longtemps dans des conditions de froid intense, démonter la batterie et la transporter dans un lieu chauffé, pour éviter qu'elle ne gèle.

**200)** Lorsqu'il faut intervenir sur la batterie ou à proximité, toujours se protéger les yeux avec des lunettes prévues à cet effet.



#### AVERTISSEMENT

**76)** Le niveau d'huile ne doit jamais dépasser le repère MAX.

**77)** Si l'on dépasse le repère MAX (dernier cran à droite, lumière rouge) en faisant l'appoint, s'adresser immédiatement à un garage du Réseau après-vente Alfa Romeo pour éliminer l'excédent d'huile.

**78)** Ne pas faire l'appoint avec une huile ayant des caractéristiques différentes de celle qui est déjà dans le moteur.

**79)** Pour l'appoint éventuel du circuit de refroidissement du moteur, utiliser un fluide du même type de celui qui est déjà présent dans le bac. Le fluide ne peut être mélangé à aucun autre fluide antigel. En cas d'appoint avec un produit non adapté, éviter absolument de démarrer le moteur et s'adresser au Réseau Après-vente Alfa Romeo.

**80)** S'il est nécessaire de débrancher ou de retirer la batterie, ne pas fermer le coffre à bagages. En cas de blocage du coffre à bagages, ouvrir manuellement le coffre à bagages lui-même.



#### AVERTISSEMENT

**4)** L'huile moteur usagée et le filtre à huile remplacé contiennent des substances dangereuses pour l'environnement. Pour la vidange de l'huile et le remplacement des filtres, il est conseillé de s'adresser au Réseau Après-vente Alfa Romeo.

**5)** L'huile de la boîte de vitesses usagée contient des substances nocives pour l'environnement. Pour la vidange de l'huile, s'adresser au Réseau après-vente Alfa Romeo.

**6)** Les batteries contiennent des substances très dangereuses pour l'environnement. Pour faire remplacer la batterie, s'adresser au Réseau Après-vente Alfa Romeo.

## RECHARGE DE LA BATTERIE

### AVERTISSEMENTS



**AVERTISSEMENT** Avant d'utiliser un dispositif de charge, toujours contrôler qu'il est adapté à la batterie installée, avec une tension constante (au-dessous de 14,8 V) et à faible ampérage (maximum 15 A).

**AVERTISSEMENT** Recharger la batterie dans un lieu aéré.

**AVERTISSEMENT** Ne jamais charger ou recharger une batterie congelée : elle pourrait exploser à cause de l'hydrogène qui est emprisonné à l'intérieur des cristaux de glace.

**AVERTISSEMENT** Faire en sorte de garder d'éventuelles scintilles ou flammes éloignées de la batterie à chaque moment du processus de charge ou de recharge.

**AVERTISSEMENT** Avant d'utiliser les dispositifs utilisés pour charger la batterie ou pour maintenir l'état de charge de la batterie, suivre les instructions fournies avec l'appareil pour le connecter correctement et en toute sécurité à la batterie de la voiture.

Il est possible de charger la batterie sans débrancher les câbles du circuit électrique de la voiture.



ABC

- ❑ Pour accéder à la batterie, retirer le panneau d'accès, à l'intérieur du coffre à bagages fig. 195;



195

09036S0001EM

- ❑ retirer le couvercle de protection (1) fig. 196 et relier la borne du câble positif du chargeur (en général de couleur rouge) à la borne positive (+) de la batterie;
- ❑ connecter la borne du câble négatif du chargeur (en général de couleur noire) à l'écrou (2) à proximité de la borne négative (-) de la batterie, comme indiqué sur la figure fig. 196;

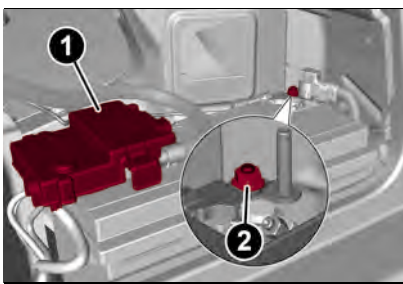

196

09036S0002EM

La voiture est équipée d'un capteur IBS (Capteur intelligent de batterie) qui mesure les courants de charge et de décharge, et qui calcule le niveau de charge et l'état général de la batterie.

Ce capteur est situé à proximité de l'extrémité négative (-) de la batterie.

Pour une charge/recharge correcte, le courant de charge doit passer à travers le capteur IBS.

- ❑ Allumer le chargeur et suivre les instructions reportées dans le manuel utilisateur correspondant pour recharger complètement la batterie;
- ❑ une fois chargée, éteindre le chargeur avant de le débrancher de la batterie;
- ❑ en premier lieu, débrancher l'extrémité du câble noir du chargeur de la batterie, puis la borne du câble rouge;
- ❑ remonter le couvercle de protection de la borne positive de la batterie et le couvercle d'accès au logement de la batterie.

AVERTISSEMENT Si on utilise un chargeur de batterie du type « rapide » avec la batterie montée sur la voiture, avant de brancher le chargeur de batterie, débrancher les deux câbles de la batterie de la voiture. Ne pas utiliser de chargeur de batterie de type « rapide » pour fournir la tension de démarrage.



81)



## ATTENTION

**201)** Charger ou recharger la batterie produit de l'hydrogène, un gaz inflammable qui peut exploser et causer des blessures graves.

**202)** Pendant la charge ou la recharge de la batterie, toujours suivre les précautions énumérées ci-dessus.



## AVERTISSEMENT

**81)** S'il est nécessaire de débrancher ou de retirer la batterie, ne pas fermer le coffre à bagages. En cas de blocage du coffre à bagages, ouvrir manuellement le coffre à bagages lui-même.

## PROCÉDURES D'ENTRETIEN



**203) 204) 205)**

**82) 83) 84) 85) 86) 87) 81)**

## ENTRETIEN DU CIRCUIT DE CLIMATISATION

**89) 90)**

Pour garantir les meilleures performances possibles, le circuit de climatisation doit être contrôlé et soumis à l'entretien auprès du Réseau Après-vente Alfa Romeo au début de la saison estivale.

## ESSUIE-GLACE

### Soulèvement des balais de l'essuie-glace (Fonction « Service position »)

La fonction « Service position » permet au conducteur d'effectuer le remplacement des balais d'essuie-glace plus aisément. L'activation de cette fonction est aussi conseillée en cas de neige et afin de faciliter le nettoyage d'éventuelles dépôts de saletés dans la zone d'appui des balais, durant le lavage.

#### Activation de la fonction

Pour activer cette fonction, désactiver l'essuie-glace (bague fig. 197 sur **O**) avant de placer le dispositif de démarrage sur STOP.

Cette fonction ne peut être activée que dans les 2 minutes après avoir placé le dispositif de démarrage sur STOP.

Pour activer cette fonction, déplacer le levier vers le haut (position instable) pendant au moins trois secondes.

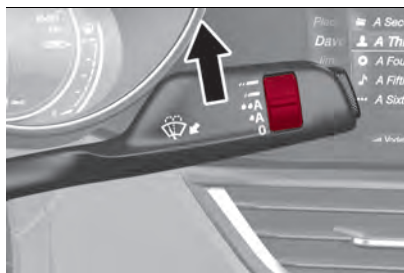

197

0904650001EM

Si, après avoir utilisé cette fonction, on replace le dispositif de démarrage sur ON avec les balais dans une autre position qu'au repos (sur la base du pare-brise), ils retourneront en position de repos uniquement après avoir effectué une commande au moyen du levier (déplacement du levier vers le haut, en position instable) ou une fois dépassée la vitesse de 5 km/h.

### Remplacement des balais d'essuie-glace

Procéder de la manière suivante :

- ❑ soulever le bras de l'essuie-glace, appuyer sur la languette fig. 198 du ressort de clipsage et extraire le balai hors du bras ;

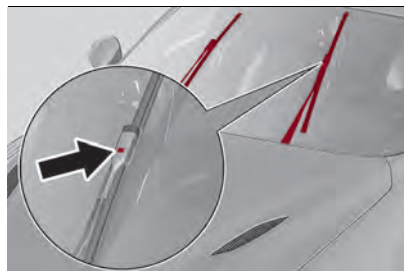

198

0904650002EM

- ❑ monter le nouveau balai en introduisant la languette dans son logement sur le bras et en s'assurant de son blocage ;

- ❑ abaisser le bras de l'essuie-glace sur le pare-brise.

**AVERTISSEMENT** Ne pas actionner l'essuie-glace avec les balais soulevés du pare-brise.

### Lave-vitre

Les jets de lave-glace sont fixes. Si le jet ne sort pas, vérifier avant tout qu'il y ait du liquide dans le réservoir de lave-glace (voir paragraphe « Compartiment moteur » dans ce chapitre).

Contrôler ensuite que les trous de sortie ne soient pas obstrués ; le cas échéant, utiliser une aiguille pour les déboucher.



#### ATTENTION

**203)** Le système d'admission de l'air (filtre à air, tuyaux en caoutchouc, etc.) peut servir de protection en cas de retour de flamme du moteur. **NE PAS RETIRER ce système sauf pour procéder à des interventions de réparation ou d'entretien.** Avant de démarrer le moteur, s'assurer que le système ne soit pas démonté : le non-respect de cette consigne peut provoquer des blessures graves.

**204)** Les émissions d'échappement sont très dangereuses et peuvent être mortelles. Elles contiennent en effet du monoxyde de carbone, un gaz incolore et inodore qui, s'il est inhalé, peut provoquer des évanouissements et des empoisonnements.



ABC

**205)** Le système d'échappement peut atteindre des températures très élevées et peut provoquer un incendie si la voiture est garée sur des matériaux inflammables. L'herbe ou les feuilles sèches peuvent elles aussi s'enflammer au contact du système d'échappement. Éviter de garer la voiture ou de l'utiliser là où le système d'échappement pourrait entrer en contact avec des matières inflammables.



#### AVERTISSEMENT

**82)** L'entretien incorrect de la voiture ou la non-exécution des interventions et des réparations (lorsque nécessaires) peuvent comporter des réparations plus coûteuses, endommager d'autres composants ou avoir un impact négatif sur les performances de la voiture. Faire immédiatement examiner d'éventuelles anomalies de fonctionnement par le Réseau après-vente Alfa Romeo.

**83)** La voiture dispose de liquides optimisés pour protéger ses performances et sa durée de vie et espacer davantage les intervalles d'entretien. Ne pas utiliser de substances chimiques pour laver ces composants parce qu'elles risquent d'endommager le moteur, la boîte de vitesses ou le système de climatisation. Ces dommages ne sont pas couverts par la garantie de la voiture. S'il est nécessaire d'effectuer un lavage en raison du dysfonctionnement d'un composant, utiliser uniquement le liquide spécifique prévu pour cette procédure.

**84)** Une quantité excessive ou insuffisante d'huile dans le carter est extrêmement nocive pour le moteur. Veiller à maintenir un niveau d'huile adéquat.

**85)** Les voitures équipées d'un convertisseur catalytique doivent être alimentées uniquement avec de l'essence sans plomb. Une essence contenant du plomb détériorerait irrémédiablement le catalyseur et annulerait sa fonction de réduction des émissions polluantes, ce qui compromettrait gravement les performances du moteur en l'endommageant de manière irréparable. Si le moteur ne fonctionne pas correctement, notamment en cas d'allumage irrégulier ou de chute des performances, s'adresser immédiatement au Réseau après-vente Alfa Romeo. Un fonctionnement prolongé et anormal du moteur peut entraîner une surchauffe du catalyseur et, par conséquent, causer des dommages au catalyseur lui-même et à la voiture.

**86)** L'utilisation d'une huile de changement de vitesses différente de celle recommandée pourrait compromettre la qualité du changement de vitesses et/ou provoquer des vibrations anormales du changement de vitesses.

**87)** Il est conseillé de confier l'entretien de la voiture au Réseau après-vente Alfa Romeo. Pour effectuer par soi-même les opérations périodiques ordinaires d'entretien et les petites interventions d'entretien sur la voiture, nous conseillons de toute façon d'utiliser un équipement adéquat, des pièces détachées d'origine et les liquides nécessaires. N'effectuer aucun type d'intervention si on ne dispose pas de l'expérience nécessaire.

**88)** S'il est nécessaire de débrancher ou de retirer la batterie, ne pas fermer le coffre à bagages. En cas de blocage du coffre à

bagages, ouvrir manuellement le coffre à bagages lui-même.

**89)** Demander exclusivement l'utilisation de réfrigérants et lubrifiants pour compresseur approuvés et prévus pour le système de climatisation spécifique monté sur la voiture. Certains réfrigérants non approuvés sont inflammables ; ils pourraient exploser et risqueraient par conséquent de provoquer des lésions. L'utilisation de réfrigérants ou de lubrifiants non approuvés peut aussi compromettre l'efficacité du système et faire en sorte que de coûteuses réparations soient nécessaires.

**90)** Le système de climatisation contient du liquide de refroidissement à haute pression : pour éviter des dommages aux personnes ou au système l'ajout de liquide de refroidissement ou toute réparation qui nécessite la déconnexion des tuyaux doit être effectuée par le Réseau après-vente Alfa Romeo.

## SOULÈVEMENT DE LA VOITURE

Au cas où il serait nécessaire de soulever la voiture, s'adresser au Réseau après-vente Alfa Romeo, qui est équipé de ponts à bras ou ponts d'atelier.

Les points de levage de la voiture sont marqués sur les minijupes latérales par les symboles ▽ (voir l'illustration en fig. 199).

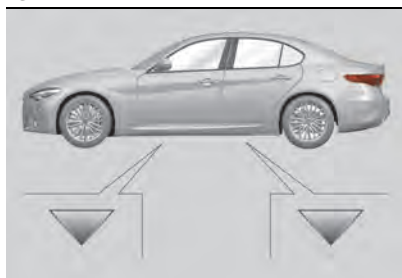

199

09056S0001EM

## ROUES ET PNEUS



⚠ 206) 207) 208)

Avant de prendre la route pour un long trajet ou bien toutes les deux semaines environ, contrôler la pression des pneus. Effectuer le contrôle lorsque les pneus sont froids.

### CHAÎNES À NEIGE

⚠ 91)

#### Versions à traction arrière et intégrale

Il est permis d'utiliser des chaînes à neige de 7 mm sur tous les pneus. Il est également possible de monter des chaînes de 9 mm sur les pneus ayant une largeur égale ou inférieure à 225 mm (225/55 R16, 225/50 R17, 225/45 R18).

#### Versión Quadrifoglio

Le pneu arrière 265/35 R19 (taille pneu hiver) est chaînable. Éviter l'emploi de chaînes à neige traditionnelles car leur mauvais montage peut endommager le système de freinage et, par conséquent, compromettre la sécurité de la voiture.

Il est vivement conseillé d'utiliser des chaînes à neige à "encombrement zéro" (pieuvres ou araignées) et de se tourner vers les équipements proposés par le Réseau Après-vente Alfa Romeo dédié.

### Avertissements

L'utilisation des chaînes à neige dépend des normes en vigueur dans les différents pays. Dans certains pays, les pneus identifiés par le sigle M+S (Mud and Snow) sont considérés comme équipements d'hiver ; leur emploi est donc assimilé à l'utilisation des chaînes à neige.

Les chaînes à neige doivent être montées exclusivement sur les pneus des roues arrière.

Contrôler la tension des chaînes à neige après avoir parcouru quelques dizaines de mètres.

**AVERTISSEMENT** L'utilisation de chaînes à neige avec des pneus de dimensions non d'origine peut endommager la voiture.

**AVERTISSEMENT** L'utilisation de pneus de mesure ou de type différents (M+S, à neige, etc.) sur les essieux avant et arrière peut compromettre la maniabilité de la voiture et entraîner le risque de perte de contrôle et d'accidents.

### CONSEILS POUR LA PERMUTATION DES PNEUS

Les pneus avant et arrière sont soumis à différentes charges et sollicitations dues aux braquages, manœuvres et freinages. C'est pourquoi ils sont sujets à une usure non uniforme.



ABC

Pour remédier à cet inconvénient, il est possible de permuter les pneumatiques au moment opportun (10 000/15 000 km). Par inversion des pneumatiques on entend le déplacement des roues dans différentes positions sur le même côté de la voiture (avant/arrière et vice versa).

**AVERTISSEMENT** Le croisement des pneumatiques est interdit, et il n'est pas possible de placer une roue sur un essieu différent du côté opposé de la voiture.

**AVERTISSEMENT** Sur les voitures équipées de pneumatiques différenciés (tailles des pneus différentes avant/arrière, ex. version Quadrifoglio) aucune permutation n'est possible.

La permutation des pneus contribue à conserver intactes les capacités d'adhérence et de traction sur routes mouillées, boueuses ou enneigées en assurant une maniabilité optimale de la voiture.

En cas d'usure anormale des pneus, identifier la cause et la corriger dès que possible en s'adressant au Réseau Après-vente Alfa Romeo.

*Versions à traction intégrale (AWD)*

Il est recommandé d'éviter de rouler avec des pneus dont le niveau d'usure est fortement différent entre le train AV et le train AR et de monter impérativement des pneus hiver selon les dimensions

indiquées dans le tableau « Jantes et pneus fournis ».

Le système AWD et les pneus de première monte ont été conçus ensemble pour garantir les meilleures performances du véhicule. Lors du remplacement des pneus, il est recommandé d'utiliser des pneus marqués « AR » pour maintenir le niveau des prestations et de longévité des composants.



#### ATTENTION

**206)** *Ne pas oublier que la tenue de route d'une voiture dépend aussi de la bonne pression de gonflage des pneus.*

**207)** *Une pression trop faible provoque la surchauffe du pneu et peut lui causer de graves dommages.*

**208)** *Ne pas repeindre les jantes des roues en alliage si ces traitements exigent l'utilisation de températures de plus de 150 °C. Les caractéristiques mécaniques des roues pourraient être compromises.*



#### AVERTISSEMENT

**91)** *En cas d'utilisation de chaînes, rouler à vitesse modérée, sans dépasser 50 km/h (ou l'équivalent en miles). Éviter les trous, ne pas monter sur des marches ou des trottoirs et éviter les longs parcours sur des routes sans*

*neige, pour ne pas endommager la voiture et la chaussée.*

## CARROSSERIE



### ENTRETIEN DE LA CARROSSERIE

#### Peinture

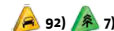

En cas d'abrasions ou de rayures profondes, il est conseillé de pourvoir immédiatement aux retouches nécessaires pour éviter des formations de rouille.

Certaines parties de la voiture peuvent être dotées d'une peinture mate ayant besoin de soins particuliers pour rester telle quelle : voir les indications de l'avertissement reporté à la fin de ce paragraphe.



Pour laver correctement la voiture, procéder comme suit :

- si l'on utilise des nettoyeurs haute pression pour le lavage, les maintenir à une distance d'au moins 40 cm de la carrosserie pour éviter de l'endommager. Toute stagnation d'eau peut à long terme endommager la voiture ;
- pour faciliter le nettoyage de dépôts de saleté dans la zone d'appui normale des balais il est conseillé de positionner

verticalement les essuie-glaces (Service Position), pour plus d'informations consulter le paragraphe « Procédures d'entretien » dans ce chapitre.

Pour laver la voiture dans une installation de lavage qui prévoit son déplacement pendant cette opération, procéder comme suit :

- ❑ vérifiez que la voiture est sur une surface plane et que le frein de stationnement automatique est désactivé lorsque le moteur est arrêté (pour la désactivation, consulter le paragraphe « Frein de stationnement électrique » du chapitre « Démarrage et conduite »);
- ❑ lorsque la voiture est à l'arrêt, le levier de vitesses sur N (Point mort) et la pédale du frein soulevée, appuyer sur le bouton de démarrage. la voiture restera en N (Point mort) pendant 15 minutes puis activera le mode P (Parkings).

### LAVAGE DU COMPARTIMENT MOTEUR



94)

En cas de lavage (basse pression) du compartiment moteur (par exemple, dans des zones très poussiéreuses), le lavage doit avoir lieu avec le moteur froid et avec le dispositif de démarrage sur STOP. Faire attention à ne pas diriger le jet d'eau directement sur les modules électroniques ou sur les moteurs des essuie-glaces. Faire effectuer cette

opération par un atelier agréé. Après le lavage, s'assurer que les différentes protections (par ex. les capuchons et les protections en caoutchouc) n'ont pas été enlevées ou endommagées.



### AVERTISSEMENT

**92)** Afin de maintenir intactes les caractéristiques esthétiques de la peinture, il est conseillé de ne pas utiliser de produits abrasifs et/ou lustreurs pour le nettoyage de la voiture.

**93)** Dans les stations de lavage automatique, éviter le lavage par rouleaux et/ou brosses. Laver la voiture uniquement à la main en utilisant des produits détergents à pH neutre ; puis l'essuyer à l'aide d'une peau de chamois humide. Ne pas utiliser de produits abrasifs et/ou de lustrage pour le nettoyage de la voiture. Prendre soin de laver immédiatement les excréments d'oiseaux, car leur acidité est particulièrement agressive. Éviter (dans la mesure du possible) de garer votre voiture sous des arbres ; éliminer immédiatement les substances végétales résineuses, car une fois sèches, celles-ci peuvent avoir besoin de produits abrasifs et/ou de lustrage fortement déconseillés et susceptibles d'altérer le caractère mat de la peinture. Pour le nettoyage du pare-brise avant et de la lunette arrière, éviter d'utiliser du liquide lave-vitres pur, mais dilué avec au moins 50 % d'eau. Utiliser du liquide lave-vitres pur uniquement lorsque

les conditions de température extérieure le requièrent.

**94)** Il est conseillé d'utiliser un nettoyeur à eau haute pression pour le nettoyage du compartiment moteur. Les précautions suivantes ont été prises pour protéger toutes les parties et les connexions ; cependant, les pressions générées par ces appareils sont telles qu'elles ne peuvent pas garantir une protection complète contre les infiltrations d'eau.



### AVERTISSEMENT

**7)** Les détergents polluent l'eau. Par conséquent, le lavage du véhicule doit être effectué dans des zones équipées de moyens de collecte et de traitement des liquides utilisés pour le lavage.



ABC

## ÉQUIPEMENTS INTÉRIEURS

 209) 210) 211) 212)

Vérifier régulièrement l'état de propreté de l'habitacle, sous les tapis, pour éviter une possible oxydation de la tôle.

### SIÈGES ET PARTIES EN TISSU

Éliminer les poussières avec une brosse souple ou avec un aspirateur.

Pour mieux nettoyer les revêtements en velours, il est conseillé d'utiliser une brosse humide. Frotter les sièges avec une éponge imbibée d'une solution d'eau et de détergent neutre.

**Nettoyage des images appliquées sur les sièges avec une presse à chaud** (selon le modèle)

À cause de la couleur, de la caractéristique mate et des protections anti-usures utilisées pour réaliser les images appliquées avec une presse à chaud sur certaines versions de sièges, ces images peuvent subir des rayures temporaires si elles entrent en contact avec les ongles, les clés ou d'autres objets rigides.

Les traces visibles dans de tels cas n'abîment pas les images en relief et peuvent être facilement éliminées, afin que le siège retrouve son aspect initial, en nettoyant les zones concernées avec un chiffon en microfibre humidifié avec de l'eau (ne pas utiliser un chiffon sec).

**AVERTISSEMENT** Le chiffon en microfibre ne doit pas avoir été précédemment imprégné d'autres substances ou détergents.

### ÉLÉMENTS EN PLASTIQUE ET REVÊTUS

 95)

Nettoyer les éléments en plastique de l'habitacle avec un chiffon en micro-fibre humide imbibé d'une solution d'eau et de détergent neutre non abrasif.

Pour nettoyer des taches de graisse ou résistantes, utiliser des produits spécifiques sans solvants et conçus pour ne pas altérer l'aspect ou la couleur des composants.

Pour éliminer la poussière, utiliser un chiffon en micro-fibre, éventuellement humide imbibé d'eau.

Il est déconseillé d'utiliser des mouchoirs en papier qui peuvent laisser des traces.



### ATTENTION

**209)** Ne pas utiliser de substances organiques agressives, telles que essence, kérosène, huile, acétone ou solvants.

**210)** Ne jamais utiliser de produits inflammables, tels que l'éther de pétrole ou l'essence rectifiée pour nettoyer l'intérieur de la voiture. Les charges électrostatiques engendrées par le frottement pendant

l'opération de nettoyage pourraient causer un incendie.

**211)** Ne pas conserver de bombes aérosol dans la voiture : risque d'explosion. Les bombes aérosols ne doivent pas être exposées à une température supérieure à 50 °C. À l'intérieur de la voiture exposée au soleil, la température peut dépasser largement cette valeur.

**212)** Par conséquent, il faut qu'aucun obstacle ne soit sur le plancher sous le pédalier. Vérifier que les éventuels tapis soient toujours bien étendus et qu'ils n'interfèrent pas avec les pédales.



### AVERTISSEMENT

**95)** Ne jamais utiliser d'alcool, d'essence et leurs dérivés pour nettoyer le transparent du combiné de bord et de la planche de bord.

Tout ce dont vous avez besoin pour comprendre la composition et le fonctionnement de votre voiture est contenu dans ce chapitre et illustré par des données, tableaux et graphiques.

Destiné au passionné, au technicien ou tout simplement à tous ceux qui veulent connaître en détail leur voiture.

## **DONNÉES TECHNIQUES**

DONNÉES D'IDENTIFICATION .....	220
MOTEUR .....	221
JANTES ET PNEUS .....	225
DIMENSIONS .....	231
POIDS .....	233
RAVITAILLEMENTS .....	235
FLUIDES ET LUBRIFIANTS .....	239
PERFORMANCES .....	243
CONSOMMATION DE CARBURANT ET ÉMISSIONS DE CO <sub>2</sub> .....	244
DISPOSITIONS POUR LE TRAITEMENT DE LA VOITURE EN FIN DE CYCLE .....	245

## DONNÉES D'IDENTIFICATION

### NUMÉRO DU CHÂSSIS

Le numéro du châssis (VIN) est estampillé sur une plaquette située dans l'angle avant gauche du revêtement de la planche de bord fig. 200, visible à travers le pare-brise depuis l'extérieur de la voiture.

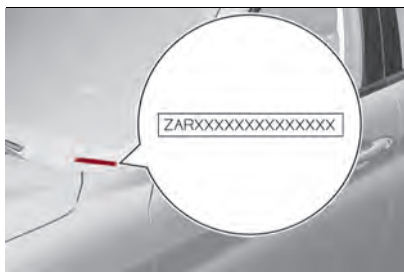

200

1001650001EM

Ce numéro est estampillé sur le châssis au niveau de la fixation de l'amortisseur avant droit, visible en ouvrant le capot moteur fig. 201.



201

1001650002EM

### PLAQUETTE RÉCAPITULATIVE DES DONNÉES D'IDENTIFICATION

La plaquette, située sur le montant de porte avant côté gauche, fig. 202 indique les données concernant :

- (1): valeur correcte du coefficient de fumées (pour les moteurs Diesel) ;
- (2): nom du constructeur, numéro d'homologation de la voiture, numéro d'identification de la voiture, charges maximales autorisées ;
- (3): identification du moteur, type variante version, numéro de pièce détachée, code couleur, autres indications.

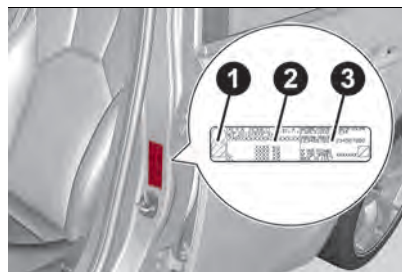

202

1001650003EM

## MOTEUR

2.9 V6	
Cycle	Otto
Nombre et position des cylindres	6 à V
Diamètre et course des pistons (mm)	86,5 x 82
Cylindrée totale (cm <sup>3</sup> )	2891
Taux de compression	9,3:1
Puissance maximum (ECE) (kW)	375
Puissance maximum (ECE) (Ch)	510
Régime correspondant (tours/min)	6500
Couple maximum (ECE) (Nm)	600
Couple maximum (ECE) (kgm)	61
Régime correspondant (tours/min)	2500
Bougies d'allumage	NGK LKAR8APTJDS
Carburant	Essence sans plomb non inférieur à 91 R.O.N. (Spécification EN228) (*)

(\*) Pour respecter toutes les limites d'émission et en même temps pour assurer une consommation minimum et les meilleures performances, utiliser une essence sans plomb de première qualité avec un indice d'octane (R.O.N.) 98 ou supérieur.



ABC

2.0 T4 MAir	200 ch	250 ch	280 ch
Cycle	Otto	Otto	Otto
Nombre et position des cylindres	4 en ligne	4 en ligne	4 en ligne
Diamètre et course des pistons (mm)	84 à 90	84 à 90	84 à 90
Cylindrée totale (cm <sup>3</sup> )	1995	1995	1995
Rapport de compression	10 ± 0,4	10 ± 0,4	10 ± 0,4
Puissance maximum (ECE) (kW)	147	184	206
Puissance maximum (ECE) (ch)	200	250	280
Régime correspondant (tours/min)	4500	5250	5250
Couple maximum (ECE) (Nm)	330	400	400
Couple maximum (ECE) (kgm)	33,7	40,8	40,8
Régime correspondant (tours/min)	1750	2250	2250
Bougies d'allumage	NGK ILZKR7G		
Carburant	Essence verte sans plomb non inférieure à 91 R.O.N. (Spécification EN228)		

2.2 JTD	136 Ch	150 ch (*)	180 ch (*)
Cycle	Diesel	Diesel	Diesel
Nombre et position des cylindres	4 en ligne	4 en ligne	4 en ligne
Diamètre et course des pistons (mm)	83 à 99	83 à 99	83 à 99
Cylindrée totale (cm <sup>3</sup> )	2143	2143	2143
Rapport de compression	15,5 ± 0,4	15,5 ± 0,4	15,5 ± 0,4
Puissance maximum (ECE) (kW)	100	110	132
Puissance maximum (ECE) (ch)	136	150	180
Régime correspondant (tours/min)	2500	4250	3750
Couple maximum (ECE) (Nm)	450	450	450
Couple maximum (ECE) (kgm)	45,89	45,89	45,89
Régime correspondant (tours/min)	1750	1750	1750
Carburant	Gasol pour transport routier (Spécification EN590 et EN16734)		

(\*) Pour les versions/marchés qui le prévoient



ABC

2.2 JTD	160 Ch	190 Ch	210 Ch
Cycle	Diesel	Diesel	Diesel
Nombre et position des cylindres	4 en ligne	4 en ligne	4 en ligne
Diamètre et course des pistons (mm)	83 à 99	83 à 99	83 à 99
Cylindrée totale (cm <sup>3</sup> )	2143	2143	2143
Rapport de compression	15,5 ± 0,4	15,5 ± 0,4	15,5 ± 0,4
Puissance maximum (ECE) (kW)	118	140	155
Puissance maximum (ECE) (ch)	160	190	210
Régime correspondant (tours/min)	3250	3500	3500
Couple maximum (ECE) (Nm)	450	450	470
Couple maximum (ECE) (kgm)	45,89	45,89	47,9
Régime correspondant (tours/min)	1750	1750	1750
Carburant	Gasoil pour transport routier (Spécification EN590 et EN16734)		

## JANTES ET PNEUS



### JANTES ET PNEUS DE SÉRIE



Jantes en alliage. Pneus Tubeless à carcasse radiale. Sur la carte grise figurent également tous les types de pneus homologués.

**AVERTISSEMENT** En cas d'éventuelles différences entre la « Notice d'entretien » et la « Carte grise », tenir compte des données indiquées sur la Carte grise. Pour une conduite en sécurité, il est primordial que le véhicule soit doté de pneus de même marque et de même type sur toutes les roues.

**AVERTISSEMENT** Ne pas monter de chambre à air sur les pneus Tubeless.

**AVERTISSEMENT** L'utilisation de pneus AV et AR de taille, type, marque ou dessin différents peut compromettre la tenue de route de la voiture. Il est recommandé d'utiliser des pneus homologués par le constructeur. Le constructeur ne peut pas déterminer si les pneus non homologués peuvent être utilisés et par conséquent, ne peut pas garantir la sécurité du véhicule dans ces conditions.

### LECTURE CORRECTE DU PNEU

**Exemple fig. 203 : 215/65 R16 98H**

**215** Largeur nominale (S, distance en mm entre les flancs)

**65** Rapport hauteur/largeur (H/S), en pourcentage

**R** Pneu radial

**16** Diamètre de la jante, en pouces (Ø)

**98** Indice de charge (charge utile)

**H** Indice de vitesse maximale

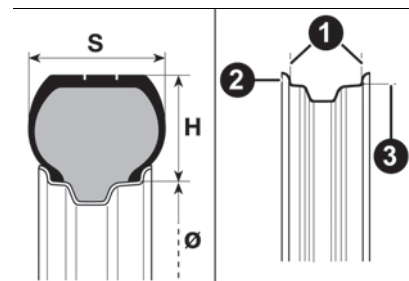

203

1009650001EM

### Indice de vitesse maximale

**Q** jusqu'à 160 km/h

**R** jusqu'à 170 km/h

**S** jusqu'à 180 km/h

**T** jusqu'à 190 km/h

**U** jusqu'à 200 km/h

**H** jusqu'à 210 km/h

**V** jusqu'à 240 km/h

**W** jusqu'à 270 km/h

**Y** jusqu'à 300 km/h

### Indice de vitesse maximale pour les pneus neige

**QM+S** jusqu'à 160 km/h

**TM+S** jusqu'à 190 km/h

**HM+S** jusqu'à 210 km/h

### Indice de charge (charge utile) (\*)

**60** = 250 kg      **80** = 450 kg

**61** = 257 kg      **81** = 462 kg

**62** = 265 kg      **82** = 475 kg

**63** = 272 kg      **83** = 487 kg

**64** = 280 kg      **84** = 500 kg

**65** = 290 kg      **85** = 515 kg

**66** = 300 kg      **86** = 530 kg

**67** = 307 kg      **87** = 545 kg

**68** = 315 kg      **88** = 560 kg

**69** = 325 kg      **89** = 580 kg

**70** = 335 kg      **90** = 600 kg

**71** = 345 kg      **91** = 615 kg

**72** = 355 kg      **92** = 630 kg

**73** = 365 kg      **93** = 650 kg

**74** = 375 kg      **94** = 670 kg



ABC

## Indice de charge (charge utile) (\*)

75 = 387 kg      95 = 690 kg

76 = 400 kg      96 = 710 kg

77 = 412 kg      97 = 730 kg

78 = 425 kg      98 = 750 kg

79 = 437 kg

(\*) La charge peut diminuer en fonction de la pression de gonflage préconisée pour la voiture. L'indice de charge demeure inchangé et ne dépend pas de la pression d'utilisation.

**LECTURE CORRECTE DE LA JANTE****Exemple fig. 203 : 7J x 17 H2 ET 40****7** largeur de la jante en pouces (1).**J** profil du rebord (saillie latérale d'appui du talon du pneu) (2).**17** diamètre de calage, en pouces (il correspond à celui du pneu qui doit être monté) (3 = Ø).**H2** forme et nombre de « humps » (relief sur la circonférence, qui maintient le talon du pneu Tubeless sur la jante).**ET 40** compensation de la roue (écart entre le plan d'appui disque/jante et ligne médiane de la jante de roue).

**Types de pneus - pneus All Season**  
(si l'option est prévue)

Les pneus All Season sont en mesure

**226**

de garantir une parfaite traction dans toutes les saisons de l'année (printemps, été, automne, hiver). Les capacités de traction peuvent varier en fonction des différents constructeurs de pneus All Season.

Cette catégorie de pneus est marquée du sigle M+S ou M&S ou encore M/S ou bien MS, situé sur le flanc du pneu lui-même.

AVERTISSEMENT Toujours monter sur la voiture 4 pneus All Season : sinon la stabilité de la conduite de la voiture pourrait être compromise et les suspensions pourraient s'abîmer.

**CHAÎNES À NEIGE****Versions à traction arrière et intégrale**

Il est permis d'utiliser des chaînes à neige de 7 mm sur tous les pneus. Il est également possible de monter des chaînes de 9 mm sur les pneus ayant une largeur égale ou inférieure à 225 mm (225/55 R16, 225/50 R17, 225/45 R18).

**Versión Quadrifoglio**

Le pneu arrière 265/35 R19 (taille pneu hiver) est chaînable. Éviter l'emploi de chaînes à neige traditionnelles car leur mauvais montage peut endommager le système de freinage et, par conséquent, compromettre la sécurité de la voiture.

Il est vivement conseillé d'utiliser des chaînes à neige à "encombrement zéro" (pieuvres ou araignées) et de se tourner vers les équipements proposés par le Réseau Après-vente Alfa Romeo dédié.

**Avvertissements**

L'utilisation des chaînes à neige dépend des normes en vigueur dans les différents pays. Dans certains pays, les pneus identifiés par le sigle M+S (Mud and Snow) sont considérés comme équipements d'hiver ; leur emploi est donc assimilé à l'utilisation des chaînes à neige.

Les chaînes à neige doivent être montées exclusivement sur les pneus des roues arrière.

Contrôler la tension des chaînes à neige après avoir parcouru quelques dizaines de mètres.

AVERTISSEMENT L'utilisation de chaînes à neige avec des pneus de dimensions non d'origine peut endommager la voiture.

AVERTISSEMENT L'utilisation de pneus de mesure ou de type différents (M+S, à neige, etc.) sur les essieux avant et arrière peut compromettre la maniabilité de la voiture et entraîner le risque de perte de contrôle et d'accidents.



## ATTENTION

**213)** En cas d'utilisation de pneus hiver ayant un indice de vitesse inférieur à ce qui est indiqué sur la Carte grise, ne pas dépasser la vitesse maximale correspondant à l'indice de vitesse utilisé.



## AVERTISSEMENT

**96)** En cas d'utilisation de chaînes, rouler à vitesse modérée, sans dépasser 50 km/h. Éviter les trous, ne pas monter sur des marches ou des trottoirs et éviter les longs parcours sur des routes sans neige, pour ne pas endommager la voiture et la chaussée.



ABC

**JANTES ET PNEUS DE SÉRIE**

Version	Position	Jantes	Pneus
<b>2.9 V6</b>	Avant	19x8,5J	245/35 ZR19 (93Y) XL
	Arrière	19x10J	285/30 ZR19 (98Y) XL
	Avant & Arrière	16x7J	205/60 R16 92V (***) 225/55 R16 95W (***)
	Avant & Arrière	17x7,5J	225/50 R17 94W ou 225/50 R17 94V(*)
<b>2.0 T4 MAir</b>	Avant & Arrière	18x8J	225/45 R18 91W ou 225/45 R18 91V (*)
	<b>2.2 JTD</b>		
	Avant	18x8J (**)	225/45 R18 91W (**)
	Arrière	18x9J (**)	255/40 R18 95W (**)
	Avant & Arrière	19x8J	225/40 R19 89W
	Avant	19x8J (**)	225/40 R19 89W (**)
	Arrière	19x9J (**)	255/35 R19 92W (**)

(\*) Pneus All Season, si disponibles

(\*\*) Jantes/pneus associés

(\*\*\*) Incompatibles avec le système de freinage amélioré

REMARQUE Alfa Romeo, en collaboration avec Pirelli, a développé exclusivement pour Alfa Romeo Giulia une gamme de pneus portant le marquage « AR ». Les pneumatiques « AR » garantissent un meilleur niveau de performances et de sécurité au véhicule. Alfa Romeo ne peut garantir l'adéquation de pneus non approuvés pouvant déclencher des phénomènes de dysfonctionnement du véhicule.

Moteur 2.9 V6 : les pneus hiver sont disponibles dans les dimensions 245/35 R19 93V XL et 285/30 R19 98V XL.

Moteurs 2.0 T4 MAir et 2.2 JTD : les pneus hiver sont disponibles dans les dimensions 225/50 R17 94H, 225/45 R18 91H (sur jante 18x8J) et 225/40 R18 95H (sur jante 18x9J).

Toujours contrôler sur la carte grise les pneumatiques « chaussables » (dimensions, indice de charge, symbole de vitesse).

### PRESSIION DE GONFLAGE À FROID

Lorsque le pneu est chaud, la valeur de la pression doit être majorée de +0,3 bar par rapport à la valeur préconisée. Contrôler à nouveau la valeur correcte quand le pneu est froid. S'il faut soulever la voiture, se reporter au paragraphe « Soulèvement de la voiture » du chapitre « Situations d'urgence ».

Les valeurs de pression ci-dessous sont valables pour tous types de pneus : été, hiver et « All Season » (le cas échéant).

#### Moteur 2.9 V6

Pneus	À vide et charge moyenne [bar]		À pleine charge [bar]	
	Avant	Arrière	Avant	Arrière
245/35 R19	2.4	-	2.9	-
265/35 R19 (*)	-	2.2	-	2.9
285/30 R19	-	2.2	-	2.9

(\*) Pneu préconisé en cas de nécessité de montage des chaînes à neige (pour plus de détails, voir paragraphe « Chaînes à neige »).

#### Moteurs 2.0 T4 MAir et 2.2 JTD

Pneus	À vide et charge moyenne [bar]		À pleine charge [bar]	
	Avant	Arrière	Avant	Arrière
205/60 R16	2,7	2,9	2,7	2,9
225/55 R16	2,2	2,4	2,7	3,0
225/50 R17	2,2	2,4	2,7	3,0
225/45 R18	2,2	2,4	2,7	3,0



ABC

Pneus	À vide et charge moyenne [bar]		À pleine charge [bar]	
	Avant	Arrière	Avant	Arrière
225/45 R18	2,0	-	2,4	-
255/40 R18	-	2,2	-	2,6
225/40 R19	2,4	2,6	2,7	3,0
225/40 R19	2,4	-	2,7	-
255/35 R19	-	2,3	-	2,9

En cas de pose de pneus hiver, il est recommandé de les gonfler à la pression des pneus de première monte (tableau ci-dessus).



#### ATTENTION

**214)** En cas d'utilisation de pneus hiver ayant un indice de vitesse inférieur à ce qui est indiqué sur la Carte grise, ne pas dépasser la vitesse maximale correspondant à l'indice de vitesse utilisé.

## DIMENSIONS

Les dimensions sont exprimées en mm et correspondent au véhicule équipé de pneus de série. La hauteur s'entend voiture déchargée.

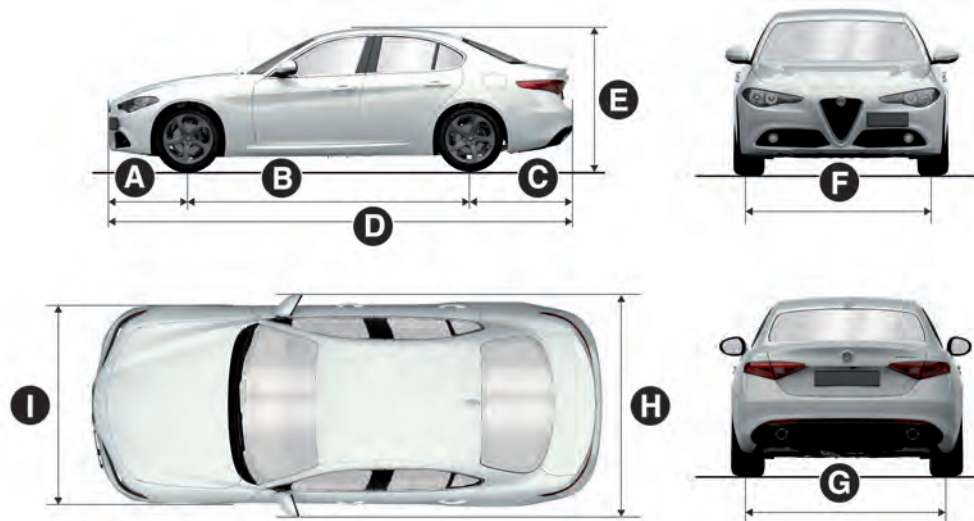

204

1010650001EM

A	B	C	D	E	F	G	H	I
795	2820	1028	4643	1436 <sup>(*)</sup> 1450 <sup>(**)</sup>	1557 <sup>(*)</sup> 1559 <sup>(**)</sup>	1625 <sup>(*)</sup> 1604 <sup>(**)</sup>	2024	1860

<sup>(\*)</sup> Versions RWD

<sup>(\*\*)</sup> Versions AWD

De légères variations de dimension par rapport aux valeurs indiquées sont possibles selon la taille des jantes.



ABC

**VERSION QUADRIFOGLIO**

Les dimensions sont exprimées en mm et correspondent au véhicule équipé de pneus de série. La hauteur s'entend voiture déchargée.

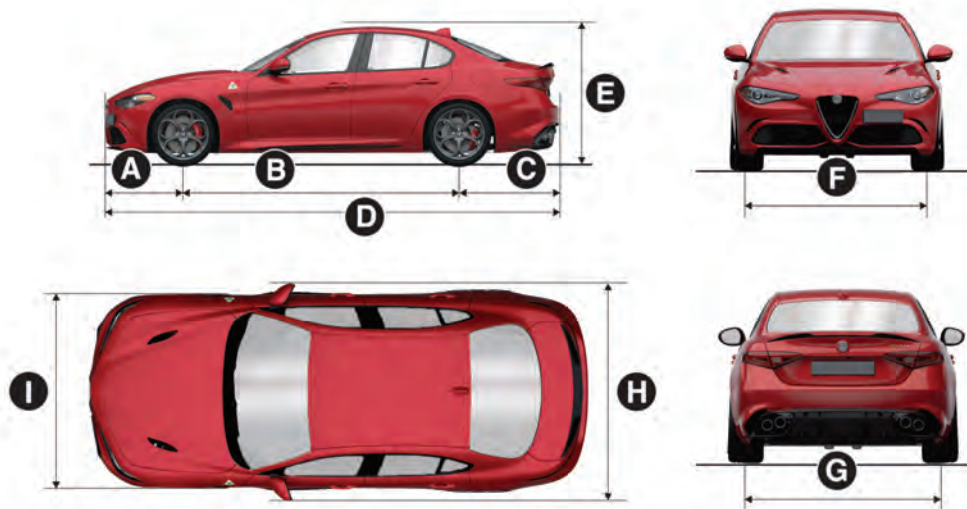

205

10106S0002EM

A	B	C	D	E	F	G	H	I
795	2820	1024	4639	1426	1555	1607	2024	1873

**VOLUME DU COFFRE À BAGAGES****Capacités (normes V.D.A.)**

Sièges arrière non rabattus (voiture déchargée): 480 litres

## POIDS

Poids [kg]	2.9 V6	2.0 T4 MAir	
	Versions RWD	Versions RWD	Versions AWD
Poids à vide (avec tous les liquides, réservoir de carburant plein à 90 % et sans options)	1620	1429	1530
Charge utile y compris le conducteur <sup>(*)</sup>	530	631	575
Charges maximales admissibles <sup>(**)</sup>			
- essieu avant	1010	930	1000
- essieu arrière	1210	1150	1160
- totale	2150	2060	2105
Charge maximum combinée (charge maximum admissible + charge tractable freinée) <sup>(***)</sup>	2150	3660	3705
Charges remorquables			
- remorque freinée	-	1600	1600
- remorque non freinée	-	745	745
Charge maximum admise sur le toit	-	50	50
Charge maximale sur la boule (remorque freinée)	-	64	64

(\*) En présence d'équipements spéciaux (dispositif d'attelage, etc.), le poids à vide augmente et, par conséquent, la charge utile diminue, dans le respect des charges maximales admissibles.

(\*\*) Charges à ne pas dépasser. La responsabilité du rangement des marchandises dans le coffre à bagages et/ou sur le plan de chargement incombe à l'utilisateur qui est tenu de respecter les charges maximales autorisées.

(\*\*\*) Ne jamais dépasser la valeur de charge maximum du véhicule combiné : la charge maximum tractable n'est autorisée que si elle ne dépasse pas la valeur de charge maximum du véhicule combiné.



ABC

Poids [kg]	2.2 JTD	
	Versions RWD	Versions AWD
Poids à vide (avec tous les liquides, réservoir de carburant plein à 90 % et sans options)	1465	1540
Charge utile y compris le conducteur (*)	605	615
Charges maximales admissibles (**)		
– essieu avant	940	1020
– essieu arrière	1156	1160
– totale	2070	2155
Charge maximum combinée (charge maximum admissible + charge tractable freinée) (***)	3670	3755
Charges remorquables		
– remorque freinée	1600	1600
– remorque non freinée	745	745
Charge maximum admise sur le toit	50	50
Charge maximale sur la boule (remorque freinée)	64	64

(\*) En présence d'équipements spéciaux (dispositif d'attelage, etc.), le poids à vide augmente et, par conséquent, la charge utile diminue, dans le respect des charges maximales admissibles.

(\*\*) Charges à ne pas dépasser. La responsabilité du rangement des marchandises dans le coffre à bagages et/ou sur le plan de chargement incombe à l'utilisateur qui est tenu de respecter les charges maximales autorisées.

(\*\*\*) Ne jamais dépasser la valeur de charge maximum du véhicule combiné : la charge maximum tractable n'est autorisée que si elle ne dépasse pas la valeur de charge maximum du véhicule combiné.

## RAVITAILLEMENTS

	2.9 V6	2.0 T4 MAir	Carburants préconisés et lubrifiants d'origine
Réservoir de carburant [litres]	58	58	Essence sans plomb (Spécification EN228)
y compris une réserve de [litres]	9,0	9,0	
Circuit de refroidissement principal [litres]	11,2	8,6	Mélange d'eau distillée et de PARAFLU UP à 50 % (*)
Circuit de refroidissement secondaire [litres]	5,5	4,3	
Filtre à huile moteur [litres]	-	0,6	SELENIA QUADRIFOGLIO (moteur 2.9 V6)/SELENIA DIGITEK P.E. (moteur 2.0 T4 MAir)
Carter d'huile moteur [litres]	-	4,6	
Carter d'huile moteur et filtre [litres]	6,5	-	
Circuit des freins hydrauliques [litres]	0,9	0,9	TUTELA BRAKE FLUID EXTREME HT
Récipient liquide lave-glace [litres]	4,2	4,2	PETRONAS DURANCE SC 35
Boîte de vitesses automatique ZF 8HP75 (moteur 2.9 V6 RWD) [litres]	9,11	-	TUTELA TRANSMISSION AS 8
Boîte de vitesses automatique (moteur 2.0 T4 MAir) [litres]	-	9,4 (versions RWD) 9,3 (versions AWD)	
Différentiel et réducteurs RDU 230-TV [litres]	Corps principal : 0,8 TV gauche : 0,5 TV droit : 0,6	-	TUTELA TRANSMISSION AXLE-DRIVE (moteur 2.9 V6 RWD)



ABC

	2.9 V6	2.0 T4 MAir	Carburants préconisés et lubrifiants d'origine
Différentiel RDU 230-LSD [litres]	-	0,9	
Différentiel RDU 210-eLSD (selon le modèle) [litres]	-	1,4	TUTELA TRANSMISSION LS AXLE FLUID (moteur 2.0 T4 MAir)
Différentiel RDU 210/215-LSD [litres]	-	1,1	
Répartiteur AWD System FAD [litres]	-	0,5	TUTELA TRANSMISSION HYPOIDE GEAR OIL (moteur 2.0 T4 MAir)
Répartiteur AWD System TRANSFER CASE [litres]	-	0,7	TUTELA TRANSMISSION TRANSFER CASE (moteur 2.0 T4 MAir)

(\*) Pour des conditions climatiques particulièrement sévères, il est conseillé d'utiliser un mélange à 60% de PARAFLU UP et 40% d'eau déminéralisée.



97) 98)

	2.2 JTD	Carburants préconisés et lubrifiants d'origine
Réservoir de carburant [litres]	52	Gasoil pour transport routier (Spécification EN590 et EN16734)
y compris une réserve de [litres]	8,0	
Réservoir AdBlue® (selon le modèle) capacité approximative [litres]	16,1	AdBlue® (Spécification DIN 70 070 et ISO 22241-1)
Circuit de refroidissement principal [litres]	8,75 <sup>(**)</sup> / 8,9 <sup>(****)</sup>	Mélange d'eau distillée et de PARAFLU UP à 50 % (*)
Circuit de refroidissement secondaire [litres]	5,3 <sup>(****)</sup>	
Filtre à huile moteur [litres]	0,5	Versions avec AdBlue® : SELENIA W.R. FORWARD 0W-20 Versions sans AdBlue® : SELENIA W.R. FORWARD 0W-20 (moteurs 150 Ch/180 Ch)/SELENIA W.R. FORWARD 0W-30 (moteurs 210 Ch)
Carter d'huile moteur [litres]	3,1 (versions RWD) / 3,9 (versions AWD)	
Circuit des freins hydrauliques [litres]	0,9	TUTELA BRAKE FLUID EXTREME HT
Récipient liquide lave-glace [litres]	4,2	PETRONAS DURANCE SC 35
Boîte de vitesses automatique (moteur 2.2 JTD 190 ch RWD) [litres]	9,2	TUTELA TRANSMISSION AS8
Boîte de vitesses automatique (moteur 2.2 JTD 210 ch AWD) [litres]	9,1	
Différentiel RDU 230-LSD [litres]	0,9	TUTELA TRANSMISSION LS AXLE FLUID



ABC

	2.2 JTD	Carburants préconisés et lubrifiants d'origine
Différentiel RDU 210-eLSD (selon le modèle) [litres]	1,4	TUTELA TRANSMISSION LS AXLE FLUID
Différentiel RDU 210/215-LSD [litres]	1,1	
Répartiteur AWD System FAD [litres]	0,5	TUTELA TRANSMISSION HYPOIDE GEAR OIL
Répartiteur AWD System TRANSFER CASE [litres]	0,7	TUTELA TRANSMISSION TRANSFER CASE

(\*) Pour des conditions climatiques particulièrement sévères, il est conseillé d'utiliser un mélange à 60% de PARAFLU UP et 40% d'eau déminéralisée.

(\*\*) Moteurs 136 Ch/160 Ch/190 Ch RWD

(\*\*\*) Moteurs 190 Ch/210 Ch AWD



#### AVERTISSEMENT

**97)** Utiliser seulement AdBlue® (URÉE), conforme aux normes DIN 70 070 et ISO 22241-1. D'autres fluides peuvent créer des dommages au système : en outre les émissions au niveau du pot d'échappement ne seraient plus conformes aux normes en vigueur.

**98)** Le société distributrice sont responsables de la conformité de leur produit. Respecter les précautions de stockage et de maintenance, afin de conserver les qualités initiales. Le fabricant du véhicule ne reconnaît aucune garantie en cas de défauts de fonctionnement et de dommages causés au véhicule suite à l'utilisation d'AdBlue® (URÉE) non conforme aux réglementations.

## FLUIDES ET LUBRIFIANTS

L'huile moteur dont votre voiture est équipée a été soigneusement conçue et testée afin de satisfaire les critères prévus par le Plan d'Entretien Programmé. L'utilisation constante des lubrifiants indiqués garantit les caractéristiques de consommation de carburant et des émissions. La qualité du lubrifiant est déterminante pour garantir le fonctionnement et la durée de vie du moteur.



### CARACTÉRISTIQUES DES PRODUITS

#### LUBRIFICATION DU MOTEUR

Utilisation	Caractéristiques	Spécification	Fluides et lubrifiants d'origine	Intervalle de vidange
2.9 V6	<b>SAE 5W-40</b> ACEA C3	9.55535-GH2	SELENIA QUADRIFOGLIO Contractual Technical Reference N°F022.B18	Selon le Plan d'entretien programmé
2.0 T4 MAir	<b>SAE 0W-30</b> ACEA C2	9.55535-GS1	SELENIA DIGITEK P.E. Contractual Technical Reference N°F020.B12	Selon le Plan d'entretien programmé
2.2 JTD	<b>SAE 0W-20</b> ACEA C2	9.55535-DSX	SELENIAW.R.FORWARD 0W-20 Contractual Technical Reference N°F013.K15	Selon le Plan d'entretien programmé
2.2 JTD 210 ch (*)	<b>SAE 0W-30</b> ACEA C2	9.55535-DS1	SELENIAW.R.FORWARD 0W-30 Contractual Technical Reference N°842.F13	Selon le Plan d'entretien programmé

(\*) Versions sans AdBlue® (URÉE).

En cas d'indisponibilité de lubrifiants conformes à la spécification voulue, il est possible d'utiliser, pour effectuer des appoints, des produits respectant les caractéristiques indiquées ; dans ce cas, les performances optimales du moteur ne seront pas garanties.



ABC

Utilisation	Caractéristiques	Spécification	Fluides et lubrifiants d'origine	Applications
Lubrifiants et graisses de la transmission de mouvement	Lubrifiant synthétique ATF	9.55550-AV5	TUTELA TRANSMISSION AS 8 Contractual Technical Contractuelle N° F139.I11	Boîte de vitesses automatique
	Lubrifiant synthétique SAE 75W-85 API GL-5	9.55550-DA8	TUTELA TRANSMISSION AXLE-DRIVE Contractual Technical Contractuelle N° F058.N15	Différentiel et réducteurs RDU 230-TV (moteur 2.9 V6)
	Lubrifiant synthétique SAE 75W-85	9.55550-DA9	TUTELA TRANSMISSION LS AXLE FLUID Contractual Technical Contractuelle N° F059.N15	Différentiel RDU 230-LSD / RDU 210-eLSD / RDU 210/215-LSD (moteur 2.2 JTD)
	Lubrifiant synthétique SAE 75W-80 API GL-5	Lubrifiant synthétique SAE 75W-80 APL GL-5	TUTELA TRANSMISSION HYPOIDE GEAR OIL Contractual Technical Reference n° F060.N15	Répartiteur AWD System FAD
	Lubrifiant synthétique SAE 75W	Lubrifiant synthétique SAE 75W	TUTELA TRANSMISSION TRANSFER CASE Contractual Technical Contractuelle N° F061.N15	Répartiteur AWD System TRANSFER CASE
	Graisse spécifique pour joints homocinétiques à faible coefficient de friction NLGI 0-1	9.55580-GRAS II	TUTELA STAR 700 Contractual Technical Reference N°F701.C07	Joints homocinétiques côté différentiel

Utilisation	Caractéristiques	Spécification	Fluides et lubrifiants d'origine	Applications
Lubrifiants et graisses de la transmission de mouvement	Graisse au bisulfure de molybdène pour des températures élevées NLGI 1-2	9.55580-GRAS II	TUTELA ALL STAR Contractual Technical Reference N°F702.G07	Joints homocinétiques côté roue
Liquide pour freins	DOT 4	9.55597	TUTELA BRAKE FLUID EXTREME HT Contractual Technical Reference N°F001.N15	Freins hydrauliques et commandes embrayage
Protecteur pour radiateurs	Protecteur avec action antigel avec formulation organique à base d'éthylène glycol exempt d'amines et 2-EH (2-ethyl hexanoic acid), contenant des inhibiteurs de corrosion et des additifs antimousse. CUNA NC 956-16, ASTM D 3306	9.55523 ou MS.90032	PARAFLU UP Contractual Technical Reference N°F101.M01	Pourcentage d'utilisation 50% Non mélangable à des produits ayant une formulation différente (*)
Liquide pour lave-glace	CUNA NC 956-11	9.55522	PETRONAS DURANCE SC 35 Contractual Technical Contractuelle N° F001.D16	À utiliser pur ou dilué dans les systèmes essuie/lave-glaces
Additif pour émissions de Diesel AdBlue®	Solution eau-AdBlue®	DIN 70 070 et ISO 22241-1	AdBlue®	À utiliser pour le remplissage du réservoir AdBlue® sur les versions dotées d'un système de réduction catalytique sélective (SCR) (moteur 2.2 JTD)



ABC

Utilisation	Caractéristiques	Spécification	Fluides et lubrifiants d'origine	Applications
Additif pour le gazole	Additif antigel pour gazole avec action protectrice pour les moteurs Diesel		PETRONAS DURANCE DIESEL ART Contractual Technical Reference N°F601.C06	À mélanger au gazole (25 cm <sup>3</sup> pour 10 litres)
Climatiseur automatique (HVAC)	R1234yf ou R134a (en fonction du marché)			

(\*) Pour des conditions climatiques particulièrement sévères, il est conseillé d'utiliser un mélange à 60% de PARAFLU UP et 40% d'eau déminéralisée.

AdBlue® est une marque déposée de Verband der Automobilindustrie e.V. (VDA)



#### AVERTISSEMENT

**99)** L'utilisation de produits ayant des caractéristiques différentes de celles susmentionnées pourrait causer des dommages au moteur, non couverts par la garantie.

## PERFORMANCES

Performances maximales pouvant être atteintes après la première période d'utilisation de la voiture.

Versions	Vitesse maximum (km/h)	Accélération de 0 à 100 km/h (s)
<b>2.9 V6 RWD</b>	307	3,9
<b>2.0 T4 MAir 200 ch RWD</b>	235	6,7
<b>2.0 T4 MAir 250 ch RWD</b>	240	5,8
<b>2.0 T4 MAir 280 ch RWD</b>	240	5,7
<b>2.0 T4 MAir 280 ch AWD</b>	240	5,2
<b>2.2 JTD 136 ch RWD</b>	210	9,5
<b>2.2 JTD 136 ch RWD (*)</b>	210	9,5
<b>2.2 JTD 150 ch / 160 ch RWD</b>	220	8,1
<b>2.2 JTD 150 ch/160 ch RWD (*)</b>	220	8,1
<b>2.2 JTD 180 ch / 190 ch RWD</b>	230	7,1
<b>2.2 JTD 180 ch/190 ch RWD (*)</b>	230	7,1
<b>2.2 JTD 180 ch/190 ch RWD (*)</b>	230	7,2
<b>2.2 JTD 180 ch / 190 ch AWD</b>	230	6,9
<b>2.2 JTD 210 ch AWD</b>	235	6,8

(\*) Version pour des marchés spécifiques



ABC

## CONSOMMATION DE CARBURANT ET ÉMISSIONS DE CO<sub>2</sub>

---

Les valeurs de consommation de carburant et d'émissions de CO<sub>2</sub> déclarées par le fabricant sont calculées sur la base de cycles d'utilisation théorique normalisés prévus par les réglementations applicables dans le pays d'immatriculation du véhicule.

Le type de parcours, les conditions de circulation, les conditions atmosphériques, le style de conduite, l'état de la voiture en général, le niveau de finition/équipements/accessoires, l'utilisation du climatiseur, le chargement de la voiture, la présence d'un porte-bagages sur le toit et autres situations pénalisant la pénétration aérodynamique ou offrant une résistance à l'avancement entraînent des consommations de carburant différentes de celles qui sont relevées.

Seulement après avoir parcouru les premiers 3 000 km, la consommation de carburant sera plus régulière.

Pour connaître les valeurs de consommation de carburant et les émissions de CO<sub>2</sub> spécifiques à ce véhicule, se référer aux données contenues dans le Certificat de Conformité et à la documentation correspondante qui accompagne le véhicule.

## DISPOSITIONS POUR LE TRAITEMENT DE LA VOITURE EN FIN DE CYCLE

(suivant modèle)

Depuis des années Alfa Romeo S.p.A. est totalement engagée dans la sauvegarde et le respect de l'environnement, au moyen d'améliorations continues des processus de production et la réalisation de produits toujours plus « éco-compatibles ». Pour assurer aux clients le meilleur service possible dans le respect des normes environnementales et en réponse aux obligations de la Directive européenne 2000/53/EC sur les voitures en fin de cycle, Alfa Romeo S.p.A. offre la possibilité à ses clients de se séparer de leur voiture en fin de cycle sans coûts supplémentaires. La directive européenne prévoit en effet que la remise de la voiture se fasse sans que le dernier détenteur ou propriétaire de la voiture n'ait de frais à payer à cause de sa valeur de marché nulle ou négative.

Pour restituer son véhicule en fin de cycle sans frais supplémentaires, on peut s'adresser soit à l'un de nos concessionnaires soit à un centre de récolte et de démolition agréé par Alfa Romeo S.p.A. Ces centres ont été minutieusement sélectionnés afin de garantir un service respectant des normes de qualité standard pour la collecte, le traitement et le recyclage des véhicules mis au rebut, dans le respect de l'environnement.

On peut trouver des informations sur les centres de démolition et de collecte, soit auprès du réseau de concessionnaires Alfa Romeo S.p.A., soit en appelant le numéro indiqué sur le carnet de garantie, soit en consultant le site Internet des différentes marques Alfa Romeo S.p.A.



ABC

*Page laissée intentionnellement vide*



Ce chapitre décrit les fonctions principales du système Connect dont la voiture peut être équipée.

## MULTIMÉDIA

SÉCURITÉ ROUTIÈRE .....	248
CONDITIONS DE RÉCEPTION .....	248
SOIN ET ENTRETIEN .....	248
UTILISATION DU SYSTÈME CONNECT .....	249
PROTECTION ANTIVOL .....	249
AVERTISSEMENTS .....	249
COMMANDES .....	250
COMMANDES AU VOLANT .....	253
FONCTIONNEMENT DU « TOUCH SCREEN » .....	256
WIDGET .....	257
MODE RADIO (TUNER) .....	260
MODE MÉDIA .....	261
SUPPORT Bluetooth® .....	261
SOURCE USB/iPod/AUX .....	262
CLIMATISEUR .....	263
MODE TÉLÉPHONE .....	263
MODE NAVIGATION .....	265
RÉGLAGES .....	267
PERFORMANCES .....	269
INFORMATIONS VOITURE .....	270
ASSISTANCE AU CONDUCTEUR .....	270
Apple CarPlay et Android Auto .....	272
COMMANDES VOCALES .....	274
SERVICES CONNECTÉS - ALFA CONNECT SERVICES .....	276
SYSTÈME DE RECHARGE SANS FIL - WCPM (Wireless Charge Pad Module) .....	279
HOMOLOGATIONS MINISTÉRIELLES .....	280

## SÉCURITÉ ROUTIÈRE



215) 216)

Apprendre à utiliser les différentes fonctions du système avant de se mettre au volant.

Lire attentivement les instructions et les modalités d'utilisation du système avant de se mettre au volant.

**AVERTISSEMENT** Ne regarder l'écran que lorsque cela est nécessaire et les conditions de sécurité pour le faire sont remplies. Si l'on doit regarder l'écran pendant une durée prolongée, stationner dans un lieu sûr de façon à ne pas être distrait pendant la conduite. Cesser immédiatement d'utiliser le système en cas d'anomalie. Dans le cas contraire, cela pourrait endommager le système lui-même. S'adresser au plus vite au Réseau Après-vente Alfa Romeo pour réparer l'anomalie en question.



### ATTENTION

**215)** Veuillez suivre les consignes de sécurité reprises ci-après : dans le cas contraire, il existe un risque de provoquer des lésions aux personnes ou des dommages au système.

**216)** Un volume sonore trop fort peut constituer un danger. Régler le volume de manière à ce que les bruits environnementaux soient toujours audibles

(par exemple, avertisseurs sonores, ambulances, véhicules de police, etc.).

## CONDITIONS DE RÉCEPTION

(selon le modèle)

Les conditions de réception varient constamment pendant la conduite. La réception peut être perturbée par la présence de montagnes, d'édifices ou de ponts, en particulier lorsque l'on est loin de l'émetteur de la station écoutée.

**AVERTISSEMENT** Pendant la réception d'informations sur la circulation, le volume peut changer par rapport au réglage courant.

## SOIN ET ENTRETIEN



100) 101)

Respecter les précautions suivantes pour assurer la pleine efficacité fonctionnelle du système :

- ❑ éviter de heurter l'élément transparent de l'écran avec des objets pointus ou rigides susceptibles d'endommager la surface ;
- ❑ nettoyer avec un chiffon humide (en microfibre de préférence). Si nécessaire, il est possible d'utiliser une solution délicate d'eau et de savon neutre, puis sécher avec un chiffon souple et sec. Lors du nettoyage, n'exercer aucune pression sur le verre de l'écran.

- ❑ ne pas employer d'alcool, essence et leurs dérivés, ammoniac, acétone, solvants ou autres détergents tensioactifs pour nettoyer l'élément transparent de l'écran ;
- ❑ éviter que d'éventuels liquides ne pénètrent à l'intérieur du système : cela pourrait l'endommager de manière irréparable.



### AVERTISSEMENT

**100)** Nettoyer la façade et l'écran exclusivement avec un chiffon doux, propre, sec et antistatique. Certains produits qui nettoient et font briller pourraient abîmer la surface. Ne pas utiliser d'alcools, ni produits similaires pour nettoyer la garniture ou l'écran.

**101)** Ne pas utiliser l'écran comme base pour supports à ventouse ou adhésifs pour navigateurs externes ou encore smartphones et dispositifs apparentés.

## UTILISATION DU SYSTÈME CONNECT

Pour interagir avec le système Connect, il est possible d'utiliser les commandes situées sur le tunnel central ou au volant, ou d'utiliser la fonction « touch screen » ou les commandes vocales.

## PROTECTION ANTIVOL

Le système est équipé d'une protection antivol basée sur l'échange d'informations avec la centrale électronique (Ordinateur de bord) installée sur la voiture.

Ce système garantit une sécurité maximale et, en cas de vol, ne permet pas son utilisation sur un autre véhicule. En cas de besoin, s'adresser au Réseau Après-vente Alfa Romeo.

## AVERTISSEMENTS

Ne regarder l'écran que lorsque cela est nécessaire et les conditions de sécurité pour le faire sont remplies. Si l'on doit regarder l'écran pendant une durée prolongée, stationner dans un lieu sûr de façon à ne pas être distrait pendant la conduite.

Cesser immédiatement d'utiliser le système en cas d'anomalie.

Dans le cas contraire, cela pourrait endommager le système lui-même. S'adresser au plus vite au Réseau Après-vente Alfa Romeo pour réparer l'anomalie en question.



ABC

## COMMANDES

### COMMANDES SUR LE TUNNEL

Sur le tunnel central se trouvent les commandes fig. 206 qui permettent d'interagir avec le système Connect.

#### Touche **RÉGLAGES (1)**

En appuyant sur la touche « Réglages »  quand on est à l'intérieur des modes (« RADIO », « MEDIA », « TÉLÉPHONE » et « NAVIGATION »), on accède à la page-écran de « Réglages » du mode en question.

En appuyant à nouveau sur la touche, on retourne au mode précédemment sélectionné.

#### Touche **MENU (2)**

En appuyant sur la touche , on accède au menu principal.



206

1212650300EM

## TABLEAUX DE DESCRIPTION DES COMMANDES

### Commande ON/OFF et VOLUME (3)

Action	Fonction
PRESSION PROLONGÉE	Allumage/extinction du système Connect
PRESSION BRÈVE	<p><b>Mode Radio</b> : activation/désactivation de la fonction Mute</p> <p><b>Mode Média</b> : activation/désactivation play/pause</p> <p><b>Mode Téléphone</b> : activation/désactivation du microphone pendant un appel téléphonique</p>
ROTATION	Augmente le volume dans le sens des aiguilles d'une montre/diminue le volume dans le sens inverse des aiguilles d'une montre
TIRAGE DE CÔTÉ	<p><b>Mode Radio</b> : à droite sélection de la station radio suivante/à gauche sélection de la station précédente (la station radio peut être recherchée à l'aide de « Fréquence »/« Nom »/« Favoris »)</p> <p><b>Mode Média</b> : pression courte à droite : sélection de la piste suivante/pression courte à gauche sélection de la piste précédente</p> <p><b>Pression prolongée à droite</b> (mode « Média ») : sélection rapide de la piste suivante/pression prolongée à gauche sélection rapide de la piste précédente</p>



ABC

**Rotary Pad (4)**

Action	Fonction
ROTATION	<b>Dans les Menus</b> : confirmation de la sélection <b>Mode Navigation</b> (si prévu) : fonction zoom dans les cartes
PRESSION BRÈVE	<b>Dans les Menus</b> : confirmation de la sélection
PRESSION PROLONGÉE	<b>Mode Radio</b> : mémorisation de la station radio dans la barre des stations radio/mémorisation d'un favori dans la barre de présélection
DÉPLACEMENT BREF VERS LA DROITE (*)	<b>Dans les menus</b> : accès au sous-menu de la fonction sélectionnée <b>Mode Navigation</b> (si prévu), dans la fonction « Explorer carte » : déplacement vers la droite dans la carte pour se déplacer à l'intérieur de la carte de navigation
DÉPLACEMENT BREF VERS LA GAUCHE (*)	<b>Dans les Menus</b> : retour au menu précédent (fonction « Esc ») <b>Mode Navigation</b> (si prévu), dans la fonction « Explorer carte » : déplacement vers la gauche dans la carte pour se déplacer à l'intérieur de la carte de navigation
DÉPLACEMENT BREF VERS LE HAUT (*)	<b>Dans les Menus</b> : sortie de la barre de présélection <b>Mode Navigation</b> (si prévu), dans la fonction « Explorer carte » : déplacement vers le haut dans la carte pour se déplacer à l'intérieur de la carte de navigation
DÉPLACEMENT BREF VERS LE BAS (*)	Activation de la présélection radio/enregistrement des « Contacts » et « Destinations » <b>Dans les Menus</b> : entrée dans la barre de présélection <b>Mode Navigation</b> (si prévu), dans la fonction « Explorer carte » : déplacement vers le bas dans la carte pour se déplacer à l'intérieur de la carte de navigation

(\*) Le Rotary Pad doit être incliné dans le sens indiqué (fonction « tilt »)

## COMMANDES AU VOLANT

### DESCRIPTION

Les commandes des fonctions principales du système sont présentes sur le volant pour un contrôle plus simple et pratique. L'activation de la fonction sélectionnée est commandée, dans certains cas, par la durée de la pression exercée (pression courte ou prolongée), comme indiqué dans les tableaux suivants.



### TABLEAU RÉCAPITULATIF DES COMMANDES AU VOLANT

#### Touche ►►(1)

Action	Fonction
PRESSION BRÈVE	<b>En mode Radio</b> : sélectionne la station radio suivante. <b>En mode Média</b> : sélectionne la piste suivante.
PRESSION PROLONGÉE	<b>En mode Radio</b> : balayage des fréquences supérieures jusqu'au relâchement de la touche. <b>En mode Média</b> : avance rapide de la piste.



ABC

**Touche** ⏪ (2)

Action	Fonction
PRESSION BRÈVE	<b>En mode Radio</b> : sélectionne la station radio précédente. <b>En mode Média</b> : sélectionne la piste précédente.
PRESSION PROLONGÉE	<b>En mode Radio</b> : balayage des fréquences inférieures jusqu'au relâchement de la touche. <b>En mode Média</b> : retour rapide de la piste.

**Touche Commandes vocales (3)**

Action	Fonction
PRESSION BRÈVE	<b>Session vocale non activée</b> : activation des commandes vocales du système Connect. <b>Session vocale activée</b> : fin immédiate de la session vocale en cours.
PRESSION PROLONGÉE	<b>Avec une session vocale activée</b> : interruption de la session vocale en cours (il est possible de donner une nouvelle commande vocale). <b>Avec une session vocale non activée et un dispositif audio externe connecté (par ex. Apple CarPlay/Android Auto/Car Life)</b> : activation de la session vocale du dispositif connecté.

REMARQUE Si les applications Apple CarPlay et Android Auto sont installées, l'aide vocale de Siri (pour l'application Apple CarPlay) ou Google Assistant (pour l'application Android Auto) sera activée. Dans ce cas, il sera possible d'utiliser les commandes vocales en « langage naturel » (« Natural language ») et pas seulement celles spécifiques, prédéfinies pour le système Connect.

**Touche Téléphone (4)**

Réponse/fin d'appel ou affichage de la liste des appels récents.

## Commande Volume (5)

Action	Fonction
ROTATION	<b>Vers le haut</b> : augmente le volume. <b>Vers le bas</b> : diminue le volume.
PRESSION BRÈVE	<b>En mode Radio</b> : active/désactive la fonction Mute. <b>En mode Média</b> : active play/pause. <b>En mode Téléphone</b> : active/désactive la fonction Mute du micro.









ABC

## FONCTIONNEMENT DU « TOUCH SCREEN »

Le système Connect est également doté de la fonction « touch screen » : en plus de sélectionner les rubriques avec les commandes situées sur le tunnel central et au volant, il est également possible d'interagir avec les différentes fonctions/modes en appuyant sur les icônes affichées à l'écran.

### ACTIONS POUVANT ÊTRE EFFECTUÉES EN UTILISANT LA FONCTION « TOUCH SCREEN »

Fonction	Action à l'écran
DÉPLACEMENT VERS LE HAUT	
DÉPLACEMENT VERS LE BAS	
DÉPLACEMENT VERS LA GAUCHE	
DÉPLACEMENT VERS LA DROITE	
PRESSION BRÈVE	
PRESSION PROLONGÉE	

## WIDGET



### MODE D'INTERACTION DES WIDGETS

L'écran du système Connect affiche des widgets qui permettent d'accéder aux différents modes de fonctionnement du système en question.

Il est possible d'interagir avec les widgets présents dans le menu principal en utilisant la fonction « touch screen » ou en agissant sur le rotary pad situé sur le tunnel central

Il sera possible d'effectuer l'une des opérations suivantes :

- ❑ **ouvrir le widget**, en appuyant dessus (fonction « touch screen ») ou en appuyant sur le rotary pad ;
- ❑ **faire défiler les widgets** vers la droite/gauche en utilisant la fonction « touch screen » ou en faisant tourner le rotary pad vers la droite/gauche.

### DÉPLACEMENT DES WIDGETS

Il est possible de déplacer les widgets présents à l'écran en utilisant la fonction « touch screen » ou les commandes situées sur le tunnel central.

#### À l'aide de la fonction « touch screen »

Sélectionner le widget souhaité ou en appuyant sur la touche « Réorganiser »

☞ dans la barre « d'état » verticale et ensuite :



#### Déplacement du widget :

enfoncer et maintenir enfoncé pendant quelques secondes le widget souhaité et ensuite le déplacer vers la droite ou vers la gauche de l'écran.



#### Redimensionnement

**du widget** : appuyer sur l'icône de redimensionnement du widget que l'on souhaite redimensionner.



#### Affichage du contenu du

**widget** : sélectionner le widget souhaité et ensuite faire défiler verticalement. Lors de la phase de réorganisation des widgets (affichage de ceux-ci au format réduit), il ne sera pas possible de visualiser leur contenu.

#### À l'aide des commandes situées sur le tunnel central

Procéder de la manière suivante :

- ❑ appuyer sur la touche  sur le tunnel central : une barre graphique horizontale fig. 208 apparaîtra sur la partie supérieure de l'écran ;

- ❑ faire tourner le rotary pad pour sélectionner la rubrique « Réglages » ;
- ❑ appuyer sur le rotary pad pour confirmer la sélection et ensuite sélectionner l'une des rubriques suivantes :

- « Réorganiser les widgets » : pour déplacer le widget souhaité vers la droite ou vers la gauche de l'écran.
- « Redimensionner les widgets » : pour modifier les dimensions d'affichage à « 1/3 » ou à « 2/3 » de la surface de l'écran.
- « Contenu widgets » : pour afficher le contenu du widget souhaité.



208

1212650906EM

### REDIMENSIONNEMENT DES WIDGETS

Les dimensions de certains widgets peuvent occuper 1/3 ou 2/3 de la surface de l'écran.





ABC

**À l'aide de la fonction « touch screen »****□ Affichage à « 1/3 » de l'écran**

fig. 209 : dans ce type d'affichage, des icônes, le nom du menu, les principales informations, des touches graphiques (un maximum de 3) (selon modèle) apparaissent à l'écran.

**□ Affichage à « 2/3 » de l'écran**

fig. 210 : pour activer l'affichage agrandi du widget, appuyer sur la touche graphique « agrandir » (selon modèle)  située dans la partie supérieure du widget en question. Pour retourner à l'affichage à « 1/3 », appuyer sur la touche graphique .

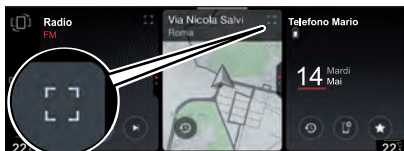

209

1212650909EM

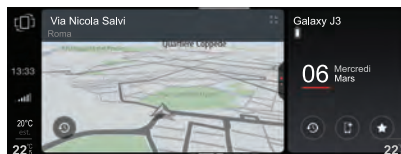

210

1212650910EM

**À l'aide des commandes situées sur le tunnel central**

Activer le menu « Réglages » et sélectionner ensuite la rubrique « Redimensionner les widgets ».

Seuls les widgets redimensionnables seront activés (ils seront affichés à l'écran dans une autre couleur que celle des widgets non redimensionnables et, par conséquent, ils ne pourront pas être sélectionnés).

Pour effectuer le redimensionnement du widget et passer à l'affichage à « 2/3 », appuyer sur le rotary pad.

Pour retourner à l'affichage normal, appuyer sur la touche graphique .

**REMARQUE** Il n'est pas possible de maintenir à l'écran deux widgets simultanément agrandis dans l'affichage à « 2/3 ».

**AFFICHAGE DU CONTENU DES WIDGETS****À l'aide de la fonction « touch screen »**

Pour modifier l'affichage du widget, faire défiler du doigt dans le sens vertical, vers le haut ou vers le bas.

**À l'aide des commandes situées sur le tunnel central**

Activer le menu « Réglages » et sélectionner ensuite la rubrique « Contenu widget » : à l'écran seuls les widgets ayant des contenus à l'intérieur seront activés et sélectionnables.

Pour afficher le contenu des widgets, procéder comme suit :

- faire tourner le rotary pad pour sélectionner le widget souhaité ;
- appuyer sur le rotary pad pour confirmer le choix ;
- faire tourner le rotary pad pour afficher le contenu du widget ;
- appuyer sur le rotary pad pour que l'affichage reste activé et sortir du widget.

**RÉORGANISATION DES WIDGETS**

En agissant sur le menu principal, il est possible de réorganiser les widgets de deux différentes façons :

- « **Explicite** » : en appuyant sur la touche graphique « Réorganiser »  située dans la partie supérieure de l'écran fig. 211

❑ « **Implicite** » : en enfonçant et en maintenant enfoncé pendant quelques secondes le widget souhaité.

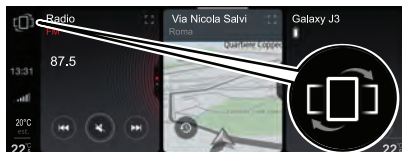

211

1212650919EM

### À l'aide de la fonction « touch screen » **Mode explicite**

Dans les deux modes, les widgets seront réduits et affichés, jusqu'à un maximum de 5, à l'écran.

REMARQUE Lors de la phase de réorganisation des widgets (affichage de ceux-ci au format réduit), il ne sera pas possible de visualiser leur contenu.

Procéder de la manière suivante :

- ❑ appuyer sur la touche graphique  située dans la partie supérieure gauche de l'écran : le premier widget sera affiché ;
- ❑ appuyer sur le widget souhaité, le maintenir enfoncé et le traîner dans la position souhaitée ;

❑ relâcher le widget : la nouvelle position du widget sera mémorisé par le système Connect.





212

1212650922EM

### **Mode implicite**

Procéder de la manière suivante :

- ❑ appuyer sur le widget souhaité et le maintenir enfoncé : les widgets seront réduits et affichés, jusqu'à un maximum de 5, à l'écran. Le widget sélectionné restera affiché et ses dimensions seront plus grandes ;
  - ❑ appuyer sur le widget souhaité, le maintenir enfoncé et le traîner dans la position souhaitée ;
  - ❑ relâcher le widget : la nouvelle position du widget sera mémorisé par le système Connect.
- Pour retourner au menu principal, appuyer sur les touches graphiques  ou 

### À l'aide des commandes situées sur le tunnel central

Activer le menu « Réglages » et sélectionner ensuite la rubrique « Réorganiser les widgets » : le premier widget sera automatiquement affiché.

Pour réorganiser les widgets, procéder de la façon suivante :

- ❑ faire tourner le rotary pad et sélectionner le widget souhaité : le widget sera mis en évidence à l'écran ;
- ❑ appuyer sur le rotary pad : une flèche graphique  sera affichée à côté du widget pour indiquer la direction vers laquelle il est possible de déplacer le widget ;
- ❑ faire tourner le rotary pad pour déplacer le widget dans la position souhaitée ;
- ❑ appuyer sur le rotary pad pour mémoriser la nouvelle position du widget (le widget restera mis en évidence à l'écran).

Pour retourner au menu principal, faire tourner le rotary pad vers la gauche ou appuyer sur la touche  sur le tunnel central.

### **MENU DE « CHOIX RAPIDE »**

Pour activer l'affichage de la barre d'état, procéder comme suit :

- ❑ À l'aide de la fonction « touch screen » : agir sur la partie supérieure de l'écran



ABC

fig. 213 et faire défiler du doigt vers le bas.

□ À l'aide des commandes situées sur le tunnel central : déplacer le Rotary Pad 1 fig. 214 vers le bas.



213

1212650953EM



214

1212650765EM

Le menu de « choix rapide » permet de :

- accéder au Réglages ;
- accéder rapidement aux stations radio « Préférées » mémorisées, ou aux « Contacts » ou aux « Destinations » de navigation ;

260

□ ajouter des touches graphiques pour accéder rapidement à la fonction souhaitée.

## MODE RADIO (TUNER)

### SÉLECTION DU MODE RADIO (TUNER)

Le mode « RADIO » peut être activé en agissant sur le widget spécifique présent dans le menu principal du système Connect.

REMARQUE Certaines fonctions relatives au mode « RADIO » peuvent être activées en utilisant non seulement le rotary pad et/ou la fonction « touch screen », mais aussi les commandes vocales : pour de plus amples informations, consulter la description fournie à la rubrique « Commandes vocales Radio AM/FM/DAB » au paragraphe « Commandes vocales » dans cette publication.

### PAGE-ÉCRAN PRINCIPALE DU MODE RADIO

Après avoir sélectionné la station radio souhaitée, les informations décrites ci-après seront affichées à l'écran fig. 215.



215

1212650930EM

### Barre latérale fig. 215

Les boutons graphiques suivants sont affichés dans la barre latérale :

- SRC : permet de sélectionner la bande de fréquence souhaitée ;
- ★ sélectionner la liste des Favoris ;
- ≡ afficher la liste des stations radio disponibles ;
- 📶 effectuer la recherche manuelle d'une station radio.

### Zone centrale de l'écran fig. 215

Les informations suivantes sont affichées dans la zone centrale de l'écran :

- bande de fréquence sélectionnée (par ex. FM) ;
- nom de la station radio en écoute ;
- logo de la bande de fréquence activée ;
- typologie de programme transmis ;

- ❑ fréquence de la station radio en écoute ;
- ❑ touches graphiques relatives au mode radio (sélection de la station radio précédente, activation/désactivation de la fonction mute, sélection de la station radio suivante) ;
- ❑ liste des stations radio mémorisées avec le nom correspondant.

## AUDIO

(selon le modèle)

Pour accéder au menu « Audio », procéder comme suit :

- ❑ appuyer sur la touche « Réglages »  sur le tunnel central ;
- ❑ faire tourner le rotary pad et sélectionner la rubrique « Réglages audio ».

Une fois la fonction activée, les paramètres configurables sont les suivants :



- ❑ « Bas »(-9; 0; +9) ;
- ❑ « Hauts »(-9; 0; +9) ;
- ❑ « Moyens »(-9; 0; +9) ;
- ❑ « Balance/Fader » ;
- ❑ « Volume Vitesse »(OFF ; +5) ;
- ❑ « Son Surround »(OFF/ON) (suivant modèle) ;
- ❑ « Réglage vol. AUX »(OFF ; +20) ;
- ❑ « Restaurer paramètres ».

## MODE MÉDIA

REMARQUE Certaines fonctions relatives au mode « MÉDIA » peuvent être activées en utilisant non seulement le rotary pad et/ou la fonction « touch screen », mais aussi les commandes vocales : pour de plus amples informations, consulter la description fournie à la rubrique « Commandes vocales Média » au paragraphe « Commandes vocales » dans cette publication.

### SÉLECTION DE LA SOURCE AUDIO

Lorsque la source MÉDIA est activée, les informations suivantes fig. 216 sont affichées à l'écran :

- ❑ **SRC** : active la liste des sources
- ❑  active le mode playback/mode Play
- ❑  active la compilation de morceaux
- ❑  active la liste

Pour activer le mode « MÉDIA », appuyer sur la touche graphique **SRC** : les sources disponibles sont affichées à l'écran : AM, FM, DAB, **Bluetooth**<sup>®</sup>, USB1, USB2.

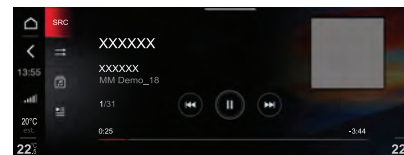

216

1212650937EM

## SUPPORT Bluetooth<sup>®</sup>

### ACTIVATION Bluetooth<sup>®</sup>

Le mode est activé en enregistrant un dispositif **Bluetooth**<sup>®</sup> contenant les morceaux musicaux au système.

### ENREGISTREMENT D'UN DISPOSITIF AUDIO Bluetooth<sup>®</sup>

Procéder de la manière suivante :

- ❑ activer la fonction **Bluetooth**<sup>®</sup> sur le dispositif ;
- ❑ depuis le menu principal, qui peut être activé en appuyant sur la touche , sélectionner la fonction « Réglages » ;
- ❑ sélectionner la rubrique « Infotainment » ;
- ❑ sélectionner la rubrique « Téléphone » et puis « Réglages Bluetooth » ;
- ❑ sélectionner le support **Bluetooth**<sup>®</sup> fig. 217 ;



ABC

- ❑ sélectionner la rubrique « Ajouter dispositif » [ + ];
- ❑ chercher le système Connect sur le dispositif audio **Bluetooth**® (lors de l'enregistrement, une page-écran apparaît à l'écran pour indiquer l'état d'avancement de l'opération);
- ❑ sélectionner le dispositif à associer;
- ❑ quand le dispositif audio le demande, saisir le code PIN affiché à l'écran du système ou confirmer sur le dispositif le PIN affiché;
- ❑ quand la procédure d'enregistrement se termine avec succès, l'écran affiche une page-écran spécifique;



217

12126S0430EM

La fonction **Bluetooth**® est également accessible en appuyant sur la touche « OPTIONS » à l'intérieur des fonctions « TÉLÉPHONE » ou « MÉDIA » sélectionnables dans le menu principal. **AVERTISSEMENT** En cas de perte de la connexion **Bluetooth**® entre

le téléphone portable et le système, consulter la notice du téléphone portable.

## SOURCE USB/iPod/AUX

### MODE USB/iPod

Pour activer le mode USB/iPod, insérer un dispositif prévu à cet effet (USB ou iPod) dans l'un des ports USB situés :

- ❑ sous la platine de commandes du climatiseur automatique bi-zone, 1 fig. 218;
- ❑ dans le compartiment vide-poches sous l'accoudoir avant, 2 fig. 219.

**REMARQUE** Certaines clés USB pourraient ne pas être supportées par le système Connect : dans ce cas, la commutation automatique du mode « Radio » au mode « Média » pourrait ne pas avoir lieu. Si la lecture du dispositif utilisé n'a pas lieu, vérifier sa compatibilité en sélectionnant le mode « Média » : l'écran du système Connect affichera un message dédié.

**AVERTISSEMENT** Après avoir utilisé la prise de recharge USB, il est conseillé de débrancher le dispositif (smartphone) en extrayant toujours le câble d'abord de la prise du véhicule et jamais du dispositif. Les câbles volants ou extraits d'une façon incorrecte risquent de compromettre la fonction de recharge et/ou l'état de la prise USB.

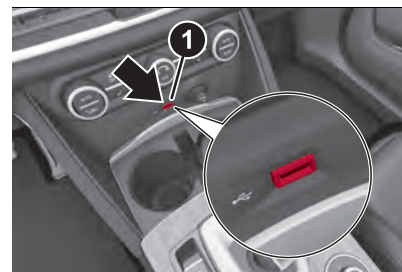

218

04026S0981EM

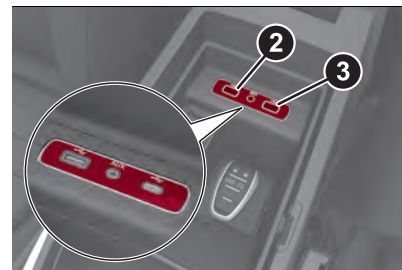

219

04026S0993EM

### Prise USB (recharge batterie)

Le compartiment vide-poches sous l'accoudoir avant renferme aussi une troisième prise USB 3 fig. 219, servant uniquement à recharger la batterie.

### SUPPORT AUX

Pour activer le mode AUX, insérer un dispositif adapté dans la prise AUX 1 fig. 220 du véhicule.

Quand on raccorde un dispositif à cette prise, le système commence à lire la

source AUX branchée si cette dernière est déjà en cours de lecture.

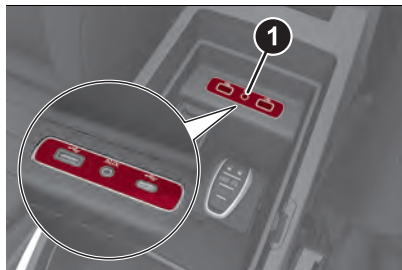

220

0402650982EM

## CLIMATISEUR

Le système Connect permet d'interagir avec le climatiseur automatique bi-zone pour régler la température à l'intérieur de l'habitacle.

**REMARQUE** Le widget relatif à la climatisation est activé uniquement à l'aide de la fonction « touch screen ».

Le widget relatif au climatiseur, situé dans le menu principal, peut afficher deux contenus différents : « Répartition de l'air » fig. 221 et « Confort » (présent uniquement en présence de sièges électriques chauffants et de volant électrique chauffant).

**En faisant défiler le widget** vers le haut/vers le bas, il est possible de modifier l'affichage à l'écran.

**En appuyant sur le widget**, la page-écran « Répartition de l'air » ou « Confort » s'active.

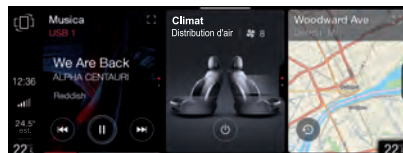

221

1212650970EM

Sur le widget relatif au climatiseur, une seule touche graphique (activable uniquement à l'aide de la fonction « touch screen ») est affichée. En appuyant sur cette touche graphique, il est possible d'éteindre le climatiseur automatique bi-zone et ensuite de le rallumer dans sa dernière configuration active avant son extinction.

### PAGE-ÉCRAN « RÉPARTITION DE L'AIR »

En agissant sur la page-écran « Répartition de l'air », il est possible de régler la température de l'air côté conducteur et passager.

La page-écran contient, en effet, des touches graphiques qui permettent d'activer les mêmes fonctions que celles qui peuvent être sélectionnées à l'aide des boutons situés sur la platine

du climatiseur automatique bi-zone installée dans l'habitacle (consulter le paragraphe « Climatisation » au chapitre « Connaissance du véhicule »).

### PAGE-ÉCRAN « CONFORT »

(selon le modèle)

En agissant sur la page-écran « Confort », il est possible de régler le niveau de chauffage du siège conducteur, du siège passager et du volant.

## MODE TÉLÉPHONE

**REMARQUE** Certaines fonctions relatives au mode « TÉLÉPHONE » peuvent être activées en utilisant non seulement le rotary pad et/ou la fonction « touch screen », mais aussi les commandes vocales : pour de plus amples informations, consulter la description fournie à la rubrique « Commandes vocales Téléphone » au paragraphe « Commandes vocales » dans cette publication.

### AFFICHAGES À L'ÉCRAN

Le menu principal affiche le widget relatif au mode « TÉLÉPHONE ».

L'affichage sur le widget peut varier en fonction des conditions suivantes :

- Téléphone portable enregistré
- Aucun téléphone portable enregistré
- Appel téléphonique en cours





ABC

- ❑ Appel téléphonique multiple en cours
- ❑ Appel téléphonique sortant
- ❑ Conférence téléphonique en cours

### Téléphone portable enregistré

Si l'« enregistrement du téléphone portable » a déjà été effectué (voir la description ci-après), les trois touches graphiques fig. 222 seront affichées sur le widget relatif au mode « TÉLÉPHONE » :

- ❑  Active/désactive le micro pendant l'appel téléphonique (1);
- ❑  Met fin à l'appel téléphonique (2);
- ❑  Transfert l'appel au dispositif (3).



222

1212650417EM

## ENREGISTREMENT DU TÉLÉPHONE PORTABLE



### Procédure d'enregistrement

Pour enregistrer le téléphone portable, procéder comme suit :

- ❑ activer la fonction **Bluetooth®** sur le dispositif ;
- ❑ dans le menu principal, sélectionner la fonction « RÉGLAGES » en faisant tourner et en appuyant sur le rotary pad ;
- ❑ sélectionner la rubrique « Infotainment » ;
- ❑ sélectionner le support **Bluetooth®** ;
- ❑ sélectionner la rubrique « Ajouter dispositif » ;
- ❑ chercher le système Connect sur le dispositif audio **Bluetooth®** (lors de l'enregistrement, une page-écran apparaît à l'écran pour indiquer l'état d'avancement de l'opération) ;
- ❑ sélectionner le dispositif à associer ;
- ❑ quand le dispositif le demande, saisir le code PIN affiché à l'écran du système ou confirmer sur le dispositif le PIN affiché ;
- ❑ quand la procédure d'enregistrement se termine avec succès, l'écran affiche une page-écran spécifique ;

❑ la fonction **Bluetooth®** peut également être activée en appuyant sur la touche  à l'intérieur des fonctions « TÉLÉPHONE » ou « MÉDIA », sélectionnables dans le menu principal.

**AVERTISSEMENT** N'effectuer l'opération d'enregistrement du téléphone portable que lorsque le véhicule est à l'arrêt et en conditions de sécurité. La fonction est désactivée lorsque le véhicule se déplace à une vitesse supérieure à 5 km/h.

**AVERTISSEMENT** En cas de perte de la connexion **Bluetooth®** entre le téléphone portable et le système, consulter la notice du téléphone portable.

### EFFECTUER UN APPEL

Si la fonction « TÉLÉPHONE » est activée, il est possible d'effectuer un appel des façons suivantes :

- ❑ en sélectionnant la rubrique « Répertoire » à l'écran ou « Appels récents » et en sélectionnant ensuite un contact dans la liste proposée ; ou bien
- ❑ en sélectionnant la rubrique « Composer le numéro » à l'écran.

### MENU PRINCIPAL DU TÉLÉPHONE

Quand un téléphone portable est connecté au système Connect, le menu

principal à l'écran affiche une série d'informations (si disponibles) fig. 223 :

- ❑ l'intensité du signal du réseau ;
- ❑ le niveau de la batterie du téléphone portable ;
- ❑ le nom du téléphone portable.

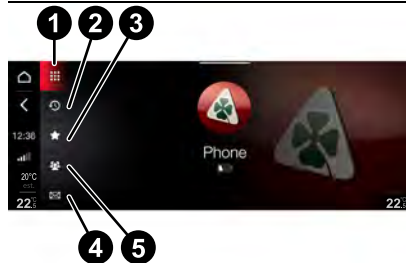

223

1212650421EM

Les autres informations affichées à l'écran sont les suivantes :

- ❑ ☎ « Composer le numéro » (1 fig. 223) : en appuyant sur cette touche graphique, l'écran affiche la page-écran de « composition du numéro » qui permet de composer le numéro de téléphone.
- ❑ 📞 « Appels récents » (2 fig. 223) : en appuyant sur cette touche graphique, il est possible de choisir parmi « Tous les appels » et les « Appels manqués ».
- ❑ ★ « Favoris » (3 fig. 223) : en appuyant sur cette touche graphique, il est possible de choisir entre « Gestion favoris », « Ajouter favoris »,

« réorganiser favoris » et « Éliminer favoris ».

- ❑ ✉ « Texto » (4 fig. 223) : en appuyant sur cette touche graphique, il est possible de recevoir et d'envoyer des messages de texte (si gérés par le dispositif). Les messages sont accessibles en lecture seulement, le véhicule à l'arrêt. La fonction d'écoute et d'envoi de messages prédéfinis, personnalisables par le conducteur, est toujours disponible. En présence d'un message non lu, celui-ci est signalé par un petit point à côté de la touche graphique « Texto » (un maximum de 99 messages textos non lus peuvent être présents).
- ❑ 👤 « Contacts » (5 fig. 223) : en appuyant sur cette touche graphique, l'écran affiche la liste de tous les contacts enregistrés dans le téléphone. Chaque fois que l'on sélectionne un contact, la photo (si enregistrée) du contact et le numéro de téléphone apparaissent sur la droite de l'écran.

## MODE NAVIGATION

(selon le modèle)



### AVERTISSEMENT LÉGAL/SÉCURITÉ

Lors de la première utilisation du système Connect, après avoir rétabli les réglages par défaut ou modifié la langue, le système demandera d'accepter une note concernant la sécurité/un avertissement légal, indiquant les responsabilités lors de l'utilisation du produit pendant la navigation.



REMARQUE Certaines fonctions relatives au mode « NAVIGATION » peuvent être activées en utilisant non seulement le rotary pad et/ou la fonction « touch screen », mais aussi les commandes vocales : pour de plus amples informations, consulter la description fournie à la rubrique « Commandes vocales Navigation » au paragraphe « Commandes vocales » dans cette publication.

### ACTIVATION DE LA NAVIGATION

Le menu principal affiche le widget relatif au mode « NAVIGATION » fig. 224. REMARQUE Le widget est activé uniquement à l'aide de la fonction « touch screen ».



ABC

La touche graphique présente sur le widget est différente selon que la navigation a été activée  ou non .

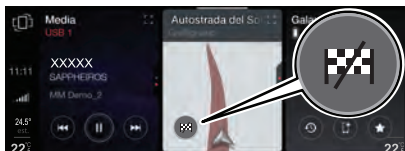

224

1212652010EM

### RÉGLAGES D'UNE DESTINATION

Pour régler une destination, saisir les données concernant :

- « Ville/CP » : saisir le nom de la ville ou le CP de la ville où se trouve le point d'arrivée de la nouvelle destination.
- « Adresse » : saisir le nom de la rue de la nouvelle destination.
- « Numéro » : saisir le numéro de la rue de la nouvelle destination.
- « État » (le cas échéant) : saisir le nom de l'état où se trouve le point d'arrivée de la nouvelle destination.
- « Démarrer navigation » : sélectionner la destination souhaitée en agissant sur la partie droite de l'écran. Ceci permettra d'accéder à la page-écran de planification de l'itinéraire où il sera possible de lancer la navigation.

266

**REMARQUE** Les données susmentionnées peuvent être saisies dans n'importe quel ordre (fonction « Free Text Search »).

Pour régler une nouvelle destination, sélectionner la touche graphique  (en utilisant la fonction « touch screen » ou en faisant tourner le rotary pad) : l'écran affichera le clavier graphique pour la saisie de l'adresse de destination et, sur la droite, la liste des « Destinations ».

### Gestion de la reconnaissance vocale pour la saisie des adresses de navigation

Appuyer sur la touche , située à droite du volant, pour démarrer la session de reconnaissance vocale et envoyer au système Connect les commandes nécessaires à la saisie d'une adresse de navigation.

La saisie des adresses de navigation est réalisable de deux façons :

- **Par simple tentative** (« one-shot ») : il est possible d'utiliser la commande « Naviguer vers <Ville, Adresse, Numéro de maison> » après avoir appuyé sur la touche  située à droite du volant et démarré la session de reconnaissance vocale. Le système Connect sera alors en mesure de reconnaître l'adresse saisie vocalement ou d'afficher la liste des alternatives possibles. Par conséquent, suivre les instructions fournies par le

système Connect pour démarrer le calcul de l'itinéraire.

□ **Par saisie manuelle** : le système Connect aidera le conducteur par l'intermédiaire d'une procédure guidée dans la saisie par champ avec la possibilité d'utiliser des commandes vocales de « Saisie de la ville » ; « Saisie de l'adresse » et « Saisir le numéro de de maison ». Pour activer ce mode, après avoir appuyé sur la touche  située à droite du volant et démarré la session de reconnaissance vocale, envoyer la première commande de saisie de la ville, puis continuer en suivant les instructions fournies par le système Connect.

En cas de changement de la langue sur le système Connect, après avoir effectué les actions nécessaires via le menu dédié dans les « Réglages », sur l'écran surgira une pop-up informant le conducteur sur la disponibilité limitée des fonctions de reconnaissance vocale.

Noter que si le conducteur choisit la langue Anglais, sur un véhicule commercialisé en Italie, le message ci-après s'affichera sur l'écran du système Connect : « When the vocal system is set to English you can input addresses in the United Kingdom, Ireland, Malta and Gibraltar. You can also insert all destinations manually. ».

**AVERTISSEMENT** Le message susmentionné est localisé en fonction du

pays de destination du véhicule. Seuls les pays apparaissant dans cette pop-up seront disponibles avec les fonctions de reconnaissance vocale pour la sélection des adresses et destinations. Les pays disponibles varieront en fonction du type de langue sélectionnée par le conducteur.

**REMARQUE** Le mode de saisie par simple tentative (« one-shot ») ne sera pas disponible si le conducteur choisit une langue autre que celle utilisée dans le pays de commercialisation du véhicule. Dans ce cas, pour pouvoir accéder aux fonctions de reconnaissance vocale et saisir une adresse valide, à savoir reconnaissable par le système Connect, il sera nécessaire d'envoyer au préalable au système Connect (à chaque utilisation de la voiture) une commande vocale de changement de pays. Par exemple, sur un véhicule commercialisé en Italie, si le conducteur choisit la langue Anglais, il devra nécessairement utiliser la commande « Changement de pays » pour démarrer la procédure de saisie de l'adresse.

### INTERRUPTION DE LA NAVIGATION

Après avoir lancé la navigation, il est possible de l'interrompre à tout moment. Pour interrompre la navigation, appuyer sur la touche graphique 

Un message dédié s'affichera sur l'écran. Sélectionner « Confirmer » pour

confirmer le choix ou « Annuler » pour annuler l'opération.

En sélectionnant « Confirmer », la page-écran de navigation apparaîtra à nouveau à l'écran.

## RÉGLAGES

### ACTIVATION DU MENU DE RÉGLAGES

Le menu « Réglages » peut être activé en agissant sur le widget spécifique, présent dans le menu principal fig. 225.

Le menu contient les rubriques suivantes :

- « Feux »
- « Unités et langues »
- « Heure et date »
- « Sécurité passive »
- « Confort conducteur »
- « Portes et verrouillages »
- « Tableau de bord »
- « Infotainment »
- « Système »



225

1212652000EM

### Feux

Dans cette section, il est possible de modifier les configurations suivantes :

- « Sensibilité feux »
- « Délai extinction feux »
- « Feux de virage »
- « Clignotement feux à la fermeture »
- « Feux de jour »
- « Feux de courtoisie »
- « Lumière ambiante intérieure »
- « Restaurer paramètres »

### Unités et langues

Dans cette section, il est possible de modifier les configurations suivantes :

- « Unité de mesure »
- « Langue »
- « Restaurer paramètres »

### Horloge et date

Dans cette section, il est possible de modifier les configurations suivantes :

- « Synchronisation avec GPS »
- « Réglage heure »
- « Régler la date »
- « Format de l'heure »
- « Rétablissement paramètres heure et date »

### Sécurité passive

Dans cette section, il est possible de modifier les configurations suivantes :

- « AIRBAG passager » : permet



ABC

d'activer/désactiver le fonctionnement des airbags avant du côté passager.

En entrant dans la fonction, le système informe sur l'activation/désactivation des airbags et demande de confirmer le changement d'état : appuyer sur le rotary pad pour continuer. L'état des airbags est visible par les LED de l'icône d'état sur le plafonnier avant.

- **Protection passager activée** : le voyant ON est allumé fixement.

- **Protection passager désactivée** : le voyant OFF est allumé fixement.

- « Auto Park Brake » (suivant modèle) : permet d'activer/désactiver l'enclenchement automatique du frein de stationnement électrique à la coupure du moteur.

- « Révision freins » (selon modèle) : permet d'activer (« Oui ») ou de désactiver (« Non ») la procédure pour effectuer l'entretien du système de freinage.

- « Seat Belt Reminder » : permet d'activer (« OK ») ou de désactiver (« Annuler ») le signal sonore concernant le système SBA (Seat Belt Alert).

- « Fermeture automatique des rétroviseurs » (selon modèle) : permet d'activer/désactiver le rabatement automatique des rétroviseurs au

verrouillage/déverrouillage des portes. Le réglage par défaut est « Off ».

- « Restaurer paramètres » : permet de supprimer les réglages du menu précédemment effectués et de récupérer les réglages d'usine.

### Confort conducteur

Dans cette section, il est possible de modifier les configurations suivantes :

- « Passive Entry » (suivant modèle) : permet d'activer (« On ») ou de désactiver (« Off ») la stratégie de verrouillage automatique des portes.

- « Restaurer paramètres » : permet de supprimer les réglages du menu précédemment effectués et de récupérer les réglages d'usine.

### Portes et verrouillages

Dans cette section, il est possible de modifier les configurations suivantes :

- « Verrouillage portes en mouvement »

- « Déverrouiller porte en sortie »

- « Déverr. porte en entrée » (selon modèle)

- « Avertiss. sonore au démarrage à distance » (selon modèle)

- « Avertiss. sonore au verrouillage » (selon modèle)

- « Fermeture automatique » (selon modèle)

- « Confort conducteur »

- « Restaurer paramètres »

### Tableau de bord

Dans cette section, il est possible de modifier les configurations suivantes :

- « Volume annonces »

- « Trajet B »

- « Afficher infos téléphone »

- « Afficher infos audio »

- « Voir infos navigation »

- « Vitesse numérique sur tous les écrans »

- « Barre des consom. »

- « Pages performances »

- « Zones personnalisables »

- « Restaurer paramètres »

### Infotainment

Dans cette section, il est possible de modifier les configurations suivantes :

- « Éteindre écran »

- « Luminosité affichage »

- « Audio »

- « Page d'accueil »

- « Bluetooth® »

- « Gestion dispositifs »

- « Entertainment »

- « Téléphone »

- « Mode Projection »

- « Navigation »

- « Performances »

- « Android Auto »
- « Services connectés » (selon modèle)
- « Assistance au conducteur »

### Système

Dans cette section, il est possible de modifier les configurations suivantes :

- « Allumage automatique »
- « Délai coupure »
- « Mise à jour logiciel »
- « Mise à jour cartes »
- « Rétablissement général paramètres »

### MISE À JOUR CARTES

Pour rester toujours performant, le système de navigation doit être périodiquement mis à jour.

Dans ce but, le service **Mopar® Map Care** propose une nouvelle mise à jour de la cartographie tous les trois mois.

Les mises à jour peuvent être téléchargées depuis le site [maps.mopar.eu](http://maps.mopar.eu) et directement installées sur le système Connect. Toutes les mises à jour sont gratuites pendant 3 ans à compter de la date d'entrée en vigueur de la garantie du véhicule.

La mise à jour du système de navigation peut également être effectuée auprès du Réseau Après-vente Alfa Romeo.

**REMARQUE** Le revendeur pourrait facturer la mise à jour du système de navigation.

### Procédure de « Mise à jour des cartes »

Pour mettre à jour les cartes de navigation, procéder de la façon suivante :

- démarrer le moteur ;
- voiture à l'arrêt, insérer la clé USB, contenant les cartes mises à jour, dans l'un des ports USB situés sur le tunnel central ;
- à l'intérieur de la fonction « Mise à jour cartes », sélectionner l'option « Mettre à jour cartes ». Une page-écran indiquant la version et la durée en minutes de toute la procédure apparaîtra à l'écran ;
- sélectionner la fonction « Mise à jour ». Une page-écran avec les indications à suivre et la demande de confirmation apparaîtra à l'écran ;
- confirmer pour lancer la procédure.

Durant la mise à jour, les indications à respecter et l'état d'avancement de la procédure resteront affichés. Durant cette phase, il sera possible de déplacer le véhicule.

### PERFORMANCES

La fonction « Performances » peut être activée en agissant sur le widget spécifique, présent dans le menu principal fig. 226.

La page-écran principale de la fonction « Performances » affiche les informations concernant :

- « Indicateurs techniques »
- « Historique des consommations »
- « Efficient Drive »
- « Couple moteur »
- « Températures » (uniquement version Quadrifoglio)
- « Drag Race » (uniquement version Quadrifoglio)
- « Contenus performances » (selon modèle)

Faire tourner le rotary pad pour sélectionner la rubrique souhaitée et appuyer ensuite sur le rotary pad pour confirmer la sélection et accéder au menu correspondant ou bien, à l'aide de la fonction « touch screen », appuyer sur l'écran pour sélectionner la rubrique souhaitée.



ABC



226

12126S0400EM

## INFORMATIONS VOITURE

La fonction « Informations voiture » peut être activée en agissant sur le widget spécifique, présent dans le menu principal fig. 227.

La page-écran principale affiche les informations concernant :

- Service (Entretien programmé)
- TPMS (Tire Pressure Monitoring System) (système de contrôle de la pression des pneus)
- Niveau d'huile moteur
- Niveau AdBlue® (seulement versions Diesel) (selon modèle)
- Système Alfa DNA™

Pour afficher le contenu relatif à l'une des informations présentes à l'écran, appuyer sur l'écran (fonction « touch screen ») ou faire tourner le rotary pad, sélectionner la rubrique souhaitée et appuyer ensuite sur le rotary pad pour confirmer la sélection.

### 270



227

12126S0994EM

## ASSISTANCE AU CONDUCTEUR

Le menu principal du système Connect contient le widget « Assistance au conducteur » fig. 228.

Le widget « Assistance au conducteur » contient les menus suivants :

- « Sécurité »
- « Confort »

Pour sélectionner les deux menus, faire glisser le doigt sur le widget vers le haut ou vers le bas.

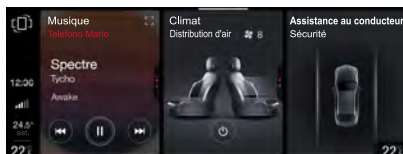

228

12126S0431EM

## MENU « SÉCURITÉ »

Le menu « Sécurité » fournit les informations concernant les systèmes suivants d'aide à la conduite :

- Système FCW (Forward Collision Warning)
- Système LKA (Lane Keeping Assist) ou système LDW (Lane Departure Warning)
- Système ABSA (Active Blind Spot Assist) ou système BSM (Blind Spot Monitoring)
- Système DAA (Driver Attention Assist)

### Affichages à l'écran

L'état des systèmes d'aide à la conduite (activés ou désactivés) est affiché, à l'écran, par un « bouclier » graphique à côté de la silhouette du véhicule.

Lorsque TOUS les systèmes d'aide à la conduite sont **ACTIVÉS**, l'écran affiche la page-écran suivante fig. 229.

Lorsque TOUS les systèmes d'aide à la conduite sont **DÉSACTIVÉS**, l'écran affiche la page-écran suivante fig. 228.

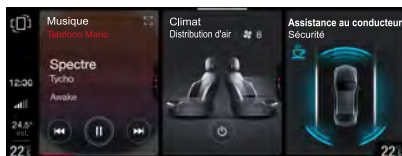

229

1212650438EM

### MENU « CONFORT »

Le menu « Confort » fournit, à l'écran fig. 230, les informations concernant les systèmes suivants d'aide à la conduite :

- Système ISC (Intelligent Speed Control)
- Système TSR (Traffic Sign Recognition)
- Speed Limiter
- Système Park Sensors
- Caméra de recul
- Système AHB (Automatic High Beam) (feux de route automatiques)



230

0707650709EM

### Affichages à l'écran

Chaque système d'aide à la conduite est représenté par une icône à l'écran.

L'état de la fonction est affiché à côté de l'icône : « On » = système activé/« Off » = système désactivé.

Pour certains systèmes (si activés), il est possible d'effectuer des réglages (par ex. pour la fonction Speed Limiter, il est possible de régler la valeur de vitesse limite).

### RÉGLAGES DES SYSTÈMES

Après avoir affiché en plein écran le menu « Assistance au conducteur », l'écran affiche la liste de tous les réglages effectués pour les systèmes d'aide à la conduite.

Les informations affichées à l'écran sont les suivantes :

- icône d'identification du système ;

- nom du système ;
- touche graphique 1 fig. 231 activation (« On ») / désactivation (« Off ») du système ;
- indication de l'état de la fonction ;
- zone d'affichage graphique du système ;
- réglage prédéfini du système (pouvant être modifié par le conducteur).

Certains systèmes d'aide à la conduite/sécurité active ne seront pas disponibles si le mode de conduite « RACE » (seulement versions Quadrifoglio) a été sélectionné. Dans ce cas, une page-écran pop-up dédiée sera affichée à l'écran du système Connect.



231

1212652096EM

### ACTIVATION/DÉSACTIVATION DES SYSTÈMES

#### À l'aide de la fonction « touch screen »

Procéder de la manière suivante :

- appuyer sur l'écran pour sélectionner la rubrique souhaitée ;



ABC

- pour activer le système, appuyer sur la touche graphique 1 fig. 231 vers la droite : la mention « ON » apparaîtra à l'écran
- pour désactiver le système, appuyer sur la touche graphique 1 fig. 231 vers la gauche : la mention « OFF » apparaîtra à l'écran.

### À l'aide des commandes situées sur le tunnel central

Procéder de la manière suivante :

- faire tourner le rotary pad et sélectionner la rubrique souhaitée ;
- appuyer sur le rotary pad pour confirmer le choix et activer le système : la rubrique sélectionnée sera automatiquement activée. Lorsque le système est activé, pour le désactiver, appuyer sur le rotary pad.

## Apple CarPlay et Android Auto

(selon le modèle)

Apple CarPlay et Android Auto sont des applications qui permettent d'utiliser votre smartphone en voiture en sécurité et de façon intuitive.

Pour les activer, il suffit de brancher un smartphone compatible via le port USB et les contenus du téléphone seront automatiquement affichés à l'écran du système Connect après avoir effectué la sélection de l'action prédéfinie à la première connexion d'un dispositif Android et/ou iOS. En agissant sur le menu « Gestion dispositifs », il est possible de modifier le choix précédemment effectué.

Pour vérifier la compatibilité de votre smartphone, consulter les indications sur les sites :

[https://www.android.com/intl/it\\_it/auto/](https://www.android.com/intl/it_it/auto/) et <http://www.apple.com/it/ios/carplay/>.

La première fois qu'un dispositif est connecté, l'écran du système Connect affiche une page-écran de pop-up qui permet de choisir le profil avec lequel l'utiliser lors des prochaines connexions. Les options possibles sont : « Recharge uniquement », « Media/iPod », « Mode Projection ». Il est possible de modifier les options en agissant sur le menu « Gestion dispositifs ».

Si le smartphone est connecté directement à la voiture via le port USB, le menu principal du système Connect affichera un widget supplémentaire et l'icône graphique correspondante sur la barre d'état située sur la gauche.

Pour utiliser Apple CarPlay, brancher votre iPhone à la voiture à l'aide du câble USB certifié MFI (made for iPhone).

Pour utiliser Android Auto, brancher votre smartphone à la voiture à l'aide du câble USB pour téléphones Android ayant des caractéristiques adéquates. L'utilisation de câbles inappropriés peut ne pas garantir le bon fonctionnement du système.

REMARQUE Pour activer Apple Carplay/Android Auto ou certaines fonctions, il pourrait s'avérer nécessaire d'interagir avec le smartphone. Le cas échéant, terminer l'action sur son propre dispositif (smartphone).

### CONFIGURATION DE L'APP( Apple CarPlay)



Apple CarPlay est compatible avec l'iPhone 5 ou les modèles plus récents, avec le système d'exploitation iOS 7.1 ou les versions ultérieures.

Pour pouvoir utiliser Siri dans Apple CarPlay, il faut activer la fonction des réglages du smartphone.

Pour utiliser Apple CarPlay, le smartphone doit être branché à la voiture via un câble USB.

### CONFIGURATION DE L'APP (Android Auto)



Avant l'utilisation, effectuer le téléchargement de l'application Android Auto depuis Google Play Store sur votre smartphone.

L'application est compatible avec Android 5.0 (Lollipop) ou avec les versions ultérieures.

Pour utiliser Android Auto, le smartphone doit être branché à la voiture via un câble USB.

### INTERACTION

Après la procédure de configuration, lorsque vous connecterez votre smartphone au port USB du véhicule, après l'affichage de la page-écran pop-up correspondante et en fonction du dernier réglage effectué sur le menu « Gestion dispositifs », l'application sera automatiquement lancée sur le système Connect.

Le Rotary Pad permet de sélectionner et de confirmer les fonctions disponibles du smartphone.

Il est possible d'accéder directement aux contenus multimédia du smartphone en utilisant le mode « MÉDIA » du Connect.

### Interaction à l'aide des commandes vocale



Il est possible d'interagir avec les aides vocales d'Apple CarPlay et d'Android Auto en utilisant la touche «» située du côté droit du volant :



- ☐ **une pression prolongée** activera l'interaction avec l'aide vocale d'Apple (Siri) ou d'Android (Google Assistant) ;
- ☐ **une pression courte** lancera l'interaction avec le système vocal d'origine. Lorsque l'aide vocale du téléphone est activée, l'interface ne sera plus celle du véhicule, mais, au contraire, celle du téléphone associé. Une pression courte interrompra tant la session vocale d'origine que celle de Siri ou de Google Assistant.

**AVERTISSEMENT** Si les applications Apple CarPlay et Android Auto sont installées, l'aide vocale de Siri (pour l'application Apple CarPlay) ou Google Assistant (pour l'application Android

Auto) sera activée. Dans ce cas, il sera possible d'utiliser les commandes vocales en « langage naturel » (« Natural language ») et pas seulement celles spécifiques, prédéfinies pour le système Connect. Les aides vocales de Siri (pour l'application Apple CarPlay) ou Google Assistant (pour l'application Android Auto) ne seront activées qu'en appuyant de façon prolongée sur la touche «» située du côté droit du volant.

### Mode Média ou Téléphone actif

En fonction des différentes façon d'enfoncer la touche «» située sur le côté droit du volant, les activations suivantes auront lieu :

- ☐ avec une pression **courte** de la touche «», les commandes vocales correspondantes au système Connect seront activées ;
- ☐ avec une pression **prolongée** de la touche «», les commandes vocales correspondantes au téléphone en mode « Projection » seront activées.

### Mode Tuner (Radio) ou navigation active

En appuyant brièvement sur la touche «» située du côté droit du volant, la commande vocale pour le mode « Tuner (Radio) » ou « Navigation » sera activée à l'écran du système Connect même



ABC

lorsque les applications Apple CarPlay ou Android Auto sont activées.

### NAVIGATION

Avec les applications Apple CarPlay et Android Auto, il est possible d'utiliser le système de navigation présent sur le smartphone.

Les commandes peuvent être données directement sur le système Connect.

Il est possible de choisir à tout moment de modifier sa sélection, en accédant au système de navigation souhaité, et régler une nouvelle destination.

### SORTIE DES APP Apple CarPlay ET Android Auto

Pour terminer la session Apple CarPlay ou Android Auto, il faut débrancher physiquement le smartphone du port USB du véhicule.

## COMMANDES VOCALES



217)

**AVERTISSEMENT** Pour les langues non gérées par le système, les commandes vocales ne sont pas disponibles.

**REMARQUE** Il n'est possible d'activer les commandes vocales que lorsque le dispositif de démarrage est sur ON. Par contre, les commandes vocales ne seront pas activées lorsque le dispositif de démarrage est sur OFF et le système Connect allumé.

**REMARQUE** Si les applications Apple CarPlay et Android Auto sont installées, l'aide vocale de Siri (pour l'application Apple CarPlay) ou Google Assistant (pour l'application Android Auto) sera activée. Dans ce cas, il sera possible d'utiliser les commandes vocales en « langage naturel » (« Natural language ») et pas seulement celles spécifiques, prédéfinies pour le système Connect. Les aides vocales de (pour l'application Apple CarPlay) ou Google Assistant (pour l'application Android Auto) ne seront activées qu'en appuyant de façon prolongée sur la touche  située du côté droit du volant.

### LANCEMENT D'UNE SESSION VOCALE

**Appuyer brièvement** une fois sur le bouton  au volant.

### INTERRUPTION D'UNE SESSION VOCALE

À tout moment, durant une session vocale (dialogue), il est possible d'appuyer de façon prolongée sur le bouton pour interrompre et recommencer depuis le début la session vocale et donner une nouvelle commande, quelle que soit la conversation précédente.

Par exemple, si le système est en train de prononcer un message vocal d'aide et l'on reconnaît la commande souhaitée, il peut s'avérer utile d'interrompre l'aide en appuyant sur le bouton  au volant et de donner la commande, afin de ne pas devoir attendre la fin des messages d'aide.

### DÉSACTIVATION D'UNE SESSION VOCALE

Avec une session vocale activée, **appuyer brièvement sur** le bouton  au volant.

La session vocale termine naturellement quand une commande a été reconnue et le conducteur ne doit effectuer aucune autre action.

En outre, l'arrivée d'un appel téléphonique interrompt la session vocale, afin de permettre de répondre et de parler normalement via le système mains libres.

## COMMANDES VOCALES RADIO AM / FM / DAB

La touche  permet d'activer les fonctions suivantes :

- Régler sur la station <XXX>
- Régler sur la station <XXX>
- Régler sur la fréquence <XXX>
- Régler sur la fréquence <XXX>
- Ajouter aux favoris
- Afficher stations disponibles
- Afficher la liste des stations disponibles
- Afficher stations favorites
- Affiche la liste des stations favorites
- FM
- AM
- DAB
- Commandes radio (« Aller à radio »)

## COMMANDES VOCALES MÉDIA

La touche  permet d'activer les fonctions suivantes :

- Lecture (ou prononcer Voir) Album
- Lecture (ou prononcer Voir) Artiste
- Lecture (ou prononcer Voir) Compositeur
- Lecture (ou prononcer Voir) Genre
- Lecture (ou prononcer Voir) Liste
- Lecture (ou prononcer Voir) Chanson
- Lecture (ou prononcer Voir) tout
- Activer mode playback

- Désactiver mode playback
- Lire chanson (ou morceau)
- Tout lire (ou prononcer Voir tous) Album
- Tout lire (ou prononcer Voir tous) Artiste
- Tout lire (ou prononcer Voir tous) Compositeur
- Tout lire (ou prononcer Voir tous) Genre
- Tout lire (ou prononcer Voir tous) Liste
- Passer à Aux
- Passer à USB 1
- Passer à USB 2
- Passer à USB 3
- Passer à Aux
- Passer à Bluetooth®

REMARQUE Ces commandes ne sont pas valables sur les dispositifs connectés au système via des connecteurs USB et non via le système **Bluetooth®**.

## COMMANDES VOCALES TÉLÉPHONE

La touche  permet d'activer les fonctions suivantes :

- Composer le numéro <XXXXXX>
- Appeler <XXXXXX>
- Aller (ou prononcer Passer à téléphone)
- Commandes téléphoniques
- Recherche contact

- Cherche
- Rappelle
- Appels manqués
- Tous les appels
- Afficher contacts
- Afficher contacts
- Afficher tous les SMS
- Envoyer un message
- Envoyer un message à
- Lire le dernier (ou prononcer lire dernier) message

## COMMANDES DE NAVIGATION (selon le modèle)

La touche  permet d'activer les fonctions suivantes :

- Conduire vers (ou prononcer Naviguer vers) Domicile
- Favori <nom favori>
- Commandes de navigation
- Aller (ou prononcer Passer ) à Navigation
- Configurer carte 2D
- Configurer carte 3D détaillée
- Réglage vue du haut
- Ajouter destination
- Destination
- Interrompre navigation
- Répéter (les) instructions
- Montrer (la) carte
- Saisir (la) ville



ABC

- Saisir (le) pays
- Saisir (le) pays
- Saisir (la) rue
- Saisir (le) numéro de rue
- Aperçu (de l')itinéraire
- Trouver le <point d'intérêt> le plus proche



### ATTENTION

**217)** Les commandes vocales doivent toujours être prononcées lorsque les conditions de sécurité sont réunies et dans le respect des normes en vigueur dans le pays de circulation.

## SERVICES CONNECTÉS - ALFA CONNECT SERVICES



(pour les versions/marchés qui le prévoient)



Les services Alfa Connect Services enrichissent l'utilisation de la voiture en la connectant au réseau.

Les services (suivant version) permettent de recevoir l'assistance ponctuelle en cas d'urgence, d'obtenir

les informations sur l'état du véhicule, sa position, de contrôler à distance et d'améliorer l'expérience de navigation (le cas échéant) grâce aux mises à jour en temps réel.

Vous pouvez accéder aux services Alfa Connect Services via une application mobile dédiée pour smartphones, smartwatches, un portail Web ou le système Connect de votre voiture.

La disponibilité des services est soumise à la signature d'un contrat de services Alfa Connect.

Plus d'informations sur les services Alfa Connect - applicabilité, disponibilité, compatibilité, packages et spécifications - sont disponibles sur le site Web officiel d'Alfa Romeo.

### AVIS GÉNÉRAL DE NON RESPONSABILITÉ

#### Données personnelles et personnalisation

FCA collecte, traite et utilise les données personnelles de la voiture conformément aux exigences légales. De plus amples informations peuvent être obtenues dans les conditions générales de prestation de services et dans les politiques de protection des données du site Web officiel d'Alfa Romeo.

Le Client est l'unique responsable de toute utilisation des services dans le véhicule, même si d'autres les utilisent, et il s'engage à informer tous les

utilisateurs et les occupants du véhicule sur les services, les fonctionnalités et les limites du système.

**En cas d'activation du service d'urgence SOS, l'appel sera automatiquement adressé à un centre d'appels privé FCA. Il est donc précisé que, chaque fois que le texte fait référence à l'appel SOS, il est destiné à être géré par un service privé.**

### CONDITIONS PRÉALABLES DE FONCTIONNEMENT

Pour utiliser certains des services Alfa Connect, vous devez vous inscrire sur le portail accessible via le site Web officiel d'Alfa Romeo, activer et vous connecter sur vos appareils.

Les services Alfa Connect ne sont pas disponibles dans tous les pays et sont sujets à des limitations en fonction du type de système Connect, de l'emplacement et de la durée des services.

L'exploitation complète des services Alfa Connect, y compris l'appel SOS et l'appel d'assistance routière (ASSIST), est subordonnée à la couverture du réseau mobile et à la géolocalisation GPS, sans laquelle la fourniture correcte des services n'est pas garantie. Cette couverture pourrait ne pas être garantie dans des lieux tels que les tunnels, garages, parkings multi-étages et montages.

❑ En cas de surcharge du réseau mobile ou de problèmes liés à l'alimentation de la voiture (batterie faible, par exemple), les services peuvent ne pas être disponibles.

❑ Lors de l'utilisation des services, le Client s'engage à garder son mot de passe secret, pour son usage strictement personnel et à ne pas le divulguer à des tiers.

## SERVICES

En fonction de l'équipement de la voiture et du pays, différents services peuvent être disponibles pour différentes durées. Pour plus d'informations sur votre voiture, consultez la page personnelle du site Web officiel d'Alfa Romeo.

Certains paquets mis à la disposition du Client sont les suivants :

❑ **My Assistant** : Service d'assistance clientèle et avis de sécurité, qui incluent :

- « Appel d'urgence SOS et assistance routière ASSIST » (voir la description au chapitre « En cas d'urgence »).
- « Vehicle Health Report - Rapport de santé du véhicule » : informations sur l'état et les conditions du véhicule, communiquant au Client les besoins de maintenance potentiels par le biais d'e-mails périodiques. Ce service est fourni à condition

que le client ait préalablement communiqué une adresse électronique valide au réseau FCA.

● « In-Vehicle Notifications - Notifications embarquées » : possibilité de recevoir des messages et/ou des notifications relatives à la fourniture de services et des rappels sur les performances des campagnes de services et/ou de rappels sur l'écran du système Connect.

Le client peut contacter le service clientèle de FCA pour demander des informations supplémentaires sur les messages reçus.

❑ **My Car** : service de surveillance de l'état du véhicule.

❑ **My Remote** : gestion des services utilisables à distance (allumage des feux, verrouillage/déverrouillage des portes, etc.).

❑ **My Navigation** : service de navigation connectée (sous réserve de disponibilité en fonction de la version/marché de commercialisation).

❑ **My Wi-Fi** : service optionnel Wi-Fi Hotspot. Ce service fournit un accès Internet depuis la voiture à tous les appareils équipés d'une connexion Wi-Fi (smartphone, tablette, ordinateur portable) (technologies supportées : 3G - 4G). Cela crée un point d'accès internet Wi-Fi privé à bord du véhicule. La

fonction, disponible uniquement avec le dispositif de démarrage en position ON ou le moteur en marche, permet la connexion simultanée de 8 dispositifs au maximum, mais pas la communication directe entre eux. La qualité du service offert par le Hotspot Wi-Fi intégré dépend de la couverture du réseau de l'opérateur mobile.

REMARQUE Le nom du point d'accès et le mot de passe ne peuvent être modifiés que lorsque le contacteur d'allumage est en position ON.

Vous pouvez enrichir votre expérience des services Alfa Connect Services en mettant à jour les paquets et/ou en achetant des services optionnels pour lesquels un abonnement est requis.

Les services peuvent être souscrits indépendamment par le client en consultant le catalogue des services disponibles pour sa voiture, directement à partir de la page personnelle du site Web officiel d'Alfa Romeo.

## DÉSACTIVATION DU MODE DE GÉOLOCALISATION

(pour les versions/marchés qui le prévoient)

Si vous souhaitez désactiver le mode de géolocalisation, faites-le simplement à partir du système Connect fig. 232 (pour plus de détails, consultez la description



ABC

du menu « Réglages » du système Connect).

En désactivant le mode de géolocalisation, certains services des applications mobiles et Web qui utilisent la position de la voiture ne seront pas disponibles.

**AVERTISSEMENT** L'icône  affichée dans la partie inférieure gauche de l'écran du système Connect, signale que la fonction de géolocalisation est activée (ON). Lorsque la géolocalisation est activée, la position du véhicule est tracée pour valider les fonctions qui l'exigent. Lorsque la géolocalisation est désactivée, la position du véhicule est tracée uniquement pour les systèmes de navigation, sécurité, assurances et assistance à la conduite (selon le modèle). Pour désactiver cette fonction, suivre les indications du chapitre « Réglages » du système Connect.

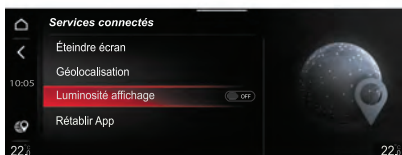

232

1212652094EM

## MISE À JOUR SYSTÈME

Les services Alfa Connect et le logiciel d'application du système Connect sont mis à jour à distance, afin de mettre à la disposition du client des versions logicielles plus récentes comprenant de nouvelles fonctionnalités ou des améliorations/enrichissements des fonctions déjà offertes.

Les mises à jour ci-dessus sont effectuées à la discrétion de FCA.

Une partie des mises à jour du système sera gérée automatiquement, en revanche, d'autres mises à jour seront communiquées au Client par le biais de messages à l'écran du système Connect, en offrant ainsi la possibilité au Client de confirmer ou bien de reporter la mise à jour en question.

Si le système n'est pas disponible, le Client ne sera pas prévenu par le système Connect.

Pour obtenir plus d'informations sur les services, les fonctionnalités, les spécifications, la disponibilité et les mises à jour, nous vous invitons à toujours vous reporter au site Web officiel d'Alfa Romeo.

## DÉSACTIVATION DES SERVICES ALFA CONNECT

Si le client vend à des tiers son véhicule sur lequel les services Alfa Connect Services sont actifs, il sera responsable

de déconnecter son profil des services via le site Web officiel d'Alfa Romeo, en contactant le service clientèle ou en se rendant auprès du Réseau Après-vente Alfa Romeo.

Il incombe également au client d'informer le nouveau propriétaire de tout service non expiré associé à un nouveau compte Services Alfa Connect.



### ATTENTION

**218)** *S'en tenir toujours au code de la route du pays dans lequel on circule, en étant toujours attentif à la route. Toujours conduire de manière sûre, avec les mains sur le volant. Utiliser les fonctions du système Connect uniquement lorsque vous êtes certain de pouvoir le faire en toute sécurité. Le Client est responsable de tous les risques liés à l'utilisation des fonctionnalités et des applications du véhicule. Le non-respect de ces règles pourrait provoquer de graves accidents et/ou la mort.*

## SYSTÈME DE RECHARGE SANS FIL - WCPM (Wireless Charge Pad Module)

(selon le modèle)



### FONCTIONNEMENT

Le système de recharge sans fil se met automatiquement en marche lorsque le conducteur place le téléphone portable dans le logement prévu fig. 233, à condition que le téléphone en question soit compatible avec la norme Qi®.

Si le téléphone mobile est retiré de son boîtier pendant la phase de recharge sans fil, cette dernière sera automatiquement interrompue.



233

111650999EM

Le système de recharge sans fil permet la recharge lorsque les portes sont

toutes correctement fermées et que le moteur a été démarré.

En interagissant avec le système de recharge sans fil, en plaçant le téléphone mobile dans le boîtier spécifique, le système Connect affiche les messages suivants (avec des icônes et des widgets spécifiques) pour informer le conducteur de l'état du système de recharge sans fil :

- ❑ « Téléphone en cours de chargement » fig. 234 et fig. 235 : apparaît lorsque le téléphone portable est correctement positionné dans le logement de recharge sans fil et que le système est correctement activé ;
- ❑ « Téléphone rechargé » fig. 236 : s'affiche lorsque le téléphone portable a terminé de recharger sa batterie ;

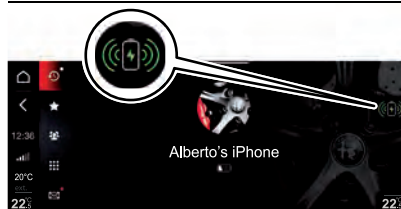

234

1212652085EM



235

1212652088EM

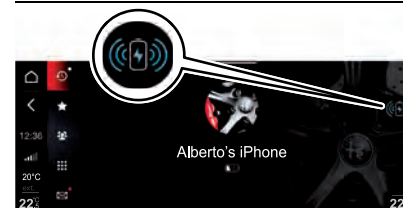

236

1212652086EM

- ❑ « Objet non autorisé » fig. 237 : s'affiche lorsqu'un téléphone non prévu pour la recharge sans fil ou un objet non autorisé est placé (par exemple, la clé de contact) ;

- ❑ « Système non disponible » fig. 237 : s'affiche en cas de dysfonctionnement du système de recharge sans fil.

Le conducteur a la possibilité de désactiver l'affichage des messages relatifs à l'état de fonctionnement du système de recharge sans fil en utilisant



ABC

le menu correspondant du système Connect.



237

1212652087EM

## HOMOLOGATIONS MINISTÉRIELLES



Tous les appareils radio montés sur la voiture sont conformes à la directive 2014/53/UE.

Pour de plus amples informations, consulter le site [www.mopar.eu/owner](http://www.mopar.eu/owner) ou <http://aftersales.fiat.com/elum/>.

## AVERTISSEMENTS ET MISES EN GARDE



### ATTENTION

#### **ÉQUIPEMENTS INTÉRIEURS**

Ne pas voyager avec le compartiment de rangement ouvert de manière à ne pas blesser les passagers des sièges avant en cas d'accident. L'allume-cigare atteint des températures élevées. Le manipuler avec précaution et éviter qu'il soit utilisé par les enfants : danger d'incendie et/ou de brûlures.

Ne pas utiliser le cendrier comme corbeille à papier : il pourrait s'enflammer au contact des mégots de cigarettes.

#### **ALIMENTATION**

Des modifications ou réparations du système d'alimentation effectuées de manière incorrecte et sans tenir compte des caractéristiques techniques du système peuvent provoquer des anomalies de fonctionnement avec risques d'incendie.

#### **SYSTÈMES POUR LA PROTECTION DE L'ENVIRONNEMENT**

Au cours de leur service, le pot catalytique et le filtre à particules (DPF) dégagent des températures élevées. Il est par conséquent important de ne jamais garer la voiture sur des matières inflammables (par ex. herbe, feuilles mortes, aiguilles de pin, etc.) : risque d'incendie.



### ATTENTION

#### **INACTIVITÉ PROLONGÉE DU VÉHICULE**

S'il est nécessaire de débrancher ou de retirer la batterie, ne pas fermer le coffre à bagages. En cas de blocage du coffre à bagages, ouvrir manuellement le coffre à bagages lui-même.

**PETRONAS**  
**SELENIA**

***C'est au cœur de votre moteur.***



**PETRONAS**  
**SELENIA** Demandez *à votre garagiste*

*Votre voiture a choisi PETRONAS Selenia*

*Le moteur de votre voiture est né avec **PETRONAS Selenia**, la gamme de huiles moteur qui satisfait les spécifications internationales les plus avancées. Grâce aux tests spécifiques et à ses caractéristiques techniques élevées, **PETRONAS Selenia** est le lubrifiant développé pour assurer **la performance et la victoire de votre moteur.***

---

*La qualité PETRONAS Selenia s'articule autour d'une gamme de produits technologiquement avancés:*

#### **SELENIA WR FORWARD 0W-30/0W-20**

Lubrifiant de dernière génération, 100 % synthétique, spécialement développé pour les moteurs diesel EURO 6. Sa formule totalement synthétique unie à la viscosité 0W-30, permet d'obtenir les meilleurs résultats en termes d'économie de carburant pour les moteurs diesels équipés de turbo de hautes performances. PETRONAS Selenia Forward garantit également une excellente résistance à l'oxydation permettant de conserver ses atouts techniques pour offrir les performances attendues de la motorisation pendant toute la durée prévue de l'intervalle de vidange.

#### **SELENIA DIGITEK P.E. 0W-30**

Est le lubrifiant 100% synthétique conçu pour les moteurs récents à essence. Sa viscosité particulière et sa formule spécifique permettent d'augmenter l'économie de carburant et, par conséquent, la diminution de production de CO2. Spécialement conçu pour les moteurs à deux cylindres TwinAir, il assure une protection maximale du moteur surtout lors de l'utilisation urbaine engendrant du stress mécanique.

#### **SELENIA MULTIPower C3**

Est un lubrifiant synthétique de hautes performances conçu pour les moteurs à essence et diesel nécessitant des produits capables de réduire au minimum les dépôts de cendres assurant la protection du filtre à particules dans les motorisations diesel. La protection contre l'usure normale est ainsi renforcée et il possède d'excellentes caractéristiques d'économie de carburant.

#### **SELENIA SPORT POWER**

Est un lubrifiant 100% synthétique formulé pour renforcer les caractéristiques sportives des moteurs à essence à injection directe (GDI). Il maximise les performances sportives en garantissant la protection totale du moteur y compris lors de conditions extrêmes d'exercice.

La gamme PETRONAS Selenia est complétée par Selenia StAR Pure Energy, Selenia StAR, Selenia WR Pure Energy, Selenia Sport, Selenia Racing.

Pour toutes informations ultérieures sur les produits PETRONAS Selenia consultez le site [www.pli-petronas.com](http://www.pli-petronas.com)

---







## TABLE DES MATIÈRES

<b>À</b> l'arrêt . . . . .	122	Chauffage électrique des sièges . . . . .	18	Dimensions . . . . .	231
Active Cruise Control . . . . .	131	Chauffage électrique du volant . . . . .	23	Dispositif de démarrage . . . . .	11
Additif pour émissions de Diesel AdBlue (URÉE) . . . . .	164	Clés clé électronique . . . . .	11	Dispositif de sécurité enfants . . . . .	14
Airbag (système de protection supplémentaire SRS) . . . . .	113	Clignotants (remplacement de l'ampoule) . . . . .	172	Données d'identification . . . . .	220
Airbag rideau/Window bag . . . . .	113	Climatisation . . . . .	32	<b>E</b> asy Entry (fonction) . . . . .	18
Airbags Airbags frontaux . . . . .	113	Climatiseur automatique bi-zone . . . . .	32	Éclairage d'habitacle . . . . .	30
Airbags latéraux . . . . .	113	Coffre porte-bagages . . . . .	40	Économie de carburant . . . . .	164
Airbags latéraux . . . . .	113	Combiné et instruments de bord . . . . .	46	Écran reconfigurable TFT . . . . .	48
Alarme . . . . .	13	Commandes au volant système Connect . . . . .	253	Émissions de CO2 . . . . .	244
Ampoules types d'ampoules . . . . .	172	Commandes sur le tunnel du système Connect . . . . .	250	Engine Immobilizer (système) . . . . .	13
Appel SOS et Appel ASSIST . . . . .	168	Commutateur des feux . . . . .	26	Entretien Programmé . . . . .	192
Appoint additif pour émissions Diesel AdBlue® . . . . .	159	Compartiment moteur . . . . .	204	Essuie-glace . . . . .	30
Appui-tête . . . . .	22	Conseils de conduite . . . . .	164	remplacement des balais . . . . .	212
<b>B</b> atterie . . . . .	204	Consommation de carburant . . . . .	244	Essuie-lave glace avant . . . . .	30
Boîte de vitesses automatique . . . . .	124	Contrôle des niveaux . . . . .	204	Fonction lavage intelligent . . . . .	30
<b>C</b> améra arrière (Rear Back-up Camera/Dynamic Gridlines) . . . . .	158	Contrôles périodiques . . . . .	192	<b>F</b> eux antibrouillard . . . . .	26
Capot moteur . . . . .	39	Correcteur d'assiette des phares . . . . .	26	Feux antibrouillard (remplacement des ampoules) . . . . .	172
Capteur de luminosité . . . . .	26	Cruise Control . . . . .	130	Feux de croisement . . . . .	26
Capteur de pluie . . . . .	30	<b>D</b> émarrage avec batterie d'appoint . . . . .	184	Feux de croisement (remplacement d'une ampoule) . . . . .	172
Carrosserie (nettoyage et entretien) . . . . .	216	Démarrage avec la batterie de la clé déchargée . . . . .	11	Feux de détresse . . . . .	168
Ceintures de sécurité . . . . .	94	Démarrage du moteur . . . . .	120	Freinage d'urgence . . . . .	168
Centrales fusibles . . . . .	177	Démarrage d'urgence . . . . .	184	Feux de jour (D.R.L.) / Feux de position . . . . .	26
Chaînes à neige . . . . .	215	Déverrouillage du levier de la boîte de vitesses automatique . . . . .	187	Feux de route . . . . .	26
				Feux de route (remplacement d'une ampoule) . . . . .	172
				Feux de route automatiques . . . . .	26
				Feux de stationnement . . . . .	26
				Feux extérieurs . . . . .	26
				Fin de cycle de la voiture . . . . .	245



Fluides et lubrifiants	239	Passive Entry (système)	14	Roues et pneus	215
Fonction AFS	26	Peinture (nettoyage et entretien)	216	<b>S</b> afe Hold	122
FONCTION RCP (Rear Cross Path detection)	80	Performances (vitesses maximales)	243	Services connectés - Alfa Connect Services	276
Fonction SBL	26	Phares à décharge de gaz Xénon (remplacement ampoule)	172	Siège arrière dédoublé	18
Frein de stationnement électrique	122	Plafonnier avant	30	Siège enfant ISOFIX (installation)	99
Freins		Plan d'entretien programmé	192	Sièges	18
niveau de liquide de freins	204	Pneus (pression de gonflage)	225	Sièges arrière	18
Fusibles (remplacement)	177	Pneus Run Flat	184	Sièges avant (réglage électrique)	18
<b>G</b> roupe optique avant avec feux de route/feux de croisement halogènes (remplacement des ampoules)	172	Porte-bagages/porte-skis	41	Sièges avant (réglages manuels)	18
<b>H</b> abitacle (nettoyage)	218	Portes	14	Sièges enfants i-Size	99
Huile moteur		Power Lock (dispositif)	14	Soulèvement de la voiture	215
consommation	204	Prétensionneurs		Speed Limiter	129
contrôle du niveau	204	Limiteurs de charge	97	SRS (système de protection supplémentaire)	113
<b>J</b> antes et pneus	225	Procédure de ravitaillement en carburant	159	Start & Stop Evo	128
Jantes et pneus de série	225	Procédures d'entretien	212	Système ABS	76
<b>L</b> ane Change (changement de voie)	26	<b>R</b> avitaillement de la voiture	159	Système ABSA (Active Blind Spot Assist)	82
Les clés	11	Ravitaillements	235	Système Alfa DNA	127
Lève-vitres électriques	36	Recharge de la batterie	211	Système ATV (Alfa™ ActiveTorque Vectoring)	76
Liquide lave-glace / lave-phares	204	Réglage de l'assiette des phares	26	Système BSM (Blind Spot Monitoring)	80
<b>M</b> oteur	221	Remorquage du véhicule	188	Système DAA (Driver Attention Assist)	92
niveau de liquide dans le circuit de refroidissement du moteur	204	Remorquage du véhicule en panne	187	Système de coupure du carburant	187
<b>N</b> uméro du châssis	220	Remplacement d'une ampoule	172	Système de recharge wireless WCPM	42
<b>P</b> ark Sensors (système)	149	Remplacement d'une ampoule extérieure	172	Système DTC	76
		Rétroviseurs	24		
		Rodage du moteur	121		
		Roues	225		

Système ESC (Electronic Stability Control) . . . . .	76	Transporter les enfants en toute sécurité . . . . .	99
Système FCW (Forward Collision Warning) . . . . .	84	<b>U</b> tilisation de la voiture dans des conditions sévères . . . . .	192
Système HAS (Highway Assist) . . . . .	138	<b>V</b> errouillage de la direction . . . . .	11
Système HSA (Hill Start Assist) . . . . .	76	Volant . . . . .	23
Système ISC (Intelligent Speed Control) . . . . .	148		
Système Lane Departure Warning . . . . .	152		
Système Lane Keeping Assist . . . . .	154		
Système PBA (Panic Brake Assist) . . . . .	76		
Système SBA (Seat Belt Alert) . . . . .	95		
Système TC (Traction Control) . . . . .	76		
Système TJA (Traffic Jam Assist) . . . . .	142		
Système TPMS (Tyre Pressure Monitoring System) . . . . .	89		
Système TSR (Traffic Sign Recognition) . . . . .	146		
Systèmes d'aide à la conduite . . . . .	80		
Systèmes de protection des occupants . . . . .	94		
Systèmes de protection pour enfants . . . . .	99		
Systèmes de sécurité active . . . . .	76		
<b>T</b> émoins et messages . . . . .	53		
Tire Repair Kit . . . . .	182		
Toit ouvrant électrique . . . . .	37		
Tractage de remorques . . . . .	166		



## TABLE DES MATIÈRES DU CONTENU MULTIMÉDIA



**S**ystème ABSA  
(Active Blind Spot Assist)



**S**ystème DAA (Driver Attention Assist)



**S**ystème HAS (Highway Assist)



**S**ystème ISC (Intelligent Speed Control)



**S**ystème LKA (Lane Keeping Assist)



**S**ystème TSR (Traffic Sign Recognition)



**S**ystème TJA (Traffic Jam Assist)



**A**ndroid Auto



**A**pple CarPlay



**A**ppel SOS et Appel ASSIST



**M**ode Navigation



**M**ode Téléphone



**S**ervices connectés -  
Alfa Connect Services



**W**idget

FCA Italy S.p.A. - MOPAR - Technical Services Operations - Service Library  
Largo Senatore G. Agnelli, 3 - 10040 Volvera - Torino (Italy)  
Imprimé n° 603.93.669 - 07/2020 - 1 Édition

# PIÈCES DÉTACHÉES ET ACCESSOIRES D'ORIGINE ALFA ROMEO

**PARFAITS POUR VOTRE VÉHICULE, DU PREMIER AU DERNIER DÉTAIL**

Les **pièces détachées et les accessoires d'origine Alfa Romeo** respectent les sévères exigences de conception et de production des composants utilisés sur les lignes de montage afin de répondre aux spécifications techniques de votre nouvelle Alfa Romeo et d'exalter son style et ses performances. Ils sont soumis à des tests d'homologation et à des contrôles de **qualité** sévères pour être conformes aux **standards en matière de sécurité** et de **protection de l'environnement**.

Tous les composants de votre nouvelle Alfa Romeo, de la plus petite ampoule aux systèmes mécaniques, électriques et électroniques les plus complexes, ont été conçus pour fonctionner en harmonie et vous garantir une conduite confortable et sûre, tout en respectant l'environnement. Les accessoires d'origine exaltent au plus haut point le style de votre nouvelle voiture.

Faites confiance à l'**expérience et à la qualité des centres agréés Alfa Romeo** pour trouver la gamme complète de pièces détachées et d'accessoires d'origine Alfa Romeo.

---

Cherchez le centre le plus proche sur [www.alfaromeo.com](http://www.alfaromeo.com)

---





*La meccanica delle emozioni*