



GIULIA

NOTICE D'UTILISATION ET D'ENTRETIEN

Cette Notice d'utilisation et d'entretien a pour but d'illustrer les modalités d'utilisation opérationnelle de la voiture.

Pour les utilisateurs passionnés souhaitant approfondir leurs connaissances, assouvir leur curiosité et obtenir plus d'informations détaillées sur les caractéristiques et les fonctions de la voiture, Alfa Romeo offre la possibilité de consulter une section dédiée disponible en format électronique.

NOTICE D'UTILISATION ET D'ENTRETIEN DE LA VOITURE EN LIGNE

Les sujets traités plus en profondeur tout au long de la Notice d'utilisation et d'entretien sont marqués par le symbole suivant  .

Se connecter au site internet elum.alfaromeo.com pour accéder à la zone qui vous est réservée.

La page « Entretien de la voiture » contient toutes les informations concernant votre voiture et le lien pour accéder à **eLUM**, où vous pourrez trouver les approfondissements de la Notice d'entretien.

En alternative, pour accéder à ces informations, accéder au portail internet <http://aftersales.fiat.com/elum/>.

Le site **eLUM** est gratuit et vous permettra, d'autre part, de consulter facilement la documentation de bord de toutes les autres voitures du Groupe.

Nous vous souhaitons une bonne lecture et de passer un agréable moment !

Cher Client,

Nous vous félicitons et vous remercions d'avoir choisi une voiture Alfa Romeo.

Nous avons rédigé cette notice pour que vous puissiez apprécier dans les moindres détails votre voiture, qui a été pensée aussi bien pour l'utilisation normale quotidienne que pour des emplois spécifiques. Nous vous recommandons de prendre tout le temps nécessaire pour connaître la dynamique de votre voiture.

En poursuivant la lecture, vous trouverez tous les renseignements, prescriptions et autres conseils utiles qui vous aideront à profiter au maximum des qualités techniques de votre Alfa Romeo.

Nous vous conseillons de la lire attentivement avant de prendre le volant pour la première fois, afin de vous familiariser avec toutes les commandes, surtout celles concernant les freins, la direction et la boîte de vitesses ; en même temps, vous pourrez commencer à comprendre le comportement de la voiture sur les différentes chaussées.

Dans ce document vous trouverez les caractéristiques, particularités et d'autres informations essentielles pour le soin, l'entretien au cours du temps, la sécurité de conduite et de fonctionnement de votre Alfa Romeo.

Vous trouverez également dans le Carnet de Garantie en annexe une description des Services Après-vente offerts par le constructeur à ses Clients, le Certificat de Garantie et une description détaillée des termes et conditions pour le maintien de cette dernière.

Nous sommes certains qu'avec ces moyens, il vous sera facile d'entrer en harmonie et d'apprécier votre nouveau véhicule et l'équipe Stellantis qui vous assistera.

Nous vous souhaitons une bonne lecture et un bon voyage !

ATTENTION

Toutes les versions du véhicule sont décrites dans cette Notice d'entretien. Les options, les équipements dédiés à des marchés spécifiques ou des versions particulières ne sont pas prévus dans le texte : c'est pourquoi vous devez vous reporter directement aux informations correspondant à votre achat. Les éventuels contenus introduits pendant la durée de production du modèle, mais indépendants de la demande explicite d'options lors de l'achat, seront identifiés par la mention (*suivant version*).

Les données figurant dans cette publication ont pour but de vous guider dans une utilisation correcte de la voiture.

Stellantis Europe S.p.A. est engagée dans un processus de perfectionnement continu des véhicules produits, et se réserve donc le droit d'apporter des modifications au modèle décrit pour des raisons d'ordre technique et/ou commercial.

Pour de plus amples informations, s'adresser au Réseau Après-vente Alfa Romeo.

À LIRE IMPÉRATIVEMENT

RAVITAILLEMENT DE CARBURANT



Moteurs essence : faire le plein de carburant uniquement avec de l'essence verte sans plomb avec l'indice d'octane (R.O.N.) indiqué sur l'étiquette, suivant version, située à l'intérieur de la trappe à carburant. Ne pas utiliser d'essences contenant du méthanol ou de l'éthanol E85. L'utilisation de ces mélanges risque non seulement de provoquer des problèmes de démarrage et de maniabilité, mais aussi d'endommager des composants essentiels du circuit d'alimentation.

Moteurs Diesel : faire le plein de carburant uniquement avec du gazole pour traction automobile et conforme à la spécification européenne EN590. L'utilisation d'autres produits ou de mélanges peut endommager le moteur de façon irréparable avec pour conséquence la déchéance de la garantie pour dommages causés.

Pour de plus amples détails sur l'utilisation du carburant correct, se référer au chapitre « Ravitaillement du véhicule » dans la section « Démarrage et conduite ».

DÉMARRAGE DU MOTEUR



Contrôler que le frein de stationnement électrique est enclenché, que le mode P (stationnement) ou N (point mort) sont sélectionnés, appuyer la pédale du frein, et appuyer le bouton du dispositif de démarrage.

STATIONNEMENT SUR SOL INFLAMMABLE



Le fonctionnement normal du pot catalytique produit des températures élevées. Par conséquent, ne jamais garer le véhicule sur des matières inflammables telles que de l'herbe, des feuilles mortes, des aiguilles de pin, etc. : danger d'incendie.

RESPECT DE L'ENVIRONNEMENT



La voiture est équipée d'un système permettant un diagnostic permanent des composants liés aux émissions, pour garantir un meilleur respect de l'environnement.

APPAREILS ÉLECTRIQUES ACCESSOIRES



Après l'achat de la voiture, si on souhaite installer des accessoires nécessitant une alimentation électrique (entraînant le risque de décharger progressivement la batterie), s'adresser au Réseau après-vente Alfa Romeo qui calculera leur absorption électrique globale et vérifiera si le circuit de la voiture est en mesure de fournir la charge demandée.

ENTRETIEN PROGRAMMÉ



Un entretien correct permet de maintenir en l'état les performances de la voiture, ainsi que ses caractéristiques de sécurité, de respect de l'environnement et d'économie de fonctionnement.

DISPOSITIFS « CYBERSÉCURITÉ »

La voiture est équipée de dispositifs de protection contre les attaques informatiques visant les systèmes électroniques de bord, développés selon les standards technologiques actuellement appliqués dans l'industrie automobile. Ces dispositifs sont destinés à minimiser le risque d'attaques informatiques ou l'installation de virus informatiques ou autre produit technologiquement dangereux, susceptible de compromettre les performances de la voiture et/ou d'entraîner la perte et/ou la diffusion non autorisée des données personnelles de son acheteur et/ou de son utilisateur.

L'acheteur de la voiture ne doit pour aucune raison effacer, modifier ou altérer ces dispositifs de protection contre les attaques informatiques. Par conséquent, le fabricant décline toute responsabilité quant aux conséquences négatives et/ou aux dommages susceptibles d'affecter la voiture et/ou son acheteur et/ou des tiers si l'acheteur et/ou l'utilisateur de la voiture efface, modifie ou altère les dispositifs de protection contre les attaques informatiques.

MODIFICATIONS/ALTÉRATIONS DE LA VOITURE

AVERTISSEMENT

AVERTISSEMENT Toute modification ou altération de la voiture peut en compromettre gravement la sécurité ainsi que la tenue de route et provoquer des accidents, entraînant des risques même mortels pour les occupants.

ACCESSOIRES ACHETÉS PAR L'UTILISATEUR

Après l'achat de la voiture, si l'on souhaite installer des accessoires électriques à bord nécessitant une alimentation électrique permanente (par ex. autoradio, antivol satellitaire, etc.) ou des accessoires qui pèsent en tout cas sur le bilan électrique, s'adresser au Réseau Après-vente Alfa Romeo, qui vérifiera si le système électrique de la voiture est en mesure de soutenir la charge requise ou s'il faut lui intégrer une batterie plus puissante.

AVERTISSEMENT Faire attention lors du montage de becquets supplémentaires, de roues en alliage et d'enjoliveurs qui ne sont pas de série : ils pourraient réduire la ventilation des freins et leur efficacité en cas de freinages violents et répétés, ou bien en cas de longues descentes. S'assurer que rien (par ex. surtapis, etc.) ne vienne entraver la course des pédales.

Le fabricant décline toute responsabilité en cas de dommages dérivant de l'installation d'accessoires non fournis ou recommandés par ses soins et installés sans respecter les consignes fournies.

INSTALLATION DE DISPOSITIFS ÉLECTRIQUES/ÉLECTRONIQUES

Les dispositifs électriques/électroniques installés après l'achat du véhicule et dans le cadre du service après-vente doivent porter les marquages suivants  :

Le fabricant autorise le montage d'appareils émetteurs-récepteurs à condition que l'installation soit effectuée par un centre spécialisé, dans les règles de l'art et en respectant ses indications.

AVERTISSEMENT Le montage de dispositifs qui comportent des modifications du véhicule peuvent donner lieu au retrait de la carte grise par les autorités compétentes et à l'éventuelle déchéance de la garantie, dans la limite des défauts causés par la modification ou attribuables directement ou indirectement à celle-ci.

Le fabricant décline toute responsabilité en cas de dommages dérivant de l'installation d'accessoires non fournis ou recommandés par ses soins et installés sans respecter les consignes fournies.

ÉMETTEURS RADIO ET TÉLÉPHONES PORTABLES

Les appareils radio émetteurs (téléphones portables de voiture, CB, radioamateurs et similaires) ne peuvent pas être utilisés à l'intérieur du véhicule, à moins d'utiliser une antenne séparée montée à l'extérieur du véhicule.

L'efficacité d'émission et de réception de ces appareils peut être perturbée par l'effet écran de la caisse de la voiture.

En ce qui concerne l'emploi des téléphones portables (GSM, GPRS, UMTS, LTE) dotés d'homologation officielle CE, il est recommandé de suivre scrupuleusement les instructions fournies par le fabricant du téléphone portable.

AVERTISSEMENT L'emploi de ces dispositifs à l'intérieur de l'habitacle (sans antenne à l'extérieur) peut provoquer, en plus d'éventuels problèmes de santé pour les passagers, des perturbations des systèmes électroniques dont le véhicule est équipé, compromettant ainsi la sécurité de la voiture proprement dite.

AVERTISSEMENT Si des dispositifs tels que téléphones portables/ordinateurs portables/smartphones/tablettes se trouvent à l'intérieur de la voiture et/ou à proximité de la clé électronique, cela peut entraîner une réduction des performances du système Passive Entry/Keyless Start.

UTILISATION DE LA NOTICE

INDICATIONS OPÉRATIONNELLES

Chaque fois que vous recevrez des indications de direction concernant la voiture (gauche/droite ou avant/arrière), elles devront être entendues comme référées à la perception d'un occupant assis au poste de conduite. Des cas particuliers, en dérogation à cette indication, seront opportunément signalés dans le texte.

Les figures présentes dans la Notice sont indicatives, c'est-à-dire que certains détails représentés sur l'image peuvent ne pas correspondre à ce que vous pouvez trouver sur votre voiture. De plus, cette notice a été réalisée en se basant sur des voitures avec volant à gauche ; sur les voitures avec volant à droite, il se peut que certaines commandes soient installées ou réalisées différemment par rapport à la parfaite symétrie de ce qui est illustré.

Pour repérer la section contenant les informations désirées, vous pouvez consulter l'index alphabétique à la fin de cette Notice d'entretien.

Les sections peuvent être rapidement identifiées grâce à un onglet graphique dédié qui est présent à côté de toutes les pages impaires. Quelques pages plus loin, vous trouverez une légende qui vous permettra de vous familiariser avec l'ordre des sections et les symboles correspondants en onglet. Vous trouverez de toute façon l'indication textuelle de la section consultée à côté de toutes les pages paires.

AVERTISSEMENTS ET PRÉCAUTIONS

Pendant la lecture de cette Notice d'entretien, vous trouverez une série d'**AVERTISSEMENTS** visant à éviter des procédures qui pourraient endommager votre voiture.

Des **PRÉCAUTIONS** sont également présentes ; elles doivent être suivies attentivement afin d'éviter une utilisation non appropriée des composants de la voiture, pouvant provoquer des accidents ou des blessures.

Par conséquent, il est important de suivre à la lettre toutes les recommandations d' **AVERTISSEMENT** et de **PRÉCAUTION**.

Les **AVERTISSEMENTS** et les **PRÉCAUTIONS** sont rappelés le long du texte par les symboles suivants :



pour la sécurité des personnes ;



pour l'intégrité de la voiture ;



pour la protection de l'environnement.

REMARQUE Ces symboles, si nécessaires, figurent à côté du titre ou à la fin de l'alinéa et sont suivis d'un numéro.

Ce numéro fait référence à l'avertissement correspondant présent au bas de la section correspondante.

SYMBOLES

Certains composants de la voiture présentent des étiquettes colorées, dont les symboles indiquent les mesures à respecter concernant le composant en question. Nous reportons ci-après la description de chaque symbole qui résume ce qui est déjà indiqué dans les différentes pages de ce document. Être toujours particulièrement attentif aux avertissements indiqués.



CONSULTER LA NOTICE
D'ENTRETIEN



NE PAS POSER LES
MAINS



PEUT SE DÉCLENCHER
AUTOMATIQUEMENT
MÊME LORSQUE LE
MOTEUR EST ARRÊTÉ



SE PROTÉGER LES YEUX



NE PAS OUVRIR LE
BOUCHON QUAND LE
MOTEUR EST CHAUD



NE PAS OUVRIR, GAZ
HAUTE PRESSION



GARDER ÉLOIGNÉ DES
ENFANTS



EXPLOSION



ORGANES EN
MOUVEMENT, NE PAS
APPROCHER DES
PARTIES DU CORPS OU
DES VÊTEMENTS



NE PAS APPROCHER DE
FLAMMES



LIQUIDE CORROSIF

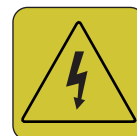

HAUTE TENSION

Page laissée intentionnellement vide

PRÉSENTATION DE LA VOITURE



PRÉSENTATION DU TABLEAU DE BORD



SÉCURITÉ



DÉMARRAGE ET CONDUITE



SITUATIONS D'URGENCE



ENTRETIEN DU VÉHICULE



DONNÉES TECHNIQUES



MULTIMÉDIA



TABLE DES MATIÈRES

ABC



PRÉSENTATION DE LA VOITURE

PLANCHE DE BORD	12
LES CLÉS	13
DISPOSITIF DE DÉMARRAGE	15
ENGINE IMMOBILIZER	17
ALARME	17
PORTES	19
SIÈGES	23
APPUIE-TÊTE	28
VOLANT	29
RÉTROVISEURS	30
FEUX EXTÉRIEURS	31
ÉCLAIRAGE D'HABITACLE	37
ESSUIE-GLACE	39
CLIMATISATION	41
LÈVE-VITRES	45
TOIT OUVRANT ÉLECTRIQUE	46
CAPOT MOTEUR	48
COFFRE PORTE-BAGAGES	49
ÉQUIPEMENTS INTÉRIEURS	51
PORTE-BAGAGES / PORTE-SKIS	52
AÉRODYNAMISME ENCLENCHÉ	53
SYSTÈME DE RECHARGE SANS FIL - WCPM (Wireless Charge Pad Module)	53
SYSTÈMES POUR LA PROTECTION DE L'ENVIRONNEMENT	55

C'est ici que vous allez apprendre à mieux connaître votre nouvelle voiture.

La notice que vous lisez vous explique de manière simple et directe sa composition et son fonctionnement.

Nous vous conseillons par conséquent de la consulter en vous installant confortablement à bord de sorte à pouvoir vérifier tout de suite les explications.

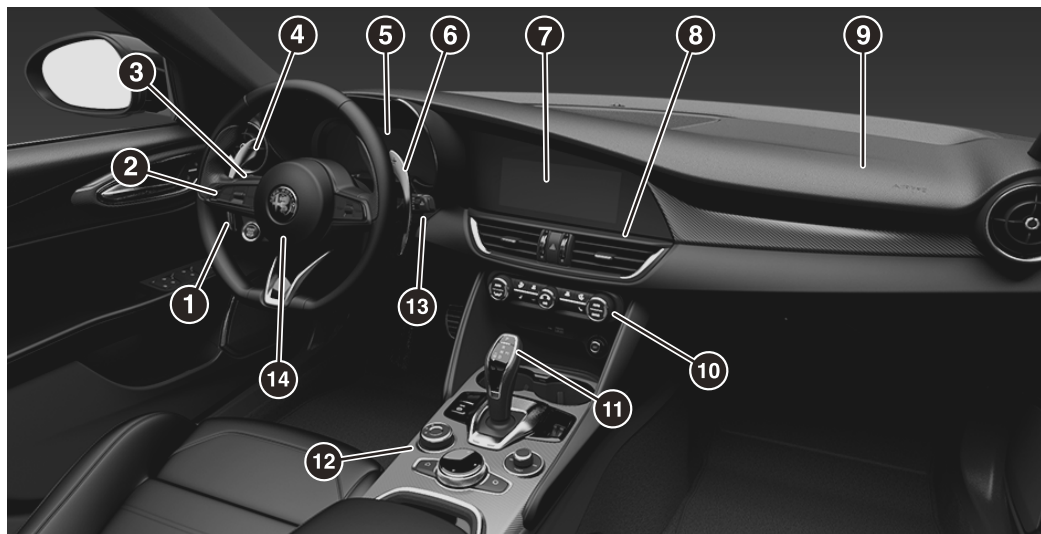
PLANCHE DE BORD

9550100

1 Commutateur des feux extérieurs / 2 Commandes au volant : Cruise Control (suivant version) / Active Cruise Control (suivant version) / Système HAS (suivant version) / Système TJA (suivant version) / Système ADA (suivant version) / Système TSR (suivant version) / Système ISC (suivant version) / 3 Levier gauche (feux extérieurs) / 4 Levier gauche au volant boîte de vitesses automatique / 5 Écran du combiné de bord / 6 Levier droit au volant boîte de vitesses automatique / 7 Système Connect / 8 Diffuseurs d'air centraux / 9 Air bag frontal côté passager / 10 Climatiseur automatique bi-zone / 11 Levier de la boîte de vitesses automatique / 12 Commandes sur tunnel central (système Alfa DNA™ Pro / Rotary Pad et commandes interaction avec système Connect) / 13 Levier droit (nettoyage des vitres) / 14 Volant - Air bag frontal côté conducteur

LES CLÉS

CLÉ ÉLECTRONIQUE



Le véhicule est équipé d'une clé électronique avec fonction Keyless Start (fig. 2, fournie en double exemplaire).



2

0401650010EM

FONCTIONNALITÉS

Déverrouillage des portes et du coffre porte-bagages

Pression courte sur le bouton  : déverrouillage des portes, du coffre à bagages, éclairage temporisé des plafonniers intérieurs et signal lumineux des clignotants (si activé depuis le système Connect).

Si la fonction est prévue, enfoncer et relâcher le bouton de déverrouillage sur la télécommande une seule fois pour déverrouiller la porte avant côté conducteur ou deux fois en l'espace de 1

seconde pour déverrouiller toutes les portes et le coffre à bagages.

Toutefois, il est possible de modifier la configuration actuelle en accédant au Menu du système Connect pour que le système déverrouille :

- toutes les portes à la première pression du bouton de la télécommande ;
- uniquement la porte côté conducteur à la première pression du bouton de la télécommande (suivant version) ;
- le coffre à bagages, de manière « indépendante » ou « avec portes ».

En outre, toujours depuis le système Connect, il est possible d'activer ou désactiver les feux clignotants lors du verrouillage / déverrouillage des portes et d'activer la fonction « Feux de courtoisie » (Allumage des feux de croisement et de position) au moment du déverrouillage des portes. Pour de plus amples informations, voir les indications du chapitre « Réglages » dans le supplément en-ligne « Connect ».

Le déverrouillage des portes est également possible en introduisant la pièce métallique dans la serrure de la porte côté conducteur.

Verrouillage des portes et du coffre porte-bagages

Pression brève du bouton  : verrouillage des portes, du coffre à bagages, extinction du plafonnier interne

et double clignotement des clignotants (si activé depuis le système Connect).

Si une ou plusieurs portes sont ouvertes, le verrouillage est toutefois effectué et est signalé par un signal lumineux rapide des clignotants (suivant version). Les portes ouvertes se prépareront au verrouillage, qui sera réalisé au moment de leur éventuelle fermeture. Les portes se déverrouilleront de nouveau uniquement si la présence de la clé dans l'habitacle est détectée.

Le verrouillage des portes est également possible en introduisant la pièce métallique dans la serrure de la porte côté conducteur.

Fonction ouverture/fermeture automatique vitres

(suivant version)

Pression prolongée sur le bouton  : ouverture de toutes les vitres.

Pression prolongée sur le bouton  : fermeture de toutes les vitres.

Ouverture du coffre porte-bagages

Appuyer rapidement deux fois sur le bouton  pour l'ouverture à distance du coffre à bagages.

L'ouverture du coffre à bagages est accompagnée d'un double signal lumineux des clignotants.



ABC

REMPLACEMENT DE LA PILE DE LA CLÉ ÉLECTRONIQUE

Pour remplacer la pile, suivre la procédure suivante :

- En continuant à appuyer sur les points indiqués fig. 3, extraire le couvercle vers le bas.



3

0401650002EM

- Retirer l'insert de la clé fig. 4 de son logement.

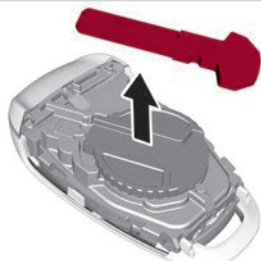

4

0401650003EM

- Déposer le bouchon de la batterie fig. 5 en le tournant dans le sens inverse des aiguilles d'une montre.

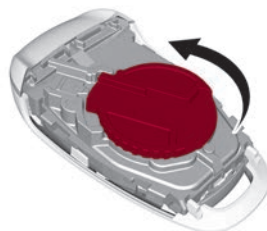

5

0401650004EM

- Retirer la batterie de son logement fig. 6 et la remplacer par une nouvelle batterie du même type.

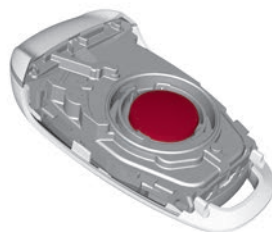

6

0401650005EM

Procéder dans l'ordre inverse pour remonter la clé.

AVERTISSEMENT Le remplacement de la pile doit être effectué avec soin pour ne pas endommager la clé électronique.

DEMANDE DE CLÉS SUPPLÉMENTAIRES

Le système peut reconnaître jusqu'à 8 clés avec télécommande.

Utiliser exclusivement les clés électroniques spécialement codifiées pour le système électronique de la voiture. Si une clé électronique a été codifiée pour une voiture, elle ne peut pas être utilisée sur une autre voiture.

Doubles des clés

Si une nouvelle clé électronique s'avérait nécessaire, s'adresser au Réseau après-vente Alfa Romeo, en présentant un document personnel d'identité et les documents d'identification de propriété de la voiture.

**ATTENTION**

1) Ne pas ingérer la pile, danger de brûlures chimiques. Les clés contiennent une petite pile. Si la pile est avalée, elle peut provoquer de graves brûlures internes en seulement 2 heures et entraîner la mort. Garder les piles neuves et usagées hors de la portée des enfants. Si le compartiment de la pile ne ferme pas correctement, cessez l'utilisation de ce produit et gardez-le à l'écart des enfants. Si vous pensez que des piles ont pu être avalées ou placées à l'intérieur de n'importe quelle partie du corps, consultez immédiatement un médecin. La clé d'urgence (suivant version) doit être immédiatement insérée dans la clé

électronique pour éviter l'accès facilité à la pile.



AVERTISSEMENT

1) Les chocs violents peuvent endommager les éléments électroniques contenus dans la clé. Afin de garantir le parfait fonctionnement des dispositifs électroniques que contient la clé, ne pas exposer cette dernière aux rayons du soleil.



AVERTISSEMENT

1) Les piles usées peuvent être nocives pour l'environnement si elles ne sont pas éliminées correctement. Elles doivent être jetées dans des récipients expressivement prévus, comme le prescrivent les normes en vigueur ou bien elles peuvent être remises au Réseau Après-vente Alfa Romeo, qui se chargera de l'élimination.

DISPOSITIF DE DÉMARRAGE

FONCTIONNEMENT

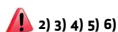

Pour activer le dispositif de démarrage fig. 7, il faut que la clé électronique se trouve à l'intérieur de l'habitacle.



7

0402650001EM

Le dispositif de démarrage peut être dans les états suivants :

- STOP : moteur coupé, verrouillage de la direction. Certains dispositifs électriques (par ex. fermeture centralisée des portes, alarme, etc.) restent néanmoins disponibles ;
- ON (pression bouton seule) : tous les dispositifs électriques sont disponibles. Il est possible de passer dans cet état en appuyant une fois sur le bouton du dispositif de démarrage, sans appuyer sur la pédale de frein ;
- AVV : démarrage du moteur. Il est possible de passer dans cet état en appuyant une fois sur le bouton du

dispositif de démarrage, avec la pédale de frein enfoncée.

Après avoir fait démarrer le moteur, insérer la clé électronique dans le logement 1 fig. 8 situé sur le tunnel central, à côté du levier de vitesses.



8

0420650554EM

REMARQUE Avec le dispositif de démarrage sur ON, après 30 minutes avec le mode P (Stationnement) activé et moteur éteint, le dispositif de démarrage se met automatiquement sur feux de stop.

REMARQUE Avec le moteur démarré, il est possible de quitter le véhicule en



ABC

ayant la clé électronique avec soi. Le moteur restera quand même démarré. La voiture signalera l'absence de la clé électronique dans l'habitacle une fois la porte refermée.

AVERTISSEMENT Suite à un débranchement de la batterie, après avoir reconnecté les bornes, ne pas faire démarrer immédiatement le moteur mais, sans agir sur les pédales, appuyer sur le bouton de démarrage afin de provoquer l'allumage du combiné de bord, puis faire démarrer le moteur.

Le témoin  qui signale la nécessité d'initialiser le braquage reste allumé sur le combiné de bord. Tourner le volant d'une extrémité à l'autre dans les 30 secondes qui suivent le démarrage et le ramener en position centrale. Si des anomalies persistent (voyants allumés sur le combiné de bord), couper le moteur, attendre au moins 5 secondes, puis répéter la procédure de démarrage décrite.

DÉMARRAGE AVEC LA BATTERIE DE LA CLÉ DÉCHARGÉE

Si la batterie de la télécommande est déchargée, procéder comme suit pour démarrer la voiture :

- soulever l'accoudoir avant ;
- poser la clé à l'endroit indiqué, en respectant la position représentée sur fig. 9.



9

0402650995EM

VERROUILLAGE DE LA DIRECTION

(suivant version)

Activation

Le verrouillage de la direction s'active lors de l'ouverture de la porte côté conducteur avec le bouton du dispositif de démarrage sur STOP.

Désactivation

Le verrouillage de la direction se désactive quand on appuie sur le dispositif de démarrage et la clé électronique est reconnue.



ATTENTION

2) Quand on quitte la voiture, toujours avoir avec soi la clé afin d'éviter que quelqu'un n'actionne les commandes par erreur. Ne pas oublier d'activer le frein de stationnement électrique. Ne jamais laisser d'enfants dans la voiture sans surveillance.

3) Toute intervention en après-vente pouvant provoquer des altérations de la direction ou de la colonne (par ex., montage d'antivol), qui pourraient causer, en plus de la diminution des performances et de l'expiration de la garantie, de GRAVES PROBLÈMES DE SÉCURITÉ, ainsi que la non-conformité d'homologation de la voiture, est absolument interdite.

4) Avant de quitter la voiture, TOUJOURS serrer le frein de stationnement. Activer le mode P (Stationnement) et appuyer sur le dispositif de démarrage pour le placer sur STOP. En quittant la voiture, toujours verrouiller toutes les portes en appuyant sur le bouton prévu à cet effet sur la poignée.

5) Pour les versions équipées du système Keyless Start, ne pas laisser la clé électronique à l'intérieur ou à proximité du véhicule ou dans un endroit accessible aux enfants. Ne pas quitter la voiture en laissant le dispositif d'allumage sur ON. Un enfant pourrait actionner les lève-vitres électriques, d'autres commandes, ou même mettre la voiture en marche.

6) En cas de manipulation du dispositif de démarrage (par exemple une tentative de vol), faire contrôler le fonctionnement par le Réseau après-vente Alfa Romeo avant de reprendre la route.

ENGINE IMMOBILIZER

Le système Engine Immobilizer empêche l'utilisation non autorisée de la voiture, en désactivant le démarrage du moteur.

Le système ne requiert pas d'activation : le fonctionnement est automatique, que les portes de la voiture soient verrouillées ou non.

ANOMALIES DE FONCTIONNEMENT

Si, pendant le démarrage, le code de la clé n'est pas reconnu correctement, le symbole  apparaît sur le combiné de bord (voir les indications fournies au chapitre « Témoins et messages » de la section « Présentation du combiné de bord »). Cette condition comporte l'arrêt du moteur après 2 secondes. Dans ce cas, placer le dispositif de démarrage en position STOP et à nouveau en position ON ; si le blocage persiste, essayer avec les autres clés fournies. Si toutes les tentatives de démarrage échouent malgré tout, s'adresser au Réseau Après-vente Alfa Romeo.

Si le symbole  apparaît pendant la marche, cela signifie que le système est en train d'effectuer un autodiagnostic (par exemple, à cause d'une chute de tension). Si l'affichage persiste, s'adresser au Réseau Après-vente Alfa Romeo.

AVERTISSEMENTS

Ne pas altérer le système Engine Immobilizer. D'éventuelles modifications/altérations pourraient provoquer la désactivation de la fonction de protection.

Le système Engine Immobilizer n'est pas compatible avec certains systèmes de démarrage à distance disponibles en après-vente.

ALARME

(suivant version)

DÉCLENCHEMENT DE L'ALARME

L'alarme se déclenche dans les cas suivants :

- ouverture illicite des portes ou du capot moteur ou du coffre à bagages (protection périmétrale) ;
- actionnement du dispositif de démarrage avec clé non validée ;
- sectionnement des câbles de la batterie ;
- présence de corps en mouvement à l'intérieur de l'habitacle (protection volumétrique, le cas échéant) ;
- soulèvement/inclinaison anormaux de la voiture (protection anti-soulèvement, le cas échéant).

Le déclenchement de l'alarme provoque l'activation de l'avertisseur sonore et des des indicateurs de direction.

AVERTISSEMENT La fonction de blocage du moteur est garantie par le système Engine Immobilizer, qui s'active automatiquement lorsque l'on sort de la voiture en ayant la clé électronique sur soi et que l'on effectue le verrouillage des portes.

AVERTISSEMENT L'alarme est conforme aux normes des différents pays.

ACTIVATION DE L'ALARME

Une fois les portes et les coffres fermés et le dispositif de démarrage sur STOP, diriger la clé électronique vers la voiture, appuyer, puis relâcher le bouton .

L'activation de l'alarme peut également être effectuée via une pression du bouton « verrouillage des portes » situé sur la poignée extérieure de la porte. Pour plus d'informations, voir la description de l'option « Passive Entry » au chapitre « Portes ».

À l'exception de quelques marchés, le système émet un signal sonore et un signal visuel et active le verrouillage des portes.

Lorsque l'alarme est activée, les témoins, situés sur la garniture des poignées de porte avant, clignotent fig. 10.



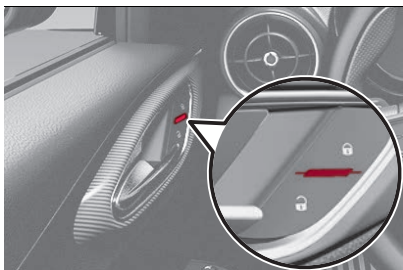

ABC



10

9550202

En cas d'anomalie, le système fait retentir un autre signal sonore.

Si un deuxième signal sonore est émis 4 secondes environ après le déclenchement de l'alarme, le désactiver en appuyant sur le bouton , vérifier la fermeture des portes, du capot moteur et du coffre à bagages, puis réactiver le système en appuyant sur le bouton .

Si l'alarme émet un signal sonore alors que les portes, le capot moteur et le coffre à bagages sont correctement fermés, cela signifie qu'une anomalie a été détectée dans le fonctionnement du système : dans ce cas, s'adresser au Réseau après-vente Alfa Romeo.

DÉSACTIVATION DE L'ALARME

Appuyer sur le bouton . Les actions suivantes ont lieu :

- deux clignotements brefs des clignotants (le cas échéant) ;

- deux signaux sonores courts (le cas échéant) ;
- déverrouillage des portes.

La désactivation de l'alarme peut être effectuée par le possesseur de la clé en saisissant une des poignées avant. Pour plus d'informations, voir la description du paragraphe « Passive Entry » au chapitre « Portes ».

AVERTISSEMENT Quand on actionne l'ouverture centralisée avec la pièce métallique de la clé, l'alarme ne se désactive pas.

PROTECTION VOLUMÉTRIQUE/ANTI-SOULÈVEMENT

(suivant version)

Pour garantir le bon fonctionnement de la protection, fermer complètement les vitres latérales.

Pour désactiver la fonction, appuyer sur le bouton fig. 11 avant l'activation de l'alarme.

La désactivation de la fonction est attestée par le clignotement pendant quelques secondes de la DEL située sur le bouton.

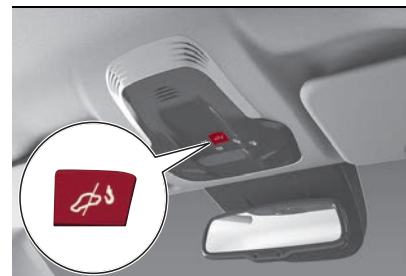

11

0404650002EM

L'éventuelle exclusion de la protection volumétrique/anti-soulèvement doit être répétée à chaque extinction du tableau de bord.

DÉSACTIVATION DE L'ALARME

Pour exclure complètement l'alarme (par exemple lorsque la voiture n'est pas utilisée pendant de longues périodes), fermer les portes en tournant l'insert métallique, situé à l'intérieur de la clé électronique, dans la serrure de porte.

PORTES

VERROUILLAGE/DÉVERROUILLAGE DES PORTES DEPUIS L'INTÉRIEUR

Verrouillage/déverrouillage centralisé

Si toutes les portes sont correctement fermées, elles seront automatiquement verrouillées quand la voiture dépasse environ 20 km/h (avec fonction « Autoclose » active).

Appuyer sur le bouton  sur la platine des panneaux de porte côté conducteur fig. 12, côté passager ou des portes arrière (si prévu), pour verrouiller les portes.

Lorsque les portes sont verrouillées, appuyer sur le bouton  sur la platine des panneaux de portes avant pour déverrouiller les portes.

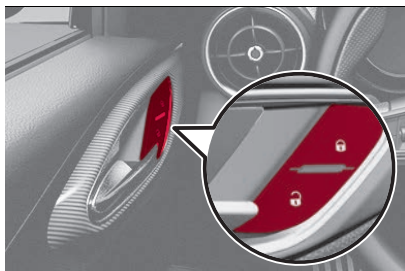



12

9550183

VERROUILLAGE/DÉVERROUILLAGE DES PORTES DE L'EXTÉRIEUR

Verrouillage des portes de l'extérieur

Avec les portes fermées, appuyer sur le bouton  de la clé.

Le verrouillage des portes peut toutefois être activé lorsque toutes les portes sont fermées et le coffre à bagages est ouvert. Après avoir appuyé sur le bouton  de la clé, la voiture prépare le verrouillage de toutes les serrures, y compris celle du capot du coffre à bagages ouvert. Quand ce dernier sera fermé il sera verrouillé.



2)

Déverrouillage des portes de l'extérieur

Appuyer sur le bouton  de la clé.

Verrouillage/déverrouillage des portes de l'extérieur en urgence

En cas de batterie déchargée ou de panne de la télécommande, il est possible de verrouiller/déverrouiller les portes de l'extérieur en insérant et en tournant l'insert métallique (présent à l'intérieur de la télécommande) dans la serrure de la porte côté conducteur.

PASSIVE ENTRY

(suivant version)



3)

Le système Passive Entry est capable d'identifier la présence d'une clé

électronique à proximité des portes et du coffre à bagages.

Le système permet de déverrouiller/verrouiller les portes (ou le coffre à bagages) sans appuyer sur aucun bouton de la clé électronique.

La détection de la clé n'a lieu qu'après que le système ait détecté la présence d'une main à l'intérieur de l'une des poignées avant. Si la clé détectée est valable, les portes et le coffre se bloquent (les éléments qui s'ouvrent dépendent de ce qui a été configuré dans le système Connect).

Si la fonction est prévue, en saisissant la poignée de la porte du conducteur, il est possible de déverrouiller uniquement la porte côté conducteur ou toutes les portes en fonction du mode réglé sur le système Connect.

AVERTISSEMENT Si l'on porte des gants ou s'il a plu et que la poignée est mouillée, il est possible que la sensibilité d'activation du Passive Entry soit réduite et donc le temps de réaction de la fonction plus long.

Verrouillage des portes

Pour verrouiller les portes, procéder comme suit :

s'assurer d'avoir la clé électronique avec soi et de se trouver près de la poignée de la porte côté conducteur ou passager ;



ABC

□ appuyer sur le bouton « verrouillage des portes » fig. 13 situé sur la poignée ou sur le bouton fig. 14 situé sur le capot du coffre à bagages, à côté du bouton d'ouverture : cela verrouillera toutes les portes et le capot du coffre à bagages. Le verrouillage des portes activera aussi l'alarme (le cas échéant).

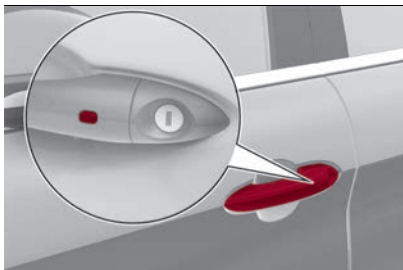

13

0405650003EM



14

0405650009EM

AVERTISSEMENT Après avoir appuyé sur le bouton de « verrouillage des portes », il est nécessaire d'attendre 2 secondes avant de pouvoir déverrouiller

20

de nouveau les portes au moyen de la poignée. En tirant sur la poignée de la porte dans un délai de 2 secondes, il est donc possible de vérifier si la voiture est bien fermée, sans que les portes se déverrouillent de nouveau.

Les portes et le capot du coffre à bagages de la voiture peuvent être toutefois verrouillés en appuyant sur le bouton  de la clé électronique ou du panneau intérieur de la porte de la voiture.

Ouverture d'urgence de la porte côté conducteur

Si la clé électronique ne fonctionne pas, par exemple en cas de batterie de la clé électronique ou de la voiture déchargée, il est toutefois possible d'utiliser la pièce métallique d'urgence située à l'intérieur de la clé pour actionner le déverrouillage de la serrure de la porte côté conducteur.

Pour extraire la pièce métallique, procéder comme suit :

- en continuant à appuyer sur les points indiqués fig. 15, extraire le couvercle vers le bas ;
- retirer l'insert de la clé de son logement fig. 16 ;
- introduire la pièce métallique dans la serrure de la porte côté conducteur et la tourner pour déverrouiller la serrure de la porte.



15

0401650002EM

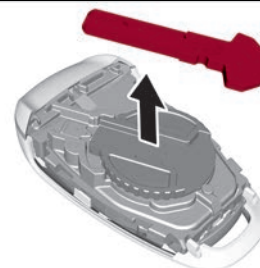

16

0401650003EM

REMARQUE L'insert métallique de la clé n'a pas un sens d'introduction obligatoire ; elle peut donc être introduite indifféremment dans le barillet de la serrure.

AVERTISSEMENTS

Pour éviter de laisser la clé électronique dans le véhicule par inadvertance, la fonction Passive Entry dispose d'une fonction automatique de déverrouillage des portes.

Si l'une des portes de la voiture est ouverte et l'on appuie sur le bouton « verrouillage des portes » situé sur les poignées des portes avant, ou sur le bouton  situé sur la platine interne du panneau de porte, une fois toutes les portes ouvertes fermées, la voiture contrôle l'intérieur et l'extérieur de la voiture pour vérifier la présence éventuelle de clés électroniques activées.

En tirant sur la poignée, ne pas appuyer sur le bouton verrouillage/déverrouillage des portes situé sur la poignée en question fig. 17.

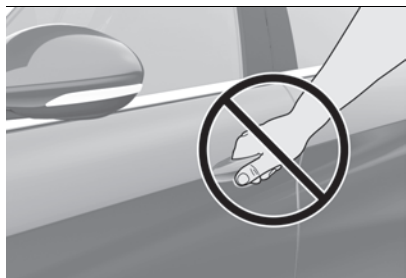

17

0405650004EM

Si l'une des clés électroniques est détectée à l'intérieur de la voiture et qu'aucune autre clé électronique activée n'est détectée à l'extérieur de la voiture, la fonction Passive Entry déverrouille automatiquement toutes les portes de la

voiture, émet trois signaux sonores et enclenche les clignotants.

En revanche, si une ou plusieurs clés électroniques se trouvent dans l'habitacle, en appuyant sur le bouton  de la télécommande, le fonctionnement des clés dans l'habitacle sera provisoirement désactivé.

La voiture **ne se déverrouillera pas** en revanche les portes si une clé électronique non autorisée a été détecté à proximité de la voiture.

Si la fonction Passive Entry est désactivée via le système Connect, les protections pour éviter de laisser la clé électronique à l'intérieur de la voiture par inadvertance se désactivent.

Accès au coffre à bagages

En s'approchant avec une clé électronique valide du capot du coffre à bagages, appuyer sur le bouton d'ouverture fig. 18 pour accéder au coffre à bagages.





18

0405650010EM

AVERTISSEMENT Si l'on oublie par inadvertance la clé électronique dans le coffre à bagages et l'on essaie de le fermer de l'extérieur, le capot du coffre à bagages ne sera pas verrouillé à moins qu'une autre clé électronique reconnue ne se trouve à l'extérieur près de la voiture. Portes verrouillées, en effectuant uniquement un déverrouillage du coffre à bagages, si une clé est détectée à l'intérieur lors du verrouillage suivant, le coffre à bagages sera de nouveau ouvert et les lumières clignoteront deux fois.

AVERTISSEMENT Avant de prendre la route, s'assurer que le capot du coffre à bagages est bien fermé.

Verrouillage du coffre porte-bagages

Le capot du coffre à bagages de la voiture peut toutefois être bloqué en appuyant sur le bouton  de la clé électronique ou en appuyant sur le bouton de verrouillage des portes sur les poignées extérieures ou en appuyant sur le bouton  du panneau intérieur de la porte de la voiture.

Sur les voitures équipées de Passive entry, il est possible de verrouiller le capot du coffre à bagages et les portes en appuyant sur le bouton fig. 19 situé à côté du bouton d'ouverture sur le coffre en question.



ABC



19

04056S0009EM

Activation/désactivation du système

Le système Passive entry peut être activé / désactivé par le biais du système Connect.

DISPOSITIF POWER LOCK

(suivant version)



Il s'agit d'un dispositif de sécurité qui interdit le fonctionnement des poignées internes de la voiture et du bouton de verrouillage/déverrouillage des portes.

De cette manière il neutralise l'ouverture des portes depuis l'intérieur de l'habitacle, empêchant ainsi les tentatives d'effraction (par ex. bris d'une vitre).

Il est conseillé d'enclencher ce dispositif à chaque stationnement de la voiture.

Activation du dispositif

Le dispositif s'active sur toutes les portes lorsque l'on appuie rapidement deux fois sur le bouton  de la clé.

L'activation du dispositif est signalée par 3 clignotements des clignotants.

Le dispositif ne s'enclenche pas si une ou plusieurs portes ne sont pas correctement fermées : ceci empêche que quelqu'un entre dans la voiture par la porte restée ouverte et reste enfermé à l'intérieur de l'habitacle, après avoir refermée la porte.

Désactivation du dispositif

Le dispositif se désactive automatiquement :

- en effectuant le déverrouillage des portes (en appuyant sur le bouton  de la clé avec télécommande) ;
- en plaçant le dispositif de démarrage sur ON.

DISPOSITIF DE SÉCURITÉ ENFANTS



Il empêche l'ouverture des portes arrière de l'intérieur.

Le dispositif (1) fig. 20 peut être activé uniquement lorsque les portes sont ouvertes :

- position  : dispositif activé (porte verrouillée) ;

- position  : dispositif désactivé (porte pouvant être ouverte de l'intérieur).

Le dispositif reste activé même en effectuant le déverrouillage électrique des portes.

AVERTISSEMENT Les portes arrière ne peuvent pas être ouvertes de l'intérieur lorsque l'on actionne le dispositif de sécurité enfants.



20

04056S0037EM

VERROUILLAGE DES PORTES AVEC BATTERIE DÉCHARGÉE

Si la batterie est vide, pour verrouiller les portes procéder comme suit.

Portes arrière et passager

Procéder de la manière suivante :

- introduire l'insert métallique de la clé électronique dans le logement (2) fig. 20 du dispositif de verrouillage ;
- tourner la clé en sens horaire pour les serrures sur les portes à droite, anti-horaire pour les serrures sur les portes à gauche ;

❑ retirer la clé du logement.

Le réaligement de la tirette sur les serrures est possible (uniquement si la charge de la batterie a été rétablie) en procédant comme suit :

❑ appuyer sur le bouton  de la clé électronique ;

❑ appuyer sur le bouton  du panneau de portes ;

❑ ouverture au moyen de la clé sur la serrure de la porte conducteur ;

❑ en tirant la poignée interne de la porte.

AVERTISSEMENT Pour les porte arrière, si la sécurité enfants a été insérée et si le verrouillage décrit précédemment a été effectué, l'actionnement de la poignée interne des portes ne permettra pas d'ouvrir la porte mais provoquera uniquement le réaligement de la tirette des serrures ; pour ouvrir la porte, il faudra tirer la poignée extérieure. L'activation du verrouillage de secours ne désactive pas les boutons de verrouillage/déverrouillage centralisé des portes.



ATTENTION

7) Lorsque l'on active le dispositif Power Lock, l'ouverture des portes de l'intérieur de la voiture n'est plus possible. Par conséquent, avant de quitter la voiture,

il convient de vérifier qu'il n'y ait plus personne à bord.

8) Ne JAMAIS laisser d'enfants dans la voiture sans surveillance, ni quitter la voiture avec les portes déverrouillées dans un lieu où les enfants peuvent accéder facilement. Cela pourrait entraîner des blessures graves aux enfants, voire mortelles. S'assurer également que les enfants n'activent pas par inadvertance le frein de stationnement électrique, ni la pédale de frein ni le levier de la boîte de vitesses.

9) Toujours utiliser ce dispositif lorsque l'on transporte des enfants. Après avoir actionné le dispositif sur les deux portes arrière, en vérifier l'enclenchement en agissant sur la poignée intérieure d'ouverture des portes.



AVERTISSEMENT

2) S'assurer d'avoir avec soi la clé lors de la fermeture d'une porte ou du coffre à bagages, afin d'éviter de bloquer la clé à l'intérieur de la voiture. Si elle est bloquée à l'intérieur, la clé ne pourra être récupérée qu'à l'aide de la deuxième clé fournie.

3) Le fonctionnement du système de reconnaissance dépend de plusieurs facteurs, comme par exemple, l'interférence éventuelle avec des ondes électromagnétiques provenant de sources extérieures (par ex. téléphones portables), l'état de charge de la batterie de la clé électronique et la présence d'objets métalliques à proximité de la clé ou de la voiture. Dans ces cas, il est toutefois possible de déverrouiller les portes en

utilisant la pièce métallique qui se trouve dans la clé électronique (voir les indications des pages suivantes).

SIÈGES

 4)

AVERTISSEMENT Effectuer le réglage depuis le siège concerné (côté conducteur ou passager).

Le réglage du siège conducteur doit être effectué en se rappelant que, tout en ayant les épaules bien appuyées contre le dossier, les poignets doivent pouvoir atteindre la partie haute de la couronne du volant.

En outre, il doit être possible d'appuyer à fond sur la pédale de frein avec le pied droit.

SIÈGES AVANT À RÉGLAGE MANUEL

 10)

 5)

Réglage dans le sens longitudinal

Soulever le levier (1) fig. 21 et pousser le siège en avant ou en arrière.

 11)



ABC

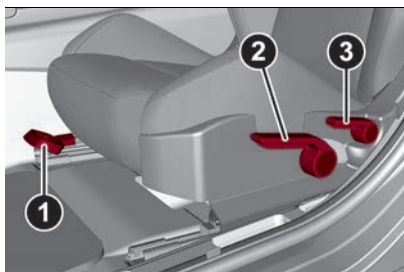

21

0406650001EM

Réglage en hauteur

Pousser le levier (2) fig. 21 vers le haut ou vers le bas jusqu'à obtenir la hauteur souhaitée.

Réglage de l'inclinaison du dossier

Agir sur le levier (3) fig. 21 en accompagnant le dossier avec un mouvement du buste (tenir le levier actionné jusqu'à atteindre la position souhaitée et le relâcher ensuite).

SIÈGES CARBONSHELL SPORT « SPARCO »

(suivant version)

Réglage dans le sens longitudinal

Soulever le levier (1) fig. 22 et pousser le siège en avant ou en arrière.



11)

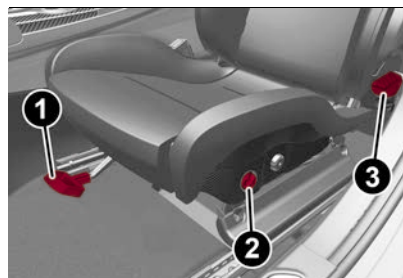

22

0406650002EM

Réglage en hauteur

(électrique)

Pousser la touche (2) fig. 22 vers le haut ou vers le bas jusqu'à obtenir la hauteur souhaitée.

Réglage de l'inclinaison du dossier

Agir sur le levier (3) fig. 22 en accompagnant le dossier avec un mouvement du buste (tenir le levier actionné jusqu'à atteindre la position souhaitée et le relâcher ensuite).

SIÈGES AVANT À RÉGLAGE ÉLECTRIQUE



6)

Les boutons de réglage électrique du siège permettent de régler la hauteur, la position dans le sens longitudinal et l'inclinaison du dossier.

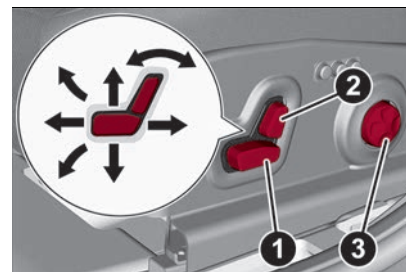

23

0406650003EM

Réglage de la hauteur et/ou de l'inclinaison du coussin

Agir sur la partie arrière de l'interrupteur (1) fig. 23.

Réglage dans le sens longitudinal

Pousser l'interrupteur (1) fig. 23 vers l'avant ou l'arrière pour déplacer le siège dans la direction correspondante.

Réglage de l'inclinaison du dossier

Pousser l'interrupteur (2) fig. 23 vers l'avant ou l'arrière pour incliner le dossier dans la direction correspondante.

Réglage lombaire électrique

Agir sur le joystick (3) fig. 23 pour actionner le dispositif de soutien de la zone lombaire.

AVERTISSEMENT Le réglage électrique est autorisé uniquement avec dispositif de démarrage sur ON et pendant environ 2 minutes après son positionnement sur STOP. Il est également possible de déplacer le siège pendant environ 2

minutes après l'ouverture de la porte ou jusqu'à la fermeture de celle-ci, le blocage/déblocage de la voiture ou l'allumage du plafonnier central avant.

Réglage de l'inclinaison du siège (basculement)

(suivant version)

L'angle de l'assise du siège peut être réglé sur quatre positions.

Soulever ou pousser la partie avant de la commande (1) fig. 23 pour déplacer la partie avant de l'assise du siège dans la direction correspondante. Relâcher la commande (1) lorsque l'assise a atteint la position souhaitée.

Réglage de la largeur du dossier

(suivant version)

Appuyer sur les interrupteurs (4) fig. 24 pour adapter la largeur du dossier en introduisant de l'air dans les rembourrages latéraux, en fonction de ses propres caractéristiques corporelles. Un dossier plus enveloppant garantit un meilleur maintien du corps pendant la conduite dans les virages.



24

0406650015EM

Extension du coussin d'assise

(suivant version)

Soulever le levier (6) fig. 25 et pousser vers l'avant ou vers l'arrière la partie avant du coussin ; la course permise est de quelques centimètres.

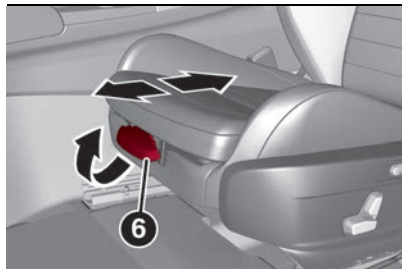

25

0406650017EM

Mémorisation des positions du siège conducteur

Les boutons (5) fig. 24 permettent de mémoriser et de rappeler trois différentes positions du siège conducteur.

La mémorisation et le rappel seront possibles avec le dispositif de démarrage sur ON et la voiture à l'arrêt, tant avec la voiture en marche, que pendant 20 minutes à partir du moment où le dispositif de démarrage est placé sur STOP. Un signal sonore confirme que la mémorisation de la position a bien eu lieu.

Pour mémoriser une position du siège, le régler au moyen des commandes et appuyer ensuite pendant 1,5 secondes sur le bouton à la position à mémoriser.

La mémorisation d'une nouvelle position du siège efface automatiquement la position précédemment mémorisée avec ce même bouton.

Le rappel d'une position mémorisée est en outre possible pendant 3 minutes environ après l'ouverture des portes et environ 1 minute après l'extinction du moteur. Pour rappeler une position mémorisée, appuyer brièvement sur le bouton correspondant.

FUNCTION EASY ENTRY

La fonction Easy Entry permet de reculer automatiquement le siège du conducteur de 60 mm pour lui permettre d'entrer et de sortir plus aisément de son véhicule.

Le mouvement n'a lieu que si le siège est réglé dans une position de conduite plus « avant » par rapport au montant central du véhicule.



ABC

La fonction est associée aux sièges avant à réglage électrique et pour chacune des trois positions mémorisées.

La fonction Easy Entry peut être activée / désactivée à l'aide du système Connect.

Activation du mode d'entrée

Lorsque la porte est ouverte et le dispositif de démarrage sur STOP, le siège conducteur se trouvera dans une position reculée de 60 mm par rapport à la dernière position de marche réglée par le conducteur.

À la fermeture de la porte, dispositif de démarrage sur ON, le siège retournera automatiquement dans la position de marche réglée.

REMARQUE Si l'on déplace manuellement le siège qui se trouve encore en position reculée, à la prochaine entrée dans le véhicule le siège restera dans la nouvelle position réglée.

Activation du mode de sortie

Pour faciliter la sortie du conducteur, le siège du conducteur reculera de 60 mm lorsque le dispositif de démarrage est sur STOP et que la porte conducteur est ouverte.

REMARQUE L'activation de n'importe quel bouton, qu'il s'agisse du clavier à mémoire ou du réglage du siège, provoque (anti-panique) l'interruption immédiate de la fonction de positionnement automatique. Pour

compléter la fonction interrompue, il faut la répéter.

CHAUFFAGE ÉLECTRIQUE DES SIÈGES AVANT

(suivant version)

Dispositif de démarrage sur ON, appuyer sur les boutons  fig. 26 de la planche de bord.

Il est possible de choisir entre trois niveaux de chauffage :

- « chauffage maximum » : trois témoins allumés sur les boutons ;
- « chauffage moyen » : deux témoins allumés sur les boutons ;
- « chauffage minimum » : un témoin allumé sur les boutons.



26

04066S0110EM

Une fois le niveau de chauffage sélectionné, il sera nécessaire d'attendre quelques minutes pour en percevoir l'effet.

Lorsque l'on sélectionne le réglage de « chauffage maximum », le chauffage fournit un niveau de chaleur maximum pendant les premières minutes de fonctionnement.

Après quoi, la chaleur diminue jusqu'à atteindre le niveau normal de température pour le fonctionnement sélectionné.

La fonction de chauffage de siège peut également être activée à l'aide du système Connect : voir la description du supplément dédié.

AVERTISSEMENT La fonction de chauffage électrique n'est pas activée lorsque le moteur est à l'arrêt, elle ne peut être activée que lorsque le moteur tourne.

SIÈGES ARRIÈRE



Les sièges arrière permettent d'accueillir trois passagers.

Les sièges avec les ceintures relatives sont considérés comme des éléments du système de protection des occupants de la voiture.

AVERTISSEMENT Se référer au chapitre « Systèmes de protection des passagers » dans la section « Sécurité » pour le positionnement de la ceinture de sécurité.

SIÈGE ARRIÈRE DÉDOUBLÉ

(suivant version)

Le siège arrière dédoublé permet l'agrandissement partiel (1/3 ou 2/3) ou total du coffre à bagages.

Agrandissement partiel du coffre à bagages (1/3 ou 2/3)

L'agrandissement du côté droit du coffre à bagages permet de transporter deux passagers sur la partie gauche du siège arrière tandis que l'agrandissement du côté gauche permet de transporter un passager.

Procéder de la manière suivante :

- baisser complètement les appuie-tête du siège arrière ;
- positionner la ceinture de sécurité de manière à ne pas gêner la course du dossier lors du basculement ;
- agir sur le levier (1) fig. 27, pour rabattre la section gauche ou sur le levier (2) pour rabattre la section droite du dossier : le dossier sera rabattu automatiquement vers l'avant. Si nécessaire, accompagner le dossier dans la première partie du rabatement.

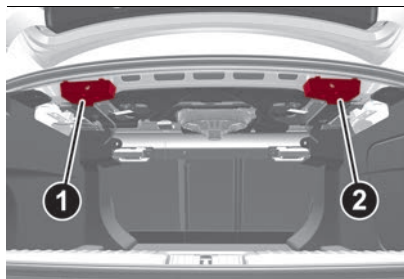

27

040665007EM

Agrandissement total du coffre

En baissant tout le siège arrière on dispose du volume de chargement maximum.

Procéder de la manière suivante :

- baisser complètement les appuie-tête du siège arrière ;
- positionner les ceintures de sécurité de manière à ne pas gêner la course du dossier lors du rabatement ;
- agir sur les leviers (1) et (2) pour rabattre les dossiers : ceux-ci seront rabattus automatiquement vers l'avant. Si nécessaire, accompagner les dossiers dans la première partie du rabatement.

Remise en place des dossiers

Déplacer les ceintures de sécurité sur les côtés, en vérifiant qu'elles sont correctement tendues, qu'elles ne sont pas tordues et qu'elles ne sont pas bloquées derrière le dossier des sièges, puis soulever les dossiers en

les poussant vers l'arrière, jusqu'à entendre le déclic de verrouillage des deux mécanismes de verrouillage.



Rabatement de la partie centrale du dossier

Avant d'effectuer le rabatement, vérifier que la ceinture de sécurité de la place arrière centrale n'est pas bouclée et qu'il n'y a pas d'objets dans la partie centrale du coussin (si il y a des objets, les retirer).

Agir sur le collier, fig. 28, pour débloquer la partie centrale du dossier et l'incliner en agissant sur l'appuie-tête.

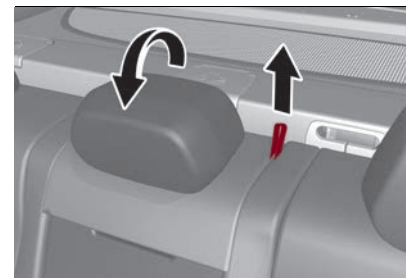

28

040665008EM

Repositionnement de la partie centrale du dossier

En agissant sur l'appuie-tête, soulever la portion centrale, en accompagnant son mouvement, et exercer une légère pression pour garantir l'engagement correct.



ABC

S'assurer du bon engagement en essayant de le bouger, répéter l'opération s'il n'est pas engagé correctement.



ATTENTION

- 10)** Tous les réglages doivent impérativement être exécutés sur un véhicule à l'arrêt.
- 11)** Une fois le levier de réglage relâché, toujours vérifier que le siège est bien bloqué sur ses glissières en essayant de le déplacer vers l'avant ou vers l'arrière. Si le siège n'est pas correctement bloqué, il pourrait se déplacer intempestivement en provoquant une perte de contrôle de la voiture.
- 12)** Toujours s'assurer que toutes les personnes à bord de la voiture sont assises et ont correctement mis les ceintures de sécurité.
- 13)** Veiller à ce que les dossiers soient correctement accrochés sur les deux côtés pour qu'en cas de freinage brusque, ils ne puissent pas être projetés en avant et heurter les passagers.



AVERTISSEMENT

- 4)** Avant de rabattre le dossier, enlever tous les objets qui se trouvent sur le coussin du siège.
- 5)** Les revêtements textiles des sièges sont conçus pour résister longtemps à une usure dérivant d'une utilisation normale. Il est toutefois nécessaire d'éviter tout

frottement excessif et/ou prolongé avec des accessoires vestimentaires, comme les boucles métalliques, les rivets, les fixations Velcro et autres, car ils exercent de manière localisée une pression importante risquant de rompre les fils et d'endommager par conséquent la housse.

- 6)** Ne pas positionner des objets sous les sièges réglables électriquement, leur présence pourrait limiter ou gêner le mouvement et aussi endommager les commandes.

APPUIE-TÊTE

RÉGLAGES



- Réglage vers le haut : soulever l'appuie-tête jusqu'au dé clic de blocage.
- Réglage vers le bas : appuyer sur la touche (1) fig. 29 et baisser l'appuie-tête.

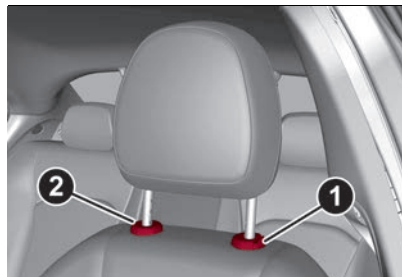

29

04076S0001EM

APPUIE-TÊTE ARRIÈRE (réglages)

- Réglage vers le haut : soulever l'appuie-tête jusqu'au dé clic de blocage.
- Réglage vers le bas : appuyer sur la touche (1) fig. 30 et baisser l'appuie-tête.

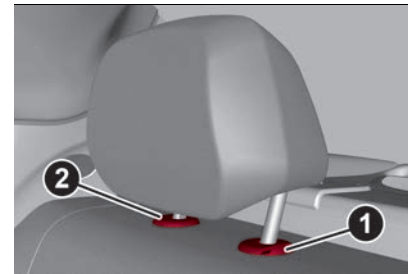

30

04076S0002EM

AVERTISSEMENT Pour le maximum de visibilité du conducteur, en cas de non utilisation, les appuie-têtes arrière doivent être rentrés complètement.

APPUIE-TÊTE (dépose)

Pour déposer les appuie-têtes, procéder comme suit :

- soulever les appuie-têtes jusqu'en butée ;
- appuyer sur la touche (1) et le dispositif (2) fig. 29 (appuie-tête avant) ou (1) et (2) fig. 30 (appuie-tête arrière) à côté des deux soutiens, puis ôter les appuie-tête vers le haut.

AVERTISSEMENT Une fois enlevés, les appuie-tête arrière doivent être toujours replacés correctement avant d'utiliser normalement la voiture.

Introduire de nouveau les tiges de l'appuie-tête dans leur logement, en maintenant les touches (1) et (2) enfoncées. Remettre en place les appuie-tête selon ses exigences.



ATTENTION

14) Les appuie-têtes doivent être réglés de sorte que la tête s'y appuie, pas le cou. Seule cette position permet une protection efficace. Tous les appuie-tête, éventuellement déposés, doivent être repositionnés correctement de manière à protéger les occupants en cas de choc : respecter les consignes décrites plus haut.

VOLANT

! 15) 16) 17) 18) 19)

RÉGLAGES

Le volant peut être réglé aussi bien en hauteur qu'en profondeur.

Pour effectuer le réglage, déplacer le levier (1) fig. 31 vers le bas en position (A), puis régler le volant dans la position la plus adéquate et le bloquer ensuite dans cette position en plaçant à nouveau le levier (1) en position (B).

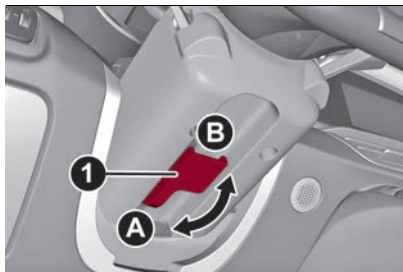

31

0408650001EM

CHAUFFAGE ÉLECTRIQUE DU VOLANT

(suivant version)

Dispositif de démarrage sur ON, appuyer sur le bouton  fig. 32 de la planche du climatiseur.

L'activation est signalée par l'allumage de la LED située sur le bouton.

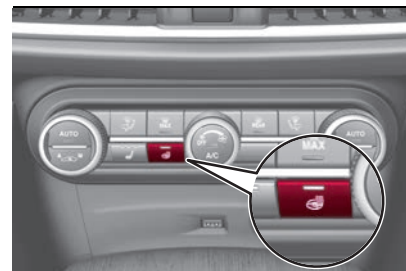

32

040665011EM

AVERTISSEMENT L'activation de cette fonction peut décharger la batterie quand le moteur est coupé.



ATTENTION

15) Les réglages s'effectuent uniquement quand le véhicule est à l'arrêt et le moteur coupé.

16) Toute intervention en après-vente pouvant provoquer des altérations de la direction ou de la colonne (par ex., montage d'antivol), qui pourraient causer, en plus de la diminution des performances et de l'expiration de la garantie, de **GRAVES PROBLÈMES DE SÉCURITÉ**, ainsi que



ABC

la non-conformité d'homologation de la voiture, est absolument interdite.

17) Les personnes insensibles à la douleur cutanée liée à la vieillesse, aux maladies chroniques, au diabète, aux lésions de la moelle épinière, aux traitements médicaux, à la consommation d'alcool, à l'épuisement ou à d'autres conditions physiques doivent faire preuve de prudence lors de l'utilisation du chauffage au volant qui pourrait causer des brûlures même à basse température, surtout s'il est utilisé pendant de longues périodes.

18) Ne pas placer d'objets sur le volant susceptibles de créer une isolation thermique, tels que, par exemple, des revêtements fixés de manière stable au volant, de tout type ou matériau. Cela pourrait provoquer une surchauffe du dispositif de chauffage du siège.

19) Ne poser aucun objet sur le volant (par ex. des revêtements fixés de manière stable au volant, de tout type ou matériau) susceptibles de créer une interférence avec le capteur capacitif de détection de la présence des mains sur le volant des systèmes ABSA (Active Blind Spot Assist), LKA (Lane Keeping Assist), TJA (Traffic Jam Assist), HAS (Highway Assist), ALM (Active Lane Management) ou ADA (Active Driving Assist) (pour les versions/marchés qui le prévoient).

RÉTROVISEURS

RÉTROVISEUR INTÉRIEUR ÉLECTROCHROMIQUE

Le rétroviseur électrochromique fig. 33 est doté d'un bouton ON/OFF pour activer ou désactiver la fonction électrochromique anti-éblouissement.



33

0410650002EM

RÉTROVISEURS EXTÉRIEURS

Réglage électrique

Le réglage des rétroviseurs n'est possible qu'avec le dispositif de démarrage sur ON.

Sélectionner le rétroviseur désiré, à l'aide du dispositif (1) fig. 34 :

- dispositif en position (A) : sélection du rétroviseur gauche ;
- dispositif en position (B) : sélection du rétroviseur droit.



34

0410650004EM



Pour orienter le rétroviseur sélectionné, actionner le dispositif (1) dans les quatre directions.

AVERTISSEMENT Une fois le réglage terminé, tourner le dispositif (1) en position (D) pour éviter tout déplacement accidentel.

Rabattement électrique

Lorsque le dispositif (1) est sur la position (D), le déplacer sur la position (C) fig. 34. Déplacer à nouveau le dispositif (1) sur la position (C) pour placer les rétroviseurs en position de marche.

Si le dispositif (1) est à nouveau enfoncé lors de la phase de rabattement des rétroviseurs (de fermés à ouverts et vice-versa), les rétroviseurs inversent la direction de manœuvre.

Activation automatique

L'activation de la fermeture centralisée de l'extérieur de la voiture ferme

automatiquement les rétroviseurs ; leur retour en position de marche se fait en positionnant le dispositif de démarrage sur ON.

Si les rétroviseurs ont été rabattus en agissant sur le dispositif (1), ceux-ci ne pourront être replacés en position de marche qu'en agissant sur ce même dispositif.

Activation / désactivation de la fonction

À partir du menu du système Connect, il est possible d'activer/désactiver la fonction de rabattement électrique des rétroviseurs (le réglage prédéfini de la fonction est « Off ») ou bien de choisir si effectuer en automatique l'ouverture/fermeture des rétroviseurs durant l'opération d'ouverture/fermeture des portes (en agissant sur la clé électronique ou sur le système Passive Entry, selon le modèle).

AVERTISSEMENT La fonction de rabattement électrique commandée à la main ne peut être activée que si la voiture roule à moins de 50 km/h ; les rétroviseurs ne pourront donc être ouverts manuellement que jusqu'à cette vitesse.

AVERTISSEMENT Lorsque la voiture roule, les rétroviseurs doivent toujours être en position ouverte, ils ne doivent jamais être repliés.

RÉTROVISEURS EXTERNES ÉLECTROCHROMIQUES

(si l'option est prévue)

Ces rétroviseurs sont en mesure de modifier automatiquement leur capacité réfléchissante pour éviter d'éblouir le conducteur . La touche d'activation/désactivation de la fonction électrochromique anti-éblouissement fig. 33 est la même pour tous les rétroviseurs.

CHAUFFAGE ÉLECTRIQUE DES RÉTROVISEURS EXTÉRIEURS

Appuyer sur le bouton  du climatiseur pour enclencher le désembuage/dégivrage des rétroviseurs extérieurs.



ATTENTION

20) La courbure propre aux rétroviseurs extérieurs altère légèrement la perception de la distance.

FEUX EXTÉRIEURS

COMMUTATEUR DES FEUX

Les commandes suivantes fig. 35 se trouvent sur la platine située à gauche du volant :

(1): commutateur des feux de position, de jour et de croisement ;

(2): bague de réglage de l'intensité lumineuse du combiné de bord et des graphismes sur les boutons de commandes ;

(3): bouton du feu arrière de brouillard.



35

9550200

Les feux extérieurs s'allument uniquement si le dispositif de démarrage est sur ON, à l'exception des feux de stationnement. Pour plus d'informations consulter le paragraphe « Feux de stationnement », dans ce chapitre.

L'allumage des feux extérieurs entraîne aussi l'allumage du combiné de bord et des commandes situées sur la planche de bord.



ABC

FONCTION AUTO (Capteur de luminosité)

Il s'agit d'un capteur à DEL infrarouges, combiné au capteur de pluie et installé sur le pare-brise, qui mesure les variations d'intensité lumineuse à l'extérieur de la voiture, en fonction de la sensibilité de lumière réglée à l'aide du système Connect.

Il est possible de régler la sensibilité du capteur de luminosité sur 3 niveaux :
niveau 1 = sensibilité minimale / niveau 2 = sensibilité moyenne / niveau 3 = sensibilité maximale.

Plus la sensibilité programmée est élevée, moins la quantité de luminosité à l'extérieur nécessaire pour l'allumage des feux est importante (par ex., si le niveau 3 est programmé, au coucher du soleil les feux s'allumeront plus tôt par rapport aux niveaux 1 et 2).

Activation de la fonction

Tourner le commutateur des feux en position AUTO.

AVERTISSEMENT La fonction ne peut être activée que si le dispositif de démarrage est sur ON.

Désactivation de la fonction

Tourner le commutateur des feux sur une position autre que AUTO.

FEUX DE CROISEMENT

Tourner le commutateur des feux sur la position D pour allumer les feux de position, l'éclairage du combiné de bord et les feux de croisement.

Le témoin s'allume sur le combiné de bord D .

FEUX DE JOUR (D.R.L.) (Daytime Running Lights) ET FEUX DE POSITION (suivant version)



Dispositif de démarrage en position ON et commutateur des feux tourné en position **O**, les feux de jour, les groupes optiques arrière et les feux de plaque d'immatriculation s'allument automatiquement.

Le cas échéant, en cas d'actionnement des clignotants, la lampe D.R.L. correspondante réduit l'intensité de la lumière, jusqu'à la désactivation des clignotants.

Le cas échéant, les feux D.R.L. peuvent être activés/désactivés depuis le système Connect, en sélectionnant successivement, sur le Menu principal, les fonctions suivantes : « Réglages », « Feux » et « Feux de jour ».

AVERTISSEMENT Dans les marchés où les feux DRL ne sont pas prévus, ceux-ci jouent le rôle de feux de position et leur

allumage/extinction est lié/e à l'allumage des codes.

FEU ARRIÈRE ANTIBROUILLARD

Le bouton du feu de brouillard arrière est incorporé au commutateur des feux.

Appuyer sur le bouton Q pour allumer/éteindre le feu.

Le feu antibrouillard arrière s'allume exclusivement lorsque les feux de croisement sont enclenchés. Le feu s'éteint en appuyant à nouveau sur le bouton Q ou en éteignant les feux de croisement.

Si le moteur a été éteint en laissant le feu de brouillard arrière allumé, celui-ci sera éteint au prochain redémarrage.

FEUX DE STATIONNEMENT

Ils s'allument, si dans les quelques secondes qui suivent l'extinction du moteur, le commutateur des feux est placé d'abord sur la position **O** et puis sur la position **P**. Tous les feux de position s'allument, si on veut que seuls les feux de position d'un côté (droite / gauche) restent allumés, déplacer la commande des indicateurs de direction sur la position du côté qui doit rester allumé.

À l'ouverture d'une porte avant, commutateur des feux sur la position **P**, un signal sonore avertit le conducteur que les feux de stationnement sont allumés.

Le témoin s'allume sur le combiné de bord ^{306C}.

AVERTISSEMENT Pour éteindre les feux de stationnement, allumés sur un seul côté, positionner le commutateur de démarrage sur ON.

TEMPORISATION D'EXTINCTION DES PHARES

Fonction « Follow Me », retarde l'extinction des phares après l'arrêt du moteur.

La fonction peut être activée depuis le système Connect, en sélectionnant successivement, dans le menu principal, les fonctions suivantes : « Réglages », « Feux » et « Délai extinction feux » ; les feux de position et les feux de croisement restent allumés pendant une durée configurable comprise entre 30, 60 et 90 secondes.

Activation de la fonction

Phares allumés, placer le dispositif de démarrage sur STOP : la temporisation démarre lorsque le commutateur de feux est placé sur **O**.

AVERTISSEMENT Pour activer la fonction, les phares doivent être désactivés dans un délai de 2 minutes à partir du positionnement du dispositif de démarrage sur STOP.

Désactivation de la fonction

La fonction est désactivée au rallumage des phares, des feux de position ou en plaçant le dispositif de démarrage sur ON.

ANIMATIONS

(suivant version)

En fonction des versions, dispositif de démarrage sur STOP, au déverrouillage des portes, une séquence animée des feux avant et arrière peut avoir lieu.

Puis, les feux s'allument de manière fixe. La fonction se commande à partir du Menu à l'écran du combiné de bord ou à travers le système Alfa Connect.

En déverrouillant uniquement le hayon du coffre à bagages, seuls les clignotants s'allument.

L'activation de l'alarme ou des feux de détresse désactivent la fonction.

FUNCTION AFS (Adaptive Frontlight System)

(suivant version)

Il s'agit d'un système qui oriente le faisceau lumineux principal horizontalement et verticalement en l'adaptant de manière continue et automatique aux conditions de conduite en cas de demi-tour/virage.

Le système pilote le faisceau lumineux pour éclairer la route au mieux en tenant compte de la vitesse du véhicule, de

l'angle du virage/demi-tour et de la rapidité du braquage.

La validation de la fonction se fait à travers le Menu affiché à l'écran du système Connect.

La fonction est validée lorsque les feux de croisement sont allumés.

En présence de phares à matrices leds, pour se conformer aux prescriptions d'homologation et éviter d'éblouir les conducteurs provenant dans le sens de marche opposé, il est nécessaire de désactiver la fonction AFS si le véhicule avec conduite à gauche roule dans des pays avec circulation à droite (et vice versa).

FEUX DE ROUTE

Pour allumer les feux de route fixes, pousser la manette gauche vers l'avant en direction du combiné de bord fig. 36. Le commutateur des feux doit être tourné sur la position **AUTO** ou ^{30D}.

Avec les feux de route allumés le symbole ^{30D} est affiché sur l'écran du combiné de bord.



ABC

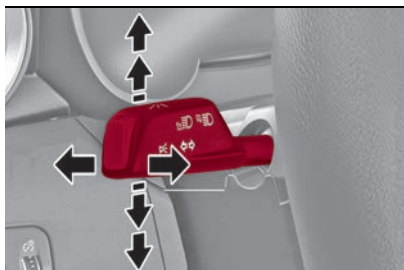

36

9550234

Les feux de route s'éteignent en poussant de nouveau le levier gauche. Le symbole  s'éteint à l'écran du combiné de bord.

Appel de phare

L'appel de phare s'active en tirant le levier gauche vers le volant, les feux resteront allumés tant que le levier reste tiré.

Feux de route automatiques (Automatic High Beam) (système AHB) (suivant version)

Le système AHB permet d'activer/désactiver en mode automatique les feux de route, en fonction de l'éclairage d'habitation et d'adapter l'éclairage à proximité des centres-villes.

Activation de la fonction

Cette fonction est activée en agissant sur le menu « Assistance au conducteur », puis en sélectionnant l'élément

« Confort » du système Connect et en plaçant le commutateur d'éclairage en position **AUTO**.

Activation de la fonction

Au premier actionnement des feux de route (en poussant le levier gauche), la fonction s'active (le symbole  s'affiche à l'écran du combiné d'instruments).

Si les feux de route sont effectivement allumés, le symbole  s'affiche à l'écran du combiné de bord.

À une vitesse supérieure à 40 km/h, la fonction active les feux de route.

À une vitesse inférieure à 25 km/h avec la fonction activée, la fonction éteint les feux de route.

Si on actionne à nouveau rapidement les feux de route fixes (en poussant la manette gauche vers le combiné de bord), le symbole  s'allume sur le combiné de bord et les feux de route sont allumés de manière fixe tant que la vitesse de 40 km/h n'est pas dépassée.

Une fois la vitesse de 40 km/h dépassée de nouveau, le mécanisme automatique est réactivé.

Pendant cette phase, si l'on pousse de nouveau le levier gauche pour éteindre les feux de route, la fonction se désactive et les feux de route s'éteignent.

Désactivation de la fonction

Pour désactiver la fonction automatique,

tourner la bague du commutateur des feux en position .

AVERTISSEMENTS

Le bon fonctionnement des feux de route automatiques peut être compromis par :

- présence de reflets sur la surface des panneaux de signalisation routière ;
- faible éclairage des autres utilisateurs de la route (par ex., cyclistes ou bien piétons) ;
- conditions climatiques difficiles (par ex., pluie ou bien brouillard) ;
- présence de saleté sur le capteur ou bien obscurcissement de celui-ci ;
- endommagement du pare-brise ou bien présence de saleté ou verglas/neige ou bien encore embuage du pare-brise lui-même ;
- présence de véhicules roulant dans le sens contraire de la marche, partiellement masqués en raison d'un obstacle central.

AVERTISSEMENT En hiver, s'assurer de toujours effectuer le dégivrage et le désembuage du pare-brise.

GLARE FREE

La fonction « Glare Free » assiste le conducteur sur les voies extra-urbaines mal éclairées et lui permettant d'utiliser les feux de route en présence d'autres

voitures, sans courir le risque de les éblouir.

L'effet anti-reflet est assuré par des matrices à LED qui s'allument et s'éteignent de manière dynamique afin d'identifier une zone en ombre au niveau des feux de chaque véhicule présent sur la route (y compris les motos et les vélos), en fonction des informations sur les phares des autres voitures fournies par la caméra numérique tournée en avant et située sur le pare-brise, sous le rétroviseur intérieur.

Le système anti-reflet est du type multi-ombres car il est en mesure de créer simultanément jusqu'à quatre tunnels de lumière, et chaque zone du tunnel est aussi large que l'obstacle qui ne doit pas être ébloui.

La figure représente un exemple de plusieurs scénarios :

- (1) deux voitures voyagent devant dans la même direction ;
- (2) une autre voiture est en train de doubler ;
- (3) une autre voiture avance dans le sens opposé.

Le système est en mesure de détecter et de réagir aux véhicules qui sont devant ou qui sont sur le point d'arriver dans les secondes qui suivent.

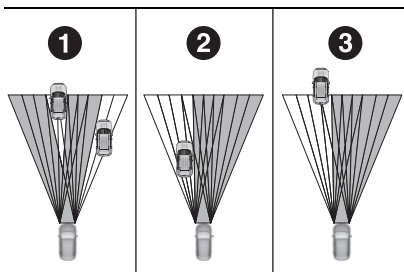

37

9550196

Mode d'activation

La caméra numérique est celle qui est également utilisée pour les feux de route automatiques et, comme pour les feux de route automatiques, la fonction Glare Free doit être activée en intervenant sur le système Connect, en cochant l'option d'atténuation automatique des feux de route.

La fonction anti-reflet sera activée après avoir procédé aux opérations suivantes :



- démarrage du moteur ;
- positionnement de l'interrupteur d'éclairage sur AUTO ;
- allumage des feux de croisement ;
- positionnement du levier gauche sur « Feux de route » allumés.

La fonction anti-reflet entre en fonction si :

- la voiture roule au moins à 35 km/h au moment où la fonction est activée ;

l'éclairage ambiant n'est pas suffisant pour assurer une conduite sécurisée et confortable ;

la circulation est intense dans un contexte extra-urbain.

Après avoir activé le système, le symbole blanc  s'affiche à l'écran du combiné de bord, le symbole bleu  remplace le symbole précédent et signale que toutes ou seulement quelques leds des feux de route sont allumées à ce moment précis.

S'il s'avère nécessaire d'éteindre tout le module des feux de route pour obtenir un effet sans reflet sur le combiné de bord, seul le témoin vert restera allumé.

Lorsque la situation permettra d'utiliser une partie ou la totalité des feux de route sans éblouir, le symbole bleu  s'affichera à nouveau.

Remarques

certaines conditions imprévisibles, comme la saleté, la poussière, des films protecteurs ou autres présents sur la lentille de la caméra risquent de compromettre l'utilité de la fonction anti-reflet ;

la pluie et le brouillard peuvent compromettre les performances du système ou déterminer sa désactivation, en laissant les feux de route allumés plus longtemps par rapport aux conditions de fonctionnement nominales. Cette situation risque d'éblouir les autres



ABC

voitures et causer une gêne. Pour éviter cela, éteindre les feux de route manuellement ;

- ❑ en phase de désactivation de la fonction, la vitesse minimale de fonctionnement correspond à 15 km/h ;
- ❑ la fonction Glare Free assure un résultat optimal si la voiture roule à moins de 250 km/h.

INDICATEURS DE DIRECTION

Les clignotants peuvent clignoter de deux manières différentes : continu ou temporaire (Lane Change).

Pour activer la fonction de clignotement continu, déplacer le levier gauche fig. 36 jusqu'au bout de sa course (instable) :

- ❑ *vers le haut* : activation du clignotant côté droit ;
- ❑ *vers le bas* : activation du clignotant gauche.

Le témoin \leftarrow ou \rightarrow s'allume par intermittence sur le combiné de bord.

Les indicateurs de direction se désactivent automatiquement en replaçant la voiture en position de marche rectiligne ou en déplaçant le levier dans la direction opposée de la commande précédente jusqu'à la première impulsion (environ à mi-course).

Fonction « Lane Change » (changement de voie)

Pour signaler un changement de voie, déplacer le levier jusqu'à la première impulsion (environ à mi-course).

Le clignotant clignotera 3 fois du côté sélectionné, puis s'éteindra automatiquement. Pour désactiver le clignotement avant la fin du cycle, déplacer le levier dans la direction opposée de la commande précédente jusqu'à la première impulsion (environ à mi-course).

Fonction « Emergency Stop Signalling (ESS) »

Cette fonction allume automatiquement les feux de détresse en cas de forte décélération ou d'enclenchement du système ABS et en cas de vitesse supérieure à 50 km/h. Lorsque la décélération descend au-dessous d'un certain seuil ou si l'ABS n'est plus activé, les feux de détresse s'éteignent.

FONCTION « CORNERING LIGHTS »

(si l'option est prévue)

La fonction s'active quand les feux de croisement sont allumés : en cas de braquage important du volant, un feu, intégré au projecteur, s'allumera du côté où le volant est braqué afin d'accroître l'angle de vision nocturne.

RÉGLAGE DE L'ASSIETTE DES PHARES

Orientation du faisceau lumineux

L'orientation correcte des phares est essentielle non seulement pour le confort et la sécurité du conducteur mais aussi de tous les autres usagers de la route. De plus, elle fait l'objet d'une norme spécifique du code de la route.

Pour garantir au conducteur et aux autres automobilistes les meilleures conditions de visibilité lorsqu'on roule les phares allumés, les phares de la voiture doivent être correctement orientés.

Pour le contrôle et le réglage éventuel, s'adresser au Réseau Après-vente Alfa Romeo.

RÉGLAGE DE L'INTENSITÉ LUMINEUSE DU COMBINÉ DE BORD ET DES GRAPHISMES DES BOUTONS DE COMMANDE

Feux de position ou phares allumés, agir sur la bague (1) fig. 38 vers le haut pour augmenter l'intensité d'éclairage du combiné de bord et des graphismes des boutons de commande, ou vers le bas pour la réduire.

La commande est à impulsions, ce qui signifie qu'à chaque action, on augmente/diminue l'intensité d'un niveau, jusqu'à un maximum de sept.



38

9550197



ATTENTION

21) Les feux de jour sont une alternative aux feux de croisement en conduite de jour, quand ces derniers sont obligatoires ; s'ils ne sont pas obligatoires, l'utilisation des feux de jour reste autorisée.

22) Les feux de jour ne remplacent pas les feux de croisement la nuit ou dans les tunnels. L'utilisation des feux de jour dépend du code de la route en vigueur dans le pays où l'on circule : se conformer aux normes.

ÉCLAIRAGE D'HABITACLE

PLAFONNIER AVANT

- L'interrupteur (1) allume/éteint la lampe (8).
- L'interrupteur (2) active/désactive les boutons du plafonnier arrière.
- L'interrupteur (3) allume/éteint toutes les lampes à l'intérieur des plafonniers (avant et arrière) dans l'habitacle.
- L'interrupteur (4) active ou désactive l'allumage/extinction des lampes du plafonnier (6), (7) et (8) à l'ouverture/fermeture des portes.
- L'interrupteur (5) allume/éteint la lampe (6).

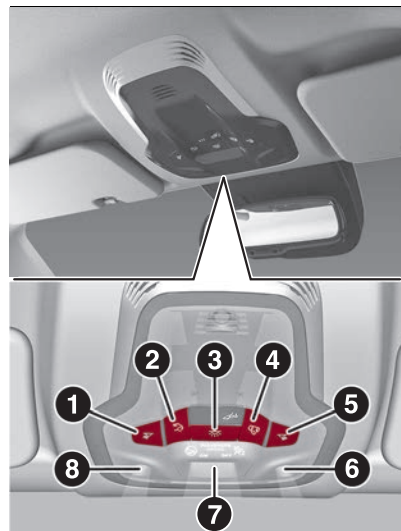

39

0413650071EM

AVERTISSEMENT Avant de quitter la voiture, s'assurer que les lampes du plafonnier sont éteintes ; si une lampe devait rester allumée, le plafonnier s'éteint automatiquement 15 minutes après avoir coupé le moteur.

Temporisation à l'entrée dans la voiture

Les lampes du plafonnier s'allument de la manière suivante :

- quelques secondes au déverrouillage des portes ;



ABC

- ❑ environ 3 minutes à l'ouverture d'une des portes ;
- ❑ quelques secondes à la fermeture des portes.

La temporisation s'interrompt lorsque l'on place le dispositif de démarrage sur ON.

Trois modes d'extinction sont prévus :

- ❑ la fermeture de toutes les portes désactive la temporisation de 3 minutes et une autre temporisation de quelques secondes est activée. Cette temporisation se désactive si le dispositif de démarrage est positionné sur ON ;
- ❑ au verrouillage des portes (obtenu soit par télécommande ou avec l'empêchement de la clé sur la porte du côté conducteur), le plafonnier s'éteint ;
- ❑ l'éclairage d'habitacle s'éteint après 15 minutes pour préserver la durée de vie de la batterie.

Temporisation à la sortie de la voiture

Après avoir positionné le dispositif de démarrage sur STOP, les lampes du plafonnier s'allument selon les modalités suivantes :

- ❑ pour quelques secondes après l'extinction du moteur ;
- ❑ à l'ouverture de l'une des portes pendant 3 minutes environ ;

- ❑ à la fermeture d'une porte pendant quelques secondes.

La temporisation se termine automatiquement quand on verrouille les portes.

PLAFONNIER DE LA BOÎTE À GANTS

Il s'allume automatiquement à l'ouverture de la boîte à gants et s'éteint quand on la ferme, quelle que soit la condition du dispositif de démarrage.

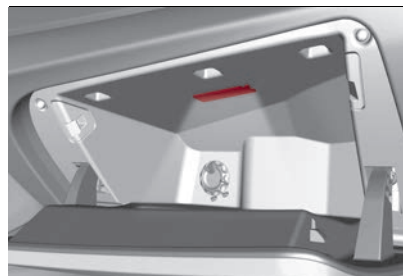

40

0413650003EM

ÉCLAIRAGE INTÉRIEUR DE L'HABITACLE

L'intensité de l'éclairage intérieur de l'habitacle est réglable depuis le système Connect. L'intensité est réglable sur sept niveaux.

ÉCLAIRAGE DE SEUIL

L'éclairage de seuil fig. 41 s'allume automatiquement à l'ouverture de la porte et s'éteint quand on la ferme, quelle que soit la condition du dispositif de démarrage.

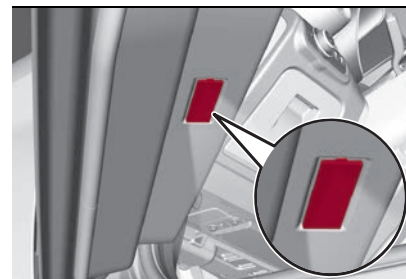

41

0413650007EM

La voiture dispose d'un autre point d'éclairage, sous chaque poignée extérieure des portes avant, fig. 42.

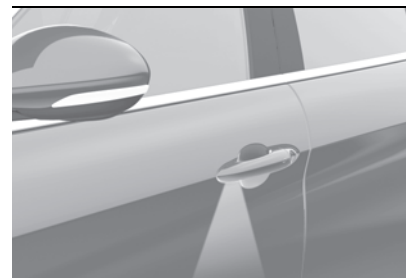

42

0413650005EM

PLAFONNIER ARRIÈRE

Les boutons du plafonnier arrière s'activent ou se désactivent en appuyant sur le bouton (2) fig. 39 du plafonnier avant.

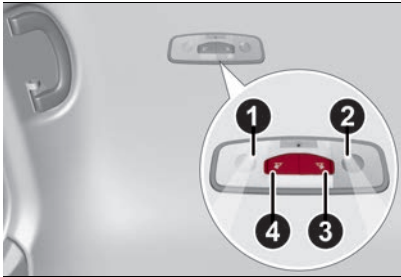

43

0413650004EM

L'interrupteur (3) fig. 43 allume/éteint la lampe (2).

L'interrupteur (4) allume/éteint la lampe (1).

Les feux s'allument en ouvrant n'importe quelle porte.

Si une porte reste par inadvertance ouverte, l'éclairage s'éteindra automatiquement après quelques minutes. Pour le rallumer, il suffit d'ouvrir une autre porte ou de fermer et de rouvrir la même porte.

PLAFONNIER DU COFFRE À BAGAGES

Ils s'allument automatiquement à l'ouverture du coffre à bagages et s'éteignent quand on le ferme.

Les plafonniers s'allument/s'éteignent indépendamment de la position du commutateur de démarrage.

Si on oublie de fermer le coffre à bagages, l'éclairage s'éteindra automatiquement au bout de 15 minutes

pour préserver la durée de vie de la batterie.

ESSUIE-GLACE

Le levier droit commande l'actionnement de l'essui-lave glace avant.

Le fonctionnement se produit uniquement lorsque le dispositif de démarrage est sur ON.

ESSUIE / LAVE-GLACE

Fonctionnement



La bague fig. 44 peut prendre les positions suivantes :

- 0 essui-glace arrêté.
- A en tournant la bague dans la première position, le premier niveau de sensibilité du capteur de pluie est activé.
- A en tournant la bague dans la deuxième position, le deuxième niveau de sensibilité du capteur de pluie est activé.
- en tournant la bague dans la troisième position, le premier niveau de vitesse continue de l'essui-glace en mode manuel est activé.

en tournant la bague dans la quatrième position, le deuxième niveau de vitesse continue de l'essui-glace en mode manuel est activé.

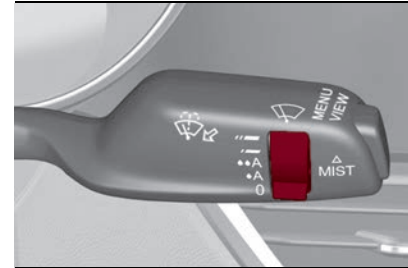

44

9550214

En déplaçant le levier vers le haut (position instable), on active la fonction MIST : le fonctionnement est limité au temps durant lequel on retient manuellement le levier dans cette position. Une fois relâché, le levier revient dans sa position en arrêtant automatiquement l'essui-glace. Cette fonction est utile pour éliminer, par exemple, de petites accumulations de saletés du pare-brise ou la rosée du matin.

AVERTISSEMENT Cette fonction n'active pas le lave-glace, par conséquent le liquide de lave-glace ne sera pas giclé sur le pare-brise. Pour que le liquide de



ABC

lave-glace gicle sur le pare-brise, il faut utiliser la fonction de lavage.

Une fois la bague en position \rightarrow ou \leftarrow , l'essuie-glace adapte automatiquement sa vitesse de fonctionnement à la vitesse de la voiture.

Niveau de sensibilité du capteur de pluie

Les positions \blacktriangleleft et \blacktriangleright correspondent également aux niveaux 1 et 2 de sensibilité du capteur de pluie.

Fonction « Lavage intelligent »

Tirer le levier vers le volant (position instable) pour actionner le lave-glace.

Si on maintient le levier tiré, il est possible d'activer automatiquement et d'un seul mouvement le jet du lave-glace ainsi que l'essuie-glace.

Le fonctionnement de l'essuie-glace achève trois balayages après le relâchement du levier.

Le cycle se termine par un battement de l'essuie-glace environ 6 secondes après.

CAPTEUR DE PLUIE

Il est situé derrière le rétroviseur intérieur, en contact avec le pare-brise fig. 45 et il est en mesure de détecter la présence de pluie et, par conséquent, de gérer le nettoyage du pare-brise en fonction de l'eau présente sur la vitre.

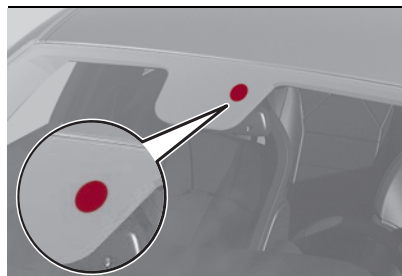

45

0414650002EM

Le capteur a une plage de réglage qui varie progressivement de la condition d'essuie-glace arrêté (aucun balayage) lorsque la vitre est sèche, à la condition d'essuie-glace à la 2e vitesse continue (fonctionnement continu rapide) quand il pleut fort.

Activation



En tournant la bague fig. 44 sur la position \blacktriangleleft ou \blacktriangleright , il est possible d'activer le capteur de pluie.

L'activation du capteur est signalée par un balayage de l'essuie-glace (confirmation de la commande).

La variation de la sensibilité, pendant le fonctionnement du capteur de pluie, est signalée par un balayage de l'essuie-glace (confirmation et activation de la commande). Ce balayage est effectué même si le pare-brise est sec.

En actionnant le lave-glace avec le capteur de pluie enclenché, le cycle de lavage normal est réalisé, à la fin duquel le capteur de pluie reprend son fonctionnement automatique normal.

AVERTISSEMENT La vitre doit toujours être propre dans la zone du capteur.

AVERTISSEMENT Avec la bague de l'essuie-glace tournée sur la position \rightarrow ou \blacktriangleleft , la fonction de balayage automatique est désactivée avec une température extérieure inférieure à 0°C.

Désactivation

Agir sur la bague fig. 44 ou placer le dispositif de démarrage sur STOP.

Si le capteur de pluie est activé mais fonctionne mal, l'essuie-glace fonctionne en mode intermittent, selon un réglage égal à la sensibilité programmée pour le capteur de pluie, l'anomalie du capteur est signalée sur l'écran indépendamment de la présence de la pluie sur la vitre.

Le capteur continue quand même à fonctionner et on peut activer l'essuie-glace en mode continu \rightarrow ou \leftarrow . L'indication d'anomalie demeure pendant toute la durée d'activation du capteur.

Le capteur de pluie est en mesure de reconnaître et de s'adapter automatiquement à la présence des conditions suivantes :

- présence d'impureté sur la surface de contrôle (par ex. dépôts de sel, saleté, etc.);
- présence de traînées d'eau dues à l'usure des balais de l'essuie-glace ;
- différence entre le jour et la nuit.



23)



ATTENTION

23) S'il fallait nettoyer le pare-brise, s'assurer que le dispositif est effectivement désactivé.



AVERTISSEMENT

7) Ne jamais utiliser l'essuie-glace pour éliminer des couches de neige ou de verglas qui se seraient déposées sur le pare-brise.

Dans ces conditions, si l'essuie-glace est soumis à un effort excessif, le relais coupe-circuit coupe le fonctionnement pendant quelques secondes. Si, par la suite, le fonctionnement ne s'est pas rétabli même après un redémarrage de la voiture, s'adresser au Réseau après-vente Alfa Romeo.

8) Ne pas actionner l'essuie-glace avec les balais soulevés du pare-brise.

9) Ne pas activer le capteur de pluie lors du lavage de la voiture dans un système de lavage automatique.

10) En cas de verglas sur le pare-brise, s'assurer que le dispositif est effectivement désactivé.

CLIMATISATION



2)

PLAQUETTE D'IDENTIFICATION DU GAZ

(suivant version)

L'étiquette fig. 46 est apposée sur l'extrémité avant du capot moteur.



46

041565007EM

ENTRETIEN DU CIRCUIT

Pendant la saison froide, le système de climatisation doit être activé au moins une fois par mois pendant 10 minutes environ.

Avant l'été, faire contrôler l'efficacité du système en question auprès du Réseau Après-vente Alfa Romeo.



AVERTISSEMENT

2) Le système utilise le fluide réfrigérant R1234yF qui, en cas de fuites accidentelles, n'est pas nocif pour l'environnement. Éviter absolument d'utiliser les fluides R134a et R12 non compatibles avec les composants du système.



ABC

CLIMATISEUR AUTOMATIQUE BI-ZONE COMMANDES SUR LA FAÇADE CLIMATISEUR

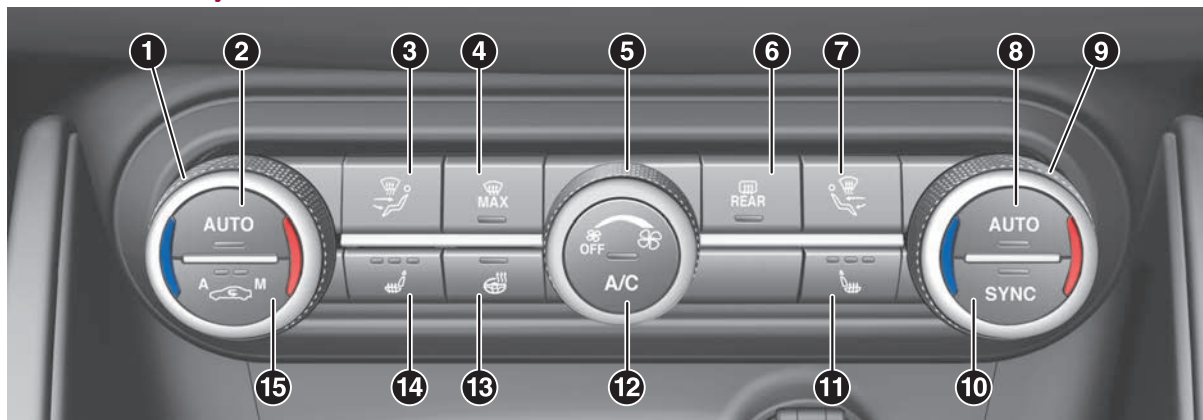

47

0415650077EM

1. Molette de réglage de la température côté conducteur
2. Bouton d'activation de la fonction AUTO côté gauche (fonctionnement automatique)
3. Bouton de sélection de la distribution de l'air côté gauche
4. Bouton d'activation de la fonction MAXDEF (dégivrage/désembuage rapide)
5. Molette de réglage de la vitesse du ventilateur
6. Bouton d'activation/désactivation de la lunette arrière chauffante
7. Bouton de sélection de la distribution de l'air côté droit
8. Bouton d'activation de la fonction AUTO côté droit (fonctionnement automatique)
9. Molette de réglage de la température côté droit
10. Bouton d'activation de la fonction SYNC (alignement des températures réglées) côté gauche/côté passager
11. Bouton d'activation du chauffage de siège côté droit (suivant version, voir le paragraphe « Sièges »)
12. Bouton d'activation/désactivation du compresseur du climatiseur
13. Bouton d'activation du chauffage volant (suivant version, voir le paragraphe « Volant »)
14. Bouton d'activation du chauffage de siège côté gauche (suivant version, voir le paragraphe « Sièges »)
15. Bouton d'activation/désactivation du recyclage de l'air intérieur/sélection de la fonction automatique.

COMMANDES SUR ÉCRAN SYSTÈME CONNECT

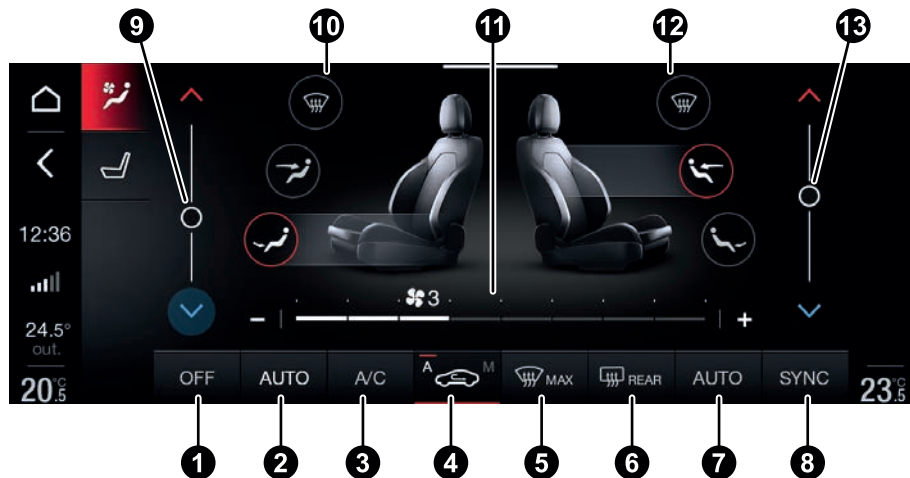

48

12126V0977EM

1. Bouton graphique d'activation/désactivation du climatiseur 2. Bouton graphique d'activation de la fonction AUTO côté conducteur (fonctionnement automatique) 3. Bouton graphique d'activation/désactivation du compresseur du climatiseur 4. Bouton graphique d'activation/désactivation de la recirculation de l'air interne (3 « états » disponibles : « OFF » (éteint) ou « Manuel » ou « Automatique ») 5. Bouton graphique d'activation/désactivation de la fonction MAX-DEF (dégivrage/désembuage rapide) 6. Bouton graphique d'activation/désactivation de la lunette arrière chauffante 7. Bouton graphique d'activation de la fonction AUTO côté passager (fonctionnement automatique) 8. Bouton graphique d'activation de la fonction SYNC (alignement des températures réglées) côté conducteur/passager 9. Barre graphique de réglage température côté conducteur 10. Boutons graphiques de sélection de la répartition de l'air côté conducteur 11. Barre graphique de réglage de vitesse du ventilateur 12. Boutons graphiques de sélection de la répartition de l'air côté passager 13. Barre graphique de réglage de température côté passager



ABC

DESCRIPTION



Flux d'air vers les aérateurs du pare-brise et des vitres latérales avant pour le désembuage/dégivrage des vitres.



Flux d'air vers les diffuseurs centraux et latéraux de la planche de bord pour la ventilation du buste et du visage pendant les saisons chaudes.



Flux d'air vers les diffuseurs de la zone des pieds avant/arrière. Une telle répartition de l'air permet de chauffer l'habitacle très rapidement et de profiter aussitôt d'une agréable sensation de chaleur.



Répartition du flux d'air entre les aérateurs dans la zone des pieds (air plus chaud) et les diffuseurs centraux/latéraux de la planche de bord (air plus frais). Cette répartition est spécialement adaptée aux saisons du printemps et d'automne, avec rayonnement solaire.



Répartition du flux d'air entre les aérateurs zone pieds et les aérateurs de désembuage/ dégivrage du pare-brise et des vitres latérales avant. Cette répartition de l'air permet de chauffer correctement l'habitacle et évite la formation de buée sur les vitres.



Répartition du flux d'air entre aérateurs en zone dégivrage/désembuage du pare-brise et diffuseurs centraux et latéraux du combiné de bord. En condition de rayonnement solaire, cette répartition permet la diffusion de l'air vers le pare-brise.



Répartition du flux d'air sur tous les aérateurs de la voiture.

En mode AUTO, l'air conditionné gère automatiquement la répartition de l'air. La distribution de l'air programmée manuellement est signalée par l'éclairage des symboles respectifs sur l'écran du système Connect.

START&STOP EVO

Le climatiseur automatique bi-zone interagit avec le système Start&Stop Evo (moteur éteint et véhicule est à

l'arrêt) de sorte à garantir un confort adéquat à l'intérieur du véhicule.

Le climatiseur désactive notamment le système Start&Stop Evo si :

- le climatiseur est en mode AUTO (LED sur le bouton allumée) et les conditions thermiques dans la voiture ne sont vraiment pas confortables ;
- le climatiseur est en LO refroidissement maximum ;
- le climatiseur est en mode MAX-DEF.

Quand le système Stop&Start Evo est actif (moteur éteint et voiture à l'arrêt), si les conditions thermiques dans l'habitacle devaient rapidement s'altérer (ou si on demande le refroidissement maximum - LO - ou le désembuage rapide - MAX-DEF), le climatiseur requiert le redémarrage du moteur.

Lorsque le système Start&Stop Evo est activé (moteur éteint et voiture à l'arrêt), le débit se réduit au minimum afin de conserver le plus longtemps possible les conditions de confort de l'habitacle.

La centrale électronique de climatisation cherche à gérer au mieux le manque de confort provoqué par l'arrêt du moteur (extinction du compresseur et de la pompe à liquide moteur). Il est toutefois possible de privilégier le fonctionnement du climatiseur en désactivant le Start&Stop Evo, en appuyant sur

le bouton (A) situé sur la platine de commandes à gauche du volant.

En cas de conditions climatiques sévères, il est conseillé de limiter l'utilisation du système Start&Stop Evo afin d'éviter des allumages et extinctions continus du compresseur pouvant entraîner l'embuage rapide des vitres, l'accumulation d'humidité et l'entrée de mauvaises odeurs dans l'habitacle.

Lorsque le système Start&Stop Evo est activé (moteur éteint et voiture à l'arrêt), la gestion automatique du recyclage peut se désactiver pour éviter l'embuage des vitres, tout en maintenant la prise d'air de l'extérieur, afin de réduire le risque de formation de buée sur les vitres (le compresseur étant éteint).

LÈVE-VITRES



24)

Ils fonctionnent lorsque le dispositif de démarrage est sur ON et pendant environ 3 minutes après le passage du dispositif de démarrage sur STOP.

Dès que l'on ouvre l'une des portes avant, ce fonctionnement est désactivé.

Commandes porte avant, côté conducteur

Les boutons sont disposés sur la platine des panneaux de porte. Toutes les vitres peuvent être commandées depuis le panneau de porte, côté conducteur fig. 49.

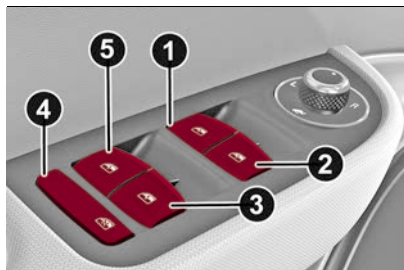

49

0416650001EM

□ (1): ouverture/fermeture de la vitre avant gauche. Fonctionnement « continu automatique » en phase d'ouverture et fermeture de la vitre et dispositif anti-pincement actif ;

- (2): ouverture et fermeture de la vitre avant droite. Fonctionnement « continu automatique » en phase d'ouverture et fermeture de la vitre et dispositif anti-pincement actif ;
- (3): ouverture/fermeture de la vitre arrière droite. Fonctionnement « continu automatique » en phase d'ouverture et fermeture de la vitre et dispositif anti-pincement actif ;
- (4): activation/exclusion des commandes de lève-vitres des portes arrière ;
- (5): ouverture/fermeture de la vitre arrière gauche. Fonctionnement « continu automatique » en phase d'ouverture et fermeture de la vitre et dispositif anti-pincement actif.

Ouverture des vitres

Appuyer sur les boutons pour ouvrir la vitre désirée.

Chaque bouton a deux positions.

En appuyant légèrement sur le bouton (première position), on actionne la course manuelle « par à-coups » de la vitre ; par contre, lorsque l'on exerce une pression plus prononcée sur ce bouton (deuxième position), on obtient l'actionnement « continu automatique ».

La vitre s'arrête à la position souhaitée en exerçant une nouvelle pression sur le bouton de commande.



ABC

Fermeture des vitres

Soulever les boutons pour fermer la vitre désirée.

La fermeture de la vitre suit les mêmes logiques que celles décrites pour l'ouverture tant des vitres des portes avant que des vitres des portes arrière.

Dispositif de sécurité anti-pincement des vitres

Ce système de sécurité est en mesure de détecter la présence éventuelle d'un obstacle pendant le mouvement de fermeture de la vitre. Si tel est le cas, le système interrompt la course de la vitre et, selon la position de cette dernière, le mouvement est inversé.

La protection anti-pincement est activée aussi bien en fonctionnement manuel qu'automatique de la vitre.

Initialisation du système lève-vitres

Suite à la déconnexion de l'alimentation électrique, il faut réinitialiser le fonctionnement automatique des lève-vitres.

Pour effectuer la procédure d'initialisation, à effectuer avec les portes fermées et sur chaque porte, il faut fermer la vitre à initialiser jusqu'en fin de course supérieure en fonctionnement manuel.



ATTENTION

24) Une mauvaise utilisation des lève-vitres électriques peut s'avérer dangereuse. Avant et pendant l'actionnement, toujours vérifier que les passagers ne risquent pas de se blesser, directement, à cause des vitres en mouvement ou indirectement, à cause d'objets personnels transportés ou heurtés.

TOIT OUVRANT ÉLECTRIQUE

(suivant version)



25)

Le toit ouvrant électrique est composé de deux panneaux en verre, dont un mobile à l'avant et un fixe à l'arrière, et est équipé d'un rideau à l'avant à commande électrique et un à l'arrière à commande manuelle.

Le fonctionnement du toit n'est permis qu'avec le dispositif de démarrage sur AVV.

Le toit ouvrant peut avoir trois positions prédéterminées : complètement fermé, confort (ouverture intermédiaire) ou complètement ouvert.

AVERTISSEMENT Lorsque le toit est ouvert, le rideau électrique ne peut pas être fermé.

OUVERTURE

Appuyer sur le bouton (1) fig. 50 au niveau du symbole **OPEN** : le toit s'ouvre jusqu'à

la position de confort, une pression supplémentaire l'ouvrira complètement.

Une pression prolongée sur ce même bouton permet de déplacer le toit jusqu'à son relâchement ou bien jusqu'à la position de confort si le bouton est maintenu enfoncé. De cette position jusqu'à l'ouverture complète, le comportement du bouton est identique.



Le déplacement automatique peut être interrompu dans une position quelconque par une nouvelle pression sur le bouton (1).

Si le rideau électrique est fermé, la commande d'ouverture du toit provoque également l'ouverture du rideau.

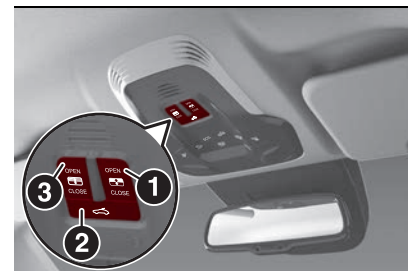

50

0418650075EM

FERMETURE

Depuis la position d'ouverture complète, appuyer sur le bouton (1) au niveau du symbole **CLOSE** : le toit se fermera complètement.

Une pression prolongée sur ce même bouton permet de déplacer le toit jusqu'à son relâchement.

Le déplacement automatique peut être interrompu dans une position quelconque par une nouvelle pression sur le bouton (1).

OUVERTURE « EN COMPAS »

Pour déplacer le toit vers la position « en compas », appuyer puis relâcher le bouton (2) fig. 50.

Ce type d'ouverture peut être activé indépendamment de la position du toit ouvrant. Si le toit est fermé, la pression sur la touche provoque l'ouverture automatique en compas. Si le toit est déjà ouvert, la pression sur la touche provoque le déplacement du toit dans la position d'ouverture en compas.

Durant le déplacement automatique du toit, une autre pression sur le bouton (2) interrompt son déplacement.

ACTIONNEMENT ÉLECTRIQUE DU RIDEAU AVANT

Le rideau avant est à actionnement électrique.

Appuyer sur le bouton (3) fig. 50 au niveau du symbole **OPEN** : pour ouvrir le rideau.

Appuyer sur le bouton (3) au niveau du symbole **CLOSE** : pour fermer le rideau.

Le déplacement automatique peut être interrompu dans une position quelconque par une nouvelle pression sur le bouton (3).

Si le toit est ouvert, la commande de fermeture du rideau électrique provoque également la fermeture du toit.

DISPOSITIF ANTI-PINCEMENT

Le toit ouvrant est équipé d'un système de sécurité anti-pincement en mesure de détecter un obstacle éventuel lors de la fermeture ; dans cette situation, le système s'interrompt et inverse immédiatement la course, en ouvrant le toit.

PROCÉDURE D'INITIALISATION

À la suite d'un éventuel comportement anormal du toit, il est nécessaire d'initialiser de nouveau le fonctionnement automatique du toit ouvrable.

AVERTISSEMENT Lors de la phase d'initialisation, le système de sécurité anti-pincement est désactivé.

Procéder de la manière suivante :

- placer le dispositif de démarrage sur AVV et démarrer le moteur ;
- appuyer sur le bouton (1) au niveau du symbole **CLOSE** pour déplacer le toit en position de fermeture complète ;
- ouvrir la porte latérale côté conducteur ;

placer le dispositif de démarrage sur STOP ;

placer le dispositif de démarrage sur AVV et démarrer le moteur dans les 5 secondes qui suivent ;

dans les 10 secondes appuyer sur le bouton (1) au niveau du symbole **CLOSE** et le maintenir enfoncé ; après 10 secondes environ, on devrait percevoir l'arrêt, l'un après l'autre, des moteurs électriques du toit et du rideau ;

relâcher le bouton et dans les 5 secondes suivantes, appuyer et maintenir enfoncé (jusqu'à la fin du cycle) le bouton (1) au niveau du symbole **CLOSE** : le toit effectue un cycle automatique complet d'ouverture et de fermeture tant du verre que du toit (pour signaler que la procédure d'initialisation s'est bien terminée). Si cela devait ne pas se produire, répéter la procédure depuis le début ;

s'assurer que l'opération de ré-initialisation s'est bien déroulée en vérifiant la fonctionnalité « one touch » de la vitre et du rideau.



ATTENTION

25) En quittant la voiture, s'assurer de bien avoir sur vous la clé du contact pour éviter que le toit ouvrant, par un actionnement intempestif, soit une source de danger pour les passagers encore à bord du



ABC

véhicule : l'utilisation impropre du toit peut être dangereuse. Avant et pendant son actionnement, vérifier toujours que les passagers soient à l'abri des risques de lésions que pourrait occasionner l'ouverture du toit soit directement, soit indirectement, à cause d'objets qui seraient entraînés ou heurtés par lui.



AVERTISSEMENT

11) En présence de porte-bagages ou de barres transversales, ne pas ouvrir le toit ouvrant. Ne pas ouvrir le toit en présence de neige ou de verglas : cela pourrait l'endommager.

CAPOT MOTEUR

OUVERTURE



Procéder de la manière suivante :

- ❑ en agissant de l'intérieur de l'habitacle, tirer le levier de déverrouillage fig. 51 ;
- ❑ sortir de la voiture et se placer face à sa calandre avant ;
- ❑ soulever légèrement le capot et agir de la droite vers la gauche, comme le montre la flèche sur le dispositif de déverrouillage fig. 52 ;
- ❑ ouvrir complètement le capot moteur : l'opération sera facilitée par un amortisseur à gaz qui le maintiendra en position d'ouverture maximale.

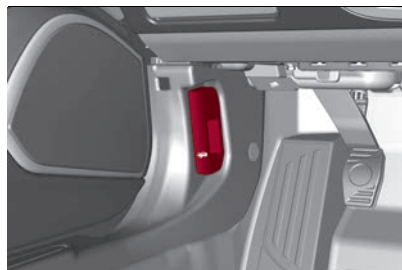

51

0419650001EM

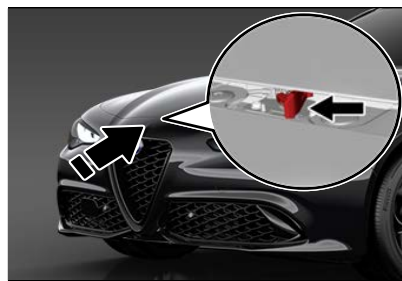

52

0419650002EM

Ne jamais manipuler l'amortisseur et accompagner le capot pour le soulever.

FERMETURE



Pour fermer, abaisser le capot à environ 40 centimètres du compartiment moteur, puis le lâcher et s'assurer, en essayant de le soulever, qu'il est parfaitement fermé, et pas seulement accroché en position de sécurité. Si tel est le cas, ne pas exercer de pression sur

le capot, mais le soulever de nouveau et recommencer l'opération.

Version Quadrifoglio : ce composant étant particulièrement léger, pour le fermer, abaisser le capot à environ 40 centimètres du compartiment moteur, puis le pousser légèrement et s'assurer, en essayant de le soulever, qu'il est parfaitement fermé, et pas seulement accroché en position de sécurité. Si tel est le cas, ne pas exercer de pression sur le capot, mais le soulever de nouveau et recommencer l'opération.

AVERTISSEMENT Toujours vérifier la bonne fermeture du capot pour éviter qu'il ne s'ouvre en cours de route. Le capot étant doté d'un double système de blocage, un par côté, vérifier la fermeture correcte des deux extrémités latérales du capot.



ATTENTION

26) Effectuer ces opérations uniquement quand la voiture est à l'arrêt.

27) Soulever le capot avec les deux mains. Avant de soulever le capot, s'assurer que les bras d'essuie-glace ne sont pas soulevés du pare-brise et actionnés, que la voiture est arrêtée et que le frein de stationnement électrique est enclenché.

28) Pour des raisons de sécurité, le capot moteur doit toujours rester parfaitement fermé pendant que le véhicule roule. Par

conséquent, toujours vérifier la fermeture correcte du capot en s'assurant que le blocage est enclenché. Si pendant la marche on se rend compte que le dispositif de blocage n'est pas bien enclenché, s'arrêter immédiatement et fermer correctement le capot.

COFFRE PORTE-BAGAGES

Le déverrouillage du coffre à bagages est électrique et il est désactivé quand le véhicule roule.

Le triangle de signalisation (1) fig. 57 se trouve à l'intérieur du coffre à bagages, dans le revêtement interne du capot.

OUVERTURE

Ouverture de l'extérieur

Serrure déverrouillée, il est possible d'ouvrir le capot du coffre à bagages de l'extérieur de la voiture en agissant sur le bouton électrique d'ouverture fig. 53 située au milieu des feux de plaque, jusqu'au déclic confirmant le déverrouillage effectif, ou en appuyant rapidement deux fois sur le bouton  de la télécommande.



53

0405650010EM

Ouverture de l'intérieur

Serrure déverrouillée, il est possible d'ouvrir le capot du coffre à bagages de l'intérieur de la voiture en agissant sur le bouton d'ouverture fig. 54 situé sous la planche de bord, à côté du levier d'ouverture du capot avant, jusqu'au déclic confirmant le déverrouillage.



54

0420650002EM

Ouverture manuelle d'urgence du hayon du coffres à bagages



En cas d'urgence (batterie à plat par

exemple), il est possible d'ouvrir le hayon du coffre à bagages en procédant de la façon suivante :

- de l'intérieur du coffre à bagages, faire tourner le dispositif (1) (situé du côté gauche), comme indiqué en fig. 55, et extraire le câble (2) fig. 56, ancré au dispositif en question ;
- s'assurer que la partie finale du câble (2) reste à l'extérieur du coffre à bagages : ceci pour permettre d'ouvrir manuellement le hayon du coffre à bagages de l'extérieur ;
- après avoir ouvert le hayon, réenrouler le câble (2) autour du dispositif (1) ;
- placer le dispositif (1) dans son logement et le bloquer en le tournant dans le sens opposé par rapport à l'opération illustrée en fig. 55.

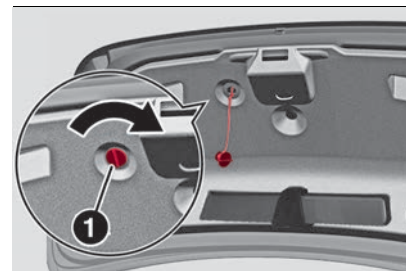

55

0908650001EM



ABC

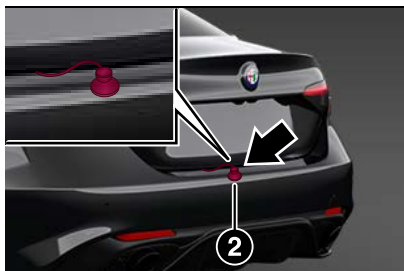

56

9550105

FERMETURE



Saisir l'une des poignées (2), fig. 57, et abaisser le capot du coffre à bagages, en appuyant au niveau de la serrure jusqu'à son dé clic.

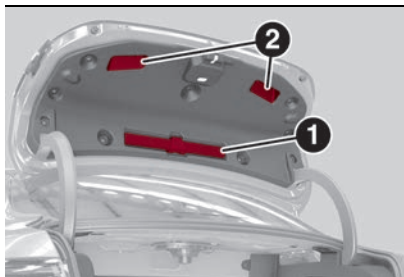

57

0420650003EM



AVERTISSEMENT Avant de fermer le capot, vérifiez que vous avez la clé, afin de ne pas la laisser à l'intérieur, car la fermeture du capot verrouille

automatiquement le coffre qui ne pourra être ouvert qu'à l'aide de la seconde clé. **AVERTISSEMENT** Batterie débranchée, il ne sera plus possible d'ouvrir le capot du coffre à bagages, ni en utilisant la clé, ni en appuyant sur le bouton situé à l'intérieur de l'habitacle. Par conséquent, avant de débrancher la batterie, toujours extraire le cordon d'ouverture manuelle du capot du coffre à bagages (voir ce qui précède).

AVERTISSEMENT Cette procédure doit être effectuée uniquement dans des environnements sécurisés, car elle permet l'ouverture du coffre sans condition.

INITIALISATION DU COFFRE PORTE-BAGAGES

AVERTISSEMENT Suite à une déconnexion de la batterie ou au grillage du fusible de protection, il est nécessaire d'initialiser le mécanisme d'ouverture/fermeture du coffre porte-bagages en procédant comme suit :

- fermer toutes les portes et le coffre à bagages ;
- appuyer sur le bouton  de la télécommande ;
- appuyer sur le bouton  de la télécommande.

CARACTÉRISTIQUES DU COFFRE À BAGAGES

Accès au Tire Repair Kit

Pour accéder au « Tire Repair Kit » (pour son utilisation, voir la description au chapitre « Situations d'urgence »), soulever le tapis de revêtement fig. 58.



58

0420650004EM

Filet de retenue des bagages

Il est utile pour placer correctement le chargement et/ou transporter des matériaux légers.

Le filet de retenue des bagages est disponible auprès du service Après-vente Alfa Romeo.



ATTENTION

29) Procéder à l'ouverture d'urgence du coffre uniquement après avoir coupé le moteur et garé le véhicule dans une position qui ne puisse pas gêner la circulation.



AVERTISSEMENT

12) S'il est nécessaire de débrancher ou de retirer la batterie, ne pas fermer le coffre à bagages. En cas de blocage du coffre à bagages, ouvrir manuellement le coffre à bagages lui-même.

ÉQUIPEMENTS INTÉRIEURS

BOÎTE À GANTS



Pour ouvrir la boîte à gants, procéder comme suit :

- débloquer la serrure (si présente) en introduisant la pièce métallique de la clé dans la serrure ;
- utiliser la poignée, fig. 59, pour ouvrir la boîte à gants.

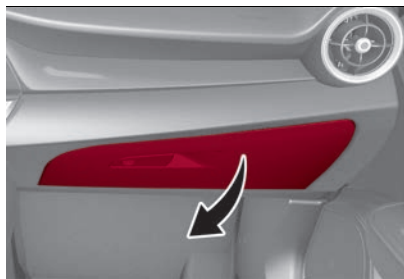

59

0424650001EM

Boîte à gants climatisée

(suivant version)

Pour régler le débit d'air à l'intérieur de

la boîte à gants, utiliser la molette (1) fig. 60. Molette tournée dans le sens des aiguilles d'une montre : refroidissement ouvert ; molette tournée dans le sens inverse : refroidissement fermé.

La température de l'air à l'intérieur de la boîte à gants climatisée est la même que celle qui sort des aérateurs du système de climatisation et dépend de la température réglée sur le panneau de commande.

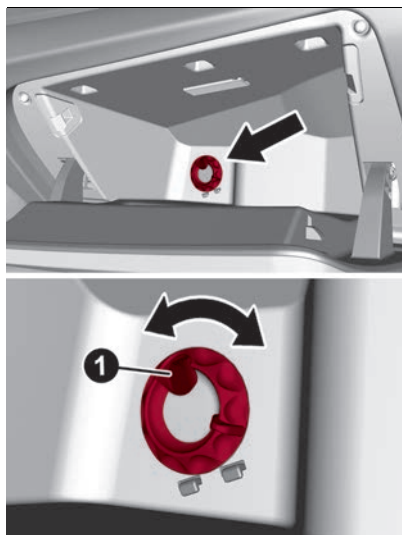

60

0413650099EM

AVERTISSEMENT Ne pas introduire dans le compartiment de rangement des

objets dont les dimensions empêchent la fermeture complète.

S'assurer également que le compartiment de rangement est complètement fermé pendant la conduite.

PARE-SOLEIL

Pour orienter le pare-soleil dans le sens latéral, le décrocher de l'attache côté rétroviseur d'habitacle et le faire tourner vers la vitre latérale, fig. 61.

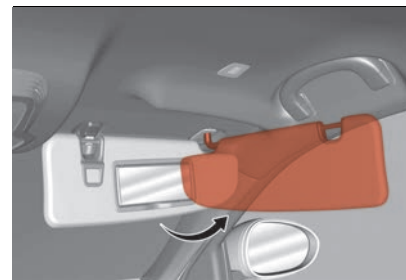

61

0424650002EM

PRISES DE COURANT

Elles se trouvent sur le tunnel central, fig. 62 et à l'intérieur du casier vide-poches sur le tunnel central, fig. 63. Elles fonctionnent uniquement si le dispositif de démarrage se trouve en position ON.



ABC

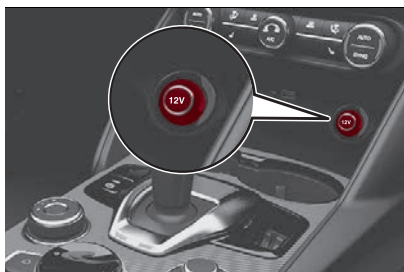

62

9550700



63

0402650994EM

AVERTISSEMENT Ne pas insérer dans la prise des consommateurs dont la puissance dépasse 180 W. Pour éviter d'endommager la prise, utiliser des fiches appropriées.

ACCOUDOIR AVANT

Il est situé entre les sièges avant.

L'accoudoir renferme un compartiment vide-poches : pour y accéder, agir sur le dispositif fig. 64 et soulever l'accoudoir vers le haut.



64

0424650004EM

PORTE-GOBELETS / PORTE-CANETTES / CENDRIER

Le tunnel central dispose de deux logements porte-gobelets/porte-canettes/cendrier fig. 65.



65

0424650005EM

EXTINCTEUR

(suivant version)

Certaines versions disposent d'un extincteur.



ATTENTION

30) Ne pas voyager avec le compartiment de rangement ouvert de manière à ne pas blesser les passagers des sièges avant en cas d'accident.

PORTE-BAGAGES / PORTE-SKIS

Les fixations de pré-équipement (1) fig. 66 sont situées dans les zones indiquées sur la figure et sont accessibles uniquement avec les portes ouvertes.

 31) 32)

 13) 14)

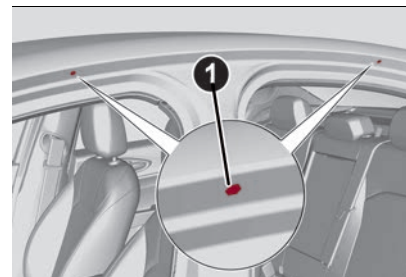

66

0425650001EM

Un porte-bagages/porte-skis spécial pour la voiture est disponible auprès de la Lineaccessori Alfa Romeo.



ATTENTION

- 31)** Après avoir roulé sur quelques kilomètres, contrôler à nouveau la fermeture des vis de fixations.
- 32)** Répartir uniformément le chargement et tenir compte, dans la conduite, de l'augmentation de la sensibilité du véhicule au vent latéral.



AVERTISSEMENT

- 13)** Ne jamais dépasser les charges maximales autorisées (voir la section « Caractéristiques techniques »).
- 14)** Respecter scrupuleusement les dispositions législatives en vigueur concernant les mesures maximales d'encombrement.

AÉRODYNAMISME ENCLENCHÉ

DÉFLECTEUR MOBILE AVANT (Alfa Active Aero)

Le dispositif, géré automatiquement en fonction de la vitesse du véhicule, permet une meilleure stabilité à grande vitesse, en augmentant la charge aérodynamique sur l'avant-train.

Un système électromécanique actionne la descente du splitter mobile avant à grande vitesse.

Le système n'est pas actif lorsque la température est proche ou inférieure à zéro degrés, ni quand le sélecteur « Alfa DNA™ Pro » est en position « Natural » ou « Advanced Efficiency »

En cas de panne, l'icône d'avarie générique s'affiche à l'écran du tableau de bord, associée à un message qui identifie le type de dysfonctionnement.



67

9550106

SYSTÈME DE RECHARGE SANS FIL – WCPM (Wireless Charge Pad Module)

(suivant version)

La voiture peut être équipée d'un système de recharge sans fil Qi® (puissance maximale délivrée jusqu'à 15W), situé à l'intérieur du logement pratiqué dans l'accoudoir avant fig. 68. Le système de recharge sans fil Qi® a été conçu pour recharger sans fil votre téléphone portable. Consultez le manuel de votre téléphone pour vérifier la compatibilité.

Qi® est une interface standard qui utilise l'induction électromagnétique pour la transmission d'électricité à un appareil mobile. Le téléphone portable doit être conçu conformément à la norme Qi® pour recharger via le système WCPM.

AVERTISSEMENT Les clés ne doivent pas être placées sur le tapis de recharge ou à moins de 15 cm de celui-ci. Cela pourrait provoquer une accumulation excessive de chaleur et endommager la télécommande.

AVERTISSEMENT Le fait de placer les clés près de la recharge sans fil pourrait empêcher le démarrage du moteur. Dans ce cas, un message dédié s'affiche sur l'écran du système Connect pour avertir



ABC

le conducteur de la nécessité de retirer l'objet du chargeur sans fil.

AVERTISSEMENT Ne placez pas la clé de contact ou tout autre type d'objet métallique ou magnétisé (cartes de crédit, pièces de monnaie, etc.) à l'intérieur du boîtier du téléphone portable.

AVERTISSEMENT Assurez-vous de placer le téléphone portable correctement (écran orienté vers le haut) dans le boîtier de recharge approprié : un positionnement incorrect peut ne pas permettre la charge.

AVERTISSEMENT Pour éviter toute interférence avec la recherche de clé, le système de recharge sans fil arrête la recharge lorsque l'une des portes est ouverte.

AVERTISSEMENT Veillez à ne pas placer d'objets métalliques entre le téléphone et le système de recharge sans fil pendant la recharge. Sinon, ces objets pourraient surchauffer.

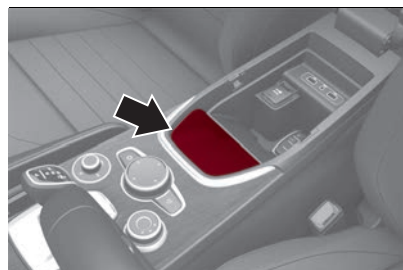

FONCTIONNEMENT

Le système de recharge sans fil est activé en mode automatique lorsque le conducteur place son téléphone portable dans le boîtier spécifique (WCPM) (voir l'illustration précédente), si ce dernier est compatible avec la norme. Qi®.

Si le téléphone mobile est retiré de son boîtier pendant la phase de recharge sans fil, cette dernière sera automatiquement interrompue.

Le système de recharge sans fil permet la recharge lorsque les portes sont toutes correctement fermées et que le moteur a été démarré.

En interagissant avec le système de recharge sans fil, en plaçant le téléphone mobile dans le boîtier spécifique, le système Connect affiche les messages suivants (avec des icônes et des widgets spécifiques) pour informer le conducteur de l'état du système de recharge sans fil :

- « *Téléphone en cours de chargement* » : apparaît lorsque le téléphone portable est correctement positionné dans le compartiment de chargement sans fil et que le système est correctement activé ;
 - « *Téléphone rechargé* » : s'affiche lorsque le téléphone portable a terminé de recharger sa batterie ;
 - « *Objet non autorisé* » : s'affiche lorsqu'un téléphone non prévu pour la recharge sans fil ou un objet non autorisé est placé (par exemple, la clé de contact) ;
 - « *Système non disponible* » : s'affiche en cas de dysfonctionnement du système de recharge sans fil.
- Le conducteur a la possibilité de désactiver l'affichage des messages relatifs à l'état de fonctionnement du système de recharge sans fil, en utilisant le menu correspondant du système Connect (voir la description du supplément dédié).
- REMARQUE** L'utilisation simultanée de plusieurs fonctions wireless sur le smartphone (Apple CarPlay/Android Auto et recharge wireless), tout comme le signalent les producteurs de smartphones, pourrait entraîner une surchauffe de l'appareil et par conséquent limiter les fonctions actives ou éteindre l'appareil. Dans ce cas, il est conseillé d'utiliser la connexion au système à travers la prise USB.

SYSTÈMES POUR LA PROTECTION DE L'ENVIRONNEMENT

VERSIONS ESSENCE

Les systèmes utilisés pour réduire les émissions des moteurs à essence sont les suivants : pot catalytique, sonde Lambda, dispositif anti-évaporation et filtre à particules GPF (uniquement sur versions essence avec GPF).

VERSIONS DIESEL

Les systèmes utilisés pour réduire les émissions des moteurs Diesel sont les suivants : système de recyclage des gaz d'échappement (E.G.R.), catalyseur à oxydation (DOC), catalyseur sélectif pour les oxydes d'azote actif avec AdBlue® (SCR) et filtre à particules (DPF).



FILTRE À PARTICULES GPF (Gasoline Particulate Filter) (uniquement sur versions essence avec GPF)

Le filtre à particules (Gasoline Particulate Filter) est un filtre mécanique, installé dans le circuit d'échappement, qui piège physiquement les particules de carbone qui se trouvent dans les gaz d'échappement du moteur à essence.

Puisque le filtre est un système à accumulation, il doit être périodiquement

régénéré (nettoyé) en brûlant les particules de carbone.

Durant la régénération, il est possible que les phénomènes suivants se produisent : plus de bruit et/ou conditions de conduite dégradées du véhicule.

Ces phénomènes ne constituent pas des anomalies, n'influencent pas le fonctionnement normal du véhicule et ne sont pas nuisibles à l'environnement. En cas d'affichage du message dédié à l'écran, consulter le chapitre « Témoins et messages » dans la section « Connaissance du combiné de bord ».

FILTRE À PARTICULES DPF (Diesel Particulate Filter)

Le filtre à particules DPF (Diesel Particulate Filter) est un filtre mécanique, installé dans le circuit d'échappement, qui piège physiquement les particules de carbone qui se trouvent dans les gaz d'échappement du moteur Diesel.

Puisque le filtre est un système à accumulation, il doit être périodiquement régénéré (nettoyé) en brûlant les particules de carbone.

Pendant la régénération, les phénomènes suivants peuvent se produire : légère hausse du ralenti, enclenchement du ventilateur électrique, léger

accroissement des fumées et températures élevées à l'échappement.

Ces phénomènes ne constituent pas des anomalies, n'influencent pas le fonctionnement normal du véhicule et ne sont pas nuisibles à l'environnement. En cas d'affichage du message dédié à l'écran, consulter le chapitre « Témoins et messages » dans la section « Connaissance du combiné de bord ».



ATTENTION

33) Au cours de leur service, le pot catalytique et le filtre à particules (DPF) dégagent des températures élevées. Il est par conséquent important de ne jamais garer la voiture sur des matières inflammables (par ex. herbe, feuilles mortes, aiguilles de pin, etc.) : risque d'incendie.



Page laissée intentionnellement vide



PRÉSENTATION DU TABLEAU DE BORD

COMBINÉ ET INSTRUMENTS DE BORD	58
ÉCRAN	64
TRIP COMPUTER	71
TÉMOINS ET MESSAGES	72
SYSTÈME EOBD (European On Board Diagnosis)	98

Cette section de la Notice vous donnera toutes les informations utiles pour apprendre à connaître, interpréter et utiliser correctement le combiné de bord.

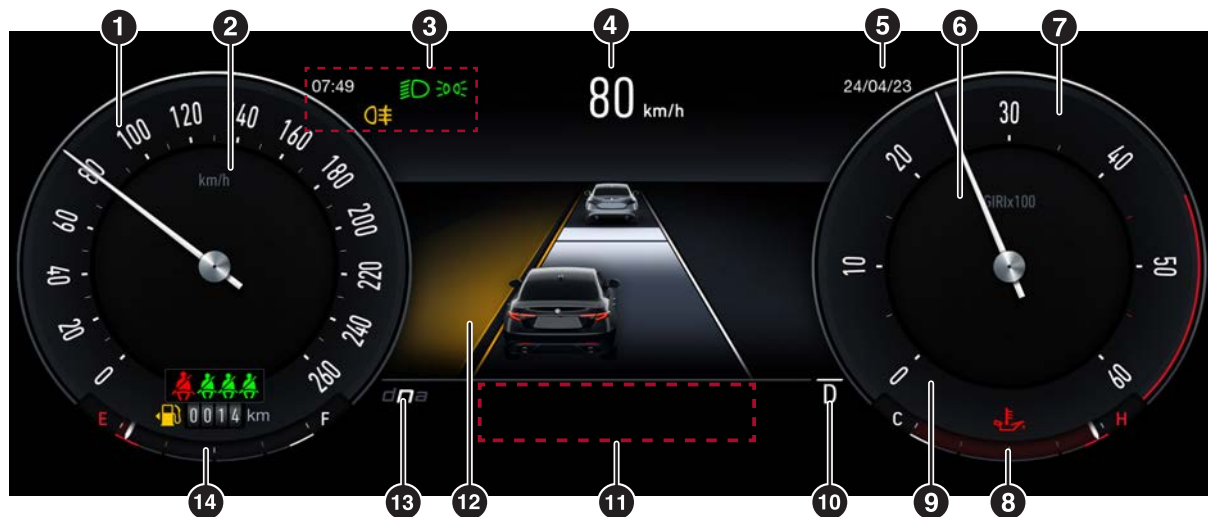
COMBINÉ ET INSTRUMENTS DE BORD**AFFICHAGE « HERITAGE »**

69

9550475

1. Tachymètre / 2. Indications des systèmes d'aide à la conduite / 3. Zone de notification personnalisable, icônes feux de croisement/feux de route, feux de position, feux de brouillard arrière / 4. Vitesse instantanée (numérique), icônes de notification des systèmes d'aide à la conduite / 5. Zone de notification personnalisable, notification de limitation du couple moteur ou affichage de la température extérieure / 6. Zone personnalisable et de notification par pop-up / 7. Compte-tours / 8. Indicateur numérique de la température de l'huile du moteur / 9. Zone d'affichage des icônes de notification / 10. Indicateur de changement de vitesse (GSI - Gear Shift Indicator)/Informations boîte de vitesses automatique / 11. Titre page-écran, indications de navigation parmi les pages-écrans (par ex. : reset compteurs, personnalisation de l'affichage des informations, etc.) / 12. Page-écran principale avec notifications des systèmes d'aide à la conduite ou affichage vitesse voiture / 13. Affichage du mode de fonctionnement : Dynamic, Normal, Advanced Efficiency / 14. Indicateur numérique de niveau de carburant, indications du système SBA (Seat Belt Alert), symbole de notification du système iTPMS (Tyre Pressure Monitoring System)

AFFICHAGE « EVOLVED »

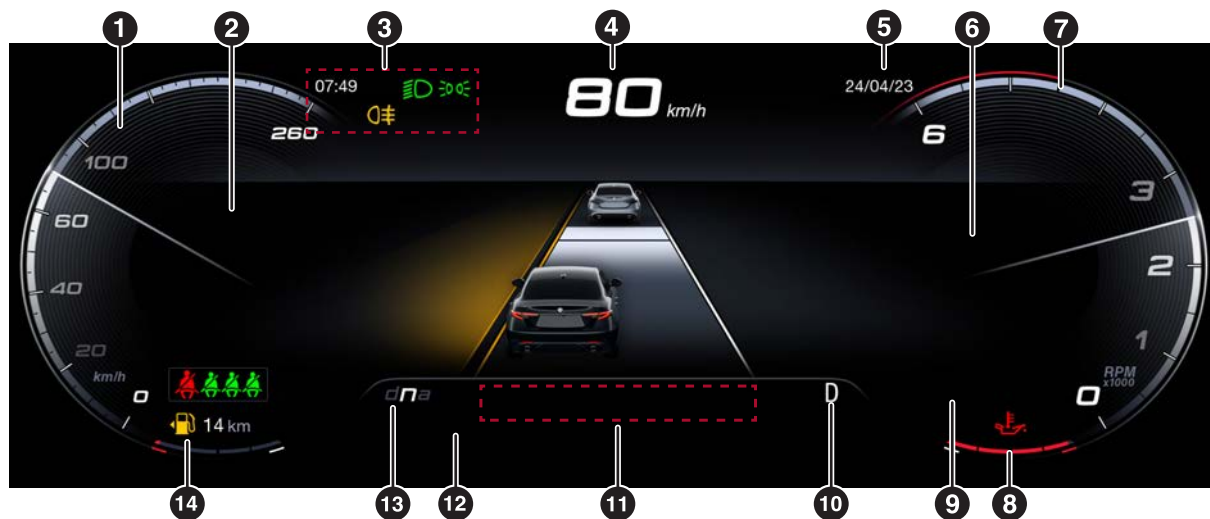

70

9550477

1. Tachymètre / 2. Indications des systèmes d'aide à la conduite / 3. Zone de notification personnalisable, icônes feux de croisement/feux de route, feux de position, feux de brouillard arrière, deuxième affichage de la vitesse instantanée / 4. Vitesse instantanée (numérique), icônes de notification des systèmes d'aide à la conduite / 5. Zone de notification personnalisable, notification de limitation du couple moteur ou affichage de la température extérieure / 6. Zone personnalisable et de notification par pop-up / 7. Compte-tours / 8. Indicateur numérique de la température de l'huile du moteur / 9. Zone d'affichage des icônes de notification / 10. Indicateur de changement de vitesse (GSI - Gear Shift Indicator)/Informations boîte de vitesses automatique / 11. Titre page-écran, indications de navigation parmi les pages-écrans (par ex. : reset compteurs, personnalisation de l'affichage des informations, etc.) / 12. Page-écran principale avec notifications des systèmes d'aide à la conduite ou affichage vitesse voiture / 13. Affichage du mode de fonctionnement : Dynamic, Normal, Advanced Efficiency / 14. Indicateur numérique de niveau de carburant, indications du système SBA (Seat Belt Alert), symbole de notification du système iTPMS (Tyre Pressure Monitoring System)



ABC

AFFICHAGE « RELAX »

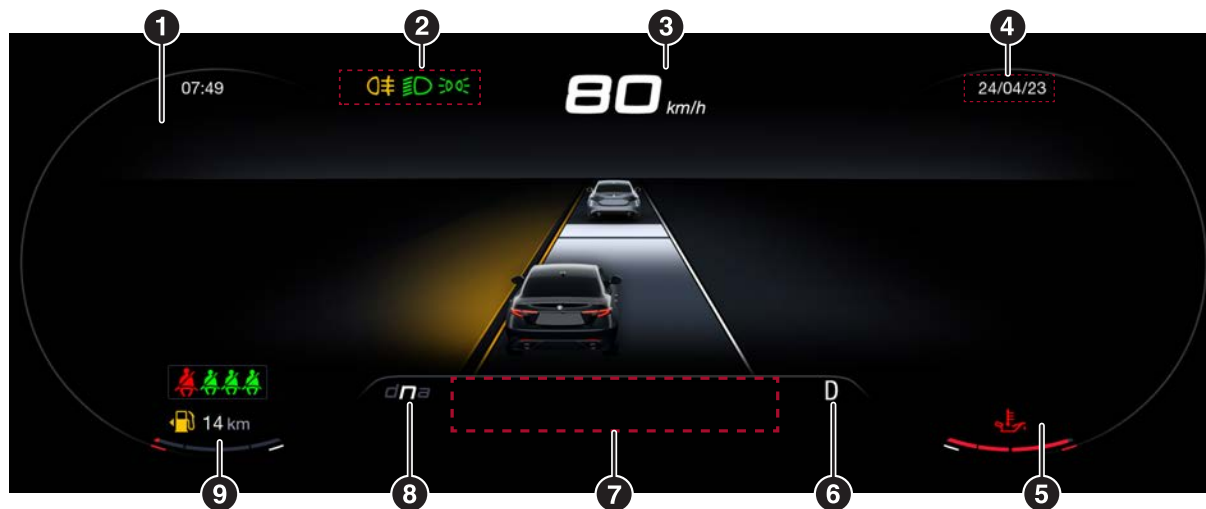

71

9550433

1. Indications des systèmes d'aide à la conduite / 2. Zone de notification personnalisable, heure, icônes feux de croisement/feux de route, feux de position, antibrouillard arrière/ 3. Vitesse instantanée (numérique), icônes de notification des systèmes d'aide à la conduite / 4. Zone de notification personnalisable, date, notification de limitation de couple moteur ou affichage de la température extérieure / 5. Indicateur numérique de la température de l'huile du moteur / 6. Indicateur de changement de vitesse (GSI - Gear Shift Indicator)/Informations boîte de vitesses automatique / 7. Titre page-écran, indications de navigation parmi les pages-écrans (par ex. : reset compteurs, personnalisation de l'affichage des informations, etc.) / 8. Affichage du mode de fonctionnement : Dynamic, Normal, Advanced Efficiency / 9. Indicateur numérique de niveau de carburant, indications du système SBA (Seat Belt Alert), symbole de notification du système iTPMS (Tyre Pressure Monitoring System)

AFFICHAGE « Race » (suivant version)

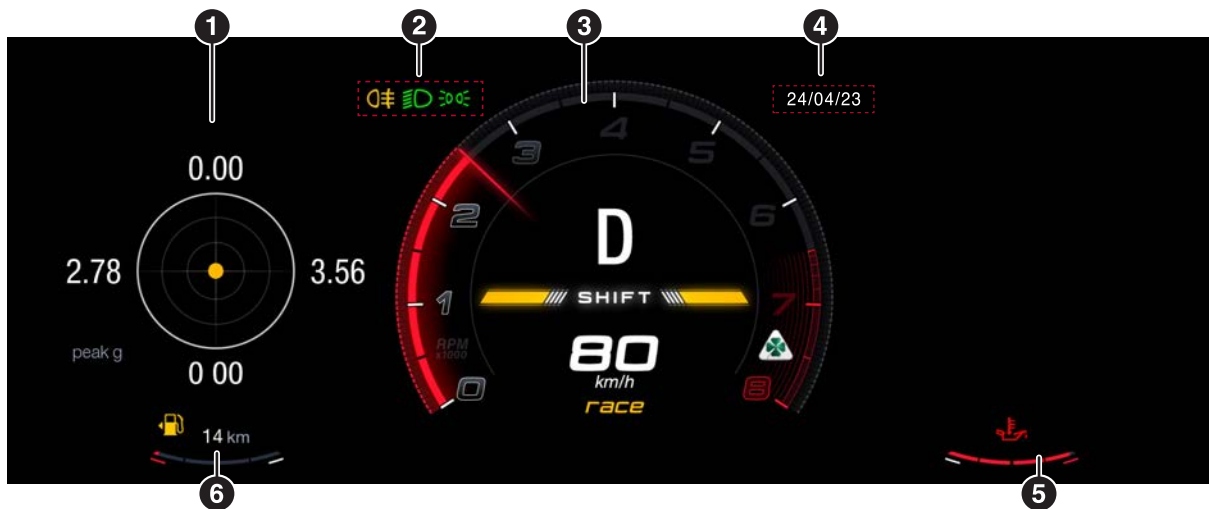

72

9550217

1. Affichage courbe des accélérations longitudinales/latérales et pics des accélérations latérales / 2. Zone de notification personnalisable, icônes feux de croisement/feux de route, feux de position, feux de brouillard arrière / 3. Compte-tours / Indicateur de changement de vitesse (GSI - Indicateur de changement de vitesse) / 4. Zone de notification personnalisable, date, notification de limitation de couple moteur ou affichage de la température extérieure / 5. Indicateur numérique de la température de l'huile moteur / 6. Indicateur numérique de niveau de carburant, indications du système SBA (Seat Belt Alert), symbole de notification du système iTPMS (Tyre Pressure Monitoring System)



ABC

DESCRIPTION DU COMBINÉ DE BORD

REMARQUE Les visualisations « Heritage », « Evolved » et « Relax » peuvent être réglées en appuyant sur le bouton « MENU VIEW » sur le levier droit du volant fig. 73. L'affichage « Evolved » est défini par défaut.

REMARQUE Après contrôle des icônes des systèmes FCW (Forward Collision Warning)/LKA (Lane Keeping Assist)/ALM (Active Lane Management)/DAA (Driver Attention Assist)/TSR (Traffic Sign Recognition) (pour les versions/marchés qui le prévoient) (voir description au chapitre « Témoins et messages » dans cette même section), attendre quelques secondes avant de pouvoir afficher une autre page à l'écran du combiné de bord en appuyant sur le bouton « MENU VIEW ».

REMARQUE L'affichage « Race » se règle en sélectionnant la modalité « Race » à travers le système Alfa DNA™ Pro. Lorsque l'affichage « Race » est programmé, les pages du tachymètre et « Assistance au conducteur » sont désactivées (seule la page relative à la sélection des Widgets est activée). Il n'est pas possible de modifier l'affichage graphique de l'écran en appuyant sur le

bouton « MENU VIEW » sur le levier droit du volant.

REMARQUE Le graphisme de l'affichage « Heritage » et « Evolved » peut varier en fonction de l'équipement.

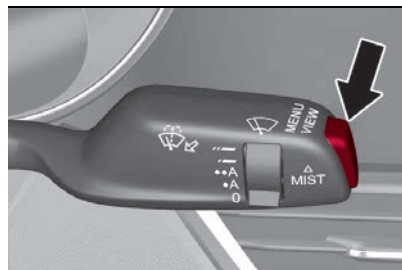

73

9550235

TACHYMÈTRE

Dans cette position, la vitesse instantanée de la voiture est affichée (en km/h ou en mph) (elle peut également être affichée dans la partie supérieure de l'écran).

Appuyer sur la bague fig. 74 pour passer de l'échelle en km/h à celle en mph et vice versa.

REMARQUE En mode de conduite « Natural », l'échelle ne montre que la vitesse instantanée, la vitesse minimale (0 km/h) et maximale en fond d'échelle. La coloration du tachymètre peut varier en fonction du mode de conduite configuré par le système Alfa DNA™ Pro.

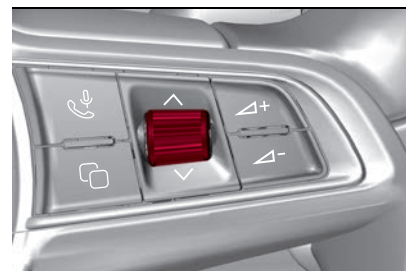

74

9550195

Pour les versions/marchés qui le prévoient, l'écran du combiné de bord peut également afficher la vitesse secondaire.

Lorsque l'affichage « Evolved » est activé, trois animations graphiques sont prévues :

- lorsque le mode « Dynamic » est activé sur l'échelle graphique du tachymètre et du compte-tours, tous les numéros fig. 75 s'affichent ;
- lorsque le mode « Natural » ou « Advanced Efficiency » sont activés, les valeurs de vitesse et du régime moteur s'affichent uniquement après avoir été atteintes ou dépassées fig. 76 ;
- la valeur « 0 », la vitesse maximale et le régime moteur sont toujours affichés.



75

9550400



76

9550401

Affichage des informations Active Cruise Control (ACC) / Système HAS (Highway Assist) / Système TJA (Traffic Jam Assist) / Système ADA (Active Driving Assist)

Lorsque le dispositif Active Cruise Control (ACC), le système HAS (Highway Assist) ou le Système TJA (Traffic Jam Assist) ou ADA (Active Driving Assist) sont activés, la partie supérieure du tachymètre affiche une icône dédiée qui peut être blanche (dispositif/systèmes

validés et en pause) ou verte (dispositif/systèmes activés) fig. 77.



77

9550240

INDICATEUR DE RÉGIME MOTEUR

Il indique le régime du moteur en « tours/min. X 1000 » ou « X 100 ».

REMARQUE En mode de conduite « Natural », l'échelle ne montre que la vitesse instantanée, la vitesse minimale (0 tr/min) et maximale en fond d'échelle. La coloration de l'indicateur (1) fig. 78 peut varier en fonction du mode de conduite configuré par le système Alfa DNA™.



78

9550502

INDICATEUR NUMÉRIQUE DE NIVEAU DE CARBURANT

L'indicateur numérique fig. 79 signale le niveau de carburant encore disponible dans le réservoir et l'autonomie indicative prévue.

Le triangle à côté du symbole indique de quel côté de la voiture se trouve la goulotte de remplissage du carburant.

Le symbole  devient jaune lorsque le niveau a atteint la réserve de carburant et le repère de fond d'échelle devient rouge fig. 80.

Les indications présentes à côté de l'échelle graphique indiquent la quantité de carburant :

- F** (Full) = réservoir plein
- E** (Empty) = réservoir vide



ABC



79

9550229



80

9550230

AVERTISSEMENT En cas de réserve, effectuer le ravitaillement en carburant dès que possible.

AVERTISSEMENT Ne pas circuler avec le réservoir presque vide : le manque éventuel de carburant risque d'endommager le catalyseur.

INDICATEUR DE TEMPÉRATURE D'HUILE DU MOTEUR

L'indicateur numérique fig. 81 affiche la température de l'huile de lubrification du moteur.

Lorsque la température est trop élevée, le symbole  et l'indicateur deviennent rouges.



81

9550228

RÉGLAGE DE L'ÉCLAIRAGE DU COMBINÉ DE BORD (capteur de luminosité)

Le compte-tours renferme un capteur de luminosité en mesure de reconnaître les conditions d'éclairage ambiant et, en fonction de la valeur perçue, de régler le mode (jour/nuit) et l'intensité de l'éclairage du combiné de bord et de l'écran du système Alfa Connect.

ÉCRAN

En entrant dans l'habitacle, l'écran du combiné de bord affiche une page de « bienvenue », fig. 82.



82

9550504

PAGE CENTRALE

Les informations suivantes sont affichées dans la zone centrale de l'écran fig. 83 :

- Tachymètre (indication numérique)
- Navigation (selon le modèle)
- Prestations
- Assistance au conducteur (Driver Assist)
- Message et liste des messages mémorisés

REMARQUE En mode « Race », seules les informations relatives à « Performances » et « Messages et liste des messages mémorisés » seront affichées.

REMARQUE En mettant le dispositif de démarrage de la position STOP à la position MAR, l'écran affiche la dernière page activée avant l'extinction du moteur.

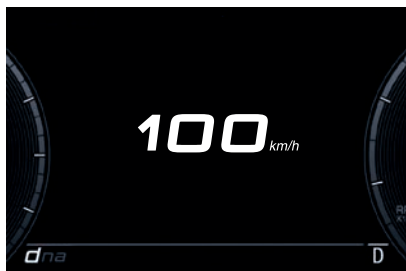

83

9550170

NAVIGATION ENTRE LES PAGES

Appuyer sur le bouton (2) fig. 84 et tourner la bague (1) vers le haut ou vers le bas pour parcourir les pages.

Si la page sélectionnée le permet, appuyer sur la bague (1) pour accéder aux sous-menus.

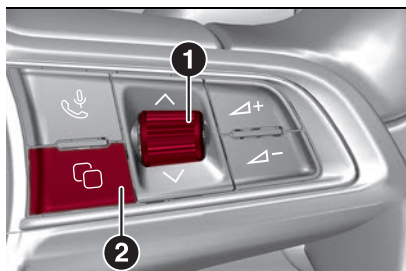

84

9550169

TACHYMÈTRE

Cette page affiche les informations suivantes fig. 85 :

- (1): vitesse instantanée en km/h ou mph. Appuyer sur la bague (1) fig. 84 pour passer de l'échelle en km/h à celle en mph et vice versa.
- (2): mode de conduite sélectionné.
- (3): messages.
- (4): vitesse embrayée et suggestions de changement de vitesse du GSI (Gear Shift Indicator).

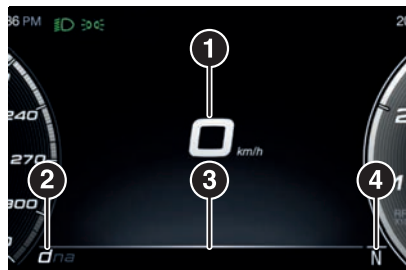

85

9650062

NAVIGATION

(suivant version)

Cette page permet de répéter les indications fournies par le navigateur du système Alfa Connect sur le cadran droit de l'écran du combiné de bord.

Les variations de zoom effectuées sur le système Alfa Connect ne se répètent pas automatiquement sur la page affichée à l'écran du combiné de bord.

Pour augmenter/réduire le zoom sur cette page, tourner la bague (1) fig. 84 vers le haut/vers le bas. Appuyer sur la bague pour revenir au cadrage initial. Le zoom retourne automatiquement sur sa valeur d'origine chaque fois que le moteur redémarre.

Si la fonction est validée à travers les réglages du système Alfa Connect, les indications du navigateur du système Alfa Connect sont également reproduites dans le cadran droit de l'écran (1) fig. 86 à travers la navigation « turn by turn ».

Les informations suivantes s'affichent :

- (1): indication de direction
- (2): distance par rapport au prochain changement de direction (en km ou miles, en fonction des réglages du combiné de bord)
- (3): voies de circulation suggérées
- (4): adresse de la route à parcourir après le changement de direction

En gardant le doigt sur la bague (1) fig. 84, les indications dans le cadran droit sont désactivées pour la navigation en cours.



ABC



86

9550407

Si la navigation est activée en dehors de la page « Navigation », les indications de changement de direction s'affichent en bas de l'écran du combiné de bord à travers un pop-up, chaque fois que le navigateur suggère de changer de direction.

REMARQUE Il est possible d'afficher la répétition des indications de navigation uniquement s'il s'agit du navigateur natif du système Alfa Connect. La répétition des indications fournies par des applis présentes sur le dispositif connecté au système Alfa Connect via Android Auto, Apple CarPlay ou Baidu CarLife (pour les versions/marchés qui le prévoient) n'est pas compatible.

TÉLÉPHONE

AVERTISSEMENT Le système Alfa Connect supporte la connexion simultanée de deux téléphones mais durant l'appel, la page affichera uniquement le téléphone utilisé.

66

Pour lancer un appel, procéder comme suit :

- ❑ appuyer sur la bague (1) fig. 84 pour accéder à la liste des téléphones ;
- ❑ sélectionner le téléphone connecté souhaité en tournant la bague vers le haut ou vers le bas puis appuyer à nouveau sur la bague. Pour quitter la page, sélectionner « Quitter » ;
- ❑ pour passer l'appel vers le numéro de téléphone choisi, sélectionner le contact en tournant la bague vers le haut ou vers le bas puis appuyer à nouveau sur la bague. Pour annuler l'opération sans effectuer aucun appel et revenir à la liste des téléphones, sélectionner « Quitter ».

La page affiche également l'état de l'appel (fig. 87, fig. 88) :

- (1) Appel entrant
- (2) Appel sortant
- (3) Deuxième appel éventuellement simultané et son état (en attente, sortant, entrant, en cours, terminé)
- (4) Appel en cours
- (5) Appel terminé

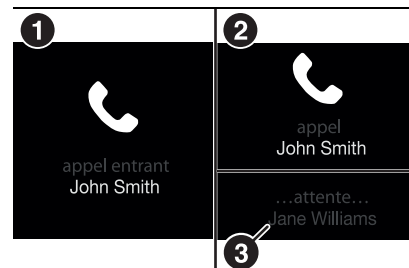

87

9550301

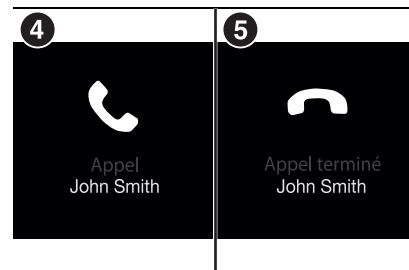

88

9550300

L'écran affiche également l'arrivée d'un message au moyen du symbole .

Selon la configuration de l'écran, la réception d'un appel peut être notifiée à travers une page de pop-up dans le cadran du compte-tours fig. 89.

La page de pop-up affiche les informations suivantes :

- ❑ le nom du contact (ou le numéro de téléphone si le contact n'est

pas enregistré dans la mémoire du téléphone)

□ l'image éventuelle du contact (si elle est associée au contact mémorisé sur le téléphone)

□ le nom du téléphone ayant reçu l'appel (uniquement si deux téléphones sont connectés simultanément)

Appuyer sur le bouton  ou sur la bague (1) fig. 84 sur le volant pour accepter l'appel entrant.

La page de pop-up reste affichée jusqu'à ce que l'appel soit accepté ou jusqu'à ce qu'il soit interrompu par la personne qui appelle.

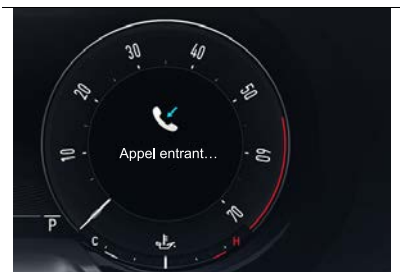

89

9550403

PRESTATIONS

La page affiche, en fonction du mode sélectionné à l'aide du sélecteur du système Alfa DNA™, l'accélération ou la consommation de carburant de la voiture.

Pour plus d'informations, consulter les chapitres « Système Alfa DNA™ » à la section « Démarrage et conduite ».

MODE « DYNAMIC »

Affichage des paramètres concernant la stabilité de la voiture.

Les graphiques reproduisent la courbe des accélérations longitudinales/latérales (G-meter information), avec comme unité de référence l'accélération de gravité.

Les pics d'accélérations latérales fig. 90 sont affichés sur la droite.



90

9550175

MODE « NATURAL »

Affichage de la valeur de consommation moyenne et de la valeur de la consommation instantanée fig. 91.



91

9550174

ASSISTANCE AU CONDUCTEUR (DRIVER ASSIST)

La page fig. 92 affiche l'état et les réglages des systèmes d'aide à la conduite Active Cruise Control, Active Lane Management.

Pour plus d'informations, consulter les chapitres correspondants aux sections « Sécurité » et « Démarrage et conduite ».

Des notifications instantanées peuvent éventuellement être affichées sur une page de pop-up.

Les unités de mesure (métriques ou impériales) dépendent des unités de mesure définies par les réglages de l'écran.



ABC



92

9550333

MESSAGE ET LISTE DES MESSAGES MÉMORISÉS

Les messages affichés à l'écran sur des pages de pop-up sont mémorisés tant qu'ils restent valides.

Il est possible de les consulter plus tard dans la zone centrale de la page « Messages » (1) fig. 93.

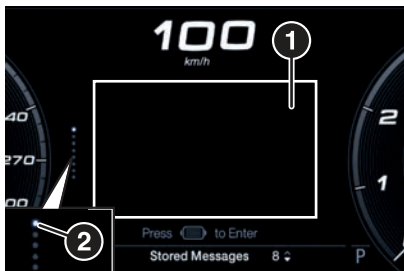

93

9550438

En présence de plusieurs messages :

- appuyer sur la bague (1) fig. 84 pour accéder à la liste des messages

- parcourir les messages précédents/suivants en tournant la bague (1) vers le haut/vers le bas. La position du message affiché à l'intérieur de la liste est signalée par le point lumineux (2) fig. 93. La présence de messages précédents/suivants est indiquée par des points gris

ZONES PERSONNALISABLES

Les cadrans droit (compte-tours) (2) fig. 94 et gauche (tachymètre) (1) du combiné de bord peuvent être personnalisés pour afficher des informations supplémentaires à travers la fonction « Réglages » du système Alfa Connect.

Pour chaque cadran, il est possible de sélectionner l'une des informations suivantes :

- Heure
- Date
- Température extérieure
- Boussole (suivant version)
- Vide



94

9550404

REMARQUE Le format de la date, de l'heure et l'unité de mesure de la température extérieure dépendent des réglages définis à travers le système Alfa Connect.

REMARQUE Il est impossible d'afficher la même information sur deux cadrans différents : en configurant sur un cadran le même contenu présent dans l'autre, l'information sera supprimée de ce dernier.

REMARQUE Si la répétition de la navigation est désactivée (voir paragraphe « Navigation »), la boussole ne sera pas activée, même si elle résulte affichée à l'écran du combiné de bord.

En coupant le moteur, la dernière personnalisation définie sera mémorisée et affichée au redémarrage du moteur.

WIDGET

Le cadran droit (compte-tours) du combiné de bord peut être personnalisé

avec des informations alternatives par rapport à ce qui a été décrit au paragraphe précédent « Zones personnalisables » à travers les éléments graphiques appelés « Widget ».

Pour parcourir les Widget programmés, appuyer sur le bouton (2) fig. 84 sur les commandes au volant puis tourner la bague (1).

Il est possible d'afficher les Widget suivants :

□ Média, qui affiche, en fonction du type d'information reproduit par le système Alfa Connect :

- miniature de l'album, source, titre du morceau, artiste, informations éventuelles du téléphone connecté, ou :
- miniature de l'album ou logo de la station radio, nom de la station, fréquence, informations éventuelles du téléphone connecté



95

9650081

- Trip A, Trip B (suivant version) fig. 96, distance parcourue, consommation moyenne sur le voyage, durée du voyage, vitesse moyenne, compteur kilométrique, niveau d'AdBlue® (versions Diesel uniquement) dans le réservoir
- Boussole (suivant version) fig. 97



96

9550405



97

9650082

REMARQUE La boussole s'affiche automatiquement si le Trip B est désactivé à travers les réglages à l'écran. Le Trip B, s'il est validé, remplace

automatiquement l'affichage de la boussole.

□ Pression des pneus mesurée par le système TPMS (Tyre Pressure Monitoring System)

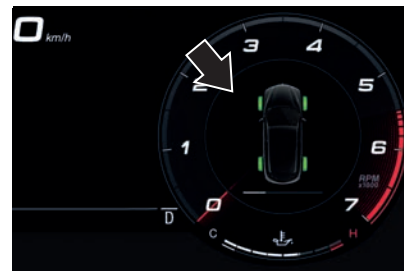

98

9550168

FENÊTRES DE POP-UP

Dans certaines conditions de conduite, le cadran droit peut afficher automatiquement des messages ou des fenêtres de pop-up qui fournissent des informations utiles au conducteur (sur fond gris, par exemple la notification de portes, capot moteur et/ou hayon du coffre à bagages ouverts, fig. 99), des recommandations non prioritaires (fond jaune) ou prioritaires (fond rouge, par exemple une indication de freinage, fig. 100).

Dans certains cas, l'affichage de la fenêtre de pop-up peut être accompagné d'un signal sonore et de l'allumage d'un ou de plusieurs témoins



ABC

(ou symboles) à l'écran du combiné de bord.



99

9550408



100

9650080

REMARQUE En présence d'au moins deux événements simultanés qui affichent une fenêtre de pop-up, les pages s'affichent l'une après l'autre en ordre de priorité : d'abord, les fenêtres dont l'information est prioritaire (fond rouge) puis celles dont l'information est secondaire (fond jaune) et en dernier les fenêtres d'informations de base (fond gris).

70

Il est possible de fermer la fenêtre de pop-up en gardant le doigt sur la bague (1) fig. 84.

Si l'on éteint le moteur en présence d'une ou de plusieurs anomalies en cours, les fenêtres de pop-up s'afficheront au redémarrage du moteur si les anomalies n'ont pas été réparées entre temps.

AFFICHAGE DU NIVEAU D'HUILE MOTEUR

La voiture est équipée d'un système d'affichage du niveau d'huile moteur, fig. 101.

L'affichage de la barre graphique relative au niveau d'huile, dans la partie gauche du cadran, se présente en phase de démarrage/arrêt du moteur.

REMARQUE En cas de dépassement du niveau maximum d'huile moteur, tous les crans et le symbole  seront affichés en rouge. Un message dédié s'affiche également à l'écran du combiné de bord.

REMARQUE En cas de niveau minimum d'huile, le dernier cran et le symbole  seront affichés en rouge. Un message dédié s'affiche également à l'écran du combiné de bord.

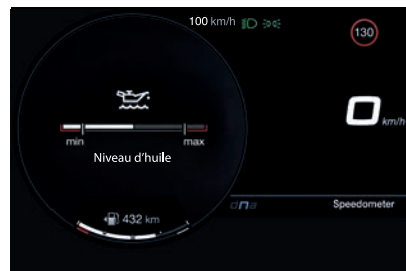

101

9550231

TÉMOIN DE VIDANGE D'HUILE MOTEUR (suivant version)

La voiture est équipée d'un système d'avertissement pour la vidange de l'huile moteur.

L'écran du combiné de bord affiche quelques secondes un message dédié pour indiquer le prochain intervalle programmé pour la vidange d'huile.

Le système de signalisation de vidange de l'huile moteur se base sur le facteur d'utilisation : l'intervalle prévu pour la vidange peut varier en fonction du style de conduite adopté.

GEAR SHIFT INDICATOR (suivant version)

Le système Gear Shift Indicator (GSI) suggère au conducteur d'effectuer un changement de vitesse via une indication spécifique à l'écran fig. 102.

Grâce au système GSI, le conducteur est informé que le passage à une

autre vitesse permet de réduire sa consommation de carburant.

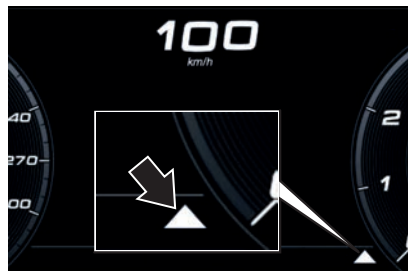



102

9550437

lcône  sur l'afficheur : conseille de passer à une vitesse supérieure.

lcône  sur l'afficheur : conseille de passer à deux vitesses supérieures (double changement de vitesses).

lcône  sur l'afficheur : conseille de passer à une vitesse inférieure.

lcône  sur l'afficheur : conseille de passer à deux vitesses inférieures (double changement de vitesses).

L'indication de l'écran reste allumée tant que l'on n'effectue pas de changement de vitesse ou tant que les conditions de conduite ne sont pas revenues au point de ne plus avoir besoin de changer de vitesse pour l'optimisation de la consommation de carburant.

En l'absence de suggestions de changement de vitesses, c'est la vitesse enclenchée qui est affichée (P, R, N, D, M).

TRIP COMPUTER

Le « Trip Computer » permet de visualiser, dispositif de démarrage sur MAR, les données relatives au fonctionnement de la voiture.

Pour afficher le Trip Computer, le configurer comme Widget sur le cadran droit (compte-tours) du combiné de bord fig. 103.

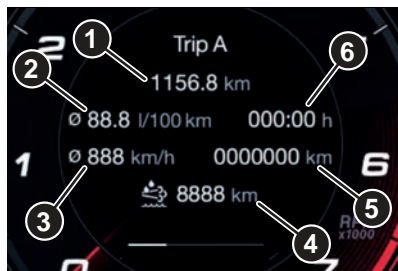

103

9550201

Le « Trip Computer » se caractérise par deux mémoires distinctes, appelées « Trip A » et « Trip B », dans lesquelles les données des « missions complètes » (voyages) de la voiture sont enregistrées, indépendamment l'une de l'autre.

Appuyer sur le bouton (2) fig. 104 sur les commandes au volant puis le relâcher, jusqu'à ce que le combiné de bord n'affiche le Widget « Trip A » ou « Trip B ».

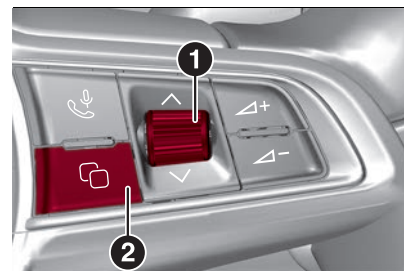

104

9550194

Le II Trip Computer est en mesure d'afficher les indications suivantes fig. 103 :

- compteur kilométrique (1) ;
- consommation moyenne (2) ;
- vitesse moyenne (3) ;
- distance totale parcourue selon le compteur kilométrique partiel depuis la dernière remise à zéro (4) ;
- autonomie prévue avant la demande d'appoint en AdBlue® (5) ;
- temps total écoulé pour le trajet B depuis la dernière réinitialisation (6).

Temps effectif de marche

Indique le temps effectif de marche depuis la dernière remise à zéro. Le temps est augmenté quand le dispositif de démarrage est sur la position AVV.

Remise à zéro du Trip

Garder le doigt sur la bague (1) fig. 104 pour effacer la valeur affichée de la fonction qui peut être remise à zéro.



ABC

TÉMOINS ET MESSAGES

AVERTISSEMENT L'allumage du témoin s'accompagne d'un message spécifique et/ou d'un signal sonore, selon le type de combiné de bord. Ces signaux synthétiques de mise en garde ne sauraient être exhaustifs et/ou se substituer aux indications de cette Notice d'entretien, qu'il faut toujours lire avec beaucoup d'attention. En cas de signal d'anomalie, toujours se référer au contenu de ce chapitre.







AVERTISSEMENT Les signaux d'anomalie qui apparaissent à l'écran sont divisés en deux catégories : anomalies graves et anomalies moins graves. Les anomalies graves visualisent un « cycle » de signaux répétés pendant un temps prolongé. Pour les anomalies plus anodines, le « cycle » de signaux affiché est répété pendant un temps plus limité. Il est possible d'interrompre le cycle de visualisation de toutes les catégories en appuyant le bouton du levier de commande essuie-glace. Le témoin du combiné de bord reste allumé jusqu'à l'élimination de la cause du problème.

TÉMOINS DU COMBINÉ DE BORD

Certains témoins et symboles peuvent être associés à des messages de détail et/ou des signalisations acoustiques.

Témoins de couleur rouge



Témoin	Signification
	<p>LIQUIDE DE FREINS INSUFFISANT / FREIN DE STATIONNEMENT ÉLECTRIQUE ACTIVÉ</p> <p>Lorsque l'on place le dispositif de démarrage sur MAR, le témoin s'allume, mais il doit s'éteindre après quelques secondes.</p> <p>Liquide de freins insuffisant</p> <p>Le témoin s'allume lorsque le niveau du liquide de freins dans le réservoir chute au-dessous du minimum, à cause d'une fuite possible de liquide du circuit. Rétablir le niveau de liquide de freins, puis vérifier que le témoin s'éteigne. Si le témoin reste allumé, s'adresser au Réseau Après-vente Alfa Romeo.</p> <hr/> <p>Frein de stationnement électrique activé</p> <p>Le témoin s'allume lorsque le frein de stationnement électrique est activé. En cas d'anomalie, le témoin clignote pendant environ 10 secondes et puis s'éteint. Désactiver le frein de stationnement électrique, puis vérifier que le témoin s'éteigne. Si le témoin reste allumé, s'adresser au Réseau Après-vente Alfa Romeo.</p> <p>En cas de stationnement sur des pentes supérieures à 30 % et/ou de température des freins supérieure à 350 °C, le témoin clignotera pour signaler une condition d'insécurité aussitôt le frein de stationnement enclenché.</p>

Témoin	Signification
	<p>ANOMALIE EBD L'allumage simultané des témoins (E) (rouge) et (ABS) (jaune ambré) quand le moteur part indique une anomalie du système EBD ou que le système n'est pas disponible. Dans ce cas, si l'on freine brusquement, un blocage précoce des roues arrière peut se produire, avec risque de dérapage. Conduire très prudemment et se rendre au Réseau Après-vente Alfa Romeo le plus proche pour faire contrôler le système.</p>
	<p>ANOMALIE DIRECTION ASSISTÉE (suivant version) Lorsque l'on place le dispositif de démarrage sur MAR, le témoin (suivant version) s'allume, mais il doit s'éteindre après quelques secondes. Si le témoin reste allumé, le conducteur ne peut pas compter sur la direction assistée et l'effort sur le volant peut augmenter sensiblement même s'il reste possible de braquer. S'adresser dès que possible au Réseau Après-vente Alfa Romeo.</p>
	<p>ANOMALIE AIRBAG L'allumage du témoin en mode fixe indique une anomalie du système airbags.  34) 35)</p>
	<p>ANOMALIE DE L'ALTERNATEUR Le témoin s'allume, moteur en marche, pour indiquer une anomalie de l'alternateur. Contacter au plus vite le Réseau Après-vente Alfa Romeo.</p>
	<p>FERMETURE INCOMPLÈTE DES PORTES Le témoin s'allume lorsqu'une ou plusieurs portes ne sont pas fermées correctement. Une page de pop-up remplace le cadran du compte-tours et signale en rouge la porte ou les portes qui ne sont pas fermées correctement. Portes ouvertes et véhicule en mouvement, le système émet un signal sonore. Fermer correctement les portes.</p>







**ATTENTION**

34) Si le témoin  ne s'allume pas quand on place le dispositif de démarrage sur MAR ou s'il reste allumé pendant que la voiture roule (accompagné du message affiché à l'écran), il s'agit peut-être d'une anomalie des systèmes de retenue. Si tel est le cas, les airbags ou les prétensionneurs risquent de ne pas s'activer en cas d'accident ou, plus rarement, de s'activer intempestivement. Avant de poursuivre la route, s'adresser au Réseau après-vente Alfa Romeo pour faire contrôler immédiatement le système.



35) L'anomalie du témoin  est signalée par l'allumage, sur l'écran du combiné de bord, du symbole . Dans ce cas, le témoin pourrait ne pas signaler les anomalies éventuelles des systèmes de retenue. Avant de poursuivre la route, s'adresser au Réseau après-vente Alfa Romeo pour faire contrôler immédiatement le système.



Témoins de couleur jaune ambre

Témoin	Signification
	<p>ANOMALIE SYSTÈME ABS (Anti-lock Braking System)</p> <p>Le témoin s'allume lorsque l'ABS (système antiblocage des roues) est inefficace. Dans ce cas, l'efficacité du système de freinage reste intacte, mais sans les fonctions offertes par le système ABS. Agir prudemment et s'adresser dès que possible au Réseau Après-vente Alfa Romeo.</p>
	<p>SYSTÈME ESC (Electronic Stability Control)</p> <p>Activation du système ESC</p> <p>L'intervention du système est signalée par le clignotement du témoin : ce signal indique que la voiture se trouve dans des conditions critiques de stabilité et d'adhérence.</p> <hr/> <p>Anomalie du système ESC</p> <p>Si le témoin ne s'éteint pas, ou s'il reste allumé quand le moteur est allumé, cela indique qu'une anomalie du système ESC a été détectée. S'adresser dès que possible au Réseau Après-vente Alfa Romeo.</p> <hr/> <p>Anomalie du système Hill Start Assist</p> <p>L'allumage du témoin indique une anomalie du système Hill Start Assist. S'adresser dès que possible au Réseau Après-vente Alfa Romeo.</p>

Témoin	Signification
	<p>DÉSACTIVATION PARTIELLE/TOTALE DES SYSTÈMES DE SÉCURITÉ ACTIFS</p> <p>Quand on place le dispositif de démarrage sur ON, le témoin s'allume, mais il doit s'éteindre dès que le moteur est lancé.</p> <p>L'allumage du témoin indique que certains systèmes de sécurité active ont été partiellement ou totalement désactivés. Le témoin s'éteint quand on réactive les systèmes.</p> <p>Pour de plus amples détails sur les systèmes de sécurité active, consulter le chapitre « Systèmes de sécurité active » dans la section « Sécurité ». Le témoin s'éteint quand on réactive les systèmes de sécurité active.</p>
	<p>ANOMALIE DU SYSTÈME FCW (FORWARD COLLISION WARNING)</p> <p>Lorsque le témoin est allumé, il signale :</p> <ul style="list-style-type: none"> <input type="checkbox"/> l'avarie du système Forward Collision Warning, avec affichage du message correspondant sur le combiné de bord, qui suggère au conducteur de s'adresser dès que possible au Réseau Après-vente Alfa Romeo ou bien <input type="checkbox"/> l'indisponibilité momentanée du système Forward Collision Warning à cause d'une condition qui obstrue l'un des capteurs frontaux. Dans ce cas, il pourrait s'agir d'une gêne extérieure (par ex. présence de feuilles, etc...) obstruant le capteur. Éliminer le problème : si le témoin reste allumé, s'adresser au réseau Après-vente Alfa Romeo.
	<p>DÉSACTIVATION DU SYSTÈME FCW (FORWARD COLLISION WARNING)</p> <p>Le symbole s'allume en cas de désactivation du système Forward Collision Warning ou en cas d'obstruction/saleté/indisponibilité du système.</p>



Témoin	Signification
	<p>ANOMALIE DU SYSTÈME EOBD / INJECTION / CATALYSEUR ENDOMMAGÉ (versions essence avec GPF)</p> <p>En conditions normales, quand on place le dispositif de démarrage sur ON, le témoin s'allume, mais il doit s'éteindre dès que le moteur est lancé.</p> <p>Le fonctionnement du témoin peut être vérifié au moyen d'appareils spéciaux par les agents de contrôle de la circulation. Se conformer aux normes en vigueur dans le pays où l'on circule.</p> <p>Anomalie du système d'injection</p> <p>Si le témoin reste allumé ou s'allume quand la voiture roule, cela signale un dysfonctionnement du système d'injection. Le témoin allumé de manière fixe signale un dysfonctionnement du système d'alimentation/allumage qui risque de provoquer des émissions élevées à l'échappement, des pertes de performances, une mauvaise maniabilité et une consommation élevée.</p> <p>Le témoin s'éteint si l'anomalie disparaît, mais le système mémorise systématiquement le signal.</p> <p>Dans ces conditions, on peut continuer à rouler en évitant toutefois de demander au moteur des efforts trop lourds ou des vitesses élevées. L'utilisation prolongée de la voiture avec le témoin allumé de manière fixe peut provoquer des dommages. Contacter au plus vite le Réseau Après-vente Alfa Romeo.</p> <p>Catalyseur endommagé</p> <p>Si le témoin clignote, cela signifie que le catalyseur pourrait être endommagé. Relâcher la pédale de l'accélérateur, revenir à bas régime jusqu'à ce que le témoin ne clignote plus.</p> <p>Poursuivre sa route à une vitesse modérée, en essayant d'éviter des conditions de conduite qui peuvent provoquer des clignotements ultérieurs et s'adresser au plus vite au Réseau Après-vente Alfa Romeo. ⚠️ 15)</p>
	<p>ANOMALIE DU SYSTÈME D'INJECTION D'AdBlue® (URÉE) (versions Diesel)</p> <p>En conditions normales, quand on place le dispositif de démarrage sur MAR, le témoin s'allume, mais il doit s'éteindre dès que le moteur est lancé.</p> <p>Le témoin s'allume si l'appoint a été effectué avec un liquide non conforme aux caractéristiques nominales ou si une consommation moyenne d'AdBlue® (URÉE) supérieure à 50 % est détectée.</p> <p>Dans ce cas, s'adresser, dès que possible, au Réseau Après-vente Alfa Romeo.</p> <p>Si le défaut n'est pas résolu, à chaque franchissement d'un seuil suivant, un message dédié s'affichera sur l'afficheur du combiné jusqu'à ce qu'il ne soit plus possible de redémarrer le moteur.</p> <p>Quand il reste environ 200 km avant d'empêcher le redémarrage du moteur, sur certaines versions, l'écran du combiné de bord affichera de manière fixe un message dédié, accompagné d'un signal sonore.</p>

Témoïn	Signification
	<p>ANOMALIE DU FREIN DE STATIONNEMENT ÉLECTRIQUE (selon les versions)</p> <p>En conditions normales, quand on place le dispositif de démarrage sur MAR, le témoïn s'allume, mais il doit s'éteindre dès que le moteur est lancé.</p> <p>Le témoïn s'allume pour signaler une défaillance du système de frein de stationnement électrique.</p> <p>Cette panne pourrait bloquer partiellement ou complètement la voiture, car le frein de stationnement électrique pourrait rester activé même s'il a été désactivé automatiquement ou manuellement à l'aide des commandes correspondantes.</p> <p>S'il est encore possible d'utiliser le véhicule (frein de stationnement électrique non enclenché), conduire avec prudence jusqu'au Réseau Après-vente Alfa Romeo le plus proche, en gardant bien à l'esprit, à chaque manœuvre de conduite, que le frein électrique de stationnement ne fonctionne pas.</p> <p> 36)</p>



ATTENTION

36) En cas d'anomalie et si l'on freine brusquement, un blocage des roues arrière peut se produire, avec risque de dérapage.





AVERTISSEMENT

15) Si, lorsque le dispositif de démarrage est sur MAR, le témoïn  ne s'allume pas ou si, pendant la marche, il s'allume en mode fixe ou clignotant (accompagné, sur certaines versions, d'un message à l'écran), s'adresser le plus tôt possible au Réseau Après-vente Alfa Romeo.

Témoïns de couleur verte





Témoïn	Signification
	<p>CLIGNOTANT GAUCHE</p> <p>Le témoïn s'allume quand le levier de commande des clignotants est déplacé vers le haut ou, avec le clignotant gauche, quand on appuie sur le bouton des feux de détresse.</p>



Témoin	Signification
	<p>CLIGNOTANT DROIT</p> <p>Le témoin s'allume quand le levier de commande des clignotants est déplacé vers le haut ou, avec le clignotant gauche, quand on appuie sur le bouton des feux de détresse.</p>
Témoin	Signification
	<p>CAPTEUR DE LUMINOSITÉ</p> <p>Le témoin, sur le tachymètre, s'allume en cas d'activation du capteur de luminosité.</p>
Avertissement	Signification
Tous les témoins éteints	<p>ANOMALIE ÉCRAN DU COMBINÉ DE BORD</p> <p>En cas d'anomalie du combiné de bord, tous les témoins restent éteints. Dans ce cas, s'adresser au Réseau Après-vente Alfa Romeo.</p>
Message de faire contrôler le témoin	<p>ANOMALIE TÉMOIN DES SYSTÈMES DE CONTRÔLE</p> <p>L'avarie du témoin des systèmes de contrôle est signalée par l'affichage d'un message sur l'écran du combiné de bord. Dans ce cas, s'adresser au Réseau Après-vente Alfa Romeo.</p>





SYMBOLES AFFICHÉS À L'ÉCRAN



Symboles de couleur rouge

Symbole	Signification
	<p>PRESSION DE L'HUILE MOTEUR INSUFFISANTE</p> <p>Le symbole s'allume en cas de pression insuffisante de l'huile moteur.  16)</p> <p>Si le symbole reste allumé momentanément ou clignote (5 secondes environ), vérifier le niveau d'huile à travers la procédure prévue (consulter le chapitre « Contrôle des niveaux » à la section « Entretien du véhicule ») et, si nécessaire, faire l'appoint d'huile.</p> <p>Si le symbole reste allumé, il faut contacter le Réseau Après-vente Alfa Romeo pour faire contrôler l'installation.</p> <p>AVERTISSEMENT SI LE SYMBOLE RESTE ALUMÉ : Ne pas utiliser la voiture tant que l'anomalie n'a pas été éliminée.</p> <p>Le symbole qui s'allume n'indique pas la quantité d'huile présente dans le moteur : le contrôle du niveau peut également être vérifié à l'écran, outre l'accès à la voiture, en validant la fonction « Niveau d'huile » sur le système Alfa Connect.</p>
	<p>NIVEAU D'HUILE MOTEUR INSUFFISANT</p> <p>L'allumage du symbole indique que le niveau d'huile moteur est bas. Faire l'appoint dès que possible afin de rétablir le niveau dans le carter (pour les quantités, consulter le chapitre « Compartiment moteur – Contrôle des niveaux » à la section « Entretien »).</p> <p>Cette opération n'est pas réservée à un technicien mais il convient d'utiliser le type d'huile préconisé par Alfa Romeo (pour plus de détails, consulter le chapitre « Fluides et lubrifiants » à la section « Caractéristiques techniques »).</p> <p>Version Quadrifoglio : le contrôle du niveau d'huile doit aussi être effectué en utilisant la jauge prévue à cet effet disponible sous le capot (consulter la section « Entretien du véhicule »).</p>
	<p>NIVEAU MAXI D'HUILE MOTEUR DÉPASSÉ</p> <p>L'allumage du symbole indique que le niveau d'huile moteur est excessif.</p> <p>S'adresser dès que possible au Réseau après-vente Alfa Romeo pour rétablir le niveau correct. Entre temps, ne pas dépasser le régime de 3 000 tr/min.</p>
	<p>CEINTURES DE SÉCURITÉ NON BOUCLÉES</p> <p>Le symbole s'affiche lorsque la voiture est à l'arrêt et la ceinture de sécurité côté conducteur, côté passager ou passagers arrière, avec les passagers assis, n'est pas bouclée.</p> <p>Le symbole clignote et un signal sonore retentit simultanément lorsque la ceinture du conducteur, du passager ou des passagers arrière, passagers assis, n'a pas été bouclée alors que le véhicule roule. Dans ce cas, boucler la ceinture de sécurité.</p>



ABC

Symbole	Signification
	<p>TEMPÉRATURE EXCESSIVE DU LIQUIDE DE REFROIDISSEMENT DU MOTEUR</p> <p>Le symbole s'affiche en cas de surchauffe du moteur.</p> <p>En cas de marche normale : arrêter le véhicule, couper le moteur et vérifier que le niveau d'eau dans le réservoir n'est pas au-dessous du repère MIN. Si tel est le cas, attendre que le moteur refroidisse, puis ouvrir lentement et prudemment le bouchon et ravitailler avec du liquide de refroidissement en s'assurant que le niveau soit compris entre les repères MIN et MAX gravés sur le réservoir. Vérifier visuellement aussi les éventuelles fuites de liquide. Si le symbole s'allume à nouveau à l'écran au prochain démarrage, s'adresser au réseau après-vente Alfa Romeo.</p> <p>Au cas où la voiture est très sollicitée (par exemple, dans des conditions de conduite performantes) : ralentir et, si le témoin reste allumé, arrêter la voiture. Rester à l'arrêt pendant 2 ou 3 minutes, moteur allumé et légèrement accéléré pour que le liquide de refroidissement circule plus facilement, puis couper le moteur. Vérifier le niveau du liquide en suivant les indications ci-dessus.</p> <p>AVERTISSEMENT Sur des parcours très contraignants, il est conseillé de garder le moteur allumé et légèrement accéléré pendant quelques minutes avant de l'éteindre.</p>
	<p>TEMPÉRATURE EXCESSIVE DE L'HUILE MOTEUR</p> <p>Le symbole s'affiche en cas de surchauffe de l'huile moteur. ⚠️ 17)</p>
	<p>TEMPÉRATURE DISQUES DE FREIN</p> <p>Le symbole s'affiche pour signaler la température excessive des disques de frein. Laisser refroidir le système de freinage en roulant plus lentement.</p>
	<p>FERMETURE INCOMPLÈTE DU CAPOT MOTEUR</p> <p>Le symbole s'affiche lorsque le capot moteur est mal fermé. Une fenêtre de pop-up remplace le cadran du compte-tours et signale en rouge le capot moteur. Capot moteur ouvert et voiture en marche, le système émet un signal sonore.</p> <p>Fermer correctement le capot moteur.</p>
	<p>FERMETURE DU CAPOT DU COFFRE À BAGAGES INCOMPLÈTE</p> <p>Le symbole s'allume lorsque le coffre à bagages est mal fermé. Au lieu du cadran du compte-tours, un écran contextuel apparaît qui met en évidence le couvercle du coffre à bagages en rouge. Coffre à bagages ouvert et voiture en marche, le système émet un signal sonore.</p> <p>Fermer correctement le coffre à bagages.</p>

Symbole	Signification
	<p>ANOMALIE BOÎTE DE VITESSES AUTOMATIQUE</p> <p>Le symbole s'affiche, accompagné d'un signal sonore, quand une anomalie de la boîte de vitesses automatique est détectée. Contacter au plus vite le Réseau Après-vente Alfa Romeo. ⚠️ 18) 19)</p>
	<p>ANOMALIE SYSTÈME ALFA™ STEERING TORQUE (AST)</p> <p>Le symbole s'affiche pour signaler une anomalie du système AST (« Alfa™ Steering Torque ») (correction automatique de la direction). S'adresser dès que possible au Réseau Après-vente Alfa Romeo.</p>
	<p>INTERVENTION DU SYSTÈME DAA (Driver Attention Assist) (suivant version)</p> <p>Le symbole s'allume en cas d'intervention du système DAA (Drive Attention Assist). Après avoir estimé le niveau de somnolence du conducteur, par le biais d'évènements spécifiques, le système conseille à celui-ci de s'arrêter pour faire une pause, parce que continuer à conduire est risqué. Arrêtez-vous pour faire une pause, en mettant la voiture en toute sécurité.</p>











AVERTISSEMENT

- 16)** Si le symbole  s'allume pendant que la voiture roule, couper immédiatement le moteur et s'adresser au Réseau après-vente Alfa Romeo.
- 17)** Si le symbole s'allume pendant la marche, arrêter immédiatement la voiture et couper le moteur.
- 18)** Conduire avec le symbole allumé peut causer de graves dommages à la boîte de vitesses et en provoquer la rupture. La surchauffe de l'huile peut également se produire : son contact éventuel avec le moteur chaud ou avec les composants de l'échappement à haute température pourrait provoquer des incendies.
- 19)** Durant l'utilisation normale, il se pourrait que le symbole s'allume lorsque le levier de la boîte de vitesses se trouve en position intermédiaire entre deux vitesses pour une dizaine de secondes ; dès que le levier de la boîte de vitesses est enclenché correctement, le symbole s'éteint. Si le problème persiste, s'adresser au Réseau Après-vente Alfa Romeo.





















Symboles de couleur jaune ambre

Symbole	Signification
	<p>SYSTÈME TPMS (Tyre Pressure Monitoring System)</p> <p>Anomalie du système TPMS En présence d'une anomalie au système TPMS, le symbole clignote environ 75 secondes puis reste affiché. AVERTISSEMENT Ne pas continuer à rouler avec un ou plusieurs pneus dégonflés, car la tenue de route de la voiture pourrait être compromise. Arrêter la voiture en évitant de freiner et de braquer brusquement. Réparer immédiatement à l'aide du Tire Repair Kit et s'adresser au plus vite au Réseau Après-vente Alfa Romeo.</p> <hr/> <p>Pression des pneus insuffisante Le témoin s'affiche pour signaler que la pression du pneu est inférieure à la valeur recommandée et/ou qu'il y a une lente perte de pression. Dans ces cas, une longue durée de vie du pneu et une consommation de carburant optimale pourraient ne pas être assurées. Si deux pneus, ou plus, se trouvent dans l'une des conditions ci-dessus, l'écran affichera, l'une après l'autre, les indications relatives à chaque pneu. Quelle que soit la condition, si le message sur le combiné de bord indique « Voir le manuel », se reporter IMPÉRATIVEMENT aux indications du chapitre « Roues » dans la section « Caractéristiques techniques », en respectant scrupuleusement ce qui est écrit.</p>
	<p>ANOMALIE AU SYSTÈME ENGINE IMMOBILIZER/TENTATIVE D'EFFRACTION</p> <p>Anomalie du système engine immobilizer Le symbole s'affiche pour signaler une anomalie du système Engine Immobilizer. S'adresser dès que possible au Réseau Après-vente Alfa Romeo.</p> <p>Tentative d'effraction Le symbole s'affiche lorsque l'on met le dispositif de démarrage sur MAR pour signaler une tentative d'effraction, en présence de l'alarme.</p> <p>Clé électronique non reconnue Le symbole s'affiche lorsqu'un démarrage est effectué sans que la clé électronique n'ait été reconnue par le système. S'adresser dès que possible au Réseau Après-vente Alfa Romeo.</p> <p>Anomalie du système d'alarme Le symbole s'affiche pour signaler une anomalie du système d'alarme. S'adresser dès que possible au Réseau Après-vente Alfa Romeo.</p>









Symbole	Signification
	<p>ANOMALIE SYSTÈME PARK SENSOR Le symbole s'affiche pour signaler une anomalie ou que le système Park Sensors n'est pas disponible. S'adresser au Réseau Après-vente Alfa Romeo pour faire contrôler le circuit.</p>
	<p>ANOMALIE DU DISPOSITIF SPEED LIMITER Le symbole s'affiche lorsque le véhicule roule pour signaler une anomalie sur le dispositif Speed Limiter. S'adresser dès que possible au Réseau Après-vente Alfa Romeo pour réparer l'anomalie en question.</p>
	<p>DÉCLENCHEMENT DU SYSTÈME DE COUPURE DU CARBURANT Le symbole s'affiche en cas d'enclenchement du système de coupure du carburant. Pour connaître la procédure de réactivation du système de coupure du carburant, se reporter au chapitre « Système de coupure du carburant », dans la section « Situations d'urgence ». Si toutes les tentatives de reprise d'alimentation du carburant échouent, s'adresser au Réseau Après-vente Alfa Romeo.</p>
	<p>PRÉSENCE POSSIBLE DE GIVRE SUR LA ROUTE (suivant version) Le symbole s'affiche quand la température extérieure est inférieure ou égale à 3 °C. Le symbole s'éteint lorsque la température extérieure atteint 6 °C. AVERTISSEMENT En cas d'anomalie du capteur de température extérieure, les chiffres indiquant la température sont remplacés par des tirets.</p>
	<p>ANOMALIE DU CAPTEUR DE PRESSION D'HUILE MOTEUR Le symbole reste affiché en cas d'anomalie du capteur de pression d'huile moteur. S'adresser dès que possible au Réseau Après-vente Alfa Romeo pour réparer l'anomalie en question.</p>
	<p>ANOMALIE CAPTEUR DE NIVEAU D'HUILE MOTEUR Le symbole s'affiche en cas d'anomalie du capteur de niveau d'huile moteur. S'adresser dès que possible au Réseau Après-vente Alfa Romeo pour réparer l'anomalie en question.</p>
	<p>ANOMALIE DU CAPTEUR DE PLUIE Le symbole s'affiche en cas d'anomalie du capteur de pluie. S'adresser dès que possible au Réseau Après-vente Alfa Romeo.</p>
	<p>ANOMALIE AU SYSTÈME START&STOP EVO (suivant version) Le symbole s'affiche pour signaler une anomalie du système Start&Stop Evo. S'adresser dès que possible au Réseau Après-vente Alfa Romeo.</p>









Symbole	Signification
	<p>FEU ARRIÈRE ANTIBROUILLARD</p> <p>Le symbole s'affiche en allumant le feu de brouillard arrière.</p>
	<p>ANOMALIE DU SYSTÈME KEYLESS START</p> <p>Le symbole s'affiche en cas d'anomalie du système Keyless Start. S'adresser dès que possible au Réseau Après-vente Alfa Romeo.</p>
	<p>ANOMALIE DU SYSTÈME DE COUPEUR DU CARBURANT</p> <p>Le symbole s'affiche en cas d'anomalie du système de coupeur du carburant. S'adresser dès que possible au Réseau Après-vente Alfa Romeo.</p>
	<p>USURE DES PLAQUETTES DE FREINS</p> <p>Le symbole s'affiche lorsque les plaquettes de freins résultent complètement usées. S'adresser dès que possible au Réseau Après-vente Alfa Romeo.</p> <p>AVERTISSEMENT Toujours utiliser des pièces de rechange d'origine ou équivalentes parce que le système Integrated Brake System (IBS) pourrait détecter des anomalies.</p>
	<p>USURE DES DISQUES DE FREINS EN CARBO-CÉRAMIQUE (CCB) (suivant version)</p> <p>Le symbole s'affiche quand les disques des freins Carbo-Céramiques (CCB) ont atteint leur limite d'usure. S'adresser dès que possible au Réseau Après-vente Alfa Romeo.</p> <p> 37)</p>
	<p>RÉSERVE DE CARBURANT/AUTONOMIE LIMITÉE</p> <p>Le symbole s'affiche lorsque le réservoir à carburant ne contient plus que quelques litres.</p> <p> 20)</p>
	<p>ANOMALIE DE PRÉCHAUFFAGE DES BOUGIES (versions Diesel)</p> <p>Le clignotement du symbole indique une anomalie du système de préchauffage des bougies. Dans ce cas, s'adresser, dès que possible, au Réseau Après-vente Alfa Romeo.</p>
	<p>ANOMALIE DU SYSTÈME AFS (Adaptive Frontlight System)</p> <p>Le symbole s'affiche pour signaler l'anomalie du système automatique feux de croisement/feux de route adaptatifs (matrix) et/ou la désactivation momentanée de la caméra. Si la signalisation persiste, s'adresser au Réseau Après-vente Alfa Romeo.</p>



Symbole	Signification
	<p>ANOMALIE DES FEUX DE ROUTE AUTOMATIQUES Le symbole s'affiche pour signaler une anomalie des feux de route automatiques. S'adresser dès que possible au Réseau Après-vente Alfa Romeo pour réparer l'anomalie en question.</p>
	<p>SURCHAUFFE HUILE B.V. AUTOMATIQUE Le symbole s'affiche en cas de surchauffe de la boîte de vitesses automatique, suite à une utilisation intensive. Dans ce cas, les performances du moteur seront limitées. Moteur coupé ou au ralenti, attendre l'extinction du symbole.</p>
	<p>ANOMALIE DU CAPTEUR DE LUMINOSITÉ Le symbole s'affiche en cas d'anomalie du capteur de luminosité. S'adresser dès que possible au Réseau Après-vente Alfa Romeo.</p>
	<p>ANOMALIE DU SYSTÈME BSM (Blind Spot Monitoring) (pour les versions/marchés qui le prévoient) Le symbole s'affiche en cas d'anomalie du système BSM (Blind Spot Monitoring). S'adresser dès que possible au Réseau Après-vente Alfa Romeo.</p>
<p>(versions conduite à gauche)</p>   <p>(versions conduite à droite)</p>	<p>ANOMALIE AMORTISSEURS (ADC) (suivant version) En roulant, l'affichage du symbole signale une anomalie au système des suspensions. S'adresser au Réseau Après-vente Alfa Romeo pour faire contrôler le circuit.</p>
<p>(versions conduite à gauche)</p>   <p>(versions conduite à droite)</p>	<p>MODIFICATION DE LA CONFIGURATION DES SUSPENSIONS (suivant version) Lorsque le mode « Race » est activé, les suspensions du véhicule sont réglées, par défaut, sur « Rigides ». Lorsque l'on appuie sur le bouton , les suspensions retournent en mode « Automatique » : l'activation de ce mode est signalée par l'affichage du symbole à l'écran du combiné de bord.</p>









Symbole	Signification
 (versions conduite à gauche)  (versions conduite à droite)	INSERTION DE LA CONFIGURATION SOFT DES SUSPENSIONS (suivant version) Le symbole s'affiche lorsque les réglages des suspensions plus confortables sont activés.
	ANOMALIE RÉGLAGE AUTOMATIQUE FEUX DE CROISEMENT Le symbole s'affiche en cas d'anomalie du système de réglage automatique des feux de croisement. S'adresser dès que possible au Réseau Après-vente Alfa Romeo.
	PRÉSENCE D'EAU DANS LE FILTRE À GAZOLE (versions Diesel) Le symbole s'affiche lorsque le véhicule roule pour signaler la présence d'eau dans le filtre à gazole.  21)
	ANOMALIE DU CAPTEUR DE NIVEAU DE CARBURANT (suivant version) Le symbole s'affiche en cas d'anomalie du capteur de niveau de carburant. S'adresser dès que possible au Réseau Après-vente Alfa Romeo.
	HUILE MOTEUR DÉGRADÉE (suivant version) Versions Diesel : le symbole est affiché sur l'écran. Le symbole reste affiché pendant des cycles de 3 minutes entrecoupés d'intervalles de 5 secondes durant lesquels le symbole s'éteint, tant que l'huile ne sera pas vidangée. Le symbole reste affiché à l'écran pendant toute la durée de l'affichage. Versions essence : le symbole s'affiche puis disparaît de l'écran à la fin du cycle d'affichage. AVERTISSEMENT À la suite du premier signal, à chaque démarrage du moteur, le symbole continuera à s'allumer selon la modalité indiquée auparavant, et ce, tant que l'huile ne sera pas vidangée. L'allumage du symbole ne doit pas être considéré comme un défaut de la voiture, mais il prévient le conducteur que l'utilisation normale de la voiture a conduit à la nécessité de vidanger l'huile. La détérioration de l'huile moteur est accélérée par une utilisation de la voiture sur des trajets courts, ce qui empêche le moteur d'atteindre la température de régime. S'adresser dès que possible au Réseau Après-vente Alfa Romeo.  22) 20)







Symbole	Signification
	<p>BOUCHON DU RÉSERVOIR À CARBURANT OUVERT (suivant version)</p> <p>Le symbole s'affiche si le bouchon du réservoir à carburant est resté ouvert ou bien qu'il n'est pas fermé correctement. Fermer correctement le bouchon.</p>
	<p>ANOMALIE DES FEUX EXTÉRIEURS</p> <p>Le symbole s'affiche pour signaler une anomalie des feux suivants : feux de jour (DRL) / feux de stationnement / feux de position / clignotants remorquer (suivant version) / feux de remorquer (suivant version) / clignotants / feu de brouillard arrière / feu de recul / feux de stop / feux de plaque / feux de croisement à leds.</p> <p>L'anomalie en question pourrait être due à une ampoule grillée, au fusible de protection grillé ou bien à l'interruption du branchement électrique. Dans ce cas, s'adresser au Réseau Après-vente Alfa Romeo.</p>
	<p>ANOMALIE ACC (Active Cruise Control) (suivant version)</p> <p>Le symbole s'affiche pour signaler l'anomalie du système ACC (Active Cruise Control). Dans ce cas, s'adresser, dès que possible, au Réseau Après-vente Alfa Romeo.</p>
	<p>NETTOYAGE DPF (Diesel Particulate Filter) (filtre à particules) en cours (versions Diesel avec DPF uniquement)</p> <p>Le symbole s'affiche pour signaler que le système DPF doit éliminer les substances polluantes piégées (particules) au moyen d'une procédure de régénération. Le symbole reste éteint durant tout le cycle de régénération du DPF et s'affiche uniquement lorsque les conditions de conduite requièrent que le conducteur en soit informé.</p> <p>Le symbole ne s'affiche pas à chaque fois que le DPF est en cours de régénération, mais uniquement lorsque les conditions de conduite requièrent que le conducteur en soit informé. Pour que le symbole s'éteigne, maintenir la voiture en marche jusqu'au terme de la régénération. La procédure a une durée de 15 minutes en moyenne. Les conditions optimales pour mener à bien la procédure sont réunies lorsque la voiture continue à rouler à 60 km/h, avec un régime moteur supérieur à 2 000 tours/min.</p> <p>L'allumage de ce symbole n'est pas une anomalie de la voiture et ne nécessite pas qu'elle soit amenée à l'atelier.</p> <p>AVERTISSEMENT Le non-respect de la procédure prévue si le symbole s'allume pour un kilométrage égal ou supérieur à 30 km ou pour un temps cumulatif égal ou supérieur à 2 heures, peut comporter l'allumage du témoin  ce qui peut endommager le dispositif du filtre à particules. Rappel : lorsque le témoin  est allumé, il est nécessaire de se rendre auprès du Réseau après-vente Alfa Romeo pour rétablir la fonctionnalité correcte du filtre à particules.</p> <p> 23)</p>



Symbole	Signification
	<p>NETTOYAGE GPF (Gasoline Particulate Filter) (filtre à particules) en cours (uniquement les versions essence avec GPF) (selon modèle)</p> <p>Le symbole s'affiche pour signaler que le système GPF doit éliminer les substances polluantes piégées (particules) au moyen d'une procédure de régénération.</p> <p>Le symbole ne s'affiche pas à chaque fois que le GPF est en cours de régénération, mais uniquement lorsque les conditions de conduite requièrent que le conducteur en soit informé.</p> <p>Pour que le symbole s'éteigne, maintenir la voiture en marche jusqu'au terme de la régénération. Pour conclure l'opération dans des conditions optimales, varier la vitesse de la voiture (appuyer sur la pédale d'accélérateur puis la relâcher).</p> <p>La vitesse doit être supérieure à 60 km/h, sur parcours extra-urbain, avec régime moteur supérieur à 2 000 tours/min, jusqu'à ce que le symbole s'éteigne et que le message disparaisse de l'écran.</p> <p>L'allumage de ce symbole ne doit pas être considéré comme une anomalie et il n'est donc pas nécessaire de se rendre à l'atelier.</p> <hr/> <p>ANOMALIE GPF (Gasoline Particulate Filter) (filtre à particules) (uniquement les versions essence avec GPF) (selon modèle)</p> <p>Le symbole s'affiche, accompagné du témoin  qui s'allume en cas d'anomalie du filtre à particules GPF. Dans ce cas, s'adresser, dès que possible, au Réseau Après-vente Alfa Romeo.</p>
	<p>SIGNAL FAIBLE NIVEAU D'ADDITIF POUR LES ÉMISSIONS DIESEL AdBlue® (URÉE) (versions Diesel uniquement)</p> <p>Le symbole du faible niveau de l'Additif pour les Émissions de Diesel AdBlue® (UREA) s'affiche lorsque le niveau d'AdBlue® (UREA) de la voiture est faible</p> <p>L'écran affiche également un avertissement et un message dédié indiquant la nécessité de faire l'appoint d'AdBlue® (URÉE).</p> <p>Le symbole reste allumé jusqu'à ce que l'AdBlue® (URÉE) soit rempli avec au moins 5 litres.</p> <p>Lorsque l'autonomie disponible s'approche des 200 km, l'écran du combiné de bord affiche un message fixe, accompagné d'un signal sonore. Lorsque l'autonomie disponible a atteint 0 km, l'écran du combiné de bord de certaines versions affiche un message spécifique. Une fois éteint, il n'est plus possible de redémarrer le moteur. Pour pouvoir le redémarrer verser au moins 5 litres d'AdBlue® (URÉE) dans le réservoir.</p> <p>Verser dès que possible au moins 5 litres d'AdBlue® (URÉE) dans le réservoir d'AdBlue® (URÉE).</p> <p>Si l'appoint s'est déroulé avec une autonomie du réservoir d'AdBlue® (URÉE) égale à 0 km, il est nécessaire d'attendre jusqu'à 2 minutes avant de démarrer le moteur.</p> <p>Si l'appoint n'est pas effectué, l'écran du combiné de bord affiche un message d'avertissement à chaque seuil atteint, jusqu'à ce qu'il ne soit plus possible de démarrer le moteur.</p>

Symbole	Signification
	<p>PÉDALE DU FREIN (suivant version) Ce symbole s'allume pour indiquer qu'il faut appuyer sur la pédale de frein pour effectuer le changement de vitesses.</p>
<p>ABS ACTIVE</p>	<p>INTERVENTION SYSTÈME ABS (Anti-lock Braking System) Le symbole s'affiche lorsque le système ABS s'enclenche.</p>
	<p>LIQUIDE LAVE-GLACES INSUFFISANT Le symbole s'affiche quelques secondes pour indiquer que le niveau du liquide lave-glaces est insuffisant. Procéder au ravitaillement du liquide, en suivant les instructions au chapitre « Vérifier les niveaux » dans la section « Entretien du véhicule ». Il est conseillé d'utiliser un liquide avec les caractéristiques indiquées dans le chapitre « Fluides et lubrifiants » à la section « Caractéristiques techniques ».</p>
	<p>ANOMALIE DES ESSUIE-GLACES Le symbole s'affiche pour signaler une anomalie des essuie-glaces. S'adresser dès que possible au Réseau Après-vente Alfa Romeo pour réparer l'anomalie en question.</p>
	<p>ANOMALIE DU SYSTÈME HAS (Highway Assist) / SYSTÈME TJA (Traffic Jam Assist) / SYSTÈME ADA (Active Driving Assist) (pour les versions/marchés qui le prévoient) Le symbole s'affiche en cas d'anomalie du système HAS (Highway Assist) ou du système TJA (Traffic Jam Assist) ou ADA (Active Driving Assist). S'adresser dès que possible au Réseau Après-vente Alfa Romeo pour réparer l'anomalie en question.</p>
	<p>ANOMALIE DU SYSTÈME LDW (Lane Departure Warning) / SYSTÈME LKA (Lane Keeping Assist) / SYSTÈME ALM (Active Lane Management) (pour les versions/marchés qui le prévoient) Le symbole s'affiche quelques secondes au démarrage du moteur. Le symbole s'éteint en l'absence d'anomalie. Le symbole s'affiche en cas d'anomalie du système LDW (Lane Departure Warning) ou LKA (Lane Keeping Assist) ou ALM (Active Lane Management). S'adresser dès que possible au Réseau Après-vente Alfa Romeo.</p>
	<p>SYSTÈME ALM (Active Lane Management) DÉINSÉRÉ (pour les versions/marchés qui le prévoient) Le symbole s'affiche lorsque le système ALM (Active Lane Management) se désenclenche.</p>



Symbole	Signification
	<p>ANOMALIE AU SYSTÈME DAA (Driver Attention Assist) (suivant version)</p> <p>Le symbole s'affiche quelques secondes au démarrage du moteur. Le symbole s'éteint en l'absence d'anomalie. Le symbole s'affiche en cas d'anomalie du système DAA (Drive Attention Assist). S'adresser dès que possible au Réseau Après-vente Alfa Romeo pour réparer l'anomalie en question.</p>
	<p>ANOMALIE DU SYSTÈME TSR (Traffic Sign Recognition) (pour les versions/marchés qui le prévoient)</p> <p>Le symbole s'affiche quelques secondes au démarrage du moteur. Le symbole s'éteint en l'absence d'anomalie. Le symbole s'affiche en cas d'anomalie du système TSR (Traffic Sign Recognition). S'adresser dès que possible au Réseau Après-vente Alfa Romeo pour réparer l'anomalie en question.</p>
	<p>ANOMALIE GÉNÉRIQUE</p> <p>Le symbole s'affiche pour signaler des informations et des anomalies. Les messages associés, affichés à l'écran, décrivent l'anomalie.</p> <p>S'adresser dès que possible au Réseau Après-vente Alfa Romeo pour réparer l'anomalie en question.</p>
	<p>ANOMALIE DU SYSTÈME DE CONTRÔLE DYNAMIQUE DE LA TRACTION</p> <p>Le symbole s'affiche pour signaler l'anomalie du système de contrôle dynamique de la traction. S'adresser dès que possible au Réseau Après-vente Alfa Romeo pour réparer l'anomalie en question.</p>
	<p>ANOMALIE TRACTION INTÉGRALE</p> <p>Le symbole s'affiche pour signaler l'anomalie du système de traction intégrale. S'adresser dès que possible au Réseau Après-vente Alfa Romeo pour réparer l'anomalie en question.</p>
	<p>ANOMALIE TEMPORAIRE DE LA TRACTION INTÉGRALE (suivant version)</p> <p>L'affichage du symbole indique que le système de contrôle dynamique de la traction AWD est momentanément désactivé pour éviter qu'une charge élevée sur le groupe motopropulseur ne puisse l'endommager. Dans ces conditions, le système de traction fonctionnera en mode RWD.</p> <p>Tant que le symbole reste affiché à l'écran, réduire la demande de charge, de manière à permettre le refroidissement du système. Dès que le symbole disparaît à l'écran, le système AWD reprendra son fonctionnement habituel.</p>



ATTENTION

37) Il est recommandé d'utiliser uniquement des plaquettes de rechange d'origine ou équivalentes pré-rodées en atelier afin de garantir les performances d'origine du système de freinage.



AVERTISSEMENT

20) Si le témoin (ou l'icône à l'écran) clignote pendant la marche, s'adresser au Réseau après-vente Alfa Romeo.

21) La présence d'eau dans le circuit d'alimentation peut endommager gravement le système d'injection et créer des irrégularités de fonctionnement du moteur. Si le symbole  s'affiche à l'écran (avec un message dédié), s'adresser dès que possible au Réseau Après-vente Alfa Romeo pour procéder à la purge. Si cette signalisation a lieu immédiatement après un ravitaillement, il est possible que de l'eau soit présente dans le réservoir : dans ce cas, couper immédiatement le moteur et s'adresser au Réseau Après-vente Alfa Romeo.







22) Quand le témoin  s'allume, l'huile moteur détériorée doit être vidangée dès que possible et jamais plus de 500 km après que le témoin se soit allumé pour la première fois. Le non-respect des informations susmentionnées pourrait endommager gravement le moteur et entraîner la déchéance de la garantie. **Nous vous rappelons que l'allumage de ce témoin n'est pas lié à la quantité d'huile présente dans le moteur et qu'il ne faut absolument pas ajouter d'huile dans le moteur si le témoin s'allume en mode clignotant.**

23) La vitesse à laquelle on roule doit toujours tenir compte de la circulation, des conditions atmosphériques et de la réglementation en vigueur en matière de code de la route. À noter par ailleurs qu'il est possible de couper le moteur même si le témoin DPF est allumé : des interruptions répétées de la procédure de régénération risquent toutefois de dégrader précocement l'huile moteur. C'est la raison pour laquelle il est toujours recommandé d'attendre l'extinction du symbole avant de couper le moteur en suivant les indications reportées ci-dessus. Il n'est pas conseillé d'achever la régénération du DPF lorsque la voiture est à l'arrêt.





ABC

Symboles de couleur verte

Symbole	Signification
	<p>FEUX DE POSITION Le symbole s'affiche en allumant les feux de position.</p> <p>Fonction « Follow me » activée Cette fonction permet de maintenir allumés les feux pendant 30, 60 ou 90 secondes après avoir placé le dispositif de démarrage sur STOP (fonction « Follow me »).</p>
	<p>FEUX DE CROISEMENT AUTOMATIQUES Le symbole s'affiche en allumant les feux de croisement automatiques.</p>
	<p>FEUX DE CROISEMENT Le symbole s'affiche en allumant les feux de croisement.</p>
	<p>INTERVENTION DU SYSTÈME START&STOP EVO (suivant version) Le symbole s'affiche en cas d'intervention du système Start&Stop Evo (coupure du moteur). Le témoin s'éteint au redémarrage du moteur.</p>
	<p>ACTIVATION CRUISE CONTROL Le symbole s'affiche quand le dispositif Cruise Control est activé.</p>
	<p>ACTIVATION DE L'ACTIVE CRUISE CONTROL (ACC) Le symbole s'allume quand le système Active Cruise Control est activé (ACC).</p>
	<p>ACTIVATION SPEED LIMITER Le symbole s'affiche quand le dispositif Speed Limiter est activé.</p>



Symboles de couleur bleue

Symbole	Signification
	FEUX DE ROUTE AUTOMATIQUES (Automatic High Beam) Le symbole s'allume quand on allume les feux de route automatiques.
	FEUX DE ROUTE Le témoin s'allume quand on allume les feux de route.













ABC

Symboles de couleur blanche

Symbole	Signification
	<p>FEUX DE CROISEMENT AUTOMATIQUES ALLUMÉS Le symbole s'affiche lorsque les feux de route sont allumés.</p>
	<p>FEUX DE ROUTE AUTOMATIQUES ALLUMÉS Le symbole s'affiche lorsque les feux de route automatiques sont allumés.</p>
 <p>ou bien</p>	<p>GEAR SHIFT INDICATOR (CONSEIL CHANGEMENT DE VITESSES) (suivant version) Les symboles s'affichent pour signaler au conducteur la nécessité d'embrayer une vitesse supérieure ou inférieure. La flèche seule indique le passage à une vitesse supérieure ou inférieure, la flèche double indique le passage de deux vitesses.</p>





Symboles Lane Keeping Assist (LKA) / Active Lane Management (ALM)

Écran	Miniature	Description
		Capteur non disponible
		Système actif
		Système actif, une seule ligne latérale détectée REMARQUE Le symbole affiché est un exemple : la ligne latérale détectée est représentée en blanc et l'autre en gris.
		Voiture près de la ligne latérale REMARQUE Le symbole affiché est un exemple : la ligne latérale dont le véhicule s'approche est affichée en jaune et l'autre en blanc (si détectée) ou en gris (si non détectée).
		La voiture a dépassé la ligne latérale. REMARQUE Le symbole affiché sert d'exemple : la ligne latérale vers laquelle la voiture s'approche est représentée en jaune et rouge en alternance et l'autre (si elle est détectée) en blanc ou en gris (si elle n'est pas détectée).









ABC

Symboles Lane Departure Warning

Miniature	Description
	Capteur non disponible ou bien Voiture roulant en dessous de la limite de vitesse définie ou échec de la caméra frontale pour détecter les lignes latérales.
	Système actif : détection des deux lignes latérales
	Système actif, une seule ligne latérale détectée REMARQUE Le symbole affiché est un exemple : la ligne latérale détectée est représentée en blanc et l'autre en gris.
	Voiture près de la ligne latérale REMARQUE Le symbole affiché est un exemple : la ligne latérale dont le véhicule s'approche est affichée en jaune et l'autre en blanc (si détectée) ou en gris (si non détectée). La ligne jaune clignotera sur l'affichage.
	La voiture a dépassé la ligne latérale. REMARQUE Le symbole affiché sert d'exemple : la ligne latérale vers laquelle la voiture s'approche est représentée en jaune et rouge en alternance et l'autre (si elle est détectée) en blanc ou en gris (si elle n'est pas détectée).

Symboles Highway Assist (HAS) / Active Driving Assist (ADA)

Miniature	Description
	Système prêt : lignes latérales non détectées
	Système prêt : détection des deux lignes latérales
	Système actif : détection des deux lignes latérales
	Système actif : détection des deux lignes latérales et des mains du conducteur détachées du volant pendant une courte période
	Système actif : détection des deux lignes latérales et des mains détachées du volant pendant une durée prolongée
	Système actif : lignes latérales non détectées et mains du conducteur détachées du volant
	Système actif : franchissement de la ligne latérale (affichée clignotante jaune) REMARQUE Le symbole affiché est un exemple : la ligne latérale dépassée est représentée en jaune et l'autre en vert



ABC

SYSTÈME EOBD (European On Board Diagnosis)

(suivant version)

FONCTIONNEMENT

Le système EOBD (European On Board Diagnosis) effectue un diagnostic permanent des composants de la voiture associés aux émissions.

Il signale aussi, par l'allumage du témoin  sur le combiné de bord, l'état de dégradation des composants (voir paragraphe « Témoins et messages » dans ce chapitre).

L'objectif du système EOBD (European On Board Diagnosis) est de :

- contrôler l'efficacité du système ;
- signaler l'augmentation des émissions ;
- signaler la nécessité de remplacer les composants détériorés.

Le système dispose aussi d'un connecteur, interfacé avec les instruments appropriés, qui permet la lecture des codes d'erreur mémorisés dans les centrales électroniques ainsi qu'une série de paramètres spécifiques du diagnostic et du fonctionnement du moteur. Ce contrôle peut également être effectué par les agents préposés à la circulation.

AVERTISSEMENT Après avoir éliminé l'anomalie, pour le contrôle complet du système, le Réseau Après-vente

Alfa Romeo doit effectuer des tests et, selon modèle, des essais sur route qui peuvent éventuellement nécessiter un kilométrage important .



SÉCURITÉ

SYSTÈMES DE SÉCURITÉ ACTIVE	100
SYSTÈMES D'AIDE À LA CONDUITE	103
SYSTÈME DAA (Driver Attention Assist)	116
SYSTÈMES DE PROTECTION DES OCCUPANTS	118
CEINTURES DE SÉCURITÉ	118
SYSTÈME SBA (Seat Belt Alert)	119
PRÉTENSIONNEURS	121
SYSTÈMES DE PROTECTION POUR ENFANTS	123
SYSTÈME DE PROTECTION SUPPLÉMENTAIRE (SRS) - AIRBAGS	135
Event Data Recorder (EDR)	140

Cette section est très importante : elle décrit les systèmes de sécurité de série du véhicule et fournit les indications nécessaires pour les utiliser correctement.

SYSTÈMES DE SÉCURITÉ ACTIVE

La voiture peut être équipée des dispositifs de sécurité active suivants :

- ❑ ABS (Anti-Lock Brakes) ;
- ❑ DTC (Drive Train Control) ;
- ❑ ESC (Electronic Stability Control) ;
- ❑ TC (Traction Control) ;
- ❑ PBA (Panic Brake Assist) ;
- ❑ HSA (Hill Start Assist) ;
- ❑ AST (Alfa™ Steering Torque) ;

Pour le fonctionnement des systèmes, voir les indications des pages suivantes.

SYSTÈME ABS (Anti-lock Braking System)

Ce système, partie intégrante du système de freinage, empêche le blocage et par conséquent le patinage d'une ou de plusieurs roues, quelles que soient les conditions de la chaussée et l'intensité du freinage, en garantissant ainsi le contrôle de la voiture même en cas de freinage d'urgence, ce qui optimise les distances d'arrêt.

Le système intervient lors du freinage quand les roues sont sur le point de se bloquer, normalement lors de freinages d'urgence ou en cas de faible adhérence, où les blocages peuvent être plus fréquents.

Le système augmente également le contrôle et la stabilité du véhicule en cas

de freinage sur une chaussée avec une adhérence différenciée entre les roues du côté droit et du côté gauche ou dans un virage.

Le dispositif est complété par le système EBD (Electronic Braking force Distribution), qui répartit l'action de freinage entre les roues avant et les roues arrière.

Intervention du système

L'ABS, dont ce véhicule est équipé, est équipé de la fonction « brake by wire » (Integrated Brake System - IBS). Avec ce système, la commande de frein par la pression sur la pédale de frein ne se transmet pas par hydraulique mais par électronique, de sorte que la légère pulsation ressentie sur la pédale avec un système traditionnel n'est plus perceptible.

 38) 39) 40) 41) 42) 43) 44)

SYSTÈME DTC (Drive Train Control) (suivant version)

Certaines versions de ce véhicule sont équipées d'une transmission intégrale (AWD) activable/désactivable sur demande, qui offre une traction optimale dans de nombreuses conditions de conduite et sur différentes chaussées. Le système minimise le patinage des pneus en redistribuant automatiquement le couple aux roues avant et arrière selon les besoins.

Pour maximiser l'économie de carburant, la voiture avec AWD passe automatiquement à la traction arrière (RWD) lorsque les conditions routières et environnementales ne risquent pas de provoquer le patinage des pneus.

Lorsque les conditions routières et environnementales requièrent une plus grande traction, la voiture passe automatiquement en mode AWD.

 45)

AVERTISSEMENT Si l'écran du combiné de bord affiche le symbole d'anomalie de l'installation après que le moteur a démarré ou lorsque la voiture roule, cela signifie que le système AWD ne fonctionne pas correctement. Si la signalisation d'anomalie se déclenche souvent, il est conseillé de faire procéder aux opérations d'entretien.

 46)

SYSTÈME ESC (Electronic Stability Control)

Le système ESC améliore le contrôle de la direction et la stabilité de la voiture dans les différentes conditions de conduite.

Il corrige le sous-virage et le survirage du véhicule, en répartissant le freinage sur les roues appropriées. Par ailleurs, le couple fourni par le moteur peut aussi être réduit de sorte à conserver le contrôle de la voiture.

Le système ESC utilise des capteurs installés sur la voiture pour interpréter la trajectoire que le conducteur compte suivre et la compare à la trajectoire réelle de la voiture. Lorsque la trajectoire désirée et celle réelle s'éloignent, le système ESC intervient en contrant le sous-virage ou le survirage de la voiture.

□ **Survirage** : il se produit quand la voiture tourne plus que ce qu'elle devrait par rapport à l'angle du volant réglé.

□ **Sous-virage** : il se produit quand la voiture tourne moins que ce qu'elle devrait par rapport à l'angle du volant réglé.

Intervention du système

L'intervention du système est signalée par le clignotement du témoin ESC sur le combiné de bord, pour informer le conducteur que la voiture est en conditions critiques de stabilité et d'adhérence.

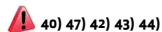

40) 47) 42) 43) 44)

Désactivation du système

Le système ESC se désactive automatiquement si le mode de conduite « Race » est utilisé (suivant version).

SYSTÈME TC (Traction Control)

Le système intervient automatiquement en cas de patinage d'une ou des deux roues motrices, de perte d'adhérence sur chaussée mouillée (aquaplaning),

d'accélération sur chaussées glissantes, avec neige ou verglas, etc. En fonction des conditions de patinage, deux logiques différentes de contrôle sont activées :

□ *si le patinage concerne les deux roues motrices*, le système intervient en réduisant la puissance transmise par le moteur ;

□ *si le patinage concerne une seule des roues motrices*, la fonction BLD (Brake Limited Differential) s'active en freinant automatiquement la roue qui patine (simulation du comportement d'un différentiel autobloquant). Cela provoquera une augmentation du transfert du couple moteur à la roue qui ne patine pas.

Intervention du système

L'intervention du système est signalée par le clignotement du témoin ESC sur le combiné de bord, pour informer le conducteur que la voiture est en conditions critiques de stabilité et d'adhérence.

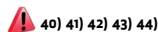

40) 41) 42) 43) 44)

SYSTÈME PBA (Panic Brake Assist)

Le système PBA est conçu pour optimiser la capacité de freinage de la voiture pendant un freinage d'urgence.

Le système reconnaît le freinage d'urgence en contrôlant la vitesse et la force avec laquelle est enfoncée

la pédale de frein et par conséquent, il applique la pression optimale aux freins. Cela peut aider à réduire les distances de freinage : le système PBA vient donc compléter le système ABS.

On obtient l'assistance maximale du système PBA en appuyant très rapidement sur la pédale de frein. En outre, pour obtenir le meilleur fonctionnement du système, il est nécessaire d'appuyer en continu sur la pédale de frein pendant le freinage, en évitant d'appuyer dessus par intermittence. Maintenir la pression sur la pédale de frein jusqu'à ce que le freinage ne soit plus nécessaire.

Le système PBA se désactive quand la pédale de frein est relâchée.



40) 41) 42)

SYSTÈME HSA (Hill Start Assist)

Il est intégré au système ESC et facilite le démarrage en côte. Il s'active automatiquement dans les cas suivants :

□ *en montée* : voiture à l'arrêt sur une route dont la pente est supérieure à 5 %, moteur démarré, frein enfoncé et boîte de vitesses au point mort ou à une vitesse autre que la marche arrière ;

□ *en descente* : voiture à l'arrêt sur une route dont la pente est supérieure à 5 %, moteur démarré, frein enfoncé et marche arrière engagée.



ABC

En phase de démarrage, la centrale du système ESC maintient la pression de freinage sur les roues jusqu'à ce que le couple moteur nécessaire au démarrage soit atteint, ou en tout cas pendant 2 secondes maximums, en permettant ainsi de déplacer aisément le pied droit de la pédale de frein sur l'accélérateur. Si au bout de 2 secondes le départ n'a toujours pas eu lieu, le système se désactive automatiquement en relâchant progressivement la pression de freinage. Pendant cette phase de relâchement, il est possible d'entendre un bruit caractéristique de décrochage mécanique des freins indiquant que la voiture est sur le point de partir.



48) 49)

SYSTÈME AST (Alfa™ Steering Torque)



50)

La fonction AST exploite l'intégration du système ESC avec la direction assistée électrique pour augmenter le niveau de sécurité de toute la voiture.

Dans des situations critiques (freinage sur des chaussées avec des adhérences différentes), le système ESC, moyennant la fonction AST, commande à la direction l'activation d'un couple supplémentaire destiné à suggérer au conducteur la manœuvre la plus appropriée.

L'action coordonnée des freins et de la direction augmente la sensation de sécurité et de contrôle de la voiture.



ATTENTION

38) Pour avoir le maximum d'efficacité du système de freinage, une période de stabilisation d'environ 500 km (310 miles) est nécessaire : pendant cette période, il est conseillé de ne pas effectuer de freinages trop brusques, répétés et prolongés.

39) Si l'ABS s'active, cela signifie que l'adhérence des pneus sur la route est proche de sa limite : vous devez revenir à une vitesse adaptée à l'adhérence disponible.

40) Le système ne peut pas modifier les lois naturelles de la physique et ne peut pas augmenter l'adhérence qui dépend des conditions de la route.

41) Le système ne peut pas éviter les accidents, y compris ceux dus à une vitesse excessive dans un virage, à une conduite sur des surfaces à faible adhérence ou en condition d'aquaplaning.

42) Les capacités du système ne doivent jamais être testées de façon irresponsable et dangereuse susceptible de mettre en danger la sécurité du conducteur et celle des autres.

43) Pour que le système fonctionne correctement, il est indispensable que les pneus soient de la même marque et du même type sur toutes les roues, en parfait état et surtout du type et des dimensions préconisées.

44) Les performances du système ne doivent pas inciter le conducteur à courir des risques inutiles et injustifiés. La conduite doit toujours être adaptée à l'état de la chaussée, à la visibilité et à la circulation. La responsabilité de la sécurité routière incombe donc toujours, et dans tous les cas, au conducteur.

45) Après un événement de patinage des pneus, il peut y avoir un léger retard dans l'enclenchement du mode AWD.

46) Si le symbole d'anomalie du système DTC apparaît, le conducteur doit être conscient de la réaction différente de la conduite et donc réduire la vitesse. Le symbole  avertit aussi le conducteur de ne pas conduire dans des zones exigeant la traction intégrale ou sur des routes enneigées.

47) Le système ESC ne peut pas empêcher les accidents, y compris ceux causés par une vitesse excessive en virage, une conduite sur des surfaces à faible adhérence ou par de l'aquaplaning.

48) Le système HSA n'est pas un frein de stationnement, il ne faut donc pas quitter le véhicule sans avoir tiré le frein de stationnement électrique, coupé le moteur et engagé la 1^{re} vitesse afin d'arrêter le véhicule en toute sécurité (pour de plus amples informations, voir les indications du chapitre « À l'arrêt » dans la section « Démarrage et conduite »).

49) Le système Hill Start Assist pourrait ne pas s'activer dans certaines situations comme sur de légères pentes (inférieures à 8 %) avec voiture chargée, ce qui pourrait faire reculer légèrement la voiture et augmenter le risque d'une collision avec un autre véhicule ou un objet. La responsabilité

de la sécurité routière incombe donc toujours, et dans tous les cas, au conducteur.

50) Le système AST est un système d'aide à la conduite qui ne remplace pas le conducteur pour la responsabilité de la conduite de la voiture.

SYSTÈMES D'AIDE À LA CONDUITE



Le véhicule peut être équipée des systèmes d'aide à la conduite suivants :

- BSM (Blind Spot Monitoring)
- ABSA (Active Blind Spot Assist)
- FCW (Forward Collision Warning)
- TPMS (Tyre Pressure Monitoring System)
- DAA (Driver Attention Assist)

Pour le fonctionnement des systèmes BSM / ABSA / FCW / TPMS / DAA, voir les indications des pages suivantes.

Sur la voiture peuvent être présents les systèmes d'aide à la conduite suivants :

- LDW (Lane Departure Warning)
- LKA (Lane Keeping Assist)
- ALM (Active Lane Management)
- HAS (Highway Assist)
- TJA (Traffic Jam Assist)
- ADA (Active Driving Assist)
- ACC (Active Cruise Control)

- ISC (Intelligent Speed Control)
 - TSR (Traffic Sign Recognition)
- Pour le fonctionnement des systèmes LDW / LKA / ALM / HAS / TJA / ADA / ACC / ISC / TSR, voir les indications à la section « Démarrage et conduite ».



SYSTÈME BSM (Blind Spot Monitoring)

(pour les versions/marchés qui le prévoient)

Le système BSM (surveillance des angles morts) utilise deux capteurs radar, situés dans le pare-chocs arrière (un de chaque côté - voir fig. 105), pour détecter la présence de voitures (automobiles, camions, motocyclettes, etc.) dans les angles morts de la zone latérale arrière de la voiture.



Le système avertit le conducteur de la présence de véhicules dans les zones de détection en allumant, du côté

correspondant, le témoin situé sur le rétroviseur extérieur fig. 106 et, selon le modèle, en émettant un signal sonore (si l'option correspondante est sélectionnée sur le système Connect).

Le réglage par défaut est « Son et affichage ».



Au démarrage du moteur, le témoin s'allume pour signaler au conducteur que le système est activé.

Activation / désactivation

(pour les versions/marchés qui le prévoient)

Sur certaines versions, le système peut être activé/désactivé à travers le menu « Assistance au conducteur » puis en sélectionnant l'élément « Sécurité » du système Connect.

Sur les versions disposant du système Active Lane Management (ALM), lorsque ce système est enclenché, il n'est pas possible de désactiver le système BSM



: l'écran du système Connect affiche un message dédié.

Capteurs



Les capteurs s'activent lorsqu'une vitesse avant est enclenchée à une vitesse supérieure à 10 km/h environ ou lorsque la marche arrière est enclenchée.

Les capteurs sont momentanément désactivés lorsque la voiture est à l'arrêt et le mode P (Stationnement) est actif.

La zone de détection du système couvre environ une voie des deux côtés de la voiture (3 mètres environ).

Cette zone commence du rétroviseur extérieur et s'étend sur 6 mètres environ en direction de la partie arrière de la voiture.

Lorsque les capteurs sont activés, le système surveille les zones de détection des deux côtés de la voiture et avertit le conducteur de la présence éventuelle de véhicules dans ces zones.

Pendant la conduite, le système surveille la zone de détection dans trois situations différentes :

- lorsque vous êtes dépassé par un véhicule ;
- lorsque vous dépassez un véhicule ;
- lorsqu'un véhicule s'approche latéralement ;

vérifier s'il est nécessaire d'envoyer un avertissement au conducteur des deux côtés.

Avertissements

Le système ne signale pas la présence d'objets fixes (par ex. glissières de sécurité, poteaux, murs, etc.). Dans certaines occasions, le système pourrait néanmoins s'activer en présence de ces objets. Cela est normal et n'indique pas un dysfonctionnement du système.

Le système n'avertit pas le conducteur de la présence de véhicules qui circulent dans le sens opposé à celui de sa voiture, dans les voies adjacentes.

Si on installe une remorque à la voiture, le système se désactive automatiquement.

Éliminer la neige, le givre ou la saleté accumulée par la chaussée de la zone du pare-chocs arrière où sont situés les capteurs radar afin que le système puisse fonctionner correctement.

Ne pas couvrir la zone du pare-chocs arrière où sont situés les capteurs radar avec aucun type d'objet (par ex. autocollants, porte-vélo, etc.).

Si, après l'achat de la voiture, vous souhaitez installer un crochet de remorquage, désactiver le système depuis le système Connect. Pour accéder à la fonction, sélectionner successivement, sur le menu principal,

les éléments suivants : « Réglages », « Sécurité » et « Alerte angle mort ».

Visualisation arrière

Le système détecte les véhicules qui s'approchent de la partie arrière de la voiture des deux côtés et entrent dans la zone de détection arrière avec une différence de vitesse par rapport à sa voiture inférieure à 40 km/h.

Véhicules en dépassement

Si on dépasse lentement un autre véhicule (avec une différence de vitesse inférieure à 25 km/h environ) et que ce dernier reste dans l'angle mort pendant 1,5 seconde, le témoin situé sur le rétroviseur extérieur s'allume du côté correspondant.

Si la différence entre la vitesse des deux voitures est supérieure à 25 km/h environ, le témoin ne s'allume pas.

FONCTION RCP (Rear Cross Path detection)

Ce système aide le conducteur lors des manœuvres en marche arrière en cas de visibilité réduite.

Le système RCP contrôle les zones de détection arrière des deux côtés de la voiture pour détecter les objets qui se déplacent vers les côtés de la voiture à une vitesse minimum comprise entre 1 km/h et 3 km/h environ et les objets qui se déplacent à une vitesse maximum

de 35 km/h environ, comme c'est généralement le cas dans les parkings. L'activation du système est signalée au conducteur par un signal sonore et visuel. **AVERTISSEMENT** Si les capteurs sont couverts par des obstacles ou des véhicules, le système n'avertit pas le conducteur.

Mode de fonctionnement

Le système peut être activé/désactivé par le système Connect. Sélectionner successivement, sur le menu principal, les éléments suivants : « Réglages », « Sécurité » et « Alerte angle mort ».

« Alerte angle mort » mode « Visuel »

Lorsque le système est activé et un véhicule est détecté dans l'angle mort, un signal visuel est envoyé au rétroviseur latéral affecté par la présence de l'objet détecté.

Si le conducteur actionne le clignotant, indiquant l'intention de changer de voie dans la direction de l'objet relevé, l'indication visuelle sur le rétroviseur est activée en mode clignotant.

Si le conducteur reste dans sa voie, l'avertissement sera émis en continu.

Désactivation de la fonction « Alerte angle mort »

Lorsque le système est désactivé (mode « Alerte angle mort » sur « OFF »), les

systèmes BSM ou RCP n'émettent ni de signaux sonores ni de signaux visuels.

Le système BSM mémorise le mode de fonctionnement en cours au moment de la coupure du moteur. À chaque démarrage du moteur, le mode précédemment mémorisé est récupéré et utilisé.

SYSTÈME ABSA (Active Blind Spot Assist)

(pour les versions/marchés qui le prévoient)

 55) 56) 57)

Il s'agit d'un système d'aide à la conduite capable d'éviter/limiter les impacts latéraux avec les voitures venant de voies adjacentes en modifiant la trajectoire de la voiture dans le but de la maintenir à l'intérieur de la voie détectée.

Si le clignotant a été activé sur le côté correspondant, le système avertit le conducteur de la présence de véhicules dans la zone de détection en faisant clignoter le témoin du rétroviseur extérieur fig. 107 sur le côté correspondant.

Pour les versions/marchés qui le prévoient, les signaux sonores et/ou les vibrations du volant et/ou les couple de contre-braquage au volant peuvent être appliqués en fonction des réglages correspondants définis dans le menu

« Assistance au conducteur » sur le système Connect.

Lorsque le moteur est démarré, le témoin s'allume pour indiquer au conducteur que le système est actif (il s'allume si le système est activé via le menu du système Connect).



107

955017

Capteurs

Le système utilise deux capteurs radar, situés dans le pare-chocs arrière (un de chaque côté - voir fig. 108), pour détecter la présence de véhicules (voitures, camions, motos, etc.) dans les angles morts de la zone latérale arrière de la voiture.

Les capteurs s'activent lorsqu'une vitesse avant est enclenchée à une vitesse supérieure à 10 km/h environ ou lorsque la marche arrière est enclenchée. Les capteurs sont momentanément désactivés lorsque la voiture est à l'arrêt et le mode P (Stationnement) est actif.



ABC

La zone de détection du système couvre environ une voie des deux côtés de la voiture (3 mètres environ). Cette zone commence du rétroviseur extérieur et s'étend sur 6 mètres environ en direction de la partie arrière de la voiture.



108

9550107

Pendant la conduite, le système surveille la zone de détection dans trois situations différentes :

- lorsque vous êtes dépassé par un véhicule ;
- lorsque vous dépassez un véhicule ;
- lorsqu'un véhicule s'approche latéralement ;

pour vérifier s'il est nécessaire d'intervenir pour maintenir la voiture dans la voie des deux côtés.

Activation / désactivation

(pour les versions/marchés qui le prévoient)

Sur certaines versions, le système peut être activé/désactivé en agissant dans

le menu « Assistance au conducteur » sur le système Connect et en sélectionnant le type de signal ainsi que les niveaux de force et de sensibilité.

Intervention du système

Le système intervient à condition que :

- les clignotants ont été insérés ;
- il y a un véhicule dans la voie adjacente du même côté de l'indicateur de direction (zone d'angle mort) ;
- les lignes de marquage de voie ont été détectées par la caméra ;
- le conducteur tente de changer de voie intentionnellement.

Si le système détecte la présence d'un véhicule sur l'autre voie, il applique un couple sur le volant (s'il a été défini via le menu « Réglages » du système Connect), afin d'avertir le conducteur de la nécessité de garder la voiture à l'intérieur de la voie et ainsi éviter les collisions avec d'autres véhicules.

L'application du couple est disponible pour des vitesses comprises entre 60 km/h et 180 km/h.

Les signaux visuels, acoustiques et les vibrations ne sont disponibles que lorsque la vitesse du véhicule est comprise entre 10 km/h et 180 km/h.

L'application du couple et de la vibration est supprimée/inhibée si :

- le couple au volant appliqué par le conducteur est élevé ;
- l'accélération latérale est importante ;
- la remorque est connectée au bon module de commande ;
- la présence d'au moins une main sur le volant n'est pas détectée pendant plus d'un certain temps.

Disponibilité du système

Une utilisation particulièrement sportive de la voiture, ou une conduite sur la ligne de démarcation, entravera le bon fonctionnement du système.

L'intervention des systèmes de stabilité et de freinage (FCW, ESC, ABS) inhibe le fonctionnement du système ABSA.

Changer de voie sans activer le clignotant désactive le système pendant un certain temps.

La route doit également présenter certaines caractéristiques, telles que la largeur maximum-minimum, elle doit être munie d'une voie clairement délimitée par deux lignes et, uniquement dans des cas spécifiques et pour une durée limitée, d'une voie à une seule ligne.

REMARQUE « Délimitations de lignes de voie » signifie des limites avec des lignes peintes.

Détection de présence des mains sur le volant

Le système est capable de détecter la présence des mains du conducteur sur le volant.

- ☐ si le conducteur n'a pas encore posé ses mains sur le volant, pendant quelques secondes l'écran du combiné de bord affiche le message suivant. Dans ce cas, aucun signal acoustique n'est émis ;
- ☐ lorsque le système ne détecte pas la présence de mains sur le volant, pendant quelques secondes un affichage dédié apparaît sur l'écran du combiné de bord. Dans ce cas, un bref signal acoustique est émis ;
- ☐ si le conducteur ne pose toujours pas ses mains sur le volant, l'affichage suivant apparaît sur l'écran du combiné de bord fig. 109. Dans ce cas, un signal acoustique prolongé est émis.



109

9550218

Avertissements

Le système ne signale pas la présence d'objets fixes (par ex. glissières de sécurité, poteaux, murs, etc.). Dans certaines occasions, le système pourrait néanmoins s'activer en présence de ces objets. Cela est normal et n'indique pas un dysfonctionnement du système.

Le système n'avertit pas le conducteur de la présence de véhicules qui circulent dans le sens opposé à celui de sa voiture, dans les voies adjacentes.

Le couple au volant n'est pas appliqué si le système n'est pas en mesure de détecter une voie ou si l'indicateur de direction relatif au côté approprié n'a pas été inséré.

La présence des mains sur le volant est détectée par un capteur capacitif installé sur le volant.

FONCTION RCP (Rear Cross Path detection)

Ce système aide le conducteur lors des manœuvres en marche arrière en cas de visibilité réduite.

Le système RCP contrôle les zones de détection arrière des deux côtés de la voiture pour détecter les objets qui se déplacent vers les côtés de la voiture à une vitesse minimum comprise entre 1 km/h et 3 km/h environ et les objets qui se déplacent à une vitesse maximum

de 35 km/h environ, comme c'est généralement le cas dans les parkings. L'activation du système est signalée au conducteur par un signal sonore et visuel. **AVERTISSEMENT** Si les capteurs sont couverts par des obstacles ou des véhicules, le système n'avertit pas le conducteur.

Modification de la sensibilité du système

(pour les versions/marchés qui le prévoient)

Sur certaines versions, en utilisant le menu « Réglages » du système Connect, il est également possible de modifier la sensibilité et la force de l'action du couple sur le volant.

SYSTÈME FCW (Forward Collision Warning)

(pour les versions/marchés qui le prévoient)

⚠ 54) 58) 59) 60) 61) 62) 63) 64) 65)

⚠ 24) 25) 26) 27) 28) 29) 30) 31) 32)

Il s'agit d'un système d'aide à la conduite, composé d'un radar situé derrière le pare-chocs avant fig. 110 et d'une caméra située dans la zone centrale du pare-brise fig. 111 capable d'intervenir sur les véhicules, les cyclistes et les piétons.

En cas de collision imminente, le système intervient en freinant automatiquement



ABC

le véhicule pour éviter le choc ou pour atténuer ses effets.



110

0601650003EM



111

0601650004EM

Le système fournit au conducteur des signaux sonores et visuels au moyen de l'affichage de messages spécifiques à l'écran du combiné de bord fig. 112.

En cas de collision imminente ou d'impact sur un piéton qui traverse la route (vitesse de la voiture inférieure à 64 km/h), le système peut intervenir en freinant automatiquement : le message

suivant s'affiche sur l'écran du combiné de bord fig. 113.



112

9550245



113

9550246

Les signaux sonores et visuels, avant l'intervention du système, dépendent de la vitesse de la voiture.

Avec une vitesse inférieure à 30 km/h, aucun signal sonore/visuel n'est émis. Lorsque la vitesse est supérieure à 30 km/h, un signal sonore retentit ou, pour les versions/marchés qui le prévoient, sur toute la tranche de fonctionnement,

à savoir lorsque la vitesse est comprise entre 4 et 200 km/h.

Pour les versions/marchés qui le prévoient, le système pourrait appliquer un léger freinage pour avertir le conducteur s'il détecte un risque d'accident frontal (freinage limité). Les signaux et le freinage limité ont pour but de permettre une réaction rapide du conducteur afin de pouvoir éviter ou d'atténuer le potentiel accident.

En cas de risque de collision, si le système ne détecte aucune intervention de la part du conducteur, il fournit un freinage automatique pour aider à ralentir la voiture et atténuer le potentiel accident frontal (freinage automatique). Si l'action sur la pédale de frein de la part du conducteur est détectée mais qu'elle s'avère insuffisante, le système peut se déclencher afin d'optimiser la réponse du système de freinage, en réduisant davantage la vitesse de la voiture (assistance supplémentaire en phase de freinage).

AVERTISSEMENT Après l'arrêt de la voiture, les étriers du frein peuvent rester bloqués pendant environ 2 secondes pour des raisons de sécurité. S'assurer d'appuyer sur la pédale de frein si la voiture avance légèrement.

Activation / désactivation

Il est possible de désactiver (puis de réactiver) le système en intervenant sur le menu « Assistance au conducteur » du système Connect.

Il est possible de désactiver le système même lorsque le dispositif de démarrage est sur MAR.

AVERTISSEMENT Il n'est possible de modifier l'état du système que lorsque la voiture est à l'arrêt.

Activation / désactivation

Le système Forward Collision Warning s'active à chaque démarrage du moteur, indépendamment du réglage du système Connect.

Après la désactivation, le système n'avertit plus le conducteur du risque d'accident avec le véhicule qui le précède, indépendamment du réglage sélectionné à l'aide du système Connect.

AVERTISSEMENT À chaque démarrage du moteur le système conserve l'état d'activation présent au moment de l'extinction précédente.

Le système n'est de toute façon pas activé lorsque la vitesse est inférieure à 4 km/h ou supérieure à 200 km/h.

En fonction des versions, il n'est pas possible de désactiver le système si la vitesse est supérieure à 10 km/h (6 mph) : dans ce cas, l'écran du système Connect affichera un message dédié. Lorsque

la vitesse est inférieure à 10 km/h (6 mph), il est possible de désactiver le système : l'écran du système Connect affichera un double message de pop-up pour procéder à la désactivation.

Le système s'active :

- à chaque démarrage du moteur ;
- lorsque le dispositif de démarrage est sur MAR ;
- quand le système est activé (« ON ») sur le système Connect ;
- quand la vitesse de la voiture est comprise entre 4 et 200 km/h ;
- quand les ceintures de sécurité des sièges avant sont correctement bouclées.

AVERTISSEMENT Si les ceintures de sécurité avant ne sont pas correctement bouclées, le système n'interviendra pas sur le système de freinage (seuls des signaux sonores et visuels seront fournis).

Modification de la sensibilité du système

À partir du Menu du système Connect, il est possible de modifier la sensibilité du système et de choisir parmi les trois options suivantes : « Proche », « Moy. » ou « Éloigné ». Pour la modification des réglages, voir le supplément en ligne du système Connect.

L'option prédéfinie est « Moyen ». Ce réglage prévoit que le système avertisse

le conducteur d'un possible accident avec le véhicule qui le précède, lorsque ce dernier se trouve à une distance standard, distance intermédiaire entre les deux autres réglages possibles.

En réglant la sensibilité du système sur « Éloigné », le système avertira le conducteur d'un possible accident avec le véhicule qui le précède, lorsque ce dernier se trouve à une distance plus grande, en offrant donc la possibilité d'agir sur les freins de façon plus limitée et graduelle. Ce réglage fournit au conducteur le temps maximum possible de réaction pour éviter un risque d'accident.

En réglant l'option sur « Proche », le système avertira le conducteur du risque d'accident avec le véhicule qui le précède, lorsque ce dernier se trouve à une distance réduite. Ce réglage offre au conducteur un temps de réaction inférieur par rapport à celui des réglages « Moy. » et « Éloigné » en cas de risque d'accident, mais en même temps permet une conduite plus dynamique de la voiture.

À l'arrêt du moteur, le réglage de la sensibilité du système est gardé en mémoire.



ABC

Signal de fonctionnement limité du système

Si le message dédié apparaît, une condition limitant le fonctionnement du système pourrait s'être produite. Un dysfonctionnement ou la caméra occultée peuvent être des causes possibles de cette limitation.

Dans cette condition, il sera de toute façon possible de conduire normalement la voiture mais le freinage automatique ne sera pas disponible en cas de collision imminente.

En cas d'indication d'obstruction, nettoyer la zone du pare-brise indiquée dans fig. 111.

À la disparition des conditions ayant limité le fonctionnement du système, celui-ci recommence à fonctionner d'une façon normale et complète. Si l'anomalie persiste, s'adresser au Réseau Après-vente Alfa Romeo.

Signal d'anomalie du système

Si le système s'éteint et qu'un message dédié s'affiche à l'écran, cela indique une anomalie du système.

Dans ce cas, il est toutefois possible de conduire la voiture, mais il est conseillé de s'adresser dès que possible au Réseau Après-vente Alfa Romeo.

Signal de radar non disponible

Si des conditions pour lesquelles le radar n'est plus en mesure de

détecter correctement les obstacles se produisent, le système se désactive et un message dédié est affiché sur l'écran.

En général, cela se produit en cas de faible visibilité, comme en présence de chutes de neige ou de pluies battantes.

Le système peut également être masqué temporairement en raison d'obstacles, tels que la présence de boue, saleté ou glace sur le pare-chocs. Dans ces cas, un message dédié s'affiche sur l'écran et le système est désactivé. Ce message peut apparaître parfois dans des conditions de haute réflectivité (par ex. des tunnels avec des carreaux réfléchissants, de la glace ou de la neige).

À la disparition des conditions ayant limité le fonctionnement du système, celui-ci recommence à fonctionner d'une façon normale et complète.

Dans certains cas, ce message dédié peut s'afficher lorsque le radar ne détecte aucun véhicule ou objet dans son champ de vision.

Si les conditions météorologiques ne sont pas la raison de l'affichage du message sur l'écran, vérifier que le capteur n'est pas sale.

Il peut être nécessaire de le nettoyer ou de retirer un éventuel obstacle présent dans la zone montrée en fig. 111.

Dans le cas où le message serait affiché souvent même en l'absence de

conditions atmosphériques telles que neige, pluie, boue, ou d'autres types d'obstacles, s'adresser au Réseau Après-vente Alfa Romeo pour faire vérifier l'alignement du capteur.

En l'absence d'obstacles visibles, il pourrait être nécessaire de nettoyer directement la surface du radar, en retirant manuellement le cache esthétique de revêtement. Pour effectuer cette opération, s'adresser au Réseau Après-Vente Alfa Romeo.

AVERTISSEMENT Il est recommandé de n'installer aucun appareil, accessoire ou élément aérodynamique devant le capteur et de ne le masquer d'aucune façon, car cela compromettrait le bon fonctionnement du système.

Signalisation de désactivation du système en raison d'une obstruction

Si des conditions pour lesquelles la caméra n'est plus en mesure de détecter correctement les obstacles se produisent, le système se désactive et un message dédié s'affiche à l'écran.

En cas d'indication d'obstruction, nettoyer la zone du pare-brise indiquée en fig. 111 et vérifier que le message à l'écran a disparu. Bien qu'il soit encore possible de conduire le véhicule dans des conditions normales, le système n'est pas disponible.

À la disparition des conditions ayant désactivé le fonctionnement du système, celui-ci recommence à fonctionner d'une façon normale et complète.

Alarme collision frontale avec freinage actif

(suivant version)

Lorsqu'on sélectionne cette fonction, les freins s'activent pour ralentir la voiture en cas de choc frontal potentiel.

Cette fonction applique une pression supplémentaire aux freins au cas où la pression exercée par le conducteur sur ces derniers ne serait pas suffisante pour éviter un choc frontal potentiel.

La fonction est active à une vitesse supérieure à 4 km/h.

REMARQUE Pour les versions/marchés qui le prévoient, cette fonction est toujours activée lorsque le système Forward Collision Warning est enclenché (après avoir démarré le moteur).

Conduite dans des conditions particulières

Dans des conditions de conduite particulières, par exemple :

- conduite à proximité d'un virage ;
- véhicule qui précède sort du rond-point ;
- véhicules de petites dimensions et/ou non alignés à la voie de circulation ;

- changement de voie d'autres véhicules ;
- véhicules circulant en sens transversal ;

l'intervention du système pourrait être inattendue ou retardée. Le conducteur doit donc toujours faire très attention et garder le contrôle de sa voiture pour conduire en toute sécurité.

AVERTISSEMENT Dans des conditions de circulation particulièrement difficiles, le conducteur peut désactiver manuellement le système en agissant sur Alfa Connect ou sur le combiné de bord.

Conduite à proximité d'un virage

En entrant ou en sortant d'un virage à grand rayon, le système peut détecter la présence d'un véhicule qui se trouve devant la voiture mais qui ne roule pas sur la même voie de circulation fig. 114. Dans ce cas, le système peut se déclencher.

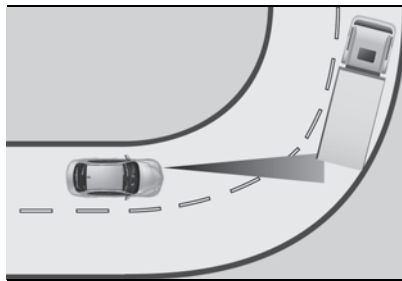

114

0601650005EM

Véhicule qui précède sort du rond-point

Dans un rond-point, le système pourrait détecter le véhicule qui précède et qui sort du carrefour, et intervenir fig. 115.

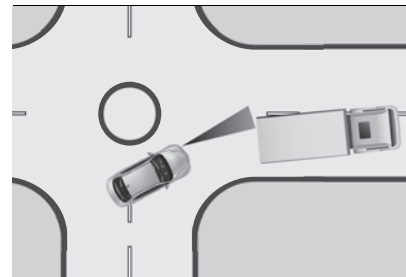

115

0601650010EM

Véhicules de petites dimensions et/ou non alignés à la voie de circulation

Le système n'est pas en mesure de détecter la présence de véhicules qui se trouvent devant la voiture mais situés en dehors du champ d'action du capteur radar et pourrait ne pas réagir à la présence de véhicules de petites dimensions, par exemple, des vélos ou des motos fig. 116.



ABC

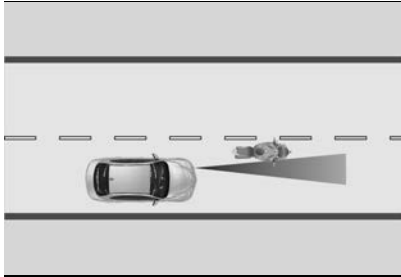

116

0601650006EM

Changement de voie d'autres véhicules

Les véhicules qui changent de voie à l'improviste, en se mettant sur la voie de circulation de votre véhicule et à l'intérieur du rayon d'action de la caméra, peuvent provoquer le déclenchement du système fig. 117.

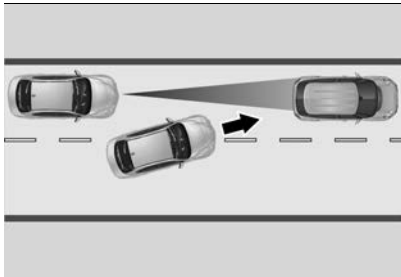

117

0601650007EM

Véhicules circulant en sens transversal

Le système pourrait réagir temporairement à une voiture circulant

en sens transversal et qui traverse le rayon d'action du capteur radar fig. 118.

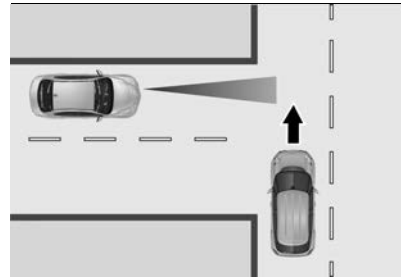

118

0601650008EM

SYSTÈME TPMS (Tyre Pressure Monitoring System)

(pour les versions/marchés qui le prévoient)

⚠ 66) 67) 68) 69) 70) 71) 72)

⚠ 33) 34)

La voiture est équipée du système de monitoring de la pression des pneus TPMS (Tyre Pressure Monitoring System), qui est en mesure de signaler une éventuelle pression insuffisante des pneus sur la base de la pression à froid réglée par le conducteur indiquée dans la table « Pression de gonflage à froid » dans la section « Caractéristiques techniques ».

Ce système se compose d'un capteur/transmetteur à fréquence radio, monté sur chaque roue (sur la jante à l'intérieur du pneu), en mesure d'envoyer

au module de contrôle les informations relatives à la pression de chaque pneu fig. 119.



119

9550168

La pression de gonflage varie en fonction de la température de l'ordre d'environ 0,07 bar tous les 6,5 °C. Cela signifie que la diminution de la température extérieure correspond à une diminution de la pression des pneus. Toujours régler la pression de gonflage lorsque les pneus sont froids. Elle est définie comme étant la pression des pneus après au moins 3 heures d'inactivité de la voiture ou un kilométrage inférieur à 1,6 km après un intervalle de 3 heures.

La pression de gonflage à froid ne doit pas dépasser la pression de gonflage maximum indiquée sur le côté du pneu : pour plus de détails, se référer au chapitre « Roues » dans la section « Caractéristiques techniques ».

La pression des pneus augmente pendant la conduite de la voiture. C'est

une condition normale qui ne requiert aucun réglage de la pression.

Le système TPMS signale au conducteur la présence éventuelle d'une condition de pression de gonflage insuffisante si celle-ci descend en dessous du seuil d'avertissement pour un motif quelconque, y compris les effets de la basse température ou la perte naturelle de pression du pneu.

Le système TPMS cessera de signaler la condition de pression insuffisante des pneus lorsque cette dernière sera à nouveau égale ou supérieure à celle de gonflage préconisée à froid.

Si une pression insuffisante des pneus est signalée fig. 120 (symbole  affiché à l'écran du combiné de bord), augmenter la pression de gonflage jusqu'à atteindre la valeur préconisée à froid.

Le système se met à jour automatiquement et le symbole  s'éteint une fois que le système reçoit les pressions de gonflage mises à jour. Il pourrait être nécessaire de conduire la voiture jusqu'à 20 minutes à une vitesse supérieure à 25 km/h environ pour que le système TPMS puisse recevoir ces informations.



Exemple opérationnel

Imaginons que la pression de gonflage à froid (donc avec la voiture à l'arrêt depuis au moins 3 heures) préconisée correspondre à 2,3 bars ; si la température ambiante est de 20 °C et la pression des pneus détectée de 1,95 bar, une baisse de la température à -7 °C provoque une réduction de la pression des pneus à environ 1,65 bar.

Cette pression est suffisamment basse pour activer l'affichage du symbole  à l'écran du combiné de bord.

Le réchauffement des pneus dû à la conduite de la voiture peut provoquer une augmentation de la pression des pneus jusqu'à environ 1,95 bar, mais le symbole  reste quand même affiché. Dans cette situation, le symbole s'éteindra uniquement après que les pneus seront gonflé à la valeur de pression à froid préconisée pour la voiture.



ATTENTION

51) Les systèmes avancés d'aide à la conduite (ADAS) sont conçus pour assister le conducteur et non pas pour remplacer son attention lorsqu'il est au volant. Ces systèmes n'ont pas été étudiés et conçus pour éviter la responsabilité du conducteur vis-à-vis de la prévention sur les accidents de la route. Les systèmes d'aide à la conduite et aux manœuvres ne remplacent en aucune façon la nécessité qu'a le conducteur à rester vigilant au volant. Le conducteur est entièrement responsable lorsqu'il est au volant de la voiture. Le conducteur doit respecter le code de la route et maîtriser le véhicule en toutes conditions. La responsabilité de la conduite incombe toujours au conducteur, qui doit prendre en considération les conditions de circulation, les conditions météo et celles de la chaussée pour conduire en toute sécurité. Le conducteur est également toujours tenu de maintenir une distance de sécurité par rapport au véhicule qui le précède. Le conducteur est tenu de calculer la distance et la vitesse par rapport aux autres véhicules et de prévoir les manœuvres de ces derniers avant d'utiliser le clignotant et de changer de voie de circulation. Ces systèmes avancés d'aide à la conduite ne peuvent pas modifier les lois physiques naturelles.

52) Lorsque vous conduisez sur des routes à double sens où il n'y a pas de ligne centrale divisant la voie (par exemple, des routes de campagne), l'utilisation des systèmes ABSA, HAS, TJA, LKA est fortement déconseillée, car ces systèmes pourraient détecter les



ABC

lignes de la chaussée entière comme des lignes délimitant une seule voie.

53) Les systèmes d'aide à la conduite ne sont qu'une aide : le conducteur doit toujours rester attentif aux conditions de la circulation, de la route et conserver le contrôle de la trajectoire de la voiture.

54) Le système constitue une aide à la conduite de la voiture, il N'avertit PAS le conducteur lorsque des véhicules se trouvant en dehors des zones de détection s'approchent. Le conducteur doit toujours rester attentif aux conditions de la circulation, de la route et conserver le contrôle de la trajectoire de la voiture.

55) Le risque d'accident persiste malgré l'application du couple au volant par le système ABSA.

56) L'application d'un couple qui corrige la course du volant n'empêche pas toujours un accident. Il incombe toujours au conducteur de diriger, freiner ou accélérer, en particulier après l'avertissement du système ABSA ou après l'intervention du couple au volant. Il est également recommandé de toujours garder une distance de sécurité sur les côtés. Le non-respect de ces avertissements peut provoquer des accidents ou des blessures.

57) Dans certains cas, le système peut appliquer un couple inapproprié au volant. Cette application peut être interrompue à tout moment en tournant le volant dans le sens opposé.

58) Les capacités du système Forward Collision Warning ne doivent jamais être essayées de façon irresponsable et dangereuse, susceptible de mettre en danger la sécurité du conducteur et celle des autres.

59) Le système n'a pas été conçu pour éviter des collisions et il n'est pas en mesure de détecter à l'avance des conditions éventuelles d'accident imminent. Ne pas tenir compte de cet avertissement pourrait mener à des lésions graves voire mortelles.

60) Le système pourrait s'activer, en évaluant la trajectoire suivie par la voiture, suite à la présence d'objets métalliques réfléchissants qui ne sont pas d'autres véhicules, comme par exemple les glissières de sécurité, panneaux de signalisation, barrières à l'entrée de parkings, péages autoroutiers, passages à niveau, portails, rails, objets à proximité de chantiers routiers ou situés plus haut que la voiture (par exemple un pont supérieur). De même, le système pourrait intervenir à l'intérieur de parkings multi étages ou de tunnels ou à cause de reflets de la chaussée. Ces activations possibles sont dues à la logique normale de fonctionnement du système et ne doivent pas être interprétées comme des anomalies.

61) Le système a été conçu pour être utilisé exclusivement sur route. En cas de conduite sur piste, le système doit être désactivé pour éviter des signalisations superflues. La désactivation automatique est signalée par l'allumage du témoin/symbole prévu à cet effet sur le combiné de bord (voir les informations fournies au paragraphe « Témoins et messages » du chapitre « Connaissance du combiné de bord »).

62) Le système constitue une aide à la conduite : le conducteur ne doit jamais baisser son attention pendant la conduite. La responsabilité de la conduite incombe toujours au conducteur, qui doit prendre en considération les conditions de circulation

pour conduire en toute sécurité. Le conducteur est toujours tenu de maintenir une distance de sécurité avec le véhicule qui le précède.

63) Si, pendant l'intervention du système, le conducteur appuie à fond sur la pédale d'accélérateur ou effectue un braquage rapide, il est possible que la fonction de freinage automatique s'interrompe (par ex. pour permettre une éventuelle manœuvre pour éviter un obstacle).

64) Le système intervient sur les véhicules qui roulent sur la même voie de circulation. Les personnes, les animaux et les objets (par ex. des poussettes) ne sont pas pris en considération.

65) Si, pour un entretien, la voiture doit être placée sur un banc à rouleaux ou si elle est lavée dans une station de lavage automatique à rouleaux, du fait qu'elle a un obstacle à l'avant (par ex. un autre véhicule, un mur ou tout autre obstacle), le système pourrait en détecter la présence et intervenir. Dans ce cas, il est donc nécessaire de désactiver le système en agissant sur les réglages du système Connect.

66) Le système TPMS n'exempte pas le conducteur du contrôle régulier de la pression des pneus et de leur entretien : le système ne signale pas l'éventuelle anomalie à un pneu.

67) La pression des pneus doit être vérifiée lorsque les pneus sont au repos et froids ; si pour une raison ou une autre, la pression des pneus est contrôlée avec les pneus chauds, ne pas réduire la pression même si elle est supérieure à la valeur prévue. Répéter le contrôle lorsque les pneus sont froids.

68) Si l'on monte une ou plusieurs roues sans capteur, le système ne sera pas disponible pour les pneus remplacés et l'écran affichera un message d'avertissement, jusqu'au rétablissement des roues avec capteurs.

69) Le système TPMS n'est pas en mesure de signaler les chutes subites de pression des pneus (par ex. en cas d'explosion d'un pneu). Dans ce cas, arrêter la voiture en freinant doucement sans effectuer de braquage brusque.

70) La pression des pneus peut varier en fonction de la température extérieure. Le système peut signaler temporairement une pression insuffisante. Dans ce cas, contrôler la pression des pneus à froid et, si nécessaire, rétablir les valeurs de gonflage.

71) Le remplacement des pneus normaux par ceux d'hiver et vice-versa, demande aussi une intervention de mise au point du système TPMS, qui doit être effectuée uniquement auprès du Réseau après-vente Alfa Romeo.

72) Quand un pneu est démonté, il convient de remplacer également le joint en caoutchouc de la valve : s'adresser au Réseau après-vente Alfa Romeo. Les opérations de montage/démontage des pneus et/ou des jantes requièrent des précautions particulières. Pour éviter d'endommager ou de monter incorrectement les capteurs, le remplacement des pneus et/ou des jantes ne doit être effectué que par du personnel spécialisé. S'adresser au Réseau après-vente Alfa Romeo.



AVERTISSEMENT

24) Les fonctions du système pourraient être limitées ou nulles en raison des conditions atmosphériques, par exemple pluie battante, grêle, brouillard épais ou neige abondante.

25) La zone du pare-chocs située face au capteur ne doit pas être couverte par des adhésifs, des phares auxiliaires ou tout autre objet.

26) Le fonctionnement du système peut être imprévu ou retardé si des charges dépassant latéralement, vers l'arrière ou en hauteur par rapport à la taille normale du véhicule sont présentes sur d'autres véhicules.

27) La fonctionnalité peut être compromise par toute modification structurelle apportée au véhicule, comme par exemple une modification de l'avant de la voiture, le remplacement de pneus, ou une charge plus élevée que celle prévue pour la voiture.

28) Des réparations inadéquates effectuées sur l'avant de la voiture (par ex. aux pare-chocs, au châssis) peuvent modifier la position du capteur radar et en compromettre le fonctionnement. S'adresser au Réseau après-vente Alfa Romeo pour toute réparation de ce genre.

29) Ne pas modifier ni intervenir sur le capteur radar ou sur la caméra située sur le pare-brise. En cas de panne du capteur, s'adresser au Réseau après-vente Alfa Romeo.

30) Éviter de laver la zone inférieure du pare-chocs avec des jets à haute pression : en particulier, éviter d'intervenir sur le connecteur électrique du système.

31) Faire attention aux réparations et à l'application de nouvelle peinture dans la zone autour du capteur (cache couvrant le capteur sur le côté gauche du pare-chocs). En cas de chocs frontaux, le capteur peut se désactiver automatiquement et afficher, sur l'écran, un avertissement pour indiquer qu'il faut faire réparer le capteur. Même en l'absence de signalisations de dysfonctionnement, désactiver le système si l'on pense que la position du capteur radar a été altérée (par ex. à cause de chocs frontaux à vitesse réduite comme lors des manœuvres de stationnement). Dans ces cas, s'adresser au Réseau après-vente Alfa Romeo pour effectuer le réalignement ou le remplacement du capteur radar.

32) En cas de traction de remorques, de remorquage de la voiture ou lors des manœuvres de chargement sur transporteur (ou dans des véhicules destinés au transport), le système doit être désactivé en appuyant sur le système Connect.

33) Le kit de réparation rapide des pneus Tire Repair Kit, fourni avec la voiture, est compatible avec les capteurs du système TPMS. L'utilisation de mastics non équivalents à celui présent dans le kit d'origine pourrait par contre compromettre leur fonctionnement. En cas d'utilisation de mastics non équivalents à celui d'origine, il est conseillé de faire contrôler le fonctionnement des capteurs TPMS auprès d'un centre de réparation agréé.

34) Le système TPMS a été conçu pour les roues et les pneus d'origine. Les pressions préconisées et les seuils d'alarme correspondants configurés sur le système TPMS ont été établis selon



ABC

la dimension des pneus montés sur la voiture. L'utilisation de pneus de rechange, de dimension, de type et/ou de dessin différents de ceux d'origine peut causer un dysfonctionnement du système ou endommager les capteurs. Les roues montées en après-vente peuvent provoquer des dommages aux capteurs. L'utilisation de mastics pour pneus en après-vente pourrait endommager le capteur du système de contrôle de la pression des pneus (TPMS). Suite à l'utilisation de mastic pour pneus en après-vente, nous conseillons de s'adresser au Réseau Après-vente Alfa Romeo pour faire contrôler les capteurs. Après avoir vérifié ou ajusté la pression de gonflage, remplacez toujours le capuchon de la valve pour éviter toute infiltration d'humidité et de saleté pouvant endommager le capteur de contrôle de pression des pneus.

SYSTÈME DAA (Driver Attention Assist)

(suivant version)

C'est un système d'aide à la conduite capable de détecter la fatigue du conducteur.

REMARQUE Sur certaines versions, le système est activé chaque fois que le moteur démarre.



INTERVENTION DU SYSTÈME

En utilisant les informations provenant de la caméra frontale, le système est basé sur deux logiques de fonctionnement :

- la première logique de fonctionnement prend en compte le style de conduite, observe la route et note dans quelle mesure le conducteur est capable de continuer à conduire avec peu d'oscillations et peu d'événements de franchissement des lignes de marquage des voies ;
- la seconde logique de fonctionnement (pour les versions/marchés qui le prévoient) mesure le temps passé au volant, lorsque la vitesse de la voiture est supérieure à 60 km/h et inférieure à 180 km/h. En sélectionnant l'option « Standard », dans ces conditions, le signal « anti-somnolence » peut apparaître après 3 heures de conduite.

En sélectionnant l'option « Anticipé » et si les conditions sont vérifiées, le signal « anti-somnolence » est émis après 2 heures de conduite.

REMARQUE Si les conditions décrites ci-dessus ne sont pas vérifiées de manière continue pendant toute la période de conduite, l'avertissement « anti-somnolence » peut être affiché plus tard que les 2 ou 3 heures prévues. Si le style de conduite indique que le conducteur n'est pas en mesure de suivre la trajectoire de la route et de respecter les lignes de démarcation horizontales de la voie de circulation, le cadran droit de l'écran affichera un message et un symbole fig. 121 (rouge) pour suggérer au conducteur de s'arrêter pour une pause. Un signal sonore est également émis.

REMARQUE La position du symbole représenté sur fig. 121 et fig. 122 à l'écran peut varier en fonction des versions.



121

Si le conducteur **accepte** la suggestion fournie par le système, en appuyant sur la touche « MENU VIEW » située sur le levier droit du volant et en s'arrêtant pendant une pause, le message disparaît de l'écran et le symbole  représenté par fig. 122 dans le cadran droit de l'écran du combiné de bord jusqu'au prochain arrêt/redémarrage du moteur.

Si le conducteur **ignore** la suggestion fournie par le système et ne s'arrête pas, le message reste affiché à l'écran, avec le symbole  représenté par fig. 122 dans le cadran droit de l'écran du combiné de bord.

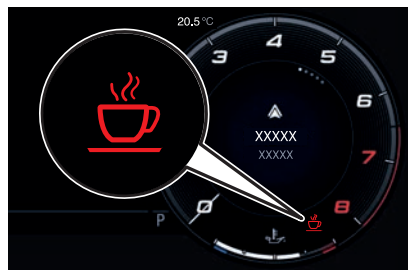

122

9550580

Dans le second cas, un message dédié apparaît sur l'écran du combiné de bord, qui disparaît automatiquement après quelques secondes.

En cas d'intervention primaire, avec le symbole  (rouge) affiché à l'écran,

l'intervention secondaire n'est pas prise en compte/surveillée.

AVERTISSEMENT En cas d'intervention du système ABS, au lieu du symbole  (rouge) le message « ABS ACTIVE » sera affiché et restera actif jusqu'à ce que le système ABS termine son intervention.

AVERTISSEMENT En cas de défaillance du système, le combiné de bord affiche un message dédié et le symbole  de couleur jaune ambre.

Modification de la sensibilité du système

(pour les versions/marchés qui le prévoient)

Sur certaines versions, la sensibilité de l'intervention du système peut être ajustée sur le système Connect en agissant sur le menu « Assistance au conducteur » puis en sélectionnant l'élément « Sécurité ».

AVERTISSEMENT Si le mode « Race » est utilisé (le cas échéant), le système DAA est automatiquement désactivé et la sensibilité ne peut donc pas être modifiée (suivant version).

AVERTISSEMENT En cas de défaillance de la caméra, la sensibilité du système (suivant version) ne peut pas être modifiée.

ACTIVATION/DÉSACTIVATION DU SYSTÈME

(pour les versions/marchés qui le prévoient)

Sur certaines versions, le système peut être activé/désactivé à travers le menu « Assistance au conducteur » puis en sélectionnant l'élément « Sécurité » du système Connect.

ACTIVATION / DÉSACTIVATION DES SIGNAUX FOURNIS PAR LE SYSTÈME

Les signalisations fournies par le système peuvent être activées/désactivées à travers le système Connect, en intervenant sur le Menu « Assistance au conducteur » puis en sélectionnant l'élément « Sécurité ».



ATTENTION

73) Le système DAA est un système d'aide à la conduite qui n'élimine pas la responsabilité du conducteur quant à la conduite de la voiture. Si vous ressentez des signes de fatigue en conduisant, n'attendez pas que le système DAA fonctionne, mais arrêtez-vous en toute sécurité pour une pause. Ne repartez que lorsque vous êtes dans les bonnes conditions physiques et psychologiques, afin de ne pas être dangereux pour vous-même et pour les autres usagers de la route.



ABC

SYSTÈMES DE PROTECTION DES OCCUPANTS

Certains des plus importants équipements de sécurité qui équipent la voiture sont les systèmes de protection suivants :

- ceintures de sécurité ;
- système SBA (Seat Belt Alert)
- appuie-tête ;
- systèmes de retenue des enfants ;
- airbags frontaux et latéraux.

Faire très attention aux informations fournies dans les pages suivantes. Il est en effet fondamental que les systèmes de protection soient utilisés de façon correcte afin de garantir le maximum de sécurité au conducteur et aux passagers. Pour la description du réglage des appuie-tête, voir les indications fournies au chapitre « Appuie-tête » dans la section « Connaissance du véhicule ».

CEINTURES DE SÉCURITÉ

Toutes les ceintures de sécurité sont à trois points d'ancrage avec enrouleur respectif.

Le mécanisme de l'enrouleur s'enclenche en bloquant la sangle en cas de freinage brusque ou de forte décélération due à un choc. Dans des conditions normales, cette caractéristique permet à la sangle de la ceinture de coulisser librement de manière à s'adapter parfaitement au corps de l'occupant. En cas d'accident, la ceinture se bloquera en réduisant ainsi le risque d'impact dans l'habitacle ou de projection en dehors de la voiture.

Le conducteur doit toujours respecter (et faire respecter par tous les passagers) toutes les dispositions législatives locales concernant l'obligation et le mode d'emploi des ceintures de sécurité.

Toujours boucler les ceintures de sécurité avant de prendre la route.

UTILISATION DES CEINTURES DE SÉCURITÉ

La ceinture de sécurité doit être mise en tenant le buste droit et appuyé contre le dossier.

Pour boucler les ceintures, saisir la languette de clipsage (1) fig. 123 et l'enclencher dans la boucle (2) jusqu'au déclic de blocage.

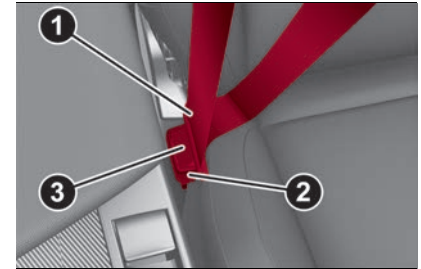

123

0605650001EM

Si pendant le déroulement de la ceinture celle-ci devait se bloquer, il faut la laisser s'enrouler légèrement puis la dégager de nouveau en évitant des manœuvres brusques.

Pour enlever les ceintures, appuyer sur le bouton (3) et accompagner la ceinture pendant son enroulement, pour éviter qu'elle ne s'entortille.



Lorsque la voiture est garée sur une route très en pente, il est possible que l'enrouleur se bloque, ce qui est tout à fait normal. Le mécanisme de l'enrouleur bloque la sangle chaque fois que celle-ci est soumise à un mouvement rapide ou en cas de freinage brusque, de chocs ou de virage pris à grande vitesse.

Boucler les ceintures de sécurité des places arrière comme illustré en fig. 124 et fig. 125.

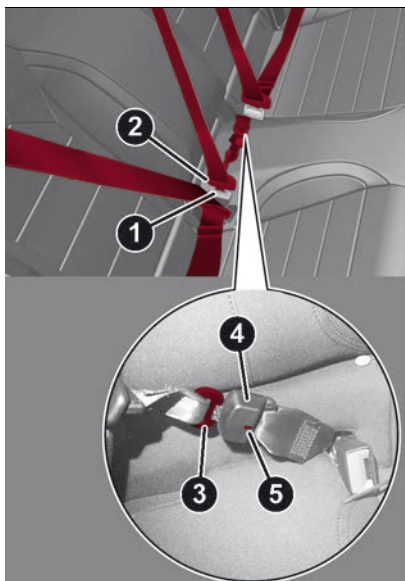

124

06056S0002EM

Contrairement aux ceintures de sécurité latérales, la ceinture arrière centrale (si disponible) est dotée de double boucle.

Dérouler la ceinture de son enrouleur, saisir la languette de clipsage (3) fig. 124 et l'introduire dans le logement (4), puis la languette (2) dans le logement (1) en s'assurant que les deux boucles sont correctement bloquées.

Pour détacher la languette (3), appuyer sur le bouton (5), à l'aide d'une languette quelconque de clipsage ceinture.

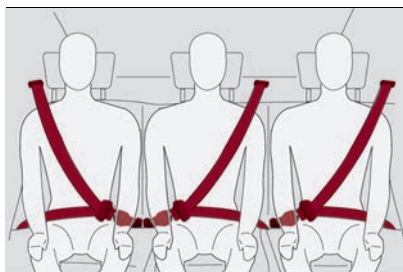

125

06056S0003EM



ATTENTION

74) Ne pas appuyer sur le bouton (3) pendant la marche.

75) Il faut se rappeler qu'en cas de choc violent, les passagers des sièges arrière qui ne portent pas de ceintures s'exposent personnellement à d'importants risques, mais constituent également un danger pour les passagers des places avant.

SYSTÈME SBA (Seat Belt Alert)

Le système SBA avertit les passagers des places avant et arrière (si prévu) que leur ceinture de sécurité n'est pas bouclée.

Le système signale que les ceintures de sécurité ne sont pas bouclées à l'aide de signaux visuels (allumage de témoins sur le combiné de bord et d'icônes sur l'écran) et de signaux sonores (voir les informations fournies dans les paragraphes suivants).

REMARQUE Pour la désactivation permanente du signal sonore, s'adresser au réseau après-vente Alfa Romeo. Il est possible de réactiver à tout moment le signal sonore via le Menu de l'écran (voir ce qui est décrit au chapitre « Écran » dans la section « Connaissance du combiné de bord »).

COMPORTEMENT DU TÉMOIN CEINTURES DE SÉCURITÉ PLACES AVANT

Voiture roulant à moins de 20 km/h, si la ceinture de sécurité côté conducteur ou côté passager (avec passager assis) n'est pas bouclée, le témoin  fig. 126 est rouge.

Dès que la voiture atteint un seuil de vitesse supérieur à 20 km/h, avec la ceinture de sécurité côté conducteur ou côté passager (avec passager assis) non bouclée, un signal sonore retentit



ABC

immédiatement, accompagné du clignotement du témoin (1) rouge pendant 105 secondes environ.



Une fois lancé, ce cycle d'avertissements reste actif pendant toute sa durée si la vitesse de la voiture ne descend pas en dessous de 8 km/h, ou si la marche arrière n'est pas engagée, ou jusqu'à ce que les ceintures de sécurité soient bouclées.

Lorsque la marche arrière est enclenchée, pendant le cycle d'avertissements, le signal sonore est désactivé et le témoin rouge (1) reste allumé fixe. Le cycle d'avertissements est réactivé dès que la vitesse du véhicule dépasse à nouveau 20 km/h. Si la vitesse de la voiture descend au-dessous de 8 km/h durant le cycle de signalisations ou si la marche arrière est enclenchée, le signal sonore est désactivé et le témoin s'allume fixement rouge.

120

Si le cycle est interrompu et la marche AR n'est pas embrayée, il sera réactivé dès que la voiture roulera à nouveau à plus de 20 km/h.

COMPORTEMENT DES ICÔNES DES CEINTURES DE SÉCURITÉ PLACES ARRIÈRE

(suivant version)

Les icônes (2) / (3) / (4) fig. 126 affichées à l'écran du combiné de bord indiquent :

- (2) ceinture de sécurité de la place arrière gauche
- (3) ceinture de sécurité de la place arrière centrale
- (4) ceinture de sécurité de la place arrière droite

Lorsque la voiture roule à moins de 20 km/h, si une ceinture de sécurité arrière n'est pas bouclée, l'icône reste allumée environ 65 secondes.

Les icônes sont affichées en fonction des ceintures de sécurité correspondantes aux places arrière et restent allumées pendant 65 secondes environ à partir du dernier changement d'état de la ceinture :

- si la ceinture de sécurité est bouclée, l'icône correspondante sera de couleur verte
- si la ceinture de sécurité n'est pas bouclée, l'icône correspondante sera de couleur rouge

Par ailleurs, les icônes restent allumées plusieurs secondes chaque fois que l'on ouvre l'une des portes arrière.

Si la vitesse de la voiture dépasse 20 km/h et la marche arrière n'est pas embrayée, si une ceinture de sécurité arrière est déboutlée, un signal sonore retentit immédiatement et l'icône clignote simultanément pendant 35 secondes environ. Le signal sonore est ensuite désactivé et l'icône reste allumée jusqu'à la fin du cycle.

Avec le système SBA activé, chaque fois que le dispositif de démarrage est déplacé sur MAR, la présence d'un objet sur le siège arrière est détectée si une porte arrière a été précédemment ouverte pendant au moins 1 seconde et le dispositif de démarrage a été déplacé sur AVV dans les 10 minutes précédentes. Si un objet est détecté, un message dédié s'affiche sur l'écran du combiné de bord vous suggérant de vérifier la présence d'objets sur le siège arrière avant de quitter la voiture. De plus, lorsque vous quittez la voiture, un second message apparaît sur l'afficheur du combiné vous rappelant la présence d'objets sur la place arrière.

AVERTISSEMENTS

Pour les sièges arrière, le système SBA indique uniquement si les ceintures de sécurité sont déboutlées (icône rouge) ou bouclées (icône verte), mais ne

signalent pas la présence éventuelle d'un passager.

Lorsque le dispositif de démarrage est placé sur ON, tous les icônes restent éteintes si toutes les ceintures de sécurité (avant et arrière) sont bouclées. Pour les places arrière, les icônes s'allument quelques secondes après que le dispositif de démarrage a été mis sur ON, quel que soit l'état des ceintures de sécurité (même si toutes les ceintures de sécurité sont bouclées).

Tous les témoins s'allument lorsqu'une ceinture au moins passe de l'état bouclé à l'état débouclé ou vice-versa.

PRÉTENSIONNEURS

La voiture est dotée de prétensionneurs pour les ceintures de sécurité AV et AR latérales qui, en cas de choc frontal violent, rebobinent quelques centimètres de la bande des ceintures de sécurité, en assurant ainsi l'adhérence parfaite des bandes au corps des occupants avant toute action de maintien.

L'activation effective des prétensionneurs est reconnaissable au recul de la sangle vers l'enrouleur.

La voiture est aussi équipée d'un deuxième dispositif de prétension (installé dans la zone du seuil de porte) sur les ceintures

avant : l'activation est indiquée par le raccourcissement du câble métallique.

Pendant l'intervention du prétensionneur, il peut y avoir une légère émission de fumée. Cette fumée n'est pas nocive et n'indique pas un début d'incendie.

Le prétensionneur ne nécessite d'aucun entretien ni graissage : toute modification de ses conditions d'origine altère son efficacité.

Par suite d'événements naturels exceptionnels (par exemple inondations, tempêtes, etc.) si le dispositif est entré en contact avec de l'eau et/ou de la boue, il faut s'adresser au Réseau après-vente Alfa Romeo pour le faire remplacer.

AVERTISSEMENT Pour avoir le maximum de protection possible, placer la ceinture de sécurité de manière à ce qu'elle adhère parfaitement au buste et au bassin.

LIMITEURS DE CHARGE



Pour augmenter la protection en cas d'accident, les enrouleurs des ceintures de sécurité avant et arrière latérales sont dotés, à l'intérieur, d'un dispositif qui permet de doser la force appliquée sur le thorax et les épaules pendant l'action de retenue des ceintures en cas de choc frontal.

AVERTISSEMENTS POUR L'UTILISATION DES CEINTURES DE SÉCURITÉ

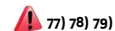

Toujours respecter (et faire respecter par les passagers de la voiture) toutes les dispositions de loi concernant l'obligation et le mode d'emploi du port des ceintures.

Toujours boucler les ceintures de sécurité avant de prendre la route.

L'utilisation des ceintures de sécurité est également nécessaire pour les femmes enceintes : le risque de lésions pour elles et pour l'enfant qui va naître en cas de choc étant plus grave si elles n'attachent pas leur ceinture.

Les femmes enceintes doivent placer la partie inférieure de la sangle tout en bas, de façon à ce qu'elle passe au-dessus du bassin et sous le ventre fig. 127. Au fur et à mesure que la grossesse avance, la conductrice doit régler le siège et le volant de sorte à avoir le plein contrôle de la voiture (les pédales et le volant doivent être facilement accessibles). Il faut toutefois maintenir la plus grande distance possible entre le ventre et le volant.



ABC

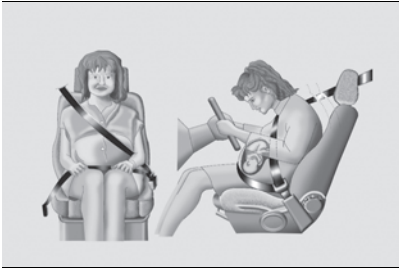

127

0607650001EM

La sangle de la ceinture de sécurité ne doit pas être entortillée. La partie supérieure doit passer sur l'épaule et traverser le thorax en diagonale. La partie inférieure doit adhérer au bassin fig. 128 et non à l'abdomen du passager. N'utiliser aucun dispositif (agrafes, arrêts, etc.) pour tenir les ceintures éloignées du corps des passagers.



128

0607650002EM

Chaque ceinture de sécurité doit être utilisée par une seule personne : un passager ne doit pas transporter

122

d'enfant sur ses genoux en utilisant la même ceinture de sécurité pour assurer leur protection fig. 129. En règle générale, on ne doit boucler aucun objet à la personne.



129

0607650003EM

ENTRETIEN DES CEINTURES DE SÉCURITÉ

Pour un entretien correct des ceintures de sécurité, suivre attentivement les règles suivantes :

- toujours utiliser les ceintures avec la sangle bien détendue, non entortillée ; s'assurer que cette dernière puisse se déplacer librement et sans obstacles ;
- vérifier le fonctionnement de la ceinture de sécurité de la manière suivante : boucler la ceinture de sécurité et la tirer énergiquement ;
- suite à un accident d'une certaine gravité, remplacer la ceinture de sécurité utilisée, même si elle semble intacte en apparence. Remplacer systématiquement la ceinture de

- sécurité en cas de déclenchement des prétensionneurs ;
- éviter que les enrouleurs soient mouillés : leur bon fonctionnement est garanti seulement s'ils ne subissent pas d'infiltrations d'eau ;
- remplacer la ceinture de sécurité lorsqu'elle présente des traces d'usure ou des coupures.



ATTENTION

76) Le prétensionneur ne peut être utilisé qu'une seule fois. Après son activation, s'adresser au Réseau Après-vente Alfa Romeo pour le faire remplacer.

77) Il est formellement interdit de démonter ou d'altérer les composants du prétensionneur et de la ceinture de sécurité. Toute intervention doit être exécutée par des opérateurs qualifiés et agréés. Toujours s'adresser au Réseau après-vente Alfa Romeo.

78) Pour bénéficier du maximum de protection, garder le dossier bien droit, bien appuyer le dos au dossier et placer la ceinture de sécurité de manière à ce qu'elle adhère parfaitement au buste et au bassin. Toujours boucler les ceintures, aussi bien à l'avant qu'à l'arrière. Rouler sans ceinture bouclée augmente le risque de blessures graves ou de mort en cas d'accident.

79) Si la ceinture a été soumise à une forte sollicitation, par exemple suite à un accident, elle doit être remplacée entièrement en même temps que les ancrages, les vis de fixation de ces derniers

et les prétensionneurs. En effet, même si elle ne présente pas de défauts visibles, la ceinture pourrait avoir perdu ses propriétés de résistance.



AVERTISSEMENT

35) Toute opération comportant des chocs, des vibrations ou des échauffements localisés (supérieurs à 100°C pendant une durée de 6 heures maximum) dans la zone du prétensionneur peut l'endommager ou provoquer son déclenchement. Si une intervention sur ces composants est nécessaire, s'adresser au Réseau Après-vente Alfa Romeo.

SYSTÈMES DE PROTECTION POUR ENFANTS

TRANSPORTER LES ENFANTS EN TOUTE SÉCURITÉ

 80) 81) 82) 83)

Pour une meilleure protection en cas de choc, tous les passagers doivent voyager assis et attachés avec les systèmes de retenue prévus, y compris les nouveaux et les enfants !

Cette prescription est obligatoire dans tous les pays membres de l'Union Européenne conformément à la directive 2003/20/CE.

Les enfants d'une stature inférieure à 1,50 m, jusqu'à l'âge de 12 ans, doivent

être protégés par des dispositifs de retenue appropriés et devraient être assis sur les places arrière.

Les statistiques sur les accidents indiquent que les sièges arrière assurent une meilleure protection des enfants.

Chez les enfants, par rapport aux adultes, la tête est proportionnellement plus grosse et plus lourde que le reste du corps, alors que les muscles et la structure osseuse ne sont pas complètement développés.

Par conséquent, pour les protéger convenablement en cas de choc, d'autres dispositifs sont nécessaires que les ceintures de sécurité pour adultes afin de réduire au minimum le risque de blessures en cas d'accident, de freinage ou de manœuvre soudaine.

Les enfants doivent être assis de façon sécurisée et confortable. En fonction des sièges enfants utilisés, il est conseillé de maintenir les enfants le plus longtemps possible dans les sièges enfants tournés dos à la route (au moins jusqu'à l'âge de 3-4 ans), car c'est la position qui offre le plus de protection en cas de choc.

Le meilleur choix du dispositif de retenue pour enfant doit se baser sur le poids et la taille de l'enfant. Il existe différents types de systèmes de retenue pour enfants, qui peuvent être fixés à la voiture à l'aide des ceintures de

sécurité ou en utilisant les fixations ISOFIX/i-Size.

Nous conseillons de toujours choisir le système de retenue le plus approprié à l'enfant ; pour ce faire, toujours consulter la Notice d'entretien fournie avec le siège enfant pour être certain qu'il s'agit du modèle adapté à l'enfant auquel il est destiné.



ATTENTION

80) GRAVE DANGER Quand l'airbag frontal côté passager est actif, ne pas installer sur le siège avant passager les sièges enfants qui se montent dans le sens contraire de la marche. L'activation de l'airbag, en cas de choc, pourrait provoquer des lésions mortelles à l'enfant transporté, indépendamment de la gravité du choc. Il est conseillé de toujours transporter les enfants dans leur siège sur la banquette arrière, car cette position s'est avérée la plus protégée en cas d'accident.

81) L'obligation de désactiver l'airbag si l'on installe un siège enfant dos à la route figure sur l'étiquette collée sur le pare-soleil avec les symboles appropriés. Respecter les indications figurant sur le pare-soleil côté passager (voir la description du chapitre « Système de protection supplémentaire (SRS) - Airbags »).

82) S'il faut transporter un enfant sur le siège avant côté passager avec un siège enfant qui se monte dos à la route, les airbags côté passager frontal et latéral



ABC

(Side bag) doivent être désactivés via le menu principal du système Connect (se référer au paragraphe « Système de protection supplémentaire (SRS) - Airbag ») et vérifier que leur désactivation est bien signalée par l'allumage du voyant  **OFF** sur le plafonnier avant. En outre, le siège passager doit être reculé jusqu'en butée, pour éviter tout contact du siège enfant avec la planche de bord.

83) Ne pas actionner le siège avant ou arrière s'il y a un enfant sur le même siège ou assis sur le siège enfant.

En Europe, les caractéristiques des systèmes de retenue des enfants sont réglementées par la norme ECE-R44, selon cinq groupes de poids.

La norme ECE-R44 a été complétée par le règlement ECE R-129, qui définit les caractéristiques des nouveaux sièges enfants i-Size (voir la description au paragraphe « Conformité des sièges passager pour l'utilisation des sièges enfants i-Size »).

Groupe	Âge	Plages de poids	Classe de taille / Fixation
Groupe 0	À titre indicatif, jusqu'à 9 mois	jusqu'à un poids de 10 kg	ISO/L1
			ISO/L2
			ISO/R1
Groupe 0+	À titre indicatif, jusqu'à 2 ans	jusqu'à un poids de 13 kg	ISO/R1
			ISO/R2
			ISO/R3
Groupe 1	À titre indicatif, de 8 mois à 4 ans	poids entre 9 et 18 kg	ISO/R2
			ISO/R3
			ISO/F2
Groupe 2	À titre indicatif, de 3 ans à 7 ans	poids entre 15 et 25 kg	ISO/F2X
			ISO/F3
			-
Groupe 3	À titre indicatif, de 6 ans à 12 ans	poids entre 22 et 36 kg	-

Tous les dispositifs de retenue pour les enfants doivent mentionner les données d'homologation ainsi que la marque de contrôle sur une étiquette fixée solidement au siège-auto et qui ne doit jamais être enlevée.



ABC

La Lineaccessori MOPAR® offre des sièges enfants adaptés à chaque groupe de poids. Ce choix est vivement conseillé, car ces sièges ont été spécialement conçus et testés pour les voitures Alfa Romeo.

AVERTISSEMENT Certains sièges enfants universels requièrent, pour pouvoir être installés correctement sur la voiture, l'utilisation d'un accessoire (base) vendu séparément par le fabricant de sièges enfants. Raison pour laquelle le fabricant recommande de vérifier auprès du revendeur, à travers un test de montage, la possibilité d'installer le siège enfant souhaité sur votre voiture avant de l'acheter.

INSTALLATION D'UN SIÈGE ENFANT AVEC LES CEINTURES DE SÉCURITÉ

Les sièges enfants universels qui s'installent en utilisant uniquement les ceintures de sécurité sont homologués conformément à la norme ECE R44 et sont divisés en différents groupes de poids.

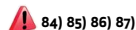

AVERTISSEMENT Les illustrations sont données seulement à titre indicatif pour le montage. Monter le siège enfant en suivant les instructions qui doivent

obligatoirement être remises avec le siège.

Groupe 0 et 0+

Les bébés pesant jusqu'à 13 kg doivent être transportés tournés vers l'arrière sur un siège enfant du type indiqué sur fig. 130 qui, soutenant la tête, ne provoque pas de contraintes sur le cou en cas de brusques décélération.



Le siège enfant est attaché à l'aide des ceintures de sécurité de la voiture, comme indiqué fig. 130 et l'enfant doit être lui-même attaché avec les ceintures incorporées.

Groupe 1

À partir de 9 jusqu'à 18 kg, les enfants peuvent être transportés avec le siège tourné vers l'avant fig. 131.



Groupe 2

Les enfants d'un poids de 15 à 25 kg peuvent être maintenus directement par les ceintures de sécurité de la voiture fig. 132.



Les sièges enfants ont alors essentiellement pour fonction de positionner correctement l'enfant par rapport à la ceinture de sécurité, de façon à ce que la partie diagonale de la ceinture de sécurité adhère au thorax

et non au cou et la partie horizontale au bassin et non à l'abdomen de l'enfant.

Groupe 3

Pour les enfants pesant entre 22 et 36 kg, il existe des dispositifs de retenue spéciaux qui permettent d'attacher correctement la ceinture de sécurité.

L'illustration fig. 133 est un exemple de position correcte de l'enfant sur le siège arrière.



133

0608650004EM

Au-delà de 1,50 m de taille, les enfants peuvent mettre les ceintures comme les adultes.



ATTENTION

84) Un montage incorrect du siège enfant peut annuler l'efficacité du système de protection. En cas d'accident, le siège enfant pourrait en effet se relâcher et l'enfant risquerait de subir des lésions pouvant être mortelles. Lors de l'installation d'un

système de protection pour nouveau-né ou pour enfant, respecter scrupuleusement les instructions fournies par le constructeur.

85) Quand le système de protection des enfants n'est pas utilisé, il est nécessaire de le fixer avec la ceinture de sécurité ou avec les points d'ancrage ISOFIX, ou de le retirer du véhicule. Ne pas le laisser détaché à l'intérieur de l'habitacle. De cette façon, vous évitez qu'il puisse blesser les occupants en cas de freinage brusque ou d'accident.

86) Après avoir installé un siège enfant, le siège ne doit plus être déplacé : enlever toujours le siège enfant avant d'exécuter un type quelconque de réglage.

87) S'assurer toujours que la partie en bandoulière de la ceinture de sécurité ne passe pas sous les bras ou derrière le dos de l'enfant. En cas d'accident, la ceinture de sécurité n'est pas en mesure de retenir l'enfant, qui pourrait subir des lésions pouvant même être mortelles. L'enfant doit donc toujours porter correctement sa ceinture de sécurité.

INSTALLATION D'UN SIÈGE ENFANT ISOFIX

88) 89) 90) 91) 92)

Les places latérales arrière de la voiture sont équipées d'ancrages ISOFIX, pour monter un siège enfant rapidement, simplement et en toute sécurité.

Le système ISOFIX permet de monter des systèmes de retenue pour enfants ISOFIX, sans utiliser les ceintures de sécurité de la voiture mais en attachant

directement le siège enfant à trois fixations présentes sur la voiture.

Il est possible d'effectuer un montage mixte de sièges enfants traditionnels et ISOFIX sur des places différentes de la voiture.

Pour installer un siège enfant ISOFIX, l'accrocher aux deux fixations métalliques (1) fig. 134, accessibles en soulevant les volets 2, situés sur l'arrière du coussin du siège arrière, au point de contact avec le dossier, puis fixer la sangle supérieure (disponible avec le siège enfant) à la fixation « top tether » (3) fig. 135 prévue, située derrière l'appuie-tête du siège.

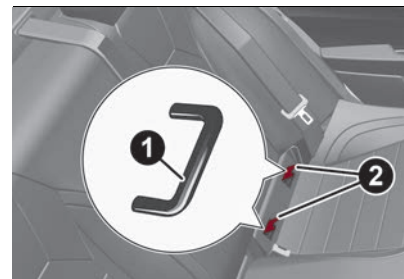

134

0608650009EM



ABC

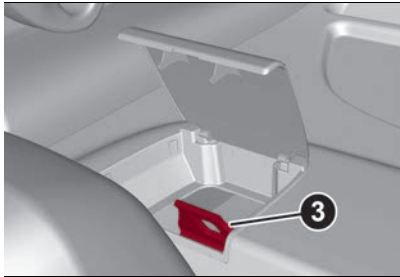

135

0608650005EM

À titre indicatif, fig. 136 présente un exemple de siège enfant Isofix Universel qui couvre le groupe de poids 1.

AVERTISSEMENT La figure fig. 136 est fournie uniquement à titre indicatif pour le montage. Monter le siège enfant en suivant les instructions qui doivent obligatoirement être remises avec le siège.



136

0608650006EM

REMARQUE Lorsque l'on utilise un siège enfant ISOFIX Universel, on ne peut utiliser que des sièges enfants

128

homologués avec la mention ECE R44 « ISOFIX Universel » (R44/03 ou mises à jour successives) (voir fig. 137).

Les autres groupes de poids sont couverts par des sièges enfants ISOFIX spécifiques qui peuvent être utilisés uniquement s'ils ont été spécifiquement testés pour cette voiture (voir liste de voitures jointe au siège enfant).



137

0608650007EM

**ATTENTION**

88) Ne jamais utiliser le même ancrage inférieur pour installer plusieurs systèmes de protection pour enfants.

89) Si un siège enfant ISOFIX universel n'est pas fixé avec les trois ancrages, le siège enfant ne sera pas en mesure de protéger correctement l'enfant. En cas d'accident, l'enfant risque des lésions graves, voire mortelles.

90) Ne monter le siège enfant que lorsque la voiture est à l'arrêt. Le siège est correctement fixé aux étriers du pré-

équipement, lorsqu'on perçoit les déclics qui confirment qu'il est bien accroché. Toujours se conformer aux instructions pour le montage, le démontage et le positionnement, fournies obligatoirement par le Fabricant.

91) Si la voiture a été impliquée dans un accident d'une certaine importance, faire remplacer les ancrages ISOFIX et le siège d'enfant.

92) Si la voiture a été impliquée dans un accident d'une certaine importance, faire remplacer le siège enfant ainsi que la ceinture de sécurité à laquelle le siège enfant était attaché.

SIÈGES ENFANTS i-Size

Les places arrière externes de la voiture sont homologuées pour pouvoir accueillir les sièges enfants i-Size de dernière génération.

Ces sièges enfants, conçus et homologués selon le règlement i-Size (ECE R129), garantissent les meilleures conditions de sécurité pour le transport des enfants en voiture :

- obligation de transporter l'enfant dos à la route jusqu'à l'âge de 15 mois ;
- augmentation de la protection offerte par le siège enfant en cas de chocs latéraux ;
- l'utilisation du système ISOFIX est préconisée pour éviter toute installation incorrecte du siège enfant ;

- ❑ efficacité accrue lors du choix du siège enfant, non plus en fonction du poids, mais en fonction de la taille de l'enfant ;
- ❑ meilleure compatibilité entre les sièges de la voiture et les sièges enfants : les sièges enfants i-Size peuvent être considérés comme des « Super ISOFIX », dans le sens qu'ils peuvent parfaitement être installés dans les places homologuées i-Size mais aussi dans les positions homologuées ISOFIX (ECE R44).

REMARQUE Si les places du véhicule sont homologuées i-Size, elles présentent le symbole fig. 138 au niveau des crochets ISOFIX.



138

0608650008EM

REMARQUE Pour vérifier si le véhicule est homologué pour l'installation des sièges enfants i-Size, consulter le tableau de la page suivante.



ABC

Installation des sièges enfants

Le tableau suivant fournit les indications sur le positionnement des sièges enfants sur les sièges du véhicule. Chaque position d'emplacement des sièges enfants est conforme aux normes UNECE.



Place assise numéro	Places assises						
	1	2	3		4	5*	6
			Airbag ACTIVÉ	Airbag DÉSACTIVÉ			
Place assise adaptée pour les systèmes de retenue universels dos à la route	X	X	NON	OUI (U)	OUI (U)	X	OUI (U)
Place assise adaptée pour les systèmes de retenue universels face à la route	X	X	OUI (UF) ^(a)	NON	OUI (UF)	X	OUI (UF)
Place assise i-Size	X	X	NON	NON	OUI (i-U)	X	OUI (i-U)
Place assise adaptée pour les sièges enfants ISOFIX latéraux (L1/L2)	X	X	NON	NON	NON	X	NON
Place assise adaptée pour les sièges enfants ISOFIX dos à la route (R1 / R2 / R3)	X	X	NON	NON	OUI (IL) ¹	X	OUI (IL) ¹

Place assise numéro	Places assises						
	1	2	3		4	5*	6
			Airbag ACTIVÉ	Airbag DÉSACTIVÉ			
Place assise adaptée pour les sièges enfants ISOFIX face à la route (F2/F2X/F3)	X	X	NON	NON	OUI (IUF)	X	OUI (IUF)
Place assise adaptée pour les sièges enfants auxiliaires (B2/B3)	X	X	NON	NON	OUI (Uniquement B2) (IUF)	X	OUI (Uniquement B2) (IUF)

U = Position adaptée pour un siège enfant « universel », approuvé pour cette catégorie de poids.

UF = Position adaptée pour un siège enfant monté face à la route « universel », approuvé pour cette catégorie de poids.

IUF = Position adaptée pour un siège enfant monté face à la route « ISOFIX » universel, approuvé pour cette catégorie de poids.

i-U = Position adaptée pour des sièges enfants « universels » i-Size, montés face à la route ou dos à la route.

i-UF = Position adaptée pour des sièges enfants « universels » i-Size, montés face à la route.

IL = Position adaptée pour des sièges enfants spécifiques (CRS) ISOFIX dont la liste est fournie. Ces sièges enfants CRS ISOFIX sont ceux des catégories « véhicule spécifique », « utilisation limitée » et « semi-universelle ».

X = Non applicable. Le siège n'est pas homologué pour l'installation de sièges enfants.

(a) = Avec la configuration d'un siège enfant face à la route, il faut avancer le siège dans une position pas plus avancée de la mi-course longitudinale.

1 = Le siège enfant ISOFIX peut être monté en réglant le siège avant (fixation R3).

* = Il n'est pas possible d'installer un siège enfant doté de montant de support sur cette place assise

Si l'appuie-tête interfère avec l'installation du système de protection pour enfants, enlevez/réglez l'appuie-tête (si réglable).





ABC

SIÈGES ENFANTS RECOMMANDÉS PAR ALFA ROMEO POUR VOTRE GIULIA

Lineaccessori Alfa Romeo propose une gamme complète de sièges enfants à fixer avec la ceinture de sécurité à trois points ou au moyen des fixations ISOFIX.

AVERTISSEMENT Alfa Romeo conseille d'installer le siège enfant en suivant les instructions qui doivent obligatoirement être remises avec le siège.

Groupe de poids	Siège enfant	Type de siège enfant	Installation du siège enfant
Groupe 0+ : de la naissance à 13 kg/de 40 à 85 cm		<p>Peg Perego Primo Viaggio i-Size Code de commande AR : 50290501</p>	<p>Siège enfant universel i-Size. Il est installé dos à la route avec l'utilisation obligatoire de la sous-base i-Size (vendue avec le siège enfant ou séparément) et les fixations Isofix du véhicule. Il s'installe sur les places arrière extérieures.</p>
		<p>Peg Perego Base i-Size Code de commande AR : 50290505</p>	

Groupe de poids

Siège enfant

Type de siège enfant

Installation du siège enfant

Groupe 0+/1 : de la naissance à 13 kg/de 40 à 85 cm



+



Peg Perego Viaggio FF105
Code de commande AR : 50290502

+

Peg Perego Base i-Size
Code de commande AR : 50290505

Siège enfant homologué i-Size. Il doit être installé sur le véhicule obligatoirement avec la sous-base Peg Perego Base i-Size (vendue séparément ou avec le siège enfant Peg Perego Primo viaggio i-Size). Il s'installe sur les places arrière extérieures.

Groupe 2 : de 15 à 25 kg/de 95 à 135 cm



Peg Perego Viaggio 2-3 Shuttle Plus
(pour les versions/marchés qui le prévoient)
Code de commande AR : 50290504

Il s'installe uniquement face à la route à l'aide de la ceinture de sécurité à trois points et les fixations ISOFIX de la voiture. **Alfa Romeo conseille l'installation en utilisant les fixations ISOFIX de la voiture.** Il s'installe sur les places arrière extérieures.



ABC

Groupe de poids

Siège enfant

Type de siège enfant

Installation du siège enfant

Groupe 3 : de 22 à 36 kg/de
136 à 150 cm



**Peg Perego Viaggio 2-3
Shuttle Plus**

(pour les versions/marchés qui le
prévoient)

Code de commande AR : 50290504

Il s'installe uniquement face à la route à l'aide de la ceinture de sécurité à trois points et les fixations ISOFIX de la voiture.

Alfa Romeo conseille l'installation en utilisant les fixations ISOFIX de la voiture.

Il s'installe sur les places arrière extérieures.

Principales précautions à suivre pour transporter des enfants en toute sécurité

❑ Installer les sièges enfants sur le siège arrière, car c'est la place la plus protégée en cas de choc.

❑ Conserver le siège enfant tourné dos à la route le plus longtemps possible, si possible jusqu'à l'âge de 3-4 ans de l'enfant.

❑ Si nécessaire, soulever l'appuie-tête arrière ou celui du siège avant, côté passager, pour faciliter l'installation du siège-enfant. L'appuie-tête doit toujours être installé si le poste est destiné à un adulte ou à un enfant assis sur un réhausseur sans dossier (se référer à la procédure décrite au chapitre « Appuie-tête » de la section « Connaissance du véhicule »).

❑ En cas de désactivation de l'airbag avant passager, toujours vérifier que la désactivation a bien été effectuée, avec l'allumage permanent du voyant spécial sur le plafonnier avant.

❑ Suivre scrupuleusement les instructions fournies avec le siège enfant.

Les conserver dans la voiture avec les papiers et cette Notice. Ne jamais utiliser de sièges enfants dépourvus de mode d'emploi.

❑ Chaque système de retenue est rigoureusement réservé pour une personne seule : ne jamais l'utiliser pour attacher deux enfants simultanément.

❑ Toujours vérifier que les ceintures de sécurité n'appuient pas sur le cou de l'enfant.

❑ Vérifier systématiquement en tirant sur la sangle que les ceintures de sécurité sont bien bouclées.

❑ Pendant le voyage, ne pas permettre à l'enfant de prendre des positions anormales ou de déboucler sa ceinture de sécurité.

❑ Ne pas permettre à l'enfant de positionner la partie diagonale de la ceinture de sécurité sous les bras ou derrière le dos.

❑ Ne jamais transporter d'enfants en les tenant dans les bras, même s'il s'agit de nouveaux-nés. Personne, en effet, n'est en mesure de les retenir en cas de choc.

❑ En cas d'accident, remplacer le siège enfant par un neuf.

SYSTÈME DE PROTECTION SUPPLÉMENTAIRE (SRS) - AIRBAGS

La voiture est équipée des airbags suivants :

❑ airbag frontal conducteur ;

❑ airbag frontal passager ;

❑ airbags latéraux avant de protection du bassin, thorax et épaule (Side bag) conducteur et passager ;

❑ airbags latéraux de protection de la tête des occupants des places avant et des occupants des places latérales arrière (Window bag).

L'emplacement des airbags est indiqué, sur la voiture, par l'inscription « AIRBAG » sur le volant, sous l'emblème Alfa Romeo, sur la planche de bord, sur le revêtement latéral ou sur une étiquette se trouvant à proximité du point d'ouverture de l'airbag.

AIRBAGS FRONTAUX

Les airbag frontaux (conducteur et passager) protègent les occupants des places avant en cas de chocs frontaux dont l'intensité est moyenne-élevée, au moyen de l'interposition du coussin entre l'occupant et le volant ou la planche de bord.

La non-activation de ces airbags en cas d'autres types de choc (latéral,



arrière, capotages, etc.) n'indique pas le dysfonctionnement du système.

Les airbags frontaux (conducteur et passager) ne remplacent pas mais complètent l'utilisation des ceintures de sécurité, qu'il est toujours recommandé d'utiliser, comme le prescrit la législation en Europe et dans la plupart des pays non européens.

En cas de choc, une personne qui n'a pas bouclé sa ceinture de sécurité est projetée vers l'avant et peut heurter le coussin en train de se déployer. Dans ce cas, la protection offerte par le coussin est amoindrie.

Les airbags frontaux peuvent ne pas s'activer dans les cas suivants :

- ❑ chocs frontaux avec des objets très déformables, qui n'intéressent pas la surface frontale de la voiture (par ex. pare-chocs contre le rail de sécurité) ;
- ❑ voiture encastrée sous d'autres véhicules ou sous des barrières de protection (par exemple sous un camion ou un rail de sécurité).

La non-activation dans les conditions décrites ci-dessus est due au fait que les airbags pourraient n'offrir aucune protection supplémentaire par rapport aux ceintures de sécurité et, par conséquent, leur activation serait inopportune.

Dans ces cas, la non-activation n'indique pas le dysfonctionnement du système.

Airbag frontal côté conducteur

Il est formé d'un coussin à gonflage instantané contenu dans un logement approprié situé au centre du volant fig. 139.



139

9550204

Airbag frontal côté passager

Il est formé d'un coussin à gonflage instantané, placé dans un logement spécial de la planche de bord fig. 140 ; le volume de ce coussin est plus important que celui du côté conducteur.

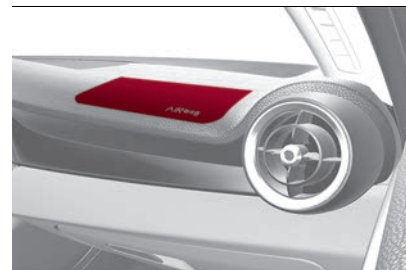

140

0610650602EM

Airbag frontal côté passager et sièges enfants

Les sièges enfants que l'on monte dos à la route ne doivent **JAMAIS** être installés sur le siège avant lorsque l'airbag passager est activé, parce que l'activation de l'airbag en cas de choc pourrait provoquer des lésions mortelles à l'enfant transporté.

Respectez **TOUJOURS** les recommandations de l'étiquette située sur le pare-soleil côté passager (A) ou conducteur (B) fig. 141, et comme indiqué dans le tableau des pages suivantes.



141

9550193

Désactivation/activation des airbags latéraux passager : airbag frontal et airbag latéral

(suivant version)

Pour désactiver les airbags gonflables avant et latéraux côté passager, utilisez le système Connect en sélectionnant dans le menu principal, que vous pouvez activer en appuyant sur le bouton  fig. 142 et sélectionnez en succession les fonctions suivantes : « Réglages », « Sécurité », « Airbag passager ». Le système informe de l'état d'activation/désactivation des

airbags et demande une confirmation du changement d'état.



142

0503650099EM



143

0610650376EM

Sur le plafonnier avant, les voyants d'état OFF et ON sont présents. En plaçant le dispositif de démarrage en position AVV les deux LED s'allument pendant quelques secondes. À défaut contacter le réseau après-vente Alfa Romeo. Pendant les premières secondes, l'allumage des DEL n'indique pas l'état réel de la protection du passager, mais il a pour but d'en vérifier le fonctionnement correct.

Après le test de quelques secondes, les DEL indiqueront l'état de la protection airbag passager.

Protection passager active : la LED ON fig. 143 s'allume fixement.

Protection passager désactivée : la LED OFF s'allume fixement.



ABC

Airbag frontal côté passager et sièges enfants : ATTENTION

I	RISCHIO DI FERITE GRAVI O MORTALI. I seggiolini bambino che si montano nel verso opposto a quello di marcia non vanno installati sui sedili anteriori in presenza di air bag passeggero attivo.
GB	DEATH OR SERIOUS INJURY CAN OCCUR. NEVER use a rearward facing child restraint on a seat protected by an ACTIVE AIRBAG in front of it, DEATH or SERIOUS INJURY to the CHILD can occur
F	RISQUE DE MORT OU DE BLESSURES GRAVES. NE PAS positionner le siège pour enfant tourné vers l'arrière, en cas d'air bag passager actif.
D	Nichtbeachtung kann TOD oder SCHWERE VERLETZUNGEN zur Folge haben. Rückwärts gerichtete Kinderrückhaltesysteme (Babyschale) dürfen nicht in Verbindung mit aktiviertem Beifahrerairbag auf dem Beifahrersitz verwendet werden
NL	DIT KAN DODELIJK ZIJN OF ERNSTIGE ONGELUKKEN VEROORZAKEN. Plaats het kindertoeltje niet ruggelings op de voorstoel wanneer er een airbag aanwezig is.
E	PUEDE OCACIONAR MUERTE O HERIDAS GRAVES. NO ubicar el asiento para niños en sentido inverso al de marcha en el asiento delantero si hubiese airbag activo lado pasajero.
PL	MOŻE GROZIĆ ŚMIERCIĄ LUB CIĘŻKIMI OBRAŻENIAMI. NIE WOLNO umieszczać fotelika dziecięcego tyłem do kierunku jazdy na przednim siedzeniu w przypadku zainstalowanej aktywnej poduszki powietrznej pasażera.
TR	ÖLÜM VEYA AĞIR ŞEKİLDE YARALANMAYA SEBEP OLABİLİR. Yolcu airbağı aktif halde iken çocuk koltuğunu araç gidis yönüne ters biçimde yerleştirmeyin.
DK	FARE FOR DØDELIGE KVÆSTELSER OG LIVSTRUENDE SKADER. Placer aldrig en bagudvendt barnstol på passagersædet, hvis passager-airbag'en er indstillet til at være aktiv (on).
EST	TAGAJÄRJEKS VÕIVAD OLLA TÕSISED KEHAVIGASTUSED VÕI SURM. Turvapadja olemasolu korral ärge asetage lapse turvaistet sõidusuunaga vastassuunas.
FIN	KUOLEMANVAARA TAI VAKAVIEN VAMMOJEN UHKA. Älä aseta lasten turvaistuinta niini, että lapsi on selkää menosuuntaan, kun matkustajan airbag on käytössä.
P	RISCO DE MORTE OU FERIMENTOS GRAVES. Não posicionar o banco para crianças numa posição contrária ao sentido de marcha quando o airbag de passageiro estiver activo.
LT	GALI IŠTIKTI MIRTIS ARBA GALITE RIMTAI SUSIŽEISTI. Nedėkite vaiko sėdynės atgręžtos nugarą į priekinį automobilio stiklą ten, kur yra veikiant keleivio oro pagalvė.
S	KAN VARA LIVSHOTANDE ELLER LEDA TILL ALLVARLIGA SKADOR. Placera aldrig en bakåtvänd barnstol i framsätet då passagerarsidans krockkudde är aktiv.
H	HALÁSOS VAGY SÜLYOS BALESET KÖVETKEZHET BE. Ne helyezzük a gyermekülést a menetirányal szembe, ha az utas oldalán légszák működik.
LV	VAR IZRAISĪT NĀVI VAI NOPIETNAS TRAUMAS. Nenovietot mazuļa sēdekli pretēji braukšanas virzienam, ja pasažiera pusē ir uzstādīts gaisa spilvens.
CZ	HROZÍ NEBEZPEČÍ VÁŽNĚHO UBLIŽENÍ NA ZDRAVÍ NEBO DOKONCE SMRTI. Neumísťujte detskú sedačku do opačnej polohy vúči smeru jazdy v prípade aktívneho airbagu spolujazdca.
SLO	LAHKO PRIDE DO SMRTI ALI HUDIH POŠKODB. Otroškega avtomobilskega sedeža ne nameščajte v obratni smeri vožnje, če ima vozilo vgrajene zračne blazine za potnike.
RO	SE POATE PRODUCÉ DECESUL SAU LEZIUNI GRAVE. Nu aşezaţi scaunul de maşină pentru bebeluşi în poziţie contrară direcţiei de mers atunci când airbag-ul pasagerului este activat.
GR	ΜΠΟΡΕΙ ΝΑ ΠΡΟΚΛΗΘΟΥΝ ΘΑΝΑΤΟΣ Ή ΣΟΒΑΡΑ ΤΡΑΥΜΑΤΑ. Μην τοποθετείτε το καρεκλάκι αυτοκινήτου για παιδιά σε αντίθετη προς την φορά πορείας θέση σε περίπτωση που υπάρχει αερόσακος εν ενεργεία στη θέση συνεπιβάτη.
BG	ИМА ОПАСНОСТ ОТ СМЪРТ И СЕРИОЗНИ НАРАНЯВАНИЯ. Не поставяйте столчето за пренасяне на бебета в положение обратно на посоката на движение, при положение активно на въздушната възглавница за пътуване.
SK	MŮŽE NASTAŤ SMŤ ALEBO VÁŽNE ZRANENIA. Nedávajte autosedačku pre deti do polohy proti chodu vozidla, keď je aktívny airbag spolujazdca.
RUS	ТРАВМЫ И ЛЕТАЛЬНЫЙ ИСХОД. Детское кресло, устанавливающееся против направления движения, нельзя монтировать на месте переднего пассажира, если последнее оборудовано активной подушкой безопасности.
HR	OPASNOST OD TEŠKIH ILI SMRTONOSNIH OZLJEDA. Sjedala za djecu koja se montiraju u smjeru suprotnom od vožnje ne smiju se instalirati na prednja sjedala ako postoji aktivni zračni jastuk suvozača.
AS	قد تحدث حالات وفاة أو إصابات بالغة. لا تستخدم مقاعد الأمان الخاصة بالأطفال على مقعد مزود "بوسادة هوائية"، حيث إن الطفل قد يتعرض للوفاة أو لإصابة بالغة.

AIRBAGS LATÉRAUX

Pour augmenter la protection des occupants en cas de choc latéral, la voiture est équipée d'airbags latéraux avant (Side bag) et d'airbags rideaux (Window bag).

Airbags latéraux

Ils sont constitués de deux coussins logés dans les dossiers des sièges avant fig. 145, qui protègent le bassin, le thorax et les épaules des passagers en cas de choc latéral de sévérité moyenne-élevée.

Ils sont indiqués par l'étiquette « AIRBAG » cousue du côté extérieur des sièges avant.



145

0610650004EM

Airbag rideau/Window bag

Il se compose d'un coussin à « rideau » logé derrière les revêtements latéraux du toit et couvert par des finitions spéciales fig. 146.

Ils sont destinés à protéger la tête des occupants avant et arrière en cas de choc latéral, grâce à leur grande surface de déploiement.



146

0610650005EM

En cas de chocs latéraux de faible intensité, l'activation des airbags latéraux n'est pas nécessaire.

La meilleure protection offerte par le système en cas de choc latéral s'obtient en gardant une position correcte sur le siège, permettant le gonflage correct de l'airbag rideau.

 93) 94) 95) 96) 97) 98) 99) 100) 101) 102) 103) 104) 105) 106)

Avertissements

Ne pas laver les sièges avec de l'eau ou de la vapeur sous pression (à la main ou dans les stations de lavage automatiques pour sièges).

L'activation des airbags frontaux et/ou latéraux peut se produire si la voiture a été soumise à des chocs

violents au niveau du base de caisse (par ex. collisions importantes contre des marches, trottoirs, ou impact de la voiture dans des ornières ou des affaissements de la chaussée, etc.).

Lorsqu'ils se déclenchent, les airbags dégagent une petite quantité de poudres : celles-ci ne sont pas nocives et n'indiquent pas un début d'incendie. Mais elles peuvent néanmoins irriter la peau ou les yeux : dans ce cas, se laver à l'eau et au savon neutre.

Toutes les interventions de contrôle, de réparation et de remplacement concernant les airbags doivent être effectuées auprès du Réseau Après-vente Alfa Romeo.

En cas de mise en destruction de la voiture, s'adresser au Réseau Après-vente Alfa Romeo pour faire désactiver le système d'airbags.

L'activation de prétensionneurs et airbags se fait de manière différenciée, en fonction du type de choc. La non-activation de l'un ou de plusieurs de ces dispositifs n'indique donc pas le dysfonctionnement du système.



ABC

**ATTENTION**

93) Ne pas coller d'adhésifs ou d'autres objets sur le volant, ni sur la planche à proximité de l'airbag côté passager ni sur le revêtement latéral côté toit ou sur les sièges. Ne pas placer d'objets sur la planche côté passager (des téléphones portables, par ex.) qui pourraient interférer avec l'ouverture de l'airbag passager ou blesser grièvement les occupants de la voiture.

94) Toujours conduire en gardant les mains sur la couronne du volant, de manière à laisser l'airbag se gonfler librement en cas d'intervention. Ne pas conduire avec le corps courbé en avant, mais positionner le dossier bien droit en y appuyant bien le dos.

95) L'airbag frontal passager peut être désactivé à travers le système Connect, en sélectionnant dans le menu principal en succession les options suivantes : « Réglages » ; « Sécurité » ; « Air Bag passager » et « désactivation ».



96) Ne pas accrocher d'objets rigides aux crochets porte-manteaux ou aux poignées de soutien.

97) Ne pas appuyer la tête, les bras ou les coudes sur la porte, sur les vitres et dans la zone de l'airbag rideau afin d'éviter toute lésion pendant la phase de gonflage.

98) Ne jamais pencher la tête, les bras et les coudes hors des vitres de la voiture.

99) Si le témoin  ne s'allume pas quand on place le dispositif de démarrage sur ON ou s'il reste allumé pendant que la voiture roule, il s'agit peut-être d'une anomalie des systèmes de retenue. Le cas échéant, les airbags ou les prétensionneurs risquent de

ne pas s'activer en cas d'accident ou, plus rarement, de s'activer intempestivement. Avant de poursuivre, contacter le Réseau après-vente Alfa Romeo pour faire immédiatement contrôler le système.

100) En cas d'anomalie du voyant  OFF (situé sur le plafonnier avant), le témoin  s'allume sur le combiné de bord.

101) En présence d'airbag latéral, ne pas recouvrir le dossier des sièges avant avec des revêtements ou des housses.

102) Ne voyagez pas avec des objets sur vos genoux, devant votre poitrine, sans parler de tenir votre pipe, vos crayons, etc. entre vos lèvres. En cas de choc avec l'intervention de l'airbag, de graves dommages pourraient en résulter.

103) Si la voiture a fait l'objet d'un vol ou d'une tentative de vol, si elle a subi des actes de vandalisme ou des inondations, faire vérifier le système airbag auprès du Réseau après-vente Alfa Romeo.

104) La présence d'une anomalie du témoin  est indiquée par l'allumage, à l'écran du combiné de bord, d'une icône spécifique et par l'affichage d'un message dédié.

Les charges pyrotechniques ne sont pas désactivées. Avant de poursuivre, contacter le Réseau après-vente Alfa Romeo pour faire immédiatement contrôler le système.

105) Le déclenchement de l'airbag frontal est prévu pour des chocs plus sévères que pour ceux qui activent les prétensionneurs. Pour des chocs ayant lieu entre les deux niveaux d'activation, il est donc normal que seuls les prétensionneurs se déclenchent.

106) L'airbag ne remplace pas les ceintures de sécurité, mais en augmente l'efficacité. De plus, puisque les airbags frontaux

n'interviennent pas lors de collisions frontales à faible vitesse, de collisions latérales, de télescopages ou de capotages, les occupants sont protégés, en plus que par les éventuels airbags latéraux, principalement par les ceintures de sécurité qui, par conséquent, doivent toujours être bouclées.

Event Data Recorder (EDR)

Ce véhicule est équipé du dispositif Event Data Recorder (EDR). Le dispositif EDR a été conçu pour enregistrer, en cas d'accident ou quand il y a un risque d'accident - déclenchement d'un airbag ou impact contre un obstacle présent sur la route - les données qui permettront de comprendre les prestations des systèmes dont dispose le véhicule.

L'EDR est conçu pour enregistrer les données liées à la dynamique et aux systèmes de sécurité du véhicule sur une courte période.

L'EDR de ce véhicule est conçu pour enregistrer les types de données ci-après au moment de l'évènement :

- les modalités de fonctionnement des différents systèmes du véhicule ;
- si les ceintures de sécurité du conducteur et du passager étaient bouclées ou pas ;

- ❑ la pression que le conducteur a exercée (éventuellement) sur la pédale d'accélérateur et/ou du frein ; et
 - ❑ la vitesse à laquelle le véhicule roulait.
- Ces données permettent d'obtenir un cadre plus complet des circonstances dans lesquelles se sont vérifiées la collision et les blessures.

Si toutes les positions EDR disponibles sont occupées par des événements bloqués (ne pouvant pas être écrasés par d'autres événements successifs), le témoin airbag s'allume sur le combiné de bord. D'autres conditions peuvent déterminer l'allumage du témoin airbag. Pour de plus amples informations, consulter « Système de protection supplémentaire (SRS) – Air bag » dans cette section.

REMARQUE : Les données de l'EDR sont enregistrées par le véhicule uniquement en cas de collision importante ; dans des conditions normales, l'EDR n'enregistre aucune donnée et aucune information personnelle (par ex., nom, sexe, âge et lieu de l'accident). Pour lire les données enregistrées par un EDR, il est nécessaire de disposer de l'instrument Crash Data Retrieval (CDR) de Bosch et d'accéder au véhicule ou à l'EDR. Si le contenu de l'EDR ne peut pas être reproduit à travers le port de connexion OBD du véhicule, l'instrument Bosch

CDR peut être branché directement à la centrale des systèmes de protection des occupants (ORC).

Les informations sont à disposition du constructeur du véhicule mais aussi des forces de l'ordre, à condition qu'elles disposent de l'équipement spécifique et qu'elles puissent accéder au véhicule ou à l'EDR.



ABC

Page laissée intentionnellement vide

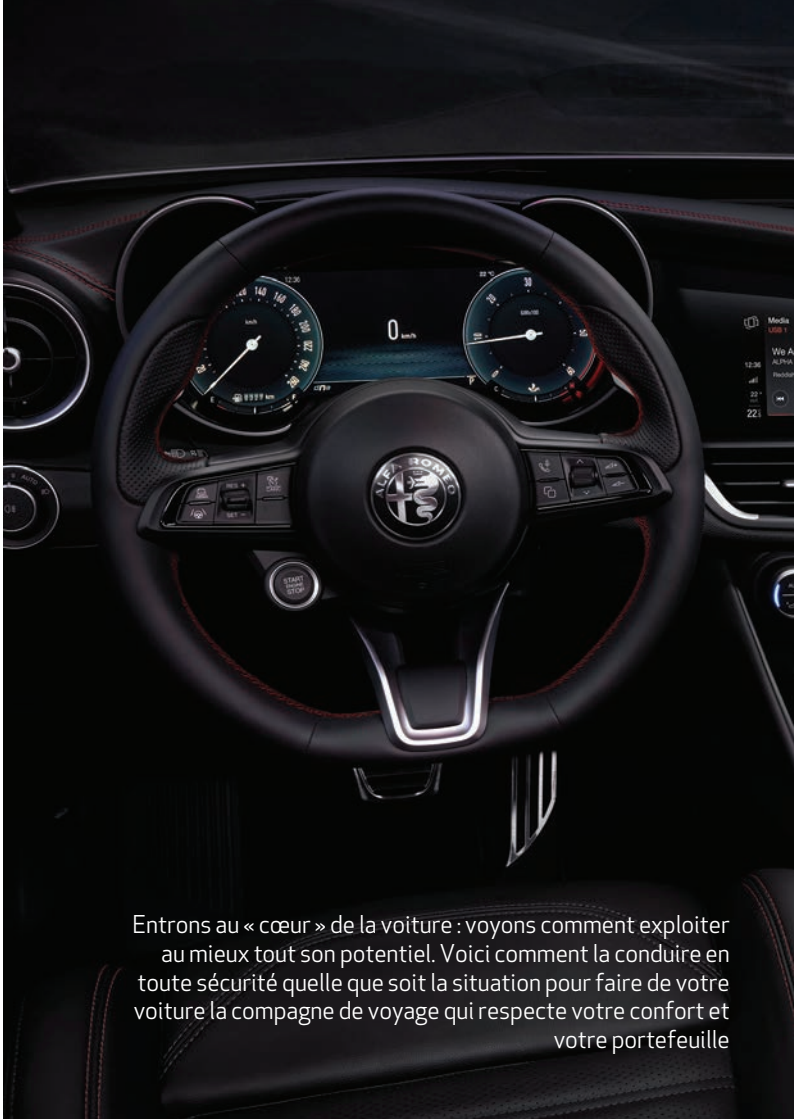

Entrons au « cœur » de la voiture : voyons comment exploiter au mieux tout son potentiel. Voici comment la conduire en toute sécurité quelle que soit la situation pour faire de votre voiture la compagne de voyage qui respecte votre confort et votre portefeuille

DÉMARRAGE ET CONDUITE

DÉMARRAGE DU MOTEUR	144
RODAGE DU MOTEUR	145
À L'ARRÊT	146
BOÎTE DE VITESSES AUTOMATIQUE	148
SYSTÈME « Alfa DNA™ Pro »	153
ALFA ACTIVE SUSPENSION (AAS)	156
START & STOP EVO	157
SPEED LIMITER	158
CRUISE CONTROL	158
ACTIVE CRUISE CONTROL	161
SYSTÈME HAS (Highway Assist)	168
SYSTÈME TJA (Traffic Jam Assist)	173
SYSTÈME TSR (Traffic Sign Recognition)	177
SYSTÈME ISC (Intelligent Speed Control)	180
SYSTÈME ADA (Active Driving Assist)	181
SYSTÈME PARK SENSORS	191
SYSTÈME LANE DEPARTURE WARNING (LDW) (alerte de dépassement voie)	194
SYSTÈME LANE KEEPING ASSIST (LKA) (assistance au maintien de voie)	197
SYSTÈME ACTIVE LANE MANAGEMENT (ALM) (assistance au maintien de voie)	200
CAMÉRA ARRIÈRE (Rear Back-up Camera/Dynamic Gridlines)	207
RAVITAILLEMENT DE LA VOITURE	208
ADDITIF POUR ÉMISSIONS DE DIESEL AdBlue® (URÉE)	213
CONSEILS DE CONDUITE	213

DÉMARRAGE DU MOTEUR

Avant de démarrer le moteur, régler le siège, les rétroviseurs d'aile et d'habitacle et boucler correctement la ceinture de sécurité.

Pour démarrer le moteur, ne jamais appuyer sur la pédale d'accélérateur.

Le cas échéant, l'écran affiche les messages indiquant la procédure pour effectuer le démarrage.

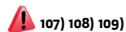

107) 108) 109)

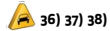

36) 37) 38)

Procéder de la manière suivante :

- serrer le frein de stationnement électrique et activer le mode P (Stationnement) ou N (Point mort),
- enfoncer la pédale de frein à fond, sans appuyer sur l'accélérateur ;
- actionner brièvement le bouton de démarrage ;
- si le moteur ne démarre pas après quelques secondes, répéter la procédure.
- si le problème persiste, s'adresser au Réseau Après-vente Alfa Romeo.

ABSENCE DE DÉMARRAGE DU MOTEUR

Démarrage du moteur avec batterie de la clé électronique (Keyless Start) déchargée ou épuisée

L'absence de réponse du dispositif de démarrage après avoir appuyé sur le bouton correspondant pourrait indiquer

144

que la batterie de la clé électronique est déchargée ou épuisée. Le système ne détectera donc pas la présence de la clé électronique dans la voiture et affichera un message dédié à l'écran.

Dans ce cas, consulter le chapitre « Démarrage avec la batterie de la clé déchargée » à la section « Présentation de la voiture » puis démarrer normalement le moteur.

ARRÊT DU MOTEUR



39)

Pour couper le moteur, procéder comme suit :

- garer la voiture de manière à ce qu'elle ne constitue pas un danger pour la circulation ;
- activer le mode P (Parkings).
- avec le moteur au ralenti, appuyer sur le bouton de démarrage.

Voitures équipées de clé électronique (Keyless Start)

Lorsque la vitesse de la voiture dépasse 8 km/h, il est quand même possible d'arrêter le moteur avec un mode différent de P (Stationnement) activé.

Dans ce cas, pour arrêter le moteur, il faut appuyer longuement sur le bouton du dispositif de démarrage ou bien appuyer dessus pendant 3 fois consécutives en quelques secondes.



ATTENTION

107) Il est dangereux de laisser tourner le moteur dans des locaux fermés. Le moteur consomme de l'oxygène et dégage du gaz carbonique, de l'oxyde de carbone et d'autres gaz toxiques.

108) Tant que le moteur n'est pas lancé, le système de freinage électrohydraulique n'est pas activé ; par conséquent, en appuyant sur la pédale de frein, celle-ci présente une course plus longue par rapport à son utilisation normale. La situation susdite ne représente pas une anomalie.

109) Éviter le démarrage par poussée, par traction ou en pente. Ces manœuvres pourraient endommager le pot catalytique.



AVERTISSEMENT

36) Nous vous conseillons, dans la première période d'utilisation, c'est-à-dire pendant les 1600 premiers kilomètres (1000 miles), de ne pas demander à la voiture de prestations maximales (par exemple, fortes accélérations, parcours longs à des régimes élevés, freinages brusques, etc.).

37) Moteur coupé, ne pas laisser le dispositif de démarrage sur ON pour éviter qu'une absorption inutile de courant ne décharge la batterie.

38) Le clignotement du symbole  après le démarrage ou pendant un entraînement prolongé, signale une anomalie du système de préchauffage des bougies. Si le moteur démarre, on peut utiliser la voiture normalement, mais il faut s'adresser au

Réseau Après-vente Alfa Romeo le plus tôt possible.

39) Le « coup d'accélérateur » avant de couper le moteur est inutile, il contribue seulement à accroître la consommation en carburant et il est même nuisible.

RODAGE DU MOTEUR

RECOMMANDATIONS POUR LE RODAGE DU MOTEUR

(versions 2.0 T4 MAir et 2.9 V6)

Malgré les technologies de construction modernes, les organes mécaniques du moteur doivent être soumis à une phase de rodage sur les 800 premiers kilomètres, laquelle se prolonge jusqu'à la première vidange moteur.

REMARQUE Noter que la consommation d'huile moteur et de carburant d'un moteur neuf, lors des premiers milliers de kilomètres qui précèdent la première vidange moteur, pourrait être plus grande. Ceci peut être considéré tout à fait normal lors de la période de rodage du véhicule et ne doit pas être tenu pour un comportement anormal du véhicule. Vérifier périodiquement le niveau de l'huile moteur pendant la période de rodage et, si nécessaire, faire l'appoint selon les indications de la section « Entretien du véhicule ».

Il est recommandé d'observer les comportements de conduite ci-après

pendant la période de rodage du véhicule.

De 0 à 160 kilomètres

- Ne pas laisser tourner le moteur au ralenti pendant une durée prolongée.
- Accélérer progressivement et en aucun cas au-delà de la mi-course de la pédale d'accélérateur afin d'éviter des accélérations trop franches.
- Éviter tout freinage trop brusque.
- Rouler à un régime moteur inférieur à 3 500 tr/min.
- Rouler constamment à une vitesse inférieure à 90 km/h et toujours respecter les limitations de vitesse en vigueur.

De 160 à 500 kilomètres

- Accélérer progressivement et en aucun cas au-delà de la mi-course de la pédale d'accélérateur afin d'éviter des accélérations rapides en roulant avec des rapports de vitesse bas (de la 1^{re} à la 3^e).
- Éviter tout freinage trop brusque.
- Rouler à un régime moteur inférieur à 5 000 tr/min.
- Rouler constamment à une vitesse inférieure à 120 km/h et toujours respecter les limitations de vitesse en vigueur.

De 500 à 800 kilomètres

- Utiliser pleinement la plage complète de régime moteur, en passant manuellement aux régimes plus élevés, autant que faire se peut, en mode séquentiel, en agissant sur le levier de vitesses ou sur les commandes au volant (suivant version).
- Ne pas maintenir longtemps écrasée à fond la pédale d'accélérateur pour ne pas pousser le moteur au maximum de ses performances.
- Rouler constamment à une vitesse inférieure à 144 km/h et toujours respecter les limitations de vitesse en vigueur.

Pendant les 2 500 premiers kilomètres :

- Éviter de participer à des compétitions sur circuit.
- Éviter toute conduite sportive, ou bien des activités similaires.



ABC

À L'ARRÊT

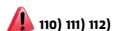

AVERTISSEMENT Hormis garer la voiture avec le frein de stationnement toujours enclenché, les roues braquées, avec des cales ou des pierres placées devant les roues (si la chaussée est très en pente), il faut toujours :

- activer le mode P (Parkings).
- en partant de la voiture, toujours prendre la clé avec soi.

AVERTISSEMENT Avant de quitter la voiture, toujours activer le frein de stationnement électrique.

FREIN DE STATIONNEMENT ÉLECTRIQUE

La voiture est équipée d'un frein de stationnement électrique qui assure une meilleure utilisation et d'excellentes performances en comparaison avec un frein à actionnement manuel.

Le frein de stationnement électrique est muni d'un interrupteur, situé sur le tunnel central fig. 147, d'un moteur à pince pour chaque roue arrière et d'un module de contrôle électronique.



147

0707650996EM

Le frein de stationnement électrique peut être activé selon deux modes :

- manuellement*, en tirant l'interrupteur sur le tunnel central ;
- automatiquement* en conditions de « Safe Hold » ou « Auto Park Brake ».

AVERTISSEMENT Normalement, le frein de stationnement électrique est enclenché automatiquement à l'extinction du moteur. Cette fonction peut être désactivée/activée avec le système Connect, en sélectionnant, dans l'ordre, dans le menu principal les options suivantes : « Réglages », « Assistance au conducteur » et « Frein de stationnement automatique ».

AVERTISSEMENT En cas de panne de la batterie de la voiture, il faut la remplacer pour débloquer le frein de stationnement électrique.

Activation manuelle du frein de stationnement

Pour activer manuellement le frein de stationnement électrique lorsque la voiture est à l'arrêt, tirer brièvement l'interrupteur situé sur le tunnel central.

Lors de l'activation du frein de stationnement électrique, il est possible d'entendre un léger bruit provenant de la partie arrière de la voiture.

Si on active le frein de stationnement électrique en ayant la pédale de frein appuyée, il est possible de ressentir un léger mouvement de la pédale.

Lorsque le frein de stationnement électrique est activé, le témoin (D) situé sur le combiné de bord et le voyant situé sur l'interrupteur fig. 147 s'allument.

AVERTISSEMENT Si le témoin d'anomalie Electronic Parking Brake Switch est allumé, certaines fonctions du frein de stationnement électrique seront désactivées. Dans ce cas, le conducteur est responsable de l'actionnement du frein et il lui incombe de garer la voiture en toute sécurité.

Si, dans des circonstances exceptionnelles, l'intervention du frein s'avérait nécessaire alors que la voiture est en mouvement, maintenir l'interrupteur sur le tunnel central tiré tout le temps où l'on souhaite utiliser le frein.

Le témoin (ⓘ) pourrait s'allumer si le système hydraulique est momentanément indisponible et le freinage est donc dépendant des moteurs électriques.

Les feux de stop s'allument aussi automatiquement, comme ce serait le cas lors d'un freinage normal effectué en appuyant sur la pédale de frein.

Pour interrompre la demande de freinage lorsque la voiture est en mouvement, relâcher l'interrupteur sur le tunnel central.

Si, lors de cette procédure, la voiture est freinée et atteint une vitesse inférieure à 3 km/h environ et que l'interrupteur est maintenu tiré, le frein de stationnement s'activera définitivement.

AVERTISSEMENT Conduire la voiture avec le frein de stationnement électrique activé, ou l'utilisation répétée du frein de stationnement électrique pour ralentir la voiture pourrait endommager gravement le système de freinage.

Désactivation manuelle du frein de stationnement électrique

Pour désactiver manuellement le frein de stationnement, le dispositif de démarrage doit être sur ON.

En outre, il est nécessaire d'appuyer sur la pédale du frein, puis d'appuyer brièvement sur l'interrupteur sur le tunnel central.

Lors de la désactivation, il est possible d'entendre un léger bruit provenant de la partie arrière de la voiture et de ressentir un léger mouvement de la pédale de frein.

Après la désactivation du frein de stationnement électrique, le témoin (ⓘ) sur le combiné de bord et le voyant sur l'interrupteur fig. 147 s'éteignent.

Si le témoin (ⓘ) sur le combiné de bord reste allumé alors que le frein de stationnement électrique est désactivé, cela indique une anomalie : dans ce cas, s'adresser au Réseau après-vente Alfa Romeo.

AVERTISSEMENT Ne jamais utiliser la position P (Stationnement) en remplacement du frein de stationnement électrique. Quand on gare la voiture, toujours activer le frein de stationnement électrique pour éviter toutes blessures ou dommages dus au mouvement incontrôlé de la voiture.

MODES DE FONCTIONNEMENT DU FREIN DE STATIONNEMENT ÉLECTRIQUE

Le frein de stationnement électrique peut fonctionner selon les modes suivants :

□ « *Mode d'actionnement Dynamique* » : ce mode s'active quand on tire avec continuité l'interrupteur lors de la conduite ;

□ « *Mode d'actionnement Statique et relâchement* » : voiture à l'arrêt, le frein de stationnement électrique peut être activé en tirant une seule fois l'interrupteur situé sur le tunnel central. Pour désactiver le frein, appuyer sur l'interrupteur tout en appuyant sur la pédale de frein ;

□ « *Drive Away Release* » : (le cas échéant) : le frein de stationnement électrique sera automatiquement désactivé si la ceinture de sécurité côté conducteur est bouclée et que le conducteur est sur le point de mettre en mouvement la voiture (en marche avant ou en marche arrière) ;

REMARQUE Si le véhicule est équipé de freins carbo-céramiques, avant d'utiliser le mode « Drive Away Release » et de déplacer le véhicule, il faut boucler les ceinture de sécurité ou bien désenclencher manuellement le frein de stationnement électrique pour éviter d'endommager les freins carbo-céramiques.

□ « *Safe Hold* » : quand la vitesse de la voiture est inférieure à 3 km/h, le levier de vitesses n'est pas en position P (Stationnement) et le conducteur est sur le point de sortir de la voiture, le frein de stationnement électrique sera automatiquement activé pour que la voiture se trouve en conditions de sécurité ;



ABC

❑ « Auto Park Brake » : si la vitesse de la voiture est inférieure à 3 km/h, le frein de stationnement électrique sera automatiquement activé quand le mode P (Stationnement) sera activé. Quand le frein de stationnement est activé et appliqué sur les roues, le voyant situé sur l'interrupteur du tunnel central fig. 147 s'allume, en même temps que le témoin (D) sur le combiné de bord. Chaque activation automatique du frein de stationnement peut être annulée en appuyant sur l'interrupteur du tunnel central tout en activant le mode P (Stationnement).

SAFE HOLD

Il s'agit d'une fonction de sécurité qui active automatiquement le frein de stationnement électrique au cas où la voiture se trouve dans une situation qui n'est pas en sécurité.

Si :

- ❑ la vitesse de la voiture est inférieure à 3 km/h ;
- ❑ un mode de fonctionnement de la boîte de vitesses différent de P (Stationnement) est actif ;
- ❑ la ceinture de sécurité du conducteur n'est pas bouclée ;
- ❑ la porte côté conducteur est ouverte ;
- ❑ aucune tentative de pression sur la pédale du frein n'a été détectée ;

❑ l'on gare le véhicule sur des routes avec une pente supérieure à 4% ;
le frein de stationnement électrique s'active automatiquement pour empêcher que la voiture ne bouge.
La fonction Safe Hold peut être temporairement neutralisée en appuyant à la fois sur l'interrupteur situé sur le tunnel central et sur la pédale de frein avec la voiture à l'arrêt et la porte côté conducteur ouverte.

Une fois neutralisée, la fonction sera réactivée quand la vitesse de la voiture atteindra 20 km/h ou quand le dispositif de démarrage sera placé en position STOP puis sur ON.



ATTENTION

110) Lors des stationnements sur des routes en pente, il est important de braquer les roues avant vers le trottoir (en cas de stationnement en descente) ou à l'opposé si la voiture est garée en montée. Si la voiture est garée sur une pente raide, il est préférable de bloquer les roues avec une cale ou une pierre.

111) Ne jamais laisser d'enfants seuls dans la voiture sans surveillance ; en outre, en quittant la voiture, toujours emmener la clé avec soi.

112) Toujours serrer le frein de stationnement électrique avant de quitter la voiture.

BOÎTE DE VITESSES AUTOMATIQUE

ÉCRAN

Les informations suivantes sont affichées dans la zone dédiée du combiné de bord fig. 148 :

❑ **en mode automatique** : le mode activé (P, R, N, D). En mode D (Drive), lorsqu'on effectue un changement de vitesse avec le levier au volant (selon la version), indique également par un chiffre la vitesse enclenchée ;

❑ **en mode de conduite manuel (séquentiel)** : mode (M), vitesse actuellement enclenchée et avertissement de changement de rapport simple ou double tant en accélération qu'au rétrogradage (flèche simple ou double).



148

9550105

LEVIER DE VITESSES



Le fonctionnement de la boîte de vitesses est géré par le levier de commande (1) fig. 149, qui permet de sélectionner les modes d'utilisation suivants :

- **P** = Stationnement
- **R** = Marche arrière
- **N** = Point mort
- **D** = Drive (marche avant automatique)
- **AutoStick** : + passage au rapport supérieur en mode conduite séquentielle / - passage au rapport inférieur en mode conduite séquentielle.

Le schéma des positions est indiqué au sommet du levier.

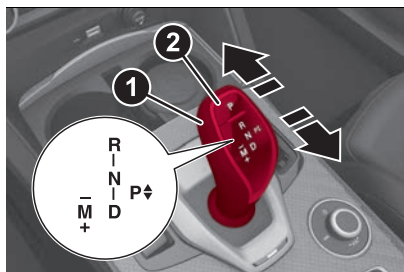

149

0707650686EM

Sur ce schéma, la lettre correspondant au mode actuellement sélectionné est allumée et affichée sur l'écran du combiné.

Pour sélectionner l'un des modes de fonctionnement, déplacer le levier en avant ou bien en arrière en appuyant en même temps sur la pédale de frein.

Pour insérer le mode R (Marche arrière), appuyer également sur le bouton (3) fig. 150 tout en appuyant sur la pédale de frein.

Pour passer directement du mode P (Stationnement) au mode D (Drive), il faut non seulement appuyer sur la pédale de frein mais également sur le bouton (3).

Pour passer directement du mode R (marche arrière) au mode D (Drive) et inversement, il faut non seulement appuyer sur la pédale de frein mais également sur le bouton (3).

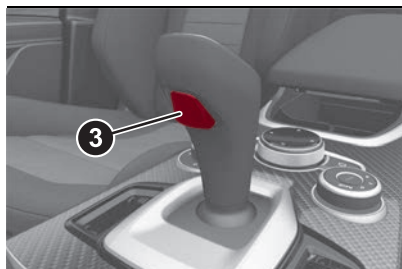

150

07076V0020EM

Le levier fonctionne comme un joystick et donc il revient automatiquement en position centrale après son actionnement.

Le mode P (Stationnement) peut être activé en appuyant sur le bouton P (Stationnement) (2) fig. 149.

Si l'on utilise la boîte de vitesses en mode « séquentiel », activé en déplaçant le levier D (Drive) vers la gauche et ensuite en avant vers le symbole - ou bien en arrière vers le symbole +, on effectue le changement de vitesse.

Pour sortir du mode P (stationnement) ou pour passer de N (point mort) à D (Drive) ou R (marche arrière) quand la voiture est arrêtée ou se déplace à basse vitesse, appuyer la pédale de frein.

AVERTISSEMENT NE PAS accélérer pendant le passage du mode P (ou N) à un autre mode.

AVERTISSEMENT Après avoir sélectionné un mode attendre quelques secondes avant d'accélérer. Cette précaution est particulièrement importante lorsque le moteur est froid.

MODES DE FONCTIONNEMENT DE LA BOÎTE DE VITESSES

Stationnement (P)



En ce mode la boîte de vitesses est bloquée. Avec ce mode activé, il est possible de démarrer le moteur.

AVERTISSEMENT Ne jamais essayer d'activer le mode P (Stationnement)



ABC

lorsque la voiture est en marche. Avant de quitter la voiture, vérifier que ce mode est bien activé (lettre P allumée sur l'écran) et que le frein de stationnement est serré.

Pour garer la voiture sur un terrain plat, activer d'abord le mode P et actionner ensuite le frein de stationnement.

Pour garer la voiture en côte, actionner le frein de stationnement avant d'activer le mode P, autrement il pourrait être difficile d'enclencher le mode P.

Pour vérifier l'activation du mode P (Stationnement), s'assurer que sur l'écran la lettre P soit illuminée.

Il n'est pas possible de sélectionner directement le mode N (Point mort) si le mode P (Stationnement) est actif.

Activation automatique du mode P (Stationnement)

Le mode P (Parking) s'active automatiquement si les conditions suivantes se vérifient en même temps :

- le mode de fonctionnement D (Drive) ou R (Marche arrière) est active ;
- la vitesse de la voiture est proche de 0 ;
- la pédale du frein est relâchée ;
- la ceinture de sécurité du conducteur n'est pas bouclée ;
- la porte conducteur est ouverte.

Marche arrière (R)

Sélectionner ce mode uniquement avec la voiture complètement à l'arrêt.



Point mort (N)



Correspond au point mort d'une boîte de vitesses manuelle. Avec le mode N (Point mort) sélectionné il est possible de démarrer le moteur.

Activer le mode N en cas d'arrêt prolongé avec le moteur démarré.

Actionner le frein de stationnement électrique.

Drive (D) - Marche avant automatique

Utiliser ce mode en conditions normales de marche.

Le passage du mode D au mode P (Stationnement) ou R (Marche arrière) doit se faire uniquement après avoir relâché la pédale de l'accélérateur, avec la voiture à l'arrêt et la pédale de frein enfoncée.

Ce mode assure l'engagement automatique des rapports les plus adaptés aux exigences de conduite et la plus grande économie en termes de consommation de carburant.

Dans cette position, la boîte de vitesses effectue automatiquement les changements de vitesse, en sélectionnant au fur et à mesure le

rapport le plus adapté parmi ceux disponibles pour la marche avant, garantissant ainsi des caractéristiques optimales de conduite dans toutes les conditions les plus classiques d'emploi de la voiture.

AutoStick - Mode de passage de vitesse manuel (séquentiel)

En cas de passages de vitesse fréquents (par ex., pour la conduite sportive, lorsque la voiture est très chargée, sur des routes en pente, avec un fort vent contraire ou lors du remorquage de charges lourdes), il est conseillé d'utiliser le mode Autostick (passage de vitesses séquentiel) pour sélectionner et maintenir un rapport inférieur.

Dans ces conditions, l'utilisation de la vitesse la plus basse améliore les performances de la voiture en évitant les phénomènes de surchauffe.

Il est possible de passer du mode D (Drive) au mode séquentiel quelle que soit la vitesse de la voiture.

Activation

En partant du mode D (Drive), pour activer le mode de conduite séquentiel, déplacer le levier vers la gauche (indication – et + sur la garniture). La vitesse enclenchée sera affichée à l'écran.

Pour changer de vitesse, déplacer le levier de vitesses en avant vers le symbole – ou en arrière vers le symbole +.

Leviers au volant

(suivant version)

Le changement de vitesse manuel est également possible à l'aide des leviers situés derrière le volant, tirez le levier de vitesses droit (+) vers le volant et relâchez-le pour engager le rapport supérieur ; effectuez la même opération avec le levier gauche (-) pour engager le rapport inférieur fig. 151.

Pour engager le N (point mort) : tirer simultanément les deux leviers.

Pour activer le mode D (Drive), depuis N (point mort), P (Stationnement) et R (Marche arrière) : appuyer sur la pédale du frein et le levier droit (+).



151

9550205

AVERTISSEMENT Si un seul changement manuel est nécessaire, la lettre D restera

affichée sur l'écran avec, à côté, la vitesse engagée.

Désactivation

Pour désactiver le mode de conduite séquentiel, replacer le levier de vitesses en position D (Drive) (mode de conduite « automatique »).

Avertissements

❑ Sur des surfaces glissantes, ne pas rétrograder : les roues motrices pourraient perdre l'adhérence avec un risque de patinage de la voiture, pouvant provoquer des accidents ou des lésions aux personnes.

❑ Pour sélectionner la vitesse correcte pour la décélération maximale (frein moteur), il suffit de maintenir appuyé le levier de vitesses vers l'avant (-) : la boîte de vitesses passe à un mode de fonctionnement qui permet un ralentissement aisé de la voiture.

❑ La voiture maintiendra le rapport sélectionné par le conducteur tant que les conditions de sécurité le permettent.

❑ Cela signifie, par exemple, que le système essaiera d'éviter l'arrêt du moteur, en rétrogradant de manière autonome, si le régime du moteur est trop bas.

FONCTION D'URGENCE DE LA BOÎTE DE VITESSES

(suivant version)

Le fonctionnement de la boîte de

vitesses est contrôlé en permanence pour détecter toute anomalie éventuelle. Si une situation pouvant endommager la boîte de vitesses est détectée, la fonction d'« urgence de la boîte de vitesses » s'active.

Dans cette situation, la boîte de vitesses reste en 4^{ème}, indépendamment de la vitesse sélectionnée. Les modes P (Stationnement), R (Marche arrière) et N (Point mort) continuent de fonctionner.

Le symbole  pourrait s'allumer à l'écran.

En cas d'« urgence de la boîte de vitesses », s'adresser immédiatement au Réseau Après-vente Alfa Romeo le plus proche.

Anomalie temporaire

Si le symbole  s'affiche, il est possible de vérifier si l'anomalie est temporaire et donc rétablir le bon fonctionnement de la boîte de vitesses en procédant comme suit :

- ❑ arrêter la voiture ;
- ❑ activer le mode P (Parkings).
- ❑ placer le dispositif de démarrage sur STOP ;
- ❑ attendre 10 secondes environ puis redémarrer le moteur ;
- ❑ engager la vitesse souhaitée : si le problème a disparu, la boîte de vitesses fonctionne à nouveau correctement.



ABC

AVERTISSEMENT En cas d'anomalie temporaire, il est toutefois conseillé de s'adresser dès que possible au Réseau Après-vente Alfa Romeo.

SYSTÈME DE NEUTRALISATION DE LA SÉLECTION DU MODE DE FONCTIONNEMENT SANS PÉDALE DE FREIN ENFONCÉE

Ce système empêche d'activer le mode P (stationnement) si la pédale de frein n'a pas été appuyée.

Pour activer un mode autre que P (Stationnement), il faut mettre le dispositif de démarrage sur AVV (moteur démarré) tout en appuyant sur la pédale de frein.

SYSTÈME DE NEUTRALISATION PARK À L'EXTINCTION DU MOTEUR

Seulement si strictement nécessaire (ex. mouvement poussé, station de lavage véhicule avec système de trainé) neutraliser l'insertion automatique du mode P (Stationnement) à l'arrêt du moteur, suivre les instructions suivantes :

- voiture à l'arrêt ;
- mode N (Point mort) activé ;
- appuyer sur le bouton de démarrage pendant 3 secondes au moins.

Désactiver le frein de stationnement automatique à l'arrêt du moteur, via le système Connect, en sélectionnant depuis le Menu principal les fonctions

suivantes : « Réglages », « Assistance au conducteur » et « Frein de stationnement automatique ».

AVERTISSEMENTS GÉNÉRAUX

La non-observation des indications suivantes peut endommager la boîte de vitesses :

- sélectionner le mode P (Stationnement) uniquement lorsque la voiture est à l'arrêt complet ;
- sélectionner le mode R (Marche arrière) ou bien passer de R à un autre mode uniquement lorsque la voiture est à l'arrêt complet et le moteur au ralenti ;
- ne pas effectuer de changements de modes entre P (Stationnement), R (Marche arrière), N (Point mort) ou D (Drive) avec le moteur démarré à un régime supérieur au ralenti ;
- avant d'activer n'importe quel mode de fonctionnement de la boîte de vitesses, appuyer à fond sur la pédale de frein.

AVERTISSEMENT Le déplacement inattendu de la voiture peut provoquer des lésions aux occupants ou aux personnes se trouvant à proximité. Ne pas quitter la voiture si le moteur est démarré : avant d'abandonner l'habitacle, toujours actionner le frein de stationnement électrique, sélectionner le mode P (Stationnement), couper le moteur.

Avec le contact en position STOP, la boîte de vitesses est bloquée en position P (Stationnement), afin d'éviter des déplacements accidentels de la voiture ; sur les versions dotées de Keyless Start, ne pas laisser la clé électronique à proximité de la voiture (ou à portée des enfants) et ne pas laisser le contact activé.

Un enfant pourrait actionner les lève-glaces électriques, d'autres commandes ou démarrer par inadvertance le moteur ; il est dangereux de sélectionner un mode différent de P (Stationnement) ou N (Point mort) à un régime moteur supérieur au ralenti.

Si la pédale de frein n'est pas enfoncée à fond, la voiture pourrait accélérer rapidement.

Engager une vitesse seulement quand le moteur est au ralenti, en appuyant à fond sur la pédale de frein ; si la température de la boîte de vitesses est supérieure aux limites de fonctionnement normal, le module de contrôle de la boîte de vitesses pourrait modifier la gestion du changement des vitesses et réduire le couple moteur ; en cas de surchauffe de la boîte de vitesses le symbole  est affiché à l'écran. Dans ce cas, la B.V pourrait fonctionner de manière incorrecte jusqu'à ce qu'elle refroidisse ; durant l'utilisation de la voiture à des températures ambiantes extrêmement

basses, le fonctionnement de la B.V pourrait subir des variations selon la température du moteur et de la B.V, ainsi qu'en fonction de la vitesse de la voiture ; l'enclenchement de l'embrayage du convertisseur de couple et de la 7^{ème} ou 8^{ème} vitesse est neutralisé jusqu'à ce que l'huile de la B.V soit à une valeur thermique correcte. Le fonctionnement complet de la boîte de vitesses sera possible dès que la température de l'huile atteint la valeur préétablie.



ATTENTION

113) Ne jamais utiliser la position P (Stationnement) en remplacement du frein de stationnement électrique. Quand on gare la voiture, toujours activer le frein de stationnement électrique pour éviter des mouvements incontrôlés de la voiture.

114) Si la position P (Stationnement) n'est pas actionnée, la voiture pourrait bouger et provoquer des blessures à des personnes. Avant de quitter la voiture, s'assurer que le mode P est sélectionné et que le frein de stationnement électrique est actionné.

115) Ne pas placer le levier de vitesses sur N (Point mort) ou arrêter le moteur pour parcourir une route en descente. Ce type de conduite est dangereux et réduit la possibilité d'intervenir en cas de variations soudaines du flux de la circulation ou de la chaussée. On risque de perdre le contrôle de la voiture et de provoquer des accidents.



AVERTISSEMENT

40) Il ne doit pas y avoir d'objets à proximité du levier de la boîte de vitesses (tels que, par exemple, des bracelets) autour du levier, ni d'objets sortant du compartiment vide-poches situé devant le levier de la boîte de vitesses pouvant créer des interférences en empêchant, ne serait-ce que temporairement, le déplacement du levier de la boîte de vitesses.

41) Avant de sélectionner le mode P (Stationnement), placer le dispositif de démarrage sur ON et appuyer sur la pédale de frein. Sinon, le levier de vitesses pourrait être endommagé.

42) Enclencher la marche arrière uniquement lorsque le véhicule est à l'arrêt, le régime moteur au ralenti et la pédale d'accélérateur entièrement relâchée.

SYSTÈME « Alfa DNA™ Pro »

DESCRIPTION

C'est un dispositif qui permet, en agissant sur le sélecteur (situé sur le tunnel central) fig. 152, de choisir entre différents modes de réaction de la voiture en fonction des besoins de conduite et des conditions de la route.



152

04026V0997EM

- d** = Dynamic (mode de conduite sportive)
- n** = Natural (mode pour la conduite en conditions normales)
- a** = Advanced Efficiency (mode de conduite ECO, pour une économie maximum de carburant)
- RACE** (suivant version) = mode de conduite de compétition sur circuit
-  (si prévu) = modifie le réglage des suspensions

Sur certaines versions, le sélecteur revient toujours en mode **n** (Natural) en coupant le moteur.



ABC

Avec le mode Race actif (en jaune sur l'afficheur du combiné de bord), le sélecteur s'allume en rouge.

Les différents modes sont affichés sur l'écran du combiné de bord comme indiqué sur fig. 153.

Les différents modes de conduite diffèrent également du contenu des écrans « performances ».



153

9550516

Fonctionnalité « coasting » (versions 2.0 T4 MAir et 2.2 JTD)

Le véhicule est doté de la fonction « coasting », disponible dans les modes de conduite « a » (Advanced Efficiency) et « n » (Normal). Cette fonction permet d'obtenir une économie de carburant.

Cette fonction est activée automatiquement par le conducteur en relâchant l'accélérateur au-dessous d'une certaine vitesse du véhicule, sans appuyer en même temps sur la pédale de frein.

154

La fonction « coasting » est activée lorsque la pédale de l'accélérateur est relâchée, mais uniquement si la vitesse est inférieure à 150 km/h.

Dans cette condition, le moteur est dans la condition de minimum en marche et le véhicule ralentit sans que le moteur n'oppose de résistance aux roues. À la prochaine pression sur l'accélérateur, le moteur est de nouveau raccordé au système de transmission.

MODE DE CONDUITE

Mode « Dynamic »

Activation

Il est activé en tournant le sélecteur sur la lettre « d ». Combiné de bord en mode « Evolved », les témoins du tachymètre et du compte-tours sont rouges.

Systèmes ESC et ASR : seuils d'intervention visant à garantir un mode de conduite amusant et sportif, tout en assurant la stabilité du véhicule.

Système « Electronic Q2 » : le système est réglé de manière à augmenter la motricité dans les virages lors de l'accélération, ce qui améliore la souplesse du véhicule.

Moteur et boîte de vitesses : adoption d'une programmation sportive.

AVERTISSEMENT En mode « Dynamic », la sensibilité de la pédale d'accélérateur augmente considérablement, ce qui peut rendre la conduite moins souple et moins

confortable. À la page « Performances », les paramètres affichés sont liés à la stabilité de la voiture, les graphiques montrent l'évolution des accélérations longitudinale/latérale (G-meter information), en prenant l'accélération de la gravité comme unité de référence.

Les pics d'accélérations latérales fig. 154 sont affichés sur la droite.



154

9550175

Désactivation

Le mode Dynamic est désactivé en tournant le sélecteur sur le mode Normal « n ».

Mode « Natural »

Activation

Il est activé en tournant le sélecteur sur la lettre « n ». Combiné de bord en mode « Evolved », les témoins du tachymètre et du compte-tours sont blancs.

Moteur et boîte de vitesses : réponse standard.

La consommation moyenne et instantanée fig. 155 sont affichées dans l'écran « Performance ».



155

9550174

Désactivation

Pour désactiver le mode Natural, déplacer le sélecteur sur un autre mode (« d » ou « a »).

Mode « Advanced Efficiency »

Activation

Il est activé en tournant le sélecteur sur la lettre « a ».

Systèmes ESC et ASR : seuils d'intervention visant à garantir un maximum de sécurité en cas de conduite sur une chaussée ayant une faible adhérence. Il est ainsi conseillé de sélectionner le mode « Advanced Efficiency » en cas de chaussée avec une faible adhérence.

Système « Electronic Q2 » : le système est désactivé.

Performances médiocres du moteur.

Stratégie de changement ECO dans la boîte de vitesses automatique.

La consommation moyenne et instantanée fig. 155 sont affichées dans l'écran « Performance ».

Désactivation

Le mode Advanced Efficiency est désactivé en tournant le sélecteur sur le mode Natural « n ».

AVERTISSEMENTS

□ Au redémarrage du moteur, le sélecteur se placera toujours en mode Natural « n ».

□ Au redémarrage du moteur, le mode « Race » sélectionné n'est pas conservé. Le système se réactivera en mode « Dynamic ».

Mode « Race »

(suivant version)

AVERTISSEMENT Il est possible de valider cette modalité uniquement si les systèmes Forward Collision Warning (FCW) et Active Lane Management (ALM) (suivant version) sont tous les deux désactivés. Le mode de conduite « Race » sera désactivé en cas d'activation des systèmes Forward Collision Warning (FCW) ou Active Lane Management (ALM) (suivant version).

Activation

Il s'active en tournant le sélecteur sur la position « Race » : l'écran suivant

fig. 156 apparaît dans la zone centrale de l'affichage du compte-tours.

Moteur et boîte de vitesses : adoption d'une programmation sportive.

AVERTISSEMENT Il est conseillé d'activer ce mode sur circuit.

AVERTISSEMENT En mode « Race », la sensibilité de la pédale d'accélérateur augmente considérablement, ce qui peut rendre la conduite moins souple et moins confortable.



156

9550182

La barre graphique relative au système GSI (Gear Shift Indicator) est constituée de trois crans (1) fig. 157 : lorsque le dernier est atteint, le système invite le conducteur à changer de rapport fig. 158.

REMARQUE Avec la boîte de vitesses automatique fonctionnant en mode « automatique », les barres graphiques et les informations relatives au système GSI (Gear Shift Indicator) ne seront



ABC

pas affichées à l'écran et la vitesse du véhicule sera affichée en partie basse. Les pics d'accélération latérales et longitudinales sont affichés dans la page. À la page « Performances », les paramètres affichés sont liés à la stabilité de la voiture, les graphiques montrent l'évolution des accélérations longitudinale/latérale (G-meter information), en prenant l'accélération de la gravité comme unité de référence.



157

9550505



158

9550171

AVERTISSEMENT Si le circuit de freinage est en condition de surchauffe le système Connect en communique l'état. Dans ce cas laissez refroidir le circuit pendant quelques minutes en conduisant normalement sans solliciter les freins.

Désactivation

Pour désactiver le mode Race, ramener le sélecteur sur la position « Race » : le système sera mis sur « d » (Dynamic).

ALFA ACTIVE SUSPENSION (AAS)

(selon le modèle)

Le système électronique de gestion de la suspension de la voiture est le résultat du traitement sophistiqué des différents capteurs de bord, dans le but d'optimiser les performances de la voiture.

Le système contrôle en continu l'amortissement des suspensions au moyen de l'actionneur monté sur chaque amortisseur. De cette manière, il est possible d'adapter le réglage des amortisseurs aux conditions de la route et aux conditions dynamiques de la voiture, améliorant ainsi le confort et la tenue de route.

Le conducteur peut choisir, même pendant la conduite (uniquement en modes « d » ou « Race »), entre deux types de réglage des suspensions : un

réglage plus sportif et un réglage plus confortable.

En appuyant sur le bouton fig. 159, le système est prêt à travailler avec un réglage des amortisseurs qui privilégie le confort de conduite.

En cas d'avarie du système, le symbole  s'allume sur l'écran du combiné de bord.



159

0402650957EM

START & STOP EVO

Le système Start & Stop Evo coupe automatiquement le moteur chaque fois que la voiture est à l'arrêt et le redémarre quand le conducteur décide de se remettre en route.

Ce système permet d'accroître le rendement du véhicule tout en réduisant sa consommation, les émissions de gaz nocifs et la pollution acoustique.

MODE DE FONCTIONNEMENT

Mode d'arrêt du moteur

Voiture arrêtée et pédale de frein appuyée, le moteur s'arrête si une position autre que R est enclenchée.

Le système n'intervient pas quand la position R est enclenchée, pour rendre plus confortables les manœuvres de stationnement.

En cas d'arrêt en côte, l'arrêt du moteur est désactivé pour que la fonction « Hill Start Assist » soit disponible (puisqu'elle ne fonctionne que lorsque le moteur tourne).

REMARQUE La première coupure automatique du moteur est possible uniquement quand on a dépassé une vitesse d'environ 10 km/h. Après un redémarrage automatique, pour arrêter le moteur il suffit d'accélérer légèrement la voiture (dépasser la vitesse de 0,5 km/h).

L'arrêt du moteur est signalé par l'allumage du symbole  à l'écran du combiné de bord.

Modalité de redémarrage du moteur

Pour redémarrer le moteur, relâcher la pédale de frein ou, pour les versions/marchés qui le prévoient, tourner légèrement le volant.

Frein enfoncé, si le levier de vitesses est en mode automatique D (Drive), le moteur redémarre en déplaçant le levier sur R (Marche arrière) ou, pour les versions avec moteur essence uniquement, sur « AutoStick ».

De plus, toujours pour versions avec moteur essence, frein enfoncé, si le levier de vitesses est en mode « AutoStick », le moteur redémarre en déplaçant le levier sur + ou sur - .

ACTIVATION / DÉSACTIVATION MANUELLE DU SYSTÈME



Pour activer/désactiver manuellement le système, appuyer sur le bouton situé sur la platine de commandes à gauche du volant, fig. 160

- Led éteinte** : système activé
- DEL allumée** : système désactivé



160

9550199

FONCTIONS DE SÉCURITÉ

Dans les conditions d'arrêt du moteur par le système Start & Stop Evo, si le conducteur détache sa ceinture de sécurité, ouvre la porte côté conducteur ou ouvre le capot moteur du véhicule de l'intérieure, le redémarrage du moteur n'est possible qu'à l'aide du dispositif de démarrage.

Cette condition est signalée au conducteur par un signal sonore (buzzer) et par l'affichage d'un message sur l'écran.



ATTENTION

116) En cas de remplacement de la batterie, s'adresser toujours au Réseau Après-vente Alfa Romeo. Remplacez la batterie par une du même type EFB (Enhanced Flooded Battery) ayant les mêmes caractéristiques.



ABC

**AVERTISSEMENT**

43) Si l'on préfère privilégier le confort climatique, il est possible de désactiver le système Start&Stop afin de permettre le fonctionnement continu du système de climatisation.

SPEED LIMITER

(suivant version)

Il s'agit d'un dispositif qui permet de limiter la vitesse de la voiture à des valeurs programmées par le conducteur.

La vitesse maximale peut être réglée, que la voiture soit en mouvement ou à l'arrêt. La vitesse minimale réglable est de 30 km/h.

Quand le dispositif est activé, la vitesse de la voiture dépend de la pression sur la pédale d'accélérateur, jusqu'à atteindre la vitesse limite programmée.

ACTIVATION DU DISPOSITIF

La fonction peut être activée/désactivée par le système Connect.

Activation du dispositif

Pour accéder à la fonction, sélectionner, à l'écran du système Connect, le widget « Aide au conducteur » et sélectionner le menu « Confort ».

L'activation du dispositif est signalée par l'affichage du symbole vert et de la dernière vitesse réglée.

RÉGLAGE DE LA VITESSE LIMITE

Pour accéder à la fonction, sélectionner dans le menu principal, dans l'ordre, les rubriques suivantes « Réglages », « Sécurité » et « Vitesse Speed Limiter ».

En continuant à tourner le Rotary Pad la vitesse est augmentée de 5 km/h, à partir d'un minimum de 30 km/h jusqu'à un maximum de 180 km/h.

DÉSACTIVATION DU DISPOSITIF

Désactivation du dispositif

Pour activer la fonction, sélectionner successivement, sur le menu principal, les éléments suivants : « Réglages », « Sécurité », « Speed Limiter » et « Off ».

Désactivation automatique du dispositif

Le dispositif se désactive automatiquement en cas de panne du système. Dans ce cas, s'adresser au Réseau Après-vente Alfa Romeo.

CRUISE CONTROL

Il s'agit d'un dispositif d'aide à la conduite, à contrôle électronique, qui permet de maintenir la voiture à une vitesse définie, sans devoir appuyer sur la pédale d'accélérateur. Ce dispositif peut être utilisé à une vitesse supérieure à 30 km/h, sur de longs trajets rectilignes, avec la chaussée sèche et peu de changements de vitesse (par exemple parcours sur autoroute).

L'utilisation du dispositif n'est toutefois pas utile sur les routes extra-urbaines à forte circulation. Ne pas utiliser le dispositif en ville.

Les boutons de commande du Cruise Control se trouvent sur le côté gauche du volant.

Pour assurer un fonctionnement optimal, le Cruise Control a été conçu pour se désactiver en cas d'actionnement simultané de plusieurs fonctions. Dans ce cas, il est possible de réactiver le système en appuyant sur le bouton  / **CANC** et en réinitialisant la vitesse du véhicule souhaitée.

En descente le système pourrait freiner la voiture afin de maintenir la vitesse programmée.

ACTIVATION DU DISPOSITIF

 117) 118) 119)

Pour activer le dispositif, appuyer sur le

bouton fig. 161.

L'insertion de l'appareil est signalée par l'allumage du symbole , en blanc, sur l'écran du combiné de bord fig. 162.

La fonction Cruise Control peut rester active en même temps que le système Speed Limiter. Si une limite de vitesse inférieure à celle indiquée dans le Cruise Control est sélectionnée, la vitesse du Cruise Control sera réduite à la vitesse du Speed Limiter.



161

0714650030EM

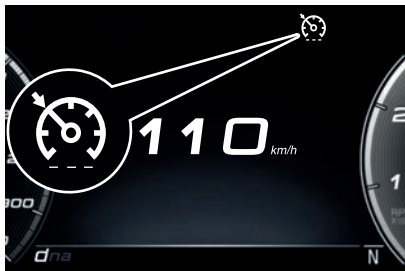

162

9550223

Le dispositif ne peut pas être activé en 1ère vitesse ou en marche arrière : il est conseillé de l'activer avec des rapports équivalents ou supérieurs à la 3e.

AVERTISSEMENT Il est dangereux de laisser le dispositif enclenché quand il n'est pas utilisé. On risque en effet de l'activer par inadvertance et de perdre le contrôle de la voiture à cause d'une vitesse excessive imprévue.

RÉGLAGE DE LA VITESSE SOUHAITÉE

Procéder de la manière suivante :

- activer le dispositif (voir la description ci-dessus) ;
- quand la voiture a atteint la vitesse désirée, levez/baissez le levier SET fig. 163 et relâchez-le pour activer le dispositif : lorsque l'accélérateur est relâché, la voiture avance à la vitesse sélectionnée.

En cas de besoin (par exemple pendant un dépassement), il est possible d'accélérer en appuyant sur la pédale de l'accélérateur : lorsque l'on relâche la pédale, la voiture revient à la vitesse précédemment mémorisée.

Lorsque l'on aborde des descentes avec le dispositif activé, la vitesse de la voiture peut augmenter légèrement par rapport à celle mémorisée.

AVERTISSEMENT Avant de lever/baisser le levier SET, la voiture doit rouler à vitesse constante sur un sol plat.



163

0714650031EM

AUGMENTATION/DIMINUTION DE LA VITESSE

Augmentation de la vitesse

Une fois le Cruise Control activé, vous pouvez augmenter la vitesse en levant le levier SET.

En gardant le levier levé/abaissé, la vitesse réglée continuera à augmenter jusqu'à ce que le levier soit relâché afin que la nouvelle vitesse soit mémorisée.

Chaque fois que le levier SET est déplacé, la vitesse de consigne est réglée avec précision.

Diminution de la vitesse

Lorsque l'appareil est activé, pour diminuer la vitesse, baissez le levier SET.

En gardant le levier levé/abaissé, la vitesse réglée continuera à diminuer jusqu'à ce que le levier soit relâché afin que la nouvelle vitesse soit mémorisée.



ABC

Chaque fois que le levier SET est déplacé, la vitesse de consigne est réglée avec précision.

AVERTISSEMENT Déplacer le levier SET vous permet d'ajuster la vitesse en fonction de l'unité de mesure sélectionnée (« métrique » ou « impériale ») définie via le système Connect (voir le supplément dédié).

Accélération lors de dépassement

Appuyer sur la pédale d'accélérateur : quand la pédale est relâchée, la voiture reprend progressivement la vitesse mémorisée.

Utilisation du dispositif sur des parcours montagneux

Sur les versions équipées de boîte de vitesses automatique, en cas de parcours montagneux, le dispositif peut rétrograder d'une vitesse pour maintenir la vitesse sélectionnée.

Sur des routes à forte pente, la diminution ou l'augmentation de vitesse peut être importante et il est par conséquent préférable de désactiver le dispositif.

AVERTISSEMENT Le dispositif maintient la vitesse mémorisée aussi dans les montées et les descentes. Une légère variation de la vitesse dans des montées légères est tout à fait normale.

RAPPEL DE LA VITESSE

Lorsque la boîte de vitesses fonctionne en mode D (Drive - Automatic), pour rappeler la vitesse précédemment réglée, appuyez sur le levier RES fig. 164. Avec la boîte de vitesses en mode « AutoStick » (séquentiel), avant de rappeler la vitesse programmée, il faut s'en rapprocher avant d'appuyer sur le bouton RES et le relâcher.



DÉSACTIVATION DU DISPOSITIF

Une légère pression sur la pédale du frein désactive le Cruise Control, sans supprimer la vitesse mémorisée.

Le Cruise Control peut être désactivé même dans le cas d'enclenchement du frein de stationnement électrique ou dans le cas d'intervention du système de freinage (par exemple, le déclenchement de l'ESC).

La vitesse mémorisée est effacée dans les cas suivants :

- ❑ en appuyant sur le bouton d'enclenchement/désenclenchement ou en arrêtant le moteur ;
- ❑ en cas d'anomalie du Cruise Control.

DÉSACTIVATION DU DISPOSITIF

Le dispositif Cruise Control se désactive en appuyant sur le bouton d'activation/désactivation du système ou en plaçant le dispositif de démarrage sur STOP.



ATTENTION

117) Pendant la marche avec le dispositif activé, ne jamais placer le levier de vitesses au point mort.

118) En cas de dysfonctionnement ou d'anomalie du dispositif, s'adresser au Réseau Après-vente Alfa Romeo.

119) Le Cruise Control peut être dangereux si le système n'est pas en mesure de maintenir une vitesse constante. Dans certaines conditions, la vitesse pourrait être excessive, ce qui pourrait entraîner la perte du contrôle de la voiture et provoquer des accidents. Ne pas utiliser le dispositif dans des conditions de circulation intense ou sur des routes tortueuses, verglacées, enneigées ou glissantes.

ACTIVE CRUISE CONTROL

(suivant version)

⚠ 120) 121) 122) 123) 124) 125)

⚠ 44) 45) 46) 47) 48) 49) 50)

L'Active Cruise Control (ACC) est un système d'assistance à la conduite à commande électronique, qui allie les fonctionnalités du Cruise Control et une fonction de contrôle de la distance avec le véhicule qui précède.

Ce système permet non seulement de maintenir la voiture à une vitesse souhaitée, sans avoir à appuyer sur la pédale d'accélérateur, mais également de garder une certaine distance avec le véhicule qui précède (le réglage de la distance peut être paramétré par le conducteur).

L'Active Cruise Control (ACC) utilise un capteur radar, placé au milieu du pare-chocs avant fig. 165 et une caméra, située dans la zone centrale du pare-brise fig. 166, pour détecter la présence d'un véhicule qui précède à une distance rapprochée.



165

06016S0003EM



166

06016S0004EM



167

07146S0050EM

Avertissements

Si le capteur radar ne détecte aucun véhicule qui précède, le dispositif maintiendra alors une vitesse fixe définie.

Lorsque le capteur radar détecte un véhicule qui précède, le dispositif intervient automatiquement en freinant (ou en accélérant) légèrement pour ne pas dépasser la vitesse initiale définie de telle sorte que le véhicule puisse maintenir la distance définie en s'adaptant à la vitesse de la voiture qui précède.

Dans les cas mentionnés ci-après, la performance du système n'est pas assurée. Il est donc conseillé de désactiver le dispositif en appuyant sur le bouton /CANC fig. 167 :

- conduite en présence de brouillard, forte pluie, neige, trafic dense et situations de conduite particulières (par exemple, tronçons d'autoroutes avec travaux en cours) ;
- conduite à proximité d'un virage (routes sinueuses), sur des chaussées verglacées, enneigées, glissantes ou sur des routes à forte pente en descente comme en montée ;
- au moment d'emprunter une voie ou rampe de sortie d'autoroute ;



ABC

❑ lorsque les situations ou circonstances ne permettent pas une conduite sécuritaire à une vitesse constante.

ACTIVATION / DÉSACTIVATION

Le dispositif peut se mettre dans quatre modes de fonctionnement :

- ❑ inséré (vitesse non programmée);
- ❑ activé (vitesse programmée);
- ❑ en Pause;
- ❑ désactivé.

Insertion/Activation



Activation

Pour activer le dispositif, appuyer et relâcher le bouton / **CANC** fig. 167.

Lorsque le dispositif est inséré et prêt à fonctionner, l'icône blanche correspondante apparaît sur l'écran du combiné de bord et des tirets s'affichent à la place de la valeur de la vitesse.

Activation

Le réglage d'une vitesse active le système; l'icône de couleur verte indiquant la valeur de la vitesse réglée fig. 168 s'affiche à l'écran.

Il n'est pas possible d'activer le dispositif lorsque le mode « Race » est activé.



168

9550499

Pause/Désactivation

Pause

Lorsque le dispositif est activé (vitesse réglée), appuyez sur le bouton / **CANC** pour passer en pause, l'écran du combiné de bord affiche l'icône blanche avec la valeur de la vitesse entre parenthèses fig. 169.

Désactivation

Pour désactiver définitivement le dispositif, il faut appuyer une deuxième fois sur le bouton / **CANC**,



169

9550222

RÉGLAGE DE LA VITESSE SOUHAITÉE

Les vitesses réglables sont comprises entre 30 km/h (ou 19 mph si l'unité de mesure définie par le conducteur est « mph ») et 180 km/h (ou 110 mph si l'unité de mesure définie par le conducteur est « mph »).

Lorsque la voiture atteint la vitesse souhaitée, levez/baissez le levier RES/SET fig. 170 et relâchez-le pour activer le dispositif : lorsque l'accélérateur est relâché, la voiture avance à la vitesse sélectionnée.



170

0714650022EM

En maintenant l'accélérateur enfoncé, le dispositif ne sera plus en mesure de contrôler la distance entre la voiture et le véhicule qui précède. Dans ce cas, la vitesse sera déterminée uniquement par la position de la pédale d'accélérateur.

Le dispositif reprend son fonctionnement normal après avoir relevé le pied de l'accélérateur.

Le système **ne peut pas** être activé :

- ❑ en cas d'enfoncement de la pédale de frein ;
- ❑ en cas de surchauffe des freins ;
- ❑ en cas d'enclenchement du frein de stationnement électrique ;
- ❑ En cas d'activation d'un des modes P (stationnement), R (marche arrière) ou N (point mort) ;
- ❑ en cas de régime moteur au-dessus d'un seuil maximum ;
- ❑ en cas de vitesse hors de la gamme de vitesse programmable ;
- ❑ en cas d'intervention en cours, ou juste après, du système ESC (ou bien ABS, ou encore d'autres systèmes de contrôle de la stabilité) ;
- ❑ lorsqu'une opération de freinage automatique est en cours par le système Forward Collision Warning - avertissement de collision avant (le cas échéant) ;
- ❑ en cas de défaillance du dispositif ;
- ❑ en cas de coupure du moteur ;
- ❑ en cas de capteur radar occulté (auquel cas il faut nettoyer la zone de pare-chocs sur lequel est monté le capteur).

Si le système est programmé, les situations ci-dessus peuvent neutraliser ou désactiver le système dans un délai qui peut varier selon les conditions.

AVERTISSEMENT L'appareil ne se désactive pas quand, lorsque vous

appuyez sur la pédale d'accélérateur, vous atteignez des vitesses supérieures à celles que vous pouvez définir (180 km/h ou 110 mph si l'unité de mesure définie par le conducteur est « mph »). Dans ces conditions, le régulateur de vitesse adaptatif ACC pourrait ne pas fonctionner correctement, aussi est-il est conseillé de le désactiver.

VARIATION DE LA VITESSE

Augmentation de la vitesse

Une fois le dispositif activé, il est possible d'augmenter la vitesse en levant le levier RES/SET. Pour chaque action, une augmentation de 1 km/h est obtenue.

En déplaçant le levier RES/SET au-delà du point de la première résistance, la vitesse réglée continuera à augmenter, à des intervalles de 10 km/h, jusqu'à ce que le bouton soit relâché, puis la nouvelle vitesse sera mémorisée.

Diminution de la vitesse

Lorsque l'appareil est activé, pour diminuer la vitesse, baissez le levier RES/SET, pour chaque action, une réduction de 1 km/h est obtenue.

En déplaçant le levier RES/SET au-delà du point de la première résistance, la vitesse réglée continuera à diminuer, à des intervalles de 10 km/h, jusqu'à ce que le bouton soit relâché, puis la nouvelle vitesse sera mémorisée.

Avertissements

En maintenant le pied enfoncé sur l'accélérateur, la voiture continue d'accélérer au-delà de la vitesse définie. Dans ce cas, en abaissant le levier RES/SET, la vitesse sera réglée sur la vitesse actuelle de la voiture.

Lorsque vous utilisez le levier RES/SET pour réduire la vitesse, si le frein moteur ne ralentit pas suffisamment la voiture pour atteindre la vitesse définie, le système de freinage intervient automatiquement dans les limites du système. Le dispositif maintient la vitesse définie aussi bien en montée qu'en descente, bien qu'une légère variation de la vitesse doit être considérée comme normale notamment dans une faible pente.

La boîte de vitesses automatique peut rétrograder aux vitesses inférieures sur des parcours en descente ou bien pendant des accélérations : cela est normal et nécessaire pour maintenir la vitesse préréglée.

En roulant, le dispositif est neutralisé en cas de surchauffe des freins.

ACCÉLÉRATION LORS DE DÉPASSEMENT

 127)

Lorsque vous conduisez avec un appareil réglé et vous suivez un véhicule, l'appareil fournit une accélération



supplémentaire pour faciliter le dépassement, en dépassant 70 km/h et en activant le clignotant gauche (ou celui de droite pour les versions à conduite à droite).

Pour les pays où l'on roule à droite, l'aide au dépassement n'est active que lorsque l'on dépasse le véhicule qui précède en empruntant la voie de gauche (pour les marchés avec conduite à gauche, la logique d'activation est inverse).

STOP ATTEINT ET REDÉMARRAGE

Le système peut ralentir la voiture jusqu'à son arrêt complet lorsque le véhicule qui le précède ralentit jusqu'à s'arrêter.

Si la voiture s'arrête et le véhicule qui précède redémarre dans les 3 secondes, le système fait redémarrer automatiquement la voiture.

Si le véhicule qui précède redémarre après 3 secondes, intervenir sur le levier RES/SET, en position SET +, pour pouvoir réenclencher le système et redémarrer ou appuyer sur la pédale d'accélérateur. Si le système maintient la voiture immobile pendant deux minutes, le frein de stationnement électrique s'activera et le système sera désactivé.

REMARQUE À des vitesses proches de l'arrêt, si le conducteur détache la ceinture de sécurité ou ouvre la porte, le

frein de stationnement électrique sera activé et le système sera désactivé.

AVERTISSEMENT Lorsque le système est réactivé, le conducteur doit s'assurer qu'aucun piéton, véhicule ou autre type d'obstacle n'est présent devant la voiture. Le non-respect de cet avertissement peut provoquer des accidents voire des lésions mortelles.

RAPPEL DE LA VITESSE

Une fois que le système a été annulé mais pas désactivé, si une vitesse a déjà été réglée, il suffit de déplacer le levier RES/SET vers le haut et de lever le pied de la pédale d'accélérateur pour le rappeler.

Le système sera programmé sur la dernière vitesse mémorisée.

AVERTISSEMENT La fonction de rappel doit être utilisée uniquement si les conditions routières et de circulation le permettent. Le rappel d'une vitesse mémorisée trop élevée ou trop faible pour les conditions actuelles de la circulation ou de la route pourraient provoquer une accélération ou une décélération de la voiture. Le non-respect de ces avertissements peut provoquer des accidents voire des lésions mortelles.

RÉGLAGE DE LA DISTANCE ENTRE LES VÉHICULES

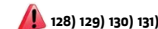

La distance entre le véhicule et celui qui précède peut être réglée en choisissant parmi les configurations à 1 barre (courte), 2 barres (moyenne), 3 barres (grande), 4 barres (maximale) fig. 171.



171

9550498

La distance par rapport au véhicule qui précède est proportionnelle à la vitesse. Lors de la première utilisation du dispositif, le niveau de régulation de la distance est 4 (maximale). Lorsque le conducteur modifie la distance, le nouveau niveau de régulation sera mémorisé, et ce même après la désactivation et la réactivation du système.

Diminution de la distance

Pour réduire le réglage de la distance, appuyer sur le bouton fig. 172 et le relâcher. À chaque appui sur le bouton, le

niveau de régulation diminue d'une barre (plus courte).



172

0714650052EM

Noter que la vitesse définie est maintenue s'il n'y a aucun véhicule roulant devant. Une fois la distance plus réduite atteinte, un nouvel appui sur le bouton déterminera la distance plus grande.

Le véhicule maintient la distance définie, sauf dans les cas suivants :

- le véhicule qui précède accélère jusqu'à atteindre une vitesse supérieure à celle définie ;
- le véhicule qui précède change de voie ou sort du champ de détection du capteur radar du dispositif Active Cruise Control ;
- le niveau de régulation de la distance est modifié ;
- l'Active Cruise Control se désactive/met en pause.

FUNCTION D'AIDE AU DÉPASSEMENT



127)

Lorsque les conditions de la circulation le permettent, le système Active Cruise Control permet de donner une accélération supplémentaire au véhicule pour faciliter le dépassement simplement en allumant le clignotant.

Cette accélération supplémentaire est fournie tant que la distance par rapport au véhicule à dépasser est garantie.

Après avoir perçu l'accélération, il incombe au conducteur de s'assurer que la circulation et les véhicules arrivant par derrière lui permettent d'effectuer la manœuvre de changement de voie.

Lorsque la trajectoire résulte libre, l'Active Cruise Control reprend le contrôle de la vitesse sélectionnée ou la réduit pour maintenir la distance souhaitée par rapport au véhicule qui précède.

REMARQUE La fonction d'aide au dépassement n'est disponible que du côté où le dépassement est autorisé par le code de la route (à gauche dans les pays avec la circulation du côté droit de la chaussée, à droite dans les pays avec la circulation du côté gauche).

RÉDUCTION DE LA VITESSE DANS LES VIRAGES

Le système Active Cruise Control est en mesure de ralentir légèrement dans les

virages afin d'améliorer la stabilité de la voiture et le confort.

Cette fonction représente une aide utile sur les ronds-points ou dans les virages progressifs dont la courbe augmente. Le système n'est pas en mesure de compenser les braquages brusques ou, d'une manière générale, les accélérations latérales moyennes/fortes.

En fonction des conditions de la circulation, le conducteur a lui seul la responsabilité d'appuyer sur la pédale de frein pour réduire ultérieurement la vitesse lorsque cela s'avère nécessaire, afin de garantir la stabilité dans les virages brusques ou à rayon décroissant.

DÉSACTIVATION

Le dispositif est désactivé et la vitesse définie est annulée dans les cas suivants :

- appuyer le bouton  / **CANC** de l'Active Cruise Control (avec dispositif inséré ou en pause) ;
- Si le dispositif de démarrage est mis sur STOP ;
- le mode « Race » s'enclenche.

Le dispositif est neutralisé (tout en conservant la vitesse et la distance définies) dans les situations suivantes :

- quand le dispositif est mis en pause (voir le paragraphe « Activation / Désactivation Active Cruise Control ») ;



ABC

□ lorsque les conditions indiquées dans le paragraphe « Réglage de la vitesse souhaitée » se vérifient ;

PRÉCAUTIONS À PRENDRE LORS DE LA CONDUITE

Dans certaines conditions de conduite (comme décrit ci-après), le dispositif pourrait ne pas fonctionner correctement : toutefois, le conducteur doit toujours pouvoir maîtriser son véhicule.

Voiture non aligné

Le dispositif pourrait ne pas détecter un véhicule qui roule sur la même voie mais sur une trajectoire différente, ou bien un véhicule qui s'engage dans la voie en provenant d'une voie latérale. Dans ces cas, une distance suffisante avec les véhicules qui précèdent pourrait ne pas être garantie.

La voiture non alignée peut aussi bien sortir de la trajectoire que se réaligner sur la trajectoire, provoquant ainsi le freinage ou l'accélération imprévue de la voiture.

Braquage et virages

Lorsqu'on négocie un virage avec le dispositif programmé, celui-ci pourrait limiter la vitesse et l'accélération pour garantir la stabilité du véhicule en courbe, même s'il n'a détecté aucun véhicule qui précède.

En sortie de courbe, le dispositif rétablit la vitesse précédemment définie.

AVERTISSEMENT En cas de virages en épingle, les performances du dispositif pourraient être limitées. Dans ce cas, il est conseillé de désactiver le dispositif. Se rappeler également que le dispositif réduit la vitesse uniquement DURANT et non pas AVANT le virage. Il est donc conseillé de faire très attention.

Utilisation du dispositif en pente

Sur des routes vallonnées, le dispositif pourrait ne pas détecter la présence d'un véhicule sur sa propre voie de circulation. Les performances du dispositif peuvent être limitées en fonction de la vitesse, de la charge de la voiture, des conditions de circulation et de la pente de la montée ou descente.

Changement de voie

Le dispositif pourrait ne pas détecter la présence d'un véhicule jusqu'à ce qu'il soit revenu en pleine voie.

Dans cette situation, une distance suffisante avec le véhicule qui change de voie pourrait ne pas être garantie : on ne saurait trop recommander d'être particulièrement vigilant et toujours prêt à freiner si besoin est.

Petits véhicules

Certains véhicules étroits (par exemple, les vélos et motos) qui roulent à

l'extrême droite de la voie ou qui s'engagent latéralement dans la voie, ne sont pas détectés tant qu'ils ne sont pas parfaitement positionnés au milieu de la voie.

Dans ce cas, une distance suffisante avec les véhicules qui précèdent pourrait ne pas être garantie.

Objets immobiles et véhicules à l'arrêt

L'appareil est capable de détecter les véhicules à l'arrêt entre 4 et 60 km/h.

Il se peut, par exemple, que le système n'intervienne pas dans des situations où le véhicule qui précède déboîte avec une voiture arrêtée sur la voie devant lui. Toujours rester vigilant au volant pour être toujours prêt à freiner si cela s'avère nécessaire

Objets et véhicules qui se déplacent ou roulent en sens opposé ou transversal

Le dispositif n'est pas en mesure de détecter la présence d'objets ni de véhicules se déplaçant ou roulant en sens opposé ou transversal et, par conséquent, ne réagit pas.



ATTENTION

120) Il faut être vigilant au volant de manière à être toujours prêt à freiner si besoin est.

121) Le système constitue une aide à la conduite : le conducteur ne doit jamais baisser son attention pendant la conduite. La responsabilité de la conduite incombe toujours au conducteur, qui doit prendre en considération les conditions de circulation pour conduire en toute sécurité. Le conducteur est toujours tenu de maintenir une distance de sécurité avec le véhicule qui le précède.

122) Le dispositif ne s'active pas en présence de piétons, de véhicules arrivant en sens opposé ou roulant en sens transversal et d'objets immobiles (par exemple, un véhicule en panne ou bloqué dans un embouteillage).

123) Le dispositif n'est pas en mesure de tenir compte des conditions routières, de circulation, atmosphériques et de faible visibilité (par exemple, en cas de brouillard).

124) Le dispositif ne reconnaît pas toujours complètement des conditions de conduite complexes pouvant donner lieu à des évaluations incorrectes ou inexistantes sur la distance de sécurité à maintenir.

125) Le dispositif n'est pas en mesure d'appliquer toute la force de freinage du véhicule et donc celui-ci ne pourra pas être complètement arrêté.

126) Il est dangereux de laisser le régulateur de vitesse adaptatif ACC activé si celui-ci n'est pas utilisé : il subsiste un risque d'activation involontaire et donc de perte de maîtrise du véhicule à cause d'une vitesse excessive imprévue.

127) Quand une voiture passe d'un pays à conduite à droite à un roulant à gauche, le dispositif détecte automatiquement le nouveau sens de circulation. Dans ce cas, l'aide au dépassement n'est active que

lorsque le véhicule qui précède est dépassé à droite. Cette accélération supplémentaire est activée lorsque le conducteur actionne le clignotant droit. Dans cette condition, le dispositif n'offre plus la fonction d'aide au dépassement à droite jusqu'à ce que le véhicule retourne dans un pays dont la circulation est à droite.

128) Le freinage maximum exercé par le dispositif est limité. Si besoin est, le conducteur peut en tout cas toujours freiner lui-même.

129) Si le dispositif prévoit que l'action du freinage n'est pas suffisante pour maintenir la distance définie, le conducteur sera informé par l'affichage du message « BRAKE! » (« Freinez ! ») ou un message sur l'écran du combiné de bord, dû à la proximité avec le véhicule qui précède. Un signal sonore est également émis. Dans cette situation, il y a lieu de freiner immédiatement pour maintenir la distance de sécurité avec le véhicule qui précède.

130) Il incombe au conducteur de toujours s'assurer de l'absence de piétons, d'autres voitures ou d'objets sur la chaussée. Le non-respect de ces avertissements peut provoquer des accidents ou des blessures.

131) Il est de la responsabilité du conducteur de conserver une distance de sécurité entre son véhicule et celui qui le précède, conformément au code de la route des différents pays.



AVERTISSEMENT

44) Les fonctions du système pourraient être limitées ou nulles en raison des conditions atmosphériques, par exemple pluie battante, grêle, brouillard épais ou neige abondante.

45) La zone du pare-chocs située face au capteur ou le capteur radar lui-même ne doit pas être couverte par des adhésifs, des phares auxiliaires ou tout autre objet.

46) La fonctionnalité peut être compromise par toute modification structurelle apportée au véhicule, comme par exemple une modification de l'avant de la voiture, le remplacement de pneus, ou une charge plus élevée que celle prévue pour la voiture.

47) Des réparations inadéquates effectuées sur l'avant de la voiture (par ex. aux pare-chocs, au châssis) peuvent modifier la position du capteur radar et en compromettre le fonctionnement. S'adresser au Réseau après-vente Alfa Romeo pour toute réparation de ce genre.

48) Ne pas modifier ni intervenir sur le capteur radar ou sur la caméra située sur le pare-brise. En cas de panne du capteur, s'adresser au Réseau après-vente Alfa Romeo.

49) Éviter de laver la zone inférieure du pare-chocs avec des jets à haute pression : en particulier, éviter d'intervenir sur le connecteur électrique du système.

50) Faire attention aux réparations et à l'application de nouvelle peinture dans la zone autour du capteur (cache couvrant le capteur sur le côté gauche du pare-chocs). En cas de chocs frontaux, le capteur peut se désactiver automatiquement et



ABC

afficher, sur l'écran, un avertissement pour indiquer qu'il faut faire réparer le capteur. Même en l'absence de signalisations de dysfonctionnement, désactiver le système si l'on pense que la position du capteur radar a été altérée (par ex. à cause de chocs frontaux à vitesse réduite comme lors des manœuvres de stationnement). Dans ces cas, s'adresser au Réseau après-vente Alfa Romeo pour effectuer le réalignement ou le remplacement du capteur radar.

SYSTÈME HAS (Highway Assist)

(pour les versions/marchés qui le prévoient)

 132) 133) 134) 135) 136) 137) 138)

Il s'agit d'un système d'aide à la conduite fonctionnant uniquement sur autoroute, jusqu'à une limite maximale de 145 km/h, à condition qu'il détecte les lignes de démarcation du marquage routier.

Le système utilise les informations de la caméra avant et du radar pour aider le conducteur à maintenir la voiture au centre de la voie et à maintenir une vitesse constante.

Le système HAS combine les fonctions du dispositif Active Cruise Control (ACC) avec une logique de centrage de voie et, par conséquent, contrôle la trajectoire de la voiture dans le but de la garder aussi près que possible du centre de la voie, tout en gérant la vitesse.

168

Une fois le système HAS activé, un écran dédié apparaît sur l'écran du combiné de bord (voir description aux pages suivantes).

FONCTIONNEMENT

Le système ne fonctionne que si le conducteur garde les mains sur le volant.

En cas de détection du retrait des mains du volant, le système avertit le conducteur de la nécessité de reposer ses mains sur le volant (voir la description aux pages suivantes).

Si la voiture est sur le point de dépasser la ligne de marquage de voie, le volant vibre et un message dédié apparaît sur l'écran du combiné de bord.

AVERTISSEMENT Le système HAS peut prendre quelques secondes pour s'activer et vérifier que toutes les conditions sont remplies. Pendant ce temps, l'écran du combiné de bord affiche une indication grise et le système s'active automatiquement dès que toutes les conditions sont remplies, sans aucune intervention du conducteur.



173

0714650990EM

Pour activer le système HAS, les conditions suivantes doivent être remplies :

- le système HAS doit être allumé en appuyant sur le bouton fig. 173 sur le volant ;
- vous devez voyager sur une autoroute ;
- le dispositif Active Cruise Control (ACC) doit être inséré ;
- les lignes de marquage des voies droite et gauche doivent être visibles et correctement détectées par la caméra avant ;
- la vitesse de la voiture est comprise entre 0 et 145 km/h ;
- il ne doit y avoir aucune anomalie dans la caméra, dans le radar ou dans le système Connect ;
- la largeur de la voie de l'autoroute doit être comprise entre 2,6 mètres et 4,2 mètres ;

- ❑ les clignotants ne doivent pas être activés ;
- ❑ il ne doit y avoir aucune anomalie concernant le système.

Autres limites de fonctionnement :

- ❑ si la vitesse du dispositif de régulation de vitesse actif (ACC) est réglée sur une valeur plus élevée (vitesse maximale 180 km/h), le système HAS n'est disponible que lorsque la vitesse de la voiture est inférieure ou égale à 145 km/h ;
- ❑ lorsque la vitesse du dispositif ACC est réduite et la vitesse de la voiture est inférieure à 145 km/h, le système est automatiquement réactivé ;
- ❑ Si la vitesse du dispositif ACC est inférieure à 145 km/h et avec le système HAS actif, la vitesse de la voiture dépasse 145 km/h en raison d'une pente, le système se désactive automatiquement.

ACTIVATION / DÉACTIVATION

Pour activer le système, appuyez sur le bouton  situé sur le côté gauche du volant fig. 173.

Pour désactiver le système, appuyer à nouveau sur le bouton.

Conditions de suspension

Effectuer une des opérations suivantes :

- ❑ commencer à braquer manuellement ;

- ❑ appuyer sur la pédale de frein ;
- ❑ désactiver le dispositif ACC ;
- ❑ activer les clignotants ;
- ❑ appuyer sur le bouton de réglage de la distance du dispositif ACC pendant 2 secondes, afin d'activer le régulateur de vitesse ;
- ❑ placer le levier de vitesses sur la position P (Stationnement), R (mAR) ou N (point mort).

Lorsque la cause de la suspension est terminée, il est nécessaire de réactiver le dispositif ACC pour réactiver le système HAS (pour le fonctionnement du dispositif ACC, voir la description au chapitre « Active Cruise Control » de cette section).

Désactivation automatique

Le fonctionnement du système est suspendu dans les cas suivants :

- ❑ il y a des tournants trop serrés ;
- ❑ vous enlevez vos mains du volant ;
- ❑ le clignotant gauche ou droit a été activé ;
- ❑ le conducteur effectue une manœuvre intentionnelle de changement de voie sans activer le clignotant du côté correspondant ;
- ❑ la ceinture de sécurité du conducteur est détachée ;
- ❑ le levier de vitesses est déplacé de la position D (Drive) ;

- ❑ la fonction « Freinage actif » est activée (voir la description au chapitre « Système FCW (Forward Collision Warning) » à la section « Sécurité ») ;
- ❑ la voiture quitte l'autoroute ;
- ❑ les lignes de marquage de voie ne sont pas détectées par la caméra ;
- ❑ il y a des anomalies dans le système ;
- ❑ le dispositif ACC est désactivé ;
- ❑ la vitesse de la voiture dépasse la limite maximale (vitesse maximale 145 km/h) ;
- ❑ les accélérations latérales dépassent les limites fixées par le système.

AVERTISSEMENT Quand le HAS est en pause le symbole  sur l'écran, il devient rouge puis gris.

AVERTISSEMENT La présence des mains sur le volant est détectée par un capteur capacitif installé sur le volant.

Une fois les conditions de suspension automatique terminées, le système HAS sera à nouveau disponible sans que le conducteur ait à intervenir pour le réactiver.

AFFICHAGES À L'ÉCRAN

Lorsque la page « Assistance au conducteur » est activée, la zone centrale de l'écran fig. 174 du combiné de bord affiche les informations suivantes :

- ❑ (1) symbole  : indique que le système a été activé. Les différentes couleurs du



ABC

symbole fournissent une indication de l'état du système ;

□ (2) lignes de démarcation latérales : lorsque le système HAS a été activé par le conducteur, l'affichage du système LKA (Lane Keeping Assist) sera remplacé par les lignes du système HAS. Les lignes de démarcation latérales peuvent avoir des couleurs différentes en fonction de l'état du système ;

□ (3) indication visuelle secondaire : fournit au conducteur un signal constant sur l'état du système HAS ;

□ (4) icône du véhicule qui se trouve devant ;

□ (5) affichage distance par rapport au véhicule devant.



174

9550225

Le système HAS utilise les capteurs de l'extérieur du volant pour détecter la présence des mains du conducteur sur celui-ci.

Si les mains du conducteur ne sont pas sur le volant, une série d'avertissements

170

apparaît sur l'écran du combiné de bord pour avertir le conducteur de la nécessité de repositionner ses mains sur le volant. De plus, des signaux acoustiques seront émis.

Après un certain temps, le système, le système HAS sera désactivé et il fournira un signal sonore et visuel, en affichant un message dédié sur l'écran du combiné de bord si le conducteur n'a pas remis les mains sur le volant.

Lorsque le système ne détecte pas la présence des mains sur le volant, le conducteur en est averti par l'affichage d'une fenêtre spécifique au milieu de l'écran du combiné de bord.

ÉTATS DU SYSTÈME

Système actif

L'état du système actif et qui fonctionne correctement est indiqué par l'affichage d'un écran dédié, dans le menu « Assistance au conducteur », sur l'écran du combiné de bord.

Si vous vous trouvez dans un autre menu, un message apparaît sur l'écran du combiné de bord, qui fournit des indications sur l'état d'activation du système fig. 175.



175

9550493

Lorsque vous retirez vos mains du volant, le système ne s'éteint pas automatiquement, mais après quelques secondes. L'écran affichera une séquence d'écrans dédiés et des signaux sonores seront émis pour avertir le conducteur de la nécessité de repositionner ses mains sur le volant (voir description ci-dessous).

Système actif (mains détachées du volant pendant un court instant)

Dès que le conducteur détache ses mains du volant, l'écran du combiné de bord affiche le message fig. 176 : dans ce cas, le système reste actif.



176

9550302

Après quelques secondes sans que le conducteur pose ses mains sur le volant, le message suivant s'affiche sur le combiné de bord fig. 177.



177

9550303

Système actif (mains détachées du volant pendant longtemps)

Si le conducteur n'a pas encore placé ses mains sur le volant, le combiné de bord affiche le message suivant fig. 178. Dans ce cas, un signal sonore continu sera émis.



178

9550492

Si les mains du conducteur n'ont pas été placées sur le volant après une période prolongée, un message de désactivation fig. 179 sera affiché sur le combiné de bord accompagné d'un signal sonore. La commande au volant sera alors désactivée.



179

9550491

Si le système HAS est désactivé car les mains du conducteur ne sont pas positionnées sur le volant, le dispositif ACC (Active Cruise Control) sera

également désactivé : il faudra donc le réactiver.

Lorsque le système HAS est actif, les systèmes LKA (Lane Keeping Assist - assistance au maintien de voie) / LDW (Lane Departure Warning - avertisseur de sortie de voie) (le cas échéant) sont temporairement suspendus. Lorsque le système HAS est désactivé, les systèmes LKA (Lane Keeping Assist - assistance au maintien de voie) / LDW (Lane Departure Warning - avertisseur de sortie de voie) (le cas échéant), si activés auparavant restent disponibles. Pour plus d'informations sur les systèmes LKA et LDW, reportez-vous à la description des pages suivantes de ce chapitre.

DISPONIBILITÉ DU SYSTÈME

Certains facteurs et conditions externes peuvent affecter le bon fonctionnement du système HAS.

Les principaux facteurs sont énumérés ci-dessous :

- rues étroites et sinueuses avec des tournants ;
- visibilité réduite (pluie battante, neige, brouillard, etc.) ;
- voitures arrivant, ou lumière directe du soleil ou ombre ;
- dommages ou obstructions causés par la boue, la glace, la neige, etc ... ;



ABC

- ❑ pare-chocs endommagé ou non aligné ;
- ❑ interférences avec d'autres équipements générant des ondes électromagnétiques ;
- ❑ présence de travaux en cours/chantiers routiers ;
- ❑ si les indications fournies par le système de navigation (le cas échéant) du système Connect ne sont pas encore prêtes et/ou si le système de navigation effectue un nouveau calcul d'itinéraire.

FONCTIONNEMENT LIMITÉ DU SYSTÈME

Le fonctionnement du système HAS peut être limité ou réduit si l'une des conditions suivantes est remplie :

Les principales conditions sont énumérées ci-dessous :

- ❑ les lignes de démarcation des voies ne sont pas claires ou mauvaise visibilité (par exemple, en présence de pluie battante, de neige, de brouillard, etc.) ;
- ❑ la caméra ou le radar sont endommagés, couverts ou obstrués (boue, glace, neige, etc.) ;
- ❑ conduite dans les collines ou sur les routes avec des virages serrés ;
- ❑ près des sorties d'autoroute ;
- ❑ lorsque la largeur de la voie de l'entrée ou de la sortie de l'autoroute n'est PAS comprise entre 2,6 mètres et 4,2 mètres ;

- ❑ la caméra est exposée à un faisceau de lumière intense (réflexion ou lumière directe du soleil, par exemple) ;
- ❑ les informations du système de navigation ne sont pas disponibles et/ou sont en cours de recalcul.



ATTENTION

132) De nombreuses situations imprévisibles peuvent affecter les performances du système HAS. Le conducteur doit être prêt à réagir immédiatement et à prendre le contrôle de la voiture à la place du système HAS.

133) Si la voiture approche d'une courbe trop étroite par rapport à la vitesse actuelle, le système HAS se désengage. Le conducteur doit donc être prêt à reprendre immédiatement le contrôle de la voiture. Pour éviter cette situation, il est important que la vitesse de la voiture ne soit pas supérieure à la vitesse limite actuelle de la route et que le conducteur garde toujours les mains sur le volant.

134) Le système HAS utilise un capteur de détection des mains sur le volant : le conducteur doit garder les mains sur le volant à tout moment. Si les mains sont retirées du volant pendant un certain temps, le système se désengage et le dispositif ACC est mis en pause.

135) Lorsque vous utilisez le système HAS, saisissez le volant et tenez compte des conditions de la route et du trafic environnant. Le conducteur doit donc être prêt à reprendre immédiatement le

contrôle de la voiture. Le non-respect de cet avertissement peut être cause de graves lésions avec des conséquences même mortelles.

136) Le système constitue une aide à la conduite : le conducteur ne doit jamais réduire son attention pendant la conduite. La responsabilité de la conduite incombe toujours au conducteur, qui doit prendre en considération les conditions de circulation pour conduire en toute sécurité. Le conducteur est toujours tenu de maintenir une distance de sécurité avec le véhicule qui le précède.

137) Si le pare-brise est rayé, ébréché ou cassé et qu'il est nécessaire de le remplacer, s'adresser exclusivement au Réseau Après-vente Alfa Romeo. Ne pas remplacer le pare-brise soi-même en raison du risque de dysfonctionnement par la suite ! Il est recommandé de remplacer le pare-brise s'il a été endommagé dans la zone de la caméra.

138) Ne pas placer d'objets sur le volant (par exemple, une couverture ou des revêtements de volant de tout type et matériau) susceptibles de créer une interférence avec le capteur capacitif de détection de la présence des mains sur le volant.

SYSTÈME TJA (Traffic Jam Assist)

(pour les versions/marchés qui le prévoient)

! 139) 140) 141) 142) 143) 144) 145) 138)

C'est un système d'aide à la conduite qui peut être activé sur tous les types de routes.

Le système utilise les informations de la caméra avant et du radar pour aider le conducteur à maintenir la voiture au centre de la voie et à maintenir une vitesse constante.

Si la ligne de marquage de voie est absente ou n'est pas correctement reconnue, le système TJA peut également utiliser les informations des véhicules adjacents et précédents. Cette condition peut se vérifier en cas d'embouteillage, lorsque la voiture qui se trouve devant et/ou les objets autour de la voiture cachent les lignes de marquage de la voie. Dans ce cas, le système peut utiliser les colonnes de voitures prises dans l'embouteillage pour définir la trajectoire à suivre. Dans l'alternative, en cas de vitesse inférieure à 20 km/h, le système peut utiliser la stratégie de l'« accrochage » (« lock-on ») qui permet de suivre automatiquement la voiture qui est devant.

Le système TJA combine les fonctions du dispositif ACC (Active Cruise Control)

avec une logique de centrage de voie et, par conséquent, contrôle la trajectoire de la voiture dans le but de la garder aussi près que possible du centre de la voie, tout en gérant la vitesse.

AVERTISSEMENT N'utilisez pas le système TJA lorsque vous conduisez en milieu urbain.

FONCTIONNEMENT

Le système ne fonctionne que si le conducteur garde les mains sur le volant.

Si le système détecte que les mains ont été retirées du volant, le conducteur est informé de la nécessité de repositionner ses mains sur le volant (voir la description aux pages suivantes).

AVERTISSEMENT Si la voiture est sur le point de dépasser la ligne de marquage de voie, le volant vibre et un message dédié apparaît sur l'écran du combiné de bord.

AVERTISSEMENT Le système TJA peut prendre quelques secondes pour s'activer et vérifier que toutes les conditions sont remplies. Pendant ce temps, l'écran du combiné de bord affiche une indication grise et le système s'active automatiquement dès que toutes les conditions sont remplies, sans aucune intervention du conducteur.



180

0714650990EM

Pour activer le système TJA, les conditions suivantes doivent être remplies :

- le système TJA doit être allumé en appuyant sur le bouton fig. 180 sur le volant ;
- le dispositif Active Cruise Control (ACC) doit être inséré ;
- la vitesse de la voiture est comprise entre 0 et 60 km/h ;
- il ne doit y avoir aucune anomalie dans la caméra, dans le radar ou dans le système Connect ;
- la largeur de la voie de la route doit être comprise entre 2,6 mètres et 4,2 mètres ;
- les clignotants ne doivent pas être activés ;
- il ne doit y avoir aucune anomalie concernant le système ;



ABC

❑ si la vitesse réglée est supérieure à 60 km/h, le système TJA ne fonctionnera pas si la voiture dépasse 60 km/h ;

❑ si la vitesse du dispositif Active Cruise Control (ACC) est réglée sur une valeur plus élevée (vitesse maximale 180 km/h), le système TJA n'est disponible que lorsque la vitesse de la voiture est inférieure ou égale à 60 km/h ;

ACTIVATION / DÉSACTIVATION

Pour activer le système, appuyez sur le bouton  situé sur le côté gauche du volant.

Pour désactiver le système, appuyer à nouveau sur le bouton.

Conditions de suspension

Effectuer une des opérations suivantes :

- ❑ appuyer sur la pédale de frein ;
- ❑ ouvrir la porte côté conducteur ;
- ❑ désactiver le dispositif ACC ;
- ❑ si la vitesse de la voiture dépasse la limite maximale (vitesse maximale 60 km/h) ;
- ❑ détacher la ceinture de sécurité du conducteur ;
- ❑ placer le levier de vitesses sur la position P (Stationnement), R (mAR) ou N (point mort) ;
- ❑ En cas d'intervention du système FCW (Forward Collision Warning) ou de « Freinage actif ».

Désactivation automatique

Le fonctionnement du système est temporairement suspendu dans les cas suivants :

- ❑ il y a des courbes très serrées ;
- ❑ les lignes ne sont pas détectées correctement ;
- ❑ une des deux lignes est interrompue ou abîmée ;
- ❑ le soleil est bas et éblouit la caméra qui se trouve sur le pare-brise ;
- ❑ le clignotant gauche ou droit a été activé ;
- ❑ le conducteur effectue une manœuvre intentionnelle de changement de voie sans activer le clignotant ;
- ❑ vous commencez à braquer manuellement ;
- ❑ vous enlevez vos mains du volant ;
- ❑ en l'absence de circulation environnante et de marques de route indétectables/manquantes ;
- ❑ il y a des anomalies dans le système ;
- ❑ la vitesse de la voiture dépasse la limite maximale ;
- ❑ les accélérations latérales sont importantes.

AVERTISSEMENT Quand le TJA est en pause le symbole  sur l'écran, il devient rouge puis gris.

AVERTISSEMENT La présence des mains sur le volant est détectée par un capteur capacitif installé sur le volant.

Une fois les conditions de suspension automatique terminées, le système TJA sera à nouveau disponible sans que le conducteur ait à intervenir pour le réactiver.

AFFICHAGES À L'ÉCRAN

Lorsque la page « Assistance au conducteur » est activée, la zone centrale de l'écran fig. 181 du combiné de bord affiche les informations suivantes :

- ❑ (1) symbole  : indique que le système a été activé. Les différentes couleurs du symbole fournissent une indication de l'état du système ;
- ❑ (2) lignes de démarcation latérales : lorsque le système TJA a été activé par le conducteur, l'affichage du système LKA (Lane Keeping Assist) sera remplacé par les lignes du système TJA. Les lignes de démarcation latérales peuvent avoir des couleurs différentes en fonction de l'état du système ;
- ❑ (3) indication visuelle secondaire : fournit au conducteur un signal constant sur l'état du système HAS ;
- ❑ (4) icône du véhicule qui se trouve devant ;
- ❑ (5) affichage distance par rapport au véhicule devant.



181

9550525

Le système TJA utilise les capteurs de l'extérieur du volant pour détecter la présence des mains du conducteur sur celui-ci.

Si les mains du conducteur ne sont pas sur le volant, une série d'avertissements apparaît sur l'écran du combiné de bord pour avertir le conducteur de la nécessité de repositionner ses mains sur le volant. De plus, des signaux acoustiques seront émis.

Après un certain temps, le système, le système TJA sera désactivé et il fournira un signal sonore et visuel, en affichant un message dédié sur l'écran du combiné de bord si le conducteur n'a pas remis les mains sur le volant.

Lorsque le système ne détecte pas la présence des mains sur le volant, le conducteur en est averti par l'affichage d'une fenêtre spécifique au milieu de l'écran du combiné de bord.

ÉTATS DU SYSTÈME

Système actif

L'état du système actif et fonctionnant correctement est indiqué par l'affichage sur l'écran du combiné de la fenêtre suivante fig. 182 dans le menu « Assistance au conducteur ».



182

9550526

Lorsque vous retirez vos mains du volant, le système ne sera pas désactivé automatiquement, mais après quelques secondes : l'écran du combiné affichera des messages dédiés pour avertir le conducteur qu'il doit repositionner ses mains sur le volant (voir ci-dessous).

Système actif (mains détachées du volant pendant un court instant)

Dès que le conducteur détache ses mains du volant, l'écran du combiné de bord affiche le message fig. 183 : dans ce cas, le système reste actif.



183

9550527

Après quelques secondes sans que le conducteur ne pose ses mains sur le volant, l'écran du combiné de bord affiche la page-écran suivante fig. 184.



184

9550528

Système actif (mains détachées du volant pendant longtemps)

Si le conducteur n'a pas encore placé ses mains sur le volant, le combiné de bord affiche le message suivant fig. 185. Dans ce cas, un signal sonore continu sera émis.



ABC



185

9550529

Si les mains du conducteur n'ont pas été placées sur le volant après une période prolongée, un message de désactivation fig. 186 sera affiché sur le combiné de bord accompagné d'un signal sonore.



186

9550530

Si le système TJA a été désactivé parce que les mains du conducteur n'étaient pas positionnées sur le volant, le dispositif Active Cruise Control (ACC) sera également désactivé et doit être réactivé.

176

Lorsque le système TJA est actif, les systèmes LKA (Lane Keeping Assist - assistance au maintien de voie) / LDW (Lane Departure Warning - avertisseur de sortie de voie) (le cas échéant) sont temporairement suspendus. Lorsque le système TJA est désactivé, les systèmes LKA (Lane Keeping Assist - assistance au maintien de voie) / LDW (Lane Departure Warning - avertisseur de sortie de voie) (le cas échéant), si activés auparavant restent disponibles. Pour plus d'informations sur les systèmes LKA et LDW, reportez-vous à la description des pages suivantes de ce chapitre.

DISPONIBILITÉ DU SYSTÈME

Certains facteurs et conditions externes peuvent affecter le bon fonctionnement du système TJA.

Les principaux facteurs sont énumérés ci-dessous :

- ❑ rues étroites et sinueuses avec des tournants ;
- ❑ visibilité réduite (pluie battante, neige, brouillard, etc.) ;
- ❑ voitures arrivant, ou lumière directe du soleil ou ombre ;
- ❑ dommages ou obstructions causés par la boue, la glace, la neige, etc ... ;
- ❑ pare-chocs endommagé ou non aligné ;
- ❑ interférences avec d'autres équipements générant des ondes électromagnétiques ;

- ❑ présence de travaux en cours/chantiers routiers ;
- ❑ si les indications fournies par le système de navigation (le cas échéant) du système Connect ne sont pas encore prêtes et/ou si le système de navigation effectue un nouveau calcul d'itinéraire.

FONCTIONNEMENT LIMITÉ DU SYSTÈME

Le fonctionnement du système TJA peut être limité ou réduit si l'une des conditions suivantes est remplie :

Les principaux facteurs sont énumérés ci-dessous :

- ❑ les lignes de démarcation des voies ne sont pas claires ou mauvaise visibilité (par exemple, en présence de pluie battante, de neige, de brouillard, etc.) ;
- ❑ la caméra ou le radar sont endommagés, couverts ou obstrués (boue, glace, neige, etc.) ;
- ❑ conduite dans les collines ou sur les routes avec des virages serrés ;
- ❑ près des sorties d'autoroute ;
- ❑ la caméra est exposée à un faisceau de lumière intense (réflexion ou lumière directe du soleil, par exemple).



ATTENTION

139) De nombreuses situations imprévisibles peuvent affecter les performances du système TJA. Le conducteur doit être prêt à réagir immédiatement et à prendre le contrôle de la voiture pour remplacer le système TJA.

140) Si la voiture approche d'une courbe trop étroite par rapport à la vitesse actuelle, le système TJA se désengage. Le conducteur doit donc être prêt à reprendre immédiatement le contrôle de la voiture. Pour éviter cette situation, il est important que la vitesse de la voiture ne soit pas supérieure à la limite de vitesse actuelle de la route.

141) Le système TJA utilise un capteur de détection des mains sur le volant : le conducteur doit garder les mains sur le volant à tout moment. Si les mains sont retirées du volant pendant un certain temps, le système s'éteint et l'ACC est désactivé.

142) Lorsque vous utilisez le système TJA, saisissez le volant et tenez compte des conditions de la route et du trafic environnant. Le conducteur doit donc être prêt à reprendre immédiatement le contrôle de la voiture. Le non-respect de cet avertissement peut être cause de graves lésions avec des conséquences même mortelles.

143) Le système constitue une aide à la conduite : le conducteur ne doit jamais réduire son attention pendant la conduite. La responsabilité de la conduite incombe toujours au conducteur, qui doit prendre en considération les conditions de circulation pour conduire en toute sécurité. Le

conducteur est toujours tenu de maintenir une distance de sécurité avec le véhicule qui le précède.

144) Si le pare-brise est rayé, ébréché ou cassé et qu'il est nécessaire de le remplacer, s'adresser exclusivement au Réseau Après-vente Alfa Romeo. Ne pas remplacer le pare-brise soi-même en raison du risque de dysfonctionnement par la suite ! Il est recommandé de remplacer le pare-brise s'il a été endommagé dans la zone de la caméra.

145) Conduire le véhicule sur des itinéraires urbains pourrait modifier de manière significative la sensibilité du système, en raison de la limitation et/ou du manque de signalisation verticale et horizontale et des conditions de circulation variables. Par conséquent, il est recommandé de ne pas utiliser le système TJA lors de la conduite du véhicule sur des parcours urbains.

146) Ne pas placer d'objets sur le volant (par exemple, une couverture ou des revêtements de volant de tout type et matériau) susceptibles de créer une interférence avec le capteur capacitif de détection de la présence des mains sur le volant.

SYSTÈME TSR (Traffic Sign Recognition)

(pour les versions/marchés qui le prévoient)

 147) 148) 149)

 51) 52) 53) 54) 55)

REMARQUE Le système TSR reste activé à chaque démarrage du moteur. Le système détecte automatiquement les panneaux de signalisation reconnaissables grâce à une caméra située dans la zone centrale du pare-brise :

- indications de limitation de vitesse ;
- interdictions de dépasser ;
- panneaux indiquant la fin des interdictions ci-dessus.

Deux systèmes sont disponibles, en fonction du marché/version de commercialisation de la voiture.

Version 1

Le système TSR utilise les informations détectées par la caméra et celles provenant du système de navigation du système Connect. Si la caméra ne détecte pas de limite de vitesse valide, le système de navigation du système Connect peut proposer des limites de vitesse non réglementées.

Version 2

Le système TSR affiche constamment



ABC

à l'écran du combiné de bord les informations sur les limites de vitesse.

Les informations sur les limites de vitesse sont fournies par :

- caméra présente sur le pare-brise ;
- système de navigation Connect
- services télématiques.

Le système contrôle les signaux routiers en permanence pour indiquer la limitation de vitesse actuelle et les éventuelles interdictions de dépasser.

Le système peut reconnaître et afficher, sur l'écran du combiné de bord, jusqu'à deux panneaux de signalisation différents.

Selon l'unité de mesure (km ou mph) définie via le menu « Unité de mesure » du système Connect, le système TSR affiche automatiquement le panneau de signalisation dans l'unité de mesure choisie sur l'écran du combiné de bord.

UTILISATION DU SYSTÈME TSR

Activation / désactivation des signaux fournis par le système

Les signalisations fournies par le système peuvent être activées/désactivées à travers le système Connect, en intervenant sur le Menu « Assistance au conducteur » puis en sélectionnant l'élément « Confort ».

Pour les versions/marchés qui le prévoient, le système laisse la

signalisation enclenchée avant l'arrêt du moteur.

L'activation des signalisations fournies par le système est notifiée par l'affichage, à l'écran du combiné de bord, des panneaux de signalisation.

AVERTISSEMENT En sélectionnant l'élément « Clignotement » (pour les versions/marchés qui le prévoient), il est possible d'activer le signal de dépassement de la vitesse réelle de la voiture par rapport à celle indiquée par le système TSR et affichée au combiné de bord. Dans ce cas, sur le combiné de bord, le panneau de signalisation relatif à la limite de vitesse clignotera jusqu'à ce que la vitesse réelle descende au-dessous de la limite affichée. En sélectionnant « Offset » (pour les versions/marchés qui le prévoient), il est possible de définir le seuil d'activation du « Clignotement » jusqu'à 10 km/h maximum au-delà de la limite détectée par le système.

Affichages à l'écran

L'état du système est toujours visible au milieu de l'écran du combiné de bord fig. 187.

L'écran affiche les informations suivantes :

- la nouvelle limite de vitesse reconnue par le système (1), toujours visible et signalée par une couleur déterminée.

Après une certaine distance parcourue, le panneau précédemment affiché perd sa validité si le système ne détecte pas d'autres panneaux et la limite fournie par le système de navigation (suivant version) est affichée à l'écran ;

- signal routier (2) relatif à l'interdiction de dépasser.

REMARQUE La zone (1) fig. 187 peut également afficher le panneau de signalisation routière indiquant la fin de la limitation de la vitesse ou le « panneau de signalisation routière non détecté »

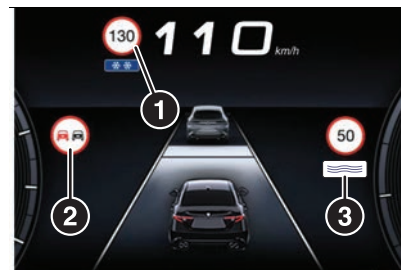



187

9550185

Le système TSR n'est pas en mesure de fournir une limite de vitesse applicable dans les cas suivants :

- si un panneau de fin de limite est reconnu et si le système de navigation (suivant version) n'est pas en mesure de fournir, à son tour, une limite valide sur ce

tronçon de route. Le symbole s'affiche à l'écran 

□ en cas de panne ou si le système n'est pas disponible, le symbole s'affiche à l'écran 

REMARQUE Dans certains cas, le système peut afficher le symbole  lors d'un nouveau calcul de l'itinéraire par le système de navigation (suivant version).

Signalisation routière supplémentaire

Le système est en mesure d'identifier un panneau de signalisation routière supplémentaire (3) fig. 187, par exemple une limite de vitesse réduite en cas de brouillard. Cette indication s'affiche dans la zone dédiée de l'écran du combiné de bord uniquement si les conditions suivantes sont remplies :

- le signal supplémentaire de brouillard sera affiché si le feu antibrouillard arrière est allumé ;
- le signal supplémentaire de neige s'affiche si la température extérieure est inférieure ou égale à 3 °C et les essuie-glaces sont actionnés ;
- le signal supplémentaire de pluie s'affiche si les essuie-glaces sont actionnés ;

L'écran peut également afficher le panneau routier d'interdiction de dépasser (2) fig. 187.

L'écran du système Connect affiche une zone dédiée mais aussi différents

panneaux de signalisation détectés par le système à l'intérieur de la zone « Assistance au conducteur ».

Si une remorque et son sabot d'éclairage ont été connectés à la voiture, le signal de remorque supplémentaire connecté apparaîtra sur l'écran du combiné de bord.

AVERTISSEMENT NOUVELLE LIMITATION

(pour les versions/marchés qui le prévoient)

Le système signale au conducteur si la limitation de la vitesse a changé le long du parcours en l'affichant à l'écran du combiné de bord.

Modification des signaux fournis par le système

En intervenant sur le système Connect, il est possible de sélectionner les modes de signalisation du système (pour de plus amples informations, consulter le supplément Connect online).



ATTENTION

147) Le système détecte uniquement les signaux routiers prédéfinis et si les conditions minimales de visibilité et de distance avec le panneau routier sont respectées.

148) Le système est un système d'aide à la conduite qui n'élimine pas la responsabilité du conducteur quant à la conduite de la voiture. Toujours respecter le code de la route du pays dans lequel la voiture circule.

149) Quand le système est activé, il appartient au conducteur de contrôler la voiture, de surveiller le système et d'intervenir convenablement si nécessaire.



AVERTISSEMENT

51) Lorsque le capteur est occulté, les fonctions du système pourraient être limitées ou nulles.

52) Les fonctions du système pourraient être limitées ou nulles en raison des conditions atmosphériques, par exemple pluie battante, grêle, neige et basses températures. Les contrastes lumineux importants peuvent compromettre les capacités de reconnaissance du capteur.

53) La zone autour du capteur ne doit pas être couverte par des adhésifs ou tout autre objet.

54) Ne pas altérer et n'effectuer aucune réparation dans la zone du pare-brise immédiatement proche du capteur.

55) Éliminer tout corps étranger tel que les excréments d'oiseaux, les insectes, la neige ou le givre du pare-brise. Pour éviter de rayer le pare-brise, utiliser des détergents spécifiques et des chiffons propres.



ABC

SYSTÈME ISC (Intelligent Speed Control)

(pour les versions/marchés qui le prévoient)

Lorsqu'il est installé, le système ISC est associé au dispositif ACC (Active Cruise Control) et au système TSR (Traffic Sign Recognition) et il suggère au conducteur un réglage automatique de la vitesse en fonction de la limite de vitesse fixée pour la route empruntée.

Le conducteur peut décider d'accepter ou de refuser la proposition d'ajuster la vitesse définie par l'ACC afin qu'elle corresponde à celle proposée par le symbole de limitation de vitesse à l'aide du levier RES/SET situé sur le volant fig. 188. Une icône correspondante apparaît sur l'écran du combiné de bord (voir description dans le paragraphe correspondant).

Si la limite de vitesse est dépassée en fonction de ce qui est détecté par les panneaux de signalisation ou par les conditions de la circulation, la limite de vitesse clignotera sur l'écran du combiné de bord.



188

0714650022EM

ACTIVATION / DÉSACTIVATION

Activation

Le système peut être activé/désactivé à l'aide du menu « Assistance au conducteur » puis en sélectionnant l'élément « Confort » du système Connect.

L'activation du système est signalée par l'affichage du symbole (1) fig. 189 à l'écran du combiné de bord.

Désactivation

Le système se désactive dans les conditions suivantes :

- lorsque le système Traffic Sign Recognition est désactivé ;
- lorsque le dispositif Active Cruise Control est désactivé.

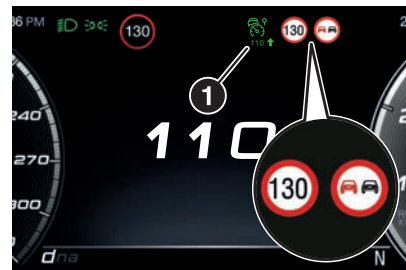



189

9550178

AVERTISSEMENT En sélectionnant « Compensation de vitesse », il est possible de définir l'augmentation de la vitesse à laquelle le système ISC sera réglé jusqu'à un maximum de 10 km/h au-dessus de la limite détectée par le système, ou la diminution de la vitesse à laquelle se régulera le système ISC jusqu'à 10 km/h au-dessous de la limite détectée par le système. Dans ces cas, les informations sur les signaux affichés sur l'écran du combiné de bord resteront celles détectées par le système TSR.

AFFICHAGES À L'ÉCRAN

L'état du système peut toujours être visualisé via une icône dédiée  /  /  blanc ou vert sur l'écran du combiné de bord (similaire à celui relatif au dispositif Active Cruise Control), sur le côté gauche des panneaux de signalisation fournis par le système TSR.

ACCEPTATION/REFUS DE LA VITESSE SUGGÉRÉE

Le système peut être activé si le pilote a déjà été activé :

- le dispositif Active Cruise Control ;
- le système Traffic Sign Recognition.

Avec ces systèmes actifs, l'écran du combiné de bord affiche une icône indiquant la suggestion de vitesse (fournie par le système TSR) (1) fig. 190 ou (2) fig. 191 que le conducteur pourra décider d'accepter ou de refuser en agissant sur le levier RES/SET situé sur le volant.

Pour accepter la vitesse proposée et régler la vitesse définie par l'Active Cruise Control en conséquence, vous devez déplacer le levier RES/SET dans le même sens que la direction de la flèche verte qui sera affichée à côté de l'icône du système ISC.

Sinon (action sur le levier RES/SET dans le sens opposé à celui de la flèche indiquée à l'écran), le conducteur refusera la vitesse proposée et la vitesse définie par le régulateur de vitesse actif restera celle définie précédemment.

Si le conducteur accepte la valeur suggérée par le système ISC ou si la valeur de vitesse définie par le dispositif de régulation de vitesse actif ACC est égale à la vitesse détectée par le système de reconnaissance

des panneaux de signalisation TSS, l'indication de limite de vitesse apparaît sur l'écran du combiné de bord mis en évidence par un cercle vert (1) fig. 192.

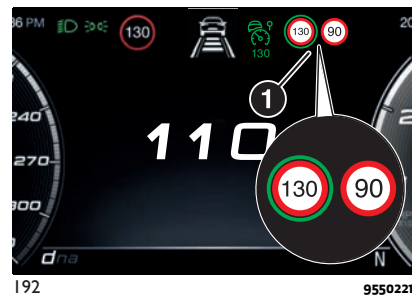
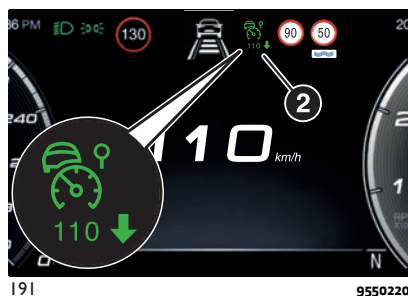
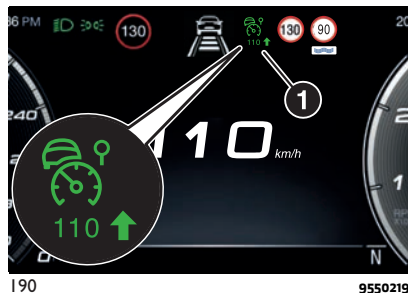

SYSTÈME ADA (Active Driving Assist)

(pour les versions/marchés qui le prévoient)

⚠ 150) 151) 152) 153) 154) 155) 156) 157) 158) 159) 160) 161) 162) 163) 164) 165)

⚠ 56) 57) 58) 59) 60) 61) 62) 63) 64)

C'est un système d'aide à la conduite qui peut être activé sur tous les types de routes. Il est cependant déconseillé de l'utiliser en ville.

Le système utilise les informations de la caméra avant et du radar pour aider le conducteur à maintenir la voiture au centre de la voie et à maintenir une vitesse constante.

Le système ADA combine est fonctions du dispositif Active Cruise Control (ACC) Stop&Go avec une logique de centrage de voie et, par conséquent, contrôle la trajectoire de la voiture dans le but de la



ABC

garder aussi près que possible du centre de la voie, tout en gérant la vitesse.

FONCTIONNEMENT

Le système ne fonctionne que si le conducteur garde les mains sur le volant. En cas de détection du retrait des mains du volant, le système avertit le conducteur de la nécessité de reposer ses mains sur le volant (voir la description aux pages suivantes).

AVERTISSEMENT Si la voiture est sur le point de dépasser la ligne de marquage de voie, le volant vibre et un message dédié apparaît sur l'écran du combiné de bord.

AVERTISSEMENT Le système ADA peut prendre quelques secondes pour se déclencher et vérifier que toutes les conditions sont remplies. Pendant ce temps, l'écran du combiné de bord affiche une indication grise et le système s'active automatiquement dès que toutes les conditions sont remplies, sans aucune intervention du conducteur.



193

0714650990EM

Pour enclencher le système, les conditions suivantes doivent être remplies :

- le système ADA doit être enclenché en appuyant sur le bouton fig. 193 sur le volant ;
- le dispositif Active Cruise Control (ACC) avec Stop&Go doit être inséré ;
- les lignes de marquage des voies droite et gauche doivent être visibles et correctement détectées par la caméra avant ;
- la vitesse de la voiture est comprise entre 0 et 145 km/h ;
- il ne doit y avoir aucune anomalie dans la caméra, dans le radar ou dans le système Connect ;
- il ne doit y avoir aucune anomalie concernant le système ;
- la largeur de la voie de la route doit être comprise entre 2,7 mètres et 4,2 mètres ;

les clignotants ne doivent pas être activés.

Autres limites de fonctionnement :

- si la vitesse du dispositif ACC est réglée sur une valeur plus élevée (vitesse maximale 180 km/h), le système ADA n'est disponible que lorsque la vitesse de la voiture est inférieure ou égale à 145 km/h ;
- lorsque la vitesse du dispositif ACC est réduite et la vitesse de la voiture est inférieure à 145 km/h, le système est automatiquement réactivé ;
- si la vitesse du dispositif ACC est réglée sur une valeur inférieure à 145 km/h et, système ADA enclenché, la vitesse de la voiture dépasse 145 km/h en raison d'une pente, le système se désactive automatiquement.

ACTIVATION / DÉSACTIVATION

Pour activer le système, appuyer sur le bouton fig. 193 situé sur le volant.

Pour désactiver le système, appuyer à nouveau sur le bouton.

REMARQUE Appuyer sur le bouton fig. 193 pour enclencher l'ACC avec Stop&Go et la fonction de centrage de la voie.

Conditions de suspension

Effectuer une des opérations suivantes :

- commencer à braquer manuellement ;

- ❑ appuyer sur la pédale de frein ;
- ❑ ouvrir la porte côté conducteur ;
- ❑ détacher la ceinture de sécurité du conducteur ;
- ❑ activer les clignotants ;
- ❑ désactiver le dispositif ACC ;
- ❑ mettre le levier de vitesses sur la position P (Stationnement), R (mAR) ou N (point mort) ;
- ❑ en cas d'intervention du système FCW (Forward Collision Warning) (pour les versions/marchés qui le prévoient) ou de « Freinage actif ».

Lorsque la cause de la suspension est terminée, il est nécessaire de réactiver le dispositif ACC pour réactiver le système ADA (pour le fonctionnement du dispositif ACC, voir la description au chapitre « Active Cruise Control » de cette section).

Désactivation automatique

Le fonctionnement du système est suspendu dans les cas suivants :

- ❑ il y a des tournants trop serrés ;
- ❑ vous enlevez vos mains du volant ;
- ❑ le clignotant gauche ou droit a été activé ;
- ❑ si les lignes de marquage de la voie ne sont pas détectées correctement ;
- ❑ une des deux lignes est interrompue ou abimée ;

- ❑ le soleil est bas et éblouit la caméra qui se trouve sur le pare-brise ;
 - ❑ le conducteur effectue une manœuvre intentionnelle de changement de voie sans activer le clignotant ;
 - ❑ le levier de vitesses est déplacé de la position D (Drive) ;
 - ❑ la ceinture de sécurité du conducteur est détachée ;
 - ❑ vous commencez à braquer manuellement ;
 - ❑ il y a des anomalies dans le système ;
 - ❑ la vitesse de la voiture dépasse la limite maximale (vitesse maximale 145 km/h) ;
 - ❑ les accélérations latérales dépassent les limites fixées par le système.
- AVERTISSEMENT Quand le HAS est en pause le symbole  sur l'écran, il devient rouge puis gris.

AVERTISSEMENT La présence des mains sur le volant est détectée par un capteur capacitif installé sur le volant.

Une fois les conditions de suspension terminées, le système ADA sera à nouveau disponible sans que le conducteur ne doive intervenir pour le réactiver.

AFFICHAGES À L'ÉCRAN

Lorsque la page « Assistance au conducteur » est activée, la zone centrale

de l'écran fig. 194 du combiné de bord affiche les informations suivantes :

- ❑ (1) symbole  : indique que le système a été activé. Les différentes couleurs du symbole fournissent une indication de l'état du système ;
- ❑ (2) lignes de démarcation latérales : lorsque le système ADA a été enclenché par le conducteur, l'affichage du système ALM (Active Lane Management) sera remplacé par les lignes du système ADA. Les lignes de démarcation latérales peuvent avoir des couleurs différentes en fonction de l'état du système ;
- ❑ (3) indication visuelle secondaire : fournit au conducteur un signal constant sur l'état du système HAS ;
- ❑ (4) icône du véhicule qui se trouve devant ;
- ❑ (5) affichage distance par rapport au véhicule devant.

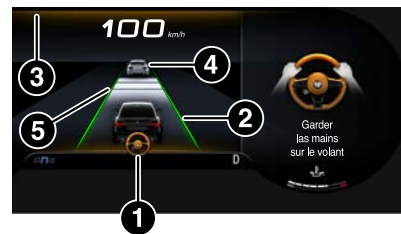

194

9550225



ABC

Le système ADA utilise les capteurs de l'extérieur du volant pour détecter la présence des mains du conducteur sur celui-ci.

Si les mains du conducteur ne sont pas sur le volant, une série d'avertissements apparaît sur l'écran du combiné de bord pour avertir le conducteur de la nécessité de repositionner ses mains sur le volant. De plus, des signaux acoustiques seront émis.

Après un certain temps, le système, le système ADA sera désactivé et il fournira un signal sonore et visuel, en affichant un message dédié sur l'écran du combiné de bord si le conducteur n'a pas remis les mains sur le volant.

Lorsque le système ne détecte pas la présence des mains sur le volant, le conducteur en est averti par l'affichage d'une fenêtre spécifique au milieu de l'écran du combiné de bord.

ÉTATS DU SYSTÈME

Système actif

L'état du système actif et qui fonctionne correctement est indiqué par l'affichage d'un écran dédié, dans le menu « Assistance au conducteur », sur l'écran du combiné de bord.

Si vous vous trouvez dans un autre menu, un message apparaît sur l'écran du combiné de bord, qui fournit des

indications sur l'état d'activation du système fig. 195.



195

9550493

Lorsque vous retirez vos mains du volant, le système ne s'éteint pas automatiquement, mais après quelques secondes. L'écran affichera une séquence d'écrans dédiés et des signaux sonores seront émis pour avertir le conducteur de la nécessité de repositionner ses mains sur le volant (voir description ci-dessous).

Système actif (mains détachées du volant pendant un court instant)

Dès que le conducteur détache ses mains du volant, l'écran du combiné de bord affiche le message fig. 196 : dans ce cas, le système reste actif.



196

9550302

Après quelques secondes sans que le conducteur pose ses mains sur le volant, le message suivant s'affiche sur le combiné de bord fig. 197.



197

9550303

Système actif (mains détachées du volant pendant longtemps)

Si le conducteur n'a pas encore placé ses mains sur le volant, le combiné de bord affiche le message suivant fig. 198. Dans ce cas, un signal sonore continu sera émis.



198

9550492

Si les mains du conducteur n'ont pas été placées sur le volant après une période prolongée, un message de désactivation fig. 199 sera affiché sur le combiné de bord accompagné d'un signal sonore. La commande au volant sera alors désactivée.



199

9550491

Si le système ADA se désactive du fait que les mains du conducteur ne sont pas positionnées sur le volant, le dispositif ACC (Active Cruise Control) avec

Stop&Go sera également désactivé : il faudra donc le réenclencher.

Lorsque le système ADA est enclenché, les systèmes ALM (Active Lane Management) / LDW (Lane Departure Warning) (suivant version) sont temporairement suspendus.

Lorsque le système ADA est désactivé, les systèmes ALM (Active Lane Management) / LDW (Lane Departure Warning) (suivant version) restent disponibles s'ils avaient été préalablement enclenchés.

Pour plus d'informations sur les systèmes ALM et LDW, reportez-vous à la description des pages suivantes de ce chapitre.

DISPONIBILITÉ DU SYSTÈME

Certains facteurs et conditions externes peuvent affecter le bon fonctionnement du système ADA.

Les principaux facteurs sont énumérés ci-dessous :

- rues étroites et sinueuses avec des tournants ;
- visibilité réduite (pluie battante, neige, brouillard, etc.) ;
- voitures arrivant, ou lumière directe du soleil ou ombre ;
- dommages ou obstructions causés par la boue, la glace, la neige, etc ... ;

- pare-chocs endommagé ou non aligné ;
- interférences avec d'autres équipements générant des ondes électromagnétiques ;
- présence de travaux en cours/chantiers routiers ;
- si les indications fournies par le système de navigation (le cas échéant) du système Connect ne sont pas encore prêtes et/ou si le système de navigation effectue un nouveau calcul d'itinéraire.

FUNCTIONNEMENT LIMITÉ DU SYSTÈME

Le fonctionnement du système ADA pourrait être limité ou réduit en présence d'une des conditions suivantes :

Les principales conditions sont énumérées ci-dessous :

- les lignes de démarcation des voies ne sont pas claires ou mauvaise visibilité (par exemple, en présence de pluie battante, de neige, de brouillard, etc.) ;
- la caméra ou le radar sont endommagés, couverts ou obstrués (boue, glace, neige, etc.) ;
- conduite dans les collines ou sur les routes avec des virages serrés ;
- près des sorties d'autoroute ;
- lorsque la largeur de la voie de l'entrée ou de la sortie de l'autoroute N'est PAS comprise entre 2,6 mètres et 4,2 mètres ;



ABC

- ❑ la caméra est exposée à un faisceau de lumière intense (réflexion ou lumière directe du soleil, par exemple) ;
- ❑ les informations du système de navigation ne sont pas disponibles et/ou sont en cours de recalcul.

VARIATION DE LA VITESSE AVEC PANNEAU DE SIGNALISATION (système Intelligent Speed Control)

Le système « Intelligent Speed Control », associé au dispositif ACC (Active Cruise Control) avec Stop/Go, et au système TSR (Traffic Sign Recognition) suggère au conducteur un réglage automatique de la vitesse en fonction de la limite de vitesse fixée pour la route empruntée.

Le conducteur peut décider d'accepter ou de refuser la proposition d'ajuster la vitesse définie par l'ACC afin qu'elle corresponde à celle proposée par le symbole de limitation de vitesse à l'aide du levier RES/SET situé sur le volant. Une icône correspondante apparaît sur l'écran du combiné de bord (voir description dans le paragraphe correspondant).

Si la limite de vitesse est dépassée en fonction de ce qui est détecté par les panneaux de signalisation ou par les conditions de la circulation, la limite de vitesse clignotera sur l'écran du combiné de bord.

Activation / désactivation

Activation

Le système peut être activé/désactivé à l'aide du menu « Assistance au conducteur » puis en sélectionnant l'élément « Confort » du système Connect.

L'activation du système est signalée par l'affichage du symbole (1) fig. 200 à l'écran du combiné de bord.

Désactivation

Le système se désactive dans les conditions suivantes :

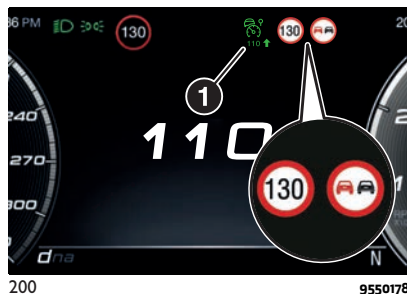

- ❑ lorsque le système Traffic Sign Recognition est désactivé ;
- ❑ lorsque le dispositif Active Cruise Control avec Stop&Go est désactivé.



AVERTISSEMENT En sélectionnant « Compensation de vitesse », il est possible de définir l'augmentation de la vitesse à laquelle le système ISC sera réglé jusqu'à un maximum de 10 km/h

au-dessus de la limite détectée par le système, ou la diminution de la vitesse à laquelle se régulera le système ISC jusqu'à 10 km/h au-dessous de la limite détectée par le système. Dans ces cas, les informations sur les signaux affichés sur l'écran du combiné de bord resteront celles détectées par le système TSR.

Affichages à l'écran

L'état du système peut toujours être visualisé via une icône dédiée  /  /  blanc ou vert sur l'écran du combiné de bord (similaire à celui relatif au dispositif Active Cruise Control avec Stop&Go), sur le côté gauche des panneaux de signalisation fournis par le système TSR.

Acceptation/refus de la vitesse suggérée

Le système peut être activé si le pilote a déjà été activé :

- ❑ le dispositif Active Cruise Control avec Stop&Go ;
- ❑ le système Traffic Sign Recognition.

Avec ces systèmes actifs, l'écran du combiné de bord affiche une icône indiquant la suggestion de vitesse (fournie par le système TSR) (1) fig. 201 ou (2) fig. 202 que le conducteur pourra décider d'accepter ou de refuser en agissant sur le levier RES/SET situé sur le volant.

Pour accepter la vitesse proposée et régler la vitesse définie par l'Active Cruise Control avec Stop&Go en conséquence, déplacer le levier RES/SET dans le sens que la direction de la flèche verte qui sera affichée à côté de l'icône du système ISC.

Dans le cas contraire, (action sur le levier RES/SET dans le sens opposé à celui de la flèche indiquée à l'écran), le conducteur refusera la vitesse proposée et la vitesse définie par l'Active Cruise Control avec Stop&Go restera celle qui avait été préalablement définie.

Si le conducteur accepte la valeur suggérée par le système ISC ou si la valeur de vitesse définie par le dispositif Active Cruise Control avec Stop&Go est égale à la vitesse détectée par le système Traffic Sign Recognition, l'indication de limite de vitesse s'affiche à l'écran du combiné de bord, mise en évidence par un cercle vert (1) fig. 203.

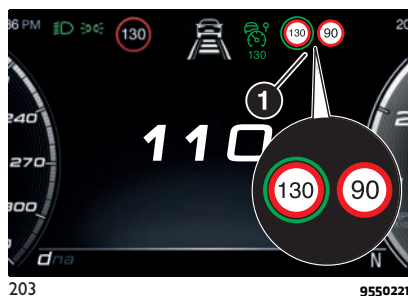
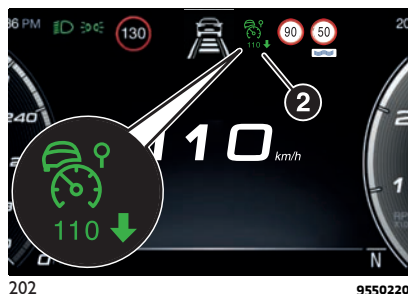
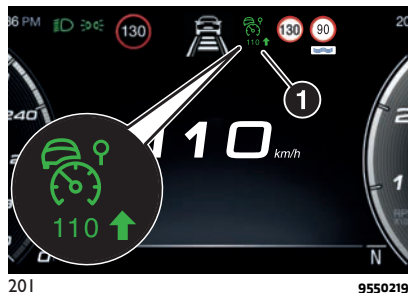

SIGNAL DE FONCTIONNEMENT LIMITÉ DU SYSTÈME

Si le message dédié apparaît sur l'écran du combiné de bord, une condition limitant la fonctionnalité du système peut être survenue. Un dysfonctionnement ou la caméra occultée peuvent être des causes possibles de cette limitation.

En cas d'obstruction ou d'aveuglement de la caméra (provoqué, par exemple, par le soleil bas face au pare-brise ou

en conditions de brouillard ou de pluie intense), attendre que les conditions de luminosité et d'éblouissement cessent et permettent au système de fonctionner pleinement ou nettoyer la zone en question sur le pare-brise.

En cas d'indication d'obstruction, nettoyer la zone du pare-brise indiquée en fig. 204 et vérifier que le message a disparu.

À la disparition des conditions ayant limité le fonctionnement du système, celui-ci recommence à fonctionner d'une façon normale et complète. Si l'anomalie persiste, s'adresser au Réseau Après-vente Alfa Romeo.



PRÉCAUTIONS À PRENDRE LORS DE LA CONDUITE

Dans certaines conditions de conduite (comme décrit ci-après), le système pourrait ne pas fonctionner correctement : toutefois, le conducteur



doit toujours pouvoir maîtriser son véhicule.

Voiture non aligné

Le système pourrait ne pas détecter un véhicule qui roule sur la même voie mais sur une trajectoire différente, ou bien un véhicule qui s'engage dans la voie en provenant d'une voie latérale. Dans ces cas, une distance suffisante avec les véhicules qui précèdent pourrait ne pas être garantie.

Le véhicule non alignée peut aussi bien sortir de la trajectoire que se réaligner sur la trajectoire, provoquant ainsi le freinage ou l'accélération imprévue de la voiture.

Braquage et virages

Lorsqu'on négocie un virage fig. 205 avec le système réglé, celui-ci pourrait limiter la vitesse et l'accélération pour garantir la stabilité du véhicule, même s'il n'a détecté aucun véhicule qui précède.

À la sortie du virage, le système rétablit la vitesse précédemment définie.

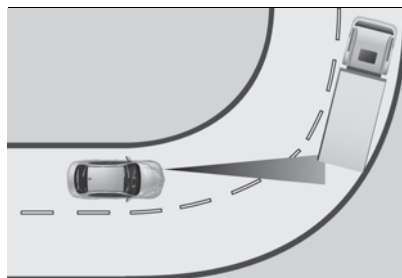

205

0601650005EM

AVERTISSEMENT En cas de virages serrés, les performances du système pourraient être limitées. Dans ce cas, il est conseillé de désactiver le système.

Utilisation du système en pente

Sur des routes vallonnées, le système pourrait ne pas détecter la présence d'un véhicule sur sa propre voie de circulation. Les performances du système peuvent être limitées en fonction de la vitesse, de la charge de la voiture, des conditions de circulation et de l'inclinaison de la montée ou descente.

Changement de voie

Le système pourrait ne pas détecter la présence d'un véhicule tant que celui-ci ne se trouve pas entièrement dans la voie où l'on circule fig. 206.

Dans cette situation, une distance suffisante avec le véhicule qui change de voie pourrait ne pas être garantie : on ne saurait trop recommander d'être

particulièrement vigilant et toujours prêt à freiner si besoin est.

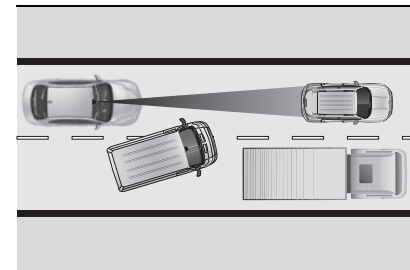

206

9550732

Petits véhicules

Certains véhicules étroits (par exemple, les vélos et motos fig. 207) qui roulent à l'extrême droite de la voie ou qui s'engagent latéralement dans la voie, ne sont pas détectés tant qu'ils ne sont pas entièrement dans la voie.

Dans ce cas, une distance suffisante avec les véhicules qui précèdent pourrait ne pas être garantie.

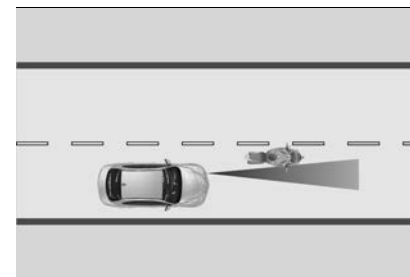

207

0601650006EM

Objets immobiles et véhicules à l'arrêt

Le système n'est pas en mesure de détecter la présence d'objets et de véhicules à l'arrêt si l'on roule à une vitesse supérieure à 60 km/h.

Il se peut, par exemple, que le système n'intervienne pas dans des situations où le véhicule qui précède déboîte avec une voiture arrêtée sur la voie devant lui. Rester toujours vigilant au volant pour être toujours prêt à freiner si besoin.

Objets et véhicules qui se déplacent ou roulent en sens opposé ou transversal

Le système n'est pas en mesure de détecter la présence d'objets ou de véhicules roulant en sens opposé ou transversal fig. 208 et, par conséquent, il ne réagit pas.

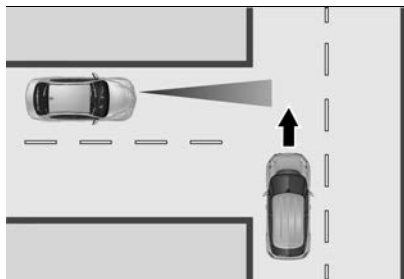

208

06016S0008EM



ATTENTION

150) Il faut être vigilant au volant de manière à être toujours prêt à freiner si besoin est.

151) Le système constitue une aide à la conduite : le conducteur ne doit jamais baisser son attention pendant la conduite. La responsabilité de la conduite incombe toujours au conducteur, qui doit prendre en considération les conditions de circulation pour conduire en toute sécurité. Le conducteur est toujours tenu de maintenir une distance de sécurité avec le véhicule qui le précède.

152) Le système constitue une aide à la conduite de la voiture, il n'avertit PAS le conducteur lorsque des véhicules se trouvant en dehors des zones de détection s'approchent. Le conducteur doit toujours rester attentif aux conditions de la circulation, de la route et conserver le contrôle de la trajectoire de la voiture.

153) Le dispositif ne s'active pas en présence de piétons, de véhicules arrivant en sens opposé ou roulant en sens transversal et d'objets immobiles (par exemple, un véhicule en panne ou bloqué dans un embouteillage).

154) Le dispositif n'est pas en mesure de tenir compte des conditions routières, de circulation, atmosphériques et de faible visibilité (par exemple, en cas de brouillard).

155) Le dispositif ne reconnaît pas toujours complètement des conditions de conduite complexes pouvant donner lieu à des évaluations incorrectes ou inexistantes sur la distance de sécurité à maintenir.

156) Lorsque vous conduisez sur des routes à double sens sans ligne centrale divisant la voie (par exemple, des routes de campagne), il est fortement déconseillé d'utiliser les systèmes ACC et Active Driving Assist car ceux-ci pourraient détecter les lignes de la chaussée entière comme des lignes délimitant une seule voie.

157) Ne pas placer d'objets sur le volant (par exemple, une couverture ou des revêtements de volant de tout type et matériau) susceptibles de créer une interférence avec le capteur capacitif de détection de la présence des mains sur le volant.

158) De nombreuses situations imprévisibles peuvent affecter les performances du système Active Driving Assist. Le conducteur doit être prêt à réagir immédiatement et à prendre le contrôle du véhicule pour remplacer le système Active Driving Assist.

159) Si le véhicule s'approche d'un virage trop étroit par rapport à la vitesse actuelle, le système Active Driving Assist se désactive. Le conducteur doit donc être prêt à reprendre immédiatement le contrôle de la voiture. Pour éviter cette situation, il est important que la vitesse de la voiture ne soit pas supérieure à la limite de vitesse actuelle de la route.

160) Le système Active Driving Assist utilise un capteur de détection des mains sur le volant : le conducteur doit garder les mains sur le volant à tout moment. Si les mains sont retirées du volant pendant un certain temps, le système se désactive.

161) Lorsque vous utilisez le système Active Driving Assist, saisissez le volant et tenez compte des conditions de la route et de la



ABC

circulation environnante. Le conducteur doit donc être prêt à reprendre immédiatement le contrôle de la voiture. Le non-respect de cet avertissement peut être cause de graves lésions avec des conséquences même mortelles.

162) Le système Active Driving Assist constitue une aide à la conduite : le conducteur ne doit jamais baisser son attention pendant la conduite. La responsabilité de la conduite incombe toujours au conducteur, qui doit prendre en considération les conditions de circulation pour conduire en toute sécurité. Le conducteur est toujours tenu de maintenir une distance de sécurité avec le véhicule qui le précède.

163) Si le pare-brise est rayé, ébréché ou cassé et qu'il est nécessaire de le remplacer, s'adresser exclusivement au Réseau Après-vente Alfa Romeo. Ne pas remplacer le pare-brise soi-même en raison du risque de dysfonctionnement par la suite ! Il est recommandé de remplacer le pare-brise s'il a été endommagé dans la zone de la caméra.

164) Conduire le véhicule sur des itinéraires urbains pourrait modifier de manière significative la sensibilité du système, en raison de la limitation et/ou du manque de signalisation verticale et horizontale et des conditions de circulation variables.

165) Certains facteurs et conditions externes peuvent affecter le bon fonctionnement du système Active Driving Assist : dommages ou obstructions causés par la boue, la glace, la neige etc, pare-chocs endommagé ou mal aligné, interférence avec d'autres équipements provoquant des ondes électromagnétiques.



AVERTISSEMENT

56) Les fonctionnalités du système pourraient être limitées ou nulles en raison des conditions atmosphériques, par exemple pluie battante, grêle, soleil bas, caméra aveuglée, brouillard épais ou neige abondante.

57) La caméra sur le pare-brise ne doit pas être couverte par des adhésifs ou tout autre objet.

58) La fonctionnalité peut être compromise par toute modification structurelle apportée au véhicule, comme par exemple une modification de l'avant de la voiture, le remplacement de pneus, ou une charge plus élevée que celle prévue pour la voiture.

59) Des réparations incorrectes effectuées dans la zone de localisation de la caméra peuvent altérer la vue de la caméra et compromettre sa fonctionnalité (par exemple : application de pâtes ou de colles pour éliminer les rayures). S'adresser au Réseau après-vente Alfa Romeo pour toute réparation de ce genre.

60) Ne modifiez ou n'effectuez aucune intervention sur la caméra située sur le pare-brise. En cas de panne du capteur, s'adresser au Réseau après-vente Alfa Romeo.

61) Éviter de laver la zone inférieure du pare-chocs avec des jets à haute pression : en particulier, éviter d'intervenir sur le connecteur électrique du système. Ne pas utiliser de solvants ni de pâtes abrasives.

62) Attention en cas de réparation et de retouches de peinture autour du capteur. En cas de chocs frontaux, le capteur peut se désactiver automatiquement et

afficher, sur l'écran, un avertissement pour indiquer qu'il faut faire réparer le capteur. Même en l'absence de signalisations de dysfonctionnement, désactiver le système si l'on pense que la position du capteur radar a été altérée (par ex. à cause de chocs frontaux à vitesse réduite comme lors des manœuvres de stationnement). Dans ces cas, s'adresser au Réseau après-vente Alfa Romeo pour effectuer le réalignement ou le remplacement du capteur radar.

63) Ne pas utiliser l'Activ Driving Assist en tout-terrain, quand la surface de la route n'est pas bien définie ou sur des routes où il manque des marques horizontales (par exemple, travaux en cours, routes avec goudron temporaire). Le système a été conçu pour être utilisé exclusivement sur route bien goudronnée.

64) En cas de fortes variations de lumière, le capteur peut ne pas fonctionner correctement en raison d'une cécité temporaire et par conséquent le système peut ne pas être actif (par exemple, entrée et sortie de tunnel).

SYSTÈME PARK SENSORS

(suivant version)



166)



65) 66) 67)

Les capteurs de stationnement, logés dans le pare-chocs avant (fig. 209) (versions à 8 capteurs uniquement) et arrière (fig. 210) (versions à 4 ou à 8 capteurs) servent à détecter la présence d'obstacles éventuels et de prévenir le conducteur de leur présence par un signal sonore et, le cas échéant, par des signaux visuels sur l'écran du combiné de bord.

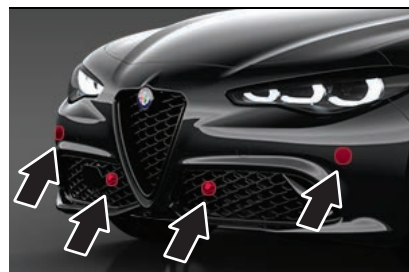

209

955011



210

9550112

Activation/désactivation des capteurs avant (selon le modèle) et arrière

Pour désactiver le système, utiliser le menu « Assistance au conducteur », puis sélectionner « Confort » dans le système Connect.

Lorsque le dispositif de démarrage est sur ON, le système Park Sensors conserve le dernier état en mémoire (activé ou désactivé) présent lorsque le moteur est éteint.

En appuyant sur le bouton fig. 211 lorsque le système présente une anomalie, la LED clignote 5 secondes environ puis elle reste allumée.



211

9550198

Activation / désactivation du système

Pour les versions à 4 capteurs : s'il a été enclenché, le système s'active automatiquement en embrayant la marche arrière et il se désactive en embrayant une vitesse différente.

Pour les versions à 8 capteurs : en enclenchant la marche arrière, le système, lorsqu'il est enclenché, active à la fois les capteurs avant et arrière. Lorsque l'on engage une autre vitesse, les capteurs arrière sont désactivés tandis que les capteurs avant restent activés jusqu'à ce que l'on dépasse 15 km/h.

AVERTISSEMENT Dans certaines conditions particulières de fonctionnement, le système ne pourrait commencer à déceler l'obstacle qu'après un très court déplacement de la voiture (quelques centimètres).



ABC

Signal sonore

En embrayant la marche arrière et en présence d'un obstacle à l'arrière (pour les versions à 4 ou à 8 capteurs) ou à l'avant (uniquement pour les versions à 8 capteurs), un signal sonore à fréquence variable se déclenche :

- augmente lorsque la distance entre la voiture et l'obstacle diminue ;
- il devient continu lorsque la distance entre le véhicule et l'obstacle est inférieure à environ 30 cm, et cesse si la distance vis-à-vis de l'obstacle augmente ;
- reste constante si la distance entre la voiture et l'obstacle ne change pas.

Pour les versions 4 capteurs : si les capteurs détectent plus d'obstacles, seul celui à la distance la plus courte est pris en compte. Le signal sonore n'est pas activé si le levier de vitesses est placé en position P (stationnement) ou N (point mort).

Pour les versions à 8 capteurs : si les capteurs détectent plusieurs obstacles, à l'avant et à l'arrière, le signal sonore concernant l'obstacle le plus proche se déclenche, ou il est intermittent s'ils se trouvent à la même distance.

Lorsque le système émet un signal sonore, le volume du système Connect, s'il est allumé, est automatiquement baissé.

Signal à l'écran

Les signalisations du système Park Sensors sont affichées, combinées à un signal sonore, seulement si vous réglez la fonction sur le système Connect. Pour accéder à la fonction, sélectionner successivement, sur le menu principal, les éléments suivants : « Réglages », « Assistance au conducteur », « Capteurs de stationnement », « Mode » et « Son et affichage ».

Le système signale la présence d'un obstacle en affichant un arc simple dans une des zones possibles, en fonction de la distance de l'objet et de la position par rapport à la voiture.

Si l'obstacle est détecté dans la zone centrale avant (sauf versions à 4 capteurs) ou arrière, à mesure que l'on s'approche de l'obstacle, l'écran affiche un arc simple d'abord fixe puis clignotant, en plus de l'émission d'un signal sonore.

Si l'obstacle est détecté dans la zone avant (sauf versions à 4 capteurs) ou arrière gauche et/ou droite, l'écran affiche un arc simple clignotant dans la zone correspondante et le système émet un signal sonore à intervalles rapprochés ou continu.

Si plusieurs obstacles sont détectés en même temps dans les zones avant (sauf versions à 4 capteurs) et arrière, l'écran les affiche quelle que soit la zone où ils ont été détectés.

En général, la voiture est plus proche de l'obstacle lorsque l'écran affiche un ou plusieurs arcs clignotants et le signal sonore devient continu. La couleur affichée à l'écran dépend de la distance et de la position de l'obstacle.

Il est possible de quitter la page-écran d'affichage en appuyant sur le Rotary Pad, le signal sonore reste de toute façon activé.

Signal d'anomalies

Des anomalies éventuelles des capteurs de stationnement sont signalées par le message correspondant affiché à l'écran du combiné de bord (voir la description du chapitre « Témoins et messages » à la section « Connaissance du combiné de bord »).

Messages affichés sur l'écran

En cas d'anomalie du système, un message dédié est affiché à l'écran pendant 5 secondes.

□ *Nettoyage des capteurs avant ou arrière* : si l'écran affiche les messages concernant le nettoyage des capteurs avant ou arrière, vérifier que la surface extérieure et le côté inférieur du pare-chocs sont exempts de saleté (par ex. neige, boue, verglas, etc.). Après avoir effectué ce contrôle, placer le dispositif de démarrage sur STOP et vérifier, au positionnement suivant sur ON, que les messages ne sont plus affichés. S'ils sont

encore affichés, s'adresser au Réseau Après-vente Alfa Romeo.

❑ **Système audio non disponible** : l'écran affiche un message indiquant que le système audio n'est pas disponible, et un signal sonore est émis par le combiné de bord.

Fonctionnement avec remorque

Le fonctionnement des capteurs arrière se désactive automatiquement lors de la fixation de la fiche du câble électrique de la remorque dans la prise d'accrochage du crochet de la voiture, et les capteurs avant (uniquement pour les versions à 8 capteurs) restent activés et fournissent des signalisations acoustiques et visuelles. Les capteurs se réactivent automatiquement lorsqu'on débranche la fiche du câble de la remorque.

Pendant les manœuvres de stationnement, faire toujours très attention aux obstacles qui pourraient se trouver au-dessus ou au-dessous du capteur. Les objets placés à une distance rapprochée, dans certaines circonstances, ne sont pas détectés par le système et peuvent donc endommager la voiture ou être détériorés.

Avertissements généraux

Voici quelques conditions qui pourraient influencer sur les performances du système de stationnement :

❑ une sensibilité réduite du capteur et une réduction des performances du système d'aide au stationnement pourraient être dues à la présence sur la surface du capteur de : givre, neige, boue, plusieurs couches de peinture ;

❑ le capteur détecte un objet inexistant (« perturbation d'écho »), provoqué par des perturbations de caractère mécanique, par exemple : lavage de la voiture, pluie (conditions de vent très fort), grêle ;

❑ les signaux transmis par le capteur peuvent également être altérés par la présence de systèmes à ultrasons à proximité (par ex. freins pneumatiques de poids lourds ou marteaux piqueurs) ;

❑ les performances du système d'aide au stationnement peuvent également être influencées par la position des capteurs, par exemple les changements d'assiette (du fait de l'usure des amortisseurs, des suspensions) ou les changements de pneus, un chargement excessif de la voiture provoquant des assiettes qui prévoient un abaissement de la voiture ;

❑ la présence du crochet d'attelage en l'absence de remorque, qui pourrait interférer avec le bon fonctionnement des capteurs de stationnement. Avant d'utiliser le système Park Sensor, nous conseillons de démonter de la voiture l'ensemble boule de la chape d'attelage amovible et la fixation correspondante

lorsque la voiture n'est pas utilisée pour des opérations de remorquage. Le non-respect de cette prescription peut causer des lésions personnelles ou des dommages aux voitures ou aux obstacles parce que lorsque le signal sonore continu est émis, la boule du crochet d'attelage se trouve déjà beaucoup plus près de l'obstacle que le pare-chocs arrière. Si l'on souhaite laisser en permanence le crochet d'attelage sans pour autant atteler une remorque, s'adresser au Réseau après-vente Alfa Romeo pour mettre à jour le système Park Sensor, car le crochet d'attelage risquerait d'être perçu comme un obstacle par les capteurs centraux.

❑ la présence d'autocollants sur les capteurs. Veiller donc à ne pas appliquer d'autocollant sur les capteurs.



ATTENTION

166) La responsabilité de la manœuvre de stationnement et des autres manœuvres, potentiellement dangereuses, est toujours confiée au conducteur. Au moment d'effectuer ces manœuvres, toujours s'assurer qu'il n'y a pas de personnes (spécialement des enfants) ni d'animaux le long de la trajectoire que l'on a l'intention de suivre. Bien que les capteurs de stationnement constituent une aide pour le conducteur, celui-ci doit toujours être vigilant pendant les manœuvres



ABC

potentiellement dangereuses, même à faible vitesse.



AVERTISSEMENT

65) Pour le bon fonctionnement du système, il est fondamental de toujours éliminer la boue, la saleté, la neige ou le givre des capteurs. Pendant le nettoyage des capteurs, veiller surtout à ne pas les rayer ou les endommager ; éviter d'utiliser des chiffons secs, rêches ou durs. Les capteurs doivent être lavés à l'eau claire, en ajoutant éventuellement du shampoing pour auto. Dans les stations de lavage qui utilisent des hydro-nettoyeurs à jet de vapeur ou à haute pression, nettoyer rapidement les capteurs en tenant le gicleur à plus de 10 cm de distance.

66) Pour les éventuelles interventions sur le pare-chocs dans la zone des capteurs, s'adresser exclusivement au Réseau après-vente Alfa Romeo. Toute intervention sur le pare-chocs effectuée de façon incorrecte pourrait en effet compromettre le fonctionnement des capteurs de stationnement.

67) En cas de peinture des pare-chocs ou de retouches dans la zone des capteurs, s'adresser exclusivement au Réseau après-vente Alfa Romeo. L'application incorrecte de peinture risquerait de compromettre le fonctionnement des capteurs de stationnement.

SYSTÈME LANE DEPARTURE WARNING (LDW) (alerte de dépassement voie)

(pour les versions/marchés qui le prévoient)

DESCRIPTION

 68) 69) 70) 71)

Le système d'avertissement de sortie de voie utilise la caméra située sur le pare-brise pour détecter les limites de la voie, calculer la position de la voiture par rapport à ces limites et éventuellement indiquer au conducteur leur franchissement.

Lorsque l'une des limites de la voie ou les deux sont détectées et la voiture en dépasse une sans la volonté du conducteur (clignotant non activé), le système émet un signal sonore.

Si la voiture continue de traverser la ligne sans intervention du conducteur, la ligne (droite ou gauche) s'allume sur l'écran du combiné de bord pour avertir le conducteur de ramener la voiture dans les limites de la voie elle-même.

ACTIVATION/DÉSACTIVATION DU SYSTÈME

Le système s'allume/s'éteint en appuyant sur le bouton fig. 212 ou, pour les versions/marchés qui le prévoient, en utilisant le menu « Assistance au conducteur » puis en sélectionnant

l'élément « Sécurité » sur le système Connect.

À chaque démarrage du moteur, le système conserve le mode de fonctionnement présent à l'arrêt précédent.



212

072265001EM

Conditions d'activation

Une fois activé, le système ne se déclenche que lorsque les conditions suivantes sont réunies :

- la vitesse de la voiture est égale ou supérieure à 60 km/h (à une vitesse supérieure à 180 km/h, le système est désactivé) ;
- les lignes de délimitation de la voie sont visibles au moins d'un côté ;
- les conditions de visibilité sont adéquates ;
- la route est rectiligne ou présente des virages à large rayon ;

□ on maintient une distance de sécurité appropriée par rapport au véhicule qui précède ;

□ le clignotant (d'abandon de voie) n'est pas enclenché.

AFFICHAGES ET MESSAGES À L'ÉCRAN

Le système Lane Departure Warning signale au conducteur lorsque la voiture change de voie aussi au moyen de l'affichage de symboles et messages à l'écran du combiné de bord.

L'affichage à l'écran du combiné de bord reste actif jusqu'à ce que la zone principale reconfigurable de l'affichage soit activée (voir description au chapitre « Écran » de la section « Connaissance du combiné de bord ») en appuyant sur la touche « MENU VIEW » située sur le levier droit du volant.

En activant la zone principale reconfigurable, les affichages relatifs au système d'avertissement de sortie de voie LDW seront affichés dans cette zone.

Quand le système est activé et n'a pas détecté les limites de la voie, l'écran affiche la page suivante, fig. 213.



213

9550500

Abandon de voie avec détection d'une seule limite

Lorsque le système est actif et seule la limite de la voie de gauche a été détectée, par exemple, la voie détectée s'allume en blanc fig. 214 sur l'écran du combiné de bord. Le système est prêt à afficher des avertissements visuels à l'écran en cas d'abandon non intentionnel (indicateur de direction non activé) de la voie de gauche.



214

9550497

Lorsque le système détecte que la voiture s'est approchée de la ligne et est sur le point de la dépasser, la ligne de gauche s'allume en jaune fig. 215 à l'écran du combiné de bord.



215

9550496

Le système fonctionne de la même manière, mais symétrique, en cas d'abandon de la voie de droite, seule la limite de la voie de droite est détectée.

Sortie de voie avec détection des deux bordures

Lorsque le système est activé, les lignes de la voie à l'écran deviennent blanches pour indiquer que les limites ont été détectées.

Le système est prêt à fournir des informations en cas d'abandon accidentel de la voie (clignotant non activé).

Selon les différentes conditions détectées, le système peut attirer l'attention du conducteur en modifiant,



ABC

sur l'écran du combiné de bord, les lignes de marquage des voies. En particulier, le système peut modifier la couleur (du blanc au jaune et inversement).

Le franchissement d'une ligne de démarcation est signalé à l'écran du combiné de bord par un graphisme rouge qui clignote et par un signal sonore émis par les haut-parleurs situés du côté correspondant au franchissement de la limite de la voie (par exemple, si la voiture franchit la ligne de gauche, un signal acoustique retentit à travers les haut-parleurs de gauche).

Modification de la sensibilité du système

(pour les versions/marchés qui le prévoient)

Sur certaines versions, la sensibilité de l'intervention du système peut être ajustée en agissant sur le menu « Assistance au conducteur » puis en sélectionnant l'élément « Confort » du système Connect. Les options possibles sont « Haute » ou « Basse ».

Signal de fonctionnement limité du système



72) 73)

Si le message dédié apparaît sur l'écran du combiné de bord, une condition limitant la fonctionnalité du système peut être survenue. Un dysfonctionnement ou la caméra

occultée peuvent être des causes possibles de cette limitation.

En cas d'indication d'obstruction, nettoyer la zone du pare-brise au niveau du rétroviseur d'habitacle.

Bien qu'il soit encore possible de conduire la voiture dans des conditions normales, le système risquerait de ne pas être complètement disponible.

À la disparition des conditions ayant limité le fonctionnement du système, celui-ci recommence à fonctionner d'une façon normale et complète. Si l'anomalie persiste, s'adresser au Réseau Après-vente Alfa Romeo.

Signal d'anomalie du système

Si le système s'éteint et le symbole apparaît sur l'écran du combiné de bord , cela signifie qu'il y a une panne dans le système.

Dans ce cas, il est toutefois possible de conduire la voiture, mais il est conseillé de s'adresser dès que possible au Réseau Après-vente Alfa Romeo.



AVERTISSEMENT

68) Des chargements qui dépassent positionnés sur le toit de la voiture pourraient altérer le bon fonctionnement de la caméra. Avant de partir, s'assurer donc de positionner correctement le chargement de

manière à ne pas couvrir le champ d'action de la caméra.

69) Si le pare-brise est rayé, ébréché ou cassé et qu'il est nécessaire de le remplacer, s'adresser exclusivement au Réseau après-vente Alfa Romeo. Ne pas remplacer le pare-brise soi-même en raison du risque de dysfonctionnement par la suite ! Il est recommandé de remplacer le pare-brise s'il a été endommagé dans la zone de la caméra.

70) Ne pas manipuler ni effectuer aucune intervention sur la caméra. Ne pas obstruer les ouvertures présentes dans le revêtement esthétique situé sous le rétroviseur d'habitacle. En cas de panne de la caméra, s'adresser au Réseau après-vente Alfa Romeo.

71) Ne pas couvrir le champ d'action de la caméra avec des adhésifs ou d'autres objets. Faire également attention à la présence éventuelle d'objets sur le capot de la voiture (par exemple une couche de neige) et s'assurer qu'ils n'interfèrent pas avec la caméra.

72) Le fonctionnement de la caméra pourrait être limité ou nul en raison des conditions atmosphériques, par exemple pluie battante, grêle, brouillard épais, neige abondante, formation de couches de givre sur le pare-brise.

73) Le fonctionnement de la caméra peut également être compromis par la présence de poussière, de condensation, de saletés ou de givre sur le pare-brise, par les conditions de circulation (par ex. des véhicules avançant sur une autre voie que la voiture, des véhicules arrivant sur le côté ou avançant dans le sens opposé sur la même voie de circulation, virage ayant

un faible rayon de courbure), par l'état de la chaussée et les conditions de conduite (par ex. conduite tout terrain). S'assurer donc que le pare-brise soit toujours propre. Pour éviter de rayer le pare-brise, utiliser des détergents spécifiques et des chiffons propres. De plus, le fonctionnement de la caméra peut être limité ou nul dans certaines conditions de conduite, de circulation et de chaussée.

SYSTÈME LANE KEEPING ASSIST (LKA) (assistance au maintien de voie)

(pour les versions/marchés qui le prévoient)

DESCRIPTION

 68) 69) 70) 71)

Le système Lane Keeping Assist utilise une caméra située sur le pare-brise pour détecter les limites de la voie et évaluer la position de la voiture par rapport à ces limites afin de garantir le maintien de la voiture elle-même à l'intérieur de la voie. Lorsque l'une ou les deux limites de voie sont détectées et la voiture s'approche de l'une d'elles sans la volonté du conducteur (clignotant non activé), le système applique un couple sur le volant pour que la voiture reste dans la voie et émettra un signal visuel (affichage de la voie gauche ou droite en jaune). Selon le type de signal défini, il peut également

émettre un signal acoustique et/ou appliquer une vibration sur le volant. Si la voiture continue de traverser la ligne sans intervention du conducteur, le dépassement de ligne est indiqué sur l'écran du combiné de bord (voie gauche ou droite en jaune) pour avertir le conducteur de ramener la voiture dans les limites de la voie.

ACTIVATION/DÉSACTIVATION DU SYSTÈME

Le système s'allume/s'éteint en appuyant sur le bouton fig. 216 ou, pour les versions/marchés qui le prévoient, en utilisant le menu « Assistance au conducteur » puis en sélectionnant l'élément « Sécurité » sur le système Connect.

Chaque fois que le moteur est démarré, le système conserve le mode de fonctionnement présent lors de l'arrêt précédent.

Pour les versions/marchés qui le prévoient, le système se désactive automatiquement avec l'attelage d'une remorque.



216

0722650001EM

Conditions d'activation

Une fois activé, le système ne se déclenche que lorsque les conditions suivantes sont réunies :

- la vitesse de la voiture est égale ou supérieure à 60 km/h (à une vitesse supérieure à 180 km/h, le système est désactivé) ;
- les lignes de délimitation de la voie sont visibles au moins d'un côté ;
- les conditions de visibilité sont adéquates ;
- la route est rectiligne ou présente des virages à large rayon ;
- on maintient une distance de sécurité appropriée par rapport au véhicule qui précède ;
- le clignotant (d'abandon de voie) n'est pas enclenché.



ABC

AFFICHAGES ET MESSAGES À L'ÉCRAN

Le système Lane Keeping Assist signale au conducteur que la voiture change de voie également en affichant des symboles et des messages sur l'écran du combiné de bord.

Les informations relatives au système Lane Keeping Assist peuvent être affichées sur le cadran droit, fig. 217, ou dans la zone centrale (« Assistance au conducteur ») de l'écran.

REMARQUE Les informations sont affichées dans le cadran droit uniquement si la page « Assistance au conducteur » n'est pas sélectionnée.

Les différentes couleurs des icônes affichées à l'écran représentent l'état du système (pour plus d'informations, voir les explications à la rubrique « Symboles Lane Keeping Assist » au chapitre « Témoins et messages » à la section « Connaissance du combiné de bord »).



217

9550224

Quand le système est activé et n'a pas détecté les limites de la voie, l'écran affiche la page suivante, fig. 218.



218

9550500

Abandon de voie avec détection d'une seule limite

Lorsque le système est actif et seule la limite droite de la voie a été détectée, par exemple, la voie détectée s'allume en blanc à l'écran; le système est prêt à afficher des avertissements visuels à l'écran en cas d'abandon non intentionnel (clignotant non activé) de la voie de gauche.

Lorsque le système détecte que la voiture se rapproche de la ligne de la voie et est sur le point de la franchir, la ligne droite de l'écran s'allume en jaune fig. 219.



219

9550496

Si l'intervention du système dure plus de 10 secondes, un signal sonore et visuel supplémentaire sera fourni en affichant un message dédié sur l'écran du combiné de bord pour inviter le conducteur à reprendre le contrôle du véhicule.

Si le système Lane Keeping Assist intervient plusieurs fois sur une période relativement courte sans que le conducteur n'agisse sur le volant, des signaux sonores de plus en plus longs seront émis pour rappeler l'attention du conducteur.

Le système fonctionne de la même manière, mais symétrique, en cas d'abandon de la voie de gauche, lorsque seule la limite de la voie de gauche est détectée.

Sortie de voie avec détection des deux bordures

Lorsque le système est activé, les lignes de la voie à l'écran deviennent blanches

pour indiquer que les limites ont été détectées fig. 220.

Le système est prêt à fournir des avertissements en cas d'abandon involontaire (clignotant non activé) de la voie.



220

9550497

Selon les différentes conditions détectées, le système peut attirer l'attention du conducteur en modifiant, sur l'écran du combiné de bord, les lignes de marquage des voies. En particulier, le système peut modifier la couleur (du blanc au jaune et inversement).

Le franchissement d'une ligne est également signalé par un signal sonore émis par les haut-parleurs situés du côté correspondant au dépassement de la limite de la voie (par exemple, si la voiture franchit la ligne de gauche, un signal acoustique retentit à travers les haut-parleurs de gauche).

Si l'intervention du système dure plus de 10 secondes, un signal sonore et visuel

supplémentaire sera fourni en affichant un message dédié sur l'écran du combiné de bord pour inviter le conducteur à reprendre le contrôle du véhicule.

Si le système Lane Keeping Assist intervient plusieurs fois sur une période relativement courte sans que le conducteur n'agisse sur le volant, des signaux sonores de plus en plus longs seront émis pour rappeler l'attention du conducteur.

Détection de présence des mains sur le volant

Le système est en mesure de détecter la présence des mains du conducteur sur le volant :

- si le conducteur n'a pas placé ses mains sur le volant et le système intervient durant une perte de contrôle dans le sens latéral, des pages-écrans dédiées seront affichées sur l'écran du combiné de bord et des signaux sonores d'une durée progressive seront émis pour inviter le conducteur à replacer ses mains sur le volant ;
- si le conducteur ne pose toujours pas ses mains sur le volant, suite aux interventions du système, l'écran du combiné de bord affiche le volant en rouge et un message dédié ;

Dans les deux cas énumérés ci-dessus, il est nécessaire de replacer les mains sur le volant.

Modification de la sensibilité du système

(pour les versions/marchés qui le prévoient)

Sur certaines versions, la sensibilité d'intervention du système peut être réglée en agissant dans le menu « Assistance au conducteur » du système Connect. Les options possibles sont « Haute » ou « Basse ».

Modification des signaux fournis par le système

Les signaux fournis par le système Lane Keeping Assist peuvent être modifiés à l'aide du système Connect.

Procéder de la manière suivante :

- agir dans le menu « Assistance au conducteur » ;
- Sélectionnez « Réglages » puis « Type d'avertissement » ou « Mode » et choisissez l'un des paramètres souhaités.

Signal de fonctionnement limité du système

 78) 79)

Si le message dédié apparaît sur l'écran du combiné de bord, une condition limitant la fonctionnalité du système peut être survenue. Un dysfonctionnement ou la caméra occultée peuvent être des causes possibles de cette limitation.



ABC

En cas d'indication d'obstruction, nettoyer la zone du pare-brise au niveau du rétroviseur d'habitacle.

Bien qu'il soit encore possible de conduire la voiture dans des conditions normales, le système risquerait de ne pas être complètement disponible.

À la disparition des conditions ayant limité le fonctionnement du système, celui-ci recommence à fonctionner d'une façon normale et complète. Si l'anomalie persiste, s'adresser au Réseau Après-vente Alfa Romeo.

Signal d'anomalie du système

Si le système s'éteint et le symbole apparaît sur l'écran du combiné de bord , cela signifie qu'il y a une panne dans le système.

Dans ce cas, il est toutefois possible de conduire la voiture, mais il est conseillé de s'adresser dès que possible au Réseau Après-vente Alfa Romeo.



AVERTISSEMENT

74) Des chargements qui dépassent positionnés sur le toit de la voiture pourraient altérer le bon fonctionnement de la caméra. Avant de partir, s'assurer donc de positionner correctement le chargement de manière à ne pas couvrir le champ d'action de la caméra.

75) Si le pare-brise est rayé, ébréché ou cassé et qu'il est nécessaire de le remplacer, s'adresser exclusivement au Réseau après-vente Alfa Romeo. Ne pas remplacer le pare-brise soi-même en raison du risque de dysfonctionnement par la suite ! Il est recommandé de remplacer le pare-brise s'il a été endommagé dans la zone de la caméra.

76) Ne pas manipuler ni effectuer aucune intervention sur la caméra. Ne pas obstruer les ouvertures présentes dans le revêtement esthétique situé sous le rétroviseur d'habitacle. En cas de panne de la caméra, s'adresser au Réseau après-vente Alfa Romeo.

77) Ne pas couvrir le champ d'action de la caméra avec des adhésifs ou d'autres objets. Faire également attention à la présence éventuelle d'objets sur le capot de la voiture (par exemple une couche de neige) et s'assurer qu'ils n'interfèrent pas avec la caméra.

78) Le fonctionnement de la caméra pourrait être limité ou nul en raison des conditions atmosphériques, par exemple pluie battante, grêle, brouillard épais, neige abondante, formation de couches de givre sur le pare-brise.

79) Le fonctionnement de la caméra peut également être compromis par la présence de poussière, de condensation, de saletés ou de givre sur le pare-brise, par les conditions de circulation (par ex. des véhicules avançant sur une autre voie que la voiture, des véhicules arrivant sur le côté ou avançant dans le sens opposé sur la même voie de circulation, virage ayant un faible rayon de courbure), par l'état de la chaussée et les conditions de conduite

(par ex. conduite tout terrain). S'assurer donc que le pare-brise soit toujours propre. Pour éviter de rayer le pare-brise, utiliser des détergents spécifiques et des chiffons propres. De plus, le fonctionnement de la caméra peut être limité ou nul dans certaines conditions de conduite, de circulation et de chaussée.

SYSTÈME ACTIVE LANE MANAGEMENT (ALM) (assistance au maintien de voie)

(pour les versions/marchés qui le prévoient)

DESCRIPTION

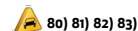

Le système Active Lane Management utilise une caméra située sur le pare-brise pour détecter les limites de la voie et pour évaluer la position du véhicule par rapport à ces limites afin de le maintenir à l'intérieur de la voie.

Lorsque l'une ou les deux limites de voie sont détectées et la voiture s'approche de l'une d'elles sans la volonté du conducteur (clignotant non activé), le système applique un couple sur le volant pour que la voiture reste dans la voie et émettra un signal visuel (affichage de la voie gauche ou droite en jaune). Selon le type de signal défini, il peut également

émettre un signal acoustique et/ou appliquer une vibration sur le volant.

Si la voiture continue de traverser la ligne sans intervention du conducteur, le dépassement de ligne est indiqué sur l'écran du combiné de bord (voie gauche ou droite en jaune) pour avvertir le conducteur de ramener la voiture dans les limites de la voie.

ACTIVATION/DÉSACTIVATION DU SYSTÈME

Le système s'active/se désactive en appuyant sur le bouton fig. 221.

Au démarrage du moteur, le système est activé. Pour désactiver le système, appuyer deux fois sur le bouton fig. 221.



221

0722650001EM

Le choix d'activation/désactivation du système effectué par le conducteur ne sera pas maintenu lors des prochains démarrages du moteur.

Pour les versions/marchés qui le prévoient, la désactivation du système

est signalée par le symbole  qui s'affiche à l'écran du combiné de bord.

Conditions d'activation

Une fois activé, le système ne se déclenche que lorsque les conditions suivantes sont réunies :

- la vitesse de la voiture est égale ou supérieure à 60 km/h (à une vitesse supérieure à 180 km/h, le système est désactivé) ;
- les lignes de délimitation de la voie sont visibles au moins d'un côté ;
- les conditions de visibilité sont adéquates ;
- la route est rectiligne ou présente des virages à large rayon ;
- on maintient une distance de sécurité appropriée par rapport au véhicule qui précède ;
- le clignotant (d'abandon de voie) n'est pas enclenché.

INTERVENTION DU SYSTÈME ABSA (Active Blind Spot Assist) (assistance active angles morts)

(pour les versions/marchés qui le prévoient)

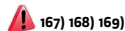

Après que le système a été enclenché en appuyant sur le bouton à l'extrémité du levier gauche et le conducteur souhaite changer de voie en utilisant ou pas le clignotant, le véhicule accomplit un

braquage en présence d'un autre véhicule dans les zones de détection des angles morts.

REMARQUE En désactivant le système Active Lane Management, les signalisations fournies par le système ABSA seront désactivées.

Le système ABSA est un système d'aide à la conduite capable d'éviter/limiter les impacts latéraux avec les voitures venant de voies adjacentes en modifiant la trajectoire de la voiture dans le but de la maintenir à l'intérieur de la voie détectée.

Si le clignotant a été activé sur le côté correspondant, le système avertit le conducteur de la présence de véhicules dans la zone de détection en faisant clignoter le témoin du rétroviseur extérieur fig. 222 sur le côté correspondant.

Pour les versions/marchés qui le prévoient, les signaux sonores et/ou les vibrations du volant et/ou le couple de contre-braquage au volant peuvent être appliqués en fonction des réglages correspondants définis dans le menu « Assistance au conducteur » sur le système Connect.

Lorsque le moteur est démarré, le témoin s'allume pour indiquer au conducteur que le système est actif (il s'allume si



ABC

le système est activé via le menu du système Connect).



222

9550117

Capteurs

Le système utilise deux capteurs radar, situés dans le pare-chocs arrière (un de chaque côté - voir fig. 223), pour détecter la présence de véhicules (voitures, camions, motos, etc.) dans les angles morts de la zone latérale arrière de la voiture.

Les capteurs s'activent lorsqu'une vitesse avant est enclenchée à une vitesse supérieure à 10 km/h environ ou lorsque la marche arrière est enclenchée.

Les capteurs sont momentanément désactivés lorsque la voiture est à l'arrêt et le mode P (Stationnement) est actif.

La zone de détection du système couvre environ une voie des deux côtés de la voiture (3 mètres environ). Cette zone commence du rétroviseur extérieur et

s'étend sur 6 mètres environ en direction de la partie arrière de la voiture.



223

9550107

Pendant la conduite, le système surveille la zone de détection dans trois situations différentes :

- lorsque vous êtes dépassé par un véhicule ;
- lorsque vous dépassez un véhicule ;
- lorsqu'un véhicule s'approche latéralement ;

pour vérifier s'il est nécessaire d'intervenir pour maintenir la voiture dans la voie des deux côtés.

Activation / désactivation

(pour les versions/marchés qui le prévoient)

Sur certaines versions, le système peut être activé/désactivé en agissant dans le menu « Assistance au conducteur » sur le système Connect et en sélectionnant le type de signal ainsi que les niveaux de force et de sensibilité.

Intervention du système

Le système intervient à condition que :

- les clignotants ont été insérés ;
- il y a un véhicule dans la voie adjacente du même côté de l'indicateur de direction (zone d'angle mort) ;
- les lignes de marquage de voie ont été détectées par la caméra ;
- le conducteur tente de changer de voie intentionnellement.

Si le système détecte la présence d'un véhicule sur l'autre voie, il applique un couple sur le volant (s'il a été défini via le menu « Réglages » du système Connect), afin d'avertir le conducteur de la nécessité de garder la voiture à l'intérieur de la voie et ainsi éviter les collisions avec d'autres véhicules.

L'application du couple est disponible pour des vitesses comprises entre 60 km/h et 180 km/h.

Les signaux visuels, acoustiques et les vibrations ne sont disponibles que lorsque la vitesse du véhicule est comprise entre 10 km/h et 180 km/h.

L'application du couple et de la vibration est supprimée/inhibée si :

- le couple au volant appliqué par le conducteur est élevé ;
- l'accélération latérale est importante ;
- la remorque est connectée au bon module de commande ;

❑ la présence d'au moins une main sur le volant n'est pas détectée pendant plus d'un certain temps.

Disponibilité du système

Une utilisation particulièrement sportive de la voiture, ou une conduite sur la ligne de démarcation, entravera le bon fonctionnement du système.

L'intervention des systèmes de stabilité et de freinage (FCW, ESC, ABS) inhibe le fonctionnement du système ABSA.

Changer de voie sans activer le clignotant désactive le système pendant un certain temps.

La route doit également présenter certaines caractéristiques, telles que la largeur maximum-minimum, elle doit être munie d'une voie clairement délimitée par deux lignes et, uniquement dans des cas spécifiques et pour une durée limitée, d'une voie à une seule ligne.

REMARQUE « Délimitations de lignes de voie » signifie des limites avec des lignes peintes.

Détection de présence des mains sur le volant

Le système est capable de détecter la présence des mains du conducteur sur le volant.

❑ si le conducteur n'a pas encore posé ses mains sur le volant, pendant quelques secondes l'écran du combiné de bord

affiche le message suivant. Dans ce cas, aucun signal acoustique n'est émis ;

❑ lorsque le système ne détecte pas la présence de mains sur le volant, pendant quelques secondes un affichage dédié apparaît sur l'écran du combiné de bord. Dans ce cas, un bref signal acoustique est émis ;

❑ si le conducteur ne pose toujours pas ses mains sur le volant, l'affichage suivant apparaît sur l'écran du combiné de bord fig. 224. Dans ce cas, un signal acoustique prolongé est émis.

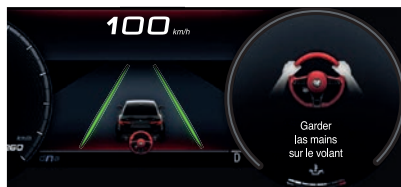

224

9550218

Avertissements

Le système ne signale pas la présence d'objets fixes (par ex. glissières de sécurité, poteaux, murs, etc.). Dans certaines occasions, le système pourrait néanmoins s'activer en présence de ces objets. Cela est normal et n'indique pas un dysfonctionnement du système.

Le système n'avertit pas le conducteur de la présence de véhicules qui circulent

dans le sens opposé à celui de sa voiture, dans les voies adjacentes.

Le couple au volant n'est pas appliqué si le système n'est pas en mesure de détecter une voie ou si l'indicateur de direction relatif au côté approprié n'a pas été inséré.

La présence des mains sur le volant est détectée par un capteur capacitif installé sur le volant.

FONCTION RCP (Rear Cross Path detection)

Ce système aide le conducteur lors des manœuvres en marche arrière en cas de visibilité réduite.

Le système RCP contrôle les zones de détection arrière des deux côtés de la voiture pour détecter les objets qui se déplacent vers les côtés de la voiture à une vitesse minimum comprise entre 1 km/h et 3 km/h environ et les objets qui se déplacent à une vitesse maximum de 35 km/h environ, comme c'est généralement le cas dans les parkings.

L'activation du système est signalée au conducteur par un signal sonore et visuel. AVERTISSEMENT Si les capteurs sont couverts par des obstacles ou des véhicules, le système n'avertit pas le conducteur.



ABC

Modification de la sensibilité du système

(pour les versions/marchés qui le prévoient)

Sur certaines versions, en utilisant le menu « Réglages » du système Connect, il est également possible de modifier la sensibilité et la force de l'action du couple sur le volant.

INTERVENTION DE L' « EMERGENCY LANE KEEPING » (ELK)

AVERTISSEMENT Dans des cas particuliers, par exemple à l'approche de véhicules, en cas de dépassements, en présence d'obstacles ou de glissières de sécurité, le système Active Lane Management peut appliquer le couple de braquage à l'imprévu. L'absence d'attention au volant peut entraîner de graves blessures ou la mort : le conducteur doit toujours rester attentif aux conditions de la circulation, de la route et conserver le contrôle de la trajectoire de la voiture.

AFFICHAGES ET MESSAGES À L'ÉCRAN

Le système Active Lane Management signale au conducteur lorsque le véhicule change de voie en affichant également des symboles et des messages à l'écran du combiné de bord.

Les informations relatives au système Active Lane Management peuvent être affichées sur le cadran droit, fig. 225, ou

dans la zone centrale (« Assistance au conducteur ») de l'écran.

REMARQUE Les informations sont affichées dans le cadran droit uniquement si la page « Assistance au conducteur » n'est pas sélectionnée.

Les différentes couleurs des icônes affichées à l'écran représentent l'état du système (pour plus d'informations, voir les explications à la rubrique « Symboles Active Lane Management » au chapitre « Témoins et messages » à la section « Connaissance du combiné de bord »).



225

9550224

Quand le système est activé et n'a pas détecté les limites de la voie, l'écran affiche la page suivante, fig. 226.



226

9550500

Abandon de voie avec détection d'une seule limite

Lorsque le système est actif et seule la limite droite de la voie a été détectée, par exemple, la voie détectée s'allume en blanc à l'écran ; le système est prêt à afficher des avertissements visuels à l'écran en cas d'abandon non intentionnel (clignotant non activé) de la voie de gauche.

Lorsque le système détecte que la voiture se rapproche de la ligne de la voie et est sur le point de la franchir, la ligne droite de l'écran s'allume en jaune fig. 227.



227

9550496

Si l'intervention du système dure plus de 10 secondes, un signal sonore et visuel supplémentaire sera fourni en affichant un message dédié sur l'écran du combiné de bord pour inviter le conducteur à reprendre le contrôle du véhicule.

Si le système Active Lane Management intervient plusieurs fois sur une période relativement courte sans que le conducteur n'agisse sur le volant, des signaux sonores de plus en plus longs seront émis pour rappeler l'attention du conducteur.

Le système fonctionne de la même manière, mais symétrique, en cas d'abandon de la voie de gauche, lorsque seule la limite de la voie de gauche est détectée.

Sortie de voie avec détection des deux bordures

Lorsque le système est activé, les lignes de la voie à l'écran deviennent blanches

pour indiquer que les limites ont été détectées fig. 228.

Le système est prêt à fournir des avertissements en cas d'abandon involontaire (clignotant non activé) de la voie.



228

9550497

Selon les différentes conditions détectées, le système peut attirer l'attention du conducteur en modifiant, sur l'écran du combiné de bord, les lignes de marquage des voies. En particulier, le système peut modifier la couleur (du blanc au jaune et inversement).

Le franchissement d'une ligne est également signalé par un signal sonore émis par les haut-parleurs situés du côté correspondant au dépassement de la limite de la voie (par exemple, si la voiture franchit la ligne de gauche, un signal acoustique retentit à travers les haut-parleurs de gauche).

Si l'intervention du système dure plus de 10 secondes, un signal sonore et visuel

supplémentaire sera fourni en affichant un message dédié sur l'écran du combiné de bord pour inviter le conducteur à reprendre le contrôle du véhicule.

Si le système Lane Keeping Assist intervient plusieurs fois sur une période relativement courte sans que le conducteur n'agisse sur le volant, des signaux sonores de plus en plus longs seront émis pour rappeler l'attention du conducteur.

Détection de présence des mains sur le volant

Le système est en mesure de détecter la présence des mains du conducteur sur le volant :

- si le conducteur n'a pas placé ses mains sur le volant et le système intervient durant une perte de contrôle dans le sens latéral, des pages-écrans dédiées seront affichées sur l'écran du combiné de bord et des signaux sonores d'une durée progressive seront émis pour inviter le conducteur à replacer ses mains sur le volant ;
- si le conducteur ne pose toujours pas ses mains sur le volant, suite aux interventions du système, l'écran du combiné de bord affiche le volant en rouge et un message dédié ;

Dans les deux cas énumérés ci-dessus, il est nécessaire de replacer les mains sur le volant.



ABC

Modification de la sensibilité du système

La sensibilité d'intervention du système peut être réglée en agissant dans le menu « Assistance au conducteur » du système Connect. Les options possibles sont « Haute » ou « Basse ».

Modification de l'intensité fournie par le système

L'intensité d'intervention du système peut être réglée en agissant dans le menu « Assistance au conducteur » du système Connect. Les options possibles sont « Haute » ou « Basse ».

La « force » que le système doit appliquer au volant pour que la voiture reste dans sa voie peut être réglée en agissant dans le menu « Assistance au conducteur » du système Connect. Les options possibles sont « Haute » ou « Basse ».

Signal de fonctionnement limité du système



84) 85)

Si le message dédié apparaît sur l'écran du combiné de bord, une condition limitant la fonctionnalité du système peut être survenue. Un dysfonctionnement ou la caméra occultée peuvent être des causes possibles de cette limitation.

En cas d'indication d'obstruction, nettoyer la zone du pare-brise au niveau du rétroviseur d'habitacle.

206

Bien qu'il soit encore possible de conduire la voiture dans des conditions normales, le système risquerait de ne pas être complètement disponible.

À la disparition des conditions ayant limité le fonctionnement du système, celui-ci recommence à fonctionner d'une façon normale et complète. Si l'anomalie persiste, s'adresser au Réseau Après-vente Alfa Romeo.

Signal d'anomalie du système

Si le système s'éteint et le symbole apparaît sur l'écran du combiné de bord , cela signifie qu'il y a une panne dans le système.

Dans ce cas, il est toutefois possible de conduire la voiture, mais il est conseillé de s'adresser dès que possible au Réseau Après-vente Alfa Romeo.



ATTENTION

167) Le risque d'accident persiste malgré l'application du couple au volant par le système ABSA.

168) L'application d'un couple qui corrige la course du volant n'empêche pas toujours un accident. Il incombe toujours au conducteur de diriger, freiner ou accélérer, en particulier après l'avertissement du système ABSA ou après l'intervention du couple au volant. Il est également recommandé de toujours garder une distance de sécurité sur les côtés. Le non-respect de ces

avertissements peut provoquer des accidents ou des blessures.

169) Dans certains cas, le système peut appliquer un couple inapproprié au volant. Cette application peut être interrompue à tout moment en tournant le volant dans le sens opposé.



AVERTISSEMENT

80) Des chargements qui dépassent positionnés sur le toit de la voiture pourraient altérer le bon fonctionnement de la caméra. Avant de partir, s'assurer donc de positionner correctement le chargement de manière à ne pas couvrir le champ d'action de la caméra.

81) Si le pare-brise est rayé, ébréché ou cassé et qu'il est nécessaire de le remplacer, s'adresser exclusivement au Réseau après-vente Alfa Romeo. Ne pas remplacer le pare-brise soi-même en raison du risque de dysfonctionnement par la suite ! Il est recommandé de remplacer le pare-brise s'il a été endommagé dans la zone de la caméra.

82) Ne pas manipuler ni effectuer aucune intervention sur la caméra. Ne pas obstruer les ouvertures présentes dans le revêtement esthétique situé sous le rétroviseur d'habitacle. En cas de panne de la caméra, s'adresser au Réseau après-vente Alfa Romeo.

83) Ne pas couvrir le champ d'action de la caméra avec des adhésifs ou d'autres objets. Faire également attention à la présence éventuelle d'objets sur le capot de la voiture (par exemple une couche de neige)

et s'assurer qu'ils n'interfèrent pas avec la caméra.

84) Le fonctionnement de la caméra pourrait être limité ou nul en raison des conditions atmosphériques, par exemple pluie battante, grêle, brouillard épais, neige abondante, formation de couches de givre sur le pare-brise.

85) Le fonctionnement de la caméra peut également être compromis par la présence de poussière, de condensation, de saletés ou de givre sur le pare-brise, par les conditions de circulation (par ex. des véhicules avançant sur une autre voie que la voiture, des véhicules arrivant sur le côté ou avançant dans le sens opposé sur la même voie de circulation, virage ayant un faible rayon de courbure), par l'état de la chaussée et les conditions de conduite (par ex. conduite tout terrain). S'assurer donc que le pare-brise soit toujours propre. Pour éviter de rayer le pare-brise, utiliser des détergents spécifiques et des chiffons propres. De plus, le fonctionnement de la caméra peut être limité ou nul dans certaines conditions de conduite, de circulation et de chaussée.

CAMÉRA ARRIÈRE (Rear Back-up Camera/Dynamic Gridlines)

(suivant version)

DESCRIPTION

La caméra de recul (Rear Back-up Camera) est située sur le hayon, à côté du bouton d'ouverture, fig. 229.



229

0718650001EM

Activation/désactivation de la caméra

La fonction peut être activée/désactivée à l'aide du menu « Assistance au conducteur » puis en sélectionnant l'élément « Confort » du système Connect.

Activation du dispositif

Après avoir activé la caméra, vous pouvez sélectionner l'une des options suivantes :

- « Active »
- « Retard caméra »
- « Grille caméra »

Sélectionnez « Active » pour activer l'affichage de la caméra sur l'affichage du système Connect.

Chaque fois que la marche arrière est engagée, l'écran du système Connect fig. 230 visualisera la zone autour de la voiture, comme on le voit sur la caméra de recul.



230

0718650060EM

AFFICHAGES ET MESSAGES À L'ÉCRAN

En activant la fonction « Grille caméra », il est également possible d'activer l'affichage des repères à l'écran. Si elle est activée, la grille est placée sur l'image pour mettre en évidence la largeur de la voiture et le parcours en marche arrière prévu en fonction de la position du volant.

Une ligne centrale pointillée superposée indique le centre de la voiture



ABC

pour faciliter les manœuvres de stationnement ou l'alignement par rapport au crochet d'attelage. Les différentes zones colorées indiquent la distance par rapport à l'arrière de la voiture.

Le tableau suivant montre les distances approximatives pour chaque zone fig. 230 :

Zone	Distance par rapport à l'arrière de la voiture
Rouge	0 ÷ 30 cm
Jaune	30 cm ÷ 1 m
Vert	1 m ou plus

AVERTISSEMENT Pendant les manœuvres de stationnement, faire toujours très attention aux obstacles qui pourraient se trouver au-dessus ou au-dessous du champ d'action de la caméra.



ATTENTION

170) La responsabilité de la manœuvre de stationnement et des autres manœuvres, potentiellement dangereuses, est toujours confiée au conducteur. Lorsque l'on effectue de telles manœuvres, toujours s'assurer de l'absence de personnes (enfants notamment) et d'animaux dans l'espace

en question. Bien que la caméra constitue une aide pour le conducteur, celui-ci doit toujours rester attentif pendant les manœuvres potentiellement dangereuses même à faible vitesse. Toujours conduire à une vitesse modérée de sorte à pouvoir freiner à temps en cas de détection d'un obstacle.



AVERTISSEMENT

86) Pour qu'elle fonctionne correctement, il est indispensable que la caméra soit toujours propre et ne présente aucune trace de boue, de saleté, de neige ou de glace. Pendant le nettoyage de la caméra, veiller surtout à ne pas la rayer ou l'endommager ; éviter d'utiliser des chiffons secs, rêches ou durs. La caméra doit être lavée à l'eau claire, en ajoutant éventuellement du savon pour voiture. Dans les stations de lavage qui utilisent des hydro-nettoyeurs à jets de vapeur ou à haute pression, nettoyer rapidement la caméra en tenant le gicleur à plus de 10 cm de distance. Ne pas apposer d'adhésifs sur la caméra.

RAVITAILLEMENT DE LA VOITURE

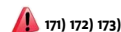

Toujours éteindre le moteur avant d'effectuer le ravitaillement.

MOTEURS ESSENCE

Utiliser uniquement de l'essence verte sans plomb avec l'indice d'octane (R.O.N.) indiqué sur l'étiquette, suivant version, située à l'intérieur de la trappe à carburant.

MOTEURS DIESEL

Utiliser seulement du gazole pour transport routier (Spécification EN590).

Fonctionnement à basse température

À basse température, le degré de fluidité du gazole peut devenir insuffisant à cause de la formation de paraffines, ce qui entraîne un fonctionnement anormal du circuit d'alimentation en carburant.

Pour éviter des anomalies de fonctionnement, sont normalement distribués des gazoles de type été, de type hiver ou arctique (zones de montage/froides), selon la saison.

En cas de ravitaillement avec un gazole inadapté à la température d'utilisation, il est conseillé de mélanger au gazole un additif adapté, en introduisant dans le réservoir d'abord l'antigel puis le gazole.

PROCÉDURE DE RAVITAILLEMENT

La trappe à carburant est débloquée quand le verrouillage centralisé des portes est désactivé et se bloque automatiquement lors de l'actionnement du verrouillage centralisé.

Ouverture de la trappe

Pour effectuer le ravitaillement, procéder de la manière suivante :

- ❑ ouvrir la trappe (1) fig. 231 en agissant sur le point indiqué par la flèche fig. 232 ;
- ❑ retirer le bouchon de fermeture (2) fig. 231 ;
- ❑ remettre le bouchon en place ;
- ❑ introduire le distributeur dans le goulot (3) fig. 231 et procéder au ravitaillement ;
- ❑ une fois le ravitaillement terminé, avant de retirer le distributeur, attendre 10 secondes au moins pour permettre au carburant de couler à l'intérieur du réservoir ;
- ❑ puis retirer le distributeur du goulot, refermer le bouchon puis la trappe.

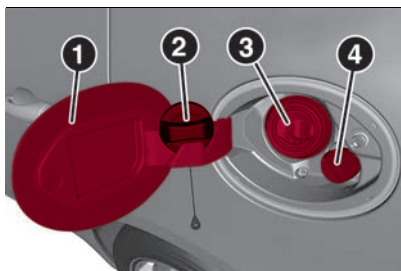

231

0722650041EM



232

0720650001EM

La procédure de ravitaillement décrite précédemment est illustrée sur la plaquette située à l'intérieur de la trappe à carburant.

La plaquette indique également le type de carburant (UNLEADED FUEL = essence; DIESEL = gasoil) et le symbole certifiant sa conformité aux normes EN228 (essence), EN590 (gasoil), fig. 233.

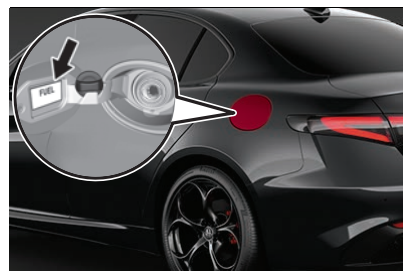

233

9550503

APPOINT ADDITIF POUR ÉMISSIONS DIESEL AdBlue®

(uniquement versions 2.2 JTD)



174

Conditions préliminaires

L'AdBlue® gèle à des températures inférieures à -11°C. Si la voiture est restée à l'arrêt pendant une longue période de temps à ces températures, l'appoint pourrait s'avérer difficile. Pour cela, il est conseillé de garer la voiture dans un garage ou dans un lieu chauffé et d'attendre que l'AdBlue® retourne à l'état liquide avant de procéder à l'appoint.

Procéder de la manière suivante :

- ❑ garer la voiture sur un terrain plat ;
- ❑ couper le moteur en plaçant le contacteur de démarrage sur STOP ;
- ❑ ouvrir la trappe à carburant (1) fig. 231 et puis dévisser et retirer le bouchon (4) (de couleur bleue) du goulot de



ABC

remplissage de l'AdBlue® et le remettre dans le logement prévu (même logement que celui utilisé pour le bouchon de carburant (2), voir fig. 231).

Ravitaillement avec distributeurs

Il est possible de procéder au ravitaillement auprès de tous les distributeurs d'AdBlue®.

Procéder de la manière suivante :

- introduire le pistolet de distribution d'AdBlue® dans le goulot de remplissage, commencer à verser et, au premier dé clic, interrompre l'opération (le dé clic indique que le réservoir de l'AdBlue® est plein). Ne pas remplir à ras bord pour éviter tout débordement d'AdBlue® ;
- extraire le pistolet.

Ravitaillement avec récipients

Procéder de la manière suivante :

- vérifier la date d'échéance ;
- lire les conseils sur l'utilisation présents sur l'étiquette avant de verser le contenu du flacon dans le réservoir de l'AdBlue® ;
- en cas de remplissage avec des systèmes non vissables (par ex. des jerricans), après l'affichage de l'avertissement à l'écran du combiné de bord (voir le chapitre « Témoins et messages » dans la section « Présentation du combiné de bord »),

210

remplissez le réservoir d'AdBlue® avec une quantité de liquide minimum de 5 litres ;

□ en cas d'utilisation avec des récipients vissables sur le goulot, le réservoir est considéré plein quand le niveau d'AdBlue® dans le récipient interrompt sa descente. Ne pas continuer à remplir.

Affichage niveau AdBlue®

Le niveau d'AdBlue® à l'intérieur du réservoir peut être visualisé sur l'écran du système Connect fig. 234.

Procéder de la manière suivante :

- activer la fonction « Information véhicule » en appuyant sur le widget approprié situé sur l'écran du système Connect.
- appuyer sur la touche graphique (1) fig. 234 : l'écran affichera le niveau (2) d'AdBlue®.

Dans le cas où le niveau d'AdBlue® n'est pas en réserve, le message « OK » apparaîtra à l'écran.

En cas de niveau d'AdBlue insuffisant® le mot « KO » s'affichera.



234

1212652311EM

Opérations à la fin du ravitaillement

Procéder de la manière suivante :

- monter de nouveau le bouchon (4) fig. 231 sur le goulot de remplissage de l'AdBlue®, en le tournant dans le sens des aiguilles d'une montre et en le vissant à fond ;
- placer le contacteur de démarrage sur la position ON (il n'est pas nécessaire de démarrer le moteur) ;
- attendre que l'avertissement présent sur l'écran du combiné de bord s'éteigne avant de déplacer la voiture. L'avertissement peut rester allumé de quelques secondes jusqu'à environ une demi-minute. En cas de démarrage du moteur et de déplacement de la voiture, le voyant restera allumé plus longtemps, sans compromettre le fonctionnement du moteur ;
- si l'appoint est effectué lorsque le réservoir d'AdBlue® est vide, voir le chapitre « Ravitaillements » dans la

section « Caractéristiques techniques » ; attendre 2 minutes avant de faire démarrer le moteur.

AVERTISSEMENT Si de l'AdBlue® est versé en-dehors du goulot de remplissage, bien nettoyer la zone puis remplir de nouveau. Si le liquide s'est cristallisé, l'éliminer à l'aide d'une éponge et de l'eau chaude.

ATTENTION

□ NE PAS DÉPASSER LE NIVEAU MAXIMUM : cela peut provoquer des dommages au réservoir. L'AdBlue® gèle en dessous de -11 °C. Même si le système est conçu pour fonctionner en dessous du point de congélation de l'AdBlue®, il convient de ne pas remplir le réservoir au-delà du niveau maximum car si l'AdBlue® gèle, le système peut subir des dommages.

Respecter les indications fournies dans le présent paragraphe.

□ En cas de versement de l'AdBlue® sur des surfaces peintes ou en aluminium, nettoyer immédiatement la surface avec de l'eau et utiliser un matériau absorbant pour recueillir le fluide qui a été déversé au sol.

□ Ne pas essayer de démarrer le moteur si l'AdBlue® a été ajouté accidentellement dans le réservoir du carburant Diesel, car cela pourrait

endommager le moteur ; s'adresser au Réseau Après-Vente Alfa Romeo.

□ N'ajouter aucun additif ou autre liquide à l'AdBlue® pour ne pas endommager le système.

□ L'utilisation d'AdBlue® non conforme ou dégradé peut entraîner, au démarrage, des avertissements à l'écran du combiné de bord (voir le chapitre « Témoins et messages » dans la section « Connaissance du combiné de bord »).

□ Ne jamais transvaser l'AdBlue® dans un autre récipient : il perdrait ses qualités de pureté.

□ En cas de dommages au niveau du système d'épuration des gaz d'échappement dérivant de l'utilisation d'additifs/eau de robinet, au moment d'introduire du gasoil, ou dans tous les cas si les recommandations ne sont pas respectées, la garantie déchoit.

□ Lorsqu'il n'y a plus d'AdBlue®, voir le chapitre « Témoins et messages » dans la section « Connaissance du combiné de bord » pour continuer à utiliser normalement la voiture.

□ Le niveau d'AdBlue® ne se met pas à jour si le véhicule est garé sur une route en pente.

□ La consommation d'additif AdBlue® pour émissions dépend des conditions d'utilisation de la voiture et est signalée par le symbole qui s'allume et

le message dédié qui s'allume à l'écran du combiné de bord.

Carburants - Identification de la compatibilité des véhicules. Symbole graphique pour l'information des consommateurs conformément à la norme EN16942

Ces symboles, indiqués ci-après, facilitent la reconnaissance du type correct de carburant à employer sur votre véhicule.

Avant de procéder au ravitaillement, vérifier les symboles (selon le modèle) présents à l'intérieur du volet du goulot de remplissage et les comparer avec le symbole présent sur la pompe à essence (selon le modèle).

Symboles pour véhicules alimentées à l'essence



E5 : essence sans plomb contenant jusqu'à 2,7% (m/m) d'oxygène et jusqu'à 5,0% maximum (V/V) d'éthanol, conforme à la norme EN228.

E10 : essence sans plomb contenant jusqu'à 3,7% (m/m) d'oxygène et jusqu'à 10,0% maximum (V/V) d'éthanol, conforme à la norme EN228.



ABC

Symbole pour voitures Diesel



B7 : gasoil contenant jusqu'à 7% (V/V) de Biodiesel FAME (Fatty Acid Methyl Esters) conforme à la norme EN590.

Ravitaillement de secours des versions Diesel

(suivant version)

Procéder de la manière suivante :

- ouvrir le coffre à bagages et récupérer l'adaptateur correspondant qui se trouve sous le plan de chargement fig. 235;
- ouvrir la trappe 232, en agissant sur le point indiqué par la flèche;
- retirer le bouchon de fermeture;
- remettre le bouchon en place;
- insérez l'adaptateur dans le goulot;
- une fois le ravitaillement terminé, retirer l'adaptateur, refermer le bouchon puis refermer la trappe;
- ranger ensuite l'adaptateur dans le coffre à bagages.

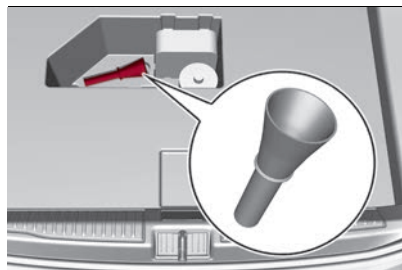

235

0720650005EM

Ouverture d'urgence de la trappe à carburant

(pour les versions/marchés qui le prévoient)

En cas d'urgence, il est possible d'ouvrir la trappe à carburant en agissant depuis l'intérieur du coffre à bagages.

Procéder de la manière suivante :

- ouvrir le coffre à bagages et atteindre le câble d'ouverture d'urgence, situé sur le côté du goulot de remplissage fig. 236;
- suivant version, tirer sur le cordon pour débloquer la serrure de la trappe à carburant;
- ouvrir la trappe de carburant en appuyant dessus (voir la description ci-dessus).

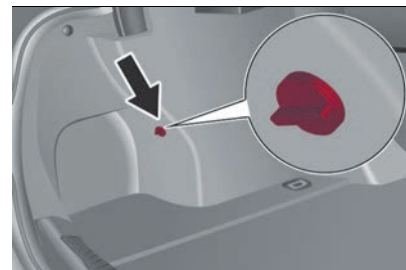

236

0720650006EM

AVERTISSEMENT Lors du lavage du compartiment du goulot avec un jet haute pression, respecter une distance de 20 cm au moins.



ATTENTION

171) Ne pas monter sur l'extrémité du goulot d'autres objets/bouchons que ceux prévus sur la voiture. L'utilisation d'objets/bouchons non conformes pourrait provoquer des augmentations de pression à l'intérieur du réservoir et des conditions dangereuses.

172) Ne jamais s'approcher du goulot du réservoir avec des flammes nues ou des cigarettes allumées : risque d'incendie. Éviter également d'approcher le visage du goulot pour ne pas inhaler des vapeurs nocives.

173) Ne pas utiliser le téléphone portable à proximité de la pompe de ravitaillement en carburant : risque d'incendie.

174) Si l'AdBlue est réchauffé pendant une période prolongée à l'intérieur du réservoir à plus de 50°C (par exemple à cause d'une irradiation solaire directe), l'AdBlue peut se décomposer en produisant des vapeurs d'ammoniac. Les vapeurs d'ammoniac ont une odeur intense : quand le bouchon du réservoir d'AdBlue est dévissé, veiller par conséquent à ne pas inhaler d'éventuelles vapeurs d'ammoniac à la sortie du réservoir. À cette concentration, dans tous les cas les vapeurs d'ammoniac ne sont pas nocives ou dangereuses pour la santé.

ADDITIF POUR ÉMISSIONS DE DIESEL AdBlue® (URÉE)

(uniquement versions 2.2 JTD)

Le véhicule est équipé d'un système d'injection d'AdBlue® (URÉE) et d'un catalyseur à réduction catalytique sélective pour répondre aux normes sur les émissions.

Ces deux systèmes permettent de respecter les exigences en matière d'émissions de Diesel ; en même temps, ils réussissent à maintenir les niveaux d'économie de carburant, de conduite, de couple et de puissance. Pour les messages et les avertissements du système, voir le chapitre « Témoins et messages » dans la section « Connaissance du combiné de bord ». L'AdBlue® (URÉE) est considéré comme un produit très stable à longue durée

de conservation. S'il est stocké à des températures INFÉRIEURES à 32 °C, il pourra être conservé au moins pendant un an.

Pour de plus amples informations sur le type de liquide AdBlue® (URÉE), consulter le chapitre « Fluides et Lubrifiants » dans la section « Caractéristiques techniques ».

Le véhicule est équipé d'un système automatique de réchauffement de l'AdBlue® (URÉE) qui, lorsque le moteur a démarré, permet au système de fonctionner correctement à des températures inférieures à -11°C.

AVERTISSEMENT Le liquide AdBlue® (URÉE) gèle à des températures inférieures à -11°C.

CONSEILS DE CONDUITE

ÉCONOMIE DE CARBURANT

Ci-après sont rappelés quelques conseils utiles pour économiser du carburant et ainsi réduire les émissions nocives.

Pneus

Contrôler régulièrement la pression des pneus avec un intervalle non supérieur à 4 semaines : si la pression est trop basse, la consommation augmente puisque la résistance au roulement est plus importante.

Charges inutiles

Ne pas rouler avec une charge excessive dans le coffre à bagages. Le poids du véhicule et son assiette influencent sensiblement la consommation et sa stabilité.

Consommateurs électriques

Limiter au temps strictement nécessaire le fonctionnement des dispositifs électriques. La lunette arrière dégivrante, les phares supplémentaires, les essuie-glaces, le ventilateur de l'unité de chauffage consomment beaucoup d'énergie ; par conséquent, en augmentant la demande de courant, la consommation de carburant augmente (jusqu'à +25 % en cycle urbain).

Climatiseur

L'utilisation du climatiseur entraîne une consommation plus élevée : lorsque



la température extérieure le permet, utiliser de préférence simplement l'aération.

Accessoires aérodynamiques

L'utilisation d'accessoires aérodynamiques, non certifiés, peut pénaliser l'aérodynamisme et la consommation.

STYLE DE CONDUITE

Démarrage

Ne pas faire chauffer le moteur avec la voiture à l'arrêt, que ce soit au ralenti ou à plein régime : dans ces conditions le moteur chauffe beaucoup plus lentement, en augmentant la consommation et les émissions. Il est conseillé de partir immédiatement et lentement, en évitant les régimes élevés : de cette façon le moteur chauffera plus rapidement.

Manœuvres inutiles

Éviter d'appuyer sur l'accélérateur à l'arrêt.

Sélection des vitesses

Dès que les conditions de circulation et le parcours le permettent, passer un rapport supérieur. L'enclenchement des premières vitesses pour obtenir une forte accélération ne fait qu'augmenter la consommation. De même, l'utilisation inappropriée d'une vitesse supérieure augmente la consommation de

carburant, les émissions et l'usure du moteur.

Vitesse maximale

La consommation de carburant augmente proportionnellement à l'augmentation de la vitesse. Maintenir une vitesse la plus uniforme possible, en évitant les freinages et reprises inutiles qui provoquent une consommation excessive de carburant et qui augmentent les émissions nocives.

Accélération

Accélérer violemment affecte de façon notable la consommation et les émissions : accélérer de façon graduelle et ne pas dépasser le régime du couple maximum.

CONDITIONS D'UTILISATION

Départ à froid

Les parcours très brefs et de trop fréquents démarrages à froid ne permettent pas au moteur d'atteindre la température de fonctionnement optimale. Cela entraîne une augmentation sensible de la consommation (+15 à +30 % sur cycle urbain) ainsi que des émissions.

Situations de circulation et conditions de la chaussée

La consommation élevée est due à des conditions de circulation difficiles, par exemple lorsque l'on progresse en accordéon en utilisant les rapports

inférieurs, ou dans les grandes villes avec de très nombreux feux. La consommation augmente également sur les routes de montagne sinueuses et sur des chaussées accidentées.

TRANSPORT DE PASSAGERS

Avertissements

AVERTISSEMENT Il est extrêmement dangereux de laisser des enfants à bord de la voiture garée lorsque la température extérieure est très élevée. La chaleur dans l'habitacle pourrait avoir des conséquences graves voire mortelles.

AVERTISSEMENT Ne jamais voyager dans le compartiment de chargement intérieur. En cas d'accident, les éventuelles personnes présentes dans le coffre à bagages seraient davantage exposées à des risques de blessures graves voire mortelles.

AVERTISSEMENT S'assurer que tous les occupants de la voiture ont attaché leur ceinture de sécurité et que les enfants éventuels sont bien assis sur les sièges enfants prévus à cet effet.

TRANSPORT D'ANIMAUX

Le déclenchement des airbags peut être dangereux pour un animal se trouvant sur le siège avant. Il est par conséquent conseillé de mettre les animaux sur le siège arrière, dans des

cages appropriées retenues par les ceintures de sécurité de la voiture.

Ne pas oublier que, en cas de freinage brusque ou d'accident, un animal qui n'est pas correctement retenu pourrait être projeté à l'intérieur de l'habitacle, et risquerait de se blesser et de blesser les occupants de la voiture.

GAZ D'ÉCHAPPEMENT

Un entretien adapté du système d'échappement reste la meilleure protection contre des infiltrations de monoxyde de carbone dans l'habitacle.

Si on détecte un bruit anormal du système d'échappement, la présence de gaz à l'intérieur de l'habitacle, ou si le bas de caisse ou la partie arrière de la voiture sont endommagés, faire contrôler tout le système d'échappement et les zones de la carrosserie autour pour localiser les éventuels composants cassés, endommagés, détériorés ou qui ne sont pas à leur place d'origine. Pour effectuer ces opérations, s'adresser au Réseau Après-Vente Alfa Romeo.

VERSION QUADRIFOGLIO PRESTATIONS

Pour une conduite sécuritaire, il est indispensable, surtout pendant les premiers jours d'utilisation, d'apprendre à connaître le comportement de la voiture en adoptant une conduite

prudente et vigilante, afin d'en découvrir progressivement les performances.

FREINS



AVERTISSEMENT L'eau, le verglas et le sel de déneigement présents sur la chaussée peuvent se déposer sur les disques des freins et réduire l'efficacité lors du premier freinage.

AVERTISSEMENT Pour avoir le maximum d'efficacité du système de freinage, une période de stabilisation d'environ 500 km est nécessaire : pendant cette période, il est conseillé de ne pas effectuer de freinages trop brusques, répétés et prolongés.

Le système de freinage de la voiture peut être constitué, sur demande, de quatre freins à disque en carbo-céramique, un pour chaque roue.

Pour obtenir une efficacité de freinage maximale, Alfa Romeo effectue directement en phase de construction de la voiture une procédure de "rodage" des disques et des plaquettes.

L'utilisation des disques en carbo-céramique garantit non seulement des caractéristiques de freinage (meilleur rapport décélération/charge à la pédale, distances d'arrêt, résistance à l'échauffement) proportionnelles à celles dynamiques de la voiture, mais

également un allègement de masse des composant non suspendus.

Les matériaux employés et les caractéristiques structurales du système pourraient provoquer des bruits anormaux qui ne compromettent en aucune façon le fonctionnement et la fiabilité du système de freinage.

La présence de condensation ou de dépôts de sel sur les surfaces de freinage, par exemple après un lavage de la voiture ou une période d'immobilisation prolongée, peut nécessiter lors de la première réutilisation un plus gros effort sur la pédale de frein pour obtenir la même capacité de freinage.

AVERTISSEMENT Compte tenu du haut niveau technologique de ce système de freinage, toute intervention doit être strictement confiée au Réseau Après-vente Alfa Romeo qui est le seul à pouvoir garantir les compétences nécessaires pour effectuer les réparations.

AVERTISSEMENT En cas d'utilisation soutenue et selon le comportement de la voiture, faire contrôler périodiquement l'efficacité du système de freinage carbo-céramique par le Réseau Après-vente Alfa Romeo.



ABC

Surchauffe des freins

Pendant la conduite sur des routes de montagne présentant de fortes pentes ou lors de l'utilisation sportive du véhicule, il se peut que les composants du système de freinage se surchauffent. Dans un tel cas, il est possible que des bruits/vibrations se produisent pendant le freinage.

Une fois à destination, ne pas couper immédiatement le moteur mais attendre quelques minutes avec le moteur au ralenti afin de permettre le refroidissement des composants du système de freinage et la lubrification correcte des organes du moteur.

Pour la mise en sécurité du véhicule en cas de stationnement, nous rappelons ce que prévoit le code de la route en matière de mise en sécurité avant de quitter le véhicule :

- activer le mode P (Parkings).
- braquer les roues au maximum ;
- insérer le frein de stationnement électrique ;
- sur une pente raide, placer une cale de blocage, ou une pierre, derrière les roues.

CONDUITE SUR CIRCUIT

Avant d'affronter une compétition sur circuits, il faut impérativement :

- Suivre un cours de conduite sur circuit.

- Vérifier le niveau des liquides dans le compartiment moteur. Pour plus d'informations, consulter le chapitre « Contrôle des niveaux » à la section « Maintenance et entretien ».

- Confier le véhicule à un centre appartenant au Réseau Après-vente Alfa Romeo dédié pour une révision complète.

La voiture n'a pas été construite pour être utilisée exclusivement sur circuit. Ce type de conduite soumet les composants à de fortes sollicitations et à une usure prématurée.

Préchauffage des freins en carbo-céramique

Pour garantir l'efficacité totale des disques de frein, s'assurer d'avoir atteint la bonne température de service. Pour cela, procéder de la façon suivante :

- freiner 9 fois par intervalles de 20 secondes, en partant de 130 km/h pour arriver à 30 km/h avec une décélération de 0,7 g (la valeur de l'accélération longitudinale s'affiche à l'écran du combiné de bord en sélectionnant la modalité « Race » et sélectionné la page « Performances ») ; rouler 240 secondes à une vitesse constante entre 60 et 100 km/h sans freiner pour refroidir le système de freinage ;
- freiner ensuite 3 fois par intervalles de 30 secondes, en partant de 200 km/h pour arriver à 30 km/h avec une

décélération de 1,1 g (intervention de l'ABS) ; rouler 300 secondes à une vitesse constante entre 60 et 100 km/h sans freiner pour refroidir le système de freinage.



ATTENTION

175) *Après un arrêt prolongé de la voiture dans un endroit très froid (température inférieure à 0 °C), l'efficacité du système de freinage en carbo-céramique n'est pas optimale pendant les cinq premiers freinages, par conséquent une pression légèrement plus accentuée sur la pédale de frein pourrait s'avérer nécessaire.*

SITUATIONS D'URGENCE

FEUX DE DÉTRESSE	218
APPEL SOS ET APPEL ASSIST	218
REPLACEMENT D'UNE AMPOULE	222
REPLACEMENT DES FUSIBLES	223
TIRE REPAIR KIT	223
PNEUS RUN FLAT	229
DÉMARRAGE DE SECOURS	229
SYSTÈME DE COUPURE DU CARBURANT	232
SURCHAUFFE DU MOTEUR	232
DÉVERROUILLAGE DU LEVIER DE LA BOÎTE DE VITESSES AUTOMATIQUE	233
REMORQUAGE DU VÉHICULE EN PANNE	233
REMORQUAGE DU VÉHICULE	234



Un pneu crevé ou une ampoule grillée ?

Il arrive parfois que certains inconvénients viennent perturber notre voyage.

Les pages consacrées aux situations d'urgence peuvent vous aider à affronter de manière autonome et en toute tranquillité des situations critiques.

Dans une situation d'urgence, nous vous conseillons d'appeler le numéro vert figurant sur le Carnet de Garantie.



Il est aussi possible d'appeler le numéro vert universel, le numéro vert national ou le numéro vert international pour trouver le Réseau Après-vente Alfa Romeo le plus proche.

FEUX DE DÉTRESSE

COMMANDE



Appuyer sur le bouton fig. 237 pour allumer/éteindre les feux de détresse.

Feux de détresse allumés, les témoins  et  clignotent.

S'il est nécessaire de s'éloigner de la voiture pour aller chercher du secours, les feux de détresse continuent à clignoter même si le dispositif de démarrage est mis sur STOP.





237

0801650001EM

AVERTISSEMENT L'utilisation des feux de détresse est réglementée par le code de la route du pays où l'on circule : se conformer aux normes en vigueur.

Freinage d'urgence

En cas de freinage d'urgence, et en fonction du mode sur lequel se trouve le sélecteur « Alfa DNA™ Pro », les feux de détresse s'allument automatiquement et

les témoins  et  s'allument sur le combiné de bord.

Avec le sélecteur « Alfa DNA™ Pro » en position « n » et « a », le seuil d'intervention des feux de détresse est plus grand ; tandis qu'en « d », la sensibilité d'intervention est inférieure par rapport aux modes « n » et « a ».

Avec le sélecteur « Alfa DNA™ Pro » sur « RACE » (si présent), les feux de détresse ne s'allument pas.

Les feux s'éteignent automatiquement dès qu'il ne s'agit plus d'un freinage d'urgence. Pour de plus amples détails sur le freinage d'urgence, consulter le chapitre « Systèmes de sécurité active » à la section « Sécurité ».



AVERTISSEMENT

87) Une utilisation prolongée des feux d'urgence peut décharger la batterie.

APPEL SOS ET APPEL ASSIST

(pour les versions/marchés qui le prévoient)

La voiture est équipée de fonctions d'assistance à bord conçues pour fournir une assistance en cas d'accident et/ou d'urgence (SOS) ou de dysfonctionnement du véhicule (Assistance routière - ASSIST), gérées par l'intermédiaire de l'Alfa Connect Box. La fonction SOS est activée :

- automatiquement, en cas d'une collision importante enregistrée par le dispositif à bord du véhicule ;
- manuellement, par appui prolongé sur le bouton SOS situé sur le plafonnier fig. 238 ou en sélectionnant le menu fig. 239 approprié sur le système Connect (pour les versions/marchés qui le prévoient).



238

0413650073EM

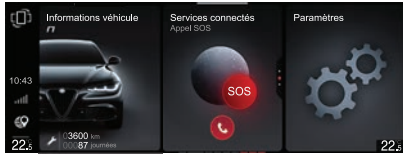

239

1212652330EM

AVERTISSEMENT En cas d'activation du service d'urgence SOS, l'appel sera automatiquement adressé à un centre d'appels privé. Nous précisons donc que, chaque fois que le texte fait référence à l'appel SOS, cet appel est destiné à être géré par un service privé. Ce service d'appel SOS n'est pas le système e-call.

Le service SOS a une durée de 5 ans à partir de la livraison du véhicule. Dans tous les cas, il est préférable de consulter le site Alfa Romeo à la section Connectivité pour connaître les conditions mises à jour du service.

La fonction ASSIST est activée :

automatiquement (pour les versions/marchés qui le prévoient) à la suite de dysfonctionnements du système de freinage, du système du carburant, du moteur, etc.

manuellement en sélectionnant le menu fig. 240 approprié sur le système Connect (pour les versions/marchés qui le prévoient).

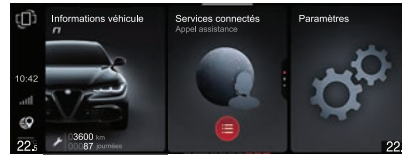

240

1212652331EM

Les fonctions SOS et ASSIST sont activées avec :

dispositif d'allumage en position ON ;
 dispositif d'allumage en position STOP et écran du système Connect allumé.

Après l'activation automatique (pour les versions/marchés qui le prévoient) ou manuelle en appuyant sur le bouton correspondant, les fonctions SOS et ASSIST enverront les données de position au centre opérationnel et établiront un appel vocal avec l'opérateur.

REMARQUE Si les fonctions SOS ou ASSIST ne fonctionnent pas, l'anomalie du système sera signalée à l'écran et le conducteur devra se rendre auprès d'un atelier agréé pour la réparation.

REMARQUE Le bon fonctionnement des services SOS et ASSIST ne sera garanti que par une bonne couverture du réseau. AVERTISSEMENT Les fonctions Appel SOS et Appel ASSIST pourraient ne pas être disponibles la première minute qui suit le démarrage du véhicule.

Confidentialité : la localisation (GPS) est toujours activée, tant pour le SOS, que pour l'ASSIST. Sa désactivation, effectuée via les éléments du menu « Réglages » du système Connect, rendra certains autres services indisponibles (pour plus de détails, voir la description dans le chapitre « Réglages » du système Connect).

AVERTISSEMENT L'icône  affichée dans la partie inférieure gauche de l'écran du système Connect, signale que la fonction de géolocalisation est activée (ON). Lorsque la géolocalisation est activée, la position du véhicule est tracée pour valider les fonctions qui l'exigent. Lorsque la géolocalisation est désactivée, la position du véhicule est tracée uniquement pour les systèmes de navigation, sécurité, assurances et assistance à la conduite (selon le modèle). Pour désactiver cette fonction, suivre les indications du chapitre « Réglages » du système Connect.



ABC

APPEL SOS MANUEL

Si nécessaire, appuyez pendant environ 2 secondes sur le bouton d'appel SOS situé sur le plafonnier avant fig. 238 ou appuyez sur le bouton fig. 239 de l'écran du système Connect (pour les versions/marchés qui le prévoient).

Le bouton SOS s'allumera une fois la connexion établie avec un opérateur SOS et s'éteindra à la fin de celle-ci.

REMARQUE Si vous avez appuyé par erreur sur bouton d'appel SOS, dans les 10 secondes vous pouvez appuyer de nouveau sur le même bouton pour annuler l'opération ou appuyer sur le bouton d'annulation à l'écran du système Connect.

Une fois la connexion établie, les données suivantes seront automatiquement transmises au centre d'intervention, conformément à l'autorisation préalable du client :

- indication que l'occupant a effectué un appel SOS ;
- la marque du véhicule ;
- les dernières coordonnées GPS connues du véhicule.

Si l'on est en mesure de parler avec l'opérateur, cela peut se faire à travers le système audio du véhicule pour fournir éventuellement des informations supplémentaires sur la demande d'aide.

Si le système n'arrive pas à établir l'appel vocal ou bien la ligne se déconnecte pour absence de couverture du réseau téléphonique, le service SOS essaiera d'appeler de nouveau le centre opérationnel toutes les 5 minutes.

Si le centre opérationnel a de nouveau besoin de se mettre en contact avec le véhicule, le système pourra recevoir un appel entrant qui sera automatiquement accepté.

AVERTISSEMENT À l'expiration du service, vous ne serez mis en contact avec aucun centre opérationnel et le système avertira que le service n'est plus disponible.

AVERTISSEMENT Si le système d'appel SOS détecte un dysfonctionnement, celui-ci sera signalé :

- en phase de démarrage ;
- dès que le dysfonctionnement est détecté ;

en affichant un message correspondant sur l'écran du système Connect.

Contactez au plus vite le Réseau Après-vente Alfa Romeo.

AVERTISSEMENT En cas de danger (feu, fumée visible ou bien conditions routières ou position dangereuses), ne pas attendre le contact vocal avec l'opérateur du service SOS mais, si vous êtes dans les conditions de pouvoir le

faire, quitter immédiatement le véhicule et dirigez-vous dans un lieu sûr.

AVERTISSEMENT Ne pas positionner d'antennes de réseau, radio CB, ou d'appareils électriques après-vente pour éviter des interférences. Ces interférences empêcheraient au système d'effectuer l'appel d'urgence.

AVERTISSEMENT Ignorer les signaux de dysfonctionnement affichés par le système Connect pendant une longue période peut empêcher de faire un appel SOS si nécessaire.

Même si le système d'appel SOS est pleinement opérationnel, des facteurs indépendants de la volonté du fabricant peuvent interférer ou interrompre le fonctionnement de l'appel SOS lui-même. Ces facteurs peuvent être identifiés dans : systèmes électriques du véhicule non intacts, endommagement durant l'accident du système SOS, signaux satellitaires saturés ou bien non disponibles, congestion du réseau, conditions météorologiques défavorables, bâtiments, structures gênantes, tunnels, etc.

APPEL ASSIST

(pour les versions/marchés qui le prévoient)

En appuyant sur les boutons graphiques dédiés fig. 240 situés sur l'écran du système Connect, il sera possible

d'appeler un ou plusieurs des services suivants :

❑ **Assistance routière** : en cas de besoin, la connexion avec l'agence d'assistance routière sera activée, qui recevra directement : le type de véhicule conduit et la position. Des tarifs supplémentaires pour l'assistance routière peuvent s'appliquer.

❑ **Assistance clients** (pour les versions/marchés qui le prévoient) : service d'assistance à la clientèle pour résoudre tous les problèmes de voiture.

REMARQUE Les menus et la barre d'état du système Connect modifient l'état de l'affichage en fonction des actions effectuées et il est possible de surveiller chaque état de l'appel d'assistance (connexion, durée, fermeture, erreurs de connexion, etc.).

REMARQUE Si l'appel ASSIST a été déclenché par erreur, vous pouvez mettre fin à l'appel en appuyant sur le bouton d'annulation de l'écran du système Connect.

Une fois la connexion établie, les données suivantes seront automatiquement transmises, sur autorisation préalable du client :

- ❑ indication que l'occupant a effectué un appel ASSIST ;
- ❑ la marque du véhicule ;

❑ les dernières coordonnées GPS connues du véhicule ;

❑ le type d'erreur qui s'est produite dans le véhicule qui a envoyé automatiquement la demande d'ASSIST (dans le cas d'un appel automatique - pour les versions/marchés qui le prévoient).

L'appel sera effectué via le système audio du véhicule pour fournir éventuellement des informations supplémentaires sur la demande d'assistance.

Si le système n'arrive pas à établir l'appel vocal ou bien la ligne se déconnecte pour absence de couverture du réseau téléphonique, le service ASSIST essaiera d'appeler de nouveau le centre opérationnel pendant un certain nombre de fois.

AVERTISSEMENT Si un abonnement aux services connectés n'a pas été souscrit ou si le paquet Assistance routière semble avoir expiré ou n'est pas disponible à l'achat, l'appel ASSIST ne sera pas disponible. Pour plus de détails, voir le site officiel Alfa Romeo.

AVERTISSEMENT Si le système d'appel ASSIST détecte un dysfonctionnement, celui-ci est signalé par l'affichage du message correspondant sur l'écran du système Connect. Contactez au plus vite le Réseau Après-vente Alfa Romeo.

Si un appel d'urgence (SOS) est activé et un appel ASSIST est demandé, ce dernier ne sera pas effectué.

BATTERIE SYSTÈME Alfa Connect Box

Le système Alfa Connect Box est équipé d'une batterie indépendante qui permet le fonctionnement de certains services connectés même en cas de déconnexion de la batterie du véhicule.

Le système informera l'utilisateur de la nécessité de changer cette batterie en affichant un message dédié sur l'écran du système Connect (pour les versions/marchés qui le prévoient), et par notification via une application mobile (pour les versions/marchés qui le prévoient).

L'utilisateur doit donc se rendre le plus rapidement possible chez le Réseau Après-vente Alfa Romeo.

REMARQUE Le non-remplacement de la batterie et, par conséquent, le non-respect des avertissements du système risquent de compromettre ou d'exclure totalement le fonctionnement des services.

REMARQUE Quel que soit l'état de charge, la batterie doit impérativement être remplacée tous les 5 ans par le Réseau Après-vente Alfa Romeo.



ABC

REPLACEMENT D'UNE AMPOULE

GROUPES OPTIQUES AVANT / ARRIÈRE / CLIGNOTANTS / TROISIÈME FEU DE STOP / FEUX DE PLAQUE



AVERTISSEMENT Quand il fait froid ou humide ou après une pluie battante ou après un lavage, la superficie des phares ou des feux arrière peut s'embuer et/ou former des gouttes de condensation sur la paroi interne. Il s'agit d'un phénomène naturel dû à la différence de température et d'humidité entre l'intérieur et l'extérieur du verre qui, toutefois, n'indique pas une anomalie et ne compromet pas le bon fonctionnement des dispositifs d'éclairage. Lors de l'allumage des feux, la buée disparaît rapidement depuis le centre du diffuseur pour s'élargir progressivement vers les bords extérieurs.

REPLACEMENT D'UNE AMPOULE INTÉRIEURE

Plafonnier miroir de courtoisie :
soulever le couvercle (1) fig. 241 et remplacer l'ampoule 2 en la dégageant des contacts latéraux et en s'assurant qu'elle résulte bloquée à fond par ces mêmes contacts.

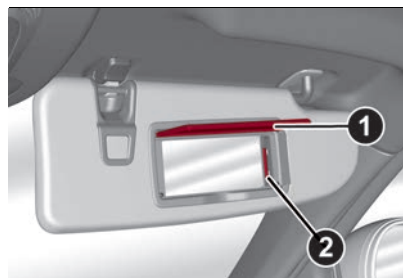

241

08026S0008EM

Plafonnier de la boîte à gants :
remplacer l'ampoule à l'intérieur du logement fig. 242 en s'assurant qu'elle est bloquée à fond.

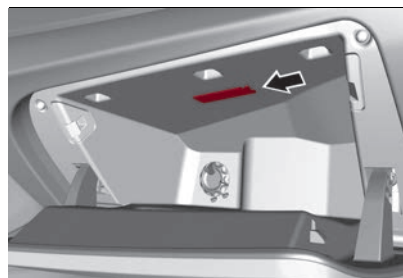

242

08026S0009EM

Plafonnier du coffre à bagages :
intervenir sur le point indiqué par la flèche fig. 243, dégager le plafonnier et remplacer l'ampoule en s'assurant qu'elle reste bloquée entre les contacts.

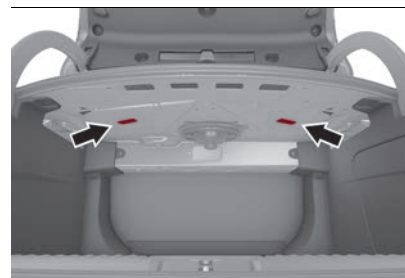

243

08026S0010EM

Éclairage de seuil sur panneau de porte :
intervenir sur le point indiqué par la flèche fig. 244, dégager le plafonnier et remplacer l'ampoule en s'assurant qu'elle reste bloquée entre les contacts.



244

08026S0012EM



Ampoules	Type / Puissance
Plafonnier sur l'ailette pare-soleil	1,5CP / 2,1W
Plafonnier de la boîte à gants	W5W / 4W
Plafonnier du coffre à bagages	W5W / 5W
Lumière au sol (sous le panneau de porte)	W5W / 5W



AVERTISSEMENT

88) Les feux extérieurs sont à LED. Pour faire remplacer les ampoules, s'adresser au Réseau Après-vente Alfa Romeo.

REPLACEMENT DES FUSIBLES

 176) 177)  89)



ATTENTION

176) Remplacement d'un fusible. Toute intervention est réservée exclusivement au Réseau Après-vente Alfa Romeo ou à un réparateur qualifié. Tout fusible remplacé par un tiers risque de compromettre le fonctionnement de la voiture.

177) Installation d'accessoires électriques. Le circuit électrique de la voiture est conçu pour fonctionner avec les équipements de série ou en option ; avant d'installer d'autres équipements ou accessoires électriques sur la voiture, s'adresser au Réseau Après-vente Alfa Romeo ou à un réparateur qualifié.





AVERTISSEMENT

89) Le fabricant décline toute responsabilité pour les frais dérivant de la réparation du véhicule ou pour les anomalies résultant de l'installation d'accessoires non compris ou non préconisés par le fabricant ou n'ayant pas été installés selon les spécifications, plus particulièrement lorsque la consommation mixte de tout l'équipement supplémentaire raccordé dépasse 10 mA.

TIRE REPAIR KIT

(suivant version)

 178) 179) 180) 181) 182) 183) 184) 185) 186) 187) 188) 189) 190) 191)

 90) 91) 92)

 3)

En fonction des versions, le véhicule peut être équipé d'un Tire Repair Kit différent (Kit OPT1 ou Kit OPT2).

Le Tire Repair Kit est logé dans le coffre à bagages, à l'intérieur d'un conteneur spécial.

Pour accéder au Tire Repair Kit ouvrir le coffre et soulever le plateau de chargement.

OPÉRATIONS PRÉLIMINAIRES

Procéder de la manière suivante :

- arrêter la voiture dans un endroit qui ne constitue pas un danger pour la circulation et qui permet de procéder à l'opération en toute sécurité. Le stationnement doit s'effectuer sur des emplacements, parkings, aires de repos ou de service adaptés et le sol doit être plan et suffisamment compact si possible ;
- éteindre le moteur, activer les feux de détresse, serrer le frein de stationnement électrique et placer le levier de vitesses au point « P » (Stationnement) ;



ABC

- ❑ braquer complètement les roues ;
- ❑ en cas de pente raide, placer une cale de blocage des roues ou une pierre derrière les roues ;
- ❑ enfiler le gilet réfléchissant (ci cela est prévu par les normes en vigueur) avant de descendre du véhicule. Dans tous les cas, se conformer aux réglementations en vigueur en matière de sécurité routière dans le pays où l'on circule ;
- ❑ faire descendre tous les passagers et leur conseiller de s'éloigner de la voiture pour ne pas gêner la circulation et ne risquer aucun accident. En cas de crevaison d'un pneu, le remplacer dans le respect des lois en vigueur, en ce qui concerne cette opération, dans le pays où l'on circule.

DESCRIPTION DU KIT OPT1

Le Tire Repair Kit comprend :

- ❑ une cartouche (1) fig. 245 contenant le liquide de colmatage, avec tube transparent (2) pour l'injection du liquide et étiquette adhésive (3) portant l'inscription « Max 80 km/h/50 mph », à appliquer dans une position bien visible (ex. : planche de bord) après la réparation du pneu ;
- ❑ un compresseur (4) avec manomètres et raccords ;
- ❑ un dépliant informatif, auquel se référer pour utiliser rapidement et correctement le Tire Repair Kit, à

remettre ensuite au personnel qui devra manier le pneu traité avec le mastic ;

- ❑ une paire de gants ;
- ❑ adaptateurs, pour le gonflage d'éléments différents.

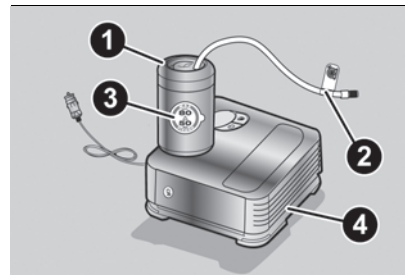

245

080665002EM

Procédure de réparation

Procéder de la manière suivante :

- ❑ insérer la cartouche (1) fig. 245 contenant le mastic dans le compartiment du compresseur (4), en la comprimant énergiquement vers le bas. Détacher la pastille adhésive de vitesse (3) et l'appliquer dans une position bien visible fig. 246 ;
- ❑ porter des gants ;
- ❑ retirer le capuchon de la soupape du pneu et visser le tube transparent du liquide d'étanchéité (2) fig. 245 sur la soupape. Si la cartouche est de 250 ml, le logement du tube transparent est muni d'une bague amovible pour faciliter l'extraction. S'assurer que le bouton ON-

OFF ((5) fig. 247) est en position éteint (bouton non enfoncé) ;

- ❑ introduire le connecteur électrique fig. 248 dans la prise de courant 12V de la voiture et démarrer le moteur ;
- ❑ actionner le compresseur en appuyant sur le bouton ON-OFF (5) fig. 247. Lorsque le manomètre (6) indique la pression préconisée (voir l'étiquette ou voir chapitre « Roues », section « Caractéristiques techniques »), éteindre le compresseur en appuyant à nouveau sur le bouton ON-OFF (5) fig. 247. Pour obtenir une lecture plus précise, vérifier la valeur de la pression sur le manomètre (6) lorsque le compresseur est éteint ;
- ❑ détacher la cartouche (8) fig. 249 du compresseur, en appuyant sur le bouton de décrochage (9) et en soulevant la cartouche vers le haut.



246

0806650547EM

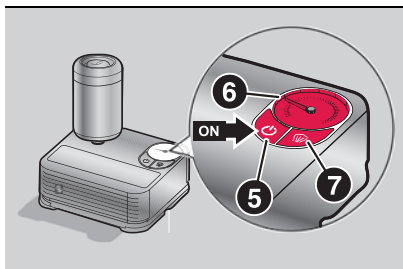

247

080665005EM

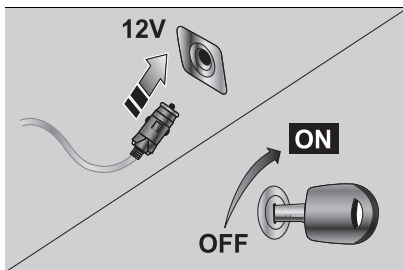

248

0806650546EM

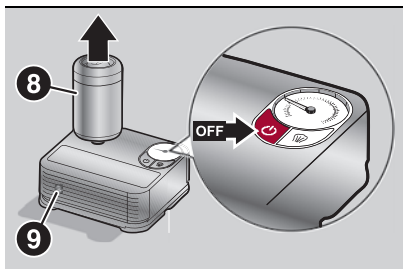

249

0806650545EM

Si le manomètre indique (6) fig. 247 une pression inférieure à 1,8 bar (26 psi) dans les 15 minutes qui suivent l'allumage du compresseur, éteindre le compresseur, débrancher le tube du produit de colmatage ou anti-crevaisson (2) fig. 245 de la valve du pneu et retirer la cartouche (1) du compresseur.

Faire rouler la voiture sur 10 mètres environ pour répartir le mastic à l'intérieur du pneu.

S'arrêter en conditions de sécurité, allumer les feux de détresse, mettre le levier de vitesses sur P, laisser les roues braquées à fond puis couper le moteur. En cas de pente raide, placer une cale de blocage ou une pierre derrière les roues. Rétablir la pression en utilisant le tube noir de gonflage (10) fig. 250 jusqu'à l'obtention de la pression prescrite.

Si, toujours dans les 15 minutes qui suivent l'allumage du compresseur, la pression reste inférieure à 1,8 bar (26 psi), ne pas repartir mais s'adresser au Réseau Après-vente Alfa Romeo.

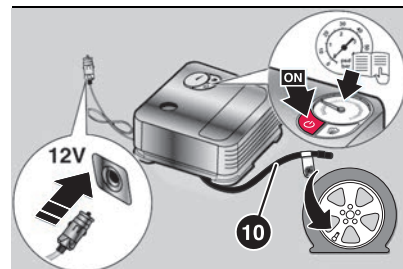

250

0806650544EM

Si la pression indiquée est supérieure à 1,8 bar (26 psi), rétablir la bonne valeur et rouler prudemment pour atteindre le plus rapidement possible un centre d'assistance Alfa Romeo. Si la pression reste inférieure à 1,8 bar (26 psi), ne pas repartir mais s'adresser au Réseau Après-vente Alfa Romeo.

Procédure de rétablissement de la pression

Procéder de la manière suivante :

- stopper le véhicule en conditions de sécurité, comme décrit précédemment, et enclencher le frein de stationnement électrique ;
 - extraire le tube noir de gonflage (10) fig. 250 et le visser fermement sur la valve du pneu. Suivre ensuite les indications fournies précédemment.
- Pour régler l'éventuelle pression excessive du pneu, appuyer sur le bouton d'évacuation de l'air (7) fig. 247.



ABC

Remplacement de la cartouche

Pour retirer la cartouche, appuyer sur le bouton pour la libérer et la soulever (voir ce qui a été décrit précédemment).

AVERTISSEMENT Utiliser exclusivement des cartouches d'origine, disponibles pour l'achat auprès du Réseau après-vente Alfa Romeo.

DESCRIPTION DU KIT OPT2

Le Tire Repair Kit comprend :

- (1) fig. 251 Manomètre
- (2) Étiquette d'instructions
- (3) Interrupteur marche/arrêt ON/FF

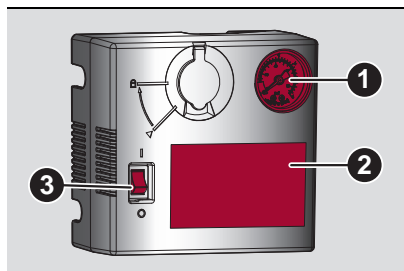

251

9550445

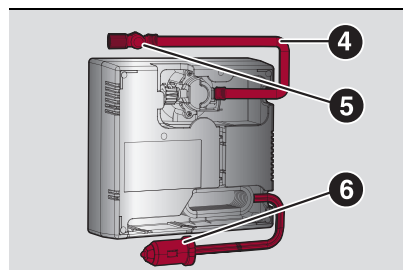

252

9550446

- (4) fig. 252 Tuyau d'air
- (5) Bouton de dégonflage
- (6) Cordon d'alimentation / Prise 12V
- (7) fig. 253 Bouchon pour bouteille de mastic
- (8) Flacon de scellant et date de péremption
- (9) Étiquette de vitesse

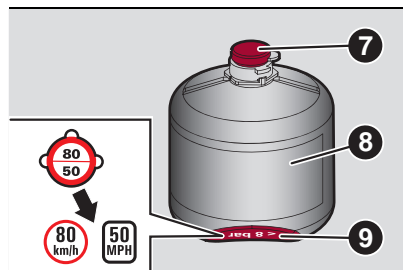

253

9550447

Le kit se compose d'un compresseur (1) fig. 254, d'une cartouche (2) contenant le liquide de colmatage et d'une étiquette adhésive (3) portant l'inscription « Max

80 Km/h » à apposer à un endroit bien visible (par exemple sur le combiné de bord ou sur le volant) après la réparation du pneu.

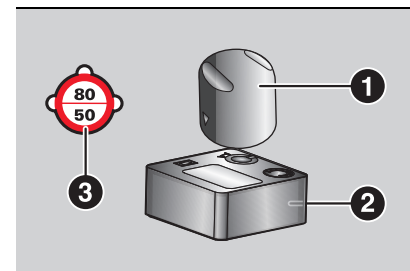

254

9550448

Procédure de réparation

Procéder de la manière suivante :

- prendre le kit, détacher l'autocollant de vitesse (9) fig. 253 et l'appliquer dans une position bien visible, par exemple sur le volant fig. 255;
- ouvrir le bouchon placé sur le compresseur, introduire la cartouche et tourner d'un quart de tour dans le sens des aiguilles d'une montre fig. 256;
- retirer le bouchon de la valve du pneu crevé et visser le tuyau transparent du mastic sur la valve;
- s'assurer que l'interrupteur ON/OFF est en position « 0 » (éteint);
- brancher le connecteur électrique fig. 257 dans la prise 12 V du véhicule et faire démarrer le moteur;

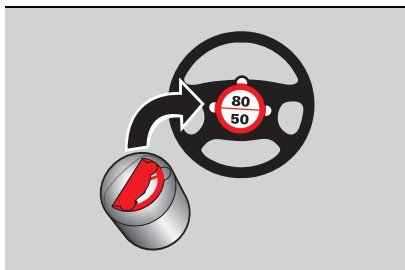

255

9550449

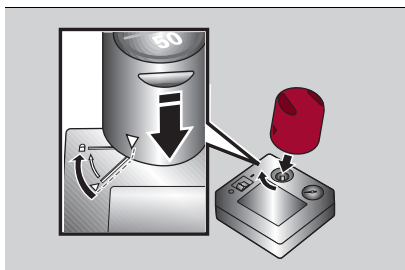

256

9550450

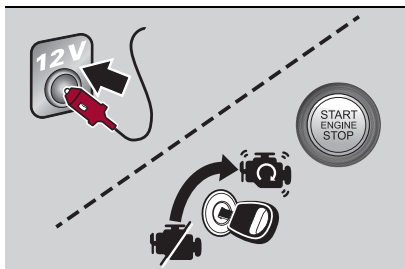

257

9550451

- ❑ actionner le compresseur en actionnant l'interrupteur ON/OFF fig. 258 sur la position « I » (allumé) ;
- ❑ lorsque le manomètre indique la pression prescrite, éteindre le compresseur en déplaçant l'interrupteur ON/OFF sur la position « 0 » (arrêt).

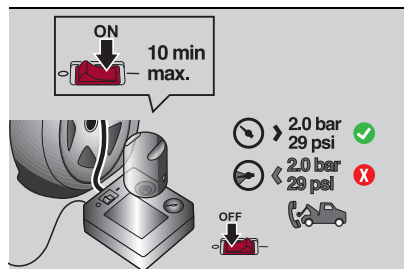

258

9550452

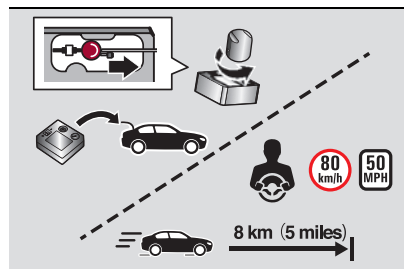

259

9550453

Si le manomètre fig. 259 indique une pression inférieure à 2 bar / 29 psi dans les 10 minutes qui suivent l'allumage du compresseur, éteindre le compresseur, détacher le tube de mastic de la valve

du pneu et retirer la cartouche du compresseur en tournant dans le sens inverse des aiguilles d'une montre d'un quart de tour et soulever. Faire rouler le véhicule sur 10 mètres environ pour répartir le liquide de colmatage. S'arrêter en conditions de sécurité, allumer les feux de détresse, mettre le levier de vitesses sur P, laisser les roues braquées à fond puis couper le moteur. En cas de forte pente, placer une cale ou une pierre derrière les roues et rétablir la pression à l'aide du tube noir du compresseur fig. 259 jusqu'à obtention de la pression prescrite.

Si, toujours dans les 10 minutes qui suivent l'allumage du compresseur, la pression reste inférieure à 2,0 bar / 29 psi, ne pas repartir mais s'adresser au Réseau Après-vente Alfa Romeo. Après avoir parcouru environ 8 km / 5 miles, fig. 260 s'arrêter en conditions de sécurité, allumer les feux de détresse, mettre le levier de vitesses sur P, laisser les roues braquées à fond puis couper le moteur. En cas de pente raide, placer une cale de blocage ou une pierre derrière les roues.



ABC

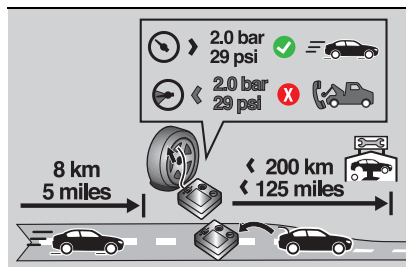

260

9550454

Prendre le compresseur et rétablir la pression en utilisant le tube du compresseur. Si la pression indiquée est supérieure à 2,0 bar / 29 psi, rétablir la bonne valeur et rouler prudemment pour atteindre le plus rapidement possible un centre d'assistance Alfa Romeo. Si la pression reste inférieure à 2,0 bar / 29 psi, ne pas repartir mais s'adresser au Réseau Après-vente Alfa Romeo.

Vanne de surpression

Si la pression des pneus est plus élevée que prévu, il est possible, après avoir éteint le compresseur, de la baisser à l'aide du bouton fig. 261 situé près du raccord de fixation du tube noir.

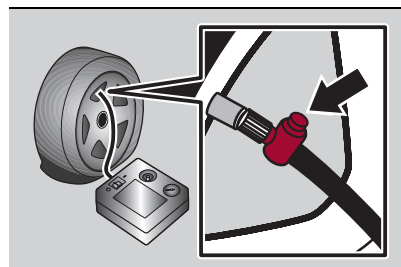

261

9550455



ATTENTION

178) ATTENTION : Ne dépassez pas 80 km/h. Ne pas accélérer et freiner brusquement. Le kit Tire Repair représente une solution temporaire, il est donc important que le pneu soit examiné et réparé par un spécialiste dès que possible. Avant d'utiliser le Kit Tire Repair, vérifier que le pneu n'est pas trop endommagé et que la jante est en bon état ; dans le cas contraire, ne pas utiliser le kit et appeler le dépannage routier. Ne pas retirer les corps étrangers qui ont pénétrés dans le pneu.

179) En revanche, il sera impossible de réparer les déchirures des flancs du pneu. Ne pas utiliser le Tire Repair Kit si l'endommagement du pneu est dû au fait d'avoir roulé avec la roue dégonflée.

180) Mettre les gants de protection fournis avec le Tire Repair Kit.

181) Coller la pastille adhésive dans une position bien visible au conducteur, pour lui signaler que le pneu a été traité avec

le Tire Repair Kit. Conduire prudemment, notamment dans les virages.

182) Les informations prévues par la norme applicable sur les substances chimiques pour la protection de la santé de l'homme et de l'environnement et sur l'usage sécurisé du liquide de colmatage sont rapportées sur l'étiquette de l'emballage. Le respect de toutes les indications contenues dans l'étiquette est essentiel pour assurer la sécurité et l'efficacité du produit. Lire attentivement l'étiquette avant l'usage. L'utilisateur du produit est responsable des dommages causés par une mauvaise utilisation. Le liquide de colmatage a un délai de péremption. Remplacer la bombe contenant le liquide de colmatage expiré.

183) Dans le cas d'endommagement de la jante (déformation du canal provoquant une fuite d'air), la réparation est impossible. Éviter d'extraire les corps étrangers (vis ou clous) qui sont enfoncés dans le pneu.

184) Le Tire Repair Kit n'est pas conçu pour une réparation définitive. Par conséquent, les pneus réparés ne doivent être utilisés que provisoirement. Le Tire Repair Kit n'est qu'une solution temporaire, il est donc important que le pneu soit examiné et réparé par un spécialiste dès que possible.

185) Signaler la voiture à l'arrêt suivant les normes en vigueur : feux de détresse, triangle de présignalisation, etc. Il est opportun que tous les passagers quittent la voiture, notamment si elle est très chargée, et attendent dans un endroit protégé, loin de la circulation. En cas de routes en pente ou déformées, positionner sous les roues la cale fournie.

186) Si la pression est descendue au-dessous de 1,8 bar, ne pas poursuivre sa route : le Tire Repair Kit ne peut pas garantir la tenue requise car le pneu est trop endommagé. S'adresser au Réseau Après-vente Alfa Romeo.

187) Lire attentivement l'étiquette de la cartouche avant l'utilisation, afin d'éviter une utilisation non conforme aux caractéristiques du produit. Le kit doit être utilisé par des adultes et ne peut pas être utilisé par des mineurs.

188) Il faudra absolument signaler que le pneu a été réparé avec le Tire Repair Kit. Remettre le dépliant au personnel qui devra s'occuper du pneu traité avec le Tire Repair Kit.

189) Ne pas laisser le compresseur allumé pendant plus de 10 minutes de suite : danger de surchauffe.

190) Utiliser le kit seulement en cas de crevaison du pneu.

191) Si la valve est positionnée sur 12 heures, tourner le pneu d'un quart de tour vers l'avant ou vers l'arrière.



AVERTISSEMENT

90) Le mastic est efficace à des températures comprises entre -30 °C et +50 °C. Le mastic comporte également une date de péremption et il doit être remplacé périodiquement.

91) La superficie du tube flexible peut être chaude.

92) En cas de crevaison causée par des corps étrangers, il est possible de réparer

des déchirures du pneu allant jusqu'à 6 mm de diamètre maximum sur la chape.



AVERTISSEMENT

3) Ne pas jeter la bombe et le liquide de colmatage dans la nature. Recycler conformément aux normes nationales et locales.

PNEUS RUN FLAT

(si l'option est prévue)



192) 193)

Les pneus « Run Flat » permettent de maintenir le contrôle du véhicule après une crevaison et de continuer à conduire en toute sécurité pendant 80 km environ à une vitesse maximum de 80 km/h.

Le flanc renforcé du pneu maintient sa forme et soutient le poids du véhicule en cas de perte de pression.

Les voitures équipées de pneus de type Run Flat NE sont PAS munies du kit de réparation rapide des pneus Tire Repair Kit. Pour les faire réparer, s'adresser, dès que possible, au Réseau après-vente Alfa Romeo.



ATTENTION

192) La perte de pression altère le comportement de la voiture, ce qui comporte, par exemple, une réduction de la stabilité de la direction lors des freinages, un allongement de la distance de freinage et une altération de la géométrie de braquage. Par conséquent, adapter le style de conduite et éviter les braquages brusques ou les obstacles comme les trottoirs ou les ornières.

193) Dans le cas de remorques particulièrement lourdes, ne pas dépasser 60 km/h.

DÉMARRAGE DE SECOURS

Si la batterie est déchargée, il est possible d'effectuer un démarrage de secours en utilisant des câbles et la batterie d'un autre véhicule ou bien une batterie de secours. Dans tous les cas, la batterie utilisée doit avoir une capacité égale ou légèrement supérieure à celle de la batterie déchargée.

Le démarrage de secours peut être dangereux, s'il n'est pas exécuté correctement : suivre avec attention les procédures décrites ci-après.



93)

AVERTISSEMENTS

Ne pas utiliser une batterie de secours ou toute autre source d'alimentation externe avec une tension supérieure



ABC

à 12 V : ceci risquerait de détériorer la batterie, le démarreur, l'alternateur ou le circuit électrique de la voiture.

Ne pas essayer le démarrage de secours si la batterie est congelée. La batterie pourrait se briser ou exploser !

PÔLES CONNEXION DE LA BATTERIE À DISTANCE

Pour faciliter l'opération, les pôles à distance de la batterie pour le démarrage d'urgence se trouvent dans le capot du moteur : la batterie, par contre, est dans le coffre à bagages.

Le pôle négatif (-) fig. 262 se situe à côté de la serrure droite d'accrochage du capot moteur.

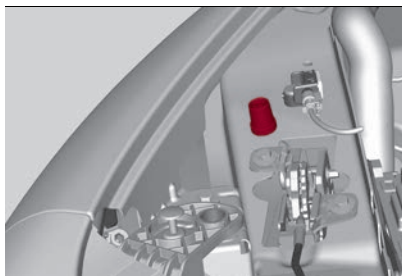

262

0807650006EM

Le pôle positif (+) peut être atteint en enlevant le couvercle fig. 263 et en soulevant le volet de protection fig. 264. Le pôle est représenté dans fig. 265.



263

0807650007EM



264

0807650002EM

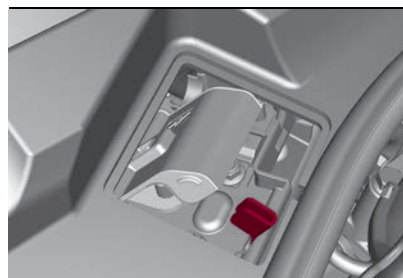

265

0807650001EM

Version Quadrifoglio

Le pôle négatif (-) fig. 262 se situe à côté de la serrure droite d'accrochage du capot moteur.

Le pôle positif (+) est accessible après avoir soulevé le volet de protection fig. 266 et il est représenté dans fig. 267.

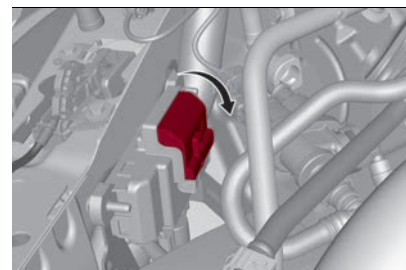

266

0807650004EM

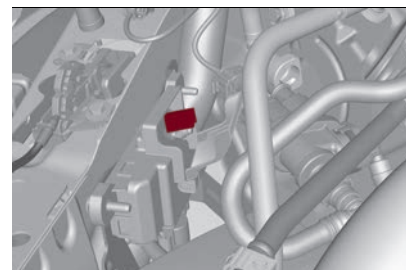

267

0807650005EM

Pour l'opération, il est nécessaire d'avoir des câbles adaptés qui connecteront la batterie d'appoint aux pôles à distance de la batterie déchargée.

Normalement, ces câbles disposent de terminaux aux extrémités et sont identifiés par une gaine de couleur différente (rouge = positif, noir = négatif).

DÉMARRAGE AVEC BATTERIE DE SECOURS

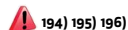

Procéder de la manière suivante :

- éteindre tous les accessoires électriques installés sur la voiture ;
- actionner le frein de stationnement, activer le mode P (Stationnement), puis placer le dispositif de démarrage en position STOP ;
- si l'on utilise la batterie d'une autre voiture, la garer à la portée des câbles à utiliser pour le branchement, actionner le frein de stationnement et s'assurer que le contact est coupé.

AVERTISSEMENT Si la batterie de secours est installée sur une autre voiture, vérifier qu'il n'y ait pas de contact accidentel de parties métalliques entre la voiture en question et la voiture dont la batterie est déchargée, car un branchement à la masse pourrait se créer et entraîner le risque de provoquer de graves lésions aux personnes éventuellement présentes dans les alentours.

AVERTISSEMENT Si elle n'est pas exécutée correctement, la procédure décrite ci-après peut provoquer de

graves lésions aux personnes ou endommager le système de recharge d'une ou des deux voitures. Respecter scrupuleusement les indications fournies ci-après.

Branchement des câbles



Pour effectuer le démarrage d'urgence, procéder comme suit :

- brancher l'extrémité du câble positif au pôle éloigné positif (+) de la voiture ayant la batterie déchargée ;
- brancher l'extrémité opposée du câble positif (+) au pôle positif (+) de la batterie d'appoint ;
- brancher une extrémité du câble négatif au pôle négatif (-) de la batterie d'appoint ;
- brancher l'extrémité du câble négatif (-) à la masse (-) de la voiture avec la batterie déchargée ;
- démarrer le moteur de la voiture avec la batterie d'appoint, le laisser tourner quelques minutes au ralenti puis démarrer le moteur de la voiture ayant la batterie déchargée.

Si on utilise une batterie portable, attendre quelques secondes après avoir effectué le branchage avant de démarrer la voiture.

Débranchement des câbles

Après avoir démarré le moteur, débrancher les câbles des branchages en sens inverse, comme indiqué ci-dessous :

- débrancher l'extrémité du câble négatif (-) du point de masse (-) de la voiture ayant la batterie déchargée ;
- débrancher l'extrémité opposée du câble négatif du pôle négatif (-) de la batterie d'appoint ;
- débrancher l'extrémité opposée du câble positif (+) du pôle positif (+) de la batterie d'appoint ;
- débrancher l'extrémité du câble positif du pôle éloigné positif (+) de la voiture ayant la batterie déchargée.



ATTENTION

194) Ne pas s'approcher excessivement du ventilateur de refroidissement du radiateur : le ventilateur électrique peut se mettre en mouvement, risque de lésions. Attention aux écharpes, cravates et vêtements non adhérents : ils peuvent être entraînés par les éléments en mouvement.

195) Retirer tous les objets métalliques (par ex. bagues, montres, bracelets) qui pourraient provoquer un contact électrique accidentel et causer de graves lésions.

196) Les batteries contiennent de l'acide qui peut provoquer des brûlures à la peau ou aux yeux. Les batteries génèrent de l'hydrogène, facilement inflammable et explosif. Par conséquent ne pas approcher



ABC

de flammes ou de dispositifs pouvant provoquer des étincelles.



AVERTISSEMENT

93) Il faut absolument éviter d'utiliser un chargeur de batterie rapide pour un démarrage d'urgence : vous risqueriez d'endommager les systèmes électroniques et les centrales d'allumage et d'alimentation du moteur.

94) Ne pas brancher le câble à la borne négative (-) de la batterie déchargée. L'étincelle créée pourrait entraîner l'explosion de la batterie et provoquer des lésions graves. Utiliser exclusivement le point de masse spécifique ; n'utiliser aucune autre partie métallique exposée.

SYSTÈME DE COUPURE DU CARBURANT

DESCRIPTION

La voiture est dotée d'un système qui coupe l'arrivée de carburant en cas de choc, entraînant ainsi l'arrêt du moteur. Ce dispositif de sécurité est commandé par la centrale ORC qui contrôle tous les systèmes de protection des occupants. Selon le type et la violence du choc, cette centrale décide d'activer ou pas les airbags, les prétensionneurs des ceintures de sécurité avant et de couper immédiatement le courant d'alimentation des pompes

d'alimentation et des dispositifs préposés au fonctionnement du moteur. La coupure d'alimentation de la batterie se fait par explosion du fusible pyrotechnique situé dans la boîte à fusibles au niveau du pôle positif de la batterie.

Une fois le fusible explosé, certains services restent alimentés, indispensables à la mise en sécurité de la voiture (es : verrouillage des portes, antivol etc.).

AVERTISSEMENT Inspecter soigneusement la voiture pour s'assurer de l'absence de fuites de carburant, par exemple, dans le compartiment moteur, sous la voiture ou à proximité du réservoir.

AVERTISSEMENT Contacter le réseau après-vents Alfa Romeo pour rétablir le fonctionnement correct du système.

SURCHAUFFE DU MOTEUR

AVERTISSEMENT Un circuit de refroidissement surchauffé peut endommager la voiture. En cas de surchauffe, garer et arrêter la voiture. Faire tourner le moteur au ralenti avec le climatiseur désactivé tant que la température ne baisse pas. Si la température ne baisse pas, s'adresser dès que possible au Réseau Après-vente Alfa Romeo.

AVERTISSEMENT La fuite de liquide de refroidissement du moteur (antigel) ou de vapeur du radiateur peut provoquer de graves brûlures. Si de la vapeur provient du compartiment moteur, ou si du bruit se fait entendre, ne pas ouvrir le capot tant que le radiateur n'a pas suffisamment refroidi. Ne jamais essayer d'enlever le bouchon lorsque le radiateur est chaud.

DÉVERROUILLAGE DU LEVIER DE LA BOÎTE DE VITESSES AUTOMATIQUE

Pour déverrouiller le levier de la boîte de vitesses automatique, s'adresser au Réseau Après-vente Alfa Romeo.

REMORQUAGE DU VÉHICULE EN PANNE

Ce chapitre décrit les conditions et les modalités pour le transport et le remorquage du véhicule en panne par dépanneuse.

Il est nécessaire d'informer les opérateurs du moyen de secours de la garde au sol du véhicule pour éviter, au cours du chargement, que le pare-chocs ne touche les structures de la dépanneuse/remorqueuse.

La fig. fig. 268 montre les angles d'incidence avant et arrière de la voiture à prendre en considération pour le chargement sur la dépanneuse.

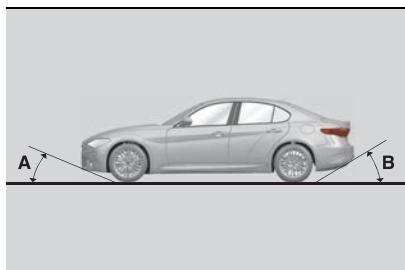

268

9550113

Versions RWD

A : 12,880°

B : 17,105°

Versions AWD

A : 15,160°

B : 18,400°

Versions Quadrifoglio

A : 12,045°

B : 11,830°

VERSIONS À TRACTION ARRIÈRE (RWD)

Il est recommandé de remorquer le véhicule en ayant toutes les roues SOULEVÉES du sol sur la plate-forme d'une dépanneuse.

Si la dépanneuse avec plate-forme n'est pas disponible, la voiture doit être remorquée avec les roues arrière SOULEVÉES du sol (à l'aide d'une remorque ou d'un équipement approprié qui permet de soulever les roues arrière).

VERSIONS À TRACTION INTÉGRALE (AWD)

Il est recommandé de remorquer le véhicule en ayant toutes les roues SOULEVÉES du sol sur la plate-forme d'une dépanneuse.

AVERTISSEMENT Éviter de soulever seulement les roues avant (ou celles arrières) en utilisant un chariot ou un outillage spécifique qui permet de soulever les roues seulement d'un axe. Le soulèvement des roues avant uniquement (ou arrière) lors du remorquage pourrait endommager la boîte de vitesses ou le répartiteur.

AVERTISSEMENTS

Si l'on remorque un véhicule sans respecter les conditions citées ci-dessus, cela pourrait endommager sérieusement la boîte de vitesses et/ou le répartiteur (pour les versions AWD). Les dommages provoqués par un remorquage effectué de manière incorrecte ne sont pas couverts par la garantie.

La voiture doit être transportée avec toutes les roues SOULEVÉES du sol sur la plate-forme d'une dépanneuse. Éviter le remorquage avec seulement les roues avant (ou arrière) soulevées. Le remorquage avec seulement les roues avant (ou arrière) soulevées pourrait endommager le changement de vitesses, ainsi que la coque.



ABC

Pour effectuer l'opération, la dépanneuse doit avoir les équipements appropriés pour le déplacement / le levage, afin d'éviter d'endommager la voiture. Pour le chargement sur la dépanneuse, relier la barre de remorquage ou autres dispositifs de remorquage aux structures principales du véhicule et non aux pare-chocs ou à d'autres étriers.

Respecter les normes en vigueur dans chaque pays relatives au secours et/ou au remorquage des véhicules.

Lorsque le véhicule est fixé sur la plateforme d'une dépanneuse, ne pas utiliser les éléments des suspensions avant ou arrière comme points de fixation. Un remorquage exécuté de façon incorrecte pourrait endommager le véhicule.

REMORQUAGE DU VÉHICULE

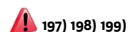

197) 198) 199)

Un anneau de remorquage, situé dans la boîte à outils à l'intérieur du compartiment à bagages, est fourni pour permettre de remorquer sur la chaussée, et uniquement pour de courts trajets, la voiture accidentée ou en panne.

Pour utiliser l'anneau de remorquage, procéder de la façon suivante :

- décrocher le bouchon fig. 269 sur le pare-chocs avant ou le pare-chocs arrière (selon la version) fig. 270, en appuyant dans la partie supérieure ;
- prendre l'anneau de remorquage de son logement dans le coffre à bagages et nettoyer soigneusement le siège fileté sur la voiture avant de l'utiliser ;
- visser l'anneau de remorquage de la voiture sur son emplacement en effectuant environ 11 tours.



269

955014



270

955015

AVERTISSEMENT L'angle maximum de traction du câble à fixer à l'anneau de remorquage ne doit pas dépasser 15° comme indiqué en fig. 271.

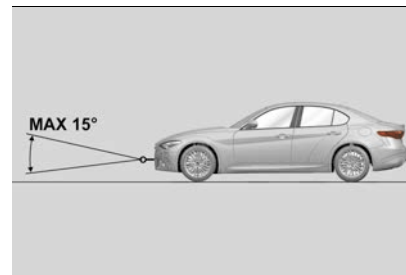

271

0813650002EM



ATTENTION

197) Mettre le dispositif de démarrage sur ON puis sur STOP, sans ouvrir la porte.

198) Ne pas oublier que pendant le remorquage, l'assistance des dispositifs de servofrein ou de direction assistée

électromécanique est suspendue. Les actions de freinage et de braquage, par conséquent, demandent un effort supérieur sur la pédale ou sur le volant. Ne pas utiliser de câbles flexibles pour la traction et éviter les secousses. Pendant les opérations de remorquage, vérifier que la fixation de l'anneau à la voiture n'endommage pas les composants en contact. Lorsque l'on remorque la voiture, il faut respecter les normes spécifiques de circulation routière concernant le dispositif de remorquage aussi bien que la conduite. Ne pas démarrer le moteur du véhicule, au cours du remorquage. Avant de visser l'anneau, nettoyer soigneusement la tige filetée. Avant de procéder au remorquage, s'assurer également d'avoir vissé l'anneau à fond dans son logement.

199) Les anneaux d'attelage avant et arrière ne doivent être utilisés que pour des opérations de secours routier. Le remorquage est autorisé pour des courts trajets en utilisant le dispositif prévu à cet effet par le code de la route (barre rigide), pour déplacer le véhicule sur la route en vue du remorquage ou du transport par dépanneuse. Les crochets NE DOIVENT PAS être utilisés pour des opérations de récupération du véhicule hors réseau routier, ou en présence d'obstacles et/ou pour des opérations de remorquage au moyen de câbles ou d'autres dispositifs non rigides. Dans le respect des conditions susmentionnées, il faudra que les deux véhicules (celui qui tracte et celui qui est tracté) soient le plus possible alignés sur la même ligne médiane.



ABC

Page laissée intentionnellement vide



Un entretien soigné de votre voiture permet de maintenir ses performances, de réduire les frais de gestion associés et de conserver l'efficacité des systèmes de sécurité dans le temps. Cette section explique comment faire.

ENTRETIEN DU VÉHICULE

COMPARTIMENT MOTEUR	238
RECHARGE DE LA BATTERIE	246
PROCÉDURES D'ENTRETIEN	247
SOULÈVEMENT DE LA VOITURE	252
ROUES ET PNEUS	252
INACTIVITÉ PROLONGÉE DE LA VOITURE	254
CARROSSERIE	254
ÉQUIPEMENTS INTÉRIEURS	256

COMPARTIMENT MOTEUR

CONTRÔLE DES NIVEAUX

⚠ 200) 201)

⚠ 95)

Version Quadrifoglio - Moteur 2.9 V6, fig. 272

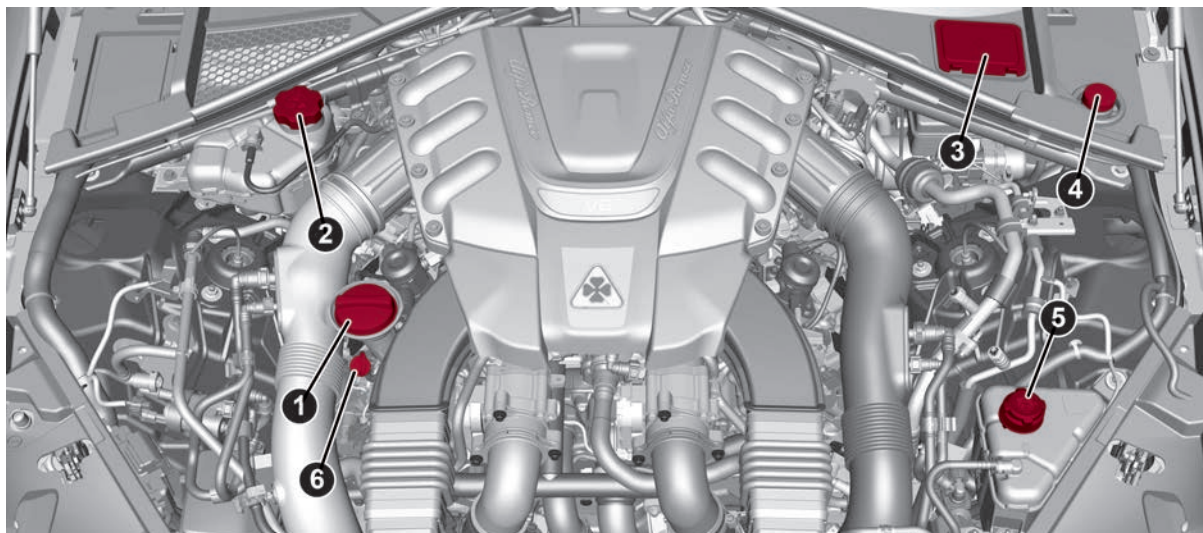

272

09026S0001EM

1. Goulot de remplissage d'huile du moteur 2. Bouchon du réservoir primaire du liquide de refroidissement du moteur 3. Couverture d'accès au bouchon du réservoir de liquide de freins 4. Bouchon du réservoir du liquide lave-glace 5. Bouchon du réservoir secondaire du liquide de refroidissement du moteur 6. Jauge de contrôle du niveau d'huile moteur



ATTENTION

200) Ne jamais fumer durant une intervention dans le compartiment moteur : il pourrait y avoir du gaz ou des vapeurs inflammables, avec risque d'incendie.

201) Lorsque le moteur est chaud, agir avec extrême prudence à l'intérieur du compartiment moteur : risque de brûlures. Ne pas s'approcher excessivement du ventilateur de refroidissement du radiateur : le ventilateur électrique peut se mettre en mouvement, risque de lésions. Attention aux écharpes, cravates et vêtements non adhérents : ils peuvent être entraînés par les éléments en mouvement.



AVERTISSEMENT

95) Attention, pendant les opérations d'appoint, ne pas confondre les différents types de liquides : ils sont tous incompatibles entre eux ! Faire l'appoint avec un liquide inadapté pourrait endommager gravement la voiture.



ABC

Moteur 2.0 T4 MAir fig. 273

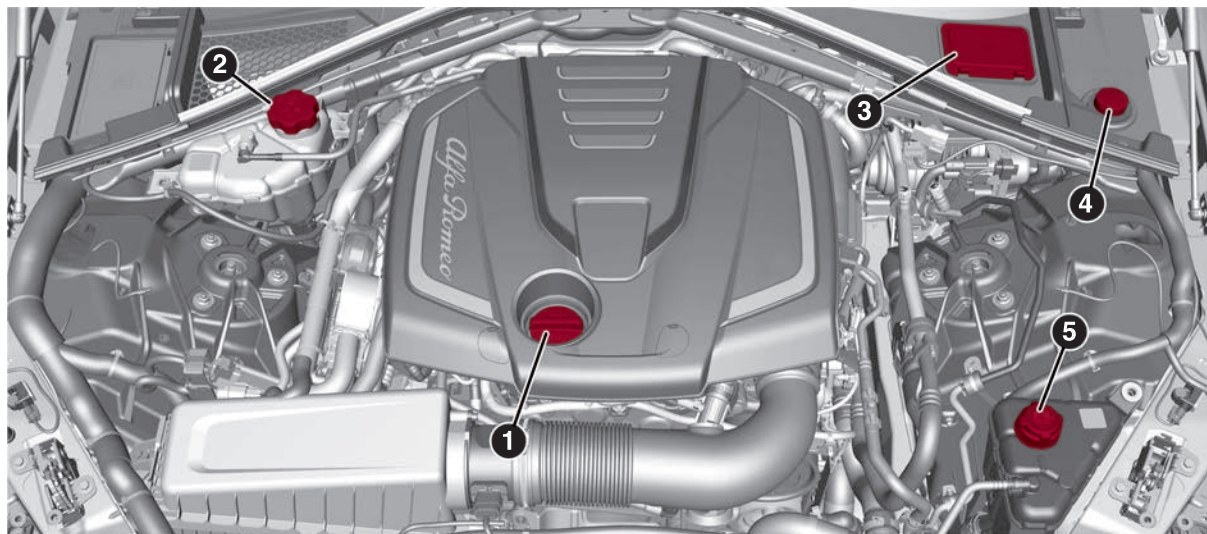

273

0902650002EM

1. Goulot de remplissage d'huile du moteur 2. Bouchon du réservoir primaire du liquide de refroidissement du moteur 3. Couverture d'accès au bouchon du réservoir de liquide de freins 4. Bouchon du réservoir du liquide lave-glace 5. Bouchon du réservoir secondaire du liquide de refroidissement du moteur

Moteur 2.2 JTD fig. 274

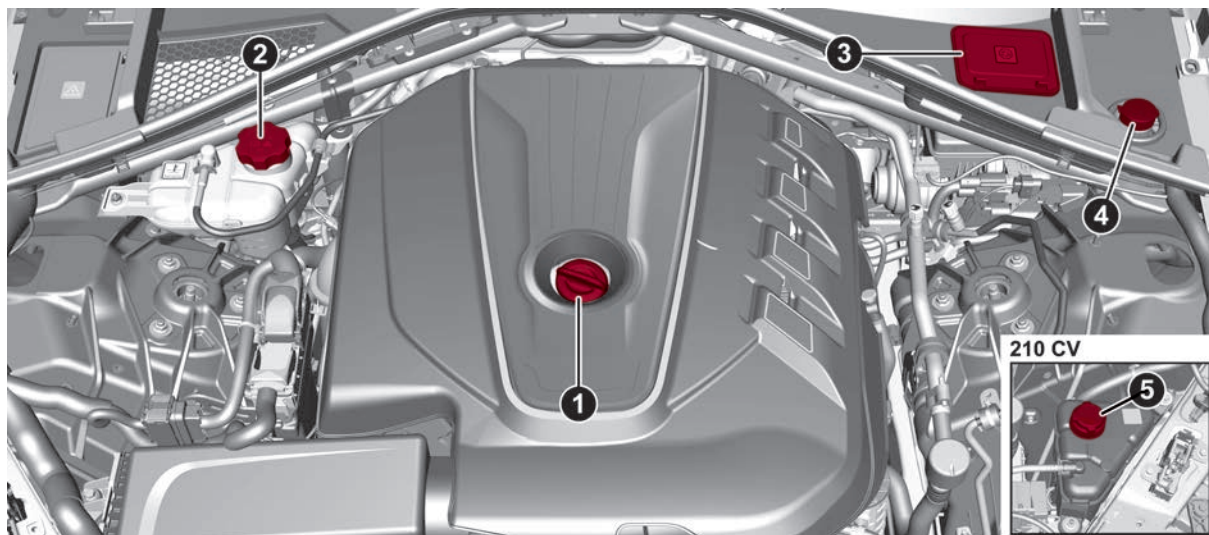

274

0902650003EM

1. Goulot de remplissage d'huile du moteur 2. Bouchon du réservoir du liquide de refroidissement du moteur 3. Couverture d'accès au bouchon du réservoir de liquide de freins 4. Bouchon du réservoir du liquide lave-glace 5. Bouchon du réservoir secondaire du liquide de refroidissement du moteur



ABC

HUILE MOTEUR

AVERTISSEMENT Avant un long trajet, il est conseillé de vérifier le niveau d'huile moteur.

Le niveau d'huile moteur est visible sur l'écran du combiné de bord à chaque démarrage ou sur l'écran du système Connect en agissant sur le widget « Information véhicule » (pour plus d'informations, voir la description dans le supplément Connect).

Vérifier, sur la jauge à 6 crans affichée sur l'écran, le niveau d'huile qui doit être compris entre MIN et MAX : 1 encoche = niveau MIN / 6 encoches = niveau MAX. Si le niveau d'huile atteint le premier repère rouge, faire l'appoint d'huile par le goulot de remplissage 1, en se rappelant que chaque repère qui s'affiche correspond environ à :

Moteur 2.9 V6

□ 250 ml

Moteur 2.0 T4 MAir

□ 250 ml

Moteur 2.2 JTD

□ 200 ml

En cas d'affichage du symbole  et du message correspondant « Niveau d'huile moteur insuffisant » sur l'écran du

combiné de bord, rajoutez 1 litre d'huile moteur dès que possible.

Dans le cas d'une vidange d'huile ou d'un appoint, vérifier la quantité introduite à l'aide de la jauge ; cette quantité ne doit JAMAIS dépasser le repère MAX.

Le contrôle du niveau d'huile avec la jauge doit toujours être effectué lorsque le moteur est chaud (température d'environ 90 °C) et en attendant 5 minutes.



AVERTISSEMENT S'assurer de ne pas faire un appoint excessif d'huile moteur. L'huile moteur en excès pourrait endommager le moteur. Faire contrôler la voiture. Ne jamais dépasser le niveau MAX durant l'appoint d'huile moteur. Durant cette opération : il est recommandé de contrôler régulièrement le niveau d'huile sur l'écran du combiné de bord. Sur la version Quadrifoglio, vérifier le niveau à l'aide de la jauge.

Moteur 2.9 V6 : si le repère MAX figurant sur la jauge est dépassé, s'adresser au réseau après-vente dédié Alfa Romeo.

AVERTISSEMENT À la suite de l'appoint d'huile moteur, la mise à jour du niveau de l'huile sur l'écran du combiné de bord n'est pas immédiate. Il est donc nécessaire d'attendre la mise à jour de l'affichage du niveau de l'huile sur l'écran, selon la procédure décrite ci-après.

Procédure manuelle contrôle de niveau d'huile

Moteur 2.9 V6

Vérifier que le niveau d'huile est compris entre les niveaux MIN et MAX gravés sur la jauge de contrôle (6) lorsque le véhicule est à plat. Extraire la jauge (6) de contrôle de niveau d'huile moteur, la nettoyer avec un chiffon qui ne laisse pas de traces et la remettre en place. L'extraire de nouveau et vérifier que le niveau huile moteur se situe entre les repères MIN et MAX gravés sur ladite jauge.



AVERTISSEMENT S'assurer de ne pas faire un appoint excessif d'huile moteur. L'huile moteur en excès pourrait endommager le moteur. Faire contrôler la voiture. Ne jamais dépasser le niveau MAX durant l'appoint d'huile moteur. Durant cette opération, il est recommandé de contrôler régulièrement le niveau d'huile avec la jauge.

AVERTISSEMENT À la suite de l'appoint d'huile moteur, la mise à jour du niveau de l'huile à l'écran du combiné de bord n'est pas immédiate. Il est donc nécessaire d'attendre la mise à jour de l'affichage du niveau de l'huile sur l'écran, selon la procédure décrite ci-après.

AVERTISSEMENT Lorsque cela s'avère nécessaire, contrôler le niveau d'huile

manuellement à l'aide de la jauge uniquement lorsque le moteur est froid. Ne jamais procéder à cette opération lorsque le moteur est encore chaud ; tout contact avec les éléments du moteur pourrait provoquer des brûlures.

Moteurs 2.0 T4 MAir et 2.2 JTD

Pour effectuer ce contrôle, s'adresser au Réseau Après-Vente Alfa Romeo.

Mise à jour indication niveau d'huile sur l'écran

S'il s'avère nécessaire de faire l'appoint, procéder de la façon suivante pour s'assurer que le niveau d'huile sera correctement affiché à l'écran.

Moteur 2.9 V6

Procéder de la manière suivante :

- avec le véhicule sur une surface plate, laisser tourner le moteur pendant 5 minutes environ (température à environ 90 °C), puis le couper ;
- attendre au moins 5 minutes, mettre le contacteur sur la position ON, sans démarrer le moteur et attendre quelques secondes.

Si l'indication du niveau n'est pas mise à jour après la procédure précédemment décrite, portez le moteur à son régime, coupez-le et attendez 5 minutes supplémentaires avant le prochain allumage. Si l'indication n'est pas encore mise à jour après le deuxième

démarrage, adressez-vous au réseau après-vente dédié Alfa Romeo.

AVERTISSEMENT Dans des conditions de fonctionnement normal, l'indication du niveau d'huile est affichée à l'écran du combiné de bord. Si le capteur de niveau d'huile présente une anomalie (condition signalée par l'allumage du symbole  à l'écran du combiné de bord), utiliser la jauge de contrôle d'huile présente dans le compartiment moteur **EXCLUSIVEMENT** durant le laps de temps nécessaire pour rétablir le fonctionnement correct du capteur de niveau d'huile, opération que doit effectuer le réseau après-vente dédié Alfa Romeo.

Moteur 2.2 JTD

Procéder de la manière suivante :

- voiture à l'arrêt, sur une surface plane, laisser le moteur démarré jusqu'à ce que le troisième cran de la température de l'huile s'allume sur l'écran du combiné de bord, puis couper le moteur ;
- attendre au moins 3 minutes, mettre le contacteur sur ON sans démarrer le moteur et attendre 20 secondes.

Procédure de lecture du niveau d'huile moteur avec le moteur allumé et au ralenti

Procéder de la manière suivante :

- voiture à l'arrêt, sur une surface plane, laisser le moteur démarré jusqu'à ce que le troisième cran de la température de

l'huile s'allume sur l'écran du combiné de bord ;

- laisser le moteur démarré au ralenti et attendre au moins 1 minute pour la lecture correcte.

Moteur 2.0 T4 MAir

Procéder de la manière suivante :

- avec le véhicule sur une surface plate, laisser tourner le moteur pendant 5 minutes environ (température supérieure à 90 °C), puis le couper ;
- redémarrer le moteur, le faire tourner au ralenti et attendre environ 2 minutes.

AVERTISSEMENT Si l'indication ne se met pas à jour après avoir procédé à ces opérations, s'adresser au Réseau Après-vente Alfa Romeo.

Consommation huile moteur

 98)

 4)

À titre indicatif, la consommation maximum d'huile moteur est de 400 grammes tous les 1 000 km. Pendant la première période d'utilisation de la voiture, le moteur se trouve en phase de rodage, par conséquent la consommation d'huile moteur n'est pas encore stable. Il faut attendre d'avoir dépassé les premiers 5 000 à 6 000 km.



ABC

LIQUIDE DE REFROIDISSEMENT DU MOTEUR



Si le niveau est insuffisant, dévisser le bouchon du bac et verser le liquide décrit à la section « Caractéristiques techniques ».

LIQUIDE DE LAVE-GLACE



Le réservoir du liquide de lave-glace dispose d'un goulot de remplissage télescopique.

Si le niveau est insuffisant, soulever vers le haut le bouchon (4) fig. 275 du réservoir, puis soulever le goulot, en agissant comme l'indique la figure, et verser le liquide décrit à la section « Caractéristiques techniques ».

Après avoir fait l'appoint du liquide, replacer correctement le goulot, puis appuyer sur le bouchon, jusqu'au dé clic confirmant la fermeture.

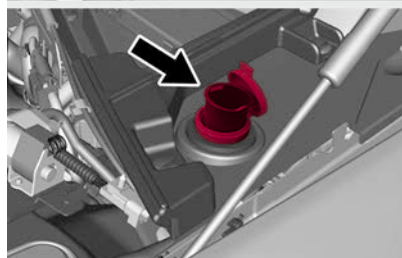
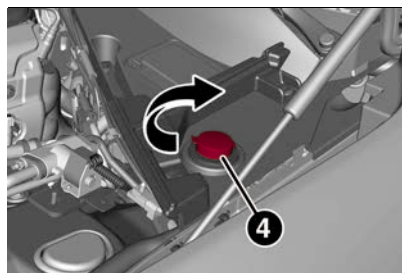

275

0908650666EM

LIQUIDE DES FREINS

Contrôler que le liquide est au niveau maximum.

Si le niveau de liquide dans le réservoir est insuffisant, s'adresser le plus vite possible au Réseau Après-vente Alfa Romeo pour faire contrôler le dispositif. **AVERTISSEMENT** Pour toutes les opérations de ravitaillement/vidange de liquide de freins, s'adresser au Réseau Après-vente Alfa Romeo.

HUILE DU SYSTÈME D'ACTIONNEMENT DE LA BOÎTE DE VITESSES AUTOMATIQUE



Pour le contrôle du niveau d'huile de commande de la boîte de vitesses, s'adresser exclusivement au Réseau Après-vente Alfa Romeo.

BATTERIE

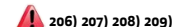

La batterie n'exige aucun appoint en eau distillée de l'électrolyte. Un contrôle régulier de son état, confié au Réseau Après-vente Alfa Romeo, est néanmoins nécessaire.

Conseils utiles pour prolonger la durée de vie de la batterie

Pour éviter que la batterie ne se décharge rapidement et pour en préserver la fonctionnalité, suivre scrupuleusement les indications suivantes :

- quand on gare la voiture, s'assurer que les portes, les capots et les trappes soient bien fermés pour éviter que des plafonniers ne restent allumés à l'intérieur de l'habitacle ;
- éteindre les feux des plafonniers intérieurs : de toute façon la voiture

est équipée d'un système de coupure automatique des feux intérieures ;

☐ avec le moteur éteint, éviter de laisser certains dispositifs allumés trop longtemps (par ex. système Connect, feux de détresse, etc.) ;

☐ avant toute intervention sur l'équipement électrique, débrancher le câble du pôle négatif de la batterie.

Si après l'achat de la voiture l'utilisateur souhaite installer des accessoires électriques à absorption de courant permanent (par ex. alarme, etc.) ou des accessoires influençant le bilan électrique, s'adresser au Réseau Après-vente Alfa Romeo pour que son personnel qualifié puisse évaluer l'absorption électrique totale.

AVERTISSEMENT Suite à un débranchement de la batterie, après avoir reconnecté les bornes, ne pas faire démarrer immédiatement le moteur mais, sans agir sur les pédales, appuyer sur le bouton de démarrage afin de provoquer l'allumage du combiné de bord, puis faire démarrer le moteur.

AVERTISSEMENT La batterie maintenue pendant longtemps à un état de charge inférieure à 50 % subit des dommages dus à la sulfatation, ce qui réduit sa capacité et son aptitude au démarrage. Elle est aussi plus exposée au risque de gel (qui peut se produire même à -10 °C).

Remplacement de la batterie

En cas de besoin, remplacer la batterie par une pièce d'origine ayant les mêmes caractéristiques. Pour l'entretien de la batterie, se conformer strictement aux indications fournies par le Fabricant.

AVERTISSEMENT Si la batterie est débranchée, il ne sera plus possible d'ouvrir le coffre à bagages ni avec la clé ni avec le bouton présent dans l'habitacle. Avant de débrancher la batterie, faire sortir toujours le cordon d'ouverture manuelle du coffre à bagages. La procédure est décrite au chapitre « Longue inactivité de la voiture » dans cette section.



ATTENTION

202) En cas d'appoint du niveau d'huile moteur, attendre que le moteur refroidisse avant d'intervenir sur le bouchon de remplissage, notamment sur les voitures dotées de bouchon en aluminium (le cas échéant). **ATTENTION** : risque de brûlures !

203) Le système de refroidissement est pressurisé. Au besoin, remplacer le bouchon uniquement par une pièce d'origine, sous peine d'une possible détérioration du système. Lorsque le moteur est chaud, ne jamais ôter le bouchon du bac : risque de brûlures.

204) Ne jamais voyager avec le réservoir de lave-glaces vide : l'action du lave-glace est fondamentale pour améliorer la visibilité.

205) Certains additifs commerciaux du liquide pour lave-glace sont inflammables : le compartiment moteur contient des parties chaudes qui, en contact, pourraient provoquer un incendie.

206) Le liquide contenu dans la batterie est toxique et corrosif. Éviter tout contact avec la peau et les yeux. Ne pas s'approcher de la batterie avec des flammes nues ou de possibles sources d'étincelles : risque d'explosion et d'incendie.

207) Le fonctionnement avec un niveau de liquide trop bas endommage irrémédiablement la batterie et peut même la faire exploser.

208) Si la voiture doit rester immobilisée longtemps dans des conditions de froid intense, démonter la batterie traditionnelle et la transporter dans un lieu chauffé, pour éviter qu'elle ne gèle.

209) Lorsqu'il faut intervenir sur la batterie traditionnelle ou à proximité, toujours se protéger les yeux avec des lunettes prévues à cet effet.



AVERTISSEMENT

96) Le niveau d'huile ne doit jamais dépasser le repère MAX.

97) Si l'on dépasse le repère MAX (dernier cran à droite, lumière rouge) en faisant l'appoint, s'adresser immédiatement à un garage du Réseau après-vente Alfa Romeo pour éliminer l'excédent d'huile.

98) Ne pas faire l'appoint avec une huile ayant des caractéristiques différentes de celle qui est déjà dans le moteur.



ABC

99) Pour l'appoint éventuel du circuit de refroidissement du moteur, utiliser un fluide du même type de celui qui est déjà présent dans le bac. Le fluide ne peut être mélangé à aucun autre fluide antigel. En cas d'appoint avec un produit non adapté, éviter absolument de démarrer le moteur et s'adresser au Réseau Après-vente Alfa Romeo.

100) S'il est nécessaire de débrancher ou de retirer la batterie, ne pas fermer le couvercle du coffre. Pour éviter une éventuelle fermeture accidentelle, il est recommandé de placer un obstacle sur la serrure (par ex. un tissu) pour en empêcher physiquement proches la fermeture.



AVERTISSEMENT

4) L'huile moteur usagée et le filtre à huile remplacé contiennent des substances dangereuses pour l'environnement. Pour la vidange de l'huile et le remplacement des filtres, il est conseillé de s'adresser au Réseau Après-vente Alfa Romeo.

5) L'huile de la boîte de vitesses usagée contient des substances nocives pour l'environnement. Pour la vidange de l'huile, s'adresser au Réseau après-vente Alfa Romeo.

6) Les batteries contiennent des substances très dangereuses pour l'environnement. Pour faire remplacer la batterie, s'adresser au Réseau Après-vente Alfa Romeo.

RECHARGE DE LA BATTERIE

AVERTISSEMENTS



210) 211)



101)

AVERTISSEMENT Avant d'utiliser un dispositif de charge, toujours contrôler qu'il est adapté à la batterie installée, avec une tension constante (au-dessous de 14,8 V) et à faible ampérage (maximum 15 A).

AVERTISSEMENT Recharger la batterie dans un lieu aéré.

AVERTISSEMENT Ne jamais charger ou recharger une batterie congelée : elle pourrait exploser à cause de l'hydrogène qui est emprisonné à l'intérieur des cristaux de glace.

AVERTISSEMENT Faire en sorte de garder d'éventuelles scintilles ou flammes éloignées de la batterie à chaque moment du processus de charge ou de recharge.

AVERTISSEMENT Avant d'utiliser les dispositifs utilisés pour charger la batterie ou pour maintenir l'état de charge de la batterie, suivre les instructions fournies avec l'appareil pour le connecter correctement et en toute sécurité à la batterie de la voiture.

AVERTISSEMENT Il est conseillé de procéder à une charge lente de la batterie traditionnelle à bas ampérage

pendant 24 heures environ. Quelle que soit la durée de l'opération, il est toujours recommandé de débrancher la batterie traditionnelle du dispositif dès que la recharge est terminée afin d'éviter tout dommage possible.

Il est possible de charger la batterie sans débrancher les câbles du circuit électrique de la voiture.

Procéder de la manière suivante :

- pour accéder à la batterie, retirer le panneau d'accès, à l'intérieur du coffre à bagages fig. 276 ;
- retirer le couvercle de protection (1) fig. 277 et relier la borne du câble positif du chargeur (en général de couleur rouge) à la borne positive (+) de la batterie ;
- connecter la borne du câble négatif du chargeur (en général de couleur noire) à l'écrou (2) à proximité de la borne négative (-) de la batterie, comme indiqué sur la figure fig. 277 ;



276

0903650001EM

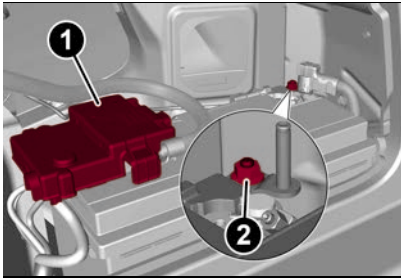

277

09036S0002EM

La voiture est équipée d'un capteur IBS (Capteur intelligent de batterie) positionné en correspondance avec la borne négative (-) de la batterie qui mesure les courants de charge et de décharge, et qui calcule le niveau de charge et l'état général de la batterie. Pour une charge/recharge correcte, le courant de charge doit passer à travers le capteur IBS.

- ☐ Allumer le chargeur et suivre les instructions reportées dans le manuel utilisateur correspondant pour recharger complètement la batterie ;
- ☐ une fois chargée, éteindre le chargeur avant de le débrancher de la batterie ;
- ☐ en premier lieu, débrancher l'extrémité du câble noir du chargeur de la batterie, puis la borne du câble rouge ;
- ☐ remonter le couvercle de protection de la borne positive de la batterie et

le couvercle d'accès au logement de la batterie.

AVERTISSEMENT Si on utilise un chargeur de batterie du type « rapide » avec la batterie montée sur la voiture, avant de brancher le chargeur de batterie, débrancher les deux câbles de la batterie de la voiture. Ne pas utiliser de chargeur de batterie de type « rapide » pour fournir la tension de démarrage.

AVERTISSEMENT Si la batterie est débranchée, il n'est plus possible d'ouvrir le capot du coffre à bagages ni avec la clé ni avec le bouton dans l'habitacle. Par conséquent, avant de débrancher la batterie, toujours extraire le câble d'ouverture manuelle du capot du coffre à bagages. La procédure est décrite au chapitre « Longue inactivité de la voiture » dans cette section.



ATTENTION

210) Charger ou recharger la batterie produit de l'hydrogène, un gaz inflammable qui peut exploser et causer des blessures graves.

211) Pendant la charge ou la recharge de la batterie, toujours suivre les précautions énumérées ci-dessus.



AVERTISSEMENT

101) S'il est nécessaire de débrancher ou de retirer la batterie, ne pas fermer le couvercle du coffre. Pour éviter une éventuelle fermeture accidentelle, il est recommandé de placer un obstacle sur la serrure (par ex. un tissu) pour en empêcher physiquement proches la fermeture.

PROCÉDURES D'ENTRETIEN

 212) 213) 214)

 102) 103) 104) 105) 106) 107) 108)

HUILE MOTEUR

Contrôle du niveau d'huile moteur

 104)

Pour garantir une lubrification correcte du moteur, il est indispensable que l'huile soit toujours au niveau préconisé (voir le chapitre « Compartiment moteur » dans cette section).

FILTRE À HUILE MOTEUR

Remplacement du filtre à huile moteur

Le filtre à huile moteur doit être remplacé à chaque vidange d'huile moteur. Pour le remplacement, il est conseillé d'utiliser une pièce détachée d'origine, conçue spécialement pour cette voiture.



ABC

FILTRE À AIR**Remplacement du filtre à air**

Pour le remplacement, il est conseillé d'utiliser une pièce détachée d'origine, conçue spécialement pour cette voiture.

ENTRETIEN DU CIRCUIT DE CLIMATISATION

Pour garantir les meilleures performances possibles, le circuit de climatisation doit être contrôlé et soumis à l'entretien auprès du Réseau Après-vente Alfa Romeo au début de la saison estivale.

AVERTISSEMENT Ne pas utiliser de substances chimiques pour nettoyer le circuit de climatisation car les composants internes pourraient être endommagés. Des dommages de cette nature ne seront pas couverts par la garantie.

Remplacement du filtre à pollen

Pour faire remplacer le filtre, s'adresser au Réseau Après-vente Alfa Romeo.

LUBRIFICATION DES PARTIES MOBILES DE LA CARROSSERIE

S'assurer que les serrures et les zones d'articulation de la carrosserie, y compris les éléments tels que les guides des sièges, les charnières des portes (et les rouleaux correspondants), le coffre

à bagages et le capot moteur soient lubrifiés régulièrement avec de la graisse à base de lithium pour garantir leur fonctionnement correct et silencieux, et les protéger contre la rouille et l'usure.

Faire particulièrement attention aux dispositifs de fermeture du capot moteur, pour en garantir le bon fonctionnement.

ESSUIE-GLACE

Nettoyer régulièrement la vitre du pare-brise et de la lunette arrière dégivrante ainsi que le profil en caoutchouc des balais de l'essuie-glace à l'aide d'une éponge ou d'un chiffon doux et d'un détergent non abrasif. De cette manière, le sel ou les impuretés accumulés lors de la conduite sont éliminés.

Le fonctionnement prolongé des essuie-glaces avec la vitre sèche peut endommager les balais et entraîner l'abrasion de la surface de la vitre.

En cas de températures extérieures très sévères, inférieures à 0 °C, s'assurer que le mouvement de la partie en caoutchouc en contact avec la vitre ne soit pas empêché.

Si nécessaire, la débloquer à l'aide d'un produit antigel adapté.

Éviter d'utiliser les essuie-glaces pour enlever le givre ou la glace.

Éviter aussi tout contact du profil en caoutchouc des balais avec les dérivés

du pétrole tels que l'huile moteur, l'essence, etc.

AVERTISSEMENT Il est conseillé de remplacer les balais une fois par an environ. Lorsque les balais sont usés, on peut percevoir un bruit, des traces sur la vitre ou des rayures d'eau.

AVERTISSEMENT Voyager avec les balais d'essuie-glace usés représente un grave risque, car cela réduit la visibilité en cas de mauvaises conditions atmosphériques.

Soulèvement des balais de l'essuie-glace (Fonction « Service position »)

La fonction « Service position » permet au conducteur d'effectuer le remplacement des balais d'essuie-glace plus aisément. L'activation de cette fonction est aussi conseillée en cas de neige et afin de faciliter le nettoyage d'éventuelles dépôts de saletés dans la zone d'appui des balais, durant le lavage.

Activation de la fonction

Pour activer cette fonction, désactiver l'essuie-glace (bague fig. 278 sur **O**) avant de placer le dispositif de démarrage sur STOP.

Cette fonction ne peut être activée que dans les 2 minutes après avoir placé le dispositif de démarrage sur STOP.

Pour activer cette fonction, déplacer le levier vers le haut (position instable) pendant au moins trois secondes.

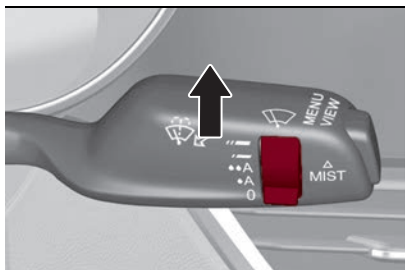

278

9550186

Désactivation de la fonction

La fonction se désactive si :

- attendre plus de 2 minutes avant de mettre le dispositif de démarrage sur STOP, après avoir soulevé le levier, pour commencer la procédure d'entretien ;
- si le dispositif de démarrage est mis sur ON et la commande d'essuie-glace est soulevée.

Si, après avoir utilisé cette fonction, on replace le dispositif de démarrage sur ON avec les balais dans une autre position qu'au repos (sur la base du pare-brise), ils retourneront en position de repos uniquement après avoir effectué une commande au moyen du levier (déplacement du levier vers le haut, en position instable) ou une fois dépassée la vitesse de 5 km/h.

Remplacement des balais d'essuie-glace

Procéder de la manière suivante :

- soulever le bras de l'essuie-glace, appuyer sur la languette fig. 279 du ressort de fixation et extraire le balai hors du bras ;
- monter le nouveau balai en introduisant la languette dans son logement sur le bras et en s'assurant de son blocage ;
- abaisser le bras de l'essuie-glace sur le pare-brise.

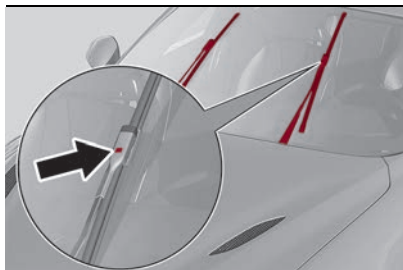

279

0904650002EM



AVERTISSEMENT Ne pas actionner l'essuie-glace avec les balais soulevés du pare-brise.

Lave-vitre

Si le jet ne sort pas, vérifier avant tout qu'il y ait du liquide dans le bac du lave-glace (voir le chapitre « Compartiment moteur » dans cette section).

Contrôler ensuite que les trous de sortie ne soient pas obstrués ; le cas échéant, utiliser une aiguille pour les déboucher.

SYSTÈME D'ÉCHAPPEMENT

 213) 214)  105)

Un entretien adapté du système d'échappement du moteur reste la meilleure protection contre des infiltrations de monoxyde de carbone dans l'habitacle.

SYSTÈME DE REFROIDISSEMENT

La fuite de liquide de refroidissement du moteur (antigel) ou de vapeur du radiateur peut provoquer de graves brûlures.

Si on remarque de la vapeur provenant du compartiment moteur, ou si on perçoit un sifflement, ne pas ouvrir le capot tant que le radiateur n'est pas refroidi.

AVERTISSEMENT Ne jamais tenter d'enlever le bouchon du radiateur ou du vase d'expansion s'ils sont chauds : **DANGER DE BRÛLURES !**

Contrôle du liquide de refroidissement moteur

Tous les 1 000 km, ou avant de prendre la route pour un long trajet, contrôler le niveau du liquide de refroidissement du moteur.

En cas de doutes au sujet des fuites du circuit (par ex. en cas de nécessité d'effectuer de nombreux remplissages), faire contrôler l'étanchéité du circuit auprès du Réseau Après-vente Alfa Romeo.



ABC

AVERTISSEMENT Avant d'enlever le bouchon du vase d'expansion du liquide de refroidissement du moteur, attendre le refroidissement du circuit.

Remplissage / vidange / lavage du liquide de refroidissement du moteur

Si le liquide de refroidissement du moteur (antigel) est sale, faire effectuer les interventions de nettoyage et de lavage auprès du Réseau Après-vente Alfa Romeo.

Bouchon du circuit de refroidissement du moteur

S'assurer que le bouchon du vase d'expansion est fermé pour éviter des fuites du liquide de refroidissement du moteur. S'il est ouvert, le visser complètement jusqu'à atteindre/entendre le dé clic prévu du fin de course.

Avertissements

- ❑ Ne jamais ajouter de liquide de refroidissement lorsque le moteur est chaud ou surchauffé.
- ❑ Ne pas tenter de refroidir un moteur surchauffé en desserrant ou en enlevant le bouchon. La chaleur provoque une importante augmentation de la pression du circuit de refroidissement.
- ❑ Utiliser exclusivement les bouchons du circuit de refroidissement du moteur prévus pour éviter d'endommager le moteur.

Élimination du liquide de refroidissement du moteur usagé

L'élimination du liquide de refroidissement du moteur est soumise aux lois en vigueur : contacter les organismes préposés pour connaître la réglementation locale.

SYSTÈME DE FREINAGE

Pour garantir l'efficacité du système de freinage, contrôler régulièrement ses composants : pour cette opération, s'adresser au Réseau Après-vente Alfa Romeo.

AVERTISSEMENT Conduire en ayant le pied posé sur la pédale de frein peut réduire son efficacité et augmenter le risque d'accidents. Lors de la conduite, ne jamais laisser le pied sur la pédale de frein et ne pas le solliciter inutilement pour éviter la surchauffe des freins : l'usure excessive des plaquettes pourrait endommager le système de freinage.

Avertissements

AVERTISSEMENT Si le niveau du liquide est insuffisant, s'adresser le plus vite possible au Réseau Après-vente Alfa Romeo pour faire contrôler le dispositif.

BOÎTE DE VITESSES



Additifs spéciaux

N'ajouter aucun type d'additifs dans l'huile de la boîte de vitesses automatique.

Éviter l'utilisation de mastics pour boîte de vitesses car ils pourraient réduire l'efficacité des joints de la boîte de vitesses automatique.

AVERTISSEMENT Ne pas utiliser de substances chimiques pour nettoyer la boîte de vitesses car elles pourraient endommager les composants.

Fréquence des vidanges de l'huile

Dans des conditions de fonctionnement normales de la voiture, il n'est pas nécessaire de vidanger l'huile de la boîte de vitesses.

Si l'on remarque des fuites d'huile ou des anomalies dans le fonctionnement de la boîte de vitesses, la faire immédiatement contrôler auprès du Réseau Après-vente Alfa Romeo.

AVERTISSEMENT Conduire la voiture avec un niveau insuffisant d'huile peut endommager gravement la boîte de vitesses.



ATTENTION

212) Le système d'admission de l'air (filtre à air, tuyaux en caoutchouc, etc.) peut servir de protection en cas de retour de flamme du moteur. **NE PAS RETIRER** ce système sauf pour procéder à des interventions de réparation ou d'entretien. Avant de démarrer le moteur, s'assurer que le système ne soit pas démonté : le non-respect de cette consigne peut provoquer des blessures graves.

213) Les émissions d'échappement sont très dangereuses et peuvent être mortelles. Elles contiennent en effet du monoxyde de carbone, un gaz incolore et inodore qui, s'il est inhalé, peut provoquer des évanouissements et des empoisonnements.

214) Le système d'échappement peut atteindre des températures très élevées et peut provoquer un incendie si la voiture est garée sur des matériaux inflammables. L'herbe ou les feuilles sèches peuvent elles aussi s'enflammer au contact du système d'échappement. Éviter de garer la voiture ou de l'utiliser là où le système d'échappement pourrait entrer en contact avec des matières inflammables.



AVERTISSEMENT

102) L'entretien incorrect de la voiture ou la non-exécution des interventions et des réparations (lorsque nécessaires) peuvent comporter des réparations plus coûteuses, endommager d'autres composants ou avoir un impact négatif sur les performances de la voiture. Faire immédiatement examiner

d'éventuelles anomalies de fonctionnement par le Réseau après-vente Alfa Romeo.

103) La voiture dispose de liquides optimisés pour protéger ses performances et sa durée de vie et espacer davantage les intervalles d'entretien. Ne pas utiliser de substances chimiques pour laver ces composants parce qu'elles risquent d'endommager le moteur, la boîte de vitesses ou le système de climatisation. Ces dommages ne sont pas couverts par la garantie de la voiture. S'il est nécessaire d'effectuer un lavage en raison du dysfonctionnement d'un composant, utiliser uniquement le liquide spécifique prévu pour cette procédure.

104) Une quantité excessive ou insuffisante d'huile dans le carter est extrêmement nocive pour le moteur. Veiller à maintenir un niveau d'huile adéquat.

105) Les voitures équipées d'un convertisseur catalytique doivent être alimentées uniquement avec de l'essence sans plomb. Une essence contenant du plomb détériorerait irrémédiablement le catalyseur et annulerait sa fonction de réduction des émissions polluantes, ce qui compromettrait gravement les performances du moteur en l'endommageant de manière irréparable. Si le moteur ne fonctionne pas correctement, notamment en cas d'allumage irrégulier ou de chute des performances, s'adresser immédiatement au Réseau après-vente Alfa Romeo. Un fonctionnement prolongé et anormal du moteur peut entraîner une surchauffe du catalyseur et, par conséquent, causer des dommages au catalyseur lui-même et à la voiture.

106) L'utilisation d'une huile de changement de vitesses différente de celle recommandée pourrait compromettre la qualité du changement de vitesses et/ou provoquer des vibrations anormales du changement de vitesses.

107) Il est conseillé de confier l'entretien de la voiture au Réseau après-vente Alfa Romeo. Pour effectuer par soi-même les opérations périodiques ordinaires d'entretien et les petites interventions d'entretien sur la voiture, nous conseillons de toute façon d'utiliser un équipement adéquat, des pièces détachées d'origine et les liquides nécessaires. N'effectuer aucun type d'intervention si on ne dispose pas de l'expérience nécessaire.

108) S'il est nécessaire de débrancher ou de retirer la batterie, ne pas fermer le couvercle du coffre. Pour éviter une éventuelle fermeture accidentelle, il est recommandé de placer un obstacle sur la serrure (par ex. un tissu) pour en empêcher physiquement proches la fermeture.

109) Demander exclusivement l'utilisation de réfrigérants et lubrifiants pour compresseur approuvés et prévus pour le système de climatisation spécifique monté sur la voiture. Certains réfrigérants non approuvés sont inflammables ; ils pourraient exploser et risqueraient par conséquent de provoquer des lésions. L'utilisation de réfrigérants ou de lubrifiants non approuvés peut aussi compromettre l'efficacité du système et faire en sorte que de coûteuses réparations soient nécessaires.

110) Le système de climatisation contient du liquide de refroidissement à haute pression : pour éviter des dommages aux personnes ou au système l'ajout de liquide



ABC

de refroidissement ou toute réparation qui nécessite la déconnexion des tuyaux doit être effectuée par le Réseau après-vente Alfa Romeo.

SOULÈVEMENT DE LA VOITURE

Au cas où il serait nécessaire de soulever la voiture, s'adresser au Réseau après-vente Alfa Romeo, qui est équipé de ponts à bras ou ponts d'atelier.

Les points de levage de la voiture sont marqués sur les minijupes latérales par les symboles ▽ (voir l'illustration en fig. 280).

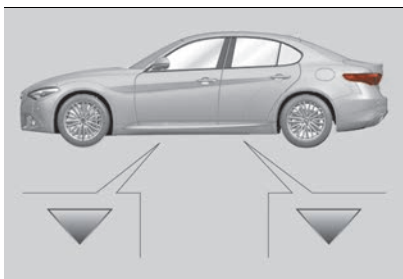

280

09056S0001EM

ROUES ET PNEUS

INFORMATIONS GÉNÉRALES

⚠ 215) 216) 217)

Pour ne pas endommager les pneus, se conformer aux mesures suivantes :

- ❑ éviter les freinages et départs trop brusques, tout choc violent contre les trottoirs, éviter également les ornières, les obstacles et de rouler trop longtemps sur une chaussée en mauvais état ;
- ❑ contrôler périodiquement que les pneus ne présentent pas de coupures sur les flancs, de gonflements ou une usure irrégulière de la chape ;
- ❑ tous les 10 000/15 000 km, permuter les pneus en les maintenant toujours du même côté de la voiture pour ne pas inverser le sens de rotation (pour les pneus de type « unidirectionnel ») ;
- ❑ le pneu vieillit même s'il est peu utilisé. Dans tous les cas, si les pneus sont montés depuis plus de 6 ans, il faut les faire contrôler par des spécialistes.

CHAÎNES À NEIGE

⚠ 111)

Versions à traction arrière et intégrale

Il est permis d'utiliser des chaînes à neige de 7 mm sur tous les pneus. Il est également possible de monter des chaînes de 9 mm sur les pneus ayant une largeur égale ou inférieure à 225 mm (225/55 R16, 225/50 R17, 225/45 R18).

Version Quadrifoglio

Le pneu arrière 265/35R19 (taille pneu hiver) est chaînable. Éviter l'emploi de chaînes à neige traditionnelles car leur mauvais montage peut endommager le système de freinage et, par conséquent, compromettre la sécurité de la voiture.

Il est vivement conseillé d'utiliser des chaînes à neige à « encombrement zéro » (araignées) et de se tourner vers les équipements proposés par le Réseau Après-vente Alfa Romeo dédié.

Avvertissements

L'utilisation des chaînes à neige dépend des normes en vigueur dans les différents pays. Dans certains pays, les pneus identifiés par le sigle M+S (Mud and Snow) sont considérés comme équipements d'hiver ; leur emploi est donc assimilé à l'utilisation des chaînes à neige.

Les chaînes à neige doivent être montées exclusivement sur les pneus des roues arrière.

Contrôler la tension des chaînes à neige après avoir parcouru quelques dizaines de mètres.

AVERTISSEMENT L'utilisation de chaînes à neige avec des pneus de dimensions non d'origine peut endommager le véhicule.

AVERTISSEMENT L'utilisation de pneus de mesure ou de type différents (M+S,

à neige, etc.) sur les essieux avant et arrière peut compromettre la maniabilité du véhicule et entraîner le risque de perte de contrôle et d'accidents.

CONSEILS POUR LA PERMUTATION DES PNEUS

Les pneus avant et arrière sont soumis à différentes charges et sollicitations dues aux braquages, manœuvres et freinages. C'est pourquoi ils sont sujets à une usure non uniforme.

Pour remédier à cet inconvénient, il est possible d'effectuer l'inversion des pneus au moment opportun.

AVERTISSEMENT Sur les voitures équipées de pneumatiques différenciés (tailles des pneus différentes avant/arrière, ex. version Quadrifoglio) aucune permutation n'est possible.

En cas d'usure anormale des pneus, identifier la cause et la corriger dès que possible en s'adressant au Réseau Après-vente Alfa Romeo.

La méthode d'inversion des pneumatiques suggérée est illustrée sur la fig. 281 (la flèche indique le sens de marche de la voiture).

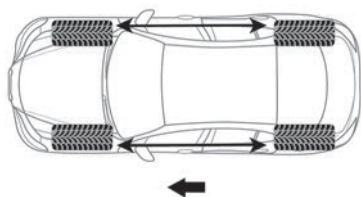

281

09066S0002EM

Versions à traction intégrale (AWD)

Il est recommandé d'éviter de rouler avec des pneus dont le niveau d'usure est fortement différent entre le train AV et le train AR et de monter impérativement des pneus hiver selon les dimensions indiquées dans le tableau « Jantes et pneus fournis ».

Le système AWD et les pneus de première monte ont été conçus ensemble pour garantir les meilleures performances du véhicule. Lors du remplacement des pneus, il est recommandé d'utiliser des pneus marqués « AR » pour maintenir le niveau des prestations et de longévité des composants.



ATTENTION

215) Ne pas oublier que la tenue de route d'une voiture dépend aussi de la bonne pression de gonflage des pneus.

216) Une pression trop faible provoque la surchauffe du pneu et peut lui causer de graves dommages.

217) Ne pas repeindre les jantes des roues en alliage si ces traitements exigent l'utilisation de températures de plus de 150 °C. Les caractéristiques mécaniques des roues pourraient être compromises.



AVERTISSEMENT

111) En cas d'utilisation de chaînes, rouler à vitesse modérée, sans dépasser 50 km/h (ou l'équivalent en miles). Éviter les trous, ne pas monter sur des marches ou des trottoirs et éviter les longs parcours sur des routes sans neige, pour ne pas endommager la voiture et la chaussée.



ABC

INACTIVITÉ PROLONGÉE DE LA VOITURE

Si la voiture ne devait pas être utilisée pendant plus d'un mois, suivre les instructions suivantes :

- ❑ garer la voiture dans un local couvert, sec, et si possible aéré et ouvrir légèrement les vitres ;
- ❑ veiller à ce que le frein de stationnement ne soit pas serré ;
- ❑ exécuter la procédure : « Ouverture manuelle d'urgence du hayon du coffre à bagages » décrite au paragraphe « Hayon du coffre à bagages » du chapitre « Connaissance du véhicule » ;
- ❑ débrancher la borne négative de la batterie et contrôler l'état de charge de cette dernière. Pendant que la voiture est ainsi remise, effectuer ce contrôle tous les trois mois ;
- ❑ si la batterie n'est pas débranchée de l'équipement électrique, contrôler son état de charge tous les 30 jours ;
- ❑ nettoyer et protéger les parties peintes en y appliquant de la cire de protection ;
- ❑ nettoyer et protéger les parties en métal brillantes avec des produits spécifiques en vente dans le commerce ;
- ❑ saupoudrer de talc les balais en caoutchouc de l'essuie-glace et les maintenir écartés de la vitre ;

❑ recouvrir la voiture d'une housse en tissu ou en plastique perforée, en veillant à ne pas endommager la surface peinte par entraînement de l'éventuelle poussière accumulée.

Ne pas utiliser de bâches en plastique compact, qui ne permettent pas l'évaporation de l'humidité présente sur la surface de la voiture ;

❑ gonfler les pneus à une pression de +0,5 bar au-dessus de celle préconisée et la contrôler périodiquement ;

❑ ne pas vidanger le circuit de refroidissement du moteur ;

❑ chaque fois que la voiture est inactive pendant deux semaines ou plus, faire fonctionner avec le moteur au ralenti le système de climatisation pendant 5 minutes environ, réglé sur air extérieur avec la vitesse de ventilation au maximum. Cette opération garantira la lubrification nécessaire et réduira au minimum une possible détérioration du compresseur lorsque le système sera remis en route.

AVERTISSEMENT Avant de procéder au débranchement de l'alimentation électrique de la batterie, attendre au moins 1 minute après avoir mis le dispositif de démarrage sur STOP et après avoir fermé la porte côté conducteur. Au rebranchement suivant de l'alimentation électrique de la batterie, s'assurer que le dispositif de

démarrage soit sur STOP et que la porte côté conducteur soit fermée.

CARROSSERIE

GARANTIE DE L'EXTÉRIEUR DE LA VOITURE ET DU BAS DE CAISSE

La voiture est pourvue d'une garantie contre la perforation, due à la corrosion, de tout élément d'origine de la structure ou de la carrosserie. Pour connaître les conditions générales de cette garantie, se reporter au Carnet de Garantie.

ENTRETIEN DE LA CARROSSERIE

Peinture

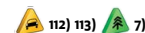

En cas d'abrasions ou de rayures profondes, il est conseillé de pourvoir immédiatement aux retouches nécessaires pour éviter des formations de rouille.

L'entretien normal de la peinture consiste dans le lavage, dont la régularité dépend des conditions environnementales et d'utilisation. Par exemple, dans les zones à haute pollution atmosphérique, ou si l'on roule sur des chaussées qui ont été traitées au sel antigel, il est préférable de laver plus fréquemment la voiture.



Pour laver correctement la voiture, procéder comme suit :

□ si l'on utilise des nettoyeurs haute pression pour le lavage, les maintenir à une distance d'au moins 40 cm de la carrosserie pour éviter de l'endommager. Toute stagnation d'eau peut à long terme endommager la voiture ;

□ pour faciliter le nettoyage de dépôts de saleté dans la zone d'appui normale des balais, il est conseillé de positionner verticalement les essuie-glaces (Service Position), pour plus d'informations, consulter le chapitre « Procédures d'entretien » dans cette section ;

□ il est préférable de mouiller la carrosserie avec un jet d'eau à basse pression ;

□ passer une éponge et une solution détergente légère sur la carrosserie, en rinçant fréquemment l'éponge ;

□ bien rincer avec de l'eau et sécher par jet d'air ou en utilisant une peau de chamois.

Durant le séchage, essuyer surtout les endroits les plus cachés (par ex. baies de portes, capot, pourtour des phares, etc.) là où l'eau peut stagner le plus facilement. Ne pas laver la voiture après un arrêt en plein soleil ou avec le compartiment moteur chaud : cela peut altérer le brillant de la peinture.

Les parties extérieures en matière plastique doivent être nettoyées en suivant la même procédure que celle

adoptée pour le lavage normal de la voiture.

Si la voiture que l'on désire faire laver dans une installation de lavage qui la déplace pendant cette opération, procéder comme suit :

□ vérifier que le véhicule se trouve sur un sol plat et que le serrage automatique du frein de stationnement à l'extinction du moteur est désactivé (pour le désactiver, consulter le chapitre « Frein de stationnement électrique » à la section « Démarrage et conduite ») ;

□ voiture à l'arrêt, boîte vitesses sur N (point mort) et pédale de frein soulevée : appuyer sur le bouton de démarrage.

Le véhicule reste sur N (point mort) pendant 15 minutes, après quoi le mode P (Stationnement) sera activé.

Éviter si possible de stationner la voiture sous les arbres, car les substances résineuses donnent un aspect mat à la peinture et augmentent la possibilité de corrosion.

Vitres

Utiliser des détergents appropriés et des chiffons propres pour éviter de les rayer ou d'en altérer la transparence.

AVERTISSEMENT Pour ne pas endommager les résistances électriques présentes sur la surface interne de la lunette arrière, frotter délicatement en suivant le sens des résistances.

Phares avant

Utiliser un chiffon doux, jamais sec, mais imbibé d'eau et de savon pour automobiles.

AVERTISSEMENT Pendant l'opération de nettoyage des transparents en plastique des phares avant, ne pas utiliser de substances aromatiques (par exemple essence) ni de cétones (par exemple acétone).

AVERTISSEMENT En cas de nettoyage au moyen d'une lance, faire en sorte que le jet d'eau soit au moins à 20 cm des phares.

LAVAGE DU COMPARTIMENT MOTEUR



En cas de lavage (basse pression) du compartiment moteur (par exemple, dans des zones très poussiéreuses), le lavage doit avoir lieu avec le moteur froid et avec le dispositif de démarrage sur STOP. Faire attention à ne pas diriger le jet d'eau directement sur les modules électroniques ou sur les moteurs des essuie-glaces. Faire effectuer cette opération par un atelier agréé. Après le lavage, s'assurer que les différentes protections (par ex. les capuchons et les protections en caoutchouc) n'ont pas été enlevées ou endommagées.



ABC

**AVERTISSEMENT**

112) Afin de maintenir intactes les caractéristiques esthétiques de la peinture, il est conseillé de ne pas utiliser de produits abrasifs et/ou lustrants pour le nettoyage de la voiture.

113) Ne pas utiliser de produits abrasifs et/ou de lustrage pour le nettoyage de la voiture. Prendre soin de laver immédiatement les excréments d'oiseaux, car leur acidité est particulièrement agressive. Éviter (dans la mesure du possible) de garer votre véhicule sous des arbres ; éliminer immédiatement les substances résineuses d'origine végétale car une fois séchées, pour les enlever, il pourrait être nécessaire d'utiliser des produits abrasifs et/ou lustrants fortement déconseillés parce que susceptibles d'altérer la caractéristique de la peinture. Pour le nettoyage du pare-brise avant et de la lunette arrière, éviter d'utiliser du liquide lave-vitres pur, mais dilué avec au moins 50 % d'eau. Utiliser du liquide lave-vitres pur uniquement lorsque les conditions de température extérieure le requièrent. Ne pas utiliser de produits chimiques/acides pour dégivrer les vitres du véhicule car ils sont susceptibles d'endommager la peinture.

114) Aux stations de lavage, évitez de laver avec des rouleaux et/ou des brosses ou avec une lance à eau avec un jet à haute pression. Laver la voiture uniquement à la main en utilisant des produits détergents à pH neutre ; puis l'essuyer à l'aide d'une peau de chamois humide. Ne pas utiliser de produits abrasifs et/ou de lustrage pour le nettoyage

de la voiture. Prendre soin de laver immédiatement les excréments d'oiseaux, car leur acidité est particulièrement agressive. Éviter (dans la mesure du possible) de garer votre voiture sous des arbres ; éliminer immédiatement les substances végétales résineuses, car une fois sèches, celles-ci peuvent avoir besoin de produits abrasifs et/ou de lustrage fortement déconseillés et susceptibles d'altérer le caractère mat de la peinture. Pour le nettoyage du pare-brise avant et de la lunette arrière, éviter d'utiliser du liquide lave-vitres pur, mais dilué avec au moins 50 % d'eau. Utiliser du liquide lave-vitres pur uniquement lorsque les conditions de température extérieure le requièrent. Ne pas utiliser de produits chimiques/acides pour dégivrer les vitres du véhicule car ils sont susceptibles d'endommager la peinture.

115) Il est déconseillé d'utiliser un nettoyeur à eau haute pression pour le nettoyage du compartiment moteur. Les précautions suivantes ont été prises pour protéger toutes les parties et les connexions ; cependant, les pressions générées par ces appareils sont telles qu'elles ne peuvent pas garantir une protection complète contre les infiltrations d'eau.

**AVERTISSEMENT**

7) Les détergents polluent l'eau. Par conséquent, le lavage de la voiture doit être effectué dans des stations dotées d'équipements de pompage et de traitement des liquides utilisés pour le lavage.

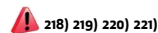
EQUIPEMENTS INTÉRIEURS

Vérifier régulièrement l'état de propreté de l'habitacle, sous les tapis, pour éviter une possible oxydation de la tôle.

SIÈGES ET PARTIES EN TISSU

Pour nettoyer les tapis et les revêtements en tissu, utiliser un produit spécifique.

Éliminer les poussières avec une brosse souple ou avec un aspirateur.

Pour mieux nettoyer les revêtements en velours, il est conseillé d'utiliser une brosse humide. Frotter les sièges avec un chiffon doux imbibé d'une solution d'eau et de savon neutre.

SIÈGES EN CUIR

(si l'option est prévue)

Éliminer la saleté sèche avec une peau de chamois ou un chiffon à peine humide, sans frotter trop fort.

Nettoyer les taches de liquides ou de graisse avec un chiffon sec absorbant, sans frotter. Passer ensuite un chiffon doux ou une peau de chamois trempée dans de l'eau et du savon neutre. Si la tache persiste, utiliser des produits spécifiques, en suivant scrupuleusement le mode d'emploi.

AVERTISSEMENT Ne jamais utiliser d'alcool. Vérifier que les produits utilisés pour le nettoyage ne contiennent

pas d'alcool ou dérivés même à concentration faible.

Nettoyage des images appliquées sur les sièges avec une presse à chaud (suivant version)

À cause de la couleur, de la caractéristique mate et des protections anti-usures utilisées pour réaliser les images appliquées avec une presse à chaud sur certaines versions de sièges, ces images peuvent subir des rayures temporaires si elles entrent en contact avec les ongles, les clés ou d'autres objets rigides.

Les traces visibles dans de tels cas n'abîment pas les images en relief et peuvent être facilement éliminées, afin que le siège retrouve son aspect initial, en nettoyant les zones concernées avec un chiffon en microfibres humidifié avec de l'eau (ne pas utiliser un chiffon sec).

AVERTISSEMENT Le chiffon en microfibre ne doit pas avoir été précédemment imprégné d'autres substances ou détergents.

ÉLÉMENTS EN PLASTIQUE ET REVÊTUS



Nettoyer les éléments en plastique de l'habitacle avec un chiffon en micro-fibre humide imbibé d'une solution d'eau et de détergent neutre non abrasif.

Pour nettoyer des taches de graisse ou résistantes, utiliser des produits spécifiques sans solvants et conçus pour ne pas altérer l'aspect ou la couleur des composants.

Pour éliminer la poussière, utiliser un chiffon en micro-fibre, éventuellement humide imbibé d'eau. Il est déconseillé d'utiliser des mouchoirs en papier qui peuvent laisser des traces.

PARTIES EN ALCANTARA

(si l'option est prévue)



Procédure de maintenance des parties en Alcantara :

- traiter la surface avec un chiffon en microfibre imbibé de savon doux de Marseille et d'eau, en prenant soin de couvrir toute la surface couverte et en appliquant une légère pression uniforme (ne pas frotter avec force) ;
- rincer et essorer le chiffon en microfibre et le repasser sur la zone couverte traitée conformément au point précédent ;
- laisser sécher puis brosser doucement avec une brosse douce.

ÉLÉMENTS REVÊTUS EN PEAU ET SOFT TOUCH

(si l'option est prévue)

Pour nettoyer ces composants, utiliser

un chiffon doux en microfibres imbibé d'une solution d'eau et de savon neutre.

Avant d'utiliser des produits spécifiques pour nettoyer l'intérieur de la voiture, s'assurer que le produit ne contient pas d'alcool et/ou de substances à base d'alcool ou de solvants.

PARTIES EN CARBONE

S'adresser exclusivement à un service agréé appartenant au Réseau Après-vente Alfa Romeo pour éliminer les petites griffes et signes du carbone. Une opération mal effectuée pourrait endommager le carbone de manière irréversible.



ATTENTION

218) Ne jamais utiliser de produits inflammables, tels que l'éther de pétrole ou l'essence rectifiée pour nettoyer l'intérieur de la voiture. Les charges électrostatiques engendrées par le frottement pendant l'opération de nettoyage pourraient causer un incendie.

219) Ne pas conserver de bombes aérosol dans la voiture : risque d'explosion. Les bombes aérosols ne doivent pas être exposées à une température supérieure à 50 °C. À l'intérieur de la voiture exposée au soleil, la température peut dépasser largement cette valeur.



ABC

220) Par conséquent, il faut qu'aucun obstacle ne soit sur le plancher sous le pédalier. Vérifier que les éventuels tapis soient toujours bien étendus et qu'ils n'interfèrent pas avec les pédales.

221) Ne pas utiliser de substances organiques agressives, telles que essence, kérosène, huile, acétone ou solvants.



AVERTISSEMENT

116) Ne jamais utiliser d'alcool, d'essence et leurs dérivés pour nettoyer le transparent du combiné de bord et de la planche de bord.

117) N'utilisez pas de brosses synthétiques « dures » car elles pourraient endommager irrémédiablement le tissu. Ne réalisez pas d'interventions partielles et localisées qui pourraient causer des différences « esthétiques » entre les zones traitées et non traitées. N'utilisez pas de solvants à base d'alcool ou d'acétone.



Tout ce dont vous avez besoin pour comprendre la composition et le fonctionnement de votre voiture est contenu dans cette section et illustré par des données, tableaux et graphiques.

Destiné au passionné, au technicien ou tout simplement à tous ceux qui veulent connaître en détail leur voiture.

DONNÉES TECHNIQUES

DONNÉES D'IDENTIFICATION	260
MOTEUR	261
TRANSMISSION	263
JANTES ET PNEUS	264
DIMENSIONS	270
POIDS ET MASSES	272
RAVITAILLEMENTS	274
FLUIDES ET LUBRIFIANTS	278
PRESTATIONS	282
CONSOMMATION DE CARBURANT ET ÉMISSIONS DE CO ₂	283
DISPOSITIONS POUR LE TRAITEMENT DE LA VOITURE EN FIN DE CYCLE	284

DONNÉES D'IDENTIFICATION

NUMÉRO DU CHÂSSIS

Le numéro du châssis (VIN) est estampillé sur une plaquette située dans l'angle avant gauche du revêtement de la planche de bord fig. 282, visible à travers le pare-brise depuis l'extérieur de la voiture.

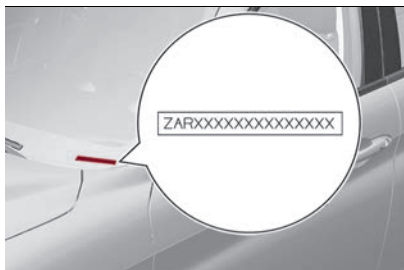

282

1001650001EM

Ce numéro est estampillé sur le châssis au niveau de la fixation de l'amortisseur avant droit, visible en ouvrant le capot moteur fig. 283.

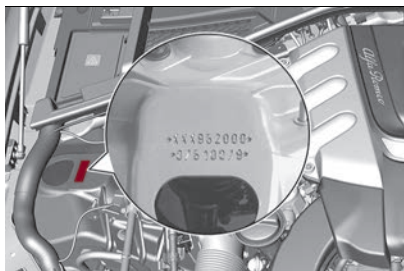

283

1001650002EM

PLAQUETTE RÉCAPITULATIVE DES DONNÉES D'IDENTIFICATION

La plaquette, située sur le montant de porte avant côté gauche, fig. 284 indique les données concernant :

- 1 : valeur correcte du coefficient de fumées (pour les moteurs Diesel) ;
- 2 : nom du Fabricant, numéro d'homologation de la voiture, numéro d'identification de la voiture, charges maximales autorisées ;
- 3 : identification du moteur, type variante version, numéro pour pièces détachées, code couleur, autres indications.

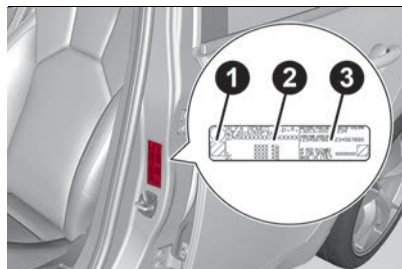

284

1001650003EM

MOTEUR

	2.9 V6 510 Ch	2.9 V6 520 Ch	2.0 T4 MAir
Cycle	Otto	Otto	Otto
Nombre et position des cylindres	6 en V	6 en V	4 en ligne
Diamètre et course des pistons (mm)	86,5 x 82	86,5 x 82	84 x 90
Cylindrée totale (cm ³)	2891	2891	1995
Rapport de compression	9,3:1	9,3:1	10 ± 0,35
Puissance maximum (ECE) (kW)	375	382	206
Puissance maximum (ECE) (ch)	510	520	280
Régime correspondant (tours/min)	6500	6500	5250
Couple maximum (ECE) (Nm)	600	600	400
Couple maximum (ECE) (kgm)	61	61	40,8
Régime correspondant (tours/min)	2500	2500	2250
Bougies d'allumage	NGK LKAR8APTJDS	NGK LKAR8APTJDS	NGK ILZKR7G
Carburant	Essence sans plomb non inférieur à 95 R.O.N. (*)	Essence sans plomb non inférieur à 95 R.O.N. (*)	Essence sans plomb non inférieur à 95 R.O.N. (*)

(*) Pour respecter toutes les limites d'émission et en même temps pour assurer une consommation minimum et les meilleures performances, utiliser une essence sans plomb de première qualité avec un indice d'octane (R.O.N.) 98 ou supérieur.

REMARQUE Pour savoir quel type d'essence utiliser, consulter toujours l'étiquette, suivant version, située à l'intérieur de la trappe à carburant.



ABC

2.2 JTD	160 ch	210 ch
Cycle	Diesel	Diesel
Nombre et position des cylindres	4 en ligne	4 en ligne
Diamètre et course des pistons (mm)	83/99	83/99
Cylindrée totale (cm ³)	2143	2143
Rapport de compression	15,5 ± 0,4	15,5 ± 0,4
Puissance maximum (ECE) (kW)	118	154
Puissance maximum (ECE) (ch)	160	210
Régime correspondant (tours/min)	3500	3500
Couple maximum (ECE) (Nm)	450	470
Couple maximum (ECE) (kgm)	45,89	47,9
Régime correspondant (tours/min)	1750	1750
Carburant	Gazole pour transport automobile (Spécification EN590)	

TRANSMISSION

Version	Boîte de vitesses	Traction
2.9 V6	À huit vitesses avant plus la marche arrière et des synchroniseurs d'enclenchement des vitesses avant et de la marche arrière	Arrière
2.0 T4 MAir	À huit vitesses avant plus la marche arrière et des synchroniseurs d'enclenchement des vitesses avant et de la marche arrière	Arrière ou bien Intégrale
2.2 JTD	À huit vitesses avant plus la marche arrière et des synchroniseurs d'enclenchement des vitesses avant et de la marche arrière	Arrière ou bien Intégrale



ABC

JANTES ET PNEUS

Jantes en alliage. Pneus Tubeless à carcasse radiale.

Sur la carte grise figurent également tous les types de pneus homologués.

AVERTISSEMENT En cas d'éventuelles différences entre la « Notice d'entretien » et la « Carte grise », ne tenir compte que des données indiquées sur la Carte grise. Pour une conduite en sécurité, il est primordial que le véhicule soit doté de pneus de même marque et de même type sur toutes les roues.

AVERTISSEMENT Ne pas monter de chambre à air sur les pneus Tubeless.

AVERTISSEMENT L'utilisation de pneus AV et AR de taille, type, marque ou dessin différents peut compromettre la tenue de route de la voiture. Il est recommandé d'utiliser des pneus homologués par le constructeur. Le constructeur ne peut pas déterminer si les pneus non homologués peuvent être utilisés et par conséquent, ne peut pas garantir la sécurité du véhicule dans ces conditions.

LECTURE CORRECTE DU PNEU

Exemple fig. 285 : 215/65 R16 98H

215 Largeur nominale (S, distance en mm entre les flancs)

65 Rapport hauteur/largeur (H/S), en pourcentage

R Pneu radial

16 Diamètre de la jante, en pouces (\emptyset)

98 Indice de charge (charge utile)

H Indice de vitesse maximale

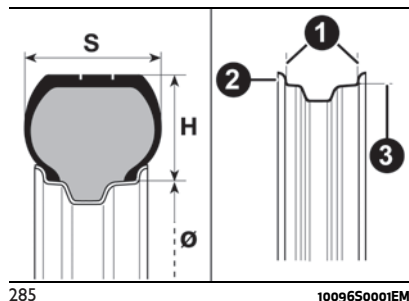

285

1009650001EM

Indice de vitesse maximale

Q jusqu'à 160 km/h

R jusqu'à 170 km/h

S jusqu'à 180 km/h

T jusqu'à 190 km/h

U jusqu'à 200 km/h

H jusqu'à 210 km/h

V jusqu'à 240 km/h

W jusqu'à 270 km/h

Y jusqu'à 300 km/h

Indice de vitesse maximale pour les pneus neige

QM+S jusqu'à 160 km/h

TM+S jusqu'à 190 km/h

HM+S jusqu'à 210 km/h

Indice de charge (charge utile) (*)

60 = 250 kg **80** = 450 kg

61 = 257 kg **81** = 462 kg

62 = 265 kg **82** = 475 kg

63 = 272 kg **83** = 487 kg

64 = 280 kg **84** = 500 kg

65 = 290 kg **85** = 515 kg

66 = 300 kg **86** = 530 kg

67 = 307 kg **87** = 545 kg

68 = 315 kg **88** = 560 kg

69 = 325 kg **89** = 580 kg

70 = 335 kg **90** = 600 kg

71 = 345 kg **91** = 615 kg

72 = 355 kg **92** = 630 kg

73 = 365 kg **93** = 650 kg

74 = 375 kg **94** = 670 kg

75 = 387 kg **95** = 690 kg

76 = 400 kg **96** = 710 kg

77 = 412 kg **97** = 730 kg

Indice de charge (charge utile) (*)

78 = 425 kg

98 = 750 kg

79 = 437 kg

(*) La charge peut diminuer en fonction de la pression de gonflage préconisée pour la voiture. L'indice de charge demeure inchangé et ne dépend pas de la pression d'utilisation.

LECTURE CORRECTE DE LA JANTE

Exemple fig. 285 : 7J x 17 H2 ET 40

7 largeur de la jante en pouces (1).

J profil du rebord (saillie latérale d'appui du talon du pneu) (2).

17 diamètre de calage, en pouces (il correspond à celui du pneu qui doit être monté) (3 = Ø).

H2 forme et nombre de « humps » (relief sur la circonférence, qui maintient le talon du pneu Tubeless sur la jante).

ET 40 compensation de la roue (écart entre le plan d'appui disque/jante et ligne médiane de la jante de roue).

Types de pneus - pneus All Season

(si l'option est prévue)

Les pneus All Season sont en mesure de garantir une parfaite traction dans toutes les saisons de l'année (printemps, été, automne, hiver). Les capacités de traction peuvent varier en fonction des

différents constructeurs de pneus All Season.

Cette catégorie de pneus est marquée du sigle M+S ou M&S ou encore M/S ou bien MS, situé sur le flanc du pneu lui-même.

AVERTISSEMENT Toujours monter sur la voiture 4 pneus All Season : sinon la stabilité de la conduite de la voiture pourrait être compromise et les suspensions pourraient s'abîmer.

CHAÎNES À NEIGE



Versions à traction arrière et intégrale

Il est permis d'utiliser des chaînes à neige de 7 mm sur tous les pneus. Il est également possible de monter des chaînes de 9 mm sur les pneus ayant une largeur égale ou inférieure à 225 mm (225/55 R16, 225/50 R17, 225/45 R18).

Version Quadrifoglio

Le pneu arrière 265/35 R19 (taille pneu hiver) est chaînable. Éviter l'emploi de chaînes à neige traditionnelles car leur mauvais montage peut endommager le système de freinage et, par conséquent, compromettre la sécurité de la voiture.

Il est vivement conseillé d'utiliser des chaînes à neige à « encombrement zéro » (araignées) et de se tourner vers les équipements proposés par le Réseau Après-vente Alfa Romeo dédié.

Avertissements

L'utilisation des chaînes à neige dépend des normes en vigueur dans les différents pays. Dans certains pays, les pneus identifiés par le sigle M+S (Mud and Snow) sont considérés comme équipements d'hiver ; leur emploi est donc assimilé à l'utilisation des chaînes à neige.

Les chaînes à neige doivent être montées exclusivement sur les pneus des roues arrière.

Contrôler la tension des chaînes à neige après avoir parcouru quelques dizaines de mètres.

AVERTISSEMENT L'utilisation de chaînes à neige avec des pneus de dimensions non d'origine peut endommager le véhicule.

AVERTISSEMENT L'utilisation de pneus de mesure ou de type différents (M+S, à neige, etc.) sur les essieux avant et arrière peut compromettre la maniabilité du véhicule et entraîner le risque de perte de contrôle et d'accidents.



AVERTISSEMENT

118) En cas d'utilisation de chaînes, rouler à vitesse modérée, sans dépasser 50 km/h. Éviter les trous, ne pas monter sur des marches ou des trottoirs et éviter les longs



ABC

parcours sur des routes sans neige, pour ne pas endommager la voiture et la chaussée.

JANTES ET PNEUS DE SÉRIE



222)

Version	Position	Jantes	Pneus
2.9 V6	Avant	19x8,5J	245/35 ZR19 93Y XL
	Arrière	19x10J	285/30 ZR19 98Y XL
	Avant & Arrière	16x7J (*)	225/55 R16 95W (*)
	Avant & Arrière	17x7,5J	225/50 R17 98Y XL ou 94W
	Avant & Arrière	18x8J	225/45 R18 91Y ou 91W / 95V (**)
2.0 T4 MAir 2.2 JTD	Avant	18x8J (***)	225/45 R18 91Y (***)
	Arrière	18x9J (***)	255/40 R18 95Y (***)
	Avant & Arrière	19x8J	225/40 R19 89W ou 89Y ou 93Y
	Avant	19x8J (***)	225/40 R19 89W ou 89Y ou 93Y (***)
	Arrière	19x9J (***)	255/35 R19 92W ou 92Y ou 96Y (***)

(*) Incompatibles avec le système de freinage amélioré

(**) Pneus All Season, si disponibles

(***) Jantes/pneus associés

REMARQUE Alfa Romeo, en collaboration avec Pirelli, a développé, spécialement pour l'Alfa Romeo Giulia, une gamme de pneus hiver, identifiés par le marquage « AR ». Les pneumatiques « AR » garantissent un meilleur niveau de performances et de sécurité au véhicule. Alfa Romeo ne peut garantir l'adéquation de pneus non approuvés pouvant déclencher des phénomènes de dysfonctionnement du véhicule.

Moteur 2.9 V6 : les pneus hiver sont disponibles dans les dimensions 245/35 R19 93V XL et 285/30 R19 98V XL.

Moteurs 2.0 T4 MAir et 2.2 JTD : les pneus hiver sont disponibles dans les dimensions 225/50 R17 94H, 225/45 R18 91H (sur jante 18x8J) et 225/40 R18 95H (sur jante 18x9J).

Toujours contrôler sur la carte grise les pneumatiques « chaussables » (dimensions, indice de charge, symbole de vitesse).



ABC

PRESSION DE GONFLAGE À FROID

Lorsque le pneu est chaud, la valeur de la pression doit être majorée de +0,3 bar par rapport à la valeur préconisée. Contrôler à nouveau la valeur correcte quand le pneu est froid.

S'il faut soulever le véhicule, se reporter au chapitre « Soulèvement du véhicule » dans la section « Situations d'urgence ».

Les valeurs de pression ci-dessous sont valables pour tous types de pneus : été, hiver et « All Season » (le cas échéant).

Moteur 2.9 V6

Pneus	À vide et charge moyenne [bar]		À pleine charge [bar]	
	Avant	Arrière	Avant	Arrière
245/35 R19	2,4	-	2,9	-
265/35 R19 (*)	-	2,2	-	2,9
285/30 R19	-	2,2	-	2,9

(*) Pneu préconisé en cas de nécessité de montage des chaînes à neige (pour plus de détails, voir paragraphe « Chaînes à neige »).

Moteurs 2.0 T4 MAir et 2.2 JTD

Pneus	À vide et charge moyenne [bar]		À pleine charge [bar]	
	Avant	Arrière	Avant	Arrière
225/55 R16	2,2	2,4	2,7	3,0
225/50 R17	2,2	2,4	2,7	3,0
225/45 R18	2,2	2,4	2,7	3,0
225/45 R18	2,0	-	2,4	-
255/40 R18	-	2,2	-	2,6
225/40 R19	2,4	2,6	2,7	3,0
225/40 R19	2,4	-	2,7	-

Pneus	À vide et charge moyenne [bar]		À pleine charge [bar]	
	Avant	Arrière	Avant	Arrière
255/35 R19	-	2,3	-	2,9



ATTENTION

222) En cas d'utilisation de pneus hiver ayant un indice de vitesse inférieur à ce qui est indiqué sur la Carte grise, ne pas dépasser la vitesse maximale correspondant à l'indice de vitesse utilisé.



ABC

DIMENSIONS

Les dimensions sont exprimées en mm et correspondent au véhicule équipé de pneus de série. La hauteur s'entend voiture déchargée.

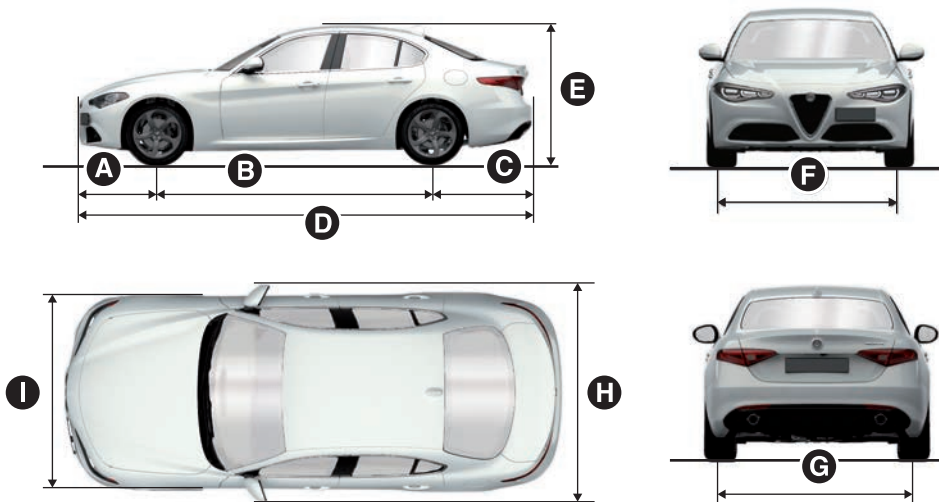

286

9550102

A	B	C	D	E	F	G	H	I
795	2820	1028	4643/4650 (*)	1411/1438	1557	1630	2024	1860

(*) Version Veloce

De légères variations de dimension par rapport aux valeurs indiquées sont possibles selon la taille des jantes.

VERSION QUADRIFOGLIO

Les dimensions sont exprimées en mm et correspondent au véhicule équipé de pneus de série. La hauteur s'entend voiture déchargée.

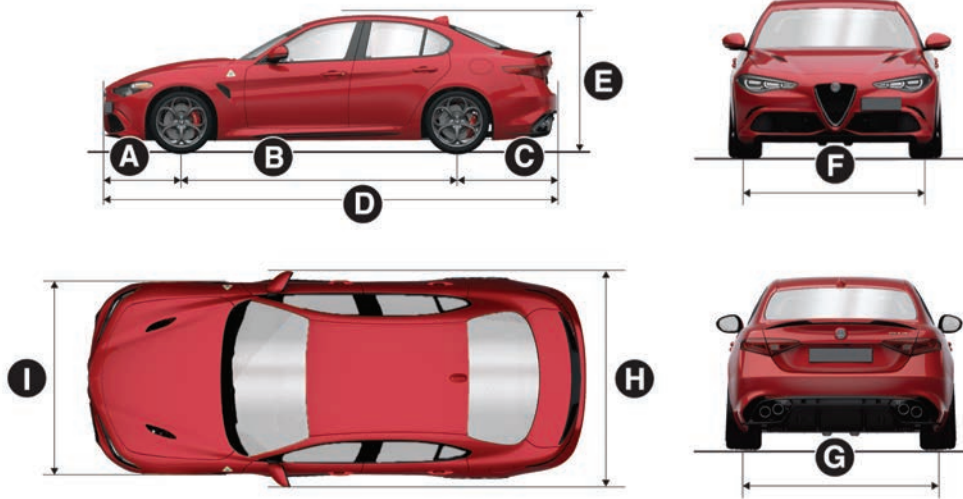

287

9550103

A	B	C	D	E	F	G	H	I
795	2820	1024	4639	1428/1433	1554	1606	2024	1873

VOLUME DU COFFRE À BAGAGES

Capacités (normes V.D.A.)

Sièges arrière non rabattus (voiture déchargée): 480 litres



ABC

POIDS ET MASSES

Pour identifier les poids et les masses de la voiture, faire référence à la plaquette illustrée à la fig. 288 et décrite également au chapitre « Plaquette récapitulative des données d'identification » ou à la carte grise du véhicule qui contient les poids homologués (pour les marchés qui le prévoient).

D : poids maximum autorisé du véhicule à pleine charge (PTT).

E : poids maximum autorisé du véhicule à pleine charge (PTT) plus la remorque. Si cette case est vide ou contient un tiret, la voiture ne peut pas tracter de remorque.

F : poids maximum autorisé sur le premier essieu (avant).

G : poids maximum autorisé sur le deuxième essieu (arrière).

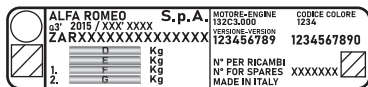

288

1010650090EM

Pour calculer la masse tractable avec remorque freinée, soustraire les valeurs (E) et (D) indiquées sur la plaquette.

Ex : E = 3 660 kg - D = 2 060 kg

Remorque freinée = 1 600 kg

AVERTISSEMENT Ne pas dépasser la masse de la remorque et les masses tractables indiquées.

AVERTISSEMENT Respecter les capacités de traction du véhicule.

AVERTISSEMENT Ne jamais dépasser la charge maximale autorisée, indiquée sur la plaquette (E).

MASSES TRACTABLES (kg)

	2.9 V6	2.0 T4 MAir		2.2 JTD	
	Versions RWD	Versions RWD	Versions AWD	Versions RWD	Versions AWD
PTAC	2150	2060	2120	2090	2175
Charges tractables					
A	-	1600	1600	1600	1600
B	-	745	745	745	745
C	-	64	64	64	64
D	-	50	50	50	50

A = MASSE TRACTABLE

B = REMORQUE NON FREINÉE

C = CHARGE SUR LE CROCHET DE REMORQUAGE

D = CHARGE SUR LE TOIT



ABC

RAVITAILLEMENTS

	2.9 V6	2.0 T4 MAir	Carburants préconisés et lubrifiants d'origine
Réservoir de carburant [litres]	58	58	Essence verte sans plomb (**)
y compris une réserve de [litres]	9,0	9,0	
Circuit de refroidissement principal [litres]	11,2	8,6	Mélange d'eau distillée et de PARAFLU UP à 50 % (*)
Circuit de refroidissement secondaire [litres]	5,5	4,3	
Filtre à huile moteur [litres]	-	0,4	SELENIA QUADRIFOGLIO (moteur 2.9 V6)/SELENIA DIGITEK P.E. (moteur 2.0 T4 MAir)
Carter d'huile moteur [litres]	-	4,6	
Carter d'huile moteur et filtre [litres]	6,5	-	
Circuit des freins hydrauliques [litres]	0,9	0,9	TUTELA BRAKE FLUID TOP EVO
Récipient liquide lave-glace [litres]	4,2	4,2	PETRONAS DURANCE SC 35
Boîte de vitesses automatique ZF 8HP75 (moteur 2.9 V6 RWD) [litres]	9,11	-	TUTELA TRANSMISSION AS 8
Boîte de vitesses automatique (moteur 2.0 T4 MAir) [litres]	-	9,4 (versions RWD) 9,3 (versions AWD)	
Différentiel RDU 230-LSD [litres]	1,1	0,9	TUTELA TRANSMISSION LS AXLE FLUID
Différentiel RDU 210-eLSD (suivant version) [litres]	-	1,4	

	2.9 V6	2.0 T4 MAir	Carburants préconisés et lubrifiants d'origine
Différentiel RDU 210/215-LSD [litres]	-	1,1	TUTELA TRANSMISSION LS AXLE FLUID
Répartiteur AWD System FAD [litres]	-	0,5	TUTELA TRANSMISSION HYPOIDE GEAR OIL (moteur 2.0 T4 MAir)
Répartiteur AWD System TRANSFER CASE [litres]	-	0,7	TUTELA TRANSMISSION TRANSFER CASE (moteur 2.0 T4 MAir)

(*) En cas de conditions climatiques particulièrement sévères, il est conseillé d'utiliser un mélange à 60% de PARAFLU UP et 40% d'eau déminéralisée.

(**) Vérifier les R.O.N. indiqués sur l'étiquette (suivant version) située à l'intérieur de la trappe à carburant.



ABC



	2.2 JTD	Carburants préconisés et lubrifiants d'origine
Réservoir de carburant [litres]	52	Gazole pour transport automobile (Spécification EN590)
y compris une réserve de [litres]	8,0	
Réservoir AdBlue® (suivant version) capacité approximative [litres]	16,1	AdBlue® (Spécifications DIN 70 070 et ISO 22241-1)
Circuit de refroidissement principal [litres]	8,75 (**)/8,9 (***)	Mélange d'eau distillée et de PARAFLU UP à 50 % (*)
Circuit de refroidissement secondaire [litres]	5,3 (***)	
Filtre à huile moteur [litres]	0,5	SELENIA W.R. FORWARD 0W-20
Carter d'huile moteur [litres]	3,0 (RWD) / 3,7 (AWD)	
Carter d'huile moteur et filtre [litres]	3,5 (RWD) / 4,2 (AWD)	
Circuit des freins hydrauliques [litres]	0,9	TUTELA BRAKE FLUID TOP EVO
Récipient liquide lave-glace [litres]	4,2	PETRONAS DURANCE SC 35
Boîte de vitesses automatique (moteur 2.2 JTD 160 RWD) [litres]	9,2	TUTELA TRANSMISSION AS8
Boîte de vitesses automatique (moteur 2.2 JTD 210 ch AWD) [litres]	9,1	
Différentiel RDU 230-LSD [litres]	0,9	TUTELA TRANSMISSION LS AXLE FLUID

	2.2 JTD	Carburants préconisés et lubrifiants d'origine
Différentiel RDU 210-eLSD (suivant version) [litres]	1,4	TUTELA TRANSMISSION LS AXLE FLUID
Différentiel RDU 210/215-LSD [litres]	1,1	
Répartiteur AWD System FAD [litres]	0,5	TUTELA TRANSMISSION HYPOIDE GEAR OIL
Répartiteur AWD System TRANSFER CASE [litres]	0,7	TUTELA TRANSMISSION TRANSFER CASE

(*) En cas de conditions climatiques particulièrement sévères, il est conseillé d'utiliser un mélange à 60% de PARAFLU UP et 40% d'eau déminéralisée.

(**) Version 160 CV RWD

(***) Version 210 CV AWD

 **ATTENTION** Après avoir rempli ou fait l'appoint du réservoir d'huile moteur, si le message indiquant un niveau insuffisant d'huile moteur apparaît ou reste affiché sur l'écran du combiné de bord, il faut se rendre auprès du Réseau Après-vente Alfa Romeo pour mettre à jour/réétalonner le logiciel du capteur de niveau d'huile. Si l'appoint d'huile moteur est effectué à l'aide de la jauge, le niveau d'huile doit se trouver au centre entre les repères MIN et MAX.



AVERTISSEMENT

119) Utiliser seulement AdBlue® (URÉE), conforme aux normes DIN 70 070 et ISO 22241-1. D'autres fluides peuvent créer des dommages au système : en outre les émissions au niveau du pot d'échappement ne seraient plus conformes aux normes en vigueur.

120) Le société distributrice sont responsables de la conformité de leur produit. Respecter les précautions de stockage et de maintenance, afin de conserver les qualités initiales. Le fabricant du véhicule ne reconnaît aucune garantie en cas de défauts de fonctionnement et de dommages causés au véhicule suite à l'utilisation d'AdBlue® (URÉE) non conforme aux réglementations.



ABC

FLUIDES ET LUBRIFIANTS

L'utilisation constante des lubrifiants indiqués garantit les caractéristiques de consommation de carburant et des émissions. La qualité du lubrifiant est déterminante pour garantir le fonctionnement et la durée de vie du moteur.



CARACTÉRISTIQUES DES PRODUITS

LUBRIFICATION DU MOTEUR

Utilisation	Caractéristiques	Spécification	Fluides et lubrifiants d'origine
2.9 V6	SAE 5W-40 ACEA C3	9.55535-GH2	SELENIA QUADRIFOGLIO Contractual Technical Reference N°F022.B18
2.0 T4 MAir	SAE 0W-30 ACEA C2	9.55535-GS1	SELENIA DIGITEK P.E. Contractual Technical Reference N°F020.B12
2.2 JTD	SAE 0W-20 ACEA C5	9.55535-DSX	SELENIA W.R. FORWARD 0W-20 Contractual Technical Reference N°F013.K15

En cas d'indisponibilité de lubrifiants conformes à la spécification voulue, il est possible d'utiliser, pour effectuer des appoints, des produits respectant les caractéristiques indiquées ; dans ce cas, les performances optimales du moteur ne seront pas garanties.

Utilisation	Caractéristiques	Spécification	Fluides et lubrifiants d'origine	Applications
Lubrifiants et graisses de la transmission de mouvement	Lubrifiant synthétique ATF	9.55550-AV5	TUTELA TRANSMISSION AS 8 Contractual Technical Reference N° F139.I11	Boîte de vitesses automatique
	Lubrifiant synthétique SAE 75W-85	9.55550-DA9	TUTELA TRANSMISSION LS AXLE FLUID Contractual Technical Reference N° F059.N15	Différentiel RDU 230-LSD/ RDU 210-eLSD /RDU 210/215-LSD
	Lubrifiant synthétique SAE 75W-80 API GL-5	9.55550-DA10	TUTELA TRANSMISSION HYPOIDE GEAR OIL Contractual Technical Reference n° F060.N15	Répartiteur AWD System FAD
	Lubrifiant synthétique SAE 75W	9.55550-DA11	TUTELA TRANSMISSION TRANSFER CASE Contractual Technical Reference N° F061.N15	Répartiteur AWD System TRANSFER CASE
	Graisse spécifique pour joints homocinétiques à faible coefficient de friction NLGI 0-1	9.55580-GRAS II	TUTELA STAR 700 Contractual Technical Reference N°F701.C07	Joints homocinétiques côté différentiel
	Graisse au bisulfure de molybdène pour des températures élevées NLGI 1-2	9.55580-GRAS II	TUTELA ALL STAR Contractual Technical Reference N°F702.G07	Joints homocinétiques côté roue



ABC

Utilisation	Caractéristiques	Spécification	Fluides et lubrifiants d'origine	Applications
Liquide pour freins	Fluide synthétique pour circuits de freinage et d'embrayage. Dépasse les spécifications : FMVSS n° 116 DOT 4, ISO 4925 Classe 6, SAE J1704.	9.55597 ou MS.90039	TUTELA BRAKE FLUID TOP EVO Contractual Technical Référence N°F002.L18	Freins hydrauliques et commandes embrayage
Protecteur pour radiateurs	Protecteur avec action antigel avec formulation organique à base d'éthylène glycol exempt d'amines et 2-EH (2-ethyl hexanoic acid), contenant des inhibiteurs de corrosion et des additifs antimousse. CUNA NC 956-16, ASTM D 3306	9.55523 ou MS.90032	PARAFLU UP Contractual Technical Reference N°F101.M01	Pourcentage d'utilisation 50% Non mélangeable à des produits ayant une formulation différente (*)
Liquide pour lave-glace	CUNA NC 956-11	9.55522	PETRONAS DURANCE SC 35 Contractual Technical Reference N° F001.D16	À utiliser pur ou dilué dans les systèmes essuie/lave-glaces
Additif pour émissions de Diesel AdBlue®	Solution eau-AdBlue®	DIN 70 070 et ISO 22241-1	AdBlue®	À utiliser pour le remplissage du réservoir AdBlue® sur les versions dotées d'un système de réduction catalytique sélective (SCR) (moteur 2.2 JTD)

Utilisation	Caractéristiques	Spécification	Fluides et lubrifiants d'origine	Applications
Additif pour le gazole	Additif antigel pour gazole avec action protectrice pour les moteurs Diesel		PETRONAS DURANCE DIESEL ART Contractual Technical Reference N°F601.C06	À mélanger au gazole (25 cm ³ pour 10 litres)
Climatiseur automatique (HVAC)	R1234yf ou R134a (en fonction du marché)			

(*) En cas de conditions climatiques particulièrement sévères, il est conseillé d'utiliser un mélange à 60% de PARAFLU UP et 40% d'eau déminéralisée.

AdBlue® est une marque déposée de Verband der Automobilindustrie e.V. (VDA)



AVERTISSEMENT

121) L'utilisation de produits ayant des caractéristiques différentes de celles susmentionnées pourrait causer des dommages au moteur, non couverts par la garantie.



ABC

PRESTATIONS

Performances maximales pouvant être atteintes après la première période d'utilisation de la voiture.

Versions	Vitesse maximum (km/h)	Accélération de 0 à 100 km/h (s)
2.9 V6 RWD 510 Ch	307	3,9
2.9 V6 RWD 520 Ch	308	3,9
2.0 T4 MAir RWD	240	5,7
2.0 T4 MAir AWD	240	5,2
2.2 JTD 160 ch RWD	220	8,2
2.2 JTD 210 ch AWD	235	6,8

CONSOMMATION DE CARBURANT ET ÉMISSIONS DE CO₂

Les valeurs de consommation de carburant et d'émissions de CO₂ déclarées par le fabricant sont calculées sur la base de cycles d'utilisation théorique normalisés prévus par les réglementations applicables dans le pays d'immatriculation du véhicule.

Le type de parcours, les conditions de circulation, les conditions atmosphériques, le style de conduite, l'état de la voiture en général, le niveau de finition/équipements/accessoires, l'utilisation du climatiseur, le chargement de la voiture, la présence d'un porte-bagages sur le toit et autres situations pénalisant la pénétration aérodynamique ou offrant une résistance à l'avancement entraînent des consommations de carburant différentes de celles qui sont relevées.

Seulement après avoir parcouru les premiers 3 000 km, la consommation de carburant sera plus régulière.

Pour connaître les valeurs de consommation de carburant et les émissions de CO₂ spécifiques à ce véhicule, se référer aux données contenues dans le Certificat de Conformité et à la documentation correspondante qui accompagne le véhicule.



ABC

DISPOSITIONS POUR LE TRAITEMENT DE LA VOITURE EN FIN DE CYCLE

(suivant version)

Depuis des années, le fabricant est totalement engagé dans la sauvegarde et le respect de l'environnement, au moyen d'améliorations continues des processus de production et la réalisation de produits toujours plus « éco-compatibles ». Pour assurer aux clients le meilleur service possible dans le respect des normes environnementales et en réponse aux obligations de la Directive européenne 2000/53/EC sur les véhicules en fin de cycle, le fabricant offre la possibilité à ses clients de se séparer de leur voiture en fin de cycle sans coûts supplémentaires. La directive européenne prévoit en effet que la remise de la voiture se fasse sans que le dernier détenteur ou propriétaire de la voiture n'ait de frais à payer à cause de sa valeur de marché nulle ou négative.

Pour restituer votre véhicule en fin de cycle sans frais supplémentaires, vous pouvez vous adresser soit à l'un de nos concessionnaires lors de l'achat d'une autre voiture, soit à un centre de récolte et de démolition agréé par le fabricant. Ces centres ont été minutieusement sélectionnés afin de garantir un service respectant des normes de qualité standard pour la collecte, le traitement et le recyclage des véhicules mis au rebut, dans le respect de l'environnement.

Vous pourrez trouver des informations sur les centres de démolition et de récolte, soit auprès du réseau de concessionnaires Stellantis, soit en appelant le numéro indiqué sur le Carnet de Garantie, soit en consultant le site Internet du fabricant.

ENSEMBLE AMÉLIORONS NOTRE ENVIRONNEMENT :
 Privilégiez avant tout la réparation de votre véhicule, de multiples solutions durables et abordables sont proposées pour prolonger sa durée de vie (offres Pièces d'Origine neuve MOPAR, issues de l'Economie Circulaire SUSTAINera ou Alternatives Eurorepar).
 Si votre Véhicule est devenu Hors d'Usage (VHU) notre partenaire Valorauto assurera sa prise en charge dans le respect des normes environnementales en vigueur.
 Alfa Romeo s'engage ainsi à recycler/valoriser votre véhicule à plus de 95%.
 Vous trouverez toutes les informations sur la politique environnementale de Alfa Romeo sur son site (<https://www.alfaromeo.fr/mopar/retrait-des-vehicules-en-fin-de-vie>)

FR



Ce véhicule se recycle

OU



Rapporter

OU



Point de Vente

A rapporter ou faire collecter via Valorauto

Offre de reprise sur le site www.valorauto.com





MULTIMÉDIA

CONSEILS ET INFORMATIONS GÉNÉRALES	286
COMMANDES	287
COMMANDES AU VOLANT	290
FONCTIONNEMENT DU « TOUCH SCREEN »	291
WIDGET	292
MODE RADIO (TUNER)	295
MODE MÉDIA	296
SUPPORT Bluetooth®	296
SOURCE USB/iPod/AUX	297
CLIMATISEUR	298
MODE TÉLÉPHONE	299
MODE NAVIGATION	301
SERVICES EN LIGNE Tom Tom®	302
RÉGLAGES	304
PERFORMANCES	307
INFORMATIONS VÉHICULE	307
ASSISTANCE AU CONDUCTEUR	307
Apple CarPlay et Android Auto	309
COMMANDES VOCALES	311
SERVICES CONNECTÉS - ALFA CONNECT SERVICES	313
SYSTÈME DE RECHARGE SANS FIL – WCPM (Wireless Charge Pad Module)	318
HOMOLOGATIONS MINISTÉRIELLES	319

Cette section décrit les fonctions principales du système Connect dont la voiture peut être équipée.

CONSEILS ET INFORMATIONS GÉNÉRALES

SÉCURITÉ ROUTIÈRE



Apprendre à utiliser les différentes fonctions du système avant de se mettre au volant.

Lire attentivement les instructions et les modalités d'utilisation du système avant de se mettre au volant.

AVERTISSEMENT Ne regarder l'écran que lorsque cela est nécessaire et les conditions de sécurité pour le faire sont remplies. Si l'on doit regarder l'écran pendant une durée prolongée, stationner dans un lieu sûr de façon à ne pas être distrait pendant la conduite. Cesser immédiatement d'utiliser le système en cas d'anomalie. Dans le cas contraire, cela pourrait endommager le système lui-même. S'adresser au plus vite au Réseau Après-vente Alfa Romeo pour réparer l'anomalie en question.

CONDITIONS DE RÉCEPTION

(suivant version)

Les conditions de réception varient constamment pendant la conduite. La réception peut être perturbée par la présence de montagnes, d'édifices ou de ponts, en particulier lorsque l'on est loin de l'émetteur de la station écoutée.

AVERTISSEMENT Pendant la réception d'informations sur la circulation, le volume peut changer par rapport au réglage courant.

REMARQUE La fréquence DAB est utilisable dans les pays dans lesquels il existe la technologie de transmission numérique ; si celle-ci n'est pas présente et la touche DAB est sélectionnée, l'utilisateur ne sera réglé sur aucune fréquence étant donné qu'elle n'est pas disponible.

SOIN ET ENTRETIEN



Respecter les précautions suivantes pour assurer la pleine efficacité fonctionnelle du système :

- ❑ éviter de heurter l'élément transparent de l'écran avec des objets pointus ou rigides susceptibles d'endommager la surface ;
- ❑ nettoyer avec un chiffon humide (en microfibre de préférence). Si nécessaire, il est possible d'utiliser une solution délicate d'eau et de savon neutre, puis sécher avec un chiffon souple et sec. Lors du nettoyage, n'exercer aucune pression sur le verre de l'écran ;
- ❑ ne pas utiliser d'alcool, d'essences ni leurs dérivés pour nettoyer le transparent de l'écran et veiller à ce que le système Connect soit éteint pendant la phase de nettoyage ;

❑ éviter que d'éventuels liquides ne pénètrent à l'intérieur du système : cela pourrait l'endommager de manière irréparable.

UTILISATION DU SYSTÈME CONNECT

Pour interagir avec le système Connect, il est possible d'utiliser les commandes situées sur le tunnel central ou au volant, ou d'utiliser la fonction « touch screen » ou les commandes vocales.

PROTECTION ANTIVOL

Le système est équipé d'une protection antivol basée sur l'échange d'informations avec la centrale électronique (Ordinateur de bord) installée sur la voiture.

Ce système garantit une sécurité maximale et, en cas de vol, ne permet pas son utilisation sur un autre véhicule. En cas de besoin, s'adresser au Réseau Après-vente Alfa Romeo.

AVERTISSEMENTS

Ne regarder l'écran que lorsque cela est nécessaire et les conditions de sécurité pour le faire sont remplies. Si l'on doit regarder l'écran pendant une durée prolongée, stationner dans un lieu sûr de façon à ne pas être distrait pendant la conduite.

Cesser immédiatement d'utiliser le système en cas d'anomalie.

Dans le cas contraire, cela pourrait endommager le système lui-même. S'adresser au plus vite au Réseau Après-vente Alfa Romeo pour réparer l'anomalie en question.



ATTENTION

223) Veuillez suivre les consignes de sécurité reprises ci-après : dans le cas contraire, il existe un risque de provoquer des lésions aux personnes ou des dommages au système.

224) Un volume sonore trop fort peut constituer un danger. Régler le volume de manière à ce que les bruits environnementaux soient toujours audibles (par exemple, avertisseurs sonores, ambulances, véhicules de police, etc.).



AVERTISSEMENT

122) Nettoyer la façade et l'écran exclusivement avec un chiffon doux, propre, sec et antistatique. Certains produits qui nettoient et font briller pourraient abîmer la surface. Ne pas utiliser d'alcools, ni produits similaires pour nettoyer la garniture ou l'écran.

123) Ne pas utiliser l'écran comme base pour supports à ventouse ou adhésifs pour navigateurs externes ou encore smartphones et dispositifs apparentés.

COMMANDES

COMMANDES SUR LE TUNNEL

Sur le tunnel central se trouvent les commandes fig. 289 qui permettent d'interagir avec le système Connect.

Touche RÉGLAGES (1)

En appuyant sur la touche « Réglages »  quand on est à l'intérieur des modes (« RADIO », « MEDIA », « TÉLÉPHONE » et « NAVIGATION »), on accède à la page-écran de « Réglages » du mode en question.

En appuyant à nouveau sur la touche, on retourne au mode précédemment sélectionné.

Touche MENU (2)

En appuyant sur la touche , on accède au menu principal.

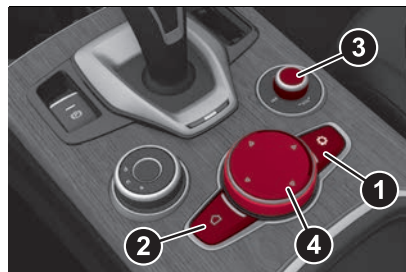

289

1212650300EM

Commande ON/OFF et VOLUME (3)

APPUI PROLONGÉ : allumage/extinction du système Connect

PRESSION BRÈVE

- Mode Radio :** activation/désactivation de la fonction Mute
- Mode Media :** activation/désactivation play/pause
- Mode Téléphone :** activation/désactivation du microphone pendant un appel téléphonique

ROTATION

- dans le sens des aiguilles d'une montre :** augmente le volume
- dans le sens inverse des aiguilles d'une montre :** diminue le volume

TIRAGE DE CÔTÉ

- Modalité radio**
 - **déplacement à droite :** sélectionne la station radio suivante
 - **déplacement à gauche :** sélectionne la station précédente (la station radio peut être recherchée à travers « Fréquence »/»Nom »/« Favoris »)

Mode Média

- **appui bref à droite :** sélectionne la piste suivante
- **appui prolongé à droite :** sélectionne rapidement la piste suivante
- **appui bref à gauche :** sélectionne la piste précédente



ABC

- **appui prolongé à gauche :**
sélectionne rapidement la piste précédente

ROTARY PAD (4)

Action	Fonction
ROTATION	Dans les Menus : confirmation de la sélection Mode Navigation (selon le modèle) : fonction zoom sur les cartes (selon le modèle)
PRESSION BRÈVE	Dans les Menus : confirmation de la sélection
PRESSION PROLONGÉE	Mode Radio : mémorisation de la station radio dans la barre des stations radio/mémorisation d'un favori dans la barre de présélection
DÉPLACEMENT BREF VERS LA DROITE (*)	Dans les menus : accès au sous-menu de la fonction sélectionnée Mode Navigation (selon le modèle), dans la fonction « Explorer carte » : déplacement vers la droite sur la carte pour se déplacer à l'intérieur de la carte de navigation (selon le modèle)
DÉPLACEMENT BREF VERS LA GAUCHE (*)	Dans les Menus : retour au menu précédent (fonction « Esc ») Mode Navigation (selon le modèle), dans la fonction « Explorer carte » : déplacement vers la gauche sur la carte pour se déplacer à l'intérieur de la carte de navigation (selon le modèle)
DÉPLACEMENT BREF VERS LE HAUT (*)	Dans les Menus : sortie de la barre de présélection Mode Navigation (selon le modèle), dans la fonction « Explorer carte » : déplacement vers le haut sur la carte pour se déplacer à l'intérieur de la carte de navigation (selon le modèle)
DÉPLACEMENT BREF VERS LE BAS (*)	Activation de la présélection radio/enregistrement des « Contacts » et « Destinations » Dans les Menus : entrée dans la barre de présélection Mode Navigation (selon le modèle), dans la fonction « Explorer carte » : déplacement vers le bas sur la carte pour se déplacer à l'intérieur de la carte de navigation (selon le modèle)

(*) Le Rotary Pad doit être incliné dans le sens indiqué (fonction « tilt »)



ABC

COMMANDES AU VOLANT

DESCRIPTION

Le volant reprend les commandes fig. 290 des fonctions principales du système, qui permettent un contrôle plus simple. L'activation de la fonction choisie est commandée, dans certains cas, par la durée de la pression exercée sur la touche (pression brève ou prolongée), comme indiqué ci-après.

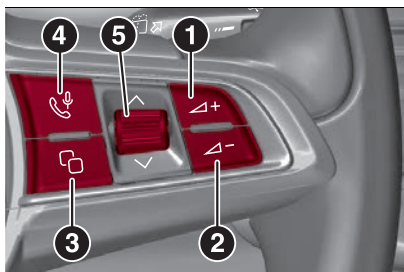

290

9550179

(1) (2) Commandes volume (▲+ / ▼-)

- **Appui bref** : augmentation/diminution du volume d'un cran
- **Appui prolongé** : augmentation/diminution du volume en mode continu

(3) Sélection page-écran / widget principal / par défaut

- **Pression courte** : basculement entre l'affichage de l'écran principal (ou par défaut) (dans la zone centrale

de l'affichage du tableau de bord), ou l'affichage du Widget (à l'intérieur du compte-tours sur l'affichage du tableau de bord)

(4) Téléphone / Commandes vocales

Appui bref (Mode Téléphone)

- Réponse/fin de l'appel

Pression courte : activation des commandes vocales)

- **Avec session vocale non active** : activation des commandes vocales du système Connect si le mode téléphone n'est pas en fonction

- **Avec une session vocale activée** : fin immédiate de la session vocale en cours

Pression longue : activation des commandes vocales)

- **Avec une session vocale activée** : interruption de la session vocale en cours (il est possible de donner une nouvelle commande vocale)

□ Avec une session vocale non activée et un dispositif audio externe connecté (par ex. Apple CarPlay / Android Auto) :

activation de la session vocale du dispositif connecté

REMARQUE La connexion au téléphone exclut la commande vocale.

REMARQUE Si les applications Apple CarPlay et Android Auto sont installées, l'aide vocale de Siri (pour l'application

Apple CarPlay) ou Google Assistant (pour l'application Android Auto) sera activée. Dans ce cas, il sera possible d'utiliser les commandes vocales en « langage naturel » (« Natural language ») et pas seulement celles spécifiques, prédéfinies pour le système Alfa Connect. Les aides vocales de Siri (pour l'application Apple CarPlay) ou Google Assistant (pour l'application Android Auto) ne seront activées qu'en appuyant de façon prolongée sur la touche  située du côté droit du volant.

(5) Sélection des rubriques affichées sur les pages-écran / widget (^ / v)

- **Rotation vers le haut** : sélection de la station de radio suivante (mode Radio) / sélection de la piste suivante (mode Media).

- **Rotation vers le bas** : sélection de la station radio précédente (mode Radio) / sélection de la piste précédente (mode Média).







- **Appui bref** : confirmation des actions suggérées par les messages affichés à l'écran du combiné de bord.

- **Appui prolongé** : réinitialisation des valeurs affichées par le Trip Computer sur l'écran du combiné de bord.

FONCTIONNEMENT DU « TOUCH SCREEN »

Le système Connect est également doté de la fonction « touch screen » : en plus de sélectionner les rubriques avec les commandes situées sur le tunnel central et au volant, il est également possible d'interagir avec les différentes fonctions/modes en appuyant sur les icônes affichées à l'écran.

ACTIONS POUVANT ÊTRE EFFECTUÉES EN UTILISANT LA FONCTION « TOUCH SCREEN »

Fonction	Action à l'écran
DÉPLACEMENT VERS LE HAUT	
DÉPLACEMENT VERS LE BAS	
DÉPLACEMENT VERS LA GAUCHE	
DÉPLACEMENT VERS LA DROITE	
PRESSION BRÈVE	
PRESSION PROLONGÉE	



WIDGET

MODE D'INTERACTION DES WIDGETS

Les widgets, visibles à l'écran du système Connect, permettent d'accéder aux différents modes de fonctionnement du système.

Pour interagir avec les widgets présents dans le menu principal, utiliser la fonction « touch screen » ou agir sur le rotary pad situé sur le tunnel central.

Il sera possible d'effectuer l'une des opérations suivantes :

- ouvrir le widget**, en appuyant dessus (fonction « touch screen ») ou en appuyant sur le rotary pad ;
- faire défiler les widgets** vers la droite/gauche en utilisant la fonction « touch screen » ou en faisant tourner le rotary pad vers la droite/gauche.

DÉPLACEMENT DES WIDGETS

Il est possible de déplacer les widgets présents à l'écran en utilisant la fonction « touch screen » ou les commandes situées sur le tunnel central.

À l'aide de la fonction « touch screen »

Sélectionner le widget souhaité ou appuyer sur la touche « Réorganiser »  dans la barre « d'état » verticale puis :



Déplacement du widget :

enfoncer et maintenir enfoncé pendant

292

quelques secondes le widget souhaité et ensuite le déplacer vers la droite ou vers la gauche de l'écran.



Redimensionnement

du widget : appuyer sur l'icône de redimensionnement du widget que l'on souhaite redimensionner.



Affichage du contenu du

widget : sélectionner le widget souhaité et ensuite faire défiler verticalement. Lors de la phase de réorganisation des widgets (affichage de ceux-ci au format réduit), il ne sera pas possible de visualiser leur contenu.

À l'aide des commandes situées sur le tunnel central

Procéder de la manière suivante :

- appuyer sur la touche  sur le tunnel central : une barre graphique horizontale fig. 291 apparaîtra sur la partie supérieure de l'écran ;
- faire tourner le rotary pad pour sélectionner la rubrique « Réglages » ;
- appuyer sur le rotary pad pour confirmer la sélection et ensuite sélectionner l'une des rubriques suivantes :

- « Réorganiser les widgets » : pour déplacer le widget souhaité vers la droite ou vers la gauche de l'écran.
- « Redimensionner les widgets » : pour modifier les dimensions d'affichage à « 1/3 » ou à « 2/3 » de la surface de l'écran.
- « Contenu widgets » : pour afficher le contenu du widget souhaité.



291

1212650906EM



REDIMENSIONNEMENT DES WIDGETS

Les dimensions de certains widgets peuvent occuper 1/3 ou 2/3 de la surface de l'écran.

À l'aide de la fonction « touch screen »

Affichage à « 1/3 » de l'écran

fig. 292 : dans ce type d'affichage, des icônes, le nom du menu, les principales informations, des touches graphiques (un maximum de 3) (selon modèle) apparaissent à l'écran.

☐ **Affichage à « 2/3 » de l'écran** fig. 293 : pour activer l'affichage agrandi du widget, appuyer sur la touche graphique « agrandir » (suivant version)  située dans la partie supérieure du widget en question. Pour retourner à l'affichage à « 1/3 », appuyer sur la touche graphique 

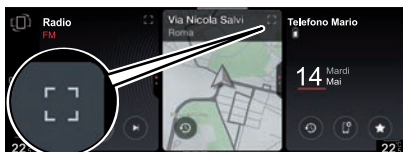

292

1212650909EM

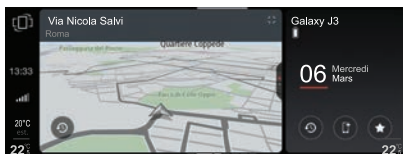

293

1212650910EM

À l'aide des commandes situées sur le tunnel central

Activer le menu « Réglages » et sélectionner ensuite la rubrique « Redimensionner les widgets ».

Seuls les widgets redimensionnables seront activés (ils seront affichés à l'écran dans une autre couleur que celle des widgets non redimensionnables et, par conséquent, ils ne pourront pas être sélectionnés).

Pour effectuer le redimensionnement du widget et passer à l'affichage à « 2/3 », appuyer sur le rotary pad.

Pour retourner à l'affichage normal, appuyer sur la touche graphique .

REMARQUE Il n'est pas possible de maintenir à l'écran deux widgets simultanément agrandis dans l'affichage à « 2/3 ».

AFFICHAGE DU CONTENU DES WIDGETS

À l'aide de la fonction « touch screen »

Pour modifier l'affichage du widget, faire défiler du doigt dans le sens vertical, vers le haut ou vers le bas.

À l'aide des commandes situées sur le tunnel central

Activer le menu « Réglages » et sélectionner ensuite la rubrique « Contenu widget » : à l'écran seuls les

widgets ayant des contenus à l'intérieur seront activés et sélectionnables.

Pour afficher le contenu des widgets, procéder comme suit :

- ☐ faire tourner le rotary pad pour sélectionner le widget souhaité ;
- ☐ appuyer sur le rotary pad pour confirmer le choix ;
- ☐ faire tourner le rotary pad pour afficher le contenu du widget ;
- ☐ appuyer sur le rotary pad pour que l'affichage reste activé et sortir du widget.

RÉORGANISATION DES WIDGETS

En agissant sur le menu principal, il est possible de réorganiser les widgets de deux différentes façons :

- ☐ « **Explicite** » : en appuyant sur la touche graphique « Réorganiser »  située dans la partie supérieure de l'écran fig. 294
- ☐ « **Implicite** » : en enfonçant et en maintenant enfoncé pendant quelques secondes le widget souhaité.



ABC

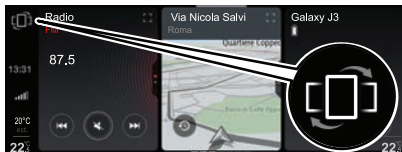

294

1212650919EM

À l'aide de la fonction « touch screen » Mode explicite

Dans les deux modes, les widgets seront réduits et affichés, jusqu'à un maximum de 5, à l'écran.

REMARQUE Lors de la phase de réorganisation des widgets (affichage de ceux-ci au format réduit), il ne sera pas possible de visualiser leur contenu.

Procéder de la manière suivante :

- appuyer sur la touche graphique  située dans la partie supérieure gauche de l'écran : le premier widget sera affiché ;
- appuyer sur le widget souhaité, le maintenir enfoncé et le traîner dans la position souhaitée ;
- relâcher le widget : la nouvelle position du widget sera mémorisé par le système Connect.

294





295

1212650922EM

Mode implicite

Procéder de la manière suivante :



- appuyer sur le widget souhaité et le maintenir enfoncé : les widgets seront réduits et affichés, jusqu'à un maximum de 5, à l'écran. Le widget sélectionné restera affiché et ses dimensions seront plus grandes ;
- appuyer sur le widget souhaité, le maintenir enfoncé et le traîner dans la position souhaitée ;
- relâcher le widget : la nouvelle position du widget sera mémorisé par le système Connect.

Pour retourner au menu principal, appuyer sur les touches graphiques  ou 

À l'aide des commandes situées sur le tunnel central

Activer le menu « Réglages » et sélectionner ensuite la rubrique

« Réorganiser les widgets » : le premier widget sera automatiquement affiché. Pour réorganiser les widgets, procéder de la façon suivante :

- faire tourner le rotary pad et sélectionner le widget souhaité : le widget sera mis en évidence à l'écran ;
 - appuyer sur le rotary pad : une flèche graphique  sera affichée à côté du widget pour indiquer la direction vers laquelle il est possible de déplacer le widget ;
 - faire tourner le rotary pad pour déplacer le widget dans la position souhaitée ;
 - appuyer sur le rotary pad pour mémoriser la nouvelle position du widget (le widget restera mis en évidence à l'écran).
- Pour retourner au menu principal, faire tourner le rotary pad vers la gauche ou appuyer sur la touche  sur le tunnel central.

MENU DE « CHOIX RAPIDE »

Pour activer l'affichage de la barre d'état, procéder comme suit :

- À l'aide de la fonction « touch screen » : agir sur la partie supérieure de l'écran fig. 296 et faire défiler du doigt vers le bas.

□ À l'aide des commandes situées sur le tunnel central : déplacer le Rotary Pad 1 fig. 297 vers le bas.



296

1212652302EM



297

1212650765EM

Le menu de « choix rapide » permet de :

- accéder au Réglages ;
- accéder rapidement aux stations radio « Préférées » mémorisées, ou aux « Contacts » ou aux « Destinations » de navigation ;

□ ajouter des touches graphiques pour accéder rapidement à la fonction souhaitée.

MODE RADIO (TUNER)

SÉLECTION DU MODE RADIO (TUNER)

Le mode « RADIO » peut être activé en agissant sur le widget spécifique présent dans le menu principal du système Connect.

REMARQUE Certaines fonctions relatives au mode « RADIO » peuvent être activées en utilisant non seulement le Rotary Pad et/ou la fonction « touch screen », mais aussi les commandes vocales : pour de plus amples informations, consulter la description fournie au paragraphe « Commandes vocales Radio AM/FM/DAB » au chapitre « Commandes vocales » dans cette publication.

PAGE-ÉCRAN PRINCIPALE DU MODE RADIO

Après avoir sélectionné la station radio souhaitée, les informations décrites ci-après seront affichées à l'écran fig. 298.

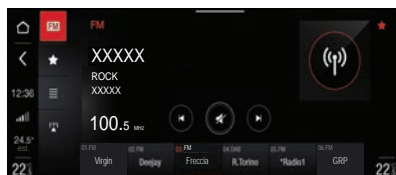

298

1212650926EM

Barre latérale fig. 298

Les boutons graphiques suivants sont affichés dans la barre latérale :

- SRC : permet de sélectionner la bande de fréquence souhaitée ;
- ★ sélectionner la liste des Favoris ;
- ☰ afficher la liste des stations radio disponibles ;
- 📶 effectuer la recherche manuelle d'une station radio.

Zone centrale de l'écran fig. 298

Les informations suivantes sont affichées dans la zone centrale de l'écran :

- bande de fréquence sélectionnée (par ex. FM) ;
- nom de la station radio en écoute ;
- logo de la bande de fréquence activée ;
- typologie de programme transmis ;
- fréquence de la station radio en écoute ;
- touches graphiques relatives au mode radio (sélection de la station radio précédente, activation/désactivation de la fonction mute, sélection de la station radio suivante) ;
- liste des stations radio mémorisées avec le nom correspondant.



ABC

AUDIO

(suivant version)

Pour accéder au menu « Audio », procéder comme suit :

- appuyer sur la touche « Réglages »  sur le tunnel central ;
- faire tourner le rotary pad et sélectionner la rubrique « Réglages audio ».

Une fois la fonction activée, les paramètres configurables sont les suivants :



- « Bas »(-9; 0; +9);
- « Hauts »(-9; 0; +9);
- « Moyens »(-9; 0; +9);
- « Balance/Fader »;
- « Volume Vitesse »(OFF ; +5);
- « Son Surround »(OFF/ON) (suivant modèle);
- « Réglage vol. AUX »(OFF ; +20);
- « Restaurer paramètres ».

MODE MÉDIA

REMARQUE Certaines fonctions relatives au mode « MÉDIA » peuvent être activées en utilisant non seulement le rotary pad et/ou la fonction « touch screen », mais aussi les commandes vocales : pour de plus amples informations, consulter la description fournie au paragraphe « Commandes vocales Média » au chapitre « Commandes vocales ».

SÉLECTION DE LA SOURCE AUDIO

Lorsque la source MÉDIA est activée, les informations suivantes fig. 299 sont affichées à l'écran :

- SRC** : active la liste des sources
-  active le mode playback/mode Play
-  active la compilation de morceaux
-  active la liste

Pour activer le mode « MÉDIA », appuyer sur la touche graphique **SRC** : les sources disponibles sont affichées à l'écran : AM, FM, DAB, **Bluetooth**[®], USB1, USB2.

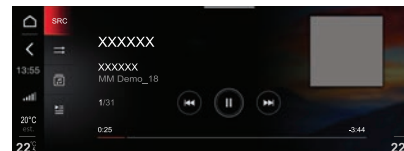

299

1212650937EM

SUPPORT Bluetooth[®]**ACTIVATION Bluetooth[®]**

Le mode est activé en enregistrant un dispositif **Bluetooth**[®] contenant les morceaux musicaux au système.

ENREGISTREMENT D'UN DISPOSITIF AUDIO Bluetooth[®]

Procéder de la manière suivante :

- activer la fonction **Bluetooth**[®] sur le dispositif ;
- depuis le menu principal, qui peut être activé en appuyant sur la touche , sélectionner la fonction « Réglages » ;
- sélectionner la rubrique « Infodivertissement » ;
- sélectionner la rubrique « Téléphone » et puis « Réglages Bluetooth » ;
- sélectionner le support **Bluetooth**[®] fig. 300 ;

- sélectionner la rubrique « Ajouter dispositif »  ;
- chercher le système Connect sur le dispositif audio **Bluetooth**® (lors de l'enregistrement, une page-écran apparaît à l'écran pour indiquer l'état d'avancement de l'opération) ;
- sélectionner le dispositif à associer ;
- quand le dispositif audio le demande, saisir le code PIN affiché à l'écran du système ou confirmer sur le dispositif le PIN affiché ;
- quand la procédure d'enregistrement se termine avec succès, l'écran affiche une page-écran spécifique.



300

1212650430EM

La fonction **Bluetooth**® est également accessible en appuyant sur la touche « OPTIONS » à l'intérieur des fonctions « TÉLÉPHONE » ou « MÉDIA » sélectionnables dans le menu principal.
AVERTISSEMENT En cas de perte de la connexion **Bluetooth**® entre

le téléphone portable et le système, consulter la notice du téléphone portable.

REMARQUE Après avoir modifié un nom de dispositif dans les réglages **Bluetooth**® du téléphone (suivant version), en cas de connexion de ce dispositif via USB après la connexion **Bluetooth**®, il est possible que le morceau écouté change. Suite à la mise à jour du logiciel du téléphone il est conseillé, pour un fonctionnement adéquat, d'éliminer le téléphone de la liste des dispositifs associés au système Connect, de supprimer l'association précédente du système également de la liste des dispositifs **Bluetooth**® sur le téléphone et d'effectuer un nouvel enregistrement.

SOURCE USB/iPod/AUX

MODE USB/iPod

Pour activer le mode USB/iPod, insérer un dispositif spécial (USB ou iPod) dans l'un des ports USB (1) et (2) fig. 301 situés à l'intérieur du compartiment vide-poche, sous l'accoudoir avant.

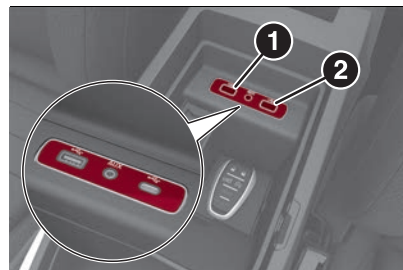

301

0402653887EM

REMARQUE Certaines clés USB pourraient ne pas être supportées par le système Connect : dans ce cas, la commutation automatique du mode « Radio » au mode « Média » pourrait ne pas avoir lieu. Si la lecture du dispositif utilisé n'a pas lieu, vérifier sa compatibilité en sélectionnant le mode « Média » : l'écran du système Connect affichera un message dédié.

AVERTISSEMENT Après avoir utilisé la prise de recharge USB, il est conseillé de débrancher le dispositif (smartphone) en extrayant toujours le câble d'abord de la prise du véhicule et jamais du



ABC

dispositif. Les câbles volants ou extraits d'une façon incorrecte risquent de compromettre la fonction de recharge et/ou l'état de la prise USB.

Prise USB (recharge batterie)

Il y a d'autres prises USB à l'intérieur du véhicule dont la seule fonction est de recharger la batterie ; elles sont situées :

- sous la platine de commandes du climatiseur automatique, (3) fig. 302 ;
- sur les versions/marchés qui le prévoient, à l'arrière du tunnel central, (4) fig. 303, accessibles aux passagers assis sur les sièges arrière.

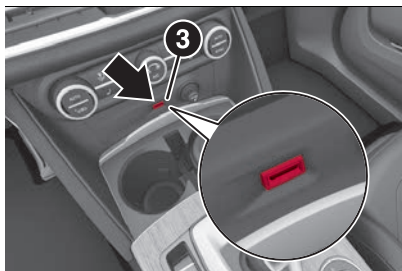

302

0402653886EM

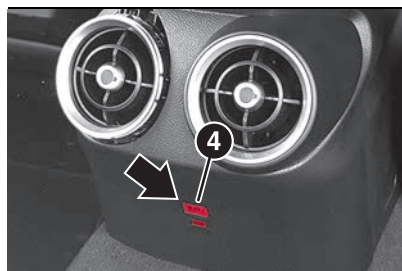

303

0402653885EM

SUPPORT AUX

Pour activer le mode AUX, insérer un dispositif adapté dans la prise AUX (1) fig. 304 du véhicule. Quand on raccorde un dispositif à cette prise, le système commence à lire la source AUX branchée si cette dernière est déjà en cours de lecture.

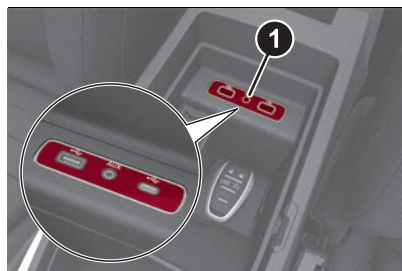

304

0402650982EM

CLIMATISEUR

Le système Connect permet d'interagir avec le climatiseur automatique bi-zone pour régler la température à l'intérieur de l'habitacle.

REMARQUE Le widget relatif à la climatisation est activé uniquement à l'aide de la fonction « touch screen ».

Le widget relatif au climatiseur, situé dans le menu principal, peut afficher deux contenus différents : « Répartition de l'air » fig. 305 et « Confort » (présent uniquement en présence de sièges électriques chauffants et de volant électrique chauffant).

En faisant défiler le widget vers le haut/vers le bas, il est possible de modifier l'affichage à l'écran.

En appuyant sur le widget, la page-écran « Répartition de l'air » ou « Confort » s'active.

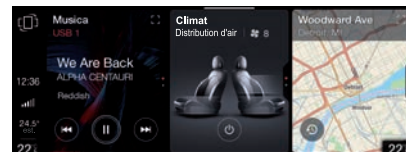

305

1212650970EM

Sur le widget relatif au climatiseur, une seule touche graphique  (activable uniquement à l'aide de la fonction « touch screen ») est affichée. En appuyant sur cette touche graphique, il est possible d'éteindre le climatiseur automatique bi-zone et ensuite de le rallumer dans sa dernière configuration active avant son extinction.

PAGE-ÉCRAN « RÉPARTITION DE L'AIR »

En agissant sur la page-écran « Répartition de l'air », il est possible de régler la température de l'air côté conducteur et passager.

La page-écran contient, en effet, des touches graphiques qui permettent d'activer les mêmes fonctions que celles qui peuvent être sélectionnées à l'aide des boutons situés sur la platine du climatiseur automatique bi-zone installée dans l'habitacle (consulter le chapitre « Climatisation » à la section « Connaissance du véhicule »).

PAGE-ÉCRAN « CONFORT »

(suivant version)

En agissant sur la page-écran « Confort », il est possible de régler le niveau de chauffage du siège conducteur, du siège passager et du volant.

MODE TÉLÉPHONE

REMARQUE Certaines fonctions relatives au mode « TÉLÉPHONE » peuvent être activées en utilisant non seulement le Rotary Pad et/ou la fonction « touch screen », mais aussi les commandes vocales : pour de plus amples informations, consulter la description fournie au paragraphe « Commandes vocales Téléphone » au chapitre « Commandes vocales » dans cette publication.

AFFICHAGES À L'ÉCRAN



Le menu principal affiche le widget relatif au mode « TÉLÉPHONE ».

L'affichage sur le widget peut varier en fonction des conditions suivantes :

- Téléphone portable enregistré
- Aucun téléphone portable enregistré
- Appel téléphonique en cours
- Appel téléphonique multiple en cours
- Appel téléphonique sortant
- Conférence téléphonique en cours

Téléphone portable enregistré

Si l'« enregistrement du téléphone portable » a déjà été effectué (voir la description ci-après), les trois touches graphiques fig. 306 seront affichées sur le widget relatif au mode « TÉLÉPHONE » :

-  Active/désactive le micro pendant l'appel téléphonique (1) ;
-  Met fin à l'appel téléphonique (2) ;
-  Transfert l'appel au dispositif (3).

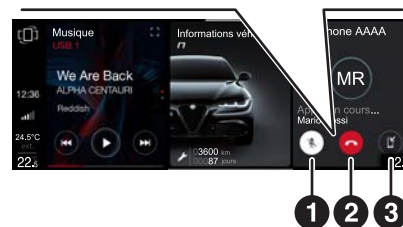
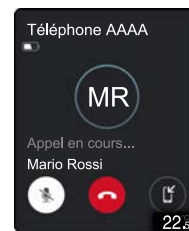

306

1212652349EM

ENREGISTREMENT DU TÉLÉPHONE PORTABLE

Procédure d'enregistrement

Pour enregistrer le téléphone portable, procéder comme suit :

- activer la fonction **Bluetooth®** sur le dispositif ;



ABC

- ❑ dans le menu principal, sélectionner la fonction « RÉGLAGES » en faisant tourner et en appuyant sur le rotary pad;
- ❑ sélectionner la rubrique « Infodivertissement »;
- ❑ sélectionner le support **Bluetooth®**;
- ❑ sélectionner la rubrique « Ajouter dispositif »;
- ❑ chercher le système Connect sur le dispositif audio **Bluetooth®** (lors de l'enregistrement, une page-écran apparaît à l'écran pour indiquer l'état d'avancement de l'opération);
- ❑ sélectionner le dispositif à associer;
- ❑ quand le dispositif le demande, saisir le code PIN affiché à l'écran du système ou confirmer sur le dispositif le PIN affiché;
- ❑ quand la procédure d'enregistrement se termine avec succès, l'écran affiche une page-écran spécifique;
- ❑ la fonction **Bluetooth®** peut également être activée en appuyant sur la touche  à l'intérieur des fonctions « TÉLÉPHONE » ou « MÉDIA », sélectionnables dans le menu principal.

AVERTISSEMENT N'effectuer l'opération d'enregistrement du téléphone portable que lorsque le véhicule est à l'arrêt et en conditions de sécurité. La fonction est désactivée lorsque le véhicule se déplace à une vitesse supérieure à 5 km/h.

300

AVERTISSEMENT En cas de perte de la connexion **Bluetooth®** entre le téléphone portable et le système, consulter la notice du téléphone portable.

EFFECTUER UN APPEL

Si la fonction « TÉLÉPHONE » est activée, il est possible d'effectuer un appel des façons suivantes :

- ❑ en sélectionnant la rubrique « Répertoire » à l'écran ou « Appels récents » et en sélectionnant ensuite un contact dans la liste proposée ; ou bien
- ❑ en sélectionnant la rubrique « Composer le numéro » à l'écran.

MENU PRINCIPAL DU TÉLÉPHONE

Quand un téléphone portable est connecté au système Connect, le menu principal à l'écran affiche une série d'informations (si disponibles) fig. 307 :





- ❑ l'intensité du signal du réseau ;
- ❑ le niveau de la batterie du téléphone portable ;
- ❑ le nom du téléphone portable.



307

12126S2500EM

Les autres informations affichées à l'écran sont les suivantes :

- ❑  « Appels récents » (1) : en appuyant sur cette touche graphique, il est possible de choisir parmi « Tous les appels » et les « Appels manqués ».
- ❑  « Favoris » (2) : en appuyant sur cette touche graphique, il est possible de choisir entre « Gestion favoris », « Ajouter favoris », « Organiser favoris » et « Supprimer favoris ».
- ❑  « Contacts » (3) : en appuyant sur cette touche graphique, l'écran affiche la liste de tous les contacts enregistrés dans le téléphone. Chaque fois que l'on sélectionne un contact, la photo (si enregistrée) du contact et le numéro de téléphone apparaissent sur la droite de l'écran.
- ❑  « SMS » (4) : en appuyant sur cette touche graphique, il est possible de recevoir et d'envoyer des messages de texte (si supportés par le dispositif).

Les messages sont accessibles en lecture seulement, le véhicule à l'arrêt. La fonction d'écoute et d'envoi de messages prédéfinis, personnalisables par le conducteur, est toujours disponible. En présence d'un message non lu, celui-ci est signalé par un petit point à côté de la touche graphique « SMS » (un maximum de 99 messages SMS non lus peuvent être présents).

□  « Composer le numéro » (5) : en appuyant sur cette touche graphique, l'écran affiche la page-écran de « composition du numéro » qui permet de composer le numéro de téléphone.

MODE NAVIGATION

(suivant version)

AVERTISSEMENT LÉGAL/SÉCURITÉ



Lors de la première utilisation du système Connect, après avoir rétabli les réglages par défaut ou modifié la langue, le système demandera d'accepter une note concernant la sécurité/un avertissement légal, indiquant les responsabilités lors de l'utilisation du produit pendant la navigation.

REMARQUE Certaines fonctions relatives au mode « NAVIGATION » peuvent être activées en utilisant non seulement le rotary pad et/ou la fonction « touch screen », mais aussi les commandes vocales : pour de plus amples informations, consulter la

description fournie au paragraphe « Commandes vocales Navigation » au chapitre « Commandes vocales ».

ACTIVATION DE LA NAVIGATION

Le menu principal affiche le widget relatif au mode « NAVIGATION » fig. 308. REMARQUE Le widget est activé uniquement à l'aide de la fonction « touch screen ».

La touche graphique présente sur le widget est différente selon que la navigation a été activée  ou non .

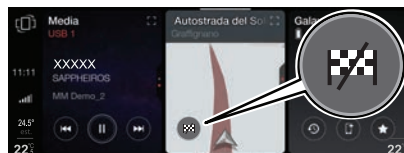

308

1212652010EM

RÉGLAGES D'UNE DESTINATION

Pour régler une destination, saisir les données concernant :

- « Ville/CP » : saisir le nom de la ville ou le CP de la ville où se trouve le point d'arrivée de la nouvelle destination.
- « Adresse » : saisir le nom de la rue de la nouvelle destination.

- « Numéro » : saisir le numéro de la rue de la nouvelle destination.
- « État » (le cas échéant) : saisir le nom de l'état où se trouve le point d'arrivée de la nouvelle destination.
- « Démarrer navigation » : sélectionner la destination souhaitée en agissant sur la partie droite de l'écran. Ceci permettra d'accéder à la page-écran de planification de l'itinéraire où il sera possible de lancer la navigation. REMARQUE Les données susmentionnées peuvent être saisies dans n'importe quel ordre (fonction « Free Text Search »).

Pour régler une nouvelle destination, sélectionner la touche graphique  (en utilisant la fonctionnalité « écran tactile » ou en faisant tourner le Rotary Pad) : l'écran affichera le clavier graphique pour la saisie de l'adresse de destination et, sur la droite, la liste des « Destinations ».

Gestion de la reconnaissance vocale pour la saisie des adresses de navigation

Appuyer sur le bouton , situé à droite du volant, pour démarrer la session de reconnaissance vocale et envoyer au système Connect les commandes nécessaires à la saisie d'une adresse de navigation.

La saisie des adresses de navigation est réalisable de deux façons :



ABC

❑ **Par simple tentative** (« one-shot ») : il est possible d'utiliser la commande « Naviguer vers <Ville, Adresse, Numéro de maison> » après avoir appuyé sur le bouton  situé à droite du volant et démarré la session de reconnaissance vocale. Le système Connect sera alors en mesure de reconnaître l'adresse saisie vocalement ou d'afficher la liste des alternatives possibles. Par conséquent, suivre les instructions fournies par le système Connect pour démarrer le calcul de l'itinéraire.

❑ **Par saisie manuelle** : le système Connect aidera le conducteur par l'intermédiaire d'une procédure guidée dans la saisie par champ avec la possibilité d'utiliser des commandes vocales de « Saisie de la ville » ; « Saisie de l'adresse » et « Saisir le numéro de de maison ». Pour activer ce mode, après avoir appuyé sur le bouton  situé à droite du volant et démarré la session de reconnaissance vocale, envoyer la première commande de saisie de la ville, puis continuer en suivant les instructions fournies par le système Connect.

En cas de changement de la langue sur le système Connect, après avoir effectué les actions nécessaires via le menu dédié dans les « Réglages », sur l'écran surgira une pop-up informant le conducteur sur la disponibilité limitée des fonctions de reconnaissance vocale.

Noter que si le conducteur choisit la langue Anglais, sur un véhicule commercialisé en Italie, le message ci-après s'affichera sur l'écran du système Connect : « When the vocal system is set to English you can input addresses in the United Kingdom, Ireland, Malta and Gibraltar. You can also insert all destinations manually. ».

AVERTISSEMENT Le message susmentionné est localisé en fonction du pays de destination du véhicule. Seuls les pays apparaissant dans cette pop-up seront disponibles avec les fonctions de reconnaissance vocale pour la sélection des adresses et destinations. Les pays disponibles varieront en fonction du type de langue sélectionnée par le conducteur.

REMARQUE Le mode de saisie par simple tentative (« one-shot ») ne sera pas disponible si le conducteur choisit une langue autre que celle utilisée dans le pays de commercialisation du véhicule. Dans ce cas, pour pouvoir accéder aux fonctions de reconnaissance vocale et saisir une adresse valide, à savoir reconnaissable par le système Connect, il sera nécessaire d'envoyer au préalable au système Connect (à chaque utilisation de la voiture) une commande vocale de changement de pays. Par exemple, sur un véhicule commercialisé en Italie, si le conducteur choisit la langue Anglais, il devra nécessairement utiliser la

commande « Changement de pays » pour démarrer la procédure de saisie de l'adresse.

INTERRUPTION DE LA NAVIGATION

Après avoir lancé la navigation, il est possible de l'interrompre à tout moment. Pour interrompre la navigation, appuyer sur la touche graphique .

Un message dédié s'affichera sur l'écran. Sélectionner « Confirmer » pour confirmer le choix ou « Annuler » pour annuler l'opération.

En sélectionnant « Confirmer », la page-écran de navigation apparaîtra à nouveau à l'écran.

SERVICES EN LIGNE Tom Tom®

(si l'option est prévue)

Les « Services en ligne » Tom Tom® (si l'option est prévue) permettent de recevoir et afficher sur l'écran du système Connect, les informations relatives à :

- ❑ « Infos trafic en temps réel »/ « Radars » ;
- ❑ « Envoyer Destination au véhicule » ;
- ❑ « Recherche d'un point d'intérêt (PDI) Online » ;
- ❑ « Navigation dernier mille ».

REMARQUE Les services en ligne Tom Tom® sont disponibles si Services connectés - Alfa Connect Services

sont activés et pendant toute la durée du paquet « My Navigation », renouvellements compris.

INFOS TRAFIC EN TEMPS RÉEL / RADARS

(suivant version)

Ce service permet d'afficher, sur l'écran du système Connect, les informations relatives :

- au trafic (conditions mises à jour en temps réel) ;
- à la présence de radars (suivant version).

Infos trafic en temps réel

Ce service permet de surveiller, en temps réel, sur l'écran du système Connect, les conditions de circulation qui sont signalées au moyen d'icônes aux couleurs suivantes fig. 309 :

- VERT** : route où la vitesse moyenne pratiquée correspond à la vitesse prévue pour une voie libre ;
- ORANGE** : route où la vitesse moyenne pratiquée est inférieure aux limites de vitesse autorisées ;
- ROUGE** : route où la vitesse moyenne pratiquée se rapproche des conditions d'embouteillage ;
- ROUGE + SIGNAL DE DANGER** : routes embouteillées à cause de chantiers, accidents etc...

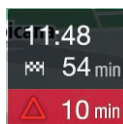
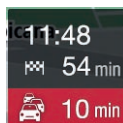
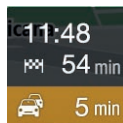
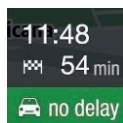

309

1212652300EM

Radars

(suivant version)

Ce service permet d'afficher, sur l'écran, le type (fixe ou mobile) et la position à laquelle se trouvent les radars.

Une icône représentant le radar sera affichée sur la partie droite de l'écran.

Appuyer sur l'icône à l'écran et une page apparaîtra contenant les informations suivantes relatives aux radars :

- « Position » (ex. : « Des deux côtés ») ;

- « Signaler maintenant ».



310

1212652132EM

ENVOYER DESTINATION AU VÉHICULE

Ce service permet d'effectuer la navigation vers une seconde destination envoyée au système Connect par un smartphone.

La nouvelle destination sera affichée à l'écran en bas : pour lancer la navigation, appuyer sur la touche graphique « Démarrer navigation », (1) fig. 311 :

- avec destination NON PARAMÉTRÉE** : la nouvelle destination sera affichée dans le menu « Destinations récentes » ;
 - avec destination PARAMÉTRÉE** : la nouvelle destination sera affichée dans le menu « Gestion parcours ».
- Pour accéder à la nouvelle destination, appuyer sur la touche graphique « Ajouter nouvelle destination ».



ABC

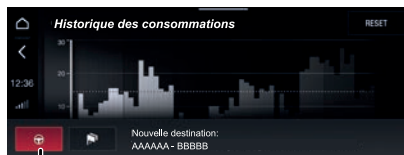

311

12126S2135EM

RECHERCHE D'UN POINT D'INTÉRÊT (PDI) ONLINE

Avec ce service, il est possible de saisir une destination (saisir le nom, l'adresse ou un point d'intérêt PDI) et afficher sur l'écran une liste de PDI qui correspondent à la recherche effectuée.

REMARQUE Ce service est disponible uniquement après souscription d'un abonnement et autorisation.

NAVIGATION DERNIER MILLE

Ce service permet de transférer la navigation du système Connect au smartphone de l'utilisateur.

Avec navigation activée, le système Connect transférera celle-ci au smartphone comme suit :

automatiquement en activant l'option « Envoi automatique dernier mille au smartphone » du menu « Paramètres » ;

sur demande du conducteur en activant l'option « Envoyer navigation dernier mille » du menu « Gestion parcours » ou du menu « Paramètres » ;

sur demande du conducteur si, pendant la navigation, on touche un point sur le plan puis on sélectionne l'option « Envoyer navigation dernier mille » sur le menu affiché à l'écran.

Transfert Navigation sur le smartphone

Avec navigation active, procéder de la manière suivante :

appuyer sur la touche graphique  (« Gestion parcours ») : sur l'afficheur, il sera affiché le menu « Gestion parcours » ;

sélectionner « Navigation dernier mille » ;

Sélectionner « Envoyer maintenant navigation dernier mille » : un message apparaîtra à l'écran indiquant que la navigation sera transférée sur le smartphone. Appuyer sur la touche graphique « OK » pour valider le choix.

REMARQUE La destination finale sera envoyée au smartphone même si le véhicule se trouve en dehors du rayon d'1 km (ou 1 mi) de la destination finale.

REMARQUE Le transfert au smartphone aura lieu même si la fonctionnalité « Envoi automatique dernier mille au smartphone » du Menu « Paramètres » (la navigation sera transférée en

sélectionnant l'option « Envoi navigation dernier mille »).

RÉGLAGES

ACTIVATION DU MENU DE RÉGLAGES

Le menu « Réglages » peut être activé en agissant sur le widget spécifique, présent dans le menu principal fig. 312. D'une manière indicative, le menu contient les rubriques suivantes :

- « Feux »
- « Unités et langues »
- « Horloge et date »
- « Sécurité passive »
- « Confort conducteur »
- « Portes et verrouillages »
- « Tableau de bord »
- « Infodivertissement »
- « Système »



312

12126S2305EM

Feux

Dans cette section, il est possible de modifier les configurations suivantes :

- « Sensibilité feux »
- « Délai extinction feux »
- « Feux de virage »
- « Clignotement feux à la fermeture »
- « Feux de jour »
- « Feux de courtoisie »
- « Feux adaptatifs avant » (AFS)
- « Éclairage intérieur de l'habitacle »
- « Restaurer paramètres »

Unités et langues

Dans cette section, il est possible de modifier les configurations suivantes :

- « Unités de mesure »
- « Langue »
- « Restaurer paramètres »

Horloge et date

Dans cette section, il est possible de modifier les configurations suivantes :

- « Synchronisation avec GPS »
- « Réglage heure »
- « Régler la date »
- « Format de l'heure »
- « Rétablissement paramètres heure et date »

Sécurité passive

Dans cette section, il est possible de modifier les configurations suivantes :

- « AIRBAG passager » : permet d'activer/désactiver le fonctionnement des airbags avant du côté passager.

En entrant dans la fonction, le système informe sur l'activation/désactivation des airbags et demande de confirmer le changement d'état : appuyer sur le rotary pad pour continuer. L'état des airbags est visible par les LED de l'icône d'état sur le plafonnier avant.

- **Protection passager activée** : le voyant ON est allumé fixement.
- **Protection passager désactivée** : le voyant OFF est allumé fixement.

« Auto Park Brake » (suivant modèle) : permet d'activer/désactiver l'enclenchement automatique du frein de stationnement électrique à la coupure du moteur.

« Révision freins » (selon modèle) : permet d'activer (« Oui ») ou de désactiver (« Non ») la procédure pour effectuer l'entretien du système de freinage.

« Seat Belt Reminder » : permet d'activer (« OK ») ou de désactiver (« Annuler ») le signal sonore concernant le système SBA (Seat Belt Alert).

« Fermeture automatique des rétroviseurs » (selon modèle) : permet d'activer/désactiver le rabattement automatique des rétroviseurs au verrouillage/déverrouillage des portes. Le réglage par défaut est « Off ».

« Restaurer paramètres » : permet de supprimer les réglages du menu

précédemment effectués et de récupérer les réglages d'usine.

Confort conducteur

Dans cette section, il est possible de modifier les configurations suivantes :

« Passive Entry » : permet d'activer (« On ») ou de désactiver (« Off ») la stratégie de verrouillage automatique des portes.

« Restaurer paramètres » : permet de supprimer les réglages du menu précédemment effectués et de récupérer les réglages d'usine.

Portes et verrouillages

Dans cette section, il est possible de modifier les configurations suivantes :

« Verrouillage portes en mouvement »

« Déverrouiller porte en sortie »

« Déverr. porte en entrée » (selon modèle)

« Avertiss. sonore au démarrage à distance » (selon modèle)

« Avertiss. sonore au verrouillage » (selon modèle)

« Fermeture automatique » (selon modèle)

« Confort conducteur »

« Restaurer paramètres »

Tableau de bord

Dans cette section, il est possible de modifier les configurations suivantes :



ABC

- « Volume annonces »
- « Trajet B »
- « Afficher infos téléphone »
- « Afficher infos audio »
- « Voir infos navigation »
- « Vitesse numérique sur tous les écrans »
- « Barre des consommations »
- « Pages performances »
- « Zones personnalisables »
- « Restaurer paramètres »

Infodivertissement

Dans cette section, il est possible de modifier les configurations suivantes :

- « Éteindre écran »
- « Luminosité affichage »
- « Audio »
- « Page d'accueil »
- « Bluetooth® »
- « Gestionnaire de dispositifs »
- « Entertainment »
- « Téléphone »
- « Mode Projection »
- « Navigation » (selon le modèle)
- « Performances »
- « Android Auto »
- « Services connectés » (selon modèle)
- « Assistance au conducteur »

Système

Dans cette section, il est possible de modifier les configurations suivantes :

- « Allumage automatique »
- « Délai coupure »
- « Mise à jour logiciel »
- « Mise à jour cartes »
- « Rétablissement général paramètres »

MISE À JOUR CARTES

(suivant version)

Pour rester toujours performant, le système de navigation (selon le modèle) doit être mis à jour régulièrement.

Dans ce but, le service **Mopar® Map Care** propose une nouvelle mise à jour de la cartographie tous les trois mois.

Les mises à jour peuvent être téléchargées depuis le site maps.mopar.eu et directement installées sur le système Connect. Toutes les mises à jour sont gratuites pendant 3 ans à compter de la date d'entrée en vigueur de la garantie du véhicule.

La mise à jour du système de navigation peut également être effectuée auprès du Réseau Après-vente Alfa Romeo.

REMARQUE Le vendeur pourrait facturer la mise à jour du système de navigation.

Procédure de « Mise à jour des cartes »

Pour mettre à jour les cartes de navigation, procéder de la façon suivante :

- démarrer le moteur ;

voiture à l'arrêt, insérer la clé USB, contenant les cartes mises à jour, dans l'un des ports USB situés sur le tunnel central ;

à l'intérieur de la fonction « Mise à jour cartes », sélectionner l'option « Mettre à jour cartes ». Une page-écran indiquant la version et la durée en minutes de toute la procédure apparaîtra à l'écran ;

sélectionner la fonction « Mise à jour ». Une page-écran avec les indications à suivre et la demande de confirmation apparaîtra à l'écran ;

confirmer pour lancer la procédure.

Durant la mise à jour, les indications à respecter et l'état d'avancement de la procédure resteront affichés. Durant cette phase, il sera possible de déplacer le véhicule.

PERFORMANCES

La fonction « Performances » peut être activée en agissant sur le widget spécifique, présent dans le menu principal fig. 313.

La page-écran principale de la fonction « Performances » affiche les informations concernant :

- « Indicateurs techniques »
- « Historique des consommations »
- « Efficient Drive »
- « Couple moteur »
- « Températures » (uniquement version Quadrifoglio)
- « Drag Race » (uniquement version Quadrifoglio)
- « Contenus performances » (selon modèle)

Faire tourner le rotary pad pour sélectionner la rubrique souhaitée et appuyer ensuite sur le rotary pad pour confirmer la sélection et accéder au menu correspondant ou bien, à l'aide de la fonction « touch screen », appuyer sur l'écran pour sélectionner la rubrique souhaitée.



313

12126S0400EM

INFORMATIONS VÉHICULE

La fonction « Informations voiture » peut être activée en agissant sur le widget spécifique, présent dans le menu principal fig. 314.

La page-écran principale affiche les informations concernant :

- Service (Entretien programmé)
- TPMS (Tire Pressure Monitoring System) (système de contrôle de la pression des pneus)
- Niveau d'huile moteur
- Niveau AdBlue® (seulement versions Diesel) (selon modèle)
- Système Alfa DNA™ Pro

Pour afficher le contenu relatif à l'une des informations présentes à l'écran, appuyer sur l'écran (fonction « touch screen ») ou faire tourner le rotary pad, sélectionner la rubrique souhaitée et appuyer ensuite sur le rotary pad pour confirmer la sélection.



314

12126S2305EM

ASSISTANCE AU CONDUCTEUR

Le menu principal du système Connect contient le widget « Assistance au conducteur » fig. 315.

Le widget « Assistance au conducteur » contient les menus suivants :

- « Sécurité »
- « Confort »

Pour sélectionner les deux menus, faire glisser le doigt sur le widget vers le haut ou vers le bas.

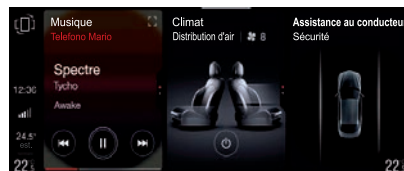

315

12126S0431EM



ABC

MENU « SÉCURITÉ »

Le menu « Sécurité » fournit les informations concernant les systèmes suivants d'aide à la conduite :

- Système FCW (Forward Collision Warning)
- Système LKA (Lane Keeping Assist) ou Système LDW (Lane Departure Warning) ou Système ALM (Active Lane Management)
- Système ABSA (Active Blind Spot Assist) (pour les versions/marchés qui le prévoient) ou système BSM (Blind Spot Monitoring)
- Système DAA (Driver Attention Assist) ou DAA (Driver Attention Alert)

Affichages à l'écran

L'état des systèmes d'aide à la conduite (activés ou désactivés) est affiché, à l'écran, par un « bouclier » graphique à côté de la silhouette du véhicule.

Lorsque TOUS les systèmes d'aide à la conduite sont **ACTIVÉS**, l'écran affiche la page-écran suivante fig. 316.

Lorsque TOUS les systèmes d'aide à la conduite sont **DÉSACTIVÉS**, l'écran affiche la page-écran suivante fig. 315.

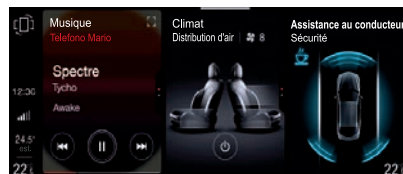

316

1212650438EM

MENU « CONFORT »

Le menu « Confort » fournit des informations concernant les systèmes suivants d'aide à la conduite :

- Système ISC (Intelligent Speed Control)
- Système TSR (Traffic Sign Recognition)
- Avertissement nouvelle limitation
- Speed Limiter
- Système Park Sensors
- Caméra de recul (suivant version)
- Système AHB (Automatic High Beam) (feux de route automatiques) (suivant version)

Affichages à l'écran

Chaque système d'aide à la conduite est représenté par une icône à l'écran.

L'état de la fonction est affiché à côté de l'icône : « On » = système actif / « Off » = système désactivé (pour les versions/marchés qui le prévoient).

Pour certains systèmes (si activés), il est possible d'effectuer des réglages (par ex. pour la fonction Speed Limiter, il est possible de régler la valeur de vitesse limite).

RÉGLAGES DES SYSTÈMES

Après avoir affiché en plein écran le menu « Assistance au conducteur », l'écran affiche la liste de tous les réglages effectués pour les systèmes d'aide à la conduite.

Les informations affichées à l'écran sont les suivantes :

- icône d'identification du système ;
- nom du système ;
- touche graphique 1 fig. 317 activation (« On ») / désactivation (« Off ») du système ;
- indication de l'état de la fonction ;
- zone d'affichage graphique du système ;
- réglage prédéfini du système (pouvant être modifié par le conducteur).

Sur certaines voitures, pour les versions/marchés qui le prévoient, certains systèmes à conduite/sécurité active ne seront pas disponibles si le mode de conduite « Race » (suivant version) a été sélectionné. Dans ce cas, une page-écran pop-up dédiée sera affichée à l'écran du système Connect.

Il est possible d'activer le mode de conduite « Race » uniquement si les

systèmes Forward Collision Warning (FCW) et Active Lane Management (ALM) (suivant version) sont tous les deux désactivés.



317

12126S2149EM

ACTIVATION/DÉSACTIVATION DES SYSTÈMES

À l'aide de la fonction « touch screen »

Procéder de la manière suivante :

- appuyer sur l'écran pour sélectionner la rubrique souhaitée ;
- pour activer le système, appuyer sur la touche graphique (1) fig. 317 vers la droite : la mention « ON » apparaîtra à l'écran
- pour désactiver le système, appuyer sur la touche graphique (1) fig. 317 vers la gauche : la mention « OFF » apparaîtra à l'écran.

À l'aide des commandes situées sur le tunnel central

Procéder de la manière suivante :

- faire tourner le rotary pad et

sélectionner la rubrique souhaitée ;

appuyer sur le rotary pad pour confirmer le choix et activer le système : la rubrique sélectionnée sera automatiquement activée. Lorsque le système est activé, pour le désactiver, appuyer sur le Rotary Pad.

Apple CarPlay et Android Auto

(suivant version)

Apple CarPlay et Android Auto sont des applications qui permettent d'utiliser votre smartphone en voiture en sécurité et de façon intuitive.

Pour les activer, il suffit de brancher un smartphone compatible via le port USB et les contenus du téléphone seront automatiquement affichés à l'écran du système Connect après avoir effectué la sélection de l'action prédéfinie à la première connexion d'un dispositif Android et/ou iOS. En agissant sur le menu « Gestion dispositifs », il est possible de modifier le choix précédemment effectué.

Pour vérifier la compatibilité de votre smartphone, consulter les indications sur les sites : https://www.android.com/intl/it_it/auto/ et <http://www.apple.com/it/ios/carplay/>.

La première fois qu'un dispositif est connecté, l'écran du système Connect affiche une page-écran de pop-up qui

permet de choisir le profil avec lequel l'utiliser lors des prochaines connexions. Les options possibles sont les suivantes : « Recharge uniquement », « Media/iPod », « Mode Projection ». Il est possible de modifier les options en agissant sur le menu « Gestion dispositifs ».

Si le smartphone est connecté directement à la voiture via le port USB, le menu principal du système Connect affichera un widget supplémentaire et l'icône graphique correspondante sur la barre d'état située sur la gauche.

Pour utiliser Apple CarPlay, brancher votre iPhone à la voiture à l'aide du câble USB certifié MFI (made for iPhone).

Pour utiliser Android Auto, brancher votre smartphone à la voiture à l'aide du câble USB pour téléphones Android ayant des caractéristiques adéquates. L'utilisation de câbles inappropriés peut ne pas garantir le bon fonctionnement du système.

REMARQUE Pour activer Apple Carplay/Android Auto ou certaines fonctions, il pourrait s'avérer nécessaire d'interagir avec le smartphone. Le cas échéant, terminer l'action sur son propre dispositif (smartphone).

CONFIGURATION DE L'APP(Apple CarPlay)

Apple CarPlay est compatible avec l'iPhone 5 ou les modèles plus récents,



ABC

avec le système d'exploitation iOS 7.1 ou les versions ultérieures.

Pour pouvoir utiliser Siri dans Apple CarPlay, il faut activer la fonction des réglages du smartphone.

Pour utiliser Apple CarPlay, le smartphone doit être branché à la voiture via un câble USB.

INTERACTION

Après la procédure de configuration, lorsque vous connecterez votre smartphone au port USB du véhicule, après l'affichage de la page-écran pop-up correspondante et en fonction du dernier réglage effectué sur le menu « Gestion dispositifs », l'application sera automatiquement lancée sur le système Connect.

Le Rotary Pad permet de sélectionner et de confirmer les fonctions disponibles du smartphone.

Il est possible d'accéder directement aux contenus multimédia du smartphone en utilisant le mode « MÉDIA » du Connect.

Interaction à l'aide des commandes vocale

Il est possible d'interagir avec les assistants vocaux Apple CarPlay et Android Auto grâce au bouton  situé sur le côté droit du volant :

❑ **une pression prolongée** activera l'interaction avec l'aide vocale d'Apple (Siri) ou d'Android (Google Assistant) ;

❑ **une pression courte** lancera l'interaction avec le système vocal d'origine. Lorsque l'aide vocale du téléphone est activée, l'interface ne sera plus celle du véhicule, mais, au contraire, celle du téléphone associé. Une pression courte interrompra tant la session vocale d'origine que celle de Siri ou de Google Assistant.

AVERTISSEMENT Si les applications Apple CarPlay et Android Auto sont installées, l'aide vocale de Siri (pour l'application Apple CarPlay) ou Google Assistant (pour l'application Android Auto) sera activée. Dans ce cas, il sera possible d'utiliser les commandes vocales en « langage naturel » (« Natural language ») et pas seulement celles spécifiques, prédéfinies pour le système Connect. Les aides vocales de Siri (pour l'application Apple CarPlay) ou Google Assistant (pour l'application Android Auto) ne seront activées qu'en appuyant de façon prolongée sur la touche  située du côté droit du volant.

Mode Média ou Téléphone actif

En fonction des différentes façon d'enfoncer la touche  située sur le côté droit du volant, les activations suivantes auront lieu :

❑ avec une pression **courte** sur le bouton  les commandes vocales relatives au système Connect seront activées ;

❑ avec une pression **longue** sur le bouton  les commandes vocales liées au Téléphone seront activées en mode « Projection ».

Mode Tuner (Radio) ou navigation active

En appuyant brièvement sur la touche  située du côté droit du volant, la commande vocale pour le mode « Tuner (Radio) » ou « Navigation » sera activée à l'écran du système Connect, même lorsque les applications Apple CarPlay ou Android Auto sont activées.

NAVIGATION

Avec les applications Apple CarPlay et Android Auto, il est possible d'utiliser le système de navigation présent sur le smartphone.

Les commandes peuvent être données directement sur le système Connect.

Il est possible de choisir à tout moment de modifier sa sélection, en accédant au système de navigation souhaité, et régler une nouvelle destination.

SORTIE DES APP Apple CarPlay ET Android Auto

Pour terminer la session Apple CarPlay ou Android Auto, il faut débrancher

physiquement le smartphone du port USB du véhicule.

REMARQUE La date et l'heure, affichées à l'écran du système Connect, doivent toujours correspondre à la date et à l'heure effectives, même après avoir débranché la batterie. Effectuer le réglage via le menu « Réglages » du système Connect. Toute incohérence entre la date et l'heure affichées à l'écran et celles effectives est susceptible de provoquer des dysfonctionnements d'Apple CarPlay/Android Auto.

COMMANDES VOCALES



AVERTISSEMENT Pour les langues non gérées par le système, les commandes vocales ne sont pas disponibles.

REMARQUE Il n'est possible d'activer les commandes vocales que lorsque le dispositif de démarrage est sur ON. Par contre, les commandes vocales ne seront pas activées lorsque le dispositif de démarrage est sur OFF et le système Connect allumé.

REMARQUE Si les applications Apple CarPlay et Android Auto sont installées, l'aide vocale de Siri (pour l'application Apple CarPlay) ou Google Assistant (pour l'application Android Auto) sera activée. Dans ce cas, il sera possible d'utiliser les commandes vocales en « langage naturel » (« Natural language »)

et pas seulement celles spécifiques, prédéfinies pour le système Connect. Les aides vocales de Siri (pour l'application Apple CarPlay) ou Google Assistant (pour l'application Android Auto) ne seront activées qu'en appuyant de façon prolongée sur la touche  située du côté droit du volant.

LANCEMENT D'UNE SESSION VOCALE

Appuyer brièvement une fois sur le bouton  au volant.

INTERRUPTION D'UNE SESSION VOCALE

À tout moment, durant une session vocale (dialogue), il est possible d'appuyer de façon prolongée sur le bouton pour interrompre et recommencer depuis le début la session vocale et donner une nouvelle commande, quelle que soit la conversation précédente.

Par exemple, si le système est en train de prononcer un message vocal d'aide et l'on reconnaît la commande souhaitée, il peut s'avérer utile d'interrompre l'aide en appuyant sur le bouton  au volant et de donner la commande, afin de ne pas devoir attendre la fin des messages d'aide.

DÉSACTIVATION D'UNE SESSION VOCALE

Avec une session vocale activée, **appuyer brièvement sur** le bouton  au volant.

La session vocale termine naturellement quand une commande a été reconnue et le conducteur ne doit effectuer aucune autre action.

En outre, l'arrivée d'un appel téléphonique interrompt la session vocale, afin de permettre de répondre et de parler normalement via le système mains libres.

COMMANDES VOCALES RADIO AM / FM / DAB

La touche  permet d'activer les fonctions suivantes :

- Régler sur la station <XXX>
- Régler sur la station <XXX>
- Régler sur la fréquence <XXX>
- Régler sur la fréquence <XXX>
- Ajouter aux favoris
- Afficher stations disponibles
- Afficher la liste des stations disponibles (suivant version)
- Afficher les stations préférées (suivant version)
- Afficher la liste des stations favorites (suivant version)
- FM



ABC

- AM (suivant version)
- DAB (selon le modèle)
- Commandes radio (« Aller à radio »)

COMMANDES VOCALES MÉDIA

La touche  permet d'activer les fonctions suivantes :

- Lecture (ou prononcer Voir) Album
- Lecture (ou prononcer Voir) Artiste
- Lecture (ou prononcer Voir) Compositeur
- Lecture (ou prononcer Voir) Genre
- Lecture (ou prononcer Voir) Liste
- Lecture (ou prononcer Voir) Chanson
- Lecture (ou prononcer Voir) tout
- Activer mode playback
- Désactiver mode playback
- Lire chanson (ou morceau)
- Tout lire (ou prononcer Voir tous) Album
- Tout lire (ou prononcer Voir tous) Artiste
- Tout lire (ou prononcer Voir tous) Compositeur
- Tout lire (ou prononcer Voir tous) Genre
- Tout lire (ou prononcer Voir tous) Liste
- Passer à Aux
- Passer à USB 1
- Passer à USB 2
- Passer à USB 3

- Passer à Aux
- Passer à Bluetooth®

REMARQUE Ces commandes sont valables sur les dispositifs connectés au système via des connecteurs USB et non via le système **Bluetooth®**.

COMMANDES VOCALES TÉLÉPHONE

La touche  permet d'activer les fonctions suivantes :

- Composer le numéro <XXXXXX>
- Appeler <XXXXXX>
- Aller (ou prononcer Passer à téléphone)
- Commandes téléphoniques
- Recherche contact
- Cherche
- Rappelle
- Affiche les appels manqués
- Tous les appels
- Afficher contacts
- Afficher contacts
- Afficher tous les SMS
- Envoyer un message
- Envoyer un message à
- Lire le dernier (ou prononcer lire dernier) message

REMARQUE Sur certains téléphones mobiles, pour rendre disponible la fonction de lecture vocale des SMS, vous devez activer l'option de notification par SMS sur le téléphone.

COMMANDES DE NAVIGATION

(suivant version)

La touche  permet d'activer les fonctions suivantes :

- Conduire vers (ou prononcer Naviguer vers) Domicile
- Favori <nom favori>
- Commandes de navigation
- Aller (ou prononcer Passer à) à Navigation
- Configurer carte 2D
- Configurer carte 3D détaillée
- Réglage vue du haut
- Ajouter destination
- Destination
- Interrompre navigation
- Répéter (les) instructions
- Montrer (la) carte
- Saisir (la) ville
- Saisir (le) pays
- Saisir (le) pays
- Saisir (la) rue
- Saisir (le) numéro de rue
- Aperçu (de l') itinéraire
- Trouver le <point d'intérêt> le plus proche

REMARQUE La saisie vocale des adresses n'est prise en charge que dans le pays où l'on se trouve et à condition que la langue du système corresponde à la langue locale. Par exemple, si le véhicule se trouve en Italie, il ne sera

possible de saisir vocalement que des adresses italiennes à condition d'avoir réglé la langue du système sur « Italien ».



ATTENTION

225) Les commandes vocales doivent toujours être prononcées lorsque les conditions de sécurité sont réunies et dans le respect des normes en vigueur dans le pays de circulation.

SERVICES CONNECTÉS - ALFA CONNECT SERVICES

(pour les versions/marchés qui le prévoient)



226) Les services Alfa Connect Services enrichissent l'utilisation de la voiture en la connectant au réseau.

Les services (le cas échéant) permettent de recevoir l'assistance ponctuelle en cas d'urgence, d'obtenir les informations sur l'état du véhicule, sa position, de contrôler à distance et d'améliorer l'expérience de navigation (le cas échéant) grâce aux mises à jour en temps réel.

Vous pouvez accéder aux services Alfa Connect Services via une application mobile My Alfa Connect pour smartphones, smartwatches, le portail

Web ou le système Connect de votre voiture.

La disponibilité des services est soumise à la signature d'un contrat de services Alfa Connect.

Plus d'informations sur les services Alfa Connect - applicabilité, disponibilité, compatibilité, packages et spécifications - sont disponibles sur le site <https://myalfacconnect.alfaromeo.com/>

AVIS GÉNÉRAL DE NON RESPONSABILITÉ

Données personnelles et personnalisation

Le fabricant recueille, traite et utilise les données personnelles de la voiture conformément aux exigences légales. De plus amples informations peuvent être obtenues dans les conditions générales de prestation de services et dans les politiques de protection des données du site Web officiel d'Alfa Romeo.

Le Client est l'unique responsable de toute utilisation des services dans le véhicule, même si d'autres les utilisent, et il s'engage à informer tous les utilisateurs et les occupants du véhicule sur les services, les fonctionnalités et les limites du système.

En cas d'activation du service d'urgence SOS, l'appel sera automatiquement adressé à un centre d'appels privé du fabricant. Il est donc précisé que, chaque fois que le texte

fait référence à l'appel SOS, il est destiné à être géré par un service privé.

CONDITIONS PRÉALABLES DE FONCTIONNEMENT

Pour utiliser certains services Alfa Connect Services, il est nécessaire de s'enregistrer et de valider les fonctions sur le portail, accessible à travers le site officiel Alfa Romeo, ou à travers l'application mobile My Alfa Connect, et le login sur les dispositifs personnels.

Les services Alfa Connect ne sont pas disponibles dans tous les pays et sont sujets à des limitations en fonction du type de système Connect, de l'emplacement et de la durée des services.

L'exploitation complète des services Alfa Connect, y compris l'appel SOS et l'appel d'assistance routière (ASSIST), est subordonnée à la couverture du réseau mobile et à la géolocalisation GPS, sans laquelle la fourniture correcte des services n'est pas garantie. Cette couverture pourrait ne pas être garantie dans des lieux tels que les tunnels, garages, parkings multi-étages et montagnes.

En cas de surcharge du réseau mobile ou de problèmes liés à l'alimentation de la voiture (batterie faible, par exemple), les services peuvent ne pas être disponibles.



❑ Lors de l'utilisation des services, le Client s'engage à garder son mot de passe secret, pour son usage strictement personnel et à ne pas le divulguer à des tiers.

SERVICES

AVERTISSEMENT Certains services énumérés ci-après pourraient ne pas être disponibles si le véhicule reste avec le moteur éteint pendant plus de 20 jours. Pour réactiver ces services, démarrer le moteur.

En fonction de l'équipement de la voiture et du pays, différents services peuvent être disponibles pour différentes durées. Pour plus d'informations sur votre voiture, consultez la page personnelle du site Web officiel d'Alfa Romeo.

Certains paquets mis à la disposition du Client sont les suivants :

❑ **My Assistant** : Service d'assistance clientèle et avis de sécurité, qui incluent :

- « Appel d'urgence SOS et appel ASSIST » (voir la description dans la section « Situations d'urgence »).
- « Rapport de santé du véhicule » : informations sur l'état et les conditions du véhicule, communiquant au Client les besoins de maintenance potentiels par le biais d'e-mails périodiques. Ce service est fourni à condition que le client ait préalablement

communiqué une adresse électronique valide au réseau Stellantis.

● « Notifications In-Vehicle (base) » : possibilité de recevoir à l'écran du système Connect des messages et/ou des notifications relatives à des campagnes de rappel ou à d'autres messages importants. Le client peut contacter le service clientèle du fabricant pour demander des informations supplémentaires sur les messages reçus.

❑ **My Car** : service de surveillance de l'état du véhicule.

- « Avertissements Conducteur » : pour la sélection d'avertissements portant sur le dépassement de certains paramètres définis par l'utilisateur comme : vitesse, heure et aire ainsi que la fonctionnalité Mode Valet.
- « At-Home Digital Assistant » : pour exécuter les principales commandes à distance, depuis des applications mobiles et smartwatch, y compris avec l'assistant local.

❑ **My Remote** : permet de gérer les opérations à distance (allumage des feux, verrouillage/déverrouillage des portes, trouver véhicule, etc.) via l'application mobile et les aides vocales

compatibles. Permet également de sélectionner des Avertissements Conducteur avec notifications, par exemple, en cas de dépassement d'une aire ou d'une heure déterminée.

❑ **My Navigation** : service de navigation connectée (sous réserve de disponibilité en fonction de la version/marché de commercialisation).

❑ **My Wi-Fi** : service optionnel Wi-Fi Hotspot. Ce service fournit un accès Internet depuis la voiture à tous les appareils équipés d'une connexion Wi-Fi (smartphone, tablette, ordinateur portable) (technologies supportées : 3G – 4G). Cela crée un point d'accès internet Wi-Fi privé à bord du véhicule. La fonction, disponible uniquement avec le dispositif de démarrage en position ON ou le moteur en marche, permet la connexion simultanée de 8 dispositifs au maximum, mais pas la communication directe entre eux. La qualité du service offert par le Hotspot Wi-Fi intégré dépend de la couverture du réseau de l'opérateur mobile.

REMARQUE Le nom du point d'accès et le mot de passe ne peuvent être modifiés que lorsque le contacteur d'allumage est en position ON.

❑ **My Alert** : service en option avec des notifications via Applis et Web en cas de tentatives présumées de vol et d'assistance en cas de vol.

Vous pouvez enrichir votre expérience des services Alfa Connect Services en mettant à jour les paquets et/ou en achetant des services optionnels pour lesquels un abonnement est requis.

Les services peuvent être souscrits en toute autonomie par le client en consultant le catalogue des services disponibles pour son véhicule, directement à partir du site <https://myalfaconnect.alfaromeo.com/>
REMARQUE La date et l'heure, affichées à l'écran du système Connect, doivent toujours correspondre à la date et à l'heure effectives, même après avoir débranché la batterie. Effectuer le réglage via le menu « Réglages » du système Connect. Toute incohérence entre la date et l'heure affichées à l'écran et celles effectives est susceptible de provoquer des dysfonctionnements des services connectés.

DÉSACTIVATION DU MODE DE GÉOLOCALISATION

(pour les versions/marchés qui le prévoient)

Si vous souhaitez désactiver le mode de géolocalisation, faites-le simplement à partir du système Connect fig. 318 (pour plus de détails, consultez la description du menu « Réglages » du système Connect).

En désactivant le mode de géolocalisation, certains services des applications mobiles et Web qui utilisent la position de la voiture ne seront pas disponibles.

AVERTISSEMENT L'icône  affichée dans la partie inférieure gauche de l'écran du système Connect, signale que la fonction de géolocalisation est activée (ON). Lorsque la géolocalisation est activée, la position du véhicule est tracée pour valider les fonctions qui l'exigent. Lorsque la géolocalisation est désactivée, la position du véhicule est tracée uniquement pour les systèmes de navigation, sécurité, assurances et assistance à la conduite (selon le modèle). Pour désactiver cette fonction, suivre les indications du chapitre « Réglages » du système Connect.



318

1212652094EM

MISE À JOUR SYSTÈME

Les services Alfa Connect et le logiciel d'application du système Connect sont

mis à jour à distance, afin de mettre à la disposition du client des versions logicielles plus récentes comprenant de nouvelles fonctionnalités ou des améliorations/enrichissements des fonctions déjà offertes.

Les mises à jour ci-dessus sont effectuées à la discrétion du fabricant. Une partie des mises à jour du système sera gérée automatiquement, en revanche, d'autres mises à jour seront communiquées au Client par le biais de messages à l'écran du système Connect, en offrant ainsi la possibilité au Client de confirmer ou bien de reporter la mise à jour en question.

Si le système n'est pas disponible, le Client ne sera pas prévenu par le système Connect.

Pour obtenir plus d'informations sur les services, les fonctionnalités, les spécifications, la disponibilité et les mises à jour, nous vous invitons à toujours vous reporter au site Web officiel d'Alfa Romeo.

FUNCTIONNALITÉ « AOTA » (« Over The Air Updates »)

(suivant version)

Cette fonctionnalité permet d'effectuer, manuellement les mises à jour des Services connectés - Alfa Connect Services du véhicule.



ABC

Si une mise à jour des Services connectés - Alfa Connect Services est disponible, elle aura lieu uniquement si le dispositif de démarrage est mis sur AVV.

Si, pendant la phase de mise à jour des Services connectés - Alfa Connect Services, le dispositif de démarrage est mis sur STOP, la mise à jour se poursuivra jusqu'à cet instant. Quand le dispositif de démarrage sera remis sur AVV, la mise à jour se poursuivra jusqu'au bout.

Quand, sur l'écran du système Connect, il est affiché des messages de disponibilité de mises à jour :

si l'utilisateur n'accepte pas l'invitation à effectuer la mise à jour **et qu'elle est obligatoire**, le message réapparaîtra à l'écran à la mise sous tension du système Connect successive ;

si l'utilisateur n'accepte pas l'invitation à effectuer la mise à jour **et qu'elle n'est pas obligatoire**, il est possible d'accéder à la fonctionnalité et afficher sur l'écran du système Connect, le feedback de la mise à jour disponible. Il est possible de poursuivre la phase de mise à jour en cliquant sur la touche graphique à l'écran.

MESSAGES VÉHICULE

(suivant version)

Cette fonctionnalité permet d'afficher sur l'écran du système Connect une série de messages relatifs à :

- « Rappel véhicule urgent » ;
- « Avis de maintenance » (« Maintenance huile urgente » / « Pression pneus insuffisante ») ;
- « Fin abonnement ».

REMARQUE Les messages de pop-up s'affichent uniquement si le dispositif de démarrage est sur ON ou sur AVV. Les messages resteront affichés à l'écran environ 15 secondes ; ils disparaîtront lorsque la voiture commencera à rouler.

Affichage des messages

Pour afficher les messages, procéder comme suit :

- Appuyer sur le widget « Services connectés » à l'écran ;
- sélectionner « Messages véhicule » ;
- après la sélection de l'élément souhaité à l'écran, il apparaîtra une page-écran dédiée :

- la pression de la touche graphique « ASSIST » activera un appel d'Assistance routière – ASSIST et le message affiché à l'écran sera coché comme « lu » et mémorisé par le système Connect (pour les pays où le service est prévu) ;
- la pression de la touche graphique « Effacer » fera apparaître à l'écran un message dédié pour effectuer l'effacement du message : sélectionner « Oui »

pour effacer ou « Non » pour ne pas effacer.

ACTIVATION VÉHICULE

(activation manuelle Services Connectés – Alfa Connect Services)

(suivant version)

Cette fonctionnalité permet au conducteur d'activer manuellement les Services connectés - Alfa Connect Services.

REMARQUE Effectuer un « Appel SOS » manuel ou un « Appel d'assistance routière – ASSIST » sont toujours prioritaires par rapport à ceux relatifs à la fonctionnalité « Activation véhicule ».

Activation manuelle fonctionnalité

En fonction du pays de commercialisation du véhicule, la fonctionnalité « Activation services » peut être activée :

- en pressant le widget relatif aux Services connectés ;
- en sélectionnant « Activation services » à l'écran. Cet élément sera affiché à l'écran au moment de l'achat du véhicule et après avoir reçu du Concessionnaire tous les codes pour obtenir l'authentification (les services de base seront activés à la fin du processus de production). Les appels « SOS » et « ASSIST » ne seront activés qu'à la fin du processus.

Dans les deux cas, après avoir effectué les opérations décrites ci-dessus, il apparaîtra à l'écran les options suivantes :

- « Activer maintenant » (option prédéfinie) ;
- « Informations supplémentaires » ;
- « Reportez ».

Saisie des données à caractère personnel

Après avoir pressé la touche graphique « Activer maintenant », il apparaîtra à l'écran la page « Saisir vos données » fig. 319 où figurent les options suivantes :

- « Prénom » ;
- « Nom » ;
- « Adresse E-mail » ;
- « Valider ».

Complétez vos données avec votre prénom, votre nom et adresse E-mail.

REMARQUE La touche graphique « Valider » ne sera active qu'après avoir saisi une adresse E-mail valide.



319

1212652119EM

À l'écran apparaît également la touche graphique 1 fig. 319 : elle permet de prendre contact avec un opérateur qui aidera le conducteur à effectuer la procédure d'enregistrement.

Activation réussie

L'activation achevée, le conducteur recevra à son adresse E-mail un lien (envoyé par le Concessionnaire) sur lequel il devra cliquer.

Si l'activation n'est pas terminée, il apparaîtra à l'écran deux choix possibles :

- compléter la procédure d'activation en cliquant sur le lien ;
- ou bien
- effectuer l'activation avec un autre compte utilisateur.

Les touches graphiques « OK » et « CREER NOUVEAU » apparaîtront à l'écran :

- la pression de la touche graphique « OK » permettra de terminer la procédure d'activation ;
- la pression de la touche graphique « CREER NOUVEAU » ouvrira à l'écran une page où il sera possible de saisir vos données à caractère personnel de manière à recevoir à nouveau le lien de la part du Concessionnaire.

DÉSACTIVATION DES SERVICES ALFA CONNECT

Si le client vend à des tiers son véhicule sur lequel les services Alfa Connect Services sont actifs, il sera responsable de déconnecter son profil des services via le site Web officiel d'Alfa Romeo, en contactant le service clientèle ou en se rendant auprès du Réseau Après-vente Alfa Romeo.

Il incombe également au client d'informer le nouveau propriétaire de tout service non expiré associé à un nouveau compte Services Alfa Connect.



ATTENTION

226) *S'en tenir toujours au code de la route du pays dans lequel on circule, en étant toujours attentif à la route. Toujours conduire de manière sûre, avec les mains sur le volant. Utiliser les fonctions du système Connect uniquement lorsque vous êtes certain de pouvoir le faire en toute sécurité. Le Client est responsable de tous les risques.*



ABC

liés à l'utilisation des fonctionnalités et des applications du véhicule. Le non-respect de ces règles pourrait provoquer de graves accidents et/ou la mort.

SYSTÈME DE RECHARGE SANS FIL - WCPM (Wireless Charge Pad Module)

(suivant version)

FONCTIONNEMENT

Le système de recharge sans fil se met automatiquement en marche lorsque le conducteur place le téléphone portable dans le logement prévu fig. 320, à condition que le téléphone en question soit compatible avec la norme Qi®.

Si le téléphone mobile est retiré de son boîtier pendant la phase de recharge sans fil, cette dernière sera automatiquement interrompue.



320

1116S0999EM

Le système de recharge sans fil permet la recharge lorsque les portes sont toutes correctement fermées et que le moteur a été démarré.

En interagissant avec le système de recharge sans fil, en plaçant le téléphone mobile dans le boîtier spécifique, le système Connect affiche les messages suivants (avec des icônes et des widgets spécifiques) pour informer le conducteur de l'état du système de recharge sans fil :

- ❑ « Téléphone en cours de chargement » fig. 321 et fig. 322 : apparaît lorsque le téléphone portable est correctement positionné dans le logement de recharge sans fil et que le système est correctement activé ;
- ❑ « Téléphone rechargé » fig. 323 : s'affiche lorsque le téléphone portable a terminé de recharger sa batterie ;
- ❑ « Objet non autorisé » fig. 324 : s'affiche lorsqu'un téléphone non prévu pour la recharge sans fil ou un objet non autorisé est placé (par exemple, la clé de contact) ;
- ❑ « Système non disponible » fig. 324 : s'affiche en cas de dysfonctionnement du système de recharge sans fil.

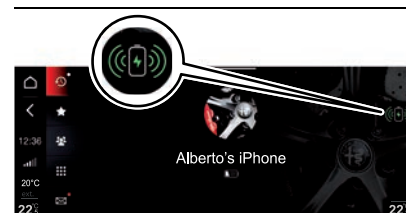

321

12126S2085EM



322

12126S2088EM

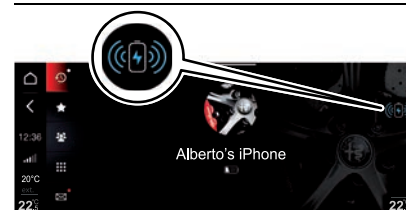

323

12126S2086EM



324

12126S2087EM

Le conducteur a la possibilité de désactiver l'affichage des messages relatifs à l'état de fonctionnement du système de recharge sans fil en utilisant le menu correspondant du système Connect.

REMARQUE L'utilisation simultanée de plusieurs fonctions wireless sur le smartphone (Apple CarPlay/Android Auto et recharge wireless), tout comme le signalent les producteurs de smartphones, pourrait entraîner une surchauffe de l'appareil et par conséquent limiter les fonctions actives ou éteindre l'appareil. Dans ce cas, il est conseillé d'utiliser la connexion au système à travers la prise USB.

HOMOLOGATIONS MINISTÉRIELLES



APPAREILS RADIO

Tous les appareils radio qui équipent le véhicule sont conformes à la directive 2014/53/UE, UA.RED.TR, au décret français DAS du 15/11/2019 et à la certification UKCA (UK Conformity Assessed) en vigueur au Royaume-Uni.

Pour de plus amples informations, consulter le site www.mopar.eu/eu/owner ou <http://aftersales.fiat.com/elum/>

DISPOSITIFS À RADIOFRÉQUENCE

Tous les dispositifs à radiofréquence sont conformes aux normes prévues dans chaque pays de commercialisation.

Pour de plus amples informations, consulter le site www.mopar.eu/eu/owner ou <http://aftersales.fiat.com/elum/>

SYSTÈME CONNECT

Le système Connect installé sur le véhicule est conforme à la directive 2014/53/UE, UA.RED.TR, au décret français SAR du 15/11/2019 et à la certification UKCA (UK Conformity Assessed) du 01/01/2023 en vigueur au Royaume-Uni.



ABC

BORN TO BE TOGETHER



SELENIA



SELENIA



Une vidange d'huile ? Les experts recommandent Selenia

*Le moteur de votre voiture est rempli en usine d'huile **Selenia**. Il s'agit d'une gamme d'huile moteur qui répond aux spécifications internationales les plus avancées. Ses caractéristiques supérieures permettent à l'huile **Selenia** de garantir les performances et la protection les plus élevées pour le moteur du véhicule.*

La gamme Selenia comprend un certain nombre de produits technologiquement avancés :

Selenia Quadrifoglio

L'huile Selenia Quadrifoglio 5W-40 est un lubrifiant entièrement de synthèse développé en collaboration avec STELLANTIS qui est conçu sur mesure pour les passionnés de la conduite, plus particulièrement pour améliorer les performances sportives et offrir le meilleur des moteurs Alfa Romeo Quadrifoglio.

Selenia WR FORWARD 0W-20

L'huile Selenia WR FORWARD 0W-20 est un lubrifiant entièrement synthétique développé en collaboration avec STELLANTIS spécialement conçu pour les voitures de tourisme de dernière génération avec moteurs diesel (normes Euro 6 avec URÉE) et pour les moteurs hautes performances dans les segments des voitures de luxe et de sport.

Selenia DIGITEK PURE ENERGY

SELENIA DIGITEK PURE ENERGY 0W-30 est un lubrifiant entièrement de synthèse développé en collaboration avec STELLANTIS formulé pour les moteurs à essence modernes Euro 6 pour voitures de tourisme. Son indice de viscosité particulier et une formulation spécifique permettent d'augmenter les caractéristiques d'économie de carburant et, par conséquent, de réduire les émissions de CO2.

Selenia ECO2

L'huile Selenia ECO2 est un lubrifiant de synthèse développé en collaboration avec STELLANTIS pour les moteurs des voitures de tourisme qui est formulé pour offrir une faible teneur en cendres et une excellente économie d'énergie.

TABLE DES MATIÈRES

À l'arrêt	146	Chauffage électrique des sièges	23	Dispositif de sécurité enfants	19
Active Cruise Control	161	Chauffage électrique du volant	23	Données d'identification	260
AdBlue® (appoint)	208	Clé électronique	13	DPF (Filtre à particules)	55
Additif pour émissions de Diesel		Clignotants	31	É clairage de seuil	37
AdBlue® (URÉE)	213	Climatisation	41	Éclairage d'habitacle	37
Aérodynamisme enclenché	53	Climatiseur automatique		Éclairage intérieur de l'habitacle	37
Airbag (système de protection		bi-zone	42	Économie de carburant	213
supplémentaire SRS)	135	Coffre porte-bagages	49	Écran	64
Airbag rideau/Window bag	135	Combiné et instruments de bord	58	Émissions de CO2	283
Airbags		Commandes au volant système		Engine Immobilizer (système)	17
Airbags frontaux	135	Connect	290	Équipements intérieurs	51
Airbags latéraux	135	Commandes sur le tunnel du système		Essuie-glace	39
Airbags latéraux	135	Connect	287	remplacement des balais	247
Alarme	17	Commutateur des feux	31	Essuie-lave glace avant	39
Alfa Active Suspension (AAS)	156	Compartiment moteur	238	Fonction lavage intelligent	39
Animations	31	Compartiment moteur (lavage)	254	Event Data Recorder (EDR)	140
Appel SOS et Appel ASSIST	218	Conseils de conduite	213	Extincteur	51
Appui-tête	28	Consommation de carburant	283	F eux de croisement	31
B atterie	238	Contrôle des niveaux	238	Feux de détresse	218
Boîte à gants	51	Cruise Control	158	Freinage d'urgence	218
Boîte de vitesses automatique	148	D éflexeur mobile avant(Alfa Active		Feux de jour (D.R.L.) / Feux de	
C améra arrière (Rear Back-up		Aero)	53	position	31
Camera/Dynamic Gridlines)	207	Démarrage avec batterie de		Feux de route	31
Capot moteur	48	secours	229	Feux de route automatiques	31
Capteur de luminosité	31	Démarrage avec la batterie de la clé		Feux de stationnement	31
Capteur de pluie	39	déchargée	15	Feux extérieurs	31
Carrosserie (nettoyage et		Démarrage de secours	229	Fin de cycle de la voiture	284
entretien)	254	Démarrage du moteur	144	Fluides et lubrifiants	278
Ceintures de sécurité	118	Déverrouillage du levier de la boîte de		Fonction AFS	31
Chaînes à neige	252	vitesses automatique	233	Fonction Easy Entry	23
		Dimensions	270		
		Dispositif de démarrage	15		



Frein de stationnement électrique	146	Plafonnier arrière	37	Siège arrière dédoublé	23
Freins (niveau liquide)	238	Plafonnier avant	37	Siège enfant ISOFIX (installation)	123
G lare Free	31	Plafonnier de la boîte à gants	37	Sièges (réglages)	23
GPF (Filtre à particules)	55	Plafonnier du coffre à bagages	37	Soulèvement de la voiture	252
H abitacle (nettoyage)	256	Pneus (pression de gonflage)	264	Speed Limiter	158
Huile moteur (consommation)	238	Pneus Run Flat	229	SRS (système de protection supplémentaire)	135
Huile moteur (contrôle du niveau)	238	Poids et masses	272	Start & Stop Evo	157
I nactivité prolongée de la voiture	254	Porte-bagages/porte-skis	52	Surchauffe du moteur	232
J antes et pneus	264	Porte-gobelets/porte-canettes	51	Système ABS	100
Jantes et pneus de série	264	Portes	19	Système ABSA (Active Blind Spot Assist)	103
L ane Change (changement de voie)	31	Power Lock (dispositif)	19	Système Active Lane Management (ALM)	200
Les clés	13	Prétensionneurs		Système ADA (Active Driving Assist)	181
Lève-vitres électriques	45	Limiteurs de charge	121	Système Alfa DNA Pro	153
Liquide de lave-glace	238	Prises de courant	51	Système BSM (Blind Spot Monitoring)	103
M oteur	261	Procédure de ravitaillement en carburant	208	Système DAA (Driver Attention Assist)	116
niveau de liquide dans le circuit de refroidissement du moteur	238	Procédures d'entretien	247	Système de coupure du carburant	232
N uméro du châssis	260	R avitaillement de la voiture	208	Système DTC	100
P are-soleil	51	Ravitaillements	274	Système EOBD	98
Park Sensors (système)	191	Recharge de la batterie	246	Système ESC (Electronic Stability Control)	100
Passive Entry (système)	19	Remorquage du véhicule	234	Système FCW (Forward Collision Warning)	103
Peinture (nettoyage et entretien)	254	Remorquage du véhicule en panne	233	Système HAS (Highway Assist)	168
Performances (vitesses maximales)	282	Rétroviseurs	30	Système HSA (Hill Start Assist)	100
Phares avant (nettoyage)	254	Rodage du moteur	145		
		Roues			
		(lecture correcte du pneu)	264		
		lecture correcte de la jante	264		
		Roues et pneus	252		
		S afe Hold	146		
		Services connectés - Alfa Connect Services	313		

Système ISC (Intelligent Speed Control)	180
Système Lane Departure Warning	194
Système Lane Keeping Assist	197
Système PBA (Panic Brake Assist)	100
Système SBA (Seat Belt Alert)	119
Système TC (Traction Control)	100
Système TJA (Traffic Jam Assist)	173
Système TPMS (Tyre Pressure Monitoring System)	103
Système TSR (Traffic Sign Recognition)	177
Système WCPM (Wireless Charge Pad Module) (recharge wireless)	53
Systèmes d'aide à la conduite	103
Systèmes de protection des occupants	118
Systèmes de protection pour enfants	123
Systèmes de sécurité active	100
Systèmes pour la protection de l'environnement	55
T émoins et messages	72
Tire Repair Kit	223
Toit ouvrant électrique	46
Transmission	263
Transport d'animaux	213
Transport de passagers	213

Transporter les enfants en toute sécurité	123
Trip Computer	71
V errouillage de la direction	15
Vitres (nettoyage)	254
Volant	29



Stellantis Europe S.p.A. - Technical Service Operation
Via Adige 7, 10040 Rivalta di Torino (TO) - Italy
Imprimé n° 603.93.859 - 06/2024 - 3 Édition

PIÈCES DÉTACHÉES ET ACCESSOIRES D'ORIGINE ALFA ROMEO

PARFAITS POUR VOTRE VÉHICULE, DU PREMIER AU DERNIER DÉTAIL

Les **pièces détachées et les accessoires d'origine Alfa Romeo** respectent les sévères exigences de conception et de production des composants utilisés sur les lignes de montage afin de répondre aux spécifications techniques de votre nouvelle Alfa Romeo et d'exalter son style et ses performances. Ils sont soumis à des tests d'homologation et à des contrôles de **qualité** sévères pour être conformes aux **standards en matière de sécurité** et de **protection de l'environnement**.

Tous les composants de votre nouvelle Alfa Romeo, de la plus petite ampoule aux systèmes mécaniques, électriques et électroniques les plus complexes, ont été conçus pour fonctionner en harmonie et vous garantir une conduite confortable et sûre, tout en respectant l'environnement. Les accessoires d'origine exaltent au plus haut point le style de votre nouvelle voiture.

Faites confiance à l'**expérience et à la qualité des centres agréés Alfa Romeo** pour trouver la gamme complète de pièces détachées et d'accessoires d'origine Alfa Romeo.

Cherchez le centre le plus proche sur www.alfaromeo.com





La meccanica delle emozioni