



Consignes d'utilisation

Navigation MMI plus



Préface

Votre choix s'est porté sur le système de navigation MMI plus - nous vous remercions de la confiance que vous nous accordez.

Avec votre nouvelle Audi, vous recevez un véhicule doté d'un système de pointe grâce auquel vous pourrez modifier la configuration du véhicule et dont l'interface multimédia, appelée *MMI*, vous permettra de commander l'équipement électronique.

Nous vous conseillons de lire attentivement le mode d'emploi pour vous familiariser rapidement avec toutes les fonctions et possibilités que la MMI offre et vous permettre d'en profiter au maximum pendant la conduite.

Veillez noter que ces instructions vous sont fournies en tant que supplément à votre Manuel du propriétaire et qu'elles doivent être utilisées uniquement avec le Manuel du propriétaire courant du véhicule.

Nous espérons que la conduite de votre Audi vous procurera beaucoup de plaisir.

AUDI AG



1415666MH42

À propos de ce manuel	4	Sauvegarde d'un numéro de téléphone de la liste d'appels	36
Introduction	5	Réglages Bluetooth	37
Aperçu	5	Réglages supplémentaires	38
Aperçu des commandes	5	Carnet d'adresses	41
MMI : Interface multimédia	5	Introduction	41
Information sur la sécurité routière ..	6	Ouvrir le carnet d'adresses	41
Conseils sur l'entretien du MMI touch	6	Mémorisation d'un nouveau contact de carnet d'adresses	42
Contrôles	7	Mémorisation d'une destination de navigation	42
Activation et désactivation du MMI ..	7	Mémorisation d'une adresse postale ..	43
Affichage MMI escamotable	7	Importation des contacts	43
MMI touch	7	Utilisation d'un contact du carnet d'adresses	46
Conception du fonctionnement du MMI	8	Modification d'une entrée du carnet d'adresses	47
Panneau de commande MMI touch	9	Réglages supplémentaires	49
Composeur alphabétique/numérique ..	10	Services Audi connect	50
Entrée de lettres, de chiffres et de symboles à l'aide du composeur	11	Introduction	50
Menus et symboles	12	Conditions pour les services Audi connect	51
Réglage du son	13	Insérer/retirer (lecteur de carte SIM) ..	52
Réglage du volume	14	Configuration de la connexion des données	52
Réglage de l'heure et de la date	16	Configuration de la connexion du réseau sans fil	53
Vidéos de la technologie	17	Utilisation du navigateur	54
Réactivation de MMI (réinitialisation) ..	18	Navigation	56
Réglages supplémentaires	18	Navigation	56
Lecteurs/Prises	20	Introduction	56
Introduction	20	Démarrer le mode navigation	56
Aperçu des lecteurs	20	Fonctions principales de navigation ..	57
Généralités sur la lecture des CD et DVD	22	Entrer une destination	57
Généralités sur les cartes mémoire ..	22	Désactiver guidage	64
Jukebox	23	Vue de carte	65
Lecteur de DVD	24	Mémorisation d'une destination	69
Lecteur de carte mémoire	25	Planification itinéraire	70
Lecteur audio Bluetooth	25	Réglages supplémentaires	72
Audi music interface (interface de musique Audi)	26	Affichages des informations routières	76
Communications	30	Introduction	76
Appels	30	Afficher un bulletin de circulation TMC	76
Introduction	30		
Préparation de téléphone cellulaire ..	30		
Mode téléphone	33		
Sélectionner un numéro de téléphone	34		
Prendre/refuser un appel	35		
Mettre fin à un appel	36		

Accès à l'information en ligne	77	Entrée vocale	99
Réglages supplémentaires	78	Système de commande	
Audio/vidéo	79	vocale	99
Écouter la radio	79	Introduction	98
Introduction	79	Généralités	100
Activer le mode radio	80	Effectuer un appel	102
Activation de votre service radio		Utiliser les adresses	102
satellite	80	Navigation	103
Sélectionner la bande de fréquence . .	80	Accéder aux informations routières	
Sélectionner une station de la liste de		TMC	107
pré-réglages/stations	81	Écouter la radio	107
Fonctions principales de la radio	81	Lecture des médias	107
Sélection d'une station	82	Index	109
Mémoriser une station	82		
Déplacer une station mémorisée	83		
Affichage du texte radio/informations	83		
Réglages supplémentaires	83		
Lecture des médias	85		
Introduction	85		
Activer le mode média	85		
Sélectionner une source	85		
Sélectionner un fichier audio/vidéo . .	85		
Fonctions principales des médias	86		
Pauser/continuer lecture	87		
Titre précédent ou suivant	87		
Avance rapide/retour	87		
Infos titre	87		
Défiler les couvertures d'albums	88		
Menu principal DVD	88		
Affichage de plein écran	88		
Contrôle parental DVD	89		
Réglages supplémentaires	90		
Volant multifonction	92		
Volant multifonction	92		
Introduction	92		
Utilisation	92		
Effectuer un appel	93		
Naviguer	95		
Écouter la radio	96		
Lecture des médias	96		

Ce manuel renferme des renseignements importants, des conseils, des suggestions et des avertissements relatifs à votre véhicule.

Conservez toujours ce manuel dans votre véhicule. Cela est particulièrement important si vous louez ou vendez votre véhicule.

Ce manuel décrit la **gamme d'équipement** spécifiée pour ce modèle au moment de la mise sous presse. Des éléments de l'équipement pourraient ne pas être encore disponibles au moment de mettre sous presse ou pourraient n'être offerts que dans certains pays.

Certaines sections de ce manuel ne s'appliquent pas à tous les véhicules. Dans ce cas, le début de la section indique la **validité**, par exemple « S'applique aux véhicules : avec interface de musique Audi ». L'équipement offert en option est également identifié par un astérisque « * ».

Les **illustrations** sont représentées par des illustrations schématiques. Certains détails de votre véhicule peuvent paraître légèrement différents de ces illustrations.

Il y a une **Table des matières** au début de ce manuel qui indique tous les sujets couverts dans leur ordre de présentation. Un **Index** par ordre alphabétique se trouve également à la fin de ce manuel.

Toutes les **directions** comme « gauche », « droite », « avant » et « arrière » sont basées sur la direction de déplacement du véhicule.

* Équipement en option.

► La section se poursuit à la page suivante.

⇒ ⚠ Renvoi à un « AVERTISSEMENT » à l'intérieur d'une section. Si un numéro de page est indiqué, l'AVERTISSEMENT est situé hors de la section.



Mise en garde

Le texte accompagné de ce symbole contient des renseignements sur la façon d'éviter des dommages à votre véhicule.



Pour préserver l'environnement

Le texte accompagné de ce symbole contient de l'information sur la protection de l'environnement.



Remarque

Le texte accompagné de ce symbole contient des renseignements utiles supplémentaires.



AVERTISSEMENT !

Les textes accompagnés de ce symbole contiennent des renseignements importants ayant trait à la sécurité et à la manière de réduire les risques de blessures graves, voire mortelles.

Aperçu

Aperçu des commandes



Fig. 1 Commandes de l'interface MMI

Les diverses commandes de l'interface MMI se trouvent au centre de l'habitacle et sont à portée de main ⇒ *fig. 1* :

①	Volant multifonction	92
②	Système d'information pour le conducteur	92
③	Bouton d'activation/désactivation de l'écran du MMI	7
④	Affichage MMI	7
⑤	Lecteurs MMI	20
⑥	MMI touch	7

i Remarque

- Veuillez noter que ce guide ne fait que la description des composants MMI. Vous trouverez d'autres détails sur le fonctionnement du véhicule dans votre manuel du propriétaire.
- Ce manuel décrit la **gamme d'équipement** spécifiée pour ce modèle au moment de la mise sous presse. Des élé-

ments de l'équipement pourraient ne pas être encore disponibles au moment de mettre sous presse ou pourraient n'être offerts que dans certains pays.

MMI : Interface multimédia

L'interface multimédia (MMI), réunit divers systèmes de communication, de navigation et de divertissement dans votre Audi.*

Vous pouvez écouter la radio et les CD/DVD en utilisant l'interface multimédia ainsi que brancher les lecteurs portables via l'Audi music interface ou Bluetooth. L'interface multimédia a aussi un disque dur interne sur lequel vous pouvez copier votre musique ou votre collection vidéo.

Le système de navigation peut vous guider à votre destination par la route la plus courte. Ou vous pouvez suivre votre propre itinéraire ▶

(plan du raid) en ayant jusqu'à neuf étapes. Les conditions routières sont prises en compte pendant le radioguidage.

La préparation pour le téléphone cellulaire vous permet d'utiliser toutes les fonctions de votre téléphone cellulaire.

Il existe plusieurs façons d'accéder au large éventail des fonctions de l'infodivertissement de votre véhicule. Trois façons de faire : la MMI touch, le volant multifonction ou la reconnaissance vocale.

Information sur la sécurité routière

Audi recommande de n'effectuer les fonctions importantes, comme l'entrée d'une destination de navigation*, que lorsque le véhicule est immobilisé. Veuillez toujours cesser l'utilisation de l'interface MMI, s'il y a lieu, pour votre propre sécurité et celle des autres conducteurs.



AVERTISSEMENT !

- La conduite exige toute votre attention. En tant que conducteur, vous êtes entièrement responsable de la sécurité lorsque vous circulez dans le trafic. N'utilisez le système MMI que lorsque les conditions routières le permettent et toujours de façon à ne pas perdre la maîtrise de votre véhicule.
- Réglez le volume du système audio de manière à toujours pouvoir facilement entendre les signaux d'avertissement provenant de l'extérieur du véhicule, notamment, sirènes de police ou d'incendie.
- Suivez toujours les consignes de sécurité dans ⇒ *page 50* lorsque vous utilisez les services Audi connect, et les consignes de sécurité dans ⇒ *page 53* lorsque vous utilisez les points d'accès sans fil.
- Respectez toutes les lois relatives à l'utilisation d'un téléphone dans un véhicule.

Conseils sur l'entretien du MMI touch

Le chapitre *Nettoyage et protection* de votre manuel du propriétaire contient des consignes sur l'entretien et le nettoyage des composants du Infotainment.

Contrôles

Activation et désactivation du MMI

Automatiquement

- ▶ Pour activer l'interface MMI, mettez le contact en position de marche. Le menu de la dernière fonction principale sélectionnée est affiché. La lecture reprend à la dernière source audio sélectionnée.
- ▶ Pour désactiver l'interface MMI, coupez le contact. Vos réglages sont sauvegardés.

Manuellement

- ▶ Appuyez sur le bouton On/Off ③ ou un bouton de fonction ⑤ pour activer l'interface MMI ⇒ page 7, fig. 2.
- ▶ Pour désactiver l'interface MMI, maintenez le bouton On/Off enfoncé jusqu'à ce que la MMI s'éteigne.

Si l'interface MMI a été désactivée manuellement, il ne s'activera pas automatiquement la prochaine fois que vous mettez le contact.

L'interface MMI peut fonctionner pendant encore environ dix minutes une fois le contact coupé. Si vous n'appuyez sur aucun bouton de fonction, bouton de commande ou bouton poussoir du terminal MMI touch durant cette période de temps, l'interface MMI s'éteint de nouveau automatiquement.

i Remarque

- L'interface MMI s'éteint automatiquement quand le moteur ne tourne pas et que la batterie est faible.
- Si vous appuyez brièvement sur le bouton On/Off, la source audio/vidéo sélectionnée est mise en sourdine ⇒ page 14.

Affichage MMI escamotable

L'affichage de l'interface MMI s'allume automatiquement quand l'interface MMI se dé-

plie. L'interface MMI se rabat automatiquement quand elle est éteinte.

Appuyez sur le  bouton ③ ⇒ page 5, fig. 1 pour rabattre ou déplier manuellement l'affichage de l'interface MMI.

i Remarque

- Si le véhicule a une préparation pour téléphone cellulaire, l'interface MMI sort automatique lors d'un appel entrant.
- Utiliser les *boutons fléchés* pour changer les stations, par exemple, en écoutant la radio après que l'afficheur s'est rabattu.

MMI touch

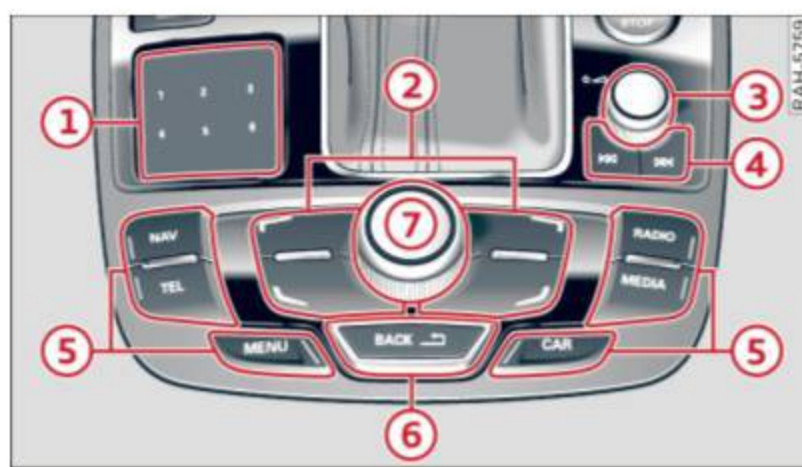

Fig. 2 Contrôles du MMI touch

① Panneau de commande MMI touch

- Entrée de chiffres, lettres et symboles ⇒ page 9
- Mouvement de la carte et réglage de la distribution du son ⇒ page 9
- Sauvegarder et sélectionner une station radio enregistrée ⇒ page 9
- Défilement des pochettes d'album ⇒ page 9
- Utiliser le menu principal pour DVD ⇒ page 10

② Boutons de commande

Utiliser une fonction affichée dans l'un des quatre coins de l'écran. Par exemple, le bouton de commande du coin inférieur droit correspond au coin inférieur droit de l'affichage ⇒ page 8, fig. 3.

③ Bouton On/Off

- Changer sur le MMI : appuyer brièvement
⇒ page 7
- Éteindre le MMI : appuyer plus longtemps
⇒ page 7
- Réglage du volume : tourner vers la droite ou la gauche ⇒ page 14
- Mettre en sourdine : appuyez brièvement
⇒ page 14

④ Boutons fléchés |◀◀ / ▶▶|

- Sélectionner la station radio précédente ou suivante
- Utiliser la marche rapide avant/arrière, par exemple, lors de l'écoute d'un CD

⑤ Boutons de fonction

- Sélectionner toutes les fonctions principales : appuyer sur le bouton de fonction **MENU**
- Sélectionner une fonction principale (par exemple, la radio) : appuyer sur le bouton de fonction **RADIO**

⑥ Bouton **BACK** (de retour)

Interruption d'une sélection non-confirmé ou retour à la fonction précédente.

⑦ Bouton poussoir/rotatif

Sélectionner et confirmer les fonctions dans l'affichage de l'interface MMI.

Conception du fonctionnement du MMI

Un concept de fonctionnement intuitif vous permet d'utiliser facilement les fonctions de l'interface MMI.

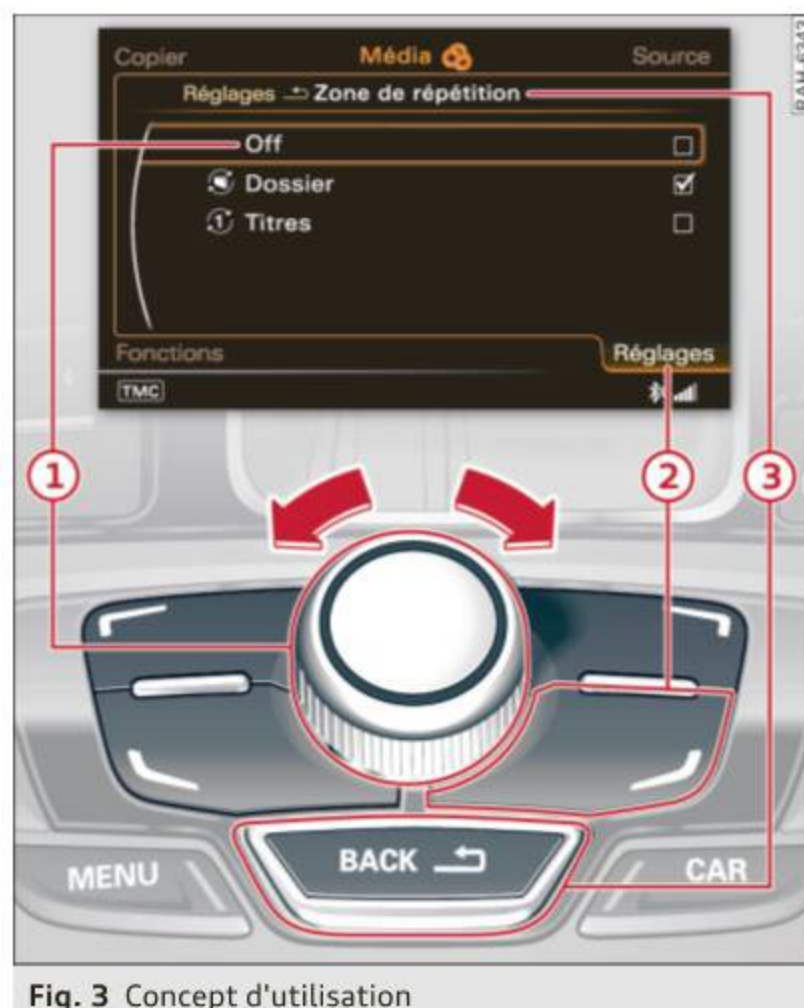

Fig. 3 Concept d'utilisation

① Sélection d'une fonction et la confirmer

- ▶ Tournez le bouton poussoir/rotatif vers la gauche ou la droite pour sélectionner une fonction.
- ▶ Appuyez sur le bouton poussoir/rotatif pour confirmer la sélection.

② Utiliser les fonctions qui sont dans les coins de l'affichage

- ▶ Appuyer sur le bouton de commande qui correspond au coin de l'affichage. Par exemple, le bouton de commande du coin inférieur droit correspond au coin inférieur droit de l'affichage.

③ Retourner à la fonction précédente

- ▶ Appuyer sur le bouton **BACK** (retour).

i Remarque

Appuyer sur le bouton de fonction **MENU** pour voir les réglages de l'interface MMI (par exemple, l'heure) et pour avoir un aperçu de toutes les fonctions principales.

Panneau de commande MMI touch

Vous pouvez accéder à plusieurs fonctions importantes telles que l'entrée des lettres/chiffres à l'aide du panneau de commande MMI touch.

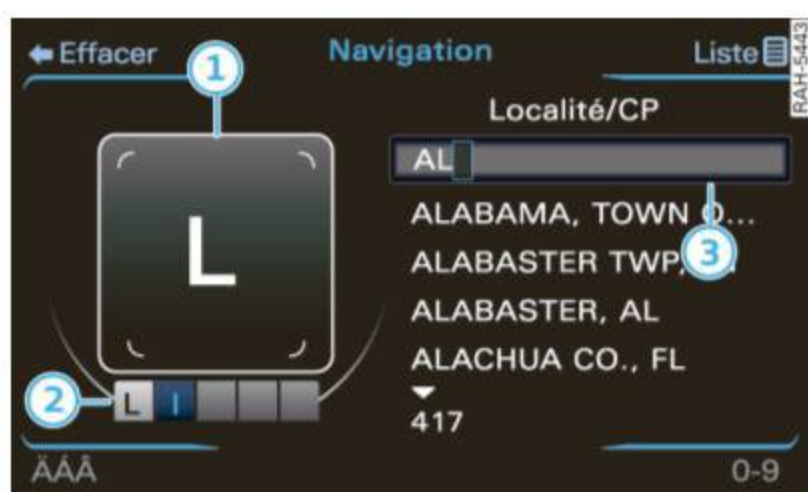

Fig. 4 Entrée d'une destination de navigation



Fig. 5 Sauvegarder une station radio

Entrée de chiffres, lettres et symboles

- ▶ Toucher le panneau de commande MMI touch pour entrer un symbole ⇒ page 7. Le symbole apparaît sur l'affichage de l'interface MMI ① ⇒ fig. 4 et un message est donné.
- ▶ Tourner le bouton poussoir/rotatif vers la droite ou la gauche pour choisir un autre symbole ② ⇒ fig. 4. Le symbole sélectionné apparaît dans le champ d'entrée ③ ⇒ fig. 4.
- ▶ Passez-vous le doigt de gauche à la droite au dessus du panneau de commande de l'interface MMI touch pour entrer un espace.

- ▶ Passez-votre doigt de droite à gauche au dessus du panneau de commande de l'interface MMI touch pour effacer un symbole.
- ▶ Toucher brièvement le panneau de commande MMI touch pour terminer.

Déplacer une carte* et régler la distribution du son

- ▶ Appuyer sur le bouton poussoir/rotatif et le viseur apparaîtra sur la carte.
- ▶ Faire glisser le doigt de haut/en bas sur le panneau de commande MMI touch pour déplacer le viseur verticalement.
- ▶ Passez-vous le doigt de la gauche à la droite/de la droite à la gauche sur le panneau de commande de l'interface MMI touch pour déplacer horizontalement le viseur.
- ▶ Faire glisser votre doigt de gauche et en diagonale vers le haut ou de gauche et en diagonale vers le bas sur le panneau de commande MMI touch pour déplacer le viseur en diagonale.

Sauvegarde/sélection de la radio station

- ▶ Appuyer brièvement sur un numéro du panneau de commande MMI touch (1 à 6) pour sélectionner un station radio enregistrée. Les boutons (1-6) de radio pré-réglés apparaissent sur l'affichage MMI ① ⇒ fig. 5 et la station radio sélectionnés est syntonisée.
- ▶ Pour enregistrer une station radio qui est en train de jouer, gardez votre doigt appuyé sur un des numéros (1 à 6) sur le panneau de commande MMI touch jusqu'à ce que la tonalité se fasse entendre. La station radio sera enregistré sur le numéro sélectionné sur la liste.

Défilement des pochettes d'album pour sélectionner une pochette d'album

- ▶ Passez-vous le doigt de la gauche à la droite/de la droite à la gauche sur le panneau de commande de l'interface MMI touch. Les pochettes d'album vont défiler.
- ▶ Toucher brièvement le panneau de commande MMI touch pour sélectionner un album. ▶

Utiliser le menu principal pour DVD

- ▶ Passez-vous le doigt du haut en bas/du bas en haut ou de la gauche à la droite/de la droite à la gauche pour sélectionner un article du menu.
- ▶ Toucher brièvement le panneau de commande MMI touch pour confirmer la sélection du menu.

Les affichages suivants peuvent apparaître sur le panneau de commande MMI touch :

- **1-6** - vous permet de sélectionner les stations radio mémorisées directement.
- **Flèches** - la fonction **Navigateur d'albums** a été sélectionnée ⇒ *page 88*, vous permet de changer la distribution du son ou la navigation de la carte en mode navigation*.
- **Coin arrondi** - mode écriture avec reconnaissance d'écriture manuscrite est activé.

En tapant ou en appuyant et maintenant les **flèches** du panneau de commande MMI touch, vous pouvez déplacer le viseur sur la carte* ou lors du réglage de la distribution du son, vous pouvez faire défiler les pochettes d'album ou naviguer le menu principal pour DVD.

De la liste d'appels, vous pouvez aller directement à la première lettre du contact que vous cherchez en entrant par le doigt la première lettre du panneau de commande de l'interface

MMI touch. En ajoutant d'autres lettres, la liste des contacts trouvés rétrécit.

Si vous sélectionnez la fonction **Chercher contact** dans le carnet d'adresses, vous pouvez appuyer sur le panneau de commande pour interrompre l'entrée du contact et aller directement à la liste pour sélectionner le contact cherché.

Dans la navigation*, vous pouvez tapoter le panneau de commande brièvement pour interrompre l'entrée (par exemple, d'une destination) et allez directement à la liste de la sélection (par exemple, des endroits déjà trouvés).

Vous pouvez chercher une destination spéciale* dans la navigation selon une séquence de lettres spécifiques. Il n'est pas nécessaire de commencer par les premières lettres d'une appellation spécifique, par exemple, vous pouvez utiliser la séquence « iz » si vous cherchez « pizza ».

Pourvu que les boutons pré-réglés de radio (1 à 6) s'affichent dans l'écran MMI ① ⇒ *fig. 5*, il est possible de changer la sélection de station de radio/pré-réglages en passant le doigt sur le panneau de commande MMI touch de la gauche à la droite.

Composeur alphabétique/numérique

Vous pouvez entrer des adresses*, destinations de navigation* et des numéros de téléphone à l'aide du composeur alphabétique/numérique.

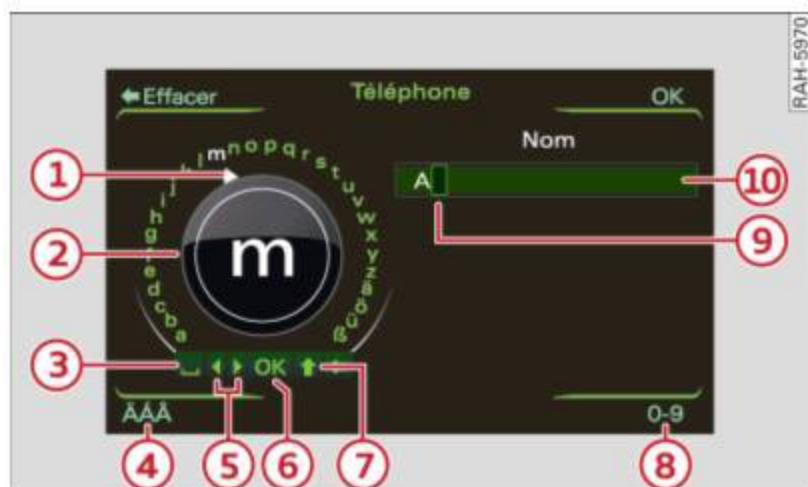

Fig. 6 Enregistrement d'une entrée dans le carnet d'adresse

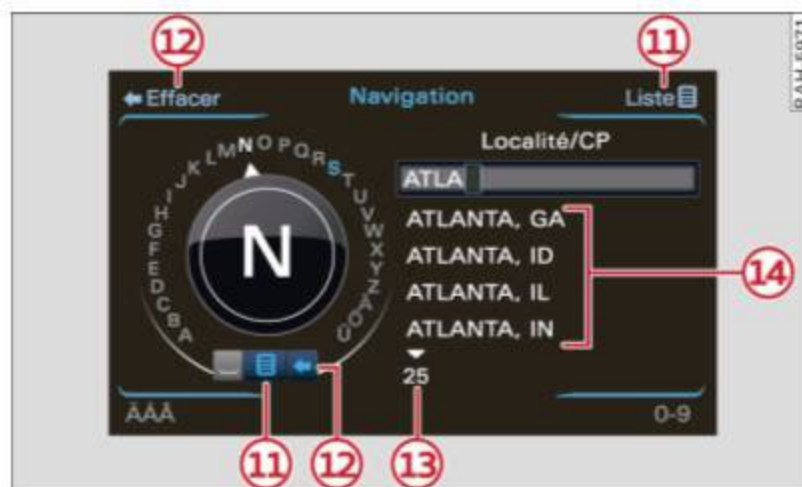

Fig. 7 Entrée d'une destination de navigation

Il peut s'avérer nécessaire d'entrer des numéros ou des lettres en mode Téléphone ou en mode navigation* pour certaines fonctions du carnet d'adresses. Le composeur alphabétique/numérique apparaît dans l'affichage du MMI.

Les symboles pour entrer les lettres/chiffres sont expliqués dans le tableau ci-dessous :

	Symbole/Description	Explication
①	Flèche de sélection	Place un fond blanc derrière l'élément sélectionné et le montre agrandi dans l'anneau d'entrée.
②	Anneau d'entrée	Montre le caractère sélectionné avec la flèche de sélection agrandie.
③	—	Insère un espace dans la zone d'entrée.
④	ÄÁÂ	Affiche les symboles spéciaux propre à chaque langue.
⑤	◀▶	Déplace le curseur vers l'avant/l'arrière dans la zone d'entrée.
⑥	OK	Confirme l'entrée.
⑦	↑	Passes des minuscules aux majuscules.
⑧	0-9/A-Z	Passes de chiffres à lettres ou de lettres à chiffres.
⑨	Curseur	Indique la position d'édition actuelle.
⑩	Champ d'entrée	Indique l'entrée actuelle.
⑪	Liste	Affiche une liste de suggestions.
⑫	← Effacer	Efface le symbole à la gauche du curseur.
⑬	Nombre d'entrées	Affiche le nombre d'entrées trouvées sur la liste.
⑭	Liste avec suggestions	Affiche les suggestions en ordre alphabétique.

Entrée de lettres, de chiffres et de symboles à l'aide du composeur

Entrée de chiffres, lettres et symboles

- ▶ Tournez le bouton poussoir/rotatif à l'aide de la flèche de sélection ① ⇒ page 10, fig. 6 à la lettre, au chiffre ou au symbole. Votre sélection agrandie s'affiche dans l'anneau d'entrée ②.
- ▶ Pour accepter la lettre, le chiffre ou le symbole, appuyez sur le bouton poussoir/rotatif. Votre entrée s'affiche dans la zone d'entrée ⑩.
- ▶ Lorsque vous avez terminé votre entrée, tournez le bouton poussoir/rotatif à **OK** ⑥ et appuyez dessus.

- ▶ Appuyez sur le bouton de commande **OK**.

Suppression de chiffres, lettres et symboles

- ▶ Tourner le bouton poussoir/rotatif avec la flèche vers ← ⑫ ⇒ page 10, fig. 7 et appuyer sur le bouton poussoir/rotatif, ou
- ▶ Appuyer sur le bouton de commande ← **Effacer** ⑫.
- ▶ Pour supprimer tous les caractères dans le champ d'entrée, tenir le bouton poussoir/rotatif ou le bouton de commande ← **Effacer** par le bas jusqu'à ce que tout soit supprimé.

Dans certains cas, comme dans le menu Navigation*, le choix de lettres est limité aux entrées disponibles. Ce qui signifie que vous

pouvez sélectionner seulement les lettres possibles à cet endroit dans un mot.

Entrez des caractères spéciaux (p.ex., tiret ou virgule) à l'aide du composeur numérique.

i Remarque

Savez vous que vous pouvez saisir toutes vos entrées en utilisant le panneau de commande MMI touch ⇒ *page 9*?

Menus et symboles



Fig. 8 Réglages téléphone

Le menu apparaît sur l'écran MMI lorsque vous appuyez sur un bouton de fonction ⇒ *page 8*.

	Symbole/Description	Explication
①	Ligne de titre	Affiche le mode sélectionné (par exemple, téléphone ⇒ <i>fig. 8</i>).
②	Texte sélectionné	Un article du menu sélectionné est en évidence/surbrillance.
③	Flèches pointant vers le haut/vers le bas	Indique qu'il existe des articles de menu supplémentaires (défiler vers l'avant ou l'arrière).
④	Symbole de la mise en sourdine	La source audio/vidéo active est en sourdine.
⑤	Le symbole TMC	Réception des informations routières du canal TMC ⇒ <i>page 76</i> .
⑥	Affichage d'état de la copie	Les fichiers audio/vidéo sont copiés dans le Jukebox ⇒ <i>page 23</i> .
⑦	L'affichage d'état du téléphone	Importation/mise à jour des contacts dans le carnet d'adresse ou la liste des numéros de téléphone.
⑧	Symbole Bluetooth	Activez la connexion Bluetooth.
⑨	Barre de puissance du signal	Signal de réception du réseau de téléphone cellulaire.
⑩	2G/3G*	Couverture de réseau pour la connexion active de données ⇒ <i>page 52</i> 2G : Réseau GSM 3G : Réseau UMTS
⑪	Flèche	Pointe vers d'autres sélections disponibles ou réglages possibles.
⑫	Boîte d'options	Options pour l'article du menu sélectionné.
⑬	Chemin de fichier/sous-titres	Montre le chemin d'accès aux fonctions/informations sélectionnés par le biais de la fonction sélectionnée.

Réglage du son

Fonctions principales pour la tonalité

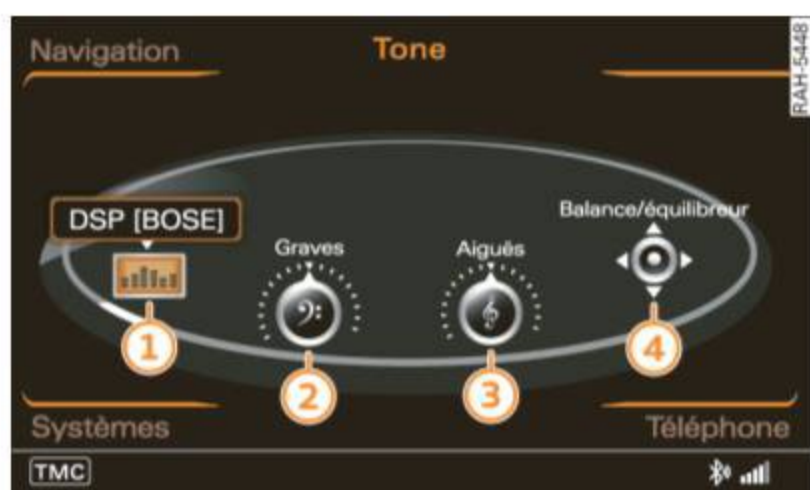

Fig. 9 Fonctions principales pour la tonalité

- ▶ Appuyez sur le bouton de fonction **MENU** ⇒ page 7.
- ▶ Tournez le bouton poussoir/rotatif à **Tone** et enfoncez-le.

Vous pouvez sélectionner les fonctions suivantes sur l'affichage de le MMI :

- ① DSP [BOSE]* ⇒ page 13 ou DSP [Bang Olufsen]* ⇒ page 14
- ② Graves ⇒ page 13
- ③ Aigus ⇒ page 13
- ④ Équilibrage/atténuateur (distribution du son) ⇒ page 13

Les réglages d'aiguës et de graves s'appliquent au mode actif.

Réglages de base



Fig. 10 Réglage de l'équilibrage/l'atténuateur

Conditions: Les fonctions principales de tonalité doivent être affichées ⇒ page 13.

Réglage des sons graves et aigus

- ▶ Tourner le bouton poussoir/rotatif, par exemple à **Graves** et enfoncez-le.
- ▶ Tourner le bouton poussoir/rotatif vers la gauche ou la droite pour les sons **Graves**.
- ▶ Appuyez sur le bouton poussoir/rotatif pour confirmer le réglage.

Réglage de l'équilibrage/l'atténuateur

- ▶ Tourner le bouton poussoir/rotatif **Balance/équilibreur** et appuyer sur le bouton poussoir/rotatif. Le viseur et l'intérieur du véhicule apparaît sur l'affichage de le MMI.
- ▶ Déplacer le viseur ⇒ fig. 10 de façon horizontale, vertical ou en diagonal en utilisant le panneau de commande MMI touch ⇒ page 9. Le préréglage est automatiquement enregistré.

DSP BOSE

Valable pour les véhicules : avec DSP BOSE - Ambiophonie

Avec la fonction *Réglage son*, le son peut être optimisé en fonction de l'auditeur. Le réglage *niveau Surround* règle le volume de l'effet ambiophonique. *AudioPilot* règle le volume de la lecture en fonction du bruit à l'intérieur du véhicule.

Conditions : Les fonctions principales de la tonalité sont affichés et **DSP [BOSE]** est sélectionné ⇒ page 13.

Réglage son

- ▶ Tournez le bouton poussoir/rotatif à **Réglage son** et enfoncez-le.
- ▶ Pour obtenir une répartition sonore symétrique, tournez le bouton poussoir/rotatif à **Tous** et enfoncez-le.
- ▶ Pour orienter le son vers l'avant ou l'arrière de l'habitacle, tournez le bouton poussoir/rotatif à **Avant/Arrière** et enfoncez-le.

Niveau ambiophonique

- ▶ Tournez le bouton poussoir/rotatif à **Niveau Surround** et appuyez sur le bouton.
- ▶ Pour régler le volume ambiophonique, tournez le bouton poussoir/rotatif vers la gauche et la droite et appuyez sur le bouton. ▶

AudioPilot

- ▶ Tournez le bouton poussoir/rotatif à **AudioPilot™** et enfoncez-le.
- ▶ Pour régler automatiquement le volume de lecture en fonction du bruit à l'intérieur du véhicule, tournez le bouton poussoir/rotatif jusqu'à **Activé** et enfoncez-le.
- ▶ Pour désactiver la compensation dynamique du bruit, tournez le bouton poussoir/rotatif à **Inactivé** et enfoncez-le.

DSP Bang & Olufsen

Valable pour les véhicules : avec DSP Bang Olufsen - son ambiophonique

Avec la fonction *Réglage son*, le son peut être optimisé en fonction de l'auditeur. Le réglage niveau Surround règle le volume de l'effet ambiophonique.

Conditions : Les fonctions principales de la tonalité doivent être affichées et **DSP [Bang & Olufsen]** doit être sélectionné ⇒ *page 13*.

Réglage du son

- ▶ Tournez le bouton poussoir/rotatif à **Réglage son** et enfoncez-le.
- ▶ Pour régler le son uniformément dans tout l'habitacle, tournez le bouton poussoir/rotatif à **Tous** et enfoncez-le.
- ▶ Tournez le bouton poussoir/rotatif à **Cinéma** pour régler le son du film et enfoncez le bouton.
- ▶ Pour orienter le son vers l'avant ou l'arrière de l'habitacle, tournez le bouton poussoir/rotatif à **Avant/Arrière** et enfoncez-le.

Niveau ambiophonique

- ▶ Tournez le bouton poussoir/rotatif à **Niveau Surround** et appuyez sur le bouton.
- ▶ Pour régler le volume ambiophonique, tournez le bouton poussoir/rotatif vers la gauche et la droite et appuyez sur le bouton.

Adaptation du volume

- ▶ Tournez le bouton poussoir/rotatif sur **Adapt. volume** et enfoncez-le.
- ▶ Pour régler la compensation dynamique du bruit, tournez le bouton poussoir/rotatif

vers la gauche ou vers la droite et enfoncez-le.

Réglage du volume

Source audio ou vidéo active

Vous pouvez régler le volume ou mettre les sources audio/vidéo en sourdine à l'aide du bouton On/Off.



Fig. 11 Réglage du volume

Réglage du volume

- ▶ Tournez le bouton On/Off (marche/arrêt) vers la gauche ou la droite ⇒ *page 7*. Le réglage du volume s'affiche à l'écran MMI ① ⇒ *fig. 11* et est stocké automatiquement.

Mise en sourdine

- ▶ Appuyez brièvement sur le bouton On/Off. Un symbole représentant un haut-parleur barré s'affiche à l'écran MMI ④ ⇒ *page 12*, *fig. 8* et la source audio/vidéo active est arrêtée.
- ▶ Pour annuler la mise en sourdine, appuyez brièvement sur le bouton On/Off.

Lorsque vous activez l'interface MMI, un volume trop élevé ou trop bas est automatiquement ajusté au niveau réglé en usine.

i Remarque

Vous pouvez aussi régler le volume à l'aide de la molette droite du volant multifonction, sans retirer vos mains du volant ⇒ *page 92*.

Volume de la navigation

Valable pour les véhicules : avec système de navigation

Condition : Le mode tonalité doit être mis
⇒ *page 13*.

Volume de la musique pendant les instructions de navigation et le volume des instructions de navigation

- ▶ Appuyez sur le bouton de commande **Navigation**.
- ▶ Tournez le bouton poussoir/rotatif à **Réduction volume divertissement/Volume instructions de navigation** et appuyez ensuite sur le bouton poussoir/rotatif.
- ▶ Pour régler le volume, tournez le bouton poussoir/rotatif vers la gauche ou la droite et appuyez sur le bouton.

Infos vocales

- ▶ Appuyez sur le bouton de commande **Navigation**.
- ▶ Tournez le bouton poussoir/rotatif à **Instructions navigation** et appuyez sur le bouton.
- ▶ Pour programmer les messages, tournez le bouton poussoir/rotatif à **Complet/Abrégé** et puis enfoncez-le.
- ▶ Si vous voulez entendre les messages les plus importants, tournez le bouton poussoir/rotatif à **Off** et puis appuyez sur le bouton.

Instructions navigation activées pendant un appel

- ▶ Appuyez sur le bouton de commande **Navigation**.
- ▶ Si vous voulez entendre les instructions de navigation lors d'un appel téléphonique, tournez le bouton poussoir/rotatif à **Instructions de navig. pendant appel** et puis enfoncez-le. La fonction est activée (✓).

L'affichage **Réduction volume divertissement** diminue le volume de la source audio/vidéo active lorsque l'aide au stationnement ou l'unité de navigation est activé.

Remarque

Vous pouvez aussi programmer **Instructions navigation** et **Instructions de navig. pendant appel** ⇒ *page 75* dans le système de navigation.

Volume du téléphone

Condition : Le mode tonalité doit être mis
⇒ *page 13*.

- ▶ Appuyez sur le bouton de commande **Téléphone**.
- ▶ Tournez le bouton poussoir/rotatif à **Volume de la sonnerie/Volume de la communication** et enfoncez-le.
- ▶ Pour régler le volume, tournez le bouton poussoir/rotatif vers la gauche ou la droite et appuyez sur le bouton.

Remarque

Vous pouvez programmer **Volume de la sonnerie** et **Volume de la communication** ⇒ *page 39* dans la fonction du téléphone.

Volume des systèmes

Condition : Le mode tonalité doit être mis
⇒ *page 13*.

Volume du système commande vocale

- ▶ Appuyez sur le bouton de commande **Systèmes**.
- ▶ Tournez le bouton poussoir/rotatif à **Volume système commande vocale** et enfoncez-le.
- ▶ Pour régler le volume des messages, tournez le bouton poussoir/rotatif vers la gauche ou la droite et appuyez sur le bouton.

Volume de l'interface MMI touch

- ▶ Appuyez sur le bouton de commande **Systèmes**.
- ▶ Tournez le bouton poussoir/rotatif à **Volume MMI touch** et enfoncez-le.
- ▶ Pour régler le volume des messages, tournez le bouton poussoir/rotatif vers la gauche ou la droite et appuyez sur le bouton. ▶

i Remarque

Le **Volume système commande vocale** peut également être réglé dans **Setup MMI** ⇒ page 18.

Réglage de l'heure et de la date

L'heure s'affiche sur l'écran du bloc d'instruments et sur la ligne d'état de l'écran MMI.



Fig. 12 Réglage du fuseau horaire

Utilisation du menu horaire

- ▶ Appuyez sur le bouton de fonction **MENU**.
- ▶ Appuyez sur le bouton de commande **Heure**.

Réglage du contrôle horaire

- ▶ Tournez le bouton poussoir/rotatif à **Type d'horloge** et enfoncez-le.
- ▶ Tournez le bouton poussoir/rotatif à **Manuel/GPS** et enfoncez-le.

Réglage manuel de l'heure

- ▶ Tournez le bouton poussoir/rotatif à **Heure** et appuyez sur le bouton. L'affichage de l'heure est surligné en blanc dans l'écran MMI.
- ▶ Pour régler l'heure, tournez le bouton poussoir/rotatif vers la gauche ou la droite et appuyez sur le bouton. L'affichage des minutes est surligné en blanc dans l'écran MMI.
- ▶ Pour régler les minutes, tournez le bouton poussoir/rotatif vers la gauche ou la droite.
- ▶ Appuyez sur le bouton poussoir/rotatif pour mémoriser le réglage de l'heure.

Réglage du format de l'heure

- ▶ Tournez le bouton poussoir/rotatif sur **Format heure** et enfoncez-le.
- ▶ Tournez le bouton poussoir/rotatif à **24h** ou **AM/PM** et enfoncez-le.

Réglage Pass.auto.heure d'été */ Pass.man.heure d'été*

- ▶ Tournez le bouton poussoir/rotatif à **Pass.auto.heure d'été*/Pass.man.heure d'été*** et enfoncez-le.
- ▶ Tournez le bouton poussoir/rotatif à **On/Off** et enfoncez-le.

Réglage du fuseau horaire

- ▶ Tournez le bouton poussoir/rotatif à **Fuseau horaire** et puis enfoncez-le. Une carte du monde s'affiche à l'écran MMI.
- ▶ Pour sélectionner un fuseau horaire, tournez le bouton poussoir/rotatif vers la gauche ou la droite. Le fuseau horaire sélectionné sera mis en évidence sur la carte du monde et les pays sélectionnés dans cette zone seront répertoriés.
- ▶ Appuyez sur le bouton poussoir/rotatif pour mettre fin au réglage du fuseau horaire.

Réglage de la date

- ▶ Tournez le bouton poussoir/rotatif sur **Date** et enfoncez-le. L'affichage de la date est surligné en blanc dans l'écran MMI.
- ▶ Pour régler la date, tournez le bouton poussoir/rotatif vers la gauche ou la droite et appuyez sur le bouton. L'affichage du mois est surligné en blanc dans l'écran MMI.
- ▶ Pour régler le mois, tournez le bouton poussoir/rotatif vers la gauche ou la droite et appuyez sur le bouton. L'affichage de l'année est surligné en blanc dans l'écran MMI.
- ▶ Pour régler l'année, tournez le bouton poussoir/rotatif vers la gauche ou la droite.
- ▶ Appuyez sur le bouton poussoir/rotatif pour mettre fin au réglage de la date.

Réglage du format de la date

- ▶ Tournez le bouton poussoir/rotatif sur **Format date** et appuyez sur le bouton. ▶

- ▶ Pour régler le format de la date « Jour.Mois », tournez le bouton poussoir/rotatif sur **jj.mm** et enfoncez-le.
- ▶ Pour régler le format de la date « Mois/Jour », tournez le bouton poussoir/rotatif à **mm/jj** et enfoncez-le.

Remarque

Si **GPS** est sélectionné en tant que **Type d'horloge**, l'heure et la date sont réglées par le GPS selon le **fuseau horaire** qui a été sélectionné manuellement. N'oubliez pas de régler le nouveau fuseau horaire dans le MMI également si vous changez de fuseau horaire avec le véhicule.

Vidéos de la technologie

Valable pour les véhicules : avec les vidéos de la technologie

Les vidéos de la technologie sont pré-installées dans le MMI. Si tel n'est pas le cas, vous pouvez installer les vidéos dans le MMI avec le DVD de bord qui est fourni séparément.

Commencer/Pauser les vidéos de la technologie

- ▶ Appuyez sur le bouton **CAR**.
- ▶ Appuyez sur le bouton de commande **Livre de Bord**. Un message apparaît sur l'écran MMI.
- ▶ Appuyez sur le bouton de commande pour confirmer le message. Un aperçu de la vidéo est montré à l'écran du MMI.
- ▶ Tournez le bouton poussoir/rotatif jusqu'à la vidéo ou au dossier de vidéo que vous souhaitez, et ensuite enfoncez le bouton poussoir/rotatif. La vidéo commence à jouer.
- ▶ Appuyez sur le bouton poussoir/rotatif pour mettre la vidéo en pause.

Quitter/Mettre fin aux vidéos de la technologie

- ▶ Appuyez sur le bouton **BACK** pour quitter une vidéo et pour accéder à l'aperçu de la vidéo.
- ▶ Appuyez sur le bouton de commande **EXIT** pour changer le menu de Car.

L'installation des vidéos de la technologie

Condition : le DVD de bord doit être inséré dans le lecteur de DVD ⇒ *page 24*.

- ▶ Appuyez sur le bouton **CAR**.
- ▶ Appuyez sur le bouton de commande **Livre de Bord**. Un message apparaît sur l'écran MMI.
- ▶ Tournez le bouton poussoir/rotatif jusqu'à **CD/DVD** et appuyez sur le bouton.
- ▶ Tournez le bouton poussoir/rotatif à **Démarrer la mise à jour** et appuyez sur le bouton. Une liste des Vidéos de la technologie s'affiche à l'écran du MMI si l'installation a réussi.

Les vidéos de la technologie sont affichées dans le navigateur. Vous pouvez trouver des informations relatives à l'utilisation du navigateur dans ⇒ *page 54*.

AVERTISSEMENT !

En tant que conducteur, vous êtes entièrement responsable de la sécurité lorsque vous circulez dans le trafic. Par conséquent, utilisez uniquement les vidéos de la technologie que lorsque les conditions de circulation le permettent. Afin de réduire le risque d'un accident, vous devez toujours être en contrôle de votre véhicule.

Remarque

- Pour des raisons de sécurité, l'image vidéo s'affiche uniquement lorsque le véhicule est immobile. Vous n'entendrez que la vidéo pendant que vous conduisez.
- Les vidéos de la technologie sont uniquement disponibles aux États-Unis. Communiquez avec votre concessionnaire Audi agréé pour obtenir des renseignements supplémentaires.
- Rappelez-vous que les vidéos de la technologie ne sont pas un remplacement pour le manuel du propriétaire imprimé.

Réactivation de MMI (réinitialisation)

La fonctionnalité de la MMI est restaurée à l'aide d'une combinaison de boutons.

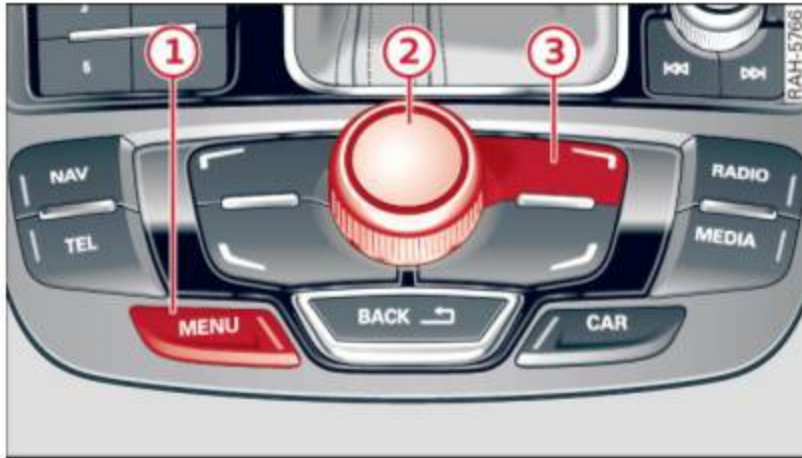

Fig. 13 Combinaison de boutons pour réactiver la MMI

- ▶ Appuyez sur le bouton de fonction **MENU** ①, le bouton poussoir/rotatif ② et le bouton de commande supérieur droit ③ *simultanément* ⇒ fig. 13.
- ▶ Relâchez les boutons. Le système MMI se désactive, puis se réactive.

Réglages supplémentaires

Langue du menu MMI

- ▶ Sélectionnez : Bouton de fonction **MENU** > bouton de commande **Setup MMI** > **Langue**.

Il est possible de changer la langue d'affichage de la MMI, du système d'information pour le conducteur, des messages de navigation* et du système de reconnaissance vocale.

Le français, l'anglais et l'espagnol sont disponibles.

Unités de mesure

- ▶ Sélectionnez : Bouton de fonction **MENU** > bouton de commande **Setup MMI** > **Unités de mesure**.

Les unités de mesure suivantes peuvent être configurées à l'écran MMI et dans le système d'information pour le conducteur.

- **Vitesse** (km/h ou mph)
- **Distance** (kilomètres ou milles)

- **Température** (°C ou °F)
- **Consommation** (mpg (US), l/100 km, mpg (UK) or km/l)
- **Volume** (gallon (US), litre ou gallon (UK))

Système de commande vocale

- ▶ Sélectionnez : Bouton de fonction **MENU** > bouton de commande **Setup MMI** > **Syst. commande vocale**.

Affichage des commandes

Lorsque l'**Affichage des commandes** est activé, les commandes possibles du menu actif s'affichent à l'écran MMI après avoir enfoncé le bouton Talk

Dialogue abrégé

Lorsque le **Dialogue abrégé** est activé, une forme abrégée de messages de reconnaissance vocale est utilisée.

Signal de saisie

Vous pouvez changer le signal de saisie **Bip On-/Off** durant un dialogue.

Volume du système commande vocale

Vous pouvez régler le volume du système de commande vocale individuellement.

Apprentissage individuel

L'**Apprentissage individuel** améliore la fonction de reconnaissance du système de commande vocale en l'adaptant à votre voix ou à votre prononciation. L'apprentissage individuel se compose de 40 entrées vocales qui consistent en des commandes et des séquences de numéros.

Vous pouvez effacer l'apprentissage individuel programmé à l'aide de **Réinitialiser l'apprentissage**.

Effacer toutes les entrées vocales

Toutes les entrées vocales que vous avez sauvegardées (noms ou numéros de téléphone vocaux) sont effacées. ▶

Remarque

- L'**Apprentissage individuel** ne peut être effectué que lorsque le véhicule est immobilisé.
- Vous pouvez également régler le volume du système de commande vocale dans la fonction de la tonalité ⇒ *page 15*.

Luminosité de l'écran

- ▶ Sélectionnez : Bouton de fonction **MENU** > bouton de commande **Setup MMI** > **Luminosité de l'écran**.

Vous pouvez régler la luminosité de l'écran en tournant le bouton poussoir/rotatif à gauche ou à droite.

Réglages d'usine

- ▶ Sélectionnez le bouton de fonction: **MENU** > bouton de commande **Setup MMI** > **Réglages d'usine**.

Les fonctions suivantes peuvent être réinitialisées aux réglages d'usine :

- **Réglages du son**
- **Radio**
- **Réglages Média**
- **Jukebox**
- **Carnet d'adresses**
- **Téléphone**
- **Bluetooth**
- **Réglages de navigation***
- **Navigation et mémoire en ligne***
- **Commande vocale**

Une fois les fonctions sélectionnées, tournez le bouton poussoir/rotatif à **Rétablir les réglages d'usine**. Confirmez votre entrée en tournant le bouton poussoir/rotatif à **Oui** et en l'enfonçant.

Utiliser **Sélectionner toutes les entrées** pour réinitialiser toutes les fonctions répertoriées simultanément aux réglages d'usine.

Si vous réinitialisez **Jukebox** aux réglages d'usine, tous les fichiers musique seront effacés et les **Réglages Média** seront réinitialisés.

Mise à jour du système

- ▶ Sélectionnez : Bouton de fonction **MENU** > bouton de commande **Setup MMI** > **Mise à jour du système**.

Le logiciel MMI (par exemple, la navigation*) peut avoir une mise à jour avec DVD, USB ou une carte mémoire SD.

Remarque

Pour de plus amples informations concernant les **Mise à jour du système**, voir votre concessionnaire Audi agréé.

Cryptage de données

- ▶ Sélectionnez : Bouton de fonction **MENU** > bouton de commande **Setup MMI** > **Cryptage de données**.

Vous pouvez protéger vos données personnelles comme les entrées du carnet d'adresses, les destinations de navigation* et les entrées vocales à l'aide d'un mot de passe. Si l'unité devait être remplacée, vous ne pourriez transférer vos données personnelles vers la nouvelle unité MMI qu'à l'aide de votre mot de passe.

Remarque

Si vous n'attribuez aucun mot de passe personnel, « MMI3G » est automatiquement mémorisé dans la MMI comme mot de passe.

Informations sur la version

- ▶ Sélectionnez : Bouton de fonction **MENU** > bouton de commande **Setup MMI** > **Informations sur la version**.

Cette fonction affiche le MMI et la version du logiciel de navigation*.

Lecteurs/Prises

Introduction

La MMI est équipé d'un lecteur DVD, de deux lecteurs de carte mémoire et d'un Jukebox.

Aperçu des lecteurs

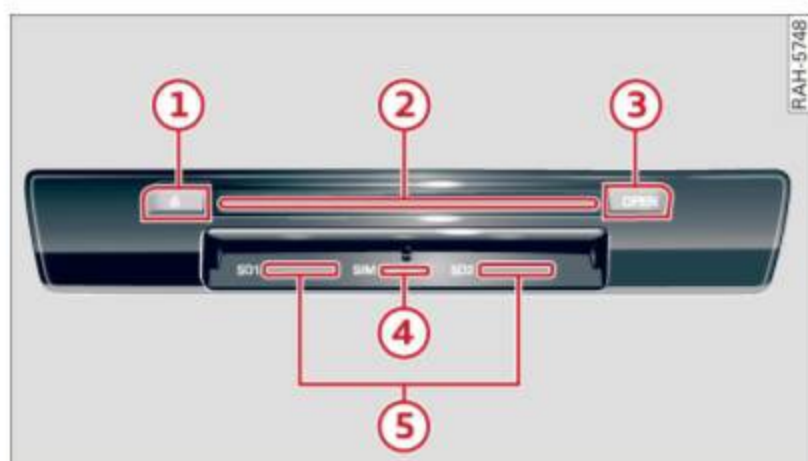

Fig. 14 Lecteurs MMI

- ① Bouton d'éjection
- ② Fente pour DVD ⇒ page 24
- ③ Bouton **OPEN** (ouvrir)

Vous pouvez connecter un lecteur portable à l'Audi music interface ou vous pouvez le connecter au MMI via Bluetooth.

- ④ Lecteur de carte SIM¹⁾
- ⑤ Lecteur de carte mémoire ⇒ page 25

Les lecteurs sont dans la console centrale. L'interface MMI sera activé et commandera le mode média ⇒ page 85. L'ouverture du couvercle du lecteur de carte à l'aide du bouton **OPEN** ③ ⇒ fig. 14 permet l'accès aux deux lecteurs de carte mémoire. ⇒ page 25.

Les lecteur DVD, Jukebox, lecteur de carte mémoire et prise de mémoire USB acceptent les propriétés de fichiers audio/vidéo suivants :

	Fichiers audio			Fichiers vidéo			
Extension de fichier	.mp3	.wma ; .asf	.m4a ; .m4b ; .aac	.mpg ; .mpeg	.avi	.mp4 ; .m4v ; .mov	.wmv ; .asf
Format	MPEG-1/-2 Layer-3	Windows Media Audio 8 et 9	MPEG-2/-4	MPEG-1/-2	ISO-MPEG4 ; DivX 3, 4 et 5 ; Xvid	ISO-MPEG4 H.264 (MPEG4 AVC)	Windows Media Video 9
Listes d'écoute	.M3U ; .PLS ; .WPL						
Système de fichier	Cartes mémoire SD-/SDHC-/ MMC mémoire USB : FAT- ou système de fichier FAT32, 4 partitions au maximum lecteur DVD : Joliet (session unique et multi-session pour les CD, seulement session unique pour les DVD) ; UDF						
Spécifications	jusqu'à un maximum de 320 Kbit/s et des taux d'échantillonnage de 48 kHz			jusqu'à un maximum de 2,000 kbit/s et 720 x 576 px. au maximum 25fps			

¹⁾ S'applique aux véhicules avec les services Audi connect

	Fichiers audio	Fichiers vidéo
Nombre de fichiers	Lecteur DVD : maximum de 5 000 fichiers par répertoire et un maximum de 1 000 fichiers par liste d'écoute Jukebox : maximum de 3 000 fichiers peuvent être copiés stockage USB et cartes mémoires : un maximum de 5 000 fichiers par répertoire et un maximum de 1 000 fichiers par liste d'écoute	
Médias pris en charge	Cartes mémoire : avec une capacité jusqu'à 32 GB Lecteur DVD : les CD audio (jusqu'à minutes), les CD ROM avec une capacité jusqu'à 700 MB ; DVD±R/RW ; DVD vidéo standard et DVD audio compatible avec DVD vidéo Audi music interface: lecteurs portables (par exemple, iPod ⇒ <i>page 28</i> , stockage USB)	
Métadonnées	Album, piste, artiste, année, type de musique et commentaire pour les fichiers MP3-/WMA-/M4A couvert d'album intégré jusqu'à 800 x 800 px. (GIF, JPEG, PNG)	

AVERTISSEMENT !

Pour des raisons de sécurité, le lecteur de carte doit toujours être fermé quand le véhicule roule.

Remarque

- Le MMI a été testé avec plusieurs produits et média disponible en magasin. Cependant, il se peut que des dispositifs individuels et des fichiers audio/vidéo ne soient pas reconnus ou pourront être lus seulement avec restrictions ou ne seront pas lu du tout.
- Le Jukebox n'accepte pas les listes de lecture.
- Les lecteurs de l'interface MMI n'acceptent pas Windows Media Audio 9 Voice, Windows Media Audio 9 Lossless et Windows Media 9 Professional.
- Plus un support contient de fichiers/dossiers/listes d'écoute, plus le temps de charge des fichiers audio sera long. Audi recommande l'utilisation de supports de stockage qui ne contiennent que des fichiers audio/vidéo.
- Pour charger plus rapidement les fichiers audio/vidéo, créez des sous-dossiers (selon l'artiste ou l'album, par exemple).
- Pour accéder aux fichiers audio le plus rapidement possible, Audi recommande

l'utilisation de cartes SD de classe 4 ou plus.

- Pour la compression des fichiers MP3, Audi recommande un débit binaire minimum de 160 Kb/s.
- L'affichage du temps restant de lecture des fichiers MP3 ayant un débit binaire variable peut varier.
- Les lecteurs MMI n'acceptent pas les fichiers avec protection DRM.
- La fonctionnalité de supports de stockage individuels peut être limitée en raison de la diversité des CD/DVD vierges disponibles et des diverses capacités.
- La lecture des CD audio ou DVD vidéo avec protection contre la copie ou les CD/DVD ne répondant pas à la norme peut être impossible ou limitée.
- Il est possible que la lecture de CD multiseession soit impossible, ou que leur lecture soit limitée. Audi recommande de terminer le processus d'enregistrement lors de la création de CD multiseession.
- Les caractères spécifiques (tels que ceux d'une étiquette ID3) s'affichent différemment selon la langue du système MMI et ne peuvent pas toujours être garantis.
- Ne stockez jamais de données importantes sur les cartes mémoire, Jukebox, CD/DVD ou appareils audio portatifs. Audi

n'est pas responsable des fichiers endommagés ou perdus.

- Veuillez noter que les fichiers audio/vidéo sont sujets à la législation sur les droits d'auteur.

Généralités sur la lecture des CD et DVD

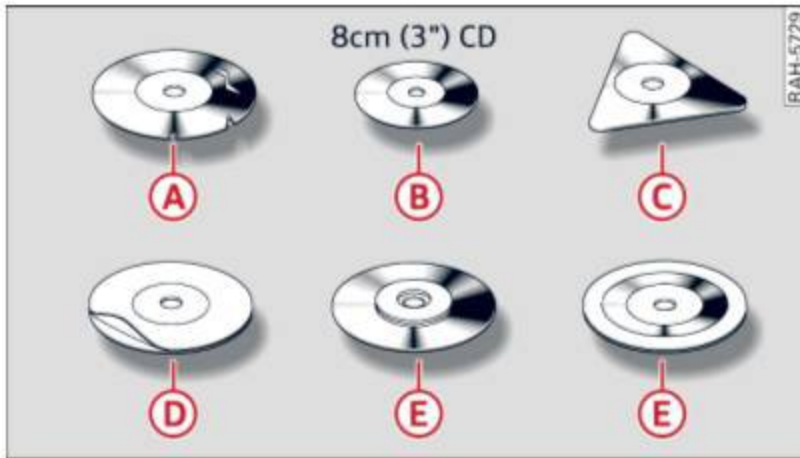

Fig. 15 CD et DVD qui ne doivent pas être utilisés

Conditions pour obtenir un son de qualité

Pour assurer une reproduction sonore de bonne qualité et afin d'éviter d'endommager les lecteurs ou erreurs de lecture veuillez respecter ce qui suit :

- A** n'utilisez pas de CD endommagés ou égratignés.
- B** n'utilisez pas de CD/DVD simples (8 cm/3 po).
- C** n'utilisez pas de CD/DVD qui ne sont pas de forme ronde.
- D** ne mettez pas d'étiquettes sur les CD/DVD.
- E** n'utilisez pas d'anneaux protecteurs.

N'utilisez ni de pellicule protectrice pour CD/DVD ni de stabilisant.

Nettoyage des lecteurs et des CD/DVD

Nettoyez les CD/DVD avec un linge doux et non pelucheux. Essuyez le CD/DVD en ligne droite, depuis le centre vers le bord extérieur. Les endroits sales peuvent être nettoyés à l'aide d'un produit nettoyant de CD disponible dans le commerce ou d'alcool isopropylique. N'utilisez pas d'essence, de diluant à peinture ou de nettoyant pour disque puisque ces produits peuvent endommager les CD/DVD.

Dispositifs laser

Les dispositifs laser sont divisés en classes de sécurité 1 à 4 conformément à la norme DIN IEC 76 (CO) 6/VDE 0837. Les différents types d'équipement audio installés sont conformes à la classe de sécurité 1. Le laser est si faiblement alimenté ou blindé que son utilisation adéquate ne causera aucun risque.

! Mise en garde

N'insérez pas de CD/DVD qui ont des étiquettes dans le lecteur. Les étiquettes peuvent se détacher du CD/DVD et endommager le lecteur.

i Remarque

- Gardez toujours les CD/DVD dans une pochette protectrice et ne les exposez pas directement aux rayons du soleil.
- N'utilisez pas de CD de nettoyage pour nettoyer les lecteurs.
- La lecture du CD/DVD peut être interrompue temporairement si la température extérieure est d'un froid ou d'une chaleur extrêmes. Un contacteur de protection thermique est installé pour protéger le CD/DVD et le laser.
- Ne retirez pas le couvercle de l'appareil. L'appareil ne contient aucune pièce pouvant être réparée par le propriétaire.

Généralités sur les cartes mémoire

Des cartes mémoire SD, SDHC et MMC peuvent être utilisées.

Le lecteur de carte mémoire a été testé avec plusieurs produits disponibles dans le commerce. Il est toutefois possible que, dans de rares occasions, des cartes mémoire particulières ne soient pas reconnues.

Gardez toujours la carte mémoire dans une boîte conçue à cet effet pour la protéger de la saleté, de la poussière et de tout autre dommage.

! Mise en garde

N'utilisez que les cartes mémoire d'une seule pièce. Si des cartes adaptateur (cartes mémoire multipièces) sont utilisées, la carte pourrait sortir de l'adaptateur en cours de route à cause des vibrations. Certaines des pièces pourraient alors se coincer dans le lecteur.

Jukebox

Introduction

L'interface MMI est équipé d'un Jukebox d'une mémoire de 20 Gb disponible pour les fichiers audio/vidéo. Le mode Jukebox est lancé et fonctionne par le biais de la MMI ⇒ *page 85*.

Pour des renseignements sur les propriétés des formats de fichier acceptés, veuillez vous reporter à ⇒ *page 20*.

i Remarque

Veuillez noter que les fichiers audio/vidéo sont sujets à la législation sur les droits d'auteur. Veuillez remettre les paramètres de Jukebox par défaut d'origine lorsque vous vendez votre véhicule ⇒ *page 19*.

Duplication des fichiers

Des fichiers audio/vidéo d'un CD/DVD ROM, CD audio dans le lecteur de DVD, un dispositif de stockage USB ou une carte mémoire peuvent être copiés sur le Jukebox.

- ▶ Appuyez sur le bouton de fonction **MEDIA** (média).
- ▶ Appuyez sur le bouton de commande **Copier**.
- ▶ Tournez le bouton poussoir/rotatif à une source et appuyez sur le bouton. Après avoir sélectionné la source, une piste/structure de fichier apparaît à l'écran MMI.
- ▶ Tournez le bouton poussoir/rotatif à un fichier unique ou un répertoire et appuyez sur le bouton.
- ▶ Appuyez sur le bouton **Tous** pour sélectionner tous les fichiers/répertoires.

- ▶ Appuyez sur **Lancer copie** pour lancer l'importation. L'état du copiage est indiqué dans l'afficheur MMI.
- ▶ Tournez le bouton poussoir/rotatif à **Processus de copie en arrière-plan** et puis enfoncez-le pour cacher l'affichage de l'état du copiage.

Vous pouvez sélectionner tous les fichiers dans un dossier pour suppression en tournant le bouton poussoir/rotatif pour sélectionner le dossier, puis en maintenant le bouton enfoncé.

Si le Jukebox ne contient aucun fichier, un message apparaît sur l'afficheur MMI avec l'option **Commuter à la fonction mémoire**. Appuyez sur le bouton poussoir/rotatif pour entrer le menu importation.

Vous pouvez cesser l'importation à tout moment en sélectionnant **Annuler la copie** avec le bouton poussoir/rotatif et en l'enfonçant. La procédure d'importation s'arrêtera dès que la source, de laquelle le fichier est importé, est débranchée. Les fichiers déjà copiés restent.

Le Jukebox tire automatiquement les fichiers audio lors de l'importation des informations stockées ⇒ *page 85, fig. 60*. Les fichiers vidéo sont stockés dans le dossier **Vidéos**.

! Mise en garde

N'importez pas de fichiers audio/vidéo lorsque le contact est coupé parce que cela pourrait décharger la batterie.

i Remarque

- Les fichiers déjà importés sont reconnus et seront grisés.
- La lecture ou l'importation de fichiers audio/vidéo dans le lecteur DVD au même moment peut restreindre les capacités de lecture ou d'importation. Audi recommande de faire la lecture de fichiers audio/vidéo dans le lecteur de DVD une fois l'importation réussie.

- Le Jukebox ne comporte pas de fonction d'exportation pour des raisons d'ordre juridique.
- Les fichiers/pistes sans informations mémorisées sont désignés **Inconnu**. Audi recommande d'importer des fichiers audio avec leurs informations mémorisées connexes (comme les étiquettes ID3).
- Les fichiers copiés sur le Jukebox ont les spécifications suivantes: mp3, 256 kbs/s CBR, 44.1kHz.

Effacement des fichiers

Condition : Le mode média doit être activé
⇒ *page 85* et le Jukebox doit contenir des fichiers audio/vidéo.

- ▶ Appuyez sur le bouton de commande **Réglages**.
- ▶ Tournez le bouton poussoir/rotatif à **Effacer le jukebox** et appuyez sur le bouton. La structure des fichiers dans le Jukebox est affichée.
- ▶ Tournez le bouton poussoir/rotatif à un fichier unique ou un répertoire et appuyez sur le bouton.
- ▶ Appuyez sur le bouton **Tous** pour sélectionner tous les fichiers/répertoires.
- ▶ Appuyez sur le bouton de commande **Lancer effac.** pour lancer l'effacement.
- ▶ Tournez le bouton poussoir/rotatif sur **Oui** et enfoncez-le. L'état de l'effacement est indiqué dans l'afficheur MMI.

Vous pouvez sélectionner tous les fichiers dans un dossier pour suppression en tournant le bouton poussoir/rotatif pour sélectionner le dossier, puis en maintenant le bouton enfoncé.

La lecture Jukebox s'interrompt pendant l'effacement et recommence automatiquement une fois l'effacement terminé.

Remarque

Si la fonctionnalité est restreinte, réinitialisez les paramètres Jukebox par défaut
⇒ *page 19*.

Affichage de la mémoire

Condition : Le mode Média doit être mis
⇒ *page 85*.

- ▶ Appuyez sur le bouton de commande **Réglages**.
- ▶ Tournez le bouton poussoir/rotatif à **Mémoire jukebox** et enfoncez-le. La mémoire Jukebox occupée/disponible ainsi que le nombre de pistes stockés s'affichent à l'écran MMI.

Lecteur de DVD

Introduction

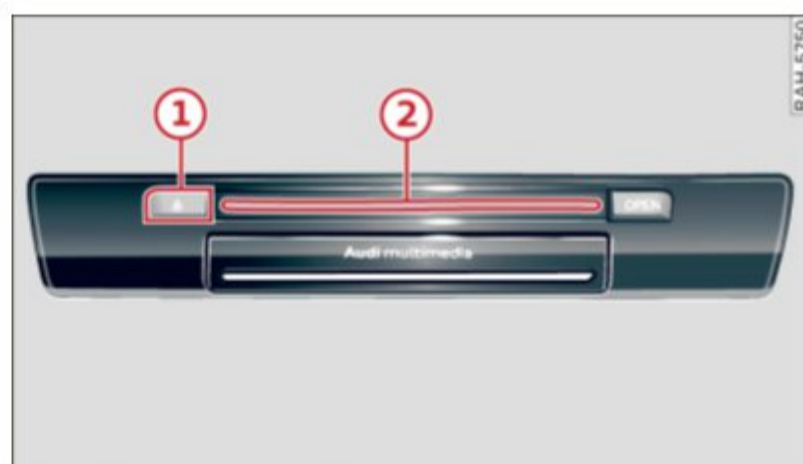

Fig. 16 Lecteur de DVD

- ① Bouton d'éjection
- ② Fente pour DVD

Le lecteur DVD se trouve dans la console centrale. Les CD audio, les CD/DVD avec fichiers audio/vidéo et DVD vidéo peuvent être chargés dans le lecteur de DVD. Le mode CD/DVD est lancé et fonctionne par le biais de la MMI
⇒ *page 85*.

Pour des renseignements sur les propriétés des formats de fichier acceptés, veuillez vous reporter à ⇒ *page 20*.



AVERTISSEMENT !

Pour des raisons de sécurité, le lecteur de carte doit toujours être fermé quand le véhicule roule.

Chargement et éjection d'un CD/DVD

N'enfoncez jamais un CD dans le lecteur en forçant. Le lecteur tire automatiquement le CD.

Conditions : Il doit y avoir un CD/DVD dans le lecteur.

- ▶ Introduire le CD/DVD, le côté imprimé vers le haut, directement dans le lecteur ②
⇒ page 24, fig. 16.
- ▶ Appuyer sur le bouton d'éjection ① pour éjecter un CD/DVD.

Le CD/DVD est automatiquement tiré de nouveau s'il n'est pas retiré de la fente de DVD dans les 12 secondes suivant l'éjection.

Lecteur de carte mémoire

Introduction

Le système MMI est équipé de deux lecteurs de cartes mémoire. Les cartes mémoire SD/SDHC/MMC peuvent être chargées dans le lecteur de carte mémoire ⇒ page 25, fig. 17.

Le mode de carte mémoire est lancé et fonctionne par le biais de l'interface MMI
⇒ page 85.

Pour des renseignements sur les propriétés des formats de fichier acceptés, veuillez vous reporter à ⇒ page 20.



AVERTISSEMENT !

Pour des raisons de sécurité, le lecteur de carte doit toujours être fermé quand le véhicule roule.



Remarque

Veuillez suivre les indications concernant la manipulation des cartes mémoire ⇒ page 22.

Insertion et retrait d'une carte mémoire

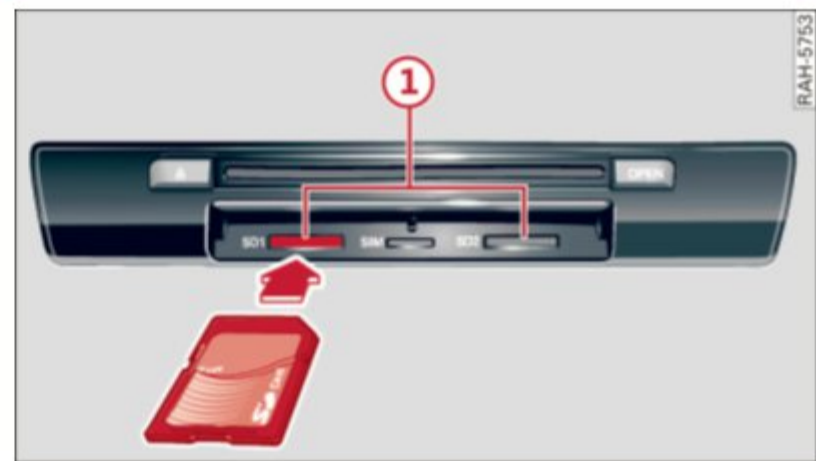

Fig. 17 Insertion d'une carte mémoire

- ▶ Appuyez sur le bouton **OPEN** (ouvrir). Le couvercle du lecteur de carte s'ouvre.
- ▶ Glissez la carte mémoire dans la fente du lecteur de carte avec l'étiquette orientée vers le haut (surface de contact vers la bas) ① ⇒ fig. 17. Le coin en angle de la carte mémoire doit pointer vers l'avant droit.
- ▶ Enfoncez ensuite la carte mémoire dans la fente jusqu'à ce que vous l'entendiez s'enclencher en place.
- ▶ Appuyez brièvement sur la carte mémoire pour la retirer. La carte se dégage de la fente.

Lecteur audio Bluetooth

Introduction

Le lecteur audio Bluetooth et les cellulaires avec un lecteur audio intégré peuvent être connectés au MMI via Bluetooth. Bluetooth A2DP et AVRCP (1.0/1.3) sont compatibles.

L'interface MMI lance et commande le lecteur audio ⇒ page 85.



Remarque

- Vous pouvez connecter plusieurs dispositifs au MMI, mais un seul dispositif peut être en fonction.
- Le dispositif branché lance la lecture selon le lecteur audio Bluetooth.
- Pour de plus amples informations concernant les dispositifs supports, voir www.audiusa.com ou consultez un concessionnaire Audi agréé.

Branchement du lecteur audio Bluetooth

Conditions : Le véhicule doit être à l'arrêt et la fonction du téléphone cellulaire Bluetooth doit être activée. La fonction Bluetooth de l'interface MMI et le lecteur audio Bluetooth sont **on** (activés) dans le menu du téléphone ⇒ *page 37*.

- ▶ Appuyez sur le bouton de fonction **MEDIA** (média).
- ▶ Appuyez sur le bouton de commande **Source**.
- ▶ Tournez le bouton poussoir/rotatif du lecteur audio Bluetooth **5** ⇒ *page 85, fig. 59* et appuyez sur le bouton. Un message s'affichera à l'écran MMI disant qu'il n'y a pas de lecteur audio Bluetooth branché à l'interface MMI.
- ▶ Appuyez sur le bouton poussoir/rotatif pour lancer la recherche du lecteur audio Bluetooth. Tous les appareils Bluetooth à portée apparaîtront dans l'affichage de l'interface MMI.
- ▶ Tournez le bouton poussoir/rotatif au lecteur audio Bluetooth et enfoncez-le. Le profil **Lecteur audio** apparaît dans l'affichage de l'interface MMI.
- ▶ Appuyez sur le bouton poussoir/rotatif pour sélectionner **Lecteur audio**. Un NIP de quatre chiffres apparaît sur l'écran MMI.
- ▶ Pour entrer le NIP de quatre chiffres affiché, sélectionnez **Oui**. Entrez le NIP sur le téléphone cellulaire, ou
- ▶ Pour entrer un NIP de 4 à 16 chiffres, sélectionnez **Non**. Entrez un NIP de 4 à 16 chiffres. Entrez ensuite ce NIP sur le cellulaire. Vous pouvez utiliser l'interface MMI pour faire fonctionner le lecteur audio Bluetooth une fois la connexion établie ⇒ *page 85*.

Si votre lecteur Bluetooth le supporte, un NIP de 6 caractères sera suggéré sur l'écran MMI et le lecteur audio simultanément au lieu d'un NIP de 4 caractères. Pour combiner le lecteur Bluetooth et le MMI, confirmez ce NIP dans le lecteur audio et dans le MMI.

i Remarque

- Il ne faut entrer le NIP qu'une seule fois sur un lecteur audio Bluetooth. Les appareils Bluetooth, déjà jumelés, sont automatiquement connectés au système dès qu'ils sont à portée.
- Les fonctions qui sont compatibles en mode média (par exemple **Aff. infos titres**) dépendent du lecteur audio Bluetooth utilisé.

Audi music interface (interface de musique Audi)

Introduction

Divers appareils audio portables peuvent être branchés à l'Audi music interface (interface de musique Audi).

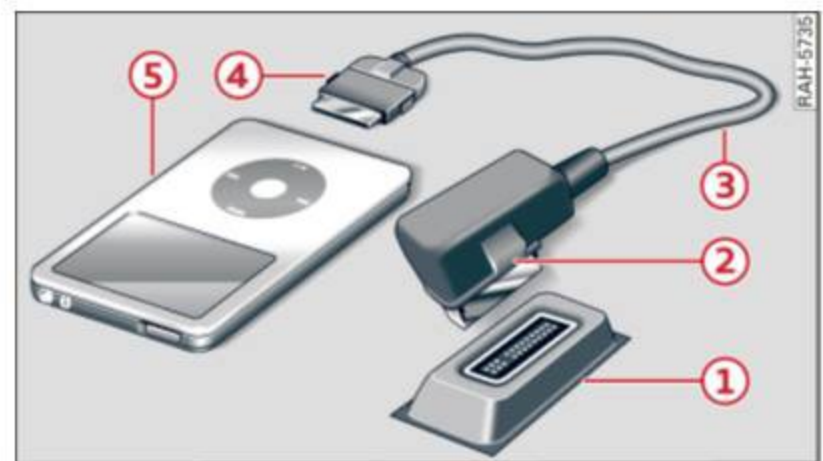

Fig. 18 Audi music interface (interface de musique Audi) avec câble adaptateur pour iPod et un iPod

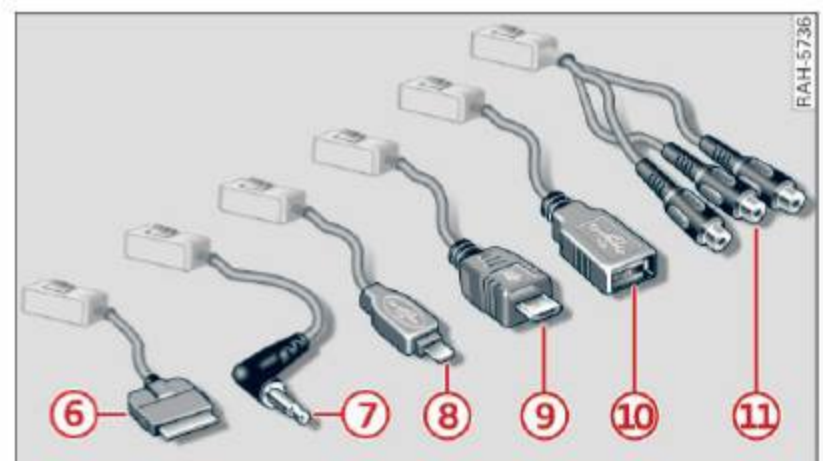

Fig. 19 Audi music interface : câble adaptateur

- ① L'interface sur Audi music interface (interface de musique Audi)
- ② Prise pour la connexion à l'Audi music interface (interface de musique Audi)
- ③ Câble adaptateur* (par ex. : câble adaptateur pour iPod*)

- ④ Fiche d'iPod sur le câble adaptateur pour iPod*
- ⑤ iPod
- ⑥ Câble adaptateur (plus) de iPod*
⇒ page 28
- ⑦ Câble adaptateur avec prise stéréo de 3,5 mm* ⇒ page 29
- ⑧ Câble adaptateur mini USB* ⇒ page 28
- ⑨ Câble adaptateur micro USB* ⇒ page 28
- ⑩ Câble adaptateur USB* ⇒ page 28
- ⑪ Câble adaptateur audio-vidéo*
⇒ page 29

L'Audi music interface se trouve dans l'accou-
doir central. Vous pouvez brancher un appareil
audio portable (par exemple, iPod ou disposi-
tif de stockage USB) dans l'Audi music interfa-
ce (interface de musique Audi) au moyen d'un
câble adaptateur* spécial. Vous pouvez ache-
ter des câbles adaptateurs* auprès de votre
concessionnaire Audi ou d'un magasin d'élec-
tronique.

Pour des renseignements sur les propriétés
des formats de fichier acceptés, veuillez vous
reporter à ⇒ page 20.

L'Audi music interface (interface de musique
Audi) est compatible avec les mémoires USB
des « sous-classes 1 et 6 d'appareils USB ». Le
fabricant du dispositif de stockage peut four-
nir des renseignements sur sa « sous-classe
d'appareil USB ».

Les supports de données USB suivants sont
pris en charge :

- Clés USB
- Tout lecteur MP3 USB qui n'exige pas de lo-
giciel pilote spécial
- Mémoires flash USB externes
- Disques durs USB externes (HDD) - lecteurs
de 1 po, 1,8 po et 2,5 po avec courant de dé-
marrage continu jusqu'à concurrence de 500
mA

! Mise en garde

- Des températures très élevées ou très
basses à l'intérieur du véhicule peuvent
endommager les appareils audio porta-
bles ou nuire à leur performance. Ne lais-
sez jamais un appareil audio portable
dans le véhicule par température très
élevée ou très basse.
- Manipulez le câble adaptateur avec soin.
Ne le laissez pas se coincer.

i Remarque

- Pour de plus amples renseignements
pour l'Audi music interface (interface de
musique Audi), consultez le site www.audiusa.com ou votre concessionnaire Audi
agréé.
- Les lecteurs MTP et les noyaux USB ne
sont pas pris en charge.
- Ne pas utiliser de câble de rallonge ou
d'adaptateur USB. Ils peuvent nuire au
bon fonctionnement.
- Il n'est pas garanti que les appareils au-
dio portables fonctionnent correctement
s'ils ne satisfont pas aux normes USB
2.0.
- La connexion de mémoire USB a été sou-
mise à des essais avec de nombreux pro-
duits sur le marché. Il est toutefois pos-
sible que certaines cartes mémoire ne
soient pas reconnues.
- Faites très attention à tous messages qui
apparaissent sur votre téléphone porta-
ble lorsque vous le connectez avec un câ-
ble adaptateur USB /Mini USB /Micro
USB*. Dans certains cas, les fichiers au-
dio sur votre téléphone cellulaire ne sont
pas accessibles.
- Lorsque vous utilisez le nouveau connec-
teur lightning d'Apple, vous ne pouvez
vous connecter au MMI que par l'Audi
music interface en utilisant l'adaptateur
d'Apple¹⁾.

1) Fournisseur au moment de la publication.

Branchement du câble adaptateur à l'Audi music interface

Conditions : L'accoudoir central doit être rabattu.

- Branchez le câble adaptateur USB* ⑩ ⇒ page 26, fig. 19 à l'Audi music interface.
- Ensuite, branchez l'appareil audio portable à l'Audi music interface (interface de musique Audi).

Débranchement du câble adaptateur de l'Audi music interface

Valable pour les véhicules : avec Audi music interface (interface de musique Audi) et câble adaptateur

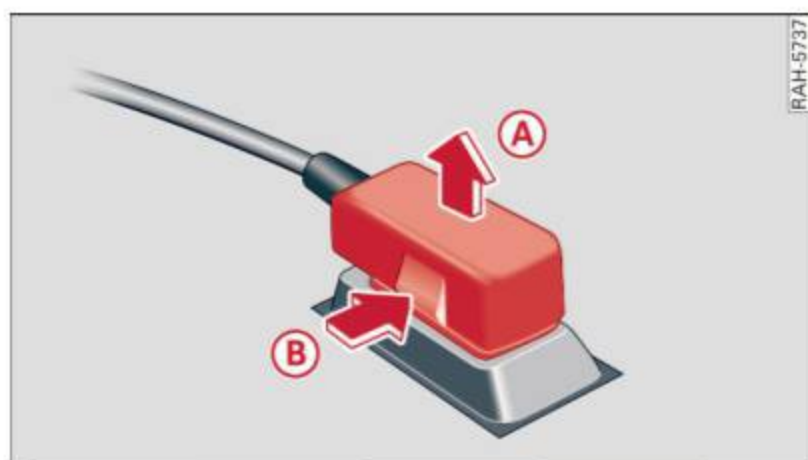

Fig. 20 Câble adaptateur : débranchement de la prise de l'Audi music interface

Conditions : L'accoudoir central doit être rabattu.

- Maintenez le bouton de déverrouillage enfoncé durant le retrait de la prise (A) ⇒ fig. 20 de l'Audi music interface (B).

! Mise en garde

Retirez le connecteur de l'Audi music interface (interface de musique Audi) avec soin pour ne pas l'endommager.

Connexion de l'iPod avec le câble adaptateur de iPod

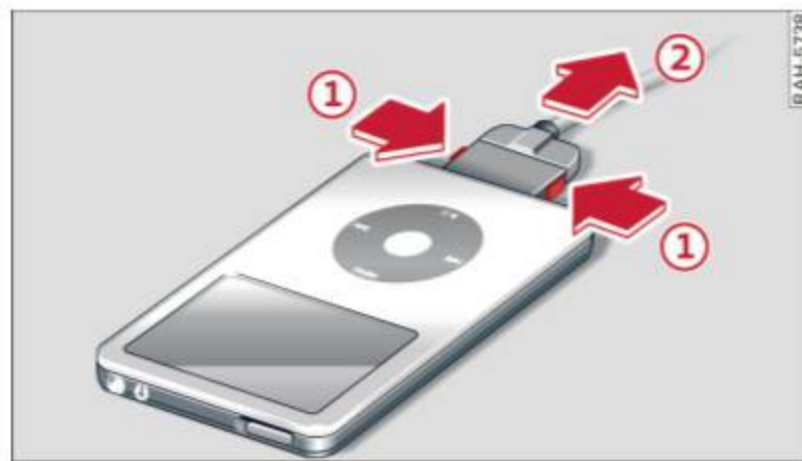

Fig. 21 Débranchement de la fiche d'iPod de l'iPod.

Conditions : L'accoudoir central doit être rabattu.

- Branchez le le câble adaptateur (plus) de l'iPod* ⑥ ⇒ page 26, fig. 19 à l'iPod.
- Pour débrancher la prise de l'iPod, appuyez sur les boutons (1) ⇒ fig. 21 pour débloquer et retirez délicatement la prise de l'iPod (2).

La pile de l'iPod se charge grâce au câble adaptateur iPod (plus)* dès que l'iPod est connecté à Audi music interface (interface de musique Audi) et que le contact est mis. Branchez le câble adaptateur à l'Audi music interface (interface de musique Audi) en premier, puis branchez l'appareil audio portable à l'Audi music interface.

Audi music interface n'est pas compatible avec certaines fonctions de l'iPod, par exemple, l'évaluation des pistes de musique, l'affichage Cover Flow, ou l'ajout des pistes à une liste d'écoute « On-the-go ». L'affichage Cover et la lecture vidéo fonctionnent uniquement avec le câble adaptateur (plus) iPod* (marque rouge).

Les autres versions iPod dont le iPod shuffle (lecture aléatoire) ne peuvent être branchées au câble adaptateur (plus) pour iPod*. Elles peuvent cependant être branchées à titre d'appareils audio portables à l'aide du câble adaptateur avec prise stéréo de 3,5 mm* ⇒ page 29 facultatif.

Pour de plus amples informations concernant les dispositifs supports, voir www.audi-usa.com ou consultez un concessionnaire Audi agréé.

i Remarque

- Pour éviter des défauts pendant la lecture audio via les iPod/iPhone/iPad, désactivez le **Lecteur audio Bluetooth off** ⇒ *page 37* quand vous n'utilisez pas le lecteur audio Bluetooth.
- Utilisez seulement le câble adaptateur (plus) pour iPod* pour brancher l'iPod.
- Pour la lecture vidéo, vous pouvez aussi brancher votre iPod à Audi music interface (interface de musique Audi) en utilisant le câble adaptateur AV* optionnel ⇒ *page 29*. Pour brancher l'iPod au câble adaptateur AV*, il vous faudra également un câble AV Apple. Pour plus amples renseignements sur le câble AV Apple, reportez-vous à votre guide d'utilisation pour iPod.
- Le nouveau connecteur lightning n'est pas compatible avec la lecture vidéo.
- Les problèmes d'iPod peuvent nuire au fonctionnement de l'interface MMI. Si c'est le cas, veuillez reconfigurer votre iPod (consultez le manuel de l'utilisateur de l'iPod).
- Consultez le manuel de l'utilisateur de l'iPod pour connaître les informations importantes relatives à son utilisation.
- Audi recommande d'installer la version logicielle la plus récente sur l'iPod.

Branchement d'un lecteur portable à l'aide d'un câble de prise jack stéréo de 3,5 mm / un câble adaptateur AV

Le mode Média est lancé et commandé par le lecteur branché.

Conditions : L'accoudoir central doit être rabattu.

Câble adaptateur audio-vidéo

- ▶ Branchez le câble adaptateur AV* **11** ⇒ *page 26, fig. 19* à l'Audi music interface.

- ▶ Ensuite, branchez l'appareil audio portable à l'Audi music interface (interface de musique Audi). La lecture audio/vidéo est émise par le système sonore du véhicule.

Câble adaptateur avec prise stéréo de 3,5 mm

- ▶ Branchez le câble adaptateur avec prise jack stéréo de 3,5 mm* **7** ⇒ *page 26, fig. 19* à l'Audi music interface.
- ▶ Branchez la fiche stéréo de 3,5 mm dans la prise du casque d'écoute de l'appareil audio portable. Le son est émis par le système sonore du véhicule.

Si l'Audi music interface est sélectionnée comme source, il est possible que vous entendiez un léger grésillement lorsque vous branchez/débranchez le câble adaptateur de prise jack stéréo 3,5 mm ou lorsque vous branchez/débranchez un lecteur portable au câble adaptateur de prise jack 3,5 mm. Pour éliminer ce grésillement, utilisez la fonction de mise en sourdine du lecteur portable ou activez une source audio différente (radio ⇒ *page 80* ou CD) avant de brancher ou débrancher votre lecteur portable.

i Remarque

Audi vous recommande de régler le volume du lecteur audio portable à environ 70 pour cent de la capacité maximum. Vous pouvez régler le volume (par exemple, au volume de la radio) ⇒ *page 91*.

Appels

Introduction

L'interface MMI vous permet d'utiliser un téléphone cellulaire facilement en utilisant la fonction Telephone.

Vous pouvez trouver des informations sur l'utilisation de la **préparation pour téléphone cellulaire** dans ⇒ page 30.

De nombreuses fonctions de votre téléphone cellulaire qui vous sont familières sont disponibles ⇒ page 33.

AVERTISSEMENT !

- Selon les experts, le cellulaire peut nuire au fonctionnement d'un stimulateur cardiaque. Conservez toujours une distance minimale de 20 cm entre le cellulaire et le stimulateur cardiaque.
- Ne transportez pas de cellulaire dans une poche située directement au-dessus d'un stimulateur cardiaque lorsque le cellulaire est allumé.
- Éteignez immédiatement le cellulaire si vous suspectez qu'il peut nuire au fonctionnement du stimulateur cardiaque.
- N'utilisez pas le système de reconnaissance vocale ⇒ page 99 en situations d'urgence, car la voix peut changer lors de situations stressantes. Cela peut prendre plus de temps pour composer le numéro ou le système pourrait ne pas pouvoir le composer du tout. Composez manuellement le numéro d'urgence.
- Désactivez votre téléphone cellulaire aux endroits à risque d'explosion. Ces endroits ne sont pas toujours clairement identifiés. Ils peuvent comprendre les stations service, les équipements qui conservent ou transportent du carburant ou des produits chimiques ou les endroits où les vapeurs de carburant (telles que du gaz propane ou des vapeurs d'essence dans les véhicules ou les immeubles), les produits chimiques ou les gran-

des quantités de poussières (telles que de la farine, de la sciure ou du métal) peuvent être présents dans l'air. Ceci s'applique également à tous les autres endroits où vous éteignez normalement votre véhicule.

- Portez attention aux informations routières lorsque vous faites un appel ⇒ page 6.

Mise en garde

- Respectez toutes les lois relatives à l'utilisation d'un téléphone dans un véhicule.
- Désactivez le téléphone dans les zones où les cellulaires sont interdits. Respectez toutes les directives et règlements en vigueur.

Remarque

Les fonctions du téléphone dépendent du fournisseur de téléphone cellulaire et du téléphone que vous utilisez. Vous pouvez obtenir plus de renseignements à ce sujet auprès de votre fournisseur de téléphone cellulaire.

Préparation de téléphone cellulaire

Introduction

Si votre véhicule est équipé d'une préparation de téléphone cellulaire, vous avez un profil Bluetooth (mains libres) à relier au cellulaire.

Un téléphone cellulaire est branché à la préparation pour téléphone cellulaire par le biais de Bluetooth. On peut faire des appels sans fil grâce au système mains libres de préparation pour téléphone cellulaire. Les fonctions de téléphone dans la préparation du téléphone cellulaire sont désignées sous le nom de « *téléphone cellulaire avec profil mains-libres* » dans ce manuel.

Vous pouvez utiliser votre téléphone cellulaire par le biais du terminal MMI touch ⇒ page 7, du volant multifonction ⇒ page 93 ou du système de commande vocale ⇒ page 99. ►

i Remarque

- Les fonctions du téléphone dépendent de la compatibilité de votre cellulaire avec la préparation pour téléphone cellulaire, et de la prise en charge de ces fonctions par le fournisseur de service cellulaire.
- Pour les plus récents renseignements sur la préparation pour téléphone cellulaire, visitez le site www.audiusa.com/bluetooth ou votre concessionnaire Audi agréé.
- La préparation pour téléphone cellulaire est conçue pour l'utilisation avec les réseaux GSM et AMRC.

Conditions pour le démarrage

Il faut réaliser les étapes suivantes pour établir une connexion Bluetooth entre l'ensemble de téléphone cellulaire et votre téléphone cellulaire.

- Le véhicule doit être à l'arrêt et le contact doit être mis.
- Bluetooth doit être activé.
- Votre téléphone cellulaire doit être *visible pour les autres*.
- Il ne doit y avoir aucun autre appareil Bluetooth raccordé à la préparation pour téléphone cellulaire pendant la procédure d'appariement.
- Le téléphone cellulaire en cours d'être connecté ne doit pas être connecté au Bluetooth.

Veillez également suivre les consignes affichées sur votre téléphone cellulaire.

i Remarque

- Plusieurs téléphones cellulaires peuvent être appariés à la préparation pour téléphone cellulaire, mais un seul téléphone à la fois peut être connecté activement à la préparation pour téléphone cellulaire.
- La portée de connexion de Bluetooth est limitée à l'intérieur du véhicule. Cela dépend également des circonstances ac-

tuelles et de l'interférence avec d'autres appareils.

- Si on ne peut pas établir de connexion au dispositif mobile, voir si vous utilisez la version la plus récente du dispositif mobile du fabricant.
- Pour des renseignements sur la connexion de téléphones cellulaires avec l'ensemble téléphone cellulaire, visitez le site www.audiusa.com/bluetooth ou votre concessionnaire Audi agréé.

Recherche d'appareils compatibles avec Bluetooth

Il y a deux façons de rechercher les appareils compatibles avec Bluetooth.

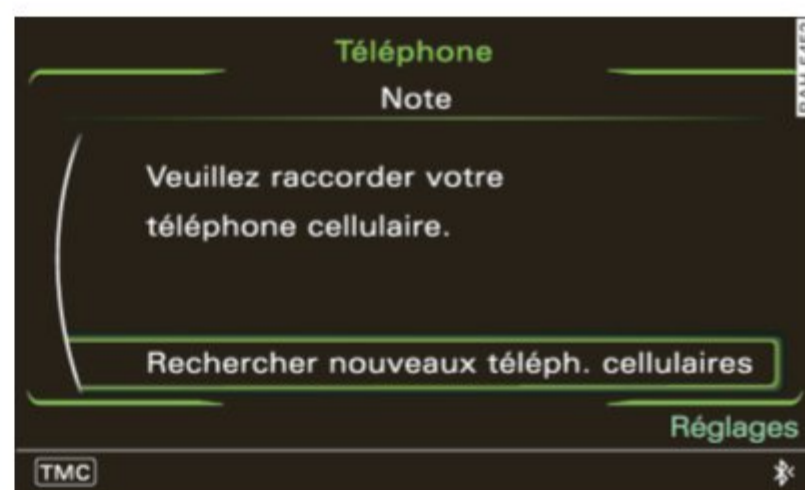

Fig. 22 Recherche de nouveaux téléphones cellulaires

Conditions : La fonction Bluetooth dans l'interface MMI ⇒ *page 37* et le téléphone cellulaire sont activés. Votre téléphone cellulaire doit être visible pour les autres.

Recherche de téléphones cellulaires

- ▶ Appuyez sur le bouton de fonction **TEL** (téléphone). Le message **Veillez raccorder un téléphone cellulaire** s'affiche à l'écran MMI.
- ▶ Tournez le bouton poussoir/rotatif à **Chercher nouveau cellulaire** ⇒ *fig. 22* et appuyez sur le bouton. Les téléphones cellulaires Bluetooth disponibles sont affichés à l'écran MMI.

Rechercher des périphériques Bluetooth

- ▶ Appuyez sur le bouton de fonction **TEL** (téléphone).
- ▶ Appuyez sur le bouton de commande **Réglages**.

- ▶ Tournez le bouton poussoir/rotatif à **Bluetooth** et enfoncez-le.
- ▶ Tournez le bouton poussoir/rotatif à **Rech. de périphériques Bluetooth** et appuyez sur le bouton. Les appareils Bluetooth disponibles sont affichés à l'écran MMI.

Rech. de périphériques Bluetooth indique tous les appareils Bluetooth à portée dans l'affichage du MMI.

i Remarque

Certains téléphones cellulaires sont reconnus par le MMI uniquement au moyen de **Rech. de périphériques Bluetooth**.

Apparier un téléphone cellulaire

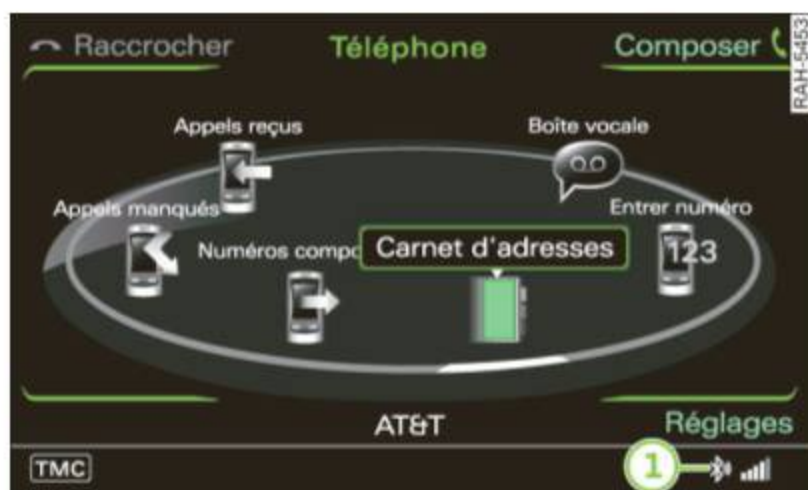

Fig. 23 Le téléphone cellulaire est apparié à la préparation pour téléphone cellulaire

Condition : Les cellulaires disponibles doivent être affichés à l'écran MMI ⇒ *page 31* et le véhicule doit être à l'arrêt.

- ▶ Tournez le bouton poussoir/rotatif sur un téléphone cellulaire et appuyez sur le bouton.
- ▶ Pour appairer le téléphone cellulaire, tournez le bouton poussoir/rotatif sur **Mains libres** et appuyez sur le bouton. Un NIP de quatre chiffres apparaît sur l'écran MMI.
- ▶ Pour entrer le NIP de quatre chiffres affiché, sélectionnez **Oui**. Entrez ce NIP sur le cellulaire. Le temps alloué pour l'entrée du NIP est limité à environ 30 secondes, ou
- ▶ Pour entrer un NIP de 4 à 16 chiffres, sélectionnez **Non**. Entrez un NIP de 4 à 16 chiffres dans le composeur ⇒ *page 10*. Entrez ensuite ce NIP aussi sur le cellulaire. Le temps alloué pour l'entrée du NIP est limité à environ 30 secondes.

- ▶ Confirmez l'appariement sur le téléphone cellulaire, s'il y a lieu. Le symbole Bluetooth **1** ⇒ *fig. 23* apparaît dans la ligne d'état de l'écran MMI lorsque le processus d'appariement est terminé.

Si votre cellulaire le supporte, un NIP de 6 caractères sera suggéré au lieu d'un NIP de 4 caractères en même temps sur l'écran MMI et sur le cellulaire. Pour joindre le cellulaire et le MMI, confirmez le NIP dans le cellulaire et le MMI.

Les entrées d'annuaire et du carnet d'adresses sont automatiquement stockées dans le carnet d'adresses du MMI une fois que le téléphone cellulaire est apparié. Ce processus de chargement peut durer quelques minutes et dépend du nombre d'entrées. Pour plus d'informations à propos du carnet d'adresses, reportez-vous à ⇒ *page 41*.

i Remarque

- Vous entrez le PIN une seule fois. Les appareils Bluetooth, déjà jumelés, sont automatiquement connectés à l'interface MMI dès qu'ils sont à portée. Rassurez-vous de prêter attention à toute requête de connexion sur votre téléphone cellulaire.
- L'autorisation de la préparation de téléphone cellulaire dans votre téléphone cellulaire accélère la connexion automatique. Vous trouverez de plus amples renseignements sur l'appariement de votre téléphone cellulaire dans le guide d'utilisation de votre téléphone cellulaire.
- Pour les plus récents renseignements sur la préparation pour téléphone cellulaire, visitez le site www.audiusa.com/bluetooth ou votre concessionnaire Audi agréé.

Branchement et débranchement de la connexion Bluetooth aux périphériques appariés

La connexion Bluetooth entre l'ensemble de téléphone cellulaire et votre téléphone cellulaire apparié est automatiquement établie une fois le contact mis. Avec certains téléphones cellulaires, vous devez confirmer la connexion.

La connexion Bluetooth est terminée automatiquement une fois le contact coupé.

Mode téléphone

Introduction

Le mode téléphone vous permet d'effectuer les fonctions suivantes :

- Sélectionner un numéro de téléphone (à l'aide du composeur, du panneau de commande MMI touch, de l'annuaire ou de la liste d'appels)
- Répondre à et terminer un appel
- Mettre un appel en attente
- Accéder à l'annuaire dans le MMI ou dans le téléphone cellulaire
- Sauvegarder des numéros de téléphone de la liste d'appels dans l'annuaire

Démarrer le mode téléphone

Condition : L'interface MMI doit être activée ⇒ *page 7* et le téléphone cellulaire doit être apparié à l'ensemble de téléphone cellulaire ⇒ *page 32*.

- Appuyez sur le bouton de fonction **TEL** (téléphone). Les fonctions principales du téléphone ⇒ *page 33*, *fig. 24* ou le dernier menu de téléphone actif apparaît dans l'écran MMI.

Appuyer sur le bouton de fonction **TEL** pour parvenir aux fonctions principales du téléphone.

Fonctions principales du téléphone

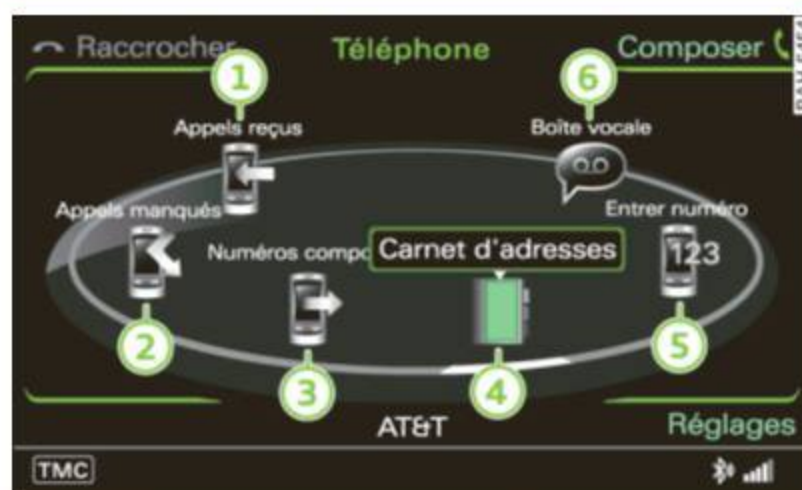

Fig. 24 Fonctions principales du téléphone

Condition : Le mode Téléphone doit être activé ⇒ *page 33*.

Les fonctions suivantes sont affichées à l'écran MMI :

- ① Appels reçus ⇒ *page 35*
- ② Appels manqués ⇒ *page 35*
- ③ Numéros composés ⇒ *page 35*
- ④ Carnet d'adresses ⇒ *page 41*
- ⑤ Composer un numéro ⇒ *page 34*
- ⑥ Affectation d'un numéro de courrier vocal ⇒ *page 39*/accéder à une boîte vocale

Sélectionner un numéro de téléphone

Entrer directement

Le composeur ou le MMI touch peut être utilisé pour entrer directement un numéro de téléphone comme une série de numéros ou de lettres.



Fig. 25 Entrée du numéro de téléphone à l'aide du composeur.



Fig. 26 Entrer un numéro de téléphone à l'aide du MMI touch

Condition : Le mode Téléphone est activé ⇒ page 33 et Entrer numéro ⑤ ⇒ page 33, fig. 24 est sélectionné.

Entrée du numéro de téléphone à l'aide du composeur.

- ▶ Entrez le numéro de téléphone à l'aide du composeur ⇒ page 10.
- ▶ Appuyez sur le bouton de commande **A-Z** pour entrer un numéro de téléphone lettre par lettre.
- ▶ Utilisez le composeur pour entrer une série de lettres, p.ex., *AUDISERVICE*.

- ▶ Confirmez votre entrée en sélectionnant **OK** sur le composeur et en appuyant ou
- ▶ Appuyez sur le bouton de commande **Composer**. Quand la connexion est établie, la source audio/vidéo est mise en sourdine.

Entrer un numéro de téléphone à l'aide du MMI touch

- ▶ Toucher le panneau de commande MMI touch pour entrer un chiffre/lettre ⇒ page 9. Le symbole apparaît sur l'affichage du MMI ⇒ fig. 26 et un message vocal est donné.
- ▶ Tournez le bouton bouton poussoir/rotatif vers la droite ou la gauche pour choisir un nouveau symbole. Le symbole sélectionné apparaît dans le champ d'entrée.
- ▶ Toucher brièvement le panneau de commande MMI touch pour terminer. Le numéro de téléphone/lettre entré est composé.

Pour effacer un symbole incorrect, tournez le composeur à ◀ et enfoncez le bouton et le maintenir. Utiliser le MMI touch pour effacer un symbole en faisant glisser le doigt à gauche sur le panneau de commande MMI touch.

i Remarque

- Les tonalités DTMF sont entrées directement au moyen du composeur.
- Si vous désactivez **Instructions de navig. pendant appel** en mode navigation, les commandes de navigation ne seront pas émises lors d'un appel ⇒ page 75.¹⁾
- Si vous avez désactivé l'affichage du MMI et un appel entrant est reçu, l'affichage du MMI se réactivera automatiquement.

1) S'applique aux véhicules avec système de navigation.

Sélectionner d'une liste

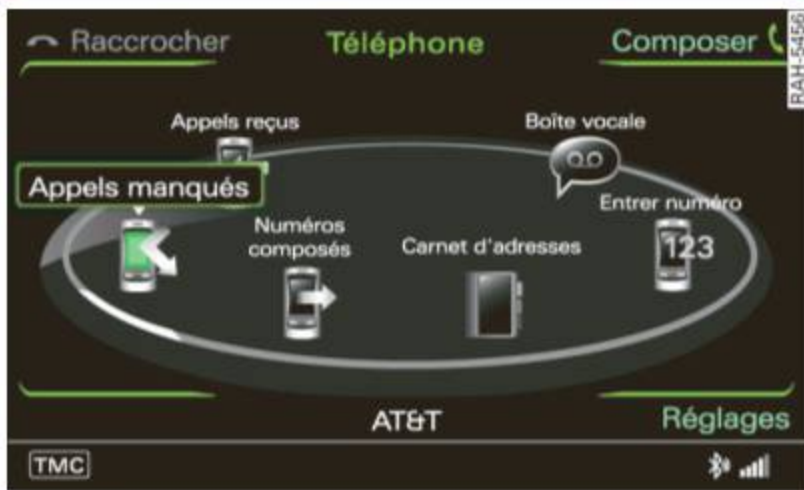

Fig. 27 Composer un numéro de téléphone à partir d'une liste

Conditions : Le mode Téléphone est activé ⇒ page 33 et un numéro de téléphone est mémorisé dans les listes d'appels ou dans l'annuaire.

Composer un numéro de téléphone à partir d'une liste d'appels

- ▶ Tournez le bouton poussoir/rotatif jusqu'à **Numéros composés**, **Appels manqués** ou **Appels reçus** ⇒ fig. 27 et enfoncez-le. Les numéros de téléphone de la liste sélectionnée apparaissent dans l'écran MMI.
- ▶ Tournez le bouton poussoir/rotatif jusqu'au numéro de téléphone et enfoncez-le.
- ▶ Pour initier l'appel, tournez le bouton poussoir/rotatif à **Appeler** et enfoncez-le.
- ▶ Appuyez sur le bouton de commande **Composer**.

Composez un numéro de téléphone à partir du carnet d'adresses

- ▶ Tournez le bouton poussoir/rotatif jusqu'à **Carnet d'adresses** ⇒ fig. 27 et enfoncez-le. Le carnet d'adresses apparaît dans l'affichage du MMI ⇒ page 41, fig. 30.
- ▶ Tournez le bouton poussoir/rotatif jusqu'à **Chercher contact** et enfoncez-le. Le composeur s'affiche à l'écran où vous pouvez entrer des noms, ou
- ▶ Tournez le bouton poussoir/rotatif à un nom de la liste et appuyez sur le bouton. Le numéro de téléphone apparaît dans l'écran MMI.
- ▶ Enfoncez le bouton poussoir/rotatif pour sélectionner le numéro de téléphone.

Affichage rapide de la liste de numéros composés

- ▶ Appuyez sur le bouton de commande **Composer**. La liste des **Numéros composés** apparaît dans l'affichage du MMI.
- ▶ Tournez le bouton poussoir/rotatif jusqu'au numéro de téléphone et enfoncez-le.
- ▶ Pour initier l'appel, tournez le bouton poussoir/rotatif à **Appeler** et enfoncez-le.
- ▶ Appuyez sur le bouton de commande **Composer**.

i Remarque

Les fonctions du téléphone dépendent du fournisseur de téléphone cellulaire et du téléphone que vous utilisez. Vous pouvez obtenir plus de renseignements à ce sujet auprès de votre fournisseur de téléphone cellulaire.

Prendre/refuser un appel

Condition : Il doit y avoir un appel d'arrivée.

Répondre à un appel

- ▶ Tournez le bouton poussoir/rotatif à **Répondre** et appuyez sur le bouton ou
- ▶ Appuyez sur le bouton de commande **Répondre**.

Ignorer un appel

- ▶ Tournez le bouton poussoir/rotatif à **Refuser** et appuyez sur le bouton ou
- ▶ Appuyez sur le bouton de commande **Refuser**.

Le *Nom*, *N° téléphone* ou **Inconnu** apparaît à l'écran selon que l'appelant est mémorisé dans le carnet d'adresses et si le numéro de téléphone a été transmis.

i Remarque

- Vous pouvez accepter d'autres appels pendant un appel téléphonique ⇒ page 38. L'appel en cours est mis en attente automatiquement.

- La source audio/vidéo est mise en sourdine durant un appel téléphonique entrant ou sortant.
- Vous pouvez désactiver les messages de navigation si vous ne voulez pas les entendre pendant une conversation téléphonique ⇒ *page 75*.¹⁾
- Vous pouvez aussi prendre/refuser un appel à l'aide du volant multifonction ⇒ *page 94*.

Mettre fin à un appel

Conditions : Il doit y avoir un appel en cours ou le système est en train d'établir une connexion.

- ▶ Pour mettre fin à un appel téléphonique ou pour interrompre la numérotation, tournez le bouton poussoir/rotatif jusqu'à **Raccrocher** et enfoncez-le, ou
- ▶ Appuyez sur le bouton de commande **Raccrocher** ⇒ *page 36, fig. 28*.

Remarque

Vous pouvez aussi mettre fin à un appel à l'aide du volant multifonction ⇒ *page 94*.

Sauvegarde d'un numéro de téléphone de la liste d'appels

Vous pouvez sauvegarder un numéro de téléphone de la liste d'appels à l'annuaire.

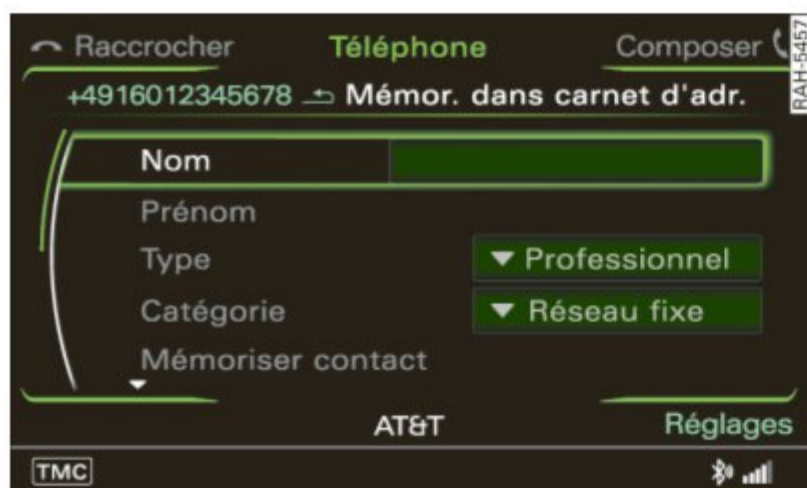

Fig. 28 Mémorisation du numéro de téléphone dans le carnet d'adresses.

Conditions : Le mode Téléphone est activé ⇒ *page 33* et un numéro de téléphone est mémorisé dans les listes d'appels.

- ▶ Tournez le bouton poussoir/rotatif jusqu'à **Numéros composés, Appels manqués** ou **Appels reçus** ⇒ *page 35, fig. 27* et enfoncez-le. Les numéros de téléphone disponibles apparaissent dans l'écran MMI.
- ▶ Tournez le bouton poussoir/rotatif à un numéro de téléphone qui sera mémorisé et appuyez sur le bouton.
- ▶ Tournez le bouton poussoir/rotatif à **Mémoriser** et appuyez sur le bouton.
- ▶ Pour créer un nouveau contact, tournez le bouton poussoir/rotatif à **Nouveau contact** et enfoncez-le. Le champ d'entrée apparaît à l'écran MMI ⇒ *fig. 28*.
- ▶ Pour ajouter un numéro de téléphone à un contact existant, tournez le bouton poussoir/rotatif jusqu'à **Chercher contact** et enfoncez-le, ou
- ▶ Tournez le bouton poussoir/rotatif jusqu'à un contact dans la liste et appuyez sur le bouton. Le contact sélectionné est entré dans le champ d'entrée.
- ▶ Tournez le bouton poussoir/rotatif à **Mémoriser contact** et appuyez sur le bouton. Le numéro est mémorisé.

Remarque

Vous pouvez éditer le carnet d'adresses ⇒ *page 41*.

1) S'applique aux véhicules avec système de navigation.

Réglages Bluetooth

Vous pouvez appairer des téléphones cellulaires ou un lecteur Bluetooth audio avec le MMI.



Fig. 29 Symbole Bluetooth

- ▶ Appuyez sur le bouton de fonction **TEL** (téléphone).
- ▶ Appuyez sur le bouton de commande **Réglages**.
- ▶ Tournez le bouton poussoir/rotatif à **Bluetooth** et enfoncez-le. Le menu **Bluetooth** apparaît à l'écran MMI ⇒ *fig. 29*.

Activation/désactivation Bluetooth

La fonction Bluetooth MMI peut être désactivée **On** ou **Off**. Le symbole Bluetooth ① ⇒ *fig. 29* apparaît à l'écran MMI lorsque la fonction **On** est active.

Système MMI visible

La visibilité du MMI pour les téléphones cellulaires ou pour le lecteur audio de Bluetooth peut passer de **Oui** à **Non**. Lorsque **Auto** est sélectionné, le MMI pour les téléphones cellulaires ou pour un lecteur audio Bluetooth restera visible pendant cinq minutes environ, tant que le véhicule est immobilisé et le contact est mis. La visibilité se désactive après. Cependant, il est toujours possible d'établir une connexion Bluetooth avec des téléphones cellulaires appariés ou des lecteurs qui ont déjà été appariés lorsque la visibilité est désactivée. La fonction doit être sur **Non** lorsque le processus d'appariement est terminé pour que la préparation du téléphone cellulaire ne soit pas visible par d'autres personnes.

Lecteur audio Bluetooth

Le **lecteur audio Bluetooth** doit être activé **On** pour pouvoir sélectionner **Lecteur audio Bluetooth** en tant que source dans le mode média ⇒ *page 85*. Mettre le **Lecteur audio Bluetooth** à **Off** si vous ne vous en servez pas pour éviter du grésillement lors d'un appel téléphonique.

Rechercher des périphériques Bluetooth

Le système recherche des listes de périphériques Bluetooth qui sont à portée.

Périphériques Bluetooth connectés

Les périphériques Bluetooth qui ont été jumelés avec MMI sont énumérés. Le périphérique Bluetooth connecté actif est identifié par le symbole Bluetooth.

Pour supprimer des périphériques Bluetooth jumelés individuellement, sélectionnez le périphérique et supprimez-le à l'aide de la fonction **Effacer périphérique Bluetooth**.

Pour passer du fonctionnement mains-libres au fonctionnement du lecteur audio avec des téléphones cellulaires appariés, sélectionnez le périphérique Bluetooth lorsque le véhicule est immobilisé et changer le profil en utilisant la fonction **Connecter**. Utilisez la fonction **Débrancher** pour débrancher le périphérique Bluetooth apparié.

Périphériques Bluetooth appariés

Jusqu'à 50 périphériques appariés peuvent être répertoriés.

Nom Bluetooth

Le nom Bluetooth dans le MMI (par exemple « AUDI MMI 2613 ») est montré et peut être changé.

Effacer des périphériques Bluetooth externes

Tous les périphériques Bluetooth jumelés peuvent être effacés en confirmant par **Oui**. ▶

Remarque

- Plusieurs téléphones cellulaires peuvent être connectés au MMI, mais seulement un téléphone cellulaire peut être active.
- Lors du raccordement d'un périphérique Bluetooth déjà relié avec le MMI, le dernier profil Bluetooth actif (**Mains libres** ou **Lecteur audio**) sera disponible.
- Les réglages Bluetooth peuvent être ré-initialisés aux configurations de l'usine
⇒ page 19.

Réglages supplémentaires

Options pendant un appel

- ▶ Pour montrer les options disponibles dans l'affichage MMI, tournez le bouton poussoir/rotatif jusqu'à **Options** pendant un appel et enfoncez-le, ou
- ▶ Appuyez sur le bouton de commande **Options**.

Activer mode muet/Désactiver mode muet

Quand le microphone est sur **Activer mode muet** la personne à l'autre bout du fil ne peut rien entendre. Cependant, vous pouvez entendre votre interlocuteur.

Prise d'un autre appel

Au cours d'un appel, si un autre appel survient, les fonctions **Répondre** et **Refuser** apparaissent à l'écran du MMI.

Si vous sélectionnez **Répondre**, l'appel en cours est mis en attente et l'appel entrant est activé. Si vous sélectionnez **Refuser**, l'appel entrant sera ignoré.

Remplacer un appel

Si un appel survient alors que vous avez déjà un appel activé et un appel en attente, les fonctions **Remplacer** et **Refuser** apparaissent à l'écran du MMI.

Si vous sélectionnez **Remplacer**, l'appel actif sera remplacé par l'appel entrant. Si vous sé-

lectionnez **Refuser**, l'appel entrant sera ignoré. Un appel en attente demeure en file.

L'écran MMI peut être toujours visible durant quelques secondes selon le téléphone cellulaire utilisé. Si vous utilisez les fonctions **Remplacer** ou **Refuser** avec l'interface MMI alors que l'écran est toujours visible, l'appel téléphonique actuel sera terminé.

Remarque

- La fonction *Signal d'appel* doit être activée dans votre téléphone cellulaire pour être avisé d'un appel entrant lors d'un appel actif.
- Les options disponibles pendant un appel dépendent du fournisseur de service et du téléphone cellulaire utilisé. Vous pouvez obtenir plus de renseignements à ce sujet auprès de votre fournisseur de téléphone cellulaire.

Options d'appel

- ▶ Sélectionnez : Bouton de fonction **TEL** > bouton de commande **Réglages** > **Options communication**.

Rappel automatique

- **On** - un numéro de téléphone sera recomposé automatiquement jusqu'à cinq reprises si la ligne est occupée. Vous pouvez annuler le rappel automatique à l'aide de la fonction **Raccrocher**.
- **Off** - un numéro de téléphone n'est *pas* recomposé lorsqu'il est déjà engagé.

Prise d'appel automatique

- **On** - Un appel entrant est pris automatiquement. Il peut être ignoré à l'aide de la fonction **Refuser** si l'appel n'a pas été pris automatiquement.
- **Off** - Un appel entrant n'est *pas* pris automatiquement. ▶

Une conférence téléphonique à trois (système GSM)

- **On** - Lors d'un appel, vous pouvez répondre à un nouvel appel en utilisant l'option **Répondre**. L'appel actif est mis en attente. Vous pouvez mettre en attente un appel actif en utilisant l'option **Attente** et commencer un autre appel ou un appel de conférence.
- **Off** - Vous pouvez remplacer un appel actif avec un nouvel appel en utilisant l'option **Remplacer**. Vous pouvez refuser un nouvel appel en utilisant l'option **Refuser**. Vous ne pouvez pas mettre en attente un appel actif pour commencer un autre appel.

Remarque

Les options d'appel dépendent du téléphone cellulaire et du fournisseur de service.

Réglages téléphone

- ▶ Sélectionnez : Bouton de fonction **TEL** > bouton de commande **Réglages** > **Réglages téléphone**.

Réglages du volume

- **Volume de la sonnerie** - le volume de la sonnerie peut être réglé à **min/max**.
- **Volume de la communication** - le volume de la communication peut être réglé à **Min/Max**.
- **Sensibilité du microphone** - le niveau de sensibilité du microphone peut être réglé.

Effacer les listes d'appels

- **Numéros composés** - toutes les entrées dans la liste d'appels **Numéros composés** peuvent être effacées.
- **Appels manqués** - toutes les entrées dans la liste d'appels **Appels manqués** peuvent être effacées.
- **Appels reçus** - toutes les entrées dans la liste d'appels **Appels reçus** peuvent être effacées.
- **Tout effacer** - toutes les listes d'appels locales dans le MMI peuvent être effacées.

Numéro de la boîte vocale

Entrez le numéro de boîte vocale à l'aide du composeur ou à partir de la **Liste** (carnet d'adresses) et mémorisez-le par **OK**.

Lorsqu'un numéro de boîte vocale est mémorisé, on peut accéder au courrier vocal par le symbole **QO** dans le composeur.

Ce service peut être configuré et activé au préalable dans le réseau de téléphone cellulaire. Vous pouvez obtenir plus de renseignements à ce sujet auprès de votre fournisseur de téléphone cellulaire.

Réorganiser la liste d'appels

Les numéros de téléphone des listes d'appels sont réorganisés au moment de leur composition. Lorsque **On** est allumé, la liste d'appels est réorganisée en ordre inverse.

Connexions

Valable pour les véhicules : avec services Audi connect

- ▶ Sélectionnez : Bouton de fonction **TEL** > bouton de commande **Réglages** > **Connexions**.

On peut établir une connexion des données en utilisant les services Audi connect ou sur un réseau pour usage sans fil en utilisant la carte SIM dans votre MMI.

Connexion des données

Dans l'item du menu **Connexion de données**, vous pouvez voir les **Réglages de la connexion** pour la connexion de données ainsi que le **Compteur de la consommation en ligne**. Pour plus de renseignements, reportez-vous à ⇒ page 52.

Connexion du réseau (Wi-Fi)

Sous l'item du menu **Connexion réseau (Wi-Fi)**, vous pouvez activer ou désactiver les points d'accès sans fil du MMI **on/off** ou configurer le **Réglage Wi-Fi**. Pour plus de renseignements, reportez-vous à ⇒ page 53. ▶

i Remarque

- Les services Audi connect sont seulement disponibles s'il y a couverture de réseau mobile. Votre fournisseur de service peut vous donner plus de renseignements.
- Pour de plus amples informations sur les services Audi connect, référez-vous à \Rightarrow page 50.

Activation/désactivation du module de données.

Valable pour les véhicules : avec services Audi connect

- Sélectionnez : Le bouton de fonction **TEL** > le bouton de commande **Réglages** > **Mettre module de données hors fct./Mettre module de données en fct..**

Le module de données peut être activé et désactivé. Le module de données doit être activé pour pouvoir utiliser les services Audi connect et les points d'accès sans fil du MMI.

Tant que le module de données a été désactivé séparément la dernière fois qu'il a été utilisé, il s'activera automatiquement quand le contact est mis.

Carnet d'adresses

Introduction

L'interface MMI contient un important carnet d'adresses, auquel on peut accéder lors de l'utilisation du téléphone et de la navigation*. Vous pouvez appairier jusqu'à quatre téléphones cellulaires au MMI et vos contacts seront transférés dans le carnet d'adresses. Vous pouvez gérer jusqu'à quatre carnets d'adresses personnels ainsi qu'un carnet d'adresses général qui contient tous les contacts mémorisés dans les carnets d'adresses personnels.

Voici quelques fonctions importantes de l'annuaire :

- Vous pouvez utiliser les contacts directement du carnet d'adresses aux fins de communication et de navigation*.
- Vous pouvez sauvegarder jusqu'à cinq numéros de téléphone pour chaque contact.
- Vous pouvez sauvegarder des destinations de navigation* personnelles et d'affaires et les adresses postales de chaque contact dans la mémoire locale du MMI.
- Importation des cartes d'adresses d'une mémoire externe ou de votre compte myAudi¹⁾.
- Exportation du carnet d'adresses à une mémoire externe.

Ouvrir le carnet d'adresses



Fig. 30 Liste de contacts

Condition : Le mode Téléphone doit être activé
⇒ page 33.

- ▶ Tournez le bouton poussoir/rotatif à **Carnet d'adresses** ④ ⇒ page 33, fig. 24 et enfoncez-le. Une liste de contacts apparaît dans l'écran MMI ⇒ fig. 30.

Les contacts dans le téléphone cellulaire sont automatiquement importés lorsque le téléphone cellulaire est connecté.

Les contacts, qui sont répertoriés en ordre alphabétique et qui peuvent être classés à partir du prénom ou du nom de famille ⇒ page 49, sont identifiés par un symbole indiquant l'emplacement où ils sont mémorisés ⇒ fig. 30.

- ① Mémoire locale MMI (publique)
- ② Mémoire locale MMI (privée)
- ③ Carte SIM
- ④ Téléphone cellulaire

i Remarque

- L'affichage des contacts du carnet d'adresses dans l'interface MMI dépend du téléphone cellulaire utilisé.
- Les contacts du téléphone cellulaire ne peuvent pas être transférés par ordre alphabétique. S'il y a trop d'entrées de carnet d'adresses, les contacts commençant par différentes premières lettres peuvent ne pas être affichés dans l'interface MMI.
- Prêtez attention à toute requête de synchronisation sur votre téléphone cellulaire.

¹⁾ S'applique aux véhicules avec les services Audi connect

Mémorisation d'un nouveau contact de carnet d'adresses

Vous devez d'abord entrer un nom pour le nouveau contact. Ensuite, vous pouvez entrer des renseignements supplémentaires tels que les numéros de téléphone, les destinations de navigation* ou adresses postales.



Fig. 31 Mémorisation d'un nouveau contact

Condition : Le carnet d'adresses doit être ouvert ⇒ page 41.

- ▶ Tournez le bouton poussoir/rotatif jusqu'à **Nouveau contact** et enfoncez-le. Le champ d'entrée apparaît à l'écran MMI ⇒ fig. 31.
- ▶ Tournez le bouton poussoir/rotatif à **Nom** et appuyez sur le bouton. Le composeur apparaît dans l'affichage du MMI ⇒ page 10.
- ▶ Entrez le nom.
- ▶ Entrez les données additionnelles.

Vous pouvez mémoriser jusqu'à cinq numéros de téléphone sur une même carte de visite. Vous pouvez également attribuer un **Type** (**Professionnel** ou **Privé**) et une **Catégorie** (**Ligne fixe**, **Cellulaire** ou **Fax**) à chaque numéro de téléphone. Vous pouvez également identifier un numéro de téléphone composé souvent sous **Comme n° standard**. Ce numéro est alors affiché en premier sur la carte de visite ouverte.

Vous pouvez désigner un contact comme **Contact commun**. Le contact est ensuite mémorisé dans la mémoire locale MMI (publique) ① ⇒ page 41, fig. 30 et est disponible à tous les utilisateurs du carnet d'adresses. Si un contact n'est pas désigné comme un **Contact**

commun, il est mémorisé dans la mémoire locale MMI (privée) ②.

i Remarque

- Les contacts dans la mémoire MMI publique sont toujours visibles et peuvent être accédés par d'autres utilisateurs.
- Les contacts sont mémorisés automatiquement lors de la saisie.
- Le nouveau contact sera mémorisé dans la mémoire privée du carnet d'adresses en cours d'utilisation.
- Vous pouvez sauvegarder jusqu'à 100 contacts en mémoire dans un annuaire privé ou public.

Mémorisation d'une destination de navigation

Valable pour les véhicules : avec système de navigation

Vous pouvez mémoriser une destination de navigation professionnelle ou privée pour une entrée existante du carnet d'adresses.

Condition : Le carnet d'adresses doit être ouvert ⇒ page 41 et vous devez être en train de modifier un contact ⇒ page 47.

- ▶ Tournez le bouton poussoir/rotatif à **Destination professionnelle** ou **Destination privée** et enfoncez-le.
- ▶ Tournez le bouton poussoir/rotatif à **Définir la destination de navigation** et appuyez sur le bouton. Une liste de possibilités pour l'entrée d'une destination apparaît dans l'écran MMI.
- ▶ Entrez une destination ⇒ page 57.
- ▶ Tournez le bouton poussoir/rotatif à **Reprendre l'adresse** et enfoncez-le. La destination de navigation est mémorisée dans la carte de visite.

Deux destinations de navigation, **Privé/Professionnel**, peuvent être attribués à chaque contact. Vous pouvez accéder aux destinations de navigation mémorisées en mode navigation en utilisant le bouton de commande **Destination** ⇒ page 63. ▶

Une adresse postale privée/professionnelle qui est mémorisée ⇒ *page 43* est téléchargée automatiquement dans le champ d'entrée **Adresse** pour chaque destination de navigation. Vous pouvez mémoriser celles-ci sous forme de destination de navigation en utilisant **Reprendre l'adresse**.

L'article du menu **Destination spéciale** comprend des sous-menus que vous pouvez utiliser pour créer des destinations de navigation. Pour plus d'informations à propos des sous-menus, reportez-vous à ⇒ *page 61*. Vous pouvez trouver la prochaine halte routière, une station service, un concessionnaire Audi ou un hôpital sous l'article du menu **Destinations spéciales importantes**.

i Remarque

- Vous pouvez également afficher une destination de navigation à titre de **Afficher comme favori**. La destination de navigation apparaîtra dans la classification **Favoris** du menu **Destination** en mode navigation ⇒ *page 69*.
- Les contacts auxquels on a attribué une destination de navigation sont mémorisés dans la mémoire local du carnet d'adresses en cours d'utilisation.

Mémorisation d'une adresse postale

Vous pouvez mémoriser une adresse postale professionnelle et privée pour chaque entrée existante du carnet d'adresses.

Condition : Le carnet d'adresses doit être ouvert ⇒ *page 41* et vous devez être en train de modifier un contact ⇒ *page 47*.

- ▶ Tournez le bouton poussoir/rotatif à **Adresse postale professionnelle** ou **Adresse postale privée** et enfoncez-le. Un champ d'entrée s'affiche à l'écran MMI.
- ▶ Tournez le bouton poussoir/rotatif à **Pays** et appuyez sur le bouton. Le composeur apparaît dans l'affichage du MMI ⇒ *page 10*.

- ▶ Entrez le pays et confirmez votre entrée en tournant le composeur à **OK** et en appuyant ensuite dessus.
- ▶ Entrez les données additionnelles.
- ▶ Pour effacer une adresse postale, tournez le bouton poussoir/rotatif à **Effacer adresse postale** et enfoncez-le.

Seules les adresses structurées d'un téléphone cellulaire qui comportent des renseignements sur le pays, la ville, le code postal et la rue peuvent être importées directement dans le carnet d'adresses.

i Remarque

La fonction d'importation de l'adresse postale dépend du téléphone cellulaire.

Importation des contacts

Importation de l'annuaire

Les entrées du carnet d'adresses sur un téléphone cellulaire peuvent être importées manuellement dans le carnet d'adresses.



Fig. 32 Importer l'annuaire manuellement

Condition : Le carnet d'adresses doit être ouvert ⇒ *page 41*.

- ▶ Appuyez sur le bouton de commande **Mémoire**.
- ▶ Tournez le bouton poussoir/rotatif à **Télécharger annuaire** et enfoncez-le. L'annuaire du téléphone cellulaire qui est raccordé est importé.

Le symbole **1** ⇒ *fig. 32* apparaît dans la ligne d'état de l'écran MMI tant que les contacts

sont en cours d'importation du téléphone cellulaire.

Vous pouvez mémoriser jusqu'à quatre carnets d'adresses dans la mémoire temporaire. Une fois les emplacements de mémoire sont tous occupés, on vous demandera de remplacer les contacts du téléphone cellulaire après avoir connecté un autre. Les contacts cellulaires sont importés dans la mémoire MMI publique lorsque vous utilisez l'option **Utiliser le téléphone de manière restreinte**. Tous les contacts que vous importez pour la première fois sont également mémorisés dans la mémoire MMI publique.

Remarque

- Les contacts dans la mémoire MMI publique sont toujours visibles et peuvent être accédés par d'autres utilisateurs.
- Lorsque vous connectez votre téléphone cellulaire, les contacts dans l'annuaire sont mis à jour automatiquement. Le système ne pourrait pas mettre à jour le téléphone cellulaire automatiquement si les contacts étaient mis à jour dans l'interface MMI.

Téléchargement des numéros de téléphone

Vous pouvez importer un numéro de téléphone pour une entrée existante du carnet d'adresses.

Conditions : Vous devez être en cours d'importer un nouveau contact dans l'annuaire ⇒ *page 42* ou de modifier un contact déjà existante dans la mémoire MMI (privé ou professionnelle) ⇒ *page 47*.

- ▶ Tournez le bouton poussoir/rotatif à **Numéros de téléphone** et appuyez sur le bouton.
- ▶ Tournez le bouton poussoir/rotatif à **Nouveau numéro de téléphone** et appuyez sur le bouton. Un champ d'entrée s'affiche à l'écran MMI.
- ▶ Tournez le bouton poussoir/rotatif à **Numéro de téléphone** et enfoncez-le. Le compo-

seur apparaît dans l'affichage du MMI ⇒ *page 10*.

- ▶ Tournez le composeur à **Liste** et enfoncez le bouton poussoir/rotatif. Le menu **Importer de** apparaît dans l'écran MMI.
- ▶ Tournez le bouton poussoir/rotatif à une liste d'appels (par exemple, **Numéros composés**) depuis laquelle le numéro de téléphone sera importé et enfoncez-le. Une liste avec des numéros de téléphone s'affiche à l'écran MMI.
- ▶ Tournez le bouton poussoir/rotatif à un numéro de téléphone et appuyez sur le bouton. Le numéro de téléphone est importé dans la carte de visite et mémorisé automatiquement.

Vous pouvez également entrer un numéro de téléphone directement dans le champ d'entrée **Numéro de téléphone** à l'aide du composeur sans utiliser la fonction de téléchargement.

Si les fonctions sont grisées, assurez-vous que votre téléphone cellulaire est apparié à la préparation pour téléphone cellulaire. De plus, assurez-vous qu'il y a des numéros de téléphone dans les listes d'appels sur votre téléphone cellulaire.

Remarque

La fonction de téléchargement dépend de la technologie du téléphone cellulaire aussi bien que celle sur les véhicules ayant l'ensemble du téléphone cellulaire. Les fonctions grisées ne peuvent être sélectionnées.

Importation des contacts

Les entrées dans un format vCard (.vcf) peuvent être importées dans le carnet d'adresses d'une carte mémoire ou une mémoire USB ou votre compte myAudi.*

Condition : Le carnet d'adresses doit être ouvert ⇒ *page 41*.

Importation à partir de la carte SD ou une mémoire USB*

- ▶ Appuyez sur le bouton de commande **Mémoire**.
- ▶ Tournez le bouton poussoir/rotatif à **Importer contacts** et appuyez sur le bouton.
- ▶ Tournez le bouton poussoir/rotatif à **Carte SD 1, Carte SD 2** ou **Mémoire de masse USB** et appuyez sur le bouton.
- ▶ Tournez le bouton poussoir/rotatif à une entrée et enfoncez-le.
- ▶ Appuyez sur le bouton de commande **Tous** pour sélectionner toutes les entrées.
- ▶ Tournez le bouton poussoir/rotatif à **Chercher contact** pour trouver un contact sur la carte mémoire SD ou sur la mémoire USB. Le composeur apparaît dans l'affichage du MMI ⇒ *page 10*.
- ▶ Entrez le nom et confirmez votre entrée en tournant le composeur à **OK** et en appuyant ensuite dessus.
- ▶ Appuyez sur le bouton de commande **Importer** pour télécharger le contact sélectionné ou tous les contacts.

Importation du compte myAudi¹⁾

- ▶ Appuyez sur le bouton de commande **Mémoire**.
- ▶ Tournez le bouton poussoir/rotatif à **Importer contacts** et appuyez sur le bouton.
- ▶ Tournez le bouton poussoir/rotatif de **myAudi Account** et pressez le bouton. Le composeur apparaît dans l'affichage du MMI ⇒ *page 10*.
- ▶ Entrez le **NIP myAudi** et confirmez avec **OK**. Les contacts de votre compte myAudi sont importés dans le carnet d'adresses.

Vous devez avoir **myAudi Account** pour pouvoir importer des contacts de votre compte.

Vous recevez un **NIP myAudi** (numéro d'identification personnel) qui est utilisé pour connecter le MMI avec votre compte myAudi quand vous ouvrez un tel compte. Vous entrez

le **NIP myAudi** (numéro d'identification personnel) qu'une seule fois.

Remarque

- Pour de plus amples informations sur compte myAudi, voir <http://my.audi-usa.com>.
- Les cartes d'adresse importées sont mémorisées dans la mémoire locale du carnet d'adresses.
- Vous pouvez vérifier la capacité de mémoire du carnet d'adresses à tout moment ⇒ *page 49*.

Exportation des cartes d'adresse

Les entrées du carnet d'adresses peuvent être exportées vers une carte mémoire ou une mémoire de masse USB en format vCard (.vcf).

Condition : Le carnet d'adresses doit être ouvert ⇒ *page 41*.

- ▶ Appuyez sur le bouton de commande **Mémoire**.
- ▶ Tournez le bouton poussoir/rotatif à **Exporter contacts** et appuyez sur le bouton.
- ▶ Tournez le bouton poussoir/rotatif à **Carte SD 1, Carte SD 2** ou **Mémoire de masse USB** et appuyez sur le bouton. Une liste de tous les contacts apparaît dans l'écran MMI.
- ▶ Tournez le bouton poussoir/rotatif à une entrée et enfoncez-le, ou
- ▶ Appuyez sur le bouton de commande **Tous** pour sélectionner toutes les entrées.
- ▶ Tournez le bouton poussoir/rotatif à **Chercher contact** et appuyez sur le bouton pour chercher un contact. Le composeur apparaît dans l'affichage du MMI ⇒ *page 10*.
- ▶ Entrez le nom.
- ▶ Tournez le bouton poussoir/rotatif à **OK** et enfoncez-le pour confirmer l'entrée. Le contact est sélectionné.
- ▶ Appuyez sur le bouton de commande **Exporter** pour exporter les contacts sélectionnés. ▶

¹⁾ Il faut satisfaire les conditions pour utiliser les services Audi connect ⇒ *page 51*.

Vous pouvez trier vos contacts à l'aide de **Mémoire utilisée** selon leur emplacement (**Véhicule**, **SIM**, **Téléphone** ou **Tous**) afin de faciliter la recherche.

Utilisation d'un contact du carnet d'adresses

Recherche

Vous pouvez sélectionner un contact directement d'une liste ou le rechercher à l'aide du composeur.

Condition : Le carnet d'adresses doit être ouvert ⇒ *page 41*.

Sélection d'un contact de la liste

- ▶ Tournez le bouton poussoir/rotatif à une entrée et enfoncez-le. La nouvelle carte de visite est montrée à l'écran MMI.

Recherche d'un contact à l'aide du composeur

- ▶ Tournez le bouton poussoir/rotatif jusqu'à **Chercher contact** et enfoncez-le. Le composeur apparaît dans l'affichage du MMI ⇒ *page 10*.
- ▶ Entrez le nom, ou
- ▶ Sélectionnez un nom de la **Liste**.
- ▶ Sélectionnez **OK** sur le composeur et appuyez sur le bouton poussoir/rotatif pour confirmer votre entrée.

i Remarque

- Vous pouvez modifier ⇒ *page 47*, effacer ⇒ *page 47*, appeler ⇒ *page 46* ou naviguer* ⇒ *page 47* vers une entrée existante.
- Vous pouvez aussi faire défiler rapidement les longues listes de répertoires en tournant vite le bouton poussoir/rotatif. La vitesse de défilement dépend du nombre de contacts.
- Il est possible de sélectionner un nom dans le carnet d'adresses en entrant les premières lettres du nom et en touchant le panneau de commande MMI touch

⇒ *page 9*. En ajoutant d'autres lettres, la liste des contacts trouvés rétrécit.

- Si vous sélectionnez la fonction **Chercher contact** dans le carnet d'adresses, vous pouvez taper brièvement sur le panneau de commande du MMI ⇒ *page 9* pour interrompre l'entrée du contact et aller directement à la liste et sélectionner le contact cherché.
- Vous pouvez également rechercher un contact facilement à l'aide du système de commande vocale ⇒ *page 102*.

Faire un appel

Vous pouvez appeler les contacts avec des numéros de téléphone.



Fig. 33 Appeler un contact

Condition : Le carnet d'adresses doit être ouvert ⇒ *page 41*.

- ▶ Tournez le bouton poussoir/rotatif à une entrée et enfoncez-le. La carte d'adresse apparaît dans l'écran MMI ⇒ *fig. 33*.
- ▶ Tournez le bouton poussoir/rotatif à un numéro de téléphone et enfoncez-le, ou
- ▶ Appuyez sur le bouton de commande **Appeler**. Composition du numéro en cours.

i Remarque

Vous pouvez également effectuer des appels facilement à l'aide du système de commande vocale ⇒ *page 102*.

Navigation

Valable pour les véhicules : avec système de navigation

Vous pouvez naviguer directement aux contacts dans le carnet d'adresses qui ont des destinations de navigation.

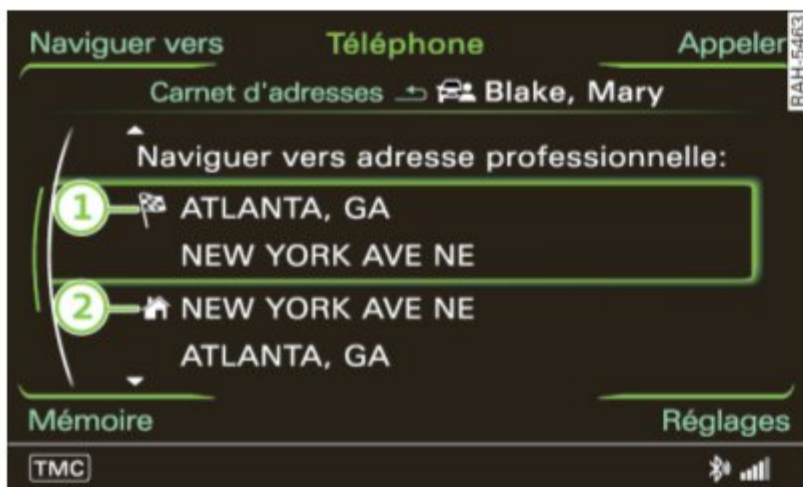

Fig. 34 Sélection d'une destination de navigation

Condition : Le carnet d'adresses doit être ouvert ⇒ page 41 et doit contenir des contacts mémorisés comportant des destinations privées ou professionnelles ⇒ page 42.

- ▶ Tournez le bouton poussoir/rotatif à une entrée et enfoncez-le.
- ▶ Si une entrée comporte deux destinations (privée et professionnelle), tournez et appuyez sur le bouton poussoir/rotatif pour sélectionner une destination ① ⇒ fig. 34.
- ▶ Appuyez sur le bouton de commande **Naviguer vers**, ou
- ▶ Appuyez sur le bouton poussoir/rotatif. La destination sélectionnée apparaît dans l'écran MMI.
- ▶ Pour lancer la navigation, tournez le bouton poussoir/rotatif à **Lancer le guidage** et enfoncez-le.

Si vous ne savez pas la destination de navigation ① ⇒ fig. 34, vous pouvez utiliser l'adresse postale ② comme destination de navigation en tournant le bouton poussoir/rotatif à l'adresse postale dans la carte de visite ouverte.

Modification d'une entrée du carnet d'adresses

Modification d'un contact

Vous pouvez modifier les entrées dans la mémoire locale l'interface MMI en tout temps.

Condition : Le carnet d'adresses doit être ouvert ⇒ page 41.

- ▶ Tournez le bouton poussoir/rotatif à une entrée et enfoncez-le. La nouvelle carte de visite est montrée à l'écran MMI.
- ▶ Tournez le bouton poussoir/rotatif jusqu'à **Éditer contact** et enfoncez-le. Un champ d'entrée s'affiche à l'écran MMI.
- ▶ Pour modifier une entrée, tournez le bouton poussoir/rotatif au champ de l'entrée et enfoncez-le.

Pour éditer une entrée à partir du téléphone cellulaire, tournez le bouton poussoir/rotatif à **Créer une copie pour éditer** et enfoncez-le. Une copie de l'entrée est mémorisée dans la mémoire MMI privée.

i Remarque

L'interface MMI ne téléchargera pas automatiquement dans le téléphone cellulaire les entrées qui ont été mises à jour avec le carnet d'adresses. Audi recommande d'éditer les entrées de téléphone cellulaire directement dans ce dernier.

Effacement d'un contact

Vous pouvez effacer les entrées dans la mémoire locale de l'interface MMI en tout temps.

Condition : Le carnet d'adresses doit être ouvert ⇒ page 41.

- ▶ Tournez le bouton poussoir/rotatif à une entrée et enfoncez-le. La nouvelle carte de visite est montrée à l'écran MMI.
- ▶ Tournez le bouton poussoir/rotatif à **Effacer contact** et enfoncez-le. ▶

- ▶ Tournez le bouton poussoir/rotatif à **Oui** et appuyez sur le bouton pour effacer le contact. L'entrée est effacée de la mémoire locale de l'interface MMI.

Pour effacer tous les contacts privés ou publics à la fois, sélectionner l'option **Effacer carnet d'adresses** ou **Effacer contacts communs** dans le carnet d'adresses ⇒ *page 48*.

Effacer tous les contacts

Condition : Le carnet d'adresses doit être ouvert ⇒ *page 41*.

Effacement du carnet d'adresses

- ▶ Appuyez sur le bouton de commande **Réglages**.
- ▶ Tournez le bouton poussoir/rotatif à **Effacer carnet d'adresses** et enfoncez-le.
- ▶ Tournez le bouton poussoir/rotatif à **Oui** et enfoncez-le pour confirmer l'entrée. L'entrée dans la mémoire MMI privée est effacée.

Effacement des contacts publics

- ▶ Appuyez sur le bouton de commande **Réglages**.
- ▶ Tournez le bouton poussoir/rotatif à **Effacer contacts communs** et enfoncez-le.
- ▶ Tournez le bouton poussoir/rotatif à **Oui** et enfoncez-le pour confirmer l'entrée. L'entrée dans la mémoire MMI publique est effacée.

Lecture d'une entrée vocale

L'interface MMI crée automatiquement une entrée vocale pour chaque entrée dans le carnet d'adresses. Vous pouvez également attribuer jusqu'à 50 entrées vocales personnelles pour des cartes de visite à l'aide du système de commande vocale.

Condition : Le carnet d'adresses doit être ouvert ⇒ *page 41*.

Lecture d'une carte de visite

- ▶ Tournez le bouton poussoir/rotatif à une entrée et enfoncez-le. La nouvelle carte de visite est montrée à l'écran MMI.
- ▶ Tournez le bouton poussoir/rotatif à **Lire contact** et enfoncez-le. Le nom est lu.

Lecture des entrées vocales personnelles

- ▶ Appuyez sur le bouton de commande **Réglages**.
- ▶ Tournez le bouton poussoir/rotatif à **Lire les entrées vocales** et enfoncez-le. Une liste des entrées vocales personnelles apparaît dans l'écran MMI.
- ▶ Tournez le bouton poussoir/rotatif à une entrée et enfoncez-le. L'entrée vocale personnelle est lue.

Remarque

- Vous pouvez également attribuer et mémoriser des entrées vocales personnelles à l'aide du système de commande vocale ⇒ *page 103*.
- Vous pouvez également lire tous les noms facilement à l'aide du système de commande vocale ⇒ *page 103*.

Effacement d'une entrée vocale

Condition : Le carnet d'adresses doit être ouvert ⇒ *page 41*.

- ▶ Appuyez sur le bouton de commande **Réglages**.
- ▶ Tournez le bouton poussoir/rotatif à **Effacer entrées vocales** et appuyez sur le bouton.
- ▶ Tournez le bouton poussoir/rotatif à **Effacer individuellement** ou **Tout effacer** et appuyez sur le bouton.
- ▶ Tournez le bouton poussoir/rotatif à **Oui** et appuyez sur le bouton pour procéder à la suppression.

Remarque

Vous ne pouvez supprimer que les entrées vocales personnelles.

Réglages supplémentaires

Capacité mémoire

- ▶ Sélectionnez : Bouton de fonction **TEL** > **Carnet d'adresses** > bouton de commande **Mémoire** > **Capacité mémoire**.

La **Capacité mémoire** de chaque carnet d'adresses et de la mémoire entière apparaît.

Ce carnet d'adresses vous permet de gérer jusqu'à 5 000 entrées. Vous pouvez charger jusqu'à 2 000 contacts de votre téléphone cellulaire dans chaque carnet d'adresse personnel. En plus, vous pouvez télécharger jusqu'à 100 contacts dans la mémoire MMI privée aussi bien que 100 contacts dans la mémoire MMI publique.

Ordre de tri

- ▶ Sélectionnez : Bouton de fonction **TEL** > **Carnet d'adresses** > bouton de commande **Réglages** > **Ordre de tri**.

Vous pouvez trier les entrées dans votre carnet d'adresses en ordre alphabétique selon le **Nom/Prénom**.

Afficher contacts communs

- ▶ Sélectionnez : Bouton de fonction **TEL** > **Carnet d'adresses** > bouton de commande **Réglages** > **Afficher contacts comm..**

Vous pouvez montrer/pas montrer les contacts communs. Avec **Oui**, tous les contacts dans la mémoire MMI publique sont visibles, avec **Non** ils sont cachés.

Services Audi connect

Introduction

Valable pour les véhicules : avec un système de navigation et les services Audi connect

Les services Audi connect permet à l'utilisateur d'accéder au contenu sélectionné.

Vous pouvez aussi configurer les points d'accès sans fil avec le MMI, qui peuvent être utilisés après pour accéder à l'internet avec un dispositif sans fil.

Les services Audi connect ci-dessous sont actuellement disponibles dans l'interface MMI :

Dans la navigation

- Affichage de carte réaliste en ligne
⇒ *page 65*
- Recherche de **destinations en ligne** tels que des restaurants pour établir une route en utilisant le MMI ⇒ *page 60* ou la reconnaissance vocale ⇒ *page 104*
- Sélectionnez une destination sur votre ordinateur et télécharger le dans le MMI en utilisant **myAudi Account** ⇒ *page 60*

En mode Info

- **Services d'information en ligne**, tel que la météo ⇒ *page 77*

Dans le carnet d'adresses

- Enregistrer les contacts sur votre ordinateur avec le **compte myAudi** et charger les comptes dans le MMI ⇒ *page 44*

Point d'accès Wi-Fi

- Utilisation de l'Internet sur un maximum de huit dispositifs Wi-Fi ⇒ *page 53*



AVERTISSEMENT !

- Utilisez seulement les services Audi connect quand les conditions de la route et la circulation le permettent. L'utilisation de ces services pourraient augmenter le risque d'un accident. Consultez et suivez les directives fournies dans ⇒ *page 6, Information sur la sécurité routière*. Certains services de Audi connect ne sont

que disponibles quand le véhicule est à l'arrêt pour ainsi réduire le risque de distraction pour le conducteur.

- Pour réduire le risque d'une collision, utilisez les services de connexion Audi avec un point d'accès Wi-Fi uniquement à partir du siège arrière si le véhicule est en mouvement; autrement, seulement lorsque le véhicule est immobile.



Remarque

- Les services Audi connect sont seulement disponibles s'il y a couverture de réseau mobile. Votre fournisseur de service peut vous donner plus de renseignements. L'activation est nécessaire dans certains cas, soit dans le véhicule à <http://my.audiusa.com>. Si vous activez sur le site web, vous devrez également vous inscrire sur le site. Des informations complémentaires pour Audi Connect et les conditions d'utilisation applicables se trouvent à www.audiusa.com.
- Audi AG collecte, traite, partage et transmet vos renseignements personnels conformément à la réglementation juridique afin d'assurer le bon fonctionnement et la disponibilité des différents services de Audi connect. Le site web myAudi vous est disponible pour activer d'autres services de Audi connect et, entre autres, pour transférer des données avec votre véhicule. Il est nécessaire de vous inscrire une fois pour établir une connexion avec votre véhicule. Pour cette raison, Audi AG collecte, traite, transmet et utilise vos renseignements personnels requis et qui sont nécessaires pour que vous puissiez utiliser les services fournis par Audi AG. Vos informations ne sont pas distribuées à de tierces parties. En utilisant votre téléphone cellulaire, avec l'aide de votre compte de myAudi, vous pouvez transférer des informations pour les fonctions du services de Audi connect sur votre véhicule ; et permettre à des informations spécifiques d'être transmises à partir de votre véhicule.

- En activant les services d'informations spéciaux qui se trouvent dans votre portefeuille Audi connect, vous pouvez utiliser ces fonctions directement à partir de votre véhicule en entrant votre identifiant personnel (tel que, par exemple, lorsque vous voulez avoir accès aux réseaux sociaux). Pour ce faire, nous transmettons les informations d'identification que vous avez fournies respectivement pour chaque fournisseur de service. Ensuite, vous pouvez accéder à votre contenu personnel en utilisant une connexion sécurisée. Nous affichons ce contenu dans le véhicule pour votre usage. Votre contenu personnel n'est pas mémorisé dans Audi AG. L'information de connexion requise est traitée et utilisée pour fournir des services, et pour le bon fonctionnement des services en conformité avec les directives juridiques valides respectives.
- Les services Audi connect sont disponibles aux États-Unis. Les services Audi connect ne sont pas actuellement disponibles au Canada et au Mexique. Audi connect n'est pas disponible actuellement au Canada parce qu'il n'y a pas de prestataires à l'échelle nationale de télécommunications qui opèrent sur le signal sans fil requise par ce système.
- La disponibilité des services Audi connect telle que la météo dépend du fournisseur des services.
- Vous pouvez déterminer quand le MMI établit une connexion internet ⇒ *page 52*. La connexion internet se déconnecte automatiquement une fois que le service Audi connect demandé n'a plus besoin de paquets de données.
- Vous pouvez voir l'usage actuel des services Audi connect dans les services d'information en ligne ⇒ *page 77*.
- Le contenu, l'éventail et les fournisseurs de service disponibles en ligne peuvent varier.

Conditions pour les services Audi connect

Valable pour les véhicules : avec un système de navigation et les services Audi connect

Les conditions ci-dessous doivent être satisfaites pour utiliser les services Audi connect:

- Doit être dans une zone couverte par le fournisseur de service actuel.
- Une carte SIM avec un paquet de données du fournisseur de service actuel doit être introduite dans le lecteur de la carte SIM ⇒ *page 20, fig. 14*.
- La carte SIM doit être configurée pour les services Audi connect ⇒ *page 52*.

! Mise en garde

- Audi connect est conçu exclusivement pour être utilisé avec la carte SIM fournie. En raison des conditions d'utilisation de la technologie sans fil, n'utilisez pas d'autres cartes SIM. AUDI AG ne peut être tenu responsable des conséquences résultant de l'utilisation d'autres cartes SIM.

i Remarque

- Les services Audi connect sont pour un système internet sans fil. Si le système ne fonctionne pas correctement même si toutes les conditions ont été satisfaites, veuillez essayer de nouveau ou contacter les services Audi connect au 1-877-505-AUDI (2834).
- Audi ne fournit pas de support de service pour les autres cartes SIM.
- La vitesse des connexions de données peuvent varier selon l'emplacement du véhicule, la zone de couverture du fournisseur de services ou le fournisseur de service utilisé qui n'est pas un de ceux recommandés.

Insérer/retirer (lecteur de carte SIM)

Valable pour les véhicules : avec un système de navigation et les services Audi connect

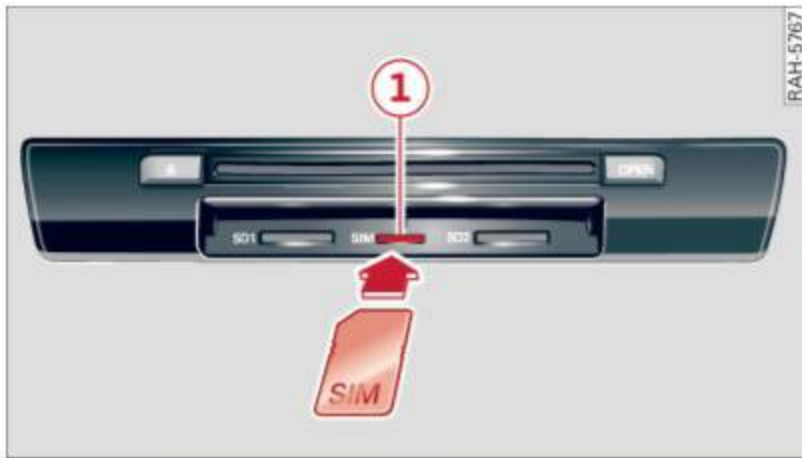

Fig. 35 Insérer une carte SIM

Condition : Le couvercle du lecteur de carte de l'interface MMI doit être ouvert ⇒ page 20.

Insérer une carte SIM

- ▶ Glissez la carte SIM dans la fente du lecteur de carte avec l'étiquette orientée vers le haut (surface de contact vers la bas) ① ⇒ fig. 35. Le coin anglé de la carte SIM doit être au coin avant gauche.
- ▶ Enfoncez ensuite la carte SIM dans la fente jusqu'à ce que vous l'entendiez s'enclencher en place.

Retirer la carte SIM

- ▶ Enfoncer brièvement la carte SIM. La carte se dégage de la fente.
- ▶ Retirer la carte SIM.

Configuration de la connexion des données

Valable pour les véhicules : avec un système de navigation et les services Audi connect

Votre véhicule a été configuré en usine. Cette configuration ne doit pas être changée. Si jamais il est nécessaire de faire configurer, veuillez suivre les étapes suivantes. Si vous avez des questions, veuillez contacter les services Audi connect au 877-505-AUDI (2834).



Fig. 36 Configurations de la connexion de données

- ▶ Appuyez sur le bouton de fonction **TEL** (téléphone).
- ▶ Appuyez sur le bouton de commande **Réglages**.
- ▶ Tournez le bouton poussoir/rotatif à **Connexions** et enfoncez-le.
- ▶ Tournez le bouton poussoir/rotatif à **Connexion des données** et enfoncez-le. Le menu de la **Connexion de données** apparaît sur l'écran du MMI.

Les items du menu apparaissent dans le menu de la **Connexion des données**

Connexion

- **Confirmer** - une connexion de données est établie seulement si vous la demandez.
- **Reprendre** - une connexion de données est établie automatiquement pour utiliser les services Audi connect.
- **jamais** - une connexion de données n'est jamais établie. Les services Audi connect ne peuvent pas être utilisés.

Quand une connexion des données est établie, le symbole pour la connexion de données active **1** apparaît dans la ligne de statut de l'écran MMI ⇒ *fig. 36*.

Itinérance de données

Pour utiliser une connexion de données des partenaires d'itinérance individuel, **Itinérance données** doit être activé (✓).

Réglages de connexion

Votre véhicule a été configuré en usine. Cette configuration ne doit pas être changée. Si vous avez des questions, veuillez contacter les services Audi connect au 877-505-AUDI (2834).

- **APN** - le point d'accès dépend du fournisseur actuel de service et de votre plan et est assigné automatiquement.
- **Nom de l'utilisateur** - votre fournisseur actuel de service assigne le nom de l'utilisateur pour votre profil en ligne.
- **Mot de passe** - votre fournisseur actuel de service assigne le mot de passe pour votre profil en ligne.
- **Authentification** - dépend de votre fournisseur actuel de service, l'authentification (valider la vérification de l'identité) peut être nécessaire. Si c'est le cas, sélectionnez **Sécurisée**. Sinon, sélectionnez **Normale**.

Les réglages modifiés sont sauvegardés une fois que vous quittez le menu des **Réglages de la connexion** en utilisant le bouton **BACK**.

Information sur l'usage de données

La quantité des données transmises est affichée. Vous pouvez remettre à zéro l'outil des données avec l'option **Réinitialiser le compteur consommation**.

Entrée NIP (numéro identification personnel) pour la carte SIM

Le NIP de la carte SIM qui est utilisée peut être entré.

Commencer la configuration automatique

Les réglages de connexion changés manuellement sont remis aux réglages par défaut.

Aperçu du statut en ligne

Le fournisseur actuel de service, la force du signal du réseau, le numéro de série (IMEI) et le numéro d'identification de la carte SIM (IMSI) sont affichés.

! Mise en garde

Audi connect est conçu exclusivement pour être utilisé avec la carte SIM fournie.

i Remarque

Une connexion de données n'est pas possible si de mauvaises valeurs ont été entrées dans le **Réglages de la connexion**.

Configuration de la connexion du réseau sans fil

Valable pour les véhicules : avec un système de navigation et les services Audi connect

Vous pouvez régler le MMI en tant que point d'accès sans fil pour utiliser avec un maximum de 8 dispositifs sans fil. Utilisation confinée de petits dispositifs Wi-Fi légers qui ne sont pas bien attachés est seulement possible à l'arrière du véhicule.

- ▶ Appuyez sur le bouton de fonction **TEL** (téléphone).
- ▶ Appuyez sur le bouton de commande **Réglages**.
- ▶ Tournez le bouton poussoir/rotatif à **Connexions** et enfoncez-le.
- ▶ Tournez le bouton poussoir/rotatif jusqu'à **Connexion réseau (Wi-Fi)** et appuyez sur le bouton. Le menu de la **Connexion réseau** apparaît sur l'écran du MMI.

Les réglages suivants peuvent être modifiés dans le menu **Connexion réseau**

Wi-Fi

- **On** (activé)- le point d'accès sans fil du MMI est activé et peut être utilisé par la connexion internet.
- **Off** (désactivé)- le point d'accès sans fil est désactivé. L'accès sans fil (Wi-Fi) à l'internet est impossible. ▶

Réglages du Wi-Fi

Le réseau sans fil entre votre véhicule et vos appareils sans fil (portable, cellulaire) sont cryptés. Pour établir une connexion, vous devez entrer les valeurs suivantes lors de la configuration de votre appareil sans fil. Vous pouvez les changer s'il y a lieu.

- **Point d'accès (SSID)** - nom du réseau sans fil
- **Type de cryptage** - WEP, WPA ou WPA2
- **Mot de passe** - selon le type de cryptage, un mot de passe peut être généré dans le MMI et est utilisé pour le cryptage de la connexion sans fil. Le mot de passe peut être changé avec le composeur ⇒ *page 10*. Veuillez choisir un mot de passe sûr.
- **Visible par les autres** - la visibilité du réseau sans fil peut être sur **Oui** (activé) ou **Non** (désactivé).
- **Reprendre les réglages** - les réglages modifiés sont transféré au MMI. Vous devez alors faire une mise à jour des modification dans votre appareil sans fil.

AVERTISSEMENT !

- Étant le conducteur, ne permettez pas l'usage des point d'accès internet Wi-Fi de vous distraire durant la conduite, car cela pourrait augmenter le risque d'un accident.
- La façon la plus sûre est d'utiliser les portables et autres appareils semblables quand le véhicule est à l'arrêt, comme les objets libres, ces appareils peuvent être lancés partout dans le véhicule et être la cause de blessures graves. Rangez ce type d'appareils de façon sûre quand vous êtes en route.
- N'utilisez aucun dispositifs Wi-Fi dans les sièges avant près des coussins gonflables. Lire et tenir compte des consignes de sécurité dans le chapitre "Système des coussins gonflables" sous "Information important concernant les coussins gonflables avant" dans le manuel du propriétaire.

Mise en garde

Vous êtes responsables de toutes les précautions à prendre pour la protections des données, la protection antivirus et la protection contre la perte des données dans les appareils mobile qui sont utilisés pour l'accès sans fil à l'internet.

Remarque

- Si vous avez des difficultés à l'accès sans fil à l'internet, supprimer toutes les connexions sans fil dans votre appareil mobile et le remettre en marche peut aider.
- Le rendement des points d'accès sans fil dépend de la force du signal et de la couverture du réseau mobile. Votre fournisseur de service peut vous donner plus de renseignements.

Utilisation du navigateur

Valable pour les véhicules : avec un système de navigation et les services Audi connect

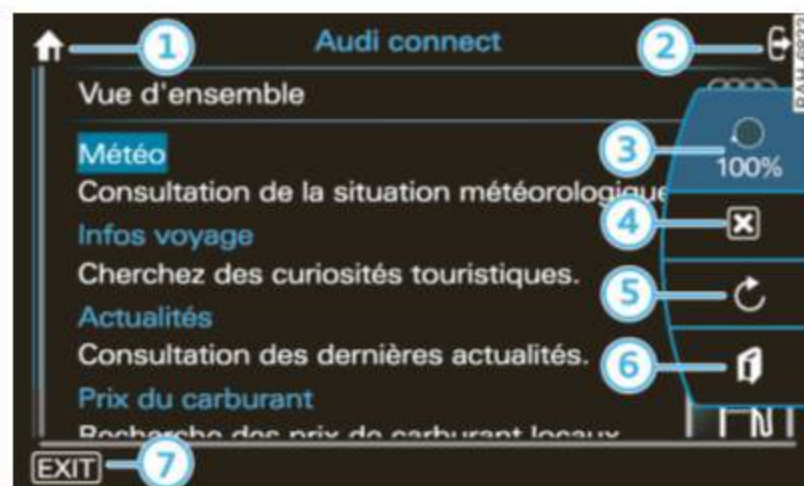

Fig. 37 Navigateur pour les service d'information en ligne

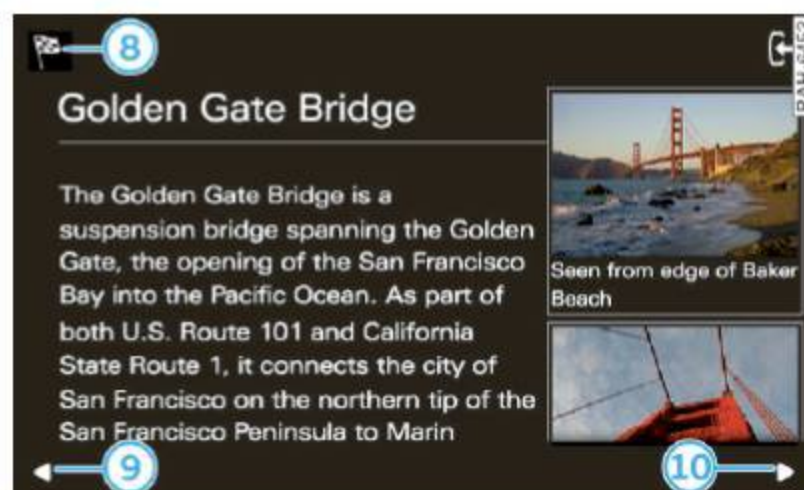

Fig. 38 Navigateur pour information supplémentaire pour les destinations spéciales

Le navigateur affiche les paquets de données reçus par le module de données dans votre véhicule, par exemple pour fournir des informations de temps. Vous pouvez utiliser certaines informations en ligne avec le navigateur ⇒ *page 77* ou afficher des renseignements supplémentaires ou des destinations spéciales sur la carte affichée ⇒ *page 65*.

Les fonctions suivantes sont disponibles dans le navigateur ⇒ *fig. 37*/⇒ *fig. 38* :

- ① Ouverture de la page d'accueil
- ② Ouverture/fermeture du menu latéral
- ③ Agrandissement du contenu du navigateur (50-200%)
- ④ Arrêter le chargement d'une page
- ⑤ Rafraîchir le contenu du navigateur
- ⑥ Ouverture le menu principal
- ⑦ Fermeture du navigateur
- ⑧ Ouverture du menu des destinations
- ⑨ Point d'intérêt/curiosité précédent
- ⑩ Point d'intérêt/curiosité suivante

Vous pouvez retourner à la page précédente en utilisant le bouton **BACK**.



AVERTISSEMENT !

Utilisez seulement les informations en ligne quand les conditions de la route et la circulation le permettent. Utilisation de ces services pourrait augmenter le risque d'accident.



Remarque

Certaines fonctions sont disponibles seulement quand le véhicule est arrêté.

Navigation

Introduction

Valable pour les véhicules : avec système de navigation

Naviguer à l'aide du « système de positionnement global » est actuellement une activité quotidienne. Vous pouvez utiliser toutes les fonctions de navigation pertinentes de façon sûre et facile au moyen de l'interface MMI. Vous n'avez qu'à entrer votre destination dans le système de navigation et suivre les directions. Ou vous pouvez naviguer jusqu'à votre destination en y ajoutant jusqu'à neuf étapes.

Votre système de navigation est doté des fonctions suivantes :

- Sept façons différentes d'entrer une destination
- Déterminer la destination selon les infos routières
- Il y aura trois itinéraires suggérés pour sélectionner un itinéraire préféré
- La destination apparaît dans l'affichage MMI et dans le système d'information pour le conducteur
- Mémorisation des destinations ou plans de tours individuels

AVERTISSEMENT !

- Les demandes de la circulation exigent toute votre attention. Consultez et suivez les directives fournies dans ⇒ *page 6, Information sur la sécurité routière.*
- Respectez le code de la route en conduisant.
- L'itinéraire calculé par le système de navigation ne représente qu'une recommandation pour atteindre votre destination. Respectez les feux de circulation, restrictions d'arrêts, rues à sens unique, restrictions de changements de voie, etc.

Mise en garde

- Si les directions de conduite entrent en conflit avec le code de la route, respectez le code.

- Réglez le volume du système de navigation de manière à toujours pouvoir entendre les signaux d'avertissement provenant de l'extérieur du véhicule, tels que sirènes de police ou d'incendie.

Remarque

- La neige et les objets accrochés à l'antenne GPS ou l'ombre des arbres et des grands édifices peuvent brouiller la réception satellite et nuire à la capacité du système à déterminer la position du véhicule. Quelques satellites désactivés ou défectueux peuvent également interrompre la réception GPS et nuire à la capacité du système de déterminer la position du véhicule.
- Comme les noms de rues peuvent parfois changer, les noms mémorisés dans le MMI peuvent, dans de rares cas, être différents du nom réel de la rue.
- Communiquez avec votre concessionnaire Audi agréé pour obtenir des renseignements sur la mise à jour des informations de navigation.

Démarrer le mode navigation

Valable pour les véhicules : avec système de navigation



Fig. 39 Représentation de la carte en ligne

Condition : Le MMI doit être allumé ⇒ *page 7.*

- ▶ Appuyez sur le bouton **NAV**. La carte ⇒ *fig. 39* ou le dernier menu de navigation actif apparaît dans l'écran MMI.

Le menu qui était ouvert lors de la dernière utilisation du système de navigation apparaît ▶

dans l'écran MMI. Appuyez de nouveau sur le bouton de fonction **NAV** en mode de navigation pour passer à la carte.

Pour basculer entre la carte et les fonctions de navigation principales ⇒ *page 57, fig. 40*, appuyez sur le bouton de **NAV** répétitivement.

i Remarque

Le système de navigation peut être activé en mode de démonstration aux fins de simulation ou de planification ⇒ *page 75*.

Fonctions principales de navigation

Valable pour les véhicules : avec système de navigation

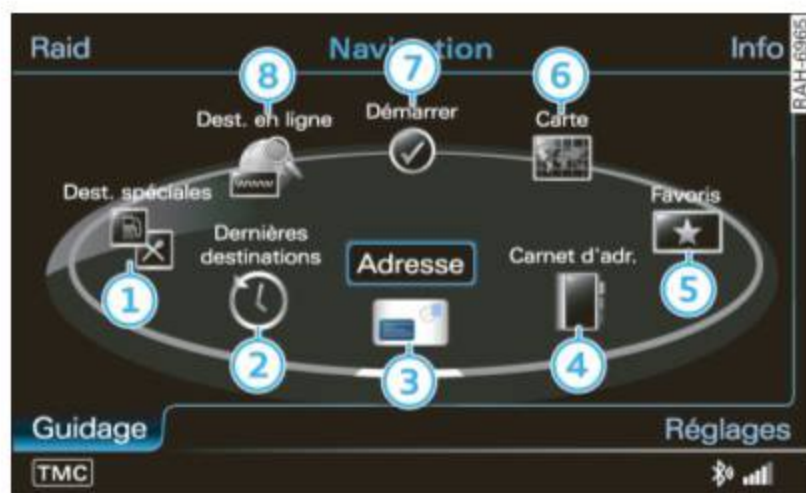

Fig. 40 Fonctions principales de navigation

Condition : Le mode de navigation doit être activé ⇒ *page 56*.

- ▶ Appuyez sur le bouton de commande **Destination** ⇒ *fig. 40*, ou
- ▶ Appuyez sur le bouton **NAV**.

Les fonctions suivantes sont affichées à l'écran MMI :

- ① Entrer une destination spéciale ⇒ *page 61*
- ② Charger la dernière destination ⇒ *page 63*
- ③ Entrer une destination par une adresse ⇒ *page 58*/Entrer une destination par les coordonnées géographiques ⇒ *page 63*
- ④ Entrer une destination d'un carnet d'adresses ⇒ *page 63*

- ⑤ Entrer une destination des préférences ⇒ *page 62*
- ⑥ Afficher une carte/entrer une destination d'une carte ⇒ *page 59*
- ⑦ Activer/désactiver le guidage
- ⑧ Chercher une destination sur l'internet ⇒ *page 60*

Entrer une destination

Conseils pour entrer une destination

Valable pour les véhicules : avec système de navigation

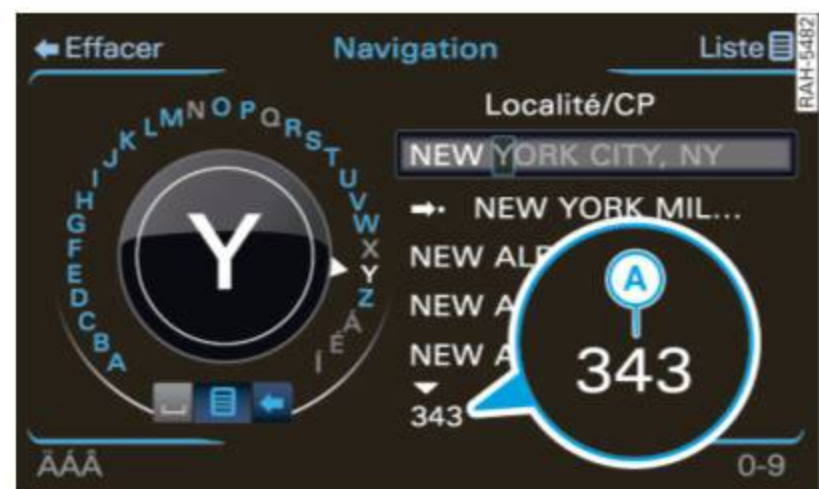

Fig. 41 Entrer une ville de destination

Villes

Lors d'une entrée faite par le composeur ou le MMI touch, le système suggère les villes que vous avez entrées au passé. La ville suggérée est affichée dans le champ d'entrée du composeur. Les autres villes correspondant à l'entrée apparaissent à la suite. Le nombre de villes trouvées est affiché sous les villes suggérées **A** ⇒ *fig. 41*.

Si la ville voulue est affichée dans le champ d'entrée du composeur ou la liste dessous, vous pouvez appuyer et maintenir le bouton poussoir/rotatif pour passer à la liste de la ville.

Entrer comme étape

La destination entrée est ajoutée à la planification de tours comme une étape.

Destination spéciale dans une ville

En sélectionnant une destination particulière, vous pouvez choisir des points de repères ou des lieux publics (comme des hôpitaux, des cinémas, des aires de récréation, etc.) pour

destination. Sept catégories sont disponibles pour rechercher les destinations spéciales
⇒ *page 61*.

Destination sur la carte

Vous pouvez sélectionner une nouvelle destination de la carte en déplaçant les viseurs horizontalement, verticalement ou diagonalement au panneau de commande MMI touch
⇒ *page 9* ⇒ *page 59*.

Mémoriser dans le carnet d'adresses

Les destinations individuelles peuvent être mémorisées directement dans le carnet d'adresses après son entrée. Deux destinations de navigation, **Privé/Professionnel**, peuvent être ajoutées à chaque entrée de contact
⇒ *page 69*.

Remarque

Vous pouvez faire toutes les entrées avec le composeur ainsi bien que le MMI touch
⇒ *page 9*.

Entrer une destination en utilisant une adresse

Valable pour les véhicules : avec système de navigation

Condition : Le mode de navigation doit être activé ⇒ *page 56*.

Entrer une ville/un code postal

- ▶ Appuyez sur le bouton de commande **Destination** ⇒ *page 57, fig. 40*.
- ▶ Tournez le bouton poussoir/rotatif à **Adresse** et appuyez sur le bouton.
- ▶ Tournez le bouton poussoir/rotatif à **Localité/CP** et appuyez sur le bouton. Le composeur apparaît dans l'affichage du MMI ⇒ *page 10*.
- ▶ Entrer la ville ou le code postal.
- ▶ Appuyez sur le bouton de commande **Liste** pour sélectionner une ville de la liste.
- ▶ Tournez le bouton poussoir/rotatif à une ville et enfoncez-le.
- ▶ Pour entrer des informations supplémentaires sur la destination, tournez le bouton poussoir/rotatif à **Ajouter rue, Ajouter comme étape, Entrer destination spéciale ds lo-**

calité , ⇒ *page 61* ou **Sélectionner le centre** et enfoncez-le.

- ▶ Entrez l'information additionnelle.
- ▶ Lancez le guidage de l'itinéraire en tournant le bouton poussoir/rotatif à **Lancer le guidage** et appuyez sur le bouton. Les critères d'itinéraire, puis la carte apparaissent à l'affichage MMI.

Entrer une rue

- ▶ Appuyez sur le bouton de commande **Destination** ⇒ *page 57, fig. 40*.
- ▶ Tournez le bouton poussoir/rotatif à **Adresse** et appuyez sur le bouton.
- ▶ Tournez le bouton poussoir/rotatif à **Rue** et appuyez sur le bouton. Une liste des dernières villes entrées apparaît dans l'affichage MMI.
- ▶ Pour sélectionner une rue ou une ville spécifique, tournez le bouton poussoir/rotatif et y appuyez, ou
- ▶ Pour entrer une rue, quelle que soit la ville, tournez le bouton poussoir/rotatif à **Dans toutes les villes** et appuyez sur le bouton. Le composeur apparaît dans l'affichage du MMI ⇒ *page 10*.
- ▶ Entrer le nom de la rue.
- ▶ Appuyez sur le bouton de commande **Liste** pour sélectionner une ville de la liste.
- ▶ Tournez le bouton poussoir/rotatif à une rue et enfoncez-le.
- ▶ Pour entrer de plus amples informations sur la destination, tournez le bouton poussoir/rotatif à **Numéro de maison/Croisement** et appuyez sur le bouton, ou
- ▶ Tournez le bouton poussoir/rotatif à **Quitter entrée** et appuyez sur le bouton. Le composeur apparaît dans l'affichage du MMI ⇒ *page 10*.
- ▶ Entrer la ville/code postal au besoin.
- ▶ Tournez le bouton poussoir/rotatif à **OK** et appuyez sur le bouton-poussoir.
- ▶ Lancez le guidage de l'itinéraire en tournant le bouton poussoir/rotatif à **Lancer le guidage** et appuyez sur le bouton. Les critères d'itinéraire, puis la carte apparaissent à l'affichage MMI. ▶

Tournez le bouton poussoir/rotatif à **Pays** et appuyez sur le bouton pour entrer le pays dans le champ d'entrée. Vous pouvez sélectionner un pays d'une seule liste.

Lorsque vous utilisez **Lancer le guidage** après l'entrée du nom d'une ville, le guidage utilise **Centre-ville** pour calculer la destination.

i Remarque

La destination de navigation contient-elle des caractères spéciaux, tels que le trait d'union de « Winston-Salem »? Vous n'avez qu'à passer du composeur des lettres à celui des chiffres ⇒ *page 10*.

Réglage d'une destination à partir de la carte

Valable pour les véhicules : avec système de navigation

Un endroit sur la carte peut être spécifié comme destination ou étape ou être entré dans le carnet d'adresses.



Fig. 42 Modifier la destination à l'aide du viseur.



Fig. 43 Réglage d'un emplacement de carte comme destination.

Condition : Le mode navigation doit être activé ⇒ *page 56* et la carte doit apparaître dans l'affichage MMI.

- ▶ Appuyez sur le bouton poussoir/rotatif. Le menu latéral de carte est activé ⇒ *fig. 42*.
- ▶ Déplacez horizontalement, verticalement, diagonalement le viseur au MMI touch à la destination ⇒ *fig. 42* et appuyez sur le bouton-poussoir.
- ▶ Tournez le bouton poussoir/rotatif au menu **Détails de la destination** ① ⇒ *fig. 42* et appuyez sur le bouton.
- ▶ Lancez le guidage de l'itinéraire en tournant le bouton poussoir/rotatif à **Lancer le guidage** et appuyez sur le bouton. Les critères d'itinéraire, puis la carte apparaissent à l'affichage MMI.

Si une destination n'est *pas* présente dans les données de navigation, vous pouvez déplacer le curseur jusqu'à l'emplacement de la ville désirée et régler les coordonnées géographiques en tant que destination ou ajouter un contact dans le carnet d'adresses.

i Remarque

- Il est possible de sélectionner une destination dans la carte en touchant brièvement au panneau de commande MMI touch ⇒ *page 9*.
- Si vous arrêtez de déplacer le viseur pendant un moment, des renseignements supplémentaires relatifs à la position du viseur (tels qu'une ville un nom de rue, le cas échéant) seront affichés.
- Tournez le bouton poussoir/rotatif vers la gauche ou la droite pour augmenter ou diminuer l'échelle de la carte de manière à localiser plus rapidement la destination désirée à l'aide du viseur.

Destinations en ligne

Valable pour les véhicules : avec un système de navigation et les services Audi connect

Vous pouvez chercher pour des d'intérêt de navigation.

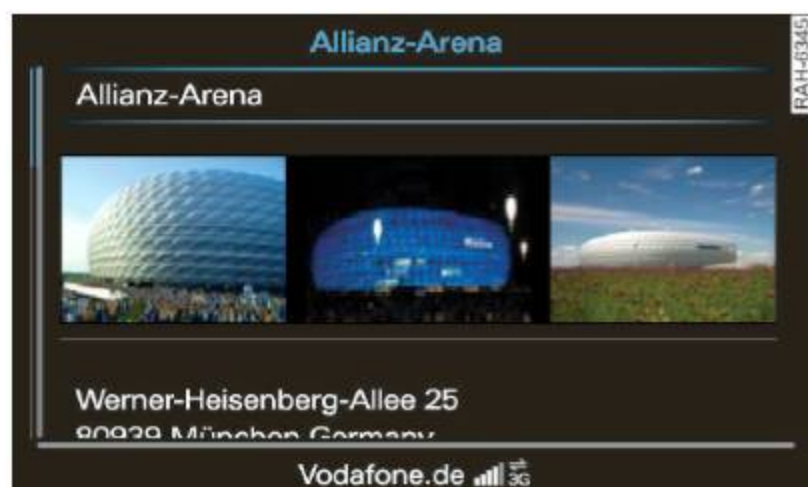

Fig. 44 Information supplémentaire pour des destinations en ligne.

Condition : Le mode navigation doit être mis en marche ⇒ *page 56* et les conditions des services Audi connect satisfaites ⇒ *page 51*.

Recherche en ligne dans les environs / dans les environs de la destination ou de l'arrêt

- ▶ Appuyez sur le bouton de commande **Destination** ⇒ *page 57, fig. 40*.
- ▶ Tournez le bouton poussoir/rotatif à **Destinations en ligne** et appuyez sur le bouton.
- ▶ Tournez le bouton poussoir/rotatif à Recherche en ligne **Proximité position actuelle** ou **Proximité destination** et enfoncez le bouton poussoir/rotatif. Le composeur apparaît dans l'affichage du MMI ⇒ *page 10*.
- ▶ Entrez le terme de recherche, tel que restaurant.
- ▶ Tournez le bouton poussoir/rotatif à **OK** et pressez le bouton pour commencer la recherche.
- ▶ Tournez le bouton poussoir/rotatif à point d'intérêt et appuyez sur le bouton. Les détails relatifs à la destination spéciale sont affichés.
- ▶ Lancez le guidage de l'itinéraire en tournant le bouton poussoir/rotatif à **Lancer le guidage** et appuyez sur le bouton. Les critères d'itinéraire, puis la carte apparaissent à l'affichage MMI.

Recherche en ligne dans un nouvel endroit

- ▶ Appuyez sur le bouton de commande **Destination** ⇒ *page 57, fig. 40*.
- ▶ Tournez le bouton poussoir/rotatif à **Destinations en ligne** et appuyez sur le bouton.
- ▶ Tournez le bouton poussoir/rotatif à Recherche en ligne **dans nouv. localité** et poussez sur le bouton.
- ▶ Tournez le bouton poussoir/rotatif jusqu'à **Chercher localité** et enfoncez-le. Le composeur apparaît dans l'affichage du MMI ⇒ *page 10*.
- ▶ Entrez le nom de la localité.
- ▶ Tournez le bouton poussoir/rotatif à **OK** et appuyez sur le bouton-poussoir. Le composeur apparaît dans l'affichage du MMI.
- ▶ Entrez le terme de recherche, tel que restaurant.
- ▶ Tournez le bouton poussoir/rotatif à **OK** et pressez le bouton pour commencer la recherche.
- ▶ Tournez le bouton poussoir/rotatif à point d'intérêt et appuyez sur le bouton. Les destinations spéciales apparaissent dans l'affichage MMI.
- ▶ Lancez le guidage de l'itinéraire en tournant le bouton poussoir/rotatif à **Lancer le guidage** et appuyez sur le bouton. Les critères d'itinéraire, puis la carte apparaissent à l'affichage MMI.

Accès aux destinations à partir de votre compte myAudi

- ▶ Appuyez sur le bouton de commande **Destination** ⇒ *page 57, fig. 40*.
- ▶ Tournez le bouton poussoir/rotatif à **Destinations en ligne** et appuyez sur le bouton.
- ▶ Tournez le bouton poussoir/rotatif **Consulter les destin. myAudi Account** et appuyez sur le bouton.
- ▶ Entrez **NIP myAudi** pour votre compte myAudi s'il y a lieu. Les contacts enregistrés dans votre compte myAudi sont affichés.
- ▶ Pour charger un contact, tournez le bouton poussoir/rotatif à un contact et appuyez sur le bouton. Des détails sur la destination apparaît sur l'écran MMI.

- ▶ Tournez le bouton poussoir/rotatif à une destination d'affaire/personnel sur la navigation et appuyez sur le bouton.
- ▶ Lancez le guidage de l'itinéraire en tournant le bouton poussoir/rotatif à **Lancer le guidage** et appuyez sur le bouton. Les critères d'itinéraire, puis la carte apparaissent à l'affichage MMI.

Il faut avoir un compte **myAudi Account** pour entrer une destination du compte.

Vous recevez un **NIP myAudi** (numéro d'identification personnel) qui est utilisé pour connecter le MMI avec votre compte myAudi quand vous ouvrez un tel compte. Vous entrez le **NIP myAudi** (numéro d'identification personnel) qu'une seule fois.

Du menu **Détails de la destination**, vous pouvez afficher des informations supplémentaires telles que les photos des destinations en ligne au moyen de la fonction **Informations complémentaires**.

Remarque

- Les services Audi connect sont seulement disponibles s'il y a couverture de réseau mobile. Votre fournisseur de service peut vous donner plus de renseignements.
- Vous pouvez chercher les destinations en ligne avec la reconnaissance vocale ⇒ *page 104*.
- Les destinations ajoutées à compte myAudi avant qu'un véhicule en particulier ait été ajouté au compte, ne sera pas affiché dans ce véhicule.
- Pour de plus amples informations sur les services Audi connect, référez-vous à ⇒ *page 50*.
- Pour de plus amples informations sur compte myAudi, voir <http://my.audi-usa.com>.
- Le contenu, l'éventail et les fournisseurs de service disponible en ligne peuvent varier.

Entrer une destination spéciale

Valable pour les véhicules : avec système de navigation

Les destinations spéciales peuvent être sélectionnées dans le champ d'entrée lors de la saisie d'une destination unique. Sept catégories de recherche sont disponibles.

Condition : Le mode de navigation doit être activé ⇒ *page 56*.

- ▶ Appuyez sur le bouton de commande **Destination** ⇒ *page 57, fig. 40*.
- ▶ Tournez le bouton poussoir/rotatif à **Destination spéciale** et appuyez sur le bouton. Une liste des catégories de recherche pour les destinations spéciales est affichée à l'écran MMI.
- ▶ Tournez le bouton poussoir/rotatif à **Destinations spéciales importantes**, par exemple, et appuyez sur le bouton.
- ▶ Tournez le bouton poussoir/rotatif à une catégorie, par exemple, **Stationnement le plus proche** et appuyez sur le bouton. Une liste, par exemple, des stationnements apparaît à l'écran MMI. Les flèches indiquent la direction et la distance à partir du véhicule jusqu'à la destination spéciale.
- ▶ Tournez le bouton poussoir/rotatif jusqu'à une destination spéciale qui est affichée et appuyez sur le bouton. Les destinations spéciales apparaissent dans l'affichage MMI.
- ▶ Lancez le guidage de l'itinéraire en tournant le bouton poussoir/rotatif à **Lancer le guidage** et appuyez sur le bouton. Les critères d'itinéraire, puis la carte apparaissent à l'affichage MMI.

Les catégories de recherche suivantes sont disponibles :

Catégories récurrentes

Cette fonction vous permet de trouver, par exemple, le parking le plus proche. Les destinations spéciales sont triées en ordre ascendant selon la distance du véhicule.

Chercher nom

Vous pouvez rechercher une destination spéciale avec cette fonction selon une séquence ▶

spécifique de lettres. Il n'est pas nécessaire de commencer par les premières lettres d'une appellation spécifique, par exemple, vous pouvez utiliser la séquence « iz » si vous cherchez « pizza ».

À proximité

Les destinations spéciales peuvent être sélectionnées parmi différentes catégories. Cette fonction est utile lors de la planification d'étapes. La destination spéciale est à proximité du véhicule.

Proximité destination/étape

Par exemple, vous pouvez trouver un hôtel dans la ville de destination à l'aide de cette fonction. Les destinations spéciales peuvent être sélectionnées parmi différentes catégories. La destination spéciale est à proximité d'une destination qui a été entrée.

Le long de la route

Les destinations spéciales **Le long de l'itinéraire** ne peuvent être sélectionnées que pendant le guidage actif de l'itinéraire. La destination spéciale se trouve à proximité de l'itinéraire calculé.

Dans nouvelle ville

Entrez le nom de la ville à l'aide du compositeur. Les destinations spéciales peuvent être sélectionnées parmi différentes catégories. Cette fonction est utile pour la recherche de destinations spéciales dans une ville indépendamment de la destination.

Au niveau national

Vous avez le choix de rechercher la destination spéciale par le nom ou de la sélectionner parmi différentes catégories. La destination spéciale est indépendante de la position du véhicule et de la destination de navigation. Par exemple, vous pouvez naviguer jusqu'à un aéroport dans le pays sélectionné à l'aide de cette fonction.

Remarque

- Les destinations spéciales dans **Destinations spéciales importantes** et **Proximité position actuelle** sont triées selon la distance d'une ligne droite (flèche vide) de votre position actuelle. La distance réelle de votre position actuelle à la destination spéciale se met à jour automatiquement (flèche solide).
- Vous pouvez utiliser une séquence de lettres d'une désignation spéciale en utilisant **Chercher nom** dans les catégories **Proximité position actuelle** et **Proximité destination/étape**.
- Certaines entrées de liste ne peuvent être affichées complètement à l'écran MMI, car elles comportent beaucoup de lettres/numéros. Si vous sélectionnez ces entrées à l'aide du bouton poussoir/rotatif, une fenêtre contextuelle contenant les renseignements détaillés sur la liste d'entrées sélectionnée s'ouvrira.

Entrer une destination en utilisant favoris

Valable pour les véhicules : avec système de navigation

La fonction favoris facilite l'entrée d'une destination de navigation que vous utilisez souvent.

Condition : Le mode de navigation doit être activé ⇒ *page 56* et un favori doit être mémorisé ⇒ *page 69*.

- ▶ Appuyez sur le bouton de commande **Destination** ⇒ *page 57, fig. 40*.
- ▶ Tournez le bouton poussoir/rotatif à **Favoris** et appuyez sur le bouton-poussoir. Votre liste de favoris apparaît dans l'affichage MMI.
- ▶ Tournez le bouton poussoir/rotatif sur un favori et appuyez sur le bouton. Les détails du favori s'affichent.
- ▶ Lancez le guidage de l'itinéraire en tournant le bouton poussoir/rotatif à **Lancer le guidage** et appuyez sur le bouton. Les critères d'itinéraire, puis la carte apparaissent à l'affichage MMI.

Vous pouvez mémoriser jusqu'à dix destinations individuelles et les **Adresse domicile** comme favoris ⇒ *page 69*.

Vous pouvez commencer le guidage de votre adresse de domicile lorsque vous utilisez **Adresse domicile**.

Remarque

- Vous pouvez afficher, rechercher, rédiger et effacer les favoris/domiciles mémorisés sur la carte ⇒ *page 72*.
- Les favoris s'affichent sur la carte à une échelle jusqu'à 2,5 km (1,5 milles).

Télécharger la dernière destination

Valable pour les véhicules : avec système de navigation

Les dernières destinations sont mémorisées automatiquement et peuvent être chargées directement comme destinations de navigation.

Condition : Le mode de navigation doit être activé ⇒ *page 56*.

- ▶ Appuyez sur le bouton de commande **Destination** ⇒ *page 57, fig. 40*.
- ▶ Tournez le bouton poussoir/rotatif à **Dernières destinations** et appuyez sur le bouton-poussoir. Une liste vos dernières destinations apparaît dans l'écran MMI.
- ▶ Tournez le bouton poussoir/rotatif à une destination et appuyez sur le bouton. Les détails de la destination s'affichent.
- ▶ Lancez le guidage de l'itinéraire en tournant le bouton poussoir/rotatif à **Lancer le guidage** et appuyez sur le bouton. Les critères d'itinéraire, puis la carte apparaissent à l'affichage MMI.

Remarque

La liste des destinations précédentes peut être effacée ⇒ *page 75*.

Entrer une destination du carnet d'adresses

Valable pour les véhicules : avec système de navigation

Vous pouvez naviguer directement aux entrées dans le carnet d'adresses qui ont des destinations.

Condition : Le mode navigation doit être activé ⇒ *page 56* et le carnet d'adresses comprend les contacts mémorisés avec les destinations privées ou professionnelles ⇒ *page 42* ou les adresses postales privées ou professionnelles ⇒ *page 43*.

- ▶ Appuyez sur le bouton de commande **Destination** ⇒ *page 57, fig. 40*.
- ▶ Tournez le bouton poussoir/rotatif à **Carnet d'adresses** et appuyez sur le bouton. Une liste des contacts apparaît dans l'affichage MMI.
- ▶ Tournez le bouton poussoir/rotatif à une entrée et enfoncez-le.
- ▶ Si un contact a deux destinations de navigation (privée et professionnelle), tournez le bouton poussoir/rotatif pour sélectionner une des destinations.
- ▶ Lancez le guidage de l'itinéraire en tournant le bouton poussoir/rotatif à **Lancer le guidage** et appuyez sur le bouton. Les critères d'itinéraire, puis la carte apparaissent à l'affichage MMI.

Entrer une destination en utilisant les coordonnées géographiques

Valable pour les véhicules : avec système de navigation

Condition : Le mode de navigation doit être activé ⇒ *page 56*.

- ▶ Appuyez sur le bouton de commande **Destination** ⇒ *page 57, fig. 40*.
- ▶ Tournez le bouton poussoir/rotatif à **Adresse** et appuyez sur le bouton.
- ▶ Tournez le bouton poussoir/rotatif à **Coordonnées** et appuyez sur le bouton.
- ▶ Appuyez sur le bouton poussoir/rotatif pour entrer **Latitude**. Le premier chiffre est mis en surbrillance.
- ▶ Pour sélectionner un numéro, tournez le bouton poussoir/rotatif vers la gauche ou la ▶

droite et appuyez sur le bouton. Le prochain numéro est mis en surbrillance.

- ▶ Répéter l'entrée d'autres numéros pour la latitude et la longitude.
- ▶ Appuyez le bouton poussoir/rotatif après avoir entré le dernier numéro pour la longitude.
- ▶ Lancez le guidage de l'itinéraire en tournant le bouton poussoir/rotatif à **Lancer le guidage** et appuyez sur le bouton. Les critères d'itinéraire, puis la carte apparaissent à l'affichage MMI.

Si une destination n'est *pas* présente dans les données de navigation, vous pouvez entrer les coordonnées géographiques pour un endroit sur la carte comme destination ou vous pouvez utiliser un contact du carnet d'adresses.

Entrer une étape/planification de tour

Valable pour les véhicules : avec système de navigation

Vous pouvez inclure jusqu'à neuf étapes et la destination finale dans la planification itinéraire.

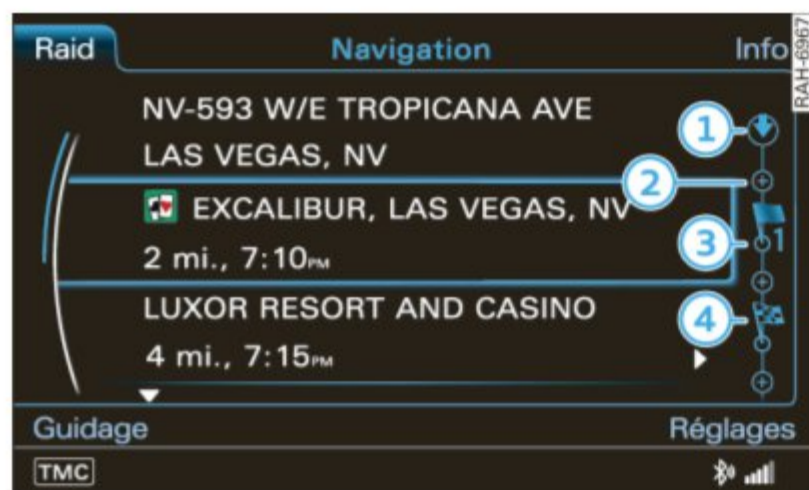

Fig. 45 Planification itinéraire

Condition : Le mode de navigation doit être activé ⇒ *page 56* et une destination est entrée ⇒ *page 57*.

- ▶ Appuyez sur le bouton poussoir/rotatif **Itinéraire** ⇒ *page 57, fig. 40*. La planification de tour actuelle apparaît à l'affichage MMI.
- ▶ Pour déterminer l'emplacement d'une étape de la planification de tour, tournez le bouton poussoir/rotatif à l'endroit voulu, par exemple, ② ⇒ *fig. 45* et appuyez sur le bouton. Les possibilités pour entrer une étape sont affichées.

- ▶ Entrer une étape ⇒ *page 57*.
- ▶ Tournez le bouton poussoir/rotatif à **Insérer dans plan du raid** et appuyez sur le bouton.
- ▶ Lancez le guidage de l'itinéraire en tournant le bouton poussoir/rotatif à **Lancer le guidage** et appuyez sur le bouton. Les critères d'itinéraire, puis la carte apparaissent à l'affichage MMI.

Les informations suivantes apparaissent au menu latéral pour la planification de tour ⇒ *fig. 45* :

- ① Location de véhicule
- ② Un endroit possible pour entrer une étape.
- ③ Emplacement d'une étape dans la planification de tour
- ④ Destination

Pour effacer toutes les étapes de votre planification de tour, entrez la seule destination et lancez le guidage ⇒ *page 57*.

i Remarque

- Une étape peut être aussi entrée en utilisant les fonctions principales de navigation ⇒ *page 57*.
- Est-ce que votre itinéraire ou votre visite a changé? Aucun problème! Vous n'avez qu'à sélectionner la destination/étape à l'aide du bouton poussoir/rotatif et à appuyer sur le bouton. Vous pouvez **Modifier, Déplacer, Effacer** une destination/étape ou choisir **Lancer plan du raid à partir d'ici**.

Désactiver guidage

Valable pour les véhicules : avec système de navigation

Condition : Le guidage doit être actif ⇒ *page 57*.

- ▶ Appuyez sur le bouton de commande **Destination** ⇒ *page 57, fig. 40*.
- ▶ Tournez le bouton poussoir/rotatif à **Annuler** et enfoncez-le.

Vous pouvez également interrompre le guidage en entrant une nouvelle destination ⇒ *page 58*.

i Remarque

Les données et les réglages demeurent entrées lorsque le guidage est interrompu.

Vue de carte

Fonctionnement du système

Valable pour les véhicules : avec système de navigation



Fig. 46 Représentation de la carte avec le viseur désactivé



Fig. 47 Une représentation standard de la carte avec le viseur désactivé

Ouverture de la représentation de la carte

- ▶ Sélectionnez : le bouton de fonction **NAV**. La carte ou le dernier menu de navigation actif apparaît sur l'écran MMI.
- ▶ Pour basculer du menu de navigation de la carte, appuyez encore sur le bouton de fonction **NAV**.

Activation/Désactivation du viseur

- ▶ Appuyez sur le bouton poussoir/rotatif. Le viseur et le menu latéral sont activés ⇒ *fig. 47*.
- ▶ Pour désactiver le viseur et le menu latéral ⇒ *fig. 46*, appuyez sur le bouton **BACK**.

Pour les viseurs qui sont désactivés:

- ① Direction : La carte est orientée vers le **Nord** ou d'après **Sens marche** ⇒ *page 73*.
- ② Échelle : Tournez le bouton poussoir/rotatif vers la gauche ou la droite pour augmenter ou diminuer l'échelle.
- ③ Distance pour arriver à destination/étape.
- ④ Heure d'arrivée calculée jusqu'à la destination/étape.
- ⑤ Compteur de vitesse ¹⁾
- ⑥ Affichage d'altitude
- ⑦ Location de véhicule
- ⑧ Affichage d'information de carte sélectionnée
- ⑨ Affichage du prochain virage

Pour les viseurs qui sont activés:

- ⑩ Informations à propos de l'emplacement du viseur : Si vous sélectionnez une ville sur la carte en utilisant le viseur, toute information disponible est affichée, telle que l'adresse, le numéro de téléphone ou les infos routières.
- ⑪ Exemples de contenu de carte sélectionné
- ⑫ Affichage des coordonnées géographiques où le viseur se trouve (latitude et longitude).
- ⑬ Le long de l'itinéraire : Cette fonction peut être utilisée quand le guidage est activé. Tournez le bouton poussoir/rotatif vers la gauche ou la droite pour déplacer la carte le long de l'itinéraire actuel.
- ⑭ Menu de détails de destination : Affiche les détails disponibles pour l'emplacement où est placé le viseur, par exemple, ▶

¹⁾ S'applique uniquement aux véhicules sans camera à base d'info de limitation de vitesse.

une adresse. L'emplacement du viseur peut être réglé en tant que destination ou étape, mémorisé dans le carnet d'adresses ou être appelé.

- ⑮ Répétition du dernier message de navigation

Lorsque les viseurs sont activés, vous pouvez définir une destination sur la carte ⇒ *page 59*.

Si vous sélectionnez l'orientation de la carte ① et appuyez sur le bouton poussoir/rotatif avec le menu latéral désactivé et le type de carte **2D** sélectionné ⇒ *page 73*, un changement du **Sens marche** au **Nord** et vice versa se produit. Le réglage est enregistré.

Représentation de la carte en ligne

Valable pour les véhicules : avec un système de navigation et les services Audi connect



Fig. 48 Représentation de la carte en ligne



Fig. 49 Vue de la rue en ligne

Condition : Le mode navigation doit être mis en marche ⇒ *page 56* et les conditions des services Audi connect satisfaites ⇒ *page 50*.

- ▶ Appuyez sur le bouton de commande **Régla-ges**.

- ▶ Tournez le bouton poussoir/rotatif à **Repres. de la carte** et appuyez sur le bouton.
- ▶ Pour monter la carte avec images satellite, tournez le bouton poussoir/rotatif au fournisseur de service pour la carte en ligne et appuyez sur le bouton.

La représentation de la carte dépend des paquets de données reçues de l'internet sous la forme d'images satellites qui sont ensuite jumelées avec les routes de l'affichage des cartes **Standard** Aperçu de carte ⇒ *page 67*. Il y a deux giga-octets d'espace mémoire sur le disque dur MMI qui peut être utilisé pour enregistrer temporairement les données cartographiques/navigation qui ont été reçues. C'est à peu près la quantité nécessaire pour les données cartographiques/navigation à partir d'un itinéraire de 4000 km. Tant que les images satellites qui ont été chargées pour le guidage sont enregistrés sur le disque dur, vous pouvez les utiliser sans avoir une connexion de données active.

Vue de la rue en ligne¹⁾

Avec la vue de rue en ligne, vous pouvez effectuer une visite virtuelle à plusieurs endroits dans le monde - à travers les yeux d'un piéton. La vue de rue en ligne est disponible une fois le symbole ① ⇒ *fig. 48* est affiché sur le menu latéral.

Pour activé la vue de rue en ligne, tournez le bouton poussoir/rotatif à une échelle de moins de 30 m.

Les fonctions suivantes sont disponibles:

- Pour explorer une zone étape par étape: appuyez sur le bouton poussoir/rotatif lorsque les symboles ② ⇒ *fig. 49* sont affichés.
- Pour agrandir/réduire l'affichage en cours en quatre étapes: tournez le bouton poussoir/rotatif vers la gauche/droite ③
- Tournez la vue vers la gauche/droite ou le déplacer vers le haut/bas: déplacer la manette dans la direction souhaitée

1) Pas disponible pour tous les véhicules

Si elle est disponible, avec le guidage activé, la vue sur la rue en ligne affiche une image de votre destination ⇒ *page 56, fig. 39* pendant la durée de deux des derniers tours. Pour cela, la fonction **Suppl. carte** doit être activée **On** ⇒ *page 74*.

Informations supplémentaires

Dans le menu **Contenu carte** ⇒ *page 74*, des informations supplémentaire s'affichent, comme des photos Panoramio d'attractions/ point d'intérêts, peuvent être activés sur l'écran MMI. Pour afficher le contenu de la carte respectivement, déplacer le viseur sur le contenu de la carte et appuyer le bouton poussoir/rotatif Vous pouvez maintenant voir l'information dans le menu **Informations complémentaires** tels que des photos du point d'intérêt.

Remarque

- Les services Audi connect sont seulement disponibles s'il y a couverture de réseau mobile. Votre fournisseur de service peut vous donner plus de renseignements.
- Les services Audi connect sont disponibles aux États-Unis. Les services Audi connect ne sont pas actuellement disponible au Canada et au Mexique. Audi connect n'est pas disponible actuellement au Canada parce qu'il n'y a pas de prestataires à l'échelle nationale de télécommunications qui opèrent sur le signal sans fil requise par ce système.
- Les données enregistrées pour l'affichage de carte en ligne peuvent être supprimées ⇒ *page 19*.
- L'affichage de carte en ligne est un service Audi connect est mis à jour régulièrement quand la fonction est ouverte. Le processus peut prendre plusieurs secondes.
- Quand la carte en ligne est activée avec le type de carte 3D, l'affichage MMI change automatiquement au type 2D en passant dans les tunnels.

- Pour de plus amples informations sur les services Audi connect, référez-vous à ⇒ *page 50*.
- Le contenu, l'éventail et les fournisseurs de service disponible en ligne peuvent varier.
- La fonction de la vue de rue en ligne ne peut uniquement être utilisé que lorsque le véhicule est en arrêt pour des raisons de sécurité.

Représentation standard de la carte

Valable pour les véhicules : avec système de navigation

Condition : Le mode de navigation doit être activé ⇒ *page 56*.

- ▶ Appuyez sur le bouton de commande **Réglages**.
- ▶ Tournez le bouton poussoir/rotatif à **Repres. de la carte** et appuyez sur le bouton.
- ▶ Tournez le bouton poussoir/rotatif à **Standard** et appuyez sur le bouton.

Le point de vue a lieu en utilisant un matériau carte standard ⇒ *page 65, fig. 47*. Il y a quatre types de cartes différentes à choisir ⇒ *page 73*.

Affichage de la navigation dans système d'information au conducteur

Valable pour les véhicules : avec système de navigation



Fig. 50 Affichage de voie (vue de flèche)



Fig. 51 Affichage de virage (vue de route)

Une fois que vous avez entré une destination ou un tour et lancé le guidage, les informations de navigation seront affichées dans le système d'informations pour le conducteur avec une vue de flèche ou une vue de rue ⇒ *page 95*. Si vous sélectionnez une autre fonction telle que la radio à l'aide du volant multifonction, la navigation sera remplacée par la fonction choisie ⇒ *page 92*.

- ① Kilométrage total jusqu'à la prochaine destination/étape
- ② Affichage d'une route express, autoroute, ou rue principale pour se préparer à changer la direction prochainement
- ③ Distance à parcourir avant un changement de direction.
- ④ Le nom de la route express, l'autoroute, ou la rue principale dans laquelle vous allez tourner
- ⑤ Informations supplémentaires (ordinateur embarqué)
- ⑥ Heure d'arrivée calculée.

- ⑦ Graphique à barres : Un graphique à barres apparaît lorsque la flèche de direction s'affiche. Moins il y a de barres, plus la distance à parcourir jusqu'au virage est courte.
- ⑧ Flèche de virage : Le prochain virage s'affiche.
- ⑨ Position actuelle du véhicule

Tournez vers le bas ou vers le haut la molette de menu gauche sur la volant multifonction pour accéder à d'autres informations de l'ordinateur embarqué.

Une boussole apparaît dans la languette de navigation du système d'information pour le conducteur si vous n'avez pas activé le guidage.

⚠ AVERTISSEMENT !

L'itinéraire calculé par le système de navigation ne représente qu'une recommandation pour atteindre votre destination. Respectez les feux de circulation, restrictions d'arrêts, rues à sens unique, restrictions de changements de voie, etc.

i Remarque

Un point d'exclamation « ! » devant le nom de la rue indique que les informations relatives à cette rue ou cette section de l'itinéraire sont incomplètes dans les données de navigation que contient le MMI. Respectez le code de la route, par exemple, les rues à sens unique ou les zones piétonnières.

Dans l'affichage tête haute

Valable pour les véhicules : Avec un système de navigation et l'affichage tête haute

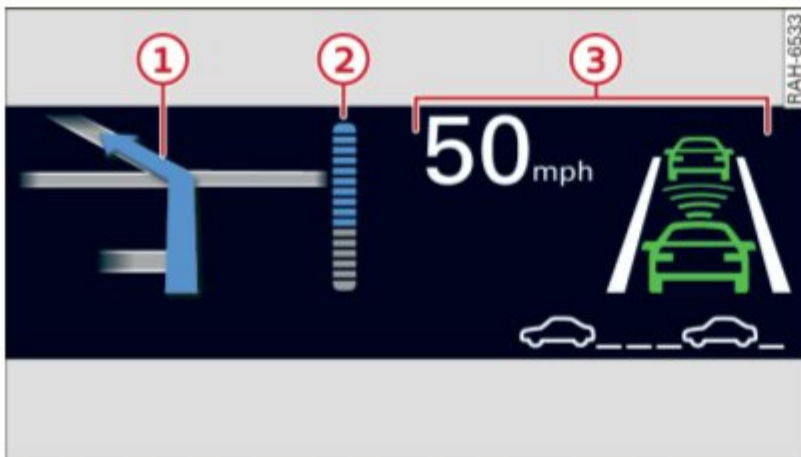

Fig. 52 Indicateurs dans l'affichage tête haute

Condition : L'écran d'informations de navigation doit être activé dans le réglage d'affichage tête haute et l'affichage tête haute doit être activé (se référer au manuel de propriétaire du véhicule). Une fois le guidage commencé, l'affichage tête haute projette les informations de navigation sur le pare-brise.

- ① Flèche de virage : Le prochain virage s'affiche.
- ② Graphique à barres : Un graphique à barres apparaît lorsque la flèche de direction s'affiche. Moins il y a de barres, plus la distance à parcourir jusqu'au virage est courte.
- ③ Des affichages supplémentaires : Référez-vous au manuel de propriétaire du véhicule.

! Mise en garde

Pour empêcher des rayures sur le couvert en verre de l'affichage tête haute, ne mettez aucun objet sur l'ouverture de projection.

i Remarque

- Des lunettes de soleil avec des filtres de polarisation et des conditions de lumières défavorables peuvent affecter l'affichage.
- Un pare-brise spécial est requis pour la fonction d'affichage tête haute.

Mémorisation d'une destination

Mémoriser un favori ou l'adresse de domicile

Valable pour les véhicules : avec système de navigation

- ▶ Appuyez sur le bouton de commande **Destination** ⇒ page 57, fig. 40.
- ▶ Tournez le bouton poussoir/rotatif à **Favoris** et appuyez sur le bouton-poussoir.
- ▶ Tournez le bouton poussoir/rotatif à **Créer favori/Adresse domicile** et appuyez sur le bouton.
- ▶ Entrez une destination ⇒ page 57.
- ▶ Appuyez sur le bouton poussoir/rotatif à **Mémoriser comme favori/Mémoriser comme domicile** et appuyez sur le bouton. Le composeur apparaît dans l'affichage du MMI ⇒ page 10.
- ▶ Entrez un nom pour le favori.
- ▶ Pour mémoriser un favori, tournez le composeur à **OK** et appuyez sur le bouton poussoir/rotatif.

Vous pouvez aussi mémoriser les favoris pendant que le guidage est activé. Les favoris sont mémorisés automatiquement comme un contact dans le carnet d'adresses.

i Remarque

Les favoris peuvent être rédigés et effacés ⇒ page 72.

Mémoriser une destination au carnet d'adresses

Valable pour les véhicules : avec système de navigation

Une destination unique peut être soit mémorisée comme nouvelle adresse soit assignée à une entrée existante.

Mémorisation d'une destination comme nouvelle carte de visite

- ▶ Entrez une destination ⇒ page 57.
- ▶ Tournez le bouton poussoir/rotatif jusqu'à **Mémoriser dans le carnet d'adresses** et appuyez sur le bouton.

- ▶ Tournez le bouton poussoir/rotatif jusqu'à **Nouveau contact** et enfoncez-le. Un champ d'entrée s'affiche à l'écran MMI.
- ▶ Tournez le bouton poussoir/rotatif à **Nom** et appuyez sur le bouton. Le composeur apparaît dans l'affichage du MMI ⇒ *page 10*.
- ▶ Entrez un nom.
- ▶ Sélectionnez **OK** sur le composeur et appuyez sur le bouton poussoir/rotatif pour confirmer votre entrée.
- ▶ Entrez les données additionnelles.
- ▶ Tournez le bouton poussoir/rotatif à **Mémoriser contact** et appuyez sur le bouton.

Attribuer une destination à une carte de visite existante

- ▶ Entrez une destination ⇒ *page 57*.
- ▶ Tournez le bouton poussoir/rotatif jusqu'à **Mémoriser dans le carnet d'adresses** et appuyez sur le bouton.
- ▶ Pour attribuer la destination à une carte d'adresse, tournez le bouton poussoir/rotatif à un contact et appuyez sur le bouton. La carte de visite s'ouvre.
- ▶ Tournez le bouton poussoir/rotatif à **Mémoriser contact** et appuyez sur le bouton.

Deux destinations de navigation, **Privé/Professionnel**, peuvent être ajoutées à chaque entrée de contact du carnet d'adresses. Si vous avez déjà une carte d'adresse pour une destination de navigation, l'ancienne destination sera effacée.

Les destinations mémorisées sont identifiées sur la carte par une punaise bleue ou rouge (destination de navigation professionnelle ou privée).

Pour accéder rapidement à une destination, activez **Afficher comme favori** (✓). Utilisez les fonctions principales de navigation **S** pour sélectionner directement un favori ⇒ *page 57*, *fig. 40*.

Remarque

Pour rédiger, effacer ou faire lire un contact du système de commande vocale, référez-vous à ⇒ *page 47*.

Planification itinéraire

Mémorisation d'une planification itinéraire

Valable pour les véhicules : avec système de navigation

Les planifications itinéraires peuvent être mémorisées et chargées ultérieurement en tant que destination de navigation.

Condition : Vous devez avoir entré une planification d'itinéraire ⇒ *page 64*.

- ▶ Appuyez sur le bouton de commande **Itinéraire**.
- ▶ Tournez le bouton poussoir/rotatif à **Mémoire raid** et appuyez sur le bouton.
- ▶ Tournez le bouton poussoir/rotatif à **Mémoriser plan du raid** et appuyez sur le bouton. Le composeur apparaît dans l'affichage du MMI ⇒ *page 10*.
- ▶ Entrez un nom pour la planification de tour.
- ▶ Sélectionnez **OK** dans le composeur et appuyez sur le bouton poussoir/rotatif. La planification d'itinéraire entrée est enregistrée.

Si la fonction **Mémoriser plan du raid** est grisee, soit que la mémoire de planification est pleine, soit qu'il n'y a pas de planification en mémoire. Veuillez supprimer les planifications dont vous n'avez pas besoin en mémoire ⇒ *page 71* ou entrer une planification d'itinéraire.

Charger une planification itinéraire

Valable pour les véhicules : avec système de navigation

Les planifications itinéraires mémorisées peuvent être chargées en tant que nouvelle destination de navigation.

Condition : Le mode de navigation doit être activé ⇒ *page 56* et une planification doit être mémorisée ⇒ *page 70*.

- ▶ Appuyez sur le bouton de commande **Itinéraire**.
- ▶ Tournez le bouton poussoir/rotatif à **Mémoire raid** et appuyez sur le bouton.
- ▶ Tournez le bouton poussoir/rotatif à **Charger plan du raid** et appuyez sur le bouton. ▶

Une liste des entrées apparaît dans l'écran MMI .

- ▶ Pour sélectionner un itinéraire à partir de la liste, tournez le bouton poussoir/rotatif jusqu'à une entrée et appuyez sur le bouton.
- ▶ Lancez le guidage de l'itinéraire en tournant le bouton poussoir/rotatif à **Lancer le guidage** et appuyez sur le bouton. Le critère de l'itinéraire, puis la carte s'affichent sur l'écran MMI.

Suppression d'une planification d'itinéraire

Valable pour les véhicules : avec système de navigation

Condition : Le mode de navigation doit être activé ⇒ *page 56* et au moins une planification doit être mémorisée ⇒ *page 70*.

Effacer une seule entrée

- ▶ Appuyez sur le bouton de commande **Itinéraire**.
- ▶ Tournez le bouton poussoir/rotatif à **Mémoire raid** et appuyez sur le bouton.
- ▶ Tournez le bouton poussoir/rotatif à **Supprimer plan du raid** et appuyez sur le bouton.
- ▶ Pour effacer une planification de tour, tournez le bouton poussoir/rotatif à **Effacer individuellement** et appuyez sur le bouton. Une liste de planifications de tour apparaissent à l'affichage MMI.
- ▶ Tournez le bouton poussoir/rotatif à une entrée et appuyez sur le bouton. La planification de tour est effacée.

Supprimer tout

- ▶ Appuyez sur le bouton de commande **Itinéraire**.
- ▶ Tournez le bouton poussoir/rotatif à **Mémoire raid** et appuyez sur le bouton.
- ▶ Tournez le bouton poussoir/rotatif à **Supprimer plan du raid** et appuyez sur le bouton.
- ▶ Tournez le bouton poussoir/rotatif à **Tout effacer** et appuyez sur le bouton.
- ▶ Pour effacer toutes les planifications de tour, confirmez le message affichage. avec **Oui**.

Liste des itinéraires

Valable pour les véhicules : avec système de navigation

Condition : Le mode de navigation doit être activé ⇒ *page 56* et une planification doit être mémorisée ⇒ *page 70*.

- ▶ Appuyez sur le bouton de commande **Itinéraire**.
- ▶ Tournez le bouton poussoir/rotatif à **Liste trajets parcourus** et appuyez sur le bouton. La liste de trajets parcourus apparaît à l'affichage MMI.

La liste de trajets parcourus est uniquement visible quand le guidage est activé et elle comprend les informations à propos du trajet, les noms des rues et la longueur des sections du trajet.

Sur les longues sections de route, des informations additionnelles peuvent être affichées telles que des intersections sur les voies express.

Barrage sur l'itinéraire

Valable pour les véhicules : avec système de navigation

Condition : Le mode de navigation doit être activé ⇒ *page 56* et une planification doit être mémorisée ⇒ *page 70*.

- ▶ Appuyez sur le bouton de commande **Itinéraire**.
- ▶ Tournez le bouton poussoir/rotatif à **Barrage sur l'itinéraire** et appuyez sur le bouton.
- ▶ Tournez le bouton poussoir/rotatif vers la gauche ou vers la droite pour déterminer la longueur que vous évitez.

Lorsque le guidage est actif, l'itinéraire calculé évitera la zone que vous avez spécifié. Le système de navigation calcule un parcours alternatif.

Le trajet à éviter entré s'applique uniquement au trajet actuel et doit être mis à zéro au besoin.

Les trajets qui seront évités sont identifiés à l'affichage MMI par les marques rouges/blancs.

Remarque

Si le MMI ne calcule pas d'itinéraire facultatif, cela signifie qu'il n'y en pas de disponible.

Réglages supplémentaires

Rédiger et utiliser les favoris

Valable pour les véhicules : avec système de navigation

Rédiger un favori actuel

- ▶ Sélectionnez : Bouton de fonction **NAV** > bouton de commande **Destination** > **Favoris** > Sélectionner entrée de la liste > **Redéfinir favori/Redéfinir l'adresse du domicile**.

Afficher sur la carte

- ▶ Sélectionnez : Bouton de fonction **NAV** > bouton de commande **Destination** > **Favoris** > Sélectionner entrée de la liste > **Destination sur carte**.

Appeler

- ▶ Sélectionnez : Bouton de fonction **NAV** > bouton de commande **Destination** > **Favoris** > Sélectionner entrée de la liste > **Appeler**.

Effacer

- ▶ Sélectionnez : Bouton de fonction **NAV** > bouton de commande **Destination** > **Favoris** > Sélectionner entrée de la liste > **Effacer les favoris/Effacer adresse de domicile**, ou
- ▶ Sélectionnez : Bouton de fonction **NAV** > bouton de commande **Réglages** > **Effacer les favoris** > **Effacer individuellement/Tout effacer**.

Vous pouvez changer la destination pour un favori actuel, l'emplacement du favori sur la carte ou vous pouvez appeler*/effacer le favori.

Critères

Valable pour les véhicules : avec système de navigation

- ▶ Sélectionnez: Bouton de fonction **NAV** > bouton de commande **Réglages** > **Critères itinéraire**.

Plusieurs critères sont utilisés pour déterminer le guidage.

Navigation dynamique (circulation)

Quand la navigation dynamique est mise sur **On**, l'itinéraire est automatiquement généré selon les infos routières TMC.

Si le système ne calcule pas un détour même si vous avez sélectionné l'activation de la Navigation dynamique **On** et qu'une congestion est signalée sur l'itinéraire calculé, alors le détour calculé par le système prendrait plus de temps que de prendre la route congestionnée.

Itinéraires facultatifs

Quand la fonction est **On** (activée), jusqu'à trois itinéraires suggérés et leurs critères apparaissent dans l'affichage MMI dans le menu latéral.

Après le changement de vue de carte, le nouvel itinéraire, qui a été déterminé selon vos critères, est mis en surbrillance.

Les informations suivantes pour l'itinéraire suggéré, si disponibles, sont affichées :

- La distance jusqu'à la destination et le temps prévu pour y arriver.
- Les symboles pour les autoroutes, les routes à péage ou les traversiers sur la planification de l'itinéraire.

Vous pouvez sélectionner l'itinéraire possible parmi les choix alternatifs en tournant le bouton poussoir/rotatif et en appuyant dessus.

Options d'itinéraire

Vous pouvez sélectionner un itinéraire **Court**, **Rapide** ou **Économique**.

Autoroute/route à péage/Traversier

Sélectionnez l'option **Éviter** si le système de navigation ne doit pas comprendre les autoroutes, les routes à péage ou les ferry lors du calcul de l'itinéraire.

Routes fermées certaines heures

Utiliser **Éviter** exclura les routes fermées à certaines heures, comme des zones piétonnières, du calcul de l'itinéraire. En utilisant **Auto**, le MMI détermine si les routes fermées à certaines heures devraient être incluses lors du calcul du guidage basé sur les entrées mémorisées dans les données de navigation.

Fermeture saisonnière

Utiliser **Éviter** exclue les routes fermées pendant certaines saisons, telles que les passages de montagne, du calcul de la route. En utilisant **Auto**, le MMI détermine si les routes fermées à certaines saisons devraient être incluses lors du calcul du guidage basé sur les entrées mémorisées dans les données de navigation.

Remarque

Si le critère d'évitement rend le guidage impossible, ce critère sera quand même utilisé lors du calcul de l'itinéraire.

Couleur de carte

Valable pour les véhicules : avec système de navigation

- Sélectionnez : Bouton de fonction **NAV** > bouton de commande **Réglages** > **Affichage de la carte**.

Jour

La carte est affichée avec un arrière-plan clair.

Nuit

La carte est affichée avec un arrière-plan foncé.

Automatique

L'affichage de la carte change du jour à la nuit lorsque les phares sont allumés.

Orientation de carte

Valable pour les véhicules : avec système de navigation

- Sélectionnez : Bouton de fonction **NAV** > bouton de commande **Réglages** > **Ori-entation**.

Nord¹⁾

La carte est orientée vers le nord.

Marche

La carte est orientée en direction de la marche. À une échelle de 100 km (60 milles), la carte est orientée au nord pour une orientation plus facile à suivre.

Automatique

À une échelle jusqu'à 4,83 km (5 km), la carte est orientée vers la marche. À une échelle supérieure à 4,83 km (5 km), la carte est orientée vers le nord.

Type de carte

Valable pour les véhicules : avec système de navigation

- Sélectionnez : Bouton de fonction **NAV** > bouton de commande **Réglages** > **Type de carte**.

Destination

La destination est identifiée par un fanion de destination. La carte indique que la destination est orientée vers le nord.

Position 2D

La position actuelle du véhicule s'affiche. L'orientation de la carte correspond au réglage dans le menu **Ori-entation** ⇨ *page 73*.

Position 3D

La position actuelle du véhicule est affichée sur une carte de terrain à trois dimensions et l'orientation est automatiquement réglée à **Sens marche** ⇨ *page 73*. À une échelle de 100 km (60 mi), la carte est orientée vers le nord.

¹⁾ Seulement disponible dans l'affichage de type de carte 2D.

À une échelle entre 30 et 100 mètres (30 à 100 verges), l'écran affichera les modèles de villes en trois dimensions et les sites à une échelle de 30 à 200 mètres (30 à 200 verges).

Aperçu

L'itinéraire entier s'affiche sur la carte, du point de départ à la destination. L'échelle de la carte dépend de la longueur de l'itinéraire. La carte est orientée vers le nord.

Contenu de la carte

Valable pour les véhicules : avec système de navigation

- Sélectionnez : Bouton de fonction **NAV** > bouton de commande **Réglages** > **Contenu carte**.

Les contenus de carte tel que l'information sur la circulation, les favoris, les restaurants ou les services Audi connect Panoramio et Wikipédia peuvent être affichés(✓) ou cachés.

Les fonctions du menu **Contenu carte** dépend de la carte sélectionnée ⇒ *page 65*.

Les informations routières sont affichées sur la carte par des lignes colorées :

- lignes vertes : circulation fluide
- lignes oranges : circulation lente
- lignes rouges : congestion

Un symbole d'avertissement de couleur sur la carte indique qu'il y a un accident sur la route devant.

Info itinéraire

Valable pour les véhicules : avec système de navigation

- Sélectionnez : Bouton de fonction **NAV** > bouton de commande **Réglages** > **Suppl. carte**.

Complet

En plus des informations **Manœuvre**, des destinations spéciales près d'une sortie de route express s'affichent.

Turn-by-turn

Les prochains trois virages apparaissent dans l'affichage MMI avec la distance calculée et l'heure d'arrivée pendant le guidage.

Le prochain virage est affiché au bas du tableau.

Off

Aucune information supplémentaire à propos de l'itinéraire actuel n'apparaît dans l'affichage MMI.

Zoom automatique

Valable pour les véhicules : avec système de navigation

- Sélectionnez : Bouton de fonction **NAV** > bouton de commande **Réglages** > **Zoom automatique**.

Marche

Quand cette fonction est mise sur **On** l'échelle de la carte est automatiquement sélectionnée selon la classification de la rue (route express, autoroute, autre rue).

Croisement

Quand le guidage de navigation est activé, les virages à venir sont temporairement zoomés à une échelle détaillée pour vous permettre de voir l'itinéraire au niveau de la rue.

Off

La carte que vous avez choisie ② ⇒ *page 65*, *fig. 46* est maintenue en permanence.

Signalisation station-service

Valable pour les véhicules : avec système de navigation

- Sélectionnez : Bouton de fonction **NAV** > bouton de commande **Réglages** > **Signal. stat.-serv..**

Quand cette fonction est mise sur **On**, un message apparaît dans l'affichage MMI quand l'indicateur de niveau de carburant est en dessous de la marque de réserve. Une liste de stations de service près de votre position actuelle apparaît dans l'affichage MMI une fois que ►

vous confirmez ce message. Une fois une station de service est sélectionnée avec le bouton poussoir/rotatif, le guidage sera déterminé à partir de votre position actuelle.

Informations sur la limite de vitesse

Valable pour les véhicules : avec système de navigation

- Sélectionnez : Bouton de fonction **NAV** > bouton de commande **Réglages** > **Affich. limitation de vitesse**.

Les limitations de vitesses maximum pour les routes express, les autoroutes et les rues principales peuvent être mises sur **On/Off** si elles sont mémorisées dans les données de navigation.

Infos vocales

Valable pour les véhicules : avec système de navigation

- Sélectionnez : Bouton de fonction **NAV** > bouton de commande **Réglages** > **Instructions navigation**.

Les messages de navigation en mode de navigation peuvent être **Complet/Abrégé**.

Lorsque **Off** est sélectionné, uniquement les messages *importants* s'annoncent en mode de guidage, par exemple, lorsqu'il est changé à cause des embouteillages. Appuyez sur le bouton **i-NAV**  ⇒ page 92, fig. 63 pour lire un message de navigation.

Instructions de navigation activées pendant un appel

Valable pour les véhicules : avec système de navigation

- Sélectionnez : Bouton de fonction **NAV** > bouton de commande **Réglages** > **Instructions de navig. pendant appel**.

Lorsque cette fonction est désactivée, les messages ne sont *pas* lus pendant un appel.

Effacer les dernières destinations

Valable pour les véhicules : avec système de navigation

- Sélectionnez : Bouton de fonction **NAV** > bouton de commande **Réglages** > **Effacer dernières dest..**

Les dernières destinations entrées sont automatiquement mémorisées ⇒ page 63. Elles peuvent être effacées individuellement ou toutes d'un coup.

Mode démo

Valable pour les véhicules : avec système de navigation

- Sélectionnez : Bouton de fonction **NAV** > bouton de commande **Réglages** > **Mode présentation**.

Le **Mode présentation** vous aide à planifier efficacement et à afficher un itinéraire en montrant le contenu de la carte ou le critère d'itinéraire. Vous pouvez régler **Définir point de départ** lorsque vous voudriez déterminer un itinéraire d'une position autre que celle du véhicule. Lancez le mode démo pour simuler le guidage.

Remarque

La simulation de guidage en mode démo est désactivée lorsque le véhicule roule en raison de sécurité.

Affichages des informations routières

Introduction

Valable pour les véhicules : avec système de navigation et Service Radio Audionumérique par Satellite

L'interface MMI peut vous informer des conditions de circulation actuelles en forme écrite ou par message audio au besoin.

Les informations routières TMC peuvent être affichées à l'écran MMI par le biais de Sirius (radio satellite) ⇒ page 80. Cela s'effectue automatiquement et en silence. Encore plus pratique, le MMI utilise ces messages lorsque le mode de navigation dynamique est activé pour contourner les problèmes de circulation tels que les embouteillages, si possible ⇒ page 72.

La réception des informations routières est indiquée par le symbole **TMC** dans la ligne de titre en mode navigation et en mode information.

Le symbole TMC	Explication
Affiché	Les stations TMC sont disponibles et la navigation dynamique est On ⇒ page 72.
Est en gris	Les stations TMC ne sont pas disponibles et la navigation dynamique est On (en fonction).
Pas affiché	La navigation dynamique autour d'un embouteillage est Off .

i Remarque

Pour utiliser le canal sur la circulation (TMC), vous devez vous abonner auprès du fournisseur de service Sirius ⇒ page 80.

Afficher un bulletin de circulation TMC

Valable pour les véhicules : avec système de navigation et Service Radio Audionumérique par Satellite

Les informations routières TMC sont triées en fonction de la catégorie de route et du pays. Les informations routières TMC pour un itinéraire actif sont affichées en premier.



Fig. 53 Afficher un bulletin de circulation TMC

- ▶ Appuyez sur le bouton de fonction **MENU**.
- ▶ Tournez le bouton poussoir/rotatif à **Info** et enfoncez-le.
- ▶ Si une liste de bulletins de circulation TMC n'apparaît pas dans l'affichage MMI, appuyez sur le bouton **BACK**. Une liste de bulletins de circulation TMC apparaît dans l'affichage MMI ⇒ fig. 53.
- ▶ Tournez le bouton poussoir/rotatif à un bulletin de circulation.
- ▶ Appuyez sur le bouton poussoir/rotatif. Une vue détaillée est affichée.
- ▶ Pour appeler les prochaines infos routières en vue détaillée, tournez le bouton poussoir/rotatif à **Afficher message suivant** et appuyez sur le bouton.
- ▶ Tournez le bouton poussoir/rotatif à **Afficher sur la carte** et appuyez sur le bouton pour afficher une vue détaillée du message sélectionné sur la carte. La ligne en gras indique la rue et la longueur de l'embouteillage.
- ▶ Appuyez de nouveau sur le bouton poussoir/rotatif pour voir le bulletin de circulation TMC sur la carte.
- ▶ Appuyez sur le bouton de commande **Lire** pour écouter le bulletin de circulation. ▶

Lorsque le guidage est actif, les infos routières qui concernent votre itinéraire sont affichées en ordre en fonction de la distance et identifiées par un symbole d'avertissement jaune ① ⇒ fig. 53. Tout incident de la circulation qui se trouve devant vous est affiché en premier.

Tous les autres bulletins de circulations qui ont un symbole d'avertissement en gras sont répertoriés et triés par le type de rue (routes express, rue principale, autres rues) et par le nom ②. Ces messages de circulation TMC s'affichent sur la carte avec un symbole d'avertissement gris.

Les bulletins de circulation TMC qui sont particulièrement importants tels qu'un conducteur qui roule dans le sens contraire sont affichées automatiquement à l'écran MMI. Appuyez sur le bouton **BACK** (retour) ou le bouton poussoir/rotatif pour annuler le message.

Lorsque le guidage est désactivé, les infos routières sont affichées par un symbole coloré et triées selon la distance à parcourir jusqu'à la position actuelle.

i Remarque

- Les bulletins de circulation s'affichent aussi dans le système d'information pour le conducteur et peuvent être sélectionné en tournant la molette de menu gauche.
- Les bulletins de circulation TMC ne sont pas disponibles au Canada. Veuillez communiquer avec Sirius Canada pour de plus amples détails.

Accès à l'information en ligne

Valable pour les véhicules : avec un système de navigation et les services Audi connect

Vous pouvez recevoir l'information telle que la météo directement dans le MMI.

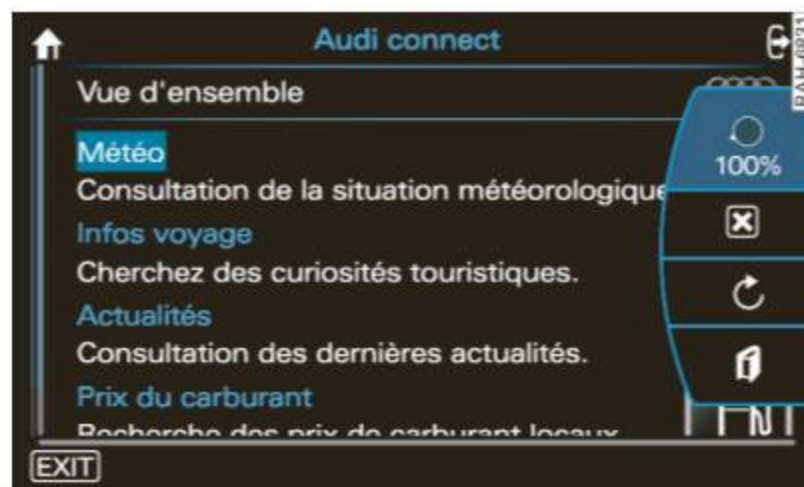

Fig. 54 Informations en ligne

Condition : Il faut satisfaire les conditions pour les services Audi connect ⇒ page 51.

- ▶ Appuyez sur le bouton **MENU**.
- ▶ Tournez le bouton poussoir/rotatif à **Info** et enfoncez-le.
- ▶ Appuyez sur le bouton de commande **Audi connect**. Les informations en ligne disponibles sont indiquées dans le navigateur.
- ▶ Par exemple, tourner le bouton poussoir/rotatif à **Météo** et appuyez sur le bouton. Les zones de recherche sont affichées.
- ▶ Pour recevoir la météo pour les environs/destination, tournez le bouton poussoir/rotatif **Proximité position actuelle/Proximité destination/étape** et appuyez sur le bouton. La météo est affichée, ou
- ▶ Pour recevoir la météo de n'importe quelle localité, tournez le bouton poussoir/rotatif **Dans nouvelle localité** et appuyez sur le bouton. Le composeur est affiché.
- ▶ Entrez une location et confirmez avec **OK**. La météo est affichée.

Les informations en ligne sont indiquées dans le navigateur. Pour de plus amples renseignements pour l'utilisation du navigateur, voir ⇒ page 54. ▶

⚠ AVERTISSEMENT !

Utilisez seulement les services Audi connect quand les conditions de la route et la circulation le permettent. L'utilisation de ces services pourraient augmenter le risque d'un accident. Consultez et suivez les directives fournies dans ⇒ *page 6, Information sur la sécurité routière*. Certains services de Audi connect ne sont que disponibles quand le véhicule est à l'arrêt pour ainsi réduire le risque de distraction pour le conducteur.

i Remarque

- Les services Audi connect sont seulement disponibles s'il y a couverture de réseau mobile. Votre fournisseur de service peut vous donner plus de renseignements.
- Les services Audi connect sont disponibles aux États-Unis. Les services Audi connect ne sont pas actuellement disponibles au Canada et au Mexique. Audi connect n'est pas disponible actuellement au Canada parce qu'il n'y a pas de prestataires à l'échelle nationale de télécommunications qui opèrent sur le signal sans fil requise par ce système.
- La disponibilité des services Audi connect telle que la météo dépend du fournisseur des services.
- Le contenu et l'éventail des fournisseurs de service disponible en ligne peuvent varier. Vous devriez rester au courant des nouveaux services d'information en ligne.
- Pour de plus amples informations sur les services Audi connect, référez-vous à ⇒ *page 50*.

Réglages supplémentaires**Bulletin de circulation**

Valable pour les véhicules : avec système de navigation

- ▶ Sélectionnez le bouton de fonction: **MENU**
 - > **Info** > le bouton de commande **Réglages** > **Infos routières**.

Les infos routières qui se réfèrent à une destination active sont des annonces vocales lorsque la fonction est **On** (activé).

Volume de musique pendant les infos routières

Valable pour les véhicules : avec système de navigation

- ▶ Sélectionnez le bouton de fonction: **MENU**
 - > **Info** > le bouton de commande **Réglages** > **Réduction volume divertissement**.

Pour régler le volume pendant les infos routières, tournez le bouton poussoir/rotatif à gauche ou à droite et appuyez sur le bouton.

Écouter la radio

Introduction



Fig. 55 Liste des stations FM



Fig. 56 Liste des stations Sirius pendant la perte de réception

La radio a trois bandes : FM, AM et Sirius (radio satellite). Via un récepteur Radio HD, vous pouvez recevoir aussi les stations FM/AM en format numérique. Les stations pouvant être captées sont indiquées sur une liste de stations de radio et peuvent être sélectionnées directement. Vous pouvez sélectionner la prochaine station syntonisable en appuyant un bouton sur le MMI touch ou en jouant toutes les stations pendant quelques secondes en utilisant la fonction SCAN (balayage) ⇒ *page 82*. Vous pouvez également sauvegarder vos stations préférées dans une liste prédéfinie dans n'importe quel ordre.

La radio soutient la réception des émissions en mode de match de baseball non-retardé. Pendant la transmission en mode de match de

baseball, l'émission change automatiquement à un signal de réception analogue.

Bande FM (onde ultracourte)

La liste de stations radio FM (maximum de 75 stations) est automatiquement mise à jour.

Bande AM (modulation d'amplitude)

La liste de stations radio AM (maximum de 165 stations) doit être mise à jour manuellement.

Les stations de la liste sont toujours affichées après avoir quitté la zone de réception. Perte de réception.

Technologie HD Radio (radio à réception numérique)¹⁾

Le récepteur HD Radio fonctionne comme un système hybride ensemble avec les bandes analogues FM/AM. Lorsque la station FM/AM est disponible en format numérique, le symbole HD ① ⇒ *fig. 55* apparaît dans la liste de stations FM/AM. Si le signal numérique est perdu, la radio change automatiquement à la station FM/AM analogue.

Sirius (radio par satellite)

Le fournisseur Sirius met à jour automatiquement la liste de stations Sirius (à un maximum de 224 stations) et les informations de station. Si la dernière station émettrice n'est plus disponible à la suite d'une mise à jour de la liste des stations, la station 184 émet automatiquement.

Si le signal de radio est perdu, les stations de radio qui ne sont pas actuellement reçues sont affichées dans la liste de stations avec les informations suivantes :

- **ANTENNA** - Aucune antenne n'est branchée au syntoniseur
- **LINKING** - Le syntoniseur ne reçoit pas actuellement de signal satellite ① ⇒ *fig. 56* ▶

¹⁾ La technologie HD Radio fabriquée sous licence de iBiquity Digital Corp et les brevets américains et étrangers. Les logotypes HD Radio et HD Radio sont des marques de commerce propriétaires de iBiquity Digital Corp.

Les informations du système se désactivent quand les stations de radio seront de nouveau reçues.

Remarque

- Pour capter la radio par satellite, vous devez détenir un contrat avec le fournisseur de service Sirius ⇒ *page 80*.
- La radio à réception numérique n'est pas disponible au Canada.

Activer le mode radio

Condition : Le MMI doit être allumé ⇒ *page 7*.

- ▶ Appuyez sur le bouton de fonction **RADIO**. La liste des stations ou le menu radio actif le plus récent apparaît à l'écran MMI.

Le menu qui était ouvert lors de la dernière écoute de la radio apparaît dans l'affichage du MMI. Appuyez sur le bouton de fonction **RADIO** de nouveau une fois en mode radio pour ouvrir la liste des stations.

Activation de votre service radio satellite

Afin de capter des programmes par satellite et des bulletins de circulation routière, ce service doit être activé.

Condition : La bande Sirius doit être sélectionnée ⇒ *page 80*.

Liste de stations Sirius

- ▶ Tournez le bouton à **000 Sirius ID** et appuyez sur le bouton. Le numéro de série électronique est affiché.

Réglages de bouton de commande

- ▶ Appuyez sur le bouton de commande **Réglages**.
- ▶ Tournez le bouton poussoir/rotatif à **Numéro de série du récepteur** et appuyez le bouton. Le numéro de série électronique est affiché.

Remarque

- Des obstructions telles que des édifices, des tunnels, des ponts, la topographie, d'autres véhicules ou des objets sur le toit du véhicule peut réduire le rendement.
- La réception de la radio par satellite n'est pas disponible en Alaska ou à Hawaï.

Sélectionner la bande de fréquence

Les bandes FM (onde ultracourte), AM (modulation d'amplitude) et Sirius Radio peuvent être sélectionnées dans le MMI.

Condition : La radio doit être activée ⇒ *page 80*.

Bouton de commande de bande

- ▶ Appuyez sur le bouton de commande **Bande**.
- ▶ Tournez le bouton poussoir/rotatif vers la bande de fréquences désirée.
- ▶ Appuyez sur le bouton poussoir/rotatif pour sélectionner la bande de fréquences. La bande de fréquences en cours est indiquée dans la ligne de titre de l'écran MMI.

Bouton de fonction RADIO

- ▶ Pour sélectionner la bande de fréquences, appuyez sur le bouton de fonction **RADIO** à plusieurs reprises, jusqu'à ce que la bande de fréquences voulue s'affiche dans la ligne de titre de l'écran du MMI.

Remarque

Vous pouvez sélectionner la bande de fréquence en utilisant le volant multifonction ⇒ *page 96* ou le système de commande vocale ⇒ *page 107*.

Sélectionner une station de la liste de pré-réglages/stations



Fig. 57 Canaux de HD Radio supplémentaires

De la liste de stations

- ▶ Tournez le bouton poussoir/rotatif vers la station de radio/station supplémentaire désirée.
- ▶ Appuyez sur le bouton poussoir/rotatif pour sélectionner la station.

De la liste des stations mémorisées

- ▶ Appuyez sur le bouton de commande **Mémoire**. La liste prédéfinie est affichée.
- ▶ Tournez le bouton poussoir/rotatif sur une station et appuyez sur le bouton. La station est sélectionnée.

Pour mettre à jour la liste des stations de la bande AM, tournez le bouton poussoir/rotatif à **Actualiser liste stations** et enfoncez-le. Les listes de stations des fréquences FM et Sirius sont mises à jour automatiquement.

Les canaux FM et HD Radio à réception numérique pourraient avoir plusieurs canaux supplémentaires*. Les canaux supplémentaires* disponibles sont répertoriés sous la station de radio. Lorsque vous quittez une zone de réception, les canaux supplémentaires* qui ne sont pas reçus sont identifiés par le symbole ① ⇒ fig. 57.

i Remarque

- Vous pouvez sélectionner directement les six premières stations de radio mémorisées au moyen du panneau de commande MMI touch ⇒ page 9.

- Vous pouvez aussi faire défiler rapidement les longues listes de répertoires en tournant le bouton poussoir/rotatif. La vitesse de défilement dépend du nombre de stations.
- Vous pouvez sélectionner la station en utilisant le volant multifonction ⇒ page 96 ou le système de commande vocale ⇒ page 107.

Fonctions principales de la radio

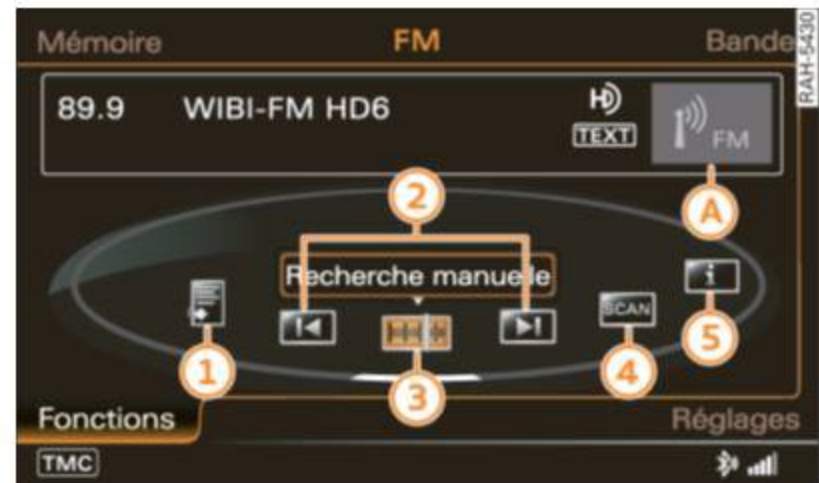

Fig. 58 Fonctions de bande FM

Condition : La radio doit être activée ⇒ page 80.

- ▶ Appuyez sur le bouton de commande **Fonctions** ⇒ fig. 58.

Les fonctions suivantes peuvent être sélectionnées dans l'affichage MMI, selon la bande sélectionnée :

- ① Mémoriser station/mémoriser canal (Sirius) ⇒ page 82
- ② Avance/retour auto ou Suivante/précédente (Sirius) ⇒ page 82
- ③ Recherche/canaux (Sirius) ⇒ page 82
- ④ Balayage ⇒ page 82
- ⑤ Texte radio/Infos (Sirius) ⇒ page 83

Les informations suivantes peuvent être affichées dans la fenêtre d'informations (A), selon la disponibilité :

- Nom de station
- Fréquence
- Disponibilité de texte radio
- Nom de canal/numéro

Sélection d'une station

Condition : La bande voulue doit être sélectionnée ⇒ *page 80*.

Recherche automatique

- ▶ Appuyez sur le bouton de commande **Fonctions**.
- ▶ Tournez le bouton poussoir/rotatif à ► (Avance auto/Avant) ou ◀ (Retour auto/Retour) ② ⇒ *page 81, fig. 58*.
- ▶ Appuyez sur le bouton poussoir/rotatif. La prochaine station ou le prochain canal pouvant être capté(e) est sélectionné(e).

Recherche manuelle

- ▶ Appuyez sur le bouton de commande **Fonctions**.
- ▶ Tournez le bouton poussoir/rotatif à **Recherche manuelle/Stations** ③ ⇒ *page 81, fig. 58* et appuyez sur le bouton.
- ▶ Pour le réglage de la fréquence ou du canal un cran à la fois, tournez le bouton poussoir/rotatif vers la droite ou vers la gauche.

Fonction SCAN (balayer)

- ▶ Appuyez sur le bouton de commande **Fonctions**.
- ▶ Tournez le bouton poussoir/rotatif à **Balayage** ④ ⇒ *page 81, fig. 58* et appuyez sur le bouton. La liste des stations s'affiche à l'écran MMI. Chacune des stations est en ondes quelques secondes.
- ▶ Pour arrêter la fonction scan (balayage), refaire les étapes. La station en cours est sélectionnée.

Remarque

- Vous pouvez aussi arrêter la fonction scan (balayage) en sélectionnant une station sur la liste ⇒ *page 81*.
- Vous pouvez également appuyer rapidement sur les *boutons fléchés* sur le MMI touch pour passer d'une station à l'autre dans la liste des stations ⇒ *page 7*.
- Une station FM dont la réception est faible ne sera plus affichée dans la liste des stations lorsque vous aurez syntonisé

une autre station. Toutefois, vous pouvez sauvegarder cette station et la sélectionner de nouveau dans la liste des stations ⇒ *page 82*.

- Si le balayage est activé sur la bande AM, la liste des stations de la bande AM sera également mise à jour pendant le balayage.

Mémoriser une station

La liste prédéfinie peut contenir un maximum de 50 stations de toutes les bandes de fréquences.

Condition : La liste des stations doit être affichée ⇒ *page 81, fig. 57*.

Bouton de commande de fonctions

- ▶ Appuyez sur le bouton de commande **Fonctions**.
- ▶ Tournez le bouton poussoir/rotatif à **Mémoriser station/Mémoriser station** ① ⇒ *page 81, fig. 58* et appuyez sur le bouton. La station sélectionnée est mémorisée dans la suivante position vide dans la liste prédéfinie.
- ▶ Pour modifier la position dans la liste prédéfinie, tournez le bouton poussoir/rotatif vers la gauche ou la droite.
- ▶ Appuyez sur le bouton poussoir/rotatif pour mémoriser la station à la position sélectionnée.

Bouton de commande de pré-réglages

- ▶ Appuyez sur le bouton de commande **Mémoire**.
- ▶ Tournez le bouton poussoir/rotatif à **Mémoriser Nom de station** et appuyez sur le bouton. La station sélectionnée est mémorisée dans la suivante position vide dans la liste prédéfinie.
- ▶ Pour modifier la position dans la liste prédéfinie, tournez le bouton poussoir/rotatif vers la gauche ou la droite.
- ▶ Appuyez sur le bouton poussoir/rotatif pour mémoriser la station à la position sélectionnée.

Bouton poussoir/rotatif

- ▶ Tournez le bouton poussoir/rotatif à la station voulue de la liste de stations.
- ▶ Appuyez sur le bouton poussoir/rotatif et maintenez-le enfoncé jusqu'à ce que la liste prédéfinie avec **Mémoriser nom de station ici** apparaisse dans l'affichage MMI.
- ▶ Pour modifier la position dans la liste prédéfinie, tournez le bouton poussoir/rotatif vers la gauche ou la droite.
- ▶ Appuyez sur le bouton poussoir/rotatif pour mémoriser la station à la position sélectionnée.

Remarque

- Vous pouvez aussi affecter vos six stations préférées au panneau de commande MMI touch ⇒ *page 9*.
- Vous pouvez effacer une station individuelle ou toutes les stations de la liste des préréglages ⇒ *page 84*.

Déplacer une station mémorisée

- ▶ Appuyez sur le bouton de commande **Mémoire**.
- ▶ Tournez le bouton poussoir/rotatif sur une station et appuyez sur le bouton.
- ▶ Tournez le bouton poussoir/rotatif à **Déplacer nom de station** et appuyez sur le bouton.
- ▶ Pour modifier la position dans la liste prédéfinie, tournez le bouton poussoir/rotatif vers la gauche ou la droite.
- ▶ Appuyez sur le bouton poussoir/rotatif pour mémoriser la station à la position sélectionnée.

Affichage du texte radio/informations

Condition : La bande FM/Sirius doit être sélectionnée ⇒ *page 80* et les fonctions principales de radio doivent être affichées ⇒ *page 81*.

- ▶ Tournez le bouton poussoir/rotatif à **i (Texte radio/Info (Sirius))**  ⇒ *page 81, fig. 58* et

appuyez sur le bouton poussoir/rotatif. Le texte radio comme le nom de la station, l'artiste ou le titre ou les informations du programme (Sirius) sont dans l'affichage MMI.

Remarque

La disponibilité de **Texte radio** est aussi indiquée par un symbole dans la fenêtre d'informations  ⇒ *page 81, fig. 58*.

Réglages supplémentaires

Réception HD Radio

Condition : La bande de fréquences FM/AM doit être sélectionnée ⇒ *page 80*.

- ▶ Sélectionnez : Bouton de fonction **RADIO** > bouton de commande **Réglages** > **Radio HD**.

Vous pouvez tourner manuellement la réception de la Radio HD sur **On** et **Off**.

Infos station HD Radio

Condition : La bande FM/AM doit être sélectionnée ⇒ *page 80* et la réception HD Radio doit être activée ⇒ *page 83*.

- ▶ Sélectionnez : Bouton de fonction **RADIO** > bouton de commande **Réglages** > **Information Radio HD**.

Si l'information est disponible pour le titre en cours, tel que le nom de l'artiste ou de l'album, elle sera affichée dans une fenêtre contextuelle si cette fonction est activée.

Noms de station

Condition : La bande FM doit être sélectionnée ⇒ *page 80*.

- ▶ Sélectionnez : Bouton de fonction **RADIO** > bouton de commande **Réglages** > **Noms de stations**.

Défiler les noms de station

L'écran MMI affiche le texte défilant transmis par les stations FM. ▶

Noms de stations figés

L'écran MMI n'affiche pas le texte défilant transmis par les stations FM. Seule la section en cours du texte défilant est affichée.

Fonction de noms de stations désactivée

L'écran MMI n'affiche pas le texte transmis par les stations FM. L'écran MMI affiche le texte défilant transmis par les stations HD.

Infos canaux

Condition : La bande Sirius doit être sélectionnée ⇒ *page 80*.

- Sélectionnez : Bouton de fonction **RADIO** > bouton de commande **Réglages** > **Afficher infos stations**.

Si l'information est disponible pour le titre en cours, tel que le nom de l'artiste ou de l'album, elle sera affichée dans une fenêtre contextuelle si cette fonction est activée.

Tri des stations

Les canaux apparaissant dans la liste des canaux peuvent être filtrés en fonction de vos préférences en matière de type de programme.

Condition : La bande Sirius doit être sélectionnée ⇒ *page 80*.

- Sélectionnez : Bouton de fonction **RADIO** > bouton de commande **Réglages** > **Tri des stations**.

Numéro de chaîne

Les canaux sont répertoriés en ordre ascendant par numéro de canal.

Nom de la chaîne

Les catégories de canaux sont répertoriées dans le menu principal par ordre alphabétique.

Catégorie et numéro de canal

Les canaux sont répertoriés par catégorie puis par numéro de canal.

Catégorie et nom de canal

Les canaux sont répertoriés par catégorie puis par nom de canal.

Filtre catégories

Condition : La bande Sirius doit être sélectionnée ⇒ *page 80*.

- Sélectionnez : Bouton de fonction **RADIO** > bouton de commande **Réglages** > **Filtre catégories**.

Les canaux apparaissant dans la liste des canaux peuvent être filtrés en fonction de vos préférences en matière de type de programme. La sélection de catégories de programmes dépend de ce que votre fournisseur vous offre.

Si vous sélectionnez l'option **Désactiver filtre de catégories**, toutes les options de filtre sont désactivées et tous les canaux disponibles sont affichés sur la liste des canaux par satellite.

Effacer les entrées

Condition : Une bande de fréquences doit être sélectionnée ⇒ *page 80* et une station doit être mémorisée dans la liste prédéfinie ⇒ *page 82*.

- Sélectionnez : Bouton de fonction **RADIO** > bouton de commande **Réglages** > **Effacer les entrées**.

Vous pouvez effacer une station individuelle ou toutes les stations de la liste des pré-réglages.

Lecture des médias

Introduction

Vous pouvez commencer à utiliser le lecteur DVD, le Jukebox, le lecteur de carte de mémoire et un appareil audio portable (par exemple iPod) ainsi que commencer à utiliser un lecteur audio via Bluetooth.

Différentes fonctions sont disponibles selon la source active et le support inséré. Vous pouvez défiler les couvertures d'album, lire les titres dans une séquence préférée ou afficher les informations enregistrées à propos du titre actuel.

Activer le mode média

Condition : Le MMI doit être allumé ⇒ page 7.

- ▶ Appuyez sur le bouton de fonction **MEDIA** (média). La source lue ou le titre lu la dernière fois que le mode Média était actif s'affiche.

Sélectionner une source



Fig. 59 Sources audio/vidéo possibles

Conditions : Une source doit comprendre un fichier audio/vidéo ou un DVD.

- ▶ Appuyez sur le bouton de fonction **MEDIA** (média).
- ▶ Appuyez sur le bouton de commande **Source**.
- ▶ Tournez le bouton poussoir/rotatif à une source et appuyez sur le bouton. Les fichiers de la source sélectionnée apparaissent à l'affichage MMI.

Les sources possibles sont :

- 1 Jukebox ⇒ page 23
- 2 Lecteur de carte mémoire ⇒ page 25
- 3 Lecteur DVD ⇒ page 24
- 4 Audi music interface (par exemple, un iPod, USB ou une entrée audio/vidéo externe) ⇒ page 26
- 5 Lecteur audio Bluetooth ⇒ page 25

i Remarque

Vous pouvez aussi choisir une source avec un système de commande vocale ⇒ page 108.

Sélectionner un fichier audio/vidéo



Fig. 60 Structure de répertoire Jukebox

Conditions : Une source doit comprendre un fichier audio/vidéo ou un DVD.

- ▶ Appuyez sur le bouton de fonction **MEDIA** (média). La structure de fichiers ⇒ fig. 60 ou la liste de titre/chapitre de la source sélectionnée est affichée.
- ▶ Tournez le bouton poussoir/rotatif à un fichier ou un titre/chapitre.
- ▶ Appuyez le bouton poussoir/rotatif pour sélectionner le dossier ou un titre/chapitre. Le contenu du dossier est affiché ou le titre/chapitre est lu.

Le Jukebox tire automatiquement les fichiers audio lors de l'importation des informations stockées ⇒ fig. 60. Les fichiers vidéo sont stockés dans le dossier **Vidéos**.

Les CDs sans texte CD apparaissent automatiquement dans l'affichage MMI avec les

informations enregistrées, si elles sont dans le MMI. Les informations enregistrées dans le MMI (par exemple, artistes, titre) sont disponibles via Gracenote.

Si les informations sont disponibles pour le titre actuel (comme artiste ou album), elles seront affichées dans la fenêtre contextuelle. Il faut activer **Aff. infos titres** ⇒ page 90.

i Remarque

- Pour atteindre le niveau le plus élevé suivant, appuyez sur le bouton **BACK** (retour) ou tournez le bouton poussoir/rotatif au répertoire **Niveau supérieur** et appuyez sur le bouton-poussoir.
- Pour atteindre le niveau le plus élevé de la structure de dossier, appuyez sur le bouton de fonction **MEDIA** (média).
- Vous pouvez aussi faire défiler rapidement les longues listes de dossiers/titres en tournant le bouton poussoir/rotatif. La vitesse de défilement dépend du nombre de dossiers/titres.
- L'image vidéo n'est affichée que lorsque le véhicule est immobilisé pour des raisons de sécurité. Vous n'entendrez que la vidéo pendant que vous conduisez.
- Lecteur vidéo avec iPod/phone/iPod ne continue *pas* après l'arrêt et le démarrage du véhicule.
- Quelques DVD vous permettent de sélectionner, par exemple, le titre audio, le sous-titre ou le titre/chapitre pendant la lecture.
- Lors de la synchronisation d'un iPod/iPhone/iPad avec les services "Cloud" (iCloud), les listes d'écoute pourraient ne pas être affichées correctement dans le MMI. Utilisez l'espace média local pour l'appareil d'Apple correspondant.

Fonctions principales des médias

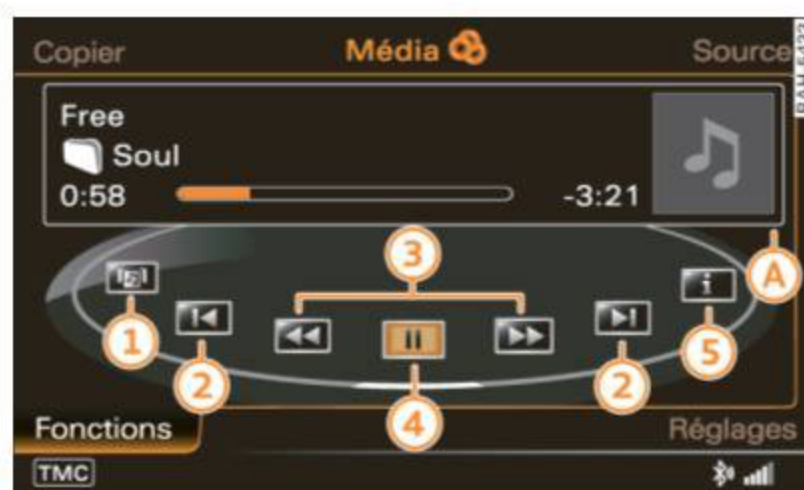

Fig. 61 Fonctions principales de Jukebox

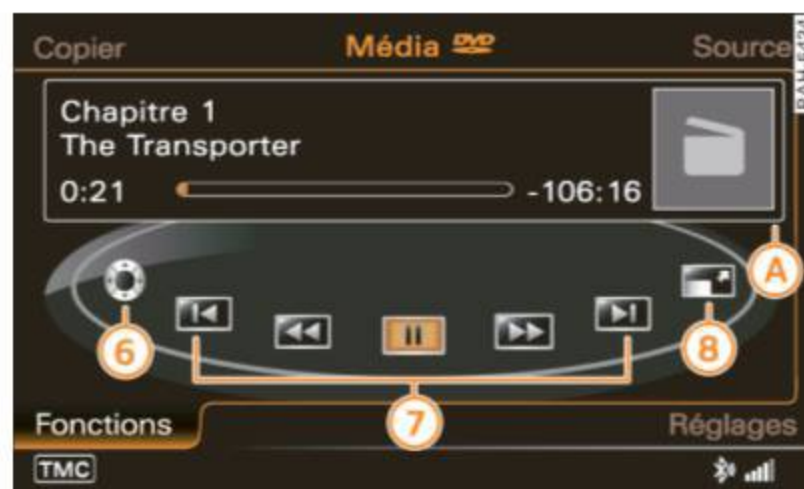

Fig. 62 Fonctions principales DVD

Condition : Le mode Média doit être mis ⇒ page 85.

- Appuyez sur le bouton de commande **Fonctions**.

Les fonctions suivantes peuvent être sélectionnées dans l'affichage MMI, selon la source sélectionnée :

- ① Navigateur album ⇒ page 88
- ② Titre précédent/suivant ⇒ page 87
- ③ Avance rapide/retour ⇒ page 87
- ④ Pause ⇒ page 87
- ⑤ Infos titres ⇒ page 87
- ⑥ Menu principal DVD ⇒ page 88
- ⑦ Chapitre précédent/suivant ⇒ page 87
- ⑧ Plein écran ⇒ page 88

Les informations suivantes peuvent être affichées dans la fenêtre d'informations **A**, selon la disponibilité :

- Titre/chapitre et nom de dossier
- Durée de lecture et durée restante de lecture

– Pochette de l'album

Pauser/continuer lecture

Condition : Le mode Média doit être mis ⇒ *page 85*.

- ▶ Appuyez sur le bouton de commande **Fonctions**.
- ▶ Tournez le bouton poussoir/rotatif **|| (Pause)** ④ ⇒ *page 86, fig. 61* et appuyez le bouton. La lecture audio/vidéo est mise en pause et le symbole de sourdine ④ ⇒ *page 12, fig. 8* apparaît dans la ligne d'état de l'écran MMI.
- ▶ Tournez le bouton poussoir/rotatif à **|| (Pause)** de nouveau et appuyez sur le bouton.

i Remarque

- Vous pouvez également mettre la lecture en pause et continuer la lecture dans la source audio active à l'aide du bouton On/Off ⇒ *page 14*.
- Vous pouvez aussi exécuter cette fonction sans retirer vos mains du volant multifonction ⇒ *page 92*.

Titre précédent ou suivant

Condition : Le mode Média doit être mis ⇒ *page 85*.

Piste précédente/suivante

- ▶ Appuyez sur le bouton de commande **Fonctions**.
- ▶ Tournez le bouton poussoir/rotatif à **◀ (Titre précédent)** ou **▶ (Titre suivant)** ② ⇒ *page 86, fig. 61*.
- ▶ Appuyez sur le bouton poussoir/rotatif pour sauter au titre précédent ou suivant. Le titre sera lu.

Chapitre suivant/précédent (DVD)

- ▶ Appuyez sur le bouton de commande **Fonctions**.

- ▶ Tournez le bouton poussoir/rotatif à **◀ (Chapitre précédent)** ou **▶ (Chapitre suivant)** ⑦ ⇒ *page 86, fig. 62*.
- ▶ Appuyez sur le bouton poussoir/rotatif pour sauter au chapitre précédent ou suivant.

Si vous sélectionnez **Titre précédent** dans les dix secondes qui suivent le début de la lecture d'un titre, le titre précédent commencera à jouer. Si vous appuyez dessus après 10 secondes, la lecture du titre courant reprendra à partir du début.

i Remarque

Vous pouvez également appuyer rapidement sur les *boutons fléchés* sur le MMI touch pour passer du titre ou du chapitre précédent au suivant dans la liste ⇒ *page 7*.

Avance rapide/retour

Condition : Le mode Média doit être mis ⇒ *page 85*.

- ▶ Appuyez sur le bouton de commande **Fonctions**.
- ▶ Tournez le bouton poussoir/rotatif à **▶▶ (Avance)** ou **◀◀ (Retour)** ③ ⇒ *page 86, fig. 61* et maintenez enfoncé le bouton.

i Remarque

Vous pouvez avancer rapidement ou retourner en jouant un fichier audio/vidéo ou un DVD vidéo en enfonçant les *arrow buttons* on the MMI ⇒ *page 7*.

Infos titre

- ▶ Condition : Un fichier audio doit être en cours de lecture.
- ▶ Appuyez sur le bouton de commande **Fonctions**.
- ▶ Tournez le bouton poussoir/rotatif **i (Info titre)** ⑤ ⇒ *page 86, fig. 61* et enfoncez le bouton.

Les informations mémorisées du titre actuel (comme artiste, album, titre ou genre) sont affichées.

Défiler les couvertures d'albums

Conditions : la manette doit être sélectionné comme source ⇒ *page 85*.

Utiliser le dossier de navigateur d'albums

- ▶ Tournez le bouton poussoir/rotatif au dossier **Navigateur d'albums** ⇒ *page 85, fig. 60* et appuyez le bouton. Les couvertures d'albums apparaissent dans l'affichage MMI.
- ▶ Tournez le bouton poussoir/rotatif vers la gauche ou vers la droite. Les pochettes d'album vont défiler.
- ▶ Pour sélectionner un album, tournez le bouton poussoir/rotatif sur la pochette de l'album et appuyez le bouton. La liste de titres d'albums s'affiche.
- ▶ Pour sélectionner un titre, tournez le bouton poussoir/rotatif au titre et appuyez le bouton.

Utiliser le bouton de fonction

- ▶ Appuyez sur le bouton de commande **Fonctions**.
- ▶ Tournez le bouton poussoir/rotatif au **Navigateur d'albums** ① ⇒ *page 86, fig. 61* et appuyez le bouton. Les couvertures d'albums apparaissent dans l'affichage MMI.
- ▶ Tournez le bouton poussoir/rotatif vers la gauche ou vers la droite. Les pochettes d'album vont défiler.
- ▶ Pour sélectionner un album, tournez le bouton poussoir/rotatif sur la pochette de l'album et appuyez le bouton. Le premier titre est lu.

Remarque

- Vous devriez copier les fichiers audio uniquement dans le Jukebox qui ont une pochette d'album (jusqu'à 800 x 800 px) y intégré.
- Ceci vous permet de faire défiler les pochettes d'album plus facilement au

moyen du panneau de commande MMI touch ⇒ *page 9*.

Menu principal DVD

Condition : Un DVD vidéo doit être en cours de lecture et le véhicule doit être arrêté.

- ▶ Appuyez sur le bouton de commande **Fonctions**.
- ▶ Tournez le bouton poussoir/rotatif au **Menu principal du DVD** ⑥ ⇒ *page 86, fig. 62* et appuyez le bouton. Le menu principal DVD est affiché dans l'écran MMI.
- ▶ Pour sélectionner un article du menu, tournez le bouton poussoir/rotatif jusqu'à l'article et appuyez sur le bouton.

Remarque

Vous pouvez aussi commander le menu principal du DVD du panneau de commande MMI touch ⇒ *page 9*.

Affichage de plein écran

L'image vidéo n'est affichée que lorsque le véhicule est immobilisé pour des raisons de sécurité. Vous n'entendrez que la vidéo pendant que vous conduisez.

Condition : Un fichier/DVD vidéo doit être en cours de lecture et le véhicule doit être arrêté.

- ▶ Appuyez sur le bouton de commande **Fonctions**.
- ▶ Tournez le bouton poussoir/rotatif à **Plein écran** ⑧ ⇒ *page 86, fig. 62* et appuyez le bouton. L'image vidéo s'étend à tout l'écran MMI.
- ▶ Appuyez le bouton **BACK** ou un bouton de commande pour éteindre l'affichage plein écran.

Contrôle parental DVD

Vous pouvez restreindre la lecture de DVD à l'aide de la protection parentale. Les réglages sont protégés par mot de passe.

Condition : Un DVD vidéo doit être en cours de lecture.

Sélection d'un niveau de censure

- ▶ Appuyez sur le bouton de commande **Réglages**.
- ▶ Tournez le bouton poussoir/rotatif à **Contrôle parental** et appuyez sur le bouton. Le composeur apparaît dans l'affichage du MMI.
- ▶ Entrez le mot de passe.
- ▶ Sélectionnez **OK** sur le composeur et appuyez sur le bouton poussoir/rotatif pour confirmer votre entrée.
- ▶ Tournez le bouton poussoir/rotatif à **Niveau de censure** et appuyez sur le bouton.
- ▶ Tournez le bouton poussoir/rotatif à un niveau (tel que le **Niveau 5**) et appuyez sur le bouton. Le niveau sélectionné est mémorisé.

Changer le mot de passe

- ▶ Appuyez sur le bouton de commande **Réglages**.
- ▶ Tournez le bouton poussoir/rotatif à **Contrôle parental** et appuyez sur le bouton. Le composeur apparaît dans l'affichage du MMI.
- ▶ Entrez le mot de passe.
- ▶ Sélectionnez **OK** sur le composeur et appuyez sur le bouton poussoir/rotatif pour confirmer votre entrée.
- ▶ Tournez le bouton poussoir/rotatif à **Changer mot de passe** et appuyez sur le bouton. Le composeur apparaît dans l'affichage du MMI.
- ▶ Entrez le nouveau mot de passe de la protection parentale.
- ▶ Sélectionnez **OK** dans le composeur et appuyez sur le bouton poussoir/rotatif.
- ▶ Entrez le nouveau mot de passe de la protection parentale de nouveau.

- ▶ Sélectionnez **OK** sur le composeur et appuyez sur le bouton poussoir/rotatif pour confirmer votre entrée. Le nouveau mot de passe est mémorisé.

Conformément à la Motion Picture Association of America (MPAA), les huit niveaux suivants peuvent être sélectionnés pour la **Contrôle parental** :

Niveau parental	Description
Étape 1 - G	Public de tous âges
Étape 2	Destiné à presque tous les publics
Étape 3 - PG	Public jeune
Étape 4 - PG - 13	Public de 13 ans et plus
Étape 5	Public d'adolescents
Étape 6 - R	Public mature
Étape 7 - NC - 17	Public adulte
Étape 8 - Adulte	Réservé aux adultes

Huit **Niveau de censure** différents peuvent être sélectionnés pour la protection parentale. Si vous sélectionnez **Niveau 5**, par exemple, pour la étape de protection parentale, tous les DVD des étapes 1 à 5 pourront être lus. Les DVD dont la étape est supérieur ne pourront être lus.

Toutes les restrictions sont annulées quand la fonction est changée à **Off**.

Remarque

- Les DVD vidéos n'ont pas tous la protection parentale.
- Le mot de passe « 1234 » pour la protection parentale est réglé à l'usine.
- La saisie du mot de passe sera verrouillée environ une minute, si vous entrez le mauvais mot de passe trois fois consécutives.
- Seul votre concessionnaire Audi agréé peut réinitialiser le mot de passe de la protection parentale.

Réglages supplémentaires

Répéter options

Condition : Un fichier audio/vidéo doit être en cours de lecture.

- ▶ Sélectionnez : Bouton de fonction **MEDIA** > bouton de commande **Réglages** > **Zone de répétition**.

Les fonctions suivantes peuvent être sélectionnées pour la fonction Répéter :

- **Off** - la fonction **Zone de répétition** est désactivée.
- **Répertoire** - les titres dans le répertoire se répèteront.
- **Titre** - le titre en cours de lecture sera répété.

Remarque

- **Zone de répétition** se désactive automatiquement quand la source est changée dans le mode média.
- **Lecture aléatoire** dépend également des réglages pour la zone de répétition.

Lecture aléatoire

Condition : Un fichier audio/vidéo doit être en cours de lecture et **Zone de répétition** doit être sélectionnée ⇒ *page 90*.

- ▶ Sélectionnez : Bouton de fonction **MEDIA** > bouton de commande **Réglages** > **Lecture aléatoire**.
- **Off** zone de répétition - tous les fichiers dans la source active sont lus de manière aléatoire. La fonction est disponible uniquement pour le Jukebox.
- Zone de répétition **Répertoire** - les titres du dossier actuel sont lus en ordre aléatoire.

Remarque

Lecture aléatoire se désactive automatiquement quand la source est changée dans le mode média.

Affichage de titre

Condition : Un fichier audio doit être en cours de lecture.

- ▶ Sélectionnez : Bouton de fonction **MEDIA** > bouton de commande **Réglages** > **Aff. titre**.

Nom du fichier

Le nom du fichier est affiché sans extension de fichier.

Nom de la piste

Le nom du titre est affiché, par exemple, l'étiquette ID3.

Remarque

La fonction **Aff. titre** n'est pas disponible pour le Jukebox ou un iPod.

Affichage infos titre

Condition : Un fichier audio doit être en cours de lecture.

- ▶ Sélectionnez : Bouton de fonction **MEDIA** > bouton de commande **Réglages** > **Aff. infos titre**.

Si l'information est disponible pour le titre en cours, tel que le nom de l'artiste ou de l'album, elle sera affichée dans une fenêtre contextuelle si cette fonction est activée ✓.

Titre audio

Condition : Un DVD vidéo doit être en cours de lecture.

- ▶ Sélectionnez : Bouton de fonction **MEDIA** > bouton de commande **Réglages** > **Piste audio**.

La piste audio (langue et format audio) peut être réglée manuellement. La langue et le format audio dépendent de la vidéo DVD.

Remarque

Le lecteur DVD soutient uniquement les Systèmes numérique de théâtre ⇒ *page 24*.

Sous-titres

Condition : Un DVD doit être en cours de lecture.

- ▶ Sélectionnez : Bouton de fonction **MEDIA** > bouton de commande **Réglages** > **Sous-titres**.

Les sous-titres peuvent être sélectionnés manuellement pour la lecture. Les langues disponibles sont dépendant du DVD.

Format image

Condition : Un fichier vidéo ou DVD vidéo doit être en cours de lecture.

- ▶ Sélectionnez : Bouton de fonction **MEDIA** > bouton de commande **Réglages** > **Format image**.

Les fonctions suivantes peuvent être sélectionnées pour le format d'image, selon la source sélectionnée (DVD, CD/DVD-ROM, Jukebox, SD, USB et AV) :

- **Auto** - le format image s'adapte automatiquement. La largeur de l'image varie en fonction du format du film.
- **Original** - l'image s'affiche dans le format image enregistré.
- **4 :3/Standard (4 :3)** - l'image s'affiche en format **4 :3** .
- **16 :9/Écran large (16 :9)** - l'image s'affiche en format **16 :9** .
- **5 :4** - l'image s'affiche en format **5 :4** .
- **Zoom** - l'image est étirée pour remplir l'écran complet.
- **Cinéma (2,35 :1)** - l'image s'affiche en format **47 :20**.

Réglages d'écran

Condition : Un appareil portable de lecture doit être branché avec le câble adaptateur plus de iPod*/câble adaptateur AV* ⇒ *page 28* ou ⇒ *page 29*.

- ▶ Sélectionnez : le bouton de fonction **MEDIA** > bouton de commande **Source** > Audi music

interface (par exemple iPod) > bouton de commande **Réglages**.

Tournez le bouton poussoir/rotatif à gauche ou à droite pour sélectionner les fonctions suivantes :

- **Luminosité** - augmenter/réduire la luminosité de l'écran.
- **Contraste** - augmenter/réduire le contraste de l'écran.
- **Couleur** - augmenter/réduire la couleur de l'écran.
- **Teinte** - régler les teintes de couleurs (avec standard AV **NTSC**).

Norme AV

Condition : Un appareil portable de lecture doit être branché avec le câble adaptateur plus de iPod*/câble adaptateur AV* ⇒ *page 28* ou ⇒ *page 29*.

- ▶ Sélectionnez le bouton de commande **MEDIA** > **Source** > Audi music interface (par exemple, le bouton de commande iPod) > **Réglages** > **Norme AV**.

Vous pouvez sélectionner **PAL** ou **NTSC** sur le MMI pour une lecture branchée de l'extérieur. La même norme doit être sélectionnée au lecteur. La sélection de la mauvaise norme AV peut créer une image de mauvaise qualité, aucune image ou une image sans couleurs.

Niveau d'entrée

Condition : Un lecteur portable est branché par un câble adaptateur avec prise stéréo de 3,5 mm*/câble adaptateur iPod* ⇒ *page 29* ou ⇒ *page 28*.

- ▶ Sélectionnez : Bouton de fonction **MEDIA** > bouton de commande **Source** > Audi music interface (par exemple iPod) > bouton de commande **Réglages** > **Niveau d'entrée**.

Le volume de l'appareil audio portable est adapté au MMI. Audi vous recommande de régler le volume du lecteur audio portable à environ 70 pour cent de la capacité maximum.

Volant multifonction

Introduction

Vous pouvez utiliser certaines fonctions de la radio, du téléphone, de la navigation* et des médias sélectionnés du volant multifonction, sans retirer les mains du volant. Vous pouvez également activer ou désactiver le système de commande vocale et régler le volume à l'aide du volant multifonction. C'est très commode!

Les fonctions sont affichées dans le système d'information pour le conducteur

⇒ page 92, fig. 64.

Utilisation

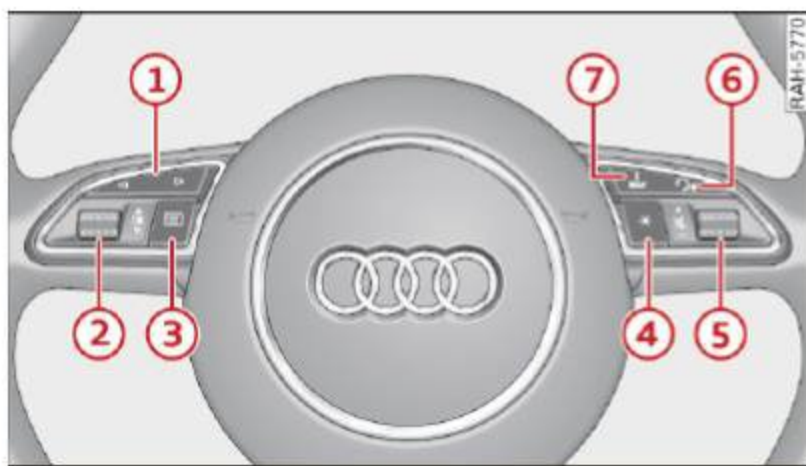

Fig. 63 Commandes sur le volant multifonction



Fig. 64 Afficheur du système d'information au conducteur

Condition : Le MMI doit être allumé ⇒ page 7.

Utilisation

- ▶ Appuyez la commande à bascule ①
⇒ fig. 63 à gauche ou à droite pour changer entre les languettes.

- ▶ Tournez la molette ② vers le haut ou vers le bas pour afficher de plus amples informations.
- ▶ Appuyez la molette gauche ② pour sélectionner un choix du menu.
- ▶ Appuyez le bouton ③ pour afficher le sous-menu d'une languette active.
- ▶ Enfoncer le bouton ④ pour accéder à une fonction du bouton de volant programmable ¹⁾.

Attribuer une fonction au bouton du volant programmable¹⁾

- ▶ Sélectionnez: le Bouton de fonction > : CAR
le bouton de commande > **Systemes Car Réglages du véhicule** > **Affectation touche volant**.

Augmenter et diminuer le volume d'une source audio/vidéo active

- ▶ Tournez la molette droite ⑤ vers le haut/bas.

Mise en sourdine

- ▶ Pour mettre le MMI en sourdine, rouler la molette droite ⑤ vers le bas jusqu'à ce qu'un symbole de haut-parleur barré apparaisse sur la ligne d'état à l'écran MMI, ou
- ▶ Appuyez sur la molette droite ⑤. Si le lecteur est activé, il s'arrêtera.
- ▶ Roulez la molette droite vers le haut pour désactiver la fonction de sourdine ou de pause.
- ▶ Appuyez sur la molette droite ⑤. La lecture reprend sur le lecteur qui avait été arrêté.

Activer/désactiver le système de commande vocale

- ▶ Appuyez sur le bouton Talk ⑥. Le signal de saisie **Bip** est émis.
- ▶ Appuyez sur le bouton Talk ⑥ et maintenez-le enfoncé jusqu'à ce que vous entendiez le message **Interruption**.

¹⁾ Valable pour les véhicules sans volant de direction chauffant.

Messages de navigation*

- ▶ Appuyez sur le bouton (7). Le dernier message de navigation est répété.
- ▶ Pour régler le volume, rouler la molette droite (5) vers le haut ou le bas pendant la lecture du message.

Les indications du système d'information pour le conducteur s'affichent dans les languettes (B) (A) ⇒ fig. 64. Le contenu suivant est possible selon l'équipement du véhicule :

(A)	(B)
1. Languette	Informations du véhicule, systèmes d'aide
2. Languette	Témoins, messages de conducteur, système d'avertissement de vitesse
3. Languette	Assistant de vision de nuit*
4. Languette	Audio/vidéo ⇒ page 96, ⇒ page 96
5. Languette	Téléphone ⇒ page 93
6. Languette	Navigation* ⇒ page 95

Le deuxième et le troisième onglets ne sont visibles que si au moins un témoin ou un message est indiqué ou si ce système est activé.

i Remarque

Aimeriez-vous en apprendre davantage à propos du système de commande vocale de votre véhicule? Vous trouverez une description détaillée dans ⇒ page 98.

Effectuer un appel

Introduction

Appeler depuis un véhicule est devenu une activité courante. Vous pouvez facilement exécuter toutes les fonctions pertinentes de façon sécuritaire grâce au volant multifonction.

Les messages suivants sont des exemples de ce qui pourrait s'afficher dans le système d'information pour le conducteur :

Importation de l'annuaire en cours.

La connexion entre l'interface MMI et le téléphone cellulaire branché a été établie et l'annuaire télécharge.

Renumé-rotation automatique

Le dernier numéro est composé de nouveau automatiquement après une courte période d'attente.

Établissement automatique de la connexion activé.

La connexion de la technique Bluetooth entre le MMI et votre téléphone apparié est établie automatiquement après que le contact soit mis. Avec certains téléphones cellulaires, vous devez confirmer la connexion. La connexion Bluetooth est terminée automatiquement une fois le contact coupé.

i Remarque

- Aimeriez-vous en apprendre davantage sur le fonctionnement du téléphone de votre véhicule? Vous trouverez une description détaillée dans ⇒ page 30.
- Les fonctions de base du téléphone sont disponibles seulement sur le volant multifonction si votre équipement téléphonique a été installé à l'usine.
- Les fonctions du téléphone dépendent du téléphone cellulaire et si elles sont prises en charge par votre fournisseur de service de téléphone cellulaire.

Accès à un carnet d'adresses et un numéro de téléphone



Fig. 65 Menu Téléphone

Condition : La préparation téléphone cellulaire ⇒ *page 31* doit avoir été activée.

- ▶ Appuyez sur la commande à bascule ① ⇒ *page 92, fig. 63* à gauche et à droite jusqu'à ce que le carnet d'adresses apparaisse dans le système d'information du conducteur.
- ▶ Appuyez sur le bouton ③. Le menu téléphone est affiché ⇒ *fig. 65*.

Le système d'information pour le conducteur affiche uniquement les entrées d'annuaire dont le numéro de téléphone a été sauvegardé.

Si plusieurs numéros de téléphone sont mémorisés dans une entrée de contact, la liste avec les numéros mémorisés est affichée en premier lorsque l'entrée est sélectionnée. Tournez le sélecteur rotatif ② au numéro de téléphone désiré et appuyez sur le sélecteur rotatif gauche.

Composer un numéro de téléphone et terminer un appel

Les numéros de téléphone mémorisés dans le carnet d'adresses et dans les listes d'appels peuvent être composés.

Condition : Le carnet d'adresses doit être affiché.

Appeler

- ▶ Tournez la molette gauche ② ⇒ *page 92, fig. 63* à un contact et appuyez la molette gauche. Le numéro de téléphone est composé, ou
- ▶ Appuyez sur le bouton ③. Le sous-menu du téléphone est affiché.
- ▶ Tournez la molette gauche à **Carnet d'adresses, Numéros composés, Appels manqués** ou **Appels reçus** ⇒ *page 93, fig. 65*.
- ▶ Appuyez sur le sélecteur rotatif gauche. Une liste de contacts et numéros de téléphone apparaît dans le système d'information pour le conducteur.

- ▶ Tournez la molette gauche à un numéro de téléphone et appuyez sur la molette gauche. Le numéro de téléphone est composé.

Terminer un appel

- ▶ Tournez le sélecteur rotatif à **Raccrocher** et appuyez sur le sélecteur rotatif gauche.

Les options suivantes sont disponibles dans le sous-menu téléphone :

- **Carnet d'adresses** : comprend les entrées dans le carnet d'adresses MMI ⇒ *page 41*.
- **Numéros composés** : comprend les derniers numéros composés.
- **Appels manqués** : comprend les derniers appels manqués.
- **Appels reçus** : comprend les derniers appels reçus.

Appuyez sur le bouton ③ pour fermer une liste d'appels ouverte ⇒ *page 92, fig. 63*.

Remarque

- Le volant multifonction ne peut être utilisé que pour composer les numéros de téléphone mémorisés. Entrer un nouveau numéro de téléphone à l'aide du composeur MMI ⇒ *page 34* ou du système de commande vocale ⇒ *page 102*.
- Vous pouvez faire défiler les contacts du carnet d'adresses rapidement par bloc en roulant la molette gauche rapidement.
- Si vous désactivez **Instructions de navig. pendant appel** en mode navigation, les commandes de navigation ne seront pas émises lors d'un appel ⇒ *page 75*.¹⁾

Prendre/refuser un appel

Condition : Il doit y avoir un appel d'arrivée.

Répondre à un appel

- ▶ Appuyez sur la molette gauche ② ⇒ *page 92, fig. 63*.

¹⁾ S'applique aux véhicules avec système de navigation.

Ignorer un appel

- Faites tourner la molette de gauche jusqu'à **Refuser** et appuyez sur la molette de gauche.

Le *Nom*, *N° téléphone* ou **Inconnu** apparaît à l'écran dans le système d'information pour le conducteur selon que l'appelant est mémorisé dans le carnet d'adresses et si le numéro de téléphone a été transmis.

Options en cours d'appel

Prise d'un autre appel

Au cours d'un appel, si un autre appel survient, les fonctions **Répondre** et **Refuser** apparaissent à l'écran du MMI.

Si vous sélectionnez **Répondre**, l'appel en cours est mis en attente et l'appel entrant est activé. Si vous sélectionnez **Refuser**, l'appel entrant sera ignoré.

Remplacer un appel

Si un appel survient alors que vous avez déjà un appel activé et un appel en attente, les fonctions **Remplacer** et **Refuser** apparaissent à l'écran du MMI.

Si vous sélectionnez **Remplacer**, l'appel actif sera remplacé par l'appel entrant. Si vous sélectionnez **Refuser**, l'appel entrant sera ignoré. Un appel en attente demeure en file.

Remarque

La fonction **Signal d'appel** doit être activée dans votre téléphone cellulaire pour être avisé d'un appel entrant lors d'un appel actif. Les options d'appel dépendent du téléphone cellulaire et du fournisseur de service. Vous pouvez obtenir plus de renseignements à ce sujet auprès de votre fournisseur de téléphone cellulaire.

Naviguer

Accès à navigation

Valable pour les véhicules : avec système de navigation

Condition : Le mode de navigation doit être activé ⇒ *page 56*.

- Appuyez sur la commande à bascule **1** ⇒ *page 92, fig. 63* à gauche et à droite jusqu'à ce que le menu de navigation apparaisse dans le système d'information pour le conducteur.

Une boussole apparaît dans la languette de navigation du système d'information pour le conducteur si vous n'avez pas activé le guidage. Le nom de la rue s'affiche aussi si le système reconnaît la rue dans laquelle vous conduisez.

Remarque

Aimeriez-vous en connaître davantage sur la fonction de navigation de votre véhicule? Vous trouverez une description détaillée dans ⇒ *page 56*.

Affichage dans le système d'information pour le conducteur

Valable pour les véhicules : avec système de navigation

Condition : Le menu navigation doit être affiché ⇒ *page 95*.

- Appuyez sur le bouton **3** ⇒ *page 92, fig. 63*. Le sous-menu de navigation s'affiche.
- Pour afficher la navigation avec les flèches, tournez la molette du menu gauche **2** à **Flèches** et puis appuyez la molette, ou
- Pour afficher la navigation avec les flèches, tournez la molette du menu gauche **2** à **Flèches** et puis appuyez la molette.

Répéter les messages de navigation

Valable pour les véhicules : avec système de navigation

- Appuyez le bouton **7** ⇒ *page 92, fig. 63* pour faire répéter le dernier message de navigation.

Écouter la radio

Accès à la radio

Condition : La radio doit être activée ⇒ *page 80*.

- ▶ Appuyez sur la commande à bascule ① ⇒ *page 92, fig. 63* à gauche et à droite jusqu'à ce que le menu de radio apparaisse dans le système d'information pour le conducteur ⇒ *page 96, fig. 66*.

i Remarque

Aimeriez-vous en connaître davantage sur le fonctionnement du radio dans votre véhicule? Vous trouverez une description détaillée dans ⇒ *page 79*.

Sélection de la bande de fréquences

Condition : Le menu radio doit être affiché ⇒ *page 96, fig. 66*.

- ▶ Appuyez sur le bouton ③ ⇒ *page 92, fig. 63*. Un aperçu de toutes les sources s'affiche.
- ▶ Tournez la molette gauche ② vers le bas à une bande de fréquences.
- ▶ Appuyez sur la molette gauche pour sélectionner la bande de fréquence.

i Remarque

Savez-vous qu'il est possible de lancer un mode des médias de l'aperçu des sources? Il ne faut que défiler l'aperçu à la source audio/vidéo voulue et appuyer la molette du menu gauche pour confirmer.

Sélectionner une station de radio



Fig. 66 Menu Radio

Condition : Le menu radio doit être affiché ⇒ *fig. 66*.

- ▶ Tournez le sélecteur rotatif gauche ② ⇒ *page 92, fig. 63* vers le bas/haut à une station radio.
- ▶ Appuyez sur la molette gauche pour sélectionner la station.

Lecture des médias

Accès aux médias

Condition : Une source doit contenir des fichiers audio/vidéo ou une DVD vidéo et le mode de médias est activé ⇒ *page 85*.

- ▶ Appuyez la commande à bascule ① ⇒ *page 92, fig. 63* à gauche et à droite jusqu'à ce qu'une liste des titres et des dossiers apparaisse au système d'information pour le conducteur.

i Remarque

Aimeriez-vous en apprendre davantage sur l'utilisation de la fonction média de votre véhicule? Vous trouverez une description détaillée dans ⇒ *page 85*.

Sélectionner une source

Condition : La source doit comprendre des fichiers audio/vidéo ou un DVD vidéo, et la languette de la source audio/vidéo activée doit être affichée.

- ▶ Appuyez sur le bouton ③ ⇒ *page 92*, *fig. 63*. Un aperçu de toutes les sources s'affiche.
- ▶ Rouler vers le bas ou le haut la molette gauche ② jusqu'à une source.
- ▶ Appuyez la molette du menu gauche pour sélectionner une source.

i Remarque

Savez-vous qu'il est possible de lancer un mode radio de l'aperçu des sources ? Défilez l'aperçu de la source à la portée utile et appuyez la molette du menu gauche pour confirmer.

Sélectionner un fichier audio/vidéo



Fig. 67 Structure du fichier

Condition : Une source audio/vidéo est sélectionnée ⇒ *page 96* et un dossier/un titre/un chapitre est affiché ⇒ *fig. 67*.

- ▶ Roulez la molette gauche ② ⇒ *page 92*, *fig. 63*, par exemple, à un dossier.
- ▶ Appuyez la molette gauche pour sélectionner, par exemple, le dossier. Les contenus du dossier sont affichés.

i Remarque

- Pour aller au prochain niveau supérieur, tournez la molette gauche ② au dossier **Niveau supérieur** et appuyez la molette gauche.
- Vous pouvez défiler les longues listes des dossiers/pistes rapidement en tournant la molette gauche rapidement. La vitesse de défilement dépend du nombre de dossiers/titres.

Pauser/continuer lecture

Condition : Un fichier audio/vidéo doit être en cours de lecture ⇒ *page 85*.

- ▶ Tournez la molette droite ⑤ ⇒ *page 92*, *fig. 63* complètement vers le bas pour mettre la lecture en pause, ou
- ▶ Appuyez sur la molette droite ⑤.
- ▶ Tournez la molette droite complètement vers le haut pour reprendre la lecture ou
- ▶ Appuyez sur la molette droite ⑤.

COMMANDES GLOBALES

- TÉLÉPHONE
- NAVIGATION
- INFO
- RADIO
- MÉDIA
- AIDE
- AIDE SYSTÈME DE COMMANDE VOCALE
- AIDE TÉLÉPHONE
- AIDE NAVIGATION
- AIDE CARTE
- AIDE INFO
- AIDE RADIO
- AIDE MÉDIA

- APPELER (XY)
- ENTRER NUMÉRO
- COMPOSER DERNIER NUMÉRO APPELÉ
- NAVIGUER VERS (XY)
- CARNET D'ADRESSES
- ENTRER ADRESSE
- DESTINATIONS EN LIGNE
- DESTINATION EN LIGNE (XY)
- INTERROMPRE GUIDAGE
- CARTE
- LIGNE 1 - 6
- PAGE SUIVANTE / PRÉCÉDENTE



TÉLÉPHONE

- ENTRER NUMÉRO
 - COMPOSER
 - RÉPÉTER
 - CORRECTION
 - EFFACER LE NUMÉRO
- COMPOSER DERNIER NUMÉRO APPELÉ
- APPELER (XY) (PROFESSIONNELLE / PRIVÉ / TÉLÉPHONE FIXE / CELLULAIRE)

- APPELS REÇUS
- NUMÉROS COMPOSÉS
- APPELS EN ABSENCE
- RECHERCHER CONTACT
- NOMMER CONTACT
- ÉCOUTER CONTACT
- APPELER BOÎTE VOCALE



NAVIGATION

- ENTRER ADRESSE
- ENTRER PAYS
- ENTRER CODE POSTAL / LOCALITÉ
- ENTRER RUE
- ENTRER NUMÉRO DE MAISON
- ENTRER CENTRE
- LANCER / INTERROMPRE LE GUIDAGE
- NAVIGUER VERS (XY)
- DERNIÈRES DESTINATIONS
- FAVORIS
- DOMICILE
- ITINÉRAIRE LE PLUS COURT / LE PLUS RAPIDE / ÉCONOMIQUE
- ACTIVER / DÉACTIVER CONTOURN. DYNAM. EMB.
- LISTE DES TRAJETS PARCOURUS
- ACTIVER / DÉACTIVER INSTRUCTIONS DE NAV.
- ACTIVER / DÉACTIVER SUPPLÉMENT CARTE

- DESTINATIONS EN LIGNE
- DESTINATION EN LIGNE (XY)
- ENTRER DESTINATION SPÉCIALE
- STATION SERVICE LA PLUS PROCHE
- STATION DIESEL LA PLUS PROCHE
- STATIONNEMENT LE PLUS PROCHE
- RESTAURANT LE PLUS PROCHE
- HÔTEL LE PLUS PROCHE
- HÔPITAL LE PLUS PROCHE
- CONCESSIONNAIRE AUDI LE PLUS PROCHE
- STATION DE POLICE LA PLUS PROCHE
- DISTRIBUTEUR AUTOMATIQUE LE PLUS PROCHE
- CAFÉ-RESTAURANT LE PLUS PROCHE
- CARTE DESTINATION / CARTE GRANDE ÉCHELLE
- POSITION CARTE 2D / 3D
- CARTE JOUR / CARTE NUIT
- ÉCHELLE (XY) MILES / YARDS



INFO

- LIRE MESSAGES ROUTIERS



RADIO

- SÉLECTIONNER STATION
- STATION (XY)
- SÉLECTIONNER FRÉQUENCE
- SÉLECTIONNER BANDE
- FM / AM / SIRIUS
- LISTE DES STATIONS
- LIRE LA LISTE DES STATIONS
- LISTE DES STATIONS MÉMORISÉES
- LIRE LA LISTE DES STATIONS MÉMORISÉES
- ACTUALISER LA LISTE DES STATIONS



MÉDIA

- SÉLECTIONNER SUPPORT
- SUPPORT SUIVANT / PRÉCÉDENT
- CARTE SD 1 / CARTE SD 2
- JUKEBOX
- AUDI MUSIC INTERFACE
- BLUETOOTH
- GENRE (XY) / ALBUM (XY) / INTERPRÈTE (XY) / TITRE (XY) / VIDEO (XY)
- SÉLECT. GENRE / ALBUM / INTERPRÈTE / TITRE / VIDEO
- TITRE SUIVANT / PRÉCÉDENT



Fig. 68 Vue d'ensemble de commande du système de commande vocale

Système de commande vocale

Introduction

Vous pouvez utiliser beaucoup des fonctions MMI en parlant au système de commande vocale.

Quelques des fonctions les plus importantes qui peuvent être accédées via la reconnaissance vocale sont :

- Vous pouvez basculer d'un mode à l'autre, par exemple de navigation* au téléphone cellulaire, en utilisant les commandes vocales.
- Vous pouvez utiliser les fonctions principales au mode téléphone cellulaire et du carnet d'adresses.
- Vous pouvez accéder à un contact du carnet d'adresses ou y naviguer*.
- Vous pouvez entrer une destination dans le mode navigation* et vous pouvez configurer vos cartes.
- Vous pouvez écouter les bulletins de circulation au mode Info.
- Vous pouvez sélectionner les sources et les fichiers audio/vidéo au mode média.
- Vous pouvez sélectionner une fréquence et une station au mode radio.

Cela ne pose pas de problème si vous ne connaissez pas de commande. Vous n'avez qu'à dire la commande **AIDE** lorsque la reconnaissance vocale est activé. Le système vous dira les commandes disponibles à ce moment ou vous donnera un conseil ⇒ *page 100*.

Dans quelle langue désirez-vous utiliser la reconnaissance vocale? Vous pouvez choisir entre l'anglais, le français et l'espagnol ⇒ *page 18*.

L'**Apprentissage individuel** améliore la fonction de reconnaissance du système de commande vocale en l'adaptant à votre voix ou à votre prononciation ⇒ *page 18*.

Pour que le système vous comprenne :

- Parlez clairement et de façon distincte à un volume normal. Parlez plus fort si vous conduisez plus vite.
- Prononcez les commandes de façon uniforme et ne faites pas de longues pauses.
- Ne faites pas de commande en même temps qu'un message du système de commande vocale.
- Pour réduire le bruit ambiant, fermez les portes, les glaces et le toit ouvrant*. Veillez à ce que les passagers ne parlent pas pendant que vous prononcez une commande vocale.
- Ne dirigez pas les bouches d'aération vers le microphone mains-libres situé à proximité de l'éclairage intérieur avant sur la garniture.
- N'utilisez que le système de la position du conducteur car le microphone mains libres est orienté vers cette position.

Commandes vocales non reconnues

Le système réagit à vos commandes avec des commentaires audibles. Si une commande vocale n'est pas reconnue, le système dit **Pardon?** (Comment?) et vous demande de répéter la commande. Après une troisième tentatives infructueuse, vous entendrez le message **Annulation** et le dialogue sera terminé.

AVERTISSEMENT !

- Veuillez consacrer toute votre attention à la conduite! En tant que conducteur, vous êtes entièrement responsable de la sécurité lorsque vous circulez dans le trafic. N'utilisez les fonctions que d'une manière qui vous permet de toujours garder la pleine maîtrise du véhicule dans toutes les conditions de circulation.
- N'utilisez pas la commande vocale en cas d'urgence, car votre voix peut changer lors de situations de stress. Cela peut prendre plus de temps pour composer le numéro ou le système pourrait ne pas pouvoir le composer du tout. Composez manuellement le numéro d'urgence.

Généralités

Activer/désactiver

Vous pouvez activer et désactiver la reconnaissance vocale à l'aide du volant multifonction.

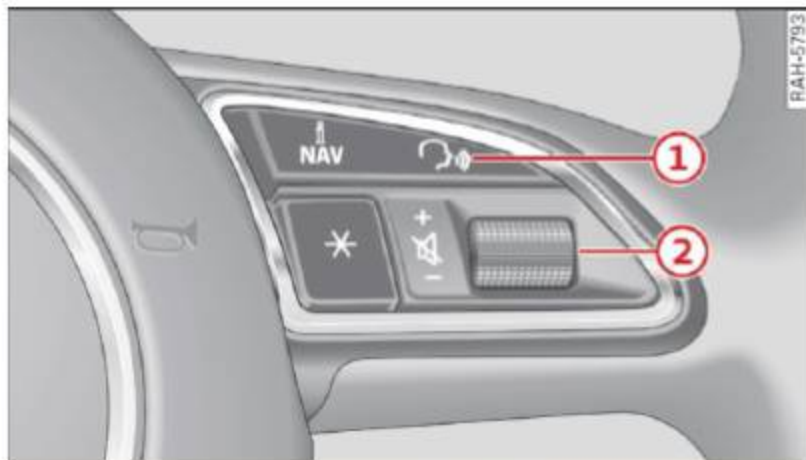

Fig. 69 Bouton Talk et molette droite

Condition : Le contact doit être mis et l'interface MMI doit être activé ⇒ *page 7*, le système de climatisation ne doit pas être en fonction, il ne doit pas y avoir d'appel téléphonique en cours et le système de stationnement ne doit pas être activé.

- ▶ Appuyez brièvement sur le bouton Talk  **1** ⇒ *fig. 69* sur le volant multifonction pour activer la reconnaissance vocale. Un signal de saisie **Bip** sonore indique que la reconnaissance vocale est prêt. Le symbole d'état **1** ⇒ *page 100, fig. 70* et un affichage de commande **2** et une sélection de commandes possibles apparaissent dans l'affichage MMI. Toute source audio/vidéo active est mise en sourdine.
- ▶ Prononcez la commande désirée.
- ▶ Pour désactiver la reconnaissance vocale, dites **ANNULATION** ou
- ▶ Maintenez appuyé le bouton Talk  **1** ⇒ *fig. 69* plus longtemps jusqu'à ce que vous entendiez **ANNULATION**.

Vous pouvez raccourcir un message en appuyant sur le bouton Talk et en prononçant une nouvelle commande.

Remarque

- Les informations routières ne seront pas entendues pendant le dialogue.

- Vous pouvez aussi désactiver la commande vocale en appuyant sur le MMI touch.
- Le dialogue s'arrête lorsqu'il y a un appel entrant et il se poursuivra si vous refusez l'appel. Le dialogue est annulé si vous prenez l'appel.

Fonctionnement



Fig. 70 Affichage de commande dans l'affichage MMI

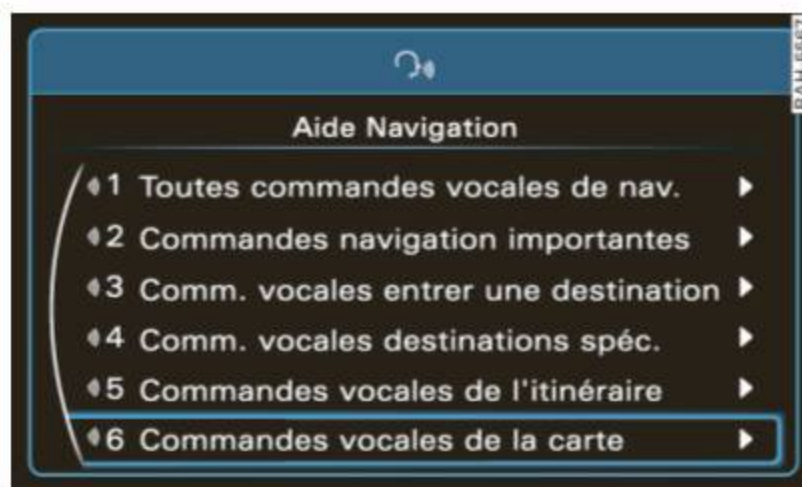



Fig. 71 Sélection d'une entrée à partir d'une liste

Commandes

Après avoir appuyé le bouton Talk  un affichage de commandes avec une sélection de commandes possibles pour le menu actif apparaît dans l'affichage MMI. Vous pouvez activer et désactiver l'affichage de commande au menu **Setup MMI** ⇒ *page 18*.

la reconnaissance vocale utilise deux types de commandes :

- Les commandes générales (peu importe le mode) telles que **NAVIGATION***
- Les commandes pour le mode actif comme **FAVORIS** dans le Mode navigation*

La vue d'ensemble des commandes ⇒ *page 98, fig. 68* fournit un aperçu des principales commandes du système de commande vocale.

Commandes d'aide

Vous n'avez qu'à prononcer une commande aide lorsque la reconnaissance vocale est activée ⇒ *page 100*. Les commandes possibles sont :

- AIDE
- AIDE SYSTÈME DE COMMANDE VOCALE
- AIDE TÉLÉPHONE
- AIDE NAVIGATION*
- AIDE CARTE*
- AIDE INFO*
- AIDE RADIO
- AIDE MÉDIA

Dites la commande **RETOUR** pour revenir au dernier menu d'aide actif.

Sélection d'une entrée à partir d'une liste

Les entrées dans une liste telles que appels en absence, entrées de carnet d'adresses, noms de rue, etc. sont affichées dans l'écran MMI avec les numéros d'article ⇒ *fig. 71*. Vous pouvez sélectionner une ligne en prononçant le numéro de la ligne, tel que **LIGNE QUATRE** ou en répétant l'une des entrées affichées à l'écran MMI. Vous pouvez également sélectionner par le biais du MMI touch en tournant le bouton poussoir/rotatif jusqu'à une entrée et en appuyant sur le bouton.

Vous pouvez défiler la liste affichée en utilisant les commandes **PAGE SUIVANTE/PAGE PRÉCÉDENTE**.

Infos vocales

Pour activer ou désactiver les instructions vocales durant le guidage, dites la commande **ACTIVER INSTRUCTIONS DE NAVIGATION/DÉSACTIVER INSTRUCTIONS DE NAVIGATION**.

Réglage du volume

Pour régler le volume du système de commande vocale avec le volant multifonction, tournez la molette droite ② ⇒ *page 100, fig. 69*

vers le haut ou le bas pendant que vous entendez un message.

Vous pouvez aussi régler le volume de la commande vocale en utilisant les tonalités ⇒ *page 15* ou le menu **Setup MMI** ⇒ *page 18*.

Aide assistée par le système

Si la reconnaissance vocale est activée ⇒ *page 100* mais que vous ne donnez pas de commande, le système vous invite à le faire en disant **Veillez indiquer une commande ou dites Aide**. Si vous ne donnez toujours pas de commande, la reconnaissance vocale vous offre des commandes possibles.

Exemple d'aide guidé par le système (la fonction téléphone est activée) :

Utilisation/ commandes	Message du système de commande vocale
Appuyez brièvement sur le bouton Talk (parler)  .	Entrée : Bip
Aucune commande prononcée	Veillez indiquer une commande ou dites Aide!
AIDE	Veillez sélectionner un des thèmes suivants. Vous pouvez à tout moment appuyer sur le bouton Talk pour entrer une commande vocale.
	Toutes les commandes vocales de téléphone.
	Commandes vocales importantes de téléphone
	Commandes vocales pour appeler
	Commandes vocales des listes d'appels
	Commandes du carnet d'adresses

i Remarque

- Toutes les fonctions principales (sauf Auto et Tonalités) ont reconnaissance vocale, soit elles apparaissent à l'affichage MMI, soit elles exécutent en arrière plan, comme la radio.
- Vous pouvez interrompre un message du système de commande vocale en tout temps en appuyant sur le bouton Talk sur le volant multifonction ⇒ *page 100, fig. 69* et entrer une nouvelle commande.
- Vous pouvez également régler le volume en tournant le bouton On/Off ⇒ *page 14*.

Effectuer un appel

Lancer le mode téléphone

Condition : La préparation pour téléphone cellulaire ⇒ *page 30* a dû être activée et la reconnaissance vocale doit être activée ⇒ *page 100*.

- ▶ Dites **TÉLÉPHONE**. Le mode téléphone commence. La reconnaissance vocale est activée durant environ cinq secondes pour accepter une commande additionnelle.

Composer un numéro de téléphone

Condition : La préparation pour téléphone cellulaire ⇒ *page 30* a dû être activée et la reconnaissance vocale doit être activée ⇒ *page 100*.

- ▶ Dites **ENTRER NUMÉRO**.
- ▶ Entrez un groupe de numéros tels que « **0-1-7-2** ». Le système répète le bloc de numéros et les affiche dans le MMI.
- ▶ Dites **EFFACER** ou **CORRECTION** pour effacer le dernier bloc de numéros.
- ▶ Dites **COMPOSER** pour composer le numéro.

Effectuer un appel

Condition : La préparation pour téléphone cellulaire ⇒ *page 30* a dû être activée et la reconnaissance vocale doit être activée ⇒ *page 100*.

- ▶ Pour appeler un numéro d'un contact, dites **APPELER (XY)**, par exemple **APPELER**

« **JEAN BEAULIEU** ». Le numéro de téléphone est composé.

Si plusieurs numéros de téléphone sont mémorisés dans une carte de visite, vous ajoutez la commande **PROFESSIONNEL FIXE, PROFESSIONNEL CELLULAIRE, PRIVÉE FIXE** ou **PRIVÉE CELLULAIRE**, par exemple **APPELER JEAN BEAULIEU PRIVÉE CELLULAIRE**.

En disant **APPELER BOÎTE VOCALE** vous pouvez sélectionner directement un numéro de la boîte vocale enregistré ⇒ *page 39*.

Commandes additionnelles pour le mode téléphone

Condition : Le mode téléphone doit être activé ⇒ *page 102* et la reconnaissance vocale doit être activée ⇒ *page 100*.

Accès aux listes d'appels

- ▶ Dites **NUMÉROS COMPOSÉS, APPELS REÇUS** ou **APPELS EN ABSENCE**. La liste d'appels apparaît dans l'écran MMI. Vous pouvez composer un numéro du contact en disant le numéro de la ligne.

Recomposer

- ▶ Dites **COMPOSER DERNIER NUMÉRO APPELÉ**. Le dernier numéro composé sera appelé.

Utiliser les adresses

Ouvrir le carnet d'adresses

Condition : La préparation pour téléphone cellulaire ⇒ *page 30* a dû être activée et la reconnaissance vocale doit être activée ⇒ *page 100*.

- ▶ Dites **CARNET D'ADRESSES**. Le carnet d'adresses s'ouvre. La reconnaissance vocale est activée durant environ cinq secondes pour accepter une commande additionnelle.

Utiliser contacts

Condition : Le mode téléphone doit être activé ⇒ *page 102* et la reconnaissance vocale doit être activée ⇒ *page 100*.

Trouver/ouvrir un contact

- ▶ Dites **RECHERCHER CONTACT**.
- ▶ Dites le nom de la carte de visite si la reconnaissance vocale vous y invite. La carte de visite s'ouvre.

Appeler un contact

- ▶ Pour appeler un numéro d'un contact, dites **APPELER (XY)**, par exemple **APPELER « JEAN BEAULIEU »** ⇒ page 102. Le numéro de téléphone est composé.

Navigation vers un contact*

- ▶ Dites **NAVIGUER VERS (XY)**, par exemple **NAVIGUER VERS « JEAN BEAULIEU »**. Si une destination de navigation est attribuée à une carte de visite, cette destination est entrée et le guidage commence.

Remarque

Vous pouvez lancer le guidage* lorsqu'une carte de visite est ouverte avec les commandes **NAVIGUER VERS ADRESSE PRIVÉE** ou **NAVIGUER VERS ADRESSE PROFESSIONNELLE**. Vous pouvez également composer des numéros de téléphone avec les commandes **APPELER PRIVÉ** ou **APPELER PROFESSIONNEL**.

Enregistrer une entrée vocale

L'interface MMI crée automatiquement une entrée vocale pour chaque entrée dans le carnet d'adresses. Vous pouvez également attribuer jusqu'à 50 entrées vocales personnelles pour les cartes de visite.

Condition : Une carte de visite doit être ouverte ⇒ page 102 et la reconnaissance vocale doit être activée ⇒ page 100.

- ▶ Dites **NOMMER CONTACT**.
- ▶ Dites l'entrée vocale, par exemple, **ONCLE JEAN**.
- ▶ Répétez l'entrée vocale personnelle si la reconnaissance vocale vous y invite. L'entrée vocale personnelle est mémorisée dans le MMI.

Les entrées vocales peuvent seulement être mémorisées dans la reconnaissance vocale. Les entrées vocales ne modifient **pas** les données mémorisées dans le carnet d'adresses.

Une copie des contacts du téléphone cellulaire est mémorisée dans la mémoire de l'interface MMI (privé).

Vous devez répéter l'entrée vocale avec la même intonation et le même volume. Attribuer des noms clairs et distincts pour les entrées vocales. Si vous allez utiliser une entrée vocale pour les prénoms et les noms de famille, faites attention de ne pas pauser trop longtemps entre les noms.

Remarque

Vous pouvez utiliser l'interface MMI touch pour effacer toute entrée vocale personnalisée ⇒ page 48.

Écouter les entrées vocales

Vous pouvez écouter les entrées vocales.

Condition : Une carte de visite doit être ouverte ⇒ page 102 et la reconnaissance vocale doit être activée ⇒ page 100.

- ▶ Dites **ÉCOUTER CONTACT**. L'entrée vocale est lue.

Remarque

Vous pouvez également écouter les entrées vocales des cartes d'adresse à l'aide de l'interface MMI touch ⇒ page 48.

Navigation

Lancer le mode navigation

Condition : La reconnaissance vocale doit être activée ⇒ page 100.

- ▶ Dites **NAVIGATION**. Le mode navigation commence. La reconnaissance vocale est activée durant environ cinq secondes pour accepter une commande supplémentaire.

Entrer une destination

La reconnaissance vocale offre deux façons d'entrer des destinations : entrez une commande vocale directement pour donner la destination ou entrez des commandes individuelles.

Condition : Le mode navigation doit être activé ⇒ *page 103* et la reconnaissance vocale doit être activée ⇒ *page 100*.

Entrée directe de la destination

- ▶ Dites **ENTRER UNE ADRESSE**. Un champ d'entrée s'affiche à l'écran MMI.
- ▶ Dites la localité, la rue et le numérotage de la maison, ou
- ▶ Dites seulement la localité pour entrer le centre de la localité pour la destination.
- ▶ Dites **LANCER LE GUIDAGE** pour naviguer jusqu'à la destination entrée.

Saisie de commandes individuelles

- ▶ Pour entrer le pays, dites **ENTRER PAYS** et dites le nom du pays.
- ▶ Pour entrer la ville, dites **ENTRER LOCALITÉ** et dites le nom de la ville.
- ▶ Pour entrer une rue dans la ville actuelle, dites **ENTRER RUE** et dites le nom complet de la rue, tel que **RUE SAINT-LAURENT**.
- ▶ Pour entrer une rue dans les environs actuels, dites **ENTRER LA RUE À PROXIMITÉ** et dites le nom complet de la rue, tel que **RUE SAINT-LAURENT**.
- ▶ Pour entrer un numéro de maison de la rue actuelle, dites **ENTRER NUMÉRO DE MAISON** et dites les numéro de maison un chiffre à la fois.
- ▶ Dites **LANCER LE GUIDAGE** pour naviguer jusqu'à la destination entrée.

Cela peut prendre quelques secondes pour rechercher l'emplacement. L'écran MMI affichera alors une listes des noms de villes possibles. Vous pouvez sélectionner l'emplacement désiré en disant le numéro de la ligne, tel que **LIGNE QUATRE** ou en tournant le bouton poussoir/rotatif et en appuyant dessus. Vous pouvez défiler le long de la liste des noms de villes à l'aide des commandes **PAGE SUIVAN-**

TE/PAGE PRÉCÉDENTE. Comme de nombreux pays ont des villes qui portent le même nom, il peut être nécessaire de sélectionner la ville à partir d'une liste de nouveau ⇒ *page 101*.

i Remarque

- Une fois la ville entrée dans le champ d'entrée, vous pouvez lancer le guidage vers le centre-ville en appuyant sur le bouton Talk et en disant **LANCER LE GUIDAGE**. Vous pouvez également lancer le guidage par le biais du MMI touch ⇒ *page 58*.
- Vous pouvez également activer la reconnaissance vocale et entrer une commande lors du guidage actif et des messages de manœuvres de conduite.
- Pour de plus amples renseignements sur les fonctions de navigation, consultez ⇒ *page 56*.

Destinations en ligne

Valable pour les véhicules : avec services Audi connect

Conditions : Les conditions pour les services Audi connect doivent être satisfaites ⇒ *page 51* et la reconnaissance vocale doit être activée ⇒ *page 100*.

Recherche en ligne dans les environs / dans les environs de la destination ou de l'arrêt

- ▶ Dites **DESTINATIONS EN LIGNE**.
- ▶ Dites **PROXIMITÉ POSITION ACTUELLE** ou **PROXIMITÉ [DE_LA] DESTINATION**.
- ▶ Dites la destination voulue en ligne, tel que **RESTAURANT ALLEMAND**. Une liste des destinations trouvées en ligne apparaisse sur l'écran MMI.
- ▶ Pour voir toutes les destinations en ligne qui se trouvent sur la carte, dites **AFFICHER SUR LA CARTE**, ou
- ▶ Pour sélectionner une entrée de la liste, dites le numéro de la ligne, par exemple **LIGNE DEUX** ou dites le nom de l'entrée. Des informations détaillées sur la destination sélectionnée en ligne apparaît à l'écran MMI.
- ▶ Pour voir la destination sélectionnée en ligne, dites **AFFICHER SUR LA CARTE**, ou

- ▶ Pour commencer l'itinéraire de la route, dites **LANCER LE GUIDAGE**.

Recherche en ligne dans un nouvel endroit

- ▶ Dites **DESTINATIONS EN LIGNE**.
- ▶ Dites **NOUVELLE LOCALITÉ**.
- ▶ Dites la localité voulue.
- ▶ Dites la destination voulue en ligne, tel que **RESTAURANT ALLEMAND**. Une liste des destinations trouvées en ligne apparaît sur l'écran MMI.
- ▶ Pour voir toutes les destinations en ligne qui se trouvent sur la carte, dites **AFFICHER SUR LA CARTE**, ou
- ▶ Pour sélectionner une entrée de la liste, dites le numéro de la ligne, par exemple **LIGNE DEUX** ou dites le nom de l'entrée. Des informations détaillées sur la destination sélectionnée en ligne apparaît à l'écran MMI.
- ▶ Pour voir la destination sélectionnée en ligne, dites **AFFICHER SUR LA CARTE**, ou
- ▶ Pour commencer l'itinéraire de la route, dites **LANCER LE GUIDAGE**.

Vous pouvez sélectionner directement une destination en ligne, quelle que soit l'endroit où se trouve le menu, en disant **DESTINATIONS EN LIGNE (XY)**, tel que comme **DESTINATIONS EN LIGNE RESTAURANT ALLEMAND** ou **DESTINATIONS EN LIGNE HOTEL**.

Remarque

- Les services Audi connect sont seulement disponibles s'il y a couverture de réseau mobile. Votre fournisseur de service peut vous donner plus de renseignements.
- Pour de plus amples informations sur les services Audi connect, référez-vous à ⇒ *page 50*.

Destinations spéciales

Condition : Le mode navigation doit être activé ⇒ *page 103* et la reconnaissance vocale doit être activée ⇒ *page 100*.

- ▶ Dites **ENTRER DESTINATION SPÉCIALE**.

- ▶ Après le message **Indiquez la zone de recherche s'il vous plaît!**, dites **DESTINATIONS SPÉCIALES IMPORTANTES, PROXIMITÉ POSITION ACTUELLE, PROXIMITÉ DESTINATION, À PROXIMITÉ DE L'ÉTAPE, LE LONG DE L'ITINÉRAIRE, DANS NOUVELLE LOCALITÉ** ou **AU NIVEAU NATIONAL**. Une liste des catégories pour les destinations spéciales est affichée à l'écran MMI.
- ▶ Pour sélectionner une entrée de la liste, dites le numéro de la ligne, par exemple **LIGNE DEUX** ou dites le nom de l'entrée. La destination spéciale est établie comme étant la destination de navigation.
- ▶ Dites **LANCER LE GUIDAGE** pour naviguer jusqu'à la destination entrée.

Les destinations importantes peuvent être établies directement en tant que destinations de navigation :

- **STATION-SERVICE LA PLUS PROCHE**
- **STATION DIESEL LA PLUS PROCHE**
- **STATIONNEMENT LE PLUS PROCHE**
- **RESTAURANT LE PLUS PROCHE**
- **HÔTEL LE PLUS PROCHE**
- **HÔPITAL LE PLUS PROCHE**
- **CONCESSIONNAIRE AUDI LE PLUS PROCHE**
- **STATION DE POLICE LE PLUS PROCHE**
- **DISTRIBUTEUR AUTOMATIQUE LE PLUS PROCHE**
- **CAFÉ-RESTAURANT LE PLUS PROCHE**

Remarque

Vous pouvez défiler la liste affichée en utilisant les commandes **PAGE SUIVANTE/ PAGE PRÉCÉDENTE**.

Options de carte

Vous pouvez utiliser la reconnaissance vocale pour commander de nombreuses fonctions d'affichage de carte dans l'écran MMI.

Condition : Le mode navigation doit être activé ⇒ *page 103* et la reconnaissance vocale doit être activée ⇒ *page 100*.

Les commandes d'option de carte comprennent :

Options générales

- **CARTE** - La carte apparait dans l'affichage MMI.
- **CARTE JOUR/CARTE NUIT** - L'arrière-plan de la carte est clair ou foncé.
- ⇒ *page 73*.
- **ACTIVER SUPPLÉMENT CARTE/DÉSACTIVER SUPPLÉMENT CARTE** - Les prochains virages accompagnés de la distance calculée sont affichés lorsque le guidage est actif.

Type de carte

- **POSITION CARTE 2D/3D** - La position actuelle du véhicule est affichée dans une carte à deux ou trois dimensions ⇒ *page 73*.
- **CARTE DE LA DESTINATION** - La carte affiche la destination ⇒ *page 73*.
- **CARTE GRANDE ÉCHELLE** - Le parcours entier s'affiche sur la carte, du point de départ à la destination ⇒ *page 73*.

Orientation

- **ORIENTATION NORD** - La carte est orientée vers le nord ⇒ *page 73*.
- **ORIENTATION DANS LE SENS DE LA MARCHÉ** - La carte est orientée dans le sens de la marche ⇒ *page 73*.
- **ORIENTATION AUTOMATIQUE** - La carte est orientée dans le sens de la marche à une échelle de < 5 km (3 milles) À une échelle plus grande que 5 km (3 milles), la carte est orientée au nord ⇒ *page 73*.

Zoom

- **ACTIVER/DÉSACTIVER ZOOM AUTOMATIQUE** - La carte est affichée en mode zoom aux intersections ⇒ *page 74*.
- **CARTE PLUS GRANDE/PLUS PETITE** - L'affichage de la carte est changé.
- **ÉCHELLE (XY)**, par exemple **ÉCHELLE 4,83 km** - L'échelle de la carte est changée. Les unités de mesure sont en kilomètres/mètres ou en milles/verges.

Commandes de navigation supplémentaires

Condition : Le mode navigation doit être activé ⇒ *page 103* et la reconnaissance vocale doit être activée ⇒ *page 100*.

Guidage

- ▶ Dites **LANCER/INTERROMPRE LE GUIDAGE**. Le guidage commence ou arrête.

Appeler les listes de navigation

- ▶ Dites **DERNIÈRES DESTINATIONS, FAVORIS** ou **DOMICILE**. Suivez les instructions du système de commande vocale.

Navigation dynamique

- ▶ Dites **ACTIVER/DÉSACTIVER CONTOURNEMENT DYNAMIQUE DES EMBOUTEILLAGES**. La navigation dynamique est activée ou désactivée.

Critère d'itinéraire

- ▶ Dites : **ITINÉRAIRE RAPIDE, ITINÉRAIRE ÉCONOMIQUE** ou **ITINÉRAIRE LE PLUS COURT**. L'itinéraire est calculé selon différents critères ou
- ▶ Dites **LISTE DES TRAJETS PARCOURUS**. La liste d'itinéraires n'est visible que lorsque le guidage est activé.

Naviguer à un contact du carnet d'adresses

- ▶ Dites **NAVIGUER VERS (XY)**, par exemple **NAVIGUER VERS « JEAN BEAULIEU »**. Si une destination de navigation est attribuée à une carte de visite, cette destination est entrée et le guidage commence.

 Remarque

Pour activer ou désactiver la commande vocale pendant le guidage, dites **ACTIVER/DÉSACTIVER INSTRUCTIONS DE NAVIGATION** ⇒ *page 100*.

Accéder aux informations routières TMC

Condition : la reconnaissance vocale doit être activée ⇒ *page 100*.

- ▶ Dites **INFO**. Le menu des informations routières commence. La reconnaissance vocale est activée durant environ cinq secondes pour accepter une commande additionnelle.
- ▶ Vous pouvez lire les informations routières actuelles dans le MMI en utilisant la commande **LIRE MESSAGES ROUTIERS**.

Écouter la radio

Activer le mode radio

Condition : la reconnaissance vocale doit être activée ⇒ *page 100*.

- ▶ Dites **RADIO**. Le mode radio commence. La reconnaissance vocale est activée durant environ cinq secondes pour accepter une commande additionnelle.

Sélectionner la fréquence

Condition : Le mode radio doit être activé ⇒ *page 107* et la reconnaissance vocale doit être activée ⇒ *page 100*.

- ▶ Dites **SÉLECTIONNER BANDE**.
- ▶ Pour régler la bande, dites **FM** ou **AM**. La bande est réglée.

Sélectionner une station de radio

Condition : Le mode radio doit être activé ⇒ *page 107* et la reconnaissance vocale doit être activée ⇒ *page 100*.

De la liste des stations (FM et AM)

- ▶ Dites **LISTE DES STATIONS**. La liste des stations est affichée ⇒ *page 79, fig. 55*.
- ▶ Pour sélectionner une station, dites **STATION** et la bande ou
- ▶ Dites le numéro de ligne, par exemple, **LIGNE DEUX**. La station est sélectionnée.

De la liste des stations (Sirius)

- ▶ Dites **LISTE DES STATIONS**. Une liste des stations disponibles s'affiche ⇒ *page 79, fig. 56*.
- ▶ Pour sélectionner une station, dites **CANAL (XY)**, ou
- ▶ Dites le numéro de ligne, par exemple, **LIGNE DEUX**. La station est sélectionnée.

De la liste des stations mémorisées

- ▶ Dites **LISTE DES STATIONS MÉMORISÉES**. La liste prédéfinie est affichée.
- ▶ Pour sélectionner une station de la liste, dites **CANAL (XY)**, ou
- ▶ Dites le numéro de ligne, par exemple, **LIGNE DEUX**. La station est sélectionnée.

Réglage d'une fréquence (FM et AM)

- ▶ Dites **SÉLECTIONNER FRÉQUENCE**.
- ▶ Pour régler manuellement la fréquence, dites la fréquence.

À partir de la commande **LIRE LA LISTE DES STATIONS/LA LISTE DES STATIONS MÉMORISÉES** vous pouvez lire les stations d'une liste.

Vous pouvez sélectionner la station suivante ou précédente avec la commande **CANAL SUIVANTE/PRÉCÉDENTE**.

Dites **ACTUALISER LA LISTE DES STATIONS** pour mettre à jour la liste des stations AM. Les listes de stations des fréquences FM et Sirius sont mises à jour automatiquement.

Lecture des médias

Démarrage en mode Media

Condition : la reconnaissance vocale doit être activée ⇒ *page 100*.

- ▶ Dites **MÉDIA**. Le mode média commence. La reconnaissance vocale est activée durant environ cinq secondes pour accepter une commande additionnelle.

Sélectionner une source

Condition : Le mode média doit être activé
⇒ *page 107* et la reconnaissance vocale doit être activée ⇒ *page 100*.

- ▶ Dites **SÉLECTIONNER SUPPORT**.
- ▶ Dites, par exemple, **JUKEBOX** ou **DVD** pour sélectionner une source. Les fichiers audio/vidéo d'une source nommée apparaissent dans l'affichage MMI.

Chaque source peut être sélectionnée selon la langue de la vue d'ensemble de la source.

Vous pouvez changer les sources en utilisant les commandes **SUIVANT/PRÉCÉDENT MEDIUM**.

Avec la commande **DOSSIER NIVEAU SUPÉRIEUR** vous pouvez aller au niveau supérieure dans les dossiers.

Sélectionner un fichier audio/vidéo

Condition : Une source a dû être sélectionnée
⇒ *page 108* et la reconnaissance vocale doit être activée ⇒ *page 100*.

Sélectionner un fichier audio/vidéo dans le jukebox

- ▶ Dites **INTERPRÈTE (XY), TITRE (XY), ALBUM (XY), VIDÉO (XY)** ou **GENRE (XY)**.

Sélectionner un numéro de titre d'un CD audio

- ▶ Dites **TITRE (1-99)**. Le titre est sélectionné.

Avec la commande **TITRE SUIVANT/PRÉCÉDENT** vous pouvez naviguer entre les fichiers audio/vidéo dans une source.

- A**
- Accès à la météo 77
 - Activation/désactivation
 - Microphone 38
 - MMI touch 7
 - Activer/désactiver
 - Système de commande vocale 100
 - Activer le mode des médias
 - Volant multifonction 96
 - Activer le mode média
 - MMI touch 85
 - Activer le mode radio
 - Commande vocale 107
 - MMI touch 80
 - Volant multifonction 96
 - Activer les sources audio 85
 - Activez votre service radio satellite 80
 - Adresse de domicile 62
 - Effacer 72
 - Mémoriser 69
 - Rédiger 72
 - Affichage de carte
 - Commande vocale 105
 - Affichage de carte en ligne
 - Utilisation du navigateur 54
 - Affichage de la navigation
 - Système d'information pour le conducteur 68
 - Affichage de le MMI
 - Composeur 10
 - Affichage de navigation
 - Affichage du MM 67
 - Affichage du MMI 65, 66
 - Régler (volant multifonction) 95
 - Affichage de plein écran
 - DVD 88
 - Fichier vidéo 88
 - Affichage de titre 90
 - Affichage du MM
 - Affichage de navigation 67
 - Affichage du MMI
 - Affichage de navigation 65, 66
 - Affichage infos titre 90
 - affichage MMI
 - Escamotable 7
 - Affichage tête haute 69
 - Afficher comme favori 69
 - Afficher le prochain bulletin 76
 - Afficheur de l'interface MMI
 - Luminosité 19
 - Aiguës (son) 13
 - AM (modulation d'amplitude) 79
 - Aperçu de carte
 - Commande vocale 105
 - Apparier un téléphone cellulaire 32
 - Appeler
 - Volant multifonction 94
 - Appels
 - MMI touch 30
 - Appels manqués
 - MMI touch 35
 - Volant multifonction 93
 - Appels récents
 - MMI touch 35
 - Appels reçus
 - Commande vocale 102
 - MMI touch 35
 - Volant multifonction 93
 - Apprentissage individuel 18
 - À proximité d'une destination (destination spéciale) 61
 - À proximité (destination spéciale) 61
 - Atténuateur (son) 13
 - Audi music interface
 - Branchement du câble adaptateur 28
 - Branchement du câble adaptateur AV .. 28
 - Branchement du câble adaptateur USB . 28
 - Branchement d'un câble adaptateur mini USB 28
 - Débranchement du câble adaptateur ... 28
 - Utilisation 85
 - Audi music interface (interface de musique Audi)
 - connexion du câble adaptateur (plus) de iPod 28
 - Lancement 26
 - AudioPilot 13
 - Au niveau national (destination spéciale) . 61
 - Avance rapide 87
- B**
- Balance (son) 13

BALAYAGE	82	Carte mémoire	
Bande	80	Conseils sur la manipulation	22
Barrage sur l'itinéraire	71	Insertion/retrait	25
Bluetooth		Utilisation	85
Activer/Désactiver	37	Carte SIM	
Branchement	26	Insérer/retirer (lecteur de carte SIM) ...	52
Effacer les périphériques externes	37	Catégories récurrentes	61
Nom du Bluetooth	37	CD/DVD	
Périphériques Bluetooth reliées	37	Chargement (lecteur de DVD)	25
Préparation de téléphone cellulaire	30	Conseils pour la manipulation	22
Rechercher des périphériques Bluetooth	37	Éjection (lecteur de DVD)	25
Système MMI visible	37	Répéter	90
Boussole	68, 95	Utilisation	85
Bouton On/Off	7	Commandes	
Bouton poussoir/rotatif	7	Aperçu	5
Boutons		MMI touch	8
MMI touch	7	Volant multifonction	92
Volant multifonction	92	Commande vocale	
Boutons de commande	7	Commandes d'aide	100
Boutons de fonction	7	Enregistrer une entrée vocale	103
Boutons fléchées	7	Régler le volume	100
Bouton Talk (volant multifonction) .	92, 100	Sélectionner une option de la liste	100
Bulletin de circulation	78	Types de commande	100
Bulletin de circulation TMC		Composer le numéro de téléphone	
Activer/désactiver	78	Volant multifonction	94
Bulletins de circulation TMC		Composer un numéro de téléphone	
Afficher sur la carte	76	Système de commande vocale	102
Lecture (MMI touch)	76	Composeur alphabétique	10
C		Entrée de lettres	11
Câble adaptateur AV	29	Suppression de lettres	11
Câble adaptateur pour l'Audi music inter- face	28	Composeur numérique	10
Carnet d'adresses		Entrée de chiffres	11
Afficher contacts communs	49	Suppression de chiffres	11
Capacité mémoire	49	Conditions	
Commande vocale	102	pour les services Audi connect	51
Effacer contacts	48	Connexion au réseau (Wi-Fi)	
MMI touch	41	Réglages	39
Ordre de tri	49	Connexion du réseau sans fil	
Télécharger l'annuaire	43	Configuration	53
Volant multifonction	93	Connexion du réseau (Wi-Fi)	
Carte d'adresse		Configuration	53
<i>voir</i> Contact du carnet d'adresses	44	Connexions des données	
		Configuration	52
		Réglages	39
		Conseils	
		Manipulation des cartes mémoire	22

- Contact du carnet d'adresses
 Appeler (commande vocale) 102
 Effacement 47
 Exportation 45
 Faire un appel (MMI touch) 46
 Importation 43, 44
 Mémoriser nouveau 42
 Modification 47
 Navigation (MMI touch) 47
 Naviguer (commande vocale) ... 102, 106
 Naviguer (MMI touch) 63
 Recherche (MMI touch) 46
 Trouver (commande vocale) 102
- Contenu carte
 Commande vocale 105
- Contenu de la carte
 MMI touch 74
- Contrôle parental
 DVD 89
- Coordonnées (Navigation) 57
- Couleur de carte
 MMI touch 73
- Critères itinéraire
 Commande vocale 106
 MMI touch 72
- Critères (Navigation) 72
- Cryptage données
 MMI touch 19
- D**
- Dans nouvelle ville (destination spéciale) . 61
 Date 16
 Défiler les couverts d'albums 88
 Défiler texte 83
 Définir point de départ 75
 Démarrage en mode Media
 Commande vocale 107
 Démarrage (téléphone) 31
 Démarrer le mode navigation
 MMI touch 56
 Démarrer le mode téléphone
 MMI touch 33
- Dernières destinations
 Charger (commande vocale) 106
 Effacer 75
 Télécharger (MMI touch) 63
- Derniers appels
 Volant multifonction 94
- Destination de la navigation
 Mémoriser 69
- Destination de navigation
 Mémorisation 70
 Mise en mémoire dans un carnet d'adresses 42
- Destination spéciale dans une ville 57
- Dialogue abrégé 18
- Directives d'entretien du MMI
 MMI touch 6
- Divertissement avec guidage vocal de navigation 15
- Dossier
 Sélectionner (commande vocale) 108
 Sélectionner (MMI touch) 85
 Sélectionner (volant multifonction) 97
- Dossiers 90
- DSP
 DSP Bang & Olufsen 14
 DSP BOSE 13
- DVD
 Affichage de plein écran 88
 Chargement (lecteur de DVD) 25
 Contrôle parental 89
 Éjection (lecteur de DVD) 25
 Menu principal 88
 Sous-titres 91
 Titre audio 90
 Titre précédent/suivant 87
- E**
- Écran navigation
 Affichage tête haute 69
- Effacer les périphériques externes 37
- Effectuer un appel
 Système de commande vocale 102
 Volant multifonction 93
- Égalisation du volume 14
- Entrée Destination 60
- Entrée d'une destination
 Destinations en ligne (reconnaissance vocale) 104
- Entrée manuelle d'un emplacement 75

Entrées vocales	
Appeler	102
Effacement	18
Enregistrer	103
Lecture	103
Naviguer à un contact	102
Trouver	102
Entrée une destination	
Destinations en ligne (points d'intérêt)	60
Entrée vidéo externe	
Norme AV	91
Réglages d'écran	91
Entrer une destination	57
Adresse	58
à partir de la carte	59
avec une étape	64
Barrage sur l'itinéraire	71
Charger la dernière destination (commande vocale)	106
Charger une planification itinéraire	70
Commande vocale	104
Conseils pour entrer une destination	57
Coordonnées géographiques	63
Définir point de départ	75
Destination spéciale	61
Favoris (MMI touch)	62
Itinéraire alternatif	72
Planification de tour	64
Préférences (commande vocale)	106
Télécharger du carnet d'adresses	63
Télécharger la dernière destination (MMI touch)	63
Entrer une destination spéciale	
MMI touch	61
Système de commande vocale	105
Entretien	
Cartes mémoire	22
CD/DVD	22
Équilibreur (son)	13
F	
Faire un appel	
MMI touch	33, 35
Favori	62
Effacer	72
Mémoriser	69
Rédiger	72
Fermé certaines heures	72
Fermé certaines saisons	72
Fichiers	
Duplication	23
Effacement	24
Fichiers AAC	24
Fichiers audio/vidéo	
Duplication (Jukebox)	23
Effacement (Jukebox)	24
Sélectionner (commande vocale)	108
Sélectionner (MMI touch)	85
Sélectionner (volant multifonction)	97
Fichiers MP3	24
Fichiers WMA	24
Fichier vidéo	
Affichage de plein écran	88
Sous-titres	91
Fichier Vidéo	
Titre audio	90
Filtre catégories (Radio Satellite)	84
FM (onde ultracourte)	79
Fonctionnement	
Commande vocale	100
MMI touch	8
Fonctions principales	
Médias	86
Navigation	57
Radio	81
Téléphone	33
Tonalité (son)	13
Format image	91
Formats de fichier	20
Fréquence	82
G	
Genre d'itinéraire	72
Graves (son)	13
Grave (son)	13
Guidage	
Activer (commande vocale)	106
Changer	57
dans le système d'information au conducteur	68
dans l'affichage du MM	67
dans l'affichage du MMI	66
dans l'affichage tête haute	69

- Démarrer (MMI touch) 58
 Désactiver (commande vocale) 106
 Désactiver (MMI touch) 64
- H**
- HD Radio (radio à réception numérique)
 Bande de fréquence 79
- HD Radio™ (radio à réception numérique)
 Activer/désactiver 83
 Infos de station HD 83
- Horloge en quartz 16
- I**
- INFO 76
- Info itinéraire
 MMI touch 74
- Information
 Directives d'entretien du MMI touch 6
 Manipulation des CD et DVD 22
 Sécurité routière 6
- Information en ligne
 Accès 77
- Informations routières 76
- Informations routières TMC
 Accès (commande vocale) 107
- Informations sur la limite de vitesse 75
- Informations (Radio) 83
- Infos canaux (Radio Satellite) 84
- Infos de route
 Commande vocale 105
- Infos routières 74, 76
- Infos titre 87
- Infos vocales
 Off/complètes/compactes 75
- Instructions de navigation
 activées pendant un appel 75
 Off/complet/abrégée 15
 On/Off pendant un appel 15
 Volume 15
- iPod
 Connexion 28
 Niveau d'entrée 91
 Norme AV 91
 Réglages d'écran 91
 Utilisation 85
- Itinéraire alternatif 72
- J**
- Jukebox 23
 Duplication des fichiers 23
 Effacement des fichiers 24
 Mémoire 24
- L**
- Lancement du mode téléphone
 Volant multifonction 93
- Lancer le mode navigation
 Système de commande vocale 103
- Lancer le mode téléphone
 Système de commande vocale 102
- Lecteur audio Bluetooth 25
 Branchement 26
 Utilisation 85
- Lecteur de carte SIM 52
- Lecteur de DVD 24
- Lecteur MP3 28, 29
- Lecteurs
 Audi music interface (interface de musique Audi) 26
 Jukebox 23
 Lecteur audio Bluetooth 25
 Lecteur de carte mémoire 25
 Lecteur de DVD 24
 MMI touch 20
- Lecteurs externes 29
- Lecture aléatoire 90
- Le long de la route (destination spéciale) . 61
- Les tonalités DTMF 34
- Liste des itinéraires 71
- Listes d'appels
 Commande vocale 102
 Effacement 39
 MMI touch 35
 Réorganisation 39
 Volant multifonction 93
- Luminosité 19
- M**
- Mémoire Jukebox 24
- Mémorisation d'une adresse postale 43
- Mémoriser une destination (carnet d'adresses) 69

Menu principal (DVD)	88	Norme AV	91
Messages de navigation	56	Numéro de la boîte vocale	39
Réglage du volume	15	Numéro de série du récepteur	80
Répéter	95	Numéro de téléphone	
Mettre fin à un appel		Sauvegarde de numéros de la liste d'ap-	
MMI touch	36	pels	36
Mise à jour du système		Téléchargement	44
MMI touch	19	Numéros composés	
MMI		Commande vocale	102
Activation/désactivation	7	MMI touch	35
Commandes	5, 7	Volant multifonction	93
Composants	5		
Conception du fonctionnement	8	O	
Réactivation	18	Options	
Symboles/menus	12	MMI touch	38
MMI touch		Volant multifonction	95
Confirmer	9	Options d'appel	38
Défilement des pochettes d'album	9	Orientation de carte	
Déplacer la carte	9	Commande vocale	105
Effacer	9	MMI touch	73
Entrer lettres/chiffres/symboles	9	Orientation (carte)	
Menu principal DVD	9	Commande vocale	105
Réglage de la distribution du son	9	MMI touch	73
Réglage équilibrage/atténuateur	9		
Mode démo	75	P	
Définir point de départ	75	Panneau de commande MMI	7
Module de données	40	Pauser/continuer lecture	
Montre	16	MMI touch	87
Montre régulée par GPS	16	Volant multifonction	97
myAudi		Pause (lecteur)	
Accès d'une destination de navigation ..	60	MMI touch	87
Contacts d'importation	44	Volant multifonction	97
		Périphériques Bluetooth reliées	37
N		Planification de tour	
Navigateur album	88	Entrer	64
Navigation		Entrer une étape	64
MMI touch	47, 56	Planification itinéraire	
Système de commande vocale	103	Charger	70
Navigation dynamique		Mémorisation	70
Commande vocale	106	Suppression	71
MMI touch	72	Points d'accès sans fil	53
Naviguer		Pré-réglages (radio)	
Volant multifonction	95	Déplacer une station	83
Niveau d'entrée	91	Effacer les entrées	84
Niveau Surround	13, 14	Mémoriser une station	82
Noms de station	83	Sélectionner une station	81

- Prendre/refuser un appel
 MMI touch 35
 Volant multifonction 94
- Préparation cellulaire 30
 Connexion Bluetooth 30
- Préparation de téléphone cellulaire
 Appairer un téléphone cellulaire 32
- Préparation du téléphone cellulaire
 Connexion Bluetooth 33
- Préparation itinéraire
voir Planification itinéraire 64, 70
- Préparation pour téléphone cellulaire
 Appels (MMI touch) 30
 Démarrage 31
 Effectuer un appel (système de commande vocale) 102
 Effectuer un appel (volant multifonction) 93
 Recherche d'appareils Bluetooth 31
- Prise 28
- Prise d'appel 38
- Prise jack de stéréo 29
- ## R
- Radio
 Filtre catégories (Radio Satellite) 84
 Infos canaux (Radio Satellite) 84
 Tri des stations (Radio Satellite) 84
- Réactiver 18
- Recherche (radio) 82
- Recomposer
 Commande vocale 102
 MMI touch 38
- Réglage de la date 16
- Réglage de l'heure 16
- Réglage du volume
 Appel téléphonique 15
 Instructions de navigation 15
 MMI touch 14, 15
 Sonnerie 15
 Source audio ou vidéo active 14
 Système commande vocale 15
- Réglage langue 18
- Réglage langue du menu 18
- Réglages d'écran
 Entrée vidéo externe 91
 Fichier vidéo/DVD 91
 iPod 91
- Réglages d'usine
 MMI touch 19
- Réglage son 13, 14
- Réglages téléphone 39
- Régler le volume
 Commande vocale 100
 pendant les infos routières 78
 Volant multifonction 92
- Réinitialiser 18
- Remplacer un appel
 MMI touch 38
 Volant multifonction 95
- Répéter options 90
- Représ. de la carte 67
 Fonctionnement du système 65
 Panneau de commande MMI 66
 Représ. de la carte en ligne 66
 Standard 67
- Représ. de la carte en ligne
 Accéder 66
- Retour 87
- ## S
- Sécurité
 en navigant 56
 Lors d'un appel 30
- Sécurité routière 6
- Sélection de la bande de fréquences
 Volant multifonction 96
- Sélectionner la bande de fréquence
 MMI touch 80
- Sélectionner la fréquence
 Commande vocale 107
- Sélectionner une source
 Commande vocale 108
 MMI touch 85
 Volant multifonction 96
- Sélectionner un numéro de téléphone
 MMI touch 34
- Sélectionner un numéro de téléphone mémorisé 35
- Sélectionner un titre audio 90

Sensibilité du microphone	39	Système commande vocale	
Service Audi connect		Effacement d'une entrée	48
Représ. de la carte en ligne	66	Lecture d'une entrée vocale	48
Service radio audionumérique par satellite		Réglage du volume	15
Activez votre service radio satellite	80	Système de commande vocale	99
Filtre catégories	84	Activer/désactiver	92
Infos canaux	84	Réglages	18
Tri des stations (Radio Satellite)	84	Système d'information pour le conducteur	92
Services Audi connect	50		
Conditions	51	T	
Configuration	52	Terminer un appel	
Destination en ligne (points d'intérêt) ..	60	Volant multifonction	94
Destinations en ligne	104	Texte radio	83
Information en ligne	77	Titre	
Lecteur de carte SIM	52	Affichage de titre	90
Services d'information en ligne		Affichage infos titre	90
Utilisation du navigateur	54	Avance rapide/retour	87
Servies Audi connect		Infos titre	87
Configuration	53	Lecture aléatoire	90
Signal de saisie	18	Répéter	90
Signalisation station-service	74	Titre précédent/suivant	87
Sirius (radio par satellite)	79	Titre précédent/suivant (DVD)	87
Son		Tri des stations (Radio Satellite)	84
DSP Bang & Olufsen	14	Trouver un nom au pays (destination spé-	
DSP BOSE	13	ciale)	61
Fonctions principales	13	Type de carte	
Réglages de base	13	Commande vocale	105
Source audio externe	28, 29	MMI touch	73
Source vidéo externe	29		
Sourdine		U	
MMI	14	Unités	18
MMI touch	14	Unités de mesure	18
Volant multifonction	92	Utilisation	
Sous-titres (DVD)	91	Volant multifonction	92
Station de radio		Utilisation du navigateur	54
Déplacer	83		
Sélectionner (commande vocale)	107	V	
Sélectionner (MMI touch)	81	Version	
Sélectionner (volant multifonction)	96	Logiciel de l'interface MMI	19
Station radio		Logiciel de navigation	19
Lecture	82	Version du logiciel	
Mémoriser	82	MMI touch	19
Recherche	82	Vidéos de bord	17
Sélection d'une fréquence	82	Vidéos de la technologie	17
Sélection (MMI touch)	82	Volant multifonction	92
Station suivante	82		

Volume de la communication	39
Volume de la sonnerie	39
Volume de musique pendant les infos rou- tières	78

Z

Zoom automatique	
Commande vocale	105
MMI touch	74

© 2013 AUDI AG

Audi a toujours eu comme politique l'amélioration continue de ses produits. C'est pourquoi Audi se réserve le droit de modifier la conception et les spécifications de ses véhicules, de faire des ajouts ou d'améliorer ses produits, sans aucune obligation de sa part d'apporter ces changements aux produits fabriqués antérieurement. Le texte, les illustrations et les spécifications de ce livret reposent sur les renseignements et les connaissances disponibles au moment de l'impression.

Traduction ou reproduction, même partielles, interdites sans l'autorisation expresse de AU-

DI AG. Tous droits réservés par AUDI AG. Soumis aux modifications ou amendements. Imprimé en Allemagne.

Date de tombée de la mise sous presse :
05.04.13



Pour préserver l'environnement

Par respect pour l'environnement, ce manuel a été imprimé sur du papier recyclable et blanchi sans chlore.

**Consignes d'utilisation
Navigation MMI plus
Französisch Kanada 05.2013
141.566.6MH.42**



1415666MH42

www.audi.com