

Content

A-Z



NOTICE D'UTILISATION.

BMW i7.





BIENVENUE CHEZ BMW i.

Notice d'utilisation.

Nous vous félicitons d'avoir porté votre choix sur une BMW i.

Mieux vous la connaissez, plus vous serez à l'aise et sûr de vous au volant. C'est la raison pour laquelle nous vous invitons à suivre les recommandations suivantes.

Lisez la notice d'utilisation avant de prendre la route avec votre nouvelle BMW i. Utilisez également la notice d'utilisation intégrée dans votre véhicule. Elle vous fournit des informations importantes sur la commande du véhicule qui vous permettront d'exploiter pleinement les avantages techniques de votre BMW i. Vous y trouverez également tout ce qu'il faut savoir pour garantir la sécurité d'utilisation et la fiabilité de votre BMW i et préserver au maximum sa valeur.

Au cours de la production en usine, la notice d'utilisation imprimée constitue le support le plus récent. Après une mise à jour du véhicule, par exemple Remote Software Upgrade, la notice d'utilisation intégrée du véhicule comprend des informations à jour.

D'autres brochures de la documentation embarquée contiennent des informations complémentaires.

Nous vous souhaitons bonne route en toute sécurité.

SOMMAIRE

Après une mise à jour du véhicule, par exemple Remote Software Upgrade, la notice d'utilisation intégrée du véhicule comprend des informations à jour.

! REMARQUES

Remarques	6
Sécurité du système haute tension	23

🔑 NOTICE SIMPLIFIÉE

Monter dans le véhicule	26
Réglage et utilisation	29
En cours de route	32

👇 UTILISATION

Poste de conduite	40
Capteurs du véhicule	45
État de marche du véhicule	50
BMW iDrive	54
BMW Remote Software Upgrade	74
Réglages personnels	78
Ouverture et fermeture	85
Sièges, rétroviseurs et volant	120
Transport d'enfants en toute sécurité	137
Conduite	146
Affichage	167
Éclairage	191
Sécurité	202
Systèmes de régulation de la stabilité de marche	244
Systèmes d'aide à la conduite	249
Stationnement	280
Confort de conduite	311
Climatisation	314

Équipement intérieur	327
Vide-poches	337
Compartiment à bagages	342

CONSEILS

Conseils pour la conduite	346
Mode remorque	351
Augmenter l'autonomie	359

MOBILITÉ

Recharge du véhicule	366
Roues et pneus	380
Sous le capot	408
Consommables	411
Maintenance	413
Remplacement de pièces	416
Aide en cas de panne	419
Entretien	429

RÉPERTOIRE

Caractéristiques techniques	436
Sièges adaptés aux systèmes de retenue pour enfant	438
Annexe	440
Tout de A à Z	446

© 2022 Bayerische Motoren Werke

Aktiengesellschaft

Munich, Allemagne

Reproduction et traduction, même partielles, interdites sans l'autorisation écrite de BMW AG, Munich.

français ID8 VI/22, -

Imprimé sur papier éco-compatible, blanchi sans chlore, recyclable.

Remarques

Concernant cette notice d'utilisation

Orientation

Pour retrouver rapidement un thème particulier, nous vous conseillons de consulter l'index.

Pour un aperçu du véhicule, nous vous recommandons de consulter la brève introduction de la notice d'utilisation.

Validité de la notice d'utilisation

Production du véhicule

Au moment de la production en usine, la notice d'utilisation imprimée est le support le plus récent. Des différences peuvent apparaître entre la notice d'utilisation imprimée et la notice d'utilisation intégrée dans le véhicule en raison des mises à jour apportées après la clôture de la rédaction.

Des remarques concernant les mises à jour apportées figurent le cas échéant en annexe de la notice d'utilisation imprimée fournie avec le véhicule.

Après la mise à jour dans le véhicule

Après une mise à jour du véhicule, par exemple par une Remote Software Upgrade, la notice d'utilisation intégrée du véhicule comprend des informations à jour.

Notice d'utilisation concernant le système de navigation, de divertissement et de communication

La notice d'utilisation concernant le système de navigation, de divertissement et de communication est disponible sous forme de livret auprès du service après-vente.

Les thèmes sont également abordés dans la notice d'utilisation intégrée dans le véhicule.

Aperçu des supports

Généralités

Les contenus de la notice d'utilisation sont disponibles sur différents supports. La notice d'utilisation est proposée sur les supports suivants :

- ▷ Notice d'utilisation imprimée.
- ▷ Notice d'utilisation intégrée dans le véhicule.

Notice d'utilisation imprimée

La notice d'utilisation imprimée présente tous les équipements de série, de pays et optionnels proposés actuellement et dans un proche avenir en fonction du modèle.

Notice d'utilisation intégrée dans le véhicule

Principe

La notice d'utilisation intégrée présente tous les équipements de série, de pays et optionnels proposés actuellement et dans un proche avenir en fonction du modèle. La notice d'utilisation intégrée peut être affichée sur l'écran de contrôle.

Sélection de la notice d'utilisation

1. « MENU »
2. « Toutes les applis »
3. « Notice d'utilisation »
4. Sélectionner le moyen d'accès souhaité aux contenus.

Défilement à l'intérieur de la notice d'utilisation

Balayer vers le haut ou vers le bas jusqu'à ce que les contenus suivants ou précédents s'affichent.

Aide contextuelle

Généralités

Il est possible d'afficher la notice d'utilisation intégrée à partir de chaque menu. Selon la fonction sélectionnée, la description correspondante ou le menu principal de la notice d'utilisation intégrée s'affiche.

Sélection d'une aide contextuelle à partir d'un menu

1. Maintenir enfoncée l'option de menu souhaitée.
2. « Aide générale »

Sélection d'une aide contextuelle à partir d'un message Check-Control

Directement à partir du message Check-Control sur l'écran de contrôle :

« Notice d'utilisation »

Notices complémentaires

Observer également les notices complémentaires éventuellement fournies avec la documentation de bord.

Sources d'informations supplémentaires

Partenaires de service après-vente

Les partenaires de service après-vente du constructeur se feront un plaisir de répondre à toute question.

Internet

Des informations sur le véhicule ainsi que des renseignements généraux sur BMW, notamment en ce qui concerne la technique, sont disponibles sur Internet, sous www.bmw.com.

Appli BMW Driver's Guide



L'appli BMW Driver's Guide présente tous les équipements de série, de pays et optionnels proposés actuellement et dans un proche avenir en fonction du modèle. Il est possible d'afficher l'appli sur des smartphones ou des tablettes.

BMW Driver's Guide Web

BMW Driver's Guide Web affiche tous les équipements de série, de pays et optionnels proposés actuellement et dans un proche avenir en fonction du modèle. BMW Driver's Guide Web s'affiche dans tout navigateur courant.

Symboles et représentations

Symboles utilisés dans la notice d'utilisation

Symbole	Signification
	Avertissements à respecter. Pour sa propre sécurité, pour la sécurité d'autrui et pour éviter d'endommager le véhicule.
	Mesures contribuant à la protection de l'environnement.
« ... »	Textes affichés sur un écran dans le véhicule pour la sélection de fonctions.

Symbole	Signification
>...<	Commandes pour le système de commandes vocales.
>>...<<	Réponses du système de commandes vocales.

Étapes

Les étapes à exécuter sont présentées sous forme de liste numérotée. Respecter la chronologie des étapes.

1. Première étape.
2. Deuxième étape.

Énumérations

Les énumérations sans chronologie fixe ou les alternatives sont présentées sous forme de liste avec des points d'énumération.

- ▷ Première possibilité.
- ▷ Deuxième possibilité.

Symbole apposé sur certaines pièces du véhicule

 Renvoie à certaines pièces de la voiture dans la notice d'utilisation pour obtenir de plus amples informations.

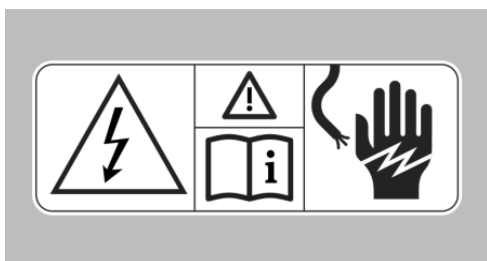

Les symboles figurant sur des pièces du véhicule signalent qu'une utilisation non conforme de la technologie haute tension ou des composants haute tension de couleur orange représente un danger de mort par électrocution.

Équipement du véhicule

Cette notice d'utilisation présente tous les modèles et tous les équipements de série, de pays et optionnels proposés actuellement et dans un proche avenir en fonction du modèle, c'est-à-dire dans la série de modèles. Par conséquent, cette notice d'utilisation décrit et illustre également les équipements, les systèmes et les fonctions qui ne font pas partie d'un véhicule, par exemple en raison des situations suivantes :

- ▷ Équipement optionnel sélectionné.
- ▷ Version de pays ou équipement spécifique à certains pays.
- ▷ Possibilité de déblocage ultérieur et mise à jour.

Ceci s'applique également aux fonctions et systèmes de sécurité.

Avant de commencer le trajet, s'assurer que l'équipement ou la fonction décrit(e) est disponible dans le véhicule. Des informations indiquant si une fonction se trouve actuellement dans le véhicule ou si et quand la fonction peut être installée dans le véhicule sont disponibles auprès d'un Réparateur Agréé du fabricant ou d'un autre Réparateur Agréé qualifié.

Aucune réclamation relative à la disponibilité d'un équipement, d'un système ou d'une fonction dans le véhicule ne peut être acceptée en raison de la description figurant dans la notice d'utilisation.

L'utilisation des fonctions et systèmes correspondants implique le respect des lois et des règlements en vigueur.

Si certains équipements et modèles ne sont pas décrits dans la présente notice d'utilisation, consulter le cas échéant les notices d'utilisation complémentaires fournies.

Sur les véhicules avec direction à droite, la disposition des éléments de commande diffère en partie des illustrations de cette notice d'utilisation.

Mise à jour de la notice d'utilisation

Notions fondamentales

Le niveau élevé de sécurité et de qualité des véhicules est garanti par un développement constant. Dans des cas exceptionnels, il peut y avoir des différences entre la description et le véhicule.

Validité de la notice d'utilisation

Production du véhicule

Au moment de la production en usine, la notice d'utilisation imprimée est le support le plus récent. Des différences peuvent apparaître entre la notice d'utilisation imprimée et la notice d'utilisation intégrée dans le véhicule en raison des mises à jour apportées après la clôture de la rédaction.

Des remarques concernant les mises à jour apportées figurent le cas échéant en annexe de la notice d'utilisation imprimée fournie avec le véhicule.

Après la mise à jour dans le véhicule

Après une mise à jour du véhicule, par exemple par une Remote Software Upgrade, la notice d'utilisation intégrée du véhicule comprend des informations à jour.

Sécurité personnelle

Utilisation conforme

Respecter les points suivants lors de l'utilisation du véhicule :

- ▶ Notice d'utilisation.
- ▶ Informations dans le véhicule. Ne pas retirer l'autocollant.
- ▶ Caractéristiques techniques du véhicule.

- ▶ La législation en vigueur et les normes de sécurité du pays dans lequel le véhicule est utilisé.
- ▶ Les papiers du véhicule et autres documents légaux.

Garantie constructeur

L'équipement technique du véhicule correspond aux conditions de service et d'immatriculation en vigueur dans le pays de la première livraison (homologation). Si le véhicule doit être utilisé dans un autre pays, il faudra, le cas échéant, l'adapter au préalable aux conditions de fonctionnement et d'immatriculation en vigueur dans le nouveau pays. Si le véhicule n'est pas conforme aux critères d'homologation en vigueur, tout recours en garantie sera exclu dans le pays concerné. La demande de garantie peut également perdre sa validité si le réseau de bord a été modifié, par exemple par des boîtiers électroniques, du matériel ou des logiciels considérés comme inappropriés par le constructeur du véhicule. De plus amples informations peuvent être obtenues auprès d'un Réparateur Agréé.

Remarque : en plus de la garantie constructeur réglementaire, les concessionnaires BMW autorisés ou les succursales BMW AG en Allemagne offrent d'autres prestations à l'achat d'un véhicule neuf BMW dans le cadre de la lettre de qualité BMW. Plus d'informations : www.bmw.de/qualitaetsbrief.

Maintenance et réparation

La technologie de pointe utilisée, telle que la mise en œuvre de matériaux modernes et de systèmes électroniques performants, exige des méthodes de maintenance et de réparation adaptées.

C'est pourquoi, le constructeur du véhicule recommande de confier les travaux correspondants à un partenaire de Service BMW. Si un autre atelier spécialisé doit être choisi, BMW recommande d'opter pour un atelier qui réalise les travaux conformément aux directives

BMW, notamment la maintenance et les réparations, et qui emploie du personnel spécialement formé. Un tel atelier est désigné dans la notice d'utilisation par « autre Réparateur Agréé qualifié » ou « atelier spécialisé ».

Les interventions effectuées de façon non conforme, tels que les travaux de maintenance et de réparation, peuvent entraîner des dommages et un risque pour la sécurité.

Des travaux de peinture effectués de façon non conforme sur le véhicule peuvent entraîner une panne ou le défaut de composants, tels que les capteurs radars, et poser par conséquent un problème de sécurité.

Pièces et accessoires

BMW recommande d'utiliser des pièces et des accessoires approuvés par BMW et considérés comme adaptés.

Le Réparateur Agréé BMW est l'interlocuteur et le conseiller idéal pour tout ce qui a trait aux pièces et accessoires BMW d'origine et aux divers produits autorisés par le constructeur de la BMW.

BMW a testé ces produits sur le plan de la sécurité et de la fiabilité, pour s'assurer qu'ils conviennent parfaitement aux véhicules BMW.

BMW assume la responsabilité vis-à-vis du produit pour les pièces et accessoires d'origine BMW. En revanche, BMW décline toute responsabilité pour les pièces et accessoires non agréés.

BMW ne peut pas garantir que tous les produits d'une autre marque que BMW puissent être montés sur des véhicules BMW sans risque pour la sécurité. Cette garantie n'existe pas non plus lorsqu'une autorisation administrative nationale a été accordée. Ces contrôles ne peuvent pas toujours tenir compte de toutes les conditions d'application des véhicules BMW et sont donc partiellement insuffisants.

Données du véhicule et protection des données

Responsabilité et droits

Responsabilité quant aux données

Le constructeur du véhicule est, au sens des directives et des lois relatives à la protection des données, responsable du traitement des données à caractère personnel collectées dans le cadre de l'utilisation du véhicule ou de pages Internet, du service clients, de services en ligne et d'opérations de marketing.

Référence aux personnes

Chaque véhicule possède un numéro d'identification unique. Selon le pays, le numéro d'identification du véhicule, la plaque d'immatriculation et les autorités compétentes permettent de déterminer le propriétaire du véhicule. Par ailleurs, il existe d'autres moyens pour faire le lien entre les données recueillies dans le véhicule et le conducteur ou le propriétaire du véhicule, par exemple à l'aide du compte ConnectedDrive utilisé.

Droits relatifs à la protection des données

En vertu de la législation relative à la protection des données, les utilisateurs de véhicule peuvent faire valoir certains droits vis-à-vis du constructeur du véhicule ou des sociétés qui recueillent ou traitent des données personnelles.

Les utilisateurs de véhicule ont un droit d'accès complet et gratuit aux entités qui mémorisent des données personnelles sur l'utilisateur du véhicule.

Ces entités peuvent être :

- ▶ Constructeur du véhicule.
- ▶ Partenaires de service après-vente qualifiés.

- ▷ Ateliers spécialisés.
- ▷ Fournisseurs de services.

Les utilisateurs de véhicule peuvent se renseigner sur la nature des données personnelles mémorisées, l'usage qui en est fait et leur origine. Une preuve de propriété ou d'utilisation est nécessaire pour demander ces informations.

Le droit d'accès comprend également les informations relatives aux données transmises à des sociétés ou entités tierces.

La déclaration de confidentialité applicable figure sur le site Internet du constructeur du véhicule. Cette déclaration de confidentialité contient des informations sur le droit de suppression ou de correction des données. Le constructeur du véhicule publie également sur son site Internet ses données de contact et celles des délégués à la protection des données.

Le propriétaire du véhicule peut demander à un Réparateur Agréé du constructeur, à un autre Réparateur Agréé qualifié ou à un atelier spécialisé de lire les données mémorisées dans le véhicule, le cas échéant contre paiement.

La lecture des données du véhicule s'effectue via la prise de courant obligatoire du système de diagnostic embarqué du véhicule.

Traitement des données

Il peut s'avérer nécessaire de collecter des données à caractère personnel afin que le constructeur du véhicule puisse répondre à ses obligations vis-à-vis du client et de la loi ou proposer des produits et des prestations de service de haute qualité.

C'est notamment le cas de :

- ▷ L'exécution des obligations contractuelles dans le cadre de la vente, de la maintenance et de la réparation de véhicules,

par exemple processus de vente et maintenance.

- ▷ L'exécution des obligations contractuelles pour fournir des services numériques liés au véhicule, par exemple BMW Connected-Drive.
- ▷ La garantie de la qualité des produits, la recherche et le développement de nouveaux produits ainsi que l'optimisation de processus de service.
- ▷ L'exécution des processus de distribution, de service et d'administration, y compris les succursales et les filiales nationales.
- ▷ Service clients, par exemple lors de l'exécution des contrats.
- ▷ Communication publicitaire et études de marché sur la base d'un consentement individuel.
- ▷ L'exécution d'obligations légales, par exemple en ce qui concerne l'information dans le cadre de campagnes techniques.
- ▷ Le traitement des recours en garantie.

Collecte de données

Type des données collectées

Selon la situation, les données personnelles suivantes peuvent être collectées.

Données de contact

- ▷ Nom, adresse, numéro de téléphone.
- ▷ Adresse e-mail.

Données à caractère personnel

- ▷ Informations personnelles mises à disposition par le client, telles que date de naissance, formation, taille du ménage ou situation professionnelle.
- ▷ Données justificatives d'identité, un permis de conduire, par exemple.

Données du contrat

- ▷ Numéro de client, numéro de contrat, services en ligne souscrits.
- ▷ Informations de paiement enregistrées, telles que le numéro de carte de crédit.

Informations relatives à la solvabilité

- ▷ Informations relatives à des transactions.
- ▷ Informations relatives à des fraudes ou des délits.

Intérêts

Informations mises à disposition par le client, telles que les produits préférés, les loisirs et autres préférences personnelles.

Utilisation de pages Internet et communication

- ▷ Informations sur la façon dont les pages Internet sont utilisées et si des messages sont ouverts ou transférés.
- ▷ Informations relatives à des comptes de services en ligne et de portails clients et prospects.

Données de transactions et d'interactions

Informations sur l'achat de produits et de prestations de service, les interactions avec le service clients ainsi que la participation à des études de marché.

Utilisation d'applis et de services du constructeur automobile

Informations sur l'utilisation d'applis sur des périphériques mobiles et de services en ligne.

Informations sur les fonctions et les réglages du véhicule

Informations sur les fonctions et les réglages du véhicule, par exemple lors de l'utilisation de services en ligne.

Données de capteurs et données d'utilisation liées au véhicule

Données générées et traitées dans le véhicule.

- ▷ Systèmes d'aide à la conduite : traitement des données de capteurs avec lesquelles l'environnement du véhicule ou le comportement du conducteur est analysé.
- ▷ Profils personnels : réglages mémorisés dans le profil du véhicule, par exemple le réglage des sièges.
- ▷ Multimédia, navigation, par exemple destinations.

Moment de la collecte des données

La collecte des données à caractère personnel peut avoir lieu aux moments suivants :

- ▷ Si le constructeur du véhicule est contacté directement, par exemple via une page Internet.
- ▷ En cas de demande d'informations sur les produits et les prestations de service ou dans le cas d'achats directs, par exemple sur des pages Internet ou des applis.
- ▷ Dans le cas d'achats directs, par exemple sur la page Internet.
- ▷ Dans le cas d'achats directs de prestations de service, par exemple des services en ligne.
- ▷ Lors de la réponse d'un client dans le cadre d'opérations de marketing directes, par exemple si des données personnelles ont été indiquées.
- ▷ Lors de l'utilisation de véhicules, de produits, de services et d'offres numériques, par exemple de pages Internet ou d'applis.
- ▷ Lors de la transmission de données à caractère personnel par des partenaires qualifiés du constructeur du véhicule ou par des fournisseurs tiers dans la mesure où les conditions préalables en matière de protection des données sont remplies.
- ▷ En cas de mise à disposition de données personnelles par des fournisseurs d'adres-

ses certifiés, à condition que les exigences de la loi sur la protection des données soient respectées.

- ▷ Lors de la lecture des données du véhicule, y compris le numéro d'identification du véhicule, pendant les prestations de service, de maintenance et de réparation.

Données dans le véhicule

Généralités

Des boîtiers électroniques sont intégrés dans le véhicule. Les boîtiers électroniques traitent des données qu'ils reçoivent par exemple des capteurs du véhicule, qu'ils génèrent eux-mêmes ou qu'ils échantillonnent. Un grand nombre de boîtiers électroniques sont nécessaires au fonctionnement sécurisé du véhicule ou fournissent une assistance à la conduite, par exemple les systèmes d'aide à la conduite. Les boîtiers électroniques permettent par ailleurs de mettre en œuvre des fonctions confort ou d'infodivertissement.

Les données mémorisées dans le véhicule peuvent être effacées à tout moment. La transmission de ces données à des tiers s'effectue uniquement sur demande personnelle dans le cadre de l'utilisation des services en ligne. La transmission dépend des réglages sélectionnés lors de l'utilisation des services.

Données de capteurs

Les systèmes d'aide à la conduite, tels que le régulateur de vitesse actif, l'avertisseur de collision ou le détecteur de somnolence, traitent les données des capteurs avec lesquelles l'environnement du véhicule et, le cas échéant, le comportement du conducteur sont évalués.

C'est notamment le cas de :

- ▷ Messages d'état du véhicule et de ses composants, tels que la vitesse des roues, la vitesse circonférentielle des roues, la dé-

celération, l'accélération transversale, les ceintures de sécurité bouclées.

- ▷ États ambiants, tels que température, signaux du détecteur de pluie.

Les données sont traitées dans le véhicule et sont en principe volatiles. Elles sont mémorisées au-delà de la durée de fonctionnement uniquement si elles sont requises pour fournir les services convenus avec le client.

Composants électroniques

Les composants électroniques, tels que les boîtiers électroniques et la clé du véhicule, comprennent des pièces qui servent à mémoriser des informations techniques. Vous pouvez mémoriser provisoirement ou durablement des informations sur l'état du véhicule, la sollicitation des composants, les besoins d'entretien, les événements ou les erreurs.

Ces informations donnent des indications sur l'état d'un composant, d'un module, d'un système ou de l'environnement du véhicule, par exemple :

- ▷ États de marche des composants du système, tels que niveaux de remplissage, pression de gonflage des pneus ou état de la batterie.
- ▷ Défaillances et défauts dans d'importants composants du système, par exemple éclairage et freins.
- ▷ Réactions du véhicule dans des situations de conduite spéciales, par exemple en cas de déclenchement d'un airbag ou d'intervention des systèmes de régulation de la stabilité de marche.
- ▷ Informations sur les événements qui endommagent le véhicule.

Les données sont nécessaires à l'exécution des fonctions des boîtiers électroniques. Par ailleurs, elles permettent d'identifier et de résoudre les défaillances et d'optimiser les fonctions du véhicule.

La plupart de ces données sont volatiles et ne sont traitées que dans le véhicule. Seule une

petite partie des données est mémorisée dans les mémoires des événements ou des défauts, selon la situation.

Réglages personnels

Des fonctions confort telles que les réglages des sièges, de la climatisation ou de l'éclairage assurent davantage de bien-être à chaque trajet. Les réglages personnels de ces fonctions peuvent être mémorisés dans un BMW ID ou un profil dans le véhicule et peuvent être appelés à tout moment, par exemple si les réglages ont entre-temps été modifiés par un autre conducteur. Selon l'équipement, ces profils peuvent être mémorisés dans des systèmes de données sécurisés du constructeur du véhicule. Lors d'un changement de véhicule, ces profils mémorisés peuvent tout simplement être repris dans l'autre véhicule.

Il est possible de modifier ou d'effacer à tout moment les paramètres du véhicule enregistrés dans un BMW ID ou un profil de véhicule.

Multimédia et navigation

Des données peuvent également être importées dans le système de divertissement et de communication du véhicule, par exemple avec des smartphones. Les données importées peuvent être traitées dans le véhicule, par exemple pour lire des morceaux de musique préférés.

Selon l'équipement, il peut s'agir de :

- ▶ Données multimédia comme la musique ou les photos à lire dans un système multimédia intégré.
- ▶ Données du carnet d'adresses à utiliser avec un kit mains libres ou un système de navigation intégré.
- ▶ Destinations : grâce aux destinations acquises par le système de navigation, le guidage peut, selon l'équipement, être démarré automatiquement.
- ▶ Données sur l'utilisation des services Internet.

Ces données peuvent être mémorisées localement dans le véhicule ou se trouvent sur un appareil relié au véhicule, par exemple un smartphone ou une clé USB.

Données dans le cadre du service

Généralités

Si des prestations de services (réparations, processus de service, cas de garantie ou mesures d'assurance qualité, par exemple) sont nécessaires, ces informations techniques peuvent être lues en même temps que le numéro d'identification du véhicule dans le véhicule.

Données mémorisées

Le cas échéant, les composants électroniques contiennent une mémoire de données dans laquelle des informations techniques sur l'état du véhicule, les événements et les défauts sont mémorisés. Les données requises pour les mesures à prendre sont traitées sur place localement et effacées automatiquement à la fin des travaux. Un Réparateur Agréé du constructeur, un autre partenaire de service qualifié ou un atelier spécialisé peut procéder à la lecture des informations. Dans le cadre d'ordres de réparation et de maintenance, les données sont lues avec des systèmes de diagnostic spéciaux via la prise de diagnostic et transmises au constructeur du véhicule. Il est possible de s'opposer à la lecture et à la transmission des données.

Optimisation des processus de service

Le constructeur du véhicule gère une documentation pour chaque véhicule afin de garantir un service optimal. Dans le cadre des dispositions légales, cette documentation peut être mise à disposition de tiers agréés, par exemple à des ateliers spécialisés.

Les tiers autorisés peuvent utiliser ces données exclusivement dans le but de fournir le service ou l'ordre de réparation correspondant. Cela permet d'éviter que, par exemple, des tra-

vaux soient effectués inutilement en double sur le véhicule.

Garantie de la qualité des produits

Les données soulignent les états techniques du véhicule, aident à localiser les défauts, à respecter les obligations de garantie et à améliorer la qualité.

Des données quant à la l'utilisation de certains composants et systèmes tels que l'éclairage, les freins, les lève-vitres ou les écrans, peuvent être lues afin de garantir la qualité des produits et le développement de nouveaux produits.

Ces données aident le constructeur du véhicule à optimiser la conception des composants et des systèmes. L'analyse des données constitue également la base des campagnes techniques ou des rappels exigés par la loi.

Par ailleurs, le constructeur est soumis à une obligation d'observation découlant de la législation sur la responsabilité en matière de produits. Pour satisfaire à ces obligations, le constructeur du véhicule a besoin des données techniques du véhicule.

Cas de garantie et gestes commerciaux

Les données du véhicule peuvent également servir à examiner les demandes du client en matière de garantie constructeur et de garantie légale. Dans un cas de garantie ou dans le cadre d'un geste commercial, les données lues sont transmises au constructeur du véhicule pour répondre au plus vite à la réclamation.

Les mémoires de défauts et d'événements du véhicule peuvent être réinitialisées par un Réparateur Agréé du constructeur, un autre Réparateur Agréé qualifié ou un atelier spécialisé dans le cadre des travaux de réparation ou d'opérations de maintenance.

Contrôle des données

Sur demande, il est possible de s'opposer à tout transfert de données au constructeur du

véhicule ayant pour objectif de garantir la qualité des produits ou d'optimiser les processus de service.

Exigences légales relatives à la publication de données

Dans le cadre du droit en vigueur, le constructeur du véhicule a l'obligation de fournir aux autorités compétentes les données qu'il a mémorisées. La fourniture des données requises s'effectue au cas par cas, par exemple dans le cadre d'une enquête.

Dans certains cas, les autorités publiques sont autorisées à accéder elles-mêmes aux données du véhicule dans le cadre de la législation en vigueur. Il est possible notamment de lire les informations du boîtier électronique de l'air-bag, par exemple pour en savoir plus sur un accident.

Dans le cadre de la législation de l'UE, certaines données relatives à la consommation des véhicules, dénommées données OBFCM, sont transmises à la Commission européenne par le constructeur automobile, par exemple la consommation de carburant ou d'énergie et la distance parcourue. Le propriétaire du véhicule pourra refuser de fournir ces données à cette fin.

Périphériques mobiles

Selon l'équipement, des périphériques mobiles tels que des smartphones, peuvent être connectés au véhicule afin de commander des fonctions de ce dernier, par exemple Apple CarPlay. Par exemple, le système multimédia peut restituer l'image et le son du périphérique mobile dans le véhicule.

Parallèlement, des informations sélectionnées sont transférées au périphérique mobile. Selon le type d'intégration, il s'agit notamment des données de position et d'autres informations générales sur le véhicule. Cela permet d'optimiser l'utilisation de certaines applications, telles que la navigation ou la lecture de musique.

Le type de traitement ultérieur des données est défini par le fournisseur de l'application utilisée.

Services

Généralités

Si le véhicule est équipé d'une connexion au réseau sans fil, il est possible d'échanger des données entre le véhicule et d'autres systèmes, par exemple avec BMW ConnectedDrive.

Services du constructeur du véhicule

En ce qui concerne les services en ligne du constructeur du véhicule, les fonctions sont décrites dans les publications correspondantes, telles que la notice d'utilisation ou le site Internet du constructeur. Elles contiennent également les informations pertinentes sur la protection des données.

La fourniture des services en ligne peut impliquer l'utilisation de données personnelles. Les données sont échangées par le biais d'une connexion sécurisée, par exemple avec les systèmes de données du constructeur du véhicule prévus à cet effet.

Toute collecte, traitement et utilisation de données personnelles dépassant le cadre de la mise à disposition de services s'effectue uniquement sur la base d'une autorisation légale, d'un accord contractuel ou d'un consentement explicite de l'utilisateur.

BMW ConnectedDrive

BMW ConnectedDrive assure l'interconnexion du véhicule avec de très nombreux services numériques. Lors de l'utilisation, seules les données mémorisées dans le véhicule et requises pour fournir le service dont il a été convenu, sont transférées en ligne, par exemple des informations sur l'identification et la localisation du véhicule. Un accord contractuel avec l'utilisateur en constitue la base.

Dans certains cas, le transfert des données est lancé dans le cadre d'événements prédéfinis, par exemple lors d'un appel d'urgence intelligent. La connexion au réseau mobile est établie par l'émetteur et le récepteur du véhicule ou des périphériques mobiles personnels, tels que des smartphones. Sur demande, le transfert de données peut être désactivé.

La connexion au réseau sans fil permet d'utiliser des fonctions en ligne. Il peut s'agir de services en ligne ou d'applications proposés par le constructeur du véhicule ou d'autres fournisseurs.

Services de fournisseurs tiers

Si des services en ligne de fournisseurs tiers sont utilisés, ils sont soumis à la responsabilité et aux conditions de protection des données et d'utilisation du fournisseur concerné. En l'occurrence, le constructeur du véhicule n'a aucune influence sur les données échangées.

Les informations concernant la nature, l'étendue et le but de la collecte et de l'utilisation des données personnelles dans le cadre des services tiers sont disponibles auprès du fournisseur correspondant.

Choix personnel

Chaque utilisateur décide lui-même s'il souhaite conclure un contrat pour un service, par exemple pour BMW ConnectedDrive. Un document d'information sur l'étendue et les contenus du traitement des données est remis avant l'achat du service et fait partie intégrante de la remise du véhicule.

L'utilisateur peut à tout moment faire désactiver les services et, par conséquent, annuler le traitement des données requis pour ces services. Il est également possible d'activer ou de désactiver l'ensemble de la connexion de données. Les fonctions et les services obligatoires, tels que les systèmes d'appel de détresse, en sont exclus.

Transparence des données du véhicule

BMW CarData est un gage de transparence dans le traitement des données du véhicule lors de l'utilisation de BMW Connected Drive. BMW CarData permet de définir si les données du véhicule traitées dans le contexte de BMW ConnectedDrive peuvent être transmises à des tiers. Ceci permet, pour chaque offre de services, de décider d'accepter ou de refuser que des tiers soient autorisés à accéder aux données, par exemple des compagnies d'assurance.

En outre, il est possible de demander à tout moment une archive de BMW CarData. L'archive fournit des informations sur les données transmises et mémorisées dans le cadre de BMW ConnectedDrive. Les fournisseurs tiers peuvent accéder à BMW CarData uniquement via le serveur du constructeur du véhicule. Un accès direct au véhicule et à ses données n'est pas autorisé.

De plus amples informations sur BMW CarData sont disponibles sur le portail BMW ConnectedDrive.

Système d'appel d'urgence légal

Principe

Le système d'appel d'urgence obligatoire eCall permet d'émettre des appels d'urgence manuels ou automatiques, par exemple en cas d'accident.

Les appels d'urgence sont pris en charge par les services de secours publics.

Généralités

Pour plus d'informations sur le système d'appel d'urgence légal embarqué eCall, basé sur le numéro d'appel d'urgence 112, son fonctionnement et ses fonctions, sont disponibles au chapitre Appel d'urgence.

Le service eCall basé sur le numéro d'appel d'urgence 112 est un service public d'intérêt général gratuit.

En cas d'accident grave, le système d'appel d'urgence légal est activé automatiquement par les capteurs embarqués. Il est par ailleurs déclenché automatiquement lorsque le véhicule est équipé d'un système d'appel d'urgence intelligent qui ne fonctionne pas en cas d'accident grave.

Le système d'appel d'urgence légal peut également être déclenché manuellement en cas de besoin.

En cas de défaillance grave mettant le système d'appel d'urgence légal hors service, les passagers du véhicule reçoivent un avertissement.

Plus d'informations :

- ▷ Appel d'urgence, voir page [421](#).
- ▷ Dysfonctionnement, voir page [422](#).

Informations sur le traitement des données

Le traitement des données personnelles par le système d'appel d'urgence légal eCall est conforme aux prescriptions suivantes :

- ▷ Protection des données à caractère personnel : règlement (UE) 2016/679 du Parlement européen et du Conseil.
- ▷ Protection des données à caractère personnel : directive 2002/58/CE du Parlement Européen et du Conseil.

Le traitement des données personnelles sert uniquement à transmettre les appels d'urgence eCall au numéro d'appel d'urgence unique européen 112.

Carte SIM

Le système d'appel d'urgence légal fonctionne via le réseau de téléphonie mobile avec la carte SIM installée dans le véhicule. La carte SIM n'est pas connectée en permanence au

réseau de téléphonie mobile, elle ne l'est que tant que l'appel d'urgence est actif.

Types de données et leurs destinataires

Le système d'appel d'urgence légal est autorisé à collecter et à traiter uniquement les données suivantes :

- ▶ Le numéro d'identification du véhicule pour identifier rapidement le véhicule, par exemple le modèle.
- ▶ Type de véhicule, par exemple véhicule de tourisme.
- ▶ Type d'entraînement du véhicule, pour l'estimation des risques liés au sauvetage, par exemple risque d'incendie.
- ▶ La position du véhicule au moment de l'accident, les trois derniers emplacements du véhicule et le sens de déplacement, par exemple pour localiser plus rapidement le véhicule sur les tronçons complexes.
- ▶ Le fichier journal de l'activation automatique du système avec horodatage.
- ▶ Des informations de contrôle qui indiquent par exemple aux secours si l'appel d'urgence a été lancé automatiquement ou manuellement.
- ▶ Un horodatage afin de déterminer l'heure de l'accident pour que le planning d'intervention des équipes de secours puisse être optimisé.
- ▶ Le sens de la marche, par exemple pour déterminer les informations relatives au côté de la chaussée sur les autoroutes.

Les autorités de l'État dans lequel est émis l'appel d'urgence du système eCall déterminent les centres d'appels d'urgence qui reçoivent et traitent les données de l'appel d'urgence légal.

Configuration du traitement des données

Le système d'appel d'urgence légal veille à ce que les données de la mémoire du système ne soient pas accessibles hors du système avant le déclenchement d'un appel d'urgence.

Les données recueillies pour le système d'appel d'urgence légal sont mémorisées uniquement dans le véhicule, puis envoyées au centre de secours en cas de déclenchement d'un appel d'urgence.

Le système d'appel d'urgence légal veille à empêcher toute traçabilité et tout suivi permanent pendant le fonctionnement normal.

Le système d'appel d'urgence légal veille à la suppression automatique et continue des données dans la mémoire interne du système.

Les données de localisation du véhicule sont en permanence remplacées dans la mémoire interne du système afin que seules les trois dernières positions du véhicule soient disponibles pour le fonctionnement normal du système.

Les données d'activité du système d'appel d'urgence légal eCall sont conservées tant que cela est nécessaire pour traiter l'appel d'urgence eCall, mais en aucun cas plus de 13 heures après le déclenchement d'un appel d'urgence eCall.

Droits liés au traitement des données des personnes concernées

La personne concernée par le traitement des données, par exemple le propriétaire du véhicule, a le droit d'accéder aux données et peut le cas échéant exiger la correction, la suppression ou le blocage des données qui la concernent et dont le traitement n'est pas conforme aux dispositions légales. Pour autant que cela ne suppose pas un effort disproportionné, toute correction, suppression ou blocage effectué conformément à ces dispositions doit être communiqué aux tiers qui ont reçu les données.

La personne concernée par le traitement des données a le droit de porter plainte auprès des autorités chargées de la protection des données si elle considère que le traitement de ses données personnelles a porté atteinte à ses droits.

Pour toute demande de droits d'accès, contacter un Réparateur Agréé du constructeur, un autre Réparateur Agréé qualifié ou un atelier spécialisé.

Système d'appel d'urgence intelligent

Principe

Le système d'appel d'urgence intelligent permet de lancer des appels d'urgence manuels ou automatiques, par exemple en cas d'accident.

Les appels d'urgence sont pris en charge par une centrale d'appel d'urgence mandatée par le constructeur du véhicule.

En plus du système d'appel d'urgence intelligent, le véhicule est doté du système d'appel d'urgence légal, qui s'active en fonction de la situation.

Le propriétaire du véhicule a le droit d'utiliser le système d'appel d'urgence intelligent ou le système d'appel d'urgence légal.

Plus d'informations :

Appel d'urgence, voir page [421](#).

Base légale

Le traitement des données personnelles par le système d'appel d'urgence intelligent est conforme aux prescriptions suivantes :

- ▶ Protection des données à caractère personnel : règlement (UE) 2016/679 du Parlement européen et du Conseil.
- ▶ Protection des données à caractère personnel : directive 2002/58/CE du Parlement Européen et du Conseil.

La base légale relative à l'activation et au fonctionnement du système d'appel de d'urgence intelligent est définie par le contrat Connected-Drive conclu pour cette fonction, ainsi que par les lois, les règlements et les directives correspondants du Parlement européen et du Conseil européen.

Les règlements et les directives en question établissent des règles relatives à la protection des personnes physiques à l'égard du traitement des données à caractère personnel.

Le traitement des données personnelles par le système d'appel de détresse intelligent est conforme aux directives européennes sur la protection des données personnelles.

Le système d'appel d'urgence intelligent traite les données personnelles uniquement avec l'accord du propriétaire du véhicule.

Le système d'appel d'urgence intelligent et les autres services présentant des avantages supplémentaires peuvent traiter les données personnelles uniquement avec l'accord explicite de la personne concernée par le traitement des données, par exemple le propriétaire du véhicule.

Carte SIM

Le système d'appel de détresse intelligent fonctionne via le réseau de téléphonie mobile avec la carte SIM installée dans le véhicule. La carte SIM est enregistrée en permanence dans le réseau de téléphonie mobile afin de pouvoir établir rapidement une connexion. En cas d'urgence, les données sont transmises au constructeur du véhicule.

Amélioration de la qualité

Le constructeur du véhicule utilise également les données transmises lors d'un appel d'urgence à des fins d'amélioration de la qualité des produits et des services.

Localisation

Seul l'opérateur du réseau de téléphonie mobile peut déterminer la position du véhicule sur la base des cellules correspondantes. L'opérateur du réseau ne peut pas établir un lien entre le numéro d'identification du véhicule et le numéro de téléphone de la carte SIM installée. Seul le constructeur du véhicule peut établir un lien entre le numéro d'identification du véhicule et le numéro de téléphone de la carte SIM installée.

Données de journal des appels d'urgence

Les données de journal des appels d'urgence sont stockées en mémoire dans le véhicule. Les données de journal les plus anciennes sont supprimées régulièrement. Les données de journal comprennent, par exemple, des informations sur l'heure et le lieu d'émission d'un appel d'urgence.

Dans des cas exceptionnels, les données de journal peuvent être lues dans la mémoire du véhicule. En règle générale, la lecture des données de journal n'a lieu que sur décision de justice et n'est possible que si les appareils correspondants sont directement raccordés au véhicule.

Appel d'urgence automatique

Le système est conçu pour déclencher automatiquement un appel d'urgence lorsque les capteurs du véhicule détectent un accident de gravité correspondante.

Informations transmises

Lors du passage d'un appel d'urgence par le système d'appel d'urgence intelligent, les informations transmises au centre d'appel d'urgence sont les mêmes que celles envoyées par le système d'appel d'urgence légal aux services de secours publics.

Par ailleurs, le système d'appel d'urgence intelligent envoie les informations supplémen-

taires suivantes à une centrale d'appel d'urgence mandatée par le constructeur et, le cas échéant, aux services de secours publics :

- ▶ Données de l'accident, par exemple le sens de l'impact détecté par les capteurs du véhicule, pour faciliter la préparation de l'intervention des services de secours.
- ▶ Données de contact, par exemple le numéro de téléphone de la carte SIM intégrée et celui du conducteur, si disponible, afin de pouvoir rapidement prendre contact avec les personnes impliquées dans l'accident si nécessaire.

Stockage des données

Les données relatives à un appel d'urgence sont mémorisées dans le véhicule. Les données contiennent des informations sur l'appel d'urgence, par exemple le lieu et l'heure de l'appel d'urgence.

Les enregistrements audio de la communication d'urgence sont enregistrés à la centrale d'appel d'urgence.

Les enregistrements audio du client sont mémorisés pendant 24 heures pour le cas où des détails de l'appel d'urgence doivent être analysés. Les enregistrements audio sont ensuite supprimés. Les enregistrements audio du collaborateur de la centrale d'appel d'urgence sont mémorisés pendant 24 heures à des fins d'assurance qualité.

Accès aux données à caractère personnel

Les données traitées dans le cadre d'un appel d'urgence intelligent sont traitées uniquement afin d'exécuter l'appel d'urgence. Dans le cadre d'une obligation légale, le constructeur du véhicule peut fournir des renseignements sur les données qu'il a traitées et qui sont éventuellement encore enregistrées.

Système d'appel d'urgence légal

Le propriétaire d'un véhicule équipé d'un système d'appel d'urgence intelligent et du système d'appel d'urgence légal a le droit d'utiliser le système d'appel d'urgence embarqué à la place du système d'appel d'urgence intelligent.

Pour toute demande de désactivation, contacter un Réparateur Agréé du constructeur, un autre Réparateur Agréé qualifié ou un atelier spécialisé.

Le système d'appel d'urgence légal est toujours opérationnel en plus du système d'appel d'urgence intelligent. Le système d'appel d'urgence légal prend en charge l'appel d'urgence si le système d'appel d'urgence intelligent ne fonctionne pas pour des raisons techniques, par exemple si le centre de secours mandaté par le constructeur du véhicule n'est pas joignable.

Le système d'appel d'urgence légal eCall utilise l'infrastructure du numéro d'appel d'urgence public 112.

Il est possible de procéder à des réglages pour que les appels d'urgence passent toujours par le système d'appel d'urgence légal, et non par le système d'appel d'urgence intelligent. Confier le réglage à un Réparateur Agréé du constructeur, un autre Réparateur Agréé qualifié ou un atelier spécialisé.

Numéro d'identification du véhicule

Généralités

Selon l'équipement spécifique à certains pays, le numéro d'identification du véhicule se trouve à différents endroits dans le véhicule. Ce chapitre décrit toutes les positions possibles sur cette série de modèles.

Sous le capot

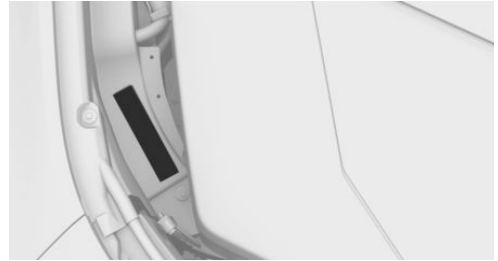

Le numéro d'identification du véhicule est gravé sous le capot sur le côté droit du véhicule.

Plaque constructeur sur le côté droit



Le numéro d'identification du véhicule est indiqué sur la plaque constructeur sur le côté droit du véhicule.

Plaque constructeur sur le côté gauche



Le numéro d'identification du véhicule est indiqué sur la plaque constructeur sur le côté gauche du véhicule.

Pare-brise



Le numéro d'identification du véhicule se trouve en outre derrière le pare-brise.

iDrive

Il est également possible d'afficher le numéro d'identification du véhicule via iDrive.

1. « MENU »
2. « Toutes les applis »
3. « Appareils mobiles »
4. « Réglages »
5. « Numéro ident. véhicule (VIN): »

Sécurité du système haute tension

Équipement du véhicule

Ce chapitre décrit les équipements, les systèmes et les fonctions proposés actuellement et dans un avenir proche en fonction du modèle, même s'ils ne sont pas présents dans le véhicule.

Plus d'informations :

Équipement du véhicule, voir page 8.

Travaux sur le véhicule

Généralités

Les modifications et les interventions sur le véhicule, par exemple les post-équipements d'accessoires, doivent être exécutés par un réparateur agréé du constructeur, un autre réparateur agréé qualifié ou un atelier spécialisé dont le personnel spécialement formé applique les directives BMW.

Consigne de sécurité

AVERTISSEMENT

Les interventions effectuées de façon non conforme, en particulier les travaux de maintenance et de réparation sur le système haute tension, peuvent entraîner une électrocution. Il y a risque de blessures, risque d'incendie ou danger de mort. Les interventions sur le véhicule, en particulier la maintenance, les réparations ou les modifications, doivent être effectuées uniquement par un préparateur agréé du constructeur, un autre réparateur agréé qualifié ou un atelier spécialisé.

Contact avec l'eau

En règle générale, le système haute tension est également sûr dans les situations suivantes :

- ▶ De l'eau se trouve au niveau du plancher, par exemple après une averse avec la vitre ouverte.
- ▶ Le véhicule est dans l'eau, conformément à la hauteur de passage indiquée.
Conseils de conduite généraux, traversée de nappes d'eau, voir page 346.
- ▶ Du liquide fuit dans le compartiment à bagages.

Surveillance de la batterie haute tension

Principe

La température de la batterie haute tension est surveillée.

Une température inhabituellement élevée dans la batterie haute tension est signalée.

Consigne de sécurité

AVERTISSEMENT

Si la température de la batterie haute tension est inhabituellement élevée, la formation de gaz ou de fumée est possible. Il y a risque de blessures ou danger de mort. En cas d'odeur inhabituelle ou de dégagement de fumée, observer les remarques sur la conduite à tenir en cas de message.

Message signalant une température trop élevée

Pendant le trajet

Un message Check-Control s'affiche.

Pendant et peu après la charge

Selon la version de pays : le véhicule klaxonne et, le cas échéant, l'éclairage de véhicule clignote.

Conduite à tenir en cas de message

Pendant le trajet

1. S'arrêter immédiatement.
2. Stationner le véhicule en un lieu sûr.
3. Quitter le véhicule.
4. Se placer à une distance suffisante du véhicule et maintenir cette distance.
5. Prévenir les secours.

Pendant et peu après la charge

1. Le cas échéant, quitter le véhicule.
2. Se placer à une distance suffisante du véhicule et maintenir cette distance.
3. Prévenir les secours.

Désactivation automatique

En cas d'accidents, le système hybride est coupé automatiquement pour ne pas mettre la vie des passagers et des autres usagers de la route en danger.

Plus d'informations :

Comportement après un accident, voir page [425](#).

Monter dans le véhicule

Ouverture et fermeture

Clé du véhicule



Touches de la clé du véhicule.

Symbole	Signification
	Déverrouiller.
	Verrouiller. Afficher l'écran de recharge.
	Ouvrir/fermer le compartiment à bagages.
	Fonction réglable : Éclairage d'accompagnement. Climatiseur auxiliaire. Portes automatiques.



Déverrouiller.



Verrouiller.
Afficher l'écran de recharge.



Ouvrir/fermer le compartiment à bagages.



Fonction réglable :
Éclairage d'accompagnement.
Climatiseur auxiliaire.
Portes automatiques.

Accès à l'intérieur du véhicule

Déverrouillage avec la clé du véhicule

 Appuyer sur la touche de la clé du véhicule.

Selon les réglages, le système ne déverrouille que la porte conducteur ou tous les accès au véhicule.

Si seule la porte conducteur est déverrouillée, appuyer à nouveau sur la touche de la clé du véhicule pour déverrouiller les autres accès au véhicule.

Verrouillage avec la clé du véhicule

1. Fermer la porte conducteur.



2. Appuyer sur la touche de la clé du véhicule.

Tous les accès au véhicule sont verrouillés.

Touches pour le verrouillage centralisé

Aperçu

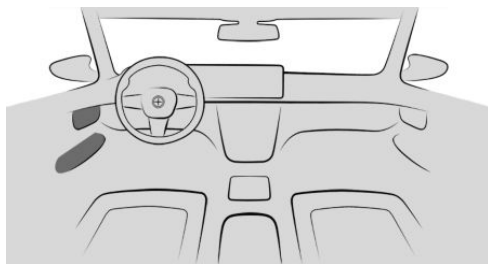

Les touches de verrouillage centralisé se trouvent sur la porte avant.



Verrouiller.



Déverrouiller.

Verrouillage du véhicule



Appuyer sur la touche lorsque les portes avant soient fermées.



Déverrouillage du véhicule



Appuyer sur la touche.

Accès au compartiment à bagages

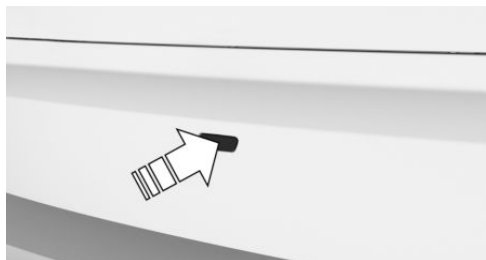

Ouverture du compartiment à bagages



- ▷ Déverrouiller le véhicule, puis appuyer sur la touche située à l'extérieur du compartiment à bagages.
- ▷  Appuyer sur la touche de la clé du véhicule pendant environ 1 seconde. Le cas échéant, les portes sont déverrouillées.

Fermer le compartiment à bagages



- ▷  Appuyer sur la touche située à l'intérieur du compartiment à bagages.
- ▷  Maintenir enfoncée la touche de la clé du véhicule jusqu'à ce que le compartiment à bagages soit fermé.

Affichages, organes de commande

Autour du volant



- 1 Élément de commutateur d'éclairage
- 2 Clignotants, feux de route
- 3 Combiné d'instruments
- 4 Essuie-glace

Témoins et voyants

Les témoins et les voyants d'alerte peuvent s'allumer selon différentes combinaisons et en différentes couleurs.

Le bon fonctionnement de certains voyants est contrôlé lors de l'activation de l'état de marche et ils s'allument brièvement.

Porte conducteur

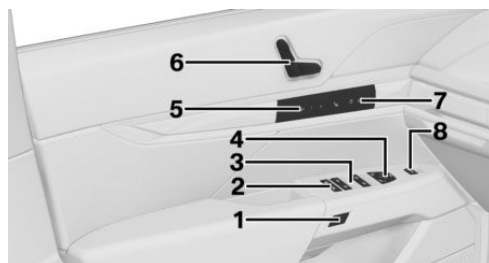

- 1 Ouvrir la porte
- 2 Commutateur de sécurité
- 3 Lève-vitre
- 4 Rétroviseurs extérieurs

- 5 Sièges, fonctions confort
- 6 Réglages des sièges
- 7 Verrouillage centralisé
- 8 Ouverture/fermeture le compartiment à bagages

Centrale de commande

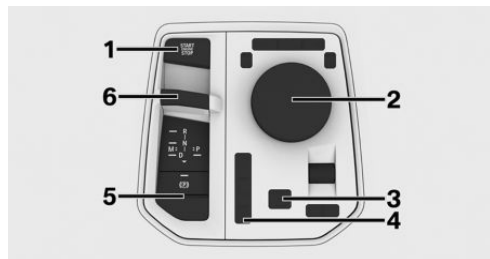



- 1 Bouton Start/Stop
- 2 Sélecteur
- 3 My Modes
- 4 Systèmes d'assistance
- 5 Frein de stationnement, Automatic Hold
- 6 Levier sélecteur



BMW iDrive

Principe

BMW iDrive est le concept d'affichage et de commande du véhicule et comprend un grand nombre de fonctions.

Touches sur le sélecteur

Touche	Fonction
	Ouvrir le menu principal.
	Ouvrir le menu Fonctions multimédia.

Touche	Fonction
	Ouvrir le menu Téléphone.
	Afficher le menu Navigation.
	Afficher la zone d'affichage précédente.

BMW Intelligent Personal Assistant

Principe

Le BMW Intelligent Personal Assistant est un assistant personnel qui permet la commande vocale naturelle de diverses fonctions du véhicule.

Activation de la saisie vocale

1.  Appuyer sur la touche du volant.
2. Énoncer la commande.

Annulation de la saisie vocale

- ▷  Appuyer à nouveau sur la touche du volant.
- ▷ Annuler »
- ▷ Pousser le sélecteur vers la droite ou vers la gauche.
- ▷ Appuyer sur le sélecteur.



Réglage et utilisation

Sièges, rétroviseurs et volant

Réglage des sièges

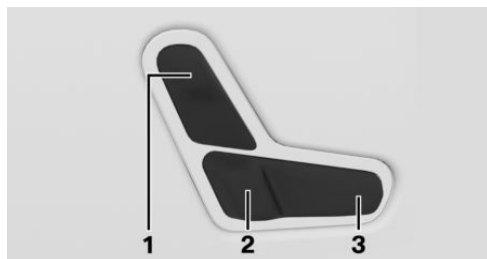

- 1 Inclinaison de dossier/appuie-tête
- 2 Hauteur/Sens longitudinal
- 3 Inclinaison du siège

Réglage des rétroviseurs extérieurs



Symbole Signification



Plier et déplier les rétroviseurs extérieurs.



Régler les rétroviseurs extérieurs.

Symbole Signification



Sélection du rétroviseur gauche, commande automatique d'orientation vers la bordure de trottoir.



Sélectionner le rétroviseur droit.

Réglage du volant

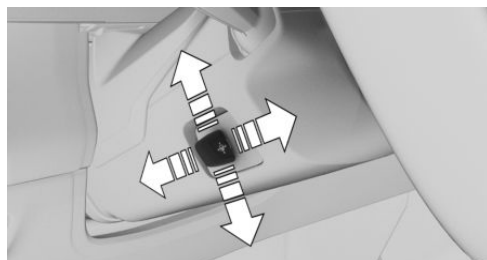

Adapter la position en longueur et en hauteur du volant par rapport à la position du siège en appuyant sur le commutateur.

Fonction Memory

Principe

La fonction Memory permet de mémoriser les réglages suivants et de les activer si nécessaire :

- ▷ Position de siège.
- ▷ Position des rétroviseurs extérieurs.
- ▷ Position du volant.
- ▷ Selon l'équipement : hauteur de l'affichage tête haute.

Aperçu

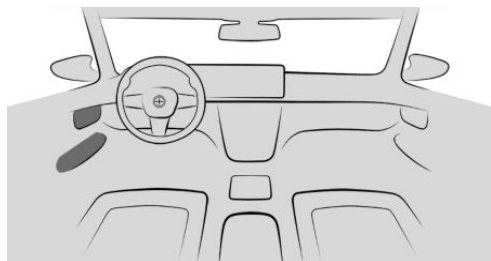

Les touches Memory se trouvent sur les portes avant.

Mémorisation du réglage

1. Régler la position souhaitée.

2. **SET** Appuyer sur la touche. La LED s'allume.

3. Appuyer sur la touche souhaitée 1 ou 2 tant que la LED est allumée. Un signal retentit.

Affichage du réglage

Appuyer sur la touche souhaitée 1 ou 2.

Infodivertissement

Entrée d'une destination dans la navigation

- « NAV »
- « Entrée d'adresse »
- Pour entrer une nouvelle destination ou, le cas échéant, démarrer le guidage, appuyer brièvement dans le champ de recherche ou sélectionner l'entrée souhaitée dans l'historique de recherche.
- Saisir au moins deux caractères.





Le cas échéant, démarrer la recherche par catégories de points d'intérêt via le menu Points d'intérêt.

Le cas échéant, accepter le terme de recherche proposé.

- La liste des résultats s'affiche.
- Sélectionner l'entrée souhaitée.

Divertissement

Selon la version de pays et d'équipement, les touches suivantes sont présentes dans la console centrale.

Touche	Fonction
	Tourner la molette : régler le volume sonore. Appuyer sur la molette : activer/désactiver le son.
	Changer de source de divertissement.
	Appuyer une fois : changer la station/le titre. Maintenir enfoncée : avance/recul rapide du titre.
	

Utilisation du téléphone portable

Généralités

Après avoir été jumelé une fois au véhicule, le téléphone portable peut être utilisé via iDrive et au moyen des touches du volant.

Activer le Bluetooth sur le téléphone portable.

Connexion par Bluetooth

- « MENU »
- « Toutes les applis »
- « Appareils mobiles »
- « Connecter nouvel appareil »

Les téléphones portables à portée s'affichent sur l'écran de contrôle.

5. Sélectionner le téléphone portable souhaité.
6. Comparer le code d'accès affiché sur l'écran de contrôle à celui affiché sur l'écran du téléphone portable et confirmer qu'ils sont identiques.
7. Le cas échéant, sélectionner le mode de connexion :

« Utiliser Bluetooth »

L'appareil est connecté et affiché dans la liste des appareils.

Prise d'un appel

Selon l'équipement, les appels entrants peuvent arriver de diverses façons.

- ▷ Par iDrive :

 « Répondre »



▷

Appuyer sur la touche du volant.

- ▷ Avec la molette située sur le volant, sélectionner dans la liste sur le combiné d'instruments : « Répondre »

Composition d'un numéro

1. « TEL »
2. « Plus »
3. « Composer numéro »
4. Entrée de chiffres.
5.  Sélectionner le symbole. La communication est établie via le téléphone portable auquel la fonction téléphone a été affectée.

En cours de route

Conduite

État de marche

Généralités

L'état de marche activé correspond au moment où le moteur se met à tourner pour les véhicules classiques.

Activation de l'état de marche



1. Fermer la porte du conducteur.
2. Appuyer sur la pédale de frein.
3. Appuyer sur le bouton Start/Stop.

Un signal acoustique retentit. L'état de marche est activé.

Affichage sur le combiné d'instruments

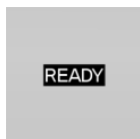

L'affichage READY indique que le véhicule est prêt pour la conduite.

Désactivation de l'état de marche

Une fois le véhicule à l'arrêt :

1. Appuyer sur le frein et serrer le frein de stationnement.
2. Appuyer sur le bouton Start/Stop.

L'affichage READY s'éteint et un signal acoustique retentit.

Détail de l'état de marche

Conditions de fonctionnement

La conduite est possible dans les conditions suivantes :

- ▶ Le niveau de charge de la batterie haute tension est suffisant.
- ▶ La porte du conducteur est fermée.
- ▶ Le câble d'alimentation de charge est débranché.

Conduite

1. Activer l'état de marche.
2. Appuyer sur la pédale de frein.
3. Choisir la position du levier sélecteur D, B ou R.
4. Conduire en actionnant la pédale d'accélérateur.

Réglage du levier sélecteur en position R, N, D, B



- ▶ Marche arrière R.
- ▶ Point mort N.
- ▶ Position de commande D.
- ▶ Position B avec grande récupération d'énergie

Appuyez sur le frein jusqu'au démarrage pour éviter que le véhicule ne se déplace avec le

rapport de conduite engagé ou en marche arrière.

N'engager la position R que lorsque le véhicule est à l'arrêt.

En position B, le véhicule décélère plus fortement en roue libre qu'en position D.

Mettre le levier sélecteur en position P



-  Appuyer sur la touche.
Le verrou de boîte est enclenché et le frein de stationnement serré.

Frein de stationnement

Serrer le frein de stationnement

-  Appuyer sur la touche.
La LED de la touche et le témoin de contrôle du combiné d'instruments s'allument.

Le frein de stationnement est serré et le blocage de boîte activé.

Desserrage du frein de stationnement

-  Appuyer sur la touche lorsque le levier sélecteur est en position P et l'état de marche est activé.

La LED et le témoin de contrôle s'éteignent.
Le frein de stationnement est desserré.

Stationnement

S'assurer que le frein de stationnement est serré.

Lumière et visibilité

Clignotants, feux de route, appel de phares

Clignotants

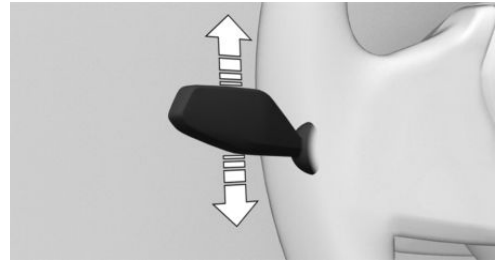

- ▶ Clignotement : pousser la manette au-delà du point de résistance.
- ▶ Commande impulsionnelle des clignotants : actionner légèrement la manette vers le haut ou vers le bas.
- ▶ Clignotement bref : appuyer sur le bras jusqu'au point de résistance et la maintenir dans cette position le temps du clignotement.

Feux de route, appel de phares







Pousser la manette vers l'avant ou la tirer vers l'arrière.







- ▶ Allumage des feux de route, flèche 1.
Les feux de route s'allument si les feux de croisement sont activés.
- ▶ Extinction des feux de route/appel de phares, flèche 2.

Éclairage

Touches dans le véhicule

Symbole	Fonction
	Menu Éclairage extérieur.
	Commande automatique d'éclairage.
	Feux de croisement.
	Extinction des feux.
	Feux arrière de brouillard.

Fonctions via iDrive

Symbole	Fonction
	Commande automatique d'éclairage.
	Feux de croisement.
	Feux de position.
	Extinction des feux.
	Feux de stationnement, côté gauche.
	Feux de stationnement, côté droit.

Essuie-glace

Activation du système d'essuie-glace

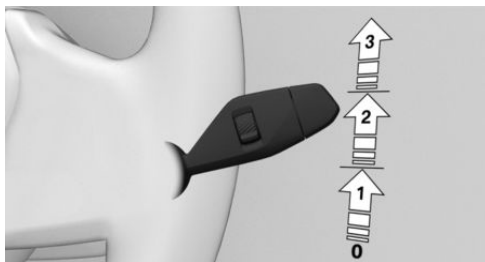

Pousser la manette vers le haut jusqu'à la position souhaitée.

- ▶ Position de repos des essuie-glaces, position 0.
- ▶ Détecteur de pluie : position 1.
- ▶ Vitesse normale des essuie-glaces, position 2.
- ▶ Vitesse rapide des essuie-glaces, position 3.

Arrêt du système d'essuie-glaces et balayage coup par coup

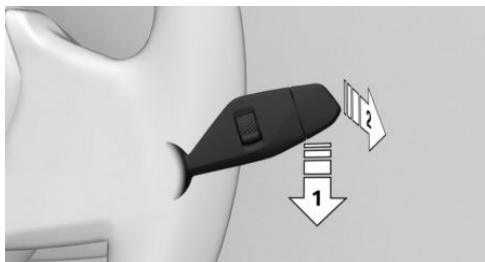

Descendre ou avancer le bras.

- ▶ Désactivation : abaisser le bras, flèche 1, jusqu'à la position 0.
- ▶ Balayage coup par coup : abaisser le bras à partir de la position 0, flèche 1, et avancer le bras en position 0 ou en position 1, flèche 2. Une fois relâché, le bras revient en position 0.

Activation/désactivation du détecteur de pluie

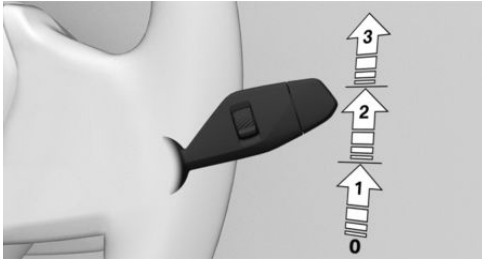

Activation : remonter une fois le bras à partir de la position 0, flèche 1.

Désactivation : remettre le bras en position 0.

Réglage de la sensibilité du détecteur de pluie

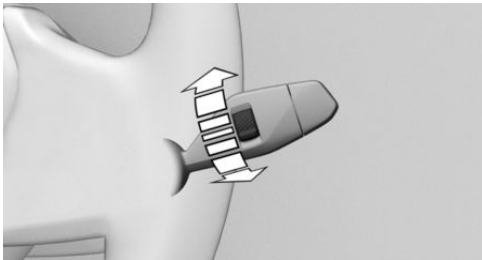

Tourner la molette sur la manette d'essuie-glace.

Nettoyer le pare-brise

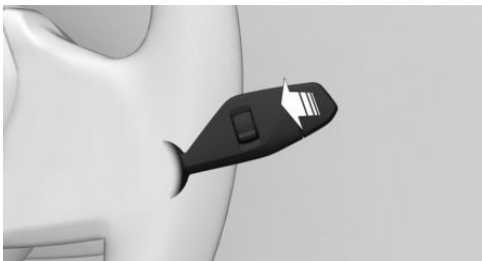













Tirer la manette.

Climatisation

Fonctions de climatisation

Fonctions via le menu climatisation



Symbole	Fonction
	Programme automatique.
	Température.
	Fonction de refroidissement.
	Refroidissement maximum.
	Mode de recyclage d'air.
	Contrôle automatique de recyclage de l'air.
	Air frais.
	Débit d'air.
	Diffusion de l'air.
	Programme Sync.
	Chauffage de siège et d'éléments de surface.

Symbole	Fonction
	Refroidissement du siège.
	Volant chauffant.

Les fonctions sont également exécutables avec la voix, par exemple Température.

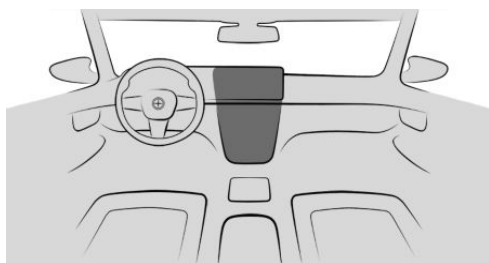





Touches, climatiseur automatique

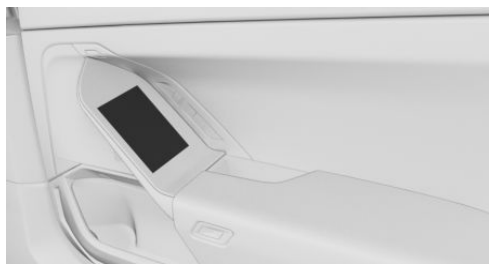

Symbole	Fonction
	Fonction de dégivrage.
	Chauffage de la lunette arrière.

Climatiseur automatique arrière



Symbole	Fonction
	Activer/désactiver.
	Programme automatique.
	Température.
	Débit d'air.
	Diffusion de l'air.
	Chauffage de siège et d'éléments de surface.
	Refroidissement du siège.

Arrêt intermédiaire

Recharge du véhicule

Selon la version de pays, pour recharger le véhicule, utiliser un câble de charge mode 2, un câble de charge mode 3 ou le câble fixe d'une station de recharge.

Le câble de recharge peut être rangé dans le compartiment à bagages, par exemple sous le plancher ou dans une trousse.

Avant de débrancher ou de rebrancher un câble de charge, nettoyez si nécessaire la zone située entre la trappe de recharge, la prise de charge et la fiche du câble de charge, par exemple éliminer la neige.

Déverrouiller le câble de charge avant de le débrancher.

L'état de charge est signalé par le témoin de contrôle de la prise de charge.

Maintenir la trappe de recharge fermée et, le cas échéant, le couvercle de la prise de charge si la prise de charge n'est pas utilisée.

Roues et pneus

Indications sur la pression de gonflage des pneus



Les données relatives à la pression de gonflage des pneus figurent sur la plaque de la pression de gonflage des pneus sur le montant de carrosserie de la porte conducteur.

Après la correction de la pression de gonflage

Si le véhicule est équipé du contrôle de pression des pneus, les pressions de gonflage corrigées sont automatiquement prises en charge. S'assurer que les réglages adéquats des pneus ont été effectués. Si les pneus ne sont pas mentionnés dans les informations sur la pression de gonflage indiquées sur l'écran de contrôle, réinitialiser le contrôle de pression des pneus.

Si le véhicule est équipé d'une mesure individuelle de pression des pneus, le réinitialiser.

Contrôle de la pression de gonflage des pneus

Contrôler régulièrement la pression de gonflage des pneus et la rectifier si nécessaire :

- ▷ Au moins deux fois par mois.
- ▷ Avant un long trajet.

Aider et se faire aider

Feux de détresse

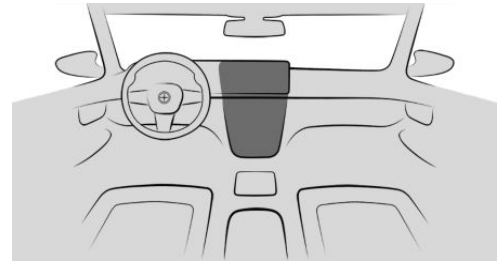

Touche des feux de détresse

BMW Assistance Dépannage

Dans de nombreux pays où ConnectedDrive n'est pas disponible, BMW Assistance Dépannage est joignable par téléphone 24 h/24. En cas de panne, vous y trouverez de l'aide.

Dans les pays où ConnectedDrive est disponible, procéder comme suit :

1. « MENU »
2. « Toutes les applis »
3. « BMW Assistance »
4. Sélectionner le service souhaité.

La communication téléphonique est établie avec le service sélectionné.

ConnectedDrive

BMW Assistance

Pour obtenir des informations et une assistance concernant le véhicule, contacter BMW Assistance.

1. « MENU »
2. « Toutes les applis »
3. « BMW Assistance »
4. Sélectionner le service souhaité.

Teleservices

Les Teleservices sont des services qui permettent de conserver la mobilité du véhicule.

Les Teleservices peuvent englober les services suivants :

- ▷ BMW Assistance Dépannage.
- ▷ BMW Assistance Accident.
- ▷ Appel Teleservice.
- ▷ Votre Réparateur Agréé.



Poste de conduite

Équipement du véhicule

Ce chapitre décrit les équipements, les systèmes et les fonctions proposés actuellement et dans un avenir proche en fonction du modèle,

même s'ils ne sont pas présents dans le véhicule.







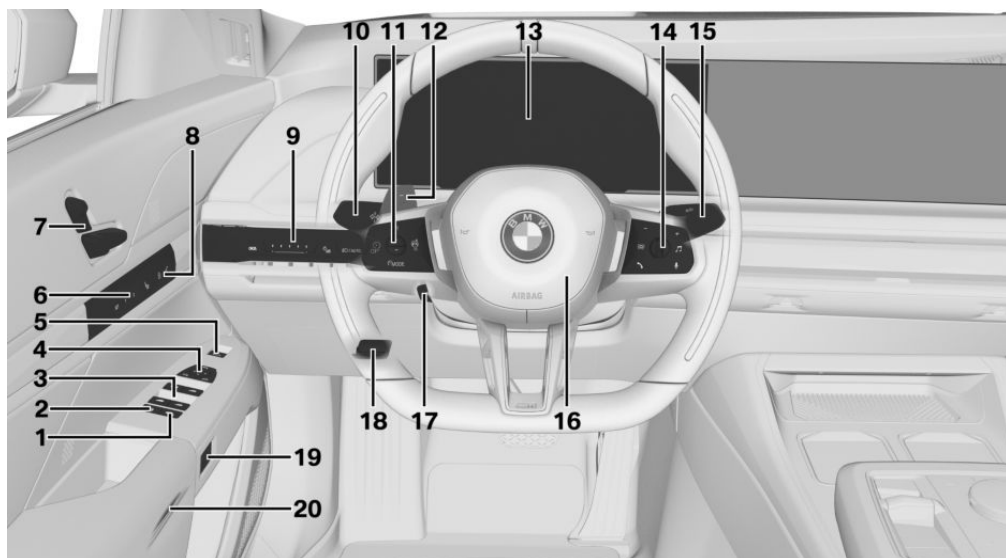

















Plus d'informations :

Équipement du véhicule, voir page 8.

Autour du volant









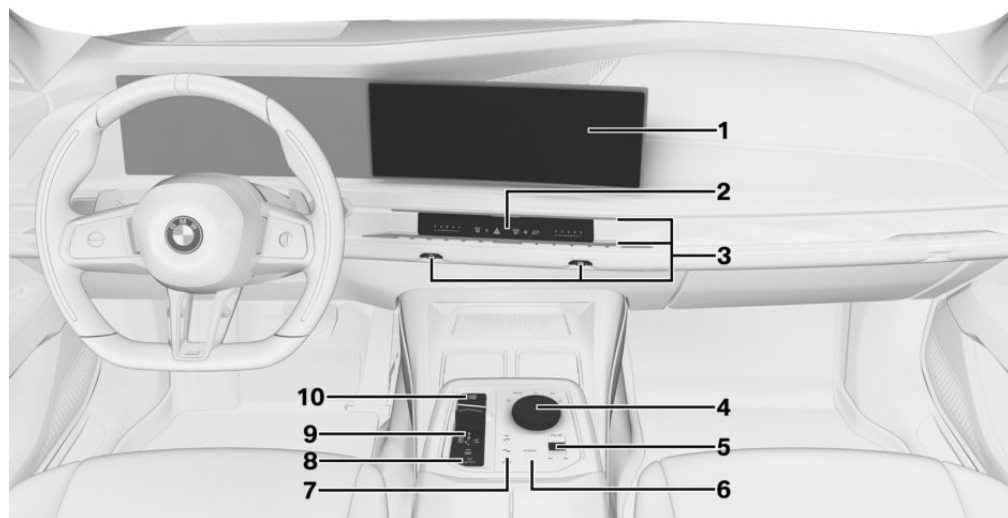

- | | |
|--|--|
| <p>1  Menu Portes et fenêtres 57</p> <p>2  Commutateur de sécurité 116</p> <p>3  Lève-vitres 112</p> <p>4 Commande des rétroviseurs extérieurs 132</p> | <p>5  Ouverture et fermeture du compartiment à bagages 98</p> <p>6  Fonctions confort des sièges
Fonction Memory 135</p> <p> Menu Réglages siège 57</p> <p>7  Réglage siège 120</p> <p>8  Touches pour le verrouillage centralisé 106</p> |
|--|--|







-  Déverrouillage
-  Verrouillage
- 9** Porte et éclairage
-  Ouverture et fermeture automatiques de la porte [94](#)
-  Menu Éclairage extérieur [57](#)
-  Feux de route anti-éblouissement [196](#)
-  Éclairage automatique [191](#)
-  Feux de croisement [192](#)
-  Fonctions d'éclairage adaptatif [195](#)
-  Feux arrière de brouillard [198](#)
- 10** Levier de direction, côté gauche
-  Clignotants [162](#)
-  Feux de route, appel de phares [163](#)
- 11** Touches au volant, côté gauche
-  Activation/désactivation des systèmes de régulation de la vitesse [253](#)
-  Sélection du système de régulation de la vitesse [253](#)
-  Enregistrement de la vitesse [253](#)
-  Régler la vitesse [253](#)
- 12** Fonction Sport Boost [155](#)
- 13** Combiné d'instruments [167](#)
- 14** Touches au volant, côté droit
-  Réglages du combiné d'instruments [167](#)
-  Réglages de l'affichage tête haute [169](#)
-  Volume sonore, voir la notice d'utilisation concernant le système de navigation, de divertissement et de communication [6](#)
-  Audio, voir la notice d'utilisation sur le système de navigation, de divertissement et de communication [6](#)
-  Commande vocale, BMW Intelligent Personal Assistant [63](#)
-  Téléphone, voir la notice d'utilisation concernant le système de navigation, de divertissement et de communication [6](#)
-  Sélection des menus de configuration pour le combiné d'instruments et l'affichage tête haute [167](#)
-  Utilisation de listes de sélection [179](#)
-  Affichage et réinitialisation des données de trajet [183](#)
-  Réinitialisation des valeurs du gravimètre [186](#)
- 15** Levier de direction, côté droit
-  Essuie-glace [163](#)
-  Détecteur de pluie [164](#)
-  Nettoyer le pare-brise [165](#)
- 16**  Avertisseur sonore, surface totale

- 17  Réglage du volant [134](#)
- 19  Ouverture de la porte [106](#)
- 18  Déverrouillage du capot, derrière le revêtement de sol [409](#)
- 20  Déverrouillage de secours de la porte [106](#)

Autour de la console centrale





- 1 Écran de contrôle [58](#)
- 5 Éléments de commande du système de divertissement, voir Notice d'utilisation du système de navigation, de divertissement et de communication [6](#)
- 2  Feux de détresse [419](#)
-  Fonction de dégivrage [321](#)
-  Chauffage de lunette arrière [321](#)
-  Boîte à gants [337](#)
-  Réglage du volume sonore
-  Station/titre suivant(e)
- 3 Ventilation [323](#)
-  Station/titre précédent(e)
- 4 Sélecteur avec touches [60](#)
- 6  My Modes [156](#)

- 7  Systèmes d'aide au stationnement 280
-  Menu Réglages véhicule 57
-  Correcteur d'assiette sur les deux essieux 311
- 8  Fonction Automatic Hold 161
-  Frein de stationnement 158
- 9 Levier sélecteur 149
- 10  Activation/désactivation de l'état de marche 148

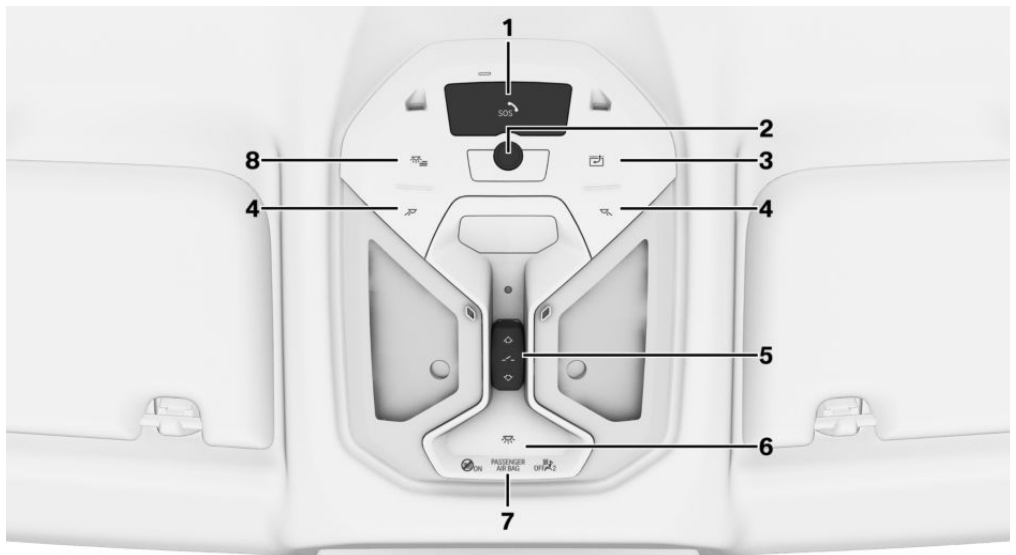
Autour du ciel de pavillon



- 1  Appel d'urgence, SOS 421
- 2 Caméra
Commande gestuelle 69.
Caméra d'habitacle 333
- 3  BMW Theatre Screen, voir la notice d'utilisation concernant la navigation, le divertissement et la communication 6
- 4  Liseuses 199

5 Toit ouvrant en verre [117](#)

6  Feux intérieurs [199](#)

7  Selon la version de pays :
Témoin de contrôle d'airbag du passager avant [204](#)

8  Menu Éclairage intérieur [57](#)

Capteurs du véhicule

Équipement du véhicule

Ce chapitre décrit les équipements, les systèmes et les fonctions proposés actuellement et dans un avenir proche en fonction du modèle, même s'ils ne sont pas présents dans le véhicule.

Plus d'informations :

Équipement du véhicule, voir page 8.

Aperçu

Selon l'équipement, les caméras et capteurs suivants sont installés dans le véhicule :

- ▶ Caméra avant.
- ▶ Caméra située derrière le pare-brise.
- ▶ Caméras de rétroviseur extérieur.
- ▶ Caméra de recul.
- ▶ Capteur radar avant.
- ▶ Capteurs radars latéraux, avant.
- ▶ Capteurs radars latéraux, arrière.
- ▶ Capteurs à ultrasons dans les boucliers avant/arrière.
- ▶ Capteurs à ultrasons latéraux.

Caméras

Caméra avant

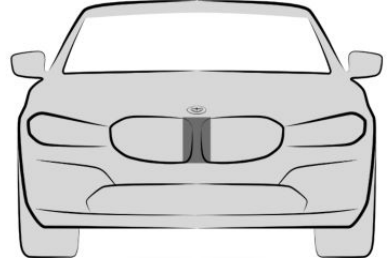

La caméra avant se trouve dans la calandre.

Caméra derrière le pare-brise

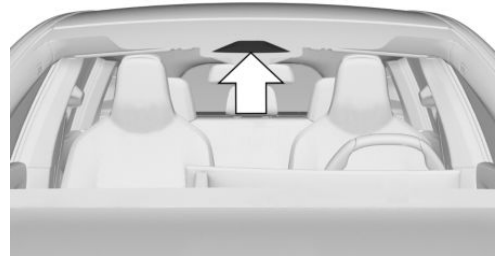

La caméra derrière le pare-brise se trouve dans la zone du rétroviseur intérieur.

Caméras extérieures

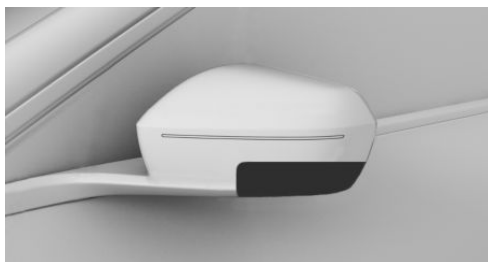

Une caméra de rétroviseur extérieur est installée dans la partie inférieure de chaque boîtier de rétroviseur extérieur.

Caméra de recul

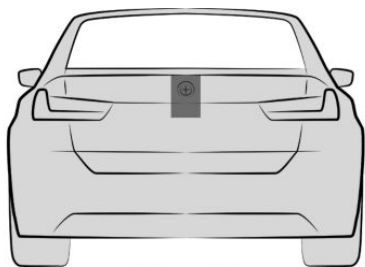

La caméra de recul se trouve dans l'emblème à l'arrière du véhicule.

Condition de fonctionnement des caméras

Les zones des caméras sont propres et dégagées.

Plus d'informations :

- ▷ Lavage du véhicule, voir page 429.
- ▷ Entretien du véhicule, voir page 431.

Limites du système des caméras

Le fonctionnement de la caméra peut être limité et, le cas échéant, la caméra peut afficher des informations incorrectes, par exemple dans les cas suivants :

- ▷ En cas de brouillard épais, de pluie ou de neige.
- ▷ Au sommet ou en bas d'une côte raide ou dans les virages serrés.
- ▷ Si le champ de détection de la caméra est couvert, par exemple par de la buée sur le pare-brise ou un autocollant.
- ▷ Si l'objectif de la caméra est encrassé ou endommagé.
- ▷ Lorsque les rétroviseurs extérieurs sont rabattus.
- ▷ Si les portes sont ouvertes ou le compartiment à bagages est ouvert.
- ▷ En cas de fort contre-jour ou de reflets importants, par exemple lorsque le soleil est bas.
- ▷ Dans l'obscurité.
- ▷ La caméra surchauffe en raison de températures élevées et s'est arrêtée provisoirement.
- ▷ Pendant la procédure de calibrage de la caméra immédiatement après la livraison du véhicule.

Le cas échéant, un message Check-Control s'affiche lorsque les limites du système sont atteintes.

Capteurs radar

Consigne de sécurité

AVERTISSEMENT

En raison d'influences externes, telles que des interférences, les capteurs radar du véhicule et donc aussi les systèmes d'assistance à la conduite peuvent être perturbés. Il y a un risque d'accident. Observer la circulation, se préparer à freiner ou à braquer à tout moment et intervenir activement dans les situations correspondantes.

Capteur radar avant

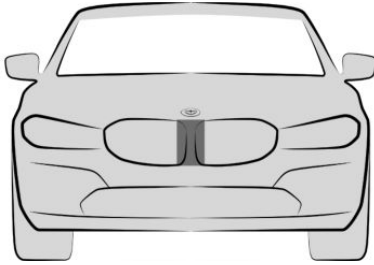

Le capteur à radar avant se trouve dans la calandre.

Capteurs radars latéraux, avant

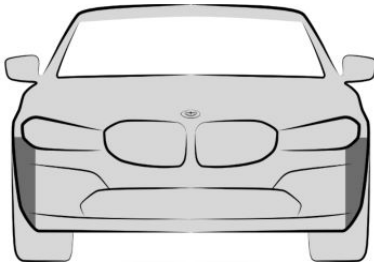

Les capteurs radar se trouvent sur le côté du bouclier avant.

Capteurs radars latéraux, arrière

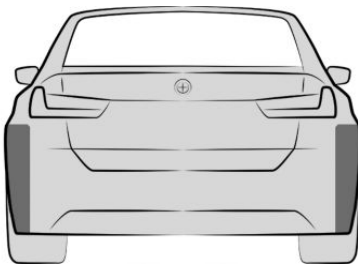

Les capteurs radar se trouvent sur le côté du bouclier arrière.

Condition de fonctionnement des capteurs radars

Les zones des capteurs radars sont propres et dégagées.

Plus d'informations :

- ▶ Lavage du véhicule, voir page 429.
- ▶ Entretien du véhicule, voir page 431.

Limites du système des capteurs radars

Le fonctionnement des capteurs radars peut être limité ou indisponible, par exemple dans les cas suivants :

- ▶ Si les capteurs sont encrassés.
- ▶ Si les capteurs sont gelés.
- ▶ Si les capteurs sont couverts, par exemple par des autocollants, des films ou un support de plaque d'immatriculation.
- ▶ Si les capteurs ne sont pas correctement orientés, par exemple en raison d'un accrochage lors d'une manœuvre de stationnement.
- ▶ Si la zone de balayage des capteurs est recouverte, par exemple par des objets transportés qui dépassent.
- ▶ Si la zone de détection des capteurs est recouverte, par exemple par les murs du garage, des haies, des monticules de neige, des véhicules ou une remorque.
- ▶ Après des travaux non conformes effectués sur la peinture du véhicule dans la zone des capteurs.
- ▶ Au sommet ou en bas d'une côte raide.

Le cas échéant, un message Check-Control s'affiche lorsque les limites du système sont atteintes.

Capteurs à ultrasons

Capteurs à ultrasons avant

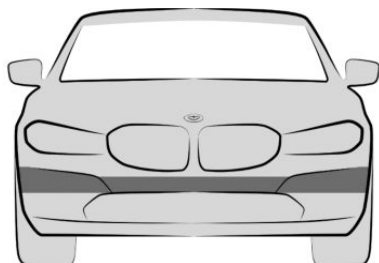

Les capteurs à ultrasons arrière des systèmes d'aide au stationnement se trouvent dans le bouclier avant.

Capteurs à ultrasons arrière

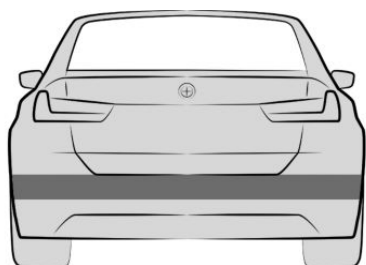

Les capteurs à ultrasons arrière des systèmes d'aide au stationnement se trouvent dans le bouclier arrière.

Capteurs à ultrasons latéraux

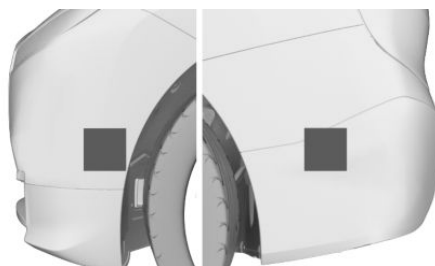

Les capteurs à ultrasons des systèmes d'aide au stationnement se trouvent sur les côtés dans les boucliers avant et arrière.

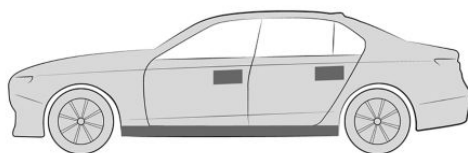

Les capteurs à ultrasons pour les portes automatiques se trouvent au niveau des poignées de portes et sous l'ouverture de la porte dans le bas de caisse.

Conditions de fonctionnement des capteurs à ultrasons

Les zones des capteurs à ultrasons sont propres et dégagées.

Plus d'informations :

- ▷ Lavage du véhicule, voir page [429](#).
- ▷ Entretien du véhicule, voir page [431](#).

Limites du système des capteurs à ultrasons

La détection d'objets peut se heurter aux limites physiques de la mesure par ultrasons, par exemple dans les cas suivants :

- ▷ Si les capteurs sont encrassés ou cachés, p. ex. par un autocollant.
- ▷ Si les capteurs ne sont pas correctement orientés, par exemple en raison d'un accrochage lors d'une manœuvre de stationnement.
- ▷ Après des travaux non conformes effectués sur la peinture du véhicule dans la zone des capteurs.
- ▷ Pour les jeunes enfants ou les animaux.
- ▷ Pour les personnes avec certaines tenues vestimentaires, par exemple des manteaux.
- ▷ Si des objets couverts par des tissus sont détectés.
- ▷ Pour les obstacles et les personnes se trouvant en bordure de la voie de circulation.
- ▷ En cas de défaut externe des ultrasons, par exemple par le passage de véhicules, des machines bruyantes ou d'autres sources d'ultrasons.
- ▷ Dans certaines conditions météorologiques, par exemple une humidité de l'air élevée, de la pluie, des chutes de neige, une chaleur extrême, froid ou vent fort.
- ▷ Si des timons et des dispositifs d'attelage d'autres véhicules sont détectés.
- ▷ Si des guidons, des pédales ou autres accessoires de vélos ou de motos sont détectés.
- ▷ Pour les objets minces ou pointus.
- ▷ Pour les objets en mouvement.
- ▷ Pour les objets saillants en hauteur, tels que les corniches.
- ▷ Pour les objets présentant des angles, des arêtes vives et des surfaces lisses.
- ▷ Si des objets présentant des surfaces ou des structures fines, par exemple des clôtures, sont détectés.
- ▷ Pour les objets à surface poreuse.
- ▷ Pour les objets de taille petite et basse, par exemple des caisses.
- ▷ Si des objets qui dépassent, par exemple un manteau, sont détectés.
- ▷ Si des objets horizontaux sans structure de support avec le sol, par exemple des chaînes, sont détectés.
- ▷ Des objets bas déjà affichés, comme les bordures de trottoir, peuvent apparaître dans les zones non couvertes par les capteurs.
- ▷ Pour les obstacles mous ou enrobés de mousse.
- ▷ Pour les plantes et les buissons.
- ▷ Dans les stations de lavage.
- ▷ En cas d'inégalités du sol, par exemple en présence de ralentisseurs.
- ▷ En cas de gaz d'échappement épais.
- ▷ Les objets transportés qui dépassent du véhicule ne sont pas pris en compte par les capteur à ultrasons.
- ▷ En cas de cache d'attelage de remorque incorrectement placé.

Le cas échéant, un message Check-Control s'affiche lorsque les limites du système sont atteintes.

État de marche du véhicule

Équipement du véhicule

Ce chapitre décrit les équipements, les systèmes et les fonctions proposés actuellement et dans un avenir proche en fonction du modèle, même s'ils ne sont pas présents dans le véhicule.

Plus d'informations :

Équipement du véhicule, voir page 8.

Pour être certain d'immobiliser correctement le véhicule, respecter ce qui suit :

- ▷ Serrer le frein de stationnement.
- ▷ En montée ou en descente, tourner les roues avant en direction de la bordure du trottoir.
- ▷ En montée ou en descente, immobiliser en plus le véhicule avec une cale, par exemple.

Généralités

Selon la situation, le véhicule se trouve dans l'un des trois états suivants :

- ▷ État de repos.
- ▷ État opérationnel.
- ▷ État de marche.

État de repos

Principe

Si le véhicule est au repos, il est désactivé.

Généralités

Avant l'ouverture de l'extérieur et après que l'utilisateur l'a quitté et verrouillé, le véhicule se trouve à l'état de repos.

Consignes de sécurité

AVERTISSEMENT

Un véhicule non immobilisé peut se mettre en mouvement et commencer à rouler. Il y a risque d'accident. Sécurisez le véhicule de manière à l'empêcher de rouler avant de le quitter.

AVERTISSEMENT

Des enfants ou des animaux laissés sans surveillance peuvent mettre le véhicule en mouvement et se mettre en danger ou mettre en danger les autres usagers, par exemple en effectuant les actions suivantes :

- ▷ Actionnement du bouton Start/Stop.
- ▷ Desserrage du frein de stationnement.
- ▷ Ouverture et fermeture des portes ou des vitres.
- ▷ Enclenchement du levier sélecteur en position N.
- ▷ Utilisation d'équipements du véhicule.

Il y a risque d'accident ou de blessures. Ne pas laisser des enfants ni des animaux sans surveillance dans le véhicule. Emporter la clé du véhicule avec soi et verrouiller le véhicule en le quittant.

Restauration automatique de l'état de repos

L'état de repos est restauré automatiquement, par exemple dans les cas suivants :

- ▶ Au bout de quelques minutes, lorsque aucune commande n'est effectuée sur le véhicule.
- ▶ Lorsque les batteries du véhicule présentent un faible niveau de charge.
- ▶ Selon réglage via iDrive : après un trajet, une porte ou les deux portes avant s'ouvrent lorsque vous quittez le véhicule.

Dans la plupart des cas, l'état de repos n'est pas automatiquement établi, par exemple pendant une conversation téléphonique ou lorsque les feux de croisement sont allumés.

Établissement de l'état de repos après l'ouverture des portes avant

Après un trajet, il est possible de restaurer l'état de repos en ouvrant les portes avant. Pour cela, tout le monde doit quitter le véhicule.

1. « MENU »
2. « Applis véhicule »
3. « Portes et vitres »
4. « Verrouill-/déverrouillage »
5. « Veille après ouvert. portes »

Restauration manuelle de l'état de repos

Restaurer l'état de repos dans le véhicule après la fin du trajet :



Maintenir enfoncée la molette dans la console centrale jusqu'à ce que l'affichage OFF s'éteigne dans le combiné d'instruments.

État opérationnel

Principe

Lorsque l'état opérationnel est activé, la plupart des fonctions peuvent être commandées

à l'arrêt. Les réglages souhaités peuvent être effectués.

Généralités

Après l'ouverture des portes avant de l'extérieur, le véhicule se trouve à l'état opérationnel. Pour préserver la batterie du véhicule, n'utiliser l'état opérationnel et les consommateurs électriques activés que si cela est absolument nécessaire.

Établissement manuellement de l'état opérationnel

Généralités

Il est possible d'activer à nouveau l'état opérationnel après l'activation manuelle de l'état de repos.

Avec la molette



Appuyer sur la molette dans la console centrale. L'écran de contrôle et le combiné d'instruments s'allument.

Avec le bouton Start/Stop



Appuyer sur le bouton Start/Stop. L'écran de contrôle et le combiné d'instruments s'allument.

Affichage sur le combiné d'instruments



La mention OFF est affichée sur le combiné d'instruments. L'entraînement est coupé et l'état opérationnel est activé.

État de marche

Généralités



Le bouton Start/Stop active ou désactive l'état de marche.

L'état de marche activé correspond au moment où le moteur se met à tourner pour les véhicules classiques.

L'état de marche désactivé correspond au moment où le moteur est coupé.

Lorsque l'état de marche est activé, le véhicule est prêt pour la conduite et READY s'affiche sur le combiné d'instruments.

Tous les systèmes sont prêts à fonctionner.

Lors du stationnement, désactiver l'état de marche et les consommateurs électriques inutiles pour ménager la batterie du véhicule.

Consignes de sécurité

AVERTISSEMENT

Lors de la conduite en mode électrique, les piétons et les autres usagers ne perçoivent pas le véhicule comme d'habitude en raison de l'absence de bruits du moteur. Il y a risque d'accident. Adapter le style de conduite aux conditions de circulation. Prêter attention aux conditions de circulation et intervenir activement dans les situations correspondantes.

AVERTISSEMENT

Un véhicule non immobilisé peut se mettre en mouvement et commencer à rouler. Il y a risque d'accident. Sécurisez le véhicule de manière à l'empêcher de rouler avant de le quitter.

Pour être certain d'immobiliser correctement le véhicule, respecter ce qui suit :

- ▷ Serrer le frein de stationnement.
- ▷ En montée ou en descente, tourner les roues avant en direction de la bordure du trottoir.
- ▷ En montée ou en descente, immobiliser en plus le véhicule avec une cale, par exemple.

AVERTISSEMENT

Des enfants ou des animaux laissés sans surveillance peuvent mettre le véhicule en mouvement et se mettre en danger ou mettre en danger les autres usagers, par exemple en effectuant les actions suivantes :

- ▷ Actionnement du bouton Start/Stop.
- ▷ Desserrage du frein de stationnement.
- ▷ Ouverture et fermeture des portes ou des vitres.
- ▷ Enclenchement du levier sélecteur en position N.
- ▷ Utilisation d'équipements du véhicule.

Il y a risque d'accident ou de blessures. Ne pas laisser des enfants ni des animaux sans surveillance dans le véhicule. Emporter la clé du véhicule avec soi et verrouiller le véhicule en le quittant.

REMARQUE

Le levier sélecteur passe automatiquement en position P lorsque l'état opérationnel est désactivé. Les roues se bloquent. Il y a un risque de dommages matériels. Ne pas désactiver l'état opérationnel lorsque le véhicule doit rouler, par exemple, dans les stations de lavage.

Activation de l'état de marche

1. Fermer la porte du conducteur.
2. Appuyer sur la pédale de frein.
3. Appuyer sur le bouton Start/Stop.

La plupart des témoins et voyants sur le combiné d'instruments s'allument, plus ou moins longtemps.

READY s'affiche sur le combiné d'instruments et un signal acoustique retentit.

L'état de marche est activé.

Affichage sur le combiné d'instruments



Si l'état de marche est activé, READY s'affiche sur le combiné d'instruments.

Désactivation de l'état de marche

1. Quand le véhicule est à l'arrêt, appuyer sur la pédale de frein et serrer le frein de stationnement.
2. Appuyer sur le bouton Start/Stop.
L'affichage READY s'éteint et un signal acoustique retentit.

L'état de marche est automatiquement désactivé si la ceinture conducteur n'est pas bouclée lors de l'ouverture de la porte conducteur.

BMW iDrive

Équipement du véhicule

Ce chapitre décrit les équipements, les systèmes et les fonctions proposés actuellement et dans un avenir proche en fonction du modèle, même s'ils ne sont pas présents dans le véhicule.

Plus d'informations :

Équipement du véhicule, voir page 8.

Concept d'affichage et de commande

Principe

BMW iDrive est le concept d'affichage et de commande du véhicule et comprend un grand nombre de fonctions.

Généralités

Selon l'équipement, les fonctions peuvent être commandées comme suit :

- ▶ Avec l'écran de contrôle.
 - ▶ Avec le sélecteur.
 - ▶ Via le pavé tactile.
 - ▶ Via BMW Intelligent Personal Assistant.
 - ▶ Via le BMW Touch Command.
 - ▶ Avec la commande gestuelle.
 - ▶ Via les éléments de commande au volant.
- Combiné d'instruments, voir page 167.

Consigne de sécurité

⚠ AVERTISSEMENT

La commande des systèmes d'information intégrés et des appareils de communication pendant le trajet risque de détourner l'attention du conducteur. Il est alors possible de perdre le contrôle du véhicule. Il y a risque d'accident. Utiliser ces systèmes ou ces appareils uniquement si les conditions de circulation le permettent. S'arrêter si nécessaire et manipuler les systèmes ou appareils lorsque le véhicule est à l'arrêt.

Menu principal

Généralités

Le menu principal est divisé en plusieurs sections.

Aperçu

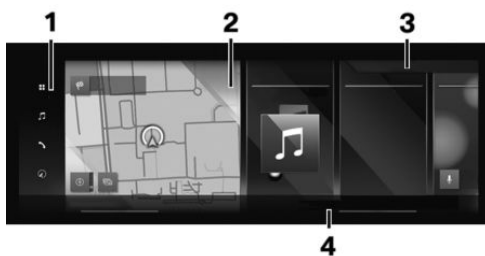

- 1 Barre de menu
- 2 Widgets
- 3 Informations sur l'état actuel
- 4 Baguette climatisation, climatisation 314

Barre de menu

Menu

 « MENU » : accès aux applications et aux fonctions du véhicule. Il est possible de sélectionner un filtre. Le dernier filtrage sélectionné est mémorisé. Le cas échéant, changer le filtre pour afficher les applications souhaitées.

- ▷ « Toutes les applis » : toutes les applications et fonctions s'affichent.
- ▷ « Appl. infodivert. » : seules les applications d'infodivertissement s'affichent.
- ▷ « Applis véhicule » : seules les fonctions de réglage personnalisé du véhicule s'affichent.

Fonctions multimédia

 « MEDIA » : accès aux fonctions du système de divertissement, par exemple la station de radio ou la connexion aux appareils externes.

Téléphone

 « TEL » : accès au téléphone et aux messages, ainsi que connexion et gestion des appareils mobiles, tels que des smartphones.

Navigation

 « NAV » : accès au système de navigation, entrée de la destination et informations routières. Vues cartographiques configurables et autres fonctions, comme les points d'intérêt.

Apple CarPlay®

 « Apple CarPlay » : selon la version de pays avec la fonction connectée : accès à Apple CarPlay. Apple CarPlay permet d'utiliser certaines fonctions d'un iPhone compatible en toute sécurité avec iDrive.

Android Auto®

 « Android Auto » : selon la version de pays avec la fonction connectée : accès à Android Auto. Android Auto permet d'utiliser certaines

fonctions d'un smartphone Android compatible en toute sécurité avec iDrive.

Widgets





Les widgets affichent des informations en temps réel et du contenu dynamique, comme la carte de navigation. Les widgets servent également de touches et permettent d'accéder au menu correspondant.

Informations sur l'état actuel







Généralités

La zone d'état se trouve dans la partie supérieure de l'écran de contrôle. Les informations sur l'état actuel sont affichées sous forme de symboles. Selon l'équipement et la version de pays, différents symboles sont disponibles.





Informations d'état du téléphone

Symbole	Signification
	Appel actif.
	Transfert de données impossible.
	Puissance de réception.
	Carte SIM absente.

Informations d'état de divertissement

Symbole	Signification
	Audio USB.
	Bluetooth audio.
	Audio du smartphone.
	Connected Music.
	WLAN.
	Apple CarPlay.
	Android Auto.









Notifications d'état

Symbole	Signification
	Nombre de messages.
	Message Check-Control.
	Informations routières.
	Masquer les éléments privés.
	Ne pas déranger.

Plus d'informations :

Notice d'utilisation concernant le système de navigation, de divertissement et de communication, voir page 6.







Autres informations d'état

Symbole	Signification
	Sortie audio active.
	Sortie audio désactivée.
	Mot d'activation actif.
	BMW ID ou profil conducteur.
	Guidage actif.
	Accès rapide.
	Recharge sans fil active.
	Radars de stationnement PDC : son activé.
	Radars de stationnement PDC : son désactivé.

Saisie et représentation

Lettres et chiffres

Selon l'équipement, les lettres et les chiffres peuvent être saisis via le sélecteur, le pavé tactile, l'écran de contrôle ou la commande vocale.







Symbole	Fonction
	Alterner entre majuscules et minuscules.
	Entrée d'une espace.
	Changer de langue.
	Utiliser la saisie vocale.
	Confirmer la saisie.
	Déplacer la zone de saisie vers la gauche ou la droite.

Comparaison des entrées

Lors de la saisie de données à partir d'une base de données, par exemple des contacts, la sélection peut être réduite et complétée petit à petit avec chaque caractère saisi.

Activation et désactivation des fonctions

Des symboles précèdent certaines options de menu. Sélectionner l'option de menu correspondante pour activer ou désactiver la fonction.

Symbole	Signification
  	La fonction est activée.
  	La fonction est désactivée.

Activation/désactivation de la confirmation sonore

1. « MENU »
2. « Applis véhicule »
3. « Réglages du système »
4. « Son »
5. Sélectionner le réglage désiré.

Accès rapide

L'accès rapide permet d'accéder aux raccourcis, à certains réglages et aux applications recommandées.

Saisie	Utilisation
Afficher l'accès rapide.	Sur l'écran de contrôle, essayer de haut en bas. Pousser le sélecteur vers le haut.
Masquer l'accès rapide.	Essayer de bas en haut sur l'écran de contrôle. Pousser le sélecteur vers le bas.

Activation/désactivation de la fenêtre de remarque

Avec certaines fonctions, des fenêtres contextuelles s'affichent automatiquement sur l'écran de contrôle. Certaines de ces fenêtres contextuelles peuvent être activées ou désactivées.

1. « MENU »
2. « Applis véhicule »
3. « Réglages du système »
4. « Fenêtres contextuelles »
5. Sélectionner le réglage désiré.

Raccourcis

Généralités

Certaines fonctions de iDrive peuvent être mémorisées dans des raccourcis et accédées directement, par exemple des stations de radio, des destinations de navigation, des numéros de téléphone ou des sauts dans les menus.

Mémorisation de la fonction

1. Sélectionner la fonction désirée.
2. Maintenir enfoncée la fonction souhaitée.
3. « Ajouter aux raccourcis »

Il est possible de créer des raccourcis uniquement avec un BMW ID actif ou un profil conducteur.

Exécution de la fonction

1. Sur l'écran de contrôle, essayer de haut en bas.
2. Appuyer brièvement sur le raccourci souhaité.

La fonction est exécutée immédiatement. Dans le cas d'un numéro de téléphone par exemple, cela signifie que la communication est également établie.

Effacement des raccourcis

1. Sur l'écran de contrôle, essayer de haut en bas.
2. Maintenir enfoncé le raccourci souhaité.
3. « Supprimer le raccourci »



Entrée directe

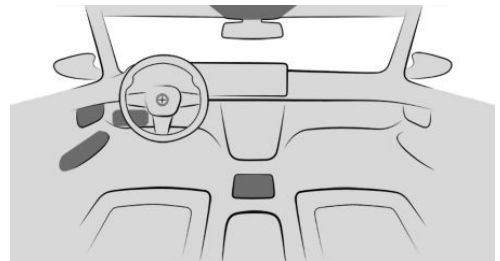

Généralités

Dans le véhicule, certaines touches de menu permet d'accéder à des fonctions directement sur l'écran de contrôle. Poursuivre l'utilisation avec iDrive.

Aperçu



Touche	Fonction
	Menu Réglages véhicule.
	Menu Éclairage extérieur.

Touche	Fonction
	Menu Éclairage intérieur.
	Menu Réglages siège.
	Menu Portes et fenêtres.

BMW Curved Display

Principe

Le BMW Curved Display est l'écran d'un seul tenant, courbé vers le conducteur dans le véhicule. Le BMW Curved Display comprend le combiné d'instruments côté conducteur et l'écran de contrôle dans la console centrale.

Généralités

Respecter les informations relatives au nettoyage du BMW Curved Display dans le chapitre Entretien.

Plus d'informations :

Entretien de pièces spéciales, voir page [433](#).

Aperçu



- 1 Combiné d'instruments [167](#)
- 2 Écran de contrôle [58](#)

Écran de contrôle

Principe

Les fonctions d'iDrive s'affichent sur l'écran de contrôle.

Consigne de sécurité

REMARQUE

Les objets placés devant l'écran de contrôle peuvent glisser et l'endommager. Il y a un risque de dommages matériels. Ne pas déposer d'objets devant l'écran de contrôle.

Aperçu

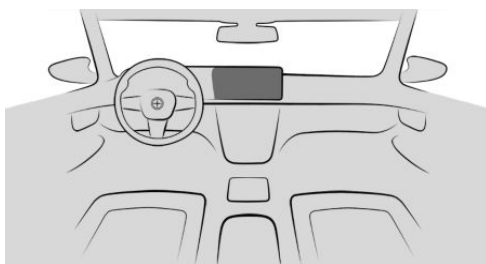

Écran de contrôle

Activation/désactivation automatique de l'écran de contrôle

L'écran de contrôle est activé automatiquement après le déverrouillage du véhicule ou dès qu'il est requis pour une commande.

Dans certaines situations, l'écran de contrôle se désactive automatiquement, par exemple lorsqu'aucun élément du véhicule n'est actionné pendant quelques minutes.

Activation/désactivation manuelle de l'écran de contrôle

1. Sur l'écran de contrôle, essayer de haut en bas.
2. « Désactiver l'écran »

Appuyer brièvement sur l'écran de contrôle pour le réactiver.

Réglage de la luminosité

1. « MENU »
2. « Applis véhicule »
3. « Écrans d'affichage »
4. « Écran de contrôle »
5. « Luminosité de nuit »
6. Procéder au réglage désiré.

Selon l'éclairage ambiant, le réglage de la luminosité peut ne pas être directement visible.

Limites du système

Lorsque l'écran de contrôle est soumis à des températures très élevées, dues par exemple à un rayonnement solaire intense, sa luminosité peut diminuer jusqu'à extinction totale. Les fonctions normales sont rétablies dès que la température baisse, par exemple à l'ombre ou sous l'action du climatiseur.

Sélecteur

Généralités

Les touches permettent d'ouvrir les menus directement.



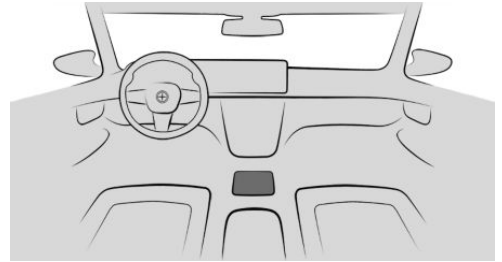

Aperçu



Sélecteur

Touches sur le sélecteur

Touche Fonction

	Ouvrir le menu principal.
	Ouvrir le menu Fonctions multimédia.
	Ouvrir le menu Téléphone.
	Afficher le menu Navigation.
	Afficher la zone d'affichage précédente.

Utilisation

- Tourner pour naviguer entre les options de menu, par exemple.

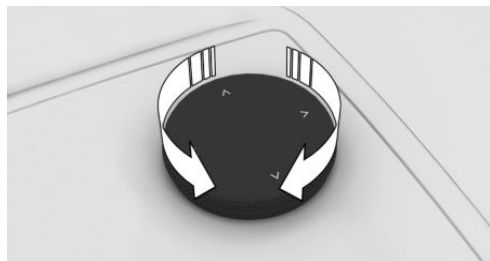

- ▶ Appuyer pour sélectionner une option de menu, par exemple.

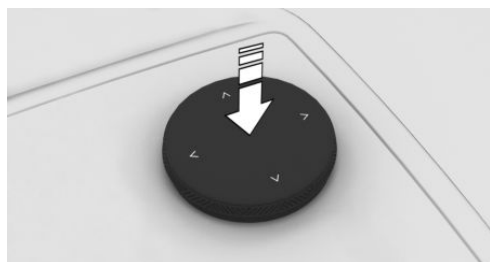

- ▶ Pousser dans les quatre directions, par exemple pour naviguer entre les zones d'affichage.

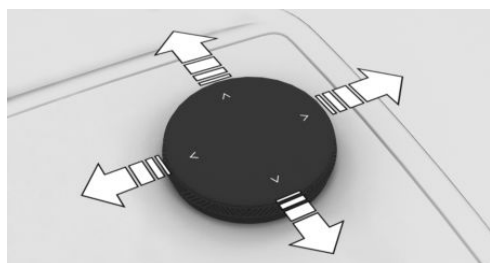

Commande par l'intermédiaire du sélecteur

Ouverture du menu principal

- ▶  Appuyer sur la touche.

Le menu principal s'affiche.

Sélectionner les options de menu

1. Tourner le sélecteur jusqu'à ce que l'option de menu souhaitée soit sélectionnée.
2. Appuyer sur le sélecteur.

Sélectionner les widgets

1. Pousser le sélecteur vers la droite dans le menu principal.
2. Tourner le sélecteur jusqu'à ce que le widget souhaité soit sélectionné.
3. Appuyer sur le sélecteur.

Basculement entre les zones d'affichage

Après la sélection d'une option de menu, par exemple « Réglages du système », une nouvelle zone d'affichage apparaît.

- ▶ Pousser le sélecteur vers la gauche.

La zone d'affichage actuelle se ferme et la zone d'affichage précédente réapparaît.

- ▶  Appuyer sur la touche.



La zone d'affichage précédente s'ouvre à nouveau.

Entrée de lettres et de chiffres

Saisie

1. Tourner le sélecteur : sélectionner une lettre ou un chiffre.
 2. **OK** : confirmer la saisie.
- Régler la langue système, voir page 65.

Effacement de l'entrée

Symbole	Fonction
	Appuyer sur le sélecteur : effacer une lettre ou un chiffre.
	Maintenir le sélecteur enfoncé : effacer toutes les lettres ou tous les chiffres.

Utilisation des listes alphabétiques

Dans le cas des listes alphabétiques de plus de 30 entrées, il est possible d'afficher les lettres correspondant aux entrées disponibles dans une grille de lettres.

1. Tourner rapidement le sélecteur vers la gauche ou vers la droite.
2. Sélectionner la première lettre de l'entrée souhaitée.
La première entrée de la lettre sélectionnée s'affiche dans la liste.

Commande avec le pavé tactile

Généralités

Selon l'équipement, certaines fonctions d'iDrive peuvent être commandées à l'aide du pavé tactile du sélecteur.

Sélectionner les fonctions

1. « MENU »
2. « Applis véhicule »
3. « Réglages du système »
4. « Pavé tactile »
5. Sélectionner le réglage désiré.

Entrée de lettres et de chiffres

- ▶ Entrer les caractères comme ils sont affichés sur l'écran de contrôle.
- ▶ Toujours entrer aussi les signes diacritiques correspondants, tels que les accents ou les points, pour que la lettre soit reconnue de façon univoque.
- ▶ Les possibilités d'entrée dépendent de la langue réglée. Le cas échéant, entrer les caractères spéciaux par le sélecteur.
Régler la langue système, voir page 65.

Saisie des caractères spéciaux

Fonction	Utilisation
Effacer un caractère.	Balayer vers la gauche sur le pavé tactile.
Entrée d'une espace.	Balayer vers la droite au milieu du pavé tactile.
Saisir un trait d'union.	Balayer vers la droite dans la partie supérieure du pavé tactile.
Saisir un trait de bas de ligne.	Balayer vers la droite dans la partie inférieure du pavé tactile.

Utiliser la carte

La carte du système de navigation peut être déplacée par l'intermédiaire du pavé tactile. Appuyer brièvement sur la carte sur l'écran de contrôle et poursuivre l'utilisation avec le pavé tactile.

Fonction	Utilisation
Déplacer la carte.	Balayer dans la direction correspondante.
Afficher le menu.	Effleurer une fois.

Utilisation des listes alphabétiques

Dans le cas des listes alphabétiques de plus de 30 entrées, il est possible de sauter directement aux lettres pour lesquelles il existe une entrée.

Saisir la première lettre sur le pavé tactile.

La première entrée de la lettre saisie s'affiche dans la liste.

Commande via l'écran de contrôle

Généralités

Selon l'équipement, l'écran de contrôle intègre un écran tactile.

Il est possible d'appuyer sur les options de menus et les widgets. Effleurer l'écran de contrôle avec les doigts. Ne pas utiliser d'objets.



Ouverture du menu principal

 Appuyer brièvement sur le symbole.

Le menu principal s'affiche.

Adapter les widgets

Les widgets peuvent être adaptés dans le menu principal. Les adaptations ne sont possibles qu'à l'arrêt.

1. Le cas échéant,  appuyer brièvement sur le symbole.
2. Maintenir enfoncé le widget.
3. Procéder à l'adaptation souhaitée :
 - ▷  Appuyer brièvement sur le symbole. Un nouveau widget peut être sélectionné.
 - ▷  Appuyer brièvement sur le symbole. Le widget est effacé.
 - ▷ Maintenir le widget enfoncé et le déplacer vers la gauche ou vers la droite.

Le widget est déplacé à l'emplacement souhaité.

Trier les applications

Pour trier les symboles d'application, maintenez le symbole souhaité enfoncé et déplacez-le à l'endroit souhaité.

Affichage du menu contextuel

Selon l'option de menu, il est possible d'afficher un menu contextuel contenant des options supplémentaires.

Maintenir enfoncée l'option de menu souhaitée.

Le menu comprend différentes zones, par exemple :



- ▷ « Aide générale » : appel de la notice d'utilisation intégrée.
- ▷ « Ajouter aux raccourcis » : définir l'option de menu en tant que raccourci.

Entrée de lettres et de chiffres

Saisie

1. Le cas échéant,  tapoter le symbole ou l'écran de contrôle.
2. Saisir les lettres et les chiffres souhaités.

Effacement de l'entrée

Symbole	Fonction
	Toucher le symbole : effacer une lettre ou un chiffre.
	Maintenir le symbole enfoncé : effacer toutes les lettres ou tous les chiffres.

Utiliser la carte

La carte de navigation peut être déplacée sur l'écran de contrôle.

Fonction	Utilisation
Déplacer la carte.	Pousser dans la direction correspondante.
Agrandir/réduire la carte.	Resserrer ou écarter les doigts.
Afficher le menu.	Effleurer une fois.

Utilisation des listes alphabétiques

Dans le cas des listes alphabétiques de plus de 30 entrées, il est possible d'afficher les lettres correspondant aux entrées disponibles dans une grille de lettres.

1. Toucher la lettre devant la liste.
Un champ de lettre s'affiche.
2. Toucher la première lettre de l'entrée souhaitée.
La première entrée de la lettre sélectionnée s'affiche dans la liste.

BMW Intelligent Personal Assistant

Principe

Le BMW Intelligent Personal Assistant est un assistant personnel qui permet la commande vocale naturelle de diverses fonctions du véhicule. L'Assistant Personnel facilite la commande du véhicule en automatisant les processus et les habitudes.

Généralités

- ▶ BMW Intelligent Personal Assistant est disponible en fonction de la version de pays.
- ▶ Le système comprend des microphones spéciaux côté conducteur et côté passager.
- ▶ Prononcer les commandes avec un volume sonore normal. Le fait de parler directement dans le microphone n'améliore pas la reconnaissance vocale.

- ▶ Prononcer les commandes et les chiffres à voix normale et à vitesse normale, sans hésitation ni accentuation exagérée.
- ▶ >...< caractérise les commandes prononçables.

Conditions de fonctionnement

- ▶ Une langue système prise en charge par l'Assistant Personnel doit être définie avec iDrive.
Régler la langue système, voir page 65.
- ▶ Toujours prononcer les commandes dans la langue système définie.

Pour profiter de toutes les fonctionnalités, les fonctions suivantes doivent être activées, réglées ou commandées :

- ▶ Reconnaissance vocale en ligne, voir page 66.
- ▶ Tous les réglages dans Protection des données, voir page 78.
- ▶ Mot d'activation, voir page 64.
- ▶ BMW ID ou un profil conducteur.
- ▶ Services ConnectedDrive correspondants dans le ConnectedDrive Store.

Activation de la saisie vocale

Généralités

L'entrée de commandes vocales peut être activée de diverses façons :

- ▶  Appuyer brièvement sur la touche du volant.
Le microphone est actif côté conducteur.
- ▶ Prononcer le mot d'activation.
Les microphones côté conducteur ou côté passager sont actifs pendant le mode vocal suivant selon le lieu de prononciation du mot d'activation.

Prononcer ensuite la commande. Il est possible de prononcer le mot d'activation et la commande dans la même phrase, sans pause.

Touche micro sur le volant



1. Appuyer brièvement sur la touche.
2. Énoncer la commande.

Mot d'activation

Généralités

L'assistant personnel démarre lorsque le mot d'activation est prononcé. L'Assistant Personnel écoute.

Mot d'activation prédéfini

Le mot d'activation prédéfini « Bonjour BMW » peut être activé et désactivé.

1. « MENU »
2. « Applis véhicule »
3. « Réglages du système »
4. « Commande vocale »
5. « Assistant Personnel (BMW) »
6. « Mot d'activation »
7. « "Bonjour BMW" »

Mot d'activation personnel

En plus du mot d'activation prédéfini, il est possible de définir un mot d'activation personnel avec un BMW ID actif ou un profil conducteur actif. Le mot d'activation personnel peut être également modifié ou effacé.

Pour bénéficier d'une bonne détection, le mot d'activation doit être composé de plusieurs syllabes. Un ajout tel que « Bonjour » n'est pas nécessaire.

1. « MENU »
2. « Applis véhicule »
3. « Réglages du système »

4. « Commande vocale »
5. « Assistant Personnel (BMW) »
6. « Mot d'activation »
7. « Mot d'activation personnel »
8. « Définir »
9. « Démarrer l'enregistrement »

Mot d'activation de fournisseurs tiers

Certains fournisseurs tiers proposent des assistants vocaux numériques tels que Siri ou Tmall Genie en fonction de la version du pays.

Pour utiliser Siri, le smartphone doit être connecté via Apple CarPlay.

Les assistants vocaux pris en charge sont utilisables avec un smartphone connecté dans le véhicule. Le mot d'activation de l'assistant vocal d'un fournisseur tiers connecté peut être utilisé en plus du mot d'activation prédéfini ou personnel.

1. « MENU »
2. « Applis véhicule »
3. « Réglages du système »
4. « Commande vocale »
5. Sélectionner l'assistant vocal souhaité.
6. Sélectionner le réglage désiré.

Annulation de la saisie vocale



- ▷ Appuyer à nouveau sur la touche du volant.
- ▷ Annuler »
- ▷ Pousser le sélecteur vers la droite ou vers la gauche.
- ▷ Appuyer sur le sélecteur.

Commandes possibles

Généralités

À l'aide de commandes, des instructions peuvent être données ou des questions peuvent

être posées auxquelles le BMW Intelligent Personal Assistant répond.

Il est par exemple possible d'appeler des contacts, de naviguer vers une adresse, d'effectuer des réglages ou de poser des questions sur le fonctionnement du véhicule.

La plupart des contenus de l'écran de contrôle peuvent également être prononcés comme des commandes, par exemple des options de menu ou des entrées de liste.

Aide pour la commande vocale

- ▶ Exemples de commandes » : faire annoncer des exemples de commandes possibles.
- ▶ « Généralités sur la commande vocale » : faire lire à haute voix les informations relatives au principe de fonctionnement de la commande vocale.
- ▶ « Aide » : faire lire à haute voix les conseils et les exemples de commande pour la commande vocale.
- ▶ Le widget du BMW Intelligent Personal Assistant affiche d'autres exemples de commande sur le contexte actuel.

Exemples de commandes

- ▶ Appelle Jean Dupont »
- ▶ Emmène-moi à l'aéroport de Marseille »
- ▶ Joue une station de musique classique »
- ▶ Est-ce que la pression des pneus est encore correcte? »
- ▶ Active la climatisation »
- ▶ Augmente la distance du régulateur de vitesse »

Le widget du BMW Intelligent Personal Assistant affiche d'autres exemples de commande sur le contexte actuel.

Plus d'informations :

Adapter les widgets, voir page [62](#).

Options de menu

Prononcer les commandes des options de menu de la même façon qu'elles sont sélectionnées sur l'écran de contrôle.

1. Activer la saisie vocale.
2. Media »
3. Stations mémorisées »

Les stations mémorisées s'affichent sur l'écran de contrôle.

Notice d'utilisation par voix

Il est possible de poser des questions simples sur les fonctions et l'utilisation du véhicule.

Le système de commande vocale et les retours d'information qui en résultent, ne remplacent pas la notice d'utilisation en version imprimée ou intégrée. La fonction est disponible selon la version de pays. La reconnaissance vocale et la qualité des réponses peuvent varier.

Comment est-ce que l'airbag passager avant peut être désactivé? »

L'Assistant Personnel envoie une confirmation. À l'arrêt, l'écran de contrôle affiche le cas échéant la section de la notice d'utilisation intégrée.

Réglages

Réglage de la langue du système

1. « MENU »
2. « Applis véhicule »
3. « Réglages du système »
4. « Langue (Language) »
5. Sélectionner le réglage désiré.

Réglage de la longueur de la réponse

Il est possible de déterminer la variante de dialogue, standard ou abrégée, utilisée par l'Assistant Personnel. Avec la variante abrégée,



les annonces de l'Assistant Personnel sont plus courtes.

1. « MENU »
2. « Applis véhicule »
3. « Réglages du système »
4. « Commande vocale »
5. « Assistant Personnel (BMW) »
6. « Longueur réponse »
7. Sélectionner le réglage désiré.

Réponse pendant le message vocal

Il est possible de répondre pendant que l'Assistant Personnel pose une question. La fonction peut être désactivée si les questions du système sont trop souvent interrompues, par exemple en raison de bruits de fond ou de conversations dans le véhicule.

1. « MENU »
2. « Applis véhicule »
3. « Réglages du système »
4. « Commande vocale »
5. « Assistant Personnel (BMW) »
6. « Parler pendant le message vocal »

Reconnaissance vocale en ligne

La reconnaissance vocale en ligne améliore la qualité de la reconnaissance vocale et les résultats de recherche de points d'intérêt. Pour l'utilisation, les données sont transmises via une connexion cryptée à un prestataire de services et y sont stockées localement. Un contrat ConnectedDrive actif est nécessaire pour la reconnaissance vocale en ligne. ConnectedDrive est disponible selon la version de pays.

1. « MENU »
2. « Applis véhicule »
3. « Réglages du système »
4. « Commande vocale »
5. « Assistant Personnel (BMW) »
6. « Reco. vocale en ligne »

Commande vocale de fournisseurs tiers

Selon l'équipement, la commande vocale de fournisseurs tiers peut être activée en appuyant longuement sur la touche microphone du volant.

1. « MENU »
2. « Applis véhicule »
3. « Réglages du système »
4. « Commande vocale »
5. « Pression prolongée »
6. Sélectionner le réglage désiré.

Commande vocale arrière

En prononçant le mot d'activation, le BMW Intelligent Personal Assistant peut être démarré et utilisé depuis l'arrière.

1. « MENU »
2. « Applis véhicule »
3. « Réglages du système »
4. « Commande vocale »
5. « Assistant Personnel (BMW) »
6. « Commande vocale à l'arrière »

Adaptation du volume sonore

Tourner le bouton de réglage du volume sonore pendant l'annonce vocale jusqu'à obtenir le volume sonore souhaité.

Le volume sonore est conservé, même si le volume d'autres sources audio est modifié.

Utilisation de la commande vocale du smartphone

En fonction de l'appareil, un smartphone connecté au véhicule peut être utilisé via la saisie vocale.

L'appareil doit être connecté via Apple CarPlay ou Android Auto.

1.  Maintenir la touche du volant enfoncée pendant 3 secondes environ.

La commande vocale du smartphone est activée.

Si la fonction a été activée correctement, une confirmation s'affiche sur l'écran de contrôle.

2.  Appuyer sur la touche du volant pour interrompre la commande vocale du smartphone.

Automatisation des habitudes

Généralités

L'Assistant Personnel peut automatiser les habitudes, par exemple l'ouverture automatique des vitres au même endroit. Pour cela, il crée des règles qui peuvent être activées et désactivées à tout moment.

Activation/désactivation des habitudes

1. « MENU »
2. « Toutes les applis »
3. « Automatisation des habitudes »
4. Sélectionner le réglage désiré.

Limites du système

- ▶ L'Assistant Personnel fournit des informations sur des fonctions du véhicule qui ne sont peut-être pas installées dans le véhicule.
Ceci s'applique également aux fonctions et systèmes de sécurité.
- ▶ Certains bruits peuvent être détectés et éventuellement entraîner des problèmes. Maintenir fermées les portes et les vitres.

- ▶ Le système peut être perturbé par les bruits émis par le passager avant ou les autres passagers. Éviter les bruits parasites dans le véhicule pendant les saisies vocales.
- ▶ Les dialectes très marqués peuvent entraîner des problèmes de reconnaissance vocale.
- ▶ Une mauvaise connexion de données a une incidence sur le temps de réaction de l'assistant personnel et la recherche.

BMW Touch Command

Principe

Le BMW Touch Command est un écran tactile qui permet d'exécuter les fonctions du véhicule.

Généralités

Les fonctions suivantes peuvent être commandées :

- ▶ Sources audio.
- ▶ My Modes.
- ▶ Éclairage intérieur.
- ▶ Pare-soleil.
- ▶ Sièges arrière.
- ▶ Climatisation à l'arrière.
- ▶ BMW Theatre Screen.
- ▶ Compartiment de recharge sans fil à l'arrière.
- ▶ Certaines fonctions téléphone.

Aperçu

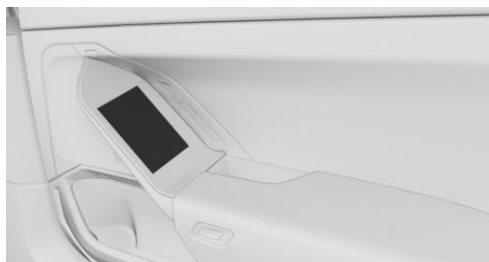

Le BMW Touch Command se trouve dans la poignée des portes arrière.

Activer le BMW Touch Command

Le BMW Touch Command est automatiquement activé après le déverrouillage du véhicule.

Le cas échéant, tapoter sur le BMW Touch Command.

Économiseur d'écran

Généralités

Si aucune saisie n'est effectuée via le BMW Touch Command, l'écran de veille s'allume au bout de 30 secondes. L'écran de veille est atténué après 60 secondes.

La régulation de la température reste possible lorsque l'écran de veille est activé.

L'arrière-plan de l'écran de veille dépend du design My Modes choisi.



Plus d'informations :

My Modes, voir page [156](#).

Désactiver l'écran de veille

Pour désactiver l'écran de veille, effectuer un mouvement de balayage de bas en haut.

Utilisation du BMW Touch Command

Fonction	Utilisation
Ouvrir le menu principal.	 Tapoter sur le symbole.
Réglage du volume sonore.	 Tapoter sur le symbole.
Défiler.	Déplacer vers le haut et vers le bas.
Confirmation de la sélection.	Effleurer l'écran.

Réglages

Luminosité

- « Écran »
- « BMW Touch Command »
- Sélectionner le réglage désiré.

Verrouiller les fonctions

Certaines fonctions du BMW Touch Command peuvent être bloquées sur l'écran de contrôle.

- « MENU »
- « Applis véhicule »
- « Réglages du système »
- « Réglages arrière »
- Sélectionner le réglage désiré.

En outre, le commutateur de sécurité permet de verrouiller certaines fonctions.

Plus d'informations :

Commutateur de sécurité, voir page [116](#).

Commande gestuelle BMW

Principe

Avec la commande gestuelle BMW, il est possible d'exécuter certaines fonctions d'iDrive par un mouvement des mains.

Aperçu

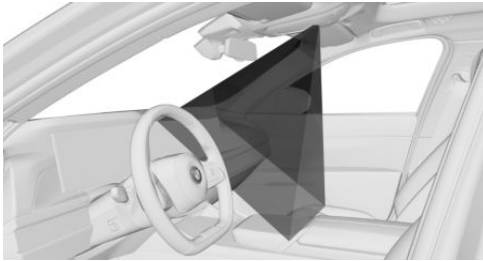

La caméra située dans le pavillon enregistre les gestes exécutés dans la zone de la console centrale à hauteur de l'écran de contrôle.

La caméra de la commande gestuelle utilise un laser invisible de classe 1.

Activation/désactivation de la commande gestuelle

1. « MENU »
2. « Applis véhicule »
3. « Réglages du système »
4. « Commande gestuelle »
5. « Commande gestuelle »



Réglages

1. « MENU »
2. « Applis véhicule »
3. « Réglages du système »
4. « Commande gestuelle »
5. Sélectionner le réglage désiré.

Effectuer les gestes

- ▶ Exécuter les gestes sous le rétroviseur intérieur et à côté du volant.
- ▶ Exécuter les gestes de manière claire.
- ▶ Les gestes peuvent également être exécutés du côté passager avant.

Gestes possibles

Gestes	Utilisation	Fonction
	Tendre l'index et avancer et reculer en direction de l'écran de contrôle.	Accepter un appel téléphonique. Sélectionner l'entrée mise en relief dans une liste pendant l'entrée de commandes vocales. Valider la pop-up.
	Avec la main devant l'écran de contrôle, essuyer en direction du siège passager avant.	Rejeter un appel téléphonique. Fermer la pop-up. Arrêter l'entrée de commandes vocales.

Gestes	Utilisation	Fonction
	<p>Avec l'index tendu, effectuer lentement un mouvement circulaire dans le sens horaire.</p> <p>La gestuelle est détectée après un mouvement circulaire environ.</p>	<p>Augmentation du volume.</p>
	<p>Avec l'index tendu, effectuer lentement un mouvement circulaire dans le sens anti-horaire.</p> <p>La gestuelle est détectée après un mouvement circulaire environ.</p>	<p>Réduire le volume sonore.</p>
<p>Selon l'équipement :</p> 	<p>Réunir le pouce et l'index et déplacer la main vers la droite ou vers la gauche.</p>	<p>Tourner le véhicule dans la vue Live Vehicle.</p> <p>Vue 3D : tourner la vue de la caméra.</p> <p>Le geste est possible uniquement à l'arrêt.</p>
	<p>Avancer et reculer le poing en tendant le pouce vers la gauche.</p>	<p>Fonction Skip en arrière.</p> <p>Le morceau précédent est lu.</p>
	<p>Avancer et reculer le poing en tendant le pouce vers la droite.</p>	<p>Fonction Skip en avant.</p> <p>Le morceau suivant est lu.</p>
	<p>Pointer dans la direction de l'écran de contrôle avec l'index et le majeur tendus.</p>	<p>Effectuer des gestes programmables individuellement.</p>
	<p>Tendre les cinq doigts, les replier pour former un poing et tendre à nouveau les cinq doigts.</p>	<p>Effectuer des gestes programmables individuellement.</p>

Configurer individuellement des gestes

Généralités

Deux gestes peuvent être programmés et enregistrés en tant que raccourcis pour certaines fonctions, par exemple :

- ▷ Guidage jusqu'à l'adresse de domicile.
- ▷ Mise en sourdine/lecture.
- ▷ Marche/arrêt écran de contrôle.

Il est possible de créer des raccourcis de gestes uniquement avec un BMW ID actif ou un profil conducteur.

Définir un raccourci de geste

La fonction souhaitée peut être sélectionnée directement dans chaque menu et définie comme un raccourci.

1. Maintenir enfoncée l'option de menu souhaitée.
2. « Ajouter aux raccourcis gestuels »
3. Sélectionnez le geste souhaité.

Sélectionner la fonction

Certaines fonctions définies sont sélectionnables directement dans le menu de commande gestuelle.

1. « MENU »
2. « Applis véhicule »
3. « Réglages du système »
4. « Commande gestuelle »
5. « Pointer avec deux doigts » ou « Montrer cinq-zéro-cinq doigts »
6. Sélectionner le réglage désiré.

Limites du système

La détection des gestes par la caméra du pavillon peut être perturbée dans les cas suivants :

- ▷ L'objectif de la caméra est masqué.
- ▷ Des objets sont accrochés au rétroviseur intérieur.
- ▷ L'objectif de la caméra est sale, nettoyer l'objectif.
Capteurs et objectifs de caméra, voir page 431.
- ▷ Les gestes sont exécutés en dehors de la zone de détection.
- ▷ Le port de gants ou de bijoux.
- ▷ Fumée dans l'habitacle.

Connecter les appareils mobiles au véhicule

Principe

Plusieurs types de connexion permettant l'utilisation d'appareils mobiles dans le véhicule sont disponibles. Le type de connexion à sélectionner dépend de l'appareil mobile et de la fonction souhaitée.

Généralités

Vous trouverez des informations détaillées sur les fonctions et les types de connexion dans les supports suivants de la notice d'utilisation sous le mot-clé spécifié :

- ▷ Notice d'utilisation intégrée dans le véhicule.
- ▷ Notice d'utilisation imprimée pour la navigation, la communication et le système de divertissement.
- ▷ Appli Driver's Guide.
- ▷ Driver's Guide Web.

Consigne de sécurité









AVERTISSEMENT



La commande des systèmes d'information intégrés et des appareils de communication pendant le trajet risque de détourner l'attention du conducteur. Il est alors possible de perdre le contrôle du véhicule. Il y a risque d'accident. Utiliser ces systèmes ou ces appareils uniquement si les conditions de circu-

lation le permettent. S'arrêter si nécessaire et manipuler les systèmes ou appareils lorsque le véhicule est à l'arrêt.

Aperçu

L'aperçu suivant présente les fonctions possibles et les types de connexion adaptés. L'étendue des fonctions dépend de l'équipement du véhicule et de l'appareil mobile.

Fonction	Type de connexion	Symbole sur l'écran de contrôle
Téléphoner avec le kit mains libres. Commander les fonctions du téléphone via iDrive. Mot-clé : téléphoner via le Bluetooth.	Bluetooth. Mot-clé : connexion Bluetooth.	
Lire la musique à partir d'un appareil mobile. Mot-clé : audio.	Bluetooth audio. Mot-clé : connexion Bluetooth.	 
Téléphoner sans téléphone portable. Mot-clé : téléphoner avec l'eSIM personnelle.	eSIM personnelle. Mot-clé : eSIM personnelle.	 
Échange de données entre l'appareil mobile et le véhicule.	WLAN. Mot-clé : WiFi du véhicule.	
Utiliser l'accès Internet via le hotspot personnel.	WLAN via le hotspot personnel. Mot-clé : Hotspot personnel.	
Utiliser Apple CarPlay via iDrive et en utilisant la commande vocale. Mot-clé : préparation Apple CarPlay.	Bluetooth et WLAN. Mot-clé : connexion Bluetooth et WiFi du véhicule.	

Fonction	Type de connexion	Symbole sur l'écran de contrôle
Utiliser Android Auto via iDrive et en utilisant la commande vocale. Mot-clé : préparation Android Auto.	Bluetooth et WLAN. Mot clé : connexion Bluetooth et WiFi du véhicule.	
Lire la musique d'un appareil USB. Mot-clé : audio.	USB. Mot-clé : connexion USB. Plus d'informations : Prise USB, voir page 330 .	

BMW Remote Software Upgrade

Équipement du véhicule

Ce chapitre décrit les équipements, les systèmes et les fonctions proposés actuellement et dans un avenir proche en fonction du modèle, même s'ils ne sont pas présents dans le véhicule.

Plus d'informations :

Équipement du véhicule, voir page 8.

BMW Remote Software Upgrade

Principe

La Remote Software Upgrade permet de mettre à jour le logiciel complet du véhicule. De nouvelles fonctions, des extensions des fonctions et des améliorations sont installées.

Généralités

BMW recommande d'effectuer le Remote Software Upgrade dès qu'il est disponible.

Consigne de sécurité

AVERTISSEMENT

Des enfants ou des animaux laissés sans surveillance peuvent mettre le véhicule en mouvement et se mettre en danger ou mettre en danger les autres usagers, par exemple en effectuant les actions suivantes :

- ▷ Actionnement du bouton Start/Stop.
- ▷ Desserrage du frein de stationnement.
- ▷ Ouverture et fermeture des portes ou des vitres.

▷ Enclenchement du levier sélecteur en position N.

▷ Utilisation d'équipements du véhicule.

Il y a risque d'accident ou de blessures. Ne pas laisser des enfants ni des animaux sans surveillance dans le véhicule. Emporter la clé du véhicule avec soi et verrouiller le véhicule en le quittant.

Conditions de fonctionnement

- ▷ Contrat ConnectedDrive actif.
- ▷ La carte SIM intégrée dans le véhicule est activée.
- ▷ La réception mobile fonctionne.
- ▷ L'autorisation de transfert des données correspondantes a été accordée dans le menu Protection des données.

Plus d'informations :

Protection des données, voir page 78.

Recherche d'une mise à niveau

Conditions de fonctionnement

La recherche d'une Remote Software Upgrade est possible uniquement lorsque l'état de marche est activé.

Recherche automatique

Le véhicule recherche régulièrement les mises à jour à l'arrière-plan.

Recherche manuelle

1. « MENU »
2. « Toutes les applis »
3. « Réglages du système »
4. « Remote Software Upgrade »

5. « Rechercher des mises à niveau »
6. Suivre les instructions sur l'écran de contrôle.

Téléchargement d'une mise à niveau

Téléchargement automatique

Les données de la Remote Software Upgrade sont automatiquement chargées dans le véhicule dès qu'elles sont disponibles. Il n'est pas nécessaire d'accepter le téléchargement.

Via la BMW App

Si une mise à niveau est disponible, des informations sur la nouvelle version du logiciel s'affichent dans la BMW App.

Il est possible de télécharger les données de la mise à niveau sur un appareil mobile, par exemple via une connexion WLAN.

Par la suite, il est possible de transférer les données de l'appareil mobile vers le véhicule.

Ce mode de transfert accélère le téléchargement des données, par exemple dans les régions où la couverture réseau est limitée.

1. Télécharger la mise à niveau dans la BMW App sur le smartphone.
2. Suivre les instructions qui s'affichent dans la BMW App.
3. Établir la connexion au véhicule
 - ▷ iOS : connecter Bluetooth Audio et WLAN.
 - ▷ Android : connecter Bluetooth Audio et WLAN.

Le transfert des données de la mise à niveau de l'appareil mobile vers le véhicule s'effectue à l'arrière-plan, uniquement pendant la conduite.

4. Suivre les instructions sur l'écran de contrôle.

Plus d'informations :

Raccorder les appareils mobiles au véhicule, voir la notice d'utilisation concernant la navigation, le divertissement et la communication.

Notes de version

Généralités

Les mises à jour contenues dans Remote Software Upgrade sont décrites dans les notes de version. Pendant le téléchargement et une fois l'installation terminée, les notes de version peuvent être affichées à l'écran de contrôle.

Ces informations sont également disponibles sur le portail client ConnectedDrive.

Affichage des informations

Afficher dans le véhicule :

1. « MENU »
2. « Toutes les applis »
3. « Réglages du système »
4. « Remote Software Upgrade »
5. ▷ Afficher la version actuellement installée :
 - « Version installée : »
 - ▷ Afficher la nouvelle version disponible : « À propos de la version »
6. Suivre les instructions sur l'écran de contrôle.

Afficher sur le portail client ConnectedDrive sur Internet :

www.bmw-connecteddrive.com.

Installation d'une mise à niveau

Généralités

- ▷ Le cas échéant, l'installation de Remote Software Upgrade risque de supprimer des modifications effectuées dans le logiciel, par exemple des augmentations de puis-

sance non réalisées par le constructeur du véhicule.

- ▷ Toute modification du réseau de bord du véhicule, par exemple sur des boîtiers électroniques, non effectuée par le constructeur du véhicule, peut entraîner une panne de l'installation.
- ▷ L'installation s'exécute uniquement lorsque l'autorisation a été accordée.
- ▷ L'installation peut durer entre 20 et 30 minutes.
- ▷ Il est impossible d'interrompre l'installation.
- ▷ Le véhicule est inutilisable pendant l'installation.
- ▷ Il est possible de quitter le véhicule pendant l'installation.
- ▷ En raison de l'installation, le véhicule n'est plus rechargé.
- ▷ Une fois l'installation terminée, il se peut que la recharge du véhicule ne se poursuive pas automatiquement.

Conditions préalables pour l'installation

- ▷ Le niveau de charge de la batterie du véhicule est suffisant.
- ▷ La température extérieure dépasse -10 °C.
- ▷ Le véhicule se trouve à l'horizontale.
- ▷ Les feux de détresse sont éteints.
- ▷ Le levier sélecteur est en position P.
- ▷ L'état de marche est désactivé.

Le cas échéant, suivre les remarques concernant les autres conditions préalables qui s'affichent sur l'écran de contrôle.

Si les conditions préalables ne sont pas remplies, par exemple un niveau de charge suffisant de la batterie du véhicule, l'installation de la mise à niveau n'est pas proposée.

Être attentif à une offre d'installation, par exemple après un long chargement de la batterie.

Préparer le véhicule

- ▷ Garer le véhicule en toute sécurité hors de la voie publique.
- ▷ La couverture réseau doit être garantie afin de pouvoir par exemple envoyer un message d'erreur au constructeur du véhicule en cas d'interruption de l'installation.
- ▷ Fermer les vitres.
- ▷ Fermer le compartiment à bagages.
- ▷ Retirer les appareils qui consomment de l'énergie, par exemple le téléphone portable.
- ▷ Dételer la remorque ou le porte-charge.
- ▷ La clé du véhicule doit se trouver dans le véhicule pour autoriser l'installation.
- ▷ Éteindre l'éclairage extérieur.
- ▷ Retirer les appareils branchés sur la prise de diagnostic embarqué.

Installation immédiate

Une fois toutes les conditions préalables réunies, la mise à niveau peut être installée immédiatement.

1. « MENU »
2. « Toutes les applis »
3. « Réglages du système »
4. « Remote Software Upgrade »
5. « Démarrer la MAN maintenant »
6. Suivre les instructions sur l'écran de contrôle.

Installation avec minuterie

À la fin du trajet, une minuterie permet d'installer automatiquement la mise à niveau à un moment précis, par exemple la nuit. Une installation ultérieure peut être pertinente pour remplir les conditions de fonctionnement,

par exemple une batterie de véhicule suffisamment chargée.

1. « MENU »
2. « Toutes les applis »
3. « Réglages du système »
4. « Remote Software Upgrade »
5. Sélectionner les réglages souhaités.

L'installation démarre automatiquement si :

- ▷ Toutes les conditions d'installation sont réunies.
- ▷ Toutes les conditions d'installation sont réunies au moment spécifié.

La minuterie est désactivée à l'activation de l'état de marche.

Restrictions de fonctionnement

Pendant la mise à niveau, la plupart des fonctions sont temporairement indisponibles, par exemple :

- ▷ Feux de détresse.
- ▷ Verrouillage centralisé et, le cas échéant, Accès confort.
- ▷ Feux de position.
- ▷ Avertisseur sonore.
- ▷ Alarme.
- ▷ Appel de détresse.
- ▷ Lève-vitre.
- ▷ Toit ouvrant en verre.
- ▷ Boîte à gants.
- ▷ Commande du hayon ou du couvercle de coffre.
- ▷ Verrouillage de la trappe de recharge.
- ▷ Au besoin, l'avertisseur de sortie.

Sur les véhicules équipés d'une porte sans cadre, il se peut que la fenêtre ne puisse plus être fermée complètement.

La clé intégrée permet de déverrouiller et de verrouiller la porte conducteur depuis l'extérieur.

Sur les véhicules équipés d'une serrure électrique, cette dernière peut être temporairement inopérante. Dans ce cas, il est possible de quitter le véhicule en déverrouillant manuellement la porte conducteur.

Plus d'informations :

Touchez pour le verrouillage centralisé, voir page 106.

Une fois la mise à niveau terminée

Le véhicule est immédiatement utilisable.

Les services réservés, par exemple l'Information Trafic en Temps Réel ou les Remote Services sont automatiquement réactivés lors du trajet suivant.

Après une durée d'immobilisation prolongée, recharger le cas échéant la batterie du véhicule avec le câble de charge.

Dysfonctionnement

En cas de dysfonctionnement, suivre les instructions de l'écran de contrôle ou de la BMW App.

Si le dysfonctionnement ne peut pas être résolu, contacter un Réparateur Agréé du constructeur ou un autre Réparateur Agréé qualifié ou un atelier spécialisé

Validité de la notice d'utilisation

Production du véhicule

Au moment de la production en usine, la notice d'utilisation imprimée est le support le plus récent.

Après la mise à jour dans le véhicule

Après une mise à jour du véhicule, par exemple par une Remote Software Upgrade, la notice d'utilisation intégrée du véhicule comprend des informations à jour.

Réglages personnels

Équipement du véhicule

Ce chapitre décrit les équipements, les systèmes et les fonctions proposés actuellement et dans un avenir proche en fonction du modèle, même s'ils ne sont pas présents dans le véhicule.

Plus d'informations :

Équipement du véhicule, voir page 8.

Protection des données

Transfert de données

Principe

Le véhicule propose différents services dont l'utilisation requiert un transfert de données à BMW ou à un prestataire de services.

Généralités

Pour certaines services, le transfert de données peut être désactivé. Le service correspondant ne peut pas être utilisé lorsque le transfert de données est désactivé.

Réglages

Le transfert des données peut être personnalisé à différents niveaux ou pour certains services.

1. « MENU »
2. « Applis véhicule »
3. « Réglages du système »
4. « Protection des données »
5. Sélectionner le réglage désiré.

Suppression des données personnelles enregistrées dans le véhicule

Principe

En fonction de l'utilisation, le véhicule enregistre des données personnelles telles que les stations radio mémorisées par exemple. Ces données personnelles peuvent être supprimées définitivement via iDrive.

Généralités

Selon l'équipement, les données suivantes sont par exemple effacées :

- ▶ BMW ID ou profils conducteur.
- ▶ Stations radio mémorisées.
- ▶ Raccourcis mémorisés.
- ▶ Navigation, par exemple les destinations mémorisées.
- ▶ Répertoire téléphonique.
- ▶ Données en ligne comme les favoris et les cookies par exemple.
- ▶ Données Office, par exemple des notes vocales.
- ▶ Comptes utilisateurs.
- ▶ Clé numérique.

La suppression des données peut prendre jusqu'à 15 minutes. De plus, le véhicule est supprimé de l'appli BMW et du portail client ConnectedDrive, de sorte que les fonctions à distance ne peuvent plus être utilisées.

Conditions de fonctionnement

- ▶ Les données ne peuvent être supprimées qu'à l'arrêt.
- ▶ La clé du véhicule doit se trouver dans le véhicule.

Suppression des données

Les données personnelles sont effacées dans le véhicule si les réglages d'usine sont rétablis.

Plus d'informations :

Réinitialisation des données du véhicule, voir page 79.

Réinitialisation des données du véhicule

Tous les réglages personnalisés peuvent être réinitialisés sur les réglages d'usine si l'état de marche est désactivé. La clé du véhicule doit se trouver dans le véhicule.

1. « MENU »
2. « Applis véhicule »
3. « Réglages du système »
4. « Réinitialiser données véh. »
5. « Réinitialiser données véh. »

Si la synchronisation des réglages a été activée pour un BMW ID dans le véhicule, les réglages personnels dans le cloud BMW sont conservés.

BMW ID/profils de conducteur

Principe

Dans les pays proposant ConnectedDrive, la BMW ID permet de se connecter pour toutes les offres de la marque BMW. Le BMW ID est utilisable dans le véhicule pour mémoriser et activer les réglages personnels du véhicule.

Dans les pays ne proposant pas ConnectedDrive, il est possible de mémoriser les réglages personnels du véhicule dans les profils conducteur.

Généralités

Le BMW ID doit être enregistré une fois. L'enregistrement d'un BMW ID peut être effectué via l'appli BMW, le portail ConnectedDrive ou par un Réparateur Agréé.

Un profil conducteur est créé dans le véhicule. Si un véhicule est utilisé par plusieurs personnes, chaque personne peut créer son propre BMW ID ou son propre profil conducteur afin d'y enregistrer ses réglages personnels.

Si un BMW ID ou un profil conducteur est activé, les réglages qui y sont mémorisés sont repris dans le véhicule.

De nombreux réglages mémorisés dans le véhicule pour un BMW ID peuvent être synchronisés avec le cloud BMW. Ces réglages sont alors disponibles dans chaque véhicule en cas d'authentification avec la même BMW ID.

Le véhicule peut mémoriser sept BMW ID ou sept profils conducteur.

L'activation d'un BMW ID ou d'un profil conducteur peut avoir lieu dès le déverrouillage. Pour ce faire, la détection du conducteur doit être associée au BMW ID ou au profil conducteur à l'aide d'une clé de véhicule ou d'une clé numérique.

Si aucun BMW ID ou aucun profil conducteur n'est activé lors du déverrouillage du véhicule, le véhicule se trouve dans le profil invité.

Conditions de fonctionnement

Le véhicule ne doit pas dépasser la vitesse au pas lors de la création, du changement, de l'effacement ou de la modification d'un BMW ID ou d'un profil conducteur.

L'authentification dans le véhicule avec une BMW ID et la synchronisation avec le cloud BMW sont possibles uniquement en cas de couverture réseau dans le véhicule.

Fenêtre d'accueil

Après le déverrouillage du véhicule, une fenêtre d'accueil s'affiche sur l'écran de contrôle.

Le type d'accueil dépend des conditions suivantes :

- ▷ Aucune BMW ID ni aucun profil conducteur n'est mémorisé(e) dans le véhicule :

L'accueil est neutre. L'ajout d'une BMW ID ou la création d'un profil conducteur est proposé.

- ▷ Aucune BMW ID ni aucun profil conducteur n'a été associé(e) à la clé du véhicule ou à la clé numérique.

L'accueil est neutre. Les BMW ID ou profils conducteur mémorisés sont sélectionnables. Par ailleurs, l'ajout d'une nouvelle BMW ID ou la création d'un nouveau profil conducteur est possible.

- ▷ Un BMW ID ou un profil conducteur a été associé à la clé du véhicule ou à la clé numérique :

L'accueil est personnalisé, les réglages mémorisés sont activés. La BMW ID ou le profil conducteur peut être changé(e).

Dès que l'état de marche est activé ou l'écran de contrôle est tapoté hors de la fenêtre d'accueil, l'accueil disparaît.

Enregistrement du BMW ID

Les étapes suivantes sont nécessaires pour pouvoir utiliser un BMW ID :

- ▷ Enregistrement du BMW ID.
- ▷ Activation du compte ConnectedDrive personnel.
- ▷ Ajout ou confirmation du BMW ID dans le véhicule.

L'enregistrement du BMW ID via l'appli BMW peut être lancé dans le véhicule.

1.  Appuyer brièvement sur le symbole ou l'image personnelle dans la barre d'état.
2. « Ajouter un BMW ID »
3. « S'inscrire maintenant »
4. Scanner le code QR affiché à l'écran. La création du BMW ID s'effectue sur le smartphone.

Le BMW ID peut également être enregistré et ajouté au véhicule par le Réparateur Agréé. Le BMW ID doit ensuite être confirmé sur l'écran de contrôle du véhicule.

Ajout d'un BMW ID

Il est possible d'ajouter un BMW ID au véhicule :

1.  Appuyer brièvement sur le symbole ou l'image personnelle dans la barre d'état.
2. « Ajouter un BMW ID »
3. ▷ « Se connecter avec app My BMW »
▷ « Connexion avec BMW ID »
4. ▷ Scanner le code QR affiché à l'écran. Le BMW ID est repris depuis l'appli BMW.
▷ Saisir les données d'accès du BMW ID.
5. Selon le pays, les réglages suivants peuvent être sélectionnés :
▷ « Réglages du BMW Cloud »
Les réglages mémorisés dans le cloud BMW s'appliquent.
▷ « Réglages actuels »
Si le profil visiteur du véhicule est activé, les réglages du profil visiteur s'appliquent.
▷ « Continuer »

Le véhicule est ajouté à l'appli BMW de l'utilisateur.

Confirmation du BMW ID

Si le BMW ID a été créé et ajouté au véhicule par le Réparateur Agréé, il doit ensuite être confirmé dans le véhicule :

1. Sélectionner BMW ID.
2. Sélectionner la confirmation souhaitée :
▷ Scanner le code QR affiché avec l'appli BMW.
▷ Saisir le mot de passe du BMW ID.

Appli BMW

Lors de l'ajout d'un BMW ID à un véhicule, ce véhicule est automatiquement ajouté dans l'appli BMW. Les fonctions de l'appli BMW peuvent ainsi être utilisées pour ce véhicule. La condition préalable est que l'appli BMW soit utilisée avec le même BMW ID.

Le Réparateur Agréé peut également ajouter un véhicule dans l'appli BMW. Dans ce cas, le BMW ID doit ensuite être confirmé sur l'écran de contrôle du véhicule correspondant.

Dans de rares cas, l'utilisation des fonctions de l'appli BMW peut être limitée pour ce véhicule. Une remarque supplémentaire s'affiche sur l'écran de contrôle.

Créer un profil conducteur

1.  Appuyer brièvement sur le symbole ou l'image personnelle dans la barre d'état.
2. « Ajouter un profil conducteur »
3. Entrer le nom du profil conducteur.
4. Sélectionner le réglage désiré :
« Réglages actuels »

Si le profil visiteur du véhicule est activé, les réglages du profil visiteur s'appliquent.

Utilisateur principal

La personne devient l'utilisateur principal qui ajoute d'abord son BMW ID au véhicule, puis le véhicule à l'appli BMW. L'utilisateur principal peut également être défini par le Réparateur Agréé.

L'utilisateur principal dispose par exemple des possibilités de réglage suivantes :

- ▷ Suppression des BMW ID mémorisés dans le véhicule.
- ▷ Transfert du rôle d'utilisateur principal à un autre BMW ID.
- ▷ Réglages de protection des données pour l'ensemble du véhicule.
- ▷ Création de la clé principale numérique.

Plus d'informations :

BMW Digital Key, voir page 103.

Définition de la détection de conducteur

Il est possible de définir une détection de conducteur et un code PIN pour un BMW ID ou un profil conducteur.

La détection conducteur offre les avantages suivants :

- ▷ Le BMW ID ou le profil conducteur avec les réglages mémorisés est activé automatiquement.
- ▷ Les réglages sont inaccessibles par des tiers.

La définition de la détection conducteur s'effectue directement après l'ajout du BMW ID ou la création du profil conducteur.

Avant de sélectionner la détection conducteur, définir d'abord un code PIN.

- ▷ « Définir un code PIN »

À l'aide du code PIN, il est possible d'activer le BMW ID ou le profil conducteur même si la clé de véhicule ou la clé numérique attribuée est indisponible.

- ▷ « Clé du véhicule »

La clé du véhicule reconnue à l'intérieur du véhicule est associée au BMW ID ou au profil conducteur.

- ▷ « Digital Key »

La clé numérique reconnue à l'intérieur du véhicule est associée au BMW ID ou au profil conducteur.

Identification automatique du conducteur

Lorsqu'une identification du conducteur a été définie, l'activation automatique du BMW ID ou du profil conducteur est déclenchée par les activités suivantes :



- ▶ En déverrouillant le véhicule à l'aide de la touche de la clé associée.
- ▶ En déverrouillant le véhicule à l'aide d'une poignée extérieure de porte. La clé du véhicule affectée ou la Digital Key affectée doit être emportée.
- ▶ Par le déverrouillage automatique à l'approche du véhicule. La clé du véhicule affectée ou la Digital Key affectée doit être emportée. La reconnaissance de la Digital Key peut ne pas être possible selon le pays.

Lorsque plusieurs clés du véhicule ou Digital Key se trouvent à proximité du véhicule, l'activation du BMW ID ou du profil du conducteur s'effectue selon la priorité suivante :

- ▶ La clé qui entraîne le déverrouillage du véhicule déclenche l'activation du BMW ID ou du profil conducteur attribué.

Le profil invité est activé si le déverrouillage du véhicule est réalisé à l'aide d'une clé qui n'est associée à aucun BMW ID ou à aucun profil conducteur.

- ▶ Si une clé du véhicule et une Digital Key sont détectées simultanément, cette dernière déclenche l'activation du BMW ID ou du profil conducteur attribué.
- ▶ Si une clé supplémentaire est détectée sur la porte du conducteur après l'activation du BMW ID ou du profil du conducteur, le BMW ID ou le profil conducteur de la dernière clé détectée est activé.

Si aucun BMW ID ni profil conducteur n'est attribué à cette clé, le profil invité est activé.

Synchronisation des réglages

Lorsque la synchronisation est activée, les réglages par exemple à partir des domaines suivants sont synchronisés en continu :

- ▶ BMW ID, par exemple image de profil.
- ▶ Navigation, par exemple les dernières destinations, l'adresse de domicile ou les paramètres de la carte.

- ▶ Fonctions multimédias, par exemple favoris ou stations de radio mémorisées.
- ▶ iDrive, par exemple configuration du menu principal, langue ou unités.
- ▶ Assistant personnel, par exemple propositions ou mot d'activation.
- ▶ Éclairage extérieur, par exemple commande impulsionnelle des clignotants et éclairage d'accompagnement.

Les paramètres des domaines suivants ne sont synchronisés que lors de la première connexion :

- ▶ Confort d'assise et de climatisation, par exemple position du siège conducteur ou réglage de la température.
- ▶ Menu Protection des données.

Sélection du BMW ID/du profil conducteur

Si la reconnaissance du BMW ID ou du profil conducteur n'a pas été possible lors du déverrouillage du véhicule, le BMW ID ou le profil conducteur est sélectionné depuis la fenêtre d'accueil.

Il est possible de modifier à tout moment le BMW ID ou le profil conducteur via iDrive :

1.  Appuyer brièvement sur le symbole ou l'image personnelle dans la barre d'état.
2. ▶ « Changer de BMW ID »
 - ▶ « Changer le profil conducteur »
3. Sélectionner le BMW ID ou le profil conducteur.
4. Le cas échéant, entrer le code PIN.

Le BMW ID ou le profil conducteur s'active, les réglages mémorisés sont chargés.

Profil invité

N'importe qui peut activer et modifier le profil visiteur.

Dans les cas suivants, le profil invité s'active automatiquement :

- ▶ Aucun BMW ID n'a encore été ajouté et aucun profil conducteur n'a été créé.
- ▶ Aucun BMW ID ni aucun profil conducteur n'a été associé à la clé du véhicule ou à la clé numérique qui a servi à déverrouiller le véhicule.



Les limitations suivantes s'appliquent au profil visiteur :

- ▶ Les fonctions qui traitent les données à caractère personnel ne sont pas disponibles dans le profil « Invité ». Il s'agit notamment de certaines fonctions de navigation et de la mémorisation des favoris. De plus amples informations sur le traitement des données figurent dans les avis de confidentialité/descriptions des services ConnectedDrive.
- ▶ Le profil invité ne peut pas être renommé.
- ▶ Aucun PIN ne peut être affecté au profil invité.
- ▶ Aucune détection de conducteur ne peut être associée au profil visiteur.
- ▶ Dans les pays proposant ConnectedDrive, la synchronisation avec le cloud BMW est impossible.

La sélection du profil visiteur s'effectue sur l'écran d'accueil ou via iDrive :

1.  Appuyer brièvement sur le symbole ou l'image personnelle dans la barre d'état.
2. ▶ « Changer de BMW ID »
 - ▶ « Changer le profil conducteur »
3. « Continuer en tant qu'invité »

Effacement du BMW ID/profil conducteur

1.  Appuyer brièvement sur le symbole ou l'image personnelle dans la barre d'état.
2. ▶ « Changer de BMW ID »
 - ▶ « Changer le profil conducteur »
3.  Appuyer brièvement sur le symbole du BMW ID ou du profil conducteur souhaité.

La suppression d'un BMW ID du véhicule entraîne la suppression du véhicule de l'appli BMW. Si le BMW ID a été synchronisé avec le cloud BMW, les données mémorisées dans le cloud BMW sont conservées après la suppression du BMW ID. Le profil invité est activé lors de la suppression du BMW ID actif.

La suppression d'un véhicule de l'appli BMW entraîne la suppression du BMW ID correspondant du véhicule. Si le BMW ID a été synchronisé avec le cloud BMW, les données du BMW ID mémorisées dans le cloud BMW sont conservées.

Lorsque le véhicule est supprimé de l'appli BMW de l'utilisateur principal, il est également supprimé des applis BMW des autres utilisateurs. Les BMW ID correspondants sont supprimés du véhicule.

Lorsque le véhicule est réinitialisé aux réglages d'usine, il est supprimé des applis BMW de tous les utilisateurs et tous les BMW ID sont supprimés du véhicule.

Remise de la clé du véhicule

Avec une clé de véhicule associée à un BMW ID ou un profil conducteur, il est possible d'afficher et de modifier les réglages personnalisés mémorisés.

Avant de remettre une clé de véhicule à un tiers, annuler d'abord la détection de conducteur éventuellement associée. Il est possible de modifier la détection de conducteur dans les réglages du BMW ID ou du profil conducteur.

Pour permettre à un tiers d'utiliser son propre véhicule, BMW Digital Key permet d'attribuer une clé numérique.

Plus d'informations :

BMW Digital Key, voir page 103.

Réglages

Généralités

Les réglages définis lors de l'ajout d'un BMW ID ou de la création d'un profil conducteur peuvent être modifiés.

1.  Appuyer brièvement sur le symbole ou l'image personnelle dans la barre d'état.
2. « Réglages »

Les réglages suivants sont possibles pour le BMW ID :

- ▷ Le type de détection conducteur.
- ▷ L'image de profil.
- ▷ La synchronisation avec le cloud BMW.
- ▷ Le titre personnel.

Les réglages suivants sont possibles pour le profil conducteur :

- ▷ Le type de détection conducteur.
- ▷ L'image de profil.
- ▷ Le nom de profil.

Sélectionner la photo de profil

Il est possible de choisir l'image du profil parmi les images de profil prédéfinies :

1.  Appuyer brièvement sur le symbole ou l'image personnelle dans la barre d'état.
2. « Réglages »
3. « Gérer l'avatar »
4. « Sélectionner une image de profil »

Il est possible de reprendre l'image du profil personnel de l'appli BMW pour un BMW ID. Pour cela, il est nécessaire d'activer la synchronisation avec le cloud BMW dans les réglages. Après avoir appliqué l'image de profil de l'appli BMW, la sélection des images prédéfinies est possible uniquement si l'image de profil a été effacée dans l'appli BMW ou si la synchronisation a été désactivée.

Limites du système

Une détection claire du conducteur via la clé du véhicule ou la clé numérique est parfois impossible, par exemple dans les cas suivants :

- ▷ Si une autre personne prend le volant sans que le véhicule ait été verrouillé et déverrouillé.
- ▷ Si plusieurs clés de véhicule ou plusieurs clés numériques, auxquelles est associé(e) un BMW ID ou un profil conducteur, se trouvent à l'extérieur du côté conducteur du véhicule.
- ▷ Si le véhicule a été déverrouillé par la BMW App.

L'utilisation des réglages personnalisés mémorisés dans le BMW ID dans d'autres véhicules est soumise à des restrictions techniques. Par exemple, des réglages peuvent être enregistrés pour un système qui n'existe pas dans un autre véhicule ou seulement dans une version incompatible.

Ouverture et fermeture

Équipement du véhicule

Ce chapitre décrit les équipements, les systèmes et les fonctions proposés actuellement et dans un avenir proche en fonction du modèle, même s'ils ne sont pas présents dans le véhicule.

Plus d'informations :

Équipement du véhicule, voir page 8.

Clé du véhicule

Généralités

La livraison comprend deux clés de véhicule, chacune comprenant une clé intégrée.

Chaque clé de véhicule contient une pile remplaçable.

Selon l'équipement et la version de pays, les fonctions des touches peuvent avoir plusieurs réglages.

Il est possible d'attribuer un BMW ID ou un profil conducteur avec des réglages personnalisés à une clé de véhicule.

Afin de documenter le besoin d'entretien, les données d'entretien sont mémorisées dans la clé du véhicule.

Pour éviter de l'enfermer dans le véhicule, emporter la clé du véhicule avec soi en quittant le véhicule.

Consigne de sécurité

AVERTISSEMENT

La clé du véhicule contient une pile bouton. Les batteries ou les piles boutons risquent d'être avalées et causer peu de temps après des blessures graves, voire mortelles, par exemple par des brûlures internes ou chimi-

ques. Il y a risque de blessures ou danger de mort. Tenir la clé du véhicule et les batteries hors de la portée des enfants. En cas de suspicion d'ingestion d'une batterie ou d'une pile bouton ou d'introduction dans une partie du corps, consulter immédiatement un médecin.

Aperçu



Touches de la clé du véhicule.

Symbole Signification



Déverrouiller.



Verrouiller.

Afficher l'écran de recharge, voir page 182.



Ouvrir/fermer le compartiment à bagages.



Fonction réglable :

Éclairage jusqu'au pas de la porte, voir page 194.

Climatisation auxiliaire, voir page 325.

Portes automatiques, voir page 94.

Clés de véhicule supplémentaires

Des clés de véhicule supplémentaires peuvent être obtenues auprès d'un Réparateur Agréé du constructeur, d'un autre Réparateur Agréé qualifié ou d'un atelier spécialisé.

Perte des clés du véhicule

Si une clé du véhicule a été perdue, elle peut être bloquée et remplacée par un Réparateur Agréé du constructeur, un autre Réparateur Agréé qualifié ou un atelier spécialisé.

Si la clé du véhicule perdue est associée à un BMW ID ou un profil conducteur, effacer la connexion à cette clé de véhicule. Il sera ensuite possible d'assigner une nouvelle clé du véhicule au BMW ID ou au profil conducteur.

Remplacement de la pile

REMARQUE

Des piles inadaptées dans un appareil fonctionnant sur batteries peuvent endommager l'appareil. Il y a un risque de dommages matériels. Remplacer la batterie déchargée uniquement par une batterie de tension, de taille et de spécification identiques.

1. Maintenir la touche, flèche 1, enfoncée et pousser le cache, flèche 2, vers l'avant et le retirer latéralement.



2. Retirer le boîtier de la batterie de la clé du véhicule par le côté.



3. Retirer la batterie du boîtier de la batterie.



4. Insérer une pile 3 V de type CR 2032 avec le pôle plus orienté vers le bas.

5. Insérer le boîtier de la batterie dans la clé du véhicule.

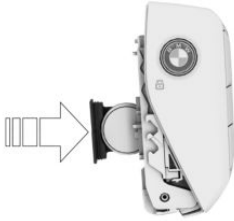

6. Poser le cache dans la clé du véhicule.



Faire éliminer les batteries usées par un Réparateur Agréé du constructeur, un autre Réparateur Agréé qualifié ou un atelier spécialisé, ou les remettre à un centre collecteur.

Clé intégrée

Généralités

La clé intégrée permet de déverrouiller et de verrouiller le véhicule sans la clé du véhicule.

Selon la version de pays, la clé intégrée est adaptée à la boîte à gants.

Consigne de sécurité

AVERTISSEMENT

Sur certaines versions de pays, le déverrouillage depuis l'intérieur exige des connaissances particulières.

Si des personnes restent pendant longtemps dans le véhicule et sont soumises à des températures extrêmes, il y a risque de blessures ou danger de mort. Ne pas verrouiller le véhicule de l'extérieur lorsque des personnes se trouvent à bord.

Retrait de la clé intégrée

1. Maintenir la touche, flèche 1, enfoncée et pousser le cache, flèche 2, vers l'avant et le retirer latéralement.



2. Retirer la clé intégrée du côté ouvert de la clé du véhicule.



3. Retirer la clé intégrée de la clé du véhicule.

Déverrouillage via la serrure de porte

1. Pousser le cache vers l'intérieur.
Le cache s'ouvre légèrement.

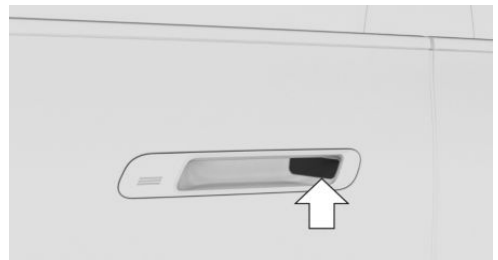

2. Tirer le cache sur le côté afin que la serrure de porte soit visible.

- Déverrouiller la serrure de porte avec la clé intégrée.



- Retirer la clé intégrée de la serrure.
- Pousser le cache vers l'intérieur pour le fermer.

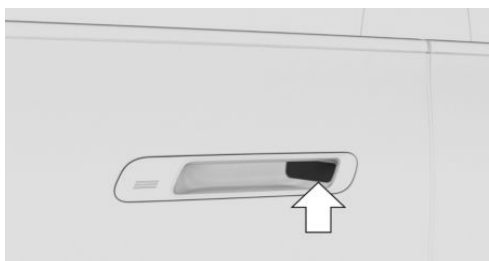

- Pousser à nouveau le cache vers l'intérieur pour l'ouvrir légèrement.
- Tirer le cache jusqu'à ce que la porte s'ouvre.

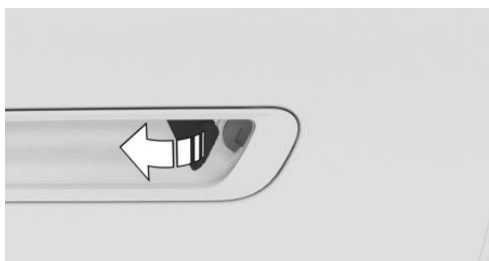

Les autres portes doivent être déverrouillées de l'intérieur.

Verrouillage avec la serrure de porte latérale

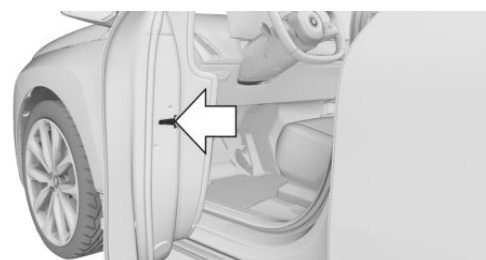

Serrure de porte latérale dans la porte conducteur.

- Ouvrir légèrement la porte conducteur.
- Verrouiller la serrure de porte latérale avec la clé intégrée.

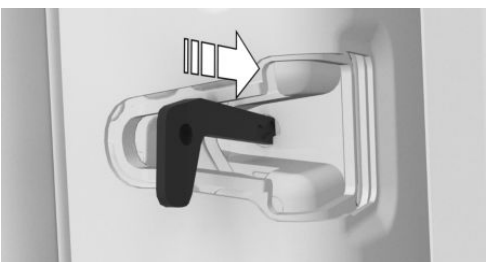

- Fermer la porte du conducteur.

Le cas échéant, verrouiller également les autres portes avec la serrure de porte latérale correspondante.

Alarme

Lorsque le véhicule est déverrouillé via la serrure de porte à l'aide de la clé intégrée, le système d'alarme antivol activé se déverrouille à l'ouverture de la porte.

Dans ce cas, utiliser la reconnaissance de secours de la clé du véhicule pour désactiver l'alarme.

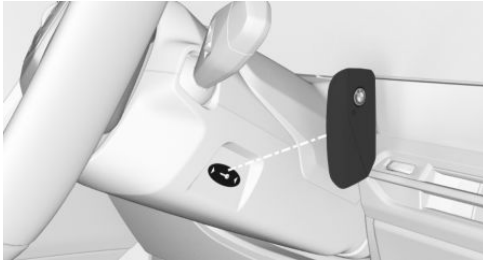

Lorsque le véhicule est verrouillé via la serrure de porte à l'aide de la clé intégrée, le système d'alarme antivol n'est pas activé.

Reconnaissance de secours de la clé du véhicule



Le véhicule ne peut pas être mis en marche si la clé n'a pas été reconnue.



Dans ce cas, procéder de la façon suivante :

1. Placer la face arrière de la clé du véhicule contre le repère de la colonne de direction. Tenir compte de l'affichage sur le combiné d'instruments.
2.  Si la clé du véhicule est détectée :
Activer l'état de marche dans un délai de 10 secondes.
-  Si la clé du véhicule n'est pas détectée :
Modifier légèrement la position de la clé du véhicule et répéter la procédure.

Dysfonctionnement



Le cas échéant, un message Check-Control s'affiche.

La détection de la clé du véhicule par le véhicule peut être perturbée, notamment dans les cas suivants :

-  La pile de la clé du véhicule est déchargée.
-  Parasitage de la connexion radio par des relais émetteurs ou toute autre installation présentant une puissance d'émission élevée.
-  Blindage de la clé du véhicule par des objets métalliques.
Ne pas transporter la clé du véhicule avec des objets métalliques.

-  Perturbation de la connexion radio par des téléphones portables ou d'autres appareils électroniques situés à proximité immédiate de la clé du véhicule.

Ne pas transporter la clé du véhicule avec des appareils électroniques.

-  Perturbation de la transmission radio par la recharge d'un appareil mobile, par exemple d'un téléphone portable.
-  La clé du véhicule se trouve à proximité immédiate de la base de recharge sans fil.
Déposer la clé du véhicule ailleurs.
-  Perturbation de la liaison radio pendant la recharge du véhicule.

En cas de dysfonctionnement, le véhicule peut être verrouillé et déverrouillé de l'extérieur avec la clé intégrée. Utiliser la reconnaissance de secours de la clé du véhicule pour activer l'état de marche.

Accès à l'intérieur du véhicule

Consignes de sécurité

AVERTISSEMENT

Les personnes ou les animaux à bord du véhicule peuvent verrouiller les portes de l'intérieur et s'enfermer. Dans ce cas, le véhicule ne peut pas être ouvert de l'extérieur. Il y a risque de blessures. Emporter la clé du véhicule pour pouvoir ouvrir le véhicule de l'extérieur.

AVERTISSEMENT

Sur certaines versions de pays, le déverrouillage depuis l'intérieur exige des connaissances particulières.

Si des personnes restent pendant longtemps dans le véhicule et sont soumises à des températures extrêmes, il y a risque de blessures ou danger de mort. Ne pas verrouiller le véhicule de l'extérieur lorsque des personnes se trouvent à bord.

AVERTISSEMENT

Des enfants ou des animaux laissés sans surveillance peuvent mettre le véhicule en mouvement et se mettre en danger ou mettre en danger les autres usagers, par exemple en effectuant les actions suivantes :

- ▷ Actionnement du bouton Start/Stop.
- ▷ Desserrage du frein de stationnement.
- ▷ Ouverture et fermeture des portes ou des vitres.
- ▷ Enclenchement du levier sélecteur en position N.
- ▷ Utilisation d'équipements du véhicule.

Il y a risque d'accident ou de blessures. Ne pas laisser des enfants ni des animaux sans surveillance dans le véhicule. Emporter la clé du véhicule avec soi et verrouiller le véhicule en le quittant.

Comportement au déverrouillage

Selon les réglages, les fonctions suivantes sont exécutées lors du déverrouillage du véhicule :

- ▷ Seule la porte conducteur et la trappe de recharge sont déverrouillées ou tous les accès du véhicule sont déverrouillés.
- ▷ Le déverrouillage du véhicule peut être confirmé par un signal d'éclairage ou un signal acoustique.
- ▷ Au déverrouillage, l'éclairage d'accueil peut être allumé.

En outre, les fonctions suivantes sont exécutées :

- ▷ Si un BMW ID ou un profil conducteur a été associé à la clé du véhicule, ce BMW ID ou ce profil conducteur est activé.
 - ▷ L'éclairage intérieur est allumé, s'il n'a pas été coupé manuellement.
 - ▷ Selon l'équipement, les rétroviseurs extérieurs se rabattent.
Si les rétroviseurs extérieurs ont été repliés avec la touche située à l'intérieur du véhicule, ils ne sont pas dépliés au déverrouillage.
 - ▷ L'alarme antivol est désactivée.
 - ▷ Le système d'alarme antivol est désactivé.
- Plus d'informations :
- ▷ Réglages, voir page 108.
 - ▷ Éclairage d'accueil, voir page 193.
 - ▷ BMW ID/profils conducteur, voir page 79.

Comportement au verrouillage

Selon les réglages, les fonctions suivantes sont exécutées lors du déverrouillage du véhicule :

- ▷ Le verrouillage du véhicule peut être confirmé par un signal d'éclairage ou un signal acoustique.
- ▷ Selon l'équipement, les rétroviseurs extérieurs peuvent se rabattre automatiquement lors du verrouillage du véhicule. Si les feux de détresse sont enclenchés, les rétroviseurs extérieurs ne peuvent pas se rabattre.
- ▷ Lors du verrouillage, il est possible d'activer l'éclairage d'accompagnement.

Les fonctions suivantes sont exécutées :

- ▷ Toutes les portes, le hayon et la trappe de recharge sont verrouillés.
- ▷ L'alarme antivol est activée. Cela empêche que les portes puissent être déverrouillées à l'aide des boutons de condamnation ou des gâchettes d'ouverture.
- ▷ Le système d'alarme antivol est activé.

Si, lors du verrouillage du véhicule, l'état de marche est encore activé, deux coups d'avertisseur sonore retentissent. Dans ce cas, désactiver l'état de marche à l'aide du bouton Start/Stop.

Plus d'informations :

Réglages, voir page [108](#).

Avec la clé du véhicule

Déverrouillage du véhicule



Appuyer sur la touche de la clé du véhicule.

Si, en raison des réglages, seules la porte conducteur et la trappe de recharge sont déverrouillées, appuyer à nouveau sur la touche de la clé du véhicule pour déverrouiller les autres accès au véhicule.

Après l'ouverture d'une porte avant, le véhicule est prêt à fonctionner.

Les fonctions d'éclairage dépendent, le cas échéant, des conditions de luminosité ambiante.

Ouverture et fermeture des portes automatiques

L'ouverture et la fermeture manuelles des portes sont facilitées par des moteurs. En fonction des réglages, les portes peuvent également être ouvertes et fermées automatiquement avec la clé du véhicule.

Plus d'informations :

Portes automatiques, voir page [94](#).

Verrouillage du véhicule

1. Fermer la porte du conducteur.



2. Appuyer sur la touche de la clé du véhicule.

Sur la poignée extérieure de porte

Principe

L'accès au véhicule est possible sans actionner la clé du véhicule.

La clé du véhicule est automatiquement détectée à proximité du véhicule.

Généralités

La fonction est disponible avec l'accès confort. Selon le pays, le déverrouillage et le verrouillage du véhicule avec la poignée extérieure de porte sont possibles également avec un smartphone compatible et une clé numérique.

Plus d'informations :

BMW Digital Key, voir page [103](#).

Conditions de fonctionnement

- ▶ Porter la clé du véhicule sur soi, par exemple dans la poche de son pantalon.
- ▶ Pour déverrouiller et verrouiller avec la Digital Key, la fonction Bluetooth doit être activée sur le smartphone.
- ▶ Pour le verrouillage, la clé du véhicule doit se trouver à l'extérieur du véhicule à proximité des portes.
- ▶ Après le verrouillage, environ 2 secondes doivent s'être écoulées avant que le déverrouillage soit à nouveau possible.

Déverrouiller le véhicule au niveau de la porte avant

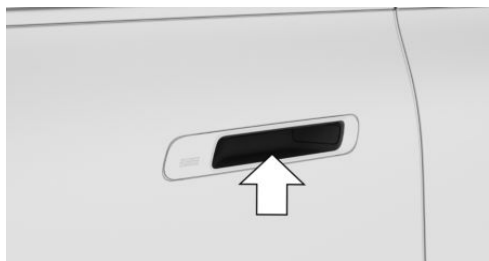

Mettre la main dans la poignée encastrée d'une porte avant.

Déverrouillage du véhicule sur la porte arrière

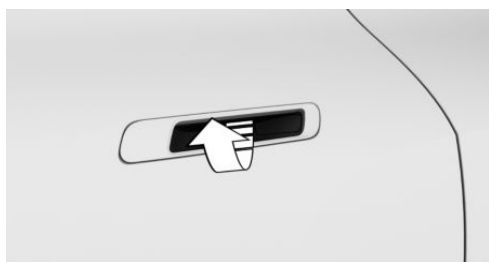

Maintenir enfoncée la touche dans la poignée encastrée pour déverrouiller le véhicule et ouvrir la porte arrière.

Ouverture et fermeture des portes automatiques

L'ouverture et la fermeture manuelles des portes sont facilitées par des moteurs. Les portes peuvent également être ouvertes et fermées automatiquement à l'aide de la poignée extérieure de porte.

Plus d'informations :

Portes automatiques, voir page [94](#).

Verrouillage du véhicule

1. Fermer la porte du conducteur.
2. Effleurer du doigt pendant environ 1 seconde la surface nervurée de la poignée extérieure d'une porte fermée sans mettre la main dans la poignée encastrée.

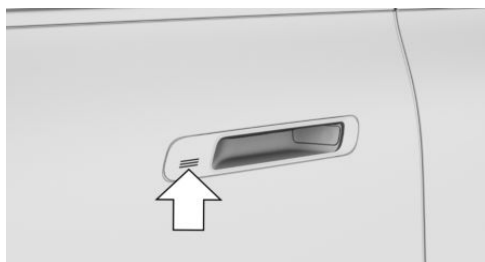

Dysfonctionnement

Par temps de pluie ou de neige, il est possible que le système ne détecte pas correctement la demande de verrouillage au niveau des poignées extérieures de porte.

En cas de dysfonctionnement, déverrouiller ou verrouiller le véhicule avec les touches de la clé du véhicule ou avec la clé intégrée.

Déverrouillage/verrouillage sans contact du véhicule

Principe

Lorsque le conducteur s'approche du véhicule verrouillé avec la clé du véhicule, le véhicule se déverrouille.

Si le conducteur s'éloigne du véhicule déverrouillé avec la clé du véhicule, le véhicule se verrouille.

Généralités

La fonction est disponible avec l'accès confort.

Le véhicule est déverrouillé lorsqu'une clé de véhicule autorisée est détectée dans la zone de déverrouillage.

La zone de déverrouillage se situe dans un rayon d'env. 1,50 m autour des parties latérales et arrière du véhicule.

Le véhicule est verrouillé quand la clé du véhicule quitte la zone de verrouillage.

La zone de verrouillage se situe dans un rayon d'env. 3 m autour des parties latérales et arrière du véhicule.

Selon le pays, le déverrouillage et le verrouillage sans contact sont également possibles avec les smartphones compatibles avec une clé numérique.

Si la clé du véhicule reste immobile pendant une durée prolongée dans la zone de déverrouillage, le véhicule est alors automatiquement verrouillé.

Si, lors du verrouillage, une personne est détectée sur un siège :

- ▶ Le véhicule est verrouillé mais l'alarme anti-vol n'est pas activée.
- ▶ La trappe de recharge reste déverrouillée.

Plus d'informations :

BMW Digital Key, voir page 103.

Comportement au déverrouillage

S'il a été défini dans les réglages que seules la porte conducteur et la trappe de recharge sont déverrouillées, tenir compte des points suivants :

La porte conducteur et la trappe de recharge se déverrouillent uniquement si le conducteur s'approche du véhicule par le côté conducteur.

Plus d'informations :

Réglages, voir page 108.

Conditions de fonctionnement

- ▶ Porter la clé du véhicule sur soi, par exemple dans la poche de son pantalon.
- ▶ Pour le déverrouillage et le verrouillage sans contact avec la clé numérique, la fonction Bluetooth doit être activée sur le smartphone.

- ▶ Le déverrouillage et le verrouillage automatiques doivent être activés dans les réglages.
- ▶ L'état de marche doit être désactivé.
- ▶ Si le véhicule est en mode repos pendant plusieurs jours, le déverrouillage et le verrouillage sans contact seront à nouveau possibles après que vous avez fait rouler le véhicule.

Plus d'informations :

Réglages, voir page 108.

Avec la Key Card

Principe

La Key Card est une carte à puce sur laquelle est installée une clé numérique. Elle peut être utilisée pour déverrouiller et verrouiller le véhicule.

Plus d'informations :

Key Card, voir page 102.

Généralités

La Key Card est disponible avec l'accès confort.

Verrouillage/déverrouillage véhicule

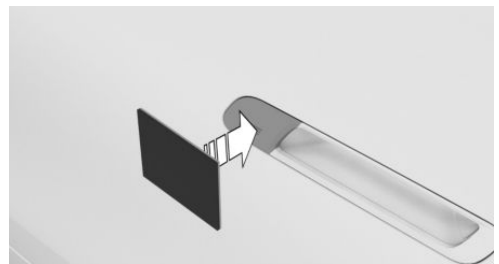

Maintenir la Key Card directement sur la poignée extérieure de la porte conducteur en la centrant.

En verrouillant le véhicule avec la Key Card, s'assurer que toutes les portes et le compartiment à bagages sont fermés.

Si la Key Card n'est pas reconnue, modifier légèrement la position de la Key Card et répéter la procédure.

Avec la BMW Digital Key

Principe

Selon le pays et l'équipement, il est possible d'installer une clé numérique sur un smartphone compatible afin de l'utiliser pour déverrouiller et verrouiller le véhicule.

Plus d'informations :

BMW Digital Key, voir page 103.

Verrouillage/déverrouillage véhicule

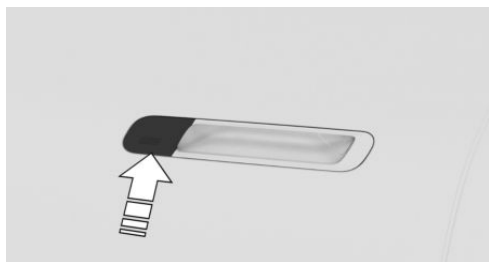

Maintenir l'antenne CCP du smartphone directement sur la poignée extérieure de la porte conducteur en la centrant. La position de l'antenne CCP dépend du modèle du smartphone.

En verrouillant le véhicule avec le smartphone, s'assurer que toutes les portes et le compartiment à bagages sont fermés.

Questions fréquentes

Quelles mesures peuvent être prises pour ouvrir un véhicule dont la clé a été accidentellement enfermée à l'intérieur ?

- ▶ Les Remote Services de l'appli BMW permettent, entre autres, de verrouiller et de déverrouiller un véhicule.

Pour cela, il est nécessaire de disposer d'un contrat BMW ConnectedDrive actif et l'appli BMW doit être installée sur un smartphone.

- ▶ Le déverrouillage du véhicule peut être demandé au centre d'appels BMW ConnectedDrive.

Pour cela, il est nécessaire de disposer d'un contrat BMW ConnectedDrive actif.

Portes automatiques

Principe

Les portes automatiques s'ouvrent et se ferment automatiquement. Si nécessaire, les portes peuvent également être actionnées manuellement.

Généralités

Plusieurs portes peuvent être ouvertes et fermées simultanément.

Lorsque les portes sont ouvertes ou fermées manuellement, le mouvement des portes est assisté par des moteurs.

Consignes de sécurité

AVERTISSEMENT

Des membres ou parties du corps peuvent être coincées lors de la commande du toit ouvrant en verre. Il y a risque de blessures. Lors de l'ouverture et de la fermeture, veiller à ce que la zone de déplacement des vitres soit libre.

AVERTISSEMENT

Le système ne dégage pas le conducteur de sa responsabilité d'évaluer correctement les conditions ambiantes et de circulation. En raison des limites inhérentes au système, celui-ci ne peut pas toujours réagir automatiquement de manière adéquate dans toutes

les situations de circulation. Il y a un risque de blessures et de dommages matériels. Observer la circulation et les alentours et intervenir activement dans les situations correspondantes, par exemple en interrompant manuellement le mouvement de la porte.

Conditions de fonctionnement

- ▶ L'inclinaison du véhicule est inférieure à 10° dans le sens longitudinal et transversal.
- ▶ Le véhicule est arrêté.
- ▶ La fonction de sécurité est désactivée. Lorsque la fonction de sécurité est activée, les portes arrière ne peuvent être actionnées ni de l'intérieur du véhicule ni avec la clé du véhicule.

Plus d'informations :

Commutateur de sécurité, voir page 116.

Détection d'obstacles

Lors de l'ouverture automatique des portes, les obstacles statiques et mobiles sont détectés dans les conditions suivantes :

- ▶ Les obstacles statiques ne se trouvent pas à moins de 25 cm du véhicule.
- ▶ Les obstacles statiques se trouvent sous la ligne de fenêtre.
- ▶ La zone de détection d'obstacles en mouvement correspond à l'avertisseur de sortie. L'avertisseur de sortie n'est actif que si les portes sont ouvertes de l'intérieur.

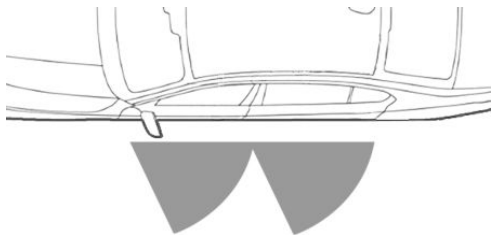

Zone de détection des obstacles statiques.

Si un obstacle est détecté, un avertissement optique est émis sur la porte concernée et sur l'écran de contrôle. Le mouvement de la porte concernée s'arrête.

Plus d'informations :

Avertisseur de sortie, voir page 218.

Capteurs à ultrasons, voir page 48.

Avec la clé du véhicule

Généralités

L'ouverture et la fermeture des portes automatiques avec la clé du véhicule doivent être activées dans les réglages.

Plus d'informations :

Réglages, voir page 108.

Conditions de fonctionnement

La clé du véhicule se situe dans un rayon d'environ 3 m autour des parties latérales du véhicule.

Ouverture de la porte du véhicule



Maintenir la touche de la clé du véhicule enfoncée jusqu'à ce que la porte soit ouverte comme vous le souhaitez.

Le véhicule est alors déverrouillé.

Le mouvement s'arrête lorsque la touche est relâchée.

Une nouvelle pression maintenue sur le bouton permet de fermer la porte.

Fermeture de la porte du véhicule



Maintenir la touche sur la clé du véhicule enfoncée jusqu'à ce que la porte soit fermée.

Le mouvement s'arrête lorsque la touche est relâchée.

Sur la poignée extérieure de porte

Principe

L'accès au véhicule est possible sans actionner la clé du véhicule.

La clé du véhicule est automatiquement détectée à proximité du véhicule.

Généralités

Selon le pays, l'ouverture et la fermeture automatiques des portes du véhicule depuis la poignée extérieure de porte sont également possibles pour les smartphones compatibles avec clé numérique.

Plus d'informations :

BMW Digital Key, voir page 103.

Ouverture automatique de la porte

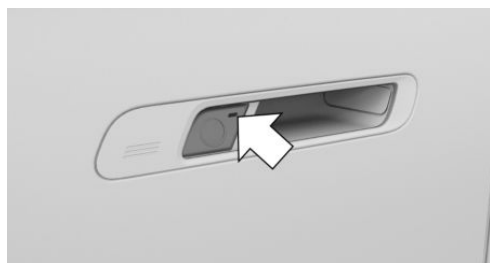

1. Appuyer sur la touche à l'endroit éclairé, flèche.
2. Quitter la zone de déplacement de la porte.

Une nouvelle pression sur le bouton arrête le mouvement de la porte.

Si la personne qui ouvre la porte est détectée comme un obstacle, la porte s'arrête. Si la personne quitte immédiatement la zone de déplacement de la porte, le mouvement de la porte se poursuit.

Si le mouvement de la porte ne se poursuit pas, ouvrir la porte manuellement.

Ouverture manuelle de la porte

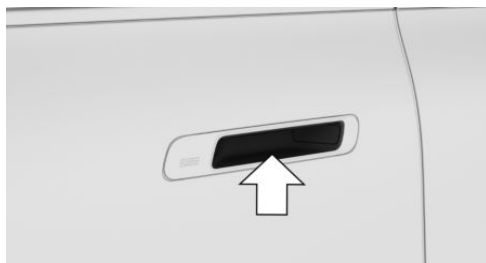

Saisir la poignée encastree de la porte et la tirer vers l'extérieur.

Le mouvement de la porte est assisté par un moteur.

Fermeture automatique de la porte

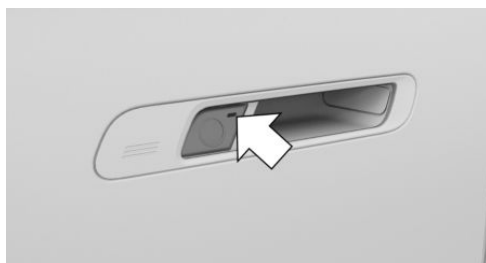

- ▷ Appuyer sur la touche à l'endroit éclairé, flèche.
Une nouvelle pression sur le bouton arrête le mouvement de la porte.
- ▷ Pousser brièvement la porte.

Fermeture manuelle de la porte

Fermer lentement la porte ouverte et la pousser légèrement contre le véhicule. La porte se ferme automatiquement.

Avec l'appli BMW

L'ouverture et la fermeture automatiques sont possibles avec l'appli BMW. Une clé numérique pour le véhicule doit pour cela être installée sur le smartphone.

Plus d'informations :

BMW Digital Key, voir page 103.

À l'intérieur du véhicule

Actionnement de la porte avant



Appuyer sur la touche dans la porte pour déverrouiller la porte.

Pousser la porte vers l'extérieur pour l'ouvrir.



Appuyer sur la touche située à côté du volant pour ouvrir ou fermer la porte automatiquement.

Actionnement des portes arrière



Appuyer sur la touche pour déverrouiller la porte.

Pousser la porte vers l'extérieur pour l'ouvrir.



Appuyer sur la touche pour ouvrir ou fermer la porte automatiquement.

Fermeture de la porte conducteur à l'aide de la pédale de frein

Pour fermer la porte conducteur, appuyer sur la pédale de frein.

Cette fonction doit être activée dans les réglages.

Plus d'informations :

Réglages, voir page 108.

Actionnement des portes depuis l'écran de contrôle

Les portes peuvent être ouvertes, fermées et arrêtées dans leur mouvement individuellement ou ensemble.

1. « MENU »
2. « Applis véhicule »
3. « Portes et vitres »
4. « Portes autom. »
5. Sélectionner la fonction désirée.

Actionnement de portes individuelles :

Symbole	Signification
	Ouvrir la porte fermée.
	
	Fermer la porte ouverte.
	
	Arrêter le mouvement de la porte.



Ouvrir la porte fermée.



Fermer la porte ouverte.



Arrêter le mouvement de la porte.

Accès au compartiment à bagages

Généralités

Le cas échéant, il est impossible d'ouvrir le couvercle de coffre si le véhicule est en mode voitureur.

Plus d'informations :

Mode service de stationnement, voir page 107.

Consignes de sécurité

AVERTISSEMENT

Des parties du corps peuvent être coincées lors de la commande du couvercle de coffre. Il y a risque de blessures. Lors de l'ouverture et de la fermeture, veiller à ce que la zone de déplacement du couvercle de coffre soit libre.

REMARQUE

Lors de l'ouverture, le couvercle de coffre se déplace vers l'arrière et vers le haut. Il y a un risque de dommages matériels. Lors de l'ouverture et de la fermeture, veiller à ce que la zone de déplacement du couvercle de coffre soit libre.

Avec la clé du véhicule

Généralités

Pour éviter de l'enfermer dans le véhicule, ne pas déposer la clé du véhicule dans le compartiment à bagages.

Selon l'équipement et la version de pays, les réglages suivants sont possibles :

- ▶ Si les portes sont également déverrouillées lors du déverrouillage avec la clé du véhicule.
- ▶ Si le véhicule doit être déverrouillé avant le déverrouillage avec la clé du véhicule.

Conditions de fonctionnement

Pour ouvrir le compartiment à bagages avec la clé du véhicule, la prise de remorque ne doit pas être occupée.

Pour pouvoir ouvrir le compartiment à bagages avec la clé du véhicule, choisir la position P du levier sélecteur.

L'ouverture avec la clé du véhicule doit être activée dans les réglages.

Plus d'informations :

Réglages, voir page 108.

Ouverture du compartiment à bagages



Appuyer sur la touche de la clé du véhicule pendant environ 1 seconde.

Fermeture du compartiment à bagages



Maintenir enfoncée la touche de la clé du véhicule jusqu'à ce que le compartiment à bagages soit fermé.

Le mouvement s'arrête lorsque la touche est relâchée.

Si les portes ne sont pas déverrouillées, le compartiment à bagages se verrouille à nouveau dès qu'il est fermé.

Sur le compartiment à bagages

Généralités

Avec l'accès confort, l'accès au compartiment à bagages est possible sans actionner la clé du véhicule.

La clé est automatiquement reconnue à proximité du véhicule.

Selon le pays, les smartphones compatibles avec clé numérique sont aussi reconnus automatiquement. Dans ce cas, l'ouverture du compartiment à bagages est possible avec le smartphone.

Plus d'informations :

BMW Digital Key, voir page 103.

Conditions préalables au fonctionnement

- ▶ Porter la clé du véhicule sur soi, par exemple dans la poche de son pantalon.
- ▶ Pour la reconnaissance de la Digital Key, la fonction Bluetooth doit être activée sur le smartphone.

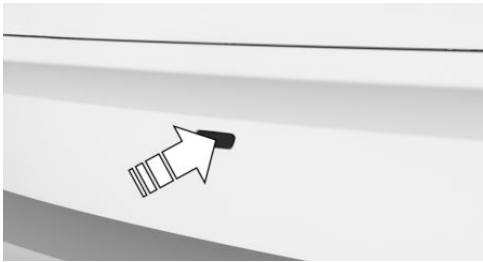

Ouvrir le compartiment à bagages



- ▶ Déverrouiller le véhicule, puis appuyer sur la touche située sur le compartiment à bagages.
- ▶ Avec accès confort : emporter avec soi la clé du véhicule et appuyer sur la touche du compartiment à bagages.
Les portes verrouillées ne sont pas déverrouillées.

Fermer le compartiment à bagages



- ▶  Appuyer sur la touche du compartiment à bagages.
- ▶  Appuyer sur la touche du compartiment à bagages.
Le véhicule est verrouillé une fois que le compartiment à bagages est refermé. Pour cela, la porte conducteur doit être fermée et la clé du véhicule doit se trouver hors du véhicule à proximité du compartiment à bagages.

À l'intérieur du véhicule

Conditions de fonctionnement

Pour ouvrir le compartiment à bagages à l'aide de la touche dans l'intérieur du véhicule, la prise de remorque ne doit pas être occupée.

Ouverture du compartiment à bagages

-  Actionner la touche dans le compartiment aménagé dans la porte conducteur.

Fermeture du compartiment à bagages

-  Tirer sur la touche dans la porte conducteur et la maintenir tirée.

Pour cette fonction, la clé du véhicule ou la clé numérique doit se trouver à l'intérieur du véhicule.

Interrompre la procédure d'ouverture

La procédure d'ouverture s'interrompt dans les situations suivantes :

- ▷ Lorsque le véhicule se met en mouvement.
- ▷ En appuyant sur la touche sur le côté extérieur du compartiment à bagages. Une nouvelle pression referme le compartiment à bagages.
- ▷ En appuyant sur la touche sur le côté intérieur du compartiment à bagages. Une nouvelle pression referme le compartiment à bagages.
- ▷ En appuyant sur la touche de la clé du véhicule.

Une nouvelle pression sur la touche permet de reprendre le cycle d'ouverture.

Une nouvelle pression maintenue sur la touche permet de refermer le compartiment à bagages.

- ▷ Par pression ou traction sur la touche dans la porte du conducteur. Une nouvelle pression permet de reprendre la procédure d'ouverture.

Interrompre la fermeture

La fermeture s'interrompt dans les situations suivantes :

- ▷ En cas de démarrage brusque.
- ▷ En appuyant sur la touche sur le côté extérieur du compartiment à bagages. Une nouvelle pression permet de rouvrir le compartiment à bagages.
- ▷ En appuyant sur la touche sur le côté intérieur du compartiment à bagages. Une nouvelle pression permet de rouvrir le compartiment à bagages.
- ▷ Par relâchement de la touche dans la porte du conducteur. Une nouvelle traction maintenue permet de reprendre la procédure de fermeture.
- ▷ En relâchant la touche de la clé du véhicule.

Une nouvelle pression sur la touche permet de rouvrir le compartiment à bagages.

Une nouvelle pression maintenue permet de reprendre la procédure de fermeture.

Ouverture et fermeture sans contact du compartiment à bagages

Principe

Le compartiment à bagages peut être ouvert et fermé sans contact avec la clé du véhicule portée sur soi.

Deux capteurs détectent un mouvement du pied vers l'avant dans la zone centrale de la partie arrière et le compartiment à bagages s'ouvre et se ferme.

Généralités

La disponibilité de cette fonction dépend de l'équipement et du pays.

Lorsque la clé du véhicule se trouve dans la zone de détection, le compartiment à bagages peut être accidentellement ouvert ou fermé par un mouvement du pied involontaire ou faussement détecté comme tel.

La zone de détection s'étend à environ 1,50 m derrière l'arrière du véhicule.

Si vous ouvrez le compartiment à bagages sans contact, les portes verrouillées ne sont pas déverrouillées.

Selon le pays, l'ouverture sans contact du compartiment à bagages est également possible pour les smartphones compatibles avec clé numérique.

Plus d'informations :

BMW Digital Key, voir page 103.

Consignes de sécurité

AVERTISSEMENT

Des parties du corps peuvent être coincées lors de la commande du couvercle de coffre. Il y a risque de blessures. Lors de l'ouverture et de la fermeture, veiller à ce que la zone de déplacement du couvercle de coffre soit libre.

REMARQUE

Lors de l'ouverture, le couvercle de coffre se déplace vers l'arrière et vers le haut. Il y a un risque de dommages matériels. Lors de l'ouverture et de la fermeture, veiller à ce que la zone de déplacement du couvercle de coffre soit libre.

Conditions de fonctionnement

- ▶ Pour ouvrir le compartiment à bagages sans contact, la prise de remorque ne doit pas être occupée.
- ▶ Pour ouvrir le compartiment à bagages sans contact, le levier sélecteur doit être en position P.
- ▶ L'ouverture et la fermeture sans contact du compartiment à bagages doivent être activées dans les réglages.
- ▶ Pour ouvrir et fermer le compartiment à bagages sans contact à l'aide de la Digital Key, la fonction Bluetooth doit être activée sur le smartphone.

Plus d'informations :

Réglages, voir page 108.

Ouverture du compartiment à bagages

1. Se placer derrière le véhicule, au centre, à peu près à une longueur de bras du hayon du véhicule.
2. Déplacer un pied le plus loin possible sous le véhicule dans le sens de déplacement et le retirer immédiatement. Lors de ce mou-

vement, la jambe doit traverser les zones des deux capteurs.



Les feux de détresse clignotent avant l'ouverture du compartiment à bagages.

Un nouveau mouvement du pied interrompt l'ouverture. Un autre mouvement du pied ferme le compartiment à bagages.

Fermeture du compartiment à bagages

Exécuter le mouvement du pied permettant d'ouvrir le compartiment à bagages.

Les feux de détresse clignotent et un signal acoustique retentit.

Un nouveau mouvement du pied interrompt la fermeture. Un autre mouvement du pied rouvre le compartiment à bagages.

Limites du système

Les circonstances externes suivantes peuvent limiter la détection des mouvements du pied :

- ▶ Glace, neige ou neige fondante à l'arrière du véhicule.
- ▶ Salissures ou sel de voirie à l'arrière du véhicule.

Un mouvement dans la zone des capteurs peut ouvrir involontairement le compartiment à bagages, par exemple en faisant couler de l'eau lors du lavage du véhicule ou sous une forte pluie. Pour éviter une ouverture involontaire du compartiment à bagages dans de tels cas, conserver la clé du véhicule suffisamment loin de l'arrière du véhicule.

Dysfonctionnement

En cas de défaut électrique, actionner manuellement le compartiment à bagages déverrouillé, lentement et sans à-coups.

Déverrouillage de secours du compartiment à bagages

La disponibilité du déverrouillage de secours du coffre à bagages dépend de l'équipement.



Tirer la poignée qui se trouve dans le compartiment à bagages.

Le compartiment à bagages est déverrouillé.

Key Card

Principe

La Key Card permet de verrouiller, de déverrouiller et de démarrer le véhicule.

Généralités

La disponibilité de la Key Card dépend de l'équipement et du pays.

Une clé numérique déjà jumelée dans le véhicule est installée sur la Key Card. La clé numérique doit être activée avec iDrive.

Avant de quitter le véhicule, désactiver la Key Card ou l'emporter car si cette dernière est activée, le véhicule peut être démarré. Toujours emporter la clé du véhicule avec soi lors d'un rendez-vous pour service après-vente.

Consigne de sécurité

REMARQUE

La carte-clé risque d'être endommagée si elle est rechargée en même temps qu'un autre appareil mobile sur le support de chargement sans fil. Il y a un risque de dommages matériels. Ne placez pas la carte-clé sur le support de chargement sans fil en même temps qu'un autre appareil mobile.

Activation/désactivation de la Key Card dans le véhicule

Généralités

Pour activer la Key Card, cette dernière doit se trouver dans la base du smartphone et une clé de véhicule doit se trouver dans le véhicule.

Pour désactiver la Key Card, une clé du véhicule doit se trouver dans le véhicule.

Si la BMW Digital Key est activée pour le véhicule, il est possible d'utiliser une clé numérique à la place de la clé du véhicule.

Une Key Card désactivée continue d'apparaître dans la liste des clés numériques jumelées.

Activation de la Key Card



1. Poser la Key Card au centre de la base pour smartphone.
2. Suivre les instructions qui s'affichent sur l'écran de contrôle.

Désactivation de la Key Card

1. « MENU »
2. « Applis véhicule »
3. « Portes et vitres »
4. « Key Card »
5. « Désactiver Key Card »

Une Key Card désactivée continue d'apparaître dans la liste des clés numériques jumelées.

Déverrouiller et verrouiller le véhicule

Il est possible de déverrouiller et de verrouiller le véhicule avec la Key Card activée.

Plus d'informations :

Accès à l'intérieur du véhicule, voir page [89](#).

Activation de l'état de marche



1. Poser la Key Card activée au milieu de la base pour smartphone.
2. Appuyer sur le bouton Start/Stop.

La Key Card peut être retirée du rangement après l'activation de l'état de marche du véhicule.

Dysfonctionnement

La détection de la Key Card par le véhicule peut être perturbée par des objets situés entre les capteurs et la Key Card, tels qu'un porte-monnaie ou un étui de smartphone, par exemple.

BMW Digital Key

Principe

La BMW Digital Key permet de verrouiller, de déverrouiller et de démarrer le véhicule à l'aide d'un smartphone compatible.

Généralités

La disponibilité et les fonctionnalités de la BMW Digital Key dépendent de l'équipement et du pays.

La BMW Digital Key est utilisable avec un smartphone compatible ou d'autres périphériques mobiles compatibles.

Pour pouvoir déverrouiller et démarrer un véhicule avec un smartphone compatible, cette fonction doit être proposée par le fabricant du smartphone. Dans la BMW App, il est possible de vérifier si le smartphone et le véhicule sont compatibles et quelles fonctions sont prises en charge.

Un BMW ID ou un profil conducteur avec des réglages personnalisés peut être associé à une clé numérique.

Si un smartphone est utilisé en tant que Digital Key, toujours emporter avec soi une clé du véhicule ou la Key Card activée. Cela permet de garantir l'accès au véhicule même en cas de panne du smartphone. Il est également utile d'avoir la carte-clé du véhicule sur soi dans le cas où le véhicule doit être confié à une autre personne. Ceci permet de remettre la clé du véhicule ou la Key Card à la place du smartphone. Toujours emporter la clé du véhicule avec soi lors d'un rendez-vous pour service après-vente.

Plus d'informations :

- ▷ BMW ID/profils conducteur, voir page [79](#).
- ▷ www.bmw.com/digitalkey.



Conditions de fonctionnement

- ▶ Le smartphone est compatible avec BMW Digital Key.
- ▶ Le véhicule est connecté au compte ConnectedDrive du propriétaire du véhicule.
- ▶ La pile rechargeable du smartphone est suffisamment chargée. La charge minimale nécessaire de la pile rechargeable dépend du smartphone.

Débloquage de la clé principale numérique

Le smartphone du propriétaire du véhicule est débloqué comme clé principale numérique dans le véhicule. À cet effet, le propriétaire du véhicule doit prouver son autorisation pour le véhicule.

La preuve de l'autorisation peut être lancée par l'application BMW ou par le code d'activation dans la fonction Smartphone correspondante, par exemple dans l'application Wallet. Les deux clés du véhicule doivent être dans le véhicule lors du déverrouillage.

Pour le débloquage, suivre les instructions du menu Digital Key de BMW App ou sur l'écran de contrôle.

Partage de clés numériques

Généralités

Digital Key permet de partager des clés numériques avec d'autres personnes. C'est possible avec le smartphone qui a été débloqué en tant que clé principale numérique. Cette fonction doit être prise en charge par le smartphone.

Transmission de droit d'accès

Pour partager la clé numérique, sélectionner la fonction correspondante sur le smartphone, par exemple dans la Wallet App.

Dès qu'une clé numérique est partagée avec une personne, cette dernière reçoit une invitation. Si l'invitation est acceptée, la clé numérique

est activée sur le smartphone du destinataire.

Limitation des fonctionnalités

Des restrictions de fonctionnement sont possibles pour une clé numérique avant sa remise à un tiers. Par exemple, il est possible d'empêcher les restrictions des systèmes de régulation de la stabilité de marche et de réduire la puissance du moteur avant de transmettre la clé numérique à un conducteur débutant. Accéder au portail ConnectedDrive et à la BMW App pour obtenir de plus amples informations.

Authentification

En fonction du modèle du smartphone du destinataire, une authentification peut s'avérer nécessaire pour des raisons de sécurité.

Une clé du véhicule autorisée, la clé principale numérique ou une autre méthode peut être utilisée pour l'authentification. Tenir compte des remarques affichées sur le smartphone ou l'écran de contrôle.

Effacement de la clé numérique

Généralités

Les clés numériques effacées sont supprimées de la liste des clés numériques débloquées.

Les clés numériques qui ont été effacées ne peuvent pas être restaurées.

Effacement d'une clé principale numérique

L'effacement de la clé principale numérique est possible à l'aide du smartphone ou d'iDrive.

L'effacement de la clé principale numérique est immédiat.

Effacement d'une clé partagée

Les clés partagées peuvent être effacées via le smartphone avec la clé principale numérique,

le smartphone avec une clé partagée ou via iDrive.

L'effacement via le smartphone avec la clé numérique principale se produit seulement si le véhicule est utilisé avec une autre clé que la clé à effacer.

La suppression via smartphone avec une clé partagée ou via iDrive s'effectue immédiatement.

Effacement par iDrive

Pour pouvoir effacer une clé numérique via iDrive, une clé de véhicule autorisée doit se trouver dans le véhicule ou la clé principale doit se trouver dans la base pour smartphone.

1. « MENU »
2. « Applis véhicule »
3. « Portes et vitres »
4. « Digital Key »
5. Le cas échéant, sélectionner la clé numérique.
6. Effacer la Digital Key.

Réinitialisation de la fonction

Pour réinitialiser la fonction BMW Digital Key, une clé du véhicule autorisée doit se trouver dans le véhicule.

La réinitialisation de la fonction BMW Digital Key entraîne l'effacement de toutes les clés numériques, y compris de la clé principale. La clé numérique de la Key Card n'est pas supprimée.

Après la réinitialisation, le déverrouillage et le verrouillage ainsi que le démarrage du véhicule seront impossibles avec une clé numérique.

La clé principale numérique doit être à nouveau débloquée pour pouvoir réutiliser la BMW Digital Key.

1. « MENU »
2. « Applis véhicule »
3. « Portes et vitres »

4. « Digital Key »
5. « Réinitialiser la fonction »

Déverrouiller et verrouiller le véhicule

Il est possible de déverrouiller et de verrouiller le véhicule comme suit :

- ▷ Avec la poignée extérieure de porte.
- ▷ Avec l'Accès Confort : selon le pays, il est possible de déverrouiller et de verrouiller le véhicule sans contact

Pour le déverrouillage et le verrouillage sans contact avec la clé numérique, la fonction Bluetooth doit être activée sur le smartphone.

Plus d'informations :

Accès à l'intérieur du véhicule, voir page [89](#).

Activation de l'état de marche

Avec le bac pour smartphone



1. Poser le smartphone au milieu du bac pour smartphone.
Veiller à ce que l'affichage soit orienté vers le haut.
2. Appuyer sur le bouton Start/Stop pour activer l'état de marche.

À l'intérieur du véhicule

Avec l'accès confort, il suffit, selon le pays, que le smartphone se trouve à l'intérieur lorsque la fonction Bluetooth est activée. Appuyer sur

le bouton Start/Stop pour activer l'état de marche.

Vente du smartphone

Avant de vendre un smartphone, effacer toutes les clés numériques du smartphone. Ainsi, le smartphone ne peut plus être utilisé pour le véhicule.

Vente du véhicule

Avant de vendre un véhicule, réinitialiser la fonction Digital Key ou supprimer le véhicule du compte ConnectedDrive de l'ancien propriétaire du véhicule.

Si le véhicule est supprimé du compte ConnectedDrive, toutes les clés numériques inhérentes à ce véhicule sont effacées. La clé numérique de la Key Card n'est pas supprimée.

Limites du système

Une clé numérique ne permet pas de désactiver la protection volumétrique ou le capteur d'inclinaison du système d'alarme antivol.

Plus d'informations :

Système d'alarme antivol, voir page 110.

Dysfonctionnement

La détection de la clé numérique par le véhicule peut être perturbée, notamment dans les cas suivants :

- ▶ Un étui de smartphone non approprié fait écran aux capteurs du véhicule sur le smartphone.
- ▶ Des objets, tels qu'une carte à puce ou la Key Card, se trouvent entre le smartphone et l'étui.
- ▶ La connexion est perturbée par des relais émetteurs ou toute autre installation présentant une puissance d'émission élevée.
- ▶ Des parties de bâtiment ou des objets métalliques font écran au smartphone.

Touches pour le verrouillage centralisé

Généralités

Au démarrage, le véhicule se verrouille automatiquement.

En cas d'accident d'une certaine gravité, le véhicule se déverrouille automatiquement. Les feux de détresse et l'éclairage intérieur s'allument.

Aperçu

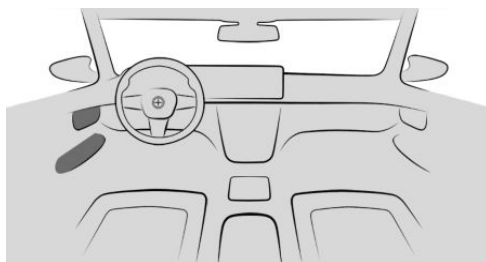

Les touches de verrouillage centralisé se trouvent sur la porte avant.



Verrouiller.



Déverrouiller.



Ouvrir la porte.

Verrouillage du véhicule



Appuyer sur la touche lorsque les portes avant soient fermées.

Lors du verrouillage, l'alarme antivol n'est pas activée.

Déverrouillage du véhicule



Appuyer sur la touche.

Ouvrir la porte



Appuyer sur la touche.

La porte se déverrouille et s'ouvre quelque peu.

Pousser la porte vers l'extérieur pour l'ouvrir.

Ouverture et fermeture des portes automatiques

Les portes automatiques peuvent être ouvertes et fermées automatiquement ou manuellement.

Plus d'informations :

Portes automatiques, voir page 94.

Dysfonctionnement

Généralités

Lors d'une coupure de courant, il est possible de déverrouiller manuellement les portes.

Déverrouillage manuel de la porte



Tirer le levier de la porte pour déverrouiller la porte.

Fermeture assistée Soft Close

Principe

La fermeture assistée des portes Soft Close réduit la force requise et le bruit à la fermeture des portes du véhicule.

La porte peut être poussée sans élan dans la serrure de porte, la fermeture totale de la porte étant automatique.

Consigne de sécurité

AVERTISSEMENT

Des membres ou parties du corps peuvent être coincées lors de la commande du toit ouvrant en verre. Il y a risque de blessures. Lors de l'ouverture et de la fermeture, veiller à ce que la zone de déplacement des vitres soit libre.

Fermeture

Pour fermer les portes, les appliquer légèrement.

La fermeture s'effectue automatiquement.

Mode voiturier

Principe

En mode voiturier, l'écran de contrôle est verrouillé.

Ce mode peut être utilisé, par exemple, si le véhicule est remis à un service de voiturier.

Généralités

Selon le pays, le mode voiturier n'est peut-être pas disponible.

En mode voiturier, la modification des réglages du véhicule avec iDrive est impossible. Les ré-

glages mémorisés dans le BMW ID ou dans le profil visiteur ne peuvent pas être modifiés. Il n'est pas possible d'afficher des données personnelles.

En outre, les actions suivantes sont exécutées :

- ▷ La boîte à gants ne peut être déverrouillée que manuellement.
- ▷ Le volume sonore du système audio est limité.
- ▷ Il est impossible de désactiver le contrôle dynamique de stabilité.
- ▷ Certains réglages des modes de conduite sont disponibles uniquement de manière limitée.

Plus d'informations :

BMW ID/profils conducteur, voir page 79.

Conditions de fonctionnement

Le conducteur s'est connecté au véhicule avec un BMW ID.

Activer le mode voiturier

1. « MENU »
2. « Applis véhicule »
3. « Réglages du système »
4. « Mode service voiturier »

Le compartiment à bagages est verrouillé et désaccouplé du verrouillage centralisé.

5. Si nécessaire, « Code PIN »

Si aucun code PIN n'a été enregistré pour le BMW ID actif, il est nécessaire de définir ce code PIN maintenant. Le code PIN est nécessaire pour désactiver le mode voiturier.

6. Le cas échéant, entrer le code PIN.
7. « Activer service voiturier »

Désactiver le mode voiturier

1. Sélectionner le BMW ID souhaité sur l'écran de verrouillage.
2. ▷ Entrer le code PIN associé au BMW ID.

Si le code PIN a été oublié : saisir les données d'accès du BMW ID.

- ▷ Si aucun code PIN n'a été attribué au BMW ID sélectionné : saisir les données d'accès du BMW ID.

Réglages

Généralités

Selon l'équipement et la version de pays, divers réglages pour l'ouverture et la fermeture sont possibles.

Verrouillage et déverrouillage

Portes

1. « MENU »
2. « Applis véhicule »
3. « Portes et vitres »
4. « Verrouill-/déverrouillage »
5. « Déverrouiller »
6. Sélectionner le réglage désiré :
 - ▷ « Seulement porte conducteur »
Seules la porte conducteur et la trappe de recharge sont déverrouillées. Une nouvelle pression déverrouille l'ensemble du véhicule.
 - ▷ « Toutes les portes »
L'ensemble du véhicule est déverrouillé.

Déverrouillage/verrouillage sans contact

1. « MENU »
2. « Applis véhicule »
3. « Portes et vitres »
4. « Accès confort »
5. Sélectionner le réglage désiré :
 - ▷ « Déverr. en cas d'approche »
 - ▷ « Verr. en cas d'éloignement »

Déverrouillage automatique

1. « MENU »
2. « Applis véhicule »
3. « Portes et vitres »
4. « Verrouill-/déverrouillage »
5. Sélectionner le réglage désiré :
 - ▷ « Déverrouillage à l'arrivée »
 - ▷ « Déverrouillage en rapport P »

Le véhicule verrouillé est automatiquement déverrouillé lorsque l'état de marche est désactivé en actionnant le bouton Start/Stop ou en plaçant le levier sélecteur en position P.

Verrouillage automatique

1. « MENU »
2. « Applis véhicule »
3. « Portes et vitres »
4. « Verrouill-/déverrouillage »
5. « Verrouillage après délai »

Le véhicule se reverrouille automatiquement au bout de quelques instants si aucune porte n'a été ouverte après le déverrouillage.

Signaux de confirmation du véhicule

1. « MENU »
2. « Applis véhicule »
3. « Portes et vitres »
4. « Verrouill-/déverrouillage »
5. Désactiver ou activer les signaux de confirmation souhaités :
 - ▷ « Clignotement verr./déverr. »

Le déverrouillage est confirmé par deux clignotements, le verrouillage par un clignotement.
 - ▷ Avec système d'alarme antivol :

« Signal sonore au verr./déverr. »

Le déverrouillage est confirmé par un signal sonore double, le verrouillage par un signal sonore simple.

Rabattement automatique des rétroviseurs

1. « MENU »
2. « Applis véhicule »
3. « Portes et vitres »
4. « Verrouill-/déverrouillage »
5. « Rabat/dépl. rétroviseurs lors du verr./déverr. »

Portes automatiques

Actionnement à l'aide de la touche à losange

Il est possible de définir si et quelles portes sont actionnées avec la touche à losange sur la clé du véhicule.

1. « MENU »
2. « Applis véhicule »
3. « Portes et vitres »
4. « Portes autom. »
5. « Réglages »
6. « Attribution touches clé »
7. Sélectionner le réglage désiré.

Commande depuis la pédale de frein

Il est possible de configurer la fermeture de la porte conducteur par une pression sur la pédale de frein.

1. « MENU »
2. « Applis véhicule »
3. « Portes et vitres »
4. « Portes autom. »
5. « Réglages »
6. « Ferm. porte cond. avec frein »
7. Sélectionner le réglage désiré.

Compartiment à bagages

Compartiment à bagages et portes

1. « MENU »
2. « Applis véhicule »
3. « Portes et vitres »
4. « Hayon »
5. Sélectionner le réglage désiré :
 - ▷ « Hayon »
Selon l'équipement, le compartiment à bagages est déverrouillé ou ouvert.
 - ▷ « Hayon et porte(s) »
Selon l'équipement, le compartiment à bagages est déverrouillé ou ouvert et les portes sont déverrouillées.
 - ▷ « Le hayon s'ouvre uniq. sur véhicule déjà déverrouillé »
Pour actionner le couvercle de coffre avec la clé du véhicule, vous devez déverrouiller le véhicule.
 - ▷ « Bloquer la touche du hayon »
L'utilisation du compartiment à bagages avec la clé du véhicule est bloquée.

Ouverture/fermeture sans contact du compartiment à bagages

1. « MENU »
2. « Applis véhicule »
3. « Portes et vitres »
4. « Hayon »
5. Sélectionner le réglage désiré :
 - ▷ « Ouvrir par mvmt du pied »
 - ▷ « Fermer par mouvement pied »

Alarme

Principe

Le système d'alarme antivol signale de manière optique et sonore une tentative d'ouverture incorrecte du véhicule verrouillé.

Généralités

L'alarme réagit aux modifications suivantes lorsque le véhicule est verrouillé :

- ▷ Ouverture d'une porte, du capot ou du compartiment à bagages.
- ▷ Mouvements à l'intérieur du véhicule.
- ▷ Changement de l'inclinaison du véhicule, par exemple en cas de tentative de vol d'une roue ou de remorquage.
- ▷ Coupure de la tension de la batterie.
- ▷ Utilisation non conforme de la prise du système de diagnostic embarqué.
- ▷ Verrouillage du véhicule alors qu'un appareil est branché à la prise du système de diagnostic embarqué.

Le système d'alarme antivol signale ces modifications de manière optique et sonore :

- ▷ Alarme sonore :
Il se peut que le signal acoustique soit désactivé selon la réglementation du pays.
- ▷ Alarme optique :
Par le clignotement des feux de détresse et, le cas échéant, des phares.

Ne pas modifier le système afin de garantir le fonctionnement du système d'alarme antivol.

Activation/désactivation du système d'alarme antivol

Le système d'alarme antivol est désactivé ou activé dès que le véhicule est déverrouillé ou verrouillé.

Ouverture des portes lorsque le système d'alarme antivol est activé

Le système d'alarme antivol se déclenche à l'ouverture d'une porte si celle-ci a été déverrouillée via la serrure au moyen de la clé intégrée.

Ouverture du compartiment à bagages lorsque le système d'alarme antivol est activé

Il est également possible d'ouvrir le compartiment à bagages lorsque le système d'alarme antivol est activé.

Après la fermeture du compartiment à bagages, ce dernier est à nouveau verrouillé et surveillé. Les feux de détresse clignotent une fois à la fermeture.

Témoin sur le rétroviseur intérieur



- ▷ Le témoin flashe toutes les 2 secondes :
Le système d'alarme antivol est activé.
- ▷ Le témoin clignote pendant environ 10 secondes avant de flasher toutes les 2 secondes :
La protection volumétrique et le capteur d'inclinaison ne sont pas activés car les portes, le capot ou le hayon ne sont pas correctement fermés. Les accès correctement fermés sont protégés.
Lorsque les accès encore ouverts sont fermés, la protection volumétrique et le capteur d'inclinaison sont activés.
- ▷ Le témoin s'éteint après le déverrouillage :

Le véhicule n'a subi aucune manipulation.

- ▷ Le témoin clignote après le déverrouillage jusqu'à l'activation de l'état de marche, mais pendant environ 5 min. maximum :
L'alarme a été déclenchée.

Capteur d'inclinaison

Le système surveille l'inclinaison du véhicule.

Le système d'alarme antivol réagit par exemple en cas de tentative de vol d'une roue ou de remorquage.

Protection volumétrique

L'intérieur du véhicule est surveillé.

Le système d'alarme antivol réagit en cas de détection de mouvements à l'intérieur du véhicule.

Pour un fonctionnement irréprochable, les vitres doivent être fermées.

Lorsque l'écran BMW Theatre est déployé, les mouvements à l'arrière ne sont détectés que de manière limitée.

Éviter un déclenchement involontaire de l'alarme

Généralités

Le capteur d'inclinaison et la protection volumétrique peuvent déclencher l'alarme même sans action non autorisée.

Situations présentant un risque de déclenchement involontaire de l'alarme :

- ▷ Dans les stations de lavage.
- ▷ Dans des garages duplex.
- ▷ Lors du transport sur train-autos, bateau ou remorque.
- ▷ En présence d'animaux dans le véhicule.

Pour faire face à ce type de situations, le capteur d'inclinaison et la protection volumétrique peuvent être désactivés.

Désactivation du capteur d'inclinaison et de la protection volumétrique

- ▶  Appuyer sur la touche de la clé du véhicule dans les 10 secondes qui suivent le verrouillage du véhicule.

Le témoin s'allume pendant environ 2 secondes, puis se met à flasher.

- ▶ Après la désactivation de l'état opérationnel, il est possible de désactiver la protection volumétrique et le capteur d'inclinaison sur l'écran de contrôle.

Le capteur d'inclinaison et la protection volumétrique sont désactivés jusqu'au prochain verrouillage.

Arrêt de l'alarme

Déverrouiller le véhicule.

Si le véhicule est déverrouillé avec la clé intégrée, il est nécessaire d'activer ensuite l'état de marche via la reconnaissance de secours de la clé du véhicule.

Vitres

Généralités

Si une vitre est souvent ouverte au même endroit, le BMW Intelligent Personal Assistant peut se charger de cette tâche. Par exemple, si le même parking à étages est utilisé fréquemment.

Plus d'informations :

BMW Intelligent Personal Assistant, voir page 63.

Consigne de sécurité

AVERTISSEMENT

Des parties du corps ou des objets peuvent être coincés lors de la commande des vitres. Il y a un risque de blessures ou de dommages matériels. Lors de l'ouverture et de la

fermeture, veiller à ce que la zone de déplacement des vitres soit libre.

Avec la clé du véhicule

Ouverture des vitres



Après le déverrouillage, maintenir la touche de la clé du véhicule enfoncée.

Les vitres s'ouvrent tant que la touche de la clé du véhicule est actionnée.

Fermer les vitres



maintenez la touche de la clé du véhicule enfoncée après le verrouillage.

Les vitres se ferment tant que la touche de la clé du véhicule est actionnée.

Selon l'équipement, les rétroviseurs extérieurs sont repliés s'ils n'ont pas été repliés lors du verrouillage. Si les feux de détresse sont enclenchés, les rétroviseurs extérieurs ne peuvent pas se rabattre.

Sur la poignée extérieure de porte

Principe

La fermeture des vitres est déclenchée depuis la poignée extérieure de porte sans actionner la clé du véhicule.

La clé du véhicule est automatiquement détectée à proximité du véhicule.

Généralités

La fonction est disponible avec l'accès confort.

Selon le pays, la fermeture des vitres avec la poignée extérieure de porte est possible également avec un smartphone compatible et une clé numérique.

Plus d'informations :

BMW Digital Key, voir page 103.

Conditions préalables au fonctionnement

- ▷ Porter la clé du véhicule sur soi, par exemple dans la poche de son pantalon.
- ▷ Pour fermer la vitre avec la clé numérique, la fonction Bluetooth doit être activée sur le smartphone.

Fermer les vitres

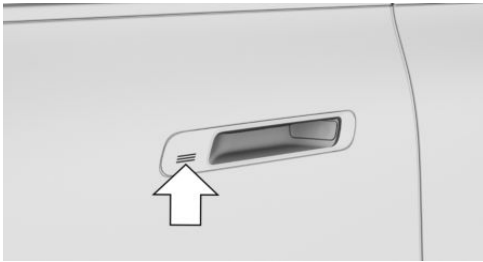

Effleurer du doigt la surface nervurée de la poignée extérieure d'une porte avant fermée et maintenir le contact sans mettre la main dans la poignée encastrée.

Outre le verrouillage, les vitres se ferment.

Selon l'équipement, les rétroviseurs extérieurs sont repliés s'ils n'ont pas été repliés lors du verrouillage. Si les feux de détresse sont enclenchés, les rétroviseurs extérieurs ne peuvent pas se rabattre.

À l'intérieur du véhicule

Aperçu

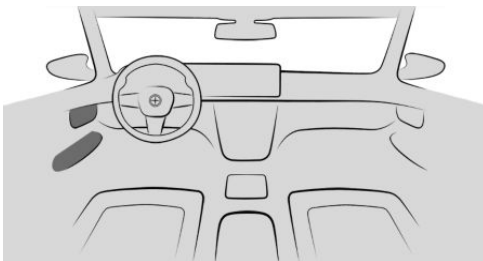



Conditions de fonctionnement

Les vitres peuvent être utilisées dans les conditions suivantes.



- ▷ L'état opérationnel est activé.
- ▷ L'état de marche est activé.
- ▷ Pendant un certain temps après l'activation de l'état de repos.

La clé du véhicule ou une clé numérique doit se trouver à l'intérieur du véhicule.

Ouverture des vitres

- ▷  Appuyer sur le commutateur jusqu'au point de résistance.
La vitre s'ouvre tant que le commutateur est maintenu.
- ▷  Pousser le commutateur au-delà du point de résistance.
La vitre s'ouvre automatiquement.
Actionner de nouveau le commutateur pour interrompre le mouvement.

Fermer les vitres

- ▷  Tirer le commutateur jusqu'au point de résistance.
La vitre se ferme tant que le commutateur est maintenu.
- ▷  Tirer le commutateur au-delà du point de résistance.
La vitre se ferme automatiquement.
Une nouvelle traction interrompt le mouvement en cours.

Protection anti-pincement

Principe

La protection anti-pincement empêche le coincement d'objets ou de parties du corps entre le

cadre de porte et la vitre pendant la fermeture d'une vitre.

Généralités

Si une résistance ou un blocage est détecté(e) à la fermeture d'une vitre, la fermeture s'interrompt.

Consigne de sécurité

AVERTISSEMENT

Les accessoires fixés aux vitres, tels que des antennes, peuvent entraver le fonctionnement de la protection de pincement. Il y a risque de blessures. Ne pas fixer d'accessoires dans la zone de déplacement des vitres.

Fermeture sans protection anti-pincement

En cas de danger extérieur ou quand du givre empêche la fermeture normale, procéder comme suit :

1. Tirer le commutateur au-delà du point de résistance et le maintenir.
La vitre se ferme avec une protection anti-pincement limitée. Si la force de fermeture dépasse une certaine valeur, la fermeture est interrompue.
2. Tirer à nouveau le commutateur au-delà du point de résistance dans un délai d'environ 4 secondes et le maintenir.
La vitre se ferme sans protection anti-pincement.

Stores pare-soleil de vitres

Stores pare-soleil pour les vitres latérales arrière

Généralités

Le commutateur de sécurité dans la porte du conducteur permet d'empêcher que des enfants par exemple puissent actionner les stores pare-soleil avec la BMW Touch Command à l'arrière.

Aperçu

Porte conducteur

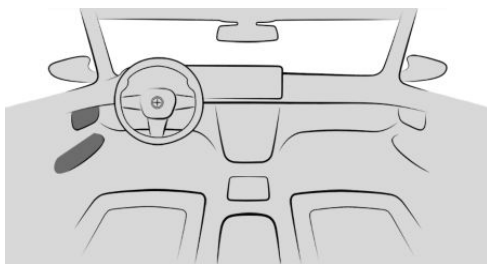

Appuyer sur la touche pour ouvrir le menu des portes et fenêtres.

Portes arrière

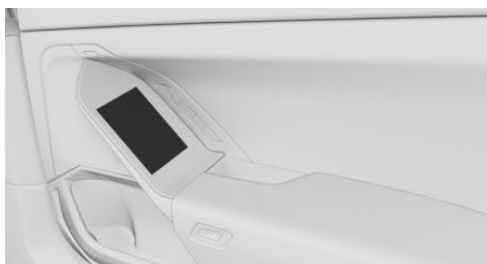

BMW Touch Command pour la commande des stores pare-soleil.

Conditions de fonctionnement

La fenêtre concernée doit être fermée.

Utilisation

Porte conducteur

1. « MENU »
2. « Applis véhicule »
3. « Portes et vitres »
4. « Stores pare-soleil »
5. Sélectionner la fonction désirée.

Portes arrière

Procéder au réglage via le BMW Touch Command.

1.  Appuyer brièvement sur le symbole.
Le menu principal s'affiche.
2. « Protection solaire »
3. Pour ouvrir ou fermer, effleurer avec le doigt la protection solaire latérale souhaitée sur l'écran.

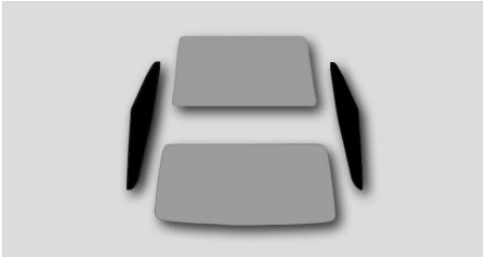

Si le store pare-soleil est à nouveau touché sur l'écran pendant le mouvement, il se déplace dans le sens inverse.

Limites du système

S'il est impossible de déplacer les stores pare-soleil après plusieurs actionnements successifs, la protection contre la surchauffe est active. Le système est bloqué pendant un certain temps pour éviter une surchauffe. Laisser refroidir le système.

En cas de basses températures dans l'habitacle, les stores pare-soleil ne peuvent pas être actionnés.

Store pare-soleil pour lunette arrière

Généralités

Le commutateur de sécurité dans la porte du conducteur permet d'empêcher que des enfants par exemple puissent actionner le store pare-soleil avec la BMW Touch Command à l'arrière.

Plus d'informations :

Commutateur de sécurité, voir page 116.

Consigne de sécurité

REMARQUE

Les objets posés sur la plage de recouvrement peuvent endommager le store pare-soleil lors de son utilisation. Il y a un risque de dommages matériels. Lors de l'utilisation, s'assurer que la zone de déplacement du store pare-soleil est libre.

Aperçu de la porte du conducteur

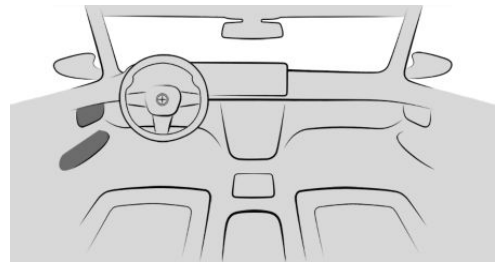

Appuyer sur la touche pour ouvrir le menu des portes et fenêtres.

Aperçu de la porte arrière

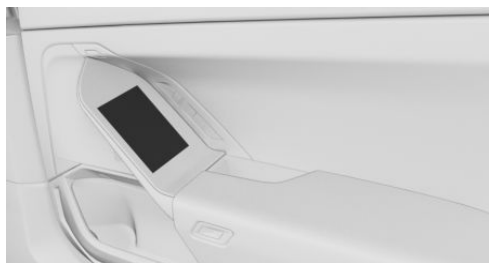

BMW Touch Command pour la commande du store pare-soleil dans la lunette arrière.

Utilisation

Porte conducteur

1. « MENU »
2. « Applis véhicule »
3. « Portes et vitres »
4. « Stores pare-soleil »
5. Sélectionner la fonction désirée.

Portes arrière

1.  Appuyer brièvement sur le symbole. Le menu principal s'affiche.
2. « Protection solaire »
3. Toucher la protection solaire de la lunette arrière avec le doigt sur l'écran jusqu'à ce que la protection solaire de la lunette arrière soit fermée ou ouverte.



Limites du système

S'il est impossible de déplacer les stores pare-soleil après plusieurs actionnements successifs, la protection contre la surchauffe est active. Le système est bloqué pendant un certain temps pour éviter une surchauffe. Laisser refroidir le système.

À des températures basses dans l'habitacle, il peut arriver que le store pare-soleil ne puisse pas remonter/descendre.

Commutateur de sécurité

Principe

Le commutateur de sécurité permet de bloquer certaines fonctions à l'arrière du véhicule. Le verrouillage des fonctions est utile par exemple lorsque des enfants ou des animaux sont transportés à l'arrière.

Généralités

Il est possible de verrouiller les fonctions suivantes en appuyant sur le commutateur de sécurité :

- ▷ Ouverture et fermeture des vitres arrière par les commutateurs à l'arrière ou avec la clé du véhicule.
- ▷ Ouverture et fermeture des stores pare-soleil.
- ▷ Ouverture des portes arrière par des personnes à l'arrière.

Les portes arrière peuvent être ouvertes uniquement par l'extérieur.

- ▷ Ouverture des portes arrière avec la clé du véhicule.
- ▷ Dépliage du BMW Theatre Screen.

Aperçu

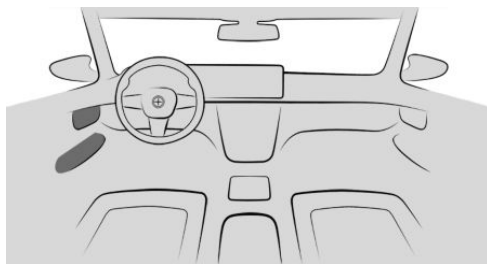

Commutateur de sécurité

Activation/désactivation de la fonction de sécurité



Appuyer sur la touche.

Quand la fonction de sécurité est activée, la LED s'allume.

Toit ouvrant en verre

Principe

La protection solaire du toit en verre peut être ouverte ou fermée.

Avec la clé du véhicule

Ouverture de la protection solaire



Après le déverrouillage, maintenir la touche de la clé du véhicule enfoncée.

La protection solaire du toit en verre s'ouvre tant que la touche de la clé du véhicule est actionnée.

Fermeture de la protection solaire



Après le verrouillage, maintenir la touche de la clé du véhicule enfoncée.

La protection solaire du toit en verre se ferme tant que la touche de la clé du véhicule est actionnée.

Selon l'équipement, les rétroviseurs extérieurs sont repliés s'ils n'ont pas été repliés lors du verrouillage. Si les feux de détresse sont enclenchés, les rétroviseurs extérieurs ne peuvent pas se rabattre.

Sur la poignée extérieure de porte

Principe

La fermeture de la protection solaire est déclenchée depuis la poignée extérieure de porte sans actionner la clé du véhicule.

La clé du véhicule est automatiquement détectée à proximité du véhicule.

Généralités

La fonction est disponible avec l'accès confort.

Selon le pays, la fermeture de la protection solaire avec la poignée extérieure de porte est également possible avec un smartphone compatible et une clé numérique.

Plus d'informations :

BMW Digital Key, voir page [103](#).

Conditions préalables au fonctionnement

- ▶ Porter la clé du véhicule sur soi, par exemple dans la poche de son pantalon.
- ▶ Pour fermer la protection solaire avec la Digital Key, la fonction Bluetooth doit être activée sur le smartphone.

Fermeture de la protection solaire

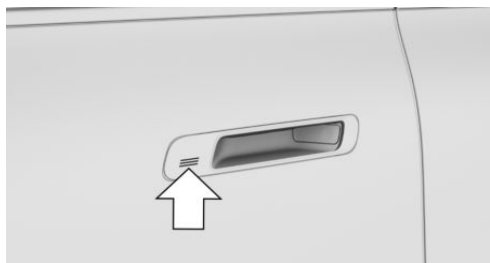

Effleurer du doigt la surface nervurée de la poignée extérieure d'une porte avant fermée et maintenir le contact sans mettre la main dans la poignée encastrée.

Outre le verrouillage, les vitres et la protection solaire se ferment.

Selon l'équipement, les rétroviseurs extérieurs sont repliés s'ils n'ont pas été repliés lors du verrouillage. Si les feux de détresse sont enclenchés, les rétroviseurs extérieurs ne peuvent pas se rabattre.

À l'intérieur du véhicule

Touches sur le ciel de pavillon

Aperçu

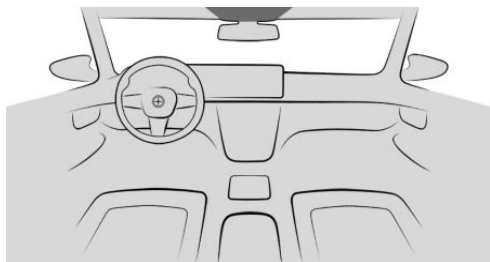

Ouvrir/fermer la protection solaire.

Utilisation

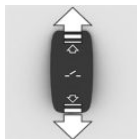

▶ Pousser le commutateur vers l'arrière jusqu'au point de résistance et le maintenir.

La protection solaire se ferme tant que le commutateur est maintenu.

- ▶ Pousser le commutateur vers l'avant jusqu'au point de résistance et le maintenir. Le pare-soleil s'ouvre tant que le commutateur est maintenu.
- ▶ Pousser le commutateur vers l'arrière au-delà du point de résistance.

La protection solaire se ferme automatiquement.

Actionner de nouveau le commutateur pour interrompre le mouvement en cours.

- ▶ Pousser le commutateur vers l'avant au-delà du point de résistance.

La protection solaire s'ouvre automatiquement.

Actionner de nouveau le commutateur pour interrompre le mouvement en cours.

Touche dans la porte conducteur

Aperçu

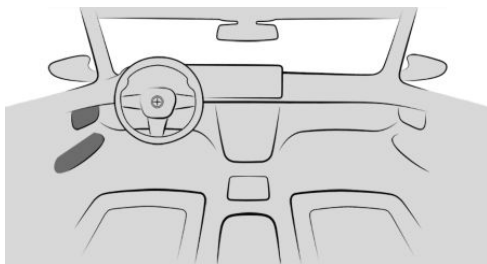

Accès direct au menu « Portes et vitres ».

Utilisation

1. « MENU »
2. « Applis véhicule »
3. « Portes et vitres »
4. « Stores pare-soleil »
5. Sélectionner la fonction désirée.

BMW Touch Command dans les portes arrière**Aperçu**

BMW Touch Command pour la commande du store pare-soleil.

Utilisation

1.  Appuyer brièvement sur le symbole.
Le menu principal s'affiche.
2. « Protection solaire »
3. Sélectionner avec le doigt la protection solaire du toit sur l'écran.

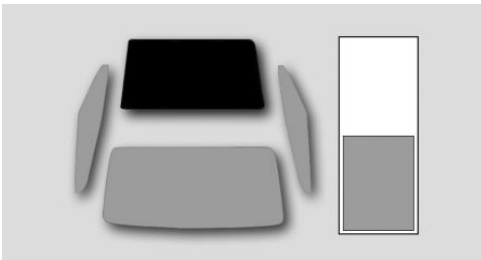

4. Tirer la barre vers le bas ou vers le haut et effectuer le réglage souhaité.
 - ▷ Tirer la barre vers le bas :

Fermer la protection solaire.

- ▷ Tirer la barre vers le haut :
- Ouvrir la protection solaire.

Conditions de fonctionnement

La protection solaire peut être utilisée dans les conditions suivantes :

- ▷ L'état opérationnel est activé.
- ▷ L'état de marche est activé.
- ▷ Pendant un certain temps après l'activation de l'état de repos.

La clé du véhicule doit se trouver dans l'habitacle.

Sièges, rétroviseurs et volant

Équipement du véhicule

Ce chapitre décrit les équipements, les systèmes et les fonctions proposés actuellement et dans un avenir proche en fonction du modèle, même s'ils ne sont pas présents dans le véhicule.

Plus d'informations :

Équipement du véhicule, voir page 8.

Position assise sûre

Pour garantir un trajet décontracté, il est nécessaire que la position

En cas d'accident, la position correcte du siège joue un rôle important. Observer les instructions contenues dans les chapitres suivants :

Plus d'informations :

- ▷ Sièges, voir page 120.
- ▷ Ceintures de sécurité, voir page 127.
- ▷ Appuie-têtes, voir page 129.
- ▷ Airbags, voir page 202.

Sièges avant

Consignes de sécurité

AVERTISSEMENT

En cas de réglage des sièges pendant le trajet, ces derniers peuvent se déplacer de manière inattendue. Le véhicule peut échapper à tout contrôle. Il y a risque d'accident. Ne régler le siège conducteur qu'à l'arrêt.

AVERTISSEMENT

Si le dossier est trop incliné vers l'arrière, la ceinture de sécurité ne peut plus apporter la protection prévue. En cas d'accident, le corps risque de passer sous la ceinture de sécurité. Il y a risque de blessures ou danger de mort. Régler le siège avant de prendre la route. Régler le dossier le plus à la verticale possible et ne pas modifier sa position pendant le trajet.

AVERTISSEMENT

Il existe un risque de coincement lors du déplacement des sièges. Il y a un risque de blessures ou de dommages matériels. Avant le réglage, s'assurer que la zone de déplacement du siège est libre.

Réglage des sièges

Généralités

La position actuelle du siège peut être mémorisée via la fonction Memory.

Aperçu



Les commutateurs des réglages siège se trouvent dans les portes avant.

Menu Réglages siège

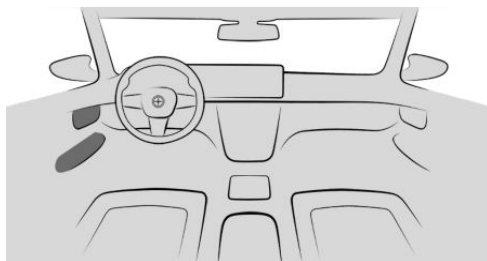

La touche du menu de réglage des sièges se trouve sur la porte avant.



Appuyer sur la touche pour ouvrir le menu de réglage des sièges directement sur l'écran de contrôle.

Réglage longitudinal

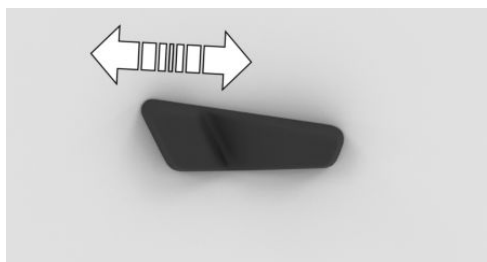

Presser le commutateur vers l'avant ou vers l'arrière.

Réglage en hauteur

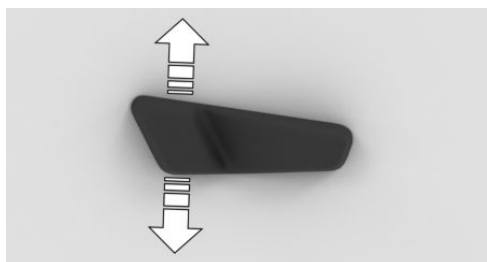

Presser le commutateur vers le haut ou vers le bas.

Réglage de l'inclinaison du siège

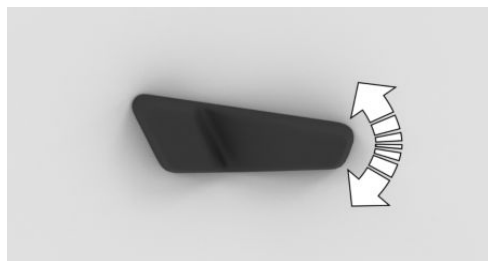

Basculer le commutateur vers le haut ou vers le bas.

Réglage de l'inclinaison du dossier

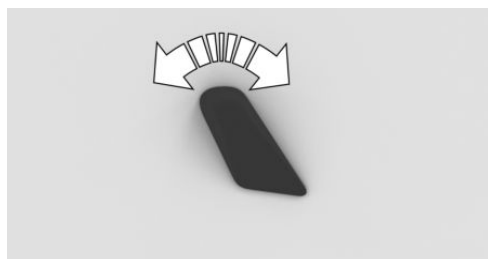

Basculer le commutateur vers l'avant ou vers l'arrière.

Réglage automatique de la position du siège

Généralités

Le réglage du siège conducteur est mémorisé dans le BMW ID ou le profil conducteur actif. Si le BMW ID ou le profil conducteur est réactivé ultérieurement, la position mémorisée est automatiquement réglée.

Activation et désactivation de la fonction

1. « MENU »
2. « Applis véhicule »
3. « Confort d'assise »
4. Sélectionner le siège conducteur.
5. Sélectionner le réglage désiré.

Longueur d'assise

Siège multifonctions

1. « MENU »
2. « Applis véhicule »
3. « Confort d'assise »
4. Sélectionner le siège souhaité.
5. Sélectionner la fonction désirée.
6. Sélectionner le réglage désiré.

Fonction confort

Principe

Lors du réglage longitudinal, le repose-cuisses s'adapte automatiquement.

Activation et désactivation de la fonction

1. « MENU »
2. « Applis véhicule »
3. « Confort d'assise »
4. Sélectionner le siège souhaité.
5. Sélectionner le réglage désiré.

Soutien lombaire

Principe

La courbure du dossier peut être modifiée de telle sorte que la colonne lombaire, la lordose, soit soutenue. Le soutien du haut du bassin et de la colonne vertébrale garantit une position assise verticale.

Réglage du soutien lombaire

1. « MENU »
2. « Applis véhicule »
3. « Confort d'assise »
4. Sélectionner le siège souhaité.
5. Sélectionner la fonction désirée.
6. Sélectionner le réglage désiré :
 - ▷ Appuyer sur la flèche gauche/droite :

La courbure est renforcée/atténuée.

- ▷ Appuyer sur la flèche haut/bas :

La courbure est déplacée vers le haut/vers le bas.

Limite de fonctionnement

À de très basses températures, le soutien lombaire ne peut pas être réglé.

Largeur du dossier

Principe

Une adaptation de la largeur du dossier permet d'améliorer le soutien latéral dans les virages.

Généralités

Le réglage des joues latérales modifie la largeur du dossier.

Lors de la descente, la largeur du dossier s'ouvre complètement. Avant le début du trajet, le siège revient automatiquement dans la dernière position réglée.

Réglage de la largeur de dossier

1. « MENU »
2. « Applis véhicule »
3. « Confort d'assise »
4. Sélectionner le siège souhaité.
5. Sélectionner la fonction désirée.
6. Sélectionner le réglage désiré.

Haut du dossier

Principe

Le haut du dossier soutient le dos au niveau des épaules. Un réglage correct entraîne une position assise détendue et soulage ainsi les muscles des épaules.

Généralités

Lors de la descente, le haut du dossier se déplace complètement vers l'arrière. Avant le début du trajet, le siège revient automatiquement dans la dernière position réglée.

Réglage du haut du dossier

1. « MENU »
2. « Applis véhicule »
3. « Confort d'assise »
4. Sélectionner le siège souhaité.
5. Sélectionner la fonction désirée.
6. Sélectionner le réglage désiré.

Siège massant

Principe

Le siège massant décontracte, favorise la circulation sanguine dans les muscles de la zone lombaire et prévient la fatigue.

Activation/désactivation du siège massant

1. « MENU »
2. « Applis véhicule »
3. « Confort d'assise »
4. Sélectionner le siège souhaité.
5. « Massage »
6. « Siège massant »
7. Le cas échéant, sélectionner le réglage souhaité.

La fonction de siège massant est interrompue lorsque le support lombaire est utilisé.

Limite de fonctionnement

À de très basses températures, la fonction massage n'est pas disponible.

Calibrage des sièges avant

Généralités

Un message Check-Control est affiché sur l'écran de contrôle dès que le réglage électrique du siège ne fonctionne plus correctement.

Les sièges avant doivent être calibrés pour rétablir la précision du réglage électrique.

Consigne de sécurité

AVERTISSEMENT

Il existe un risque de coincement lors du déplacement des sièges. Il y a un risque de blessures ou de dommages matériels. Avant le réglage, s'assurer que la zone de déplacement du siège est libre.

Calibrer le siège avant

1. Pousser le bouton de réglage longitudinal vers l'avant en le maintenant jusqu'à ce que le siège s'arrête.
2. Pousser le bouton à nouveau vers l'avant en le maintenant jusqu'à ce que le siège s'arrête.
3. Régler la position d'assise souhaitée à nouveau.

Le calibrage est terminé dès que le message affiché sur l'écran de contrôle disparaît. Si le message reste actif, répéter le calibrage.

Si le message ne disparaît pas après plusieurs procédures de calibrage, faites contrôler le système par un Réparateur Agréé du constructeur, un autre Réparateur Agréé qualifié ou un atelier spécialisé.

Sièges arrière

Généralités

Procéder au réglage de siège via la BMW Touch Command.

Les réglages de siège suivants sont disponibles :

- ▷ Sens longitudinal.
- ▷ Inclinaison du siège.
- ▷ Inclinaison de dossier.
- ▷ Haut du dossier.
- ▷ Soutien lombaire.
- ▷ Siège arrière droit Gran Comfort.
- ▷ Siège massant.

Consignes de sécurité

AVERTISSEMENT

Risque de pincement lorsque vous rabattez l'accoudoir central arrière. Il y a risque de blessures. Veillez à ce que la zone de déplacement de l'accoudoir soit libre lorsque vous rabattez l'accoudoir central.

Aperçu

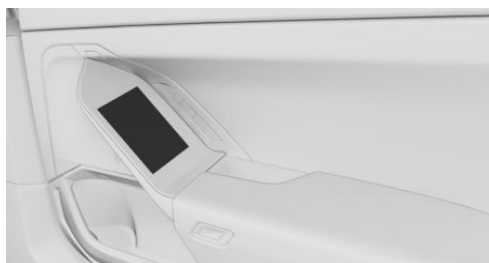

Le BMW Touch Command se trouve dans la poignée des portes arrière.

Réglage des sièges

1. « Sièges »
2. « Réglage »
3. Sélectionner le siège souhaité.
4. Sélectionner la fonction désirée.
5. Sélectionner le réglage désiré.

Haut du dossier

Le haut du dossier soutient le dos au niveau des épaules. Un réglage correct entraîne une position assise détendue et soulage ainsi les muscles des épaules.

Soutien lombaire

Généralités

La courbure du dossier peut être modifiée de telle sorte que la colonne lombaire, la lordose, soit soutenue. Le soutien du haut du bassin et de la colonne vertébrale garantit une position assise verticale.

Limite de fonctionnement

À de très basses températures, le soutien lombaire ne peut pas être réglé.

Sièges Executive Lounge

Principe

La fonction de siège arrière droit Gran Comfort permet aux passagers arrière côté passager de bénéficier d'un plus grand confort de voyage, par exemple en réglant différentes fonctions du siège.

Généralités

Lors de la première utilisation, la position du siège doit être réglée manuellement et enregistrée à l'aide de la fonction Memory.

Plus d'informations :

Fonction mémoire, voir page [135](#).

Consigne de sécurité

AVERTISSEMENT

Si le siège passager avant est trop avancé, la visibilité depuis la fenêtre du passager avant peut être limitée, par exemple sur le rétroviseur extérieur. Il y a risque d'accident. Régler le siège passager avant de manière à con-

server la vue libre par la fenêtre du passager avant.

Aperçu



Procéder au réglage via le BMW Touch Command.

Réglage de la position de siège

1. « Sièges »
2. « Réglage »
3. Sélectionner le siège souhaité.
4. Sélectionner la fonction désirée.
5. Sélectionner le réglage désiré.

Lors de la première utilisation, mémoriser la position du siège à l'aide de la fonction Memory.

1. Sélectionner le réglage de siège souhaité.
2. « SET »

3.  Appuyer brièvement sur le symbole.

Appel de la position de siège

1. « Sièges »
2. « Réglage »

3.  Appuyer brièvement sur le symbole.

Réglage du siège du passager avant, depuis l'arrière

Le siège du passager avant peut être commandé depuis l'arrière, par exemple pour agrandir l'espace libre pour les jambes à l'arrière.

Le siège passager avant ne peut être réglé que si personne ne s'y trouve.

1. « Sièges »
2. « Réglage »
3. Sélectionner le siège souhaité.
4. Sélectionner la fonction désirée.
5. Sélectionner le réglage désiré.

Pour un espace pour les jambes maximum à l'arrière, procéder comme suit :

1. Abaisser le siège passager avant.
2. Incliner le dossier du siège passager avant vers l'avant.
3. Abaisser l'appuie-tête du siège passager avant.
4. Avancer le siège passager avant.
5. Relever le repose-talons du siège passager avant.

Repose-mollets

Si la distance entre le siège passager avant et le siège arrière est suffisante, le repose-mollets à l'arrière peut être rabattu.

Le repose-mollets s'abaisse si la charge est trop importante, par exemple lorsqu'un objet lourd y est déposé. Pour revenir dans la position d'origine, saisir le repose-mollets à deux mains et le relever jusqu'à ce qu'il s'enclenche de manière audible.

Repose-talons

Si la distance entre le siège passager avant et le siège arrière est suffisante, le repose-talons à l'arrière peut être rabattu.

Position de base

Principe

En position de base, le dossier de siège est placé en position verticale.

Approche de la position de base

1. « Sièges »
2. « Réglage »

3.  Appuyer brièvement sur le symbole.

Siège massant

Principe

Le siège massant décontracte, favorise la circulation sanguine dans les muscles de la zone lombaire et prévient la fatigue.

Activation/désactivation du siège massant

1. « Sièges »
2. « Massage »
3. « On »
4. Sélectionner le réglage désiré.

Limite de fonctionnement

À de très basses températures, la fonction massage n'est pas disponible.

Blocage des sièges arrière

Principe

Les fonctions de réglage des sièges arrière peuvent être bloquées via l'écran de contrôle. Le verrouillage des fonctions est utile par exemple lorsque des enfants ou des animaux sont transportés à l'arrière.

Activer/désactiver le réglage

1. « MENU »
2. « Applis véhicule »
3. « Confort d'assise »
4. « Bloquer sièges AR »
5. Sélectionner le réglage désiré.

Entrée confort

Principe

Pour faciliter l'entrée et la sortie du véhicule, la position du siège peut être réglée automatiquement.

Généralités

Sièges avant :

- ▷ La largeur du dossier s'ouvre complètement temporairement.
- ▷ Le siège recule.

Sièges arrière :

- ▷ Le siège passe en position de base.
- ▷ Le repose-mollets et le repose-talons descendent.

Activer/désactiver le réglage

Sièges avant :

1. « MENU »
2. « Applis véhicule »
3. « Entrée confort »
4. Sélectionner le réglage désiré.

Sièges arrière :

1. « Sièges »
2. « Réglage »
3. « Descente confort »
4. Sélectionner le réglage désiré.

Ceintures de sécurité

Généralités

Pour assurer la sécurité des passagers, le véhicule est équipé de quatre ou cinq ceintures de sécurité. Toutefois, celles-ci ne peuvent apporter la protection prévue que si elles sont bouclées correctement.

Boucler les ceintures de sécurité sur tous les sièges occupés avant chaque départ. Les airbags doivent être considérés comme une protection supplémentaire, en plus des ceintures de sécurité. Les airbags ne remplacent pas les ceintures de sécurité.

Tous les points de fixation des ceintures sont conçus afin d'offrir le meilleur effet protecteur possible des ceintures de sécurité lorsque celles-ci sont correctement utilisées et les sièges sont correctement réglés.

Les deux boucles de ceinture extérieures des sièges arrière sont destinées aux passagers assis à droite et à gauche.

La boucle de ceinture intérieure des sièges arrière est destinée au passager assis au milieu.

Plus d'informations :

Remarques pour une assise sûre, voir page 120.

Consignes de sécurité

AVERTISSEMENT

Si une même ceinture de sécurité sert à attacher plus d'une personne, sa fonction de protection n'est plus garantie. Il y a risque de blessures ou danger de mort. N'attacher qu'une seule personne par ceinture de sécurité. Ne pas prendre les nourrissons ou les enfants sur les genoux, mais les transporter et les attacher dans des systèmes de retenue pour enfants prévus à cet effet.

AVERTISSEMENT

La protection offerte par les ceintures de sécurité peut être limitée, voire inexistante, si elles ne sont pas bouclées correctement. Une ceinture de sécurité mal positionnée peut provoquer des blessures supplémentaires, par exemple en cas d'accident, de freinage ou de manœuvre d'évitement. Il y a risque de blessures ou danger de mort. Veiller à ce que tous les passagers du véhicule bouclent correctement leur ceinture de sécurité.

AVERTISSEMENT

La protection offerte par les ceintures de sécurité peut être limitée, voire inexistante, dans les situations suivantes :

- ▷ Les ceintures de sécurité ou les boucles sont endommagées, encrassées ou altérées d'une autre manière.
- ▷ Les rétracteurs de ceinture ou les mécanismes d'enroulement ont été modifiés.

Lors d'un accident, les ceintures de sécurité peuvent être endommagées de manière invisible. Il y a risque de blessures ou danger de mort. Ne pas modifier les ceintures de sécurité, les boucles, les rétracteurs, les enrouleurs et les points d'ancrage et les maintenir propres. Après un accident, faire contrôler les ceintures de sécurité par un pRéparateur Agréé du constructeur, un autre Réparateur Agréé qualifié ou un atelier spécialisé.

Utilisation correcte des ceintures de sécurité

- ▷ Faire passer la ceinture de sécurité sur le bassin et l'épaule sans la vriller, en veillant à ce qu'elle soit bien tendue et le plus près possible du corps.
- ▷ Faire passer la ceinture de sécurité le plus bas possible sur les hanches. La ceinture

de sécurité ne doit pas appuyer sur le ventre.

- ▶ Ne pas faire frotter la ceinture de sécurité sur des arêtes vives, ne pas la passer ni la coincer sur des objets durs ou fragiles.
- ▶ Éviter les vêtements trop amples.
- ▶ Retendre fréquemment la ceinture de sécurité vers le haut au niveau du buste.

Bouclage de la ceinture de sécurité

1. Lors du bouclage, faire passer lentement la ceinture sur l'épaule et le bassin.
2. Insérer la languette dans la boucle de ceinture. La boucle de ceinture doit s'enclencher de façon audible.

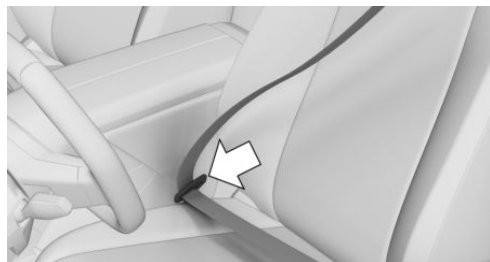

Lorsque la ceinture de sécurité est bouclée, la sangle des ceintures conducteur et passager avant sont tendues automatiquement une fois après le démarrage.

Débouclage de la ceinture de sécurité

1. Maintenir la ceinture de sécurité.
2. Appuyer sur la touche rouge de la boucle de ceinture.
3. Accompagner la ceinture de sécurité vers l'enrouleur.

Alerte d'oubli de ceinture

Généralités

Vérifier si les ceintures de sécurité sont bien mises.

L'alerte d'oubli de ceinture est activée dans les cas suivants :





- ▶ Si la ceinture de sécurité n'est pas bouclée côté conducteur ou côté passager.
- ▶ Avec certaines versions de pays, l'alerte d'oubli de ceinture est également activée si la ceinture de sécurité sur la banquette arrière n'est pas bouclée.
- ▶ Si la ceinture de sécurité est enlevée pendant la conduite.
- ▶ Lorsque des objets se trouvent sur un siège.

Affichage sur le combiné d'instruments

Le témoin de contrôle du combiné d'instruments s'allume lorsque le véhicule a été démarré et l'alerte d'oubli de ceinture est activée.

Le cas échéant, un message Check-Control s'affiche. Contrôler si la ceinture de sécurité est bien attachée.

Les affichages peuvent varier en fonction de l'équipement et de la version de pays.

Symbole	Signification
	La ceinture de sécurité n'est pas bouclée.
	La ceinture de sécurité est bouclée sur le siège correspondant.
	La ceinture de sécurité n'est pas bouclée sur le siège correspondant.
	Selon la version de pays : Le siège correspondant n'est pas occupé.

Activation/désactivation de l'alerte d'oubli de ceinture

1. « MENU »
2. « Applis véhicule »

3. « Confort d'assise »
4. « Alerte d'oubli de ceinture »
5. Sélectionner le réglage désiré.

Appuie-têtes avant

Consignes de sécurité

AVERTISSEMENT

Le manque de protection dû à l'absence ou au réglage incorrect des appuie-tête peut entraîner des blessures à la tête ou à la nuque. Il y a risque de blessures.

- ▷ Avant le départ, monter les appuie-tête manquants sur les sièges occupés.
- ▷ Dans la mesure du possible, régler l'appuie-tête de manière à ce que le milieu de l'appuie-tête soutienne l'arrière de la tête à hauteur des yeux.
- ▷ Régler la distance de façon à ce que l'appuie-tête soit le plus près possible de l'arrière de la tête. Le cas échéant, régler la distance en inclinant le dossier.

AVERTISSEMENT

Des parties du corps peuvent être coincées lors du déplacement de l'appuie-tête. Il y a risque de blessures. Veiller à ce que la zone de déplacement de l'appuie-tête soit libre lors de son déplacement.

AVERTISSEMENT

Des objets placés au niveau de l'appuie-tête réduisent la protection apportée à la tête et à la nuque. Il y a risque de blessures.

- ▷ Ne pas utiliser de housses de siège ou d'appuie-tête.
- ▷ Ne pas suspendre d'objets, par exemple des cintres, directement aux appuie-tête.
- ▷ Utiliser uniquement des accessoires considérés comme sûrs pour être fixés aux appuie-tête.
- ▷ Ne pas utiliser d'accessoires, tels que des coussins, pendant le trajet.

Appuie-tête actif

En cas de collision par l'arrière, l'appuie-tête actif réduit automatiquement l'écart avec la tête.

En cas d'utilisation dans le cadre d'un accident ou d'un dommage, faire contrôler les appuie-tête actifs et les faire remplacer le cas échéant.

Réglage en hauteur

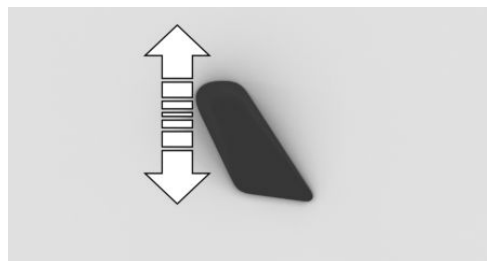

Presser le commutateur vers le haut ou vers le bas.

Réglage de la distance : appuie-tête manuels



- ▷ Vers l'arrière : appuyer sur la touche et pousser l'appuie-tête vers l'arrière.
 - ▷ Vers l'avant : tirer l'appuie-tête vers l'avant.
- Après le réglage de la distance, s'assurer que l'appuie-tête s'enclenche correctement.

Réglage de la distance : siège multifonctions

La distance jusqu'à l'arrière de la tête peut être réglée en inclinant le dossier.

Régler la distance de façon à ce que l'appuie-tête soit le plus près possible de l'arrière de la tête.

Démontage des appuie-tête

Les appuie-têtes ne peuvent pas être déposés.

Appuie-têtes arrière

Consignes de sécurité

AVERTISSEMENT

Le manque de protection dû à l'absence ou au réglage incorrect des appuie-tête peut entraîner des blessures à la tête ou à la nuque. Il y a risque de blessures.

- ▷ Avant le départ, monter les appuie-tête manquants sur les sièges occupés.
- ▷ Dans la mesure du possible, régler l'appuie-tête de manière à ce que le milieu de l'appuie-tête soutienne l'arrière de la tête à hauteur des yeux.
- ▷ Régler la distance de façon à ce que l'appuie-tête soit le plus près possible de l'arrière de la tête. Le cas échéant, régler la distance en inclinant le dossier.

AVERTISSEMENT

Des parties du corps peuvent être coincées lors du déplacement de l'appuie-tête. Il y a risque de blessures. Veiller à ce que la zone de déplacement de l'appuie-tête soit libre lors de son déplacement.

AVERTISSEMENT

Des objets placés au niveau de l'appuie-tête réduisent la protection apportée à la tête et à la nuque. Il y a risque de blessures.

- ▷ Ne pas utiliser de housses de siège ou d'appuie-tête.
- ▷ Ne pas suspendre d'objets, par exemple des cintres, directement aux appuie-tête.
- ▷ Utiliser uniquement des accessoires considérés comme sûrs pour être fixés aux appuie-tête.
- ▷ Ne pas utiliser d'accessoires, tels que des coussins, pendant le trajet.

Rabattement de l'appuie-tête central

Généralités

Pour améliorer la visibilité vers l'arrière, l'appuie-tête du milieu peut être basculé vers l'arrière. Basculer l'appuie-tête vers l'arrière uni-

quement si personne ne prend place sur le siège du milieu.

Rabattre l'appuie-tête

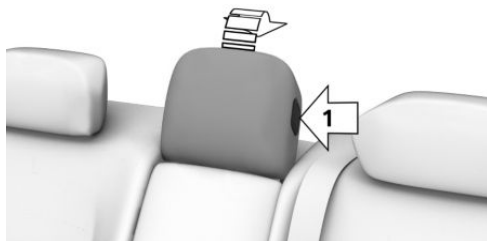

- ▷ Vers l'arrière : appuyer sur la touche, flèche 1, et rabattre l'appuie-tête vers l'arrière.
- ▷ Vers l'avant : rabattre l'appuie-tête vers l'avant jusqu'en butée. Veiller à ce que l'appuie-tête s'enclenche correctement.

Réglage en hauteur : appuie-tête manuels



Il est possible de régler en hauteur les appuie-têtes.

- ▷ Vers le bas : appuyer sur la touche, flèche 1, et pousser l'appuie-tête vers le bas.
- ▷ Vers le haut : pousser l'appuie-tête vers le haut.

Après avoir réglé la hauteur, s'assurer que l'appuie-tête s'enclenche correctement.

Réglage en hauteur : appuie-tête électriques

Généralités

Lorsque le commutateur de sécurité pour vitres arrière est actionné, le réglage en hauteur de l'appuie-tête est désactivé.

Plus d'informations :

Commutateur de sécurité, voir page 116.

Réglage en hauteur

1. « Sièges »
2. Sélectionner le siège souhaité.
3. Sélectionner la fonction désirée.
4. Sélectionner le réglage désiré.

Démontage de l'appuie-tête

Les appuie-têtes ne peuvent pas être déposés.

Coussins pour appuie-têtes arrière

Généralités

Pour un confort de conduite accru, des coussins peuvent être fixés aux appuie-tête extérieurs.

Consigne de sécurité

AVERTISSEMENT

La protection des appuie-tête peut être limitée ou défaillante si le coussin n'est pas installé correctement. Il y a risque de blessures. S'assurer que le bord supérieur du coussin se trouve au-dessous du repère.

Fixation du coussin

1. Installer le coussin à l'aide de la barrette sur l'attache sur la face arrière de l'appui-tête.

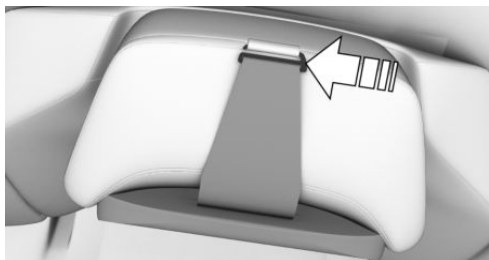

2. Relever l'appui-tête suffisamment haut.
3. Fermer les boutons-poussoirs.

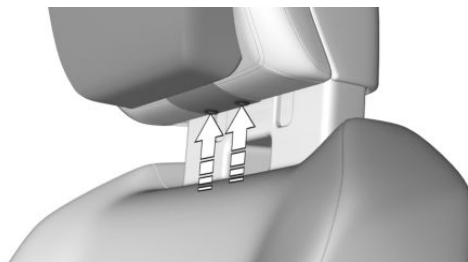

Réglage en hauteur

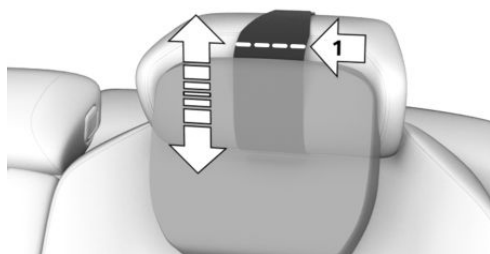

Saisir le coussin à deux mains et le faire glisser vers le haut ou vers le bas.

Régler la hauteur de sorte que le bord supérieur du coussin se trouve sous le repère, flèche 1.

Rétroviseurs extérieurs

Généralités

Le réglage des rétroviseurs extérieurs est mémorisé dans le BMW ID ou dans le profil conducteur actif. Si le BMW ID ou le profil conducteur est réactivé ultérieurement, la position mémorisée est automatiquement réglée.

Le réglage actuel des rétroviseurs extérieurs peut être mémorisé avec la fonction Memory.

Consigne de sécurité

AVERTISSEMENT

Les objets visibles dans le rétroviseur sont plus proches qu'ils ne le paraissent. Vous risquez de mal estimer la distance avec les usagers qui suivent, par exemple lors des changements de voie. Il y a risque d'accident. Estimer la distance par rapport aux usagers qui se trouvent derrière en regardant par-dessus son épaule.

Aperçu



Symbole Signification



Plier et déplier les rétroviseurs extérieurs.



Régler les rétroviseurs extérieurs.

Symbole Signification

Sélectionner le rétroviseur extérieur gauche, commande automatique d'orientation vers la bordure de trottoir.





Sélectionner le rétroviseur extérieur droit.

Réglage des rétroviseurs extérieurs

Appuyer sur la touche.

Le rétroviseur extérieur sélectionné suit le mouvement de la touche.

Sélection du rétroviseur extérieur

- ▷  Appuyer sur la touche pour sélectionner le rétroviseur extérieur gauche. La LED s'allume.
- ▷  Appuyer sur la touche pour sélectionner le rétroviseur extérieur droit. La LED s'allume.

Dysfonctionnement

En cas de défaut électrique, régler le rétroviseur extérieur en appuyant sur les bords du verre de rétroviseur.

Pliage/dépliage des rétroviseurs extérieurs**⚠ REMARQUE**

En raison de sa largeur, le véhicule peut être endommagé dans les stations de lavage. Il y a un risque de dommages matériels. Avant le lavage, rabattre les rétroviseurs à la main ou avec la touche.



Appuyer sur la touche.

Le pliage est possible jusqu'à une vitesse d'environ 20 km/h.

Le pliage et le dépliage des rétroviseurs extérieurs est utile dans les cas suivants :

- ▷ Dans les stations de lavage.
- ▷ Dans les rues étroites.

Des rétroviseurs extérieurs pliés se déplient automatiquement à une vitesse d'environ 40 km/h.

Chauffage automatique

Les deux rétroviseurs extérieurs sont automatiquement chauffés en cas de besoin et dès que le véhicule est en état de marche.

Position nuit automatique

Le rétroviseur extérieur côté conducteur s'assombrit automatiquement. La commutation est commandée par des cellules photoélectriques logées dans le rétroviseur intérieur.

Comm. autom. orient. vers bord. trottoir**Principe**

Lorsque la marche arrière est engagée, le rétroviseur extérieur côté passager avant est basculé vers le bas. Cela permet de mieux voir la bordure du trottoir ou les autres obstacles situés au niveau du sol, notamment lors des manœuvres de stationnement.

Activation de la commande automatique d'orientation vers la bordure de trottoir

1.  Appuyer sur la touche. La LED s'allume.
2. Placer le levier sélecteur en position R.
Si la prise de remorque est occupée, la commande automatique d'orientation vers la bordure de trottoir est désactivée.

Désactivation de la commande automatique d'orientation vers la bordure de trottoir



Appuyer sur la touche. Le témoin LED s'allume et le témoin LED du rétroviseur extérieur côté conducteur s'éteint.

Rétroviseur intérieur, commutation jour/nuit automatique

Généralités

Le rétroviseur intérieur s'assombrit automatiquement.

La commutation est commandée par des cellules photoélectriques :

- ▶ Dans le verre du rétroviseur.
- ▶ Au dos du rétroviseur.

Aperçu



Conditions de fonctionnement

- ▶ Veiller à ce que les cellules photoélectriques soient toujours propres.
- ▶ Ne pas masquer la zone située entre le rétroviseur intérieur et le pare-brise.

Volant

Consigne de sécurité

AVERTISSEMENT

En cas de réglage du volant pendant le trajet, ce dernier peut se déplacer de manière inattendue. Le véhicule peut échapper à tout contrôle. Il y a risque d'accident. Régler le volant uniquement lorsque le véhicule est à l'arrêt.

Réglage électrique du volant

Généralités

Le réglage du volant est mémorisé dans la BMW ID active ou dans le profil conducteur actif. Si la BMW ID ou le profil conducteur est réactivé(e) ultérieurement, la position mémorisée est automatiquement réglée.

La position actuelle du volant peut être mémorisée avec la fonction mémoire.

Pour faciliter l'accès et la descente de véhicule, le volant se place provisoirement en position supérieure.

Réglage de la position du volant

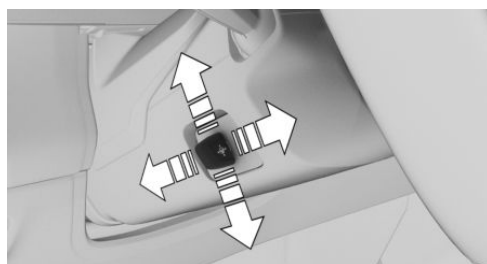

Adapter la position en longueur et en hauteur du volant par rapport à la position du siège en appuyant sur le commutateur.

Activation/désactivation du volant chauffant

1. Appuyer brièvement sur « MENU CLIMAT. » au milieu de la baguette climatisation.
2.  Volant chauffant.
3. Sélectionner le réglage désiré.

Fonction Memory

Principe

La fonction Memory permet de mémoriser les réglages suivants et de les activer si nécessaire :

- ▷ Position de siège.
- ▷ Réglage des rétroviseurs extérieurs.
- ▷ Position du volant.
- ▷ Position du soutien lombaire.
- ▷ Selon l'équipement : hauteur de l'affichage tête haute.

Consignes de sécurité

AVERTISSEMENT

L'utilisation de la fonction Memory pendant la conduite peut entraîner des mouvements de siège ou de volant inattendus. Le véhicule peut échapper à tout contrôle. Il y a risque d'accident. Ouvrir la fonction Memory uniquement à l'arrêt.

AVERTISSEMENT



Il existe un risque de coincement lors du déplacement des sièges. Il y a un risque de blessures ou de dommages matériels. Avant le réglage, s'assurer que la zone de déplacement du siège est libre.

Fonction mémoire avant

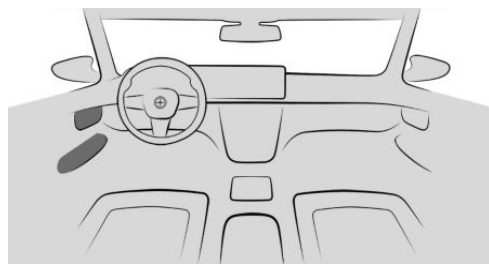
Aperçu



Les touches Memory se trouvent sur les portes avant.

Symbole	Signification
	SET touche
	Touche mémoire 1
	Touche mémoire 2

Mémorisation du réglage

1. Régler la position souhaitée.
2.  Appuyer sur la touche. La LED s'allume.
3. Appuyer sur la touche mémoire souhaitée tant que la LED est allumée. Un signal retentit.

Affichage du réglage

Appuyer sur la touche mémoire souhaitée.

La position mémorisée est demandée.

Le processus s'interrompt quand vous actionnez un commutateur de réglage du siège ou une des touches de mémoire.

Le réglage de la position de siège côté conducteur est annulé peu après le départ.

Fonction mémoire arrière

Aperçu

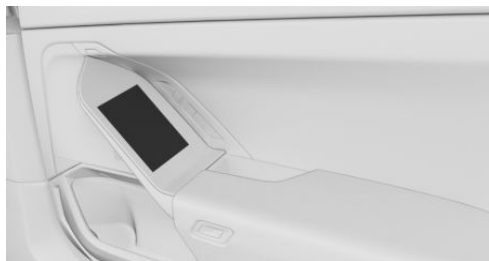

La fonction mémoire est commandée depuis la BMW Touch Command.

Symbole	Signification
	SET touche
	Touche mémoire 1
	Touche mémoire 2
	Touche mémoire 3
	Mémoire la position du siège arrière et du siège passager avant

Mémorisation du réglage

1. Régler la position souhaitée.
2. « SET »
3. Appuyer sur la touche mémoire souhaitée.

Affichage du réglage

Appuyer sur la touche mémoire souhaitée.

La position mémorisée est demandée.

La position du siège mémorisée dans la touche 3 ne peut être demandée que si le siège passager avant n'est pas occupé.

Le processus s'interrompt quand vous actionnez un commutateur de réglage du siège ou une des touches de mémoire.

Climatisation de sièges

Différentes fonctions de climatisation des sièges sont disponibles.

Plus d'informations :

Commande de la climatisation, voir page [314](#).

Transport d'enfants en toute sécurité

Équipement du véhicule

Ce chapitre décrit les équipements, les systèmes et les fonctions proposés actuellement et dans un avenir proche en fonction du modèle, même s'ils ne sont pas présents dans le véhicule.

Plus d'informations :

Équipement du véhicule, voir page 8.

Transport des enfants à la bonne place

Consignes de sécurité

AVERTISSEMENT

Des enfants ou des animaux laissés sans surveillance peuvent mettre le véhicule en mouvement et se mettre en danger ou mettre en danger les autres usagers, par exemple en effectuant les actions suivantes :

- ▷ Actionnement du bouton Start/Stop.
- ▷ Desserrage du frein de stationnement.
- ▷ Ouverture et fermeture des portes ou des vitres.
- ▷ Enclenchement du levier sélecteur en position N.
- ▷ Utilisation d'équipements du véhicule.

Il y a risque d'accident ou de blessures. Ne pas laisser des enfants ni des animaux sans surveillance dans le véhicule. Emporter la clé du véhicule avec soi et verrouiller le véhicule en le quittant.

AVERTISSEMENT

Un véhicule surchauffé peut s'avérer fatal pour les personnes, en particulier les enfants ou les animaux qui s'y trouvent. Il y a risque de blessures ou danger de mort. Ne laisser personne sans surveillance dans le véhicule, notamment des enfants ou des animaux.

AVERTISSEMENT

Les systèmes de retenue pour enfants et leurs pièces peuvent fortement chauffer sous l'effet du rayonnement solaire. Des personnes risquent de se brûler sur les pièces chaudes. Il y a risque de blessures. Ne pas exposer le système de retenue pour enfant au rayonnement direct du soleil ou le couvrir si nécessaire. Si nécessaire, laisser refroidir le système de retenue pour enfant avant d'y installer un enfant. Ne pas laisser des enfants sans surveillance dans le véhicule.

Transport des enfants sur les sièges arrière

Généralités

L'étude des accidents montre que la place la plus sûre pour un enfant est à l'arrière.

Les enfants âgés de moins de 12 ans ou mesurant moins de 150 cm doivent, si possible, être transportés uniquement sur un siège arrière dans des systèmes de retenue pour enfant prévus pour leur âge, leur poids et leur taille. Attacher les enfants de plus de 12 ans avec une ceinture de sécurité dès que le système de retenue pour enfant ne convient plus en raison de leur âge, de leur poids ou de leur taille.

Consigne de sécurité

AVERTISSEMENT

Les enfants mesurant moins de 150 cm peuvent pas fermer correctement la ceinture de sécurité sans système de retenue pour enfant supplémentaire. La protection offerte par les ceintures de sécurité peut être limitée, voire inexistante, si elles ne sont pas bouclées correctement. Une ceinture de sécurité mal positionnée peut provoquer des blessures supplémentaires, par exemple en cas d'accident, de freinage ou de manœuvre d'évitement. Il y a risque de blessures ou danger de mort. Sécurisez les enfants mesurant moins de 150 cm au moyen d'un système de retenue pour enfants approprié.

les airbags passagers avant sont désactivés et que le témoin de contrôle « PASSENGER AIRBAG OFF » est allumé.

Montage de systèmes de retenue pour enfants

Généralités

Lors de la sélection, du montage et de l'utilisation de systèmes de retenue pour enfant, respecter les informations et les consignes d'utilisation et de sécurité du fabricant du système de retenue pour enfant.

Consignes de sécurité

Transport d'un enfant sur le siège passager avant

Généralités

Lors de l'utilisation d'un système de retenue pour enfant dos à la route sur le siège passager avant, s'assurer que l'airbag passager avant est désactivé.

S'il n'est pas possible de désactiver l'airbag passager avant, ne pas transporter d'enfant sur le siège passager avant dans des systèmes de retenue pour enfant dos à la route.

Plus d'informations :

Désactivation d'airbag passager avant, voir page [204](#).

AVERTISSEMENT

La protection offerte peut être limitée, voire inexistante, si les systèmes de retenue ou leurs systèmes de fixation sont endommagés ou ont été sollicités lors d'un accident. Un enfant ne pourra pas être suffisamment retenu, par exemple en cas d'accident, de freinage ou de manœuvre d'évitement. Il y a risque de blessures ou danger de mort.

Ne plus utiliser les systèmes de retenue pour enfants endommagés ou sollicités lors d'un accident.

Faire contrôler et remplacer les systèmes de fixation endommagés ou sollicités lors d'un accident par un Réparateur Agréé du constructeur, un autre Réparateur agréé qualifié ou un atelier spécialisé.

Consigne de sécurité

DANGER

S'ils sont activés, les airbags du passager avant peuvent, lors de leur déclenchement, blesser mortellement un enfant assis dos à la route dans un système de retenue pour enfant. Il y a danger de mort. S'assurer que

AVERTISSEMENT

Si le siège du véhicule n'est pas réglé correctement ou si le siège enfant est mal monté, la stabilité du système de retenue pour enfant est limitée, voire inexistante. Il y a risque de blessures ou danger de mort. Veiller à ce que

le système de retenue pour enfant repose fermement contre le dossier du siège. Adapter l'inclinaison du dossier de tous les sièges concernés et régler correctement les sièges. Veiller à ce que les sièges et leurs dossiers soient correctement enclenchés ou verrouillés. Si possible et si nécessaire, adapter la hauteur des appuie-tête ou les retirer.

et que le témoin de contrôle « PASSENGER AIRBAG OFF » est allumé.

Sur le siège passager avant

Désactivation de l'airbag

DANGER

S'ils sont activés, les airbags du passager avant peuvent, lors de leur déclenchement, blesser mortellement un enfant assis dos à la route dans un système de retenue pour enfant. Il y a danger de mort. S'assurer que les airbags passagers avant sont désactivés et que le témoin de contrôle « PASSENGER AIRBAG OFF » est allumé.

Avant d'utiliser un système de retenue pour enfant dos à la route sur le siège passager avant, s'assurer que l'airbag passager avant est désactivé. Si l'airbag ne peut pas être désactivé, ne pas installer de système de retenue pour enfant dos à la route.

Plus d'informations :

Désactivation d'airbag passager avant, voir page [204](#).

Systèmes de retenue pour enfants dos à la route

DANGER

S'ils sont activés, les airbags du passager avant peuvent, lors de leur déclenchement, blesser mortellement un enfant assis dos à la route dans un système de retenue pour enfant. Il y a danger de mort. S'assurer que les airbags passagers avant sont désactivés



Observer les indications qui figurent sur le pare-soleil côté passager.

Ne jamais utiliser de système de retenue pour enfant dos à la route sur un siège dont l'airbag frontal est activé. Cela pourrait provoquer de graves blessures chez l'enfant, voire la mort.

Position et hauteur d'assise

Après le montage d'un système universel de retenue pour enfant, reculer et abaisser au maximum le siège passager avant. Cette position et hauteur de siège assure la meilleure trajectoire possible de la ceinture de sécurité et une protection maximale en cas d'accident.

Après le montage d'un système universel de retenue pour enfant, adapter l'inclinaison du dossier de siège afin d'obtenir le meilleur passage possible de la ceinture de sécurité.

Si le point de fixation supérieur de la ceinture de sécurité se trouve devant le guide-ceinture du siège enfant, avancer le siège du passager avant avec précaution jusqu'à obtenir la meilleure trajectoire de ceinture de sécurité possible.

Largeur du dossier

Avec largeur de dossier réglable : avant de monter un système de retenue pour enfant sur le siège du passager avant, régler la largeur maximale du dossier. Ne plus modifier la largeur de dossier et ne plus activer la position de mémoire.

Fixation du siège enfant ISOFIX ou i-Size

Généralités

Lors de la sélection, du montage et de l'utilisation de fixations ISOFIX pour sièges enfants ou i-Size, respecter les informations, les indications d'utilisation et les consignes de sécurité du fabricant du système de retenue pour enfant.

Systèmes de retenue pour enfants i-Size

Généralités

i-Size est une réglementation pour systèmes de retenue pour enfants permettant d'homologuer les systèmes de retenue.

Le système est un perfectionnement du système ISOFIX.

Des systèmes de retenue ISOFIX pour enfant peuvent également être montés sur les ancrages avec marquage i-Size.

Symbole	Signification
	Si ce symbole est visible dans le véhicule, cela signifie que le véhicule a été homologué conformément à i-Size. Le symbole indique les points de fixation pour les ancrages inférieurs du système. Les ancrages inférieurs sont conformes aux normes européennes i-Size.
	Le symbole correspondant indique le point de fixation pour la sangle de retenue supérieure.



Fixations ISOFIX pour sièges enfants ou i-Size adaptés

Seuls certaines fixations ISOFIX pour sièges enfants ou i-Size peuvent être utilisées sur les sièges appropriés. La classe et la catégorie de taille correspondantes sont indiquées par une lettre ou un code ISO sur une plaque apposée sur le siège enfant.

Plus d'informations :

Sièges adaptés à l'installation de systèmes de retenue pour enfants, voir page 143.

Fixations pour ancrages inférieurs

Généralités

Si les systèmes de retenue pour enfants avec ceinture intégrée sont fixés aux logements pour ancrages inférieurs, tenir compte des points suivants :

Ne pas dépasser le poids total de l'enfant et du système de retenue pour enfant de 33 kg.

Consignes de sécurité

AVERTISSEMENT

La protection offerte par le système de retenue pour enfant est limitée si les ancrages inférieurs ne sont pas enclenchés correctement. Il y a un risque de blessures ou danger de mort. Veiller à ce que les ancrages inférieurs soient correctement enclenchés et à ce que le système de retenue pour enfant repose fermement contre le dossier du siège.

AVERTISSEMENT

Les supports des ancrages inférieurs et les points de fixation des systèmes de retenue pour enfant sont conçus uniquement pour fixer les systèmes de retenue pour enfant. Si d'autres objets sont fixés, les prises ou points de fixation peuvent être endommagés. Il y a un risque de blessures ou de dommages.

matériels. Fixer uniquement des systèmes de retenue pour enfants aux supports des ancrages inférieurs et aux points de fixation correspondants.

Position

Symbole Signification



Le symbole correspondant indique les supports pour les ancrages inférieurs ISOFIX ou i-Size.

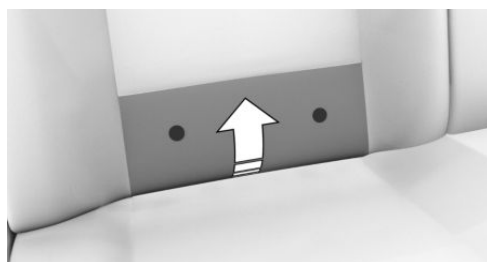

Les fixations pour les ancrages ISOFIX inférieurs se trouvent derrière les caches indiqués.

Ouverture : saisir le cache par le bord inférieur et le rabattre complètement vers le haut jusqu'au dossier de siège. Le cache reste ouvert horizontalement.

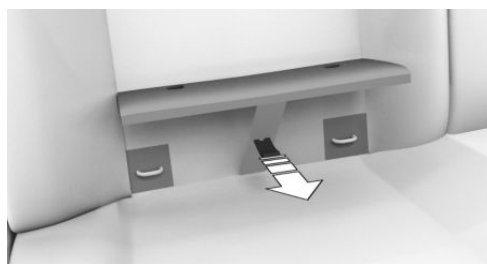

Fermeture : tirer la boucle vers l'avant et relâcher.

Avant le montage des systèmes de retenue pour enfants

Écarter la ceinture de sécurité de la zone de la fixation de siège enfant.

Montage de systèmes de retenue pour enfants

1. Monter le système de retenue pour enfants, voir la notice du fabricant.
2. Veiller à ce que la fixation du système de retenue pour enfant soit correctement enclenchée des deux côtés dans l'ancrage inférieur.

Avec des sièges confort à l'arrière : montage de systèmes de retenue pour enfant

Pour monter le système de retenue pour enfant à l'arrière, la position standard doit être réglée. La fonction est commandée par la BMW Touch Command.

1. « Sièges »
2. « Réglage »
3. « Reset »

Lorsque la position souhaitée est atteinte, un message apparaît :

« Pos. standard atteinte »

Pour faciliter l'installation, effectuer les réglages suivants si nécessaire :

1. Incliner le dossier légèrement vers l'arrière.
2. Monter le système de retenue pour enfants, voir la notice du fabricant.
3. Veiller à ce que la fixation du système de retenue pour enfant soit correctement enclenchée des deux côtés dans l'ancrage inférieur.
4. Après le montage, ramener le dossier légèrement vers l'avant pour que le système de retenue pour enfant repose légèrement contre le dossier.

Systèmes de retenue pour enfants avec sangle de retenue supérieure

Consignes de sécurité

AVERTISSEMENT

Une utilisation incorrecte de la sangle de retenue supérieure du système de retenue pour enfant réduit la protection apportée par le système. Il y a risque de blessures. Veiller à ce que la sangle de retenue supérieure ne passe pas sur des arêtes vives et à ce qu'elle soit amenée sans torsion jusqu'au point de fixation supérieur.

AVERTISSEMENT

La protection offerte par le système de retenue pour enfant peut être limitée, voire inexistante, si le dossier du siège arrière n'est pas verrouillé. Dans certaines situations, par exemple en cas de freinage ou d'accident, le dossier du siège arrière peut basculer vers l'avant. Il y a risque de blessures ou danger de mort. Veiller à ce que les dossiers de siège arrière soient verrouillés.

AVERTISSEMENT

Les supports des ancrages inférieurs et les points de fixation des systèmes de retenue pour enfant sont conçus uniquement pour fixer les systèmes de retenue pour enfant. Si d'autres objets sont fixés, les prises ou points de fixation peuvent être endommagés. Il y a un risque de blessures ou de dommages matériels. Fixer uniquement des systèmes de retenue pour enfants aux supports des ancrages inférieurs et aux points de fixation correspondants.

Points de fixation pour la sangle de retenue supérieure

Symbole	Signification
---------	---------------



Le symbole correspondant indique le point de fixation pour la sangle de retenue supérieure.



Selon la version d'équipement, deux ou trois points de fixation existent pour la sangle de retenue supérieure des systèmes de retenue pour enfants ISOFIX.

Guidage de la sangle de retenue

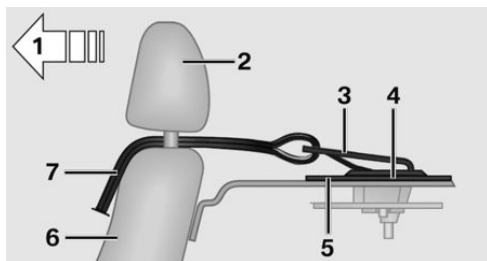

- 1 Sens de la marche
- 2 Appuie-tête
- 3 Crochet de la sangle de retenue supérieure
- 4 Point de fixation
- 5 Plage arrière
- 6 Dossier du siège
- 7 Sangle de retenue supérieure

Accrochage de la sangle de retenue supérieure au point de fixation

1. Ouvrir le cache du point de fixation.
2. Lever l'appuie-tête.
3. Faire passer la sangle de retenue supérieure entre les fixations, ou de chaque côté de l'appuie-tête, jusqu'au point de fixation.
4. Accrocher le crochet de sangle de retenue au point de fixation.
5. Tirer la sangle de retenue vers le bas pour la tendre.

Sièges adaptés à l'installation de systèmes de retenue pour enfants

Généralités

Les dispositions légales qui déterminent les sièges enfant à utiliser en fonction de l'âge et de la taille peuvent varier d'un pays à l'autre. Respecter les dispositions légales nationales en vigueur.

De plus amples informations peuvent être obtenues auprès d'un Réparateur Agréé du cons-

tructeur, d'un autre Réparateur Agréé qualifié ou d'un atelier spécialisé.

Pour obtenir des informations détaillées sur l'utilisation de systèmes de retenue pour enfant :









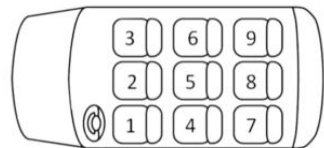

Sièges adaptés aux systèmes universels de retenue pour enfant, voir page 438.







Sièges et systèmes de retenue pour enfants

La section suivante fournit des informations sur les systèmes de retenue pour enfants appropriés en fonction de l'emplacement dans le véhicule.

Véhicule à direction à gauche, disposition des sièges :



Siège	Airbag pas-sager avant	Fixation				
1						
3 a)	ON système de retenue pour enfant face à la route uniquement					
	OFF système de retenue pour enfant dos à la route uniquement					
4, 6 - b)						
		e)				
5 - c, d)						
a)	Reculer et abaisser au maximum le siège passager avant. Adapter ensuite l'inclinaison du dossier de siège pour assurer la meilleure trajectoire possible de la ceinture de sécurité.					
b)	Si des systèmes de retenue pour enfant sont utilisés sur les sièges arrière, adapter si possible et si nécessaire le réglage longitudinal du siège avant et ajuster ou retirer l'appuie-tête du siège arrière.					
c)	Utiliser les places extérieures uniquement si les boucles de ceinture sont accessibles.					
d)	La place ne convient pas aux systèmes de retenue pour enfant avec pied de soutien.					
e)	Selon l'équipement ou la version de pays.					

Symbole	Signification	Symbole	Signification
	Ne convient pas aux systèmes de retenue pour enfants.		Convient aux fixations ISO-FIX pour sièges enfant.
	Convient aux systèmes de retenue pour enfants de la catégorie « Universel » qui sont autorisés pour cette classe de poids.		Convient aux fixations ISO-FIX pour sièges enfant et i-Size.
	Convient aux systèmes de retenue pour enfants de la catégorie « Semi-Universel » si le véhicule et le siège figurent dans la liste des types de véhicules du fabricant du système.		Convient aux systèmes de retenue pour enfants ISO-FIX avec sangle de retenue supérieure.

Sièges enfant recommandés

Lors de la sélection, du montage et de l'emploi de systèmes de retenue pour enfants, respecter les indications, ainsi que les consignes d'utilisation et de sécurité du fabricant du système.

Le constructeur du véhicule recommande les systèmes de retenue pour enfants suivants :

- ▶ Maxi-Cosi CabrioFix.
- ▶ Maxi-Cosi EasyFix Base.
- ▶ Römer TRIFIX 2.
- ▶ Römer série KIDFIX.
- ▶ Cybex Solution Z i-Fix.

Condamnation des portes et des vitres à l'arrière

Généralités

Dans certains cas, il peut être utile de verrouiller les portes et les vitres arrière, par exemple si des enfants font partie du voyage.

Touche dans le véhicule

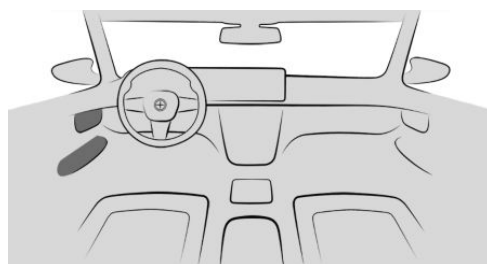

Appuyer sur la touche. La LED s'allume lorsque la fonction de sécurité est activée.

Les vitres et portes arrière sont verrouillées et ne sont plus utilisables à l'arrière.

La porte correspondante ne peut être ouverte que de l'extérieur.

Conduite

Équipement du véhicule

Ce chapitre décrit les équipements, les systèmes et les fonctions proposés actuellement et dans un avenir proche en fonction du modèle, même s'ils ne sont pas présents dans le véhicule.

Plus d'informations :

Équipement du véhicule, voir page 8.

BMW eDRIVE

Principe

BMW eDRIVE désigne la technique de propulsion électrique. Le véhicule est équipé d'un système haute tension composé entre autres d'un moteur électrique sur l'essieu arrière et d'une batterie haute tension. Avec xDrive, un deuxième moteur électrique se trouve sur l'essieu avant.

Généralités

Le système présente les particularités suivantes :

- ▶ Le système de propulsion électrique permet de rouler sans émission.
- ▶ La batterie haute tension spéciale alimente en énergie les moteurs électriques ainsi que les fonctions confort.
- ▶ La batterie haute tension est rechargée par l'intermédiaire d'un câble d'alimentation de charge lors du stationnement, par exemple, ou par récupération de l'énergie pendant le trajet.
- ▶ Le véhicule peut être rechargé très rapidement dans les stations de charge spéciale. Il est également possible de recharger le

véhicule avec des prises de courant domestiques.

- ▶ Pendant le trajet, très peu d'énergie est perdue lors du freinage grâce à la récupération d'énergie.
- ▶ Lors de la décélération du véhicule, les moteurs électriques fonctionnent comme des alternateurs et transforment l'énergie cinétique libérée en énergie électrique. L'énergie électrique recharge partiellement la batterie haute tension pour augmenter l'autonomie.
- ▶ Le moteur électrique arrière entraîne les roues arrière.

Avec xDrive, le véhicule est équipé d'une transmission intégrale électrique. Les roues avant sont alors entraînées par un deuxième moteur électrique.

Aperçu

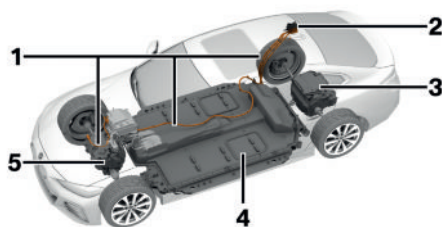

- 1 Câbles haute tension, orange
- 2 Prise de charge
- 3 Groupe de propulsion, arrière
- 4 Batterie haute tension
- 5 Avec xDrive : groupe de propulsion, avant

Fonctions

Conduite électrique : eDRIVE

Le véhicule est entraîné à l'électricité.

La pédale d'accélérateur permet d'accélérer et de décélérer.

Lors de la décélération, les moteurs électriques fonctionnent comme des alternateurs et rechargent la batterie haute tension. Cette fonction peut être exploitée dans le cadre d'une conduite prévoyante pour une récupération d'énergie particulièrement efficace et une conduite confortable, seulement à l'aide de la pédale d'accélérateur.

Récupération d'énergie : CHARGE

Pendant le trajet, la batterie haute tension est rechargée par récupération de l'énergie.

Les moteurs électriques fonctionnent comme des alternateurs et transforment l'énergie cinétique du véhicule en énergie électrique.

La recharge de la batterie haute tension peut s'effectuer pendant le trajet dans différentes situations :

- ▶ La pédale d'accélérateur est actionnée légèrement.
- ▶ La pédale d'accélérateur n'est pas actionnée.
- ▶ La pression sur la pédale d'accélérateur est fortement réduite.

Affichages sur le combiné d'instruments

Les affichages dans le combiné d'instruments informent sur l'état actuel de l'entraînement et illustrent l'exploitation du système.

Plus d'informations :

Affichages, voir page 167.

Conduite économique et maximisation de l'autonomie

Généralités

Une conduite économique est indispensable pour bénéficier d'une autonomie maximale. eDRIVE offre différentes fonctions qui aident

à adopter un style de conduite économe en énergie. Les fonctions d'eDRIVE contribuent à contrôler l'autonomie et à l'augmenter si nécessaire.

Avant de prendre la route

eDRIVE permet de climatiser le véhicule avant le démarrage. La climatisation auxiliaire permet de disposer d'une autonomie supérieure à celle obtenue avec une climatisation complète pendant la conduite.

Selon l'équipement : grâce à la préclimatisation pendant la charge, l'autonomie disponible au moment du départ est maximale.

Plus d'informations :

Climatisation auxiliaire, voir page 325.

Planification du voyage et fonctions spéciales du système de navigation

Quelques fonctions spéciales du système de navigation facilitent la planification du voyage en tenant compte de l'autonomie électrique :

- ▶ L'autonomie actuelle peut être affichée dans la vue cartographique du système de navigation.
- ▶ Lors de l'entrée de la destination, les stations de recharge peuvent être sélectionnées comme points d'intérêt. Le système de navigation aide à trouver et à planifier une station de recharge sur l'itinéraire souhaité.

Plus d'informations :

Notice d'utilisation concernant le système de navigation, de divertissement et de communication, voir page 6.

Pendant la conduite

- ▶ Activer le mode de conduite Efficient Mode pour augmenter l'autonomie. Efficient Mode, voir page 156.
- ▶ Tenir compte des informations sur l'autonomie estimée.

Aperçu de l'autonomie, voir page 186.

- ▷ Tenir compte des informations sur l'état actuel.

Affichage dans le menu Live Vehicle, État, voir page 188.

- ▷ Tenir compte des remarques sur l'autonomie.

Augmentation de l'autonomie, voir page 359.

- ▷ Tenir compte des remarques sur le style de conduite.

Mode de conduite Efficient, voir page 361.

- ▷ Activer la récupération d'énergie adaptative.

Système adaptatif de récupération de l'énergie au freinage, voir page 360.

- ▷ Tenir compte des remarques sur le coach efficience.

Coach efficience, voir page 362.

Après la conduite

- ▷ Recharger le véhicule et planifier le trajet suivant.

Recharge du véhicule, voir page 366.

- ▷ Tenir compte des préparations en cas d'immobilisation prolongée.

Durée de vie de la batterie haute tension, longues durées d'immobilisation et mise hors circulation du véhicule, voir page 378.

Appli BMW

L'appli BMW fournit des services et des applications relatifs à la mobilité.

Sécurité du système haute tension

Tenir compte des informations relatives à la sécurité du système haute tension.

Plus d'informations :

Sécurité du système haute tension, voir page 23.

Bruits de marche

Le système électrique peut engendrer des bruits de marche. Ces bruits de marche peuvent par exemple apparaître dans les cas suivants :

- ▷ Lors du refroidissement de la batterie haute tension pendant la charge.
- ▷ Lors du refroidissement de la batterie haute tension lorsque l'état de marche est activé.
- ▷ Lors de la climatisation de l'habitacle.

Batterie haute tension, durées d'immobilisation longues

Respecter les consignes pour la mise hors circulation ou l'immobilisation prolongée du véhicule.

Plus d'informations :

Durée de vie de la batterie haute tension, longues durées d'immobilisation, voir page 378.

Bouton Start/Stop

Principe

L'état de marche est activé/désactivé en lors de l'actionnement du bouton Start/Stop.

Généralités

L'état de marche est activé si la pédale de frein est enfoncée lors de l'actionnement du bouton Start/Stop.

Une nouvelle pression sur le bouton Start/Stop désactive l'état de marche et l'état opérationnel est activé.

L'état de marche ne peut pas être activé tant que le câble d'alimentation de charge est raccordé.

Plus d'informations :



- ▷ État de marche, voir page 52.
- ▷ État opérationnel, voir page 51.
- ▷ Câble de chargement, voir page 368.

Protection acoustique des piétons

Selon l'équipement et la version de pays, la protection acoustique des piétons produit un bruit de conduite continu sur les véhicules équipés de propulsions électriques ou à assistance électrique.

- ▷ Lorsque le véhicule est à l'arrêt et l'état de marche activé, dès que le levier sélecteur quitte la position P.
- ▷ Pendant la conduite jusqu'à environ 30 km/h.

Un système de haut-parleurs diffuse ce bruit autour du véhicule. Ainsi, les autres usagers, par exemple les piétons ou les cyclistes, peuvent mieux percevoir le véhicule.

Détail de l'état de marche

Consigne de sécurité

AVERTISSEMENT

Un véhicule non immobilisé peut se mettre en mouvement et commencer à rouler. Il y a risque d'accident. Sécurisez le véhicule de manière à l'empêcher de rouler avant de le quitter.

Pour être certain d'immobiliser correctement le véhicule, respecter ce qui suit :

- ▷ Serrer le frein de stationnement.
- ▷ En montée ou en descente, tourner les roues avant en direction de la bordure du trottoir.
- ▷ En montée ou en descente, immobiliser en plus le véhicule avec une cale, par exemple.

Activation de l'état de marche

1. Fermer la porte du conducteur.
2. Appuyer sur la pédale de frein.
3. Appuyer sur le bouton Start/Stop.

Un signal acoustique retentit. L'état de marche est activé.

Affichage sur le combiné d'instruments



L'affichage READY indique que le véhicule est prêt pour la conduite.

Début du trajet

Conditions de fonctionnement

La conduite est possible dans les conditions suivantes :

- ▷ Le niveau de charge de la batterie haute tension est suffisant.
- ▷ La porte du conducteur est fermée.
- ▷ Le câble d'alimentation de charge est débranché.

Conduite

1. Activer l'état de marche.
2. Appuyer sur la pédale de frein.
3. Choisir la position du levier sélecteur D, B ou R.
4. Conduire en actionnant la pédale d'accélérateur.

État de charge en cas de fortes variations de température

En cas de fortes variations de température alors que le niveau de charge de la batterie haute tension est faible, il se peut, le cas échéant, que le véhicule ne puisse plus être démarré lors du prochain départ. En cas de

niveau de charge faible, recharger à temps le véhicule.

Positions du levier sélecteur

Affichage

La position engagée du sélecteur est affichée sur le combiné d'instruments et sur le levier sélecteur.

Position de commande D

Position du levier sélecteur pour une conduite normale.

Le véhicule démarre lentement lorsque la pédale de frein est relâchée.

Marche arrière R

N'engager la position R que lorsque le véhicule est à l'arrêt.

Point mort N

Lorsque le levier sélecteur est en position N, le véhicule peut être poussé ou rouler sans l'aide du moteur, par exemple dans les stations de lavage.

Position de parking P

Position du levier sélecteur pour l'arrêt du véhicule. Avec la position P du levier sélecteur, l'entraînement est bloqué et le frein de stationnement serré.

Le levier sélecteur est automatiquement placé sur la position P, par exemple dans les situations suivantes :

- ▷ Après la désactivation de l'état de marche, lorsque le levier sélecteur est sur R ou D.
- ▷ Alors que l'état de marche est activé et que le levier sélecteur est sur D, R ou B, la ceinture de sécurité du conducteur est déboutonnée, la porte conducteur est ouverte et ni la pédale de frein ni la pédale d'accélérateur n'est actionnée.
- ▷ Lorsque l'état opérationnel est désactivé.

Avant de quitter le véhicule, s'assurer que le levier sélecteur est en position P et que le frein de stationnement est serré. Sinon, le véhicule risque de se mettre en mouvement.

Plus d'informations :

Frein de stationnement, voir page 158.

Position B avec récupération élevée de l'énergie au freinage

Principe

La position B du levier sélecteur permet une excellente récupération d'énergie.

Généralités

La position B du levier sélecteur offre la caractéristique suivante :

- ▷ Niveau supérieur de récupération d'énergie lorsque la pédale d'accélérateur est relâchée.
- ▷ Forte décélération lorsque la pédale d'accélérateur est relâchée, le cas échéant jusqu'à l'arrêt du véhicule.
- ▷ Le véhicule ne démarre pas lorsque la pédale de frein est relâchée.

Réglage de la position du levier sélecteur

Généralités

Appuyez sur le frein jusqu'au démarrage pour éviter que le véhicule ne se déplace avec le rapport de conduite engagé ou en marche arrière.

Conditions de fonctionnement

- ▷ Le levier sélecteur passe de la position P sur une autre position uniquement lorsque

l'état de marche est activé et que la pédale de frein est actionnée.

- ▷ Il est possible de quitter la position P du levier sélecteur uniquement lorsque toutes les conditions techniques sont remplies.
- ▷ Avant de quitter la position P du levier sélecteur, débrancher le câble de recharge du véhicule, sinon le changement de vitesse souhaité ne sera pas exécuté.

Réglage du levier sélecteur en position R, N, D, B

1. Mettre la ceinture du conducteur.
2. Tapoter ou tirer le levier sélecteur dans la direction souhaitée, le cas échéant au-delà d'un point de résistance. Une fois relâché, le levier sélecteur revient en position médiane.

Basculer entre les positions D et B du levier sélecteur : tirer le levier sélecteur vers D/B.



Mettre le levier sélecteur en position P



 Appuyer sur la touche.

Le verrou de boîte est enclenché et le frein de stationnement serré.

À l'arrêt du véhicule

Position D ou R du levier sélecteur

En pente, le système permet d'éviter que le véhicule ne roule dans le sens inverse de la marche et assiste le conducteur au démarrage.

Position B du levier sélecteur

Le système permet d'éviter que le véhicule ne se mette à rouler lorsque celui-ci est à l'arrêt et que la pédale d'accélérateur n'est pas actionnée.

Démarrage

Pour démarrer, engager une position et appuyer sur la pédale d'accélérateur.

Le frein de stationnement est desserré automatiquement.

Déplacement du véhicule sans l'aide du moteur

Généralités

Dans certains cas, le véhicule doit rouler sans l'aide du moteur sur une courte distance, par exemple dans une station de lavage ou s'il est nécessaire de le pousser.

Placer le levier sélecteur en position N

REMARQUE

Le levier sélecteur passe automatiquement en position P lorsque l'état opérationnel est désactivé. Les roues se bloquent. Il y a un risque de dommages matériels. Ne pas désactiver l'état opérationnel lorsque le véhicule doit rouler, par exemple, dans les stations de lavage.

1. Activer l'état de marche tout en appuyant sur la pédale de frein.
2. Appuyer sur la pédale de frein.
3. Mettre la manette de sélection en position N.
4. Désactiver l'état de marche.

De cette manière, l'état opérationnel reste activé et un message Check-Control s'affiche.

Le véhicule peut rouler.

Indépendamment de l'état opérationnel, le levier sélecteur passe automatiquement en position P au bout de 35 minutes environ.

En cas de défaut, il se peut que la position du levier sélecteur ne puisse pas être modifiée.

Le cas échéant, déverrouiller électroniquement le blocage de boîte de vitesses.

Déverrouillage électronique du blocage de boîte de vitesses

Généralités

Déverrouiller électroniquement le blocage de la boîte de vitesses, par exemple pour déplacer le véhicule hors d'une zone dangereuse en cas de défaut.

Avant de déverrouiller la boîte de vitesses, immobiliser le véhicule pour l'empêcher de rouler, par exemple avec une cale.

Enclenchement de la position N

1. Appuyer trois fois sur le bouton Start/Stop sans appuyer sur la pédale de frein.
2. Appuyer sur la pédale de frein.
3. Pousser le levier sélecteur en position N.
Un message Check-Control correspondant est affiché.

La position N est affichée sur la manette de sélection.

4. Manœuvrer le véhicule hors de la zone à risque, puis l'immobiliser pour l'empêcher de se mettre à rouler.

Désactivation de l'état de marche

Après l'arrêt du véhicule, il est possible d'entendre les bruits de marche provenant du système électrique, tels que le refroidissement de la batterie haute tension.

Une fois le véhicule à l'arrêt :

1. Appuyer sur le frein et serrer le frein de stationnement.
2. Appuyer sur le bouton Start/Stop.

L'affichage READY s'éteint et un signal acoustique retentit.

En cas d'immobilisations prolongées, respecter les remarques qui figurent dans le chapitre Mobilité.

Plus d'informations :

Durée de vie de la batterie haute tension, longues durées d'immobilisation et mise hors circulation du véhicule, voir page 378.

Détail de la conduite : eDRIVE

Consignes de sécurité

DANGER

L'effet de freinage du moteur électrique peut être plus puissant que sur un véhicule à moteur thermique. La réduction inattendue de la vitesse peut gêner les autres usagers. Il y a risque d'accident. Relâcher la pédale d'accélérateur avec précaution. Adapter le style de conduite aux conditions de circulation. Prêter attention aux conditions de circulation et

Intervenir activement dans les situations correspondantes.

AVERTISSEMENT

Lors de la conduite en mode électrique, les piétons et les autres usagers ne perçoivent pas le véhicule comme d'habitude en raison de l'absence de bruits du moteur. Il y a risque d'accident. Adapter le style de conduite aux conditions de circulation. Prêter attention aux conditions de circulation et intervenir activement dans les situations correspondantes.

AVERTISSEMENT

Sans récupération de l'énergie, l'effet de freinage du moteur électrique n'est pas disponible. Le véhicule pourrait rouler plus loin que d'habitude. Il y a risque d'accident. Adapter le style de conduite aux conditions de circulation. Prêter attention aux conditions de circulation et intervenir activement dans les situations correspondantes.

Positions pédale accélérateur, affich.

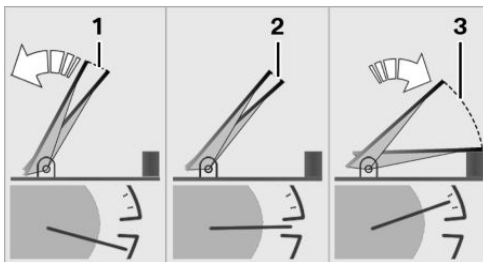

- 1 Décélération et récupération d'énergie, CHARGE
- 2 Roue libre
- 3 Accélération ou vitesse constante : ePOWER

Décélération et récupération d'énergie

Décélération

L'intensité de la décélération dépend de la position du levier sélecteur, du réglage de la récupération de l'énergie et de la situation de conduite.

Selon la force de la décélération, les feux de stop s'allument sans que la pédale de frein soit actionnée.

La décélération est forte lorsque le levier sélecteur est en position B.

Pendant la décélération, l'énergie est récupérée et la batterie haute tension se recharge.

Décélération réduite

AVERTISSEMENT

Sans récupération de l'énergie, l'effet de freinage du moteur électrique n'est pas disponible. Le véhicule pourrait rouler plus loin que d'habitude. Il y a risque d'accident. Adapter le style de conduite aux conditions de circulation. Prêter attention aux conditions de circulation et intervenir activement dans les situations correspondantes.

En cas de danger, par exemple en cas de blocage des roues, la récupération de l'énergie et, par conséquent, la décélération, est réduite afin de ne pas compromettre la stabilité du véhicule.

Récupération d'énergie : CHARGE

La récupération d'énergie est également appelée récupération.

Avec la récupération d'énergie CHARGE, les moteurs électriques font office d'alternateurs et transforment l'énergie cinétique du véhicule en énergie électrique lors de la décélération.

La batterie haute tension se recharge en partie grâce à la récupération de l'énergie.



L'énergie peut être récupérée lorsque les conditions suivantes sont remplies :

- ▶ Le véhicule est en mouvement.
- ▶ Le levier sélecteur est engagé sur B, D ou R.
- ▶ La pédale d'accélérateur n'est pas actionnée ou ne l'est que légèrement.

La récupération d'énergie s'affiche sur le combiné d'instruments.

Plus d'informations :

Affichage de puissance, voir page [179](#).

L'énergie ne peut pas être récupérée, par exemple dans les cas suivants :

- ▶ Le levier sélecteur se trouve en position N.
- ▶ Lorsque les systèmes de régulation de la stabilité de marche sont actifs ou interviennent, même si cela n'est pas signalé par un témoin de contrôle.
- ▶ La batterie haute tension est complètement rechargée.
- ▶ Lorsque la température de la batterie haute tension est très basse ou très élevée.

En hiver, il est possible que la récupération de l'énergie ne soit momentanément pas disponible après le démarrage.

Situations de conduite pour la récupération d'énergie

Si, pendant la conduite, un ralentissement est prévisible, il peut être mis à profit pour la récupération d'énergie.

Les situations de conduite suivantes peuvent par exemple se prêter à :

- ▶ Décélération en descente.
- ▶ Décélération avant un feu rouge.

Éviter de freiner trop tard ou trop fort. Au lieu de cela, utiliser la récupération de l'énergie pour ralentir le véhicule.

Intensité de la récupération d'énergie

La récupération d'énergie est importante et la décélération forte lorsque le levier sélecteur est en position B.

Pour la conduite avec le levier sélecteur en position D, il est possible de régler l'intensité de la récupération d'énergie avec iDrive.

- ▶ Selon l'équipement, récupération d'énergie adaptative : la récupération d'énergie et la décélération sont adaptées automatiquement à la situation de conduite correspondante.

Système adaptatif de récupération de l'énergie au freinage, voir page [360](#).

- ▶ Récupération d'énergie importante : le véhicule ralentit fortement et une plus grande quantité d'énergie est renvoyée dans la batterie haute tension.
- ▶ Récupération d'énergie moyenne.
- ▶ Récupération de l'énergie faible : le véhicule ralentit plus doucement et une plus faible quantité d'énergie est renvoyée dans la batterie haute tension.

Réglage de l'intensité de la récupération d'énergie

1. « MENU »
2. « Applis véhicule »
3. « Réglages de conduite »
4. « Propulsion et châssis »
5. « Récupération en position D »
6. Sélectionner le réglage désiré.

Batterie haute tension fortement déchargée

Si la batterie haute tension se décharge fortement pendant le trajet, la puissance d'entraînement et certaines fonctions confort sont progressivement réduites au profit de l'autonomie.



Batterie haute tension surchauffée

Véhicule à l'arrêt

Dans des cas exceptionnels, il est possible que la batterie haute tension chauffe fortement quand le véhicule est à l'arrêt, par exemple en cas de haute température extérieure ou d'un ensoleillement direct. En cas de surchauffe de la batterie haute tension, l'état de marche ne peut pas être activé.

Un message Check-Control s'affiche.

Un message apparaît également lorsque l'état de marche est de nouveau disponible.

Pendant le trajet

Si la batterie haute tension surchauffe pendant le trajet, la puissance d'entraînement est progressivement réduite pour la refroidir. L'affichage de puissance ePOWER sur le combiné d'instruments diminue.

Si la température continue d'augmenter, arrêter le véhicule jusqu'à ce que la batterie haute tension ait refroidi.

Si l'affichage de puissance atteint 0, l'état de marche est désactivé et le véhicule s'immobilise.

Boîte de vitesses automatique :

Principe

Dans des conditions ambiantes sèches, le Launch Control permet une accélération optimisée lors du démarrage sur chaussée non glissante.

Généralités

L'utilisation de Launch Control entraîne une usure prématurée des composants, car cette fonction représente une sollicitation très élevée pour le véhicule.

Ne pas braquer le volant lors du démarrage avec Launch Control.

Ne pas utiliser Launch Control pendant le rodage.

Plus d'informations :

Rodage, voir page 346.

Démarrage avec Launch Control

1. Activer l'état de marche.

2.  Appuyer sur la touche.

3. « Changer de mode »

4. Sélectionner le mode de conduite : « SPORT ».

5. Avec le pied gauche, appuyer énergiquement sur le frein.

6. Enfoncer complètement la pédale d'accélérateur et la maintenir appuyée.

Un symbole de drapeau apparaît sur le combiné d'instruments.

7. Desserrer le frein en l'espace de quelques secondes après l'allumage du symbole de drapeau.

Le véhicule accélère.

Le Launch Control reste actif tant que le symbole de drapeau est affiché et que la pédale d'accélérateur n'est pas relâchée.

Fonction Sport Boost

Principe

La fonction peut par exemple être utilisée pour une accélération imminente.

Le système prépare le véhicule.

Pour une durée limitée, le système peut fournir une puissance d'entraînement supplémentaire.

Généralités

La fonction est commandée à l'aide de la palette de commande sur le volant.

Aperçu



Palettes de commande au volant

Affichage sur le combiné d'instruments



- ▷ Flèche 1 : la fonction est active.
- ▷ Flèche 2 : compte à rebours, la fonction est active.
- ▷ Flèche 3 : la fonction est utilisée pour une accélération maximale.
- ▷ Flèche 4 : affichage de la puissance supplémentaire disponible actuelle.

Utilisation de la fonction

1. SPORT BOOST : tirer la palette de commande jusqu'à ce que cet affichage apparaisse, flèche 1.

- ▷ La fonction est active.
 - ▷ Un compte à rebours s'affiche sur le combiné d'instruments, flèche 2.
2. Avant que le compte à rebours ne passe à 0, appuyer sur la pédale d'accélérateur.
 - ▷ Le véhicule accélère et utilise le cas échéant la prestation supplémentaire fournie.
 - ▷ BOOST : cet affichage apparaît dans le combiné d'instruments, flèche 3.
 - ▷ La durée de la puissance supplémentaire disponible s'affiche sur le combiné d'instruments, flèche 4.

Le compte à rebours peut être redémarré, par exemple, si la fonction ne peut pas être utilisée immédiatement.

Pour redémarrer le compte à rebours, tirer à nouveau la palette de commande.

Interruption de la fonction

La fonction s'arrête automatiquement lorsque le compte à rebours a atteint 0.

Désactivation de la fonction

SPORT BOOST : tirer la palette de commande et la maintenir jusqu'à ce que cet affichage s'éteigne.

My Modes

Principe

Les My Modes ont une incidence sur le comportement du véhicule et la mise en scène de l'expérience complète à l'intérieur du véhicule. Les différents My Modes permettent d'adapter le véhicule en fonction de la situation.

Généralités

Selon l'équipement, les systèmes suivants sont par exemple affectés :

- ▷ Entraînement.
- ▷ Direction.
- ▷ Châssis.
- ▷ Régulateur de vitesse.
- ▷ Affichage sur le combiné d'instruments.
- ▷ Fonctions confort à l'intérieur du véhicule.
- ▷ Son du moteur.

Aperçu

Touche dans le véhicule

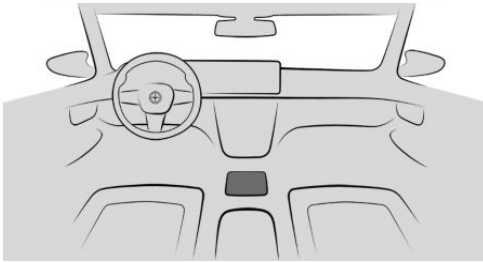

My Modes

Affichages sur le combiné d'instruments



Le mode de conduite sélectionné s'affiche, le cas échéant, sur le combiné d'instruments.

My Modes en détail

Généralités

Selon l'équipement, différents My Modes sont disponibles.

Les My Modes qui influencent le comportement routier sont également appelés modes de conduite.

Personal Mode

Mode de conduite pour des réglages axés sur le confort.

Sport Mode

Mode de conduite pour un véhicule plus agile. Des réglages personnalisés sont possibles, par exemple pour la dynamique de conduite, le châssis et l'entraînement.

« SPORT PLUS » : avec ce réglage sous Dynamique de conduite, le contrôle dynamique de stabilité et donc la stabilité de marche sont limitées.

- ▷ Contrôle dynamique de stabilité, voir page 244.
- ▷ Réglage de dynamique de conduite accrue, voir page 245.

Efficient Mode

Mode de conduite pour un réglage optimisant la consommation avec affichage prédictif.

Expressive Mode

Mode pour une visualisation impressionnante et une mise en scène lumineuse vivante à l'intérieur du véhicule.

Les comportements routiers sont réglés en fonction du confort.

Relax Mode

Mode pour une conduite détendue dans une ambiance agréable.

Les comportements routiers sont réglés en fonction du confort.

Theatre Mode

Mode pour une expérience de divertissement luxueuse pour les passagers arrière.

Les comportements routiers sont réglés en fonction du confort.

Sélection de My Modes

1.  Appuyer sur la touche.
2. « Changer de mode »
3. Sélection du mode souhaité.

Configuration de My Modes

Il est possible de personnaliser le réglage de certains modes de conduite.

1.  Appuyer sur la touche.
2. Sélection du mode.
3. « Réglages »
4. Sélectionner les réglages souhaités.

Modification du mode de démarrage

Certains modes peuvent être définis comme mode de démarrage.

Le mode de démarrage réglé est actif lorsque l'état de marche est activé.

1.  Appuyer sur la touche.
2. Sélection du mode.
3. « Réglages »
4. « Définir comme mode démarrage »

My Modes Design

My Modes Design permet d'afficher les représentations spécifiques d'un mode sur l'écran de contrôle.

1.  Appuyer sur la touche.
2. « Design My Modes »

Commande à l'arrière

Généralités

Certains modes peuvent être sélectionnés à l'arrière via le BMW Touch Command.

Pour des raisons de sécurité, le changement de My Modes n'est pas toujours possible, par exemple si l'assistant de démarrage est actif ou si cela influence le comportement routier.

Aperçu

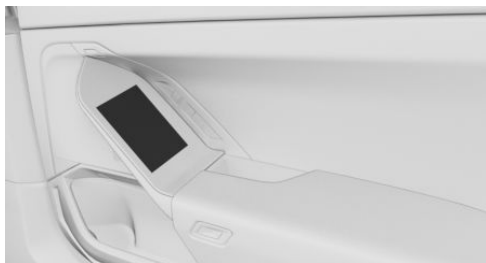

Le BMW Touch Command se trouve dans la poignée des portes arrière.

Sélection de My Modes

1.  Appuyer brièvement sur le symbole.
2. « My Modes »
3. Sélection du mode souhaité.

Plus d'informations :

BMW Touch Command, voir page [67](#)

Frein de stationnement

Principe

Le frein de stationnement sert à immobiliser le véhicule à l'arrêt pour l'empêcher de rouler.

Consignes de sécurité

AVERTISSEMENT

Un véhicule non immobilisé peut se mettre en mouvement et commencer à rouler. Il y a risque d'accident. Sécurisez le véhicule de manière à l'empêcher de rouler avant de le quitter.

Pour être certain d'immobiliser correctement le véhicule, respecter ce qui suit :

- ▷ Serrer le frein de stationnement.
- ▷ En montée ou en descente, tourner les roues avant en direction de la bordure du trottoir.
- ▷ En montée ou en descente, immobiliser en plus le véhicule avec une cale, par exemple.

AVERTISSEMENT

Des enfants ou des animaux laissés sans surveillance peuvent mettre le véhicule en mouvement et se mettre en danger ou mettre en danger les autres usagers, par exemple en effectuant les actions suivantes :

- ▷ Actionnement du bouton Start/Stop.
- ▷ Desserrage du frein de stationnement.
- ▷ Ouverture et fermeture des portes ou des vitres.
- ▷ Enclenchement du levier sélecteur en position N.
- ▷ Utilisation d'équipements du véhicule.

Il y a risque d'accident ou de blessures. Ne pas laisser des enfants ni des animaux sans surveillance dans le véhicule. Emporter la clé du véhicule avec soi et verrouiller le véhicule en le quittant.

Aperçu

Touche dans le véhicule

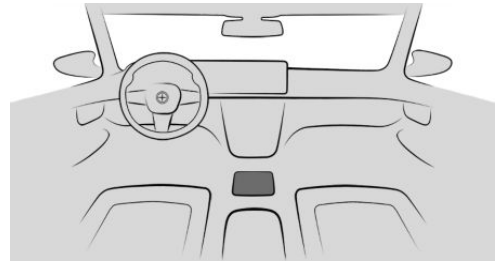

Frein de stationnement

Serrer le frein de stationnement

Véhicule à l'arrêt



Appuyer sur la touche.

La LED s'allume.



Le témoin sur le combiné d'instruments devient rouge.

Le frein de stationnement est serré et le blocage de boîte activé.

Pendant le trajet

Son utilisation pendant le trajet fait office de fonction de freinage d'urgence.



Appuyer sur la touche et la maintenir.

Le véhicule freine puissamment tant que la touche est enfoncée.



Le témoin sur le combiné d'instruments devient rouge, un signal retentit et les feux stop s'allument.

Un message Check-Control s'affiche.

Lorsque le véhicule est immobile, le frein de stationnement est serré et le blocage de boîte activé.



Serrage automatique du frein de stationnement

Dans certaines situations, le frein de stationnement est automatiquement activé, par exemple par le système Automatic Hold.

Par ailleurs, il est possible de régler le système afin que le frein de stationnement se serre automatiquement en cas de désactivation de l'état de marche.

1. « MENU »
2. « Applis véhicule »
3. « Réglages de conduite »
4. « Propulsion et châssis »
5. « Frein de stationnement »
6. Sélectionner le réglage désiré.

Lorsque le levier sélecteur est en position N, le frein de stationnement ne se serre pas automatiquement

Desserrage du frein de stationnement

Desserrage manuel du frein de stationnement

1. Activer l'état de marche.

2.  Appuyer sur la touche tout en appuyant sur la pédale de frein.

La LED et le témoin de contrôle s'éteignent.

Le frein de stationnement est desserré.

Le verrou de boîte reste en place jusqu'à la sélection d'une position.

Desserrage automatique du frein de stationnement

Le frein de stationnement est desserré automatiquement lors du démarrage.

La LED et le témoin de contrôle s'éteignent.

Utilisation du frein de stationnement via iDrive

Il est également possible de serrer et de desserrer le frein de stationnement via iDrive. Par ailleurs, des informations complémentaires s'affichent.

1. « MENU »
2. « Applis véhicule »
3. « Réglages de conduite »
4. « Propulsion et châssis »
5. « Frein de stationnement »
6. Sélectionner le réglage désiré.

Dysfonctionnement

Lors d'une panne ou d'un dysfonctionnement du frein de stationnement, immobiliser le véhicule avant de le quitter pour l'empêcher de se mettre à rouler.

Un message check-control s'affiche.

Après être sorti du véhicule, l'immobiliser pour l'empêcher de se mettre à rouler, par exemple avec une cale.

Après une coupure de courant

Pour restaurer la capacité de fonctionnement du frein de stationnement après une coupure du circuit électrique, une initialisation peut être nécessaire.

1. Activer l'état opérationnel.

2.  Appuyer sur la touche.

3.  Appuyer à nouveau sur la touche après 2 secondes.

Les messages Check-Control relatifs au frein de stationnement disparaissent.

Les éventuels bruits de fonctionnement sont normaux.



Le témoin de contrôle indique que le frein de stationnement est à nouveau opérationnel.

Fonction Automatic Hold

Principe

Automatic Hold facilite la conduite par le serrage et le desserrage automatiques du frein, par exemple dans la circulation en accordéon. Lorsqu'une position est engagée, le véhicule est maintenu automatiquement à l'arrêt. Pendant les démarrages en côte, le système empêche le véhicule de reculer.

Généralités

Dans les conditions suivantes, le frein de stationnement est serré automatiquement :

- ▷ L'état de marche est désactivé.
- ▷ La porte du conducteur s'ouvre à l'arrêt.
- ▷ Pendant le trajet, le frein de stationnement est serré jusqu'à l'arrêt.

Lorsque le levier sélecteur est en position N, la fonction Automatic Hold est désactivée provisoirement.

Consignes de sécurité

AVERTISSEMENT

Un véhicule non immobilisé peut se mettre en mouvement et commencer à rouler. Il y a risque d'accident. Sécurisez le véhicule de manière à l'empêcher de rouler avant de le quitter.

Pour être certain d'immobiliser correctement le véhicule, respecter ce qui suit :

- ▷ Serrer le frein de stationnement.
- ▷ En montée ou en descente, tourner les roues avant en direction de la bordure du trottoir.
- ▷ En montée ou en descente, immobiliser en plus le véhicule avec une cale, par exemple.

AVERTISSEMENT

Des enfants ou des animaux laissés sans surveillance peuvent mettre le véhicule en mouvement et se mettre en danger ou mettre en danger les autres usagers, par exemple en effectuant les actions suivantes :

- ▷ Actionnement du bouton Start/Stop.
- ▷ Desserrage du frein de stationnement.
- ▷ Ouverture et fermeture des portes ou des vitres.
- ▷ Enclenchement du levier sélecteur en position N.
- ▷ Utilisation d'équipements du véhicule.

Il y a risque d'accident ou de blessures. Ne pas laisser des enfants ni des animaux sans surveillance dans le véhicule. Emporter la clé du véhicule avec soi et verrouiller le véhicule en le quittant.

Aperçu

Touche dans le véhicule

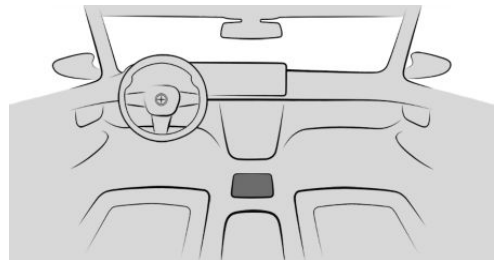

AUTO H Fonction Automatic Hold

Activation de la fonction Automatic Hold

1. Activer l'état de marche.

2. **AUTO H** Appuyer sur la touche.
La LED s'allume.

AUTO H Le témoin s'allume en vert.
La fonction Automatic Hold est activée.
Le dernier réglage choisi est conservé lors du redémarrage du véhicule.

La fonction Automatic Hold retient le véhicule

La fonction Automatic Hold est activée et la porte conducteur est fermée.

PARK (P) Lorsque le véhicule est arrêté, ce dernier est automatiquement sécurisé et ne peut plus se mettre à rouler dès que le témoin de contrôle s'allume en vert.

Démarrage

Pour démarrer, appuyer sur la pédale d'accélérateur.

Le frein se desserre automatiquement et le témoin du frein de stationnement s'éteint.

Serrage automatique du frein de stationnement

Le frein de stationnement est automatiquement serré lorsque le véhicule est maintenu par la fonction Automatic Hold, lorsque l'état de marche est désactivé ou lorsque vous quittez le véhicule.

PARK (P) Le témoin passe du vert au rouge.

Le frein de stationnement n'est pas serré lorsque l'état de marche est désactivé alors que le véhicule décélère en roue libre. La fonction Automatic Hold est alors désactivée provisoirement.

Désactiver la fonction Automatic Hold

AUTO H Appuyer sur la touche.
La LED s'éteint.

AUTO H Le témoin s'éteint.

La fonction Automatic Hold est désactivée. Si le véhicule est retenu par la fonction Automatic Hold, appuyer également sur la pédale de frein en coupant le contact.

Clignotants

Clignotants dans les rétroviseurs extérieurs

Ne pas rabattre les rétroviseurs extérieurs lors de la conduite ou pendant le fonctionnement des clignotants ou des feux de détresse afin que les ampoules de clignotants montées dans les rétroviseurs extérieurs soient bien reconnaissables.

Clignotement

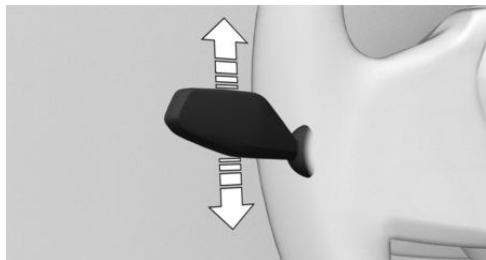

Pousser la manette au-delà du point de résistance.



Commande impulsionnelle des clignotants

Actionner légèrement la manette vers le haut ou vers le bas.

La durée de la commande impulsionnelle des clignotants peut être réglée.

1. « MENU »
2. « Applis véhicule »
3. « Éclairage extérieur »
4. Si nécessaire, « Autres réglages »
5. « Commande impuls. cligno. »
6. Sélectionner le réglage désiré.

Clignotement bref

Appuyer sur la manette jusqu'au point de résistance et la maintenir dans cette position le temps du clignotement.

Feux de route, appel de phares

Pousser la manette vers l'avant ou la tirer vers l'arrière.



- ▷ Allumage des feux de route, flèche 1.
Les feux de route s'allument si les feux de croisement sont activés.
- ▷ Extinction des feux de route/appel de phares, flèche 2.



Le témoin sur le combiné d'instruments s'allume lorsque les feux de route sont activés.

Essuie-glace

Consignes de sécurité

AVERTISSEMENT

Si les essuie-glaces se mettent en mouvement alors qu'ils sont relevés, ils peuvent coincer des parties du corps ou endommager des pièces du véhicule. Il y a un risque de blessures ou de dommages matériels. Veiller à ce que le véhicule soit désactivé lorsque les essuie-glaces sont dépliés et à ce que ces derniers soient rabattus lorsqu'il est mis en marche.

REMARQUE

Si vous essuyez une vitre sèche de manière prolongée, les balais d'essuie-glace risquent de s'user prématurément ou d'être endommagés. Le moteur d'essuie-glace peut surchauffer. Il y a un risque de dommages matériels. Ne pas utiliser les essuie-glaces lorsque la vitre est sèche.

REMARQUE

Si les essuie-glaces sont figés par le gel, les balais peuvent être arrachés et le moteur des essuie-glaces peut surchauffer s'ils sont mis en marche. Il y a un risque de dommages matériels. Dégivrer le pare-brise avant de mettre en marche les essuie-glaces.

Activation du système d'essuie-glace

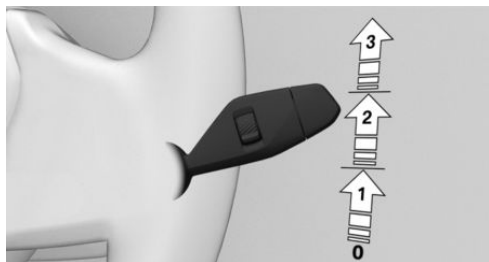

Pousser la manette vers le haut jusqu'à la position souhaitée.

- ▷ Position de repos des essuie-glace, position 0.
- ▷ Détecteur de pluie, position 1.
- ▷ Vitesse normale des essuie-glace, position 2.
À l'arrêt, les essuie-glaces passent en mode intermittent.
- ▷ Vitesse rapide des essuie-glace, position 3.
À l'arrêt, les essuie-glaces passent à la vitesse normale.

En cas d'arrêt avec le système d'essuie-glace activé : si le trajet est poursuivi, les essuie-glaces fonctionnent au niveau réglé en dernier.

Arrêt du système d'essuie-glaces et balayage coup par coup

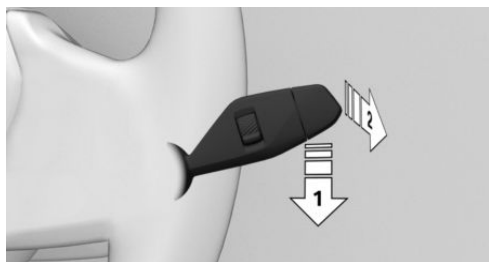

Descendre ou avancer le bras.

- ▷ Désactivation : abaisser le bras, flèche 1, jusqu'à la position 0.
- ▷ Balayage coup par coup : abaisser le bras à partir de la position 0, flèche 1, et avancer le bras en position 0 ou en position 1, flèche 2.
Une fois relâché, le bras revient en position 0.

Détecteur de pluie;

Principe

Le détecteur de pluie commande automatiquement le fonctionnement des essuie-glaces en fonction de l'intensité de la pluie.

Généralités

Le détecteur se trouve sur le pare-brise, juste devant le rétroviseur intérieur.

Consigne de sécurité

REMARQUE

Dans les stations de lavage, les essuie-glaces peuvent se mettre en mouvement accidentellement si le détecteur de pluie est activé. Il y a un risque de dommages matériels. Désactiver le détecteur de pluie dans les stations de lavage.

Activation du détecteur de pluie

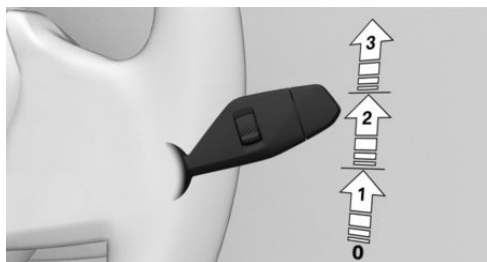

Remonter une fois le bras à partir de la position 0, flèche 1.

Un cycle de balayage démarre.

La LED située dans la manette d'essuie-glace s'allume.

Par temps de gel, il se peut qu'aucun cycle de balayage ne démarre.

Désactivation du détecteur de pluie

Remettre le bras en position 0.

Réglage de la sensibilité du détecteur de pluie

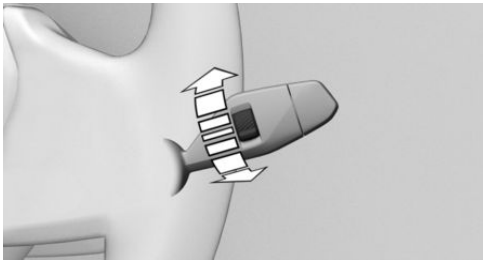

Tourner la molette pour régler la sensibilité du détecteur de pluie.

Vers le haut : haute sensibilité du détecteur de pluie.

Vers le bas : faible sensibilité du détecteur de pluie.

Lave-glace

Consignes de sécurité

AVERTISSEMENT

Par basses températures, le liquide de lave-glace peut geler sur le pare-brise et limiter la visibilité. Il y a risque d'accident. Utiliser le lave-glace uniquement lorsque le liquide de lave-glace ne peut pas geler. En cas de besoin, utiliser de l'antigel.

REMARQUE

La pompe de lavage ne peut pas fonctionner comme prévu lorsque le réservoir de lave-glace est vide. Il y a un risque de dommages matériels. Ne pas utiliser le lave-glace lorsque le réservoir de lave-glace est vide.

Nettoyer le pare-brise

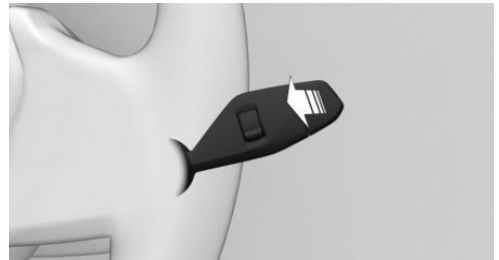

Tirer la manette.

Lors du mouvement ascendant de l'essuie-glace, le liquide de lave-glace est projeté sur le pare-brise directement devant le balai.

Position relevée des essuie-glaces

Principe

En position relevée, il est possible d'écarter les essuie-glaces du pare-brise, par exemple pour remplacer les balais ou les relever en cas de gel.

Consignes de sécurité

AVERTISSEMENT

Si les essuie-glaces se mettent en mouvement alors qu'ils sont relevés, ils peuvent coincer des parties du corps ou endommager des pièces du véhicule. Il y a un risque de blessures ou de dommages matériels. Veiller à ce que le véhicule soit désactivé lorsque les essuie-glaces sont dépliés et à ce que ces

derniers soient rabattus lorsqu'il est mis en marche.

 **REMARQUE**

Si les essuie-glaces sont figés par le gel, les balais peuvent être arrachés et le moteur des essuie-glaces peut surchauffer s'ils sont mis en marche. Il y a un risque de dommages matériels. Dégivrer le pare-brise avant de mettre en marche les essuie-glaces.

Rabattement des essuie-glaces

1. Rabattre complètement les essuie-glaces sur le pare-brise.
2. Activer l'état opérationnel et maintenir à nouveau la manette d'essuie-glace en bas.

Les essuie-glaces reviennent en position de repos et sont de nouveau prêts à fonctionner.

Écartement des essuie-glaces

1. Activer l'état opérationnel.
2. Maintenir la manette d'essuie-glace actionnée vers le bas jusqu'à ce que les essuie-glaces stoppent dans une position presque verticale.

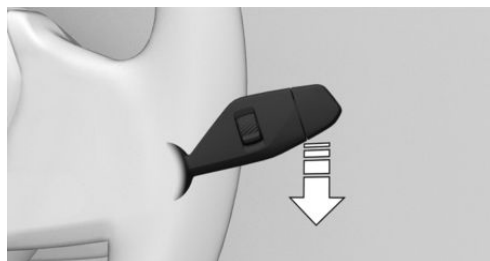

3. Écarter complètement les essuie-glaces du pare-brise.



Affichage

Équipement du véhicule

Ce chapitre décrit les équipements, les systèmes et les fonctions proposés actuellement et dans un avenir proche en fonction du modèle, même s'ils ne sont pas présents dans le véhicule.

Plus d'informations :

Équipement du véhicule, voir page 8.

Combiné d'instruments

Principe

Le combiné d'instruments comprend différents affichages numériques : affichage de la vitesse, heure, autonomie, affichages de température ou voyants de contrôle et d'alerte.

Généralités

La présentation du combiné d'instruments s'adapte au mode de conduite. Les positions de certains affichages peuvent varier, par exemple l'affichage de la position du levier sélecteur.

Les affichages sur le combiné d'instruments peuvent diverger en partie des illustrations de la notice d'utilisation.

Consigne de sécurité

AVERTISSEMENT

En cas de panne des affichages sur le combiné d'instruments, le véhicule ne doit pas être utilisé. Il y a un risque d'accident ou de dommages matériels. Garer immédiatement le véhicule dans un endroit sûr. En désactivant puis en réactivant l'état de marche, le dysfonctionnement peut, le cas échéant, être

résolu et la poursuite du trajet est possible. Si le dysfonctionnement ne peut pas être réparé, faire contrôler le système par un Réparateur Agréé du constructeur, un autre Réparateur Agréé qualifié ou un atelier spécialisé.

Aperçu

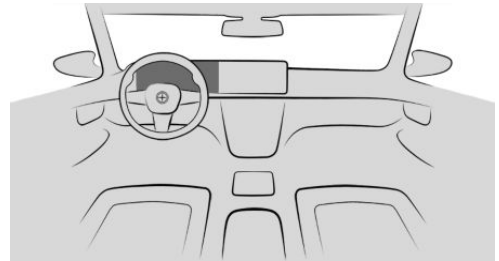

Combiné d'instruments

Zones d'affichage dans le combiné d'instruments

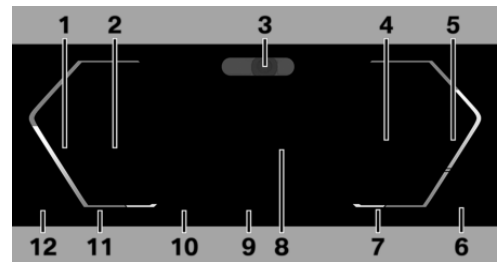

- 1 Indicateur de vitesse
- 2 Systèmes d'aide à la conduite [249](#)
Systèmes d'aide au stationnement [280](#)
- 3 Driver Attention Camera [242](#)
- 4 Check-Control [177](#)
Affichage de la position du levier sélecteur [149](#)
Listes de sélection [179](#)
Coach efficacité [362](#)

- 5 Affichage de puissance 179
- 6 Autonomie 181
- 7 Position de la manette de sélection 149
Température extérieure 182
- 8 Écran de recharge 182
Zone d'affichage centrale 183
- 9 Mode de conduite My Modes 156
- 10 Speed Limit Info 249
Assistant de limitation de vitesse 273
- 11 Heure 186
- 12 Affichage du niveau de charge de la batterie haute tension 186

Plus d'informations :

Témoins de contrôle et voyants d'alerte, voir page 170.

Éléments de commande du volant

Élément de commande	Fonction
---------------------	----------



Affichage de la barre de menu dans le combiné d'instruments.



Tourner la molette : faire défiler la sélection vers le haut ou vers le bas.

Basculer la molette dans le sens correspondant : déplacer la sélection vers la gauche ou vers la droite.

Appuyer sur la molette : confirmer la sélection.

Configuration de la présentation

En mode de conduite Personal, la présentation peut être configurée et affichée individuellement sur le combiné d'instruments.



1.  Appuyer sur la touche du volant.
Une barre de menu est affichée sur le combiné d'instruments.
2. « LAYOUT »
Le cas échéant, sélectionner le menu en basculant la molette au volant.
3. Sélectionner le réglage souhaité à l'aide de la molette au volant.

Réglages

Les différents affichages peuvent être réglés individuellement, par exemple une deuxième vitesse réelle.

1. « MENU »
2. « Applis véhicule »
3. « Écrans d'affichage »
4. « Combiné d'instruments »
5. Sélectionner le réglage désiré.

Live Vehicle

Principe

Live Vehicle est une représentation virtuelle de son propre véhicule avec différentes informations, par exemple sur l'état du véhicule ou les affichages du flux d'énergie.

Généralités

En fonction de la situation de conduite, des informations adaptées s'affichent sur l'écran de contrôle. Les défauts ne sont pas pris en compte.

Contenu adaptatif

Les contenus suivants sont affichés en alternance et, le cas échéant, en fonction du mode de conduite choisi :

- ▷ État du véhicule, voir page 187.
- ▷ État actuel, voir page 188.
- ▷ Affichages Sport, voir page 188.
- ▷ Coach efficacité, voir page 362.
- ▷ Données du trajet, voir page 183.

Contenu statique

Les contenus suivants peuvent être affichés en permanence sur l'écran de contrôle indépendamment du mode et de la situation de conduite.

- ▷ État du véhicule.
- ▷ Données du trajet.

Réglage de l'affichage

Dans le menu Live Vehicle, il est possible de choisir entre un affichage adaptatif avec des contenus changeants et des contenus statiques.

1. « MENU »
2. « Applis véhicule »
3. « Live Vehicle »
4. « Contenu »
5. Sélectionner le réglage désiré :
 - ▷ « Contenu adaptatif » : Différents contenus s'affichent en alternance.
 - ▷ « Données de conduite » : les données du trajet sont affichées en permanence.
 - ▷ « Statut véhicule » : l'état du véhicule est affiché en permanence.

Affichage tête haute BMW

Principe

L'affichage tête haute projette des informations importantes dans le champ de vision du conducteur, par exemple la vitesse.

Généralités

Selon l'équipement, la hauteur de l'affichage tête haute peut être également mémorisée avec la fonction Memory.

Respecter les informations relatives au nettoyage de l'affichage tête haute du chapitre Entretien.

Aperçu

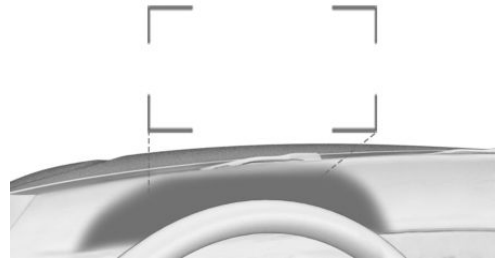

Le verre de protection de l'affichage tête haute se trouve entre le volant et le pare-brise.

Configuration de la vue

Les vues de l'affichage tête haute peuvent être réglées indépendamment de l'affichage sur le combiné d'instruments, par exemple, une vue réduite.



1.  Appuyer sur la touche du volant.
Une barre de menu est affichée sur le combiné d'instruments.
2. « HEAD-UP »



Le cas échéant, sélectionner le menu en basculant la molette au volant.

3. Sélectionner le réglage souhaité à l'aide de la molette au volant.

Affichage

Activation/désactivation de l'affichage tête haute

1. « MENU »
2. « Applis véhicule »
3. « Écrans d'affichage »
4. « Affichage tête haute »
5. « Affichage tête haute »

Vue d'ensemble

L'affichage tête haute affiche les informations suivantes :

- ▷ Vitesse.
- ▷ Indications de guidage.
- ▷ Messages Check-Control.
- ▷ Affichages Sport.
- ▷ Coach efficacité.
- ▷ Listes et messages.
- ▷ Systèmes d'aide à la conduite.

Certaines de ces informations ne sont affichées que brièvement en cas de besoin.

Lisibilité des informations sur l'affichage

La lisibilité des informations sur l'affichage tête haute est influencée par les facteurs suivants :

- ▷ Position de siège.
- ▷ Présence d'objets sur le verre de protection de l'affichage tête haute.
- ▷ Poussière ou saleté sur le verre de protection de l'affichage tête haute.
- ▷ Intérieur ou extérieur du pare-brise encrassé.

- ▷ Port de lunettes de soleil avec certains filtres polarisants.
- ▷ Chaussée mouillée.
- ▷ Conditions d'éclairage défavorables.

Si l'image est déformée, faire vérifier les réglages de base par un Réparateur Agréé du constructeur, un autre Réparateur Agréé qualifié ou un atelier spécialisé.

Réglages

Différents réglages sont possibles pour l'affichage tête haute, par exemple la hauteur, la luminosité ou la représentation. Par ailleurs, il est possible de personnaliser certains affichages de l'affichage tête haute, par exemple les informations de l'aide à la conduite.

1. « MENU »
2. « Applis véhicule »
3. « Écrans d'affichage »
4. « Affichage tête haute »
5. Sélectionner le réglage désiré.

Pare-brise spécial

Le pare-brise fait partie du système.

La forme et la couche de revêtement du pare-brise spécial permettent le fonctionnement du système.

Si le pare-brise est endommagé, le faire remplacer par un Réparateur Agréé du constructeur, un autre Réparateur Agréé qualifié ou un atelier spécialisé.

Témoins et voyants

Principe

Les témoins de contrôle et voyants d'alerte du combiné d'instruments indiquent l'état de certaines fonctions du véhicule. Les témoins de contrôle et voyants d'alerte indiquent la présence d'un défaut dans les systèmes surveillés.

Généralités

Les témoins et les voyants d'alerte peuvent s'allumer selon différentes combinaisons et en différentes couleurs.

Le bon fonctionnement de certains voyants est contrôlé lors de l'activation de l'état de marche et ils s'allument brièvement.

Témoins et voyants rouges

Alerte d'oubli de ceinture



La ceinture de sécurité n'est pas bouclée.

Plus d'informations :

Alerte d'oubli de ceinture, voir page [128](#)

Système d'airbag



Le témoin de contrôle s'allume brièvement : il indique, lorsque l'état de marche est activé, le bon fonctionnement du système d'airbag et des rétracteurs de ceinture.

Le témoin de contrôle est allumé en permanence : présence d'un dysfonctionnement. Faire contrôler immédiatement le véhicule par un Réparateur Agréé du constructeur, un autre Réparateur Agréé qualifié ou un atelier spécialisé.

Plus d'informations :

Airbags, voir page [202](#).

Frein de stationnement



Le frein de stationnement est serré.

Plus d'informations :

Frein de stationnement, voir page [158](#).

Système de freinage



Défaut du système de freinage, l'amplification de la force de freinage peut être défaillante. Continuer à rouler de

manière modérée. Éviter de freiner brusquement, tenir compte d'une distance de freinage plus longue.

Faire contrôler immédiatement le véhicule par un Réparateur Agréé du constructeur, un autre Réparateur Agréé qualifié ou un atelier spécialisé.

Assistant d'arrêt d'urgence



Fonction d'arrêt d'urgence active.

Plus d'informations :

Assistant d'arrêt d'urgence, voir page [233](#).

Risque de collision



Le témoin de contrôle s'allume ou clignote en combinaison avec un signal sonore en cas de collision imminente.

Plus d'informations :

Avertissement collision frontale, voir page [208](#).

Avertisseur de piétons



Le témoin de contrôle s'allume en continu : le risque de collision avec une personne a été détecté. Une plus grande vigilance est nécessaire.

Le témoin de contrôle clignote et un signal sonore retentit : une collision avec une personne est imminente. Intervenir soi-même en fonction de la situation.

Plus d'informations :

Fonction d'avertissement en présence de personnes, voir page [214](#).

Avertissement de proximité



Le témoin de contrôle s'allume : risque de collision, par exemple avec un véhicule. Une plus grande vigilance est nécessaire.

Le témoin de contrôle clignote et un signal retentit : une collision avec un véhicule est imminente. Intervenir soi-même en fonction de la situation.

Plus d'informations :

Fonction d'avertissement dans les situations de collision, voir page [212](#).

Avertisseur d'intersection : un véhicule venant de droite a été détecté



Le témoin de contrôle s'allume : un risque de collision avec un véhicule traversant par la droite a été détecté. Une plus grande vigilance est nécessaire.

Le témoin de contrôle clignote et un signal retentit : une collision avec un véhicule qui croise est imminente. Intervenir soi-même en fonction de la situation.

Plus d'informations :

Fonction d'avertissement aux intersections, voir page [216](#).

Avertisseur d'intersection : un véhicule venant de gauche a été détecté



Le témoin de contrôle s'allume : le risque de collision avec un véhicule traversant par la gauche a été détecté. Une plus grande vigilance est nécessaire.

Le témoin de contrôle clignote et un signal retentit : une collision avec un véhicule qui croise est imminente. Intervenir soi-même en fonction de la situation.

Plus d'informations :

Fonction d'avertissement aux intersections, voir page [216](#).

Régulateur de distance



Le témoin clignote et un signal retentit : freiner et, le cas échéant, dévier.

Plus d'informations :

Régulateur de distance, voir page [259](#).

Assisted Driving



Selon la version du pays : le symbole du volant clignote en rouge ou est allumé en rouge. Un signal retentit.

Le système s'arrête.

Plus d'informations :

Assisted Driving, voir page [266](#).

Témoins et voyants jaunes

Assisted Driving



Le témoin clignote et, le cas échéant, un signal retentit : le système est sur le point d'être interrompu.

Le témoin clignote : la délimitation de la voie de circulation a été dépassée.

Plus d'informations :

Assisted Driving, voir page [266](#).

Système d'antiblocage des roues



Défaut du système. Manœuvrabilité limitée en cas de freinage d'urgence.

Éviter de freiner brusquement. Tenir compte de l'allongement de la distance de freinage.

Faire contrôler immédiatement par un Réparateur Agréé du constructeur, un autre Réparateur Agréé qualifié ou un atelier spécialisé.

Défaillance ou limitation de l'avertissement collision frontale



Selon l'équipement et la version de pays : restriction de fonctionnement détectée, par exemple en raison d'un soleil bas ou du système en panne. Il est possible de poursuivre le voyage. Le cas échéant, tenir compte des remarques des messages Check-Control.

Plus d'informations :

Avertissement collision frontale, voir page [208](#).

Avertissement collision frontale désactivé



Selon l'équipement et la version de pays : le système est désactivé.

Plus d'informations :

Avertissement collision frontale, voir page [208](#).

Le contrôle dynamique de stabilité fonctionne, est restreint ou est en panne



Le témoin de contrôle clignote : le contrôle dynamique de stabilité régule la force d'entraînement et de freinage.

Le véhicule est stabilisé. Réduire la vitesse et adapter le style de conduite à l'état de la chaussée.

Le témoin de contrôle s'allume : le contrôle dynamique de stabilité est défaillant ou est initialisé. Aucune stabilisation dynamique.

Faire contrôler immédiatement le système par un Réparateur Agréé du constructeur, un autre Réparateur Agréé qualifié ou un atelier spécialisé.

Plus d'informations :

Contrôle dynamique de stabilité, voir page [244](#).

Contrôle dynamique de stabilité désactivé ou dynamique de conduite accrue activée



Le contrôle dynamique de stabilité est désactivé ou la dynamique de conduite accrue est activée.

Plus d'informations :

- ▶ Contrôle dynamique de stabilité, voir page [244](#).
- ▶ Réglage de dynamique de conduite accrue, voir page [245](#).

Mesure individuelle de pression des pneumatiques



La mesure individuelle de pression des pneus signale une perte de pression dans un pneu.

Réduire la vitesse et s'arrêter prudemment. Éviter les coups de frein ou les actions de braquage brusques.

Plus d'informations :

Mesure individuelle de pression des pneumatiques, voir page [399](#).

Contrôle de pression des pneus



Le témoin est allumé : le contrôle de pression des pneus signale une pression de gonflage insuffisante ou une crevaison. Tenir compte des informations du message Check-Control.

Le témoin clignote, puis reste allumé : crevaisons et pertes de pression des pneus ne peuvent pas être détectées.

- ▶ Perturbation par des installations ou des appareils avec la même fréquence radio : le système est automatiquement réactivé à la sortie du champ perturbateur.
- ▶ Dans le cas de pneus avec homologation spéciale : le contrôle de pression des pneus n'a pas pu terminer la réinitialisation : répéter la réinitialisation du système.
- ▶ Une roue sans système électronique de roue est montée : le cas échéant, confier le contrôle à un Réparateur Agréé du constructeur, un autre Réparateur Agréé qualifié ou un atelier spécialisé.
- ▶ Dysfonctionnement : faire contrôler le système par un Réparateur Agréé du constructeur, un autre Réparateur Agréé qualifié ou un atelier spécialisé.

Plus d'informations :

Contrôle de pression des pneus, voir page [391](#).

Système de direction



Le système de direction défectueux le cas échéant.

Faire contrôler le système par un Réparateur Agréé du constructeur, un autre Réparateur Agréé qualifié ou un atelier spécialisé.

Avertisseur de franchissement de ligne



Selon l'équipement et la version de pays :

Le témoin de contrôle s'allume : restriction de fonctionnement détectée, par exemple en raison d'un soleil bas ou du système en panne. Il est possible de poursuivre le voyage. Le cas échéant, tenir compte des remarques des messages Check-Control.

Le témoin de contrôle clignote : un avertissement est émis de manière active. Le système n'effectue pas d'interventions de braquage.

Plus d'informations :

Avertisseur de franchissement de ligne, voir page [220](#).

Avertisseur de changement de voie limité ou défaillant



Selon l'équipement et la version de pays : restriction du fonctionnement détectée, par exemple à cause de capteurs radar encrassés ou du système défectueux. Il est possible de poursuivre le voyage. Le cas échéant, tenir compte des remarques des messages Check-Control.

Plus d'informations :

Avertisseur de changement de voie, voir page [224](#).

Feux arrière de brouillard



L'éclairage antibrouillard arrière est allumé.

Plus d'informations :

Feux arrière de brouillard, voir page [198](#).

Protection acoustique des piétons



La protection acoustique des piétons est défaillante. Faire preuve d'une plus grande prudence lors des manœuvres.

Si le système est à nouveau défaillant, confier le contrôle du système à un Réparateur Agréé du constructeur, un Réparateur Agréé qualifié ou un atelier spécialisé.

Plus d'informations :

Protection acoustique des piétons, voir page [149](#).

Puissance de charge limitée



Plus d'informations :

Recharge du véhicule, voir page [366](#).

Témoins et voyants verts

Clignotants



Le clignotant est allumé.

Un clignotement anormalement rapide du témoin indique qu'un clignotant est en panne.

Plus d'informations :

Clignotants, voir page [162](#).

Feux de position



Les feux de position sont activés.

Plus d'informations :

Feux de position, feux de croisement, voir page [192](#).

Feux de croisement



Les feux de croisement sont allumés.

Plus d'informations :

Feux de position, feux de croisement, voir page [192](#).

Feux de route anti-éblouissement



Les feux de croisement sont allumés et les feux de route anti-éblouissement sont activés.

Les feux de route s'allument et s'éteignent automatiquement en fonction de la situation de conduite.

Plus d'informations :

Feux de route anti-éblouissement, voir page [196](#).

Avertisseur de franchissement de ligne



Selon l'équipement et la version de pays :

Le témoin de contrôle s'allume : le système est activé. Une délimitation de la voie de circulation a été détectée sur au moins un côté du véhicule et le système est prêt à intervenir. Des avertissements sont émis.

Le système peut effectuer des interventions de braquage.

Le témoin de contrôle clignote : un avertissement est émis de manière active. Le cas échéant, le système exécute une intervention de braquage.

Plus d'informations :

Avertisseur de franchissement de ligne, voir page [220](#).

Alerte de changement de voie



Selon l'équipement et la version de pays : le système est activé. Des avertissements ou, le cas échéant, des interventions de braquage sont possibles dans les limites du système.

Plus d'informations :

Avertisseur de changement de voie, voir page [224](#).

Automatic Hold : le véhicule est maintenu en position immobile automatiquement



La fonction Automatic Hold est activée. Le véhicule est maintenu automatiquement à l'arrêt.

Plus d'informations :

Fonction Automatic Hold, voir page [161](#).

Automatic Hold : véhicule sécurisé contre tout roulement involontaire



Après l'arrêt, le véhicule est automatiquement sécurisé afin de ne plus se mettre à rouler.

Plus d'informations :

Fonction Automatic Hold, voir page [161](#).

Limiteur de vitesse manuel



Le témoin de contrôle s'allume : le système est activé.

Le témoin de contrôle clignote : la limite de vitesse réglée a été dépassée.

Plus d'informations :

Limiteur de vitesse manuel, voir page [255](#).

Régulateur de vitesse



Le système est activé.

Plus d'informations :

Régulateur de vitesse, voir page [256](#).

Régulateur de distance



Le témoin est allumé : le véhicule qui précède est détecté. Le symbole du véhicule s'éteint si aucun véhicule qui précède n'est détecté.

Le témoin de contrôle clignote : le véhicule qui précède a démarré.

Plus d'informations :

Régulateur de distance, voir page [259](#).

Assistant de limitation de vitesse



La limitation de vitesse identifiée peut être appliquée avec la touche SET. Dès que la limitation de vitesse a été appliquée, une coche verte apparaît.

Plus d'informations :

Assistant de limitation de vitesse, voir page [273](#).

Assisted Driving



En l'occurrence, le système aide le conducteur à maintenir le véhicule sur sa voie de circulation.

Plus d'informations :

Assisted Driving, voir page [266](#).

Assistant de changement de voie : le changement de voie est exécuté



Symbole de flèche de changement de voie en gris : le système exécute un changement de voie.

Plus d'informations :

Assistant de changement de voie, voir page [269](#).

Assistant de changement de voie : changement de voie impossible



Ligne de délimitation de voie en gris sur le côté correspondant : le système a détecté que le conducteur souhaite changer de voie. Il n'est actuellement pas possible de changer de voie.

Plus d'informations :

Assistant de changement de voie, voir page [269](#).

Assisted Driving Plus



Le système est activé.

Plus d'informations :

Assisted Driving Plus, voir page [271](#).

Témoins et voyants bleus

Feux de route



Les feux de route ont été allumés.

Plus d'informations :

Feux de route, voir page [163](#).

Feux de route anti-éblouissement



La fonction feux de route s'active avec les feux de route anti-éblouissement.

Plus d'informations :

Feux de route anti-éblouissement, voir page [196](#).

Feux gris

Limiteur de vitesse manuel



Le témoin s'allume : le système est interrompu.

Plus d'informations :

Limiteur de vitesse manuel, voir page [255](#).

Régulateur de distance



Témoin clignote : les conditions nécessaires au fonctionnement du système ne sont plus remplies. Le système a été désactivé, mais freine jusqu'à votre intervention active par pression sur la pédale de frein ou la pédale d'accélérateur.

Plus d'informations :
Régulateur de distance, voir page [259](#).

Assisted Driving



Le système est opérationnel et n'intervient pas sur la direction.

Le système s'active automatiquement si toutes les conditions de fonctionnement sont réunies.

Plus d'informations :

Assisted Driving, voir page [266](#).

Avertissement collision frontale désactivé



Selon l'équipement et la version de pays : le système est désactivé.

Plus d'informations :

Avertissement collision frontale, voir page [208](#).

Avertisseur de franchissement de ligne



Selon l'équipement et la version de pays :

Le témoin s'allume : le système est désactivé ou désactivé automatiquement, p. ex. parce que DSC OFF est activé.

Le témoin de contrôle clignote : un avertissement est émis de manière active. Le système n'effectue pas d'interventions de braquage.

Plus d'informations :

Avertisseur de franchissement de ligne, voir page [220](#).

Avertisseur de changement de voie limité



Selon l'équipement et la version de pays : le système est activé. Aucun avertissement ne peut être émis temporairement. Au moins une condition de fonc-

tionnement n'est pas remplie, par exemple la vitesse minimale n'est pas atteinte.

Plus d'informations :

Avertisseur de changement de voie, voir page [224](#).

Avertisseur de changement de voie désactivé



Selon l'équipement et la version de pays : le système est désactivé.

Plus d'informations :

Avertisseur de changement de voie, voir page [224](#).

Feux blancs

Régulateur de vitesse avec régulateur de distance



Aucun affichage du régulateur de distance étant donné que la pédale d'accélérateur est actionnée.

Plus d'informations :

Régulateur de distance, voir page [259](#).

Assisted Driving Plus



Le système est opérationnel.

Plus d'informations :

Assisted Driving Plus, voir page [271](#).

Check-Control

Principe

Check-Control surveille les fonctions du véhicule et signale tout défaut survenant dans les systèmes surveillés.

Généralités

Un message Check-Control combine témoins ou voyants et messages texte sur le combiné d'instrument et, le cas échéant, sur l'affichage tête haute.

Le cas échéant, un signal acoustique peut être émis en plus et un message texte peut s'afficher sur l'écran de contrôle.

Masquage des messages Check-Control

◀ Un symbole de flèche à côté du message Check-Control indique si le message Check-Control peut être masqué.



Basculer la molette du volant vers la gauche pour masquer les messages Check-Control.

Affichage permanent

Certains messages Check-Control restent affichés en permanence jusqu'à ce que le défaut ait été résolu. Si plusieurs défauts surviennent en même temps, les messages s'affichent les uns après les autres.

Les messages Check-Control affichés en permanence peuvent, le cas échéant, être brièvement masqués. Après environ 8 secondes, ces messages s'affichent à nouveau automatiquement.

Affichage temporaire

Certains messages Check-Control sont masqués automatiquement au bout de 20 secondes environ. Les messages Check-Control restent mémorisés et peuvent être à nouveau affichés.

Affichage des messages Check-Control enregistrés

1. « MENU »
2. « Applis véhicule »

3. « Statut véhicule »
4.  « Check-Control »
5. Sélectionner le message texte souhaité.

Affichage

Check-Control



Au moins un message Check-Control s'affiche ou est enregistré.

Messages textes

Les messages texte accompagnés d'un symbole sur le combiné d'instruments expliquent un message Check-Control et la signification des témoins et voyants.

Messages texte complémentaires

Des informations supplémentaires, par exemple sur la cause d'un défaut et les interventions nécessaires correspondantes, peuvent être consultées via Check-Control.

En cas de messages texte urgents, le texte complémentaire s'affiche automatiquement sur l'écran de contrôle.

En fonction du message Check-Control, il est possible de sélectionner des aides supplémentaires.

1. « MENU »
2. « Applis véhicule »
3. « Statut véhicule »
4.  « Check-Control »
5. Sélectionner le message texte souhaité.
6. Sélectionner le réglage désiré.

Messages affichés à la fin du trajet

Certains messages affichés pendant le trajet, s'affichent de nouveau après la coupure de l'état de marche.

Listes de sélection

Principe



Pour certaines fonctions, il est possible d'afficher des listes et de les utiliser dans le combiné d'instruments ou l'affichage tête haute.

- ▷ Source de divertissement.
- ▷ Source audio actuelle.
- ▷ Liste des derniers appels.

Le cas échéant, le menu correspondant s'ouvre dans l'écran de contrôle.

Affichage et utilisation de la liste

Il est possible d'afficher et d'utiliser les listes de sélection via les éléments de commande du volant.

Élé- ments de com- mande	Fonction
	<p>Changer de source de divertissement.</p> <p>Après avoir appuyé à nouveau sur la touche, la liste actuellement affichée se ferme.</p>
	<p>Afficher la liste des derniers appels.</p>
	<p>Tourner la molette : afficher la liste de la source de divertissement actuellement sélectionnée ou faire défiler la liste vers le haut ou vers le bas.</p> <p>Basculer la molette dans le sens correspondant : déplacer la sélection vers la gauche ou vers la droite.</p> <p>Appuyer sur la molette : confirmer la sélection.</p>

Affichage

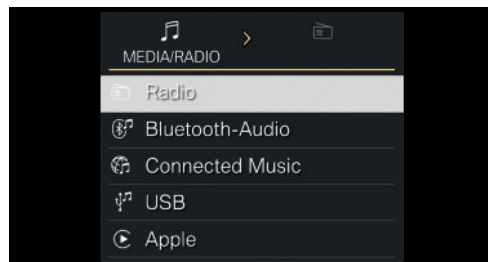

Exemple :

Après avoir demandé la source de divertissement, basculer la molette vers la gauche ou vers la droite pour changer de source si nécessaire. Appuyer sur la molette pour confirmer la sélection.

Tourner la molette vers le haut ou vers le bas pour sélectionner l'entrée souhaitée dans la liste. Appuyer sur la molette pour confirmer la sélection.

Selon l'équipement, la liste affichée sur le combiné d'instruments peut être différente de celle illustrée.

Affichage de puissance

Principe

L'indicateur de puissance affiche la puissance d'entraînement actuellement sollicitée en pourcentage de la puissance totale.

Affichage

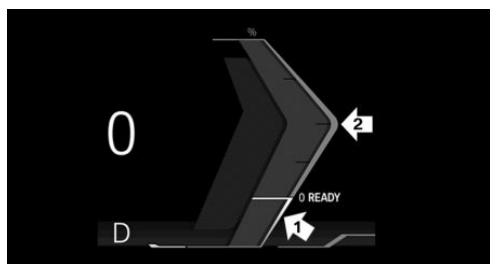

Pointeur dans la zone flèche 1 : affichage de l'énergie récupérée en roue libre ou lors de la décélération.

Aiguille dans la zone de la flèche 2 : puissance d'entraînement en pourcentage.

La fonction Sport Boost est également affichée dans l'indicateur de puissance.

Plus d'informations :

Fonction Sport-Boost., voir page 155

Affichage de la récupération d'énergie

Symbole	Signification
	Faible récupération d'énergie Le levier sélecteur est en position D.
	Récupération d'énergie moyenne. Le levier sélecteur est en position D.
	Forte récupération d'énergie Le levier sélecteur est en position D ou B.
	La récupération adaptative est activée. Récupération adaptative, voir page 360.

L'intensité de la récupération d'énergie dépend des réglages de récupération d'énergie.

Plus d'informations :

Détail de la conduite : eDRIVE, voir page 152.

Puissance d'entraînement réduite

En raison de certains facteurs, la puissance d'entraînement disponible peut être réduite. L'indicateur de puissance s'adapte automatiquement en conséquence.

Par ailleurs, les symboles de l'indicateur de puissance signalent une réduction de la puissance d'entraînement :

Symbole	Description
	Symbole bleu : système d'entraînement froid. Symbole blanc : température d'entraînement élevée, par exemple en raison d'un besoin de puissance de longue durée ou élevé en cas de conduite en montagne.
	Selon l'équipement et la version de pays : Limitation de la puissance d'entraînement définie par la BMW Digital Key.
	Batterie haute tension fortement déchargée.
	Restriction de fonctionnement due au système. Le cas échéant, un message Check-Control s'affiche.

État opérationnel et état de marche



OFF

L'affichage OFF du combiné d'instruments indique que l'état de marche est désactivé et l'état opérationnel activé.



READY

READY indique que l'état de marche est activé.

Plus d'informations :

- ▶ État de fonctionnement du véhicule, voir page 50.

Autonomie

Généralités

L'autonomie prévisionnelle pour l'énergie emmagasinée dans la batterie haute tension est affichée en permanence sur le combiné d'instruments.

Veiller toujours à ce que l'autonomie soit suffisante pour le trajet prévu. L'autonomie est dynamique et peut changer brusquement.

L'autonomie peut diminuer ou augmenter en raison des facteurs suivants :

- ▶ Style de conduite.
- ▶ Conditions de circulation.
- ▶ Changement de mode de conduite.
- ▶ Conditions climatiques et conditions du terrain.
- ▶ Réglages du climatiseur automatique.
- ▶ Une fois que le système de navigation a calculé un itinéraire, suivant le profil de trajet, la longueur du trajet et la vitesse sélectionnée.

- ▶ Si le véhicule quitte l'itinéraire ou si l'itinéraire est recalculé.
- ▶ Grâce à la préclimatisation de la batterie haute tension, lorsque le guidage est actif vers une station de charge CC.

Les informations sur l'autonomie actuelle peuvent être affichées sur le combiné d'instruments.

Une autonomie réduite est signalée par des messages Check-Control.

Plus d'informations :

- ▶ Aperçu de l'autonomie, voir page 186.
- ▶ Augmentation de l'autonomie, voir page 359.

Affichage

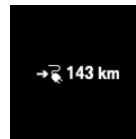

L'autonomie s'affiche en permanence sur le combiné d'instruments.

Autonomie en cas de guidage actif

 Le symbole s'affiche à côté de l'autonomie si un guidage a été démarré dans le système de navigation. Les informations du système de navigation sont prises en compte dans le calcul de l'autonomie actuelle.

Batterie haute tension fortement déchargée

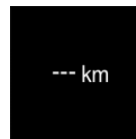

La batterie haute tension est fortement déchargée. La puissance d'entraînement est réduite. Les fonctions de chauffage et de climatisation sont désactivées.

Dans cet état, il n'est plus possible de calculer l'autonomie avec exactitude. Suivant les conditions environnementales, le véhicule peut encore disposer d'une faible autonomie.

La restauration de l'état de marche peut contribuer à augmenter légèrement l'autonomie, par exemple pour extraire le véhicule d'une zone à risque.

État de charge en cas de fortes variations de température

En cas de fortes variations de température alors que le niveau de charge de la batterie haute tension est faible, il se peut, le cas échéant, que le véhicule ne puisse plus être démarré lors du prochain départ. En cas de niveau de charge faible, recharger à temps le véhicule.

Température extérieure

Généralités

Quand l'affichage baisse jusqu'à +3 °C ou plus bas, un signal sonore retentit.

Un message Check-Control s'affiche.

Il y a un risque accru de verglas.

Consigne de sécurité

AVERTISSEMENT

Un risque accru de verglas peut exister même pour des températures supérieures à +3 °C, par exemple sur des ponts ou des portions de route ombragées. Il y a risque d'accident. Adapter le style de conduite aux conditions météorologiques lorsque les températures sont basses.

Écran de recharge

Principe

L'écran de recharge affiche des informations sur la procédure de recharge sur le combiné d'instruments.

Généralités

Les affichages sur le combiné d'instruments peuvent diverger en partie des illustrations de la notice d'utilisation.

Lors du verrouillage du véhicule, les informations les plus importantes s'affichent encore pendant une courte durée.



Afficher à nouveau l'écran de recharge :

Lorsque le câble de recharge est branché, appuyer sur la touche de la clé du véhicule.

La fonction est indisponible dans les 10 premières secondes qui suivent le verrouillage.

Plus d'informations :

Recharge du véhicule, voir page [366](#).

Aperçu

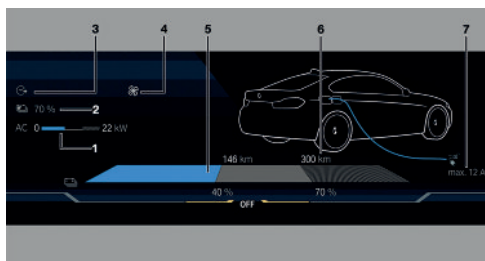

- 1 Puissance de charge actuelle [375](#)
- 2 Charge visée réglée [374](#)
- 3 Heure de départ définie [376](#)
Heure de fin de charge [375](#)
- 4 Climatisation [377](#)
- 5 Autonomie actuelle [375](#)
Niveau de charge actuel [375](#)
- 6 Autonomie après avoir atteint la charge visée [375](#)
- 7 Limitation de l'intensité du courant réglée ou maximale [366](#)

Zone d'affichage centrale

Généralités

Les réglages suivants peuvent être sélectionnés :

- ▷ Vue simplifiée.
- ▷ Données du trajet, voir page 183.
- ▷ Aperçu de l'autonomie, voir page 186.
- ▷ Assisted View, voir page 185.
- ▷ Avec système de navigation : prévisualisation de l'itinéraire.
- ▷ Avec système de navigation : vue cartographique.
- ▷ Selon l'équipement : Augmented View.
- ▷ Gravimètre, voir page 186.
- ▷ Divertissement.

Certains contenus de la zone d'affichage centrale peuvent également être configurés comme une vue dans l'affichage tête haute.

Plus d'informations :

Affichage tête haute, voir page 169.

Configuration de la zone d'affichage centrale

Il est possible de personnaliser la configuration des contenus de la zone d'affichage centrale sur le combiné d'instruments, par exemple l'affichage des données du trajet.

1.  Appuyer sur la touche du volant.
Une barre de menu est affichée sur le combiné d'instruments.
2. « CONTENT »
Le cas échéant, sélectionner le menu en basculant la molette au volant.
3. Sélectionner le réglage souhaité à l'aide de la molette au volant.

Données du trajet

Principe

L'affichage des données du trajet fournit diverses informations sur le trajet, par exemple la consommation moyenne ou le compteur journalier.

Généralités

Les données du trajet peuvent être affichées sur l'écran de contrôle et sur le combiné d'instruments.





Selon le réglage du menu Live Vehicle, les données du trajet s'affichent dynamiquement ou en permanence sur l'écran de contrôle.

Les valeurs peuvent être affichées et réinitialisées en fonction de différentes périodicités.

Affichage sur l'écran de contrôle

Généralités

Les données de trajet suivantes s'affichent sur l'écran de contrôle :

- ▷ Intervalle défini pour l'affichage des données du trajet.
- ▷  Consommation moyenne en fonction de l'intervalle réglé.
- ▷  Temps de conduite en fonction de l'intervalle défini.
- ▷  Trajet parcouru en fonction de l'intervalle défini.
- ▷  Compteur de récupération d'énergie en fonction de l'intervalle défini.

Affichage permanent des données du trajet

1. « MENU »
2. « Applis véhicule »
3. « Live Vehicle »
4. « Contenu »
5. « Données de conduite »

Affichage sur le combiné d'instruments

Le combiné d'instruments permet d'afficher des informations sur la consommation et la distance parcourue.

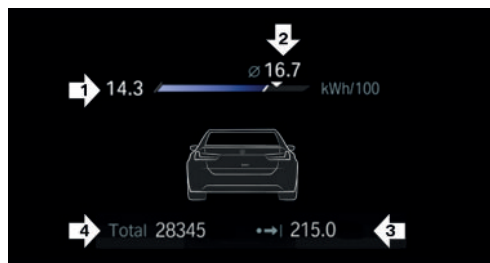

- ▶ Consommation actuelle, flèche 1.
- ▶ Consommation moyenne, flèche 2.
- ▶ Distance parcourue en fonction de l'intervalle défini, flèche 3.
- ▶ Kilométrage total, flèche 4.

Consommation actuelle

L'affichage de la consommation actuelle permet de contrôler la consommation d'énergie actuelle, par ex. pour une conduite efficace.

Consommation moyenne

Lors de la détermination de la consommation moyenne, différentes distances sont prises en compte.

Réglage de l'affichage des données du trajet

L'intervalle d'affichage des données du trajet sur le combiné d'instruments et l'écran de contrôle est réglable.

1. « MENU »
2. « Applis véhicule »
3. « Réglages du système »
4. « Période données conduite »

5. « Valeurs »
6. Sélectionner le réglage désiré :
 - ▶ « Depuis le démarrage () » : si le véhicule est à l'arrêt pendant env. quatre heures, les valeurs sont automatiquement réinitialisées.
 - ▶ « Depuis la recharge () » : les valeurs sont automatiquement réinitialisées après la recharge.
 - ▶ « Depuis l'usine » : les valeurs depuis la livraison départ usine s'affichent.
 - ▶ « Depuis remise à zéro () » : les valeurs depuis la dernière réinitialisation manuelle s'affichent. Les valeurs peuvent être réinitialisées à tout moment.

Réinitialiser manuellement les valeurs moyennes

L'intervalle suivant peut être réinitialisé manuellement à tout moment :

« Depuis remise à zéro () »

Avec la molette sur le volant :

1. Afficher les données du trajet sur le combiné d'instruments.



2. Maintenir la molette du volant enfoncée jusqu'à ce que les valeurs soient réinitialisées.

Par iDrive :

1. « MENU »
2. « Applis véhicule »
3. « Réglages du système »
4. « Période données conduite »
5. « Remise à zéro »

Les valeurs moyennes et les compteurs sont réinitialisés. Après la réinitialisation des valeurs moyennes et des compteurs, la périodicité suivante est automatiquement activée :

« Depuis remise à zéro () »

Assisted View

Principe

Assisted View permet d'afficher dans le combiné d'instruments des informations sur les systèmes d'assistance à la conduite dans une image animée du véhicule.

Les informations relatives aux manœuvres de stationnement sont toujours affichées dans Assisted View lorsque le système d'aide au stationnement est activé.

Consigne de sécurité

AVERTISSEMENT

Le système ne dégage pas le conducteur de sa responsabilité d'évaluer correctement les conditions de circulation. En raison des limites inhérentes au système, celui-ci ne peut pas toujours réagir automatiquement de manière adéquate dans toutes les situations de circulation. Il y a risque d'accident. Adapter le style de conduite aux conditions de circulation. Observer la circulation, se préparer à freiner ou à braquer à tout moment et intervenir activement dans les situations correspondantes.

Affichage permanent

L'affichage de l'Assisted View peut être configuré dans la zone d'affichage centrale et affiché en permanence.

Plus d'informations :

Zone d'affichage centrale, voir page [183](#).

Affichage temporaire

Avec l'affichage temporaire, Assisted View est toujours affiché lorsque les systèmes d'aide à la conduite sont activés, indépendamment de

la configuration dans la zone d'affichage centrale.

1. « MENU »
2. « Applis véhicule »
3. « Écrans d'affichage »
4. « Combiné d'instruments »
5. « Afficher Assisted View si une aide à la conduite est active »

Affichage

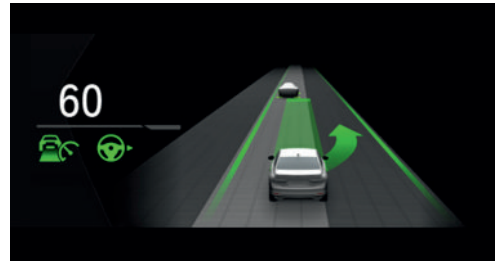

Exemple lorsque l'aide à la conduite est activée : les témoins de contrôle et les voyants d'alerte du régulateur de distance et de l'assistant de changement de voie indiquent un changement vers la voie adjacente. Parallèlement, le changement vers la voie adjacente s'affiche sous forme d'animation dans Assisted View.

Limites du système

Le pouvoir de détection du système est limité. Seuls les objets reconnus par le système sont pris en compte.

Plus d'informations :

- ▷ Caméras, voir page [45](#).
- ▷ Capteurs radars, voir page [46](#).

Accéléromètre

Généralités

L'accéléromètre indique les forces exercées dans le sens longitudinal et le sens transversal sur les passagers pendant le trajet.

L'affichage peut être configuré dans la zone d'affichage centrale du combiné d'instruments.

Les valeurs sont automatiquement réinitialisées après chaque départ.

Plus d'informations :

Zone d'affichage centrale, voir page 183.

Réinitialisation manuelle des valeurs du gravimètre

1. Afficher le gravimètre dans le combiné d'instruments.



2. Maintenir la molette du volant enfoncée jusqu'à ce que les valeurs soient réinitialisées.

Date et heure

Différents réglages peuvent être effectués pour afficher la date et l'heure, par exemple le format de la date.

Selon l'équipement et la version de pays, le fuseau horaire peut être réglé et le réglage automatique de l'heure peut être activé. Avec le réglage automatique, l'heure, la date et, le cas échéant, le fuseau horaire sont mis à jour automatiquement.

1. « MENU »
2. « Applis véhicule »
3. « Réglages du système »
4. « Date et heure »
5. Sélectionner les réglages souhaités.

Affichage du niveau de charge

Consigne de sécurité

AVERTISSEMENT

Même s'il est indiqué que la batterie haute tension est vide, le système haute tension reste malgré tout sous haute tension. Il y a un risque de blessures ou d'incendie. Ne pas toucher ni modifier les pièces conductrices de courant, telles que les câbles orange haute tension, même lorsque les batteries sont vides.

Affichage

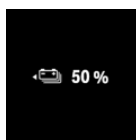

Lorsque l'état opérationnel et l'état de marche sont activés, le niveau de charge disponible de la batterie haute tension s'affiche en permanence sur le combiné d'instruments.

Le niveau de charge peut changer en cas de variations de la température.

Aperçu de l'autonomie

Principe

L'aperçu de l'autonomie indique dans quelle mesure l'autonomie peut être influencée par le style de conduite actuel. Ceci favorise un style de conduite efficient.

Généralités

L'autonomie actuelle est influencée par de nombreux facteurs, notamment par la vitesse.

La tendance de l'autonomie correspond à l'évolution prédictive de l'autonomie avec le style de conduite actuel. La tendance de l'autonomie repose sur la consommation

moyenne calculée pour le tronçon parcouru directement.

Plus d'informations :

- ▷ autonomie, voir page 181.
- ▷ Augmentation de l'autonomie, voir page 359.

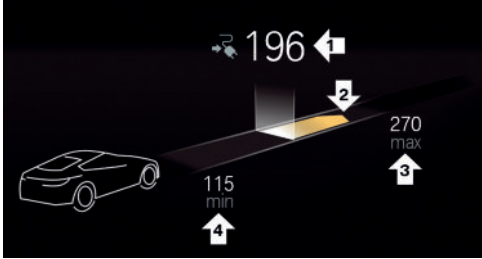

Aperçu



- ▷ Autonomie actuelle, flèche 1.
- ▷ Tendance de l'autonomie, flèche 2.
- ▷ Autonomie possible avec une consommation d'énergie très basse, flèche 3.
- ▷ Autonomie possible avec une consommation d'énergie très élevée, flèche 4.

Aperçu de l'autonomie avec le guidage actif

Lorsque le guidage est actif, la distance jusqu'à la destination et le niveau de charge prédictif de la batterie haute tension une fois arrivé à destination s'affichent également

Symbole	Description
	À côté du symbole s'affiche le niveau de charge prédictif une fois arrivé à destination.
	Le symbole s'affiche lorsqu'un guidage vers une borne de recharge a été lancé dans le système de navigation.
	Le symbole s'affiche brièvement lorsqu'un guidage a été lancé dans le système de navigation. Les informations du système de navigation sont prises en compte dans le calcul de l'autonomie actuelle.

Réglage des unités de mesure

Selon la version de pays, il est possible de régler les unités de mesure pour différentes valeurs, par exemple la consommation, les distances et la température.

1. « MENU »
2. « Applis véhicule »
3. « Réglages du système »
4. « Unités »
5. Sélectionner le réglage désiré.

État du véhicule

Généralités





Il est possible d'afficher les états de certains systèmes ou d'exécuter des actions, par exemple pour Check-Control.

Selon le réglage, l'état du véhicule s'affiche de manière dynamique ou permanente sur l'écran de contrôle.

Affichage permanent de l'état du véhicule

1. « MENU »
2. « Applis véhicule »
3. « Statut véhicule »

Aperçu

Symbole	Description
	« Mesure individuelle de pression des pneumatiques »: État de la mesure individuelle de pression des pneus, voir page 399.
	« Contrôle pression des pneus » : État du contrôle de pression des pneus, voir page 391.
	« Check-Control »: Affichage des messages check-control enregistrés, voir page 177.
	« Echéances de maintenance » : affichage des besoins d'entretien, voir page 189.

État actuel

Généralités

L'état actuel s'affiche dynamiquement sur l'écran de contrôle dans le menu Live Vehicle pendant la conduite.

Les états suivants peuvent être affichés :

- ▷ Conduite.
- ▷ État de conduite en roue libre : « CONDUITE ROUE LIBRE EFF. ».
- ▷ « RECHARGE DE LA BATTERIE »
- ▷ Récupération adaptative.

Selon la situation, d'autres informations sur la récupération adaptative s'affichent, le cas échéant.

Conditions de fonctionnement

- ▷ Le mode de conduite Personal ou Efficient doit être sélectionné.
- ▷ Avec Live Vehicle, le réglage suivant peut être sélectionné :
 - « Contenu adaptatif »

Affichage

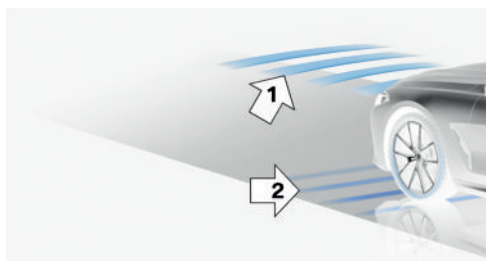

Exemple :

La récupération adaptative est active, flèche 1.
La batterie haute tension se charge lorsque le véhicule décélère, flèche 2.

Affichages Sport

Principe

Les affichages sport sont particulièrement utiles si le style de conduite est sportif.

Conditions de fonctionnement

- ▷ Le mode de conduite Sport doit être sélectionné.
- ▷ Avec Live Vehicle, le réglage suivant peut être sélectionné :
 - « Contenu adaptatif »

Affichage

Les affichages Sport apparaissent sur l'écran de contrôle dans le menu Live Vehicle.

Les informations affichées sont les suivantes :

- ▷ Couple.
- ▷ Puissance.
- ▷ Régime du moteur électrique.
- ▷ Température du moteur électrique.

Besoins d'entretien

Principe

La fonction indique les besoins d'entretien actuels et les volumes de maintenance correspondants.

Généralités

Une fois l'état de marche activé, le prochain rendez-vous de maintenance ou le kilométrage restant jusqu'à la prochaine maintenance s'affiche brièvement sur le combiné d'instruments.

Les besoins d'entretien actuels peuvent être lus par un Conseiller Service sur la clé du véhicule.

Affichage

Des informations détaillées sur le volume de maintenance peuvent être affichées sur l'écran de contrôle.

1. « MENU »
2. « Applis véhicule »
3. « Statut véhicule »
4.  « Echéances de maintenance »
Les volumes de maintenance et, le cas échéant, les contrôles prescrits par la loi s'affichent.
5. Sélectionner l'entrée souhaitée pour afficher des informations plus détaillées.

Entrée des échéances

Les échéances des contrôles obligatoires du véhicule peuvent être saisies.

Veiller à ce que la date et l'heure dans le véhicule soient réglées correctement.

1. « MENU »
2. « Applis véhicule »
3. « Statut véhicule »
4.  « Echéances de maintenance »
5. « Contrôle technique § »
6. « Date: »
7. Sélectionner le réglage désiré.

Historique de maintenance



Principe

Les maintenances effectuées peuvent être affichées sur l'écran de contrôle.



Généralités

Faire effectuer les travaux de maintenance par un Réparateur Agréé du constructeur ou un Réparateur Agréé qualifié ou par un atelier spécialisé. Les travaux de maintenance effectués sont inscrits dans les données du véhicule. La fonction est disponible dès qu'une maintenance a été inscrite dans les données du véhicule.

Affichage

1. « MENU »
2. « Applis véhicule »
3. « Statut véhicule »
4.  « Echéances de maintenance »
Les volumes de maintenance requis et, le cas échéant, les contrôles prescrits par la loi s'affichent.
5.  « Historique de maintenance »
6. Sélectionner l'entrée pour afficher des informations plus détaillées.

Symboles

Symbole	Description
	L'entretien a été effectué dans les délais.
	L'entretien a été effectué en retard.
	L'entretien n'a pas été effectué.

Éclairage

Équipement du véhicule

Ce chapitre décrit les équipements, les systèmes et les fonctions proposés actuellement et dans un avenir proche en fonction du modèle, même s'ils ne sont pas présents dans le véhicule.

Plus d'informations :

Équipement du véhicule, voir page 8.

Éclairage

Aperçu

Touches dans le véhicule

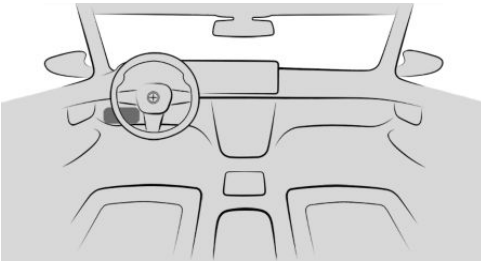

Symbole	Fonction
	Menu Éclairage extérieur.
	Commande automatique d'éclairage. Feux de croisement. Extinction des feux.
	Feux arrière de brouillard.

Fonctions via iDrive

Symbole	Fonction
	Commande automatique d'éclairage.
	Feux de croisement.
	Feux de position.
	Extinction des feux.
	Feux de stationnement, côté gauche.
	Feux de stationnement, côté droit.

Touches de la clé du véhicule

Symbole	Fonction
	Éclairage intérieur. Parties de l'éclairage extérieur.
	Éclairage d'accompagnement.

Éclairage automatique

Principe

Les feux de croisement sont automatiquement allumés ou éteints en fonction de la luminosité ambiante, par exemple dans un tunnel, au crépuscule ou en cas de précipitations.

Généralités

Un soleil bas avec un ciel bleu peut déclencher l'allumage des feux.

L'activation manuelle des feux de croisement désactive l'éclairage automatique.

Activation de l'éclairage automatique



Appuyer sur la touche de l'élément de commutateur d'éclairage.

Le symbole dans la touche s'allume en vert.



Le témoin sur le combiné d'instruments s'allume lorsque les feux de croisement sont allumés.

Limites du système

L'éclairage automatique ne peut pas remplacer l'appréciation personnelle des conditions de visibilité.

Les capteurs ne peuvent pas, par exemple, détecter le brouillard ou un temps brumeux. Dans un tel cas, allumer l'éclairage manuellement.

Feux de position, feux de croisement et feux de stationnement

Généralités

L'éclairage extérieur s'éteint automatiquement après un certain temps lorsque la porte conducteur est ouverte alors que l'état de marche est désactivé.

Feux de position

Généralités

Il est possible d'allumer les feux de position uniquement à vitesse réduite.

Allumage des feux de position

1. « MENU »
2. « Applis véhicule »
3. « Éclairage extérieur »
4. « Feu de position »



Le témoin sur le combiné d'instruments s'allume.

Tout le pourtour du véhicule est éclairé.

Éviter de laisser les feux de position allumés de façon prolongée car cela décharge la batterie du véhicule et l'état de marche risque, le cas échéant, de ne plus pouvoir être activé.

Extinction des feux de position

Les feux de position peuvent être éteints comme suit :

- ▷ Maintenir enfoncée la touche  de l'entrée du commutateur d'éclairage.
- ▷ Désactiver l'éclairage avec iDrive.
- ▷ Activer l'état de marche.

Après l'activation de l'état de marche, la commande automatique d'éclairage s'active.

Feux de croisement

Allumage des feux de croisement



Appuyer sur la touche de l'élément de commutateur d'éclairage.

Les feux de croisement sont allumés lorsque l'état de marche est activé.



Le témoin sur le combiné d'instruments s'allume.

Pour allumer les feux de croisement dès que l'état opérationnel est activé, appuyer à nouveau sur la touche.

Extinction des feux de croisement

Selon la version de pays, les feux de croisement peuvent être éteints dans la plage de vitesses inférieure :

- ▶ Maintenir enfoncée la touche  de l'entrée du commutateur d'éclairage.
- ▶ Désactiver l'éclairage avec iDrive.

Feux de stationnement

Après avoir garé le véhicule, les feux de stationnement peuvent être allumés d'un côté du véhicule.

1. « MENU »
2. « Applis véhicule »
3. « Éclairage extérieur »
4. « Feu stationnement G » ou « Feu de station. à droite »

Éclairage d'accueil

Principe

Lorsque l'éclairage d'accueil est activé, l'éclairage extérieur s'allume automatiquement pendant une durée limitée à l'approche ou au déverrouillage du véhicule.

Généralités

Selon l'équipement, l'éclairage extérieur du véhicule peut être configuré de manière individuelle.

Activation/désactivation de l'éclairage d'accueil

1. « MENU »
2. « Applis véhicule »
3. « Éclairage extérieur »

4. Si nécessaire, « Autres réglages »
5. Selon l'équipement, choisir le réglage souhaité :
 - ▶ « Verrouillage et déverrouillage »
Certaines fonctions d'éclairage s'activent au déverrouillage du véhicule.
 - ▶ « BMW "Iconic Glow" »
Les réglages de l'éclairage de la grille de calandre ne sont possibles qu'à l'arrêt lorsque l'état de marche est désactivé.

Activation de l'éclairage d'accueil

- ▶ Automatique à l'approche du véhicule.
- ▶ Au déverrouillage.



- ▶ Appuyer sur la touche de la clé du véhicule lorsque le véhicule est verrouillé. Selon les réglages, l'éclairage intérieur et certains éclairages extérieurs s'activent. La fonction est indisponible dans les 10 premières secondes qui suivent le verrouillage.

Éclairage de bienvenue avec tapis de lumière

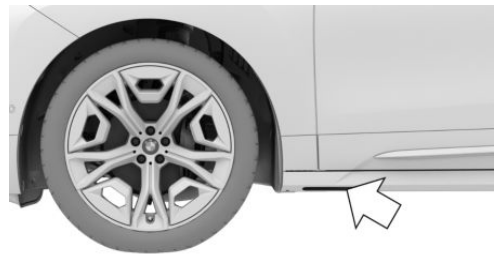

La source de lumière se trouve à l'endroit indiqué.

Maintenir la source de lumière propre et dégagée.

Éclairage d'accompagnement

Principe

Lorsque l'éclairage d'accompagnement est activé, l'éclairage extérieur s'active pendant un certain temps après la sortie du véhicule afin d'éclairer l'environnement du véhicule.

Allumage de l'éclairage d'accompagnement

- ▷ Après la désactivation de l'état de marche, pousser la manette des clignotants brièvement vers l'avant.
- ▷ Appuyer et maintenir enfoncée la touche

de clé du véhicule  pendant environ 1 seconde.

Activer la fonction d'éclairage d'accompagnement pour la touche de la clé du véhicule :

1. « MENU »
2. « Applis véhicule »
3. « Portes et vitres »
4. « Clé du véhicule »
5. Sélectionner le réglage désiré.

Réglage de la durée

1. « MENU »
2. « Applis véhicule »
3. « Éclairage extérieur »
4. Si nécessaire, « Autres réglages »
5. « Éclairage d'accompagnement »
6. Sélectionner le réglage désiré.

Feux de croisement de jour

Généralités

Les feux de croisement de jour sont allumés lorsque l'état de marche est activé.



Si les feux de jour sont allumés à l'arrière, le témoin du contrôle s'allume sur le combiné d'instruments.

Activation/désactivation des feux de jour

Dans certains pays, les feux de croisement de jour sont obligatoires. Il est par conséquent possible qu'ils ne puissent pas être désactivés.

1. « MENU »
2. « Applis véhicule »
3. « Éclairage extérieur »
4. Si nécessaire, « Autres réglages »
5. Selon l'équipement ou la version de pays :
 - ▷ « Feux de jour »
 - ▷ « Feux de jour arrière »
 - ▷ « BMW "Iconic Glow" »

Fonction d'éclairage ECO dynamique

Généralités

Dans la plage de vitesses basse, la luminosité des feux de croisement est réduite.

Activation de la fonction d'éclairage ECO dynamique

1.  Le cas échéant, appuyer sur la touche de l'entrée du commutateur d'éclairage pour activer l'éclairage automatique.



La LED de la touche s'allume.

2.  Appuyer sur la touche.
3. « Changer de mode »
4. « EFFICIENT »
5. « Fonct. visibilité efficaces »

Fonctions d'éclairage adaptatif

Principe

Les fonctions d'éclairage adaptatif permettent un éclairage dynamique de la chaussée.

Généralités

Selon l'équipement, les fonctions d'éclairage adaptatif se composent d'un ou plusieurs systèmes :

- ▶ Éclairage de virage adaptatif.
- ▶ Répartition variable de la lumière.
- ▶ Feux directionnels.
- ▶ Éclairage dans les ronds-points.

Activation des fonctions d'éclairage adaptatives

 Appuyer sur la touche de l'élément de commutateur d'éclairage.

La LED de la touche s'allume.

Les fonctions d'éclairage adaptatif sont actives dès que le véhicule est en état de marche.

Éclairage de virage adaptatif

Généralités

En fonction du braquage du volant et d'autres paramètres, les feux de route suivent le tracé de la route.

Projecteurs directionnels proactifs

Les feux de route pivotent dans le sens de la marche avant même que le véhicule n'emprunte ou ne sorte d'un virage.

Feux de virage en S

Les feux de route sont maintenus le plus droit possible dans les virages en S.

Répartition variable de la lumière

Principe

La répartition variable de la lumière permet d'éclairer encore mieux la chaussée.

Généralités

La répartition de la lumière est adaptée automatiquement en fonction de la vitesse et, le cas échéant, des données de navigation.

Feux de ville

La zone éclairée par les feux de croisement est élargie sur les côtés.

Éclairage d'autoroute

La portée des feux de croisement est augmentée.

Éclairage d'intersection

Principe

Dans les virages serrés, par exemple sur routes sinueuses, ou en cas de changement de direction, l'éclairage d'intersection est également activé jusqu'à une certaine vitesse afin d'éclairer l'intérieur du virage.

Généralités

L'éclairage d'intersection s'allume automatiquement en fonction de l'angle de braquage ou, le cas échéant, des clignotants.

En marche arrière, l'éclairage d'intersection s'allume le cas échéant automatiquement, indépendamment de l'angle de braquage.

Feux de virage en épingle à cheveux

L'éclairage d'intersection s'allume également avant d'emprunter un virage en épingle à cheveux.

Éclairage de ronds-points

L'éclairage d'intersection est activé des deux côtés juste avant de prendre un rond-point. Cela permet de mieux éclairer le bord de la chaussée. L'éclairage directionnel est désactivé des deux côtés juste après la sortie du rond-point.

Correcteur de portée des phares

Le correcteur de portée des phares compense les accélérations et les freinages, ainsi que la charge du véhicule, de manière à ne pas éblouir les usagers roulant en sens inverse.

Feux de route anti-éblouissement

Principe

Les feux de route anti-éblouissement détectent à temps les autres usagers et activent ou désactivent automatiquement les feux de route en fonction des conditions de circulation.

Généralités

Les feux de route anti-éblouissement veillent à ce que les feux de route soient allumés lorsque les conditions de situation le permettent. Le système n'active pas les feux de route à faible vitesse.

Le système réagit à l'éclairage des véhicules qui arrivent en sens inverse et qui précèdent, ainsi qu'à l'éclairage ambiant, par exemple en agglomération.

Les feux de route peuvent à tout moment être allumés ou éteints manuellement.

Si le véhicule est équipé de l'assistant de feux de route anti-éblouissement, les feux de route ne s'éteignent pas lorsque des véhicules arrivent en sens inverse ou le précèdent. Seules les zones du faisceau lumineux qui pourraient éblouir les usagers qui arrivent en sens inverse ou qui précèdent s'éteignent. Dans ce cas, le témoin bleu reste allumé.

Selon l'équipement : en cas de modification du réglage des phares, les feux de route anti-éblouissement sont disponibles uniquement de manière limitée.

Plus d'informations :

Circulation à droite/à gauche, voir page [198](#).

Conditions de fonctionnement

- ▶ La commande automatique d'éclairage est activée.
- ▶ Les feux de croisement sont allumés.

Activation des feux de route anti-éblouissement

1. « MENU »
2. « Applis véhicule »
3. « Éclairage extérieur »
4. « Autres réglages »
5. « Feux route anti-ébl. »



Le témoin sur le combiné d'instruments s'allume lorsque les feux de croisement sont allumés.

Le véhicule passe automatiquement des feux de croisement aux feux de route, ou inversement.



Le témoin bleu sur le combiné d'instruments s'allume lorsque les feux de route sont allumés par le système.

En cas d'arrêt avec les feux de route anti-éblouissement allumés : si le trajet est poursuivi, les feux de route anti-éblouissement restent allumés.

En cas de passage manuel en mode jour ou mode nuit, les feux de route anti-éblouissement sont désactivés.



Pour réactiver les feux de route anti-éblouissement, avancer le contacteur des clignotants/des feux de route, flèche 1.

Désactivation des feux de route anti-éblouissement

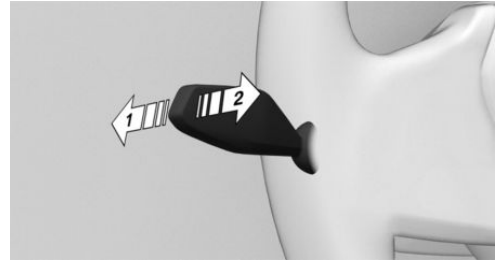

Avancer le contacteur des clignotants/des feux de route, flèche 1, ou reculer le contacteur des clignotants/des feux de route lorsque les feux de route sont allumés, flèche 2.

Si les feux de route anti-éblouissement sont désactivés par iDrive, la commande est impossible avec le contacteur des clignotants/des feux de route.

Limites du système

Les feux de route anti-éblouissement ne peuvent pas remplacer la décision personnelle du conducteur d'utiliser ou non les feux de route. Lorsque la situation l'exige, commuter par conséquent manuellement sur les feux de croisement.

Dans les situations suivantes, le système ne fonctionne pas ou seulement de manière limitée et une intervention du conducteur peut s'avérer nécessaire :

- ▶ Par très mauvais temps, par exemple en cas de brouillard ou de très fortes précipitations.
- ▶ Lors de la détection d'usagers mal éclairés, tels que piétons, cyclistes, cavaliers, charrettes, ou en cas de circulation ferroviaire ou fluviale à proximité de la route ou de passage d'animaux.
- ▶ Dans des virages serrés, au sommet ou au pied de pentes raides, en cas de circulation transversale ou sur autoroute, lorsque les

usagers roulant en sens inverse sont partiellement masqués.

- ▶ Dans les agglomérations mal éclairées ou face à des panneaux fortement réfléchissants.
- ▶ Quand le pare-brise est embué, sale ou occulté par des autocollants, des vignettes, etc. au niveau du rétroviseur intérieur.

Antibrouillard

Feux arrière de brouillard

Conditions de fonctionnement

Les feux de croisement doivent être allumés avant d'allumer l'éclairage antibrouillard arrière.

Activation/désactivation de l'éclairage antibrouillard arrière



Appuyer sur la touche.



Le témoin jaune sur le combiné d'instruments s'allume lorsque l'éclairage antibrouillard arrière allumé.

Si l'éclairage automatique est activé, les feux de croisement s'allument automatiquement à l'activation de l'éclairage antibrouillard arrière.

Feux d'intempéries

Principe

Les feux d'intempéries assurent un éclairage optimal de la chaussée en cas de mauvaise visibilité, par exemple en raison de brouillard ou de pluie. La lumière distribuée par les feux de croisement est adaptée à la visibilité.

Activer/désactiver les feux d'intempéries

Les feux d'intempéries sont activés lorsque l'éclairage automatique ou l'éclairage antibrouillard arrière sont allumés.

Circulation à droite/à gauche

Généralités

En cas de trajets dans des pays où le côté de circulation diffère de celui du pays d'immatriculation, il est nécessaire de prendre des mesures permettant d'éviter l'effet d'éblouissement des phares.

Réglage des phares

1. « MENU »
2. « Applis véhicule »
3. « Éclairage extérieur »
4. Si nécessaire, « Autres réglages »
5. « Circulation à droite/à gauche »
6. Sélectionner le réglage désiré.

Limites du système

Les feux de route anti-éblouissement sont, le cas échéant, disponibles que de manière restreinte.

Les fonctions d'éclairage adaptatif ne sont, le cas échéant, disponibles que de manière restreinte.

Éclairage des instruments

Conditions de fonctionnement

Le réglage de la luminosité est possible uniquement dans l'obscurité et lorsque les feux de position ou de croisement sont allumés.

Réglage de la luminosité

1. « MENU »
2. « Applis véhicule »
3. « Éclairage intérieur »
4. « Luminosité poste conduite de nuit »
5. Sélectionner le réglage désiré.

Éclairage intérieur

Généralités

Selon l'équipement, l'éclairage intérieur, l'éclairage de plancher, l'éclairage d'éclairage d'accès, l'éclairage d'ambiance et de haut-parleur sont commandés automatiquement.

Aperçu

Touches dans le véhicule

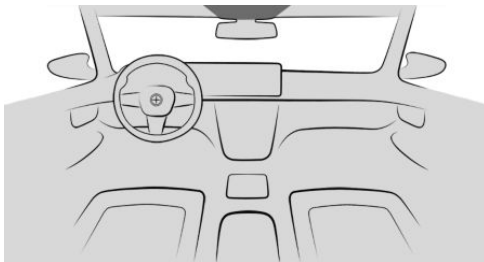

Menu Éclairage intérieur



Liseuses



Éclairage intérieur

Activation/désactivation de l'éclairage intérieur

Via la touche :



Appuyer sur la touche.

Extinction permanente : appuyer sur la touche pendant environ 3 secondes.

Par iDrive :

1. « MENU »
2. « Applis véhicule »
3. « Éclairage intérieur »
4. « Lumière individuelle »
5.  Appuyer brièvement sur le symbole.

Activation/désactivation des liseuses

Via la touche :



Appuyer sur la touche.

Selon l'équipement, les liseuses sont disposées à l'avant et à l'arrière à côté de l'éclairage intérieur.

Par iDrive :

1. « MENU »
2. « Applis véhicule »
3. « Éclairage intérieur »
4. « Lumière individuelle »
5. Appuyer brièvement sur la place assise souhaitée.

Si les liseuses sont activées, il est possible de régler la luminosité.

Réglages

Selon l'équipement, il est possible d'effectuer des réglages individuels pour chaque siège via iDrive ou le BMW Touch Command.

Par iDrive :

1. « MENU »
2. « Applis véhicule »
3. « Éclairage intérieur »

4. « Lumière individuelle »
5. Sélectionner les réglages souhaités.

Via le BMW Touch Command :

1. « Éclairage »
2. « Liseuses » ou « Ambiance »
3. Sélectionner les réglages souhaités.

Éclairage d'ambiance

Généralités

Selon l'équipement, l'éclairage dans l'habitacle peut être réglé pour certaines lampes.

Activation/désactivation de l'éclairage d'ambiance

1. « MENU »
2. « Applis véhicule »
3. « Éclairage intérieur »
4. Si nécessaire, « Ambiance »
5. « Éclairage d'ambiance »

Allumer/éteindre l'éclairage d'ambiance

L'éclairage d'ambiance s'allume lors du déverrouillage du véhicule et s'éteint lors du verrouillage.

Si l'éclairage d'ambiance a été désactivé via iDrive, il ne s'allume pas au déverrouillage du véhicule.

Sélection de la couleur

1. « MENU »
2. « Applis véhicule »
3. « Éclairage intérieur »
4. Si nécessaire, « Ambiance »
5. « Couleur »
6. Sélectionner le réglage désiré.

Réglage de la luminosité

1. « MENU »
2. « Applis véhicule »
3. « Éclairage intérieur »
4. Si nécessaire, « Ambiance »
5. « Éclairage de fond » ou « Accent lumineux »
6. Sélectionner le réglage désiré.

Éclairage dynamique

Certaines actions, par exemple les appels entrants ou les obstacles identifiés tels que des portes ouvertes, sont représentées par des effets de lumière. Si l'éclairage d'ambiance est désactivé, les effets lumineux restent affichés.

1. « MENU »
2. « Applis véhicule »
3. « Éclairage intérieur »
4. Si nécessaire, « Ambiance »
5. « Mise en scène lumineuse »
6. Sélectionner le réglage désiré.

Réduit en conduite de nuit

Pendant la conduite, l'intensité de l'éclairage à l'intérieur du véhicule peut être réduite dans l'obscurité.

1. « MENU »
2. « Applis véhicule »
3. « Éclairage intérieur »
4. Si nécessaire, « Ambiance »
5. « Réduit lors conduite nuit »

Éclairage de haut-parleur

Principe

Certains haut-parleurs du véhicule disposent d'un éclairage.

Généralités

Lorsque les haut-parleurs sont mis en sourdine, l'éclairage des haut-parleurs s'éteint. Lorsque la mise en scène de la lumière est activée, les haut-parleurs s'allument en blanc.

Allumer/éteindre l'éclairage de haut-parleur

L'éclairage des hauts-parleurs est allumé lors du déverrouillage du véhicule et éteint lors du verrouillage.

Sécurité

Équipement du véhicule

Ce chapitre décrit les équipements, les systèmes et les fonctions proposés actuellement et dans un avenir proche en fonction du modèle,

même s'ils ne sont pas présents dans le véhicule.

Plus d'informations :

Équipement du véhicule, voir page 8.

Airbags

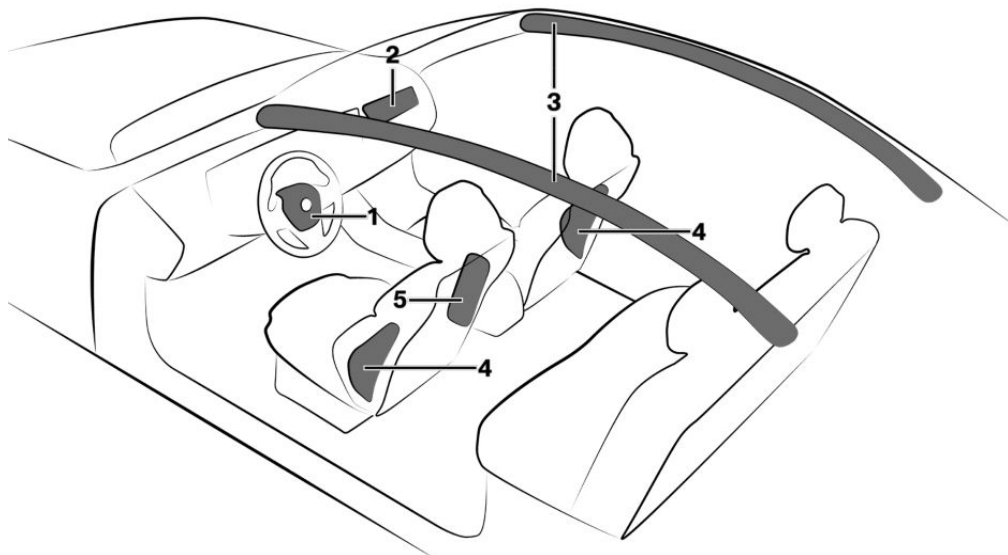

- 1 Airbag frontal du conducteur
- 2 Airbag frontal passager avant
- 3 Airbag de tête

- 4 Airbag latéral
- 5 Airbag central

Airbags frontaux

Les airbags frontaux protègent le conducteur et le passager avant en cas de choc frontal si la protection offerte par les ceintures de sécurité ne suffit pas.

Airbag latéral

L'airbag latéral protège le côté du corps au niveau de la poitrine et du bassin en cas de collision latérale.

Airbag de tête

L'airbag de tête protège la tête en cas de collision latérale.

Airbag central

Selon la version de pays :

L'airbag central situé entre le conducteur et le passager avant protège également la tête en cas de choc latéral.

Protection

Généralités

Les airbags ne se déclenchent pas dans toutes les situations de collision, par exemple pas en cas d'accident léger.

Consignes pour une protection maximale par les airbags

AVERTISSEMENT

Si le siège est mal positionné ou si la zone de déploiement des airbags est entravée, le système d'airbag ne peut pas apporter la protection prévue et risque d'entraîner des blessures supplémentaires en cas de déclenchement. Il y a risque de blessures ou danger de mort. Observer les consignes pour une protection maximale par le système d'airbag.

- ▶ Se tenir à distance des airbags.
- ▶ Toujours saisir le volant par la couronne. Placer les mains à 9 heures et à 3 heures afin de réduire le plus possible le risque de blessures aux mains ou aux bras en cas de déclenchement de l'airbag.
- ▶ Régler le siège et le volant en veillant à ce que la prise en diagonale du volant soit possible. Choisir des réglages permettant que l'épaule repose contre le dossier du siège lorsque vous vous penchez et maintenant une distance maximale entre le buste et le volant.
- ▶ Veiller à ce que le passager avant soit correctement assis, c'est-à-dire que ses pieds se trouvent sur le plancher et ne soient pas appuyés contre le tableau de bord.
- ▶ Veiller à ce que les passagers tiennent leur tête loin des airbags latéraux.
- ▶ Ne pas placer de personnes, d'animaux ou d'objets entre les airbags et les passagers.
- ▶ Gardez le tableau de bord et le pare-brise du côté passager dégagés, c'est-à-dire ne les recouvrez pas d'un film adhésif ou d'une housse et ne fixez pas de support pour des appareils de navigation ou des téléphones portables, par exemple.
- ▶ Ne rien coller sur les caches des airbags, ne pas les garnir d'un revêtement quelconque ni les modifier de quelque manière que ce soit.
- ▶ Ne pas utiliser le cache de l'airbag frontal côté passager comme vide-poches.
- ▶ Sur les sièges avant, ne pas installer de housses, de rembourrages ou d'autres objets qui n'ont pas été spécialement homologués pour les sièges équipés de variantes d'airbag intégrées.
- ▶ Ne pas suspendre de vêtements, par exemple des vestes, sur les dossiers.
- ▶ Ne pas modifier les composants ou le câblage. Ceci s'applique aussi aux caches du volant, au tableau de bord et aux sièges.
- ▶ Ne pas démonter le système d'airbag.

Même en observant toutes les consignes, des blessures résultant d'un contact avec les airbags ne sont pas totalement exclues en fonction de la situation.

Chez des passagers sensibles, les bruits du déclenchement et du gonflement peuvent provoquer momentanément des troubles de l'audition, généralement non persistants.

État de fonctionnement du système d'airbag

Consignes de sécurité

AVERTISSEMENT

Après le déclenchement du système d'airbag, certains composants peuvent être brûlants. Il y a risque de blessures. Ne pas toucher aux différents composants.

AVERTISSEMENT

Les interventions effectuées de façon non conforme peuvent entraîner une panne, un dysfonctionnement ou un déclenchement intempestif du système d'airbag. En cas de dysfonctionnement, le système d'airbag peut ne pas se déclencher comme prévu lors d'un accident de gravité suffisante. Il y a risque de blessures ou danger de mort. Confier le contrôle, la réparation ou le démontage et la mise au rebut du système d'airbag à un Réparateur Agréé du constructeur, un autre Réparateur Agréé qualifié ou un atelier spécialisé.

Affichage sur le combiné d'instruments



Lorsque vous activez l'état de marche, le voyant d'alerte s'allume brièvement sur le combiné d'instruments et affiche ainsi l'état de fonctionnement de l'ensemble du système d'airbag et des rétracteurs de ceinture.

Dysfonctionnement



- ▶ Le voyant ne s'allume pas quand vous activez l'état de marche.
- ▶ Le voyant est allumé en permanence.

Faire contrôler le système.

Réglage de la position des sièges avant

Calibrez les sièges avant électriques dès qu'un message correspondant apparaît sur l'écran de contrôle pour conserver la précision du réglage des sièges.

Plus d'informations :

Sièges, voir page 120.

Désactivation de l'airbag passager avant

Principe

Lorsqu'un système de retenue pour enfant est utilisé dos à la route sur le siège du passager avant, il est possible de désactiver l'airbag passager avant via iDrive.

Généralités

La disponibilité de cette fonction dépend de l'équipement et du pays.

L'iDrive sur l'écran de contrôle permet de désactiver et de réactiver l'airbag passager avant. Un témoin de contrôle indique l'état de fonctionnement.

Conditions de fonctionnement

- ▶ L'état de marche est désactivé.
- ▶ L'état opérationnel est activé.
- ▶ La clé du véhicule doit se trouver dans le véhicule.

Désactivation de l'airbag passager avant

1. « MENU »
2. « Applis véhicule »
3. « Airbag pass. AV »

4. « PASSENGER AIR BAG OFF »
5. Contrôler et confirmer l'état de fonctionnement de l'airbag passager avant à l'aide du témoin de contrôle.

L'airbag passager avant est désactivé. L'airbag conducteur reste activé.

Après avoir enlevé le système de retenue pour enfant dos à la route sur le siège passager avant, activer de nouveau l'airbag passager avant pour qu'il se déclenche comme prévu en cas d'accident.

Activation de l'airbag passager avant

1. « MENU »
2. « Applis véhicule »
3. « Airbag pass. AV »
4. « PASSENGER AIR BAG ON »
5. Contrôler et confirmer l'état de fonctionnement de l'airbag passager avant à l'aide du témoin de contrôle.

L'airbag passager avant est de nouveau activé et se déclenche dans les situations qui l'exigent.

Témoin d'airbag du passager avant

Le témoin de contrôle de l'airbag passager avant sur le pavillon indique l'état de fonctionnement de l'airbag passager avant.

Après l'activation de l'état opérationnel, le témoin s'allume brièvement et indique ensuite si l'airbag est activé ou désactivé.

Affichage	Fonction
	Lorsque l'airbag passager avant est activé, le témoin s'allume pendant env. 1 minute puis s'éteint.
	Si l'airbag passager avant est désactivé, le témoin de contrôle est allumé en permanence.

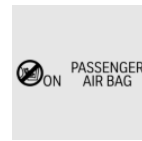

Lorsque l'airbag passager avant est activé, le témoin s'allume pendant env. 1 minute puis s'éteint.

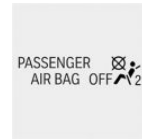

Si l'airbag passager avant est désactivé, le témoin de contrôle est allumé en permanence.

Contrôler l'état du témoin de contrôle avant et pendant la conduite lorsque le siège passager avant est occupé.

Système de protection active des piétons

Principe

Grâce au système de protection active des piétons, le capot est relevé en cas de collision de l'avant du véhicule avec un piéton.

Généralités

Le système de protection active des piétons déclenché met à disposition un espace de déformation sous le capot pour amortir le choc avec la tête. Pour détecter les piétons, le système fait appel à des capteurs logés sous le bouclier.

Les ressorts à gaz du système ne sont autorisés que pour une durée déterminée. Contrôler les ressorts à gaz dans le cadre de la maintenance et, le cas échéant, les remplacer.

Consignes de sécurité

AVERTISSEMENT

Le système peut se déclencher de manière involontaire lors du contact avec les différents composants des charnières et des serrures de capot. Il y a un risque de blessures ou de dommages matériels. Ne pas toucher les différents composants des charnières et des serrures de capot.

AVERTISSEMENT

Toute modification du système de protection des piétons peut entraîner une panne, un dysfonctionnement ou un déclenchement intempestif du système. Il y a risque de blessures ou danger de mort. Ne pas modifier le système de protection des piétons ni ses composants ou son câblage électrique. Ne pas démonter le système.

AVERTISSEMENT

Toute intervention qui ne respecte pas les prescriptions peut entraîner une panne, un dysfonctionnement ou un déclenchement intempestif du système. En cas de dysfonctionnement, le système ne pourra pas se déclencher comme prévu, malgré la gravité de l'accident. Il y a risque de blessures ou danger de mort. Le contrôle, la réparation ou le démontage et la mise au rebut du système doivent être effectués par un Réparateur Agréé du constructeur ou un autre Réparateur Agréé qualifié ou par un atelier spécialisé.

AVERTISSEMENT

Après déclenchement ou endommagement, le fonctionnement du système est limité ou inexistant. Il y a risque de blessures ou danger de mort.

Après déclenchement ou endommagement du système, le faire contrôler et remplacer chez un Réparateur Agréé du constructeur ou un autre Réparateur Agréé qualifié ou par un atelier spécialisé.

REMARQUE

L'ouverture du capot lorsque le système de protection des piétons est déclenché peut entraîner des dommages au capot ou au système de protection des piétons. Il y a un risque de dommages matériels. Ne pas ouvrir le capot après l'affichage du message Check-Control. Faire contrôler par un Réparateur Agréé du constructeur ou un Réparateur Agréé qualifié ou par un atelier spécialisé.

Limites du système

Le système actif de protection des piétons ne se déclenche qu'à des vitesses comprises entre environ 30 km/h et 55 km/h.

Pour des raisons de sécurité, le système peut également se déclencher dans les rares cas où une collision avec un piéton ne peut pas être clairement exclue, p ex. dans les situations suivantes :

- ▶ En cas de collision avec une poubelle ou un poteau de délimitation.
- ▶ En cas de collision avec des animaux.
- ▶ En cas de projections de pierres.
- ▶ En cas de collision avec une congère.

Dysfonctionnement



Un message Check-Control s'affiche.

Le système a été déclenché ou présente un dysfonctionnement.

Se rendre immédiatement à vitesse modérée chez un Réparateur Agréé du constructeur ou un autre Réparateur Agréé qualifié ou par un atelier spécialisé et y faire contrôler et réparer le système.

Avertisseurs de collision

Généralités

Selon l'équipement, plusieurs systèmes du véhicule permettent d'éviter les collisions.

- ▷ Avertissement collision frontale, voir page [208](#).
- ▷ Avertisseur de sortie, voir page [218](#).
- ▷ Avertisseur de franchissement de ligne, voir page [220](#).
- ▷ Avertisseur de changement de voie, voir page [224](#).
- ▷ Avertisseur de collision latérale, voir page [227](#).
- ▷ Alerte de priorité, voir page [230](#).
- ▷ Avertisseur de conduite en sens interdit, voir page [232](#).
- ▷ Avertisseur de risque de collision arrière, voir page [229](#).
- ▷ Assistant d'arrêt d'urgence, voir page [233](#).

Consignes de sécurité

AVERTISSEMENT

Le système ne dégage pas le conducteur de sa responsabilité d'évaluer correctement les conditions de circulation. En raison des limites inhérentes au système, celui-ci ne peut pas toujours réagir automatiquement de manière adéquate dans toutes les situations de

circulation. Il y a risque d'accident. Adapter le style de conduite aux conditions de circulation. Observer la circulation, se préparer à freiner ou à braquer à tout moment et intervenir activement dans les situations correspondantes.

AVERTISSEMENT

Les affichages et alertes ne dégagent pas le conducteur de sa responsabilité. En raison des limites du système, ce dernier peut ne pas émettre d'avertissements ou ne pas réagir, ou seulement trop tard, à tort ou de manière inopinée. Il y a risque d'accident. Adapter le style de conduite aux conditions de circulation. Prêter attention aux conditions de circulation et intervenir activement dans les situations correspondantes.

Activation/désactivation des systèmes de prévention des collisions

Selon la version de pays, certains systèmes sont automatiquement activés après chaque départ.

Certaines fonctions sont réglables.

1. « MENU »
2. « Applis véhicule »
3. « Réglages de conduite »
4. « Aides à la conduite »
5. « Sécurité et avertissements »
6. Sélectionner les réglages souhaités.

Réinitialiser les réglages

Les réglages des systèmes d'avertissement de collision peuvent être réinitialisés à l'état de livraison du véhicule.

1. « MENU »
2. « Applis véhicule »

3. « Réglages de conduite »
4. « Aides à la conduite »
5. « Sécurité et avertissements »
6. « Réinitialiser aux réglages recommandés »

Limites du système

Consigne de sécurité

AVERTISSEMENT

En raison des limites du système, ce dernier peut ne pas réagir, ou seulement trop tard, à tort ou de manière inopinée. Il y a un risque d'accident ou de dommages matériels. Tenir compte des remarques concernant les limites du système et intervenir activement le cas échéant.

Capacité de détection

Le pouvoir de détection du système est limité.

Seuls sont pris en compte les objets situés dans la zone de détection des capteurs installés et reconnus par le système.

Selon l'équipement, la zone est surveillée par des caméras ou des capteurs radar.

C'est pourquoi le système peut ne pas réagir ou ne réagir que tardivement.

Limites du système des capteurs

Plus d'informations :

Capteurs du véhicule, voir page 45.

Avertissement collision frontale

Principe

L'avertissement collision frontale peut contribuer à éviter les accidents. Quand un accident est inévitable, le système contribue, le cas échéant, à en réduire la gravité.

Le système est capable d'émettre un avertissement en cas de risque de collision et, le cas échéant, de freiner automatiquement.

Généralités

Selon l'équipement, le système d'avertissement collision frontale comprend les fonctions suivantes :

- ▷ Fonction d'avertissement dans les situations de collision, voir page 212.
- ▷ Fonction d'avertissement en cas de circulation en sens inverse, voir page 213.
- ▷ Fonction d'avertissement en cas de changement de direction avec circulation en sens inverse, voir page 213.
- ▷ Fonction d'avertissement en présence de personnes, voir page 214.
- ▷ Fonction d'avertissement aux intersections, voir page 216.
- ▷ Assistant d'évitement, voir page 217.

Consignes de sécurité

AVERTISSEMENT

Le système ne dégage pas le conducteur de sa responsabilité d'évaluer correctement les conditions de circulation. En raison des limites inhérentes au système, celui-ci ne peut pas toujours réagir automatiquement de manière adéquate dans toutes les situations de circulation. Il y a un risque d'accident. Adapter le style de conduite aux conditions de circulation. Observer la circulation, se préparer à freiner ou à braquer à tout moment et intervenir activement dans les situations correspondantes.

AVERTISSEMENT

Les affichages et alertes ne dégagent pas le conducteur de sa responsabilité. En raison des limites du système, ce dernier peut ne pas émettre d'avertissements ou ne pas réa-

gir, ou seulement trop tard, à tort ou de manière inopinée. Il y a risque d'accident. Adapter le style de conduite aux conditions de circulation. Prêter attention aux conditions de circulation et intervenir activement dans les situations correspondantes.

AVERTISSEMENT

Le remorquage avec l'avertissement collision frontale activé ou le régulateur de vitesse activé peut entraîner les dysfonctionnements de certaines fonctions. Il y a risque d'accident. Avant tout remorquage, désactiver l'avertissement de collision frontale et le régulateur de vitesse.

Capteurs

Selon l'équipement, le système est piloté par les capteurs suivants :

- ▷ Caméra située derrière le pare-brise.
- ▷ Capteur radar avant.
- ▷ Capteurs radars latéraux, avant.

Plage de vitesse

Le système émet un avertissement en cas de risque de collision à partir d'environ 5 km/h.

Le système est désactivé temporairement à une vitesse supérieure à environ 250 km/h.

Certaines fonctions sont désactivées plus tôt. Dès que la vitesse redescend en dessous de ces valeurs, le système est activé.

Activation/désactivation de l'avertissement collision frontale

Activation automatique du système

Selon la version de pays, le système est automatiquement actif après chaque départ.

Activation manuelle du système

Le système est activé en réglant le moment de l'avertissement.

Plus d'informations :

Régler le moment de l'avertissement, voir page 209.

Désactivation manuelle du système

Selon la version de pays, le réglage ne peut être effectué qu'à l'arrêt du véhicule ou dans une plage de vitesses très basse.

Le cas échéant, la désactivation doit être confirmée successivement sur l'écran de contrôle.

1. « MENU »
2. « Applis véhicule »
3. « Réglages de conduite »
4. « Aides à la conduite »
5. « Sécurité et avertissements »
6. « Avert. collision frontale »
7. « Désactivé »

Réglage du moment de l'avertissement

1. « MENU »
2. « Applis véhicule »
3. « Réglages de conduite »
4. « Aides à la conduite »
5. « Sécurité et avertissements »
6. « Avert. collision frontale »
7. Sélectionner le réglage désiré.
 - ▷ « Anticipé »
 - ▷ « Intermédiaire »
 - ▷ « Retardé » : seuls les signaux d'urgence s'affichent.

Plus la sensibilité du moment de l'avertissement est élevée, plus les avertissements sont nombreux. Il est alors également possible que le nombre d'avertissements et de réactions prématurées ou inopinées augmente.

Le système vérifie si la visibilité est altérée. Selon l'équipement, la Driver Attention Camera du combiné d'instruments enregistre le comportement visuel du conducteur. Les conditions de visibilité et le comportement visuel influencent également le moment des avertissements.

Activation/désactivation du signal d'avertissement

Selon l'équipement et la version de pays, il est possible de désactiver les signaux d'avertissement du système.

1. « MENU »
2. « Applis véhicule »
3. « Réglages de conduite »
4. « Aides à la conduite »
5. « Sécurité et avertissements »
6. « Avert. collision frontale »
7. « Avert. sonore si danger »

Affichage sur le combiné d'instruments

Les symboles suivants s'affichent sur le combiné d'instruments et, selon l'équipement, sur l'affichage tête haute :

Symbole	Signification
	<p>Selon l'équipement et la version de pays :</p> <p>Le symbole s'allume en jaune : restriction de fonctionnement détectée, par exemple en raison d'un soleil bas ou du système en panne. Il est possible de poursuivre le voyage. Le cas échéant, tenir compte des remarques des messages Check-Control.</p>
	<p>Selon l'équipement et la version de pays :</p>
	<p>Le symbole s'allume en jaune ou en gris : le système est désactivé.</p>
	<p>Risque de collision, par exemple avec une personne.</p>
	<p>Risques de collision, par exemple avec un véhicule qui précède ou qui arrive en sens inverse.</p>
	<p>Risque de collision, par exemple avec un véhicule croisant la trajectoire par la droite.</p>
	<p>Risque de collision, par exemple avec un véhicule croisant la trajectoire par la gauche.</p>
	<p>Risque de collision général.</p>

La représentation du symbole peut varier car le système peut détecter plusieurs objets.

Fonction d'avertissement

L'avertissement collision frontale émet des avertissements à différents niveaux en fonction du danger.

En cas d'avertissement du système, intervenir immédiatement et selon la situation.

- ▷ Un symbole rouge s'allume :
Une situation dangereuse a été détectée.
Une plus grande vigilance est nécessaire.
- ▷ Un symbole rouge clignote :
Risque de collision. Intervenir soi-même immédiatement.
- ▷ Un signal d'avertissement retentit :
Risque de collision. Intervenir soi-même immédiatement.
- ▷ Intervention de freinage automatique :
Selon l'équipement et la situation, si une collision est imminente, le système peut également intervenir avec un freinage automatique et, si nécessaire, freiner automatiquement le véhicule jusqu'à l'arrêt.

Lorsque la pédale de frein est enfoncée rapidement et fortement, la force de freinage maximale du véhicule est utilisée.

Intervention de freinage automatique

En cas de risque de collision, le système peut, le cas échéant, assister le conducteur par une intervention de freinage automatique.

À faible vitesse, le véhicule peut être freiné jusqu'à l'arrêt.

Une intervention de freinage peut être annulée en appuyant suffisamment fort sur la pédale d'accélérateur, en relâchant la pédale de frein ou par un mouvement actif du volant.

Selon l'équipement et la situation, l'intervention de freinage est possible jusqu'à environ 250 km/h.

Si la vitesse dépasse environ 210 km/h, l'intervention de freinage est brève.

Limites du système

Consigne de sécurité

AVERTISSEMENT

En raison des limites du système, ce dernier peut ne pas réagir, ou seulement trop tard, à tort ou de manière inopinée. Il y a un risque d'accident ou de dommages matériels. Tenir compte des remarques concernant les limites du système et intervenir activement le cas échéant.

Capacité de détection

Le pouvoir de détection du système est limité.

Seuls sont pris en compte les objets situés dans la zone de détection des capteurs installés et reconnus par le système.

Selon l'équipement, la zone est surveillée par des caméras ou des capteurs radar.

C'est pourquoi le système peut ne pas réagir ou ne réagir que tardivement.

Limites du système des capteurs

Plus d'informations :

Capteurs du véhicule, voir page 45.

Restrictions de fonctionnement

La fonction peut être limitée, par exemple dans les situations suivantes :

- ▷ Dans les virages serrés.
- ▷ En cas de limitation des systèmes de régulation de la stabilité de marche.
- ▷ Jusqu'à 10 secondes après l'activation de l'état de marche via le bouton Start/Stop.

Fonction d'avertissement dans les situations de collision

Principe

La fonction d'avertissement dans les situations de collision avertit le conducteur d'un éventuel risque de collision et freine automatiquement, si nécessaire.

Quand un accident est inévitable, le système aide à réduire la vitesse d'impact.

Généralités

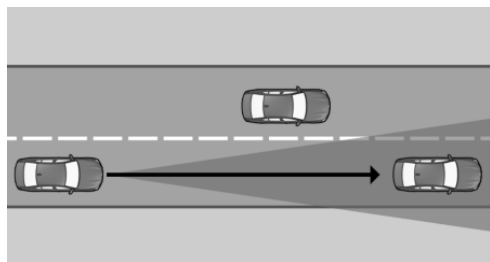

Les capteurs détectent les conditions de circulation dans leur zone de détection.

Le système signale un risque de collision avec des véhicules à partir d'environ 5 km/h. Le moment de chaque avertissement peut varier en fonction de la situation de conduite actuelle.

Le comportement du véhicule propre est pris en compte dans les réactions du système. Lorsque le style de conduite actif est reconnu, les avertissements et les interventions de freinage sont émis moins souvent.

Consignes de sécurité

Respecter les consignes de sécurité du chapitre Avertissement collision frontale.

Affichage sur le combiné d'instruments

Un symbole d'avertissement s'affiche en cas de risque de collision avec un véhicule détecté.

Symbole	Signification
	Avertisseur de risque de collision en cas de détection de véhicule.
	Risque de collision général.



Fonction d'avertissement

L'avertissement invite le conducteur à intervenir lui-même.

Plus d'informations :

Avertissement collision frontale, voir page 208.

Limites du système

Généralités

Respecter les limites du système du chapitre Avertissement collision frontale.

Zone de détection

Par exemple, les cas suivants peuvent ne pas être reconnus ou seulement avec du retard :

- ▷ Véhicule roulant lentement devant, vers lequel on s'approche à grande vitesse.
- ▷ Véhicules qui se rabattent ou freinent brusquement.
- ▷ Véhicules dont l'arrière présente une apparence inhabituelle.



Fonction d'avertissement en cas de circulation en sens inverse

Principe

La fonction d'avertissement en cas de circulation en sens inverse peut émettre un avertissement en cas de risque de collision avec des véhicules circulant en sens inverse et, si nécessaire, freiner automatiquement.

Quand un accident est inévitable, le système aide à réduire la vitesse d'impact.

Généralités

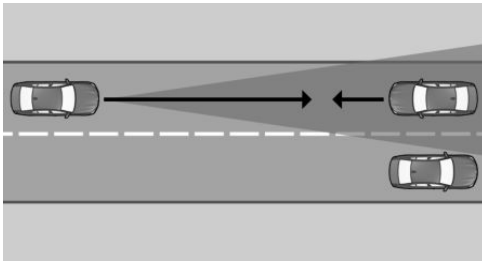

Les capteurs détectent les conditions de circulation dans leur zone de détection.

Le système signale un risque de collision avec des véhicules à partir d'environ 5 km/h. Le moment de chaque avertissement peut varier en fonction de la situation de conduite actuelle.

Consignes de sécurité

Respecter les consignes de sécurité du chapitre Avertissement collision frontale.

Affichage sur le combiné d'instruments

Un symbole d'avertissement s'affiche en cas de risque de collision avec un véhicule détecté.

Symbole Signification



Avertissement circulation en sens opposé en cas de détection de véhicule.



Risque de collision général.

Fonction d'avertissement

L'avertissement invite le conducteur à intervenir lui-même.

Une intervention de freinage se produit en cas de risque de collision.

Plus d'informations :

Avertissement collision frontale, voir page [208](#).

Limites du système

Généralités

Respecter les limites du système du chapitre Avertissement collision frontale.

Zone de détection

Par exemple, les situations suivantes peuvent ne pas être reconnues avec certitude :

- ▷ Véhicules en sens inverse à très grande vitesse.
- ▷ Véhicules avec vue de face inhabituelle.

Fonction d'avertissement en cas de changement de direction avec circulation en sens inverse

Principe

En cas de changement de direction sur la voie opposée, il existe un risque d'accident avec les véhicules circulant en sens inverse. Le système peut contribuer à éviter de tels accidents.

Quand un accident est inévitable, le système aide à réduire la vitesse d'impact.

Le système est capable d'émettre un avertissement en cas de risque de collision et, le cas échéant, de freiner automatiquement.

Généralités

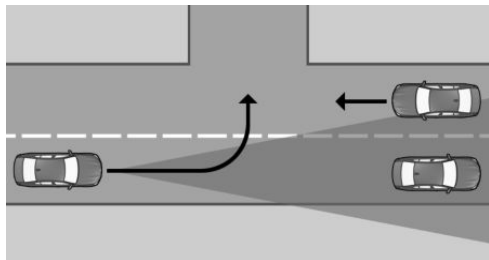

Les capteurs détectent les conditions de circulation dans leur zone de détection.

À partir d'une vitesse d'environ 5 km/h, le système signale un risque de collision avec des véhicules circulant en sens inverse. Le moment de chaque avertissement peut varier en fonction de la situation de conduite actuelle.

Consignes de sécurité

Respecter les consignes de sécurité du chapitre Avertissement collision frontale.

Affichage sur le combiné d'instruments

Un symbole d'avertissement s'affiche en cas de risque de collision avec un véhicule détecté.

Symbole	Signification
	Avertissement circulation en sens opposé en cas de détection de véhicule.
	Risque de collision général.



Avertissement circulation en sens opposé en cas de détection de véhicule.



Risque de collision général.

Fonction d'avertissement

L'avertissement invite le conducteur à intervenir lui-même.

Plus d'informations :

Avertissement collision frontale, voir page 208.

Limites du système

Généralités

Respecter les limites du système du chapitre Avertissement collision frontale.

Zone de détection

Par exemple, les situations suivantes peuvent ne pas être reconnues avec certitude :

- ▶ Véhicules en sens inverse à très grande vitesse.
- ▶ Véhicules masqués par d'autres véhicules.
- ▶ Véhicules avec vue de face inhabituelle.

Vitesse maximum

Le système est actif lorsque la vitesse propre est inférieure à environ 25 km/h.

Fonction d'avertissement en présence de personnes

Principe

La fonction d'avertissement des personnes avertit, à des vitesses habituelles dans les localités ou les villes, des risques de collision avec des piétons et des cyclistes et freine le cas échéant automatiquement.

Quand un accident est inévitable, le système aide à réduire la vitesse d'impact.

Généralités

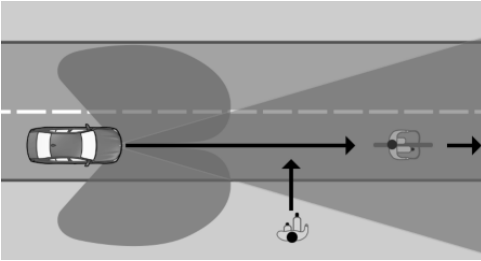

Les capteurs détectent les conditions de circulation dans leur zone de détection sur un parcours rectiligne.

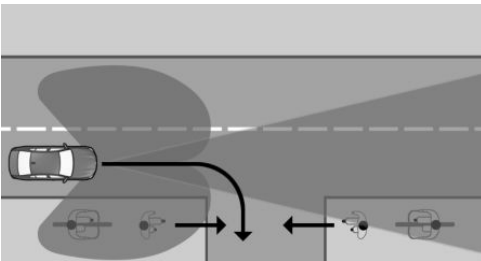

Les capteurs détectent les conditions de circulation dans leur zone de détection lors des changements de direction.

Si la vitesse est supérieure à environ 5 km/h, le système vous avertit d'un risque de collision avec des personnes.

Consignes de sécurité

Respecter les consignes de sécurité du chapitre Avertissement collision frontale.

Affichage sur le combiné d'instruments

Un symbole d'avertissement s'affiche en cas de risque de collision avec une personne détectée.

Symbole Signification



Risque de collision avec une personne.



Risque de collision général.

Fonction d'avertissement

L'avertissement invite le conducteur à intervenir lui-même.

Plus d'informations :

Avertissement collision frontale, voir page 208.

Limites du système

Généralités

Respecter les limites du système du chapitre Avertissement collision frontale.

Zone de détection

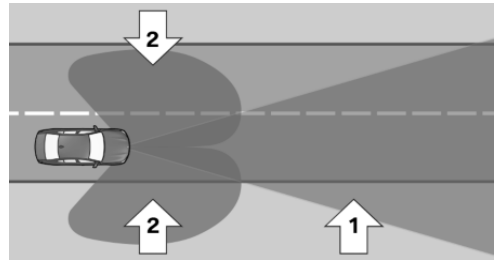

La zone de détection comprend les parties suivantes :

- ▷ Zone située devant le véhicule, flèche 1.
- ▷ Avec les capteurs radars latéraux avant : zones latérales, flèches 2.

Par exemple, les situations suivantes peuvent ne pas être reconnues avec certitude :

- ▷ Piétons ou cyclistes partiellement couverts.
- ▷ Piétons qui ne sont pas reconnus en raison de leur forme ou de leur posture.
- ▷ Piétons de taille insuffisante.

Vitesse maximum

Selon l'équipement, le système réagit aux personnes, à une vitesse pouvant atteindre env. 80 km/h

Fonction d'avertissement aux intersections

Principe

La fonction d'avertissement aux carrefours peut, à des vitesses habituelles dans les agglomérations ou les villes, avertir d'un risque de collision avec le trafic transversal aux carrefours et aux intersections et, le cas échéant, freine automatiquement.

Quand un accident est inévitable, le système aide à réduire la vitesse d'impact.

Généralités

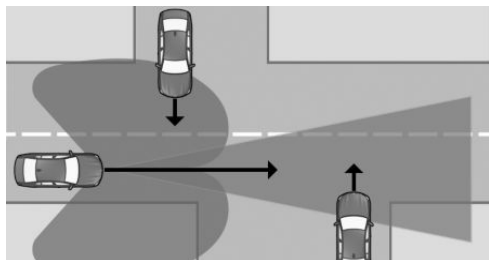

Les capteurs détectent les conditions de circulation dans leur zone de détection.

Les véhicules qui croisent la trajectoire du véhicule peuvent être détectés par le système dès que ceux-ci entrent dans sa zone de détection.

Aux carrefours et intersections, un avertissement est émis si un risque de collision avec la circulation transversale est détecté.

Le système signale un risque de collision avec des véhicules à partir d'environ 5 km/h.

Le moment de chaque avertissement peut varier en fonction de la situation de conduite actuelle.

Consignes de sécurité

Respecter les consignes de sécurité du chapitre Avertissement collision frontale.

Affichage sur le combiné d'instruments

Un symbole d'avertissement s'affiche en cas de risque de collision avec un véhicule détecté.

Symbole	Signification
	Risque de collision avec un véhicule traversant par la droite.
	Risque de collision avec un véhicule traversant par la gauche.
	Risque de collision général.



Risque de collision avec un véhicule traversant par la droite.



Risque de collision avec un véhicule traversant par la gauche.



Risque de collision général.

Fonction d'avertissement

L'avertissement invite le conducteur à intervenir lui-même.

Plus d'informations :

Avertissement collision frontale, voir page [208](#).

Limites du système

Généralités

Respecter les limites du système du chapitre Avertissement collision frontale.

Zone de détection

Par exemple, les situations suivantes peuvent ne pas être reconnues avec certitude :

- ▷ Véhicules croisant la trajectoire, par exemple s'ils sont cachés par des immeubles.
- ▷ Véhicules dont la vue latérale est inhabituelle.
- ▷ Véhicules dans des situations de conduite très dynamiques.

Vitesse maximum

Le système réagit aux véhicules en circulation transversale lorsque la vitesse est inférieure à environ 80 km/h

Assistant d'évitement

Principe

Dans certaines situations, l'Assistant d'évitement aide le conducteur à éviter une collision, par exemple si des obstacles ou des personnes surgissent.

Généralités

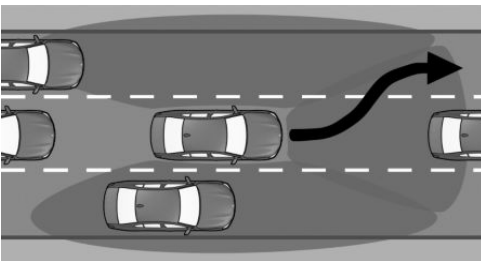

Le système alerte et assiste le conducteur s'il est possible d'éviter un obstacle sur le côté.

Les capteurs surveillent et détectent s'il y a suffisamment d'espace devant le véhicule. Selon l'équipement, les côtés du véhicule sont également surveillés.

Un espace libre détecté est utilisé pour l'évitement, soutenu de manière sûre par le conducteur par des mouvements du volant automatiques.

Consignes de sécurité

Respecter les consignes de sécurité du chapitre Avertissement collision frontale.

Conditions de fonctionnement

- ▷ L'avertissement collision frontale est actif.
- ▷ Les capteurs détectent s'il y a suffisamment d'espace libre autour du véhicule.

Affichage sur le combiné d'instruments

Un symbole d'avertissement s'affiche en cas de risque de collision avec un véhicule détecté ou avec une personne détectée.

Symbole Signification



Avertissement en cas de détection de véhicule.



Avertissement en cas de détection de personnes.



Avertissement en cas d'obstacles inconnus.

Fonction d'avertissement avec assistance d'évitement

Un avertissement s'affiche en cas de risque de collision imminente lorsque le véhicule se rapproche d'un autre objet avec une différence de vitesse importante.

Intervenir soi-même en cas d'avertissement.

En cas de risque de collision, le système assiste le conducteur dans son action d'évitement.

Un message sur le combiné d'instruments et, selon l'équipement, sur l'affichage tête haute, signale l'assistance d'évitement.

Limites du système

Généralités

Respecter les limites du système du chapitre Avertissement collision frontale.

Zone de détection

Par exemple, les situations suivantes peuvent ne pas être reconnues avec certitude :

- ▶ Véhicule roulant lentement devant, vers lequel on s'approche à grande vitesse.
- ▶ Véhicules qui se rabattent ou freinent brusquement.
- ▶ Véhicules dont l'arrière présente une apparence inhabituelle.
- ▶ Deux-roues qui précèdent.
- ▶ Piétons ou cyclistes partiellement couverts.
- ▶ Piétons qui ne sont pas reconnus en raison de leur forme ou de leur posture.
- ▶ Piétons de taille insuffisante.

Avertisseur de sortie

Principe

L'avertisseur de sortie peut contribuer à éviter les accidents.

Le système peut avertir les occupants s'ils ouvrent les portes alors qu'un risque de collision avec des objets en approche est détecté.

Généralités

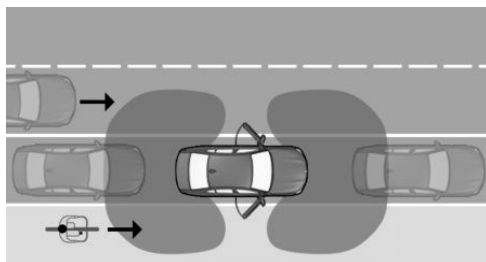

Deux capteurs radar dans le bouclier arrière surveillent l'espace derrière le véhicule.

Selon l'équipement, l'espace de circulation devant le véhicule est également surveillé. En outre, deux autres capteurs radar se trouvent dans le bouclier avant.

Le système surveille l'environnement du véhicule pendant un temps limité après la montée ou après le stationnement.

Différentes fonctions d'avertissement indiquent un risque de collision.

Consignes de sécurité

Respecter les consignes de sécurité du chapitre Systèmes de prévention des collisions.

Capteurs

Le système se commande à l'aide des capteurs suivants :

- ▶ Capteurs radars latéraux, arrière.
- ▶ Selon l'équipement : capteurs radars latéraux, avant.

Activation/désactivation de l'avertisseur de sortie

Activation automatique du système

L'avertisseur de sortie s'active automatiquement au début de chaque trajet si la fonction était activée à la fin du dernier trajet.

Activation/désactivation manuelle du système

1. « MENU »
2. « Applis véhicule »
3. « Réglages de conduite »
4. « Aides à la conduite »
5. « Sécurité et avertissements »
6. « Avertisseur de sortie »
7. « Désactivé »

Réglage de l'avertisseur de sortie

1. « MENU »
2. « Applis véhicule »
3. « Réglages de conduite »
4. « Aides à la conduite »
5. « Sécurité et avertissements »
6. « Avertisseur de sortie »
7. Sélectionner le réglage désiré.

Activation/désactivation du signal d'avertissement

1. « MENU »
2. « Applis véhicule »
3. « Réglages de conduite »
4. « Aides à la conduite »
5. « Sécurité et avertissements »
6. « Avertisseur de sortie »
7. « Avert. sonore si danger »

Affichage

Voyant dans le rétroviseur extérieur



Le voyant du rétroviseur extérieur signale un risque de collision.

Éclairage d'ambiance

Selon l'équipement, les avertissements sont émis par l'éclairage d'ambiance à l'intérieur du véhicule.

Fonction d'avertissement

Pré-avertissement

En présence d'un pré-avertisseur, le témoin s'allume dans le rétroviseur extérieur et, selon l'équipement, l'éclairage d'ambiance clignote. Un objet a été détecté dans le rayon d'ouverture. Une plus grande vigilance est nécessaire.

Signal d'urgence

En cas de signal d'urgence, le témoin clignote dans le rétroviseur extérieur et, selon l'équipement, l'éclairage d'ambiance se met à clignoter. En plus, un signal sonore retentit.

Il existe un risque de collision lors de l'ouverture des portes.

Fonctions de porte

Le déverrouillage est retardé sur les véhicules équipés de serrures de porte électriques.

Sur les véhicules équipés de portes automatiques, l'ouverture des portes est interrompue.

Limites du système

Généralités

Respecter les limites du système du chapitre Systèmes de prévention des collisions

Zone de détection

Par exemple, les situations suivantes peuvent ne pas être reconnues avec certitude :

- ▷ Objets entièrement ou partiellement recouverts.
- ▷ Objets immobiles ou très lents.
- ▷ Piétons.

Restrictions de fonctionnement

La fonction peut être limitée, par exemple dans les situations suivantes :

- ▷ La vitesse d'un véhicule en approche est trop élevée ou trop faible.
- ▷ Dans les virages.
- ▷ Avec des objets entièrement ou partiellement recouverts.

Avertisseur de franchissement de ligne avec retour actif

Principe

L'avertisseur de franchissement de ligne émet un avertissement lorsque le véhicule est sur le point de quitter sa voie de circulation ou la chaussée.

Le cas échéant, l'intervention de braquage automatique contribue à maintenir le véhicule dans la voie de circulation.

Généralités

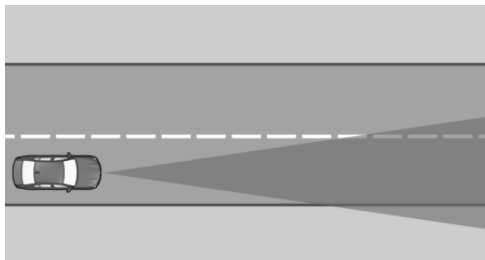

Les capteurs détectent les conditions de circulation dans leur zone de détection.

Le système émet un avertissement à partir d'une vitesse minimale. La vitesse minimale est spécifique au pays et s'affiche sur l'écran de contrôle.

Les avertissements s'affichent sur le combiné d'instruments. Le volant vibre également.

Le système n'émet pas d'avertissement si vous clignotez dans la direction correspondante avant de quitter la voie.

Consignes de sécurité

AVERTISSEMENT

Le système ne dégage pas le conducteur de sa propre responsabilité d'interpréter correctement le tracé de la route et les conditions de circulation. Il y a risque d'accident. Adapter le style de conduite aux conditions de circulation. Prêter attention aux conditions de circulation et intervenir activement dans les situations correspondantes. Lors des avertissements, ne pas donner inutilement de coup de volant brusque.

AVERTISSEMENT

Les affichages et alertes ne dégagent pas le conducteur de sa responsabilité. En raison des limites du système, ce dernier peut ne pas émettre d'avertissements ou ne pas réa-

gir, ou seulement trop tard, à tort ou de manière inopinée. Il y a risque d'accident. Adapter le style de conduite aux conditions de circulation. Prêter attention aux conditions de circulation et intervenir activement dans les situations correspondantes.

Conditions de fonctionnement

La délimitation de la voie de circulation doit être détectée par la caméra pour que l'avertisseur de franchissement de ligne soit actif.

Capteurs

Selon l'équipement, le système est piloté par les capteurs suivants :

- ▷ Caméra située derrière le pare-brise.
- ▷ Capteur radar avant.
- ▷ Capteurs radar latéraux, avant.
- ▷ Capteurs radar latéraux, arrière.

Activation/désactivation de l'avertisseur de franchissement de ligne

Activation automatique du système

Selon la version de pays, le système est automatiquement actif après chaque départ.

Activation manuelle du système

Le système est activé en réglant le moment de l'avertissement.

Plus d'informations :

Régler le moment de l'avertissement, voir page [221](#).

Désactivation manuelle du système

Selon l'équipement et la version de pays, la désactivation doit être confirmée successivement sur l'écran de contrôle.

1. « MENU »
2. « Applis véhicule »
3. « Réglages de conduite »
4. « Aides à la conduite »
5. « Sécurité et avertissements »
6. « Avertiss. franch. ligne »
7. « Désactivé »

Réglage de l'avertisseur de franchissement de ligne

Réglage du moment de l'avertissement

1. « MENU »
2. « Applis véhicule »
3. « Réglages de conduite »
4. « Aides à la conduite »
5. « Sécurité et avertissements »
6. « Avertiss. franch. ligne »
7. Sélectionner le réglage désiré.
 - ▷ « Étendu »

L'avertissement et l'intervention sur la direction se produisent toujours lorsque le système détecte que le véhicule est sur le point de quitter la voie de circulation ou de franchir une bande de démarcation de la voie.

- ▷ « Dans situations danger »

En cas de franchissement d'un marquage sur la chaussée : l'avertissement et l'intervention de braquage se produisent si le franchissement de la voie de circulation est identifié comme étant involontaire ou si les capteurs radars détectent un véhicule circulant en sens inverse.



En cas de lignes continues, selon la version du pays : l'avertissement et l'intervention de la direction ont lieu lorsque le système détecte que le véhicule est sur le point de quitter involontairement la voie ou de franchir un marquage de voie.

Réglage de la puissance des vibrations du volant

1. « MENU »
2. « Applis véhicule »
3. « Réglages de conduite »
4. « Aides à la conduite »
5. « Informations au volant »
6. « Intensité des vibrations »
7. Sélectionner le réglage désiré.

Le réglage s'applique à tous les systèmes de prévention des collisions.

Selon la version du pays : activation/désactivation de l'intervention sur la direction

1. « MENU »
2. « Applis véhicule »
3. « Réglages de conduite »
4. « Aides à la conduite »
5. « Sécurité et avertissements »
6. « Avertiss. franch. ligne »
7. « Intervention de braquage »

Selon la version de pays, l'intervention de braquage s'active automatiquement après chaque départ.

Affichage sur le combiné d'instruments

Selon l'équipement et la version de pays, différents états du système sont affichés sur le combiné d'instruments.

Symbole Signification



Le symbole devient vert : le système est activé. Une délimitation de la voie de circulation a été détectée sur au moins un côté du véhicule et le système est prêt à intervenir. Des avertissements sont émis. Le système peut effectuer des interventions de braquage.

Le symbole clignote en vert : un avertissement est activé. Le cas échéant, le système exécute une intervention de braquage.



Le symbole s'allume en jaune : restriction de fonctionnement détectée, par exemple en raison d'un soleil bas ou du système en panne. Il est possible de poursuivre le voyage. Le cas échéant, tenir compte des remarques des messages Check-Control.

Le symbole clignote en jaune : un avertissement est activé. Le système n'effectue pas d'interventions de braquage.



Le symbole s'allume en gris : le système est désactivé ou désactivé automatiquement, p. ex. parce que DSC OFF est activé.

L'icône clignote en gris : un avertissement est activé. Le système n'effectue pas d'interventions de braquage.

Selon l'équipement et la version de pays, les informations du système s'affichent dans l'Assisted View du combiné d'instruments.

Plus d'informations :

Assisted View, voir page [185](#).

Fonction d'avertissement

En quittant la voie de circulation

Si vous quittez la voie de circulation et la délimitation de voie détectée, le volant vibre selon le réglage de la vibration du volant.



De plus, le symbole commence à clignoter.

Si le clignotant est activé dans la bonne direction avant un changement de voie, aucun avertissement n'est émis.

Intervention de braquage

En fonction de l'équipement et de la version du pays : en cas de dépassement d'une limite de voie dans une plage de vitesse allant jusqu'à 210 km/h, le système réagit par une brève intervention de braquage en plus de la vibration. Le système contribue donc à maintenir le véhicule dans la voie de circulation. L'intervention de braquage est perceptible au niveau du volant et peut être modifiée manuellement à tout moment. En cas d'intervention de braquage active, l'affichage clignote sur le combiné d'instruments.

L'intervention de braquage est par exemple annulée dans les situations suivantes :

- ▶ En cas de forte accélération ou de freinage à fond.
- ▶ En cas d'activation des clignotants.
- ▶ Si les feux de détresse sont allumés.
- ▶ Dans les situations à forte dynamique de conduite.
- ▶ Lorsque le contrôle dynamique de stabilité s'active ou est limité.
- ▶ Immédiatement après une intervention de braquage par les systèmes du véhicule.

Signal d'avertissement

Selon la version de pays : si le système intervient plusieurs fois dans le braquage dans un délai de 3 minutes sans que le conducteur

n'intervienne lui-même sur le volant pendant l'intervention de braquage, un avertissement acoustique retentit. Un bref signal d'avertissement retentit à la seconde intervention de braquage. Un signal d'avertissement prolongé retentit à partir de la troisième intervention de braquage.

Un message Check-Control s'affiche en plus.

Le signal d'avertissement et le message Check-Control invitent le conducteur à mieux se concentrer sur la voie de circulation.

En mode de traction de remorque

Si la prise de remorque est occupée ou le mode remorque est activé, par exemple en cas d'utilisation d'une remorque, il n'y a pas d'intervention de braquage.

Si un porte-vélos ou un porte-charge est utilisé sur le dispositif d'attelage, cette limitation ne s'applique pas lorsque le mode remorque est activé sur l'écran de contrôle.

Plus d'informations :

Utilisation avec une remorque ou un porte-bagages arrière, voir page 356.

Interruption de l'avertissement

Un avertissement ou une intervention de braquage active sont par exemple interrompus dans les situations suivantes :

- ▶ Automatiquement après quelques secondes.
- ▶ Au retour dans la propre voie de circulation.
- ▶ En cas de forte accélération ou de freinage à fond.
- ▶ Si les feux de détresse sont allumés.
- ▶ En cas d'activation des clignotants.
- ▶ Lorsque le contrôle dynamique de stabilité intervient.
- ▶ Immédiatement après une intervention de braquage par les systèmes du véhicule.
- ▶ En cas d'intervention de braquage manuelle.

- ▶ Si nécessaire en cas d'activation d'un autre système d'aide à la conduite.
- ▶ Aucune délimitation de la voie de circulation n'est détectée.
- ▶ Lorsque les limites du système sont atteintes.

Limites du système

Généralités

Respecter les limites du système du chapitre Systèmes de prévention des collisions

Restrictions de fonctionnement

La fonction peut être limitée, par exemple dans les situations suivantes :

- ▶ Si les délimitations de la voie de circulation sont absentes, usées, peu visibles, convergentes ou divergentes, ou équivoques, par exemple dans les zones de chantier.
- ▶ Si les délimitations de la voie de circulation sont recouvertes de neige, de verglas, de saletés ou d'eau.
- ▶ Dans les virages serrés ou sur chaussée étroite.
- ▶ Si les délimitations de la voie de circulation ne sont pas blanches.
- ▶ Si les délimitations de la voie de circulation sont recouvertes d'objets.
- ▶ En cas de talonnage du véhicule qui précède.
- ▶ Jusqu'à 10 secondes après l'activation de l'état de marche via le bouton Start/Stop.
- ▶ Lorsque le contrôle dynamique de stabilité s'active ou est limité.

Un message Check-Control s'affiche en cas de restriction du fonctionnement. Selon la version de pays, un symbole jaune s'allume également.

Avertisseur de changement de voie avec retour actif

Principe

L'avertisseur de changement de voie détecte les véhicules se trouvant dans l'angle mort ou lorsque des véhicules s'approchent par l'arrière sur la voie parallèle.

La lampe du rétroviseur extérieur émet des avertissements à différents niveaux.

Le cas échéant, l'intervention de braquage automatique contribue à maintenir le véhicule dans la voie de circulation.

Généralités

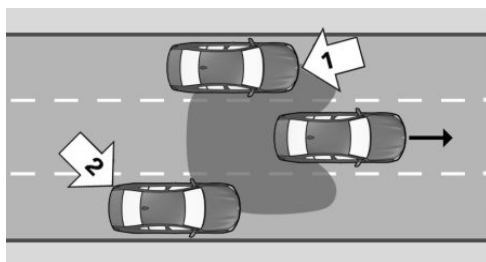

Les capteurs radar surveillent l'espace derrière et à côté du véhicule à partir d'une vitesse minimale.

La vitesse minimale est spécifique au pays et s'affiche dans le menu de l'avertisseur de changement de voie.

Le système avertit que des véhicules se trouvent dans l'angle mort, flèche 1, ou s'approchent par l'arrière sur la voie adjacente, flèche 2. Les voyants dans le rétroviseur extérieur s'allument avec une intensité réduite.

Avant un changement de voie, le système émet un avertissement dans les situations mentionnées précédemment. Le voyant dans le rétroviseur extérieur clignote et le volant vibre.

En cas de changement de direction jusqu'à environ 20 km/h, le volant ne vibre pas.

Consignes de sécurité

Respecter les consignes de sécurité du chapitre Systèmes de prévention des collisions.

Capteurs

Le système se commande à l'aide des capteurs suivants :

- ▷ Caméra située derrière le pare-brise.
- ▷ Capteurs radars latéraux, arrière.
- ▷ Selon l'équipement : capteurs radars latéraux, avant.

Activation/désactivation de l'avertisseur de changement de voie

1. « MENU »
2. « Applis véhicule »
3. « Réglages de conduite »
4. « Aides à la conduite »
5. « Sécurité et avertissements »
6. « Avertisseur changement voie »
7. Sélectionner le réglage désiré.

Réglage de l'avertisseur de changement de voie

Réglage du moment de l'avertissement

1. « MENU »
2. « Applis véhicule »
3. « Réglages de conduite »
4. « Aides à la conduite »
5. « Sécurité et avertissements »
6. « Avertisseur changement voie »
7. Sélectionner le réglage désiré :

Réglage de la puissance des vibrations du volant

1. « MENU »
2. « Applis véhicule »

3. « Réglages de conduite »
4. « Aides à la conduite »
5. « Informations au volant »
6. « Intensité des vibrations »
7. Sélectionner le réglage désiré.



Le réglage s'applique à tous les systèmes de prévention des collisions.

Selon la version du pays : activation/désactivation de l'intervention sur la direction

1. « MENU »
2. « Applis véhicule »
3. « Réglages de conduite »
4. « Aides à la conduite »
5. « Sécurité et avertissements »
6. « Avertisseur changement voie »
7. « Intervention de braquage »

Affichage sur le combiné d'instruments

Selon l'équipement et la version de pays, différents états du système sont affichés sur le combiné d'instruments.

Symbole	Signification
	Le symbole devient vert : le système est activé. Des avertissements ou, le cas échéant, des interventions de braquage sont possibles dans les limites du système.
	Le symbole s'allume en vert : le système est activé. Aucun avertissement ne peut être émis temporairement. Au moins une condition de fonctionnement n'est pas remplie, par exemple la vitesse minimale n'est pas atteinte.

Symbole **Signification**



Le symbole s'allume en jaune : restriction de fonctionnement détectée, par exemple à cause de capteurs radar encrassés ou du système défectueux. Il est possible de poursuivre le voyage. Le cas échéant, tenir compte des remarques des messages Check-Control.



Le symbole s'allume en vert : le système est désactivé.

Selon l'équipement et la version de pays, les informations du système s'affichent dans l'Assisted View du combiné d'instruments.

Plus d'informations :

Assisted View, voir page 185.

Fonction d'avertissement

Volant dans le rétroviseur extérieur



Le voyant du rétroviseur extérieur signale un risque de collision.

Pré-avertissement

Le voyant à faible intensité monté dans le rétroviseur extérieur alerte lorsque des véhicules se trouvent dans l'angle mort ou se rapprochent par l'arrière.

Signal d'urgence

En cas de signal d'urgence, le volant vibre brièvement et la lampe du rétroviseur extérieur clignote en clair.

Un signal d'urgence est émis dans les conditions suivantes :

- ▷ Un autre véhicule se trouve dans la zone critique.
- ▷ Le propre véhicule s'approche de l'autre voie de circulation.
- ▷ Selon le réglage du système, lorsque le clignotant est allumé.

L'avertissement prend fin dès que l'autre véhicule a quitté la zone critique.

Intervention de braquage

Selon la version du pays : si à une vitesse de jusqu'à 210 km/h, aucune réaction ne fait suite à la vibration du volant et si la délimitation de voie est franchie, le système réagit éventuellement par une intervention de braquage active. L'action sur la direction permet au véhicule de revenir dans la voie de circulation. L'intervention de braquage est perceptible au niveau du volant et peut être modifiée manuellement à tout moment.

L'intervention de braquage s'effectue à partir d'une vitesse minimale. Cette vitesse minimale s'affiche sur l'écran de contrôle.

Allumage bref de la lampe

Un allumage bref de la lampe du rétroviseur extérieur au déverrouillage du véhicule sert d'autotest du système.

Limites du système

Généralités

Respecter les limites du système du chapitre Systèmes de prévention des collisions

Vitesse maximum

Le système est désactivé temporairement à une vitesse supérieure à environ 250 km/h.

Le système est réactivé à une vitesse inférieure à environ 250 km/h.

Affichage des avertissements

Selon le réglage choisi pour les avertissements, par exemple le moment de l'avertissement, un nombre plus ou moins important d'avertissements peut s'afficher. C'est pourquoi, il se peut que les avertissements anticipés sur des situations critiques se multiplient.

Restrictions de fonctionnement

La fonction peut être limitée, par exemple dans les situations suivantes :

- ▶ La vitesse du véhicule qui s'approche est nettement supérieure à la vitesse propre du véhicule.
- ▶ Dans les virages serrés ou sur chaussée étroite.
- ▶ Le bouclier est encrassé, givré ou recouvert, par exemple par un autocollant.

Selon la version du pays : l'intervention sur la direction peut être limitée, par exemple dans les situations suivantes :

- ▶ Si les délimitations de la voie de circulation sont absentes, usées, peu visibles, convergentes ou divergentes, ou équivoques, par exemple dans les zones de chantier.
- ▶ Si les délimitations de la voie de circulation sont recouvertes de neige, de verglas, de saletés ou d'eau.
- ▶ Si les délimitations de la voie de circulation ne sont pas blanches.
- ▶ Si les délimitations de la voie de circulation sont recouvertes d'objets.
- ▶ En cas de talonnage du véhicule qui précède.

- ▶ En cas de dégradation de la caméra.
- ▶ Jusqu'à 10 secondes après l'activation de l'état de marche via le bouton Start/Stop.

Un message Check-Control s'affiche en cas de restriction du fonctionnement. Selon la version de pays, un symbole jaune s'allume également.

Si la prise de remorque est occupée ou si le mode remorque est activé, par exemple en cas d'utilisation d'une remorque ou d'un porte-vélos, le système est limité ou inactif. Un message Check-Control s'affiche.

Alerte de collision latérale

Principe

L'avertisseur de collision latérale permet d'éviter les collisions latérales imminentes.

Généralités

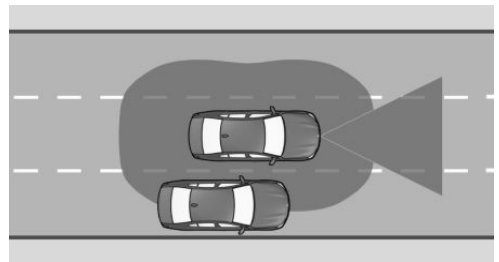

Les capteurs radars surveillent l'espace situé à côté du véhicule à partir d'une vitesse minimale et jusqu'à env. 210 km/h.

La vitesse minimale est spécifique au pays et s'affiche sur l'écran de contrôle.

Si un autre véhicule pouvant entraîner un risque de collision latérale est détecté à côté du véhicule, le système aide le conducteur à éviter la collision. Pour cela, le système émet un avertissement par le biais d'une LED qui clignote dans le rétroviseur extérieur, par un message Check-Control et par la vibration du

volant. Le cas échéant, le système intervient activement dans la direction.

Consignes de sécurité

Respecter les consignes de sécurité du chapitre Systèmes de prévention des collisions.

Conditions de fonctionnement

La caméra derrière le pare-brise détermine la position des délimitations de la voie de circulation.

Les délimitations de voies doivent être détectées par la caméra pour que l'alerte de collision latérale avec intervention sur la direction soit active.

Capteurs

Le système se commande à l'aide des capteurs suivants :

- ▷ Caméra située derrière le pare-brise.
- ▷ Capteurs radars latéraux, avant.
- ▷ Capteurs radars latéraux, arrière.

Activation/désactivation de l'avertisseur de collision latérale

1. « MENU »
2. « Applis véhicule »
3. « Réglages de conduite »
4. « Aides à la conduite »
5. « Sécurité et avertissements »
6. « Avertiss. collision latérale »
7. Sélectionner le réglage désiré.

Réglage de la puissance des vibrations du volant

1. « MENU »
2. « Applis véhicule »
3. « Réglages de conduite »
4. « Aides à la conduite »
5. « Informations au volant »

6. « Intensité des vibrations »

7. Sélectionner le réglage désiré.

Le réglage s'applique à tous les systèmes de prévention des collisions.

Affichages sur le combiné d'instruments

Selon l'équipement et la version de pays, les informations du système s'affichent dans l'Assisted View du combiné d'instruments.

Plus d'informations :

Assisted View, voir page 185.

Fonction d'avertissement

Voyant dans le rétroviseur extérieur



Le voyant du rétroviseur extérieur signale un risque de collision.

Signal d'urgence

En cas de risque de collision, le voyant dans le rétroviseur extérieur clignote et le volant vibre.

Un message Check-Control s'affiche en même temps.

Intervention de braquage

Selon la version de pays, une intervention de braquage active est exécutée, si nécessaire, pour éviter une collision et maintenir le véhicule en sécurité dans sa propre voie de circulation. L'intervention de braquage est perceptible au niveau du volant et peut être modifiée manuellement à tout moment.

Limites du système

Généralités

Respecter les limites du système du chapitre Systèmes de prévention des collisions

Restrictions de fonctionnement

La fonction peut être limitée, par exemple dans les situations suivantes :

- ▶ Dans les virages serrés ou sur chaussée étroite.
- ▶ Si les délimitations de la voie de circulation sont absentes, usées, peu visibles, convergentes ou divergentes, ou équivoques, par exemple dans les zones de chantier.
- ▶ Si les délimitations de la voie de circulation sont recouvertes de neige, de verglas, de saletés ou d'eau.
- ▶ Si les délimitations de la voie de circulation ne sont pas blanches.
- ▶ Si les délimitations de la voie de circulation sont recouvertes d'objets.
- ▶ En cas de talonnage du véhicule qui précède.
- ▶ Jusqu'à 10 secondes après l'activation de l'état de marche via le bouton Start/Stop.

Un message Check-Control s'affiche en cas de restriction du fonctionnement.

Si la prise de remorque est occupée ou le mode remorque est activé, par exemple en cas d'utilisation d'une remorque ou d'un porte-vélos, le système est inactif. Un message Check-Control s'affiche.

Avertisseur de risque de collision arrière

Principe

Selon l'équipement et la version de pays, l'avertisseur de risque de collision arrière réagit aux véhicules qui s'approchent par l'arrière.

Généralités

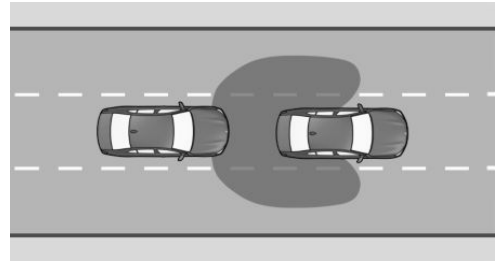

Les capteurs radars surveillent l'espace derrière le véhicule.

Si un véhicule s'approche par l'arrière à la vitesse correspondante, le système peut réagir comme suit :

- ▶ Le cas échéant, les feux de détresse s'allument.
- ▶ Le cas échéant, les fonctions PreCrash se déclenchent.

Consignes de sécurité

Respecter les consignes de sécurité du chapitre Systèmes de prévention des collisions.

Capteurs

Le système est piloté par les capteurs radars latéraux arrière.

Activation/désactivation de l'avertisseur de risque de collision arrière

Le système est automatiquement activé à chaque démarrage.

Le système est désactivé dans les situations suivantes :

- ▶ En marche arrière.
- ▶ Si la prise électrique de remorque est occupée ou le mode remorque activé, par exemple si une remorque ou un porte-vélos est utilisé.

Limites du système

Généralités

Respecter les limites du système du chapitre Systèmes de prévention des collisions

Restrictions de fonctionnement

La fonction peut être limitée dans les situations suivantes :

- ▶ La vitesse du véhicule qui s'approche est nettement supérieure à la vitesse propre du véhicule.
- ▶ La vitesse du véhicule qui s'approche est très faible.

Avertisseur de priorité

Principe

L'avertisseur de priorité intervient lorsque le conducteur doit laisser la priorité en raison des panneaux ou des feux de circulation.

Généralités

Avec la caméra derrière le pare-brise, le système analyse les panneaux de signalisation et les feux de circulation.



Le système de navigation transmet des informations au système sur le tracé de la route.

Un avertissement est émis si la priorité risque de ne pas être respectée, par exemple dans les situations suivantes :

- ▶ Au niveau d'une intersection.
- ▶ Au niveau d'un débouché.
- ▶ Au niveau d'une bretelle d'accès.
- ▶ Au niveau d'un rond-point.
- ▶ Lorsqu'un feu de signalisation est rouge.

Le système émet un avertissement à partir d'une vitesse minimale variable et jusqu'à environ 80 km/h.

Il est tenu compte des panneaux de signalisation suivants pour la fonction d'avertisseur de priorité :

Symboles	Signification
	Panneaux de priorité : Pré-avertissement dans le cas de ces panneaux.
	Panneaux de stop : Pré-avertissement et signal d'urgence dans le cas de ces panneaux.
	Pré-avertissement et signal d'urgence dans le cas des feux de signalisation rouges.

Consignes de sécurité

Respecter les consignes de sécurité du chapitre Systèmes de prévention des collisions.

Conditions de fonctionnement

Des panneaux de signalisation routière ou feux de circulation doivent indiquer clairement la situation de priorité.

Capteurs

Le système est piloté par l'intermédiaire de la caméra derrière le pare-brise.

Activation/désactivation de l'avertisseur de priorité

1. « MENU »
2. « Applis véhicule »
3. « Réglages de conduite »
4. « Aides à la conduite »
5. « Sécurité et avertissements »
6. « Avertisseur de priorité »
7. Sélectionner le réglage désiré.

Réglage du moment de l'avertissement

1. « MENU »
2. « Applis véhicule »
3. « Réglages de conduite »
4. « Aides à la conduite »
5. « Sécurité et avertissements »
6. « Avertisseur de priorité »
7. Sélectionner le réglage désiré.
 - ▷ « Anticipé »
 - ▷ « Intermédiaire »
 - ▷ « Retardé » : seuls les signaux d'urgence s'affichent.

Le réglage sélectionné est mémorisé et appliqué au trajet suivant.

Fonction d'avertissement

Généralités



Le système émet un avertissement en deux étapes :

- ▷ Pré-avertissement : visuel par un symbole sur le combiné d'instruments.
- ▷ Signal d'urgence : visuel par un symbole sur le combiné d'instruments avec, en plus, un signal sonore.

Le système intervient lorsque le conducteur doit laisser la priorité en raison de panneaux ou de feux de circulation.

Pré-avertissement



Si la priorité risque de ne pas être respectée, l'un des symboles suivants s'affiche sur le combiné d'instruments :

Symbole	Signification
	Céder la priorité.
	Stop.
	Feu rouge.

En cas de pré-avertissement, intervenir en fonction de la situation, par exemple freiner.

Signal d'urgence

Si la priorité risque de ne pas être respectée, un signal sonore retentit et l'un des symboles suivants s'affiche sur le combiné d'instruments :

Symbole	Signification
	Stop.
	Feu rouge.

En cas de signal d'urgence, intervenir immédiatement en fonction de la situation, par exemple freiner.

Affichage sur l'affichage tête haute

Selon l'équipement, l'avertissement s'affiche en même temps sur l'affichage tête haute et sur le combiné d'instruments.

Limites du système

Généralités

Respecter les limites du système du chapitre Systèmes de prévention des collisions



Aucun avertissement

Le système n'émet aucun avertissement dans les situations suivantes par exemple :

- ▶ Si la priorité doit être respectée sans qu'il n'y ait de panneaux de priorité, de panneau de stop ou de feux de circulation rouges.
- ▶ Aux carrefours avec des feux de circulation jaunes ou verts.

Restrictions de fonctionnement

La fonction peut être limitée, par exemple dans les situations suivantes :

- ▶ Si la signalisation ou les feux de circulation ne sont pas clairs.
- ▶ Si les panneaux de signalisation ou les feux de circulation sont recouverts ou encrassés, partiellement ou entièrement.
- ▶ Si les panneaux de signalisation ou les feux de circulation sont peu visibles ou déformés.
- ▶ Si les panneaux de signalisation ou les feux de circulation sont trop petits ou trop grands.
- ▶ Si les panneaux de signalisation routière ne respectent pas les normes.
- ▶ Lors de la détection de panneaux de signalisation qui s'appliquent à une intersection ou une route parallèle.
- ▶ Dans le cas de panneaux et de tracés de route spécifiques au pays.
- ▶ Aux intersections avec des feux de circulation qui clignotent.
- ▶ Jusqu'à 10 secondes après l'activation de l'état de marche via le bouton Start/Stop.
- ▶ Si les données du système de navigation sont anciennes, ne sont plus valables ou ne sont plus disponibles.
- ▶ Dans certains pays, le système n'est, le cas échéant, pas disponible ou uniquement partiellement.

Avertisseur de conduite en sens interdit

Principe

L'avertisseur de conduite en sens interdit émet un avertissement si, par exemple, une autoroute, une rue à sens unique ou un rond-point est sur le point d'être emprunté dans le mauvais sens.

Généralités

Selon l'équipement, le système vérifie les conditions de circulation à l'aide des données de navigation et des panneaux de signalisation.

Le système tient compte par exemple des panneaux de signalisation suivants :

- ▶ Sens interdit.
- ▶ Rond-point.
- ▶ Flèches de direction : sens obligatoire.

Consignes de sécurité

Respecter les consignes de sécurité du chapitre Systèmes de prévention des collisions.

Conditions de fonctionnement

Des panneaux de signalisation doivent indiquer clairement le tracé de la route à venir.

Capteurs

Le système est piloté par l'intermédiaire de la caméra derrière le pare-brise.

Activer/désactiver l'avertisseur de conduite en sens interdit

Selon la version de pays, l'avertisseur de conduite en sens interdit est activé automatiquement après chaque départ.

Fonction d'avertissement



Un avertissement s'affiche et un signal acoustique retentit dès que le véhicule s'engage à contre-sens, par exemple sur une autoroute, dans un rond-point ou dans une rue à sens unique.

Les avertissements s'affichent sur le combiné d'instruments et, selon l'équipement, sur l'affichage tête haute.

Limites du système

Généralités

Respecter les limites du système du chapitre Systèmes de prévention des collisions

Aucun avertissement

Le système n'émet pas d'avertissement par exemple sur les routes sans panneaux de signalisation routière.

Restrictions de fonctionnement

La fonction peut être limitée dans les situations suivantes et risque d'émettre une alerte de conduite en sens inverse incorrecte ou de ne pas émettre d'alerte du tout :

- ▶ Si les panneaux ne sont pas clairs.
- ▶ Si les panneaux de signalisation sont masqués ou encrassés en partie ou intégralement.
- ▶ Si les panneaux de signalisation ne sont pas clairement visibles ou sont inversés.
- ▶ Si les panneaux de signalisation sont trop grands ou trop petits.
- ▶ Si les panneaux de signalisation routière ne respectent pas les normes.
- ▶ Lors de la détection de panneaux de signalisation qui s'appliquent à une intersection ou une route parallèle.
- ▶ Dans le cas de panneaux et de tracés de route spécifiques au pays.

- ▶ Jusqu'à 10 secondes après l'activation de l'état de marche via le bouton Start/Stop.
- ▶ Si les données du système de navigation sont anciennes, ne sont plus valables ou ne sont plus disponibles.
- ▶ Il se peut que le système ne puisse pas être utilisé dans tous les pays.

Assistant d'arrêt d'urgence

Principe

Lorsque le conducteur n'est plus apte à conduire, l'assistant d'arrêt d'urgence l'aide à s'arrêter en toute sécurité.

Généralités

La fonction d'arrêt d'urgence se déclenche automatiquement.

La fonction est disponible à partir d'une vitesse d'environ 70 km/h.

Lorsque le système est activé, le véhicule est arrêté dans sa propre voie avec le guidage sur voie.

Consigne de sécurité

AVERTISSEMENT

Le système ne dégage pas le conducteur de sa responsabilité d'évaluer correctement sa condition physique. Il est possible qu'un manque de vigilance croissant ou des signes de fatigue ne soient pas détectés ou pas à temps. Il y a risque d'accident. Veiller à ce que le conducteur soit reposé et attentif. Adapter le style de conduite aux conditions de circulation.

Activer la fonction d'arrêt d'urgence

Si le système détecte que le conducteur n'est plus apte à conduire ou s'il ignore les avertissements, la fonction d'arrêt d'urgence est acti-

vée automatiquement. La fonction active s'affiche sur le combiné d'instruments.

La fonction d'arrêt d'urgence peut également être activée via la saisie vocale.

Plus d'informations :

BMW Intelligent Personal Assistant, voir page 63.

Un appel d'urgence immédiat peut être déclenché sur l'écran de contrôle.

Si la fonction d'arrêt d'urgence s'active, les actions suivantes sont exécutées automatiquement :

- ▶ Un affichage s'affiche sur le combiné d'instruments.
- ▶ Le système prend en charge le guidage du véhicule jusqu'à l'arrêt du véhicule.
- ▶ Les feux de détresse sont allumés.
- ▶ Selon l'équipement, un appel d'urgence est déclenché.

Activation/désactivation de l'assistant d'arrêt d'urgence

1. « MENU »
2. « Applis véhicule »
3. « Réglages de conduite »
4. « Aides à la conduite »
5. « Sécurité et avertissements »
6. « Arrêt d'urgence »
7. Sélectionner le réglage désiré.

Annuler la fonction d'arrêt d'urgence

Pendant toute la procédure, le conducteur peut annuler la fonction d'arrêt d'urgence en reprenant activement le contrôle du véhicule.

La fonction d'arrêt d'urgence est par exemple interrompue dans les situations suivantes :

- ▶ En cas d'actionnement de la direction.
- ▶ En cas d'activation des clignotants.
- ▶ Lors d'un fort actionnement de la pédale d'accélérateur.

- ▶ À l'arrêt des feux de détresse.
- ▶ En cas d'interruption de la fonction d'arrêt d'urgence sur l'écran de contrôle.
- ▶ En cas de changement de la position de la manette de sélection à l'arrêt.

À l'arrêt

Dès que le véhicule est immobile, le système règle les éléments suivants :

- ▶ Le véhicule est sécurisé pour qu'il ne se mette pas à rouler.
- ▶ L'éclairage intérieur est allumé.
- ▶ Le verrouillage centralisé se déverrouille.

Affichages sur le combiné d'instruments

Symbole État



Le symbole s'allume en rouge : fonction d'arrêt d'urgence activée.

Limites du système

Le système ne peut pas remplacer les performances de conduite d'un conducteur apte à conduire.

Avertisseur de circulation transversale avec fonction de freinage

Principe

Aux sorties où la visibilité est réduite ou en quittant une place de stationnement en bataille, les usagers de la route qui s'approchent par le côté sont détectés plus tôt par l'avertisseur de circulation transversale que par le conducteur.

Généralités

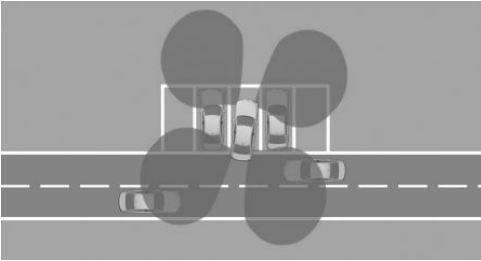

Des capteurs surveillent la zone située derrière le véhicule.

Selon l'équipement, l'espace de circulation devant le véhicule est également surveillé.

Le système indique si d'autres usagers se rapprochent.

En cas de risque de collision en marche arrière, le système procède à une intervention de freinage automatique.

Respecter les contenus du chapitre Systèmes d'aide au stationnement.

Consigne de sécurité

AVERTISSEMENT

Le système ne dégage pas le conducteur de sa responsabilité d'évaluer correctement les conditions de circulation. En raison des limites inhérentes au système, celui-ci ne peut pas toujours réagir automatiquement de manière adéquate dans toutes les situations de circulation. Il y a risque d'accident. Adapter le style de conduite aux conditions de circulation. Observer la circulation, se préparer à freiner ou à braquer à tout moment et intervenir activement dans les situations correspondantes.

Capteurs

Le système se commande à l'aide des capteurs suivants :

- ▷ Capteurs radars latéraux, arrière.
- ▷ Selon l'équipement : capteurs radars latéraux, avant.

Activation/désactivation manuelle de l'avertisseur de circulation transversale

Il est possible d'activer et de désactiver l'avertisseur de circulation transversale et l'intervention de freinage.

1. « MENU »
2. « Applis véhicule »
3. « Réglages de conduite »
4. « Aides à la conduite »
5. « Stationnement »
6. « AVERT. CIRCULATION TRANSV. »
7. Sélectionner le réglage désiré.

Activation automatique de l'avertisseur de circulation transversale

Si le système a été activé sur l'écran de contrôle, il s'allume automatiquement dès que les radars de stationnement PDC sont actifs ou qu'une vue caméra est active et qu'une position du levier sélecteur est engagée.

Lorsque la marche arrière est engagée, le système est activé à l'arrière.

Selon l'équipement, le système est activé à l'avant lorsqu'une position est engagée.

Selon la version de pays, le système est automatiquement activé au démarrage du véhicule.

Désactivation automatique de l'avertisseur de circulation transversale

Le système se coupe automatiquement, par exemple dans les cas suivants :

- ▶ En cas de dépassement de la vitesse au pas.
- ▶ En cas de dépassement d'une distance parcourue définie.

Fonction d'avertissement

Généralités

L'affichage correspondant est ouvert sur l'écran de contrôle, un signal sonore retentit selon le cas et le témoin dans le rétroviseur extérieur clignote.

Alerte optique

Voyant dans le rétroviseur extérieur



Le voyant dans le rétroviseur extérieur clignote lorsque les capteurs arrière détectent un véhicule et que votre véhicule roule en marche arrière.

Affichage sur l'écran des radars de stationnement PDC



La bordure correspondante de l'écran des radars de stationnement PDC clignote en rouge lorsque les capteurs détectent des véhicules.

Affichage sur l'image de la caméra

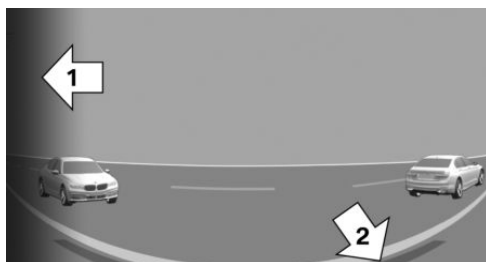

Selon le sens de la marche, l'image de la caméra affiche la vue vers l'avant ou vers l'arrière.

La bordure correspondante, flèche 1, de l'image de caméra clignote en rouge lorsque les capteurs détectent un véhicule.

Les lignes jaunes, flèche 2, indiquent le bouclier du propre véhicule.

Avertissement acoustique

Outre l'alerte visuelle, un signal acoustique retentit lorsque le propre véhicule se déplace dans la direction correspondante.

Selon la version de pays, un signal acoustique retentit dès que la position est engagée.

Limites du système

Limites du système des capteurs

Plus d'informations :

Capteurs du véhicule, voir page 45.

Restrictions de fonctionnement

La fonction peut être limitée, par exemple dans les cas suivants :

- ▷ Dans les virages serrés.
- ▷ En cas d'objets circulant transversalement et se déplaçant très lentement ou très rapidement.
- ▷ Si d'autres objets, qui masquent la circulation transversale, sont présents dans le champ de vision des capteurs.
- ▷ Si la prise de remorque est occupée ou le mode remorque activé, l'avertisseur de circulation transversale est indisponible pour la zone située derrière le véhicule.

Feux stop dynamiques

Principe

En cas de freinage d'urgence, les usagers qui suivent le véhicule sont avertis par le clignotement des feux stop.

Généralités

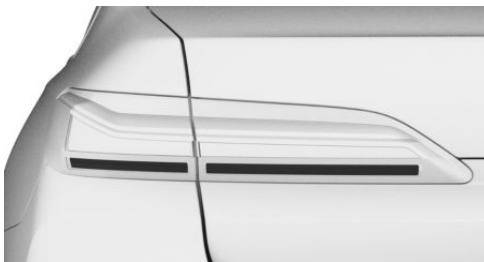

- ▷ Freinage normal : les feux stop s'allument.
- ▷ Freinage puissant : les feux stop clignotent.

Les feux de détresse sont activés peu avant l'immobilisation du véhicule.

Éteindre les feux de détresse :

- ▷ Accélérer.
- ▷ Appuyer sur la touche des feux de détresse.

BMW Drive Recorder

Principe

BMW Drive Recorder enregistre de courtes vidéos de l'environnement du véhicule, par exemple pour archiver la circulation.

Généralités

Les enregistrements vidéo peuvent être enregistrés de différentes manières :

- ▷ Enregistrement automatique.

La fonction permet de documenter l'accident ou le vol du véhicule.

- ▷ Enregistrement manuel.

La fonction permet de documenter la situation routière.

Les caméras des systèmes d'aide à la conduite sont utilisées pour la prise de vue, par exemple vue panoramique.

En outre, les paramètres suivants sont enregistrés :

- ▷ Date.
- ▷ Heure.
- ▷ Vitesse.
- ▷ Coordonnées GPS.

Protection des données

L'admissibilité de l'enregistrement et l'exploitation des vidéos dépendent de la législation du pays d'utilisation du système. L'utilisateur est responsable de l'utilisation du système et du respect des dispositions légales en vigueur.

Avant la première utilisation, le constructeur du véhicule recommande de vérifier si l'utilisa-

tion du système n'est soumise à aucune restriction légale ou réglementaire dans le pays concerné. Par ailleurs, vérifier régulièrement la légalité de l'utilisation du système, notamment en cas de franchissement fréquent des frontières.

Informez les autres conducteurs du véhicule sur le système. Informez également en cas de cession du véhicule.

Conditions de fonctionnement

- ▶ L'état opérationnel ou l'état de marche est activé.
- ▶ Le BMW Drive Recorder est activé.
- ▶ Les clauses relatives à la protection des données ont été acceptées.
- ▶ Le type d'enregistrement a été sélectionné.
- ▶ La durée d'enregistrement a été sélectionnée.

Notification de vol :

- ▶ La notification de vol a été activée dans le menu Protection des données ou dans le menu Drive Recorder.
- ▶ Le transfert de données est activé.
- ▶ La BMW App est installée sur l'appareil mobile.
- ▶ La BMW App est reliée au compte ConnectedDrive.
- ▶ Les clauses relatives à la protection des données ont été acceptées.

Activation/désactivation de BMW Drive Recorder

Avant d'utiliser pour la première fois la fonction d'enregistrement, il est nécessaire d'activer BMW Drive Recorder.

1. « MENU »
2. « Toutes les applis »
3. « Drive Recorder »
4. Accepter les clauses relatives à la protection des données.

5. « Réglages »
6. « Autoriser enreg. »
7. Sélectionner le réglage désiré.

Fonctions d'enregistrement

Enregistrement automatique

La prise de vue est automatiquement enregistrée lorsque les capteurs du véhicule détectent un accident ou un vol.

- ▶ En cas d'accident :

Le système mémorise les prises de vue réalisées jusqu'à 30 secondes avant et après le déclenchement de l'enregistrement.

- ▶ En cas de vol :

En fonction du réglage de la durée d'enregistrement sélectionné, le système mémorise la prise de vue après son déclenchement.

Lors d'un déclenchement du système d'alarme antivol, un message est envoyé à l'application BMW et la vidéo peut être téléchargée avec une qualité réduite sur un appareil mobile.

Enregistrement manuel

Par la touche

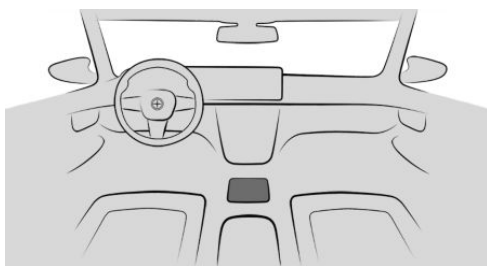

Maintenir la touche enfoncée.

Par l'intermédiaire du iDrive

Démarrer l'enregistrement :

1. « MENU »
2. « Toutes les applis »
3. « Drive Recorder »
4. « Enregistrement »
5. « Démarrer enreg. »

Arrêter l'enregistrement : « Terminer l'enregistrement ».

Le système sauvegarde les enregistrements réalisés jusqu'à 30 secondes avant et après le déclenchement de la mémorisation.

Lecture et gestion des enregistrements

Les vidéos peuvent être lues, exportées et supprimées.

Pour votre sécurité, la vidéo ne s'affiche que jusqu'à environ 3 km/h. Avec certaines versions de pays, la vidéo s'affiche uniquement lorsque le frein de stationnement est serré ou le levier sélecteur sur P.

1. « MENU »
2. « Toutes les applis »
3. « Drive Recorder »
4. « Enreg. »
5. Sélectionner l'enregistrement souhaité.
6. Le cas échéant, sélectionner la caméra.

Réglages

Généralités

Différents réglages peuvent être effectués.

Type d'enregistrement

1. « MENU »
2. « Toutes les applis »
3. « Drive Recorder »

4. « Réglages »
5. Sélectionner le réglage désiré.

Durée de l'enregistrement

1. « MENU »
2. « Toutes les applis »
3. « Drive Recorder »
4. « Réglages »
5. Sélectionner le réglage désiré.

Enregistrement sur un appareil mobile

Principe

Selon l'équipement, il est possible d'enregistrer les vidéos directement sur un appareil mobile, comme un smartphone ou une clé USB.

Généralités

La durée mémorisable de la vidéo dépend de la mémoire disponible sur l'appareil mobile.

Conditions de fonctionnement

- ▶ Les clauses relatives à la protection des données ont été acceptées.
 - ▶ Drive Recorder est activé.
- Pour transférer des enregistrements sur un appareil mobile :
- ▶ L'appareil mobile est connecté au véhicule par WLAN et Bluetooth Audio.
 - ▶ La BMW App est installée sur l'appareil mobile.
 - ▶ La BMW App est reliée au compte ConnectedDrive.

Enregistrement

Il est possible de démarrer et d'arrêter manuellement l'enregistrement.

Démarrer l'enregistrement :

1. « MENU »
2. « Toutes les applis »
3. « Drive Recorder »
4. « Enregistrement »
5. « Démarrer enreg. »

Arrêter l'enregistrement : « Terminer l'enregistrement ».

Caméras

Il est possible de sélectionner différentes caméras.

1. « MENU »
2. « Toutes les applis »
3. « Drive Recorder »
4. « Réglages »
5. « Sélect. caméra »
6. Sélectionner la caméra souhaitée.

Limites du système

L'enregistrement risque d'être impossible en cas d'accident grave, si les dommages du véhicule sont trop importants ou si l'alimentation électrique a été coupée.

La mémorisation automatique de l'enregistrement en cas de vol s'effectue uniquement si le système d'alarme antivol s'est déclenché.

Protection active des occupants

Principe

La protection active des occupants prépare les passagers et le véhicule à un éventuel accident dans les situations critiques.

Généralités

Selon l'équipement et la version de pays, la protection active des occupants comprend plusieurs fonctions PreCrash.

Ce système permet de détecter certaines situations de conduite critiques qui peuvent entraîner un accident. Ces situations de conduite critiques sont les suivantes :

- ▷ Freinages totaux.
- ▷ Sous-virage important.
- ▷ Survirage important.

Des fonctions de certains systèmes peuvent entraîner le déclenchement de la protection active des occupants, dans les limites du système :

- ▷ Avertissement collision frontale : intervention de freinage automatique.
- ▷ Avertissement collision frontale : servofrein.
- ▷ Avertisseur de risque de collision arrière : détection de collisions arrière imminentes.

Consigne de sécurité

AVERTISSEMENT

Le système ne dégage pas le conducteur de sa propre responsabilité. En raison des limites inhérentes au système, des situations de conduite critiques peuvent ne pas être détectées de manière fiable ou à temps. Il y a risque d'accident. Adapter le style de conduite aux conditions de circulation. Prêter attention aux conditions de circulation et intervenir activement dans les situations correspondantes.

Fonction

Selon l'équipement : dans les situations critiques pouvant conduire à un accident, les différentes fonctions suivantes sont activées selon les besoins :

- ▶ Fermeture automatique des vitres. Les fenêtres restent encore ouvertes.
- ▶ Positionnement automatique du dossier du siège du passager avant.
- ▶ Sièges confort arrière : positionnement automatique des dossiers de siège arrière.

Après une situation de conduite critique sans accident, il est possible de restaurer le réglage souhaité des systèmes.

PostCrash – iBrake

Principe

Dans certaines situations d'accident, le Post-Crash-iBrake peut immobiliser automatiquement le véhicule sans intervention du conducteur.

Généralités

Le PostCrash-iBrake peut réduire le risque d'une collision supplémentaire et ses conséquences.

À l'arrêt

Le frein est automatiquement désengagé lorsque le véhicule est à l'arrêt.

Renforcement du freinage du véhicule

Dans certaines situations, il peut être nécessaire d'arrêter le véhicule plus rapidement qu'avec le freinage automatique.

Pour cela, freiner rapidement et énergiquement. La pression de freinage dépasse pendant un court instant celle obtenue avec la fonction de freinage automatique. Le freinage automatique est interrompu.

Interruption du freinage automatique

Dans certaines situations, il peut être nécessaire d'interrompre le freinage automatique, par exemple pour effectuer une action d'évitement.

Interruption du freinage automatique :

- ▶ Par actionnement de la pédale de frein.
- ▶ Par actionnement de la pédale d'accélérateur.

Assistant de détection de somnolence

Principe

L'assistant de détection de somnolence est capable de détecter un relâchement de l'attention ou la fatigue du conducteur pendant les trajets longs et monotones, par exemple sur autoroute. Le système recommande une pause.

Consigne de sécurité

AVERTISSEMENT

Le système ne dégage pas le conducteur de sa responsabilité d'évaluer correctement sa condition physique. Il est possible qu'un manque de vigilance croissant ou des signes de fatigue ne soient pas détectés ou pas à temps. Il y a risque d'accident. Veiller à ce que le conducteur soit reposé et attentif. Adapter le style de conduite aux conditions de circulation.

Fonction

Le système est activé chaque fois que l'état de marche est activé.

Après le démarrage, le système s'adapte au conducteur de manière à pouvoir détecter un

relâchement de son attention ou des signes de fatigue.

Ce processus prend en compte les critères suivants :

- ▷ Style de conduite personnel, par exemple : comportement directionnel.
- ▷ Conditions du trajet, par exemple : heure, durée.
- ▷ Attention du conducteur par la Driver Attention Camera.

Le système s'active à partir d'environ 70 km/h et peut afficher un message recommandant de faire une pause.

Recommandation de pause

Définir la recommandation de pause

L'assistant de détection de somnolence est automatiquement activé chaque fois que l'état de marche est activé et peut ainsi afficher une recommandation de pause.

La recommandation de pause peut également être activée, désactivée ou réglée par iDrive.

1. « MENU »
2. « Applis véhicule »
3. « Réglages de conduite »
4. « Aides à la conduite »
5. « Sécurité et avertissements »
6. « Détecteur de somnolence »
7. Sélectionner le réglage désiré.

Affichage

En cas de relâchement de l'attention ou de fatigue du conducteur, un message est affiché sur l'écran de contrôle, recommandant de faire une pause.

Pendant l'affichage, plusieurs réglages peuvent être sélectionnés.

Après une pause, la prochaine recommandation de pause ne peut apparaître qu'au bout de 45 minutes.

Limites du système

Le fonctionnement du système peut être restreint. Si la fonction du système est limitée, aucun avertissement n'est émis ou un avertissement erroné est émis. La fonction peut être limitée dans les situations suivantes :

- ▷ Quand l'heure est mal réglée.
- ▷ Lorsque la vitesse est le plus souvent inférieure à 70 km/h environ.
- ▷ En cas de conduite sportive, par exemple en cas de fortes accélérations ou de vitesse élevée dans les virages.
- ▷ Dans des situations de conduite active, par exemple lors de changements de voie fréquents.
- ▷ Quand la chaussée est en mauvais état.
- ▷ Par fort vent latéral.

Le système est réinitialisé environ 45 minutes après l'arrêt du véhicule, par exemple lors d'une pause pendant un long trajet sur autoroute.

Driver Attention Camera

Principe

Selon l'équipement, une caméra située dans le combiné d'instruments surveille l'activité du conducteur ou la direction de son regard.

Généralités

Pour aider les systèmes d'assistance, l'attention du conducteur est analysée en évaluant la position de la tête et l'ouverture des yeux du conducteur.

Pour garantir une pleine capacité de fonctionnement, s'assurer que le champ de détection de la Driver Attention Camera est libre.

Aperçu

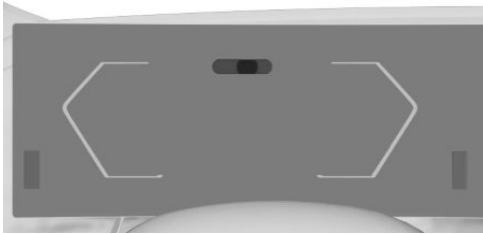

Selon l'équipement, il existe jusqu'à 3 sources de lumière infrarouge dans le combiné d'instruments. Selon les conditions de luminosité, elles peuvent être visibles à partir de l'état opérationnel du véhicule.

Limites du système

La fonction de la Driver Attention Camera peut être limitée, notamment dans les situations suivantes :

- ▶ Si la Driver Attention Camera est couverte par le volant.
- ▶ Avec des lunettes de soleil à haute protection contre la lumière infrarouge.

Systèmes de régulation de la stabilité de marche

Équipement du véhicule

Ce chapitre décrit les équipements, les systèmes et les fonctions proposés actuellement et dans un avenir proche en fonction du modèle, même s'ils ne sont pas présents dans le véhicule.

Plus d'informations :

Équipement du véhicule, voir page 8.

Système d'antiblocage des roues

Principe

Le système d'antiblocage des roues empêche le blocage des roues lors du freinage.

La dirigeabilité du véhicule est conservée même lors d'un freinage total, ce qui renforce la sécurité active.

Le système d'antiblocage des roues est en attente à chaque activation de l'état de marche.

Assistant de freinage

L'assistant de freinage amplifie automatiquement la force de freinage en cas d'actionnement rapide du frein. Lors d'un freinage total, la distance de freinage est ainsi maintenue la plus courte possible. Les avantages du système d'antiblocage des roues sont alors exploités.

Ne pas relâcher la pression sur la pédale de frein tant que le freinage total est nécessaire.

Assistant de freinage adaptatif

Associé au régulateur de vitesse avec régulateur de distance, le système permet au frein de réagir encore plus vite dans les situations critiques.

Contrôle dynamique de stabilité

Principe

Le contrôle dynamique de stabilité permet de maintenir le véhicule dans une trajectoire sûre en réduisant la puissance d'entraînement et par des interventions de freinage sur certaines roues.

Généralités

Le système reconnaît par exemple les états instables suivants :

- ▷ Dérapage de l'arrière du véhicule, susceptible d'entraîner un survirage.
- ▷ Perte d'adhérence des roues avant, susceptible d'entraîner un sous-virage.

Consignes de sécurité

AVERTISSEMENT

Le système ne dégage pas le conducteur de sa responsabilité d'évaluer correctement les conditions de circulation. En raison des limites inhérentes au système, celui-ci ne peut pas toujours réagir automatiquement de manière adéquate dans toutes les situations de circulation. Il y a risque d'accident. Adapter

le style de conduite aux conditions de circulation. Observer la circulation, se préparer à freiner ou à braquer à tout moment et intervenir activement dans les situations correspondantes.

Aperçu

Touche dans le véhicule

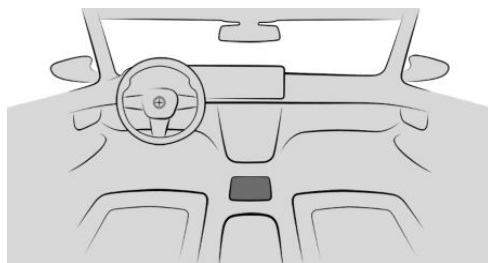

My Modes

Activation/désactivation du contrôle dynamique de stabilité

La désactivation du contrôle dynamique de stabilité entraîne une limitation de la stabilité de marche lors d'une accélération et dans les virages.

Réactiver le contrôle dynamique de stabilité dès que possible afin de renforcer la stabilité de marche du véhicule.

1.  Appuyer sur la touche.
2. « Changer de mode »
3. « SPORT »
4. « Réglages »
5. « Dynamique de conduite »
6. « DSC OFF »

Le contrôle dynamique de stabilité est activé lors du passage dans un autre mode de conduite.

« SPORT » : Le dernier réglage du contrôle dynamique de stabilité reste enregistré dans le mode.

Affichage

Sur le combiné d'instruments

DSC OFF : affichage dans le combiné d'instruments si le contrôle dynamique de stabilité est désactivé.

Témoins et voyants



Le témoin de contrôle s'allume : le contrôle dynamique de stabilité est désactivé.



Le témoin de contrôle clignote : le contrôle dynamique de stabilité régule la force d'entraînement et de freinage.

Le véhicule est stabilisé. Réduire la vitesse et adapter le style de conduite à l'état de la chaussée.



Le témoin de contrôle s'allume : le contrôle dynamique de stabilité est défaillant ou est initialisé. Aucune stabilisation dynamique.

Faire contrôler immédiatement le système par un Réparateur Agréé du constructeur, un autre Réparateur Agréé qualifié ou un atelier spécialisé.

Réglage pour une dynamique de conduite accrue

Principe

« SPORT PLUS » : ce réglage permet de régler le véhicule pour une expérience de conduite plus dynamique.

Le contrôle dynamique de stabilité et donc la stabilité de marche sont limités en cas d'accélération et dans les virages.

Aperçu

Touche dans le véhicule

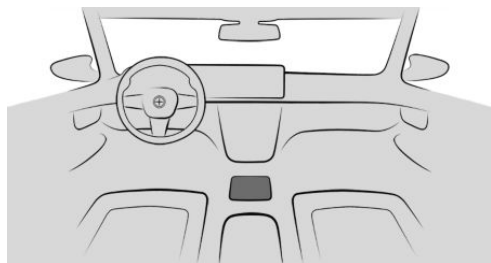

Activation/désactivation de la dynamique de conduite accrue

1.  Appuyer sur la touche.
2. « Changer de mode »
3. « SPORT »
4. « Réglages »
5. « Dynamique de conduite »
6. « SPORT PLUS »

Le contrôle dynamique de stabilité est activé lors du passage dans un autre mode de conduite.

« SPORT »: Le dernier réglage du contrôle dynamique de stabilité reste enregistré dans le mode.

Affichage

Témoins et voyants



Le témoin de contrôle s'allume : la dynamique de conduite accrue est activée.

Changement automatique de programme

La dynamique de conduite accrue est automatiquement désactivée, par exemple dans les cas suivants :

- ▷ En cas d'activation du régulateur de distance.
- ▷ En cas d'intervention de freinage des systèmes d'aide à la conduite.
- ▷ Si le système de contrôle du châssis est en panne.
- ▷ En cas de crevaison.

Assistant de démarrage

Principe

La fonction facilite le démarrage sur sol instable, comme dans la neige ou le sable.

Généralités

L'assistant de démarrage permet de bénéficier d'une traction optimale en cas de démarrage dans des conditions difficiles, par exemple dans la neige ou sur un sol instable. La fonction offre une propulsion maximale avec une stabilité de marche adaptée dans la plage de vitesses inférieure.

Activation/désactivation de l'assistant de démarrage

1. « MENU »
2. « Applis véhicule »
3. « Réglages de conduite »

4. « Propulsion et châssis »
5. « Assistant de démarrage »
6. « Activer une seule fois » ou « Désactiver »

L'assistant de démarrage est actif jusqu'à la désactivation ou le changement de mode de conduite.

xDrive

Principe

xDrive est le système de transmission intégrale du véhicule. L'interaction de xDrive et des autres systèmes de contrôle de châssis, comme le contrôle dynamique de stabilité, optimise encore plus la traction et la dynamique de conduite.

Généralités

Selon la situation de conduite et l'état de la chaussée, xDrive répartit les forces d'entraînement de manière variable entre l'essieu avant et l'essieu arrière.

Efficient4x4 permet de réduire la consommation par l'intervention de la transmission intégrale en fonction des besoins.

Automatic Differential Brake

Principe

Le différentiel à blocage électronique régule la force d'entraînement par des interventions de freinage automatiques sur chaque roue.

Généralités

La fonction correspond à un blocage du différentiel et améliore la motricité, par exemple sur un sol meuble. Le système détecte le patinage d'une roue et freine automatiquement cette dernière.

La force motrice est renvoyée à la roue bénéficiant d'une meilleure adhérence.

Ainsi, en accélération, la force d'entraînement est transmise plus efficacement aux roues.

Direction active intégrale

Principe

La direction active intégrale améliore la manœuvrabilité du véhicule et permet de bénéficier d'un comportement directionnel plus direct.

Généralités

La direction active intégrale associe la démultiplication variable de la direction de l'essieu avant à la direction aux roues arrière.

La direction aux roues arrière améliore la maniabilité à faible vitesse, les roues arrière étant braquées légèrement dans le sens inverse des roues avant.

À des vitesses plus élevées, les roues arrière sont braquées dans la même direction que les roues avant. Ceci favorise par exemple un changement de voie plus harmonieux.

Dans les situations critiques de conduite, la direction active intégrale peut stabiliser le véhicule par une action directe de direction sur les roues arrière avant que le conducteur n'intervienne, par exemple en survirage.

Réglage

Le système propose différents réglages.

Avec les modes de conduite My Modes, il est possible d'axer le système sur le confort ou le dynamisme.

Plus d'informations :

My Modes, voir page 156.

Fonctionnement avec des chaînes à neige

Pour garantir la liberté de mouvement des roues avec des chaînes à neige, la direction

aux roues arrière doit être désactivée lorsque les chaînes sont montées.

Plus d'informations :

Direction aux roues arrière avec des chaînes à neige, voir page [391](#).

Dysfonctionnement

Un message Check-Control s'affiche.



Le système de direction défectueux le cas échéant.

En cas de dysfonctionnement, des mouvements du volant de plus grande amplitude sont nécessaires à faible vitesse. Dans les plages de vitesses supérieures, le véhicule est plus réactif.

L'assistance de la direction active intégrale n'est plus assurée dans les situations de conduite critiques.

Poursuivre le trajet avec modération et vigilance.

Faire contrôler le système par un Réparateur Agréé du constructeur, un autre Réparateur Agréé qualifié ou un atelier spécialisé.

Systèmes d'aide à la conduite

Équipement du véhicule

Ce chapitre décrit les équipements, les systèmes et les fonctions proposés actuellement et dans un avenir proche en fonction du modèle, même s'ils ne sont pas présents dans le véhicule.

Plus d'informations :

Équipement du véhicule, voir page 8.

Alerte de dépassement de vitesse

Principe

L'alerte de dépassement de vitesse permet de régler une limite de vitesse et d'émettre un avertissement en cas de dépassement de cette limite.

Généralités

Un nouvel avertissement est émis si le véhicule dépasse à nouveau la vitesse limite réglée après avoir roulé 5 km/h en dessous.

Activation/désactivation de l'alerte de dépassement de vitesse

1. « MENU »
2. « Applis véhicule »
3. « Réglages de conduite »
4. « Aides à la conduite »
5. « Sécurité et avertissements »
6. « Alerte de dépass. vitesse »

Régler la vitesse

1. « MENU »
2. « Applis véhicule »

3. « Réglages de conduite »
4. « Aides à la conduite »
5. « Sécurité et avertissements »
6. « Alerte de dépass. vitesse »
7. « Avertissement au-dessus de: »
8. Sélectionner le réglage désiré.

Mémorisation de la vitesse actuelle en tant que vitesse limite

1. « MENU »
2. « Applis véhicule »
3. « Réglages de conduite »
4. « Aides à la conduite »
5. « Sécurité et avertissements »
6. « Alerte de dépass. vitesse »
7. « Appliquer la vitesse actuelle »

Indicateur de limitation de vitesse avec interdiction de dépassement

Indicateur de limitation de vitesse

Principe

L'indicateur de limitation de vitesse affiche sur le combiné d'instruments et, le cas échéant, sur l'affichage tête haute, la limitation de vitesse actuellement applicable et, dans certains cas, des panneaux de signalisation supplémentaires.

Généralités

La caméra située au niveau du rétroviseur intérieur filme les panneaux de signalisation situés sur le bord de la route, ainsi que les affichages des portiques à signaux.

Selon la version de pays, les panneaux de signalisation routière avec panneaux de signalisation supplémentaires, par exemple par temps humide, sont pris en compte et comparés aux données internes du véhicule, par exemple celles du signal de l'essuie-glace. Le panneau de signalisation et les panneaux correspondants s'affichent sur le combiné d'instruments et, le cas échéant, sur l'affichage tête haute ou sont ignorés, selon la situation. Lors de l'analyse de la limitation de vitesse, il est tenu compte de certains panneaux qui cependant ne s'affichent pas dans le combiné d'instruments.

Le cas échéant, le système affiche également les limitations de vitesse qui s'appliquent aux trajets dépourvus de panneaux de signalisation si des données cartographiques actuelles sont disponibles dans le système de navigation.

Pour plus d'informations sur la version actuelle de la carte et la mise à jour de la carte, voir Mise à jour des cartes dans le chapitre Système de navigation.

Les limitations de vitesse pour le mode remorque s'affichent si la prise de courant de remorque est occupée ou si le mode remorque a été activé avec iDrive.

Selon l'équipement, il est possible de régler une vitesse maximale autorisée pour le mode remorque qui est prise en compte lors de l'affichage des limitations de vitesse.

Plus d'informations :

- ▶ Notice d'utilisation concernant le système de navigation, de divertissement et de communication, voir page 6.
- ▶ Traction d'une remorque, voir page 351.

Indicateur d'interdiction de dépassement

Principe

Les interdictions de dépasser et les fins d'interdiction détectées par la caméra s'affi-

chent sur le combiné d'instruments et, le cas échéant, sur l'affichage tête de haute avec les symboles correspondants.

Généralités

Le système détecte les interdictions de dépasser et les fins d'interdiction signalées par des panneaux.

Aucun affichage n'est effectué dans les situations suivantes :

- ▶ Dans les pays où les interdictions de dépassement sont principalement signalées par des marquages sur la chaussée.
- ▶ Sur les routes dépourvues de panneaux de signalisation.
- ▶ Aux passages à niveau, en cas de marquages sur la chaussée ou dans tout autre situation indiquant une interdiction de dépassement non signalée.

Selon l'équipement, un symbole supplémentaire indiquant la distance signale la fin de l'affichage de l'interdiction de dépasser.

Consigne de sécurité

AVERTISSEMENT

Le système ne dégage pas le conducteur de sa responsabilité d'évaluer correctement les conditions de circulation. En raison des limites inhérentes au système, celui-ci ne peut pas toujours réagir automatiquement de manière adéquate dans toutes les situations de circulation. Il y a risque d'accident. Adapter le style de conduite aux conditions de circulation. Observer la circulation, se préparer à freiner ou à braquer à tout moment et intervenir activement dans les situations correspondantes.

Capteurs

Le système est piloté par l'intermédiaire de la caméra derrière le pare-brise.

Afficher l'indicateur de limitation de vitesse

Généralités

L'indicateur de limitation de vitesse peut être affiché ou masqué sur le combiné d'instruments via iDrive. Selon la version de pays, l'indicateur de limitation de vitesse s'affiche en permanence sur le combiné d'instruments.

Afficher l'indicateur de limitation de vitesse



1. « MENU »
2. « Applis véhicule »
3. « Réglages de conduite »
4. « Aides à la conduite »
5. « Conduite »
6. « Assistant limitation vitesse »
7. « Limitations de vitesse »
8. « Afficher la limite actuelle »

Affichage

Généralités

Selon la version de pays, les panneaux de signalisation supplémentaires et les interdictions de dépasser s'affichent en même temps que l'indicateur de limitation de vitesse.

Indicateur de limitation de vitesse



Symbole	Description
	Limitation de vitesse applicable.
	Aucune donnée disponible pour la limitation de vitesse actuelle.
	Indicateur de limitation de vitesse non disponible.

Si la limitation de vitesse détectée est dépassée et que les avertissements sont activés, l'affichage clignote et un signal acoustique retentit.





Activer les avertissements :





1. « MENU »
2. « Applis véhicule »
3. « Réglages de conduite »
4. « Aides à la conduite »
5. « Conduite »
6. « Assistant limitation vitesse »
7. « Avertiss. en cas de dépassement. »
8. « Avertissement sonore »

Indicateur d'interdiction de dépassement

Symbole	Description
	Interdiction de dépasser.
	Fin d'interdiction de dépasser.

Panonceaux supplémentaires

Symbole	Description
	Limitation de vitesse limitée dans le temps.
	Le bridage de la vitesse s'applique uniquement en cas d'humidité.
	Le bridage de la vitesse s'applique uniquement en cas de neige.
	Le bridage de la vitesse s'applique uniquement en cas de brouillard.

Symbole	Description
	Le bridage de la vitesse s'applique pour la sortie à gauche.
	Le bridage de la vitesse s'applique pour la sortie à droite.
	Le bridage de la vitesse s'applique uniquement si une remorque est utilisée.
	Selon l'équipement : limitation de vitesse avec panneau de signalisation supplémentaire non reconnu.

Indicateur de limitation de vitesse avec conseils d'anticipation

Selon l'équipement et la version de pays, un symbole supplémentaire indiquant la distance signale la prochaine modification de limitation de vitesse. Les conseils d'anticipation doivent être activés avec l'assistant de limitation de vitesse.

Le cas échéant, des limitations de vitesse temporaires sont également affichées, par exemple sur les chantiers. Les limitations de vitesse temporaires ne peuvent s'afficher que si les services suivants sont sélectionnés pour le système de navigation dans le menu de protection des données :

- ▷ « Carte apprentiss. progressif »
- ▷ « Mise à jour des cartes »

Plus d'informations :

- ▷ Assistant de limitation de vitesse, voir page 273.
- ▷ Protection des données, voir page 78.

Réglages

1. « MENU »
2. « Applis véhicule »
3. « Réglages de conduite »
4. « Aides à la conduite »

5. « Conduite »
6. « Assistant limitation vitesse »
7. Sélectionner le réglage désiré.

Limites du système

Limites du système des capteurs

Plus d'informations :

- ▷ Caméra, voir page 45.

Restrictions de fonctionnement

La fonction peut être limitée et, le cas échéant, afficher une information erronée, par exemple dans les situations suivantes :

- ▷ Les panneaux signalisation routière sont partiellement ou entièrement recouverts par des objets, des autocollants ou de la peinture.
- ▷ Les panneaux de signalisation routière ne sont pas conformes à la norme.
- ▷ Dans les zones non prises en compte dans les données cartographiques du système de navigation.
- ▷ Si les données cartographiques du système de navigation sont anciennes, ne sont plus valables ou ne sont plus disponibles.
- ▷ En cas de différences par rapport à la navigation, par exemple en raison de modifications du tracé de la route.
- ▷ En cas de talonnage du véhicule qui précède.
- ▷ Lors du dépassement d'autocars ou de poids lourds portant un panneau de limitation de vitesse.
- ▷ Avec des panneaux de signalisation électroniques.
- ▷ En cas de détection de panneaux de signalisation s'appliquant à une route parallèle.
- ▷ Dans le cas de panneaux et de tracés de route spécifiques au pays.

Systèmes de régulation de la vitesse

Principe

Les systèmes de régulation de la vitesse offrent une assistance pendant la conduite.

Généralités

Selon l'équipement, les systèmes de régulation de la vitesse comprennent les systèmes suivants.

- ▶ Limiteur de vitesse manuel, voir page 255.
- ▶ Régulateur de vitesse, voir page 256.
- ▶ Régulateur de distance, voir page 259.
- ▶ Assisted Driving, voir page 266.
- ▶ Assisted Driving Plus, voir page 271.

Selon l'équipement et la version de pays, les systèmes sont complétés par des fonctions additionnelles.

Certaines fonctions peuvent être commandées à l'aide de la saisie vocale.

Plus d'informations :

BMW Intelligent Personal Assistant, voir page 63.

Consignes de sécurité

AVERTISSEMENT

Le système ne dégage pas le conducteur de sa responsabilité d'évaluer correctement les conditions de circulation. En raison des limites inhérentes au système, celui-ci ne peut pas toujours réagir automatiquement de manière adéquate dans toutes les situations de circulation. Il y a risque d'accident. Adapter le style de conduite aux conditions de circulation. Observer la circulation, se préparer à freiner ou à braquer à tout moment et intervenir activement dans les situations correspondantes.





AVERTISSEMENT

Le remorquage avec l'avertissement collision frontale activé ou le régulateur de vitesse activé peut entraîner les dysfonctionnements de certaines fonctions. Il y a risque d'accident. Avant tout remorquage, désactiver l'avertissement de collision frontale et le régulateur de vitesse.



Aperçu

Touches au volant





Touche Fonction

	Activer/désactiver le dernier système de régulation de la vitesse actif.
	Interrompre et poursuivre les systèmes de régulation de la vitesse.
	Sélectionner le système de régulation de la vitesse souhaité.
	Enregistrer la vitesse actuelle. Assistant de limitation de vitesse : appliquer manuellement la vitesse.
	Régler la vitesse.

Activation/désactivation des systèmes de régulation de la vitesse

1.  Activation : appuyer sur la touche.
2.  Sélection : lorsque le système est actif, appuyer sur la touche jusqu'à ce que le système de régulation de la vitesse souhaité s'affiche dans la barre d'outils du combiné d'instruments.

Symbole **Système de régulation de la vitesse**

	Limiteur de vitesse manuel.
	Régulateur de vitesse.
	Régulateur de distance.
	Assisted Driving : régulateur de vitesse avec régulateur de distance, assistant directionnel et guidage sur voie.
	Assisted Driving Plus : système pour les situations d'embouteillage.

La fonction activée s'affiche en vert.

La fonction est affichée en blanc lorsqu'elle peut être activée.



La fonction est grisée si la fonction présente une défaillance ou si les conditions de fonctionnement ne sont pas remplies.

Interruption automatique des systèmes de régulation de la vitesse

Selon le système, les systèmes de régulation de la vitesse sont automatiquement interrompus, par exemple dans les cas suivants :

- ▷ Lorsque le levier sélecteur passe de la position D à P, N ou R.
- ▷ Lorsque le contrôle dynamique de stabilité intervient.
- ▷ Lorsque le contrôle dynamique de stabilité est désactivé.
- ▷ « SPORT PLUS »: Le réglage pour une dynamique de conduite accrue est activé.
- ▷ En cas de freinage manuel.
- ▷ Lorsque la pédale d'accélérateur est complètement enfoncée.

Interruption manuelle des systèmes de régulation de la vitesse

- ▷  Appuyer sur la touche.
- ▷  Appuyer sur la touche pour sélectionner un autre système de régulation de la vitesse.

Poursuite des systèmes de régulation de la vitesse

- ▷  Appuyer sur la touche.

Désactivation automatique des systèmes de régulation de la vitesse

Les systèmes de régulation de la vitesse s'arrêtent automatiquement en cas de désactivation de l'état de marche.

Désactivation manuelle des systèmes de régulation de la vitesse

- ▷  Maintenir la touche enfoncée. Les systèmes de régulation de la vitesse sont désactivés et les affichages disparaissent.

Réglage des valeurs de vitesse

- ▷  Appuyer sur la touche souhaitée jusqu'à ce que la valeur souhaitée soit réglée.
- ▷ Appuyez sur la touche souhaitée jusqu'au point de résistance pour augmenter ou réduire la vitesse de consigne de 1 km/h.
- ▷ Appuyer sur la touche au-delà du point de résistance pour modifier la vitesse de consigne jusqu'à la dizaine de km/h suivante de l'affichage km/h dans l'indicateur de vitesse.

Affichage sur le combiné d'instruments



Un repère apparaît sur l'indicateur de vitesse pour la vitesse définie.

▷ Repère vert : le système est actif.

- ▷ Repère gris : le système est interrompu.
- ▷ Aucun repère : le système est désactivé.

Limiteur de vitesse manuel

Principe



Le limiteur de vitesse manuel permet de régler une limite de vitesse, par exemple pour ne pas dépasser les limitations de vitesse.

Généralités



Le système permet de limiter la vitesse à partir de 30 km/h. En dessous de la limite de vitesse enregistrée, le conducteur peut rouler sans restriction.

Aperçu

Touches au volant



Touche	Fonction
	Activer/désactiver le dernier système de régulation de la vitesse actif.
	Interrompre et poursuivre les systèmes de régulation de la vitesse.
	Sélectionner le système de régulation de la vitesse souhaité.

Touche Fonction

	Enregistrer la vitesse actuelle. Assistant de limitation de vitesse : appliquer manuellement la vitesse.
	Régler la vitesse.

Utilisation

Activation du limiteur de vitesse

-  Le cas échéant, appuyer sur la touche.
-  Le cas échéant, appuyer sur la touche jusqu'à ce que le limiteur de vitesse soit sélectionné.

La vitesse actuelle est définie comme limite de vitesse.

En cas d'activation à l'arrêt ou à vitesse lente, la limite de vitesse réglée est de 30 km/h.

Le repère dans le compteur de vitesse se positionne sur la vitesse correspondante.

En cas d'activation de la limite de vitesse, le mode de conduite change le cas échéant.

Activation/interruption du système de régulation de la vitesse

Il est possible d'activer ou d'interrompre automatiquement au manuellement le système de régulation de la vitesse.

Plus d'informations :

Systèmes de régulation de la vitesse, voir page [253](#).

Modification de la limite de vitesse

-  Appuyer sur la touche correspondante jusqu'à ce que la limite de vitesse souhaitée soit réglée.

Lorsque la limite de vitesse réglée est atteinte ou dépassée involontairement, par exemple en descente, le système ne freine pas de manière active.

Si l'assistant de limitation de vitesse n'est pas actif, il est possible de mémoriser la vitesse actuelle en appuyant sur la touche :

SET Appuyer sur la touche.

Dépassement de la limite de vitesse

Si la vitesse de déplacement dépasse la limite de vitesse, le système émet un avertissement.

Il est possible de dépasser volontairement la limite de vitesse.

Pour dépasser volontairement la limite de vitesse réglée, appuyer à fond sur la pédale d'accélérateur.

La vitesse est de nouveau limitée automatiquement dès que le véhicule roule à une vitesse inférieure à la limite réglée.

Avertissement en cas de dépassement de la limite de vitesse

Alerte optique

 Le témoin de contrôle du combiné d'instruments clignote tant que la vitesse du véhicule est supérieure à la limite de vitesse fixée.

Avertissement acoustique

- ▶ Lorsque la limite de vitesse réglée est dépassée de manière involontaire, un signal retentit.
- ▶ Si, pendant la marche, la limite de vitesse est réduite sous la vitesse actuelle du véhicule, le signal sonore retentit passé un certain délai.
- ▶ Si le conducteur dépasse volontairement la limite de vitesse en appuyant à fond sur la

pédale d'accélérateur, aucun signal sonore ne retentit.

Affichages sur le combiné d'instruments

Affichage sur l'indicateur de vitesse



- ▶ Repère vert : le système est actif.
- ▶ Repère gris : le système est interrompu.
- ▶ Aucun repère : le système est désactivé.

Témoin



- ▶ Le témoin de contrôle s'allume : le système est activé.
- ▶ Le témoin de contrôle clignote : la limite de vitesse réglée a été dépassée.
- ▶ Témoin de contrôle gris : le système est interrompu.

Affichages sur l'affichage tête haute

Selon l'équipement, certaines informations du système peuvent s'afficher également sur l'affichage tête haute.

Régulateur de vitesse

Principe

Le régulateur de vitesse permet de définir une vitesse de consigne à l'aide des touches du volant. Le système maintient le véhicule à la vitesse de consigne. Pour cela, le système accélère et, le cas échéant, freine automatiquement.

Généralités

Le système peut être activé à partir de 30 km/h.

Selon le réglage du véhicule, la caractéristique du régulateur de vitesse peut être modifiée dans certains domaines, par exemple l'accélération peut être différente selon le mode de conduite.

Consignes de sécurité

AVERTISSEMENT

Le système ne dégage pas le conducteur de sa responsabilité d'évaluer correctement les conditions de circulation. En raison des limites inhérentes au système, celui-ci ne peut pas toujours réagir automatiquement de manière adéquate dans toutes les situations de circulation. Il y a risque d'accident. Adapter le style de conduite aux conditions de circulation. Observer la circulation, se préparer à freiner ou à braquer à tout moment et intervenir activement dans les situations correspondantes.

AVERTISSEMENT

L'utilisation du système peut entraîner un risque accru d'accident dans les situations suivantes :

- ▷ Route sinueuse.
- ▷ Circulation dense.
- ▷ Chaussée glissante, brouillard, neige, pluie ou sol meuble.

Il y a un risque d'accident ou de dommages matériels. Utiliser le système uniquement lorsqu'il est possible de rouler à vitesse constante.

AVERTISSEMENT

La vitesse de consigne peut être involontairement réglée ou appelée de manière incorrecte. Il y a risque d'accident. Adapter la vitesse de consigne aux conditions de circulation. Prêter attention aux conditions de circulation et intervenir activement dans les situations correspondantes.

Aperçu

Touches au volant

Touche Fonction



Activer/désactiver le dernier système de régulation de la vitesse actif.

Interrompre et poursuivre les systèmes de régulation de la vitesse.



Sélectionner le système de régulation de la vitesse souhaité.



Enregistrer la vitesse actuelle.
Assistant de limitation de vitesse : appliquer manuellement la vitesse.



Régler la vitesse.



Activation du régulateur de vitesse

Sur les véhicules équipés d'un régulateur de distance : basculer le mode du régulateur de vitesse vers le régulateur de vitesse sans régulateur de distance.

Plus d'informations :

Régulateur de distance, voir page [259](#).

Sur les véhicules sans régulateur de distance : activer le régulateur de vitesse avec les touches situées sur le volant.

1.  Le cas échéant, appuyer sur la touche.
2.  Le cas échéant, appuyer sur la touche jusqu'à ce que le régulateur de vitesse soit sélectionné.

Le régulateur de vitesse est actif. La vitesse actuelle est maintenue et mémorisée comme vitesse de consigne.

Les témoins du combiné d'instruments s'allument et le repère de l'indicateur de vitesse se positionne sur la vitesse actuelle.

Lors de l'activation du régulateur de vitesse, le mode de conduite change le cas échéant.

Activation/interruption du système de régulation de la vitesse

Il est possible d'activer ou d'interrompre automatiquement ou manuellement le système de régulation de la vitesse.

Plus d'informations :

Systèmes de régulation de la vitesse, voir page [253](#).

Régler la vitesse

Maintien/enregistrement de la vitesse

 Appuyer sur la touche à l'état interrompu.

Quand le système est activé, la vitesse actuelle est maintenue et enregistrée comme vitesse de consigne.

La vitesse mémorisée s'affiche sur l'indicateur de vitesse.

Le cas échéant, le contrôle dynamique de stabilité est activé.

Si l'assistant de limitation de vitesse n'est pas actif, il est possible de mémoriser la vitesse actuelle par une pression sur la touche :

 Appuyer sur la touche.

Modification de la vitesse

 Appuyer sur la touche correspondante jusqu'à ce que la vitesse de consigne soit réglée.

Lorsque le système est activé, la vitesse affichée est enregistrée et atteinte si la voie est dégagée.

La vitesse maximale réglable est fonction du véhicule.

Appuyer sur la touche jusqu'au point de résistance et la maintenir enfoncée : le véhicule accélère ou décélère sans actionner la pédale d'accélérateur.

La vitesse atteinte est maintenue lorsque la touche est relâchée. Un actionnement au-delà du point de résistance fait accélérer le véhicule plus fortement.

Poursuite de la régulation de vitesse

Avec la vitesse mémorisée

Il est possible de poursuivre une régulation de vitesse interrompue en appliquant la vitesse enregistrée.

Avant de rétablir la vitesse enregistrée, s'assurer que la différence par rapport à la vitesse actuelle n'est pas trop importante. Sinon, cela pourrait entraîner un freinage ou une accélération involontaire.

 Quand le système est interrompu, appuyer sur la touche.

La régulation de vitesse est poursuivie avec les valeurs mémorisées.

Dans les cas suivants, la valeur enregistrée de la vitesse est effacée et ne peut plus être rap-
pelée :

- ▷ Quand vous coupez le système.
- ▷ Lors de la désactivation de l'état de mar-
che.
- ▷ En sélectionnant un autre système de régu-
lation de la vitesse.

Avec la vitesse actuelle

 Appuyer sur la touche pour poursuivre la régulation de vitesse avec la vitesse actuelle.

Assistant de limitation de vitesse : avec la vitesse proposée

 Avec une vitesse proposée, appuyer sur la touche pour appliquer la régula-
tion de la vitesse avec la vitesse propo-
sée.

Affichages sur le combiné d'instruments

Affichage sur l'indicateur de vitesse



- ▷ Repère vert : le système est activé, le repère indique la vi-
tesse de consigne.
- ▷ Repère gris : le système est interrompu, le repère indique la vitesse enregistrée.
- ▷ Aucun repère : le système est désactivé.

Témoin



- ▷ Témoin de contrôle vert : le sys-
tème est activé.
- ▷ Pas de témoin de contrôle : le sys-
tème est désactivé ou interrompu.

Affichages sur l'affichage tête haute

Selon l'équipement, certaines informations du système peuvent s'afficher également sur l'af-
fichage tête haute.

Limites du système

La vitesse de consigne est également mainte-
nue en descente. La vitesse de consigne peut
ne pas être atteinte en montée, si la puissance
d'entraînement n'est pas suffisante.

Selon le mode de conduite, il est possible dans
la plupart des situations que la vitesse de con-
signe définie soit dépassée ou ne soit pas at-
teinte, par exemple dans les descentes ou les
montées.

Régulateur de distance

Principe

Avec le régulateur de distance, il est possible
de régler une distance par rapport au véhicule
qui précède en plus du régulateur de vitesse.

Généralités

Lorsque la route est libre, le système maintient
constante la vitesse de consigne. Le véhicule
accélère ou freine automatiquement.

Si un autre véhicule vous précède, le système
adapte votre vitesse afin de conserver la dis-
tance réglée par rapport au véhicule qui pré-
cède. L'adaptation de la vitesse s'effectue
dans les limites des possibilités offertes.

La distance peut être réglée avec plusieurs pa-
liers et, pour des raisons de sécurité, dépend
de la vitesse.

Si le véhicule qui précède freine jusqu'à l'arrêt
et repart presque tout de suite après, le sys-
tème peut le comprendre dans ce cadre précis.

Sinon, démarrez vous-même en actionnant la
pédale d'accélérateur ou la touche de réglage
de la vitesse du volant, par exemple.

Consignes de sécurité

AVERTISSEMENT

Le système ne dégage pas le conducteur de sa responsabilité d'évaluer correctement les conditions de circulation. En raison des limites inhérentes au système, celui-ci ne peut pas toujours réagir automatiquement de manière adéquate dans toutes les situations de circulation. Il y a risque d'accident. Adapter le style de conduite aux conditions de circulation. Observer la circulation, se préparer à freiner ou à braquer à tout moment et intervenir activement dans les situations correspondantes.

AVERTISSEMENT

Un véhicule non immobilisé peut se mettre en mouvement et commencer à rouler. Il y a risque d'accident. Sécurisez le véhicule de manière à l'empêcher de rouler avant de le quitter.

Pour être certain d'immobiliser correctement le véhicule, respecter ce qui suit :

- ▷ Serrer le frein de stationnement.
- ▷ En montée ou en descente, tourner les roues avant en direction de la bordure du trottoir.
- ▷ En montée ou en descente, immobiliser en plus le véhicule avec une cale, par exemple.

AVERTISSEMENT

La vitesse de consigne peut être involontairement réglée ou appelée de manière incorrecte. Il y a risque d'accident. Adapter la vitesse de consigne aux conditions de circulation. Prêter attention aux conditions de circulation et intervenir activement dans les situations correspondantes.

AVERTISSEMENT

Risque d'accident en raison de différences trop importantes de vitesse par rapport à d'autres véhicules, par exemple dans les situations suivantes :

- ▷ En cas d'approche rapide d'un autre véhicule plus lent.
- ▷ Quand un véhicule surgit soudainement sur votre voie de circulation.
- ▷ En cas d'approche rapide d'autres véhicules immobilisés.

Il y a risque de blessures ou danger de mort. Prêter attention aux conditions de circulation et intervenir activement dans les situations correspondantes.

Aperçu

Touches au volant

Touche Fonction



Activer/désactiver le dernier système de régulation de la vitesse actif.

Interrompre et poursuivre les systèmes de régulation de la vitesse.



Sélectionner le système de régulation de la vitesse souhaité.



Enregistrer la vitesse actuelle. Assistant de limitation de vitesse : appliquer manuellement la vitesse.



Régler la vitesse.

Capteurs

Le système se commande à l'aide des capteurs suivants :

- ▷ Caméra située derrière le pare-brise.
- ▷ Capteur radar avant.

Plus d'informations :

Capteurs du véhicule, voir page 45.

Plage de fonctionnement



La plage de fonctionnement optimale comprend les routes bien aménagées.

La vitesse maximale réglable est limitée et dépend, par exemple, du véhicule et de son équipement.

Après le passage au régulateur de vitesse sans régulateur de distance, il est également possible de sélectionner des vitesses souhaitées plus élevées.

Le système peut aussi être activé à l'arrêt.

Activation du régulateur de vitesse avec régulateur de distance

1.  Le cas échéant, appuyer sur la touche.
2.  Le cas échéant, appuyer sur la touche jusqu'à ce que le régulateur de distance soit sélectionné.

Le régulateur de vitesse avec régulateur de distance est actif. La vitesse actuelle est maintenue et mémorisée comme vitesse de consigne.

La distance définie par rapport à un véhicule qui précède est respectée.

Les témoins du combiné d'instruments s'allument et le repère de l'indicateur de vitesse se positionne sur la vitesse actuelle.

Lors de l'activation du régulateur de distance, le mode de conduite peut changer, le cas échéant.

Régler la vitesse

La vitesse peut être réglée avec les touches du volant.

Plus d'informations :

Régulateur de vitesse, voir page 256.

Interruption automatique du régulateur de vitesse avec régulateur de distance

Le système est interrompu automatiquement, par exemple dans les cas suivants :

- ▷ En cas de freinage manuel.
- ▷ Si le levier sélecteur quitte la position D.
- ▷ Lorsque le contrôle dynamique de stabilité est désactivé.
- ▷ « SPORT PLUS »: Le réglage pour une dynamique de conduite accrue est activé.
- ▷ Lorsque le contrôle dynamique de stabilité intervient.
- ▷ La ceinture conducteur et la porte conducteur s'ouvrent.
- ▷ Le système ne détecte aucun objet pendant une période prolongée, par exemple sur les trajets peu fréquentés sans délimitation de la chaussée.
- ▷ La zone de détection du radar est perturbée, par exemple en cas d'encrassement ou de fortes précipitations.
- ▷ Après une longue période d'immobilisation, quand le véhicule a été freiné jusqu'à l'immobilisation par le système.

Activation/interruption du système de régulation de la vitesse

Il est possible d'activer ou d'interrompre automatiquement au manuellement le système de régulation de la vitesse.

Plus d'informations :

Systèmes de régulation de la vitesse, voir page 253.

Poursuite de la régulation de vitesse

Il est possible de poursuivre une régulation de vitesse interrompue en appliquant la vitesse enregistrée.

Avant de rétablir la vitesse enregistrée, s'assurer que la différence par rapport à la vitesse actuelle n'est pas trop importante. Sinon, cela pourrait entraîner un freinage ou une accélération involontaire.

Plus d'informations :

Régulateur de vitesse, voir page 256.

Distance

Consigne de sécurité

AVERTISSEMENT

Le système ne dégage pas le conducteur de sa propre responsabilité. Les limites inhérentes au système peuvent entraîner un freinage retardé. Il y a un risque d'accident ou de dommages matériels. Observer attentivement en permanence les conditions de circulation. Adapter les distances aux conditions de circulation et de météo et respecter la distance de sécurité prescrite en freinant le cas échéant.

Réglage de la distance

1. « MENU »
2. « Applis véhicule »
3. « Réglages de conduite »
4. « Aides à la conduite »
5. « Conduite »
6. « Régulateur de distance »
7. « Distance »
8. Sélectionner le réglage désiré.

Adaptation automatique de la distance

Selon l'équipement et la version de pays : le système peut être réglé de telle sorte que la

distance avec le véhicule qui précède s'adapte automatiquement aux conditions de circulation ou aux conditions ambiantes, par exemple en cas de mauvaise visibilité.

1. « MENU »
2. « Applis véhicule »
3. « Réglages de conduite »
4. « Aides à la conduite »
5. « Conduite »
6. « Régulateur de distance »
7. « Régulateur de distance adaptatif »

Passage entre les modes régulateur de vitesse avec et sans régulateur de distance

Consigne de sécurité

AVERTISSEMENT

Le système ne réagit pas en fonction des véhicules qui précèdent, mais maintient seulement la vitesse mémorisée. Il y a un risque d'accident ou de dommages matériels. Adapter la vitesse de consigne aux conditions de circulation et freiner le cas échéant.

Changer le mode du régulateur de vitesse

Activer ou désactiver le régulateur de vitesse sans régulateur de distance :

1. « MENU »
 2. « Applis véhicule »
 3. « Réglages de conduite »
 4. « Aides à la conduite »
 5. « Conduite »
 6. « Régulateur de distance »
 7. « Changement de régulateur de vitesse »
- Le réglage est réinitialisé à l'arrêt du véhicule.

Affichages sur le combiné d'instruments

Généralités

Les affichages du combiné d'instruments peuvent varier en fonction de l'équipement.



Affichage sur l'indicateur de vitesse



- ▷ Repère vert : le système est activé, le repère indique la vitesse de consigne.
- ▷ Repère gris : le système est interrompu, le repère indique la vitesse enregistrée.

▷ Aucun repère : le système est désactivé.

Témoins et voyants

Symbole	Description
	Le symbole du véhicule est blanc : Aucun affichage du régulateur de distance étant donné que la pédale d'accélérateur est actionnée.
	Symbole vert : Véhicule qui précède détecté. Le symbole du véhicule s'éteint si aucun véhicule qui précède n'est détecté. Le symbole du véhicule clignote en vert : Le véhicule qui précède est parti.

Symbole	Description
	Le symbole clignote en gris : Les conditions nécessaires au fonctionnement du système ne sont plus remplies. Le système a été désactivé, mais freine jusqu'à votre intervention active par pression sur la pédale de frein ou la pédale d'accélérateur.
	Le symbole du véhicule clignote en rouge et un signal retentit : Freiner et, si nécessaire, éviter l'obstacle.



Affichages sur l'affichage tête haute

Vitesse de consigne

Selon l'équipement, certaines informations du système peuvent s'afficher également sur l'affichage tête haute.

Informations de distance



Le symbole s'affiche quand la distance par rapport au véhicule qui précède est trop faible.

L'information de distance est active dans les situations suivantes :

- ▷ Régulateur de vitesse avec régulateur de distance désactivé.
- ▷ Affichage sur l'affichage tête haute sélectionné.
Affichage tête haute, voir page 169.
- ▷ Distance trop faible.
- ▷ Vitesse supérieure à environ 70 km/h.

Éviter de dépasser

Selon l'équipement et la version du pays, la fonction contribue à éviter les dépassements involontaires sur l'autoroute.

Le système peut être réglé de manière à éviter le dépassement sur une voie de circulation plus lente.

Le réglage s'applique aux vitesses supérieures à 80 km/h.

Si la vitesse réglée est nettement supérieure à la vitesse des véhicules sur la voie d'à côté, il se peut que le véhicule passe ou dépasse même si la fonction est activée.

À une vitesse inférieure à 80 km/h, sur l'auto-route, les véhicules sont dépassés uniquement avec une vitesse différentielle adaptée.

Le conducteur peut dépasser ou accélérer à tout moment en appuyant sur la pédale d'accélérateur.

Activer/désactiver la fonction :

1. « MENU »
2. « Applis véhicule »
3. « Réglages de conduite »
4. « Aides à la conduite »
5. « Conduite »
6. « Régulateur de distance »
7. Selon la version de pays :
 - ▷ « Éviter dépass. par gauche »
 - ▷ « Éviter dépass. par droite »

Limites du système

Limites du système des capteurs

Plus d'informations :

- ▷ Caméras, voir page 45.
- ▷ Capteurs radars, voir page 46.

Zone de détection

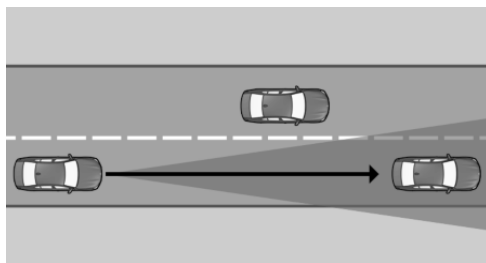

Les capteurs détectent les conditions de circulation dans leur zone de détection.

La capacité de détection du système et la capacité de freinage automatique du véhicule sont limitées.

Par exemple, les deux-roues peuvent ne pas être détectés.

Décélération

Le système ne ralentit pas dans les situations suivantes :

- ▷ En cas de piétons ou d'usagers de la route d'une lenteur similaire.
- ▷ Selon l'équipement, à un feu rouge.
- ▷ Pour la circulation transversale.
- ▷ En cas d'usagers roulant en sens inverse.

Véhicules qui se rabattent

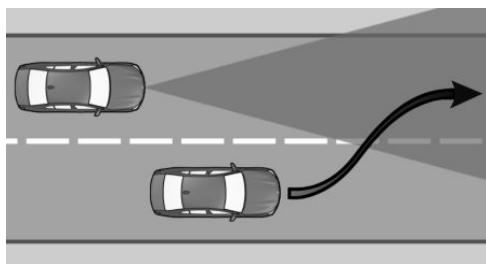

Si un véhicule se rabat brusquement et se place sur la même voie devant votre véhicule, le système peut ne pas pouvoir rétablir de lui-même la distance de sécurité sélectionnée. Parfois, il se peut que la distance sélection-

née ne soit pas restaurée même en cas de différences de vitesse importante par rapport aux véhicules qui précèdent, par exemple à l'approche rapide d'un camion. Lorsqu'il a bien reconnu un véhicule devant lui, le système demande au conducteur d'intervenir en freinant ou en exécutant une manœuvre d'évitement.

Virage

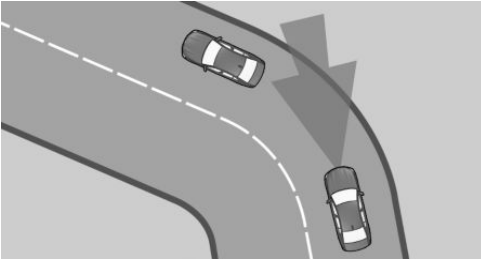

Si la vitesse de consigne est trop élevée pour un virage, elle est légèrement réduite dans le virage. Comme les virages ne peuvent être anticipés, entrer dans un virage à vitesse modérée.

Le système possède une zone de détection limitée. Dans les virages serrés, il peut arriver qu'un véhicule qui précède ne soit pas détecté ou seulement tardivement.

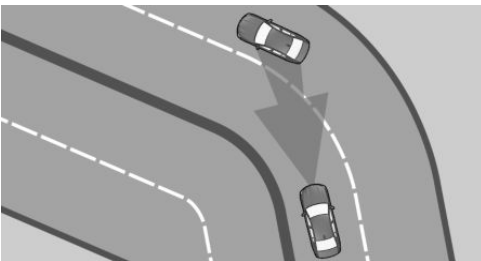

En s'approchant d'un virage, compte tenu de la courbe, le système peut brièvement réagir en fonction de véhicules roulant sur la voie parallèle voisine. Un éventuel ralentissement commandé par le système peut être compensé en accélérant brièvement. Dès que vous relâchez la pédale d'accélérateur, le système

est réactivé et reprend la régulation de vitesse automatique.

Démarrage

Le véhicule ne peut pas démarrer automatiquement dans les situations suivantes, par exemple :

- ▷ Sur des montées raides.
- ▷ Devant les relèvements de la chaussée.
- ▷ Avec une remorque lourde.

Dans ces cas, actionner la pédale d'accélérateur.

Intempéries

Les limitations suivantes peuvent survenir en cas de conditions météorologiques ou d'éclairage défavorables :

- ▷ Détection aléatoire de véhicules.
- ▷ Brèves interruptions pour des véhicules déjà reconnus.

Conduire avec attention et réagir soi-même aux conditions actuelles de circulation. Le cas échéant, intervenir de manière proactive, par exemple par freinage, changement de direction ou évitement.

Puissance d'entraînement

La vitesse de consigne est également maintenue en descente. La vitesse de consigne peut ne pas être atteinte en montée, si la puissance d'entraînement n'est pas suffisante.

Selon le mode de conduite, il est possible dans la plupart des situations que la vitesse de consigne définie soit dépassée ou ne soit pas atteinte, par exemple dans les descentes ou les montées.

Assisted Driving

Principe

Assisted Driving ajoute un assistant directionnel à guidage sur voie au régulateur de distance. Le système aide à maintenir le véhicule dans sa voie de circulation. Pour cela, le système exécute des mouvements du volant, par exemple dans les virages.

Généralités

Selon la vitesse, le système s'oriente en fonction des délimitations de voie ou en fonction des véhicules qui précèdent.

Les capteurs du volant détectent tout contact du volant.





Consigne de sécurité

AVERTISSEMENT

Le système ne dégage pas le conducteur de sa responsabilité d'évaluer correctement les conditions de circulation. En raison des limites inhérentes au système, celui-ci ne peut pas toujours réagir automatiquement de manière adéquate dans toutes les situations de circulation. Il y a risque d'accident. Adapter le style de conduite aux conditions de circulation. Observer la circulation, se préparer à freiner ou à braquer à tout moment et intervenir activement dans les situations correspondantes.

Aperçu

Touches au volant

Touche	Fonction
	Activer/désactiver le dernier système de régulation de la vitesse actif. Interrompre et poursuivre les systèmes de régulation de la vitesse.
	Sélectionner le système de régulation de la vitesse souhaité.
	Enregistrer la vitesse actuelle. Assistant de limitation de vitesse : appliquer manuellement la vitesse.
	Régler la vitesse.

Capteurs

Le système se commande à l'aide des capteurs suivants :

- ▷ Caméra située derrière le pare-brise.
- ▷ Capteur radar avant.
- ▷ Selon l'équipement :
Capteurs radars latéraux, avant.
- ▷ Selon l'équipement :
Capteurs radars latéraux, arrière.

Plus d'informations :



Capteurs du véhicule, voir page 45.

Conditions de fonctionnement

- ▷ Selon l'équipement : vitesse inférieure à 210 km/h ou 180 km/h.
- ▷ Largeur de voie suffisante.
- ▷ Les deux mains sur la couronne du volant.
- ▷ Rayon du virage suffisamment large.
- ▷ Conduite au milieu de la voie de circulation.

- ▷ Clignotant désactivé.
- ▷ Le calibrage des capteurs est terminé.
- ▷ Le régulateur de distance est actif.
- ▷ La ceinture de sécurité côté conducteur est bouclée.
- ▷ L'avertissement collision frontale est actif.
- ▷ Selon l'équipement :
L'avertisseur de collision latérale est actif.
- ▷ Avec un attelage de remorque : selon l'utilisation, l'utilisation avec une remorque ou avec un porte-bagages arrière doit être réglée sur l'écran de contrôle.
Utilisation avec une remorque ou un porte-bagages arrière, voir page 356.

Activation de Assisted Driving Mode

1.  Le cas échéant, appuyer sur la touche.
2.  Le cas échéant, appuyer sur la touche jusqu'à ce que Assisted Driving soit sélectionné.

 Le symbole de volant s'allume en gris.
Le système est opérationnel et n'intervient pas sur la direction.

Le système s'active automatiquement si toutes les conditions de fonctionnement sont réunies.

 Le symbole de volant s'allume en vert.
Le système est activé.

L'avertissement collision frontale et, selon l'équipement, l'avertissement collision latérale sont activés lorsque le système est activé.





Interruption automatique de Assisted Driving



Le système interrompt les mouvements assistés du volant, par exemple dans les cas suivants :

- ▷ Selon l'équipement : à une vitesse supérieure à 210 km/h ou 180 km/h.
 - ▷ Après avoir relâché le volant.
 - ▷ Lors d'une intervention marquée sur la direction.
 - ▷ Lors de la sortie de la voie de circulation.
 - ▷ Lorsque le clignotant est activé.
 - ▷ Lorsque la voie de circulation est trop étroite.
 - ▷ Aucune délimitation de la voie de circulation n'est détectée et aucun véhicule ne précède.
 - ▷ Le régulateur de vitesse avec régulateur de distance est interrompu.
 - ▷ La ceinture de sécurité est ouverte côté conducteur.
-  Le symbole de volant s'allume en gris.
Le système est opérationnel et n'intervient pas sur la direction.

Le système s'active automatiquement si toutes les conditions de fonctionnement sont réunies.

Affichages sur le combiné d'instruments

Symbole	Description
	Symbole de volant en gris : Le système est en attente.
	Symbole de volant en vert : Système activé. En l'occurrence, le système aide le conducteur à maintenir le véhicule sur sa voie de circulation.
	Symbole du volant clignotant en jaune : La délimitation de la voie de circulation a été dépassée. Le cas échéant, le volant vibre.
	Symbole du volant jaune, le cas échéant un signal retentit : L'interruption du système est imminente.
	Selon la version du pays : le symbole du volant clignote en rouge ou est allumé en rouge. Un signal retentit. Le système est désactivé.

Symbole	Description
	Symbole de volant en jaune : Les mains du conducteur ne tiennent pas le volant. Le système reste activé. Tenir le volant avec les mains.
	Symbole du volant rouge, un signal retentit : Les mains du conducteur ne tiennent pas le volant. L'interruption du système est imminente. Le cas échéant, le système réduit la vitesse jusqu'à l'arrêt. Le cas échéant, le système n'assiste pas la direction dans les mouvements du volant. Tenir le volant avec les mains.

Selon l'équipement ou la version de pays, les informations du système s'affichent dans Assisted View dans la zone d'affichage centrale du combiné d'instruments.

Plus d'informations :

Assisted View, voir page 185.

Affichages sur le volant

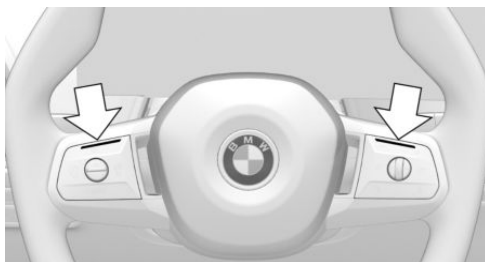

Selon l'équipement, les deux LED situées au-dessus des blocs de touches s'allument comme les affichages du combiné d'instruments.

Il est possible d'activer/de désactiver les affichages au volant.

1. « MENU »
2. « Applis véhicule »
3. « Réglages de conduite »
4. « Aides à la conduite »
5. « Informations au volant »
6. « Témoins lumineux »
7. Sélectionner le réglage désiré.

Affichages sur l'affichage tête haute

Selon l'équipement, les informations du système peuvent s'afficher également sur l'affichage tête haute.

Limites du système

Généralités

Dans certaines situations, le système peut ne pas être activé ou utilisé de manière judicieuse.

Consigne de sécurité

AVERTISSEMENT

En raison des limites du système, ce dernier peut ne pas réagir, ou seulement trop tard, à tort ou de manière inopinée. Il y a un risque d'accident ou de dommages matériels. Tenir compte des remarques concernant les limites du système et intervenir activement le cas échéant.

Limites du système des capteurs

Plus d'informations :

- ▷ Caméras, voir page 45.
- ▷ Capteurs radars, voir page 46.

Mains sur le volant

Dans les situations suivantes, le contact des mains sur le volant n'est pas détecté par les capteurs :

- ▷ Conduite avec des gants.
- ▷ Housses de protection sur le volant.

Voies de circulation étroites

Lors de la conduite sur des voies de circulation étroites, le système ne peut pas être activé ou utilisé de manière judicieuse, par exemple dans les situations suivantes :

- ▷ Dans les zones de chantier.
- ▷ Selon l'équipement, lors de la formation d'un couloir de secours.
- ▷ Dans les agglomérations.

Intempéries

Les limitations suivantes peuvent survenir en cas de conditions météorologiques ou d'éclairage défavorables :

- ▷ Mauvaise détection de véhicules et de délimitations de voie.
- ▷ Brèves interruptions avec des véhicules et des délimitations de la voie de circulation déjà reconnus.

Conduire avec attention et réagir soi-même aux conditions actuelles de circulation. Le cas échéant, intervenir de manière proactive, par exemple par freinage, changement de direction ou évitement.

Assistant de changement de voie

Principe

L'assistant de changement de voie intervient également en cas de changement de voie de circulation sur les routes à plusieurs voies.

Généralités

Le système utilise les capteurs de Assisted Driving.

Consigne de sécurité

AVERTISSEMENT

Le système ne dégage pas le conducteur de sa responsabilité d'évaluer correctement les conditions de circulation. En raison des limites inhérentes au système, celui-ci ne peut pas toujours réagir automatiquement de manière adéquate dans toutes les situations de circulation. Il y a risque d'accident. Adapter le style de conduite aux conditions de circulation. Observer la circulation, se préparer à freiner ou à braquer à tout moment et intervenir activement dans les situations correspondantes.

Les remarques de Assisted Driving s'appliquent également.

Plus d'informations :

Assisted Driving, voir page [266](#).

Conditions de fonctionnement

- ▶ Les conditions de fonctionnement de Assisted Driving sont remplies.
Assisted Driving, voir page [266](#).
- ▶ Trajet sur une route sans piétons ni cyclistes sur la chaussée et avec séparation structurelle avec les usagers roulant en sens inverse, par exemple des glissières de sécurité.
- ▶ Depuis le début du trajet, un véhicule a été détecté à une distance suffisante derrière son propre véhicule.
- ▶ Des délimitations de la voie de circulation sont détectées.
- ▶ Vitesse maximale de 180 km/h.
- ▶ La vitesse minimale dépend des pays.

Activation/désactivation de l'assistant de changement de voie

1. « MENU »
2. « Applis véhicule »
3. « Réglages de conduite »
4. « Aides à la conduite »
5. « Conduite »
6. « Assisted Driving »
7. « Assistant change. voie »

Changer de voie

1. S'assurer que la circulation permet de changer de voie.
2. Pousser la manette des clignotants dans la direction souhaitée jusqu'au point de résistance pour un bref clignotement.

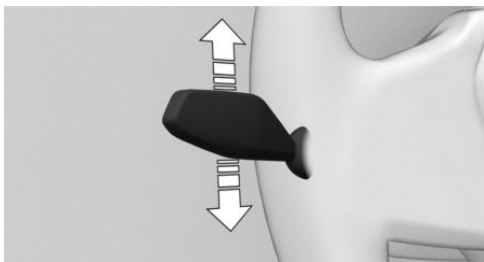



Après un court instant, les mouvements assistés du volant sont perceptibles dans la direction souhaitée.

Après le changement de voie, le système assiste le conducteur pour maintenir le véhicule dans la nouvelle voie.

Annulation du changement de voie

Il est possible d'annuler le changement de voie par un mouvement du volant dans le sens inverse ou par l'actionnement du clignotant dans la direction opposée.

Affichages sur le combiné d'instruments

Symbole	Description
	<p>Symbole de volant et symbole de flèche de changement de voie en vert :</p> <p>Le système exécute un changement de voie.</p>
	<p>Symbole de volant vert et ligne de délimitation de la voie de circulation grise sur le côté concerné :</p> <p>Le système a détecté que le conducteur souhaite changer de voie. Il n'est actuellement pas possible de changer de voie.</p>

Selon l'équipement ou la version de pays, les informations du système s'affichent dans Assisted View dans la zone d'affichage centrale du combiné d'instruments.

Plus d'informations :

Assisted View, voir page [185](#).

Limites du système

Les limites du système Assisted Driving s'appliquent.

Plus d'informations :

Assisted Driving, voir page [266](#).

Assisted Driving Plus

Principe

Assisted Driving Plus assiste le conducteur dans les situations d'embouteillage pour le guidage du véhicule.

Les mouvements assistés du volant se produisent également sans intervention active du conducteur.

Généralités

Le système utilise les capteurs de Assisted Driving.

Consigne de sécurité

AVERTISSEMENT

Le système ne dégage pas le conducteur de sa responsabilité d'évaluer correctement les conditions de circulation. En raison des limites inhérentes au système, celui-ci ne peut pas toujours réagir automatiquement de manière adéquate dans toutes les situations de circulation. Il y a risque d'accident. Adapter le style de conduite aux conditions de circulation. Observer la circulation, se préparer à freiner ou à braquer à tout moment et intervenir activement dans les situations correspondantes.

Les remarques de Assisted Driving s'appliquent également.

Plus d'informations :

Assisted Driving, voir page [266](#).

Conditions de fonctionnement

- ▶ Les conditions de fonctionnement de Assisted Driving sont remplies.
 - Assisted Driving est actif et les affichages par LED au volant sont allumés.
 - Assisted Driving, voir page [266](#).
- ▶ Cette fonction doit être disponible dans le pays dans lequel le véhicule roule.
- ▶ Trajet sur une autoroute sans piétons ni cyclistes sur la chaussée et avec séparation structurelle avec les usagers roulant en sens inverse, par exemple des glissières de sécurité.
- ▶ Largeur de voie suffisante.
- ▶ Rayon du virage suffisamment large.
- ▶ Des délimitations de la voie de circulation sont détectées.

- ▷ Un véhicule qui précède est détecté.
- ▷ Vitesse inférieure à env. 60 km/h.
- ▷ La Driver Attention Camera du combiné d'instruments reconnaît que le conducteur est tourné vers la circulation.

Activation/désactivation de Assisted Driving Plus

1. « MENU »
2. « Applis véhicule »
3. « Réglages de conduite »
4. « Aides à la conduite »
5. « Conduite »
6. « Assisted Driving »
7. « Assisted Driving Plus »

Assisted Driving Plus est proposé automatiquement si Assisted Driving est actif et toutes les conditions de fonctionnement sont réunies pour Assisted Driving Plus.

Sur le volant, deux LED vertes s'allument.

Le témoin sur le combiné d'instruments apparaît en vert.

Le système commence à aider le conducteur dans le guidage du véhicule.

Lorsque le système est activé, les fonctions suivantes sont actives :

- ▷ Avertissement collision frontale.
- ▷ Alerte de collision latérale.
- ▷ Alerte de sortie de voie.
- ▷ Adaptation de la vitesse à l'itinéraire.

Le cas échéant, une distance supérieure est réglée pour le régulateur de distance.

Affichages sur le combiné d'instruments

Symbole Description



Témoin de contrôle vert : le système est activé.



Témoin de contrôle blanc : le système peut être activé.

Affichages sur le volant

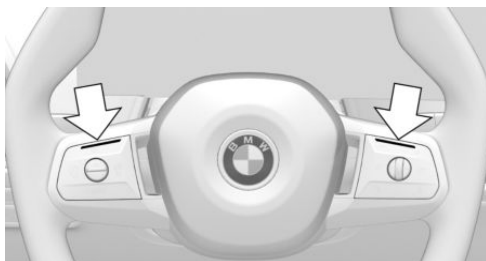

Selon la situation, les deux LED au-dessus des blocs de touches s'allument.

- ▷ Vert : le système est activé.
- ▷ Jaune : le système est interrompu.
Tenir le volant avec les mains.
- ▷ Rouge : le système est désactivé.
Tenir immédiatement le volant avec les mains.

Plus d'informations :

Assisted Driving, voir page [266](#).

Affichages sur l'affichage tête haute

Selon l'équipement, les informations du système peuvent s'afficher également sur l'affichage tête haute.

Limites du système

Les limites des systèmes suivants s'appliquent :

- ▷ Assisted Driving
- ▷ Driver Attention Camera

Plus d'informations :

- ▷ Assisted Driving, voir page 266.
- ▷ Driver Attention Camera, voir page 242

Assistant de limitation de vitesse

Principe

L'assistant de limitation de vitesse aide à respecter les limitations de vitesse. Il est possible d'appliquer une vitesse proposée.

Généralités

Si les systèmes installés dans le véhicule tels que l'indicateur de limitation de vitesse, détectent une modification de la limitation de vitesse, il est possible d'appliquer cette nouvelle valeur de vitesse aux systèmes suivants :

- ▷ Limiteur de vitesse manuel.
- ▷ Régulateur de vitesse.
- ▷ Régulateur de distance.
- ▷ Assisted Driving.
- ▷ Assisted Driving Plus.

La vitesse est proposée pour être utilisée en tant que nouvelle vitesse de consigne. Le système correspondant doit être actif pour appliquer la vitesse.

Selon l'équipement, le système cible et la version de pays, la valeur peut être appliquée automatiquement.

Consignes de sécurité

AVERTISSEMENT

Le système ne dégage pas le conducteur de sa responsabilité d'évaluer correctement les conditions de circulation. En raison des limites inhérentes au système, celui-ci ne peut

pas toujours réagir automatiquement de manière adéquate dans toutes les situations de circulation. Il y a risque d'accident. Adapter le style de conduite aux conditions de circulation. Observer la circulation, se préparer à freiner ou à braquer à tout moment et intervenir activement dans les situations correspondantes.

AVERTISSEMENT

La vitesse de consigne peut être involontairement réglée ou appelée de manière incorrecte. Il y a risque d'accident. Adapter la vitesse de consigne aux conditions de circulation. Prêter attention aux conditions de circulation et intervenir activement dans les situations correspondantes.

Aperçu

Touches au volant

Touche	Fonction
	Appliquer manuellement la vitesse proposée.
	Régler la vitesse, voir Régulateur de vitesse.

Activation/désactivation de l'assistant de limitation de vitesse

1. « MENU »
2. « Applis véhicule »
3. « Réglages de conduite »
4. « Aides à la conduite »
5. « Conduite »
6. « Assistant limitation vitesse »
7. « Limitations de vitesse »
8. Sélectionner le réglage désiré :

- ▷ « Appliquer automatiquement » : selon l'équipement, les limitations de vitesse détectées sont automatiquement appliquées.
- ▷ « Appliquer manuellement » : les limitations de vitesse détectées peuvent être appliquées manuellement.
- ▷ « Afficher conseils d'anticip. » : les limitations de vitesse actuelles et à venir s'affichent sur le combiné d'instruments sans être appliquées.
- ▷ « Afficher la limite actuelle » : les limitations de vitesse actuelles s'affichent sur le combiné d'instruments sans être appliquées.
- ▷ « Désactiver » : selon la version de pays, l'indicateur de limitation de vitesse et l'assistant de limitation de vitesse sont désactivés.



Le cas échéant, d'autres fonctions confort prédictives sont désactivées.

Plus d'informations :

Indicateur de limitation de vitesse, voir page [249](#)

Affichages sur le combiné d'instruments

Un message s'affiche sur le combiné d'instruments lorsque le système et un système de régulation de la vitesse sont activés.

Symbole	Fonction
	Modification détectée d'une limitation de vitesse avec effet immédiat. La distance indiquée derrière le symbole signale, le cas échéant, la prochaine modification de limitation de vitesse.
	Le témoin de contrôle s'allume en vert : la limitation de vitesse identifiée peut être appliquée avec la touche SET. Après la reprise, une coche verte s'affiche.

Reprise automatique

« Appliquer automatiquement » : avec le réglage sélectionné, une limitation de vitesse détectée est automatiquement appliquée au régulateur de distance ou au limiteur de vitesse manuel.

 Après une application automatique, appuyer sur la touche pour revenir à la dernière valeur définie de la vitesse de consigne.

Reprise manuelle

Une limitation de vitesse détectée peut être appliquée manuellement pour le système de régulation de vitesse actif.

 En cas d'affichage du symbole SET, appuyer sur la touche.

Adaptation de la vitesse

Principe

Il est possible d'indiquer si la limitation de vitesse doit être reprise telle quelle ou bien avec une tolérance.

Généralités

Il est possible de régler une adaptation de vitesse pour toutes les limitations de vitesse et une adaptation de vitesse supplémentaire pour les limitations de vitesse jusqu'à 60 km/h.

Il est possible d'activer ou de désactiver l'adaptation de vitesse supplémentaire pour les limitations de vitesse jusqu'à 60 km/h.

Régler l'adaptation à la vitesse

1. « MENU »
2. « Applis véhicule »
3. « Réglages de conduite »
4. « Aides à la conduite »
5. « Conduite »
6. « Assistant limitation vitesse »
7. Sélectionner le réglage désiré :
 - ▷ « Adapter limit. vitesse » : régler la tolérance pour l'adaptation de la vitesse qui s'applique à toutes les limitations de vitesse.
 - ▷ « 2e adaptation jusqu'à » : activer ou désactiver l'adaptation de la vitesse supplémentaire.
 - ▷ « Adap. limitat. vitesse » : si l'adaptation de vitesse supplémentaire est activée, régler la tolérance pour les limitations de vitesse jusqu'à 60 km/h.

Limites du système

L'assistant de limitation de vitesse repose sur l'indicateur de limitation de vitesse.

Tenir compte des limites de l'indicateur de limitation de vitesse.

Selon la version de pays, les limitations de vitesse à venir peuvent ne pas être ou n'être qu'en partie applicables, par exemple avec les informations de vitesse issues des données cartographiques du système de navigation.

Régulateur de vitesse sans régulation de la distance : selon le système, les limitations de

vitesse ne sont pas automatiquement prises en compte.

Les limitations de vitesse existantes peuvent être appliquées uniquement pour le régulateur de vitesse avec régulateur de distance.

Avec un attelage de remorque : les valeurs de vitesse à reprendre sont limitées à la valeur réglée sur l'écran de contrôle pour le mode remorque.

Plus d'informations :

- ▷ Limites de l'indicateur de limitation de vitesse, voir page 252.
- ▷ Limites du système des capteurs, voir page 45.
- ▷ Utilisation avec une remorque ou un porte-bagages arrière, voir page 356.

Adaptation de la vitesse à l'itinéraire

Principe

Le système peut être réglé de telle sorte que le véhicule adapte automatiquement la vitesse à l'itinéraire lorsque le régulateur de distance est activé.

Par exemple, la vitesse est éventuellement réduite dans les situations suivantes :

- ▷ Avant de tourner.
- ▷ Avant un rond-point.
- ▷ Avant un virage.
- ▷ Avant une sortie sur autoroutes ou voies rapides.

Consigne de sécurité

AVERTISSEMENT

Le système ne dégage pas le conducteur de sa responsabilité d'évaluer correctement les conditions de circulation. En raison des limites inhérentes au système, celui-ci ne peut



pas toujours réagir automatiquement de manière adéquate dans toutes les situations de circulation. Il y a risque d'accident. Adapter le style de conduite aux conditions de circulation. Observer la circulation, se préparer à freiner ou à braquer à tout moment et intervenir activement dans les situations correspondantes.

Les remarques du régulateur de vitesse, du régulateur de distance et de Assisted Driving s'appliquent également.

Plus d'informations :

- ▷ Régulateur de vitesse, voir page [256](#).
- ▷ Régulateur de distance, voir page [259](#).
- ▷ Assisted Driving, voir page [266](#).

Conditions de fonctionnement

- ▷ Le régulateur de vitesse et le régulateur de distance sont activés.
- ▷ Conduite sur autoroute ou voie rapide.
- ▷ Avec système de navigation : le guidage est activé.
En cas d'utilisation du logiciel de navigation via Apple CarPlay ou Android Auto, des restrictions de fonctionnement sont possibles, par exemple des différences dans les instructions de guidage.
- ▷ Cette fonction doit être disponible dans le pays dans lequel le véhicule roule.
- ▷ Avec un attelage de remorque : selon l'utilisation, l'utilisation avec une remorque ou avec un porte-bagages arrière doit être réglée sur l'écran de contrôle.
Utilisation avec une remorque ou un porte-bagages arrière, voir page [356](#).

Adaptation automatique de la vitesse à l'itinéraire

1. « MENU »
2. « Applis véhicule »
3. « Réglages de conduite »

4. « Aides à la conduite »
5. « Conduite »
6. « Assis. Intersect. et trajectoire »
7. « Adapter automatiquement la vitesse au parcours »

Réglage de la vitesse en virage

Selon la version de pays, il est possible de régler la vitesse en virage.

1. « MENU »
2. « Applis véhicule »
3. « Réglages de conduite »
4. « Aides à la conduite »
5. « Conduite »
6. « Assis. Intersect. et trajectoire »
7. « Vitesse en virage »
8. Sélectionner le réglage désiré.

Affichages sur le combiné d'instruments

Selon l'équipement ou la version de pays, les informations du système s'affichent dans Assisted View dans la zone d'affichage centrale du combiné d'instruments.

Plus d'informations :

Assisted View, voir page [185](#).

Limites du système

Selon la version de pays ou le pays d'utilisation actuel du véhicule, la fonction peut ne pas être disponible.

Le système ne réagit pas ou seulement de manière limitée à l'itinéraire si la position du véhicule n'est pas clairement identifiée par le système de navigation.

Par ailleurs, les limites du régulateur de vitesse, du régulateur de distance, de Assisted Driving et de l'assistant de limitation de vitesse s'appliquent.

Reconnaissance des feux de circulation

Principe

La reconnaissance des feux de circulation aide à s'arrêter aux feux de circulation rouges et attire l'attention sur la possibilité de poursuivre le trajet.

Généralités

La caméra utilisée pour la détection de feux rouges est celle qui se trouve au niveau du rétroviseur intérieur.

Le cas échéant, le système utilise également la Driver Attention Camera et les informations mémorisées dans le système de navigation.

Les feux rouge détectés s'affichent sur le combiné d'instruments et, selon le réglage, il est possible d'en tenir compte manuellement ou, le cas échéant, automatiquement pendant la conduite.

Consigne de sécurité

AVERTISSEMENT

Le système ne dégage pas le conducteur de sa responsabilité d'évaluer correctement les conditions de circulation. En raison des limites inhérentes au système, celui-ci ne peut pas toujours réagir automatiquement de manière adéquate dans toutes les situations de circulation. Il y a risque d'accident. Adapter le style de conduite aux conditions de circulation. Observer la circulation, se préparer à freiner ou à braquer à tout moment et intervenir activement dans les situations correspondantes.

Aperçu

Touche au volant

Touche	Fonction
	Appliquer manuellement les feux de circulation détectés.

Capteurs

Le système est piloté par l'intermédiaire de la caméra derrière le pare-brise.

Conditions de fonctionnement

- ▶ Le régulateur de vitesse et le régulateur de distance sont activés.
- ▶ Vitesse jusqu'à environ 80 km/h.
- ▶ Cette fonction doit être disponible dans le pays dans lequel le véhicule roule.

Réglage de reconnaissance des feux de circulation

1. « MENU »
2. « Applis véhicule »
3. « Réglages de conduite »
4. « Aides à la conduite »
5. « Conduite »
6. « Assis. Intersect. et trajectoire »
7. « Arrêt aux feux de circulation »
8. Sélectionner le réglage désiré :
 - ▶ « Adaptatif » : les feux de circulation reconnus sont automatiquement appliqués dans la mesure du possible.
 - ▶ « Manuel » : les feux de circulation reconnus peuvent être appliqués manuellement.
 - ▶ « Désactivé » : désactiver la reconnaissance des feux de circulation.





Activation/désactivation du rappel de démarrage

Si le rappel de démarrage est activé, un signal visuel et, le cas échéant, un signal sonore est émis dès qu'il est possible de poursuivre le voyage quand le feu est passé au vert.

1. « MENU »
2. « Applis véhicule »
3. « Réglages de conduite »
4. « Aides à la conduite »
5. « Conduite »
6. « Assis. Intersect. et trajectoire »
7. « Rappel de démarrage »

Affichages sur le combiné d'instruments

Symbole Signification

	Feu rouge détecté. Dès qu'une coche verte s'affiche après la reprise, le véhicule freine jusqu'à l'arrêt.
	Feu vert détecté
	Témoin gris : le système est interrompu. Si le feu gris s'affiche avec une croix rouge, il ne peut pas être proposé pour être repris.
	Le feu de circulation reconnu peut être appliqué avec la touche SET. Après la reprise, une coche verte s'affiche.

Limites du système

La reconnaissance des feux de circulation peut être limitée, par exemple dans les situations suivantes :

- ▷ Si les feux de circulation sont masqués, par exemple par d'autres véhicules.
- ▷ Au niveau d'une intersection à plusieurs voies comprenant plusieurs feux de circulation.

Plus d'informations :

Limites du système des capteurs, voir page 45.

Formation automatique de couloir de secours

Principe

La formation automatique de couloir de secours peut être utile dans les situations d'embouteillage sur autoroute ou voie rapide.

Généralités

Dès que le système a détecté une situation d'embouteillage, un message Check-Control s'affiche sur l'écran de contrôle. Selon la situation, le véhicule est dévié vers la gauche ou vers la droite hors de la voie de circulation actuelle afin d'assurer la formation d'un couloir de secours.

Le système utilise les capteurs de Assisted Driving.

Consigne de sécurité

AVERTISSEMENT

Le système ne dégage pas le conducteur de sa responsabilité d'évaluer correctement les conditions de circulation. En raison des limites inhérentes au système, celui-ci ne peut pas toujours réagir automatiquement de manière adéquate dans toutes les situations de circulation. Il y a un risque d'accident. Adapter le style de conduite aux conditions de circulation. Observer la circulation, se préparer à freiner ou à braquer à tout moment et inter-

venir activement dans les situations correspondantes.

Les remarques de Assisted Driving s'appliquent également.

Plus d'informations :

Assisted Driving, voir page [266](#).

Limites du système

Les limites du système Assisted Driving s'appliquent.

Plus d'informations :

Assisted Driving, voir page [266](#).

Conditions de fonctionnement

- ▷ Assisted Driving est activé.
Assisted Driving, voir page [266](#).
- ▷ Une situation d'embouteillage est détectée.
- ▷ Conduite sur autoroute ou voie rapide.
- ▷ Une délimitation de la voie de circulation est détectée.
- ▷ Cette fonction doit être disponible dans le pays dans lequel le véhicule roule.

Activation/désactivation de la formation automatique de couloir de secours

1. « MENU »
2. « Applis véhicule »
3. « Réglages de conduite »
4. « Aides à la conduite »
5. « Conduite »
6. « Assisted Driving »
7. « Formation auto. couloir sec. »

Affichages sur le combiné d'instruments

Selon l'équipement ou la version de pays, les informations du système s'affichent dans Assisted View dans la zone d'affichage centrale du combiné d'instruments.

Plus d'informations :

Assisted View, voir page [185](#).

Stationnement

Équipement du véhicule

Ce chapitre décrit les équipements, les systèmes et les fonctions proposés actuellement et dans un avenir proche en fonction du modèle, même s'ils ne sont pas présents dans le véhicule.

Plus d'informations :

Équipement du véhicule, voir page 8.

Systèmes d'aide au stationnement

Généralités

Les systèmes d'aide au stationnement comprennent plusieurs systèmes individuels. Les systèmes individuels et leurs fonctions d'assistance, capteurs et vues de caméra sont utiles lors du stationnement, des manœuvres ou des marches arrière.

Plus d'informations :

- ▷ Caméra de recul, voir page 285.
- ▷ Perspective de caméra semi-automatique, voir page 286.
- ▷ Perspective de caméra automatique, voir page 286.
- ▷ Vue latérale, voir page 287.
- ▷ Vue 3D, voir page 287.
- ▷ Vue crochet d'attelage, voir page 287.
- ▷ Vue station de lavage, voir page 288.
- ▷ Vue panoramique, voir page 288.
- ▷ Points d'activation, voir page 289.
- ▷ Angle d'ouverture des portes, voir page 289.
- ▷ Remote 3D View, voir page 290.

- ▷ Radars de stationnement PDC, voir page 291.
- ▷ Radars de stationnement PDC actifs, voir page 294.
- ▷ Surveillance de l'environnement au démarrage, voir page 295.
- ▷ Assistant de stationnement, voir page 297.
- ▷ Assistant de manœuvre, voir page 303.
- ▷ Commande à distance, voir page 307.
- ▷ Assistant de marche arrière, voir page 308.
- ▷ Assistant de marche arrière avec remorque, voir page 353.

Consigne de sécurité

AVERTISSEMENT

Le système ne dégage pas le conducteur de sa responsabilité d'évaluer correctement les conditions de circulation. En raison des limites inhérentes au système, celui-ci ne peut pas toujours réagir automatiquement de manière adéquate dans toutes les situations de circulation. Il y a risque d'accident. Adapter le style de conduite aux conditions de circulation. Observer la circulation, se préparer à freiner ou à braquer à tout moment et intervenir activement dans les situations correspondantes.

Aperçu

Touche dans le véhicule

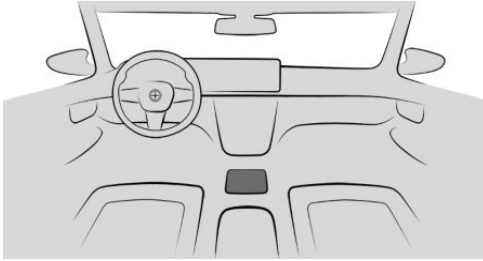

Touche de l'assistant de stationnement

Capteurs

Les systèmes d'aide au stationnement sont commandés par les capteurs suivants :

- ▶ Capteurs à ultrasons dans les boucliers avant/arrière.
- ▶ Capteurs à ultrasons latéraux.
- ▶ Capteurs radars latéraux, avant.
- ▶ Capteurs radars latéraux, arrière.
- ▶ Caméra avant.
- ▶ Caméras de rétroviseur extérieur.
- ▶ Caméra de recul.

Plus d'informations :

Capteurs du véhicule, voir page 45.

Concept d'utilisation

Les systèmes individuels assistés par caméra sont commandés à l'aide des barres d'outils sur l'écran de contrôle. Il est possible d'afficher les vues de la caméra en sélectionnant le symbole correspondant.

Certains systèmes d'aide au stationnement peuvent être réglés individuellement dans le menu Parking.

Affichage du menu Parking

1. « MENU »
2. « Applis véhicule »
3. « Réglages de conduite »
4. « Aides à la conduite »
5. « Stationnement »
6. Sélectionner les réglages souhaités.

Affichage

Principe

L'affichage des systèmes d'aide au stationnement facilite les manœuvres de stationnement par l'affichage des radars de stationnement PDC et de différentes perspectives de caméra.

Généralités

Selon l'équipement, une ou plusieurs caméras saisissent la zone sous différentes perspectives sélectionnables.

Selon la perspective, l'environnement du véhicule ou une zone partielle seulement sont affichés.

Selon la version de pays, la perspective de caméra automatique ou semi-automatique s'affiche.

Allumer/éteindre l'écran

Généralités

L'affichage des systèmes d'aide au stationnement s'éteint automatiquement en marche avant si une distance parcourue ou une vitesse du véhicule définie sont dépassées.

Avec la marche arrière

Le système est automatiquement activé lorsque le levier sélecteur est placé sur R alors que l'état de marche est activé.

Avec la touche de l'assistant de stationnement

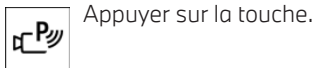

Par l'intermédiaire du iDrive

1. « MENU »
2. « Applis véhicule »
3. « Stationnement »

Affichage sur le combiné d'instruments

Le combiné d'instruments affiche les écrans de certains systèmes d'aide au stationnement, tels que les radars de stationnement PDC ou l'assistant de stationnement.

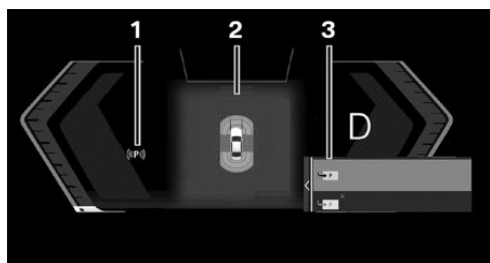

- 1 Statut syst. d'aide stationnement
- 2 Assisted View
- 3 Menu de sélection

Affichage sur l'écran de contrôle

Généralités

Selon l'équipement et le système d'aide au stationnement activé, l'affichage de l'écran de contrôle varie.

Vue assistance

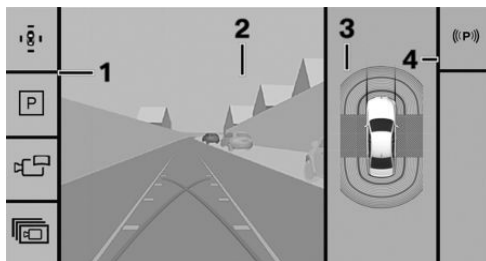

- 1 Barre d'outils, côté gauche
- 2 Image de caméra
- 3 Fenêtre de sélection
- 4 Barre d'outils, côté droit

Vue stationnement

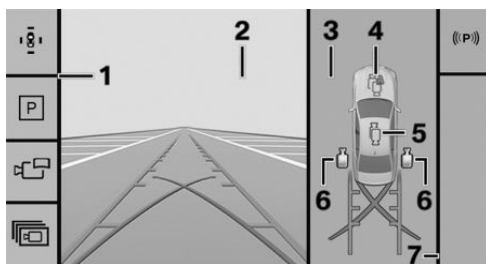









- 1 Barre d'outils, côté gauche
- 2 Image de caméra
- 3 Fenêtre de sélection
- 4 Perspective automatique
- 5 Perspective semi-automatique
- 6 Vue latérale
- 7 Barre d'outils, côté droit

Barre d'outils, côté gauche

La barre d'outils de gauche permet de sélectionner plusieurs vues et réglages, selon l'équipement.

- ▶ « Vue stationn. »

Selon l'équipement, les images de la caméra ou la vue des radars de stationnement s'affichent.

- ▷  « Vue assistance »
Un affichage stylisé du véhicule en vue de dessus s'affiche.
- ▷  « Vue panoram. »
La circulation transversale est affichée.
- ▷  « Plus »
 - ▷  « Vue 3D »
Une représentation tridimensionnelle s'affiche.
 - ▷  « Vue attelage de remorque »
Il est possible d'activer le zoom sur l'attelage de remorque.
 - ▷  « Vue station de lavage »
Il est possible d'afficher la voie de circulation de son propre véhicule pour faciliter l'entrée dans le centre de lavage.
 - ▷  « Nettoyage caméra »
Si nécessaire, il est possible d'activer le nettoyage de la caméra avant et de la caméra de recul.
 - ▷  « Réglages »
Il est possible d'effectuer des réglages dans le menu Parking.

Barre d'outils, côté droit

Des fonctions d'aide au stationnement s'affichent dans la barre d'outils de droite :





- ▷ État des systèmes d'aide au stationnement.
- ▷ Méthodes de stationnement proposées par l'assistant de stationnement.
- ▷ Fonctions de l'assistant de marche arrière.
- ▷ Fonctions de l'assistant de manœuvre.
- ▷ Fonctions de l'assistant de marche arrière avec remorque.
- ▷ Informations supplémentaires en cas de défaillances.

État des systèmes d'aide au stationnement

L'état des systèmes d'aide au stationnement suivants est affiché :

- ▷ Assistant de stationnement.
- ▷ Assistant de manœuvre.
- ▷ Assistant de marche arrière.
- ▷ Assistant de marche arrière avec remorque.

Les symboles sont affichés sur l'écran de contrôle dans la barre d'outils de droite et dans la zone d'état du combiné d'instruments. En plus du symbole, un message s'affiche sur l'écran de contrôle.

Symbole	Signification
	Le symbole a les significations suivantes : Pas de recherche d'offres de systèmes d'aide au stationnement. Aucun autre système d'aide au stationnement n'est disponible. Les systèmes d'aide au stationnement ne fonctionnent pas.
	La recherche d'offres de systèmes d'aide au stationnement est active.
	Blanc : une manœuvre disponible est sélectionnée mais n'est pas effectuée. Les conditions de fonctionnement ne sont pas remplies ou la prise en charge de la fonction est terminée. Vert : le système d'aide au stationnement est actif. Selon le système activé, les fonctions sont prises en charge.
	L'assistant de manœuvre enregistre la manœuvre à mémoriser.



Affichages supplémentaires

Généralités

Des affichages supplémentaires, tels que des lignes d'aide au stationnement peuvent être superposés sur l'image de la caméra des systèmes d'aide au stationnement pour faciliter les manœuvres de stationnement.

Activer/désactiver les affichages supplémentaires

Plusieurs affichages supplémentaires peuvent être actifs en même temps.

1. « MENU »
2. « Applis véhicule »
3. « Réglages de conduite »
4. « Aides à la conduite »
5. « Stationnement »
6. Sélectionner le réglage désiré.

Lignes d'aide au stationnement

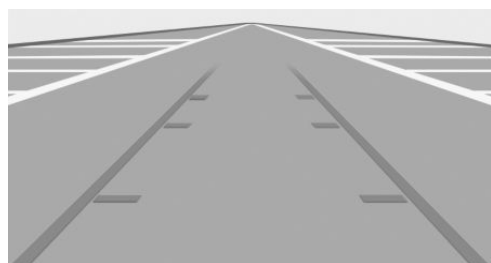

Les lignes de démarcation permettent d'estimer l'espace requis pour se garer et manœuvrer sur un terrain plat.

Selon le braquage du volant, les lignes de trajectoire s'adaptent en continu en cas de mouvements du volant.

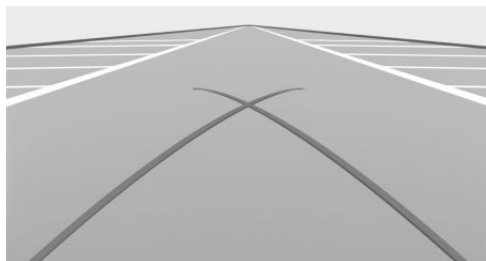

Les lignes du cercle de braquage ne peuvent s'afficher qu'en même temps que les lignes de trajectoire sur l'image de la caméra.

Les lignes indiquent le tracé du cercle de braquage minimum sur chaussée plane.

À partir d'un certain angle de braquage, une seule ligne de cercle de braquage est représentée.

Utiliser les lignes d'aide au stationnement

1. Positionner le véhicule de manière à ce que la ligne de cercle de braquage rouge conduite dans la zone délimitée de l'emplacement de stationnement.
2. Braquer le volant de manière à ce que la ligne de trajectoire verte recouvre la ligne de cercle de braquage correspondante.

Signalement d'obstacle

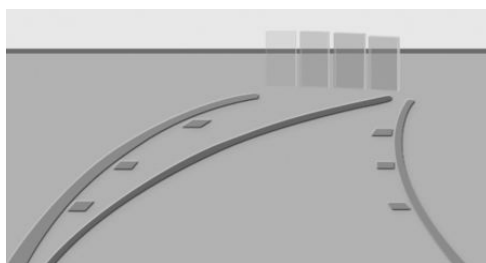

Les obstacles sont détectés par les capteurs.

Les obstacles détectés par les radars de stationnement PDC sont signalés par des repères sur l'image de la caméra.

Les différentes couleurs de signallement des obstacles en vert, jaune et rouge correspondent aux distances.

Restrictions de fonctionnement

Dans les situations suivantes, le système ne peut être utilisé que de manière limitée :

- ▶ Quand la porte est ouverte.
- ▶ Si le compartiment à bagages est ouvert.
- ▶ Lorsque les rétroviseurs extérieurs sont rabattus.

Les zones grisées comportant un symbole sur l'écran de la caméra indiquent les zones qui ne sont pas actuellement affichées, par exemple une porte ouverte.

Limites du système

Consigne de sécurité

AVERTISSEMENT

En raison des limites du système, ce dernier peut ne pas réagir, ou seulement trop tard, à tort ou de manière inopinée. Il y a un risque d'accident ou de dommages matériels. Tenir compte des remarques concernant les limites du système et intervenir activement le cas échéant.

Limites du système des capteurs

Plus d'informations :

Capteurs du véhicule, voir page 45.

Zones hors champ

En raison de l'angle de vue, la surface située en dessous du véhicule ne peut pas être balayée par les caméras.

Détection d'objets

Des obstacles très bas ainsi que des objets saillants disposés en hauteur, par exemple des

corniches, ne peuvent pas être détectés par le système.

Les objets affichés sur l'écran de contrôle sont éventuellement plus proches qu'il n'y paraît. Ne pas estimer la distance par rapport aux objets sur l'écran de contrôle.

Les objets transportés, le porte-bagages arrière ou les remorques qui dépassent peuvent limiter la zone de détection de la caméra.

Dysfonctionnement

La panne d'une caméra est affichée sur l'écran de contrôle.

La zone de détection de la caméra défaillante est hachurée sur l'écran de contrôle.

Caméra de recul

Principe

La caméra de recul facilite le stationnement et les manœuvres en marche arrière. Pour cela, la zone se trouvant derrière le véhicule est affichée sur l'écran de contrôle.

Des affichages supplémentaires peuvent également être visualisés, par exemple les lignes d'aide au stationnement et les signalements d'obstacle.

Généralités

Respecter les contenus du chapitre Systèmes d'aide au stationnement.

Conditions de fonctionnement

- ▶ Le compartiment à bagages est complètement fermé.
- ▶ La zone de la caméra est propre et dégagée.

Caméra de recul désactivée

Si la caméra de recul est désactivée, par exemple lorsque le compartiment à bagages

est ouvert, l'image de la caméra est hachurée en gris.

Perspective semi-automatique

Principe

Selon le sens de stationnement et la position du levier sélecteur, une perspective de caméra fixe montrant l'avant et l'arrière du véhicule s'affiche.

Généralités

Respecter les contenus du chapitre Systèmes d'aide au stationnement.

Perspective automatique

Principe

La perspective automatique affiche une vue dépendant de l'angle de braquage dans le sens de la marche correspondant.

Cette perspective s'adapte à la situation de conduite correspondante.

Généralités

Dès que des obstacles sont détectés, la vue passe à une représentation fixe de la zone située devant ou derrière le bouclier ou commute, en cas de besoin, sur l'aide au stationnement latéral.

Lorsque la marche arrière est engagée, la perspective automatique ne s'affiche peut-être plus et le système règle une perspective semi-automatique vers l'arrière. Si nécessaire, sélectionner la perspective automatique lorsque la marche arrière est engagée. La perspective de caméra automatique est alors conservée pendant toute la procédure de stationnement en cours.

Respecter les contenus du chapitre Systèmes d'aide au stationnement.

Aide au stationnement latéral

Principe

Les radars de stationnement PDC latéraux s'affichent automatiquement lorsque la perspective automatique de la caméra est activée. La fonction montre des obstacles qui se situent à côté du véhicule.

Généralités

Respecter les contenus du chapitre Systèmes d'aide au stationnement.

Affichage



Pour protéger les flancs du véhicule, des signalements d'obstacles sont affichés sur le côté du véhicule.

- ▶ Aucun signalement : aucun obstacle détecté.
- ▶ Signalements de couleur : avertissement de la présence d'obstacles détectés.

Limites du système

Le système n'indique que les obstacles immobiles qui ont été détectés auparavant par les capteurs lorsque le véhicule est passé devant.

Le système ne reconnaît pas si un obstacle se déplace après sa détection. C'est pour cela que, à l'arrêt, les repères disparaissent de l'affichage au bout d'un certain temps. La zone à

côté du véhicule doit être de nouveau détectée par le système.

Vue latérale

Principe

La vue latérale est utile pour positionner le véhicule le long d'un trottoir ou pour visualiser tout autre obstacle latéral grâce à la représentation des côtés du véhicule.

Généralités

La vue latérale balaye de l'arrière vers l'avant et se concentre automatiquement sur les obstacles possibles en cas de danger.

La vue latérale peut être choisie pour le côté droit ou gauche du véhicule.

Respecter les contenus du chapitre Systèmes d'aide au stationnement.

Vue 3D

Principe

La sélection de la vue 3D affiche un cercle sur l'écran de contrôle.

Il est possible de sélectionner des perspectives définies sur le cercle.

Généralités

La perspective actuelle est identifiée par un symbole de caméra.

Pour quitter la fonction, sélectionner une autre fonction de caméra dans la barre d'outils de gauche.

Respecter les contenus du chapitre Systèmes d'aide au stationnement.

Vue attelage de remorque

Principe

Pour faciliter l'attelage d'une remorque, il est possible d'agrandir la partie de l'image montrant la zone du dispositif d'attelage.

Généralités

Après l'agrandissement d'une zone d'image, noter que certains obstacles ne seront éventuellement plus visibles dans la zone de l'image.

Respecter les contenus du chapitre Systèmes d'aide au stationnement.

Activation/désactivation de la vue sur l'attelage de remorque

-  Appuyer sur la touche.
- « Plus »
- « Vue attelage de remorque »

Affichage

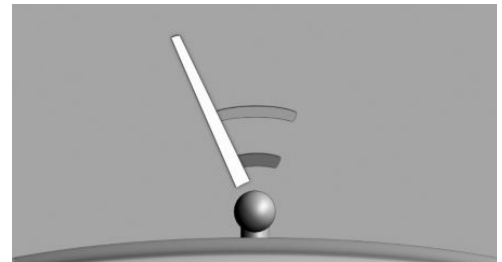

Deux segments circulaires statiques indiquent la distance à laquelle la remorque se trouve par rapport au dispositif d'attelage.

Une ligne d'approche déterminée en fonction de l'angle de braquage vous aide à viser la remorque avec le dispositif d'attelage.

Vue station de lavage

Principe

La vue station de lavage facilite l'accès aux centres de lavage.

Généralités

Respecter les contenus du chapitre Systèmes d'aide au stationnement.

Activation/désactivation de la vue station de lavage



1. Appuyer sur la touche.
2. « Plus »
3. « Vue station de lavage »

Affichage

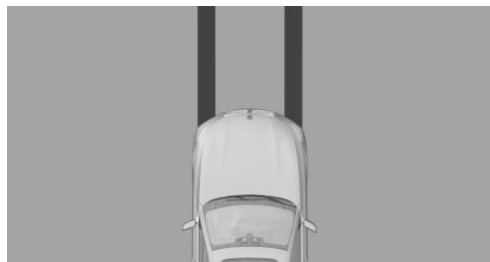

Pour accéder plus facilement à un centre de lavage, la voie de circulation du véhicule s'affiche.

Vue panoramique

Principe

Aux sorties et intersections où la visibilité est réduite, la vue panoramique permet de voir suffisamment tôt la circulation transversale.

Généralités

Des usagers de la route dissimulés par des obstacles latéraux ne sont reconnus depuis le siège du conducteur que très tard. Pour améliorer la visibilité, la caméra avant et la caméra de recul surveillent la circulation sur les côtés.

L'image de la caméra est fortement déformée dans certaines zones et ne convient de ce fait pas pour l'estimation de distances.

Selon l'équipement, la fonction est utilisable en marche avant ou en marche arrière.

Respecter les contenus du chapitre Systèmes d'aide au stationnement.

Capteurs

Le système est commandé par les caméras suivantes :

- Caméra de recul.
- Selon l'équipement : caméra avant.

Activation/désactivation de la vue panoramique



1. Appuyer sur la touche.
2. « Vue panoram. »

Affichage



Les lignes jaunes affichées à l'écran correspondent aux boucliers du véhicule.

Selon la position du levier sélecteur, c'est l'image de la caméra de recul ou de la caméra avant qui s'affiche.

Points d'activation

Principe

Les positions auxquelles la vue panoramique doit s'activer automatiquement peuvent être mémorisées comme points d'activation.

Généralités

Il est possible de mémoriser jusqu'à dix points d'activation.

Selon la version de pays, les points d'activation peuvent être utilisés en marche avant et en marche arrière.

Respecter les contenus du chapitre Vue panoramique.

Conditions de fonctionnement

- ▷ Un signal GPS doit être reçu.
- ▷ Un BMW ID ou un profil conducteur doit être activé.
- ▷ Le sens de la marche, la position du levier sélecteur et l'angle du véhicule doivent correspondre à un point d'activation mémorisé.

Mémorisation des points d'activation

1. Conduire le véhicule à l'endroit où le système doit s'activer, puis s'arrêter.



2. Appuyer sur la touche.

3. « Vue panoram. »
4. « Point d'activation »

La position actuelle s'affiche.

5. « Enregistrer point d'activation »

Les points d'activation sont enregistrés, par exemple avec les informations suivantes :

- ▷ Ville
- ▷ Ville et rue
- ▷ Coordonnées GPS

Vous pouvez renommer les informations générées automatiquement sur la localité et sur la rue.

Utilisation des points d'activation

L'utilisation des points d'activation peut être activée ou désactivée.

1. « MENU »
2. « Applis véhicule »
3. « Réglages de conduite »
4. « Aides à la conduite »
5. « Stationnement »
6. « Basée sur GPS »

Modification des points d'activation

Il est possible de renommer ou de supprimer certains ou tous les points d'activation.



1. Appuyer sur la touche.
2. « Vue panoram. »
3. « Gérer les points »

Une liste de tous les points d'activation enregistrés s'affiche.

4. Sélectionner le réglage désiré.

Angle d'ouverture des portes

Principe

Selon l'équipement, les angles d'ouverture des portes s'affichent automatiquement.

Lorsque le signal de danger est activé, la vue stationnement affiche, le cas échéant, les obstacles fixes qui limitent l'angle d'ouverture des portes.

Le système n'avertit pas le conducteur de l'approche d'autres usagers de la route.

Généralités

Respecter les contenus du chapitre Systèmes d'aide au stationnement.

Affichage

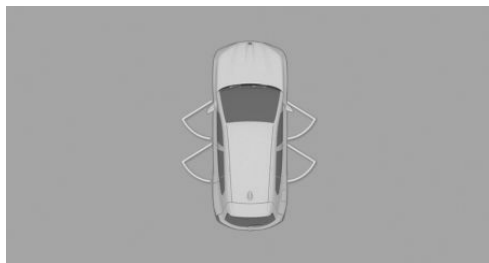

Lorsque le levier sélecteur est sur la position P, l'angle maximum d'ouverture des portes est affiché.

Limites du système

Pour des raisons techniques, l'environnement du véhicule s'affiche en étant déformé.

Même si l'affichage des angles d'ouverture des portes ne recouvre aucun autre objet sur l'écran de contrôle, redoubler de prudence pour garer le véhicule à côté d'autres objets.

En raison de la perspective, les objets en hauteur ou qui dépassent peuvent parfois être plus proches dans la réalité qu'ils ne le paraissent sur l'écran de contrôle.

Remote 3D View

Principe

La BMW App et les images de caméra de la vue stationnement, par exemple la perspective automatique, permettent d'afficher l'environnement du véhicule sur un périphérique mobile.

La fonction affiche un instantané de la situation.

Généralités

Pour des raisons de protection des données, il est possible d'exécuter la fonction uniquement trois fois en l'espace de deux heures.

Respecter les contenus du chapitre Systèmes d'aide au stationnement.

Capteurs

Le système est commandé par les caméras suivantes :

- ▷ Caméra avant.
- ▷ Caméras de rétroviseur extérieur.
- ▷ Caméra de recul.

Conditions de fonctionnement

- ▷ Le transfert de données doit être activé. Protection des données, voir page 78.
- ▷ L'application BMW doit avoir été installée sur le terminal mobile.
- ▷ Pays proposant ConnectedDrive : un BMW ID avec un compte ConnectedDrive doit être activé. BMW ID/profils conducteur, voir page 79.

Activation/désactivation de Remote 3D View

La fonction peut être activée ou désactivée individuellement ou avec d'autres fonctions.

1. « MENU »
2. « Applis véhicule »
3. « Réglages du système »
4. « Protection des données »
5. Sélectionner le réglage désiré.

Après l'activation, Remote 3D View est accessible dans la BMW App.

Restrictions de fonctionnement

Dans les situations suivantes, par exemple, la fonction ne peut être pas utilisée ou seulement de façon limitée :



- ▷ Si une porte ou le compartiment à bagages est ouvert(e). Des surfaces sombres sur l'affichage indiquent les zones qui ne sont pas balayées par le système.
- ▷ Avec des rétroviseurs extérieurs rabattus manuellement.
- ▷ En cas d'utilisation avec d'autres fonctions de caméra dans le véhicule.
- ▷ Le véhicule se déplace plus vite que la vitesse au pas.
- ▷ En l'absence de connexion Internet ou si la connexion Internet est faible.

Radars de stationnement PDC

Principe

Les radars de stationnement PDC sont une aide lors des manœuvres de stationnement. Les obstacles situés devant ou derrière le véhicule sont signalés par des avertissements acoustiques et visuels.

Les obstacles détectés par les capteurs à ultrasons latéraux peuvent être signalés.

Généralités

La portée du système est d'environ 2 m en fonction de l'obstacle et des conditions ambiantes.

En cas de risque de collision, un avertissement sonore est émis à une distance d'environ 70 cm par rapport à l'objet.

Dans le cas d'objets se trouvant derrière le véhicule, un avertissement sonore est déjà émis à une distance d'environ 1,50 m.

Respecter les contenus du chapitre Systèmes d'aide au stationnement.

Consignes de sécurité

AVERTISSEMENT

Le système ne dégage pas le conducteur de sa responsabilité d'évaluer correctement les conditions de circulation. En raison des limites inhérentes au système, celui-ci ne peut pas toujours réagir automatiquement de manière adéquate dans toutes les situations de circulation. Il y a risque d'accident. Adapter le style de conduite aux conditions de circulation. Observer la circulation, se préparer à freiner ou à braquer à tout moment et intervenir activement dans les situations correspondantes.

AVERTISSEMENT

Si le véhicule roule à vitesse élevée lorsque les radars de stationnement PDC sont activés, l'avertissement peut être émis tardivement pour des raisons physiques. Il y a un risque de blessures ou de dommages matériels. Éviter de s'approcher d'un objet à grande vitesse. Éviter de démarrer trop vite lorsque les radars de stationnement PDC ne sont pas encore activés.

Capteurs

Le système se commande à l'aide des capteurs suivants :

- ▷ Capteurs à ultrasons dans les boucliers avant/arrière.
- ▷ Capteurs à ultrasons latéraux.

Activer/désactiver les radars de stationnement PDC

Activation automatique du système

Le système s'active automatiquement dans les situations suivantes :

- ▶ Lorsque l'état de marche est activé quand le levier sélecteur est placé en position R.
- ▶ À l'approche d'obstacles détectés, si la vitesse est inférieure à 4 km/h environ. La distance d'activation dépend de la situation concernée.

La mise en marche automatique en cas d'obstacles détectés peut être activée et désactivée.

1. « MENU »
2. « Applis véhicule »
3. « Réglages de conduite »
4. « Aides à la conduite »
5. « Stationnement »
6. « Activation automatique du PDC »

Désactivation automatique du système

Le système se désactive automatiquement en marche avant ou en cas de dépassement d'une certaine distance parcourue ou d'une certaine vitesse.

Activation/désactivation manuelle du système



Appuyer sur la touche.

- ▶ Marche : la LED s'allume.
- ▶ Arrêt : la LED s'éteint.

Lorsque le système est activé manuellement alors que la marche arrière est engagée, l'image de la caméra de recul s'affiche.

Selon la version de pays, le système ne peut pas être désactivé manuellement lorsque la marche arrière est engagée.

Avertissement acoustique

Généralités

L'approche d'un objet est signalée par un signal sonore intermittent. Si, par exemple, un objet est détecté à gauche derrière le véhicule,

le bip est émis par le haut-parleur arrière gauche.

Plus le véhicule se rapproche d'un objet, plus le signal sonore intermittent est fréquent.

Lorsque la distance par rapport à un objet détecté est inférieure à environ 20 cm, un signal sonore permanent retentit.

Si des objets se trouvent simultanément devant et derrière le véhicule à une distance inférieure à environ 20 cm, un signal sonore alternatif retentit entre les haut-parleurs avant et arrière.

Les signaux sonores intermittents et le signal sonore permanent sont désactivés lorsque le levier sélecteur est placé en position P.

Suivant la version de pays, les signaux sonores intermittents sont coupés après un court instant lorsque le véhicule est à l'arrêt.

Si un objet s'approche lorsque le véhicule est à l'arrêt, le signal acoustique est réactivé.

Réglage du volume sonore

Il est possible de régler le volume sonore de l'avertissement acoustique.

1. « MENU »
2. « Applis véhicule »
3. « Réglages de conduite »
4. « Aides à la conduite »
5. « Stationnement »
6. « Volume sonore du son PDC »
7. Régler la valeur souhaitée.

Désactivation de l'avertissement acoustique

Selon la version de pays, il est possible de désactiver l'avertissement acoustique pour une procédure de stationnement en cours.

 Une fois la procédure de stationnement commencée, appuyer sur le symbole dans la barre d'outils de droite.

L'avertissement acoustique est automatiquement réactivé à la prochaine conduite.

Alerte optique

Généralités

Le rapprochement d'un objet s'affiche sur l'écran de contrôle et le combiné d'instruments dès que le système est activé.

Les objets plus éloignés sont déjà affichés avant qu'un signal ne retentisse.

La zone de détection des capteurs est représentée par des surfaces circulaires hachurées. Les marquages verts, jaunes et rouges indiquent la présence d'obstacles dans la zone de détection.

Les lignes de trajectoire, les lignes du cercle de braquage et les signalements d'obstacle apparaissent, selon la vue, pour mieux estimer l'espace requis.

Si le véhicule est équipé de l'avertisseur de circulation transversale : selon la version d'équipement, l'affichage avertit également le conducteur lorsque des véhicules se rapprochent par le côté, à l'avant ou à l'arrière.

Pour protéger les flancs du véhicule, des signalements d'obstacles sont affichés sur le côté du véhicule.

Affichage

Selon l'équipement, des avertissements peuvent s'afficher devant, à côté et derrière le véhicule.

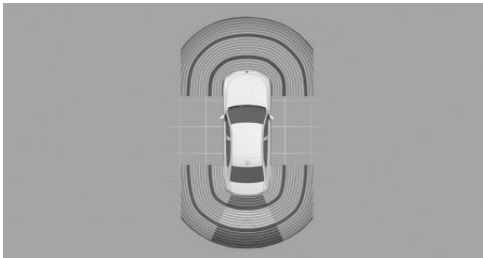

Affichage derrière le véhicule.

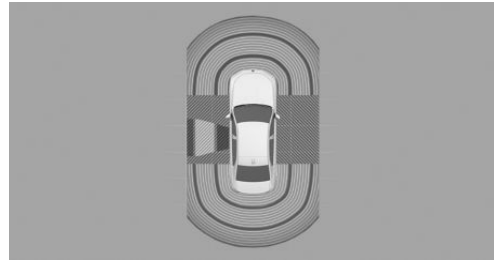

Affichage à côté du véhicule.

- ▶ Surface hachurée : zone de détection des capteurs.
- ▶ Surface hachurée en gris : aucun obstacle n'a été détecté dans la zone de détection.
- ▶ Marquages colorés sur la surface hachurée : des obstacles ont été détectés dans la zone de détection.
- ▶ Surface hachurée interrompue : la zone à côté du véhicule n'a pas encore été saisie.

Limites du système

Généralités

La fonction de protection des flancs du véhicule n'indique que les obstacles fixes auparavant détectés par les capteurs lorsque le véhicule roule.

Le système ne reconnaît pas si un obstacle se déplace après sa détection. Les surfaces hachurées de couleur grise sur les côtés sont masquées après un certain temps à l'arrêt. Il est nécessaire de balayer à nouveau la zone située à côté du véhicule.

Respecter par ailleurs les limites du système décrites au chapitre Systèmes d'aide au stationnement.

Mode remorque

Avec une remorque ou si la prise de remorque est occupée, les fonctions arrière des radars de stationnement PDC sont désactivées.

Selon l'équipement et la version de pays, les fonctions arrière des radars de stationnement

PDC restent activées lorsque le mode remorque est activé.

Lors de l'utilisation de porte-vélos adaptés, les fonctions arrière des radars de stationnement PDC peuvent toujours être utilisées.

Aucun obstacle à côté du véhicule n'est indiqué.



Le symbole s'affiche sur l'écran de contrôle.

Selon l'équipement, la zone de détection des capteurs s'affiche en sombre sur l'écran de contrôle.

Plus d'informations :

Utilisation avec une remorque ou un porte-bagages arrière, voir page [356](#).

Alertes intempestives

Des alarmes intempestives sont possibles lorsque les limites du système sont atteintes.

Pour limiter les alarmes intempestives, désactiver, le cas échéant, l'activation automatique des radars de stationnement PDC en cas d'obstacles détectés, par exemple dans les stations de lavage.

Dysfonctionnement



Le symbole s'affiche sur l'écran de contrôle.

La zone de détection des capteurs n'est pas représentée sur l'écran de contrôle.

Un message Check-Control s'affiche.

Les radars de stationnement PDC sont défectueux. Faire contrôler le système par un Réparateur Agréé du constructeur, un autre Réparateur Agréé qualifié ou un atelier spécialisé.

Radars de stationnement PDC actifs

Principe

La fonction de freinage des radars de stationnement PDC déclenche un freinage d'urgence en cas de risque élevé de collision.

Généralités

En raison des limites du système, une collision ne peut toutefois pas être évitée dans toutes les circonstances.

La fonction est disponible sous la vitesse au pas, lorsque le véhicule se déplace en marche arrière.

L'actionnement de la pédale d'accélérateur interrompt l'intervention de freinage. Aucun freinage d'urgence n'est effectué.

Entre le freinage d'urgence et l'arrêt, l'approche ultérieure prudente d'un obstacle reste possible. Pour l'approche, actionner légèrement la pédale d'accélérateur et la relâcher de nouveau.

Un actionnement plus long de la pédale d'accélérateur fait démarrer le véhicule. Un freinage manuel est possible à tout moment.

Respecter les contenus du chapitre Systèmes d'aide au stationnement.

Consignes de sécurité

AVERTISSEMENT

Le système ne dégage pas le conducteur de sa responsabilité d'évaluer correctement les conditions de circulation. En raison des limites inhérentes au système, celui-ci ne peut pas toujours réagir automatiquement de manière adéquate dans toutes les situations de circulation. Il y a risque d'accident. Adapter le style de conduite aux conditions de circulation. Observer la circulation, se préparer à freiner ou à braquer à tout moment et inter-

venir activement dans les situations correspondantes.

AVERTISSEMENT

En cas d'utilisation du dispositif d'attelage, le système d'aide à la conduite ne peut pas réagir correctement, car les capteurs sont recouverts. Il y a un risque d'accident ou de dommages matériels. Ne pas utiliser le système d'aide à la conduite lors de la traction d'une remorque ou lors de l'utilisation du dispositif d'attelage, par exemple par un porte-vélos.

Capteurs

Le système se commande à l'aide des capteurs suivants :

- ▷ Capteurs à ultrasons dans les boucliers avant/arrière.
- ▷ Capteurs à ultrasons latéraux.

Désactiver temporairement les radars de stationnement PDC

Après un freinage d'urgence, il est possible de désactiver temporairement la fonction sur l'écran de contrôle.

1. « Obstacle détecté. Freinage d'urgence effectué. »
2. « Désactivation temporaire »

Aucun freinage d'urgence supplémentaire n'est exécuté pendant la suite du trajet dans cet environnement.

Le système se réactive automatiquement à la prochaine conduite.

Réglages

Il est possible de définir les zones protégées par le système sur le véhicule.

1. « MENU »
2. « Applis véhicule »
3. « Réglages de conduite »
4. « Aides à la conduite »
5. « Stationnement »
6. « F. freinage urgence PDC actif »
7. Sélectionner le réglage désiré.

Affichage



Lorsque le système détecte un obstacle, un symbole s'affiche avec un message correspondant.

Limites du système

Généralités

Respecter les limites du système du chapitre Systèmes d'aide au stationnement.

Restrictions de fonctionnement

Dans les cas suivants, par exemple, il n'est pas possible d'utiliser le système :

- ▷ Si le véhicule circule avec une remorque. Si nécessaire, désactiver temporairement le système.

Surveillance de l'environnement au démarrage

Principe

La surveillance de l'environnement au démarrage réduit la propulsion en cas de risque de collision au démarrage.

Généralités

Si des obstacles sont détectés juste devant le véhicule, l'accélération est réduite. Ceci permet de freiner manuellement à temps, le cas échéant.

Le système freine si des obstacles sont détectés derrière le véhicule.

Respecter les contenus du chapitre Systèmes d'aide au stationnement.

Consignes de sécurité

AVERTISSEMENT

Le système ne dégage pas le conducteur de sa responsabilité d'évaluer correctement les conditions de circulation. En raison des limites inhérentes au système, celui-ci ne peut pas toujours réagir automatiquement de manière adéquate dans toutes les situations de circulation. Il y a risque d'accident. Adapter le style de conduite aux conditions de circulation. Observer la circulation, se préparer à freiner ou à braquer à tout moment et intervenir activement dans les situations correspondantes.

AVERTISSEMENT

En cas d'utilisation du dispositif d'attelage, le système d'aide à la conduite ne peut pas réagir correctement, car les capteurs sont recouverts. Il y a un risque d'accident ou de dommages matériels. Ne pas utiliser le système d'aide à la conduite lors de la traction d'une remorque ou lors de l'utilisation du dispositif d'attelage, par exemple par un porte-vélos.

Capteurs

Le système se commande à l'aide des capteurs suivants :

- ▷ Capteurs à ultrasons dans les boucliers avant/arrière.
- ▷ Capteurs à ultrasons latéraux.

Conditions de fonctionnement

- ▷ Lorsque le véhicule est à l'arrêt, le levier sélecteur est placé en position D, B ou R.
- ▷ Les obstacles sont détectés juste devant ou derrière le véhicule.
- ▷ La pédale d'accélérateur a été trop enfoncée, quasiment jusqu'en fin de course.
- ▷ La pédale d'accélérateur est actionnée immédiatement dès que le levier sélecteur a été engagé et la détection d'obstacles.

Activation/désactivation de la surveillance de l'environnement au démarrage

1. « MENU »
2. « Applis véhicule »
3. « Réglages de conduite »
4. « Aides à la conduite »
5. « Stationnement »
6. « Surveillance de démarrage »
7. « Surveillance de démarrage »

Le cas échéant, un message Check-Control s'affiche.

Selon la version de pays, le système se réactive automatiquement à la prochaine conduite.

Annulation de la puissance d'entraînement réduite

La réduction de la puissance d'entraînement est annulée dans les cas suivants :

- ▷ La pédale d'accélérateur est relâchée.
- ▷ Après avoir appuyé deux fois à fond sur la pédale d'accélérateur.
- ▷ Une certaine distance a été parcourue.

Si la réduction de la puissance d'entraînement est levée en parcourant une certaine distance,

la puissance d'entraînement est libérée progressivement.

Affichage



Lorsque le système détecte un obstacle, un symbole s'affiche avec un message correspondant.

Limites du système

Généralités

Respecter les limites du système du chapitre Systèmes d'aide au stationnement.

Mode remorque

Si la prise de remorque est occupée ou le mode remorque est activé, par exemple en cas d'utilisation d'une remorque ou d'un porte-vélos, le système est désactivé.

Assistant de stationnement

Principe

L'assistant de stationnement facilite les manœuvres de stationnement parallèlement ou perpendiculairement à la chaussée ainsi que la sortie des places de stationnement en créneau et en bataille.

L'assistant de stationnement professionnel améliore le confort et l'utilisation de l'assistant de stationnement. En plus des méthodes de stationnement de l'assistant de stationnement, il est possible de se garer sur les places délimitées par des lignes.

Équipement du véhicule

Ce système peut ne pas être présent dans le véhicule, par exemple en raison de l'équipement optionnel sélectionné, de la version de pays ou de la possibilité de débloquer ultérieur et de mise à jour. Ceci s'applique également à certaines fonctions du système.

Plus d'informations :

Équipement du véhicule, voir page 8.

Généralités

Respecter les contenus du chapitre Systèmes d'aide au stationnement.

Méthodes de stationnement

Le système prend en charge les fonctions suivantes :

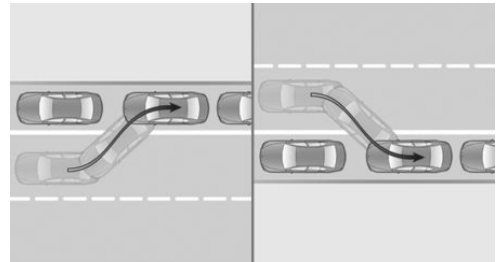

Stationnement en marche arrière parallèle à la chaussée, stationnement en créneau.

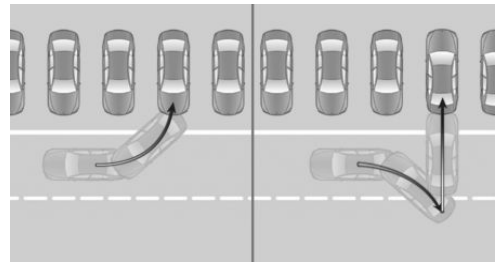

Stationnement en marche arrière ou en marche avant transversalement à la chaussée, stationnement en bataille.

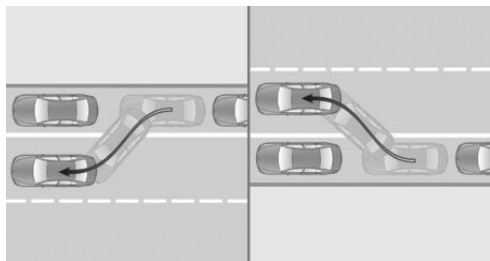

Sortie des places de stationnement en créneau.

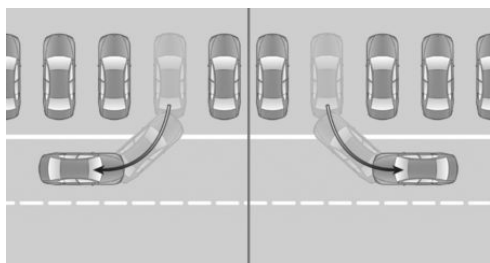

Sortie des places de stationnement en bataille.

Utilisation

Le mode de fonctionnement et la commande du système comprennent les étapes suivantes :

- ▷ Recherche de place de stationnement.
- ▷ Activation.
- ▷ Stationnement
- ▷ Sortie de stationnement.

La recherche de places de stationnement est toujours active en cas de conduite lente en ligne droite et en marche avant.

Des capteurs à ultrasons mesurent les places de stationnement situées des deux côtés du véhicule.

Lorsque le système est actif, l'état du système et les instructions nécessaires sont affichés.

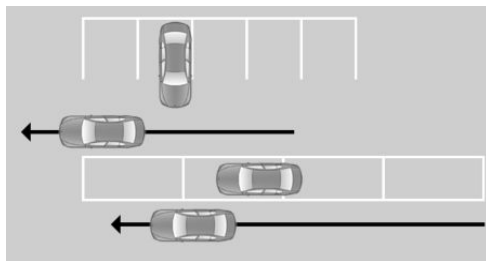

L'assistant de stationnement professionnel s'oriente avec les limitations suivantes lors de la recherche de places de stationnement :

- ▷ Objets adjacents.
- ▷ Lignes de place de stationnement.
- ▷ Trottoirs.

Procédure de stationnement

Le système calcule la ligne d'entrée et de sortie de stationnement optimale et prend en charge les fonctions suivantes pendant la procédure de stationnement :

- ▷ Braquer.
- ▷ Accélérer et freiner.
- ▷ Changer de rapports.

La procédure de stationnement est effectuée de manière automatique.

Pour sortir d'une place de stationnement en créneau, le véhicule manœuvre automatiquement jusqu'à ce qu'il se trouve dans une position permettant au conducteur de sortir de la place de stationnement sans effectuer aucun mouvement du volant.

Pour sortir des places de stationnement en bataille, le véhicule manœuvre jusqu'à ce qu'il sorte de la place de stationnement et que le conducteur puisse ensuite poursuivre le trajet dans la direction souhaitée.

Avec l'assistant de stationnement professionnel, il est possible de télécommander la procédure de stationnement avec la commande à distance à l'aide d'un smartphone.

Plus d'informations :

Commande à distance, voir page 307.

Consignes de sécurité

AVERTISSEMENT

Le système ne dégage pas le conducteur de sa responsabilité d'évaluer correctement les conditions de circulation. En raison des limites inhérentes au système, celui-ci ne peut pas toujours réagir automatiquement de manière adéquate dans toutes les situations de circulation. Il y a risque d'accident. Adapter le style de conduite aux conditions de circulation. Observer la circulation, se préparer à freiner ou à braquer à tout moment et intervenir activement dans les situations correspondantes.

AVERTISSEMENT

En cas d'utilisation du dispositif d'attelage, le système d'aide à la conduite ne peut pas réagir correctement, car les capteurs sont recouverts. Il y a un risque d'accident ou de dommages matériels. Ne pas utiliser le système d'aide à la conduite lors de la traction d'une remorque ou lors de l'utilisation du dispositif d'attelage, par exemple par un porte-vélos.

REMARQUE

Le système peut faire passer le véhicule sur des bordures de trottoir. Il y a un risque de dommages matériels. Prêter attention aux conditions de circulation et intervenir activement dans les situations correspondantes.

Capteurs

L'assistant de stationnement est piloté par les capteurs suivants :

- ▷ Capteurs à ultrasons dans les boucliers avant/arrière.
- ▷ Capteurs à ultrasons latéraux.

L'assistant de stationnement professionnel est également piloté par les caméras suivantes :

- ▷ Caméra avant.
- ▷ Caméra de rétroviseur extérieur.
- ▷ Caméra de recul.

Conditions de fonctionnement

Contrôle de géométrie des places de stationnement

- ▷ Conduite en ligne droite en marche avant à une vitesse maximale d'environ 35 km/h.
- ▷ Distance maximale par rapport à la rangée de véhicules garés : 1,5 m.

Place de stationnement appropriée

Généralités :

- ▷ Emplacement libre derrière un objet d'une longueur minimum de 0,5 m.
- ▷ Emplacement libre entre deux objets d'une longueur minimum de 0,5 m.
- ▷ Longueur minimale des objets adjacents environ 1 m.

Stationnement en créneau, parallèlement à la chaussée :

- ▷ Longueur minimum de l'emplacement libre entre deux objets : propre longueur du véhicule plus environ 0,8 m.
- ▷ Profondeur minimale : environ 1,5 m.

Stationnement en bataille :

- ▷ Largeur minimum de l'emplacement libre : largeur du véhicule plus environ 0,7 m.
- ▷ Profondeur minimum : propre longueur du véhicule.

Il est nécessaire d'évaluer soi-même la profondeur des places de stationnement en bataille. Pour des raisons techniques, le système ne peut mesurer qu'approximati-

vement la profondeur des emplacements libres perpendiculaires à la chaussée.

Lignes de stationnement :

La place de stationnement doit être clairement définie par des lignes.

Procédure d'entrée dans une place de stationnement

- ▷ Les portes et le compartiment à bagages sont fermés.
- ▷ La ceinture conducteur est bouclée.

Procédure de sortie de place de stationnement

- ▷ Le véhicule a été garé à l'aide de l'assistant de stationnement et un objet est détecté à proximité du véhicule.
- ▷ Le véhicule a été garé manuellement en marche arrière et des objets situés sont détectés à proximité immédiate du véhicule. La distance par rapport au trottoir détecté est d'au moins 15 cm.
- ▷ La longueur de la place de stationnement est supérieure d'au moins 0,8 m par rapport à celle du véhicule.

Activer/désactiver l'assistant de stationnement

Avec la touche de l'assistant de stationnement



Appuyer sur la touche.

L'état actuel des systèmes d'aide au stationnement s'affiche dans la barre d'outils de droite.

Avec la marche arrière

Placer le levier sélecteur en position R.

L'état actuel des systèmes d'aide au stationnement s'affiche dans la barre d'outils de droite.

Par l'intermédiaire du iDrive

1. « MENU »
2. « Applis véhicule »
3. « Stationnement »





L'état actuel des systèmes d'aide au stationnement s'affiche dans la barre d'outils de droite.

Affichage

Méthodes de stationnement

L'ordre des symboles affichés correspond aux options de stationnement par ordre de priorité.

Le sens de la flèche des symboles des méthodes de stationnement s'inverse pour sortir d'une place.

Symbole	Signification
	Manœuvre de stationnement en créneau en marche arrière, droite.
	Manœuvre de stationnement en créneau en marche arrière, gauche.
	Manœuvre de stationnement en bataille en marche arrière.
	Manœuvre de stationnement en bataille en marche avant.

Allumer/éteindre l'affichage de la procédure de stationnement

La procédure de stationnement s'affiche sur l'écran de contrôle lorsque l'assistant de stationnement est actif.

1. « MENU »
2. « Applis véhicule »
3. « Réglages de conduite »
4. « Aides à la conduite »
5. « Stationnement »
6. « Afficher places de stationnement/trajectoires »

Activation/désactivation du signal acoustique

Il est possible d'activer et de désactiver le signal acoustique pour les places de stationnement adaptées.

1. « MENU »
2. « Applis véhicule »
3. « Réglages de conduite »
4. « Aides à la conduite »
5. « Stationnement »
6. « Son en cas de disponibilité »

Signal acoustique des radars de stationnement PDC

Selon la version de pays, un signal sonore intermittent des radars de stationnement PDC retentit pendant la procédure de stationnement automatique.

Un signal sonore permanent retentit lorsque la distance par rapport à un objet détecté est inférieure à environ 20 cm.

Recherche de place de stationnement

- ▷ La recherche de place de stationnement est toujours active lorsque le véhicule roule en marche avant en ligne droite à une vitesse maximale d'environ 35 km/h, et à une distance maximale de 1,5 m des véhicules stationnés.
- ▷ **(P)** L'assistant de stationnement est en marche et la recherche de place de stationnement activée. Des places de stationnement adaptées sont recherchées.
- ▷ Des places de stationnement appropriées sont affichées et un signal acoustique retentit.
- ▷ Différents symboles sont affichés sur l'écran de contrôle pour sélectionner la méthode de stationnement.

Manœuvre de stationnement avec l'assistant de stationnement



1. Appuyer sur la touche ou enclencher la marche arrière.
L'écran des systèmes d'aide au stationnement s'affiche.
(P) La recherche de place de stationnement est activée.
L'état de la recherche de places de stationnement et les places de stationnement libres s'affichent sur l'écran de contrôle et le combiné d'instruments.
2. Sur l'écran de contrôle : sélectionner une procédure de stationnement proposée. Le cas échéant, il est ensuite possible de passer à une autre procédure de stationnement.
Sur le combiné d'instruments : sélectionner la procédure de stationnement proposée avec la molette du volant.
P  Vert : le système prend en charge la procédure de stationnement.
3. Suivre les instructions affichées sur l'écran de contrôle ou sur le combiné d'instruments.
Il est possible de réduire la vitesse en appuyant sur le frein. Les autres interventions entraînent l'annulation du système.
Placer le levier sélecteur sur la position P à l'issue de la manœuvre de stationnement.
La fin de la procédure de stationnement s'affiche sur l'écran de contrôle et sur le combiné d'instruments.
4. Si nécessaire, adapter la position de stationnement.

Sortir d'une place de stationnement avec l'assistant de stationnement

1. Activer l'état de marche.



2. Véhicule à l'arrêt, appuyer sur la touche ou enclencher la marche arrière.

L'écran des systèmes d'aide au stationnement s'affiche.

3. Sur l'écran de contrôle : sélectionner la méthode de stationnement souhaitée.

Sur le combiné d'instruments : sélectionner la méthode de stationnement proposée avec la molette du volant.

4. Suivre les instructions affichées sur l'écran de contrôle ou sur le combiné d'instruments.

P Vert : le système prend en charge la manœuvre.

Il est possible de réduire la vitesse en appuyant sur le frein. Les autres interventions entraînent l'annulation du système.

Un message s'affiche à la fin de la manœuvre de stationnement.

5. S'assurer que les conditions de circulation permettent de sortir de la place de stationnement et de démarrer comme d'habitude.

L'assistant de stationnement s'éteint automatiquement.

Annuler manuellement l'assistant de stationnement

L'assistant de stationnement peut être annulé manuellement à tout moment, par exemple :

- ▶ Appuyer légèrement sur la pédale d'accélérateur, deux fois de suite.
- ▶ En enfonçant légèrement la pédale d'accélérateur et en actionnant simultanément le volant.
- ▶ Appuyer sur la pédale de frein tout en actionnant le levier sélecteur.

L'assistant de stationnement est annulé sans que le levier sélecteur ne soit placé en position P. La poursuite du trajet est possible immédiatement.

Annulation automatique de l'assistant de stationnement

Le système s'arrête automatiquement, par exemple dans les cas suivants :

- ▶ Lors du maintien du volant ou en dirigeant soi-même le véhicule.
- ▶ En cas d'actionnement de la pédale d'accélérateur ou du levier sélecteur.
- ▶ Lors du serrage du frein de stationnement.
- ▶ Lors du détachement de la ceinture de sécurité du conducteur.
- ▶ Si le compartiment à bagages est ouvert.
- ▶ Lorsque le capot est ouvert.
- ▶ En cas de portes ouvertes.
- ▶ En cas d'activation ou d'intervention des systèmes d'aide à la conduite.
- ▶ Lors de la commutation d'autres fonctions sur l'écran de contrôle.
- ▶ En cas de superposition de messages sur l'écran de contrôle.
- ▶ Lorsque la chaussée est enneigée ou glissante.
- ▶ En cas de forte pente.
- ▶ Le cas échéant, en présence d'obstacles difficiles à franchir, par exemple des bords de trottoir.
- ▶ En cas d'obstacles survenant soudainement.
- ▶ Lorsque les distances affichées par les radars de stationnement PDC sont trop faibles.
- ▶ En cas de dépassement d'un nombre maximum de manœuvres de stationnement ou de la durée de manœuvre.

Si le système s'interrompt automatiquement, le levier sélecteur passe position P.

Le cas échéant, un message Check-Control s'affiche.

Poursuite de la procédure de stationnement

Le cas échéant, il est possible de poursuivre une procédure d'entrée ou de sortie de stationnement interrompue.

Pour cela, réactiver l'assistant de stationnement et suivre les instructions de l'écran de contrôle ou du combiné d'instruments.

Limites du système

Généralités

Respecter les limites du système du chapitre Systèmes d'aide au stationnement.

Pas d'assistant de stationnement

L'assistant de stationnement ne permet pas de garer le véhicule dans les situations suivantes :

- ▶ Dans les virages serrés.
- ▶ En cas d'emplacements de stationnement obliques.
- ▶ Lors de la traction d'une remorque.
- ▶ Assistant de stationnement : pour les places de stationnement délimitées uniquement par des marquages au sol. Le système s'oriente en fonction des objets.
- ▶ Pour les parkings spéciaux, par exemple les parkings payants avec des dispositifs de blocage automatiques, Coin Parking ou avec les systèmes de stationnement mécaniques.

Restrictions de fonctionnement

La fonction peut être limitée, par exemple dans les situations suivantes :

- ▶ Sur terrain accidenté, par exemple sur routes caillouteuses.
- ▶ Sur sol glissant.

- ▶ Sur des montées ou descentes raides.
- ▶ En cas d'amas de feuilles mortes ou de tas de neige dans le créneau.
- ▶ En cas de modifications d'un emplacement de stationnement déjà mesuré.
- ▶ Dans le cas de fossés ou de parois abruptes, par exemple la bordure d'un port.
- ▶ Le cas échéant, le système détecte des places de stationnement qui ne conviennent pas ou bien des places de stationnement qui conviennent ne sont pas détectées.

Dysfonctionnement

Un message Check-Control s'affiche.

L'assistant de stationnement est en panne. Faire contrôler le système par un Réparateur Agréé du constructeur, un autre Réparateur Agréé qualifié ou un atelier spécialisé.

Assistant de manœuvre

Principe

L'assistant de manœuvre aide le conducteur dans les situations de stationnement et de manœuvres récurrentes.

Pour cela, il est possible de mémoriser les manœuvres de stationnement afin que le système les exécute automatiquement.

Équipement du véhicule

Ce système peut ne pas être présent dans le véhicule, par exemple en raison de l'équipement optionnel sélectionné, de la version de pays ou de la possibilité de déblocage ultérieur et de mise à jour. Ceci s'applique également à certaines fonctions du système.

Plus d'informations :

Équipement du véhicule, voir page 8.

Généralités

Une manœuvre récurrente est réalisée manuellement et mémorisée.

Si le véhicule atteint la zone d'activation sur le trajet de la manœuvre mémorisée, il est possible d'activer la manœuvre sur l'écran de contrôle ou le combiné d'instruments.

Après l'activation, le système se charge du guidage du véhicule et exécute automatiquement la manœuvre.

La manœuvre peut être effectuée à distance à l'aide d'un smartphone.

Plus d'informations :

Commande à distance, voir page 307.

Respecter les contenus du chapitre Systèmes d'aide au stationnement.

Consignes de sécurité

⚠ AVERTISSEMENT

Le système ne dégage pas le conducteur de sa responsabilité d'évaluer correctement les conditions de circulation. En raison des limites inhérentes au système, celui-ci ne peut pas toujours réagir automatiquement de manière adéquate dans toutes les situations de circulation. Il y a risque d'accident. Adapter le style de conduite aux conditions de circulation. Observer la circulation, se préparer à freiner ou à braquer à tout moment et intervenir activement dans les situations correspondantes.

⚠ AVERTISSEMENT

En cas d'utilisation du dispositif d'attelage, le système d'aide à la conduite ne peut pas réagir correctement, car les capteurs sont recouverts. Il y a un risque d'accident ou de dommages matériels. Ne pas utiliser le système d'aide à la conduite lors de la traction d'une remorque ou lors de l'utilisation du dis-

positif d'attelage, par exemple par un porte-vélos.



⚠ REMARQUE

Le système peut faire passer le véhicule sur des bordures de trottoir. Il y a un risque de dommages matériels. Prêter attention aux conditions de circulation et intervenir activement dans les situations correspondantes.

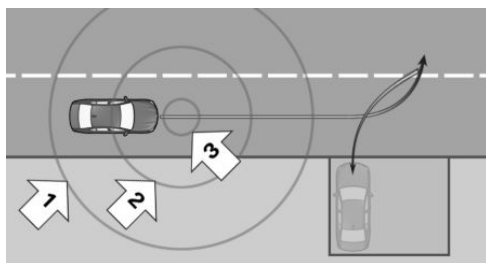
Zone de détection



La zone de détection pour une manœuvre comprend les zones suivantes :

- ▶ Zone d'approche, flèche 1 : dans un rayon d'environ 8 m autour de la distance parcourue d'une manœuvre mémorisée, le système démarre la localisation à l'arrière-plan.
- ▶  Zone proche, flèche 2 : dans un rayon d'environ 2 m autour de la distance parcourue, il est possible d'afficher la manœuvre mémorisée sur l'écran de contrôle. Ceci permet de s'approcher manuellement de la zone d'activation, flèche 3.
- ▶  Zone d'activation, flèche 3 : dans un rayon d'environ 1 m, il est possible d'activer la manœuvre sur l'écran de contrôle. Après l'activation, le système se charge du guidage du véhicule et exécute automatiquement la manœuvre.

Capteurs

Le système est commandé par les capteurs et les caméras suivants :

- ▷ Capteurs à ultrasons dans les boucliers avant/arrière.
- ▷ Capteurs à ultrasons latéraux.
- ▷ Caméra avant.
- ▷ Caméras de rétroviseur extérieur.
- ▷ Caméra de recul.

Mémorisation de la manœuvre

Généralités

Il est possible de mémoriser jusqu'à dix manœuvres à différentes positions.

Il est possible de mémoriser jusqu'à quatre manœuvres qui se recourent.

Il est possible de mémoriser des manœuvres identiques avec des conditions ambiantes différentes, par exemple la luminosité.

Pour chaque manœuvre, une distance parcourue maximale de 200 m est possible.

En tout, il est possible de mémoriser une distance parcourue de 600 m répartie entre dix manœuvres possibles.

Les manœuvres avec une distance parcourue inférieure à 6 m ne peuvent pas être mémorisées.

Mémorisation de la manœuvre

1. Amener le véhicule là où une manœuvre doit être enregistrée et s'arrêter.



2. Appuyer sur la touche.

L'écran des systèmes d'aide au stationnement s'affiche.

3.  « Enregistrer nouv. trajet »
4. Déplacer le véhicule jusqu'à la position finale souhaitée.



La manœuvre est enregistrée.

Pendant la mémorisation de la distance parcourue, ne pas dépasser une vitesse d'env. 15 km/h.

La distance parcourue s'affiche pendant la mémorisation.

Lorsque la distance parcourue maximale ou la vitesse maximale est atteinte, un message s'affiche et un signal acoustique retentit.

5. Lorsque le véhicule est à l'arrêt : « Mémoriser enregistrement »
6. « Nom: »

Le cas échéant, attribuer un nom à la manœuvre mémorisée.

7. « Mémoriser enregistrement »

Déplacer le véhicule seulement lorsque la mémorisation est terminée.

Exécution de la manœuvre mémorisée

1. Conduire le véhicule dans la zone d'activation et l'arrêter. L'écran de contrôle et le combiné d'instruments indiquent qu'une manœuvre mémorisée peut être activée.

2.  : activer une manœuvre mémorisée.

P  Vert : après l'activation, le système se charge du guidage du véhicule et exécute automatiquement la manœuvre. Le cas échéant, suivre les instructions sur l'écran de contrôle ou le combiné d'instruments.

Il est possible de réduire la vitesse en appuyant sur le frein. Les autres interventions entraînent l'annulation du système.

Placer le levier sélecteur sur la position P à l'issue de la manœuvre de stationnement.

Annulation manuelle de l'assistant de manœuvre

Pendant une manœuvre, il est possible de reprendre manuellement le guidage du véhicule par les actions suivantes :

- ▷ Appuyer légèrement sur la pédale d'accélérateur, deux fois de suite.
- ▷ Appuyer légèrement sur la pédale d'accélérateur tout en actionnant légèrement le volant.
- ▷ Appuyer sur la pédale de frein tout en actionnant le levier sélecteur.

L'assistant de manœuvre est annulé sans que le levier sélecteur ne soit en position P. La poursuite du trajet est possible immédiatement.

Annulation automatique de l'assistant de manœuvre

Le système s'arrête automatiquement, par exemple dans les cas suivants :

- ▷ Lors du maintien du volant ou en dirigeant soi-même le véhicule.
- ▷ En cas d'actionnement de la pédale d'accélérateur ou du levier sélecteur.
- ▷ Si la ceinture conducteur n'est pas bouclée.
- ▷ Si le compartiment à bagages est ouvert.
- ▷ Lorsque le capot est ouvert.
- ▷ En cas de portes ouvertes.
- ▷ En cas d'activation ou d'intervention des systèmes d'aide à la conduite.
- ▷ Lorsque les limites du système des capteurs à ultrasons et des caméras sont atteintes.
- ▷ Lors de la commutation d'autres fonctions sur l'écran de contrôle.
- ▷ En cas de superposition de messages sur l'écran de contrôle.
- ▷ En présence d'obstacles.
- ▷ Lorsque la chaussée est enneigée ou glissante.
- ▷ Lorsque la voie de circulation est trop étroite.
- ▷ En cas de forte pente ou descente.
- ▷ En mode de traction de remorque.

En cas d'annulation automatique du système, le véhicule est freiné jusqu'à l'arrêt et le levier sélecteur est placé en position P.

Le cas échéant, il est possible de poursuivre une manœuvre annulée. Pour cela, réactiver l'assistant de manœuvre et suivre les instructions qui s'affichent sur l'écran de contrôle ou le combiné d'instruments.

Modification de la manœuvre mémorisée

Il est possible de supprimer ou de renommer certaines manœuvres ou toutes les manœuvres mémorisées.

1. « MENU »
2. « Applis véhicule »
3. « Réglages de conduite »
4. « Aides à la conduite »
5. « Stationnement »
6. « Trajets enregistrés »
7. Sélectionner le réglage désiré.

Limites du système

Généralités

Respecter les limites du système du chapitre Systèmes d'aide au stationnement.

Restrictions de fonctionnement

Le système ne prend pas en charge le mode remorque.

Des restrictions de fonctionnement sont possibles en raison des limites du système, par exemple dans les cas suivants :

- ▷ Si la réception GPS est insuffisante.
- ▷ En cas de forte pente ou descente.
- ▷ Avec les manœuvres mémorisées pour lesquelles la distance minimale du système par rapport aux objets ne peut être respectée.

- ▶ Conditions fortement variables lors de la mémorisation et du parcours de la distance, par exemple autres pneus ou conditions ambiantes différentes, comme luminosité ou intempéries.
- ▶ Affichage temporisé des manœuvres mémorisées qui se recourent lors de la conduite dans la zone d'activation.
- ▶ Dans les parkings à étages, si les enregistrements sont effectués à différents niveaux de parking ou sur plusieurs niveaux de parking.

Commande à distance

Principe

La commande à distance permet de piloter le véhicule à distance dans les situations de stationnement et de manœuvre à l'aide de l'assistant de manœuvre et de l'assistant de stationnement Professional.

Le conducteur effectue lui-même la manœuvre à l'aide d'un smartphone depuis l'extérieur du véhicule. De cette manière, il est possible de monter et de descendre confortablement.

Une manœuvre déjà commencée peut être poursuivie à tout moment à l'aide de la commande à distance.

Équipement du véhicule

Ce système peut ne pas être présent dans le véhicule, par exemple en raison de l'équipement optionnel sélectionné, de la version de pays ou de la possibilité de déblocage ultérieur et de mise à jour. Ceci s'applique également à certaines fonctions du système.

Plus d'informations :

Équipement du véhicule, voir page 8.

Généralités

Respecter les contenus du chapitre Assistant de stationnement et Assistant de manœuvre.

Protéger le smartphone contre toute utilisation non autorisée.

Les feux de croisement s'allument pendant la durée de la manœuvre.

Conditions de fonctionnement

- ▶ Tous les passagers ont quitté le véhicule.
- ▶ Les portes et le compartiment à bagages sont fermés.
- ▶ Le smartphone est compatible avec la commande à distance.
- ▶ BMW Apps doit être installée sur un smartphone compatible.
- ▶ BMW Apps doit être connectée à un compte ConnectedDrive.
- ▶ La fonction Bluetooth doit être activée sur le smartphone.
- ▶ La distance entre le véhicule et le smartphone ne doit pas être supérieure à environ 6 m.
- ▶ Une clé numérique valide doit être installée dans le véhicule.

Plus d'informations :

BMW Digital Key, voir page 103.

Exécution de la procédure de stationnement avec la commande à distance

1. Mettre le levier sélecteur en position P.
2. Quitter le véhicule et fermer les portes et le coffre.
3. Ouvrir la commande à distance dans BMW Apps et sélectionner une manœuvre vers l'avant ou vers l'arrière, ou la méthode de stationnement souhaitée.
4. Suivre les instructions sur le smartphone. Arrêter le véhicule manuellement immédiatement en cas d'obstacle.

À la fin de la procédure de stationnement, le levier sélecteur est placé en position P et l'état de marche est désactivé.

Assistant de recul

Principe

L'assistant de marche arrière facilite la marche arrière, par exemple pour sortir des places de stationnement étroites, sans visibilité ou en bord de route.

Équipement du véhicule

Ce système peut ne pas être présent dans le véhicule, par exemple en raison de l'équipement optionnel sélectionné, de la version de pays ou de la possibilité de déblocage ultérieur et de mise à jour. Ceci s'applique également à certaines fonctions du système.

Plus d'informations :

Équipement du véhicule, voir page 8.

Généralités

Le véhicule enregistre les mouvements de conduite du dernier trajet. La distance mémorisée peut être parcourue avec la direction automatique.

Le système dirige le véhicule. La vitesse doit être commandée à l'aide de la pédale d'accélérateur et du frein.

Assistant de marche arrière : la mémorisation est de 50 m au maximum.

Assistant de marche arrière Professional : la mémorisation est de 200 m au maximum.

Respecter les contenus du chapitre Systèmes d'aide au stationnement.

Consignes de sécurité

AVERTISSEMENT

Le système ne dégage pas le conducteur de sa responsabilité d'évaluer correctement les conditions de circulation. En raison des limites inhérentes au système, celui-ci ne peut pas toujours réagir automatiquement de manière adéquate dans toutes les situations de

circulation. Il y a un risque d'accident. Adapter le style de conduite aux conditions de circulation. Observer la circulation, se préparer à freiner ou à braquer à tout moment et intervenir activement dans les situations correspondantes.

AVERTISSEMENT

En cas d'utilisation du dispositif d'attelage, le système d'aide à la conduite ne peut pas réagir correctement, car les capteurs sont recouverts. Il y a un risque d'accident ou de dommages matériels. Ne pas utiliser le système d'aide à la conduite lors de la traction d'une remorque ou lors de l'utilisation du dispositif d'attelage, par exemple par un porte-vélos.

REMARQUE

Le système peut faire passer le véhicule sur des bordures de trottoir. Il y a un risque de dommages matériels. Prêter attention aux conditions de circulation et intervenir activement dans les situations correspondantes.

Conditions de fonctionnement

- ▶ Pour enregistrer le trajet, avancer sans interruption.
- ▶ Pour mémoriser la distance parcourue, ne pas dépasser 35 km/h.
- ▶ Pas de mode remorque.
- ▶ Assistant de marche arrière Professional : luminosité suffisante sur l'itinéraire mémorisé.
- ▶ Assistant de marche arrière Professional : les caméras du véhicule doivent être propres et dégagées.



Parcourir le trajet en sens inverse avec la direction automatique

1. Activer l'état de marche.

2.  Véhicule à l'arrêt, appuyer sur la touche ou enclencher la marche arrière. L'écran des systèmes d'aide au stationnement s'affiche.

3.  « Démarrer assistant de marche arrière »

La longueur de la distance parcourue mémorisée s'affiche sur l'écran de contrôle ou le combiné d'instruments.

Le cas échéant, suivre les instructions sur l'écran de contrôle ou le combiné d'instruments.

4. Retirer les mains du volant et reculer prudemment en utilisant la pédale d'accélérateur et le frein.

 Vert : le système prend en charge le contrôle du véhicule.

Pendant la marche arrière, observer l'environnement du véhicule.

En cas d'obstacles, s'arrêter immédiatement et reprendre le contrôle du véhicule. Tenir compte des informations des radars de stationnement PDC.

5. Juste avant d'atteindre la distance parcourue mémorisée, un signal acoustique retentit et un message s'affiche.

S'arrêter au plus tard en entrant dans le trafic routier normal et prendre en main le véhicule, par exemple en passant la marche avant.

Annulation manuelle de l'assistant de marche arrière

Il est possible d'annuler manuellement la marche arrière assistée :

▷  « Annuler »

▷  Appuyer sur la touche.

Annulation automatique de l'assistant de marche arrière

Le système s'arrête automatiquement, par exemple dans les cas suivants :

- ▷ Lors du maintien du volant ou en dirigeant soi-même le véhicule.
- ▷ En cas de passage de la marche arrière à une autre position du levier sélecteur.
- ▷ En cas d'activation ou d'intervention des systèmes d'aide à la conduite.
- ▷ Après un long moment lorsque le véhicule est à l'arrêt.
- ▷ En quittant la voie de circulation mémorisée en marche arrière, par exemple avec le braquage du volant maximum.
- ▷ En cas de superposition de messages sur l'écran de contrôle.
- ▷ Lorsque le sol est glissant.
- ▷ Lorsque le véhicule avance en roue libre, par exemple dans une pente.
- ▷ Lorsque les conditions ambiantes varient.
- ▷ Si la prise de remorque est occupée ou si le mode remorque est activé.
- ▷ À une vitesse supérieure à 10 km/h environ.
- ▷ Assistant de marche arrière Professional : en cas de restrictions de fonctionnement des capteurs à partir d'env. 50 m.

Limites du système

▷ La vitesse maximale pour rouler en marche arrière est limitée à environ 10 km/h.

Un avertissement est émis à une vitesse d'environ 7 km/h.



Le fonctionnement est interrompu en cas de dépassement de la vitesse maximale.

Divers facteurs peuvent impliquer des écarts sur le côté lorsque la distance mémorisée est parcourue en sens inverse. Les facteurs suivants en font par exemple partie :

- ▷ Mouvements du volant lorsque le véhicule est à l'arrêt pendant que la distance parcourue est mémorisée.
- ▷ Vitesse non adaptée à la distance parcourue.
- ▷ Caractéristiques de la chaussée, par exemple déclivités de route, pentes ou sols glissants.
- ▷ Conditions fortement variables lors de la mémorisation et du parcours de la distance, par exemple autres pneus ou conditions ambiantes différentes, comme les intempéries.
- ▷ Assistant de marche arrière Professional : en cas de modification des conditions d'éclairage.

Respecter par ailleurs les limites du système décrites au chapitre Systèmes d'aide au stationnement.

Confort de conduite

Équipement du véhicule

Ce chapitre décrit les équipements, les systèmes et les fonctions proposés actuellement et dans un avenir proche en fonction du modèle, même s'ils ne sont pas présents dans le véhicule.

Plus d'informations :

Équipement du véhicule, voir page 8.

Composants du châssis

Les composants du châssis sont optimisés pour le véhicule et sa plage de fonctionnement et garantissent une expérience de conduite incomparable.

Correcteur d'assiette sur deux essieux

Principe

La suspension pneumatique garantit le meilleur confort dynamique possible pour toutes les charges. La suspension est adaptée à l'état du véhicule grâce à un réglage variable sur les essieux avant et arrière.

Généralités

Quel que soit le chargement, le véhicule est maintenu au niveau réglé.

Selon la situation de conduite, il est possible de régler l'assiette du véhicule sur différents niveaux :

- ▷ Niveau normal : chaussée en bon état.
- ▷ Niveau élevé : si la chaussée est en mauvais état ou présente des irrégularités.

Consigne de sécurité

AVERTISSEMENT

Lors du réglage du niveau du véhicule, des parties du corps peuvent être coincées ou des parties du véhicule endommagées. Il y a un risque de blessures ou de dommages matériels. Lors du réglage du niveau du véhicule, veiller à ce que les zones de déplacement autour du véhicule et sur les passages de roues restent libres.

Aperçu

Touche dans le véhicule

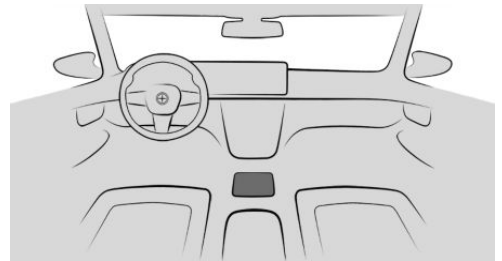

Correcteur d'assiette

Affichage

- ▷ LED éteinte : niveau normal.
- ▷ LED clignote : niveau en cours de modification.
- ▷ LED allumée : niveau relevé.
- ▷ LED clignote vite : réglage du niveau impossible.

Conditions de fonctionnement

Toutes les portes sont fermées.

Réglage

Le système propose différentes adaptations des amortisseurs, du voyage confortable au style de conduite sportif.

Les adaptations des amortisseurs sont associées aux différents modes de conduite de My Modes.

Plus d'informations :
My Modes, voir page 156.

Activation/désactivation du correcteur d'assiette

Le système peut être désactivé, par exemple, pour un changement de roue ou un remorquage.

Désactiver le système :



Appuyer sur la touche pendant environ 7 secondes jusqu'à ce que la LED clignote rapidement.

Activation du système :



Appuyer sur la touche pendant environ 7 secondes et la relâcher.

Le correcteur d'assiette est activé automatiquement après le démarrage à des vitesses supérieures à env. 10 km/h.

Régler manuellement le niveau



Appuyer sur la touche.

Selon la vitesse, l'actionnement de la touche permet de lever le véhicule à un niveau élevé.

Réglage automatique du niveau

Le véhicule s'abaisse automatiquement dans les cas suivants :

- ▶ My Modes : « SPORT ».
- ▶ À vitesse élevée.

Si un niveau défini du véhicule est abandonné en raison de la vitesse, le niveau du véhicule

se règle en fonction du mode de conduite sélectionné.

Longues durées d'immobilisation

Le véhicule peut s'abaisser lors de longues périodes d'immobilisation. Il ne s'agit pas ici d'un dysfonctionnement.

Si l'état de marche est activé alors que les portes sont fermées, le véhicule est automatiquement relevé au niveau normal.

Le relevage au niveau normal peut durer plusieurs minutes selon l'état du véhicule.

Limites du système

- ▶ En conduite sportive, le changement de niveau est peut-être impossible.
- ▶ En cas de croisement des essieux, le changement de niveau est peut-être impossible.
- ▶ Il est possible de relever le niveau du véhicule, le cas échéant, uniquement lorsque l'état de marche est activé.
- ▶ Lorsque le niveau de charge de la batterie du véhicule est trop faible, le changement de niveau est impossible.
- ▶ En cas de changements de niveau consécutifs rapprochés et fréquents, le système se désactive pour se protéger des surchauffes et reste temporairement indisponible ou fonctionne avec retard. Le cas échéant, laisser refroidir le système.
- ▶ Si le véhicule est lourdement chargé, le niveau relevé du véhicule est verrouillé ou quitté automatiquement afin de protéger le système.
- ▶ Si la prise de courant de la remorque est occupée, seul le niveau normal est disponible.

Dysfonctionnement

Un message Check-Control s'affiche.

En cas de dysfonctionnement, le véhicule a un comportement routier différent ou un confort de conduite perceptiblement limité.

Faire contrôler le système par un Réparateur Agréé du constructeur, un autre Réparateur Agréé qualifié ou un atelier spécialisé.

Executive Drive Pro

Executive Drive Pro est un châssis actif piloté. Le système allie un grand confort de conduite à des comportements routiers de conduite dynamiques et minimise la tendance au roulis dans les virages.

Executive Drive Pro se compose de la stabilisation antiroulis active et de la direction active intégrale.

Plus d'informations :

Direction active intégrale, voir page [247](#).

Stabilisation antiroulis active, voir page [313](#).

Stabilisation antiroulis active

Principe

La stabilisation antiroulis active réduit l'inclinaison latérale de la carrosserie qui survient en virage à vive allure ou lors de manœuvres d'évitement rapides.

Généralités

L'inclinaison latérale du véhicule est compensée par le réglage permanent des essieux avant et arrière. Le véhicule est ainsi stabilisé en permanence.

L'agilité et le confort dynamique sont augmentés dans toutes les situations de conduite.

Réglage

Le système offre divers réglages, du voyage confortable au style de conduite sportif.

Les réglages sont associés aux différents modes de conduite de My Modes.

Plus d'informations :

My Modes, voir page [156](#).

Contrôle de performances

Le contrôle de performances augmente l'agilité du véhicule.

Pour augmenter la maniabilité, en cas de conduite sportive, il est possible de freiner les roues individuellement.

Son du moteur

Selon l'équipement et la version de pays, il est possible de régler le son du moteur.

1. « MENU »
2. « Applis véhicule »
3. « Réglages de conduite »
4. « Propulsion et châssis »
5. « Son du moteur »
6. Sélectionner le réglage désiré.

Dans certains modes de conduite, la fonction est désactivée.

Climatisation

Équipement du véhicule

Ce chapitre décrit les équipements, les systèmes et les fonctions proposés actuellement et dans un avenir proche en fonction du modèle, même s'ils ne sont pas présents dans le véhicule.







Plus d'informations :

Équipement du véhicule, voir page 8.

Commande de la climatisation

Aperçu

Fonctions via le menu climatisation



Symbole	Fonction
	Programme automatique.
	Température.
	Fonction de refroidissement.
	Refroidissement maximum.
	Mode de recyclage d'air.
	Contrôle automatique de recyclage de l'air.
	Air frais.

Symbole	Fonction
	Débit d'air.
	Diffusion de l'air.
	Programme Sync.
	Chauffage de siège. Chauffage d'éléments de surface.
	Refroidissement du siège.
	Volant chauffant, voir page 135.

Les fonctions sont également exécutables avec la voix, par exemple Température.

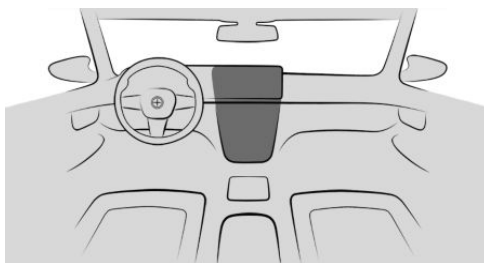





Touches, climatiseur automatique

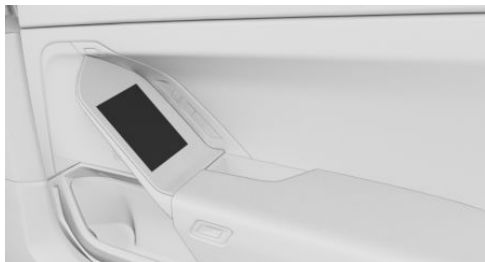

Symbole	Fonction
	Fonction de dégivrage.
	Chauffage de la lunette arrière.

Climatiseur automatique arrière



Symbole	Fonction
	Activer/désactiver.
	Programme automatique.
	Température.
	Débit d'air.
	Diffusion de l'air.
	Chauffage de siège. Chauffage d'éléments de surface.
	Refroidissement du siège.

Affichage sur l'écran de contrôle

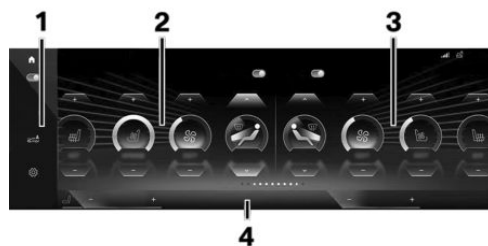

- 1 Barre d'outils
- 2 Fonctions climatisation, côté conducteur
- 3 Fonctions climatisation, côté passager
- 4 Baguette climatisation

Afficher les fonctions climatisation

Avec la baguette climatisation :

Appuyer brièvement sur « MENU CLIMAT. » au milieu de la baguette climatisation.

Ou :

1. « MENU »
2. « Applis véhicule »
3. « Confort de climatisation »

Activation/désactivation du système de climatisation

1. « MENU CLIMAT. »
2. « Toutes fonc. clim. »
3. Sélectionner le réglage désiré.

Le système de climatisation complet est activé/désactivé avec les derniers réglages définis.

Il est possible de désactiver certaines fonctions climatisation lorsque le système de climatisation est activé.



Activation/désactivation du climatiseur automatique arrière

Conditions de fonctionnement

- ▷ Le climatiseur automatique est activé.
- ▷ La fonction de dégivrage est désactivée.

Activation/désactivation du climatiseur automatique arrière

Par l'intermédiaire du iDrive

1. « MENU CLIMAT. »
2. « Réglages »
3. « Climatisation arrière »
4. Activer/désactiver « Climatisation arrière ».

Le climatiseur automatique arrière peut être activé avec le réglage standard pour la température et le programme automatique :

« Activer avec réglages par défaut. »

Via le BMW Touch Command

1. Appuyer brièvement sur le symbole.
2. Toucher la barre de climatisation sur l'écran tactile.
3. Appuyer brièvement sur le symbole.
4. Sélectionner le réglage désiré.

Verrouillage des éléments de commande du climatiseur automatique arrière

1. « MENU CLIMAT. »
2. « Réglages »
3. « Climatisation arrière »
4. « Bloquer réglages climat. AR »

Programme automatique

Principe

Le programme automatique garantit une température agréable, qui peut être influencé par la température de consigne et les réglages individuels.

Le programme automatique refroidit, aère ou chauffe automatiquement l'intérieur du véhicule.

Généralités

Selon l'équipement, le programme automatique règle automatiquement et de manière optimale les fonctions climatisation suivantes en fonction de la température extérieure, de la température intérieure, des rayons du soleil, de l'occupation de siège et de la température de consigne définie :

- ▷ Débit d'air.
- ▷ Diffusion de l'air.
- ▷ Température.
- ▷ Chauffage de siège et d'éléments de surface.
- ▷ Refroidissement du siège.
- ▷ Volant chauffant.

Le programme automatique tient compte de l'occupation des places assises afin de garantir un réglage efficace sur le plan énergétique et adapté aux occupants.

- ▷ Si seul le siège conducteur est occupé, la température réglée côté conducteur est automatiquement appliquée à toutes les autres zones.
- ▷ Si une autre place est occupée, la température réglée en dernier est rétablie.

Un capteur de buée commande simultanément le programme automatique de manière à éviter autant que possible la formation de buée sur les vitres.

Activation/désactivation du programme automatique

1. « MENU CLIMAT. »
2. « Progr. autom. »
3. Sélectionner le réglage désiré.

Activation/désactivation du programme automatique de climatiseur automatique arrière

Par l'intermédiaire du iDrive

1. « MENU CLIMAT. »
2. « Réglages »
3. « Climatisation arrière »
4. « Programme automatique »
5. Sélectionner le réglage désiré.

Via le BMW Touch Command

1.  Appuyer brièvement sur le symbole.
2. Toucher la barre de climatisation sur l'écran tactile.
3. « AUTO »
4. Sélectionner le réglage désiré.

Réglage de l'intensité

Lorsque le programme automatique est activé, il est possible d'adapter individuellement l'intensité des fonctions climatisation.

Chaque fonction climatisation dispose de plusieurs niveaux personnalisables, par exemple :

- ▷ « FAIBLE »
- ▷ « INTERMÉDIAIRE »
- ▷ « FORT »

Une plage de régulation spécifique de l'intensité est définie pour chaque niveau.

Sur la base de modèles de données enregistrés, les intensités s'adaptent dynamiquement tout au long du trajet. Il n'est pas nécessaire de modifier manuellement l'intensité à des niveaux supérieurs ou inférieurs pendant le trajet

Exemple de fonction

Lorsque le programme automatique est activé, il est possible de régler l'intensité du chauffage de siège :

1. Appuyer brièvement sur « MENU CLIMAT. » au milieu de la baguette climatisation.
2.  Chauffage de siège.
3. Sélectionner le réglage souhaité, par exemple « FORT ».

Les réglages sélectionnés des fonctions climatisation sont mémorisés et par exemple automatiquement restaurés au redémarrage du véhicule.

Affichage

L'indice de la baguette climatisation informe sur la différence entre la température de consigne définie et la température intérieure actuelle.

- ▷ La barre rouge ou bleue à côté de l'affichage de température indique la progression du chauffage ou du refroidissement.
- ▷ La température intérieure de consigne est atteinte dès que la barre a disparu.

Les fonctions climatisation actives, par exemple le chauffage de siège, s'affichent sous forme de symbole dans la barre climatisation.

Les fonctions climatisation actives sont mises en avant par des couleurs dans le menu climatisation.

Température

Principe

Le climatiseur automatique rafraîchit ou chauffe à la température définie et maintient la température constante.

Généralités

Éviter de changer plusieurs fois de suite le réglage de la température. Le climatiseur automatique n'a sinon pas suffisamment de temps pour régler la température définie.

Réglage de la température



Il est possible de régler la température individuellement pour le conducteur et le passager avant avec la baguette climatisation.

Régler la température de consigne :

- ▷ + Augmenter la température.
- ▷ — Réduire la température.

Réglage de l'ajustement de la température

Lorsque le programme automatique est activé, la vitesse du processus de chauffage et de refroidissement peut être adaptée de la manière suivante :

- ▷ « ÉQUILIBRÉ ».

Le réglage permet un ajustement uniforme et silencieux de la température intérieure.

- ▷ « DYNAMIQUE ».

Le réglage permet un ajustement rapide de la température intérieure avec un débit d'air élevé.

Réglage de la température avec le climatiseur automatique arrière

Par l'intermédiaire du iDrive

1. « MENU CLIMAT. »
2. « Réglages »
3. « Climatisation arrière »
4. Régler la température souhaitée.

Via le BMW Touch Command



La température peut être réglée individuellement pour le côté conducteur et le côté passager.

1. Appuyer brièvement sur le symbole.
2. Régler la température de consigne :
 - ▷ + Augmenter la température.
 - ▷ — Réduire la température.

Réglage de la température du plancher

Généralités

La température de l'air au plancher peut être réglée.

La température de l'habitacle définie pour le conducteur et le passager avant n'en est pas modifiée.

Réglage de la température du plancher

1. « MENU CLIMAT. »
2. « Réglages »
3. « Conducteur » ou « Passager avant »
4. « Ajustement température plancher »
5. Augmenter ou réduire la température.

Fonction de refroidissement

Principe

L'air de l'habitacle est refroidi, asséché puis réchauffé selon la température choisie.

Conditions de fonctionnement

L'état opérationnel ou l'état de marche est activé.

Activation/désactivation de la fonction de refroidissement

1. « MENU CLIMAT. »
2. « A/C »

3. Sélectionner le réglage désiré.

Selon la situation météorologique, le pare-brise et les vitres latérales peuvent s'embuer brièvement après l'activation de l'état de marche.

De l'eau de condensation se forme en mode réfrigération et est évacuée sous le véhicule.

Refroidissement maximal

Principe

La fonction permet de rafraîchir rapidement et efficacement l'intérieur du véhicule.

Généralités

Le système passe au réglage de la température la plus basse, au débit maximal et en mode de recyclage de l'air.

Climatiseur automatique arrière :

La fonction s'active automatiquement à l'arrière lorsque le programme SYNC est activé.

Conditions de fonctionnement

La fonction est disponible au-delà d'une température extérieure d'environ 0 °C et lorsque l'état de marche ou opérationnel est activé.

Activation/désactivation du refroidissement maximum

1. « MENU CLIMAT. »
2. « MAX A/C »

3. Sélectionner le réglage désiré.

L'air sort par les buses de ventilation en direction du buste. Ouvrir les buses de ventilation.

Mode recyclage de l'air

Principe

En cas d'odeurs ou de polluants dans l'air extérieur, il est possible de couper l'arrivée d'air. L'air intérieur est alors recyclé.

Généralités

Si les vitres sont embuées, désactiver le mode recyclage de l'air.

Lorsque le mode recyclage de l'air est désactivé, l'intérieur du véhicule est alimenté en air extérieur.

Avec le contrôle automatique de recyclage de l'air, l'air extérieur est alimenté ou l'air intérieur recyclé selon la qualité de l'air extérieur.

Le filtre d'habitacle effectue l'épuration de l'air frais entrant ou de l'air intérieur recyclé en mode recyclage de l'air.

Activation/désactivation du mode recyclage de l'air

1. « MENU CLIMAT. »
2. Le mode de fonctionnement actuel s'affiche dans la barre d'outils. Sélectionner le réglage souhaité dans la barre d'outils :
 - ▷ « Air recyclé »
 - ▷ « Air frais »
 - ▷ « Recircul. auto. d'air »

Selon l'équipement, le mode recyclage de l'air s'arrête automatiquement au bout d'un certain temps en fonction des conditions ambiantes pour éviter l'embuage des vitres.

Débit d'air

Généralités

Le débit d'air produit par la soufflante est réglable en fonction des besoins.

Réglage du débit d'air

1. « MENU CLIMAT. »
2.  Débit d'air.
3. Sélectionner le réglage désiré.





Le cas échéant, le débit d'air est réduit pour ménager la batterie du véhicule.

Réglage du débit d'air du climatiseur automatique arrière

Par l'intermédiaire du iDrive

1. « MENU CLIMAT. »
2. « Réglages »
3. « Climatisation arrière »
4. « Ventilation »
5. Sélectionner le réglage désiré.

Via le BMW Touch Command

1.  Appuyer brièvement sur le symbole.
2. Toucher la barre de climatisation sur l'écran tactile.
3.  Appuyer brièvement sur le symbole.
4. Sélectionner le réglage souhaité, par exemple « INTERMÉDIAIRE ».
 - ▷  Augmenter le débit d'air.
 - ▷  Réduire le débit d'air.

Répartition de l'air

Généralités

En mode manuel, la répartition d'air peut être réglée en fonction des besoins.



Réglage de la répartition d'air

1. « MENU CLIMAT. »
2.  Répartition d'air.
3. Sélectionner le réglage désiré.

La répartition d'air sélectionnée s'affiche.

Réglage de la répartition d'air du climatiseur automatique arrière

La fonction est commandée depuis la BMW Touch Command.

1.  Appuyer brièvement sur le symbole.
2. Toucher la barre de climatisation sur l'écran tactile.
3.  Appuyer brièvement sur le symbole.
4.  Répartition d'air.
5. Sélectionner le réglage désiré.

Programme SYNC

Principe

Lorsque le programme SYNC est activé, les réglages du côté conducteur peuvent être transférés vers le côté passager et à l'arrière.

Généralités

Les réglages suivants peuvent être transférés :

- ▷ Température.
- ▷ Débit d'air.
- ▷ Diffusion de l'air.
- ▷ Programme automatique.

Activation/désactivation du programme SYNC

1. « MENU CLIMAT. »
2. « SYNC »
3. Sélectionner le réglage désiré.

Le programme est désactivé quand vous modifiez les réglages du côté passager avant ou à l'arrière.

Fonction de dégivrage

Principe

La fonction de dégivrage permet d'éliminer rapidement le givre et la buée présents sur le pare-brise et les vitres latérales avant.

Généralités

Le débit et la température de l'air sont automatiquement optimisés pour éliminer la glace et la buée.

La répartition d'air est orientée vers les vitres latérales avant et arrière.

Si les vitres sont embuées, activer le programme automatique pour profiter des avantages du capteur de buée. S'assurer que l'air peut atteindre le pare-brise.

Lorsque la fonction de dégivrage est activée, le climatiseur automatique arrière est désactivé afin de pouvoir proposer une puissance maximale.

Activation/désactivation de la fonction de dégivrage



Appuyer sur la touche.

La LED de la touche s'allume lorsque le système est activé.

Dégivrage de la lunette arrière

Principe

Le chauffage de lunette arrière permet d'éliminer rapidement le givre et la buée de la lunette arrière.

Conditions de fonctionnement

L'état opérationnel ou l'état de marche est activé.

Activation/désactivation du chauffage de lunette arrière



Appuyer sur la touche.

La LED s'allume quand le chauffage de lunette arrière est activé.

Le chauffage de la lunette arrière s'éteint automatiquement au bout d'un certain temps.

Le chauffage de lunette arrière s'active en cas de besoin lorsque la climatisation auxiliaire est activée.

Chauffage de siège

Principe

En cas de besoin le système chauffe les sièges et les éléments de surface.

Généralités

Le chauffage de siège peut également être utilisé sans chauffage d'éléments de surface. Si nécessaire, désactiver le chauffage d'éléments de surface.

Plus d'informations :

Programme automatique, voir page [316](#).

Climatiseur automatique

Aperçu

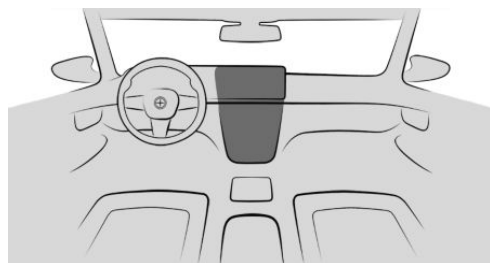

Activation/désactivation du chauffage de siège

1. Appuyer brièvement sur « MENU CLIMAT. » au milieu de la baguette climatisation.
2.  Chauffage de siège.
3. Sélectionner le réglage désiré.

Si l'Efficient Mode est activé, la puissance de chauffage est réduite.

Plus d'informations :

Efficient Mode, voir page 361.

Climatiseur automatique arrière

Aperçu

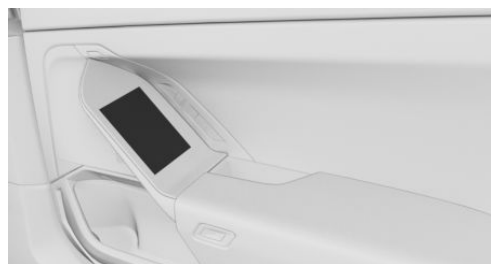

La BMW Touch Command se trouve sur les poignées des portes arrière.

Activation/désactivation du chauffage de siège et du chauffage d'éléments de surface

1. « Sièges »
2. « Clim. sièges »
3. Sélectionner le siège souhaité.
4.  Appuyer brièvement sur le symbole.
5. Sélectionner le réglage désiré.

Refroidissement de siège

Principe

En cas de besoin, le système refroidit les surfaces d'assise et de dossier et assure une climatisation agréable des sièges.

Aperçu

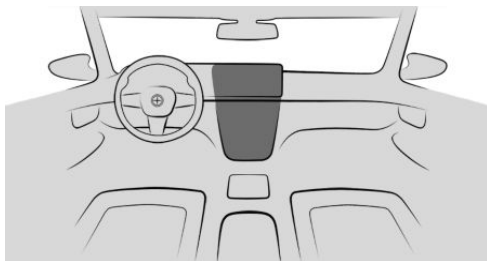

Climatiseur automatique

Activation/désactivation du refroidissement de siège

1. Appuyer brièvement sur « MENU CLIMAT. » au milieu de la baguette climatisation.
2.  Refroidissement du siège.
3. Sélectionner le réglage désiré.

Si Efficient Mode est activé, le pouvoir de réfrigération est réduit.

Plus d'informations :

Efficient Mode, voir page 361.

Climatiseur automatique arrière

Aperçu

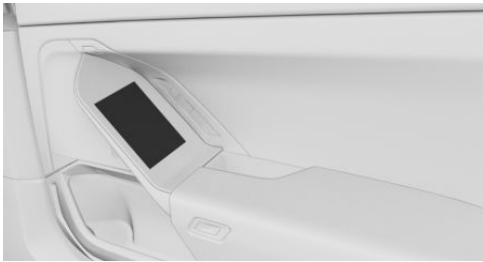

La BMW Touch Command se trouve sur les poignées des portes arrière.

Activation/désactivation du refroidissement de siège

1. « Sièges »
2. « Clim. sièges »
3. Sélectionner le siège souhaité.
4.  Appuyer brièvement sur le symbole.
5. Sélectionner le réglage désiré.

Chauffage d'éléments de surface

Principe

L'intérieur du véhicule est chauffé rapidement et de manière économique par une chaleur rayonnante.

Généralités

Les éléments du chauffage d'éléments de surface sont intégrés dans les portes, dans le couvercle de boîte à gants et dans la partie inférieure du tableau de bord.

La chaleur est fournie sans contact direct avec la surface chauffée.

Les surfaces sont chauffées plus fortement ou plus faiblement selon la température de consigne définie.

Activation/désactivation du chauffage d'éléments de surface

En plus du chauffage de siège, le chauffage d'éléments de surface peut être activé ou désactivé.

1. « MENU CLIMAT. »
2. « Réglages »
3. Sélectionner le siège souhaité.
4. Sélectionner le réglage désiré.

Réglage de chauffage d'éléments de surface

1. « MENU CLIMAT. »
2.  Chauffage de siège.
3. Sélectionner le réglage désiré.

Réglage du chauffage d'éléments de surface du climatiseur automatique arrière

La fonction est commandée depuis la BMW Touch Command.

1. « Sièges »
2. « Clim. sièges »
3. Sélectionner le siège souhaité.
4. Sélectionner la fonction désirée.
5. Sélectionner le réglage désiré.

Ventilation

Principe

Le système de ventilation offre des possibilités de réglage individuelles de ventilation directe ou indirecte afin d'optimiser la circulation de l'air dans le véhicule.

Généralités

Ouvrir les diffuseurs et les orienter correctement pour garantir une climatisation efficace.

Le courant d'air chauffe ou rafraîchit de manière perceptible, en fonction de la température de consigne réglée.

Ventilation à l'avant



- ▷ Modification de l'orientation du flux d'air, flèches 1.
- ▷ Adaptation du débit d'air au niveau du diffuseur, flèches 2.

Ventilation à l'arrière



- ▷ Modification de l'orientation du flux d'air, flèches 1.
- ▷ Molette pour l'ouverture et la fermeture progressive des diffuseurs, flèches 2.

Ventilation à l'arrière, sur les côtés

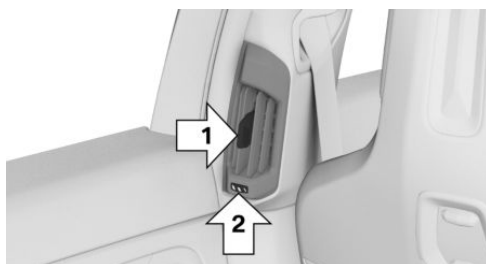

- ▷ Manettes pour modifier l'orientation du flux d'air, flèche 1.
- ▷ Molette pour l'ouverture et la fermeture progressive des diffuseurs, flèche 2.

Réglage de la ventilation

Selon la ventilation souhaitée, orienter le courant d'air directement ou indirectement vers les occupants du véhicule.

Qualité de l'air

Généralités

La qualité de l'air à l'intérieur du véhicule est améliorée par les composants suivants :

- ▷ Habitacle à émissions contrôlées.
- ▷ Filtre d'habitacle.
- ▷ Système de climatisation pour la régulation de la température, du débit d'air et du mode de recyclage d'air.
- ▷ Climatiser auxiliaire.

Filtre d'habitacle

Le filtre d'habitacle effectue l'épuration de l'air frais entrant ou de l'air intérieur recyclé en mode recyclage de l'air.

Selon l'équipement :

- ▷ La poussière et le pollen sont filtrés de l'air extérieur entrant.
- ▷ Les particules de poussière ultra-fines sont réduites.
- ▷ Les polluants gazeux sont filtrés.
- ▷ Les particules microbiennes, les virus et les allergènes sont filtrés.

Le fabricant du véhicule recommande de faire remplacer le filtre d'habitacle lors de la maintenance du véhicule.

Climatiseur auxiliaire

Principe

La climatisation auxiliaire rafraîchit ou réchauffe l'intérieur du véhicule avant le démarrage à une température de confort selon la température intérieure et extérieure. Le cas échéant, la neige et la glace peuvent être éliminées plus facilement.

Généralités

La climatisation auxiliaire peut être activée et désactivée directement ou par l'intermédiaire d'une heure prédéfinie de départ.

Selon l'équipement, les fonctions de climatisation suivantes sont réglées automatiquement :

- ▷ Chauffage d'éléments de surface.
- ▷ Volant chauffant.
- ▷ Chauffage de la lunette arrière.
- ▷ Chauffage de rétroviseur.

L'air est automatiquement dirigé par les diffuseurs sur le pare-brise, les vitres, le buste et le plancher.

Le système est désactivé automatiquement après 30 minutes environ ou lors de l'activation de l'état de marche.

Lorsque la climatisation auxiliaire est utilisée durant la charge, la puissance de climatisation nécessaire pendant le trajet est plus faible. Ceci permet d'optimiser l'autonomie.

Conditions de fonctionnement

- ▷ Le véhicule est à l'état de repos ou à l'état opérationnel.
- ▷ La batterie haute tension est suffisamment chargée ou un câble de recharge est branché.

Lorsque la batterie haute tension est fortement déchargée, un certain délai peut s'écouler entre le moment où le câble de charge est branché et celui où la climatisation auxiliaire est prête à fonctionner.

- ▷ L'heure et la date sont correctement réglées.
- ▷ Les buses de ventilation sont ouvertes.

Activation/désactivation de la climatisation auxiliaire

Activation/désactivation via iDrive

1. « MENU CLIMAT. »
2. « Réglages »
3. « Climatisation auxiliaire »
4. Sélectionner le réglage désiré.

Activation avec la clé du véhicule

Le système peut être activé avec la clé du véhicule.



Pour la touche de la clé du véhicule, activer la fonction de climatisation auxiliaire :

1. « MENU »
2. « Applis véhicule »
3. « Portes et vitres »
4. « Clé du véhicule »
5. Sélectionner le réglage désiré.

Coupage automatique

Afin de garantir que le véhicule dispose d'une autonomie minimale, la climatisation auxiliaire

peut s'arrêter automatiquement, par exemple après plusieurs mises en marche ou si l'état de charge de la batterie haute tension est trop faible. Après un arrêt dû à un niveau de charge trop faible, recharger la batterie haute tension. Puis, la climatisation auxiliaire est à nouveau disponible.

Climatisation à l'heure de départ

Généralités

Il est possible de définir des heures de départ avec l'heure et le jour de semaine.

Le point d'activation est déterminé automatiquement à l'aide de la température.

Le système est activé à temps avant l'heure de départ définie, aux jours de la semaine souhaités.

La présélection des heures de départ s'effectue en deux étapes :

- ▷ Définir les heures de départ.
- ▷ Activer une heure de départ.

Il doit s'écouler au moins 10 minutes entre le réglage/l'activation de l'heure de départ et l'heure de départ prévue, afin que la climatisation ait suffisamment de temps.

La climatisation auxiliaire est automatiquement coupée quelques minutes après l'heure de départ définie.

Réglage de l'heure de départ



1. « MENU CLIMAT. »
2. « Réglages »
3. « Climatisation auxiliaire »
4. « Planification de départ »
5. Définir l'heure de départ souhaitée.
6. Le cas échéant, sélectionner le jour de la semaine.

Activation de l'heure de départ

Pour activer la climatisation auxiliaire avant l'heure de départ, il est nécessaire d'activer au préalable l'heure de départ souhaitée.

1. « MENU CLIMAT. »
2. « Réglages »
3. « Climatisation auxiliaire »
4. « Climat. pr heure de départ »

Affichage

Symbole	Description
	Symbole dans le haut de la console centrale. Symbole allumé : le mode chauffage est activé.
	Symbole dans le haut de la console centrale. Symbole allumé : une heure de départ est activée. Le symbole clignote : la climatisation auxiliaire est activée.

Activation avec BMW App

Avec une BMW App correspondante avec fonctions à distance, il est possible d'activer la climatisation auxiliaire directement ou avec une heure de départ préprogrammée.

Équipement intérieur

Équipement du véhicule

Ce chapitre décrit les équipements, les systèmes et les fonctions proposés actuellement et dans un avenir proche en fonction du modèle, même s'ils ne sont pas présents dans le véhicule.

Plus d'informations :

Équipement du véhicule, voir page 8.

Télécommande universelle intégrée

Principe

Avec la télécommande universelle intégrée dans le rétroviseur intérieur, il est possible de commander des dispositifs à télécommande par radio, par exemple une télécommande de porte de garage, des systèmes d'alarme anti-ivol ou des systèmes de fermeture.

Généralités

La télécommande universelle intégrée remplace jusqu'à trois émetteurs portatifs. Pour pouvoir utiliser ce dispositif, il faut programmer les touches du rétroviseur intérieur avec les fonctions souhaitées.

Pour des raisons de sécurité, effacer les fonctions enregistrées en cas de vente du véhicule.

Si possible, ne pas poser l'antenne du dispositif à télécommande par radio près d'objets métalliques afin de garantir un fonctionnement optimal.

Consigne de sécurité

AVERTISSEMENT

Avec les installations radiocommandées comprenant une télécommande de porte de garage universelle intégrée, par exemple une porte de garage, risque de coincement de parties du corps. Il y a un risque de blessures ou de dommages matériels. Lors de la programmation et de la commande, veiller à ce que la zone de déplacement de l'installation soit libre. Respecter aussi les consignes de sécurité jointes à l'émetteur portatif.

Compatibilité

La télécommande universelle intégrée ne prend pas en charge la plage de fréquences de 27 MHz à 40 MHz.



Si le symbole figure sur l'emballage ou dans la notice d'utilisation du dispositif à télécommande par radio, cela signifie que ce dernier est en principe compatible avec la télécommande universelle intégrée.

Une liste des émetteurs portatifs compatibles est disponible sur Internet : www.homelink.com

HomeLink est une marque déposée de Gentex Corporation.

Pour toute question, contacter un Réparateur Agréé du constructeur, un autre Réparateur Agréé qualifié ou un atelier spécialisé.

Organes commande sur rétroviseur intérieur



- ▷ Touches, flèche 1.
- ▷ LED, flèche 2.
- ▷ Émetteur portatif du dispositif à télécommande par radio, flèche 3.

Programmation de la télécommande universelle intégrée

Conditions de fonctionnement

La batterie de l'émetteur portatif doit être pleinement chargée au moment de la programmation pour garantir la portée maximale de la télécommande universelle intégrée.

Programmation de touches

1. Arrêter le véhicule à portée du dispositif radiocommandé.
2. Activer l'état opérationnel.
3. Sélectionner la touche souhaitée sur le rétroviseur intérieur :
 - ▷ Programmer une touche libre : Appuyer sur la touche.
 - ▷ Programmer une touche déjà occupée : Maintenir la touche enfoncée pendant environ 20 secondes.

La LED sur le rétroviseur intérieur clignote d'abord lentement en orange.

4. Tenir l'émetteur portatif du dispositif à télécommande par radio à une distance d'environ

2,5 à 30 cm des touches du rétroviseur intérieur.

La distance nécessaire dépend de l'émetteur portatif.

5. Maintenir enfoncée la touche de l'émetteur portatif.
6. La LED peut s'allumer de diverses façons:
 - ▷ La LED devient verte : la programmation est terminée. Relâcher la touche.
 - ▷ La LED clignote rapidement en vert : l'émetteur portatif a été détecté mais la programmation n'est pas terminée. Maintenir la touche enfoncée sur le rétroviseur intérieur pendant 2 secondes. Effectuer cette action trois fois.

Si la télécommande universelle intégrée n'est toujours pas opérationnelle, poursuivre avec les particularités des systèmes sans fil à code variable.

- ▷ La LED ne devient pas verte après 60 secondes : la programmation n'a pas pu être terminée. Répéter les étapes 3 à 5.

Particularité des systèmes radiocommandés à code variable

Pour les dispositifs équipés d'un système radiocommandé à code variable, la télécommande universelle intégrée et le dispositif doivent être en outre synchronisés.

Consulter la notice d'utilisation du dispositif à télécommande par radio pour en savoir plus sur la synchronisation.

1. Programmer la touche souhaitée sur le rétroviseur intérieur.
2. Localiser et appuyer sur la touche de synchronisation du dispositif à télécommande par radio, par exemple sur la porte de garage.

Il reste environ 30 secondes pour l'étape suivante.

Une seconde personne facilite la synchronisation.

- Maintenir enfoncée la touche programmée sur le rétroviseur intérieur pendant environ 3 secondes.

Répéter cette étape de travail jusqu'à trois fois si nécessaire pour arrêter la synchronisation. Quand la synchronisation est terminée, la fonction programmée s'enclenche.

Utilisation

Il est possible d'utiliser le dispositif à télécommande par radio à l'aide de la touche du rétroviseur intérieur après la programmation.

Maintenir enfoncée la touche souhaitée du dispositif à télécommande par radio à portée jusqu'au déclenchement de la fonction.

La LED du rétroviseur intérieur reste verte pendant la transmission du signal radio.

Effacement de l'affectation des touches

Il est impossible d'effacer individuellement l'affectation des touches.

Appuyer simultanément sur les deux touches extérieures du rétroviseur intérieur pendant environ 10 secondes jusqu'à ce que la LED clignote rapidement en vert.

Toutes les affectations des touches mémorisées sont effacées.

Pare-soleil

Protection anti-éblouissement

Rabattre le pare-soleil vers le bas ou vers le haut.

Protection anti-éblouissement de côté

Ouvrir le pare-soleil

- Rabattre le pare-soleil vers le bas.
- Le décrocher de la fixation et le pivoter latéralement sur la fenêtre latérale.

Rabattre le pare-soleil

Pour rabattre le pare-soleil, procéder dans l'ordre inverse.

Miroir de courtoisie

Un miroir de courtoisie se trouve dans le pare-soleil, derrière un cache.

Prises de courant

Principe

Il est possible d'utiliser la prise pour les appareils électriques lorsque l'état opérationnel ou l'état de marche est activé.

Généralités

La charge totale de toutes les prises de courant ne doit pas dépasser 140 watts en 12 V.

Ne pas endommager la prise en y insérant une fiche inadaptée.

Consignes de sécurité

AVERTISSEMENT

Les appareils et câbles placés dans la zone de déploiement des airbags, par exemple les appareils de navigation mobiles, peuvent gêner le déploiement des airbags ou être projetés dans l'habitacle lors du déploiement. Il y a risque de blessures. Veiller à ce qu'aucun appareil ou câble ne se trouve dans la zone de déploiement des airbags.

 **REMARQUE**

Les chargeurs de batterie qui rechargent la batterie du véhicule via les prises ou l'allume-cigare du véhicule peuvent surcharger ou endommager le réseau de bord 12 V. Il y a un risque de dommages matériels. Si la batterie du véhicule est déchargée, contacter un Réparateur Agréé du constructeur, un autre Réparateur Agréé qualifié ou un atelier spécialisé.

 **REMARQUE**

Si des objets métalliques tombent dans la prise de courant, ils peuvent provoquer un court-circuit. Il y a un risque de dommages matériels. Après utilisation de la prise de courant, remettre en place l'allume-cigare ou le couvercle de la prise.

Accoudoir central avant



Une prise de courant se trouve dans l'accoudoir central.

Prise USB

Généralités

Tenir compte des instructions concernant le raccordement d'appareils mobiles à la prise USB qui figurent dans le chapitre Connexion USB.

Plus d'informations :

Connexions USB, voir la notice d'utilisation concernant la navigation, le divertissement et la communication.

Dans l'accoudoir central avant



Deux prises USB se trouvent dans l'accoudoir central.

Caractéristiques :

- ▷ Prise USB de type C.
- ▷ Pour recharger les appareils mobiles et transférer les données.
- ▷ Courant de charge : 3 A maximum.

Dans l'accoudoir central arrière

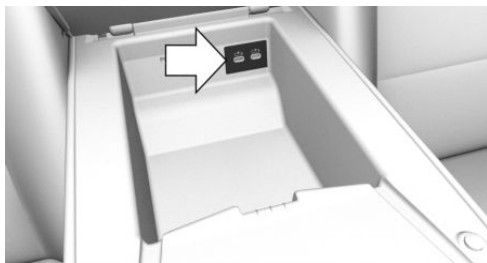

Deux prises USB se trouvent dans l'accoudoir central.

Caractéristiques :

- ▷ Prise USB de type C.
- ▷ Pour la recharge des appareils mobiles.
- ▷ Courant de charge : maximum 3 A/45 W.

Système voyage et confort BMW

Généralités

Ports USB et logements pour la fixation d'accessoires spéciaux, par exemple des supports universels pour tablettes ou cintres se trouvent sur les dossiers des sièges avant.

Caractéristiques des prises USB :

- ▶ Prise USB de type C.
- ▶ Pour la recharge des appareils mobiles.
- ▶ Courant de charge : maximum 3 A/45 W par siège.

De plus amples informations peuvent être obtenues auprès d'un Réparateur Agréé du constructeur, d'un autre Réparateur Agréé qualifié ou d'un atelier spécialisé.

Aperçu

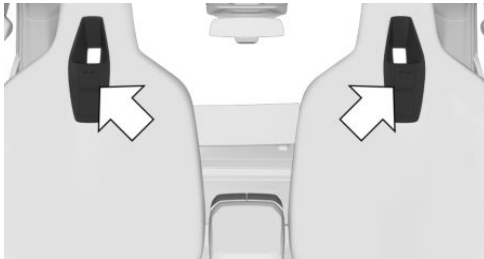

Les prises et les ports USB se trouvent derrière les caches marqués.

Montage des accessoires optionnels

1. Faire glisser le cache complètement vers le haut.



2. Installer les accessoires optionnels, voire la notice de montage.

Compartment de recharge sans fil

Principe

Le compartiment de recharge sans fil permet de recharger sans fil les téléphones portables et autres appareils mobiles conformes au standard Qi.

Généralités

En fonction de l'appareil mobile, les fonctions de recharge rapide sont prises en charge.

Le ventilateur intégré permet de refroidir l'appareil à charger.

Lors de la mise en place de l'appareil à charger, s'assurer qu'aucun objet ne se trouve entre l'appareil à charger et le compartiment de recharge sans fil.

 La charge s'affiche de la manière suivante :

- ▶ Rangement dans la console centrale : symbole de charge sur l'écran de contrôle.

Le symbole de charge s'affiche alternativement dans la zone d'état avec d'autres informations d'état.

- ▷ Rangement dans l'accoudoir central arrière : symbole de charge sur le BMW Touch Command.

Consignes de sécurité

AVERTISSEMENT

Lors de la recharge d'un appareil compatible Qi dans le compartiment de recharge sans fil, les objets métalliques situés entre l'appareil et la base peuvent fortement surchauffer. La fonction des cartes peut être perturbée par la présence de supports de stockage ou de cartes électroniques, telles que des cartes à puce, des cartes à bande magnétique ou des cartes pour la transmission de signaux entre l'appareil et le support. Il y a un risque de blessures et de dommages matériels. Lors de la recharge des appareils mobiles, s'assurer qu'aucun objet ne se trouve entre l'appareil et le comportement de recharge.

AVERTISSEMENT

Un champ électromagnétique est généré lors du chargement d'appareils mobiles dans le compartiment de recharge sans fil. Tout stimulateur cardiaque, défibrillateur implanté ou autres risque d'être perturbé. Il existe un risque de blessure ou de mort. Lors du chargement d'appareils mobiles avec le buste, respecter une distance d'au moins 5 cm du compartiment de recharge sans fil.

Aperçu

Compartiment transversal dans la console centrale :

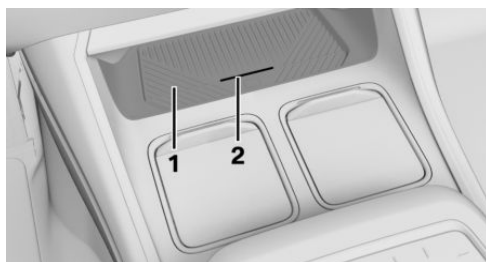

- 1 Surface de rangement
- 2 Ventilateur

Rangement dans l'accoudoir central arrière :

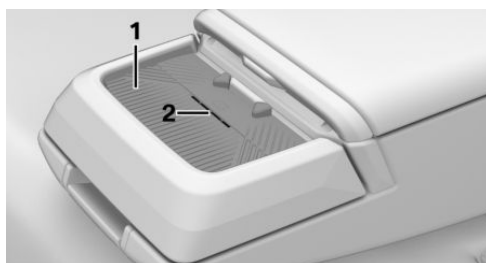

- 1 Surface de rangement
- 2 Ventilateur

Conditions de fonctionnement

- ▷ L'appareil à charger doit être certifié conforme au standard Qi.
- ▷ L'état opérationnel est activé.
- ▷ La fonction de charge est activée.
- ▷ Le téléphone portable ne doit pas dépasser les dimensions maximales d'environ 170 x 85 x 18 mm.
- ▷ Utiliser des housses de protection et caches d'une épaisseur maximale de 2 mm pour ne pas nuire à la fonction de recharge.
- ▷ Rangement dans l'accoudoir central arrière :
La plaque en caoutchouc se trouve dans la base.
- ▷ Le téléphone portable à recharger se trouve au centre du compartiment. L'écran

du téléphone portable est orienté vers le haut.

- ▷ Rangement dans l'accoudoir central arrière : l'accoudoir central reste rabattu.

Activation/désactivation de la fonction de charge

Écran de contrôle

Sur l'écran de contrôle, il est possible d'activer et de désactiver la fonction de charge pour les rangements avant et arrière.

1. « MENU »
2. « Applis véhicule »
3. « Réglages du système »
4. « Comp. de recharge sans fil »
5. « Recharge sans fil »

BMW Touch Command

Sur le BMW Touch Command, il est possible d'activer ou de désactiver la fonction de chargement pour les rangements à l'arrière.

1. « Téléphonie » ou « Rech. sans fil »
2. Si nécessaire, « Recharge sans fil »
3. « Activer recharge »

Mettre en place le téléphone portable

Compartiment dans la console centrale

Insérer le téléphone portable au milieu du logement et avec l'écran orienté vers le haut.

Rangement dans accoudoir centr. arrière

1. Rabattre l'accoudoir central.
2. Insérer le téléphone portable au milieu du logement et avec l'écran orienté vers le haut.

Avertissement en cas d'oubli

Généralités

Un avertissement peut être émis si un téléphone portable certifié Qi a été oublié dans le compartiment de recharge sans fil lorsque le conducteur quitte le véhicule.

L'avertissement en cas d'oubli s'affiche sur le combiné d'instruments.

Activation de l'avertissement d'oubli

1. « MENU »
2. « Applis véhicule »
3. « Réglages du système »
4. « Comp. de recharge sans fil »
5. « Rappel téléphone portable »

Limites du système

La réduction ou l'interruption momentanée de la charge peut survenir dans les situations suivantes :

- ▷ En raison de températures trop élevées du support et du téléphone portable.
- ▷ Si des objets se trouvent entre le téléphone portable et le compartiment de recharge sans fil.
- ▷ Par des réglages sur le téléphone portable, par exemple pour le chargement. Respecter les remarques correspondantes sur l'écran de contrôle et, le cas échéant, de la notice du téléphone portable.

Caméra d'habitacle

Principe

La caméra d'habitacle permet de réaliser des enregistrements de l'intérieur du véhicule.

Généralités

La caméra d'habitacle permet les fonctions suivantes :

- ▷ Instantané.
Il est possible de prendre, de mémoriser et d'afficher des photos.
- ▷ Remote Inside View.
Une BMW App peut filmer l'intérieur du véhicule.
- ▷ Enregistrement antivol.
Si le système d'alarme antivol se déclenche, une prise de vue de l'habitacle est automatiquement enregistrée. L'enregistrement peut être affiché via une application BMW.

Protection des données

L'admissibilité de l'enregistrement et l'exploitation des enregistrements dépendent de la législation du pays où le système est utilisé. L'utilisateur est responsable de l'utilisation du système et du respect des dispositions légales en vigueur.

Avant la première utilisation, le constructeur du véhicule recommande de vérifier si l'utilisation du système n'est soumise à aucune restriction légale ou réglementaire dans le pays concerné. Par ailleurs, vérifier régulièrement la légalité de l'utilisation du système, notamment en cas de franchissement fréquent des frontières.

Informez les autres conducteurs et occupants du véhicule de la présence du système. Informez également en cas de cession du véhicule.

Transfert et mémorisation des données

La transmission et la sauvegarde des données des enregistrements dépendent de la fonction d'enregistrement.

Instantané :

- ▷ Transfert des données vers un appareil mobile, connexion au véhicule par WLAN.
- ▷ L'enregistrement des données s'effectue dans le véhicule et est associé au BMW ID ou à un profil conducteur.

Remote Inside View :

- ▷ Transfert des données avec la BMW App vers un appareil mobile, connexion avec le compte ConnectedDrive.
- ▷ La mémorisation des données est effectuée dans l'application BMW et après le transfert des données sur l'appareil mobile.

Enregistrement antivol :

- ▷ Transfert des données avec la BMW App vers un appareil mobile, connexion avec le compte ConnectedDrive.
- ▷ La mémorisation des données est effectuée dans le véhicule et après le transfert de données sur l'appareil mobile.

De plus amples informations sur l'étendue et le contenu du traitement des données sont disponibles sur Internet dans les avis de confidentialité/descriptions de service ConnectedDrive.

Conditions de fonctionnement

Instantané :

- ▷ Clauses relatives à la protection des données acceptées.
Protection des données, voir page 78.

- ▷ La caméra est activée.

Pour transférer les enregistrements vers des appareils mobiles :

- ▷ Le transfert de données est activé.
- ▷ L'appareil mobile est connecté au véhicule par WLAN.

Remote Inside View/enregistrement antivol :

- ▷ Clauses relatives à la protection des données acceptées.
- ▷ La BMW App est installée sur l'appareil mobile.
- ▷ La BMW App est reliée au compte ConnectedDrive.
- ▷ Le véhicule est garé et verrouillé.
- ▷ Enregistreur antivol : équipement avec système d'alarme antivol.

Veiller à ce que les visages des passagers soient reconnaissables et ne soient pas recouverts partiellement ou complètement, par exemple par des masques.

Aperçu

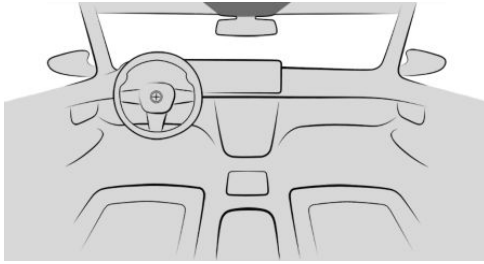

La caméra d'habitacle se trouve dans le ciel de pavillon.

Plus d'informations :

Autour du ciel de pavillon, voir page 43.

Activation/désactivation de la caméra d'habitacle

Avant d'utiliser la caméra d'habitacle pour la première fois, la fonction d'enregistrement et, si nécessaire, le transfert de données doivent être activés. Pour cela, confirmer la requête sur l'écran de contrôle.

Respecter les réglementations légales en vigueur.

La fonction d'enregistrement ou le transfert de données peuvent être désactivés ou activés.

1. « MENU »
2. « Toutes les applis »
3. « Enregistrement instantané »
4. « Réglages »
5. Sélectionner le réglage désiré.

Instantané

Mode d'enregistrement

Mode d'enregistrement	Fonction
« Enreg. unique »	Une photo est prise juste après le déclenchement.
« Sourire »	Une photo est prise quand le système détecte un sourire.
« Retardat. (3 s) »	Une photo est prise après écoulement de la minuterie.
« Photo en série »	Une série de photos est prise juste après le déclenchement.

Prise de photo

1. « MENU »
2. « Toutes les applis »
3. « Enregistrement instantané »
4. « Photo »
5. Sélectionner le mode d'enregistrement souhaité.
6. Déclencher l'enregistrement photo.

Selon le mode d'enregistrement sélectionné, la prise de vue a lieu peu de temps après le déclenchement lorsqu'un sourire est détecté ou après l'écoulement de la minuterie.

La série de photos s'affiche sous forme de diaporama en cas de prise en rafale.

Affichage et gestion des enregistrements média

Il est possible d'afficher, de transférer et d'effacer les enregistrements mémorisés dans le véhicule.

Sur certaines versions de pays, les enregistrements ne s'affichent sur l'écran de contrôle

que jusqu'à environ 3 km/h pour des raisons de sécurité.

1. « MENU »
2. « Toutes les applis »
3. « Enregistrement instantané »
4. « Galerie »
5. Sélectionner l'enregistrement de média souhaité.
6. Sélectionner le réglage désiré.

Pour transférer des enregistrements vers un appareil mobile, scanner le code QR affiché à l'écran. L'enregistrement est transféré à l'ouverture du pop-up sur l'appareil mobile. L'appareil mobile doit être connecté au véhicule par WLAN.

Réglages

1. « MENU »
2. « Toutes les applis »
3. « Enregistrement instantané »
4. « Réglages »
5. Sélectionner le réglage désiré.

Il est possible d'associer un geste spécifique aux enregistrements de la caméra d'habitacle.

Remote Inside View

Il est possible d'afficher des enregistrements de l'intérieur du véhicule sur un appareil mobile avec l'application BMW pour vérifier, par exemple, l'absence d'objets oubliés à l'intérieur du véhicule.

Enregistrement antivol

Si le système d'alarme antivol est déclenché, une prise de vue de l'habitacle est automatiquement enregistrée avec la caméra d'habitacle. BMW Apps vous informe de l'enregistrement des prises de vue. L'enregistrement des prises de vue peut être affiché sur l'appareil mobile.

Occupation des places assises

La caméra d'habitacle permet également de détecter les places assises occupées.

Lorsque toutes les portes sont fermées, la caméra d'habitacle s'allume automatiquement et régulièrement. Le système analyse l'intérieur du véhicule pour détecter les places occupées. Aucun enregistrement de prises de vue n'est mémorisé. Lorsque la caméra d'habitacle est active, deux sources de lumière infrarouge à côté de l'objectif de la caméra s'allument. Les sources de lumière infrarouge peuvent être visibles en fonction des conditions de luminosité.

Vide-poches

Équipement du véhicule

Ce chapitre décrit les équipements, les systèmes et les fonctions proposés actuellement et dans un avenir proche en fonction du modèle, même s'ils ne sont pas présents dans le véhicule.

Plus d'informations :

Équipement du véhicule, voir page 8.

Consignes de sécurité

AVERTISSEMENT

Les appareils reliés au véhicule par un câble, par exemple des téléphones portables ou des objets non fixés peuvent être projetés dans l'habitacle pendant la conduite, par exemple lors d'un accident, d'une action de freinage ou d'évitement. Il y a risque de blessures. Sécuriser les objets non fixés ou les appareils reliés au véhicule par un câble.

REMARQUE

Les supports antidérapants, par exemple les tapis antidérapants, peuvent endommager le tableau de bord. Il y a un risque de dommages matériels. Ne pas utiliser de supports antidérapants.

Boîte à gants

Consigne de sécurité

AVERTISSEMENT

Lorsqu'elle est ouverte, la boîte à gants fait saillie dans l'intérieur du véhicule. Pendant la conduite, les objets placés dans la boîte à gants peuvent être projetés dans l'habitacle, par exemple lors d'un accident, d'une manœuvre de freinage ou d'évitement. Il y a risque de blessures. Refermer la boîte à gants immédiatement après usage.

Ouverture de la boîte à gants

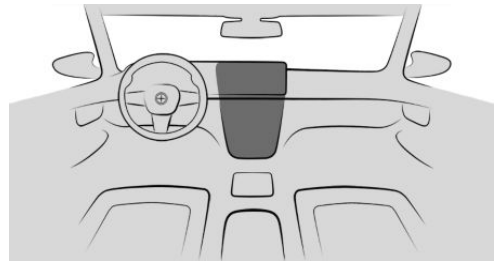

Appuyer sur la touche.

La boîte à gants s'ouvre automatiquement.

L'éclairage dans la boîte à gants s'allume.

Pour des raisons techniques, après plusieurs actionnements consécutifs, la boîte à gants est verrouillée pendant une minute environ.

Fermeture de la boîte à gants

Rabattre le couvercle pour le fermer.

Verrouillage de la boîte à gants

Utiliser le mode Service de stationnement pour verrouiller la boîte à gants.

Plus d'informations :

Mode service de stationnement, voir page 107.

Dysfonctionnement

Le déverrouillage de la boîte à gants s'effectue électriquement. En présence d'un défaut ou pendant une BMW Remote Software Upgrade, la boîte à gants peut être déverrouillée manuellement, par exemple pour accéder à des objets dont vous avez un besoin urgent.

1. Ouvrir la porte du passager avant.
2. Utiliser un objet émoussé approprié pour déposer le cache latéral du tableau de bord.

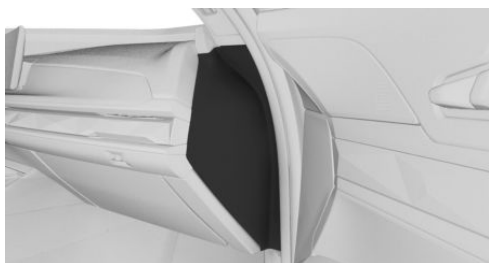

3. Pousser l'isolation phonique vers le bas ou la retirer.
4. Utiliser un objet approprié, par exemple un tournevis, pour pousser le boulon de verrouillage vers l'intérieur.

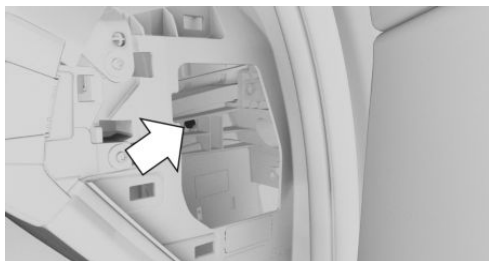

5. Retirer l'objet de l'ouverture. La boîte à gants s'ouvre.

Après un déverrouillage manuel de la boîte à gants, faire contrôler le système de verrouillage par un Réparateur Agréé du constructeur, par un autre Réparateur Agréé qualifié ou par un atelier spécialisé.

Compartiments de rangement dans les portes

Généralités

Des vide-poches se trouvent dans les portes.

Consigne de sécurité

AVERTISSEMENT

Les objets fragiles, tels que les bouteilles en verre ou les verres, risquent de se briser, par exemple lors d'un accident, d'une manœuvre de freinage ou d'évitement. Les éclats de verre peuvent être projetés dans l'intérieur du véhicule. Il y a un risque de blessures ou de dommages matériels. Ne pas utiliser d'objets fragiles pendant la conduite. Toujours ranger les objets fragiles dans des compartiments fermés.

Accoudoir central avant

Généralités

Un vide-poches se trouve dans l'accoudoir central.

Ouvrir l'accoudoir central

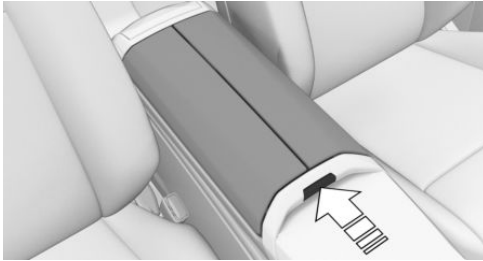

Appuyer sur la touche.

Fermeture de l'accoudoir central

Appuyer sur les deux couvercles jusqu'à ce qu'ils s'enclenchent.

Accoudoir central arrière

Généralités

Un vide-poches se trouve dans l'accoudoir central.

Rabattre l'accoudoir central

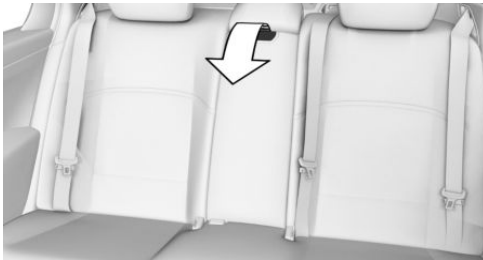

Saisir la poignée pour rabattre l'accoudoir central vers l'avant.

Ouvrir l'accoudoir central

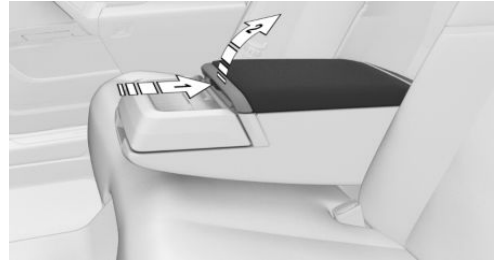

Appuyer sur la touche, flèche 1, puis basculer le couvercle vers le haut, flèche 2.

Fermeture de l'accoudoir central

Appuyer sur le couvercle jusqu'à ce qu'il s'enclenche.

Porte-gobelet avant

Consigne de sécurité

AVERTISSEMENT

Les récipients inadaptés au porte-boissons peuvent endommager ce dernier ou être projetés dans l'habitacle, par exemple en cas d'accident, de freinage ou d'action d'évitement. La dispersion de liquide peut détourner l'attention du conducteur et causer un accident. Les boissons chaudes peuvent endommager le porte-boissons et causer des brûlures. Il y a un risque de blessures ou de dommages matériels. Ne pas enfoncer des objets avec violence dans le porte-boissons. Utiliser des récipients légers, incassables et obturables. Ne pas transporter de boissons brûlantes.

Ouverture du porte-boissons



Tirer le cache jusqu'à ce qu'il s'enclenche.

Fermeture du porte-boissons

Effleurer le cache sur la poignée. Le cache se ferme automatiquement.

Porte-gobelet arrière

Consignes de sécurité

⚠ AVERTISSEMENT

Les récipients inadaptés au porte-boissons peuvent endommager ce dernier ou être projetés dans l'habitacle, par exemple en cas d'accident, de freinage ou d'action d'évitement. La dispersion de liquide peut détourner l'attention du conducteur et causer un accident. Les boissons chaudes peuvent endommager le porte-boissons et causer des brûlures. Il y a un risque de blessures ou de dommages matériels. Ne pas enfoncer des objets avec violence dans le porte-boissons. Utiliser des récipients légers, incassables et obturables. Ne pas transporter de boissons brûlantes.

⚠ REMARQUE

Lorsque le porte-gobelet est ouvert, l'accoudoir central ne peut pas être rabattu. Il y a un risque de dommages matériels. Repousser les caches avant de basculer l'accoudoir central vers le haut.

Ouvrir le porte-boissons

1. Rabattre l'accoudoir central.

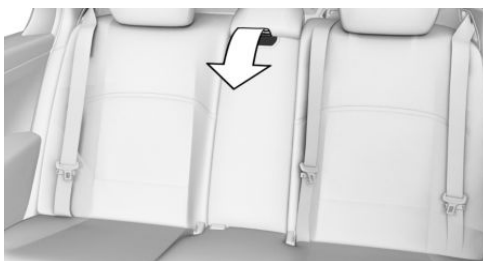

2. Appuyer sur la touche. Le porte-boissons sort tout seul.



Fermeture du porte-boissons

Repousser le porte-boissons jusqu'à ce qu'il s'enclenche.

Patères

Généralités

Les patères se trouvent près des poignées de maintien et sur le montant de porte.

Consignes de sécurité

AVERTISSEMENT

Les vêtements suspendus aux patères peuvent limiter la visibilité lors de la conduite. Il y a risque d'accident. Suspendre les vêtements aux patères de manière à ce qu'ils ne gênent pas la visibilité pour conduire.

AVERTISSEMENT

Une utilisation non conforme des patères peut entraîner un danger en raison des objets projetés, par exemple lors des manœuvres de freinage et d'évitement. Il y a un risque de blessures et de dommages matériels. Ne suspendre que des objets légers, par exemple des vêtements aux patères.

Compartiment à bagages

Équipement du véhicule

Ce chapitre décrit les équipements, les systèmes et les fonctions proposés actuellement et dans un avenir proche en fonction du modèle, même s'ils ne sont pas présents dans le véhicule.

Plus d'informations :

Équipement du véhicule, voir page 8.

Chargement

Consignes de sécurité

AVERTISSEMENT

Un poids total élevé peut faire surchauffer les pneus, les endommager à l'intérieur et entraîner une chute de la pression de remplissage. Cela peut avoir des conséquences sur les caractéristiques de conduite comme, par exemple, une stabilité dynamique réduite au freinage, une distance de freinage plus longue et comportement au volant différent. Il y a un risque d'accident. Respecter la capacité de portance admissible du pneu et ne pas dépasser le poids total autorisé.

AVERTISSEMENT

La sécurité d'utilisation du véhicule n'est plus garantie en cas de dépassement du poids total autorisé et des charges maximum à l'essieu admissibles. Il y a un risque d'accident. Ne pas dépasser le poids total autorisé ni les charges à l'essieu admissibles.

AVERTISSEMENT

Les appareils reliés au véhicule par un câble, par exemple des téléphones portables ou des objets non fixés peuvent être projetés dans l'habitacle pendant la conduite, par exemple lors d'un accident, d'une action de freinage ou d'évitement. Il y a un risque de blessures. Sécuriser les objets non fixés ou les appareils reliés au véhicule par un câble.

AVERTISSEMENT

Les objets mal fixés peuvent glisser ou être projetés dans l'habitacle, par exemple en cas d'accident ou lors de manœuvres de freinage et d'évitement. Ils peuvent ainsi heurter et blesser les passagers du véhicule. Il y a un risque de blessures. Charger et arrimer correctement les objets et les chargements.

REMARQUE

Les liquides placés dans le compartiment à bagages peuvent entraîner des dommages. Il y a un risque de dommages matériels. Veiller à ce qu'aucun liquide ne se répande dans le compartiment à bagages.

Rangement et arrimage des objets transportés

- ▷ Recouvrir les arêtes et les angles vifs des objets transportés.
- ▷ Objets transportés lourds : les ranger le plus loin possible à l'avant, juste derrière les dossiers des sièges arrière et en bas.
- ▷ Objets transportés très lourds : les ranger le plus loin possible vers l'avant, juste derrière les dossiers des sièges arrière et en

bas. Quand la banquette arrière n'est pas occupée, insérer chacune des ceintures de sécurité extérieures dans la boucle de la ceinture opposée.

- ▷ Objets transportés légers et de petite taille : fixer avec des sangles de fixation ou, selon l'équipement, avec un filet à bagages ou des tendeurs.
- ▷ Chargement lourd et de grande taille : fixer avec des dispositifs d'arrimage.

Anneaux d'arrimage dans le compartiment à bagages

Généralités

Fixer les dispositifs de sécurisation des objets transportés, par exemple sangles, tendeurs ou filets à bagages, aux anneaux d'arrimage.

Aperçu



Les anneaux d'arrimage se trouvent sur le seuil de chargement et sur les panneaux latéraux dans le compartiment à bagages.

Crochets multifonction

Généralités

Un crochet multifonction se trouve à droite et à gauche dans le compartiment à bagages.

Consigne de sécurité

AVERTISSEMENT

Une utilisation non conforme des crochets multifonction peut entraîner un danger en raison des objets projetés, par exemple lors des actions de freinage et d'évitement. Il y a un risque de blessures et de dommages matériels. Ne suspendre que des objets légers aux crochets multifonction. Ne transporter des bagages lourds qu'avec une fixation appropriée dans le compartiment à bagages.

Compartiment de rangement latéral gauche

Généralités

Un compartiment de rangement se trouve sur le côté gauche du compartiment à bagages.

Ouverture du vide-poches

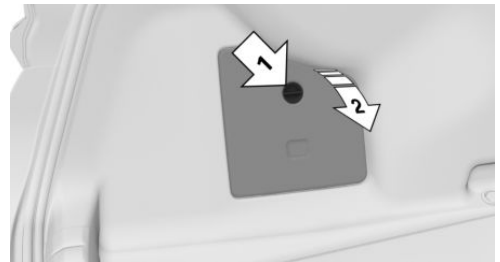

Tourner la fermeture rotative du cache à 90°, flèche 1, et ouvrir la garniture, flèche 2.

Plancher du compartiment à bagages

Généralités

Un vide-poches se trouve sous le plancher du compartiment à bagages.

Ouverture du vide-poches

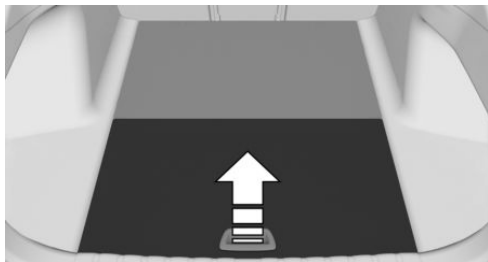

Rabattre le plancher de compartiment à bagages vers l'avant.

Système de transport d'objets longs

Principe

Le système de transport d'objets longs permet le transport d'objets de grande longueur, par exemple des skis.

Consignes de sécurité

AVERTISSEMENT

Risque de pincement en rabattant les dossiers de siège arrière. Il y a un risque de blessures ou de dommages matériels. Avant le basculement, s'assurer que la zone de déplacement du dossier de siège arrière et de l'appuie-tête soit libre.

AVERTISSEMENT

Si un dossier de siège n'est pas verrouillé, les objets non arrimés peuvent être projetés dans l'habitacle, par exemple en cas d'accident, de freinage ou d'action d'évitement. Il y a risque de blessures. S'assurer que le dossier de siège arrière est verrouillé après avoir été rabattu.

AVERTISSEMENT

Si le siège du véhicule n'est pas réglé correctement ou si le siège enfant est mal monté, la stabilité du système de retenue pour enfant est limitée, voire inexistante. Il y a risque de blessures ou danger de mort. Veiller à ce que le système de retenue pour enfant repose fermement contre le dossier du siège. Adapter l'inclinaison du dossier de tous les sièges concernés et régler correctement les sièges. Veiller à ce que les sièges et leurs dossiers soient correctement enclenchés ou verrouillés. Si possible et si nécessaire, adapter la hauteur des appuie-tête ou les retirer.

REMARQUE

Des pièces du véhicule peuvent être endommagées lors du rabattement des dossiers de sièges arrière. Il y a un risque de dommages matériels. Lors du basculement, s'assurer que la zone de déplacement du dossier de siège arrière, y compris les appuie-tête, soit libre.

Ouverture du système de transport d'objets longs

1. Rabattre l'accoudoir central.
2. Détacher la bavette.



3. Tirer la poignée, flèche 1, vers le bas et basculer le bandeau vers l'avant, flèche 2.

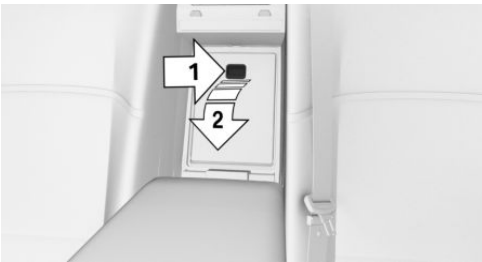

Conseils pour la conduite

Équipement du véhicule

Ce chapitre décrit les équipements, les systèmes et les fonctions proposés actuellement et dans un avenir proche en fonction du modèle, même s'ils ne sont pas présents dans le véhicule.

Plus d'informations :

Équipement du véhicule, voir page 8.

Indications de rodage

Généralités

Les pièces mobiles doivent être rodées les unes par rapport aux autres.

Les remarques suivantes aident à obtenir une durée de vie optimale et une rentabilité maximale du véhicule.

Consigne de sécurité

AVERTISSEMENT

Des pièces ou des composants neufs peuvent entraîner une réaction différée des systèmes de sécurité et d'aide à la conduite. Il y a risque d'accident. Après le montage de pièces neuves ou sur un véhicule neuf, conduire de manière modérée et, le cas échéant, intervenir à temps. Tenir compte des indications de rodage pour les pièces et composants concernés.

Entraînement

Jusqu'aux premiers 500 km, conduire prudemment et éviter une pleine charge.

Pneus

Les particularités de la fabrication font que l'adhérence au sol des pneumatiques neufs n'est pas encore optimale.

Conduire prudemment pendant les premiers 300 km.

Système de freinage

Les disques et les plaquettes de frein n'atteignent leur pleine efficacité qu'au bout d'environ 500 km. Pendant cette période de rodage, rouler avec modération.

Après le remplacement d'une pièce

Observer de nouveau les conseils de rodage si les composants décrits plus haut ont été remplacés.

Remarques générales sur la conduite

Fermeture du couvercle de coffre

Consigne de sécurité

AVERTISSEMENT

Un couvercle de coffre ouvert dépasse du véhicule et, lors d'un accident, d'une manœuvre de freinage ou d'évitement, peut menacer les passagers et d'autres usagers ou endommager le véhicule. En outre, les gaz d'échappement peuvent pénétrer dans l'habitacle. Il y a un risque de blessures ou de dommages matériels. Ne pas rouler avec un couvercle de coffre ouvert.

Conduite avec couvercle de coffre ouvert

Si le véhicule doit néanmoins rouler avec le couvercle de coffre ouvert :

- ▷ Fermer toutes les vitres.
- ▷ Augmenter fortement le débit de la soufflante.
- ▷ Conduire avec retenue.
- ▷ Fixer le couvercle de coffre, par exemple à l'aide d'une sangle de fixation.

Pare-brise à confort climatique

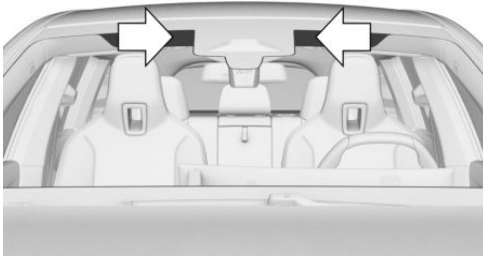

La surface marquée n'est pas dotée d'un revêtement réfléchissant la chaleur.

Utiliser la surface indiquée, par exemple pour la télécommande de porte de garage, les appareils de facturation électronique ou les systèmes de paiement.

Vitrage feuilleté de sécurité réfléchissant de confort

Le vitrage du véhicule protège intégralement de l'effet dermatologiquement nocif du rayonnement UV. De plus, le vitrage du véhicule réduit le rayonnement solaire et permet un réchauffement plus faible de l'intérieur du véhicule.

Téléphonie mobile dans le véhicule

⚠ AVERTISSEMENT

L'électronique du véhicule et les appareils de téléphonie mobile peuvent s'influencer mutuellement. Le mode d'émission des appareils de téléphonie mobiles génère un rayonnement. Il y a un risque de blessures ou de dommages matériels. Dans la mesure du possible, utiliser à l'intérieur du véhicule uniquement des appareils de téléphonie mobiles, comme les téléphones portables, directement reliés à une antenne extérieure ou à l'eSIM personnelle, afin d'exclure tout parasitage mutuel et de détourner les ondes hors de l'habitacle.

Aquaplaning

Sur chaussées mouillées ou boueuses, il peut se former une nappe d'eau entre le pneu et la chaussée.

Ce phénomène, appelé aquaplanage, est susceptible de faire perdre partiellement ou totalement le contact avec la route et, de ce fait, le contrôle du véhicule en même temps que toute possibilité de freinage.

Traversée d'une route inondée

Généralités

Respecter ce qui suit lors de la traversée d'une route inondée :

- ▷ Traverser uniquement des nappes d'eau calme.
- ▷ Ne traverser des nappes d'eau que jusqu'à une profondeur max de 25 cm.
- ▷ Traverser des plans d'eau au pas, à une vitesse max de 5 km/h.

Consigne de sécurité

REMARQUE

Lorsque le véhicule franchit trop rapidement des passages inondés, l'eau peut pénétrer sous le capot, dans le système électrique ou dans la boîte de vitesses. Il y a un risque de dommages matériels. Lors de la traversée d'une route inondée, ne pas dépasser la hauteur d'eau maximum indiquée ni la vitesse maximale prévue pour la traversée de route inondée.

Freinage en sécurité

Généralités

Le véhicule est équipé de série d'un système d'antiblocage des roues ABS.

Effectuer un freinage total dans les situations qui l'exigent.

Le véhicule reste dirigeable. Vous pouvez contourner des obstacles éventuels avec des mouvements au volant aussi pondérés que possible.

Les bruits de processus de régulation hydrauliques indiquent que le système anti-blocage des roues est en train de réguler.

Objets dans la zone de déplacement des pédales

AVERTISSEMENT

Les objets se trouvant sur le plancher côté conducteur peuvent limiter la course des pédales ou bloquer une pédale enfoncée à fond. Il y a risque d'accident. Ranger les objets dans le véhicule de manière à ce qu'ils soient sécurisés et ne puissent pas parvenir dans la zone des pieds du conducteur. Utiliser des tapis de sol adaptés au véhicule et qui peuvent être fixés au plancher. Ne pas utiliser de tapis de sol non fixés et ne pas

superposer plusieurs tapis de sol. Veiller à laisser un espace libre suffisant pour les pédales. Veiller à ce que les tapis de sol soient de nouveau fixés de façon sûre après avoir été enlevés, par exemple pour les nettoyer.

Humidité

Par temps humide, à la suite du salage de la route ou par forte pluie, freiner légèrement à quelques kilomètres d'intervalle.

Ceci ne doit pas gêner les autres usagers de la route.

Grâce à la chaleur générée par le freinage, les disques et les plaquettes de frein sèchent et sont protégés de la corrosion.

En cas de besoin, la force de freinage est tout de suite pleinement disponible.

Pentes

Généralités

L'effet de freinage du système de propulsion peut être influencé par la récupération de l'énergie.

Consignes de sécurité

AVERTISSEMENT

Une pression légère, mais continue sur la pédale de frein peut entraîner des températures élevées, l'usure des freins et, éventuellement, la panne du système de freins. Il y a risque d'accident. Éviter toute sollicitation excessive des freins.

AVERTISSEMENT

Au point mort ou lorsque l'état de marche est désactivé, les fonctions de sécurité sont limitées ou indisponibles, notamment l'effet de freinage du système de propulsion ou le soutien de la force de freinage et de la direction.

Il y a risque d'accident. Ne pas rouler au point mort ou avec l'état de marche désactivé.

Corrosion sur le disque de frein

La corrosion des disques de frein et l'encrassement des plaquettes de frein sont favorisés par les circonstances suivantes :

- ▷ Faible kilométrage.
- ▷ Longues durées d'immobilisation.
- ▷ Faible sollicitation.
- ▷ Détergents corrosifs, acides ou alcalins.

Des disques de frein corrodés produisent au freinage un effet de saccades qui ne peut généralement plus être éliminé.

Eau de condensation à l'arrêt du véhicule

De l'eau de condensation se forme dans le climatiseur automatique et est évacuée sous le véhicule.

Support standard

Consigne de sécurité

REMARQUE

À vitesses élevées, un fanion fixé peut provoquer des dommages au véhicule, à sa fixation et à lui-même. Il y a un risque de dommages matériels. Ne pas dépasser une vitesse de 130 km/h. Retirer les fanions avant les trajets à haute vitesse.

Aperçu

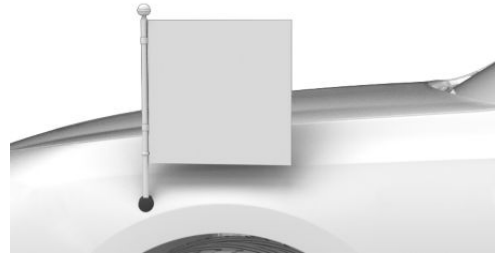

La fixation pour fanions se trouve sur le côté du véhicule.

Montage

1. Retirer le capuchon de protection.
2. Insérer le fanion à l'horizontale.
3. Tourner le fanion à 90° dans le sens horaire pour verrouiller le fanion.

Porte-bagages arrière

Principe

La rotule du dispositif d'attelage peut servir de support à des porte-bagages arrière, par exemple des systèmes de porte-vélos.

Généralités

Les porte-bagages arrière approuvés par le constructeur du véhicule sont disponibles en tant qu'accessoires optionnels.

Les systèmes de porte-vélos peuvent accueillir jusqu'à trois vélos.

Montage

Respecter les instructions de montage du porte-bagages arrière.

Chargement

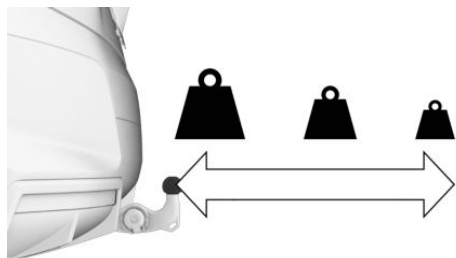

Le poids total autorisé du porte-bagages arrière chargé dépend de la distance entre son centre de gravité et la rotule.

- ▶ Pour une distance maximale entre le centre de gravité et la rotule de 30 cm, le poids total du porte-bagages arrière ne doit pas dépasser 75 kg.
- ▶ Pour une distance entre le centre de gravité et la rotule de 60 cm, le poids total du porte-bagages arrière ne doit pas dépasser 35 kg.
- ▶ Transporter les objets lourds le plus près possible de la rotule.
- ▶ Fixer correctement les objets lourds au porte-bagages arrière et les empêcher de glisser.

Avant de prendre la route

Vérifiez le fonctionnement des feux arrière du porte-bagages arrière avant de démarrer.

La puissance maximale des feux arrière du porte-bagages arrière ne doit pas dépasser les valeurs spécifiées pour les feux arrière de remorque.

Pour éviter des restrictions de fonctionnement et des dysfonctionnements des systèmes d'aide à la conduite, activer le mode remorque.

Plus d'informations :

- ▶ Consommation électrique, voir page [352](#).
- ▶ Utilisation avec une remorque ou un porte-bagages arrière, voir page [356](#).

Conduite avec porte-bagages arrière

Lorsque le porte-bagages arrière est chargé, la tenue de route et le comportement du véhicule sont modifiés en raison du déplacement du centre de gravité.

Lors du chargement et de la conduite, observer pour cela les instructions suivantes :

- ▶ Ne pas dépasser les charges sur l'essieu et le poids total autorisés.
- ▶ Conduisez de manière à éviter les démarrages et freinages brusques ou les virages rapides.

Conduite sur circuit

AVERTISSEMENT

Le véhicule n'est pas conçu pour des courses automobiles ou des compétitions comparables au sport automobile. Il y a risque d'accident. Le véhicule n'est pas conçu pour la course automobile ou des compétitions similaires.

Les contraintes mécaniques et thermiques supérieures survenant lors de la conduite en compétition entraînent une usure accélérée. Ce type d'usure n'est pas couvert par la garantie constructeur.

Avant et après la conduite sur circuit, faire contrôler le véhicule par un Réparateur Agréé du constructeur, un autre Réparateur Agréé qualifié ou un atelier spécialisé.

Mode remorque

Équipement du véhicule

Ce chapitre décrit les équipements, les systèmes et les fonctions proposés actuellement et dans un avenir proche en fonction du modèle, même s'ils ne sont pas présents dans le véhicule.

Plus d'informations :

Équipement du véhicule, voir page [8](#).

Généralités

Les charges admissibles de remorquage, sur l'essieu, sur timon et le PTAC sont indiquées dans les caractéristiques techniques du véhicule.

Les possibilités d'augmentation des charges peuvent être demandées auprès d'un Réparateur Agréé du constructeur ou d'un autre Réparateur Agréé qualifié ou d'un atelier spécialisé.

Le véhicule est équipé d'une suspension renforcée à l'arrière et, selon le type, d'un système de refroidissement du moteur plus puissant.

Avant de prendre la route

Charge sur timon

Ne pas descendre en dessous de la charge sur timon minimale de 25 kg et exploiter le plus possible la charge sur timon maximale.

La charge utile maximale du véhicule est réduite par le poids du dispositif d'attelage et par la charge sur timon. La charge sur timon augmente le poids du véhicule. Ne pas dépasser le poids total autorisé du véhicule tracteur.

Chargement

Répartir les objets transportés de la manière la plus égale possible sur le plateau.

Placer la charge le plus bas possible et à proximité de l'essieu de la remorque. La sécurité de roulage de l'ensemble de l'attelage est d'autant plus grande que le centre de gravité de la remorque est plus bas.

Ne pas dépasser le poids total admissible de la remorque et la charge tractée admissible du véhicule. La valeur la plus basse est celle dont il faut tenir compte.

Pression de gonflage des pneus

Respecter la pression de gonflage des pneus du véhicule et de la remorque.

Sur le véhicule, appliquer la pression de gonflage des pneus prescrite pour les chargements supérieurs.

Pour les pneus de la remorque, se conformer aux indications de leur fabricant.

Plus d'informations :

Indications sur la pression de gonflage des pneus, voir page [380](#).

Mesure individuelle de pression des pneumatiques

Initialisez la mesure individuelle de pression des pneumatiques après avoir corrigé la pression de gonflage des pneus ou après avoir attaché ou détaché une remorque.

Plus d'informations :

Mesure individuelle de pression des pneumatiques, voir page [399](#).

Contrôle de pression des pneus

Réinitialisez le système de contrôle de la pression des pneus après avoir corrigé la pression

de gonflage des pneus ou après avoir attaché ou détaché une remorque.

Plus d'informations :

Contrôle de pression des pneus, voir page 391.

Rétroviseurs extérieurs

Le législateur prescrit le montage de deux rétroviseurs extérieurs qui permettent au conducteur d'observer les deux coins arrière de la remorque. De tels rétroviseurs sont disponibles comme accessoires optionnels auprès d'un Réparateur Agréé du constructeur ou d'un autre Réparateur Agréé qualifié ou d'un atelier spécialisé.

Consommation de courant

Généralités

Avant le départ, contrôler le bon fonctionnement des feux arrière de la remorque.

Avec une caravane, limiter les temps de fonctionnement des consommateurs électriques pour ménager la batterie du véhicule.

Feux arrière de remorque

La puissance des feux arrière de la remorque ne doit pas dépasser les valeurs suivantes :

- ▷ Clignotants : 42 W de chaque côté.
- ▷ Feux rouges arrière : 50 W de chaque côté.
- ▷ Feux stop : 84 W au total.
- ▷ Feux arrière de brouillard : 42 W au total.
- ▷ Feux de recul : 42 W au total.

Conduite avec remorque

Généralités

Lors de la conduite avec une remorque ou un porte-bagages arrière, certains systèmes d'aide à la conduite ne sont pas disponibles

ou ne le sont que de manière limitée. Le cas échéant, un message Check-Control s'affiche.

Pour éviter les dysfonctionnements, activer le mode remorque.

Plus d'informations :

Utilisation avec une remorque ou un porte-bagages arrière, voir page 351.

Consignes de sécurité

AVERTISSEMENT

Selon leur type de construction et leur chargement, les remorques peuvent présenter des mouvements pendulaires à partir d'environ 80 km/h. Il y a un risque d'accident ou de dommages matériels.

En roulant avec une remorque, adapter la vitesse. En cas de mouvement pendulaire, freiner immédiatement et procéder aux corrections de trajectoire avec la plus grande prudence possible.

AVERTISSEMENT

La pression de gonflage des pneus doit être adaptée à la charge sur l'essieu accrue survenant lors de la traction d'une remorque. Rouler avec des pneus présentant une pression trop basse peut endommager les pneumatiques. Il y a un risque d'accident ou de dommages matériels. Ne pas dépasser une vitesse de 100 km/h. Augmenter la pression de gonflage des pneus du véhicule tracteur de 0,2 bar. Veiller ici à respecter la pression de gonflage des pneus maximale indiquée.

Montées

Généralités

Dans l'intérêt de la sécurité et de la fluidité du trafic, la traction d'une remorque est autorisée jusqu'à des montées de 12 %.

Si des charges tractées supérieures sont agrées ultérieurement, la limite baisse jusqu'à 8 %.

Démarrage en côte

Le frein de stationnement est desserré automatiquement lorsque la pédale d'accélérateur est actionnée.

Utiliser le frein de stationnement pour éviter de reculer au démarrage.

-  Juste avant de démarrer, tirer sur le commutateur et le relâcher.
Le frein de stationnement est serré.
- Pour démarrer, appuyer suffisamment sur la pédale d'accélérateur.

Pentes

Dans les descentes, un attelage tend à louvoyer plus tôt.

Avant la descente, passer en position B du levier sélecteur et descendre lentement.

Assistant de marche arrière avec remorque

Principe

L'assistant de marche arrière avec remorque aide à la conduite en marche arrière avec une remorque.

En marche arrière, la direction des roues avant est prise en charge.

Équipement du véhicule

Ce système peut ne pas être présent dans le véhicule, par exemple en raison de l'équipement optionnel sélectionné, de la version de pays ou de la possibilité de déblocage ultérieur et de mise à jour. Ceci s'applique également à certaines fonctions du système.

Plus d'informations :

Équipement du véhicule, voir page 8.

Généralités

L'angle d'articulation détermine l'angle entre le véhicule et la remorque et donc le sens de marche souhaité de l'attelage en marche arrière.

Avec l'assistant de marche arrière avec remorque, l'attelage n'est pas dirigé via le volant en marche arrière, mais via la saisie continue et la correction de l'angle d'articulation sur l'écran de contrôle.

Le système dirige le véhicule. La vitesse doit être commandée à l'aide de la pédale d'accélérateur et du frein.

Respecter les contenus du chapitre Systèmes d'aide au stationnement.

Plus d'informations :

Systèmes d'aide au stationnement, voir page 280.

Consignes de sécurité

AVERTISSEMENT

Le système ne dégage pas le conducteur de sa responsabilité d'évaluer correctement les conditions de circulation. En raison des limites inhérentes au système, celui-ci ne peut pas toujours réagir automatiquement de manière adéquate dans toutes les situations de circulation. Il y a risque d'accident. Adapter le style de conduite aux conditions de circulation. Observer la circulation, se préparer à freiner ou à braquer à tout moment et intervenir activement dans les situations correspondantes.

REMARQUE

Le système peut faire passer le véhicule sur des bordures de trottoir. Il y a un risque de dommages matériels. Prêter attention aux conditions de circulation et intervenir activement dans les situations correspondantes.

Conditions de fonctionnement

- ▶ Une remorque doit être attelée et raccordée.
- ▶ Selon l'équipement et la version de pays, le mode remorque doit être activé.
- ▶ La longueur du timon de la remorque utilisée doit être réglée selon l'équipement et la version de pays.
- ▶ La caméra de recul doit être propre et dégagée.

Activer/désactiver l'aide

Pour une utilisation plus claire de l'assistant de marche arrière avec remorque, une aide peut être affichée.

1. Sélectionner le BMW ID ou le profil conducteur.
2. « MENU »
3. « Applis véhicule »
4. « Réglages de conduite »
5. « Aides à la conduite »
6. « Stationnement »
7. « Aide Assist. marche arr. remorque »

Reculer avec l'assistant de marche arrière avec remorque

1. Atteler la remorque au véhicule et la raccorder.
2. Selon l'équipement et la version de pays, activer le mode remorque sur l'écran de contrôle.



3. Appuyer sur la touche lorsque le véhicule est à l'arrêt.
L'écran des systèmes d'aide au stationnement s'affiche.
4. « Démarrer l'assist. marche arr. avec remorque »
L'écran de contrôle affiche la caméra de recul avec vue sur le timon et un affichage stylisé du véhicule avec la remorque.
5. Engager la marche arrière.
6. Régler l'angle d'articulation souhaité.
Le cas échéant, suivre les instructions sur l'écran de contrôle.
7. Retirer les mains du volant et reculer prudemment en utilisant la pédale d'accélérateur et le frein.
P Vert : le système prend en charge le contrôle du véhicule.
Pendant la marche arrière, observer l'environnement du véhicule.
En cas d'obstacles, s'arrêter immédiatement et reprendre le contrôle du véhicule.
8. Si nécessaire, régler l'angle d'articulation pendant la conduite pour corriger la direction.
9. À la fin de la manœuvre, placer le levier sélecteur en position P.

Annuler manuellement l'assistant de marche arrière avec remorque

Les manœuvres de l'attelage peuvent être interrompues manuellement :

« Annuler »

Annuler automatiquement l'assistant de marche arrière avec remorque

Le système s'arrête automatiquement, par exemple dans les cas suivants :

- ▶ Lors du maintien du volant ou en dirigeant soi-même le véhicule.
- ▶ Lors du passage de la marche arrière à la position D du levier sélecteur. L'assistant de marche arr. avec remorque passe en mode "stand-by".
Si la marche arrière est à nouveau engagée après un court trajet, la fonction est de nouveau active.
- ▶ En cas d'activation ou d'intervention des systèmes d'aide à la conduite.
- ▶ En cas de superposition de messages sur l'écran de contrôle.
- ▶ Lorsque le sol est glissant.
- ▶ Lorsque le véhicule avance en roue libre, par exemple dans une pente.
- ▶ Lorsque les conditions ambiantes varient.
- ▶ À une vitesse supérieure à 10 km/h environ.

Activer/désactiver le freinage de protection de la remorque

Après chaque annulation de l'assistant de marche arrière avec remorque, le freinage de la remorque est effectué et le véhicule est sécurisé à l'arrêt. Ainsi, l'attelage ne peut pas continuer à rouler de manière incontrôlée. Cette fonction peut être activée ou désactivée.

1. « MENU »
2. « Applis véhicule »
3. « Réglages de conduite »
4. « Aides à la conduite »
5. « Stationnement »
6. « Freinage sécu. remorque »

Limites du système

Généralités

La vitesse maximale est limitée à environ 10 km/h.

Un avertissement est émis à une vitesse d'environ 7 km/h.

En cas de dépassement de la vitesse maximale, la fonction s'interrompt.

Limite de fonctionnement

Des accessoires sur le timon, par exemple un porte-vélos, ou des formes particulières de timon et de remorque peuvent limiter la fonction lors des manœuvres ou provoquer une collision.

Les remorques avec direction à axe de rotation ne sont pas prises en charge.

Contrôle de stabilité de la remorque

Principe

Le contrôle de stabilité de la remorque aide à amortir les mouvements pendulaires de la remorque.

Le système détecte les mouvements pendulaires et freine le véhicule rapidement et automatiquement pour quitter la plage de vitesses critique et stabiliser l'attelage.

Généralités

Si la prise de courant de remorque est occupée, sans qu'une remorque ne soit attelée, par exemple si vous utilisez un porte-vélos avec éclairage, le système peut aussi intervenir dans des situations de conduite extrêmes.

Conditions de fonctionnement

Le système fonctionne quand vous tractez une remorque et que la prise de courant de remorque est occupée à partir d'environ 65 km/h.

Limites du système

Le système ne peut pas intervenir ou intervient trop tard dans les situations suivantes :

- ▶ Lorsque la remorque se renverse immédiatement, par exemple sur route glissante ou sur chaussée non stabilisée.
- ▶ Lorsqu'une remorque dont le centre de gravité haut se renverse avant qu'un mouvement pendulaire ne soit détecté.
- ▶ Lorsque le contrôle dynamique de stabilité est désactivé ou défaillant.
- ▶ Si la consommation électrique d'une remorque est trop faible pour être détectée par le système, par exemple en raison de feux arrière à LED.

Utilisation avec remorque ou porte-bagages arrière

Généralités

Si le véhicule roule avec une remorque ou un porte-charge, tel qu'un porte-bagages arrière, et que la prise de courant de remorque n'est pas affectée, il se peut que les fonctions de certains systèmes d'aide à la conduite soient limitées ou que ceux-ci présentent des dysfonctionnements. Pour éviter des dysfonctionnements, activer manuellement l'utilisation de la remorque ou du porte-bagages arrière.

Lorsque la prise de courant de remorque est occupée, un menu de sélection apparaît sur l'écran de contrôle. Définir dans le menu de sélection si le véhicule doit rouler avec une remorque ou un porte-bagages arrière.

Consigne de sécurité

AVERTISSEMENT

Si l'écran de contrôle n'est pas réglé correctement, il se peut que les fonctions de certains systèmes d'aide à la conduite soient limitées ou que ceux-ci présentent des dysfonctionnements. Il y a risque d'accident. Veiller à ce que le réglage approprié soit ac-

tivé lors de l'utilisation avec une remorque ou un porte-bagages arrière.

Activation manuelle du mode remorque

1. « MENU »
2. « Applis véhicule »
3. « Réglages de conduite »
4. « Aides à la conduite »
5. « Mode remorque »
6. Définir si le véhicule doit rouler avec une remorque ou un porte-bagages arrière.

Attelage de remorque avec rotule pivotante électrique

Généralités

La rotule pivotante se trouve sur la face inférieure du véhicule.

Consignes de sécurité

AVERTISSEMENT

Une rotule non verrouillée peut entraîner une tenue de route instable ou des accidents. Il y a un risque d'accident ou de dommages matériels. Contrôler si la rotule est correctement verrouillée avant de rouler avec une remorque ou un porte-charge.

La LED de la touche s'allume en rouge si la rotule n'est pas correctement verrouillée.

REMARQUE

Le dispositif d'attelage est conçu pour une utilisation avec une remorque. Une rotule de dispositif d'attelage sortie peut se déformer pendant la conduite sans remorque ni porte-charge. Il y a un risque de dommages maté-

riels. Rentrer la rotule lors des trajets sans remorque ni porte-charge.

Aperçu



La touche de basculement de la rotule à l'extérieur et à l'intérieur se trouve dans le compartiment à bagages.

Conditions de fonctionnement

- ▷ Le véhicule se trouve à l'horizontale.
- ▷ La prise électrique de la remorque n'est pas branchée.
- ▷ Le mode remorque n'est pas activé.
- ▷ Le niveau de charge de la batterie du véhicule est suffisant.

La LED située dans la touche s'allume en vert quand le système est prêt à fonctionner.

Basculer la rotule à l'extérieur

1. Ouvrir le compartiment à bagages.
2. S'écarter de la zone de basculement de la rotule derrière le véhicule.

3.  Appuyer sur la touche dans le compartiment à bagages.

La rotule bascule à l'extérieur. La LED clignote en vert.

4. Attendre que la rotule atteigne la position finale et se verrouille de manière audible.

Basculer la rotule à l'intérieur

1. Dételer la remorque ou le porte-charge.
2. Le cas échéant, retirer les pièces amovibles des dispositifs de stabilisation de la trajectoire.
3. Retirer de la prise de courant la fiche d'alimentation électrique de la remorque ainsi que, le cas échéant, l'adaptateur.

4.  Appuyer sur la touche dans le compartiment à bagages.

La rotule bascule à l'intérieur. La LED clignote en vert.

5. Attendre que la rotule ait atteint sa position finale.

Interruption ou renversement du mouvement de pivotement

Généralités

Le mouvement de pivotement est interrompu automatiquement, éventuellement inversé ou n'a pas lieu, lorsque des valeurs limites d'intensité de courant sont dépassées, par exemple à de très basses températures ou en cas de résistances mécaniques. La LED devient rouge.

Répétition du mouvement de pivotement lorsque l'état de marche est activé

1. Activer l'état de marche.

2.  Maintenir enfoncée la touche dans le compartiment à bagages jusqu'à ce que la rotule soit entièrement rentrée ou sortie.

Le cas échéant, répéter le mouvement de pivotement en appuyant sur la touche lorsque l'état de marche est activé.

La LED de la touche s'allume en vert lorsque la rotule a atteint sa position finale.

En cas d'interruption répétée du mouvement de pivotement, contacter un Réparateur Agréé du constructeur ou un autre Réparateur Agréé qualifié ou un atelier spécialisé.

Prise de remorque



La prise de remorque se trouve sur le dispositif d'attelage.

Rabattre le cache vers le bas.

Anneau pour câble de sécurité

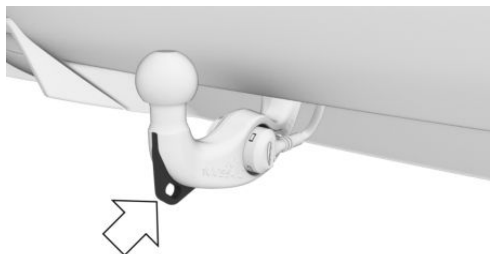

Un anneau est monté sur le dispositif d'attelage pour fixer le câble de sécurité de la remorque.

Lors de la conduite avec remorque, accrocher le câble de sécurité de la remorque sur l'anneau pour accroître la sécurité.

Veiller à ce que le câble de sécurité ne soit pas bloqué et qu'il ne pende pas au sol.

Utilisation de porte-bagages arrière

Selon l'équipement, la rotule de l'attelage de remorque peut servir de support pour des porte-bagages arrière, par exemple des systèmes de porte-vélos.

Pour utiliser des porte-bagages arrière, respecter les informations indiquées sur ces derniers.

Plus d'informations :

Porte-bagages arrière, voir page [349](#).

Augmenter l'autonomie

Équipement du véhicule

Ce chapitre décrit les équipements, les systèmes et les fonctions proposés actuellement et dans un avenir proche en fonction du modèle, même s'ils ne sont pas présents dans le véhicule.

Plus d'informations :

Équipement du véhicule, voir page [8](#).

Augmentation de l'autonomie

Généralités

Votre véhicule contient des technologies sophistiquées permettant la réduction de la consommation d'énergie et de maximisation de l'autonomie.

Certaines mesures, comme le style de conduite et la maintenance régulière, permettent d'augmenter l'autonomie.

Plus d'informations :

autonomie, voir page [181](#).

Enlever les charges inutiles

Un poids supplémentaire diminue l'autonomie.

Démonter les équipements amovibles dès qu'ils ne sont plus nécessaires

Enlever les rétroviseurs additionnels, la galerie porte-bagages du toit ou le porte-bagages arrière lorsqu'ils ne sont plus nécessaires.

Des équipements supplémentaires montés sur le véhicule diminuent les qualités aérodynamiques et augmentent la consommation d'énergie.

Fermer les vitres

Des vitres ouvertes augmentent la résistance de l'air et, par conséquent, réduisent l'autonomie.

Pneus

Généralités

Les pneus peuvent influencer différemment la consommation d'énergie, par exemple, la consommation d'énergie peut être influencée par la taille des pneus.

Contrôler régulièrement la pression de gonflage des pneus

Contrôler la pression de gonflage des pneus au moins deux fois par mois et avant d'entreprendre un long trajet, et la rétablir le cas échéant.

Une pression de gonflage des pneus insuffisante augmente la résistance au roulement et accroît ainsi la consommation d'énergie et l'usure des pneus.

Plus d'informations :

Indications sur la pression de gonflage des pneus, voir page [380](#).

Climatiseur auxiliaire

Préclimatiser le véhicule avant le départ pendant la recharge.

Les processus de chauffage et de refroidissement sont très gourmands en énergie et diminuent considérablement l'autonomie électrique.

Plus d'informations :

Climatisation auxiliaire, voir page [325](#).

Conduire avec anticipation

Conduire avec anticipation et régularité réduit la consommation d'énergie.

Éviter les accélérations et les freinages inutiles.

Pour cela, restez à bonne distance du véhicule qui vous précède.

Utiliser la pédale d'accélérateur pour décélérer et ralentir

À l'approche d'un feu rouge, utiliser précocement la pédale de frein pour décélérer.

Utiliser la fonction conduite en roue libre sur les itinéraires escarpés. Appuyer sur la pédale d'accélérateur seulement ce qu'il faut pour faire rouler le véhicule.

Avec la récupération d'énergie adaptative : ne pas appuyer sur la pédale d'accélérateur. La fonction « roue libre » et la décélération sont adaptées automatiquement à la situation de conduite.

Désactivation des fonctions actuellement inutilisées

Certaines fonctions, comme le chauffage de siège ou de la lunette arrière, exigent beaucoup d'énergie et réduisent l'autonomie, notamment en ville et dans la circulation en accoréon.

Couper ces fonctions si vous n'en avez pas besoin.

Les modes Efficient et la climatisation efficiente favorisent l'utilisation économe en énergie des fonctions confort. En mode Efficient, la puissance des fonctions confort est automatiquement réduite. En mode de conduite Personnel, il est nécessaire de régler au préalable la désactivation des fonctions confort.

Faire effectuer la maintenance

Faire effectuer régulièrement la maintenance du véhicule, pour obtenir une rentabilité et une durée de vie optimales. BMW recommande de

faire effectuer les travaux de maintenance par un Réparateur Agréé de BMW.

Pour cela, respecter également le système de maintenance BMW.

Récupération adaptative

Principe

La récupération adaptative favorise un style de conduite prédictif et axé sur le confort.

Les données cartographiques et divers capteurs analysent la situation de conduite actuelle, par exemple la distance par rapport au véhicule qui précède.

Généralités

Selon l'équipement et la version de pays, la récupération adaptative est disponible.

En fonction de la situation, le système décide si et dans quelle mesure l'énergie est récupérée par la récupération ou si le véhicule se met en roue libre. Selon l'intensité de la récupération, le véhicule décélère plus ou moins fortement en roue libre.

Régler le niveau de récupération

L'intensité de la récupération est réglable.

Plus d'informations :

Détail de la conduite : eDRIVE, voir page [152](#).

Affichage

Affichage sur le combiné d'instruments

Il est possible d'afficher la récupération adaptative dans le combiné d'instruments.

Plus d'informations :

Affichage de puissance, voir page [179](#).

Affichage sur l'écran de contrôle

Il est possible d'afficher la récupération adaptative à l'écran de contrôle.

Plus d'informations :

État actuel, voir page 188.

Activation de la récupération adaptative

1. « MENU »
2. « Applis véhicule »
3. « Réglages de conduite »
4. « Propulsion et châssis »
5. « Récupération adaptative »
6. Sélectionner le réglage désiré.

Fonction « roue libre »

Principe

Le système d'entraînement électrique permet d'avancer en roue libre sans consommer d'énergie. Cet état est appelé fonction « roue libre ».

Généralités

Le fait de conduire par anticipation permet d'utiliser cette fonction fréquemment et de favoriser les économies de carburant engendrées par la fonction « roue libre ».

La fonction « roue libre » est adaptée automatiquement à la situation de conduite.

L'état de conduite en roue libre est affiché dans le menu Live Vehicle en tant que conduite en roue libre efficiente.

Plus d'informations :

Live Vehicle, voir page 168.

Exemples de situations de conduite

Lorsqu'il n'est a priori pas nécessaire de freiner sur une certaine distance, il est avantageux d'avancer en roue libre.

Les situations de conduite suivantes, par exemple, peuvent s'y prêter :

- ▷ Roulage en roue libre sur une descente en ligne droite sans obstacles.
- ▷ Décélération par inertie sur un parcours sans obstacles.

Éviter de freiner trop tard ou trop fort.

Conditions de fonctionnement

- ▷ Le levier sélecteur est engagé sur D.
- ▷ Le frein n'est pas actionné.
- ▷ La pédale d'accélérateur n'est pas actionnée.

Limites du système

- ▷ Si les données du système de navigation sont anciennes, ne sont plus valables ou ne sont plus disponibles.
- ▷ En cas de restrictions nationales sur les tronçons basés sur la carte.
- ▷ Dans les zones de limites de vitesse temporaires et variables, par exemple dans les zones de travaux.
- ▷ Si le régulateur de vitesse est actif.
- ▷ Si les capteurs sont défectueux, encrassés ou couverts.
- ▷ Traction d'une remorque.

Efficient Mode

Principe

L'Efficient Mode favorise un style de conduite efficient.

Par ailleurs, le coach efficacité affiche des remarques en fonction de la situation qui aident à conduire avec une consommation optimisée.

Aperçu

Touche dans le véhicule

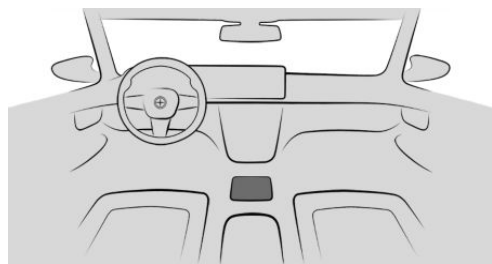

Sélection du mode de conduite

1.  Appuyer sur la touche.
2. « Changer de mode »
3. Sélectionner le mode de conduite.

Configuration de l'Efficient Mode

1.  Appuyer sur la touche.
2. « EFFICIENT »
3. « Réglages »
4. Sélectionner le réglage désiré.

Réinitialiser les réglages

1.  Appuyer sur la touche.
2. « EFFICIENT »
3. « Réglages »
4. « Réinitialiser les réglages »

Coach efficacité

Principe

Le système favorise un style de conduite prédictif et axé sur le confort. Les informations cartographiques et les données du capteur sont exploitées pour analyser la situation de conduite actuelle, par exemple les limitations de vitesse à venir et les véhicules qui précèdent. À l'aide de ces informations, le conducteur obtient des informations à temps pour un style de conduite efficace. L'efficacité du style de conduite est évaluée sur l'écran de contrôle et représentée dans trois catégories.

Généralités

Le système dispose de plusieurs affichages qui aident le conducteur à adopter un style de conduite efficace.

Conditions de fonctionnement

- ▷ Le levier sélecteur est en position D ou B.
- ▷ Efficient Mode est activé.

Affichage

Affichage de puissance

En activant l'Efficient Mode, un affichage spécial apparaît.

Selon l'équipement, certaines informations du système peuvent s'afficher également sur l'affichage tête haute.

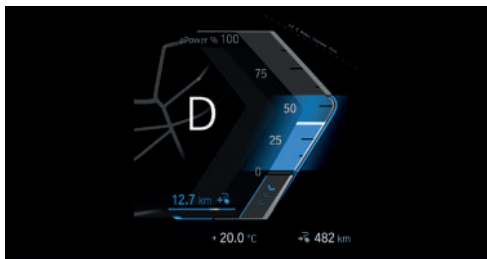

La zone efficace de l'indicateur de puissance est bleue. Par ailleurs, le supplément d'autonomie s'affiche.

La zone efficace s'adapte en fonction de la situation de conduite.

Si l'indicateur de puissance se déplace dans la zone bleue, le style de conduite actuel est efficace. L'affichage devient gris si le style de conduite est inefficace.

Supplément d'autonomie



Grâce à un style de conduite adapté, une augmentation de l'autonomie peut être obtenue.

L'augmentation de l'autonomie apparaît sous forme de supplément d'autonomie sur le combiné d'instruments.

Si le supplément d'autonomie apparaît grisé ou n'apparaît pas, le style de conduite actuel est inefficace.

L'affichage devient bleu dès que sont réunies toutes les conditions favorables à une conduite optimisant la consommation.

Les intervalles de réinitialisation de la portée supplémentaire dépendent des paramètres des données du trajet.

Affichage d'un style de conduite inefficace



Une flèche s'affiche en cas de conduite au-delà de la plage efficace.

L'affichage apparaît par exemple dans les cas suivants :

- ▷ Accélération trop forte.
- ▷ Vitesse trop élevée.
- ▷ Tronçon spécial, par exemple rond-point à venir.

En outre, un message de décélération s'affiche.

Limites du système

La fonction n'est pas disponible, par exemple dans les cas suivants :

- ▷ Si le régulateur de vitesse est actif.
- ▷ En mode de traction de remorque.

Style de conduite prédictif

Principe

Un affichage informe le conducteur sur des ralentissements à venir, par exemple des limitations de vitesse ou des ronds-points, même lorsqu'ils ne sont pas encore visibles. Les informations spécifiques à la situation et la distance par rapport au tronçon en amont s'affichent au-dessus de la limitation de vitesse actuelle, sur le combiné d'instruments. Lorsqu'un message s'affiche, il est possible de réduire la vitesse en positionnant la pédale d'accélérateur de manière appropriée et de rouler en roue libre jusqu'à la section de route concernée pour économiser du carburant.

Le système recommande au conducteur de décélérer à temps, en réduisant la plage efficace dans l'indicateur de puissance. La plage efficace réduite de l'indicateur de puissance s'affiche jusqu'à ce que la plage efficace soit atteinte.

Affichage sur le combiné d'instruments

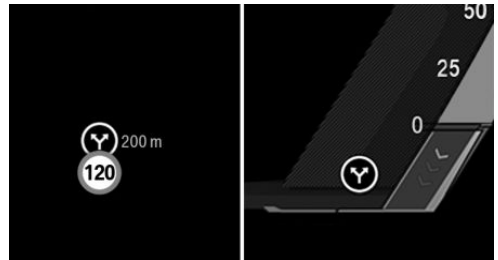

L'information d'un tronçon de trajet à venir est émise en guise de conseil de laisser rouler le véhicule en décélération.

Un symbole, tel qu'un tournant, indique le tronçon détecté :

Symbole Portion de trajet à venir



Bifurcation.



Limite de vitesse ou entrée d'agglomération.



Rond-point.



Départ.



Virage.

Limites du système

L'affichage de tronçons de route à venir est indisponible, par exemple dans les cas suivants :

- ▶ En cas de limitation de vitesse temporaire et variable, par exemple dans une zone de chantier.
- ▶ Si les données du système de navigation sont anciennes, ne sont plus valables ou ne sont plus disponibles.
- ▶ En cas de restrictions nationales sur les tronçons basés sur la carte.

Évaluation de l'efficacité

Généralités

L'efficacité du style de conduite est évaluée sur l'écran de contrôle et représentée dans trois catégories, par exemple accélération. La conduite actuelle est évaluée.

Conditions de fonctionnement

La fonction est disponible en Efficient Mode.

Affichage de l'évaluation de l'efficacité

1. « MENU »
2. « Applis véhicule »
3. « Live Vehicle »

Plus d'informations :

Live Vehicle, voir page 168

Affichage sur l'écran de contrôle

L'affichage de l'évaluation de l'efficacité représente l'efficacité du style de conduite.

Plus le style de conduite est efficace, plus les barres des catégories d'évaluation sont grandes.

En revanche, si le style de conduite est un inefficace, la zone affichée est réduite.

Recharge du véhicule

Équipement du véhicule

Ce chapitre décrit les équipements, les systèmes et les fonctions proposés actuellement et dans un avenir proche en fonction du modèle, même s'ils ne sont pas présents dans le véhicule.

Plus d'informations :

Équipement du véhicule, voir page 8.

Généralités

Le véhicule peut être rechargé avec différents câbles de recharge sur des stations de recharge, des prises de courant domestiques ou des prises de courant industrielles.

La commande et la surveillance de la recharge est entièrement automatique. Il est possible de définir l'intensité du courant pour la recharge avec iDrive.

Consignes de sécurité

AVERTISSEMENT

Une manipulation non conforme du courant électrique peut entraîner une électrocution en raison des tensions ou des intensités de courant élevées. Il y a risque d'incendie ou danger de mort. Respecter les prescriptions de sécurité lors de la manipulation de courant électrique.

AVERTISSEMENT

Un dispositif de recharge défectueux et mal conçu au point de recharge peut endommager le véhicule et surcharger le réseau électrique au point de recharge. Il y a risque d'incendie et de blessures.

Avant la première charge, faire contrôler par un électricien qualifié le dispositif de recharge au point de recharge :

- ▷ Câble d'alimentation de charge.
- ▷ Station de charge.
- ▷ Prise de courant domestique et circuits électriques branchés.

AVERTISSEMENT

Les dispositifs de charge endommagés ou usés, par exemple contacts usés, peuvent s'échauffer. Il y a risque d'incendie. Utiliser uniquement un dispositif de charge en parfait état.

AVERTISSEMENT

Même s'il est indiqué que la batterie haute tension est vide, le système haute tension reste malgré tout sous haute tension. Il y a risque de blessures ou d'incendie. Ne pas toucher ni modifier les pièces conductrices de courant, telles que les câbles orange haute tension, même lorsque les batteries sont vides.

AVERTISSEMENT

Le contact avec des pièces conductrices de courant peut provoquer une électrocution. La prise de charge reçoit des tensions élevées. Il y a risque de blessures ou danger de mort.

Faire réaliser les interventions sur la prise de charge, par exemple nettoyage, par un Réparateur Agréé du constructeur ou un autre Réparateur Agréé qualifié ou par un atelier spécialisé.

REMARQUE

Le câble de recharge branché au véhicule et les raccords du câble de recharge peuvent être endommagés s'ils sont soumis à une contrainte mécanique. Il y a un risque de dommages matériels. Ne pas exercer de charge mécanique sur le câble de recharge ni sur les raccords du câble de recharge. Poser le câble de recharge jusqu'au véhicule en veillant à ce qu'aucune contrainte ne soit exercée, par exemple par traction ou flexion.

Charge via le secteur

La batterie haute tension sert d'accumulateur d'énergie. La batterie haute tension peut être rechargée pendant la conduite par récupération d'énergie ou avec le courant.

Recharger le véhicule sur un dispositif de recharge adapté.

Pour utiliser la batterie haute tension de manière optimale, la recharger régulièrement.

Voici les différentes solutions pour la recharge via un réseau électrique :

- ▷ Prise de courant domestique
- ▷ Prise industrielle.
- ▷ Station de recharge CA.
- ▷ Station de recharge CC.

Pour une exploitation optimale de l'énergie du secteur, il est recommandé de recharger la batterie à une station de recharge, par exemple une BMW Wallbox.

Le réseau électrique et la station de recharge doivent permettre une puissance de charge d'au moins 11 kW.

Une puissance de charge inférieure prolonge la durée de charge.

S'assurer que la station de recharge est installée conformément aux exigences techniques du réseau électrique, par exemple par un électricien qualifié.

Courant de charge

Généralités

L'intensité du courant de charge est indiquée en ampère.

En fonction du réseau électrique, il existe des différences d'intensité maximale autorisée du courant de charge.

Avant la recharge, régler une limitation de courant adaptée au courant de charge.

Lors de la recharge aux stations de charge, l'intensité de courant de charge autorisée est automatiquement reconnue et une limitation de courant est réglée.

Lors d'une recharge sur une prise de courant domestique, régler soi-même la limitation de courant.

Consigne de sécurité

AVERTISSEMENT

En cas réglage incorrect de l'intensité du courant de charge, le réseau électrique de la prise de courant domestique peut être surchargé et surchauffer. Il y a risque d'incendie. Avant la recharge sur des prises de courant domestiques, adapter l'intensité du courant de charge au réseau. Pour les réseaux électriques inconnus, régler sur le niveau de puissance le plus bas.

Recharge via une prise de courant domestique

Avant la première recharge sur une prise de courant domestique et lors de la recharge sur des prises de courant domestiques tierces, il est nécessaire de faire déterminer l'intensité du courant de charge autorisée, par exemple par un électricien qualifié.

Limitation de l'intensité du courant

Généralités

Il est possible de régler la limitation de l'intensité du courant pour la recharge via le câble de charge mode 2 et le câble de charge mode 3 avec iDrive.

Lors de la recharge sur des prises de courant domestiques avec un autre réseau électrique, il peut être nécessaire de contrôler à nouveau l'intensité du courant de charge définie. Déterminer l'intensité du courant de charge autorisée avant la recharge sur une prise de courant domestique, par exemple en demandant à un électricien qualifié.

Si l'intensité du courant de charge autorisée est inconnue, régler la limitation de l'intensité du courant au niveau le plus bas.

Activation/désactivation de la limitation de l'intensité du courant

1. « MENU »
2. « Applis véhicule »
3. « Recharge »
4. « Limitation CA »
5. « Limitation CA »

Réglage de la limitation de l'intensité du courant

1. « MENU »
2. « Applis véhicule »
3. « Recharge »

4. « Limitation CA »

5. Sélectionner le réglage désiré.

Le réglage est enregistré. Lors d'un changement du site de charge, modifier le réglage le cas échéant.

Identification du câble de recharge

Le câble de charge et la prise de charge haute tension portent une identification. L'identification indique si le câble de recharge et la prise de charge sont compatibles.

Si l'identification du câble de recharge correspond à l'une des identifications de la prise de charge, la recharge est possible.



La charge CA est possible via un câble de recharge mode 2 ou un câble de recharge mode 3. La recharge CC est possible via un câble de charge CC.

Câble de recharge

Généralités

Pour recharger le véhicule, utiliser un câble de recharge Mode 2 ou Mode 3 ou le câble de recharge fixe d'une station de recharge.

Suivant la version de pays, différents câbles de recharge sont nécessaires et fournis avec le véhicule.

Le cas échéant, des réglages peuvent être effectués sur le câble de recharge. Ne pas modifier les réglages standard sur le câble de recharge.

Consignes de sécurité

AVERTISSEMENT

Les câbles incompatibles et stations de recharge inadaptées peuvent chauffer et provoquer des dommages sur le véhicule. Il y a risque d'incendie. Pour la recharge, utiliser des câbles ou des stations homologués par le constructeur du véhicule pour le type de véhicule considéré.

Des informations sur les câbles adaptés peuvent être obtenues auprès d'un Réparateur Agréé du constructeur.

AVERTISSEMENT

L'utilisation non conforme du câble de recharge peut empêcher la recharge et entraîner des dommages, par exemple un feu de câble. Il y a risque d'incendie. Le câble de recharge doit être utilisé uniquement pour la recharge du véhicule et ne doit pas être muni de rallonge ni d'adaptateur.

AVERTISSEMENT

Les câbles de recharge endommagés peuvent chauffer ou provoquer une électrocution. Il y a risque d'incendie ou de blessures. N'utiliser que des câbles de recharge intacts.

AVERTISSEMENT

Un câble de recharge qui n'est pas branché correctement peut entraîner des dommages, par exemple en raison d'un incendie électrique. Il y a un risque de blessures ou de dommages matériels. S'assurer que la prise du câble de recharge est entièrement insérée dans la prise de charge.

Câble de charge CA

Câble de charge Mode 2

Le véhicule peut être rechargé avec un câble de charge Mode 2 sur une prise de courant domestique avec conducteur de protection. Sur une prise de courant domestique, la recharge s'effectue par du courant alternatif.

Si un câble de charge Mode 2 est utilisé, il peut y avoir des écarts de performances par rapport à l'étiquette énergétique.

Le câble de charge Mode 2 est également désigné par l'appellation « Câble de charge standard ».

Flexible Fast Charger

Le Flexible Fast Charger est un câble de charge spécial mode 2.

Les connecteurs secteur interchangeables du Flexible Fast Charger permettent une recharge flexible sur des prises de courant domestiques ou industrielles avec conducteur de protection.

Câble de charge Mode 3

La prise spéciale du câble de charge Mode 3 assure une recharge rapide sur les prises de courant des stations de charge CA. Sur les stations de charge marquées CA, la recharge s'effectue par du courant alternatif. Le processus de charge peut être achevé plus rapidement que sur une prise de courant domestique.

Selon l'équipement et la version de pays, une intensité du courant de charge maximale de 16 A à 32 A est possible.

Le cas échéant, le câble de recharge est fixé sur la station de recharge.

Le câble de recharge Mode 3 est également appelé câble de charge rapide CA.

Câble d'alimentation de charge CC

Le câble d'alimentation CC installé à demeure sur la station de recharge permet une recharge sur des stations de recharge CC. Sur les sta-

tions de recharge marquées CC, la recharge s'effectue par du courant continu. Sur la connexion de plus grande puissance d'une station de recharge CC, normalement, le temps de recharge est nettement plus court en comparaison d'une prise de courant domestique ou d'une station de recharge CA.

Lors d'un rechargement sur une station de recharge CC, une information s'affiche sur le combiné d'instruments.

Charger le véhicule uniquement avec un câble de charge mode 4 d'une longueur inférieure à 30 m environ.

Le câble de charge CC est également désigné par l'appellation « Câble de charge Mode 4 ».

Rangement

À la livraison, le câble de recharge est rangé dans le compartiment à bagages, par exemple sous le plancher ou dans une trousse.

Ranger le câble de recharge à l'emplacement d'origine après utilisation.

Si le câble de recharge est rangé dans une trousse, fixer cette dernière sur un anneau d'arrimage libre dans le compartiment à bagages.

Le cas échéant, entreposer le câble de recharge avec des capuchons protégeant les connecteurs pour éviter l'intrusion d'humidité dans le connecteur de câble.

Branchement du câble de recharge

Généralités

Avant la connexion, nettoyer si nécessaire la fiche du câble de recharge et la zone entre la trappe de recharge et la prise de charge, par exemple éliminer la neige.

Conditions de fonctionnement

- ▶ La manette de sélection est en position P.
- ▶ L'état de marche est désactivé.

- ▶ Le véhicule est déverrouillé.
- ▶ Le frein de stationnement est serré.

Trappe de recharge



La trappe de recharge se trouve à l'arrière, du côté droit du véhicule.

Maintenir la prise de charge propre et dégagée.

Si la prise de charge n'est pas utilisée, maintenir fermés la trappe de recharge et, le cas échéant, le couvercle de la prise de charge.

Branchement du câble de recharge

Lors d'une charge sur une station de recharge, respecter les instructions de la station de recharge.

1. Pour ouvrir la trappe de recharge, appuyer sur le bord arrière, flèche.
La trappe de recharge s'ouvre.



2. Ouvrir le couvercle de prise souhaité.
3. Le cas échéant, retirer le cache de la prise du câble de recharge.

4. Brancher le câble de charge Mode 2 à la prise de courant domestique ou le câble de charge Mode 3 à la prise de la station de charge CA.
5. Présenter la fiche du câble de recharge conformément à la configuration de la prise de charge et l'enfoncer jusqu'en butée.
6. Maintenir le câble de recharge jusqu'à ce qu'il soit correctement verrouillé.

Débranchement du câble de recharge

Généralités

Pendant la charge, le câble d'alimentation de charge est automatiquement verrouillé. Déverrouiller le câble de recharge avant de débrancher.

Avant le débranchement, nettoyer si nécessaire la zone entre la trappe de recharge et la prise de charge, par exemple éliminer la neige.

Débranchement du câble de recharge

1. Déverrouiller le véhicule ou déverrouiller le câble de recharge via iDrive.
La charge s'arrête lors du déverrouillage du câble de recharge via iDrive ou directement sur la station de recharge.
Le câble de recharge est déverrouillé pendant un court instant.
2. Saisir le câble d'alimentation de charge aux emplacements prévus à cet effet.

3. Débrancher le câble d'alimentation de charge de la prise d'alimentation de charge, flèche.

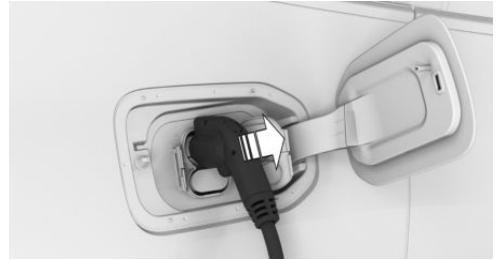

4. Fermer le couvercle de la prise de courant de charge jusqu'à ce qu'il s'enclenche.
5. Appuyer sur la trappe de recharge jusqu'à ce qu'elle s'enclenche.
6. Le cas échéant, remettre en place le cache de la prise du câble d'alimentation de charge.
7. Le cas échéant, débrancher le câble de charge mode 2 de la prise de courant domestique ou le câble de charge mode 3 de la station de recharge CA.
8. Le cas échéant, ranger le câble de recharge.

Si le câble de recharge est solidaire d'une station de recharge, l'enficher à l'emplacement prévu à cet effet.

Déverrouillage du câble de recharge

Principe

Câble de recharge CA : se déverrouille lors du déverrouillage du véhicule.

Câble de charge CC : le câble de charge est toujours déverrouillé après la charge.

En outre, tous les câbles de recharge peuvent être déverrouillés via iDrive.

Déverrouillage du câble de recharge via iDrive

1. « MENU »
2. « Applis véhicule »
3. « Recharge »
4. « Déverrouiller câble de rech. »
5. « Déverr. immédiat. câble recharge »
6. « Term. et déverr. câble recharge »

Autres réglages pour le déverrouillage

1. « MENU »
2. « Applis véhicule »
3. « Recharge »
4. « Déverrouiller câble de rech. »
5. Sélectionner le réglage désiré :
 - ▷ « Déverr. câble recharge CA à la fin de recharge » : dès que la charge est terminée, le câble de charge CA est automatiquement déverrouillé.
 - ▷ « Déverrouiller la trappe de rech. de manière perm. » : la trappe de recharge peut être déverrouillée en permanence ce qui permet de l'ouvrir même quand le véhicule est verrouillé.

Recharge

Principe

Le processus de recharge peut être adapté à des conditions cadre comme, par exemple, au prix de l'électricité, aux sources disponibles de courant ou à de basses températures ambiantes. Le véhicule gère la recharge afin qu'elle se termine si possible à l'heure de départ. Pour cela, une heure de départ doit être réglée.

Généralités

La durée de la recharge peut être plus longue lorsque les températures extérieures sont basses ou élevées.

Lors de la recharge du véhicule, il est possible de régler la charge visée ce qui permet de réduire la durée de charge.

À haute température et une exposition directe aux rayons du soleil du câble de charge Mode 2, la charge risque d'être interrompue. Le processus de recharge se poursuit automatiquement.

Si une Remote Software Upgrade est installée, la charge est interrompue ou n'est pas démarrée. Le cas échéant, la charge ne reprend pas automatiquement après l'installation.

Consigne de sécurité

REMARQUE

La trappe de recharge et le couvercle de la prise de charge peuvent être endommagés s'ils sont soumis à des contraintes. Il y a un risque de dommages matériels. Ne pas exercer de contrainte sur la trappe de recharge et le couvercle de la prise de charge, par exemple en déposant le câble de recharge.

Gestion de la température de la batterie

Principe

Une température optimale de la batterie haute tension augmente la puissance de charge lors du processus de charge et raccourcit la durée de charge.

Généralités

La gestion de la température de la batterie prépare la batterie haute tension à une recharge imminente sur une station de recharge CC. La température de la batterie haute ten-

sion est adaptée pour cela. Des facteurs, tels que l'autonomie restante, sont pris en compte lors de la préclimatisation.

La gestion de la température de la batterie peut réduire l'autonomie et augmenter la consommation d'énergie.

Activation automatique

Si un guidage vers une station de recharge CC a été lancé, la batterie haute tension est amenée à la meilleure température possible jusqu'à ce que la destination soit atteinte.

Plus d'informations :

Entrée de la destination, voir la notice d'utilisation concernant le système de navigation, de divertissement et de communication.

Activation/désactivation manuelle

La préclimatisation de la batterie peut être activée et désactivée manuellement. Certains facteurs influencent la disponibilité de la fonction, par exemple l'autonomie restante.

1. « MENU »
2. « Applis véhicule »
3. « Recharge »
4. « FR: Batterie vorwärmen »
5. Sélectionner le réglage désiré.

Désactivation du rappel

Un rappel sur l'écran de contrôle indique quand l'utilisation de la fonction est judicieuse, par exemple lorsque la température de la batterie haute tension est basse.

Le rappel peut être désactivé.

1. « MENU »
2. « Applis véhicule »
3. « Recharge »
4. « FR: Batterie vorwärmen »
5. « FR: Vorschläge »
6. Sélectionner le réglage désiré.

Démarrage de la recharge

1. Mettre le levier sélecteur en position P. Au besoin, serrer le frein de stationnement.
2. Régler le mode de recharge ou planifier la charge.
Planifier la charge, voir recharger dans la fenêtre de temps, voir page 374.
3. Désactiver l'état de marche.
4. Brancher le câble de charge Mode 2 à la prise de courant domestique ou le câble de charge Mode 3 à la prise de la station de charge CA.
5. Brancher le câble de recharge au véhicule.
Brancher le câble de recharge, voir page 370.

6. Le cas échéant, verrouiller le véhicule.

Après avoir inséré le connecteur du câble de recharge dans la prise de charge, le câble de recharge est automatiquement verrouillé.

Affichage de l'état de charge

Témoin de contrôle sur la prise d'alimentation de charge

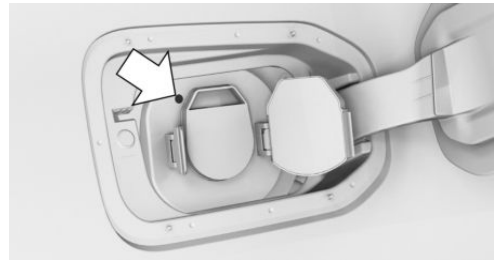

L'état de charge est signalé par le témoin de contrôle de la prise de charge.

État de charge

Témoin	Signification
Blanc	Le câble de recharge peut être branché.
Jaune	Le câble de recharge est verrouillé.
Jaune clignotant	La procédure de recharge est initialisée.
Bleu	Recharge en pause.
Bleu clignotant	La charge est active.
Rouge clignotant	Erreur lors de la recharge.
Vert	La charge est terminée.

Le véhicule étant verrouillé, le témoin de contrôle s'éteint au bout d'un certain temps.

Lorsque le véhicule est déverrouillé, le témoin bleu est allumé en permanence. Les autres témoins de contrôle s'éteignent au bout d'un certain temps.

Pour vérifier le niveau de charge, appuyer sur la touche  de la clé du véhicule. L'état de charge est affiché sur le témoin de contrôle. Le cas échéant, le véhicule est verrouillé.

D'autres messages relatifs à l'état de la charge peuvent être affichés sur le combiné d'instruments ou via l'appli BMW sur le périphérique mobile.

Réglage du mode de charge

1. « MENU »
2. « Applis véhicule »
3. « Recharge »
4. « Mode recharge »
5. Sélectionner les réglages souhaités :

- ▶ « Immédiatement » : la recharge démarre dès que le câble d'alimentation de charge est branché.
- ▶ « Fen. temps » : si une heure de départ est réglée, il est possible de définir une fenêtre de temps pour la recharge, par exemple pour recharger à un tarif d'électricité avantageux.

Charge dans le créneau horaire

Généralités

Il est possible de définir une fenêtre de temps pour la charge, par exemple pour recharger à un tarif d'électricité avantageux.

Le véhicule peut démarrer la recharge avant le créneau horaire sélectionné ou l'arrêter après le créneau horaire sélectionné. L'heure de démarrage de la recharge est adaptée afin de recharger si possible complètement le véhicule et de le mettre à la bonne température avant l'heure de départ.

Conditions de fonctionnement

Une heure de départ est définie.

Définir une fenêtre de temps pour la charge

1. « MENU »
2. « Applis véhicule »
3. « Recharge »
4. « Mode recharge »
5. « Fen. temps »
6. Sélectionner le réglage désiré.

Charge visée

Principe

Pour la recharge de la batterie haute tension, il est possible de régler une valeur cible en %.

Si une plus faible valeur cible est réglée, le temps de recharge peut être réduit.

Généralités

La recharge avec une charge visée définie est particulièrement adaptée à la recharge dans une station de recharge CC.

Pour une utilisation optimale de la fonction, une valeur cible de 80 % est recommandée.

Aucune valeur cible ne peut être réglée en dessous de 20 %.

Réglage de la charge visée

1. « MENU »
2. « Applis véhicule »
3. « Recharge »
4. « Objectif de recharge »
5. Sélectionner le réglage désiré.

Volume sonore admissible recharge CC

Si le véhicule est rechargé sur une station de recharge CC, il est possible de limiter l'émission sonore de la charge, par exemple pour respecter la réglementation sur le bruit applicable localement. La limitation de l'émission sonore peut prolonger les temps de charge.

1. « MENU »
2. « Applis véhicule »
3. « Recharge »
4. « Bruit du ventilateur »
5. Sélectionner le réglage désiré.

Interruption temporaire de la recharge

Lorsque le véhicule est rechargé à l'aide d'un câble de recharge mode 2 ou mode 3, la procédure de recharge est interrompue en cas de déverrouillage du véhicule. La procédure de recharge se poursuit automatiquement peu après ou en cas de verrouillage.

La recharge peut être interrompue à tout moment en débranchant le câble d'alimentation de charge et poursuivie ultérieurement en re-

branchant le câble. Par exemple, pour que d'autres personnes puissent utiliser la connexion d'alimentation entretemps ou pour éviter une sollicitation excessive de la connexion électrique.

Plus d'informations :

Débrancher, voir page [371](#).

Poursuite de la recharge

Si la charge est interrompue, par exemple par le déverrouillage du véhicule ou par une coupure du courant temporaire, la charge reprend automatiquement après l'interruption.

Si le véhicule est rechargé dans une station de recharge publique, il se peut que la recharge ne reprenne pas automatiquement après une interruption.

Arrêter la recharge

1. Débrancher le câble d'alimentation de charge du véhicule.
Débrancher, voir page [371](#).
2. Le cas échéant, ranger le câble de recharge.
3. Appuyer sur la trappe de recharge jusqu'à ce qu'elle s'enclenche.
4. Le cas échéant, verrouiller le véhicule.

Menu de fin de session sur l'écran de contrôle

Si l'état de marche est désactivé, un menu de fin de session s'affiche sur l'écran de contrôle, sur lequel il est possible d'effectuer certains réglages pour la recharge via iDrive.











Affichages sur le combiné d'instruments

Lorsque l'état opérationnel est activé, l'affichage de l'état de charge indique le niveau



de charge de la batterie haute tension sur le combiné d'instruments.

L'écran de charge affiche les informations relatives à la procédure de recharge.

Affichage Signification

	Recharge du véhicule via un câble de charge mode 2 ou un câble de charge mode 3.
	Recharge du véhicule avec un câble de charge CC.
	Puissance de charge actuelle. + Le symbole indique que la puissance de charge maximale du véhicule est atteinte.
	Intensité du courant de charge maximale ou limitation de l'intensité du courant actuellement réglée.
	Câble de recharge verrouillé.
	Câble de recharge déverrouillé.
	Charge visée réglée.
	Heure de départ réglée.
	Heure de départ unique réglée.
	Climatisation activée pour l'heure de départ.
	Clignotement : ventilation ou refroidissement actif.

Affichage Signification

	Clignotement : chauffage activé.
	La puissance de charge de la station de charge n'est pas disponible ou est limitée.

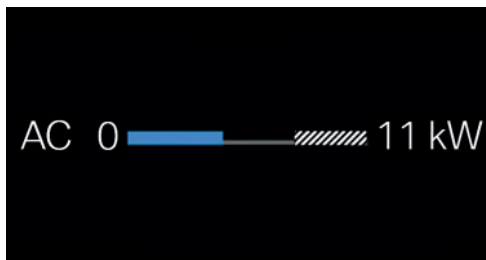

La zone hachurée indique une limitation de la puissance de charge qui peut se produire, par exemple en raison de l'infrastructure de charge connectée.

Plus d'informations :

- ▷ Affichage du niveau de charge, voir page 186.
- ▷ Écran de recharge, voir page 182.

Heure de départ

Principe

Pour une autonomie et une climatisation optimales, il est possible de régler l'heure de départ avant d'arrêter le véhicule.

Généralités

Le véhicule est pré-climatisé pour l'heure de départ définie si la climatisation est réglée.

Les réglages suivants sont possibles concernant l'heure de départ :

- ▷ Climatisation à l'heure de départ.
- ▷ Planification de jusqu'à trois heures de départ régulières.
- ▷ Planification d'une heure de départ unique.

Climatisation à l'heure de départ

1. « MENU »
2. « Applis véhicule »
3. « Recharge »
4. « Planification de départ »
5. « Climatiser pour l'heure de départ »

Réglage de l'heure de départ

1. « MENU »
2. « Applis véhicule »
3. « Recharge »
4. « Planification de départ »
5. Sélectionner l'heure de départ souhaitée.
6. Régler l'heure et le jour de la semaine.

Activation de l'heure de départ

1. « MENU »
2. « Applis véhicule »
3. « Recharge »
4. « Planification de départ »
5. Activer l'heure de départ souhaitée.

L'heure de départ réglée est désactivée, lorsque l'heure de départ n'est pas respectée trois fois de suite.

Climatisation

Les réglages suivants sont possibles concernant la climatisation du véhicule :

- ▷ Activer immédiatement la climatisation auxiliaire.

L'autonomie diminue lorsque la climatisation auxiliaire est activée et le câble de recharge n'est pas branché.

- ▷ Climatisation projetée à l'heure de départ réglée.

Plus d'informations :

Climatisation auxiliaire, voir page [325](#).

Réglages de charge basés sur la localisation

Principe

Différents réglages peuvent être sélectionnés pour la charge sur les stations de recharge.

Pour faciliter la charge à des lieux de recharge connus, certains des réglages modifiés peuvent être enregistrés en fonction de la localisation, par exemple le mode de recharge.

Généralités

Lorsque la fonction est activée, certains réglages sont automatiquement enregistrés dès que la charge est terminée et que le câble de recharge est débranché.

Les réglages sont enregistrés à l'aide des coordonnées GPS du lieu de recharge.

Les réglages mémorisés sont activés dès que le véhicule s'approche à nouveau d'un lieu de recharge connu.

Avant la charge, s'assurer que les réglages activés correspondent à la station de recharge souhaitée, par exemple le mode de recharge.

Lorsque le véhicule quitte un lieu de recharge connu, les réglages sont automatiquement réinitialisés aux réglages d'usine.

Conditions de fonctionnement

Un signal GPS doit être reçu pour pouvoir utiliser la fonction.

Activation et désactivation de la fonction

1. « MENU »
2. « Applis véhicule »
3. « Recharge »
4. « Régl. recharge basés GPS »
5. « Enregistrer en fonction du lieu »

Si la fonction est désactivée, aucun réglage local n'est enregistré et les réglages enregistrés ne sont pas activés.

Affichage sur l'écran de contrôle



Lorsque la fonction est activée, le symbole identifie les réglages basés sur la localisation qui sont automatiquement enregistrés et activés.

Effacement des réglages de charge basés sur la localisation

1. « MENU »
2. « Applis véhicule »
3. « Recharge »
4. « Régl. recharge basés GPS »
5. « Effacer tous les réglages de recharge basés GPS »

Batterie haute tension déchargée et batterie du véhicule

Généralités

Le véhicule dispose à côté de la batterie haute tension d'une batterie 12 V, nécessaire pour le fonctionnement de l'électronique de bord.

Quand la batterie du véhicule est déchargée, aucun fonctionnement du véhicule n'est possible.

Durée de vie de la batterie haute tension

Généralités

La capacité de la batterie haute tension diminue au cours de sa durée de vie. La durée de vie de la batterie haute tension peut être optimisée grâce à son propre comportement d'utilisation.

Instructions relatives à la recharge

En cas de recharges consécutives en courant continu, par exemple pour effectuer un long trajet, la puissance de charge peut diminuer temporairement pour protéger la batterie haute tension.

La puissance de charge diminue également avec le vieillissement de la batterie haute tension.

Pour optimiser la durée de vie de la batterie haute tension, respectez les consignes suivantes :

- ▷ Pour un usage quotidien, il est préférable de la recharger sur des stations de recharge CA.
- ▷ Maintenir si possible l'état de charge entre 10 et 80 %, par exemple en réglant une charge de 80 %.
Charge visée, voir page 374.
- ▷ Recharger la batterie haute tension le plus rapidement possible avant le départ prévu. Il est possible de définir une fenêtre de temps pour la charge.
Charge dans la fenêtre de temps, voir page 374.

Avant et pendant la conduite

Pour optimiser la durée de vie de la batterie haute tension, respectez les consignes suivantes :

- ▷ Amener la batterie haute tension à la température de service avant de rouler. Pour cela, préclimatiser le véhicule.
Définir l'heure de départ, voir page 376.
- ▷ Conduire avec anticipation.
Augmentation de l'autonomie, voir page 359.
- ▷ Vérifiez le niveau de charge de la batterie au moins une fois dans les 6 mois.
- ▷ Rechargez le véhicule jusqu'à 50 % si le niveau de charge de la batterie est inférieur à 10 %.

Stationnement

Pour optimiser la durée de vie de la batterie haute tension, respectez les consignes suivantes :

- ▷ Éviter les rayons directs du soleil en cas de températures extérieures élevées.
- ▷ En cas de températures extérieures basses, stationner le véhicule à l'abri, par exemple dans un garage.

Longues durées d'immobilisation

Pour optimiser la durée de vie de la batterie haute tension, respectez les consignes suivantes :

- ▷ Arrêter le véhicule si possible avec un état de charge compris entre 30 et 50 %.
- ▷ Ne pas laisser le câble de recharge branché.
- ▷ Ne pas immobiliser le véhicule plus de 14 jours lorsque l'autonomie électrique est consommée.

Mise hors circulation

Veillez tenir compte des points suivants si le véhicule doit être immobilisé pendant plus de trois mois :

- ▷ Immobilisez le véhicule avec un niveau de charge de la batterie compris entre 30 et 50 % si possible.
- ▷ Ne pas laisser le câble de recharge branché.

Maintenance

La batterie haute tension ne nécessite aucun entretien.

Pour plus d'informations sur la batterie haute tension, contacter un Réparateur Agréé du constructeur, un autre Réparateur agréé ou un atelier spécialisé.

Recyclage de la batterie haute tension



Le constructeur du véhicule recommande de confier l'élimination des batteries haute tension qui sont à la fin de leur durée de vie ou qui sont défectueuses à un Réparateur Agréé du constructeur, à un autre Réparateur Agréé qualifié ou à un atelier spécialisé.

Cette reprise est soumise aux dispositions légales particulières à chaque pays. De plus amples informations peuvent être obtenues auprès d'un Réparateur Agréé du constructeur, d'un autre Réparateur Agréé qualifié ou d'un atelier spécialisé. Pour en savoir plus, voir www.bmw.com.

Roues et pneus

Équipement du véhicule

Ce chapitre décrit les équipements, les systèmes et les fonctions proposés actuellement et dans un avenir proche en fonction du modèle, même s'ils ne sont pas présents dans le véhicule.

Plus d'informations :

Équipement du véhicule, voir page 8.

Pression de gonflage des pneus

Généralités

L'état des pneus et la pression de gonflage des pneus ont une influence sur :

- ▶ La durée de vie des pneus.
- ▶ La sécurité de roulage.
- ▶ Le confort de conduite.
- ▶ Consommation électrique.

Consigne de sécurité

AVERTISSEMENT

Un pneu dont la pression de gonflage est trop faible ou sans pression risque de fortement chauffer et d'être endommagé. Cela limite le comportement routier, par exemple le comportement de direction et de freinage. Il y a risque d'accident. Contrôler régulièrement la pression de gonflage des pneus et la rectifier si nécessaire, par exemple deux fois par mois et avant d'entreprendre un long trajet.

Indications sur la pression de gonflage des pneus

Sur le montant de porte



Les données relatives à la pression de gonflage des pneus sont indiquées sur le montant de la porte conducteur.

Les pressions de gonflage des pneus s'appliquent à toutes les dimensions et marques de pneus recommandées par le constructeur du véhicule pour le type de véhicule correspondant. Il se peut que des dimensions de pneu adaptées uniquement à certains équipements spéciaux soient répertoriées.

Pour plus d'informations sur les roues et pneus homologués pour le véhicule, contacter un Réparateur Agréé du constructeur, un autre Réparateur Agréé qualifié ou un atelier spécialisé.

Les pressions de gonflage des pneus spécifiées pour la charge s'appliquent selon la charge du véhicule. Par exemple, pour un véhicule partiellement chargé, la pression de gonflage spécifiée pour ce cas est la pression de gonflage optimale du pneu.

Sur l'écran de contrôle

Il est possible d'afficher sur l'écran de contrôle la pression actuelle de gonflage et celle de consigne des pneus montés.

Pour un affichage correct, la taille des pneus doit avoir été enregistrée dans le système et avoir été réglée en fonction des pneus montés.

La pression actuelle de gonflage des pneus est indiquée sur chacun des pneus.

La valeur de consigne de pression de gonflage figure dans la partie inférieure de l'écran de contrôle.

Contrôle de la pression de gonflage des pneus

Généralités

Les pneus chauffent pendant la conduite. La pression de gonflage des pneus augmente avec la température.

Les pneus présentent une perte de pression naturelle et homogène.

Les dispositifs de remplissage peuvent afficher des valeurs inférieures de 0,1 bar maximum.

Contrôle au moyen des informations sur la pression de gonflage des pneus indiquées sur le montant de la porte

1. Déterminer les pressions de consigne de gonflage pour les pneus qui sont montés.
2. Vérifier la pression de gonflage des quatre pneus, par exemple avec un dispositif de remplissage.
3. Corriger la pression de gonflage d'un pneu si la valeur actuelle diffère de la valeur de consigne.
4. Vérifier si tous les capuchons de valve sont vissés sur les valves de pneu.

Les informations sur la pression de gonflage des pneus figurant sur la plaquette prévue à cet effet et située sur le montant de la porte, se réfèrent uniquement aux pneus froids ou aux pneus dont la température est égale à la température ambiante.

Contrôler les pressions de gonflage des pneus uniquement lorsque les pneus sont froids, c'est-à-dire :

- ▶ Un kilométrage maximal de 2 km n'a pas été dépassé.
- ▶ Si le véhicule n'a pas été déplacé pendant au moins deux heures après un voyage.

Si le véhicule est équipé d'une roue de secours : vérifier régulièrement la pression de gonflage de la roue de secours dans le compartiment à bagages et corriger si nécessaire.

Contrôle au moyen des informations sur la pression de gonflage des pneus indiquées sur l'écran de contrôle

1. « MENU »
2. « Applis véhicule »
3. « Statut véhicule »
4. « Contrôle pression des pneus »
5. Vérifier si les pressions de gonflage actuelles des pneus ne diffèrent pas de la valeur de consigne.
6. Corriger la pression de gonflage d'un pneu si la valeur actuelle s'écarte de la valeur de consigne.

L'affichage de la pression de gonflage actuelle peut être limité à l'arrêt. Après un court trajet, la pression de gonflage des pneus est mise à jour.

Après la correction de la pression de gonflage

Si le véhicule est équipé du contrôle de pression des pneus, les pressions de gonflage corrigées sont automatiquement prises en charge. S'assurer que les réglages adéquats des pneus ont été effectués. Si les pneus ne sont pas mentionnés dans les informations sur la pression de gonflage indiquées sur l'écran de contrôle, réinitialiser le contrôle de pression des pneus.

Si le véhicule est équipé d'une mesure individuelle de pression des pneus, le réinitialiser.

Code de vitesse

Désignation	Vitesse maximale
Q	jusqu'à 160 km/h
R	jusqu'à 170 km/h
S	jusqu'à 180 km/h
T	jusqu'à 190 km/h
H	jusqu'à 210 km/h
V	jusqu'à 240 km/h
W	jusqu'à 270 km/h
Y	jusqu'à 300 km/h
(Y)	supérieure à 300 km/h

Profil des pneus

Pneus d'été

La profondeur de sculpture des pneus ne doit pas être inférieure à 3 mm, sans quoi il y aura un risque élevé d'aquaplaning.

Pneus d'hiver

La profondeur de sculpture des pneus ne doit pas être inférieure à 4 mm, sans quoi l'aptitude hivernale sera limitée.

Profondeur de sculpture minimale



Des indicateurs d'usure d'une hauteur d'au moins 1,6 mm sont fournies par le fabricant du pneu sur toute la circonférence et servent

d'indicateur d'usure du profil des sculptures de pneus.

Les positions des témoins d'usure sont signalés par TWI, Tread Wear Indicator, sur le flanc des pneus.

Indépendamment des indicateurs d'usure, respecter les réglementations légales relatives à la profondeur de sculpture minimale.

Domages des pneus

Généralités

Contrôler régulièrement l'état des pneus : absence de dommage, présence de corps étrangers et usure.

Symptômes de la détérioration d'un pneu ou d'un autre dysfonctionnement du véhicule :

- ▶ Vibrations inhabituelles.
- ▶ Bruits de roulement ou de fonctionnement inhabituels.
- ▶ Comportement de conduite inhabituel comme le véhicule tire fortement à gauche ou à droite.
- ▶ Usure irrégulière, par exemple usure accrue au niveau de l'épaulement des pneus.

Les dommages peuvent être causés par les situations suivantes :

- ▶ Passage sur des bordures de trottoir.
- ▶ Chaussée endommagée.
- ▶ Pression de gonflage des pneus insuffisante.
- ▶ Surcharge du véhicule.
- ▶ Stockage non conforme des pneus.

Consignes de sécurité

AVERTISSEMENT

Lorsque le pneu est endommagé, sa pression peut diminuer, ce qui peut entraîner une perte de contrôle du véhicule. Il y a risque d'accident. En cas d'indice d'endommagement du pneu pendant la conduite, réduire immédiatement la vitesse et s'arrêter. Faire contrôler les roues et les pneus. Pour cela, se rendre en roulant avec précaution auprès d'un Réparateur Agréé du constructeur ou un autre Réparateur Agréé qualifié ou d'un atelier spécialisé. Si nécessaire, remorquer ou transporter le véhicule. Ne pas réparer les pneus endommagés, mais les remplacer.

AVERTISSEMENT

Le passage rapide sur des obstacles, par exemple sur des bordures de trottoir ou des chaussées détériorées, peut endommager les pneus. Les grandes roues possèdent une section de pneumatique plus faible. Si la section de pneumatique est plus faible, le risque d'endommagement des pneus augmente. Il y a un risque d'accident et de dommages matériels. Si possible, éviter les obstacles ou les passer lentement et avec précaution.

Âge des pneus

Recommandation

Quelle que soit la profondeur de sculpture des pneus, remplacer les pneus au moins tous les 6 ans.

Date de fabrication

La date de fabrication du pneu se trouve sur le flanc.

Désignation	Date de fabrication
DOT ... 1922	Semaine 19, 2022

Changement de roues et de pneus

Montage et équilibrage

Confier le montage et l'équilibrage de la roue à un Réparateur Agréé du constructeur ou à un autre Réparateur Agréé ou à un atelier spécialisé.

Roues et pneus homologués

Généralités

Pour les roues et les pneus autorisés par type de véhicule et équipements spéciaux, le constructeur du véhicule recommande les caractéristiques suivantes :

- ▷ Combinaisons jantes/pneus.
- ▷ Versions de jante.
- ▷ Dimensions de pneu.
- ▷ Marques de pneu.

Contactez un Réparateur Agréé du constructeur, un Réparateur Agréé qualifié ou un atelier spécialisé pour connaître les roues et les pneus autorisés pour le véhicule et les équipements spéciaux.

Consignes de sécurité

AVERTISSEMENT

Les roues et pneus qui ne conviennent pas au véhicule peuvent endommager des pièces du véhicule, par exemple par contact avec la carrosserie à la suite de tolérances existantes malgré une taille nominale identique. Il y a un risque d'accident. Le constructeur du véhicule recommande d'utiliser des roues et des

pneus homologués pour le type de véhicule considéré.

⚠ AVERTISSEMENT

Les jantes acier peuvent entraîner des problèmes techniques, par exemple le desserrage autonome des vis de roue et l'endommagement des disques de frein. Il y a risque d'accident. Ne pas monter de jantes acier.

⚠ AVERTISSEMENT

Une combinaison jantes/pneus incorrecte nuit au bon fonctionnement du comportement routier du véhicule et aux différents systèmes, comme le système d'antiblocage des roues ABS ou le contrôle dynamique de stabilité. Il y a risque d'accident. Pour conserver intactes les excellentes caractéristiques routières du véhicule, utiliser uniquement des pneus de même marque, avec le même dessin de sculptures sur la bande de roulement. Le constructeur du véhicule recommande d'utiliser des roues et des pneus homologués pour le type de véhicule considéré. Après une crevaison, rétablir la combinaison roue/pneumatique d'origine.

⚠ AVERTISSEMENT

Des vis de roue non appropriées, par exemple des vis de roue d'une seule pièce, risquent de se desserrer ou de se dévisser. La roue risque de se détacher au cours du trajet. Il y a risque d'accident. Utiliser uniquement des vis de roue en deux parties homologuées par le constructeur du véhicule pour les roues correspondantes.

Marques et types de pneus recommandés



Pour chaque taille de pneus, certaines marques de pneus sont recommandées par le constructeur du véhicule. Les marques de pneus sont reconnaissables par l'astérisque sur le flanc des pneus.

Pneus neufs

Les particularités de la fabrication font que l'adhérence au sol des pneumatiques neufs n'est pas encore optimale.

Conduire prudemment pendant les premiers 300 km.

Pneus rechapés

⚠ AVERTISSEMENT

Les pneus rechapés peuvent présenter des carcasses différentes. Plus leur vieillissement est avancé, plus leur longévité peut être réduite. Il y a risque d'accident. Le constructeur du véhicule recommande de ne pas utiliser de pneus rechapés.

Pneus d'hiver

Généralités



Les pneus d'hiver sont recommandés pour rouler dans des conditions hivernales.

Les pneus hiver sont reconnaissables aux symboles de montagne et de flocon de neige ainsi qu'à la mention M+S sur le flanc du pneu.

Les pneus dits toutes saisons avec mention M+S, mais sans symbole de montagne et de flocon de neige, présentent de meilleures caractéristiques hiver que les pneus été, mais n'atteignent généralement pas les performances des pneus hiver.

Vitesse maximale avec pneus d'hiver

Si la vitesse maximale du véhicule est supérieure à la vitesse autorisée pour les pneus d'hiver, une plaque informative rappelant la vitesse maximale autorisée doit être apposée dans le champ visuel du conducteur. La plaque informative est disponible auprès d'un Réparateur Agréé du constructeur, un autre Réparateur Agréé qualifié ou un atelier spécialisé.

Si les pneus d'hiver sont montés, respecter la vitesse maximale autorisée et ne pas la dépasser.

Permutation des roues entre les essieux

AVERTISSEMENT

Un changement de roue entre les essieux sur les véhicules dont les dimensions des pneumatiques et des jantes sont différentes sur l'essieu avant et l'essieu arrière peut endommager les pneumatiques et le véhicule. Il y a risque d'accident. Sur les véhicules dont les dimensions des pneumatiques et des jantes sont différentes entre l'essieu avant et l'essieu arrière, ne pas changer les roues entre les essieux.

Des usures différentes apparaissent sur les essieux avant et arrière en fonction des conditions individuelles d'utilisation. Pour que l'usure soit régulière, il est possible de permuter les paires de roue entre les essieux. De plus amples informations peuvent être obtenues auprès d'un Réparateur Agréé du constructeur, d'un autre Réparateur Agréé qualifié ou d'un atelier spécialisé. Après remplacement d'un pneu, vérifier la pression et la corriger si nécessaire.

Stockage des pneus

Pression de gonflage des pneus

Ne pas dépasser la pression de gonflage maximale indiquée sur le flanc des pneus.

Stockage

- ▶ Conserver les roues démontées ou les pneus dans un endroit frais, sec et sombre.
- ▶ Protéger les pneus de l'huile, de la graisse et des solvants.
- ▶ Ne pas conserver les pneus dans des sacs en plastique.
- ▶ Éliminer les salissures présentes sur les roues ou les pneus.

Dépannage en cas de crevaison

Mesures de sécurité

- ▷ Garer le véhicule le plus loin possible de la circulation et sur un sol stabilisé.
- ▷ Allumer les feux de détresse.
- ▷ Caler le véhicule pour qu'il ne risque pas de rouler, en plus, serrer le frein de stationnement.
- ▷ Bloquer le verrouillage du volant dans la position des roues en ligne droite.
- ▷ Faire descendre tous les passagers et les amener en dehors de la zone dangereuse, par exemple derrière la glissière de sécurité.
- ▷ Placer éventuellement le triangle de présignalisation à la distance appropriée.

Kit de réparation des pneus

Principe

Le kit de réparation des pneus permet d'étanchéifier rapidement des endommagements mineurs du pneu afin de poursuivre le voyage.

Généralités

- ▷ La pâte d'étanchéité ajoutée obture l'endommagement par l'intérieur en durcissant.
- ▷ Observer les consignes d'utilisation du kit de réparation des pneus fournies sur le compresseur et le spray de produit d'étanchéité.
- ▷ L'utilisation du kit de réparation des pneus peut s'avérer inefficace en cas d'endommagement du pneu supérieur à env. 4 mm

- ▷ Laisser les corps étrangers à l'intérieur du pneu. Retirer les corps étranger uniquement s'ils dépassent nettement du pneu.
- ▷ Le compresseur peut être utilisé pour le contrôle de la pression de gonflage.

Aperçu

Rangement

Le kit de réparation des pneus est rangé dans le compartiment à bagages derrière la garniture latérale gauche ou dans le bac de rangement sous le plancher du compartiment à bagages.

Spray prod. étanch. et flex. remplissage

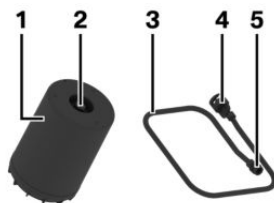

- 1 Spray de produit d'étanchéité
- 2 Sortie de spray de produit d'étanchéité
- 3 Flexible de remplissage
- 4 Connexion spray produit d'étanchéité
- 5 Connexion de la valve de roue

Compresseur



- 1 Compresseur
- 2 Affichage de la pression de gonflage des pneus
- 3 Touche soupape réductrice de pression
- 4 Support du spray de produit d'étanchéité
- 5 Fiche pour prise
- 6 Bouton marche/arrêt

Mesures de sécurité

- ▷ Garer le véhicule le plus loin possible de la circulation et sur un sol stabilisé.
- ▷ Allumer les feux de détresse.
- ▷ Serrer le frein de stationnement pour empêcher le véhicule de rouler.
- ▷ Bloquer le verrouillage du volant dans la position des roues en ligne droite.
- ▷ Faire descendre tous les passagers et les amener en dehors de la zone dangereuse, par exemple derrière la glissière de sécurité.
- ▷ Placer éventuellement le triangle de présignalisation à la distance appropriée.
- ▷ Retirer l'autocollant d'avertissement de la vitesse maximale autorisée situé sur le compresseur et le coller à l'intérieur du véhicule dans une zone bien visible.
- ▷ Retirer l'autocollant d'avertissement du flacon de pâte d'étanchéité et le coller sur la jante.

Préparation du kit de réparation des pneus

1. Insérer le spray de produit d'étanchéité dans le support sur le boîtier du compresseur.

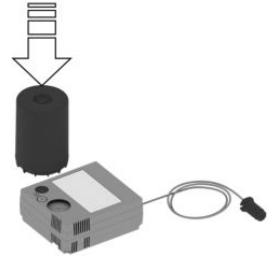

2. Tourner le flacon de produit d'étanchéité à 90° dans le sens horaire jusqu'en butée.

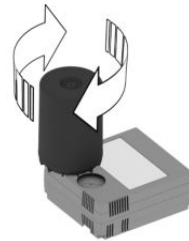

3. Raccorder le flexible de remplissage à la sortie du flacon de produit d'étanchéité et tourner à 90° dans le sens horaire jusqu'en butée.



- Dévisser le capuchon de valve de pneu sur la roue et visser la pièce de raccordement du flexible de remplissage sur la valve.

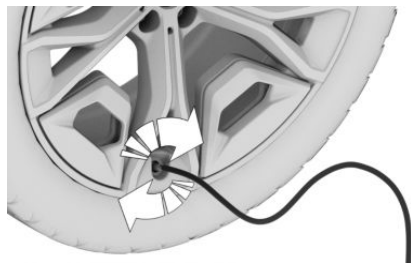

- Tandis que le compresseur est encore éteint, brancher la fiche dans la prise de courant dans l'intérieur du véhicule.

Injection du produit d'étanchéité

Consigne de sécurité

REMARQUE

Le compresseur peut surchauffer en cas de fonctionnement prolongé. Il y a un risque de dommages matériels. Ne pas faire tourner le compresseur plus de 10 minutes.

Injection du produit d'étanchéité

- L'état opérationnel ou l'état de marche étant activés, allumer le compresseur. Laisser tourner le compresseur pendant 10 minutes maximum pour injecter le produit d'étanchéité et atteindre une pression de gonflage des pneus d'environ 2,5 bar. Lors de l'injection du produit d'étanchéité, la pression de gonflage des pneus peut atteindre brièvement environ 6 bar. Ne pas

éteindre le compresseur au cours de cette phase.



- Couper le contact du compresseur.

Contrôle de la pression de gonflage des pneus

Lire la pression de gonflage des pneus sur l'affichage de la pression de gonflage des pneus du compresseur. La pression de gonflage des pneus doit atteindre au moins 2,5 bar.

La pression de gonflage des pneus est trop élevée

Lorsque la pression de gonflage des pneus est trop élevée, la réduire à l'aide de la soupape réductrice de pression sur le compresseur.

La pression minimale de gonflage des pneus n'est pas atteinte

Si la pression de gonflage des pneus minimum de 2,5 bar n'est pas atteinte, interrompre le trajet. Contacter un Réparateur Agréé du constructeur ou un autre Réparateur Agréé qualifié ou un atelier spécialisé.

La pression minimale de gonflage est atteinte

- Débrancher la fiche de la prise située à l'intérieur du véhicule.
- Débrancher le flexible du spray de produit d'étanchéité et de la valve sur la roue.
- Revisser le capuchon de valve de pneu.

4. Ranger le kit de réparation des pneus dans le compartiment à bagages.
5. Rouler immédiatement à 10 km afin que la pâte d'étanchéité se répartisse uniformément dans le pneu

Ne pas dépasser la vitesse maximum autorisée de 80 km/h.

Si possible, ne pas descendre en dessous de 20 km/h.

Pendant les premiers tours de roue, la pâte d'étanchéité risque de s'écouler de la zone endommagée.

Adaptation de la pression de gonflage des pneus

1. S'arrêter à un endroit approprié.
2. Raccorder le flexible directement au compresseur et le tourner à 90° dans le sens horaire jusqu'à l'entendre s'enclencher.



3. Dévisser le capuchon de valve de pneu sur la roue et visser la pièce de raccordement du flexible sur la valve.

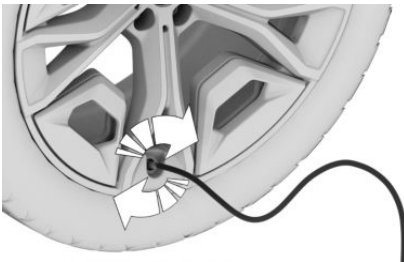

4. Brancher la fiche à la prise située à l'intérieur du véhicule.

5. Lire la pression de gonflage des pneus sur l'affichage de la pression de gonflage des pneus du compresseur.

Si la pression de gonflage des pneus n'atteint pas au moins 1,3 bar, interrompre le trajet. Contacter un Réparateur Agréé du constructeur ou un autre Réparateur Agréé qualifié ou un atelier spécialisé.

6. Corriger la pression de gonflage des pneus à 2,5 bar.
 - ▶ Augmenter la pression de gonflage des pneus : l'état opérationnel ou l'état de marche étant activé, allumez le compresseur et laissez-le fonctionner pendant 10 minutes au maximum.
 - ▶ Réduire la pression de gonflage des pneus : appuyer sur la touche de la soupape réductrice de pression du compresseur.

Démontage et rangement du kit de réparation des pneus

1. Couper le contact du compresseur.
2. Débrancher la fiche de la prise située à l'intérieur du véhicule.
3. Détachez le flexible du compresseur et dévissez la valve sur la roue.
4. Revisser le capuchon de valve de pneu.
5. Ranger le kit de réparation des pneus dans le compartiment à bagages.

Poursuite du trajet

Ne pas dépasser la vitesse maximum autorisée de 80 km/h.

Ne pas dépasser le kilométrage maximum de 200 km.

Réinitialiser la mesure individuelle de pression des pneus ou le contrôle de pression des pneus.

Faites remplacer le pneu défectueux et le spray de produit d'étanchéité du kit de réparation de pneu dès que possible.

Plus d'informations :

- ▷ Mesure individuelle de pression des pneumatiques, voir page 399.
- ▷ Contrôle de pression des pneus, voir page 391.

Limites du système

Contactez un Réparateur Agréé du constructeur ou un autre Réparateur Agréé qualifié ou un atelier spécialisé si le pneu ne peut pas être réparé.

Lors du contrôle de pression des pneus : l'utilisation d'une pâte d'étanchéité peut endommager le système électronique de roue. Dans ce cas, faire remplacer l'électronique à la prochaine occasion.

Chaînes neige

Consignes de sécurité

AVERTISSEMENT

Le montage de chaînes neige sur des pneus inadaptés peut entraîner le contact des chaînes avec des parties du véhicule. Il y a un risque d'accident ou de dommages matériels. Montez les chaînes neige uniquement sur des pneus qui ont été classés par le fabricant comme étant adaptés à l'utilisation de chaînes neige.

AVERTISSEMENT

Des chaînes neige pas suffisamment tendues risquent d'endommager les pneus et des pièces du véhicule. Il y a un risque d'accident ou de dommages matériels. Veiller à ce que les chaînes neige soient toujours suffisamment tendues. Si nécessaire, retendre les chaînes en suivant les indications du fabricant des chaînes.

Chaînes neige à maillons fins

Le constructeur du véhicule recommande l'utilisation de chaînes neige à maillons fins. Certaines chaînes neige à maillons fins ont été testées par le constructeur du véhicule et ont été jugées aptes à la circulation et appropriées.

De plus amples informations concernant les chaînes neige adaptées sont disponibles auprès d'un Réparateur Agréé du constructeur ou d'un autre Réparateur Agréé qualifié ou d'un atelier spécialisé.

Utilisation

L'utilisation est autorisée uniquement par paire sur les roues arrière avec les dimensions de roue/pneu suivantes :

Dimensions des pneus	Dimension des roues	Profondeur d'emboutissage (déport de jante)
245/50 R19	8.5J x 19	26

Les indications sur les dimensions des roues et la profondeur d'emboutissage se trouvent à l'intérieur de la roue.

Il se peut que des dimensions de roue/pneu adaptées uniquement à certains modèles soient répertoriées.

Pour plus d'informations sur les roues et pneus homologués pour le véhicule, contactez un Réparateur Agréé du constructeur, un autre Réparateur Agréé qualifié ou un atelier spécialisé.

Respecter les indications du fabricant des chaînes.

Si le véhicule est équipé du contrôle de pression des pneus : avec des chaînes neige, ne pas réinitialiser le contrôle de pression des pneus pour éviter des affichages erronés.

Si le véhicule est équipé de la mesure individuelle de pression des pneus : avec des chaînes neige, ne pas initialiser l'avertisseur de crevaison pour éviter des affichages erronés.

En cas de conduite avec des chaînes à neige, si nécessaire activer l'assistant de démarrage pour optimiser la propulsion.

Vitesse maximale avec des chaînes neige

Avec des chaînes neige, ne pas dépasser 50 km/h.

Direction aux roues arrière avec des chaînes à neige

Généralités

Pour garantir la liberté de mouvement des roues avec des chaînes à neige, la direction aux roues arrière doit être désactivée lorsque les chaînes sont montées.

Consigne de sécurité

AVERTISSEMENT

Lorsque la direction aux roues arrière est activée et que des chaînes à neige sont montées, un contact peut survenir entre les chaînes à neige et la carrosserie. Il y a un risque d'accident ou de dommages matériels. Désactiver la direction aux roues arrière lorsque les chaînes à neige sont montées.

Désactivation de la direction aux roues arrière

Le réglage selon lequel les chaînes à neige sont montées désactive la direction aux roues arrière.

1. « MENU »
2. « Applis véhicule »
3. « Réglages de conduite »
4. « Propulsion et châssis »
5. « Chaînes à neige »

À partir de la vitesse maximale autorisées avec chaînes à neige de 50 km/h, la direction aux roues arrière est automatiquement réactivée.

Contrôle de pression des pneus

Principe

Le contrôle de pression des pneus surveille la pression de gonflage des pneus et signale la chute de la pression de gonflage des pneus.

Généralités

Des capteurs situés dans les valves mesurent la pression de gonflage et la température des pneus.

En fonction des pneus détectés ou enregistrés, le système affiche les pressions de consigne sur l'écran de contrôle et les compare aux pressions de gonflage actuelles.

Si les pneus ne sont pas mentionnés dans les informations sur la pression de gonflage du véhicule, comme cela peut être le cas des pneus soumis à une homologation spéciale, réinitialiser le système. Ainsi, les pressions de gonflage actuelles sont enregistrées comme pressions de consigne.

Pour la commande du système, observer aussi les informations et les instructions au chapitre Pression de gonflage des pneus.

Plus d'informations :

Pression de gonflage des pneus, voir page 380.

Consigne de sécurité

AVERTISSEMENT

L'affichage des pressions de consigne ne remplace pas les données relatives à la pression de gonflage des pneus indiquées dans le véhicule. Si les données indiquées dans

les paramètres des pneus sont erronées, les pressions de consigne ne seront pas correctes. Dans ce cas, le système ne pourra pas émettre de message fiable en cas de chute de la pression de gonflage des pneus. Il y a un risque de blessures et de dommages matériels. S'assurer que les dimensions des pneus montés s'affichent correctement et qu'elles concordent avec les indications et les informations situées sur les pneumatiques.

- ▶ Après un changement de roues ou de pneus, le système a été réinitialisé à une pression de gonflage correcte.
- ▶ Après une adaptation de la pression de gonflage des pneus à une nouvelle valeur, le système a été réinitialisé.
- ▶ Roues équipées d'un système électronique de roue.

Conditions de fonctionnement

Pour qu'une perte de pression des pneus puisse être signalée de manière fiable, les conditions suivantes doivent être remplies côté système :

- ▶ Après chaque changement de pneu ou de roue, les pneus montés ont été reconnus par le système, actualisés et affichés sur l'écran de contrôle après un court trajet.
Entrer les informations sur les pneus montés dans les réglages des pneumatiques si le système ne reconnaît pas automatiquement les pneus.
- ▶ Le contrôle de pression des pneus s'active uniquement après un trajet de quelques minutes :
 - ▶ Après un changement de roues ou de pneus.
 - ▶ Après une réinitialisation, avec des pneus à homologation spéciale.
 - ▶ Après la modification du réglage des pneus.
- ▶ Dans le cas des pneus avec homologation spéciale :

Paramètres des pneus

Généralités

Les informations sur les pneus montés peuvent être saisies dans les réglages des pneus si le système ne reconnaît pas automatiquement les pneus.

Les dimensions des pneus montés sont fournies dans les indications sur la pression de gonflage figurant sur le véhicule ou directement sur le pneu.

Il n'est pas nécessaire d'entrer à nouveau les données relatives aux pneus en cas de correction de la pression de gonflage.

Les données entrées en dernier pour les pneus d'été et les pneus d'hiver ont été mémorisées par le système. Cela permet de sélectionner les derniers réglages d'un jeu de pneus après un changement de roues ou de pneus.

Réglages

1. « MENU »
2. « Applis véhicule »
3. « Statut véhicule »
4. « Contrôle pression des pneus »
5. « Réglages des pneus »
6. « Sélec. pneus »
7. « Manuel »
8. « Type de pneu »
9. Sélectionner la dimension du pneu qui est montée sur l'essieu arrière.

Dans le cas des pneus avec homologation spéciale :

« Autres pneus »

Respecter les instructions de la section Ré-initialisation du système.

10. Sélectionner l'état de charge du véhicule après sélection de la taille des pneus.

11. « Enregistrer réglages pneus »

La mesure de la pression de gonflage des pneus démarre. Il indique l'état d'avancement de la mesure.

Affichage d'état

État actuel

Il est possible d'afficher l'état du système sur l'écran de contrôle, par exemple pour savoir si le système est activé.

1. « MENU »
2. « Applis véhicule »
3. « Statut véhicule »
4. « Contrôle pression des pneus »

L'état actuel s'affiche.

Pression de gonflage actuelle

L'écran affiche la pression de gonflage actuelle de chaque pneu.

Les pressions de gonflage peuvent varier en conduite ou en raison de la température extérieure.

Température actuelle des pneus

Selon le modèle, la température actuelle des pneus s'affiche.

Il est possible que la température actuelle des pneus varie en conduite ou en raison de la température extérieure.

Pression de consigne

L'écran affiche la pression de consigne des pneus sur l'essieu avant et sur l'essieu arrière.

La pression de consigne spécifiée prend en compte les influences de la température dues au fonctionnement de la conduite ou à la température extérieure. Le système indique toujours une pression de consigne appropriée, indépendamment des conditions climatiques, de la température des pneus ou du temps de conduite.

La pression de consigne affichée peut varier et différer des données relatives à la pression de gonflage indiquées sur le montant de la porte conducteur. Cela permet de corriger la pression de gonflage sur la valeur des pressions de consigne affichées.

La pression de consigne est adaptée dès que l'état de charge a été modifié dans les paramètres des pneus.

État des pneus

Généralités

L'état des pneus et du système est indiqué sur l'écran de contrôle par la couleur des roues et par un texte.

Les éventuels messages peuvent persister si la pression de consigne n'est pas atteinte pendant la correction de la pression de gonflage des pneus.

Toutes les roues vertes

- ▶ Le système est activé et se réfère, pour les avertissements, aux pressions de consigne.
- ▶ Dans le cas des pneus avec homologation spéciale : le système est activé et se réfère, pour les avertissements, aux dernières pressions de gonflage enregistrées lors de la réinitialisation.

Entre une et quatre roues jaunes

Il y a une crevaison ou une perte de pression importante au niveau des pneus indiqués.

Roues grises

Le cas échéant, les pertes de pression des pneus ne peuvent pas être détectées.

Causes possibles :

- ▷ Dysfonctionnement.
- ▷ Mesure de la pression de gonflage en cours après la validation des paramètres des pneus.
- ▷ Dans le cas des pneus avec homologation spéciale : la réinitialisation du système est en cours.

Dans le cas des pneus avec homologation spéciale : réinitialisation du système

1. « MENU »
2. « Applis véhicule »
3. « Statut véhicule »
4. « Contrôle pression des pneus »
5. S'assurer que les réglages des pneus sont corrects.
Paramètres des pneus, voir page 392.
6. Activer l'état de marche et ne pas démarrer.
7. Réinitialiser la pression de gonflage des pneus : « Réinitialiser »
8. Démarrer.

Les roues sont représentées en gris et le message suivant apparaît : « Réinitialisation de la pression des pneus en cours... ».

Après un trajet de plusieurs minutes, les pressions de gonflage des pneus réglées s'appliquent en tant que pressions de gonflage des pneus prédéfinies. La réinitialisation se termine automatiquement pendant le trajet.

Une fois la réinitialisation terminée, l'écran de contrôle représente les roues en vert et le texte suivant s'affiche : « Réinitialisation effectuée avec succès. »

Il est possible d'interrompre la conduite à tout moment. La réinitialisation se poursuit automatiquement lors de la reprise du voyage.

Messages : dans le cas des pneus sans homologation spéciale

Généralités

En cas de message indiquant une pression de gonflage des pneus basse, le contrôle de stabilité dynamique est activé si nécessaire.

Consigne de sécurité

AVERTISSEMENT

Un pneu normal endommagé présentant une pression de gonflage insuffisante ou nulle compromet le comportement routier du véhicule, notamment son comportement directionnel et son comportement au freinage. Les pneus permettant de rouler à plat peuvent maintenir une stabilité limitée. Il y a risque d'accident. Ne pas continuer à rouler si le véhicule est équipé de pneus normaux. Tenir compte des remarques concernant les pneus permettant de rouler à plat et la poursuite du voyage avec de tels pneus.

Si un contrôle de la pression de gonflage des pneus est nécessaire

Message

Un symbole avec un message Check-Control s'affiche sur l'écran de contrôle.

Symbole

Cause possible



Le gonflage n'a pas été effectué dans les règles de l'art, par exemple si le gonflage est insuffisant ou en cas de perte de pression de gonflage des pneus homogène et naturelle.

Mesure

Contrôler régulièrement la pression de gonflage des pneus et la rectifier si nécessaire.

Si la pression de gonflage des pneus est trop faible

Message



Un voyant jaune s'allume sur le combiné d'instruments.

Par ailleurs, un symbole avec un message Check-Control s'affiche sur l'écran de contrôle.

Symbole Cause possible



Une perte de pression des pneus a été détectée.

Mesure

1. Réduire la vitesse. Ne plus dépasser une vitesse de 130 km/h.
2. Contrôler et, le cas échéant, corriger la pression de gonflage des quatre pneus à la prochaine occasion, par exemple dans une station-service.

Si la pression de gonflage des pneus diminue fortement

Message



Un voyant jaune s'allume sur le combiné d'instruments.

Par ailleurs, un symbole indiquant le pneu concerné s'affiche avec un message Check-Control sur l'écran de contrôle.

Symbole Cause possible



Une crevaison ou une perte importante de pression a été détectée.

Mesure

1. Réduire la vitesse et s'arrêter prudemment. Éviter les coups de frein ou les actions de braquage brusques.
2. Respecter les consignes concernant la conduite à tenir en cas de crevaison.
Conduite à tenir en cas de crevaison, voir page 397.

Messages : dans le cas des pneus avec homologation spéciale

Généralités

En cas de message indiquant une pression de gonflage des pneus basse, le contrôle de stabilité dynamique est activé si nécessaire.

Consigne de sécurité



AVERTISSEMENT

Un pneu normal endommagé présentant une pression de gonflage insuffisante ou nulle compromet le comportement routier du véhicule, notamment son comportement directionnel et son comportement au freinage. Les pneus permettant de rouler à plat peuvent maintenir une stabilité limitée. Il y a risque d'accident. Ne pas continuer à rouler si le véhicule est équipé de pneus normaux. Tenir compte des remarques concernant les pneus permettant de rouler à plat et la poursuite du voyage avec de tels pneus.

Si un contrôle de la pression de gonflage des pneus est nécessaire

Message

Un symbole avec un message Check-Control s'affiche sur l'écran de contrôle.

Symbole Cause possible



Les pneus n'ont pas été gonflés conformément aux instructions. Ils ne sont, par exemple, pas assez gonflés.

Le système a reconnu un changement de roue, mais n'a pas été réinitialisé.

La pression des pneus a baissé depuis la dernière réinitialisation.

Pour le système, la remise à zéro n'a pas été effectuée. Le système se réfère, pour les avertissements, aux dernières pressions de gonflage enregistrées lors de la réinitialisation.

Mesure

1. Contrôler régulièrement la pression de gonflage des pneus et la rectifier si nécessaire.
2. Réinitialiser le système.

Si la pression de gonflage des pneus est trop faible

Message



Un voyant jaune s'allume sur le combiné d'instruments.

Par ailleurs, un symbole avec un message Check-Control s'affiche sur l'écran de contrôle.

Symbole Cause possible



Une perte de pression des pneus a été détectée.

Pour le système, la remise à zéro n'a pas été effectuée. Le système se réfère, pour les avertissements, aux dernières pressions de gonflage enregistrées lors de la réinitialisation.

Mesure

1. Réduire la vitesse. Ne plus dépasser une vitesse de 130 km/h.
2. Contrôler et, le cas échéant, corriger la pression de gonflage des quatre pneus à la prochaine occasion, par exemple dans une station-service.
3. Réinitialiser le système.

Si la pression de gonflage des pneus diminue fortement

Message



Un voyant jaune s'allume sur le combiné d'instruments.

Par ailleurs, un symbole indiquant le pneu concerné s'affiche avec un message Check-Control sur l'écran de contrôle.

Symbole Cause possible



Une crevaison ou une perte importante de pression a été détectée.

Pour le système, la remise à zéro n'a pas été effectuée. Le système se réfère, pour les avertissements, aux dernières pressions de gonflage enregistrées lors de la réinitialisation.

Mesure

1. Réduire la vitesse et s'arrêter prudemment. Éviter les coups de frein ou les actions de braquage brusques.
2. Respecter les consignes concernant la conduite à tenir en cas de crevaison.

Conduite à tenir en cas de crevaison, voir page 397.

Conduite à tenir en cas de crevaison

Pneus normaux

1. Identifier le pneu endommagé.

Contrôler la pression de gonflage des quatre pneus, par exemple avec l'affichage de la pression de gonflage des pneus d'un kit de réparation des pneus.

Dans le cas de pneus avec homologation spéciale : si la pression de gonflage est correcte dans les quatre pneus, il est possible que le contrôle de pression des pneus n'ait pas été réinitialisé. Procéder alors à la réinitialisation.

Si aucun dommage n'a pu être détecté au niveau des pneus, contacter un Réparateur Agréé du constructeur ou un autre Réparateur Agréé qualifié ou un atelier spécialisé.

2. Réparer la crevaison, par exemple avec un kit de réparation des pneus ou en changeant la roue.

L'utilisation d'un produit d'étanchéité, tel qu'un kit anticrevaison, peut endommager le système électronique de roue. Faire remplacer l'électronique à la prochaine occasion.

Pneus permettant le roulage à plat

Consignes de sécurité

AVERTISSEMENT

Des pneus permettant de rouler à plat qui présentent une pression de gonflage insuffisante ou nulle modifient le comportement routier du véhicule. Entre autres, la stabilité directionnelle au freinage est réduite, la distance de freinage allongée et le comportement directeur intrinsèque différent. Il y a risque d'accident. Rouler avec retenue et ne pas dépasser une vitesse de 80 km/h.

AVERTISSEMENT

En cas de poursuite du voyage avec une crevaison, les remorques particulièrement lourdes peuvent se mettre à osciller. Il y a un risque d'accident ou de dommages matériels. Lors de la conduite avec remorque et crevaison, ne pas dépasser la vitesse de 60 km/h. En cas de mouvement pendulaire, freiner immédiatement et procéder aux corrections de trajectoire avec la plus grande prudence possible.

Vitesse maximale

Il est possible de poursuivre un trajet avec un pneu endommagé en roulant à 80 km/h maximum.

Poursuite du voyage avec une crevaison

Veuillez noter les informations suivantes en cas de poursuite du voyage avec un pneu endommagé :

1. Éviter les coups de frein ou les actions de braquage brusques.
2. Ne plus dépasser la vitesse de 80 km/h.
3. Contrôler la pression de gonflage des quatre pneus à la prochaine occasion.

Distance pouvant être parcourue avec un pneu dégonflé

La distance qui peut être parcourue varie en fonction du chargement et de la sollicitation du véhicule, par exemple de la vitesse, de l'état de la chaussée ou de la température extérieure. La distance peut diminuer ou au contraire augmenter avec un style de conduite modéré.

Avec un chargement moyen et en cas de faible sollicitation, il est possible de parcourir jusqu'à 80 km.

Comportement routier avec un pneu endommagé

Le fait de rouler avec un pneu endommagé modifie le comportement routier du véhicule, ce qui peut avoir, par exemple, les conséquences suivantes :

- ▷ Le véhicule dérape plus rapidement.
- ▷ La distance de freinage est plus longue.
- ▷ Le comportement directeur intrinsèque est différent.

Adapter le style de conduite. Éviter tout braquage brusque ou passage sur des obstacles, tels que des trottoirs ou des nids de poule.

Défaillance totale du pneu

Des vibrations ou des bruits forts pendant le trajet peuvent annoncer la défaillance totale du pneu.

Réduire la vitesse et s'arrêter prudemment. Des fragments de pneu peuvent se détacher, ce qui peut entraîner un accident.

Ne pas reprendre la route. Contacter un Réparateur Agréé du constructeur, un autre Réparateur Agréé qualifié ou un atelier spécialisé.

Limites du système

Température

La pression de gonflage dépend de la température du pneu.

Avec l'accroissement de la température du pneu, par exemple pendant la conduite ou du fait du rayonnement solaire, la pression de gonflage augmente.

La pression de gonflage diminue lorsque la température du pneu baisse.

En raison des seuils d'avertissement définis, le système peut par conséquent émettre un avertissement en cas de chute brutale de la température.

Après un avertissement en raison de la température, les pressions de consigne s'affichent de

nouveau sur l'écran de contrôle après un court trajet.

Baisse soudaine de la pression de gonflage

Le système n'est pas en mesure de signaler les dommages de pneu graves et soudains causés par une influence extérieure.

Non-exécution de la réinitialisation

Dans le cas de pneus avec homologation spéciale : le système ne fonctionne pas correctement tant que la réinitialisation n'a pas été effectuée. Par exemple, il signale une crevaison alors que les pressions de gonflage sont correctes.

Dysfonctionnement

Message



Le voyant jaune clignote, puis reste allumé. Un message Check-Control s'affiche. Les chutes de pression des pneus ne sont éventuellement pas détectées.

Mesure

- ▷ Une roue sans système électronique de roue est montée : le cas échéant, faire contrôler les roues.
- ▷ Interférence causée par des installations ou appareils ayant la même fréquence radio : le système s'active automatiquement après avoir quitté le champ d'interférence.
- ▷ Dans le cas des pneus avec homologation spéciale : le système n'a pas pu terminer sa réinitialisation. Réinitialiser à nouveau le système.
- ▷ Système de contrôle de la pression des pneus défaillant : faites contrôler le système par un Réparateur Agréé du constructeur; un autre Réparateur Agréé qualifié ou un atelier spécialisé.

Mesure individuelle de pression des pneumatiques

Principe

L'indicateur de crevaison détecte une perte de pression des pneus pendant la conduite et signale quand la pression de gonflage des pneus a chuté.

Généralités

Le système détecte une perte de pression dans un pneu en comparant les vitesses de rotation des différentes roues pendant la conduite.

En cas de perte de pression des pneus, le diamètre de la roue correspondante est modifié et, ainsi, sa vitesse de rotation. La différence est détectée et signalée comme une crevaison.

Le système ne mesure pas la pression de gonflage réelle des pneus.

Conditions de fonctionnement

Pour qu'une perte de pression des pneus puisse être signalée de manière fiable, les conditions suivantes doivent être remplies côté système :

- ▶ Une initialisation a été effectuée avec une pression de gonflage correcte après un changement de pneu ou de roue.
- ▶ Après une adaptation de la pression de gonflage des pneus à une nouvelle valeur, le système a été initialisé.

Affichage d'état

Il est possible d'afficher l'état actuel de l'indicateur de crevaison, par exemple pour savoir s'il est activé.

1. « MENU »
2. « Applis véhicule »

3. « Statut véhicule »
4. « Mesure individuelle de pression des pneumatiques »

L'état s'affiche.

Initialisation requise

Une initialisation est requise dans les cas suivants :

- ▶ Après une adaptation de la pression de gonflage des pneus.
- ▶ Après un changement de roues ou de pneus.

Initialisation du système

L'initialisation permet de définir les pressions de gonflage des pneus réglées comme référence pour la détection d'une crevaison. L'initialisation démarre à la confirmation des pressions de gonflage des pneus.

Ne pas initialiser le système lorsque le véhicule roule avec des chaînes neige.

1. « MENU »
2. « Applis véhicule »
3. « Statut véhicule »
4. « Mesure individuelle de pression des pneumatiques »
5. Activer l'état de marche et ne pas démarrer.
6. Démarrer l'initialisation : « Réinitialiser »
7. Démarrer.

L'initialisation se termine pendant la conduite, qui peut être interrompue à tout moment.

L'initialisation se poursuit automatiquement lors de la reprise de la conduite.

Messages

Généralités

En cas de message signalant une crevaison, le contrôle de stabilité dynamique est activé le cas échéant.

Consigne de sécurité

AVERTISSEMENT

Un pneu normal endommagé présentant une pression de gonflage insuffisante ou nulle compromet le comportement routier du véhicule, notamment son comportement directionnel et son comportement au freinage. Les pneus permettant de rouler à plat peuvent maintenir une stabilité limitée. Il y a risque d'accident. Ne pas continuer à rouler si le véhicule est équipé de pneus normaux. Tenir compte des remarques concernant les pneus permettant de rouler à plat et la poursuite du voyage avec de tels pneus.

Signalisation d'une crevaison



Un voyant jaune s'allume sur le combiné d'instruments.

Par ailleurs, un symbole avec un message Check-Control s'affiche sur l'écran de contrôle.

Symbole Cause possible



Une crevaison ou une perte importante de pression a été détectée.

Mesure

1. Réduire la vitesse et s'arrêter prudemment. Éviter les coups de frein ou les actions de braquage brusques.
2. Respecter les consignes concernant la conduite à tenir en cas de crevaison.

Conduite à tenir en cas de crevaison

Pneus normaux

1. Identifier le pneu endommagé.
Pour cela, contrôler la pression de gonflage des quatre pneus, par exemple avec l'af-

fichage de la pression de gonflage des pneus d'un kit de réparation des pneus.

Si la pression de gonflage est correcte dans les quatre pneus, il est possible que l'avertisseur de crevaison n'ait pas été initialisé. Initialiser alors le système.

Si l'endommagement du pneu ne peut pas être identifié, contacter un Réparateur Agréé du constructeur, un autre Réparateur Agréé qualifié ou un atelier spécialisé.

2. Réparer la crevaison, par exemple avec un kit de réparation des pneus ou en changeant la roue.

Pneus permettant le roulage à plat

Consignes de sécurité

AVERTISSEMENT

Des pneus permettant de rouler à plat qui présentent une pression de gonflage insuffisante ou nulle modifient le comportement routier du véhicule. Entre autres, la stabilité directionnelle au freinage est réduite, la distance de freinage allongée et le comportement directeur intrinsèque différent. Il y a risque d'accident. Rouler avec retenue et ne pas dépasser une vitesse de 80 km/h.

AVERTISSEMENT

En cas de poursuite du voyage avec une crevaison, les remorques particulièrement lourdes peuvent se mettre à osciller. Il y a un risque d'accident ou de dommages matériels. Lors de la conduite avec remorque et crevaison, ne pas dépasser la vitesse de 60 km/h. En cas de mouvement pendulaire, freiner immédiatement et procéder aux corrections de trajectoire avec la plus grande prudence possible.

Vitesse maximale

Il est possible de poursuivre un trajet avec un pneu endommagé en roulant à 80 km/h maximum.

Poursuite du voyage avec une crevaison

Veillez noter les informations suivantes en cas de poursuite du voyage avec un pneu endommagé :

1. Éviter les coups de frein ou les actions de braquage brusques.
2. Ne plus dépasser une vitesse de 80 km/h.
3. Contrôler la pression de gonflage des quatre pneus à la prochaine occasion.

Si la pression de gonflage est correcte dans les quatre pneus, il est possible que l'avertisseur de crevaison n'ait pas été initialisé. Initialiser alors le système.

Distance pouvant être parcourue avec un pneu dégonflé

La distance qui peut être parcourue varie en fonction du chargement et de la sollicitation du véhicule, par exemple de la vitesse, de l'état de la chaussée ou de la température extérieure. La distance peut diminuer ou au contraire augmenter avec un style de conduite modéré.

Avec un chargement moyen et en cas de faible sollicitation, il est possible de parcourir jusqu'à 80 km.

Comportement routier avec un pneu endommagé

Le fait de rouler avec un pneu endommagé modifie le comportement routier du véhicule, ce qui peut avoir, par exemple, les conséquences suivantes :

- ▷ Le véhicule dérape plus rapidement.
- ▷ La distance de freinage est plus longue.
- ▷ Le comportement directeur intrinsèque est différent.

Adapter le style de conduite. Éviter tout braquage brusque ou passage sur des obstacles, tels que des trottoirs ou des nids de poule.

Défaillance totale du pneu

Des vibrations ou des bruits forts pendant le trajet peuvent annoncer la défaillance totale du pneu.

Réduire la vitesse et s'arrêter prudemment. Des fragments de pneu peuvent se détacher, ce qui peut entraîner un accident.

Ne pas reprendre la route. Contacter un Réparateur Agréé du constructeur, un autre Réparateur Agréé qualifié ou un atelier spécialisé.

Limites du système

Le système risque de réagir tardivement ou de ne pas fonctionner correctement dans les situations suivantes :

- ▷ Le système n'est pas en mesure de détecter une perte de pression naturelle et uniforme dans les quatre pneus. En conséquence, vérifier régulièrement la pression de gonflage des pneus.
- ▷ Des dommages graves et soudains aux pneus dus à des influences extérieures ne peuvent pas être signalés.
- ▷ Le système n'a pas été initialisé.
- ▷ Le véhicule roule sur chaussée enneigée ou glissante.
- ▷ Le style de conduite est sportif, avec patinage des roues motrices et forte accélération transversale.
- ▷ Le véhicule roule avec des chaînes neige.

Changement de roue

Généralités

Si un kit de réparation des pneus est utilisé, le remplacement immédiat de la roue en cas de perte de pression des pneus n'est pas toujours nécessaire.

Si nécessaire, l'outillage adapté pour le changement de roue est disponible comme accessoire, par exemple le cric du constructeur du véhicule, auprès d'un Réparateur Agréé du constructeur, d'un autre Réparateur Agréé qualifié ou d'un atelier spécialisé.

Consignes de sécurité

AVERTISSEMENT

Le cric est prévu pour soulever brièvement le véhicule pendant le changement de roue. Même en observant les mesures de sécurité, il est possible que le véhicule soulevé chute en cas de basculement du cric. Il y a risque de blessures ou danger de mort. Lorsque le véhicule est soulevé avec un cric, ne pas se coucher sous le véhicule et ne pas activer l'état de marche.

AVERTISSEMENT

Si des cales, telles que des blocs de bois ou autres, sont posées sous le cric, sa capacité de charge ne peut pas être atteinte étant donné que la hauteur est limitée. La capacité de charge des blocs de bois risque d'être dépassée et le véhicule risque de basculer. Il y a risque de blessures ou danger de mort. Ne poser aucune cale sous le cric.

AVERTISSEMENT

Le cric du constructeur du véhicule est conçu pour changer de roue en cas de crevaison. Le cric n'est pas conçu pour une utilisation fréquente, par exemple pour le remplacement des pneus d'été par les pneus d'hiver. Le cric risque de se coincer ou d'être endommagé en cas d'utilisation fréquente. Il y a un risque de blessures et de dommages matériels. Utiliser le cric uniquement pour monter une roue de secours ou d'appoint en cas de crevaison.

AVERTISSEMENT

Sur un sol mou, non plan ou glissant, par exemple neige, glace, carrelage ou autre, le cric peut déraiper. Il y a risque de blessures. Procéder au changement de roue sur une surface plane, dure et non glissante.

AVERTISSEMENT

Le cric est conçu uniquement pour soulever le véhicule et est optimisé pour les ancrages de cric sur le véhicule. Il y a risque de blessures. Ne pas soulever d'autre véhicule ni tout autre charge avec le cric.

AVERTISSEMENT

Si le cric n'est pas inséré dans l'ancrage prévu à cet effet, il peut endommager le véhicule lorsqu'il se lève ou déraiper. Il y a un risque de blessures ou de dommages matériels. Lors du levage, s'assurer que le cric est correctement inséré dans le logement prévu à cet effet à côté du passage de roue.

AVERTISSEMENT

Si le véhicule est soumis à des forces latérales après avoir été soulevé sur cric, il risque de tomber du cric. Il y a un risque de blessures et de dommages matériels. Lorsque le véhicule est soulevé, n'exercer aucune force sur le côté et ne tirer pas brusquement dessus. Faire retirer une roue bloquée par un Réparateur Agréé du constructeur ou un Réparateur Agréé qualifié ou par un atelier spécialisé.

⚠ AVERTISSEMENT

Utilisé de manière non conforme, le cric peut endommager le dessous de caisse du véhicule et ainsi, mettre au jour des composants haute tension. Il y a un risque de blessures ou de dommages matériels. Lors du levage du cric, s'assurer que celui-ci est bien inséré dans l'ancrage prévu à cet effet à côté du passage de roue. Veiller à ce qu'aucune pièce du carénage du soubassement ne soit endommagée.

⚠ REMARQUE

L'utilisation d'une clé à chocs pour desserrer ou serrer la vis de blocage de roue peut endommager cette dernière. Il y a un risque de dommages matériels. Utiliser uniquement une clé pour vis de roue pour desserrer et serrer la vis de blocage de roue.

Caler le véhicule pour qu'il ne risque pas de rouler

Généralités

Lors du changement de roue, le constructeur du véhicule recommande de sécuriser en plus le véhicule contre tout déplacement.

Sur surface plane



Placer une cale ou tout autre objet adapté devant et derrière la roue se trouvant en diagonale

du côté opposé à celle qui doit être remplacée.

En cas de pente légère



En cas de changement de roue dans une légère pente, placer des cales ou d'autres objets adaptés, par exemple des pierres, sous les roues des essieux avant et arrière, dans le sens de la pente.

Antivol de roue

Principe

Les vis de fixation de roue sont dotées d'un codage spécial. Seul l'adaptateur adapté au codage permet d'ouvrir les écrous antivol.

Aperçu

L'adaptateur de l'antivol de roue se trouve dans l'outillage de bord ou bien dans un rangement près de l'outillage de bord.

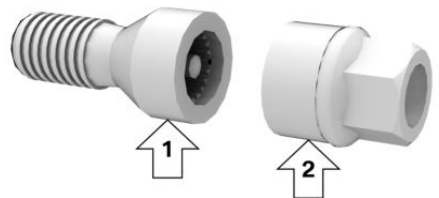

- ▷ Antivol de roue, flèche 1.
- ▷ Adaptateur, flèche 2.

Dévisserie

1. Placer l'adaptateur sur l'antivol de roue.
2. Dévisser l'antivol de roue.
3. Après le dévissage, retirer l'adaptateur.

Vissage

1. Placer l'adaptateur sur l'antivol de roue. Tournez l'adaptateur jusqu'à ce qu'il s'enclenche sur l'écrou antivol de la roue.
2. Visser l'antivol de roue. Le couple de serrage est de 140 Nm.
3. Après le vissage, retirer l'adaptateur et le ranger.

Préparer le véhicule

- ▷ Garer le véhicule en lieu sûr, à l'écart de la circulation, sur un sol ferme et non glissant.
- ▷ Allumer les feux de détresse.
- ▷ Serrer le frein de stationnement.
- ▷ Engager un rapport ou mettre le levier sélecteur en position P.
- ▷ Dès que la fluidité du trafic le permet, faire descendre tous les passagers et les amener hors de la zone à risque, par exemple derrière la glissière de sécurité.
- ▷ Selon l'équipement, retirer l'outil de changement de roue et, le cas échéant, la roue de secours du véhicule.
- ▷ Placer éventuellement le triangle de présignalisation ou le feu clignotant de présignalisation à une distance appropriée.
- ▷ Caler le véhicule pour qu'il ne risque pas de rouler.
- ▷ Desserrer les vis de roue d'un demi-tour.
- ▷ En cas de suspension pneumatique : désactiver l'adaptation de l'assiette de la suspension pneumatique.
Correcteur d'assiette sur les deux essieux, voir page 311.

Ancrages de cric

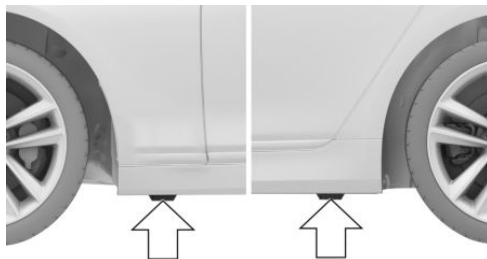

Les ancrages de cric se trouvent aux endroits indiqués.

Levage du véhicule

AVERTISSEMENT

Les mains ou les doigts peuvent être coincés lors de l'utilisation du cric. Il y a risque de blessures. Lors de l'utilisation du cric, conserver la position décrite des mains et ne pas en changer.

1. Maintenir le cric d'une main, flèche 1, et saisir la manivelle de cric ou le levier de l'autre, flèche 2.

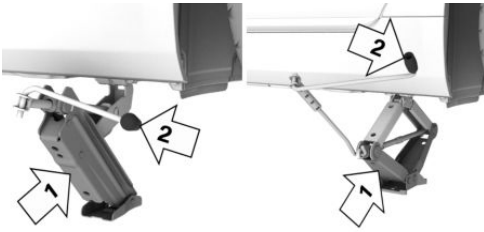

2. Introduire le cric dans l'ancrage de cric le plus proche de la roue à changer.

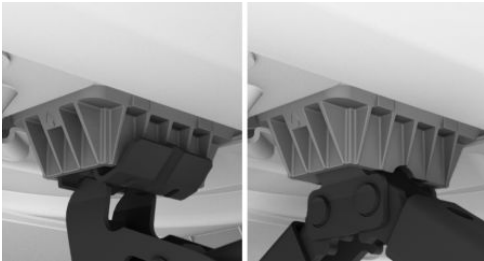

3. Sortir le cric en tournant la manivelle de cric ou le levier dans le sens horaire.



4. Retirer la main du cric dès qu'il est soumis à la charge et continuer de tourner la manivelle de cric ou le levier d'une main.

5. Veiller que à ce que le pied de cric sorte à la verticale et soit à angle droit par rapport au logement prévu à cet effet.

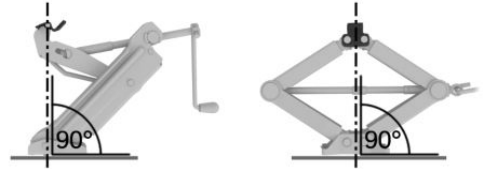

6. Veiller que à ce que le pied de cric soit vertical et à angle droit par rapport à l'ancrage de cric.

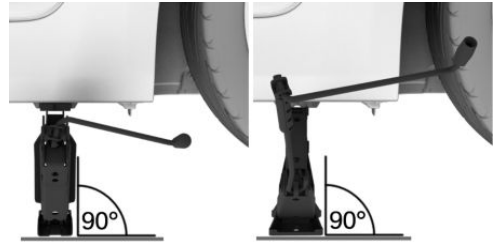

7. Tourner la manivelle jusqu'à ce que le cric s'appuie de toute sa surface sur le sol et que la roue concernée soit soulevée du sol de 3 cm.

Montage de la roue

AVERTISSEMENT

Des vis de roue non appropriées, par exemple des vis de roue d'une seule pièce, risquent de se desserrer ou de se dévisser. La roue risque de se détacher au cours du trajet. Il y a risque d'accident. Utiliser uniquement des vis de roue en deux parties homologuées par le constructeur du véhicule pour les roues correspondantes.

Si nécessaire, ne monter qu'une roue de secours à la fois.

1. Dévisser les vis de roue.
2. Retirer la roue.
3. Installer la nouvelle roue ou la roue de secours et visser manuellement au moins deux vis de roue en croix.
Si des jantes en alliage léger non originales du constructeur sont montées, utiliser, le cas échéant, les vis de roue qui correspondent aux roues.
4. Serrer les vis de roue restantes à la main et serrer toutes les vis de roue en croix.
5. Tourner la manivelle du cric dans le sens antihoraire pour replier le cric et faire redescendre le véhicule.
6. Retirer le cric et le ranger en lieu sûr.

Après le changement de roue

1. Serrer les vis de roue en croix. Le couple de serrage est de 140 Nm.
2. Si nécessaire, ranger la roue défectueuse dans le compartiment à bagages.
3. Contrôler la pression de gonflage à la prochaine occasion et la corriger le cas échéant.
4. Réinitialiser la mesure individuelle de pression des pneus ou le contrôle de pression des pneus.
5. Faire contrôler la fixation solide des vis de roue avec une clé dynamométrique calibrée.
6. Rouler jusqu'à un Réparateur Agréé du constructeur, un autre Réparateur Agréé ou un atelier spécialisé pour faire remplacer le pneu endommagé.

Roue de secours

Principe

En cas de crevaison, la roue de secours peut être utilisée pour remplacer un pneu défectueux. La roue de secours est conçue uniquement pour une utilisation temporaire jusqu'à ce que la roue défectueuse soit remplacée.

Généralités

Ne monter qu'une roue de secours à la fois. Contrôler également régulièrement la pression de gonflage de la roue de secours dans le compartiment à bagages et la corriger le cas échéant.

Consigne de sécurité

AVERTISSEMENT

La roue de secours présente une taille spéciale. La conduite avec une roue de secours peut entraîner la modification des caractéristiques de conduite, comme une stabilité directionnelle réduite lors du freinage, une distance de freinage allongée et un comportement au volant différent dans les zones limites de braquage. Il y a risque d'accident. Rouler avec retenue et ne pas dépasser une vitesse de 80 km/h.

Aperçu

La roue de secours et les outils de changement de roue se trouvent dans une housse dans le compartiment à bagages.

Retirer la roue de secours

1. Desserrer la sangle de serrage au niveau des boucles.
2. Décrocher les mousquetons des sangles de fixation au niveau des anneaux d'arrimage.

3. Retirer du compartiment à bagages la housse contenant la roue de secours et les outils de changement de roue.
4. Ouvrir la housse, retirer la roue de secours et les outils de changement de roue.

Insérer la roue de secours

1. Ranger dans la housse la roue de secours et les outils de changement de roue.
2. Poser la housse dans le compartiment à bagages.
3. Accrocher les mousquetons des sangles de fixation aux anneaux d'arrimage.
4. Arrimer les sangles de serrage. Veiller à ce qu'elle soit correctement fixée.

Sous le capot

Équipement du véhicule

Ce chapitre décrit les équipements, les systèmes et les fonctions proposés actuellement et dans un avenir proche en fonction du modèle,

même s'ils ne sont pas présents dans le véhicule.

Plus d'informations :

Équipement du véhicule, voir page 8.

Aperçu

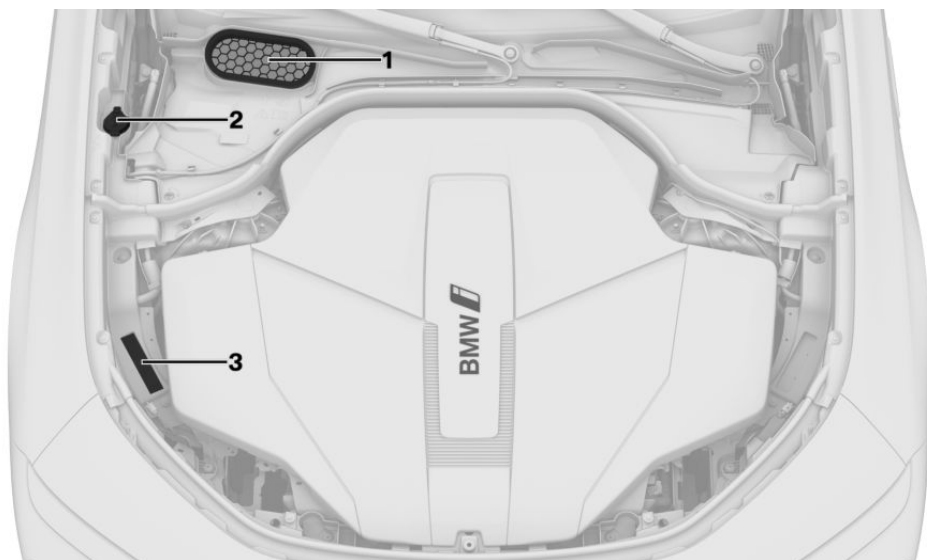

1 Entrée d'air frais

2 Goulotte de remplissage pour liquide de lave-glace

3 Numéro d'identification du véhicule

Capot

Consignes de sécurité

AVERTISSEMENT

Un capot non correctement verrouillé peut s'ouvrir pendant la conduite et limiter la visibilité. Il y a risque d'accident. S'arrêter immédiatement et refermer correctement le capot.

AVERTISSEMENT

Des parties du corps peuvent être coincées lors de l'ouverture et la fermeture du capot. Il y a risque de blessures. Lors de l'ouverture et de la fermeture, veiller à ce que la zone de déplacement du capot soit libre.

AVERTISSEMENT

Les interventions incorrectes effectuées sous le capot peuvent endommager des composants et entraîner un risque de sécurité. Il y a un risque d'accident ou de dommages matériels. Faire exécuter les interventions sous le capot par un Réparateur Agréé du constructeur ou un autre Réparateur Agréé qualifié ou par un atelier spécialisé.

AVERTISSEMENT

Côté intérieur, le capot présente des pièces en saillie, par exemple un crochet de verrouillage. Il y a risque de blessures. Lorsque le capot est ouvert, tenir compte des pièces en saillie et se tenir écarté de ces zones.

AVERTISSEMENT

Des composants mobiles se trouvent sous le capot. Certains composants situés sous le capot, peuvent se trouver en mouvement même lorsque le véhicule est coupé, par exemple le ventilateur du radiateur. Il y a risque de blessures. Ne pas introduire la main dans la zone de déplacement de pièces en mouvement. S'assurer que les vêtements et les cheveux sont éloignés des pièces mobiles.

REMARQUE

Les essuie-glace dépliés peuvent être coincés lors de l'ouverture du capot moteur. Il y a un risque de dommages matériels. Avant l'ouverture du capot moteur, veiller à ce que les essuie-glace avec balais montés reposent bien sur le pare-brise.

REMARQUE

Lors de la fermeture, le capot doit s'enclencher des deux côtés. Une pression supplémentaire risque d'endommager le capot. Il y a un risque de dommages matériels. Ouvrir de nouveau le capot et le laisser retomber. Éviter d'appuyer encore une fois sur le capot moteur une fois fermé.

Ouvrir le capot

Le levier de déverrouillage du capot se trouve derrière le revêtement de sol.

1. Tirer le levier, flèche 1.

Le capot est déverrouillé.



2. Relâcher le levier et le tirer de nouveau, flèche 2.

Il est possible d'ouvrir le capot.

3. Tenir compte des pièces en saillie sur le capot.

Fermeture du capot

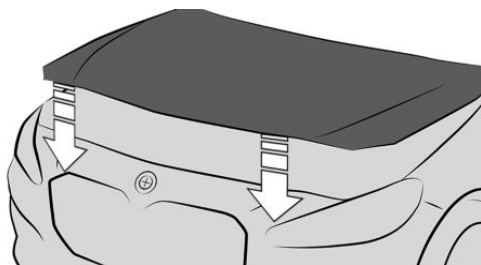

Laisser retomber le capot d'une hauteur d'environ 50 cm.

Le capot doit s'enclencher des deux côtés.

Consommables

Équipement du véhicule

Ce chapitre décrit les équipements, les systèmes et les fonctions proposés actuellement et dans un avenir proche en fonction du modèle, même s'ils ne sont pas présents dans le véhicule.

Plus d'informations :

Équipement du véhicule, voir page 8.

Liquide de refroidissement

Généralités

Le système de liquide de refroidissement n'exige pas d'entretien.

Confier l'appoint de liquide de refroidissement à un Réparateur Agréé du constructeur, un autre Réparateur Agréé qualifié ou un atelier spécialisé.

Niveau de liquide de refroidissement

Un message Check-Control s'affiche lorsque le niveau de liquide de refroidissement est bas.

Liquide de lave-glace

Généralités

Tous les gicleurs sont alimentés par un réservoir.

Pour le lave-glace, utiliser un mélange d'eau du robinet et de concentré de liquide de nettoyage pour vitres, additionné le cas échéant d'un antigel.

Quantité de remplissage minimale recommandée : 1 litre.

Consignes de sécurité

AVERTISSEMENT

Certains antigels peuvent contenir des substances dangereuses pour la santé et sont inflammables. Il y a risque d'incendie et de blessures. Respecter les indications qui figurent sur les récipients. Tenir l'antigel à l'écart de toute source d'inflammation. Ne pas transvaser les consommables dans d'autres bouteilles. Conserver les consommables hors de portée des enfants.

REMARQUE

Les additifs à base de silicone ajoutés au liquide de lave-glace pour obtenir un effet déperlant sur les vitres peuvent endommager le lave-glace. Il y a un risque de dommages matériels. Ne pas ajouter d'additifs à base de silicone au liquide de lave-glace.

REMARQUE

Le mélange de différents concentrés de liquide de nettoyage pour vitres ou d'antigels peut endommager le lave-glace. Il y a un risque de dommages matériels. Ne pas mélanger différents concentrés de liquide de nettoyage pour vitres ou antigels. Respecter les indications et les proportions de mélange qui figurent sur les récipients.

Aperçu



Le réservoir de liquide lave-glace se trouve dans le capot avant.

Ajouter du liquide de lave-glace

1. Retirer la goulotte de remplissage avec le bouchon fermé.

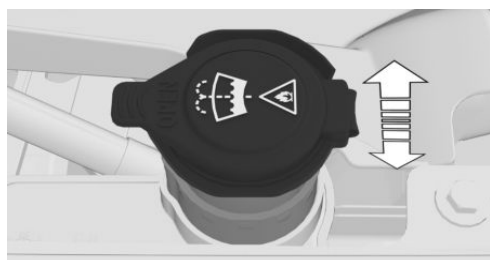

2. Ouvrir le couvercle et ajouter du liquide de lave-glace.
3. Fermer le couvercle et réappuyer vers le bas sur la goulotte de remplissage.

Dysfonctionnement

L'utilisation de concentrés de liquide de nettoyage pour vitres non dilués ou d'antigel à base d'alcool peut être à l'origine d'affichages erronés à des températures inférieures à -15 °C.

Maintenance

Équipement du véhicule

Ce chapitre décrit les équipements, les systèmes et les fonctions proposés actuellement et dans un avenir proche en fonction du modèle, même s'ils ne sont pas présents dans le véhicule.

Plus d'informations :

Équipement du véhicule, voir page 8.

Système de maintenance BMW

Le système de maintenance signale les mesures de maintenance à prendre et contribue ainsi à maintenir la sécurité d'utilisation et la sécurité routière du véhicule.

Le cas échéant, l'étendue des prestations et les intervalles de maintenance peuvent varier selon la version de pays. Les opérations de remplacement, les pièces de rechange et les consommables sont facturés séparément. De plus amples informations peuvent être obtenues auprès d'un Réparateur Agréé du constructeur, d'un autre Réparateur Agréé qualifié ou d'un atelier spécialisé.

Consigne de sécurité

AVERTISSEMENT

Les interventions effectuées de façon non conforme, en particulier les travaux de maintenance et de réparation sur le système haute tension, peuvent entraîner une électrocution. Il y a risque de blessures, risque d'incendie ou danger de mort. Les interventions sur le véhicule, en particulier la maintenance, les réparations ou les modifications, doivent être effectuées uniquement par un prépara-

teur agréé du constructeur, un autre réparateur agréé qualifié ou un atelier spécialisé.

Condition Based Service

Principe

Le Condition Based Service détermine les besoins d'entretien sur la base des conditions d'exploitation du véhicule déterminées par le biais de capteurs et d'algorithmes spéciaux.

Le besoin d'entretien est déterminé en tenant compte du profil d'utilisation individuel du véhicule.

Généralités

Des informations sur les besoins d'entretien peuvent être affichées sur l'écran de contrôle.

Plus d'informations :

Besoins de maintenance, voir page 189.

Données de service dans la clé du véhicule

Les informations concernant les besoins d'entretien sont mémorisées en permanence dans la clé du véhicule. Le Réparateur Agréé peut lire ces données et proposer un volume d'entretien pour le véhicule.

Remettre par conséquent au Conseiller Service la clé du véhicule qui a servi en dernier à conduire le véhicule.

Durées d'immobilisation

Les durées d'immobilisation avec la batterie du véhicule débranchée ne sont pas prises en compte.

Confier la mise à jour de l'étendue des opérations d'entretien périodiques, telles que le

remplacement du liquide de frein et des filtres à microparticules/à charbon actif à un Réparateur Agréé du constructeur, un autre Réparateur Agréé qualifié ou un atelier spécialisé.

Historique de maintenance

Maintenance et réparation

Faire effectuer les opérations d'entretien et de réparation par un Réparateur Agréé du constructeur ou un autre Réparateur Agréé qualifié ou par un atelier spécialisé.

Entrées

Les opérations d'entretien effectuées sont inscrites dans les justificatifs d'entretien et dans les données du véhicule. Les enregistrements servent de preuve d'un entretien régulier, tout comme un carnet d'entretien.

Si une entrée est ajoutée à l'historique électronique de maintenance du véhicule, les données relatives au service sont mémorisées non seulement dans le véhicule, mais également dans les systèmes informatiques centraux de BMW AG, Munich.

Après un changement de propriétaire, les données entrées dans l'historique électronique de maintenance peuvent également être lues par le nouveau propriétaire du véhicule. Un Réparateur Agréé du constructeur ou un autre Réparateur Agréé qualifié ou un atelier spécialisé peuvent lire les données inscrites dans l'historique électronique de maintenance.

Opposition

Le propriétaire du véhicule peut s'opposer, auprès d'un Réparateur Agréé du constructeur, un autre Réparateur Agréé qualifié ou un atelier spécialisé, à l'inscription dans l'historique de maintenance électronique ainsi qu'au stockage des données dans le véhicule et à la transmission de ces données au constructeur tant qu'il sera propriétaire du véhicule. Dans

ce cas, aucune entrée ne sera effectuée dans l'historique électronique de maintenance du véhicule.

Affichage

Les maintenances enregistrées peuvent être affichées sur l'écran de contrôle.

Plus d'informations :

Besoins de maintenance, voir page [189](#).

Prise de diagnostic

Généralités

Les appareils raccordés à la prise de diagnostic déclenchent l'alarme après le verrouillage du véhicule.

Retirer les appareils raccordés à la prise de diagnostic avant de verrouiller le véhicule.

Consigne de sécurité

REMARQUE

L'utilisation non conforme de la prise de diagnostic peut entraîner des dysfonctionnements du véhicule. Il y a un risque de dommages matériels. Les travaux de maintenance et d'entretien par l'intermédiaire de la prise de diagnostic doivent être confiés uniquement à un Réparateur Agréé du constructeur, un autre Réparateur Agréé qualifié, un atelier spécialisé ou toute autre personne autorisée. Ne brancher que des appareils dont l'utilisation sur la prise de diagnostic a été contrôlée et déclarée sans risques.

Emplacement

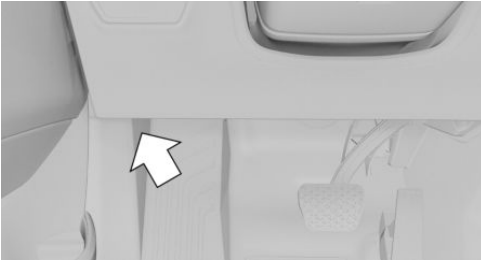

Une prise de diagnostic se trouve côté conducteur pour la lecture des données du véhicule.

Recyclage du véhicule

À la fin de son cycle de vie, le constructeur de votre véhicule recommande de la remettre à l'un des centres de reprise qu'il vous indique. Cette reprise et le recyclage en général sont soumis aux dispositions légales particulières à chaque pays. Les informations relatives au recyclage et à la durabilité sont accessibles sur les sites Internet spécifiques au pays du fabricant. Vous trouverez de plus amples informations auprès d'un Réparateur Agréé du constructeur, d'un autre Réparateur Agréé qualifié ou d'un atelier spécialisé.



Jeter cette notice d'utilisation dans le conteneur prévu à cet effet.

Remplacement de pièces

Équipement du véhicule

Ce chapitre décrit les équipements, les systèmes et les fonctions proposés actuellement et dans un avenir proche en fonction du modèle, même s'ils ne sont pas présents dans le véhicule.

Plus d'informations :

Équipement du véhicule, voir page 8.

Outillage de bord

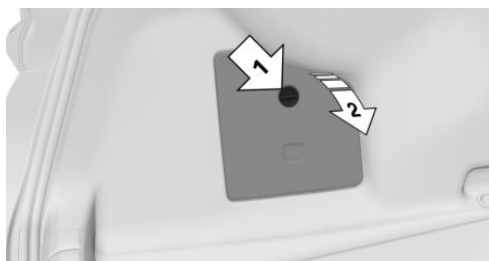

L'outillage de bord se trouve dans le compartiment de rangement gauche du compartiment à bagages.

Tourner la fermeture du cache, flèche 1, et ouvrir la garniture, flèche 2.

Balais d'essuie-glace

Consigne de sécurité

⚠ REMARQUE

Si l'essuie-glace tombe sur la vitre sans que le balai n'ait été monté, la vitre risque d'être endommagée. Il y a un risque de dommages matériels. Lors du remplacement du balai, maintenir l'essuie-glace. Ne pas rabattre l'es-

suie-glace ni l'activer tant que le balai n'a pas été monté.

⚠ REMARQUE

Les essuie-glace dépliés peuvent être coincés lors de l'ouverture du capot moteur. Il y a un risque de dommages matériels. Avant l'ouverture du capot moteur, veiller à ce que les essuie-glace avec balais montés reposent bien sur le pare-brise.

Remplacement des balais d'essuie-glace

1. Pour le remplacement, amener les essuie-glaces en position relevée.
Position relevée des essuie-glaces, voir page 165.
2. Écarter les essuie-glaces et les maintenir en place.
3. Comprimer les ressorts de sécurité, flèche 1, et écarter le balai d'essuie-glace, flèche 2.

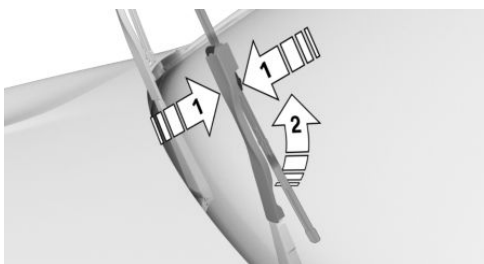

4. Sortir le balai d'essuie-glace vers l'avant hors de l'enclenchement.
5. Installer le nouveau balai d'essuie-glace dans l'ordre inverse jusqu'à ce qu'il s'enclenche.
6. Rabattre l'essuie-glace.

Ampoules et feux

Généralités

Les ampoules et les feux jouent un rôle essentiel au niveau de la sécurité routière.

Tous les projecteurs et lampes sont équipés de la technologie LED au minimum.

Certaines versions possèdent comme source lumineuse des diodes situées derrière un cache. Ces LED sont appelées diodes électroluminescentes de classe 1.

Le constructeur du véhicule recommande, en cas de panne, de faire effectuer les travaux correspondants par un Réparateur Agréé du constructeur ou d'un autre Réparateur Agréé qualifié ou par un atelier spécialisé.

Consigne de sécurité

AVERTISSEMENT

Une luminosité intense peut irriter ou léser la rétine. Il y a risque de blessures. Ne pas regarder directement dans les phares ou d'autres sources lumineuses. Ne pas retirer les caches des LED.

Verres de phares

Par temps froid et humide, les phares peuvent s'embuer à l'intérieur. Lorsque l'éclairage est allumé, la buée disparaît rapidement. Les verres de phares n'ont pas besoin d'être remplacés.

Si de l'humidité se forme de plus en plus malgré les phares allumés, par exemple gouttes d'eau dans le phare, faire contrôler celui-ci.

Batterie du véhicule

Généralités

Le véhicule est, outre la batterie haute tension, équipé d'une batterie de véhicule 12 V. La batterie du véhicule alimente l'électronique de bord en énergie.

La batterie est sans maintenance.

Pour plus d'informations sur la batterie, contacter un Réparateur Agréé du constructeur ou un autre Réparateur Agréé qualifié ou un atelier spécialisé.

Consignes de sécurité

DANGER

Le contact avec des pièces conductrices de courant peut provoquer une électrocution. Il y a risque de blessures ou danger de mort. Ne pas toucher des pièces qui pourraient être sous tension.

AVERTISSEMENT

Les batteries de véhicule qui ne sont pas homologuées peuvent endommager les systèmes ou faire en sorte que des fonctions ne puissent plus être exécutées. Il y a un risque de blessures ou de dommages matériels. Utiliser uniquement des batteries de véhicule homologuées par le constructeur du véhicule.

Jumelage de la batterie sur le véhicule

Le constructeur du véhicule recommande de confier le jumelage de la batterie du véhicule à un Réparateur Agréé du constructeur ou un autre Réparateur Agréé qualifié ou un atelier spécialisé si elle a été remplacée. Ce nouveau jumelage met à disposition toutes les fonctions confort de manière illimitée et les éventuels

messages Check-Control des fonctions confort ne s'affichent alors plus.

Recharger la batterie

Un chargeur intégré dans le véhicule alimente la batterie du véhicule en courant. L'énergie requise pour le chargeur de batterie est assurée par la batterie haute tension.

Plus d'informations :

Recharge du véhicule, voir page [366](#).

Coupure de courant

Après une interruption provisoire de l'alimentation électrique, certains équipements doivent être réinitialisés ou les réglages personnels doivent être actualisés, par exemple :

- ▷ Frein de stationnement, voir page [160](#).
- ▷ Avec fonction Memory : mémoriser à nouveau les positions.
- ▷ Heure : mettre à jour.
- ▷ Date : mettre à jour.

Élimination de la batterie usée



Faire éliminer les batteries usées par un Réparateur Agréé du constructeur, un autre Réparateur Agréé qualifié ou un atelier spécialisé, ou les remettre à un centre collecteur.

Transporter et stocker les batteries chargées en position droite normale. Lors du transport, s'assurer qu'elles ne risquent pas de basculer.

Fusibles

Généralités

Les fusibles se trouvent à divers endroits du véhicule.

Des informations sur l'affectation des fusibles et sur l'emplacement des coffrets à fusibles sont disponibles sur l'adresse internet : fuse-card.bmw.com.

Consigne de sécurité

AVERTISSEMENT

Des fusibles non conformes ou réparés peuvent entraîner la surcharge des câbles et des composants électriques. Il y a risque d'incendie. Ne pas réparer les fusibles grillés ni les remplacer par des fusibles d'une autre couleur ou d'un autre ampérage.

Remplacement des fusibles

Le constructeur du véhicule recommande de faire remplacer les fusibles par un Réparateur Agréé du constructeur, un autre Réparateur Agréé qualifié ou un atelier spécialisé.

Aide en cas de panne

Équipement du véhicule

Ce chapitre décrit les équipements, les systèmes et les fonctions proposés actuellement et dans un avenir proche en fonction du modèle, même s'ils ne sont pas présents dans le véhicule.

Plus d'informations :

Équipement du véhicule, voir page 8.

Feux de détresse

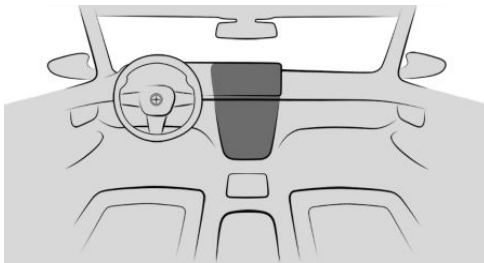

Touche des feux de détresse

Lorsque les feux de détresse sont activés, la lampe rouge clignote dans la touche.

Triangle de présignalisation

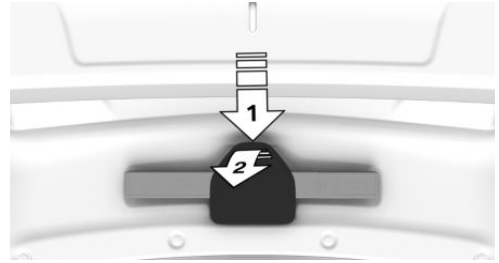

Le triangle de présignalisation se trouve à l'intérieur du hayon.

Actionner le déverrouillage, flèche 1, et basculer le cache vers le bas, flèche 2.

Pour l'Indonésie : un deuxième triangle de présignalisation se trouve dans le compartiment à bagages.

Trousse de premiers secours

Généralités

Selon l'équipement et la version de pays, le véhicule est équipé d'un kit de premiers secours.

La conservation de certains articles est limitée.

Contrôler régulièrement les dates de péremption du contenu et les remplacer en temps utile, si nécessaire.

Rangement

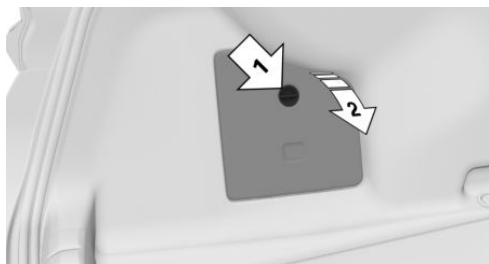

Le kit de premiers secours se trouve dans le vide-poches gauche du compartiment à bagages.

Tourner la fermeture rotative du cache à 90°, flèche 1, et ouvrir la garniture, flèche 2.

Lors du rangement du kit de premiers secours, veiller à ce que l'inscription soit dirigée vers le bas et que la cordelette de la fermeture éclair soit orientée vers l'intérieur.

BMW Assistance Dépannage

Principe

Pour obtenir de l'aide en cas de panne, contacter BMW Assistance Dépannage du BMW Group.

Généralités

En cas de panne, des données sur l'état du véhicule sont envoyées à BMW Assistance Dépannage. Le cas échéant, des dysfonctionnements peuvent être corrigés directement.

Il existe diverses façons de contacter BMW Assistance Dépannage :

- ▶ Via un message Check-Control.
Messages texte complémentaires, voir page 178.
- ▶ Par un appel sur un téléphone portable.
- ▶ Via la BMW App.

Selon la version de pays et le type de véhicule, un autre prestataire d'assistance dépannage peut, le cas échéant, être affecté via le portail client ConnectedDrive.

Conditions de fonctionnement

- ▶ Le véhicule est doté d'un contrat ConnectedDrive actif, équipement avec appel de détresse intelligent ou services BMW ConnectedDrive.
- ▶ La réception mobile fonctionne.
- ▶ L'état opérationnel est activé.

Démarrage manuel de BMW Assistance Dépannage

Sur un véhicule équipé des Teleservices, une assistance est d'abord offerte via le Diagnostic Teleservice puis, le cas échéant, via l'Assistance Teleservice.

1. « MENU »
2. « Toutes les applis »
3. « BMW Assistance »
4. Sélectionner le service souhaité.

La communication téléphonique est établie avec le service sélectionné.

Diagnostic Teleservice

Le diagnostic Teleservices permet une transmission par téléphonie mobile des données détaillées du véhicule nécessaires au diagnostic du véhicule. Ces données sont transmises automatiquement. Le cas échéant, l'accord doit être donné sur l'écran de contrôle.

Assistance Teleservice

L'assistance Teleservice permet à BMW Assistance Dépannage d'effectuer un diagnostic plus approfondi du véhicule via le réseau de téléphonie mobile.

Après y être invité par BMW Assistance Dépannage, l'assistance Teleservice peut être démarrée.

1. Stationner le véhicule en un lieu sûr.
2. Serrer le frein de stationnement.
3. Activer l'écran de contrôle.
4. Autoriser l'Assistance Téléservice.

Assistance BMW en cas d'accident

Principe

Pour obtenir de l'aide en cas d'accident, contacter l'assistance BMW en cas d'accident du BMW Group.

Généralités

Si les capteurs du véhicule détectent un accident de gravité légère à moyenne qui n'entraîne pas le déclenchement des airbags, un message Check-Control s'affiche sur le combiné d'instruments. Par ailleurs, un message texte correspondant s'affiche sur l'écran de contrôle.

Le déclenchement de l'assistance BMW en cas d'accident entraîne la transmission de données sur l'état du véhicule à BMW.

Selon la version de pays et le type de véhicule, un autre prestataire d'assistance en cas d'accident peut, le cas échéant, être affecté via le portail client ConnectedDrive.

Conditions de fonctionnement

- ▶ Le véhicule est doté d'un contrat ConnectedDrive actif, équipement avec appel de détresse intelligent ou services BMW ConnectedDrive.
- ▶ La réception mobile fonctionne.
- ▶ L'état opérationnel est activé.

Démarrer l'assistance BMW en cas d'accident

Si un accident est détecté automatiquement

Un message texte relatif à l'assistance BMW en cas d'accident s'affiche sur l'écran de contrôle.

La communication peut être établie directement :

« Contacter l'assistance accident »

Le message Check-Control pour l'assistance BMW en cas d'accident est également consultable pendant un certain temps dans les messages Check-Control mémorisés.

Plus d'informations :

Check-Control, voir page 177.

Démarrage manuel de l'assistance BMW en cas d'accident

Il est possible de contacter l'assistance BMW en cas d'accident en dehors de la détection automatique d'un accident.

1. « MENU »
2. « Toutes les applis »
3. « BMW Assistance »
4. Le cas échéant, sélectionner l'entrée de l'assistance BMW en cas d'accident.

Tenir compte des éléments affichés sur l'écran de contrôle. Une communication téléphonique est établie.

Appel d'urgence

Appel d'urgence légal

Principe

En cas d'urgence, un appel d'urgence peut être déclenché automatiquement ou manuellement via le système.

Généralités

Selon l'équipement et la version de pays, le véhicule est équipé d'un système d'appel d'urgence.

N'appuyer sur la touche SOS qu'en cas d'urgence.

L'appel d'urgence est transmis à un numéro d'appel d'urgence public.

Cela dépend entre autres du réseau de téléphonie mobile utilisé et des prescriptions nationales.

L'appel d'urgence est initié via une carte SIM intégrée dans le véhicule et ne peut pas être coupé.

Dans des conditions techniques extrêmement défavorables, l'appel d'urgence ne peut pas être lancé.

Aperçu

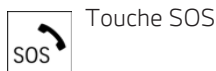
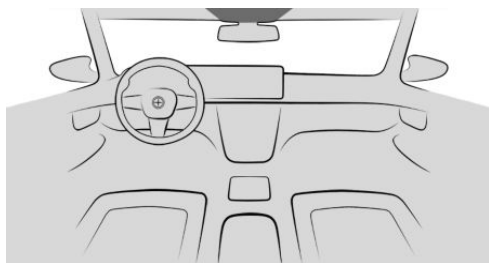

Touche SOS

Conditions de fonctionnement

- ▷ L'état opérationnel est activé.
- ▷ Le système d'appel d'urgence est opérationnel.
- ▷ Si le véhicule est équipé de la fonction d'appel d'urgence intelligent : la carte SIM intégrée au véhicule est activée.

Déclenchement automatique

Sous certaines conditions, par exemple après le déclenchement des airbags, un appel d'ur-

gence est déclenché automatiquement immédiatement après un accident de gravité correspondante. Une pression sur la touche SOS n'a aucune influence sur l'appel d'urgence automatique.

Déclenchement manuel

1. Appuyer brièvement sur le volet de recouvrement.
2. Maintenir la touche SOS enfoncée jusqu'à ce que la LED située à côté de la touche devienne verte.

- ▷ La LED s'allume en vert lorsque l'appel d'urgence est déclenché.

Si une demande d'annulation s'affiche sur l'écran de contrôle, il est possible d'interrompre l'appel d'urgence.

Si la situation le permet, attendre dans le véhicule que la communication téléphonique soit établie.

- ▷ La LED clignote en vert quand la communication a été établie avec le numéro d'appel d'urgence.

Lors d'un appel d'urgence, les services de secours publics reçoivent des données qui servent à déterminer les mesures de secours nécessaires, par exemple la position du véhicule si celle-ci peut être définie.

Informations sur le transfert et le stockage de données.

Système d'appel d'urgence légal, voir page 17.

Même si les occupants n'entendent plus le service de secours à travers les haut-parleurs, le service de secours peut encore les entendre.

Les services de secours mettent fin à l'appel d'urgence.

Dysfonctionnement

L'appel d'urgence risque de dysfonctionner.

La LED située dans la zone de la touche d'appel d'urgence clignote pendant environ 30 secondes. Un message Check-Control s'affiche.

Faire contrôler par un Réparateur Agréé du constructeur ou un Réparateur Agréé qualifié ou par un atelier spécialisé.

Appel d'urgence intelligent

Principe

En cas d'urgence, ce système permet d'émettre un appel d'urgence automatiquement ou manuellement.

Généralités

Selon l'équipement et la version de pays, le véhicule est équipé d'un système d'appel d'urgence.

N'appuyer sur la touche SOS qu'en cas d'urgence.

Le système d'appel de détresse intelligent établit la connexion avec le centre de secours de BMW.

Même si un appel de détresse via BMW n'est pas possible, il se peut qu'un appel de détresse à un numéro de secours public soit établi. Cela dépend entre autres du réseau de téléphonie mobile utilisé et des règlements nationaux.

Dans des conditions techniques extrêmement défavorables, l'appel d'urgence ne peut pas être lancé.

Aperçu

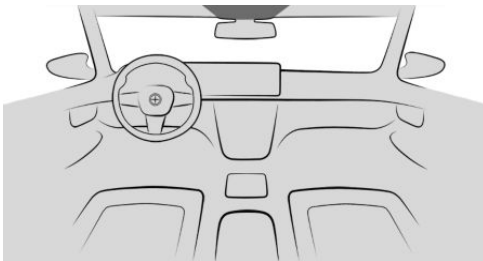

Touche SOS

Conditions de fonctionnement

- ▶ L'état opérationnel est activé.
- ▶ Le système d'appel d'urgence est opérationnel.
- ▶ Si le véhicule est équipé de la fonction d'appel d'urgence intelligent : la carte SIM intégrée au véhicule est activée.

Déclenchement automatique

Sous certaines conditions, par exemple après le déclenchement des airbags, un appel d'urgence est déclenché automatiquement immédiatement après un accident de gravité correspondante. Une pression sur la touche SOS n'a aucune influence sur l'appel d'urgence automatique.

Déclenchement manuel

1. Appuyer brièvement sur le volet de recouvrement.
 2. Maintenir la touche SOS enfoncée jusqu'à ce que la LED située à côté de la touche devienne verte.
- ▶ La LED s'allume en vert lorsque l'appel d'urgence est déclenché.

Si une demande d'annulation s'affiche sur l'écran de contrôle, il est possible d'interrompre l'appel d'urgence.

Si la situation le permet, attendre dans le véhicule que la communication téléphonique soit établie.

- ▶ La LED clignote en vert quand la communication a été établie avec le numéro d'appel d'urgence.

Lors d'un appel de détresse via BMW, le centre de secours reçoit des données qui servent à déterminer les mesures de secours nécessaires, par exemple la position du véhicule si celle-ci peut être définie.

Si le centre de secours ne reçoit aucune réponse à ses questions, des actions de sauvetage sont automatiquement déclenchées.

Même si les occupants n'entendent plus le centre d'appel d'urgence à travers les haut-parleurs, le centre d'appel d'urgence peut encore les entendre.

Le centre de secours met fin à l'appel de détresse.

Dysfonctionnement

L'appel d'urgence risque de dysfonctionner.

La LED située dans la zone de la touche d'appel d'urgence clignote pendant environ 30 secondes. Un message Check-Control s'affiche.

Faire contrôler par un Réparateur Agréé du constructeur ou un Réparateur Agréé qualifié ou par un atelier spécialisé.

Extincteur

Principe

L'extincteur permet de lutter contre le feu si un incendie s'est déclaré sur le véhicule.

Généralités

Selon l'équipement et la version de pays, le véhicule est équipé d'un extincteur.

Consignes de sécurité

AVERTISSEMENT

Risque de blessure si l'extincteur n'est pas utilisé correctement. Il y a risque de blessures. Si l'extincteur est utilisé, respecter les points suivants :

- ▷ Éviter d'inhaler le produit d'extinction. Si une personne a inhalé un produit d'extinction, la faire sortir à l'air frais. En cas de troubles respiratoires, consulter immédiatement un médecin.
- ▷ Éviter tout contact du produit d'extinction avec la peau. Un contact prolongé du produit d'extinction avec la peau risque de la déshydrater.
- ▷ Éviter tout contact du produit d'extinction avec les yeux. En cas de contact avec les yeux, laver abondamment à l'eau. Si les troubles persistent, consulter un médecin.

AVERTISSEMENT

Les objets se trouvant sur le plancher côté conducteur peuvent limiter la course des pédales ou bloquer une pédale enfoncée à fond. Il y a risque d'accident. Ranger les objets dans le véhicule de manière à ce qu'ils soient sécurisés et ne puissent pas parvenir dans la zone des pieds du conducteur.

Aperçu

L'extincteur se trouve à l'intérieur du véhicule, par exemple sous le siège ou dans la boîte à gants.

Retirer l'extincteur

Débloquer les tendeurs sur la bande de fixation.

Utilisation de l'extincteur

Pour utiliser l'extincteur, respecter les indications du fabricant spécifiées sur l'extincteur et les informations jointes.

Ranger l'extincteur

1. Placer l'extincteur dans son support.
2. Accrocher et bloquer les tendeurs.

Maintenance et remplissage

Faire contrôler l'extincteur tous les 2 ans par un Réparateur Agréé du constructeur, un autre Réparateur Agréé qualifié ou un atelier spécialisé.

Respecter la date de la prochaine maintenance de l'extincteur.

Après utilisation, remplacer l'extincteur ou le faire remplir.

Comportement après un accident

Généralités

Après un accident, respecter les mesures de sécurité suivantes pour ce qui concerne le système haute tension :

- ▶ Mettre le levier sélecteur en position P, ser-
rer le frein de stationnement et désactiver
l'état de marche et l'état opérationnel.
- ▶ Sécuriser le lieu de l'accident.
- ▶ Verrouiller le véhicule après l'avoir quitté.
- ▶ Informer immédiatement les secours, la po-
lice ou les pompiers qu'il s'agit d'un véhi-
cule équipé d'un système haute tension.
- ▶ Ne pas respirer les gaz qui s'échappent
de la batterie haute tension, garder une
certaine distance avec le véhicule si néces-
saire.

Consignes de sécurité

DANGER

Le contact avec des pièces conductrices de courant peut provoquer une électrocution. Il y a risque de blessures ou danger de mort. Après un accident, ne pas toucher les composants haute tension, par exemple des câbles haute tension de couleur orange ou des

pièces qui sont en contact avec des câbles haute tension nus.

AVERTISSEMENT

Les liquides contenus dans la batterie haute tension sont corrosifs. Il y a risque de blessures. Ne pas toucher les liquides qui s'échappent de la batterie haute tension.

Aide au démarrage

Généralités

Confier l'aide au démarrage à un Réparateur Agréé du constructeur, un autre Réparateur Agréé qualifié ou un atelier spécialisé.

Consigne de sécurité

DANGER

Le contact avec des pièces conductrices de courant peut provoquer une électrocution. Il y a risque de blessures ou danger de mort. Ne pas toucher des pièces qui pourraient être sous tension.

Remorquage

Généralités

Selon l'équipement, désactiver l'adaptation de l'assiette de la suspension pneumatique.

Correcteur d'assiette sur les deux essieux, voir page 311.

Consigne de sécurité

AVERTISSEMENT

Le remorquage avec l'avertissement collision frontale activé ou le régulateur de vitesse activé peut entraîner les dysfonctionnements de certaines fonctions. Il y a risque d'accident. Avant tout remorquage, désactiver l'avertissement de collision frontale et le régulateur de vitesse.

Transport du véhicule

Généralités

Le véhicule ne doit pas être remorqué pour le transport.

Consignes de sécurité

REMARQUE

Le remorquage du véhicule avec un essieu seulement soulevé peut endommager le véhicule. Il y a un risque de dommages matériels. Ne faire transporter le véhicule que sur un plateau.

REMARQUE

Le véhicule peut être endommagé en cas de levage et de fixation du véhicule.

Il y a un risque de dommages matériels.

- ▷ Lever le véhicule avec des dispositifs adaptés.
- ▷ Ne pas lever ou fixer le véhicule au niveau de l'anneau de remorquage, de la carrosserie ou du châssis.

Pousser le véhicule

Pour dégager un véhicule en panne d'une zone dangereuse, il peut être poussé sur un court trajet à une vitesse maximale de 10 km/h.

Plus d'informations :

Déplacer ou pousser le véhicule, voir page 151.

Dépanneuse

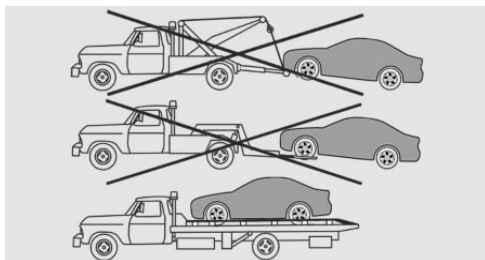

Ne faire transporter le véhicule que sur un plateau.

Remorquage d'autres véhicules

Généralités

Suivant la réglementation nationale, allumer les feux de détresse.

En cas de défaillance du système électrique, rendez le véhicule à remorquer reconnaissable, par exemple avec un panneau ou un triangle de signalisation dans la vitre arrière.

Consignes de sécurité

AVERTISSEMENT

Si le poids total autorisé du véhicule tracteur est inférieur à celui du véhicule tracté, l'anneau de remorquage peut être arraché ou le comportement de conduite n'est plus maîtrisable. Il y a risque d'accident. Veiller à ce que le poids total du véhicule tracteur soit supérieur à celui du véhicule tracté.

⚠️ AVERTISSEMENT

Lors du remorquage avec récupération adaptative, des freinages d'intensité différente peuvent survenir. Il y a risque d'accident. Désactiver la récupération adaptative avant le remorquage.

⚠️ REMARQUE

Une fixation incorrecte de la barre ou du câble de remorquage peut entraîner des dommages sur d'autres pièces du véhicule. Il y a un risque de dommages matériels. Fixer correctement la barre ou le câble de remorquage sur les anneaux de remorquage.

- ▶ Ne pas dépasser une distance de remorquage de 5 km.
- ▶ À la mise en mouvement du véhicule remorqueur, veiller à ce que le câble de remorquage soit tendu.

Anneau de remorquage

Généralités



Barre de remorquage

Les anneaux de remorquage des deux véhicules doivent se trouver du même côté.

S'il est impossible d'éviter une position en biais la barre de remorquage, tenir compte des points suivants :

- ▶ La liberté de mouvement est restreinte dans les virages.
- ▶ L'inclinaison de la barre de remorquage engendre une force latérale.

Câble de remorquage

Respecter les instructions suivantes en cas d'utilisation d'un câble de remorquage :

- ▶ Utiliser des câbles ou sangles en nylon qui permettent un remorquage sans à-coups.
- ▶ Fixer le câble de remorquage en veillant à ne pas le tordre.
- ▶ Contrôler régulièrement la fixation de l'anneau de remorquage et du câble de remorquage.
- ▶ Ne pas dépasser une vitesse de remorquage de 50 km/h.

Toujours conserver dans le véhicule l'anneau de remorquage à visser.

L'anneau de remorquage peut être vissé à l'avant ou à l'arrière sur le véhicule.

L'anneau de remorquage se trouve dans l'outillage de bord.

Respecter les remarques suivantes avant d'utiliser l'anneau de remorquage :

- ▶ Utiliser uniquement l'anneau de remorquage livré avec le véhicule.
- ▶ Visser complètement et fermement l'anneau de remorquage en le tournant au moins cinq fois dans le sens horaire. Le cas échéant, serrer à l'aide d'un objet adapté.
- ▶ Après utilisation, dévisser l'anneau de remorquage dans le sens anti-horaire.
- ▶ L'anneau de remorquage ne doit être utilisé que pour un remorquage sur chaussée stabilisée.
- ▶ Éviter des charges transversales de l'anneau de remorquage, par exemple ne pas

soulever le véhicule par l'anneau de remorquage.

- ▶ Contrôler régulièrement la fixation de l'anneau de remorquage.

Plus d'informations :

Outillage de bord, voir page [416](#).

Consigne de sécurité

REMARQUE

Toute utilisation non conforme de l'anneau de remorquage peut endommager le véhicule ou l'anneau de remorquage. Il y a un risque de dommages matériels. Respecter les conseils d'utilisation de l'anneau de remorquage.

Filetage pour anneau de remorquage



Appuyer sur la marque au bord du cache pour l'extraire.

Entretien

Équipement du véhicule

Ce chapitre décrit les équipements, les systèmes et les fonctions proposés actuellement et dans un avenir proche en fonction du modèle, même s'ils ne sont pas présents dans le véhicule.

Plus d'informations :

Équipement du véhicule, voir page 8.

Lavage du véhicule

Généralités

Éliminer régulièrement les corps étrangers, par exemple les feuilles ou la neige, dans la zone en dessous du pare-brise.

En hiver, prendre soin de laver le véhicule plus souvent. En effet, les salissures et les sels d'épandage risquent d'endommager le véhicule.

Plus d'informations :

Position relevée des essuie-glaces, voir page 165.

Consignes de sécurité

AVERTISSEMENT

Le contact avec des pièces conductrices de courant peut provoquer une électrocution. La prise de charge reçoit des tensions élevées. Il y a risque de blessures ou danger de mort. Faire réaliser les interventions sur la prise de charge, par exemple nettoyage, par un Réparateur Agréé du constructeur ou un autre Réparateur Agréé qualifié ou par un atelier spécialisé.

REMARQUE

La prise de charge peut être endommagée en cas de lavage avec la trappe de recharge ouverte. Il y a un risque de dommages matériels. Fermer la trappe de recharge avant le lavage. Utiliser un chiffon pour nettoyer les salissures derrière la trappe de recharge.

Nettoyeur vapeur et nettoyeur haute pression

Consigne de sécurité

REMARQUE

Lors du nettoyage avec un nettoyeur haute pression, une pression ou des températures trop élevées peuvent endommager différents composants. Il y a un risque de dommages matériels. Respecter une distance suffisante et ne pas maintenir le jet trop longtemps au même endroit. Respecter les instructions d'emploi des nettoyeurs à haute pression.

Distances et température

- ▶ Température maximum : 60 °C.
- ▶ Distance minimale avec les capteurs, caméras, joints et lampes : 30 cm.
- ▶ Distance minimale avec le toit ouvrant en verre : 80 cm.

Centres de lavage automatiques ou stations de lavage

Consigne de sécurité

REMARQUE

L'utilisation non conforme de centres ou de stations de lavage automatiques peut entraîner des dommages sur le véhicule. Il y a un risque de dommages matériels. Respecter les instructions suivantes :

- ▷ Choisir de préférence des centres de lavage ou stations avec des brosses douces pour éviter d'endommager la peinture.
- ▷ Ne pas rentrer dans des centres de lavage ou des stations de lavage dont les rails de guidage ont une hauteur supérieure à 10 cm afin d'éviter tout dommage sur la carrosserie.
- ▷ Tenir compte de la largeur maximum des rails de guidage afin d'éviter des dommages aux pneus et aux jantes.
- ▷ Rabattre les rétroviseurs afin d'éviter des dommages aux rétroviseurs extérieurs.
- ▷ Désactiver les essuie-glace et, le cas échéant, le détecteur de pluie pour éviter des dommages au système d'essuie-glace.

Avant d'entrer dans une station de lavage

REMARQUE

Le levier sélecteur passe automatiquement en position P lorsque l'état opérationnel est désactivé. Les roues se bloquent. Il y a un risque de dommages matériels. Ne pas désactiver l'état opérationnel lorsque le véhicule

doit rouler, par exemple, dans les stations de lavage.

Dans une station de lavage, il est nécessaire que le véhicule puisse avancer librement.

Il convient de quitter le véhicule dans certaines stations de lavage. Le verrouillage du véhicule de l'extérieur dans la position N du levier sélecteur n'est pas possible. Un signal sonore retentit lors de la tentative de verrouillage.

Plus d'informations :

Déplacer ou pousser le véhicule, voir page [151](#).

Sortie d'une station de lavage

S'assurer que la clé du véhicule se trouve dans le véhicule.

Activer l'état de marche.

Plus d'informations :

État de marche, voir page [52](#).

Lampes

Ne pas sécher les lampes en les frottant et ne pas utiliser de produits de nettoyage abrasifs ou caustiques.

Détremper les salissures, par exemple les insectes écrasés, avec du shampoing auto ou du produit de nettoyage anti-insectes et les enlever à grande eau.

Éliminer le givre à l'aide d'un spray antigivre pour vitres, ne pas utiliser un grattoir.

Entrée d'air frais pour climatiseur automatique

Consigne de sécurité

REMARQUE

Après l'ouverture du capot, des corps étrangers ou des liquides peuvent pénétrer dans le climatiseur automatique par l'entrée d'air frais sous le capot. Il y a un risque de dom-

mages matériels. Respecter les instructions suivantes :

- ▷ Veiller à ce qu'aucun corps étranger ou liquide ne pénètre dans l'entrée d'air frais, par exemple lors du lavage du moteur ou du nettoyage de la zone sous le pare-brise.
- ▷ Ne pas diriger de jet de vapeur ou de nettoyeur haute pression vers l'entrée d'air frais.
- ▷ Vérifier régulièrement l'entrée d'air frais et éliminer les corps étrangers.

Aperçu

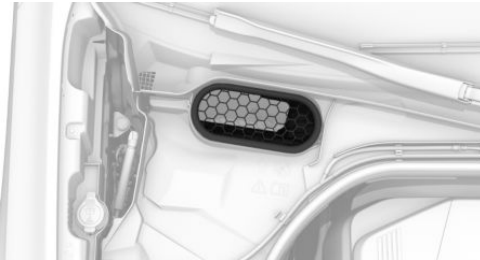

Après le lavage du véhicule

Après le lavage du véhicule, sécher les freins en donnant des coups de frein brefs, sous peine de voir l'efficacité des freins brièvement réduite. Grâce à la chaleur générée par le freinage, les disques et les plaquettes de frein sèchent et sont protégés de la corrosion.

Éliminer complètement les résidus sur les vitres pour éviter des pertes de visibilité par les stries et pour réduire le bruit des essuie-glaces et l'usure des balais.

Entretien du véhicule

Produits d'entretien

Généralités

BMW recommande d'utiliser des produits de nettoyage et d'entretien de BMW. Les produits d'entretien adaptés sont disponibles auprès d'un Réparateur Agréé du constructeur ou d'un autre Réparateur Agréé qualifié ou d'un atelier spécialisé.

Consigne de sécurité

AVERTISSEMENT

Les produits de nettoyage peuvent contenir des substances dangereuses ou nocives. Il y a risque de blessures. Ouvrir les portes ou les vitres lors du nettoyage de l'intérieur. Utiliser exclusivement des produits prévus pour le nettoyage des véhicules. Respecter les indications données sur l'emballage.

Peinture du véhicule

Généralités

Un entretien régulier contribue à la sécurité de roulage et à la conservation de la valeur du véhicule. Les influences de l'environnement dans des régions où l'air est fortement pollué, ou les polluants naturels, tels que la résine des arbres ou le pollen, peuvent attaquer la peinture du véhicule. La fréquence et l'ampleur des soins courants devront donc être définis en fonction des conditions locales.

Éliminer immédiatement les substances agressives comme la graisse ou les fientes d'oiseaux pour éviter toute modification et décoloration de la peinture.

Peinture mate

Utiliser uniquement des produits de nettoyage et d'entretien homologués pour les véhicules avec peinture mate.

Entretien du cuir

Dépoussiérer régulièrement le cuir avec un chiffon ou en passant l'aspirateur.

Sinon, la poussière et la pollution des routes provoqueraient dans les pores et les replis des garnitures en cuir une forte abrasion et une fragilisation prématurée de la surface.

Pour empêcher les colorations, par exemple par des vêtements, nettoyer et entretenir le cuir tous les deux mois environ.

Nettoyer plus fréquemment le cuir clair étant donné que les salissures dessus sont nettement plus visibles.

Utiliser un produit d'entretien du cuir, car sinon, des impuretés et de la graisse attaqueraient lentement la couche protectrice du cuir.

Retirer immédiatement les matières agressives, comme la crème solaire, pour éviter les altérations et les décolorations du cuir.

Entretien du similicuir

Nettoyer régulièrement le similicuir avec un chiffon en microfibres humidifié ou dépoussiérer avec un aspirateur.

Faute de quoi, la poussière et la pollution des routes provoqueraient dans les pores et les replis des garnitures en cuir une forte abrasion et une fragilisation prématurée de la surface.

En cas d'encrassement important, utiliser une éponge souple ou un chiffon en microfibres imbibé de produit de nettoyage de l'habitacle.

Retirer immédiatement les matières agressives, comme la crème solaire, pour éviter les altérations et les décolorations du similicuir.

Entretien du tissu

Généralités

En cas d'encrassement important, par exemple des taches de boissons, utiliser une éponge souple ou un chiffon en microfibres imbibé(e) de produit de nettoyage de l'habitacle.

Retirer immédiatement les matières agressives, comme la crème solaire, pour éviter les altérations et les décolorations du tissu.

Consigne de sécurité

REMARQUE

Les bandes auto-agrippantes ouvertes des vêtements peuvent endommager les garnitures de siège et les autres garnissages en tissu dans le véhicule. Il y a un risque de dommages matériels. Veiller à ce que les fermetures par bande auto-agrippante soient fermées.

Entretien des garnitures en tissu

Passer régulièrement l'aspirateur.

Nettoyer toute la surface jusqu'aux coutures. Éviter de frotter fortement.

Si des garnitures en tissu contenant du cachemire sont sales, utiliser exclusivement une éponge douce humidifiée avec un produit de nettoyage de l'habitacle adapté.

Entretien textile

Utiliser un chiffon en microfibres pour nettoyer les encrassements légers.

Humidifier légèrement le chiffon.

Si des textiles contenant du cachemire sont sales, utiliser exclusivement une éponge douce humidifiée avec un produit de nettoyage de l'habitacle adapté.

Entretien de pièces particulières

Affichages, éléments de commande et verre de protection de l'affichage tête haute

REMARQUE

Les surfaces peuvent être endommagées si elles ne sont pas nettoyées correctement, par exemple par des nettoyants chimiques, de l'humidité ou tout type de liquide. Il y a un risque de dommages matériels.

- ▷ Éviter d'exercer une pression trop importante et ne pas utiliser de matériaux abrasifs.
- ▷ Pour nettoyer les écrans, utiliser un chiffon en microfibres antistatique, propre et sec.
- ▷ Nettoyer les éléments de commande et, selon l'équipement, le verre de protection de l'affichage tête haute avec un chiffon en microfibres humidifié et un nettoyant ménager classique.

Jantes en alliage léger

Lors du nettoyage sur le véhicule, n'utiliser qu'un détergent de jantes neutre avec un pH compris entre 5 et 9. Ne pas utiliser de produit de nettoyage récurant ni de nettoyeur vapeur au-dessus de 60 °C. Observer les instructions du constructeur.

Des produits de nettoyage corrosifs, acides ou alcalins, peuvent détruire la couche de protection des composants voisins, notamment des disques de frein.

Après le lavage, sécher les freins en donnant des coups de frein brefs. Grâce à la chaleur générée par le freinage, les disques et les plaquettes de frein sèchent et sont protégés de la corrosion.

Surfaces à effet chrome

Nettoyer soigneusement les surfaces à effet chrome avec beaucoup d'eau et, le cas échéant, avec du shampoing auto, notamment si elles ont été en contact avec du sel de déneigement.

Éléments en caoutchouc

Les éléments en caoutchouc peuvent présenter des surfaces sales ou des pertes de brillance en raison de l'influence de l'environnement. Pour le nettoyage, utiliser uniquement de l'eau et des produits d'entretien adaptés.

Traiter à intervalles réguliers les éléments particulièrement sollicités avec des produits d'entretien pour caoutchouc. Pour l'entretien des joints en caoutchouc, ne pas utiliser de produit d'entretien à base de silicone, car cela risquerait d'engendrer des bruits et d'entraîner une détérioration.

Balais d'essuie-glace

Les balais d'essuie-glace sont nettoyés à l'aide du lave-glace.

Éviter tout nettoyage manuel supplémentaire des balais d'essuie-glace afin d'éviter une dégradation de la qualité du nettoyage.

Éléments en bois précieux

Utiliser uniquement un chiffon humide pour nettoyer les garnitures et les éléments exécutés en bois précieux. Sécher ensuite avec un chiffon doux.

Kenaf

Nettoyer les pièces en fibres Kenaf avec des produits d'entretien adaptés uniquement.

Pièces en plastique

REMARQUE

Les nettoyants contenant de l'alcool ou des solvants comme les nitrodiluants, les détergents à froid, le carburant ou produits similaires peuvent endommager les pièces en plastique. Il y a un risque de dommages matériels. Pour le nettoyage, utiliser un chiffon en microfibres. Si nécessaire, humidifier légèrement le chiffon.

Pour le nettoyage, utiliser un chiffon en microfibres.

Si nécessaire, humidifier légèrement le chiffon.

Ne pas trop mouiller le ciel de pavillon.

Ceintures de sécurité

AVERTISSEMENT

Les nettoyants chimiques peuvent détruire le tissu des ceintures de sécurité. Les ceintures de sécurité ne peuvent alors plus assurer leur fonction de protection correctement. Il y a un risque de blessures ou danger de mort. Utiliser uniquement une solution savonneuse douce pour nettoyer les ceintures de sécurité.

Les sangles de ceinture sales s'enroulent mal, ce qui risque de compromettre la sécurité.

Nettoyer les sangles de ceinture exclusivement à l'eau savonneuse douce, sans les déposer.

N'enrouler les ceintures de sécurité que lorsqu'elles sont sèches.

Coussins pour appui-têtes arrière

Laver la housse à la main uniquement.

Coussin intérieur non lavable.

Moquettes et tapis de sol

AVERTISSEMENT

Les objets se trouvant sur le plancher côté conducteur peuvent limiter la course des pédales ou bloquer une pédale enfoncée à fond. Il y a un risque d'accident. Ranger les objets dans le véhicule de manière à ce qu'ils soient sécurisés et ne puissent pas parvenir dans la zone des pieds du conducteur. Utiliser des tapis de sol adaptés au véhicule et qui peuvent être fixés au plancher. Ne pas utiliser de tapis de sol non fixés et ne pas superposer plusieurs tapis de sol. Veiller à laisser un espace libre suffisant pour les pédales. Veiller à ce que les tapis de sol soient de nouveau fixés de façon sûre après avoir été enlevés, par exemple pour les nettoyer.

Les tapis de sol peuvent être enlevés pour le nettoyage de l'intérieur de l'habitacle.

En cas de forte salissure, nettoyer les moquettes avec un chiffon en microfibres et de l'eau ou un détergent pour textiles. Frotter dans un mouvement de va-et-vient dans le sens du déplacement, sinon la moquette pourrait feutrer.

Capteurs et objectifs de caméra

Généralités

Pour nettoyer les capteurs ou objectifs de caméra, utiliser un chiffon légèrement imbibé de produit pour vitres.

Caméra avant et caméra de recul

Le nettoyage de la caméra avant et de la caméra de recul est proposé sur l'écran de contrôle en cas d'encrassement détecté ou peut être activé manuellement.

1. « MENU »
2. « Applis véhicule »
3. « Stationnement »
4. « Plus »

5. « Nettoyage caméra »
6. Sélectionner le réglage désiré.

Caractéristiques techniques

Équipement du véhicule

Ce chapitre décrit les équipements, les systèmes et les fonctions proposés actuellement et dans un avenir proche en fonction du modèle,

même s'ils ne sont pas présents dans le véhicule.

Plus d'informations :

Équipement du véhicule, voir page 8.

Généralités

Les caractéristiques techniques et les spécifications de la notice d'utilisation sont fournies à titre indicatif. Les données spécifiques au véhicule peuvent différer, par exemple en raison d'équipements optionnels choisis, de versions de pays ou de méthodes de mesure spécifiques au pays. Des valeurs détaillées sont disponibles dans les documents d'immatricu-

lation et sur les plaques informatives du véhicule ou peuvent être demandées auprès d'un Réparateur Agréé du constructeur ou un autre Réparateur Agréé qualifié ou d'un atelier spécialisé.

Les indications portées dans les papiers du véhicule sont toujours prioritaires sur celles présentées dans cette notice d'utilisation.

Dimensions

Les dimensions peuvent différer en fonction de la version de modèle, de la variante d'équipement ou des procédés spécifiques de mesure nationaux.

La hauteur du véhicule peut également varier en raison des pneus et du chargement, par exemple.

BMW i7

Largeur avec rétroviseurs	mm	2192
Largeur sans rétroviseurs	mm	1950
Hauteur	mm	1544
Longueur	mm	5391
Empattement	mm	3215
Plus petit diamètre de braquage Ø		
sans direction active intégrale	m	13,1
avec direction active intégrale	m	12,3

Poids

i7 xDrive60

Poids à vide en ordre de marche, avec 75 kg de charge-ment, sans équipement optionnel	kg	2715
Poids total autorisé	kg	3250
Charge utile	kg	610
Charge autorisée sur l'essieu avant	kg	1550
Charge autorisée sur l'essieu arrière	kg	1810

Mode remorque

i7 xDrive60

Charges tractées selon homologation européenne. Les détails des augmentations possibles peuvent être obtenus auprès d'un Réparateur Agréé, d'un autre Réparateur Agréé qualifié ou d'un atelier spécialisé.

Charge tractée sans frein	kg	750
Charge tractée avec frein pour des pentes jusqu'à 12 %	kg	2000
Charge tractée avec frein pour des pentes jusqu'à 8 %	kg	2000
Charge sur timon maximale	kg	80
Charge sur timon maximale	kg	25
Charge admissible sur l'essieu arrière, véhicule tracteur	kg	1900
Poids total autorisé, véhicule tracteur	kg	3330

Sièges adaptés aux systèmes de retenue pour enfant

Équipement du véhicule

Ce chapitre décrit les équipements, les systèmes et les fonctions proposés actuellement et dans un avenir proche en fonction du modèle, même s'ils ne sont pas présents dans le véhicule.

Plus d'informations :

Équipement du véhicule, voir page 8.

Informations pour les fabricants de sièges enfant

Généralités

Informations sur l'utilisation des systèmes de retenue pour enfants sur les sièges respectifs, conformément aux normes ECE-R 16 et ECE-R 129.

Utilisation possible des systèmes de retenue pour enfant sur les sièges

Position de siège	1	3 - Air-bag ON	3 - Air-bag OFF	4	5	6
Position de siège adaptée à une fixation universelle par ceinture.	non	Oui face à la route	Oui dos à la route	Oui	Oui	Oui
Position de siège i-Size.	non	non	non	Oui	non	Oui
Position de siège adaptée à la fixation latérale : L1/L2.	non	non	non	non	non	non
Plus grande fixation orientée vers l'arrière : R1/R2X/R2/R3.	non	non	non	R3	non	R3
Plus grande fixation orientée vers l'avant : F2X/F2/F3.	non	non	non	F3	non	F3

Position de siège	1	3 - Air-bag ON	3 - Air-bag OFF	4	5	6
Plus grande fixation Booster adaptée : B2/B3.	non	B3	non	B3	non	B3

Une position de siège sans homologation i-Size n'est pas compatible avec le support i-Size.

Une position de siège avec ancrages ISOFIX inférieurs sans Top Tether n'est pas disponible.

Le véhicule n'est pas équipé de boucles de ceinture pour adulte entre les deux ancrages ISOFIX inférieurs.

Numéro de siège	Position dans le véhicule
1	Avant gauche
2	Avant milieu
3	Avant droite
4	2e rangée de sièges gauche
5	2e rangée de sièges milieu
6	2e rangée de sièges droite
7	3e rangée de sièges gauche
8	3e rangée de sièges milieu
9	3e rangée de sièges droite

Annexe

Généralités

Ici, vous trouverez, le cas échéant, des mises à jour de la notice d'utilisation du véhicule.

Mises à jour après la clôture de la rédaction

Après la clôture de la rédaction de la notice d'utilisation intégrée dans le véhicule, les chapitres suivants ont été mis à jour dans la notice d'utilisation imprimée :

- ▶ Utilisation : capteurs du véhicule : capteurs radar : consigne de sécurité.
- ▶ Utilisation : ouverture et fermeture : portes automatiques.
- ▶ Utilisation : sièges, rétroviseurs et volant : sièges avant et sièges arrière : soutien lombaire.
- ▶ Utilisation : sièges, rétroviseurs et volant : sièges avant et sièges arrière : siège massant.
- ▶ Utilisation : sécurité : désactivation de l'airbag passager avant
- ▶ Utilisation : sécurité : assistant d'arrêt d'urgence : activation/désactivation de l'assistant d'arrêt d'urgence.
- ▶ Utilisation : systèmes d'aide à la conduite : assistant de changement de voie : généralités.
- ▶ Utilisation : systèmes d'aide à la conduite : Assisted Driving Plus.
- ▶ Utilisation : rangements : boîte à gants : ouverture de la boîte à gants.

- ▶ Mobilité : recharge du véhicule : processus de charge : gestion de la température de la batterie.
- ▶ Mobilité : aide en cas de panne : triangle de présignalisation.

License Texts and Certifications

Argentina

HeadUnit (Garmin)



Belarus

HeadUnit



Brazil

HeadUnit (Garmin)

Este equipamento não tem direito à proteção contra interferência prejudicial e não pode causar interferência em sistemas devidamente

autorizados. Para maiores informações, consulte o site da ANATEL – www.anatel.gov.br

China

HeadUnit (Harman)



Part name	Toxic and hazardous substances and elements					
	Pb	Hg	Cd	Cr(VI)	PBB	PBDE
Bottom Chassis, Chassis Top, Rear Cover, Screws, Labels, Gapsfiller, etc	0	0	0	0	0	0
Connectors	X	0	0	0	0	0
PCB ASY	X	0	0	0	0	0
Fair	X	0	0	0	0	0

This table was developed according to the provisions of SJ/T 11364.
 0: The content of such hazardous substance in all homogeneous materials of such component is below the limit required by GB/T 26572
 X: the content of such hazardous substance in a certain homogeneous material of such component is beyond the limit required by GB/T 26572
 (Enterprises may further explain the technical reasons for ticking "X" in the table above according to their actual situation herein.)

Russia, Belarus, Kazakhstan

Antenna and Amplifier



RF Signal Amplifier Модель: AV01G70V01, AV02G70V01 торговая марка: Continental
 производитель: Continental Advanced Antenna GmbH адрес производителя: Römerring 1, D-31137 Hildesheim, Germany
 технические параметры: (8V DC, 0.1A),
 сделано в: Portugal

AV01G70V01

AM MW 522 kHz – 1.71 MHz

FM ECE 87.5 MHz – 108 MHz

DAB DAB+ 174 MHz – 240 MHz

AV02G70V01

AM ECE 87.5 MHz – 108 MHz

DAB DAB+ 174 MHz – 240 MHz

HeadUnit



India

Telematics Communication Box

WAVE-01-LOW-R1, WAVE-01-HIGH-R1

This product confirms to the relevant Essential Requirements of TEC, Department of Telecommunications, Ministry of Communications, Govt of India, New Delhi-110001

Indonesia

HeadUnit (Harman)

MGU22H

production: Hungary

81828/SDPPI/2022

2651



MGU22H
 production: China
 81829/SDPPI/2022
 2651



Japan

HeadUnit (Harman)

In order to prevent without any approval this note has to be granted: This product cannot be connected directly to the telecommunications lines (or public wireless LANs) of any telecommunication carriers (e.g., mobile communication carriers, fixed communications carriers, or internet providers). In the case of connecting this product to the internet, be sure to connect it via a router.

Mexico

HeadUnit (Harman)

Modelo: MGU22H
 Marca: BMW

La operación de este equipo está sujeta a las siguientes dos condiciones:

(1) es posible que este equipo o dispositivo no cause interferencia perjudicial y

(2) este equipo o dispositivo debe aceptar cualquier interferencia, incluyendo la que pueda causar su operación no deseada.

Oman

HeadUnit (Garmin)

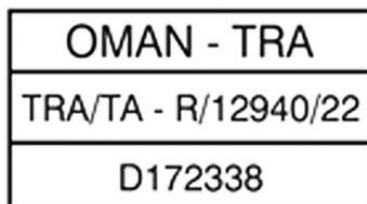

Samoa

Antenna and Amplifier

AV01G70V01, AV02G70V01



Serbia

WAVE-11-HIGH-R2

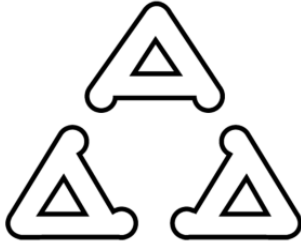

Sierra Leone

Antenna and Amplifier



AV01G70V01: TAN: 2022-002-0001
AV02G70V01: TAN: 2022-002-0002

South Africa

Antenna and Amplifier



APPROVED
TA-2021/2199
TA-2021/2199

Wireless Charging



APPROVED
TA-2021/1389

Telematics Communication Box
WAVE-11-HIGH-R2



South Korea

Antenna and Amplifier



R-R-Ca3-AV01G70V01
R-R-Ca3-AV02G70V01

Taiwan (R.O.C)

HeadUnit (Garmin)

「取得審驗證明之低功率射頻器材，非經核准，公司、商號或使用者均不得擅自變更頻率、加大功率或變更原設計之特性及功能。低功率射頻器材之使用不得影響飛航安全及干擾合法通信；經發現有干擾現象時，應立即停用，並改善至無干擾時方得繼續使用。前述合法通信，指依電信管理法規規定作業之無線電通信。低功率射頻器材須忍受合法通信或工業、科學及醫療用電波輻射性電機設備之干擾。」

茲切結保證所提供之商品限用物質含有情況標示內容係經執行測試作業或採適當之品質管理措施，並備置前述相關文件，確認正確無誤後提供貴局。並同意配合貴局執行後市場管理作業所需，依商品檢驗法第 49 條之規定，於限期 28 個工作天內提供相關證明文件以供審查。

設備名稱：MGU22 型號(型式)：Automotive Infotainment Head Unit						
單元Unit	限用物質及其化學符號 Restricted substances and its chemical symbols					
	鉛 Lead (Pb)	汞 Mercury (Hg)	鎘 Cadmium (Cd)	六價鉻 Hexavalent chromium (Cr ^{VI})	多溴聯苯 Polybrominated biphenyls (PBB)	多溴二苯醚 Polybrominated diphenyl ethers (PBDE)
印刷電路板零件	-	○	○	○	○	○
電纜 電纜零件 連接器	-	○	○	○	○	○
金屬零件	-	○	○	○	○	○
塑膠零件	-	○	○	○	○	○

備註1: "鉛(Pb) wt %" 及 "鎘(Cd) wt %" 係指限用物質之百分比含量總值百分比含量基準。
備註2: "○" 係指該項限用物質之百分比含量未超過百分比含量基準值。
備註3: "-" 係指該項限用物質為排除項目。

HeadUnit (Harman)

中文名稱：信息娛樂系統

Model 型號: MGU22H

Harman Becker Automotive Systems GmbH

12V DC, 12A, -20°C – 55°C

警語

低功電波射性電機管辦法

第十二條經型式認證合格之低功射頻電機,非經許可,公司,商號或

使用者均不得擅自變頻,加大功或變原設計之特性及功能。

第十四條低功射頻電機之使用不得影響飛航影響安全及干擾合法

通信,經發現有干擾現象時,應即停用,並改善至無干擾時方得繼續使用。

前項合法通信,指一電信法規規定作業之無線電通信低功射頻電機需

忍受合法通信或工業,科學及醫用電波射性電機設備之干擾

限用物質含有情況標示聲明書/Declaration of the Presence Condition of the Restricted Substances

設備名稱：MGU22H 型號(型式)：MGU22H						
單元Unit	限用物質及其化學符號 Restricted substances and its chemical symbols					
	鉛 Lead (Pb)	汞 Mercury (Hg)	鎘 Cadmium (Cd)	六價鉻 Hexavalent chromium (Cr ^{VI})	多溴聯苯 Polybrominated biphenyls (PBB)	多溴二苯醚 Polybrominated diphenyl ethers (PBDE)
印刷電路板零件、電纜、電纜零件、連接器	○	○	○	○	○	○
電纜	-	○	○	○	○	○
電路板	-	○	○	○	○	○
塑膠(Plast)	-	○	○	○	○	○

備註1: "鉛(Pb) wt %" 及 "鎘(Cd) wt %" 係指限用物質之百分比含量總值百分比含量基準值。
備註2: "○" 係指該項限用物質之百分比含量未超過百分比含量基準值。
備註3: "-" 係指該項限用物質為排除項目。

進口商/ Importer - 進口商地址/Importer address

Pan German Motors Ltd.
No. 5, Apple Road, Yangmei Dist.,
Taoyuan, 32612, Taiwan
leo.lu@bmw.com.tw

Tel: +886 3 4827111 Ext. 267

Fax: +886 3 4816979

If required in Taiwanese:

First line is name, second the address.

汎德股份有限公司

台灣桃園市楊梅區蘋果路 5 號

UAE

HeadUnit (Garmin)



Ukraine

Antenna and Amplifier



Continental Advanced Antenna GmbH заявляє, що вид радіобладнання "AV01G70V01", "AV02G70V01" відповідає Технічному регламенту радіобладнання від 24 травня 2017 р. № 355. Повний текст Декларації про відповідність технічному регламенту доступний на інтернет-сторінці за адресою: <https://continental-homologation.com>

HeadUnit (Garmin)

Ця компанія Garmin International заявляє, що радіобладнання типу MGU22 відповідає технічним вимогам до радіобладнання. Повний текст декларації відповідності доступний за посиланням: <https://www.garmin.com/en-US/legal/compliance>

Tout de A à Z

Index alphabétique des mots-clés

A

ABS, voir Système antiblocage des roues [244](#)

Accès confort [92](#)

Accessoires et pièces [10](#)

Accident, conduite à suivre [425](#)

Accoudoir central, arrière [339](#)

Accoudoir central, avant [338](#)

Accumulateur, recharger, voir Véhicule, recharger [366](#)

Activation, airbag [204](#)

Activation, état de marche [149](#)

Activation, mode remorque [356](#)

Active Guard, voir Systèmes d'alerte anticollision [207](#)

Active Protection [240](#)

Activité du conducteur, voir Driver Attention Camera [242](#)

Actualisation logicielle, voir Remote Software Upgrade [74](#)

Adaptative, récupération [360](#)

Adapter la vitesse à l'itinéraire [275](#)

Aération, voir Ventilation [323](#)

Aérer, voir Climatiseur auxiliaire [325](#)

Affichage de la charge, voir Écran de recharge [182](#)

Affichage de la température, voir Température extérieure [182](#)

Affichage de périodicité, voir Besoins d'entretien [189](#)

Affichage du niveau de charge, batterie haute tension [186](#)

Affichage, état actuel [188](#)

Affichage, état de charge, témoin de contrôle sur la prise de charge haute tension [373](#)

Affichage niveau de charge, batterie haute tension [186](#)

Affichage OFF, combiné d'instruments, voir État opérationnel et état de marche [181](#)

Affichage READY, combiné d'instruments, voir État opérationnel et état de marche [181](#)

Affichages [167](#)

Affichages de défauts, voir Check-Control [177](#)

Affichages de pannes, voir Check-Control [177](#)

Affichages Sport [188](#)

Affichages sur le véhicule, voir Live Vehicle [168](#)

Affichage sur le pare-brise, voir Affichage tête haute [169](#)

Affichage tête haute [169](#)

Affichage tête haute, entretien [433](#)

Affichage tête haute, position, mémoriser, voir Fonction Memory [135](#)

Afficher les informations sur le système d'aide au stationnement, voir Assisted View [185](#)

Afficher les informations sur l'aide à la conduite, voir Assisted View [185](#)

Afficheur de mesure, voir Combiné d'instruments [167](#)

Âge des pneus [383](#)

Aide à la conduite, stationner, voir Système d'aide au stationnement [280](#)

Aide à l'accès, aide à la sortie [126](#)

Aide au démarrage [425](#)

Aide au stationnement [297](#)

Aide au stationnement latéral [286](#)

Aide au stationnement, voir Radars de stationnement PDC [291](#)

Aide en cas de panne [419](#)

Airbag central [203](#)

Airbag de tête [203](#)

Airbag du milieu, voir Airbag central [203](#)

Airbag latéral [202](#)

Airbag passager avant, témoin de contrôle [205](#)

Airbags [202](#)

Airbags frontaux [202](#)

Airbags, témoin/voyant d'alerte [204](#)

Alarme [110](#)

Alarme, involontaire [111](#)

- Alarme involontaire, éviter [111](#)
Alerte d'oubli de ceinture [128](#)
Alerte de changement de voie [224](#)
Alerte de collision latérale [227](#)
Alerte de dépassement de vitesse [249](#)
Alerte de distance, voir Radars de stationnement PDC [291](#)
Alerte visuelle d'oubli de ceinture [128](#)
Allumer les pleins phares, position nuit, voir Feux de route anti-éblouissement [196](#)
Ampoules et feux [417](#)
Ancrages de cric [404](#)
angle d'articulation, assistant de marche arrière avec remorque [353](#)
angle d'attelage, assistant de marche arrière avec remorque [353](#)
Angle d'ouverture des portes [289](#)
Anneau de remorquage [427](#)
Anneau pour câble de sécurité, conduite avec remorque [358](#)
Anneaux d'arrimage dans le compartiment à bagages [343](#)
Antigel, voir Liquide de lave-glace [411](#)
Antivol de roue [403](#)
Aperçu de l'autonomie [186](#)
Appel d'urgence [421](#)
Appel d'urgence intelligent [423](#)
Appel de détresse légal [421](#)
Appel de phares [163](#)
Appel téléphonique, commande gestuelle [69](#)
Applis, voir la notice d'utilisation concernant le système de navigation, de divertissement et de communication [6](#)
Appuie-têtes, arrière [130](#)
Appuie-têtes avant [129](#)
Appuie-têtes, coussins [131](#)
Appuie-têtes et sièges [120](#)
Aquaplaning [347](#)
Arrière, sièges [123](#)
Assistance à l'accélération, voir Launch Control [155](#)
Assistance Dépannage, voir BMW Assistance en cas d'accident [421](#)
Assistant d'arrêt d'urgence [233](#)
Assistant d'évitement, voir Avertissement collision frontale [208](#)
Assistant d'intersection, voir Reconnaissance des feux de circulation [277](#)
Assistant dans les bouchons, Assisted Driving Plus, voir Systèmes de régulation de la vitesse [253](#)
Assistant de changement de voie [269](#)
Assistant de démarrage [246](#)
Assistant de démarrage en côte, voir Contrôle dynamique de stabilité [244](#)
Assistant de détection de somnolence [241](#)
Assistant de détection de somnolence, conducteur, voir Driver Attention Camera [242](#)
Assistant de freinage [244](#)
Assistant de freinage adaptatif [244](#)
Assistant de manœuvre [303](#)
Assistant de manœuvre de stationnement, voir Assistant de manœuvre [303](#)
Assistant de marche arrière [308](#)
Assistant de marche arrière avec remorque [353](#)
Assistant de marche arrière professionnel [308](#)
Assistant de stationnement [297](#)
Assistant de stationnement professionnel [297](#)
Assistant de suivi de voie avec protection active anti-collision latérale, voir Alerte de collision latérale [227](#)
Assistant d'embouteillage, Assisted Driving Plus, voir Systèmes de régulation de la vitesse [253](#)
Assistant itinéraire et intersection, voir Adapter la vitesse à l'itinéraire [275](#)
Assistant itinéraire et intersection, voir Reconnaissance des feux de circulation [277](#)
Assistant Personnel [63](#)
Assisted Driving, guidage sur voie, voir Systèmes de régulation de la vitesse [253](#)
Assisted Driving Plus, voir Systèmes de régulation de la vitesse [253](#)
Assisted View [185](#)
Astuces de conduite, voir Conseils généraux de conduite [346](#)
Atelier, voir Besoins de maintenance [189](#)
Audio, voir la notice d'utilisation concernant le système de navigation, de divertissement et de communication [6](#)
AUTO H, touche, voir Automatic Hold [161](#)

Automatic Differential Brake [247](#)
 Automatic Hold [161](#)
 Automatiser les habitudes, BMW Intelligent Personal Assistant [67](#)
 Automatisation d'éclairage [191](#)
 Autonomie [181](#)
 Autonomie, augmenter [359](#)
 Autonomie électrique [181](#)
 Avertissement à l'ouverture des portes, voir Avertissement à la sortie [218](#)
 Avertissement à la sortie [218](#)
 Avertissement collision frontale [208](#)
 Avertissement de perte de pression, voir Contrôle de pression des pneus [391](#)
 Avertissement de pression des pneus, voir Contrôle de pression des pneus [391](#)
 Avertissement de pression des pneus, voir Mesure individuelle de pression des pneus [399](#)
 Avertissement de réserve, voir Autonomie [181](#)
 Avertissement en cas de circulation transversale [234](#)
 Avertissement gel, voir Température extérieure [182](#)
 Avertissement perte de pression, voir Mesure individuelle de pression des pneus [399](#)
 Avertisseur d'intersection, voir Avertissement collision frontale [208](#)
 Avertisseur de changement de direction, voir Avertissement collision frontale [208](#)
 Avertisseur de conduite en sens interdit [232](#)
 Avertisseur de franchissement de ligne [220](#)
 Avertisseur de piétons, voir Avertissement collision frontale [208](#)
 Avertisseur de priorité [230](#)
 Avertisseur de risque de collision arrière [229](#)
 Avertisseur de risque de collision, voir Avertissement collision frontale [208](#)
 Avertisseur de sortie [218](#)
 Avertisseur de trafic transversal [234](#)
 Avertisseur sonore [40](#)

B

Balai d'essuie-glace, voir Système d'essuie-glace [163](#)
 Balais d'essuie-glace, changer [416](#)

Banquette arrière [123](#)
 Barre pour le démarrage par remorquage/remorquage [427](#)
 Basculement, rétroviseur extérieur côté passager avant, voir Commande automatique d'orientation vers la bordure de trottoir [133](#)
 Base pour smartphones, voir Compartiment de recharge sans fil [331](#)
 Batterie [417](#)
 Batterie, affichage du niveau de charge [186](#)
 Batterie du système haute tension, durées d'immobilisation longues [378](#)
 Batterie du véhicule [417](#)
 Batterie, élimination [418](#)
 Batterie haute tension, affichage du niveau de charge [186](#)
 Batterie haute tension, durée de vie [378](#)
 Batterie haute tension, durées d'immobilisation longues [378](#)
 Batterie haute tension, fortement déchargée [152](#)
 Batterie haute tension, recyclage [379](#)
 Batterie haute tension, signal d'alarme [23](#)
 Batterie haute tension, surchauffe [152](#)
 Batterie, recharger, voir Véhicule, recharger [366](#)
 B Brake, voir position B [150](#)
 Besoins d'entretien [189](#)
 Besoins de maintenance, voir Condition Based Service [413](#)
 Besoins d'entretien, voir Condition Based Service [413](#)
 Blocage, lève-glace, voir Commutateur de sécurité [116](#)
 Blu-ray, voir la notice d'utilisation concernant le système de navigation, de divertissement et de communication [6](#)
 BMW Assistance Dépannage [420](#)
 BMW Assistance en cas d'accident [421](#)
 BMW Curved Display [58](#)
 BMW Digital Key [103](#)
 BMW Drive Recorder [237](#)
 BMW eDRIVE [146](#)
 BMW ID [79](#)
 BMW iDrive [54](#)
 BMW Intelligent Personal Assistant [63](#)

- BMW Live Cockpit Plus, voir BMW Curved Display [58](#)
- BMW Live Cockpit Professional, voir BMW Curved Display [58](#)
- BMW Natrual Interaction, voir Commande gestuelle BMW [69](#)
- BMW Operating System, voir BMW iDrive [54](#)
- BMW, système de maintenance [413](#)
- BMW Touch Command, Touch Command [67](#)
- Bois, entretien [433](#)
- Bois précieux, entretien [433](#)
- Boîte à gants [337](#)
- Bonne place pour les enfants [137](#)
- Boost, voir Fonction Sport Boost [155](#)
- Bouclage des ceintures, voir Ceintures de sécurité [127](#)
- Bouton Start/Stop [148](#)
- Brake, voir position B [150](#)
- Bridage de la vitesse, valeur affichée, voir Indicateur de limitation de vitesse [249](#)
- Bruit de moteur artificiel, voir Protection acoustique des piétons [149](#)
- Buée, pare-brise [321](#)
- C**
- Câble de charge CC [368](#)
- Câble de charge, Flexible Fast Charger [369](#)
- Câble de charge, identification [368](#)
- Câble de charge Mode 3 [368](#)
- Câble de charge Mode 4, voir Câble de charge CC [368](#)
- Câble de charge rapide CA, voir Câble de charge Mode 3 [368](#)
- Câble de charge rapide, voir Câble de charge Mode 3 [368](#)
- Câble de recharge, batterie haute tension [368](#)
- Câble de recharge mode 2 [368](#)
- Câble de recharge standard [368](#)
- Câble en nylon pour le démarrage par remorquage/remorquage [427](#)
- Câble pour le démarrage par remorquage/remorquage [427](#)
- Calibrage des sièges avant [123](#)
- calibrer un siège [123](#)
- Caméra, caméra de recul [285](#)
- Caméra, combiné d'instruments, voir Driver Attention Camera [242](#)
- Caméra d'habitacle [333](#)
- Caméra de recul [285](#)
- Caméra photo, voir Caméra d'habitacle [333](#)
- Caméras, voir Capteurs du véhicule [45](#)
- Caoutchoucs, entretien [433](#)
- Capot [408](#)
- Capot actif, voir Système de protection active des piétons [205](#)
- Captain's Chair, voir Sièges Executive Lounge [124](#)
- Capteur d'inclinaison [111](#)
- Capteur d'accélération, voir gravimètre [186](#)
- Capteurs à ultrasons, voir Capteurs du véhicule [45](#)
- Capteurs du véhicule [45](#)
- Capteurs, entretien [434](#)
- Capteurs radars, voir Capteurs du véhicule [45](#)
- Caractéristiques techniques [436](#)
- Catégories de siège enfant, voir Places assises adaptées pour les systèmes de retenue pour enfant [143](#)
- CBS, voir Condition Based Service [413](#)
- Ceintures de sécurité [127](#)
- Ceintures de sécurité, entretien [434](#)
- Centres de lavage [429](#)
- Centres de lavage, automatiques [429](#)
- Chaînes neige [390](#)
- Changement de mode Seamless, voir Commande à distance [307](#)
- Changement de roue [401](#)
- Changement, roues et pneus [383](#)
- Charge en mode 2, voir Véhicule, recharger [366](#)
- Chargement [342](#)
- CHARGE, récupération d'énergie [147](#)
- Charger le compartiment à bagages, voir Ranger un objet lourd [342](#)
- Charges sur l'essieu, autorisées [437](#)
- Charge standard, voir Véhicule, recharger [366](#)
- Charge sur timon, caractéristiques techniques [437](#)
- Charge tractable [437](#)
- Charge utile, caractéristiques techniques [437](#)
- Charge, véhicule [366](#)

- Charge, voir Écran de recharge [182](#)
- Charge, voir Véhicule, recharger [366](#)
- Châssis confort actif, voir Executive Drive Pro [313](#)
- Chauffage d'accoudoirs [321](#)
- Chauffage de la lunette arrière [321](#)
- Chauffage de siège [321](#)
- Chauffage de siège et d'accoudoirs [321](#)
- Chauffage de siège et d'éléments de surface [321](#)
- Chauffage des surfaces, voir Chauffage de siège et d'accoudoirs [321](#)
- Check-Control [177](#)
- Ciel de pavillon [43](#)
- Circuit [350](#)
- Circulation à droite, mode d'éclairage [198](#)
- Circulation à gauche, mode d'éclairage [198](#)
- Circulation transversale, alerte [234](#)
- Clé de contact, voir Clé du véhicule [85](#)
- Clé de véhicule, supplémentaire [86](#)
- Clé de voiture, voir Clé du véhicule [85](#)
- Clé du véhicule [85](#)
- Clé du véhicule, clé intégrée [87](#)
- Clé du véhicule, dysfonctionnement [89](#)
- Clé du véhicule, perte [86](#)
- Clé du véhicule, remplacer la batterie [86](#)
- Clé générale, voir Clé du véhicule [85](#)
- Clé intégrée [87](#)
- Clé, mécanique [87](#)
- Clé numérique, voir BMW Digital Key [103](#)
- Clé, voir Clé du véhicule [85](#)
- Clignotants, feux de route, appel de phares [162](#)
- Clignotants, remplacement des ampoules, voir Ampoules et feux [417](#)
- Clignotants, témoin [174](#)
- Climatisation [314](#)
- Climatisation automatique à l'arrière, verrouillage des organes de commande [316](#)
- Climatisation, entrée d'air frais [430](#)
- Climatiseur automatique [314](#)
- Climatiseur automatique arrière [314](#)
- Climatiseur auxiliaire [325](#)
- Coach efficiency, Efficient Mode [362](#)
- Code variable, émetteur portatif [328](#)
- Coffre à bagages, voir Compartiment à bagages [342](#)
- Combiné d'instruments [167](#)
- Confort Access, voir Accès confort [92](#)
- Commande à distance [307](#)
- Commande automatique d'éclairage [191](#)
- Commande automatique d'orientation vers la bordure de trottoir, rétroviseur extérieur [133](#)
- Commande gestuelle [69](#)
- Commande gestuelle BMW [69](#)
- Commande impulsionnelle des clignotants [163](#)
- Commande manuelle, débit d'air [319](#)
- Commande manuelle, diffusion de l'air [320](#)
- Commander sans contact le couvercle de coffre [100](#)
- Commande sans contact du couvercle de coffre [100](#)
- Commande vocale [63](#)
- Commodo, voir Clignotants [162](#)
- Commodo, voir Système d'essuie-glace [163](#)
- Communication, voir la notice d'utilisation concernant le système de navigation, de divertissement et de communication [6](#)
- Commutateur d'éclairage [191](#)
- Commutateur de sécurité, vitre [116](#)
- commutateur d'agrément de conduite, voir My Modes [156](#)
- Commutateurs, voir Poste de conduite [40](#)
- Commutation jour/nuit automatique, rétroviseur intérieur [134](#)
- Commutation jour/nuit automatique, voir Feux de route anti-éblouissement [196](#)
- Comparaison des entrées [56](#)
- Compartiment à bagages [342](#)
- Compartiment à bagages, agrandir [344](#)
- Compartiment à bagages, déverrouillage de secours [102](#)
- Compartiment à bagages, sécuriser, voir Mode voiturier [107](#)
- Compartiment de rangement, compartiment à bagages [343](#)
- Compartiment de recharge sans fil pour smartphones [331](#)
- Compartiment moteur, voir Sous le capot [408](#)
- Compartiments dans les portes [338](#)
- Compresseur [387](#)
- Compteur kilométrique journalier, voir Données des trajets [183](#)

- Compteur kilométrique total, voir Données des trajets [183](#)
- Concept d'affichage et de commande, voir BMW iDrive [54](#)
- Condensation, voir Eau de condensation à l'arrière du véhicule [349](#)
- Condition Based Service [413](#)
- Conduite [146](#)
- Conduite, bouton Start/Stop [148](#)
- Conduite électrique, voir BMW eDRIVE [146](#)
- conduite électrique, voir Conduite en détail [152](#)
- Conduite en détail [152](#)
- Conduite en roue libre [361](#)
- Conduite, voir Détail de l'état de marche [149](#)
- Confort de conduite [311](#)
- ConnectDrive, voir la notice d'utilisation concernant le système de navigation, de divertissement et de communication [6](#)
- Connecter les appareils mobiles au véhicule [71](#)
- Conseils de conduite, généraux [346](#)
- Conseils de conduite, rodage [346](#)
- Conseils d'anticipation, indicateur de limitation de vitesse [252](#)
- Conseils généraux de conduite [346](#)
- Console centrale [42](#)
- Consommation moyenne, voir Données des trajets [183](#)
- Consommation, voir Données des trajets [183](#)
- Contact avec de l'eau, système haute tension [23](#)
- Contacts, voir la notice d'utilisation concernant le système de navigation, de divertissement et de communication [6](#)
- Contour du dossier, voir Soutien lombaire [122](#)
- Contrôle de performances [313](#)
- Contrôle de pression des pneus [391](#)
- Contrôle de pression des pneus, réinitialisation [394](#)
- Contrôle de pression des pneus, réinitialiser [394](#)
- Contrôle de pression des pneus, voir Contrôle de pression des pneus [391](#)
- Contrôle de pression pneus, voir Mesure individuelle de pression des pneus [399](#)
- Contrôle de stabilité de la remorque [355](#)
- Contrôle dynamique de stabilité [244](#)
- Contrôle dynamique de traction, voir Réglage pour une dynamique de conduite accrue [245](#)
- Correcteur d'assiette sur les deux essieux [311](#)
- Correcteur d'assiette, voir Correcteur d'assiette sur les deux essieux [311](#)
- Corrosion, disques de frein [349](#)
- Cotes, voir Dimensions [436](#)
- Couple, voir Affichages Sport [188](#)
- Coupure de courant [418](#)
- Coussin d'appui-tête, entretien [434](#)
- Coussin pour appui-tête à l'arrière, entretien [434](#)
- Coussins pour appui-têtes arrière [131](#)
- Couvercle de coffre, déverrouillage de secours [102](#)
- Crevaision, poursuite du voyage, voir Contrôle de pression des pneus [391](#)
- Crevaision, poursuite du voyage, voir Mesure individuelle de pression des pneus [399](#)
- Crevaision, réparer [386](#)
- Crevaision, voir Contrôle de pression des pneus [391](#)
- Crevaision, voir Mesure individuelle de pression des pneus [399](#)
- Crochet multifonction [343](#)
- Curved Display [58](#)

D

- Dashcam, voir BMW Drive Recorder [237](#)
- Date [186](#)
- Débit d'air, climatiseur automatique [319](#)
- Décélération et récupération d'énergie [152](#)
- Dégivrage, pare-brise [321](#)
- Délimitation des voies, avertissement [220](#)
- Démarrage du moteur, voir Aide au démarrage [425](#)
- Démarrage externe, voir Aide au démarrage [425](#)
- Démarrage par remorquage [425](#)
- Démarrage, voir Assistant de démarrage [246](#)
- Démarrer le moteur avec la Key Card [102](#)
- Dernière maintenance, voir Historique de maintenance [189](#)
- Désactivation, airbag [204](#)

- Désactivation automatique, système haute tension [24](#)
- Désactivation, état de marche [149](#)
- Détail de l'état de marche [149](#)
- Détecteur de pluie [164](#)
- Détergent neutre, voir Jantes en alliage léger, entretien [433](#)
- Déverrouillage automatique [109](#)
- Déverrouillage de secours, boîte à gants [337](#)
- Déverrouillage de secours, couvercle de coffre [102](#)
- Déverrouillage de secours, frein de parking [152](#)
- Déverrouillage, réglages [108](#)
- Déverrouiller, automatiquement [109](#)
- Déverrouiller manuellement les portes, voir Clé intégrée [87](#)
- Diamètre de braquage entre murs, véhicule [436](#)
- Diffuseurs d'air, voir Ventilation [323](#)
- Diffusion d'air individuelle [320](#)
- Digital Key [103](#)
- Dimensions [436](#)
- Direction active intégrale [247](#)
- Direction aux roues arrière, voir Direction active intégrale [247](#)
- Direction, direction active intégrale [247](#)
- Dispositif d'attelage, rotule, pivotable électriquement [356](#)
- Dispositifs d'arrimage, voir Anneaux d'arrimage dans le compartiment à bagages [343](#)
- Disques de frein, rodage [346](#)
- Disques de frein, voir Système de freinage [346](#)
- Distance par rapport au véhicule qui précède, régulateur de distance, voir Systèmes de régulation de la vitesse [253](#)
- Divertissement, liste de sélection du combiné d'instruments [179](#)
- Divertissement, voir la notice d'utilisation concernant le système de navigation, de divertissement et de communication [6](#)
- Dommages, pneus [382](#)
- Données des trajets [183](#)
- Données du véhicule et protection des données [10](#)
- Données du véhicule, réinitialiser [79](#)
- Données personnelles, effacer [78](#)
- Données, voir Données personnelles, effacer [78](#)
- Dossier, inclinaison [121](#)
- Dossiers des sièges arrière, rabattre [344](#)
- Dossier, sièges [120](#)
- Driver Attention Camera [242](#)
- Drive Recorder [237](#)
- Driving Assistant, voir Systèmes de prévention des collisions [207](#)
- DSC, voir Contrôle dynamique de stabilité [244](#)
- DTC, voir Réglage pour une dynamique de conduite accrue [245](#)
- Durée de vie de la batterie haute tension [378](#)
- Durées d'immobilisation longues, batterie haute tension [378](#)
- Dynamique de conduite, réglage [245](#)
- Dysfonctionnement, clé du véhicule [89](#)
- ## E
- Eau de condensation à l'arrêt du véhicule [349](#)
- Eau de refroidissement [411](#)
- Eau sur la chaussée [347](#)
- Eau, système haute tension [23](#)
- Échange, roues et pneus [383](#)
- Éclairage [191](#)
- Éclairage, commande automatique [191](#)
- Éclairage d'accompagnement [194](#)
- Éclairage d'accompagnement, activer [194](#)
- Éclairage d'accueil [193](#)
- Éclairage d'ambiance [200](#)
- Éclairage de l'affichage, voir Éclairage des instruments [198](#)
- Éclairage de poignée de porte, voir Éclairage d'accueil [193](#)
- Éclairage de rond-point [196](#)
- Éclairage des haut-parleurs [200](#)
- Éclairage des instruments [198](#)
- Éclairage de virage adaptatif [195](#)
- Éclairage ECO, fonction dynamique [194](#)
- Éclairage extérieur, véhicule verrouillé [193](#)
- Éclairage intérieur [199](#)
- Éclairage intérieur, véhicule verrouillé [193](#)
- Écran central, voir BMW Curved Display [58](#)
- Écran central, voir Écran de contrôle [58](#)
- Écran d'accueil, profils de conducteur [79](#)

- Écran de contrôle [58](#)
Écran de contrôle, fenêtre contextuelle [57](#)
Écran de contrôle, luminosité [59](#)
Écran de recharge [182](#)
Écran, voir BMW Curved Display [58](#)
eDRIVE, conduite électrique, voir BMW eDRIVE [146](#)
Effacement, données personnelles [78](#)
Efficient4x4, voir xDrive [247](#)
Efficient Mode [361](#)
Efficient Mode, voir My Modes [156](#)
Éléments en bois, entretien [433](#)
Éléments en bois précieux, entretien [433](#)
Élimination de la batterie usagée [418](#)
E-mail, voir la notice d'utilisation concernant le système de navigation, de divertissement et de communication [6](#)
Émetteur portatif à code variable [328](#)
Empattement, véhicule [436](#)
Enfant, bonne place [137](#)
Enfants, condamnation des portes et des vitres [145](#)
Enfants, systèmes de retenue, voir Transport d'enfants en toute sécurité [137](#)
Enfants, transport [137](#)
Enregistrement vidéo, voir BMW Drive Recorder [237](#)
Entrée confort [126](#)
Entrée de commandes vocales, voir BMW Intelligent Personal Assistant [63](#)
Entrée de lettres et de chiffres [56](#)
Entrée d'air frais, climatisation [430](#)
Entrée, iDrive [56](#)
Entrer l'adresse, système de navigation, voir la notice d'utilisation concernant le système de navigation, de divertissement et de communication [6](#)
Entretien [429](#)
Entretien, affichage tête haute [433](#)
Entretien des garnitures en tissu [432](#)
Entretien du cuir [432](#)
Entretien du véhicule, peinture [431](#)
Entretien, écrans [433](#)
Entretien, entretien du véhicule [431](#)
Entretien, jantes en alliage léger [433](#)
Équipement du véhicule [8](#)
Équipement du véhicule, voir Équipement du véhicule [8](#)
Équipement, intérieur [327](#)
Équipement optionnel, voir Équipement du véhicule [8](#)
Essuie-glace, position relevée [165](#)
Essuie-glace, voir Système d'essuie-glace [163](#)
État actuel, affichage [188](#)
État actuel du véhicule [188](#)
État de charge, témoin de contrôle sur la prise de charge haute tension [373](#)
État de marche, activer [149](#)
État de marche, désactiver [149](#)
État de marche du véhicule [50](#)
État de marche, voir État de marche du véhicule [50](#)
État de repos, voir État de marche du véhicule [50](#)
État des pneus, affichage [393](#)
État du véhicule [187](#)
État opérationnel, voir État de marche du véhicule [50](#)
Executive Drive Pro [313](#)
Extincteur [424](#)
- ## F
- Fanions, fixation [349](#)
Fausse alerte, voir Alarme involontaire, éviter [111](#)
Fenêtre contextuelle, écran de contrôle [57](#)
Fermer avec la Key Card [102](#)
Fermeture assistée Soft Close, portes [107](#)
Fermeture avec le smartphone, voir BMW Digital Key [103](#)
Fermeture, voir Ouverture et fermeture [85](#)
Feux arrière, changer, voir Ampoules et lampes [417](#)
Feux arrière de brouillard [198](#)
Feux arrière de brouillard, remplacer, voir Ampoules et lampes [417](#)
Feux d'intempéries [198](#)
Feux de croisement de jour [194](#)
Feux de croisement, utilisation [192](#)
Feux de détresse [419](#)
Feux de position [192](#)

Feux de route [163](#)
 Feux de route anti-éblouissement [196](#)
 Feux de stationnement [193](#)
 Feux directionnels [196](#)
 Feux stop adaptatifs, voir Feux stop dynamiqués [237](#)
 Feux stop dynamiques [237](#)
 Filtre à charbon actif, voir Filtre d'habitacle [324](#)
 Filtre à particules, voir Filtre d'habitacle [324](#)
 Filtre d'habitacle [324](#)
 Filtre, voir Filtre d'habitacle [324](#)
 Fixation de fanions [349](#)
 Fixation de siège enfant ISOFIX [140](#)
 Fixer, objet lourd [342](#)
 Flexible Fast Charger [369](#)
 Fonction d'avertissement en cas de circulation en sens inverse, voir Avertissement collision frontale [208](#)
 Fonction d'avertissement en cas de conduite en sens interdit, voir Avertisseur de conduite en sens interdit [232](#)
 Fonction de dégivrage [321](#)
 Fonction de freinage lors du stationnement, radars de stationnement PDC actifs [294](#)
 Fonction de protection, vitre [113](#)
 Fonction de refroidissement, climat [318](#)
 Fonction dynamique d'éclairage ECO [194](#)
 Fonction d'avertissement, collision arrière [229](#)
 Fonction hôtel, voir Mode service de stationnement [107](#)
 Fonction Memory [135](#)
 Fonction Safe Share, voir BMW Digital Key [103](#)
 Fonctions d'éclairage adaptatif [195](#)
 Fonction Sport Boost [155](#)
 Fonction touriste, voir Circulation à droite/à gauche [198](#)
 Formation automatique de couloir de secours [278](#)
 Freinage d'urgence, voir Assistant d'arrêt d'urgence [233](#)
 Freinage d'urgence, voir PostCrash – iBrake [241](#)
 Freinage en sécurité [348](#)
 Frein à main, voir Frein de stationnement [158](#)
 Frein d'immobilisation, voir Frein de stationnement [158](#)

Frein de parking, déverrouillage électronique [152](#)
 Frein de stationnement [158](#)
 Freins, instructions [348](#)
 Fuseau horaire [186](#)
 Fusibles [418](#)

G

Garantie constructeur [9](#)
 Garnitures en tissu, entretien [432](#)
 Gestes possibles, commande gestuelle [69](#)
 Gestes, voir Commande gestuelle BMW [69](#)
 Givre, voir Température extérieure [182](#)
 Gonflage, pneus [380](#)
 GPS, système de navigation, voir la notice d'utilisation concernant le système de navigation, de divertissement et de communication [6](#)
 Gravimètre [186](#)
 Guidage sur voie, Assisted Driving, voir Systèmes de régulation de la vitesse [253](#)

H

Haut du dossier, avant [122](#)
 Hauteur de passage, eau [347](#)
 Hauteur, véhicule [436](#)
 Haut-parleurs, éclairage [200](#)
 Heure [186](#)
 Heure de départ, climatisation auxiliaire [326](#)
 heure du jour, voir heure [186](#)
 heure locale, voir heure [186](#)
 heure, voir heure [186](#)
 Historique de maintenance [189](#)
 Hivernage, voir Mise hors circulation du véhicule [378](#)
 HomeLink, voir Télécommande universelle intégrée [327](#)

I

iBrake – PostCrash [241](#)
 Identification, câble de charge [368](#)
 iDrive [54](#)
 Inclinaison du dossier [121](#)

Indicateur d'interdiction de dépassement [249](#)
Indicateur de limitation de vitesse [249](#)
Indicateur de limitation de vitesse avec conseils d'anticipation [252](#)
Indicateur de puissance, combiné d'instruments [179](#)
Indicateur d'état de charge, voir Écran de recharge [182](#)
Indicateurs de changement de direction, voir Clignotants [162](#)
Influencer l'autonomie, voir Aperçu de l'autonomie [186](#)
Informations routières, voir la notice d'utilisation concernant le système de navigation, de divertissement et de communication [6](#)
Informations sur l'état actuel, iDrive [55](#)
Initialisation, voir Mesure individuelle de pression des pneus [399](#)
Inondation, traversée [347](#)
Installation de lave-glace [163](#)
Intelligent Personal Assistant [63](#)
Intérieur [327](#)
Intervention, système haute tension [23](#)
ISOFIX, fixation de siège enfant [140](#)
Itinéraire, système de navigation, voir la notice d'utilisation concernant le système de navigation, de divertissement et de communication [6](#)

J

Jantes en alliage léger, entretien [433](#)
Jour calendrier, voir Date [186](#)

K

Kenaf, entretien [433](#)
Key Card [102](#)
Keyless-Go, voir Accès confort [92](#)
Kilométrage restant, voir Autonomie [181](#)
Kit de premiers secours [419](#)
Kit de réparation des pneus [386](#)
Kit mains libres, voir Notice d'utilisation du système de navigation, de divertissement et de communication [6](#)
Klaxon, avertisseur sonore [40](#)

L

Lampes, entretien [430](#)
Langue du système, régler, voir Langue [65](#)
Langue, régler [65](#)
Largeur de dossier [122](#)
Largeur, véhicule [436](#)
Launch Control [155](#)
Lavage auto [429](#)
Lavage du véhicule [429](#)
Lavage, véhicule [429](#)
Lecteur MP3, voir la notice d'utilisation concernant le système de navigation, de divertissement et de communication [6](#)
Lettre de qualité, voir Garantie constructeur [9](#)
Lève-vitres électriques [112](#)
Lignes des cercles de braquage, caméra de recul [284](#)
Lignes de trajectoire, caméra de recul [284](#)
Lignes d'aide au stationnement, caméra de recul [284](#)
Limitation de vitesse, valeur affichée, voir Indicateur de limitation de vitesse [249](#)
Limiteur de vitesse, manuel, voir Systèmes de régulation de la vitesse [253](#)
Liquide de lave-glace [411](#)
Liquide de lave-glace, voir Liquide de lave-glace [411](#)
Liquide de refroidissement [411](#)
liste, combiné d'instruments, voir listes de sélection [179](#)
Liste de sélection sur le combiné d'instruments [179](#)
Live Vehicle [168](#)
Longueur d'assise [122](#)
Longueur, véhicule [436](#)
Louvoiement de la remorque, voir Contrôle de stabilité de la remorque [355](#)
Luminosité, écran de contrôle [59](#)

M

Maintenance [413](#)
Maintenance effectuée, voir Historique de maintenance [189](#)

Maintenance, voir Besoins de maintenance [189](#)
 Marquage des pneus recommandés [384](#)
 Marques de pneus recommandées [384](#)
 Massage des lombaires, voir Siège massant [123](#)
 Massage des lombaires, voir Siège massant arrière [126](#)
 Mémoire de données, voir Données du véhicule et protection des données [10](#)
 Menus de commande, voir BMW iDrive [54](#)
 Message de crevaison, voir Contrôle de pression des pneus [395](#)
 Message de crevaison, voir Mesure individuelle de pression des pneumatiques [399](#)
 Message de panne, voir Check-Control [177](#)
 Messages d'avertissement, voir Check-Control [177](#)
 Messages, voir Check-Control [177](#)
 Mesure individuelle de pression des pneus [399](#)
 Microfiltre, voir Filtre d'habitacle [324](#)
 Miroir à make-up [329](#)
 Miroir à maquillage [329](#)
 Miroir de courtoisie [329](#)
 Mise à jour de cartes, voir la notice d'utilisation concernant le système de navigation, de divertissement et de communication [6](#)
 Mise à jour de la notice d'utilisation [9](#)
 Mise au rebut de la batterie du véhicule [418](#)
 Mise hors circulation du véhicule [378](#)
 Mises à jour après la clôture de la rédaction [9](#)
 Mode de conduite Efficient Mode, voir My Modes [156](#)
 mode de conduite Personal Mode, voir My Modes [156](#)
 mode de conduite Sport Mode, voir My Modes [156](#)
 Mode de recyclage de l'air [319](#)
 Mode remorque [351](#)
 Mode remorque, activation [356](#)
 Mode service de stationnement [107](#)
 Modification, roues et pneus [383](#)
 Modifications techniques, voir Sécurité personnelle [9](#)
 Moniteur de bord, voir Écran de contrôle [58](#)

Moniteur, voir Écran de contrôle [58](#)
 Montage de systèmes de retenue pour enfant [138](#)
 Moquettes, entretien [434](#)
 Mot d'activation [64](#)
 Moteur au ralenti en conduite, voir Conduite en roue libre [361](#)
 Moteur, bruit artificiel, voir Protection acoustique des piétons [149](#)
 Multimédia, voir la notice d'utilisation concernant le système de navigation, de divertissement et de communication [6](#)
 My Modes [156](#)

N

Navigation, voir la notice d'utilisation concernant le système de navigation, de divertissement et de communication [6](#)
 Nettoyage, affichage tête haute [433](#)
 Nettoyage, écrans [433](#)
 Nettoyant liquide, voir Liquide de lavage [411](#)
 NIV, voir Numéro d'identification du véhicule [21](#)
 No Passing Information, voir Indicateur de limitation de vitesse avec indicateur d'interdiction de dépassement [249](#)
 Notice d'utilisation intégrée dans le véhicule [6](#)
 Notice d'utilisation par commande vocale, BMW Intelligent Personal Assistant [65](#)
 Notices d'utilisation complémentaires [7](#)
 Numéro d'identification du véhicule [21](#)
 Numéro d'identification, voir Numéro d'identification du véhicule [21](#)
 Numéro de châssis, voir Numéro d'identification du véhicule [21](#)

O

OBD, voir Système de diagnostic embarqué [414](#)
 Objectifs de caméra, entretien [434](#)
 Objet lourd, ranger [342](#)
 Objet lourd, ranger et fixer [342](#)
 Ordinateur de bord, voir Données des trajet [183](#)

Outil [416](#)
Outils de bord [416](#)
Ouverture avec le smartphone, voir BMW Digital Key [103](#)
Ouverture et fermeture [85](#)
Ouverture, voir Ouverture et fermeture [85](#)
Ouvrir avec la Key Card [102](#)

P

Pack Sécurité, voir Active Protection [240](#)
Page Internet, voir Internet [7](#)
Panne, aide [419](#)
Panneau, câble de charge [368](#)
Panne, changement de roue [401](#)
Panorama View, voir Vue panoramique [288](#)
Pansements, voir Kit de premiers secours [419](#)
Paramètres des pneus [392](#)
Pare-brise à Climatisation du pare-brise [347](#)
Pare-brise, dégivrage [321](#)
Pare-brise, fonction climatisation [347](#)
Pare-soleil [329](#)
Park Assist Plus, voir Systèmes d'aide stationnement [280](#)
Park Assist professionnel, voir Systèmes d'aide stationnement [280](#)
Park Assist, voir Systèmes d'aide stationnement [280](#)
Partir, voir Assistant de démarrage [246](#)
Pâte d'étanchéité, voir Kit de réparation des pneus [386](#)
Patères [340](#)
Pavé tactile, sélecteur [61](#)
PDC, voir Radars de stationnement PDC [291](#)
Pédale de frein [348](#)
Peinture du véhicule, entretien [431](#)
Peinture mate, entretien [432](#)
Pentes [348](#)
Personal Mode, voir My Modes [156](#)
Perspective de caméra automatique [286](#)
Perspective de caméra semi-automatique [286](#)
Phares, entretien [430](#)
Phares, régler, voir Circulation à droite/à gauche [198](#)
Pièces en plastique, entretien [434](#)
Pièces et accessoires [10](#)
Piétons, protection acoustique [149](#)
Place pour un enfant [137](#)
Plaquettes de frein, rodage [346](#)
Plaquettes de frein, voir Système de freinage [346](#)
Plastique, entretien [434](#)
Plus petit diamètre de braquage, véhicule [436](#)
Pneus, âge [383](#)
Pneus d'été, profil [382](#)
Pneus d'hiver [385](#)
Pneus d'hiver, profil [382](#)
Pneus endommagés [382](#)
Pneus et roues [380](#)
Pneus, marques recommandées [384](#)
Pneus, pression [380](#)
Pneus, pression de gonflage [380](#)
Pneus rechapés [384](#)
Pneus recommandés, marquage [384](#)
Pneus toutes saisons, voir Pneus d'hiver [385](#)
Poids [437](#)
Poids à vide [437](#)
Poids total, autorisé [437](#)
Poids total, mode remorque [437](#)
Points d'activation, vue panoramique [289](#)
Pontage, voir Aide au démarrage [425](#)
Porte-bagages arrière [349](#)
Porte-boissons arrière [340](#)
Porte-boissons, avant [339](#)
Porte-bouteille arrière, voir Porte-gobelet arrière [340](#)
Porte-bouteille avant, voir Porte-gobelet avant [339](#)
Porte-canette arrière, voir Porte-gobelet arrière [340](#)
Porte-canette avant, voir Porte-gobelet avant [339](#)
Porte-gobelet arrière [340](#)
Porte-gobelet avant [339](#)
Portes automatiques [94](#)
Position assise sûre [120](#)
position B [150](#)
Position B du levier sélecteur, voir position B [150](#)
Position de base, sièges arrière [126](#)
Position du levier sélecteur [150](#)

Position du rétroviseur extérieur, mémoriser, voir Fonction Memory [135](#)

Position du siège, mémoriser, voir Fonction Memory [135](#)

Position du volant, mémoriser, voir Fonction Memory [135](#)

Position relevée, essuie-glace [165](#)

Positions de la pédale d'accélérateur [152](#)

Position, voir Positions du levier sélecteur [150](#)

PostCrash – iBrake [241](#)

Poste de conduite [40](#)

Poursuite du voyage avec une crevaillon, voir Contrôle de pression des pneus [391](#)

Poursuite du voyage avec une crevaillon, voir mesure individuelle de pression des pneus [399](#)

Powermeter, voir Indicateur de puissance [179](#)

Préclimatiser, voir Climatiseur auxiliaire [325](#)

Pression de gonflage des pneus [380](#)

Pression des pneus [380](#)

Prétempérer, voir Climatiseur auxiliaire [325](#)

Prévention de collision arrière, voir Avertisseur de risque de collision arrière [229](#)

Prévention des accidents, voir Active Protection [240](#)

Principe de fonctionnement, voir BMW iDrive [54](#)

Principe Wordmatch, voir Comparaison des entrées [56](#)

Prise de diagnostic [414](#)

Prise en remorque, voir Remorquage [425](#)

Prises de courant, appareils électriques [329](#)

Prise USB, position dans le véhicule [330](#)

Produit d'étanchéité de pneu, voir Kit de réparation des pneus [386](#)

Produits d'entretien [431](#)

Profil des pneus [382](#)

Profil invité, voir BMW ID [79](#)

Profil personnel, voir BMW ID [79](#)

Profil conducteur [79](#)

Profil de conducteur, écran d'accueil [79](#)

Profondeur de sculpture minimale, pneus [382](#)

Programme automatique, climatiseur automatique [316](#)

Programme de départ, voir Climatiseur auxiliaire [325](#)

Programme électronique de stabilité ESP, voir Contrôle dynamique de stabilité [244](#)

Programme SYNC, climatiseur automatique [320](#)

Projecteurs LED, changer, voir Ampoules et lampes [417](#)

Protection acoustique des piétons [149](#)

Protection anti-éblouissement, voir Pare-soleil [329](#)

Protection antigel, voir Liquide de lave-glace [411](#)

Protection, boulons de roue antivol [403](#)

Protection de pincement, vitre [113](#)

Protection des données, réglages [78](#)

protection des flancs, voir aide au stationnement latéral [286](#)

Protection des piétons, active [205](#)

Protection volumétrique [111](#)

Puissance d'entraînement réduite [179](#)

Puissance, voir Affichages Sport [188](#)

Q

Qualité de l'air [324](#)

R

Raccordement, appareils électriques, voir Prises de courant [329](#)

Raccordement de diagnostic [414](#)

Raccorder, appareils mobiles [71](#)

Raccourcis, iDrive [57](#)

Radars de stationnement [291](#)

Radars de stationnement PDC actifs [294](#)

Radio, voir la notice d'utilisation concernant le système de navigation, de divertissement et de communication [6](#)

Ralenti, conduite en roue libre [361](#)

Rangement du câble de charge [370](#)

Ranger le câble de charge, voir Rangement [370](#)

Ranger le câble de recharge, voir Rangement [370](#)

Ranger, objet lourd [342](#)

Recharge inductive, smartphone, voir Base Wireless Charging [331](#)

- Recharger un smartphone, voir Base Wireless Charging [331](#)
- Recharge sans fil, smartphone, voir Base Wireless Charging [331](#)
- Rechercher des stations de charge, voir la notice d'utilisation concernant le système de navigation, de divertissement et de communication [6](#)
- Recommandation de pause, voir Système de détection de somnolence [241](#)
- Reconnaissance des feux de circulation [277](#)
- Reconnaissance vocale [63](#)
- Reconnaître les feux de circulation [277](#)
- Récupération adaptative [360](#)
- Récupération d'énergie, CHARGE [147](#)
- Récupération d'énergie et décélération [152](#)
- Recyclage [415](#)
- Recyclage, batterie haute tension [379](#)
- Recyclage de l'air, voir Mode de recyclage de l'air [319](#)
- Réduction de la puissance d'entraînement [179](#)
- Refroidissement du moteur [411](#)
- Refroidissement du siège [322](#)
- Refroidissement, maximal [319](#)
- Refroidissement maximum [319](#)
- Réglage automatique du temps [186](#)
- Réglage de la colonne de direction [134](#)
- réglage de la dynamique de conduite, voir My Modes [156](#)
- Réglage du temps, automatique [186](#)
- Réglages d'usine, voir données du véhicule, réinitialiser [79](#)
- Réglages, écran de contrôle [59](#)
- Réglages individuels, voir BMW ID [79](#)
- Réglages personnels [78](#)
- Réglage SPORT PLUS, voir Réglage pour une dynamique de conduite accrue [245](#)
- Réglages, réinitialiser, véhicule [79](#)
- Réglages, sièges et appuie-têtes [120](#)
- Réglages, verrouiller/déverrouiller [108](#)
- Réglages, volant [134](#)
- Régler le jour, voir Date [186](#)
- régler l'heure [186](#)
- régler l'heure, voir heure [186](#)
- Régulateur de distance, voir Systèmes de régulation de la vitesse [253](#)
- Régulateur de vitesse actif, régulateur de distance, voir Systèmes de régulation de la vitesse [253](#)
- Régulateur de vitesse, voir Systèmes de régulation de la vitesse [253](#)
- Réinitialisation, contrôle de pression des pneus [394](#)
- Réinitialisation, réglages du véhicule [79](#)
- Réinitialiser, données du véhicule [79](#)
- Remarques [6](#)
- Remorquage, anneau [427](#)
- Remorquage, barre [427](#)
- Remorquage, câble [427](#)
- Remote 3D View [290](#)
- Remote Services, appli, voir la notice d'utilisation concernant le système de navigation, de divertissement et de communication [6](#)
- Remote Software Upgrade [74](#)
- Remplacement d'ampoules, voir Ampoules et lampes [417](#)
- Remplacement de pièces [416](#)
- Remplacement des diodes électroluminescentes, voir Ampoules et feux [417](#)
- Remplacement des feux arrière, voir Ampoules et feux [417](#)
- Remplacement des feux avant, voir Ampoules et feux [417](#)
- Remplacement des feux, voir Ampoules et feux [417](#)
- Remplacement des phares, voir Ampoules et feux [417](#)
- Remplacement des pneus [383](#)
- Remplacement, roues et pneus [383](#)
- Remplacer la batterie, clé du véhicule [86](#)
- Remplacer les ampoules, voir Ampoules et lampes [417](#)
- Répartition du chauffage des éléments de surface [321](#)
- Répartition du chauffage des sièges [321](#)
- Répartition du refroidissement du siège [322](#)
- Répartition variable de la lumière [195](#)
- Repose-têtes, arrière, voir Appuie-têtes, arrière [130](#)
- Repose-têtes avant, voir Appuie-têtes avant [129](#)
- Représentation, iDrive [56](#)

Représentations et symboles [7](#)
 Réservoir, liquide de lave-glace [411](#)
 Restricted Driving, voir BMW Digital Key [103](#)
 Rétroviseur, extérieur [132](#)
 Rétroviseur extérieur à commutation jour/nuit [133](#)
 Rétroviseur extérieur, commande automatique d'orientation vers la bordure de trottoir [133](#)
 Rétroviseur extérieur, commutation jour/nuit automatique [133](#)
 Rétroviseur extérieur côté passager avant, basculement, voir Commande automatique d'orientation vers la bordure de trottoir [133](#)
 Rétroviseur intérieur [134](#)
 Rétroviseur intérieur, commutation jour/nuit automatique [134](#)
 Rétroviseurs extérieurs [132](#)
 Rétroviseurs extérieurs, dysfonctionnement [133](#)
 Réutilisation, batterie haute tension [379](#)
 Réutilisation, voir Recyclage [415](#)
 Risque de collision à la sortie [218](#)
 Rodage [346](#)
 Rotule, pivotable électriquement [356](#)
 Roue compacte, voir Roue de secours [406](#)
 Roue d'appoint, voir Roue de secours [406](#)
 Roue de rechange, voir Roue de secours [406](#)
 Roue de secours [406](#)
 Roues et pneus [380](#)
 Roues et pneus, remplacement [383](#)
 Roulement efficace, voir état de conduite actuel [188](#)
 Route verglacée, voir Température extérieure [182](#)
 RTTI, voir la notice d'utilisation concernant le système de navigation, de divertissement et de communication [6](#)

S

Safe Exit, voir avertisseur de sortie [218](#)
 Saisie de la destination, voir la notice d'utilisation concernant le système de navigation, de divertissement et de communication [6](#)
 Saisie vocale [63](#)
 Saisie vocale, commande gestuelle [69](#)

Sangle de retenue supérieure, Top Tether [142](#)
 Sangles d'arrimage, voir Anneaux d'arrimage dans le compartiment à bagages [343](#)
 Sangles, voir Ceintures de sécurité [127](#)
 Sculptures des pneus [382](#)
 Séchage de l'air, voir Fonction de refroidissement [318](#)
 Sécurité du système haute tension [23](#)
 Sécurité enfants, verrouillage des portes et des vitres [145](#)
 Sécurité et avertissement, voir Systèmes de prévention des collisions [207](#)
 Sécurité personnelle [9](#)
 Service clients, voir la notice d'utilisation du système de navigation, de divertissement et de communication [6](#)
 Service concierge, voir la notice d'utilisation concernant le système de navigation, de divertissement et de communication [6](#)
 Service d'urgence, voir BMW Assistance Dépannage [420](#)
 Service d'urgence, voir BMW Assistance en cas d'accident [421](#)
 Service de permanence, voir BMW Assistance Dépannage [420](#)
 Service de permanence, voir BMW Assistance en cas d'accident [421](#)
 Service Mobile, voir BMW Assistance Dépannage [420](#)
 Services BMW, voir la notice d'utilisation concernant le système de navigation, de divertissement et de communication [6](#)
 Services, ConnectedDrive, voir la notice d'utilisation concernant le système de navigation, de divertissement et de communication [6](#)
 Service, voir BMW Assistance Dépannage [420](#)
 Service, voir BMW Assistance en cas d'accident [421](#)
 Siège enfant, montage [138](#)
 Siège massant [123](#)
 Siège massant arrière [126](#)
 Sièges arrière [123](#)
 Sièges avant [120](#)
 Sièges enfant, voir Transport d'enfants en toute sécurité [137](#)
 Sièges et appuie-têtes [120](#)

- Sièges Executive Lounge [124](#)
- Signal d'alarme, batterie haute tension [23](#)
- Signalement d'obstacle, caméra de recul [284](#)
- Signaux de confirmation du véhicule [109](#)
- Signaux lors du déverrouillage, voir Signaux de confirmation [109](#)
- Site Internet, voir Internet [7](#)
- Site Web [7](#)
- Smartphone, commande par saisie vocale [66](#)
- Smartphone, voir la notice d'utilisation concernant le système de navigation, de divertissement et de communication [6](#)
- SMS, voir textos, voir la notice d'utilisation concernant le système de navigation, de divertissement et de communication [6](#)
- Software Upgrade, voir Remote Software Upgrade [74](#)
- Son de l'entraînement [313](#)
- Son du moteur électrique [313](#)
- Son iconique [313](#)
- Sortie confort [126](#)
- Sorties d'air, voir Ventilation [323](#)
- Sortie son, voir la notice d'utilisation concernant le système de navigation, de divertissement et de communication [6](#)
- SOS, touche, voir Appel d'urgence intelligent [423](#)
- SOS, touche, voir Appel d'urgence légal [421](#)
- Soufflante, voir Débit d'air [319](#)
- Soutien de la colonne vertébrale, voir Soutien lombaire [122](#)
- Soutien lombaire [122](#)
- Speed Limit Assist [273](#)
- Speed Limit Device, limiteur de vitesse, voir Systèmes de régulation de la vitesse [253](#)
- Sport Mode, voir My Modes [156](#)
- Stabilisation antiroulis [313](#)
- Stabilisation antiroulis active [313](#)
- Stabilité au roulis, voir Stabilisation antiroulis active [313](#)
- Stabilité dynamique, systèmes de régulation [244](#)
- Start/Stop, bouton [148](#)
- Station, AM/FM, voir la notice d'utilisation concernant le système de navigation, de divertissement et de communication [6](#)
- Station de lavage [429](#)
- Station de recharge CA, voir Recharge du véhicule [366](#)
- Stationnement à distance, voir Commande à distance [307](#)
- Stationnement avec Automatic Hold [161](#)
- Stockage des pneus [385](#)
- Stockage, voir Mise hors circulation du véhicule [378](#)
- Stores pare-soleil pour les vitres latérales arrière [114](#)
- Support pour boisson arrière [340](#)
- Support pour boissons arrière, voir Porte-gobelet arrière [340](#)
- Support pour boissons avant [339](#)
- Support pour boissons avant, voir Porte-gobelet avant [339](#)
- Surfaces chromées et similaires, entretien [433](#)
- Surveillance de l'environnement au démarrage [295](#)
- Surveillance de la batterie haute tension [23](#)
- Surveillance de la pression des pneus, voir Contrôle de pression des pneus [391](#)
- Surveillance de la pression des pneus, voir Mesure individuelle de pression des pneus [399](#)
- Suspension pneumatique, voir Correcteur d'assiette sur les deux essieux [311](#)
- Symboles et représentations [7](#)
- Système antiblocage des roues [244](#)
- Système antivol, antivol de roue [403](#)
- Système d'alarme antivol, voir Alarme [110](#)
- Système d'essuie-glace [163](#)
- Système de commande vocale [63](#)
- Système de détection de somnolence, voir Assistent de détection de somnolence [241](#)
- Système de diagnostic embarqué [414](#)
- Système de freinage [346](#)
- Système de maintenance, BMW [413](#)
- Système de protection active des piétons [205](#)
- Système de refroidissement [411](#)
- Système de régulation antipatinage, voir Contrôle dynamique de stabilité [244](#)
- Système de retenue pour enfant, montage [138](#)
- Système de sécurité, voir Airbags [202](#)
- Système de transport d'objets longs [344](#)

Système haute tension, contact avec de l'eau [23](#)
 Système haute tension, désactivation automatique [24](#)
 Système haute tension, intervenir [23](#)
 Système Mobility, voir Kit de réparation des pneus [386](#)
 Systèmes d'aide à la conduite [249](#)
 Systèmes d'aide au stationnement [280](#)
 Systèmes de prévention des collisions [207](#)
 Systèmes de régulation de la stabilité de marche [244](#)
 Systèmes de régulation de la vitesse [253](#)
 Systèmes de retenue pour enfants i-Size [140](#)
 Systèmes de retenue pour enfants, voir Transport d'enfants en toute sécurité [137](#)
 Systèmes de sécurité, voir Systèmes de prévention des collisions [207](#)
 Systèmes d'avertissement en cas de risque de collision [207](#)
 Système voyage et confort [331](#)

T

Tableau d'affichage, voir Combiné d'instruments [167](#)
 Tableau de bord, voir Combiné d'instruments [167](#)
 Tapis de sol, entretien [434](#)
 Tapis d'éclairage, voir Welcome Light Carpet [193](#)
 Télécommande audio, voir la notice d'utilisation concernant le système de navigation, de divertissement et de communication [6](#)
 Télécommande de porte de garage, voir Télécommande universelle intégrée [327](#)
 Télécommande universelle [327](#)
 Télécommande universelle intégrée [327](#)
 Télécommande, voir Clé du véhicule [85](#)
 Téléphone, liste de sélection du combiné d'instruments [179](#)
 Téléphone portable, voir la notice d'utilisation concernant le système de navigation, de divertissement et de communication [6](#)
 Téléphone, voir la notice d'utilisation concernant le système de navigation, de divertissement et de communication [6](#)
 Téléphonie mobile dans le véhicule [347](#)
 Teleservices, voir la notice d'utilisation concernant le système de navigation, de divertissement et de communication [6](#)
 Télévision, TV, voir la notice d'utilisation concernant le système de navigation, de divertissement et de communication [6](#)
 Témoin dans le rétroviseur extérieur, voir Alerte de changement de voie [224](#)
 Témoin dans le rétroviseur extérieur, voir Avertisseur de trafic transversal [234](#)
 Témoin de contrôle, airbag passager avant [205](#)
 Témoin de contrôle sur la prise de charge haute tension, voir Affichage, état de charge [373](#)
 Témoin de crevaison, voir Contrôle de pression des pneus [395](#)
 Témoins de contrôle [170](#)
 Température, climatiseur automatique [317](#)
 Température extérieure [182](#)
 Tempomat, régulateur de vitesse, voir Systèmes de régulation de la vitesse [253](#)
 Titre de musique, commande gestuelle [69](#)
 Toit ouvrant électrique en verre [117](#)
 Toit ouvrant panoramique en verre, voir Toit ouvrant électrique en verre [117](#)
 Tonalité, voir la notice d'utilisation concernant le système de navigation, de divertissement et de communication [6](#)
 Touche AUTO H, voir Automatic Hold [161](#)
 Touche de verrouillage centralisé, voir Verrouillage centralisé [106](#)
 Touche MODE, voir Systèmes de régulation de la vitesse [253](#)
 Touches au volant [40](#)
 Touches de sélection directe, voir Raccourcis [57](#)
 Touche SET, voir Systèmes de régulation de la vitesse [253](#)
 Touche SOS, voir Appel d'urgence intelligent [423](#)
 Touche SOS, voir Appel d'urgence légal [421](#)

Touche, verrouillage centralisé [106](#)
 Tournevis, voir Outillage de bord [416](#)
 Traction d'une remorque, caractéristiques techniques [437](#)
 Transmission intégrale, voir xDrive [247](#)
 Transport d'enfants en toute sécurité [137](#)
 Traversée d'une chaussée inondée [347](#)
 Triangle de présignalisation [419](#)
 Trousse de secours, voir Kit de premiers secours [419](#)
 TV, voir la notice d'utilisation concernant le système de navigation, de divertissement et de communication [6](#)

U

UCC, voir Reconnaissance des feux de circulation [277](#)
 Unités de mesure, régler [187](#)
 Unités physiques, voir Unités de mesure, régler [187](#)
 Unités, voir Unités de mesure, régler [187](#)
 Upgrade, voir Remote Software Upgrade [74](#)
 Urban Cruise Control, voir Reconnaissance des feux de circulation [277](#)
 Utilisation avec la voix [63](#)
 Utilisation conforme [9](#)

V

Valet parking mode [107](#)
 Valeur affichée, bridage de la vitesse, voir Indicateur de limitation de vitesse [249](#)
 Véhicule, recharger [366](#)
 Véhicule, rodage [346](#)
 Ventilation [323](#)
 Verglas, voir Température extérieure [182](#)
 Verres de phareHumidité dans le phare, voir Verres de projecteurs [417](#)
 Verrouillage automatique [109](#)
 Verrouillage centralisé [106](#)
 Verrouillage de sécurité, portes et vitres [145](#)
 Verrouillage des organes de commande, climatisation automatique à l'arrière [316](#)
 Verrouiller, réglages [108](#)

Version du logiciel, voir Remote Software Upgrade [74](#)
 Vidéo, voir la notice d'utilisation concernant le système de navigation, de divertissement et de communication [6](#)
 Vide-poches [337](#)
 Virages, éclairage adaptatif [195](#)
 Vision Access, voir Portes automatiques [94](#)
 Vitesse maximale, pneus d'hiver [385](#)
 Vitesse maximale, valeur affichée, voir Indicateur de limitation de vitesse [249](#)
 Vitrage feuilleté de sécurité réfléchissant de confort [347](#)
 Vitre latérale, dégivrage [321](#)
 Vitre, voir Protection de pincement [113](#)
 voir Son du moteur électrique [313](#)
 Volant chauffant [135](#)
 Volant multifonction, touches [40](#)
 Volant, régler [134](#)
 Volant, touches [40](#)
 Volume sonore, commande gestuelle [69](#)
 Voyant d'alerte de crevaison, voir Mesure individuelle de pression des pneumatiques [399](#)
 Voyant dans le rétroviseur extérieur, voir Alerte de changement de voie [224](#)
 Voyant dans le rétroviseur extérieur, voir Avertisseur de trafic transversal [234](#)
 Voyants d'alerte [170](#)
 Vue 3D [287](#)
 Vue des flancs [287](#)
 Vue du dispositif d'attelage [287](#)
 Vue panoramique [288](#)
 Vue « Station de lavage » [288](#)
 Vue stationnement, commande gestuelle [69](#)

W

Welcome Light Carpet, voir Éclairage d'accueil [193](#)
 Widgets, combiné d'instruments, voir Zone d'affichage centrale [183](#)
 Widgets, iDrive [55](#)

X

xDrive [247](#)

Z

Zone d'affichage centrale, combiné d'instruments [183](#)



01405A5EA81 fr

APPLICATION BMW DRIVER'S GUIDE. LES INFORMATIONS NUMÉRIQUES DE VOTRE VÉHICULE.

L'App BMW Driver's Guide vous explique les équipements de votre véhicule et offre des contenus et fonctions supplémentaires :



Toutes les informations de navigation, de divertissement et de communication

Animations photoréalistes de différentes fonctions du véhicule

Recherche par mots-clés

Vue à 360 ° : découvrez l'intérieur et l'extérieur de votre véhicule de manière interactive

Smart Scan pour Apple iPhone : reconnaissance de symboles et de textes sur les boutons du véhicule

Disponible en 30 langues

Utilisable hors ligne après le téléchargement



01405A5EA81 fr

