

Contents

A-Z

BMW M



Le plaisir de
conduire



BMW M3 BERLINE.

NOTICE D'UTILISATION.

M3 Notice d'utilisation du véhicule

Nous vous félicitons d'avoir porté votre choix sur une BMW M3. Mieux vous la connaissez, plus vous serez à l'aise et sûr de vous au volant. Veuillez par conséquent suivre nos recommandations :

Lisez la notice d'utilisation avant d'utiliser votre nouvelle BMW M3. Utilisez aussi la notice d'utilisation intégrée dans votre véhicule. Elle vous donne des informations et des recommandations importantes qui vous permettront d'exploiter pleinement les avantages techniques de votre BMW M3. Vous y trouverez également tout ce qu'il faut savoir pour une sécurité d'utilisation, une fiabilité et une préservation maximale de la valeur de votre BMW M3.

Vous trouverez le cas échéant à l'annexe de la notice d'utilisation imprimée sur le véhicule des notes de mise à jour après la clôture de la rédaction.

Des informations complémentaires sont données dans d'autres brochures de la documentation de bord.

Nous vous souhaitons bonne route en toute sécurité !



Dans de nombreux pays, la notice d'utilisation est disponible sous forme d'appli. Autres informations dans Internet :

www.bmw.com/bmw_drivers_guide

© 2016 Bayerische Motoren Werke
Aktiengesellschaft

Munich, Allemagne

Reproduction et traduction, même partielles, interdites
sans l'autorisation écrite de BMW AG, Munich.

françaisID5 VI/16, 07 16 490

Imprimé sur papier éco-compatible, blanchi sans chlore,
recyclable.

Sommaire

Pour retrouver très rapidement les sujets recherchés, veuillez consulter l'index alphabétique, voir page 246.

6 Remarques

Aperçu

- 12 Poste de conduite
- 16 iDrive
- 23 Système de commandes vocales
- 26 Réglages généraux
- 38 Notice d'utilisation intégrée dans la voiture

Utilisation

- 42 Ouverture et fermeture
- 61 Réglage
- 70 Transport d'enfants en sécurité
- 77 Conduite
- 94 Affichages
- 114 Éclairage
- 120 Sécurité
- 142 Systèmes de régulation de stabilité
- 148 Confort dynamique
- 165 Climatisation
- 170 Équipement intérieur
- 174 Vide-poches

Conseils

- 180 Technologie BMW M3
- 182 Conseils pour la conduite
- 186 Chargement
- 189 Économie de carburant

Mobilité

- 194 Ravitaillement
- 196 Carburant
- 198 Roues et pneus
- 209 Compartiment moteur
- 212 Huile moteur
- 216 Liquide de refroidissement
- 218 Entretien
- 220 Remplacement de pièces
- 227 Aide en cas de panne
- 234 Entretien courant

Répertoire

- 242 Caractéristiques techniques
- 244 Annexe
- 246 Tout de A à Z

Remarques

Concernant cette notice d'utilisation

Orientation

Pour trouver le plus rapidement des thèmes particuliers, il est recommandé de consulter l'index alphabétique.

Le premier chapitre vous offrira un premier aperçu de votre véhicule.

Mise à jour après la clôture de la rédaction

En raison des actualisations survenues après la clôture de la rédaction, des différences peuvent apparaître entre la version imprimée de la notice d'utilisation et les notices d'utilisation suivantes :

- ▷ Notice d'utilisation intégrée dans le véhicule.
- ▷ Notice d'utilisation en ligne.
- ▷ Appli BMW Driver's Guide.

Vous trouverez le cas échéant les remarques concernant les mise à jour à l'annexe de la notice d'utilisation imprimée se trouvant dans le véhicule.

Notice d'utilisation navigation, divertissement, communication

La notice d'utilisation concernant le système de navigation, de divertissement et de communication est disponible sous forme de livret auprès du service après-vente.

Les thèmes Navigation, Divertissement et Communication sont accessibles via les notices d'utilisation suivantes :

- ▷ Notice d'utilisation intégrée dans le véhicule sur l'écran de contrôle.
- ▷ Notice d'utilisation en ligne.
- ▷ Appli BMW Driver's Guide.

Sources d'informations supplémentaires

Partenaires de service après-vente

Un partenaire de service après-vente du fabricant se fera un plaisir de répondre à tout moment à toutes vos questions.

Internet

Notice d'utilisation et informations générales sur BMW, p. ex. sur la technique, sur Internet : www.bmw.com.

Appli BMW Driver's Guide



Dans de nombreux pays, la notice d'utilisation est disponible sous forme d'appli. Autres informations dans Internet :

www.bmw.com/bmw_drivers_guide

Symboles et représentations

Symboles dans la notice d'utilisation

 repère des avertissements que vous devriez impérativement respecter pour votre propre sécurité, pour la sécurité d'autrui et pour ne pas risquer d'endommager votre voiture.

◀ repère la fin d'une indication ou d'une information.

 repère des mesures à prendre pour contribuer à la protection de l'environnement.

« ... » repère des textes affichés sur un écran dans le véhicule pour la sélection de fonctions.

›...‹ repère les commandements à donner pour le système d'entrée de commandes vocales.

›...‹ repère les réponses du système d'entrée de commandes vocales.

Étapes

Les étapes à exécuter sont présentées sous forme de liste numérotée. Respecter la chronologie des étapes.

1. Première étape.
2. Deuxième étape.

Énumérations

Les énumérations sans chronologie fixe ou alternatives obligatoires sont présentées sous forme de liste avec points d'énumération.

- ▷ Première possibilité.
- ▷ Deuxième possibilité.

Symbole appliqué sur certaines pièces du véhicule

 Ce symbole appliqué sur certaines pièces de la voiture invite à consulter la présente Notice d'utilisation.

Équipement du véhicule

Cette notice d'utilisation décrit tous les modèles et tous les équipements de série, spécifiques à un pays et en option disponibles pour cette série de modèles. C'est pourquoi cette notice d'utilisation contient également les descriptions et les illustrations pour des équipements et des fonctions qui ne se trouvent pas dans ce véhicule, p. ex. en raison des options choisies ou du pays.

Ceci s'applique également aux fonctions et systèmes de sécurité.

L'utilisation des fonctions et systèmes correspondants implique le respect des législations nationales locales en vigueur.

Si certains équipements et certains modèles ne sont pas décrits dans la présente notice d'utilisation, consulter le cas échéant les notices d'utilisation complémentaires fournies avec votre véhicule.

Dans le cas des véhicules à direction à droite, l'ordre des boutons de commande diffère en partie de celui des illustrations.

Actualité de la notice d'utilisation

Notions fondamentales

Le haut standard de sécurité et de qualité des véhicules est garanti par un développement incessant. Dans des cas exceptionnels, il peut y avoir des différences entre la description et le véhicule.

Mise à jour après la clôture de la rédaction

En raison des actualisations survenues après la clôture de la rédaction, des différences peuvent apparaître entre la version imprimée de la notice d'utilisation et les notices d'utilisation suivantes :

- ▷ Notice d'utilisation intégrée dans le véhicule.
- ▷ Notice d'utilisation en ligne.
- ▷ Appli BMW Driver's Guide.

Vous trouverez le cas échéant les remarques concernant la mise à jour à l'annexe de la notice d'utilisation imprimée se trouvant dans le véhicule.

Votre propre sécurité

Utilisation conforme

Veiller à ce qui suit lors de l'utilisation du véhicule :

- ▷ Notice d'utilisation.
- ▷ Informations dans le véhicule. Ne pas retirer l'autocollant.
- ▷ Caractéristiques techniques du véhicule.

- ▷ La législation en vigueur et les standards de sécurité du pays dans lequel le véhicule est utilisé.
- ▷ Les documents du véhicules et autres documents légaux.

Garantie constructeur

L'équipement technique de votre véhicule tient compte des conditions de service et des règles d'immatriculation en vigueur dans le pays de la première livraison - Homologation. Si votre véhicule doit être utilisé dans un autre pays, il faudra le cas échéant la transformer auparavant en vue des nouvelles conditions de service et des règles d'immatriculation différentes en vigueur dans ce pays. Si votre véhicule ne correspond pas aux critères d'homologation pour un certain pays, vous ne pouvez y faire valoir aucun recours en garantie pour ledit véhicule. Pour de plus amples informations consulter un partenaire de service après-vente.

Maintenance et réparation

Une technique novatrice, par exemple la mise en œuvre de matières modernes et de systèmes électroniques performants, exige des méthodes de maintenance et de réparation adaptées.

Le constructeur du véhicule recommande donc de faire effectuer les travaux correspondants par un partenaire de service après-vente BMW. Si vous choisissez un autre atelier qualifié, BMW recommande de choisir un atelier qui effectue les interventions correspondantes, p. ex. entretien et réparations selon les prescriptions de BMW et qui travaille avec un personnel formé en conséquence, désigné dans cette notice d'utilisation par l'expression « un autre partenaire de service après-vente qualifié ou un atelier qualifié ».

Des travaux réalisés de manière non conforme, comme l'entretien et les réparations, peuvent entraîner des dommages consécutifs et représentent ainsi, des risques pour la sécurité.

Pièces et accessoires

BMW recommande d'utiliser des pièces et accessoires autorisés par BMW pour l'emploi prévu.

Le partenaire de Service BMW est le partenaire idéal pour la fourniture de pièces et accessoires d'origine BMW et de divers produits autorisés par BMW; c'est aussi le partenaire compétent pour vous conseiller à ce sujet.

BMW a testé ces produits sur le plan de la sécurité et de la fiabilité, pour s'assurer qu'ils conviennent parfaitement aux véhicules BMW.

BMW assume la responsabilité vis-à-vis du produit pour les pièces détachées originales et accessoires BMW. Dans d'autres cas, BMW ne peut assumer aucune responsabilité pour les pièces ou produits d'accessoires de tout genre non agréés.

BMW n'est pas en mesure de garantir que les produits d'une autre marque que BMW peuvent être montés sur votre BMW sans risque pour la sécurité. Une garantie ne peut pas non plus être fournie même si une autorisation officielle a été accordée par l'administration du pays. Les contrôles de ces services ne peuvent pas toujours prendre en compte l'ensemble des spécifications de mise en œuvre des véhicules BMW et sont pour cette raison en partie insuffisants.

Mémoire de données

Une multitude de composants électroniques de votre véhicule contiennent des mémoires de données qui mémorisent temporairement ou en permanence les informations techniques sur l'état du véhicule, les événements et les défauts. Ces informations techniques témoignent en général de l'état d'un composant, d'un module, d'un système ou de l'environnement :

- ▷ États de service de composants du système, par exemple niveaux de remplissage.

- Messages d'état du véhicule et de ses composants, p. ex. régime et vitesse des roues, décélération, accélération transversale.
- Dysfonctionnements et défauts dans d'importants composants du système, par exemple éclairage et freins.
- Réactions du véhicule dans des situations spéciales de conduite, par exemple déclenchement d'un airbag, intervention des systèmes de régulation de la stabilité.
- États environnants, par exemple température.

Ces données sont de nature exclusivement technique et servent à détecter et à corriger des défauts ainsi qu'à optimiser certaines fonctions du véhicule. Des profils de mouvement concernant les trajets parcourus ne peuvent pas être déduits de ces données. Si vous sollicitez des prestations de service après-vente, p. ex. lors de réparations, de processus de service après-vente, de cas de garantie, de l'assurance qualité, ces informations techniques peuvent être lues à l'aide d'appareils de diagnostic spéciaux par le personnel d'un partenaire de service après-vente du fabricant ou d'un autre partenaire de service après-vente qualifié ou d'un atelier qualifié, y compris le fabricant, à partir de la mémoire d'événements et de données de défaut. Vous y trouverez au besoin de plus amples informations. Après une élimination des défauts, les informations dans la mémoire des défauts sont effacées ou écrasées au fur et à mesure.

Dans le cadre de l'utilisation du véhicule, des situations sont envisageables dans lesquelles ces données techniques combinées à d'autres informations, par exemple procès-verbal d'accident, dommages au véhicule, témoignages etc. — le cas échéant après consultation d'un expert — pourraient être rapportables à une personne déterminée.

Des fonctions supplémentaires convenues contractuellement avec le client, par exemple une localisation du véhicule dans un cas de dé-

tresse, permettent de transmettre certaines données du véhicule depuis celui-ci.

Numéro d'identification du véhicule

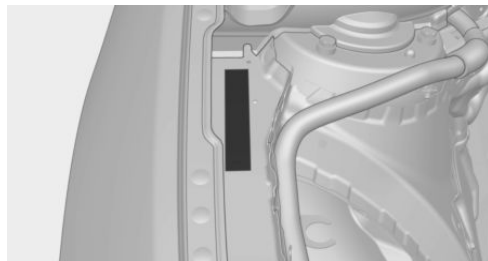

Le numéro d'identification du véhicule se trouve dans le compartiment moteur.



Aperçu

Les vues d'ensemble des touches, commutateurs et affichages vous facilitent l'orientation. En outre, vous serez rapidement familiarisé avec le principe des différentes possibilités de commande.

Poste de conduite

Équipement du véhicule

Ce chapitre décrit tous les équipements de série, spécifiques à un pays et en option proposés pour cette série de modèles. C'est pourquoi des équipements non disponibles pour un

véhicule, en raison des options choisies ou du pays, y sont également décrits. Ceci s'applique également aux fonctions et systèmes de sécurité. L'utilisation des fonctions et systèmes correspondants implique le respect des législations nationales locales en vigueur.

Tout autour du volant

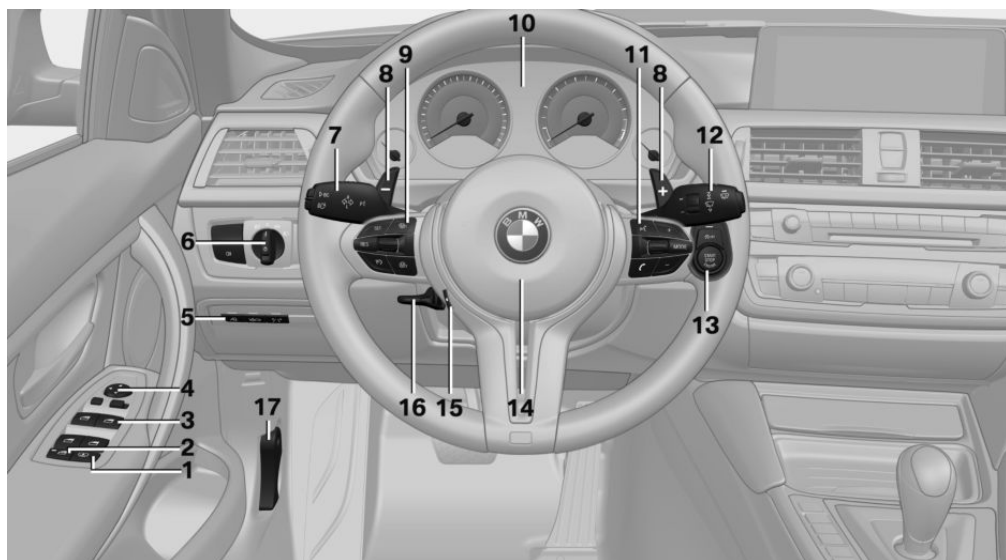

- 1 Stores pare-soleil pour lunette arrière [57](#)
- 2 Commutateur de sécurité pour les vitres arrière [56](#)
- 3 Lève-vitres [56](#)
- 4 Commande des rétroviseurs extérieurs [67](#)
- 5 Boîte à gants côté conducteur [175](#)
Assistance du conducteur



Alerte de changement de voie [135](#)









Intelligent Safety [127](#)







Alerte de sortie de voie [133](#)

- 6 Éclairage



-  Feux arrière de brouillard 118
-  Commutateur d'éclairage 114
-  Extinction des feux
Feux de croisement de jour 116
-  Feux de position 114
-  Feux de croisement 114
-  Commande automatique des feux de croisement 115
Éclairage de virage adaptatif 116
-  Assistant de feux de route 117
Éclairage des instruments 118

7 Manette de commande gauche

-  Clignotant 82
-  Feux de route, appel de phares 82
-  Assistant de feux de route 117
-  Feux de stationnement 115
-  Ordinateur de bord 107

8 Palettes de commande 90

9 Touches au volant, à gauche

-  Activation de M Drive 1 142
-  Activation de M Drive 2 142

-  Limiteur de vitesse 137

-  Activation/désactivation, interruption du régulateur de vitesse 148

-  Régulateur de vitesse : appeler la vitesse

Manette du régulateur de vitesse

10 Combiné d'instruments 94

11 Touches au volant, à droite

-  MODE Source de divertissement, voir notice d'utilisation pour la navigation, le divertissement, la communication 6

-  Volume sonore, voir Notice d'utilisation pour la navigation, le divertissement, la communication 6

-  Entrée de commandes vocales 23

-  Téléphone, voir Notice d'utilisation pour la navigation, le divertissement, la communication 6

Molette pour les listes de sélection 106

12 Manette de commande droite



-  Essuie-glace 83

-  Détecteur de pluie 84

-  Lavage des vitres et des projecteurs 85





13  Démarrer/couper le moteur et mettre/couper le contact 78



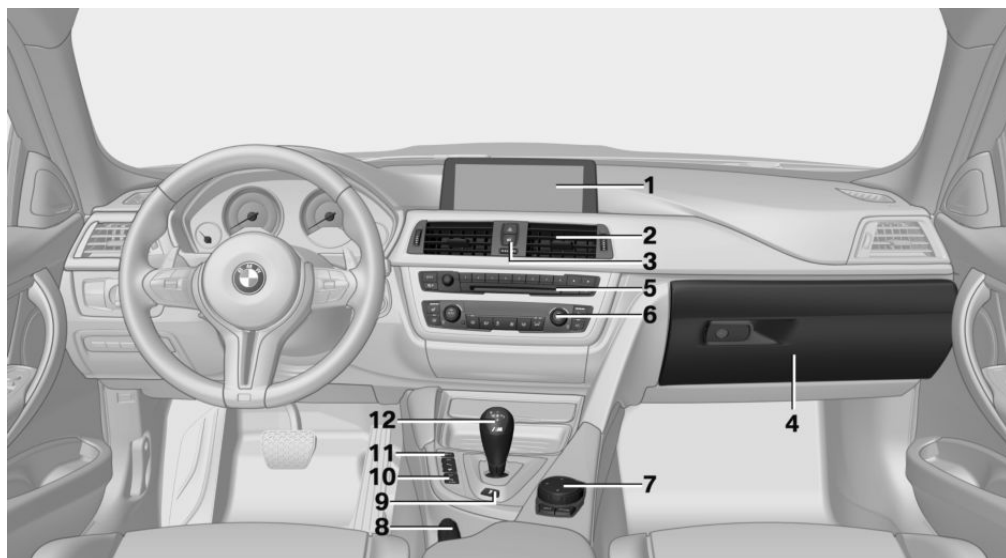

-  Fonction Start/Stop automatique 79

- 14  Avertisseur sonore, surface totale 16 Réglage du volant 69
- 15  Volant chauffant 69
- 17 Déverrouillage du capot moteur 210

Tout autour de la console centrale





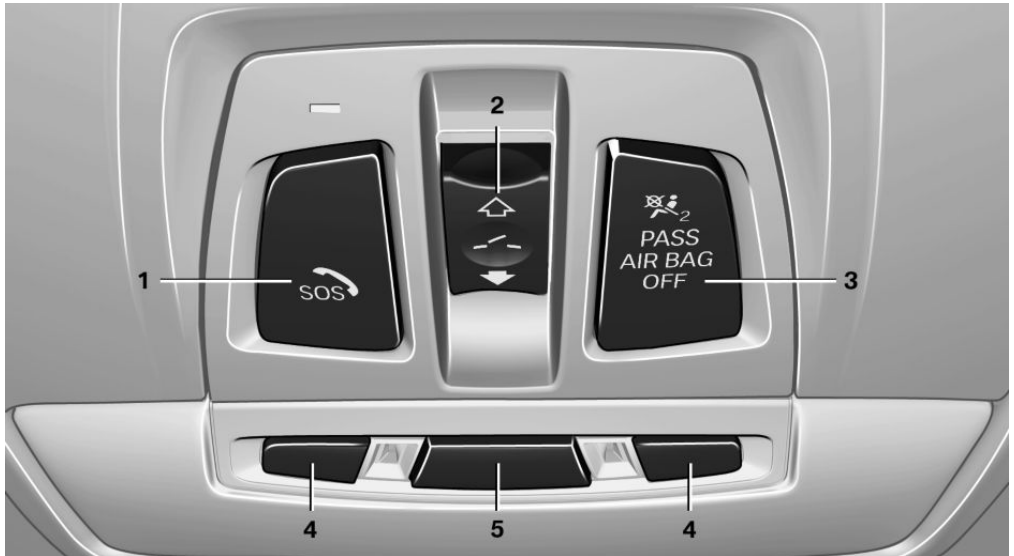

- 1 Écran de contrôle 16
- 2 Ventilation 168
- 3  Feux de détresse 227
-  Verrouillage centralisé 47
- 4 Boîte à gants 174
- 5 Radio/CD/Multimédia, voir la Notice d'utilisation pour la navigation, le divertissement, la communication 6
- 6 Climatisation 165
- 7 Contrôler avec touches 16
- 8 Frein de stationnement 82
- 9  Drivelogic 90
- 10  Détecteur d'obstacles PDC 151
Caméra de recul 154
Assistant de stationnement 160
Vue panoramique 153
-  Side View 156

- 11  Contrôle dynamique de stabilité DSC [144](#)
-  Dynamique de moteur [92](#)
-  Châssis adaptatif M [146](#)
-  Servotronic [147](#)
- 12 Manette de sélection de la boîte de vitesses à embrayage double M [87](#)
- Manette de sélection de boîte de vitesses manuelle [87](#)

Tout autour du ciel de pavillon



- 1  Appel de détresse intelligent [227](#)
- 2  Toit ouvrant en verre, électrique [58](#)
- 3  Témoin d'airbag du passager avant [123](#)
- 4  Liseuses [119](#)
- 5  Éclairage intérieur [119](#)

iDrive

Équipement du véhicule

Ce chapitre décrit tous les équipements de série, spécifiques à un pays et en option proposés pour cette série de modèles. C'est pourquoi des équipements non disponibles pour un véhicule, en raison des options choisies ou du pays, y sont également décrits. Ceci s'applique également aux fonctions et systèmes de sécurité. L'utilisation des fonctions et systèmes correspondants implique le respect des législations nationales locales en vigueur.

Principe

L'iDrive regroupe les fonctions d'un grand nombre de commutateurs. Ces fonctions peuvent être commandées par l'intermédiaire du Controller.

Consigne de sécurité



AVERTISSEMENT

La commande des systèmes d'information intégrés et des appareils de communication pendant la conduite peut distraire l'attention de ce qui se passe sur la route. Il est alors possible de perdre le contrôle du véhicule. Risque d'accident. N'actionner les systèmes ou les appareils que lorsque la situation sur la route le permet. S'arrêter si nécessaire et actionner les systèmes ou appareils alors que le véhicule est à l'arrêt. ◀

Organes de commande

Aperçu



- 1 Écran de contrôle
- 2 Contrôleur avec touches et pavé tactile

Écran de contrôle

Généralités

Respecter les instructions d'entretien, voir page 238, pour le nettoyage de l'écran de contrôle.

Ne pas déposer d'objets devant l'écran de contrôle, car l'écran de contrôle pourrait être endommagé.

Lorsque l'écran de contrôle est soumis à des températures très élevées, p. ex. par un rayonnement solaire intense, sa luminosité peut être réduite jusqu'à son extinction totale. Les fonctions normales seront rétablies à la suite de la baisse de la température, p. ex. par de l'ombre ou par le climatiseur.

Mise en marche

1. Mettre le contact.
2. Appuyer sur le Controller.

Arrêt

1.  Appuyer sur la touche.

2. « Éteindre écran de contrôle »

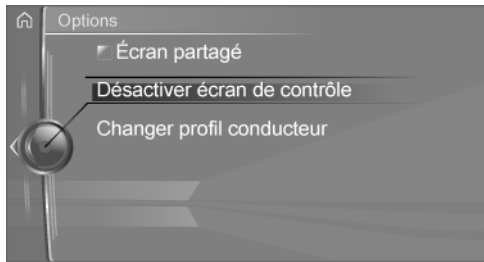

Controller

Généralités

Les touches permettent d'appeler les menus directement. Le Controller permet de sélectionner des options et de procéder à des réglages.

Le pavé tactile du controller, voir page 20, permet de commander certaines fonctions d'iDrive.

- ▶ Tourner.

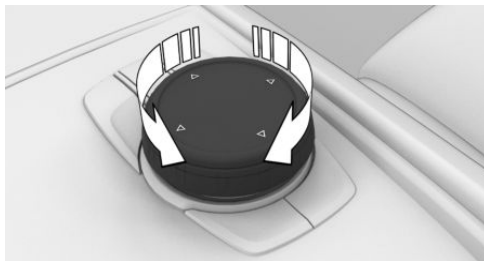

- ▶ Appuyer.

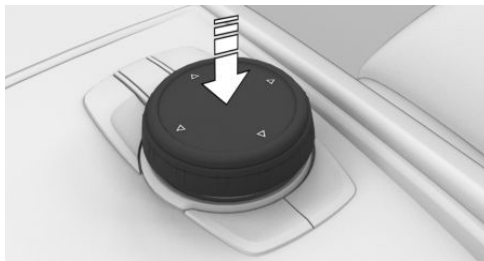

- ▶ Basculer dans quatre directions.

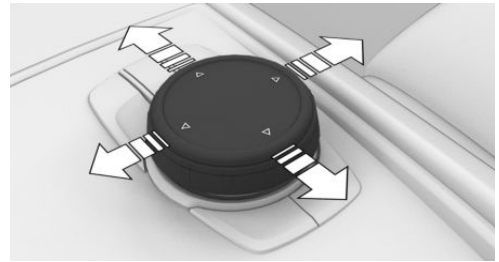

Touches sur le Controller

Touche	Fonction
	Actionner une fois : appeler le menu principal.
	Actionner deux fois : appeler le dernier menu utilisé.
	Appeler le menu Communication.
	Appeler le menu Média/Radio.
	Appeler le menu Saisie de destinations de la navigation.
	Appeler les cartes de la navigation.
	Appel du tableau précédent.
	Appel du menu Options.

Commande par le controller

Appel du menu principal

-  Appuyer sur la touche.



Le menu principal s'affiche.

Toutes les fonctions de iDrive sont accessibles par le menu principal.

Sélection d'une option de menu

Les options de menu en surbrillance peuvent être sélectionnées.

1. Tourner le Controller jusqu'à ce que l'option désirée de menu soit marquée.



2. Appuyer sur le Controller.

Options de menu dans la notice d'utilisation

Dans la notice d'utilisation, les options de menu qui peuvent être sélectionnées sont représentées entre guillemets, par exemple « Réglages iDrive ».

Passage d'un tableau à l'autre

Après la sélection d'une option de menu, par exemple « Réglages iDrive », un nouveau tableau s'affiche.

- ▷ Basculer le Controller à gauche.
Le tableau actuel se ferme et le tableau précédent s'affiche.

- ▷ **BACK** Appuyer sur la touche.
Le tableau précédent réapparaît.
- ▷ Basculer le Controller à droite.
Un nouveau tableau s'ouvre.

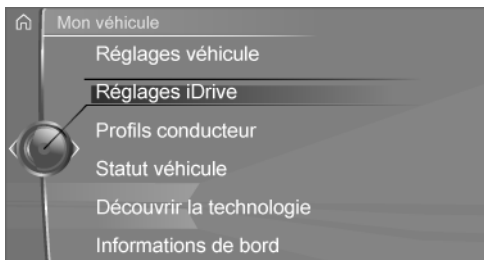

Les flèches blanches à gauche ou à droite montrent que d'autres tableaux peuvent être appelés.

Appeler le menu Derniers utilisés

Les derniers menus utilisés peuvent être affichés.

- MENU** Appuyer deux fois sur la touche.

Ouverture du menu Options

- OPTION** Appuyer sur la touche.

Le menu « Options » s'affiche.

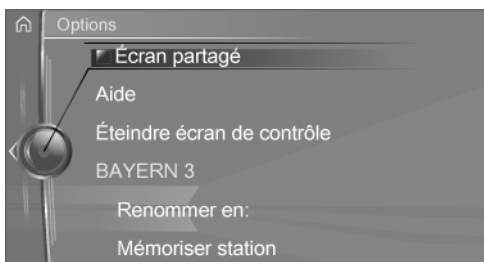

Le menu Options comprend différentes zones :

- ▷ Réglages de l'écran, par exemple « Écran partagé ».

- ▷ Possibilités de commande pour le menu principal sélectionné, par exemple pour « Média/Radio ».
- ▷ Le cas échéant, autres possibilités de commande pour le menu sélectionné, par exemple « Mémoriser station ».

Réglages

1. Sélectionner un champ.
2. Tourner le Contrôleur jusqu'à ce que le réglage souhaité soit affiché.

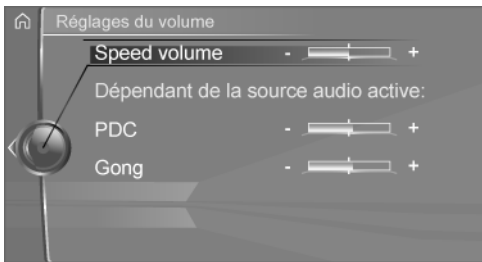

3. Appuyer sur le Contrôleur.

Activation/désactivation des fonctions

Devant certaines options de menu se trouve une case. La case indique si la fonction est activée ou désactivée. La fonction est activée ou désactivée par sélection de l'option de menu.

- La fonction est activée.
- La fonction est désactivée.

Entrée des lettres et des chiffres

Généralités

Les lettres et les chiffres peuvent être saisis avec le Contrôleur.

L'affichage du clavier change ici de manière automatique.

Saisie

1. Tourner le Contrôleur : sélectionner lettres ou chiffres.
2. **OK** : confirmer la saisie.

Symbole	Fonction
←	Appuyer sur le Contrôleur : effacer une lettre ou un chiffre.
←	Maintenir le contrôleur actionné : effacer toutes les lettres et tous les chiffres.

Alternance entre majuscules et minuscule, entre chiffres et caractères

En fonction du menu, il est possible d'utiliser lors de la saisie les majuscules, les minuscules, les chiffres et les symboles.

Symbole	Fonction
ABC	Entrée de lettres.
1@+	Entrée de chiffres.
abc ou ABC	Alternance entre majuscules et minuscules.

Comparaison des entrées

Lors de la saisie de noms ou d'adresses, la sélection peut être réduite et complétée petit à petit avec chaque caractère saisi.

Les entrées sont comparées en permanence aux données enregistrées dans le véhicule.

- ▷ Seules les lettres disponibles pour les données sont proposées lors d'une entrée.
- ▷ Recherche de destination : les noms de lieux peuvent être entrés dans toutes les langues disponibles dans iDrive.

Utiliser les listes alphabétiques

Pour les listes alphabétiques de plus de 30 entrées, les initiales pour lesquelles une entrée peuvent être affichées sur le côté gauche.

1. Tourner rapidement le contrôleur vers la gauche ou vers la droite.

Sur le côté gauche, toutes les lettres pour lesquelles une entrée existe sont affichées.

2. Sélectionner l'initiale de l'entrée souhaitée.
La première entrée de la lettre sélectionnée sera affichée.

Pavé tactile

Généralités

Le pavé tactile du contrôleur permet de commander certaines fonctions d'iDrive.

Sélectionner les fonctions

1. « Mon véhicule »
2. « Réglages iDrive »
3. « Pavé tactile »
4. Sélectionner le réglage désiré.
 - ▷ « Saisie caractères » : saisir les lettres d'imprimerie et les chiffres.
 - ▷ « Carte » : commander la carte.
 - ▷ « Navigateur » : saisir les adresses Internet.
 - ▷ « Champs de recherche » : écrire les lettres sans sélection du champ de liste.
 - ▷ « Confirmation sonore » : les lettres et les chiffres entrés sont prononcés.

Entrée des lettres et des chiffres

L'entrée des lettres nécessite au début un certain exercice. En les entrant, veuillez observer les instructions suivantes :

- ▷ De manière générale, le système distingue entre majuscules, minuscules et chiffres. Pour la saisie, il peut être nécessaire d'alterner entre majuscules et minuscules, entre chiffres et caractères, voir page 19.
- ▷ Entrer les caractères comme ils sont affichés sur l'écran de contrôle.
- ▷ Toujours entrer aussi les signes diacritiques correspondants comme les accents

ou les points, pour que la lettre soit reconnue de façon univoque. Les possibilités d'entrée dépendent de la langue réglée. Le cas échéant, entrer les caractères spéciaux par le contrôleur.

- ▷ Pour effacer un caractère, glisser le doigt vers la gauche sur le pavé tactile.
- ▷ Pour entrer un blanc, glisser vers la droite depuis le milieu du pavé tactile.
- ▷ Pour entrer un trait d'union, glisser vers la droite dans la partie supérieure du pavé tactile.
- ▷ Pour entrer un trait de soulignement, glisser vers la droite dans la partie inférieure du pavé tactile.

Utiliser la carte et l'Internet

La carte du système de navigation et les pages Internet peuvent être déplacées par l'intermédiaire du pavé tactile.

Fonction	Utilisation
Déplacer la carte ou des pages Internet.	Pousser dans la direction correspondante.
Agrandir/Réduire la carte ou des pages Internet.	Rapprocher ou écarter les doigts sur le pavé tactile.
Afficher le menu ou ouvrir un lien dans l'Internet.	Effleurer une fois.

Vue avec écran partagé, Splitscreen

Généralités

Dans certains menus, des informations supplémentaires peuvent être affichées dans la partie droite de l'écran partagé, p. ex. des informations de l'ordinateur de bord.

Avec l'écran partagé, Splitscreen, ces informations restent affichées même lorsque l'on change de menu.

Activer/Désactiver l'écran partagé

1.  Appuyer sur la touche.
2. « Écran partagé »

Sélection de l'affichage

L'affichage peut être sélectionné dans les menus dans lesquels l'écran partagé est possible.

1. Basculer le contrôleur vers la droite jusqu'à ce que le splitscreen soit sélectionné.
2. Appuyer sur le Contrôleur.



3. Sélectionner le réglage désiré.

Définir la sélection des affichages

La sélection des affichages peut être définie.

1. Basculer le contrôleur vers la droite jusqu'à ce que le splitscreen soit sélectionné.
2. Appuyer sur le Contrôleur.
3. « Personnaliser menu »
4. Sélectionner le réglage désiré.
5. Basculer le Contrôleur à gauche.

Informations sur l'état actuel

Zone d'état











Les informations suivantes sont affichées dans la zone d'état :

- ▷ Messages.
- ▷ Puissance du signal reçu dans le réseau de téléphonie mobile.
- ▷ Source actuelle du système de divertissement.
- ▷ Heure.



Symboles dans la zone d'état







Les symboles sont rassemblés selon les groupes suivants :

Symboles des fonctions du téléphone





Symbole	Signification
	Appel entrant ou sortant.
	Appel manqué.
	Puissance du signal reçu dans le réseau de téléphonie mobile. Le symbole clignote : recherche de réseau.
	Aucun réseau de téléphonie mobile disponible.
	Transfert de données impossible.
	Fonction Itinérance active.
	SMS reçu.
	Message reçu.
	Rappel.
	Envoi impossible.
	Les contacts sont chargés.

Symboles du système de divertissement

Symbole	Signification
	Lecteur CD/DVD.
	Disque dur pour musique.

Symbole	Signification
	Prise AUX-In.
	Bluetooth audio.
	Interface USB-Audio.
	Interface audio Téléphone portable.
	Audio et/ou Audio-Vidéo en-ligne.
	Wi-Fi.
	iPod.

Autres fonctions

Symbole	Signification
	Message Check-Control.
	Annonces vocales désactivées.
	Liaison cryptée inactive.
	Détermination de la position momentanée du véhicule.
	Info trafic.

Touches de favoris



Généralités

Les fonctions de iDrive peuvent être enregistrées sur les touches de favoris et appelées directement, par exemple stations radio, destinations de la navigation, numéros de téléphone et sauts dans le menu.

Les réglages seront mémorisés pour le profil de conducteur actuellement utilisé.

Mémorisation de la fonction

1. Sélectionner la fonction via iDrive.

2. ... Maintenir actionnée la touche souhaitée jusqu'à ce qu'un signal sonore retentisse.

Exécution de la fonction

- 1... Appuyer sur la touche.

La fonction est exécutée immédiatement. Cela signifie, par exemple lors de la sélection d'un numéro de téléphone, que la communication est établie immédiatement.

Affichage de l'assignation des touches

Effleurer la touche avec le doigt. Ne pas porter de gants et ne pas utiliser d'objets.

L'affectation des touches s'affiche sur le bord supérieur de l'écran.

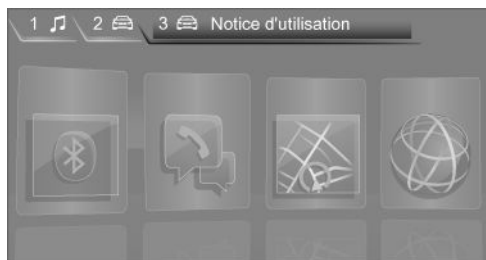

Effacement de l'assignation des touches

1. Actionner simultanément les touches 1 et 8 pendant environ 5 secondes.
2. « OK »

Système de commandes vocales

Équipement du véhicule

Ce chapitre décrit tous les équipements de série, spécifiques à un pays et en option proposés pour cette série de modèles. C'est pourquoi des équipements non disponibles pour un véhicule, en raison des options choisies ou du pays, y sont également décrits. Ceci s'applique également aux fonctions et systèmes de sécurité. L'utilisation des fonctions et systèmes correspondants implique le respect des législations nationales locales en vigueur.

Principe

- ▶ Le système de commandes vocales permet d'exécuter la majorité des fonctions affichées sur l'écran de contrôle en donnant des commandes à voix haute. Lors de l'entrée, le système assiste l'utilisateur par des messages parlés.
- ▶ Les fonctions qui ne sont utilisables que lorsque le véhicule est arrêté ne peuvent pas être utilisées à partir du système de commandes vocales.
- ▶ Le système comprend un microphone spécifique du côté du conducteur.
- ▶ ›...‹ désigne des commandes pour le système de commandes vocales dans la notice d'utilisation.

Conditions préalables

Sur l'écran de contrôle, choisir une langue prise en charge par le système de commandes vocales pour pouvoir identifier les commandes à prononcer.

Réglage de la langue, voir page 26.

Entrée vocale des commandes

Activation du système d'entrée de commandes vocales

1.  Appuyer sur la touche du volant.
2. Attendre le signal acoustique.
3. Prononcer la commande.

La commande reconnue par le système de commande vocale est prononcée et s'affiche sur le combiné d'instruments.

 Le symbole sur le combiné d'instruments montre que le système de commandes vocales est activé.

Dans certains cas, des commandes supplémentaires ne sont pas possibles; dans ces cas, exécuter la fonction via iDrive.

Fin d'entrée de commandes vocales

 Appuyer sur la touche du volant ou ›Annuler‹.

Commandes possibles

La plupart des textes des options de menu de l'écran de contrôle peuvent être prononcés à titre de commandes vocales.

Il est également possible de prononcer des commandes vocales d'autres menus.

Certaines entrées de liste, par exemple les entrées du répertoire téléphonique, peuvent également être sélectionnées via le système de commandes vocales. Prononcer alors les entrées de liste exactement telles qu'affichées dans la liste correspondante.

Affichage des commandes vocales possibles

La zone supérieure de l'écran de contrôle affiche :

- ▷ Les commandes vocales possibles du menu actuel.
- ▷ Les commandes vocales possibles d'autres menus.
- ▷ L'état de la reconnaissance vocale.
- ▷ L'état de la connexion cryptée.

Aide relative au système de commandes vocales

- ▷ Se faire lire à voix haute les informations relatives au principe de fonctionnement du système de commande vocales : ›Généralités sur la commande vocale‹.
- ▷ Faire annoncer l'aide pour le menu actuel : ›Aide‹.

Un exemple : sélectionner un réglage de tonalité

Les commandes des options de menu sont prononcées de la même façon qu'elles sont sélectionnées via le Controller.

1. Le cas échéant, activer la sortie son des équipements du système de divertissement.
2.  Appuyer sur la touche du volant.
3. ›Média et Radio‹
4. ›Tonalité‹

Réglages

Réglage du dialogue vocal

Vous pouvez régler si le système utilise le dialogue standard ou une variante abrégée.

Dans le cas de la variante abrégée du dialogue vocal, les messages parlés du système sont reproduits de manière raccourcie.

Par l'iDrive :

1. « Mon véhicule »
2. « Réglages iDrive »
3. « Langue »
4. « Mode vocal: »
5. Sélectionner le réglage désiré.

Sélectionner la langue de saisie

La langue de saisie peut être sélectionnée pour quelques langues.

Par l'iDrive :

1. « Mon véhicule »
2. « Réglages iDrive »
3. « Langue »
4. « Voix: »
5. Sélectionner le réglage désiré.

Activer la connexion cryptée

L'activation d'une connexion cryptée améliore la qualité de la reconnaissance vocale.

Le traitement vocal Offboard autorise la fonction Dictaphone et une saisie naturelle des destinations. Pour l'utilisation, des données seront transmises à Nuance, le prestataire de services, et y seront stockées localement.

Par l'iDrive :

1. « Mon véhicule »
2. « Réglages iDrive »
3. « Langue »
4. « Reconnaiss. vocale via serveur »

Parler pendant la réponse vocale

Il est possible de répondre pendant une question posée par le système de commandes vocales. La fonction peut être désactivée, dans le cas où les questions du système s'interrom-

pent souvent de manière indésirable, p. ex. en raison de bruits de fond ou de voix.

Par l'iDrive :

1. « Mon véhicule »
2. « Réglages iDrive »
3. « Langue »
4. « Parler pendant le message vocal »

Adaptation du volume sonore

Tourner le bouton de volume pendant une annonce vocale jusqu'à l'obtention du volume souhaité.

- ▷ Le volume sonore est conservé, même si l'on modifie le volume sonore d'autres sources audio.
- ▷ Le volume sonore sera mémorisé pour le profil de conducteur actuellement utilisé.

Remarque concernant les appels de détresse

Ne pas utiliser le système de commandes vocales pour lancer un appel de détresse. Le stress peut avoir une influence sur la voix et la tonalité. Cela risque de retarder inutilement l'établissement d'une communication téléphonique.

Au lieu de cela, utiliser la touche SOS, voir page 227, située à proximité du rétroviseur intérieur.

Conditions ambiantes

- ▷ Prononcer les commandes, les chiffres et les lettres à voix normale et à vitesse normale, sans hésitation et sans accentuation exagérée.

- ▷ Toujours prononcer les commandes dans la langue du système de commandes vocales.
- ▷ Pour la sélection de la station radio, utiliser la prononciation usuelle du nom de la station, de préférence comme le nom est affiché sur l'écran de contrôle.
 ›[...] Station ...», par ex., la station Classic Radio.
- ▷ Laisser les portes, les vitres et le toit ouvrant en verre fermés pour éviter les bruits gênants.
- ▷ Éviter les bruits parasites dans le véhicule pendant que vous dites les commandes.

Réglages généraux

Équipement du véhicule

Ce chapitre décrit tous les équipements de série, spécifiques à un pays et en option proposés pour cette série de modèles. C'est pourquoi des équipements non disponibles pour un véhicule, en raison des options choisies ou du pays, y sont également décrits. Ceci s'applique également aux fonctions et systèmes de sécurité. L'utilisation des fonctions et systèmes correspondants implique le respect des législations nationales locales en vigueur.

Langue

Réglage de la langue

Par l'iDrive :

1. « Mon véhicule »
2. « Réglages iDrive »
3. « Langue »
4. « Langue: »
5. Sélectionner le réglage désiré.

Le réglage sera mémorisé pour le profil de conducteur actuellement utilisé.

Réglage du dialogue vocal

Dialogue vocal pour le système de commandes vocales, voir page 24.

Heure

Réglage du fuseau horaire

Par l'iDrive :

1. « Mon véhicule »
2. « Réglages iDrive »
3. « Date et heure »

4. « Fuseau horaire: »
5. Sélectionner le réglage désiré.

Le réglage sera mémorisé pour le profil de conducteur actuellement utilisé.

Réglage de l'heure

Par l'iDrive :

1. « Mon véhicule »
2. « Réglages iDrive »
3. « Date et heure »
4. « Heure: »
5. Tourner le Contrôleur jusqu'à l'affichage des heures désirées.
6. Appuyer sur le Contrôleur.
7. Tourner le Contrôleur jusqu'à l'affichage des minutes désirées.
8. Appuyer sur le Contrôleur.

Le réglage sera mémorisé pour le profil de conducteur actuellement utilisé.

Réglage du format de l'heure

Par l'iDrive :

1. « Mon véhicule »
2. « Réglages iDrive »
3. « Date et heure »
4. « Affichage 12/24: »
5. Sélectionner le réglage désiré.

Le réglage sera mémorisé pour le profil de conducteur actuellement utilisé.

Réglage automatique du temps

Selon l'équipement, l'heure, la date et, si nécessaire, le fuseau horaire sont automatiquement actualisés.

Par l'iDrive :

1. « Mon véhicule »
2. « Réglages iDrive »
3. « Date et heure »
4. « Réglage de l'heure automatique »

Le réglage sera mémorisé pour le profil de conducteur actuellement utilisé.

Date

Réglage de la date

Par l'iDrive :

1. « Mon véhicule »
2. « Réglages iDrive »
3. « Date et heure »
4. « Date: »
5. Tourner le Contrôleur jusqu'à l'affichage du jour désiré.
6. Appuyer sur le Contrôleur.
7. Procéder de la même façon pour le réglage du mois et de l'année.

Le réglage sera mémorisé pour le profil de conducteur actuellement utilisé.

Réglage du format de la date

Par l'iDrive :

1. « Mon véhicule »
2. « Réglages iDrive »
3. « Date et heure »
4. « Format date: »
5. Sélectionner le réglage désiré.

Le réglage sera mémorisé pour le profil de conducteur actuellement utilisé.

Réglage des unités de mesure

Les unités de mesure pour différentes valeurs peuvent être réglées, p. ex. consommation, distances et température.

Par l'iDrive :

1. « Mon véhicule »
2. « Réglages iDrive »
3. « Unités »
4. Sélectionner l'option de menu souhaitée.
5. Sélectionner le réglage désiré.

Le réglage sera mémorisé pour le profil de conducteur actuellement utilisé.

Activer/désactiver l'affichage de la position momentanée du véhicule

Si la localisation GPS est activée la position actuelle du véhicule peut-être affichée dans l'appli ConnectedDrive correspondante ou dans le portail client ConnectedDrive.

1. « Mon véhicule »
2. « Réglages véhicule »
3. « Localisation par GPS »
4. « Localisation par GPS »

Activer/Désactiver la fenêtre de remarque

Pour certaines fonctions, une fenêtre de remarque est affichée automatiquement sur l'écran de contrôle. Certaines de ces fenêtres de remarque peuvent être activées ou désactivées.

1. « Mon véhicule »
2. « Réglages iDrive »

3. « Fenêtres contextuelles »
4. Sélectionner le réglage désiré.

Le réglage sera mémorisé pour le profil de conducteur actuellement utilisé.

Écran de contrôle

Luminosité

Par l'iDrive :

1. « Mon véhicule »
2. « Réglages iDrive »
3. « Écrans »
4. « Écran de contrôle »
5. « Luminosité »
6. Tourner le Controller jusqu'à l'obtention de la luminosité désirée.
7. Appuyer sur le Controller.

Le réglage sera mémorisé pour le profil de conducteur actuellement utilisé.

Selon l'éclairage ambiant, le réglage de la luminosité peut ne pas être directement reconnaissable.

Économiseur d'écran

Lorsque aucune entrée n'est effectuée via iDrive, l'économiseur d'écran peut être affiché au bout d'un certain temps programmable.

Par l'iDrive :

1. « Mon véhicule »
2. « Réglages iDrive »
3. « Écrans »
4. « Écran de contrôle »
5. « Écran de veille »
6. Sélectionner le réglage désiré.

Le réglage sera mémorisé pour le profil de conducteur actuellement utilisé.

Messages

Principe

Le menu indique, de manière centralisée, sous forme de liste tous les messages reçus dans le véhicule.

Généralités

Les messages suivants peuvent être affichés :

- ▷ Messages d'informations routières.
- ▷ Messages Check-Control.
- ▷ Messages de communication, p. ex. courriels, textos ou rappels.
- ▷ Messages de service.

Les messages seront en plus affichés dans la zone d'état.

Appeler les messages

Par l'iDrive :

1. « Notifications »
2. Sélectionner le message souhaité.

Le menu correspondant dans lequel sera affiché le message sera ouvert.

Effacer les messages

Tous les messages de la liste qui ne sont pas des messages Check-Control peuvent être effacés. Les messages Check-Control restent conservés tant qu'ils sont importants.

Par l'iDrive :

1. « Notifications »
2. Le cas échéant, sélectionner le message souhaité.
3.  Appuyer sur la touche.
4. « Effacer cette notification » ou « Effacer toutes les notifications »

Réglages

Les réglages suivants peuvent être effectués :

- ▷ Sélectionner les applications dont les messages sont autorisés.
- ▷ Trier l'ordre des messages par date ou priorité.

Par l'iDrive :

1. « Mon véhicule »
2. « Réglages iDrive »
3. « Notifications »
4. Sélectionner le réglage désiré.

Supprimer les données personnelles enregistrées dans le véhicule

Principe

En fonction de l'utilisation, le véhicule enregistre des données personnelles comme les stations radio mémorisées par exemple. Ces données personnelles peuvent être supprimées définitivement via iDrive.

Généralités

Selon l'équipement, les données suivantes peuvent être supprimées :

- ▷ Réglages du profil de conducteur.
- ▷ Les stations de radio mémorisées.
- ▷ Les touches de favoris mémorisées.
- ▷ Valeurs concernant les voyages et l'ordinateur de bord.
- ▷ Disque dur pour musique.
- ▷ Navigation, comme les destinations mémorisées par exemple.
- ▷ Répertoire téléphonique.
- ▷ Données en ligne comme les favoris et les cookies par exemple.
- ▷ Données Office, par exemple notes vocales.
- ▷ Comptes utilisateurs.

La suppression des données peut durer au total jusqu'à 15 minutes.

Conditions de fonctionnement

Les données ne peuvent être modifiées qu'à l'arrêt.

Suppression des données

Lire et suivre les instructions affichées sur l'écran de contrôle.

Par l'iDrive :

1. Mettre le contact.
2. « Mon véhicule »
3. « Réglages iDrive »
4. « Effacer données personnelles »
5. « Effacer données personnelles »
6. « OK »
7. Quitter et verrouiller le véhicule.

L'effacement est entièrement terminé au bout de 15 minutes.

Le cas échéant, répéter l'effacement si toutes les données ne sont pas effacées.

Interrompre l'effacement

Démarrer le moteur pour interrompre l'effacement des données.

Connexions

Principe

Les appareils mobiles, p. ex. téléphones ou ordinateurs portables peuvent être raccordés et utilisés avec le véhicule de différentes manières.

Généralités

Un jumelage unique au véhicule est nécessaire pour les types de connexion suivants :

- ▷ Bluetooth.
- ▷ Point d'accès Internet.

▷ Apple CarPlay

Les appareils jumelés sont ensuite automatiquement reconnus et jumelés avec le véhicule.

Les fonctions suivantes sont possibles :

Type de connexion	Fonction
Téléphone portable via Bluetooth.	Téléphoner. Fonctions Office.
Lecteur audio via Bluetooth ou prise USB.	Lecture de musique.
Smartphone via Bluetooth ou prise USB.	Utiliser les applis.
Appareil mobile via le point d'accès Internet.	Utiliser l'Internet.
Support USB via prise USB.	Exporter et importer des profils de conducteur. Réaliser les mise à jour logicielles. Exporter et importer les itinéraires mémorisés. Lecture de musique.
Apple iPhone via Apple CarPlay	Commander l'appli Apple Carplay via iDrive et via la commande vocale, voir manuel d'utilisation Navigation, divertissement et communication.

Consigne de sécurité



AVERTISSEMENT

La commande des systèmes d'information intégrés et des appareils de communication pendant la conduite peut distraire l'attention de ce qui se passe sur la route. Il est alors possible de perdre le contrôle du véhicule. Risque d'accident. N'actionner les systèmes ou

les appareils que lorsque la situation sur la route le permet. S'arrêter si nécessaire et actionner les systèmes ou appareils alors que le véhicule est à l'arrêt. ◀

Afficher la liste des appareils

Tous les appareils jumelés ou connectés au véhicule seront affichés dans la liste des appareils.

Par l'iDrive :

1. « Mon véhicule »
2. « Réglages iDrive »
3. « Appareils mobiles »

Un symbole indique pour quelle fonction un appareil est utilisé.

Symbole	Fonction
	« Téléphone »
	« Téléphone additionnel »
	« Audio Bluetooth »
	« Applications »
	« Hotspot Internet »
Apple iPhone via Apple CarPlay	Commander l'appli Apple Carplay via iDrive et via la commande vocale.

Liaison Bluetooth

Appareils adéquats

Généralités

Pour plus d'informations sur les téléphones portables et appareils mobiles avec interface Bluetooth pris en charge, voir www.bmw.com/bluetooth.

Les autres téléphones portables ou versions de logiciel différentes peuvent entraîner des dysfonctionnements.

Affichage du numéro d'identification du véhicule et du numéro de référence du logiciel

Le numéro d'identification du véhicule et le numéro de référence du logiciel sont nécessaires pour vérifier quels appareils sont pris en charge. Le cas échéant, la version du logiciel du téléphone portable est nécessaire.

Par l'iDrive :

1. « Mon véhicule »
2. « Réglages iDrive »
3. « Appareils mobiles »
4. « Réglages »
5. « Info Bluetooth »
6. « Informations système »

Il est possible d'effectuer une mise à jour du logiciel, voir page 35.

Conditions de fonctionnement

- ▷ Appareil adéquat, voir page 30.
- ▷ Appareil opérationnel.
- ▷ Bluetooth activé dans le véhicule, voir page 31, et sur l'appareil.
- ▷ Le cas échéant, des pré-réglages Bluetooth sont nécessaires sur l'appareil, p. ex. la visibilité; voir la notice d'utilisation de l'appareil.
- ▷ Le cas échéant, définir le code d'accès Bluetooth par un nombre de minimum 4 à maximum 16 chiffres. Nécessaire uniquement pour un seul jumelage.

Activer Bluetooth

Par l'iDrive :

1. « Mon véhicule »
2. « Réglages iDrive »
3. « Appareils mobiles »
4. « Réglages »
5. « Bluetooth »

Activer et désactiver les fonctions du téléphone

Pour pouvoir utiliser toutes les fonctions prises en charge d'un téléphone portable, les fonctions suivantes doivent être activées avant le jumelage.

Par l'iDrive :

1. « Mon véhicule »
2. « Réglages iDrive »
3. « Appareils mobiles »
4. « Réglages »
5. Sélectionner le réglage désiré :

- ▷ « Office »

Activer la fonction pour transmettre au véhicule les textos, les courriels, l'agenda, les tâches, les notes et les rappels. La transmission de toutes les données au véhicule peut générer des coûts.

- ▷ « Images de contact »



Activer la fonction pour afficher les photos des contacts.

6. Basculer le Contrôleur à gauche.

Jumeler un appareil mobile au véhicule

Par l'iDrive :

1. « Mon véhicule »
2. « Réglages iDrive »
3. « Appareils mobiles »
4. « Connecter nouvel appareil »
5. Sélectionner les fonctions pour lesquelles l'appareil doit être utilisé:

- ▷  « Téléphone »
- ▷  « Audio Bluetooth »
- ▷ « Applications »
- ▷  « Apple CarPlay »

Le nom Bluetooth du véhicule s'affiche sur l'écran de contrôle.

6. Rechercher sur l'appareil les appareils Bluetooth dans les environs.
Le nom Bluetooth du véhicule s'affiche sur l'écran de l'appareil mobile.
Sélectionner le nom Bluetooth du véhicule.
7. Selon l'appareil mobile, un code d'accès sera affiché ou le code d'accès devra être saisi sur l'appareil.
 - ▷ Comparer le code d'accès sur l'écran de contrôle avec celui affiché sur l'écran de l'appareil.
Confirmer le numéro de contrôle sur l'appareil et sur l'écran de contrôle.
 - ▷ Entrer le même code d'accès sur le téléphone portable et valider via iDrive.
 L'appareil est jumelé et affiché dans la liste des appareils.

En cas d'échec de la connexion : Que faire quand..., voir page 36.

Connexion USB

Principe

Des appareils externes avec prise USB peuvent être raccordés à l'interface USB.

Généralités

Les appareils suivants peuvent être raccordés à l'interface USB :

- ▷ Téléphones portables qui sont pris en charge par l'interface USB.
L'adaptateur snap-in dispose de sa propre prise USB qui est automatiquement raccordée lors de la mise en place d'un téléphone portable adéquat.
- ▷ Appareils audio avec prise USB, p. ex. lecteur MP3.
- ▷ Support USB.
Les systèmes de données conventionnels sont pris en charge. Les formats recommandés sont FAT32 et exFAT.

Des informations sur les appareils USB adaptés sont disponibles sur www.bmw.com/bluetooth.

Les utilisations suivantes sont possibles :

- ▷ Exportation et importation de profils de conducteur, voir page 51.
- ▷ Écoute de fichiers musique via USB audio.
- ▷ Visionnage de films vidéo via USB vidéo.
- ▷ Chargement de mises à jour logicielles, voir page 35.
- ▷ Importation d'itinéraires.

Relier l'appareil

Interface USB, voir page 171

L'appareil USB sera raccordé avec le véhicule et affiché dans la liste des appareils.

Lors du branchement, respecter les consignes suivantes :

- ▷ Ne pas forcer pour introduire la fiche dans l'interface USB.
- ▷ Utiliser un câble adaptateur flexible.
- ▷ Protéger l'appareil USB des dommages mécaniques.
- ▷ En raison du grand nombre d'appareils USB disponibles sur le marché, la commande par l'intermédiaire du véhicule ne peut pas être assurée pour chaque appareil.
- ▷ Ne pas exposer les appareils USB à des conditions environnementales extrêmes, p. ex. à de très hautes températures, voir la notice d'utilisation de l'appareil.
- ▷ En raison du grand nombre de techniques de compression différentes sur le marché, la lecture correcte des fichiers mémorisés dans l'appareil USB ne peut pas être assurée dans tous les cas.
- ▷ Un appareil USB raccordé est alimenté en énergie via l'interface USB, si l'appareil prend en charge cette fonction.
- ▷ Afin d'assurer une transmission optimale des données mémorisées, ne pas rechar-

ger un appareil USB via la prise de bord s'il est raccordé à l'interface USB.

- ▶ Selon l'utilisation prévue de l'appareil USB, des réglages sont éventuellement nécessaires sur l'appareil USB, voir la notice d'utilisation de l'appareil.

Appareils USB non adéquats :

- ▶ Disques durs USB.
- ▶ Hubs USB.
- ▶ Lecteurs de cartes USB avec plusieurs tiroirs.
- ▶ Appareils USB formatés HFS.
- ▶ Appareils MTP.
- ▶ Appareils tels que ventilateurs ou lampes.

Connexion Internet

Généralités

Jusqu'à 8 appareils peuvent être reliés simultanément à un point d'accès Wi-Fi.

Conditions de fonctionnement

- ▶ Contrat ConnectedDrive.
- ▶ Forfait Données avec un fournisseur d'accès.
- ▶ Appareil compatible Wi-Fi.
- ▶ Activer Wi-Fi sur l'appareil.
- ▶ Point d'accès Wi-Fi activé dans le véhicule.
- ▶ Contact mis.

Activer un point d'accès Internet

Par l'iDrive :

1. « Mon véhicule »
2. « Réglages iDrive »
3. « Appareils mobiles »
4. « Réglages »
5. « Hotspot Internet »

Connecter l'appareil avec le point d'accès Wi-fi

Par l'iDrive :

1. « Mon véhicule »
2. « Réglages iDrive »
3. « Appareils mobiles »
4. « Connecter nouvel appareil »
5.  « Hotspot Internet »

Le nom du point Wi-Fi et le code Wi-Fi seront affichés sur l'écran de contrôle.

6. Rechercher les réseaux Wi-fi sur l'appareil. Sélectionner le nom de réseau sur l'appareil.
7. Entrer le code Wi-Fi sur l'appareil et connecter.

Lors de la première utilisation de l'Internet via le point d'accès Wi-fi, un forfait de volume de données doit être acheté auprès d'un fournisseur d'accès.

Tous les appareils reliés au point Wi-fi utilisent ce forfait de volume de données.

Le cas échéant, le forfait de volume de données peut être acheté par l'intermédiaire du ConnectedDrive Store.

Réglages

Le nom du réseau et la clé du point d'accès Wi-Fi peuvent être modifiés. En outre, le nom du réseau peut être masqué pour qu'il ne puisse pas être trouvé par d'autres appareils.

Par l'iDrive :

1. « Mon véhicule »
2. « Réglages iDrive »
3. « Appareils mobiles »
4.  Appuyer sur la touche.
5. ▶ « Modifier clé Hotspot »
Entrer la clé de point d'accès Wi-Fi souhaitée.
▶ « Modifier nom du Hotspot »

Entrer le nom de réseau souhaité.

- ▷ « Masquer Hotspot »

Activer ou désactiver la fonction.

6. Confirmer l'entrée du code de point d'accès Wi-Fi ou du nom de réseau :

Sélectionner le symbole **OK** .

Autres fonctions

Après le premier jumelage

- ▷ L'appareil est connecté au véhicule après un bref délai, quand le moteur tourne ou que le contact est mis.
- ▷ Les données mémorisées sur la carte SIM ou dans le téléphone portable sont transmises au véhicule après détection.
- ▷ Sur certains appareils, certains réglages particuliers sont éventuellement nécessaires, p. ex. autorisation; voir la notice d'utilisation de l'appareil.
- ▷ Après le premier jumelage, les appareils seront automatiquement reconnus et re-connectés lorsque le contact sera mis.

Configurer l'appareil

Des fonctions peuvent être activées et désactivées sur des appareils jumelés ou connectés.

Par l'iDrive :

1. « Mon véhicule »
2. « Réglages iDrive »
3. « Appareils mobiles »
4. Sélectionner l'appareil souhaité.
5. Sélectionner le réglage désiré.

Si une fonction est affectée à un appareil, elle est désactivée le cas échéant sur un appareil déjà relié et l'appareil est déconnecté.

Connexion d'un appareil déterminé

Par l'iDrive :

1. « Mon véhicule »
2. « Réglages iDrive »
3. « Appareils mobiles »
4. Sélectionner l'appareil.
5. « Connecter appareil »

Les fonctions affectées avant le déjumelage de l'appareil sont réaffectées à l'appareil lors de la remise en connexion. Dans le cas d'un appareil déjà relié, ces fonctions sont le cas échéant désactivées.

Déjumeler l'appareil

La connexion de l'appareil avec le véhicule sera coupée.

L'appareil reste jumelé et peut de nouveau être connecté, voir page 34.

Par l'iDrive :

1. « Mon véhicule »
2. « Réglages iDrive »
3. « Appareils mobiles »
4. Sélectionner l'appareil.
5. « Déconnecter appareil »

Supprimer l'appareil

L'appareil sera déjumelé et supprimé de la liste des appareils.

Par l'iDrive :

1. « Mon véhicule »
2. « Réglages iDrive »
3. « Appareils mobiles »
4. Sélectionner l'appareil.
5. « Effacer appareil »

Permuter le téléphone et le téléphone additionnel

Si deux téléphones portables sont jumelés avec le véhicule, les fonctions du téléphone et

du téléphone additionnel peuvent être permu-tées.

Par l'iDrive :

1. « Mon véhicule »
2. « Réglages iDrive »
3. « Appareils mobiles »
4. « Réglages »
5. « Échanger tél./tél. additionnel »

Mise à jour du logiciel

Généralités

Le véhicule prend en charge un grand nombre d'appareils mobiles, p. ex. des téléphones portables et des lecteurs MP3. Des MAJ logicielles sont disponibles pour de nombreux appareils pris en charge. La mise à jour régulière du logiciel du véhicule permet de maintenir le véhicule au plus récent niveau d'actualité.

Sur la page Internet www.bmw.com/updates nous mettons des mises à jour et des instructions correspondantes à disposition.

Afficher la version de logiciel

La version de logiciel actuellement installée est affichée.

Par l'iDrive :

1. « Mon véhicule »
2. « Réglages iDrive »
3. « Mise à jour du logiciel »
4. « Afficher version actuelle »

Si on a déjà effectué une mise à jour, sélectionner la version désirée pour afficher des informations supplémentaires.

Mise à jour logicielle via USB

La mise à jour du logiciel ne doit s'effectuer qu'à l'arrêt.

Par l'iDrive :

1. Memoriser le fichier de mise à jour logicielle dans le répertoire principal sur un support de données USB.
2. Raccorder l'appareil USB à une interface USB.
3. « Mon véhicule »
4. « Réglages iDrive »
5. « Mise à jour du logiciel »
6. « Mettre à jour logiciel »
7. « USB »
8. « Installer logiciel »
9. « OK »
10. Attendre la mise à jour.
11. Confirmer le redémarrage du système.

Mise à jour logicielle via BMW Teleservices

La mise à jour du logiciel par BMW Téléservices dépend du pays et n'est peut-être pas disponible.

Le logiciel sera tout d'abord transmis au véhicule et pourra ensuite être installé. L'installation peut avoir lieu à un moment différent de celui de la transmission.

Le transfert du logiciel est possible pendant la conduite et il est poursuivi aussi automatiquement après un arrêt. Pendant le transfert, les autres fonctions restent disponibles. Pour la transmission, la réception radiotéléphonique doit fonctionner.

La mise à jour du logiciel ne doit s'effectuer qu'à l'arrêt.

Par l'iDrive :

1. Mettre le contact.
2. « Mon véhicule »
3. « Réglages iDrive »
4. « Mise à jour du logiciel »
5. « Mettre à jour logiciel »
6. « Teleservices »

7. « Télécharger la mise à jour »
La mise à jour sera chargée, mais pas encore installée.
8. La mise à jour peut être installée ou désinstallée.
 - ▷ « Installer logiciel »
La mise à jour téléchargée sera installée.
Cette étape peut également être exécutée ultérieurement.
 - ▷ « Supprimer la mise à jour »
La mise à jour téléchargée sera installée.
Les étapes suivantes sont supprimées.
9. « OK »
10. Attendre la mise à jour.
11. Confirmer le redémarrage du système.

Rétablissement de la version du logiciel

La version de logiciel installée avant la dernière mise à jour et l'état de sortie d'usine du logiciel peuvent être rétablies.

Le rétablissement du logiciel ne doit s'effectuer qu'à l'arrêt.

Par l'iDrive :

1. « Mon véhicule »
2. « Réglages iDrive »
3. « Mise à jour du logiciel »
4. « Restaurer logiciel »
5. ▷ « Version précédente »
La version précédente du logiciel sera restaurée.
 - ▷ « État initial du logiciel »
La première version du logiciel sera restaurée.
6. « Supprimer logiciel »
7. « OK »

8. Attendre la restauration.
9. Confirmer le redémarrage du système.

Questions souvent posées

Informations sur les téléphones portables compatibles, voir page 30.

Toutes les conditions préalables sont remplies et toutes les étapes nécessaires ont été accomplies dans la chronologie prescrite. Malgré tout, l'appareil mobile ne fonctionne pas comme prévu.

Dans ce cas, les explications suivantes peuvent vous aider :

Pourquoi le téléphone portable ne peut-il pas être jumelé ou connecté ?

- ▷ Vérifier si le Wi-Fi est activé dans le véhicule.
Activer le Wi-Fi dans le véhicule.
 - ▷ Trop d'appareils Bluetooth sont reliés au téléphone portable ou au véhicule.
Le cas échéant, déconnecter d'autres appareils.
 - ▷ Avant l'inscription, effacer toutes les connexions Bluetooth connues de la liste des appareils dans le téléphone portable.
Lancer la nouvelle recherche d'appareils.
 - ▷ Le téléphone portable se trouve-t-il en mode Économie d'énergie ou sa batterie n'offre-t-elle plus qu'une courte autonomie.
Recharger le téléphone portable dans l'adaptateur Snap-in, la base Wireless Charging ou par le câble de charge.
 - ▷ Le cas échéant, un seul téléphone portable peut être connecté au véhicule, en fonction du téléphone portable.
Déconnecter le téléphone portable du véhicule, puis jumeler et connecter un seul téléphone portable.
- Pourquoi le téléphone portable ne réagit-il plus ?

- ▶ Les applications dans le téléphone portable ne fonctionnent plus.
Éteindre le téléphone portable, puis l'allumer de nouveau.
- ▶ Le cas échéant, la température ambiante est trop élevée ou trop basse pour le fonctionnement du téléphone portable.
Ne pas exposer le téléphone portable à des conditions ambiantes extrêmes.

Pourquoi les fonctions du téléphone ne sont-elles pas actives ?

- ▶ Le cas échéant, le téléphone portable n'est pas correctement configuré, par exemple comme appareil Bluetooth audio.
Connecter le téléphone portable avec la fonction téléphone ou téléphone additionnel.

Pourquoi le répertoire téléphonique ne montre-t-il que certaines entrées, aucune entrée ou des entrées incomplètes ?

- ▶ La transmission des entrées du répertoire téléphonique n'est pas encore terminée.
- ▶ Le cas échéant, seules les entrées du répertoire téléphonique du téléphone portable ou de la carte SIM sont transmises.
- ▶ Le cas échéant, les entrées dans le répertoire téléphonique comportant des caractères spéciaux ne peuvent pas être affichées.
- ▶ Le cas échéant, les contacts issus des réseaux sociaux ne peuvent pas être transmis.
- ▶ Nombre d'entrées de répertoire téléphonique à mémoriser trop élevé.
- ▶ Volume de données du contact trop grand, p. ex. en raison d'informations enregistrées comme des notes.
Réduire le volume de données du contact.
- ▶ Un téléphone portable peut être connecté uniquement comme source audio ou comme téléphone.

Configurer le téléphone portable et le connecter avec la fonction téléphone ou téléphone additionnel.

Pourquoi la qualité de la communication téléphonique est-elle mauvaise ?

- ▶ En fonction du téléphone portable, la puissance du signal Bluetooth peut être réglée sur le téléphone.
- ▶ Placer le téléphone portable dans l'adaptateur snap-in ou dans la zone de la console centrale.
- ▶ Placer le téléphone portable dans la base Wireless Charging.
- ▶ Régler séparément le volume sonore du microphone et des haut-parleurs.

Si tous les points de la liste ont été vérifiés sans que la fonction désirée puisse être exécutée, veuillez contacter la hotline, un partenaire de service après-vente du fabricant ou un autre partenaire de service après-vente qualifié ou un atelier qualifié.

Notice d'utilisation intégrée dans la voiture

Équipement du véhicule

Ce chapitre décrit tous les équipements de série, spécifiques à un pays et en option proposés pour cette série de modèles. C'est pourquoi des équipements non disponibles pour un véhicule, en raison des options choisies ou du pays, y sont également décrits. Ceci s'applique également aux fonctions et systèmes de sécurité. L'utilisation des fonctions et systèmes correspondants implique le respect des législations nationales locales en vigueur.

Notice d'utilisation intégrée dans le véhicule

Principe

La notice d'utilisation intégrée peut être affichée sur l'écran de contrôle. La notice d'utilisation décrit notamment les équipements et les fonctions qui sont disponibles dans le véhicule.

Éléments de la notice d'utilisation intégrée

La notice d'utilisation intégrée comprend quatre parties présentant différents niveaux d'information ou possibilités d'accès.

Notice simplifiée

La notice simplifiée contient des informations importantes pour le fonctionnement du véhicule, l'utilisation des fonctions fondamentales du véhicule ou en cas de panne. Ces informations peuvent également être affichées lors de la conduite.

Recherche graphique

Grâce à la recherche graphique, il est possible de chercher des informations et des descriptions à l'aide d'illustrations. Cela est utile, par exemple lorsque la description d'un équipement qui ne peut être désigné est nécessaire.

Recherche par mots-clés

Il est possible de chercher ici des informations et des descriptions via l'index en saisissant directement un terme de recherche.

Animations

Les animations expliquent les fonctions principales des systèmes sélectionnés.

Sélection de composants

1.  Appuyer sur la touche.
2. « Mon véhicule »
3. « Notice d'utilisation »
4. Sélectionner le réglage désiré.

Défiler à l'intérieur de la notice d'utilisation

Tourner le contrôleur jusqu'à ce que les contenus suivants ou précédents soient affichés.

Aide contextuelle - notice d'utilisation concernant la fonction actuellement sélectionnée

L'information appropriée peut être affichée directement.

Appel lors de la commande par iDrive

Passage direct au menu Options depuis l'application sur l'écran de contrôle :

1.  Appuyer sur la touche.
2. « Notice d'utilisation »



Appel lors de l'affichage d'un message Check-Control

Directement depuis le message Check-Control sur l'écran de contrôle :

-  « Notice d'utilisation »

Passage de la fonction à la notice d'utilisation et inversement

Pour passer sur l'écran de contrôle d'une fonction, par exemple Radio, à la notice d'utilisation, et d'un affichage à l'autre :

1.  Appuyer sur la touche.
2. « Notice d'utilisation »
3. Sélectionner la page désirée dans la notice d'utilisation.
4.  Appuyer de nouveau sur la touche pour repasser à la fonction affichée en dernier.
5.  Appuyer sur la touche pour repasser à la page de la notice d'utilisation affichée en dernier.



Pour passer en permanence de la fonction affichée en dernier à la page de la notice d'utilisation affichée en dernier, répéter les étapes 4 et 5. Ce faisant, de nouveaux tableaux s'ouvrent à chaque fois.

Touches de favoris



Généralités

Les points d'accès dans la notice d'utilisation peuvent être mémorisés sur les touches de favoris, voir page 22, et appelés directement.

Mémorisation

1. Sélectionner le point d'accès souhaité via iDrive :
 - ▷ « Notice simplifiée »
 - ▷ « Recherche d'image »
 - ▷ « Recherche par mot-clé »
 - ▷ « Animations »
2. ... Maintenir actionnée la touche de favoris souhaitée pendant plus de 2 secondes.

Exécution

- ... Appuyer sur la touche correspondante.

La notice d'utilisation sera directement affichée au point d'accès sélectionné.



Utilisation

Les informations contenues dans ce chapitre vous aide à maîtriser sereinement votre véhicule.

Il décrit tous les équipements qui servent à la conduite du véhicule, à votre sécurité et à votre confort.

Ouverture et fermeture

Équipement du véhicule

Ce chapitre décrit tous les équipements de série, spécifiques à un pays et en option proposés pour cette série de modèles. C'est pourquoi des équipements non disponibles pour un véhicule, en raison des options choisies ou du pays, y sont également décrits. Ceci s'applique également aux fonctions et systèmes de sécurité. L'utilisation des fonctions et systèmes correspondants implique le respect des législations nationales locales en vigueur.

Télécommande

Généralités

Deux télécommandes munies d'une clé sont contenues dans l'équipement fourni.

Chaque télécommande contient une pile interchangeable. Remplacement de la pile, voir page 44.

Les fonctions des touches peuvent être réglées en fonction de l'équipement et de la variante de pays. Réglages, voir page 53.

Pour chaque télécommande, un profil personnel est mémorisé dans le véhicule. Profils de conducteur, voir page 51.

Des informations concernant les besoins d'entretien sont mémorisées sur les télécommandes. Données d'entretien dans la télécommande, voir page 218.

Indications de sécurité



AVERTISSEMENT

Les personnes ou les animaux à bord du véhicule peuvent verrouiller les portes de l'intérieur et s'enfermer. Le véhicule ne peut alors pas être ouvert de l'extérieur. Risque de blessures. Emporter la télécommande afin que le véhicule puisse être ouvert de l'extérieur. ◀



AVERTISSEMENT

Pour quelques versions de pays, le déverrouillage depuis l'intérieur n'est pas possible lorsque le véhicule a été verrouillé depuis l'extérieur.

Si des personnes doivent rester dans le véhicule pendant une longue période et qu'elles sont alors soumises à une chaleur ou un froid important, ceci peut entraîner des blessures, voire la mort. Ne pas verrouiller le véhicule de l'extérieur lorsque des personnes se trouvent à bord. ◀



AVERTISSEMENT

Des enfants ou des animaux laissés sans surveillance peuvent mettre le véhicule en mouvement et se mettre en danger ou les autres usagers, p. ex. avec les actions suivantes :

- ▷ Actionner le bouton Start/Stop.
- ▷ Desserrage du frein de stationnement.
- ▷ Ouverture et fermeture des portes ou des vitres.
- ▷ Placer le sélecteur de vitesses sur la position N.
- ▷ Utilisation d'équipements du véhicule.

Risque d'accident ou de blessures. Ne pas laisser des enfants ni des animaux sans surveillance dans le véhicule. Emporter la télécommande et verrouiller le véhicule lorsqu'on le quitte. ◀

Aperçu

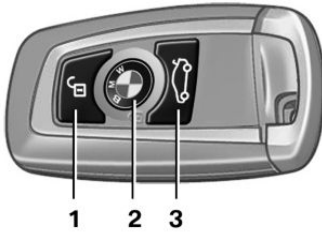

- 1 Déverrouillage
- 2 Verrouillage
- 3 Ouverture du couvercle de coffre

Déverrouillage



Appuyer sur la touche de la télécommande.

Selon les réglages, voir page 53, les accès suivants seront déverrouillés.

- ▷ La porte conducteur et la trappe du réservoir.
- ▷ Toutes les portes, le couvercle de coffre et la trappe du réservoir.

En outre, les fonctions suivantes seront exécutées :

- ▷ Les réglages mémorisés dans le profil de conducteur, voir page 51, seront appliqués.
- ▷ L'éclairage intérieur et l'éclairage d'approche sont activés. Cette fonction n'est pas disponible lorsque l'éclairage intérieur a été coupé manuellement.
- ▷ L'éclairage d'accueil est allumé lorsque cette fonction a été activée.
- ▷ Les rétroviseurs extérieurs sont rabattus avec la fonction de fermeture de confort.
- ▷ Avec alarme antivol : l'alarme antivol est désactivée.
- ▷ L'alarme antivol, voir page 54, est désactivée.

Les fonctions d'éclairage dépendent le cas échéant des conditions de luminosité ambiante.

Ouverture confort



Après le déverrouillage, maintenir la touche de la télécommande actionnée.

Les vitres et le toit en verre seront ouverts tant que la touche de la télécommande sera actionnée.

Verrouillage

1. Fermer la porte conducteur.



2. Appuyer sur la touche de la télécommande.

- ▷ Toutes les portes, le couvercle de coffre et la trappe du réservoir sont verrouillés.
- ▷ Avec alarme antivol : l'alarme antivol est activée. Elle empêche que les portes puissent être déverrouillées par les boutons de condamnation des portes ou par les gâchettes d'ouverture.
- ▷ L'alarme antivol, voir page 54, est activée.

Si deux coups d'avertisseur sonore retentissent lors du verrouillage, cela signifie que le moteur ou le contact est encore allumé. Dans ce cas, arrêter le moteur ou couper le contact avec le bouton Start/Stop.

Fermeture confort

Consigne de sécurité



AVERTISSEMENT

Des parties du corps peuvent être coincées lors de l'utilisation de la fermeture confort. Risque de blessures. Lors de la fermeture confort, veiller à ce que la zone de mouvement soit libre. ◀

Fermeture

 Après le verrouillage, maintenir la touche de la télécommande actionnée.

Les vitres et le toit en verre seront fermés, tant que la touche de la télécommande sera actionnée.

Les rétroviseurs extérieurs sont rabattus.

Allumer l'éclairage intérieur et l'éclairage d'approche

 Le véhicule étant verrouillé, appuyer sur la touche de la télécommande.

Cette fonction n'est pas disponible lorsque l'éclairage intérieur a été coupé manuellement.

Les fonctions d'éclairage dépendent des conditions de luminosité ambiante.

Si l'on appuie de nouveau sur la touche dans les 10 secondes après le verrouillage, la protection de l'habitacle et le capteur d'inclinaison de l'alarme antivol, voir page 55, seront désactivés. Attendre 10 secondes après le verrouillage avant d'appuyer à nouveau sur la touche.

Couvercle de coffre

Généralités

Pour éviter d'enfermer la télécommande, ne pas la déposer dans le compartiment à bagages.

En fonction du niveau d'équipement et du modèle de pays, vous pouvez déterminer si les portes doivent être déverrouillées elles aussi lors du déverrouillage avec la télécommande. Procéder aux réglages, voir page 53.

Indications de sécurité

 **AVERTISSEMENT**
Des parties du corps peuvent être coincées lors de la commande du couvercle de coffre. Risque de blessures. Lors de l'ouver-

ture et de la fermeture, veiller à ce que la zone de mouvement du couvercle de coffre soit libre. ◀

 **REMARQUE**

Lors de l'ouverture, le couvercle de coffre se déplace vers l'arrière et vers le haut. Risque de dommages matériels. Lors de l'ouverture et de la fermeture, veiller à ce que la zone de mouvement du couvercle de coffre soit libre. ◀

Ouverture

 Appuyer sur la touche de la télécommande pendant 1 seconde environ.

Remplacement de la pile

1. Retirer la clé intégrée de la télécommande, voir page 46.
2. Placer la clé intégrée sous le couvercle du compartiment de pile, flèche 1, et soulever le couvercle en faisant levier avec la clé intégrée, flèche 2.

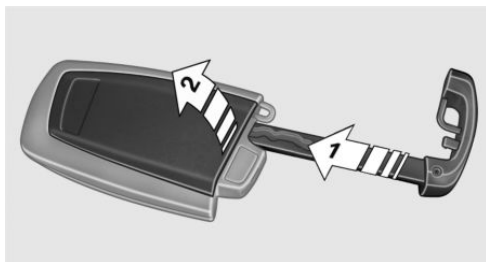

3. Pousser la pile avec un objet pointu dans le sens de la flèche et l'extraire en la soulevant.

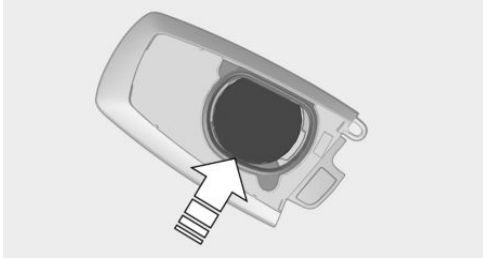

4. Insérer une pile du type CR 2450 avec le pôle Plus regardant vers le haut.
5. Appuyer sur le couvercle.



Faire éliminer les batteries usagées par un partenaire de service après-vente du fabricant ou par un autre partenaire de service après-vente qualifié ou par un atelier qualifié ou bien la remettre à un centre de collecte des déchets.

Nouvelles télécommandes

De nouvelles télécommandes sont disponibles auprès d'un partenaire de service après-vente du fabricant ou d'un autre partenaire de service après-vente qualifié ou d'un atelier qualifié.

Blocage des télécommandes

Une télécommande perdue peut être bloquée par un partenaire de service après-vente du fabricant ou un autre partenaire de service après-vente qualifié ou par un atelier qualifié.

Dysfonctionnement

Généralités

Un message Check-Control s'affiche.

La détection de la télécommande par le véhicule peut, entre autres, être gênée par les circonstances suivantes :

- ▷ Parasitage de la liaison radio par des mâts émetteurs ou toute autre installation présentant une puissance d'émission élevée.
- ▷ Blindage de la télécommande par des objets métalliques.
Ne pas transporter la télécommande ensemble avec des objets métalliques.
- ▷ Parasitage de la liaison radio par des téléphones portables ou tout autre appareil électronique à proximité immédiate de la télécommande.
Ne pas transporter la télécommande ensemble avec des appareils électroniques.
- ▷ Parasites de la transmission radio provoqués par la procédure de recharge d'un appareil mobile, p. ex. d'un téléphone portable.
- ▷ La télécommande se trouve à proximité immédiate de la base Wireless Charging.
Déposer la télécommande à un autre endroit.

En cas de dysfonctionnement, le véhicule peut être également verrouillé et déverrouillé de l'extérieur avec la clé intégrée, voir page 46.

Démarrer le moteur par l'intermédiaire de la télécommande

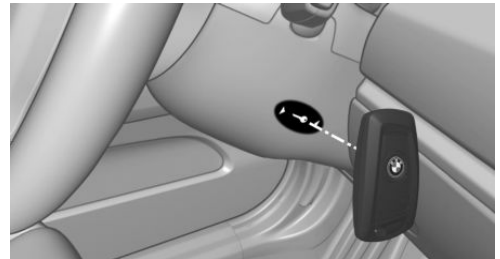

1. Placer la face arrière de la télécommande contre le repère de la colonne de direction.
2. Démarrer le moteur dans un délai de 10 secondes.

Si la télécommande n'est pas identifiée, modifier légèrement la position de la télécommande et renouveler la procédure.

Clé intégrée

Généralités

La clé intégrée permet de déverrouiller et de verrouiller la porte conducteur sans télécommande.

La clé intégrée convient en outre à la boîte à gants du côté du passager avant.

L'interrupteur à clé pour les airbags de passager avant, voir page 122, peut être commandé avec la clé intégrée.

Indications de sécurité



AVERTISSEMENT

Pour quelques versions de pays, le déverrouillage depuis l'intérieur n'est pas possible lorsque le véhicule a été verrouillé depuis l'extérieur.

Si des personnes doivent rester dans le véhicule pendant une longue période et qu'elles sont alors soumises à une chaleur ou un froid important, ceci peut entraîner des blessures, voire la mort. Ne pas verrouiller le véhicule de l'extérieur lorsque des personnes se trouvent à bord. ◀



REMARQUE

La serrure de porte est fixée à la porte. La poignée de porte se laisse actionner. Une traction sur la poignée de porte alors que la clé intégrée est enfoncée peut endommager la peinture ou la clé. Risque de dommages matériels. Retirer la clé intégrée avant de tirer sur la poignée extérieure de porte. ◀

Décrocher

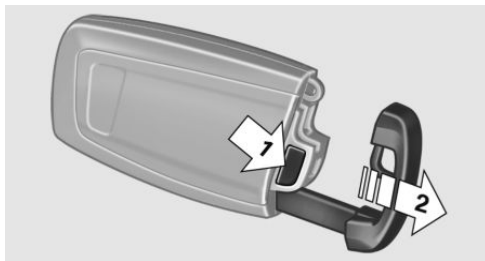

Actionner la touche, flèche 1, et retirer la clé, flèche 2.

Déverrouiller/Verrouiller via la serrure de porte

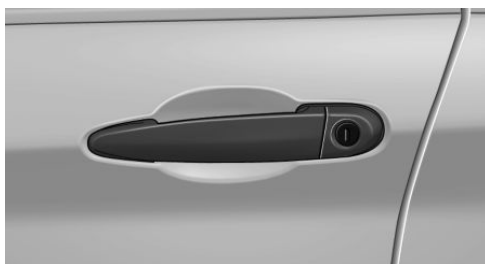

Déverrouiller ou verrouiller la porte conducteur par la serrure de porte à l'aide de la clé intégrée.

Les autres portes doivent être verrouillées ou déverrouillées de l'intérieur.

Alarme antivol

L'alarme antivol ne sera pas activée lorsque le véhicule est verrouillé avec la clé intégrée.

L'alarme antivol se déclenche à l'ouverture de la porte si le déverrouillage s'est effectué par la serrure de porte.

Pour arrêter cette alarme, déverrouiller le véhicule avec la télécommande ou mettre le contact, le cas échéant, via la reconnaissance de secours de la télécommande, voir page 45.

Touche pour le verrouillage centralisé

Généralités

En cas d'accident d'une certaine gravité, le véhicule est déverrouillé automatiquement. Les feux de détresse et l'éclairage intérieur s'allument.

Aperçu



Touche pour le verrouillage centralisé.

Verrouillage et déverrouillage

En appuyant sur la touche de verrouillage centralisé, le véhicule se verrouille ou se déverrouille quand les portes avant sont fermées.

- ▷ La trappe du réservoir reste déverrouillée.
- ▷ Lors du verrouillage, l'alarme antivol n'est pas activée.

Déverrouillage et ouverture

- ▷  Actionner la touche de verrouillage central pour déverrouiller ensemble toutes les portes et ensuite, tirer sur la gâchette d'ouverture de porte située au-dessus de l'accoudoir.
- ▷ Tirer deux fois la gâchette de la porte à ouvrir : la première fois, la porte se déverrouille, la deuxième fois, elle s'ouvre. Les autres portes restent verrouillées.

Accès confort

Principe

L'accès au véhicule est possible sans actionnement de la télécommande.

Il suffit de porter la télécommande sur soi, par exemple dans la poche de son pantalon.

Le véhicule reconnaît automatiquement la télécommande à proximité directe ou dans l'espace intérieur.

Généralités

L'accès confort permet les fonctions suivantes :

- ▷ Déverrouillage/verrouillage du véhicule.
- ▷ Fermeture confort.
- ▷ Ouverture du couvercle de coffre.
- ▷ Ouverture du couvercle de coffre sans contact.

Conditions de fonctionnement

- ▷ Pour le verrouillage, la télécommande doit se trouver à l'extérieur du véhicule à proximité des portes.
- ▷ Un nouveau déverrouillage et verrouillage n'est possible qu'au bout de 2 secondes environ.

Déverrouillage

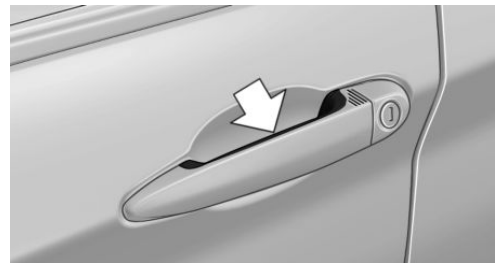

Prendre complètement en main la poignée de porte conducteur ou passager, flèche.

Cela correspond à une pression sur la touche  de la télécommande.

Verrouillage

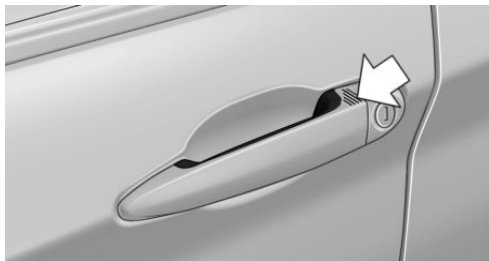

Avec le doigt, effleurer la surface sur la poignée de la porte conducteur ou passager avant, flèche, pendant 1 seconde environ, sans refermer la main sur la poignée de porte.

Cela correspond à une pression sur la touche  de la télécommande.

Fermeture confort

Consigne de sécurité



AVERTISSEMENT

Des parties du corps peuvent être coincées lors de l'utilisation de la fermeture confort. Risque de blessures. Lors de la fermeture confort, veiller à ce que la zone de mouvement soit libre. ◀

Fermeture

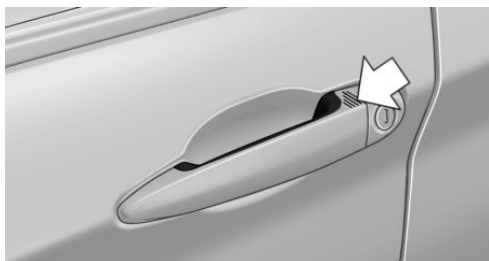

Avec le doigt, effleurer la surface de la poignée de la porte conducteur ou passager avant, flèche, maintenir le contact sans refermer la main sur la poignée de porte.

Correspond à presser et maintenir pressée la touche  de la télécommande.

En plus du verrouillage, les vitres et le toit ouvrant en verre se ferment et les rétroviseurs extérieurs se rabattent.

Ouverture du couvercle de coffre

Généralités

Si le couvercle de coffre est ouvert par l'intermédiaire de l'accès confort, les portes verrouillées ne seront pas déverrouillées.

Pour éviter d'enfermer la télécommande, ne pas la déposer dans le compartiment à bagages.

Indications de sécurité



AVERTISSEMENT

Des parties du corps peuvent être coincées lors de la commande du couvercle de coffre. Risque de blessures. Lors de l'ouverture et de la fermeture, veiller à ce que la zone de mouvement du couvercle de coffre soit libre. ◀



REMARQUE

Lors de l'ouverture, le couvercle de coffre se déplace vers l'arrière et vers le haut. Risque de dommages matériels. Lors de l'ouverture et de la fermeture, veiller à ce que la zone de mouvement du couvercle de coffre soit libre. ◀

Ouverture



Appuyer sur la touche sur le couvercle de coffre.

Ouverture du couvercle de coffre sans contact

Principe

Le couvercle de coffre peut être ouvert sans contact avec la télécommande portée sur soi. Deux capteurs détectent un mouvement du pied vers l'avant dans la zone centrale de l'arrière du véhicule et le couvercle de coffre s'ouvre.

Généralités

Pour éviter d'enfermer la télécommande, ne pas la déposer dans le compartiment à bagages.

Lorsque la télécommande se trouve dans la zone de réception du capteur, le couvercle de coffre peut être involontairement ouvert ou fermé par un mouvement du pied inconscient ou faussement détecté comme tel.

La zone de réception du capteur s'étend à environ 1,50 m derrière l'arrière du véhicule.

Si le couvercle de coffre est ouvert sans contact, les portes verrouillées ne seront pas déverrouillées.

Indications de sécurité



AVERTISSEMENT

La commande sans contact peut entraîner un contact avec des parties brûlantes du véhicule, par exemple le système d'échappement brûlant. Risque de blessures. Lors du mouvement, veiller à conserver une assise solide et à ne pas toucher le véhicule. ◀



AVERTISSEMENT

Des parties du corps peuvent être coincées lors de la commande du couvercle de coffre. Risque de blessures. Lors de l'ouverture et de la fermeture, veiller à ce que la zone de mouvement du couvercle de coffre soit libre. ◀



REMARQUE

Lors de l'ouverture, le couvercle de coffre se déplace vers l'arrière et vers le haut. Risque de dommages matériels. Lors de l'ouverture et de la fermeture, veiller à ce que la zone de mouvement du couvercle de coffre soit libre. ◀

Mouvement du pied à exécuter



AVERTISSEMENT

La commande sans contact peut entraîner un contact avec des parties brûlantes du véhicule, par exemple le système d'échappement brûlant. Risque de blessures. Lors du mouvement, veiller à conserver une assise solide et à ne pas toucher le véhicule. ◀

1. Se placer dans l'axe derrière du véhicule à environ une longueur de bras de distance de l'arrière du véhicule.
2. Déplacer un pied le plus loin possible sous le véhicule dans le sens de la marche et le retirer immédiatement. Lors de ce mouve-

ment, la jambe doit traverser les zones des deux capteurs.

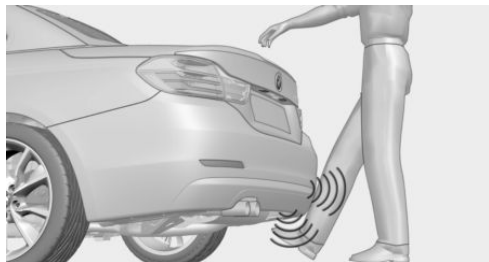

Ouverture

Effectuer plus vers l'avant le mouvement décrit du pied.

Le couvercle de coffre s'ouvre, indépendamment du fait qu'il ait été verrouillé ou déverrouillé au préalable.

Avant l'ouverture, le signal de détresse clignote.

Dysfonctionnement

La détection de la télécommande par le véhicule peut, entre autres, être gênée par les circonstances suivantes :

- ▷ La pile de la télécommande est déchargée. Remplacement de la batterie, voir page 44.
 - ▷ Parasitage de la liaison radio par des mâts émetteurs ou toute autre installation présentant une puissance d'émission élevée.
 - ▷ Blindage de la télécommande par des objets métalliques.
- Ne pas transporter la télécommande ensemble avec des objets métalliques.
- ▷ Parasitage de la liaison radio par des téléphones portables ou tout autre appareil électronique à proximité immédiate de la télécommande.

Ne pas transporter la télécommande ensemble avec des appareils électroniques.

En cas de panne, le véhicule peut être verrouillé et déverrouillé avec les touches de la té-

lécommande ou avec la clé intégrée, voir page 46.

Couvercle de coffre

Généralités

Pour éviter d'enfermer la télécommande, ne pas la déposer dans le compartiment à bagages.

En fonction du niveau d'équipement et du: modèle de pays, vous pouvez déterminer si les portes doivent être déverrouillées elles aussi lors du déverrouillage avec la télécommande. Procéder aux réglages, voir page 53.

Indications de sécurité



AVERTISSEMENT

Des parties du corps peuvent être coincées lors de la commande du couvercle de coffre. Risque de blessures. Lors de l'ouverture et de la fermeture, veiller à ce que la zone de mouvement du couvercle de coffre soit libre. ◀



REMARQUE

Lors de l'ouverture, le couvercle de coffre se déplace vers l'arrière et vers le haut. Risque de dommages matériels. Lors de l'ouverture et de la fermeture, veiller à ce que la zone de mouvement du couvercle de coffre soit libre. ◀

Ouverture et fermeture

Ouverture depuis l'extérieur



- ▶ Sans accès confort : déverrouiller le véhicule.

Avec accès confort : déverrouiller le véhicule ou avoir la télécommande avec soi.

Appuyer sur la touche sur le couvercle de coffre.

- ▶  Appuyer sur la touche de la télécommande pendant 1 seconde environ.

Il est possible que les portes se déverrouillent également. Déverrouillage avec la télécommande, voir page 44.

Fermeture



Rabattre le couvercle de coffre en le saisissant par la poignée.

Déverrouillage de secours



Tirer la poignée qui se trouve dans le compartiment à bagages.

Le couvercle de coffre est déverrouillé.

Profils de conducteur

Principe

Les profils de conducteur permettent de mémoriser les réglages individuels de plusieurs conducteurs et de les appeler ultérieurement.

Généralités

Trois profils de conducteurs sont disponibles pour mémoriser des réglages individuels de véhicule. Chaque télécommande est affectée à l'un de ces profils de conducteur.

Si le véhicule est déverrouillé avec une télécommande, le profil de conducteur affecté sera activé. Tous les réglages mémorisés dans le profil seront automatiquement appliqués.

Si plusieurs conducteurs utilisent chacun une télécommande, le véhicule appliquera les réglages personnels correspondants lors du déverrouillage. Ces réglages seront également rétablis lorsque le véhicule aura été utilisé par une personne avec une autre télécommande.

Les modifications opérées sur les réglages seront automatiquement mémorisées dans le profil de conducteur actuellement utilisé.

Si un autre profil de conducteur est sélectionné via iDrive, les réglages qui y sont mémorisés seront automatiquement appliqués.

Le nouveau profil de conducteur sera affecté à la télécommande actuellement utilisée.

En outre, un profil visiteur, qui n'est attribué à aucune télécommande, est disponible. Il peut être utilisé pour procéder à des réglages sur le véhicule sans devoir modifier les profils personnels de conducteurs.

Réglages

Les réglages des fonctions et systèmes suivants sont mémorisés dans le profil actif. L'étendue des réglages mémorisables dépend des pays et des niveaux d'équipement.

- ▷ Verrouillage et déverrouillage.
- ▷ Éclairage.
- ▷ Climatisation.
- ▷ Radio.
- ▷ Combiné d'instruments.
- ▷ Touches de favoris.
- ▷ Volume sonore, tonalité.
- ▷ Écran de contrôle.
- ▷ Navigation.
- ▷ TV.
- ▷ Détecteur d'obstacles PDC.
- ▷ Caméra de recul.
- ▷ Caméra de vue latérale Side View.
- ▷ Caméra de vue de dessus Top View.
- ▷ Affichage tête haute.
- ▷ M Drive : configurations.
- ▷ Position du siège conducteur, des rétroviseurs extérieurs, du volant.
- ▷ Intelligent Safety.
- ▷ Avertissement de changement de file.

Gestion des profils

Sélectionner le profil de conducteur

Indépendamment de la télécommande utilisée, on peut appeler un autre profil de conducteur. Ceci permet l'appel des réglages personnels

du véhicule, lorsque ce dernier n'a pas été déverrouillé avec votre propre clé.

Par l'iDrive :

1. « Mon véhicule »
 2. « Profils conducteur »
 3. Sélectionner le profil de conducteur.
 4. « OK »
- ▷ Les réglages mémorisés dans le profil de conducteur appelé seront automatiquement appliqués.
 - ▷ Le profil de conducteur appelé sera affecté à la télécommande actuellement utilisée.
 - ▷ Si le profil de conducteur est déjà attribué à une autre télécommande, il sera alors valable pour les deux télécommandes.

Utilisation du profil visiteur

Grâce au profil visiteur, il est possible de procéder à des réglages individuels qui ne sont enregistrés dans aucun des trois profils de conducteur.

Ceci peut être un atout en cas d'utilisation provisoire du véhicule par un conducteur dépourvu de propre profil.

Par l'iDrive :

1. « Mon véhicule »
2. « Profils conducteur »
3. « Démarrer sans profil »
4. « OK »

Le profil visiteur ne peut pas être renommé. Il ne sera pas affecté à la télécommande actuelle.

Renommer un profil de conducteur

Pour éviter la confusion entre les profils de conducteur, le profil actuellement utilisé pourra recevoir une dénomination personnelle.

Par l'iDrive :

1. « Mon véhicule »
2. « Profils conducteur »

 Le profil de conducteur identifié avec ce symbole peut être renommé.

3. Sélectionner le profil de conducteur.
4. « Modifier nom du profil conducteur »
5. Saisir le nom de profil.
6. Sélectionner le symbole **OK** .

Réinitialiser un profil de conducteur

Les réglages du profil de conducteur actif seront réinitialisés aux réglages d'usine.

Par l'iDrive :

1. « Mon véhicule »
2. « Profils conducteur »
 -  Le profil de conducteur identifié avec ce symbole peut être réinitialisé.
3. Sélectionner le profil de conducteur.
4. « Réinitialiser le profil conducteur »

Exporter un profil de conducteur

La plupart des réglages du profil de conducteur actuellement utilisé peuvent être exportés.

Ceci peut s'avérer judicieux pour sauvegarder et rappeler les réglages personnels, par exemple avant un séjour à l'atelier. Les profils de conducteur sauvegardés peuvent être emportés dans un autre véhicule.

Par l'iDrive :

1. « Mon véhicule »
2. « Profils conducteur »
 -  Le profil de conducteur identifié avec ce symbole peut être exporté.
3. Sélectionner le profil de conducteur.
4. « Exporter profil conducteur »
5.
 - ▷ « Appareil USB »
 - Le cas échéant, sélectionner support mémoire USB, voir page 32.
 - ▷ ConnectedDrive.

Importer un profil de conducteur

Les réglages existants du profil de conducteur actuellement utilisé seront écrasés par les réglages du profil importé.

Par l'iDrive :

1. « Mon véhicule »
2. « Profils conducteur »
 -  Le profil de conducteur identifié avec ce symbole peut être écrasé.
3. Sélectionner le profil de conducteur.
4. « Importer profil conducteur »
5. Sélectionner le médium par lequel le profil de conducteur a été exporté.
 - ▷ Support mémoire USB : « Appareil USB »
 - Le cas échéant, sélectionner le support mémoire USB.
 - ▷ ConnectedDrive.
6. Sélectionner le profil de conducteur.

Afficher les profils de conducteur lors du démarrage

Les profils de conducteur peuvent être affichés à chaque démarrage pour sélectionner le profil souhaité.

Par l'iDrive :

1. « Mon véhicule »
2. « Profils conducteur »
3. « Afficher profils au démarrage »

Réglages



Généralités

Selon le niveau d'équipement et le modèle de pays, différents réglages pour l'ouverture et la fermeture sont possibles.

Ces réglages seront mémorisés pour le profil de conducteur, voir page 51, actuellement utilisé.

Déverrouillage

Portes



1. « Mon véhicule »
2. « Réglages véhicule »
3. « Portes/clé »
4.  « Porte conducteur » ou  « Toutes les portes »
5. Sélectionner le réglage désiré :
 - ▷ « Porte conducteur »

Seules la porte du conducteur et la trappe du réservoir sont déverrouillées. Une nouvelle pression déverrouille l'ensemble du véhicule.
 - ▷ « Toutes les portes »

L'ensemble du véhicule est déverrouillé.

Couvercle de coffre

En fonction de l'équipement et de la variante de pays, ce réglage peut n'être pas proposé.

1. « Mon véhicule »
2. « Réglages véhicule »
3. « Portes/clé »
4.  « Coffre » ou  « Coffre et porte(s) »
5. Sélectionner le réglage désiré :
 - ▷ « Coffre »

Le couvercle de coffre s'ouvre.
 - ▷ « Coffre et porte(s) »

Le couvercle de coffre s'ouvre et les portes se déverrouillent.

Signaux de confirmation du véhicule

1. « Mon véhicule »
2. « Réglages véhicule »
3. « Portes/clé »
4. « Clignotement au verrouill./dév. »

Le déverrouillage est acquitté par deux clignotements, le verrouillage par un clignotement.

Déverrouillage automatique

Par l'iDrive :

1. « Mon véhicule »
2. « Réglages véhicule »
3. « Portes/clé »
4. « Déverrouillage à l'arrivée »

Lorsque l'état de marche est terminé par actionnement du bouton Start/Stop, le véhicule verrouillé est déverrouillé automatiquement.

Régler la dernière position de siège et de rétroviseurs

Les dernières positions réglées du siège conducteur et des rétroviseurs extérieurs seront appliquées lors du déverrouillage du véhicule.

1. « Mon véhicule »
2. « Profils conducteur »
3. Sélectionner le profil de conducteur.
4. « Dernière pos. siège auto. »

Alarme antivol

Généralités

Lorsque le véhicule est verrouillé, l'alarme antivol réagit aux modifications suivantes :

- ▷ Ouverture illicite d'une porte, du capot moteur ou du couvercle de coffre.
- ▷ Mouvements à l'intérieur de l'habitacle.
- ▷ Changement de l'inclinaison du véhicule, par exemple lors de la tentative de vol d'une roue ou de remorquage.
- ▷ Coupure de tension de la batterie.

L'alarme antivol signale ces modifications de manière visuelle et sonore :

- ▷ Alarme sonore.

- ▷ L'allumage des feux de détresse.

Mise en marche et arrêt

L'alarme antivol sera désactivée et activée en même temps que le déverrouillage et le verrouillage du véhicule par l'intermédiaire de la télécommande ou de l'accès confort.

Serrure de porte avec alarme antivol activée

L'alarme antivol se déclenche à l'ouverture de la porte si la serrure de porte se déverrouille. Terminer l'alarme, voir page 56.

Couvercle de coffre avec alarme antivol activée

Le couvercle de coffre peut être ouvert même lorsque l'alarme antivol est activée.

Après la fermeture du couvercle de coffre, il est de nouveau verrouillé et surveillé si les portes sont verrouillées. Les feux de détresse clignotent une fois.

Témoin sur le rétroviseur intérieur

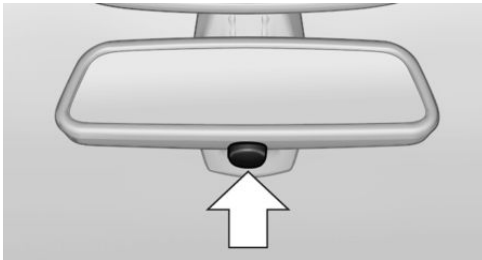

- ▷ Le témoin émet de brefs éclairs toutes les 2 secondes :
L'alarme antivol est activée.
- ▷ Le témoin clignote pendant env. 10 secondes avant de lancer un éclat toutes les 2 secondes :
La protection de l'habitacle et le capteur d'inclinaison ne sont pas activés, car les portes, le capot moteur ou le couvercle de coffre ne sont pas correctement fermés.

Les accès correctement fermés sont protégés.

La protection de l'habitacle et le capteur d'inclinaison seront activés lorsque les accès encore ouverts seront fermés.

- ▷ Le témoin s'éteint après le déverrouillage :
Il n'y a pas eu de manipulation malintentionnée sur le véhicule.
- ▷ Le témoin clignote après le déverrouillage jusqu'à la mise du contact, mais pendant environ 5 min. au maximum :
L'alarme a été déclenchée.

Capteur d'inclinaison

Le système surveille l'inclinaison de la voiture. L'alarme antivol réagit par exemple aux tentatives de vol d'une roue ou de remorquage.

Protection de l'habitacle

Les vitres et le toit ouvrant en verre doivent être fermés pour permettre un fonctionnement irréprochable.

Comment éviter une alarme inopinée

Généralités

Une alarme peut être déclenchée par le capteur d'inclinaison et la protection d'habitacle, même en l'absence d'actions illicites envers le véhicule.

Situations possibles pour une alarme involontaire :

- ▷ Dans les stations de lavage.
- ▷ Dans les garages duplex.
- ▷ Lors du transport sur trains-autos, sur mer ou sur remorque.
- ▷ En présence d'animaux dans le véhicule.

Face à de telles situations, le capteur d'inclinaison et la protection d'habitacle peuvent être désactivés.

Désactivation du capteur d'inclinaison et de la protection de l'habitacle

 Appuyer à nouveau sur la touche de la télécommande en l'espace de 10 secondes, dès que le véhicule est verrouillé.

Le témoin s'allume environ 2 secondes et continue ensuite d'émettre de brefs éclairs.

Le capteur d'inclinaison et la protection de l'habitacle sont désactivés jusqu'au prochain verrouillage.

Arrêt de l'alarme

▷ Déverrouillage du véhicule avec la télécommande ou mise du contact, le cas échéant grâce à la détection de secours de la télécommande, voir page 45.

▷ Avec accès confort :

Prendre complètement en main la poignée de porte conducteur ou passager avec la télécommande portée sur soi.

Lève-vitres

Indications de sécurité

AVERTISSEMENT

Des membres ou des objets peuvent être coincés lors de la commande des vitres. Risque de blessures ou risque de dommages matériels. Lors de l'ouverture et de la fermeture, veiller à ce que la zone de mouvement des vitres soit libre. ◀

AVERTISSEMENT

Des enfants ou des animaux laissés sans surveillance peuvent mettre le véhicule en mouvement et se mettre en danger ou les autres usagers, p. ex. avec les actions suivantes :

- ▷ Actionner le bouton Start/Stop.
- ▷ Desserrage du frein de stationnement.
- ▷ Ouverture et fermeture des portes ou des vitres.

▷ Placer le sélecteur de vitesses sur la position N.

▷ Utilisation d'équipements du véhicule.

Risque d'accident ou de blessures. Ne pas laisser des enfants ni des animaux sans surveillance dans le véhicule. Emporter la télécommande et verrouiller le véhicule lorsqu'on le quitte. ◀

Aperçu



 Lève-vitres

 Commutateur de sécurité

Ouverture

▷  Appuyer sur le commutateur jusqu'au point de résistance.

La vitre s'ouvre tant que le commutateur est maintenu.

▷  Appuyer sur le commutateur au delà du point de résistance.

La vitre s'ouvre automatiquement. Une nouvelle pression sur le commutateur interrompt le mouvement en cours.

Ouverture confort par la télécommande, voir page 43.

Fermeture

▷  Tirer le commutateur jusqu'au point de résistance.

La vitre se ferme tant que le commutateur est maintenu.

- ▶  Tirer sur le commutateur au delà du point de résistance.

La vitre se ferme automatiquement. Une nouvelle traction interrompt le mouvement en cours.

Fermeture confort par la télécommande, voir page 43.

Fermeture par l'accès confort, voir page 48.

Après coupure du contact

Les vitres peuvent encore être manœuvrées :

- ▶ Pendant un temps assez long en position radio.
- ▶ Pendant 1 minute env. après la coupure du contact.

Protection antipincement

Généralités

Si, lors de la fermeture d'une vitre, la force de fermeture dépasse une certaine valeur, la manœuvre de fermeture est interrompue.

La vitre s'ouvre de nouveau quelque peu.

Consigne de sécurité



AVERTISSEMENT

Les accessoires fixés sur les vitres, p. ex. les antennes, peuvent limiter la protection de pincement. Risque de blessures. Ne pas fixer d'accessoires dans la zone de mouvement des vitres. ◀

Fermeture sans protection antipincement

En cas de danger extérieur ou quand le givrage empêche une fermeture normale, procéder comme suit :

1.  Tirer sur le commutateur au delà du point de résistance et le maintenir.

La protection antipincement est limitée et la vitre s'ouvre légèrement quand la force de fermeture dépasse une certaine valeur.

2.  Tirer sur le commutateur dans un délai de 4 secondes environ au delà du point de résistance et le maintenir.

La vitre se ferme sans protection antipincement.

Commutateur de sécurité

Généralités

Le commutateur de sécurité permet d'empêcher que par exemple des enfants puissent ouvrir et fermer les vitres arrière par les commutateurs à l'arrière.

En cas d'accident d'une certaine gravité, la fonction de sécurité est automatiquement désactivée.

Mise en marche et arrêt



Appuyer sur la touche.

Quand la fonction de sécurité est activée, la LED s'allume.

Stores pare-soleil

Stores pare-soleil pour lunette arrière

Généralités

S'il n'est plus possible de remonter/descendre le store de la lunette arrière après plusieurs tentatives consécutives, cela signifie que le système est bloqué pendant un temps limité pour éviter une surchauffe. Laisser refroidir le système.

En cas de températures basses dans l'habacle, le store de lunette arrière ne peut pas être actionné.

Montée/descente du store de lunette arrière



Appuyer sur la touche.

Stores pare-soleil pour les vitres latérales arrière

Tirer le store par la boucle et l'accrocher dans la fixation.



AVERTISSEMENT

Lorsque les stores pare-soleil sont fermés et que les vitres sont ouvertes, les stores pare-soleil peuvent être soumis pendant la conduite à de fortes sollicitations en raison du vent. Les stores peuvent être endommagés et menacer les passagers. Risque de blessures. Ne pas ouvrir les vitres pendant la conduite si les stores pare-soleil sont fermés.◀

Tout ouvrant en verre, électrique

Généralités

Le toit ouvrant en verre et le cache coulissant peuvent être commandés séparément l'un de l'autre ou ensemble avec le même commutateur.

Indications de sécurité



AVERTISSEMENT

Des membres ou parties du corps peuvent être coincés lors de la commande du toit ouvrant en verre. Risque de blessures. Lors de l'ouverture et de la fermeture, veiller à ce que la zone de mouvement du toit ouvrant en verre soit libre.◀



AVERTISSEMENT

Des enfants ou des animaux laissés sans surveillance peuvent mettre le véhicule en mouvement et se mettre en danger ou les autres usagers, p. ex. avec les actions suivantes :

- ▷ Actionner le bouton Start/Stop.
- ▷ Desserrage du frein de stationnement.
- ▷ Ouverture et fermeture des portes ou des vitres.
- ▷ Placer le sélecteur de vitesses sur la position N.
- ▷ Utilisation d'équipements du véhicule.

Risque d'accident ou de blessures. Ne pas laisser des enfants ni des animaux sans surveillance dans le véhicule. Emporter la télécommande et verrouiller le véhicule lorsqu'on le quitte.◀

Aperçu



Soulèvement du toit ouvrant en verre



Pousser le commutateur brièvement vers le haut.

- ▷ Le toit en verre fermé se soulève.
- ▷ Le toit en verre ouvert se ferme jusqu'à la position soulevée. Le cache coulissant ne bouge pas.

Ouverture/fermeture du toit ouvrant en verre et du cache coulissant

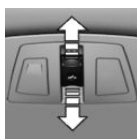

- ▷ Pousser le commutateur dans le sens désiré jusqu'au point de résistance et le maintenir.

Le toit ouvrant en verre et le cache coulissant s'ouvre si-

multanément tant que le commutateur est maintenu.

Le toit ouvrant en verre se ferme tant que la touche est actionnée. Le cache coulissant peut être fermé à la main.

- ▶ Pousser le commutateur dans le sens désiré au delà du point de résistance.

Le toit ouvrant en verre et le cache coulissant s'ouvrent automatiquement.

Le toit en verre se ferme automatiquement. Le cache coulissant peut être fermé à la main.

Une pression sur la touche vers le haut stoppe le mouvement.

Ouverture confort par la télécommande, voir page 43.

Fermeture confort par la télécommande, voir page 43.

Fermeture par l'accès confort, voir page 47.

Position confort

Si le système automatique n'ouvre pas complètement le toit ouvrant en verre, cela signifie que la position confort est atteinte. Cette position permet de réduire au maximum les bruits de vent dans l'habitacle.

Si le conducteur le souhaite, il peut ensuite poursuivre l'ouverture/la fermeture en appuyant sur le commutateur.

Après coupure du contact

Contact coupé, le toit peut encore être manœuvré pendant environ 1 minute.

Protection antipincement

Généralités

Si la force de fermeture du toit ouvrant en verre dépasse une certaine valeur, la fermeture s'interrompt à partir du milieu de l'ouverture du toit environ ou lors de la fermeture à partir de la

position soulevée. Le toit ouvrant en verre s'ouvre légèrement.

Fermeture sans protection antipincement depuis la position ouverte

En cas de danger menaçant de l'extérieur, procéder comme suit :

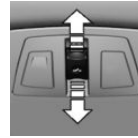

1. Pousser le commutateur vers l'avant au delà du point de résistance et le maintenir. La protection antipincement est limitée et le toit en verre s'ouvre légèrement lorsque la force de fermeture dépasse une certaine valeur.
2. Pousser de nouveau la touche vers l'avant au delà du point de résistance et la maintenir actionnée jusqu'à ce que le toit se ferme sans protection antipincement. Veiller à ce que la zone de fermeture soit dégagée.

Fermeture sans protection antipincement depuis la position soulevée

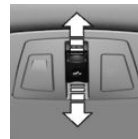

En cas de danger de l'extérieur, pousser le commutateur vers l'avant au-delà du point de résistance et le maintenir.

Le toit en verre se ferme sans protection antipincement.

Initialisation après une coupure de courant

Généralités

Après une panne de l'alimentation électrique pendant la procédure d'ouverture et de fermeture, le toit ne peut être actionné que de manière restreinte.

Le système peut être initialisé avec le véhicule à l'arrêt et le moteur en marche.

Lors de l'initialisation, le toit se ferme sans protection antipincement.

Veiller à ce que la zone de fermeture soit dégagée.

Initialisation du système



Presser le commutateur vers le haut et le maintenir enfoncé jusqu'à ce que l'initialisation soit terminée :

L'initialisation démarre en l'espace de 15 secondes ; elle est terminée lorsque le toit ouvrant est complètement fermé.

Réglage

Équipement du véhicule

Ce chapitre décrit tous les équipements de série, spécifiques à un pays et en option proposés pour cette série de modèles. C'est pourquoi des équipements non disponibles pour un véhicule, en raison des options choisies ou du pays, y sont également décrits. Ceci s'applique également aux fonctions et systèmes de sécurité. L'utilisation des fonctions et systèmes correspondants implique le respect des législations nationales locales en vigueur.

Position assise de sécurité

La condition préalable à une conduite décontractée et peu fatigante est une position assise adaptée aux besoins des occupants du véhicule.

En cas d'accident, la position assise joue un rôle important, en corrélation avec :

- ▷ Ceintures de sécurité, voir page 64.
- ▷ Appuie-tête, voir page 66.
- ▷ Airbags.

Sièges

Indications de sécurité



AVERTISSEMENT

Le réglage des sièges pendant la conduite peut entraîner des mouvements de siège inattendus. Le véhicule peut échapper à tout contrôle. Risque d'accident. Ne régler le siège conducteur qu'à l'arrêt. ◀



AVERTISSEMENT

Un dossier de siège trop incliné n'assure plus la protection offerte par la ceinture de sécurité. En cas d'accident, il existe un risque de passer sous la ceinture de sécurité. Risque de

blessures ou danger de mort. Régler le siège avant de prendre la route. Placer le dossier de siège le plus droit possible et ne pas modifier cette position pendant la conduite. ◀



AVERTISSEMENT

Risque de coincement lors du déplacement des sièges. Risque de blessures ou risque de dommages matériels. Avant le réglage, s'assurer que la zone de déplacement du siège est libre. ◀

Sièges réglables manuellement

Aperçu

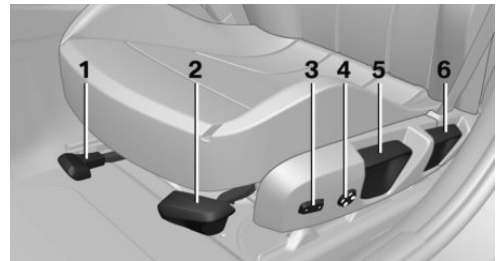

- 1 Réglage longitudinal
- 2 Inclinaison du siège
- 3 Largeur du dossier
- 4 Soutien lombaire
- 5 Hauteur
- 6 Inclinaison du dossier

Réglage longitudinal

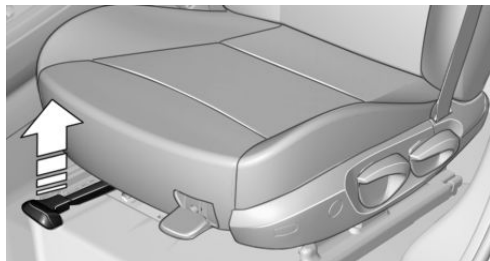

Tirer sur le levier et pousser le siège dans le sens désiré.

Après avoir relâché la manette, déplacer légèrement le siège d'avant en arrière pour qu'il s'enclenche correctement.

Inclinaison du siège

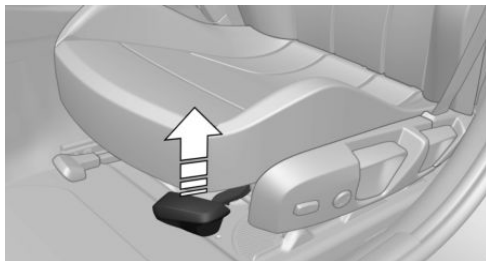

Tirer la manette et déplacer le siège jusqu'à l'obtention de l'inclinaison désirée. Après avoir relâché la manette, charger et décharger le siège alternativement pour qu'il s'enclenche correctement.

Hauteur

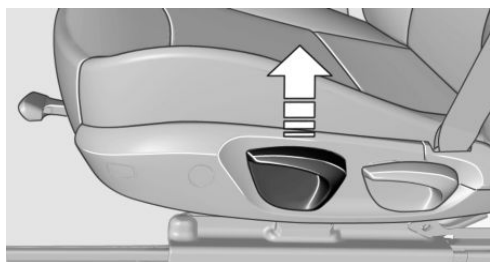

Tirer sur le levier et charger ou décharger le siège selon les besoins.

Inclinaison du dossier



Tirer sur le levier et charger ou décharger le dossier selon les besoins.

Sièges à réglage électrique

Aperçu

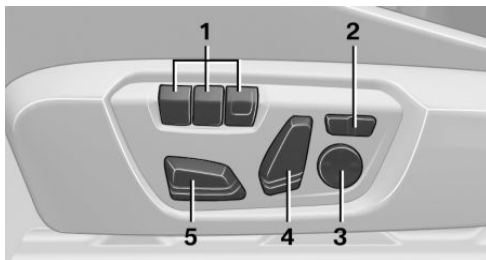

- 1 Mémoire de siège et des rétroviseurs
- 2 Largeur du dossier
- 3 Soutien lombaire
- 4 Inclinaison du dossier
- 5 Réglage longitudinal, hauteur, inclinaison siège

Généralités

Le réglage du siège conducteur est mémorisé pour le profil actuellement utilisé. Quand la fonction correspondante est activée, la position est rappelée automatiquement lors du déverrouillage du véhicule par la télécommande.

Réglage longitudinal

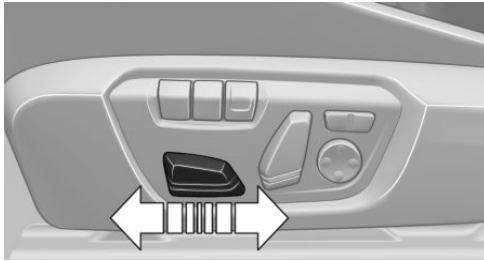

Presser le commutateur vers l'avant ou vers l'arrière.

Inclinaison du dossier

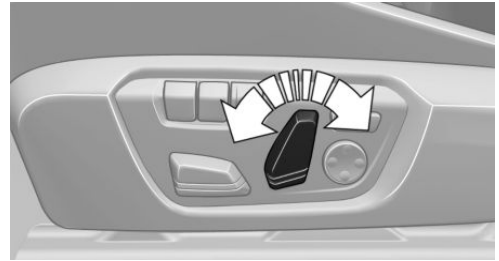

Basculer le commutateur vers l'avant ou vers l'arrière.

Hauteur

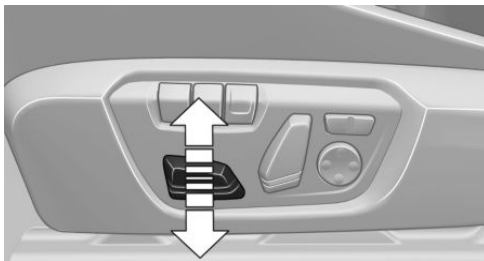

Presser le commutateur vers le haut ou vers le bas.

Inclinaison du siège

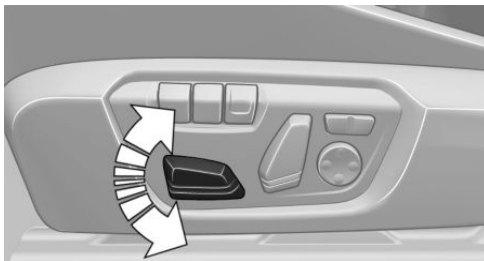

Basculer le commutateur vers le haut ou vers le bas.

Soutien lombaire

La courbure du dossier peut être modifiée de telle sorte que la colonne lombaire, la lordose, soit soutenue. Pour une position assise verticale, le bord supérieur du bassin et la colonne vertébrale sont soutenus.



- ▶ Actionner le commutateur vers l'avant/l'arrière :
La courbure est renforcée/atténuée.
- ▶ Actionner le commutateur vers le haut/le bas :
La courbure est déplacée vers le haut/vers le bas.

Largeur du dossier

Pour adapter le maintien latéral, modifier la largeur du dossier par les joues latérales.



Actionner la touche du côté correspondant.

Chauffage du siège avant

Aperçu



 Chauffage du siège

Mise en marche

 Pour chaque niveau de température, appuyer une fois sur la touche.

Trois LED allumées représentent la température la plus élevée.

Si, après une halte, la conduite est poursuivie dans un délai d'env. 15 minutes, le chauffage de siège sera activé automatiquement avec la dernière température réglée.

Arrêt

 Maintenir la touche actionnée jusqu'à ce que les DEL s'éteignent.

Chauffage de siège à l'arrière

Aperçu



 Chauffage du siège

Mise en marche

 Pour chaque niveau de température, appuyer une fois sur la touche.

Trois LED allumées représentent la température la plus élevée.

Si, après une halte, la conduite est poursuivie dans un délai d'env. 15 minutes, le chauffage de siège sera activé automatiquement avec la dernière température réglée.

Arrêt

 Maintenir la touche actionnée jusqu'à ce que les DEL s'éteignent.

Ceintures de sécurité

Nombre des ceintures de sécurité

Pour assurer la sécurité des occupants, le véhicule est équipé de cinq ceintures de sécurité. Toutefois, celles-ci ne peuvent assumer leur fonction de protection que si elles sont bouclées correctement.

Les deux verrous de ceinture de sécurité extérieurs intégrés à la banquette arrière sont destinés aux passagers assis à droite et à gauche.

La boucle de ceinture intérieure de la banquette arrière est exclusivement prévue pour le passager assis au milieu.

Généralités

Boucler la ceinture de sécurité avant le démarrage sur tous les sièges occupés. Les airbags ne sont qu'un équipement de sécurité complémentaire et ne remplacent pas les ceintures de sécurité.

Pour boucler la ceinture de sécurité, la sortir lentement de la fixation.

Le point d'ancrage supérieur de la ceinture convient aux personnes adultes de toutes les tailles moyennant un réglage correct du siège.

Indications de sécurité

AVERTISSEMENT

Si plus d'une personne sont maintenues par la ceinture de sécurité, son effet de protection n'est alors plus assuré. Risque de blessures ou danger de mort. Ne sangler qu'une seule personne par ceinture de sécurité. Ne pas prendre les nourrissons et les enfants sur les genoux, mais les transporter et les sangler dans les systèmes de retenue pour enfants prévus à cet effet. ◀

AVERTISSEMENT

L'effet protecteur des ceintures de sécurité peut être limité, voire supprimé, si celles-ci ne sont pas sanglées correctement. Une ceinture de sécurité mal sanglée peut provoquer des blessures supplémentaires, p. ex. lors d'un accident ou de manœuvres de freinage ou d'évitement. Risque de blessures ou danger de mort. Veiller à ce que tous les passagers du véhicule bouclent correctement leur ceinture de sécurité. ◀

Utilisation correcte des ceintures de sécurité

- ▶ Passer la ceinture de sécurité tendue et non vrillée le plus près possible du corps sur le bassin et l'épaule.
- ▶ Passer la sangle ventrale le plus bas possible sur les hanches. La ceinture de sécurité ne doit pas appuyer sur le ventre.
- ▶ Ne pas passer la ceinture sur la gorge, ni la frotter sur des arêtes vives, ni la tendre ou la coincer sur des objets solides ou fragiles.
- ▶ Éviter les vêtements trop amples.
- ▶ Retendre fréquemment la ceinture de sécurité vers le haut au niveau du buste.

Boucler la ceinture de sécurité

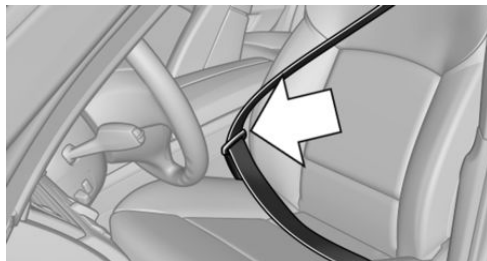

La boucle doit s'enclencher de façon franche et audible.

Tendre automatiquement la ceinture de sécurité

Lorsque la ceinture de sécurité est bouclée, la sangle est tendue automatiquement une fois après le démarrage.

Ouvrir la ceinture de sécurité

1. Maintenir la ceinture de sécurité.
2. Appuyer sur la touche rouge du verrou de ceinture.
3. Accompagner la ceinture de sécurité vers l'enrouleur.

Rappel de bouclage des ceintures du conducteur et du passager avant



Un message Check-Control s'affiche. Contrôler si la ceinture de sécurité est bien mise.

Le rappel de bouclage des ceintures s'active quand la ceinture de sécurité du côté conducteur n'est pas attachée.

Dans les versions d'exportation spécifiques à certains pays, le rappel de boucler les ceintures s'active aussi à partir de 10 km/h quand la ceinture de sécurité du passager avant n'est pas bouclée et quand des objets lourds se trouvent sur le siège du passager avant.

Rappel de bouclage de ceinture pour sièges arrière



Des témoins s'allument sur le combiné d'instruments après le démarrage du moteur.

- ▷ Vert : la ceinture de sécurité est bouclée sur le siège arrière correspondant.
- ▷ Rouge : la ceinture de sécurité n'est pas bouclée sur le siège arrière correspondant.

Le rappel de bouclage des ceintures est également activé lorsqu'une ceinture de sécurité des sièges arrière est débouclée pendant la conduite.

Endommagement des ceintures de sécurité



AVERTISSEMENT

L'effet de protection des ceintures de sécurité peut être limité ou supprimé dans les situations suivantes :

- ▷ Les ceintures de sécurité sont endommagées, salies ou modifiées de quelque manière.
- ▷ La boucle de ceinture est endommagée ou fortement salie.
- ▷ Les prétensionneurs ou enrouleurs de ceinture ont été modifiés.

Lors d'un accident, les ceintures de sécurité peuvent être endommagées de manière invisible. Risque de blessures ou danger de mort. Ne pas modifier et maintenir propres les ceintures de sécurité, les boucles, les prétensionneurs, les enrouleurs et les ancrages de ceinture de sécurité. Après un accident, faire contrôler les ceintures de sécurité par un partenaire de service après-vente du fabricant ou par un autre partenaire de service après-vente qualifié ou par un atelier qualifié. ◀

Appuie-tête

Remarque de sécurité



AVERTISSEMENT

Des objets placés sur l'appuie-tête réduisent l'effet de protection dans la zone du crâne et de la nuque. Risque de blessures.

- ▷ Ne pas monter de housses pour sièges ou appuie-tête.
- ▷ Ne pas suspendre d'objets, p. ex. des portemanteaux, directement aux appuie-tête.
- ▷ Utiliser uniquement des accessoires qualifiés de sûrs pour être fixés sur les appuie-tête.
- ▷ Pendant la conduite, ne pas utiliser d'accessoires, p. ex. des coussins. ◀

Distance

La distance à l'occiput sera réglé par l'inclinaison du dossier.

Régler la distance de telle sorte que l'appuie-tête soit le plus près possible de l'occiput.

Régler la hauteur

Les appuie-tête ne peuvent pas être réglés en hauteur.

Démolter

Les appuie-tête ne peuvent pas être déposés.

Mémoire de siège et des rétroviseurs

Principe

Pour chaque profil, deux positions du siège conducteur et des rétroviseurs extérieurs peuvent être enregistrées et rappelées. Les réglages de la largeur du dossier et du soutien lombaire ne sont pas mémorisés.

Indications de sécurité



AVERTISSEMENT

L'utilisation de la fonction Mémoire pendant la conduite peut entraîner des mouvements inattendus du siège. Le véhicule peut échapper à tout contrôle. Risque d'accident. N'appeler la fonction Mémoire qu'à l'arrêt. ◀



AVERTISSEMENT

Risque de coincement lors du déplacement des sièges. Risque de blessures ou risque de dommages matériels. Avant le réglage, s'assurer que la zone de déplacement du siège est libre. ◀

Aperçu



Mémorisation

1. Mettre le contact.
2. Régler la position souhaitée.
3.  Appuyer sur la touche. La LED incorporée à la touche s'allume.
4. Appuyer sur la touche souhaitée 1 ou 2 jusqu'à ce que la LED s'allume. La LED s'éteint.



La touche a été actionnée par inadvertance :

Appuyer une nouvelle fois sur la touche.

La LED s'éteint.

Appel

La position mémorisée sera automatiquement appelée.

Appuyer sur la touche souhaitée 1 ou 2.

Le processus s'interrompt quand on actionne un commutateur de réglage du siège ou une des touches de mémoire.

Le réglage de la position du siège conducteur sera brièvement interrompu au bout de peu de temps pendant la conduite.

Le rappel a été désactivé

Au bout d'un temps assez court, le rappel des positions assises mémorisées est désactivé pour ménager la batterie.

Pour activer de nouveau le rappel :

- ▷ Ouvrir et fermer la porte ou le couvercle de coffre.
- ▷ Appuyer sur une touche de la télécommande.
- ▷ Appuyer sur le bouton Start/Stop.

Rétroviseurs

Rétroviseurs extérieurs

Généralités

Selon le niveau d'équipement, le réglage des rétroviseurs extérieurs sera mémorisé pour le profil actuellement utilisé. Quand le réglage correspondant est activé, la position est rappelée automatiquement lors du déverrouillage du véhicule par la télécommande.

Consigne de sécurité



AVERTISSEMENT

Les objets visibles dans les rétroviseurs extérieurs sont en réalité plus proches qu'ils ne le paraissent. La distance avec les usagers qui se trouvent derrière vous peut être mal estimée, p. ex. lors des changements de voie. Risque d'accident. Estimer la distance avec les

usagers se trouvant derrière en tournant la tête et en regardant par-dessus l'épaule. ◀

Aperçu



- 1 Réglage 68
- 2 Commande automatique d'orientation vers la bordure de trottoir, gauche/droite
- 3 Rabattement et déploiement 68

Sélection du rétroviseur



Passage sur l'autre rétroviseur :
Repousser la touche.

Réglage électrique



Appuyer sur la touche.
Le rétroviseur se déplace de manière analogue au levier.

Mémorisation des positions

La position actuelle des rétroviseurs peut être mémorisée via la mémoire de position de siège et de rétroviseur.

Réglage manuel

En cas de défaut électrique, par exemple, appuyer sur les bords du verre du rétroviseur.

Fonction guide-trottoir

Principe

Lorsque la marche arrière est engagée, le rétroviseur extérieur côté passager avant sera

basculé vers le bas. Ainsi, par exemple lors de manœuvres de stationnement, la visibilité sur la bordure du trottoir ou d'autres obstacles de faible hauteur est améliorée.

Activation



1. Repousser le commutateur en position Rétroviseur extérieur de conducteur.
2. Placer le sélecteur en position R.

Désactivation

Repousser le commutateur en position Rétroviseur extérieur de passager avant.

Rabattement et déploiement



REMARQUE

En raison de sa largeur, le véhicule peut être endommagé dans les stations de lavage. Risque de dommages matériels. Rabattre le rétroviseur à la main ou avec le bouton avant le lavage. ◀



Appuyer sur la touche.

Possible jusqu'à environ 20 km/h.

Rabattre et déplier les rétroviseurs est utile dans les situations suivantes :

- ▷ Dans les stations de lavage.
- ▷ Dans les rues étroites.
- ▷ Pour ramener en position normale un rétroviseur rabattu manuellement.

Des rétroviseurs rabattus se redéploient automatiquement à environ 40 km/h.

Chauffage automatique

Les deux rétroviseurs extérieurs sont chauffés automatiquement lorsque le moteur tourne.

Commutation jour/nuit automatique

Le rétroviseur extérieur du côté conducteur est automatiquement assombri. La commutation

est commandée par des cellules photoélectriques dans le rétroviseur intérieur.

Rétroviseur intérieur, à commutation jour/nuit automatique

Aperçu

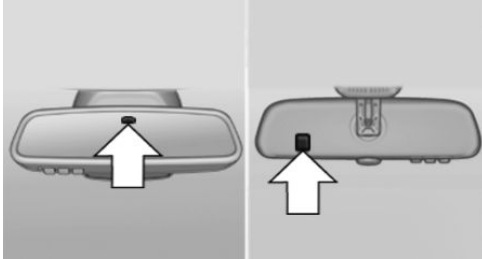

La commutation est commandée par des cellules photoélectriques :

- ▷ Dans le verre de rétroviseur.
- ▷ Au dos du rétroviseur.

Conditions de fonctionnement

- ▷ Veiller à ce que les cellules photoélectriques soient toujours propres.
- ▷ Ne pas masquer la zone située entre le rétroviseur intérieur et le pare-brise.

Volant

Consigne de sécurité



AVERTISSEMENT

Le réglage du volant pendant la conduite peut entraîner des mouvements de volant inattendus. Le véhicule peut échapper à tout contrôle. Risque d'accident. Régler le volant uniquement lorsque le véhicule est à l'arrêt. ◀

Système antivol de direction électrique

Boîte de vitesses manuelle : Le volant se verrouille automatiquement en ouvrant la porte conducteur.

Pour déverrouiller, mettre le contact.



AVERTISSEMENT

Le véhicule ne peut pas être dirigé lorsque le verrouillage de volant est activé. Risque d'accident. Mettre le contact avant tout déplacement du véhicule. ◀

Réglage

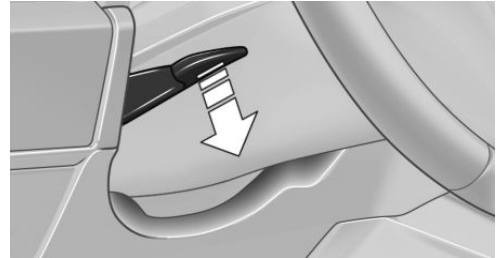

1. Abaisser le levier.
2. Adapter longitudinalement et en hauteur la position du volant à la position assise.
3. Relever le levier de nouveau.

Chauffage du volant

Aperçu



Chauffage du volant

Mise en marche et arrêt



Appuyer sur la touche.

- ▷ Marche : la LED s'allume.
- ▷ Arrêt : la LED s'éteint.

Transport d'enfants en sécurité

Équipement du véhicule

Ce chapitre décrit tous les équipements de série, spécifiques à un pays et en option proposés pour cette série de modèles. C'est pourquoi des équipements non disponibles pour un

véhicule, en raison des options choisies ou du pays, y sont également décrits. Ceci s'applique également aux fonctions et systèmes de sécurité. L'utilisation des fonctions et systèmes correspondants implique le respect des législations nationales locales en vigueur.

La bonne place pour un enfant

Consigne de sécurité



AVERTISSEMENT

Des enfants ou des animaux laissés sans surveillance peuvent mettre le véhicule en mouvement et se mettre en danger ou les autres usagers, p. ex. avec les actions suivantes :

- ▷ Actionner le bouton Start/Stop.
- ▷ Desserrage du frein de stationnement.
- ▷ Ouverture et fermeture des portes ou des vitres.

- ▷ Placer le sélecteur de vitesses sur la position N.

- ▷ Utilisation d'équipements du véhicule.

Risque d'accident ou de blessures. Ne pas laisser des enfants ni des animaux sans surveillance dans le véhicule. Emporter la télécommande et verrouiller le véhicule lorsqu'on le quitte. ◀

Places assises appropriées

Informations sur l'utilisation possible de sièges enfant sur les sièges concernés lorsque les sièges enfant sont maintenus par une ceinture

de sécurité, conformément à la norme ECE-R 16 :

Groupe	Poids de l'enfant	Tranche d'âge	Siège passager avant, Airbag MARCHÉ	Siège passager avant, Airbag AR-RÊT – a)	Sièges arrière, extérieur – b)	Siège arrière, milieu
0	Jusqu'à 10 kg	Jusqu'à 9 mois	X	U	U	X
0+	Jusqu'à 13 kg	Jusqu'à 18 mois	X	U	U	X
I	9 – 18 kg	Jusqu'à 4 ans	X	U	U	X
II	15 – 25 kg	Jusqu'à 7 ans	X	U	U	X

Groupe	Poids de l'enfant	Tranche d'âge	Siège passager avant, Airbag MARCHE	Siège passager avant, Airbag ARRÊT- a)	Sièges arrière, extérieurement – b)	Siège arrière, milieu
III	22 – 36 kg	À partir de 7 ans	X	U	U	X

U : convient aux systèmes de retenue pour enfant de la catégorie Universal qui sont autorisés pour ce groupe de poids.

X : ne convient pas aux systèmes de retenue pour enfant de la catégorie Universal qui sont autorisés pour ce groupe de poids.

b) Adapter le siège passager avant en longueur et, si possible, l'amener dans la position haute maximum pour obtenir la meilleure trajectoire possible de ceinture de sécurité.

a) Si les sièges enfant sont utilisés sur les sièges arrière, adapter si nécessaire le réglage en longueur du siège avant et adapter ou retirer l'appuie-tête du siège arrière.

Les enfants toujours à l'arrière

Généralités

L'étude des accidents montre que la place la plus sûre pour un enfant est à l'arrière.

Les enfants de moins de 12 ans ou d'une taille inférieure à 150 cm doivent être transportés uniquement à l'arrière dans des systèmes de retenue pour enfant prévus pour leur âge, leur poids et leur taille. Sécuriser les enfants à partir de 12 ans avec une ceinture de sécurité dès qu'ils ne peuvent plus utiliser un système de retenue pour enfant en raison de leur âge, de leur poids ou de leur taille.

Consigne de sécurité



AVERTISSEMENT

Les enfants d'une taille inférieure à 150 cm ne peuvent pas mettre correctement la ceinture de sécurité sans système de retenue pour enfant supplémentaire. L'effet protecteur des ceintures de sécurité peut être limité, voire supprimé, si celles-ci ne sont pas saignées correctement. Une ceinture de sécurité mal saignée peut provoquer des blessures supplémentaires, p. ex. lors d'un accident ou de manœuvres de freinage ou d'évitement. Risque

de blessures ou danger de mort. Assurer les enfants de moins de 150 cm avec des systèmes de retenue adaptés. ◀

Enfant sur le siège du passager avant

En cas d'utilisation d'un système de retenue pour enfant sur le siège du passager avant, veiller à ce que les airbags frontal et latéral soient désactivés du côté du passager avant. Les airbags du passager avant ne peuvent être désactivés qu'à l'aide de l'interrupteur à clé pour airbags du passager avant, voir page 122.

Indications de sécurité



AVERTISSEMENT

Lors du déclenchement, les airbags actifs de passager avant peuvent blesser un enfant assis dans un système de retenue pour enfants. Risque de blessures. S'assurer que les airbags côté passager avant sont désactivés et que le témoin « PASSENGER AIRBAG OFF » est allumé. ◀

**AVERTISSEMENT**

La stabilité du système de retenue pour enfants est limitée, voire supprimée, en cas de position ou de montage incorrects du siège. Risque de blessures ou danger de mort. Veiller à ce que le système de retenue pour enfants repose bien contre le dossier du siège. Adapter l'inclinaison du dossier de tous les sièges concernés et régler correctement les sièges. Veiller à ce que les sièges et leurs dossiers soient correctement enclenchés. Si possible, adapter la hauteur des appuie-tête ou retirer ceux-ci. ◀

Montage de systèmes de retenue pour enfants

Généralités

Respecter les indications du fabricant lors de la sélection, du montage et de l'utilisation de systèmes de retenue pour enfants.

Systèmes de retenue pour enfants

Des systèmes de retenue pour enfant correspondants sont disponibles pour chaque classe d'âge ou de poids auprès d'un partenaire de service après-vente du fabricant ou d'un autre partenaire de service après-vente qualifié ou d'un atelier qualifié.

Indications de sécurité

**AVERTISSEMENT**

La fonction de protection des systèmes de retenue pour enfants endommagés ou qui ont subi un accident et de leurs systèmes de fixation peut être limitée, voire supprimée. Par exemple, un enfant ne pourra pas être suffisamment retenu lors d'un accident ou d'une manœuvre de freinage ou d'évitement. Risque de blessures ou danger de mort. Faire contrôler par le partenaire de service après-vente du fabricant ou un autre partenaire de service après-vente qualifié ou par un atelier qualifié

les systèmes de retenue pour enfants endommagés ou qui ont subi un accident, ainsi que leurs systèmes de fixation ; les remplacer le cas échéant. ◀

**AVERTISSEMENT**

La stabilité du système de retenue pour enfants est limitée, voire supprimée, en cas de position ou de montage incorrects du siège. Risque de blessures ou danger de mort. Veiller à ce que le système de retenue pour enfants repose bien contre le dossier du siège. Adapter l'inclinaison du dossier de tous les sièges concernés et régler correctement les sièges. Veiller à ce que les sièges et leurs dossiers soient correctement enclenchés. Si possible, adapter la hauteur des appuie-tête ou retirer ceux-ci. ◀

Sur le siège du passager avant

Désactivation des airbags

**AVERTISSEMENT**

Lors du déclenchement, les airbags actifs de passager avant peuvent blesser un enfant assis dans un système de retenue pour enfants. Risque de blessures. S'assurer que les airbags côté passager avant sont désactivés et que le témoin « PASSENGER AIRBAG OFF » est allumé. ◀

Avant de monter un système de retenue pour enfant sur le siège du passager avant, il faut impérativement s'assurer que l'airbag frontal et l'airbag latéral du passager avant sont désactivés.

Désactivation des airbags du passager avant avec l'interrupteur à clé, voir page 122.

Systèmes de retenue pour enfant orientés vers l'arrière

**DANGER**

Lors du déclenchement, les airbags actifs de passager avant peuvent blesser un enfant assis dans un système de retenue pour

enfants. Risque de blessures ou danger de mort. S'assurer que les airbags côté passager avant sont désactivés et que le témoin « PASSENGER AIRBAG OFF » est allumé. ◀



Observer l'instruction sur le pare-soleil côté passager avant.

Ne jamais utiliser de systèmes de retenue pour enfants orientés vers l'arrière sur un siège où l'airbag frontal est activé; ceci pourrait entraîner la mort ou de graves blessures à l'enfant.

Fixation siège enfant ISOFIX

Généralités

Lors du montage et de l'utilisation de systèmes de retenue pour enfants ISOFIX, respec-

Position et hauteur d'assise

Avant de monter un système universel de retenue pour enfant, reculer au maximum le siège du passager avant et le placer à la hauteur maximum pour assurer la meilleure trajectoire possible de la ceinture et une protection maximale en cas d'accident.

Si le point de fixation supérieur de la ceinture de sécurité se trouve devant le guide-ceinture du siège enfant, avancer le siège passager avec précaution jusqu'à obtenir le meilleur guidage possible de la ceinture.

Largeur du dossier

Avec largeur de dossier réglable : avant de monter un système de retenue pour enfant sur le siège du passager avant, régler la largeur maximale du dossier. Ne plus modifier la largeur de dossier et ne plus appeler de position de mémoire.

ter les prescriptions d'utilisation et de sécurité du fabricant de ces systèmes.

Systèmes ISOFIX adaptés de retenue pour enfant

Group e	Poids de l'enfant	Tranche d'âge	Classe/catégorie – a)	Siège passager avant, Airbag MARCHE	Siège passager avant, Airbag AR-RÉT	Sièges arrières, extérieurs	Siège arrière, milieu
Couffin			F - ISO/L1	X	X	IL	X
			G - ISO/L2	X	X	IL	X
0	Jusqu'à 10 kg	Environ 9 mois	E - ISO/R1	X	X	IL	X

Group e	Poids de l'enfant	Tranche d'âge	Classe/catégorie – a)	Siège passager avant, Airbag MARCHE	Siège passager avant, Airbag ARRÊT	Sièges arrières, extérieurs	Siège arrière, milieu
0+	Jusqu'à 13 kg	Environ 18 mois	E - ISO/R1	X	X	IL	X
			D - ISO/R2	X	X	IL	X
			C - ISO/R3	X	X	IL	X
I	9 - 18 kg	Jusqu'à environ 4 ans	D - ISO/R2	X	X	IL	X
			C - ISO/R3	X	X	IL	X
			B - ISO/F2	X	X	IL, IUF	X
			B1 - ISO/F2X	X	X	IL, IUF	X
			A - ISO/F3	X	X	IL, IUF	X

a) Si les sièges enfant sont utilisés sur les sièges arrière, adapter si nécessaire le réglage en longueur du siège avant et adapter ou retirer l'appuie-tête du siège arrière.

IL : selon la liste des véhicules jointe au siège enfant, celui-ci convient à l'installation d'un système ISOFIX de retenue pour enfant de la catégorie Semi-Universal.

IUF : convient aux systèmes de retenue pour enfants ISOFIX orientés vers l'avant de la catégorie Universal qui sont autorisés pour ce groupe de poids.

X : le siège n'est pas équipé des points de fixation pour le système ISOFIX ou n'est pas homologué pour ce système.

Fixations pour les ancrages ISOFIX inférieurs

Consigne de sécurité



AVERTISSEMENT

Si les systèmes de retenue pour enfants ISOFIX ne sont pas correctement enclenchés, l'effet de protection des systèmes de retenue pour enfants ISOFIX peut être limité. Risque de blessures ou danger de mort. Veiller à ce que le système de retenue pour enfants repose bien contre le dossier du siège. ◀

Disposition



Le symbole correspondant indique les logements pour les ancrages ISOFIX inférieurs.



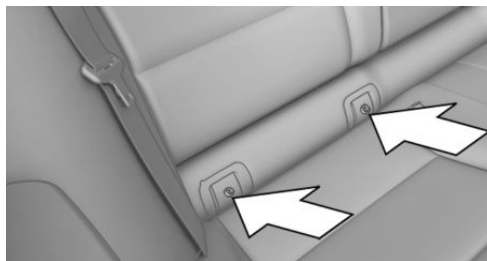

Les logements pour les ancrages ISOFIX inférieurs se trouvent derrière les caches marqués.

Avant le montage de systèmes de retenue pour enfant ISOFIX

Écarter la ceinture de sécurité de la zone de la fixation du siège enfant.

Montage de systèmes de retenue pour enfants ISOFIX

1. Pour le montage du système de retenue pour enfants, consulter la notice du fabricant.
2. Veiller à ce que les deux ancrages ISOFIX soient correctement enclenchés.

Sangle de retenue supérieure ISOFIX

Points de fixation



Le symbole indique le point de fixation pour la sangle de retenue supérieure.

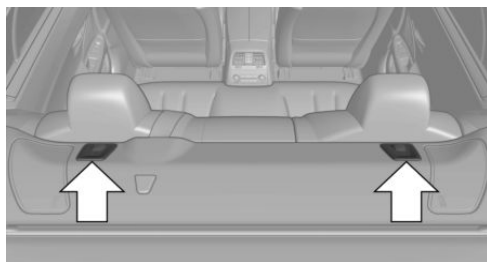

Pour la sangle de retenue supérieure des systèmes de retenue pour enfants ISOFIX, deux points de fixation sont prévus.

Consigne de sécurité



REMARQUE

Les points de fixation des sangles de retenue supérieures des systèmes de retenue pour enfants sont conçus uniquement pour ces sangles. La fixation d'autres objets peut entraîner l'endommagement des points de fixation. Risque de dommages matériels. Fixer uniquement des systèmes de retenue pour enfants sur les sangles de retenue supérieures. ◀

Guidage de la sangle de retenue



AVERTISSEMENT

Une utilisation incorrecte de la sangle de retenue supérieure du système de retenue pour enfants peut limiter l'effet protecteur du système. Risque de blessures. Veiller à ce que la sangle de retenue supérieure ne soit pas en contact avec des arêtes vives ou qu'elle soit amenée sans torsion au point de fixation supérieur. ◀

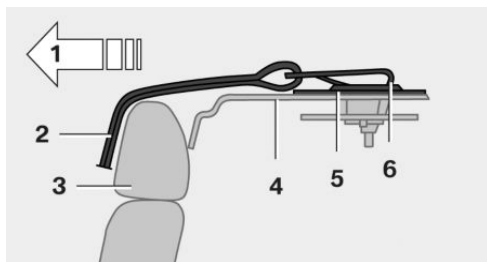

- 1 Sens de marche
- 2 Sangle de retenue supérieure
- 3 Appuie-tête
- 4 Plaque arrière
- 5 Point de fixation
- 6 Crochet de la sangle de retenue supérieure

Montage de la sangle de retenue supérieure sur le point de fixation

1. Ouvrir le cache du point de fixation vers le haut.
2. Passer la sangle de retenue supérieure par dessus l'appuie-tête.
3. Accrocher le crochet de sangle de retenue au point de fixation.
4. Tirer la sangle à tendeur vers le bas pour la tendre.

Verrouillage des portes et vitres à l'arrière

Portes arrière

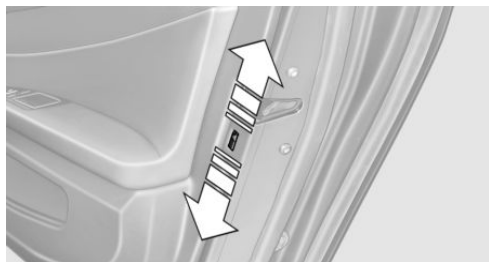

Abaisser le levier de sûreté sur les portes arrière.

La porte correspondante ne peut être ouverte que de l'extérieur.

Commutateur de sécurité pour les places arrière



Actionner la touche sur la porte conducteur.

Quand la fonction de sécurité est activée, la LED s'allume.

Différentes fonctions sont bloquées et ne peuvent plus être commandées à l'arrière.

Conduite

Équipement du véhicule

Ce chapitre décrit tous les équipements de série, spécifiques à un pays et en option proposés pour cette série de modèles. C'est pourquoi des équipements non disponibles pour un véhicule, en raison des options choisies ou du pays, y sont également décrits. Ceci s'applique également aux fonctions et systèmes de sécurité. L'utilisation des fonctions et systèmes correspondants implique le respect des législations nationales locales en vigueur.

Bouton Start/Stop

Principe



Une pression sur le bouton Start/Stop permet de mettre et de couper le contact ainsi que de mettre le moteur en marche.

Boîtes de vitesses M à double embrayage : le moteur démarre lorsque la pédale de frein est actionnée lorsque l'on appuie sur le bouton Start/Stop.

Boîte de vitesses manuelle : le moteur démarrer lorsqu'on enfonce la pédale d'embrayage en même temps que le bouton Start/Stop.

Mise du contact

Boîtes de vitesses M à double embrayage : actionner le bouton Start/Stop sans actionner la pédale de frein.

Boîte de vitesses manuelle : appuyer sur le bouton Start/Stop sans appuyer sur la pédale d'embrayage.

Tous les systèmes sont prêts à fonctionner.

La plupart des témoins et voyants sur le combiné d'instruments s'allument plus ou moins longtemps.

Quand le moteur est arrêté, couper le contact et les consommateurs électriques inutilisés pour ménager la batterie.

Coupure du contact

Boîtes de vitesses M à double embrayage : actionner le bouton Start/Stop sans actionner la pédale de frein.

Boîte de vitesses manuelle : appuyer de nouveau sur le bouton Start/Stop sans appuyer sur la pédale d'embrayage.

Tous les témoins sur le combiné d'instruments s'éteignent.

Quand le moteur est arrêté, couper le contact et les consommateurs électriques inutilisés pour ménager la batterie.

Mesures de sécurité

Lorsque le contact est coupé, le sélecteur de vitesses sera automatiquement placé sur la position P s'il se trouve encore sur la position D ou R.

Dans les situations suivantes, le contact est automatiquement coupé si le véhicule est immobilisé et le moteur arrêté :

- ▷ Lors du verrouillage, même quand les feux de croisement sont allumés.
- ▷ Peu avant que la batterie soit déchargée, pour permettre encore un démarrage du moteur.
- ▷ Lors de l'ouverture ou la fermeture de la porte du conducteur, si la ceinture de sécurité du conducteur est débouclée et que les feux de croisement sont éteints.
- ▷ Lors du débouclage de la ceinture de sécurité du conducteur, si la porte du conducteur est ouverte et que les feux de croisement sont éteints.

Après environ 15 minutes sans utilisation, les feux de croisement s'éteignent et les feux de position s'allument.

Position radio

Activer la position radio : actionner enfoncer le bouton Start/Stop lorsque le moteur tourne.

Certains consommateurs électriques restent opérationnels.

La position radio est automatiquement coupée dans les situation suivantes :

- ▷ Au bout de 8 minutes environ.
- ▷ Lors du verrouillage par le verrouillage centralisé.
- ▷ Peu avant que la batterie soit déchargée, pour permettre encore un démarrage du moteur.

La position radio reste active quand le contact s'allume automatiquement, par exemple pour les raisons suivantes :

- ▷ Ouverture ou fermeture de la porte du conducteur.
- ▷ Ceinture du conducteur détachée.
- ▷ Lorsque les feux de croisement passent automatiquement en feux de position.

Quand le moteur est coupé et le contact allumé, l'ouverture de la porte fait passer automatiquement sur la position radio si les feux sont éteints ou, avec l'équipement correspondant, les feux de croisement de jour allumés.

Démarrage du moteur

Indications de sécurité



DANGER

Lorsque le tuyau d'échappement est bouché ou que la ventilation est insuffisante, des gaz d'échappement nocifs peuvent pénétrer dans le véhicule. Les gaz d'échappement contiennent de l'oxyde de carbone incolore et inodore, mais toxique. Dans les locaux fermés, les gaz d'échappement peuvent également

s'accumuler à l'extérieur du véhicule. Danger de mort. Maintenir libre le tuyau d'échappement et assurer une ventilation suffisante. ◀



AVERTISSEMENT

Un véhicule non immobilisé peut se mettre en mouvement tout seul et commencer à rouler. Risque d'accident. Avant de quitter le véhicule, l'immobiliser pour l'empêcher de se mettre à rouler.

Pour s'assurer que le véhicule est protégé contre le déplacement involontaire, respecter ce qui suit :

- ▷ Serrer le frein de stationnement.
- ▷ Sur les pentes, tourner les roues avant en direction de la bordure du trottoir.
- ▷ Sur les pentes, sécuriser en plus le véhicule, p. ex. avec une cale. ◀



REMARQUE

Lors des tentatives répétées de démarrage ou en cas de démarrages multiples consécutifs rapprochés, le carburant sera insuffisamment brûlé, voire pas du tout. Le catalyseur peut surchauffer. Risque de dommages matériels. Éviter les démarrages multiples rapprochés. ◀

Boîte de vitesses à embrayage double M

Démarrage du moteur

1. Appuyer sur la pédale de frein.
2. Appuyer sur le bouton Start/Stop.

Le démarreur entraîne automatiquement le moteur pendant un certain laps de temps et le processus est interrompu dès que le moteur démarre.

Boîte de vitesses manuelle

Démarrage du moteur

1. Appuyer sur la pédale de frein.

2. Appuyer sur la pédale d'embrayage et mettre au point mort.
3. Appuyer sur le bouton Start/Stop.

Le démarreur entraîne automatiquement le moteur pendant un certain laps de temps et le processus est interrompu dès que le moteur démarre.

Arrêt du moteur

Indications de sécurité



AVERTISSEMENT

Des enfants ou des animaux laissés sans surveillance peuvent mettre le véhicule en mouvement et se mettre en danger ou les autres usagers, p. ex. avec les actions suivantes :

- ▷ Actionner le bouton Start/Stop.
- ▷ Desserrage du frein de stationnement.
- ▷ Ouverture et fermeture des portes ou des vitres.
- ▷ Placer le sélecteur de vitesses sur la position N.
- ▷ Utilisation d'équipements du véhicule.

Risque d'accident ou de blessures. Ne pas laisser des enfants ni des animaux sans surveillance dans le véhicule. Emporter la télécommande et verrouiller le véhicule lorsqu'on le quitte. ◀



AVERTISSEMENT

Un véhicule non immobilisé peut se mettre en mouvement tout seul et commencer à rouler. Risque d'accident. Avant de quitter le véhicule, l'immobiliser pour l'empêcher de se mettre à rouler.

Pour s'assurer que le véhicule est protégé contre le déplacement involontaire, respecter ce qui suit :

- ▷ Serrer le frein de stationnement.
- ▷ Sur les pentes, tourner les roues avant en direction de la bordure du trottoir.

- ▷ Sur les pentes, sécuriser en plus le véhicule, p. ex. avec une cale. ◀

Avant d'entrer dans une station de lavage automatique

Afin que le véhicule puisse rouler dans la station de lavage, observer les informations relatives au Nettoyage dans les stations de lavage automatique, voir page 234.

Boîte de vitesses à double embrayage M

Arrêt du moteur

1. Freiner jusqu'à l'arrêt du véhicule.
2. Appuyer sur le bouton Start/Stop.
Le moteur s'arrête.
La position radio s'active.
3. Serrer le frein de stationnement.

Boîte de vitesses manuelle

Arrêt du moteur

1. Lorsque le véhicule est à l'arrêt, appuyer sur le bouton Start/Stop.
2. Engager le premier rapport ou la marche arrière.
3. Serrer le frein de stationnement.

Fonction Start/Stop automatique

Principe

La fonction Start/Stop automatique permet d'économiser du carburant. Pour cela, le système coupe le moteur à combustion pendant un arrêt, par exemple dans un embouteillage ou à un feu. Le contact reste allumé. Quand il faut repartir, le moteur redémarre automatiquement.

Généralités

Après chaque démarrage du moteur avec le bouton Start/Stop, la fonction Start/Stop automatique est en veille.

La fonction est activée à partir d'env. 5 km/h.

Arrêt du moteur

Le moteur se coupe automatiquement pendant un arrêt dans les conditions suivantes :

Boîte de vitesses à double embrayage M :

- ▷ Manette de sélection dans la position D du sélecteur.
- ▷ Le conducteur laisse le pied sur la pédale de frein pendant l'arrêt du véhicule.
- ▷ La ceinture de sécurité du conducteur est bouclée ou la porte du conducteur est fermée.

Boîte de vitesses manuelle :

- ▷ La boîte de vitesses est au point mort et la pédale d'embrayage n'est pas actionnée.
- ▷ La ceinture de sécurité du conducteur est bouclée ou la porte du conducteur est fermée.

Quand le moteur est arrêté, le débit d'air du climatiseur est diminué.

Affichages sur le combiné d'instruments



L'affichage READY dans le compte-tours signale que la fonction Start/Stop automatique est prête au démarrage automatique du moteur.



Le témoin signale que les conditions d'un arrêt automatique du moteur ne sont pas remplies.

Restrictions du fonctionnement

Le moteur ne se coupe pas automatiquement dans les situations suivantes :

- ▷ Température extérieure trop basse.
- ▷ Température extérieure élevée et climatiseur automatique en marche.
- ▷ Habitacle pas encore réchauffé ou refroidi comme désiré.
- ▷ Le moteur n'est pas encore chaud.
- ▷ Fort braquage ou manipulation du volant.
- ▷ Après une marche arrière.
- ▷ Vitres embuées avec le climatiseur automatique allumé.
- ▷ Batterie du véhicule fortement déchargée.
- ▷ En altitude.
- ▷ Le capot moteur est déverrouillé.
- ▷ L'assistant de stationnement est activé.
- ▷ Circulation en accordéon.
- ▷ Utilisation de carburant avec forte teneur en éthanol.

Démarrage du moteur

Quand il faut repartir, le moteur redémarre automatiquement sous les conditions suivantes :

- ▷ Boîtes de vitesses M à double embrayage : en relâchant la pédale de frein.
- ▷ Boîtes de vitesses mécaniques : la pédale d'embrayage est actionnée.

Après démarrage du moteur, accélérer comme d'habitude.

Fonction de sécurité

Quand une des conditions suivante est remplie, le moteur ne démarre pas automatiquement après un arrêt automatique :

- ▷ La ceinture de sécurité du conducteur est débouclée et la porte du conducteur est ouverte.
- ▷ Le capot moteur a été déverrouillé.

Certains témoins s'allument plus longtemps que d'autres.

Ce n'est qu'en appuyant sur le bouton Start/Stop que le moteur démarre.

Restrictions du fonctionnement

Même quand on ne doit pas repartir, le moteur arrêté démarre automatiquement dans les situations suivantes :

- ▷ Habitacle fortement échauffé, la fonction de refroidissement étant activée.
- ▷ Lors d'un braquage.
- ▷ Boîte de vitesses à double embrayage M : Passage de la position D à N, R, ou D/S.
- ▷ Boîte de vitesses à double embrayage M : Accélérer tout en appuyant sur la pédale de frein.
- ▷ Le véhicule roule.
- ▷ Vitres embuées avec le climatiseur automatique allumé.
- ▷ Batterie du véhicule fortement déchargée.
- ▷ Habitacle fortement refroidi, le chauffage étant allumé.
- ▷ Faible dépression du servofrein, par exemple à cause d'un actionnement répété de la pédale de frein.

Empêcher l'arrêt automatique du moteur pour boîte de vitesses à double embrayage M

Principe

Pour permettre un démarrage particulièrement rapide, par exemple à un carrefour, il est possible d'empêcher activement l'arrêt automatique du moteur.

Empêcher l'arrêt du moteur par la pédale de frein

Il est possible d'empêcher activement l'arrêt du moteur en l'espace d'une seconde après l'immobilisation du véhicule :

- ▷ Enfoncer brièvement la pédale de frein tout de suite après l'immobilisation du véhicule.
- ▷ Ensuite, freiner de nouveau tout de suite à une force de freinage normale.

Désactivation/activation manuelle du système

Par la touche

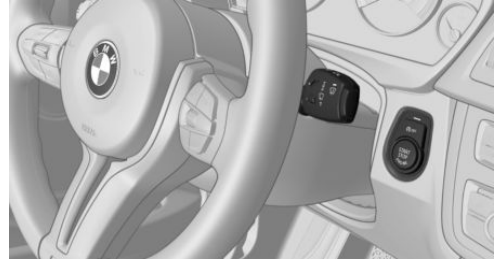

Appuyer sur la touche.

- ▷ La LED est allumée : la fonction Start/Stop automatique est désactivée.
Pendant un arrêt automatique du moteur, le moteur redémarre.
Le moteur ne peut être arrêté ou démarré que par le bouton Start/Stop.
- ▷ La LED est éteinte : la fonction Start/Stop automatique est activée.

Immobilisation du véhicule pendant un arrêt automatique du moteur

Lors d'un arrêt automatique du moteur, le véhicule peut être immobilisé en toute sécurité, par exemple pour le quitter.

Boîte de vitesses à double embrayage M :

1. Appuyer sur le bouton Start/Stop. Le contact est coupé. La fonction Start/Stop automatique est désactivée.

Le levier sélecteur se met automatiquement en position P.

2. Serrer le frein de stationnement.

Boîte de vitesses manuelle :

1. Appuyer sur le bouton Start/Stop. Le contact est coupé. La fonction Start/Stop automatique est désactivée.

- Engager le premier rapport ou la marche arrière.
- Serrer le frein de stationnement.

Démarrage du moteur avec le bouton Start/Stop comme d'habitude.

Désactivation automatique

Dans certaines situations, la fonction automatique Start/Stop sera automatiquement désactivée pour garantir la sécurité, p. ex. si le système détecte l'absence du conducteur.

Dysfonctionnement

La fonction Start/Stop automatique ne coupe plus automatiquement le moteur. Un message Check-Control s'affiche. Il est possible de continuer à rouler. Faire contrôler le système par un partenaire de service après-vente du fabricant ou un autre partenaire de service après-vente qualifié ou par un atelier qualifié.

Frein de stationnement

Consigne de sécurité



AVERTISSEMENT

Un véhicule non immobilisé peut se mettre en mouvement tout seul et commencer à rouler. Risque d'accident. Avant de quitter le véhicule, l'immobiliser pour l'empêcher de se mettre à rouler.

Pour s'assurer que le véhicule est protégé contre le déplacement involontaire, respecter ce qui suit :

- ▷ Serrer le frein de stationnement.
- ▷ Sur les pentes, tourner les roues avant en direction de la bordure du trottoir.
- ▷ Sur les pentes, sécuriser en plus le véhicule, p. ex. avec une cale. ◀

Tension

La manette s'enclenche automatiquement après avoir tiré vers le haut.



Le témoin s'allume en rouge. Le frein de stationnement est serré.

Si, en cas exceptionnel, l'utilisation s'avère nécessaire pendant la conduite, serrer légèrement le frein de stationnement et maintenir simultanément le bouton actionné.

Pour éviter toute corrosion et un effet de frein unilatéral, tirer légèrement sur le frein à main pendant que le véhicule roule sur son erre, de temps en temps.

Les feux stop ne s'allument pas lorsque le frein à main est actionné.

Desserrage

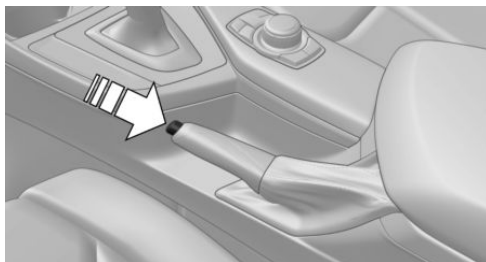

Tirer la manette légèrement vers le haut, appuyer sur le bouton et abaisser la manette.

Clignotants, feux de route, appel de phares

Clignotants

Clignotants dans les rétroviseurs extérieurs

Ne pas rabattre les rétroviseurs extérieurs lors de la conduite ou pendant le fonctionnement des clignotants ou des feux de détresse afin que les ampoules de clignotants montées dans les rétroviseurs extérieurs soient bien reconnaissables.

Clignoter

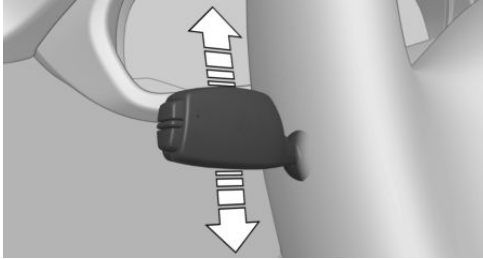

Pousser le levier au delà du point de résistance.

Après l'actionnement, le levier revient à sa position de départ.

Pour une coupure manuelle, actionner légèrement le levier jusqu'au point de résistance.

Commande impulsionnelle des clignotants

Pousser légèrement le levier vers le haut ou vers le bas.

Le clignotant clignote trois fois.

La fonction peut être activée ou désactivée.

Sur l'écran de contrôle:

1. « Mon véhicule »
2. « Réglages véhicule »
3. « Éclairage »
4. « Éclairage extérieur »
5. « Impulsion clignotants »
6. Sélectionner le réglage désiré.

Le réglage est enregistré pour le profil utilisé actuellement.

Clignotement bref

Appuyer sur le levier jusqu'au point de résistance et le maintenir aussi longtemps que l'on désire clignoter.

Dysfonctionnement

Un clignotement rapide inhabituel du témoin est le signe de la panne d'un clignotant.

Feux de route, appel de phares

Pousser le levier vers l'avant ou le tirer vers l'arrière.

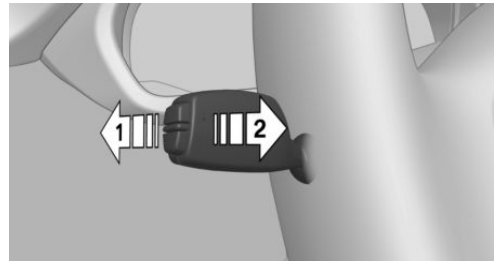

- ▷ Feux de route, flèche 1.
- ▷ Feux de route éteints/Appel de phares, flèche 2.

Essuie-glace

Généralités

Ne pas utiliser les essuie-glaces si le pare-brise est sec, car cela entraîne l'usure prématurée ou l'endommagement des balais.

Remarques de sécurité



AVERTISSEMENT

Si les essuie-glace se mettent en mouvement alors qu'ils sont dépliés, des parties du corps peuvent être coincées ou cela peut endommager des pièces du véhicule. Risque de blessures ou risque de dommages matériels. Veiller à ce que le véhicule soit désactivé lorsque les essuie-glace sont dépliés et qu'ils soient rabattus lors de la remise en marche des essuie-glace. ◀



REMARQUE

Lorsque les essuie-glaces sont bloqués par le gel, leur mise en marche peut entraîner l'arrachement des balais et la surchauffe du moteur. Risque de dommages matériels. Dégivrer le pare-brise avant de mettre en marche les essuie-glace. ◀

Mise en marche

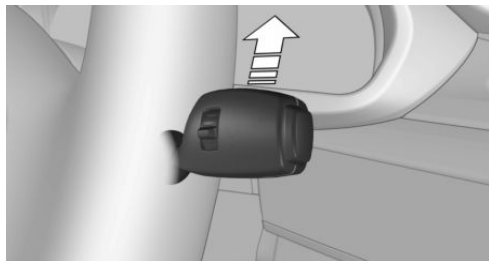

Pousser le levier vers le haut ou le pousser au-delà du point de résistance.

- ▷ Balayage à vitesse normale : pousser la manette une fois vers le haut.
À l'arrêt, le balayage passe en fonctionnement intermittent.
- ▷ Balayage rapide : pousser la manette deux fois vers le haut ou une fois au delà du point de résistance.
À l'arrêt, le balayage passe à la vitesse normale.

Lorsque l'on le relâche, le levier revient en position de départ.

Arrêt et bref balayage

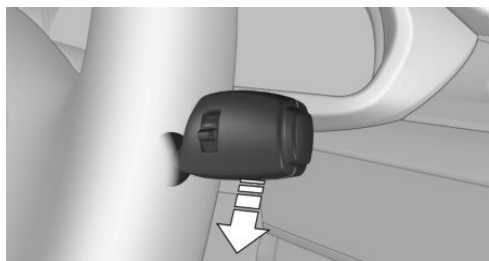

Actionner le levier vers le bas.

- ▷ Arrêt du balayage rapide : pousser la manette deux fois vers le bas.
- ▷ Arrêt à partir de la position normale : pousser la manette une fois vers le bas.
- ▷ Bref balayage : pousser la manette une fois vers le bas.

Lorsque l'on le relâche, le levier revient en position de départ.

Commande intermittente ou détecteur de pluie

Principe

Le détecteur de pluie commande automatiquement le fonctionnement des essuie-glaces en fonction de l'intensité de la pluie.

Généralités

Le détecteur se trouve sur le pare-brise, juste devant le rétroviseur intérieur. Sans détecteur de pluie, l'intervalle de fonctionnement de l'essuie-glace est pré réglé.

Consigne de sécurité



REMARQUE

Dans les stations de lavage, les essuie-glace peuvent être activés de manière involontaire lorsque le détecteur de pluie est activé. Risque de dommages matériels. Désactiver le détecteur de pluie dans les stations de lavage. ◀

Activation et désactivation

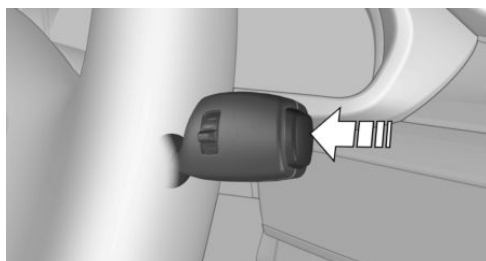

Appuyer sur la touche sur la manette d'essuie-glace.

Un cycle d'essuyage est lancé.

Pour équipement avec détecteur de pluie : la LED dans la manette de commande d'essuie-glace s'allume.

Par temps de gel, il se peut qu'il n'y ait pas d'opération de balayage.

Réglage de l'intervalle ou de la sensibilité du détecteur de pluie

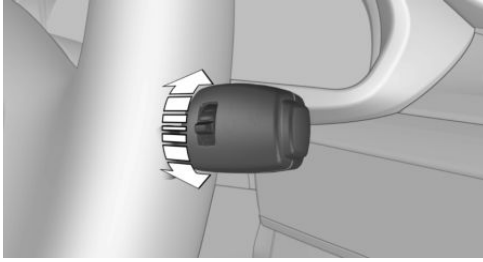

Tourner la molette pour régler la longueur des intervalles ou la sensibilité du détecteur de pluie.

Vers le haut : intervalles courts ou sensibilité élevée du détecteur de pluie.

Vers le bas : intervalles longs ou sensibilité basse du détecteur de pluie.

Système lave-glace et lave-phares

Indications de sécurité



AVERTISSEMENT

Par basses températures, le liquide lave-glace peut geler sur le pare-brise et limiter la visibilité. Risque d'accident. N'utiliser le lave-glace que lorsque le gel du liquide lave-glace est exclu. En cas de besoin, utiliser de l'anti-gel. ◀



REMARQUE

La pompe de lavage ne peut pas fonctionner comme prévu lorsque le réservoir de lavage est vide. Risque de dommages matériels. Ne pas utiliser le lave-glace lorsque le réservoir de lavage est vide. ◀

Nettoyer

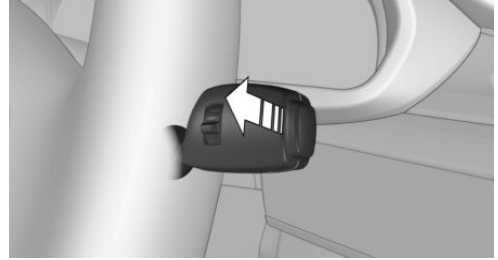

Tirer sur la manette.

Le liquide de lave-glace est projeté sur le pare-brise et l'essuie-glace se met brièvement en marche.

Quand l'éclairage du véhicule est allumé, les projecteurs sont nettoyés en même temps à intervalles judicieux.

Gicleurs de lave-glace

Les gicleurs de lave-glace sont chauffés automatiquement lorsque le contact est mis.

Position décollée des essuie-glaces

Principe

En position d'écartement, les essuie-glaces peuvent être écartés du pare-brise.

Généralités

Important par exemple pour le remplacement des balais d'essuie-glace ou pour les relever du pare-brise en cas de gel.

Consigne de sécurité



AVERTISSEMENT

Si les essuie-glace se mettent en mouvement alors qu'ils sont dépliés, des parties du corps peuvent être coincées ou cela peut endommager des pièces du véhicule. Risque de blessures ou risque de dommages matériels. Veiller à ce que le véhicule soit désactivé lorsque les essuie-glace sont dépliés et qu'ils

soient rabattus lors de la remise en marche des essuie-glace. ◀

Écarter les essuie-glace

1. Mise et coupure du contact.
2. S'il y a risque de gel, veiller à ce que les bords d'essuie-glace ne puissent pas geler sur le pare-brise.
3. Lever la manette de commande d'essuie-glace au delà du point de résistance et la maintenir 3 secondes environ jusqu'à ce que les essuie-glaces s'immobilisent dans une position à peu près verticale.
4. Soulever complètement l'essuie-glace du pare-brise.

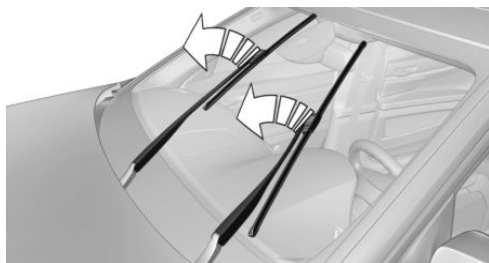

Rabattre les essuie-glace

Activer de nouveau le dispositif d'essuyage après avoir rabattu les essuie-glaces.

1. Mettre le contact.
2. Pousser la manette de commande d'essuie-glace vers le bas. Les essuie-glaces reviennent en position de base et sont de nouveau prêts à fonctionner.

Liquide de lavage

Généralités

Tous les gicleurs de lavage sont alimentés par un réservoir commun.

Utiliser un mélange d'eau du robinet, de concentré de produit lave-glace et, le cas échéant,

ajouter le tout d'un produit antigel pour installation de lave-glace.

Remplissage minimal recommandé : 1 litre.

Indications de sécurité



AVERTISSEMENT

Certains antigels peuvent contenir des produits nocifs et sont inflammables. Risque d'incendie ou de blessures. Respecter les remarques apposées sur les récipients. Maintenir l'antigel éloigné de toute source d'inflammation. Ne pas transvaser les consommables dans d'autres bouteilles. Conserver les consommables hors de portée des enfants. ◀



AVERTISSEMENT

Lors du contact avec des parties brûlantes du moteur, le liquide lave-glace peut s'enflammer et brûler. Risque de blessures ou risque de dommages matériels. Compléter le niveau de liquide lave-glace que lorsque le moteur est refroidi. Ensuite, refermer entièrement le couvercle du réservoir de liquide lave-glace. ◀



REMARQUE

Les additifs au silicone ajoutés au liquide lave-glace pour obtenir un effet perlant sur le pare-brise peuvent endommager le système de lave-glace. Risque de dommages matériels. Ne pas ajouter d'additifs au silicone au liquide lave-glace. ◀



REMARQUE

Le mélange de concentrés de liquides lave-glace ou de produits antigel différents peut endommager le système de lave-glace. Risque de dommages matériels. Ne pas mélanger des concentrés de liquide lave-glace ou produits antigel différents. Respecter les instructions et proportions de mélange apposées sur les réservoirs. ◀

Aperçu

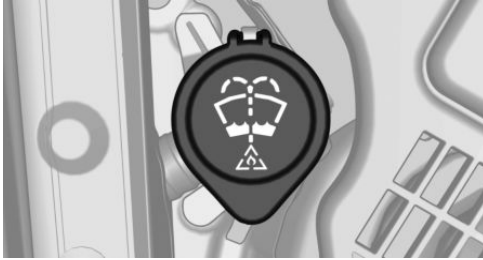

Le réservoir de liquide lave-glace se trouve dans le compartiment moteur.

Dysfonctionnement

L'utilisation de concentrés de liquides lave-glace ou de produits antigel à base d'alcool, des indications erronées peuvent être émises en cas de températures inférieures à - 15 °C.

Boîte de vitesses manuelle

Indications de sécurité



AVERTISSEMENT

Un véhicule non immobilisé peut se mettre en mouvement tout seul et commencer à rouler. Risque d'accident. Avant de quitter le véhicule, l'immobiliser pour l'empêcher de se mettre à rouler.

Pour s'assurer que le véhicule est protégé contre le déplacement involontaire, respecter ce qui suit :

- ▷ Serrer le frein de stationnement.
- ▷ Sur les pentes, tourner les roues avant en direction de la bordure du trottoir.
- ▷ Sur les pentes, sécuriser en plus le véhicule, p. ex. avec une cale. ◀



REMARQUE

En rétrogradant sur un rapport trop bas, des régimes trop élevés peuvent endommager le moteur. Risque de dommages matériels.

Pendant le passage de la 5e ou 6e vitesse, pousser le levier de vitesses vers la droite. ◀

Passage des vitesses

Généralités

Le régime moteur sera adapté manière automatique pendant le passage des rapports afin d'obtenir des changements de rapports harmonieux et dynamiques.

Marche arrière

N'engager la marche arrière que si le véhicule est immobilisé.

Pour surmonter la résistance du levier, l'amener dans un mouvement dynamique vers la gauche et passer la marche arrière avec un mouvement du levier vers l'avant.

Boîte automatique à double embrayage M avec Drivelogic

Généralités

La boîte de vitesses à double embrayage M avec Drivelogic est une boîte de vitesses mécanique automatisée avec deux embrayages et boîtes de vitesses partielles, avec laquelle les rapports sont passés sans interruption de force de traction.

La commande est effectuée via le levier sélecteur ou deux palettes de commande sur le volant.

Fonctions

- ▷ Mode Drive ou mode séquentiel.
- ▷ Différents programmes de conduite, Drivelogic.
- ▷ Affichages de passage de rapport supérieur, témoins lumineux de passage des vitesses.

- ▷ Rétrogradage automatique et protection contre le passage d'un rapport incompatible également en mode séquentiel.
- ▷ Launch Control.
- ▷ Assistance à la marche au ralenti.

Consigne de sécurité



AVERTISSEMENT

Un véhicule non immobilisé peut se mettre en mouvement tout seul et commencer à rouler. Risque d'accident. Avant de quitter le véhicule, l'immobiliser pour l'empêcher de se mettre à rouler.

Pour s'assurer que le véhicule est protégé contre le déplacement involontaire, respecter ce qui suit :

- ▷ Serrer le frein de stationnement.
- ▷ Sur les pentes, tourner les roues avant en direction de la bordure du trottoir.
- ▷ Sur les pentes, sécuriser en plus le véhicule, p. ex. avec une cale. ◀

Manette de sélection, position du sélecteur

Aperçu



- ▷ R : marche arrière.
- ▷ N : neutre, point mort.
- ▷ Position centrale, position marche avant
- ▷ + : passage manuel de rapport supérieur.
- ▷ - : rétrogradage manuel de rapport inférieur.

- ▷ D/S : passage entre le mode Drive et le mode séquentiel.

Réglage de la position du sélecteur

Actionner le frein et tirer ou pousser la manette de sélection dans la direction correspondante.

Dès que le levier sélecteur est relâché, il revient en position centrale. Le levier sélecteur s'enclenche en position R.

La position engagée du sélecteur est affichée sur le combiné d'instruments et sur la manette de sélection.

Après avoir placé la manette de sélection sur une position, le véhicule peut malgré tout rouler dès que l'on relâche les freins, par exemple sur les sols en pente. C'est pourquoi il faut démarrer immédiatement après avoir relâché les freins.

Utiliser l'assistant Low Speed pour les manœuvres ou lors de la circulation « en accordéon ».

Assistance à la marche au ralenti

Principe

L'assistance à la marche au ralenti intervient à des vitesses très basses. Le véhicule roule au pas.

Peut également être utilisé pour dégager le véhicule de la neige. Pour cela, changer le sens de marche entre marche avant et marche arrière sans appuyer sur la pédale de frein ce faisant.

Consigne de sécurité



REMARQUE

L'utilisation de cette fonction avec actionnement simultané prolongé des freins peut entraîner la surchauffe de la boîte de vitesses. Risque de dommages matériels. Ne pas actionner les freins de manière prolongée lors de l'utilisation de cette fonction. ◀

Activation

1. Régler une position de conduite.
2. Appuyer très brièvement sur la pédale d'accélérateur.

Le véhicule roule à la vitesse minimale.

Ceci est possible en première et en deuxième ainsi qu'en marche arrière.

Désactivation

Freiner jusqu'à l'arrêt du véhicule.

Affichage clignotant sur la manette de sélection de la boîte de vitesses à double embrayage

Dans certaines situations, le rapport véritablement engagé dans la boîte de vitesses peut différer de celui indiqué par la manette de sélection ; ici, l'affichage de la manette de sélection clignote.

Dans ce cas, observer l'affichage sur le combiné d'instruments.

D Mode Drive

En mode Drive, tous les rapports de marche avant sont passés automatiquement.

Kick-down : pour une accélération maximale, par exemple lors de manœuvres de dépassement. Pour cela, appuyer sur la pédale d'accélérateur au-delà du point de résistance.

Passage en mode séquentiel : passer via les palettes de commande ou le levier sélecteur ou appuyer sur le levier sélecteur en direction D/S.

S Mode séquentiel

Passage à un rapport supérieur et rétrogradage via les palettes de commande ou le levier sélecteur sans lever le pied de l'accélérateur.

- ▶ Peu avant de passer en dessous de la vitesse minimale du rapport engagé, le système y repasse automatiquement.

- ▶ Le passage à un rapport supérieur et le rétrogradage ne s'effectuent que si le régime et la vitesse le permettent.

P. ex. le rétrogradage n'est pas effectué en cas de régime trop élevé.

- ▶ Kick-down : on rétrograde au rapport le plus bas possible en actionnant simultanément le kick-down et la palette de commande gauche ou la manette de sélection.
- ▶ Il est également possible de démarrer sur une chaussée plane en deuxième, par exemple en cas de verglas.

Passage en mode Drive : appuyer sur le levier sélecteur en direction D/S.

R Marche arrière

N'engager la marche arrière que si le véhicule est immobilisé.

Pour un mouvement de va-et-vient, possible également jusqu'à 10 km/h. Pour cela, alterner entre marche avant et marche arrière sans actionner la pédale de frein.

N Neutre, point mort

Lorsque la manette de sélection est en position N, le véhicule peut rouler, par exemple dans les stations de lavage, voir page [234](#).

P Parking

Les roues motrices du véhicule se bloquent.

La position P est enclenchée automatiquement :

- ▶ Après l'arrêt du moteur en position radio, voir page [78](#), ou avec le contact coupé, voir page [77](#), quand la position R ou D était enclenchée.
- ▶ Avec le contact coupé quand la position N était enclenchée.

Affichages sur le combiné d'instruments

Mode Drive

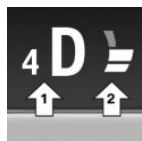

- ▷ Rapport enclenché et un D, flèche 1.
- ▷ Programme de conduite sélectionné, Drivelogic, voir page 90, flèche 2.

Mode séquentiel



- ▷ Rapport enclenché, flèche 1.
- ▷ Programme de conduite sélectionné, Drivelogic, voir page 90, flèche 2.
- ▷ Affichage point de changement de vitesse, voir page 104

Remarque

À très basses températures ambiantes, il est possible que l'affichage ne fonctionne pas. Le sens de marche actuel est reconnaissable à la position enclenchée du levier de sélection.

Changement de rapport

Généralités

Il est possible de passer en mode séquentiel. Un passage en mode Drive produit un changement au mode séquentiel.

Via le levier sélecteur

- ▷ Pour monter les rapports : tirer le levier sélecteur vers l'arrière.
- ▷ Pour rétrograder : pousser le levier sélecteur vers l'avant.

Via les palettes de commande sur le volant

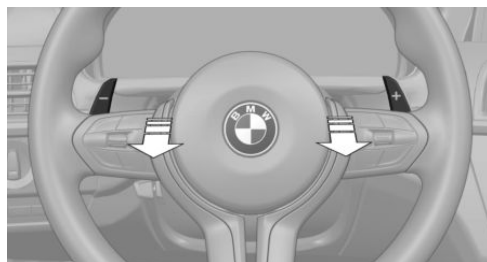

- ▷ Passage au rapport supérieur : tirer la palette de commande de droite.
- ▷ Passage au rapport inférieur : tirer la palette de commande de gauche.

Drivelogic

Généralités

Différents programmes de conduite sont disponibles.

Après chaque changement entre le mode séquentiel et le mode Drive, le programme sélectionné en dernier est activé.

Exception : après chaque démarrage du moteur, le programme de conduite 1 est activé en mode Drive.

En mode Drive

Trois programmes de conduite au choix :

- ▷ D1 : conduite efficace.
- ▷ D2 : conduite détendue.
- ▷ D3 : conduite sportive.

En mode séquentiel

Trois programmes de conduite au choix :

- ▷ S1 : passage confortable des rapports.
- ▷ S2 : passage sportif, rapide des rapports.
- ▷ S3 : vitesse maximale du passage des rapports, Launch Control.

Sélection du programme de conduite via la touche dans la console centrale



Appuyer sur la touche de façon répétée jusqu'à ce que le programme de conduite désiré s'affiche sur le combiné d'instruments.

Sélection du programme de conduite via le M Drive

Sur l'écran de contrôle:

1. « Mon véhicule »
2. « M Drive 1 » ou « M Drive 2 »
3. « Boîte vitesses »
4. Tourner le Controller jusqu'à l'obtention du réglage désiré et appuyer sur le Controller.
 - ▷ « D1 » à « D3 » : Mode Drive.
 - ▷ « S1 » à « S3 » : Mode séquentiel.
5. Le cas échéant, régler les programmes de conduite supplémentaires.

Le réglage est immédiatement pris en compte quand M Drive est actif.

Pour activer le mode M Drive désiré avec les réglages sélectionnés, appuyer sur la touche correspondante sur le volant :



AVERTISSEMENT

Selon le réglage, et lorsque M Drive est activé, le DSC peut n'être disponible que de manière limitée, voire pas du tout. Risque d'ac-

cident ou risque de dommages matériels. Respecter les réglages pour DSC dans M Drive et réagir de manière active le cas échéant. Adapter le style de conduite et réagir selon les besoins. ◀

Affichage sur le combiné d'instruments



Le nombre de champs éclairés correspond au programme de conduite sélectionné.

Launch Control

Principe

Le Launch Control permet une accélération optimale lors du démarrage sur une chaussée glissante.

Généralités

L'utilisation de Launch Control entraîne une usure prématurée des composants, car cette fonction représente une sollicitation très élevée pour le véhicule.

Ne pas utiliser le Launch Control pendant le rodage, voir page 182.

Conditions préalables

Le Launch Control est disponible avec le moteur à température de service, c'est-à-dire après un trajet ininterrompu d'au moins 10 km. Pour démarrer avec Launch Control ne pas braquer le volant.

Activation du Launch Control

1. Désactiver le contrôle dynamique de stabilité DSC, voir page 144.
2. Sélectionner le mode séquentiel avec 1re vitesse et programme de conduite 3.
3. Appuyer sur la pédale de frein avec le pied gauche lorsque le moteur tourne.

4. Appuyer à fond sur la pédale d'accélérateur.
Le régime moteur de démarrage est réglé.
Un symbole de drapeau apparaît sur le combiné d'instruments.
5. Le cas échéant, modifier le régime moteur de démarrage à 500 tr/min via le limiteur de vitesse.
6. Relâcher le frein, le véhicule accélère. Continuer à appuyer sur la pédale d'accélérateur.
Le passage au rapport supérieur s'effectue automatiquement tant que la pédale d'accélérateur est appuyée à fond.

Le Launch Control est à nouveau disponible uniquement après un trajet d'une certaine distance.

Limites du système

Cette boîte de vitesses dispose d'une protection anti-surchauffe qui protège l'embrayage de toute sollicitation extrême.



- ▶ Le témoin s'allume en jaune : boîte de vitesses trop chaude.
Éviter une trop grande sollicitation du moteur et les démarrages brusques fréquents.
- ▶ Le témoin s'allume en rouge : surchauffe de la boîte de vitesses.
Il est possible de continuer à rouler à vitesse modérée. S'arrêter à la prochaine occasion, couper le moteur et laisser refroidir la boîte de vitesses.

Éviter tout démarrage brusque et sec, et ne pas maintenir le véhicule en montée en accélérant légèrement et en faisant patiner l'embrayage, sinon la boîte de vitesses risque de surchauffer.

Utiliser l'assistance à la marche au ralenti, voir page 88, dans les embouteillages ou à des vitesses très basses.

Contrôle dynamique de conduite M

Principe

Le contrôle dynamique de conduite M influence la réactivité du véhicule aux mouvements de la pédale d'accélérateur.

Programmes

Possibilités de réglage de la réactivité :

- ▶ « Sport Plus » : spontanée, directe. Dynamique maximale.
- ▶ « Sport » : sportive, dynamique.
- ▶ « Efficient » : efficace, confortable. Consommation minimisée.
Idéal par exemple en ville ou sur neige.

Sélection de la chaîne

Par M Drive

Sur l'écran de contrôle:

1. « Mon véhicule »
2. « M Drive 1 » ou « M Drive 2 »
3. « Moteur »
4. Sélectionner la chaîne souhaitée.

Le réglage est immédiatement pris en compte quand M Drive est actif.

Pour activer le mode M Drive désiré avec les réglages sélectionnés, appuyer sur la touche correspondante sur le volant :



Par la touche



 Appuyer sur la touche de façon répétée jusqu'à ce que le programme désiré s'affiche sur le combiné d'instruments.

Affichage sur le combiné d'instruments

 Contrôle dynamique de conduite avec le programme sélectionné avec l'affichage activé des états du système de la dynamique de conduite, voir page [102](#).

Affichages

Équipement du véhicule

Ce chapitre décrit tous les équipements de série, spécifiques à un pays et en option proposés pour cette série de modèles. C'est pourquoi des équipements non disponibles pour un

véhicule, en raison des options choisies ou du pays, y sont également décrits. Ceci s'applique également aux fonctions et systèmes de sécurité. L'utilisation des fonctions et systèmes correspondants implique le respect des législations nationales locales en vigueur.

Aperçu du combiné d'instruments

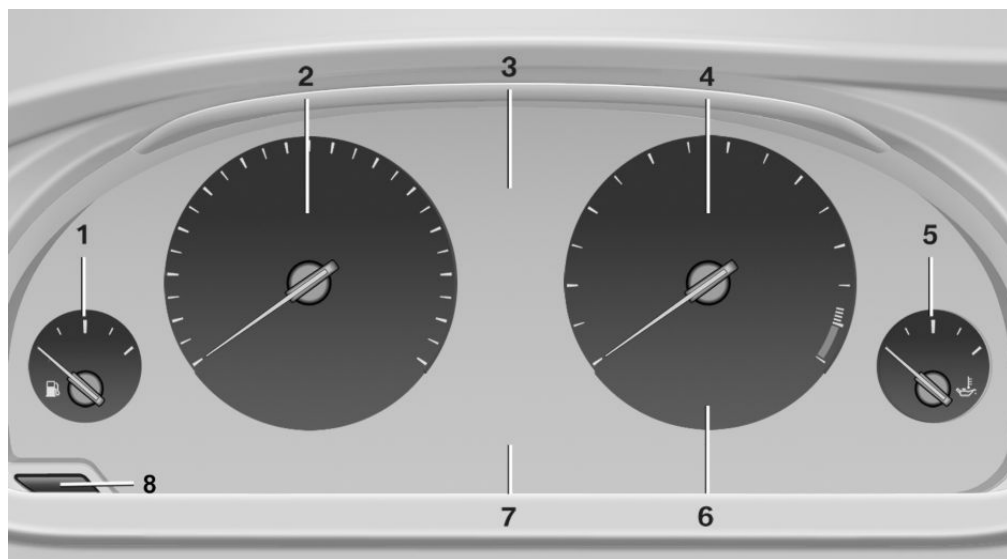

- | | | | |
|---|-------------------------------------|----|--|
| 1 | Jauge à carburant | 99 | |
| 2 | Compteur de vitesse | | |
| 3 | Messages, par exemple Check-Control | | |
| 4 | Compte-tours | 99 | |
| | | | Témoins lumineux de passage des vitesses |
| | | | 112 |
| | | | 5 |
| | | | Température d'huile moteur |
| | | | 99 |
| | | | 6 |
| | | | Consommation instantanée |
| | | | 7 |
| | | | Affichages électroniques |
| | | | 8 |
| | | | Réinitialisation des kilomètres |
| | | | 99 |

Check-Control

Principe

Le Check-Control surveille les fonctions du véhicule et donne un avertissement si une ano-

malie se manifeste dans les systèmes surveillés.

Généralités

Un avertissement Check-Control combine témoins ou voyants et messages texte au combiné d'instrument et sur l'affichage tête haute.

Le cas échéant, un signal sonore peut être émis en plus et un message texte peut s'afficher sur l'écran de contrôle.

Témoins et voyants

Généralités

Les témoins et voyants d'avertissement dans le combiné d'instruments peuvent s'allumer selon différentes combinaisons et en différentes couleurs.

Le bon fonctionnement de certaines lampes est contrôlé au démarrage du moteur ou lors de la mise du contact ; ces lampes s'allument brièvement.

Témoins rouges

Rappel de bouclage des ceintures



La ceinture de sécurité côté conducteur n'est pas bouclée. Pour certaines versions de pays : la ceinture du passager avant n'est pas bouclée ou la présence d'objets a été détectée sur le siège du passager avant.

Témoin clignote ou est allumé en permanence : la ceinture de sécurité du conducteur ou du passager avant n'est pas bouclée. Le rappel de bouclage des ceintures peut aussi être déclenché quand des objets se trouvent sur le siège du passager avant.

Contrôler si la ceinture de sécurité est bien mise.

Rappel de bouclage de ceinture pour sièges arrière



Rouge : la ceinture de sécurité n'est pas bouclée sur le siège arrière correspondant.

Vert : la ceinture de sécurité est bouclée sur le siège arrière correspondant.

Système airbag



Le système airbag et les prétensionneurs de ceinture sont défectueux.

Faire contrôler immédiatement le véhicule par un partenaire de service après-vente du fabricant ou un autre partenaire de service après-vente qualifié ou par un atelier qualifié.

Frein de stationnement, système de freinage



Autres informations, voir Desserrage du frein de stationnement, voir page 82.

Avertissement de proximité



Témoin allumé en continu : pré-avertissement, p. ex. quand se dessine un danger de collision ou quand la distance avec le véhicule précédent est très faible.

Augmentation de la distance.

Témoin clignote : signal d'urgence en cas de danger imminent de collision si le véhicule s'approche d'un autre véhicule avec une différence de vitesse relativement grande.

Intervention par freinage et évitement le cas échéant.

Avertissement de présence de personnes



Symbole sur le combiné d'instruments. Si une collision avec un piéton détecté menace, le symbole s'allume et un signal sonore retentit.

Témoins jaunes

Système antiblocage ABS



Le servofrein est défectueux le cas échéant. Éviter tout freinage abrupt.

Tenir compte de l'allongement de la distance de freinage.

Faire contrôler le plus rapidement possible par un partenaire de service après-vente du fabricant ou un autre partenaire de service après-vente qualifié ou par un atelier qualifié.

Contrôle dynamique de stabilité DSC



Le témoin clignote : le DSC régule les forces motrices et de freinage. Le véhicule est stabilisé. Réduire la vitesse et adapter la conduite à l'état de la chaussée.

Le témoin est allumé : panne du DSC.

Faire contrôler le système par un partenaire de service après-vente du fabricant ou un autre partenaire de service après-vente qualifié ou par un atelier qualifié.

Autres informations, voir Contrôle dynamique de stabilité DSC, voir page 144.

Contrôle dynamique de stabilité DSC désactivé



Le contrôle dynamique de stabilité DSC est désactivé.

Autres informations, voir Contrôle dynamique de stabilité DSC, voir page 144.

Mode M Dynamic MDM



Le mode M Dynamic MDM est allumé. Pour plus d'informations, voir M Dynamic Mode, voir page 145.



Témoin clignote en plus : le MDM régule les forces motrices et de freinage. Le véhicule est stabilisé.



Témoin allumé : MDM est en panne. Faire contrôler le système par un partenaire de service après-vente du fabricant ou un autre partenaire de service après-vente qualifié ou par un atelier qualifié.



Pour plus d'informations, voir M Dynamic Mode, voir page 145.

Avertisseur de crevaison RPA



L'avertisseur de crevaison signale une chute de pression dans un pneu.

Réduire la vitesse et s'arrêter prudemment. Éviter d'actionner brusquement les freins ou le volant.

Pour plus d'informations, voir Avertisseur de crevaison, voir page 126.

Contrôle de pression des pneus RDC



Le témoin s'allume.

Le contrôle de pression des pneus signale une pression insuffisante ou une crevaison.

Tenir compte des informations visées dans le message Check-Control.

Le témoin clignote puis reste allumé en permanence.

Le système ne peut pas détecter une crevaison ni une chute de pression.

- ▶ Perturbation par des installations ou des appareils avec la même fréquence radio : à la sortie du champ perturbateur, le système est activé de nouveau automatiquement.
- ▶ Le Contrôle de pression des pneus RDC n'a pas pu conclure la réinitialisation : répéter la réinitialisation du système.
- ▶ Roue montée sans électronique TPM : au besoin, faire contrôler par un partenaire de service après-vente du fabricant ou un autre partenaire de service après-vente qualifié ou un atelier qualifié.

- **Dysfonctionnement** : faire contrôler le système par un partenaire de service après-vente du fabricant ou un autre partenaire de service après-vente qualifié ou par un atelier qualifié.

Pour plus d'informations, voir Contrôle de pression des pneus, voir page [123](#).

Système de direction



Le cas échéant, système de direction défectueux.

Faire contrôler le système de direction par un partenaire de service après-vente du fabricant ou un autre partenaire de service après-vente qualifié ou par un atelier qualifié.

Fonctions du moteur



Dysfonctionnement du moteur.

Faire contrôler le véhicule par un partenaire de service après-vente du fabricant ou un autre partenaire de service après-vente qualifié ou par un atelier qualifié.

Autres informations, voir Prise du système de diagnostic embarqué, voir page [219](#).

Alerte de sortie de voie



Le système est activé et vous avertit sous certaines conditions quand vous quittez une voie de circulation reconnue sans clignoter auparavant.

Autres informations, voir Avertisseur de sortie de voie, voir page [133](#).

Feu antibrouillard arrière



Les feux arrière de brouillard sont allumés.

Autres informations, voir Feux arrière de brouillard, voir page [118](#).

Témoins verts

Clignotants



Le clignotant est activé.

Un clignotement rapide inhabituel du témoin est le signe de la panne d'un clignotant.

Autres informations, voir Clignotants, voir page [82](#).

Feux de position, feux de croisement



Feux de position ou feux de croisement allumés.

Autres informations, voir Feux de position/de croisement, commande de l'éclairage, voir page [114](#).

Assistant de feux de route



L'assistant de feux de route est activé.

Les feux de route s'allument et s'éteignent automatiquement en fonction de la situation de conduite.

Autres informations, voir Assistant de feux de route, voir page [117](#).

Régulateur de vitesse



Le système est activé. La vitesse qui a été réglée avec les organes de commande au volant est maintenue.

Limiteur de vitesse manuel



Témoin allumé : le système est activé.

Témoin clignote : la vitesse limite enregistrée est dépassée. Le cas échéant, un signal sonore retentit.

Réduire la vitesse ou désactiver le système.

Témoins bleus

Feux de route



Les feux de route sont allumés.

Autres informations, voir Feux de route, voir page 83.

Feux généraux

Check-Control



Au moins un message check-control s'affiche ou est enregistré.

M Drive



M Drive 1 est activé.



M Drive 2 est activé.

Messages textes

Les messages textes combinés à un symbole sur le combiné d'instruments expliquent un message Check-Control et la signification des témoins et voyants.

Messages textes complémentaires

Des informations supplémentaires, concernant, par exemple, la cause d'une panne et les interventions nécessaires correspondantes, peuvent être obtenues par Check-Control.

En cas de messages urgents, le texte complémentaire s'affiche automatiquement sur l'écran de contrôle.

Fonctions

En fonction du message Check-Control, les fonctions suivantes peuvent être sélectionnées.

- ▷ « Notice d'utilisation »

Afficher des informations supplémentaires relatives au message Check-Control dans la notice d'utilisation intégrée.

- ▷ « Enregistrement pour maintenance »

Contactez un partenaire de service après-vente du fabricant ou un autre partenaire de service après-vente qualifié ou un atelier qualifié.

- ▷ « BMW Assistance »

Contactez le Centre de dépannage.

Suppression des messages Check-Control

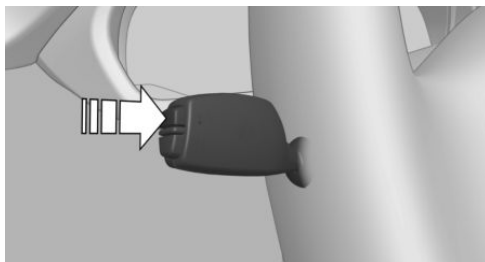

Appuyer sur la touche sur la manette des cli-gnotants.

- ▷ Certains messages de Check-Control restent affichés en permanence jusqu'à ce que l'on ait remédié à la panne. Si plusieurs défauts surviennent en même temps, les messages s'affichent l'un après l'autre.

Ces messages peuvent être supprimés pendant 8 secondes environ. Ensuite, ils s'affichent de nouveau automatiquement.

- ▷ D'autres messages Check-Control sont effacés automatiquement au bout de 20 secondes environ. Ils restent enregistrés et peuvent être affichés de nouveau.

Affichage des messages Check-Control enregistrés

Par l'iDrive :

1. « Mon véhicule »
2. « Statut véhicule »

3.  « Check Control »
4. Sélectionner le message texte.

Messages affichés à la fin du trajet

Les messages spéciaux affichés pendant la conduite, s'affichent de nouveau après la coupure du contact.

Jauge à carburant



L'inclinaison du véhicule peut conduire à des fluctuations sur l'affichage.

Selon le niveau d'équipement, une flèche à côté du symbole de

pompe à essence indique de quel côté du véhicule se trouve la trappe de réservoir.

Instructions relatives au ravitaillement, voir page 194.

Compte-tours



Les LED jaunes et rouges indiquent le régime autorisé. Plus la température de l'huile moteur augmente, plus le régime autorisé augmente.

Éviter si possible les régimes moteur situés dans le champ d'alerte jaune.

Éviter impérativement les régimes moteur situés dans le champ d'alerte rouge. Dans cette plage de régimes, l'alimentation est volontairement coupée pour protéger le moteur.

Température d'huile moteur



- ▷ Moteur froid : l'aiguille se trouve en position de basse température. Rouler à une vitesse modérée en utilisant le moteur à des régimes moyens.

- ▷ Température de service normale : l'aiguille se trouve au milieu ou dans la moitié gauche de l'affichage de la température.
- ▷ Moteur chaud : l'aiguille se trouve en position de haute température. Un message Check-Control s'affiche en plus.

Température du liquide de refroidissement

Dans le cas où le liquide de refroidissement et ainsi le moteur deviennent trop chauds, un message Check-Control s'affiche.

Contrôle du niveau de liquide de refroidissement.

Totalisateur kilométrique général et totalisateur kilométrique journalier

Affichage

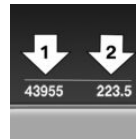

- ▷ Totalisateur kilométrique général, flèche 1.
- ▷ Totalisateur kilométrique journalier, flèche 2.

Montrer/remettre à zéro les kilomètres



Appuyer sur le bouton.

- ▷ Quand le contact est coupé, l'heure, la température extérieure et le totalisateur kilométrique général s'affichent.
- ▷ Quand le contact est mis, le totalisateur kilométrique journalier est réinitialisé.

Température extérieure



AVERTISSEMENT

Un risque accru de verglas peut exister même pour des températures supérieures à +3 °C, par exemple sur des ponts ou des sections de route ombragées. Risque d'accident. Adapter votre conduite aux conditions météorologiques lorsque les températures sont basses. ◀

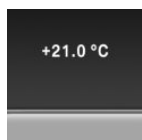

Quand l'affichage baisse jusqu'à +3 °C ou plus bas, un signal retentit.

Un message Check-Control s'affiche.

Il y a un risque accru de verglas.

Si le compteur numérique est activé, la température extérieure sera affichée sur l'ordinateur de bord.

Heure

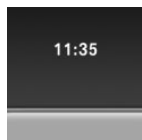

L'indication de l'heure s'affiche sur le combiné d'instruments.

Si le compteur numérique est activé, l'heure sera affichée sur l'ordinateur de bord.

L'heure peut être réglée sur l'écran de contrôle.

Date

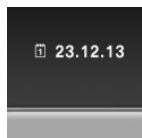

La date s'affiche sur l'ordinateur de bord.

La date et le format de l'heure peuvent être réglés sur l'écran de contrôle.

Tachymètre numérique

Affichage

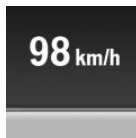

La vitesse actuelle s'affiche sur le combiné d'instruments.

Activation de l'affichage

1. « Mon véhicule »
2. « Réglages iDrive »
3. « Écrans »
4. « Combiné d'instruments »
5. « Compteur digital »

Réglage de l'unité

1. « Mon véhicule »
2. « Réglages iDrive »
3. « Unités »
4. « Compteur dig.: »
5. Sélectionner l'unité désirée.

Le réglage est enregistré pour le profil utilisé actuellement.

Affichage de rapport avec Drivelogic

Mode séquentiel



- ▷ Rapport enclenché, flèche 1.
- ▷ Programme de conduite sélectionné, Drivelogic, flèche 2.

Mode Drive

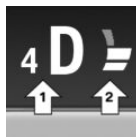

- ▷ Rapport enclenché et un D, flèche 1.
- ▷ Programme de conduite sélectionné, Drivelogic, flèche 2.

Autonomie

Affichage

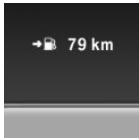

En cas de faible autonomie restante :

- ▶ Un message Check-Control s'affiche brièvement.
 - ▶ L'autonomie restante est affichée dans l'ordinateur de bord.
- ▶ Pour un style de conduite dynamique, p. ex. virages pris à vive allure, le fonctionnement du moteur n'est pas toujours assuré.

En dessous d'une autonomie d'env. 50 km, le message Check-Control reste affiché en permanence.



REMARQUE

Lorsque l'autonomie est inférieure à 50 km, le moteur pourrait ne plus être suffisamment alimenté en carburant. Les fonctions du moteur ne sont plus assurées. Risque de dommages matériels. Refaire le plein à temps. ◀

Consommation instantanée

Affichage



Cet instrument indique la consommation instantanée de carburant. Vous pouvez contrôler dans quelle mesure on conduit économiquement et écologiquement.

Affichage de la consommation instantanée

1. « Mon véhicule »
2. « Réglages iDrive »
3. « Écrans »

4. « Combiné d'instruments »
5. Éventuellement « Systèmes dynam. conduite M »

L'affichage de la consommation instantanée est actif.

Affichage des systèmes de dynamique de conduite, voir page 102.

L'affichage à barres indiquant la consommation instantanée apparaît sur le combiné d'instruments.

Récupération de l'énergie

Affichage

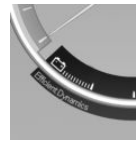

En Décélération, l'énergie cinétique du véhicule est transformée en énergie électrique. La batterie du véhicule est partiellement rechargée et la consommation de carburant peut être abaissée.

Affichage de la récupération d'énergie

1. « Mon véhicule »
2. « Réglages iDrive »
3. « Écrans »
4. « Combiné d'instruments »
5. Éventuellement « Systèmes dynam. conduite M »

L'affichage de la récupération d'énergie est actif.

Affichage des systèmes de dynamique de conduite, voir page 102.

Affichage EfficientDynamics

Affichage EfficientDynamics

Lors de la conduite, des informations sur la consommation et la technique sont affichées.

1. « Mon véhicule »

- « Découvrir la technologie »
- « EfficientDynamics »

Affichage de l'historique de consommation

La consommation moyenne est affichée dans un délai réglable.

- « Mon véhicule »
- « Découvrir la technologie »
- « EfficientDynamics »
- Sélectionner le symbole  .

Sélectionner la longueur de trajet

-  Appuyer sur la touche.
- Sélectionner la longueur de trajet souhaitée ou l'échelle.

Réinitialisation de l'historique de consommation

-  Appuyer sur la touche.
- « Réinitialiser historique conso. »

Affichage de EfficientDynamics Info

Le mode opératoire actuel peut être affiché.

- « Mon véhicule »
- « Découvrir la technologie »
- « EfficientDynamics »
- Sélectionner le symbole  .

Les systèmes suivants sont affichés :

- ▷ Fonction Start/Stop automatique.
- ▷ Récupération de l'énergie.
- ▷ Puissance du climatiseur.

Systèmes de conduite dynamique

Affichage



Les états du système de la dynamique de conduite sont affichés sur le combiné d'instruments.

Symboles	Description
	Contrôle dynamique de conduite M, voir page 92.
	Châssis adaptatif M, voir page 146.
	Servotronic, voir page 147.



Contrôle dynamique de conduite M, voir page 92.



Châssis adaptatif M, voir page 146.



Servotronic, voir page 147.

Activation de l'affichage

- « Mon véhicule »
- « Réglages iDrive »
- « Écrans »
- « Combiné d'instruments »
- Éventuellement « Systèmes dynam. conduite M »

L'affichage des systèmes de dynamique de conduite est actif.

Affichage Consommation actuelle, voir page 101, et Récupération d'énergie, voir page 101.

Besoins d'entretien

Principe

La fonction indique les besoins d'entretien nécessaires et le volume correspondant des opérations d'entretien.

Généralités

Le kilométrage ou le délai jusqu'au prochain entretien s'affiche brièvement dans le combiné d'instruments après la mise du contact.

Les besoins actuels d'entretien peuvent être lus par le Conseiller Service sur la télécommande.



Affichage

Informations détaillées sur les besoins d'entretien

Des informations détaillées concernant l'étendue des opérations d'entretien peuvent être affichées sur l'écran de contrôle.

1. « Mon véhicule »
2. « Statut véhicule »
3.  « Échéances de maintenance »
Les opérations d'entretien requises et les contrôles prescrits par le législateur s'affichent.
4. Sélectionner l'entrée pour faire afficher des informations plus détaillées.

Symboles

Symboles	Description
	Aucun entretien nécessaire pour l'instant.
	Un entretien ou un contrôle obligatoire sera bientôt nécessaire.
	L'échéance d'entretien est dépassée.

Entrée des échéances

Saisir les échéances des révisions prescrites pour le véhicule.

Veiller à ce que la date et l'heure dans le véhicule soient réglées correctement.

Par l'iDrive :

1. « Mon véhicule »
2. « Statut véhicule »
3.  « Échéances de maintenance »
4. « Contrôle technique »
5. « Date: »
6. Sélectionner le réglage désiré.
7. Confirmer.

La date est mémorisée.

Avis automatique d'entretien

Les données relatives à l'état d'entretien ou aux contrôles obligatoires du véhicule sont automatiquement transmises au Service, avant l'échéance concernée.

Vous pouvez vérifier quand le partenaire de service après-vente a été informé.

Par l'iDrive :

1. « Mon véhicule »
2. « Statut véhicule »
3.  « Appel Teleservice »

Historique de Service



Généralités

Faire effectuer les opérations d'entretien par un partenaire de service après-vente du fabricant ou un autre partenaire de service après-vente qualifié ou par un atelier qualifié. Les opérations d'entretien effectuées sont inscrites par le service dans les données du véhicule, voir page 218.



Il est possible de faire afficher les entretiens consignés sur l'écran de contrôle. La fonction est disponible dès qu'un entretien a été inscrit dans les données du véhicule.

Afficher l'historique d'entretien

Par l'iDrive :

1. « Mon véhicule »
2. « Statut véhicule »
3.  « Échéances de maintenance »
4.  « Hist. maintenance »
Les entretiens effectués sont affichés.
5. Sélectionner l'entrée pour faire afficher des informations plus détaillées.

Symboles

Symboles	Description
	Vert : l'entretien a été effectué dans les délais impartis.
	Jaune : l'entretien a été effectué avec du retard.
	L'entretien n'a pas été effectué.

Affichage du point de changement de vitesse

Principe

Le système recommande le rapport le plus économique en fonction de la situation de conduite actuelle.



Généralités

L'affichage du point de changement de vitesse est actif en mode séquentiel de la boîte de vitesses à double embrayage M, ainsi que pour la boîte de vitesses manuelle.

Des instructions sont affichées sur le combiné d'instruments pour la montée ou la descente des rapports.

Sur les véhicules sans affichage du point de changement de vitesse, le rapport engagé est affiché.

Affichage

Symbole	Description
	Monter sur le rapport le plus économique.
	Rétrograder sur le rapport le plus économique.

Information de limitation de vitesse avec affichage d'interdiction de dépassement

Info limitation de vitesse

Principe

L'information de limite de vitesse affiche dans le combiné d'instruments la limitation de vitesse actuellement détectée.

Généralités

La caméra situé dans la zone du rétroviseur intérieur « voit » les panneaux de signalisation situés sur le bord de la route, ainsi que les affichages variables des portiques à signaux. Les panneaux de signalisation avec signal additionnel, par exemple par temps humide, sont également reconnus et comparés avec les données internes du véhicule, par exemple du détecteur de pluie, et affichés en fonction de la situation. Le système prend en compte les informations enregistrées dans le système de navigation et affiche également des limitations de vitesse éventuelles sur les trajets sans panneaux de signalisation.

Affichage d'interdiction de dépassement

Principe

Les interdictions de dépassement détectées par la caméra, ainsi que les fins d'interdiction, seront affichées sur le combiné d'instruments avec les symboles correspondants.

Généralités

Le système prend en compte uniquement les interdictions et fins d'interdiction de doubler signalées par des panneaux.

Aucun affichage n'est effectué dans les situations suivantes :

- ▷ Dans les pays où les interdictions de dépassement sont principalement signalées par des marquages sur la chaussée.
- ▷ Sur les routes dépourvues de panneaux de signalisation.
- ▷ Aux passages à niveau, pour les marquages sur la chaussée ou toute autre situation qui indiquerait une interdiction de dépassement non signalée.

Consigne de sécurité



AVERTISSEMENT

Le système ne libère pas le conducteur de sa propre responsabilité d'interpréter correctement les conditions de visibilité et de circulation. Risque d'accident. Adapter votre conduite aux conditions de circulation. Observer la situation de circulation et intervenir activement dans les situations correspondantes. ◀

Aperçu

Caméra

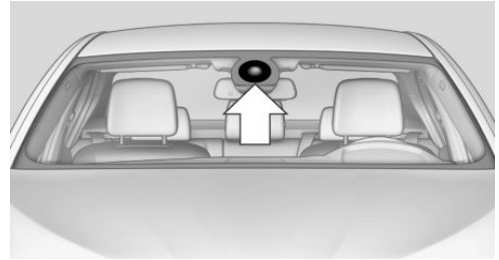

La caméra se trouve au niveau du rétroviseur intérieur.

Le pare-brise doit être maintenu propre et dégagé dans la zone devant le rétroviseur intérieur.

Mise en marche et arrêt

Par l'iDrive :

1. « Mon véhicule »
2. « Réglages iDrive »
3. « Écrans »
4. « Combiné d'instruments »
5. « Info vitesse limite »

Quand l'information de limitation de vitesse est activée, elle peut être affichée via l'ordinateur de bord sur l'écran d'informations du combiné d'instruments.

Les interdictions de dépassement seront affichées en même que l'information de limitation de vitesse activée.

Affichage

Le combiné d'instruments affiche les éléments suivants :

Info limitation de vitesse

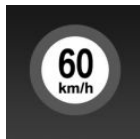

Limitation de vitesse applicable.
Annulation de la vitesse limite - pour autoroutes allemandes.

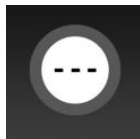

Info limitation de vitesse non disponible.

L'information de limitation de vitesse peut aussi être affichée sur l'affichage tête haute.

Affichage d'interdiction de dépassement



Interdiction de doubler.

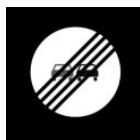

Interdiction de dépasser supprimée.

Les interdictions de dépassement peuvent aussi être affichées sur l'affichage tête haute.

Limites du système

La fonction peut être limitée, par exemple dans les situations suivantes, et afficher le cas échéant une information erronée :

- ▷ Par fort brouillard, pluie ou neige.
- ▷ Quand des panneaux sont partiellement ou entièrement masqués par des objets, des autocollants ou de la peinture.
- ▷ Quand on roule très près du véhicule qui précède.
- ▷ En cas de contre-jour puissant ou de reflets importants.

- ▷ Quand, devant le rétroviseur intérieur, le pare-brise est embué, encrassé ou occulté par des autocollants ou autres.
- ▷ À cause de possibles erreurs de reconnaissance de la caméra.
- ▷ Quand les limitations de vitesse mémorisées dans le système de navigation sont erronées.
- ▷ Dans les régions qui ne sont pas connues du système de navigation.
- ▷ En cas de différences par rapport à la navigation, par exemple en raison de modifications du tracé de la route.
- ▷ Lors du dépassement d'autocars ou de poids-lourds portant une plaque de limitation de vitesse.
- ▷ Quand les panneaux de signalisation ne sont pas aux normes.
- ▷ Pendant la procédure de calibrage de la caméra immédiatement après la livraison du véhicule.
- ▷ Pour la détection de panneaux qui valent pour une route parallèle.

Listes de sélection dans le combiné d'instruments

Généralités

Selon le niveau d'équipement, les touches et la molette sur le volant, ainsi que les témoins du combiné d'instruments et de l'affichage tête haute, permettent d'afficher ou d'actionner les éléments suivants :

- ▷ Source audio actuelle.
- ▷ Répétition du dernier numéro de téléphone.
- ▷ Activation du système de commandes vocales.

Activation de la liste et réglage

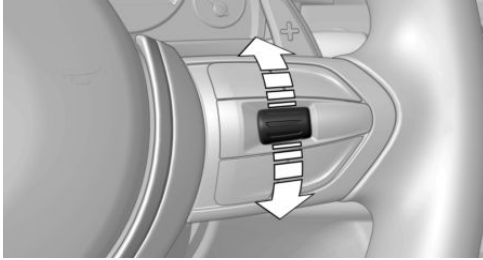

Appuyer sur une touche ou tourner la molette à droite du volant pour activer la liste correspondante.

1. Tourner la molette et sélectionner le réglage souhaité.
2. Appuyer sur la molette.

Affichage

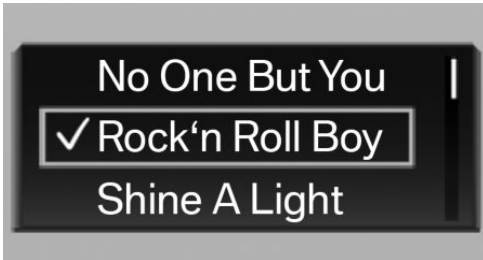

Selon l'équipement, la représentation de la liste dans le combiné d'instruments peut être différente.

Ordinateur de bord

Affichage sur l'écran d'informations

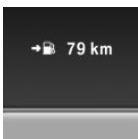

Les informations de l'ordinateur de bord s'affichent sur l'écran d'informations sur le combiné d'instruments.

Appel d'informations dans le visuel d'information

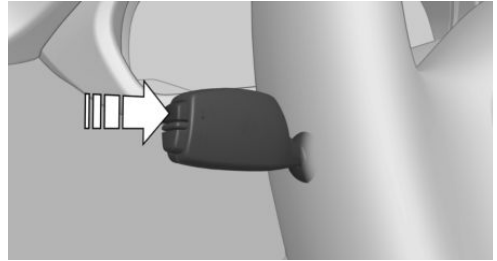

Appuyer sur la touche sur la manette des clignotants.

Les informations s'affichent sur l'écran d'information du combiné d'instruments.

Aperçu des informations

En appuyant plusieurs fois sur la touche du contacteur des clignotants, les informations suivantes apparaissent sur l'écran d'informations :

- ▷ Autonomie.
- ▷ Consommation moyenne, carburant.
- ▷ Consommation instantanée, carburant.
- ▷ Vitesse moyenne.
- ▷ Date.
- ▷ Info limitation de vitesse.
- ▷ Heure d'arrivée.
 - Si le guidage du système de navigation est actif.
- ▷ Distance à la destination.
 - Si le guidage du système de navigation est actif.
- ▷ Température extérieure et date.
 - Quand le tachymètre numérique est activé.

Sélectionner les informations

Il est possible de régler quelles données de l'ordinateur de bord peuvent être affichées sur le visuel d'information du combiné d'instruments.

Par l'iDrive :

1. « Mon véhicule »
2. « Réglages iDrive »
3. « Écrans »
4. « Combiné d'instruments »
5. Sélectionner les informations voulues.

Informations en détail

Autonomie

Affichage de l'autonomie prévisionnelle avec la quantité de carburant restant dans le réservoir. Elle est extrapolée en fonction du style de conduite des derniers 30 km.

Consommation moyenne

La consommation moyenne est déterminée pour le temps pendant lequel le moteur tourne.

La consommation moyenne sur le trajet parcouru est calculée dans l'ordinateur de bord depuis la dernière réinitialisation.

Vitesse moyenne

Pour le calcul de la vitesse moyenne, le système ne tient pas compte d'un arrêt avec moteur arrêté manuellement.

Réinitialisation des valeurs moyennes

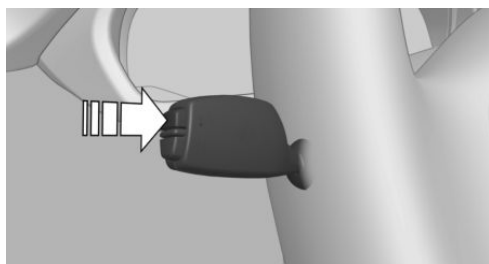

Maintenir la touche enfoncée sur la manette des clignotants.

Distance à la destination

La distance restante à la destination s'affiche si une destination a été saisie avant le départ dans le système de navigation.

La distance à la destination est reprise automatiquement.

Heure d'arrivée

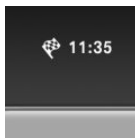

L'heure d'arrivée prévue s'affiche si une destination a été saisie avant le départ dans le système de navigation.

Cela suppose que l'heure a été correctement réglée au préalable.

Info limitation de vitesse

Pour de plus amples informations, voir le chapitre Informations de limitation de vitesse.

Ordinateur de bord de voyage

Généralités

Sur l'écran de contrôle, deux types d'ordinateur de bord sont disponibles :

- ▶ « Ordinateur de bord » : les valeurs peuvent être réinitialisées à volonté.
- ▶ « Ordinateur de voyage » : les valeurs fournissent un aperçu sur le trajet en cours.



Appeler l'ordinateur de bord ou l'ordinateur de voyage

Par l'iDrive :

1. « Mon véhicule »
2. « Informations de bord »
3. « Ordinateur de bord » ou « Ordinateur de voyage »

Réinitialisation de l'ordinateur de bord de voyage

Par l'iDrive :

1. « Mon véhicule »
2. « Informations de bord »
3. « Ordinateur de voyage »
4. Le cas échéant, basculer le Controllor vers la gauche.
 - ▷  « Réinitialiser » : toutes les valeurs sont réinitialisées.
 - ▷  « Reset automatique » : toutes les valeurs sont réinitialisées 4 heures après l'immobilisation du véhicule.

Réinitialisation de la consommation ou de la vitesse

Par l'iDrive :

1. « Mon véhicule »
2. « Informations de bord »
3. « Ordinateur de bord »
4. « Consommation » ou « Vitesse »
5. « OK »

Affichages Sport

Principe

Selon le niveau d'équipement, les valeurs actuelles de puissance et de couple peuvent être affichées sur l'écran de contrôle.

Montrer les affichages Sport

1. « Mon véhicule »
2. « Découvrir la technologie »
3. « Affichages Sport »

Alerte de vitesse

Principe

Un seuil de vitesse pour lequel un avertissement sera émis peut être réglé.

Généralités

Un nouvel avertissement sera émis lorsque la vitesse actuelle sera inférieure d'au moins 5 km/h au seuil de vitesse défini.

Affichage, réglage ou modification de l'alerte de vitesse

Par l'iDrive :

1. « Mon véhicule »
2. « Réglages véhicule »
3. « Avertissement de vitesse »
4. « Avertissement à : »
5. Tourner le Controllor jusqu'à l'affichage de la vitesse désirée.
6. Appuyer sur le Controllor.

L'alerte de vitesse est mémorisée.

Activation et désactivation de l'alerte de vitesse

Par l'iDrive :

1. « Mon véhicule »
2. « Réglages véhicule »
3. « Avertissement de vitesse »
4. « Avertissement de vitesse »
5. Appuyer sur le Controllor.

Mémorisation de la valeur de vitesse actuelle comme alerte de vitesse

Par l'iDrive :

1. « Mon véhicule »
2. « Réglages véhicule »
3. « Avertissement de vitesse »

4. « Appliquer vitesse actuelle »
5. Appuyer sur le Controlller.
La vitesse actuelle est mémorisée comme alerte de vitesse.

Affichage tête haute

Principe

Le système projette les informations importantes dans le champ de vision du conducteur, par exemple la vitesse.

Le conducteur peut appréhender des informations sans détourner le regard de la chaussée.

Aperçu

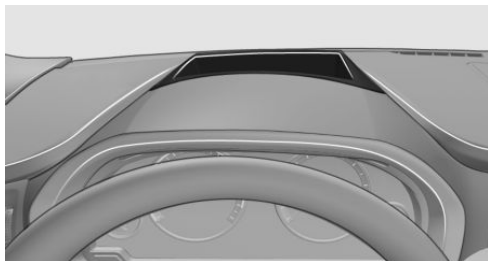

Lisibilité de l'affichage

La lisibilité des informations sur l'affichage tête haute est influencée par les facteurs suivants :

- ▷ Certaines positions assises.
- ▷ Objets sur le cache de l'affichage tête haute.
- ▷ Le port de lunettes de soleil avec certains filtres polarisants.
- ▷ Une chaussée mouillée.
- ▷ Des conditions d'éclairage défavorables.

Si l'image est affichée de manière déformée, faire vérifier les réglages de base par un partenaire de service du fabricant ou un autre partenaire de service après-vente qualifié ou par un atelier qualifié.

Observer les instructions sur le nettoyage de l'affichage tête haute, voir page 238.

Mise en marche et arrêt

1. « Mon véhicule »
2. « Réglages iDrive »
3. « Écrans »
4. « Affichage Tête Haute »
5. « Affichage Tête Haute »

Affichage

Vue standard

L'affichage tête haute affiche les informations suivantes :

- ▷ Vitesse.
- ▷ Système de navigation.
- ▷ Messages Check-Control.
- ▷ Liste de sélection du combiné d'instruments.
- ▷ Systèmes d'assistance.

Certaines de ces informations ne sont affichées que brièvement en cas de besoin.

Vue M



- 1 Régime moteur actuel, mise en évidence en clair
- 2 Témoins lumineux de passage des vitesses
- 3 Champ de pré-alerte, affichage du régime moteur

- 4 Champ d'alerte rouge, affichage du régime moteur
- 5 Vitesse
- 6 Affichage de rapport/messages d'avertissement
- 7 Info limitation de vitesse avec affichage d'interdiction de dépasser

Activation de la vue M :

Sélection des affichages sur l'affichage tête haute.

Sélection de l'affichage sur l'affichage tête haute

Par l'iDrive :

- 1. « Mon véhicule »
- 2. « Réglages iDrive »
- 3. « Écrans »
- 4. « Affichage Tête Haute »
- 5. « Informations affichées »
- 6. Sélectionner les informations souhaitées sur l'affichage tête haute.

Réglage de luminosité

La luminosité est adaptée automatiquement à l'éclairage ambiant.

Le réglage de base peut être défini.

Par l'iDrive :

- 1. « Mon véhicule »
- 2. « Réglages iDrive »
- 3. « Écrans »
- 4. « Affichage Tête Haute »
- 5. « Luminosité »
- 6. Tourner le Controller jusqu'à l'obtention de la luminosité désirée.
- 7. Appuyer sur le Controller.

Lorsque les feux de croisement sont allumés, il est possible d'influencer l'intensité de l'éclairage de l'affichage tête haute par l'intermédiaire de l'éclairage des instruments.

Le réglage est enregistré pour le profil utilisé actuellement.

Réglage en hauteur

Par l'iDrive :

- 1. « Mon véhicule »
- 2. « Réglages iDrive »
- 3. « Écrans »
- 4. « Affichage Tête Haute »
- 5. « Hauteur »
- 6. Tourner le contrôleur jusqu'à ce que la hauteur voulue soit atteinte.
- 7. Appuyer sur le Controller.

Le réglage est enregistré pour le profil utilisé actuellement.

Réglage de la rotation

L'image de l'affichage tête haute peut être tournée autour de son propre axe.

Par l'iDrive :

- 1. « Mon véhicule »
- 2. « Réglages iDrive »
- 3. « Écrans »
- 4. « Affichage Tête Haute »
- 5. « Rotation »
- 6. Tourner le Controller jusqu'à l'obtention du réglage désiré.
- 7. Appuyer sur le Controller.

Le réglage est enregistré pour le profil utilisé actuellement.

Pare-brise spécial

Le pare-brise fait partie du système.

La forme du pare-brise permet une lecture précise.

Une feuille intégrée dans le pare-brise empêche la formation d'images doubles.

Pour cette raison, nous recommandons instamment de faire remplacer la vitre spéciale par un partenaire de service du fabricant ou un

autre partenaire de service après-vente qualifié ou par un atelier qualifié.

Témoins lumineux de passage des vitesses

Généralités

L'affichage a lieu dans l'affichage tête haute et dans le combiné d'instruments.

Témoins lumineux de passage des vitesses dans le combiné d'instruments

Affichage

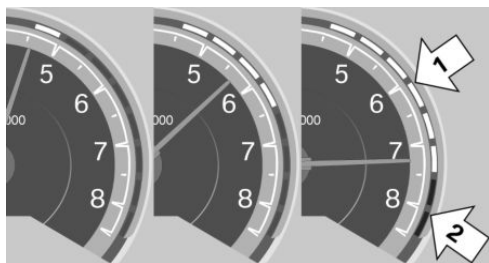

- ▷ Le régime momentané est représenté sur le compte-tours.
- ▷ Flèche 1 : les champs jaune qui s'allument successivement indiquent le prochain moment de passage de rapport supérieur.
- ▷ Flèche 2 : le champ s'allume en rouge. Passer le rapport au plus tard à ce moment.

L'ensemble de l'affichage du régime moteur clignote une fois que le régime moteur maximal autorisé est atteint.

Pour protéger le moteur, l'alimentation en carburant sera bridée lors du dépassement du régime moteur maximum.

Témoins lumineux de passage des vitesses sur l'affichage tête haute

Mise en marche

Les témoins lumineux de passage des vitesses ne sont affichés sur l'affichage tête haute qu'avec la vue M, voir page 110.

1. Allumer l'affichage tête haute, voir page 110.
2. « Mon véhicule »
3. « Réglages iDrive »
4. « Écrans »
5. « Affichage Tête Haute »
6. « Informations affichées »
7. « Vue M »

Affichage

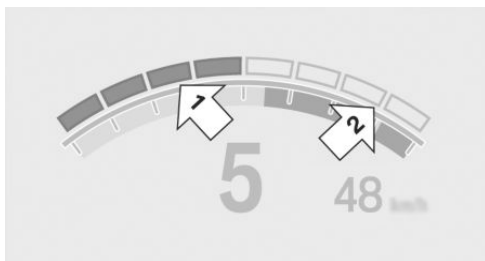

- ▷ Le régime momentané est représenté sur le compte-tours.
- ▷ Flèche 1 : les champs jaune qui s'allument successivement indiquent le prochain moment de passage de rapport supérieur.
- ▷ Flèche 2 : le champ s'allume en rouge. Passer le rapport au plus tard à ce moment.

L'ensemble de l'affichage du régime moteur clignote une fois que le régime moteur maximal autorisé est atteint.

Pour protéger le moteur, l'alimentation en carburant sera bridée lors du dépassement du régime moteur maximum.

État du véhicule

Généralités







Il est possible d'afficher les états de certains systèmes ou d'exécuter des actions.

Appel de l'état du véhicule

Par l'iDrive :

1. « Mon véhicule »
2. « Statut véhicule »

Aperçu des informations

- ▷  « Avertisseur de crevaison » : État de l'avertisseur de crevaison, voir page [126](#).
- ▷  « Contrôle press. pneus (RDC) » : État du contrôle de pression des pneus, voir page [123](#).
- ▷ Réinitialisation du contrôle de pression des pneus, voir page [124](#).
- ▷  « Niveau d'huile moteur » : Contrôle électronique du niveau d'huile moteur, voir page [212](#).
- ▷  « Check Control » : les messages Check-Control sont mémorisés en arrière-plan et peuvent être affichés sur l'écran de contrôle. Affichage des messages Check-Control enregistrés, voir page [98](#).
- ▷  « Échéances de maintenance » : Affichage des besoins d'entretien, voir page [102](#).
- ▷  « Appel Teleservice » : appel Téléservice.

Éclairage

Équipement du véhicule

Ce chapitre décrit tous les équipements de série, spécifiques à un pays et en option proposés pour cette série de modèles. C'est pourquoi des équipements non disponibles pour un véhicule, en raison des options choisies ou du pays, y sont également décrits. Ceci s'applique également aux fonctions et systèmes de sécurité. L'utilisation des fonctions et systèmes correspondants implique le respect des législations nationales locales en vigueur.

Aperçu

Commutateur dans le véhicule



L'élément de commutateur d'éclairage se trouve à côté du volant.

Fonctions d'éclairage

Symbole	Fonction
	Feux arrière de brouillard
	Commande automatique des feux de croisement Éclairage de virage adaptatif
	Extinction des feux Feux de croisement de jour



Feux de position



Feux de croisement



Éclairage des instruments

Feux de position, de croisement et de stationnement

Généralités

Position du commutateur : 0, , , 

En cas d'ouverture de la porte du conducteur avec le contact coupé et lorsque le commutateur est dans cette position, l'éclairage extérieur est coupé automatiquement.

Feux de position

Position du commutateur : 

Le véhicule est éclairé tout autour.

Éviter de laisser les feux de position allumés de façon prolongée, car la batterie du véhicule se décharge et le moteur risque de ne plus pouvoir démarrer.

Pour le stationnement, activer les feux de stationnement, voir page 115, du côté adéquat.

Feux de croisement

Position du commutateur : 

Les feux de croisement sont allumés lorsque le contact est mis.

Feux de stationnement

Principe

Le véhicule peut être éclairé d'un côté.

Mise en marche

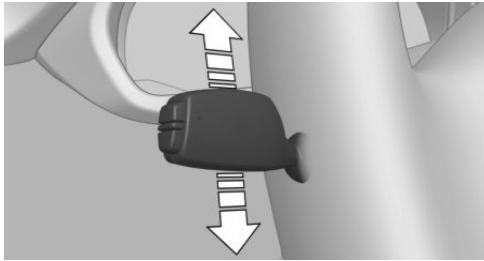

Le contact étant coupé, pousser la manette pendant 2 secondes environ au delà du point de résistance vers le haut ou vers le bas.



Arrêt

Appuyer brièvement sur la manette en sens inverse jusqu'au point de résistance.

Éclairage d'accueil et éclairage jusqu'au pas de la porte

Éclairage d'accueil

Généralités

Selon l'équipement, lors de la mise hors services du véhicule, position de commutateur  ou .

Certaines fonctions d'éclairage seront brièvement activées lors du déverrouillage du véhicule, le cas échéant en fonction des conditions de luminosité ambiante.

Activation et désactivation

Sur l'écran de contrôle:

1. « Mon véhicule »
2. « Réglages véhicule »
3. « Éclairage »
4. « Éclairage extérieur »
5. « Éclairage d'accueil »

Le réglage est enregistré pour le profil utilisé actuellement.

Éclairage jusqu'au pas de la porte

Généralités

Les feux de croisement restent encore allumés un certain temps quand l'appel de phare est actionné après la désactivation de la position radio.

Réglage de la durée

Sur l'écran de contrôle:

1. « Mon véhicule »
2. « Réglages véhicule »
3. « Éclairage »
4. « Éclairage extérieur »
5. « Follow me home »
6. Réglage de la durée.

Le réglage est enregistré pour le profil utilisé actuellement.

Commande automatique des feux de croisement

Principe

Les feux de croisement sont automatiquement allumés ou éteints en fonction de l'éclairage environnant, par exemple dans un tunnel, lorsque le soir tombe ou en cas de précipitations.

Généralités

L'allumage des feux peut se déclencher même avec un ciel bleu, lorsque que le soleil est bas.

En sortant d'un tunnel en journée, les feux de croisement ne s'éteignent pas immédiatement mais après environ 2 minutes.

Les feux de croisement restent toujours allumés quand l'antibrouillard est allumé.

Activation

Position du commutateur : 

Les témoins dans le combiné d'instruments s'allument lorsque les feux de croisement sont activés.

Limites du système

La commande automatique de feux de croisement ne peut toutefois pas remplacer l'évaluation personnelle des conditions de visibilité.

Les capteurs ne peuvent pas par exemple détecter le brouillard ou un temps brumeux. Dans ce cas, allumer manuellement l'éclairage pour ne pas courir de risques.

Feux de croisement de jour

Généralités

Position du commutateur : 0 , 

Les feux de croisement de jour sont allumés lorsque le contact est activé.

Activation et désactivation

Dans certains pays, un éclairage de jour est obligatoire, par suite, le cas échéant, l'éclairage de jour ne peut pas être désactivé.

Sur l'écran de contrôle:

1. « Mon véhicule »
2. « Réglages véhicule »
3. « Éclairage »
4. « Éclairage extérieur »
5. Sélectionner le réglage désiré.

Le réglage est enregistré pour le profil utilisé actuellement.

Éclairage de virage adaptatif

Principe

L'éclairage de virage adaptatif est une commande variable des projecteurs qui permet l'éclairage dynamique de la chaussée.

Généralités

En fonction de l'angle de braquage et d'autres paramètres, le faisceau des projecteurs suit le tracé de la chaussée.

Pour éviter de masquer les véhicules circulant en sens inverse, l'éclairage de virage adaptatif ne bascule pas côté conducteur à l'arrêt.

Selon l'équipement, l'éclairage de virage adaptatif est composé d'un ou de plusieurs systèmes :

- ▷ Distribution variable de la lumière, voir page 116.
- ▷ Feux directionnels, voir page 117.

Activation

Position du commutateur  avec le contact mis.

Distribution variable de la lumière

La distribution variable de la lumière assure en fonction de la vitesse un éclairage encore meilleur de la chaussée.

La distribution de la lumière s'adapte automatiquement à la vitesse.

- ▷ Éclairage de ville : la zone éclairée par les feux de croisement est élargie sur les côtés. L'éclairage de ville est allumé lorsque, lors de l'accélération, la vitesse de 50 km/h n'est pas dépassée ou que, lors du freinage, la vitesse descend en-dessous de 40 km/h.

- Feux d'autoroute : la portée des phares en feux de croisement est augmentée. L'éclairage d'autoroute est activé lorsque la vitesse dépasse pendant plus de 30 secondes 110 km/h ou dès que la vitesse dépasse 140 km/h. L'éclairage d'autoroute est désactivé dès que la vitesse tombe en dessous de 80 km/h.

Feux directionnels

Dans les virages serrés ou sur routes sinueuses par exemple, ou bien à un carrefour, les feux directionnels s'allument à une certaine vitesse, permettant ainsi d'éclairer la zone intérieure au virage.

Les feux directionnels s'allument automatiquement en fonction du braquage de la direction ou de l'allumage des clignotants.

Lors de la marche arrière les deux directionnels seront commutés automatiquement indépendamment de l'angle de braquage de la direction.

Dysfonctionnement

Un message Check-Control s'affiche.

Panne ou dysfonctionnement de l'éclairage de virage adaptatif. Faire contrôler immédiatement le système par un partenaire de service après-vente du fabricant ou un autre partenaire de service après-vente qualifié ou par un atelier qualifié.

Assistant de feux de route

Principe

L'assistant de feux de route détecte précocement la présence d'autres usagers et module automatiquement l'allumage des feux de route en fonction de la situation de circulation. L'assistant assure l'allumage des feux de route chaque fois que la situation le permet. Le système n'active pas les feux de route dans la plage de vitesses basses.

Généralités



Le système réagit à l'éclairage des véhicules qui viennent en sens inverse et qui précèdent ainsi qu'à un éclairage public suffisant, par exemple dans les localités.

Vous pouvez intervenir à tout moment et allumer et éteindre les feux de route comme d'habitude.

Pour la version d'équipement avec assistant de feux de route anti-éblouissement, les feux de route ne sont pas coupés lorsque des véhicules arrivent en face, mais seulement les zones du faisceau lumineux qui pourraient éblouir les véhicules venant en sens inverse. Dans ce cas, le témoin bleu reste allumé.

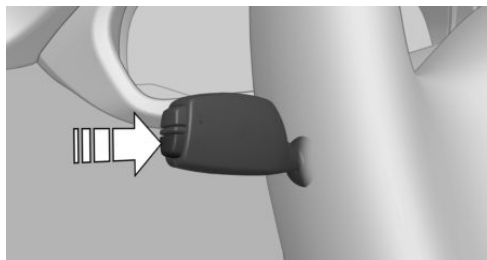
Activation



1. Selon la version d'équipement, tourner le commutateur d'éclairage en position  ou .
2. Appuyer sur la touche sur la manette des clignotants, flèche.



Lorsque les feux de croisement sont allumés, le témoin s'allume dans le combiné d'instruments.

Le passage des feux de croisement aux feux de route est automatique.



Le témoin bleu du combiné d'instruments s'allume quand les feux de route sont enclenchés par le dispositif.

Désactivation

L'assistant de feux de route est désactivé lors de l'activation et la désactivation manuelle, voir page 83, des feux de route. Pour réactiver l'assistant de feux de route, appuyer sur la touche sur la manette des clignotants.

Limites du système

L'assistant de feux de route ne peut pas dispenser de prendre une décision personnelle en ce qui concerne l'utilisation des feux de route. Dans les situations qui l'exigent, passer manuellement aux feux de croisement pour ne pas encourir de risques.

Dans les situations suivantes, le système ne fonctionne pas ou seulement de manière limitée et une intervention du conducteur peut s'avérer nécessaire :

- ▷ Par temps extrêmement mauvais, p. ex. brouillard ou très fortes précipitations.
- ▷ Lors de la détection d'usagers de la route mal éclairés, comme piétons, cyclistes, cavaliers, charrettes, en cas de circulation ferroviaire ou fluviale à proximité de la route et de passage d'animaux.
- ▷ Dans des virages serrés, au sommet ou au pied de pentes raides, en cas de circulation transversale ou sur autoroute, lorsque les véhicules circulant en sens inverse sont partiellement masqués.
- ▷ Dans les agglomérations mal éclairées ou face à des panneaux très réfléchissants.
- ▷ Quand la zone de pare-brise devant le rétroviseur est embuée, sale ou occultée par des autocollants, des vignettes, etc.

Antibrouillard

Feux arrière de brouillard

Les feux de croisement doivent être allumés.



Appuyer sur la touche. Le témoin jaune s'allume.

Si la commande automatique des feux de croisement, voir page 115, est activée, les feux de croisement sont automatiquement allumés lorsque vous allumez les feux arrière de brouillard.

Circulation à droite/à gauche

Généralités

Quand on traverse la frontière d'un pays dans lequel on ne roule pas du même côté de la route que dans le pays d'immatriculation, il faut prendre des mesures évitant l'effet d'éblouissement des projecteurs.

Projecteurs LED

La répartition de la luminosité des projecteurs évite l'effet d'éblouissement des feux de croisement, même quand vous roulez dans un pays dans lequel on ne roule pas du même côté de la route que dans le pays d'immatriculation.

Éclairage de virage adaptatif

Dans les pays où la conduite se fait du côté opposé à celui du pays d'immatriculation du véhicule, ne pas rouler avec le commutateur en position , sinon la distribution variable de la lumière pourrait éblouir les autres usagers.

Éclairage des instruments

Réglage



Les feux de position ou les feux de croisement doivent être allumés pour régler l'intensité de l'éclairage.

L'intensité d'éclairage peut être réglée avec la molette.

Éclairage intérieur

Généralités

Selon la version d'équipement, l'éclairage intérieur, l'éclairage de plancher, l'éclairage de seuil de porte et l'éclairage d'approche sont commandés automatiquement.

La luminosité de certains équipements peut être ajustée à l'aide de la molette de réglage de l'éclairage du tableau de bord.

Aperçu



- 1 Éclairage intérieur
- 2 Liseuses

Allumage et extinction manuels de l'éclairage intérieur



Appuyer sur la touche.

Extinction permanente : appuyer sur la touche environ 3 secondes.

Rallumage : appuyer sur la touche.

Allumer et éteindre manuellement les liseuses



Appuyer sur la touche.

Des liseuses sont disposées à l'avant et à l'arrière à côté du plafonnier.

Éclairage d'ambiance

En fonction de l'équipement, l'éclairage dans l'habitacle peut être réglé pour certaines lampes.

Sélection du schéma de couleur

Sur l'écran de contrôle:

1. « Mon véhicule »
2. « Réglages véhicule »
3. « Éclairage »
4. « Éclairage intérieur »
5. « Éclairage d'ambiance: »
6. Sélectionner le réglage désiré.

Réglage de luminosité

Selon la version d'équipement, la luminosité de l'éclairage d'ambiance peut être réglée via la molette pour l'éclairage des instruments ou sur l'écran de contrôle.

Sur l'écran de contrôle:

1. « Mon véhicule »
2. « Réglages véhicule »
3. « Éclairage »
4. « Éclairage intérieur »
5. « Luminosité: »
6. Réglage de luminosité.

Sécurité

Équipement du véhicule

Ce chapitre décrit tous les équipements de série, spécifiques à un pays et en option proposés pour cette série de modèles. C'est pourquoi des équipements non disponibles pour un

véhicule, en raison des options choisies ou du pays, y sont également décrits. Ceci s'applique également aux fonctions et systèmes de sécurité. L'utilisation des fonctions et systèmes correspondants implique le respect des législations nationales locales en vigueur.

Airbags

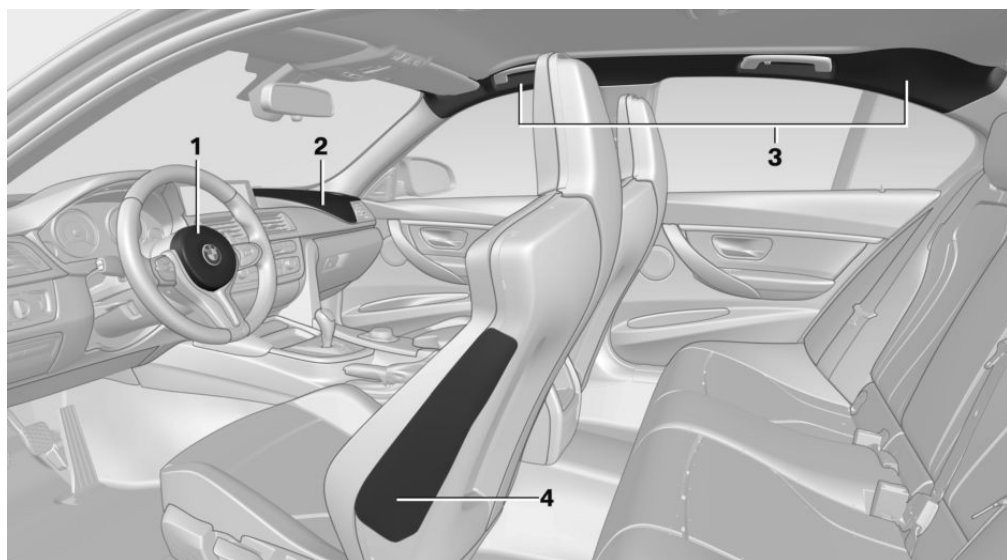

1 Airbag frontal, conducteur

2 Airbag frontal, passager

3 Airbag de tête

4 Airbag latéral

Airbags frontaux

Les airbags frontaux protègent le conducteur et le passager en cas de choc frontal, lorsque l'effet de protection des ceintures de sécurité ne suffit plus.

Airbag latéral

En cas d'impact latéral, l'airbag latéral soutient le corps sur le côté au niveau de la poitrine et du bassin.

Airbag de tête

En cas d'impact latéral, l'airbag de tête soutient la tête.

Protection

Les airbags ne se déclenchent pas toujours en cas de collision, par exemple lors d'un accident de moindre gravité ou d'impact de l'arrière.

Remarques concernant l'effet protecteur optimal de l'airbag



AVERTISSEMENT

En cas de position de siège incorrecte ou de gêne dans la zone de déploiement de l'airbag, le système d'airbags ne pourra pas apporter l'effet protecteur prévu ou pourra entraîner des blessures supplémentaires lors de son déclenchement. Risque de blessures ou danger de mort. Respecter les remarques concernant l'effet protecteur optimal du système d'airbags. ◀

- ▶ Se tenir à distance des airbags.
 - ▶ Veiller à ce que les passagers tiennent leur tête loin des airbags latéraux.
 - ▶ Toujours saisir le volant par la couronne. Toujours placer les mains en position « 3 heures-9 heures » afin de réduire le plus possible le risque de blessures aux mains ou aux bras lors du déclenchement de l'airbag.
 - ▶ Veiller à ce que le passager avant soit correctement assis, c'est-à-dire que ses pieds se trouvent sur le plancher et ne soient pas appuyés contre la planche de bord.
 - ▶ Ne pas placer de personne, d'animaux ou d'objet entre les airbags et les passagers.
 - ▶ Ne rien coller sur les pièces de cache des airbags, ne pas les garnir d'un revêtement quelconque ni les modifier de quelque manière que ce soit.
 - ▶ Garder libres le tableau de bord et le pare-brise côté passager, c'est-à-dire ne pas les occulter avec un film autocollant ou des revêtements et ne pas y apposer p. ex. de fixations pour appareil de navigation ou téléphone portable.
- ▶ Ne pas utiliser le cache de l'airbag frontal côté passager comme vide-poches.
 - ▶ Ne pas installer sur les sièges avant de housses, de coussins ou d'autres accessoires non spécialement homologués pour les sièges équipés d'airbags latéraux intégrés.
 - ▶ Ne pas suspendre de vêtements, par exemple vestons, sur les dossiers.
 - ▶ Ne pas modifier ou transformer de quelque manière que ce soit les composants ou le câblage électrique du système airbag. Ceci s'applique aussi aux recouvrements du volant, au tableau de bord et aux sièges.
 - ▶ Ne pas démonter le système d'Airbag.

Même quand on observe toutes les instructions, des blessures résultant d'un contact avec les airbags ne sont pas totalement exclues selon les circonstances.

Chez des personnes sensibles, les bruits du déclenchement et du gonflement peuvent provoquer des troubles de l'audition qui ne sont généralement pas persistants.

État de fonctionnement du système d'airbag

Indications de sécurité



AVERTISSEMENT

Après le déclenchement du système d'airbags, certains composants peuvent être brûlants. Risque de blessures. Ne pas saisir les composants. ◀



AVERTISSEMENT

Toute intervention qui ne respecte pas les prescriptions peut entraîner une panne, un dysfonctionnement ou un déclenchement intempestif du système d'airbags. En cas de panne, le système d'airbags ne pourra pas se déclencher comme prévu, malgré la gravité de l'accident. Risque de blessures ou danger de mort. Le contrôle, la réparation ou le démontage et la mise au rebut du système d'airbags

doivent être effectués par un partenaire de service après-vente du fabricant ou un autre partenaire de service après-vente qualifié ou par un atelier qualifié. ◀

Fonctionnement correct



Lorsque vous mettez le contact, le voyant s'allume brièvement sur le combiné d'instruments et affiche ainsi l'état de fonctionnement de l'ensemble du système d'airbag et des prétensionneurs de ceintures.

Système d'airbag perturbé

- ▷ Le voyant d'avertissement ne s'allume pas quand le contact est mis.
- ▷ Le voyant s'allume en permanence.

Interrupteur à clé pour les airbags côté passager avant

Généralités

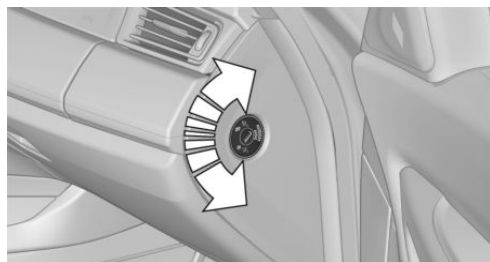

L'airbag frontal et l'airbag latéral du passager avant peuvent être désactivés et réactivés avec la clé intégrée provenant de la télécommande.

Désactivation des airbags du passager avant



1. Insérer la clé et continuer de pousser le cas échéant.
2. Maintenir la clé enfoncée et la tourner jusqu'en butée en position OFF. En butée, retirer la clé.
3. Veiller à ce que l'interrupteur à clé se trouve dans la position de fin de course correspondante pour que les airbags soient désactivés.

Les airbags du passager avant sont désactivés. Les airbags du conducteur restent activés.

Après démontage du système de retenue pour enfants sur le siège du passager, activer de nouveau les airbags du passager pour qu'ils se déclenchent comme prévu lors d'un accident. L'état des airbags est indiqué par le témoin des airbags de passager avant, voir page 123.

Activation des airbags du passager avant



1. Insérer la clé et continuer de pousser le cas échéant.
2. Maintenir la clé enfoncée et la tourner jusqu'en butée en position ON. En butée, retirer la clé.
3. Veiller à ce que l'interrupteur à clé se trouve dans la position de fin de course correspondante pour que les airbags soient activés.

Les airbags du passager avant sont de nouveau activés et se déclenchent dans les situations qui l'exigent.

Témoin des airbags du passager avant



Le témoin des airbags du passager avant montre l'état de fonctionnement des airbags du passager avant.

Après la mise du contact, le témoin s'allume brièvement et indique ensuite si les airbags sont activés ou désactivés.



- ▷ Quand les airbags du passager avant sont désactivés, le témoin reste allumé en permanence.
- ▷ Quand les airbags du passager avant sont activés, le témoin reste éteint.

Contrôle de pression des pneus RDC

Principe

Le système surveille la pression de gonflage des quatre pneus montés. Le système donne un avertissement en cas de baisse de pression sensible dans un pneu ou dans plusieurs pneus. À cet effet, des capteurs mesurent, dans les valves, la pression de gonflage et la température des pneus.

Généralités

Pour la commande du système, observer aussi les informations supplémentaires et les instructions sous Pression de gonflage, voir page 198.

Conditions de fonctionnement

Le système doit être réinitialisé lorsque la pression de gonflage est correcte, sinon il ne pourra pas émettre d'avertissement fiable en cas de chute de pression.

Procéder à une réinitialisation du système après chaque adaptation de la pression de gonflage et après chaque changement de pneu ou de roue.

Toujours monter des roues munies de l'électronique RDC, afin de garantir le fonctionnement impeccable du système.

Affichage d'état

Il est possible d'afficher l'état actuel du contrôle de pression des pneus (RDC), par exemple pour savoir si le RDC est activé.

Par l'iDrive :

1. « Mon véhicule »
2. « Statut véhicule »
3. (!) « Contrôle press. pneus (RDC) »

L'état s'affiche.

Affichage de l'état

L'état du système et des pneus est exprimé sur l'écran de contrôle par la couleur des roues et par un texte.

Toutes les roues vertes

Le système est activé et se réfère, pour les avertissements, aux pressions de gonflage enregistrées en dernier lors de la réinitialisation.

Une roue jaune

Crevasion ou perte majeure de pression dans le pneu affiché.

Toutes les roues jaunes

Crevaison ou perte majeure de pression dans plusieurs pneus.

Roues, gris

Le système ne peut reconnaître aucune crevaison. Les raisons en sont :

- ▷ Une réinitialisation du système est effectuée.
- ▷ Dysfonctionnement.

Informations supplémentaires

L'affichage d'état indique en plus la pression actuelle des pneumatiques et, selon le modèle, la température actuelle des pneus. Les valeurs affichées sont des valeurs de mesure momentanées et peuvent se modifier pendant la conduite ou en fonction des conditions météorologiques.

Exécution de la réinitialisation

Procéder à une réinitialisation du système après chaque adaptation de la pression de gonflage et après chaque changement de pneu ou de roue.

Via iDrive et sur le véhicule :

1. « Mon véhicule »
2. « Statut véhicule »
3.  « Contrôle press. pneus (RDC) »
4. Démarrer le moteur, mais ne pas mettre le véhicule en mouvement.
5. Réinitialiser la pression des pneus : « Réinitialiser ».
6. Mettre le véhicule en mouvement.

Les roues sont représentées en gris et l'état sera affiché.

Après une brève conduite au-dessus de 30 km/h les pressions de gonflage réglées sont adoptées comme valeurs de consigne. La réinitialisation se termine automatiquement pendant la conduite.

La réinitialisation terminée, l'écran de contrôle représente les roues en vert et « Contrôle de pression des pneus actif. Pour la pression recommandée, voir l'étiquette. » s'affiche.

Vous pouvez interrompre le trajet à tout moment. Lorsque vous reprenez la route, l'initialisation se poursuit automatiquement.

Messages

Message en cas de contrôle nécessaire de la pression de gonflage



Un message Check-Control s'affiche.

- ▷ Le système a reconnu un changement de roue, mais n'a pas été réinitialisé.
- ▷ Pour le système, la remise à zéro n'a pas été effectuée. Le système se réfère, pour les avertissements, aux pressions de gonflage enregistrées en dernier lors de la réinitialisation.
- ▷ Le gonflage a été réalisé de manière non conforme.



Un message Check-Control s'affiche.

La pression des pneus a baissé depuis la dernière réinitialisation.

Dans de tels cas :

1. Contrôler régulièrement la pression de gonflage des pneus et la rectifier si nécessaire.
2. Répéter la réinitialisation du système.

Avertissement en cas de faible pression de gonflage



Le voyant jaune s'allume.



Un message Check-Control s'affiche.

- ▷ Une chute de pression de pneu existe.

- Pour le système, la remise à zéro n'a pas été effectuée. Le système se réfère, pour les avertissements, aux pressions de gonflage enregistrées en dernier lors de la réinitialisation.

Dans de tels cas :

1. Réduire la vitesse et poursuivre sa route à une allure modérée. Ne plus dépasser une vitesse de 130 km/h.
2. Contrôler et corriger le cas échéant la pression des quatre pneus à la prochaine occasion, par exemple une station-service.
3. Répéter la réinitialisation du système.

Message en cas de chute importante de la pression des pneus



Le voyant jaune s'allume.

En outre, un symbole avec le pneu concerné sera affiché dans le message

Check-Control.

- Une crevaison ou une fuite importante a été constatée.
- Pour le système, la remise à zéro n'a pas été effectuée. Le système se réfère, pour les avertissements, aux pressions de gonflage enregistrées en dernier lors de la réinitialisation

Dans de tels cas :

Réduire la vitesse et s'arrêter prudemment. Éviter d'actionner brusquement les freins ou le volant.



AVERTISSEMENT

Un pneumatique normal endommagé présentant une pression d'air trop faible ou manquante limite les caractéristiques de conduite, p. ex. le comportement de direction et de freinage. Les pneus permettant de rouler à plat peuvent maintenir une stabilité limitée. Risque d'accident. Ne pas continuer à rouler si le véhicule n'est pas équipé de pneus permettant de rouler à plat. Respecter les remarques concernant les pneus permettant de rouler à

plat et la poursuite de la conduite avec de tels pneus. ◀

En cas de message d'une pression de gonflage insuffisante, le contrôle dynamique de stabilité DSC est activé si nécessaire.

Comportement en cas de crevaison

1. Identifier le pneu endommagé.

Pour cela, contrôler la pression pour les quatre pneus, par exemple avec l'affichage de la pression des pneus d'un kit de dépannage anticrevaison.

Si la pression de gonflage est correcte dans les quatre pneus, il est possible que l'avertisseur de crevaison n'ait pas été initialisé. Procéder alors à la réinitialisation.

Si l'identification d'une crevaison est impossible, contacter un partenaire de service après-vente du fabricant ou un autre partenaire de service après-vente qualifié ou un atelier qualifié.

2. Réparer la crevaison, par exemple avec un kit de réparation anticrevaison ou en changeant la roue.

L'utilisation de produits d'étanchéité de pneu, par exemple le kit Mobility, peut endommager le système électronique RDC des roues. Dans ce cas, faire contrôler l'électronique à la prochaine occasion et la faire remplacer si nécessaire.

Limites du système

Le système ne fonctionne pas correctement tant que la réinitialisation n'est pas effectuée; il signale par exemple une crevaison bien que les pressions de gonflage soient correctes.

La pression de gonflage dépend de la température du pneu. Par l'accroissement de la température du pneu, p. ex. pendant la conduite ou par les rayons du soleil, la pression de gonflage augmente. La pression de gonflage diminue lorsque la température du pneu baisse. Par ce comportement, il peut se produire un avertissement lors d'une chute brutale de la tempéra-

tue par suite des seuils d'avertissement donnés.

De graves avaries soudaines de pneu provoquées par des effets extérieurs ne peuvent pas être annoncées par le système.

Dysfonctionnement



Le voyant jaune clignote puis reste allumé. Un message Check-Control s'affiche. Le système ne peut pas détecter une crevaison ni une chute de pression.

Exemples et recommandations pour les situations suivantes :

- ▷ Roue montée sans électronique TPM : au besoin, faire contrôler par un partenaire de service après-vente du fabricant ou un autre partenaire de service après-vente qualifié ou par un atelier qualifié.
- ▷ Dysfonctionnement : faire contrôler le cas échéant par un partenaire de service après-vente du fabricant ou un autre partenaire de service après-vente qualifié ou par un atelier qualifié.
- ▷ Le Contrôle de pression des pneus RDC n'a pas pu conclure la réinitialisation. Répéter la réinitialisation du système.
- ▷ Perturbation par des installations ou des appareils avec la même fréquence radio : à la sortie du champ perturbateur, le système est activé de nouveau automatiquement.

Avertisseur de crevaison RPA

Principe

Le système détecte une chute de pression de pneu en comparant les vitesses de rotation de chaque roue pendant la conduite.

En cas de chute de pression, le diamètre de la roue correspondante est modifié et, ainsi, sa

vitesse de rotation. Cette variation est constatée et le système signale alors une crevaison.

Le système ne mesure pas la pression de gonflage réelle dans le pneu.

Conditions de fonctionnement

Le système doit être réinitialisé lorsque la pression de gonflage est correcte, sinon il ne pourrait pas donner un avertissement fiable en cas de crevaison. L'initialisation doit être répétée après chaque correction de la pression de gonflage et après chaque changement de pneu ou de roue.

Affichage d'état

L'état actuel de l'avertisseur de crevaison, par exemple si le RPA est actif, peut être affiché.

Par l'iDrive :

1. « Mon véhicule »
2. « Statut véhicule »
3.  « Avertisseur de crevaison »

L'état s'affiche.

Initialisation

Avec l'initialisation, les pressions de gonflage réglées sont validées comme références pour la reconnaissance d'une crevaison. L'initialisation démarre par la confirmation des pressions de gonflage.

Ne pas initialiser le système en roulant avec des chaînes à neige.

Par l'iDrive :

1. « Mon véhicule »
2. « Statut véhicule »
3.  « Avertisseur de crevaison »
4. Démarrer le moteur, mais ne pas mettre le véhicule en mouvement.
5. Démarrer l'initialisation : « Réinitialiser »
6. Mettre le véhicule en mouvement.

L'initialisation se termine au cours du trajet, qui peut être interrompu à tout moment.

Lorsque l'on reprend la route, l'initialisation se poursuit automatiquement.

Signalisation d'une crevaison



Le voyant jaune s'allume. Un message Check-Control s'affiche.

Une crevaison ou une fuite importante a été constatée.

1. Réduire la vitesse et s'arrêter prudemment. Éviter d'actionner brusquement les freins ou le volant.
2. Identifier la roue endommagée. Pour cela, contrôler la pression de gonflage des pneus à l'aide du kit Mobility. Si la pression de gonflage est correcte dans les quatre pneus, il est possible que l'avertisseur de crevaison n'ait pas été initialisé. Initialiser alors le système.
3. Remédier à la crevaison avec le kit Mobility ou remplacer le pneu endommagé.

Limites du système

Une chute de pression naturelle et homogène sur les quatre pneus ne sera pas détectée. En conséquence, vérifier régulièrement la pression de gonflage des pneus.

De graves avaries de pneu soudainement causées par des effets extérieurs ne peuvent pas être annoncées à l'avance.

Dans les situations suivantes, le système risque d'intervenir à retardement ou de ne pas fonctionner correctement :

- ▷ Système non initialisé.
- ▷ Circulation sur chaussée enneigée ou glissante.
- ▷ Conduite sportive : avec patinage des roues motrices et forte accélération transversale.
- ▷ Conduite avec des chaînes à neige.

Intelligent Safety

Principe

Intelligent Safety permet de commander de manière centralisée les systèmes d'assistance au conducteur.

En fonction de l'équipement, Intelligent Safety comporte un ou plusieurs systèmes permettant d'éviter les risques de collision. Ces systèmes sont activés automatiquement après chaque démarrage du moteur via le bouton Start/Stop :

- ▷ Avertisseur de collision frontale avec fonction de freinage City, voir page 128.
- ▷ Avertissement de présence de personnes, voir page 131.

Indications de sécurité



AVERTISSEMENT

Les affichages et les alertes ne délivrent pas le conducteur de sa propre responsabilité. En raison des limites inhérentes au système, les alertes ou réactions du système peuvent ne pas être émises, émises trop tard ou de manière erronée. Risque d'accident. Adapter votre conduite aux conditions de circulation. Observer la situation de circulation et intervenir activement dans les situations correspondantes. ◀



AVERTISSEMENT

Lors de la traction/du remorquage avec des systèmes Intelligent Safety activés, les limites inhérentes au système peuvent entraîner des comportements erronés de certaines fonctions, par exemple Avertisseur de collision frontale avec fonction de freinage. Risque d'accident. Désactiver tous les systèmes Intelligent Safety avant la traction/le remorquage. ◀

Aperçu

Touche dans le véhicule



Touche Intelligent-Safety

Caméra

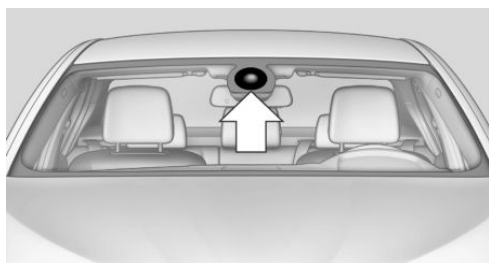

La caméra se trouve au niveau du rétroviseur intérieur.

Le pare-brise doit être maintenu propre et dégagé dans la zone devant le rétroviseur intérieur.

Mise en marche et arrêt

Les systèmes de sécurité intelligents sont automatiquement activés après chaque démarrage.



Appuyer sur la touche : les systèmes sont déclenchés. La LED s'éteint.

Appuyer à nouveau sur la touche : les systèmes sont enclenchés. La LED s'allume.

Les réglages peuvent être effectués sur l'écran de contrôle.

Avertisseur de collision frontale avec fonction de freinage City

Principe

Le système peut aider à éviter des accidents. Quand un accident ne peut pas être évité, le système aide à diminuer la vitesse de l'impact.

Le système vous avertit de dangers possibles de collision et freine automatiquement le cas échéant.

L'intervention automatique de freinage s'effectue avec une force et une durée limitées.

Le système est piloté par une caméra qui est montée dans la zone du rétroviseur intérieur.

L'avertissement de proximité est disponible, même quand le régulateur de vitesse est désactivé.

Lors de l'approche volontaire d'un véhicule, l'avertissement de proximité et l'intervention sur les freins se produisent plus tard pour éviter des réactions intempestives du système.

Généralités

Le système avertit en deux étapes à partir d'environ 5 km/h d'un risque éventuel de collision avec des véhicules. L'instant de ces avertissements peut varier en fonction de la situation de conduite actuelle.

Une intervention de freinage s'effectue le cas échéant jusqu'à environ 60 km/h.

Champ de détection

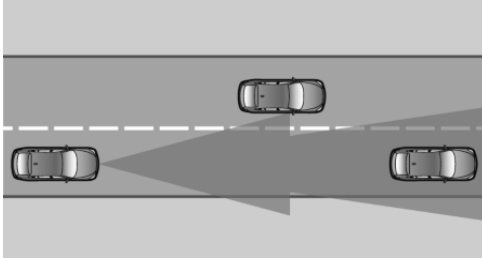

Les objets détectés par le radar sont pris en compte.

Indications de sécurité



AVERTISSEMENT

Les affichages et les alertes ne délivrent pas le conducteur de sa propre responsabilité. En raison des limites inhérentes au système, les alertes ou réactions du système peuvent ne pas être émises, émises trop tard ou de manière erronée. Risque d'accident. Adapter votre conduite aux conditions de circulation. Observer la situation de circulation et intervenir activement dans les situations correspondantes. ◀



AVERTISSEMENT

Lors de la traction/du remorquage avec des systèmes Intelligent Safety activés, les limites inhérentes au système peuvent entraîner des comportements erronés de certaines fonctions, par exemple Avertisseur de collision frontale avec fonction de freinage. Risque d'accident. Désactiver tous les systèmes Intelligent Safety avant la traction/le remorquage. ◀

Aperçu

Touche dans le véhicule



Touche Intelligent-Safety

Caméra

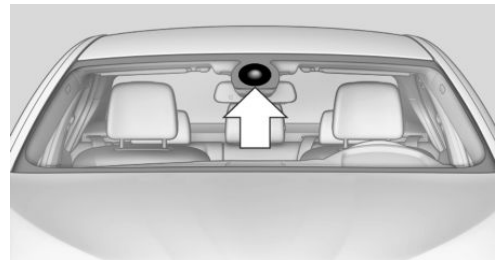

La caméra se trouve au niveau du rétroviseur intérieur.

Le pare-brise doit être maintenu propre et dégagé dans la zone devant le rétroviseur intérieur.

Mise en marche et arrêt

Activation automatique

Le système est automatiquement actif après chaque début de trajet.

Arrêt



Appuyer sur la touche : le système s'éteint. La LED s'éteint.

Appuyer de nouveau sur la touche : le système s'allume. La LED s'allume.

Réglage de l'instant d'avertissement

L'instant d'avertissement peut être réglé via iDrive.

1. « Mon véhicule »
2. « Réglages véhicule »
3. « Sécurité Intelligente »
4. « Durée d'alerte »
5. Sélectionner le réglage désiré.

L'instant choisi est mémorisé pour le profil actuellement utilisé.

Avertissement avec fonction de freinage

Affichage

S'il y a risque de collision avec un véhicule détecté, un symbole d'avertissement s'affiche sur le combiné d'instruments et sur l'affichage tête haute.

Symbole	Mesure
	Le symbole s'allume en rouge : pré-avertissement. Freiner et augmenter la distance.
	Le symbole clignote en rouge et un signal retentit : alerte urgente. Invitation à intervenir par freinage et évitement le cas échéant.

Pré-avertissement

Un pré-avertissement est par exemple émis quand un danger de collision se dessine ou en cas de très faible distance par rapport au véhicule qui précède.

Le conducteur doit intervenir lui-même en cas de signal d'urgence.

Avertissement d'urgence avec fonction de freinage

Un avertissement d'urgence sera affiché en cas de risque de collision immédiate lorsque le

véhicule s'approche d'un autre objet à une vitesse différentielle élevée.

Le conducteur doit intervenir lui-même en cas de signal d'urgence. En cas de danger de collision, le freinage automatique assiste le cas échéant le conducteur par une intervention de freinage légère.

Un avertissement d'urgence peut être déclenché également sans autre avertissement préalable.

Intervention de freinage

L'avertissement vous invite à intervenir vous-même. Pendant un avertissement, la force de freinage est exploitée au maximum. La condition préalable pour l'assistance de freinage est l'actionnement suffisamment rapide et puissante de la pédale de frein. En plus, le système peut vous assister en cas de risque de collision par une légère intervention de freinage. À faible vitesse, la véhicule peut être freiné jusqu'à l'arrêt.

Boîte de vitesses mécanique : Lors d'une intervention de freinage jusqu'à l'arrêt, il peut se produire un arrêt du moteur.

L'intervention sur les freins n'intervient que lorsque la stabilité dynamique n'a pas été limitée, par exemple en désactivant le système de contrôle dynamique de stabilité DSC.

L'intervention de freinage peut être interrompue par une pression sur la pédale d'accélérateur ou par un mouvement actif du volant.

La détection des objets peut être limitée. Prendre en compte les limites de la zone de détection et les restrictions de fonctionnement.

Limites du système

Consigne de sécurité



AVERTISSEMENT

En raison de ses propres limites, le système peut réagir de manière incorrecte ou ne pas réagir. Risque d'accident ou risque de dommages matériels. Tenir compte des re-

marques concernant les limites du système et intervenir de manière active le cas échéant. ◀

Champ de détection

Le pouvoir de détection du système est limité. C'est pourquoi les réactions du système peuvent parfois manquer ou arriver tardivement.

Par exemple, les situations suivantes peuvent ne pas être reconnues avec certitude :

- ▶ Véhicule lent lors d'une approche à grande vitesse.
- ▶ « Queue de poisson » ou freinage brusque de véhicules.
- ▶ Véhicules avec une face arrière inhabituelle.
- ▶ Deux-roues qui précèdent.

Restrictions du fonctionnement

La fonction peut être limitée, par exemple dans les situations suivantes :

- ▶ Par fort brouillard, pluie, embruns ou neige.
- ▶ Dans des virages serrés.
- ▶ Lors d'une restriction ou d'une désactivation des systèmes de régulation de la stabilité routière, p. ex. DSC OFF.
- ▶ Lorsque le champ de vision de la caméra dans le rétroviseur est sali ou occulté.
- ▶ Jusqu'à 10 secondes après le démarrage du moteur via le bouton Start/Stop.
- ▶ Pendant la procédure de calibrage de la caméra immédiatement après la livraison du véhicule.
- ▶ En cas d'éblouissement permanent par contre-jour, p. ex. lorsque le soleil est bas sur l'horizon.

Sensibilité des avertissements

Plus la sensibilité des avertissements sera élevée, p. ex. moment de l'avertissement, plus le nombre d'avertissements affichés sera élevé. De ce fait, cela peut entraîner une augmentation des fausses alertes.

Avertisseur de piétons avec fonction de freinage City

Principe

Le système peut aider à éviter les accidents avec des piétons.

Aux vitesses en agglomération, le système vous avertit de dangers possibles de collision avec des piétons et comporte une fonction de freinage.

Le système est commandé via la caméra dans la zone du rétroviseur intérieur.

Généralités

Lorsque la luminosité est suffisante, le système avertit d'un risque possible de collision avec des piétons à partir d'environ 10 km/h jusqu'à env. 60 km/h et assiste avec une intervention de freinage juste avant la collision.

Les personnes sont alors prises en compte dans la mesure où elles se trouvent dans la zone de balayage du système.

Champ de détection

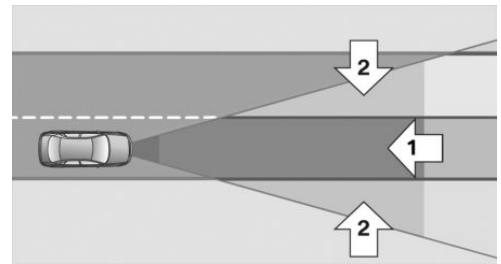

La zone de détection devant le véhicule comprend deux parties :

- ▶ Zone centrale, flèche 1, directement devant le véhicule.
- ▶ Zone élargie, flèche 2, vers la droite et vers la gauche.

Une collision menace quand des personnes se trouvent dans la zone centrale. Le système ne réagit à des personnes qui se trouvent dans la

zone étendue que quand elles se déplacent en direction de la zone centrale.

Indications de sécurité



AVERTISSEMENT

Les affichages et les alertes ne délivrent pas le conducteur de sa propre responsabilité. En raison des limites inhérentes au système, les alertes ou réactions du système peuvent ne pas être émises, émises trop tard ou de manière erronée. Risque d'accident. Adapter votre conduite aux conditions de circulation. Observer la situation de circulation et intervenir activement dans les situations correspondantes. ◀



AVERTISSEMENT

Lors de la traction/du remorquage avec des systèmes Intelligent Safety activés, les limites inhérentes au système peuvent entraîner des comportements erronés de certaines fonctions, par exemple Avertisseur de collision frontale avec fonction de freinage. Risque d'accident. Désactiver tous les systèmes Intelligent Safety avant la traction/le remorquage. ◀

Aperçu

Touche dans le véhicule



Touche Intelligent-Safety

Caméra

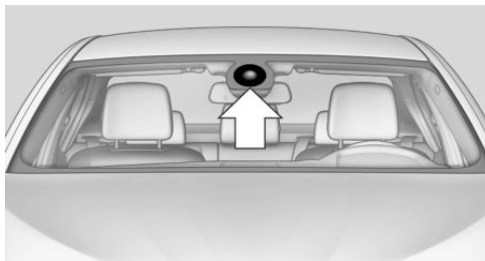

La caméra se trouve au niveau du rétroviseur intérieur.

Le pare-brise doit être maintenu propre et dégagé dans la zone devant le rétroviseur intérieur.

Mise en marche et arrêt

Activation automatique

Le système est automatiquement actif après chaque début de trajet.

Arrêt



Appuyer sur la touche : les systèmes sont déclenchés. La LED s'éteint.

Appuyer à nouveau sur la touche : les systèmes sont enclenchés. La LED s'allume.

Avertissement avec fonction de freinage

Affichage

S'il y a risque de collision avec une personne détectée, un symbole d'avertissement s'affiche sur le combiné d'instruments et l'affichage tête haute.



Le symbole rouge s'affiche et un signal retentit.

Intervenir soi-même immédiatement par freinage ou évitement.

Intervention de freinage

L'avertissement vous invite à intervenir vous-même. Pendant un avertissement, la force de freinage est exploitée au maximum. La condition préalable pour l'assistance de freinage est l'actionnement suffisamment rapide et puissante de la pédale de frein. En plus, le système peut vous assister en cas de risque de collision par une légère intervention de freinage. À faible vitesse, la véhicule peut être freiné jusqu'à l'arrêt.

Boîte de vitesses mécanique : Lors d'une intervention de freinage jusqu'à l'arrêt, il peut se produire un arrêt du moteur.

L'intervention sur les freins n'intervient que lorsque la stabilité dynamique n'a pas été limitée, par exemple en désactivant le système de contrôle dynamique de stabilité DSC.

L'intervention de freinage peut être interrompue par une pression sur la pédale d'accélérateur ou par un mouvement actif du volant.

La détection des objets peut être limitée. Prendre en compte les limites de la zone de détection et les restrictions de fonctionnement.

Limites du système

Consigne de sécurité



AVERTISSEMENT

En raison de ses propres limites, le système peut réagir de manière incorrecte ou ne pas réagir. Risque d'accident ou risque de dommages matériels. Tenir compte des remarques concernant les limites du système et intervenir de manière active le cas échéant. ◀

Champ de détection

Le pouvoir de détection de la caméra est limité.

Il peut donc arriver que des avertissements ne soient pas émis ou soient émis avec retard.

Par exemple, les situations suivantes peuvent ne pas être reconnues avec certitude :

- ▷ Piétons partiellement masqués.
- ▷ Piétons qui ne sont pas reconnus comme tels en raison de l'angle de vision ou de leur silhouette.
- ▷ Piétons en dehors de la zone de détection.
- ▷ Piétons en dessous d'une taille d'environ 80 cm.

Restrictions du fonctionnement

La fonction peut être limitée ou indisponible, par exemple dans les situations suivantes :

- ▷ Par fort brouillard, pluie, embruns ou neige.
- ▷ Dans des virages serrés.
- ▷ Lors de la désactivation des systèmes de régulation de la stabilité de conduite, par exemple DSC OFF.
- ▷ Lorsque le champ de vision de la caméra ou le pare-brise est encrassé ou occulté.
- ▷ Jusqu'à 10 secondes après le démarrage du moteur via le bouton Start/Stop.
- ▷ Pendant la procédure de calibrage de la caméra immédiatement après la livraison du véhicule.
- ▷ En cas d'éblouissement permanent par contre-jour, p. ex. lorsque le soleil est bas sur l'horizon.
- ▷ Dans l'obscurité.

Alerte de sortie de voie

Principe

Ce système enclenche une alerte à partir d'une certaine vitesse et quand le véhicule est sur le point de quitter la voie sur une route avec lignes de délimitation des voies. Cette vitesse est comprise selon les versions de pays entre 55 km/h et 70 km/h.

Quand vous activez le système en dessous de cette vitesse, un message s'affiche dans le combiné d'instruments.

En cas d'avertissement, le volant se met à vibrer légèrement. L'instant de l'avertissement peut varier en fonction de la situation de conduite actuelle.

Le système n'avertit pas quand on clignote avant de quitter la voie.

Consigne de sécurité



AVERTISSEMENT

Le système ne libère pas le conducteur de sa propre responsabilité d'interpréter correctement le tracé de la route et les conditions de circulation. Risque d'accident. Adapter votre conduite aux conditions de circulation. Observer la situation de circulation et intervenir activement dans les situations correspondantes. Lors des avertissements, ne pas donner inutilement de coup de volant brusque. ◀

Aperçu

Touche dans le véhicule



Alerte de sortie de voie

Caméra

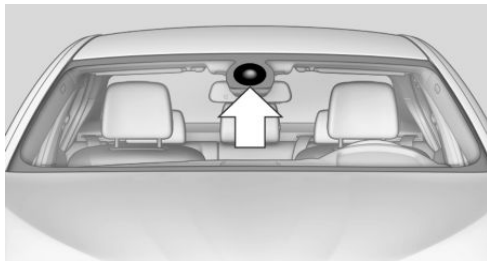

La caméra se trouve au niveau du rétroviseur intérieur.

Le pare-brise doit être maintenu propre et dégagé dans la zone devant le rétroviseur intérieur.

Mise en marche et arrêt



Appuyer sur la touche.

- ▷ Marche : la LED s'allume.
- ▷ Arrêt : la LED s'éteint.

Le réglage est enregistré pour le profil utilisé actuellement.

Affichage sur le combiné d'instruments



- ▷ Lignes : le système est activé.
- ▷ Flèches : au moins une ligne de délimitation des voies a été reconnue et des avertissements peuvent être émis.

Émission de l'avertissement

Quand on quitte la voie et qu'une ligne de délimitation des voies a été reconnue, le volant se met à vibrer.

Si l'on a allumé le clignotant avant le changement de voie, il n'y a pas d'avertissement.

Interruption de l'avertissement

L'avertissement est interrompu dans les situations suivantes :

- Automatiquement au bout de 3 secondes environ.
- Au retour dans la propre voie de circulation.
- Lors d'un freinage puissant.
- En clignotant.
- Pendant la procédure de calibrage de la caméra immédiatement après la livraison du véhicule.

Alerte de changement de voie

Principe

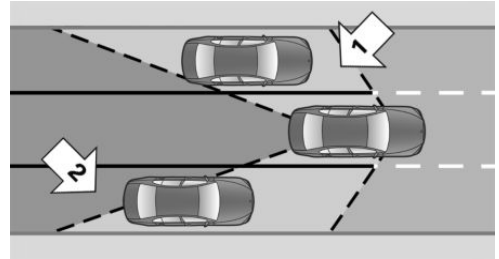

Deux capteurs radar dans le bouclier arrière surveillent à partir d'environ 20 km/h l'espace derrière et à côté du véhicule.

Dans certaines versions d'équipement, les capteurs radar sont actifs à partir d'environ 50 km/h.

Le système montre quand des véhicules se trouvent dans l'angle mort, flèche 1, ou s'approchent de l'arrière sur la voie parallèle voisine, flèche 2.

Le voyant dans le boîtier de rétroviseur extérieur s'allume avec une intensité réduite.

Avant tout changement de voie avec le clignotant allumé, le système avertit dans les situations évoquées précédemment.

La lampe dans le boîtier du rétroviseur extérieur clignote et le volant vibre.

Consigne de sécurité



AVERTISSEMENT

Le système ne libère pas le conducteur de sa propre responsabilité d'interpréter correctement les conditions de visibilité et de circulation. Risque d'accident. Adapter votre conduite aux conditions de circulation. Observer la

Limites du système

Consigne de sécurité



AVERTISSEMENT

En raison de ses propres limites, le système peut réagir de manière incorrecte ou ne pas réagir. Risque d'accident ou risque de dommages matériels. Tenir compte des remarques concernant les limites du système et intervenir de manière active le cas échéant. ◀

Restrictions du fonctionnement

La fonction peut être limitée, par exemple dans les situations suivantes :

- Par fort brouillard, pluie ou neige.
- Si les lignes de délimitation de voie sont usées, peu visibles, convergentes ou divergentes, ou équivoques comme p. ex. dans les zones de chantier.
- Quand les lignes de délimitation sont recouvertes de neige, de verglas, de salissures ou d'eau.
- Dans les virages serrés ou sur chaussée étroite.
- Quand les lignes de délimitation ne sont pas blanches.
- Quand les lignes de délimitation sont masquées par des objets.
- Quand on roule très près du véhicule qui précède.
- Par fort contre-jour.
- Quand, devant le rétroviseur intérieur, le pare-brise est embué, encrassé ou occulté par des autocollants, des vignettes etc.

situation de circulation et intervenir activement dans les situations correspondantes. ◀

Aperçu

Touche dans le véhicule



Alerte de changement de voie

Capteurs à radar



Les capteurs radar se trouvent dans le bouclier arrière.

Mise en marche et arrêt



Appuyer sur la touche.

- ▷ Marche : la LED s'allume.
- ▷ Arrêt : la LED s'éteint.

Le réglage est enregistré pour le profil utilisé actuellement.

Affichage

Ampoules dans le boîtier de rétroviseur extérieur

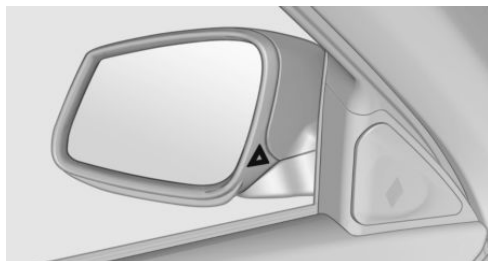

Pré-avertissement

L'ampoule à faible intensité dans le boîtier du rétroviseur extérieur la présence de véhicules dans l'angle mort ou qui se rapprochent par l'arrière.

Signal d'urgence

Lorsque le clignotant est mis alors qu'un véhicule se trouve dans la zone critique, le volant vibre brièvement et l'ampoule dans le boîtier de rétroviseur extérieur s'allume avec une forte intensité.

L'avertissement se termine quand on cesse de clignoter ou si l'autre véhicule quitte la zone critique.

Allumage bref

Un allumage bref de l'éclairage lors du déverrouillage du véhicule sert d'auto-test du système.

Limites du système

Consigne de sécurité



AVERTISSEMENT

En raison de ses propres limites, le système peut réagir de manière incorrecte ou ne pas réagir. Risque d'accident ou risque de dommages matériels. Tenir compte des re-

marques concernant les limites du système et intervenir de manière active le cas échéant. ◀

Restrictions du fonctionnement

La fonction peut être limitée dans les situations suivantes :

- ▶ Quand la vitesse du véhicule en approche est beaucoup plus élevée que celle du propre véhicule.
- ▶ Par fort brouillard, pluie ou neige.
- ▶ Dans les virages serrés ou sur chaussée étroite.
- ▶ Quand le bouclier est sale, givré ou que des autocollants sont appliqués dessus.
- ▶ En cas de chargement qui dépasse.

Un message check-control s'affiche en cas de restriction du fonctionnement.

Limiteur de vitesse manuel

Principe

Ce système permet de limiter la vitesse à partir d'une valeur de 30 km/h. En-dessous de la vitesse limite enregistrée, le conducteur peut rouler sans restriction.

Dépassement de la vitesse limite

Dans certains cas, il est possible de dépasser volontairement la vitesse limite en donnant un bon coup d'accélérateur.

Si la vitesse de déplacement dépasse le réglage du limiteur de vitesse, le système émet un avertissement.

Aucune intervention sur les freins



Lorsque la vitesse limite est atteinte ou dépassée involontairement de la vitesse limite enregistrée, par exemple en descente, le système ne freine pas de manière active.

Si le conducteur règle en roulant une vitesse limite inférieure à la vitesse de déplacement, le véhicule décélère jusqu'à ce que sa vitesse se

réduise en dessous de la nouvelle limite de vitesse enregistrée.

Aperçu

Touches au volant

Touche	Fonction
	Mise en marche/arrêt du système, voir page 137
	Basculeur : Modification de la vitesse limite, voir page 138

Utilisation

Mise en marche

 Appuyer sur la touche du volant.

La vitesse actuelle est adoptée comme vitesse limite.

Lors de l'activation à l'arrêt ou à basse vitesse, la valeur de 30 km/h est réglée comme limite de vitesse.

La marque sur l'affichage de la vitesse se positionne sur la vitesse correspondante.

Lors de l'activation de la vitesse limite, le contrôle dynamique de stabilité DSC est activé si nécessaire.

Arrêt

 Appuyer sur la touche du volant.

Le système sera également désactivé, par exemple dans les situations suivantes :

- ▶ Quand on passe la marche arrière.
- ▶ Lors de l'arrêt du moteur.
- ▶ Lors de l'activation du régulateur de vitesse.

Les affichages s'éteignent.

Modification de la vitesse limite

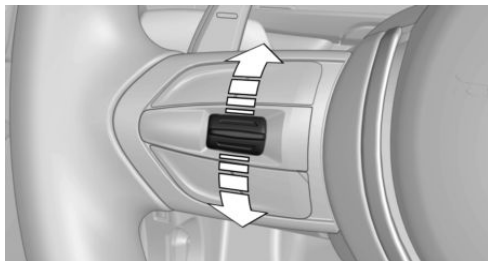

Faire basculer la touche vers le haut ou vers le bas jusqu'à ce que la vitesse limite souhaitée soit fixée.

- ▷ Chaque actionnement de la manette jusqu'au point de résistance augmente ou diminue la limite de vitesse d'environ 1 km/h.
- ▷ Chaque pression sur la manette au delà du point de résistance augmente ou diminue la limite de vitesse jusqu'à la dizaine de km/h suivante de l'affichage du compteur de vitesse.

Si le conducteur règle en roulant une vitesse limite inférieure à la vitesse de déplacement, le véhicule décélère jusqu'à ce que sa vitesse se réduise en dessous de la nouvelle limite de vitesse enregistrée.

Dépassement de la vitesse limite

Il est possible de dépasser intentionnellement la vitesse limite. Dans cette situation, le système n'émet aucun avertissement acoustique.

Pour dépasser intentionnellement la limite de vitesse fixée, « écraser » complètement la pédale d'accélérateur.

Dès que la vitesse roulée descend en dessous de la limite de vitesse fixée, la limitation redevient active.

Avertissement

Avertissement optique



Lors du dépassement de la vitesse limite enregistrée, le témoin clignote sur

le combiné d'instruments tant que le véhicule roule au dessus de la limite de vitesse fixée.

Avertissement acoustique

- ▷ En cas de dépassement non intentionnel de la vitesse limite enregistrée, un signal sonore retentit au bout d'environ 5 secondes.
- ▷ Si vous réglez la limite de vitesse en dessous de la vitesse actuelle du véhicule, le signal sonore retentit au bout d'environ 30 secondes.
- ▷ Si vous dépassez intentionnellement la limite de vitesse en appuyant sur la pédale d'accélérateur, aucun signal sonore ne retentit.

Affichages sur le combiné d'instruments

Repère de la vitesse limite

Affichage au compteur de vitesse :



- ▷ Marque allumée de couleur verte : le système est activé.
- ▷ La marque n'est pas allumée : le système est coupé.

Témoin



- ▷ Le témoin est allumé : le système est actif.
- ▷ Le témoin clignote : la vitesse limite réglée est dépassée.

Bref affichage d'état



Affichage de la vitesse limite enregistrée pendant un court instant.

Feux stop dynamiques

Principe

Les participants au trafic qui suivent sont alertés d'un freinage d'urgence par le clignotement des feux stop. Ceci réduit le danger d'une collision par l'arrière.

Généralités

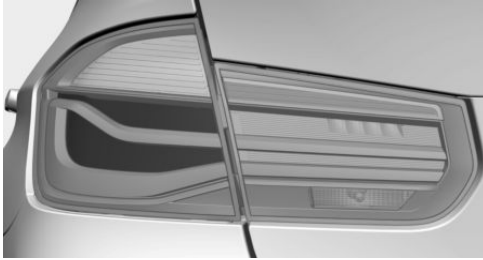

- ▷ Freinage normal : les feux stop s'allument.
- ▷ Freinage brusque : les feux stop clignotent.

Les feux de détresse sont activés peu avant l'immobilisation du véhicule.

Désactivation des feux de détresse :

- ▷ Accélérer.
- ▷ Appuyer sur la touche des feux de détresse.

Active Protection

Généralités

Le pack de sécurité Active Protection comprend des dispositifs indépendants les uns des autres :

- ▷ Système de détection de somnolence.
- ▷ PreCrash.
- ▷ PostCrash.

Système de détection de somnolence

Principe

Le système détecte le relâchement de l'attention ou la fatigue du conducteur lors de trajets longs et monotones, p. ex. sur autoroute. Dans cette situation, il est recommandé de faire une pause.

Consigne de sécurité



AVERTISSEMENT

Le système ne libère pas le conducteur de sa propre responsabilité d'évaluer correctement sa condition physique. L'inattention ou la fatigue croissante ne sera peut-être pas reconnue ou pas à temps. Risque d'accident. Veiller à ce que le conducteur soit reposé et attentif. Adapter votre conduite aux conditions de circulation. ◀

Fonction

Le système est activé à chaque démarrage du moteur et ne peut pas être désactivé.

Après le début du trajet, le système s'adapte au conducteur, de sorte que le relâchement de l'attention ou la fatigue puisse être détectée.

Ce processus prend en compte les critères suivants :

- ▷ Style de conduite personnel, par exemple : braquage.
- ▷ Conditions du trajet, par exemple : heure, durée.

Le système s'active à partir d'environ 70 km/h et peut afficher un message recommandant de faire une pause.

Recommandation de pause

En cas de relâchement de l'attention ou de fatigue du conducteur, un message est affiché sur l'écran de contrôle, recommandant de faire une pause.

Une telle recommandation n'est affichée qu'une seule fois pendant un trajet ininterrompu.

Après une pause, un message recommandant un pause ne peut s'afficher qu'au bout de 45 minutes.

Limites du système

La fonction peut être limitée dans les situations suivantes et ne donner aucun avertissement ou un avertissement erroné :

- ▷ Quand l'heure est mal réglée.
- ▷ Lorsque la vitesse le plus souvent inférieure à environ 70 km/h.
- ▷ En cas de conduite sportive, par exemple avec fortes accélérations ou conduite rapide dans les virages.
- ▷ Dans des situations de conduite active, par exemple lors de changements de voie fréquents.
- ▷ Quand la chaussée est mauvaise.
- ▷ Par fort vent latéral.

Le système sera réinitialisé environ 45 minutes après avoir garé le véhicule, par exemple lors d'une pause pendant un long trajet sur autoroute.

PreCrash

Principe

Ce système permet de détecter, à partir de 30 km/h des situations de conduite dangereuses qui pourraient entraîner un accident. Dans ce genre de situation, des mesures de protection préventives sont prises, de façon à réduire au maximum les dangers en cas d'accident.

Exemples de situations de conduite critiques :

- ▷ Freinages d'urgence.
- ▷ Sous-virage important.
- ▷ Survirage important.

Si le véhicule est équipé du dispositif d'avertissement de proximité avec ou sans fonction de

freinage, des collisions possibles avec des véhicules venant en sens inverse ou stationnés peuvent être détectées dans les limites du système.

Consigne de sécurité



AVERTISSEMENT

Le système ne libère pas le conducteur de sa propre responsabilité. En raison des limites inhérentes au système, des situations de conduite critiques peuvent ne pas être détectées de manière fiable ou à temps. Risque d'accident. Adapter votre conduite aux conditions de circulation. Observer la situation de circulation et intervenir activement dans les situations correspondantes. ◀

Fonction

Après le bouclage des ceintures de sécurité, celles de l'avant seront tendues automatiquement une fois après le démarrage du véhicule.

Les fonctions suivantes s'activent selon les besoins lors des situations de conduite critiques :

- ▷ Les ceintures de sécurité à l'avant sont automatiquement prétendues.
- ▷ Fermeture automatique des vitres.
- ▷ Fermeture automatique du toit ouvrant en verre.

Après une situation de conduite critique n'ayant entraîné aucun accident, les ceintures de sécurité à l'avant seront relâchées. Tous les autres systèmes peuvent être remis à la position souhaitée.

Si la tension de ceinture ne se détend pas automatiquement, s'arrêter et déboucler la ceinture avec le bouton rouge dans la boucle. Boucler de nouveau la ceinture de sécurité avant de reprendre le trajet.

PostCrash

Principe

Dans certaines situations dangereuses, le système peut freiner automatiquement sans intervention du conducteur. Ceci diminue le risque d'entraîner une autre collision et ses conséquences.

Freiner fortement le véhicule

Dans certaines situations, il peut s'avérer nécessaire d'immobiliser plus rapidement le véhicule.

Pour cela, une pression de freinage plus élevée que celle du freinage automatique doit être exercée brièvement lors de l'actionnement de la pédale de frein. Le freinage automatique est alors interrompu.

Interrompre le freinage automatique

Dans certaines situations, il peut s'avérer nécessaire d'interrompre le freinage automatique, p. ex. pour une manœuvre d'évitement.

Interrompre le freinage automatique :

- ▶ Par actionnement de la pédale de frein.
- ▶ Par actionnement de la pédale d'accélérateur.

À l'arrêt

Une fois le véhicule immobilisé, le frein est automatiquement désengagé.

Systèmes de régulation de stabilité

Équipement du véhicule

Ce chapitre décrit tous les équipements de série, spécifiques à un pays et en option proposés pour cette série de modèles. C'est pourquoi des équipements non disponibles pour un véhicule, en raison des options choisies ou du pays, y sont également décrits. Ceci s'applique également aux fonctions et systèmes de sécurité. L'utilisation des fonctions et systèmes correspondants implique le respect des législations nationales locales en vigueur.

Système antiblocage ABS

Le système ABS évite un blocage des roues lors d'un freinage.

La dirigeabilité est conservée, même lors d'un freinage à fond, ce qui accroît la sécurité active de conduite.

L'ABS est réactivé après chaque démarrage du moteur.

Assistant de freinage

Lors d'un actionnement rapide des freins, ce système provoque automatiquement une amplification maximale de la force de freinage. Lors d'un freinage à fond, la distance de freinage est ainsi maintenue la plus courte possible. Les avantages du système ABS sont alors également exploités.

Tant que le freinage à fond est nécessaire, ne pas relâcher la pression sur la pédale de frein.

M Drive

Principe

Les réglages individuels peuvent être effectués en deux configurations prédéfinies pour le véhicule.

Lors du démarrage du moteur, un état de la voiture efficace est activé. M Drive est désactivé.





Généralités



Configurations

Les configurations sont prédéfinies comme suit :

- ▷ « M Drive 1 » : conduite confortable décontractée.
- ▷ « M Drive 2 » : conduite dynamique sportive.

Possibilités de réglage

Symbole	Signification
 « DSC »	Contrôle dynamique de stabilité DSC, voir page 144, et mode dynamique M MDM.
 « Moteur »	Programmes du contrôle dynamique de moteur M, voir page 92.
 « Châssis »	Programmes du châssis adaptatif M, voir page 146.
 « Direction »	Programmes du Servotronic, voir page 147.

Symbole	Signification
 « Boîte vitesses »	Drivelogic, voir page 90 : mode de changement de rapports et programmes de conduite Drivelogic.
 « Aff. Tête Haute »	Vues de l'affichage tête haute, voir page 110.

Configuration de M Drive

Les configurations prédéfinies peuvent être réglées individuellement.

Sur l'écran de contrôle:

1. « Mon véhicule »
2. « M Drive 1 » ou « M Drive 2 »
3. Sélection de la possibilité de réglage désirée.
4. Sélectionner la chaîne souhaitée.



Les réglages individuels seront mémorisés pour le profil actuellement utilisé.

Avec le M Drive activé, une modification du réglage est immédiatement reprise sur le Control Display.

Activation/désactivation de M Drive

Activation

Appuyer sur la touche correspondante sur le volant :

- ▷  Activation de M Drive 1.
- ▷  Activation de M Drive 2.

Si, en mode M Drive, le contrôle de stabilité dynamique DSC est désactivé ou le mode dynamique M est enclenché, un message s'affiche sur le combine d'instruments. Confirmer ce message en appuyant de nouveau sur la touche.

Désactivation

Appuyer de nouveau sur la touche correspondante sur le volant.

Témoins



- ▷ Le témoin s'allume : M Drive est activé.



- ▷ Le témoin clignote : M Drive n'a pas pu être activé. Le système antiblo-cage ABS ou le contrôle dynamique de stabilité DSC régule directement la stabilité dynamique.

Activer de nouveau le M Drive si le témoin ne clignote plus.

Réglage M Drive par les touches

Quand M Drive est activé, les différents réglages effectués en dehors de M Drive peuvent également être modifiés, par exemple via les touches de la console centrale. M Drive est alors désactivé.

Pour réactiver tous les réglages effectués sur le Control Display pour M Drive : appuyer brièvement sur l'une des touches suivantes :



Pour valider les réglages modifiés dans le M Drive : appuyer longuement sur la touche correspondante.

Réinitialisation de M Drive

Les réglages individuels peuvent être réinitialisés à leur valeur standard.

1. « Mon véhicule »
2. « M Drive 1 » ou « M Drive 2 »
3. « Réinitialiser M1 » ou « Réinitialiser M2 »
4. « OK »

Pour annuler la réinitialisation : « Annuler »

Contrôle dynamique de stabilité DSC

Principe

Le système aide au maintien d'une trajectoire sûre du véhicule dans les limites physiques grâce à la réduction de la puissance moteur et par interventions de freinage sur les différentes roues.

Généralités

Le contrôle dynamique de stabilité détecte p. ex. les états de conduite instables suivants :

- ▷ Décrochage de l'arrière du véhicule, ce qui peut entraîner un survirage.
- ▷ Perte d'adhérence des roues avant, ce qui peut entraîner un sous-virage.

Indications de sécurité



AVERTISSEMENT

Le système ne libère pas le conducteur de sa propre responsabilité d'interpréter correctement les conditions de circulation. En raison des limites inhérentes au système, celui-ci ne peut pas toujours réagir automatiquement de manière adéquate dans toutes les situations de circulation. Risque d'accident. Adapter votre conduite aux conditions de circulation. Observer la situation de circulation et intervenir activement dans les situations correspondantes. ◀



AVERTISSEMENT

Lors de la conduite avec une charge sur le toit, p. ex. avec une galerie porte-bagages, le rehaussement du centre de gravité peut supprimer la sécurité de conduite dans certaines situations critiques de conduite. Risque d'accident ou risque de dommages matériels. Ne pas désactiver le contrôle dynamique de stabilité DSC lors de la conduite avec une charge sur le toit. ◀

Aperçu

Touche dans le véhicule



Touche DSC OFF

Témoins et voyants



Le témoin clignote : le DSC régule les forces motrices et de freinage.

Le témoin est allumé : le DSC est tombé en panne.

Désactivation du DSC : DSC OFF

Généralités

La désactivation du DSC conduit à une limitation de la stabilité dynamique à l'accélération et en virage.

Réactiver le DSC dès que possible afin de renforcer la stabilité dynamique du véhicule.

Désactivation du DSC



Appuyer sur la touche jusqu'à ce que le témoin DSC OFF s'allume sur le combiné d'instruments et que DSC OFF s'affiche, mais pas plus de 10 secondes environ.

Le système DSC est désactivé.

Activer le DSC



Appuyer sur la touche.

DSC OFF et le témoin DSC OFF s'éteignent.

Témoins et voyants

DSC OFF s'affiche sur le combiné d'instruments si le DSC est désactivé.



Le témoin est allumé : le DSC est désactivé.

Mode M Dynamic MDM

Principe

Sur une chaussée sèche, le mode M Dynamic permet une conduite avec des accélérations longitudinales et transversales plus importantes, mais avec une stabilité dynamique plus limitée.

Le système effectue des interventions de stabilisation par réduction de la puissance du moteur et par des interventions de freinage sur les roues uniquement dans la plage limite absolue. Dans cette condition de conduite, des corrections supplémentaires au volant peuvent s'avérer nécessaires.

Consigne de sécurité



AVERTISSEMENT

Avec le mode M Dynamic activé, les interventions de stabilisation effectuées sont plus réduites. Risque d'accident ou risque de dommages matériels. Adapter aux conditions de circulation. Observer la situation de circulation et intervenir activement dans les situations correspondantes. Lors des avertissements, ne pas donner inutilement de coup de volant brusque. ◀

Réactiver le DSC dès que possible afin de renforcer la stabilité dynamique du véhicule.

Activation de MDM



Appuyer brièvement sur la touche.

Les témoins MDM et DSC OFF s'allument sur le combiné d'instruments.

Désactivation de MDM



Appuyer sur la touche.

Les témoins MDM et DSC OFF s'éteignent.

Par M Drive

Sur l'écran de contrôle:

1. « Mon véhicule »
2. « M Drive 1 » ou « M Drive 2 »
3. « DSC »
4. « MDM »

Pour appeler le M Drive désiré avec les réglages sélectionnés, appuyer sur la touche correspondante sur le volant :



Un message s'affiche sur le combiné d'instruments. Confirmer ce message en appuyant de nouveau sur la touche.

Désactivation de MDM

Appuyer à nouveau sur la touche 1 ou la touche 2 correspondante sur le volant.

Le mode M Dynamic et les réglages sélectionnés sous M Drive sont désactivés.

Témoins et voyants



Les témoins s'éteignent :

M Dynamic Mode est activé.



Le témoin DSC clignote aussi :

M Dynamic Mode régule les forces motrices et de freinage.





Les témoins s'éteignent :

M Dynamic Mode ou DSC est tombé en panne.

Différentiel M actif

Principe

Le différentiel M actif bloque progressivement l'essieu arrière en fonction de la situation de conduite. Ceci évite le patinage d'une seule roue arrière même quand le DSC est désactivé et en Mode M Dynamic, et garantit ainsi une traction optimale dans toutes les situations de conduite.

Le conducteur est responsable d'adapter son style de conduite à la situation.

Châssis adaptatif M

Principe

Le système réduit les mouvements indésirables du véhicule lorsque vous adoptez un style de conduite dynamique ou sur chaussée déformée.

Selon l'état de la chaussée, la dynamique de conduite et le confort dynamique en sont améliorés.

Programmes

Possibilités de réglage des amortisseurs :

- ▷ « Comfort » : confortable.
- ▷ « Sport » : équilibré.
- ▷ « Sport Plus » : résolument sportif.

Sélection de la chaîne

Par M Drive

Sur l'écran de contrôle:

1. « Mon véhicule »
2. « M Drive 1 » ou « M Drive 2 »

3. « Châssis »

4. Sélectionner la chaîne souhaitée.

Le réglage est immédiatement pris en compte quand M Drive est actif.

Pour activer le mode M Drive désiré avec les réglages sélectionnés, appuyer sur la touche correspondante sur le volant :



Par la touche



Appuyer sur la touche de façon répétée jusqu'à ce que le programme désiré s'affiche sur le combiné d'instruments.

Affichage sur le combiné d'instruments



Châssis adaptatif M avec programme sélectionné quand l'affichage des états du système de la dynamique de conduite est activé, voir page 102.

Assistant de démarrage

Principe

Le système facilite le démarrage en côte. Il n'est pas nécessaire d'actionner le frein de stationnement.

Démarrer avec l'assistant de démarrage

1. Maintenir le véhicule avec la pédale de frein.
2. Relâcher la pédale de frein et démarrer prestement.

Après le relâchement de la pédale de frein, le véhicule est maintenu pendant 2 secondes environ.

Selon le chargement, le véhicule peut aussi reculer légèrement.

Servotronic

Principe

La Servotronic varie la force nécessaire au braquage en fonction de la vitesse du véhicule. À des vitesses faibles, la force nécessaire au braquage est fortement assistée, c'est-à-dire qu'une force faible est nécessaire pour braquer. À des vitesses plus élevées, l'assistance à la force nécessaire au braquage est réduite.

En outre, la force nécessaire au braquage s'adapte en fonction du programme de conduite afin de garantir des trajectoires de virage directes et sportives ou confortables.

Programmes

Possibilités de réglage de la force nécessaire au braquage :

- ▷ « Sport Plus » : élevée.
- ▷ « Sport » : moyenne.
- ▷ « Comfort » : faible.

Sélection de la chaîne

Par M Drive

Sur l'écran de contrôle:

1. « Mon véhicule »
2. « M Drive 1 » ou « M Drive 2 »

3. « Direction »
4. Sélectionner la chaîne souhaitée.

Le réglage est immédiatement pris en compte quand M Drive est actif.

Pour activer le mode M Drive désiré avec les réglages sélectionnés, appuyer sur la touche correspondante sur le volant :



Par la touche



 Appuyer sur la touche de façon répétée jusqu'à ce que le programme désiré s'affiche sur le combiné d'instruments.

Affichage sur le combiné d'instruments

 Servotronic avec le programme sélectionné avec l'affichage activé des états du système de la dynamique de conduite, voir page 102.

Confort dynamique

Équipement du véhicule

Ce chapitre décrit tous les équipements de série, spécifiques à un pays et en option proposés pour cette série de modèles. C'est pourquoi des équipements non disponibles pour un véhicule, en raison des options choisies ou du pays, y sont également décrits. Ceci s'applique également aux fonctions et systèmes de sécurité. L'utilisation des fonctions et systèmes correspondants implique le respect des législations nationales locales en vigueur.

Régulateur de vitesse

Principe

Ce système permet de définir une vitesse souhaitée via les touches au volant. La vitesse souhaitée sera maintenue constante par le système. Pour cela, le système accélère et freine, automatiquement le cas échéant.

Généralités

Selon les réglages du véhicule, la caractéristique du régulateur de vitesse peut varier dans certains intervalles.

Indications de sécurité



AVERTISSEMENT

Le système ne libère pas le conducteur de sa propre responsabilité d'interpréter correctement les conditions de circulation. En raison des limites inhérentes au système, celui-ci ne peut pas toujours réagir automatiquement de manière adéquate dans toutes les situations de circulation. Risque d'accident. Adapter votre conduite aux conditions de circulation. Observer la situation de circulation et intervenir activement dans les situations correspondantes. ◀



AVERTISSEMENT

L'utilisation du système peut entraîner un risque d'accident plus élevé dans les circonstances suivantes :

- ▷ Route sinueuse.
- ▷ Forte circulation.
- ▷ Chaussée glissante, par temps de brouillard, neige, pluie ou sur sol non stabilisé.

Risque d'accident ou risque de dommages matériels. Utiliser le système uniquement lorsque la conduite à vitesse constante est possible. ◀





AVERTISSEMENT

La vitesse souhaitée peut être involontairement réglée ou appelée de manière incorrecte. Risque d'accident. Adapter la vitesse souhaitée aux conditions de circulation. Observer la situation de circulation et intervenir activement dans les situations correspondantes. ◀

Aperçu

Touches au volant

Touche	Fonction
	Activation/désactivation, interruption du régulateur de vitesse, voir page 149.
	Appeler la vitesse, poursuivre la régulation de vitesse, voir page 150.
	Palette : réglage de la vitesse, voir page 149.

Activation/désactivation et interruption du mode régulateur de vitesse

Mise en marche



Appuyer sur la touche du volant.

La marque dans le compteur de vitesse se positionne sur la vitesse actuelle.

Le mode régulateur de vitesse peut être utilisé.

Le cas échéant, le système DSC sera activé.

Arrêt



Appuyer sur la touche du volant.

- ▷ Système activé : appuyer deux fois.
- ▷ Système interrompu : appuyer une fois.

Les affichages s'éteignent. La vitesse de consigne enregistrée est effacée.

Interruption manuelle



Quand le système est activé, appuyer sur la touche sur le volant.

Interrompre automatiquement

Le système est interrompu automatiquement dans les cas suivants :

- ▷ Quand le conducteur freine.
- ▷ Quand l'embrayage est actionné pendant une seconde ou bien est relâché alors qu'aucun rapport n'est engagé.
- ▷ Quand un rapport trop élevée est engagé pour la vitesse actuelle.
- ▷ Quand MDM est activé ou le DSC est dés-activé.
- ▷ Quand le DSC régule.

Réglage de la vitesse

Maintien, enregistrement de la vitesse

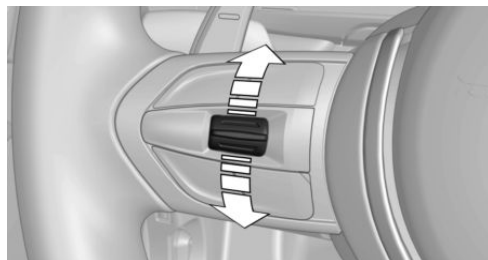

Pousser la manette quand le système est interrompu.

Quand le système est activé, la vitesse actuelle est maintenue et enregistrée comme vitesse de consigne.

La vitesse enregistrée est affichée sur le compteur de vitesse et brièvement dans le combiné d'instruments, voir page 150.

Le cas échéant, le système DSC sera activé.

Modification de la vitesse

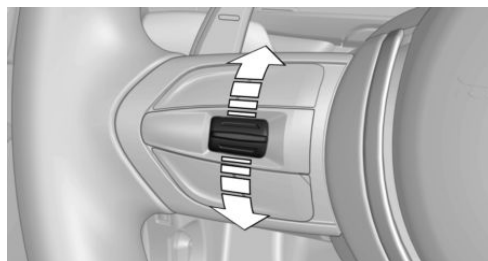

Lever ou abaisser la manette de façon répétée jusqu'à ce que la vitesse de consigne soit réglée.

Quand le régulateur est activé, la vitesse affichée est enregistrée et atteinte sur voie libre.

- ▷ Chaque impulsion sur la manette jusqu'au point de résistance augmente ou diminue la vitesse de consigne d'environ 1 km/h.
- ▷ Chaque pression sur la manette au delà du point de résistance augmente ou diminue

la vitesse de consigne jusqu'à la dizaine de km/h suivante de l'affichage du compteur de vitesse.

La vitesse maximale réglable est fonction du véhicule.

- ▶ Pousser la manette jusqu'au point de résistance et la maintenir fait accélérer ou décélérer le véhicule sans actionnement de la pédale d'accélérateur.

Après relâchement de la touche, la vitesse atteinte est maintenue. Une pression au delà du point de résistance fait accélérer le véhicule plus fortement.

Poursuivre la régulation de vitesse

Généralités

Une régulation de vitesse interrompue peut être reprise et poursuivie par l'appel de la vitesse enregistrée.

Avant d'appeler la vitesse enregistrée, s'assurer que la différence entre la vitesse actuelle et la vitesse enregistrée n'est pas trop importante. Sinon, cela pourrait entraîner un freinage ou une accélération indésirable.

Dans les cas suivants, la valeur enregistrée de la vitesse est effacée et ne peut plus être rappelée :

- ▶ Quand on coupe le système.
- ▶ Quand on coupe le contact.

Appeler la vitesse enregistrée

 Appuyer sur la touche du volant.

Le véhicule reprend et maintient la vitesse mémorisée.

Affichages sur le combiné d'instruments

Témoin



En fonction de l'équipement, le témoin sur le combiné d'instruments indique si le système est activé.

Vitesse souhaitée et vitesse enregistrée

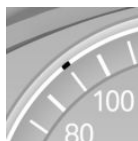

- ▶ Repère vert : le système est actif, le repère indique la vitesse souhaitée.
- ▶ Repère orange : le système est interrompu, le repère indique la vitesse enregistrée.
- ▶ La marque n'est pas allumée : le système est coupé.

Bref affichage d'état



Vitesse de consigne choisie.

Si aucune vitesse n'est affichée, les conditions nécessaires à l'utilisation ne sont éventuellement pas remplies pour le moment.

Affichage sur l'affichage tête haute

Quelques informations du système peuvent également être affichées sur l'affichage tête haute.

Limites du système

Puissance du moteur

La vitesse souhaitée est également maintenue dans les descentes, mais peut toutefois ne pas être atteinte dans les montées si la puissance du moteur est insuffisante.

Détecteur d'obstacles PDC

Principe

Le détecteur d'obstacles PDC facilite les manœuvres de stationnement. Un rapprochement lent d'un objet situé derrière ou, grâce à l'équipement PDC à l'avant, situé devant le véhicule, est signalé par :

- ▶ Des signaux sonores.
- ▶ Un affichage visuel.

Généralités

Les capteurs à ultrasons permettant de mesurer les distances sont montés dans les pare-chocs.

Selon l'environnement et les obstacles, la portée est d'environ 2 m.

L'avertissement sonore n'est émis que dans les situations suivantes :

- ▶ Pour les capteurs avant et les deux capteurs d'angle arrière à environ 60 cm.
- ▶ Pour les capteurs centraux arrière à environ 1,50 m de distance de l'objet.
- ▶ Lorsqu'une collision menace.

Indications de sécurité



AVERTISSEMENT

Le système ne libère pas le conducteur de sa propre responsabilité d'interpréter correctement les conditions de circulation. En raison des limites inhérentes au système, celui-ci ne peut pas toujours réagir automatiquement de manière adéquate dans toutes les situations de circulation. Risque d'accident. Adapter votre conduite aux conditions de circulation. Observer la situation de circulation et intervenir activement dans les situations correspondantes. ◀



AVERTISSEMENT

À vitesses élevées, lorsque le PDC est activé, l'avertissement peut être émis en retard pour des raisons relatives aux lois de la physi-

que. Risque de blessures ou risque de dommages matériels. Éviter de s'approcher d'un objet à grande vitesse. Éviter de démarrer trop vite, lorsque le PDC n'est pas encore activé. ◀

Aperçu

Avec PDC à l'avant : touche dans le véhicule



Touche de l'assistant de stationnement

Capteurs à ultrasons



Capteurs à ultrasons du PDC, p. ex. dans les pare-chocs.

Conditions de fonctionnement

Pour garantir le fonctionnement impeccable :

- ▶ Ne pas occulter les capteurs, p. ex. par des autocollants ou un porte-vélo.
- ▶ Maintenir les capteurs propres et dégagés.

Mise en marche et arrêt

Activation automatique

Mettre le sélecteur en position R alors que le moteur tourne.

Désactivation automatique en marche avant

Le système est désactivé au bout d'une certaine distance ou d'une certaine vitesse.

Au besoin, réactiver le système.

Avec PDC à l'avant : activation et désactivation manuelles



Actionner la touche de l'assistant de stationnement.

- ▶ Marche : la LED s'allume.
- ▶ Arrêt : la LED s'éteint.

Avertissement

Signaux sonores

L'approche d'un objet est signalée selon sa position par une tonalité intermittente. Si par exemple un objet est reconnu à gauche derrière du véhicule, la tonalité est émise par le haut-parleur arrière gauche.

Plus la distance à un objet devient courte, plus les intervalles sont courts.

Si la distance par rapport à un objet reconnu est inférieure à environ 25 cm, une tonalité continue retentit.

Avec PDC à l'avant : si des objets se trouvent aussi bien devant que derrière le véhicule, une tonalité continue alternante retentit.

Volume sonore

Le rapport entre le volume de l'alerte sonore du PDC et celui du système de divertissement peut être réglé.

Par l'iDrive :

1. « Mon véhicule »
2. « Réglages iDrive »
3. « Tonalité »
4. « Réglages du volume »
5. « PDC »
6. Régler la valeur souhaitée.

Le réglage sera mémorisé pour le profil de conducteur actuellement utilisé.

Avertissement optique



Le rapprochement vers un objet sera affiché sur l'écran de contrôle. Des objets assez éloignés y sont déjà affichés avant qu'un signal sonore retentisse.

L'affichage apparaît dès que le détecteur d'obstacles de stationnement - PDC - est activé.

La zone de détection des capteurs est représentée par les couleurs verte, jaune et rouge.

Quand l'image de la caméra de recul s'affiche, le PDC peut être activé :

1. Le cas échéant, basculer le Controller vers la gauche.
2.  « Caméra de recul »

Limites du système

Consigne de sécurité



AVERTISSEMENT

En raison de ses propres limites, le système peut réagir de manière incorrecte ou ne pas réagir. Risque d'accident ou risque de dommages matériels. Tenir compte des remarques concernant les limites du système et intervenir de manière active le cas échéant. ◀

Limites de la mesure à ultrasons

La détection d'objets peut se heurter aux limites physiques de la mesure à ultrasons, p. ex. dans les cas suivants :

- ▷ Pour les jeunes enfants ou les animaux.
- ▷ Pour les personnes avec certaines tenues vestimentaires, par exemple des manteaux.
- ▷ En cas de perturbations externes des ultrasons, par exemple par des passages de véhicules ou des machines bruyantes.
- ▷ Si les capteurs sont encrassés, givrés, endommagés ou déréglés.
- ▷ Dans certaines conditions météorologiques, par exemple humidité de l'air élevée, pluie, chute de neige, chaleur extrême ou vent fort.
- ▷ Pour les timons et attelages de remorques d'autres véhicules.
- ▷ Pour les objets minces ou pointus.
- ▷ Pour les objets en mouvement.
- ▷ Pour les objets saillants, en hauteur, par exemple les corniches ou chargements.
- ▷ Pour les objets présentant des angles et des arêtes vives.
- ▷ Pour les objets présentant des surfaces ou des structures fines, par exemple des clôtures.
- ▷ Pour les objets à surface poreuse.
- ▷ En cas de chargement qui dépasse.
- ▷ Des objets bas déjà indiqués, par exemple des bords de trottoir, peuvent disparaître dans la zone morte des capteurs avant qu'une tonalité continue ne retentisse ou après qu'elle a déjà retenti.

Faux avertissements

Dans les conditions suivantes, le système PDC peut afficher un avertissement, alors qu'aucun obstacle ne se trouve dans la zone de détection :

- ▷ Par forte pluie.

- ▷ En cas de forte salissure ou de givrage des capteurs.
- ▷ Si les capteurs sont couverts de neige.
- ▷ Si la surface de la chaussée est très rugueuse.
- ▷ En présence d'inégalités du sol, par exemple ralentisseurs.
- ▷ Dans de grands bâtiments aux parois lisses à angle droit, par exemple les parkings souterrains.
- ▷ Dans les stations de lavage.
- ▷ Pour les gaz d'échappement épais.
- ▷ Par d'autres sources d'ultrasons, par exemple des balayeuses, des nettoyeurs à vapeur ou des tubes au néon.

Dès que le défaut en présence d'autres sources d'ultrasons ne se produit plus, le système est de nouveau complètement opérationnel.

Dysfonctionnement

Un message Check-Control s'affiche.

La zone de détection des capteurs est représentée par des hachures sur l'écran de contrôle.

Le système PDC est en panne. Faire contrôler le système.

Vue panoramique

Principe

Le système de vue panoramique Surround View contient différents systèmes d'assistance basés caméra qui viennent en renfort lors du stationnement, de manœuvres ainsi que lors de sorties et de carrefours sans visibilité.

- ▷ Caméra de recul, voir page 154.
- ▷ Caméra de vue latérale Side View, voir page 156.
- ▷ Caméra de vue de dessus Top View, voir page 158.

Caméra de recul

Principe

La caméra de recul facilite le stationnement et les manœuvres en marche arrière. Elle montre, sur l'écran de contrôle, la zone située en arrière de votre véhicule.

Consigne de sécurité

AVERTISSEMENT

Le système ne libère pas le conducteur de sa propre responsabilité d'interpréter correctement les conditions de circulation. Risque d'accident. Adapter votre conduite aux conditions de circulation. Contrôler en outre visuellement et directement les conditions de circulation et l'environnement du véhicule et intervenir activement dans les situations correspondantes. ◀

Aperçu

Touche dans le véhicule



Touche de l'assistant de stationnement

Caméra

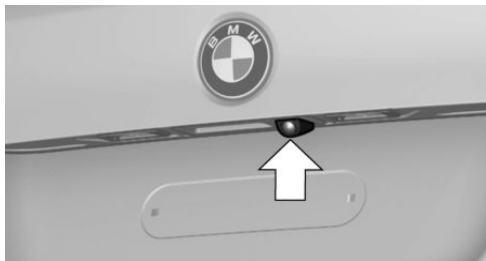

L'objectif de la caméra se trouve dans la poignée du couvercle de coffre.

Un encrassement peut réduire la qualité de l'image. En cas de besoin, nettoyer l'objectif de la caméra.

Mise en marche et arrêt

Activation automatique

Le système est automatiquement activé lorsque la manette de sélection est placée sur R lorsque le moteur tourne.

Quand le système a été activé par iDrive, l'image de la caméra de recul s'affiche.

Désactivation automatique en marche avant

Le système est désactivé au bout d'une certaine distance ou d'une certaine vitesse.

Au besoin, réactiver le système.

Activation/désactivation manuelle

 Actionner la touche de l'assistant de stationnement.

▷ Marche : la LED s'allume.

▷ Arrêt : la LED s'éteint.

PDC s'affiche sur l'écran de contrôle.

Utiliser iDrive pour changer de vue

PDC étant activé ou Top View étant allumé :

1. Le cas échéant, basculer le Controller vers la gauche.
2.  « Caméra de recul »
L'image de la caméra de recul s'affiche.

Affichage sur l'écran de contrôle



Conditions de fonctionnement

- ▶ La caméra de recul est allumée.
- ▶ Le couvercle de coffre est complètement fermé.
- ▶ Maintenir libre la zone de détection de la caméra. Un chargement qui dépasse peut entraîner des dysfonctionnements.

Activation des fonctions d'assistance

Plusieurs fonctions d'assistance peuvent être activées en même temps.

Le cas échéant, basculer le Controller vers la gauche.

- ▶ Lignes d'aide au stationnement
 « Lignes de stationnement »
La trajectoire correspondant à la position du volant et la trajectoire théorique s'affichent.
- ▶ Représentation d'obstacle
 « Représentation d'obstacle »
Des marques tridimensionnelles s'affichent.

Lignes de trajectoire

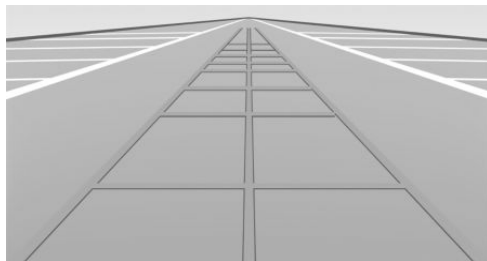

La trajectoire peut s'afficher sur l'image de la caméra de recul.

Les lignes de trajectoire permettent d'estimer l'encombrement nécessaire lors du stationnement et lors des manœuvres sur chaussée plane.

Les lignes de trajectoire dépendent du degré de braquage actuel du volant et seront adaptées en permanence en fonction des mouvements du volant.

Trajectoire théorique

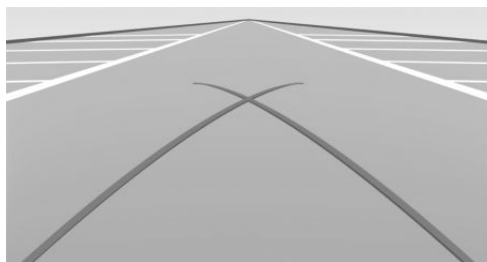

La trajectoire théorique peut être affichée uniquement avec les lignes de trajectoire dans l'image de la caméra de recul.

La trajectoire théorique indique le tracé du plus petit rayon de braquage possible sur chaussée plane.

À partir d'un certain braquage du volant, une seule ligne du cercle de braquage s'affiche.

Représentation d'obstacle

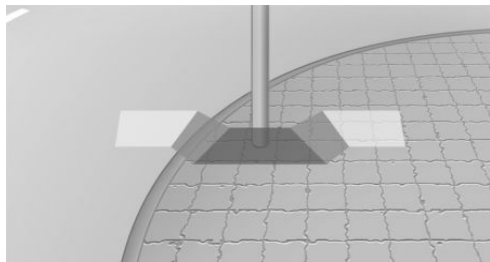

Les marques d'obstacle peuvent être affichées dans l'image de la caméra de recul.

La gradation de couleurs correspond à celle des repères du PDC.

Stationnement en utilisant la trajectoire correspondant à la position du volant et la trajectoire théorique

1. Positionner le véhicule de telle sorte que la trajectoire théorique passe entre les délimitations de l'aire de stationnement visée.

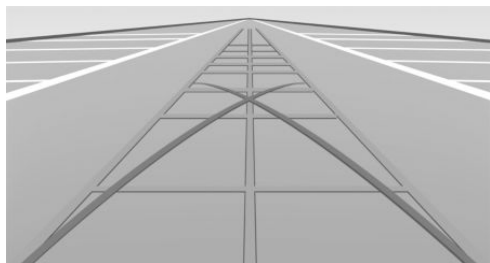

2. Braquer le volant de telle sorte que la trajectoire correspondant à la position du volant coïncide avec la trajectoire théorique.

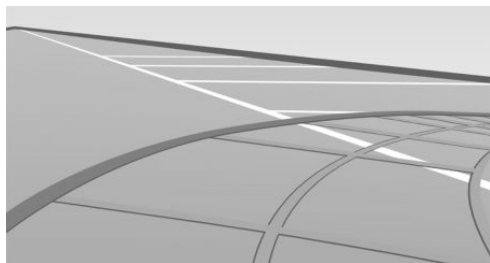

Réglage de l'affichage

Luminosité

Avec caméra de recul en marche :

1. Le cas échéant, basculer le Contrôleur vers la gauche.
2. Sélectionner le symbole ☀ .
3. Tourner le contrôleur jusqu'à l'obtention du réglage désiré, et appuyer sur le Contrôleur.

Contraste

Avec caméra de recul en marche :

1. Le cas échéant, basculer le Contrôleur vers la gauche.
2. Sélectionner le symbole ● .
3. Tourner le contrôleur jusqu'à l'obtention du réglage désiré, et appuyer sur le Contrôleur.

Limites du système

Détection d'objets

Des obstacles très bas ainsi que des objets saillants disposés en hauteur, par exemple des corniches, ne peuvent pas être détectés par le système.

Les fonctions d'assistance tiennent compte aussi des données du PDC.

Observer les instructions dans le chapitre PDC.

Les objets affichés sur l'écran de contrôle peuvent parfois être plus proches dans la réalité qu'ils ne le paraissent. Ne pas estimer la distance par rapport aux objets à l'aide de l'écran.

Side View

Principe

Dans les sorties de garage ou de ruelle à visibilité réduite et aux croisements, Side View per-

met de voir à temps les piétons ou véhicules qui traversent. Des usagers de la route dissimulés par des obstacles latéraux ne sont reconnus depuis le siège du conducteur que très tard. Pour améliorer la visibilité, deux caméras à l'avant du véhicule appréhendent l'espace de circulation latéral. Les images des deux caméras s'affichent simultanément sur l'écran de contrôle.

Consigne de sécurité



AVERTISSEMENT

Le système ne libère pas le conducteur de sa propre responsabilité d'interpréter correctement les conditions de circulation. Risque d'accident. Adapter votre conduite aux conditions de circulation. Contrôler en outre visuellement et directement les conditions de circulation et l'environnement du véhicule et intervenir activement dans les situations correspondantes. ◀

Aperçu

Touche dans le véhicule



Side View

Caméras

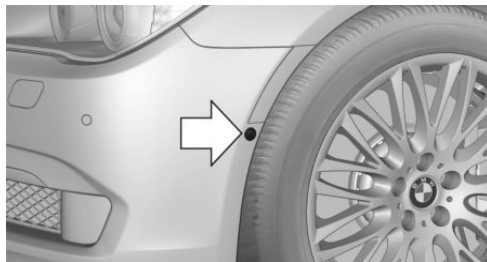

Deux caméras intégrées dans les boucliers servent à la détection.

Les deux objectifs de la caméra se trouvent sur le côté du bouclier.

Un encrassement peut réduire la qualité de l'image. En cas de besoin, nettoyer les objectifs de caméra.

Mise en marche et arrêt

Activation/désactivation manuelle



Appuyer sur la touche.

Désactivation automatique en marche avant

Le système est désactivé au bout d'une certaine distance ou d'une certaine vitesse.

Au besoin, réactiver le système.

Affichage

L'espace de circulation latéral s'affiche sur l'écran de contrôle.

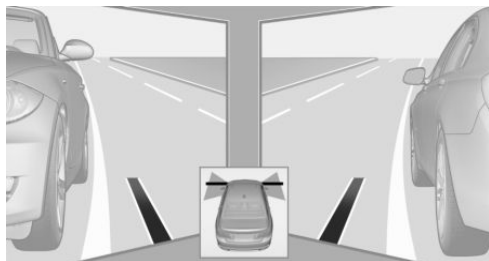

Des lignes auxiliaires en bas de l'image montrent la position de l'avant du véhicule.

Luminosité

Side View étant activé :

1. Le cas échéant, basculer le Controller vers la gauche.
2. ☀ « Luminosité »
3. Tourner le contrôleur jusqu'à l'obtention du réglage désiré, et appuyer sur le Controller.

Contraste

Side View étant activé :

1. Le cas échéant, basculer le Controller vers la gauche.
2. 🌓 « Contraste »
3. Tourner le contrôleur jusqu'à l'obtention du réglage désiré, et appuyer sur le Controller.

Limites du système

La zone de détection des caméras atteint au maximum 100 m.

Top View

Principe

Top View vous facilite autant le stationnement que les autres manœuvres. Il affiche pour cela les côtés porte et chaussée du véhicule sur l'écran de contrôle.

Généralités

Les vues sont prises par deux caméras intégrées dans les rétroviseurs extérieurs et par la caméra de recul.

La portée est d'au moins 2 m sur les côtés et à l'arrière.

Il est ainsi possible de détecter précocement les obstacles jusqu'à hauteur des rétroviseurs extérieurs.

Consigne de sécurité



AVERTISSEMENT

Le système ne libère pas le conducteur de sa propre responsabilité d'interpréter correctement les conditions de circulation. Risque d'accident. Adapter votre conduite aux conditions de circulation. Contrôler en outre visuellement et directement les conditions de circulation et l'environnement du véhicule et intervenir activement dans les situations correspondantes. ◀

Aperçu

Touche dans le véhicule



Touche de l'assistant de stationnement

Caméras

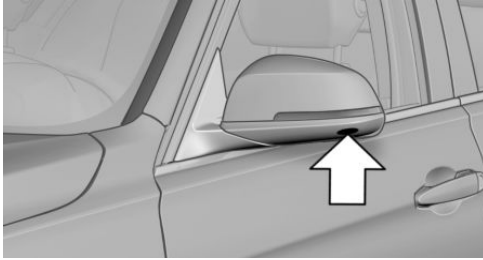

Caméras placées dans le bas des coques de rétroviseurs extérieurs.

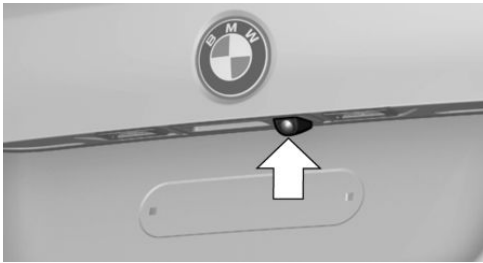

Caméra de recul

Un encrassement peut réduire la qualité de l'image. En cas de besoin, nettoyer les objectifs de caméra.

Mise en marche et arrêt

Activation automatique

Le système est automatiquement activé lorsque la manette de sélection est placée sur R lorsque le moteur tourne.

Les images de Top View et du PDC s'affichent quand le système a été activé par l'intermédiaire de iDrive.

Désactivation automatique en marche avant

Le système est désactivé au bout d'une certaine distance ou d'une certaine vitesse.

Au besoin, réactiver le système.

Activation/désactivation manuelle



Actionner la touche de l'assistant de stationnement.

- ▷ Marche : la LED s'allume.
- ▷ Arrêt : la LED s'éteint.

Caméra de vue de dessus Top View s'affiche.

Affichage

Avertissement optique

L'approche d'un objet peut être affichée sur l'écran de contrôle.

À faible distance d'un objet à l'avant, une barre rouge est représentée devant le véhicule, conformément à l'affichage PDC.

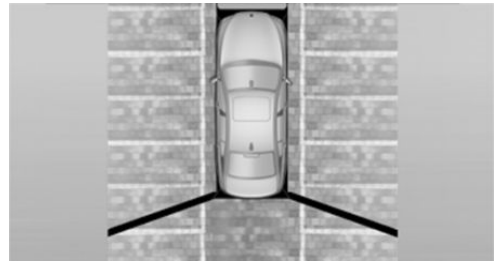

L'affichage apparaît dès que le Top View est activé.

Quand l'image de la caméra de recul s'affiche, Top View le PDC peut être activé :

1. Le cas échéant, basculer le Controller vers la gauche.
2.  « Caméra de recul »

Luminosité

Top View étant allumé :

1. Le cas échéant, basculer le Controller vers la gauche.
2. Sélectionner le symbole .
3. Tourner le contrôleur jusqu'à l'obtention du réglage désiré, et appuyer sur le Controller.

Contraste

Top View étant allumé :

1. Le cas échéant, basculer le Controller vers la gauche.
2. Sélectionner le symbole .
3. Tourner le contrôleur jusqu'à l'obtention du réglage désiré, et appuyer sur le Controller.

Affichage du diamètre de braquage et de la trajectoire correspondant à la position du volant

- ▷ La trajectoire théorique statique rouge montre l'espace requis latéralement lors d'un braquage à fond.
- ▷ La trajectoire variable correspondant à la position du volant, illustrée en vert, aide à estimer l'espace réel requis latéralement. La trajectoire dépend de la vitesse enclenchée et de l'angle de braquage. La trajectoire correspondant à la position du volant est adaptée continûment avec les mouvements du volant.

1. Le cas échéant, basculer le Controller vers la gauche.
2.  « Lignes de stationnement »

Le diamètre de braquage et la trajectoire correspondant à la position du volant s'affichent.

Limites du système

Dans les situations suivantes, Top View ne peut pas être utilisé :

- ▷ Quand la porte est ouverte.
- ▷ Quand le couvercle de coffre est ouvert.
- ▷ Quand le rétroviseur extérieur est rabattu.
- ▷ Dans de mauvaises conditions d'éclairage.

Dans certaines de ces situations, l'écran affiche un message Check-Control.

Assistant de stationnement

Principe

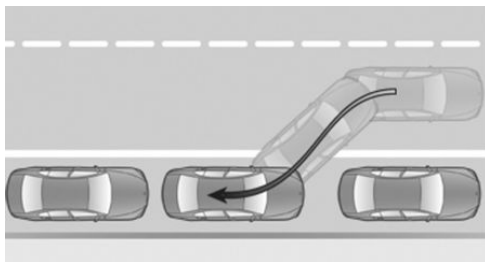

Le système assiste le conducteur lors du stationnement latéral parallèle à la chaussée.

Généralités

L'utilisation de l'assistant de stationnement se compose de trois étapes :

- ▷ Mise en marche et activation.
- ▷ Recherche d'emplacement libre.
- ▷ Stationnement.

L'état du système et les instructions nécessaires seront affichées sur l'écran de contrôle.

Des capteurs à ultrasons mesurent l'espace de stationnement aux deux extrémités du véhicule.

L'assistant de stationnement calcule la courbe de stationnement optimale et prend en charge le braquage du volant pendant la manœuvre.

L'assistant utilise les capteurs du détecteur d'obstacles PDC. Observer les consignes de sécurité du détecteur d'obstacles PDC.

Indications de sécurité



AVERTISSEMENT

Le système ne libère pas le conducteur de sa propre responsabilité d'interpréter correctement les conditions de circulation. En raison des limites inhérentes au système, celui-ci ne peut pas toujours réagir automatiquement de manière adéquate dans toutes les situations de circulation. Risque d'accident. Adap-

ter votre conduite aux conditions de circulation. Observer la situation de circulation et intervenir activement dans les situations correspondantes. ◀



REMARQUE

L'assistant de stationnement peut diriger le véhicule par-dessus les bordures de trottoir ou le faire monter sur ces derniers. Risque de dommages matériels. Observer la situation de circulation et intervenir activement dans les situations correspondantes. ◀

Aperçu

Touche dans le véhicule



Touche de l'assistant de stationnement

Capteurs à ultrasons

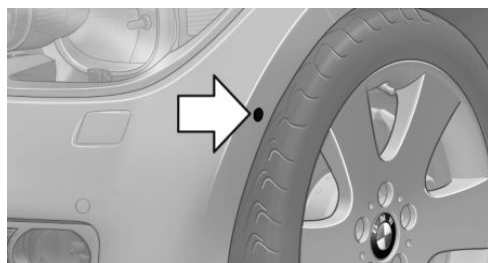

Les quatre capteurs à ultrasons permettant de mesurer les espaces de stationnement se trouvent sur les côtés du véhicule, à l'avant et à l'arrière.

Les capteurs à ultrasons permettant de mesurer les espaces de stationnement libres se trouvent sur les côtés du véhicule.

Conditions de fonctionnement

Capteurs à ultrasons

Pour garantir le fonctionnement impeccable :

- ▷ Ne pas occulter les capteurs, par exemple par des autocollants.
- ▷ Maintenir les capteurs propres et dégagés.

Pour mesurer les emplacements de stationnement libres

- ▷ Conduite rectiligne en marche avant jusqu'à environ 35 km/h.
- ▷ Distance maximale par rapport à la file de véhicules garés : 1,5 m.

Emplacement de stationnement libre approprié

- ▷ Emplacement libre entre deux objets dont la longueur minimale est d'environ 1,5 m.
- ▷ Longueur minimale de l'emplacement libre : longueur du véhicule plus environ 1,2 m.
- ▷ Profondeur minimale : environ 1,5 m.

Pour la manœuvre de stationnement

- ▷ Les portes et le couvercle de coffre sont fermés.
- ▷ Le frein de stationnement est desserré.
- ▷ Pour garer le véhicule dans des emplacements de stationnement du côté conducteur, il est indispensable le cas échéant d'actionner le clignotant correspondant.

Mise en marche et activation

Mise en marche avec la touche



Actionner la touche de l'assistant de stationnement.

La LED s'allume.

L'écran de contrôle affiche l'état actuel de la recherche d'un emplacement de stationnement libre.

 L'assistant de stationnement est activé automatiquement.

Mise en marche avec la marche arrière



Engager la marche arrière.

L'écran de contrôle affiche l'état actuel de la recherche d'un emplacement de stationnement libre.

Activation :  « Park Assist »

Affichage sur l'écran de contrôle

Système activé/désactivé

Symbole	Signification
	Gris : système pas disponible. Blanc : système disponible, mais pas activé.
	Système activé.

Recherche d'emplacement libre et état du système

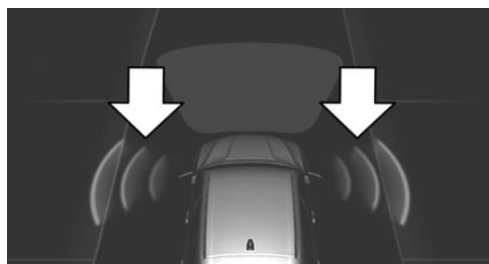

- ▷ Symboles de couleur, voir les flèches, à côté du schéma du véhicule. L'assistant de stationnement est activé et la recherche d'emplacement libre est active.
- ▷ Les emplacements libres adaptés sont affichés sur l'écran de contrôle, au niveau du



bord de la chaussée, à côté du symbole véhicule. Quand l'assistant de stationnement est activé, les emplacements libres adaptés sont mis en évidence en couleur.

- ▷  Opération de stationnement active. Le système prend en charge le braquage.

- ▷ La recherche d'emplacement libre est toujours active quand le véhicule se déplace tout droit en marche avant et à vitesse lente, même si le système est désactivé. Dans ce cas, l'affichage sur l'écran de contrôle apparaît en gris.

Se garer avec l'assistant de stationnement

Stationnement

1.  Actionner la touche de l'assistant de stationnement ou engager la marche arrière pour activer l'assistant de stationnement, voir page 161. Activer l'assistant de stationnement le cas échéant.
 L'assistant de stationnement est activé.
2. Avancer avec une vitesse jusqu'à env. 35 km/h et à une distance de 1,5 m maximum le long de la rangée de véhicules garés.
L'état de la recherche d'emplacement libre et les emplacements libres possibles sont affichés sur l'écran de contrôle, voir page 162.
3. Suivre les instructions sur l'écran de contrôle.



Pour atteindre une position de stationnement optimale, attendre la fin de l'opération de braquage automatique après le changement de rapport à l'arrêt.

La fin de l'opération de stationnement s'affiche sur l'écran de contrôle.

4. Adapter soi-même la position de stationnement si nécessaire.

Interruption manuelle de l'opération

Il est possible d'interrompre l'assistant de stationnement à tout moment :

- ▷  Actionner la touche de l'assistant de stationnement.
- ▷ Sélectionner le symbole  « Park Assist » sur l'écran de contrôle.

Interruption automatique de l'opération

Le système s'arrête automatiquement dans les cas suivants :

- ▷ Lors du maintien du volant ou lorsque vous dirigez vous-mêmes le véhicule.
- ▷ Lorsque le rapport sélectionné ne correspond pas à l'indication sur l'écran de contrôle.
- ▷ À des vitesses supérieures à 10 km/h environ.
- ▷ Le cas échéant, sur chaussée enneigée ou glissante.
- ▷ Le cas échéant en présence d'obstacles difficiles à franchir, par exemple des bords de trottoir.
- ▷ En cas d'obstacles survenant soudainement.
- ▷ Lorsque le détecteur d'obstacle PDC affiche une distance trop faible.
- ▷ En cas de dépassement d'un nombre maximum de manœuvres de stationnement ou de la durée de manœuvre.
- ▷ Quand le clignotant indique la direction opposée au côté de stationnement souhaité.
- ▷ Lors de la commutation d'autres fonctions sur l'écran de contrôle.

Un message Check-Control s'affiche.

Affichage clignotant sur la manette de sélection de la boîte de vitesses à double embrayage

Dans certaines situations de conduite, après l'interruption de la fonction, le rapport véritablement engagé dans la boîte de vitesses peut différer de celui indiqué par la manette de sélection ; ici, l'affichage de la manette de sélection clignote.

Dans ce cas, observer l'affichage sur le combiné d'instruments, voir page 90.

Poursuite de l'opération

Le cas échéant, une manœuvre de stationnement interrompue peut être poursuivie.

Pour cela, activer de nouveau l'assistant de stationnement, voir page 161, et suivre les instructions affichées sur l'écran de contrôle.

Arrêt

Le système peut être désactivé de la manière suivante :

- ▷  Actionner la touche de l'assistant de stationnement.
- ▷ Couper le contact.

Limites du système

Consigne de sécurité



AVERTISSEMENT

En raison de ses propres limites, le système peut réagir de manière incorrecte ou ne pas réagir. Risque d'accident ou risque de dommages matériels. Tenir compte des remarques concernant les limites du système et intervenir de manière active le cas échéant. ◀

Pas d'assistant de stationnement

L'assistant de stationnement ne permet pas de garer le véhicule plus facilement dans les situations suivantes :

- ▷ Dans des virages serrés.

Restrictions du fonctionnement

La fonction peut être limitée, par exemple dans les situations suivantes :

- ▷ Sur sol inégal, par exemple routes caillouteuses.
- ▷ Sur sol glissant.
- ▷ Sur fortes pentes.
- ▷ En cas d'amas de feuilles mortes ou de tas de neige dans le créneau.
- ▷ En cas de fossés ou de vides, p. ex. un bordure de quai.

Limites de la mesure à ultrasons

La détection d'objets peut se heurter aux limites physiques de la mesure à ultrasons, p. ex. dans les cas suivants :

- ▷ Pour les jeunes enfants ou les animaux.
- ▷ Pour les personnes avec certaines tenues vestimentaires, par exemple des manteaux.
- ▷ En cas de perturbations externes des ultrasons, par exemple par des passages de véhicules ou des machines bruyantes.
- ▷ Si les capteurs sont encrassés, givrés, endommagés ou déréglés.
- ▷ Dans certaines conditions météorologiques, par exemple humidité de l'air élevée, pluie, chute de neige, chaleur extrême ou vent fort.
- ▷ Pour les timons et attelages de remorques d'autres véhicules.
- ▷ Pour les objets minces ou pointus.
- ▷ Pour les objets en mouvement.
- ▷ Pour les objets saillants, en hauteur, par exemple les corniches ou chargements.
- ▷ Pour les objets présentant des angles et des arêtes vives.
- ▷ Pour les objets présentant des surfaces ou des structures fines, par exemple des clôtures.
- ▷ Pour les objets à surface poreuse.
- ▷ En cas de chargement qui dépasse.

- ▷ Des objets bas déjà indiqués, par exemple des bords de trottoir, peuvent disparaître dans la zone morte des capteurs avant qu'une tonalité continue ne retentisse ou après qu'elle a déjà retenti.

Le cas échéant, le système détecte des emplacements de stationnement qui ne conviennent pas ou bien des emplacements de stationnement qui conviennent ne sont pas détectés.

Dysfonctionnement

Un message Check-Control s'affiche.

L'assistant de stationnement est en panne.
Faire contrôler le système.

Climatisation

Équipement du véhicule

Ce chapitre décrit tous les équipements de série, spécifiques à un pays et en option proposés pour cette série de modèles. C'est pourquoi des équipements non disponibles pour un

véhicule, en raison des options choisies ou du pays, y sont également décrits. Ceci s'applique également aux fonctions et systèmes de sécurité. L'utilisation des fonctions et systèmes correspondants implique le respect des législations nationales locales en vigueur.

Climatiseur automatique

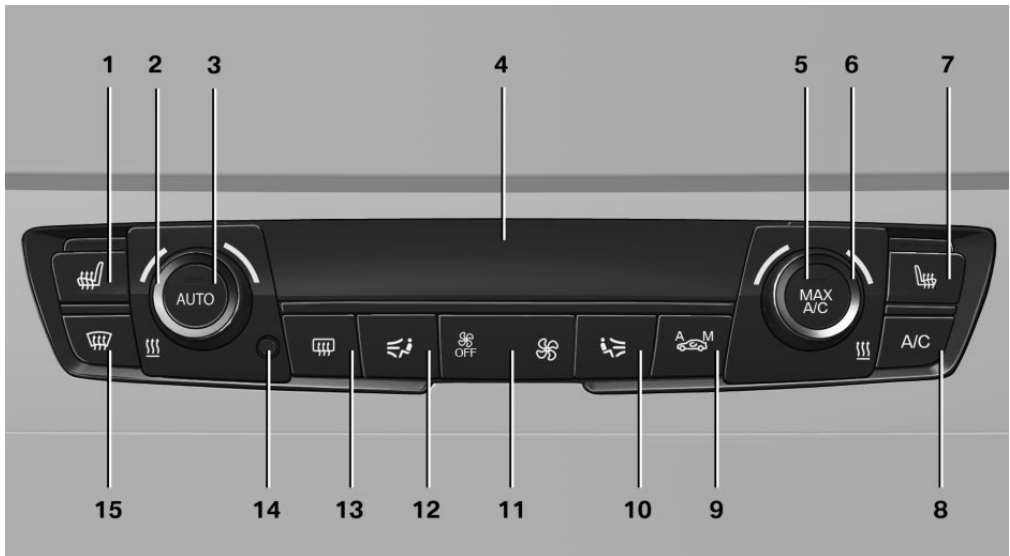

- | | | | | |
|---|------------------------------|----|----|--|
| 1 | Chauffage de siège, à gauche | 64 | 9 | AUC/Mode de recyclage d'air |
| 2 | Température, à gauche | | 10 | Diffusion d'air, à droite |
| 3 | Programme AUTO | | 11 | Débit d'air, intensité AUTO |
| 4 | Visuel | | 12 | Diffusion d'air, à gauche |
| 5 | Refroidissement maximal | | 13 | Dégivrage de lunette arrière |
| 6 | Température, à droite | | 14 | Capteur de température de l'habitacle — toujours le maintenir dégagé |
| 7 | Chauffage de siège, à droite | 64 | 15 | Dégivrage et désembuage des vitres |
| 8 | Fonction de refroidissement | | | |

Fonctions de climatisation en détail

Mise en marche/arrêt du système

Mise en marche

Appuyer sur une touche quelconque, sauf

- ▷ Chauffage de la lunette arrière.
- ▷ Chauffage du siège.

Arrêt



Dans la plus petite vitesse, appuyer sur la touche à gauche.

Température



Tourner la molette pour régler la température désirée.

Le climatiseur automatique régule cette température très vite, si nécessaire à une puissance de refroidissement ou de chauffage élevée, et la maintient ensuite constante.

Éviter de modifier les réglages de température à des intervalles trop courts. Le climatiseur automatique n'a sinon pas suffisamment de temps pour régler la température définie.

Fonction de refroidissement

L'air de l'habitacle est refroidi, séché puis réchauffé selon la température choisie.

L'habitacle peut être refroidi uniquement lorsque le moteur tourne.



Appuyer sur la touche.

La fonction de refroidissement est activée ou désactivée.

Selon la situation météorologique, le pare-brise et les vitres latérales peuvent s'embuer brièvement après le démarrage du moteur.

Lorsque le programme AUTO est activé, la fonction de refroidissement est activée automatiquement.

Une condensation d'eau, voir page 185, se produit dans le climatiseur automatique et est évacuée sous le véhicule.

Refroidissement maximal



Appuyer sur la touche.

Le système passe au réglage de la température la plus basse, à un débit optimal et en mode de recyclage d'air.

L'air sort par les diffuseurs en direction du buste. Pour cela, ouvrir les diffuseurs.

La fonction est disponible au-dessus d'une température extérieure d'env. 0 °C et lorsque le moteur tourne.

Quand le programme est activé, on peut adapter le débit d'air.

Programme AUTO



Appuyer sur la touche.

Le débit d'air, la diffusion de l'air et la température sont réglés automatiquement.

En fonction de la température choisie, de l'intensité du programme automatique et des influences extérieures, l'air est envoyé en direction du buste, du pare-brise, des vitres latérales et du plancher.

Lorsque le programme AUTO est activé, la fonction de refroidissement, voir page 166, est activée automatiquement.

En même temps, un détecteur de buée pilote le programme pour éviter, dans la mesure du possible, la formation de buée sur les vitres.

Intensité du programme AUTO

Lorsque le programme AUTO est activé, la régulation automatique peut modifier l'intensité.



Actionner la touche gauche ou droite : réduire ou augmenter l'intensité.

L'intensité choisie s'affiche sur le visuel du climatiseur automatique.

Contrôle automatique de recyclage de l'air/Fonction de recirculation de l'air

En cas d'odeurs ou de polluants dans l'air extérieur, vous pouvez couper temporairement l'arrivée d'air frais. L'air de l'habitacle est alors recyclé.



Appuyer plusieurs fois de suite sur la touche pour sélectionner un mode de fonctionnement :

- ▷ LED éteintes : l'air extérieur est admis en permanence dans le véhicule.
- ▷ LED gauche allumée, mode AUC : un capteur détecte les substances polluantes de l'air extérieur et coupe alors automatiquement l'admission d'air frais.
- ▷ LED droite allumée, recyclage d'air : l'admission d'air extérieur est coupée en permanence.

Le mode recyclage d'air se coupe automatiquement aux basses températures extérieures au bout d'un certain temps pour éviter l'embuage des vitres.

Lorsque le mode de recyclage d'air est activé en permanence, la qualité de l'air dans l'habitacle diminue et l'embuage des vitres augmente.

Quand les vitres sont embuées, arrêter le recyclage d'air et appuyer sur la touche AUTO pour profiter des avantages du détecteur de buée. S'assurer que l'air peut atteindre le pare-brise.

Débit d'air manuel

Pour pouvoir régler manuellement le débit d'air, désactiver d'abord le programme AUTO.



Actionner la touche gauche ou droite : réduire ou augmenter le débit d'air.

Le débit d'air choisi s'affiche sur le visuel du climatiseur automatique.

Le débit d'air du climatiseur automatique est réduit le cas échéant pour ménager la batterie.

Répartition d'air manuelle



Appuyer plusieurs fois de suite sur la touche pour sélectionner un programme :

- ▷ Buste.
- ▷ Buste et plancher.
- ▷ Plancher.
- ▷ Vitres et plancher : seulement côté conducteur.
- ▷ Vitres, buste et plancher : seulement côté conducteur.

Quand les vitres sont embuées, appuyer sur la touche AUTO pour profiter des avantages du détecteur de buée.

Dégivrage et désembuage des vitres



Appuyer sur la touche.

Le givre et la buée du pare-brise et des vitres latérales avant sont éliminés rapidement.

Pour cela, orienter le cas échéant les diffuseurs latéraux vers les vitres latérales.

Quand le programme est activé, on peut adapter le débit d'air.

Quand les vitres sont embuées, activer aussi la fonction de refroidissement ou appuyer sur la touche AUTO pour profiter des avantages du détecteur de buée.

Dégivrage de lunette arrière



Appuyer sur la touche.

Le chauffage de la lunette arrière s'éteint automatiquement au bout d'un certain temps.

Microfiltre/Filtre au charbon actif

Le filtre à microparticules/filtre à charbon actif filtre la poussière, le pollen et les substances gazeuses nocives de l'air extérieur et recyclé.

Ce filtre doit être remplacé lors de l'entretien, voir page 218, du véhicule.

Ventilation

Ventilation à l'avant

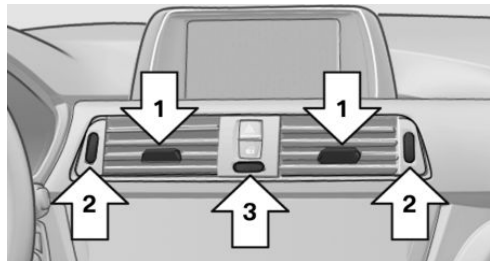

- ▷ Manettes pour modifier l'orientation du flux d'air, flèches 1.
- ▷ Molettes pour l'ouverture et la fermeture progressive des diffuseurs, flèches 2.
- ▷ Molette pour module la température au niveau du haut du corps, flèche 3.

Vers le bleu : plus froid.

Vers le rouge : plus chaud.

La température de l'habitacle définie pour le conducteur et le passager avant n'en est pas modifiée.

Réglage de la ventilation

- ▷ Ventilation pour le refroidissement :
Orienter les diffuseurs de telle sorte que l'air soit dirigé dans votre direction, par exemple quand le véhicule a été chauffé par le soleil.
- ▷ Ventilation sans courant d'air :
Orienter les diffuseurs de telle sorte que l'air passe à côté de vous.

Ventilation à l'arrière

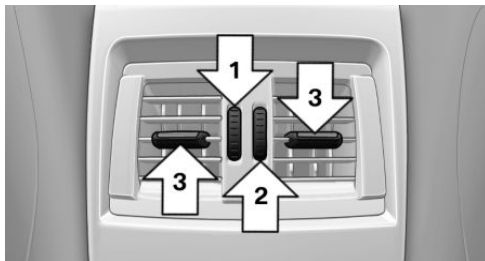

- ▷ Molette pour l'ouverture et la fermeture progressive des diffuseurs, flèche 1.
- ▷ Molette pour moduler la température de la ventilation, flèche 2.
Vers le bleu : plus froid.
Vers le rouge : plus chaud.
La température intérieure réglée n'en sera pas modifiée.
- ▷ Manettes pour modifier l'orientation du flux d'air, flèches 3.

Ventilation auxiliaire

Principe

La ventilation auxiliaire ventile l'habitacle et abaisse le cas échéant sa température.

Quelle que soit la température extérieure, le système peut être allumé et éteint par le biais de deux heures présélectionnées de mise en marche et d'arrêt ou bien directement. Il reste allumé 30 minutes.

Ouvrir les diffuseurs de la ventilation pour que l'air puisse se dégager.

Mise en marche et arrêt directs

Sur l'écran de contrôle:

1. « Mon véhicule »
2. « Réglages véhicule »

3. Éventuellement « Confort de climatisation »
 4. « Activer ventilation aux. imméd. »
-  Le symbole figurant sur le climatiseur automatique clignote lorsque le système est activé.

Programmation de l'heure de mise en marche

Sur l'écran de contrôle:

1. « Mon véhicule »
2. « Réglages véhicule »
3. Éventuellement « Confort de climatisation »
4. « Ventilation auxiliaire »
5. Sélectionner l'heure de mise en marche souhaitée.
6. Régler l'heure souhaitée.

Activation de l'heure de mise en marche

Sur l'écran de contrôle:

1. « Mon véhicule »
2. « Réglages véhicule »
3. Éventuellement « Confort de climatisation »
4. « Heure de mise en service à: »
Activer l'heure de mise en marche souhaitée.

 Le symbole figurant sur le climatiseur automatique est allumé lorsque l'heure de mise en marche est activée.

Le symbole  qui se trouve sur le climatiseur automatique clignote quand le système se met en marche.

Le système ne se met en marche que dans les 24 heures qui suivent. Ensuite, il faut l'activer de nouveau.

Équipement intérieur

Équipement du véhicule

Ce chapitre décrit tous les équipements de série, spécifiques à un pays et en option proposés pour cette série de modèles. C'est pourquoi des équipements non disponibles pour un véhicule, en raison des options choisies ou du pays, y sont également décrits. Ceci s'applique également aux fonctions et systèmes de sécurité. L'utilisation des fonctions et systèmes correspondants implique le respect des législations nationales locales en vigueur.

Pare-soleil

Protection anti-éblouissement

Rabattre le pare-soleil vers le bas ou vers le haut.

Miroir de courtoisie

Un miroir de courtoisie se trouve dans le pare-soleil derrière un cache. Lors de l'ouverture du volet, l'éclairage du miroir s'allume.

Cendrier/Allume-cigare

Cendrier

Ouverture

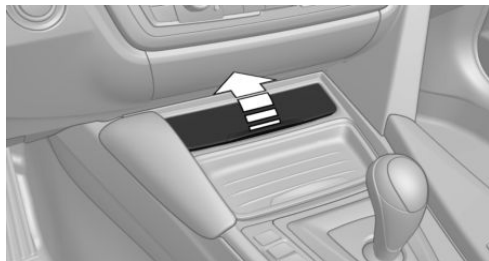

Soulever le couvercle.

Vidage

Retirer l'insert.

Allume-cigare



AVERTISSEMENT

Tout contact avec la résistance brûlante ou la douille brûlante de l'allume-cigare peut entraîner des brûlures. Les matériaux inflammables peuvent s'enflammer si l'allume-cigare tombe dessus ou qu'il est tenu contre des objets inflammables. Danger d'incendie et risque de blessures. Saisir l'allume-cigare par sa poignée. S'assurer que les enfants ne peuvent pas utiliser l'allume-cigare et se brûler avec, par exemple en emportant avec vous la télécommande lorsque vous quittez le véhicule. ◀



REMARQUE

Si des objets métalliques tombent dans la prise de courant, ils peuvent provoquer un court-circuit. Risque de dommages matériels. Après utilisation de la prise, remettre en place l'allume-cigare ou le couvercle de prise. ◀



L'allume-cigare se trouve à côté du cendrier.



Enfoncer l'allume-cigare.

Dès que l'allume-cigare est repoussé vers l'extérieur, il peut être retiré.

Prises de courant

Généralités

La douille de l'allume-cigare peut servir de prise de courant pour les appareils électriques lorsque le moteur tourne ou le contact est mis.

La charge totale de toutes les prises de courant ne peut pas dépasser 140 Watt sous 12 V.

Ne pas endommager la douille par des fiches inappropriées.

Indications de sécurité



REMARQUE

Les chargeurs pour les batteries du véhicule peuvent travailler avec des tensions et des courants élevés, ce qui peut surcharger ou endommager le réseau de bord 12 volts. Risque de dommages matériels. Raccorder les chargeurs de batterie uniquement aux points de reprise pour dépannage dans le compartiment moteur. ◀



REMARQUE

Si des objets métalliques tombent dans la prise de courant, ils peuvent provoquer un court-circuit. Risque de dommages matériels. Après utilisation de la prise, remettre en place l'allume-cigare ou le couvercle de prise. ◀

Console centrale avant



Soulever le couvercle et retirer le cache ou l'allume-cigare.

Console centrale arrière



Retirer le cache.

Dans le compartiment à bagages



La prise de courant se trouve à gauche dans le compartiment à bagages.

Interface USB

Généralités

Tenir compte des remarques concernant le raccordement d'appareils mobiles sur l'interface USB présentées dans le chapitre connexions USB, voir page 32.

Dans l'accoudoir central

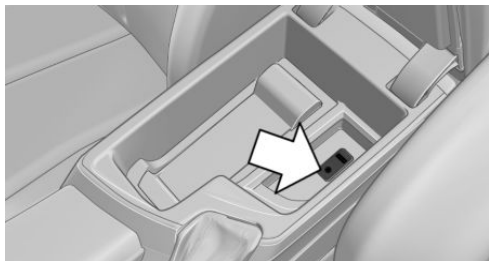

Une interface USB se trouve dans l'accoudoir central.

Dans la console centrale

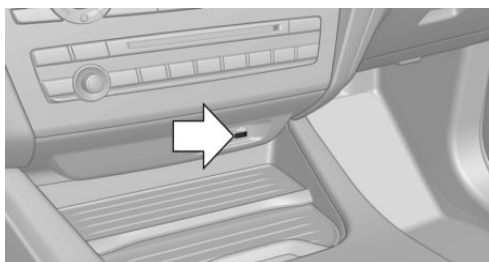

Une interface USB se trouve dans la console centrale.

Système de transport d'objets longs

Principe

Il est possible d'agrandir le compartiment à bagages en rabattant le dossier des sièges arrière.

Le dossier des sièges arrière est divisé 60/40.

Il est possible de rabattre les côtés séparément ou bien tout le dossier des sièges arrière.

Indications de sécurité



AVERTISSEMENT

Risque de pincement en rabattant les dossiers de siège arrière. Risque de blessures ou risque de dommages matériels. Avant le basculement, s'assurer que la zone de déplacement du dossier de siège arrière et de l'appuie-tête soit libre. ◀



AVERTISSEMENT

La stabilité du système de retenue pour enfants est limitée, voire supprimée, en cas de position ou de montage incorrects du siège. Risque de blessures ou danger de mort. Veiller à ce que le système de retenue pour enfants repose bien contre le dossier du siège. Adapter l'inclinaison du dossier de tous les sièges concernés et régler correctement les sièges. Veiller à ce que les sièges et leurs dossiers soient correctement enclenchés. Si possible, adapter la hauteur des appuie-tête ou retirer ceux-ci. ◀

Ouverture

1. Tirer le levier qui convient dans le compartiment à bagages pour déverrouiller le dossier de siège arrière.

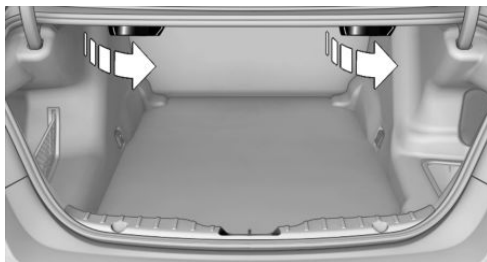

2. Le dossier déverrouillé se déplace légèrement vers l'avant.



3. Rabattre le dossier vers l'avant.

Fermeture



AVERTISSEMENT

Lorsqu'un dossier de siège arrière n'est pas verrouillé, un chargement non arrimé peut être catapulté dans l'habitacle, par exemple en cas d'accident, de manœuvre de freinage ou d'évitement. Risque de blessures. Veiller à ce que le verrouillage soit enclenché lorsque l'on rabat les dossiers de siège. ◀

Rabattre le dossier du siège arrière en position assise, puis l'enclencher.

Des anneaux d'arrimage se trouvent dans le compartiment à bagages permettant l'arrimage du chargement, voir page [186](#), avec des filets ou des tendeurs.

Vide-poches

Équipement du véhicule

Ce chapitre décrit tous les équipements de série, spécifiques à un pays et en option proposés pour cette série de modèles. C'est pourquoi des équipements non disponibles pour un véhicule, en raison des options choisies ou du pays, y sont également décrits. Ceci s'applique également aux fonctions et systèmes de sécurité. L'utilisation des fonctions et systèmes correspondants implique le respect des législations nationales locales en vigueur.

Indications de sécurité

⚠ AVERTISSEMENT

Les objets non fixés ou reliés au véhicule par câble, p. ex. téléphones portables, peuvent être projetés dans l'habitacle pendant la conduite, p. ex. en cas d'accident ou de manœuvre de freinage ou d'évitement. Risque de blessures. Fixer les objets non fixés ou reliés par câble au véhicule dans l'habitacle. ◀

⚠ REMARQUE

Les supports antidérapant, p. ex. tapis antidérapants, peuvent endommager la planche de bord. Risque de dommages matériels. Ne pas utiliser de supports antidérapants. ◀

Possibilités de rangement

On trouve dans l'habitacle les possibilités de rangement suivantes :

- ▷ Boîte à gants côté passager avant, voir page 174.
- ▷ Boîte à gants côté conducteur, voir page 175.

- ▷ Sans pack fumeur : compartiment de rangement, devant les porte-gobelets, voir page 175.
- ▷ Compartiment de rangement dans l'accoudoir central avant, voir page 175.
- ▷ Compartiments dans les portes, voir page 175.
- ▷ Filets sur les dossiers des sièges avant.

Boîte à gants

Côté passager

Consigne de sécurité

⚠ AVERTISSEMENT

Lorsqu'elle est ouverte, la boîte à gants fait saillie dans l'habitacle. Pendant la conduite, les objets placés dans la boîte à gants peuvent être projetés dans l'habitacle, p. ex. en cas d'accident ou lors de manœuvres de freinage et d'évitement. Risque de blessures. Refermer la boîte à gants immédiatement après usage. ◀

Ouverture



Tirer la poignée.

L'éclairage dans la boîte à gants s'allume.

Le filet dans la boîte à gants sert à ranger le vide-poches pour le porte-gobelet, voir page 176.

Fermeture

Rabattre le couvercle pour le fermer.

Verrouillage

La boîte à gant peut être verrouillée avec une clé intégrée. Ainsi, aucun accès à la boîte à gants n'est possible.

Après le verrouillage de la boîte à gants, il est alors possible de remettre la télécommande à un tiers sans la clé intégrée, par exemple à l'hôtel.

Côté conducteur

Consigne de sécurité



AVERTISSEMENT

Lorsqu'elle est ouverte, la boîte à gants fait saillie dans l'habitacle. Pendant la conduite, les objets placés dans la boîte à gants peuvent être projetés dans l'habitacle, p. ex. en cas d'accident ou lors de manœuvres de freinage et d'évitement. Risque de blessures. Refermer la boîte à gants immédiatement après usage. ◀

Ouverture



Tirer la poignée.

Fermeture

Rabattre le couvercle pour le fermer.

Compartiment de rangement à l'avant

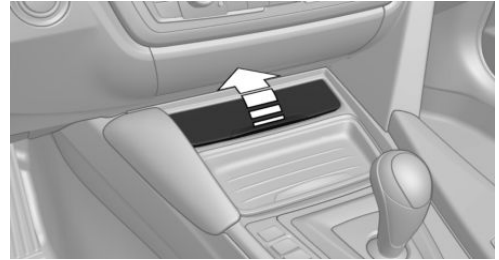

Pour l'ouvrir, soulever le couvercle.

Compartiments dans les portes



AVERTISSEMENT

Les objets fragiles, p. ex. bouteilles en verre, peuvent se briser lors d'un accident. Les éclats de verre peuvent être projetés dans l'habitacle. Risque de blessures. Ne pas ranger d'objets fragiles dans l'habitacle. ◀

Accoudoir central

À l'avant

Un compartiment de rangement se trouve dans l'accoudoir situé entre les sièges avant.

Ouverture

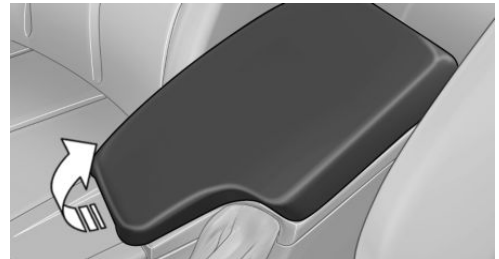

Rabattre l'accoudoir central vers le haut.

Déplacement

Il est possible de déplacer l'accoudoir central dans le sens de la longueur. Il s'enclenche dans les butées.

Prise pour appareil audio externe



Il est possible de brancher un appareil audio externe, tel qu'un lecteur de MP3, à la prise AUX-In ou à l'interface USB-Audio située dans l'accoudoir central.

Porte-gobelet

Consigne de sécurité



AVERTISSEMENT

Des récipients inadéquats placés dans le porte-gobelet et des boissons brûlantes peuvent endommager le porte-gobelet et accroître le risque de blessures en cas d'accident. Risque de blessures ou risque de dommages matériels. Utiliser des récipients légers, incassables et obturables. Ne pas transporter de liquides brûlants. Ne pas enfoncer des objets avec violence dans le porte-gobelets. ◀

À l'avant



Vide-poches pour porte-gobelet à l'avant

Le vide-poches permet d'utiliser le porte-gobelet comme compartiment de rangement sup-

plémentaire. Pour cela, insérer le vide-poches dans le porte-gobelet.

Utiliser le vide-poches uniquement pour des petits objets, par exemple des clés ou la télécommande.

Quand il n'est pas utilisé, ranger le vide-poches dans le filet de la boîte à gants. Dans ce cas, placer la face supérieure vers le haut dans le filet. Tenir compte de la forme en trapèze du filet et du vide-poches.

Patères à vêtements

Indications de sécurité



AVERTISSEMENT

Les vêtements suspendus aux patères peuvent limiter la visibilité lors de la conduite. Risque d'accident. Suspendre les vêtements aux patères de manière à ce qu'ils ne gênent pas la visibilité pour conduire. ◀



AVERTISSEMENT

Une utilisation non conforme des patères peut entraîner un danger en raison des objets projetés, p. ex. lors des manœuvres de freinage et d'évitement. Risque de blessures ou risque de dommages matériels. Ne suspendre que des objets légers, p. ex. des vêtements aux patères. ◀

Généralités

Les patères se trouvent sur les poignées de maintien arrière.

Vide-poches dans compartiment à bagages

Compartiment de rangement

Un compartiment de rangement se trouve sur le côté gauche.

Un compartiment de rangement se trouve sur le côté droit.

Filet

Vous pouvez ranger de menus objets dans le filet du côté gauche.

Porte-sacs

Remarque



AVERTISSEMENT

Une utilisation non conforme du support peut entraîner un danger en raison des objets projetés, p. ex. lors des manœuvres de freinage. Risque de blessures ou risque de dommages matériels. N'accrocher aux crochets que des objets légers, p. ex. des sacs à provisions. Ne transporter des bagages lourds qu'avec une fixation appropriée dans le compartiment à bagages. ◀

Aperçu

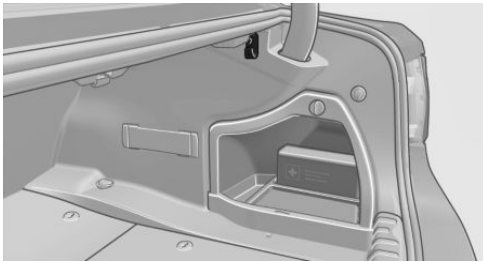

Un porte-sacs se trouve des deux côtés du compartiment à bagages.

Anneaux d'arrimage dans le compartiment à bagages

Pour immobiliser le chargement, voir page 186, quatre anneaux d'arrimage se trouvent dans le compartiment à bagages.

Filet de plancher

Le filet souple pour compartiment à bagages peut aussi être utilisé pour arrimer le chargement, voir page 186.

Compartiment de rangement sous le plancher du compartiment à bagages

Pour le compartiment de rangement situé sous le plancher de compartiment à bagages, ne pas dépasser une charge maximum admissible de 20 kg.

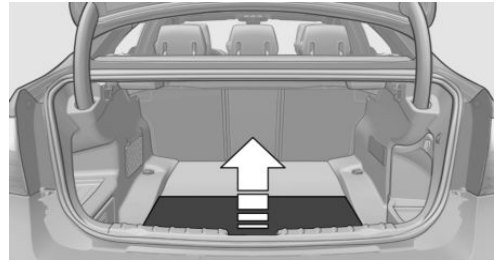

Soulever le plancher du compartiment à bagages, flèche.



Conseils

Le chapitre vous assiste par des informations dont vous avez besoin dans certaines situations de conduite ou dans des modes de service particuliers.

Technologie BMW M3

Équipement du véhicule

Ce chapitre décrit tous les équipements de série, spécifiques à un pays et en option proposés pour cette série de modèles. C'est pourquoi des équipements non disponibles pour un véhicule, en raison des options choisies ou du pays, y sont également décrits. Ceci s'applique également aux fonctions et systèmes de sécurité. L'utilisation des fonctions et systèmes correspondants implique le respect des législations nationales locales en vigueur.

Moteur à haute performance

Généralités

Le moteur hautes performances développe à partir de ses 3 litres de cylindrée une puissance maximum de 317 kW, avec le Pack Competition 331 kW et un couple maximum de 550 Nm. Sa réponse dynamique permet une plage de régime moteur très large. Le régime moteur maximum est de 7600 tr/min et il est régulé électroniquement. En raison de la dynamique élevée du moteur, le régime maximum sera bridé lorsque le véhicule se trouvera à l'arrêt.

Réchauffage

Lors de la phase de chauffage du moteur, le moteur à haute performance tourne de manière un peu plus brusque en raison de la régulation des émissions.

Avec le moteur froid, le bruit légèrement métallique du système d'échappement est un effet de système.

Instructions supplémentaires pour le réchauffage : compte-tours, voir page 99, et température d'huile moteur, voir page 99.

Frein M Compound

Le système de freinage haute performance dispose de disques de freins perforés Compound.

Il est possible que les particularités de construction provoquent des bruits de fonctionnement lors du freinage. Cela n'a toutefois aucune influence sur les performances, la sécurité de fonctionnement et la stabilité des freins.

Freiner correctement

Pour maintenir le système de freinage dans un état optimal, il peut être préférable de le charger à intervalles réguliers en fonction du caractère de la voiture.

Frein M Carbone-céramique

Le système de freinage haute performance dispose de disques de freins perforés carbone-céramique.

Les propriétés spécifiques du matériau font qu'au freinage, il peut survenir un accroissement des bruits de fonctionnement peu avant l'arrêt du véhicule, particulièrement par temps humide. Cela n'a aucune influence sur les performances, la sécurité de fonctionnement et la stabilité des freins.

Sous l'influence de l'humidité et des sels d'épandage, par exemple après passage dans un centre de lavage, condensation de rosée pendant la nuit etc., l'efficacité du freinage peut correspondre à celle d'un système de freinage conventionnel. Ceci peut être perçu comme une réduction de l'efficacité du freinage et être compensé en cas de besoin par une pression plus énergique sur la pédale.

Avant le lavage dans des centres de lavage automatique ou des installations de lavage, net-

toyer en plus les disques de frein et les étriers de frein avec un jet de vapeur ou un nettoyeur haute pression pour éviter des incrustations et des salissures adhérentes, par exemple par des cristaux de sel, lors de la durée d'immobilisation qui suit. Dans les centres de lavage automatique, l'efficacité du nettoyage au niveau des roues n'est en règle générale pas suffisant.

À ce propos, observer aussi les instructions sous Lavage du véhicule, voir page 234, et Freinage en toute sécurité, voir page 184.

Chaîne cinématique

Avec ce véhicule, une très grande importance a été accordée à la connexion directe du moteur à l'entraînement. Dans les cas de résistance à la torsion de la chaîne cinématique, le transfert du couple est également indiqué par un signal acoustique, comme il est habituel sur un véhicule de sport.

Par conséquent, lors de changements de charge, des bruits de cliquetis peuvent se faire entendre. Ils n'entraînent aucune perturbation du fonctionnement ou de la durée de vie des composants.

Conduite sur circuit

Les contraintes mécaniques et thermiques supérieures survenant lors de la conduite en compétition entraînent une usure accélérée. Ce type d'usure n'est pas couvert par la garantie. Ce véhicule n'est pas conçu pour la compétition de sport automobile.

Avant la conduite sur circuit, faire contrôler le véhicule par un partenaire de service après-vente du fabricant ou un autre partenaire de service après-vente qualifié ou par un atelier qualifié.

Les garnitures de freins et le témoin d'usure ne sont pas prévus pour la conduite sur circuit.

De plus amples informations et des conseils sont disponibles auprès d'un partenaire de service après-vente du fabricant ou d'un autre partenaire de service après-vente qualifié ou d'un atelier qualifié.

Conseils pour la conduite

Équipement du véhicule

Ce chapitre décrit tous les équipements de série, spécifiques à un pays et en option proposés pour cette série de modèles. C'est pourquoi des équipements non disponibles pour un véhicule, en raison des options choisies ou du pays, y sont également décrits. Ceci s'applique également aux fonctions et systèmes de sécurité. L'utilisation des fonctions et systèmes correspondants implique le respect des législations nationales locales en vigueur.

Rodage

Généralités

Les pièces en mouvement doivent pouvoir s'adapter les unes aux autres.

Les remarques suivantes aident à obtenir une longévité optimale et une rentabilité maximale du véhicule.

Ne pas utiliser le Launch Control pendant le rodage.

Consigne de sécurité



AVERTISSEMENT

Des pièces ou des composants neufs peuvent entraîner une réaction retardée des systèmes de sécurité et d'assistance au conducteur. Risque d'accident. Après le montage de pièces neuves ou sur un véhicule neuf, conduire de manière modérée et, le cas échéant, intervenir à temps. Tenir compte des remarques de rodage pour les pièces et composants concernés. ◀

Moteur, boîte de vitesses et pont

Jusqu'à 2000 km

Rouler à différents régimes et différentes vitesses, mais ne pas dépasser 5 500 tr/min et 170 km/h.

Éviter systématiquement la pleine charge et le kick-down.

Jusqu'à 2000 km

Entretien : faire effectuer le contrôle de rodage.

De 2000 km à 5000 km

Le régime moteur et la vitesse peuvent être augmentés progressivement jusqu'à une vitesse de croisière de 220 km/h.

Exploiter la vitesse maximale de 250 km/h uniquement de manière brève, par exemple en cas de dépassement.

Pneus

Les particularités de la fabrication font que l'adhérence au sol des pneumatiques neufs n'est pas encore optimale.

Conduire avec retenue pendant les premiers 300 km.

Système de freinage

Les disques et les plaquettes des freins M Compound n'atteignent un état d'usure et de surface avantageux qu'au bout d'environ 500 km. Pendant cette période de rodage, rouler avec modération.

Les disques et les plaquettes des freins M carbone-céramique n'atteignent un état d'usure et de surface avantageux qu'au bout d'environ 1000 km. Pendant cette période de rodage, rouler avec modération.

Embrayage

L'embrayage n'atteint son fonctionnement optimal qu'au bout d'environ 500 km. Pendant cette période de rodage, embrayer avec modération.

Après le remplacement d'une pièce

Si certains des composants évoqués ci-dessus ont été remplacés, observer de nouveau les instructions de rodage.

Remarques générales sur la conduite

Fermer le couvercle de coffre



AVERTISSEMENT

Un couvercle de coffre ouvert dépasse du véhicule et, lors d'un accident, d'une manœuvre de freinage ou d'évitement, peut menacer les passagers et d'autres usagers ou endommager le véhicule. En outre, les gaz d'échappement peuvent pénétrer dans l'habitacle. Risque de blessures ou risque de dommages matériels. Ne pas rouler avec un couvercle de coffre ouvert. ◀

S'il est néanmoins inévitable de rouler avec le hayon ouvert :

- ▶ Fermer toutes les vitres et le toit ouvrant en verre.
- ▶ Augmenter fortement de débit de la soufflante.
- ▶ Conduire avec retenue.

Système d'échappement très chaud



AVERTISSEMENT

Lors de la conduite, des températures élevées peuvent apparaître sous la carrosserie, p. ex. par le système d'échappement. Lorsque des matériaux inflammables, p. ex. feuillage ou herbe, entrent en contact avec des éléments brûlants du système d'échappement, ils peuvent s'enflammer. Risque de blessures ou ris-

que de dommages matériels. Ne pas retirer les écrans calorifuges montés et ne pas les enduire de produit de protection de dessous de caisse. Lors de la conduite, au point mort ou lors du stationnement, veiller à ce qu'aucun matériau inflammable n'entre en contact avec des pièces brûlantes du véhicule. Ne pas toucher les systèmes d'échappement brûlants. ◀

Téléphone portable dans la voiture



AVERTISSEMENT

L'électronique du véhicule et les appareils radio mobile peuvent s'influencer mutuellement. Le mode d'émission des appareils radio mobiles génère un rayonnement. Risque de blessures ou risque de dommages matériels. Dans la mesure du possible, utiliser dans l'habitacle uniquement des appareils de téléphonie mobiles, comme les téléphones portables, directement reliés à l'antenne extérieure, afin d'exclure tout parasitage mutuel et de détourner les ondes hors de l'habitacle. ◀

Aquaplanage

Sur des chaussées mouillées ou boueuses, il peut se former un coin d'eau entre le pneu et la chaussée.

Ce phénomène, appelé aquaplanage, est susceptible de faire perdre partiellement ou totalement le contact avec la route et, de ce fait, le contrôle du véhicule en même temps que toute possibilité de freinage.

Traversées de routes inondées



REMARQUE

Lors franchissement trop rapide d'eaux trop hautes, l'eau peut pénétrer dans le compartiment moteur, le système électrique ou la transmission. Risque de dommages matériels. Lors du franchissement d'eaux, ne pas dépasser la hauteur d'eau maximum indiquée ni la vitesse maximum de franchissement d'eaux. ◀

Respecter ce qui suit lors de la traversée d'eaux :

- ▷ Traverser uniquement des plans d'eau calme.
- ▷ Ne traverser des plans d'eau que jusqu'à une profondeur max de 25 cm.
- ▷ Traverser les plans d'eau au pas, à la vitesse max de 5 km/h.

Freinage en sécurité

Votre véhicule est équipé de série de l'ABS.

Effectuer un freinage à fond dans les situations qui l'exigent.

Le véhicule reste dirigeable. Vous pouvez contourner des obstacles éventuels avec des mouvements au volant aussi pondérés que possible.

Les pulsations de la pédale de frein indiquent que l'ABS régule.

Dans certaines situations de freinage, les disques de frein perforés peuvent causer des bruits de fonctionnement. Cela n'a toutefois aucune influence sur les performances et la sécurité de fonctionnement des freins.

Objets dans la zone de mouvement de la pédale et du plancher

AVERTISSEMENT

Les objets se trouvant dans la zone des pieds du conducteur peuvent limiter la course des pédales ou bloquer une pédale enfoncée à fond. Risque d'accident. Ranger les objets dans le véhicule de manière à ce qu'ils soient sécurisés et ne puissent pas parvenir dans la zone des pieds du conducteur. Utiliser des tapis de sol qui soient adaptés pour le véhicule et qui peuvent être fixés au plancher de manière sûre correspondante. Ne pas utiliser de tapis de sol non fixés et ne pas superposer plusieurs tapis de sol les uns sur les autres. Veiller à conserver un espace libre suffisant pour les pédales. Veiller à ce que les tapis de sol soient

de nouveau fixés de façon sûre après avoir été enlevés, par exemple pour les nettoyer. ◀

Pluie

Par temps humide, à la suite du salage de la route ou par forte pluie, freiner légèrement tous les quelques kilomètres.

Ce faisant, ne pas gêner les autres usagers de la route.

La chaleur générée par le freinage sur les disques et les garnitures de frein et les protège de la corrosion.

En cas de besoin, la force de freinage est tout de suite pleinement disponible.

Descentes



AVERTISSEMENT

Une pression légère, mais continue sur la pédale de frein peut entraîner des températures élevées, l'usure des freins et, éventuellement, la panne du système de freins. Risque d'accident. Éviter toute sollicitation excessive des freins. ◀



AVERTISSEMENT

Au point mort ou lorsque le moteur est coupé, les fonctions importantes en matière de sécurité sont limitées ou indisponibles : p. ex. le frein moteur ou l'assistance de freinage et de direction. Risque d'accident. Ne pas rouler au point mort ou avec le moteur arrêté. ◀

Parcourir les descentes longues ou raides dans le rapport dans lequel on doit freiner le moins souvent. Sinon, le système de freinage peut surchauffer et l'efficacité des freins peut se réduire.

Boîte de vitesses manuelle :

Il est possible de renforcer davantage l'efficacité du freinage du moteur en rétrogradant, si nécessaire, jusqu'au premier rapport.

Boîte de vitesses à double embrayage M

L'effet de frein moteur peut être encore renforcé par le passage dans le mode séquentiel, voir page 89.

Corrosion sur le disque de frein

La corrosion des disques de frein et l'encrassement des plaquettes de frein sont favorisés par les circonstances suivantes :

- ▷ Faible kilométrage.
- ▷ Longues périodes d'immobilisation.
- ▷ Faible sollicitation.
- ▷ Détergents agressifs, acides ou alcalins.

Des disques de frein corrodés produisent au freinage un effet de saccades qui ne peut généralement plus être éliminé.

Eau de condensation à l'arrêt du véhicule

De l'eau de condensation se trouve dans le climatiseur automatique et s'échappe par dessous le véhicule.

Garde au sol



REMARQUE

En cas de garde au sol insuffisante, les spoilers avant et arrière peuvent toucher le sol, p. ex. les bordures de trottoir ou les entrées de parkings souterrains. Risque de dommages matériels. Veiller à une garde au sol suffisante. ◀

Pour descendre des bords de trottoir avec le châssis adaptatif M, voir page 146, sélectionner le programme suivant pour conserver la garde au sol aussi uniforme que possible : « Sport Plus ».

Pack M Driver : conduire dans la plage de vitesse maximum



AVERTISSEMENT

À vitesses élevées, des dommages sur des pièces du véhicule peuvent influencer son comportement de conduite de manière négative.

Cela concerne entre autres les pneus, le dessous de caisse et les pièces améliorant l'aérodynamique. Risque d'accident. Faire réparer les dommages par un partenaire de service après-vente du fabricant ou un autre partenaire de service après-vente qualifié ou par un atelier qualifié. Ne pas rouler à haute vitesse jusqu'à la réparation des dommages. ◀

Chargement

Équipement du véhicule

Ce chapitre décrit tous les équipements de série, spécifiques à un pays et en option proposés pour cette série de modèles. C'est pourquoi des équipements non disponibles pour un véhicule, en raison des options choisies ou du pays, y sont également décrits. Ceci s'applique également aux fonctions et systèmes de sécurité. L'utilisation des fonctions et systèmes correspondants implique le respect des législations nationales locales en vigueur.

Indications de sécurité

AVERTISSEMENT

Un poids total élevé peut faire surchauffer les pneus, les endommager à l'intérieur et entraîner une chute soudaine de la pression des pneus. Risque d'accident. Respecter la capacité de portance admissible du pneu et ne pas dépasser le poids total autorisé. ◀

AVERTISSEMENT

La sécurité d'utilisation du véhicule n'est plus garantie en cas de dépassement du poids total autorisé et des charges maximum à l'essieu admissibles. Risque d'accident. Ne pas dépasser le poids total autorisé ni les charges à l'essieu admissibles. ◀

AVERTISSEMENT

Les objets non fixés ou reliés au véhicule par câble, p. ex. téléphones portables, peuvent être projetés dans l'habitacle pendant la conduite, p. ex. en cas d'accident ou de manœuvre de freinage ou d'évitement. Risque de blessures. Fixer les objets non fixés ou reliés par câble au véhicule dans l'habitacle. ◀

AVERTISSEMENT

Les objets non correctement arrimés peuvent glisser ou être projetés dans l'habitacle, p. ex. en cas d'accident ou lors de manœuvres de freinage et d'évitement. Ils peuvent ainsi heurter et blesser les occupants du véhicule. Risque de blessures. Charger et arrimer correctement les objets et les chargements. ◀

REMARQUE

Les liquides placés dans le compartiment à bagages peuvent entraîner des dommages. Risque de dommages matériels. Veiller à ce qu'aucun liquide ne se répande dans le compartiment à bagages. ◀

Arrimer et sécuriser le chargement

- ▷ Recouvrir les arêtes et les angles vifs des objets à transporter.
- ▷ Charges lourdes : les ranger le plus loin possible à l'avant, juste derrière les dossiers des sièges arrière et en bas.
- ▷ Charges très lourdes : quand la banquette arrière n'est pas occupée, insérer chacune des ceintures de sécurité extérieures dans la boucle de la ceinture opposée.
- ▷ Rabattre complètement les dossiers de la banquette arrière pour ranger un chargement de cette façon.
- ▷ Ne pas empiler des charges sur le bord supérieur des dossiers.
- ▷ Chargement de petite taille et léger : l'immobiliser avec des sangles de serrage, le filet de plancher ou des tendeurs.
- ▷ Chargement lourd et de grande taille : fixer avec des dispositifs d'arrimage.

Anneaux d'arrimage dans le compartiment à bagages

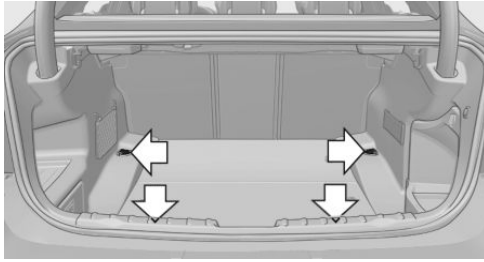

Quatre anneaux d'arrimage se trouvent dans le compartiment à bagages pour arrimer le chargement.

Fixer les moyens auxiliaires d'arrimage du chargement, comme sangles d'arrimage, sangles de serrage, sangles de fixation, sur les anneaux d'arrimage dans le compartiment à bagages.

Filet de plancher

Le filet souple pour compartiment à bagages peut aussi être utilisé pour arrimer le chargement.

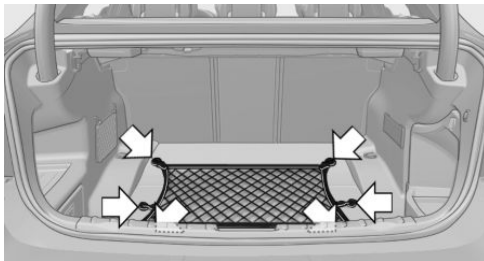

Accrocher le filet de plancher aux anneaux dans le plancher du compartiment à bagages.

Galerie porte-bagages

Généralités

Les porte-bagages sont disponibles en accessoires spéciaux.

Consigne de sécurité



AVERTISSEMENT

Lors de la conduite avec une charge sur le toit, p. ex. avec une galerie porte-bagages, le rehaussement du centre de gravité peut supprimer la sécurité de conduite dans certaines situations critiques de conduite. Risque d'accident ou risque de dommages matériels. Ne pas désactiver le contrôle dynamique de stabilité DSC lors de la conduite avec une charge sur le toit. ◀

Fixation

Respecter les instructions de montage du porte-bagages.

Enjoliveur de pavillon avec volets



Les points de fixation se trouvent dans l'enjoliveur de pavillon au dessus des portes.

Déplier le cache vers l'extérieur.

Chargement

Lorsque la galerie porte-bagages est chargée, la tenue de route et le comportement du véhicule sont modifiés en raison du déplacement du centre de gravité.

Lors du chargement et de la conduite, observer pour cela les instructions suivantes :

- ▷ Ne pas dépasser les charges sur toit/sur l'essieu et le poids total autorisés.
- ▷ Veiller un espace libre suffisant pour le basculement et l'ouverture du toit ouvrant en verre.
- ▷ Répartir uniformément la charge sur le toit.
- ▷ La charge sur le toit ne doit pas être d'une trop grande surface.
- ▷ Placer les bagages les plus lourds en bas.
- ▷ Attacher les bagages de manière sécurisée, les arrimer par exemple à l'aide de sangles de serrage.
- ▷ Ne pas laisser d'objets dépasser dans la zone de basculement du couvercle de coffre.
- ▷ Rouler avec retenue et éviter les à-coups au démarrage et au freinage ou une conduite trop rapide dans les virages.

Économie de carburant

Équipement du véhicule

Ce chapitre décrit tous les équipements de série, spécifiques à un pays et en option proposés pour cette série de modèles. C'est pourquoi des équipements non disponibles pour un véhicule, en raison des options choisies ou du pays, y sont également décrits. Ceci s'applique également aux fonctions et systèmes de sécurité. L'utilisation des fonctions et systèmes correspondants implique le respect des législations nationales locales en vigueur.

Généralités

Votre véhicule contient des technologies sophistiquées de réduction des valeurs de consommation et d'émissions.

La consommation de carburant dépend de différents facteurs.

Certaines mesures, comme une conduite modérée et un entretien régulier par exemple, peuvent influencer la consommation de carburant et les répercussions sur l'environnement.

Enlever les charges inutiles

Un poids supplémentaire accroît la consommation de carburant.

Démonter les équipements amovibles dès qu'ils ne sont plus nécessaires

Enlever la galerie porte-bagages après utilisation.

Des équipements supplémentaires montés sur le véhicule diminuent les qualités aérodynamiques et la consommation augmente.

Fermer les vitres et le toit ouvrant en verre

Un toit en verre ouvert ou des fenêtres ouvertes accroissent le coefficient de pénétration dans l'air et réduisent ainsi l'autonomie.

Pneus

Généralités

Les pneus peuvent influencer la consommation de diverses manières ; la taille des pneus par exemple peut influencer la consommation de carburant.

Contrôler régulièrement la pression de gonflage des pneus

Contrôler la pression de gonflage des pneus au moins deux fois par mois et avant d'entreprendre un trajet prolongé, et la rétablir le cas échéant.

Une pression de gonflage insuffisante augmente la résistance au roulement et accroît ainsi la consommation de carburant et l'usure des pneus.

Démarrer immédiatement

Ne pas laisser tourner le moteur au ralenti, voiture à l'arrêt, pour le faire chauffer mais se mettre en route immédiatement après le démarrage et rouler à des régimes modérés.

C'est ainsi que le moteur froid atteint le plus rapidement sa température de service.

Rouler avec prévoyance

Éviter les accélérations et les freinages intuitives.

Pour cela, garder une distance suffisante par rapport au véhicule qui précède.

Une conduite régulière et prévoyante réduit la consommation de carburant.

Éviter les régimes élevés

En règle générale : conduire à faible régime réduit la consommation de carburant et minimise l'usure.

Utiliser le 1er rapport uniquement pour démarrer. A partir du 2e rapport, accélérer prestement. Ce faisant, éviter les régimes élevés et monter les rapports précocement.

Au moment d'atteindre la vitesse souhaitée, passer le rapport le plus haut possible et rouler autant que possible à faible régime et vitesse constante.

Le cas échéant, observer l'affichage du point de changement de rapport du véhicule, voir page 104.

Exploiter la décélération

En s'approchant d'un feu rouge, lever le pied de l'accélérateur et laisser le véhicule rouler sur sa lancée.

Dans les descentes, lever le pied de l'accélérateur et laisser le véhicule rouler.

En décélération, l'alimentation en carburant est coupée.

En cas d'arrêt prolongé, couper le moteur

Couper le moteur pendant les arrêts prolongés, par exemple aux feux, aux passages à niveau ou dans les bouchons.

Fonction Start/Stop automatique

Lors d'un arrêt, la fonction Start/Stop automatique de votre véhicule coupe automatiquement le moteur.

Si vous arrêtez le moteur et que vous le redémarrez ensuite, la consommation de carburant et les émissions baissent par rapport à un moteur qui tourne en permanence. Même un arrêt de quelques secondes peut permettre de faire des économies.

La consommation de carburant dépend en outre d'autres facteurs, comme par exemple le style de conduite, les conditions de circulation, l'entretien ou les facteurs environnementaux.

Désactiver les fonctions actuellement inutilisées

Certaines fonctions, comme p. ex. le chauffage de siège ou de lunette arrière, exigent beaucoup d'énergie et réduisent l'autonomie, surtout en ville et en cas de circulation en accordéon.

Couper ces fonctions si vous n'en avez pas besoin.

Faire effectuer les travaux d'entretien

Faire effectuer régulièrement l'entretien du véhicule, pour obtenir une rentabilité et une longévité optimales. BMW recommande de faire effectuer les opérations d'entretien par un partenaire de service après-vente BMW.

A cet effet, respecter également le système d'entretien BMW, voir page 218.





Mobilité

Afin de garantir votre mobilité en toutes circonstances, vous trouverez sur les pages suivantes des informations importantes sur les fluides, les roues et pneumatiques, l'entretien et le dépannage.

Ravitaillement

Équipement du véhicule

Ce chapitre décrit tous les équipements de série, spécifiques à un pays et en option proposés pour cette série de modèles. C'est pourquoi des équipements non disponibles pour un véhicule, en raison des options choisies ou du pays, y sont également décrits. Ceci s'applique également aux fonctions et systèmes de sécurité. L'utilisation des fonctions et systèmes correspondants implique le respect des législations nationales locales en vigueur.

Généralités

Avant de faire l'appoint en carburant, tenir compte des remarques sur la qualité du carburant, voir page 196.

Remarque de sécurité



REMARQUE

Lorsque l'autonomie est inférieure à 50 km, le moteur pourrait ne plus être suffisamment alimenté en carburant. Les fonctions du moteur ne sont plus assurées. Risque de dommages matériels. Refaire le plein à temps. ◀

Bouchon de réservoir

Ouverture

1. Donner une impulsion sur le bord arrière de la trappe du réservoir.



2. Tourner le bouchon du réservoir en sens antihoraire.

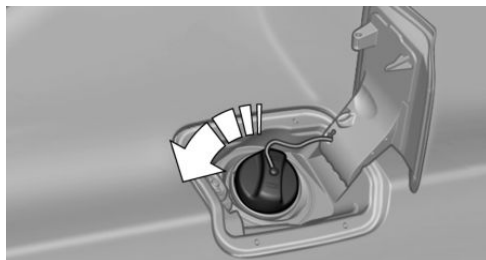

3. Placer le bouchon dans le support prévu sur la trappe du réservoir.

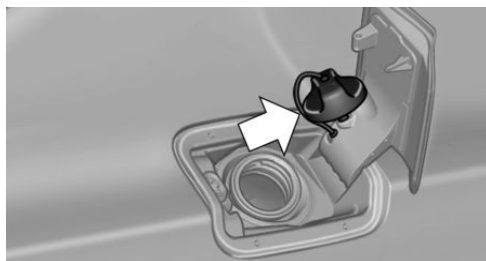

Fermeture

1. Mettre le bouchon en place et le tourner en sens horaire jusqu'au déclic perceptible.
2. Fermer la trappe du réservoir.



AVERTISSEMENT

La bande de fixation du bouchon de réservoir peut être coincée et écrasée lors de la fermeture. Le bouchon peut alors ne pas pouvoir être correctement fermé. Du carburant ou des vapeurs de carburant peuvent s'échapper. Risque de blessures ou risque de dommages matériels. Veiller lors de la fermeture du bouchon à ce que la bande de fixation ne soit pas coincée ni écrasée. ◀

Déverrouillage manuel de la trappe du réservoir

Par exemple en cas de panne électrique.

Faire déverrouiller la trappe du réservoir par un partenaire de service après-vente du fabricant ou un autre partenaire de service après-vente qualifié ou par un atelier qualifié.

Conseils à suivre lors du ravitaillement

Généralités

Pour le remplissage du réservoir, accrocher le pistolet du tuyau de ravitaillement dans le goulot du réservoir. Le soulèvement du pistolet pendant le ravitaillement en carburant entraîne :

- ▷ Une coupure prématurée du pistolet.
- ▷ Une réduction du recyclage des vapeurs de carburant.

Le réservoir de carburant est plein lorsque le pistolet coupe le débit pour la première fois.

Respecter les règles de sécurité affichées dans les stations-service.

Indications de sécurité



REMARQUE

Les carburants sont toxiques et agressifs. Un trop-plein du réservoir de carburant peut endommager l'installation de carburant. En cas de contact avec des surfaces peintes, celles-ci peuvent être endommagées. L'environnement sera pollué. Risque de dommages matériels. Éviter le trop-plein. ◀

Carburant

Équipement du véhicule

Ce chapitre décrit tous les équipements de série, spécifiques à un pays et en option proposés pour cette série de modèles. C'est pourquoi des équipements non disponibles pour un véhicule, en raison des options choisies ou du pays, y sont également décrits. Ceci s'applique également aux fonctions et systèmes de sécurité. L'utilisation des fonctions et systèmes correspondants implique le respect des législations nationales locales en vigueur.

Qualité du carburant

Généralités

Selon les régions, beaucoup de stations-service proposent des carburants qui sont adaptés aux conditions hivernales ou estivales. Le carburant proposé en hiver facilite p. ex. le démarrage à froid.

Essence

Généralités

Pour une consommation de carburant optimale, l'essence doit être sans soufre ou à teneur en soufre aussi faible que possible.

Les carburants identifiés sur la pompe à essence comme contenant des métaux ne doivent pas être utilisés.

Il est possible de prendre des carburants avec une teneur maximale en éthanol de 10 %, c'est-à-dire E10.

Le moteur est équipé d'une régulation anti-clicquetis. En conséquence, il est possible d'utiliser des essences de différentes qualités.

Indications de sécurité



REMARQUE

De petites quantités de carburant ou d'additifs incorrects suffisent déjà à endommager l'installation de carburant et le moteur. En outre, le pot catalytique sera durablement endommagé. Risque de dommages matériels. Pour les moteurs essence, ne pas remplir ou mélanger les produits suivants :

- ▷ D'essence au plomb.
- ▷ D'additifs métalliques, p. ex. manganèse ou fer.

Après un remplissage incorrect, ne pas actionner le bouton Start/Stop. Contacter un partenaire de service après-vente du fabricant ou un autre partenaire de service après-vente qualifié ou un atelier qualifié. ◀



REMARQUE

Des carburants incorrects peuvent endommager l'installation de carburant et le moteur. Risque de dommages matériels. Ne pas utiliser de carburants contenant une proportion d'éthanol supérieure à celle recommandée et pas de carburants contenant du méthanol, p. ex. M5 à M100. ◀



REMARQUE

Le carburant présentant une qualité minimum inférieure à celle indiquée peut exercer une influence négative sur le fonctionnement du moteur ou endommager ce dernier. Risque de dommages matériels. Ne pas utiliser d'essence dont la qualité est inférieure à la qualité minimum indiquée. ◀

Qualité d'essence

Super Plus, 98 RON.

Utiliser cette essence pour obtenir les valeurs nominales de performances et de consommation.

Qualité minimale

Super, 95 RON.

BMW M recommande **Shell**
V-Power 

Roues et pneus

Équipement du véhicule

Ce chapitre décrit tous les équipements de série, spécifiques à un pays et en option proposés pour cette série de modèles. C'est pourquoi des équipements non disponibles pour un véhicule, en raison des options choisies ou du pays, y sont également décrits. Ceci s'applique également aux fonctions et systèmes de sécurité. L'utilisation des fonctions et systèmes correspondants implique le respect des législations nationales locales en vigueur.

Pression de gonflage des pneus

Pour votre sécurité

L'état des pneus et la pression de gonflage ont une influence sur :

- ▷ La durée de vie des pneus.
- ▷ La sécurité de conduite.
- ▷ Le confort dynamique.

Contrôle de la pression de gonflage des pneus



AVERTISSEMENT

Un pneu présentant une pression d'air trop faible ou manquante limite les caractéristiques de conduite, p. ex. le comportement de direction et de freinage. Risque d'accident. Contrôler régulièrement la pression de gonflage des pneus et la rectifier si nécessaire, p. ex. deux fois par mois et avant chaque trajet important. ◀

Les pneus présentent une perte de pression naturelle et homogène.

Les pneus s'échauffent lors de la conduite et, avec la température du pneu, la pression de gonflage augmente. Les spécifications de

pression de gonflage se rapportent à des pneus froids, c'est-à-dire à des pneus à la température ambiante.

Ne contrôler la pression de gonflage que sur des pneus froids. C'est-à-dire au bout de 2 km ou lorsque le véhicule a été immobilisé pendant au moins 2 heures.

Les dispositifs de remplissage peuvent afficher des valeurs inférieures de 0,1 bar maximum.

Si l'avertisseur de crevaison s'allume : après correction de la pression des pneus, réinitialiser l'avertisseur de crevaison.

Avec contrôle de pression des pneus : après correction de la pression des pneus à une nouvelle valeur, réinitialiser le contrôle de pression des pneus.

Indications sur la pression de gonflage des pneus



Les indications de pression de remplissage des pneus pour les tailles de pneus recommandées par le fabricant du véhicule pour le type de véhicule considéré se trouvent sur le montant de la porte du conducteur.

Si le code de vitesse du pneu ne figure pas sur le tableau des pressions de gonflage, c'est que la pression de gonflage indiquée est valable pour tous les pneus de la taille correspondante. Les indications de pression s'appliquent pour des pneus à la température ambiante.

Dimensions de pneus

Les valeurs de pression valent pour les tailles et marques de pneus recommandées par le fabricant du véhicule pour le type de véhicule considéré.

Pour plus d'informations sur les pneus et jantes, contacter un partenaire de service après-vente du fabricant ou un autre partenaire de service après-vente qualifié ou un atelier qualifié.

Profil des pneus

Pneus d'été

La profondeur de sculpture des pneus ne doit pas être inférieure à 3 mm.

Un risque élevé d'aquaplanage existe lorsque la profondeur des sculptures est inférieure à 3 mm.

Pneus d'hiver

La profondeur de sculpture des pneus ne doit pas être inférieure à 4 mm.

En-dessous d'une profondeur de sculpture de 4 mm, l'aptitude hivernale est limitée.

Profondeur de sculpture minimale

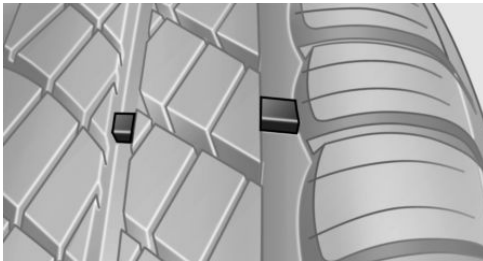

Des témoins d'usure sont répartis sur le pourtour du pneu et ont une hauteur réglementaire minimale de 1,6 mm.

Sur le flanc du pneu, l'emplacement de ces témoins est indiqué par la marque TWI, Tread Wear Indicator.

Dommages des pneus

Généralités

Contrôler régulièrement l'état des pneus : absence de dommage, présence de corps étrangers et usure.

Symptômes de la détérioration d'un pneu ou d'un autre dysfonctionnement du véhicule :

- ▷ Vibrations inhabituelles pendant la conduite.
- ▷ Comportement de conduite inhabituel comme le véhicule tire fortement à gauche ou à droite.

Des dégâts peuvent être causés par la conduite sur trottoirs, sur routes endommagées, etc.

Indications de sécurité



AVERTISSEMENT

Lorsque le pneu est endommagé, sa pression peut diminuer, ce qui peut entraîner une perte de contrôle du véhicule. Risque d'accident. En cas d'indice d'endommagement du pneu pendant la conduite, réduire immédiatement la vitesse et stopper. Faire contrôler les roues et les pneus. Pour cela, se rendre en roulant avec précaution auprès d'un partenaire de service après-vente du fabricant ou un autre partenaire de service après-vente qualifié ou d'un atelier qualifié. Si nécessaire, y faire remorquer le véhicule ou l'y faire transporter. ◀



AVERTISSEMENT

Lorsque le pneu est endommagé, sa pression peut diminuer, ce qui peut entraîner une perte de contrôle du véhicule. Risque d'accident. Ne pas réparer les pneus endommagés, mais les remplacer. ◀

Âge des pneus

Recommandation

Indépendamment de l'usure effective, remplacer les pneus au plus tard au bout de 6 ans.

Date de fabrication

Sur le flanc du pneu :

DOT ... 2116 : le pneu a été fabriqué au cours de la 21^e semaine 2016.

Changement de roues et de pneus

Montage

Faire effectuer le montage et l'équilibrage de la roue par un partenaire de service après-vente du fabricant ou un autre partenaire de service après-vente qualifié ou par un atelier qualifié.

Combinaison roue/pneumatique

Vous pouvez vous renseigner sur la bonne combinaison roue/pneumatique pour le véhicule auprès d'un partenaire de service du fabricant ou un autre partenaire de service après-vente qualifié ou d'un atelier qualifié.

Une combinaison incorrecte de pneus et de roues a aussi une influence défavorable sur différents équipements, tels que les systèmes ABS ou DSC.

Pour conserver intactes les excellentes caractéristiques routières du véhicule, utiliser uniquement des pneus de même marque, avec le même dessin de sculptures sur la bande de roulement.

Après une avarie de pneu, rétablir la combinaison roue/pneumatique d'origine.



AVERTISSEMENT

Les roues et pneus qui ne conviennent pas pour votre véhicule peuvent endommager des pièces du véhicule, p. ex. par contact avec la carrosserie à la suite de tolérances existan-

tes malgré une taille nominale identique. Risque d'accident. Le constructeur du véhicule recommande d'utiliser des roues et des pneus homologués pour le type de véhicule considéré. ◀

Marques et types de pneus recommandés



Certaines marques de pneumatiques sont recommandées par BMW pour chaque taille de pneu. Ceux-ci sont reconnaissables à un astérisque sur le flanc du pneu.

Nouveaux pneus

Les particularités de la fabrication font que l'adhérence au sol des pneumatiques neufs n'est pas encore optimale.

Conduire avec retenue pendant les premiers 300 km.

Pneus rechapés

Le constructeur de votre véhicule recommande de ne pas utiliser de pneus rechapés.



AVERTISSEMENT

Les pneus rechapés peuvent présenter des carcasses différentes. Plus leur vieillissement est avancé, plus leur longévité peut être réduite. Risque d'accident. Ne pas utiliser de pneus rechapés. ◀

Pneus d'hiver

Pour rouler dans des conditions hivernales, on recommande des pneus hiver.

Les pneus quatre saisons portant la mention M+S ont de meilleures propriétés hivernales que les pneus d'été, mais ils n'atteignent généralement pas les mêmes performances que les pneus d'hiver.

Vitesse maximale avec pneus d'hiver

Si la vitesse maximale du véhicule est supérieure à la vitesse maximale homologuée pour les pneus d'hiver, une plaquette rappelant la vitesse maximale admissible doit être apposée dans le champ visuel du conducteur. Le panneau est disponible auprès d'un partenaire de service après-vente du fabricant ou d'un autre partenaire de service après-vente qualifié ou d'un atelier qualifié.

En cas de monte de pneus d'hiver, respecter la vitesse maximum autorisée.

Permutation des roues entre les essieux

Le constructeur de votre véhicule recommande de ne pas permuter les roues d'un essieu à l'autre. Cela risquerait d'entraîner une dégradation des caractéristiques routières.

Un tel changement n'est pas autorisé sur les véhicules présentant des tailles de pneumatiques ou de jantes différentes entre les essieux avant et arrière.

Stockage

Conserver les roues chaussées ou les pneus dans un endroit frais, sec et si possible sombre.

Protéger les pneus de l'huile, de la graisse ou du carburant.

Ne pas dépasser la pression de gonflage maximale indiquée sur le flanc des pneus.

Dépannage en cas de crevaison

Mesures de sécurité

- ▷ Garer le véhicule le plus loin possible de la circulation et sur un sol stabilisé.
- ▷ Allumer les feux de détresse.
- ▷ Caler le véhicule pour qu'il ne risque pas de rouler, en plus, serrer le frein de stationnement.
- ▷ Bloquer le verrouillage du volant dans la position rectiligne des roues.
- ▷ Faire descendre tous les passagers et les amener en dehors de la zone dangereuse, par exemple derrière la glissière de sécurité.
- ▷ Placer éventuellement le triangle de présignalisation à la distance appropriée.

Kit Mobility

Principe

Le système Mobility vous permet d'étanchéifier à court terme des endommagements mineurs du pneumatique, vous permettant de continuer à rouler. Pour cela, un produit d'étanchéité liquide pompé dans le pneu obture l'endommagement de l'intérieur en durcissant.

Le compresseur peut être utilisé pour le contrôle de la pression de gonflage.

Généralités

- ▷ Tenir compte des consignes d'utilisation du kit Mobility apposées sur le compresseur et le réservoir de produit d'étanchéité.
- ▷ L'emploi du kit Mobility peut s'avérer sans effet si le pneu présente une entaille d'environ 4 mm ou plus.
- ▷ Contacter un partenaire de service après-vente du fabricant ou un autre partenaire de service après-vente qualifié ou un at-

lier qualifié si le pneu ne peut pas être réparé.

- ▷ Dans la mesure du possible, laisser les corps étrangers à l'intérieur du pneu.
- ▷ Retirer l'autocollant de limitation de vitesse sur le réservoir de produit d'étanchéité et le coller sur le volant.
- ▷ L'utilisation d'un produit d'étanchéité de pneu peut endommager le système électronique RDC des roues. Dans ce cas, faire contrôler l'électronique à la prochaine occasion et la faire remplacer si nécessaire.

Rangement

Le système Mobility se trouve sous le plancher du compartiment à bagages.

Réservoir de produit d'étanchéité



- ▷ Réservoir de produit d'étanchéité, flèche 1.
- ▷ Flexible de remplissage, flèche 2.

Tenir compte de la date de péremption indiquée sur le réservoir de produit d'étanchéité.

Compresseur

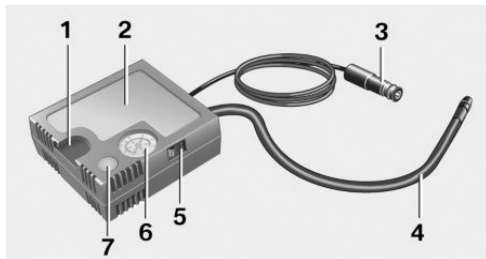

- 1 Logement de pompe de produit de colmatage
- 2 Compresseur
- 3 Fiche/câble de prise de courant
- 4 Flexible de raccordement
- 5 Bouton marche/arrêt
- 6 Affichage de la pression de gonflage
- 7 Réduction de la pression de gonflage

Injection du produit d'étanchéité

1. Secouer le réservoir de produit d'étanchéité.

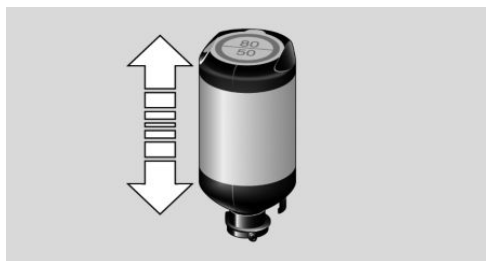

2. Tirer complètement le flexible de raccordement du carter de compresseur. Ne pas plier le flexible.

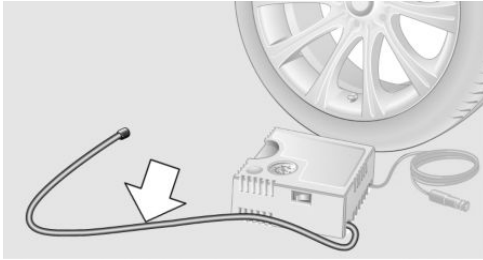

3. Visser le flexible de raccordement sur le raccord du réservoir de produit d'étanchéité.

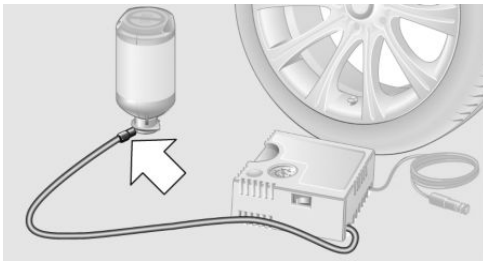

4. Insérer le réservoir de produit d'étanchéité à la verticale sur le carter de compresseur.

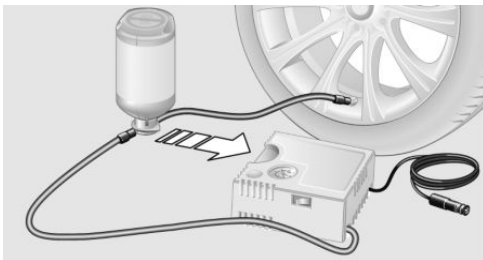

5. Visser le flexible de raccordement sur la valve de la roue défectueuse.

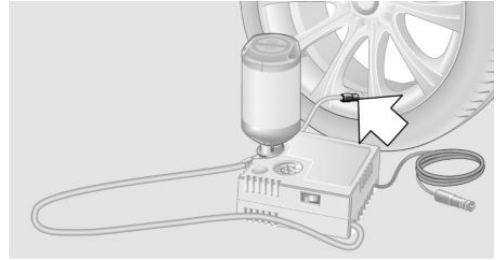

6. Tandis que le compresseur est encore éteint, brancher la fiche dans la prise de courant dans l'habitacle du véhicule.

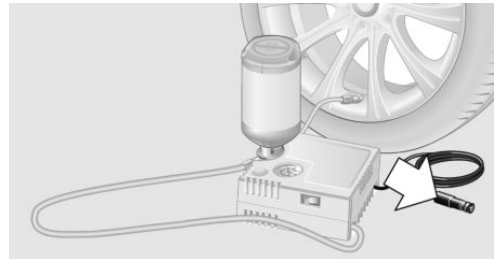

7. Quand le moteur tourne ou que le contact est mis, allumer le compresseur.

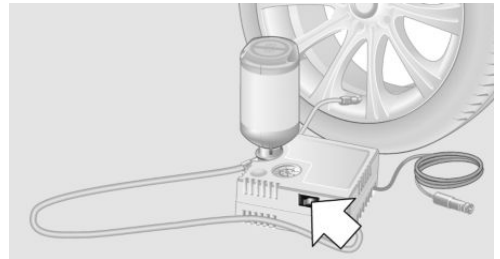

DANGER

Lorsque le tuyau d'échappement est bouché ou que la ventilation est insuffisante, des gaz d'échappement nocifs peuvent pénétrer dans le véhicule. Les gaz d'échappement contiennent de l'oxyde de carbone incolore et inodore, mais toxique. Dans les locaux fermés, les gaz d'échappement peuvent également s'accumuler à l'extérieur du véhicule. Danger

de mort. Maintenir libre le tuyau d'échappement et assurer une ventilation suffisante. ◀



REMARQUE

Le compresseur peut surchauffer en cas de fonctionnement prolongé. Risque de dommages matériels. Ne pas faire tourner le compresseur plus de 10 minutes. ◀

Laisser tourner le compresseur pendant environ 3 à 8 minutes pour injecter le produit d'étanchéité et atteindre une pression de gonflage d'environ 2,5 bars.

Lors de l'injection du produit d'étanchéité, la pression de gonflage peut s'élever jusqu'à 5 bars environ pendant un court instant. Ne pas couper le compresseur pendant cette phase.

Si la pression de gonflage de 2 bars n'est pas atteinte :

1. Couper le contact du compresseur.
2. Dévisser le tuyau de remplissage de la roue.
3. Parcourir 10 m en marche avant et arrière pour répartir le produit d'étanchéité dans le pneu.
4. Regonfler le pneu à l'aide du compresseur.
Contacter un partenaire de service après-vente du fabricant ou un autre partenaire de service après-vente qualifié ou un atelier qualifié si la pression de remplissage de 2 bars n'est pas atteinte.

Rangement du kit Mobility

1. Dévisser le tuyau de remplissage de la roue.
2. Dévisser le tuyau de raccordement de compresseur du bidon de produit d'étanchéité.
3. Raccorder, sur le raccord libre du bidon de produit d'étanchéité, le tuyau de remplissage préalablement relié à la valve de roue.
Ceci empêche que des restes du produit d'étanchéité s'échappent du bidon.

4. Emballer le réservoir de produit d'étanchéité vide pour éviter de salir le compartiment à bagages.
5. Ranger de nouveau le kit Mobility dans le véhicule.

Répartition du produit d'étanchéité

Rouler tout de suite pendant env. 10 km afin que le produit d'étanchéité se répartisse uniformément dans le pneu.

Ne pas dépasser une vitesse de 80 km/h.

Si possible, ne pas dépasser les 20 km/h.

Correction de la pression de gonflage

1. S'arrêter à un endroit approprié.
2. Visser le flexible de raccordement du compresseur directement sur la valve de pneu.
3. Brancher la fiche dans la prise de courant dans l'habitacle du véhicule.
4. Corriger la pression de gonflage à 2,5 bars.
 - ▶ Augmenter la pression : quand le moteur tourne ou que le contact est mis, allumer le compresseur.
 - ▶ Réduire la pression : appuyer sur la touche du compresseur.

Poursuite du trajet

Ne pas dépasser la vitesse maximum autorisée de 80 km/h.

Réinitialiser l'avertisseur de crevaison.

Réinitialiser le contrôle de pression des pneus.

Faire remplacer le pneu défectueux et le réservoir de produit d'étanchéité du kit Mobility le plus rapidement possible.

Chaînes à neige

Chaînes à neige à maillons fins

Le fabricant de votre véhicule recommande l'utilisation de chaînes à neige à maillons fins. Certaines chaînes à neige à maillons fins ont

été testées par le fabricant du véhicule et homologuées comme étant sûres et adaptées.

De plus amples informations concernant les chaînes à neige adaptées sont disponibles auprès d'un partenaire de service après-vente du fabricant ou d'un autre partenaire de service après-vente qualifié ou d'un atelier qualifié.

Utilisation



AVERTISSEMENT

Le montage de chaînes à neige sur des pneus inadaptés peuvent entraîner le contact des chaînes avec des parties du véhicule. Risque d'accident ou risque de dommages matériels. Monter les chaînes à neige uniquement sur des pneus adaptés et classés comme adaptés à l'utilisation avec des chaînes à neige par le constructeur. ◀

Les chaînes à neige doivent impérativement être montées par paire sur les roues arrière avec des pneus de la taille indiquée ci-après :

- ▶ 255/40 R 18.
- ▶ 255/35 R 19.

Respecter les indications du fabricant des chaînes.

Veiller à ce que les chaînes à neige soient toujours suffisamment tendues. Si nécessaire, retendre les chaînes en suivant les indications du fabricant.

Avec des chaînes à neige, ne pas initialiser l'avertisseur de crevaison pour éviter toute erreur d'affichage.

Avec des chaînes à neige, ne pas initialiser le contrôle de pression des pneus pour éviter toute erreur d'affichage.

Lors de la conduite avec des chaînes à neige, activer brièvement le mode dynamique M.

Vitesse maximale avec des chaînes à neige

Avec des chaînes à neige, ne pas dépasser 50 km/h

Changer de roue

Généralités

Quand vous utilisez des produits d'étanchéité de pneu, il n'est plus nécessaire de changer la roue immédiatement en cas de perte de pression de gonflage lors d'une crevaison.

En cas de besoin, l'outillage adapté pour le changement de roue est disponible comme accessoire auprès d'un partenaire de service du fabricant ou un autre partenaire de service après-vente qualifié ou d'un atelier qualifié.

Indications de sécurité



AVERTISSEMENT

Sur un sol mou, non plan ou glissant, p. ex. neige, glace, carrelage ou similaires, le cric peut déraiper. Risque de blessures. Procéder au changement de pneu/roue sur une surface plane, dure et non glissante. ◀



AVERTISSEMENT

Le cric est prévu pour soulever brièvement le véhicule pendant le changement de roue. Même en respectant les mesures de sécurité, le risque existe que le véhicule soulevé retombe en cas de basculement du cric. Risque de blessures ou danger de mort. Lorsque le véhicule est soulevé avec un cric, ne pas se coucher dessous et ne pas démarrer le moteur. ◀



AVERTISSEMENT

Le cric est seulement conçu pour soulever le véhicule et optimisé pour les logements ménagés dans le véhicule. Risque de blessures. Ne pas soulever d'autre véhicule ni tout autre charge avec le cric. ◀



AVERTISSEMENT

Si le cric n'est pas inséré dans les logements prévus à cet effet, il peut provoquer des dommages au véhicule lors de la montée du cric ou celui-ci peut déraiper. Risque de blessures ou risque de dommages matériels. Lors

de la montée du cric, s'assurer que celui-ci est bien inséré dans le logement prévu à cet effet à côté du passage de roue. ◀

Caler le véhicule pour qu'il ne risque pas de rouler

Généralités

Lors du changement de roue, le constructeur du véhicule recommande de sécuriser en plus le véhicule contre tout déplacement.

Sur surface plane

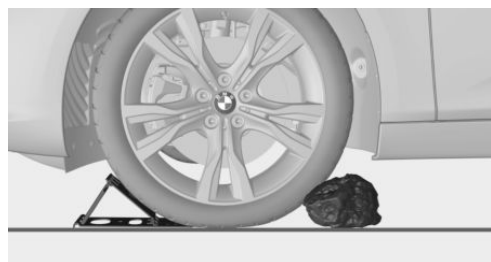

Placer une cale ou tout autre objet adapté devant et derrière la roue se trouvant en diagonale du côté opposé à celle qui doit être remplacée.

En cas de pente légère

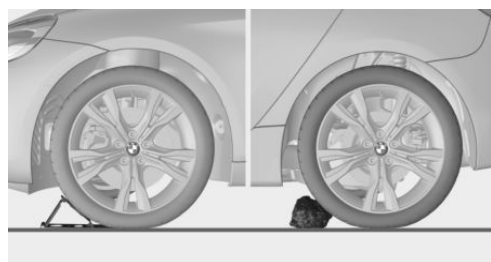

S'il s'avérait nécessaire de remplacer une roue sur un sol légèrement en pente, placer des cales ou tout autre objet adapté, p. ex. une pierre sous les roues des essieux avant et arrière.

Antivol de roue

L'adaptateur de l'antivol de roue se trouve dans l'outillage de bord ou bien dans un rangement près de l'outillage de bord.

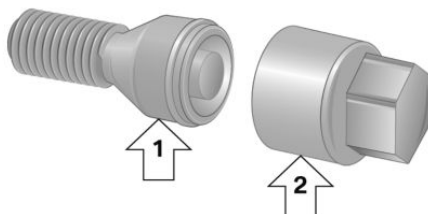

- ▷ Vis de roue, flèche 1.
- ▷ Adaptateur, flèche 2.

Démontage

1. Placer l'adaptateur sur la vis de roue.
2. Dévisser la vis de roue.

Après le vissage, retirer l'adaptateur.

Préparer le véhicule

- ▷ Exécuter le changement de roue le plus loin possible de la circulation.
- ▷ Garer le véhicule sur un sol stabilisé, non glissant et plan.
- ▷ Allumer les feux de détresse.
- ▷ Serrer le frein de stationnement.
- ▷ Engager un rapport ou placer le levier sélecteur de vitesses sur la position P.
- ▷ Dès que la circulation le permet, faire descendre tous les passagers et les amener hors de la zone dangereuse, p. ex. derrière la glissière de sécurité.
- ▷ Selon la version d'équipement, prélever l'outil et la roue d'appoint dans le véhicule.
- ▷ Placer éventuellement le triangle de présignalisation ou le feu clignotant de présignalisation à une distance appropriée.
- ▷ Ne pas placer de tasseau de bois ou similaires sous le cric, car celui-ci ne pourrait

plus atteindre sa capacité de charge par suite de la hauteur limitée.

- ▶ Caler le véhicule pour qu'il ne risque pas de rouler.
- ▶ Desserrer les boulons de roue d'un demi-tour.

Prises pour cric

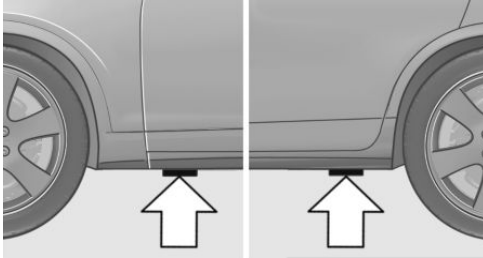

Les prises pour cric se trouvent aux endroits indiqués.

Levage du véhicule

1. Maintenir le cric d'une main, flèche 1, et la manivelle de l'autre, flèche 2.



AVERTISSEMENT

Lors de l'utilisation du cric, les mains ou les doigts peuvent être coincés. Risque de blessures. Lors de l'utilisation du cric,

conserver la position décrite des mains et ne pas en changer. ◀

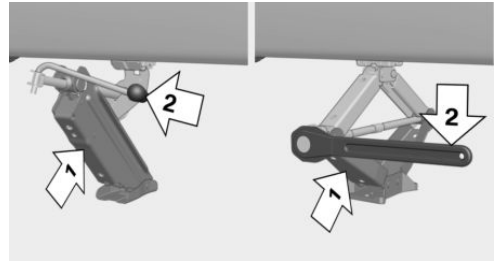

2. Introduire le cric dans le logement prévu à cet effet le plus proche de la roue à changer.

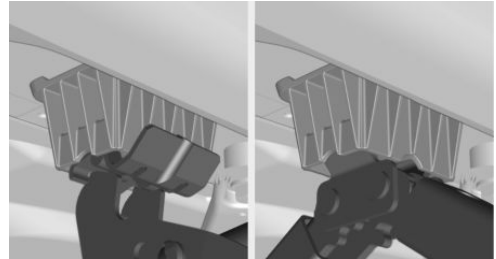

3. Lever le cric en tournant la manivelle dans le sens des aiguilles d'une montre.

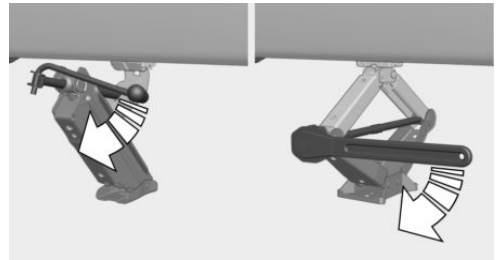

- Veiller à ce que le pied du cric soit sorti à la verticale.

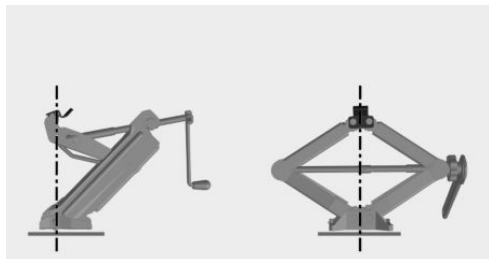

- Veiller à ce que le pied de cric soit vertical et à angle droit par rapport au logement prévu à cet effet.

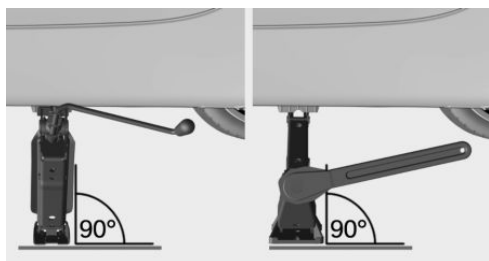

- Tourner la manivelle jusqu'à ce que le cric s'appuie avec toute sa surface sur le sol et que la roue concernée soit soulevée du sol de 3 cm.

rentre le cric et faire redescendre le véhicule.

- Retirer le cric.

Après le changement de roue

- Serrer les boulons de roue en croix. Le couple de serrage est de 140 N.m.
- Ranger la roue défectueuse dans le compartiment à bagages.

À cause de sa taille, la roue défectueuse ne peut pas être logée sous la trappe de plancher.

- Contrôler la pression de gonflage à la prochaine occasion et la corriger le cas échéant.
- Réinitialiser l'avertisseur de crevaison. Réinitialiser le contrôle de pression des pneus.
- Faire contrôler la fixation solide des vis de roue avec une clé dynamométrique calibrée.
- Rouler jusqu'au partenaire de service après-vente du constructeur, un autre partenaire de service après-vente ou un atelier qualifié le plus proche pour faire remplacer le pneu endommagé.

Montage de la roue

Monter uniquement une seule roue d'appoint.

- Dévisser les boulons de roue et retirer la roue.
- Mettre en place la nouvelle roue ou la roue d'appoint et visser au moins deux vis en croix.

Si vous ne montez pas des roues en alliage léger d'origine, il faut le cas échéant aussi utiliser les boulons de roue correspondants.

- Visser les boulons de roue restants et bien serrer tous les boulons en croix.
- Tourner la manivelle du cric dans le sens inverse des aiguilles d'une montre pour

Compartiment moteur

Équipement du véhicule

Ce chapitre décrit tous les équipements de série, spécifiques à un pays et en option proposés pour cette série de modèles. C'est pourquoi des équipements non disponibles pour un

véhicule, en raison des options choisies ou du pays, y sont également décrits. Ceci s'applique également aux fonctions et systèmes de sécurité. L'utilisation des fonctions et systèmes correspondants implique le respect des législations nationales locales en vigueur.

Détails importants dans compartiment moteur

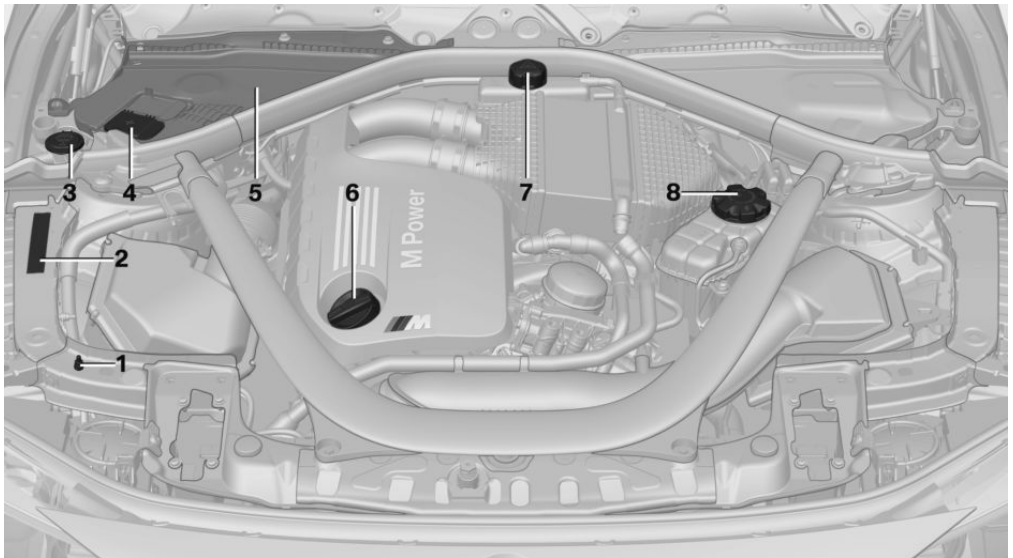

- | | |
|---|---|
| <p>1 Aide au démarrage, borne Moins de la batterie</p> <p>2 Numéro d'identification du véhicule</p> <p>3 Réservoir de lave-glace</p> <p>4 Aide au démarrage, borne Plus de la batterie</p> <p>5 Boîtier de sécurité du compartiment moteur</p> | <p>6 Orifice de remplissage d'huile</p> <p>7 Réservoir de liquide de refroidissement pour le refroidissement de l'air de suralimentation</p> <p>8 Réservoir de liquide de refroidissement moteur</p> |
|---|---|

Capot moteur

Indications de sécurité

⚠ AVERTISSEMENT

Les interventions incorrectes dans le compartiment moteur peuvent endommager des composants et entraîner un risque de sécurité. Risque d'accident ou risque de dommages matériels. Faire exécuter les interventions dans le compartiment moteur par un partenaire de service après-vente du fabricant ou un autre partenaire de service après-vente qualifié ou par un atelier qualifié. ◀

⚠ AVERTISSEMENT

Le compartiment moteur abrite des pièces en mouvement. Certaines pièces peuvent se trouver en mouvement même lorsque le véhicule est coupé, p. ex. le ventilateur du radiateur. Risque de blessures. Ne pas introduire la main dans la zone de déplacement de pièces en mouvement. Maintenir à l'écart vêtements et cheveux des pièces en mouvement. ◀

⚠ AVERTISSEMENT

Le capot moteur présente sur sa face intérieure des pièces en saillie, p. ex. le crochet de verrouillage. Risque de blessures. Lorsque le capot moteur est ouvert, faire attention aux pièces en saillie et se tenir écarté de ces zones. ◀

⚠ AVERTISSEMENT

Un capot moteur non correctement verrouillé peut s'ouvrir pendant la conduite et limiter la visibilité. Risque d'accident. Stopper immédiatement et refermer correctement le capot moteur. ◀

⚠ AVERTISSEMENT

Des membres peuvent être coincés lors de l'ouverture et la fermeture du capot moteur. Risque de blessures. Lors de l'ouverture et de la fermeture, veiller à ce que la zone de mouvement du capot moteur soit libre. ◀

⚠ REMARQUE

Les essuie-glace dépliés peuvent être coincés lors de l'ouverture du capot moteur. Risque de dommages matériels. Avant l'ouverture du capot moteur, veiller à ce que les essuie-glace avec balais montés reposent bien sur le pare-brise. ◀

⚠ REMARQUE

Lors de la fermeture, le capot moteur doit s'enclencher des deux côtés. Appuyer encore une fois peut endommager le capot moteur. Risque de dommages matériels. Ouvrir de nouveau le capot moteur et le refermer avec élan. Éviter d'appuyer encore une fois sur le capot moteur une fois fermé. ◀

Ouverture du capot moteur

1. Tirer le levier, flèche 1.

Le capot moteur se déverrouille.

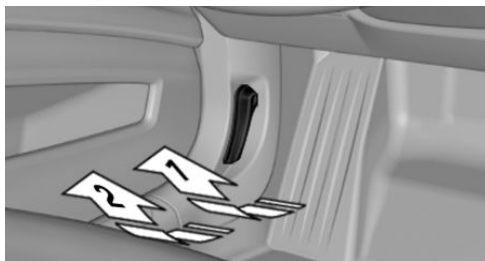

2. Après avoir relâché la manette, tirer à nouveau la manette, flèche 2.

Vous pouvez ouvrir le capot-moteur.

Témoins et voyants

Un message check-control s'affiche en cas de capot moteur déverrouillé.

Fermeture du capot moteur

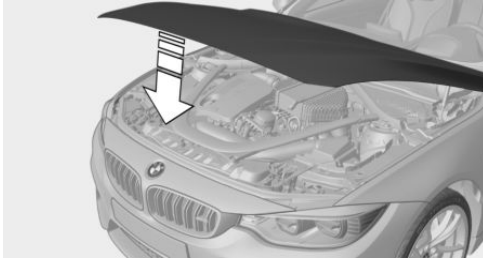

Fermer le capot moteur des deux mains avec élan.

Le capot moteur doit s'enclencher de manière audible des deux côtés.

Huile moteur

Équipement du véhicule

Ce chapitre décrit tous les équipements de série, spécifiques à un pays et en option proposés pour cette série de modèles. C'est pourquoi des équipements non disponibles pour un véhicule, en raison des options choisies ou du pays, y sont également décrits. Ceci s'applique également aux fonctions et systèmes de sécurité. L'utilisation des fonctions et systèmes correspondants implique le respect des législations nationales locales en vigueur.

Généralités

La consommation d'huile moteur dépend du style de conduite et des conditions d'utilisation.

La consommation d'huile de moteur peut augmenter, par exemple dans les situations suivantes :

- ▷ Conduite sportive.
- ▷ Rodage du moteur.
- ▷ Mode ralenti du moteur.
- ▷ En cas d'utilisation de types d'huile moteur non homologués.

Contrôler donc régulièrement, après chaque ravitaillement, le niveau d'huile moteur.

Avec un style de conduite dynamique, par exemple virages pris à vive allure, le système ne peut effectuer aucune mesure de niveau d'huile. Avec ce style de conduite, mesurer le niveau d'huile par la mesure de détail, voir page 213.

Le véhicule dispose d'une mesure électronique du niveau d'huile.

La mesure électronique du niveau d'huile dispose de deux principes de mesure :

- ▷ Affichage d'état.
- ▷ Mesure détaillée.

Mesure électronique du niveau d'huile

Affichage d'état

Principe

Le niveau d'huile est surveillé électroniquement pendant la conduite et s'affiche sur l'écran de contrôle.

Si le niveau d'huile moteur atteint le niveau minimum, un message check-control est affiché.

Conditions préalables

Une valeur mesurée à jour est disponible au bout d'environ 30 minutes de conduite. Si le parcours est plus court, l'état de la dernière conduite suffisamment longue est représenté.

Si vous parcourrez souvent de courts trajets, procéder régulièrement à une mesure de détail.

Affichage du niveau d'huile moteur

Par l'iDrive :

1. « Mon véhicule »
2. « Statut véhicule »
3.  « Niveau d'huile moteur »

Le niveau d'huile moteur est affiché.

Messages relatifs à l'affichage du niveau d'huile moteur

Différents messages s'affichent sur l'écran en fonction du niveau d'huile moteur. Tenir compte de ces messages.

Si le niveau d'huile moteur est trop bas, dans les prochains 200 km faire l'appoint d'huile.

**REMARQUE**

Un niveau d'huile moteur insuffisant entraîne des dommages au moteur. Risque de dommages matériels. Ajouter immédiatement de l'huile moteur. ◀

Veiller à ne pas trop remplir le réservoir d'huile moteur.

**REMARQUE**

Une quantité trop importante d'huile moteur peut endommager le moteur ou le catalyseur. Risque de dommages matériels. Ne pas trop remplir d'huile moteur. En cas de trop plein d'huile moteur, faire contrôler le niveau d'huile par un partenaire de service après-vente du fabricant ou un autre partenaire de service après-vente qualifié ou par un atelier qualifié. ◀

Mesure détaillée**Principe**

Lors de la mesure détaillée, le niveau d'huile est contrôlé à l'arrêt et affiché via une échelle graduée.

Si le niveau d'huile moteur atteint le niveau minimum, un message check-control est affiché.

Le régime de ralenti augmente légèrement au cours de la mesure.

Conditions préalables

- ▷ Le véhicule se trouve à l'horizontale.
- ▷ Boîte de vitesses manuelle : levier de vitesses au point mort, pédales d'embrayage et d'accélérateur relâchées.
- ▷ Boîte de vitesses à double embrayage M : manette de sélection en position N et pédale d'accélérateur relâchée.
- ▷ Le moteur tourne et est à la température de service.

Effectuer la mesure détaillée

Pour effectuer une mesure détaillée du niveau d'huile moteur :

1. « Mon véhicule »
2. « Statut véhicule »
3.  « Niveau d'huile moteur »
4. « Mesurer niveau d'huile moteur »
5. « Démarrer mesure »

Le niveau d'huile est contrôlé et affiché via une échelle graduée.

Durée : environ 1 minute.

Appoint d'huile moteur**Généralités**

Faire l'appoint d'huile moteur uniquement lorsque le message correspondant est affiché sur le combiné d'instruments. La quantité de complément est indiquée dans le message dans le combiné d'instruments.

Avant de faire l'appoint d'huile moteur, couper le contact et garer le véhicule en un lieu sûr.

Veiller à ne pas trop remplir le réservoir d'huile moteur.

L'huile moteur renversée peut endommager les éléments en carbone. Essuyer les traces d'huile avec un tissu non pelucheux.

Indications de sécurité**AVERTISSEMENT**

Les consommables comme huiles, graisses, liquide de refroidissement et carburants peuvent contenir des substances toxiques. Risque de blessures ou danger de mort. Respecter les remarques apposées sur les récipients. Ne pas laisser les vêtements, la peau ou les yeux entrer en contact avec les consommables. Ne pas transvaser les consommables dans d'autres bouteilles. Conserver les consommables hors de portée des enfants. ◀

REMARQUE

Un niveau d'huile moteur insuffisant entraîne des dommages au moteur. Risque de dommages matériels.

Faire l'appoint d'huile dans les prochains 200 km. ◀

REMARQUE

Une quantité trop importante d'huile moteur peut endommager le moteur ou le catalyseur. Risque de dommages matériels. Ne pas trop remplir d'huile moteur. En cas de trop plein d'huile moteur, faire contrôler le niveau d'huile par un partenaire de service après-vente du fabricant ou un autre partenaire de service après-vente qualifié ou par un atelier qualifié. ◀

Aperçu

L'orifice de remplissage d'huile se trouve dans le compartiment moteur, voir page 209.

Ouvrir l'orifice de remplissage d'huile

1. Ouverture du capot moteur, voir page 210.
2. Tourner l'orifice de remplissage d'huile dans le sens des aiguilles d'une montre, flèche.

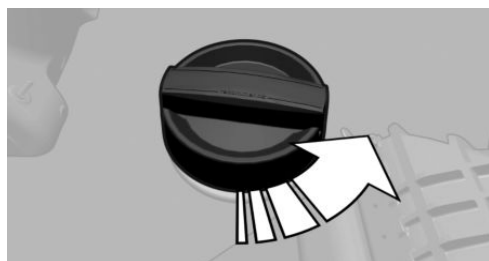

3. Ajouter de l'huile moteur.

Types d'huiles moteur pour faire l'appoint**Généralités**

La qualité de l'huile a une importance décisive sur la longévité du moteur.

Le cas échéant, certains types d'huile ne sont pas disponibles dans tous les pays.

Indications de sécurité**REMARQUE**

Les additifs pour huile peuvent endommager le moteur. Risque de dommages matériels. Ne pas utiliser d'additifs pour huile. ◀

REMARQUE

Une huile moteur inadaptée peut entraîner des dysfonctionnements dans le moteur ou l'endommager. Risque de dommages matériels. Lors de la sélection de l'huile moteur, veiller à ce que celle-ci possède la bonne classe de viscosité. ◀

Types d'huiles moteur adaptées

L'appoint d'huile moteur peut être réalisé avec les spécifications d'huile suivantes :

Spécification d'huile

BMW Longlife-01.

BMW Longlife-01 FE.

BMW Longlife-04.

BMW Longlife-12 FE.

Pour de plus amples informations sur les spécifications d'huiles adaptées et les viscosités d'huiles moteur, contacter un partenaire de service après-vente du fabricant ou un autre partenaire de service après-vente qualifié ou un atelier qualifié.

Types alternatifs d'huiles moteur

Si des huiles moteurs adaptées ne sont pas disponibles, vous faire l'appoint avec jusqu'à 1 litre d'une huile moteur présentant les spécifications suivantes :

Spécification d'huile

ACEA A3/B4.

Classes de viscosité

Lors de la sélection d'une huile moteur, veiller à ce que celle-ci possède la classe de viscosité SAE 0W-30. En guise d'alternative, des huiles moteur avec classe de viscosité SAE 5W-30, SAE 0W-40 ou SAE 5W-40 peuvent également être utilisées.

Pour de plus amples informations sur les spécifications d'huiles adaptées et les viscosités d'huiles moteur, contacter un partenaire de service après-vente du fabricant ou un autre partenaire de service après-vente qualifié ou un atelier qualifié.

**BMW recommande
Original BMW Engine Oil.**

Vidanges d'huile



REMARQUE

L'huile moteur qui n'est pas remplacée à temps peut entraîner une usure accrue du moteur et ainsi, des dommages au moteur. Risque de dommages matériels. Ne pas dépasser les dates de service affichées dans le véhicule. ◀

Le constructeur du véhicule recommande de faire changer l'huile moteur par un partenaire de service après-vente du fabricant ou un autre partenaire de service après-vente qualifié ou par un atelier qualifié.

Liquide de refroidissement

Équipement du véhicule

Ce chapitre décrit tous les équipements de série, spécifiques à un pays et en option proposés pour cette série de modèles. C'est pourquoi des équipements non disponibles pour un véhicule, en raison des options choisies ou du pays, y sont également décrits. Ceci s'applique également aux fonctions et systèmes de sécurité. L'utilisation des fonctions et systèmes correspondants implique le respect des législations nationales locales en vigueur.

Généralités

Le véhicule dispose de deux réservoirs de liquide de refroidissement qui se trouvent dans le compartiment moteur.

Pour assurer la fiabilité du véhicule, vérifiez toujours les niveaux de liquide de refroidissement des deux réservoirs.

Les additifs commercialisés ne conviennent pas tous à votre véhicule. De plus amples informations concernant les additifs adaptés sont disponibles auprès d'un partenaire de service après-vente du fabricant ou d'un autre partenaire de service après-vente qualifié ou d'un atelier qualifié.

Indications de sécurité

AVERTISSEMENT

Du liquide de refroidissement peut s'échapper et provoquer des échaudures lorsque le moteur est chaud et que le système de refroidissement est ouvert. Risque de blessures. Ouvrir le système de refroidissement uniquement lorsque le moteur est froid. ◀

AVERTISSEMENT

Les additifs sont toxiques et des additifs incorrects peuvent endommager le moteur. Risque de blessures ou risque de dommages matériels. Éviter tout contact des additifs avec les vêtements, la peau ou les yeux et éviter toute ingestion. Utiliser exclusivement des additifs adéquats. ◀

Niveau de liquide de refroidissement

Contrôle

1. Laisser refroidir le moteur.
2. Dévisser quelque peu le bouchon du réservoir de liquide de refroidissement en le tournant dans le sens contraire des aiguilles d'une montre jusqu'à ce que la surpression puisse se dégager.

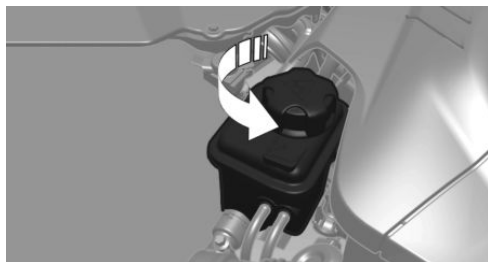

3. Ouvrir le bouchon du réservoir de liquide de refroidissement.
4. Le niveau de liquide de refroidissement est correct quand il se trouve entre les repères Min et Max dans l'orifice de remplissage.

les prescriptions pour la protection de l'environnement.



Appoint

1. Laisser refroidir le moteur.
2. Dévisser quelque peu le bouchon du réservoir de liquide de refroidissement en le tournant en sens antihoraire jusqu'à ce que la surpression puisse se dégager, puis l'ouvrir.

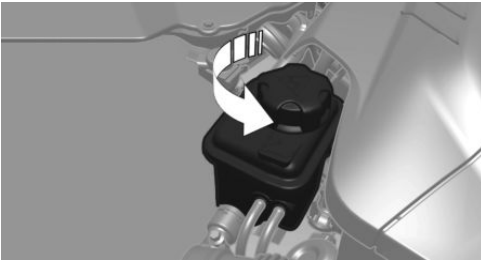

3. Au besoin, faire lentement l'appoint jusqu'au niveau correct, ne pas trop remplir.
4. Visser le bouchon.
5. Faire éliminer au plus tôt la cause de la perte de liquide de refroidissement.

Élimination



Lors de l'élimination du liquide de refroidissement et des additifs, respecter

Entretien

Équipement du véhicule

Ce chapitre décrit tous les équipements de série, spécifiques à un pays et en option proposés pour cette série de modèles. C'est pourquoi des équipements non disponibles pour un véhicule, en raison des options choisies ou du pays, y sont également décrits. Ceci s'applique également aux fonctions et systèmes de sécurité. L'utilisation des fonctions et systèmes correspondants implique le respect des législations nationales locales en vigueur.

Maintenance BMW

Le système d'entretien vous indique les mesures de maintenance à prendre afin de garantir la sécurité d'utilisation et la sécurité routière du véhicule.

Le cas échéant, l'étendue des opérations et les intervalles peuvent varier selon la variante de pays. Les opérations de remplacement, les pièces de rechange et les consommables sont facturés séparément. De plus amples informations sont disponibles auprès d'un partenaire de service après-vente du fabricant ou d'un autre partenaire de service après-vente qualifié ou d'un atelier qualifié.

Maintenance conditionnelle CBS

Des capteurs et des algorithmes spéciaux prennent en considération les conditions d'utilisation du véhicule. L'entretien en fonction des conditions CBS constate ainsi les besoins d'entretien.

Le système permet ainsi d'adapter l'étendue des opérations d'entretien à chaque profil d'exploitation.

Des informations sur les besoins d'entretien peuvent être affichées sur l'écran de contrôle.

Données d'entretien dans la télécommande

Les informations concernant les besoins d'entretien sont mémorisées en permanence dans la télécommande. Le partenaire de service après-vente peut lire ces données et proposer un volume d'entretien pour le véhicule.

Pour cela, remettre au Conseiller Service la télécommande avec laquelle le véhicule a roulé en dernier.

Temps d'immobilisation

Les temps d'immobilisation avec la batterie débranchée ne sont pas pris en compte.

Faire effectuer la mise à jour de l'étendue des opérations d'entretien périodiques, telles que le renouvellement du liquide de frein et, le cas échéant, celui de l'huile moteur et des filtres à microparticules/à charbon actif, par un partenaire de service après-vente du fabricant ou un autre partenaire de service après-vente qualifié ou par un atelier qualifié.

Historique de Service

Faire effectuer les opérations d'entretien et de réparation par un partenaire de service après-vente du fabricant ou un autre partenaire de service après-vente qualifié ou par un atelier qualifié.

Les opérations d'entretien effectuées sont inscrites dans les justificatifs d'entretien et dans les données du véhicule. Ces attestations sont comme un carnet d'entretien, la preuve d'un entretien régulier.

Si une entrée est effectuée dans l'historique électronique de service du véhicule, les données importantes de service seront mémori-

sées non seulement dans le véhicule, mais également dans les systèmes informatiques centraux de BMW AG, Munich.

Après un changement de propriétaire, les données entrées dans l'historique électronique de service peuvent également être lues par le nouveau propriétaire du véhicule. En outre, un partenaire de service après-vente du fabricant ou un autre partenaire de service après-vente qualifié ou un atelier qualifié peuvent lire les données inscrites dans l'historique électronique de service.

Le propriétaire du véhicule peut refuser, auprès d'un partenaire de service après-vente du fabricant ou un autre partenaire de service après-vente qualifié ou d'un atelier qualifié, l'entrée dans l'historique électronique de service avec la mémorisation afférente des données dans le véhicule et la transmission des données au constructeur du véhicule pour ce qui concerne sa période de propriété du véhicule. Dans ce cas, aucune entrée ne sera effectuée dans l'historique électronique de service du véhicule.

Les entretiens enregistrés peuvent être affichés sur l'écran de contrôle par l'intermédiaire de l'historique de service.

Prise du système de diagnostic embarqué OBD

Consigne de sécurité



REMARQUE

Une utilisation non conforme de la prise de diagnostic embarqué peut entraîner des dysfonctionnements du véhicule. Risque de dommages matériels. Les opérations de service après-vente et d'entretien par l'intermédiaire de la prise pour le diagnostic embarqué ne doivent être effectuées que par un partenaire de service après-vente, un atelier qualifié ou toute autre personne autorisée. Ne raccorder que des appareils dont l'utilisation sur la

prise pour le diagnostic embarqué a été contrôlée et déclarée inoffensive. ◀

Disposition

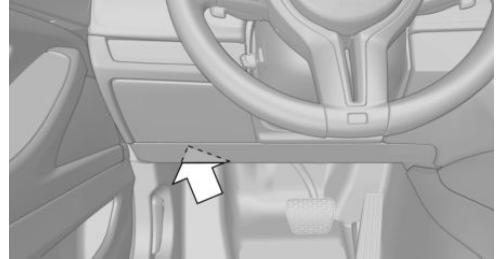

Côté conducteur se trouve une prise OBD pour le contrôle des composants qui interviennent dans la composition des émissions.

Émissions



▶ Le voyant clignote :

Défaut de fonctionnement du moteur qui peut conduire à l'endommagement du catalyseur. Faire immédiatement vérifier le véhicule.

▶ Le voyant est allumé :

Altération des émissions. Faire contrôler le véhicule le plus tôt possible.

Recyclage

À la fin de son cycle de vie, le constructeur de votre véhicule recommande de la remettre à l'un des centres de reprise qu'il vous indique. Cette reprise est soumise aux dispositions légales particulières à chaque pays. De plus amples informations sont disponibles auprès d'un partenaire de service après-vente du fabricant ou d'un autre partenaire de service après-vente qualifié ou d'un atelier qualifié.

Remplacement de pièces

Équipement du véhicule

Ce chapitre décrit tous les équipements de série, spécifiques à un pays et en option proposés pour cette série de modèles. C'est pourquoi des équipements non disponibles pour un véhicule, en raison des options choisies ou du pays, y sont également décrits. Ceci s'applique également aux fonctions et systèmes de sécurité. L'utilisation des fonctions et systèmes correspondants implique le respect des législations nationales locales en vigueur.

Outillage de bord



L'outillage de bord se trouve à droite dans un casier de rangement dans le compartiment à bagages. Ouvrir le couvercle.

Remplacement des balais d'essuie-glace

Consigne de sécurité

REMARQUE

Si le bras d'essuie-glace sans balais d'essuie-glace monté tombe sur le pare-brise, ce dernier peut être endommagé. Risque de dommages matériels. Lors du remplacement des balais d'essuie-glace, maintenir le bas d'essuie-glace et ne pas le rabattre tant que les nouveaux balais n'ont pas été montés. ◀

Remplacement du balai d'essuie-glace

1. Pour le remplacement, amener les essuie-glaces en position relevée, voir page 85.
2. Écarter les essuie-glaces et les maintenir en place.
3. Comprimer les ressorts de sécurité, flèche 1, et écarter le balai d'essuie-glace, flèche 2.

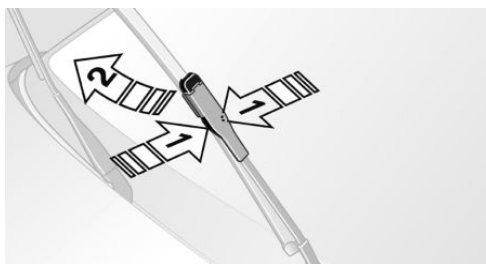

4. Sortir le balai d'essuie-glace vers l'avant hors de l'enclenchement.
5. Installer le nouveau balai d'essuie-glace dans l'ordre inverse jusqu'à ce qu'il s'enclenche.
6. Rabattre l'essuie-glace.

REMARQUE

Les essuie-glace dépliés peuvent être coincés lors de l'ouverture du capot moteur. Risque de dommages matériels. Avant l'ouverture du capot moteur, veiller à ce que les essuie-glace avec balais montés reposent bien sur le pare-brise. ◀

Remplacement d'ampoules et des feux

Généralités

Ampoules et feux

Les ampoules et les feux jouent un rôle essentiel au niveau de la sécurité routière.

Le constructeur du véhicule recommande de faire exécuter les opérations correspondantes par un partenaire de service après-vente du fabricant ou un autre partenaire de service après-vente qualifié ou par un atelier qualifié.

Un boîtier d'ampoules de rechange est disponible auprès d'un partenaire de service après-vente du fabricant ou d'un autre partenaire de service après-vente qualifié ou d'un atelier qualifié.

Observer les instructions de sécurité, voir page 221.

Diodes électroluminescentes LED

Certaines versions possèdent comme source lumineuse des diodes situées derrière un cache. Ces diodes lumineuses sont apparentées à des lasers conventionnels et sont désignées comme diodes émettrices de lumière de classe 1.

Observer les instructions de sécurité, voir page 221.

Verres de projecteurs

Par temps froid et humide, les feux peuvent s'embuer à l'intérieur. Lorsque l'éclairage est allumé, la buée disparaît rapidement. Les verres de projecteurs n'ont pas besoin d'être remplacés.

Si de l'humidité continue à se former bien que les projecteurs soient allumés, p. ex. formation de gouttes d'eau dans le feu, le constructeur de votre véhicule de laisser vérifier les projecteurs par un partenaire de service après-vente du fabricant ou un autre partenaire de service après-vente qualifié ou par un atelier qualifié.

Réglage des projecteurs

Par le remplacement d'ampoules et des feux, le réglage des projecteurs peut être influencé. Après un remplacement, faire vérifier, et corriger le cas échéant, le réglage des projecteurs par un partenaire de service après-vente du fabricant ou un autre partenaire de service après-vente qualifié ou par un atelier qualifié.

Indications de sécurité

Ampoules et feux



AVERTISSEMENT

Lors de leur fonctionnement, les ampoules peuvent devenir brûlantes. Le contact avec les ampoules peut provoquer des brûlures. Risque de blessures. Remplacer les ampoules uniquement lorsqu'elles ont refroidi. ◀



AVERTISSEMENT

Des court-circuits peuvent survenir lors des interventions sur un système d'éclairage activé. Risque de blessures ou risque de dommages matériels. Éteindre les ampoules correspondantes lors des interventions sur le système d'éclairage. Le cas échéant, respecter les remarques jointes du constructeur de l'ampoule. ◀



REMARQUE

Les ampoules sales ont une longévité réduite. Risque de dommages matériels. Ne pas saisir les globes de verre des ampoules neuves avec les mains nues. Utiliser toujours un chiffon propre ou similaires ou saisir l'ampoule par le culot. ◀

Phares au xénon



DANGER

Des tensions élevées peuvent exister sur le système des phares. Danger de mort. Faire exécuter les interventions sur le système d'éclairage par un partenaire de service après-vente du fabricant ou un autre partenaire de

service après-vente qualifié ou par un atelier qualifié. ◀

Diodes électroluminescentes LED



AVERTISSEMENT

Une luminosité trop forte peut irriter ou léser la rétine. Risque de blessures. Ne pas regarder directement dans les phares ou d'autres sources lumineuses. Ne pas retirer les caches des DEL. ◀

Feux avant, remplacement d'ampoules

Projecteurs au xénon

Remarques



DANGER

Des tensions élevées peuvent exister sur le système des phares. Danger de mort. Faire exécuter les interventions sur le système d'éclairage par un partenaire de service après-vente du fabricant ou un autre partenaire de service après-vente qualifié ou par un atelier qualifié. ◀

En raison de la durée de vie élevée des ampoules, la probabilité d'une panne est très faible. Un allumage et une extinction fréquents raccourcissent la durée de vie.

Projecteurs

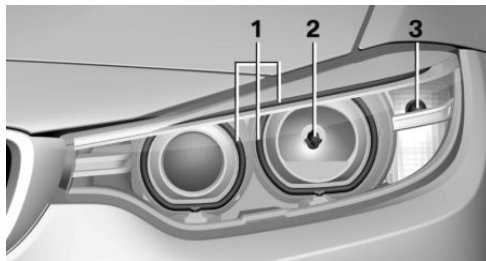

- 1 Feu de position/feu de croisement jour
- 2 Feux de croisement/Feux de route/Appel de phares
- 3 Clignotants

Les feux de croisement et les feux de route sont pourvus de la technique au xénon.

Les feux de position et les feux de croisement de jour sont dotés de LED.

En cas de panne, veuillez vous adresser à un partenaire de service après-vente du fabricant ou un autre partenaire de service après-vente qualifié ou à un atelier qualifié.

Clignotants

Observer les instructions de sécurité, voir page 221.

Ampoule 24 watts, PY24W.

1. Dans le passage de roue, desserrer les trois vis avec le tournevis pris dans l'outil-lage de bord, flèche 1.

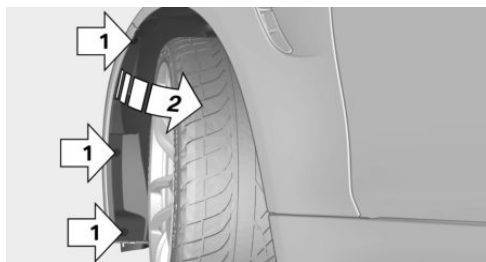

2. Soulever la garniture de passage de roue et la maintenir, flèche 2.

3. Tourner le porte-ampoule dans le sens inverse des aiguilles d'une montre et le retirer.

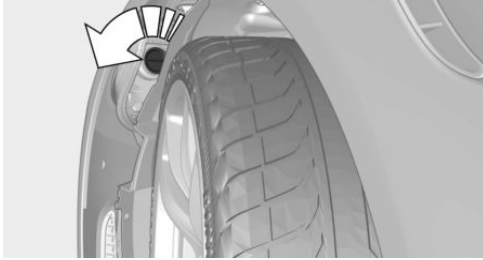

4. Presser délicatement l'ampoule dans la douille, la tourner en sens antihoraire et l'extraire.
5. Installer la nouvelle ampoule et le porte-ampoule en suivant l'ordre inverse.
6. Fixer à nouveau la garniture de passage de roue.

Projecteurs LED

Diodes électroluminescentes LED

Tous les feux avant, ainsi que les clignotants latéraux sont équipés de la technologie LED.

En cas de panne, veuillez vous adresser à un partenaire de service après-vente du fabricant ou un autre partenaire de service après-vente qualifié ou à un atelier qualifié.

Projecteurs

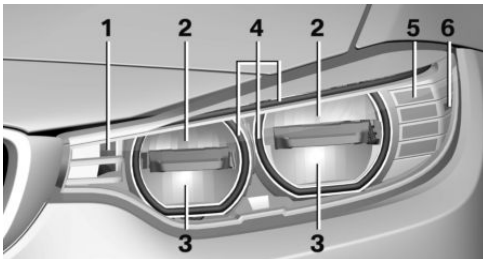

- 1 Feu d'intersection
- 2 Feux de croisement/appel de phares
- 3 Feux de route/Appel de phares

- 4 Feu de position/feu de croisement jour
- 5 Clignotants
- 6 Feux de position latéraux

En cas de défaut, s'adresser au Service.

Clignotants dans les rétroviseurs extérieurs

Les clignotants dans les rétroviseurs extérieurs sont équipés de la technologie LED. En cas de panne, veuillez vous adresser à un partenaire de service après-vente du fabricant ou un autre partenaire de service après-vente qualifié ou à un atelier qualifié.

Feux arrière, remplacement d'ampoules

Aperçu

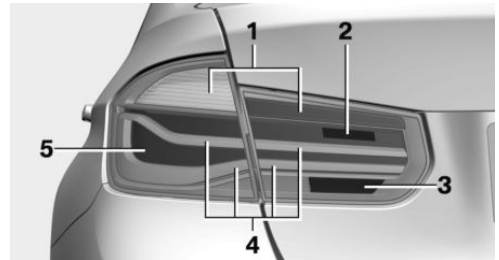

- 1 Clignotants
- 2 Feu antibrouillard arrière
- 3 Feu de marche arrière
- 4 Feux rouges arrière
- 5 Feux stop

Remplacement d'ampoules des feux arrière extérieurs

Les feux arrière extérieurs sont en technique LED. En cas de panne, veuillez vous adresser à un partenaire de service après-vente du fabricant ou un autre partenaire de service après-vente qualifié ou à un atelier qualifié.

Feux dans le couvercle de coffre

Généralités

Observer les instructions de sécurité, voir page 221.

Feux de recul : ampoule 21 watts, H21W.

Toutes les autres lampes dans le couvercle de coffre sont en technique LED. En cas de panne, veuillez vous adresser à un partenaire de service après-vente du fabricant ou un autre partenaire de service après-vente qualifié ou à un atelier qualifié.

Accès aux feux

1. Le cas échéant, retirer le triangle de présignalisation, voir page 228, et retirer la fixation avec le tournevis de l'outillage de bord, voir page 220.
2. Détacher les quatre fixations de la garniture à l'aide du tournevis de l'outillage de bord et les retirer complètement.

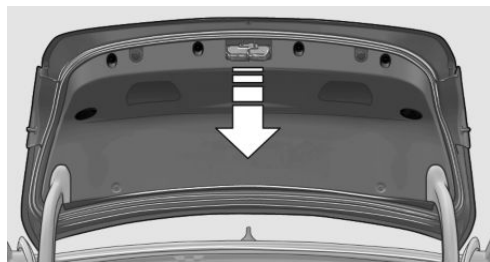

3. Défaire la garniture du couvercle de coffre avec précaution, d'abord au niveau du bord puis au niveau des poignées creuses. Veiller à ce que la garniture ne se coince pas.
4. Relever la garniture avec précaution.

Remplacement des feux de recul

1. Retirer le porte-ampoule.

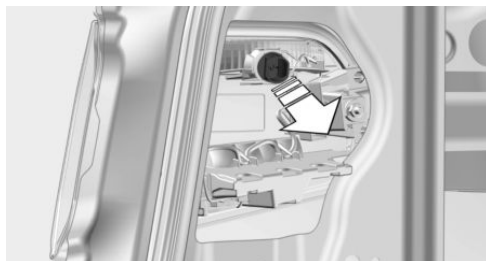

2. Dévisser l'ampoule du porte-ampoule dans le sens inverse des aiguilles d'une montre.
3. Mettre en place une ampoule neuve.

Éclairage de plaque d'immatriculation et feu stop du milieu

Ces feux sont équipés de LED. En cas de panne, veuillez vous adresser à un partenaire de service après-vente du fabricant ou un autre partenaire de service après-vente qualifié ou à un atelier qualifié.

Batterie du véhicule

Entretien

La batterie est sans maintenance.

Pour plus d'informations sur la batterie, contacter un partenaire de service après-vente du fabricant ou un autre partenaire de service après-vente qualifié ou un atelier qualifié.

Remplacement de la batterie



REMARQUE

Les batteries de véhicule qui n'ont pas été homologuées peuvent endommager les systèmes ou faire en sorte que des fonctions ne puissent plus être exécutées. Risque de dommages matériels. Utiliser uniquement des batteries homologuées par le fabricant du véhicule. ◀

Après un changement de batterie, le constructeur de votre véhicule recommande de faire enregistrer la batterie dans le véhicule par un partenaire de service du fabricant ou un autre partenaire de service après-vente qualifié ou par un atelier qualifié afin de bénéficier sans restrictions de toutes les fonctions de confort et, le cas échéant, que les messages Check-Control correspondants ne soient plus affichés.

Recharge de la batterie

Généralités

Pour lui assurer sa pleine durée de vie, veiller à ce que la batterie soit suffisamment chargée.

Dans les cas suivants, il peut être nécessaire de charger la batterie :

- ▷ En cas de courts trajets fréquents.
- ▷ En cas d'immobilisations prolongées de plus d'un mois.

Indications de sécurité



REMARQUE

Des chargeurs externes non compatibles de batterie peuvent endommager le véhicule. Risque de dommages matériels. Utiliser des chargeurs de batterie qui ont été homologués par le constructeur du véhicule pour le type de véhicule correspondant. Respecter la tension maximum de charge. ◀

Tension maximum de charge : 14,4 volts.



REMARQUE

Les chargeurs pour les batteries du véhicule peuvent travailler avec des tensions et des courants élevés, ce qui peut surcharger ou endommager le réseau de bord 12 volts. Risque de dommages matériels. Raccorder les chargeurs de batterie uniquement aux points de reprise pour dépannage dans le compartiment moteur. ◀

Points de reprise pour dépannage

Ne recharger la batterie à bord qu'avec le moteur arrêté, en utilisant les points de reprise pour dépannage, voir page 229, prévus dans le compartiment du moteur.

Chargeurs de batterie

Des chargeurs de batterie spécialement conçus et adaptés au réseau de bord du véhicule sont disponibles chez un partenaire de service après-vente du fabricant ou un autre partenaire de service après-vente qualifié ou d'un atelier qualifié.

Coupage de courant

Après une interruption provisoire de l'alimentation électrique, certains équipements doivent être réinitialisés ou les réglages personnels doivent être actualisés, p. ex. :

- ▷ Mémoire de siège et de rétroviseurs : mémoriser de nouveau les positions.
- ▷ Heure : mettre à jour.
- ▷ Date : mettre à jour.
- ▷ Toit ouvrant en verre et cache coulissant: initialiser le système.

Élimination de la batterie usagée



Faire éliminer les batteries usagées par un partenaire de service après-vente du fabricant ou par un autre partenaire de service après-vente qualifié ou par un atelier qualifié ou bien la remettre à un centre de collecte des déchets.

Fusibles

Généralités

Vous trouverez à côté des fusibles dans le compartiment à bagages une pincette en plastique et des indications sur l'affectation des fusibles.

Consigne de sécurité

AVERTISSEMENT

Des fusibles non conformes ou réparés peuvent entraîner une surcharge sur les câbles et les composants électriques. Risque d'incendie. Ne pas réparer les fusibles grillés ni les remplacer par des fusibles d'une autre couleur ou d'un autre ampérage. ◀

Dans le compartiment moteur

1. Desserrer les trois vis, flèche 1, du cache à l'aide de l'outillage de bord.

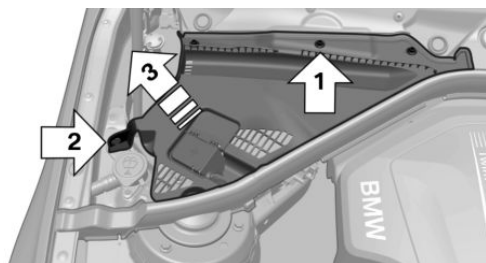

2. Tirer la fixation vers le haut, flèche 2.
3. Enlever le cache par le côté, flèche 3.
4. Appuyer sur les quatre fixations et retirer le couvercle.

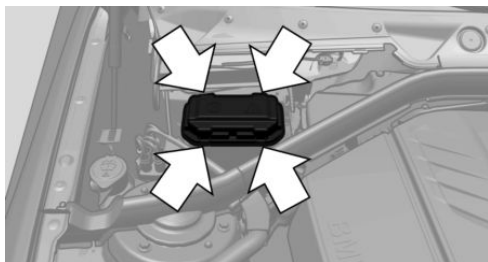

Mettre en place les caches

1. Lors du montage du couvercle, veiller à ce que les quatre fixations soient enclenchées.

2. Placer le cache sous la lamelle en caoutchouc, puis l'insérer entre les ergots.

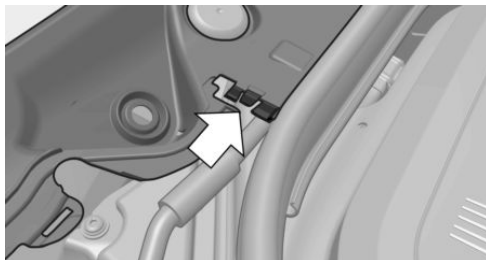

3. Enfoncer la fixation et serrer les trois vis.

Dans le compartiment à bagages

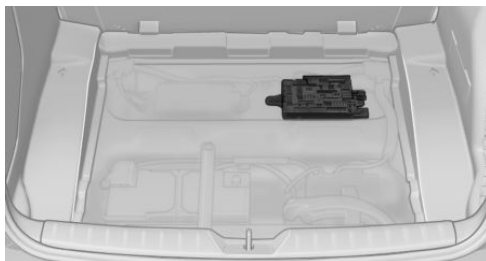

Relever le plancher du compartiment à bagages.

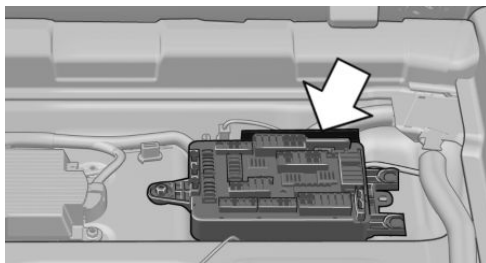

On trouvera des indications sur l'affectation des fusibles sur un dépliant séparé.

Aide en cas de panne

Équipement du véhicule

Ce chapitre décrit tous les équipements de série, spécifiques à un pays et en option proposés pour cette série de modèles. C'est pourquoi des équipements non disponibles pour un véhicule, en raison des options choisies ou du pays, y sont également décrits. Ceci s'applique également aux fonctions et systèmes de sécurité. L'utilisation des fonctions et systèmes correspondants implique le respect des législations nationales locales en vigueur.

Feux de détresse

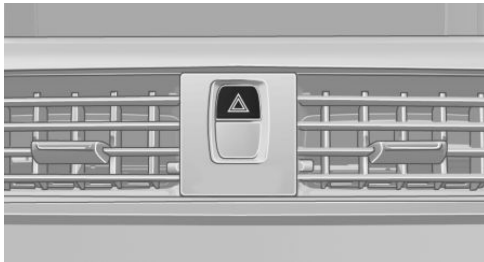

La touche se trouve dans la console centrale.

Appel de détresse intelligent

Principe

Ce système permet d'émettre un appel de détresse dans les situations d'urgence.

Généralités

N'appuyer sur la touche SOS qu'en cas de détresse.

Même si un appel de détresse via BMW n'est pas possible, il se peut qu'un appel de détresse à un numéro de secours public soit établi. Ceci dépend entre autres du réseau de té-

léphone mobile disponible dans chaque cas et des règlements nationaux.

Dans des conditions techniques extrêmement défavorables, l'appel de détresse ne peut pas être lancé.

Aperçu



Touche SOS dans le ciel de pavillon

Conditions préalables

- ▷ La carte SIM intégrée dans le véhicule est activée.
- ▷ La position radio est activée.
- ▷ Le système d'appel de détresse est opérationnel.

Lancement d'un appel de détresse

1. Donner une impulsion sur le volet de recouvrement pour l'ouvrir.
 2. Actionner le bouton SOS jusqu'à ce que la LED du bouton s'allume en vert.
- ▷ La DEL s'allume en vert lorsque l'appel de détresse est déclenché.

Si une demande d'annulation s'affiche sur l'écran de contrôle, il est possible d'interrompre l'appel de détresse.

Si la situation le permet, attendre dans le véhicule que la communication téléphonique soit établie.

- ▷ La LED clignote en vert quand la communication a été établie avec le numéro d'appel de détresse.

Lors d'un appel de détresse via BMW, le centre de secours reçoit des données qui servent à déterminer les mesures de secours nécessaires. Cela peut concerner par exemple la position actuelle du véhicule si celle-ci peut être déterminée. Si le centre des secours ne reçoit aucune réponse à ses questions, des actions de sauvetage sont automatiquement déclenchées.

- ▷ Quand la LED clignote, mais que vous n'entendez pas le personnel du centre de secours par les haut-parleurs, le personnel du centre de secours peut toutefois vous entendre.

Déclenchement automatique de l'appel de détresse

Dans certaines conditions, un appel de détresse est lancé automatiquement immédiatement après un accident grave. Une pression sur la touche SOS n'a aucune influence sur l'appel de détresse automatique.

Service Mobile

Permanence

Le Service Mobile est accessible par téléphone 24 heures sur 24 dans de nombreux pays. En cas de panne, on vous y assistera.

Dépannage

Pour le service de dépannage, on peut faire afficher le numéro d'appel par iDrive ou établir directement une communication avec le Service Mobile.

Triangle de présignalisation



Le triangle de présignalisation se trouve sur la face intérieure du couvercle de coffre.

Pour le retirer, desserrer les fixations.

Trousse de premiers secours

Généralités

La conservation de certains articles est limitée.

Contrôler régulièrement les dates de péremption du contenu et les remplacer le cas échéant en temps utile.

Rangement



La trousse de premiers secours se trouve à droite dans un casier de rangement dans le compartiment à bagages.

Démarrage avec des câbles de dépannage

Généralités

Quand la batterie est déchargée, le moteur peut être démarré à l'aide de la batterie d'un autre véhicule via deux câbles de dépannage. Pour cela, n'utiliser que des câbles de dépannage avec des pinces polaires complètement isolées.

Consigne de sécurité

 DANGER

Le contact avec des pièces conductrices de courant peut provoquer une électrocution. Risque de blessures ou danger de mort. Ne pas toucher des pièces qui pourraient être sous tension. ◀

Pour éviter des dommages à des personnes ou aux deux véhicules, respecter le mode opératoire suivant.

Préparation

 REMARQUE

Si les carrosseries des deux véhicules sont en contact, un court-circuit peut survenir lors de l'aide au démarrage. Risque de dommages matériels. Veiller à éviter tout contact entre les carrosseries. ◀

1. Contrôler si la batterie de l'autre véhicule présente une tension de 12 volts. Les indications de tension sont apposées sur la batterie.
2. Arrêter le moteur du véhicule donneur de courant.
3. Couper les consommateurs de courant dans les deux véhicules.

Points de reprise pour dépannage

 AVERTISSEMENT

Lors du raccordement du câble d'aide au démarrage, une chronologie incorrecte de raccordement peut entraîner la formation d'étincelles. Risque de blessures. Respecter la chronologie lors du raccordement des câbles. ◀

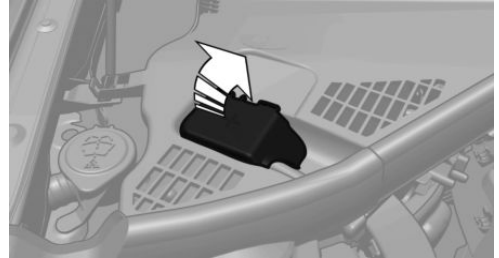

Le point dit « de reprise pour dépannage » dans le compartiment moteur sert de borne Plus de batterie.

Ouvrir le couvercle du point de reprise pour dépannage.

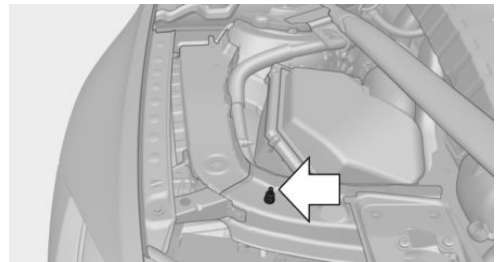

La masse de la carrosserie ou un écrou spécial sert de borne Moins.

Branchement du câble

1. Ouvrir le couvercle du point de reprise pour dépannage BMW.
2. Fixer une pince crocodile du câble de dépannage sur la borne Plus de la batterie ou sur le point de reprise correspondant du véhicule dépanneur.
3. Fixer la deuxième pince crocodile sur la borne Plus de la batterie ou sur le point de

reprise correspondant du véhicule à dépanner.

4. Brancher une pince crocodile du câble Moins de dépannage sur la borne Moins de la batterie ou sur la masse correspondante du moteur ou de la carrosserie du véhicule dépanneur.
5. Brancher la deuxième pince crocodile sur la borne Moins de la batterie ou sur le point de masse correspondant du moteur ou de la carrosserie du véhicule à dépanner.

Démarrage du moteur

Pour démarrer le moteur, ne pas utiliser de produits de démarrage en bombe aérosol.

1. Démarrer le moteur du véhicule donneur et le faire tourner à vide pendant quelques minutes à un régime un peu supérieur au ralenti.
2. Démarrer le moteur du véhicule à dépanner comme d'habitude.
En cas d'échec, ne répéter la tentative de démarrage qu'au bout de quelques minutes pour que la batterie vide puisse se recharger.
3. Laisser tourner les deux moteurs pendant quelques minutes.
4. Débrancher les câbles électriques de dépannage en procédant dans l'ordre inverse du branchement.

Au besoin, faire contrôler et recharger la batterie.

Remorquage

Consigne de sécurité



AVERTISSEMENT

Lors de la traction/du remorquage avec des systèmes Intelligent Safety activés, les limites inhérentes au système peuvent entraîner des comportements erronés de certaines fonctions, par exemple Avertisseur de collision

frontale avec fonction de freinage. Risque d'accident. Désactiver tous les systèmes Intelligent Safety avant la traction/le remorquage. ◀

Boîte de vitesses manuelle

Levier de commande au point mort.

Remorquage

Respecter les instructions suivantes :

- ▷ Veiller à ce que le contact soit mis, sinon il se pourrait que les feux de croisement, les feux arrière, les clignotants et les essuie-glace ne fonctionnent pas.
- ▷ Ne pas remorquer le véhicule avec l'essieu arrière soulevé, car la direction pourrait se braquer.
- ▷ L'assistance fait défaut lorsque le moteur est arrêté. Un effort musculaire plus important est alors nécessaire pour freiner et pour braquer le volant.
- ▷ Des mouvements du volant de plus grande amplitude sont nécessaires.
- ▷ Le véhicule tracteur ne doit pas être moins lourd que le véhicule à remorquer. Sinon, le conducteur ne pourrait pas en maîtriser les réactions.
- ▷ Ne pas dépasser une vitesse de remorquage de 50 km/h.
- ▷ Ne pas dépasser une distance de remorquage de 50 km.

Dépanneuse

Avec essieu arrière entraîné

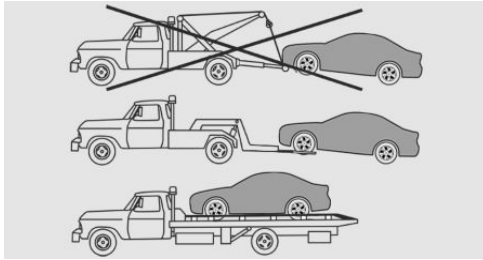

Faire remorquer le véhicule par une dépanneuse à panier ou le faire transporter sur un plateau.

REMARQUE

Le soulèvement du véhicule par l'anneau de remorquage, des éléments de la carrosserie ou du châssis peut entraîner des dommages aux pièces du véhicule. Risque de dommages matériels. Soulever le véhicule avec des dispositifs adéquats. ◀

Boîte de vitesses automatique à double embrayage M : transport du véhicule

Généralités

Le véhicule ne doit pas être remorqué.

Consigne de sécurité

REMARQUE

Le remorquage du véhicule avec un essieu seulement soulevé peut endommager le véhicule. Risque de dommages matériels. Ne faire transporter le véhicule que sur un plateau. ◀

Dépanneuse

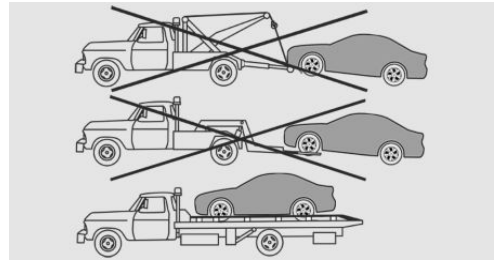

Ne faire transporter le véhicule que sur un plateau.

REMARQUE

Le soulèvement du véhicule par l'anneau de remorquage, des éléments de la carrosserie ou du châssis peut entraîner des dommages aux pièces du véhicule. Risque de dommages matériels. Soulever le véhicule avec des dispositifs adéquats. ◀

N'utiliser l'anneau de remorquage vissé à l'avant que pour les manœuvres.

Remorquage d'autres véhicules

Généralités

Suivant la réglementation nationale, allumer les feux de détresse.

En cas de panne de l'installation électrique, repérer le véhicule à remorquer, par exemple par un écriteau ou un triangle de présignalisation derrière la lunette arrière.

Indications de sécurité

AVERTISSEMENT

Si le poids total autorisé du véhicule tracteur est inférieur à celui du véhicule tracté, l'anneau de remorquage peut être arraché ou le comportement de conduite n'est plus maîtrisable. Risque d'accident ! Veiller à ce que le poids total du véhicule tracteur soit supérieur à celui du véhicule tracté. ◀

REMARQUE

Une fixation incorrecte de la barre ou du câble de remorquage peut entraîner des dommages sur d'autres pièces du véhicule. Risque de dommages matériels. Fixer correctement la barre ou le câble de remorquage sur les anneaux de remorquage. ◀

Barre de remorquage

Les anneaux de remorquage des deux véhicules doivent se trouver du même côté.

S'il est impossible d'éviter que la barre se trouve en biais, tenir compte des points suivants :

- ▷ La maniabilité est restreinte dans les virages.
- ▷ L'obliquité de la barre de remorquage engendre une force latérale.

Câble de remorquage

À la mise en mouvement du véhicule remorqueur, veiller à ce que le câble de remorquage soit tendu.

Pour le remorquage, utiliser un câble ou une sangle en nylon dont la souplesse évite que les deux véhicules soient soumis à des efforts de traction par à-coups.

Anneau de remorquage

Généralités

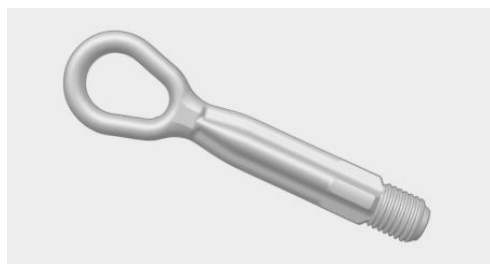

Toujours conserver dans le véhicule l'anneau de remorquage à visser.

L'anneau de remorquage peut être vissé à l'avant ou à l'arrière sur le véhicule.

L'anneau de remorquage se trouve dans le compartiment à bagages, ensemble avec l'outillage de bord, voir page 220.

Utilisation de l'anneau de remorquage :

- ▷ Utiliser exclusivement l'anneau de remorquage livré avec le véhicule et le visser fermement jusqu'en butée.
- ▷ L'anneau de remorquage ne doit être utilisé que pour un remorquage sur chaussée stabilisée.
- ▷ N'utiliser l'anneau de remorquage vissé à l'avant que pour les manœuvres.
- ▷ Éviter des sollicitations transversales de l'anneau de remorquage, par exemple ne pas soulever le véhicule par l'anneau de remorquage.

Consigne de sécurité



REMARQUE

Toute utilisation non conforme de l'anneau de remorquage entraîne des dommages au véhicule ou à l'anneau de remorquage. Risque de dommages matériels. Respecter les conseils d'utilisation de l'anneau de remorquage. ◀

Filetage pour anneau de remorquage



Appuyer sur la marque du cache avant pour le chasser.

Retirer le cache arrière en plaçant le tournevis pris dans l'outillage de bord dans l'évidement.

Démarrage par remorquage

Boîte de vitesses à double embrayage

M

Ne pas essayer de faire démarrer le véhicule par remorquage.

En raison de la boîte de vitesses à double embrayage, un démarrage du moteur par remorquage est impossible.

Faire éliminer la cause des difficultés de démarrage.

Boîte de vitesses manuelle

Dans la mesure du possible, ne pas tracter le véhicule, mais démarrer le moteur en procédant à un démarrage avec des câbles de dépannage, voir page 229. Pour les véhicules avec pot catalytique, ne les remorquer que si le moteur est froid.

1. Allumer les feux de détresse et respecter la réglementation nationale en vigueur.
2. Mettre le contact, voir page 77.
3. Engager le 3e rapport.
4. Faire remorquer le véhicule en appuyant sur la pédale d'embrayage, puis relâcher lentement la pédale. Après démarrage du moteur, appuyer de nouveau immédiatement sur la pédale d'embrayage.
5. S'arrêter à un endroit approprié, démonter la barre de remorquage ou retirer le câble de remorquage, puis éteindre les feux de détresse.
6. Faire vérifier le véhicule.

Entretien courant

Équipement du véhicule

Ce chapitre décrit tous les équipements de série, spécifiques à un pays et en option proposés pour cette série de modèles. C'est pour-quoi des équipements non disponibles pour un véhicule, en raison des options choisies ou du pays, y sont également décrits. Ceci s'applique également aux fonctions et systèmes de sécurité. L'utilisation des fonctions et systèmes correspondants implique le respect des légis-lations nationales locales en vigueur.

Lavage du véhicule

Généralités

Éliminer régulièrement les corps étrangers dans la zone en dessous du pare-brise, par exemple des feuilles mortes, après avoir ouvert le capot moteur.

En hiver, prendre soin de laver le véhicule plus souvent. En effet, les salissures et les sels d'épandage risquent d'endommager le véhi-cule.

Nettoyeur vapeur et nettoyeur haute pression

Remarque de sécurité



REMARQUE

Lors du nettoyage avec un nettoyeur haute pression, une pression ou des tempéra-tures trop élevées peuvent endommager diffé-rents composants. Risque de dommages ma-tériels. Respecter une distance suffisante et ne pas maintenir le jet trop longtemps au même endroit. Respecter les instructions d'emploi des nettoyeurs à haute pression. ◀

Distances et température

- ▷ Température maximum : 60 °C.
- ▷ Distance minimum avec les capteurs, ca-méras, joints : 30 cm.
- ▷ Distance minimum avec le toit ouvrant en verre : 80 cm.

Stations de lavage automatiques

Indications de sécurité



REMARQUE

L'utilisation non conforme de stations de lavage automatiques peut entraîner des dom-mages sur le véhicule. Risque de dommages matériels. Respecter les instructions suivan-tes :

- ▷ Choisir de préférence des stations de la-vage à brosse textile ou à brosses dou-ces, pour éviter d'endommager la peinture.
- ▷ Éviter les stations de lavage automatiques dont les rails de guidage ont une hauteur supérieure à 10 cm afin d'éviter les dom-mages sur la carrosserie.
- ▷ Tenir compte de la largeur maximum des rails de guidage afin d'éviter des domma-ges aux pneus et aux jantes.
- ▷ Rabattre les rétroviseurs afin d'éviter les dommages aux rétroviseurs extérieurs.
- ▷ Désactiver le cas échéant le détecteur de pluie pour éviter les dommages sur le sys-tème d'essuie-glace. ◀

Avant d'entrer dans une station de lavage automatique

Pour que le véhicule puisse avancer dans une station de lavage automatique, respecter les points suivants :

Boîte de vitesses manuelle :

1. Entrer dans la station de lavage automatique.
2. Mettre au point mort.
3. Arrêter le moteur.
4. Mettre le contact.

Boîte de vitesses à double embrayage M :

1. Entrer dans la station de lavage automatique.
2. Placer le levier sélecteur en position N.
3. Arrêter le moteur.

De cette manière, le contact reste allumé et un message Check-Control s'affiche.



REMARQUE

Lorsque le contact est coupé, la manette de sélection sera automatiquement placée sur la position P. Risque de dommages matériels. Ne pas couper le contact dans les installations de lavage automatiques. ◀

Le véhicule doit être quitté dans certaines stations de lavage. Un verrouillage du véhicule de l'extérieur dans la position N du sélecteur n'est pas possible. Un signal sonore retentit lors de la tentative de verrouiller le véhicule.

Sortie d'une station de lavage

Pour le démarrage du moteur avec la boîte de vitesses manuelle :

1. S'assurer que la clé du véhicule se trouve dans le véhicule.
2. Débrayer.
3. Appuyer sur le bouton Start/Stop.

Pour le démarrage du moteur avec la boîte de vitesses à double embrayage M :

1. S'assurer que la clé du véhicule se trouve dans le véhicule.
2. Appuyer sur la pédale de frein.
3. Appuyer sur le bouton Start/Stop.

Une pression sur le bouton Start/Stop sans actionnement du frein coupe le contact.

Rapport de boîte de vitesses engagé

La position P de la boîte de vitesses est enclenchée automatiquement :

- ▷ Quand le contact est coupé.
- ▷ Au bout de 15 minutes environ.

Projecteurs

- ▷ Ne pas les frotter à sec et ne pas utiliser de produits de nettoyage abrasifs ou caustiques.
- ▷ Détremper les salissures, par exemple les insectes écrasés, avec du shampoing auto ou du produit de nettoyage anti-insectes et les enlever à grande eau.
- ▷ Éliminer le givre à l'aide d'un spray antigivre pour vitres, ne pas utiliser un grattoir.

Après le lavage du véhicule

Après le lavage du véhicule, sécher les freins en donnant des coups de frein brefs, sous peine de voir l'efficacité des freins brièvement réduite. La chaleur générée par le freinage sur les disques et les garnitures de frein et les protège de la corrosion.

Éliminer complètement les résidus sur les vitres pour éviter des pertes de visibilité par les stries et pour réduire le bruit des essuie-glaces et l'usure des balais.

Entretien courant du véhicule

Produits d'entretien

Généralités

BMW recommande d'utiliser des produits de nettoyage et d'entretien de BMW.

Consigne de sécurité



AVERTISSEMENT

Les produits de nettoyage peuvent renfermer des substances dangereuses ou nocives. Risque de blessures. Ouvrir les portes ou les vitres lors du nettoyage de l'intérieur. Utiliser exclusivement des produits prévus pour le nettoyage des véhicules. Respecter les indications données sur l'emballage. ◀

Peinture du véhicule

Un entretien régulier contribue à la sécurité routière et au maintien de la valeur du véhicule. Les influences de l'environnement dans des régions où l'air est fortement pollué, ou les polluants naturels, tels que la résine des arbres ou le pollen, peuvent attaquer la peinture du véhicule. La fréquence et l'ampleur des soins courants devront donc être définis en fonction des conditions locales.

Éliminer immédiatement les substances agressives, par exemple les fuites de carburant, d'huile ou les déjections d'oiseaux pour éviter toute modifications et décolorations de la peinture.

Peinture mate

Utiliser uniquement des produits de nettoyage et d'entretien homologués pour les véhicules avec peinture mate. Vous pouvez les obtenir auprès d'un partenaire de service après-vente du fabricant ou un autre partenaire de service après-vente qualifié ou d'un atelier qualifié.

Produit d'entretien du cuir Premium

Dépoussiérer assez souvent les cuirs avec un chiffon ou en passant l'aspirateur.

Sinon, la poussière et la pollution des routes provoqueraient dans les pores et les replis des garnitures en cuir une forte abrasion et une fragilisation prématurée de la surface.

Pour empêcher les colorations, p. ex. par des vêtements, nettoyer et entretenir le cuir tous les deux mois environ.

Nettoyer plus fréquemment le cuir clair étant donné que les salissures dessus sont nettement plus visibles.

Utiliser un produit d'entretien du cuir, car sinon, des impuretés et de la graisse attaqueraient lentement la couche protectrice du cuir.

Les produits d'entretien adaptés sont disponibles auprès d'un partenaire de service après-vente du fabricant ou d'un autre partenaire de service après-vente qualifié ou d'un atelier qualifié.

Entretien des garnitures en tissu

Généralités

Les passer régulièrement à l'aspirateur.

En cas de fortes salissures, par exemple taches de boissons, utiliser une éponge souple ou un chiffon en microfibres avec des nettoyeurs d'intérieur appropriés.

Nettoyer généreusement les garnissages jusqu'aux coutures. Éviter de frotter fortement.

Consigne de sécurité



REMARQUE

Les bandes Velcro ouvertes des vêtements peuvent endommager les housses des sièges. Risque de dommages matériels. Veiller à ce que les bandes Velcro soient fermées. ◀

Entretien de pièces particulières

Jantes en alliage léger

Lors du nettoyage sur le véhicule, n'utiliser qu'un détergent de jantes neutre avec un pH compris entre 5 et 9. Ne pas utiliser de détergent récurant ni de lance à vapeur au-dessus de 60 °C. Observer les instructions du fabricant.

Des détergents agressifs, acides ou alcalins, peuvent détruire la couche protectrice des composants voisins, comme par exemple les disques de frein.

Après le lavage, sécher les freins en donnant des coups de frein brefs. La chaleur générée par le freinage sur les disques et les garnitures de frein et les protège de la corrosion.

Surfaces chromées et similaires

Nettoyer les pièces chromées, telles que la grille de calandre et les poignées de porte, tout particulièrement si elles ont été exposées aux sels de déneigement, en utilisant de l'eau en abondance et, au besoin, un peu de shampooing auto.

Pièces en caoutchouc

Les composants en caoutchouc peuvent présenter des surfaces sales ou des pertes de brillance en raison des intempéries. Pour le nettoyage, utiliser uniquement de l'eau et des produits d'entretien adaptés. Le constructeur de votre véhicule recommande les produits d'entretien originaux BMW.

Traiter à intervalles réguliers les composants particulièrement sollicités avec des produits d'entretien pour caoutchouc. Pour l'entretien des joints en caoutchouc, ne pas utiliser de produit d'entretien aux silicones, car cela risquerait d'engendrer des bruits et d'entraîner une détérioration.

Pièces en bois précieux

Pour le nettoyage des incrustations, placages et éléments de finition en bois précieux, utiliser seulement un chiffon humide. Sécher ensuite avec un chiffon doux.

Pièces en matière synthétique



REMARQUE

Les nettoyeurs contenant de l'alcool ou des solvants comme les nitrodiluants, les détergents à froid, le carburant ou produits similaires peuvent endommager les pièces en plastique. Risque de dommages matériels. Pour le nettoyage, utiliser un chiffon en micro-

fibres. Si nécessaire, humidifier légèrement le chiffon. ◀

Les pièces en plastique comprennent par exemple :

- ▷ Surfaces en simili-cuir.
- ▷ Pavillon.
- ▷ Verres des lampes.
- ▷ Verre du combiné d'instruments.
- ▷ Pièces injectées en noir mat.
- ▷ Pièces peintes dans l'habitacle.

Pour le nettoyage, utiliser un chiffon en micro-fibres.

Si nécessaire, humidifier légèrement le chiffon.

Ne pas trop mouiller le ciel de pavillon.

Ceintures de sécurité



AVERTISSEMENT

Les nettoyeurs chimiques peuvent détruire le tissu des ceintures de sécurité. Défaut de la fonction de protection des ceintures de sécurité. Risque de blessures ou danger de mort. Utiliser uniquement une solution savonneuse douce pour nettoyer les ceintures de sécurité. ◀

Les sangles sales s'enroulent mal, ce qui risque de compromettre la sécurité.

Les nettoyer exclusivement à l'eau savonneuse douce, sans les déposer.

N'enrouler les sangles des ceintures que lorsqu'elles sont sèches.

Moquettes et tapis



AVERTISSEMENT

Les objets se trouvant dans la zone des pieds du conducteur peuvent limiter la course des pédales ou bloquer une pédale enfoncée à fond. Risque d'accident. Ranger les objets dans le véhicule de manière à ce qu'ils soient sécurisés et ne puissent pas parvenir dans la zone des pieds du conducteur. Utiliser des tapis de sol qui soient adaptés pour le véhicule

et qui peuvent être fixés au plancher de manière sûre correspondante. Ne pas utiliser de tapis de sol non fixés et ne pas superposer plusieurs tapis de sol les uns sur les autres. Veiller à conserver un espace libre suffisant pour les pédales. Veiller à ce que les tapis de sol soient de nouveau fixés de façon sûre après avoir été enlevés, par exemple pour les nettoyer. ◀

Pour le nettoyage de l'intérieur de l'habitacle, les tapis de sol peuvent être enlevés.

En cas de forte salissure, nettoyer les moquettes avec un chiffon en microfibres et de l'eau ou un détergent pour textiles. Ce faisant, frotter par des allers-retours dans le sens de la marche, sinon la moquette pourrait feutrer.

Capteurs/objectifs de caméra

Pour nettoyer les capteurs ou objectifs de caméra, utiliser un chiffon légèrement imbibé de produit pour vitres.

Affichages/Écrans/Vitre de protection de l'affichage tête haute



REMARQUE

Les nettoyants chimiques, l'eau ou les liquides de tout genre peuvent endommager la surface des affichages et des écrans. Risque de dommages matériels. Pour le nettoyage, utiliser un chiffon propre antistatique en microfibres. ◀



REMARQUE

Un nettoyage non conforme peut endommager la surface des affichages. Risque de dommages matériels. Éviter d'exercer une pression trop importante et ne pas utiliser de matériaux abrasifs. ◀

Pour le nettoyage, utiliser un chiffon propre antistatique en microfibres.

Affichage tête haute :

Nettoyer la vitre de protection de l'affichage tête haute avec un tissu à microfibres et un nettoyant domestique conventionnel.

Immobilisation du véhicule

Lors d'une mise hors circulation du véhicule pendant plus de trois mois, il faut prendre des mesures spéciales. De plus amples informations sont disponibles auprès d'un partenaire de service après-vente du fabricant ou d'un autre partenaire de service après-vente qualifié ou d'un atelier qualifié.



Répertoire

Ce chapitre contient les caractéristiques techniques et l'index alphabétique qui vous permet de trouver le plus vite possible les informations recherchées.

Caractéristiques techniques

Équipement du véhicule

Ce chapitre décrit tous les équipements de série, spécifiques à un pays et en option proposés pour cette série de modèles. C'est pourquoi des équipements non disponibles pour un

véhicule, en raison des options choisies ou du pays, y sont également décrits. Ceci s'applique également aux fonctions et systèmes de sécurité. L'utilisation des fonctions et systèmes correspondants implique le respect des législations nationales locales en vigueur.

Généralités

Les caractéristiques techniques et spécifications de cette notice d'utilisation sont fournies à titre indicatif. Les données spécifiques du véhicule peuvent différer, p. ex. en raison d'équipements spéciaux choisis, de variantes nationales ou de procédés spécifiques de mesure nationaux. Des valeurs détaillées sont disponibles dans les documents d'immatriculation et

sur les plaques informatives du véhicule ou peuvent être demandées auprès d'un partenaire de service après-vente du fabricant ou un autre partenaire de service après-vente qualifié ou d'un atelier qualifié.

Les indications portées dans les papiers du véhicule ont toujours priorité sur celles présentées dans ce manuel d'utilisation.

Dimensions

Les dimensions peuvent différer en fonction de la version de modèle, de la variante d'équipement ou des procédés spécifiques de mesure nationaux.

Les hauteurs indiquées ne tiennent pas compte des éléments rajoutés, comme an-

tenne de toit, barres de toit ou spoiler. Les hauteurs peuvent varier, p. ex. en fonction des équipements spéciaux ou des pneumatiques choisis, du chargement ou de la version de châssis.

BMW M3 Berline

Largeur avec rétroviseurs	mm	2037
Largeur sans rétroviseurs	mm	1877
Hauteur	mm	1424
Longueur	mm	4671
Empattement	mm	2812
Plus petit diamètre de braquage Ø	m	12,2

Poids

BMW M3 Berline

Poids à vide en ordre de marche, avec 75 kg de chargement, réservoir de carburant rempli à 90 %, sans équipement optionnel

Boîte de vitesses manuelle	kg	1610
----------------------------	----	------

Boîte de vitesses à embrayage double M	kg	1635
--	----	------

Poids total autorisé en charge	kg	2100
--------------------------------	----	------

Charge utile

Boîte de vitesses manuelle	kg	565
----------------------------	----	-----

Boîte de vitesses à embrayage double M	kg	540
--	----	-----

Charge autorisée sur l'essieu avant	kg	990
-------------------------------------	----	-----

Charge autorisée sur l'essieu arrière	kg	1170
---------------------------------------	----	------

Charge autorisée sur le toit	kg	75
------------------------------	----	----

Capacité du compartiment à bagages	Litres	480
------------------------------------	--------	-----

Capacités

	Litres	Observations
Réservoir de carburant, env.	60	Qualité du carburant, voir page 196

Annexe

Ici, vous trouverez le cas échéant des actualisations de la notice d'utilisation du véhicule.

Tout de A à Z

Index alphabétique des mots-clés

A

- ABS, système antiblo-
cage [142](#)
Accès confort [47](#)
Accessoires et pièces [8](#)
Accodoir central [175](#)
Active Protection [139](#)
Actualité de la notice d'utilisa-
tion [7](#)
Additifs pour l'huile mo-
teur [214](#)
Aération, voir Ventilation [168](#)
Aération, voir Ventilation auxi-
liaire [168](#)
Affichage de la date [100](#)
Affichage de la température
extérieure [100](#)
Affichage de périodicité, be-
soins d'entretien [102](#)
Affichage des rapports, Drive-
logic [100](#)
Affichage du point de chan-
gement de vitesse [104](#)
Affichages d'avertissement,
voir Check-Control [94](#)
Affichages de défauts, voir
Check-Control [94](#)
Affichages, entretien [238](#)
Affichages Sport, affichage
du couple, affichage de la
puissance [109](#)
Affichage sur le pare-
brise [110](#)
Affichage tête haute [110](#)
Affichage tête haute, entre-
tien [238](#)
Affichage tête haute, vue
M [110](#)
Affichage tête haute, vue
standard [110](#)
Âge des pneus [200](#)
Agrandissement du comparti-
ment à bagages [172](#)
Aide au stationnement [160](#)
Aide au stationnement, voir
PDC [151](#)
Aide en cas de panne [227](#)
Aide lors du démarrage [146](#)
Airbags [120](#)
Airbags, activation [122](#)
Airbags, désactivation [122](#)
Airbags de tête [120](#)
Airbags du passager avant,
désactivation/activation [122](#)
Airbags du passager avant,
voyant [123](#)
Airbags frontaux [120](#)
Airbags latéraux [120](#)
Airbags, voyant de contrôle/
voyant [121](#)
Air extérieur, voir AUC [167](#)
Alarme antivol [54](#)
Alarme antivol, véhicule [43](#)
Alarme antivol, voir Alarme
antivol [54](#)
Alarme inopinée [55](#)
Alerte de changement de
voie [135](#)
Alerte de sortie de voie [133](#)
Alerte de vitesse [109](#)
Allume-cigares [170](#)
Allumeur [170](#)
Ampoules et feux [221](#)
Ampoules, remplacement,
voir Remplacement d'am-
poules [221](#)
Antiblocage, ABS [142](#)
Antigel, liquide lave-glace [86](#)
Antivol de roue [206](#)
Antivol, vis de roue [206](#)
Appareils adaptés [30](#)
Appel de détresse [227](#)
Appel de détresse intelli-
gent [227](#)
Appel de phares [83](#)
Appli BMW Driver's Guide [6](#)
Appuie-tête [61](#)
Appuie-tête avant, voir Ap-
puie-tête [66](#)
Après le lavage du véhi-
cule [235](#)
Aquaplanage [183](#)
Arrêt du moteur [79](#)
Arrimer et sécuriser le char-
gement [186](#)
Assistance à l'accélération,
voir Launch Control [91](#)
Assistance à la direction [147](#)
Assistance à la marche au ra-
lenti [88](#)
Assistance au démarrage, voir
DSC [144](#)
Assistant de démarrage [146](#)
Assistant de feux de
route [117](#)
Assistant de freinage [142](#)
Assistant de stationne-
ment [160](#)
Astuces de conduite [183](#)
ATH Affichage tête
haute [110](#)
AUC, recyclage automatique
de l'air ambiant [167](#)
Autonomie [101](#)
Auxiliaire de démarrage en
côte, voir Assistant de dé-
marrage [146](#)
Avertissement de distance,
voir PDC [151](#)
Avertissement de gel [100](#)
Avertissement de perte de
pression RPA, pneus [126](#)

Avertissement de réserve, voir Autonomie [101](#)
 Avertissement de température extérieure [100](#)
 Avertisseur de collision frontale avec fonction de freinage City [128](#)
 Avertisseur de crevaison RPA [126](#)
 Avertisseur de piétons avec fonction de freinage City [131](#)
 Avertisseur sonore [12](#)

B

Basculement du rétroviseur passager [68](#)
 Batterie [224](#)
 Batterie de véhicule [224](#)
 Batterie du véhicule, remplacement [224](#)
 Batterie usagée, élimination [225](#)
 Besoins d'entretien, affichage [102](#)
 Besoins d'entretien, maintenance conditionnelle CBS [218](#)
 Blocage du différentiel [146](#)
 Blocage, lève-glace [57](#)
 BMW Driver's Guide, appli [6](#)
 BMW M, Technologie [180](#)
 BMW, système d'entretien [218](#)
 Bois, entretien [237](#)
 Bois précieux, entretien [237](#)
 Boîte à gants [174](#)
 Boîte de vitesses à double embrayage [87](#)
 Boîte de vitesses à double embrayage M [87](#)
 Boîte de vitesses, boîte de vitesses manuelle [87](#)
 Boîte de vitesses manuelle [87](#)

Boîte de vitesses manuelle, voir Boîte de vitesses manuelle [87](#)
 Bonne place pour un enfant [70](#)
 Bouchon de réservoir [194](#)
 Bouclage des ceintures, voir Ceintures de sécurité [64](#)
 Bouton pression-rotation, voir Controller [17](#)
 Bouton Start/Stop [77](#)
 Brassage de l'air, voir Mode de recyclage d'air [167](#)
 Buée sur les vitres, voir Dégivrage des vitres [167](#)

C

Caméra, caméra de recul [154](#)
 Caméra de recul [154](#)
 Caméra, Side View [157](#)
 Caméra, Top View [159](#)
 Caoutchoucs, entretien [237](#)
 Capot moteur [210](#)
 Capteur d'inclinaison [55](#)
 Capteurs, entretien [238](#)
 Caractéristiques techniques [242](#)
 Carbone-céramique, frein M [180](#)
 Carburant, capacité du réservoir [243](#)
 Carburant, qualité [196](#)
 Carburant recommandé [196](#)
 Catalyseur, voir Système d'échappement chaud [183](#)
 Catégories de sièges enfants, ISOFIX [73](#)
 CBS Condition Based Service [218](#)
 Ceintures de sécurité [64](#)
 Ceintures de sécurité, entretien [237](#)
 Cendrier [170](#)
 Céramique, frein [180](#)
 Chaînes à neige [204](#)

Changement d'ampoule, projecteurs LED [223](#)
 Changement d'huile moteur [215](#)
 Changement de pneus [200](#)
 Changement de rapport [90](#)
 Changement de roue [205](#)
 Charge autorisée sur le toit [243](#)
 Chargement [186](#)
 Chargement, arrimer et sécuriser [186](#)
 Chargement lourd, arrimer le chargement [186](#)
 Charger le compartiment à bagages [186](#)
 Charges maximales sur les essieux [243](#)
 Charges sur les essieux, poids [243](#)
 Châssis adaptatif M [146](#)
 Châssis, électronique [146](#)
 Chauffage de la lunette arrière [167](#)
 Chauffage de siège, à l'arrière [64](#)
 Chauffage de siège, à l'avant [64](#)
 Check-Control [94](#)
 Chromes, entretien [237](#)
 Circulation à droite, réglage de l'éclairage [118](#)
 Circulation à gauche, réglage de l'éclairage [118](#)
 Clé/Télécommande [46](#)
 Clé à fourche, voir Outillage de bord [220](#)
 Clé de contact, voir Télécommande [46](#)
 Clé de porte, voir Télécommande [46](#)
 Clé de radiocommande, voir télécommande [46](#)
 Clé de voiture, voir Télécommande [46](#)

- Clé générale, voir Télécommande [46](#)
- Clé intégrée [46](#)
- Clé, voir Télécommande [42](#)
- Clignotants arrière, remplacement d'ampoules [223](#)
- Clignotants, commande [82](#)
- Climatisation [165](#)
- Climatiseur automatique [165](#)
- Combiné d'instruments [94](#)
- Comfort Access, voir Accès confort [47](#)
- Commande automatique des feux de croisement [115](#)
- Commande des feux de croisement, automatique [115](#)
- Commande impulsionnelle des clignotants [83](#)
- Commande intermittente [84](#)
- Commande manuelle, caméra de recul [154](#)
- Commande manuelle, détecteur d'obstacles PDC [152](#)
- Commande manuelle, rétroviseurs extérieurs [68](#)
- Commande manuelle, Side View [157](#)
- Commande manuelle, Top View [159](#)
- Commande manuelle, trappe du réservoir [195](#)
- Commande par iDrive [17](#)
- Commande par le controler [17](#)
- Commodo, voir Système d'essuie-glace [83](#)
- Commutateur combiné, voir Clignotants [82](#)
- Commutateur d'airbags, voir Interrupteur à clé pour airbags du passager avant [122](#)
- Commutateur d'éclairage [114](#)
- Commutateur de sécurité, vitre [57](#)
- Commutateurs, voir Poste de conduite [12](#)
- Commutation jour/nuit automatique, rétroviseur intérieur [69](#)
- Compartiment à bagages, agrandissement [172](#)
- Compartiment à bagages, vide-poches [176](#)
- Compartiment moteur [209](#)
- Compartiments dans les portes [175](#)
- Compresseur [201](#)
- Compte-tours [99](#)
- Compteur journalier, voir Totalisateur kilométrique journalier [99](#)
- Conduite de compétition [181](#)
- Conduite sur circuit [181](#)
- ConnectedDrive [6](#)
- ConnectedDrive Services [6](#)
- Connecter un appareil [29](#)
- Connecter un smartphone [29](#)
- Connecter un téléphone [29](#)
- Connecter un téléphone portable [29](#)
- Connexions [29](#)
- Connexion USB [32](#)
- Connexion Wi-Fi [33](#)
- Conseils à suivre en conduisant, généralités [183](#)
- Conseils à suivre en conduisant, rodage [182](#)
- Conseils généraux à suivre en conduisant [183](#)
- Console centrale [14](#)
- Consommation instantanée [101](#)
- Consommation moyenne [108](#)
- Contour du dossier, voir Soutien lombaire [63](#)
- Contrôle de pression des pneus, pneus [123](#)
- Contrôle de pression des pneus RDC [123](#)
- Contrôle de pression, pneus [123](#)
- Contrôle dynamique de conduite [92](#)
- Contrôle dynamique de moteur M [92](#)
- Contrôle dynamique de stabilité DSC [144](#)
- Contrôle électronique du niveau d'huile [212](#)
- Controller [17](#)
- Corrosion des disques de frein [185](#)
- Cotes [242](#)
- Coupler, voir Jumeler [29](#)
- Coupeure de courant [225](#)
- Coupeure du contact [77](#)
- Couvercle de coffre, déverrouillage de secours [51](#)
- Couvercle de coffre, ouverture sans contact [49](#)
- Couvercle de coffre via la télécommande [44](#)
- Crevaision, voyant [125](#), [127](#)
- Cric [207](#)
- Cuir, entretien [236](#)
- ## D
- Date [27](#)
- Débit d'air, climatiseur automatique [167](#)
- Débit d'air manuel [167](#)
- Dégivrage des vitres [167](#)
- DEL, diodes électroluminescentes [221](#)
- Délimitation des voies, avertissement [133](#)
- Démarrage avec câbles de dépannage [229](#)
- Démarrage du moteur [78](#)
- Démarrage du moteur, démarrage avec câbles de dépannage [229](#)
- Démarrage et arrêt automatique [79](#)

Démarrage externe [229](#)
 Démarrage par remorquage [230](#)
 Dépannage en cas de crevaisson [201](#)
 Dépannage, service mobile [228](#)
 Descentes [184](#)
 Détails importants dans le compartiment moteur [209](#)
 Détecteur d'obstacles PDC [151](#)
 Détecteur de pluie [84](#)
 Détergent de jantes [236](#)
 Détergent neutre, voir Détergent de jantes [236](#)
 Déverrouillage automatique [54](#)
 Déverrouillage de secours, couvercle de coffre [51](#)
 Déverrouillage de secours, trappe du réservoir [195](#)
 Déverrouillage, réglages [53](#)
 Diamètre de braquage [242](#)
 Différentiel M actif [146](#)
 Diffuseurs d'air, voir Ventilation [168](#)
 Diffusion d'air individuelle [167](#)
 Diffusion d'air manuelle [167](#)
 Dimensions [242](#)
 Diodes électroluminescentes, LED [221](#)
 Disques de frein, corrosion [185](#)
 Distance à la destination [108](#)
 Dommages des pneus [199](#)
 Drivelogic [90](#)
 Drivelogic, affichage des rapports [100](#)
 DSC Contrôle dynamique de stabilité [144](#)
 Dynamique de conduite, états des systèmes [102](#)

E

Eau de condensation sous le véhicule [185](#)
 Eau de refroidissement [216](#)
 Eau lave-glace [86](#)
 Eau sur la chaussée [183](#)
 Échange de roues/pneus [200](#)
 Éclairage [114](#)
 Éclairage d'accueil lors du déverrouillage [43](#)
 Éclairage d'ambiance [119](#)
 Éclairage d'approche lors du déverrouillage [43](#)
 Éclairage d'approche pour véhicule verrouillé [44](#)
 Éclairage de l'affichage, voir Éclairage des instruments [118](#)
 Éclairage de virage adaptatif [116](#)
 Éclairage du tableau de bord [118](#)
 Éclairage d'accueil [115](#)
 Éclairage intérieur [119](#)
 Éclairage intérieur lors du déverrouillage [43](#)
 Éclairage intérieur pour véhicule verrouillé [44](#)
 Éclairage jusqu'au pas de la porte [115](#)
 Éclairage LED, changement d'ampoule [223](#)
 Économie de carburant [189](#)
 Écran central, voir Écran de contrôle [16](#)
 Écran d'informations, voir Ordinateur de bord [107](#)
 Écran de contrôle [16](#)
 Écran de contrôle, réglages [26](#)
 Écran partagé [20](#)
 Effacer les données personnelles [29](#)
 EfficientDynamics [101](#)

Élimination, batterie du véhicule [225](#)
 Élimination de la batterie usagée [225](#)
 Élimination des déchets, liquide de refroidissement [217](#)
 Empatement, véhicule [242](#)
 Empêcher le démarrage et l'arrêt automatiques [81](#)
 Enfant, bonne place [70](#)
 Enfants, condamnation des portes et des vitres [76](#)
 Enfants, fixation ISOFIX pour sièges [73](#)
 Entrée confort [43](#)
 Entrée dans une station de lavage [234](#)
 Entretien, affichages [238](#)
 Entretien, entretien du véhicule [235](#)
 Entretien, lavage de véhicule [234](#)
 Équipement du véhicule [7](#)
 Équipements de série [7](#)
 Équipements en option [7](#)
 ESP programme électronique de stabilité, voir DSC [144](#)
 Essence [196](#)
 Essuie-glace [83](#)
 Essuie-glace, position décollée [85](#)
 Essuie-glace, voir système d'essuie-glace [83](#)
 État des pneus, affichage [123](#)
 État du véhicule [113](#)
 États des systèmes de dynamique de conduite [102](#)

F

Fausse alarme, voir Alarme inopinée [55](#)
 Fermeture de confort avec la télécommande [43](#)

Fermeture du couvercle de coffre **51**
Feux arrière **223**
Feux arrière de brouillard **118**
Feux avant **222**
Feux de croisement **114**
Feux de croisement, commande automatique **115**
Feux de croisement de jour **116**
Feux de détresse **227**
Feux de position **114**
Feux de route **83**
Feux de stationnement **115**
Feux directionnels **117**
Feux rouges arrière **224**
Feux stop, adaptatifs **139**
Feux stop adaptatifs, voir Feux stop dynamiques **139**
Feux stop dynamiques **139**
Filtre à charbon actif **167**
Filtre à microparticules **167**
Filtre de recirculation de l'air **167**
Fixation ISOFIX pour sièges enfants **73**
Fonction de protection, toit ouvrant en verre **59**
Fonction de protection, vitre **57**
Fonction de refroidissement **166**
Fonction guide-trottoir **68**
Fonction Start/Stop automatique **79**
Fonction touriste, voir Circulation à droite/à gauche **118**
Freinage en sécurité **184**
Frein à main, voir Frein de stationnement **82**
Frein Compound **180**
Frein de stationnement **82**
Frein M carbone-céramique **180**
Frein M Compound **180**
Freins, instructions **184**

Fusibles **225**
Fusibles de rechange **225**
Fusibles de réserve **225**

G

Galerie porte-bagages **187**
Galerie, voir Galerie porte-bagages **187**
Garantie constructeur **8**
Garde au sol **185**
Garnitures en tissu, entretien **236**
Gicleurs de lave-glace **85**
Gonflage, pneus **198**
Guide-trottoir, fonction **68**

H

Hauteur, véhicule **242**
Heure **26**
Heure d'arrivée **108**
Heures de mise en marche, ventilation auxiliaire **169**
Historique de Service **103**
Hivernage, entretien **238**
Horloge numérique **100**
Huile moteur **212**
Huile moteur, additifs **214**
Huile moteur, appoint **213**
Huile moteur, orifice de remplissage **213**
Huiles moteur prescrites **214**
Humidité dans le projecteur **221**

I

IBA, notice d'utilisation intégrée au véhicule **38**
iDrive **16**
Immobilisation du véhicule **238**
Indicateur de consommation de l'énergie **101**

Indicateurs de changement de direction, voir Clignotants **82**
Indice d'octane, voir qualité d'essence **196**
Info limitation de vitesse, ordinateur de bord **108**
Information d'interdiction de doubler **104**
Information de limitation de vitesse **104**
Informations sur l'état actuel, iDrive **21**
Initialisation, avertisseur de crevaison RPA **126**
Initialiser le contrôle de pression des pneus RDC **124**
Inondation **183**
Installation de lave-glace **83**
Intelligent Safety **127**
Intensité AUTO **166**
Intensité, programme AUTO **166**
Interface USB **171**
Internet, site BMW **6**
Interrupteur à clé pour airbags du passager avant **122**
ISOFIX, fixation pour sièges enfants **73**

J

Jauge à carburant **99**

K

Keyless-Go, voir Accès confort **47**
Kilométrage restant **101**
Kit de réparation anticrevaison, voir système Mobilité **201**

L

Lancement du moteur, voir Démarrage du moteur [78](#)

Langue, sur l'écran de contrôle [26](#)

Largeur de dossier [63](#)

Largeur, véhicule [242](#)

Launch Control [91](#)

Lavage de voiture [234](#)

Lavage du véhicule [234](#)

Lavage, véhicule [234](#)

Lave-phares, voir Essuie-glace [83](#)

LED, diodes électroluminescentes [221](#)

Lève-vitres électriques [56](#)

Levier sélecteur [88](#)

Liaison Bluetooth [30](#)

Limitation de vitesse, affichage [104](#)

Limite de vitesse, voir Limiteur de vitesse manuel [137](#)

Limiteur de vitesse manuel [137](#)

Liquide de nettoyage [86](#)

Liquide de refroidissement [216](#)

Liquide lave-glace [86](#)

Liste d'appareils [29](#)

Liste de sélection sur le combiné d'instruments [106](#)

Liste de tous les messages [28](#)

Localisation GPS, position du véhicule [27](#)

Longueur, véhicule [242](#)

Lumière [114](#)

Luminosité de l'écran de contrôle [28](#)

M

Maintenance [218](#)

Maintenance, besoins d'entretien [102](#)

Maintenance BMW [218](#)

Maintenance conditionnelle CBS [218](#)

Marquage des pneus recommandés [200](#)

Marques de pneus recommandées [200](#)

Matières synthétiques, entretien [237](#)

MDM, mode M Dynamic [145](#)

M Drive [142](#)

Mémoire, siège, rétroviseurs [66](#)

Mémoriser les réglages de siège, rétroviseurs [66](#)

Menus [17](#)

Menus de iDrive, utilisation [16](#)

Menu sur le combiné d'instruments [106](#)

Messages [28](#)

Messages d'avertissement, voir Check-Control [94](#)

Messages de panne, voir Check-Control [94](#)

Message texte complémentaire [98](#)

Mesure électronique du niveau d'huile [212](#)

Mesures, unités [27](#)

Miroir à make-up [170](#)

Miroir à maquillage [170](#)

Miroir de courtoisie [170](#)

Mise à jour après la clôture de la rédaction [7](#)

Mise à jour des logiciels [35](#)

Mise du contact [77](#)

Mise en marche du moteur [78](#)

Mise hors circulation du véhicule [238](#)

Mode de recyclage d'air [167](#)

Mode Drive [89](#)

Mode M Dynamic MDM [145](#)

Mode séquentiel [89](#)

Modifications techniques, voir Votre propre sécurité [7](#)

Moniteur de bord, voir Écran de contrôle [16](#)

Montage de systèmes de retenue pour enfant [72](#)

Moquettes, entretien [237](#)

Moteur à haute performance [180](#)

Moteur, arrêté [79](#)

Moteur, arrêt automatique [79](#)

Moteur, démarrage et arrêt automatique [79](#)

Moteur, huiles alternatives [215](#)

Multimédia [6](#)

N

Navigation [6](#)

Nettoyage, affichages [238](#)

NIV, voir Numéro d'identification du véhicule [9](#)

Notice d'utilisation, actualité [7](#)

Notice d'utilisation intégrée au véhicule [38](#)

Numéro d'identification du véhicule [9](#)

Numéro d'identification, voir Numéro d'identification du véhicule [9](#)

Numéro de châssis, voir Numéro d'identification du véhicule [9](#)

O

OBd, voir Système de diagnostic embarqué OBd [219](#)

Objectifs de caméra, entretien [238](#)

Office [6](#)

Ordinateur de bord [107](#)

Ordinateur de bord de voyage [108](#)

- Ordinateur, voir Ordinateur de bord [107](#)
- Orifice de remplissage d'huile moteur [213](#)
- Outil [220](#)
- Outils de bord [220](#)
- Ouverture de confort avec la télécommande [43](#)
- Ouverture du couvercle de coffre [51](#)
- Ouverture et fermeture [42](#)
- Ouverture sans contact du couvercle de coffre [49](#)
- ## P
- Pack M Driver, conseils à suivre en conduisant [185](#)
- Pack sécurité, voir Active Protection [139](#)
- Page internet BMW [6](#)
- Panne, avertisseur de crevaisson RPA [126](#)
- Panne, changement de roue [205](#)
- Pansemments, voir Trousse de premiers secours [228](#)
- Pare-soleil [170](#)
- Pare-soleil, stores [57](#)
- Passage automatique phares-code, voir Assistant de feux de route [117](#)
- Passage de rapports, boîte de vitesses manuelle [87](#)
- Passage phares-code, voir Assistant de feux de route [117](#)
- Patères à vêtements [176](#)
- Pavé tactile [20](#)
- Pavillon [15](#)
- PDC détecteur d'obstacles [151](#)
- Pédale de frein [184](#)
- Peinture du véhicule [236](#)
- Périodicité des vidanges d'huile, besoins d'entretien [102](#)
- Permanence, voir service mobile [228](#)
- Phares au xénon, changement d'ampoule [222](#)
- Pièces chromées, entretien [237](#)
- Pièces et accessoires [8](#)
- Place pour un enfant [70](#)
- Plage de vitesse maximale [185](#)
- Plus petit diamètre de braquage [242](#)
- Pneus, âge [200](#)
- Pneus, avertissement de perte de pression RPA [126](#)
- Pneus d'hiver conformes [200](#)
- Pneus endommagés [199](#)
- Pneus, pression de gonflage [198](#)
- Pneus rechapés [200](#)
- Pneus toutes saisons, voir Pneus d'hiver [200](#)
- Pneus, tout sur les roues et les pneus [198](#)
- Poids [243](#)
- Poids à vide [243](#)
- Poids total [243](#)
- Poids total autorisé en charge [243](#)
- Point de reprise, dépannage [229](#)
- Pontage, voir Démarrage avec câbles de dépannage [229](#)
- Porte-bagages, voir Galerie porte-bagages [187](#)
- Porte-boissons, porte-gobelet [176](#)
- Porte-bouteille, voir Porte-gobelet [176](#)
- Porte-canette, voir Porte-gobelet [176](#)
- Porte-gobelet [176](#)
- Position assise de sécurité [61](#)
- Position décollée, essuie-glace [85](#)
- Position du sélecteur [88](#)
- Position du véhicule, localisation GPS [27](#)
- Position radio [78](#)
- Possibilités de rangement [174](#)
- PostCrash [141](#)
- Poste de conduite [12](#)
- Postes de lavage [234](#)
- Premiers secours, trousse [228](#)
- Pression de gonflage des pneus [198](#)
- Principe de commande iDrive [16](#)
- Principe du Wordmatch, dans la navigation [19](#)
- Prise de courant [171](#)
- Prise de courant à l'arrière [171](#)
- Prise de diagnostic embarqué OBD [219](#)
- Prise en remorque, voir Remorquage [230](#)
- Prises pour cric [207](#)
- Produit de colmatage [201](#)
- Produit de colmatage, voir kit Mobility [201](#)
- Produits d'entretien [235](#)
- Profil des pneus [199](#)
- Profil des pneus d'été [199](#)
- Profil des pneus d'hiver [199](#)
- Profil minimal, pneus [199](#)
- Profil personnel, voir Profils de conducteur [51](#)
- Profils de conducteur [51](#)
- Profils de conducteur, exporter un profil [53](#)
- Profils de conducteur, importer un profil [53](#)
- Profils, voir Profils de conducteur [51](#)

Programme AUTO, climatiseur automatique [166](#)
Programme AUTO, intensité [166](#)
Programme électronique de stabilité ESP, voir DSC [144](#)
Programmes de conduite, voir Drivelogic [90](#)
Projecteurs [222](#)
Projecteurs au xénon, changement d'ampoule [222](#)
Projecteurs, entretien [235](#)
Protection anti-éblouissement [170](#)
Protection antigel, liquide lave-glace [86](#)
Protection antipincement, toit ouvrant en verre [59](#)
Protection antipincement, vitre [57](#)
Protection de l'habitacle [55](#)
Protection, vis de roue [206](#)
PTAC [243](#)

Q

Qualité du carburant [196](#)

R

Rabattement du dossier de siège arrière, voir Système de transport d'objets longs [172](#)
Radio [6](#)
Rappel de bouclage de ceinture pour conducteur et passager avant [65](#)
Rappel de bouclage de ceinture pour sièges arrière [66](#)
Rappel du réglage du rétroviseur [54](#)
Rappel du réglage du siège [54](#)
Ravitaillement [194](#)
Récupération de l'énergie [101](#)
Recyclage [219](#)
Recyclage automatique de l'air ambiant, AUC [167](#)
Refroidissement du moteur [216](#)
Refroidissement, fonction [166](#)
Refroidissement maximal [166](#)
Réglage des projecteurs [118](#)
Réglages généraux [26](#)
Réglages individuels, voir M Drive [142](#)
Réglages individuels, voir Profils de conducteur [51](#)
Réglages, M Drive [142](#)
Réglages, sièges/appuie-tête [61](#)
Réglages sur l'écran de contrôle [26](#)
Réglages, verrouillage/déverrouillage [53](#)
Régulateur de vitesse [148](#)
Régulateur de vitesse sans régulation de distance, voir régulateur de vitesse [148](#)
Régulation antipatinage, voir DSC [144](#)
Régulation des amortisseurs [146](#)
Réinitialiser le contrôle de pression des pneus RDC [124](#)
Remarques [6](#)
Remorquage [230](#)
Remplacement d'ampoules [221](#)
Remplacement d'ampoules, à l'arrière [223](#)
Remplacement d'ampoules, à l'avant [222](#)
Remplacement de la batterie du véhicule [224](#)
Remplacement de la pile, télécommande du véhicule [44](#)
Remplacement de pièces [220](#)
Remplacement de roues/pneus [200](#)
Remplacement des balais d'essuie-glace [220](#)
Remplacement des feux, à l'arrière [223](#)
Remplacement des lampes, à l'avant [222](#)
Représentation d'obstacle, caméra de recul [156](#)
Réservoir de lave-glace [86](#)
RES touche, voir Régulateur de vitesse [148](#)
Rétroviseur extérieur, commutation jour/nuit automatique [68](#)
Rétroviseur intérieur, commutation jour/nuit automatique [69](#)
Rétroviseur passager, basculement [68](#)
Rétroviseurs [67](#)
Rétroviseurs extérieurs [67](#)
Rétroviseurs, mémoire [66](#)
Rodage [182](#)
Rodage des disques de frein [182](#)
Rodage des plaquettes de frein [182](#)
RON, qualité d'essence [196](#)
Roues/pneus, remplacement, changement [200](#)
Roues, avertisseur de crevaïson RPA [126](#)
Roues en alliage léger, entretien [236](#)
Roues, tout sur les roues et les pneus [198](#)
RPA avertisseur de crevaïson [126](#)

S

- Sangles, ceintures de sécurité [64](#)
- Sculptures des pneus [199](#)
- Séchage de l'air, voir Fonction de refroidissement [166](#)
- Sécuriser le chargement [186](#)
- Sécurité pour les enfants, verrouillage des portes et des vitres [76](#)
- Service mobile [228](#)
- Service Mobilité [228](#)
- Services BMW [6](#)
- Services BMW Online étendus [6](#)
- Services, ConnectedDrive [6](#)
- Servotronic [147](#)
- Side View [156](#)
- Siège [61](#)
- Siège enfant, montage [72](#)
- Siège et rétroviseurs, mémoire [66](#)
- Sièges enfant [70](#)
- Sièges enfants, fixation ISO-FIX [73](#)
- Signalisation d'une crevaissone [125, 127](#)
- Signaux de confirmation [54](#)
- Signaux lors du déverrouillage [54](#)
- Site internet BMW [6](#)
- Sortes d'huile alternatives [215](#)
- Sortie d'une station de lavage [234](#)
- Sorties d'air [168](#)
- Soufflante, voir Débit d'air [167](#)
- Soutien lombaire [63](#)
- Stabilité dynamique, systèmes de régulation [142](#)
- Start/Stop, bouton [77](#)
- Stations de lavage [234](#)
- Stations de lavage automatiques [234](#)
- Stockage des pneus [201](#)
- Stores pare-soleil [57](#)
- Support pour boissons [176](#)
- Support pour boissons, voir Porte-gobelet [176](#)
- Suppression des données personnelles [29](#)
- Surchauffe du moteur, voir Température du liquide de refroidissement [99](#)
- Surveillance de la pression de gonflage des pneus, voir RPA [126](#)
- Symboles dans la zone d'état [21](#)
- Symboles utilisés [6](#)
- Système antiblocage, ABS [142](#)
- Système antivol de direction électrique [69](#)
- Système d'échappement chaud [183](#)
- Système d'entretien BMW [218](#)
- Système d'essuie-glace [83](#)
- Système de commandes vocales [23](#)
- Système de détection de somnolence [139](#)
- Système de diagnostic embarqué OBD [219](#)
- Système de limitation de vitesse, voir Limiteur de vitesse manuel [137](#)
- Système de refroidissement [216](#)
- Système de retenue pour enfant, montage [72](#)
- Système de transport d'objets longs [172](#)
- Système Mobilité [201](#)
- Systèmes d'assistance basés caméra, voir Intelligent Safety [127](#)
- Systèmes d'assistance, voir Intelligent Safety [127](#)
- Systèmes de dynamique de conduite [102](#)
- Systèmes de régulation de la stabilité dynamique [142](#)
- Systèmes de retenue pour enfants [70](#)
- Systèmes de sécurité, airbags [120](#)

T

- Tachymètre numérique [100](#)
- Tapis de sol, entretien [237](#)
- Technologie BMW M [180](#)
- Technologie M [180](#)
- Télécommande/Cié [46](#)
- Télécommande, ouverture/fermeture [42](#)
- Télécommande, perturbation [45](#)
- Télécommande radiocommandée, ouverture/fermeture [42](#)
- Téléphone [6](#)
- Téléphone portable, connecter [29](#)
- Téléphone portable dans la voiture [183](#)
- Téléphones cellulaires adaptés [30](#)
- Téléphones portables adaptés [30](#)
- Témoin dans le rétroviseur extérieur, voir alerte de changement de voie [135](#)
- Témoins et voyants, voir Check-Control [94](#)
- Témoins lumineux de passage des vitesses [112](#)
- Température, climatiseur automatique [166](#)
- Température d'huile moteur [99](#)
- Température du liquide de refroidissement [99](#)
- Température du moteur [99](#)

Tempomat, voir Régulateur de vitesse [148](#)
Toit ouvrant coulissant et basculant [58](#)
Toit ouvrant en verre, électrique [58](#)
Toit ouvrant en verre, initialiser le système [59](#)
Tonalité [6](#)
Top View [158](#)
Totalisateur journalier [99](#)
Totalisateur kilométrique général [99](#)
Touche LIM, voir Limiteur de vitesse manuel [137](#)
Touches au volant [12](#)
Touches de favoris, iDrive [22](#)
Touche SOS [227](#)
Tournevis, voir Outillage de bord [220](#)
Tout autour de la console centrale [14](#)
Tout autour du ciel de pavillon [15](#)
Tout sur le volant [12](#)
Trajectoire correspondant à la position du volant, caméra de recul [155](#)
Trajectoire théorique, caméra de recul [155](#)
Transport d'enfants en sécurité [70](#)
Trappe du réservoir [194](#)
Travaux dans le compartiment moteur [210](#)
Traversées de routes inondées [183](#)
Triangle de présignalisation [228](#)
Trousse de premiers secours [228](#)
Types d'huile alternatifs [215](#)
Types d'huiles moteur adaptées [214](#)

U

Unités de mesure [27](#)
Urgences, voir service mobile [228](#)
Utilisation conforme [7](#)

V

Véhicule arrêté, eau de condensation [185](#)
Véhicule, rodage [182](#)
Ventilation [168](#)
Ventilation auxiliaire [168](#)
Verglas, voir Avertissement de température extérieure [100](#)
Verre diffuseur [221](#)
Verrouillage centralisé [47](#)
Verrouillage de sécurité, portes et vitres [76](#)
Verrouillage, réglages [53](#)
Vide-poches [174](#)
Vitesse maximale, affichage [104](#)
Vitesse maximale, pneus d'hiver [201](#)
Vitesse moyenne [108](#)
Vitesse numérique [100](#)
Vitre, fonction de protection [57](#)
Volant chauffant [69](#)
Volant multifonction, touches [12](#)
Volant, réglage [69](#)
Votre propre sécurité [7](#)
Voyant dans le rétroviseur extérieur, voir alerte de changement de voie [135](#)
Vue avec écran partagé, Split-screen [20](#)
Vue M, affichage tête haute [110](#)
Vue panoramique [153](#)
Vue standard, affichage tête haute [110](#)

BMW M



Le plaisir de
conduire

01 40 2 975 129fr

