

Contents

A-Z

Notice d'utilisation
de la voiture



Le plaisir de
conduire



BMW X1.

NOTICE D'UTILISATION.

BMW EfficientDynamics
Moins d'émissions. Plus de plaisir.

X1 Notice d'utilisation du véhicule

Nous vous félicitons d'avoir porté votre choix sur une BMW.

Mieux vous la connaissez, plus vous serez à l'aise et sûr de vous au volant. Veuillez par conséquent suivre nos recommandations :

Lisez la notice d'utilisation avant de prendre la route avec votre nouvelle BMW. Utilisez également la notice d'utilisation intégrée à votre véhicule. Elle vous donne des informations et des recommandations importantes qui vous permettront d'exploiter pleinement les avantages techniques de votre BMW. Vous y trouverez également tout ce qu'il faut savoir pour une sécurité d'utilisation, une fiabilité et une préservation maximale de la valeur de votre BMW.

Vous trouverez, le cas échéant, des notes de mise à jour après la clôture de la rédaction à l'annexe de la notice d'utilisation imprimée sur le véhicule.

Des informations complémentaires sont données dans d'autres brochures de la documentation de bord.

Nous vous souhaitons bonne route en toute sécurité.



Dans de nombreux pays, la notice d'utilisation est disponible sous forme d'appli. D'autres informations sont disponibles sur Internet :

www.bmw.com/bmw_drivers_guide

© 2017 Bayerische Motoren Werke
Aktiengesellschaft

Munich, Allemagne

Reproduction et traduction, même partielles, interdites
sans l'autorisation écrite de BMW AG, Munich.

français ID5 X/17, 11 17 490

Imprimé sur papier éco-compatible, blanchi sans chlore,
recyclable.

Sommaire

Pour retrouver très rapidement les sujets recherchés, veuillez consulter l'index alphabétique, voir page 326.

Le système de navigation, de divertissement et de communication est abordé dans les notices d'utilisation suivantes : notice d'utilisation intégrée au véhicule, notice d'utilisation en ligne, appli BMW Driver's Guide.

- 6 Remarques

Aperçu

- 14 Poste de conduite
- 18 iDrive
- 28 Système de commandes vocales
- 31 Réglages généraux
- 44 Supports de la notice d'utilisation

Utilisation

- 50 Ouverture et fermeture
- 71 Réglage
- 84 Transport d'enfants en sécurité
- 93 Conduite
- 115 Affichage
- 133 Éclairage
- 140 Sécurité
- 166 Systèmes de régulation de stabilité
- 172 Confort dynamique
- 197 Climatisation
- 206 Équipement intérieur
- 215 Vide-poches

Conseils

- 222 Conseils pour la conduite
- 227 Chargement
- 232 Traction d'une remorque ou d'un porte-bagages arrière
- 238 Économie de carburant

Mobilité

- 250 Ravitaillement
- 252 Carburant
- 258 Roues et pneus
- 274 Compartiment moteur
- 277 Huile moteur
- 281 Liquide de refroidissement
- 283 Maintenance
- 286 Remplacement de pièces
- 297 Aide en cas de panne
- 306 Entretien

Répertoire

- 314 Caractéristiques techniques
- 324 Annexe
- 326 Tout de A à Z

Remarques

Concernant cette notice d'utilisation

Orientation

Pour trouver le plus rapidement des thèmes particuliers, il est recommandé de consulter l'index alphabétique.

Le premier chapitre vous offrira un premier aperçu de votre véhicule.

Mises à jour après la clôture de la rédaction

En raison des mises à jour survenues après la clôture de la rédaction, des différences peuvent apparaître entre la version imprimée de la notice d'utilisation et les notices d'utilisation suivantes :

- ▷ Notice d'utilisation intégrée au véhicule.
- ▷ Notice d'utilisation en ligne.
- ▷ Appli BMW Driver's Guide.

Vous trouverez, le cas échéant, les remarques concernant les mises à jour à l'annexe de la notice d'utilisation imprimée se trouvant dans le véhicule.

Notice d'utilisation concernant le système de navigation, de divertissement et de communication

La notice d'utilisation concernant le système de navigation, de divertissement et de communication est disponible sous forme de livret auprès du service après-vente.

Les thèmes Navigation, Divertissement et Communication sont accessibles via les notices d'utilisation suivantes :

- ▷ Notice d'utilisation intégrée au véhicule.
- ▷ Notice d'utilisation en ligne.
- ▷ Appli BMW Driver's Guide.

Sources d'informations supplémentaires

Partenaires de service après-vente

Un partenaire de service après-vente du constructeur se fera un plaisir de répondre à vos questions à tout moment.

Internet

La notice d'utilisation et des informations générales sur BMW, par exemple sur la technique, sont disponibles sur Internet : www.bmw.com.

Notice d'utilisation intégrée au véhicule

La notice d'utilisation intégrée décrit en particulier les équipements et les fonctions disponibles dans le véhicule. La notice d'utilisation intégrée peut être affichée sur l'écran de contrôle. Pour de plus amples informations, voir page 44.

Appli BMW Driver's Guide



L'appli BMW Driver's Guide décrit en particulier les équipements et les fonctions disponibles dans le véhicule. Il est possible d'afficher l'appli sur des smartphones ou des tablettes. Pour de plus amples informations, voir page 45.

Notice d'utilisation en ligne

La notice d'utilisation en ligne décrit en particulier les équipements et les fonctions disponibles dans le véhicule. La notice d'utilisation en ligne peut être affichée dans tout navigateur actuel. Pour de plus amples informations, voir page 46.

Symboles et représentations

Symboles dans la notice d'utilisation

Symbole	Signification
	Avertissements à respecter. Pour votre propre sécurité, pour la sécurité d'autrui et pour éviter d'endommager votre voiture.
	Fin d'une remarque.
	Mesures contribuant à la protection de l'environnement.
« ... »	Textes affichés sur un écran dans le véhicule pour la sélection de fonctions.

Étapes

Les étapes à exécuter sont présentées sous forme de liste numérotée. Respecter la chronologie des étapes.

1. Première étape.
2. Deuxième étape.

Énumérations

Les énumérations sans chronologie fixe ou alternatives possibles sont présentées sous forme de liste avec points d'énumération.

- ▷ Première possibilité.
- ▷ Deuxième possibilité.

Symbole appliqué sur certaines pièces du véhicule

 Renvoie à certaines pièces de la voiture dans la notice d'utilisation pour obtenir de plus amples informations.

Équipement du véhicule

Cette notice d'utilisation décrit tous les modèles et tous les équipements de série, spécifiques à un pays et en option disponibles pour cette série de modèles. C'est pourquoi cette notice d'utilisation contient également les descriptions et les illustrations pour des équipements et des fonctions qui ne se trouvent pas dans ce véhicule, par exemple en raison des options choisies ou de la version de pays.

Ceci s'applique également aux fonctions et systèmes de sécurité.

L'utilisation des fonctions et systèmes correspondants implique le respect des lois et des règlements en vigueur.

Si certains équipements et certains modèles ne sont pas décrits dans la présente notice d'utilisation, consulter, le cas échéant, les notices complémentaires fournies avec votre véhicule.

Dans le cas des véhicules à direction à droite, l'ordre des organes de commande diffère en partie de celui des illustrations.

Actualité de la notice d'utilisation

Notions fondamentales

Le niveau élevé de sécurité et de qualité des véhicules est garanti par un développement constant. Dans des cas exceptionnels, il peut y avoir des différences entre la description et le véhicule.

Mises à jour après la clôture de la rédaction

En raison des mises à jour survenues après la clôture de la rédaction, des différences peuvent apparaître entre la version imprimée de la notice d'utilisation et les notices d'utilisation suivantes :

- ▷ Notice d'utilisation intégrée au véhicule.

- ▷ Notice d'utilisation en ligne.
- ▷ Appli BMW Driver's Guide.

Vous trouverez, le cas échéant, les remarques concernant les mise à jour à l'annexe de la notice d'utilisation imprimée se trouvant dans le véhicule.

Votre propre sécurité

Utilisation conforme

Respecter les points suivants lors de l'utilisation du véhicule :

- ▷ Notice d'utilisation.
- ▷ Informations dans le véhicule. Ne pas retirer l'autocollant.
- ▷ Caractéristiques techniques du véhicule.
- ▷ La législation en vigueur et les normes de sécurité du pays dans lequel le véhicule est utilisé.
- ▷ Les papiers du véhicule et autres documents légaux.

Garantie constructeur

L'équipement technique de votre véhicule tient compte des conditions de service et des règles d'immatriculation en vigueur dans le pays de la première livraison - Homologation. Si votre véhicule doit être utilisé dans un autre pays, il faudra, le cas échéant, le transformer auparavant en vue des nouvelles conditions de service et des règles d'immatriculation différentes en vigueur dans ce pays. Si votre véhicule ne correspond pas aux critères d'homologation pour un certain pays, vous ne pouvez y faire valoir aucun recours en garantie pour ledit véhicule. Pour de plus amples informations, consulter un partenaire de service après-vente.

Maintenance et réparation

Une technique novatrice, par exemple la mise en œuvre de matières modernes et de systèmes électroniques performants, exige des mé-

thodes de maintenance et de réparation adaptées.

Le constructeur du véhicule recommande donc de faire effectuer les travaux correspondants par un partenaire de Service BMW. Si vous décidez de vous adresser à un autre atelier qualifié, BMW vous recommande de choisir un atelier qui réalise les travaux, notamment la maintenance et les réparations, conformément aux directives de BMW, et qui emploie du personnel spécialement formé. Dans cette notice d'utilisation, un tel atelier est désigné par un « autre partenaire de service après-vente qualifié ou un atelier qualifié ».

Des travaux, tels que l'entretien et les réparations, réalisés de manière non conforme peuvent entraîner des dommages consécutifs et représentent ainsi des risques pour la sécurité.

Pièces et accessoires

BMW recommande d'utiliser des pièces et accessoires autorisés par BMW pour l'emploi prévu.

Le partenaire de service après-vente BMW est l'interlocuteur idéal pour la fourniture de pièces et accessoires d'origine BMW et de divers produits autorisés par BMW ; c'est aussi votre meilleur conseiller à ce sujet.

BMW a testé ces produits sur le plan de la sécurité et de la fiabilité, pour s'assurer qu'ils conviennent parfaitement aux véhicules BMW.

BMW assume la responsabilité vis-à-vis du produit pour les pièces et accessoires d'origine BMW. En revanche, BMW ne peut assumer aucune responsabilité pour tous les pièces et accessoires non agréés.

BMW n'est pas en mesure de garantir que les produits d'une autre marque que BMW peuvent être montés sur votre véhicule BMW sans risque pour la sécurité. Une garantie ne peut pas non plus être fournie même si une autorisation officielle a été accordée par l'administration du pays. Les contrôles de ces services ne peuvent pas toujours prendre en compte l'en-

semble des spécifications de mise en œuvre des véhicules BMW et sont pour cette raison en partie insuffisants.

Mémoire de données

Généralités

Des boîtiers électroniques sont intégrés dans le véhicule. Certains d'entre eux sont nécessaires au fonctionnement sécurisé du véhicule ou offrent une assistance à la conduite, par exemple les systèmes d'assistance du conducteur. Par ailleurs, les boîtiers électroniques offrent des fonctions de confort ou d'infodivertissement.

Les boîtiers électroniques contiennent une mémoire de données, capable de mémoriser temporairement ou durablement des informations sur l'état du véhicule, la sollicitation des pièces, les besoins de maintenance, les événements techniques ou les défauts.

Ces informations témoignent en général de l'état d'un composant, d'un module, d'un système ou de l'environnement, par exemple :

- ▶ Les états de fonctionnement des composants du système, par exemple les niveaux de remplissage, la pression de gonflage des pneus ou l'état de la batterie.
- ▶ Messages d'état du véhicule et de ses composants, par exemple le régime et la vitesse des roues, la décélération, l'accélération transversale, l'affichage des ceintures de sécurité bouclées.
- ▶ Dysfonctionnements et défauts dans d'importants composants du système, par exemple éclairage et freins.
- ▶ Informations sur les événements qui endommagent le véhicule.
- ▶ Réactions du véhicule dans des situations spéciales de conduite, par exemple déclenchement d'un airbag, intervention des systèmes de régulation de la stabilité.

- ▶ États ambiants, tels que la température, les signaux du détecteur de pluie.

Les données sont nécessaires pour exécuter les fonctions du boîtier électronique. Par ailleurs, elles permettent au constructeur du véhicule d'identifier et de résoudre les dysfonctionnements et d'optimiser les fonctions du véhicule. La plupart de ces données sont volatiles et ne sont traitées que dans le véhicule. Une faible quantité de données sont enregistrées dans les mémoires d'événements ou d'erreurs, le cas échéant dans la clé du véhicule.

Lecture des données

Si des prestations sont nécessaires, telles que des réparations, des processus de service, des prises en charge sous garantie et des mesures d'assurance de la qualité, ces informations techniques peuvent être lues avec le numéro d'identification du véhicule à partir du véhicule. Les informations peuvent être lues par un partenaire de service après-vente du constructeur, un autre partenaire de service qualifié ou un atelier qualifié. La prise de courant réglementaire pour le système de diagnostic embarqué OBD du véhicule doit être utilisée pour la lecture. Le partenaire du réseau de service après-vente correspondant collecte, traite et exploite ces données. Les données enregistrent les états techniques du véhicule, facilitent le dépannage et améliorent la qualité ; elles sont transmises au constructeur du véhicule si nécessaire.

Par ailleurs, le constructeur est soumis à des obligations d'observation découlant de la législation sur la responsabilité en matière de produits. Pour satisfaire à ces obligations, le constructeur du véhicule a besoin des données techniques du véhicule. Il est possible de réinitialiser la mémoire des défauts et des événements du véhicule chez un partenaire de service après-vente du constructeur, un autre partenaire de service après-vente ou un atelier qualifié, dans le cadre des travaux de réparation ou de service.

Les données sur les services effectués et les preuves de maintenance sont mémorisées dans l'historique de service du véhicule et transmises au constructeur. La mémorisation et le transfert des données au constructeur du véhicule peuvent être contestés par le propriétaire du véhicule chez le partenaire de service après-vente du constructeur. Cette contestation s'applique à la période de possession du véhicule.

Saisie et transfert des données dans le véhicule

Généralités

Selon l'équipement, des données peuvent être transférées au véhicule lorsque les fonctions de confort et d'infodivertissement sont utilisées, par exemple :

- ▷ Données multimédia comme la musique, les films ou les photos à lire dans un système multimédia intégré.
- ▷ Données du carnet d'adresses à utiliser avec un kit mains libres ou un système de navigation intégré.
- ▷ Destinations de navigation saisies.
- ▷ Données sur l'utilisation des services Internet.

Ces données peuvent être mémorisées localement dans le véhicule ou se trouvent sur un appareil relié au véhicule, par exemple un smartphone, une clé USB ou un lecteur MP3. Si ces données sont mémorisées dans le véhicule, elles peuvent être supprimées à tout moment. Ces données peuvent être transmises à un tiers uniquement sur demande personnelle. Ceci dépend des réglages personnalisés de l'utilisation des services en ligne.

Selon l'équipement, les réglages confort et les réglages personnalisés suivants peuvent être mémorisés dans le véhicule et modifiés à tout moment :

- ▷ Réglages des positions de siège et du volant.

- ▷ Réglages du châssis et de la climatisation.
- ▷ Réglages personnalisés, par exemple éclairage de l'habitacle.

Commande par des périphériques mobiles

Selon l'équipement, les périphériques reliés au véhicule, par exemple les smartphones, peuvent être gérés avec les organes de commande du véhicule. Le système multimédia peut restituer l'image et le son du périphérique mobile. Parallèlement, certaines informations sont transmises au périphérique mobile. Selon le type de connexion, il peut s'agir des données de position et d'autres informations générales sur le véhicule. Ceci optimise l'utilisation des applications sélectionnées, par exemple le système de navigation ou la lecture de musique.

Il n'existe aucune autre interaction entre le périphérique mobile et le véhicule, par exemple un accès activé aux données du véhicule. Le type de traitement ultérieur des données est défini par le fournisseur de l'application utilisée. La diversité des réglages dépend de l'application et du système d'exploitation du périphérique mobile.

Services

Généralités

Si le véhicule est équipé d'une connexion au réseau sans fil, cette dernière permet d'échanger des données entre le véhicule et d'autres systèmes. La connexion au réseau mobile est établie par l'émetteur et le récepteur du véhicule ou des périphériques mobiles personnels, tels que des smartphones. Cette connexion au réseau mobile permet d'utiliser des fonctions en ligne. Il peut s'agir de services en ligne et des applications proposées par le constructeur du véhicule ou d'autres fournisseurs.

Services du constructeur du véhicule

En ce qui concerne les services en ligne du constructeur du véhicule, les fonctions sont décrites dans les publications correspondantes, telles que la notice d'utilisation ou le site Internet du constructeur. Elles contiennent également les informations sur la protection des données. Les données personnelles peuvent être nécessaires pour bénéficier des services en ligne. Les données sont échangées par le biais d'une connexion sécurisée, par exemple avec les systèmes informatiques du constructeur du véhicule prévus à cet effet. La collecte, le traitement et l'exploitation des données personnelles résultant de la mise à disposition des services s'effectuent uniquement sur la base d'une autorisation légale, d'un accord contractuel ou sur autorisation.

Par ailleurs, le constructeur du véhicule analyse les informations anonymes sur l'infrastructure routière et le mode d'utilisation du système d'infodivertissement. Ces informations ne permettent pas de remonter jusqu'au véhicule ou conducteur. L'analyse des données par le constructeur permet d'améliorer les produits et les services, par exemple par la mise à jour des informations routières. Le transfert des données peut être désactivé dans le véhicule. Certains services et fonctions payants ou non peuvent être désactivés par le conducteur. Il est également possible d'activer ou de désactiver l'ensemble de la connexion de données. Les fonctions et les services réglementaires, tels que les systèmes d'appel de détresse, en sont exclus.

Services de fournisseurs tiers

Si des services en ligne de fournisseurs tiers sont utilisés, ils sont soumis à la responsabilité et aux conditions de protection des données et d'utilisation du fournisseur concerné. Le constructeur du véhicule n'a aucune influence sur les contenus échangés. Les informations sur le type, l'étendue et l'objet de la collecte et de l'utilisation des données personnelles dans le cadre des services tiers sont disponibles au-

près du fournisseur de services correspondant.

Numéro d'identification du véhicule

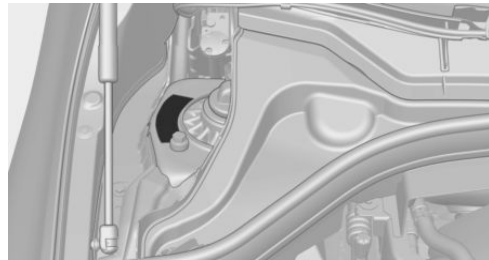

Le numéro d'identification du véhicule se trouve dans le compartiment moteur sur le côté droit du véhicule.

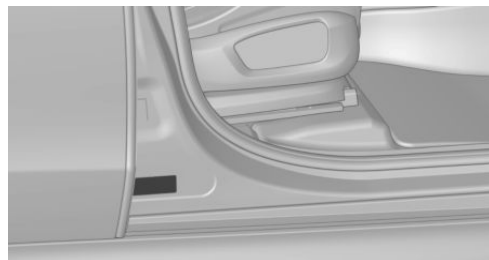

Le numéro d'identification du véhicule est indiqué sur la plaque signalétique sur le côté droit du véhicule.

Il est également possible d'afficher le numéro d'identification du véhicule via iDrive, voir page 36.



Aperçu

Ce chapitre illustre la disposition des touches des commutateurs et des affichages. En outre, vous serez rapidement familiarisé avec le principe des différentes possibilités de commande.

Poste de conduite

Équipement du véhicule

Ce chapitre décrit tous les équipements de série, spécifiques à un pays et en option proposés pour cette série de modèles. C'est pourquoi des équipements non disponibles pour un

véhicule, en raison des options choisies ou de la version de pays, y sont également décrits. Ceci s'applique également aux fonctions et systèmes de sécurité. L'utilisation des fonctions et systèmes correspondants implique le respect des lois et des règlements en vigueur.

Tout autour du volant

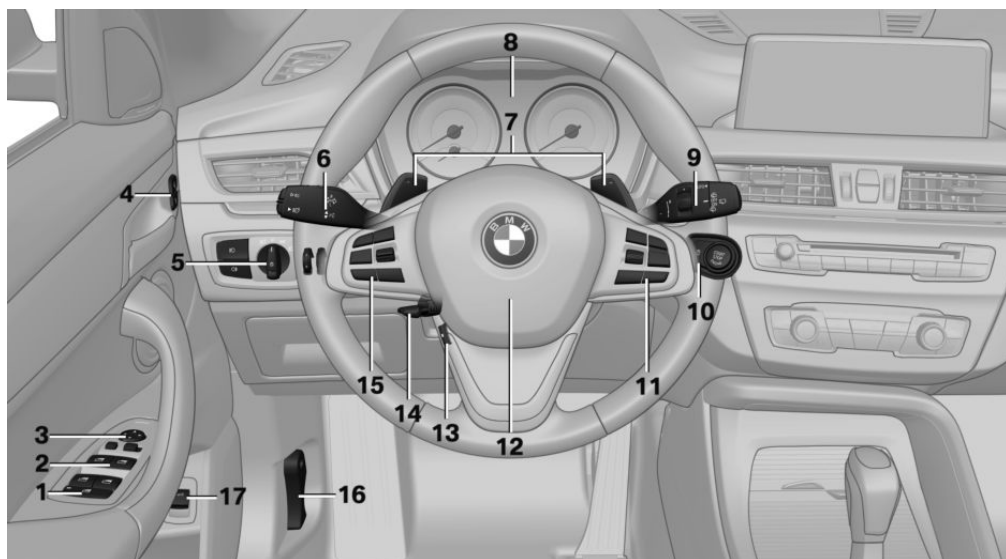

1 Commutateur de sécurité pour les vitres arrière [68](#)

2 Lève-vitres [67](#)

3 Commande des rétroviseurs extérieurs [80](#)

4 Verrouillage centralisé



Déverrouillage [55](#)



Verrouillage [55](#)

5 Éclairage



Phares antibrouillard [137](#)



Feux arrière antibrouillard [137](#)































Commutateur d'éclairage [133](#)



Extinction des feux
Commande automatique des
feux de croisement [134](#)

Feux de croisement de jour [135](#)

-  Feux de position 133
-  Feux de croisement 134
-  Commande automatique des feux de croisement 134
-  Feux directionnels 135
-  Assistant de feu de route 136
-  Éclairage des instruments 138
-  Réglage manuel de la portée des projecteurs 136
- 6** Levier de direction gauche
 -  Clignotants 100
 -  Feux de route, appel de phares 100
 -  Assistant de feu de route 136
 -  Feux de stationnement 134
 -  Ordinateur de bord 127
- 7** Palettes de commande 106
- 8** Combiné d'instruments 115
- 9** Levier de direction droit
 -  Essuie-glace 101
 -  Détecteur de pluie 102
 -  Lavage des vitres et des projecteurs 103
-  Essuie-glace de lunette arrière 103
-  Nettoyer la lunette arrière 104
- 10**  Démarrer/couper le moteur et mettre/couper le contact 94
-  Fonction Start/Stop automatique 96
- 11** Touches au volant, à droite
 -  Source du système de divertissement
 -  Volume sonore
 -  Entrée de commandes vocales 28
 -  Téléphone, voir la notice d'utilisation concernant le système de navigation, de divertissement et de communication 6
 - Molette pour les listes de sélection 126
- 12**  Avertisseur sonore, surface totale
- 13**  Volant chauffant 83
- 14** Réglage du volant 82
- 15** Touches au volant, à gauche
 -  Limiteur de vitesse 161
 -  Marche/arrêt régulateur de vitesse 182
 -  Marche/arrêt régulateur de vitesse actif 172
 -  Marche/arrêt assistant d'embouteillage 178

RES
CNCL

Interruption, poursuite de la régulation de vitesse



Avec assistant d'embouteillage : réglage de la distance

Manette du régulateur de vitesse

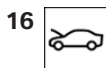

Déverrouillage du capot moteur 275

17 Ouverture du hayon 59

Tout autour de la console centrale

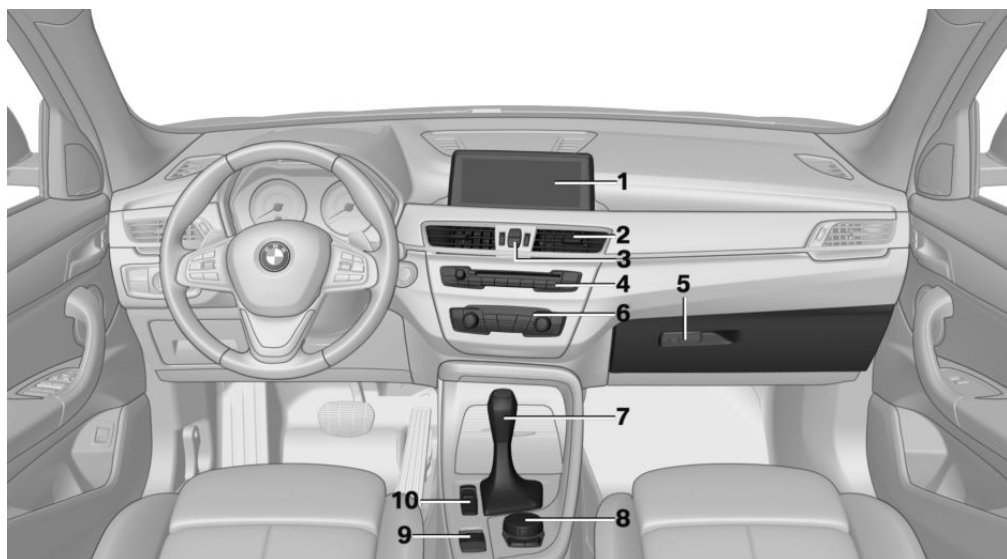

1 Écran de contrôle 18

2 Ventilation 203

3  Feux de détresse 297



Intelligent Safety 151

4 Radio/multimédia

5 Boîte à gants 216

6 Climatisation 197

7 Manette de sélection de la boîte de vitesses automatique 106

Boîte de vitesses manuelle levier de vitesses 105

8 Contrôler avec touches 19

9 Frein de stationnement 98

10  Contrôle dynamique de stabilité DSC 166



Commutateur d'agrément de conduite 170



Détecteur d'obstacles PDC 185

Caméra de recul 189

Assistant de stationnement 192



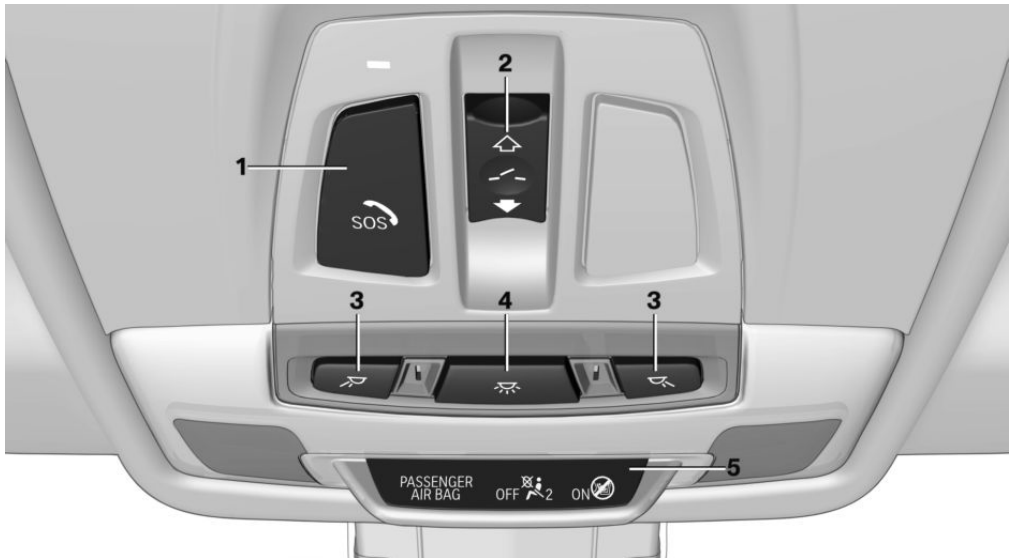

Système d'assistance en descente HDC 168

Tout autour du pavillon



1  Appel de détresse, SOS 297

2  Toit ouvrant en verre 68

3  Liseuses 138

4  Éclairage intérieur 138

5  Témoin d'airbag du passager avant 143

iDrive

Équipement du véhicule

Ce chapitre décrit tous les équipements de série, spécifiques à un pays et en option proposés pour cette série de modèles. C'est pourquoi des équipements non disponibles pour un véhicule, en raison des options choisies ou de la version de pays, y sont également décrits. Ceci s'applique également aux fonctions et systèmes de sécurité. L'utilisation des fonctions et systèmes correspondants implique le respect des lois et des règlements en vigueur.

Principe

L'iDrive regroupe les fonctions d'un grand nombre de commutateurs. Ces fonctions peuvent être commandées par l'intermédiaire du contrôleur et, selon l'équipement, via l'écran tactile.

Consigne de sécurité



AVERTISSEMENT

La commande des systèmes d'information intégrés et des appareils de communication risque de détourner l'attention du conducteur. Il est alors possible de perdre le contrôle du véhicule. Risque d'accident. Utiliser ces systèmes ou ces appareils uniquement si la situation sur la route le permet. S'arrêter si nécessaire et actionner les systèmes ou appareils lorsque le véhicule est à l'arrêt. ◀

Organes de commande

Aperçu



- 1 Écran de contrôle, avec écran tactile selon l'équipement
- 2 Contrôler avec touches et, selon l'équipement, avec pavé tactile

Écran de contrôle

Généralités

Respecter les instructions d'entretien, voir page 310, pour le nettoyage de l'écran de contrôle.

Lorsque l'écran de contrôle est soumis à des températures très élevées, par exemple par un rayonnement solaire intense, sa luminosité peut être réduite jusqu'à son extinction totale. Les fonctions normales sont rétablies à la suite de la baisse de la température, par exemple par de l'ombre ou par le climatiseur.

Consigne de sécurité



REMARQUE

Les objets placés devant l'écran de contrôle peuvent glisser et endommager ce dernier. Risque de dommages matériels. Ne pas déposer d'objets devant l'écran de contrôle. ◀

Mise en marche

1. Mettre le contact.
2. Appuyer sur le controller.

Arrêt

1. **OPTION** Appuyer sur la touche.
2. « Éteindre écran de contrôle »

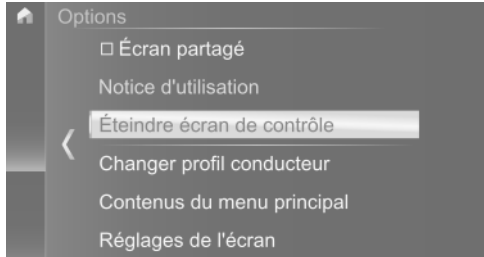

Controler avec système de navigation

Généralités

Les touches permettent d'ouvrir les menus directement. Le controller permet de sélectionner des options de menu et de procéder à des réglages.

Le pavé tactile du controller, voir page 24, permet de commander certaines fonctions d'iDrive.

Utilisation

- ▷ Tourner.

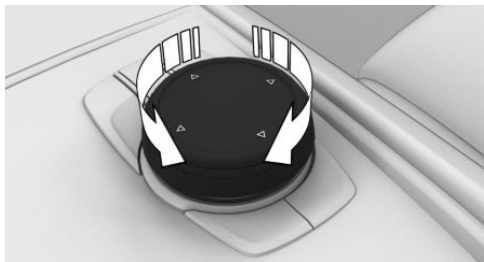

- ▷ Appuyer.

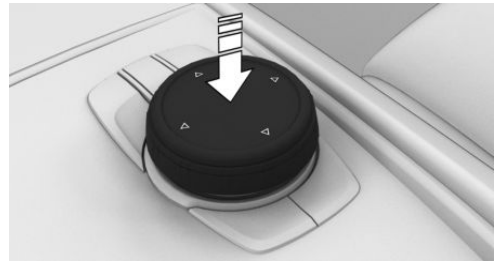

- ▷ Basculer dans quatre directions.

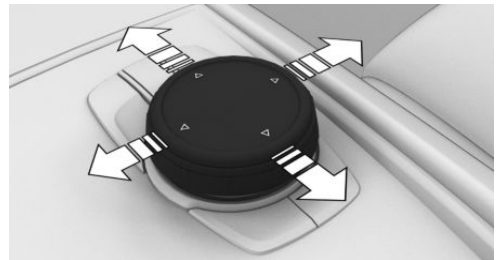

Touches sur le controller

Touche	Fonction
MENU	Actionner une fois : ouvrir le menu principal. Actionner deux fois : afficher toutes les options du menu principal.
COM	Ouvrir le menu Communication.
MEDIA	Ouvrir le menu Média/Radio.
NAV	Ouvrir le menu Saisie de destinations de la navigation.
MAP	Ouvrir les cartes de la navigation.
BACK	Appuyer une fois : ouvrir le tableau précédent. Maintenir enfoncée : ouvrir les menus utilisés en dernier.
OPTION	Ouvrir le menu Options.

Controler sans système de navigation

Généralités

Les touches permettent d'ouvrir les menus directement. Le contrôleur permet de sélectionner des options de menu et de procéder à des réglages.

Utilisation

- ▷ Tourner.

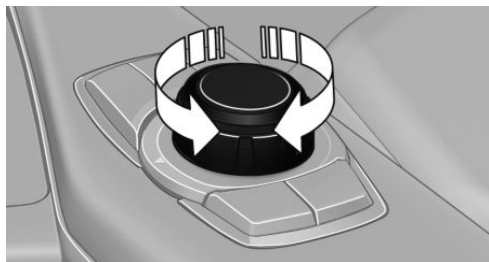



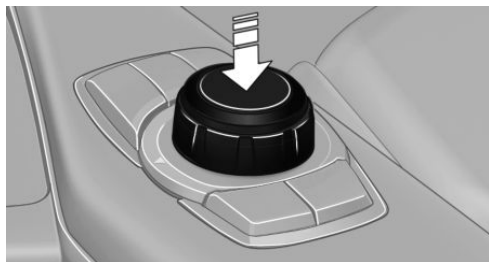

- ▷ Appuyer.

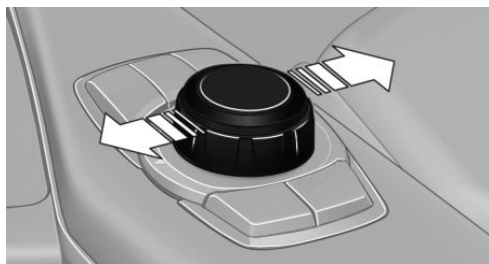

- ▷ Basculer dans deux directions.



Touches sur le contrôleur

Touche	Fonction
	Actionner une fois : ouvrir le menu principal. Actionner deux fois : afficher toutes les options du menu principal.
	Ouvrir le menu Communication.
	Ouvrir le menu Média/Radio.
	Appuyer une fois : ouvrir le tableau précédent. Maintenir enfoncée : ouvrir les menus utilisés en dernier.
	Ouvrir le menu Options.

Commande par le contrôleur

Ouverture du menu principal

-  Appuyer sur la touche.

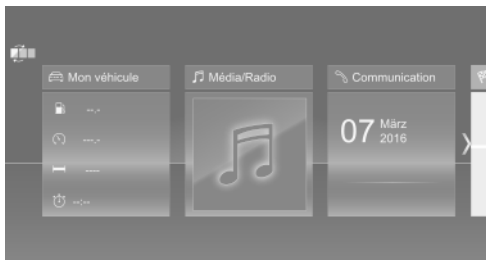

Le menu principal s'affiche.

Toutes les fonctions de iDrive sont accessibles par le menu principal.

Configuration du menu principal

-  Appuyer deux fois sur la touche.

Toutes les options de menu principal s'affichent.

2. Sélectionner l'option de menu.
3. Pour déplacer l'option de menu sur la position souhaitée, basculer le contrôleur vers la droite ou vers la gauche.

Sélection d'une option de menu

Les options de menu en surbrillance peuvent être sélectionnées.

1. Tourner le contrôleur jusqu'à ce que l'option désirée de menu soit marquée.

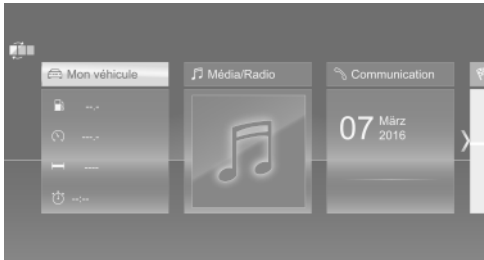

2. Appuyer sur le contrôleur.

Options de menu dans la notice d'utilisation

Dans la notice d'utilisation, les options de menu qui peuvent être sélectionnées sont représentées entre guillemets, par exemple « Réglages iDrive ».

Passage d'un tableau à l'autre

Après la sélection d'une option de menu, par exemple « Réglages iDrive », un nouveau tableau s'affiche.

- ▷ Basculer le contrôleur à gauche.
Le tableau actuel se ferme et le tableau précédent s'affiche.
- ▷  Appuyer sur la touche.
Le tableau précédent réapparaît.
- ▷ Basculer le contrôleur à droite.
Un nouveau tableau s'ouvre.

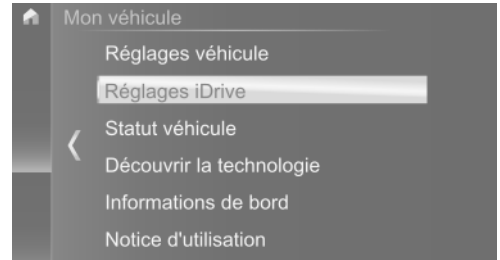

La flèche indique que d'autres tableaux peuvent être ouverts.

Ouverture du menu Derniers utilisés

Les derniers menus utilisés peuvent être affichés.

-  Maintenir la touche enfoncée.

Ouverture du menu Options

-  Appuyer sur la touche.

Le menu « Options » s'affiche.

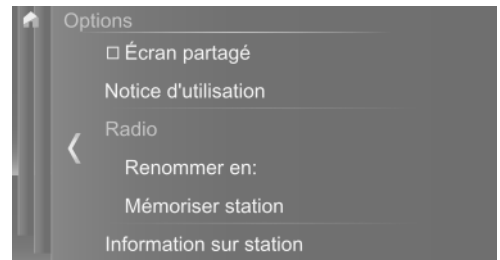

Le menu Options comprend différentes zones :

- ▷ Réglages de l'écran, par exemple « Écran partagé ».
- ▷ Possibilités de commande pour le menu principal sélectionné, par exemple pour « Média/Radio ».
- ▷ Le cas échéant, autres possibilités de commande pour le menu sélectionné, par exemple « Mémoriser station ».

Réglages

1. Sélectionner un champ.
2. Tourner le contrôleur jusqu'à ce que le réglage souhaité soit affiché.

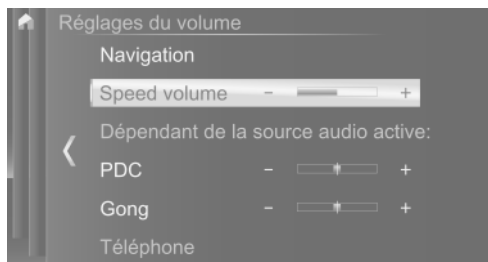

3. Appuyer sur le contrôleur.

Activation/désactivation des fonctions

Devant certaines options de menu se trouve une case. La case indique si la fonction est activée ou désactivée. La fonction est activée ou désactivée par sélection de l'option de menu.

- La fonction est activée.
- La fonction est désactivée.

Entrée des lettres et des chiffres

Généralités

Les lettres et les chiffres peuvent être saisis avec le contrôleur.

L'affichage du clavier change ici de manière automatique.

Saisie

1. Tourner le contrôleur : sélectionner lettres ou chiffres.
2. OK : confirmer la saisie.

Symbole	Fonction
←	Appuyer sur le contrôleur : effacement d'une lettre ou d'un chiffre.
←	Maintenir le contrôleur enfoncé : effacer toutes les lettres et tous les chiffres.

Alternance entre majuscules et minuscule, entre chiffres et caractères

En fonction du menu, il est possible d'utiliser lors de la saisie les majuscules, les minuscules, les chiffres et les symboles.

Symbole	Fonction
ABC	Entrée de lettres.
1@+	Entrée de chiffres.
abc ou ABC	Alternance entre majuscules et minuscules.

Comparaison des entrées

Lors de la saisie de noms ou d'adresses, la sélection peut être réduite et complétée petit à petit avec chaque caractère saisi.

Les entrées sont comparées en permanence aux données mémorisées dans le véhicule.

- ▷ Seules les lettres disponibles pour les données sont proposées lors d'une entrée.
- ▷ Recherche de destination : les noms de lieux peuvent être entrés dans toutes les langues disponibles dans iDrive.

Utilisation des listes alphabétiques

Pour les listes alphabétiques de plus de 30 entrées, les initiales pour lesquelles il existe une entrée peuvent s'afficher sur le côté gauche.

1. Tourner rapidement le contrôleur vers la gauche ou vers la droite.
Sur le côté gauche, toutes les lettres pour lesquelles une entrée existe sont affichées.

- Sélectionner l'initiale de l'entrée souhaitée.

La première entrée de la lettre sélectionnée est affichée.

Commande par écran tactile

Généralités

L'écran de contrôle est équipé d'un écran tactile.

Effleurer l'écran tactile avec les doigts. Ne pas utiliser d'objets.

Ouverture du menu principal

🏠 Effleurer le symbole.

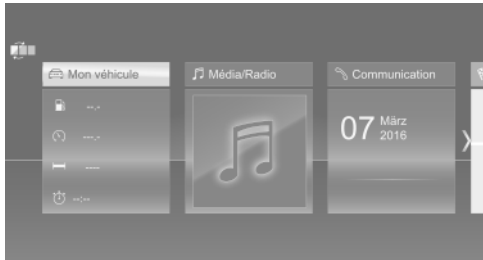

Toutes les fonctions de iDrive sont accessibles par le menu principal.

Configuration du menu principal

-  Effleurer le symbole.
Toutes les options de menu principal s'affichent.
- Appuyer sur l'option de menu et la faire glisser vers la droite ou vers la gauche sur la position souhaitée.

Sélection d'une option de menu

Effleurer l'option de menu souhaitée.

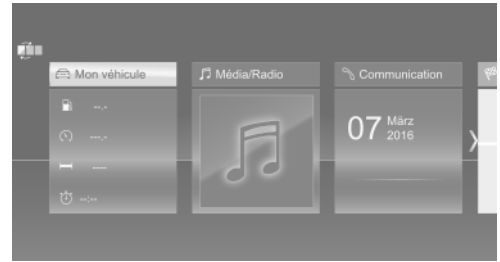

Options de menu dans la notice d'utilisation

Dans la notice d'utilisation, les options de menu qui peuvent être sélectionnées sont représentées entre guillemets, par exemple « Réglages iDrive ».

Passage d'un tableau à l'autre

Un nouveau tableau s'affiche après la sélection d'une option de menu.

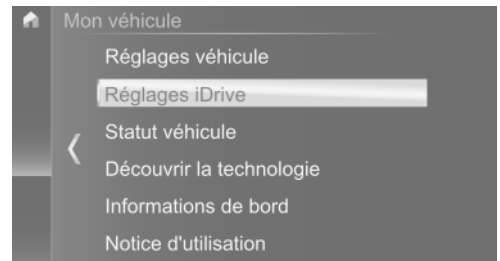

Une flèche blanche indique que d'autres tableaux peuvent être ouverts.

- ▶ Glisser vers la gauche.
- ▶ Effleurer le symbole.

Un nouveau tableau s'ouvre.

Réglages

Les réglages, par exemple du volume sonore, peuvent être réalisés par le biais de l'écran tactile.

- ▶ Glisser vers la droite ou vers la gauche jusqu'à ce que le réglage souhaité soit affiché.
- ▶ **- +** Effleurer le symbole.

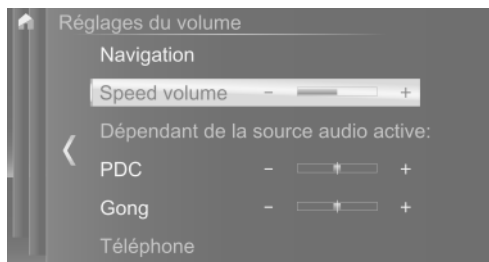

Activation/désactivation des fonctions

Devant certaines options de menu se trouve une case. La case indique si la fonction est activée ou désactivée. La fonction est activée ou désactivée par sélection de l'option de menu.

La fonction est activée.

La fonction est désactivée.

Entrée des lettres et des chiffres

Généralités

Les lettres et les chiffres peuvent être saisis avec le contrôleur ou avec l'écran tactile.

L'affichage du clavier change ici de manière automatique.

Symbole	Fonction
⬅	Courte pression sur le symbole : la lettre ou le chiffre sera effacé.
⬅	Longue pression sur le symbole : toutes les lettres ou chiffres sont effacés.

Alternance entre majuscules et minuscule, entre chiffres et caractères

Symbole	Fonction
ABC	Entrée de lettres.
1@+	Entrée de chiffres.
ABC ou abc	Alternance entre majuscules et minuscules.

Commander la carte de la navigation

La carte de la navigation peut être déplacée via l'écran tactile.

Fonction	Utilisation
Agrandir/réduire la carte.	Agrandir ou réduire l'affichage avec les doigts.

Pavé tactile

Généralités

Le pavé tactile du contrôleur permet de commander certaines fonctions d'iDrive.

Sélectionner les fonctions

- « Mon véhicule »
- « Réglages iDrive »
- « Pavé tactile »
- Sélectionner le réglage désiré.
 - « Saisie caractères » : saisir les lettres d'imprimerie et les chiffres.
 - « Carte » : commander la carte.
 - « Navigateur » : saisir les adresses Internet.
 - « Champs de recherche » : écrire les lettres sans sélection du champ de liste.
 - « Confirmation sonore » : les lettres et les chiffres entrés sont prononcés.

Entrée des lettres et des chiffres

L'entrée des lettres nécessite au début un peu d'entraînement. En les entrant, veuillez observer les instructions suivantes :

- De manière générale, le système distingue les majuscules, minuscules et chiffres. Pour la saisie, il peut être nécessaire d'alterner entre majuscules et minuscules, entre chiffres et caractères, voir page 22.
- Entrer les caractères comme ils sont affichés sur l'écran de contrôle.

- Toujours entrer aussi les signes diacritiques correspondants, tels que les accents ou les points, pour que la lettre soit reconnue de façon univoque. Les possibilités d'entrée dépendent de la langue réglée. Le cas échéant, entrer les caractères spéciaux par le contrôleur.
- Pour effacer un caractère, glisser le doigt vers la gauche sur le pavé tactile.
- Pour entrer une espace, glisser vers la droite depuis le milieu du pavé tactile.
- Pour entrer un trait d'union, glisser vers la droite dans la partie supérieure du pavé tactile.
- Pour entrer un trait de soulignement, glisser vers la droite dans la partie inférieure du pavé tactile.

Utilisation de la carte et l'Internet

La carte du système de navigation et les pages Internet peuvent être déplacées par l'intermédiaire du pavé tactile.

Fonction	Utilisation
Déplacer la carte ou des pages Internet.	Pousser dans la direction correspondante.
Agrandir/réduire la carte ou des pages Internet.	Rapprocher ou écartier les doigts sur le pavé tactile.
Afficher le menu ou ouvrir un lien dans l'Internet.	Effleurer une fois.

Vue avec écran partagé, Splitscreen

Généralités

Dans certains menus, des informations supplémentaires peuvent être affichées dans la partie droite de l'écran partagé, par exemple des informations de l'ordinateur de bord.

Avec l'écran partagé, Splitscreen, ces informations restent affichées même lorsque vous changez de menu.

Activation/désactivation de l'écran partagé

1.  Appuyer sur la touche.
2. « Écran partagé »

Sélection de l'affichage

L'affichage peut être sélectionné dans les menus dans lesquels l'écran partagé est possible.

1. Basculer le contrôleur vers la droite jusqu'à ce que le splitscreen soit sélectionné.
2. Appuyer sur le contrôleur.



3. Sélectionner le réglage désiré.

Définir la sélection des affichages

La sélection des affichages peut être définie.

1. Basculer le contrôleur vers la droite jusqu'à ce que le splitscreen soit sélectionné.
2. Appuyer sur le contrôleur.
3. « Personnaliser menu »
4. Sélectionner le réglage désiré.
5. Basculer le contrôleur à gauche.

Informations sur l'état actuel













Généralités

Le champ de statut se trouve dans la partie supérieure de l'écran de contrôle. Les informa-





tions sur l'état actuel sont affichées sous forme de symboles.



Symboles dans la zone d'état

Téléphone





Symbole	Signification
	Appel entrant ou sortant.
	Appel manqué.
	Puissance du signal reçu sur le réseau de téléphonie mobile.
	Recherche de réseau.
	Aucun réseau de téléphonie mobile disponible.
	Niveau de charge critique du téléphone portable.
	Transfert de données impossible.
	Fonction Itinérance active.
	SMS reçu.
	Message reçu.
	Rappel.
	Envoi impossible.
	Les contacts sont chargés.

Divertissement

Symbole	Signification
	Lecteur CD/DVD.
	Bluetooth audio.
	Interface USB-Audio.
	Interface audio Téléphone portable.
	Divertissement en ligne.

Symbole	Signification
	Wi-Fi.
	iPod.

Autres fonctions

Symbole	Signification
	Message Check-Control.
	Sortie son désactivée.
	Connexion cryptée inactive.
	Détermination de la position momentanée du véhicule.
	Info-route.



Touches de favoris

Généralités



Les fonctions de iDrive peuvent être mémorisées sur les touches de favoris et ouvertes directement, par exemple stations radio, destinations de la navigation, numéros de téléphone et sauts dans le menu.

Les réglages sont mémorisés pour le profil de conducteur actuellement utilisé.

Mémorisation de la fonction

- Sélectionner la fonction via iDrive.
- ... Maintenir enfoncée la touche souhaitée jusqu'à ce qu'un signal sonore retentisse.

Exécution de la fonction

- ... Appuyer sur la touche.

La fonction est exécutée immédiatement. Cela signifie, par exemple lors de la sélection d'un

numéro de téléphone, que la communication est établie immédiatement.

Affichage de l'assignation des touches

Effleurer la touche avec le doigt. Ne pas porter de gants et ne pas utiliser d'objets.

L'affectation des touches s'affiche sur le bord supérieur de l'écran.



Effacement de l'assignation des touches

1. Appuyer simultanément sur les touches 1 et 8 pendant environ 5 secondes.
2. « OK »

Système de commandes vocales

Équipement du véhicule

Ce chapitre décrit tous les équipements de série, spécifiques à un pays et en option proposés pour cette série de modèles. C'est pour quoi des équipements non disponibles pour un véhicule, en raison des options choisies ou de la version de pays, y sont également décrits. Ceci s'applique également aux fonctions et systèmes de sécurité. L'utilisation des fonctions et systèmes correspondants implique le respect des lois et des règlements en vigueur.

Principe

Le système de commandes vocales permet d'exécuter la majorité des fonctions affichées sur l'écran de contrôle en donnant des commandes à voix haute. Lors de l'entrée, le système assiste l'utilisateur par des messages parlés.

Généralités

- ▷ Les fonctions, utilisables uniquement lorsque le véhicule est à l'arrêt, sont utilisables à partir du système de commandes vocales uniquement de manière limitée.
- ▷ Le système comprend un microphone spécifique du côté du conducteur.
- ▷ »...« désigne des commandes pour le système de commandes vocales dans la notice d'utilisation.
- ▷ Prononcer les commandes, les chiffres et les lettres à voix normale et à vitesse normale, sans hésitation et sans accentuation exagérée.
- ▷ Toujours prononcer les commandes dans la langue du système de commandes vocales.

- ▷ Pour la sélection de la station radio, utiliser la prononciation usuelle du nom de la station, de préférence comme le nom est affiché sur l'écran de contrôle.

»[...] Station ...«, par ex., la station Classic Radio.

Conditions préalables

Sur l'écran de contrôle, choisir une langue prise en charge par le système de commandes vocales pour pouvoir identifier les commandes à prononcer.

Réglage de la langue, voir page 31.

Entrée vocale des commandes

Activation du système d'entrée de commandes vocales

1.  Appuyer sur la touche du volant.
2. Attendre le signal sonore.
3. Énoncer la commande.

 Le symbole sur le combiné d'instruments montre que le système de commandes vocales est activé.

Dans certains cas, des commandes supplémentaires ne sont pas possibles ; dans ces cas, exécuter la fonction via iDrive.

Arrêter l'entrée de commandes vocales

 Appuyer sur la touche du volant ou »Annuler«.

Commandes possibles

Généralités

La plupart des textes des options de menu de l'écran de contrôle peuvent être prononcés à titre de commandes vocales.

Il est également possible de prononcer des commandes vocales d'autres menus.

Certaines entrées de liste, par exemple les entrées du répertoire téléphonique, peuvent également être sélectionnées via le système de commandes vocales. Prononcer alors les entrées de liste exactement telles qu'affichées dans la liste correspondante.

Affichage des commandes vocales possibles

La zone supérieure de l'écran de contrôle affiche :

- ▶ Certaines commandes disponibles du menu actuel.
- ▶ Certaines commandes disponibles dans d'autres menus.
- ▶ L'état de la reconnaissance vocale.
- ▶  La connexion cryptée n'est pas disponible.

Aide relative au système de commandes vocales

- ▶ Se faire lire à voix haute les informations relatives au principe de fonctionnement du système de commandes vocales : ›Aide à la commande vocale‹.
- ▶ Faire annoncer l'aide pour le menu actuel : ›Aide‹.

Un exemple : ouverture des réglages de sonorité

Les commandes des options de menu sont prononcées de la même façon qu'elles sont sélectionnées via le contrôleur.

1. Le cas échéant, activer la sortie son des équipements du système de divertissement.
2.  Appuyer sur la touche du volant.
3. ›Média et Radio‹
4. ›Tonalité‹

Réglages

Réglage du dialogue vocal

Vous pouvez régler si le système utilise le dialogue standard ou une variante abrégée.

Dans le cas de la variante abrégée du dialogue vocal, les messages parlés du système sont reproduits de manière raccourcie.

Par iDrive :

1. « Mon véhicule »
2. « Réglages iDrive »
3. « Langue »
4. « Mode vocal: »
5. Sélectionner le réglage désiré.

Sélection de la langue de saisie

La langue de saisie peut être sélectionnée pour certaines langues.

Par iDrive :

1. « Mon véhicule »
2. « Réglages iDrive »
3. « Langue »
4. « Voix: »
5. Sélectionner le réglage désiré.

Activation de la reconnaissance vocale via un serveur

Une reconnaissance vocale via un serveur permet un mode dictaphone ainsi qu'une entrée facile de la destination et améliore la qualité de sa fonction. Pour l'utilisation, des données sont transmises à un prestataire de services et y sont stockées localement.

Par iDrive :

1. « Mon véhicule »
2. « Réglages iDrive »
3. « Langue »
4. « Reconnaiss. vocale via serveur »

Adaptation du volume sonore

Tourner le bouton de volume pendant une annonce vocale jusqu'à l'obtention du volume souhaité.

- ▷ Le volume sonore est conservé, même si vous modifiez le volume sonore d'autres sources audio.
- ▷ Le volume sonore est mémorisé pour le profil de conducteur actuellement utilisé.

Remarque concernant les appels de détresse

Ne pas utiliser le système de commandes vocales pour lancer un appel de détresse. Le stress peut avoir une influence sur la voix et la tonalité. Cela risque de retarder inutilement l'établissement d'une communication téléphonique.

Au lieu de cela, utiliser la touche SOS, voir page 297, située à proximité du rétroviseur intérieur.

Conditions ambiantes

- ▷ Laisser les portes, les vitres et le toit ouvrant en verre fermés pour éviter les bruits gênants.
- ▷ Éviter les bruits parasites dans le véhicule pendant que vous parlez.

Réglages généraux

Équipement du véhicule

Ce chapitre décrit tous les équipements de série, spécifiques à un pays et en option proposés pour cette série de modèles. C'est pourquoi des équipements non disponibles pour un véhicule, en raison des options choisies ou de la version de pays, y sont également décrits. Ceci s'applique également aux fonctions et systèmes de sécurité. L'utilisation des fonctions et systèmes correspondants implique le respect des lois et des règlements en vigueur.

Langue

Réglage de la langue

Par iDrive :

1. « Mon véhicule »
2. « Réglages iDrive »
3. « Langue »
4. « Langue: »
5. Sélectionner le réglage désiré.

Le réglage est mémorisé pour le profil de conducteur actuellement utilisé.

Réglage du dialogue vocal

Dialogue vocal pour le système de commandes vocales, voir page 29.

Heure

Régler le fuseau horaire

Par iDrive :

1. « Mon véhicule »
2. « Réglages iDrive »
3. « Date et heure »

4. « Fuseau horaire: »
5. Sélectionner le réglage désiré.

Le réglage est mémorisé pour le profil de conducteur actuellement utilisé.

Réglage de l'heure

Par iDrive :

1. « Mon véhicule »
2. « Réglages iDrive »
3. « Date et heure »
4. « Heure: »
5. Tourner le contrôleur jusqu'à l'affichage des heures désirées.
6. Appuyer sur le contrôleur.
7. Tourner le contrôleur jusqu'à l'affichage des minutes désirées.
8. Appuyer sur le contrôleur.

Le réglage est mémorisé pour le profil de conducteur actuellement utilisé.

Réglage du format de l'heure

Par iDrive :

1. « Mon véhicule »
2. « Réglages iDrive »
3. « Date et heure »
4. « Affichage 12/24: »
5. Sélectionner le réglage désiré.

Le réglage est mémorisé pour le profil de conducteur actuellement utilisé.

Réglage automatique de l'heure

Selon l'équipement, l'heure, la date et, si nécessaire, le fuseau horaire sont automatiquement actualisés.

Par iDrive :

1. « Mon véhicule »
2. « Réglages iDrive »
3. « Date et heure »
4. « Réglage de l'heure automatique »

Le réglage est mémorisé pour le profil de conducteur actuellement utilisé.

Date

Réglage de la date

Par iDrive :

1. « Mon véhicule »
2. « Réglages iDrive »
3. « Date et heure »
4. « Date: »
5. Tourner le contrôleur jusqu'à l'affichage du jour désiré.
6. Appuyer sur le contrôleur.
7. Régler le mois et l'année.

Le réglage est mémorisé pour le profil de conducteur actuellement utilisé.

Réglage du format de la date

Par iDrive :

1. « Mon véhicule »
2. « Réglages iDrive »
3. « Date et heure »
4. « Format date: »
5. Sélectionner le réglage désiré.

Le réglage est mémorisé pour le profil de conducteur actuellement utilisé.

Réglage des unités de mesure

Les unités de mesure pour différentes valeurs peuvent être réglées, par exemple consommation, distances et température.

Par iDrive :

1. « Mon véhicule »
2. « Réglages iDrive »
3. « Unités »
4. Sélectionner l'option de menu souhaitée.
5. Sélectionner le réglage désiré.

Le réglage est mémorisé pour le profil de conducteur actuellement utilisé.

Activation/désactivation de l'affichage de la position momentanée du véhicule

Principe

Si la localisation du véhicule est activée, la position actuelle du véhicule peut s'afficher dans l'appli BMW ConnectedDrive ou sur le portail clients ConnectedDrive.

Activation et désactivation

Par iDrive :

1. « Mon véhicule »
2. « Réglages véhicule »
3. « Géolocalisation du véhicule »
4. « Géolocalisation du véhicule »

Activation/désactivation de la fenêtre de remarque

Pour certaines fonctions, une fenêtre de remarque est affichée automatiquement sur l'écran de contrôle. Certaines de ces fenêtres de remarque peuvent être activées ou désactivées.

Par iDrive :

1. « Mon véhicule »
2. « Réglages iDrive »
3. « Fenêtres contextuelles »
4. Sélectionner le réglage désiré.

Le réglage est mémorisé pour le profil de conducteur actuellement utilisé.

Écran de contrôle

Luminosité

Par iDrive :

1. « Mon véhicule »
2. « Réglages iDrive »
3. « Écrans »
4. « Écran de contrôle »
5. « Luminosité »
6. Tourner le contrôleur jusqu'à l'obtention de la luminosité désirée.
7. Appuyer sur le contrôleur.

Le réglage est mémorisé pour le profil de conducteur actuellement utilisé.

Selon l'éclairage ambiant, le réglage de la luminosité peut ne pas être directement reconnaissable.

Économiseur d'écran

Lorsque aucune entrée n'est effectuée via iDrive, l'économiseur d'écran peut être affiché au bout d'un certain temps programmable.

Par iDrive :

1. « Mon véhicule »
2. « Réglages iDrive »
3. « Écrans »
4. « Écran de contrôle »
5. « Écran de veille »
6. Sélectionner le réglage désiré.

Le réglage est mémorisé pour le profil de conducteur actuellement utilisé.

Sélection des contenus du menu principal

Dans certaines options du menu principal, il est possible de sélectionner les contenus affichés.

1.  Appuyer sur la touche.
2. « Contenus du menu principal »
3. Sélectionner le menu et le contenu souhaités.

Le réglage est mémorisé pour le profil de conducteur actuellement utilisé.

Messages

Principe

Le menu indique, de manière centralisée, sous forme de liste tous les messages reçus dans le véhicule.

Généralités

Les messages suivants peuvent être affichés :

- ▶ Messages d'informations routières.
- ▶ Messages Check-Control.
- ▶ Messages de communication, par exemple courriels, textos ou rappels.
- ▶ Messages de service.

Les messages sont en plus affichés dans la zone d'état.

Ouverture des messages

Par iDrive :

1. « Notifications »
2. Sélectionner le message souhaité.

Le menu correspondant dans lequel est affiché le message est ouvert.

Suppression des messages

Tous les messages de la liste qui ne sont pas des messages Check-Control peuvent être effacés. Les messages Check-Control restent conservés tant qu'ils sont importants.

Par iDrive :

1. « Notifications »
2. Le cas échéant, sélectionner le message souhaité.
3.  Appuyer sur la touche.
4. « Effacer cette notification » ou « Effacer toutes les notifications »

Réglages

Les réglages suivants peuvent être effectués :

- ▷ Sélectionner les applications dont les messages sont autorisés.
- ▷ Trier l'ordre des messages par date ou priorité.

Par iDrive :

1. « Mon véhicule »
2. « Réglages iDrive »
3. « Notifications »
4. Sélectionner le réglage désiré.

Protection des données

Transfert de données

Principe

Le véhicule propose différentes fonctions dont l'utilisation requiert un transfert de données à BMW ou à un prestataire de services. Pour certaines fonctions, le transfert de données peut être désactivé.

Généralités

La fonction correspondante ne peut pas être utilisée lorsque le transfert de données est désactivé.

Procéder aux réglages uniquement à l'arrêt.

Activation/désactivation du transfert de données

Suivre les instructions affichées sur l'écran de contrôle.

Par iDrive :

1. Mettre le contact.
2. « Mon véhicule »
3. « Réglages iDrive »
4. « Protection des données »
5. Sélectionner le réglage désiré.

Supprimer les données personnelles enregistrées dans le véhicule

Principe

En fonction de l'utilisation, le véhicule enregistre des données personnelles telles que les stations radio mémorisées par exemple. Ces données personnelles peuvent être supprimées définitivement via iDrive.

Généralités

Selon l'équipement, les données suivantes peuvent être supprimées :

- ▷ Réglages du profil de conducteur.
- ▷ Les stations radio mémorisées.
- ▷ Les touches de favoris mémorisées.
- ▷ Données concernant les voyages et l'ordinateur de bord.
- ▷ Disque dur pour musique.
- ▷ Navigation, par exemple les destinations mémorisées.
- ▷ Répertoire téléphonique.
- ▷ Données en ligne comme les favoris et les cookies par exemple.
- ▷ Données Office, par exemple notes vocales.
- ▷ Comptes utilisateurs.

La suppression des données peut durer au total jusqu'à 15 minutes.

Conditions de fonctionnement

Les données ne peuvent être modifiées qu'à l'arrêt.

Suppression des données

Lire et suivre les instructions affichées sur l'écran de contrôle.

Par iDrive :

1. Mettre le contact.
2. « Mon véhicule »
3. « Réglages iDrive »
4. « Protection des données »
5. « Effacer données personnelles »
6. « Effacer données personnelles »
7. « OK »
8. Quitter et verrouiller le véhicule.

L'effacement est entièrement terminé au bout de 15 minutes.

Le cas échéant, répéter l'effacement si toutes les données ne sont pas effacées.

Interruption de l'effacement

Démarrer le moteur pour interrompre l'effacement des données.

Connexions

Principe

Plusieurs types de connexion permettant l'utilisation d'appareils mobiles dans le véhicule sont disponibles. Le type de connexion à sélectionner dépend de l'appareil mobile et de la fonction souhaitée.

Généralités

L'aperçu suivant présente les fonctions possibles et les types de connexion adaptés.

L'étendue des fonctions dépend de l'appareil mobile.

Fonction	Type de connexion
Téléphoner avec le kit mains libres.	Bluetooth.
Utiliser les fonctions du téléphone avec iDrive.	
Utiliser les fonctions Office du smartphone.	
Lire la musique du smartphone ou du lecteur audio.	Bluetooth ou USB.
Utiliser les applis compatibles avec iDrive.	Bluetooth ou USB.
Support mémoire USB :	USB.
Exporter et importer des profils de conducteur.	
Réaliser les mise à jour logicielles.	
Exporter et importer les itinéraires mémorisés.	
Lecture de musique.	
Lire les vidéos du smartphone ou de l'appareil USB.	USB.
Utiliser l'accès Internet du véhicule.	Point d'accès Internet.
Actionner l'appli Apple CarPlay via iDrive et via la commande vocale.	Bluetooth et wifi.

Un jumelage une fois pour toutes avec le véhicule est nécessaire pour les types de connexion suivants :

- ▷ Bluetooth.
- ▷ Point d'accès Internet.
- ▷ Apple CarPlay.

Les appareils jumelés sont ensuite automatiquement reconnus et connectés au véhicule.

Consigne de sécurité



AVERTISSEMENT

La commande des systèmes d'information intégrés et des appareils de communication risque de détourner l'attention du conducteur. Il est alors possible de perdre le contrôle du véhicule. Risque d'accident. Utiliser ces systèmes ou ces appareils uniquement si la situation sur la route le permet. S'arrêter si nécessaire et actionner les systèmes ou appareils lorsque le véhicule est à l'arrêt. ◀

Appareils compatibles

Généralités

Vous trouverez des informations sur les appareils mobiles compatibles avec le véhicule à l'adresse www.bmw.com/bluetooth.

Les autres téléphones portables ou versions de logiciel différentes peuvent entraîner des dysfonctionnements.

Affichage du numéro d'identification du véhicule et du numéro de référence du logiciel

Lors de la recherche des appareils compatibles, saisir le cas échéant le numéro d'identification du véhicule et le numéro de référence du logiciel. Ces numéros peuvent être affichés dans le véhicule.

Par iDrive :

1. « Mon véhicule »
2. « Réglages iDrive »
3. « Appareils mobiles »
4. « Réglages »
5. « Info Bluetooth »
6. « Informations système »

Il est possible d'effectuer une mise à jour du logiciel, voir page 42.

Connexion Bluetooth

Conditions de fonctionnement

- ▷ Appareil compatible, voir page 36, à interface Bluetooth.
- ▷ La télécommande se trouve dans le véhicule.
- ▷ L'appareil est prêt à fonctionner.
- ▷ Bluetooth activé dans le véhicule, voir page 36, et sur l'appareil.
- ▷ Le cas échéant, des préréglages Bluetooth sont nécessaires sur l'appareil, par exemple la visibilité ; voir la notice d'utilisation de l'appareil.

Activation du Bluetooth

Par iDrive :

1. « Mon véhicule »
2. « Réglages iDrive »
3. « Appareils mobiles »
4. « Réglages »
5. « Bluetooth »

Activation et désactivation des fonctions du téléphone

Pour pouvoir utiliser toutes les fonctions prises en charge d'un téléphone portable, les fonctions suivantes doivent être activées avant le jumelage.

Par iDrive :

1. « Mon véhicule »
2. « Réglages iDrive »
3. « Appareils mobiles »
4. « Réglages »
5. Sélectionner le réglage désiré :
 - ▷ « Office »

Activer la fonction pour transmettre au véhicule les textos, les courriels, l'agenda, les tâches, les notes et les





rappels. La transmission de toutes les données au véhicule peut générer des coûts.

- ▷ « Images de contact »
Activer la fonction pour afficher les photos des contacts.

6. Basculer le contrôleur à gauche.

Jumelage d'un appareil mobile au véhicule

Par iDrive :

1. « Mon véhicule »
2. « Réglages iDrive »
3. « Appareils mobiles »
4. « Connecter nouvel appareil »
5. Sélectionner les fonctions pour lesquelles l'appareil est utilisé :
 - ▷  « Téléphone »
 - ▷  « Audio Bluetooth »
 - ▷  « Applications »
 - ▷  « Apple CarPlay »

Le nom Bluetooth du véhicule s'affiche sur l'écran de contrôle.

6. Rechercher sur l'appareil les appareils Bluetooth dans les environs.

Le nom Bluetooth du véhicule s'affiche sur l'écran de l'appareil mobile.

Sélectionner le nom Bluetooth du véhicule.

7. Selon l'appareil mobile, un code d'accès est affiché ou le code d'accès doit être saisi sur l'appareil.

- ▷ Comparer le code d'accès sur l'écran de contrôle avec celui affiché sur l'écran de l'appareil.
Confirmer le numéro de contrôle sur l'appareil et sur l'écran de contrôle.
- ▷ Entrer le même numéro de contrôle sur l'appareil et via iDrive et confirmer.

L'appareil est jumelé et affiché dans la liste des appareils, voir page 41.

En cas d'échec du jumelage : Foire aux questions, voir page 37.

Questions souvent posées

Toutes les conditions préalables sont remplies et toutes les étapes nécessaires ont été accomplies dans la chronologie prescrite. Malgré tout, l'appareil mobile ne fonctionne pas comme prévu.

Dans ce cas, les explications suivantes peuvent vous aider :

Pourquoi le téléphone portable ne peut-il pas être jumelé ou connecté ?

- ▷ Trop d'appareils Bluetooth sont reliés au téléphone portable ou au véhicule.

Dans le véhicule, supprimer la connexion Bluetooth aux autres appareils.

Effacer toutes les connexions Bluetooth connues de la liste des appareils dans le téléphone portable et lancer une nouvelle recherche d'appareils.

- ▷ Le téléphone portable se trouve-t-il en mode Économie d'énergie ou sa batterie n'offre-t-elle plus qu'une courte autonomie.

Recharger le téléphone portable.

Pourquoi le téléphone portable ne réagit-il plus ?

- ▷ Les applications dans le téléphone portable ne fonctionnent plus.

Éteindre le téléphone portable, puis l'allumer de nouveau.

- ▷ La température ambiante est trop élevée ou trop basse pour pouvoir utiliser le téléphone portable.

Ne pas exposer le téléphone portable à des conditions ambiantes extrêmes.

Pourquoi les fonctions du téléphone sont-elles inutilisables avec iDrive ?

- ▷ Le cas échéant, le téléphone portable n'est pas correctement configuré, par exemple comme appareil Bluetooth audio.

Connecter le téléphone portable avec la fonction téléphone ou téléphone additionnel.

Pourquoi le répertoire téléphonique ne montre-t-il que certaines entrées, aucune entrée ou des entrées incomplètes ?

- ▷ La transmission des entrées du répertoire téléphonique n'est pas encore terminée.
- ▷ Le cas échéant, seules les entrées du répertoire téléphonique du téléphone portable ou de la carte SIM sont transmises.
- ▷ Le cas échéant, les entrées dans le répertoire téléphonique comportant des caractères spéciaux ne peuvent pas être affichées.
- ▷ Le cas échéant, les contacts issus des réseaux sociétaux ne peuvent pas être transmis.
- ▷ Nombre d'entrées de répertoire téléphonique à mémoriser trop élevé.
- ▷ Volume de données du contact trop grand, par exemple en raison d'informations enregistrées comme des notes.
Réduire le volume de données du contact.
- ▷ Un téléphone portable peut être connecté uniquement comme source audio ou comme téléphone.
Configurer le téléphone portable et le connecter avec la fonction téléphone ou téléphone additionnel.

Comment améliorer la qualité de la communication téléphonique ?

- ▷ En fonction du téléphone portable, la puissance du signal Bluetooth peut être réglée sur le téléphone.
- ▷ Placer le téléphone portable dans l'adaptateur snap-in ou dans la zone de la console centrale.
- ▷ Placer le téléphone portable dans la base Wireless Charging.
- ▷ Régler séparément le volume sonore du microphone et des haut-parleurs.

Si tous les points de la liste ont été vérifiés sans que la fonction désirée puisse être exécutée, veuillez contacter la hotline, un partenaire de service après-vente du constructeur ou un autre partenaire de service après-vente qualifié ou un atelier qualifié.

Connexion USB

Généralités

Les appareils mobiles à connexion USB se raccordent au port USB.

- ▷ Téléphones portables.
L'adaptateur snap-in dispose de sa propre prise USB qui est automatiquement raccordée lors de la mise en place d'un téléphone portable adéquat.
- ▷ Appareils audio avec prise USB, par exemple lecteur MP3.
- ▷ Support USB.

Les systèmes de données conventionnels sont pris en charge. Les formats recommandés sont FAT32 et exFAT.

Les utilisations suivantes sont possibles :

- ▷ Exportation et importation de profils de conducteur, voir page 61.
- ▷ Écoute de fichiers musique via USB audio.
- ▷ Visionnage de films vidéo via USB vidéo.
- ▷ Chargement de mises à jour logicielles, voir page 42.

Lors du branchement, respecter les consignes suivantes :

- ▷ Ne pas forcer pour introduire la fiche dans l'interface USB.
- ▷ Utiliser un câble adaptateur flexible.
- ▷ Protéger l'appareil USB des dommages mécaniques.
- ▷ En raison du grand nombre d'appareils USB disponibles sur le marché, la commande par l'intermédiaire du véhicule ne peut pas être assurée pour chaque appareil.

- ▷ Ne pas exposer les appareils USB à des conditions ambiantes extrêmes, par exemple à de très hautes températures, voir la notice d'utilisation de l'appareil.
- ▷ En raison du grand nombre de techniques de compression différentes sur le marché, la lecture correcte des fichiers mémorisés dans l'appareil USB ne peut pas être assurée dans tous les cas.
- ▷ Un appareil USB raccordé est alimenté en énergie via l'interface USB, si l'appareil prend en charge cette fonction.
- ▷ Afin d'assurer une transmission optimale des données mémorisées, ne pas recharger un appareil USB via la prise de courant de bord s'il est raccordé à l'interface USB.
- ▷ Selon l'utilisation prévue de l'appareil USB, des réglages sont éventuellement nécessaires sur l'appareil USB, voir la notice d'utilisation de l'appareil.

Appareils USB non adéquats :

- ▷ Disques durs USB.
- ▷ Répartiteurs USB.
- ▷ Lecteurs de cartes USB avec plusieurs tiroirs.
- ▷ Appareils USB formatés HFS.
- ▷ Appareils tels que ventilateurs ou lampes.

Conditions de fonctionnement

Appareil compatible, voir page 36, à interface USB.

Connexion de l'appareil

Raccorder l'appareil USB avec une interface USB, voir page 208, au moyen d'un câble adaptateur adéquat.

L'appareil USB s'affiche dans la liste des appareils, voir page 41.

Connexion Internet

Généralités

Jusqu'à 8 appareils peuvent être reliés simultanément à un point d'accès Wi-Fi.

Conditions de fonctionnement

- ▷ Appareil compatible, voir page 36, à interface wifi.
- ▷ Contrat ConnectedDrive.
- ▷ Forfait Données avec un fournisseur d'accès.
- ▷ Wi-Fi actionné sur l'appareil.
- ▷ Point d'accès Wi-fi activé dans le véhicule.
- ▷ Contact mis.

Activation d'un point d'accès Internet

Par iDrive :

1. « Mon véhicule »
2. « Réglages iDrive »
3. « Appareils mobiles »
4. « Réglages »
5. « Hotspot Internet »

Connecter l'appareil avec le point d'accès Wi-fi

Par iDrive :

1. « Mon véhicule »
2. « Réglages iDrive »
3. « Appareils mobiles »
4. « Connecter nouvel appareil »
5.  « Hotspot Internet »
Le nom du point Wi-Fi et le code Wi-Fi sont affichés sur l'écran de contrôle.
6. Rechercher les réseaux Wi-fi sur l'appareil. Sélectionner le nom de réseau sur l'appareil.
7. Entrer le code Wi-Fi sur l'appareil et connecter.

Lors de la première utilisation de l'Internet via le point d'accès Wi-Fi, un forfait de volume de données doit être acheté auprès d'un fournisseur d'accès.





Tous les appareils reliés au point Wi-Fi utilisent ce forfait de volume de données.

Le cas échéant, le forfait de volume de données peut être acheté par l'intermédiaire du ConnectedDrive Store.

Réglages

Le nom du réseau et la clé du point d'accès Wi-Fi peuvent être modifiés. En outre, le nom du réseau peut être masqué pour qu'il ne puisse pas être trouvé par d'autres appareils.

Par iDrive :

1. « Mon véhicule »
2. « Réglages iDrive »
3. « Appareils mobiles »
4.  Appuyer sur la touche.
 5.  « Modifier clé Hotspot »
Entrer la clé de point d'accès Wi-Fi souhaitée.
 -  « Modifier nom du Hotspot »
Entrer le nom de réseau souhaité.
 -  « Masquer Hotspot »
Activer ou désactiver la fonction.
6. Confirmer l'entrée du code de point d'accès Wi-Fi ou du nom de réseau :
Sélectionner le symbole **OK** .

Préparation d'Apple CarPlay



Principe

CarPlay permet d'actionner certaines fonctions d'un iPhone d'Apple compatible via la commande vocale Siri et iDrive.

Conditions de fonctionnement



-  iPhone compatible, voir page 36.

iPhone 5 minimum équipé d'iOS 7.1 minimum.

-  Contrat de téléphonie mobile correspondant.
-  Sur l'iPhone, les fonctions Bluetooth, wifi et la commande vocale Siri sont activées.

Activation du Bluetooth et CarPlay

Par iDrive :

1. « Mon véhicule »
2. « Réglages iDrive »
3. « Appareils mobiles »
4. « Réglages »
5. Sélectionner les réglages suivants :
 -  « Bluetooth »
 -  « Apple CarPlay »

Jumelage de l'iPhone avec CarPlay

Jumeler iPhone au véhicule, voir page 37, via Bluetooth.

Sélectionner la fonction CarPlay :

-  « Apple CarPlay »

L'iPhone se connecte au véhicule et s'affiche dans la liste des appareils, voir page 41.

Utilisation

Pour en savoir plus, voir la notice d'utilisation intégrée, la notice d'utilisation en ligne, l'appli BMW Driver's Guide ou la notice d'utilisation des systèmes de navigation, de divertissement et de communication.

Questions souvent posées

Toutes les conditions préalables sont remplies et toutes les étapes nécessaires ont été accomplies dans la chronologie prescrite. Malgré tout, l'appareil mobile ne fonctionne pas comme prévu.

Dans ce cas, les explications suivantes peuvent vous aider :

L'iPhone a déjà été jumelé pour Apple CarPlay. En cas de nouvelle tentative de connexion, CarPlay n'est plus sélectionnable.

- ▶ Effacer l'iPhone concerné dans la liste des appareils.
- ▶ Sur l'iPhone, effacer le véhicule concerné sous Bluetooth et sous wifi dans la liste des véhicules mémorisés.
- ▶ Jumeler l'iPhone comme un nouvel appareil.

Si la fonction souhaitée ne peut toujours pas être exécutée malgré les mesures prises : appeler la Hotline pour parler à un partenaire de service après-vente du constructeur, un autre partenaire de service après-vente qualifié ou un atelier qualifié.

Gérer les appareils mobiles

Généralités

- ▶ Après le premier jumelage, les appareils sont automatiquement reconnus et reconnectés lorsque le contact est mis.
- ▶ Les données mémorisées sur la carte SIM ou dans le téléphone portable sont transmises au véhicule après détection.
- ▶ Sur certains appareils, certains réglages particuliers sont éventuellement nécessaires, par exemple autorisation ; voir la notice d'utilisation de l'appareil.







Affichage de la liste des appareils

Tous les appareils jumelés ou connectés au véhicule s'affichent dans la liste des appareils.

Par iDrive :

1. « Mon véhicule »
2. « Réglages iDrive »
3. « Appareils mobiles »

Un symbole indique pour quelle fonction un appareil est utilisé.

Symbole	Fonction
	« Téléphone »
	« Téléphone additionnel »
	« Audio Bluetooth »
	« Applications »
	« Hotspot Internet »
	« Apple CarPlay »

Configuration de l'appareil

Des fonctions peuvent être activées et désactivées sur des appareils jumelés ou connectés.

Par iDrive :

1. « Mon véhicule »
2. « Réglages iDrive »
3. « Appareils mobiles »
4. Sélectionner l'appareil souhaité.
5. Sélectionner le réglage désiré.

Quand une fonction est affectée à un appareil, celle-ci est désactivée si l'appareil est déjà relié et l'appareil est déconnecté.

Déjumelage de l'appareil

La connexion de l'appareil avec le véhicule est coupée.

L'appareil reste jumelé et peut de nouveau être connecté, voir page 41.

Par iDrive :

1. « Mon véhicule »
2. « Réglages iDrive »
3. « Appareils mobiles »
4. Sélectionner l'appareil.
5. « Déconnecter appareil »

Connexion de l'appareil

Un appareil déconnecté peut être reconnecté.

Par iDrive :

1. « Mon véhicule »
2. « Réglages iDrive »
3. « Appareils mobiles »
4. Sélectionner l'appareil.
5. « Connecter appareil »

Les fonctions affectées avant le déjumelage de l'appareil sont réaffectées à l'appareil lors du prochain jumelage. Sur un appareil déjà relié, ces fonctions sont éventuellement désactivées.

Supprimer l'appareil

Par iDrive :

1. « Mon véhicule »
2. « Réglages iDrive »
3. « Appareils mobiles »
4. Sélectionner l'appareil.
5. « Effacer appareil »

L'appareil est déjumelé et supprimé de la liste des appareils.

Permutation entre le téléphone et le téléphone additionnel

Si deux téléphones portables sont connectés avec le véhicule, les fonctions du téléphone et du téléphone additionnel peuvent être permu-
tées.

Par iDrive :

1. « Mon véhicule »
2. « Réglages iDrive »
3. « Appareils mobiles »
4. « Réglages »
5. « Échanger tél./tél. additionnel »

Mise à jour du logiciel

Généralités

Le véhicule prend en charge un grand nombre d'appareils mobiles, par exemple des télépho-

nes portables et des lecteurs MP3. Des MAJ logicielles sont disponibles pour de nombreux appareils pris en charge. La mise à jour régulière du logiciel du véhicule permet au véhicule de bénéficier des dernières innovations.

Sur la page Internet www.bmw.com/updates nous mettons des mises à jour et des instructions correspondantes à disposition.

Affichage de la version du logiciel

La version du logiciel actuellement installée dans le véhicule s'affiche.

Par iDrive :

1. « Mon véhicule »
2. « Réglages iDrive »
3. « Mise à jour du logiciel »
4. « Afficher version actuelle »

Si une mise à jour a déjà été effectuée, sélectionner la version désirée pour afficher des informations supplémentaires.

Mise à jour logicielle via USB

La mise à jour du logiciel ne doit s'effectuer qu'à l'arrêt.

Par iDrive :

1. Mémoriser le fichier de mise à jour logicielle dans le répertoire principal sur un support de données USB.
2. Brancher l'appareil USB à une interface USB, voir page 208.
3. « Mon véhicule »
4. « Réglages iDrive »
5. « Mise à jour du logiciel »
6. « Mettre à jour logiciel »
7. « USB »
8. « Installer logiciel »
9. « OK »
10. Attendre la mise à jour.
11. Confirmer le redémarrage du système.

Restauration de la version du logiciel

La version du logiciel installée avant la dernière mise à jour et l'état de sortie d'usine du logiciel peuvent être rétablies.

La restauration du logiciel ne doit s'effectuer qu'à l'arrêt.

Par iDrive :

1. « Mon véhicule »
2. « Réglages iDrive »
3. « Mise à jour du logiciel »
4. « Restaurer logiciel »
5. ▷ « Version précédente »
 - La version précédente du logiciel est restaurée.
 - ▷ « État initial du logiciel »
 - La première version du logiciel est restaurée.
6. « Supprimer logiciel »
7. « OK »
8. Attendre la restauration.
9. Confirmer le redémarrage du système.

Supports de la notice d'utilisation

Équipement du véhicule

Ce chapitre décrit tous les équipements de série, spécifiques à un pays et en option proposés pour cette série de modèles. C'est pourquoi des équipements non disponibles pour un véhicule, en raison des options choisies ou de la version de pays, y sont également décrits. Ceci s'applique également aux fonctions et systèmes de sécurité. L'utilisation des fonctions et systèmes correspondants implique le respect des lois et des règlements en vigueur.

Généralités

Les contenus de la notice d'utilisation peuvent être ouverts au moyen de différents supports. La notice d'utilisation est proposée sur les supports suivants :

- ▷ Notice d'utilisation imprimée, voir page 44.
- ▷ Notice d'utilisation intégrée au véhicule, voir page 44.
- ▷ Appli BMW Driver's Guide, voir page 45.
- ▷ Notice d'utilisation en ligne, voir page 46.

Les divers supports présentent différentes caractéristiques, voir page 47.

Notice d'utilisation imprimée

Principe

La notice d'utilisation imprimée comprend tous les équipements de série, spécifiques à un pays et en option proposés pour cette série de modèles.

Généralités

La notice d'utilisation concernant le système de navigation, de divertissement et de commu-

nication est disponible sous forme de livret auprès du service après-vente.

Notices complémentaires

Observez également les notices complémentaires qui viennent compléter, le cas échéant, la documentation de bord.

Notice d'utilisation intégrée au véhicule

Principe

La notice d'utilisation intégrée décrit en particulier les équipements et les fonctions disponibles dans le véhicule. La notice d'utilisation intégrée peut être affichée sur l'écran de contrôle.

Sélection de la notice d'utilisation

1.  Appuyer sur la touche.
2. « Mon véhicule »
3. « Notice d'utilisation »
4. Sélectionner le moyen d'accès souhaité aux contenus.

Défilement à l'intérieur de la notice d'utilisation

Tourner le contrôleur jusqu'à ce que les contenus suivants ou précédents soient affichés.

Aide contextuelle

Généralités

Il est possible d'afficher directement la notice d'utilisation relative à la fonction actuellement sélectionnée.

Appel lors de la commande par iDrive

Passage direct au menu Options depuis la fonction de l'écran de contrôle :

1.  Appuyer sur la touche.
2. « Notice d'utilisation »



Appel lors de l'affichage d'un message Check-Control

Directement depuis le message Check-Control sur l'écran de contrôle :

-  « Notice d'utilisation »

Passage de la fonction à la notice d'utilisation et inversement

Pour passer sur l'écran de contrôle d'une fonction, par exemple Radio, à la notice d'utilisation, et d'un affichage à l'autre :

1.  Appuyer sur la touche.
2. « Notice d'utilisation »
3. Sélectionner la page désirée dans la notice d'utilisation.
4.  Appuyer de nouveau sur la touche pour repasser à la fonction affichée en dernier.
5.  Appuyer sur la touche pour repasser à la page de la notice d'utilisation affichée en dernier.



Pour passer en permanence de la dernière fonction affichée à la dernière page affichée de la notice d'utilisation, répéter les étapes 4 et 5. De nouveaux tableaux s'ouvrent à chaque fois.

Touches de favoris



Généralités

Les points d'accès dans la notice d'utilisation peuvent être mémorisés sur les touches de favoris, voir page 26, et ouverts directement.

Mémorisation

1. Sélectionner le point d'accès souhaité via iDrive :
 - ▷ « Notice simplifiée »
 - ▷ « Recherche d'image »
 - ▷ « Recherche par mot-clé »
 - ▷ « Animations »
2. ... Maintenir enfoncée la touche de favoris souhaitée pendant plus de 2 secondes.

Exécution

- ... Appuyer sur la touche correspondante.

La notice d'utilisation est directement affichée au point d'accès sélectionné.

Appli BMW Driver's Guide

Principe

L'appli BMW Driver's Guide décrit en particulier les équipements et les fonctions disponibles dans le véhicule.

Il est possible d'afficher l'appli sur des smartphones ou des tablettes.

Généralités

Dans de nombreux pays, la notice d'utilisation est disponible sous forme d'appli. D'autres informations sont disponibles sur Internet :

www.bmw.com/bmw_drivers_guide

Les contenus sont filtrés après la saisie du numéro d'identification du véhicule.

Véhicules

Il est possible de mémoriser les notices d'utilisation de différents véhicules dans l'appli.

De plus, l'appli peut être testée sur un véhicule de démonstration.

Systèmes d'exploitation et langue

L'appli est disponible pour les systèmes d'exploitation iOS et Android.

La notice d'utilisation est téléchargée dans la langue correspondant à celle de l'appareil.

Notice d'utilisation en ligne

Principe

La notice d'utilisation en ligne décrit en particulier les équipements et les fonctions disponibles dans le véhicule.

La notice d'utilisation en ligne peut être affichée dans tout navigateur actuel.

Généralités

La notice d'utilisation en ligne est disponible dans de nombreux pays. Le cas échéant, il est nécessaire d'avoir un compte dans le portail client.

Les contenus sont filtrés après la saisie du numéro d'identification du véhicule.

Véhicules

Il est possible de mémoriser plusieurs notices d'utilisation individuelles de différents véhicules.

Langue

La langue dépend du réglage de la langue du système d'exploitation.

Impression

La fonction d'imprimante permet de formater et d'imprimer automatiquement différents chapitres.

Composants des supports

Généralités

Selon les supports, les composants suivants ne sont pas tous disponibles.

Pour de plus amples informations sur la disponibilité, voir page 47.

Notice simplifiée

La notice simplifiée contient des informations importantes pour le fonctionnement du véhicule, l'utilisation des fonctions fondamentales du véhicule ou en cas de panne.

Recherche graphique

Grâce à la recherche graphique, il est possible de chercher des informations et des descriptions à l'aide d'illustrations. Cela est utile, par exemple lorsque la description d'un équipement qui ne peut être désigné est nécessaire.

Questions souvent posées

Ce chapitre contient des réponses à des questions souvent posées concernant le véhicule ainsi que des liens utiles menant à d'autres informations.

Liens rapides

Le chapitre Liens rapides contient des informations et des conseils d'utilisation importants illustrés à l'aide de différents cas concrets.

Smart Scan

Le Smart Scan permet de scanner divers symboles dans le véhicule. Après une brève explication du symbole, il est possible d'afficher directement le chapitre.

Le Smart Scan est disponible uniquement pour le système d'exploitation iOS.

Recherche par mots-clés

Les mots-clés permettent de rechercher des informations et des descriptions sur les supports.

Principales caractéristiques

	Version pa- pier	Intégrée	Appli	En ligne
Tous les équipements compris.	X	—	—	—
Équipement compris dans le véhicule.	—	X	X	X
Notice simplifiée.	—	X	X	X
Recherche graphique.	—	X	X	X
Questions souvent posées.	—	—	X	X
Liens rapides.	—	—	X	X
Smart Scan.	—	—	X	—
Recherche par mots-clés.	X	X	X	X

X : disponible.

— : non disponible.



Utilisation

Les informations contenues dans ce chapitre vous aident à maîtriser sereinement votre véhicule. Il décrit tous les équipements qui servent à la conduite du véhicule, à votre sécurité et à votre confort.

Ouverture et fermeture

Équipement du véhicule

Ce chapitre décrit tous les équipements de série, spécifiques à un pays et en option proposés pour cette série de modèles. C'est pourquoi des équipements non disponibles pour un véhicule, en raison des options choisies ou de la version de pays, y sont également décrits. Ceci s'applique également aux fonctions et systèmes de sécurité. L'utilisation des fonctions et systèmes correspondants implique le respect des lois et des règlements en vigueur.

Télécommande

Généralités

Deux télécommandes munies d'une clé sont contenues dans l'équipement fourni.

Chaque télécommande contient une pile interchangeable. Remplacement de la pile, voir page 53.

En fonction de l'équipement et de la version de pays, vous pouvez régler les fonctions des touches. Réglages, voir page 64.

Pour chaque télécommande, un profil personnel est mémorisé dans le véhicule. Profils de conducteur, voir page 61.

Des informations concernant les besoins d'entretien sont mémorisées sur les télécommandes. Données d'entretien dans la télécommande, voir page 283.

Consignes de sécurité



AVERTISSEMENT

Les personnes ou les animaux à bord du véhicule peuvent verrouiller les portes de l'intérieur et s'enfermer. Dans ce cas, le véhicule ne peut pas être ouvert de l'extérieur. Risque de blessures. Emporter la télécommande afin

que le véhicule puisse être ouvert de l'extérieur. ◀



AVERTISSEMENT

Pour certaines versions de pays, le déverrouillage depuis l'intérieur n'est pas possible lorsque le véhicule a été verrouillé depuis l'extérieur.

Si des personnes se trouvent longtemps dans le véhicule, elles sont soumises à une très haute température et risquent d'être blessées ou d'être en danger de mort. Ne pas verrouiller le véhicule de l'extérieur lorsque des personnes se trouvent à bord. ◀



AVERTISSEMENT

Des enfants ou des animaux laissés sans surveillance peuvent mettre le véhicule en mouvement et se mettre en danger ou les autres usagers, par exemple avec les actions suivantes :

- ▷ Action du bouton Start/Stop.
- ▷ Desserrage du frein de stationnement.
- ▷ Ouverture et fermeture des portes ou des vitres.
- ▷ Placement de la manette de sélection sur la position N.
- ▷ Utilisation d'équipements du véhicule.

Risque d'accident ou de blessures. Ne pas laisser des enfants ni des animaux sans surveillance dans le véhicule. Emportez la télécommande et verrouillez le véhicule lorsque vous sortez du véhicule. ◀

Aperçu

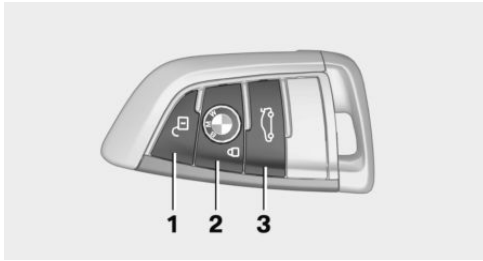

- 1 Déverrouillage
- 2 Verrouillage
- 3 Déverrouiller le hayon

Avec commande automatique du hayon :
ouverture/fermeture du hayon

Déverrouillage



Appuyer sur la touche de la télécommande.

En fonction des réglages, voir page 64, les accès suivants sont déverrouillés :

- ▷ La porte conducteur et la trappe du réservoir.
Appuyer de nouveau sur la touche de la télécommande pour déverrouiller les autres accès au véhicule.
- ▷ Toutes les portes, le hayon et la trappe du réservoir.

En outre, les fonctions suivantes sont exécutées :

- ▷ Les réglages mémorisés dans le profil de conducteur, voir page 61, sont appliqués.
- ▷ La dernière position du siège du conducteur mémorisée dans le profil du conducteur est réglée. Cette fonction doit être activée dans les réglages, voir page 64.
- ▷ L'éclairage intérieur est allumé, s'il n'a pas été coupé manuellement. Allumage/arrêt manuel de l'éclairage intérieur, voir page 138.

- ▷ L'éclairage extérieur activé dans les réglages, voir page 64, s'allume.
- ▷ Les rétroviseurs extérieurs sont déployés avec la fonction de fermeture confort.
- ▷ Avec alarme antivol : L'alarme antivol est désactivée.
- ▷ L'alarme antivol, voir page 65, est désactivée.

Les fonctions d'éclairage dépendent, le cas échéant, des conditions de luminosité ambiante.

Ouverture confort



Après le déverrouillage, maintenir la touche de la télécommande enfoncée.

Les vitres et le toit ouvrant en verre s'ouvrent tant que la touche de la télécommande est actionnée.

Verrouillage

1. Fermer la porte conducteur.
2.  Appuyer sur la touche de la télécommande.

Les fonctions suivantes sont exécutées :

- ▷ Toutes les portes, le hayon et la trappe du réservoir sont verrouillés.
- ▷ Avec alarme antivol : L'alarme antivol est activée. Ceci empêche le déverrouillage des portes par les boutons de verrouillage ou les gâchettes d'ouverture.
- ▷ L'alarme antivol, voir page 65, est activée.

Deux coups d'avertisseur sonore retentissent si, lors du verrouillage, le moteur ou le contact est encore allumé. Dans ce cas, éteindre le moteur ou le contact à l'aide du bouton Start/Stop.

Fermeture confort

Consigne de sécurité



AVERTISSEMENT

Des parties du corps peuvent être coincées lors de l'utilisation de la fermeture confort. Risque de blessures. Lors de la fermeture confort, veiller à ce que la zone de mouvement soit libre. ◀

Fermeture



Après le verrouillage, maintenir la touche de la télécommande enfoncée.

Les vitres et le toit ouvrant en verre sont fermés tant que la touche de la télécommande est actionnée.

Les rétroviseurs extérieurs sont rabattus.

Si les feux de détresse sont enclenchés, les rétroviseurs extérieurs ne peuvent pas se rabattre.

Allumer l'éclairage intérieur et l'éclairage d'approche



Le véhicule étant verrouillé, appuyer sur la touche de la télécommande.

Cette fonction n'est pas disponible lorsque l'éclairage intérieur a été coupé manuellement.

Les fonctions d'éclairage dépendent, le cas échéant, des conditions de luminosité ambiante.

Attendre 10 secondes après le verrouillage avant d'appuyer à nouveau sur la touche.

Hayon

Généralités

Pour éviter d'enfermer la télécommande, ne pas la déposer dans le compartiment à bagages.

En fonction du niveau d'équipement et du : version de pays, vous pouvez déterminer si les

portes doivent être déverrouillées elles aussi lors du déverrouillage avec la télécommande. Procéder aux réglages, voir page 64.

Consignes de sécurité



AVERTISSEMENT

Des parties du corps peuvent être coincées lors de la commande du hayon. Risque de blessures. Lors de l'ouverture et de la fermeture, veiller à ce que la zone de mouvement du hayon soit libre. ◀



REMARQUE

Lors de l'ouverture, le hayon se déplace vers l'arrière et vers le haut. Risque de dommages matériels. Lors de l'ouverture et de la fermeture, veiller à ce que la zone de mouvement du hayon soit libre. ◀



REMARQUE

Pendant la conduite, des objets saillants et pointus pourraient cogner contre la lunette arrière et les résistances de chauffage. Risque de dommages matériels. Recouvrir les arêtes et veiller à ce que les objets pointus ne cognent pas contre la lunette arrière. ◀

Ouverture



Appuyer sur la touche de la télécommande pendant 1 seconde environ.

Sans commande automatique du hayon :

Le hayon est déverrouillé et peut être basculé vers le haut.

Avec commande automatique du hayon :

Le hayon s'ouvre automatiquement.

Avec commande automatique du hayon : fermeture



Maintenir la touche de la télécommande enfoncée jusqu'à ce que le hayon soit fermé.

Le mouvement s'arrête dès que la touche est relâchée.

Remplacement de la pile

1. Retirer la clé intégrée de la télécommande, voir page 54.
2. Placer la clé intégrée sous le couvercle du compartiment de pile, flèche 1, et soulever le couvercle en faisant levier avec la clé intégrée, flèche 2.

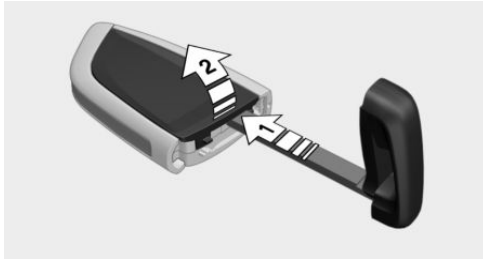

3. Pousser la pile avec un objet pointu dans le sens de la flèche et l'extraire en la soulevant.

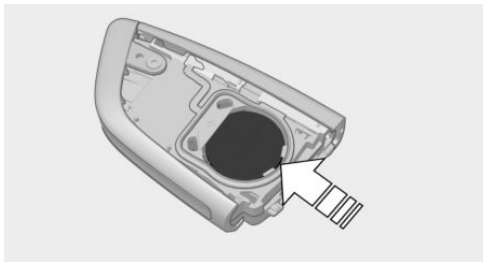

4. Insérer une pile de type CR 2032 avec le pôle plus orienté vers le haut.
5. Appuyer sur le couvercle.
6. Insérer la clé intégrée à la télécommande jusqu'à ce qu'elle s'enclenche.



Faire éliminer les batteries usagées par un partenaire de service après-vente du constructeur ou par un autre partenaire de service après-vente qualifié ou par un atelier qualifié ou bien la remettre à un centre de collecte des déchets.

Télécommandes supplémentaires

Des télécommandes supplémentaires sont disponibles auprès d'un partenaire de service après-vente du constructeur ou d'un autre partenaire de service après-vente qualifié ou d'un atelier qualifié.

Perte de télécommandes

Si une télécommande a été perdue, elle peut être bloquée et remplacée par un partenaire de service après-vente du constructeur ou un autre partenaire de service après-vente qualifié ou par un atelier qualifié.

Dysfonctionnement

Généralités

Un message Check-Control s'affiche.

La détection de la télécommande par le véhicule peut, entre autres, être gênée par les circonstances suivantes :

- ▷ La pile de la télécommande est déchargée. Remplacement de la pile, voir page 53.
- ▷ Parasitage de la connexion radio par des relais émetteurs ou toute autre installation présentant une puissance d'émission élevée.
- ▷ Blindage de la télécommande par des objets métalliques.
- ▷ Parasitage de la connexion radio par des téléphones portables ou tout autre appareil électronique à proximité immédiate de la télécommande.

Ne pas transporter la télécommande avec des objets métalliques.

Ne pas transporter la télécommande avec des appareils électroniques.

- ▷ Parasitage de la transmission radio dû à la procédure de recharge d'un appareil mobile, par exemple un téléphone portable.
- ▷ La télécommande se trouve à proximité immédiate de la base Wireless Charging.

Déposer la télécommande à un autre endroit.

En cas de dysfonctionnement, le véhicule peut être également verrouillé et déverrouillé de l'extérieur avec la clé intégrée, voir page 54.

Démarrage du moteur par l'intermédiaire de la reconnaissance de secours de la télécommande

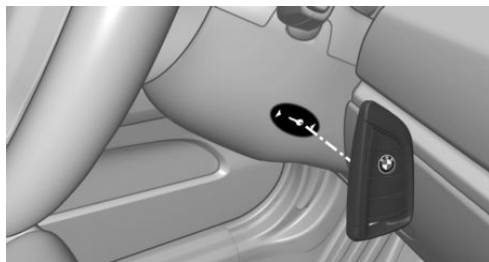

Si la télécommande n'a pas été détectée, le moteur ne peut pas démarrer.

Si la télécommande n'a pas été détectée, l'état de marche ne peut pas être activé.

Dans ce cas, procéder de la façon suivante :

1. Placer la face arrière de la télécommande contre le repère de la colonne de direction. Tenir compte de l'affichage sur le combiné d'instruments.
2. Si la télécommande est détectée :
Démarrer le moteur dans un délai de 10 secondes.

Si la télécommande n'est pas reconnue, modifier légèrement la position de la télécommande et renouveler la procédure.

Clé intégrée

Généralités

La clé intégrée permet de déverrouiller et de verrouiller la porte conducteur sans télécommande.

L'interrupteur à clé pour les airbags de passager avant, voir page 142, peut être commandé avec la clé intégrée.

Consignes de sécurité



AVERTISSEMENT

Pour certaines versions de pays, le déverrouillage depuis l'intérieur n'est pas possible lorsque le véhicule a été verrouillé depuis l'extérieur.

Si des personnes se trouvent longtemps dans le véhicule, elles sont soumises à une très haute température et risquent d'être blessées ou d'être en danger de mort. Ne pas verrouiller le véhicule de l'extérieur lorsque des personnes se trouvent à bord. ◀



REMARQUE

La serrure de porte est fixée à la porte. La poignée de porte se laisse actionner. Tirer la poignée de porte lorsque la clé intégrée est enfoncée peut endommager la peinture ou la clé intégrée. Risque de dommages matériels. Retirer la clé intégrée avant de tirer sur la poignée extérieure de porte. ◀

Décrocher

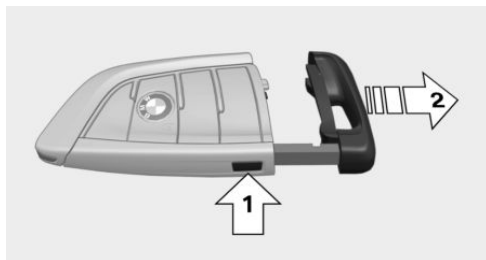

Appuyer sur la touche, flèche 1 et retirer la clé intégrée, flèche 2.

Déverrouiller/verrouiller via la serrure de porte

1. Retirer le capuchon de la serrure de porte.

Pour cela, glisser la clé intégrée depuis le bas dans l'ouverture et ôter le capuchon.

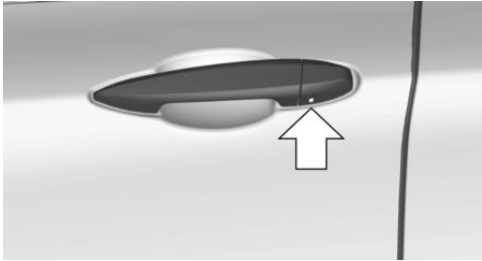

2. Déverrouiller ou verrouiller la serrure de porte à l'aide de la clé intégrée.

Les autres portes doivent être verrouillées ou déverrouillées de l'intérieur.

Alarme antivol

L'alarme antivol n'est pas activée lorsque le véhicule est verrouillé avec la clé intégrée.

L'alarme antivol se déclenche à l'ouverture de la porte si la serrure de porte se déverrouille.

Pour arrêter l'alarme, déverrouiller le véhicule avec la télécommande ou mettre le contact, le cas échéant, via la reconnaissance de secours de la télécommande, voir page 54.

Touches pour le verrouillage centralisé

Généralités

En cas d'accident d'une certaine gravité, le véhicule est déverrouillé automatiquement. Les feux de détresse et l'éclairage intérieur s'allument.

Aperçu



Touches pour le verrouillage centralisé.

Verrouillage



Appuyer sur la touche à condition que les portes avant soient fermées.

La trappe du réservoir reste déverrouillée.

Lors du verrouillage, l'alarme antivol n'est pas activée.

Déverrouillage



Appuyer sur la touche.

Ouverture



- ▷ Actionner la touche pour déverrouiller ensemble toutes les portes et ensuite, tirer sur la gâchette d'ouverture de porte située au-dessus de l'accoudoir.
- ▷ Tirer sur la gâchette d'ouverture de la porte à ouvrir. Les autres portes restent verrouillées.

Accès confort

Principe

L'accès au véhicule est possible sans actionnement de la télécommande.

Il suffit de porter la télécommande sur soi, par exemple dans la poche de son pantalon.

Le véhicule reconnaît automatiquement la télécommande à proximité directe ou dans l'habitacle.

Généralités

L'accès confort permet les fonctions suivantes :

- ▷ Déverrouillage et verrouillage du véhicule.
- ▷ Fermeture confort.
- ▷ Ouvrir le hayon.
- ▷ Ouverture/fermeture sans contact du hayon.

Conditions de fonctionnement

- ▷ Pour le verrouillage, la télécommande doit se trouver à l'extérieur du véhicule à proximité des portes.
- ▷ Un nouveau déverrouillage et verrouillage n'est possible qu'au bout de 2 secondes environ.

Déverrouillage

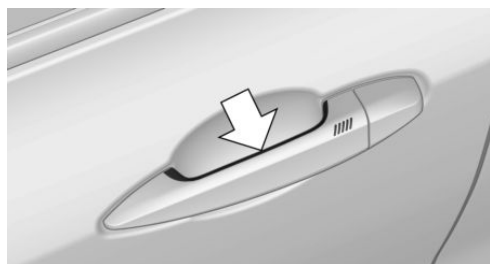

Passer la main entièrement sur la poignée de porte conducteur ou passager avant.

Cela correspond à une pression sur la touche  de la télécommande.

Verrouillage

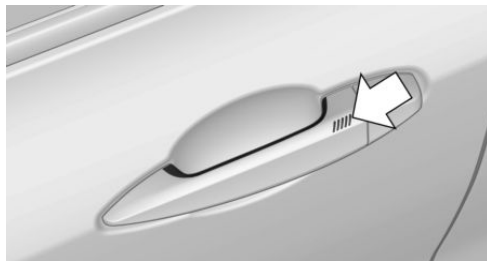

Avec le doigt, effleurer la surface sur la poignée de la porte conducteur ou passager avant pendant 1 seconde environ, sans refermer la main sur la poignée de porte.

Cela correspond à une pression sur la touche  de la télécommande.

Fermeture confort

Consigne de sécurité



AVERTISSEMENT

Des parties du corps peuvent être coincées lors de l'utilisation de la fermeture confort. Risque de blessures. Lors de la fermeture confort, veiller à ce que la zone de mouvement soit libre. ◀

Fermeture



Avec le doigt, effleurer la surface de la poignée de la porte conducteur ou passager avant, flèche, maintenir le contact sans refermer la main sur la poignée de porte.

Correspond à presser et maintenir pressée la touche  de la télécommande.

En plus du verrouillage, les vitres et le toit ouvrant en verre se ferment et les rétroviseurs extérieurs se rabattent.

Ouverture du hayon

Généralités

Pour éviter d'enfermer la télécommande, ne pas la déposer dans le compartiment à bagages.

Si le hayon est ouvert par l'intermédiaire de l'accès confort, les portes verrouillées ne sont pas déverrouillées.

Consignes de sécurité

AVERTISSEMENT

Des parties du corps peuvent être coincées lors de la commande du hayon. Risque de blessures. Lors de l'ouverture et de la fermeture, veiller à ce que la zone de mouvement du hayon soit libre. ◀

REMARQUE

Lors de l'ouverture, le hayon se déplace vers l'arrière et vers le haut. Risque de dommages matériels. Lors de l'ouverture et de la fermeture, veiller à ce que la zone de mouvement du hayon soit libre. ◀

REMARQUE

Pendant la conduite, des objets saillants et pointus pourraient cogner contre la lunette arrière et les résistances de chauffage. Risque de dommages matériels. Recouvrir les arêtes et veiller à ce que les objets pointus ne cognent pas contre la lunette arrière. ◀

Ouverture

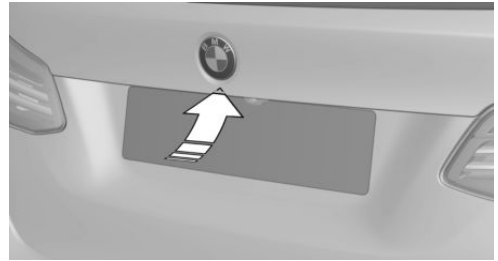

Appuyer sur la touche sur le hayon.

Cela correspond à une pression sur la touche  de la télécommande.

Sans commande automatique du hayon :

Le hayon est déverrouillé et peut être basculé vers le haut.

Avec commande automatique du hayon :

Le hayon s'ouvre automatiquement.

Avec la commande automatique du hayon : ouverture et fermeture sans contact du hayon

Principe

Le hayon peut être ouvert et fermé sans contact avec la télécommande portée sur soi. Deux capteurs détectent un mouvement du pied vers l'avant dans la zone centrale de l'arrière du véhicule et le hayon s'ouvre ou se ferme.

Généralités

Pour éviter d'enfermer la télécommande, ne pas la déposer dans le compartiment à bagages.

Lorsque la télécommande se trouve dans la zone de détection, le hayon peut être involontairement ouvert ou fermé par un mouvement du pied inconscient ou faussement détecté comme tel.

La zone de détection s'étend à environ 1,50 m derrière l'arrière du véhicule.

Si le hayon est ouvert sans contact, les portes verrouillées ne sont pas déverrouillées.

Consignes de sécurité



AVERTISSEMENT

La commande sans contact peut entraîner un contact avec des pièces du véhicule comme, par exemple, le système d'échappement chaud. Risque de blessures. Lors du mouvement, veiller à avoir une position stable et à ne pas toucher le véhicule. ◀



AVERTISSEMENT

Des parties du corps peuvent être coincées lors de la commande du hayon. Risque de blessures. Lors de l'ouverture et de la fermeture, veiller à ce que la zone de mouvement du hayon soit libre. ◀



REMARQUE

Lors de l'ouverture, le hayon se déplace vers l'arrière et vers le haut. Risque de dommages matériels. Lors de l'ouverture et de la fermeture, veiller à ce que la zone de mouvement du hayon soit libre. ◀

Mouvement du pied à exécuter

1. Se placer derrière le véhicule, au centre, à peu près à une longueur de bras du hayon du véhicule.
2. Déplacer un pied le plus loin possible sous le véhicule dans le sens de déplacement et le retirer immédiatement. Lors de ce mouvement, la jambe doit traverser les zones des deux capteurs.

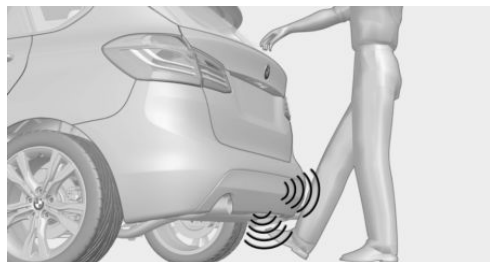

Ouverture

Effectuer plus vers l'avant le mouvement décrit du pied.

Avant l'ouverture, les feux de détresse clignotent.

Un autre mouvement du pied arrête la procédure d'ouverture ; si ce mouvement est répété, le hayon se referme.

Fermeture

Effectuer plus vers l'avant le mouvement décrit du pied.

Avant la fermeture, les feux de détresse clignotent et un signal sonore retentit.

Un autre mouvement du pied arrête la procédure de fermeture ; si ce mouvement est répété, le hayon s'ouvre de nouveau.

Dysfonctionnement

La détection de la télécommande par le véhicule peut, entre autres, être gênée par les circonstances suivantes :

- ▷ La pile de la télécommande est déchargée. Remplacement de la batterie, voir page 53.
- ▷ Parasitage de la connexion radio par des relais émetteurs ou toute autre installation présentant une puissance d'émission élevée.
- ▷ Blindage de la télécommande par des objets métalliques.
Ne pas transporter la télécommande avec des objets métalliques.
- ▷ Parasitage de la connexion radio par des téléphones portables ou tout autre appareil électronique à proximité immédiate de la télécommande.
Ne pas transporter la télécommande avec des appareils électroniques.

Il est possible que, par pluie ou par neige, le système ne détecte pas correctement le verrouillage souhaité sur les poignées de porte.

En cas de panne, le véhicule peut être verrouillé et déverrouillé avec les touches de la télécommande ou avec la clé intégrée, voir page 54.

Hayon

Généralités

Pour éviter d'enfermer la télécommande, ne pas la déposer dans le compartiment à bagages.

En fonction du niveau d'équipement et du : version de pays, vous pouvez déterminer si les portes doivent être déverrouillées elles aussi lors du déverrouillage avec la télécommande. Procéder aux réglages, voir page 64.

Consignes de sécurité



AVERTISSEMENT

Des parties du corps peuvent être coincées lors de la commande du hayon. Risque de blessures. Lors de l'ouverture et de la fermeture, veiller à ce que la zone de mouvement du hayon soit libre. ◀



REMARQUE

Lors de l'ouverture, le hayon se déplace vers l'arrière et vers le haut. Risque de dommages matériels. Lors de l'ouverture et de la fermeture, veiller à ce que la zone de mouvement du hayon soit libre. ◀



REMARQUE

Pendant la conduite, des objets saillants et pointus pourraient cogner contre la lunette arrière et les résistances de chauffage. Risque de dommages matériels. Recouvrir les arêtes et veiller à ce que les objets pointus ne cognent pas contre la lunette arrière. ◀

Sans commande automatique du hayon

Ouverture depuis l'extérieur

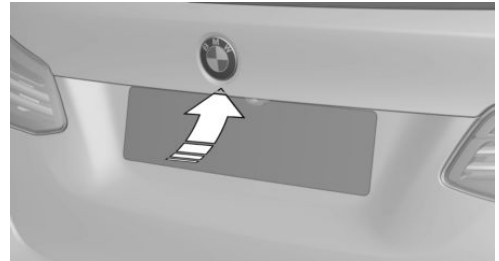

- ▶ Sans accès confort : déverrouiller le véhicule.

Avec accès confort : déverrouiller le véhicule ou avoir la télécommande avec soi.

Appuyer sur la touche sur le hayon.

- ▶  Appuyer sur la touche de la télécommande pendant 1 seconde environ.

Il est possible que les portes se déverrouillent également. Déverrouillage avec la télécommande, voir page 52.

Le hayon est légèrement ouvert et peut être basculé vers le haut.

Fermeture



Rabattre le hayon en le saisissant par la poignée.

Avec commande automatique du hayon

Ouverture

Réglage de la hauteur d'ouverture

Il est possible de régler la hauteur jusqu'à laquelle le hayon s'ouvre.

Lors du réglage de la hauteur d'ouverture, veiller à laisser un espace libre d'au moins 10 cm au-dessus du hayon.

1. « Mon véhicule »
2. « Réglages véhicule »
3. « Portes/clé »
4. « Hayon »
5. Surveiller le hayon et régler la hauteur d'ouverture souhaitée.

De l'extérieur

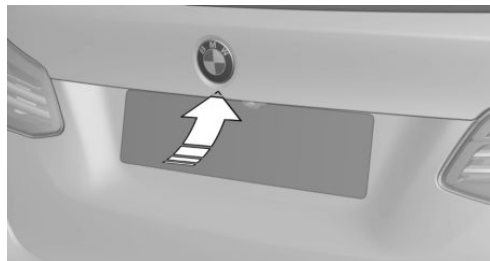

- ▷ Sans accès confort : déverrouiller le véhicule.
- Avec accès confort : déverrouiller le véhicule ou avoir la télécommande avec soi.
- Appuyer sur la touche sur la face extérieure du hayon.
- ▷  Appuyer sur la touche de la télécommande pendant 1 seconde environ.

Quand le véhicule est à l'arrêt, le hayon s'ouvre jusqu'à la hauteur d'ouverture réglée.

De l'intérieur



Tirer la touche située dans le vide-poche de la porte du conducteur vers le haut.

Quand le véhicule est à l'arrêt, le hayon s'ouvre jusqu'à la hauteur d'ouverture réglée.

Interrompre la procédure d'ouverture

La procédure d'ouverture s'interrompt dans les situations suivantes :

- ▷ Lorsque le véhicule se met en mouvement.
- ▷ Par pression de la touche sur la face extérieure du hayon. Une nouvelle pression referme le hayon.
- ▷ Par pression de la touche sur la face intérieure du hayon. Une nouvelle pression referme le hayon.
- ▷ Par pression sur la touche de la télécommande. Une nouvelle pression permet de reprendre la procédure d'ouverture.
- ▷ Par pression ou traction sur la touche dans le vide-poches. Une nouvelle traction permet de reprendre la procédure d'ouverture.

Fermeture

De l'extérieur

- ▷ Appuyer sur la touche sur la face extérieure du hayon.
- ▷  Maintenir la touche de la télécommande enfoncée jusqu'à ce que le hayon soit fermé.

De l'intérieur



Appuyer sur la touche située dans le vide-poche de la porte du conducteur et la maintenir enfoncée.

Pour cette fonction, la télécommande doit se trouver dans l'habitacle.

Par l'intermédiaire de la face intérieure du hayon

Sans accès confort :

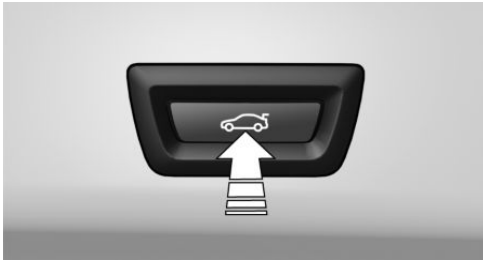

Appuyer sur la touche sur la face intérieure du hayon.

Avec accès confort :

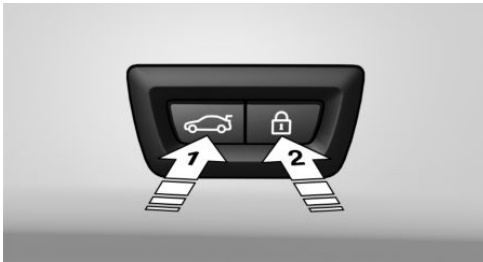

▷ Appuyer sur la touche sur la face intérieure du hayon, flèche 1.

▷ Appuyer sur la touche, flèche 2.

Le véhicule est verrouillé une fois que le hayon est refermé. Pour cela, la porte conducteur doit être fermée et la télécommande doit se trouver hors du véhicule à proximité du hayon.

Interrompre la fermeture

La fermeture s'interrompt dans les situations suivantes :

- ▷ En cas de démarrage brusque.
- ▷ Par pression de la touche sur la face extérieure du hayon. Une nouvelle pression permet d'ouvrir de nouveau le hayon.
- ▷ Par pression de la touche sur la face intérieure du hayon. Une nouvelle pression permet d'ouvrir de nouveau le hayon.
- ▷ Par relâchement de la touche dans les vide-poches de la porte du conducteur. Une

nouvelle traction maintenue permet de reprendre la procédure de fermeture.

- ▷ Par relâchement de la touche de la télécommande. Une nouvelle pression maintenue permet de reprendre la procédure de fermeture.

Dysfonctionnement

Consigne de sécurité



AVERTISSEMENT

Lors de la commande manuelle d'un hayon bloqué, celui-ci peut se libérer de manière inattendue. Risque de blessures ou risque de dommages matériels. Ne pas commander manuellement un hayon bloqué. Faire contrôler par un partenaire de service après-vente du constructeur ou un autre partenaire de service après-vente qualifié ou par un atelier qualifié. ◀

Commande manuelle

Actionner lentement à la main et sans mouvement brusque le hayon déverrouillé.

Pour la fermeture définitive du hayon, il suffit d'appuyer dessus légèrement. La fermeture s'effectue automatiquement.

Profils de conducteur

Principe

Les profils de conducteur permettent de mémoriser les réglages individuels de plusieurs conducteurs et de les activer en cas de besoin.

Généralités

Trois profils de conducteurs sont disponibles pour mémoriser des réglages individuels du véhicule. Chaque télécommande est affectée à l'un de ces profils de conducteur.

Si le véhicule est déverrouillé avec une télécommande, le profil de conducteur affecté est

activé. Tous les réglages mémorisés dans le profil sont automatiquement appliqués.

Si plusieurs conducteurs utilisent chacun une télécommande, le véhicule appliquera les réglages personnels correspondants lors du déverrouillage. Ces réglages sont également rétablis lorsque le véhicule aura été utilisé par une personne avec une autre télécommande.

Les modifications opérées sur les réglages sont automatiquement mémorisées dans le profil de conducteur actuellement utilisé.

Si un autre profil de conducteur est sélectionné via iDrive, les réglages qui y sont mémorisés sont automatiquement appliqués. Le nouveau profil de conducteur est affecté à la télécommande actuellement utilisée.

En outre, un profil visiteur, qui n'est attribué à aucune télécommande, est disponible. Il peut être utilisé pour procéder à des réglages sur le véhicule sans devoir modifier les profils personnels de conducteurs.

Conditions de fonctionnement

Pour que le profil correspondant au conducteur puisse être configuré, la télécommande détectée et le conducteur doivent être reconnus sans ambiguïté.

Les conditions suivantes doivent être remplies pour qu'il n'y ait pas d'ambiguïté :

- ▷ Le conducteur ne porte sur lui aucune autre télécommande que la sienne.
- ▷ Le conducteur déverrouille le véhicule.
- ▷ Le conducteur entre dans le véhicule par la porte conducteur.

Réglages

Les réglages des fonctions et systèmes suivants sont mémorisés dans le profil actif. L'étendue des réglages mémorisables dépend des pays et des niveaux d'équipement.

- ▷ Verrouillage et déverrouillage.
- ▷ Éclairage.
- ▷ Climatisation.

- ▷ Radio.
- ▷ Combiné d'instruments.
- ▷ Touches de favoris.
- ▷ Volume sonore, tonalité.
- ▷ Écran de contrôle.
- ▷ Navigation.
- ▷ Détecteur d'obstacles PDC.
- ▷ Caméra de recul.
- ▷ Affichage tête haute.
- ▷ Commutateur d'agrément de conduite.
- ▷ Position de siège, position des rétroviseurs extérieurs, le cas échéant, position du volant.

Les positions mémorisées dans la mémoire du siège sont mémorisées ainsi que la dernière position réglée.

- ▷ Intelligent Safety.

Gestion des profils

Sélectionner le profil de conducteur

Indépendamment de la télécommande utilisée, il est possible d'ouvrir un autre profil de conducteur. Ceci permet d'ouvrir les réglages personnalisés du véhicule même lorsque ce dernier n'a pas été déverrouillé avec la télécommande personnelle.

Par iDrive :

1. « Mon véhicule »
 2. « Profils conducteur »
 3. Sélectionner le profil de conducteur.
 4. « OK »
- ▷ Les réglages mémorisés dans le profil de conducteur ouvert sont automatiquement appliqués.
 - ▷ Le profil de conducteur ouvert est affecté à la télécommande actuellement utilisée.
 - ▷ Si le profil de conducteur est déjà attribué à une autre télécommande, il sera alors valable pour les deux télécommandes.

Utiliser un profil visiteur

Grâce au profil visiteur, il est possible de procéder à des réglages individuels qui ne sont enregistrés dans aucun des trois profils de conducteur.

Par iDrive :

1. « Mon véhicule »
2. « Profils conducteur »
3. « Démarrer sans profil »
4. « OK »

Le profil visiteur ne peut pas être renommé. Il n'est pas affecté à la télécommande actuelle.

Renommer un profil de conducteur

Pour éviter la confusion entre les profils de conducteur, le profil actuellement utilisé pourra recevoir une dénomination personnelle.

Par iDrive :

1. « Mon véhicule »
2. « Profils conducteur »
3. Sélectionner le profil de conducteur.
 -  Le profil de conducteur identifié avec ce symbole peut être renommé.
4. « Modifier nom du profil conducteur »
5. Saisir le nom de profil.
6. Sélectionner le symbole **OK** .

Réinitialiser un profil de conducteur

Les réglages d'usine du profil de conducteur actif sont restaurés.

Par iDrive :

1. « Mon véhicule »
2. « Profils conducteur »
3. Sélectionner le profil de conducteur.
 -  Le profil de conducteur identifié avec ce symbole peut être réinitialisé.
4. « Réinitialiser le profil conducteur »
5. « OK »

Exporter un profil de conducteur

La plupart des réglages du profil de conducteur actuellement utilisé peuvent être exportés.

L'exportation peut être utile pour sauvegarder et récupérer les réglages personnels, par exemple avant un séjour à l'atelier. Les profils de conducteur sauvegardés peuvent être emportés dans un autre véhicule.

Par iDrive :

1. « Mon véhicule »
2. « Profils conducteur »
3. Sélectionner le profil de conducteur.
 -  Le profil de conducteur identifié avec ce symbole peut être exporté.
4. « Exporter profil conducteur »
5. Sélectionner un support pour l'exportation du profil conducteur.
 - ▶ « Appareil USB »
 - Le cas échéant, sélectionner support mémoire USB, voir page 38.
 - ▶ En ligne.

Importer un profil de conducteur

Les réglages existants du profil de conducteur actuellement utilisé sont écrasés par les réglages du profil importé.

Par iDrive :

1. « Mon véhicule »
2. « Profils conducteur »
3. Sélectionner le profil conducteur à écraser.
 -  Le profil de conducteur identifié avec ce symbole peut être écrasé.
4. « Importer profil conducteur »
5. Sélectionner un support pour l'importation du profil conducteur.
 - ▶ Support mémoire USB : « Appareil USB »
 - Le cas échéant, sélectionner support mémoire USB.

▷ En ligne.

6. Sélectionner le profil de conducteur à importer.

Affichage des profils de conducteur lors du démarrage

Les profils de conducteur peuvent être affichés à chaque démarrage pour sélectionner le profil souhaité.

Par iDrive :

1. « Mon véhicule »
2. « Profils conducteur »
3. « Afficher profils au démarrage »

Limites du système

Dans les cas suivants, par exemple, il n'est pas toujours possible que la télécommande et le conducteur soient reconnus sans ambiguïté.

- ▷ Un passager a déverrouillé le véhicule avec sa télécommande mais une autre personne conduit.
- ▷ Le conducteur a déverrouillé le véhicule via l'accès confort alors qu'il avait plusieurs télécommandes avec soi.
- ▷ Si une autre personne conduit sans que le véhicule ait été verrouillé et déverrouillé.
- ▷ Si plusieurs télécommandes se trouvent à l'extérieur du véhicule.

Réglages

Généralités



En fonction de l'équipement et de la version de pays, différents réglages pour l'ouverture et la fermeture sont possibles.

Ces réglages sont mémorisés pour le profil de conducteur, voir page 61, actuellement utilisé.

Déverrouillage

Portes



Par iDrive :

1. « Mon véhicule »
2. « Réglages véhicule »
3. « Portes/clé »
4.  « Porte conducteur » ou  « Toutes les portes »
5. Sélectionner le réglage désiré :
 - ▷ « Seulement porte conducteur »
Seules la porte du conducteur et la trappe du réservoir sont déverrouillées. Une nouvelle pression déverrouille l'ensemble du véhicule.
 - ▷ « Toutes les portes »
L'ensemble du véhicule est déverrouillé.

Hayon

En fonction de l'équipement et de la version de pays, ce réglage peut ne pas être proposé.

Par iDrive :

1. « Mon véhicule »
2. « Réglages véhicule »
3. « Portes/clé »
4.  « Hayon » ou  « Hayon et porte(s) »
5. Sélectionner le réglage désiré :
 - ▷ « Hayon »
Selon l'équipement, le hayon se déverrouille ou s'ouvre.
 - ▷ « Hayon et porte(s) »
Selon l'équipement, le hayon se déverrouille ou s'ouvre et les portes se déverrouillent.

Régler la dernière position de siège et de rétroviseurs

Par iDrive :

1. « Mon véhicule »
2. « Profils conducteur »
3. Sélectionner le profil de conducteur.
 -  Le réglage peut être effectué pour le profil de conducteur marqué par ce symbole.
4. « Dernière pos. siège auto. »

Les dernières positions réglées du siège conducteur et des rétroviseurs extérieurs sont appliquées lors du déverrouillage du véhicule.

La dernière position ne dépend pas des positions mémorisées dans la mémoire du siège.

Signaux de confirmation du véhicule

Par iDrive :

1. « Mon véhicule »
2. « Réglages véhicule »
3. « Portes/clé »
4. « Clignotement au verrouill./dév. »

Le déverrouillage est acquitté par deux clignotements, le verrouillage par un clignotement.

Verrouillage automatique

Par iDrive :

1. « Mon véhicule »
2. « Réglages véhicule »
3. « Portes/clé »
4. Sélectionner le réglage désiré :
 - ▷ « Verrouillage automatique »

Le système verrouille automatiquement de nouveau le véhicule au bout de quelques instants si aucune porte n'a été ouverte après le déverrouillage.
 - ▷ « Verrouillage au départ »

Après le départ, le verrouillage centralisé verrouille automatiquement le véhicule.

Déverrouillage automatique

Par iDrive :

1. « Mon véhicule »
2. « Réglages véhicule »
3. « Portes/clé »
4. « Déverrouillage à l'arrivée »

Lorsque le moteur est coupé par actionnement du bouton Start/Stop, le véhicule verrouillé est déverrouillé automatiquement.

Alarme antivol

Généralités

Lorsque le véhicule est verrouillé, l'alarme antivol réagit aux modifications suivantes :

- ▷ Ouverture par effraction d'une porte, du capot moteur ou du hayon.
- ▷ Mouvements dans l'habitacle.
- ▷ Changement de l'inclinaison du véhicule, par exemple lors de la tentative de vol d'une roue ou de remorquage.
- ▷ Coupure de tension de la batterie.
- ▷ Utilisation non conforme de la prise de courant du système de diagnostic embarqué.

L'alarme antivol signale ces modifications de manière visuelle et sonore :

- ▷ Alarme sonore.

Il se peut que l'alarme acoustique soit supprimée selon la réglementation du pays.
- ▷ L'allumage des feux de détresse.

Mise en marche et arrêt

L'alarme antivol est désactivée et activée lors du déverrouillage et du verrouillage du véhicule

par l'intermédiaire de la télécommande ou de l'accès confort.

Ouverture des portes lorsque l'alarme antivol activée

L'alarme antivol se déclenche à l'ouverture d'une porte si celle-ci a été déverrouillée par la serrure au moyen de la clé intégrée.

Arrêter l'alarme, voir page 67.

Ouverture du hayon lorsque l'alarme antivol est activée

Le hayon peut être ouvert même lorsque l'alarme antivol est activée.

Après la fermeture du hayon, il est de nouveau verrouillé et surveillé si les portes sont verrouillées. Les feux de détresse clignotent une fois.

Témoin sur le rétroviseur intérieur

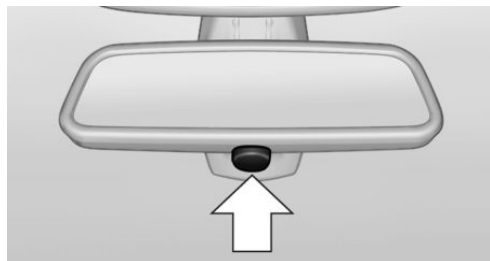

- ▷ Le témoin clignote toutes les 2 secondes : L'alarme antivol est activée.
- ▷ Le témoin clignote pendant environ 10 secondes avant de clignoter toutes les 2 secondes :
La protection de l'habitacle et le capteur d'inclinaison ne sont pas activés, car les portes, le capot moteur ou le hayon ne sont pas correctement fermés. Les accès correctement fermés sont protégés.
La protection de l'habitacle et le capteur d'inclinaison sont activés lorsque les accès encore ouverts sont fermés.
- ▷ Le témoin s'éteint après le déverrouillage :

Il n'y a pas eu de manipulation malintentionnée sur le véhicule.

- ▷ Le témoin clignote après le déverrouillage jusqu'à la mise du contact, mais pendant environ 5 min. au maximum :
L'alarme a été déclenchée.

Capteur d'inclinaison

Le système surveille l'inclinaison du véhicule.

L'alarme antivol réagit par exemple aux tentatives de vol d'une roue ou de remorquage.

Protection de l'habitacle

Les vitres et le toit ouvrant en verre doivent être fermés pour permettre un fonctionnement irréprochable.

Comment éviter une alarme involontaire

Généralités

Une alarme peut être déclenchée par le capteur d'inclinaison et la protection d'habitacle, même en l'absence d'actions illicites sur le véhicule.

Situations possibles pour une alarme involontaire :

- ▷ Dans les stations de lavage.
- ▷ Dans les garages duplex.
- ▷ Lors du transport sur trains-autos, sur mer ou sur remorque.
- ▷ En présence d'animaux dans le véhicule.
- ▷ À la station-service : en cas de verrouillage du véhicule après avoir commencé le ravitaillement en carburant.

Face à de telles situations, le capteur d'inclinaison et la protection d'habitacle peuvent être désactivés.

Désactivation du capteur d'inclinaison et de la protection de l'habitacle

 Appuyer à nouveau sur la touche de la télécommande en l'espace de 10 secondes, dès que le véhicule est verrouillé.

Le témoin s'allume environ 2 secondes et continue ensuite de clignoter.

Le capteur d'inclinaison et la protection de l'habitacle sont désactivés jusqu'au prochain verrouillage.

Arrêter l'alarme

- ▷ Déverrouillage du véhicule avec la télécommande ou mise du contact, le cas échéant grâce à la reconnaissance de secours de la télécommande, voir page 53.
- ▷ Avec accès confort :
Passer la main entièrement sur la poignée de porte conducteur ou passager avant avec la télécommande portée sur soi.

Lève-vitres

Généralités

En cas d'accident d'une certaine gravité, les vitres sont fermées automatiquement en laissant uniquement une petite fente ouverte.

Consigne de sécurité

 **AVERTISSEMENT**
Des membres ou des objets peuvent être coincés lors de la commande des vitres. Risque de blessures ou risque de dommages matériels. Lors de l'ouverture et de la fermeture, veiller à ce que la zone de mouvement des vitres soit libre. ◀

Aperçu





Lève-vitres





Commutateur de sécurité

Ouverture

- ▷  Appuyer sur le commutateur jusqu'au point de résistance.
La vitre s'ouvre tant que le commutateur est maintenu.
 - ▷  Appuyer sur le commutateur au delà du point de résistance.
La vitre s'ouvre automatiquement. Une nouvelle pression sur le commutateur interrompt le mouvement en cours.
- Ouverture confort par la télécommande, voir page 51.

Fermeture

- ▷  Tirer le commutateur jusqu'au point de résistance.
La vitre se ferme tant que le commutateur est maintenu.
- ▷  Tirer sur le commutateur au delà du point de résistance.
La vitre se ferme automatiquement lorsque la porte est fermée. Une nouvelle traction interrompt le mouvement en cours.

Fermeture confort par la télécommande, voir page 52.

Fermeture par l'accès confort, voir page 56.

Après coupure du contact

Les vitres peuvent encore être manœuvrées :

- ▷ Pendant un temps assez long en position radio.
- ▷ Pendant 1 minute environ après la coupure du contact.

Protection de pincement

Généralités

Si, lors de la fermeture d'une vitre, la force de fermeture dépasse une certaine valeur, la fermeture est interrompue.

La vitre s'ouvre légèrement.

Consigne de sécurité





AVERTISSEMENT

Les accessoires fixés aux vitres, comme les antennes, peuvent limiter la protection de pincement. Risque de blessures. Ne pas fixer d'accessoires dans la zone de mouvement des vitres. ◀

Fermeture sans protection de pincement

En cas de danger extérieur ou quand le givrage empêche une fermeture normale, procéder comme suit :

1.  Tirer sur le commutateur au delà du point de résistance et le maintenir.
Une protection de pincement n'est assurée que de façon limitée lorsque la vitre se ferme. Si la force de fermeture dépasse une certaine valeur, la fermeture est interrompue.

2.  Tirer sur le commutateur dans un délai de 4 secondes environ au delà du point de résistance et le maintenir.

La vitre se ferme sans protection de pincement.

Commutateur de sécurité

Généralités

Le commutateur de sécurité permet d'empêcher que par exemple des enfants puissent ouvrir et fermer les vitres arrière par les commutateurs à l'arrière.

En cas d'accident d'une certaine gravité, la fonction de sécurité est automatiquement désactivée.

Mise en marche et arrêt



Appuyer sur la touche.

Quand la fonction de sécurité est activée, la LED s'allume.

Toit ouvrant panoramique en verre

Généralités

En cas d'accident d'une certaine gravité, le toit ouvrant en verre se ferme automatiquement.

Consigne de sécurité



AVERTISSEMENT

Des membres ou parties du corps peuvent être coincées lors de la commande du toit ouvrant en verre. Risque de blessures. Lors de l'ouverture et de la fermeture, veiller à ce que la zone de mouvement du toit ouvrant en verre soit libre. ◀

Aperçu



Soulever le toit ouvrant en verre et le fermer

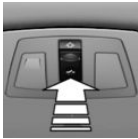

Pousser le commutateur brièvement vers le haut.

- ▷ Lorsqu'il est fermé, le toit ouvrant en verre se soulève et le pare-soleil s'ouvre légèrement.
- ▷ Lorsqu'il est ouvert, le toit ouvrant en verre se ferme jusqu'à la position sur laquelle il a été soulevé. Le pare-soleil ne se déplace pas.
- ▷ Le toit ouvrant en verre se ferme alors qu'il est soulevé.

Ouverture/fermeture séparée du toit ouvrant en verre et du pare-soleil

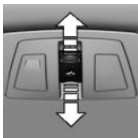

- ▷ Pousser le commutateur dans le sens désiré jusqu'au point de résistance et le maintenir.

Le pare-soleil s'ouvre tant que le commutateur est maintenu. Si le pare-soleil est déjà entièrement ouvert, le toit ouvrant en verre s'ouvre.

Le toit ouvrant en verre se ferme tant que le commutateur est maintenu. Si le toit ouvrant en verre est déjà

fermé ou soulevé, le pare-soleil se ferme.

- ▷ Pousser le commutateur dans le sens désiré au delà du point de résistance.

Le pare-soleil s'ouvre automatiquement. Si le pare-soleil est déjà entièrement ouvert, le toit ouvrant en verre s'ouvre automatiquement.

Le toit ouvrant en verre se ferme automatiquement. Si le toit ouvrant en verre est déjà fermé ou soulevé, le pare-soleil se ferme automatiquement.

Une pression sur la touche vers le haut stoppe le mouvement.

Ouverture/fermeture simultanée du toit ouvrant en verre et du pare-soleil

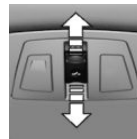

Pousser deux fois le commutateur à intervalles rapprochés au delà du point de résistance dans le sens désiré.

Le toit ouvrant en verre et le pare-soleil se déplacent ensemble. Une pression sur la touche vers le haut stoppe le mouvement.

Ouverture confort par la télécommande, voir page 51.

Fermeture confort par la télécommande, voir page 52.

Fermeture par l'accès confort, voir page 56.

Position confort

Sur certains modèles, les bruits dus au vent dans l'habitacle sont réduits au minimum lorsque le toit ouvrant en verre n'est pas encore entièrement ouvert. Sur ces modèles, la fonction automatique commence par ouvrir le toit ouvrant en verre seulement jusqu'à cette position de confort.

En actionnant de nouveau le commutateur, le toit ouvrant en verre s'ouvre entièrement.

Après coupure du contact

Contact coupé, le toit ouvrant en verre peut encore être manœuvré pendant environ 1 minute.

Protection de pincement

Généralités

Si la force de fermeture du toit ouvrant en verre dépasse une certaine valeur, la fermeture s'interrompt à partir du milieu de l'ouverture du toit ou lors de la fermeture à partir de la position levée. Le toit ouvrant en verre s'ouvre légèrement.

Fermeture sans protection de pincement depuis la position ouverte

En cas de danger venant de l'extérieur, procéder comme suit :

1. Pousser le commutateur vers l'avant au delà du point de résistance et le maintenir.
Une protection de pincement n'est assurée que de façon limitée lorsque le toit ouvrant en verre se ferme. Si la force de fermeture dépasse une certaine valeur, la fermeture est interrompue.

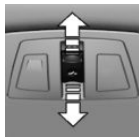

2. Pousser de nouveau le commutateur vers l'avant au-delà du point de résistance et le maintenir jusqu'à ce que le toit ouvrant en verre se ferme sans protection de pincement. Veiller à ce que la zone de fermeture soit dégagée.

Fermeture sans protection de pincement depuis la position soulevée

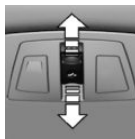

En cas de danger de l'extérieur, pousser le commutateur vers l'avant au-delà du point de résistance et le maintenir.

Le toit ouvrant en verre se ferme sans protection de pincement.

Initialisation après une coupure de courant

Généralités

Après une panne de l'alimentation électrique pendant l'ouverture ou la fermeture, le toit ouvrant en verre ne peut être actionné que de manière restreinte.

Le système peut être initialisé dans les conditions suivantes.

- ▷ Le véhicule se trouve à l'horizontale.
- ▷ Le moteur tourne.
- ▷ La température extérieure est supérieure à 5 °C.

Lors de l'initialisation, le toit ouvrant en verre se ferme sans protection de pincement.

Veiller à ce que la zone de fermeture soit dégagée.

Initialisation du système



Presser le commutateur vers le haut et le maintenir enfoncé jusqu'à ce que l'initialisation soit terminée :

L'initialisation démarre en l'espace de 15 secondes ; elle est terminée lorsque le toit ouvrant en verre et le pare-soleil sont complètement fermés.

Réglage

Équipement du véhicule

Ce chapitre décrit tous les équipements de série, spécifiques à un pays et en option proposés pour cette série de modèles. C'est pourquoi des équipements non disponibles pour un véhicule, en raison des options choisies ou de la version de pays, y sont également décrits. Ceci s'applique également aux fonctions et systèmes de sécurité. L'utilisation des fonctions et systèmes correspondants implique le respect des lois et des règlements en vigueur.

Position assise de sécurité

La condition préalable à une conduite décontractée et peu fatigante est une position assise adaptée aux besoins des passagers du véhicule.

En cas d'accident, la position correcte du siège joue un rôle important. Respecter en outre le chapitre suivant pour une conduite sûre :

- ▶ Sièges, voir page 71.
- ▶ Ceintures de sécurité, voir page 75.
- ▶ Appuie-tête, voir page 77.
- ▶ Airbags, voir page 140.

Sièges avant

Consignes de sécurité



AVERTISSEMENT

Le réglage des sièges pendant la conduite peut entraîner des mouvements de siège inattendus. Le véhicule peut échapper à tout contrôle. Risque d'accident. Ne régler le siège conducteur qu'à l'arrêt. ◀



AVERTISSEMENT

Un dossier de siège trop incliné n'assure plus la protection offerte par la ceinture de sécurité. En cas d'accident, il existe un risque de passer sous la ceinture de sécurité. Risque de blessures ou danger de mort. Régler le siège avant de prendre la route. Placer le dossier de siège le plus droit possible et ne pas modifier cette position pendant la conduite. ◀



AVERTISSEMENT

Risque de coincement lors du déplacement des sièges. Risque de blessures ou risque de dommages matériels. Avant le réglage, s'assurer que la zone de déplacement du siège est libre. ◀

Sièges réglables manuellement

Aperçu

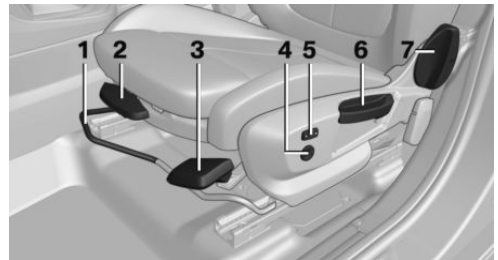

- 1 Réglage longitudinal
- 2 Longueur d'assise
- 3 Inclinaison du siège
- 4 Soutien lombaire
- 5 Largeur du dossier
- 6 Hauteur
- 7 Inclinaison du dossier

Réglage longitudinal

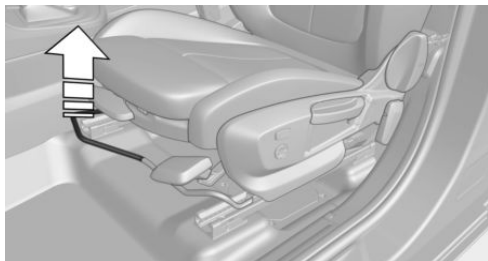

Tirer sur le levier et déplacer le siège dans le sens désiré.

Après avoir relâché la manette, déplacer légèrement le siège d'avant en arrière pour qu'il s'enclenche correctement.

Hauteur

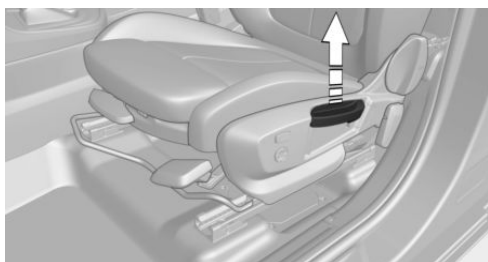

Tirer le levier vers le haut ou l'abaisser vers le bas de façon répétée jusqu'à ce que la hauteur souhaitée soit atteinte.

Inclinaison du dossier

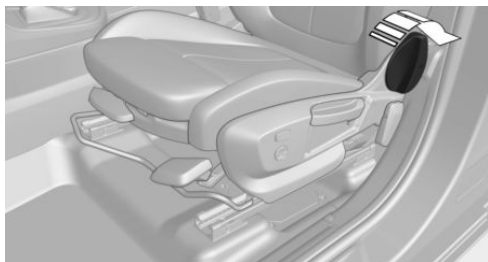

Appuyer sur le levier et relever ou abaisser le dossier selon les besoins.

Inclinaison du siège

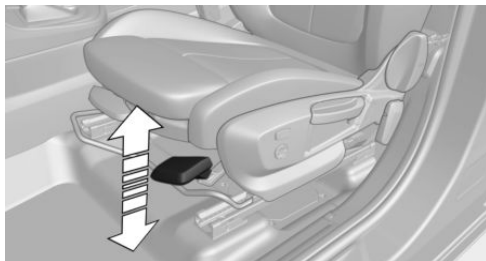

Tirer le levier vers le haut ou l'abaisser de façon répétée jusqu'à ce que l'inclinaison désirée du siège soit atteinte.

Sièges à réglage électrique

Généralités

Le réglage du siège conducteur est mémorisé pour le profil actuellement utilisé. Quand la fonction, voir page 65, correspondante est activée, la position est rappelée automatiquement lors du déverrouillage du véhicule par la télécommande.

La position actuelle du siège peut être mémorisée via la fonction mémoire, voir page 79.

Aperçu

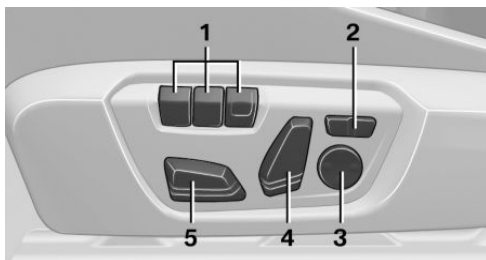

- 1 Fonction mémoire
- 2 Largeur du dossier
- 3 Soutien lombaire
- 4 Inclinaison du dossier
- 5 Réglage longitudinal, hauteur, inclinaison siège

Réglage longitudinal

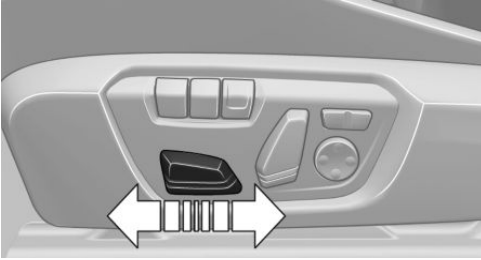

Presser le commutateur vers l'avant ou vers l'arrière.

Inclinaison du dossier

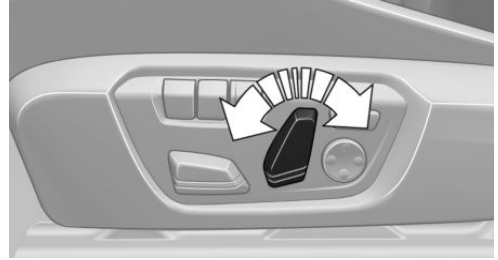

Basculer le commutateur vers l'avant ou vers l'arrière.

Hauteur

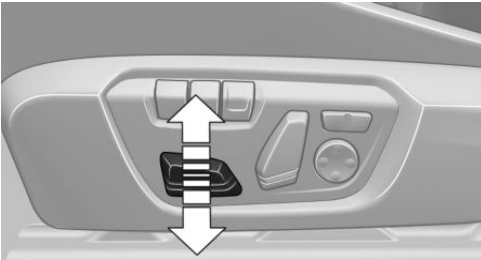

Presser le commutateur vers le haut ou vers le bas.

Longueur d'assise

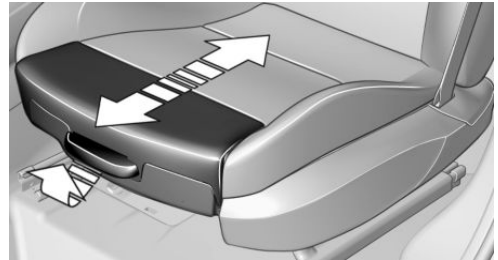

Tirer la manette à l'avant du siège et régler la longueur d'assise.

Inclinaison du siège

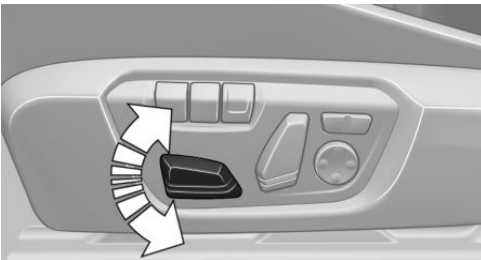

Basculer le commutateur vers le haut ou vers le bas.

Soutien lombaire

La courbure du dossier peut être modifiée de telle sorte que la colonne lombaire, la lordose, soit soutenue. Une position assise verticale garantit le soutien du bord supérieur du bassin et de la colonne vertébrale.



- ▷ Appuyer sur la touche avant/arrière :
La courbure est renforcée/atténuée.
- ▷ Actionner la touche vers le haut/le bas :
La courbure est déplacée vers le haut/vers le bas.

Largeur du dossier

Principe

Une adaptation de la largeur du dossier permet d'améliorer le soutien latéral dans les virages.

Généralités

Les joues latérales peuvent être modifiées afin d'adapter le dossier sur la largeur.

Réglage



- ▷ Appuyer sur la touche avant :
Réduction de la largeur du dossier.
- ▷ Appuyer sur la touche arrière :
Augmentation de la largeur du dossier.

Chauffage de siège avant

Aperçu



Chauffage de siège

Mise en marche



Pour chaque niveau de température, appuyer une fois sur la touche.

Trois LED allumées représentent la température la plus élevée.

Si, après une halte, la conduite est poursuivie dans un délai d'environ 15 minutes, le chauff-

page de siège est activé automatiquement avec la dernière température réglée.

Si le mode ECO PRO est activé, voir page 240, la puissance du chauffage est réduite.

Arrêt



Maintenir la touche enfoncée jusqu'à ce que les LED s'éteignent.

Sièges arrière

Deuxième rangée de sièges

Consignes de sécurité



AVERTISSEMENT

Risque de pincement lorsque vous rabattez l'accoudoir central arrière. Risque de blessures. Veillez à ce que la zone de déplacement de l'accoudoir soit libre lorsque vous rabattez l'accoudoir central. ◀



AVERTISSEMENT

Le déverrouillage involontaire des dossiers de siège arrière par les boucles peut entraîner des mouvements inattendus des dossiers pendant la conduite. Risque de blessures. Ne pas fixer d'objets aux boucles de déverrouillage des dossiers de siège arrière. ◀

Réglage longitudinal

Généralités

La banquette arrière est divisée en deux parties de 60 – 40. Le siège de gauche est relié à la partie centrale.

Réglage

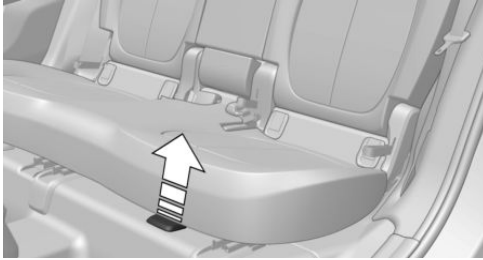

Tirer sur le levier et déplacer le siège dans le sens désiré.

Après avoir relâché la manette, déplacer légèrement le siège d'avant en arrière pour qu'il s'enclenche correctement.

Inclinaison du dossier

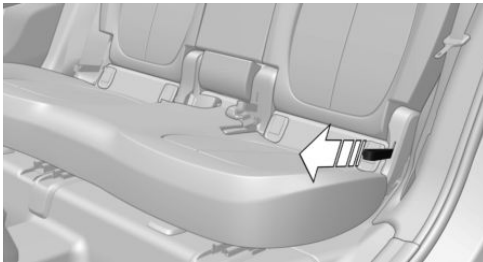

Tirer la boucle et relever ou abaisser le dossier selon les besoins.

Ceintures de sécurité

Nombre de ceintures de sécurité et de boucles de ceinture

Pour assurer la sécurité des passagers, le véhicule est équipé de cinq ceintures de sécurité. Toutefois, celles-ci ne peuvent assumer leur fonction de protection que si elles sont bouclées correctement.

Les deux boucles de ceinture extérieures de la banquette arrière sont destinées aux passagers assis à droite et à gauche.

Les boucles de ceinture intérieures de la banquette arrière sont prévues pour le passager assis au milieu.

Généralités

Avant chaque départ, boucler la ceinture de sécurité sur tous les sièges occupés. Les airbags ne sont qu'un équipement de sécurité complémentaire et ne remplacent pas les ceintures de sécurité.

Le point d'ancrage supérieur de la ceinture convient aux personnes adultes de toutes les tailles moyennant un réglage correct du siège.

Consignes de sécurité



AVERTISSEMENT

Si plus d'une personne est maintenue par une ceinture de sécurité, son effet de protection n'est alors plus assuré. Risque de blessures ou danger de mort. Ne sangler qu'une seule personne par ceinture de sécurité. Ne pas prendre les nourrissons ou les enfants sur les genoux, mais les transporter et les attacher dans des systèmes de retenue pour enfants prévus à cet effet. ◀



AVERTISSEMENT

L'effet protecteur des ceintures de sécurité peut être limité, voire supprimé, si celles-ci ne sont pas sanglées correctement. Une ceinture de sécurité mal sanglée peut provoquer des blessures supplémentaires, par exemple lors d'un accident ou de manœuvres de freinage ou d'évitement. Risque de blessures ou danger de mort. Veiller à ce que tous les passagers du véhicule bouclent correctement leur ceinture de sécurité. ◀



AVERTISSEMENT

Lorsque le dossier de siège arrière n'est pas verrouillé, l'effet de protection de la ceinture de sécurité du milieu n'est pas assuré. Risque de blessures ou danger de mort. Verrouiller le dossier de siège arrière le plus large

si la ceinture de sécurité du milieu est utilisée. ◀



AVERTISSEMENT

L'effet de protection des ceintures de sécurité peut être limité ou supprimé dans les situations suivantes :

- ▷ Les ceintures de sécurité ou boucles de ceinture sont endommagées, encrassées ou altérées d'une autre manière.
- ▷ Les prétensionneurs ou enrouleurs de ceinture ont été modifiés.

Lors d'un accident, les ceintures de sécurité peuvent être endommagées de manière invisible. Risque de blessures ou danger de mort. Ne pas modifier et maintenir propres les ceintures de sécurité, les boucles, les prétensionneurs, les enrouleurs et les ancrages de ceinture de sécurité. Après un accident, faire contrôler les ceintures de sécurité par un partenaire de service après-vente du constructeur ou par un autre partenaire de service après-vente qualifié ou par un atelier qualifié. ◀

Utilisation correcte des ceintures de sécurité

- ▷ Passer la ceinture de sécurité tendue et sans la tordre sur le bassin et l'épaule, le plus près possible du corps.
- ▷ Passer la sangle ventrale le plus bas possible sur les hanches. La ceinture de sécurité ne doit pas appuyer sur le ventre.
- ▷ Ne pas faire frotter la ceinture de sécurité sur des arêtes vives, ne pas la passer ni la coincer sur des objets durs ou fragiles.
- ▷ Éviter les vêtements trop amples.
- ▷ Retendre fréquemment la ceinture de sécurité vers le haut au niveau du buste.

Boucler la ceinture de sécurité

1. Pour boucler la ceinture de sécurité, la sortir lentement de la fixation.

2. Insérer la languette dans la boucle de ceinture. La boucle de ceinture doit s'enclencher de façon audible.

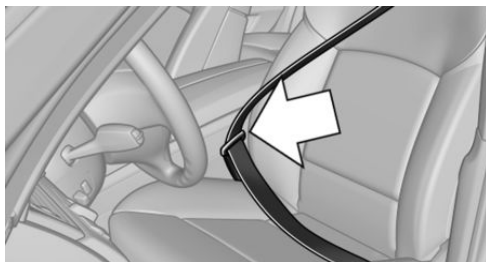

Ouvrir la ceinture de sécurité

1. Maintenir la ceinture de sécurité.
2. Appuyer sur la touche rouge du verrou de ceinture.
3. Accompagner la ceinture de sécurité vers l'enrouleur.

Ceinture de sécurité du milieu à l'arrière

Boucler la ceinture de sécurité

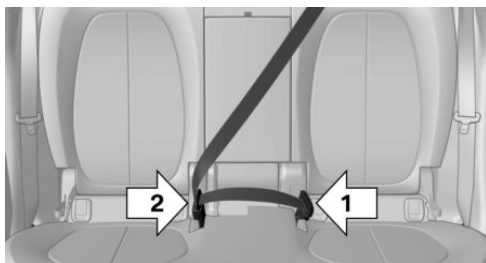

1. Tirer les languettes de ceinture de leur logement dans le toit.
2. Enficher la languette de ceinture inférieure dans la boucle de ceinture, flèche 1.
3. Enficher la languette de ceinture supérieure dans la boucle de ceinture de sécurité, flèche 2.

Il faut que les boucles de ceinture de sécurité fassent un bruit quand elles s'enclenchent.

Ouvrir la ceinture de sécurité

1. Maintenir la ceinture de sécurité.
2. Appuyer sur la touche rouge du verrou de ceinture.
3. Avec la languette de ceinture, flèche 1, ouvrir la seconde boucle de ceinture, flèche 2.

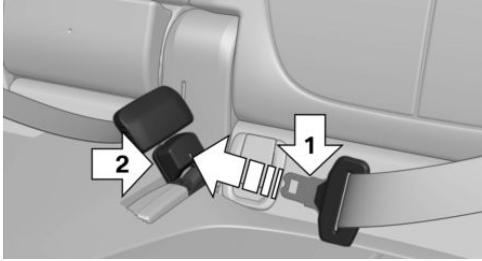

4. Guider la ceinture de sécurité vers son logement dans le pavillon.

Rappel de bouclage des ceintures du conducteur et du passager avant

Généralités

Le rappel de bouclage des ceintures s'active quand la ceinture de sécurité du côté conducteur n'est pas attachée.

Avec certaines versions de pays, le rappel de bouclage des ceintures est également actif si la ceinture du passager avant n'est pas bouclée et si des objets lourds se trouvent sur le siège du passager avant.

Affichage sur le combiné d'instruments



Un message Check-Control s'affiche. Contrôler si la ceinture de sécurité est bien mise.

Rappel de bouclage des ceintures pour sièges arrière

Généralités

Le rappel de bouclage des ceintures est automatiquement actif dès que le moteur démarre.

Le rappel de bouclage des ceintures est également activé lorsqu'une ceinture de sécurité des sièges arrière est débouclée pendant la conduite.

Affichage sur le combiné d'instruments

Les témoins s'allument sur le combiné d'instruments après le démarrage du moteur.

Symbole	Description
	Vert : la ceinture de sécurité est bouclée sur le siège arrière correspondant.
	Rouge : la ceinture de sécurité n'est pas bouclée sur le siège arrière correspondant.



Appuie-tête avant

Consignes de sécurité



AVERTISSEMENT

Le défaut de protection entraîné par l'absence ou le réglage incorrect des appuie-tête peut entraîner des lésions crâniennes ou cervicales. Risque de blessures.

- ▷ Avant le départ, monter les appuie-tête sur les sièges qui sont occupés.
- ▷ Régler l'appuie-tête en veillant à ce que le milieu de l'appuie-tête soutienne l'arrière de la tête à hauteur des yeux.
- ▷ Régler la distance de telle sorte que l'appuie-tête soit le plus près possible de l'occupant. Le cas échéant, régler la distance en inclinant le dossier. ◀

**AVERTISSEMENT**

Des parties du corps peuvent être coincées lors du déplacement des appuie-tête. Risque de blessures. Veiller à ce que la zone de déplacement de l'appuie-tête soit libre lors de son déplacement. ◀

**AVERTISSEMENT**

Des objets placés sur l'appuie-tête réduisent l'effet de protection dans la zone du crâne et de la nuque. Risque de blessures.

- ▷ Ne pas monter de housses pour sièges ou appuie-tête.
- ▷ Ne pas suspendre d'objets, par exemple des portemanteaux, directement aux appuie-tête.
- ▷ Utiliser uniquement des accessoires qualifiés de sûrs pour être fixés sur les appuie-tête.
- ▷ Pendant la conduite, ne pas utiliser d'accessoires, par exemple des coussins. ◀

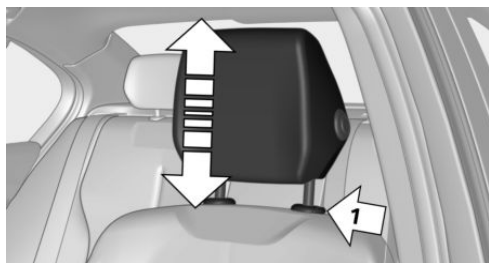
Réglage de la hauteur

- ▷ Vers le haut : pousser l'appuie-tête vers le haut.
- ▷ Vers le bas : appuyer sur la touche, flèche 1, et pousser l'appuie-tête vers le bas.

Après le réglage en hauteur, pousser l'appuie-tête légèrement vers le haut ou vers le bas afin qu'il s'enclenche correctement.

Démontage

Démonter les appuie-tête uniquement si personne ne prend place sur les sièges correspondants.

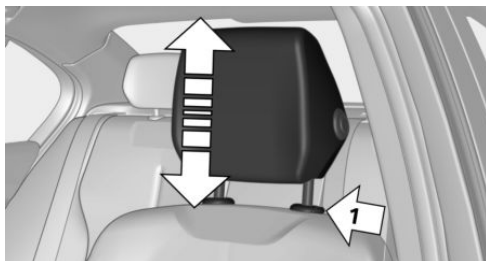

1. Remonter l'appuie-tête jusqu'à la résistance.
2. Appuyer sur la touche, flèche 1 et extraire complètement l'appuie-tête.

Pose

Pour poser les appuie-tête, procéder dans l'ordre inverse.

Appuie-tête arrière**Consignes de sécurité****AVERTISSEMENT**

Le défaut de protection entraîné par l'absence ou le réglage incorrect des appuie-tête peut entraîner des lésions crâniennes ou cervicales. Risque de blessures.

- ▷ Avant le départ, monter les appuie-tête sur les sièges qui sont occupés.
- ▷ Régler l'appuie-tête en veillant à ce que le milieu de l'appuie-tête soutienne l'arrière de la tête à hauteur des yeux.
- ▷ Régler la distance de telle sorte que l'appuie-tête soit le plus près possible de l'occupant. Le cas échéant, régler la distance en inclinant le dossier. ◀

**AVERTISSEMENT**

Des parties du corps peuvent être coincées lors du déplacement des appuie-tête. Risque de blessures. Veiller à ce que la zone de déplacement de l'appuie-tête soit libre lors de son déplacement. ◀

**AVERTISSEMENT**

Des objets placés sur l'appuie-tête réduisent l'effet de protection dans la zone du crâne et de la nuque. Risque de blessures.

- ▶ Ne pas monter de housses pour sièges ou appuie-tête.
- ▶ Ne pas suspendre d'objets, par exemple des portemanteaux, directement aux appuie-tête.
- ▶ Utiliser uniquement des accessoires qualifiés de sûrs pour être fixés sur les appuie-tête.
- ▶ Pendant la conduite, ne pas utiliser d'accessoires, par exemple des coussins. ◀

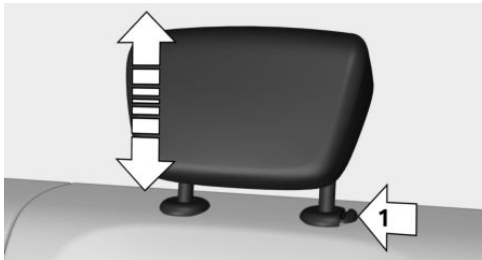
Hauteur**Réglage**

- ▶ Vers le bas : appuyer sur la touche, flèche 1 et pousser l'appuie-tête vers le bas.
- ▶ Vers le haut : pousser l'appuie-tête vers le haut.

Après le réglage en hauteur, pousser l'appuie-tête légèrement vers le haut ou vers le bas afin qu'il s'enclenche correctement.

Démontage

Démonter les appuie-tête uniquement si personne ne prend place sur les sièges correspondants.

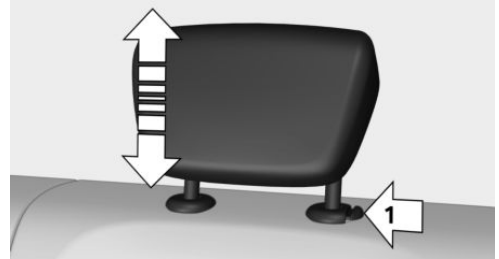

1. Remonter l'appuie-tête jusqu'à la résistance.
2. Appuyer sur la touche, flèche 1 et extraire complètement l'appuie-tête.

Montage

Pour poser les appuie-tête, procéder dans l'ordre inverse.

Fonction mémoire**Principe**

La fonction mémoire permet de mémoriser les réglages suivants et de les activer si nécessaire :

- ▶ Position de siège.
- ▶ Position des rétroviseurs extérieurs.
- ▶ Hauteur de l'affichage tête haute.

Généralités

Il est possible d'affecter différents réglages à deux emplacements de mémoire.

Selon l'équipement, les réglages suivants ne sont pas mémorisés :

- ▶ Largeur de dossier.
- ▶ Soutien lombaire.

Consignes de sécurité



AVERTISSEMENT

L'utilisation de la fonction Mémoire pendant la conduite peut entraîner des mouvements inattendus du siège. Le véhicule peut échapper à tout contrôle. Risque d'accident. N'appeler la fonction Mémoire qu'à l'arrêt. ◀



AVERTISSEMENT

Risque de coincement lors du déplacement des sièges. Risque de blessures ou risque de dommages matériels. Avant le réglage, s'assurer que la zone de déplacement du siège est libre. ◀

Aperçu



Mémorisation

1. Mettre le contact.
2. Régler la position souhaitée.
3.  Appuyer sur la touche. La LED incorporée à la touche s'allume.
4. Appuyer sur la touche souhaitée 1 ou 2 jusqu'à ce que la LED s'allume. La LED s'éteint.

 La touche a été actionnée par inadvertance :

Appuyer une nouvelle fois sur la touche.

La LED s'éteint.

Appel

La position mémorisée est automatiquement appelée.

Appuyer sur la touche souhaitée 1 ou 2.

Le processus s'interrompt quand vous actionnez un commutateur de réglage du siège ou une des touches de mémoire.

Le réglage de la position du siège conducteur est interrompu peu après le départ.

Le rappel a été désactivé

Au bout d'un temps assez court, le rappel des positions assises mémorisées est désactivé pour ménager la batterie.

Pour activer de nouveau le rappel :

- ▷ Ouvrir ou fermer la porte ou le hayon.
- ▷ Appuyer sur une touche de la télécommande.
- ▷ Appuyer sur le bouton Start/Stop.

Rétroviseurs

Rétroviseurs extérieurs

Généralités

Le réglage des rétroviseurs est mémorisé pour le profil de conducteur actuellement utilisé. Quand la fonction, voir page 65, correspondante est activée, la position est rappelée automatiquement lors du déverrouillage du véhicule par la télécommande.

La position actuelle des rétroviseurs extérieurs peut être mémorisée via la fonction mémoire, voir page 79.

Consigne de sécurité



AVERTISSEMENT

Les objets visibles dans le rétroviseur sont plus proches qu'ils ne le paraissent. La distance avec les usagers qui se trouvent derrière vous peut être mal estimée, par exemple lors des changements de voie. Risque d'acci-

dent. Estimer la distance avec les usagers se trouvant derrière en tournant la tête et en regardant par-dessus l'épaule. ◀

Aperçu



- 1 Réglage
- 2 Sélection du rétroviseur, commande automatique d'orientation vers la bordure de trottoir
- 3 Rabattement et déploiement

Sélection du rétroviseur



Passage sur l'autre rétroviseur : Repousser la touche.

Réglage électrique



Appuyer sur la touche. Le rétroviseur se déplace de manière analogue au levier.

Dysfonctionnement

En cas de défaut électrique, régler le rétroviseur en appuyant sur les bords du verre.

Rabattement et déploiement



REMARQUE

En raison de sa largeur, le véhicule peut être endommagé dans les stations de lavage. Risque de dommages matériels. Rabattre le rétroviseur à la main ou avec le bouton avant le lavage. ◀



Appuyer sur la touche.

Un rabattement est possible jusqu'à une vitesse d'environ 20 km/h.

Il peut être utile de rabattre ou de déplier les rétroviseurs dans les cas suivants :

- ▷ Dans les stations de lavage.
- ▷ Dans les rues étroites.

Des rétroviseurs rabattus se redéploient automatiquement à environ 40 km/h.

Chauffage automatique

Le chauffage des deux rétroviseurs extérieurs s'active automatiquement à la mise du contact.

Commutation jour/nuit automatique

Le rétroviseur extérieur du côté conducteur est automatiquement assombri. La commutation est commandée par des cellules photoélectriques dans le rétroviseur intérieur.

Commande automatique d'orientation vers la bordure de trottoir, rétroviseur extérieur

Principe

Lorsque la marche arrière est engagée, le rétroviseur extérieur côté passager avant est basculé vers le bas. Ceci améliore la visibilité sur la bordure du trottoir ou les autres obstacles de faible hauteur, notamment pendant les manœuvres de stationnement.

Activation

1.  Repousser le commutateur en position Rétroviseur du côté conducteur.
2. Placer la manette de sélection en position R.

Désactivation

 Repousser le commutateur en position Rétroviseur extérieur de passager avant.

Rétroviseur intérieur, passage jour-nuit manuel

Tourner le bouton

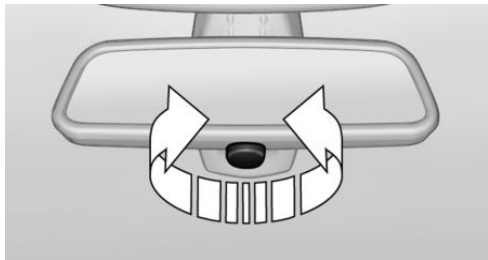

Pour une réduction de l'éblouissement par le rétroviseur intérieur, tourner le bouton.

Rétroviseur intérieur, à commutation jour/nuit automatique

Aperçu

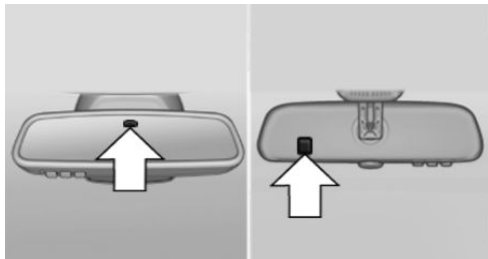

La commutation est commandée par des cellules photoélectriques :

- ▷ Dans le verre de rétroviseur.
- ▷ Au dos du rétroviseur.

Conditions de fonctionnement

- ▷ Veiller à ce que les cellules photoélectriques soient toujours propres.

- ▷ Ne pas masquer la zone située entre le rétroviseur intérieur et le pare-brise.

Volant

Consigne de sécurité

 **AVERTISSEMENT**
Le réglage du volant pendant la conduite peut entraîner des mouvements de volant inattendus. Le véhicule peut échapper à tout contrôle. Risque d'accident. Régler le volant uniquement lorsque le véhicule est à l'arrêt. ◀

Système antivol de direction électrique

Généralités

Selon l'équipement, le volant se verrouille automatiquement en ouvrant la porte conducteur.

Pour le déverrouillage, mettre le contact.

Consigne de sécurité

 **AVERTISSEMENT**
Le véhicule ne peut pas être dirigé lorsque le verrouillage de volant est activé. Risque d'accident. Mettre le contact avant tout déplacement du véhicule. ◀

Réglage

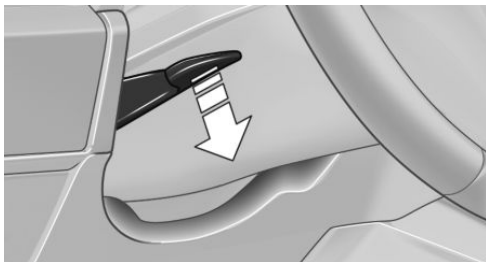

1. Mettre le contact.
2. Abaisser le levier.

3. Adapter longitudinalement et en hauteur la position du volant à la position assise.
4. Relever le levier de nouveau.
5. Couper à nouveau le contact si nécessaire.

Volant chauffant

Aperçu



Volant chauffant

Mise en marche et arrêt



Appuyer sur la touche.

- ▷ Marche : la LED s'allume.
- ▷ Arrêt : la LED s'éteint.

Transport d'enfants en sécurité

Équipement du véhicule

Ce chapitre décrit tous les équipements de série, spécifiques à un pays et en option proposés pour cette série de modèles. C'est pourquoi des équipements non disponibles pour un

véhicule, en raison des options choisies ou de la version de pays, y sont également décrits. Ceci s'applique également aux fonctions et systèmes de sécurité. L'utilisation des fonctions et systèmes correspondants implique le respect des lois et des règlements en vigueur.

La bonne place pour un enfant

Consigne de sécurité



AVERTISSEMENT

Des enfants ou des animaux laissés sans surveillance peuvent mettre le véhicule en mouvement et se mettre en danger ou les autres usagers, par exemple avec les actions suivantes :

- ▷ Action du bouton Start/Stop.
- ▷ Desserrage du frein de stationnement.
- ▷ Ouverture et fermeture des portes ou des vitres.

- ▷ Placement de la manette de sélection sur la position N.

- ▷ Utilisation d'équipements du véhicule.

Risque d'accident ou de blessures. Ne pas laisser des enfants ni des animaux sans surveillance dans le véhicule. Emportez la télécommande et verrouillez le véhicule lorsque vous sortez du véhicule. ◀

Places assises appropriées

Informations sur l'utilisation possible de systèmes de retenue pour enfants sur les sièges concernés lorsque ces systèmes sont mainte-

nus par une ceinture de sécurité – conformément à la norme ECE-R 16 :

Groupe	Poids de l'enfant	Tranche d'âge	Siège du passager avant, Airbag MARCHE	Siège du passager avant, Airbag ARRÊT – a)	Sièges arrière, extérieur – b)	Siège arrière, milieu – c)
0	Jusqu'à 10 kg	Jusqu'à 9 mois	X	U, L	U, L	U
0+	Jusqu'à 13 kg	Jusqu'à 18 mois	X	U, L	U, L	U
I	9 – 18 kg	Jusqu'à 4 ans	X	U, L	U, L	U

Groupe	Poids de l'enfant	Tranche d'âge	Siège du passager avant, Airbag MARCHE	Siège du passager avant, Airbag ARRÊT- a)	Sièges arrière, extérieur – b)	Siège arrière, milieu – c)
II	15 – 25 kg	Jusqu'à 7 ans	X	U, L	U, L	U
III	22 – 36 kg	À partir de 7 ans	X	U, L	U, L	U

U : convient aux systèmes de retenue pour enfant de la catégorie Universal qui sont autorisés pour ce groupe de poids.

L : convient aux systèmes de retenue pour enfants de la catégorie Semi-Universal si le véhicule et la place assise sont indiqués dans la liste de types de véhicules du fabricant du système de retenue pour enfant.

X : ne convient pas aux systèmes de retenue pour enfants de la catégorie Universal qui sont autorisés pour ce groupe de poids.

a) Adapter le siège du passager avant en longueur et, si besoin, le mettre en position haute pour obtenir la meilleure trajectoire possible de ceinture de sécurité.

b) En cas d'utilisation de systèmes de retenue pour enfants sur les sièges arrière extérieurs, adapter si nécessaire le réglage en longueur du siège avant et adapter ou retirer l'appui-tête du siège arrière.

c) En cas de système de retenue pour enfant monté sur le siège arrière du milieu : n'occuper les sièges extérieurs que si les boucles de ceintures extérieures sont librement accessibles. Le siège ne convient pas aux systèmes de retenue pour enfant avec pied de soutien.

Toujours transporter les enfants sur un siège arrière

Généralités

L'étude des accidents montre que la place la plus sûre pour un enfant est à l'arrière.

Les enfants de moins de 12 ans ou d'une taille inférieure à 150 cm doivent être transportés uniquement sur un siège arrière dans des systèmes de retenue pour enfants prévus pour leur âge, leur poids et leur taille. Sécuriser les enfants à partir de 12 ans avec une ceinture de sécurité dès qu'ils ne peuvent plus utiliser un système de retenue pour enfant adapté en raison de leur âge, de leur poids ou de leur taille.

Consigne de sécurité



AVERTISSEMENT

Les enfants d'une taille inférieure à 150 cm ne peuvent pas mettre correctement la ceinture de sécurité sans système de retenue pour enfant supplémentaire. L'effet protecteur des ceintures de sécurité peut être limité, voire supprimé, si celles-ci ne sont pas sanglées correctement. Une ceinture de sécurité mal sanglée peut provoquer des blessures supplémentaires, par exemple lors d'un accident ou de manœuvres de freinage ou d'évitement. Risque de blessures ou danger de mort. Attacher les enfants de moins de 150 cm avec des systèmes de retenue pour enfants adaptés. ◀

Enfant sur le siège du passager avant

Généralités

En cas d'utilisation d'un système de retenue pour enfant sur le siège du passager avant, veiller à ce que les airbags frontal et latéral soient désactivés du côté du passager avant. Les airbags du passager avant ne peuvent être désactivés qu'à l'aide de l'interrupteur à clé pour airbags du passager avant, voir page 142.

Consignes de sécurité

AVERTISSEMENT

Lors du déclenchement, les airbags actifs de passager avant peuvent blesser un enfant assis dans un système de retenue pour enfants. Risque de blessures. S'assurer que les airbags côté passager avant sont désactivés et que le témoin « PASSENGER AIRBAG OFF » est allumé. ◀

AVERTISSEMENT

La stabilité du système de retenue pour enfants est limitée, voire supprimée, en cas de réglage ou de montage incorrects du siège. Risque de blessures ou danger de mort. Veiller à ce que le système de retenue pour enfants repose bien contre le dossier du siège. Adapter l'inclinaison du dossier de tous les sièges concernés et régler correctement les sièges. Veiller à ce que les sièges et leurs dossiers soient correctement enclenchés ou verrouillés. Si possible, adapter la hauteur des appuie-tête ou retirer ceux-ci. ◀

Montage de systèmes de retenue pour enfants

Généralités

Des systèmes de retenue pour enfant correspondants sont disponibles pour chaque classe d'âge ou de poids auprès d'un partenaire de

service après-vente du constructeur ou d'un autre partenaire de service après-vente qualifié ou d'un atelier qualifié.

Respecter les indications du constructeur lors de la sélection, du montage et de l'utilisation de systèmes de retenue pour enfants.

Consignes de sécurité

AVERTISSEMENT

La stabilité du système de retenue pour enfants est limitée, voire supprimée, en cas de réglage ou de montage incorrects du siège. Risque de blessures ou danger de mort. Veiller à ce que le système de retenue pour enfants repose bien contre le dossier du siège. Adapter l'inclinaison du dossier de tous les sièges concernés et régler correctement les sièges. Veiller à ce que les sièges et leurs dossiers soient correctement enclenchés ou verrouillés. Si possible, adapter la hauteur des appuie-tête ou retirer ceux-ci. ◀

AVERTISSEMENT

L'effet de protection peut être limité ou inexistant si les systèmes de retenue pour enfant et leurs fixations sont endommagés ou ont subi un accident. Par exemple, un enfant ne pourra pas être suffisamment retenu lors d'un accident ou d'une manœuvre de freinage ou d'évitement. Risque de blessures ou danger de mort. Faire contrôler par le partenaire de service après-vente du constructeur ou un autre partenaire de service après-vente qualifié ou par un atelier qualifié les systèmes de retenue pour enfants endommagés ou qui ont subi un accident, ainsi que leurs systèmes de fixation ; les remplacer le cas échéant. ◀

Avant le montage

Avant de monter les systèmes de retenue pour enfant, veiller à ce que les dossiers des sièges arrière soient bien verrouillés.

Pour faciliter le montage du système de retenue pour enfants, placer les sièges arrière dans la position la plus reculée.

Sur le siège du passager avant

Désactivation des airbags

AVERTISSEMENT

Lors du déclenchement, les airbags actifs de passager avant peuvent blesser un enfant assis dans un système de retenue pour enfants. Risque de blessures. S'assurer que les airbags côté passager avant sont désactivés et que le témoin « PASSENGER AIRBAG OFF » est allumé. ◀

Avant de monter un système de retenue pour enfant sur le siège du passager avant, il faut impérativement s'assurer que l'airbag frontal et l'airbag latéral du passager avant sont désactivés.

Désactivation des airbags du passager avant avec l'interrupteur à clé, voir page 142.

Systèmes de retenue pour enfant orientés vers l'arrière

DANGER

Lors du déclenchement, les airbags actifs de passager avant peuvent blesser un enfant assis dans un système de retenue pour enfants. Risque de blessures ou danger de mort. S'assurer que les airbags côté passager avant sont désactivés et que le témoin « PASSENGER AIRBAG OFF » est allumé. ◀



Observer l'instruction sur le pare-soleil côté passager avant.

Ne jamais utiliser de systèmes de retenue pour enfants orientés vers l'arrière sur un siège où l'airbag frontal est activé ; ceci pourrait entraîner la mort ou de graves blessures à l'enfant.

Position et hauteur d'assise

Avant de monter un système universel de retenue pour enfant, reculer au maximum le siège du passager avant et le mettre en position haute pour assurer la meilleure trajectoire possible de la ceinture et une protection maximale en cas d'accident.

Si le point de fixation supérieur de la ceinture de sécurité se trouve devant le guide-ceinture du siège enfant, avancer le siège du passager avant avec précaution jusqu'à obtenir la meilleure trajectoire de ceinture de sécurité possible.

Largeur du dossier

Avec largeur de dossier réglable : avant de monter un système de retenue pour enfant sur le siège du passager avant, régler la largeur maximale du dossier. Ne plus modifier la largeur de dossier et ne plus appeler de position de mémoire.

Fixation siège enfant ISOFIX

Généralités

Lors du montage et de l'utilisation de systèmes de retenue pour enfants ISOFIX, respecter les consignes d'utilisation et de sécurité du fabricant de ces systèmes.

Systèmes adaptés de retenue pour enfant ISOFIX

Les systèmes de retenue pour enfants ISOFIX suivants peuvent être utilisés sur les sièges prévus à cet effet. La classe et la catégorie de

taille correspondantes sont indiquées sur le siège enfant par une lettre ou une spécification ISO sur une plaque.

Groupe	Poids de l'enfant	Tranche d'âge	Classe/catégorie – a)	Siège du passager avant, Airbag MARCHE	Siège du passager avant, Airbag ARRÊT–b)	Sièges arrière, extérieurs	Siège arrière, milieu
Couffin			F - ISO/L1 G - ISO/L2	X X	IL IL	IL IL	X X
0	Jusqu'à 10 kg	Jusqu'à 9 mois	E - ISO/R1	X	IL	IL	X
0+	Jusqu'à 13 kg	Jusqu'à 18 mois	E - ISO/R1 D - ISO/R2 C - ISO/R3	X X X	IL IL IL	IL IL IL	X X X
I	9 - 18 kg	Jusqu'à 4 ans	D - ISO/R2 C - ISO/R3 B - ISO/F2 B1 - ISO/F2X A - ISO/F3	X X X X X	IL IL IL, IUF IL, IUF IL, IUF	IL IL IL, IUF IL, IUF IL, IUF	X X X X X

a) Si les sièges enfant sont utilisés sur les sièges arrière, adapter si nécessaire le réglage en longueur du siège avant et adapter ou retirer l'appuie-tête du siège arrière.

b) Seulement avec fixation siège enfant ISOFIX.

IL : convient aux systèmes de retenue pour enfants ISOFIX de la catégorie Semi-Universal si le véhicule et la place assise sont indiqués dans la liste de types de véhicules du fabricant du système de retenue pour enfant.

IUF : convient aux systèmes de retenue pour enfants ISOFIX orientés vers l'avant de la catégorie Universal qui sont autorisés pour ce groupe de poids.

X : le siège n'est pas équipé des points de fixation pour le système ISOFIX ou n'est pas homologué pour ce système.

Fixations pour les ancrages ISOFIX inférieurs

Consigne de sécurité



AVERTISSEMENT

Si les systèmes de retenue pour enfants ISOFIX ne sont pas correctement enclenchés, l'effet de protection des systèmes de retenue pour enfants ISOFIX peut être limité. Risque de blessures ou danger de mort. Veiller à ce que l'ancrage inférieur soit correctement enclenché et que le système de retenue pour enfants ISOFIX repose bien contre le dossier du siège. ◀

Disposition

Symbole	Signification
	<p>Le symbole correspondant indique les logements pour les ancrages ISOFIX inférieurs.</p>

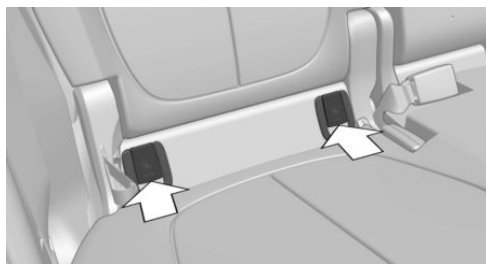

Les logements pour les ancrages ISOFIX inférieurs se trouvent derrière les caches marqués.

Siège du passager avant

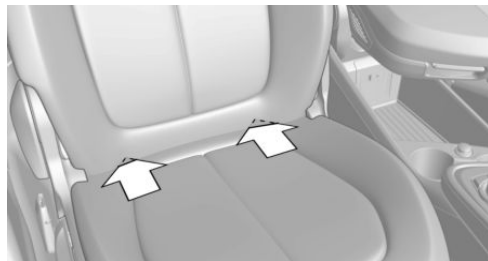

Les fixations pour les ancrages inférieurs ISOFIX se trouvent dans l'interstice entre le siège et le dossier.

Avant le montage de systèmes de retenue pour enfant ISOFIX

Écarter la ceinture de sécurité de la zone de la fixation siège enfant.

Montage de systèmes de retenue pour enfants ISOFIX

1. Pour le montage du système de retenue pour enfants, consulter la notice du fabricant.
2. Veiller à ce que les deux ancrages ISOFIX soient correctement enclenchés.

Supports pour sangle de retenue ISOFIX supérieure

Consignes de sécurité



AVERTISSEMENT

Une utilisation incorrecte de la sangle de retenue supérieure du système de retenue pour enfants peut limiter l'effet protecteur du système. Risque de blessures. Veiller à ce que la sangle de retenue supérieure ne soit pas en contact avec des arêtes vives ou qu'elle soit amenée sans torsion au point de fixation supérieur. ◀

AVERTISSEMENT

L'effet de protection du système de retenue pour enfant peut être limité ou inexistant en cas de dossier de siège arrière non verrouillé. Dans certaines situations, par exemple un freinage ou un accident, le dossier de siège arrière peut basculer vers l'avant. Risque de blessures ou danger de mort. Veiller à ce que les dossiers de siège arrière soient verrouillés. ◀

REMARQUE

Les points de fixation des sangles de retenue supérieures des systèmes de retenue pour enfants sont conçus uniquement pour ces sangles. La fixation d'autres objets peut entraîner l'endommagement des points de fixation. Risque de dommages matériels. Fixer uniquement des systèmes de retenue pour enfants sur les sangles de retenue supérieures. ◀

Points de fixation



Le symbole indique le point de fixation pour la sangle de retenue supérieure.

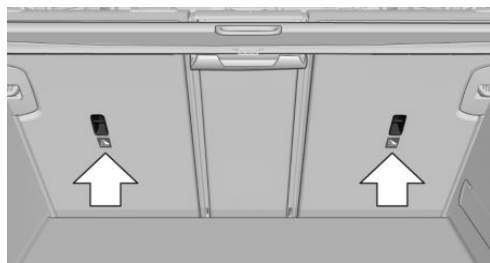

Pour la sangle de retenue supérieure des systèmes de retenue pour enfants ISOFIX, deux points de fixation sont prévus.

Guidage de la sangle de retenue

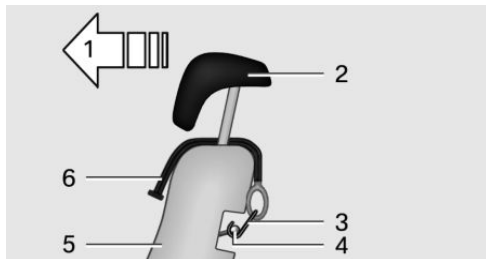

- 1 Sens de déplacement
- 2 Appuie-tête
- 3 Crochet de la sangle de retenue supérieure
- 4 Point de fixation
- 5 Dossier du siège
- 6 Sangle de retenue supérieure

Montage de la sangle de retenue supérieure sur le point de fixation

AVERTISSEMENT

En cas d'accident, les personnes assises à l'arrière peuvent entrer en contact avec une sangle de retenue tendue du système de retenue pour enfants sur le siège du passager avant. Risque de blessures ou danger de mort. En cas de système de retenue pour enfants installé, ne pas transporter de personnes derrière le siège du passager avant. ◀

1. Remonter l'appuie-tête le cas échéant.
2. Sur la banquette arrière : Passer la sangle de retenue supérieure entre les fixations de l'appuie-tête.
3. Le cas échéant, passer la sangle de retenue entre le dossier et le cache-bagages.
4. Accrocher le crochet de sangle de retenue au point de fixation.
5. Tirer la sangle de retenue vers le bas pour la tendre.
6. Le cas échéant, abaisser et bloquer l'appuie-tête.

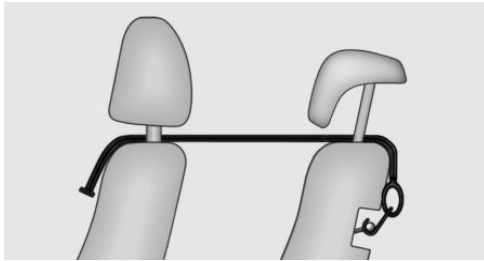

Pas pour l'Australie/Nouvelle-Zélande - Siège du passager avant : faire passer la sangle de

retenue supérieure entre les fixations des appuie-tête du siège du passager avant et le siège arrière côté passager avant.

Systèmes de retenue pour enfants i-Size

Généralités

i-Size est une réglementation d'homologation pour systèmes de retenue pour enfants.



Si ce symbole est appliqué dans le véhicule, cela signifie qu'il a été homologué conformément à i-Size. Le sym-

bole indique les points de fixation pour les ancrages inférieurs du système.



Le symbole indique le point de fixation pour la sangle de retenue supérieure.

Places adaptées i-Size

Informations concernant l'utilisation de systèmes de retenue pour enfants aux places indiquées, lorsqu'ils sont adaptés aux systèmes

de retenue pour enfants i-Size ou bien correspondent à l'homologation — conformément à la norme ECE-R 129 :

Groupe	Siège du passager avant, airbag de passager avant MARCHE	Siège du passager avant, airbag de passager avant ARRÊT	Sièges arrière, extérieurs 2e rangée	Siège arrière, milieu 2e rangée
i-Size	X	X	i-U, i-UF	X

i-UF : convient pour les systèmes de retenue pour enfants i-Size orientés vers l'arrière et vers l'avant.

i-U : convient pour les systèmes de retenue pour enfants i-Size orientés vers l'avant.

X : ne convient pas aux systèmes de retenue pour enfants i-Size.

Sièges enfant recommandés

Des systèmes de retenue pour enfant correspondants sont disponibles pour chaque classe d'âge ou de poids auprès d'un partenaire de service après-vente du constructeur ou d'un

autre partenaire de service après-vente qualifié ou d'un atelier qualifié.

- ▷ BMW Baby Seat groupe 0+.
- ▷ BMW Junior Seat groupe 1.
- ▷ BMW Junior Seat groupe 2/3.

- ▷ ISOFIX Base.

Verrouillage des portes et vitres à l'arrière

Portes arrière

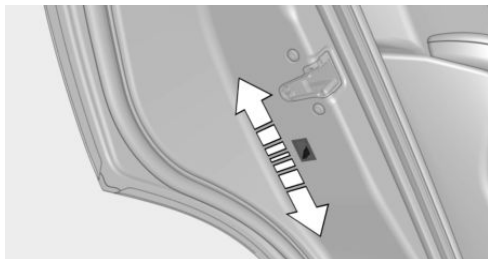

Relever le levier de sûreté sur les portes arrière.

La porte correspondante ne peut être ouverte que de l'extérieur.

Commutateur de sécurité pour les places arrière



Actionner la touche sur la porte conducteur.

Quand la fonction de sécurité est activée, la LED s'allume.

Différentes fonctions sont bloquées et ne peuvent plus être commandées à l'arrière.

Conduite

Équipement du véhicule

Ce chapitre décrit tous les équipements de série, spécifiques à un pays et en option proposés pour cette série de modèles. C'est pourquoi des équipements non disponibles pour un véhicule, en raison des options choisies ou de la version de pays, y sont également décrits. Ceci s'applique également aux fonctions et systèmes de sécurité. L'utilisation des fonctions et systèmes correspondants implique le respect des lois et des règlements en vigueur.

Bouton Start/Stop

Principe



Une pression sur le bouton Start/Stop permet de mettre et de couper le contact ainsi que de mettre le moteur en marche.

Boîte de vitesses automatique :

le moteur démarre lorsque la pédale de frein est enfoncée pendant que le bouton Start/Stop est actionné.

Boîte de vitesses manuelle : le moteur démarre lorsque la pédale d'embrayage est enfoncée lors de l'actionnement du bouton Start/Stop.

Mise du contact

Boîtes de vitesses automatiques actionner le bouton Start/Stop sans actionner la pédale de frein.

Boîte de vitesses manuelle : appuyer sur le bouton Start/Stop sans appuyer sur la pédale d'embrayage.

Tous les systèmes sont prêts à fonctionner.

La plupart des témoins et voyants sur le combiné d'instruments s'allument plus ou moins longtemps.

Quand le moteur est arrêté, couper le contact et les consommateurs électriques inutilisés pour ménager la batterie.

Coupure du contact

Boîtes de vitesses automatiques : actionner de nouveau le bouton Start/Stop sans actionner la pédale de frein.

Boîte de vitesses manuelle : appuyer de nouveau sur le bouton Start/Stop sans appuyer sur la pédale d'embrayage.

Tous les témoins sur le combiné d'instruments s'éteignent.

Quand le moteur est arrêté, couper le contact et les consommateurs électriques inutilisés pour ménager la batterie.

Mesures de sécurité

Dans les situations suivantes, le contact est automatiquement coupé si le véhicule est immobilisé et le moteur arrêté :

- ▷ Lors du verrouillage, même quand les feux de croisement sont allumés.
- ▷ Peu avant que la batterie soit déchargée, pour permettre encore un démarrage du moteur.
- ▷ Lors de l'ouverture ou la fermeture de la porte du conducteur, si la ceinture de sécurité du conducteur est déboutée et que les feux de croisement sont éteints.
- ▷ Lors du déboutage de la ceinture de sécurité du conducteur, si la porte du conducteur est ouverte et que les feux de croisement sont éteints.
- ▷ Lors de l'ouverture des portes avant lorsque aucune personne ne se trouve sur les sièges avant.

Après quelques minutes d'inactivité, les feux de croisement s'éteignent et les feux de position s'allument.

Boîte de vitesses automatique avec manette de sélection à effleurement, voir page 106, : lorsque le contact est coupé, la manette de sélection est automatiquement placée en position P lorsqu'elle se trouve en position D ou R.

Position radio

Généralités

En position radio, certains consommateurs électriques restent prêts à fonctionner.

Activation

Lorsque le moteur tourne, appuyer sur le bouton Start/Stop.

Quand le moteur est à l'arrêt et le contact mis : la position radio s'active automatiquement à l'ouverture de la porte si l'éclairage est éteint ou si les feux de croisement de jour sont allumés.

La position radio reste active quand le contact s'allume automatiquement, par exemple pour les raisons suivantes :

- ▷ Ouverture ou fermeture de la porte du conducteur.
- ▷ Ceinture du conducteur détachée.
- ▷ Lorsque les feux de croisement passent automatiquement en feux de position.

Désactivation automatique

La position radio est automatiquement coupée dans les situations suivantes :

- ▷ Si, lorsque vous sortez du véhicule, après avoir coupé manuellement le moteur, la porte du conducteur ou celle du passager avant est ouverte.
- ▷ Si le contact est coupé manuellement avec le bouton Start/Stop.
- ▷ Au bout de 8 minutes environ.
- ▷ Lors du verrouillage par le verrouillage centralisé.

- ▷ Peu avant que la batterie soit déchargée, pour permettre encore un démarrage du moteur.

Démarrage du moteur

Consignes de sécurité



DANGER

Lorsque le tuyau d'échappement est bouché ou que la ventilation est insuffisante, des gaz d'échappement nocifs peuvent pénétrer dans le véhicule. Les gaz d'échappement contiennent des matières dangereuses incolores et inodores. Dans les locaux fermés, les gaz d'échappement peuvent également s'accumuler à l'extérieur du véhicule. Danger de mort. Maintenir libre le tuyau d'échappement et assurer une ventilation suffisante. ◀



AVERTISSEMENT

Un véhicule non immobilisé peut se mettre en mouvement tout seul et commencer à rouler. Risque d'accident. Avant de quitter le véhicule, l'immobiliser pour l'empêcher de se mettre à rouler.

Pour s'assurer que le véhicule est protégé contre le déplacement involontaire, respecter ce qui suit :

- ▷ Serrer le frein de stationnement.
- ▷ En montée ou descente, tourner les roues avant en direction de la bordure du trottoir.
- ▷ En montée ou descente, sécuriser en plus le véhicule, par exemple avec une cale. ◀



REMARQUE

Lors des tentatives répétées de démarrage ou en cas de démarrages multiples consécutifs rapprochés, le carburant est insuffisamment brûlé, voire pas du tout. Le catalyseur peut surchauffer. Risque de dommages matériels. Éviter les démarrages multiples rapprochés. ◀

Moteur Diesel

Sur moteur froid et à des températures inférieures à 0 °C, le préchauffage automatique peut retarder quelque peu le démarrage.

Un message Check-Control s'affiche.

Boîte de vitesses automatique

Démarrage du moteur

1. Appuyer sur la pédale de frein.
2. Appuyer sur le bouton Start/Stop.

Le démarreur entraîne automatiquement le moteur pendant un court laps de temps et le processus est interrompu dès que le moteur démarre.

Boîte de vitesses manuelle

Démarrage du moteur

1. Appuyer sur la pédale de frein.
2. Appuyer sur la pédale d'embrayage et mettre au point mort.
3. Appuyer sur le bouton Start/Stop.

Le démarreur entraîne automatiquement le moteur pendant un court laps de temps et le processus est interrompu dès que le moteur démarre.

Arrêt du moteur

Consignes de sécurité



AVERTISSEMENT

Des enfants ou des animaux laissés sans surveillance peuvent mettre le véhicule en mouvement et se mettre en danger ou les autres usagers, par exemple avec les actions suivantes :

- ▷ Action du bouton Start/Stop.
- ▷ Desserrage du frein de stationnement.
- ▷ Ouverture et fermeture des portes ou des vitres.

▷ Placement de la manette de sélection sur la position N.

▷ Utilisation d'équipements du véhicule.

Risque d'accident ou de blessures. Ne pas laisser des enfants ni des animaux sans surveillance dans le véhicule. Emportez la télécommande et verrouillez le véhicule lorsque vous sortez du véhicule. ◀



AVERTISSEMENT

Un véhicule non immobilisé peut se mettre en mouvement tout seul et commencer à rouler. Risque d'accident. Avant de quitter le véhicule, l'immobiliser pour l'empêcher de se mettre à rouler.

Pour s'assurer que le véhicule est protégé contre le déplacement involontaire, respecter ce qui suit :

- ▷ Serrer le frein de stationnement.
- ▷ En montée ou descente, tourner les roues avant en direction de la bordure du trottoir.
- ▷ En montée ou descente, sécuriser en plus le véhicule, par exemple avec une cale. ◀

Boîte de vitesses automatique

Arrêt du moteur

1. Quand le véhicule est à l'arrêt, serrer le frein de stationnement.
2. Mettre la manette de sélection en position P.
3. Appuyer sur le bouton Start/Stop.
Le moteur s'arrête.
La position radio s'active.

Boîte de vitesses manuelle

Arrêt du moteur

1. Quand le véhicule est à l'arrêt, appuyer sur le bouton Start/Stop.
2. Engager le premier rapport ou la marche arrière.
3. Serrer le frein de stationnement.

Fonction Start/Stop automatique

Principe

La fonction Start/Stop automatique permet d'économiser du carburant. Pour cela, le système coupe le moteur à combustion pendant un arrêt, par exemple dans un embouteillage ou à un feu. Le contact reste allumé. Quand il faut repartir, le moteur redémarre automatiquement.

Généralités

Après chaque démarrage du moteur avec le bouton Start/Stop, la fonction Start/Stop automatique est en veille.

La fonction est activée à partir d'environ 5 km/h.

Le système est automatiquement activé ou désactivé selon le mode de conduite sélectionné.

Arrêt du moteur

Conditions de fonctionnement

Le moteur se coupe automatiquement pendant un arrêt dans les conditions suivantes :

Boîte de vitesses automatique :

- ▷ Manette de sélection dans la position D du sélecteur.
- ▷ Le conducteur laisse le pied sur la pédale de frein pendant l'arrêt du véhicule.
- ▷ La ceinture de sécurité du conducteur est bouclée ou la porte du conducteur est fermée.

Pour pouvoir desserrer la pédale de frein à l'arrêt du véhicule, mettre la manette de sélection en position P. Le moteur reste arrêté.

Pour continuer à rouler, appuyer sur la pédale de frein. Avec le passage d'une vitesse, le moteur démarre automatiquement.

Boîte de vitesses manuelle :

- ▷ La boîte de vitesses est au point mort et la pédale d'embrayage n'est pas actionnée.
- ▷ La ceinture de sécurité du conducteur est bouclée ou la porte du conducteur est fermée.

Quand le moteur est arrêté, le débit d'air du climatiseur est diminué.

Boîte de vitesses automatique : arrêt manuel du moteur

Selon l'équipement et la version de pays, le moteur peut être arrêté manuellement s'il ne s'est pas arrêté automatiquement lorsque le véhicule s'est immobilisé :

- ▷ Appuyer de nouveau très vite sur la pédale de frein à partir de la position actuelle.
- ▷ Mettre la manette de sélection en position P.

Le moteur est coupé si toutes les conditions de fonctionnement sont remplies.

Affichages sur le combiné d'instruments



L'affichage READY dans le compte-tours signale que la fonction Start/Stop automatique est prête au démarrage automatique du moteur.

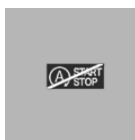

Le témoin signale que les conditions d'un arrêt automatique du moteur ne sont pas remplies.

Restrictions de fonctionnement

Le moteur ne se coupe pas automatiquement, par exemple, dans les situations suivantes :

- ▷ Dans les fortes pentes.
- ▷ Température extérieure trop basse.
- ▷ Température extérieure élevée et climatiseur automatique en marche.

- ▷ Habitacle pas encore réchauffé ou refroidi comme désiré.
- ▷ Le moteur n'a pas encore atteint la température de service.
- ▷ Fort braquage ou manipulation du volant.
- ▷ Après une marche arrière.
- ▷ En cas de risque de buée sur les vitres quand le climatiseur automatique est allumé.
- ▷ Batterie du véhicule fortement déchargée.
- ▷ En altitude.
- ▷ Le capot moteur est déverrouillé.
- ▷ Le système d'assistance en descente HDC est activé.
- ▷ L'assistant de stationnement est activé.
- ▷ Circulation en accordéon.
- ▷ Manette de sélection en position N, M/S ou R.
- ▷ Utilisation de carburant avec forte teneur en éthanol.

Démarrage du moteur

Quand il faut repartir, le moteur redémarre automatiquement dans les conditions suivantes :

- ▷ Boîtes de vitesses automatiques : en relâchant la pédale de frein.
- ▷ Boîte de vitesses manuelle : la pédale d'embrayage est actionnée.

Après démarrage du moteur, accélérer comme d'habitude.

Fonction de sécurité

Quand une des conditions suivantes est remplie, le moteur ne démarre pas automatiquement après un arrêt automatique :

- ▷ La ceinture de sécurité du conducteur est déboutlée et la porte du conducteur est ouverte.
- ▷ Le capot moteur a été déverrouillé.

Certains témoins s'allument plus longtemps que d'autres.

Ce n'est qu'en appuyant sur le bouton Start/Stop que le moteur démarre.

Restrictions du fonctionnement

Même si vous ne devez pas repartir, le moteur arrêté démarre automatiquement dans les situations suivantes :

- ▷ Habitacle surchauffé avec fonction de refroidissement activée.
- ▷ Lors d'une manœuvre de braquage.
- ▷ Boîte de vitesses automatique : passage de la position D à N, R ou M/S.
- ▷ Boîte de vitesses automatique : passage de la position P à N, R ou M/S.
- ▷ Le véhicule roule.
- ▷ En cas de risque de buée sur les vitres quand le climatiseur automatique est allumé.
- ▷ Batterie du véhicule fortement déchargée.
- ▷ Habitacle fortement refroidi, le chauffage étant allumé.
- ▷ Faible dépression du servofrein, par exemple à cause d'un actionnement répété de la pédale de frein.

Fonction intelligente Start/Stop automatique

Selon l'équipement et la version de pays, le véhicule comprend divers capteurs permettant de détecter le trafic routier. La fonction intelligente Start/Stop automatique peut ainsi s'adapter aux différentes conditions de la circulation et, le cas échéant, anticiper.

Par exemple, dans les cas suivants :

- ▷ Si le système détecte une situation où il est prévisible que le temps d'arrêt soit très court, le moteur n'est pas coupé automatiquement. Un message s'affiche sur l'écran de contrôle selon la situation.
- ▷ Si la situation détectée indique que le véhicule doit redémarrer sous peu, le moteur est lancé automatiquement.

La fonction peut être limitée, par exemple, si les données du système de navigation sont anciennes, ne sont plus valables ou ne sont plus disponibles.

Désactivation/activation manuelle du système

Par la touche



 Appuyer sur la touche.

- ▷ La LED est allumée : la fonction Start/Stop automatique est désactivée.

Pendant un arrêt automatique du moteur, le moteur redémarre.

Le moteur ne peut être arrêté ou démarré que par le bouton Start/Stop.

- ▷ La LED est éteinte : la fonction Start/Stop automatique est activée.

Immobilisation du véhicule pendant un arrêt automatique du moteur

Lors d'un arrêt automatique du moteur, le véhicule peut être immobilisé en toute sécurité, par exemple pour le quitter.

Boîte de vitesses automatique :

1. Mettre la manette de sélection en position P.
2. Appuyer sur le bouton Start/Stop. Le contact est coupé. La fonction Start/Stop automatique est désactivée.
3. Serrer le frein de stationnement.

Boîte de vitesses manuelle :

1. Appuyer sur le bouton Start/Stop. Le contact est coupé. La fonction Start/Stop automatique est désactivée.
2. Engager le premier rapport ou la marche arrière.
3. Serrer le frein de stationnement.

Démarrage du moteur avec le bouton Start/Stop comme d'habitude.

Désactivation automatique

Dans certaines situations, la fonction Start/Stop automatique est automatiquement désactivée pour garantir la sécurité, par exemple si le système détecte l'absence du conducteur.

Dysfonctionnement

La fonction Start/Stop automatique ne coupe plus automatiquement le moteur. Un message Check-Control s'affiche. Il est possible de continuer à rouler. Faire contrôler le système par un partenaire de service après-vente du constructeur ou un autre partenaire de service après-vente qualifié ou par un atelier qualifié.

Frein de stationnement

Principe

Le frein de stationnement sert à immobiliser le véhicule à l'arrêt pour l'empêcher de rouler.

Consignes de sécurité



AVERTISSEMENT

Un véhicule non immobilisé peut se mettre en mouvement tout seul et commencer à rouler. Risque d'accident. Avant de quitter le véhicule, l'immobiliser pour l'empêcher de se mettre à rouler.

Pour s'assurer que le véhicule est protégé contre le déplacement involontaire, respecter ce qui suit :

- ▷ Serrer le frein de stationnement.

- ▷ En montée ou descente, tourner les roues avant en direction de la bordure du trottoir.
- ▷ En montée ou descente, sécuriser en plus le véhicule, par exemple avec une cale. ◀



AVERTISSEMENT

Des enfants ou des animaux laissés sans surveillance peuvent mettre le véhicule en mouvement et se mettre en danger ou les autres usagers, par exemple avec les actions suivantes :

- ▷ Action du bouton Start/Stop.
- ▷ Desserrage du frein de stationnement.
- ▷ Ouverture et fermeture des portes ou des vitres.
- ▷ Placement de la manette de sélection sur la position N.
- ▷ Utilisation d'équipements du véhicule.

Risque d'accident ou de blessures. Ne pas laisser des enfants ni des animaux sans surveillance dans le véhicule. Emportez la télécommande et verrouillez le véhicule lorsque vous sortez du véhicule. ◀

Aperçu



Frein de stationnement

Serrage

Véhicule à l'arrêt



Tirer sur le commutateur.
La LED s'allume.



Le témoin s'allume en rouge. Le frein de stationnement est serré.

Selon la situation de stationnement, le frein de stationnement est automatiquement serré.

Boîte de vitesses automatique : dans certaines situations de stationnement, la position de la manette de sélection P entraîne automatiquement le serrage du frein de stationnement.

Dans ces cas, le frein de stationnement sera automatiquement desserré lorsque la manette de sélection quitte la position P.

Pendant la conduite

L'utilisation pendant la conduite sert de freinage d'urgence :

Tirer sur le commutateur et le maintenir. Le véhicule freine énergiquement tant que le commutateur est tiré.



Le témoin s'allume en rouge, un signal retentit et les feux stop s'allument.

Un message Check-Control s'affiche.

Si le véhicule est freiné jusqu'à immobilisation, le frein de stationnement est serré.

Desserrage

Desserrage manuel

1. Mettre le contact.



2. Boîte de vitesses manuelle : enfoncer le commutateur tout en appuyant sur la pédale de frein.



Boîte de vitesses automatique : appuyer sur le commutateur tout en appuyant sur la pédale de frein ou en plaçant la manette de sélection sur la position P.

La LED et le témoin s'éteignent.

Le frein de stationnement est desserré.

Desserrage automatique en cas de boîte de vitesses automatique

Pour desserrer le frein de stationnement automatiquement, appuyer sur la pédale d'accélérateur.

La LED et le témoin s'éteignent.

Le frein de stationnement est desserré automatiquement en appuyant sur la pédale d'accélérateur si :

- ▷ Le moteur tourne.
- ▷ Un rapport est engagé.
- ▷ Le conducteur a bouclé sa ceinture et les portes sont fermées.

Desserrage automatique en cas de boîte de vitesses manuelle

Démarrer comme d'habitude. Le frein de stationnement se desserre quand vous lâchez la pédale d'embrayage.

La LED et le témoin s'éteignent.

Sous les conditions suivantes, le frein de stationnement est desserré automatiquement :

- ▷ Le moteur tourne.
- ▷ Passage d'un rapport.
- ▷ Le conducteur a bouclé sa ceinture et les portes sont fermées.
- ▷ Le couple moteur suffit pour démarrer.

Dysfonctionnement

En cas de panne ou de défaut du frein de stationnement, et si vous devez quitter le véhicule, immobilisez-le pour l'empêcher de rouler, par exemple avec une cale.

Après une coupure de courant

Mise en service

1. Mettre le contact.
2.  Appuyer sur le commutateur tout en appuyant sur la pédale de frein ou avec la manette de sélection en position P.

La mise en service peut durer quelques secondes. Des bruits éventuels sont normaux.



Le témoin sur le combiné d'instruments s'éteint dès que le frein de stationnement est de nouveau prêt à fonctionner.

Clignotants, feux de route, appel de phares

Clignotants

Clignotants dans les rétroviseurs extérieurs

Ne pas rabattre les rétroviseurs extérieurs lors de la conduite ou pendant le fonctionnement des clignotants ou des feux de détresse afin que les ampoules de clignotants montées dans les rétroviseurs extérieurs soient bien reconnaissables.

Clignotement

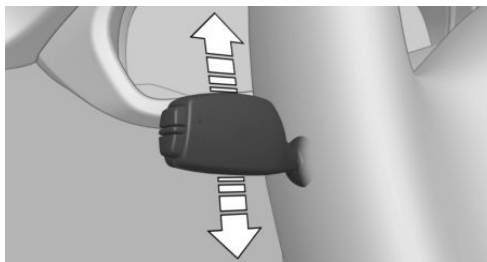

Pousser la manette au-delà du point de résistance.

Après l'actionnement, la manette revient à sa position de départ. Pour une coupure manuelle, actionner légèrement la manette jusqu'au point de résistance.

Commande impulsionnelle des clignotants

Pousser légèrement la manette vers le haut ou vers le bas.

Le clignotant clignote trois fois.

La fonction peut être activée ou désactivée.

Par iDrive :

1. « Mon véhicule »
2. « Réglages véhicule »
3. « Éclairage »
4. « Éclairage extérieur »
5. « Impulsion clignotants »
6. Sélectionner le réglage désiré.

Le réglage est enregistré pour le profil utilisé actuellement.

Clignotement bref

Appuyer sur la manette jusqu'au point de résistance et la maintenir aussi longtemps que vous souhaitez.

Dysfonctionnement

Un clignotement rapide inhabituel du témoin est le signe de la panne d'un clignotant.

Quand vous tractez une remorque, le témoin peut aussi signaler la panne d'un clignotant de la remorque.

Feux de route, appel de phares

Pousser la manette vers l'avant ou le tirer vers l'arrière.

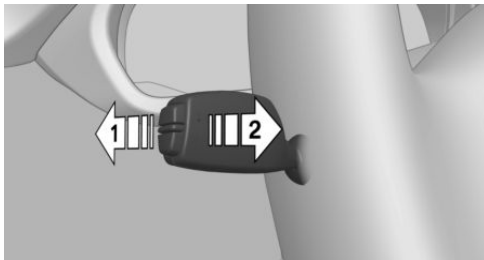

- ▷ Feux de route allumés, flèche 1.
- ▷ Feux de route éteints/appel de phares, flèche 2.

Système d'essuie-glace

Généralités

Ne pas utiliser les essuie-glaces si le pare-brise est sec, car cela entraîne l'usure prématurée ou l'endommagement des balais.

Consignes de sécurité



AVERTISSEMENT

Si les essuie-glace se mettent en mouvement alors qu'ils sont dépliés, des parties du corps peuvent être coincées ou cela peut endommager des pièces du véhicule. Risque de blessures ou risque de dommages matériels. Veiller à ce que le véhicule soit désactivé lorsque les essuie-glace sont dépliés et qu'ils soient rabattus lors de la remise en marche des essuie-glace. ◀



REMARQUE

Si les essuie-glaces sont bloqués par le gel, leur mise en marche peut entraîner l'arrachement des balais et la surchauffe du moteur des essuie-glace. Risque de dommages matériels. Dégivrer le pare-brise avant de mettre en marche les essuie-glace. ◀

Mise en marche

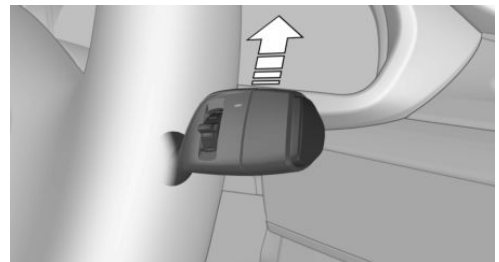

Pousser la manette vers le haut ou la pousser au-delà du point de résistance.

- ▷ Balayage à vitesse normale : pousser la manette une fois vers le haut.
À l'arrêt, le balayage passe en fonctionnement intermittent.

- ▷ Balayage rapide : pousser la manette deux fois vers le haut ou une fois au delà du point de résistance.

À l'arrêt, le balayage passe à la vitesse normale.

Si vous la relâchez, la manette revient en position de départ.

Arrêt et bref balayage

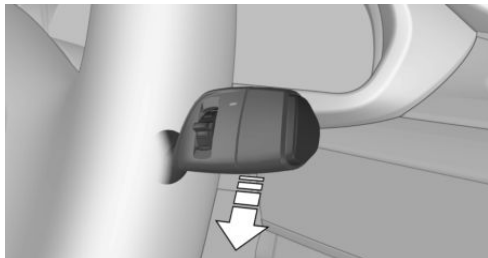

Actionner la manette vers le bas.

- ▷ Arrêt du balayage rapide : pousser la manette deux fois vers le bas.
- ▷ Arrêt à partir de la position normale : pousser la manette une fois vers le bas.
- ▷ Bref balayage : pousser la manette une fois vers le bas.

Si vous la relâchez, la manette revient en position de départ.

Commande intermittente ou détecteur de pluie

Principe

Le détecteur de pluie commande automatiquement le fonctionnement des essuie-glaces en fonction de l'intensité de la pluie.

Généralités

Le détecteur se trouve sur le pare-brise, juste devant le rétroviseur intérieur. Sans détecteur de pluie, l'intervalle de fonctionnement de l'essuie-glace est pré-réglé.

Consigne de sécurité



REMARQUE

Dans les stations de lavage, les essuie-glace peuvent être activés de manière involontaire lorsque le détecteur de pluie est activé. Risque de dommages matériels. Désactiver le détecteur de pluie dans les stations de lavage. ◀

Activation et désactivation

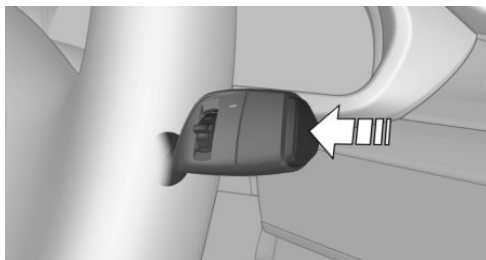

Appuyer sur la touche de la manette d'essuie-glace.

Un cycle de balayage démarre.

Pour l'équipement avec détecteur de pluie : la LED de la manette d'essuie-glace s'allume.

Par temps de gel, il se peut qu'aucun cycle de balayage ne démarre.

En cas d'interruption du trajet avec détecteur de pluie activé : si le trajet est repris avant un délai de 15 minutes, le détecteur de pluie est de nouveau activé automatiquement.

Réglage de l'intervalle ou de la sensibilité du détecteur de pluie

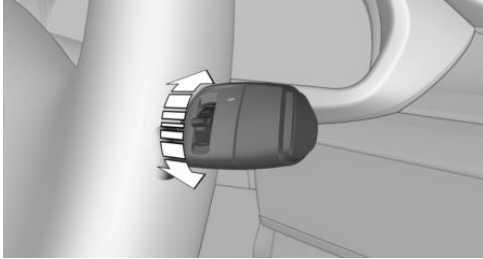

Tourner la molette pour régler la longueur des intervalles ou la sensibilité du détecteur de pluie.

Vers le haut : intervalles courts ou sensibilité élevée du détecteur de pluie.

Vers le bas : intervalles longs ou sensibilité basse du détecteur de pluie.

Système lave-glace et lave-phares

Consignes de sécurité



AVERTISSEMENT

Par basses températures, le liquide lave-glace peut geler sur le pare-brise et limiter la visibilité. Risque d'accident. N'utiliser le lave-glace que lorsque le gel du liquide lave-glace est exclu. En cas de besoin, utiliser de l'anti-gel. ◀



REMARQUE

La pompe de lavage ne peut pas fonctionner comme prévu lorsque le réservoir de lavage est vide. Risque de dommages matériels. Ne pas utiliser le lave-glace lorsque le réservoir de lavage est vide. ◀

Nettoyer le pare-brise

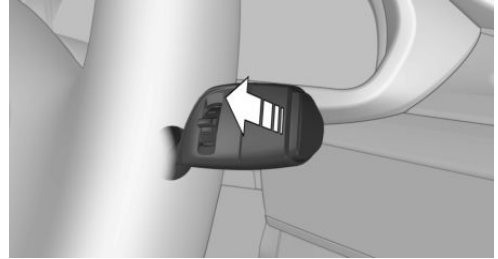

Tirer sur la manette.

Le liquide de lave-glace est projeté sur le pare-brise et l'essuie-glace se met brièvement en marche.

Quand l'éclairage du véhicule est allumé, les projecteurs sont nettoyés en même temps à intervalles judicieux.

Gicleurs de lave-glace

Les gicleurs de lave-glace sont chauffés automatiquement quand le contact est mis.

Essuie-glace arrière

Aperçu

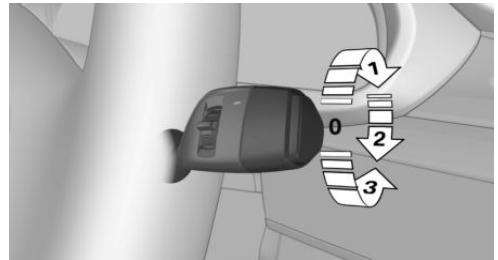

Mise en marche de l'essuie-glace arrière

Déplacer le commutateur extérieur vers le haut.

- ▷ Position de repos de l'essuie-glace, position 0.

- ▶ Commande intermittente, flèche 1. Si la marche arrière est engagée, le fonctionnement est permanent.

Nettoyage de la lunette arrière

Tourner le commutateur externe dans le sens souhaité.

- ▶ En position de repos : tourner le commutateur vers le bas, flèche 3. Après l'avoir relâché, le commutateur revient en position de repos.
- ▶ En commande intermittente : continuer de tourner le commutateur, flèche 2. Après l'avoir relâché, le commutateur revient en position intermittente.

Position relevée des essuie-glaces

Principe

En position d'écartement, les essuie-glaces peuvent être écartés du pare-brise.

Généralités

Important par exemple pour le remplacement des balais d'essuie-glace ou pour les relever du pare-brise en cas de gel.

Consignes de sécurité



AVERTISSEMENT

Si les essuie-glace se mettent en mouvement alors qu'ils sont dépliés, des parties du corps peuvent être coincées ou cela peut endommager des pièces du véhicule. Risque de blessures ou risque de dommages matériels. Veiller à ce que le véhicule soit désactivé lorsque les essuie-glace sont dépliés et qu'ils soient rabattus lors de la remise en marche des essuie-glace. ◀



REMARQUE

Si les essuie-glaces sont bloqués par le gel, leur mise en marche peut entraîner l'arrachement des balais et la surchauffe du moteur des essuie-glace. Risque de dommages maté-

riels. Dégivrer le pare-brise avant de mettre en marche les essuie-glace. ◀

Écarter les essuie-glace

1. Mise et coupure du contact.
2. S'il y a risque de gel, veiller à ce que les balais d'essuie-glace ne puissent pas geler sur le pare-brise.
3. Lever la manette d'essuie-glace au-delà du point de résistance et la maintenir 3 secondes environ jusqu'à ce que les essuie-glaces s'immobilisent dans une position à peu près verticale.
4. Soulever les essuie-glace complètement du pare-brise.

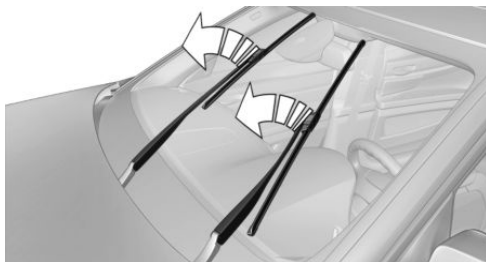

Rabattre les essuie-glace

Activer de nouveau le dispositif d'essuyage après avoir rabattu les essuie-glaces.

1. Rabattre les essuie-glace complètement sur le pare-brise.
2. Mettre le contact.
3. Pousser la manette d'essuie-glace vers le bas. Les essuie-glace reviennent en position de base et sont de nouveau prêts à fonctionner.

Liquide de lavage

Généralités

Tous les gicleurs de lavage sont alimentés par un réservoir commun.

Utiliser un mélange d'eau du robinet, de concentré de produit lave-glace et, le cas échéant, additionner le tout d'un produit antigel pour installation de lave-glace.

Remplissage minimal recommandé : 1 litre.

Consignes de sécurité

AVERTISSEMENT

Certains antigels peuvent contenir des produits nocifs et sont inflammables. Risque d'incendie ou de blessures. Respecter les remarques apposées sur les récipients. Maintenir l'antigel éloigné de toute source d'inflammation. Ne pas transvaser les consommables dans d'autres bouteilles. Conserver les consommables hors de portée des enfants. ◀

AVERTISSEMENT

Lors du contact avec des parties brûlantes du moteur, le liquide lave-glace peut s'enflammer et brûler. Risque de blessures ou risque de dommages matériels. Compléter le niveau de liquide lave-glace que lorsque le moteur est refroidi. Ensuite, refermer entièrement le couvercle du réservoir de liquide lave-glace. ◀

REMARQUE

Les additifs à base de silicone ajoutés au liquide lave-glace pour obtenir un effet perlant sur le pare-brise peuvent endommager le système de lave-glace. Risque de dommages matériels. Ne pas ajouter d'additifs à base de silicone au liquide lave-glace. ◀

REMARQUE

Le mélange de concentrés de liquides lave-glace ou de produits antigel différents peut endommager le système de lave-glace. Risque de dommages matériels. Ne pas mélanger des concentrés de liquide lave-glace ou produits antigel différents. Respecter les instructions et proportions de mélange apposées sur les réservoirs. ◀

Aperçu

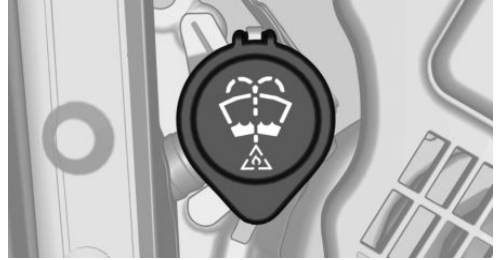

Le réservoir de liquide lave-glace se trouve dans le compartiment moteur.

Dysfonctionnement

Lors de l'utilisation de concentrés de liquides lave-glace ou de produits antigel à base d'alcool, des indications erronées peuvent être émises en cas de températures inférieures à -15 °C.

Boîte de vitesses manuelle

Consignes de sécurité

AVERTISSEMENT

Un véhicule non immobilisé peut se mettre en mouvement tout seul et commencer à rouler. Risque d'accident. Avant de quitter le véhicule, l'immobiliser pour l'empêcher de se mettre à rouler.

Pour s'assurer que le véhicule est protégé contre le déplacement involontaire, respecter ce qui suit :

- ▷ Serrer le frein de stationnement.
- ▷ En montée ou descente, tourner les roues avant en direction de la bordure du trottoir.
- ▷ En montée ou descente, sécuriser en plus le véhicule, par exemple avec une cale. ◀

REMARQUE

En rétrogradant sur un rapport trop bas, des régimes trop élevés peuvent endommager le moteur. Risque de dommages matériels.

Pendant le passage de la 5e ou 6e vitesse, pousser le levier de vitesses vers la droite. ◀

Schéma de connexion

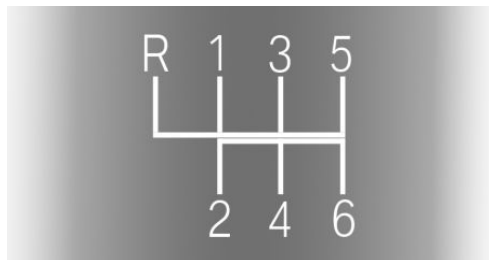

- ▷ 1–6 : rapports de marche avant
- ▷ R : rapport de marche arrière

Passage des vitesses

Généralités

Selon la motorisation, le régime moteur s'adapte automatiquement pendant le passage des rapports afin d'obtenir des changements de rapports fluides et dynamiques.

Marche arrière

N'engager la marche arrière que si le véhicule est immobilisé.

Pour surmonter la résistance du levier de vitesses, l'amener dans un mouvement dynamique vers la gauche et passer la marche arrière avec un mouvement du levier vers l'avant.

Déplacer ou pousser le véhicule

Dans certains cas, le véhicule doit rouler sans l'aide du moteur, par exemple dans un tunnel de lavage ou lorsqu'il est nécessaire de le pousser.

1. Mettre le contact.
2. Appuyer sur la pédale d'embrayage et mettre au point mort.
3. Desserrer le frein de stationnement.

Boîte de vitesses automatique

Principe

La boîte de vitesses automatique allie les fonctions d'une boîte automatique avec la possibilité de passer manuellement les rapports en cas de besoin.

Consigne de sécurité



AVERTISSEMENT

Un véhicule non immobilisé peut se mettre en mouvement tout seul et commencer à rouler. Risque d'accident. Avant de quitter le véhicule, l'immobiliser pour l'empêcher de se mettre à rouler.

Pour s'assurer que le véhicule est protégé contre le déplacement involontaire, respecter ce qui suit :

- ▷ Serrer le frein de stationnement.
- ▷ En montée ou descente, tourner les roues avant en direction de la bordure du trottoir.
- ▷ En montée ou descente, sécuriser en plus le véhicule, par exemple avec une cale. ◀

Modèle de manette de sélection

Généralités

Selon l'équipement, la boîte de vitesses comprend une manette de sélection à enclenchement ou une manette de sélection à effleurement.

Boîte de vitesses à manette de sélection à enclenchement

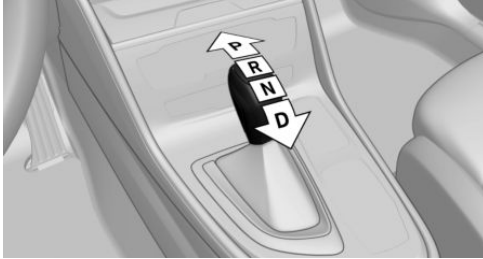

Les positions de la manette de sélection P, R, N et D peuvent être sélectionnées en déplaçant la manette de sélection dans la position correspondante. La manette de sélection s'enclenche dans les positions.

Boîte de vitesses à manette de sélection à effleurement

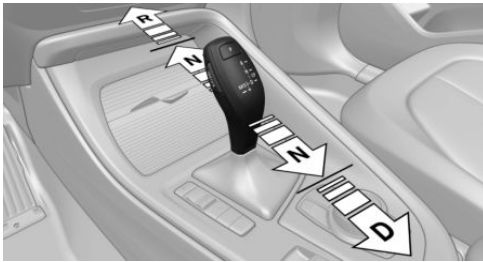

Les positions de la manette de sélection P, R, N et D peuvent être sélectionnées en déplaçant la manette de sélection vers l'avant ou vers l'arrière. Si vous la relâchez, la manette de sélection revient en position médiane.

La position P de la manette de sélection s'engage automatiquement, voir page 107, dans certains cas.

Positions de la manette de sélection

Position de commande D

Position de la manette de sélection pour une conduite normale. Toutes les vitesses pour la marche avant sont passées automatiquement.

R Marche arrière

N'engager la position R que lorsque le véhicule est immobilisé.

Point mort N

Lorsque la manette de sélection est en position N, le véhicule peut être poussé ou rouler sans action du moteur, par exemple dans les stations de lavage, voir page 109.

Position de parking P

Généralités

Position de la position de la manette de sélection, par exemple pour stationner le véhicule.

Lorsque la manette de sélection de vitesses est sur la position P, les roues motrices sont alors bloquées par la boîte de vitesses.

N'engager la position P que lorsque le véhicule est immobilisé.

Avant de quitter le véhicule, assurez-vous que la manette de sélection est en position P. Sinon le véhicule risquerait de se mettre en mouvement.

Position de parking automatique avec les boîtes de vitesses à manette de sélection à effleurement

La manette de sélection est automatiquement placée sur la position P, par exemple, dans les situations suivantes :

- ▶ Après l'arrêt du moteur en position radio, voir page 94, ou avec le contact coupé, voir page 93, lorsque la manette de sélection est en position R, D ou M/S.
- ▶ Quand, à l'arrêt, la manette de sélection est en position D, M/S ou R, la ceinture de sécurité du conducteur est débloquée, la porte conducteur est ouverte et le frein non actionné.
- ▶ Après avoir coupé le contact, lorsque la manette de sélection est en position N.

Engager les positions de la manette de sélection : avec la manette de sélection à enclenchement

Généralités

Actionner le frein jusqu'au démarrage, car le véhicule se déplace dès qu'un rapport est engagé.

Conditions de fonctionnement

La manette de sélection ne peut être sortie de la position P du sélecteur que quand le contact est mis ou que le moteur tourne.

Placer la manette de sélection sur D, N, R ou P

Quand le véhicule est à l'arrêt, actionner les freins avant de commuter sur P ou N, sinon le verrouillage de commutation n'est pas désactivé et le rapport souhaité n'est pas engagé.

Un verrouillage empêche les commandes incorrectes suivantes :

- ▷ Un changement de rapport involontaire en position P ou R.
- ▷ Passage involontaire de la position P à une autre position de manette de sélection.

1. Déverrouiller la manette de sélection : appuyer sur le frein tout en appuyant sur la touche située sur la face avant de la manette de sélection.



2. Déplacer la manette sélection dans la position souhaitée.

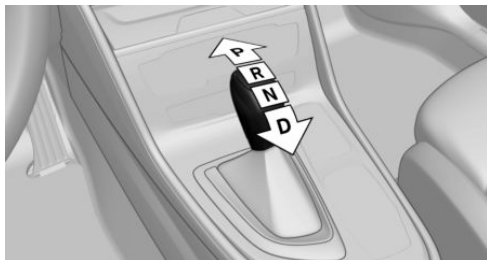

Engager les positions de la manette de sélection : avec la manette de sélection à effleurement

Généralités

Actionner le frein jusqu'au démarrage, car le véhicule se déplace dès qu'un rapport est engagé.

Conditions de fonctionnement

La manette de sélection passe de la position P à une autre position uniquement lorsque le frein est actionné.

Selon le modèle de boîte de vitesses, le moteur devra également tourner.

Placer la manette de sélection sur D, N ou R

Un verrouillage empêche les commandes incorrectes suivantes :

- ▷ Passage involontaire en position P.

▷ Passage involontaire de la position P à une autre position de manette de sélection.

1. Pour annuler le verrouillage, actionner la touche et la maintenir enfoncée.

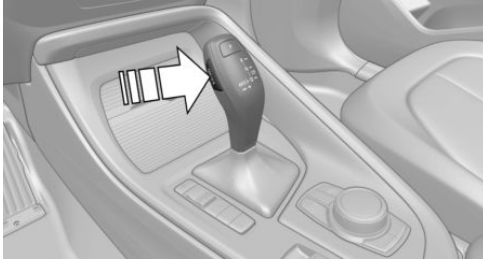

2. Lorsque la ceinture de sécurité est bouclée, donner une impulsion sur la manette de sélection, le cas échéant au-delà d'un point de résistance. Si vous la relâchez, la manette de sélection revient en position médiane.

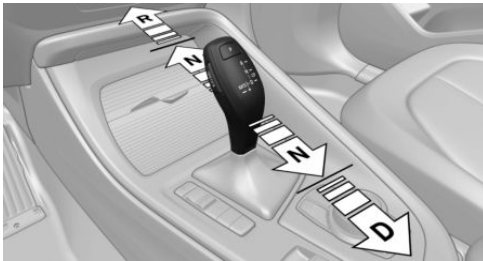

Mettre la manette de sélection en position P

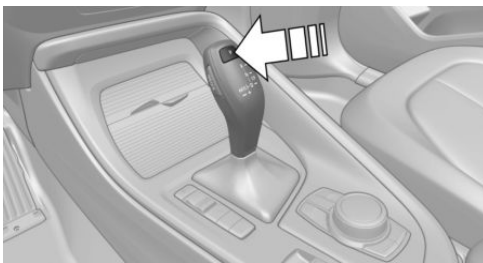

Appuyer sur la touche P.

Déplacer ou pousser le véhicule

Généralités

Dans la plupart des cas, le véhicule doit rouler sans l'aide du moteur sur un court trajet, par exemple dans un tunnel de lavage ou lorsqu'il est nécessaire de le pousser.

Engager la position N de la manette de sélection : avec la manette de sélection à enclenchement

1. Mettre le contact.
2. Le cas échéant, desserrer le frein de stationnement.
3. Appuyer sur la pédale de frein.
4. Actionner le verrouillage de la manette de sélection et placer la manette en position N.
5. Relâcher le frein.

Le véhicule peut rouler.

En cas de défaut, il est possible que le changement de position de la manette de sélection ne soit pas possible.

Le cas échéant, déverrouiller manuellement, voir page 112, le blocage de boîte de vitesses.

Engager la position N de la manette de sélection : avec la manette de sélection à effleurement

1. Appuyer sur le frein pour démarrer le moteur.
2. Le cas échéant, desserrer le frein de stationnement.
3. Appuyer sur la pédale de frein.
4. Actionner le verrouillage de la manette de sélection et placer la manette en position N.
5. Arrêter le moteur.

De cette manière, le contact reste allumé et un message Check-Control s'affiche.

Le véhicule peut rouler.



REMARQUE

Lorsque le contact est coupé, la manette de sélection est automatiquement placée sur la position P. Risque de dommages matériels. Ne pas couper le contact dans les installations de lavage automatiques. ◀

Quel que soit l'état du contact, la position P de la manette de sélection s'engage automatiquement au bout de 15 minutes.

En cas de défaut, il est possible que le changement de position de la manette de sélection ne soit pas possible.

Le cas échéant, déverrouiller électroniquement, voir page 112, le blocage de boîte de vitesses.

Kick-down

Le kick-down permet d'atteindre les performances maximales.

Enfoncer la pédale d'accélérateur au-delà du point de résistance de pleins gaz.

Programme Sport M/S

Principe

Dans le programme Sport, les points et les durées de passage de rapports sont conçus pour une conduite sportive. La boîte de vitesses monte plus tard les rapports et les durées de passage de rapport sont plus courtes.

Activation du programme Sport



Lorsque le sélecteur est en position D, pousser la manette de sélection vers la gauche.

Le rapport enclenché s'affiche sur le combiné d'instruments, par exemple S1.

Le programme sport de la boîte de vitesses est activé.

Arrêter le programme Sport

Pousser la manette de sélection vers la droite. D s'affiche sur le combiné d'instruments.

Mode manuel M/S

Principe

En mode manuel, les rapports peuvent être passés à la main.

Activation du mode manuel

1. Lorsque la manette de sélection est en position D, la pousser vers la gauche, flèche 1.

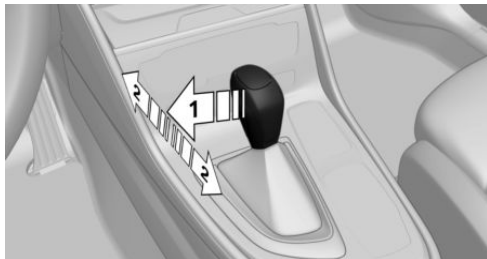

2. Pousser la manette de sélection vers l'avant ou vers l'arrière, flèches 2.

Le mode manuel est activé et le rapport est changé.

Le rapport enclenché s'affiche sur le combiné d'instruments, par exemple M1.

Passage des vitesses

- ▷ Rétrograder : pousser la manette de sélection vers l'avant.
- ▷ Monter les rapports : tirer la manette de sélection vers l'arrière.

Dans certaines situations, la boîte de vitesses continue de fonctionner en mode automatique,

par exemple lorsque les seuils de régime sont atteints.

Avec une manette de sélection à effleurement : si M2 est réglé manuellement lorsque le véhicule est à l'arrêt, la boîte de vitesses ne revient plus sur M1. Ce comportement de passage de vitesses est maintenu tant que M1 n'a pas été passé manuellement ou que le mode M n'a pas été quitté.

Boîte de vitesses automatique Sport : éviter la montée automatique des rapports en mode manuel M/S

La boîte de vitesses automatique Sport utilisée en mode manuel M/S ne commute pas automatiquement sur le rapport supérieur en atteignant certaines limites de régime moteur lorsque l'une des conditions suivantes est remplie :

- ▷ Contrôle dynamique de stabilité DSC désactivé.
- ▷ Contrôle dynamique de traction DTC activé.

En outre, aucun rétrogradage n'a lieu lors du kick-down.

Selon la version de boîte de vitesses, il est possible de rétrograder au rapport le plus bas possible en appuyant simultanément sur la fonction Kick-down et la palette de commande gauche. Ceci n'est pas possible lors du passage rapide via les palettes de commande de la position de manette de sélection D au mode manuel M/S.

Arrêter le mode manuel

Pousser la manette de sélection vers la droite. D s'affiche sur le combiné d'instruments.

Palettes de commande

Principe

Les palettes de commande du volant permettent de changer rapidement de rapport sans enlever la main du volant.

Généralités

Passage de rapport

Les rapports sont passés en fonction du régime moteur et de la vitesse.

Mode manuel bref

Lorsque la manette de sélection se trouve sur la position D, le système passe brièvement en mode manuel après l'actionnement de la palette de commande.

La boîte de vitesses revient en mode automatique après une conduite en mode manuel pendant un certain temps, sans accélération ni changement de rapport avec les palettes de commande.

Le passage en mode automatique s'effectue comme suit :

- ▷ Tirer longuement la palette de commande de droite.
- ▷ La palette de commande de droite ayant déjà été brièvement tirée, il faut tirer brièvement la palette de commande de gauche.

Mode manuel permanent

Lorsque la manette de sélection se trouve sur la position S, le système passe durablement en mode manuel après l'actionnement de la palette de commande.

Passage des vitesses



- ▷ Passage au rapport supérieur : tirer brièvement la palette de commande de droite.

- ▷ Passage au rapport inférieur : tirer brièvement la palette de commande de gauche.
- ▷ Il est possible de rétrograder au rapport le plus bas possible en tirant longuement sur la palette de commande gauche.

Le combiné d'instruments affiche brièvement le rapport sélectionné, puis de nouveau le rapport actuel.

Affichages sur le combiné d'instruments

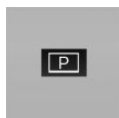

La position de la manette de sélection s'affiche, par exemple : P.

Déverrouiller manuellement le blocage de la boîte de vitesses : avec manette de sélection à enclenchement

Si la manette de sélection reste bloquée en position P bien que le contact soit mis, le frein serré et la touche enfoncée, le verrouillage de la boîte de vitesses peut être déverrouillé manuellement :

Avant le déverrouillage manuel du verrouillage de la boîte de vitesses, bloquer le frein de stationnement pour empêcher le véhicule de se déplacer.

1. Détacher de la console centrale la manchette au bas de la manette de sélection.



2. Relever la manchette. Le cas échéant, débrancher le connecteur.

3. Avec le tournevis provenant de l'outillage de bord, voir page 286, appuyer sur le levier de déverrouillage jaune vers le bas, flèche.



4. Appuyer sur la touche située à l'avant de la manette de sélection et reculer légèrement la manette de sélection.
Relâcher le levier de déverrouillage.
5. Amener la manette de sélection dans la position désirée.

Pour de plus amples informations, voir le chapitre Démarrage par remorquage et remorquage.

Déverrouiller électroniquement le blocage de la boîte de vitesses : avec manette de sélection à effleurement

Généralités

Déverrouiller électroniquement le blocage de boîte de vitesses pour évacuer le véhicule d'une zone dangereuse.

Afin d'éviter que le véhicule ne se déplace, serrer le frein de stationnement avant de déverrouiller la boîte de vitesses.

Placer la manette de sélection en position N

Le déverrouillage est possible lorsque le démarreur peut faire tourner le moteur.

1. Enfoncer la pédale de frein sans la relâcher.
2. Appuyer sur le bouton Start/Stop. Le démarreur doit tourner de manière audible.

- Appuyer sur la touche sur la manette de sélection, flèche 1 et pousser la manette de sélection sur la position N et l'y maintenir, flèche N jusqu'à ce que la position N s'affiche sur le combiné d'instruments.

Un message Check-Control s'affiche.

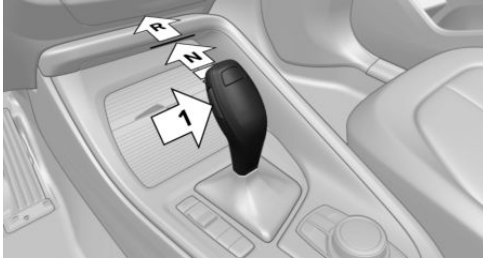

- Relâcher la manette de sélection.
- Relâcher la pédale de frein dès que le démarreur s'arrête.
- Déplacer le véhicule hors de la zone dangereuse et empêcher ensuite tout déplacement involontaire.

Pour de plus amples informations, voir le chapitre Démarrage par remorquage et remorquage.

Boîte de vitesses automatique Sport : Launch Control

Principe

Dans des conditions ambiantes sèches, le Launch Control permet une accélération optimisée lors du démarrage sur chaussée non glissante.

Généralités

L'utilisation de Launch Control entraîne une usure prématurée des composants, car cette fonction représente une sollicitation très élevée pour le véhicule.

Ne pas utiliser le Launch Control pendant le rodage, voir page 222.

Pour démarrer avec Launch Control, les roues avant doivent être droites.

Conditions de fonctionnement

Le Launch Control est disponible dès que le moteur et la boîte de vitesses sont à la température de service.

Le moteur est à la température de service après un trajet sans interruption d'au moins 10 km.

Selon la température extérieure et le style de conduite, le véhicule doit rouler sans interruption sur une distance maximale de 50 km afin que la boîte de vitesses atteigne la température de service requise pour le Launch Control.

Démarrage avec Launch Control

Quand le moteur tourne :

-  Appuyer sur la touche et, avec le commutateur d'agrément de conduite, choisir SPORT.
TRACTION combiné à SPORT s'affiche sur le combiné d'instruments et le témoin DSC OFF s'allume.
- Réglage de la position S de la manette de sélection.
- Avec le pied gauche, appuyer énergiquement sur le frein.
- Enfoncer la pédale d'accélérateur au-delà de la résistance au point d'accélération maximum et la maintenir enfoncée, kick-down.
Un symbole de drapeau apparaît sur le combiné d'instruments.
- Le régime moteur de démarrage est réglé. Desserrer le frein en l'espace de 3 secondes.

Nouvelle utilisation pendant un trajet

Après l'utilisation de Launch Control, la boîte de vitesses doit refroidir pendant environ 5 minutes avant de pouvoir utiliser de nouveau Launch Control.

Après l'utilisation de Launch Control

Réactiver le contrôle dynamique de stabilité DSC afin de renforcer la stabilité dynamique du véhicule.

Limites du système

Un conducteur expérimenté peut obtenir, le cas échéant, de meilleures accélérations en mode DSC OFF.

Affichage

Équipement du véhicule

Ce chapitre décrit tous les équipements de série, spécifiques à un pays et en option proposés pour cette série de modèles. C'est pourquoi des équipements non disponibles pour un

véhicule, en raison des options choisies ou de la version de pays, y sont également décrits. Ceci s'applique également aux fonctions et systèmes de sécurité. L'utilisation des fonctions et systèmes correspondants implique le respect des lois et des règlements en vigueur.

Aperçu du combiné d'instruments

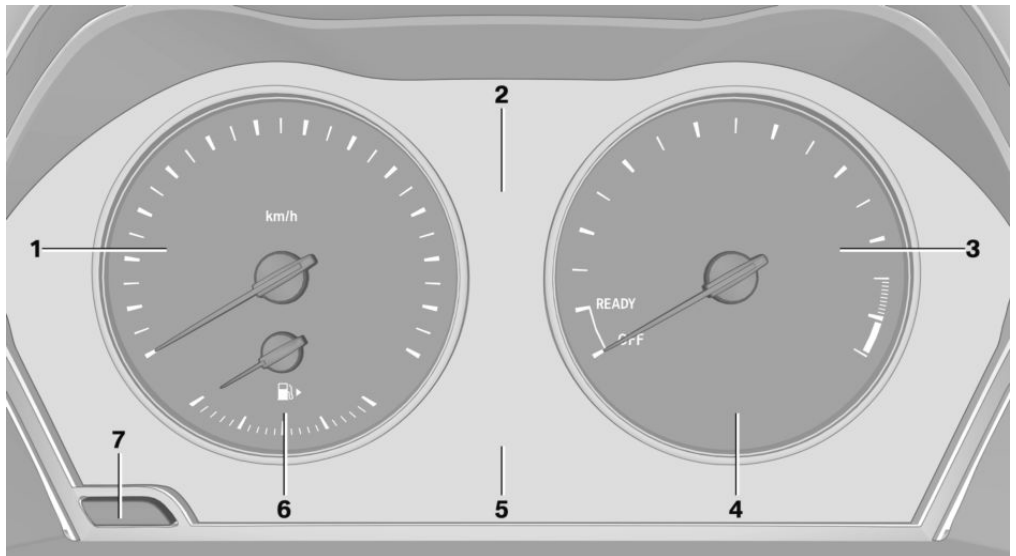

- | | | | |
|---|-------------------------------------|---|---|
| 1 | Compteur de vitesse | 5 | Affichages électroniques |
| 2 | Messages, par exemple Check-Control | 6 | Jauge à carburant 120 |
| 3 | Compte-tours 120 | 7 | Réinitialisation des kilomètres 120 |
| 4 | Consommation instantanée | | |

Check-Control

Principe

Le Check-Control surveille les fonctions du véhicule et donne un avertissement si une anomalie se manifeste dans les systèmes surveillés.

Généralités

Un avertissement Check-Control combine témoins ou voyants et messages texte au combiné d'instrument et sur l'affichage tête haute.

Le cas échéant, un signal sonore peut être émis en plus et un message texte peut s'afficher sur l'écran de contrôle.

Témoins et voyants

Généralités

Les témoins et voyants d'avertissement dans le combiné d'instruments peuvent s'allumer selon différentes combinaisons et en différentes couleurs.

Le bon fonctionnement de certaines lampes est contrôlé au démarrage du moteur ou lors de la mise du contact ; ces lampes s'allument brièvement.

Témoins rouges

Rappel de bouclage des ceintures



La ceinture de sécurité côté conducteur n'est pas bouclée. Pour certaines versions de pays : la ceinture du passager avant n'est pas bouclée ou la présence d'objets a été détectée sur le siège du passager avant.

Témoin clignote ou est allumé en permanence : la ceinture de sécurité du conducteur ou du passager avant n'est pas bouclée. Le rappel de bouclage des ceintures peut aussi être déclenché quand des objets se trouvent sur le siège du passager avant.

Contrôler si la ceinture de sécurité est bien mise.

Rappel de bouclage des ceintures pour sièges arrière



La ceinture de sécurité n'est pas bouclée sur le siège arrière correspondant.

Système airbag



Le système airbag et les prétensionneurs de ceinture sont défectueux.

Faire contrôler immédiatement le véhicule par un partenaire de service après-vente du constructeur ou un autre partenaire de ser-

vice après-vente qualifié ou par un atelier qualifié.

Frein de stationnement



Le frein de stationnement est serré.

Desserrer le frein de stationnement, voir page 99.

Système de freinage



Anomalie du système de freinage.

Continuer à rouler de manière modérée.

Faire contrôler immédiatement le véhicule par un partenaire de service après-vente du constructeur ou un autre partenaire de service après-vente qualifié ou par un atelier qualifié.

Avertissement de proximité



Témoin allumé en continu : pré-avertissement, par exemple quand se dessine un danger de collision ou quand la distance avec le véhicule précédent est très faible.

Augmentation de la distance.

Témoin clignote : signal d'urgence en cas de danger imminent de collision si le véhicule s'approche d'un autre véhicule avec une différence de vitesse relativement grande.

Intervention par freinage et évitement le cas échéant.

Avertisseur de piétons



Symbole sur le combiné d'instruments. En cas de risque de collision avec un piéton, le symbole s'allume et un signal sonore retentit.

Témoins orange

Régulateur de vitesse actif



Le nombre des barres transversales montre la distance choisie au véhicule circulant devant.

Régulateur de vitesse basé caméra avec fonction Stop & Go, ACC, voir page 172.

Détection des véhicules, régulateur de vitesse actif



Témoin s'allume : le véhicule qui précède est détecté.

Témoin clignote : les conditions nécessaires au fonctionnement du système ne sont plus remplies.

Le système a été désactivé, mais freine jusqu'à votre intervention active en appuyant sur la pédale de frein ou la pédale d'accélérateur.

Témoins jaunes

Système antiblocage ABS



Le servofrein est défectueux le cas échéant. Éviter tout freinage abrupt.

Tenir compte de l'allongement de la distance de freinage.

Faire contrôler immédiatement par un partenaire de service après-vente du constructeur ou un autre partenaire de service après-vente qualifié ou par un atelier qualifié.

Contrôle dynamique de stabilité DSC



Le témoin clignote : le DSC régule les forces motrices et de freinage. Le véhicule est stabilisé. Réduire la vitesse et adapter le style de conduite à l'état de la chaussée.

Le témoin est allumé : le contrôle dynamique de stabilité DSC est tombé en panne.

Faire contrôler le système par un partenaire de service après-vente du constructeur ou un au-

tre partenaire de service après-vente qualifié ou par un atelier qualifié.

DSC, voir page 166.

Désactivation du contrôle dynamique de stabilité DSC ou activation du contrôle dynamique de traction DTC



Le système DSC est désactivé ou le système DTC est activé.

DSC, voir page 166, et DTC, voir page 167.

Avertisseur de crevaison RPA



L'avertisseur de crevaison signale une chute de pression dans un pneu.

Réduire la vitesse et s'arrêter prudemment. Éviter d'activer brusquement les freins ou le volant.

Avertisseur de crevaison, voir page 149.

Contrôle de pression des pneus TPM



Le témoin s'allume : le contrôle de pression des pneus signale une pression de gonflage insuffisante ou une crevaison. Tenir compte des informations visées dans le message Check-Control.

Le témoin clignote puis reste allumé en permanence : le système n'est pas en mesure de détecter une crevaison ni une chute de la pression de gonflage des pneus.

- ▶ Perturbation par des installations ou des appareils avec la même fréquence radio : à la sortie du champ perturbateur, le système est activé de nouveau automatiquement.
- ▶ Le contrôle de pression des pneus TPM n'a pas pu terminer la réinitialisation : répéter la réinitialisation du système.
- ▶ Roue montée sans électronique de roue TPM : au besoin, confier le contrôle à un partenaire de service après-vente du cons-

tructeur, un autre partenaire de service après-vente qualifié ou un atelier qualifié.

- ▷ Dysfonctionnement : faire contrôler le système par un partenaire de service après-vente du constructeur ou un autre partenaire de service après-vente qualifié ou par un atelier qualifié.

Contrôle de pression des pneus, voir page 144.

Système de direction



Le cas échéant, système de direction défectueux.

Faire contrôler le système par un partenaire de service après-vente du constructeur ou un autre partenaire de service après-vente qualifié ou par un atelier qualifié.

Émissions



Dysfonctionnement du moteur.

Faire contrôler le véhicule par un partenaire de service après-vente du constructeur ou un autre partenaire de service après-vente qualifié ou par un atelier qualifié.

Prise de courant du système de diagnostic embarqué, voir page 284.

Alerte de sortie de voie



Le système est activé et vous avertit sous certaines conditions quand vous quittez une voie de circulation reconstruite sans clignoter auparavant.

Alerte de sortie de voie, voir page 159.

Feux arrière antibrouillard



Les feux arrière de brouillard sont activés.

Feux arrière de brouillard, voir page 137.

Témoins verts

Rappel de bouclage des ceintures pour sièges arrière



La ceinture de sécurité est bouclée sur le siège arrière correspondant.

Clignotants



Le clignotant est activé.

Un clignotement rapide inhabituel du témoin est le signe de la panne d'un clignotant.

Clignotants, voir page 100.

Feux de position, feux de croisement



Feux de position ou feux de croisement allumés.

Feux de position/de croisement, commande des feux de croisement, voir page 133.

Phares antibrouillard



Les phares antibrouillard sont allumés.

Phares antibrouillard, voir page 137.

Assistant de feu de route



L'assistant de feu de route est activé.

Les feux de route s'allument et s'éteignent automatiquement en fonction de la situation de conduite.

Assistant de feu de route, voir page 136.

Régulateur de vitesse



Le système est activé. La vitesse qui a été réglée avec les organes de commande au volant est maintenue.

Limiteur de vitesse manuel

LIM Témoin allumé : le système est activé.
Témoin clignote : la limite de vitesse enregistrée est dépassée. Le cas échéant, un signal sonore retentit.
Réduire la vitesse ou désactiver le système.

Témoins bleus

Feux de route

 Les feux de route sont allumés.
Feux de route, voir page 101.

Suppression des messages Check-Control

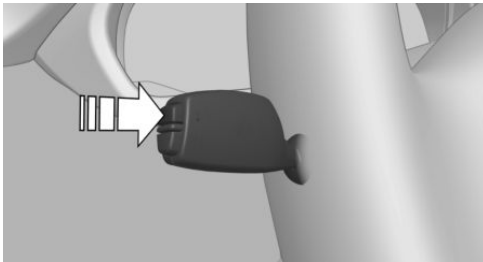

Appuyer sur la touche sur la manette des cli-gnotants.

Affichage permanent

Certains messages de Check-Control restent affichés en permanence jusqu'à ce que la panne ait été résolue. Si plusieurs défauts surviennent en même temps, les messages s'affichent l'un après l'autre.

Les messages peuvent être masqués pendant 8 secondes environ. Ensuite, ils s'affichent de nouveau automatiquement.

Affichage temporaire

Certains messages Check-Control sont masqués automatiquement au bout de 20 secondes environ. Les messages Check-Control

restent mémorisés et peuvent être à nouveau affichés.

Affichage des messages Check-Control enregistrés

Par iDrive :

1. « Mon véhicule »
2. « Statut véhicule »
3.  « Check Control »
4. Sélectionner le message texte.

Affichage

Check-Control

 Au moins un message Check-Control s'affiche ou est enregistré.

Messages textes

Les messages textes combinés à un symbole sur le combiné d'instruments expliquent un message Check-Control et la signification des témoins et voyants.

Messages textes complémentaires

Des informations supplémentaires, concernant, par exemple, la cause d'une panne et les interventions nécessaires correspondantes, peuvent être obtenues par Check-Control.

En cas de messages urgents, le texte complémentaire s'affiche automatiquement sur l'écran de contrôle.

Fonctions

En fonction du message Check-Control, les fonctions suivantes peuvent être sélectionnées.

- ▷ « Notice d'utilisation »
Afficher des informations supplémentaires relatives au message Check-Control dans la notice d'utilisation intégrée.
- ▷ « Enregistrement pour maintenance »

Contactez un partenaire de service après-vente du constructeur ou un autre partenaire de service après-vente qualifié ou un atelier qualifié.

- ▷ « BMW Assistance Dépannage »

Contactez le Centre de dépannage.

Messages affichés à la fin du trajet

Les messages spéciaux affichés pendant la conduite, s'affichent de nouveau après la coupure du contact.

Jauge à carburant



La flèche à côté du symbole de pompe à essence indique de quel côté du véhicule se trouve la trappe du réservoir.

L'inclinaison du véhicule peut conduire à des fluctuations sur l'affichage.

Tenir compte des instructions relatives au ravitaillement en carburant.

Compte-tours

Éviter impérativement les régimes moteur situés dans le champ d'alerte rouge. Dans cette plage, l'alimentation en carburant est coupée afin de protéger le moteur.

Totalisateur kilométrique général et totalisateur kilométrique journalier

Affichage



- ▷ Totalisateur kilométrique général, flèche 1.
- ▷ Totalisateur kilométrique journalier, flèche 2.

Affichage/remise à zéro des kilomètres



Appuyer sur le bouton.

- ▷ Quand le contact est coupé, l'heure, la température extérieure et le totalisateur kilométrique général s'affichent.
- ▷ Quand le contact est mis, le totalisateur kilométrique journalier est réinitialisé.

Température extérieure

Généralités

Quand l'affichage baisse jusqu'à +3 °C ou plus bas, un signal retentit.

Un message Check-Control s'affiche.

Il y a un risque accru de verglas.

Consigne de sécurité



AVERTISSEMENT

Un risque accru de verglas peut exister même pour des températures supérieures à +3 °C, par exemple sur des ponts ou des sections de route ombragées. Risque d'accident. Adapter votre style de conduite aux conditions météorologiques lorsque les températures sont basses. ◀

Affichage

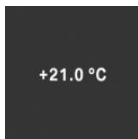

La température extérieure s'affiche sur le combiné d'instruments.

Heure



11:35

L'indication de l'heure s'affiche sur le combiné d'instruments.

L'heure peut être réglée sur l'écran de contrôle.

Date



23.12.13

La date s'affiche sur le combiné d'instruments.

La date peut être réglée sur l'écran de contrôle.

Autonomie

Consignes de sécurité



REMARQUE

Lorsque l'autonomie est inférieure à 50 km, le moteur pourrait ne plus être suffisamment alimenté en carburant. Les fonctions du moteur ne sont plus assurées. Risque de dommages matériels. Refaire le plein à temps. ◀

Affichage



79 km

En cas de faible autonomie restante :

- ▷ Un message Check-Control s'affiche brièvement.
- ▷ L'autonomie restante est affichée dans l'ordinateur de bord.
- ▷ Pour un style de conduite dynamique, par exemple virages pris à vive allure, le fonctionnement du moteur n'est pas toujours assuré.

En dessous d'une autonomie d'environ 50 km, le message Check-Control reste affiché en permanence.

Consommation instantanée

Combiné d'instruments

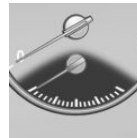

Cet instrument indique la consommation instantanée de carburant. Vous pouvez contrôler dans quelle mesure vous conduisez économiquement et écologiquement.

Combiné d'instruments avec fonctionnalités étendues



Cet instrument indique la consommation instantanée de carburant. Vous pouvez contrôler dans quelle mesure vous conduisez économiquement et écologiquement.

Affichage de la consommation instantanée

Selon le niveau d'équipement, la consommation instantanée de carburant peut être affichée sous forme d'affichage à barres dans le combiné d'instruments.

Par iDrive :

1. « Mon véhicule »
2. « Réglages iDrive »
3. « Écrans »
4. « Combiné d'instruments »
5. « Afficheurs analogiques addit. »

Récupération de l'énergie

Affichage

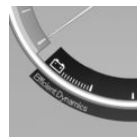

En décélération, l'énergie cinétique du véhicule est transformée en énergie électrique. La batterie du véhicule est partiellement

rechargée et la consommation de carburant peut être abaissée.

Besoins d'entretien

Principe

La fonction indique les besoins d'entretien nécessaires et le volume correspondant des opérations d'entretien.

Généralités

Le kilométrage ou le délai jusqu'au prochain entretien s'affiche brièvement dans le combiné d'instruments après la mise du contact.

Les besoins actuels d'entretien peuvent être lus par le Conseiller Service sur la télécommande.

Affichage



Informations détaillées sur les besoins d'entretien

Des informations détaillées concernant l'étendue des opérations d'entretien peuvent être affichées sur l'écran de contrôle.

Par iDrive :

1. « Mon véhicule »
2. « Statut véhicule »
3.  « Échéances de maintenance »
Les opérations d'entretien requises et les contrôles prescrits par le législateur s'affichent.
4. Sélectionner l'entrée pour afficher des informations plus détaillées.

Symboles

Symboles	Description
	Aucun entretien nécessaire pour l'instant.
	Un entretien ou un contrôle obligatoire sera bientôt nécessaire.
	L'échéance d'entretien est dépassée.

Entrée des échéances

Saisir les échéances des révisions prescrites pour le véhicule.

Veiller à ce que la date et l'heure dans le véhicule soient réglées correctement.

Par iDrive :

1. « Mon véhicule »
2. « Statut véhicule »
3.  « Échéances de maintenance »
4. « Contrôle technique »
5. « Date: »
6. Sélectionner le réglage désiré.
7. Confirmer.

La date est mémorisée.

Avis automatique d'entretien

Les données relatives à l'état d'entretien ou aux contrôles obligatoires du véhicule sont automatiquement transmises au partenaire de service après-vente, avant l'échéance concernée.

Vous pouvez vérifier quand le partenaire de service après-vente a été informé.

Par iDrive :

1. « Mon véhicule »
2. « Statut véhicule »
3.  « Appel Teleservice »

Historique de service

Principe



Les maintenances effectuées peuvent être affichées sur l'écran de contrôle. La fonction est disponible dès qu'un entretien a été inscrit dans les données du véhicule.

Généralités



Faire effectuer les opérations d'entretien par un partenaire de service après-vente du constructeur ou un autre partenaire de service après-vente qualifié ou par un atelier qualifié. Les opérations d'entretien effectuées sont inscrites par le service dans les données du véhicule.

Affichage de l'historique de service

Par iDrive :

1. « Mon véhicule »
2. « Statut véhicule »
3.  « Échéances de maintenance »
4.  « Hist. maintenance »
Les entretiens effectués sont affichés.
5. Sélectionner l'entrée pour afficher des informations plus détaillées.

Symboles

Symboles	Description
	Vert : l'entretien a été effectué dans les délais impartis.
	Jaune : l'entretien a été effectué avec du retard.
	L'entretien n'a pas été effectué.

Affichage du point de changement de vitesse

Principe

Le système recommande le rapport le plus économique en fonction de la situation de conduite actuelle.





Généralités

Selon l'équipement et la version de pays, l'affichage du point de changement de vitesse est activé en mode manuel de la boîte de vitesses automatique, ainsi que pour la boîte de vitesses manuelle.

Des instructions sont affichées sur le combiné d'instruments pour la montée ou la descente des rapports.

Sur les véhicules sans affichage du point de changement de vitesse, le rapport engagé est affiché.

Boîte de vitesses manuelle : affichages

Symbole	Description
	Le rapport le plus économique est engagé.
	Monter sur le rapport le plus économique.
	Rétrograder sur le rapport le plus économique.
	Passer en Neutre.

Boîtes de vitesses automatiques : affichages

Exemple	Description
	Le rapport le plus économique est engagé.
	Passage au rapport le plus économique.



Speed Limit Info avec affichage d'interdiction de dépassement

Speed Limit Info

Principe

Le système Speed Limit Info affiche dans le combiné d'instruments la limitation de vitesse actuellement détectée.

Généralités

La caméra située au niveau du rétroviseur intérieur filme les panneaux de signalisation situés sur le bord de la route, ainsi que les affichages variables des portiques à signaux. Les panneaux de signalisation avec panonceau, par exemple par temps humide, sont également reconnus et comparés avec les données internes du véhicule, par exemple du détecteur de pluie, et affichés en fonction de la situation.

En présence d'un système de navigation, le système prend en compte les informations enregistrées dans le système de navigation et affiche également des limitations de vitesse éventuelles sur les trajets sans panneaux de signalisation.

Sans système de navigation, le système est soumis pour des raisons techniques à certaines restrictions. Seuls les panneaux de circulation présentant les limites de vitesse sont détectés et affichés. Aucun affichage de

limitation de vitesse sur la base par exemple de panneaux d'entrée ou de sortie d'agglomération, de panneaux d'autoroute, etc. Les limitations de vitesse précisées par des caractères textuels supplémentaires sont en principe toujours affichées.

Les limitations de la vitesse en cas de traction d'une remorque ne sont pas affichées.

Affichage d'interdiction de dépassement

Principe

Les interdictions de dépassement détectées par la caméra, ainsi que les fins d'interdiction, sont affichées sur le combiné d'instruments avec les symboles correspondants.

Généralités

Le système prend en compte uniquement les interdictions et fins d'interdiction de doubler signalées par des panneaux.

Aucun affichage n'est effectué dans les situations suivantes :

- ▷ Dans les pays où les interdictions de dépassement sont principalement signalées par des marquages sur la chaussée.
- ▷ Sur les routes dépourvues de panneaux de signalisation.
- ▷ Aux passages à niveau, pour les marquages sur la chaussée ou tout autre situation qui indique une interdiction de dépassement non signalée.

Les interdictions de dépassement en cas de traction de remorque ne sont pas affichées.

Consigne de sécurité



AVERTISSEMENT

Le système ne dégage pas le conducteur de sa propre responsabilité d'interpréter correctement les conditions de visibilité et de circulation. Risque d'accident. Adapter votre style de conduite aux conditions de circulation.

Observer la situation de circulation et intervenir activement dans les situations correspondantes. ◀

Aperçu

Caméra

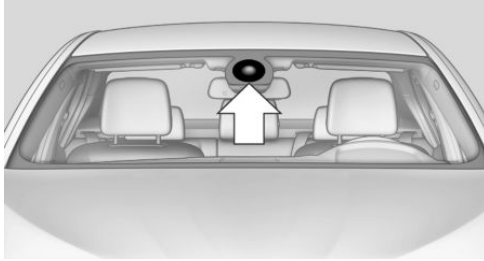

La caméra se trouve au niveau du rétroviseur intérieur.

Le pare-brise doit être maintenu propre et dégagé dans la zone devant le rétroviseur intérieur.

Affichage

Généralités

Selon l'équipement, Speed Limit Info s'affiche en permanence sur le combiné d'instruments ou via l'ordinateur de bord.

Les interdictions de dépassement sont affichées en même que Speed Limit Info.

Affichage via l'ordinateur de bord

Speed Limit Info s'affiche comme suit sur l'ordinateur de bord :

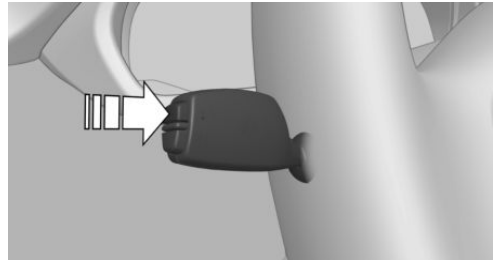

Le cas échéant, actionner à plusieurs reprises la manette des clignotants.

Speed Limit Info est affiché sur l'écran d'informations du combiné d'instruments.

Speed Limit Info



Limitation de la vitesse reconvenue en dernier.

Sans système de navigation, le panneau de circulation est grisé après un changement de direction ou un parcours prolongé.

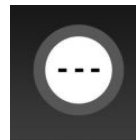

Avec système de navigation : Speed Limit Info non disponible.

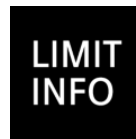

Sans système de navigation : Pas de limitation de vitesse ni d'annulation détectées.

Speed Limit Info peut aussi être affiché sur l'affichage tête haute.

Affichage d'interdiction de dépassement

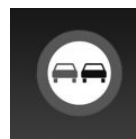

Interdiction de doubler.

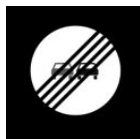

Interdiction de dépasser supprimée.

Les interdictions de dépassement peuvent aussi être affichées sur l'affichage tête haute.

Limites du système

La fonction peut être limitée et, le cas échéant, afficher une information erronée, par exemple dans les situations suivantes :

- ▷ En cas de fort brouillard, pluie ou neige.
- ▷ Quand des panneaux sont partiellement ou entièrement masqués par des objets, des autocollants ou de la peinture.
- ▷ En cas de talonnage du véhicule qui précède.
- ▷ En cas de contre-jour puissant ou de reflets importants.
- ▷ Quand, devant le rétroviseur intérieur, le pare-brise est embué, encrassé ou occulté par des autocollants ou autres.
- ▷ À cause de possibles erreurs de reconnaissance de la caméra.
- ▷ Quand les limitations de vitesse mémorisées dans le système de navigation sont erronées.
- ▷ Dans les régions qui ne sont pas connues du système de navigation.
- ▷ En cas de différences par rapport à la navigation, par exemple en raison de modifications du tracé de la route.
- ▷ Lors du dépassement d'autocars ou de poids-lourds portant une plaque de limitation de vitesse.
- ▷ Quand les panneaux de signalisation ne sont pas aux normes.
- ▷ Pendant la procédure de calibrage de la caméra immédiatement après la livraison du véhicule.

- ▷ Lors de la détection de panneaux qui valent pour une route parallèle.

Listes de sélection

Généralités

Selon le niveau d'équipement, les touches et la molette sur le volant, ainsi que les témoins du combiné d'instruments et de l'affichage tête haute, permettent d'afficher ou d'actionner les éléments suivants :

- ▷ Source audio actuelle.
- ▷ Rappel du dernier numéro de téléphone.
- ▷ Activation du système de commandes vocales.

Activation de la liste et réglage

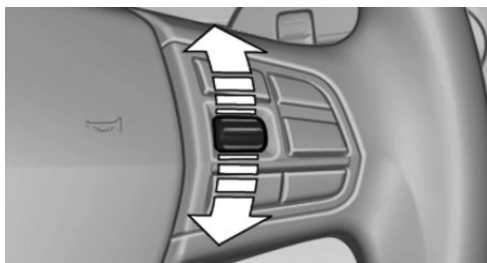

Appuyer sur une touche ou tourner la molette à droite du volant pour activer la liste correspondante.

1. Tourner la molette et sélectionner le réglage souhaité.
2. Appuyer sur la molette.

Affichage

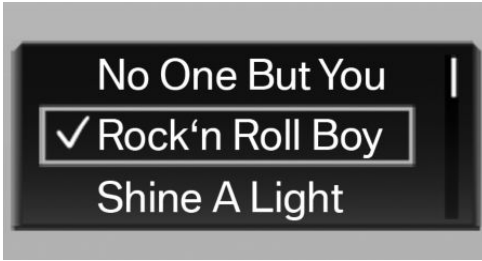

Selon l'équipement, la liste affichée sur le combiné d'instruments peut être différente de celle illustrée.

Ordinateur de bord

Principe

L'ordinateur de bord affiche différentes données du véhicule dans le combiné d'instruments, par exemple les valeurs moyennes.

Appel d'informations sur l'écran d'informations

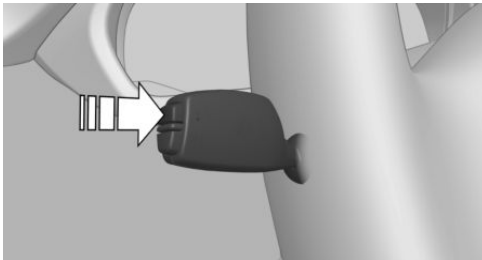

Appuyer sur la touche sur la manette des clignotants.

Les informations s'affichent sur l'écran d'informations du combiné d'instruments. D'autres informations s'affichent en appuyant de nouveau.

Aperçu des informations

En appuyant plusieurs fois sur la touche de la manette des clignotants, les informations suivantes apparaissent sur l'écran d'informations :

- ▷ Autonomie.
- ▷ Consommation moyenne, carburant.
- ▷ Consommation instantanée, carburant.
- ▷ Vitesse moyenne.
- ▷ Date.
- ▷ Affichage température moteur.
- ▷ Vitesse.
- ▷ Speed Limit Info.
- ▷ Selon l'équipement, l'heure d'arrivée.
 - Si le guidage du système de navigation est actif.
- ▷ Selon l'équipement, la distance à la destination.
 - Si le guidage du système de navigation est actif.
- ▷ Autonomie bonus ECO PRO.

Sélectionner les informations

Il est possible de régler quelles données de l'ordinateur de bord peuvent être affichées sur l'écran d'informations du combiné d'instruments.

Par iDrive :

1. « Mon véhicule »
2. « Réglages iDrive »
3. « Écrans »
4. « Combiné d'instruments »
5. Sélectionner les informations voulues.

Affichage sur l'écran d'informations

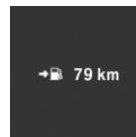

Les informations de l'ordinateur de bord s'affichent sur l'écran d'informations sur le combiné d'instruments.

Informations en détail

Autonomie

Affichage de l'autonomie prévisionnelle avec la quantité de carburant restant dans le réservoir.

L'autonomie est surévaluée en fonction du style de conduite sur les derniers 30 km.

Consommation moyenne

La consommation moyenne est déterminée pour le temps pendant lequel le moteur tourne.

La consommation moyenne sur le trajet parcouru est calculée dans l'ordinateur de bord depuis la dernière réinitialisation.

Vitesse moyenne

Pour le calcul de la vitesse moyenne, le système ne tient pas compte d'un arrêt avec moteur arrêté manuellement.

Réinitialisation des valeurs moyennes

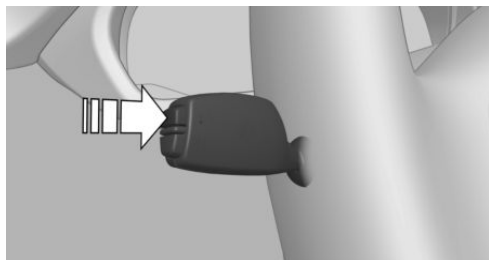

Maintenir la touche enfoncée sur la manette des clignotants.

Affichage de la température du moteur

En fonction du niveau d'équipement, la température actuelle du moteur, qui combine la température du liquide de refroidissement et celle de l'huile moteur, s'affiche. Dès qu'une température de service optimale est atteinte, l'affichage indique la position centrale.

Si l'huile moteur ou le liquide de refroidissement ainsi que le moteur chauffent trop, un message Check-Control s'affiche également.

Contrôle du niveau de liquide de refroidissement, voir page 281.

Distance à la destination

Selon l'équipement, la distance devant être parcourue jusqu'à la destination, s'affiche si une destination a été saisie avant le départ dans le système de navigation.

La distance à la destination est reprise automatiquement.

Heure d'arrivée

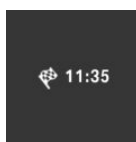

Selon l'équipement, l'heure d'arrivée prévue s'affiche si une destination a été saisie avant le départ dans le système de navigation.

Cela suppose que l'heure a été correctement réglée au préalable.

Speed Limit Info

Le système Speed Limit Info affiche dans le combiné d'instruments la limitation de vitesse actuellement détectée. La fonction Speed Limit Info est préreglée.

Ordinateur de bord sur l'écran de contrôle

Principe

L'ordinateur de bord affiche différentes données du véhicule sur l'écran de contrôle, par exemple les valeurs moyennes.

Généralités

Sur l'écran de contrôle, deux types d'ordinateur de bord sont disponibles :

- ▷ « Ordinateur de bord » : des valeurs moyennes, telles que la consommation, s'affichent. Les valeurs peuvent être réinitialisées individuellement.
- ▷ « Ordinateur de voyage » : les valeurs fournissent un aperçu sur un trajet particulier

et peuvent être réinitialisées aussi souvent que souhaité.

Ouverture de l'ordinateur de bord ou l'ordinateur de bord de voyage

Par iDrive :

1. « Mon véhicule »
2. « Informations de bord »
3. « Ordinateur de bord » ou « Ordinateur de voyage »



Réinitialiser l'ordinateur de bord

Par iDrive :

1. « Mon véhicule »
2. « Informations de bord »
3. « Ordinateur de bord »
4. « Consommation » ou « Vitesse »
5. « OK »

Réinitialisation de l'ordinateur de bord de voyage

Par iDrive :

1. « Mon véhicule »
2. « Informations de bord »
3. « Ordinateur de voyage »
4. Le cas échéant, basculer le contrôleur vers la gauche.
 - ▷  « Réinitialiser » : toutes les valeurs sont réinitialisées.
 - ▷  « Réinitialiser automatiquement » : toutes les valeurs sont réinitialisées 4 heures après l'immobilisation du véhicule.
5. Éventuellement « OK »

Affichages Sport

Principe

Sur l'écran de contrôle, vous pouvez afficher les instruments sport et contrôler l'état du véhicule avant d'activer le programme SPORT.

Instruments sport

Généralités

Sur l'écran de contrôle s'affichent les valeurs concernant la puissance et le couple.

Affichage des instruments sport

Par iDrive :

1. « Mon véhicule »
2. « Découvrir la technologie »
3.  « Instruments sport »

Par le commutateur d'agrément de conduite :

1. Activer le mode SPORT.
2. « Affichages Sport »

État du véhicule

Généralités

Les données du véhicule et de l'environnement suivantes sont analysées :

- ▷ Température du moteur.
- ▷ Température extérieure.
- ▷ Température et pression des pneus.

La température et la pression des pneus sont déterminées pendant la conduite.

Contrôle de l'état du véhicule

Par iDrive :

1. « Mon véhicule »
2. « Découvrir la technologie »
3.  « Véhicule et environnement »

Par le commutateur d'agrément de conduite :

1. Activer le mode SPORT.
2. « Affichages Sport »

Alerte de vitesse

Principe

Un seuil de vitesse pour lequel un avertissement est émis peut être réglé.

Généralités

Un nouvel avertissement est émis lorsque la limite de vitesse définie est à nouveau dépassée de 5 km/h après avoir été inférieure.

Affichage, réglage ou modification de l'alerte de vitesse

Par iDrive :

1. « Mon véhicule »
2. « Réglages véhicule »
3. « Avertissement de vitesse »
4. « Avertissement à : »
5. Tourner le contrôleur jusqu'à ce que la vitesse souhaitée s'affiche.
6. Appuyer sur le contrôleur.

Activation et désactivation de l'alerte de vitesse

Par iDrive :

1. « Mon véhicule »
2. « Réglages véhicule »
3. « Avertissement de vitesse »
4. « Avertissement de vitesse »
5. Appuyer sur le contrôleur.

Mémorisation de la valeur de vitesse actuelle comme alerte de vitesse

Par iDrive :

1. « Mon véhicule »
2. « Réglages véhicule »
3. « Avertissement de vitesse »
4. « Appliquer vitesse actuelle »
5. Appuyer sur le contrôleur.

Affichage tête haute

Principe

Le système projette les informations importantes dans le champ de vision du conducteur, par exemple la vitesse.

Le conducteur peut appréhender rapidement les informations tout en se concentrant sur les conditions de circulation.

Aperçu

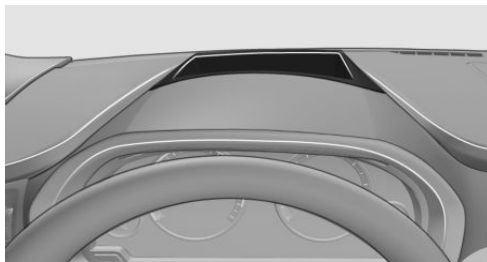

Mise en marche et arrêt

Par iDrive :

1. « Mon véhicule »
2. « Réglages iDrive »
3. « Écrans »
4. « Affichage Tête Haute »
5. « Affichage Tête Haute »

Affichage

Aperçu

L'affichage tête haute affiche les informations suivantes :

- ▶ Vitesse.
- ▶ Système de navigation.
- ▶ Messages Check-Control.
- ▶ Liste de sélection du combiné d'instruments.
- ▶ Systèmes d'assistance.

Certaines de ces informations ne sont affichées que brièvement en cas de besoin.

Sélection de l'affichage sur l'affichage tête haute

Par iDrive :

1. « Mon véhicule »
2. « Réglages iDrive »
3. « Écrans »
4. « Affichage Tête Haute »
5. « Informations affichées »
6. Sélectionner les informations souhaitées sur l'affichage tête haute.

Le réglage est enregistré pour le profil utilisé actuellement.

Réglage de luminosité

La luminosité est adaptée automatiquement à l'éclairage ambiant.

Le réglage de base peut s'effectuer manuellement.

Par iDrive :

1. « Mon véhicule »
2. « Réglages iDrive »
3. « Écrans »
4. « Affichage Tête Haute »
5. « Luminosité »

6. Tourner le contrôleur jusqu'à l'obtention de la luminosité désirée.

7. Appuyer sur le contrôleur.

Lorsque les feux de croisement sont allumés, il est possible de modifier l'intensité de l'éclairage de l'affichage tête haute par l'intermédiaire de l'éclairage des instruments.

Le réglage est enregistré pour le profil utilisé actuellement.

Réglage en hauteur

Par iDrive :

1. « Mon véhicule »
2. « Réglages iDrive »
3. « Écrans »
4. « Affichage Tête Haute »
5. « Hauteur »
6. Tourner le contrôleur jusqu'à ce que la hauteur voulue soit atteinte.
7. Appuyer sur le contrôleur.

Le réglage est enregistré pour le profil utilisé actuellement.

La hauteur de l'affichage tête haute peut également être mémorisée via la fonction mémoire, voir page 79.

Réglage de la rotation

L'image de l'affichage tête haute peut être tournée autour de son propre axe.

Par iDrive :

1. « Mon véhicule »
2. « Réglages iDrive »
3. « Écrans »
4. « Affichage Tête Haute »
5. « Rotation »
6. Tourner le contrôleur jusqu'à l'obtention du réglage désiré.
7. Appuyer sur le contrôleur.

Le réglage est enregistré pour le profil utilisé actuellement.

Lisibilité de l'affichage

La lisibilité des informations sur l'affichage tête haute est influencée par les facteurs suivants :

- ▷ Certaines positions assises.
- ▷ Objets sur le cache de l'affichage tête haute.
- ▷ Le port de lunettes de soleil avec certains filtres polarisants.
- ▷ Une chaussée mouillée.
- ▷ Des conditions d'éclairage défavorables.

Si l'image est affichée de manière déformée, faire vérifier les réglages de base par un partenaire de service du constructeur ou un autre partenaire de service après-vente qualifié ou par un atelier qualifié.

Observer les instructions sur le nettoyage de l'affichage tête haute, voir page 310.

Pare-brise spécial

Le pare-brise fait partie du système.

La forme du pare-brise permet une lecture précise.

Un film intégré au pare-brise empêche la formation d'images doubles.

Pour cette raison, nous recommandons instamment de faire remplacer le cas échéant le pare-brise spécial par un partenaire de service du constructeur ou un autre partenaire de service après-vente qualifié ou par un atelier qualifié.

État du véhicule

Généralités







Il est possible d'afficher les états de certains systèmes ou d'exécuter des actions.

Ouverture de l'état du véhicule

Par iDrive :

1. « Mon véhicule »
2. « Statut véhicule »

Aperçu des informations

- ▷  « Avertisseur de crevaison » : État de l'avertisseur de crevaison, voir page 149.
- ▷  « Contrôle press. pneus (RDC) » : État du contrôle de pression des pneus, voir page 144.
- ▷  « Niveau d'huile moteur » : Contrôle électronique du niveau d'huile moteur, voir page 277.
- ▷  « AdBlue » : BMW Diesel avec BluePerformance, voir page 253.
- ▷  « Check Control » : les messages Check-Control sont mémorisés en arrière-plan et peuvent être affichés sur l'écran de contrôle. Affichage des messages Check-Control enregistrés, voir page 119.
- ▷  « Échéances de maintenance » : Affichage des besoins d'entretien, voir page 122.
- ▷  « Appel Teleservice » : appel Teleservice.

Éclairage

Équipement du véhicule



Ce chapitre décrit tous les équipements de série, spécifiques à un pays et en option proposés pour cette série de modèles. C'est pourquoi des équipements non disponibles pour un véhicule, en raison des options choisies ou de la version de pays, y sont également décrits. Ceci s'applique également aux fonctions et systèmes de sécurité. L'utilisation des fonctions et systèmes correspondants implique le respect des lois et des règlements en vigueur.





Aperçu

Commutateur dans le véhicule



L'élément de commutateur d'éclairage se trouve à côté du volant.

Symbole	Fonction
	Feux arrière de brouillard.
	Phares antibrouillard.
	Commande automatique des feux de croisement. Feux directionnels et distribution variable de la lumière.

Symbole	Fonction
	Extinction des feux. Commande automatique des feux de croisement. Feux de croisement de jour.
	Feux de position.
	Feux de croisement.
	Réglage manuel de la portée de projecteurs pour les phares halogènes.
	Éclairage des instruments.

Feux de position, de croisement et de stationnement

Généralités

Position du commutateur : 0 ,  , 

L'éclairage extérieur s'éteint automatiquement lorsque la porte du conducteur est ouverte alors que le contact est coupé.

Feux de position

Position du commutateur : 

Le véhicule est éclairé tout autour.

Éviter de laisser les feux de position allumés de façon prolongée, car la batterie du véhicule se décharge et le moteur risque de ne plus pouvoir démarrer.

Pour le stationnement, activer les feux de stationnement, voir page 134, du côté adéquat.

Feux de croisement

Position du commutateur :

Les feux de croisement sont allumés lorsque le contact est mis.

Feux de stationnement

Principe

Le véhicule peut être éclairé d'un côté.

Mise en marche

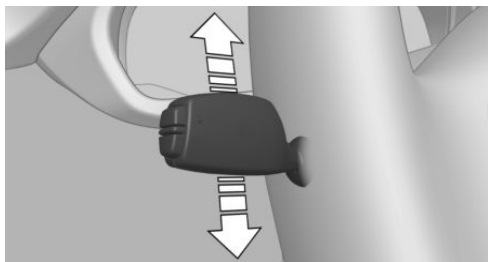

Lorsque la position radio est désactivée, pousser la manette au-delà du point de résistance vers le haut ou vers le bas pendant environ 2 secondes.

Arrêt

Appuyer brièvement sur la manette en sens inverse jusqu'au point de résistance.

Éclairage d'accueil et éclairage jusqu'au pas de la porte

Éclairage d'accueil

Généralités

Selon l'équipement, certaines fonctions d'éclairage sont brièvement activées lors du déverrouillage du véhicule, le cas échéant selon la luminosité ambiante.

Activation et désactivation

Position du commutateur : ,

Par iDrive :

1. « Mon véhicule »
2. « Réglages véhicule »
3. « Éclairage »
4. « Éclairage extérieur »
5. « Éclairage d'accueil »

Le réglage est mémorisé pour le profil de conducteur actuellement utilisé.

Éclairage jusqu'au pas de la porte

Généralités

Les feux de croisement restent encore allumés un certain temps quand l'appel de phares est actionné après la désactivation de la position radio.

Réglage de la durée

Par iDrive :

1. « Mon véhicule »
2. « Réglages véhicule »
3. « Éclairage »
4. « Éclairage extérieur »
5. « Accompagnem. »
6. Régler la durée.

Le réglage est mémorisé pour le profil de conducteur actuellement utilisé.

Commande automatique des feux de croisement

Principe

Les feux de croisement sont automatiquement allumés ou éteints en fonction de la luminosité ambiante, par exemple dans un tunnel, au crépuscule ou en cas de précipitations.

Généralités

L'allumage des feux peut se déclencher même avec un ciel bleu, lorsque que le soleil est bas.

Les feux de croisement restent toujours allumés quand l'antibrouillard est allumé.

Activation

Position du commutateur : 0 , 

Les témoins dans le combiné d'instruments s'allument lorsque les feux de croisement sont activés.

Limites du système

La commande automatique des feux de croisement ne peut toutefois pas remplacer l'évaluation personnelle des conditions de visibilité.

Les capteurs ne peuvent pas par exemple détecter le brouillard ou un temps brumeux. Dans ce cas, allumer manuellement l'éclairage pour ne pas courir de risques.

Feux de croisement de jour

Généralités

Position du commutateur : 0 , 

Les feux de croisement de jour sont allumés lorsque le contact est activé.

Activation et désactivation

Dans certains pays, les feux de croisement de jour sont obligatoires ; par conséquent, il est possible qu'ils ne puissent pas être désactivés.

Par iDrive :

1. « Mon véhicule »
2. « Réglages véhicule »
3. « Éclairage »
4. « Éclairage extérieur »
5. Sélectionner le réglage désiré.

Le réglage est enregistré pour le profil utilisé actuellement.

Feux directionnels et répartition variable de la lumière

Feux directionnels

Position du commutateur : 

Dans les virages serrés ou sur routes sinueuses par exemple, ou bien à un carrefour, les feux directionnels s'allument à une certaine vitesse, permettant ainsi d'éclairer la zone intérieure au virage.

Les feux directionnels s'allument automatiquement en fonction de l'angle de braquage ou de l'allumage des clignotants.

Distribution variable de la lumière

Principe

La distribution variable de la lumière permet d'éclairer encore mieux la chaussée.

Généralités

La distribution de la lumière s'adapte automatiquement à la vitesse.

Activation

Position du commutateur : 

La distribution variable de la lumière est active lorsque le contact est mis.

Éclairage de ville

La zone éclairée par les feux de croisement est élargie sur les côtés.

Éclairage d'autoroute

La portée des feux de croisement est augmentée.

Réglage manuel de la portée des projecteurs

Généralités

Pour les projecteurs halogènes, adapter manuellement la portée des feux de croisement au chargement du véhicule pour ne pas éblouir les usagers roulant en sens inverse.

Réglages

Les valeurs derrière la barre de fraction / s'appliquent pour la traction d'une remorque.

- ▷ 0/1 = 1 à 2 personnes sans bagages.
- ▷ 1/1 = 5 personnes sans bagages.
- ▷ 1/2 = 5 personnes avec bagages.
- ▷ 2/2 = 1 personne, compartiment à bagages plein.

Réglage adaptatif de la portée des projecteurs

Le réglage adaptatif de la portée des projecteurs compense les processus d'accélération et de freinage pour éviter d'éblouir les usagers roulant en sens inverse et pour obtenir un éclairage optimal de la chaussée.

Assistant de feu de route

Principe

L'assistant de feu de route détecte précocement la présence d'autres usagers et module automatiquement la portée des feux de route en fonction de la situation de circulation.

Généralités

L'assistant de feu de route assure l'allumage des feux de route chaque fois que la situation le permet. Le système n'active pas les feux de route dans la plage de vitesses basses.

Le système réagit à l'éclairage des véhicules qui viennent en sens inverse et qui précèdent ainsi qu'à un éclairage public suffisant, par exemple dans les localités.

Les feux de route peuvent à tout moment être activés ou désactivés comme d'habitude.

Activation et désactivation

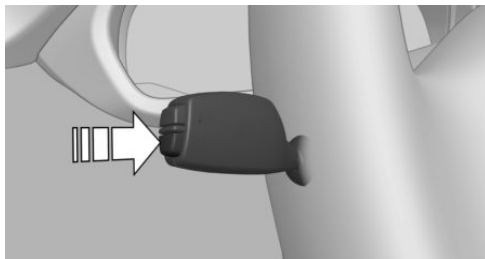

Position de commutateur selon l'équipement :



Appuyer sur la touche sur la manette des clignotants.



Lorsque les feux de croisement sont allumés, le témoin s'allume dans le combiné d'instruments.

Le véhicule passe automatiquement des feux de croisement ou feux de route.



Le témoin bleu du combiné d'instruments s'allume quand les feux de route sont enclenchés par le dispositif.

L'assistant de feu de route est désactivé lors de l'activation et la désactivation manuelle, voir page 101, des feux de route.

Pour réactiver l'assistant de feu de route, appuyer sur la touche sur la manette des clignotants.

Limites du système

L'assistant de feu de route ne peut pas remplacer la décision personnelle du conducteur d'utiliser ou non les feux de route. Commuter de ce fait manuellement sur les feux de croisement si la situation l'exige.

Dans les situations suivantes, le système ne fonctionne pas ou seulement de manière limitée et une intervention du conducteur peut s'avérer nécessaire :

- ▷ Par temps extrêmement mauvais, p. ex. brouillard ou très fortes précipitations.
- ▷ Pour la détection d'usagers de la route mal éclairés, tels que piétons, cyclistes, cavaliers, charrettes, en cas de circulation ferroviaire ou fluviale à proximité de la route et de passage d'animaux.
- ▷ Dans des virages serrés, au sommet ou au pied de pentes raides, en cas de circulation transversale ou sur autoroute, lorsque les usagers roulant en sens inverse sont partiellement masqués.
- ▷ Dans les agglomérations mal éclairées ou face à des panneaux très réfléchissants.
- ▷ Quand la zone de pare-brise devant le rétroviseur intérieur est embuée, sale ou occultée par des autocollants, des vignettes, etc.

Antibrouillard

Phares antibrouillard

Principe

Les phares antibrouillard associés aux feux de croisement permettent de mieux éclairer la chaussée.

Conditions de fonctionnement

Les feux de position ou de croisement doivent avoir été allumés avant d'allumer les phares antibrouillard.

Mise en marche et arrêt



Appuyer sur la touche.

Le témoin vert s'allume lorsque les phares antibrouillard sont activés.

Si la commande automatique des feux de croisement, voir page 134, est activée, les feux de croisement sont automatiquement allumés lorsque les phares antibrouillard sont allumés.

Éclairage antibrouillard de guidage

Position du commutateur : 

La distribution de la lumière des feux de croisement s'adapte aux conditions de brouillard jusqu'à une vitesse de 110 km/h.

Feux arrière antibrouillard

Conditions de fonctionnement

Les feux de croisement ou les phares antibrouillard doivent être allumés avant d'allumer les feux arrière de brouillard.

Mise en marche et arrêt



Appuyer sur la touche.

Le témoin jaune s'allume lorsque les feux arrière de brouillard sont activés.

Si la commande automatique des feux de croisement, voir page 134, est activée, les feux de croisement s'allument automatiquement à l'activation des feux arrière de brouillard.

Circulation à droite/à gauche

Généralités

Sur les trajets franchissant la frontière d'un pays où le sens de circulation est inverse à celui du pays d'immatriculation, il est nécessaire de prendre des mesures permettant d'éviter l'effet d'éblouissement des projecteurs.

Projecteur

Du film de masquage est disponible auprès d'un partenaire de service après-vente du constructeur ou un autre partenaire de service après-vente qualifié ou d'un atelier qualifié.

Pour mettre en place le film, observer les instructions jointes.

Projecteurs LED

La répartition de la luminosité des projecteurs évite l'effet d'éblouissement des feux de croisement si vous roulez dans un pays dans lequel la circulation ne s'effectue pas du même côté de la voie que dans le pays d'immatriculation.

Distribution variable de la lumière

Si le trajet a lieu d'un pays où le sens de circulation est inverse à celui du pays d'immatriculation, ne pas rouler avec le commutateur en position . Sans quoi, la distribution variable de la lumière peut présenter un risque d'éblouissement.

Éclairage des instruments

Conditions de fonctionnement

Les feux de position ou les feux de croisement doivent être allumés pour régler l'intensité de l'éclairage.

Réglage



L'intensité d'éclairage peut être réglée avec la molette.

Éclairage intérieur

Généralités

Selon la version d'équipement, l'éclairage intérieur, l'éclairage de plancher, l'éclairage de seuil de porte et l'éclairage d'approche sont commandés automatiquement.

La luminosité de certains équipements peut être ajustée à l'aide de la molette de réglage de l'éclairage des instruments.

Aperçu



- 1 Éclairage intérieur
- 2 Liseuses

Activation/désactivation de l'éclairage intérieur



Appuyer sur la touche.

Extinction permanente : appuyer sur la touche environ 3 secondes.

Activation/désactivation des liseuses



Appuyer sur la touche.

Selon l'équipement, les liseuses sont disposées à l'avant et à l'arrière à côté de l'éclairage intérieur.

Éclairage d'ambiance

Généralités

En fonction de l'équipement, l'éclairage dans l'habitacle peut être réglé pour certaines lampes.

Sélection du schéma de couleur

Par iDrive :

1. « Mon véhicule »
2. « Réglages véhicule »

3. « Éclairage »
4. « Éclairage intérieur »
5. « Design éclairage »
6. Sélectionner le réglage désiré.

Pour désactiver l'éclairage d'ambiance :
« Désact. ».

Réglage de luminosité

Par iDrive :

1. « Mon véhicule »
2. « Réglages véhicule »
3. « Éclairage »
4. « Éclairage intérieur »
5. « Luminosité »
6. Réglage de luminosité.

Sécurité

Équipement du véhicule

Ce chapitre décrit tous les équipements de série, spécifiques à un pays et en option proposés pour cette série de modèles. C'est pourquoi des équipements non disponibles pour un

véhicule, en raison des options choisies ou de la version de pays, y sont également décrits. Ceci s'applique également aux fonctions et systèmes de sécurité. L'utilisation des fonctions et systèmes correspondants implique le respect des lois et des règlements en vigueur.

Airbags

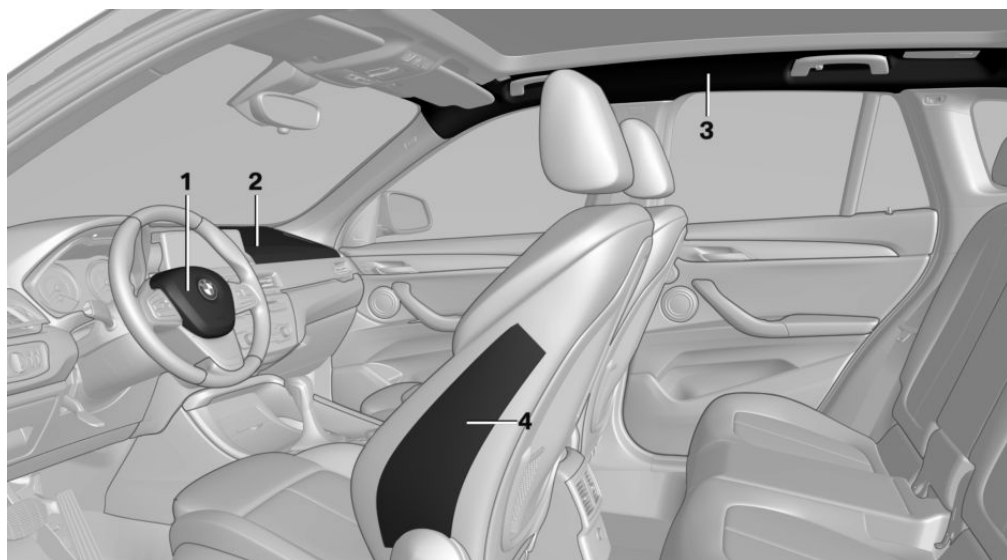

1 Airbag frontal, conducteur

2 Airbag frontal, passager

3 Airbag de tête

4 Airbag latéral

Airbags frontaux

Les airbags frontaux protègent le conducteur et le passager en cas de choc frontal lorsque les ceintures de sécurité n'assurent pas suffisamment de protection.

Airbag latéral

En cas d'impact latéral, l'airbag latéral soutient le corps sur le côté au niveau de la poitrine et du bassin.

Airbag de tête

En cas d'impact latéral, l'airbag de tête soutient la tête.

Protection

Les airbags ne se déclenchent pas toujours en cas de collision, par exemple lors d'un accident de moindre gravité ou d'impact de l'arrière.

Remarques concernant l'effet protecteur optimal de l'airbag



AVERTISSEMENT

En cas de position de siège incorrecte ou de gêne dans la zone de déploiement de l'airbag, le système d'airbags ne pourra pas apporter l'effet protecteur prévu et risque d'entraîner des blessures supplémentaires lors de son déclenchement. Risque de blessures ou danger de mort. Respecter les remarques concernant l'effet protecteur optimal du système d'airbags. ◀

- ▶ Se tenir à distance des airbags.
- ▶ Toujours saisir le volant par la couronne. Toujours placer les mains en position « 3 heures-9 heures » afin de réduire le plus possible le risque de blessures aux mains ou aux bras lors du déclenchement de l'airbag.
- ▶ Veiller à ce que les passagers tiennent leur tête loin des airbags latéraux.
- ▶ Veiller à ce que le passager avant soit correctement assis, c'est-à-dire que ses pieds se trouvent sur le plancher et ne soient pas appuyés contre le tableau de bord.
- ▶ Ne pas placer de personne, d'animaux ou d'objet entre les airbags et les passagers.
- ▶ Garder libres le tableau de bord et le pare-brise côté passager, c'est-à-dire ne pas les occulter avec un film autocollant ou des revêtements et ne pas y apposer par exemple de fixations pour appareil de navigation ou téléphone portable.
- ▶ Ne rien coller sur les caches des airbags, ne pas les garnir d'un revêtement quelconque ni les modifier de quelque manière que ce soit.

- ▶ Ne pas utiliser le cache de l'airbag frontal côté passager comme vide-poches.
- ▶ Ne pas poser de housses de protection, rembourrages ou autres objets sur les sièges avant s'ils ne sont pas spécialement homologués pour les sièges équipés d'airbags latéraux intégrés.
- ▶ Ne pas suspendre de vêtements, par exemple vestons, sur les dossiers.
- ▶ Ne pas modifier ou transformer de quelque manière que ce soit les composants ou le câblage électrique du système airbag. Ceci s'applique aussi aux caches du volant, au tableau de bord et aux sièges.
- ▶ Ne pas démonter le système d'Airbag.

Même en observant toutes les instructions, des blessures résultant d'un contact avec les airbags ne sont pas totalement exclues selon les circonstances.

Chez des passagers sensibles, les bruits du déclenchement et du gonflement peuvent provoquer des troubles de l'audition qui ne sont généralement pas persistants.

État de fonctionnement du système d'airbag

Consignes de sécurité



AVERTISSEMENT

Après le déclenchement du système d'airbags, certains composants peuvent être brûlants. Risque de blessures. Ne pas saisir les composants. ◀



AVERTISSEMENT

Toute intervention qui ne respecte pas les prescriptions peut entraîner une panne, un dysfonctionnement ou un déclenchement intempestif du système d'airbags. En cas de panne, le système d'airbags ne pourra pas se déclencher comme prévu, malgré la gravité de l'accident. Risque de blessures ou danger de mort. Le contrôle, la réparation ou le démontage et la mise au rebut du système d'airbags

doivent être effectués par un partenaire de service après-vente du constructeur ou un autre partenaire de service après-vente qualifié ou par un atelier qualifié. ◀

Fonctionnement correct



Lorsque vous mettez le contact, le voyant s'allume brièvement sur le combiné d'instruments et affiche ainsi l'état de fonctionnement de l'ensemble du système d'airbag et des prétensionneurs de ceintures.

Système d'airbag perturbé

- ▷ Le voyant d'avertissement ne s'allume pas quand le contact est mis.
- ▷ Le voyant s'allume en permanence.

Interrupteur à clé pour les airbags côté passager avant

Généralités

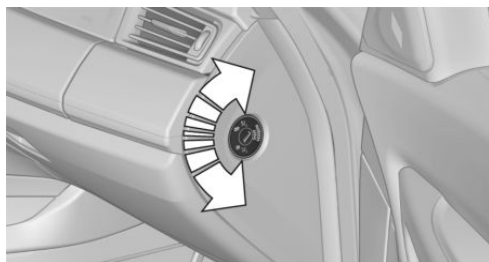

L'airbag frontal et l'airbag latéral du passager avant peuvent être désactivés et réactivés avec la clé intégrée provenant de la télécommande.

Désactivation des airbags du passager avant



1. Insérer la clé et continuer de pousser le cas échéant.
2. Maintenir la clé enfoncée et la tourner jusqu'en butée en position OFF. En butée, retirer la clé.
3. Veiller à ce que l'interrupteur à clé se trouve en position de fin de course pour que les airbags soient désactivés.

Les airbags du passager avant sont désactivés. Les airbags du conducteur restent activés.

Après démontage du système de retenue pour enfants sur le siège du passager avant, activer de nouveau les airbags du passager avant pour qu'ils se déclenchent comme prévu lors d'un accident.

L'état des airbags est indiqué par le témoin des airbags de passager avant, voir page 143.



Activation des airbags du passager avant



1. Insérer la clé et continuer de pousser le cas échéant.
2. Maintenir la clé enfoncée et la tourner jusqu'en butée en position ON. En butée, retirer la clé.
3. Veiller à ce que l'interrupteur à clé se trouve en position de fin de course pour que les airbags soient activés.

Les airbags du passager avant sont de nouveau activés et se déclenchent dans les situations qui l'exigent.

Témoin des airbags du passager avant

Affichage	Fonction
	Selon le niveau d'équipement, l'un des témoins présentés sera monté. Le témoin des airbags du passager avant montre l'état de fonctionnement des airbags du passager avant.
	Après la mise du contact, le témoin s'allume brièvement et indique ensuite si les airbags sont activés ou désactivés.

Selon l'équipement, différents témoins peuvent s'allumer.

Affichage	Fonction
	Lorsque les airbags de passager avant sont activés, les témoins s'allument brièvement, puis s'éteignent.
	Quand les airbags du passager avant sont désactivés, le témoin reste allumé en permanence.
	Quand les airbags du passager avant sont activés, le témoin reste éteint.

Système actif de protection des piétons

Principe

Grâce au système actif de protection des piétons, le capot moteur est relevé en cas de collision de l'avant du véhicule avec un piéton.

Pour détecter les piétons, le système fait appel à des capteurs logés sous le bouclier. Ceci permet de mettre à disposition un espace de déformation supplémentaire sous le capot moteur actif pour amortir la collision avec la tête.

Consignes de sécurité



AVERTISSEMENT

Le système peut se déclencher de manière involontaire lors du contact avec des composants isolés des charnières et des verrous du capot moteur. Risque de blessures ou risque de dommages matériels. Ne pas toucher les différents composants des charnières et des verrous de capot moteur. ◀



AVERTISSEMENT

Toute modification du système de protection des piétons peut entraîner une panne, un dysfonctionnement ou un déclenchement intempestif du système. Risque de blessures ou danger de mort. Ne pas modifier le système de protection des piétons ni ses composants ou son câblage électrique. Ne pas démonter le système. ◀



AVERTISSEMENT

Toute intervention qui ne respecte pas les prescriptions peut entraîner une panne, un dysfonctionnement ou un déclenchement intempestif du système. En cas de dysfonctionnement, le système ne pourra pas se déclencher comme prévu, malgré la gravité de l'accident. Risque de blessures ou danger de mort. Le contrôle, la réparation ou le démontage et la mise au rebut du système doivent être effectués par un partenaire de service après-vente du constructeur ou un autre partenaire de service après-vente qualifié ou par un atelier qualifié. ◀



AVERTISSEMENT

Après déclenchement ou endommagement, le fonctionnement du système est limité ou inexistant. Risque de blessures ou danger de mort.

Après déclenchement ou endommagement du système, le faire contrôler et remplacer chez un partenaire de service après-vente du constructeur ou un autre partenaire de service après-vente qualifié ou par un atelier qualifié. ◀



REMARQUE

L'ouverture du capot moteur lorsque le système de protection des piétons est déclenché peut entraîner des dommages au capot moteur ou au système de protection des piétons. Risque de dommages matériels. Ne pas ouvrir le capot moteur après l'affichage du message Check-Control. Faire contrôler par un partenaire de service après-vente du constructeur ou un autre partenaire de service après-vente qualifié ou par un atelier qualifié. ◀

Limites du système

Le système actif de protection des piétons ne se déclenche qu'à des vitesses comprises entre environ 30 km/h et 55 km/h.

Pour des raisons de sécurité, le système peut également se déclencher dans de rares cas si une collision avec un piéton ne peut pas être exclue clairement, par exemple :

- ▷ En cas de collision avec une poubelle ou un poteau de délimitation.
- ▷ En cas de collision avec des animaux.
- ▷ En cas de projections de pierres.
- ▷ En cas de collision avec une congère.

Dysfonctionnement



Un message Check-Control s'affiche.

Le système a été déclenché ou présente un dysfonctionnement.

Faire contrôler immédiatement le système par un partenaire de service après-vente du constructeur ou un autre partenaire de service après-vente qualifié ou par un atelier qualifié.

Contrôle de pression des pneus TPM

Principe

Le système surveille la pression de gonflage des quatre pneus montés. Le système donne un avertissement en cas de baisse de pression sensible dans un pneu ou dans plusieurs pneus.

Généralités

Des capteurs situés dans les valves de pneu mesurent la pression de gonflage et la température des pneus selon le modèle.

Pour la commande du système, observer aussi les informations supplémentaires et les instructions sous Pression de gonflage, voir page 258.

Conditions de fonctionnement

Le système doit réunir les conditions suivantes pour pouvoir émettre un message fiable en cas de chute de la pression de gonflage des pneus :

- ▷ Après un changement de roues ou de pneus, le système a été réinitialisé à une pression de gonflage correcte.
- ▷ Après correction de la pression de gonflage, le système a été réinitialisé.
- ▷ Roues équipées d'un système électronique que TPM.

Affichage d'état

État actuel

Il est possible d'afficher l'état du système sur l'écran de contrôle, par exemple, pour savoir si le système est activé.

Par iDrive :

1. « Mon véhicule »
2. « Statut véhicule »
3. (!) « Contrôle press. pneus (RDC) »

L'état actuel s'affiche.

États de pneu

Généralités

L'état du système et des pneus est exprimé sur l'écran de contrôle par la couleur des roues et par un texte.

Toutes les roues vertes

Le système est activé et se réfère, pour les avertissements, aux pressions de gonflage enregistrées en dernier lors de la réinitialisation.

Une à quatre roues jaune(s)

Crevaillon ou chute importante de pression sur le(s) pneu(s) indiqué(s).

Roues grises

Les chutes de pression des pneus ne sont éventuellement pas détectées.

Causes possibles :

- ▷ Dysfonctionnement.
- ▷ Une réinitialisation du système est effectuée.

Informations supplémentaires

L'affichage d'état indique en plus la pression actuelle des pneumatiques et, selon le modèle, la température actuelle des pneus. Les valeurs affichées sont des valeurs de mesure momentanées et peuvent se modifier pendant la conduite ou en fonction des conditions météorologiques.

Exécution de la réinitialisation

Par iDrive :

1. « Mon véhicule »
2. « Statut véhicule »
3.  « Contrôle press. pneus (RDC) »
4. Démarrer le moteur, mais ne pas mettre le véhicule en mouvement.

5. Réinitialiser la pression des pneus : « Réinitialiser ».
6. Mettre le véhicule en mouvement.

Les roues sont représentées en gris et le texte suivant affiche : « Réinitialisation du contrôle de pression des pneus en cours... ».

Après une brève conduite au-dessus de 30 km/h les pressions de gonflage réglées sont adoptées comme valeurs de consigne. La réinitialisation se termine automatiquement pendant le trajet.

La réinitialisation terminée, l'écran de contrôle représente les roues en vert et « Contrôle de pression des pneus actif. Pour la pression recommandée, voir l'étiquette. » s'affiche.

Vous pouvez interrompre le trajet à tout moment. Lorsque vous reprenez la route, l'initialisation se poursuit automatiquement.

Messages

Généralités

En cas de message d'une pression de gonflage insuffisante, le contrôle dynamique de stabilité DSC est activé si nécessaire.

Consigne de sécurité



AVERTISSEMENT

Un pneumatique normal endommagé présentant une pression d'air trop faible ou manquante limite les caractéristiques de conduite, par exemple le comportement de direction et de freinage. Les pneus permettant de rouler à plat peuvent maintenir une stabilité limitée. Risque d'accident. Ne pas continuer à rouler si le véhicule est équipé de pneus normaux. Respecter les remarques concernant les pneus permettant de rouler à plat et la poursuite de la conduite avec de tels pneus. ◀

Si le contrôle de la pression de gonflage des pneus est nécessaire

Message

Un symbole avec un message Check-Control s'affiche sur l'écran de contrôle.

Symbole	Cause possible
---------	----------------



Le système a reconnu un changement de roue, mais n'a pas été réinitialisé.

Pour le système, la remise à zéro n'a pas été effectuée. Le système se réfère, pour les avertissements, aux pressions de gonflage enregistrées en dernier lors de la réinitialisation.

Le gonflage a été réalisé de manière non conforme.



La pression des pneus a baissé depuis la dernière réinitialisation.

Mesure

1. Contrôler régulièrement la pression de gonflage des pneus et la rectifier si nécessaire.
2. Répéter la réinitialisation du système.

Si la pression de gonflage des pneus est trop faible

Message



Un voyant jaune s'allume sur le combiné d'instruments.

Par ailleurs, un symbole avec un message Check-Control s'affiche sur l'écran de contrôle.

Symbole	Cause possible
---------	----------------



Une chute de pression de pneu existe.

Pour le système, la remise à zéro n'a pas été effectuée. Le système se réfère, pour les avertissements, aux pressions de gonflage enregistrées en dernier lors de la réinitialisation.

Mesure

1. Réduire la vitesse et poursuivre sa route à une allure modérée. Ne plus dépasser une vitesse de 130 km/h.
2. Le cas échéant, contrôler et corriger la pression des quatre pneus à la prochaine occasion, par exemple une station-service.
3. Répéter la réinitialisation du système.

En cas de forte perte de la pression de gonflage des pneus

Message



Un voyant jaune s'allume sur le combiné d'instruments.

Un symbole s'affiche également avec le pneu correspondant dans un message Check-Control sur l'écran de contrôle.

Symbole	Cause possible
---------	----------------



Une crevaison ou une fuite importante a été constatée.

Pour le système, la remise à zéro n'a pas été effectuée. Le système se réfère, pour les avertissements, aux pressions de gonflage enregistrées en dernier lors de la réinitialisation.

Mesure

1. Réduire la vitesse et s'arrêter prudemment. Éviter d'activer brusquement les freins ou le volant.
2. Vérifier si le véhicule est équipé de pneus normaux ou de pneus permettant de rouler à plat.

Les pneus permettant de rouler à plat, voir page 262, sont caractérisés par un symbole circulaire portant les initiales RSC - Run-flat system component - sur le flanc du pneu.

Comportement en cas de crevaison

Pneus normaux

1. Identifier le pneu endommagé.

Contrôler la pression de gonflage des quatre pneus, par exemple avec l'affichage de la pression de gonflage des pneus d'un kit de dépannage anticrevaison.

Si la pression de gonflage est correcte dans les quatre pneus, il est possible que le contrôle de pression des pneus n'ait pas été initialisé. Procéder alors à la réinitialisation.

Si l'identification d'une crevaison est impossible, contacter un partenaire de service après-vente du constructeur ou un autre partenaire de service après-vente qualifié ou un atelier qualifié.

2. Réparer la crevaison, par exemple avec un kit de réparation anticrevaison ou en changeant la roue.

L'utilisation d'un produit d'étanchéité, par exemple un kit de réparation anticrevaison, peut endommager le système électronique TPM des roues. Dans ce cas, faire remplacer l'électronique à la prochaine occasion.

Pneus permettant de rouler à plat

Consignes de sécurité



AVERTISSEMENT

En cas de pneus permettant de rouler à plat présentant une pression d'air insuffisante ou manquante, les caractéristiques de conduite sont alors modifiées, comme stabilité directionnelle réduite lors du freinage, distance de freinage rallongée et comportement au volant différent. Risque d'accident.

Rouler à vitesse modérée et ne pas dépasser une vitesse de 80 km/h. ◀



AVERTISSEMENT

En cas de poursuite du trajet avec une crevaison, les remorques particulièrement lourdes peuvent se mettre à osciller. Risque d'accident ou risque de dommages matériels. Lors de la conduite avec remorque et crevaison, ne pas dépasser la vitesse de 60 km/h. En cas de mouvement pendulaire, freiner immédiatement et procéder aux corrections de direction avec la plus grande prudence possible. ◀

Vitesse maximale

Une poursuite du trajet avec un pneu endommagé est possible jusqu'à 80 km/h au maximum.

Poursuite du trajet avec une crevaison

Quand vous poursuivez un trajet avec un pneu endommagé :

1. Éviter d'activer brusquement les freins ou le volant.
2. Ne plus dépasser une vitesse de 80 km/h.
3. Contrôler la pression des quatre pneus à la prochaine occasion.

Si la pression de gonflage est correcte dans les quatre pneus, il est possible que le contrôle de pression des pneus n'ait pas

été initialisé. Procéder alors à la réinitialisation.

Trajet possible avec un pneu dégonflé

Le trajet sur lequel il est encore possible de rouler varie en fonction du chargement et de la sollicitation du véhicule, par exemple, la vitesse, l'état de la route ou la température extérieure. Le trajet peut être moins long ou bien plus long si le conducteur adopte un style de conduite ménageant le véhicule.

Avec un chargement moyen et en cas de faible sollicitation, le véhicule peut rouler sur un trajet maximum de 80 km.

Caractéristiques de conduite avec pneu endommagé

Le fait de rouler avec un pneu endommagé modifie les caractéristiques de conduite ce qui peut avoir, par exemple, les conséquences suivantes :

- ▷ Le véhicule dérape plus rapidement.
- ▷ La distance de freinage est plus longue.
- ▷ Le comportement au volant est différent.

Adapter le style de conduite. Éviter tout braquage brusque ou passage sur des obstacles, tels que des trottoirs ou des nids de poule.

Pneu définitivement hors service

Des vibrations ou des bruits assez forts, pendant la conduite, peuvent annoncer une crevaison définitive du pneu.

Réduire la vitesse et s'arrêter prudemment. Des fragments de pneu peuvent se détacher, ce qui peut entraîner un accident.

Ne pas continuer à rouler, mais contacter un partenaire de service après-vente du constructeur ou un autre partenaire de service après-vente qualifié ou un atelier qualifié.

Limites du système

Température

La pression de gonflage des pneus dépend de la température du pneu.

Par l'accroissement de la température du pneu, par exemple pendant la conduite ou par les rayons du soleil, la pression de gonflage augmente.

La pression de gonflage diminue lorsque la température du pneu baisse.

Ceci peut entraîner un avertissement lors d'une chute brutale de la température en raison des seuils d'avertissement donnés.

Chute soudaine de pression des pneus

De graves avaries soudaines de pneu provoquées par des effets extérieurs ne peuvent pas être annoncées par le système.

Le système n'a pas été réinitialisé

Le système ne fonctionne pas correctement tant que la réinitialisation n'est pas effectuée ; il signale par exemple une crevaison bien que les pressions de gonflage soient correctes.

Dysfonctionnement



Le voyant jaune clignote puis reste allumé. Un message Check-Control s'affiche. Les chutes de pression des

pneus ne sont éventuellement pas détectées.

Dans de tels cas :

- ▷ Une roue sans système électronique TPM est montée : le cas échéant, faire contrôler les roues.
- ▷ Une roue sans système électronique TPM est montée, par exemple une roue de secours : le cas échéant, faire contrôler les roues.
- ▷ Dysfonctionnement : faire contrôler le système.

- ▷ Le système n'a pas pu être réinitialisé correctement. Réinitialiser à nouveau le système.
- ▷ Perturbation par des installations ou des appareils avec la même fréquence radio : à la sortie du champ perturbateur, le système est activé de nouveau automatiquement.

Avertisseur de crevaison RPA

Principe

Le système détecte une chute de pression de pneu en comparant les vitesses de rotation de chaque roue pendant la conduite.

En cas de chute de pression, le diamètre de la roue correspondante est modifié et, ainsi, sa vitesse de rotation. La différence est reconnue et signalée comme une crevaison.

Le système ne mesure pas la pression de gonflage réelle dans le pneu.

Conditions de fonctionnement

Le système doit réunir les conditions suivantes pour pouvoir émettre un message fiable en cas de chute de la pression de gonflage des pneus :

- ▷ Après un changement de roues ou de pneus, le système s'est réinitialisé si la pression de gonflage était correcte.
- ▷ Après la correction de la pression de gonflage, le système s'est réinitialisé.

Affichage d'état

L'état actuel de l'avertisseur de crevaison, par exemple si le RPA est actif, peut être affiché.

Par iDrive :

1. « Mon véhicule »
2. « Statut véhicule »
3.  « Avertisseur de crevaison »

L'état s'affiche.

Initialisation requise

L'initialisation est requise dans les cas suivants :

- ▷ Après l'ajustement de la pression de gonflage.
- ▷ Après un changement de roues ou de pneus.

Effectuer l'initialisation

Avec l'initialisation, les pressions de gonflage réglées sont validées comme références pour la reconnaissance d'une crevaison. L'initialisation démarre par la confirmation des pressions de gonflage.

Ne pas initialiser le système en roulant avec des chaînes à neige.

Par iDrive :

1. « Mon véhicule »
2. « Statut véhicule »
3.  « Avertisseur de crevaison »
4. Démarrer le moteur, mais ne pas mettre le véhicule en mouvement.
5. Démarrer l'initialisation : « Réinitialiser »
6. Mettre le véhicule en mouvement.

L'initialisation se termine au cours du trajet, qui peut être interrompu à tout moment.

L'initialisation se poursuit automatiquement lorsque vous reprenez la route.

Messages

Généralités

En cas de message d'une crevaison, le contrôle dynamique de stabilité DSC est activé si nécessaire.

Consigne de sécurité



AVERTISSEMENT

Un pneumatique normal endommagé présentant une pression d'air trop faible ou manquante limite les caractéristiques de conduite, par exemple le comportement de direction et de freinage. Les pneus permettant de rouler à plat peuvent maintenir une stabilité limitée. Risque d'accident. Ne pas continuer à rouler si le véhicule est équipé de pneus normaux. Respecter les remarques concernant les pneus permettant de rouler à plat et la poursuite de la conduite avec de tels pneus. ◀

Signalisation d'une crevaison



Un voyant jaune s'allume sur le combiné d'instruments.

Par ailleurs, un symbole avec un message Check-Control s'affiche sur l'écran de contrôle.

Symbole	Cause possible
	Une crevaison ou une fuite importante a été constatée.



Mesure

1. Réduire la vitesse et s'arrêter prudemment. Éviter d'activer brusquement les freins ou le volant.
2. Vérifier si le véhicule est équipé de pneus normaux ou de pneus permettant de rouler à plat.

Les pneus permettant de rouler à plat, voir page 262, sont caractérisés par un symbole circulaire portant les initiales RSC - Run-flat system component - sur le flanc du pneu.

Comportement en cas de crevaison

Pneus normaux

1. Identifier le pneu endommagé.

Contrôler la pression de gonflage des quatre pneus, par exemple avec l'affichage de la pression de gonflage des pneus d'un kit de dépannage anticrevaison.

Si la pression de gonflage est correcte dans les quatre pneus, il est possible que l'avertisseur de crevaison n'ait pas été initialisé. Initialiser alors le système.

Si l'identification d'une crevaison est impossible, contacter un partenaire de service après-vente du constructeur ou un autre partenaire de service après-vente qualifié ou un atelier qualifié.

2. Réparer la crevaison, par exemple avec un kit de réparation anticrevaison ou en changeant la roue.

Pneus permettant de rouler à plat

Consignes de sécurité



AVERTISSEMENT

En cas de pneus permettant de rouler à plat présentant une pression d'air insuffisante ou manquante, les caractéristiques de conduite sont alors modifiées, comme stabilité directionnelle réduite lors du freinage, distance de freinage rallongée et comportement au volant différent. Risque d'accident.

Rouler à vitesse modérée et ne pas dépasser une vitesse de 80 km/h. ◀



AVERTISSEMENT

En cas de poursuite du trajet avec une crevaison, les remorques particulièrement lourdes peuvent se mettre à osciller. Risque d'accident ou risque de dommages matériels. Lors de la conduite avec remorque et crevaison, ne pas dépasser la vitesse de 60 km/h. En cas de mouvement pendulaire, freiner immédiatement et procéder aux corrections de direction avec la plus grande prudence possible. ◀

Vitesse maximale

Une poursuite du trajet avec un pneu endommagé est possible jusqu'à 80 km/h au maximum.

Poursuite du trajet avec une crevaison

Quand vous poursuivez un trajet avec un pneu endommagé :

1. Éviter d'activer brusquement les freins ou le volant.
2. Ne plus dépasser une vitesse de 80 km/h.
3. Contrôler la pression des quatre pneus à la prochaine occasion.

Si la pression de gonflage est correcte dans les quatre pneus, il est possible que l'avertisseur de crevaison n'ait pas été initialisé. Initialiser alors le système.

Trajet possible avec un pneu dégonflé

Le trajet sur lequel il est encore possible de rouler varie en fonction du chargement et de la sollicitation du véhicule, par exemple, la vitesse, l'état de la route ou la température extérieure. Le trajet peut être moins long ou bien plus long si le conducteur adopte un style de conduite ménageant le véhicule.

Avec un chargement moyen et en cas de faible sollicitation, le véhicule peut rouler sur un trajet maximum de 80 km.

Caractéristiques de conduite avec pneu endommagé

Le fait de rouler avec un pneu endommagé modifie les caractéristiques de conduite ce qui peut avoir, par exemple, les conséquences suivantes :

- ▷ Le véhicule dérape plus rapidement.
- ▷ La distance de freinage est plus longue.
- ▷ Le comportement au volant est différent.

Adapter le style de conduite. Éviter tout braquage brusque ou passage sur des obstacles, tels que des trottoirs ou des nids de poule.

Pneu définitivement hors service

Des vibrations ou des bruits assez forts, pendant la conduite, peuvent annoncer une crevaison définitive du pneu.

Réduire la vitesse et s'arrêter prudemment. Des fragments de pneu peuvent se détacher, ce qui peut entraîner un accident.

Ne pas continuer à rouler, mais contacter un partenaire de service après-vente du constructeur ou un autre partenaire de service après-vente qualifié ou un atelier qualifié.

Limites du système

Dans les situations suivantes, le système risque d'intervenir à retardement ou de ne pas fonctionner correctement :

- ▷ Une chute de pression naturelle et homogène sur les quatre pneus n'est pas détectée. En conséquence, vérifier régulièrement la pression de gonflage des pneus.
- ▷ De graves avaries de pneu soudainement causées par des effets extérieurs ne peuvent pas être annoncées à l'avance.
- ▷ Système non initialisé.
- ▷ Circulation sur chaussée enneigée ou glissante.
- ▷ Conduite sportive : avec patinage des roues motrices et forte accélération transversale.
- ▷ Conduite avec des chaînes à neige.

Intelligent Safety

Principe

Intelligent Safety permet de commander de manière centralisée les système d'assistance au conducteur. En fonction de l'équipement, Intelligent Safety comporte un ou plusieurs systèmes permettant d'éviter les risques de collision.

- ▷ Avertisseur de collision frontale avec fonction de freinage City, voir page 153.

- ▷ Avertisseur de piétons, voir page 156.
- ▷ Alerte de sortie de voie, voir page 159.

Consignes de sécurité



AVERTISSEMENT

Le système ne dégage pas le conducteur de sa propre responsabilité d'interpréter correctement les conditions de visibilité et de circulation. Risque d'accident. Adapter votre style de conduite aux conditions de circulation. Observer la situation de circulation et intervenir activement dans les situations correspondantes. ◀



AVERTISSEMENT

Les affichages et les alertes ne dégagent pas le conducteur de sa propre responsabilité. En raison des limites inhérentes au système, les avertissements ou réactions du système peuvent ne pas être émis, être émis trop tard, de manière erronée ou injustifiée. Risque d'accident. Adapter votre style de conduite aux conditions de circulation. Observer la situation de circulation et intervenir activement dans les situations correspondantes. ◀



AVERTISSEMENT

En raison des limites du système, la traction/le remorquage avec les systèmes Intelligent Safety activés peut entraîner des dysfonctionnements. Risque d'accident. Désactiver tous les systèmes Intelligent Safety avant la traction/le remorquage. ◀

Aperçu

Touche dans le véhicule



Touche Intelligent Safety

Mise en marche et arrêt

Certains systèmes Intelligent Safety sont automatiquement activés après chaque démarrage. Certains systèmes Intelligent Safety s'activent conformément au dernier réglage.



Appuyer brièvement sur la touche :

- ▷ Le menu des systèmes Intelligent Safety s'affiche. Les systèmes sont coupés un par un, selon les réglages individuels.
- ▷ La LED s'allume en orange ou s'éteint, selon votre réglage individuel.

Le cas échéant, actionner la touche deux fois pour couper l'avertissement de proximité.

Vous pouvez procéder à des réglages. Les réglages individuels sont mémorisés pour le profil actuellement utilisé.



Appuyer une nouvelle fois sur la touche :

- ▷ Tous les systèmes Intelligent Safety sont activés.
- ▷ La LED s'allume en vert.



Appuyer assez longtemps sur la touche :

- ▷ Tous les systèmes Intelligent Safety sont désactivés.

- ▷ La LED s'éteint.

Avertisseur de collision frontale avec fonction de freinage City

Principe

Le système peut aider à éviter des accidents. Quand un accident ne peut pas être évité, le système aide à diminuer la vitesse de l'impact.

Le système vous avertit de dangers possibles de collision et freine automatiquement le cas échéant.

L'intervention automatique de freinage s'effectue avec une force et une durée limitées.

Le système est piloté par une caméra qui est montée dans la zone du rétroviseur intérieur.

L'avertissement de proximité est disponible, même quand le régulateur de vitesse est désactivé.

Lors de l'approche volontaire d'un véhicule, l'avertissement de proximité et l'intervention sur les freins se produisent plus tard pour éviter des réactions intempestives du système.

Généralités

Le système avertit en deux étapes à partir d'environ 5 km/h d'un risque éventuel de collision avec des véhicules. L'instant de ces avertissements peut varier en fonction de la situation de conduite actuelle.

Une intervention de freinage est effectuée jusqu'à environ 80 km/h.

Champ de détection

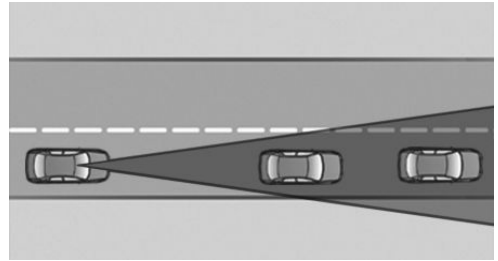

Il est tenu compte des objets détectés par le système.

Consignes de sécurité



AVERTISSEMENT

Le système ne dégage pas le conducteur de sa propre responsabilité d'interpréter correctement les conditions de visibilité et de circulation. Risque d'accident. Adapter votre style de conduite aux conditions de circulation. Observer la situation de circulation et intervenir activement dans les situations correspondantes. ◀



AVERTISSEMENT

Les affichages et les alertes ne dégagent pas le conducteur de sa propre responsabilité. En raison des limites inhérentes au système, les avertissements ou réactions du système peuvent ne pas être émis, être émis trop tard, de manière erronée ou injustifiée. Risque d'accident. Adapter votre style de conduite aux conditions de circulation. Observer la situation de circulation et intervenir activement dans les situations correspondantes. ◀



AVERTISSEMENT

En raison des limites du système, la traction/le remorquage avec les systèmes Intelligent Safety activés peut entraîner des dysfonctionnements. Risque d'accident. Désactiver tous les systèmes Intelligent Safety avant la traction/le remorquage. ◀

Aperçu

Touche dans le véhicule



 Touche Intelligent Safety

Caméra

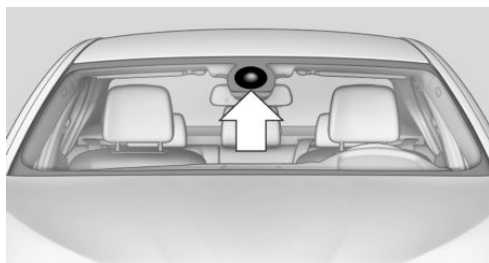

La caméra se trouve au niveau du rétroviseur intérieur.

Le pare-brise doit être maintenu propre et dégagé dans la zone devant le rétroviseur intérieur.

Mise en marche et arrêt

Activation automatique

Le système est automatiquement actif après chaque début de trajet.

Activation/désactivation manuelle

 Appuyer brièvement sur la touche :

- Le menu des systèmes Intelligent Safety s'affiche. Les systèmes sont coupés un par un, selon les réglages individuels.

- La LED s'allume en orange ou s'éteint, selon votre réglage individuel.

Le cas échéant, actionner la touche deux fois pour couper l'avertissement de proximité.

Vous pouvez procéder à des réglages. Les réglages personnalisés sont mémorisés pour le profil de conducteur actuellement utilisé.

 Appuyer une nouvelle fois sur la touche :

- Tous les systèmes Intelligent Safety sont activés.
- La LED s'allume en vert.

 Appuyer assez longtemps sur la touche :

- Tous les systèmes Intelligent Safety sont désactivés.
- La LED s'éteint.

Réglage de l'instant d'avertissement

L'instant d'avertissement peut être réglé.

Par iDrive :

1. « Mon véhicule »
2. « Réglages véhicule »
3. « Sécurité Intelligente »
4. « Durée d'alerte »
5. Sélectionner le réglage désiré.

L'instant choisi est mémorisé pour le profil actuellement utilisé.

Avertissement avec fonction de freinage

Affichage

Un symbole d'avertissement s'affiche sur le combiné d'instruments et sur l'affichage tête haute en cas de risque de collision avec un véhicule détecté.

Symbole	Mesure
	Le symbole s'allume en rouge : pré-avertissement. Freiner et augmenter la distance.
	Le symbole clignote en rouge et un signal retentit : alerte urgente. Freiner et, si nécessaire, éviter l'obstacle.



Pré-avertissement

Un pré-avertissement est par exemple émis quand un danger de collision se dessine ou en cas de très faible distance par rapport au véhicule qui précède.

Le conducteur doit intervenir lui-même en cas de signal d'urgence.

Avertissement d'urgence avec fonction de freinage

Un avertissement d'urgence est affiché en cas de risque de collision immédiate lorsque le véhicule s'approche d'un autre objet à une vitesse différentielle élevée.

Le conducteur doit intervenir lui-même en cas de signal d'urgence. En cas de danger de collision, le freinage automatique assiste, le cas échéant, le conducteur par une intervention de freinage légère.

Un avertissement d'urgence peut être déclenché également sans autre avertissement préalable.

Intervention de freinage

L'avertissement vous invite à intervenir vous-même. Pendant un avertissement, la force de freinage est exploitée au maximum. La condition préalable pour l'assistance de freinage est l'actionnement suffisamment rapide et puissant de la pédale de frein. En plus, le système peut vous assister en cas de risque de collision par une légère intervention de freinage. À fai-

ble vitesse, la véhicule peut être freiné jusqu'à l'arrêt.

Boîte de vitesses manuelle : lors d'une intervention de freinage jusqu'à l'arrêt, il peut se produire un arrêt du moteur.

L'intervention sur les freins n'intervient que lorsque la stabilité dynamique n'a pas été limitée, par exemple en désactivant le système de contrôle dynamique de stabilité DSC.

L'intervention de freinage peut être interrompue par une pression sur la pédale d'accélérateur ou par un mouvement actif du volant.

La détection des objets peut être limitée. Prendre en compte les limites de la zone de détection et les restrictions de fonctionnement.

Limites du système

Consigne de sécurité



AVERTISSEMENT

En raison de ses propres limites, le système peut ne pas réagir, réagir trop tard, de manière erronée ou injustifiée. Risque d'accident ou risque de dommages matériels. Tenir compte des remarques concernant les limites du système et intervenir de manière active le cas échéant. ◀

Champ de détection

Le pouvoir de détection du système est limité.

C'est pourquoi les réactions du système peuvent parfois manquer ou arriver tardivement.

Par exemple, les situations suivantes peuvent ne pas être reconnues avec certitude :

- ▶ Véhicule lent lors d'une approche à grande vitesse.
- ▶ « Queue de poisson » ou freinage brusque de véhicules.
- ▶ Véhicules avec une poupe inhabituelle.
- ▶ Deux-roues qui précèdent.

Restrictions du fonctionnement

La fonction peut être limitée, par exemple dans les situations suivantes :

- ▷ En cas de brouillard épais, de pluie ou de neige.
- ▷ Dans des virages serrés.
- ▷ Lors de la désactivation des systèmes de régulation de la stabilité de conduite, par exemple DSC OFF.
- ▷ Lorsque le champ de vision de la caméra dans le rétroviseur est sali ou occulté.
- ▷ Jusqu'à 10 secondes après le démarrage du moteur via le bouton Start/Stop.
- ▷ Pendant la procédure de calibrage de la caméra immédiatement après la livraison du véhicule.
- ▷ En cas d'éblouissement prolongé par contre-jour, par exemple, lorsque le soleil est bas sur l'horizon.

Sensibilité des avertissements

Plus la sensibilité des avertissements sera élevée, par exemple moment de l'avertissement, plus le nombre d'avertissements affichés sera élevé. De ce fait, il est possible également que des avertissements et des réactions anticipés ou injustifiés se multiplient.

Avertisseur de piétons avec fonction de freinage City

Principe

Le système peut aider à éviter les accidents avec des piétons.

Dans la plage de vitesses en zone urbaine, le système signale les collisions potentielles avec les piétons et intervient avec une fonction de freinage.

Le système est commandé via la caméra dans la zone du rétroviseur intérieur.

Généralités

Lorsque la luminosité est suffisante, le système avertit d'un risque possible de collision avec des piétons à partir d'environ 10 km/h jusqu'à environ 60 km/h et assiste avec une intervention de freinage juste avant la collision.

Les personnes sont prises en compte dans la mesure où elles se trouvent dans la zone de balayage du système.

Champ de détection

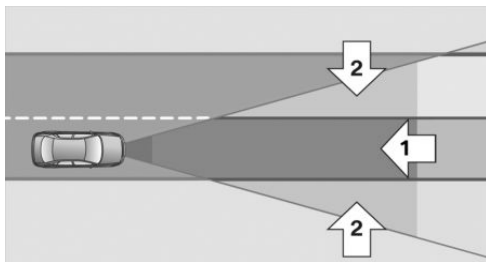

La zone de détection devant le véhicule comprend deux parties :

- ▷ Zone centrale, flèche 1, directement devant le véhicule.
- ▷ Zone élargie, flèche 2, à droite et à gauche de la zone centrale.

Une collision menace quand des personnes se trouvent dans la zone centrale. Le système ne réagit à des personnes qui se trouvent dans la zone étendue que quand elles se déplacent en direction de la zone centrale.

Consignes de sécurité



AVERTISSEMENT

Le système ne dégage pas le conducteur de sa propre responsabilité d'interpréter correctement les conditions de visibilité et de circulation. Risque d'accident. Adapter votre style de conduite aux conditions de circulation. Observer la situation de circulation et intervenir activement dans les situations correspondantes. ◀

**AVERTISSEMENT**

Les affichages et les alertes ne dégagent pas le conducteur de sa propre responsabilité. En raison des limites inhérentes au système, les avertissements ou réactions du système peuvent ne pas être émis, être émis trop tard, de manière erronée ou injustifiée. Risque d'accident. Adapter votre style de conduite aux conditions de circulation. Observer la situation de circulation et intervenir activement dans les situations correspondantes. ◀

**AVERTISSEMENT**

En raison des limites du système, la traction/le remorquage avec les systèmes Intelligent Safety activés peut entraîner des dysfonctionnements. Risque d'accident. Désactiver tous les systèmes Intelligent Safety avant la traction/le remorquage. ◀

Aperçu**Touche dans le véhicule**

Touche Intelligent Safety

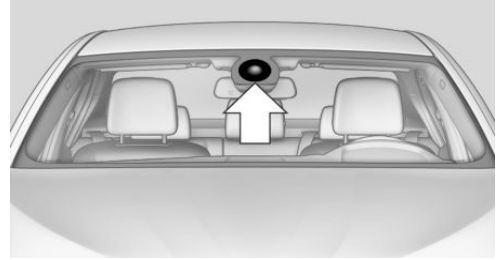
Caméra

La caméra se trouve au niveau du rétroviseur intérieur.

Le pare-brise doit être maintenu propre et dégagé dans la zone devant le rétroviseur intérieur.

Mise en marche et arrêt**Activation automatique**

Le système est automatiquement actif après chaque début de trajet.

Activation/désactivation manuelle

Appuyer brièvement sur la touche :

- ▶ Le menu des systèmes Intelligent Safety s'affiche. Les systèmes sont coupés un par un, selon les réglages individuels.

- ▶ La LED s'allume en orange ou s'éteint, selon votre réglage individuel.

Le cas échéant, actionner la touche deux fois pour couper l'avertissement de proximité.

Vous pouvez procéder à des réglages. Les réglages personnalisés sont mémorisés pour le profil de conducteur actuellement utilisé.



Appuyer une nouvelle fois sur la touche :

- ▶ Tous les systèmes Intelligent Safety sont activés.
- ▶ La LED s'allume en vert.



Appuyer assez longuement sur la touche :

- ▷ Tous les systèmes Intelligent Safety sont désactivés.
- ▷ La LED s'éteint.

Avertissement avec fonction de freinage

Affichage

Un symbole d'avertissement s'affiche sur le combiné d'instruments et sur l'affichage tête haute en cas de risque de collision avec une personne détectée.



Le symbole rouge s'affiche et un signal retentit.

Intervenez vous-même en freinant ou en effectuant une manœuvre d'évitement.

Intervention de freinage

L'avertissement vous invite à intervenir vous-même. Pendant un avertissement, la force de freinage est exploitée au maximum. La condition préalable pour l'assistance de freinage est l'actionnement suffisamment rapide et puissant de la pédale de frein. En plus, le système peut vous assister en cas de risque de collision par une légère intervention de freinage. À faible vitesse, le véhicule peut être freiné jusqu'à l'arrêt.

Boîte de vitesses manuelle : lors d'une intervention de freinage jusqu'à l'arrêt, il peut se produire un arrêt du moteur.

L'intervention sur les freins n'intervient que lorsque la stabilité dynamique n'a pas été limitée, par exemple en désactivant le système de contrôle dynamique de stabilité DSC.

L'intervention de freinage peut être interrompue par une pression sur la pédale d'accélérateur ou par un mouvement actif du volant.

La détection des objets peut être limitée. Prendre en compte les limites de la zone de détection et les restrictions de fonctionnement.

Limites du système

Consigne de sécurité



AVERTISSEMENT

En raison de ses propres limites, le système peut ne pas réagir, réagir trop tard, de manière erronée ou injustifiée. Risque d'accident ou risque de dommages matériels. Tenir compte des remarques concernant les limites du système et intervenir de manière active le cas échéant. ◀

Champ de détection

Le pouvoir de détection de la caméra est limité.

Il peut donc arriver que des avertissements ne soient pas émis ou soient émis avec retard.

Par exemple, les situations suivantes peuvent ne pas être reconnues avec certitude :

- ▷ Piétons partiellement masqués.
- ▷ Piétons qui ne sont pas reconnus comme tels en raison de l'angle de vision ou de leur silhouette.
- ▷ Piétons en dehors de la zone de détection.
- ▷ Piétons en dessous d'une taille d'environ 80 cm.

Restrictions de fonctionnement

La fonction peut être limitée, par exemple dans les situations suivantes :

- ▷ En cas de brouillard épais, de pluie ou de neige.
- ▷ Dans des virages serrés.
- ▷ Lors de la désactivation des systèmes de régulation de la stabilité de conduite, par exemple DSC OFF.
- ▷ Quand le champ de vision de la caméra ou le pare-brise est sale ou occulté.

- Jusqu'à 10 secondes après le démarrage du moteur via le bouton Start/Stop.
- Pendant la procédure de calibrage de la caméra immédiatement après la livraison du véhicule.
- En cas d'éblouissement prolongé par contre-jour, par exemple, lorsque le soleil est bas sur l'horizon.
- Dans l'obscurité.

Alerte de sortie de voie

Principe

L'alerte de sortie de voie alerte lorsque le véhicule est sur le point de quitter sa voie de circulation sur les routes équipées de lignes de délimitation de voies.

Généralités

Selon la version de pays, le système émet un avertissement si la vitesse est comprise entre 55 km/h et 70 km/h.

Quand vous activez le système en dessous de cette vitesse, un message s'affiche dans le combiné d'instruments.

Les avertissements sont émis par la vibration du volant. L'instant de l'avertissement peut varier en fonction de la situation de conduite actuelle.

Le système n'avertit pas quand vous clignotez avant de quitter la voie.

Consignes de sécurité



AVERTISSEMENT

Le système ne dégage pas le conducteur de sa propre responsabilité d'interpréter correctement le tracé de la route et les conditions de circulation. Risque d'accident. Adapter votre style de conduite aux conditions de circulation. Observer la situation de circulation et intervenir activement dans les situations correspondantes. Lors des avertissements, ne

pas donner inutilement de coup de volant brusque. ◀



AVERTISSEMENT

Les affichages et les alertes ne dégagent pas le conducteur de sa propre responsabilité. En raison des limites inhérentes au système, les avertissements ou réactions du système peuvent ne pas être émis, être émis trop tard, de manière erronée ou injustifiée. Risque d'accident. Adapter votre style de conduite aux conditions de circulation. Observer la situation de circulation et intervenir activement dans les situations correspondantes. ◀

Aperçu

Touche dans le véhicule



Touche Intelligent Safety

Caméra

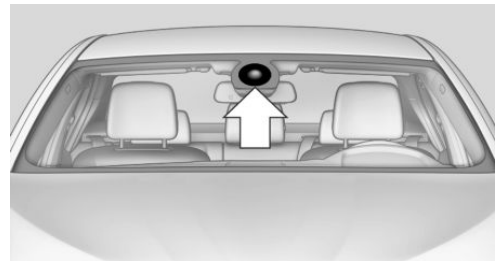

La caméra se trouve au niveau du rétroviseur intérieur.

Le pare-brise doit être maintenu propre et dégagé dans la zone devant le rétroviseur intérieur.

Mise en marche et arrêt

Activation automatique

L'alerte de sortie de voie s'active de nouveau automatiquement à chaque début de trajet si la fonction était activée lors du dernier arrêt moteur.

Activation/désactivation manuelle



Appuyer brièvement sur la touche :

▷ Le menu des systèmes Intelligent Safety s'affiche. Les systèmes sont coupés un par un, selon les réglages individuels.

▷ La LED s'allume en orange ou s'éteint, selon votre réglage individuel.

Le cas échéant, actionner la touche deux fois pour couper l'avertissement de proximité.

Vous pouvez procéder à des réglages. Les réglages personnalisés sont mémorisés pour le profil de conducteur actuellement utilisé.



Appuyer une nouvelle fois sur la touche :

▷ Tous les systèmes Intelligent Safety sont activés.

▷ La LED s'allume en vert.



Appuyer assez longuement sur la touche :

▷ Tous les systèmes Intelligent Safety sont désactivés.

▷ La LED s'éteint.

Affichage sur le combiné d'instruments



▷ Symbole jaune : le système est activé.

▷ Symbole vert : au moins une ligne de délimitation des voies a été reconnue et des avertissements peuvent être émis.

Émission de l'avertissement

En quittant la voie de circulation

Le volant vibre en cas de sortie de la voie de circulation et de détection d'une ligne de délimitation des voies.

Si le clignotant est allumé avant le changement de voie, il n'y a pas d'avertissement.

Interruption de l'avertissement

L'avertissement est interrompu dans les situations suivantes :

- ▷ Automatiquement au bout de 3 secondes environ.
- ▷ Au retour dans la propre voie de circulation.
- ▷ Lors d'un freinage puissant.
- ▷ En clignotant.

Limites du système

Consigne de sécurité



AVERTISSEMENT

En raison de ses propres limites, le système peut ne pas réagir, réagir trop tard, de manière erronée ou injustifiée. Risque d'accident ou risque de dommages matériels. Tenir compte des remarques concernant les limites du système et intervenir de manière active le cas échéant. ◀

Restrictions du fonctionnement

La fonction peut être limitée, par exemple dans les situations suivantes :

- ▷ En cas de brouillard épais, de pluie ou de neige.
- ▷ Si les lignes de délimitation de voie sont absentes, usées, peu visibles, convergen-

tes ou divergentes, voire confuses, par exemple dans les zones de chantier.

- ▷ Quand les lignes de délimitation sont recouvertes de neige, de verglas, de salissures ou d'eau.
- ▷ Dans les virages serrés ou sur chaussée étroite.
- ▷ Quand les lignes de délimitation ne sont pas blanches.
- ▷ Quand les lignes de délimitation sont masquées par des objets.
- ▷ En cas de talonnage du véhicule qui précède.
- ▷ Par fort contre-jour.
- ▷ Quand, devant le rétroviseur intérieur, le pare-brise est embué, encrassé ou occulté par des autocollants, des vignettes etc.
- ▷ Pendant la procédure de calibrage de la caméra immédiatement après la livraison du véhicule.

Limiteur de vitesse manuel

Principe

Ce système permet de limiter la vitesse à partir d'une valeur de 30 km/h. En dessous de la limite de vitesse enregistrée, le conducteur peut rouler sans restriction.

Dépassement de la limite de vitesse

Dans certains cas, il est possible de dépasser volontairement la limite de vitesse en donnant un bon coup d'accélérateur.

Si la vitesse de déplacement dépasse le réglage de la limite de vitesse, le système émet un avertissement.



Aucune intervention sur les freins

Lorsque la limite de vitesse est atteinte ou dépassée involontairement de la limite de vitesse enregistrée, par exemple en descente, le système ne freine pas de manière active.

Si le conducteur règle en roulant une limite de vitesse inférieure à la vitesse de déplacement, le véhicule décélère jusqu'à ce que sa vitesse se réduise en dessous de la nouvelle limite de vitesse enregistrée.

Aperçu

Touches au volant

Touche	Fonction
	Mise en marche/arrêt du système, voir page 161.
	Manette : Modification de la limite de vitesse, voir page 162.

Utilisation

Mise en marche

 Appuyer sur la touche du volant.

La vitesse actuelle est adoptée comme limite de vitesse.

Lors de l'activation à l'arrêt ou à basse vitesse, la valeur de 30 km/h est réglée comme limite de vitesse.

L'état s'affiche et, selon le combiné d'instruments, un repère est placé sur la vitesse correspondante dans le compteur de vitesse.

Lors de l'activation de la limite de vitesse, le contrôle dynamique de stabilité DSC est activé, le cas échéant, et le système passe éventuellement en mode COMFORT.

Arrêt

 Appuyer sur la touche du volant.

Le système est désactivé automatiquement, par exemple dans les situations suivantes :

- ▷ Si vous passez la marche arrière.
- ▷ Lors de l'arrêt du moteur.

- ▶ Lors de l'activation du régulateur de vitesse.
- ▶ Lors de l'activation de certains programmes par le biais du commutateur d'agrément de conduite.

Les affichages s'éteignent.

Modification de la limite de vitesse

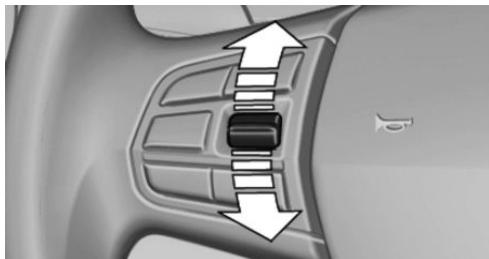

Faire basculer la manette vers le haut ou vers le bas jusqu'à ce que la limite de vitesse souhaitée soit fixée.

- ▶ Chaque actionnement de la manette jusqu'au point de résistance augmente ou diminue la limite de vitesse d'environ 1 km/h.
- ▶ Chaque pression sur la manette au delà du point de résistance augmente ou diminue la limite de vitesse jusqu'à la dizaine de km/h suivante de l'affichage du compteur de vitesse.

Pendant le trajet, si le conducteur règle une limite de vitesse inférieure à la vitesse de déplacement, le véhicule décélère jusqu'à la limite de vitesse réglée.

Dépassement de la limite de vitesse

Il est possible de dépasser intentionnellement la limite de vitesse. Dans cette situation, le système n'émet aucun avertissement acoustique.

Pour dépasser intentionnellement la limite de vitesse fixée, appuyer à fond sur la pédale d'accélérateur.

La vitesse est de nouveau limitée automatiquement dès que le véhicule repasse à une vitesse inférieure à la limite qui a été réglée.

Avertissement en cas de dépassement de la limite de vitesse

Avertissement optique

LIM Lors du dépassement de la limite de vitesse enregistrée, le témoin clignote sur le combiné d'instruments tant que le véhicule roule au-dessus de la limite de vitesse fixée.

Avertissement acoustique

- ▶ Lorsque la limite de vitesse réglée est dépassée de manière involontaire, un signal retentit.
- ▶ Si vous réglez la limite de vitesse en dessous de la vitesse actuelle du véhicule, le signal sonore retentit au bout d'environ 30 secondes.
- ▶ Si vous dépassez intentionnellement la limite de vitesse en appuyant sur la pédale d'accélérateur, aucun signal sonore ne retentit.

Affichages sur le combiné d'instruments

Repère de la limite de vitesse

Affichage au compteur de vitesse :



- ▶ Marque allumée de couleur verte : le système est activé.
- ▶ La marque n'est pas allumée : le système est coupé.

Témoin

- LIM**
- ▶ Le témoin est allumé : le système est actif.
 - ▶ Le témoin clignote : la limite de vitesse réglée est dépassée.

Affichage d'état

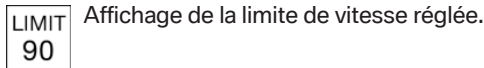

Affichage de la limite de vitesse réglée.

Speed Limit Assist

Principe

Si le système Speed Limit Info détecte une modification de la limitation de vitesse sur le parcours, cette nouvelle valeur est proposée pour application. La valeur peut être appliquée en actionnant la manette gauche au volant.

Généralités

Pour les véhicules dépourvus de système de navigation, veiller à ce que l'unité de mesure des distances en vigueur dans le pays concerné soit réglée dans les réglages système du véhicule. En cas de réglage différent, une valeur de vitesse erronée pourrait alors être proposée à l'application.

Conditions de fonctionnement

- ▷ Le limiteur de vitesse est activé.
- ▷ Le système Speed Limit Assist est activé.

Mise en marche et arrêt

Par iDrive :

1. « Mon véhicule »
2. « Réglages véhicule »
3. « Assistant limitation vit. »
4. « Assistant de limitation de vitesse »

Utilisation du système Speed Limit Assist

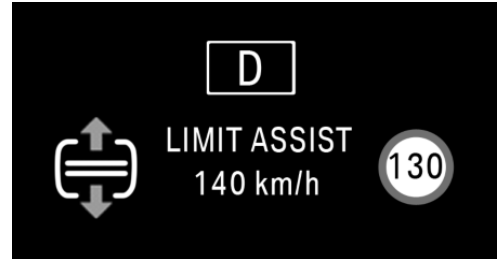

Si le système Speed Limit Info détecte une modification de la limitation de vitesse sur le parcours, un message est affiché dans le combiné d'instruments.

Le message indique ce qui suit :

- ▷ Symbole de la manette du volant avec une flèche indiquant la direction dans laquelle la manette doit être actionnée pour appliquer la nouvelle valeur de vitesse.
- ▷ LIMIT ASSIST avec valeur de vitesse proposée, y compris adaptation de vitesse, voir page 163, activé.
- ▷ Symbole pour la limitation de vitesse détectée.

Pour appliquer la nouvelle limite de vitesse, actionner brièvement la manette du volant dans la direction de la flèche verte, vers le haut ou vers le bas. La nouvelle valeur de vitesse est appliquée.

Adaptation de la vitesse

Il est possible de régler si la limitation de vitesse doit être appliquée telle quelle ou avec une tolérance de -10 km/h à +10 km/h.

Réglage

Par iDrive :

1. « Mon véhicule »
2. « Réglages véhicule »
3. « Assistant limitation vit. »

4. « Adapter la suggestion: »
5. Procéder au réglage désiré.

Limites du système

Speed Limit Assist est basé sur le système Speed Limit Info, c'est pourquoi il faut également tenir compte limites inhérentes à Speed Limit Info.

Feux stop dynamiques

Principe

Les usagers de la route qui suivent sont alertés d'un freinage d'urgence par le clignotement des feux stop. Ceci réduit le danger d'une collision par l'arrière.

Généralités

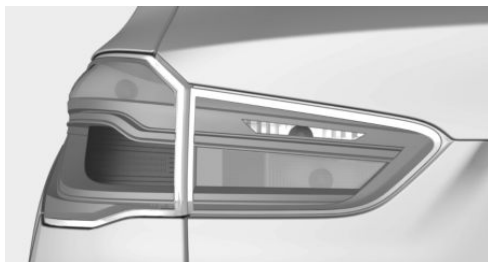

- ▷ Freinage normal : les feux stop s'allument.
- ▷ Freinage brusque : les feux stop clignotent.

Les feux de détresse sont activés peu avant l'immobilisation du véhicule.

Désactivation des feux de détresse :

- ▷ Accélérer.
- ▷ Appuyer sur la touche des feux de détresse.

Système de détection de somnolence

Principe

Le système détecte le relâchement de l'attention ou la fatigue du conducteur lors de trajets longs et monotones, par exemple sur autoroute. Dans cette situation, il est recommandé de faire une pause.

Consigne de sécurité



AVERTISSEMENT

Le système ne dégage pas le conducteur de sa propre responsabilité d'évaluer correctement sa condition physique. L'inattention ou la fatigue croissante n'est peut-être pas reconnue ou pas à temps. Risque d'accident. Veiller à ce que le conducteur soit reposé et attentif. Adapter votre style de conduite aux conditions de circulation. ◀

Fonction

Le système est activé à chaque démarrage du moteur et ne peut pas être désactivé.

Après le début du trajet, le système s'adapte au conducteur, de sorte que le relâchement de l'attention ou la fatigue puisse être détectée.

Ce processus prend en compte les critères suivants :

- ▷ Style de conduite personnel, par exemple : comportement au volant.
- ▷ Conditions du trajet, par exemple : heure, durée.

Le système s'active à partir d'environ 70 km/h et peut afficher un message recommandant de faire une pause.

Recommandation de pause

En cas de relâchement de l'attention ou de fatigue du conducteur, un message est affiché sur l'écran de contrôle, recommandant de faire une pause.

Une telle recommandation n'est affichée qu'une seule fois pendant un trajet ininterrompu.

Après une pause, un message recommandant un pause ne peut s'afficher qu'au bout de 45 minutes.

Limites du système

La fonction peut être limitée dans les situations suivantes et ne donner aucun avertissement ou un avertissement erroné :

- ▷ Quand l'heure est mal réglée.
- ▷ Lorsque la vitesse le plus souvent inférieure à environ 70 km/h.
- ▷ En cas de conduite sportive, par exemple avec fortes accélérations ou conduite rapide dans les virages.
- ▷ Dans des situations de conduite active, par exemple lors de changements de voie fréquents.
- ▷ Quand la chaussée est en mauvais état.
- ▷ Par fort vent latéral.

Le système est réinitialisé environ 45 minutes après avoir garé le véhicule, par exemple lors d'une pause pendant un long trajet sur autoroute.

PostCrash – iBrake

Principe

Dans certaines situations d'accident, le système peut immobiliser automatiquement le véhicule sans intervention du conducteur. Ceci diminue le risque d'entraîner une autre collision et ses conséquences.

Freiner fortement le véhicule

Dans certaines situations, il peut s'avérer nécessaire d'immobiliser plus rapidement le véhicule.

Pour cela, la pression exercée sur la pédale de frein doit être brièvement plus importante que

celle exercée par la fonction de freinage automatique. Le freinage automatique est alors interrompu.

Interrompre le freinage automatique

Dans certaines situations, il peut s'avérer nécessaire d'interrompre le freinage automatique, par exemple pour une manœuvre d'évitement.

Interrompre le freinage automatique :

- ▷ Par actionnement de la pédale de frein.
- ▷ Par actionnement de la pédale d'accélérateur.

À l'arrêt

Une fois le véhicule immobilisé, le frein est automatiquement désengagé.

Systèmes de régulation de stabilité

Équipement du véhicule

Ce chapitre décrit tous les équipements de série, spécifiques à un pays et en option proposés pour cette série de modèles. C'est pourquoi des équipements non disponibles pour un véhicule, en raison des options choisies ou de la version de pays, y sont également décrits. Ceci s'applique également aux fonctions et systèmes de sécurité. L'utilisation des fonctions et systèmes correspondants implique le respect des lois et des règlements en vigueur.

Système antiblocage ABS

Le système ABS évite un blocage des roues lors d'un freinage.

La capacité de direction est conservée, même lors d'un freinage à fond, ce qui accroît la sécurité active de conduite.

L'ABS est réactivé après chaque démarrage du moteur.

Assistant de freinage

Lors d'un actionnement rapide des freins, ce système provoque automatiquement une amplification maximale de la force de freinage. Lors d'un freinage à fond, la distance de freinage est ainsi maintenue la plus courte possible. Les avantages du système anti-blocage ABS sont également exploités.

Tant que le freinage à fond est nécessaire, ne pas relâcher la pression sur la pédale de frein.

Automatic Differential Brake

Le système régule la force motrice par des interventions de freinage automatiques sur les différentes roues. La fonction correspond à un

blocage de différentiel : le système reconnaît quand, par exemple sur un sol meuble, une roue commence à patiner et la freine automatiquement.

La force motrice est renvoyée à la roue bénéficiant d'une meilleure adhérence.

Ainsi, en accélération, le couple moteur est transmis plus efficacement aux roues.

Contrôle dynamique de stabilité DSC

Principe

Le système aide au maintien d'une trajectoire sûre du véhicule dans les limites physiques grâce à la réduction de la puissance moteur et par interventions de freinage sur les différentes roues.

Généralités

DSC détecte par exemple les états instables suivants :

- ▷ Décrochage de l'arrière du véhicule, ce qui peut entraîner un survirage.
- ▷ Perte d'adhérence des roues avant, ce qui peut entraîner un sous-virage.

Le système Contrôle dynamique de traction DTC, voir page 167, est une variante du DSC optimisée en fonction de la traction.

Consignes de sécurité



AVERTISSEMENT

Le système ne dégage pas le conducteur de sa propre responsabilité d'interpréter correctement les conditions de circulation. En raison des limites inhérentes au système, celui-ci ne peut pas toujours réagir automatiquement de manière adéquate dans toutes les situations de circulation. Risque d'accident. Adap-

ter votre style de conduite aux conditions de circulation. Observer la situation de circulation et intervenir activement dans les situations correspondantes. ◀

AVERTISSEMENT

Lors de la conduite avec une charge sur le toit, par exemple avec une galerie porte-bagages, le rehaussement du centre de gravité peut supprimer la sécurité de conduite dans certaines situations critiques de conduite. Risque d'accident ou risque de dommages matériels. Ne pas désactiver le contrôle dynamique de stabilité DSC lors de la conduite avec une charge sur le toit. ◀

Aperçu

Touche dans le véhicule



 Touche DSC OFF

Témoins et voyants



Le témoin clignote : le DSC régule les forces motrices et de freinage.

Le témoin est allumé : le contrôle dynamique de stabilité DSC est tombé en panne.

Désactivation du DSC : DSC OFF

Généralités

La désactivation du DSC conduit à une limitation de la stabilité dynamique à l'accélération et en virage.

Réactiver le DSC dès que possible afin de renforcer la stabilité dynamique du véhicule.

Désactivation du DSC



Appuyer sur la touche jusqu'à ce que le témoin DSC OFF s'allume sur le combiné d'instruments et que DSC OFF s'affiche, mais pas plus de 10 secondes environ.

Le système DSC est désactivé.

Activation du DSC



Appuyer sur la touche. DSC OFF et le témoin DSC OFF s'éteignent.

Témoins et voyants

DSC OFF s'affiche sur le combiné d'instruments si le DSC est désactivé.



Le témoin est allumé : le DSC est désactivé.

Activation automatique

Le DSC étant désactivé, une activation automatique s'effectue dans les situations suivantes :

- ▷ En cas de crevaison.
- ▷ Lors d'une activation du régulateur de vitesse dans le mode TRACTION ou DSC OFF.

Contrôle dynamique de traction DTC

Principe

DTC est une variante du contrôle dynamique de stabilité DSC optimisée pour la traction.

Dans des conditions de circulation particulières, par exemple sur routes enneigées non dégagées ou sur sol meuble, le système assure

une motricité maximum moyennant une stabilité dynamique plus limitée.

Une traction maximum est assurée lorsque le système DTC est activé. La stabilité dynamique en accélération et en virage est limitée.

Conduire avec prudence.

Dans les situations suivantes, il peut être préférable d'activer temporairement le système DTC :

- ▷ Conduite dans la neige mouillée ou sur chaussée enneigée non dégagée.
- ▷ Dégagement par oscillations cadencées ou démarrage sur neige profonde ou sur sol meuble.
- ▷ Conduite avec des chaînes à neige.

Activation/désactivation du contrôle dynamique de traction DTC

Activation du DTC



Appuyer sur la touche.

TRACTION s'affiche sur le combiné d'instruments et le témoin DSC OFF s'allume.

Désactivation du DTC



Appuyer une nouvelle fois sur la touche.

TRACTION et le témoin DSC OFF s'éteignent.

Contrôle de performances

Le contrôle de performance augmente l'agilité du véhicule.

Pour augmenter la maniabilité, en cas de conduite sportive, il est possible de freiner les roues individuellement.

xDrive

xDrive est le système de transmission intégrale de votre véhicule. L'interaction de xDrive et du

contrôle dynamique de stabilité DSC optimise la traction et la dynamique de conduite. Selon la situation de conduite et l'état de la chaussée, le système de transmission intégrale xDrive répartit les forces motrices de façon variable entre les roues avant et arrière.

Système d'assistance en descente HDC

Principe

HDC est un système d'assistance en descente qui régule automatiquement la vitesse dans les descentes en pente raide. Sans actionner la pédale de frein, le véhicule se déplace à une vitesse légèrement supérieure à celle d'un homme au pas. Si le freinage est actionné, le système répartit la puissance en fonction de la traction.

La stabilité dynamique et le confort de direction sont améliorés sur les routes en pente.

Le HDC peut être activé en dessous d'environ 35 km/h. Dans les descentes, le véhicule réduit sa vitesse et la maintient constante.

N'utiliser HDC que dans les rapports bas et quand la manette de sélection est en position D ou R.

Diminution ou augmentation de la vitesse

Régler la vitesse de consigne dans la plage d'environ 6 km/h à environ 25 km/h avec la manette du régulateur de vitesse au volant. La vitesse du véhicule peut être modifiée en actionnant légèrement l'accélérateur.

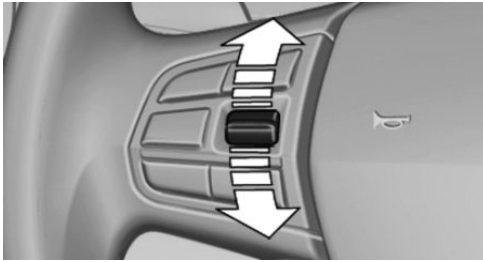

- ▷ Lever la manette jusqu'au point de résistance : augmentation graduelle de la vitesse.
- ▷ Lever la manette au delà du point de résistance : la vitesse augmente tant que la manette est maintenue.
- ▷ Abaisser la manette jusqu'au point de résistance : diminution graduelle de la vitesse.
- ▷ Abaisser la manette au delà du point de résistance : en marche avant, la vitesse est réduit à environ 10 km/h et en marche arrière jusqu'à environ 6 km/h.

Activation du HDC



-  Appuyer sur le bouton, la LED au-dessus du bouton s'allume.

Désactivation du HDC

-  Actionner de nouveau la touche. La LED s'éteint.

Le HDC est désactivé automatiquement lorsque la vitesse est supérieure à environ 60 km/h.

Affichage sur le combiné d'instruments



La vitesse de consigne sélectionnée s'affiche sur le compteur de vitesse.

- ▷ Vert : le système freine le véhicule.
- ▷ Orange : le système est en attente.

Dysfonctionnement

Un message s'affiche sur le combiné d'instruments. Le HDC n'est pas disponible, par exemple si les freins sont très chauds.

Servotronic

Principe

Servotronic est une direction asservie qui dépend de la vitesse.

Plus la vitesse est faible, plus l'assistance de la direction est renforcée. Ceci facilite par exemple les manœuvres de stationnement et la direction est plus directe lorsque la vitesse est élevée.

En outre, la force nécessaire au braquage s'adapte en fonction du programme de conduite afin de bénéficier d'une direction sportive directe ou confortable.

Direction sport variable

La direction sport variable modifie sa fonction d'assistance, selon le braquage du volant et la vitesse.

Ainsi, l'angle de braquage des roues avant augmente par exemple lors des manœuvres de stationnement ou dans les virages serrés. Les virages sont plus faciles à négocier.

Par ailleurs, plus la vitesse est faible, plus l'assistance de la direction est renforcée. Ceci facilite par exemple les manœuvres de station-

nement et la direction est plus directe lorsque la vitesse est élevée.

La prise en compte du braquage du volant et de la vitesse permet de bénéficier d'une direction sportive adaptée à la situation de conduite.

Commutateur d'agrément de conduite

Principe

Le commutateur d'agrément de conduite permet d'adapter les propriétés spécifiques du véhicule. Pour cela, différents programmes peuvent être sélectionnés.

Aperçu

Touche dans le véhicule



Utilisation des programmes

Touche	Programme
	SPORT
	CONFORT
	ECO PRO

SPORT

Principe

Configuration sportive de la direction et de l'entraînement pour une plus grande agilité de conduite.

Avec l'équipement correspondant, le réglage du châssis peut également être modifié et SPORT peut être personnalisé.

La configuration est mémorisée pour le profil actuellement utilisé.

Activation de SPORT



Appuyer sur la touche jusqu'à ce que SPORT s'affiche sur le combiné d'instruments.

Configuration de SPORT

Par iDrive :

1. « Mon véhicule »
2. « Réglages véhicule »
3. Éventuellement. « Mode de conduite »
4. « Configurer SPORT »
5. Sélectionner le réglage désiré.

Le réglage est mémorisé pour le profil de conducteur actuellement utilisé.

Lors de l'activation du mode de conduite SPORT, cette configuration est rappelée.

CONFORT

Principe

Pour un réglage équilibré.

Activation de COMFORT



Appuyer sur la touche de façon répétée jusqu'à ce que CONFORT s'affiche sur le combiné d'instruments.

ECO PRO

Principe

ECO PRO, voir page 240, offre un réglage qui réduit significativement la consommation pour une autonomie maximale.

Activation de ECO PRO

 Appuyer sur la touche de façon répétée jusqu'à ce que ECO PRO s'affiche sur le combiné d'instruments.

Configuration de ECO PRO

Par iDrive :

1. « Mon véhicule »
2. « Réglages véhicule »
3. Éventuellement. « Mode de conduite »
4. « Configurer ECO PRO »
5. Sélectionner le réglage désiré.

Le réglage est mémorisé pour le profil de conducteur actuellement utilisé.

Affichage

Choix du programme

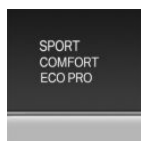

Appuyer sur la touche pour faire apparaître une liste des programmes pouvant être sélectionnés. Selon l'équipement, la représentation de la liste dans le combiné d'instruments peut être différente.

Programme sélectionné



Le programme sélectionné s'affiche sur le combiné d'instruments.

Contrôle dynamique des amortisseurs

Principe

Avec le système, le réglage du châssis peut être modifié.

Programmes

Le système offre différents programmes. Les programmes peuvent être sélectionnés par le commutateur d'agrément de conduite, voir page 170.

SPORT

Réglage résolument sportif des amortisseurs pour une plus grande agilité de la conduite.

CONFORT/ECO PRO

Réglage équilibré des amortisseurs pour plus de confort.

Assistant de démarrage

Principe

Le système facilite le démarrage en montée. Il n'est pas nécessaire d'actionner le frein de stationnement.

Démarrer avec l'assistant de démarrage

1. Maintenir le véhicule avec la pédale de frein.
2. Relâcher la pédale de frein et démarrer rapidement.

Après le relâchement de la pédale de frein, le véhicule est maintenu pendant 2 secondes environ.

Selon le chargement ou en cas de traction d'une remorque, le véhicule peut aussi reculer légèrement.

Confort dynamique

Équipement du véhicule

Ce chapitre décrit tous les équipements de série, spécifiques à un pays et en option proposés pour cette série de modèles. C'est pourquoi des équipements non disponibles pour un véhicule, en raison des options choisies ou de la version de pays, y sont également décrits. Ceci s'applique également aux fonctions et systèmes de sécurité. L'utilisation des fonctions et systèmes correspondants implique le respect des lois et des règlements en vigueur.

Régulateur de vitesse basé sur caméra avec fonction Stop & Go, ACC

Principe

Ce système permet de définir, via les touches au volant, une vitesse souhaitée et une distance par rapport au véhicule qui précède.

Lorsque la route est libre, le système maintient constante la vitesse souhaitée et ainsi, accélère ou freine le véhicule automatiquement.

Si un autre véhicule vous précède, le système adapte votre vitesse afin de conserver la distance réglée par rapport au véhicule qui précède. L'adaptation de la vitesse s'effectue dans les limites des possibilités offertes.

La distance peut être réglée avec plusieurs paliers et, pour des raisons de sécurité, dépend de la vitesse concernée.

Si le véhicule qui précède freine jusqu'à l'arrêt pour repartir presque tout de suite après, le système peut le comprendre dans le cadre donné.

Généralités

Pour la détection de véhicules circulant devant, une caméra est montée sur le rétroviseur intérieur.

Selon les réglages du véhicule, la caractéristique du régulateur de vitesse peut varier dans certains intervalles.

Consignes de sécurité



AVERTISSEMENT

Le système ne dégage pas le conducteur de sa propre responsabilité d'interpréter correctement les conditions de circulation. En raison des limites inhérentes au système, celui-ci ne peut pas toujours réagir automatiquement de manière adéquate dans toutes les situations de circulation. Risque d'accident. Adapter votre style de conduite aux conditions de circulation. Observer la situation de circulation et intervenir activement dans les situations correspondantes. ◀



AVERTISSEMENT

Un véhicule non immobilisé peut se mettre en mouvement tout seul et commencer à rouler. Risque d'accident. Avant de quitter le véhicule, l'immobiliser pour l'empêcher de se mettre à rouler.

Pour s'assurer que le véhicule est protégé contre le déplacement involontaire, respecter ce qui suit :

- ▷ Serrer le frein de stationnement.
- ▷ En montée ou descente, tourner les roues avant en direction de la bordure du trottoir.
- ▷ En montée ou descente, sécuriser en plus le véhicule, par exemple avec une cale. ◀



AVERTISSEMENT

La vitesse souhaitée peut être involontairement réglée ou appelée de manière incorrecte. Risque d'accident. Adapter la vitesse

souhaitée aux conditions de circulation. Observer la situation de circulation et intervenir activement dans les situations correspondantes. ◀

AVERTISSEMENT

Risque d'accident en raison de différences trop importantes de vitesse par rapport à d'autres véhicules, par exemple dans les situations suivantes :

- ▶ Approche rapide d'un autre véhicule plus lent.
- ▶ Quand un véhicule surgit soudainement sur votre voie de circulation.
- ▶ Approche rapide d'autres véhicules immobilisés.

Risque de blessures ou danger de mort. Observer la situation de circulation et intervenir activement dans les situations correspondantes. ◀

Aperçu

Touches au volant

Touche Fonction



Marche/arrêt régulateur de vitesse, voir page 173.



Interruption de la régulation de vitesse, voir page 173.

Poursuite de la régulation de vitesse avec le dernier réglage effectué, voir page 175.



Avec assistant d'embouteillage : réglage de la distance, voir page 175.



Manette.
Régler la vitesse, voir page 174.



Avec assistant d'embouteillage : Marche/arrêt Side View, voir page 178.

Caméra

Une caméra située au niveau du rétroviseur intérieur permet la détection des véhicules.

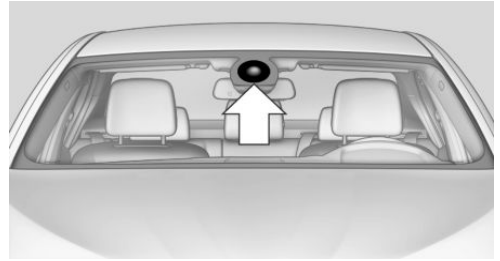

Le pare-brise doit être maintenu propre et dégagé dans la zone devant le rétroviseur intérieur.

Conditions de fonctionnement

Plage de vitesse

Le domaine d'utilisation optimal comprend les routes bien aménagées.

La vitesse souhaitée peut être sélectionnée entre 30 km/h et 140 km/h.

Lorsque la régulation de distance est désactivée, voir page 175, des vitesses souhaitées plus élevées peuvent également être choisies.

Le système peut aussi être activé à l'arrêt.

Activation/désactivation et interruption du mode régulateur de vitesse

Mise en marche



Appuyer sur la touche du volant.

Les témoins sur le combiné d'instruments s'allument et la marque dans le compteur de vitesse se positionne sur la vitesse actuelle.

Le régulateur de vitesse est activé et maintient la vitesse réglée.

Le cas échéant, le contrôle dynamique de stabilité DSC est activé.

Arrêt

Pour la désactivation à l'arrêt, appuyer en même temps sur le frein.



Appuyer sur la touche du volant.

Les affichages s'éteignent. La vitesse de consigne enregistrée est effacée.

Interruption manuelle



Appuyer sur la touche du volant.

Pour l'interruption à l'arrêt, appuyer en même temps sur le frein.

Interrompre automatiquement

Le système est interrompu automatiquement dans les cas suivants :

- ▷ Quand le conducteur freine.
- ▷ Quand la manette de sélection quitte la position D.
- ▷ Si le contrôle dynamique de traction DTC est activé.
- ▷ En cas de régulation du contrôle dynamique de stabilité DSC.
- ▷ À l'arrêt du véhicule, lorsque vous détachez la ceinture de sécurité et que vous ouvrez la porte du conducteur.
- ▷ Quand la zone de détection de la caméra est perturbée, par exemple par encrassement, fortes précipitations ou éblouissement par le soleil.
- ▷ Après un arrêt d'environ 3 secondes, quand le système a freiné le véhicule jusqu'à son immobilisation.

Réglage de la vitesse

Maintien, enregistrement de la vitesse

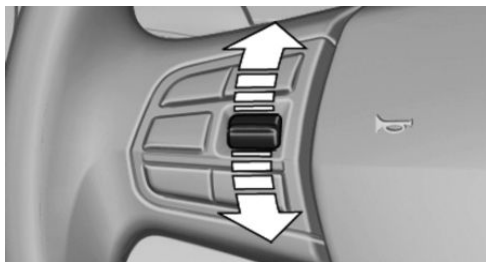

Pousser la manette quand le système est interrompu.

Quand le système est activé, la vitesse actuelle est maintenue et enregistrée comme vitesse de consigne.

La vitesse enregistrée est affichée sur le compteur de vitesse et brièvement dans le combiné d'instruments, voir page 176.

Le cas échéant, le contrôle dynamique de stabilité DSC est activé.

Modification de la vitesse

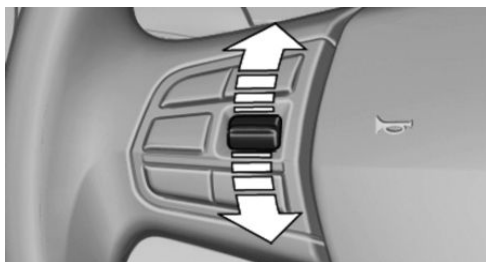

Lever ou abaisser la manette de façon répétée jusqu'à ce que la vitesse de consigne soit réglée.

Quand le régulateur est activé, la vitesse affichée est enregistrée et atteinte sur voie libre.

- ▷ Chaque impulsion sur la manette jusqu'au point de résistance augmente ou diminue la vitesse de consigne d'environ 1 km/h.

- ▶ Chaque pression sur la manette au-delà du point de résistance modifie la vitesse souhaitée jusqu'à la dizaine de km/h suivante de l'affichage en km/h du compteur de vitesse.

Pour répéter l'action, maintenir la manette sur une position.

Réglage de la distance

Consigne de sécurité



AVERTISSEMENT

Le système ne dégage pas le conducteur de sa propre responsabilité. Les limites inhérentes au système peuvent entraîner un freinage retardé. Risque d'accident ou risque de dommages matériels. Observer attentivement en permanence les conditions de circulation. Adapter les distances aux conditions de circulation et de météo et respecter la distance de sécurité prescrite en freinant le cas échéant. ◀

Avec assistant d'embouteillage : réglage de la distance



Appuyer sur la touche de façon répétée jusqu'à ce que la distance désirée soit réglée.



La distance sélectionnée s'affiche sur le combiné d'instruments.

Poursuite de la régulation de vitesse

Généralités

Il est possible de reprendre et poursuivre une régulation de vitesse interrompue en appelant la vitesse enregistrée.

Avant d'appeler la vitesse enregistrée, s'assurer que la différence entre la vitesse actuelle et la vitesse enregistrée n'est pas trop importante. Sinon, cela pourrait entraîner un freinage ou une accélération indésirable.

Dans les cas suivants, la valeur enregistrée de la vitesse est effacée et ne peut plus être rappelée :

- ▶ Quand vous coupez le système.
- ▶ Quand vous coupez le contact.

Appeler la vitesse et la distance enregistrées



Quand le système est interrompu, appuyer sur la touche. La régulation de vitesse est poursuivie avec les valeurs mémorisées. La vitesse sélectionnée s'affiche brièvement sur l'écran d'informations.

Activation/désactivation de la régulation de distance

Consigne de sécurité



AVERTISSEMENT

Le système ne réagit pas en fonction des véhicules qui précèdent, mais maintient seulement la vitesse mémorisée. Risque d'accident ou risque de dommages matériels. Adapter la vitesse souhaitée aux conditions de circulation et freiner le cas échéant. ◀

Désactivation de la régulation de distance



Avec l'assistant d'embouteillage, appuyer sur la touche et la maintenir.



Le témoin sur le combiné d'instruments s'allume.

Pour activer de nouveau la régulation de distance, actionner de nouveau brièvement la touche.

Un message Check-Control est affiché après la commutation de la régulation de distance.

Affichages sur le combiné d'instruments

Vitesse souhaitée et vitesse enregistrée

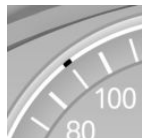

- ▶ Repère vert : le système est actif, le repère indique la vitesse souhaitée.
- ▶ Repère orange : le système est interrompu, le repère indique la vitesse enregistrée.

- ▶ La marque n'est pas allumée : le système est coupé.

Bref affichage d'état



Vitesse de consigne choisie.

Si aucune vitesse n'est affichée, les conditions nécessaires à l'utilisation ne sont éventuellement pas remplies pour le moment.

Distance au véhicule précédent

La distance sélectionnée par rapport au véhicule qui précède s'affiche.

Indicateur de distance



Distance 1



Distance 2



Distance 3

Est réglée automatiquement après la mise sous tension du système. Elle correspond en mètres environ à la moitié de la valeur de l'affichage en km/h.



Distance 4

Véhicule détecté



Le symbole s'allume en orange :
Véhicule qui précède détecté.



Barre défilante : le véhicule reconnu a démarré.

L'ACC n'accélère pas. Pour accélérer, activer l'ACC en appuyant brièvement sur la pédale d'accélérateur ou actionner la touche RES CNCL ou la manette.

Témoins et voyants



Le symbole clignote en orange :
Les conditions nécessaires au fonctionnement du système ne sont plus remplies.

Le système a été désactivé, mais freine jusqu'à votre intervention active par pression sur la pédale de frein ou la pédale d'accélérateur.



Le symbole clignote en rouge et un signal retentit :

Invitation à intervenir par freinage et évitement le cas échéant.



Le système est interrompu ou la régulation de distance est désactivée, parce que la pédale d'accélérateur a été actionnée, sans véhicule détecté.



Régulation de distance brièvement désactivée, parce que la pédale d'accélérateur a été actionnée alors qu'un véhicule était détecté.

Affichage sur l'affichage tête haute

Quelques informations du système peuvent également être affichées sur l'affichage tête haute.

Limites du système

Champ de détection

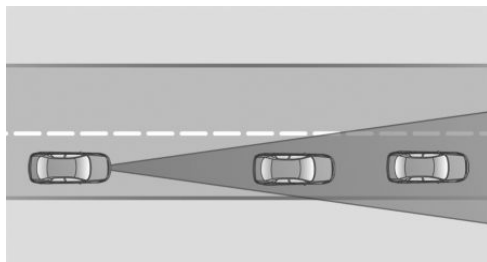

La capacité de détection du système et la capacité de freinage automatique du véhicule sont limitées.

Par exemple, il est possible que les véhicules deux-roues ne soient pas détectés.

Ralentissement

Le système ne ralentit pas dans les situations suivantes :

- En cas de piétons ou d'usagers de la route d'une lenteur similaire.
- Aux feux rouges.
- Pour la circulation transversale.
- En cas d'usagers roulant en sens inverse.
- La nuit, pour les véhicules non éclairés ou les véhicules avec éclairage défectueux.

Véhicules qui déboîtent

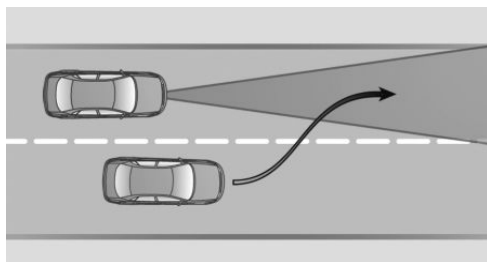

Un véhicule qui précède est détecté seulement une fois qu'il se trouve entièrement sur la même voie de circulation.

Si un véhicule précédent déboîte brusquement et se place sur la même voie devant votre véhicule, le système peut ne pas pouvoir rétablir de lui-même la distance de sécurité sélectionnée. Parfois, il se peut que la distance sélectionnée ne soit pas restaurée même en cas de différences de vitesse importante par rapport aux véhicules qui précèdent, par exemple à l'approche rapide d'un camion. Lorsqu'il a bien reconnu un véhicule devant lui, le système demande au conducteur d'intervenir en freinant ou en exécutant une manœuvre d'évitement.

Virage

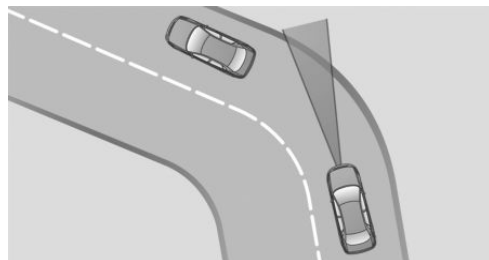

Si la vitesse souhaitée est trop élevée dans un virage, elle est légèrement réduite dans le virage. Ceci dit, les virages ne sont toutefois pas détectés par anticipation. C'est pourquoi il convient de rouler à vitesse appropriée dans un virage.

Le système possède une zone de balayage limitée. Dans les virages serrés, il peut arriver qu'un véhicule qui précède ne soit pas détecté ou seulement tardivement.

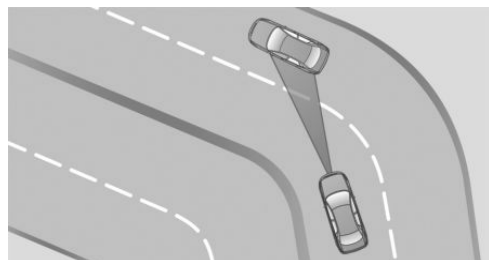

En s'approchant d'un virage, compte tenu de la courbe, le système peut brièvement réagir en

fonction de véhicules roulant sur la voie parallèle voisine. Un éventuel ralentissement du véhicule commandé par le système peut être compensé en appuyant sur la pédale d'accélérateur. Dès que vous relâchez la pédale d'accélérateur, le système est réactivé et reprend la régulation de vitesse automatique.

Démarrage

Le véhicule ne peut pas démarrer automatiquement dans les situations suivantes, comme par exemple :

- ▷ Sur des montées raides.
- ▷ Devant les relèvements de la chaussée.
- ▷ Avec une remorque lourde.

Dans ces cas, appuyer sur la pédale d'accélérateur.

Intempéries

Les limitations suivantes peuvent survenir en cas de conditions météorologiques ou d'éclairage défavorables :

- ▷ Détection aléatoire de véhicules.
- ▷ Brèves interruptions pour des véhicules déjà reconnus.

Exemples de conditions météorologiques ou d'éclairage défavorables :

- ▷ Pluie.
- ▷ Neige.
- ▷ Neige fondante.
- ▷ Brouillard.
- ▷ Contre-jour.

Conduire avec attention et réagir soi-même aux conditions actuelles de circulation. Le cas échéant, intervenir de manière proactive, par exemple par freinage, changement de direction ou évitement.

Puissance du moteur

La vitesse souhaitée peut ne pas être atteinte en montée, si la puissance du moteur n'est pas suffisante.

Dysfonctionnement

Un message Check-Control s'affiche quand le système est tombé en panne ou a été désactivé automatiquement.

La fonction peut être limitée, par exemple dans les situations suivantes :

- ▷ Quand un objet n'a pas été correctement détecté.
- ▷ En cas de fort brouillard, pluie, embruns ou neige.
- ▷ Dans des virages serrés.
- ▷ Quand le champ de vision de la caméra ou le pare-brise est sale ou occulté.
- ▷ Par fort contre-jour.
- ▷ Jusqu'à 20 secondes après le démarrage du moteur via le bouton Start/Stop.
- ▷ Pendant la procédure de calibrage de la caméra immédiatement après la livraison du véhicule.

Assistant d'embouteillage

Principe

Dans les bouchons de circulation, le système régule la vitesse, braque, le cas échéant, automatiquement et maintient le cap du véhicule.

Dans le cadre des possibilités existantes, le système adapte automatiquement la vitesse à celle d'un véhicule précédent. Il est possible de faire varier la distance que le système maintient par rapport au véhicule qui précède. Pour des raisons de sécurité, la distance dépend de la vitesse. Pour maintenir la distance, le système diminue automatiquement la vitesse, freine légèrement le cas échéant, et accélère de nouveau quand le véhicule qui précède devient plus rapide.

Si le véhicule qui précède freine jusqu'à l'arrêt et redémarre en très peu de temps, le système peut le reconnaître dans le cadre donné. Votre véhicule freinera automatiquement et accélèrera à nouveau.

Quand le système détecte des délimitations de voie, il maintient le cap du véhicule. Pour cela, le système peut braquer automatiquement, par exemple dans un virage.

Généralités

L'assistant d'embouteillage détermine la vitesse et la distance au véhicule qui précède, ainsi que la position des délimitations de voie à l'aide d'une caméra.

Les capteurs au volant reconnaissent si le conducteur touche le volant.

Le système est désactivé dès que vous ne touchez plus le volant.

Pour pouvoir se servir de l'assistant d'embouteillage, saisir le volant.

Si vous conduisez avec des gants ou si le volant est garni d'une housse, le contact avec le volant peut devenir indétectable par les capteurs. Le cas échéant, le système ne peut pas être exploité.

Consigne de sécurité



AVERTISSEMENT

Le système ne dégage pas le conducteur de sa propre responsabilité d'interpréter correctement les conditions de circulation. En raison des limites inhérentes au système, celui-ci ne peut pas toujours réagir automatiquement de manière adéquate dans toutes les situations de circulation. Risque d'accident. Adapter votre style de conduite aux conditions de circulation. Observer la situation de circulation et intervenir activement dans les situations correspondantes. ◀





Conditions de fonctionnement

- ▶ Conduite sur un type de route agréé. Les caractéristiques données correspondantes sont enregistrées dans le système de navigation. Les types de route autorisés sont les autoroutes et les routes similaires.
- ▶ Largeur de voie suffisante.

- ▶ Une délimitation de voie des deux côtés est reconnue.
- ▶ Le véhicule qui précède est détecté.
- ▶ Vitesse inférieure à 60 km/h.
- ▶ Les deux mains sur la couronne du volant.
- ▶ Rayon du virage suffisant.
- ▶ Conduite au milieu de la voie de circulation.

Aperçu

Touches au volant

Touche	Fonction
	Marche/arrêt assistant d'embouteillage, voir page 180 .
	Manette : Maintien, mémorisation et modification de la vitesse, voir page 174 .
	Interrompre l'assistant d'embouteillage, voir page 180 . Poursuivre la régulation de vitesse, voir page 175 . Interrompre l'ACC et l'assistant d'embouteillage, voir page 180 .
	Réglage de la distance, voir page 181 .

Caméra

Une caméra située au niveau du rétroviseur intérieur permet la détection des véhicules.

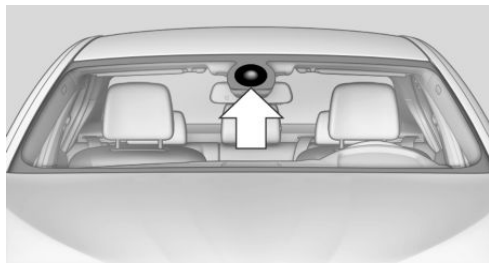

Le pare-brise doit être maintenu propre et dégagé dans la zone devant le rétroviseur intérieur.

Activation/désactivation, interruption et poursuite

Mise en marche



Appuyer sur la touche.

- ▷ Préparation du système : appuyer une fois.
- ▷ Activation du système :

Lorsque l'ACC est activé : actionner une fois.

Lorsque l'ACC est interrompu : actionner une fois, puis actionner la manette ou la touche RES CNCL.

Lorsque l'ACC est désactivé : activer l'ACC, puis actionner une fois.

Conduite au milieu de la voie de circulation.

Le système s'active automatiquement en dessous de 60 km/h.



Lorsque l'ACC est interrompu : le témoin s'allume dans le combiné d'instruments.



ACC activé : le témoin dans le combiné d'instruments s'allume.

L'assistant d'embouteillage peut être utilisé.

L'assistant d'embouteillage étant activé, l'aver-tisseur de piétons est activé aussi. Le réglage dans l'écran de contrôle reste inchangé.

Arrêt



Appuyer sur la touche.

L'affichage s'éteint. Les enregistrements de vitesse de consigne et de distance sont toujours conservés par l'ACC.

Le système n'exécute aucun mouvement du volant.

Interruption



Pendant la conduite : actionner la touche à l'état activé.

Le système est interrompu automatiquement dans les cas suivants :

- ▷ Quand le conducteur freine.
- ▷ À une vitesse supérieure à 60 km/h.
- ▷ Si une seule délimitation de voie est détectée.
- ▷ En quittant l'autoroute ou une route similaire.
- ▷ Lors du relâchement du volant.
- ▷ Quand vous intervenez au volant.
- ▷ Lorsque vous quittez votre voie de circulation.
- ▷ Si aucun véhicule ne se trouve devant vous.
- ▷ Lorsque le clignotant est mis.
- ▷ Lorsque la voie de circulation est trop étroite.



Clignotement rouge et signal sonore : L'assistant d'embouteillage est interrompu. Le système n'exécute aucun mouvement du volant. L'ACC régule.

Quand les conditions système sont réunies, le système se réactive automatiquement.

Quand vous quittez le type de route autorisé, le système est tout d'abord interrompu, puis se désactive.

Poursuite de l'opération

En cas d'arrêt jusqu'à 3 secondes, le véhicule démarre automatiquement si le véhicule qui précède démarre.



Barre défilante quand le véhicule est à l'arrêt :

Le véhicule ne démarre pas automatiquement.

Pour démarrer automatiquement, activer l'ACC en actionnant la touche RES CNCL ou la manette. Le véhicule démarre automatiquement si le véhicule qui précède démarre dans un délai de 30 secondes.

Distance

Consigne de sécurité



AVERTISSEMENT

Le système ne dégage pas le conducteur de sa propre responsabilité. Les limites inhérentes au système peuvent entraîner un freinage retardé. Risque d'accident ou risque de dommages matériels. Observer attentivement en permanence les conditions de circulation. Adapter les distances aux conditions de circulation et de météo et respecter la distance de sécurité prescrite en freinant le cas échéant. ◀

Réglage de la distance



Appuyer sur la touche de façon répétée jusqu'à ce que la distance désirée soit réglée.

Distance au véhicule précédent

La distance sélectionnée par rapport au véhicule qui précède s'affiche.

Indicateur de distance



Distance 1



Distance 2





Distance 3

Elle est réglée après la mise sous tension du système. Elle correspond en mètres environ à la moitié de la valeur de l'affichage en km/h.



Distance 4

Affichages sur le combiné d'instruments

Symbole	Description
	Assistant d'embouteillage et régulation de distance en attente.
	Assistant d'embouteillage en attente. La régulation de distance régle à la distance réglée.
	Assistant d'embouteillage activé. Le système régule la vitesse et aide à la tenue de route.

Symbole	Description
---------	-------------



Barre défilante pendant la marche : la vitesse n'est plus augmentée à 60 km/h par l'assistant d'embouteillage.

Lors de l'augmentation de la vitesse par actionnement de la pédale d'accélérateur ou de la manette, le système n'exécute plus aucun mouvement de direction.

Barre roulante quand le véhicule est à l'arrêt : le véhicule ne démarre pas automatiquement.



Clignotement rouge et signal sonore : l'assistant d'embouteillage est interrompu. Le système n'exécute aucun mouvement du volant. L'ACC régule.

Affichage sur l'affichage tête haute

Quelques informations du système peuvent également être affichées sur l'affichage tête haute.

Limites du système

Consigne de sécurité



AVERTISSEMENT

En raison de ses propres limites, le système peut ne pas réagir, réagir trop tard, de manière erronée ou injustifiée. Risque d'accident ou risque de dommages matériels. Tenir compte des remarques concernant les limites du système et intervenir de manière active le cas échéant. ◀

Voies de circulation étroites

Lors de la conduite sur des voies étroites, le système ne peut pas être activé ou utilisé de manière judicieuse.

Ne pas utiliser le système dans les situations suivantes :

- ▷ Dans les zones de chantier.
- ▷ Lors de la formation de passages pour véhicules de secours.

Intempéries

Les limitations suivantes peuvent survenir en cas de conditions météorologiques ou d'éclairage défavorables :

- ▷ Détection aléatoire de véhicules.
- ▷ Brèves interruptions pour des véhicules déjà reconnus.

Exemples de conditions météorologiques ou d'éclairage défavorables :

- ▷ Pluie.
- ▷ Neige.
- ▷ Neige fondante.
- ▷ Brouillard.
- ▷ Contre-jour.

Conduire avec attention et réagir soi-même aux conditions actuelles de circulation. Le cas échéant, intervenir de manière proactive, par exemple par freinage, changement de direction ou évitement.

Régulateur de vitesse

Principe

Ce système permet de définir une vitesse souhaitée via les touches au volant. La vitesse souhaitée est maintenue constante par le système. Pour cela, le système accélère et freine, automatiquement le cas échéant.

Généralités

Selon les réglages du véhicule, la caractéristique du régulateur de vitesse peut varier dans certains intervalles.

Consignes de sécurité



AVERTISSEMENT

Le système ne dégage pas le conducteur de sa propre responsabilité d'interpréter correctement les conditions de circulation. En raison des limites inhérentes au système, celui-ci ne peut pas toujours réagir automatiquement de manière adéquate dans toutes les situations de circulation. Risque d'accident. Adapter votre style de conduite aux conditions de circulation. Observer la situation de circulation et intervenir activement dans les situations correspondantes. ◀



AVERTISSEMENT

L'utilisation du système peut entraîner un risque accru d'accident dans les situations suivantes :

- ▷ Route sinueuse.
- ▷ Forte circulation.
- ▷ Chaussée glissante, brouillard, neige, pluie ou sol instable.

Risque d'accident ou risque de dommages matériels. Utiliser le système uniquement lorsque la conduite à vitesse constante est possible. ◀





AVERTISSEMENT

La vitesse souhaitée peut être involontairement réglée ou appelée de manière incorrecte. Risque d'accident. Adapter la vitesse souhaitée aux conditions de circulation. Observer la situation de circulation et intervenir activement dans les situations correspondantes. ◀

Aperçu

Touches au volant

Touche	Fonction
	Marche/arrêt régulateur de vitesse, voir page 183.
	Interruption de la régulation de vitesse, voir page 183. Poursuite de la régulation de vitesse avec le dernier réglage effectué, voir page 184.
	Manette : Réglage de la vitesse, voir page 184.

Activation/désactivation et interruption du mode régulateur de vitesse

Mise en marche



Appuyer sur la touche du volant.

La marque dans le compteur de vitesse se positionne sur la vitesse actuelle.

Le régulateur de vitesse est actif et maintient la vitesse réglée.

Le cas échéant, le contrôle dynamique de stabilité DSC est activé.

Arrêt



Appuyer sur la touche du volant.

Les affichages s'éteignent. La vitesse de consigne enregistrée est effacée.

Interruption manuelle



Quand le système est activé, appuyer sur la touche sur le volant.

Interrompre automatiquement

Le système est interrompu automatiquement dans les cas suivants :

- ▷ Quand le conducteur freine.
- ▷ Quand l'embrayage est actionné pendant une seconde ou bien est relâché alors qu'aucun rapport n'est engagé.
- ▷ Quand un rapport trop élevé est engagé pour la vitesse actuelle.
- ▷ Quand la manette de sélection est placée sur la position N.
- ▷ Si le contrôle dynamique de traction DTC est activé ou le contrôle dynamique de stabilité DSC est désactivé.
- ▷ En cas de régulation du contrôle dynamique de stabilité DSC.

Réglage de la vitesse

Maintien, enregistrement de la vitesse

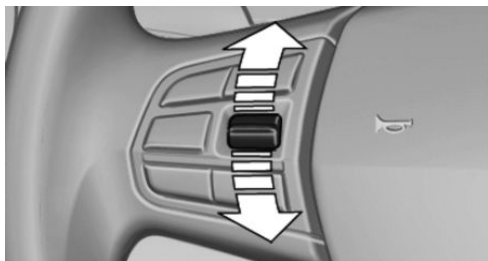

Pousser la manette quand le système est interrompu.

Quand le système est activé, la vitesse actuelle est maintenue et enregistrée comme vitesse de consigne.

La vitesse mémorisée s'affiche sur le compteur de vitesse et le combiné d'instruments, voir page 185.

Le cas échéant, le contrôle dynamique de stabilité DSC est activé.

Modification de la vitesse

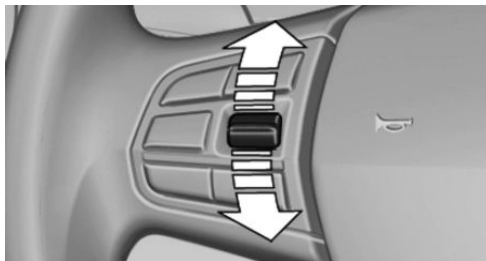

Lever ou abaisser la manette de façon répétée jusqu'à ce que la vitesse de consigne soit réglée.

Quand le régulateur est activé, la vitesse affichée est enregistrée et atteinte sur voie libre.

- ▷ Chaque impulsion sur la manette jusqu'au point de résistance augmente ou diminue la vitesse de consigne d'environ 1 km/h.
- ▷ Chaque pression sur la manette au delà du point de résistance augmente ou diminue la vitesse de consigne jusqu'à la dizaine de km/h suivante de l'affichage du compteur de vitesse.
- ▷ Pousser la manette jusqu'au point de résistance et la maintenir fait accélérer ou décélérer le véhicule sans actionnement de la pédale d'accélérateur.

Après relâchement de la manette, la vitesse atteinte est maintenue. Une pression au delà du point de résistance fait accélérer le véhicule plus fortement.

Poursuite de la régulation de vitesse

Généralités

Il est possible de reprendre et poursuivre une régulation de vitesse interrompue en appelant la vitesse enregistrée.

Avant d'appeler la vitesse enregistrée, s'assurer que la différence entre la vitesse actuelle et la vitesse enregistrée n'est pas trop importante. Sinon, cela pourrait entraîner un freinage ou une accélération indésirable.

Dans les cas suivants, la valeur enregistrée de la vitesse est effacée et ne peut plus être rappelée :

- ▷ Quand vous coupez le système.
- ▷ Quand vous coupez le contact.

Appeler la vitesse enregistrée



Appuyer sur la touche du volant.

Le véhicule reprend et maintient la vitesse mémorisée.

Affichages sur le combiné d'instruments

Témoin



En fonction de l'équipement, le témoin sur le combiné d'instruments indique si le système est activé.

Vitesse souhaitée et vitesse enregistrée



- ▷ Repère vert : le système est actif, le repère indique la vitesse souhaitée.
- ▷ Repère orange : le système est interrompu, le repère indique la vitesse enregistrée.
- ▷ La marque n'est pas allumée : le système est coupé.

Affichage d'état



Vitesse de consigne choisie.

Si aucune vitesse n'est affichée, les conditions nécessaires à l'utilisation ne sont éventuellement pas remplies pour le moment.

Affichage sur l'affichage tête haute

Quelques informations du système peuvent également être affichées sur l'affichage tête haute.

Limites du système

Puissance du moteur

La vitesse souhaitée est également maintenue dans les descentes, mais peut toutefois ne pas être atteinte dans les montées si la puissance du moteur est insuffisante.

Détecteur d'obstacles PDC

Principe

Le détecteur d'obstacles PDC facilite les manœuvres de stationnement. Un rapprochement lent d'un objet situé derrière ou, grâce à l'équipement PDC à l'avant, situé devant le véhicule, est signalé par :

- ▷ Des signaux acoustiques.
- ▷ Un affichage visuel.

Généralités

Les capteurs à ultrasons permettant de mesurer les distances sont montés dans les boucliers.

Selon l'environnement et les obstacles, la portée est d'environ 2 m.

Un avertissement sonore n'est émis que dans les situations suivantes :

- ▷ Pour les capteurs avant et les deux capteurs d'angle arrière à environ 60 cm.
- ▷ Pour les capteurs centraux arrière à environ 1,50 m de distance de l'objet.
- ▷ En cas de risque de collision.

Consignes de sécurité



AVERTISSEMENT

Le système ne dégage pas le conducteur de sa propre responsabilité d'interpréter correctement les conditions de circulation. En raison des limites inhérentes au système, celui-ci ne peut pas toujours réagir automatiquement de manière adéquate dans toutes les situations de circulation. Risque d'accident. Adapter votre style de conduite aux conditions de circulation. Observer la situation de circulation et intervenir activement dans les situations correspondantes. ◀



AVERTISSEMENT

À vitesse élevée, si le détecteur d'obstacles PDC est activé, l'avertissement peut être retardé pour des raisons physiques. Risque de blessures ou risque de dommages matériels. Éviter de s'approcher d'un objet à grande vitesse. Éviter de démarrer trop vite lorsque le détecteur d'obstacles PDC n'est pas encore activé. ◀

Aperçu

Avec PDC à l'avant : touche dans le véhicule



Touche de l'assistant de stationnement

Capteurs à ultrasons



Capteurs à ultrasons du PDC, par exemple dans les boucliers.

Conditions de fonctionnement

Garantir un fonctionnement impeccable :

- ▶ Ne pas occulter les capteurs, par exemple par des autocollants ou un porte-vélo.
- ▶ Maintenir les capteurs propres et dégagés.

Mise en marche et arrêt

Activation automatique

Le système se coupe automatiquement dans les situations suivantes :

- ▶ Lorsque la manette de sélection est placée sur R lorsque le moteur tourne.
De plus, la caméra de recul s'allume.
- ▶ Si le véhicule est équipé de PDC à l'avant : quand les obstacles derrière ou devant le véhicule sont détectés par le PDC et que la vitesse est inférieure à environ 4 km/h.

La mise en marche automatique en cas d'obstacles détectés peut être activée et désactivée. Par iDrive :

1. « Mon véhicule »
2. « Réglages véhicule »
3. « Stationnement »
4. « Activation automatique du PDC » : uniquement pour les versions d'équipement correspondantes.
5. « Activation automatique du PDC »

Le réglage est mémorisé pour le profil de conducteur actuellement utilisé.

Pour réduire les fausses alertes, désactiver, le cas échéant, l'activation automatique du PDC en cas d'obstacles détectés, par exemple dans les stations de lavage.

Désactivation automatique en marche avant

Le système est désactivé au bout d'une certaine distance ou d'une certaine vitesse.

Au besoin, réactiver le système.

Avec PDC à l'avant : activation et désactivation manuelles



Actionner la touche de l'assistant de stationnement.

- ▷ Marche : la LED s'allume.
- ▷ Arrêt : la LED s'éteint.

Si la marche arrière est enclenchée lorsque la touche de l'assistant de stationnement est actionnée, l'image de la caméra de recul est affichée.

Avertissement

Signaux acoustique

L'approche d'un objet est signalée par une tonalité intermittente. Si par exemple un objet est reconnu à gauche derrière du véhicule, le signal sonore est émis par le haut-parleur arrière gauche.

Plus la distance à un objet devient courte, plus les intervalles sont courts.

Si la distance par rapport à un objet reconnu est inférieure à environ 25 cm, une tonalité continue retentit.

Avec le PDC à l'avant : si des objets se trouvent devant et derrière le véhicule, un signal sonore alternatif retentit.

Le signal sonore est coupé lorsque la manette de sélection de la boîte de vitesses automatique est placée sur P.

Volume sonore

Le rapport entre le volume du signal sonore PDC et celui du système de divertissement peut être réglé.

Par iDrive :

1. « Mon véhicule »
2. « Réglages iDrive »
3. « Tonalité »
4. « Réglages du volume »
5. « PDC »
6. Régler la valeur souhaitée.

Le réglage est mémorisé pour le profil de conducteur actuellement utilisé.

Avertissement optique



Le rapprochement vers un objet est affiché sur l'écran de contrôle. Des objets assez éloignés y sont déjà affichés avant qu'un signal ne retentisse.

L'affichage apparaît dès que le détecteur d'obstacles de stationnement - PDC - est activé.

La zone de détection des capteurs est représentée par les couleurs verte, jaune et rouge.

Quand l'image de la caméra de recul s'affiche, le PDC peut être activé :

1. Le cas échéant, basculer le contrôleur vers la gauche.
2.  « Caméra de recul »

Limites du système

Consigne de sécurité



AVERTISSEMENT

En raison de ses propres limites, le système peut ne pas réagir, réagir trop tard, de manière erronée ou injustifiée. Risque d'accident ou risque de dommages matériels. Tenir compte des remarques concernant les limites du système et intervenir de manière active le cas échéant. ◀

Avec remorque ou lorsque la prise de courant de remorque est occupée

Les fonctions arrière du PDC sont désactivées.

Avec l'équipement correspondant, un message Check-Control s'affiche.

Limites de la mesure à ultrasons

La détection d'objets peut se heurter aux limites physiques de la mesure à ultrasons, par exemple dans les cas suivants :

- ▷ Pour les jeunes enfants ou les animaux.
- ▷ Pour les personnes avec certaines tenues vestimentaires, par exemple des manteaux.
- ▷ En cas de perturbations externes des ultrasons, par exemple par des passages de véhicules ou des machines bruyantes.
- ▷ Si les capteurs sont encrassés, givrés, endommagés ou déréglés.
- ▷ Dans certaines conditions météorologiques, par exemple une humidité de l'air élevée, de la pluie, des chutes de neige, une chaleur extrême ou un vent fort.
- ▷ Pour les timons et attelages de remorques d'autres véhicules.
- ▷ Pour les objets minces ou pointus.
- ▷ Pour les objets en mouvement.
- ▷ Pour les objets saillants, en hauteur, par exemple les corniches ou chargements.
- ▷ Pour les objets présentant des angles et des arêtes vives.

- ▷ Pour les objets présentant des surfaces ou des structures fines, par exemple des clôtures.
- ▷ Pour les objets à surface poreuse.
- ▷ En cas de chargement qui dépasse.
- ▷ Des objets bas déjà indiqués, par exemple des bords de trottoir, peuvent disparaître dans la zone morte des capteurs avant qu'une tonalité continue ne retentisse ou après qu'elle a déjà retenti.

Faux avertissements

Dans les conditions suivantes, le système PDC peut afficher un avertissement, alors qu'aucun obstacle ne se trouve dans la zone de détection :

- ▷ Par forte pluie.
- ▷ En cas de forte salissure ou de givrage des capteurs.
- ▷ Si les capteurs sont couverts de neige.
- ▷ Si la surface de la chaussée est très rugueuse.
- ▷ En présence d'inégalités du sol, par exemple ralentisseurs.
- ▷ Dans de grands bâtiments aux parois lisses à angle droit, par exemple les parkings souterrains.
- ▷ Dans les stations de lavage.
- ▷ Pour les gaz d'échappement épais.
- ▷ En cas de cache d'attelage de remorque incorrectement placé.
- ▷ Par d'autres sources d'ultrasons, par exemple des balayeuses, des nettoyeurs à vapeur ou des tubes au néon.

Le dysfonctionnement est signalé via une tonalité continue alternant entre les haut-parleurs avant et arrière.

Dès que le défaut en présence d'autres sources d'ultrasons ne se produit plus, le système est de nouveau complètement opérationnel.

Pour réduire les fausses alertes, désactiver, le cas échéant, l'activation automatique du PDC

en cas d'obstacles détectés, par exemple dans les stations de lavage.

Dysfonctionnement

Un message Check-Control s'affiche.

La zone de détection des capteurs est représentée par des hachures sur l'écran de contrôle.

Le système PDC est en panne. Faire contrôler le système par un partenaire de service après-vente du constructeur ou un autre partenaire de service après-vente qualifié ou par un atelier qualifié.

Caméra de recul

Principe

La caméra de recul facilite le stationnement et les manœuvres en marche arrière. Elle montre, sur l'écran de contrôle, la zone située en arrière de votre véhicule.

Consigne de sécurité



AVERTISSEMENT

Le système ne dégage pas le conducteur de sa propre responsabilité d'interpréter correctement les conditions de circulation. Risque d'accident. Adapter votre style de conduite aux conditions de circulation. Contrôler en outre visuellement et directement les conditions de circulation et l'environnement du véhicule et intervenir activement dans les situations correspondantes. ◀

Aperçu

Avec l'équipement correspondant : touche dans le véhicule



Touche de l'assistant de stationnement

Caméra

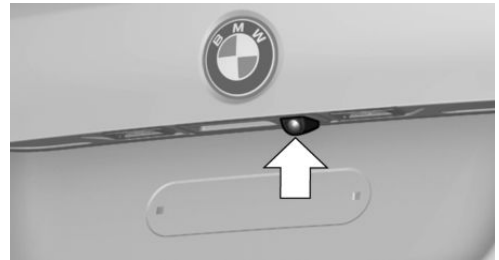

L'objectif de la caméra se trouve dans la poignée du hayon.

Un encrassement peut réduire la qualité de l'image. En cas de besoin, nettoyer l'objectif de la caméra.

Mise en marche et arrêt

Activation automatique

Le système est automatiquement activé lorsque la manette de sélection est placée sur R lorsque le moteur tourne.

Désactivation automatique en marche avant

Le système est désactivé au bout d'une certaine distance ou d'une certaine vitesse.

Au besoin, réactiver le système.

Avec l'équipement correspondant : activer/désactiver manuellement



Actionner la touche de l'assistant de stationnement.

- ▷ Marche : la LED s'allume.
- ▷ Arrêt : la LED s'éteint.

Le détecteur d'obstacles PDC s'affiche sur l'écran de contrôle.

Si la marche arrière est enclenchée lorsque la touche de l'assistant de stationnement est actionnée, l'image de la caméra de recul est affichée.

Utiliser iDrive pour changer de vue

Si le détecteur d'obstacles PDC est activé :

1. Le cas échéant, basculer le contrôleur vers la gauche.
2.  « Caméra de recul »

L'image de la caméra de recul s'affiche.

Affichage sur l'écran de contrôle

Conditions de fonctionnement

- ▷ La caméra de recul est allumée.
- ▷ Le hayon est complètement fermé.
- ▷ Maintenir libre la zone de détection de la caméra. Les chargements qui dépassent ou les systèmes de support et les remorques qui ne sont pas raccordés à une prise de courant de remorque peuvent entraîner des dysfonctionnements.

Activation des fonctions d'assistance

Plusieurs fonctions d'assistance peuvent être activées en même temps.

La fonction zoom pour la traction d'une remorque ne peut être activée que séparément.

Le cas échéant, basculer le contrôleur vers la gauche.

- ▷ Lignes d'aide au stationnement

 « Lignes de stationnement »

La trajectoire correspondant à la position du volant et la trajectoire théorique s'affichent.

- ▷ Représentation d'obstacle

 « Représentation d'obstacle »

En fonction du niveau d'équipement, les obstacles sont marqués.

- ▷ Attelage de remorque

 « Zoom attelage de remorque »

Le zoom sur l'attelage de remorque s'affiche.

Lignes de trajectoire

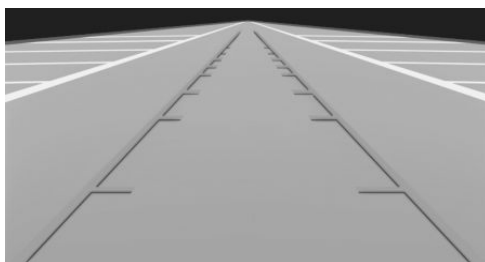

La trajectoire peut s'afficher sur l'image de la caméra de recul.

Les lignes de trajectoire permettent d'estimer l'encombrement nécessaire lors du stationnement et lors des manœuvres sur chaussée plane.

Les lignes de trajectoire dépendent de l'angle de braquage actuel du volant et sont adaptées en permanence en fonction des mouvements du volant.

Trajectoire théorique

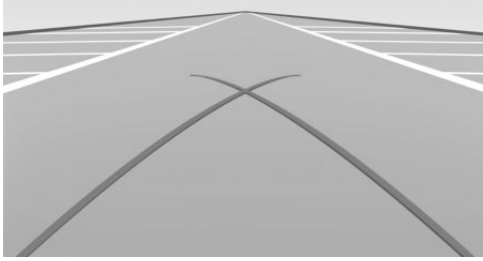

La trajectoire théorique peut être affichée uniquement avec les lignes de trajectoire dans l'image de la caméra de recul.

La trajectoire théorique indique le tracé du plus petit rayon de braquage possible sur chaussée plane.

À partir d'un certain braquage du volant, une seule ligne du cercle de braquage s'affiche.

Représentation d'obstacle

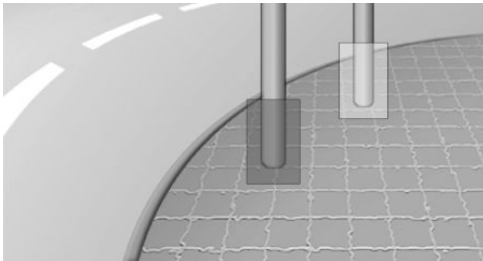

Avec l'équipement correspondant, les repères des obstacles peuvent s'afficher dans l'image de la caméra de recul.

La gradation couleur des repères d'obstacles correspond aux repères du détecteur d'obstacles PDC.

Zoom sur l'attelage de remorque

Pour faciliter l'attelage d'une remorque, il est possible d'agrandir la partie de l'image montrant la zone de l'attelage de remorque.



Deux segments circulaires statiques indiquent la distance à laquelle la remorque se trouve par rapport à l'attelage de remorque.

Une ligne d'approche déterminée en fonction de l'angle de braquage vous aide à viser la remorque avec l'attelage de remorque.

La fonction zoom peut être activée quand la caméra est allumée.

Après l'agrandissement d'une zone d'image, noter que certains obstacles ne seront éventuellement plus visibles dans la zone de l'image.

Stationnement en utilisant la trajectoire correspondant à la position du volant et la trajectoire théorique

1. Positionner le véhicule de telle sorte que la trajectoire théorique passe entre les délimitations de l'aire de stationnement visée.

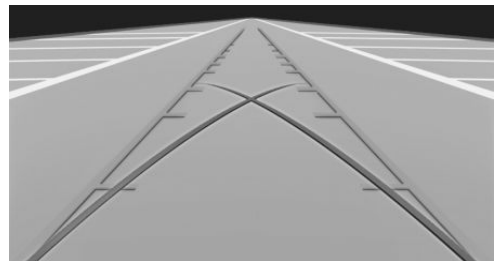

2. Braquer le volant de telle sorte que la trajectoire correspondant à la position du volant coïncide avec la trajectoire théorique.

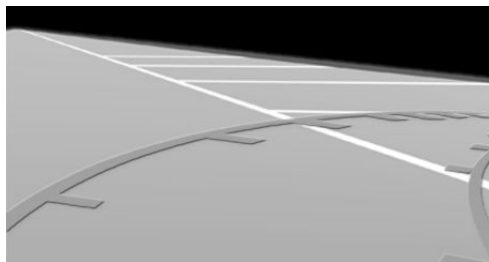

Réglage de l'affichage

Luminosité

Avec caméra de recul en marche :

1. Le cas échéant, basculer le contrôleur vers la gauche.
2. Sélectionner le symbole ☀ .
3. Tourner le contrôleur jusqu'à l'obtention du réglage désiré, et appuyer sur le contrôleur.

Contraste

Avec caméra de recul en marche :

1. Le cas échéant, basculer le contrôleur vers la gauche.
2. Sélectionner le symbole ● .
3. Tourner le contrôleur jusqu'à l'obtention du réglage désiré, et appuyer sur le contrôleur.

Limites du système

Détection d'objets

Des obstacles très bas ainsi que des objets saillants disposés en hauteur, par exemple des corniches, ne peuvent pas être détectés par le système.

Avec l'équipement correspondant, certaines fonctions d'assistance tiennent également compte des données du détecteur d'obstacles PDC.

Respecter les remarques du chapitre Détecteur d'obstacles PDC.

Les objets affichés sur l'écran de contrôle peuvent parfois être plus proches dans la réalité qu'ils ne le paraissent. Ne pas estimer la distance par rapport aux objets à l'aide de l'affichage.

Assistant de stationnement

Principe

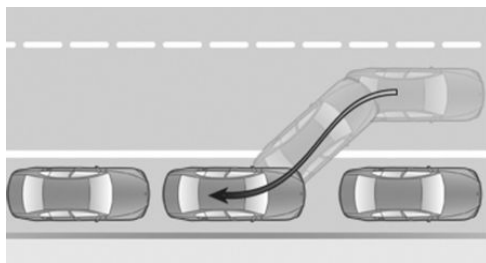

Le système assiste le conducteur lors du stationnement latéral parallèle à la chaussée.

Généralités

L'utilisation de l'assistant de stationnement se compose de trois étapes :

- ▷ Mise en marche et activation.
- ▷ Recherche d'emplacement libre.
- ▷ Stationnement.

L'état du système et les instructions nécessaires sont affichées sur l'écran de contrôle.

Des capteurs à ultrasons mesurent l'espace de stationnement aux deux extrémités du véhicule.

L'assistant de stationnement calcule la courbe de stationnement optimale et prend en charge le braquage du volant pendant la manœuvre.

L'assistant de stationnement utilise les capteurs du détecteur d'obstacles PDC. Observer les consignes de sécurité du détecteur d'obstacles PDC.

Consignes de sécurité



AVERTISSEMENT

Le système ne dégage pas le conducteur de sa propre responsabilité d'interpréter correctement les conditions de circulation. En raison des limites inhérentes au système, celui-ci ne peut pas toujours réagir automatiquement de manière adéquate dans toutes les situations de circulation. Risque d'accident. Adapter votre style de conduite aux conditions de circulation. Observer la situation de circulation et intervenir activement dans les situations correspondantes. ◀



AVERTISSEMENT

En cas d'utilisation d'un attelage de remorque, l'assistant de stationnement peut entraîner des dommages en raison des capteurs masqués. Risque d'accident ou risque de dommages matériels. Ne pas utiliser l'assistant de stationnement lors de la traction d'une remorque ou lors de l'utilisation de l'attelage de remorque, par exemple par un porte-vélos. ◀



REMARQUE

L'assistant de stationnement peut diriger le véhicule par-dessus les bordures de trottoir ou le faire monter sur ces derniers. Risque de dommages matériels. Observer la situation de circulation et intervenir activement dans les situations correspondantes. ◀

Observer les consignes de sécurité du détecteur d'obstacles PDC.

Aperçu

Touche dans le véhicule



Touche de l'assistant de stationnement

Capteurs à ultrasons

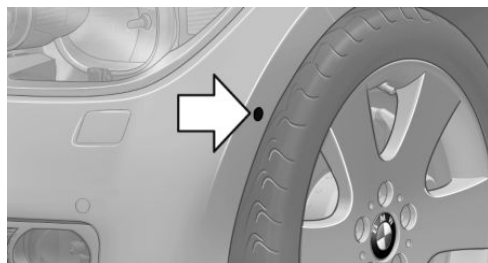

Les capteurs à ultrasons permettant de mesurer les espaces de stationnement libres se trouvent sur les côtés du véhicule.

Conditions de fonctionnement

Capteurs à ultrasons

Garantir un fonctionnement impeccable :

- ▶ Ne pas occulter les capteurs, par exemple par des autocollants.
- ▶ Maintenir les capteurs propres et dégagés.

Pour mesurer les emplacements de stationnement libres

- ▶ Conduite rectiligne en marche avant jusqu'à environ 35 km/h.
- ▶ Distance maximale par rapport à la file de véhicules garés : 1,5 m.

Emplacement de stationnement libre approprié

- ▷ Emplacement libre derrière un objet qui fait au minimum 1,5 m de longueur.
- ▷ Emplacement libre entre deux objets dont la longueur minimale est d'environ 1,5 m.
- ▷ Longueur minimale de l'emplacement libre entre deux objets : longueur du véhicule plus environ 1 m.
- ▷ Profondeur minimale : environ 1,5 m.

Pour la manœuvre de stationnement

- ▷ Portes et hayon fermés.
- ▷ Frein de stationnement desserré.
- ▷ Pour garer le véhicule dans des emplacements de stationnement du côté conducteur, il est indispensable d'actionner le cli-gnotant correspondant.

Mise en marche et activation

Mise en marche avec la touche



Actionner la touche de l'assistant de stationnement.

La LED s'allume.

L'écran de contrôle affiche l'état actuel de la recherche d'un emplacement de stationnement libre.

 L'assistant de stationnement est activé automatiquement.

Mise en marche avec la marche arrière



Engager la marche arrière.

L'écran de contrôle affiche l'état actuel de la recherche d'un emplacement de stationnement libre.

Activation :  « Park Assist »

Affichage sur l'écran de contrôle

Système activé/désactivé

Symbole	Signification
	Gris : système pas disponible. Blanc : système disponible, mais pas activé.
	Système activé.

Recherche d'emplacement libre et état du système

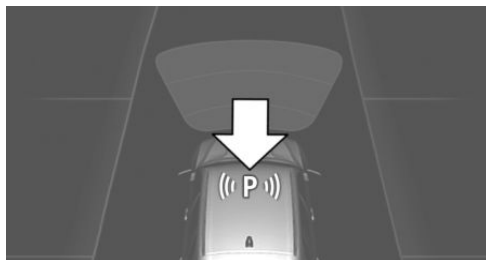

- ▷ Symbole P sur l'image du véhicule : l'assistant de stationnement est activé et la recherche d'emplacement libre est en cours.
- ▷ Les emplacements libres adaptés sont affichés sur l'écran de contrôle, au niveau du bord de la chaussée, à côté du symbole de véhicule. Quand l'assistant de stationnement est activé, les emplacements libres adaptés sont mis en évidence en couleur.
- ▷  Opération de stationnement active. Le système prend en charge le braquage.
- ▷ La recherche d'emplacement libre est toujours active quand le véhicule se déplace tout droit en marche avant et à vitesse lente, même si le système est désactivé. Dans ce cas, l'affichage sur l'écran de contrôle apparaît en gris.

Manœuvre de stationnement avec l'assistant de stationnement

1.  Actionner la touche de l'assistant de stationnement ou engager la marche arrière pour activer l'assistant de stationnement, voir page 194. Activer l'assistant de stationnement le cas échéant.

 L'assistant de stationnement est activé.



2. Avancer avec une vitesse jusqu'à environ 35 km/h et à une distance de 1,5 m maximum le long de la rangée de véhicules garés.

L'état de la recherche d'emplacement libre et les emplacements libres possibles sont affichés, voir page 194, sur l'écran de contrôle.

3. Suivre les instructions sur l'affichage.
Pour atteindre une position de stationnement optimale, attendre la fin de la manœuvre de braquage automatique après le changement de rapport à l'arrêt.
La fin de l'opération de stationnement s'affiche sur l'écran.
4. Adapter soi-même la position de stationnement si nécessaire.

Interruption manuelle de l'opération

Il est possible d'interrompre l'assistant de stationnement à tout moment :

- ▷ Sélectionner le symbole  « Park Assist » sur l'écran de contrôle.
- ▷  Actionner la touche de l'assistant de stationnement.

Interruption automatique de l'opération

Le système s'arrête automatiquement dans les cas suivants :

- ▷ Lors du maintien du volant ou lorsque vous dirigez vous-mêmes le véhicule.
- ▷ Lorsque le rapport sélectionné ne correspond pas à l'indication sur l'affichage.

- ▷ À des vitesses supérieures à 10 km/h environ.
- ▷ Le cas échéant, sur chaussée enneigée ou glissante.
- ▷ En cas de dépassement d'un nombre maximum de manœuvres de stationnement ou de la durée de manœuvre.
- ▷ Lorsque le détecteur d'obstacles PDC affiche une distance trop faible.
- ▷ Lors de la commutation d'autres fonctions sur l'écran de contrôle.

Un message Check-Control s'affiche.

Poursuite de l'opération

Le cas échéant, une manœuvre de stationnement interrompue peut être poursuivie.

Pour cela, activer de nouveau l'assistant de stationnement, voir page 194, et suivre les instructions affichées sur l'affichage.

Arrêt

Le système peut être désactivé de la manière suivante :

- ▷  Actionner la touche de l'assistant de stationnement.
- ▷ Couper le contact.

Limites du système

Consigne de sécurité



AVERTISSEMENT

En raison de ses propres limites, le système peut ne pas réagir, réagir trop tard, de manière erronée ou injustifiée. Risque d'accident ou de risque de dommages matériels. Tenir compte des remarques concernant les limites du système et intervenir de manière active le cas échéant. ◀

Pas d'assistant de stationnement

L'assistant de stationnement ne permet pas de garer le véhicule plus facilement dans les situations suivantes :

- ▷ Dans des virages serrés.
- ▷ Lors de la traction d'une remorque.

Restrictions du fonctionnement

La fonction peut être limitée, par exemple dans les situations suivantes :

- ▷ Sur sol inégal, par exemple routes caillouteuses.
- ▷ Sur sol glissant.
- ▷ Sur des montées ou descentes raides.
- ▷ En cas d'amas de feuilles mortes ou de tas de neige dans le créneau.
- ▷ Lorsque la roue de secours est montée.
- ▷ En cas de fossés ou de vides, par exemple un bordure de quai.

Limites de la mesure à ultrasons

La détection d'objets peut se heurter aux limites physiques de la mesure à ultrasons, par exemple dans les cas suivants :

- ▷ Pour les jeunes enfants ou les animaux.
- ▷ Pour les personnes avec certaines tenues vestimentaires, par exemple des manteaux.
- ▷ En cas de perturbations externes des ultrasons, par exemple par des passages de véhicules ou des machines bruyantes.
- ▷ Si les capteurs sont encrassés, givrés, endommagés ou déréglés.
- ▷ Dans certaines conditions météorologiques, par exemple une humidité de l'air élevée, de la pluie, des chutes de neige, une chaleur extrême ou un vent fort.
- ▷ Pour les timons et attelages de remorques d'autres véhicules.
- ▷ Pour les objets minces ou pointus.
- ▷ Pour les objets en mouvement.

- ▷ Pour les objets saillants, en hauteur, par exemple les corniches ou chargements.
- ▷ Pour les objets présentant des angles et des arêtes vives.
- ▷ Pour les objets présentant des surfaces ou des structures fines, par exemple des clôtures.
- ▷ Pour les objets à surface poreuse.
- ▷ En cas de chargement qui dépasse.
- ▷ Des objets bas déjà indiqués, par exemple des bords de trottoir, peuvent disparaître dans la zone morte des capteurs avant qu'une tonalité continue ne retentisse ou après qu'elle a déjà retenti.

Le cas échéant, le système détecte des emplacements de stationnement qui ne conviennent pas ou bien des emplacements de stationnement qui conviennent ne sont pas détectés.

Tailles de pneus

La position de stationnement peut varier en fonction de la taille des pneus.

Dysfonctionnement

Un message Check-Control s'affiche.

L'assistant de stationnement est en panne. Faire contrôler le système par un partenaire de service après-vente du constructeur ou un autre partenaire de service après-vente qualifié ou par un atelier qualifié.

Climatisation

Équipement du véhicule

Ce chapitre décrit tous les équipements de série, spécifiques à un pays et en option proposés pour cette série de modèles. C'est pourquoi des équipements non disponibles pour un véhicule, en raison des options choisies ou de la version de pays, y sont également décrits. Ceci s'applique également aux fonctions et systèmes de sécurité. L'utilisation des fonctions et systèmes correspondants implique le respect des lois et des règlements en vigueur.

Qualité de l'air de l'habitacle

La qualité de l'air dans le véhicule est améliorée par le contrôle des émissions dans l'habitacle, un filtre à microparticules et un système de climatisation qui régule la température, le débit d'air et le mode de recyclage d'air.

S'ajoutent des fonctions qui dépendent de l'équipement, comme le microfiltre/filtre à charbon actif, le climatiseur automatique avec contrôle automatique du recyclage d'air AUC et la ventilation auxiliaire.

Climatiseur

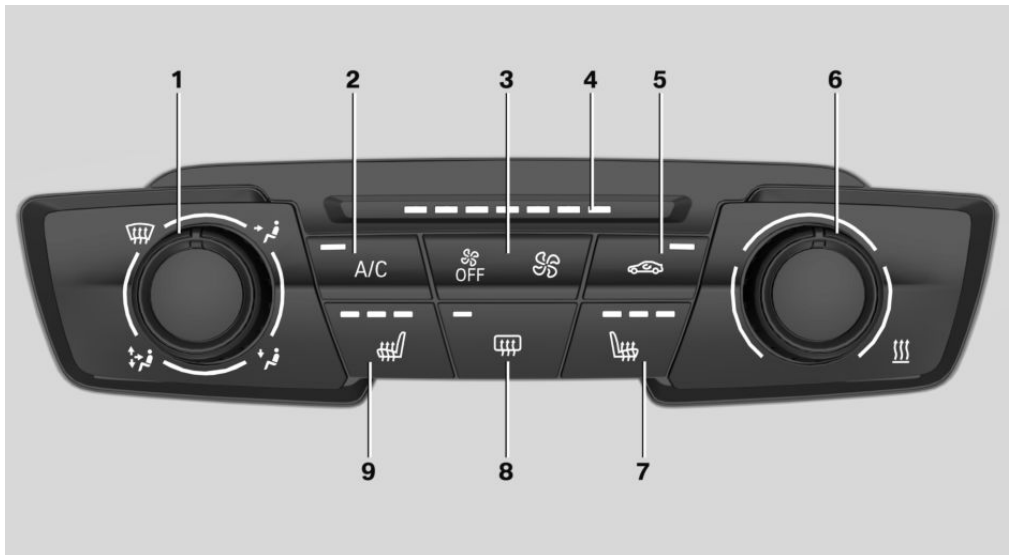

- | | |
|-------------------------------|---|
| 1 Diffusion de l'air | 6 Température |
| 2 Fonction de refroidissement | 7 Chauffage de siège, à droite 74 |
| 3 Débit d'air | 8 Dégivrage de lunette arrière |
| 4 Affichage débit d'air | 9 Chauffage de siège, à gauche 74 |
| 5 Mode de recyclage d'air | |

Fonctions de climatisation en détail

Mise en marche/arrêt du système

Mise en marche

Appuyer sur une touche quelconque à l'exception des touches suivantes :

- ▷ Dégivrage de lunette arrière.
- ▷ Chauffage de siège.

Arrêt



Maintenir le côté gauche de la touche enfoncée jusqu'à ce que la commande se désactive.

Température

Principe

Le système chauffe ou rafraîchit en fonction de la température définie.

Réglage



Tourner la molette pour régler la température désirée.

Éviter de modifier les réglages de température à des intervalles trop courts. Le climatiseur automatique n'a sinon pas suffisamment de temps pour régler la température définie.

Fonction de refroidissement

Principe

L'air de l'habitacle est refroidi, séché puis réchauffé selon la température choisie.

L'habitacle peut être refroidi uniquement lorsque le moteur tourne.

Mise en marche et arrêt



Appuyer sur la touche.

Quand la fonction de refroidissement est activée, la LED s'allume.

Selon la situation météorologique, le pare-brise et les vitres latérales peuvent s'embuer brièvement après le démarrage du moteur.

De l'eau de condensation, voir page 226, se forme dans le climatiseur et s'échappe sous le véhicule.

Mode de recyclage d'air

Principe

En cas d'odeurs ou de polluants dans l'air extérieur, vous pouvez couper temporairement l'arrivée d'air frais. L'air de l'habitacle est alors recyclé.

Utilisation



Appuyer plusieurs fois de suite sur la touche pour sélectionner un mode de fonctionnement :

- ▷ LED éteinte : l'air extérieur entre en permanence dans le véhicule.
- ▷ LED allumée, mode de recyclage d'air : l'admission d'air extérieur est coupée en permanence.

Le mode de recyclage d'air se coupe automatiquement au bout d'un certain temps et en fonction des conditions ambiantes pour éviter l'embuage des vitres.

Lorsque le mode de recyclage d'air est activé en permanence, la qualité de l'air dans l'habitacle diminue et l'embuage des vitres augmente.

Si les vitres sont embuées, désactiver le mode de recyclage d'air et augmenter le débit d'air si nécessaire.

Réglage du débit d'air manuel

Principe

Le débit d'air de climatisation peut être réglé manuellement.

Utilisation



Actionner la touche gauche ou droite : réduire ou augmenter le débit d'air.

L'intensité est affichée par les diodes électroluminescentes. Position maximum pour sept diodes électroluminescentes allumées.

Le cas échéant, le débit d'air du climatiseur est réduit pour ménager la batterie.

Réglage de la répartition d'air manuelle

Principe

La diffusion de l'air de climatisation peut être réglée manuellement.

Utilisation



Tourner la molette pour sélectionner le programme ou la position intermédiaire désiré(e).

- ▷ Vitres.
- ▷ Buste.
- ▷ Plancher.
- ▷ Vitres, buste et plancher.

Dégivrage et désembuage des vitres

Pour dégivrer et désembuer les vitres, procéder aux réglages suivants :

- ▷ Diriger la diffusion de l'air sur les vitres.
- ▷ Augmenter le débit d'air.
- ▷ Augmenter la température.
- ▷ Au besoin, activer la fonction de refroidissement.

Dégivrage de lunette arrière



Appuyer sur la touche. La LED s'allume.

Le dégivrage de lunette arrière s'éteint automatiquement au bout d'un certain temps.

Pour une activation durable, actionner la touche pendant plus de 3 secondes. Actionner de nouveau la touche pour désactiver.

Le dégivrage de lunette arrière ne peut être activé durablement que si la température extérieure est inférieure à environ 5 °C.

Filtre à microparticules

Le filtre à microparticules filtre la poussière et le pollen de l'air extérieur et recyclé.

Faire remplacer ce filtre lors de la maintenance, voir page [283](#), du véhicule.

Climatiseur automatique

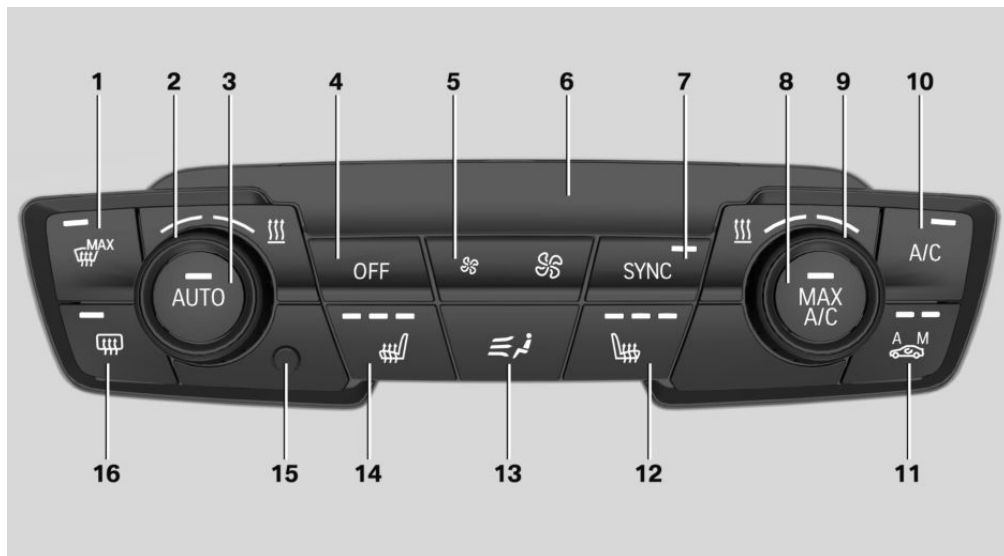

- | | |
|---|---|
| <ul style="list-style-type: none"> 1 Dégivrage et désembuage des vitres 2 Température, à gauche 3 Programme AUTO 4 Arrêt du système 5 Débit d'air, intensité AUTO 6 Affichage 7 Programme SYNC 8 Refroidissement maximal 9 Température, à droite | <ul style="list-style-type: none"> 10 Fonction de refroidissement 11 AUC/mode de recyclage d'air 12 Chauffage de siège, à droite 74 13 Diffusion de l'air 14 Chauffage de siège, à gauche 74 15 Capteur de température de l'habitacle — toujours le maintenir dégagé 16 Dégivrage de lunette arrière |
|---|---|

Fonctions de climatisation en détail

Mise en marche/arrêt du système

Mise en marche

Appuyer sur une touche quelconque à l'exception des touches suivantes :

- ▷ Programme SYNC.
- ▷ Dégivrage de lunette arrière.
- ▷ Chauffage de siège.

Arrêt

 Appuyer sur la touche.

Température

Principe

Le climatiseur automatique régule cette température le plus vite possible, si nécessaire à haute puissance de refroidissement ou de chauffage, et la maintient ensuite constante.

Réglage



Tourner la molette pour régler la température désirée.

La température choisie s'affiche sur le visuel du climatiseur automatique.

Le climatiseur automatique régule cette température très vite, si nécessaire à une puissance de refroidissement ou de chauffage élevée, et la maintient ensuite constante.

Éviter de modifier les réglages de température à des intervalles trop courts. Le climatiseur automatique n'a sinon pas suffisamment de temps pour régler la température définie.

Fonction de refroidissement

Principe

L'air de l'habitacle est refroidi, séché puis réchauffé selon la température choisie.

L'habitacle peut être refroidi uniquement lorsque le moteur tourne.

Mise en marche et arrêt



Appuyer sur la touche.

Quand la fonction de refroidissement est activée, la LED s'allume.

Selon la situation météorologique, le pare-brise et les vitres latérales peuvent s'embuer brièvement après le démarrage du moteur.

Lorsque le programme AUTO est activé, la fonction de refroidissement est activée automatiquement.

Une condensation d'eau, voir page 226, se produit dans le climatiseur automatique et est évacuée sous le véhicule.

Refroidissement maximal

Principe

Le système passe au réglage de la température la plus basse, à un débit optimal et en mode de recyclage d'air.

Généralités

La fonction est disponible au-dessus d'une température extérieure d'environ 0 °C et lorsque le moteur tourne.

Mise en marche et arrêt



Appuyer sur la touche.

LED s'allume lorsque le système est activé.

L'air sort par les diffuseurs en direction du buste. Pour cela, ouvrir les diffuseurs.

Quand le programme est activé, vous pouvez adapter le débit d'air.

Programme AUTO

Principe

Le débit d'air, la diffusion de l'air et la température sont régulés automatiquement.

Mise en marche et arrêt



Appuyer sur la touche.

LED s'allume lorsque le programme AUTO est activé.

En fonction de la température choisie, de l'intensité du programme automatique et des influences extérieures, l'air est envoyé en direction du buste, du pare-brise, des vitres latérales et du plancher.

Lorsque le programme AUTO est activé, la fonction de refroidissement, voir page 201, est activée automatiquement.

En même temps, un détecteur de buée pilote le programme pour éviter, dans la mesure du possible, la formation de buée sur les vitres.

Intensité

Si le programme AUTO est activé, il est possible de régler l'intensité. Ceci modifie le réglage automatique du débit d'air et de la diffusion de l'air.



Actionner la touche gauche ou droite : réduire ou augmenter l'intensité.

L'intensité choisie s'affiche sur le visuel du climatiseur automatique.

Contrôle automatique de recyclage de l'air/mode de recyclage d'air

Principe

Le contrôle automatique du recyclage de l'air ambiant AUC détecte automatiquement la présence de polluants dans l'air extérieur. L'arrivée d'air extérieur est coupée, l'air intérieur de l'habitacle est recyclé.

Généralités

Lorsque le système est activé, un capteur détecte les substances polluantes dans l'air extérieur et coupe alors automatiquement l'admission d'air frais.

Lorsque le système est désactivé, l'air extérieur parvient en permanence dans l'habitacle.

Lorsque le mode de recyclage d'air est activé en permanence, la qualité de l'air dans l'habitacle diminue et l'embuage des vitres augmente.

Mise en marche et arrêt



Appuyer plusieurs fois de suite sur la touche pour sélectionner un mode de fonctionnement :

- ▶ LED éteintes : l'air extérieur circule en permanence.
- ▶ LED gauche allumée, mode AUC : un capteur détecte les substances polluantes de l'air extérieur et coupe alors automatiquement l'admission d'air frais.

- ▶ LED droite allumée, mode de recyclage d'air : l'admission d'air extérieur est coupée en permanence.

Le mode de recyclage d'air se coupe automatiquement au bout d'un certain temps lorsque la température extérieure est très basse afin d'éviter l'embuage des vitres.

Quand les vitres sont embuées, arrêter le mode de recyclage d'air et appuyer sur la touche AUTO pour profiter des avantages du détecteur de buée. S'assurer que l'air peut atteindre le pare-brise.

Réglage du débit d'air manuel

Principe

Le débit d'air de climatisation peut être réglé manuellement.

Généralités

Pour pouvoir régler manuellement le débit d'air, désactiver d'abord le programme AUTO.

Utilisation



Actionner la touche gauche ou droite : réduire ou augmenter le débit d'air.

Le débit d'air choisi s'affiche sur le visuel du climatiseur automatique.

Le cas échéant, le débit d'air du climatiseur automatique est réduit pour ménager la batterie.

Réglage de la répartition d'air manuelle

Principe

La diffusion de l'air de climatisation peut être réglée manuellement.

Utilisation



Appuyer plusieurs fois de suite sur la touche pour sélectionner un programme :

- ▷ Buste et plancher.
- ▷ Plancher.
- ▷ Vitres et plancher.
- ▷ Vitres
- ▷ Vitres et buste.
- ▷ Buste.
- ▷ Vitres, buste et plancher.

Quand les vitres sont embuées, appuyer sur la touche AUTO pour profiter des avantages du détecteur de buée.

Programme SYNC

Principe

Le système permet de transmettre les réglages actuels du côté conducteur pour la température, le débit d'air, la diffusion d'air et le programme AUTO sur le côté passager avant et à l'arrière à gauche et à droite.

Mise en marche et arrêt



Appuyer sur la touche.

Le réglage actuel de la température du côté conducteur est transmis au côté passager avant.

Le programme est désactivé quand vous changez le réglage du côté passager avant.

Dégivrage et désembuage des vitres

Principe

Le givre et la buée du pare-brise et des vitres latérales avant sont éliminés rapidement.

Mise en marche et arrêt



Appuyer sur la touche.

LED s'allume lorsque le système est activé.

Pour cela, orienter, le cas échéant, les diffuseurs latéraux vers les vitres latérales.

Quand le programme est activé, vous pouvez adapter le débit d'air.

Quand les vitres sont embuées, activer aussi la fonction de refroidissement ou appuyer sur la touche AUTO pour profiter des avantages du détecteur de buée.

Dégivrage de lunette arrière



Appuyer sur la touche. La LED s'allume.

Le dégivrage de lunette arrière s'éteint automatiquement au bout d'un certain temps.

Pour une activation durable, actionner la touche pendant plus de 3 secondes. Actionner de nouveau la touche pour désactiver.

Le dégivrage de lunette arrière ne peut être activé durablement que si la température extérieure est inférieure à environ 5 °C.

Filtre à microparticules/au charbon actif

Le filtre à microparticules/filtre à charbon actif filtre la poussière, le pollen et les substances gazeuses nocives de l'air extérieur et recyclé.

Faire remplacer ce filtre lors de la maintenance, voir page 283, du véhicule.

Ventilation

Ventilation à l'avant

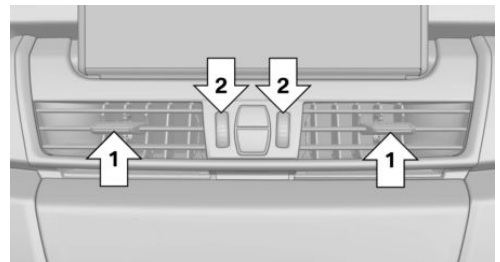

- ▷ Manettes pour modifier l'orientation du flux d'air, flèches 1.

- ▷ Molettes pour l'ouverture et la fermeture progressive des diffuseurs, flèches 2.

Réglage

- ▷ Ventilation pour le refroidissement :
Orienter les diffuseurs de telle sorte que l'air soit dirigé dans votre direction, par exemple quand le véhicule a été chauffé par le soleil.
- ▷ Ventilation sans courant d'air :
Orienter les diffuseurs de telle sorte que l'air passe à côté de vous.

Ventilation à l'arrière

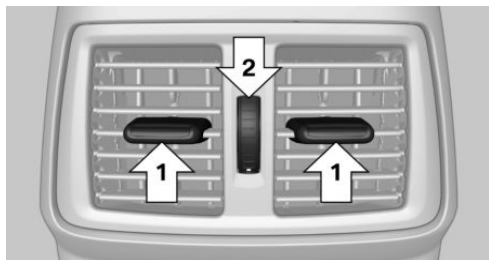

- ▷ Manettes pour modifier l'orientation du flux d'air, flèches 1.
- ▷ Molette pour l'ouverture et la fermeture progressive des diffuseurs, flèche 2.

Ventilation auxiliaire

Principe

La ventilation auxiliaire ventile l'habitacle et abaisse, le cas échéant, sa température.

Généralités

La ventilation auxiliaire peut être allumée et éteinte directement ou en présélectionnant deux heures de mise en marche. Le système reste allumé pendant 30 minutes.

La commande de la ventilation auxiliaire est effectuée par iDrive.

Conditions de fonctionnement

- ▷ Mode direct : le véhicule est en position radio.
- ▷ Mode direct ou heure de mise en marche présélectionnée : quelle que soit la température extérieure.
- ▷ La batterie est suffisamment chargée.
La batterie du véhicule est déchargée lorsque la ventilation auxiliaire est activée. C'est pourquoi la durée de la mise en marche est limitée afin de préserver la batterie du véhicule. Le système sera à nouveau disponible lorsque le moteur aura démarré ou après un court trajet.
- ▷ Veiller à ce que la date et l'heure dans le véhicule soient réglées correctement.
- ▷ Ouvrir les diffuseurs de la ventilation pour que l'air puisse se dégager.

Mise en marche et arrêt directs

Par iDrive :

1. « Mon véhicule »
2. « Réglages véhicule »
3. Éventuellement « Confort de climatisation »
4. « Activer ventilation aux. imméd. »

⚙ Le symbole figurant sur le climatiseur automatique clignote lorsque le système est activé.

Programmation de l'heure de mise en marche

Par iDrive :

1. « Mon véhicule »
2. « Réglages véhicule »
3. Éventuellement « Confort de climatisation »
4. « Ventilation auxiliaire »
5. Sélectionner l'heure de mise en marche souhaitée.
6. Régler l'heure souhaitée.

Activation de l'heure de mise en marche

Par iDrive :

1. « Mon véhicule »
2. « Réglages véhicule »
3. Éventuellement « Confort de climatisation »
4. « Heure de mise en service à: »

Activer l'heure de mise en marche souhaitée.

 Le symbole figurant sur le climatiseur automatique est allumé lorsque l'heure de mise en marche est activée.

Le symbole  qui se trouve sur le climatiseur automatique clignote quand le système se met en marche.

Le système ne se met en marche que dans les 24 heures qui suivent. Ensuite, il faut l'activer de nouveau.

Équipement intérieur

Équipement du véhicule

Ce chapitre décrit tous les équipements de série, spécifiques à un pays et en option proposés pour cette série de modèles. C'est pourquoi des équipements non disponibles pour un véhicule, en raison des options choisies ou de la version de pays, y sont également décrits. Ceci s'applique également aux fonctions et systèmes de sécurité. L'utilisation des fonctions et systèmes correspondants implique le respect des lois et des règlements en vigueur.

Pare-soleil

Protection anti-éblouissement

Rabattre le pare-soleil vers le bas ou vers le haut.

Miroir de courtoisie

Un miroir de courtoisie se trouve dans le pare-soleil derrière un cache. L'éclairage intérieur s'allume lors de l'ouverture du cache.

Cendrier/allume-cigare

Cendrier

Ouverture

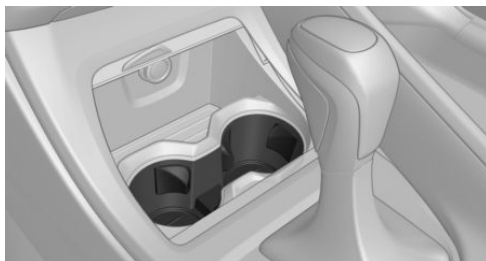

Le cendrier peut être introduit dans le porte-gobelet.

Vidage

Retirer l'insert.

Allume-cigare



AVERTISSEMENT

Tout contact avec l'élément chauffant et brûlant ou la douille brûlante de l'allume-cigare peut entraîner des brûlures. Les matériaux inflammables peuvent s'enflammer si l'allume-cigare tombe dessus ou qu'il est tenu contre des objets inflammables. Danger d'incendie et risque de blessures. Prendre l'allume-cigare par la poignée. S'assurer que les enfants ne se servent pas de l'allume-cigare et ne risquent pas de se brûler. ◀



REMARQUE

Si des objets métalliques tombent dans la prise de courant, ils peuvent provoquer un court-circuit. Risque de dommages matériels. Après utilisation de la prise de courant, remettre en place l'allume-cigare ou le couvercle de prise. ◀



L'allume-cigares se trouve dans la console centrale.



Enfoncer l'allume-cigare.

Dès que l'allume-cigare est repoussé vers l'extérieur, il peut être retiré.

Prises de courant

Généralités

La douille de l'allume-cigare peut servir de prise de courant pour les appareils électriques lorsque le moteur tourne ou le contact est mis.

La charge totale de toutes les prises de courant ne peut pas dépasser 140 Watt sous 12 V.

Ne pas endommager la douille par des fiches inappropriées.

Consignes de sécurité

AVERTISSEMENT

Les appareils et câbles placés dans la zone de déploiement des airbags, par exemple les appareils de navigation mobiles, peuvent gêner le déploiement des airbags ou être projetés dans l'habitacle lors du déploiement. Risque de blessures. Veiller à ce que qu'aucun appareil ou câble ne se trouve dans la zone de déploiement des airbags. ◀

REMARQUE

Les chargeurs pour les batteries du véhicule peuvent travailler avec des tensions et des courants élevés, ce qui peut surcharger ou

endommager le réseau de bord 12 volts. Risque de dommages matériels. Brancher les chargeurs de la batterie du véhicule uniquement aux points de reprise pour aide au démarrage dans le compartiment moteur. ◀

REMARQUE

Si des objets métalliques tombent dans la prise de courant, ils peuvent provoquer un court-circuit. Risque de dommages matériels. Après utilisation de la prise de courant, remettre en place l'allume-cigare ou le couvercle de prise. ◀

Console centrale avant



Retirer le cache ou l'allume-cigare.

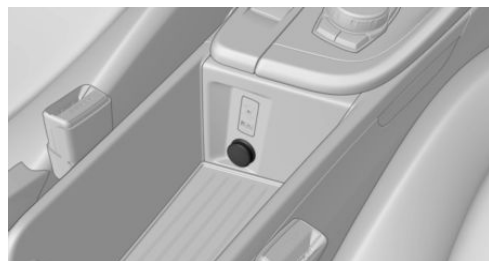

Retirer le cache.

Console centrale arrière



Retirer le cache.

Dans le compartiment à bagages

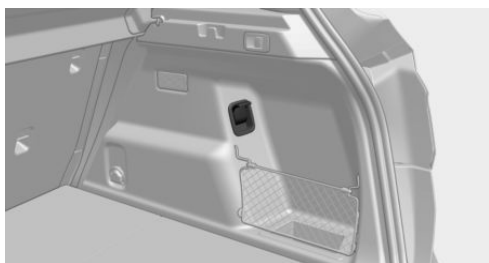

La prise de courant se trouve à droite dans le compartiment à bagages.

Interface USB

Principe

Des appareils externes avec prise USB peuvent être raccordés à l'interface USB.

Généralités

Tenir compte des remarques concernant le raccordement d'appareils mobiles sur l'interface USB présentées dans le chapitre connexions USB, voir page 38.

Aperçu

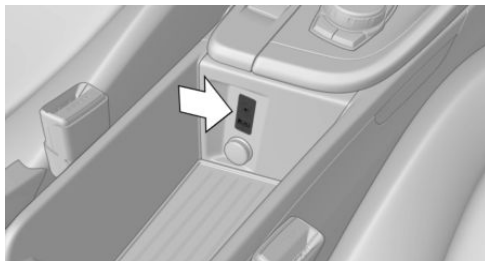

L'interface USB se trouve entre les sièges avant.

Branchement d'un appareil externe

Lors du branchement, respecter les consignes suivantes :

- ▷ Ne pas forcer pour introduire la fiche dans l'interface USB.
- ▷ Utiliser un câble adaptateur flexible.
- ▷ Protéger l'appareil USB des dommages mécaniques.
- ▷ En raison du grand nombre d'appareils USB disponibles sur le marché, la commande par l'intermédiaire du véhicule ne peut pas être assurée pour chaque appareil.
- ▷ Ne pas exposer les appareils USB à des conditions ambiantes extrêmes, par exemple à de très hautes températures, voir la notice d'utilisation de l'appareil.
- ▷ En raison du grand nombre de techniques de compression différentes sur le marché, la lecture correcte des fichiers mémorisés dans l'appareil USB ne peut pas être assurée dans tous les cas.
- ▷ Un appareil USB raccordé est alimenté en énergie via l'interface USB, si l'appareil prend en charge cette fonction. À des températures élevées, il se peut que le courant de charge soit réduit par l'appareil USB.
- ▷ Afin d'assurer une transmission optimale des données mémorisées, ne pas rechar-

ger un appareil USB via la prise de courant de bord s'il est raccordé à l'interface USB.

- ▶ Selon l'utilisation prévue de l'appareil USB, des réglages sont éventuellement nécessaires sur l'appareil USB, voir la notice d'utilisation de l'appareil.

Appareils USB non compatibles :

- ▶ Disques durs USB.
- ▶ Répartiteurs USB.
- ▶ Lecteurs de cartes USB avec plusieurs tiroirs.
- ▶ Appareils USB formatés HFS.
- ▶ Appareils tels que ventilateurs ou lampes.

Tablette à l'arrière

Généralités

Les dossiers des sièges avant présentent chacun une tablette.

Rabattre les tablettes rabattables après utilisation.

Les tablettes peuvent recevoir des poids d'un maximum de 6 kg. En cas de surcharge, les tablettes basculent vers le bas, afin d'éviter des dommages.

Consignes de sécurité

AVERTISSEMENT

Des parties du corps peuvent être coincées lors du dépliage, du rabattement, ainsi que réglage en hauteur de la tablette. Risque de blessures. Veiller à ce que la zone de mouvement de la tablette soit libre lors du dépliage, du rabattement ou du réglage en hauteur. ◀

AVERTISSEMENT

Une tablette dépliée fait saillie dans l'habitacle et peut provoquer des blessures en cas d'accident, de manœuvre de freinage ou d'évitement. Les objets placés sur la table peuvent être projetés dans l'habitacle pendant la con-

duite. Risque de blessures. Ne pas déplier et ne pas utiliser la tablette pendant la conduite. ◀



AVERTISSEMENT

Lors du réglage de la tablette, des objets peuvent tomber et la tablette peut sortir de ses rails. Risque de blessures ou risque de dommages matériels. Lors du réglage, retirer tous les objets, par exemple les boissons, de la tablette et ne pas repousser celle-ci au-delà du point de résistance. ◀

Rabattement vers l'extérieur

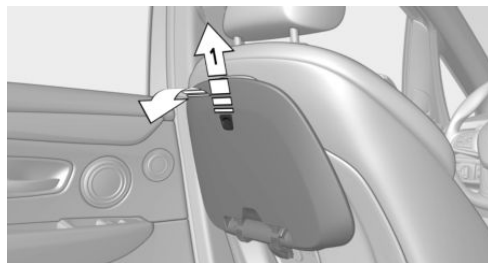

Tirer la manette, flèche 1 et régler l'inclinaison souhaitée.

Régler l'inclinaison

La tablette peut être adaptée à l'inclinaison du dossier de siège avant.

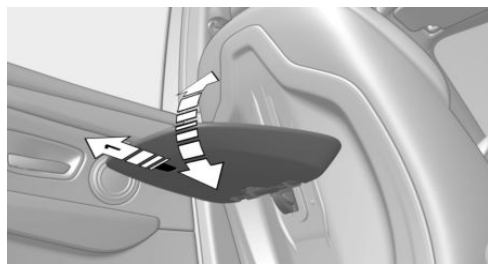

Tirer la manette en direction du bord de la tablette, flèche 1, et régler l'inclinaison souhaitée.

Réglage en hauteur

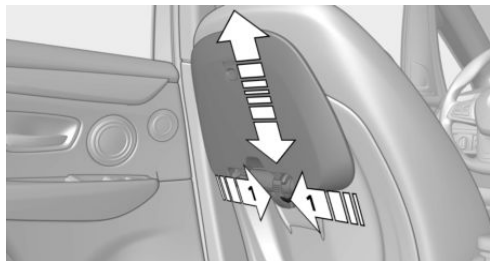

Actionner les touches des deux côtés, flèche 1, et régler la hauteur souhaitée.

Rabattement vers l'intérieur

1. Actionner les touches des deux côtés et repousser la tablette jusqu'à la position la plus basse jusqu'à ce qu'elle s'enclenche.
2. Tirer la manette en direction du bord de la tablette et basculer celle-ci vers le haut.

Démontage

La tablette peut être démontée pour la nettoyer.

1. Actionner les touches des deux côtés et repousser la tablette vers le haut au-delà du point de résistance.
2. Retirer la tablette.

Compartiment à bagages

Cache-bagages

Consigne de sécurité



AVERTISSEMENT

Les objets non fixés ou connectés au véhicule par câble, par exemple téléphones portables, peuvent être projetés dans l'habitacle pendant la conduite, par exemple en cas d'accident ou de manœuvre de freinage ou d'évitement. Risque de blessures. Fixer les objets

non fixés ou connectés par câble au véhicule dans l'habitacle. ◀

Généralités

Le cache-bagages est en deux parties. Pour loger des bagages encombrants, vous pouvez le retirer.

Démontage

Cache arrière

1. Décrocher les attaches du hayon.
2. Soulever légèrement le cache, flèche 1, et le retirer vers l'arrière hors des fixations, flèche 2.

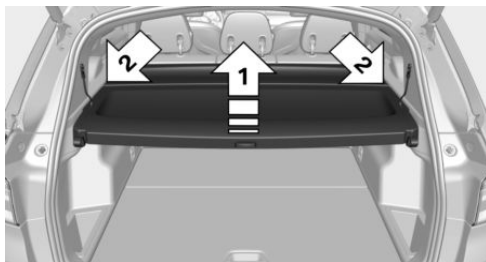

Cache avant

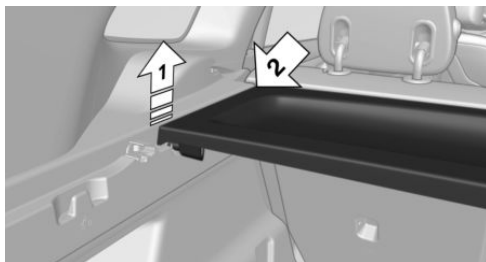

1. Pousser le cache des deux côtés vers le haut hors des fixations, flèche 1.
2. Tirer le cache des deux côtés vers l'arrière et vers le haut hors des fixations, flèche 2.

Raccrocher

Pour la remise en place, procéder dans l'ordre inverse. Les cache-bagages doivent à chaque

fois s'encliqueter de manière audible sur les fixations.

Agrandissement du compartiment à bagages

Principe

Selon la version d'équipement, le compartiment à bagages peut être agrandi de la façon suivante :

- ▶ Les dossiers des sièges arrière peuvent être rabattus.
- ▶ Les dossiers des sièges arrière peuvent être déplacés en position cargo sur une position à la verticale pour le chargement.
- ▶ Il est possible de rabattre le dossier du passager avant.

Généralités

Le dossier de la banquette arrière est divisé dans le rapport de 40–20–40. Il est possible de rabattre séparément les sièges arrière des côtés ou la partie centrale.

Selon l'équipement, les dossiers des sièges arrière peuvent être rabattus depuis l'arrière ou depuis le compartiment à bagages.

Consignes de sécurité



AVERTISSEMENT

Risque de pincement en rabattant les dossiers de siège arrière. Risque de blessures ou risque de dommages matériels. Avant le basculement, s'assurer que la zone de déplacement du dossier de siège arrière et de l'appuie-tête soit libre. ◀



AVERTISSEMENT

Si un dossier de siège n'est pas verrouillé, les objets non arrimés peuvent être projetés dans l'habitacle, par exemple en cas d'accident, de freinage ou d'évitement. Risque de blessures. S'assurer que le dossier de siège est verrouillé après avoir été rabattu. ◀



AVERTISSEMENT

Le déverrouillage involontaire des dossiers de siège arrière par les boucles peut entraîner des mouvements inattendus des dossiers pendant la conduite. Risque de blessures. Ne pas fixer d'objets aux boucles de déverrouillage des dossiers de siège arrière. ◀



AVERTISSEMENT

Lorsque le dossier de siège arrière n'est pas verrouillé, l'effet de protection de la ceinture de sécurité du milieu n'est pas assuré. Risque de blessures ou danger de mort. Verrouiller le dossier de siège arrière le plus large si la ceinture de sécurité du milieu est utilisée. ◀



AVERTISSEMENT

La stabilité du système de retenue pour enfants est limitée, voire supprimée, en cas de réglage ou de montage incorrects du siège. Risque de blessures ou danger de mort. Veiller à ce que le système de retenue pour enfants repose bien contre le dossier du siège. Adapter l'inclinaison du dossier de tous les sièges concernés et régler correctement les sièges. Veiller à ce que les sièges et leurs dossiers soient correctement enclenchés ou verrouillés. Si possible, adapter la hauteur des appuie-tête ou retirer ceux-ci. ◀



REMARQUE

Des pièces du véhicule peuvent être endommagées lors du rabattement des dossiers de sièges arrière. Risque de dommages matériels. Lors du basculement, s'assurer que la zone de déplacement du dossier de siège arrière, y compris les appuie-tête, soit libre. ◀

Rabattre le dossier du siège arrière depuis l'arrière

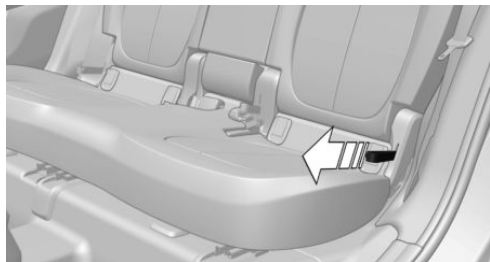

Tirer la boucle vers l'avant. Le dossier du siège arrière se rabat vers l'avant.

Rabattre le dossier du siège arrière depuis le compartiment à bagages



Tirer sur le commutateur dans le compartiment à bagages.

Commutateur de gauche : les dossiers du siège arrière de gauche et du siège central se rabattent vers l'avant.

Commutateur de droite : le dossier du siège arrière de droite se rabat vers l'avant.

Position cargo

Principe

Les dossiers des sièges arrière peuvent être déplacés séparément sur une position à la verticale pour le chargement et ce, sur plusieurs niveaux d'inclinaison.

Réglage

1. Tirer la boucle.

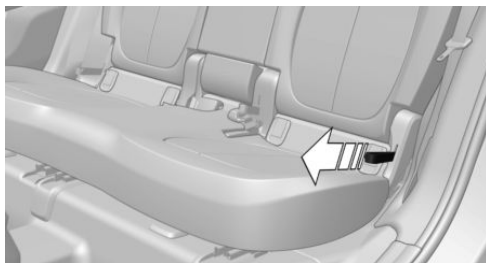

2. Selon les besoins, régler la position de dossier de siège arrière pour le chargement.

3. Bloquer le dossier de siège arrière.

Rabattre le dossier du siège arrière dans sa position d'origine

Sans position cargo :

1. Tirer la boucle.

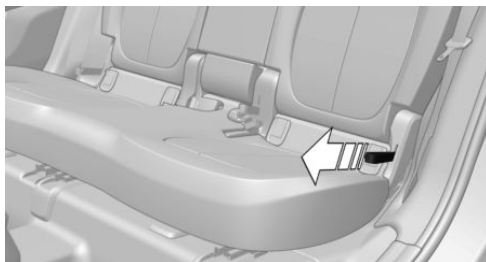

2. Rabattre le dossier du siège arrière vers l'arrière.

Avec position cargo :

1. Tirer la boucle.

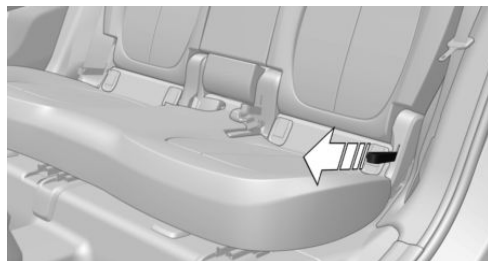

2. Rabattre le dossier du siège arrière vers l'arrière. Le dossier du siège arrière commence par s'enclencher en position de chargement.
3. Tirer de nouveau la boucle.
4. Rabattre complètement le dossier du siège arrière vers l'arrière.
5. Bloquer le dossier de siège arrière.

Rabattre le dossier du siège du passager avant



AVERTISSEMENT

Lorsque le dossier du siège de passager avant est rabattu vers l'avant, l'effet de protection pour les sièges arrière est perdu en cas d'accident. Risque de blessures. Ne pas occuper la place derrière le passager avant ni le siège arrière du milieu lorsque le dossier du siège de passager avant est rabattu vers l'avant. ◀



REMARQUE

Lorsque le dossier du siège de passager avant est rabattu vers l'avant, l'airbag de passager avant peut endommager le siège en cas d'accident. Risque de dommages matériels. Désactiver l'airbag de passager avant lorsque le dossier du siège de passager avant est rabattu vers l'avant. ◀

Désactiver les airbags du passager avant, voir page 142.



Tirer sur la manette. Le dossier se rabat vers l'avant.

Filet de séparation du compartiment à bagages

Filet de séparation du compartiment à bagages, grande taille

Lorsque les dossiers des sièges arrière sont rabattus vers l'avant, installer le filet de séparation du compartiment à bagages derrière les sièges avant.

1. Rabattre les dossiers des sièges arrière, voir page 211.
2. Déplier les caches supérieurs au niveau du pavillon jusqu'à ce qu'ils s'enclenchent.

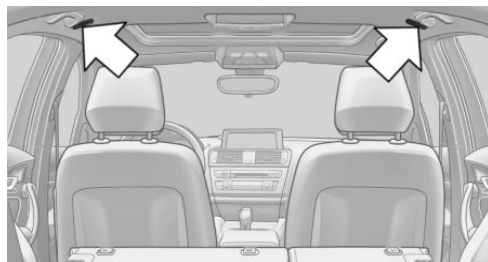

3. Insérer les deux points de fixation supérieurs du filet de séparation dans les loges

ments jusqu'en butée, flèche 1, et pousser vers l'avant.

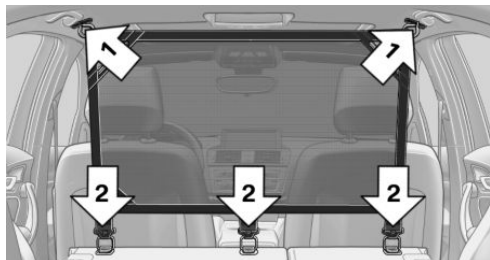

4. Accrocher le filet de séparation du compartiment à bagages aux trois anneaux des dossiers de sièges arrière à l'aide des crochets inférieurs, flèche 2 ; pour cela, soulever légèrement les dossiers des sièges arrière.

Filet de séparation du compartiment à bagages, petite taille

Lorsque le dossier des sièges arrière est droit, installer le petit filet de séparation du compartiment à bagages derrière la 2^e rangée de sièges.

1. Retirer le cache-bagages.
2. Insérer les deux points de fixation supérieurs du filet de séparation dans les logements jusqu'en butée, flèche 1, et pousser vers l'avant.

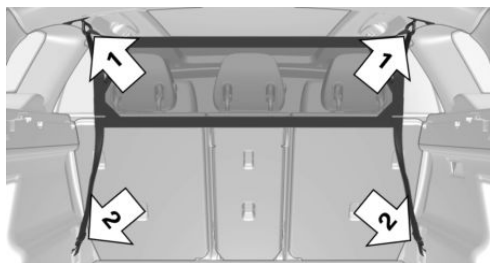

3. Accrocher le filet de séparation du compartiment à bagages avec les deux crochets inférieurs dans les anneaux d'arrimage supérieurs dans le compartiment à bagages, flèche 2.

Sac à skis et snowboards

Le sac à skis et snowboards se trouve dans une housse de protection à l'intérieur du compartiment à bagages.

Respecter les instructions de la notice de montage et d'utilisation jointe à la housse de protection.

Vide-poches

Équipement du véhicule

Ce chapitre décrit tous les équipements de série, spécifiques à un pays et en option proposés pour cette série de modèles. C'est pourquoi des équipements non disponibles pour un véhicule, en raison des options choisies ou de la version de pays, y sont également décrits. Ceci s'applique également aux fonctions et systèmes de sécurité. L'utilisation des fonctions et systèmes correspondants implique le respect des lois et des règlements en vigueur.

Consignes de sécurité



AVERTISSEMENT

Les objets non fixés ou connectés au véhicule par câble, par exemple téléphones portables, peuvent être projetés dans l'habitacle pendant la conduite, par exemple en cas d'accident ou de manœuvre de freinage ou d'évitement. Risque de blessures. Fixer les objets non fixés ou connectés par câble au véhicule dans l'habitacle. ◀



REMARQUE

Les supports antidérapant, par exemple tapis antidérapants, peuvent endommager le tableau de bord. Risque de dommages matériels. Ne pas utiliser de supports antidérapants. ◀

Possibilités de rangement dans l'habitacle

L'habitacle offre les possibilités de rangement suivantes :

- ▶ Compartiment de rangement dans la console centrale avant, voir page 215.

- ▶ Boîte à gants côté passager avant, voir page 216.
- ▶ Boîte à gants côté conducteur, voir page 216.
- ▶ Compartiments dans les portes, voir page 216.
- ▶ Compartiment de rangement dans l'accoudoir central, voir page 216.
- ▶ Porte-gobelets, voir page 217.
- ▶ Petit compartiment de rangement dans la console centrale à l'arrière, voir page 217.
- ▶ Patères à vêtements, voir page 218
- ▶ Vide-poches dans le compartiment à bagages, voir page 218.
- ▶ Autres compartiments de rangement dans l'habitacle, voir page 218

Compartiment de rangement dans la console centrale avant

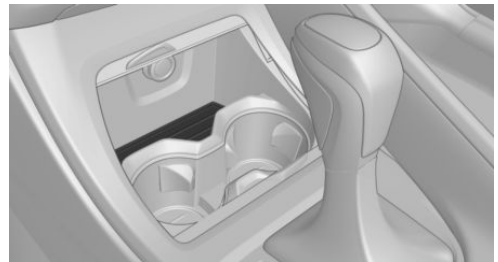

Un compartiment de rangement se trouve dans le cache.

Boîte à gants

Côté passager

Consigne de sécurité

AVERTISSEMENT

Lorsqu'elle est ouverte, la boîte à gants fait saillie dans l'habitacle. Pendant la conduite, les objets placés dans la boîte à gants peuvent être projetés dans l'habitacle, par exemple en cas d'accident ou lors de manœuvres de freinage et d'évitement. Risque de blessures. Re-fermer la boîte à gants immédiatement après usage. ◀

Ouverture



Tirer la poignée.

L'éclairage dans la boîte à gants s'allume.

Fermeture

Rabattre le couvercle pour le fermer.

Côté conducteur

Consigne de sécurité

AVERTISSEMENT

Lorsqu'elle est ouverte, la boîte à gants fait saillie dans l'habitacle. Pendant la conduite, les objets placés dans la boîte à gants peuvent être projetés dans l'habitacle, par exemple en cas d'accident ou lors de manœuvres de freinage et d'évitement. Risque de blessures. Re-

fermer la boîte à gants immédiatement après usage. ◀

Ouverture

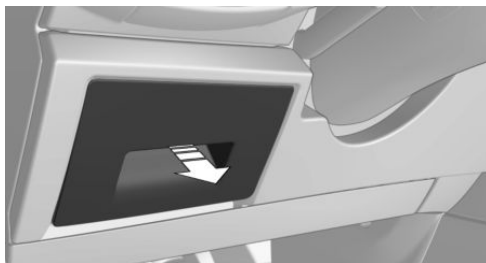

Tirer la poignée.

Fermeture

Rabattre le couvercle pour le fermer.

Compartiments dans les portes

AVERTISSEMENT

Les objets fragiles, tels que les bouteilles en verre ou les verres, risquent de se briser, par exemple, lors d'un accident, d'une manœuvre de freinage ou d'évitement. Les éclats de verre peuvent être projetés dans l'habitacle. Risque de blessures ou risque de dommages matériels. Ne pas utiliser d'objets fragiles pendant la conduite. Toujours ranger les objets fragiles dans des compartiments fermés. ◀

Accoudoir central

À l'avant

Un compartiment de rangement se trouve dans l'accoudoir situé entre les sièges avant.

Ouverture



Tirer le levier, flèche 1, et remonter l'accoudoir central, flèche 2.

Modification du réglage

L'inclinaison de l'accoudoir central peut être réglée sur plusieurs niveaux.

Compartiment de rangement dans la console centrale à l'arrière

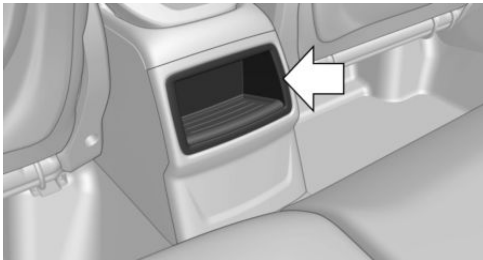

Le compartiment de rangement se trouve dans la console centrale à l'arrière.

Porte-gobelet

Consigne de sécurité



AVERTISSEMENT

Des récipients inadéquats placés dans le porte-gobelet et des boissons brûlantes peuvent endommager le porte-gobelet et accroître le risque de blessures en cas d'accident. Risque de blessures ou risque de dommages ma-

tériels. Utiliser des récipients légers, incassables et obturables. Ne pas transporter de liquides brûlants. Ne pas enfoncer des objets avec violence dans le porte-gobelets. ◀

À l'avant

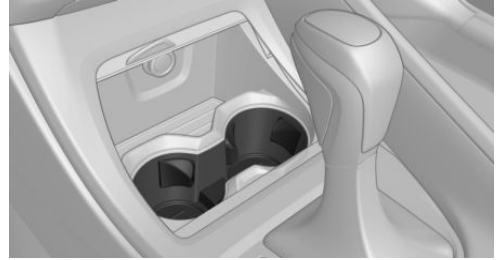

Deux porte-gobelets se trouvent derrière le cache.

À l'arrière



REMARQUE

Lorsque le porte-gobelet est ouvert, l'accoudoir central ne peut pas être rabattu. Risque de dommages matériels. Repousser les caches avant de basculer l'accoudoir central vers le haut. ◀

Dans l'accoudoir central.

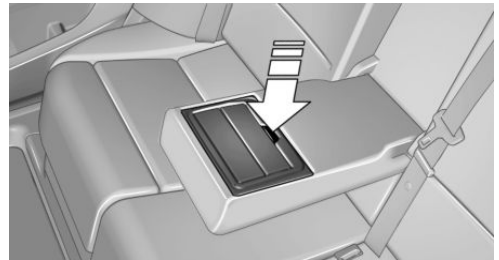

Tirer l'accoudoir central vers l'avant à l'aide de la boucle.

Ouverture : appuyer sur la touche.

Pour fermer : repousser les deux caches l'un après l'autre vers l'intérieur.

Autres compartiments de rangement dans l'habitacle

Compartiment de rangement sous le siège conducteur



Possibilité de rangement pour petits objets.

Filets sur les dossiers des sièges avant

Les filets des dossiers de siège avant peuvent également accueillir des petits objets.

Patères à vêtements

Consignes de sécurité

AVERTISSEMENT

Les vêtements suspendus aux patères peuvent limiter la visibilité lors de la conduite. Risque d'accident. Suspendre les vêtements aux patères de manière à ce qu'ils ne gênent pas la visibilité pour conduire. ◀

AVERTISSEMENT

Une utilisation non conforme des patères peut entraîner un danger en raison des objets projetés, par exemple lors des manœuvres de freinage et d'évitement. Risque de blessures ou risque de dommages matériels. Ne suspendre que des objets légers, par exemple des vêtements aux patères. ◀

Généralités

Les patères se trouvent sur les poignées de maintien arrière.

Vide-poches dans compartiment à bagages

Compartiments de rangement latéraux à gauche et à droite

Des compartiments de rangement se trouvent sur les côtés droit et gauche.

Filet pour compartiment de rangement

De petits objets peuvent être rangés dans le filet du compartiment de rangement droit.

Porte-sacs

AVERTISSEMENT

Une utilisation non conforme des porte-sacs peut entraîner un danger en raison des objets projetés, par exemple lors des manœuvres de freinage et d'évitement. Risque de blessures ou risque de dommages matériels. N'accrocher aux porte-sacs que des objets légers, par exemple des sacs à provisions. Ne transporter des bagages lourds qu'avec une fixation appropriée dans le compartiment à bagages. ◀

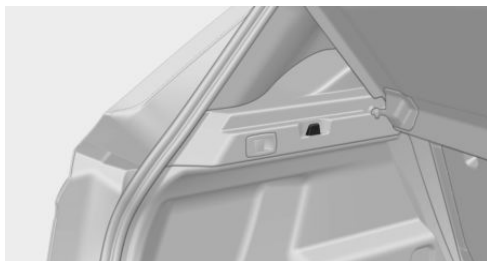

Un porte-sacs se trouve des deux côtés du compartiment à bagages.

Anneaux d'arrimage dans le compartiment à bagages

Des anneaux d'arrimage se trouvent dans le compartiment à bagages pour arrimer le chargement, voir page 227.

Rangement sous le plancher du compartiment à bagages

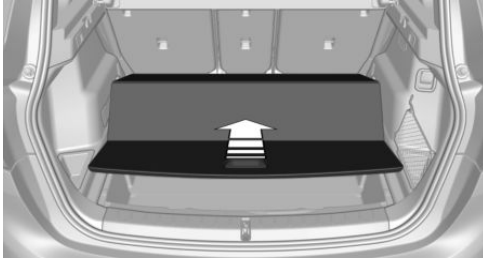

Le plancher du compartiment à bagages est pliable. Pour ouvrir, soulever légèrement le plancher du compartiment à bagages et le repousser vers l'avant.



Conseils

Ce chapitre vous fournit les informations dont vous avez besoin dans certaines situations de conduite ou dans des modes de fonctionnement particuliers.

Conseils pour la conduite

Équipement du véhicule

Ce chapitre décrit tous les équipements de série, spécifiques à un pays et en option proposés pour cette série de modèles. C'est pourquoi des équipements non disponibles pour un véhicule, en raison des options choisies ou de la version de pays, y sont également décrits. Ceci s'applique également aux fonctions et systèmes de sécurité. L'utilisation des fonctions et systèmes correspondants implique le respect des lois et des règlements en vigueur.

Rodage

Généralités

Les pièces mobiles doivent être rodées les unes par rapport aux autres.

Les remarques suivantes aident à obtenir une durée de vie optimale et une rentabilité maximale du véhicule.

Ne pas utiliser le Launch Control pendant le rodage.

Consigne de sécurité



AVERTISSEMENT

Des pièces ou des composants neufs peuvent entraîner une réaction différée des systèmes de sécurité et d'assistance au conducteur. Risque d'accident. Après le montage de pièces neuves ou sur un véhicule neuf, conduire de manière modérée et, le cas échéant, intervenir à temps. Tenir compte des remarques de rodage pour les pièces et composants concernés. ◀

Moteur, boîte de vitesses et pont

Jusqu'à 2000 km

Ne pas dépasser le régime maximal et la vitesse maximale :

- ▶ Avec les moteurs à essence, 4500 tr/min et 160 km/h.
- ▶ Avec les moteurs Diesel, 3500 tr/min et 150 km/h.

Éviter systématiquement la pleine charge et le kick-down.

À partir de 2000 km

Le régime moteur et la vitesse du véhicule peuvent être augmentés progressivement.

Pneus

Les particularités de la fabrication font que l'adhérence au sol des pneumatiques neufs n'est pas encore optimale.

Conduire avec retenue pendant les premiers 300 km.

Système de freinage

Les disques et les plaquettes de frein n'atteignent leur pleine efficacité qu'au bout d'environ 500 km. Pendant cette période de rodage, rouler avec modération.

Embrayage

L'embrayage n'atteint son fonctionnement optimal qu'au bout d'environ 500 km. Pendant cette période de rodage, embrayer avec modération.

Après le remplacement d'une pièce

Si certains des composants évoqués ci-dessus ont été remplacés, observer de nouveau les instructions de rodage.

Conduite sur mauvais chemins

Principe

Grâce à une garde au sol surélevée, le véhicule peut rouler sur divers types de voies de différentes structures.

Une transmission intégrale peut améliorer la propulsion du véhicule.

Consigne de sécurité



REMARQUE

Les objets rencontrés sur les terrains non stabilisés, par exemple cailloux ou branches, peuvent endommager le véhicule. Risque de dommages matériels. Ne pas rouler sur des terrains non stabilisés. ◀

En cas de conduite sur de mauvais chemins

Pour votre propre sécurité, pour la sécurité de vos passagers et du véhicule, observez les points suivants :

- ▷ Avant de se mettre en route, se familiariser avec le véhicule, ne pas s'exposer à des risques en conduisant.
- ▷ Adapter sa vitesse aux conditions de la chaussée. Plus la pente est raide et la chaussée inégale, plus il faut rouler lentement.
- ▷ Lors d'une conduite sur des montées ou des descentes raides : remplir l'huile moteur et le liquide de refroidissement jusqu'à proximité du repère MAX.
- ▷ Sur les descentes de côte raides, utiliser le Système d'assistance en descente HDC.
- ▷ Éviter le contact du soubassement de la carrosserie avec le sol.

La garde au sol maximale est de 20 cm et peut varier selon la charge.

- ▷ Quand des roues patinent, accélérer suffisamment pour que les systèmes de régu-

lation de la stabilité routière puissent répartir la force motrice entre les roues. Le cas échéant, activer le contrôle dynamique de traction DTC.

Après une conduite sur mauvais chemins

Pour conserver la sécurité routière après une conduite sur mauvais chemins, contrôler les roues et les pneus pour endommagements. Éliminer de la carrosserie les salissures grossières.

Remarques générales sur la conduite

Fermeture du hayon

Consigne de sécurité



AVERTISSEMENT

Un hayon ouvert dépasse du véhicule et, lors d'un accident, d'une manœuvre de freinage ou d'évitement, peut menacer les passagers et d'autres usagers ou endommager le véhicule. En outre, les gaz d'échappement peuvent pénétrer dans l'habitacle. Risque de blessures ou risque de dommages matériels. Ne pas rouler avec un hayon ouvert. ◀

Conduite avec hayon ouvert

S'il est néanmoins inévitable de rouler avec le hayon ouvert :

- ▷ Fermer toutes les vitres et le toit ouvrant en verre.
- ▷ Augmenter fortement de débit de la soufflante.
- ▷ Conduire avec retenue.

Système d'échappement chaud



AVERTISSEMENT

Lors de la conduite, des températures élevées peuvent apparaître sous la carrosserie, par exemple par le système d'échappement. Lorsque des matériaux inflammables, par exemple feuillage ou herbe, entrent en contact avec des éléments brûlants du système d'échappement, ils peuvent s'enflammer. Risque de blessures ou risque de dommages matériels. Ne pas retirer les écrans calorifuges montés et ne pas les enduire de produit de protection de dessous de caisse. Lors de la conduite, au point mort ou lors du stationnement, veiller à ce qu'aucun matériau inflammable n'entre en contact avec des pièces brûlantes du véhicule. Ne pas toucher le système d'échappement brûlant. ◀

Filter à particules de gaz d'échappement

Les particules de suie sont retenues par le filtre à particules de gaz d'échappement. Le filtre à particules de gaz d'échappement est nettoyé selon les besoins par la combustion des particules de suie à très hautes températures.

Pendant la durée d'épuration de quelques minutes, les situations suivantes peuvent se présenter :

- ▷ Le moteur tourne provisoirement avec une certaine rudesse.
- ▷ Bruits et léger dégagement de fumée du système d'échappement, y compris après l'arrêt du moteur.
- ▷ Un régime un peu plus élevé est nécessaire pour développer toute la puissance habituelle.

Téléphone portable dans le véhicule



AVERTISSEMENT

L'électronique du véhicule et les appareils radio mobile peuvent s'influencer mutuellement. Le mode d'émission des appareils

radio mobiles génère un rayonnement. Risque de blessures ou risque de dommages matériels. Dans la mesure du possible, utiliser dans l'habitacle uniquement des appareils de téléphonie mobiles, comme les téléphones portables, directement reliés à l'antenne extérieure, afin d'exclure tout parasitage mutuel et de détourner les ondes hors de l'habitacle. ◀

Aquaplanage

Sur des chaussées mouillées ou boueuses, il peut se former un coin d'eau entre le pneu et la chaussée.

Ce phénomène, appelé aquaplanage, est susceptible de faire perdre partiellement ou totalement le contact avec la route et, de ce fait, le contrôle du véhicule en même temps que toute possibilité de freinage.

Traversée d'une route inondée

Généralités

Respecter ce qui suit lors de la traversée d'une route inondée :

- ▷ Traverser uniquement des nappes d'eau calme.
- ▷ Ne traverser des nappes d'eau que jusqu'à une profondeur max de 25 cm.
- ▷ Traverser les plans d'eau au pas, à la vitesse max de 5 km/h.

Consigne de sécurité



REMARQUE

Lors franchissement trop rapide d'eaux trop hautes, l'eau peut pénétrer dans le compartiment moteur, le système électrique ou la transmission. Risque de dommages matériels. Lors de la traversée d'une route inondée, ne pas dépasser la hauteur d'eau maximum indiquée ni la vitesse maximum prévue pour la traversée de route inondée. ◀

Freinage en sécurité

Généralités

Le véhicule est équipé de série de l'ABS.

Effectuer un freinage à fond dans les situations qui l'exigent.

Le véhicule reste dirigeable. Vous pouvez contourner des obstacles éventuels avec des mouvements au volant aussi pondérés que possible.

Les pulsations de la pédale de frein et les bruits hydrauliques de régulation indiquent que l'ABS régle.

Objets dans la zone de mouvement de la pédale et du plancher



AVERTISSEMENT

Les objets se trouvant sur le plancher côté conducteur peuvent limiter la course des pédales ou bloquer une pédale enfoncée à fond. Risque d'accident. Ranger les objets dans le véhicule de manière à ce qu'ils soient sécurisés et ne puissent pas parvenir dans la zone des pieds du conducteur. Utiliser des tapis de sol adaptés au véhicule et qui peuvent être fixés au plancher. Ne pas utiliser de tapis de sol non fixés et ne pas superposer plusieurs tapis de sol. Veiller à laisser un espace libre suffisant pour les pédales. Veiller à ce que les tapis de sol soient de nouveau fixés de façon sûre après avoir été enlevés, par exemple pour les nettoyer. ◀

Humidité

Par temps humide, à la suite du salage de la route ou par forte pluie, freiner légèrement à quelques kilomètres d'intervalle.

Ceci ne doit pas gêner les autres usagers de la route.

Grâce à la chaleur générée par le freinage, les disques et les plaquettes de frein sèchent et sont protégés de la corrosion.

En cas de besoin, la force de freinage est tout de suite pleinement disponible.

Descentes

Généralités

Parcourir les descentes longues ou raides dans le rapport dans lequel il faut freiner le moins souvent. Sinon, le système de freinage peut surchauffer et l'efficacité des freins peut être réduite.

Il est possible de renforcer davantage l'efficacité du freinage du moteur en rétrogradant manuellement, si nécessaire jusqu'au premier rapport.

Consignes de sécurité



AVERTISSEMENT

Une pression légère, mais continue sur la pédale de frein peut entraîner des températures élevées, l'usure des freins et, éventuellement, la panne du système de freins. Risque d'accident. Éviter toute sollicitation excessive des freins. ◀



AVERTISSEMENT

Au point mort ou lorsque le moteur est coupé, les fonctions importantes en matière de sécurité sont limitées ou indisponibles : par exemple le frein moteur ou l'assistance de freinage et de direction. Risque d'accident. Ne pas rouler au point mort ou avec le moteur arrêté. ◀

Corrosion sur le disque de frein

La corrosion des disques de frein et l'encrassement des plaquettes de frein sont favorisés par les circonstances suivantes :

- ▷ Faible kilométrage.
- ▷ Longues périodes d'immobilisation.
- ▷ Faible sollicitation.
- ▷ Détergents corrosifs, acides ou alcalins.

Des disques de frein corrodés produisent au freinage un effet de saccades qui ne peut généralement plus être éliminé.

Eau de condensation à l'arrêt du véhicule

De l'eau de condensation se trouve dans le climatiseur automatique et s'échappe par dessous le véhicule.

Conduite sur circuit

Les contraintes mécaniques et thermiques supérieures survenant lors de la conduite en compétition entraînent une usure accélérée. Ce type d'usure n'est pas couvert par la garantie constructeur. Le véhicule n'est pas conçu pour les compétitions automobiles.

Avant la conduite sur circuit, faire contrôler le véhicule par un partenaire de service après-vente du constructeur ou un autre partenaire de service après-vente qualifié ou par un atelier qualifié.

Chargement

Équipement du véhicule

Ce chapitre décrit tous les équipements de série, spécifiques à un pays et en option proposés pour cette série de modèles. C'est pourquoi des équipements non disponibles pour un véhicule, en raison des options choisies ou de la version de pays, y sont également décrits. Ceci s'applique également aux fonctions et systèmes de sécurité. L'utilisation des fonctions et systèmes correspondants implique le respect des lois et des règlements en vigueur.

Consignes de sécurité

AVERTISSEMENT

Un poids total élevé peut faire surchauffer les pneus, les endommager à l'intérieur et entraîner une chute de la pression de remplissage. Cela peut avoir des conséquences sur les caractéristiques de conduite comme, par exemple, une stabilité dynamique réduite au freinage, une distance de freinage plus longue et comportement au volant différent. Risque d'accident. Respecter la capacité de portance admissible du pneu et ne pas dépasser le poids total autorisé. ◀

AVERTISSEMENT

La sécurité d'utilisation du véhicule n'est plus garantie en cas de dépassement du poids total autorisé et des charges maximum à l'essieu admissibles. Risque d'accident. Ne pas dépasser le poids total autorisé ni les charges à l'essieu admissibles. ◀

AVERTISSEMENT

Les objets non fixés ou connectés au véhicule par câble, par exemple téléphones portables, peuvent être projetés dans l'habitacle pendant la conduite, par exemple en cas d'accident ou de manœuvre de freinage ou d'évite-

ment. Risque de blessures. Fixer les objets non fixés ou connectés par câble au véhicule dans l'habitacle. ◀

AVERTISSEMENT

Le déverrouillage involontaire des dossiers de siège arrière par les boucles peut entraîner des mouvements inattendus des dossiers pendant la conduite. Risque de blessures. Ne pas fixer d'objets aux boucles de déverrouillage des dossiers de siège arrière. ◀

AVERTISSEMENT

Les objets non correctement arrimés peuvent glisser ou être projetés dans l'habitacle, par exemple en cas d'accident ou lors de manœuvres de freinage et d'évitement. Ils peuvent ainsi heurter et blesser les passagers du véhicule. Risque de blessures. Charger et arrimer correctement les objets et les chargements. ◀

REMARQUE

Les liquides placés dans le compartiment à bagages peuvent entraîner des dommages. Risque de dommages matériels. Veiller à ce qu'aucun liquide ne se répande dans le compartiment à bagages. ◀

Arrimer et sécuriser le chargement

- ▷ Recouvrir les arêtes et les angles vifs des objets à transporter.
- ▷ Charges lourdes : les ranger le plus loin possible à l'avant, juste derrière les dossiers des sièges arrière et en bas.
- ▷ Charges très lourdes : quand la banquette arrière n'est pas occupée, insérer chacune des ceintures de sécurité extérieures dans la boucle de la ceinture opposée.

- ▷ Rabattre complètement les dossiers de la banquette arrière pour ranger un chargement de cette façon.
- ▷ Ne pas empiler des charges sur le bord supérieur des dossiers.
- ▷ Pour protéger les passagers, utiliser un filet de séparation du compartiment à bagages, voir page 213. Veiller à ce qu'aucun objet ne puisse traverser le filet de séparation du compartiment à bagages.
- ▷ Chargement de petite taille et léger : immobiliser avec des sangles de serrage ou des tendeurs.
- ▷ Chargement lourd et de grande taille : fixer avec des dispositifs d'arrimage.

Anneaux d'arrimage dans le compartiment à bagages

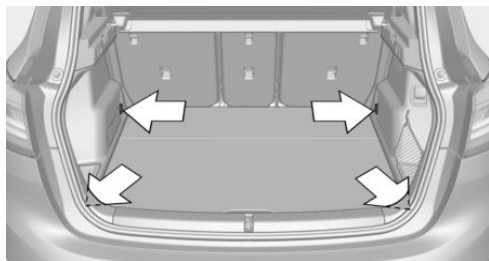

Quatre anneaux d'arrimage se trouvent dans le compartiment à bagages pour arrimer le chargement.

Fixer les dispositifs d'arrimage du chargement, par exemple sangles d'arrimage, sangles de serrage, sangles de fixation ou filets pour compartiment à bagages, sur les anneaux d'arrimage dans le compartiment à bagages.

Pour arrimer le chargement avec le filet de séparation du compartiment à bagages, utiliser exclusivement les anneaux d'arrimage inférieurs.

Galerie porte-bagages

Généralités

Montage possible uniquement pour les véhicules avec barres de toit.

Les porte-bagages sont disponibles en accessoires optionnels.

Consigne de sécurité



AVERTISSEMENT

Lors de la conduite avec une charge sur le toit, par exemple avec une galerie porte-bagages, le rehaussement du centre de gravité peut supprimer la sécurité de conduite dans certaines situations critiques de conduite. Risque d'accident ou risque de dommages matériels. Ne pas désactiver le contrôle dynamique de stabilité DSC lors de la conduite avec une charge sur le toit. ◀

Fixation

Respecter les instructions de montage du porte-bagages.

Chargement

Lorsque la galerie porte-bagages est chargée, la tenue de route et le comportement du véhicule sont modifiés en raison du déplacement du centre de gravité.

Lors du chargement et de la conduite, observer pour cela les instructions suivantes :

- ▷ Ne pas dépasser les charges sur toit/sur l'essieu et le poids total autorisés.
- ▷ Veiller à laisser un espace libre suffisant pour le basculement et l'ouverture du toit ouvrant en verre.
- ▷ Répartir uniformément la charge sur le toit.
- ▷ La charge sur le toit ne doit pas être d'une trop grande surface.
- ▷ Placer les bagages les plus lourds en bas.

- ▷ Fixer les bagages de manière sécurisée, les arrimer par exemple à l'aide de sangles de serrage.
- ▷ Ne pas laisser d'objets dépasser dans la zone de basculement du hayon.
- ▷ Rouler avec retenue et éviter les à-coups au démarrage et au freinage ou une conduite trop rapide dans les virages.

Porte-bagages arrière

Généralités

Montage possible seulement avec préparation pour porte-bagages arrière.

Les porte-bagages arrière sont disponibles en accessoires optionnels.

Logement pour porte-bagages arrière

Rangement

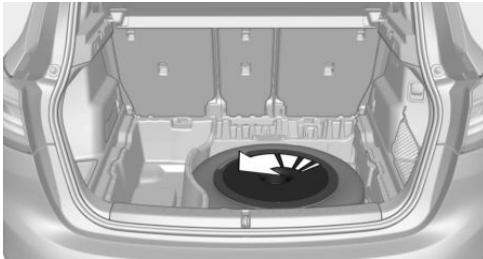

Le crochet de remorquage amovible se trouve dans le compartiment à bagages, sous le plancher.

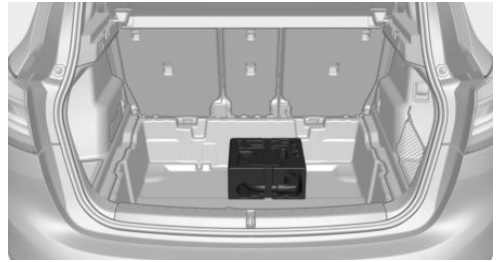

Le crochet de remorquage amovible se trouve dans le compartiment à bagages, sous le plancher.

Logement pour rotule

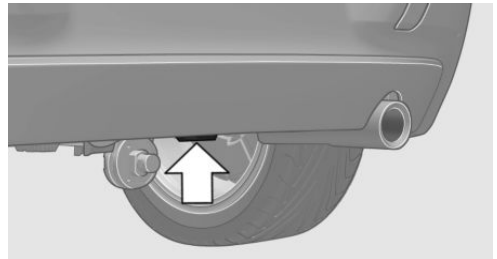

Le logement de la rotule amovible se trouve sur la face inférieure du véhicule.

Respecter les avertissements, voir page [309](#).

Aperçu

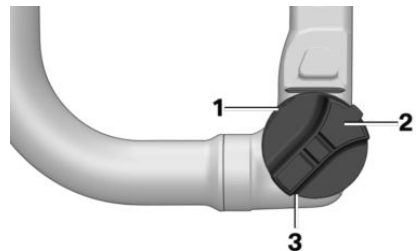

- 1 Repère rouge ou vert
- 2 Serrure
- 3 Molette

Pose de la rotule

Consignes de sécurité

 **AVERTISSEMENT**

Des parties du corps peuvent être coincées lors de la mise en place de la rotule. Risque de blessures. Veiller à ce que la zone de mouvement soit libre lors de la mise en place de la rotule. ◀

 **AVERTISSEMENT**

Une rotule non verrouillée peut entraîner une tenue de route instable ou des accidents. Risque d'accident ou risque de dommages matériels. Contrôler si la rotule est correctement verrouillée avant de rouler avec une remorque ou un porte-charge. ◀

Avant la pose

Si la clé n'est pas bloquée dans le verrou : ouvrir le verrou avec la clé.

La rotule peut être utilisée quand le marquage rouge est visible sur la molette.

Installation de la rotule

1. Tirer le cache du logement vers le bas et le ranger dans le véhicule.
2. Installer la rotule par le bas dans le logement sur le véhicule et pousser vers le haut, flèche 1.

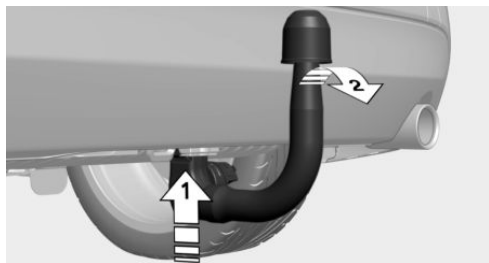

3. Tirer la rotule vers l'arrière jusqu'à l'enclenchement, flèche 2.
4. Verrouiller le verrou sur la molette.
5. Extraire la clé.

La rotule est correctement verrouillée quand le marquage vert est visible sur la molette.

Contrôler le verrouillage

S'assurer que la rotule est enclenchée en la secouant.

Si la rotule n'est pas bien fixée en place, contrôler les points suivants :

- ▷ Le marquage vert est visible sur la molette.
- ▷ La rotule est alignée dans le logement.
- ▷ Le verrou est verrouillé et la clé est retirée.

Faire contrôler par un partenaire de service après-vente du constructeur ou un autre partenaire de service après-vente qualifié ou un atelier qualifié lorsque tous les points sont remplis et que la rotule n'est pas montée de manière fixe.

Dépose de la rotule

1. Insérer la clé et déverrouiller le verrou de la molette.

La clé est bloquée par le verrou ouvert.

2. Maintenir la rotule en place.
3. Appuyer sur la molette, flèche 1, et tourner dans le sens de la flèche, flèche 2, jusqu'à la butée.

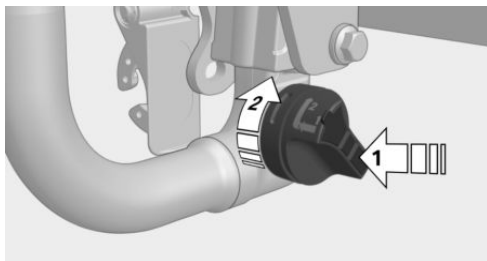

4. Tirer la rotule hors du logement.
5. Relâcher la molette, la clé reste dans le verrou.
6. Insérer le cache dans le logement.

Prise de courant pour remorque ou porte-bagages arrière

La prise de courant se trouve sous le bouclier à côté de la rotule.

Basculement à l'extérieur et à l'intérieur



AVERTISSEMENT

La prise de courant pour remorque ou porte-bagages arrière peut chauffer sous l'effet des gaz d'échappement. Risque de blessures. Laisser refroidir la prise de courant de remorque avant le basculement à l'extérieur ◀

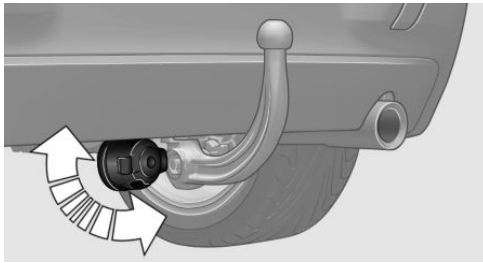

Pivoter la prise de remorque à l'extérieur ou à l'intérieur jusqu'en position finale.

Fixation

Respecter les instructions de montage du porte-bagages arrière.

Chargement

Lorsque la porte-bagages arrière est chargé, la tenue de route et le comportement du véhicule sont modifiés en raison du déplacement du centre de gravité.

Lors du chargement et de la conduite, observer pour cela les instructions suivantes :

- ▷ Ne pas dépasser les charges sur l'essieu et le poids total autorisés.
- ▷ Rouler doucement et éviter les à-coups au démarrage et au freinage ou une conduite trop rapide dans les virages.

Consommation de courant

Avant le départ, contrôler le bon fonctionnement des feux arrière de la remorque ou du porte-bagages arrière.

La puissance des feux arrière de la remorque ou des feux du porte-bagages arrière ne doit pas dépasser les valeurs suivantes :

- ▷ Clignotants : 42 W de chaque côté.
- ▷ Feux rouges arrière : 50 W de chaque côté.
- ▷ Feux stop : 84 W au total.
- ▷ Feux arrière de brouillard : 42 W au total.
- ▷ Feux de recul : 42 W au total.

Avec une caravane, limiter les temps de fonctionnement des consommateurs électriques pour ménager la batterie du véhicule.

Traction d'une remorque ou d'un porte-bagages arrière

Équipement du véhicule

Ce chapitre décrit tous les équipements de série, spécifiques à un pays et en option proposés pour cette série de modèles. C'est pourquoi des équipements non disponibles pour un véhicule, en raison des options choisies ou de la version de pays, y sont également décrits. Ceci s'applique également aux fonctions et systèmes de sécurité. L'utilisation des fonctions et systèmes correspondants implique le respect des lois et des règlements en vigueur.

Généralités

Les charges admissibles de remorquage, à l'essieu, d'appui au timon et le PTAC sont indiquées dans les caractéristiques techniques du véhicule.

Les possibilités d'augmentation sont connues d'un partenaire de service après-vente du constructeur ou d'un autre partenaire de service après-vente qualifié ou par un atelier qualifié.

Le véhicule est équipé d'une suspension renforcée à l'arrière et, selon le type, d'un système de refroidissement moteur plus puissant.

Avant de prendre la route

Charge du timon

Ne pas descendre en dessous de la charge d'appui minimale au timon de 25 kg et exploiter le plus possible la charge d'appui maximale au timon.

La charge utile du véhicule est réduite par le poids de l'attelage de remorque et par le poids à la flèche de la remorque. Le poids à la flèche augmente le poids du véhicule. Le poids

total autorisé du véhicule tracteur ne doit pas être dépassé.

Chargement

Répartir la charge transportée de la manière la plus égale possible sur la surface de chargement.

Placer la charge le plus bas possible et à proximité de l'essieu. La sécurité de l'ensemble de l'attelage est d'autant plus grande que le centre de gravité de la remorque est plus bas.

Ne pas dépasser le poids total admissible de la remorque et la charge admissible par essieu du véhicule. La valeur la plus basse est celle dont il faut tenir compte.

Pression de gonflage des pneus

Respecter la pression de gonflage des pneus du véhicule et de la remorque.

Sur le véhicule, appliquer la pression de gonflage des pneus, voir page 258, prescrite pour les chargements supérieurs.

Pour les pneus de la remorque, se conformer aux indications de leur fabricant.

Avertisseur de crevaison RPA

Après correction de la pression de gonflage des pneus ou attelage ou dételage d'une remorque, initialiser l'avertisseur de crevaison RPA.

Contrôle de pression des pneus RDC

Après correction de la pression de gonflage des pneus ou attelage ou dételage d'une remorque, réinitialiser le contrôle de pression des pneus RDC.

Rétroviseurs extérieurs

Le législateur prescrit le montage de deux rétroviseurs extérieurs qui permettent au conducteur d'observer les deux coins arrière de la remorque. De tels rétroviseurs sont disponibles comme accessoires optionnels auprès d'un partenaire de service après-vente du constructeur ou d'un autre partenaire de service après-vente qualifié ou d'un atelier qualifié.

Consommation de courant

Avant le départ, contrôler le bon fonctionnement des feux arrière de la remorque ou du porte-bagages arrière.

La puissance des feux arrière de la remorque ou des feux du porte-bagages arrière ne doit pas dépasser les valeurs suivantes :

- ▶ Clignotants : 42 W de chaque côté.
- ▶ Feux rouges arrière : 50 W de chaque côté.
- ▶ Feux stop : 84 W au total.
- ▶ Feux arrière de brouillard : 42 W au total.
- ▶ Feux de recul : 42 W au total.

Avec une caravane, limiter les temps de fonctionnement des consommateurs électriques pour ménager la batterie du véhicule.

Conduite avec remorque

Généralités

Si la prise de courant de la remorque est affectée, certains systèmes d'assistance au conducteur ne sont disponibles que de manière limitée, voire pas du tout. Le cas échéant, un message Check-Control s'affiche.

Consignes de sécurité



AVERTISSEMENT

Selon leur type de construction et leur chargement, les remorques peuvent présenter des mouvements pendulaires à partir d'environ

80 km/h. Risque d'accident ou risque de dommages matériels.

En roulant avec une remorque, adapter la vitesse. En cas de mouvement pendulaire, freiner immédiatement et procéder aux corrections de direction avec la plus grande prudence possible. ◀



AVERTISSEMENT

La pression des pneumatiques doit être adaptée à la charge à l'essieu accrue survenant lors de la traction d'une remorque. Rouler avec des pneus présentant une pression trop basse peut endommager les pneumatiques. Risque d'accident ou risque de dommages matériels. Ne pas dépasser une vitesse de 100 km/h. Augmenter la pression des pneus du véhicule tracteur de 0,2 bar. Veiller ici à respecter la pression de pneumatiques maximum indiquée. ◀

Montées

Dans l'intérêt de la sécurité et de la fluidité du trafic, la traction d'une remorque est autorisée jusqu'à des montées de 12 %.

Si des charges tractables supérieures sont agréées ultérieurement, la limite baisse jusqu'à 8 %.

Démarrage en côte

Avec boîte de vitesses automatique : Le frein de stationnement se déclenche automatiquement quand la pédale d'accélérateur est actionnée.

Utiliser le frein de stationnement pour éviter de reculer au démarrage.

1. Juste avant de démarrer, tirer sur le commutateur  sans le relâcher.

Le frein de stationnement reste enclenché tant que le commutateur est tiré.

2. Pour démarrer, accélérer et relâcher le commutateur.

Descentes

Dans les descentes, un attelage tend à louvoyer plus tôt.

Avant la descente, rétrograder manuellement sur le rapport immédiatement inférieur et descendre la côte lentement.

Fortes charges et hautes températures extérieures

REMARQUE

De longs trajets avec charges remorquées, une température extérieure élevée et un faible niveau de carburant dans le réservoir peuvent entraîner une surchauffe du système de carburant, ce qui entraîne une réduction de la puissance du moteur. Risque de dommages matériels. Refaire le plein à temps. Veiller à ce que le réservoir de carburant soit rempli à plus du quart de sa contenance lors des longs trajets avec charges remorquées et températures extérieures élevées. ◀

Contrôle de stabilité de la remorque

Principe

Le système aide à rattraper les louvoiements de la remorque.

Il reconnaît les louvoiements et freine le véhicule rapidement et automatiquement pour quitter la plage de vitesse critique et stabiliser l'attelage.

Si la prise de courant de remorque est occupée, mais sans qu'une remorque soit attelée, par exemple quand vous utilisez un porte-vélos avec éclairage, le système peut aussi intervenir dans des situations de conduite extrêmes.

Conditions de fonctionnement

Le système fonctionne quand vous tractez une remorque et que la prise de courant de remorque est occupée à partir d'environ 65 km/h.

Limites du système

- ▷ Le système ne peut pas intervenir quand la remorque se met brutalement en porte-feuille, par exemple sur une chaussée glissante ou sur sol non stabilisé.
- ▷ Des remorques dont le centre de gravité est très haut peuvent se renverser avant qu'un louvoiement soit détecté.
- ▷ Le système cesse de fonctionner si le contrôle dynamique de stabilité DSC est désactivé ou en panne.

Attelage de remorque et logement pour porte-bagages arrière

Consignes de sécurité

AVERTISSEMENT

Des parties du corps peuvent être coincées lors de la mise en place de la rotule. Risque de blessures. Veiller à ce que la zone de mouvement soit libre lors de la mise en place de la rotule. ◀

AVERTISSEMENT

Une rotule non verrouillée peut entraîner une tenue de route instable ou des accidents. Risque d'accident ou risque de dommages matériels. Contrôler si la rotule est correctement verrouillée avant de rouler avec une remorque ou un porte-charge. ◀

Rangement

La rotule amovible se trouve sous le plancher du compartiment à bagages dans l'outillage de bord.

Logement pour rotule

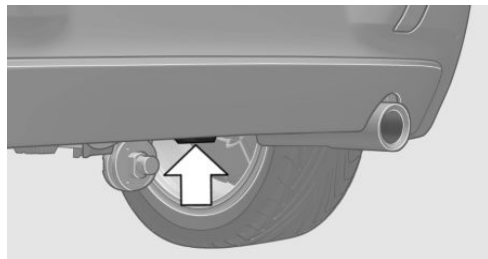

Le logement de la rotule amovible se trouve sur la face inférieure du véhicule.
Respecter les avertissements, voir page 309.

Aperçu

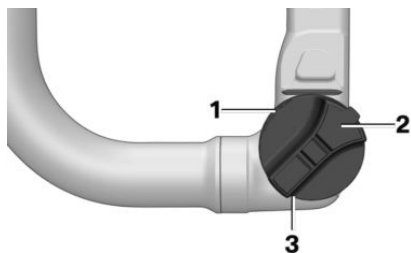

- 1 Repère rouge ou vert
- 2 Serrure
- 3 Molette

Pose de la rotule

Avant la pose

Avant le montage, s'assurer que la serrure n'est pas fermée et que le marquage rouge de la molette est visible.

Lorsque la serrure est fermée, ouvrir la serrure avec la clé jointe.

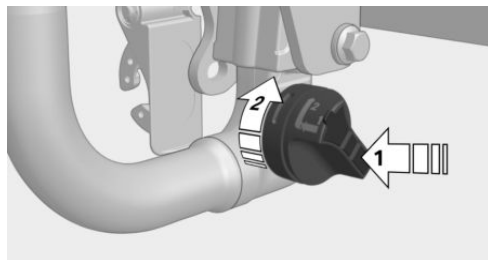

La serrure est déverrouillée lorsque la molette peut être enfoncée, flèche 1.

Si le repère rouge dans la molette n'est pas visible, procéder comme suit :

1. Maintenir la rotule en place.
2. Appuyer sur la molette, flèche 1, et tourner dans le sens de la flèche, flèche 2, jusqu'à la butée.

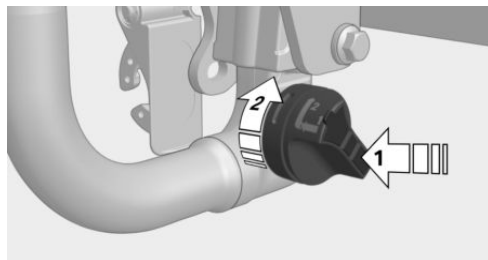

3. La molette s'enclenche.

Installation de la rotule

1. Tirer le cache du logement vers le bas et le ranger dans le véhicule.

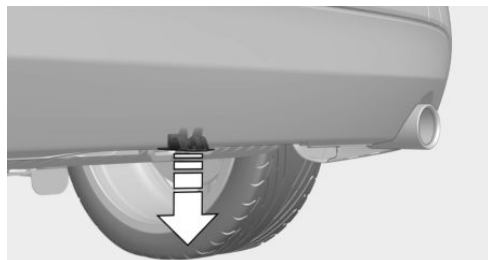

2. Installer la rotule par le bas dans le logement sur le véhicule et pousser vers le haut, flèche 1.

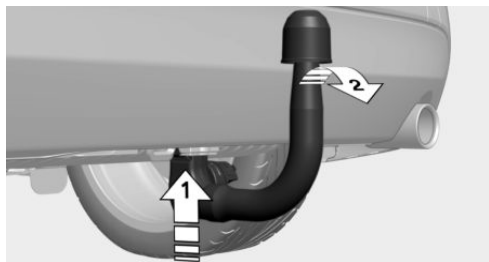

3. Tirer la rotule vers l'arrière jusqu'à l'enclenchement, flèche 2.

La rotule est correctement mise en place quand le marquage vert est visible sur la molette.

Fermer la serrure

La serrure sert de protection antivol.

1. Introduire la clé dans la serrure.
2. Fermer la serrure dans la molette.
3. Extraire la clé.

Contrôler le verrouillage

S'assurer que la rotule est enclenchée en la secouant.

Si la rotule n'est pas bien fixée en place, contrôler les points suivants :

- ▷ Le marquage vert est visible sur la molette.
- ▷ La rotule est alignée dans le logement.
- ▷ Le verrou est verrouillé et la clé est retirée.

Faire contrôler par un partenaire de service après-vente du constructeur ou un autre partenaire de service après-vente qualifié ou un atelier qualifié lorsque tous les points sont remplis et que la rotule n'est pas montée de manière fixe.

Dépose de la rotule

1. Insérer la clé et déverrouiller le verrou de la molette.
2. Retirer la clé
3. Maintenir la rotule en place.
4. Appuyer sur la molette, flèche 1, et tourner dans le sens de la flèche, flèche 2, jusqu'à la butée.

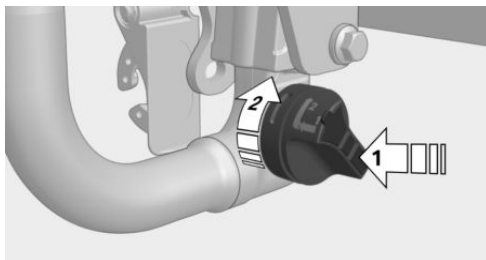

5. Tirer la rotule hors du logement.
6. Relâcher la molette.
7. Insérer le cache dans le logement.

Prise de courant pour remorque ou porte-bagages arrière

Généralités

La prise de courant se trouve sous le bouclier à côté du support de rotule.

Consignes de sécurité



AVERTISSEMENT

La prise de courant pour remorque ou porte-bagages arrière peut chauffer sous l'effet des gaz d'échappement. Risque de blessures. Laisser refroidir la prise de courant de remorque avant le basculement à l'extérieur ◀



AVERTISSEMENT

La prise de courant pour remorque ou porte-bagages arrière est placée à proximité de pièces de carrosserie en saillie. Risque de blessures. Ne pas toucher des pièces de la carrosserie lors de la sortie ou de la rentrée de la prise de courant de remorque. ◀

Basculement à l'extérieur et à l'intérieur

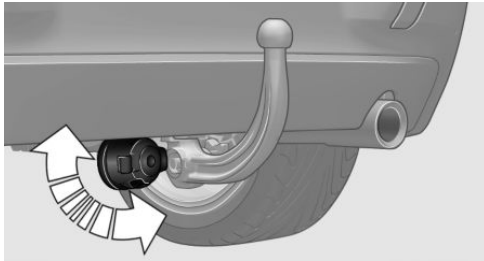

1. Saisir la prise de courant sur le côté.
2. Sortir la prise de courant en la faisant pivoter vers la rotule ou la rentrer en la faisant pivoter vers le bouclier.
3. Faire sortir ou rentrer la prise de courant en la faisant basculer jusqu'en fin de course.

Anneau pour câble de sécurité

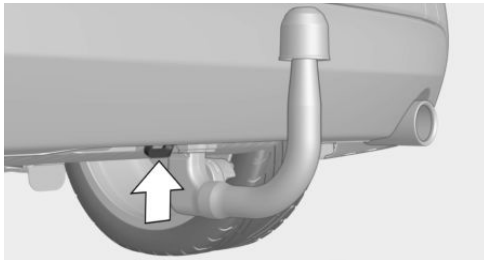

Un anneau est monté sur le logement de l'attelage de remorque pour fixer le câble de sécurité de la remorque.

Lors de la conduite avec remorque, accrocher le câble de sécurité de la remorque sur l'anneau pour accroître la sécurité.

Veiller à ce que le câble de sécurité ne soit pas bloqué et qu'il ne pende pas au sol.

Économie de carburant

Équipement du véhicule

Ce chapitre décrit tous les équipements de série, spécifiques à un pays et en option proposés pour cette série de modèles. C'est pourquoi des équipements non disponibles pour un véhicule, en raison des options choisies ou de la version de pays, y sont également décrits. Ceci s'applique également aux fonctions et systèmes de sécurité. L'utilisation des fonctions et systèmes correspondants implique le respect des lois et des règlements en vigueur.

Généralités

Votre véhicule contient des technologies sophistiquées permettant la réduction des valeurs de consommation et d'émissions.

La consommation de carburant dépend de différents facteurs.

Certaines mesures, par exemple un style de conduite modéré et un entretien régulier, peuvent exercer une influence sur la consommation de carburant et sur les répercussions sur l'environnement.

Enlever les charges inutiles

Un poids supplémentaire accroît la consommation de carburant.

Démonter les équipements amovibles dès qu'ils ne sont plus nécessaires

Enlever les rétroviseurs additionnels, la galerie porte-bagages du toit ou le porte-bagages arrière lorsqu'ils ne sont plus nécessaires.

Des équipements supplémentaires montés sur le véhicule diminuent les qualités aérodynamiques

et augmentent la consommation de carburant.

Fermer les vitres et le toit ouvrant en verre

Un toit ouvrant en verre ouvert ou des vitres ouvertes accroissent le coefficient de pénétration dans l'air et réduisent ainsi l'autonomie.

Pneus

Généralités

Les pneus peuvent influencer la consommation de diverses manières ; la taille des pneus par exemple peut influencer la consommation de carburant.

Contrôler régulièrement la pression de gonflage des pneus

Contrôler la pression de gonflage des pneus au moins deux fois par mois et avant d'entreprendre un long trajet, et la rétablir le cas échéant.

Une pression de gonflage insuffisante augmente la résistance au roulement et accroît ainsi la consommation de carburant et l'usure des pneus.

Démarrage immédiat

Ne pas laisser tourner le moteur au ralenti, véhicule à l'arrêt, pour le faire chauffer mais se mettre en route immédiatement après le démarrage et rouler à des régimes modérés.

C'est ainsi que le moteur froid atteint le plus rapidement sa température de service.

Conduire avec anticipation

Conduire avec anticipation et régularité réduit la consommation de carburant.

Éviter les accélérations et les freinages inutiles.

Pour cela, garder une distance suffisante par rapport au véhicule qui précède.

Éviter les régimes élevés

Conduire à faible régime réduit la consommation de carburant et l'usure.

Le cas échéant, observer l'affichage du point de changement de vitesse, voir page 123, du véhicule.

Boîte de vitesses automatique : fonction conduite en roue libre

Principe

La fonction aide à économiser du carburant.

Dans certaines conditions, le moteur est automatiquement déconnecté de la transmission quand la manette de sélection est en position D. Le véhicule continue alors de rouler au ralenti en économisant du carburant. La position D de la manette de sélection reste enclenchée.

Cet état est appelé « conduite en roue libre ».

Dès que la pédale de frein ou d'accélérateur est enfoncée, le moteur est de nouveau automatiquement accouplé.

Généralités

La conduite en roue libre fait partie des modes ECO PRO et CONFORT.

Si le mode ECO PRO ou CONFORT est activé avec le commutateur d'agrément de conduite, la conduite en roue libre s'active automatiquement et ne peut pas être désactivée.

Le fait de conduire par anticipation permet d'utiliser cette fonction aussi souvent que possible et de favoriser les économies de carburant engendrées par la conduite en roue libre.

Conditions de fonctionnement

La fonction est disponible à une vitesse approximative comprise entre 25 km/h et 160 km/h.

La fonction est active quand les conditions suivantes sont réunies :

- ▷ Le système détecte un style de conduite modéré et régulier.
- ▷ Pédale d'accélérateur non actionnée.
- ▷ Ne pas appuyer sur la pédale d'accélérateur ou seulement légèrement.
- ▷ Manette de sélection dans la position D du sélecteur.
- ▷ Température de service du moteur et de la boîte de vitesses atteinte.
- ▷ Avec une caméra dans la zone du rétroviseur intérieur : le système ne détecte aucun véhicule qui le précède.
- ▷ Avec le système d'anticipation de conduite : le système ne détecte aucune situation routière gênante ni tracés de route.

Commande par l'intermédiaire des palettes de commande

Principe

Selon le niveau d'équipement, l'état de conduite Roue libre peut être influencé par l'intermédiaire des palettes de commande.

Activer/désactiver la conduite en roue libre avec les palettes de commande

1. Passer au rapport le plus élevé en tirant sur la palette de commande droite.
2. Pour activer la conduite en roue libre, actionner à nouveau la palette de commande droite

Pour désactiver le mode, actionner la palette de commande de gauche.

Affichage sur le combiné d'instruments

Le compte-tours indique le régime de ralenti.

Exploitation de la décélération

En s'approchant d'un feu rouge, lever le pied de l'accélérateur et laisser le véhicule rouler sur sa lancée.

Dans les descentes, lever le pied de l'accélérateur et laisser le véhicule rouler.

En décélération, l'alimentation en carburant est coupée.

En cas d'arrêt prolongé, couper le moteur

Arrêt du moteur

Couper le moteur pendant les arrêts prolongés, par exemple aux feux, aux passages à niveau ou dans les bouchons.

Fonction Start/Stop automatique

Lors d'un arrêt, la fonction Start/Stop automatique de votre véhicule coupe automatiquement le moteur.

Si vous arrêtez le moteur et que vous le redémarrez ensuite, la consommation de carburant et les émissions baissent par rapport à un moteur qui tourne en permanence. Même un arrêt de quelques secondes peut permettre de faire des économies.

La consommation de carburant dépend en outre d'autres facteurs, tels que le style de conduite, les conditions de circulation, l'entretien ou les facteurs environnementaux.

Désactivation des fonctions actuellement inutilisées

Certaines fonctions, telles que le chauffage de siège ou le dégivrage de lunette arrière, nécessitent beaucoup d'énergie et réduisent l'autonomie, particulièrement en ville et en circulation en accordéon.

Couper ces fonctions si vous n'en avez pas besoin.

Le programme de conduite ECO PRO permet une utilisation économe en énergie des fonctions de confort. Ces fonctions sont automatiquement désactivées totalement ou en partie.

Faire effectuer les travaux d'entretien

Faire effectuer régulièrement l'entretien du véhicule, pour obtenir une rentabilité et une durée de vie optimales. BMW recommande de faire effectuer les opérations d'entretien par un partenaire de service après-vente de BMW.

A cet effet, respecter également le système de maintenance BMW, voir page [283](#).

ECO PRO

Principe

ECO PRO promeut un style de conduite économe en carburant. Pour cela, la commande du moteur et les fonctions confort, telles que la puissance du climatiseur par exemple, sont adaptées.

De plus, des instructions dépendantes de la situation, qui aident à conduire avec une consommation optimisée, peuvent être affichées.

L'augmentation d'autonomie ainsi obtenue peut être affichée comme bonus d'autonomie sur le combiné d'instruments.

Généralités

Le système comprend les fonctions et affichages EfficientDynamics suivants :

- ▷ Autonomie bonus ECO PRO, voir page 242.
- ▷ Activer/désactiver l'affichage, voir page 242.
- ▷ Climatisation ECO PRO, voir page 241.
- ▷ Système d'anticipation de conduite, voir page 243.
- ▷ État de conduite en roue libre, voir page 244.
- ▷ Analyse du style de conduite, voir page 246.

Aperçu



Commutateur d'agrément de conduite

Activation de ECO PRO



Appuyer sur la touche de façon répétée jusqu'à ce que ECO PRO s'affiche sur le combiné d'instruments.

Configuration de ECO PRO

Par le commutateur d'agrément de conduite

1. Activation de ECO PRO.
2. « Configurer ECO PRO »
3. Sélectionner le réglage désiré.

Par l'intermédiaire du iDrive

1. « Mon véhicule »
2. « Réglages véhicule »
3. Éventuellement. « Mode de conduite »
4. « Configurer ECO PRO »
5. Sélectionner le réglage désiré.

Le réglage est enregistré pour le profil utilisé actuellement.

Activation/désactivation des fonctions

Les fonctions suivantes peuvent être activées/désactivées :

- ▷ « Limite ECO PRO »
- ▷ « Climatisation ECO PRO »
- ▷ « Assistant d'anticipation »

Les réglages sont mémorisés pour le profil de conducteur actuellement utilisé.

Limite ECO PRO

- ▷ Activation de la limite ECO PRO :
« Limite ECO PRO » :
Un conseil ECO PRO est affiché lorsque la vitesse de limite ECO PRO définie est dépassée.
- ▷ Réglage de la vitesse limite ECO PRO :
« Indication à : »
Sélectionner la vitesse souhaitée.

Climatisation ECO PRO

« Climatisation ECO PRO »

La climatisation est adaptée pour une consommation plus économique.

Une légère différence par rapport à la température réglée et un réchauffement ou un rafraîchissement plus lent de l'habitacle sont donc possibles afin de limiter la consommation.

En outre, la puissance du chauffage des sièges et des rétroviseurs est réduite.

Potentiel d'économie ECO PRO

Le pourcentage du potentiel d'économie possible pouvant être atteint avec la configuration actuelle est affiché.

Affichage sur le combiné d'instruments

Supplément d'autonomie ECO PRO

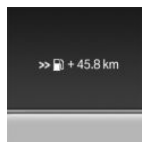

Grâce à un style de conduite adapté, une augmentation de l'autonomie peut être obtenue.

Celle-ci peut-être affichée comme supplément d'autonomie sur le combiné d'instruments.

Le supplément d'autonomie est compris dans l'affichage de l'autonomie.

Après le plein de carburant, le supplément d'autonomie est automatiquement réinitialisé.

Affichage de l'efficacité ECO PRO

L'efficacité du style de conduite est reconnaissable à la coloration des affichages ECO PRO dans le combiné d'instruments :

- ▷ Affichage en bleu : style de conduite efficace.
- ▷ Affichage en gris : adapter le style de conduite, par exemple en décélérant.

La couleur revient au bleu dès que toutes les conditions d'une conduite à consommation optimisée sont remplies.

Selon le niveau d'équipement, les affichages ECO PRO informent également sur le style de conduite actuel. Pour cela, une aiguille se déplace sur une graduation. L'aiguille indique si l'énergie est consommée pour les processus d'accélération ou si de l'énergie est récupérée lors des phases de décélération ou de freinage. Si l'aiguille se déplace sur la graduation dans la zone bleue, le style de conduite sera efficace.

Conseil ECO PRO, remarque concernant la conduite



Le conseil ECO PRO indique que le style de conduite peut être adapté pour une consommation plus économique, par exemple, en décélérant.

Activation/désactivation de l'affichage

Activer les remarques sur le style de conduite, le système d'anticipation de conduite et les conseils ECO PRO sur le combiné d'instruments via iDrive :

1. « Mon véhicule »
2. « Réglages iDrive »
3. « Écrans »
4. « Combiné d'instruments »
5. « Info ECO PRO »

Conseil ECO PRO, symboles

Un symbole supplémentaire et une indication textuelle sont affichés.

Symbole	Mesure
	Pour un style de conduite efficace, appuyer moins fort sur l'accélérateur ou anticiper les freinages.
	Réduire la vitesse à la vitesse ECO PRO sélectionnée.
	Boîte de vitesses automatique : Passer de M/S à D et éviter les changements manuels de rapports.
	Boîte de vitesses manuelle : Suivre les instructions relatives au passage de rapports.
	Boîte de vitesses manuelle : Mettre au point mort pour l'arrêt du moteur.

Affichages sur l'écran de contrôle

Affichage des Informations EfficientDynamics

L'action momentanée des fonctions ECO PRO peut être affichée sur l'écran de contrôle.

Par iDrive :

1. « Mon véhicule »
2. « Découvrir la technologie »
3. « EfficientDynamics »
4. Sélectionner le symbole  .

Les fonctions suivantes s'affichent :

- Fonction Start/Stop automatique.
- Récupération de l'énergie.
- Conduite en roue libre.

Affichage de l'historique de consommation



La consommation moyenne peut être affichée sur l'écran de contrôle.

Par iDrive :



1. « Mon véhicule »
2. « Découvrir la technologie »
3. « EfficientDynamics »
4. Sélectionner le symbole  .

Les barres verticales montrent la consommation pendant l'intervalle de temps choisi.

Régler le délai de l'historique de consommation

1. « Mon véhicule »
2. « Découvrir la technologie »
3. « EfficientDynamics »
4. Sélectionner le symbole  .
5.  Appuyer sur la touche.
6. Régler le délai.

Réinitialisation de l'historique de consommation

1. « Mon véhicule »
2. « Découvrir la technologie »
3. « EfficientDynamics »
4. Sélectionner le symbole  .
5.  Appuyer sur la touche.
6. « Réinitialiser historique conso. »

Système d'anticipation de conduite

Principe

Le système aide à économiser le carburant et favorise le style de conduite par anticipation. Au vu des données de navigation, certains tronçons de trajet à venir peuvent être détectés à l'avance. Un conseil correspondant s'affiche.

Les tronçons de trajet reconnus, par exemple les localités ou virages à venir, requièrent une diminution de la vitesse.

Généralités

La notification est donnée alors que le tronçon de trajet à venir ne peut pas encore être perçu par le conducteur.

La notification est affichée jusqu'à atteinte du tronçon de trajet.

Quand un conseil est émis, la vitesse peut être diminuée de manière économe en matière de consommation en relâchant la pédale d'accélérateur et en laissant le véhicule rouler sur son erre jusqu'à atteinte du tronçon de trajet prédit.

Conditions de fonctionnement

Cette fonction est disponible en mode ECO PRO.

La fonction dépend de l'actualité et de la qualité des données de navigation.

Les données de navigation peuvent être mises à jour.

Affichage

Affichage sur le combiné d'instruments



La notification d'un tronçon de trajet à venir s'effectue comme conseil ECO PRO pour décélérer avec circonspection.

Activer l'affichage, voir page 242.

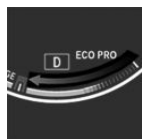

Dans le compte-tours, une longue flèche allant jusqu'au point zéro de l'affichage de performances indique qu'une portion de trajet à venir a été détectée.

Affichage sur l'affichage tête haute



L'information d'anticipation de conduite peut aussi être affichée sur l'affichage tête haute.

Affichages sur l'écran de contrôle



Une information est affichée sur l'écran de contrôle quand un tronçon de trajet correspondant commence.

Ouverture de l'affichage de l'analyse du style de conduite :

1. « Mon véhicule »
2. « Découvrir la technologie »
3. « Analyse du style de conduite »

Utilisation du système d'anticipation de conduite

Un tronçon de trajet à venir s'affiche :

1. Relâcher l'accélérateur.
2. Laisser rouler le véhicule sur son erre jusqu'à atteinte du tronçon de trajet affiché.
3. Le cas échéant, corriger la vitesse en freinant.

Limites du système

La fonction n'est pas disponible dans les situations suivantes :

- ▷ La vitesse est inférieure à 50 km/h.
- ▷ Dans les zones de limites de vitesse temporaires et variables, par exemple dans les zones de travaux.
- ▷ Si la qualité des données de navigation n'est pas suffisante.
- ▷ Si le régulateur de vitesse est actif.
- ▷ En mode de traction de remorque.

Conduite en roue libre

Principe

La fonction aide à économiser du carburant.

Dans certaines conditions, le moteur est automatiquement découplé de la transmission quand la manette de sélection est en position D. Le véhicule continue alors de rouler au ralenti en économisant du carburant. La position D de la manette de sélection reste enclenchée.

Cet état est appelé « conduite en roue libre ».

Dès que la pédale de frein ou d'accélérateur est enfoncée, le moteur est de nouveau automatiquement accouplé.

Généralités

La conduite en roue libre fait partie du mode de conduite ECO PRO.

Lors de l'ouverture du mode ECO PRO par l'intermédiaire du commutateur d'agrément de

conduite, la conduite en roue libre est automatiquement activée.

Une conduite par anticipation permet d'utiliser la fonction le plus souvent possible et favoriser l'effet de réduction de la consommation du mode « roue libre ».

Conditions de fonctionnement

La fonction est disponible à une vitesse approximative comprise entre 25 km/h et 160 km/h.

La fonction est active quand les conditions suivantes sont réunies :

- ▶ Pédales d'accélérateur et de frein relâchées.
- ▶ Manette de sélection dans la position D du sélecteur.
- ▶ Température de service du moteur et de la boîte de vitesses atteinte.
- ▶ Avec une caméra dans la zone du rétroviseur intérieur : le système ne détecte aucun véhicule qui le précède.
- ▶ Avec le système d'anticipation de conduite : le système ne détecte aucune situation routière gênante ni tracés de route.

Commande par l'intermédiaire des palettes de commande

Principe

Selon le niveau d'équipement, l'état de conduite Roue libre peut être influencé par l'intermédiaire des palettes de commande.

Activer/désactiver la conduite en roue libre avec les palettes de commande

1. Passer au rapport le plus élevé en tirant sur la palette de commande droite.
2. Pour activer la conduite en roue libre, actionner à nouveau la palette de commande droite

Pour désactiver le mode, actionner la palette de commande de gauche.

Affichage

Affichage sur le combiné d'instruments

Le repère dans l'affichage de performances est sur fond bleu et se trouve au point zéro. Le compte-tours indique le régime de ralenti.

Pendant la conduite en roue libre, l'affichage du point de roue libre est éclairé au point zéro.

Affichages sur l'écran de contrôle

EfficientDynamics affiche l'état de conduite en roue libre pendant la conduite.

Le trajet effectué dans l'état de conduite en roue libre est affiché dans l'historique de consommation. Le compteur est remis à zéro avant chaque début de trajet.

Affichage des informations EfficientDynamics

Par iDrive :

1. « Mon véhicule »
2. « Découvrir la technologie »
3. « EfficientDynamics »
4. Sélectionner le symbole  .

Limites du système

La fonction n'est pas disponible quand l'une des conditions suivantes existe :

- ▶ Lorsque DSC OFF ou TRACTION est activé.
- ▶ Lorsque le régulateur de vitesse est activé.
- ▶ Lors de la conduite dans la zone dynamique limite.
- ▶ Lorsque de la conduite sur des montées ou descentes raides.
- ▶ Lors de la conduite avec remorque.
- ▶ Lorsque le niveau de charge de la batterie est provisoirement trop faible.
- ▶ Lorsque les besoins électriques du réseau de bord sont trop élevés.

Analyse du style de conduite

Principe

La fonction aide à développer un style de conduite particulièrement efficace et à économiser du carburant.

Pour cela, le style de conduite est analysé.

L'appréciation s'effectue dans différentes catégories et s'affiche sur l'écran de contrôle.

Avec cet affichage, vous pouvez adapter votre style de conduite afin de réaliser des économies de carburant.

Les 15 dernières minutes d'un parcours sont évaluées.

Ainsi, un style de conduite efficace permet de prolonger l'autonomie du véhicule.

Ce gain d'autonomie est affiché dans le combiné d'instruments et sur l'écran de contrôle comme supplément d'autonomie.

Conditions de fonctionnement

La fonction est disponible en mode ECO PRO.

Ouverture de l'analyse du style de conduite ECO PRO

Par iDrive :

1. « Mon véhicule »
2. « Découvrir la technologie »
3. « Analyse du style de conduite »

Affichage sur l'écran de contrôle

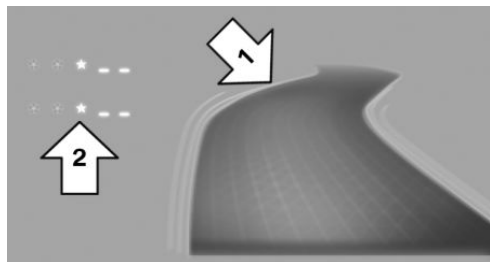

L'affichage de l'analyse du style de conduite ECO PRO consiste en un profil symbolique de la route et en un tableau de valeurs.

La route symbolise l'efficacité du style de conduite. Plus le style de conduite est efficace, plus le profil illustré de la route apparaît plat, flèche 1.

Le tableau de valeurs contient des étoiles. Plus le style de conduite est efficace, plus il y a d'étoiles dans le tableau et plus vite le supplément d'autonomie augmente, flèche 2.

En revanche, un style de conduite inefficace se traduit par une route plus ondulée et un nombre réduit d'étoiles.

Des conseils ECO PRO s'affichent tout au long du trajet pour favoriser un style de conduite efficace.

Conseils pour un style de conduite peu énergivore, Économies de carburant, voir page 238.

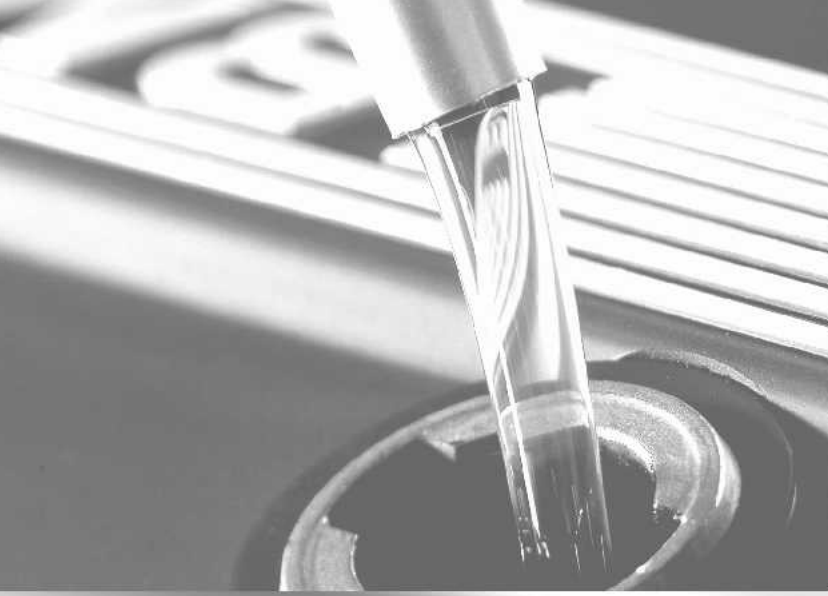

Mobilité

Afin de garantir votre mobilité en toutes circonstances, vous trouverez sur les pages suivantes des informations importantes sur les consommables, les roues et pneumatiques, l'entretien et le dépannage.

Ravitaillement

Équipement du véhicule

Ce chapitre décrit tous les équipements de série, spécifiques à un pays et en option proposés pour cette série de modèles. C'est pourquoi des équipements non disponibles pour un véhicule, en raison des options choisies ou de la version de pays, y sont également décrits. Ceci s'applique également aux fonctions et systèmes de sécurité. L'utilisation des fonctions et systèmes correspondants implique le respect des lois et des règlements en vigueur.

Généralités

Avant de faire l'appoint en carburant, tenir compte des remarques sur la qualité du carburant, voir page 252.

Sur les véhicules équipés d'un moteur Diesel, l'orifice de remplissage est conçu pour le ravitaillement sur des pompes à diesel.

Consigne de sécurité



REMARQUE

Lorsque l'autonomie est inférieure à 50 km, le moteur pourrait ne plus être suffisamment alimenté en carburant. Les fonctions du moteur ne sont plus assurées. Risque de dommages matériels. Refaire le plein à temps. ◀

Bouchon de réservoir

Ouverture

1. Donner une impulsion sur le bord arrière de la trappe du réservoir.



2. Tourner le bouchon du réservoir en sens antihoraire.

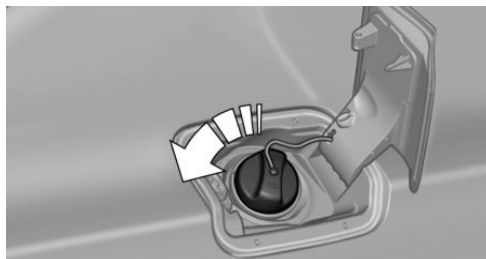

3. Placer le bouchon dans le support prévu sur la trappe du réservoir.

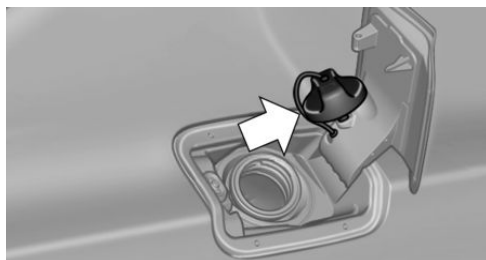

Fermeture



AVERTISSEMENT

La bande de fixation du bouchon de réservoir peut être coincée et écrasée lors de la fermeture. Le bouchon peut alors ne pas pouvoir se fermer correctement. Du carburant ou des vapeurs de carburant peuvent s'échapper. Risque de blessures ou risque de dommages matériels. Veiller lors de la fermeture du bouchon à ce que la bande de fixation ne soit pas coincée ni écrasée. ◀

1. Mettre le bouchon en place et le tourner en sens horaire jusqu'au déclic perceptible.
2. Fermer la trappe du réservoir.

Déverrouillage manuel de la trappe du réservoir

Par exemple en cas de panne électrique.

Faire déverrouiller la trappe du réservoir par un partenaire de service après-vente du constructeur ou un autre partenaire de service après-vente qualifié ou par un atelier qualifié.

Conseils à suivre lors du ravitaillement

Généralités

Pour le remplissage du réservoir, accrocher le pistolet du tuyau de ravitaillement dans le goulot du réservoir. Le soulèvement du pistolet pendant le ravitaillement en carburant entraîne :

- ▷ Une coupure prématurée du pistolet.
- ▷ Une réduction du recyclage des vapeurs de carburant.

Le réservoir de carburant est plein lorsque le pistolet coupe le débit pour la première fois.

Respecter les règles de sécurité affichées dans les stations-service.

Consigne de sécurité



REMARQUE

Les carburants sont toxiques et agressifs. Un trop-plein du réservoir de carburant peut endommager l'installation de carburant. En cas de contact avec des surfaces peintes, celles-ci peuvent être endommagées. L'environnement est pollué. Risque de dommages matériels. Éviter le trop-plein. ◀

Carburant

Équipement du véhicule

Ce chapitre décrit tous les équipements de série, spécifiques à un pays et en option proposés pour cette série de modèles. C'est pourquoi des équipements non disponibles pour un véhicule, en raison des options choisies ou de la version de pays, y sont également décrits. Ceci s'applique également aux fonctions et systèmes de sécurité. L'utilisation des fonctions et systèmes correspondants implique le respect des lois et des règlements en vigueur.

Qualité du carburant

Généralités

Selon les régions, beaucoup de stations-service proposent des carburants qui sont adaptés aux conditions hivernales ou estivales. Le carburant proposé en hiver facilite par exemple le démarrage à froid.

Essence

Généralités

Pour une consommation de carburant optimale, l'essence doit être sans soufre ou à faible teneur en soufre.

Les carburants identifiés sur la pompe à essence comme contenant des métaux ne doivent pas être utilisés.

Il est possible de prendre des carburants avec une teneur maximale en éthanol de 25 %, E10 ou E25 par exemple.

Le moteur est équipé d'une régulation anti-clicquetis. En conséquence, il est possible d'utiliser des essences de différentes qualités.

Consignes de sécurité



REMARQUE

De petites quantités de carburant ou d'additifs incorrects suffisent déjà à endommager l'installation de carburant et le moteur. En outre, le pot catalytique est durablement endommagé. Risque de dommages matériels. Pour les moteurs essence, ne pas remplir ou mélanger les produits suivants :

- ▷ D'essence au plomb.
- ▷ D'additifs métalliques, par exemple manganèse ou fer.

Après un remplissage incorrect, ne pas actionner le bouton Start/Stop. Contacter un partenaire de service après-vente du constructeur ou un autre partenaire de service après-vente qualifié ou un atelier qualifié. ◀



REMARQUE

Des carburants incorrects peuvent endommager l'installation de carburant et le moteur. Risque de dommages matériels. Ne pas utiliser de carburant dont la teneur en éthanol est supérieure à la valeur recommandée. Ne pas utiliser de carburant contenant du méthanol, par exemple, M5 à M100. ◀



REMARQUE

Le carburant présentant une qualité minimum inférieure à celle indiquée peut exercer une influence négative sur le fonctionnement du moteur ou endommager ce dernier. Risque de dommages matériels. Ne pas utiliser d'essence dont la qualité est inférieure à la qualité minimum indiquée. ◀

Qualité d'essence

Super, 95 RON.

Qualité minimale

Essence sans plomb, 91 RON.

Diesel

Consigne de sécurité



REMARQUE

De petites quantités de carburant ou d'additifs incorrects suffisent déjà à endommager l'installation de carburant et le moteur. Risque de dommages matériels.

Pour les moteurs Diesel, respecter ce qui suit :

- ▶ Ne pas faire le plein d'ester méthylique pur.
- ▶ Faire le plein uniquement de biodiesel à B7/7 % maximum conformément à EN590.
- ▶ Ne pas utiliser d'essence.
- ▶ Le constructeur du véhicule recommande d'utiliser uniquement des additifs diesel homologués.

Après un remplissage incorrect, ne pas actionner le bouton Start/Stop. Contacter un partenaire de service après-vente du constructeur ou un autre partenaire de service après-vente qualifié ou un atelier qualifié. ◀

Qualité de diesel

Le moteur est conçu pour être alimenté en diesel DIN EN 590 et ASTM D975.

BMW recommande les carburants de qualité Shell

BMW Diesel avec BluePerformance

Principe

BMW Diesel avec BluePerformance réduit la teneur en oxydes d'azote dans les gaz

d'échappement de moteurs Diesel en injectant le produit réducteur AdBlue dans le circuit d'échappement. Dans le catalyseur, il se produit une réaction chimique qui minimise les NOx.

Généralités

Le véhicule est équipé d'un réservoir pour lequel il est nécessaire de faire l'appoint.

Pour pouvoir démarrer le moteur comme d'habitude, il doit y avoir suffisamment d'agent réducteur.

Vous pouvez faire l'appoint d'agent réducteur à tout moment.

AdBlue® est une marque déposée de l'Association de l'Industrie Automobile (Verband der Automobilindustrie e. V., VDA).

L'agent réducteur est disponible dans de nombreuses stations-services.

Il est préférable de compléter à une pompe à une pompe, voir page 255, le niveau d'agent réducteur.

AdBlue à basses températures

En raison de ses propriétés physiques, il est possible qu'en cas de températures inférieures à -5 °C, un appoint en agent réducteur soit nécessaire plus souvent.

À des températures en dessous de -11 °C, il est possible que le niveau de remplissage ne puisse être mesuré et affiché qu'après un court trajet.

À basse température, ne faire l'appoint d'agent réducteur que juste avant de se mettre en route.

Affichages sur l'écran de contrôle

Autonomie

L'autonomie jusqu'au point de ravitaillement le plus éloigné possible est affichée. Le cas échéant, la quantité d'appoint est affichée.

Vous pouvez faire l'appoint d'agent réducteur à tout moment.

Par iDrive :

1. « Mon véhicule »
2. « Statut véhicule »
3. « AdBlue »

Affichages sur le combiné d'instruments

Affichage de réserve

L'affichage dans le combiné d'instruments informe sur le kilométrage restant pouvant être parcouru avec le remplissage momentané.

Ne pas exploiter complètement le kilométrage affiché. Le moteur ne pourra pas être redémarré après l'immobilisation.



- ▶ Lampe blanche : ajouter de l'agent réducteur à la prochaine occasion.
- ▶ Lampe jaune : il y a trop peu d'agent réducteur. L'autonomie restante s'affiche sur le combiné d'instruments. Ajouter de l'agent réducteur immédiatement.

AdBlue au minimum

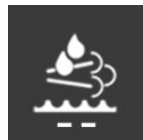

L'autonomie restante est affichée dans le combiné d'instruments : faire le plein d'agent réducteur. Le moteur continue de tourner tant qu'il n'est pas arrêté

et que toutes les autres conditions de fonctionnement sont satisfaites, par exemple suffisamment de carburant.

Défaut du système

Lors d'un défaut du système, un message Check-Control s'affiche.

Se rendre chez le partenaire de service après-vente du constructeur ou un autre partenaire

de service après-vente qualifié ou l'atelier qualifié le plus proche.

Appoint de AdBlue

BMW recommande que le complément de niveau de l'agent réducteur soit effectué par un partenaire de service après-vente dans le cadre de l'entretien régulier.

En règle générale, un seul appoint est nécessaire entre les dates de maintenance si vous respectez cette maintenance.

Sous certaines conditions, par exemple par un style de conduite particulièrement sportif ou l'exploitation du véhicule aux grandes altitudes, plusieurs appoints peuvent être nécessaires entre les dates de maintenance.

Aussitôt que l'affichage de réserve apparaît dans le combiné d'instruments, faire l'appoint d'agent réducteur, pour éviter que le moteur ne puisse plus être démarré.

Ajout d'AdBlue soi-même

Consignes de sécurité



AVERTISSEMENT

De faibles quantités de vapeurs d'ammoniac peuvent s'échapper lors de l'ouverture du réservoir d'agent réducteur. Les vapeurs d'ammoniac ont une odeur piquante et irritent la peau, les muqueuses et les yeux. Risque de blessures. Ne pas inhaler les vapeurs d'ammoniac qui s'échappent. Éviter tout contact de l'agent réducteur avec les vêtements, la peau ou les yeux et éviter toute ingestion. Maintenir les enfants à l'écart de l'agent réducteur. ◀



AVERTISSEMENT

Les consommables comme huiles, graisses, liquide de refroidissement et carburants peuvent contenir des substances toxiques. Risque de blessures ou danger de mort. Respecter les remarques apposées sur les récipients. Ne pas laisser les vêtements, la peau ou les yeux entrer en contact avec les consom-

mables. Ne pas transvaser les consommables dans d'autres bouteilles. Conserver les consommables hors de portée des enfants. ◀



REMARQUE

Les substances contenues dans l'agent réducteur sont très agressives. Risque de dommages matériels. Éviter le contact de l'agent réducteur avec des surfaces du véhicule. ◀

AdBlue adapté

► AdBlue de la norme ISO 22241-1

L'agent réducteur est disponible à sa propre pompe dans de nombreuses stations-service. Il est préférable de compléter à une pompe le niveau d'agent réducteur.

En cas d'absence de pompe de distribution, l'agent réducteur peut également être rempli avec un récipient. L'agent de réduction est disponible en différents conditionnements. Utiliser de préférence la bouteille spécialement recommandée par BMW. Avec cette bouteille et votre adaptateur spécial, vous pouvez facilement ajouter de l'agent réducteur.

Quantité de remplissage

Dès que l'affichage est sur réserve, faire l'appoint avec au moins 5 litres.

Affichage de la quantité de remplissage

La quantité exacte à verser s'affiche sur l'écran de contrôle.

Par iDrive :

1. « Mon véhicule »
2. « Statut véhicule »
3. « AdBlue »

Réservoir pour l'agent réducteur

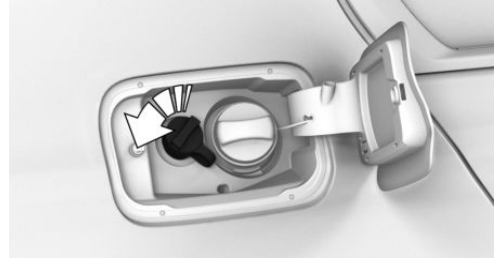

Le bouchon de réservoir pour agent réducteur se trouve à côté de celui du réservoir de carburant.

Faire l'appoint d'agent réducteur à la pompe

1. Ouvrir la trappe de réservoir, voir page 250.
2. Tourner le bouchon du réservoir d'agent réducteur dans le sens inverse des aiguilles d'une montre et le retirer.



3. Remplir avec au moins la quantité d'appoint recommandée, voir page 255.

Le réservoir est plein lorsque le pistolet déclenche pour la première fois.

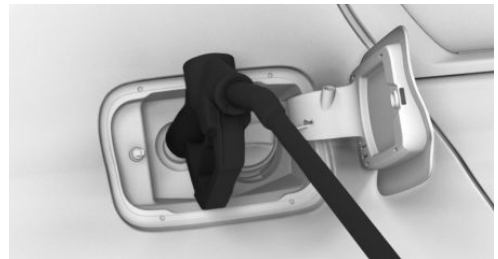

4. Placer dessus le bouchon de réservoir et le tourner dans le sens des aiguilles d'une montre.
5. Fermer la trappe du réservoir.

Faire l'appoint d'agent réducteur avec une bouteille

1. Ouvrir la trappe de réservoir, voir page 250.
2. Tourner le bouchon du réservoir d'agent réducteur dans le sens inverse des aiguilles d'une montre et le retirer.
3. Présenter la bouteille et la tourner jusqu'en butée, voir flèche.



4. Appuyer sur la bouteille, voir flèche.
Le réservoir du véhicule se remplit.
Le réservoir est plein quand le niveau de remplissage de la bouteille ne varie plus.
Un surremplissage n'est pas possible.



5. Retirer la bouteille en arrière, voir flèche, et la dévisser.



6. Placer dessus le bouchon de réservoir et le tourner dans le sens des aiguilles d'une montre.
7. Fermer la trappe du réservoir.

Remplissage avec un liquide incorrect

Généralités

En cas de remplissage avec le mauvais liquide, un message Check-Control s'affiche.

Après un remplissage avec un liquide erroné, contacter un partenaire de service après-vente du constructeur ou un autre partenaire de service après-vente qualifié ou un atelier qualifié.

Consigne de sécurité



AVERTISSEMENT

Après le remplissage avec un produit erroné, le système peut chauffer et s'enflammer. Danger d'incendie et risque de blessures. Remplir uniquement avec les liquides pour lesquels le réservoir est conçu. Ne pas démarrer le moteur après remplissage avec un liquide incorrect. ◀

Après le remplissage de l'agent réducteur

Affichage de réserve



Après le remplissage, l'affichage de réserve reste allumé avec l'autonomie actuelle.

Vous pouvez démarrer le moteur.

L'affichage de réserve s'éteint au bout de plusieurs minutes de conduite.

Mélange urée-eau au minimum



Après le remplissage, l'affichage reste actif.

Démarrez le moteur uniquement après extinction de l'affichage.

1. Mettre le contact.

L'affichage s'éteint au bout d'environ 1 min.

2. Vous pouvez démarrer le moteur.

Élimination des bouteilles



Les bouteilles de AdBlue peuvent être éliminées auprès d'un partenaire de service après-vente du constructeur ou un autre partenaire de service après-vente qualifié ou d'un atelier qualifié.

Ne jeter les bouteilles vides dans les ordures ménagères que si les dispositions légales locales le permettent.

Roues et pneus

Équipement du véhicule

Ce chapitre décrit tous les équipements de série, spécifiques à un pays et en option proposés pour cette série de modèles. C'est pour quoi des équipements non disponibles pour un véhicule, en raison des options choisies ou de la version de pays, y sont également décrits. Ceci s'applique également aux fonctions et systèmes de sécurité. L'utilisation des fonctions et systèmes correspondants implique le respect des lois et des règlements en vigueur.

Pression de gonflage des pneus

Généralités

L'état des pneus et la pression de gonflage ont une influence sur :

- ▷ La durée de vie des pneus.
- ▷ La sécurité de conduite.
- ▷ Le confort dynamique.
- ▷ Consommation actuelle de carburant.

Consigne de sécurité



AVERTISSEMENT

Un pneu dont la pression de gonflage est trop faible ou sans pression risque de fortement chauffer et d'être endommagé. Cela limite les caractéristiques de conduite, par exemple, le comportement de direction et de freinage. Risque d'accident. Contrôler régulièrement la pression de gonflage des pneus et la rectifier si nécessaire, par exemple deux fois par mois et avant d'entreprendre un long trajet. ◀

Indications sur la pression de gonflage des pneus

Sur le montant de la porte



Les données relatives à la pression de gonflage des pneus sont indiquées sur le montant de la porte conducteur.

Les indications sur la pression de gonflage s'appliquent aux dimensions et marques de pneus recommandées par le constructeur du véhicule pour le type de véhicule correspondant.

La pression de gonflage correspondant à la taille du pneu s'applique si le code de vitesse du pneu est introuvable.

Pour plus d'informations sur les pneus et jantes, contacter un partenaire de service après-vente du constructeur ou un autre partenaire de service après-vente qualifié ou un atelier qualifié.

Contrôle de la pression de gonflage des pneus

Généralités

Les pneus chauffent pendant la conduite. La pression de gonflage des pneus augmente avec la température.

Les pneus présentent une perte de pression naturelle et homogène.

Les dispositifs de remplissage peuvent afficher des valeurs inférieures de 0,1 bar maximum.

Contrôle au moyen des informations sur la pression de gonflage des pneus indiquées sur le montant de la porte

Les informations sur la pression de gonflage des pneus figurant sur la plaquette prévue à cet effet et située sur le montant de la porte, se réfèrent uniquement aux pneus froids ou aux pneus dont la température est égale à la température ambiante.

Contrôler les pressions de gonflage des pneus uniquement lorsque les pneus sont froids, c'est-à-dire :

- ▶ Si un trajet maximum de 2 km n'a pas été dépassé.
- ▶ Si le véhicule n'a plus roulé pendant au moins 2 heures après un trajet.

Contrôler également régulièrement la pression de gonflage de la roue de secours dans le compartiment à bagages et la corriger le cas échéant.

1. Déterminer, voir page 258, les pressions de consigne de gonflage pour les pneus qui sont montés.
2. Vérifier la pression de gonflage des quatre pneus, par exemple, avec un dispositif de remplissage.
3. Corriger la pression de gonflage d'un pneu si la valeur actuelle diffère de celle qui est indiquée.
4. Vérifier si tous les capuchons de valve sont vissés sur les valves de pneu.

Après la correction de la pression de gonflage

Pour l'avertisseur de crevaison RPA : réinitialiser l'avertisseur de crevaison RPA.

Pour le contrôle de pression des pneus TPM : réinitialiser le contrôle de pression des pneus TPM.

Code de vitesse

Q = jusqu'à 160 km/h
 R = jusqu'à 170 km/h
 S = jusqu'à 180 km/h
 T = jusqu'à 190 km/h
 H = jusqu'à 210 km/h
 V = jusqu'à 240 km/h
 W = jusqu'à 270 km/h
 Y = jusqu'à 300 km/h

Profil des pneus

Pneus d'été

La profondeur de sculpture des pneus ne doit pas être inférieure à 3 mm, sans quoi il y aura un risque élevé d'aquaplaning.

Pneus d'hiver

La profondeur de sculpture des pneus ne doit pas être inférieure à 4 mm, sans quoi l'aptitude hivernale sera limitée.

Profondeur de sculpture minimale



Des témoins d'usure sont répartis sur le pourtour du pneu et ont une hauteur réglementaire minimale de 1,6 mm.

Les positions des témoins d'usure sont signalés par TWI, Tread Wear Indicator, sur le flanc des pneus.

Dommages des pneus

Généralités

Contrôler régulièrement l'état des pneus : absence de dommage, présence de corps étrangers et usure.

Symptômes de la détérioration d'un pneu ou d'un autre dysfonctionnement du véhicule :

- ▷ Vibrations inhabituelles.
- ▷ Bruits de roulement ou de fonctionnement inhabituels.
- ▷ Comportement de conduite inhabituel comme le véhicule tire fortement à gauche ou à droite.

Les dommages peuvent être causés par les situations suivantes :

- ▷ Passage sur des bordures de trottoir.
- ▷ Chaussée endommagée.
- ▷ Pression de gonflage des pneus insuffisante.
- ▷ Surcharge du véhicule.
- ▷ Stockage non conforme des pneus.

Consignes de sécurité



AVERTISSEMENT

Lorsque le pneu est endommagé, sa pression peut diminuer, ce qui peut entraîner une perte de contrôle du véhicule. Risque d'accident. En cas d'indice d'endommagement du pneu pendant la conduite, réduire immédiatement la vitesse et stopper. Faire contrôler les roues et les pneus. Pour cela, se rendre en roulant avec précaution auprès d'un partenaire de service après-vente du constructeur ou un autre partenaire de service après-vente qualifié ou d'un atelier qualifié. Si nécessaire, y faire remorquer le véhicule ou l'y faire transporter. Ne pas réparer les pneus endommagés, mais les remplacer. ◀



AVERTISSEMENT

Le passage rapide sur des obstacles, par exemple sur des bordures de trottoir ou des chaussées détériorées, peut endommager les pneus. Les grandes roues possèdent une section de pneumatique plus faible. Si la section de pneumatique est plus faible, le risque d'endommagement des pneus augmente. Risque d'accident et de dommages matériels. Si possible, éviter les obstacles ou les passer lentement et avec précaution. ◀

Âge des pneus

Recommandation

Quelle que soit la profondeur de sculpture des pneus, remplacer les pneus au moins tous les 6 ans.

Date de fabrication

La date de fabrication du pneu se trouve sur le flanc.

Désignation	Date de fabrication
DOT ... 3817	38e semaine 2017

Changement de roues et de pneus

Montage

Confier le montage et l'équilibrage de la roue à un partenaire de service après-vente du constructeur ou à un autre partenaire de service après-vente qualifié ou à un atelier qualifié.

Combinaison roue/pneumatique

Généralités

Contactez un partenaire de service du constructeur, un autre partenaire de service après-vente qualifié ou un atelier qualifié pour connaître la bonne combinaison roue/

pneumatique et les différentes jantes pour le véhicule.

Consignes de sécurité

AVERTISSEMENT

Les roues et pneus qui ne conviennent pas pour votre véhicule peuvent endommager des pièces du véhicule, par exemple par contact avec la carrosserie à la suite de tolérances existantes malgré une taille nominale identique. Risque d'accident. Le constructeur du véhicule recommande d'utiliser des roues et des pneus homologués pour le type de véhicule considéré. ◀

AVERTISSEMENT

Une combinaison incorrecte des roues et des pneus limite les caractéristiques de conduite et le fonctionnement de différents systèmes, notamment l'ABS et le DSC. Risque d'accident. Pour conserver intactes les excellentes caractéristiques routières du véhicule, utiliser uniquement des pneus de même marque, avec le même dessin de sculptures sur la bande de roulement. Le constructeur du véhicule recommande d'utiliser des roues et des pneus homologués pour le type de véhicule considéré. Après une crevaison, rétablir la combinaison roue/pneumatique d'origine. ◀

Marques et types de pneus recommandés



Pour chaque taille de pneus, certaines marques de pneus sont recommandées par le constructeur du véhicule. Les marques de

pneus sont reconnaissables par l'astérisque sur le flanc des pneus.

Nouveaux pneus

Les particularités de la fabrication font que l'adhérence au sol des pneumatiques neufs n'est pas encore optimale.

Conduire avec retenue pendant les premiers 300 km.

Pneus rechapés

AVERTISSEMENT

Les pneus rechapés peuvent présenter des carcasses différentes. Plus leur vieillissement est avancé, plus leur longévité peut être réduite. Risque d'accident. Ne pas utiliser de pneus rechapés. ◀

Le constructeur de votre véhicule recommande de ne pas utiliser de pneus rechapés.

Pneus d'hiver

Les pneus d'hiver sont recommandés pour rouler dans des conditions hivernales.

Les pneus quatre saisons portant le marquage M+S ont de meilleures propriétés hivernales que les pneus d'été, mais ils n'égalent pas les performances des pneus d'hiver.

Vitesse maximale avec pneus d'hiver

Si la vitesse maximale du véhicule est supérieure à la vitesse autorisée pour les pneus d'hiver, une plaque informative rappelant la vitesse maximale autorisée doit être apposée dans le champ visuel du conducteur. La plaque informative est disponible auprès d'un partenaire de service après-vente du constructeur, un autre partenaire de service après-vente qualifié ou un atelier qualifié.

Si les pneus d'hiver sont montés, respecter la vitesse maximale autorisée et ne pas la dépasser.

Pneus permettant de rouler à plat

Pour votre propre sécurité, utiliser exclusivement des pneus permettant de rouler à plat, le cas échéant. Tenir compte du fait que le véhicule ne possède pas de roue d'appoint pour vous dépanner en cas de crevaison. De plus amples informations sont disponibles auprès d'un partenaire de service après-vente du constructeur ou d'un autre partenaire de service après-vente qualifié ou d'un atelier qualifié.

Permutation des roues entre les essieux

Des usures différentes apparaissent sur les essieux avant et arrière en fonction des conditions individuelles d'utilisation. Pour que l'usure soit régulière, il est possible de permuter les paires de roue entre les essieux. De plus amples informations sont disponibles auprès d'un partenaire de service après-vente du constructeur ou d'un autre partenaire de service après-vente qualifié ou d'un atelier qualifié. Après remplacement d'un pneu, vérifier la pression et la corriger si nécessaire.

Stockage des pneus

Pression d'air

Ne pas dépasser la pression de gonflage maximale indiquée sur le flanc des pneus.

Stockage

Conserver les roues chaussées ou les pneus dans un endroit frais, sec et sombre.

Protéger les pneus de l'huile, de la graisse et des solvants.

Ne pas conserver les pneus dans des sacs en plastique.

Éliminer les salissures présentes sur les roues ou les pneus.

Pneus permettant de rouler à plat

Principe

Avec des pneus permettant de rouler à plat, il est possible de continuer à rouler de manière limitée lorsque ceux-ci sont complètement à plat.

Généralités

Les roues se composent de pneus à capacité autoportante limitée et, le cas échéant, de jantes spéciales.

Le renforcement du flanc du pneu lui permet de rouler encore de manière limitée malgré une chute de pression.

Respecter les instructions concernant la conduite en cas de crevaison.

Consignes de sécurité



AVERTISSEMENT

En cas de pneus permettant de rouler à plat présentant une pression d'air insuffisante ou manquante, les caractéristiques de conduite sont alors modifiées, comme stabilité directionnelle réduite lors du freinage, distance de freinage rallongée et comportement au volant différent. Risque d'accident.

Rouler à vitesse modérée et ne pas dépasser une vitesse de 80 km/h. ◀



AVERTISSEMENT

En cas de poursuite du trajet avec une crevaison, les remorques particulièrement lourdes peuvent se mettre à osciller. Risque d'accident ou risque de dommages matériels. Lors de la conduite avec remorque et crevaison, ne pas dépasser la vitesse de 60 km/h. En cas de mouvement pendulaire, freiner immédiatement et procéder aux corrections de direction avec la plus grande prudence possible. ◀

Marquage



Les pneus portent la mention RSC Runflat System Component sur les flancs.

Dépannage en cas de crevaison

Mesures de sécurité

- ▷ Garer le véhicule le plus loin possible de la circulation et sur un sol stabilisé.
- ▷ Allumer les feux de détresse.
- ▷ Caler le véhicule pour qu'il ne risque pas de rouler, en plus, serrer le frein de stationnement.
- ▷ Bloquer le verrouillage du volant dans la position rectiligne des roues.
- ▷ Faire descendre tous les passagers et les amener en dehors de la zone dangereuse, par exemple derrière la glissière de sécurité.
- ▷ Placer éventuellement le triangle de présignalisation à la distance appropriée.

Système Mobility

Principe

Le système Mobility vous permet d'étanchéifier à court terme des endommagements mineurs du pneumatique, vous permettant de continuer à rouler. Pour cela, un produit d'étanchéité liquide pompé dans le pneu ob-

ture l'endommagement de l'intérieur en durcissant.

Généralités

- ▷ Tenir compte des consignes d'utilisation du système Mobility apposées sur le compresseur et le réservoir de produit d'étanchéité.
- ▷ L'emploi du système Mobility peut s'avérer sans effet si le pneu présente une entaille d'environ 4 mm ou plus.
- ▷ Contacter un partenaire de service après-vente du constructeur ou un autre partenaire de service après-vente qualifié ou un atelier qualifié si le pneu ne peut pas être réparé.
- ▷ Dans la mesure du possible, laisser les corps étrangers à l'intérieur du pneu. Retirer le corps étranger uniquement si celui-ci dépasse nettement du pneu.
- ▷ Retirer l'autocollant de limitation de vitesse sur le réservoir de produit d'étanchéité et le coller sur le volant.
- ▷ L'utilisation d'un produit d'étanchéité de pneu peut endommager le système électronique TPM des roues. Dans ce cas, faire remplacer l'électronique de roue TPM dès que possible.
- ▷ Le compresseur peut être utilisé pour le contrôle de la pression de gonflage.

Aperçu

Rangement

Le système Mobility se trouve sous le plancher du compartiment à bagages.

Réservoir de produit d'étanchéité

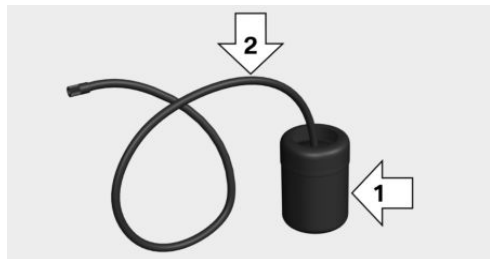

- ▷ Réservoir de produit d'étanchéité, flèche 1.
- ▷ Flexible de remplissage, flèche 2.

Tenir compte de la date de péremption indiquée sur le réservoir de produit d'étanchéité.

Compresseur

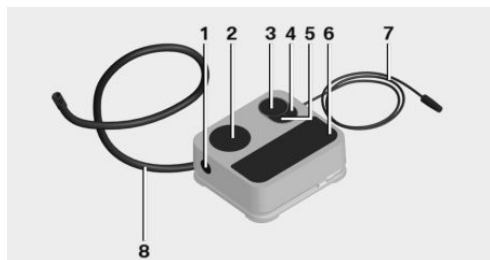

- 1 Déverrouillage de la bombe de produit de colmatage
- 2 Logement bombe produit colmatage
- 3 Affichage pression de gonflage des pneus
- 4 Touche Réduire pression gonflage pneus
- 5 Bouton marche/arrêt
- 6 Compresseur
- 7 Fiche/câble de prise de courant
- 8 Flexible de raccordement

Injection du produit d'étanchéité

Consignes de sécurité



DANGER

Lorsque le tuyau d'échappement est bouché ou que la ventilation est insuffisante, des gaz d'échappement nocifs peuvent pénétrer dans le véhicule. Les gaz d'échappement contiennent des matières dangereuses incolores et inodores. Dans les locaux fermés, les gaz d'échappement peuvent également s'accumuler à l'extérieur du véhicule. Danger de mort. Maintenir libre le tuyau d'échappement et assurer une ventilation suffisante. ◀



REMARQUE

Le compresseur peut surchauffer en cas de fonctionnement prolongé. Risque de dommages matériels. Ne pas faire tourner le compresseur plus de 10 minutes. ◀

Remplissage

1. Secouer le réservoir de produit d'étanchéité.



2. Extraire entièrement le tuyau de remplissage du cache du réservoir de produit d'étanchéité. Ne pas plier le flexible.

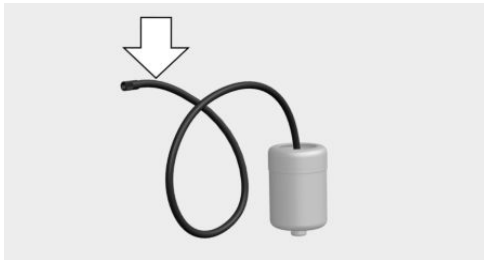

3. Insérer le réservoir de produit d'étanchéité dans le boîtier situé sur le carter de compresseur jusqu'à l'entendre s'enclencher.

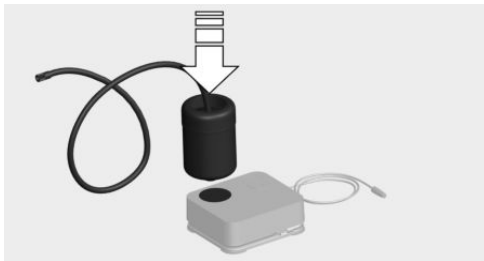

4. Visser le flexible de raccordement sur la valve de la roue défectueuse.

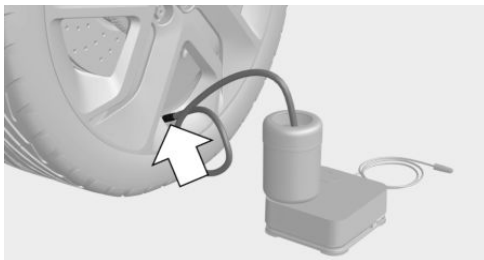

5. Tandis que le compresseur est encore éteint, brancher la fiche dans la prise de courant dans l'habitacle du véhicule.

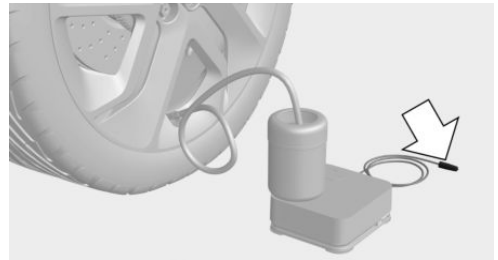

6. Quand le moteur tourne ou que le contact est mis, allumer le compresseur.

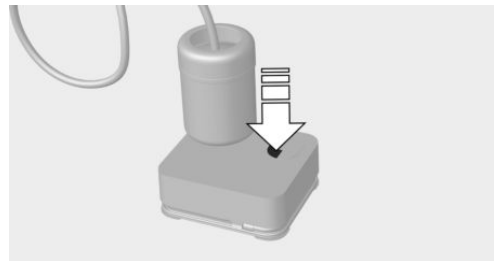

Laisser tourner le compresseur pendant 10 minutes maximum pour injecter le produit d'étanchéité et atteindre une pression de gonflage d'environ 2,5 bars.

Lors de l'injection du produit d'étanchéité, la pression de gonflage peut s'élever jusqu'à 5 bars environ pendant un court instant. Ne pas couper le compresseur pendant cette phase.

Contrôle et ajustement de la pression de gonflage des pneus

Contrôle

1. Couper le contact du compresseur.
2. Lire la pression sur l'affichage de pression des pneumatiques.

Pour pouvoir continuer à rouler, la pression de gonflage doit être d'au moins 2 bars.

Retirer le réservoir de produit d'étanchéité et le ranger

1. Dévisser le flexible de remplissage du réservoir de produit d'étanchéité de la valve du pneu.
2. Appuyer sur le déverrouillage rouge.
3. Retirer le bidon de produit d'étanchéité du compresseur.
4. Emballer et ranger le réservoir de produit d'étanchéité pour éviter de salir le compartiment à bagages.

La pression minimale de gonflage des pneus n'est pas atteinte

1. Débrancher la fiche de la prise de courant située dans l'habitacle du véhicule.
2. Parcourir 10 m en marche avant et arrière pour répartir le produit d'étanchéité dans le pneu.
3. Visser le flexible de raccordement du compresseur directement sur la valve de pneu.

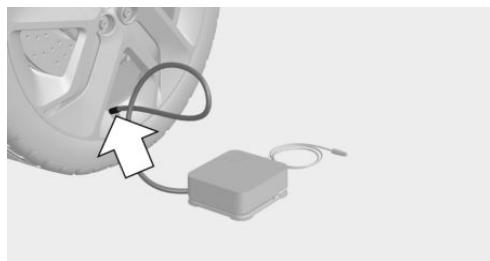

4. Brancher la fiche dans la prise de courant dans l'habitacle du véhicule.

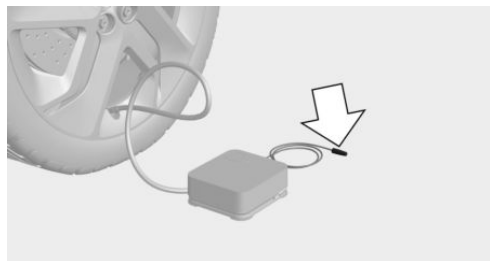

5. Quand le moteur tourne ou que le contact est mis, allumer le compresseur.

Contactez un partenaire de service après-vente du constructeur ou un autre partenaire de service après-vente qualifié ou un atelier qualifié si la pression de gonflage n'est pas d'au moins 2 bars.

Si la pression de gonflage est d'au moins 2 bars, voir Atteinte de la pression minimale de gonflage.

6. Débrancher le tuyau de raccordement du compresseur de la valve du pneu.
7. Débrancher la fiche de la prise de courant située dans l'habitacle du véhicule.
8. Ranger le système Mobility dans le véhicule.

La pression minimale de gonflage des pneus est atteinte

1. Dévisser le tuyau de raccordement du compresseur de la valve du pneu.
2. Débrancher la fiche de la prise de courant située dans l'habitacle du véhicule.
3. Ranger le système Mobility dans le véhicule.
4. Rouler tout de suite environ 10 km afin que le produit d'étanchéité se répartisse uniformément dans le pneu.

Ne pas dépasser une vitesse de 80 km/h.

Si possible, ne pas descendre en dessous de 20 km/h.

Ajustement

1. S'arrêter à un endroit approprié.
2. Visser le flexible de raccordement du compresseur directement sur la valve de pneu.

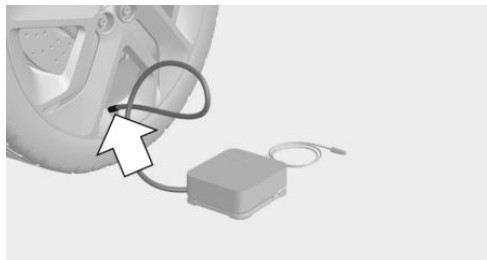

3. Brancher la fiche dans la prise de courant dans l'habitacle du véhicule.

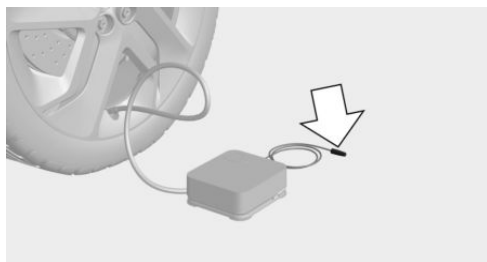

4. Corriger la pression de gonflage à au moins 2,0 bars.
 - ▷ Augmenter la pression de gonflage des pneus : démarrer le compresseur lorsque le contact est mis ou le moteur tourne.
 - ▷ Réduire la pression : appuyer sur la touche du compresseur.
5. Débrancher le tuyau de raccordement du compresseur de la valve du pneu.
6. Débrancher la fiche de la prise de courant située dans l'habitacle du véhicule.
7. Ranger le système Mobility dans le véhicule.

Poursuite du trajet

Ne pas dépasser la vitesse maximum autorisée de 80 km/h.

Réinitialiser l'avertisseur de crevaison RPA.

Réinitialiser le contrôle de pression des pneus RDC.

Faire remplacer dès que possible le pneu défectueux et le réservoir de produit d'étanchéité du système Mobility.

Chaînes à neige

Consignes de sécurité



AVERTISSEMENT

Le montage de chaînes à neige sur des pneus inadaptés peuvent entraîner le contact des chaînes avec des parties du véhicule. Risque d'accident ou risque de dommages matériels. Monter les chaînes à neige uniquement sur des pneus adaptés et classés comme adaptés à l'utilisation avec des chaînes à neige par le constructeur. ◀



AVERTISSEMENT

Des chaînes à neige pas suffisamment tendues risquent d'endommager les pneus et des pièces du véhicule. Risque d'accident ou risque de dommages matériels. Veiller à ce que les chaînes à neige soient toujours suffisamment tendues. Si nécessaire, retendre les chaînes en suivant les indications du par un partenaire de service du constructeur. ◀

Chaînes à neige à maillons fins

Le constructeur de votre véhicule recommande l'utilisation de chaînes à neige à maillons fins. Certaines chaînes à neige à maillons fins ont été testées par le constructeur du véhicule et homologuées comme étant sûres et adaptées.

De plus amples informations concernant les chaînes à neige adaptées sont disponibles auprès d'un partenaire de service après-vente du constructeur ou d'un autre partenaire de service après-vente qualifié ou d'un atelier qualifié.

Utilisation

Seule une utilisation par paire sur les roues avant avec des pneus des tailles suivantes est autorisée :

- ▷ 205/60 R 17.

Respecter les indications du par un partenaire de service du constructeur des chaînes.

Avec des chaînes à neige, ne pas initialiser l'avertisseur de crevaison RPA pour éviter toute erreur d'affichage.

Avec des chaînes à neige, ne pas réinitialiser le Contrôle de pression des pneus TPM pour éviter toute erreur d'affichage.

Lors de la conduite avec des chaînes à neige, activer brièvement le contrôle dynamique de traction DTC.

Vitesse maximale avec des chaînes à neige

Avec des chaînes à neige, ne pas dépasser 50 km/h.

Changement de roue

Généralités

Si le véhicule est équipé de pneus permettant de rouler à plat ou si un kit de réparation anti-crevaison est utilisé, il n'est pas toujours nécessaire de changer immédiatement la roue en cas de perte de pression de gonflage suite à une crevaison.

En cas de besoin, l'outillage adapté pour le changement de roue est disponible comme accessoire auprès d'un partenaire de service du constructeur ou un autre partenaire de service après-vente qualifié ou d'un atelier qualifié.

Consignes de sécurité



DANGER

Le cric est prévu pour soulever brièvement le véhicule pendant le changement de roue. Même en observant les mesures de sécurité, le risque existe que le véhicule soulevé retombe en cas de basculement du cric. Risque de blessures ou danger de mort. Lorsque le véhicule est soulevé avec un cric, ne pas se coucher dessous et ne pas démarrer le moteur. ◀



DANGER

Si des cales, telles que des blocs de bois ou autres, sont posées sous le cric, sa capacité de charge ne peut pas être atteinte étant donné que la hauteur est limitée. La capacité de charge des blocs de bois risque d'être dépassée et le véhicule risque de basculer. Risque de blessures ou danger de mort. Ne poser aucune cale sous le cric. ◀



AVERTISSEMENT

Le cric du constructeur du véhicule est conçu pour changer de roue en cas de crevaison. Le cric n'est pas conçu pour une utilisation fréquente, par ex. pour le remplacement des pneus d'été par les pneus d'hiver. Le cric risque de se coincer ou d'être endommagé en cas d'utilisation fréquente. Risque de blessures ou risque de dommages matériels. Utiliser le cric uniquement pour monter une roue de secours ou d'appoint en cas de crevaison. ◀



AVERTISSEMENT

Sur un sol mou, non plan ou glissant, par exemple neige, glace, carrelage ou autre, le cric peut déraiper. Risque de blessures. Procéder au changement de roue sur une surface plane, dure et non glissante. ◀



AVERTISSEMENT

Le cric est conçu uniquement pour soulever le véhicule et est optimisé pour les logements du véhicule. Risque de blessures. Ne

pas soulever d'autre véhicule ni tout autre charge avec le cric. ◀

AVERTISSEMENT

Si le cric n'est pas inséré dans le logement prévu à cet effet, il peut endommager le véhicule lorsqu'il se lève ou déraiper. Risque de blessures ou risque de dommages matériels. Lors du levage, s'assurer que le cric est correctement inséré dans le logement prévu à cet effet à côté du passage de roue. ◀

AVERTISSEMENT

Si le véhicule est soumis à des forces latérales après avoir été soulevé sur cric, il risque de tomber du cric. Risque de blessures ou risque de dommages matériels. Lorsque le véhicule est soulevé, n'exercer aucune force sur le côté et ne tirer pas brusquement dessus. Faire retirer une roue bloquée par un partenaire de service après-vente du constructeur ou un partenaire de service après-vente qualifié ou par un atelier qualifié. ◀

Caler le véhicule pour qu'il ne risque pas de rouler

Généralités

Lors du changement de roue, le constructeur du véhicule recommande de sécuriser en plus le véhicule contre tout déplacement.

Sur surface plane



Placer une cale ou tout autre objet adapté devant et derrière la roue se trouvant en diagon-

nale du côté opposé à celle qui doit être remplacée.

En cas de pente légère

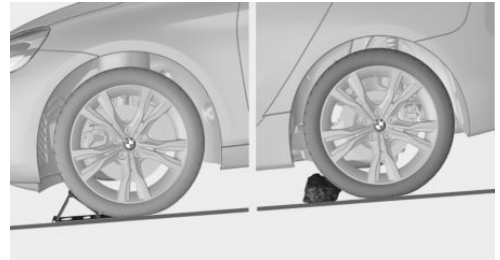

S'il est nécessaire de remplacer une roue sur un sol légèrement incliné, placer des cales ou tout autre objet adapté, par exemple une pierre, sous les roues des essieux avant et arrière, du côté où le véhicule risquerait de rouler.

Antivol de roue

Principe

Les vis de fixation de roue sont dotées d'un codage spécial. Seul l'adaptateur adapté au codage permet d'ouvrir les vis.

Aperçu

L'adaptateur de l'antivol de roue se trouve dans l'outillage de bord ou bien dans un rangement près de l'outillage de bord.

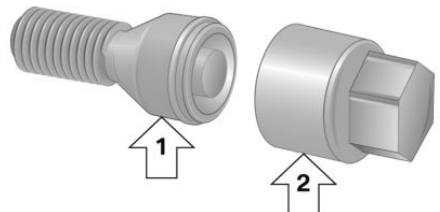

- ▷ Vis de roue, flèche 1.
- ▷ Adaptateur, flèche 2.

Dévisage

1. Placer l'adaptateur sur la vis de roue.
2. Dévisser la vis de roue.
3. Après le dévissage, retirer l'adaptateur.

Vissage

1. Placer l'adaptateur sur la vis de roue. Si nécessaire, tourner l'adaptateur jusqu'à ce qu'il s'enclenche sur la vis de roue.
2. Serrer la vis de roue. Le couple de serrage est de 140 Nm.
3. Après le vissage, retirer l'adaptateur et le ranger.

Préparer le véhicule

- ▷ Garer le véhicule à une distance suffisante du trafic, sur un sol stable et non glissant.
- ▷ Allumer les feux de détresse.
- ▷ Serrer le frein de stationnement.
- ▷ Engager un rapport ou placer la manette de sélection de vitesses sur la position P.
- ▷ Dès que la circulation le permet, faire descendre tous les passagers et les amener hors de la zone dangereuse, par exemple derrière la glissière de sécurité.
- ▷ Selon la version d'équipement, prélever l'outil et la roue de secours dans le véhicule.
- ▷ Placer éventuellement le triangle de présignalisation ou le feu clignotant de présignalisation à une distance appropriée.
- ▷ Caler le véhicule pour qu'il ne risque pas de rouler.
- ▷ Desserrer les vis de roue d'un demi-tour.

Logements

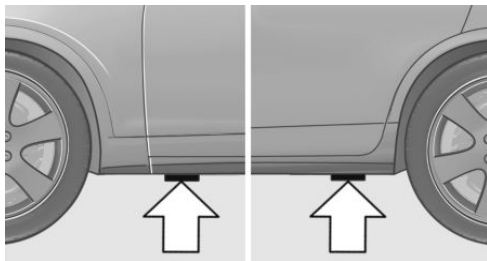

Les logements destinés au cric se trouvent aux endroits indiqués.

Levage du véhicule



AVERTISSEMENT

Lors de l'utilisation du cric, les mains ou les doigts peuvent être coincés. Risque de blessures. Lors de l'utilisation du cric, conser-

ver la position décrite des mains et ne pas en changer. ◀

1. Maintenir le cric d'une main, flèche 1, et la manivelle du cric de l'autre, flèche 2.

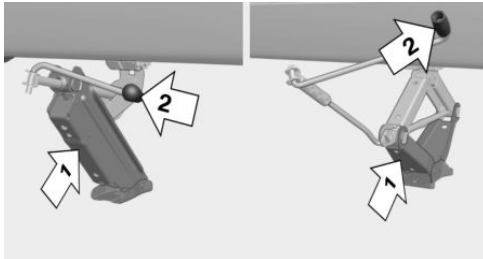

2. Introduire le cric dans le logement prévu à cet effet le plus proche de la roue à changer.

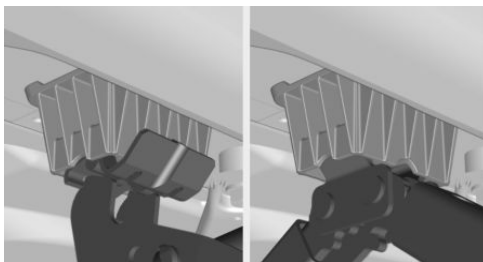

3. Sortir le cric en tournant la manivelle de cric ou le levier dans le sens des aiguilles d'une montre.

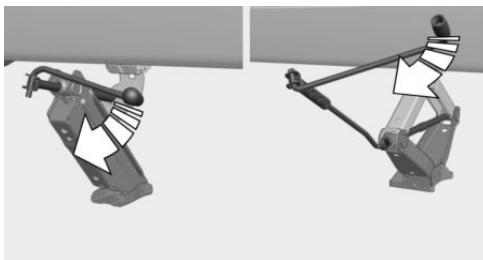

4. Retirer la main du cric dès qu'il est soumis à la charge et continuer de tourner la manivelle de cric ou le levier d'une main.

5. Veiller que à ce que le pied de cric sorte à la verticale et soit à angle droit par rapport au logement prévu à cet effet.

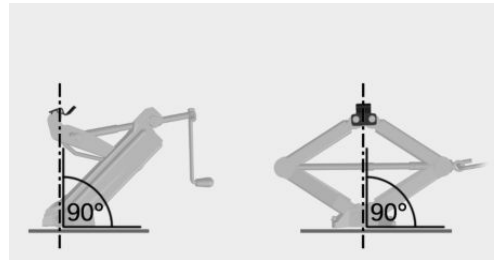

6. Veiller que à ce que le pied de cric soit vertical et à angle droit par rapport au logement prévu à cet effet.

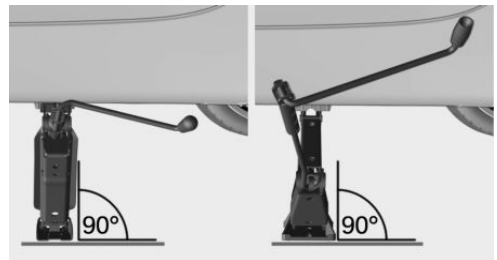

7. Tourner la manivelle jusqu'à ce que le cric s'appuie avec toute sa surface sur le sol et que la roue concernée soit soulevée du sol de 3 cm.

Montage de la roue

Si nécessaire, ne monter qu'une roue de secours à la fois.

1. Dévisser les vis de roue.
2. Retirer la roue.
3. Installer la nouvelle roue ou la roue de secours et visser manuellement au moins deux vis de roue en croix.

Si vous ne montez pas des jantes en alliage léger d'origine du constructeur du véhicule, il faut, le cas échéant, aussi utiliser les vis de roue qui correspondent aux roues.

4. Serrer les vis de roue restantes à la main et serrer toutes les vis de roue en croix.
5. Tourner la manivelle du cric dans le sens inverse des aiguilles d'une montre pour relier le cric et faire redescendre le véhicule.
6. Retirer le cric et le ranger en lieu sûr.

Après le changement de roue

1. Serrer les vis de roue en croix. Le couple de serrage est de 140 N.m.
2. Si nécessaire, ranger la roue défectueuse dans le compartiment à bagages.
À cause de sa taille, la roue défectueuse ne peut pas être logée sous la trappe de plancher.
3. Contrôler la pression de gonflage à la prochaine occasion et la corriger le cas échéant.
4. Réinitialiser l'avertisseur de crevaison RPA.
Réinitialiser le contrôle de pression des pneus RDC.
5. Faire contrôler la fixation solide des vis de roue avec une clé dynamométrique calibrée.
6. Rouler jusqu'à un partenaire de service après-vente du constructeur, un autre partenaire de service après-vente ou un atelier qualifié pour faire remplacer le pneu endommagé.

Roue de secours

Principe

En cas de crevaison, la roue de secours peut être utilisée pour remplacer un pneu défectueux. La roue de secours est conçue uniquement pour une utilisation temporaire jusqu'à ce que la roue défectueuse soit remplacée.

Généralités

Ne monter qu'une roue de secours à la fois

Contrôler également régulièrement la pression de gonflage de la roue de secours dans le compartiment à bagages et la corriger le cas échéant.

Consigne de sécurité



AVERTISSEMENT

La roue de secours présente une taille spéciale. La conduite avec une roue de secours peut entraîner la modification des caractéristiques de conduite, comme une stabilité directionnelle réduite lors du freinage, une distance de freinage allongée et un comportement au volant différent dans les zones limites de braquage. Risque d'accident. Conduire avec retenue et ne pas dépasser une vitesse de 80 km/h. ◀

Aperçu

La roue de secours et les outils de changement de roue se trouvent sous le plancher du compartiment à bagages.

Retirer la roue de secours

1. Relever le plancher du compartiment à bagages et le retirer.
2. Desserrer l'écrou à oreille.

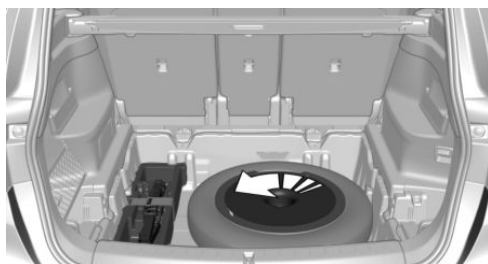

3. Retirer le cache.
4. Retirer le logement d'outils de la roue de secours.
5. Retirer le support de cric situé à gauche à côté de la roue de secours.
6. Repousser la roue de secours vers la gauche et la retirer.

Insérer la roue de secours

1. Insérer la roue de secours à gauche et la pousser vers la droite.
2. Insérer le logement d'outils dans la roue de secours.
3. Poser le cache.
4. Visser et serrer la vis papillon.
5. Insérer et arrimer le logement de cric à gauche à côté de la roue de secours.
6. Mettre en place le plancher du compartiment à bagages.

Compartiment moteur

Équipement du véhicule

Ce chapitre décrit tous les équipements de série, spécifiques à un pays et en option proposés pour cette série de modèles. C'est pourquoi des équipements non disponibles pour un

véhicule, en raison des options choisies ou de la version de pays, y sont également décrits. Ceci s'applique également aux fonctions et systèmes de sécurité. L'utilisation des fonctions et systèmes correspondants implique le respect des lois et des règlements en vigueur.

Détails importants dans le compartiment moteur

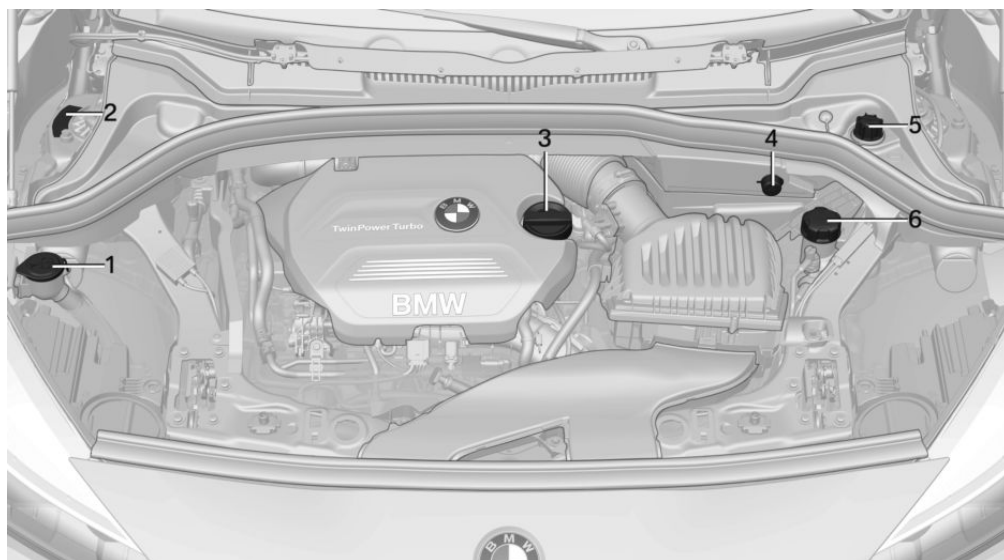

- | | |
|---|---|
| 1 Orifice de remplissage pour liquide de lave-glace | 5 Aide au démarrage, borne moins de la batterie |
| 2 Numéro d'identification du véhicule | 6 Réservoir de liquide de refroidissement |
| 3 Orifice de remplissage d'huile | |
| 4 Aide au démarrage, borne plus de la batterie | |

Capot moteur

Consignes de sécurité



AVERTISSEMENT

Les interventions incorrectes dans le compartiment moteur peuvent endommager des composants et entraîner un risque de sécurité. Risque d'accident ou risque de dommages matériels. Faire exécuter les interventions dans le compartiment moteur par un partenaire de service après-vente du constructeur ou un autre partenaire de service après-vente qualifié ou par un atelier qualifié. ◀



AVERTISSEMENT

Le compartiment moteur abrite des pièces en mouvement. Certaines pièces peuvent se trouver en mouvement même lorsque le véhicule est coupé, par exemple le ventilateur du radiateur. Risque de blessures. Ne pas introduire la main dans la zone de déplacement de pièces en mouvement. S'assurer que les vêtements et les cheveux sont éloignés des pièces mobiles. ◀



AVERTISSEMENT

Le capot moteur présente sur sa face intérieure des pièces en saillie, par exemple le crochet de verrouillage. Risque de blessures. Lorsque le capot moteur est ouvert, faire attention aux pièces en saillie et se tenir écarté de ces zones. ◀



AVERTISSEMENT

Un capot moteur non correctement verrouillé peut s'ouvrir pendant la conduite et limiter la visibilité. Risque d'accident. Stopper immédiatement et refermer correctement le capot moteur. ◀



AVERTISSEMENT

Des membres peuvent être coincés lors de l'ouverture et la fermeture du capot moteur. Risque de blessures. Lors de l'ouverture et de

la fermeture, veiller à ce que la zone de mouvement du capot moteur soit libre. ◀



REMARQUE

Les essuie-glace dépliés peuvent être coincés lors de l'ouverture du capot moteur. Risque de dommages matériels. Avant l'ouverture du capot moteur, veiller à ce que les essuie-glace avec balais montés reposent bien sur le pare-brise. ◀



REMARQUE

Lors de la fermeture, le capot moteur doit s'enclencher des deux côtés. Appuyer encore une fois peut endommager le capot moteur. Risque de dommages matériels. Ouvrir de nouveau le capot moteur et le refermer avec élan. Éviter d'appuyer encore une fois sur le capot moteur une fois fermé. ◀

Ouverture du capot moteur

1. Tirer la manette, flèche 1.

Le capot moteur se déverrouille.

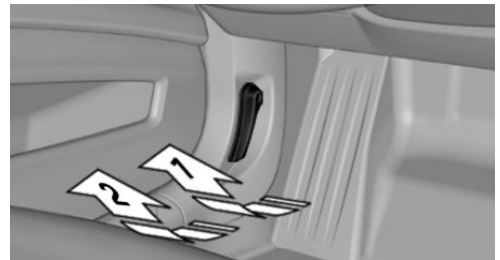

2. Après avoir relâché la manette, tirer à nouveau la manette, flèche 2.

Vous pouvez ouvrir le capot moteur.

Témoins et voyants

Un message Check-Control s'affiche en cas de capot moteur déverrouillé.

Fermeture du capot moteur

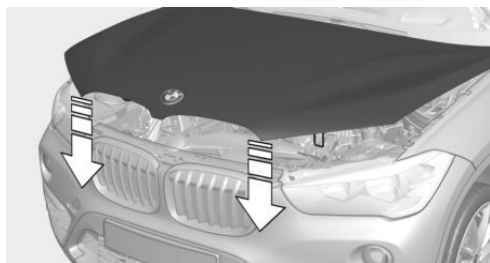

Laisser retomber le capot moteur d'une hauteur d'environ 50 cm.

Le capot moteur doit s'enclencher de manière audible des deux côtés.

Huile moteur

Équipement du véhicule

Ce chapitre décrit tous les équipements de série, spécifiques à un pays et en option proposés pour cette série de modèles. C'est pourquoi des équipements non disponibles pour un véhicule, en raison des options choisies ou de la version de pays, y sont également décrits. Ceci s'applique également aux fonctions et systèmes de sécurité. L'utilisation des fonctions et systèmes correspondants implique le respect des lois et des règlements en vigueur.

Généralités

La consommation d'huile moteur dépend du style de conduite et des conditions d'utilisation.

C'est pourquoi, après chaque ravitaillement, contrôler le niveau d'huile moteur en procédant à une mesure détaillée.

La consommation d'huile de moteur peut augmenter, par exemple dans les situations suivantes :

- ▷ Conduite sportive.
- ▷ Rodage du moteur.
- ▷ Mode ralenti du moteur.
- ▷ En cas d'utilisation de types d'huile moteur non homologués.

Selon le niveau d'huile moteur, différents messages Check-Control s'affichent sur l'écran de contrôle.

Consignes de sécurité



REMARQUE

Un niveau d'huile moteur insuffisant entraîne des dommages au moteur. Risque de dommages matériels. Ajouter immédiatement de l'huile moteur. ◀



REMARQUE

Une quantité trop importante d'huile moteur peut endommager le moteur ou le catalyseur. Risque de dommages matériels. Ne pas trop remplir d'huile moteur. En cas de trop plein d'huile moteur, faire contrôler le niveau d'huile par un partenaire de service après-vente du constructeur ou un autre partenaire de service après-vente qualifié ou par un atelier qualifié. ◀

Mesure électronique du niveau d'huile

Généralités

La mesure électronique du niveau d'huile dispose de deux principes de mesure :

- ▷ Surveillance.
- ▷ Mesure détaillée.

Si les trajets courts sont fréquents ou le style de conduite est souvent dynamique, par exemple avec des virages rapidement négociés, procéder régulièrement à une mesure détaillée.

Surveillance

Principe

Le niveau d'huile moteur est surveillé électroniquement pendant la conduite et affiché sur l'écran de contrôle.

Si le niveau d'huile moteur n'est plus compris dans la plage autorisée, un message Check-Control s'affiche.

Conditions de fonctionnement

Une valeur mesurée à jour est disponible après un trajet normal d'environ 30 minutes.

Affichage du niveau d'huile moteur

Par iDrive :

1. « Mon véhicule »
2. « Statut véhicule »
3.  « Niveau d'huile moteur »

Le niveau d'huile moteur est affiché.

Limites du système

Si les trajets courts sont fréquents ou le style de conduite souvent dynamique, il est possible que la valeur mesurée ne soit pas disponible. Dans ce cas, la valeur mesurée du dernier trajet suffisamment long s'affiche.

Mesure détaillée

Principe

Le niveau d'huile moteur est contrôlé à l'arrêt et s'affiche sur une échelle graduée.

Si le niveau d'huile moteur n'est plus compris dans la plage autorisée, un message Check-Control s'affiche.

Généralités

Le régime de ralenti augmente légèrement au cours de la mesure.

Conditions de fonctionnement

- ▷ Le véhicule se trouve à l'horizontale.
- ▷ Boîte de vitesses manuelle : levier de vitesses au point mort, pédales d'embrayage et d'accélérateur relâchées.
- ▷ Boîte de vitesses automatique : manette de sélection en position N ou P et pédale d'accélérateur relâchée.
- ▷ Le moteur tourne et est à la température de service.

Effectuer la mesure détaillée

Par iDrive :

1. « Mon véhicule »
2. « Statut véhicule »
3.  « Niveau d'huile moteur »
4. « Mesurer niveau d'huile moteur »
5. « Démarrer mesure »

Le niveau d'huile est contrôlé et affiché via une échelle graduée.

Appoint d'huile moteur

Généralités

Faire l'appoint d'huile moteur uniquement lorsque le message correspondant est affiché sur le combiné d'instruments. La quantité de complément est indiquée dans le message dans le combiné d'instruments.

Faire l'appoint uniquement avec une huile moteur adaptée, voir page 279.

Garer le véhicule en un lieu sûr et couper le contact avant de faire l'appoint d'huile.

Veiller à ne pas trop remplir le réservoir d'huile moteur.

Consignes de sécurité



AVERTISSEMENT

Les consommables comme huiles, graisses, liquide de refroidissement et carburants peuvent contenir des substances toxiques. Risque de blessures ou danger de mort. Respecter les remarques apposées sur les récipients. Ne pas laisser les vêtements, la peau ou les yeux entrer en contact avec les consommables. Ne pas transvaser les consommables dans d'autres bouteilles. Conserver les consommables hors de portée des enfants. ◀

**REMARQUE**

Un niveau d'huile moteur insuffisant entraîne des dommages au moteur. Risque de dommages matériels. Ajouter immédiatement de l'huile moteur. ◀

**REMARQUE**

Une quantité trop importante d'huile moteur peut endommager le moteur ou le catalyseur. Risque de dommages matériels. Ne pas trop remplir d'huile moteur. En cas de trop plein d'huile moteur, faire contrôler le niveau d'huile par un partenaire de service après-vente du constructeur ou un autre partenaire de service après-vente qualifié ou par un atelier qualifié. ◀

Aperçu

L'orifice de remplissage d'huile se trouve dans le compartiment moteur, voir page 274.

Appoint d'huile moteur

1. Ouverture du capot moteur, voir page 275.
2. Tourner le bouchon dans le sens inverse des aiguilles d'une montre.

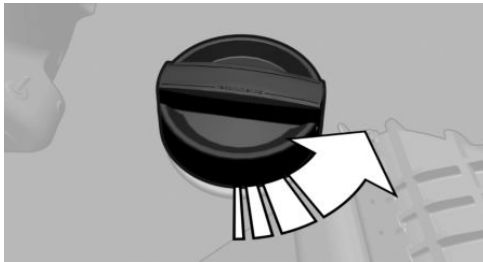

3. Faire l'appoint d'huile moteur.
4. Visser le bouchon.

Types d'huiles moteur pour faire l'appoint**Généralités**

La qualité de l'huile a une importance décisive sur la durée de vie du moteur.

Le cas échéant, certains types d'huile ne sont pas disponibles dans tous les pays.

Consignes de sécurité**REMARQUE**

Les additifs pour huile peuvent endommager le moteur. Risque de dommages matériels. Ne pas utiliser d'additifs pour huile. ◀

**REMARQUE**

Une huile moteur inadaptée peut entraîner des dysfonctionnements dans le moteur ou l'endommager. Risque de dommages matériels. Lors de la sélection de l'huile moteur, veiller à ce que celle-ci possède la bonne classe de viscosité. ◀

Types d'huiles moteur adaptées

L'appoint d'huile moteur peut être réalisé avec les spécifications d'huile suivantes :

Moteur à essence

BMW Longlife-01.

BMW Longlife-01 FE.

BMW Longlife-04.

BMW Longlife-12 FE.

BMW Longlife-14 FE+.

Moteur Diesel

BMW Longlife-04.

BMW Longlife-12 FE.

La spécification d'huile BMW Longlife-12 FE+ convient uniquement à certains moteurs Diesel.

Pour de plus amples informations sur les spécifications d'huiles adaptées et les viscosités d'huiles moteur, contacter un partenaire de service après-vente du constructeur ou un autre partenaire de service après-vente qualifié ou un atelier qualifié.

Autres huiles moteur

Si des huiles moteurs adaptées ne sont pas disponibles, vous pouvez faire l'appoint avec jusqu'à 1 litre d'une huile moteur présentant les spécifications suivantes :

Moteur à essence

ACEA A3/B4.

Moteur Diesel

ACEA C3.

Classes de viscosité

Lors de la sélection d'une huile moteur, veiller à ce que celle-ci possède une classe de viscosité SAE 0W-40, SAE 0W-30, SAE 5W-40, SAE 5W-30, 0W-20 ou SAE 5W-20.

Pour de plus amples informations sur les spécifications d'huiles adaptées et les viscosités d'huiles moteur, contacter un partenaire de service après-vente du constructeur ou un autre partenaire de service après-vente qualifié ou un atelier qualifié.

Vidanges d'huile



REMARQUE

L'huile moteur qui n'est pas remplacée à temps peut entraîner une usure accrue du moteur et, ainsi, des dommages au moteur. Risque de dommages matériels. Ne pas dépasser

les dates de service affichées dans le véhicule. ◀

Le constructeur du véhicule recommande de faire changer l'huile moteur par un partenaire de service après-vente du constructeur ou un autre partenaire de service après-vente qualifié ou par un atelier qualifié.

**BMW recommande
Original BMW Engine Oil.**

Liquide de refroidissement

Équipement du véhicule

Ce chapitre décrit tous les équipements de série, spécifiques à un pays et en option proposés pour cette série de modèles. C'est pourquoi des équipements non disponibles pour un véhicule, en raison des options choisies ou de la version de pays, y sont également décrits. Ceci s'applique également aux fonctions et systèmes de sécurité. L'utilisation des fonctions et systèmes correspondants implique le respect des lois et des règlements en vigueur.

Généralités

Les additifs commercialisés ne conviennent pas tous à votre véhicule. De plus amples informations concernant les additifs adaptés sont disponibles auprès d'un partenaire de service après-vente du constructeur ou d'un autre partenaire de service après-vente qualifié ou d'un atelier qualifié.

Consignes de sécurité



AVERTISSEMENT

Du liquide de refroidissement peut s'échapper et provoquer des brûlures lorsque le moteur est chaud et que le système de refroidissement est ouvert. Risque de blessures. Ouvrir le système de refroidissement uniquement lorsque le moteur est froid. ◀



AVERTISSEMENT

Les additifs sont toxiques et des additifs incorrects peuvent endommager le moteur. Risque de blessures ou risque de dommages matériels. Éviter tout contact des additifs avec les vêtements, la peau ou les yeux et éviter toute ingestion. Utiliser exclusivement des additifs adéquats. ◀

Niveau de liquide de refroidissement

Principe

Selon la motorisation, le réservoir de liquide de refroidissement se trouve sur le côté droit ou gauche dans le compartiment moteur.

Contrôle

Dans le réservoir de liquide de refroidissement, vous trouverez des repères jaunes de minimum et de maximum.

1. Laisser refroidir le moteur.
2. Dévisser quelque peu le bouchon du réservoir de liquide de refroidissement en le tournant dans le sens contraire des aiguilles d'une montre jusqu'à ce que la surpression puisse se dégager.

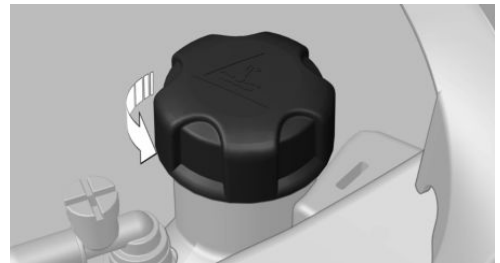

3. Ouvrir le bouchon du réservoir de liquide de refroidissement.
4. Le niveau de liquide de refroidissement est correct quand il se trouve entre les repères Min et Max dans l'orifice de remplissage.

Appoint d'huile moteur

1. Laisser refroidir le moteur.
2. Dévisser quelque peu le bouchon du réservoir de liquide de refroidissement en le tournant en sens antihoraire jusqu'à ce que

la surpression puisse se dégager, puis l'ouvrir.

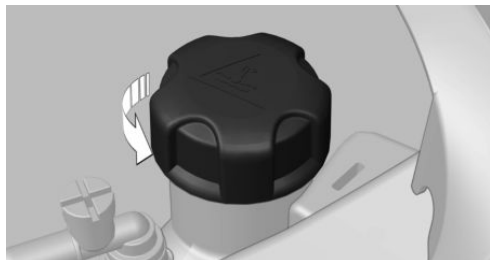

3. Au besoin, faire lentement l'appoint jusqu'au niveau correct, ne pas trop remplir.
4. Visser le bouchon.
5. Faire éliminer au plus tôt la cause de la perte de liquide de refroidissement.

Élimination



Lors de l'élimination du liquide de refroidissement et des additifs, respecter les prescriptions pour la protection de l'environnement.

Maintenance

Équipement du véhicule

Ce chapitre décrit tous les équipements de série, spécifiques à un pays et en option proposés pour cette série de modèles. C'est pourquoi des équipements non disponibles pour un véhicule, en raison des options choisies ou de la version de pays, y sont également décrits. Ceci s'applique également aux fonctions et systèmes de sécurité. L'utilisation des fonctions et systèmes correspondants implique le respect des lois et des règlements en vigueur.

Système de maintenance BMW

Le système de maintenance signale les mesures de maintenance à prendre et contribue ainsi à maintenir la sécurité d'utilisation et la sécurité routière du véhicule.

Le cas échéant, l'étendue des opérations et les intervalles peuvent varier selon la version de pays. Les opérations de remplacement, les pièces de rechange et les consommables sont facturés séparément. De plus amples informations sont disponibles auprès d'un partenaire de service après-vente du constructeur ou d'un autre partenaire de service après-vente qualifié ou d'un atelier qualifié.

Maintenance conditionnelle CBS

Principe

Des capteurs et des algorithmes spéciaux prennent en considération les conditions d'utilisation du véhicule. Le CBS détermine ainsi les besoins de maintenance.

Le système permet ainsi d'adapter l'étendue des opérations d'entretien à chaque profil d'exploitation.

Généralités

Des informations sur les besoins d'entretien, voir page 122, peuvent être affichées sur l'écran de contrôle.

Données d'entretien dans la télécommande

Les informations concernant les besoins d'entretien sont mémorisées en permanence dans la télécommande. Le partenaire de service après-vente peut lire ces données et proposer un volume d'entretien pour le véhicule.

Pour cela, remettre au Conseiller Service la télécommande avec laquelle le véhicule a roulé en dernier.

Temps d'immobilisation

Les temps d'immobilisation avec la batterie débranchée ne sont pas pris en compte.

Faire effectuer la mise à jour de l'étendue des opérations d'entretien périodiques, telles que le renouvellement du liquide de frein et, le cas échéant, celui de l'huile moteur et des filtres à microparticules/à charbon actif, par un partenaire de service après-vente du constructeur ou un autre partenaire de service après-vente qualifié ou par un atelier qualifié.

Historique de service

Maintenance et réparation

Faire effectuer les opérations d'entretien et de réparation par un partenaire de service après-vente du constructeur ou un autre partenaire de service après-vente qualifié ou par un atelier qualifié.

Entrées

Les opérations d'entretien effectuées sont inscrites dans les justificatifs d'entretien et dans les données du véhicule. Ces attestations sont comme un carnet d'entretien, la preuve d'un entretien régulier.

Si une entrée est ajoutée à l'historique électronique de service du véhicule, les données relatives au service sont mémorisées non seulement dans le véhicule, mais également dans les systèmes informatiques centraux de BMW AG, Munich.

Après un changement de propriétaire, les données entrées dans l'historique électronique de service peuvent également être lues par le nouveau propriétaire du véhicule. Un partenaire de service après-vente du constructeur ou un autre partenaire de service après-vente qualifié ou un atelier qualifié peuvent lire les données inscrites dans l'historique électronique de service.

Opposition

Le propriétaire du véhicule peut refuser, après d'un partenaire de service après-vente du constructeur ou un autre partenaire de service après-vente qualifié ou d'un atelier qualifié, l'entrée dans l'historique électronique de service avec la mémorisation afférente des données dans le véhicule et la transmission des données au constructeur du véhicule pour ce qui concerne sa période de propriété du véhicule. Dans ce cas, aucune entrée ne sera effectuée dans l'historique électronique de service du véhicule.

Affichage

Les entretiens enregistrés peuvent être affichés sur l'écran de contrôle par l'intermédiaire de l'historique de service, voir page 123.

Prise de courant du système de diagnostic embarqué OBD

Consigne de sécurité



REMARQUE

L'utilisation non conforme de la prise de courant du système de diagnostic embarqué OBD peut entraîner des dysfonctionnements du véhicule. Risque de dommages matériels. Les opérations de service après-vente et d'entretien par l'intermédiaire de la prise de courant pour le système de diagnostic embarqué OBD doivent être confiées uniquement à un partenaire de service après-vente du constructeur, un autre partenaire de service qualifié, un atelier qualifié ou toute autre personne autorisée. Ne brancher que des appareils dont l'utilisation sur la prise de courant pour le système de diagnostic embarqué OBD a été contrôlée et déclarée sans risques. ◀

Disposition

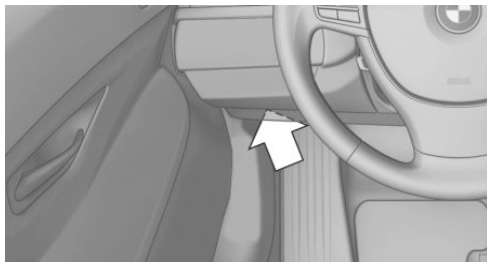

Côté conducteur se trouve une prise de courant OBD pour le contrôle des composants qui interviennent dans la composition des émissions.

Émissions



- ▶ Le voyant clignote :
Défaut de fonctionnement du moteur qui peut conduire à l'endommagement.

magement du catalyseur. Faire immédiatement vérifier le véhicule.

- ▷ Le voyant est allumé :
Altération des émissions. Faire contrôler le véhicule le plus tôt possible.

Recyclage

À la fin de son cycle de vie, le constructeur de votre véhicule recommande de la remettre à l'un des centres de reprise qu'il vous indique. Cette reprise est soumise aux dispositions légales particulières à chaque pays. De plus amples informations sont disponibles auprès d'un partenaire de service après-vente du constructeur ou d'un autre partenaire de service après-vente ou d'un atelier qualifié.

Remplacement de pièces

Équipement du véhicule

Ce chapitre décrit tous les équipements de série, spécifiques à un pays et en option proposés pour cette série de modèles. C'est pourquoi des équipements non disponibles pour un véhicule, en raison des options choisies ou de la version de pays, y sont également décrits. Ceci s'applique également aux fonctions et systèmes de sécurité. L'utilisation des fonctions et systèmes correspondants implique le respect des lois et des règlements en vigueur.

Outillage de bord

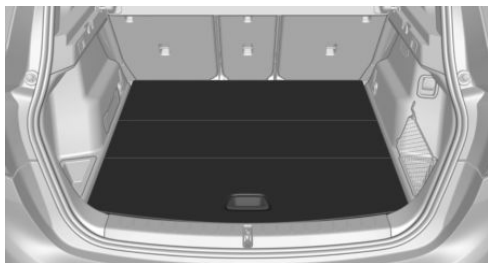

L'outillage de bord se trouve sous le plancher du compartiment à bagages.

Remplacement des balais d'essuie-glace

Consignes de sécurité



REMARQUE

Si l'essuie-glace tombe sur la vitre sans que le balai n'ait été monté, la vitre risque d'être endommagée. Risque de dommages matériels. Lors du remplacement du balai, maintenir l'essuie-glace. Ne pas rabattre l'essuie-glace ni l'activer tant que le balai n'a pas été monté. ◀



REMARQUE

Les essuie-glace dépliés peuvent être coincés lors de l'ouverture du capot moteur. Risque de dommages matériels. Avant l'ouverture du capot moteur, veiller à ce que les essuie-glace avec balais montés reposent bien sur le pare-brise. ◀

À l'avant

1. Pour le remplacement, amener les essuie-glaces en position relevée, voir page 104.
2. Écartier les essuie-glaces et les maintenir en place.
3. Appuyer sur la touche, flèche 1, et retirer le balai d'essuie-glace.

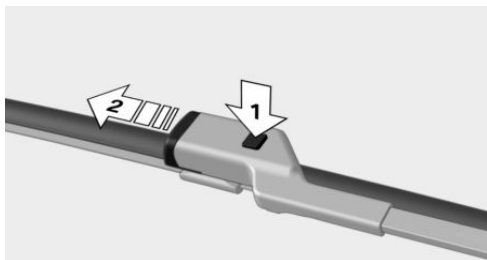

4. Installer le nouveau balai d'essuie-glace dans l'ordre inverse jusqu'à ce qu'il s'enclenche.
5. Rabattre l'essuie-glace.

Arrière

1. Relever complètement l'essuie-glace et extraire le balai – flèche.

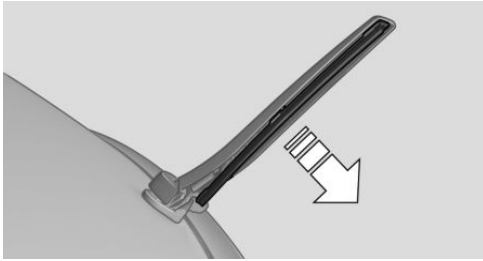

2. Mettre en place le balai d'essuie-glace neuf et le pousser jusqu'à ce qu'il s'enclenche de façon audible.
3. Rabattre l'essuie-glace vers l'intérieur.

Remplacement d'ampoules et des feux

Généralités

Ampoules et feux

Les ampoules et les feux jouent un rôle essentiel au niveau de la sécurité routière.

Le constructeur du véhicule recommande de faire exécuter les opérations correspondantes par un partenaire de service après-vente du constructeur ou un autre partenaire de service après-vente qualifié ou par un atelier qualifié.

Un boîtier d'ampoules de rechange est disponible auprès d'un partenaire de service après-vente du constructeur ou d'un autre partenaire de service après-vente qualifié ou d'un atelier qualifié.

Observer les consignes de sécurité, voir page 287.

Diodes électroluminescentes LED

Certaines versions possèdent comme source lumineuse des diodes situées derrière un cache. Ces diodes lumineuses sont apparentées

à des lasers conventionnels et sont désignées comme diodes émettrices de lumière de classe 1.

Observer les consignes de sécurité, voir page 287.

Consignes de sécurité

Ampoules et feux



AVERTISSEMENT

Lors de leur fonctionnement, les ampoules peuvent devenir brûlantes. Le contact avec les ampoules peut provoquer des brûlures. Risque de blessures. Remplacer les ampoules uniquement lorsqu'elles ont refroidi. ◀



AVERTISSEMENT

Des court-circuits peuvent survenir lors des interventions sur un système de phares activé. Risque de blessures ou risque de dommages matériels. Éteindre les lampes concernées lors des interventions sur le système de phares. Le cas échéant, respecter les remarques jointes du constructeur de l'ampoule. ◀



REMARQUE

Les ampoules sales ont une durée de vie réduite. Risque de dommages matériels. Ne pas saisir les ampoules en verre neuves avec les mains nues. Utiliser toujours un chiffon propre ou similaires ou saisir l'ampoule par le culot. ◀

Diodes électroluminescentes LED



AVERTISSEMENT

Une luminosité trop forte peut irriter ou léser la rétine. Risque de blessures. Ne pas regarder directement dans les projecteurs ou d'autres sources lumineuses. Ne pas retirer les caches des LED. ◀

Verres de projecteurs

Par temps froid et humide, les feux peuvent s'embuer à l'intérieur. Lorsque l'éclairage est

allumé, la buée disparaît rapidement. Les verres de projecteurs n'ont pas besoin d'être remplacés.

Si de l'humidité se forme de plus en plus malgré les projecteurs allumés, par exemple gouttes d'eau dans le projecteur, faire contrôler celui-ci.

Réglage des projecteurs

Par le remplacement d'ampoules et des feux, le réglage des projecteurs peut être influencé. Après un remplacement, faire vérifier, et corriger le cas échéant, le réglage des projecteurs par un partenaire de service après-vente du constructeur ou un autre partenaire de service après-vente qualifié ou par un atelier qualifié.

Feux avant, remplacement d'ampoules

Projecteur

Aperçu

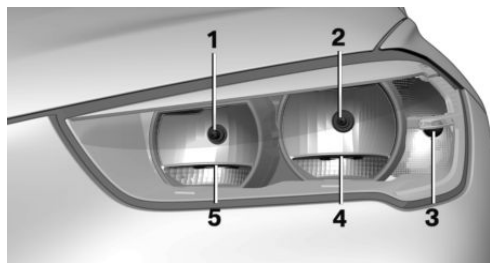

- 1 Feux de route, appel de phares
- 2 Feux de croisement
- 3 Clignotants
- 4 Feux de position/feux de croisement de jour
- 5 Feux de position/feux de croisement de jour

Feux de position, feux de croisement de jour

Les feux de position et les feux de croisement de jour sont dotés de LED.

En cas de panne, veuillez vous adresser à un partenaire de service après-vente du constructeur ou un autre partenaire de service après-vente qualifié ou à un atelier qualifié.

Accès aux clignotants, aux feux de croisement, aux feux de route/appels de phares

Observer les consignes de sécurité, voir page 287.

Ouvrir le capot moteur, voir page 275.

Clignotants

Ampoule 21 watts, PY21W.

1. Accès au clignotant du côté droit : décrocher la tubulure de remplissage pour le liquide de lave-glace avec le tournevis provenant de l'outillage de bord et la basculer.

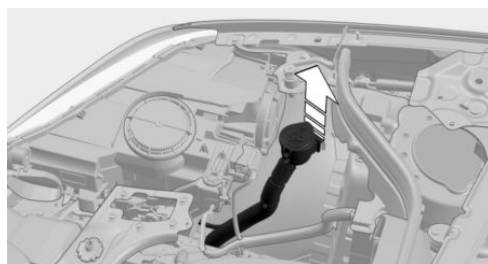

2. Dévisser le porte-ampoule dans le sens inverse des aiguilles d'une montre et le retirer.

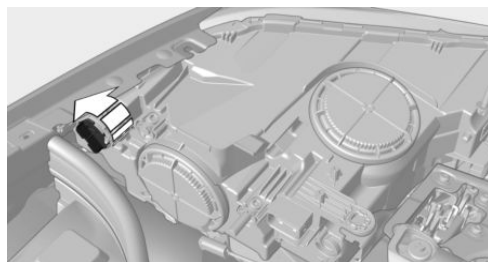

3. Presser délicatement l'ampoule dans la douille, la tourner en sens antihoraire et l'extraire.
4. Installer la nouvelle ampoule et le porte-ampoule en suivant l'ordre inverse.

Feux de croisement

Ampoule 55 watts, H7LL.

1. Accès au feu de croisement du côté droit : décrocher la tubulure de remplissage pour le liquide de lave-glace avec le tournevis provenant de l'outillage de bord et la basculer.

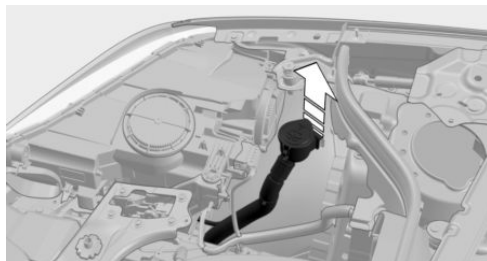

2. Tourner le couvercle en sens antihoraire et le retirer.

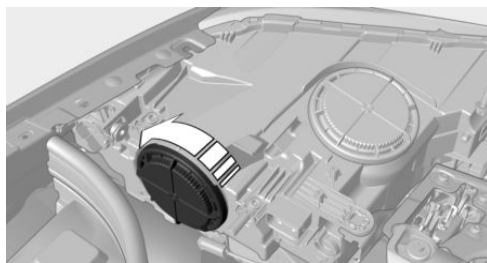

3. Tirer le porte-ampoule vers le bas en le tenant droit, flèche 1, et le retirer.

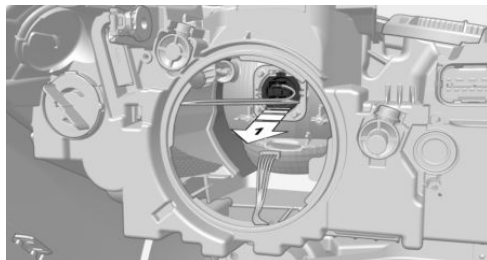

4. Retirer l'ampoule du porte-ampoule.
5. Remonter la nouvelle ampoule avec le porte-ampoule en suivant l'ordre inverse. Pour cela, positionner correctement la bride de l'ampoule dans le boîtier de projecteur et enclencher nettement le porte-ampoule.
6. Fermer le boîtier de projecteur avec le couvercle. Veiller à ce que le couvercle s'enclenche bien.

Feux de route/appeal de phares

Ampoule de 55 watts, H7.

1. Tourner le couvercle en sens antihoraire et le retirer.

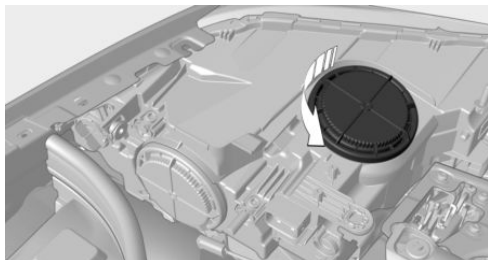

2. Tirer le porte-ampoule vers le bas en le tenant droit, flèche 1, et le retirer.

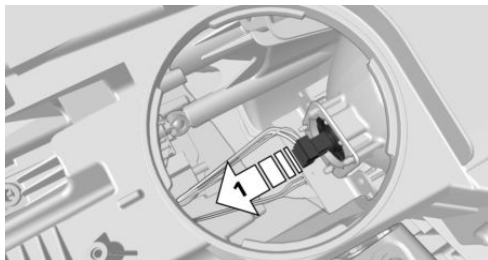

3. Retirer l'ampoule du porte-ampoule.
4. Remonter la nouvelle ampoule avec le porte-ampoule en suivant l'ordre inverse. Pour cela, positionner correctement la bride de l'ampoule dans le boîtier de projecteur et enclencher nettement le porte-ampoule.
5. Fermer le boîtier de projecteur avec le couvercle. Veiller à ce que le couvercle s'enclenche bien.

Projecteurs LED

Aperçu

Feux avant

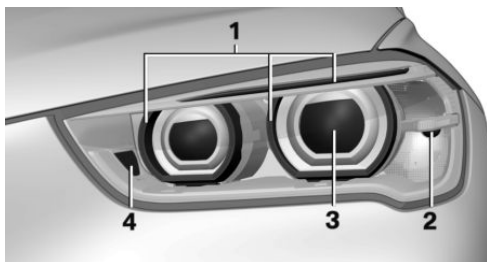

- 1 Feux de position/feux de croisement de jour
- 2 Clignotants
- 3 Feux de croisement, feux de route/appeal de phares
- 4 Feux directionnels

Feux avant

Les feux suivants sont équipés de la technologie LED :

- ▷ Feux de route
- ▷ Feux de position/feux de croisement de jour
- ▷ Feux de croisement
- ▷ Feux directionnels

En cas de panne, veuillez vous adresser à un partenaire de service après-vente du constructeur ou un autre partenaire de service après-vente qualifié ou à un atelier qualifié.

Clignotants

Ampoule 21 watts, PY21W.

Accès aux clignotants

Observer les consignes de sécurité, voir page 287.

Ouverture du capot moteur.

1. Accès au clignotant du côté droit : décrocher la tubulure de remplissage pour le liquide de lave-glace avec le tournevis provenant de l'outillage de bord et la basculer.

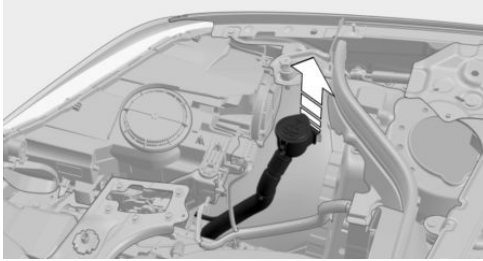

2. Tourner le porte-ampoule dans le sens inverse des aiguilles d'une montre et le retirer.

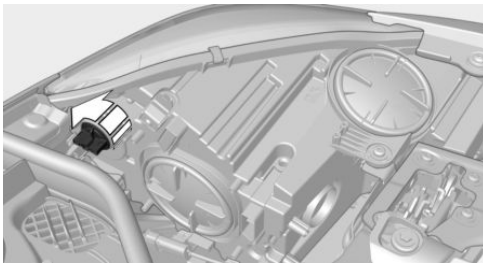

3. Presser délicatement l'ampoule dans la douille, la tourner en sens antihoraire et l'extraire.
4. Remonter la nouvelle ampoule et le porte-ampoule en suivant l'ordre inverse.

Phares antibrouillard halogènes

Observer les consignes de sécurité, voir page 287.

Ampoule de 35 watts, H8.

1. Passer le tournevis de l'outillage de bord avec le côté plat sur la bride, flèche 1.

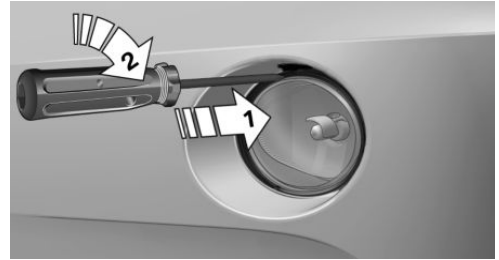

2. Tourner le tournevis de 90°, flèche 2.
3. Retirer les phares antibrouillard vers l'avant.
4. Débrancher la fiche.

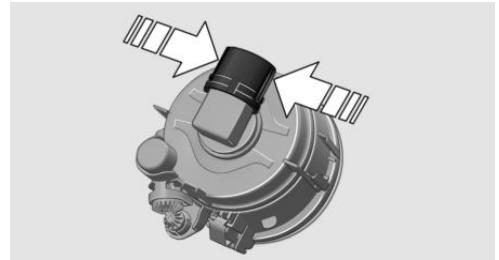

5. Tourner le support d'ampoule et le retirer.

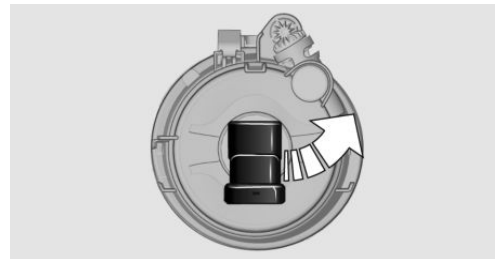

6. Retirer l'ampoule et la remplacer.
7. Pour insérer le phare antibrouillard, procéder dans l'ordre inverse. A cet effet, faire attention aux rails de guidage.

Clignotants dans les rétroviseurs extérieurs

Les clignotants dans les rétroviseurs extérieurs sont équipés de la technologie LED. En cas de panne, veuillez vous adresser à un partenaire de service après-vente du constructeur ou un autre partenaire de service après-vente qualifié ou à un atelier qualifié.

Feux arrière, remplacement d'ampoules

Véhicules avec projecteurs halogènes

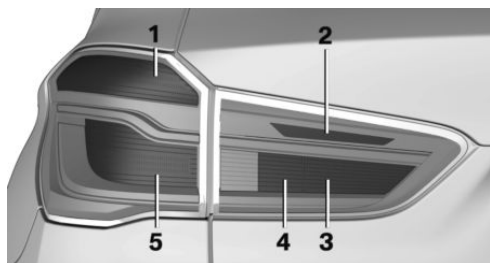

- 1 Clignotants
- 2 Feu de marche arrière
- 3 Feu arrière de brouillard/feu arrière
- 4 Feux arrière
- 5 Feux arrière/feux stop

Véhicules avec projecteurs à LED

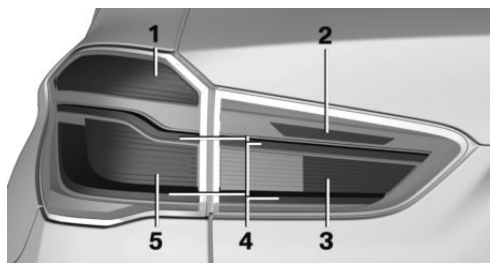

- 1 Clignotants
- 2 Feu de marche arrière
- 3 Feux arrière de brouillard

- 4 Feux arrière
- 5 Feux stop

Les feux arrière sont dotés de la technologie LED. En cas de panne, veuillez vous adresser à un partenaire de service après-vente du constructeur ou un autre partenaire de service après-vente qualifié ou à un atelier qualifié.

Remplacement d'ampoules des feux arrière extérieurs

Généralités

Observer les consignes de sécurité, voir page 287.

Clignotant : ampoule 21 watts, P21WLL.

Feux stop : ampoule 21 watts, P21WLL.

Démontage du feu arrière extérieur

1. Ouverture du hayon.
2. Dégager la fixation avec le tournevis provenant de l'outillage de bord, flèche 1. Retirer le cache, flèche 2.

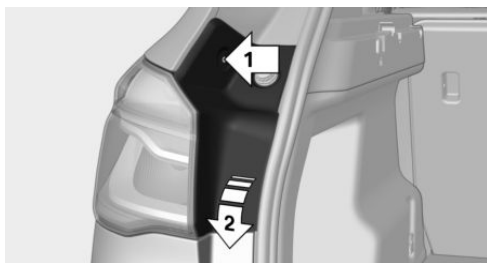

3. Défaire les deux écrous, flèche 1, des feux arrière extérieurs. Pour défaire, utiliser la poignée du tournevis provenant de l'outillage de bord.

Retirer avec précaution le feu arrière de la carrosserie en le tirant vers l'avant, flèche 2.

che 2. Veiller à ne pas endommager le câblage.

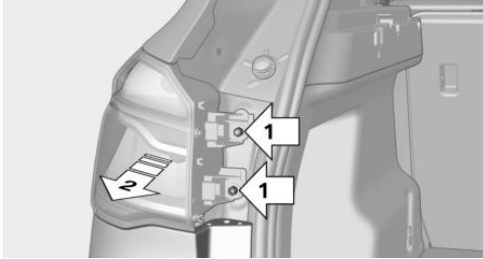

- Retirer la fiche de la douille. Pour cela, décrocher le câblage du feu arrière.

Remplacement d'ampoules

- Desserrer les trois fixations, flèche 1, de la douille.
Retirer la douille du feu arrière, flèche 2.

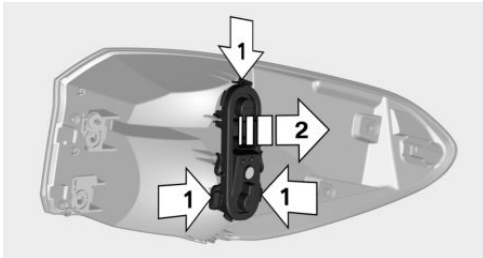

- Enfoncer légèrement l'ampoule défectueuse dans la douille, la tourner en sens antihoraire et la sortir.
 - ▷ Ampoule supérieure : clignotant
 - ▷ Ampoule inférieure : feu stop
- Pour installer la nouvelle ampoule et remonter la douille, procéder dans l'ordre inverse. Veiller à ce que la douille soit emboîtée dans toutes les fixations.

Montage de feu arrière

- Brancher le connecteur et accrocher le câblage au feu arrière, flèche 1.
- Placer le feu arrière avec l'attache, flèche 2, sur le point de fixation de la carrosserie et l'enfiler sur les deux boulons filetés.

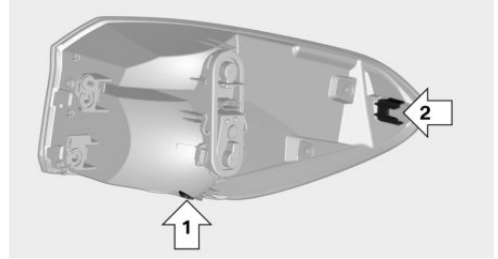

- Appuyer nettement sur le feu arrière et fixer les deux écrous.
- Monter le cache. Veiller à ce que les ergots en matière plastique du cache soient correctement positionnés dans les évidements pratiqués dans la carrosserie et prévus à cet effet.

Feux dans le hayon

Véhicules avec projecteurs halogènes

Observer les consignes de sécurité, voir page 287.

Feu de marche arrière : ampoule 21 watts, P21WLL

Feu arrière de brouillard : ampoule 21 watts, H21WLL

Feu arrière : ampoule 5 watts, P21WLL

Véhicules avec projecteurs à LED

Observer les consignes de sécurité, voir page 287.

Feu de marche arrière : ampoule 21 watts, P21WLL

Feu arrière de brouillard : ampoule 21 watts, H21WLL

Accès aux feux

1. Ouvrir le hayon.
2. Retirer le cache sur le creux de poignée.



3. Retirer la fiche de la douille.

Remplacement des feux de marche arrière, des feux arrière de brouillard et des feux arrière

1. Desserrer les trois fixations, flèche 1, de la douille.

Retirer la douille du feu arrière, flèche 2.

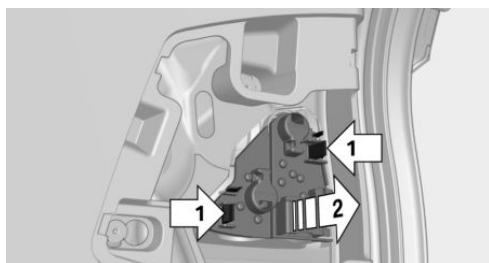

2. Enfoncer légèrement l'ampoule défectueuse dans la douille, la tourner en sens antihoraire et la sortir.

- ▷ Ampoule supérieure : feu de marche arrière
- ▷ Ampoule inférieure : feu arrière de brouillard

Seulement les véhicules avec projecteurs halogènes :

- ▷ Ampoule inférieure, 5 watts : feu arrière

Repose de la douille

1. Pour installer la nouvelle ampoule et remonter la douille, procéder dans l'ordre inverse.

Brancher la fiche sur la douille.

2. Veiller à ce que la douille soit correctement et solidement fixée.

Feu stop central et éclairages de plaque d'immatriculation

Observer les consignes de sécurité, voir page 287.

Ces feux sont équipés de LED. En cas de panne, veuillez vous adresser à un partenaire de service après-vente du constructeur ou un autre partenaire de service après-vente qualifié ou à un atelier qualifié.

Batterie du véhicule

Maintenance

La batterie est sans maintenance.

La quantité d'électrolyte versée est suffisante pour la durée de vie de la batterie.

Pour plus d'informations sur la batterie, contacter un partenaire de service après-vente du constructeur ou un autre partenaire de service après-vente qualifié ou un atelier qualifié.

Remplacement de la batterie du véhicule

Généralités

Le constructeur de votre véhicule recommande de faire jumeler la batterie du véhicule si elle a été remplacée par un partenaire de service après-vente du constructeur ou un autre partenaire de service après-vente qualifié ou par un atelier qualifié. Ce nouveau jumelage met à disposition toutes les fonctions confort de manière illimitée et les éventuels messages Check-Control des fonctions confort ne s'affichent alors plus.

Consigne de sécurité



REMARQUE

Les batteries de véhicule qui n'ont pas été homologuées peuvent endommager les systèmes ou faire en sorte que des fonctions ne puissent plus être exécutées. Risque de dommages matériels. Utiliser uniquement des batteries de véhicule homologuées par le constructeur du véhicule. ◀

Recharger la batterie

Généralités

Pour lui assurer sa pleine durée de vie, veiller à ce que la batterie soit suffisamment chargée.

Dans les cas suivants, il peut être nécessaire de recharger la batterie :

- ▶ En cas de courts trajets fréquents.
- ▶ En cas d'immobilisations prolongées de plus d'un mois.
- ▶ Boîte de vitesses automatique : placer la manette de sélection sur la position D, R ou N lors d'immobilisations prolongées.

Consigne de sécurité



REMARQUE

Les chargeurs pour les batteries du véhicule peuvent travailler avec des tensions et des courants élevés, ce qui peut surcharger ou endommager le réseau de bord 12 volts. Risque de dommages matériels. Brancher les chargeurs de la batterie du véhicule uniquement aux points de reprise pour aide au démarrage dans le compartiment moteur. ◀

Points de reprise pour aide au démarrage

Ne recharger la batterie à bord qu'avec le moteur arrêté, en utilisant les points de reprise pour aide au démarrage, voir page 300, prévus dans le compartiment du moteur.

Chargeurs de batterie

Des chargeurs de batterie spécialement conçus et adaptés au réseau de bord du véhicule sont disponibles chez un partenaire de service après-vente du constructeur ou un autre partenaire de service après-vente qualifié ou d'un atelier qualifié.

Coupure de courant

Après une interruption provisoire de l'alimentation électrique, certains équipements doivent être réinitialisés ou les réglages personnels doivent être actualisés, par exemple :

- ▶ Mémoire de siège et de rétroviseurs : mémoriser de nouveau les positions.
- ▶ Heure : mettre à jour.
- ▶ Date : mettre à jour.
- ▶ Toit ouvrant en verre : initialiser le système.

Élimination de la batterie usagée



Faire éliminer les batteries usagées par un partenaire de service après-vente du constructeur ou par un autre partenaire de service après-vente qualifié ou par un atelier qualifié ou bien la remettre à un centre de collecte des déchets.

Transporter et stocker les batteries chargées en position droite normale. Lors du transport, s'assurer qu'elles ne risquent pas de basculer.

Fusibles

Consigne de sécurité



AVERTISSEMENT

Des fusibles non conformes ou réparés peuvent entraîner la surcharge des câbles et des composants électriques. Risque d'incendie. Ne pas réparer les fusibles grillés ni les remplacer par des fusibles d'une autre couleur ou d'un autre ampérage. ◀

Accès aux fusibles

Les fusibles se trouvent dans la boîte à gants.

1. Ouvrir la boîte à gants.
2. Pivoter le cache vers le bas, flèche.

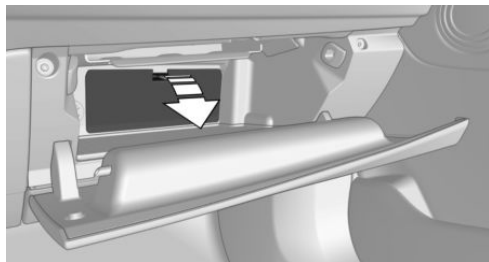

Une pincette en plastique et des indications sur l'affectation des fusibles se trouvent à côté des fusibles.

Remplacement des fusibles

Le constructeur du véhicule recommande de faire remplacer les fusibles par un partenaire de service après-vente du constructeur, un autre partenaire de service après-vente qualifié ou un atelier qualifié.

Aide en cas de panne

Équipement du véhicule

Ce chapitre décrit tous les équipements de série, spécifiques à un pays et en option proposés pour cette série de modèles. C'est pourquoi des équipements non disponibles pour un véhicule, en raison des options choisies ou de la version de pays, y sont également décrits. Ceci s'applique également aux fonctions et systèmes de sécurité. L'utilisation des fonctions et systèmes correspondants implique le respect des lois et des règlements en vigueur.

Feux de détresse

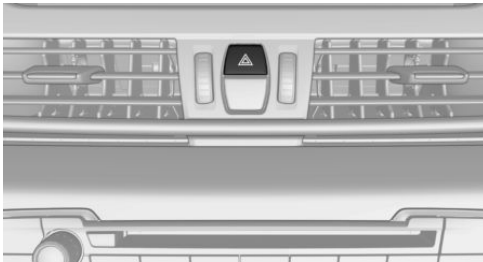

La touche se trouve dans la console centrale.

Appel de détresse intelligent

Principe

Ce système permet d'émettre un appel de détresse dans les situations d'urgence.

Généralités

N'appuyer sur la touche SOS qu'en cas d'urgence.

Même si un appel de détresse via BMW n'est pas possible, il se peut qu'un appel de détresse à un numéro de secours public soit établi. Ceci dépend entre autres du réseau de té-

léphone mobile disponible dans chaque cas et des règlements nationaux.

Dans des conditions techniques extrêmement défavorables, l'appel de détresse ne peut pas être lancé.

Aperçu



Touche SOS dans le pavillon

Conditions de fonctionnement

- ▷ La carte SIM intégrée au véhicule est activée.
- ▷ La position radio est activée.
- ▷ Le système d'appel de détresse est opérationnel.

Déclenchement automatique de l'appel de détresse

Dans certaines conditions, par exemple lorsque les airbags se sont déclenchés, un appel de détresse est lancé automatiquement après un accident, en fonction de sa gravité. Une pression sur la touche SOS n'a aucune influence sur l'appel de détresse automatique.

Lancement manuel d'un appel de détresse

1. Donner une impulsion sur le volet de recouvrement pour l'ouvrir.
2. Actionner le bouton SOS jusqu'à ce que la LED du bouton s'allume en vert.

- ▶ La LED s'allume en vert lorsque l'appel de détresse est déclenché.
Si une demande d'annulation s'affiche sur l'écran de contrôle, il est possible d'interrompre l'appel de détresse.
Si la situation le permet, attendre dans le véhicule que la communication téléphonique soit établie.

- ▶ La LED clignote en vert quand la communication a été établie avec le numéro d'appel de détresse.

Lors d'un appel de détresse via BMW, le centre de secours reçoit des données qui servent à déterminer les mesures de secours nécessaires. Cela peut concerner par exemple la position actuelle du véhicule si celle-ci peut être déterminée. Si le centre de secours ne reçoit aucune réponse à ses questions, des actions de sauvetage sont automatiquement déclenchées.

Si les haut-parleurs ne diffusent pas les instructions du centre de secours, il se peut que le kit mains libres soit hors service. Il est toutefois possible que le centre de secours vous entende.

Le centre de secours met fin à l'appel de détresse.

Service Mobile

Généralités

Le Service Mobile est accessible par téléphone 24 heures sur 24 dans de nombreux pays. En cas de panne, vous y trouverez de l'aide.

Dépannage

Principe

Si vous avez besoin d'aide en cas de panne, vous pouvez prendre contact avec le Service Mobile du BMW Group.

Généralités

En cas de panne, les données concernant l'état du véhicule sont transférées au Service Mobile. Le cas échéant, des dysfonctionnements peuvent être corrigés directement.

La prise de contact avec le Service Mobile est également possible en envoyant un message Check-Control, voir page 119.

Conditions préalables

- ▶ Contrat ConnectedDrive actif, équipement avec appel de détresse intelligent ou Services BMW ConnectedDrive.
- ▶ Réception mobile.
- ▶ Le contact est mis.

Démarrage du dépannage

Sur un véhicule équipé des Teleservices, une assistance est d'abord offerte via le Diagnostic Teleservice puis, le cas échéant, via l'Assistance Teleservice.

Par iDrive :

1. « ConnectedDrive »
2. « BMW Assistance »
3. « BMW Assistance Dépannage »

Une communication téléphonique est établie.

Diagnostic Teleservice

Le Diagnostic Teleservice permet par radiotéléphonie une transmission des données détaillées du véhicule qui sont nécessaires pour le diagnostic du véhicule. Ces données sont transmises automatiquement.

Une communication vocale est établie avec le Service Mobile.

Démarrer l'Assistance Teleservice

Selon les pays, l'assistance Teleservice permet par radiotéléphonie un diagnostic plus approfondi du véhicule par le Service Mobile.

Après y être invité par le Service Mobile, démarrez l'assistance Teleservice.

1. Stationner le véhicule en un lieu sûr.
2. Serrer le frein de stationnement.
3. L'écran de contrôle est activé.
4. « Téléassistance Teleservice »

Pour certaines fonctions, la sécurité du véhicule peut être restaurée.

Si c'est impossible, le Service Mobile vous informera des autres mesures à appliquer.

Triangle de présignalisation



Le triangle de présignalisation se trouve sur la face intérieure du hayon.

Repousser le triangle de présignalisation sur le côté et le retirer.

Trousse de premiers secours

Généralités

La conservation de certains articles est limitée.

Contrôler régulièrement les dates de péremption du contenu et les remplacer en temps utile, si nécessaire.

Rangement

La trousse de premiers secours se trouve dans le casier de rangement à gauche dans le compartiment à bagages.

Aide au démarrage

Généralités

Quand la batterie est déchargée, le moteur peut être démarré à l'aide de la batterie d'un autre véhicule via deux câbles d'aide au démarrage. Pour cela, n'utiliser que des câbles d'aide au démarrage avec des pinces polaires complètement isolées.

Consignes de sécurité



DANGER

Le contact avec des pièces conductrices de courant peut provoquer une électrocution. Risque de blessures ou danger de mort. Ne pas toucher des pièces qui pourraient être sous tension. ◀



AVERTISSEMENT

Lors du raccordement du câble d'aide au démarrage, une chronologie incorrecte de raccordement peut entraîner la formation d'étincelles. Risque de blessures. Respecter la chronologie lors du raccordement des câbles. ◀



REMARQUE

Si les carrosseries des deux véhicules sont en contact, un court-circuit peut survenir lors de l'aide au démarrage. Risque de dommages matériels. Veiller à éviter tout contact entre les carrosseries. ◀

Préparation

1. Contrôler si la batterie de l'autre véhicule présente une tension de 12 volts. Les indications de tension sont apposées sur la batterie.
2. Arrêter le moteur du véhicule donneur de courant.
3. Couper les consommateurs de courant dans les deux véhicules.

Points de reprise pour aide au démarrage

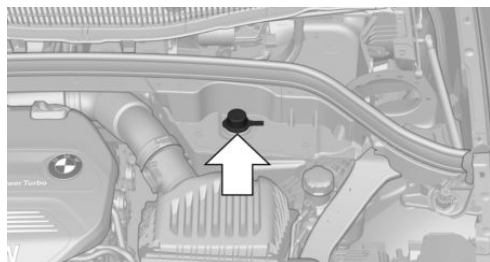

Le point dit « de reprise pour aide au démarrage » dans le compartiment moteur sert de borne plus de batterie.

Ouvrir le couvercle du point de reprise pour aide au démarrage.

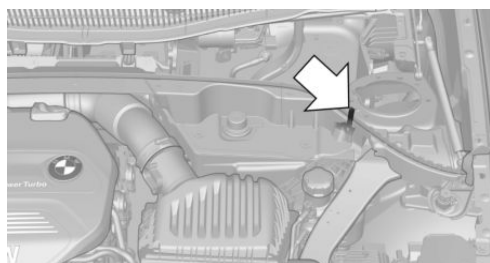

Un raccordement spécial sur la carrosserie sert de borne moins de batterie.

Branchement du câble

Pour éviter des dommages à des personnes ou aux deux véhicules, respecter le mode opératoire suivant.

1. Ouvrir le couvercle du point de reprise pour aide au démarrage BMW.
2. Fixer une pince crocodile du câble plus de l'aide au démarrage sur le pôle plus de la batterie ou sur le point de reprise correspondant du véhicule dépanneur.
3. Fixer la deuxième pince crocodile sur le pôle plus de la batterie ou sur le point de reprise correspondant du véhicule à dépanner.

4. Brancher une pince crocodile du câble moins de l'aide au démarrage sur la borne moins de la batterie ou sur la masse correspondante du moteur ou de la carrosserie du véhicule dépanneur.
5. Brancher la deuxième pince crocodile sur la borne moins de la batterie ou sur le point de masse correspondant du moteur ou de la carrosserie du véhicule à dépanner.

Démarrage du moteur

Pour démarrer le moteur, ne pas utiliser de bombe aérosol d'aide au démarrage.

1. Démarrer le moteur du véhicule donneur et le faire tourner à vide pendant quelques minutes à un régime un peu supérieur au ralenti.

En cas de démarrage d'un véhicule avec moteur Diesel : laisser tourner le moteur du véhicule donneur pendant environ 10 minutes.

2. Démarrer le moteur du véhicule à dépanner comme d'habitude.

En cas d'échec, ne répéter la tentative de démarrage qu'au bout de quelques minutes pour que la batterie vide puisse se recharger.

3. Laisser tourner les deux moteurs pendant quelques minutes.
4. Débrancher les câbles électriques d'aide au démarrage en procédant dans l'ordre inverse du branchement.

Au besoin, faire contrôler et recharger la batterie.

Démarrage par remorquage/ remorquage

Consigne de sécurité



AVERTISSEMENT

En raison des limites du système, la traction/le remorquage avec les systèmes Intelligent Safety activés peut entraîner des dysfonctionnements. Risque d'accident.

Désactiver tous les systèmes Intelligent Safety avant la traction/le remorquage. ◀

Boîte de vitesses manuelle

Se faire remorquer ou pousser le véhicule

Un véhicule immobilisé peut être remorqué ou poussé.

Déplacer ou pousser, voir page 106, le véhicule.



REMARQUE

Si le déverrouillage manuel du frein de stationnement n'est pas possible, le véhicule ne pourra pas être déplacé ni remorqué. Risque de dommages matériels. Ne faire transporter le véhicule que sur un plateau. ◀

Respecter les instructions suivantes :

- ▶ Veiller à ce que le contact soit mis, sinon il se pourrait que les feux de croisement, les feux arrière, les clignotants et les essuie-glace ne fonctionnent pas.
- ▶ Ne pas remorquer le véhicule avec l'essieu arrière soulevé, car la direction pourrait se braquer.
- ▶ L'assistance fait défaut lorsque le moteur est arrêté. Un effort musculaire plus important est alors nécessaire pour freiner et pour braquer le volant.
- ▶ Des mouvements du volant de plus grande amplitude sont nécessaires.
- ▶ Le véhicule tracteur ne doit pas être moins lourd que le véhicule à remorquer. Sinon, le

conducteur ne pourrait pas en maîtriser les réactions.

- ▶ Ne pas dépasser une vitesse de remorquage de 50 km/h.
- ▶ Ne pas dépasser une distance de remorquage de 50 km.

Dépanneuse

Avec essieu avant entraîné

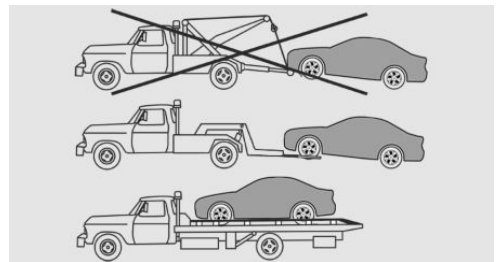

Faire remorquer le véhicule par une dépanneuse à panier ou le faire transporter sur un plateau.



REMARQUE

Le véhicule peut être endommagé en cas de levage et de fixation du véhicule.

Risque de dommages matériels.

- ▶ Lever le véhicule avec des dispositifs adaptés.
- ▶ Ne pas lever ou fixer le véhicule au niveau de l'anneau de remorquage, de la carrosserie ou du châssis. ◀

Avec xDrive

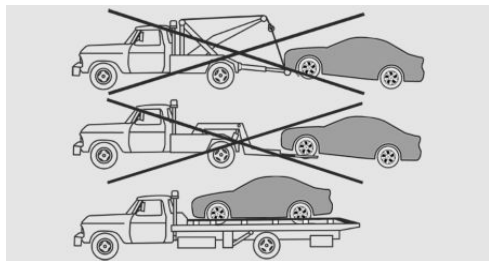

Ne faire transporter le véhicule que sur un plateau.



REMARQUE

Le remorquage du véhicule avec un essieu seulement soulevé peut endommager le véhicule. Risque de dommages matériels. Ne faire transporter le véhicule que sur un plateau. ◀



REMARQUE

Le véhicule peut être endommagé en cas de levage et de fixation du véhicule.

Risque de dommages matériels.

- ▷ Lever le véhicule avec des dispositifs adaptés.
- ▷ Ne pas lever ou fixer le véhicule au niveau de l'anneau de remorquage, de la carrosserie ou du châssis. ◀

Boîte de vitesses automatique sans xDrive : transport du véhicule

Généralités

Le véhicule ne doit pas être remorqué quand les roues avant touchent le sol.

Consigne de sécurité



REMARQUE

Le remorquage du véhicule avec l'essieu arrière soulevé peut endommager le véhicule. Risque de dommages matériels. Remorquer le

véhicule avec seulement l'essieu avant soulevé ou le faire transporter sur un camion plateau. ◀

Pousser le véhicule

Pour évacuer un véhicule en panne d'une zone dangereuse, celui-ci peut être poussé sur une courte distance.

Déplacer ou pousser, voir page 109, le véhicule.

Dépanneuse

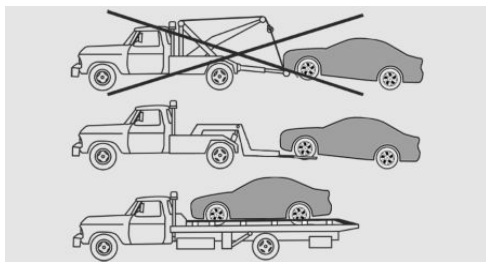

Faire remorquer le véhicule par une dépanneuse à panier ou le faire transporter sur un plateau.



REMARQUE

Le véhicule peut être endommagé en cas de levage et de fixation du véhicule.

Risque de dommages matériels.

- ▷ Lever le véhicule avec des dispositifs adaptés.
- ▷ Ne pas lever ou fixer le véhicule au niveau de l'anneau de remorquage, de la carrosserie ou du châssis. ◀

Boîte de vitesses automatique avec du xDrive : transport du véhicule

Généralités

Le véhicule ne doit pas être remorqué.

Pousser le véhicule

Pour évacuer un véhicule en panne d'une zone dangereuse, celui-ci peut être poussé sur une courte distance.

Déplacer ou pousser, voir page 109, le véhicule.

Dépanneuse

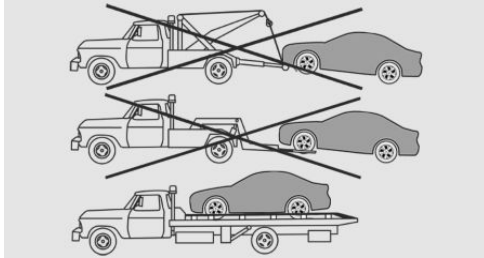

Ne faire transporter le véhicule que sur un plateau.

REMARQUE

Le véhicule peut être endommagé en cas de levage et de fixation du véhicule.

Risque de dommages matériels.

- ▶ Lever le véhicule avec des dispositifs adaptés.
- ▶ Ne pas lever ou fixer le véhicule au niveau de l'anneau de remorquage, de la carrosserie ou du châssis. ◀

Remorquage d'autres véhicules

Généralités

Suivant la réglementation nationale, allumer les feux de détresse.

En cas de panne de l'installation électrique, signaler le véhicule à remorquer, par exemple par une plaque informative ou un triangle de présignalisation derrière la lunette arrière.

Consignes de sécurité



AVERTISSEMENT

Si le poids total autorisé du véhicule tracteur est inférieur à celui du véhicule tracté, l'anneau de remorquage peut être arraché ou le comportement de conduite n'est plus maîtrisable. Risque d'accident ! Veiller à ce que le poids total du véhicule tracteur soit supérieur à celui du véhicule tracté. ◀



REMARQUE

Une fixation incorrecte de la barre ou du câble de remorquage peut entraîner des dommages sur d'autres pièces du véhicule. Risque de dommages matériels. Fixer correctement la barre ou le câble de remorquage sur les anneaux de remorquage. ◀

Barre de remorquage

Les anneaux de remorquage des deux véhicules doivent se trouver du même côté.

S'il est impossible d'éviter que la barre se trouve en biais, tenir compte des points suivants :

- ▶ La maniabilité est restreinte dans les virages.
- ▶ L'obliquité de la barre de remorquage engendre une force latérale.

Câble de remorquage

À la mise en mouvement du véhicule remorqueur, veiller à ce que le câble de remorquage soit tendu.

Utiliser des câbles ou sangles en nylon qui permettent un remorquage sans à-coups.

Anneau de remorquage

Généralités

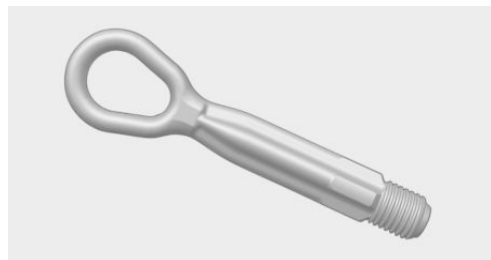

Toujours conserver dans le véhicule l'anneau de remorquage à visser.

L'anneau de remorquage peut être vissé à l'avant ou à l'arrière sur le véhicule.

L'anneau de remorquage se trouve dans le compartiment à bagages, avec l'outillage de bord, voir page 286.

Utilisation de l'anneau de remorquage :

- ▶ Utiliser exclusivement l'anneau de remorquage livré avec le véhicule et le visser fermement jusqu'en butée.
- ▶ L'anneau de remorquage ne doit être utilisé que pour un remorquage sur chaussée stabilisée.
- ▶ Éviter des sollicitations transversales de l'anneau de remorquage, par exemple ne pas soulever le véhicule par l'anneau de remorquage.

Consigne de sécurité



REMARQUE

Toute utilisation non conforme de l'anneau de remorquage peut endommager le véhicule ou l'anneau de remorquage. Risque de dommages matériels. Respecter les conseils d'utilisation de l'anneau de remorquage. ◀

Filetage pour anneau de remorquage

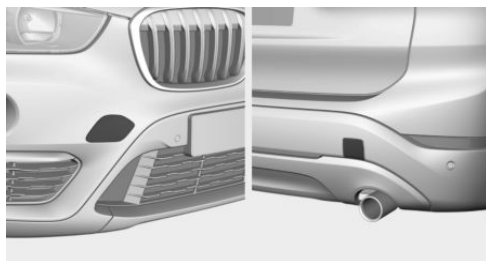

Appuyer sur la marque au bord du cache pour le chasser.

Démarrage par remorquage

Boîte de vitesses automatique

Ne pas essayer de faire démarrer le véhicule par remorquage.

À cause de la boîte de vitesses automatique, un démarrage du moteur par remorquage n'est pas possible.

Faire éliminer la cause des problèmes au démarrage par un partenaire de service après-vente du constructeur ou un autre partenaire de service après-vente qualifié ou par un atelier qualifié.

Boîte de vitesses manuelle

Dans la mesure du possible, ne pas tracter le véhicule, mais démarrer le moteur en procédant à une aide au démarrage, voir page 299. Pour les véhicules avec pot catalytique, ne les remorquer que si le moteur est froid.

1. Allumer les feux de détresse et respecter la réglementation nationale en vigueur.
2. Mettre le contact, voir page 93.
3. Engager le 3^e rapport.
4. Faire remorquer le véhicule en appuyant sur la pédale d'embrayage, puis relâcher lentement la pédale. Après démarrage du moteur, appuyer de nouveau immédiatement sur la pédale d'embrayage.

5. S'arrêter à un endroit approprié, démonter la barre de remorquage ou retirer le câble de remorquage, puis éteindre les feux de détresse.
6. Faire contrôler le véhicule par un partenaire de service après-vente du constructeur ou un autre partenaire de service après-vente qualifié ou par un atelier qualifié.

Entretien

Équipement du véhicule

Ce chapitre décrit tous les équipements de série, spécifiques à un pays et en option proposés pour cette série de modèles. C'est pourquoi des équipements non disponibles pour un véhicule, en raison des options choisies ou de la version de pays, y sont également décrits. Ceci s'applique également aux fonctions et systèmes de sécurité. L'utilisation des fonctions et systèmes correspondants implique le respect des lois et des règlements en vigueur.

Lavage du véhicule

Généralités

Éliminer régulièrement les corps étrangers dans la zone en dessous du pare-brise, par exemple des feuilles mortes, après avoir ouvert le capot moteur.

En hiver, prendre soin de laver le véhicule plus souvent. En effet, les salissures et les sels d'épandage risquent d'endommager le véhicule.

Nettoyeur vapeur et nettoyeur haute pression

Consigne de sécurité



REMARQUE

Lors du nettoyage avec un nettoyeur haute pression, une pression ou des températures trop élevées peuvent endommager différents composants. Risque de dommages matériels. Respecter une distance suffisante et ne pas maintenir le jet trop longtemps au même endroit. Respecter les instructions d'emploi des nettoyeurs à haute pression. ◀

Distances et température

- ▷ Température maximum : 60 °C.
- ▷ Distance minimum avec les capteurs, caméras, joints : 30 cm.
- ▷ Distance minimum avec le toit ouvrant en verre : 80 cm.

Stations de lavage automatiques

Consignes de sécurité



REMARQUE

L'utilisation non conforme de stations de lavage automatiques peut entraîner des dommages sur le véhicule. Risque de dommages matériels. Respecter les instructions suivantes :

- ▷ Choisir de préférence des stations de lavage avec des brosses textile ou des brosses douces pour éviter d'endommager la peinture.
- ▷ Éviter les stations de lavage automatiques dont les rails de guidage ont une hauteur supérieure à 10 cm afin d'éviter des dommages sur la carrosserie.
- ▷ Tenir compte de la largeur maximum des rails de guidage afin d'éviter des dommages aux pneus et aux jantes.
- ▷ Rabattre les rétroviseurs afin d'éviter des dommages aux rétroviseurs extérieurs.
- ▷ Désactiver les essuie-glace et, le cas échéant, le détecteur de pluie pour éviter des dommages au système d'essuie-glace. ◀

Entrée dans un tunnel de lavage avec la boîte de vitesses manuelle

Dans un tunnel de lavage, il est nécessaire que le véhicule puisse avancer librement.

Déplacer ou pousser le véhicule, voir page 106.

Entrée dans un tunnel de lavage avec la boîte de vitesses automatique

Généralités

Dans un tunnel de lavage, il est nécessaire que le véhicule puisse avancer librement.

Déplacer ou pousser le véhicule, voir page 109.

Le véhicule doit être quitté dans certaines stations de lavage. Un verrouillage du véhicule de l'extérieur dans la position N de la manette de sélection n'est pas possible. Un signal sonore retentit lors de la tentative de verrouiller le véhicule.

Sortie d'une station de lavage

S'assurer que la télécommande se trouve dans le véhicule.

Démarrer le moteur. Démarrage du moteur, voir page 94.

Projecteurs

Ne pas sécher les projecteurs en les frottant et ne pas utiliser de produits de nettoyage abrasifs ou caustiques.

Détremper les salissures, par exemple les insectes écrasés, avec du shampoing auto ou du produit de nettoyage anti-insectes et les enlever à grande eau.

Éliminer le givre à l'aide d'un spray antigivre pour vitres, ne pas utiliser un grattoir.

Après le lavage du véhicule

Après le lavage du véhicule, sécher les freins en donnant des coups de frein brefs, sous peine de voir l'efficacité des freins brièvement réduite. Grâce à la chaleur générée par le freinage, les disques et les plaquettes de frein sèchent et sont protégés de la corrosion.

Éliminer complètement les résidus sur les vitres pour éviter des pertes de visibilité par les stries et pour réduire le bruit des essuie-glaces et l'usure des balais.

Entretien du véhicule

Produits d'entretien

Généralités

BMW recommande d'utiliser des produits de nettoyage et d'entretien de BMW. Les produits d'entretien adaptés sont disponibles auprès d'un partenaire de service après-vente du constructeur ou d'un autre partenaire de service après-vente qualifié ou d'un atelier qualifié.

Consigne de sécurité



AVERTISSEMENT

Les produits de nettoyage peuvent renfermer des substances dangereuses ou nocives. Risque de blessures. Ouvrir les portes ou les vitres lors du nettoyage de l'intérieur. Utiliser exclusivement des produits prévus pour le nettoyage des véhicules. Respecter les indications données sur l'emballage. ◀

Peinture du véhicule

Généralités

Un entretien régulier contribue à la sécurité routière et au maintien de la valeur du véhicule. Les influences de l'environnement dans des régions où l'air est fortement pollué, ou les polluants naturels, tels que la résine des arbres ou le pollen, peuvent attaquer la peinture du véhicule. La fréquence et l'ampleur des soins courants devront donc être définis en fonction des conditions locales.

Éliminer immédiatement les substances agressives, par exemple les fuites de carburant, d'huile ou les déjections d'oiseaux pour éviter toute modification et décoloration de la peinture.

Peinture mate

Utiliser uniquement des produits de nettoyage et d'entretien homologués pour les véhicules avec peinture mate.

Produit d'entretien du cuir Premium

Dépoussiérer régulièrement les cuirs avec un chiffon ou en passant l'aspirateur.

Sinon, la poussière et la pollution des routes provoqueraient dans les pores et les replis des garnitures en cuir une forte abrasion et une fragilisation prématurée de la surface.

Pour empêcher les colorations, p. ex. par des vêtements, nettoyer et entretenir le cuir tous les deux mois environ.

Nettoyer plus fréquemment le cuir clair étant donné que les salissures dessus sont nettement plus visibles.

Utiliser un produit d'entretien du cuir, car sinon, des impuretés et de la graisse attaqueraient lentement la couche protectrice du cuir.

Entretien des garnitures en tissu

Généralités

Passer régulièrement les coussins à l'aspirateur.

En cas de fortes salissures, par exemple taches de boissons, utiliser une éponge souple ou un chiffon en microfibres avec des nettoyants d'intérieur appropriés.

Nettoyer généreusement les coussins jusqu'aux coutures. Éviter de frotter fortement.

Consigne de sécurité



REMARQUE

Les bandes Velcro ouvertes des vêtements peuvent endommager les housses des sièges. Risque de dommages matériels. Veiller à ce que les bandes Velcro soient fermées. ◀

Entretien de pièces particulières

Jantes en alliage léger

Lors du nettoyage sur le véhicule, n'utiliser qu'un détergent de jantes neutre avec un pH compris entre 5 et 9. Ne pas utiliser de détergent récurant ni de lance à vapeur au-dessus de 60 °C. Observer les instructions du constructeur.

Des détergents corrosifs, acides ou alcalins, peuvent détruire la couche protectrice des composants voisins, notamment des disques de frein.

Après le lavage, sécher les freins en donnant des coups de frein brefs. Grâce à la chaleur générée par le freinage, les disques et les plaquettes de frein sèchent et sont protégés de la corrosion.

Surfaces chromées et similaires

Nettoyer les pièces chromées, telles que la grille de calandre et les poignées de porte, tout particulièrement si elles ont été exposées aux sels de déneigement, en utilisant de l'eau en abondance et, au besoin, un peu de shampoing auto.

Pièces en caoutchouc

Les composants en caoutchouc peuvent présenter des surfaces sales ou des pertes de brillance en raison des intempéries. Pour le nettoyage, utiliser uniquement de l'eau et des produits d'entretien adaptés.

Traiter à intervalles réguliers les composants particulièrement sollicités avec des produits d'entretien pour caoutchouc. Pour l'entretien des joints en caoutchouc, ne pas utiliser de produit d'entretien à base de silicone, car cela risquerait d'engendrer des bruits et d'entraîner une détérioration.

Pièces en bois précieux

Pour le nettoyage des incrustations, placages et éléments de finition en bois précieux, utiliser

seulement un chiffon humide. Sécher ensuite avec un chiffon doux.

Pièces en matière synthétique



REMARQUE

Les nettoyeurs contenant de l'alcool ou des solvants comme les nitrodiluants, les détergents à froid, le carburant ou produits similaires peuvent endommager les pièces en plastique. Risque de dommages matériels. Pour le nettoyage, utiliser un chiffon en microfibres. Si nécessaire, humidifier légèrement le chiffon. ◀

Les pièces en plastique comprennent par exemple :

- ▶ Surfaces en simili-cuir.
- ▶ Pavillon.
- ▶ Verres des lampes.
- ▶ Verre du combiné d'instruments.
- ▶ Pièces injectées en noir mat.
- ▶ Pièces peintes dans l'habitacle.

Pour le nettoyage, utiliser un chiffon en microfibres.

Si nécessaire, humidifier légèrement le chiffon.

Ne pas trop mouiller le pavillon.

Ceintures de sécurité



AVERTISSEMENT

Les nettoyeurs chimiques peuvent détruire le tissu des ceintures de sécurité. Défaut de la fonction de protection des ceintures de sécurité. Risque de blessures ou danger de mort. Utiliser uniquement une solution savonneuse douce pour nettoyer les ceintures de sécurité. ◀

Les sangles sales s'enroulent mal, ce qui risque de compromettre la sécurité.

Les nettoyer exclusivement à l'eau savonneuse douce, sans les déposer.

N'enrouler les ceintures de sécurité que lorsqu'elles sont sèches.

Moquettes et tapis



AVERTISSEMENT

Les objets se trouvant sur le plancher côté conducteur peuvent limiter la course des pédales ou bloquer une pédale enfoncée à fond. Risque d'accident. Ranger les objets dans le véhicule de manière à ce qu'ils soient sécurisés et ne puissent pas parvenir dans la zone des pieds du conducteur. Utiliser des tapis de sol adaptés au véhicule et qui peuvent être fixés au plancher. Ne pas utiliser de tapis de sol non fixés et ne pas superposer plusieurs tapis de sol. Veiller à laisser un espace libre suffisant pour les pédales. Veiller à ce que les tapis de sol soient de nouveau fixés de façon sûre après avoir été enlevés, par exemple pour les nettoyer. ◀

Pour le nettoyage de l'intérieur de l'habitacle, les tapis de sol peuvent être enlevés.

En cas de forte salissure, nettoyer les moquettes avec un chiffon en microfibres et de l'eau ou un détergent pour textiles. Frotter dans un mouvement de va-et-vient dans le sens du déplacement, sinon la moquette pourrait feutrer.

Attelage de remorque avec rotule amovible/logement pour porte-bagages arrière

Veiller à ce que la rotule et le logement soient toujours propres.

Graisser ou huiler les couronnes à roulement, les glissières et les petites billes au niveau de l'embout du logement régulièrement avec de l'huile ou de la graisse sans résine.

Avant l'utilisation de lances à vapeur ou de nettoyeurs à haute pression sur le véhicule, retirer la rotule et insérer le bouchon de recouvrement dans le logement.

Ne pas nettoyer la rotule avec une lance à vapeur ou un nettoyeur à haute pression.

Capteurs/objectifs de caméra

Pour nettoyer les capteurs ou objectifs de caméra, utiliser un chiffon légèrement imbibé de produit pour vitres.

Affichages/écrans/écran de protection de l'affichage tête haute



REMARQUE

Les nettoyants chimiques, l'eau ou les liquides de tout genre peuvent endommager la surface des affichages et des écrans. Risque de dommages matériels. Pour le nettoyage, utiliser un chiffon propre antistatique en microfibres. ◀



REMARQUE

Un nettoyage non conforme peut endommager la surface des affichages. Risque de dommages matériels. Éviter d'exercer une pression trop importante et ne pas utiliser de matériaux abrasifs. ◀

Pour le nettoyage, utiliser un chiffon propre antistatique en microfibres.

Nettoyer la vitre de protection de l'affichage tête haute avec un tissu à microfibres et un nettoyant domestique conventionnel.

Immobilisation du véhicule

Lors d'une mise hors circulation du véhicule pendant plus de trois mois, il faut prendre des mesures spéciales. De plus amples informations sont disponibles auprès d'un partenaire de service après-vente du constructeur ou d'un autre partenaire de service après-vente qualifié ou d'un atelier qualifié.



Répertoire

Ce chapitre contient les caractéristiques techniques et l'index alphabétique qui vous permet de trouver le plus vite possible les informations recherchées.

Caractéristiques techniques

Équipement du véhicule

Ce chapitre décrit tous les équipements de série, spécifiques à un pays et en option proposés pour cette série de modèles. C'est pourquoi des équipements non disponibles pour un

véhicule, en raison des options choisies ou de la version de pays, y sont également décrits. Ceci s'applique également aux fonctions et systèmes de sécurité. L'utilisation des fonctions et systèmes correspondants implique le respect des lois et des règlements en vigueur.

Généralités

Les caractéristiques techniques et spécifications de cette notice d'utilisation sont fournies à titre indicatif. Les données spécifiques du véhicule peuvent différer, par exemple en raison d'équipements spéciaux choisis, de versions de pays ou de procédés spécifiques de mesure nationaux. Des valeurs détaillées sont disponibles dans les documents d'immatricula-

tion et sur les plaques informatives du véhicule ou peuvent être demandées auprès d'un partenaire de service après-vente du constructeur ou un autre partenaire de service après-vente qualifié ou d'un atelier qualifié.

Les indications portées dans les papiers du véhicule ont toujours priorité sur celles présentées dans cette notice d'utilisation.

Dimensions

Les dimensions peuvent différer en fonction de la version de modèle, de la variante d'équipement ou des procédés spécifiques de mesure nationaux.

Les hauteurs indiquées ne tiennent pas compte des éléments rajoutés, tels qu'une an-

tenne de toit, des barres de toit ou un spoiler. Les hauteurs peuvent varier, par exemple en fonction des équipements spéciaux ou des pneumatiques choisis, du chargement ou de la version de châssis.

BMW X1

Largeur avec rétroviseurs	mm	2060
Largeur sans rétroviseurs	mm	1821
Hauteur	mm	1598
Longueur	mm	4439
Empattement	mm	2670
Plus petit diamètre de braquage Ø	m	11,4

Poids

X1 sDrive18i

Poids à vide en ordre de marche, avec 75 kg de chargement, réservoir de carburant rempli à 90 %, sans équipement optionnel

Boîte de vitesses manuelle	kg	1475
----------------------------	----	------

Boîte de vitesses automatique	kg	1505
-------------------------------	----	------

Poids total autorisé en charge

Boîte de vitesses manuelle	kg	2000
----------------------------	----	------

Boîte de vitesses automatique	kg	2025
-------------------------------	----	------

Charge utile

Boîte de vitesses manuelle	kg	550
----------------------------	----	-----

Boîte de vitesses automatique	kg	550
-------------------------------	----	-----

Charge autorisée sur l'essieu avant

Boîte de vitesses manuelle	kg	990
----------------------------	----	-----

Boîte de vitesses automatique	kg	1020
-------------------------------	----	------

Charge autorisée sur l'essieu arrière	kg	1035
---------------------------------------	----	------

Charge autorisée sur le toit	kg	75
------------------------------	----	----

X1 sDrive20i

Poids à vide en ordre de marche, avec 75 kg de chargement, réservoir de carburant rempli à 90 %, sans équipement optionnel	kg	1555
--	----	------

Poids total autorisé en charge	kg	2065
--------------------------------	----	------

Charge utile	kg	550
--------------	----	-----

Charge autorisée sur l'essieu avant	kg	1050
-------------------------------------	----	------

Charge autorisée sur l'essieu arrière	kg	1045
---------------------------------------	----	------

Charge autorisée sur le toit	kg	75
------------------------------	----	----

X1 xDrive20i

Poids à vide en ordre de marche, avec 75 kg de chargement, réservoir de carburant rempli à 90 %, sans équipement optionnel	kg	1615
Poids total autorisé en charge	kg	2140
Charge utile	kg	600
Charge autorisée sur l'essieu avant	kg	1120
Charge autorisée sur l'essieu arrière	kg	1075
Charge autorisée sur le toit	kg	75

X1 xDrive25i

Poids à vide en ordre de marche, avec 75 kg de chargement, réservoir de carburant rempli à 90 %, sans équipement optionnel	kg	1655
Poids total autorisé en charge	kg	2160
Charge utile	kg	550
Charge autorisée sur l'essieu avant	kg	1090
Charge autorisée sur l'essieu arrière	kg	1095
Charge autorisée sur le toit	kg	75

X1 sDrive16d

Poids à vide en ordre de marche, avec 75 kg de chargement, réservoir de carburant rempli à 90 %, sans équipement optionnel	kg	1500
Poids total autorisé en charge	kg	2020
Charge utile	kg	595
Charge autorisée sur l'essieu avant	kg	1030
Charge autorisée sur l'essieu arrière	kg	1020
Charge autorisée sur le toit	kg	75

X1 sDrive18d

Poids à vide en ordre de marche, avec 75 kg de chargement, réservoir de carburant rempli à 90 %, sans équipement optionnel

Boîte de vitesses manuelle	kg	1505
Boîte de vitesses automatique	kg	1545

Poids total autorisé en charge

Boîte de vitesses manuelle	kg	2015
Boîte de vitesses automatique	kg	2065

Charge utile

Boîte de vitesses manuelle	kg	585
Boîte de vitesses automatique	kg	595

Charge autorisée sur l'essieu avant

Boîte de vitesses manuelle	kg	1050
Boîte de vitesses automatique	kg	1090

Charge autorisée sur l'essieu arrière

	kg	1020
--	----	------

Charge autorisée sur le toit

	kg	75
--	----	----

X1 sDrive20d

Poids à vide en ordre de marche, avec 75 kg de chargement, réservoir de carburant rempli à 90 %, sans équipement optionnel

	kg	1615
--	----	------

Poids total autorisé en charge

	kg	2140
--	----	------

Charge utile

	kg	1095
--	----	------

Charge autorisée sur l'essieu avant

	kg	1075
--	----	------

Charge autorisée sur l'essieu arrière

	kg	75
--	----	----

Charge autorisée sur le toit

X1 xDrive18d

Poids à vide en ordre de marche, avec 75 kg de chargement, réservoir de carburant rempli à 90 %, sans équipement optionnel

Boîte de vitesses manuelle	kg	1605
Boîte de vitesses automatique	kg	1615

Poids total autorisé en charge

Boîte de vitesses manuelle	kg	2120
Boîte de vitesses automatique	kg	2135

Charge utile

Boîte de vitesses manuelle	kg	590
Boîte de vitesses automatique	kg	595

Charge autorisée sur l'essieu avant

Boîte de vitesses manuelle	kg	1090
Boîte de vitesses automatique	kg	1110

Charge autorisée sur l'essieu arrière

	kg	1070
--	----	------

Charge autorisée sur le toit

	kg	75
--	----	----

X1 xDrive20d

Poids à vide en ordre de marche, avec 75 kg de chargement, réservoir de carburant rempli à 90 %, sans équipement optionnel

	kg	1690
--	----	------

Poids total autorisé en charge

	kg	2205
--	----	------

Charge utile

	kg	1115
--	----	------

Charge autorisée sur l'essieu avant

	kg	1120
--	----	------

Charge autorisée sur l'essieu arrière

	kg	75
--	----	----

Charge autorisée sur le toit

X1 xDrive25d

Poids à vide en ordre de marche, avec 75 kg de chargement, réservoir de carburant rempli à 90 %, sans équipement optionnel	kg	1650
Poids total autorisé en charge	kg	2170
Charge utile	kg	595
Charge autorisée sur l'essieu avant	kg	1150
Charge autorisée sur l'essieu arrière	kg	1075
Charge autorisée sur le toit	kg	75

Traction d'une remorque

X1 sDrive18i

Charges tractables selon homologation européenne. Vous pouvez obtenir des détails sur de possibles augmentations auprès d'un partenaire de service après-vente du constructeur ou un autre partenaire de service après-vente qualifié ou d'un atelier qualifié.

Remorque non freinée

Boîte de vitesses manuelle	kg	735
Boîte de vitesses automatique	kg	740
Remorque freinée pour des montées jusqu'à 12 %	kg	1700
Remorque freinée pour des montées jusqu'à 8 %	kg	1700
Charge maximum d'appui au timon	kg	80
Charge d'appui minimum au timon	kg	25
Charge autorisée sur l'essieu arrière	kg	1155
Poids total autorisé en charge		
Boîte de vitesses manuelle	kg	2080
Boîte de vitesses automatique	kg	2105

X1 sDrive20i

Charges tractables selon homologation européenne. Vous pouvez obtenir des détails sur de possibles augmentations auprès d'un partenaire de service après-vente du constructeur ou un autre partenaire de service après-vente qualifié ou d'un atelier qualifié.

Remorque non freinée	kg	750
Remorque freinée pour des montées jusqu'à 12 %	kg	1800
Remorque freinée pour des montées jusqu'à 8 %	kg	1800
Charge maximum d'appui au timon	kg	80
Charge d'appui minimum au timon	kg	25
Charge autorisée sur l'essieu arrière	kg	1165
Poids total autorisé en charge	kg	2145

X1 xDrive20i

Charges tractables selon homologation européenne. Vous pouvez obtenir des détails sur de possibles augmentations auprès d'un partenaire de service après-vente du constructeur ou un autre partenaire de service après-vente qualifié ou d'un atelier qualifié.

Remorque non freinée	kg	750
Remorque freinée pour des montées jusqu'à 12 %	kg	2000
Remorque freinée pour des montées jusqu'à 8 %	kg	2000
Charge maximum d'appui au timon	kg	80
Charge d'appui minimum au timon	kg	25
Charge autorisée sur l'essieu arrière	kg	1195
Poids total autorisé en charge	kg	2220

X1 xDrive25i

Charges tractables selon homologation européenne. Vous pouvez obtenir des détails sur de possibles augmentations auprès d'un partenaire de service après-vente du constructeur ou un autre partenaire de service après-vente qualifié ou d'un atelier qualifié.

Remorque non freinée	kg	750
Remorque freinée pour des montées jusqu'à 12 %	kg	2000
Remorque freinée pour des montées jusqu'à 8 %	kg	2000

X1 xDrive25i

Charge maximum d'appui au timon	kg	80
Charge d'appui minimum au timon	kg	25
Charge autorisée sur l'essieu arrière	kg	1215
Poids total autorisé en charge	kg	2240

X1 sDrive16d

Charges tractables selon homologation européenne. Vous pouvez obtenir des détails sur de possibles augmentations auprès d'un partenaire de service après-vente du constructeur ou un autre partenaire de service après-vente qualifié ou d'un atelier qualifié.

Remorque non freinée	kg	750
Remorque freinée pour des montées jusqu'à 12 %	kg	1700
Remorque freinée pour des montées jusqu'à 8 %	kg	1700
Charge maximum d'appui au timon	kg	80
Charge d'appui minimum au timon	kg	25
Charge autorisée sur l'essieu arrière	kg	1140
Poids total autorisé en charge	kg	2100

X1 sDrive18d

Charges tractables selon homologation européenne. Vous pouvez obtenir des détails sur de possibles augmentations auprès d'un partenaire de service après-vente du constructeur ou un autre partenaire de service après-vente qualifié ou d'un atelier qualifié.

Remorque non freinée	kg	750
Remorque freinée pour des montées jusqu'à 12 %	kg	1800
Remorque freinée pour des montées jusqu'à 8 %	kg	1800
Charge maximum d'appui au timon	kg	80
Charge d'appui minimum au timon	kg	25
Charge autorisée sur l'essieu arrière	kg	1140
Poids total autorisé en charge		

X1 sDrive18d

Boîte de vitesses manuelle	kg	2095
Boîte de vitesses automatique	kg	2145

X1 sDrive20d

Charges tractables selon homologation européenne. Vous pouvez obtenir des détails sur de possibles augmentations auprès d'un partenaire de service après-vente du constructeur ou un autre partenaire de service après-vente qualifié ou d'un atelier qualifié.

Remorque non freinée	kg (lbs.)	750
Remorque freinée pour des montées jusqu'à 12 %	kg (lbs.)	1800
Remorque freinée pour des montées jusqu'à 8 %	kg (lbs.)	1800
Charge maximum d'appui au timon	kg (lbs.)	80
Charge d'appui minimum au timon	kg (lbs.)	25
Charge autorisée sur l'essieu arrière	kg (lbs.)	1195
Poids total autorisé en charge	kg (lbs.)	2220

X1 xDrive18d

Charges tractables selon homologation européenne. Vous pouvez obtenir des détails sur de possibles augmentations auprès d'un partenaire de service après-vente du constructeur ou un autre partenaire de service après-vente qualifié ou d'un atelier qualifié.

Remorque non freinée	kg	750
Remorque freinée pour des montées jusqu'à 12 %	kg	1800
Remorque freinée pour des montées jusqu'à 8 %	kg	1800
Charge maximum d'appui au timon	kg	80
Charge d'appui minimum au timon	kg	25
Charge autorisée sur l'essieu arrière	kg	1190
Poids total autorisé en charge		
Boîte de vitesses manuelle	kg	2200
Boîte de vitesses automatique	kg	2215

X1 xDrive20d

Charges tractables selon homologation européenne. Vous pouvez obtenir des détails sur de possibles augmentations auprès d'un partenaire de service après-vente du constructeur ou un autre partenaire de service après-vente qualifié ou d'un atelier qualifié.

Remorque non freinée	kg	750
Remorque freinée pour des montées jusqu'à 12 %	kg	2000
Remorque freinée pour des montées jusqu'à 8 %	kg	2000
Charge maximum d'appui au timon	kg	80
Charge d'appui minimum au timon	kg	25
Charge autorisée sur l'essieu arrière	kg	1240
Poids total autorisé en charge	kg	2285

X1 xDrive25d

Charges tractables selon homologation européenne. Vous pouvez obtenir des détails sur de possibles augmentations auprès d'un partenaire de service après-vente du constructeur ou un autre partenaire de service après-vente qualifié ou d'un atelier qualifié.

Remorque non freinée	kg	750
Remorque freinée pour des montées jusqu'à 12 %	kg	2000
Remorque freinée pour des montées jusqu'à 8 %	kg	2000
Charge maximum d'appui au timon	kg	80
Charge d'appui minimum au timon	kg	25
Charge autorisée sur l'essieu arrière	kg	1195
Poids total autorisé en charge	kg	2250

Capacités

	Litres	Observations
Réservoir de carburant, environ	51	Qualité de carburant, voir page 252 .
Réservoir de carburant plus important, environ	61	Qualité de carburant, voir page 252 .

Annexe

Ici, vous trouverez, le cas échéant, des mises à jour de la notice d'utilisation du véhicule.

Tout de A à Z

Index alphabétique des mots-clés

A

- ABS, système antiblo-
cage [166](#)
Accès confort [55](#)
Accessoires et pièces [8](#)
Accoudoir central [216](#)
ACC, régulateur de vitesse
actif [172](#)
Actualité de la notice d'utilisa-
tion [7](#)
AdBlue, au minimum [254](#)
AdBlue, aux basses tempéra-
tures [253](#)
AdBlue, faire effectuer l'ap-
point [254](#)
AdBlue, faire l'appoint soi-
même [254](#)
AdBlue, voir BMW Diesel
avec BluePerformance [253](#)
Additifs pour l'huile mo-
teur [279](#)
Aération, voir Ventilation [203](#)
Aération, voir Ventilation auxi-
liaire [204](#)
Affichage de l'efficacité, ECO
PRO [242](#)
Affichage de la date [121](#)
Affichage de la température,
température extérieure [120](#)
Affichage de périodicité, be-
soins d'entretien [122](#)
Affichage du point de chan-
gement de vitesse [123](#)
Affichage ECO PRO [240](#)
Affichages d'avertissement,
voir Check-Control [115](#)
Affichages de défauts, voir
Check-Control [115](#)
Affichages, entretien [310](#)
Affichages sport [129](#)
Affichage, température du
moteur [128](#)
Affichage tête haute [130](#)
Affichage tête haute, entre-
tien [310](#)
Affichage tête haute
HUD [130](#)
Affichage tête haute, voir
Fonction mémoire [79](#)
Âge des pneus [260](#)
Agrandissement du comparti-
ment à bagages [211](#)
Aide au démarrage [299](#)
Aide au stationnement [192](#)
Aide au stationnement, voir
PDC [185](#)
Aide en cas de panne [297](#)
Aide lors du démarrage [171](#)
Airbags [140](#)
Airbags, activation [142](#)
Airbags, désactivation [142](#)
Airbags de tête [140](#)
Airbags du passager avant,
désactivation/activation [142](#)
Airbags du passager avant,
voyant [143](#)
Airbags frontaux [140](#)
Airbags latéraux [140](#)
Airbags, voyant de contrôle/
voyant [141](#)
Air extérieur, voir AUC [202](#)
Alarme antivol [65](#), [269](#)
Alarme antivol, véhicule [51](#)
Alarme involontaire [66](#)
Alerte de sortie de voie [159](#)
Alerte de vitesse [130](#)
Allume-cigare [206](#)
Allume-cigare, cendrier [206](#)
Amortisseurs, contrôle dyna-
mique [171](#)
Ampoules et feux [287](#)
Ampoules, remplacement,
voir Remplacement d'am-
poules [287](#)
Analyse du style de con-
duite [246](#)
Anneau pour câble de sécu-
rité, conduite avec remor-
que [237](#)
Antiblocage, ABS [166](#)
Antigel, liquide lave-
glace [104](#)
Antivol de roue [269](#)
Appareils adaptés [36](#)
Appareils compatibles, voir
Appareils adaptés [36](#)
Appel de détresse [297](#)
Appel de détresse intelli-
gent [297](#)
Appel de phares [101](#)
Appel de phares, remplace-
ment d'ampoules [290](#)
Appli BMW Driver's Guide [45](#)
Appli Driver's Guide, voir Ap-
pli BMW Driver's Guide [45](#)
Applis, voir la notice d'utilisa-
tion concernant le système
de navigation, de divertisse-
ment et de communica-
tion [6](#)
Appoint d'huile moteur [278](#)
Appuie-tête arrière, voir Ap-
puie-tête [78](#)
Appuie-tête avant, voir Ap-
puie-tête [77](#)
Après le lavage du véhi-
cule [307](#)
Aquaplanage [224](#)
Arrêt du moteur [95](#)
Arrière, sièges [74](#)
Arrimer et sécuriser le char-
gement [227](#)

Assistance à l'accélération, voir Launch Control **113**
Assistance à la direction **169**
Assistance au démarrage, voir DSC **166**
Assistant convois, voir Assistant d'embouteillage **178**
Assistant d'embouteillage **178**
Assistant de démarrage **171**
Assistant de feu de route **136**
Assistant de freinage **166**
Assistant de stationnement **192**
Astuces de conduite **223**
Attelage de remorque **234**
Attelage de remorque, entretien **309**
AUC, recyclage automatique de l'air ambiant **202**
Automatique, hayon **60**
Autonomie **121**
Auxiliaire de démarrage en côte, voir Assistant de démarrage **171**
Avertissement de distance, voir PDC **185**
Avertissement de gel **120**
Avertissement de perte de pression RPA, pneus **149**
Avertissement de réserve, voir Autonomie **121**
Avertissement de température extérieure **120**
Avertisseur de collision frontale avec fonction de freinage City **153**
Avertisseur de crevaison RPA **149**
Avertisseur de piétons avec fonction de freinage City **156**
Avertisseur sonore **14**

B

Banquette arrière **74**
Basculement du rétroviseur extérieur de passager avant **81**
Batterie **294**
Batterie du véhicule **294**
Batterie du véhicule, remplacement **294**
Besoins d'entretien, affichage **122**
Besoins d'entretien, maintenance conditionnelle CBS **283**
Biodiesel **253**
Blocage de boîte de vitesses, déverrouillage électronique **112**
Blocage de la boîte de vitesses, déverrouillage manuel **112**
Blocage, lève-glace **68**
Blu-ray, voir la notice d'utilisation concernant le système de navigation, de divertissement et de communication **6**
BMW Diesel avec BluePerformance **253**
BMW Driver's Guide, appli **45**
BMW, système de maintenance **283**
Bois, entretien **308**
Bois précieux, entretien **308**
Boîte à gants **216**
Boîte de vitesses automatique **106**
Boîte de vitesses automatique à double embrayage, voir Boîte de vitesses automatique **106**
Boîte de vitesses automatique Sport à double embrayage, voir Boîte de vitesses automatique **106**

Boîte de vitesses automatique Sport, voir Boîte de vitesses automatique **106**
Boîte de vitesses, boîte de vitesses manuelle **105**
Boîte de vitesses manuelle **105**
Boîte de vitesses manuelle, voir Boîte de vitesses manuelle **105**
Bonne place pour un enfant **84**
Bouchon de réservoir **250**
Bouclage des ceintures, voir Ceintures de sécurité **75**
Bouton pression-rotation, voir Controller **19, 20**
Bouton Start/Stop **93**
Brassage de l'air, voir Mode de recyclage d'air **202**
Buée sur les vitres **199**
Buée sur les vitres, voir Dégivrage des vitres **203**
Bureau, voir la notice d'utilisation concernant le système de navigation, de divertissement et de communication **6**

C

Calendrier, voir la notice d'utilisation concernant le système de navigation, de divertissement et de communication **6**
Caméra, caméra de recul **189**
Caméra de recul **189**
Caoutchoucs, entretien **308**
Capot moteur **275**
Capot moteur actif, voir Système actif de protection des piétons **143**
Capteur d'inclinaison **66**
Capteurs, entretien **310**

- Caractéristiques techniques **314**
- Carburant, capacité du réservoir **323**
- Carburant, qualité **252**
- Carburant recommandé **252**
- Catalyseur voir Système d'échappement chaud **224**
- Catégories de sièges enfant, ISOFIX **88**
- CBS Condition Based Service **283**
- CD/multimédia, voir la notice d'utilisation concernant le système de navigation, de divertissement et de communication **6**
- CD, voir la notice d'utilisation concernant le système de navigation, de divertissement et de communication **6**
- Ceintures de sécurité **75**
- Ceintures de sécurité, entretien **309**
- Chaînes à neige **267**
- Changement d'huile moteur **280**
- Changement de pneus **260**
- Changement de roue **268**
- Charge autorisée sur le toit **315**
- Charge inductive, voir Wireless Charging, voir la notice d'utilisation concernant le système de navigation, de divertissement et de communication **6**
- Chargement **227**
- Chargement, arrimer et sécuriser **227**
- Chargement lourd, arrimer le chargement **227**
- Chargement sans fil, voir Wireless Charging, voir la notice d'utilisation concernant le système de navigation, de divertissement et de communication **6**
- Charger le compartiment à bagages **227**
- Charges maximales sur les essieux **315**
- Charges sur les essieux, poids **315**
- Charge tractable **319**
- Chauffage de siège, à l'avant **74**
- Check-Control **115**
- Chromes, entretien **308**
- Circulation à droite, réglage de l'éclairage **137**
- Circulation à gauche, réglage de l'éclairage **137**
- Clé/télécommande **54**
- Clé à fourche, voir Outillage de bord **286**
- Clé de contact, voir Télécommande **54**
- Clé de porte, voir Télécommande **54**
- Clé de Radiocommande, voir Télécommande **54**
- Clé de voiture, voir Télécommande **54**
- Clé générale, voir Télécommande **54**
- Clé intégrée **54**
- Clé, voir Télécommande **50**
- Clignotant, remplacement d'ampoules **288, 290**
- Clignotants arrière, remplacement d'ampoules **292**
- Clignotants, commande **100**
- Climatisation **197, 200**
- Climatiseur **197**
- Climatiseur automatique **200**
- Combiné d'instruments **115**
- Comfort Access, voir Accès confort **55**
- Commande automatique d'orientation vers la bordure de trottoir **81**
- Commande automatique des feux de croisement **134**
- Commande des feux de croisement, automatique **134**
- Commande impulsionsnelle des clignotants **100**
- Commande intermittente **102**
- Commande manuelle, caméra de recul **190**
- Commande manuelle, détecteur d'obstacles PDC **187**
- Commande manuelle, trappe du réservoir **251**
- Commande par écran tactile **23**
- Commande par iDrive **20**
- Commande par le contrôleur **20**
- Commande vocale, voir la notice d'utilisation concernant le système de navigation, de divertissement et de communication **6**
- Commodo, voir Système d'essuie-glace **101**
- Commutateur combiné, voir Clignotants **100**
- Commutateur d'agrément de conduite **170**
- Commutateur d'airbags, voir Interrupteur à clé pour airbags du passager avant **142**
- Commutateur d'éclairage **133**
- Commutateur de dynamique de conduite **170**
- Commutateur de sécurité, vitre **68**
- Commutateurs, voir Poste de conduite **14**

Commutation jour/nuit automatique, rétroviseur intérieur **82**
Compartiment à bagages **210**
Compartiment à bagages, agrandissement **211**
Compartiment à bagages, vide-poches **218**
Compartiment de rangement à l'arrière **217**
Compartiment moteur **274**
Compartiments dans les portes **216**
Compresseur **263**
Compte-tours **120**
Compteur journalier, voir Totalisateur kilométrique journalier **120**
Conduite de compétition **226**
Conduite efficace **242**
Conduite en roue libre **244**
Conduite en roue libre au ralenti **244**
Conduite offroad **223**
Conduite sur circuit **226**
Conduite sur mauvais chemins **223**
ConnectDrive, voir la notice d'utilisation concernant le système de navigation, de divertissement et de communication **6**
Connecter un appareil **35**
Connecter un smartphone **35**
Connecter un téléphone **35**
Connecter un téléphone portable **35**
Connexion Bluetooth **36**
Connexion Internet **39**
Connexions **35**
Connexion USB **38**
Connexion Wifi **39**
Conseil ECO PRO **242**
Conseils à suivre en conduisant, généralités **223**

Conseils à suivre en conduisant, rodage **222**
Conseils de conduite, ECO PRO **242**
Conseils généraux à suivre en conduisant **223**
Console centrale **16**
Consommation instantanée **121**
Consommation moyenne, voir Consommation moyenne **128**
Contacts, voir la notice d'utilisation concernant le système de navigation, de divertissement et de communication **6**
Contour du dossier, voir Soutien lombaire **73**
Contrôle de performances **168**
Contrôle de pression des pneus TPM **144**
Contrôle de pression, pneus **144**
Contrôle de stabilité de la remorque **234**
Contrôle de traction **167**
Contrôle dynamique des amortisseurs **171**
Contrôle dynamique de stabilité DSC **166**
Contrôle dynamique de traction DTC **167**
Contrôle électronique du niveau d'huile **277**
Controler **19, 20**
Corrosion des disques de frein **225**
Cotes **314**
Couplage, voir Jumelage **35**
Coupure de courant **295**
Coupure du contact **93**
Cric **270**
Cuir, entretien **308**

D

Date **32**
DCC, voir Régulateur de vitesse **182**
Débit d'air, climatiseur **198**
Débit d'air, climatiseur automatique **202**
Débit d'air manuel **198, 202**
Dégivrage de lunette arrière **199, 203**
Dégivrage des vitres **199, 203**
Dégivrage, voir Dégivrage des vitres **199**
Délimitation des voies, avertissement **159**
Démarrage à froid, voir Démarrage du moteur **95**
Démarrage du moteur **94**
Démarrage du moteur, aide au démarrage **299**
Démarrage et arrêt automatique **96**
Démarrage externe **299**
Démarrage par remorque **301**
Dépannage **298**
Dépannage en cas de crevaison **263**
Dépannage, service mobile **298**
Descentes **225**
Détails importants dans le compartiment moteur **274**
Détecteur d'obstacles PDC **185**
Détecteur de pluie **102**
Détergent de jantes **308**
Détergent neutre, voir Détergent de jantes **308**
Déverrouillage automatique **65**
Déverrouillage de secours, blocage de boîte de vitesses **112**

Déverrouillage de secours, trappe du réservoir [251](#)
 Déverrouillage, réglages [64](#)
 Diesel [253](#)
 Diffuseurs d'air, voir Ventilation [203](#)
 Diffusion d'air individuelle [199](#), [202](#)
 Diffusion d'air manuelle [199](#), [202](#)
 Dimensions [314](#)
 Diodes électroluminescentes, LED [287](#)
 Direction sport variable [169](#)
 Disque dur pour la musique, voir la notice d'utilisation concernant le système de navigation, de divertissement et de communication [6](#)
 Disques de frein, corrosion [225](#)
 Distance à la destination [128](#)
 Distribution variable de la lumière [135](#)
 Divertissement en ligne, voir la notice d'utilisation concernant le système de navigation, de divertissement et de communication [6](#)
 Documentation de bord imprimée [44](#)
 Dommages des pneus [260](#)
 Dossier, sièges [71](#)
 Driving Excitement, SPORT [129](#)
 DSC Contrôle dynamique de stabilité [166](#)
 DTC Contrôle dynamique de traction [167](#)
 DVD, vidéo, voir la notice d'utilisation concernant le système de navigation, de divertissement et de communication [6](#)

E

Eau de condensation sous le véhicule [226](#)
 Eau de refroidissement [281](#)
 Eau lave-glace [104](#)
 Eau sur la chaussée [224](#)
 Échange de roues/pneus [260](#)
 Échappement, voir Système d'échappement [224](#)
 Éclairage [133](#)
 Éclairage d'accueil lors du déverrouillage [51](#)
 Éclairage d'ambiance [138](#)
 Éclairage d'approche lors du déverrouillage [51](#)
 Éclairage d'approche pour véhicule verrouillé [52](#)
 Éclairage de l'affichage, voir Éclairage des instruments [138](#)
 Éclairage des instruments [138](#)
 Éclairage d'accueil [134](#)
 Éclairage intérieur [138](#)
 Éclairage intérieur lors du déverrouillage [51](#)
 Éclairage intérieur pour véhicule verrouillé [52](#)
 Éclairage jusqu'au pas de la porte [134](#)
 Économie de carburant [238](#)
 ECO PRO [240](#)
 ECO PRO analyse du style de conduite [246](#)
 ECO PRO programme, dynamique de conduite [171](#)
 ECO PRO Supplément d'autonomie [242](#)
 ECO PRO, système d'anticipation de conduite [243](#)
 Écran central, voir Écran de contrôle [18](#)
 Écran d'informations, voir Ordinateur de bord [127](#)
 Écran de contrôle [18](#)

Écran de contrôle, réglages [31](#)
 Écran partagé [25](#)
 Écran tactile [23](#)
 Effacer les données personnelles [34](#)
 Élimination, batterie du véhicule [295](#)
 Élimination de la batterie usagée [295](#)
 Élimination des déchets, liquide de refroidissement [282](#)
 E-mail, voir la notice d'utilisation concernant le système de navigation, de divertissement et de communication [6](#)
 Enfant, bonne place [84](#)
 Enfants, condamnation des portes et des vitres [92](#)
 Entrée dans une station de lavage [306](#)
 Entrer l'adresse, système de navigation, voir la notice d'utilisation concernant le système de navigation, de divertissement et de communication [6](#)
 Entretien, affichages [310](#)
 Entretien, entretien du véhicule [307](#)
 Entretien, lavage de véhicule [306](#)
 Équipement du véhicule [7](#)
 Équipements de série [7](#)
 Équipements en option [7](#)
 ESP programme électronique de stabilité, voir DSC [166](#)
 Essence [252](#)
 Essuie-glace [101](#)
 Essuie-glace, position relevée [104](#)
 Essuie-glace, voir Système d'essuie-glace [101](#)

Ester méthylique de colza
RME [253](#)

État des pneus, affi-
chage [145](#)

État du véhicule [132](#)

F

Fausse alarme, voir Alarme
involontaire [66](#)

Fermeture confort avec la té-
lécommande [52](#)

Fermeture sans contact du
hayon [57](#)

Feux arrière [292](#)

Feux arrière de brouillard [137](#)

Feux avant [288](#)

Feux de croisement [134](#)

Feux de croisement, com-
mande automatique [134](#)

Feux de croisement de
jour [135](#)

Feux de croisement, rem-
placement d'ampoules [289](#)

Feux de détresse [297](#)

Feux de position [133](#)

Feux de route [101](#)

Feux de route, remplacement
d'ampoules [290](#)

Feux de stationnement [134](#)

Feux directionnels [135](#)

Feux rouges arrière [292](#)

Feux stop adaptatifs, voir

Feux stop dynamiques [164](#)

Feux stop dynamiques [164](#)

Filet de séparation [213](#)

Filet de séparation du com-
partiment à bagages [213](#)

Filtre à charbon actif [203](#)

Filtre à microparticu-
les [199, 203](#)

Filtre à particules de gaz
d'échappement [224](#)

Filtre à particules de suie [224](#)

Filtre à particules pour moteur
diesel, voir Filtre à particules
de gaz d'échappement [224](#)

Filtre à particules pour moteur
essence, voir Filtre à parti-
cules de gaz d'échappe-
ment [224](#)

Filtre à particules, voir Filtre à
particules de gaz d'échap-
pement [224](#)

Filtre de recirculation de
l'air [203](#)

Fixation siège enfant ISO-
FIX [87](#)

Fonction conduite en roue li-
bre en mode CON-
FORT [239](#)

Fonction de protection, toit
ouvrant en verre [70](#)

Fonction de protection, vi-
tre [68](#)

Fonction de refroidisse-
ment [198, 201](#)

Fonction intelligente Start/
Stop automatique [97](#)

Fonction mémoire [79](#)

Fonction Start/Stop automati-
que [96](#)

Fonction touriste, voir Circu-
lation à droite/à gauche [137](#)

Freinage en sécurité [225](#)

Frein à main, voir Frein de
stationnement [98](#)

Frein d'immobilisation, voir
Frein de stationnement [98](#)

Frein de stationnement [98](#)

Freins, instructions [225](#)

Fusibles [295](#)

G

Galerie porte-bagages [228](#)

Galerie, voir Galerie porte-ba-
gages [228](#)

Garantie constructeur [8](#)

Garnitures en tissu, entre-
tien [308](#)

Gicleurs de lave-glace [103](#)

Gonflage, pneus [258](#)

GPS, système de navigation,
voir la notice d'utilisation
concernant le système de
navigation, de divertisse-
ment et de communica-
tion [6](#)

H

Hayon automatique [60](#)

Hayon, fermeture sans con-
tact [57](#)

Hayon ouvert par télécom-
mande [52](#)

Hayon, ouverture sans con-
tact [57](#)

HDC, système d'assistance
en descente [168](#)

Heure [31](#)

Heure d'arrivée [128](#)

Heures de mise en marche,
ventilation auxiliaire [204](#)

Historique de consomma-
tion [243](#)

Historique de service [123](#)

Hivernage, entretien [310](#)

Horloge numérique [121](#)

Hotline, voir la notice d'utilisa-
tion concernant le système
de navigation, de divertisse-
ment et de communica-
tion [6](#)

Hotspot Internet [39](#)

Huile moteur [277](#)

Huile moteur, additifs [279](#)

Huile moteur, appoint [278](#)

Huile moteur, orifice de rem-
plissage [278](#)

Huiles moteur prescrites [279](#)

Humidité dans le projec-
teur [287](#)

I

iDrive **18**
Immobilisation du véhicule **310**
Indicateur de consommation de l'énergie **121**
Indicateur de température extérieure **120**
Indicateurs de changement de direction, voir Clignotants **100**
Indice d'octane, voir Qualité d'essence **252**
Inertie du ventilateur, voir Filtre à particules de gaz d'échappement **224**
Information d'interdiction de doubler **124**
Informations
EfficientDynamics **243**
Informations routières, voir la notice d'utilisation concernant le système de navigation, de divertissement et de communication **6**
Informations sur l'état actuel, iDrive **25**
Initialisation, avertisseur de crevaison RPA **149**
Initialiser le contrôle de pression des pneus TPM **145**
Inondation **224**
Installation de lave-glace **101**
Intelligent Safety **151**
Intensité AUTO **202**
Intensité, programme AUTO **202**
Interface USB, informations générales **208**
Internet, site BMW **6**
Interrupteur à clé pour airbags du passager avant **142**
ISOFIX, fixation siège enfant **87**

Itinéraire, système de navigation, voir la notice d'utilisation concernant le système de navigation, de divertissement et de communication **6**

J

Jantes en alliage léger, entretien **308**
Jauge à carburant **120**

K

Keyless-Go, voir Accès confort **55**
Kick-down, boîte de vitesses automatique **110**
Kilométrage restant **121**
Kit de réparation anticrevaissaison, voir Système Mobility **263**
Kit mains libres, voir la notice d'utilisation concernant le système de navigation, de divertissement et de communication **6**

L

Lancement du moteur, voir Démarrage du moteur **94**
Langue, sur l'écran de contrôle **31**
Largeur de dossier **74**
Launch Control **113**
Lavage de voiture **306**
Lavage du véhicule **306**
Lavage, véhicule **306**
Lave-phares, voir Essuie-glace **101**
Lecteur MP3, voir Audio, voir la notice d'utilisation concernant le système de naviga-

tion, de divertissement et de communication **6**
LED, diodes électroluminescentes **287**
Lève-vitres électriques **67**
Limitation de vitesse, affichage **124**
Limite de vitesse, voir Limiteur de vitesse manuel **161**
Limiteur de vitesse manuel **161**
Liquide de nettoyage **104**
Liquide de refroidissement **281**
Liquide lave-glace **104**
Liste d'appareils **35**
Liste de sélection sur le combiné d'instruments **126**
Liste de tous les messages **33**
Localisation GPS, position du véhicule **32**
Localisation, position du véhicule **32**
Logement pour porte-bagages arrière **229, 234**
Logement pour porte-bagages arrière, entretien **309**
Logements **270**
Longueur d'assise **73**
Lordose, soutien **73**
Louvoiement de la remorque, voir Contrôle de stabilité de la remorque **234**
Lumière **133**
Luminosité de l'écran de contrôle **33**

M

Maintenance **283**
Maintenance, besoins d'entretien **122**
Maintenance BMW **283**
Maintenance conditionnelle CBS **283**

Manette de sélection, voir Boîte de vitesses automatique [106](#)

Marche par inertie du ventilateur, voir Filtre à particules de gaz d'échappement [224](#)

Marquage des pneus recommandés [261](#)

Marquage, pneus permettant de rouler à plat [262](#)

Marques de pneus recommandées [261](#)

Matières synthétiques, entretien [309](#)

Mémoire de données [9](#)

Menus [20](#)

Menus de iDrive, utilisation [18](#)

Menu sur le combiné d'instruments [126](#)

Message de crevaison, RPA [149](#)

Message de crevaison, TPM [146](#)

Messages [33](#)

Messages d'avertissement, voir Check-Control [115](#)

Messages de panne, voir Check-Control [115](#)

Message texte complémentaire [119](#)

Mesure électronique du niveau d'huile [277](#)

Mesures, unités [32](#)

Miroir à make-up [206](#)

Miroir à maquillage [206](#)

Miroir de courtoisie [206](#)

Mise à jour de cartes, voir la notice d'utilisation concernant le système de navigation, de divertissement et de communication [6](#)

Mise à jour des logiciels [42](#)

Mise du contact [93](#)

Mise en marche du moteur [94](#)

Mise hors circulation du véhicule [310](#)

Mises à jour après la clôture de la rédaction [7](#)

Mode CONFORT, conduite en roue libre [239](#)

Mode de conduite [170](#)

Mode de conduite ECO PRO [240](#)

Mode de recyclage d'air [198](#), [202](#)

Mode ECO PRO [240](#)

Modifications techniques, voir Votre propre sécurité [8](#)

Moniteur de bord, voir Écran de contrôle [18](#)

Montage de systèmes de retenue pour enfant [86](#)

Moquettes, entretien [309](#)

Moteur, arrêt [95](#)

Moteur, arrêt automatique [96](#)

Moteur, démarrage et arrêt automatique [96](#)

Moteur, huiles alternatives [280](#)

N

Navigation, voir la notice d'utilisation concernant le système de navigation, de divertissement et de communication [6](#)

Nettoyage, affichages [310](#)

NIV, voir Numéro d'identification du véhicule [11](#)

Notes, voir la notice d'utilisation concernant le système de navigation, de divertissement et de communication [6](#)

Notice d'utilisation, actualité [7](#)

Notice d'utilisation en ligne [46](#)

Notice d'utilisation imprimée [44](#)

Notice d'utilisation intégrée au véhicule [44](#)

Notices complémentaires [44](#)

Numéro d'identification du véhicule [11](#)

Numéro d'identification, voir Numéro d'identification du véhicule [11](#)

Numéro de châssis, voir Numéro d'identification du véhicule [11](#)

O

OBd, voir Système de diagnostic embarqué OBd [284](#)

Objectifs de caméra, entretien [310](#)

Ordinateur de bord [127](#)

Ordinateur de bord de voyage [128](#)

Ordinateur, voir Ordinateur de bord [127](#)

Orifice de remplissage d'huile moteur [278](#)

Outil [286](#)

Outillage de bord [286](#)

Ouverture confort avec la télécommande [51](#)

Ouverture du hayon [59](#)

Ouverture et fermeture [50](#)

Ouverture sans contact du hayon [57](#)

P

Page internet BMW [6](#)

Palettes de commande au volant [111](#)

Panne, avertisseur de crevaison RPA [149](#)

Panne, changement de roue [268](#)

- Pansements, voir Trousse de premiers secours **299**
- Pare-soleil **206**
- Passage automatique phares-code, voir Assistant de feu de route **136**
- Passage de rapports, boîte de vitesses manuelle **105**
- Passage des rapports, voir Boîte de vitesses automatique **106**
- Passage phares-code, voir Assistant de feu de route **136**
- Patères à vêtements **218**
- Pavé tactile **24**
- Pavillon **17**
- PDC détecteur d'obstacles **185**
- Pédale de frein **225**
- Peinture du véhicule **307**
- Peinture mate **308**
- Périodicité des vidanges d'huile, besoins d'entretien **122**
- Permanence, voir Service mobile **298**
- Phares antibrouillard **137**
- Phares antibrouillard, halogène, remplacement d'ampoules **291**
- Pièces chromées, entretien **308**
- Pièces et accessoires **8**
- Place pour un enfant **84**
- Pneus, âge **260**
- Pneus, avertissement de perte de pression RPA **149**
- Pneus d'hiver conformes **261**
- Pneus endommagés **260**
- Pneus permettant de rouler à plat **262**
- Pneus, pression **258**
- Pneus, pression de gonflage **258**
- Pneus quatre saisons, voir Pneus d'hiver **261**
- Pneus rechapés **261**
- Pneus, tout sur les roues et les pneus **258**
- Poids **315**
- Poids au timon, voir Poids autorisé à la flèche **319**
- Poids autorisé à la flèche **319**
- Poids à vide **315**
- Poids total **315**
- Poids total autorisé en charge **315**
- Poids total autorisé en charge avec remorque **319**
- Point de reprise, aide au démarrage **300**
- Pontage, voir Aide au démarrage **299**
- Porte-bagages arrière **229**
- Porte-bagages, voir Galerie porte-bagages **228**
- Porte-boissons, porte-gobelet **217**
- Porte-bouteille, voir Porte-gobelet **217**
- Porte-canette, voir Porte-gobelet **217**
- Porte-gobelet **217**
- Port USB, voir Interface USB **208**
- Position assise de sécurité **71**
- Position cargo du dossier de banquette arrière **211**
- Position de chargement **211**
- Position du véhicule, localisation du véhicule **32**
- Position radio **94**
- Position relevée, essuie-glace **104**
- Possibilités de rangement **215**
- PostCrash **165**
- Poste de conduite **14**
- Postes de lavage **306**
- Poursuite du trajet avec une crevaison **147, 151**
- Premiers secours, trousse **299**
- Pression de gonflage des pneus **258**
- Pression des pneus **258**
- Principe de commande iDrive **18**
- Principe du Wordmatch, dans la navigation **22**
- Prise AUX-In, voir la notice d'utilisation concernant le système de navigation, de divertissement et de communication **6**
- Prise de courant à l'arrière **208**
- Prise de courant du système de diagnostic embarqué OBD **284**
- Prise en remorque, voir Démarrage par remorquage/remorquage **301**
- Prises de courant **207**
- Produit de colmatage **263**
- Produit de colmatage, voir Système Mobility **263**
- Produits d'entretien **307**
- Profil des pneus **259**
- Profil des pneus d'été **259**
- Profil des pneus d'hiver **259**
- Profil minimal, pneus **259**
- Profil personnel, voir Profils de conducteur **61**
- Profils de conducteur **61**
- Profils de conducteur, exporter un profil **63**
- Profils de conducteur, importer un profil **63**
- Profils, voir Profils de conducteur **61**
- Programme AUTO, climatiseur automatique **201**
- Programme AUTO, intensité **202**

Programme CONFORT, dynamique de conduite [170](#)
Programme électronique de stabilité ESP, voir DSC [166](#)
Programme SYNC, climatiseur automatique [203](#)
Projecteur halogène [288](#)
Projecteurs [288](#)
Projecteurs, entretien [307](#)
Projecteurs LED [290](#)
Protection anti-éblouissement [206](#)
Protection antigel, liquide lave-glace [104](#)
Protection de l'habitacle [66](#)
Protection de pincement, toit ouvrant en verre [70](#)
Protection de pincement, vitre [68](#)
Protection des données, réglages [34](#)
Protection des piétons, système actif [143](#)
Protection, vis de roue [269](#)
PTAC [315](#)

Q

Qualité du carburant [252](#)

R

Rabattre le dossier du passager avant [213](#)
Rabattre les dossiers des sièges arrière [211](#)
Radio, voir la notice d'utilisation concernant le système de navigation, de divertissement et de communication [6](#)
Ralenti du moteur, conduite en roue libre [244](#)
Rappel de bouclage des ceintures pour conducteur et passager avant [77](#)
Rappel de bouclage des ceintures pour sièges arrière [77](#)
Rappel du réglage du rétroviseur [65](#)
Rappel du réglage du siège [65](#)
Ravitaillement [250](#)
Recharger des bornes de recharge, voir Bornes de recharge et points d'intérêt, voir la notice d'utilisation concernant le système de navigation, de divertissement et de communication [6](#)
Récupération de l'énergie [121](#)
Recyclage [285](#)
Recyclage automatique de l'air ambiant, AUC [202](#)
Recyclage de l'air, voir Mode de recyclage d'air [198](#)
Refroidissement du moteur [281](#)
Refroidissement, fonction [198, 201](#)
Refroidissement maximal [201](#)
Réglage des projecteurs [137](#)
Réglages généraux [31](#)
Réglages individuels, voir Profils de conducteur [61](#)
Réglages sur l'écran de contrôle [131](#)
Réglages, verrouillage/déverrouillage [64](#)
Régulateur de vitesse [182](#)
Régulateur de vitesse, actif [172](#)
Régulateur de vitesse actif, ACC [172](#)
Régulateur de vitesse automatique avec fonction Stop & Go [172](#)
Régulateur de vitesse avec régulation de distance, voir Régulation de vitesse basée sur caméra, ACC [172](#)
Régulateur de vitesse basé caméra, ACC [172](#)
Régulateur de vitesse sans régulation de distance, voir Régulateur de vitesse [182](#)
Régulation antipatinage, voir DSC [166](#)
Réinitialiser le contrôle de pression des pneus TPM [145](#)
Remarques [6](#)
Remorquage [301](#)
Remorque, traction [232](#)
Remplacement d'ampoules [287](#)
Remplacement d'ampoules, à l'arrière [292](#)
Remplacement d'ampoules, à l'avant [288](#)
Remplacement de la batterie du véhicule [294](#)
Remplacement de la pile, télécommande du véhicule [53](#)
Remplacement de pièces [286](#)
Remplacement de roues/pneus [260](#)
Remplacement des balais d'essuie-glace [286](#)
Remplacement des feux, à l'arrière [292](#)
Remplacement des feux, à l'avant [288](#)
Représentation d'obstacle, caméra de recul [191](#)
Réservoir de lave-glace [104](#)
Rétroviseur extérieur, commutation jour/nuit automatique [81](#)
Rétroviseur extérieur de passager avant, basculement [81](#)

- Rétroviseur intérieur, commutation jour/nuit automatique **82**
- Rétroviseur intérieur, passage jour-nuit manuel **82**
- Rétroviseurs **80**
- Rétroviseurs extérieurs **80**
- Rétroviseurs extérieurs, dysfonctionnement **81**
- Rétroviseurs, voir la Fonction mémoire **79**
- RME, ester méthylique de colza **253**
- Rodage **222**
- Rodage des disques de frein **222**
- Rodage des plaquettes de frein **222**
- RON, qualité d'essence **252**
- Rotule **234**
- Roue compacte, voir Roue de secours **272**
- Roue d'appoint, voir Roue de secours **272**
- Roue de secours **272**
- Roues/pneus, remplacement, changement **260**
- Roues, avertisseur de crevaisson RPA **149**
- Roues, tout sur les roues et les pneus **258**
- Roulage à plat, pneus **262**
- Roulage au ralenti, conduite en roue libre **244**
- Routes non stabilisées, conduite en tous-terrains **223**
- RPA avertisseur de crevaisson **149**
- RSC Runflat System Component, voir Pneus permettant de rouler à plat **262**
- RTTI, voir la notice d'utilisation concernant le système de navigation, de divertissement et de communication **6**
- Run Flat, pneus, voir Pneus permettant de rouler à plat **262**
- ## S
- Sac à skis et snowboards **214**
- Saisie de la destination, voir la notice d'utilisation concernant le système de navigation, de divertissement et de communication **6**
- Sangles, ceintures de sécurité **75**
- Sculptures des pneus **259**
- Séchage de l'air, voir Fonction de refroidissement **198, 201**
- Sécuriser le chargement **227**
- Sécurité pour les enfants, verrouillage des portes et des vitres **92**
- Service concierge, voir la notice d'utilisation concernant le système de navigation, de divertissement et de communication **6**
- Service d'urgence, voir Dépannage **298**
- Service de permanence, voir Dépannage **298**
- Service mobile **298**
- Service Mobile, voir Dépannage **298**
- Service Mobilité **298**
- Services BMW Online étendus, voir la notice d'utilisation concernant le système de navigation, de divertissement et de communication **6**
- Services BMW, voir la notice d'utilisation concernant le système de navigation, de divertissement et de communication **6**
- Services, ConnectedDrive, voir la notice d'utilisation concernant le système de navigation, de divertissement et de communication **6**
- Services distants, appli, voir la notice d'utilisation concernant le système de navigation, de divertissement et de communication **6**
- Service, voir Dépannage **298**
- Servotronic **169**
- Siège enfant, montage **86**
- Sièges arrière **74**
- Sièges avant **71**
- Sièges enfant **84**
- Siège, voir la Fonction mémoire **79**
- Signaux de confirmation **65**
- Signaux lors du déverrouillage **65**
- Site internet BMW **6**
- SMS, voir textos, voir la notice d'utilisation concernant le système de navigation, de divertissement et de communication **6**
- Sortes d'huile alternatives **280**
- Sortie d'une station de lavage **306**
- Sorties d'air **203**
- Sortie son, voir la notice d'utilisation concernant le système de navigation, de divertissement et de communication **6**
- SOS Touche **297**
- Soufflante, voir Débit d'air **198, 202**
- Soutien lombaire **73**
- Speed Limit Assist, voir Limiteur de vitesse manuel **161**

- Speed Limit Info [124](#)
Speed Limit Info, ordinateur de bord [128](#)
SPORT - Programme, dynamique de conduite [170](#)
Stabilité dynamique, systèmes de régulation [166](#)
Start/Stop, bouton [93](#)
Station, AM/FM, voir la notice d'utilisation concernant le système de navigation, de divertissement et de communication [6](#)
Stations de lavage [306](#)
Stations de lavage automatiques [306](#)
Stockage des pneus [262](#)
Supplément d'autonomie, ECO PRO [242](#)
Support de chargement sans fil, voir la notice d'utilisation concernant le système de navigation, de divertissement et de communication [6](#)
Support pour boissons [217](#)
Support pour boissons, voir Porte-gobelet [217](#)
Supports de la notice d'utilisation [44](#)
Suppression des données personnelles [34](#)
Surveillance de la pression de gonflage des pneus, voir RPA [149](#)
Symboles dans la zone d'état [26](#)
Symboles utilisés [7](#)
Système actif de protection des piétons [143](#)
Système antiblocage, ABS [166](#)
Système antivol de direction électrique [82](#)
Système d'anticipation de conduite [243](#)
Système d'assistance en descente HDC [168](#)
Système d'échappement [224](#)
Système d'échappement chaud [224](#)
Système d'essuie-glace [101](#)
Système de commandes vocales [28](#)
Système de détection de somnolence [164](#)
Système de diagnostic embarqué OBD [284](#)
Système de limitation de vitesse, voir Limiteur de vitesse manuel [161](#)
Système de maintenance BMW [283](#)
Système de refroidissement [281](#)
Système de retenue pour enfant, montage [86](#)
Système Mobility [263](#)
Systèmes d'assistance basés caméra, voir Intelligent Safety [151](#)
Systèmes d'assistance, voir Intelligent Safety [151](#)
Systèmes de régulation de la stabilité dynamique [166](#)
Systèmes de retenue pour enfants [84](#)
Systèmes de retenue pour enfants i-Size [91](#)
Systèmes de sécurité, airbags [140](#)
- T**
- Tablette vide-poches à l'arrière [209](#)
Tapis de sol, entretien [309](#)
Télécommande/clé [54](#)
Télécommande audio, voir la notice d'utilisation concernant le système de navigation, de divertissement et de communication [6](#)
Télécommande, ouverture/fermeture [50](#)
Télécommande, perte [53](#)
Télécommande, perturbation [53](#)
Télécommande radiocommandée, ouverture/fermeture [50](#)
Télécommande, supplémentaire [53](#)
Téléphone portable, connecter [35](#)
Téléphone portable dans le véhicule [224](#)
Téléphones portables adaptés [36](#)
Téléphone, voir la notice d'utilisation concernant le système de navigation, de divertissement et de communication [6](#)
Teleservices, voir la notice d'utilisation concernant le système de navigation, de divertissement et de communication [6](#)
Télévision, TV, voir la notice d'utilisation concernant le système de navigation, de divertissement et de communication [6](#)
Témoins et voyants, voir Check-Control [115](#)
Température, climatiseur [198](#)
Température, climatiseur automatique [200](#)
Température du moteur, affichage [128](#)
Température, moteur [128](#)
Tempomat, voir Régulateur de vitesse [182](#)
Toit ouvrant coulissant et basculant [68](#)

- Toit ouvrant en verre, initialiser le système [70](#)
- Toit ouvrant en verre, voir Toit ouvrant panoramique en verre [68](#)
- Toit ouvrant panoramique en verre [68](#)
- Tonalité, voir la notice d'utilisation concernant le système de navigation, de divertissement et de communication [6](#)
- Totalisateur journalier [120](#)
- Totalisateur kilométrique général [120](#)
- Touche LIM, voir Limiteur de vitesse manuel [161](#)
- Touche RES CNCL, voir Régulateur de vitesse [182](#)
- Touche RES CNCL, voir Régulateur de vitesse basé sur caméra, ACC [172](#)
- Touches au volant [14](#)
- Touches de favoris, iDrive [26](#)
- Touche Unlock, voir Boîte de vitesses automatique [106](#)
- Tournevis, voir Outillage de bord [286](#)
- Tout autour de la console centrale [16](#)
- Tout autour du pavillon [17](#)
- Tout sur le volant [14](#)
- TPM, contrôle de pression des pneus [144](#)
- Traction d'une remorque [232](#)
- Traction d'une remorque, caractéristiques [319](#)
- TRACTION, dynamique de conduite [167](#)
- Trajectoire correspondant à la position du volant, caméra de recul [190](#)
- Trajectoire théorique, caméra de recul [191](#)
- Transmission intégrale [168](#)
- Transport d'enfants en sécurité [84](#)
- Trappe du réservoir [250](#)
- Travaux dans le compartiment moteur [275](#)
- Traversée d'une route inondée [224](#)
- Triangle de présignalisation [299](#)
- Trousse de premiers secours [299](#)
- TV, voir la notice d'utilisation concernant le système de navigation, de divertissement et de communication [6](#)
- Types d'huile alternatifs [280](#)
- Types d'huiles moteur adaptées [279](#)
- ## U
- Unités de mesure [32](#)
- Urgences, voir Service mobile [298](#)
- Utilisation conforme [8](#)
- ## V
- Véhicule arrêté, eau de condensation [226](#)
- Véhicule, rodage [222](#)
- Ventilateur de refroidissement, voir Filtre à particules de gaz d'échappement [224](#)
- Ventilation [203](#)
- Ventilation auxiliaire [204](#)
- Verglas, voir Avertissement de température extérieure [120](#)
- Verre diffuseur [287](#)
- Verrouillage automatique [65](#)
- Verrouillage centralisé [55](#)
- Verrouillage de sécurité, portes et vitres [92](#)
- Verrouillage, réglages [64](#)
- Version papier, documentation de bord [44](#)
- Vide-poches [215](#)
- Vis de roue [269](#)
- Vitesse maximale, affichage [124](#)
- Vitesse maximale, pneus d'hiver [261](#)
- Vitesse moyenne [128](#)
- Vitre, fonction de protection [68](#)
- Volant chauffant [83](#)
- Volant multifonction, touches [14](#)
- Volant, réglage [82](#)
- Votre propre sécurité [8](#)
- Voyant de crevaison, RPA [149](#)
- Voyant de crevaison, TPM [146](#)
- Vue avec écran partagé, Split-screen [25](#)
- ## X
- xDrive [168](#)

Pour plus
d'informations
sur BMW



Le plaisir de
conduire

www.bmw.com

01402985440 fr

