

Contents

A-Z

Notice d'utilisation
de la voiture



Le plaisir de
conduire



BMW X5.

NOTICE D'UTILISATION.

BMW EfficientDynamics
Moins d'émissions. Plus de plaisir.

X5 Notice d'utilisation du véhicule

Nous vous félicitons d'avoir porté votre choix sur une BMW.

Mieux vous la connaîtrez, plus vous serez à l'aise et sûr de vous au volant. Veuillez par conséquent suivre nos recommandations :

Lisez la notice d'utilisation avant de prendre la route avec votre nouvelle BMW. Utilisez aussi la notice d'utilisation intégrée dans votre véhicule. Elle vous donne des informations et des recommandations importantes qui vous permettront d'exploiter pleinement les avantages techniques de votre BMW. Vous y trouverez également tout ce qu'il faut savoir pour une sécurité d'utilisation, une fiabilité et une préservation maximale de la valeur de votre BMW.

Vous trouverez le cas échéant à l'annexe de la notice d'utilisation imprimée sur le véhicule des notes de mise à jour après la clôture de la rédaction.

Des informations complémentaires sont données dans d'autres brochures de la documentation de bord.

Nous vous souhaitons bonne route en toute sécurité !



Dans de nombreux pays, la notice d'utilisation est disponible sous forme d'appli. Autres informations dans Internet :

www.bmw.com/bmw_drivers_guide

© 2016 Bayerische Motoren Werke
Aktiengesellschaft

Munich, Allemagne

Reproduction et traduction, même partielles, interdites
sans l'autorisation écrite de BMW AG, Munich.

françaisID4 II/16, 03 16 490

Imprimé sur papier éco-compatible, blanchi sans chlore,
recyclable.

Sommaire

Pour retrouver très rapidement les sujets recherchés, veuillez consulter l'index alphabétique, voir page 308.

6 Remarques

Aperçu

12 Poste de conduite

16 iDrive

25 Système de commandes vocales

28 Notice d'utilisation intégrée dans la voiture

Utilisation

32 Ouverture et fermeture

51 Réglage

67 Transport d'enfants en sécurité

74 Conduite

91 Affichages

112 Éclairage

119 Sécurité

153 Systèmes de régulation de stabilité

162 Confort dynamique

191 Climatisation

205 Équipement intérieur

216 Vide-poches

Conseils

224 Conseils pour la conduite

229 Chargement

232 Traction de remorque

236 Économie de carburant

Mobilité

246 Ravitaillement

248 Carburant

253 Roues et pneus

262 Compartiment moteur

265 Huile moteur

269 Liquide de refroidissement

271 Entretien

273 Remplacement de pièces

284 Aide en cas de panne

290 Entretien courant

Répertoire

298 Caractéristiques techniques

306 Annexe

308 Tout de A à Z

Remarques

Concernant cette notice d'utilisation

Orientation

Pour trouver le plus rapidement des thèmes particuliers, il est recommandé de consulter l'index alphabétique.

Le premier chapitre vous offrira un premier aperçu de votre voiture.

Mise à jour après la clôture de la rédaction

En raison des actualisations survenues après la clôture de la rédaction, des différences peuvent apparaître entre la version imprimée de la notice d'utilisation et les notices d'utilisation suivantes :

- ▷ Notice d'utilisation intégrée dans le véhicule.
- ▷ Notice d'utilisation en ligne.
- ▷ Appli BMW Driver's Guide.

Vous trouverez le cas échéant les remarques concernant les mise à jour à l'annexe de la notice d'utilisation imprimée se trouvant dans le véhicule.

Notice d'utilisation navigation, divertissement, communication

La notice d'utilisation concernant le système de navigation, de divertissement et de communication est disponible sous forme de livret auprès du service après-vente.

Les thèmes Navigation, Divertissement et Communication sont également accessibles via les médias suivants :

- ▷ Notice d'utilisation intégrée sur l'écran de contrôle.
- ▷ Appli BMW Driver's Guide.

Sources d'informations supplémentaires

Un partenaire de service après-vente du fabricant se fera un plaisir de répondre à tout moment à toutes vos questions.

Internet

Informations sur BMW, par exemple sur la technique, sur Internet : www.bmw.com.

Appli BMW Driver's Guide



Dans de nombreux pays, la notice d'utilisation est disponible sous forme d'appli. Autres informations dans Internet :

www.bmw.com/bmw_drivers_guide

Symboles et représentations

Symboles dans la notice d'utilisation

 repère des avertissements que vous devriez impérativement respecter pour votre propre sécurité, pour la sécurité d'autrui et pour ne pas risquer d'endommager votre voiture.

◀ repère la fin d'une indication ou d'une information.

 repère des mesures à prendre pour contribuer à la protection de l'environnement.

« ... » repère des textes affichés sur un écran dans le véhicule pour la sélection de fonctions.

›...‹ repère les commandements à donner pour le système d'entrée de commandes vocales.

›...‹ repère les réponses du système d'entrée de commandes vocales.

Étapes

Les étapes à exécuter sont présentées sous forme de liste numérotée. Respecter la chronologie des étapes.

1. Première étape.
2. Deuxième étape.

Énumérations

Les énumérations sans chronologie fixe ou alternatives obligatoires sont présentées sous forme de liste avec points d'énumération.

- ▷ Première possibilité.
- ▷ Deuxième possibilité.

Symbole appliqué sur certaines pièces du véhicule

 Ce symbole appliqué sur certaines pièces de la voiture invite à consulter la présente Notice d'utilisation.

Équipement du véhicule

Cette notice d'utilisation décrit tous les modèles et tous les équipements de série, spécifiques à un pays et en option disponibles pour cette série de modèles. C'est pourquoi cette notice d'utilisation contient également les descriptions et les illustrations pour des équipements qui ne se trouvent pas dans ce véhicule, en raison des options choisies ou du pays.

Ceci s'applique également aux fonctions et systèmes de sécurité.

L'utilisation des fonctions et systèmes correspondants implique le respect des législations nationales locales en vigueur.

Si certains équipements et certains modèles ne sont pas décrits dans la présente notice d'utilisation, consulter le cas échéant les notices d'utilisation complémentaires fournies avec votre véhicule.

Dans le cas des véhicules à direction à droite, l'ordre des boutons de commande diffère en partie de celui des illustrations.

Actualité de la notice d'utilisation

Notions fondamentales

Le haut standard de sécurité et de qualité des véhicules est garanti par un développement incessant. Dans des cas exceptionnels, il peut y avoir des différences entre la description et le véhicule.

Mise à jour après la clôture de la rédaction

En raison des actualisations survenues après la clôture de la rédaction, des différences peuvent apparaître entre la version imprimée de la notice d'utilisation et les notices d'utilisation suivantes :

- ▷ Notice d'utilisation intégrée dans le véhicule.
- ▷ Notice d'utilisation en ligne.
- ▷ Appli BMW Driver's Guide.

Vous trouverez le cas échéant les remarques concernant la mise à jour à l'annexe de la notice d'utilisation imprimée se trouvant dans le véhicule.

Votre propre sécurité

Garantie constructeur

L'équipement technique de votre véhicule tient compte des conditions de service et des règles d'immatriculation en vigueur dans le pays de la première livraison - Homologation. Si votre véhicule doit être utilisé dans un autre pays, il faudra le cas échéant la transformer auparavant en vue des nouvelles conditions de service et des règles d'immatriculation différentes en vigueur dans ce pays. Si votre véhi-

culé ne correspond pas aux critères d'homologation pour un certain pays, vous ne pouvez y faire valoir aucun recours en garantie pour ledit véhicule. Pour de plus amples informations consulter un partenaire de service après-vente.

Maintenance et réparation

Une technique novatrice, par exemple la mise en œuvre de matières modernes et de systèmes électroniques performants, exige des méthodes de maintenance et de réparation adaptées.

Le constructeur du véhicule recommande donc de faire effectuer les travaux correspondants par un partenaire de service après-vente BMW. Si vous choisissez un autre atelier qualifié, BMW recommande de choisir un atelier qui effectue les interventions correspondantes, p. ex. entretien et réparations selon les prescriptions de BMW et qui travaille avec un personnel formé en conséquence, désigné dans cette notice d'utilisation par l'expression « un autre partenaire de service après-vente qualifié ou un atelier qualifié ».

Des travaux réalisés de manière non conforme, comme l'entretien et les réparations, peuvent entraîner des dommages consécutifs et représentent ainsi, des risques pour la sécurité.

Pièces et accessoires

BMW recommande d'utiliser des pièces et accessoires autorisés par BMW pour l'emploi prévu.

Le partenaire de Service BMW est le partenaire idéal pour la fourniture de pièces et accessoires d'origine BMW et de divers produits autorisés par BMW; c'est aussi le partenaire compétent pour vous conseiller à ce sujet.

BMW a testé ces produits sur le plan de la sécurité et de la fiabilité, pour s'assurer qu'ils conviennent parfaitement aux véhicules BMW.

BMW assume la responsabilité vis-à-vis du produit pour les pièces détachées originales et

accessoires BMW. Dans d'autres cas, BMW ne peut assumer aucune responsabilité pour les pièces ou produits d'accessoires de tout genre non agréés.

BMW n'est pas en mesure de garantir que les produits d'une autre marque que BMW peuvent être montés sur votre BMW sans risque pour la sécurité. Une garantie ne peut pas non plus être fournie même si une autorisation officielle a été accordée par l'administration du pays. Les contrôles de ces services ne peuvent pas toujours prendre en compte l'ensemble des spécifications de mise en œuvre des véhicules BMW et sont pour cette raison en partie insuffisants.

Mémoire de données

Une multitude de composants électroniques de votre véhicule contiennent des mémoires de données qui mémorisent temporairement ou en permanence les informations techniques sur l'état du véhicule, les événements et les défauts. Ces informations techniques témoignent en général de l'état d'un composant, d'un module, d'un système ou de l'environnement :

- ▷ États de service de composants du système, par exemple niveaux de remplissage.
- ▷ Messages d'état du véhicule et de ses composants, par exemple vitesse de rotation des roues/ vitesse, décélération, accélération transversale.
- ▷ Dysfonctionnements et défauts dans d'importants composants du système, par exemple éclairage et freins.
- ▷ Réactions du véhicule dans des situations spéciales de conduite, par exemple déclenchement d'un airbag, intervention des systèmes de régulation de la stabilité.
- ▷ États environnants, par exemple température.

Ces données sont de nature exclusivement technique et servent à détecter et à corriger

des défauts ainsi qu'à optimiser certaines fonctions du véhicule. Des profils de mouvement concernant les trajets parcourus ne peuvent pas être déduits de ces données. Si vous sollicitez des prestations de service après-vente, p. ex. lors de réparations, de processus de service après-vente, de cas de garantie, de l'assurance qualité, ces informations techniques peuvent être lues par le personnel du partenaire de service après-vente du fabricant ou d'un autre partenaire de service après-vente qualifié ou d'un atelier qualifié, y compris le fabricant, à partir de la mémoire d'événements et de données de défaut à l'aide d'appareils de diagnostic spéciaux. Vous y trouverez au besoin de plus amples informations. Après une élimination des défauts, les informations dans la mémoire des défauts sont effacées ou écrasées au fur et à mesure.

Dans le cadre de l'utilisation du véhicule, des situations sont envisageables dans lesquelles ces données techniques combinées à d'autres informations, par exemple procès-verbal d'accident, dommages au véhicule, témoignages etc. — le cas échéant après consultation d'un expert — pourraient être rapportables à une personne déterminée.

Des fonctions supplémentaires convenues contractuellement avec le client, par exemple une localisation du véhicule dans un cas de détresse, permettent de transmettre certaines données du véhicule depuis celui-ci.

Numéro d'identification du véhicule

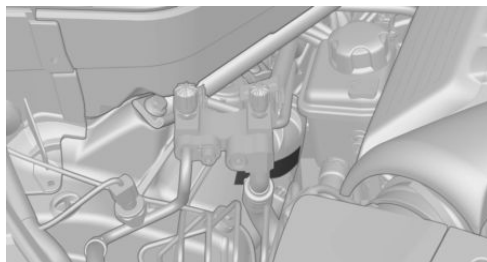

Le numéro d'identification du véhicule se trouve dans le compartiment moteur.



Aperçu

Les vues d'ensemble des touches, commutateurs et affichages vous facilitent l'orientation. En outre, vous serez rapidement familiarisé avec le principe des différentes possibilités de commande.

Poste de conduite



Équipement du véhicule



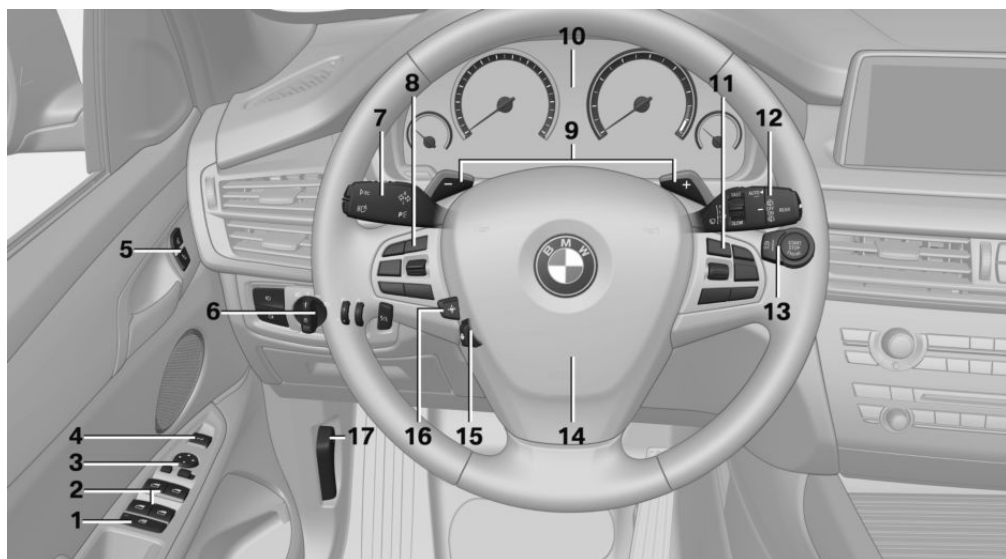

Ce chapitre décrit tous les équipements de série, spécifiques à un pays et en option proposés pour cette série de modèles. C'est pourquoi des équipements non disponibles pour un

véhicule, en raison des options choisies ou du pays, y sont également décrits. Ceci s'applique également aux fonctions et systèmes de sécurité. L'utilisation des fonctions et systèmes correspondants implique le respect des législations nationales locales en vigueur.

Tout autour du volant



- 1 Commutateur de sécurité pour les vitres arrière [47](#)
- 2 Lève-vitres [46](#)
- 3 Commande des rétroviseurs extérieurs [63](#)
- 4  Ouverture et fermeture du hayon supérieur [39](#)
- 5  Déverrouillage du verrouillage centralisé [39](#)
-  Verrouillage du verrouillage centralisé [39](#)

- 6 Éclairage
 -  Projecteurs antibrouillard [117](#)
 -  Feux arrière de brouillard [117](#)
 -  Extinction des feux
 -  Feu de croisement de jour [114](#)
 -  Feu de position [112](#)



Feux de croisement 113



Commande automatique des feux de croisement 113
Éclairage de virage adaptatif 114

Assistant de feux de route 115



Réglage de portée des projecteurs 115



Éclairage des instruments 117



Night Vision, allumage/extinction de la thermographie 139

7 Manette de commande gauche



Clignotant 81



Feux de route, appel de phares 81



Assistant de feux de route 115



Feux de stationnement 113



Ordinateur de bord 106

8 Touches au volant, à gauche



Limiteur de vitesse 148



Activation/désactivation, interruption du régulateur de vitesse 173



Activation/désactivation, interruption du régulateur de vitesse active 162



Marche/Arrêt de l'assistant d'embouteillage 169



Régulateur de vitesse : appeler la vitesse



Avec assistant d'embouteillage : régulateur de vitesse actif, réglage de la distance



Régulateur de vitesse actif : diminuer la distance



Régulateur de vitesse actif : augmenter la distance

Manette du régulateur de vitesse

9 Palettes de commande 89

10 Combiné d'instruments 91

11 Touches au volant, à droite



Source du système de divertissement



Volume sonore



Entrée de commandes vocales 25



Téléphone, voir Notice d'utilisation pour la navigation, le divertissement, la communication

Molette pour les listes de sélection 105

12 Manette de commande droite



Essuie-glace 82



Détecteur de pluie 83



Lavage des vitres et des projecteurs 82



Essuie-glace de lunette arrière 84



Nettoyer la lunette arrière 84

13  Démarrage/arrêt du moteur et établissement/coupure du contact 75

 Fonction Start/Stop automatique 76

14 Avertisseur sonore, surface totale

15  Volant chauffant 66

16  Réglage du volant 65

17 Déverrouillage du capot moteur 263

Tout autour de la console centrale

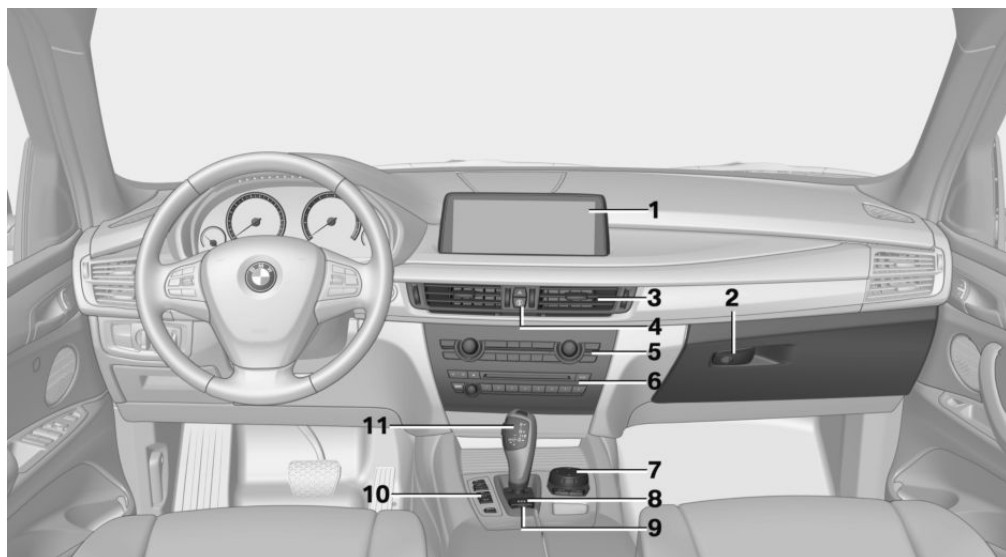

1 Écran de contrôle 16

2 Boîte à gants 216

3 Ventilation 197

4  Feux de détresse 284

 Touche Intelligent-Safety 129

5 Climatiseur automatique 191

6 Radio/CD/multimédia, voir la notice d'utilisation Navigation, divertissement et communication

7 Contrôler avec touches 17

8  Frein de stationnement 78

9  Automatic Hold 79

10  Contrôle dynamique de stabilité DSC 154

 Commutateur d'agrément de conduite 158



- Détecteur d'obstacles PDC [176](#)
- Caméra de recul [179](#)
- Top View [182](#)
- Assistant de stationnement [186](#)



- Side View [184](#)







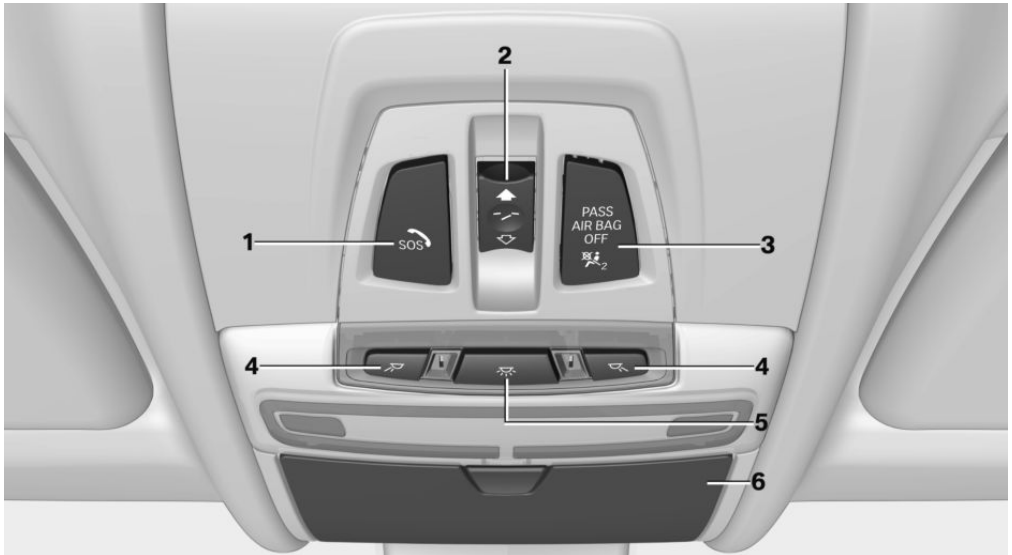

- Système d'assistance en descente HDC [156](#)

- 11** Levier sélecteur de la boîte de vitesses [86](#)

Tout autour du ciel de pavillon



- | | | | |
|--|--|--|--|
| <ul style="list-style-type: none"> 1 2 3 | <ul style="list-style-type: none">  Appel de détresse intelligent 284  Toit ouvrant panoramique en verre 48  Témoin d'airbag du passager avant 122 | <ul style="list-style-type: none"> 4 5 6 | <ul style="list-style-type: none">  Liseuses 118  Éclairage intérieur 118  Casier à lunettes 219 |
|--|--|--|--|

iDrive

Équipement du véhicule

Ce chapitre décrit tous les équipements de série, spécifiques à un pays et en option proposés pour cette série de modèles. C'est pourquoi des équipements non disponibles pour un véhicule, en raison des options choisies ou du pays, y sont également décrits. Ceci s'applique également aux fonctions et systèmes de sécurité. L'utilisation des fonctions et systèmes correspondants implique le respect des législations nationales locales en vigueur.

Principe

L'iDrive regroupe les fonctions d'un grand nombre de commutateurs. Ainsi, ces fonctions peuvent être commandées à partir d'un emplacement central.



AVERTISSEMENT

La commande des systèmes d'information intégrés et des appareils de communication pendant la conduite peut distraire l'attention de ce qui se passe sur la route. Il est alors possible de perdre le contrôle du véhicule. Risque d'accident. N'actionner les systèmes ou les appareils que lorsque la situation sur la route le permet. S'arrêter si nécessaire et actionner les systèmes ou appareils alors que le véhicule est à l'arrêt. ◀

Aperçu des organes de commande

Organes de commande

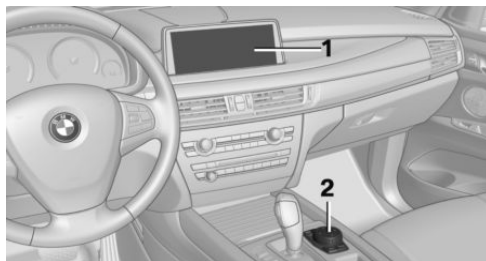

- 1 Écran de contrôle
- 2 Contrôleur avec touches et, selon l'équipement, avec pavé tactile

Écran de contrôle

Remarques

- ▶ Respecter les instructions d'entretien pour le nettoyage de l'écran de contrôle.
- ▶ Ne pas déposer d'objets devant l'écran de contrôle, car l'écran de contrôle pourrait être endommagé.
- ▶ Lorsque l'écran de contrôle est soumis à des températures très élevées, p. ex. par un rayonnement solaire intense, sa luminosité peut être réduite jusqu'à son extinction totale. Les fonctions normales seront rétablies à la suite de la baisse de la température, p. ex. par de l'ombre ou par le climatiseur.

Mise en marche

1. Mettre le contact.
2. Appuyer sur le Controller.

Arrêt

1.  Appuyer sur la touche.
2. « Éteindre écran de contrôle »

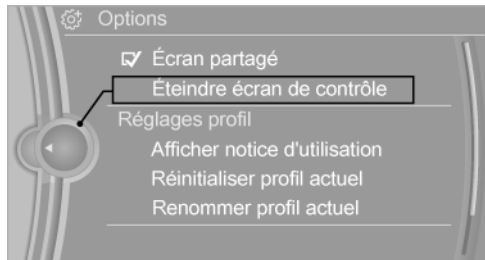

Controller avec système de navigation

Les touches permettent d'appeler les menus directement. Le Controller permet de sélectionner des options et de procéder à des réglages.

Le pavé tactile du controller permet de commander certaines fonctions d'iDrive.

1. Tourner.

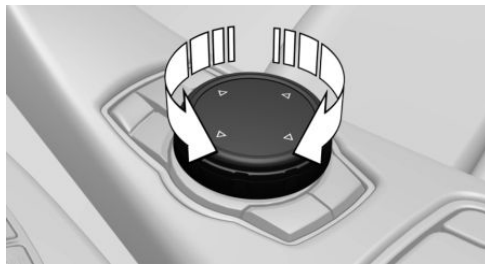

2. Appuyer.



3. Basculer dans quatre directions.

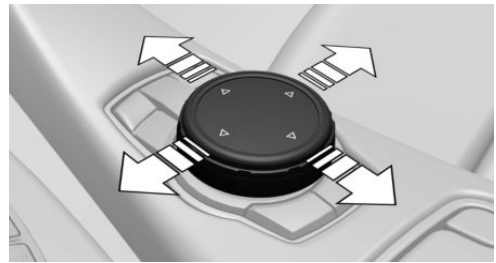

Touches sur le Controller

Touche	Fonction
MENU	Appeler le menu principal.
RADIO	Appel du menu Radio.
MEDIA	Appel du menu Multimédia.
NAV	Appel du menu Navigation.
TEL	Appel du menu Téléphone.
BACK	Affichage du tableau précédent.
OPTION	Appel du menu Options.

Controller sans système de navigation

Les touches permettent d'appeler les menus directement. Le Controller permet de sélectionner des options et de procéder à des réglages.

1. Tourner.

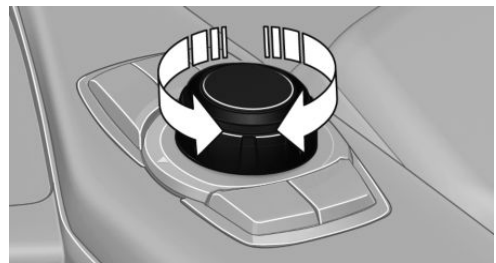

2. Appuyer.

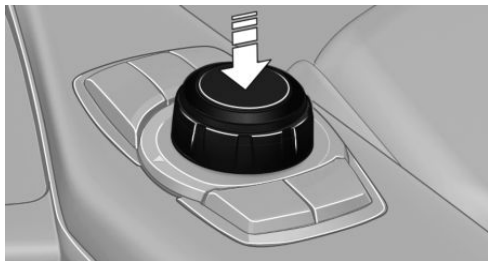

3. Basculer dans deux directions.

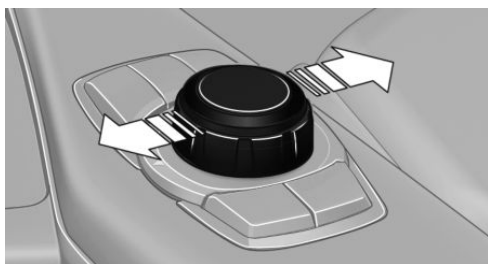

Touches sur le Controller

Touche	Fonction
MENU	Appeler le menu principal.
AUDIO	Appel du dernier menu audio écouté, passage d'un menu audio à l'autre.
TEL	Appel du menu Téléphone.
BACK	Appel du tableau précédent.
OPTION	Appel du menu Options.

Principe de commande

Appel du menu principal



Appuyer sur la touche.

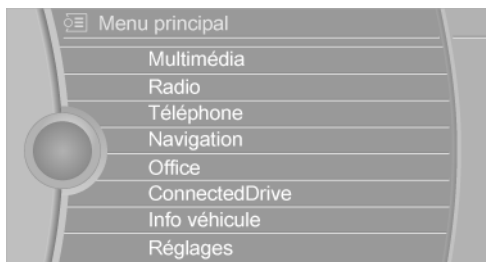

Le menu principal s'affiche.

Toutes les fonctions de iDrive sont accessibles par le menu principal.

Sélection d'une option de menu

Les options de menu en surbrillance peuvent être sélectionnées.

1. Tourner le Controller jusqu'à ce que l'option désirée de menu soit marquée.

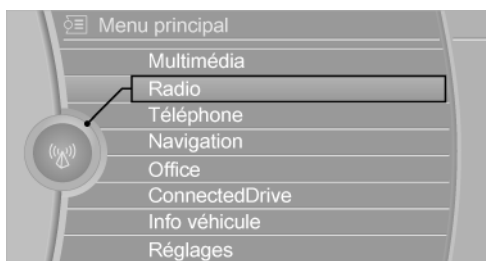

2. Appuyer sur le Controller.

Options de menu dans la notice d'utilisation

Dans la notice d'utilisation, les options de menu qui doivent être sélectionnées sont représentées entre guillemets, par exemple « Réglages ».

Passage d'un tableau à l'autre

Après la sélection d'une option de menu, par exemple « Radio », un nouveau tableau s'affiche. Les tableaux peuvent se trouver l'un au dessus de l'autre.

- ▷ Basculer le Controller à gauche.

Le tableau actuel se ferme et le tableau précédent s'affiche.

Une pression sur la touche BACK fait réapparaître le tableau précédent. Le tableau actuel n'est toutefois pas fermé.

- ▶ Basculer le Contrôleur à droite.

Le nouveau tableau s'ouvre et se place par-dessus.

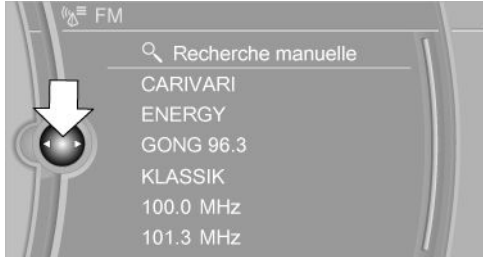

Les flèches blanches à gauche ou à droite montrent que d'autres tableaux peuvent être appelés.

Ouverture du menu Options

 Appuyer sur la touche.

Le menu « Options » s'affiche.

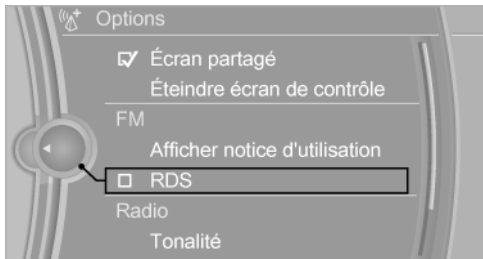

Autre possibilité : basculer le Contrôleur vers la droite de façon répétée jusqu'à ce que le menu « Options » s'affiche.

Menu Options

Le menu « Options » comprend différentes zones :

- ▶ Réglages de l'écran, par exemple « Écran partagé ».
- ▶ Possibilités de commande pour le menu principal sélectionné, par exemple pour « Radio ».
- ▶ Le cas échéant, autres possibilités de commande pour le menu sélectionné, par exemple « Mémoriser station ».

Réglages

1. Sélectionner un champ.
2. Tourner le Contrôleur jusqu'à ce que le réglage souhaité soit affiché.

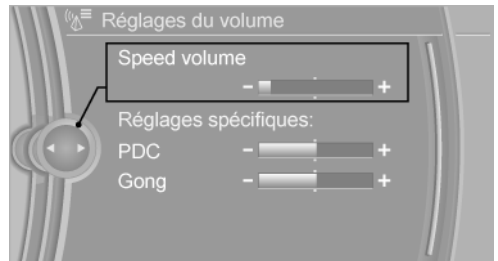

3. Appuyer sur le Contrôleur.

Activation/désactivation des fonctions

Devant certaines options de menu se trouve une case. Celle-ci montre si la fonction est activée ou désactivée. La fonction est activée ou désactivée par sélection de l'option de menu.

- La fonction est activée.
- La fonction est désactivée.

Pavé tactile

Le pavé tactile du contrôleur permet de commander certaines fonctions d'iDrive.

Sélectionner les fonctions

1. « Réglages »
2. « Pavé tactile »
3. Sélectionner la fonction désirée.

- ▷ « Entrée caractères » : saisir les lettres d'imprimerie et les chiffres.
- ▷ « Carte interactive » : commande de la carte interactive.
- ▷ « Navigateur » : saisir les adresses Internet.
- ▷ « Confirmation sonore » : les lettres et les chiffres entrés sont prononcés.

Entrée des lettres et des chiffres

L'entrée des lettres nécessite au début un certain exercice. En les entrant, veuillez observer les instructions suivantes :

- ▷ De manière générale, le système distingue entre majuscules, minuscules et chiffres. Pour la saisie, il peut être nécessaire d'alterner entre majuscules et minuscules, entre chiffres et caractères, voir page 24.
- ▷ Entrer les caractères comme ils sont affichés sur l'écran de contrôle.
- ▷ Toujours entrer aussi les signes diacritiques correspondants comme par exemple les accents ou les points, pour que la lettre soit reconnue de façon univoque. Les possibilités d'entrée dépendent de la langue réglée. Le cas échéant, entrer les caractères spéciaux par le contrôleur.
- ▷ Pour effacer un caractère, glisser le doigt vers la gauche sur le pavé tactile.
- ▷ Pour entrer un blanc, glisser à droite au milieu du pavé tactile.
- ▷ Pour entrer un trait d'union, glisser à droite en haut du pavé.
- ▷ Pour entrer un trait de soulignement, glisser à droite en bas du pavé.

Manipulation de la carte interactive et de l'Internet

Il est possible de bouger la carte interactive du système de navigation et les pages Internet par l'intermédiaire du pavé tactile.

Fonction	Utilisation
Bouger la carte interactive ou les pages Internet.	Tirer dans la direction correspondante.
Agrandir/réduire la carte interactive ou les pages Internet.	Rapprocher ou écarter les doigts sur le pavé tactile.
Afficher le menu ou ouvrir un lien dans l'Internet.	Frapper une fois.

Réglages

Les réglages sur l'écran de contrôle, p. ex. le volume, peuvent être effectués par l'intermédiaire du pavé tactile. Pour cela, tirer vers la gauche ou vers la droite.

Un exemple : réglage de l'heure

Réglage de l'heure

Sur l'écran de contrôle :

1.  Appuyer sur la touche. Le menu principal s'affiche.
2. Tourner le Controller jusqu'à ce que « Réglages » soit marqué, et appuyer sur le Controller.

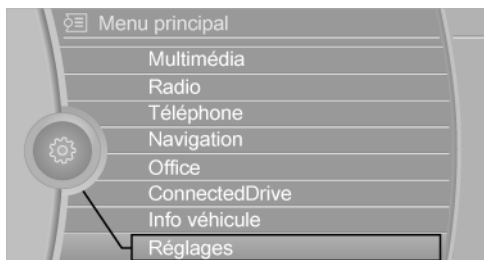

3. Le cas échéant, basculer le Controller à gauche pour faire afficher « Heure/Date ».

4. Tourner le Contrôleur jusqu'à ce que « Heure/Date » soit marqué, et appuyer sur le Contrôleur.



5. Tourner le Contrôleur jusqu'à ce que « Heure: » soit marqué, et appuyer sur le Contrôleur.



6. Tourner le Contrôleur pour régler les heures et appuyer sur le Contrôleur.
7. Tourner le Contrôleur pour régler les minutes et appuyer sur le Contrôleur.

Informations sur l'état actuel

Zone d'état

Les informations suivantes s'affichent dans la zone d'état en haut à droite :

- ▷ Indication de l'Heure.
- ▷ Source actuelle du système de divertissement.
- ▷ Sortie son marche/arrêt.
- ▷ Puissance du signal reçu dans le réseau de téléphonie mobile.
- ▷ État du téléphone.

- ▷ Réception d'informations routières.

Symboles dans la zone d'état

Les symboles sont rassemblés selon les groupes suivants :







Symboles Radio

Symbole	Signification
TP	Informations routières activées.



Symboles des fonctions du téléphone

Symbole	Signification
	Appel entrant ou sortant.
	Appel manqué.
	Puissance du signal reçu dans le réseau de téléphonie mobile. Le symbole clignote : recherche de réseau.
	Aucun réseau de téléphonie mobile disponible.
	Bluetooth activé.
	Transfert de données activé.
	Roaming actif.
	SMS reçu.
	Contrôler la carte SIM.
	Carte SIM bloquée.
	Carte SIM manquante.
	Entrer le code PIN.

Symboles du système de divertissement

Symbole	Signification
	Lecteur CD/DVD.
	Collection musicale.
	Base de données Gracenote®.
	Prise AUX-In à l'avant ou à l'arrière.
	Interface USB-Audio.
	Interface audio Téléphone portable.

Autres fonctions

Symbole	Signification
	Annonces vocales désactivées.
	Détermination de la position momentanée du véhicule.

Vue avec écran partagé, Splitscreen

Généralités

Des informations supplémentaires peuvent être affichées dans la partie droite de l'écran partagé, par exemple des informations de l'ordinateur de bord.

Avec l'écran partagé, Splitscreen, ces informations restent affichées même lorsque l'on change de menu.

Activer/Désactiver l'écran partagé

Sur l'écran de contrôle:

-  Appuyer sur la touche.
- « Écran partagé »

Sélection de l'affichage

Sur l'écran de contrôle:

-  Appuyer sur la touche.
- « Écran partagé »
- Basculer le Controller jusqu'à ce que l'écran partagé soit sélectionné.
- Appuyer sur le Controller ou sélectionner « Mode écran partagé ».
- Sélectionner l'option de menu souhaitée.

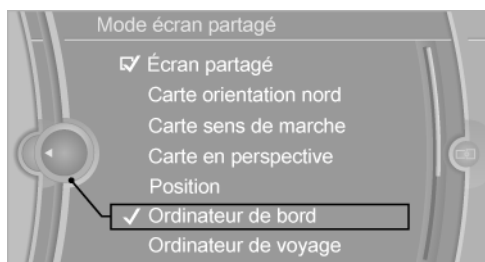

Touches de favoris

Généralités

Les fonctions de iDrive peuvent être enregistrées sur les touches de favoris et appelées directement, par exemple stations radio, destinations de la navigation, numéros de téléphone et sauts dans le menu.

Les réglages seront mémorisés pour le profil actuellement utilisé.

Mémorisation de la fonction

- Marquer la fonction par iDrive.
-  Maintenir actionnée la touche souhaitée jusqu'à ce qu'un signal sonore retentisse.

Exécution de la fonction

-  Appuyer sur la touche.

La fonction est exécutée immédiatement. Cela signifie, par exemple lors de la sélection d'un numéro de téléphone, que la communication est établie immédiatement.

Affichage de l'assignation des touches

Effleurer la touche avec le doigt. Ne pas porter de gants et ne pas utiliser d'objets.

L'affectation des touches s'affiche sur le bord supérieur de l'écran.

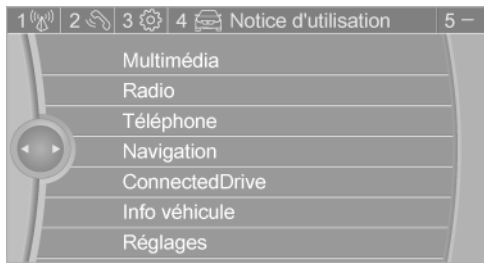

Effacement de l'assignation des touches

1. Actionner simultanément les touches 1 et 8 pendant env. 5 secondes.
2. « OK »

Supprimer les données personnelles enregistrées dans le véhicule

Principe

En fonction de l'utilisation, le véhicule enregistre des données personnelles comme les stations radio mémorisées par exemple. Ces données personnelles peuvent être supprimées définitivement via iDrive.

Généralités

Selon l'équipement, les données suivantes peuvent être supprimées :

- ▷ Réglages des profils personnels.

- ▷ Les stations de radio mémorisées.
- ▷ Les touches de favoris mémorisées.
- ▷ Valeurs concernant les voyages et l'ordinateur de bord.
- ▷ Collection musicale.
- ▷ Navigation, comme les destinations mémorisées par exemple.
- ▷ Répertoire téléphonique.
- ▷ Données en ligne comme les favoris et les cookies par exemple.
- ▷ Notes vocales.
- ▷ Comptes utilisateurs.
- ▷ Couplage Smartphone RemoteApp.

La suppression des données peut durer au total jusqu'à 30 minutes.

Conditions de fonctionnement

Les données ne peuvent être modifiées qu'à l'arrêt.

Suppression des données

Lire et suivre les instructions affichées sur l'écran de contrôle.

1. Mettre le contact.
2. « Réglages »
3. Appeler « Options ».
4. « Effacer données personn. »
5. « Continuer »
6. « OK »



Entrée des lettres et des chiffres

Généralités

Sur l'écran de contrôle:

1. Tourner le Controller : sélectionner lettres ou chiffres.

2. Le cas échéant, sélectionner d'autres lettres ou chiffres.
3. « OK » : confirmer l'entrée.

Symbole	Fonction
	Appuyer sur le Controller : effacement d'une lettre ou d'un chiffre.
	Appuyer assez longtemps sur le Controller : effacement de toutes les lettres ou de tous les chiffres.

Alternance entre majuscules et minuscule, entre chiffres et caractères

En fonction du menu, il est possible d'alterner entre la saisie de majuscules et de minuscules et entre des chiffres et des caractères :

Symbole	Fonction
A^Bc	Entrée de lettres.
1@+	Entrée de chiffres.
abc ou ABC	Basculer le Controller vers le haut.

Sans système de navigation

Sélectionner le symbole @^A A^a a[@] .

Comparaison des entrées

Entrée de noms et d'adresses : à chaque lettre entrée, la sélection est graduellement circonscrite et complétée le cas échéant.

Les entrées sont comparées en permanence aux données enregistrées dans le véhicule.

- ▷ Seules les lettres disponibles pour les données sont proposées lors d'une entrée.
- ▷ Recherche de destination : les noms de lieux peuvent être entrés dans toutes les langues disponibles dans l'écran de contrôle.

Système de commandes vocales

Équipement du véhicule

Ce chapitre décrit tous les équipements de série, spécifiques à un pays et en option proposés pour cette série de modèles. C'est pourquoi des équipements non disponibles pour un véhicule, en raison des options choisies ou du pays, y sont également décrits. Ceci s'applique également aux fonctions et systèmes de sécurité. L'utilisation des fonctions et systèmes correspondants implique le respect des législations nationales locales en vigueur.

Principe

- ▶ Le système de commandes vocales permet d'exécuter la majorité des fonctions affichées sur l'écran de contrôle en donnant des commandes à voix haute. Lors de l'entrée, le système assiste l'utilisateur par des messages parlés.
- ▶ Les fonctions qui ne sont utilisables que lorsque le véhicule est arrêté ne peuvent pas être utilisées à partir du système de commandes vocales.
- ▶ Le système comprend un microphone spécifique du côté du conducteur.
- ▶ ›...‹ désigne des commandes pour le système de commandes vocales dans la notice d'utilisation.

Conditions préalables

Sur l'écran de contrôle, choisir une langue prise en charge par le système de commandes vocales pour pouvoir identifier les commandes à prononcer.

Réglage de la langue, voir page 109.

Entrée vocale des commandes

Activation du système d'entrée de commandes vocales

1.  Appuyer sur la touche du volant.
2. Attendre le signal acoustique.
3. Prononcer la commande.

La commande reconnue par le système de commande vocale est prononcée et s'affiche sur le combiné d'instruments.

 Le symbole sur le combiné d'instruments montre que le système de commandes vocales est activé.

Dans certains cas, des commandes supplémentaires ne sont pas possibles ; dans ces cas, exécuter la fonction via iDrive.

Fin d'entrée de commandes vocales

 Appuyer sur la touche du volant ou ›Annuler‹.

Commandes possibles

La plupart des textes des options de menu de l'écran de contrôle peuvent être prononcés à titre de commandes vocales.

Les commandes possibles dépendent du menu affiché actuellement sur l'écran de contrôle.

Pour de nombreuses fonctions, il y a des raccourcis de commande.

Certaines entrées de liste, par exemple les entrées du répertoire téléphonique, peuvent également être sélectionnées via le système de commandes vocales. Prononcer alors les entrées de liste exactement telles qu'affichées dans la liste correspondante.

Faire énoncer les commandes vocales possibles

Il est possible de faire énoncer les commandes vocales possibles : ›Commandes vocales‹.

Si, par exemple le menu « Réglages » s'affiche, les commandes relatives aux réglages sont prononcées.

Exécution des fonctions par commandes abrégées

Les fonctions du menu principal peuvent être exécutées directement par des commandes abrégées, quasiment quelle que soit l'option de menu sélectionnée, par exemple ›Statut véhicule‹.

Liste des raccourcis de commande du système d'entrées vocales, voir la notice d'utilisation Navigation, divertissement et communication.

La liste des commandes brèves du système de commande vocale peut être appelée sur l'écran de contrôle par l'intermédiaire de la notice d'utilisation intégrée.

Dialogue d'assistance au système de commandes vocales

Appel du dialogue d'assistance : ›Aide‹.

Autres commandes relatives au dialogue d'assistance :

- ▶ ›Aide avec exemples‹: les informations relatives aux possibilités de commande actuelles et les commandes essentielles qui s'y rapportent sont récitées.
- ▶ ›Aide à la commande vocale‹: les informations relatives au principe de fonctionnement du système de commandes vocales sont récitées.

Un exemple : sélectionner un réglage de tonalité

Par le menu principal

Les commandes des options de menu sont prononcées de la même façon qu'elles sont sélectionnées via le Controller.

1. Le cas échéant, activer la sortie son des équipements du système de divertissement.
2.  Appuyer sur la touche du volant.
3. ›Radio‹
4. ›Tonalité‹

Par raccourcis de commande

Le réglage de tonalité souhaité peut aussi être lancé par un raccourci de commande.

1. Le cas échéant, activer la sortie son des équipements du système de divertissement.
2.  Appuyer sur la touche du volant.
3. ›Tonalité‹

Réglage du dialogue vocal

Vous pouvez régler si le système utilise le dialogue standard ou une variante abrégée.

Dans le cas de la variante abrégée du dialogue vocal, les messages parlés du système sont reproduits de manière raccourcie.

1. « Réglages »
2. « Langue/Unités »

3. « Mode vocal: »
4. Sélectionner le réglage.

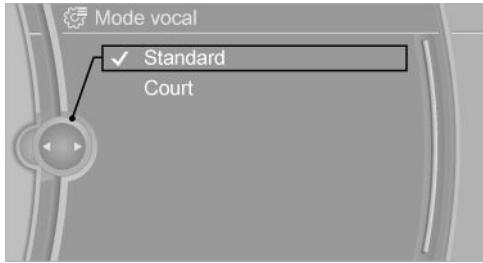

Adaptation du volume sonore

Tourner le bouton de volume pendant une annonce vocale jusqu'à l'obtention du volume souhaité.

- ▷ Le volume sonore est conservé, même si l'on modifie le volume sonore d'autres sources audio.
- ▷ Le volume sonore sera mémorisé pour le profil actuellement utilisé.

Remarque concernant les appels de détresse

Ne pas utiliser le système de commandes vocales pour lancer un appel de détresse. Le stress peut avoir une influence sur la voix et la tonalité. Cela risque de retarder inutilement l'établissement d'une communication téléphonique.

Au lieu de cela, utiliser la touche SOS, voir page 284, située à proximité du rétroviseur intérieur.

Conditions ambiantes

- ▷ male, sans hésitation et sans accentuation exagérée.
- ▷ Toujours prononcer les commandes dans la langue du système de commandes vocales.
- ▷ Pour la sélection de la station radio, utiliser la prononciation usuelle du nom de la station, de préférence comme le nom est affiché sur l'écran de contrôle.
 - ▷ Station ...», par ex., la station Classic Radio.
- ▷ Laisser les portes, les vitres et le toit ouvrant en verre fermés pour éviter les bruits gênants.
- ▷ Éviter les bruits parasites dans la voiture pendant que vous dites les commandes.
- ▷ Prononcer les commandes, les chiffres et les lettres à voix normale et à vitesse nor-

Notice d'utilisation intégrée dans la voiture

Équipement du véhicule

Ce chapitre décrit tous les équipements de série, spécifiques à un pays et en option proposés pour cette série de modèles. C'est pourquoi des équipements non disponibles pour un véhicule, en raison des options choisies ou du pays, y sont également décrits. Ceci s'applique également aux fonctions et systèmes de sécurité. L'utilisation des fonctions et systèmes correspondants implique le respect des législations nationales locales en vigueur.

Notice d'utilisation intégrée dans la voiture

La notice d'utilisation intégrée peut être affichée sur l'écran de contrôle. La notice d'utilisation décrit notamment les équipements et les fonctions qui sont disponibles dans le véhicule.

Éléments de la notice d'utilisation intégrée

La notice d'utilisation intégrée comprend trois parties présentant différents niveaux d'information ou possibilités d'accès.

Notice simplifiée

La notice simplifiée contient des informations importantes pour le fonctionnement du véhicule, l'utilisation des fonctions fondamentales du véhicule ou en cas de panne. Ces informations peuvent également être affichées lors de la conduite.

Recherche graphique

Grâce à la recherche graphique, il est possible de chercher des informations et des descriptions à l'aide d'illustrations. Cela est utile, par

exemple lorsque la description d'un équipement qui ne peut être désigné est nécessaire.

Notice d'utilisation

Il est possible de chercher ici des informations et des descriptions via l'index en saisissant directement un terme de recherche.

Sélection de composants

1.  Appuyer sur la touche.
2. Tourner le Contrôleur : appeler « Info véhicule ».
3. Appuyer sur le Contrôleur.
4. Sélectionner le domaine souhaité :
 - ▷ « Notice simplifiée »
 - ▷ « Recherche graphique »
 - ▷ « Notice d'utilisation »

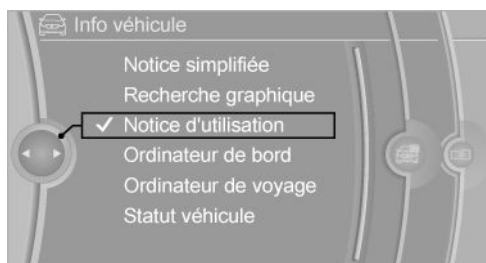

Défilement à l'intérieur de la notice d'utilisation

Page par page avec accès aux liens

Tourner le Contrôleur jusqu'à l'affichage de la page suivante ou précédente.

Page par page sans accès aux liens

Feuilleter les pages directement en sautant les liens.

Marquer une fois le symbole. Ensuite appuyer encore juste sur le Contrôleur pour passer d'une page à l'autre.



Page précédente.



Page suivante.

Aide contextuelle - notice d'utilisation concernant la fonction actuellement sélectionnée

L'information appropriée peut être affichée directement.

Appel lors de la commande par iDrive

Passage direct au menu Options depuis l'application sur l'écran de contrôle :

1.  Appuyer sur la touche ou basculer le Contrôleur vers la droite de façon répétée jusqu'à l'affichage du menu « Options ».
2. « Afficher notice d'utilisation »

Appel lors de l'affichage d'un message Check-Control



Directement depuis le message Check-Control sur l'écran de contrôle :

« Afficher notice d'utilisation »

Passage de la fonction à la notice d'utilisation et inversement

Pour passer sur l'écran de contrôle d'une fonction, par exemple Radio, à la notice d'utilisation, et d'un affichage à l'autre :

1.  Appuyer sur la touche ou basculer le Contrôleur vers la droite de façon répétée jusqu'à l'affichage du menu « Options ».
2. « Afficher notice d'utilisation »
3. Sélectionner la page désirée dans la notice d'utilisation.

4.  Appuyer de nouveau sur la touche pour repasser à la fonction affichée en dernier.
5.  Appuyer sur la touche pour repasser à la page de la notice d'utilisation affichée en dernier.

Pour passer en permanence de la fonction affichée en dernier à la page de la notice d'utilisation affichée en dernier, répéter les étapes 4 et 5. Ce faisant, de nouveaux tableaux s'ouvrent à chaque fois.

Touches de favoris

Généralités

La notice d'utilisation peut être enregistrée sur les Touches de favoris et être appelée directement.

Mémorisation

1. Sélectionner « Notice d'utilisation » par iDrive.
2.  Appuyer sur la touche désirée pendant plus de 2 secondes.

Exécution

1.  Appuyer sur la touche.
La notice d'utilisation s'affiche immédiatement.



Utilisation

Les informations contenues dans ce chapitre vous aide à maîtriser sereinement votre véhicule.

Il décrit tous les équipements qui servent à la conduite du véhicule, à votre sécurité et à votre confort.

Ouverture et fermeture

Équipement du véhicule

Ce chapitre décrit tous les équipements de série, spécifiques à un pays et en option proposés pour cette série de modèles. C'est pourquoi des équipements non disponibles pour un véhicule, en raison des options choisies ou du pays, y sont également décrits. Ceci s'applique également aux fonctions et systèmes de sécurité. L'utilisation des fonctions et systèmes correspondants implique le respect des législations nationales locales en vigueur.

Télécommande/clé

Généralités

Deux télécommandes munies d'une clé sont contenues dans l'équipement fourni.

Chaque télécommande contient une pile interchangeable.

Les fonctions des touches peuvent être réglées en fonction de l'équipement et de la variante de pays. Réglages, voir page 44.

Pour chaque télécommande, un profil personnel est mémorisé dans le véhicule. Profils personnels, voir page 34.

Des informations concernant les besoins d'entretien sont mémorisées sur les télécommandes. Données d'entretien dans la télécommande, voir page 271.

Aperçu



- 1 Déverrouillage
- 2 Verrouillage
- 3 Ouverture et fermeture du hayon

Clé intégrée

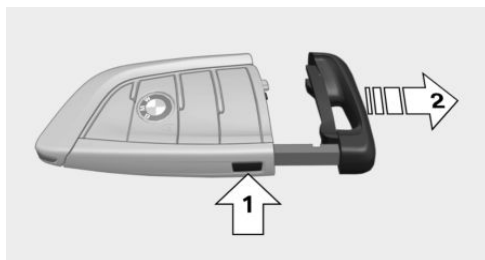

Actionner la touche, flèche 1, et retirer la clé, flèche 2.

La clé intégrée permet de déverrouiller et de verrouiller la porte conducteur sans télécommande, voir page 38.

La clé intégrée convient en outre à la boîte à gants du côté du passager avant.

Remplacement de la pile

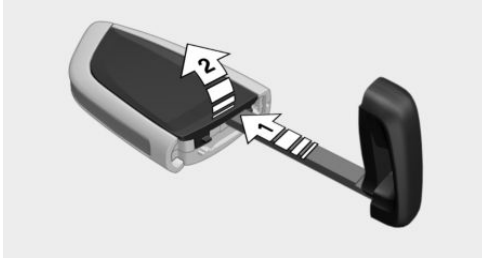

1. Retirer la clé intégrée de la télécommande.
2. Placer la clé intégrée sous le couvercle du compartiment de batterie, flèche 1, et soulever le couvercle en faisant levier avec la clé intégrée.
3. Retirer le couvercle du compartiment de batterie, flèche 2.
4. Introduire une pile de même type avec le côté positif tourné vers le haut.
5. Appuyer sur le couvercle.



Faire éliminer les batteries usagées par un partenaire de service après-vente du fabricant ou par un autre partenaire de service après-vente qualifié ou par un atelier qualifié ou bien la remettre à un centre de collecte des déchets.

Nouvelles télécommandes

De nouvelles télécommandes sont disponibles auprès d'un partenaire de service après-vente du fabricant ou d'un autre partenaire de service après-vente qualifié ou d'un atelier qualifié.

Perte de télécommandes

La télécommande perdue peut être bloquée par un partenaire de service après-vente du fabricant ou un autre partenaire de service après-vente qualifié ou par un atelier qualifié.

Reconnaissance de secours de la télécommande

Principe

Le moteur peut être démarré via la reconnaissance de secours de la télécommande si la télécommande n'est pas reconnue par le véhicule.

Généralités

Un message Check-Control s'affiche.

La détection de la télécommande par le véhicule peut, entre autres, être gênée par les circonstances suivantes :

- ▷ La pile de la télécommande est déchargée. Remplacement de la pile, voir page 33.
- ▷ Parasitage de la liaison radio par des mâts émetteurs ou toute autre installation présentant une puissance d'émission élevée.
- ▷ Blindage de la télécommande par des objets métalliques.
- ▷ Parasitage de la liaison radio par des téléphones portables ou tout autre appareil électronique à proximité immédiate.
- ▷ Parasites de la transmission radio provoqués par la procédure de recharge d'un appareil mobile, p. ex. d'un téléphone portable.

Démarrer le moteur

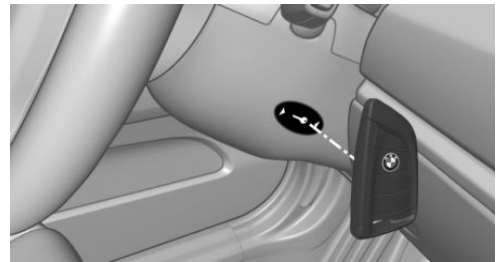

1. Placer la face arrière de la télécommande contre le repère de la colonne de direction.
2. Démarrer le moteur dans un délai de 10 secondes.

Si la télécommande n'est pas identifiée : modifier légèrement la position de la télécommande et renouveler la procédure.

Profils personnels

Principe

Les profils personnels permettent de mémoriser les réglages individuels de plusieurs conducteurs et de les appeler ultérieurement.

Généralités

Trois profils de conducteurs sont disponibles pour mémoriser des réglages individuels de véhicule. Chaque télécommande est affectée à l'un de ces profils de conducteur.

Si le véhicule est déverrouillé avec une télécommande, le profil de conducteur affecté sera activé. Tous les réglages mémorisés dans le profil seront automatiquement appliqués.

Si plusieurs conducteurs utilisent chacun une télécommande, le véhicule appliquera les réglages personnels correspondants lors du déverrouillage. Ces réglages seront également rétablis lorsque le véhicule aura été utilisé par une personne avec une autre télécommande.

Les modifications opérées sur les réglages seront automatiquement mémorisées dans le profil de conducteur actuellement utilisé.

Si un autre profil de conducteur est sélectionné via iDrive, les réglages qui y sont mémorisés seront automatiquement appliqués.

Le nouveau profil de conducteur sera affecté à la télécommande actuellement utilisée.

En outre, un profil visiteur qui n'est attribué à aucune télécommande est disponible : il peut être utilisé pour procéder à des réglages sur le véhicule sans devoir modifier les profils personnels de conducteurs.

Réglages

Les réglages des fonctions et systèmes suivants sont mémorisés dans le profil actif.

L'étendue des réglages mémorisables dépend des pays et des niveaux d'équipement.

- ▷ Verrouillage et déverrouillage.
- ▷ Éclairage.
- ▷ Climatisation.
- ▷ Radio.
- ▷ Combiné d'instruments.
- ▷ Touches de favoris.
- ▷ Volume sonore, tonalité.
- ▷ Écran de contrôle.
- ▷ Navigation.
- ▷ TV.
- ▷ Détecteur d'obstacles PDC.
- ▷ Caméra de recul.
- ▷ Caméra de vue latérale Side View.
- ▷ Caméra de vue de dessus Top View.
- ▷ Affichage tête haute.
- ▷ Commutateur d'agrément de conduite.
- ▷ Position du siège conducteur, des rétroviseurs extérieurs, du volant.
- ▷ Intelligent Safety.
- ▷ Avertissement de changement de file.
- ▷ Night Vision.

Gestion des profils

Appel des profils

Indépendamment de la télécommande utilisée, on peut appeler un autre profil.

Par l'iDrive :

1. « Réglages »
2. « Profils »
3. Sélection d'un profil.
 - ▷ Les réglages mémorisés dans le profil appelé seront automatiquement appliqués.
 - ▷ Le profil appelé est affecté à la télécommande utilisée momentanément.

- ▶ Si le profil est déjà attribué à une autre télécommande, il sera alors valable pour les deux télécommandes. Une différenciation des réglages pour les deux télécommandes ne sera plus possible.

Renommer des profils

Pour éviter la confusion entre les profils, chacun d'eux pourra recevoir une dénomination personnelle.

Sur l'écran de contrôle:

1. « Réglages »
2. « Profils »
3. Appeler « Options ».
4. « Renommer profil actuel »

Réinitialisation des profils

Les réglages du profil actif sont réinitialisés aux réglages par défaut.

Sur l'écran de contrôle:

1. « Réglages »
2. « Profils »
3. Appeler « Options ».
4. « Réinitialiser profil actuel »

Exportation des profils

La plupart des réglages du profil actif peuvent être exportés.

Ceci peut s'avérer judicieux pour sauvegarder et rappeler les réglages personnels, par exemple avant un séjour à l'atelier. Avec la fonction Profils personnels, les profils sauvegardés peuvent être portés dans un autre véhicule.

Voici les différentes manières de réaliser l'export :

- ▶ Via BMW Online.
- ▶ Via l'interface USB vers un support USB.

Les systèmes de fichiers courants pour les supports USB sont pris en charge. Pour réaliser l'export des profils, nous vous conseillons d'utiliser les formats FAT32 et ex-

FAT. L'export ne sera pas possible via d'autres formats.

Sur l'écran de contrôle:

1. « Réglages »
2. « Profils »
3. « Exporter profil »
4. BMW Online: « BMW Online »
Interface USB : « USB »

Importation des profils

Les profils exportés par BMW Online peuvent être importés par BMW Online.

Les profils enregistrés sur un support USB peuvent être importés par l'interface USB.

Les réglages existants sont écrasés par le profil importé.

Sur l'écran de contrôle:

1. « Réglages »
2. « Profils »
3. « Importer profil »
4. BMW Online: « BMW Online »
Interface USB : « USB »

Utilisation du profil visiteur

Grâce au profil visiteur, il est possible de procéder à des réglages individuels qui ne sont enregistrés dans aucun des trois profils personnels.

Cela peut s'avérer avantageux pour un conducteur sans profil propre lors de l'utilisation temporaire du véhicule.

Sur l'écran de contrôle:

1. « Réglages »
2. « Profils »
3. « Hôte »

Le profil visiteur ne peut pas être renommé. Il n'est pas affecté à la télécommande actuelle.

Affichage de la liste du profil lors du démarrage

La liste du profil peut être affichée à chaque démarrage pour sélectionner le profil souhaité.

Sur l'écran de contrôle:

1. « Réglages »
2. « Profils »
3. Appeler « Options ».
4. « Liste utilis. au démarrage »

Avec la télécommande

Remarque

AVERTISSEMENT

Les personnes ou les animaux à bord du véhicule peuvent verrouiller les portes de l'intérieur et s'enfermer. Le véhicule ne peut alors pas être ouvert de l'extérieur. Risque de blessures. Emporter la télécommande afin que le véhicule puisse être ouvert de l'extérieur. ◀

Déverrouillage

 Appuyer sur la touche de la télécommande.

Selon les réglages, voir page 44, les accès suivants seront déverrouillés.

- ▷ La porte conducteur et la trappe du réservoir.
- ▷ Toutes les portes, le couvercle de coffre et la trappe du réservoir.

En outre, les fonctions suivantes seront exécutées :

- ▷ L'éclairage intérieur sera allumé et dans l'obscurité, l'éclairage d'approche sera allumé en plus. Cette fonction n'est pas disponible lorsque l'éclairage intérieur a été coupé manuellement.
- ▷ L'éclairage d'accueil est allumé lorsque cette fonction a été activée.

- ▷ Les rétroviseurs extérieurs sont rabattus avec la fonction de fermeture de confort.
- ▷ Avec alarme antivol : l'alarme antivol est désactivée.
- ▷ L'alarme antivol, voir page 45, est désactivée.

Ouverture confort

 Après le déverrouillage, maintenir la touche de la télécommande actionnée.

Les vitres et le toit en verre seront ouverts tant que la touche de la télécommande sera actionnée.

Verrouillage

AVERTISSEMENT

Pour quelques versions de pays, le déverrouillage depuis l'intérieur n'est pas possible lorsque le véhicule a été verrouillé depuis l'extérieur.

Si des personnes doivent rester dans le véhicule pendant une longue période et qu'elles sont alors soumises à une chaleur ou un froid important, ceci peut entraîner des blessures, voire la mort. Ne pas verrouiller le véhicule de l'extérieur lorsque des personnes se trouvent à bord. ◀

La porte conducteur doit être fermée.

 Appuyer sur la touche de la télécommande.

Toutes les portes, le hayon et la trappe du réservoir sont verrouillés.

Avec alarme antivol :

La condamnation antivol est activée. Elle empêche que les portes puissent être déverrouillées par les boutons de condamnation des portes ou par les gâchettes d'ouverture.

L'alarme antivol, voir page 45, est activée.

Si deux coups d'avertisseur sonore retentissent lors du verrouillage, cela signifie que le

moteur ou le contact est encore allumé. Dans ce cas, éteindre le moteur ou le contact à l'aide du bouton Start/Stop.

Fermeture confort



AVERTISSEMENT

Des parties du corps peuvent être coincées lors de l'utilisation de la fermeture confort. Risque de blessures. Lors de la fermeture confort, veiller à ce que la zone de mouvement soit libre. ◀



Après le verrouillage, maintenir la touche de la télécommande actionnée.

Les vitres et le toit en verre seront fermés, tant que la touche de la télécommande sera actionnée.

Les rétroviseurs extérieurs sont rabattus.

Si les feux de détresse sont enclenchés, les rétroviseurs extérieurs ne peuvent pas se rabattre.

Allumer l'éclairage intérieur et l'éclairage d'approche



Le véhicule étant verrouillé, appuyer sur la touche de la télécommande.

L'éclairage d'approche sera activé uniquement dans l'obscurité. Cette fonction n'est pas disponible lorsque l'éclairage intérieur a été coupé manuellement.

Si l'on appuie de nouveau sur la touche dans les 10 secondes après le verrouillage, la protection de l'habitacle et le capteur d'inclinaison de l'alarme antivol, voir page 46, seront désactivés. Attendre 10 secondes après le verrouillage avant d'appuyer à nouveau sur la touche.

Ouvrir et fermer le hayon



ATTENTION

Lors de l'ouverture, le hayon se déplace vers l'arrière et vers le haut. Risque de dommages matériels. Lors de l'ouverture et de la fermeture, veiller à ce que la zone de mouvement du hayon soit libre. ◀

Pour éviter d'enfermer la télécommande, ne pas la déposer dans le compartiment à bagages.



Appuyer sur la touche de la télécommande pendant 1 seconde environ.

Le hayon fermé s'ouvre automatiquement que le véhicule soit verrouillé ou déverrouillé. Afin de fermer le hayon ouvert, il faut maintenir la touche de la télécommande appuyée jusqu'à ce que le hayon se ferme. Pour cela, il faut que le hayon inférieur soit fermé.

En fonction de l'équipement et de la variante de pays, vous pouvez déterminer si les portes doivent être déverrouillées elles aussi. Procéder aux réglages, voir page 44.

Lorsqu'une remorque est tractée, il est impossible d'ouvrir le hayon avec la télécommande.

Si les portes ne sont pas déverrouillées, le hayon se verrouille à nouveau dès qu'on la ferme. C'est pourquoi vous devez emporter la télécommande avec vous et ne pas la déposer dans le compartiment à bagages, car elle pourrait se retrouver enfermée dans le véhicule lors de la fermeture du hayon.



ATTENTION

Pendant la conduite, des objets saillants et pointus pourraient cogner contre la lunette arrière et les résistances de chauffage. Risque de dommages matériels. Recouvrir les arêtes et veiller à ce que les objets pointus ne cognent pas contre la lunette arrière. ◀

Dysfonctionnement

La détection de la télécommande par le véhicule peut, entre autres, être gênée par les circonstances suivantes :

- ▷ La pile de la télécommande est déchargée. Remplacement de la pile, voir page 33.
- ▷ Parasitage de la liaison radio par des mâts émetteurs ou toute autre installation présentant une puissance d'émission élevée.
- ▷ Blindage de la télécommande par des objets métalliques.
- ▷ Parasitage de la liaison radio par des téléphones portables ou tout autre appareil électronique à proximité immédiate.

Ne pas transporter la télécommande ensemble avec des objets métalliques ou des appareils électroniques.

En cas de panne, le véhicule peut être verrouillé et déverrouillé de l'extérieur également sans télécommande, voir page 38.

Sans télécommande

De l'extérieur



AVERTISSEMENT

Pour quelques versions de pays, le déverrouillage depuis l'intérieur n'est pas possible lorsque le véhicule a été verrouillé depuis l'extérieur.

Si des personnes doivent rester dans le véhicule pendant une longue période et qu'elles sont alors soumises à une chaleur ou un froid important, ceci peut entraîner des blessures, voire la mort. Ne pas verrouiller le véhicule de l'extérieur lorsque des personnes se trouvent à bord. ◀



ATTENTION

La serrure de porte est fixée à la porte. La poignée de porte se laisse actionner. Une traction sur la poignée de porte alors que la clé intégrée est enfoncée peut endommager la

peinture ou la clé. Risque de dommages matériels. Retirer la clé intégrée avant de tirer sur la poignée extérieure de porte. ◀

Déverrouiller ou verrouiller la porte conducteur par la serrure de porte à l'aide de la clé intégrée, voir page 32. Les autres portes doivent être verrouillées ou déverrouillées de l'intérieur.

1. Retirer le capuchon de la serrure de porte. Pour cela, glisser la clé intégrée depuis le bas dans l'ouverture et déverrouiller le capuchon.

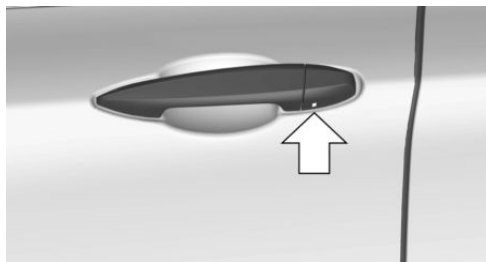

2. Déverrouillage et verrouillage de la serrure de porte.

Alarme antivol

L'alarme antivol n'est pas activée quand vous verrouillez le véhicule avec la clé intégrée.

L'alarme antivol se déclenche à l'ouverture de la porte si le déverrouillage s'est effectué par la serrure de porte.



Pour arrêter cette alarme, déverrouiller le véhicule avec la télécommande ou mettre le contact, le cas échéant, via la reconnaissance de secours de la télécommande, voir page 33.

De l'intérieur

Verrouillage et déverrouillage



Par les touches du verrouillage centralisé.

- ▶  En appuyant sur la touche, le véhicule se verrouille quand les portes avant sont fermées.
- ▶  En appuyant sur la touche, le véhicule se déverrouille.

Lors du verrouillage, l'alarme antivol n'est pas activée.

La trappe du réservoir reste déverrouillée.

En cas d'accident d'une certaine gravité, le véhicule est déverrouillé automatiquement. Les feux de détresse et l'éclairage intérieur s'allument.

Déverrouillage et ouverture

- ▶  Appuyer sur la touche de verrouillage centralisé pour déverrouiller les portes puis tirer la gâchette d'ouverture de porte au dessus de l'accoudoir.
- ▶ Tirer sur la commande d'ouverture de la porte à ouvrir. Les autres portes restent verrouillées.

Portes

Fermeture assistée automatique

Pour fermer les portes, les appliquer légèrement.

La fermeture s'effectue automatiquement.



AVERTISSEMENT

Grâce à Soft Close, la procédure de fermeture s'effectue automatiquement dans la serrure. Des parties du corps peuvent être coincées. Risque de blessures. Lors de l'ouverture et de la fermeture, veiller à ce que la zone de mouvement soit libre. ◀

Hayon

Remarques

Pour éviter d'enfermer la télécommande, ne pas la déposer dans le compartiment à bagages.



AVERTISSEMENT

Des parties du corps peuvent être coincées lors de la commande du hayon. Risque de blessures. Lors de l'ouverture et de la fermeture, veiller à ce que la zone de mouvement du hayon soit libre. ◀

Commande automatique du hayon

Réglage de la hauteur d'ouverture

Il est possible de régler la hauteur jusqu'à laquelle le hayon peut s'ouvrir.



ATTENTION

Lors de l'ouverture, le hayon se déplace vers l'arrière et vers le haut. Risque de dommages matériels. Lors de l'ouverture et de la fermeture, veiller à ce que la zone de mouvement du hayon soit libre. ◀

En réglant la hauteur d'ouverture, veiller à ce qu'il subsiste au moins 10 cm d'espace libre au dessus du hayon.

1. « Réglages »
2. « Hayon »

3. Tourner le Controller jusqu'à l'obtention de la hauteur d'ouverture désirée.
4. Appuyer sur le Controller.

Ouverture

ATTENTION

Lors de l'ouverture, le hayon se déplace vers l'arrière et vers le haut. Risque de dommages matériels. Lors de l'ouverture et de la fermeture, veiller à ce que la zone de mouvement du hayon soit libre. ◀



- ▷ Appuyer sur la touche sur la face extérieure du hayon.
- ▷  Appuyer sur la touche de la télécommande pendant 1 seconde environ.

Selon les versions de pays et les réglages, les portes seront elles aussi déverrouillées.

Lorsqu'une remorque est tractée, il est impossible d'ouvrir le hayon avec la télécommande.

- ▷  Appuyer sur la touche dans la porte du conducteur.

Lorsqu'une remorque est tractée, il est impossible d'ouvrir le hayon avec la télécommande.

Lorsque le véhicule est à l'arrêt, le hayon s'ouvre automatiquement jusqu'à la hauteur d'ouverture réglée.

La manœuvre d'ouverture est interrompue :

- ▷ En cas de nouvel actionnement d'une touche.

- ▷ Au démarrage du moteur.
- ▷ Lorsque le véhicule se met en mouvement.
- ▷ Par pression de la touche sur la face intérieure du hayon.

Fermeture

ATTENTION

Pendant la conduite, des objets saillants et pointus pourraient cogner contre la lunette arrière et les résistances de chauffage. Risque de dommages matériels. Recouvrir les arêtes et veiller à ce que les objets pointus ne cognent pas contre la lunette arrière. ◀

Pour éviter d'enfermer la télécommande, ne pas la déposer dans le compartiment à bagages.

le hayon inférieur doit être fermé, sinon un message Check-Control est émis.

Le plancher du compartiment à bagages doit être fermé, sinon il est impossible de fermer le hayon.

Sans accès confort :



- ▷ Appuyer sur la touche sur la face intérieure du hayon.

Une nouvelle pression sur la touche arrête le mouvement.

Avec l'accès confort :

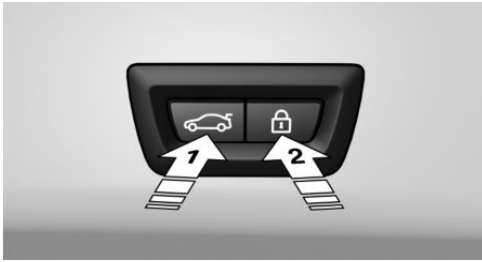

- Appuyer sur la touche sur la face intérieure du hayon, flèche 1.

Une nouvelle pression sur la touche arrête le mouvement.

- Appuyer sur la touche, flèche 2.

Le véhicule sera verrouillé une fois que le hayon sera refermé. Pour cela, la porte conducteur doit être fermée et la télécommande doit se trouver hors du véhicule à proximité du hayon.

Une nouvelle pression sur la touche arrête le mouvement.

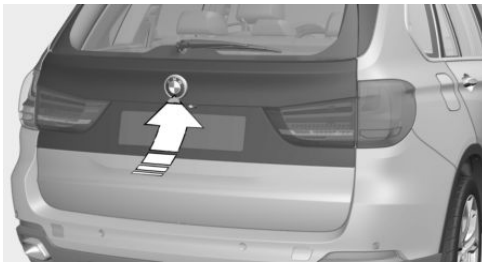

- Appuyer sur la touche sur la face extérieure du hayon.

Une nouvelle pression sur la touche arrête le mouvement.

-  Maintenir la touche de la télécommande enfoncée jusqu'à ce que le hayon soit fermé.

En relâchant la touche, on arrête le mouvement.

-  Tirer sur la touche dans le porte conducteur et la maintenir tirée. Le fait de relâcher la touche arrête le mouvement.

Pour cette fonction, la télécommande doit se trouver dans l'habitacle.

Le hayon se ferme.

La manœuvre de fermeture est annulée :

- Au démarrage du moteur.
- En cas de démarrage brusque.

Commande manuelle



AVERTISSEMENT

Lors de la commande manuelle d'un hayon bloqué, celui-ci peut se libérer de manière inattendue. Risque de blessures ou risque de dommages matériels. Ne pas commander manuellement un hayon bloqué. Faire contrôler par un partenaire de service après-vente du fabricant ou un autre partenaire de service après-vente qualifié ou par un atelier qualifié. ◀

En cas de défaut électrique, actionner le hayon déverrouillé à la main lentement et sans mouvement brusque.

Déverrouiller manuellement le hayon, voir page 41.

Déverrouiller manuellement

En cas de panne électrique.

1. Rabattre le dossier du siège arrière vers l'avant.
2. Dans le hayon inférieur, dégager le cache à l'aide de l'outillage de bord ou d'un objet approprié et le retirer.

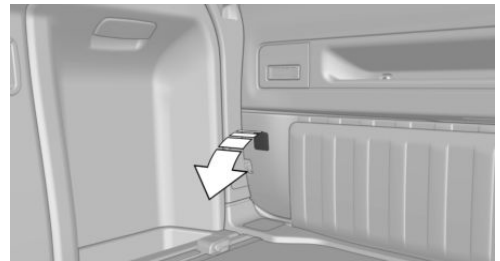

3. Tirer la boucle de sangle vers l'intérieur de l'habitacle.

Le hayon se déverrouille.

4. Ouvrir le hayon supérieur, renfoncer la boucle de sangle.
5. Mettre en place le cache et le fermer.

Le hayon est de nouveau verrouillé dès que vous le fermez.

Hayon inférieur

Ouverture

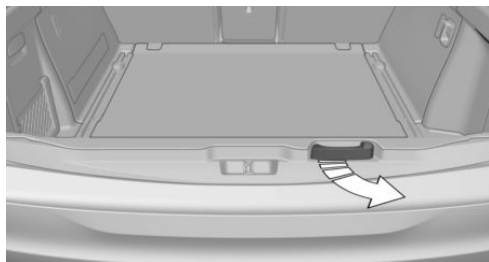

Tirer le levier et basculer le hayon vers le bas.

Le hayon ouvert peut supporter jusqu'à 250 kg.

Fermeture

Basculer le hayon vers le haut et pousser pour le fermer.

Accès confort

Principe

L'accès au véhicule est possible sans actionnement de la télécommande.

Il suffit de porter la télécommande sur soi, par exemple dans la poche de son pantalon.

Le véhicule reconnaît automatiquement la télécommande à proximité directe ou dans l'espace intérieur.

L'accès confort permet les fonctions suivantes :

- ▷ Déverrouillage/verrouillage du véhicule.
- ▷ Fermeture confort.

- ▷ Ouverture séparée du hayon.

Remarques

Pour éviter d'enfermer la télécommande, ne pas la déposer dans le compartiment à bagages.



AVERTISSEMENT

Des parties du corps peuvent être coincées lors de la commande du hayon. Risque de blessures. Lors de l'ouverture et de la fermeture, veiller à ce que la zone de mouvement du hayon soit libre. ◀

Conditions de fonctionnement

- ▷ Il n'y a pas de sources externes de perturbations à proximité.
- ▷ Pour le verrouillage, la télécommande doit se trouver à l'extérieur du véhicule à proximité des portes.
- ▷ Un nouveau déverrouillage et verrouillage n'est possible qu'au bout de 2 secondes environ.
- ▷ Le démarrage du moteur n'est possible que quand la télécommande se trouve dans le véhicule.

Déverrouillage

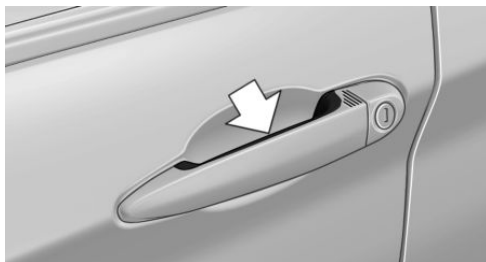

Prendre complètement en main la poignée de porte du véhicule, flèche.

Cela correspond à une pression sur la touche  de la télécommande.

Verrouillage

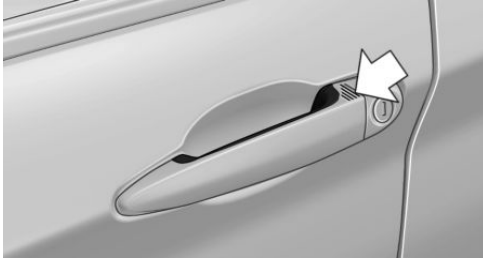

Avec le doigt, effleurer la surface d'une poignée du véhicule, flèche, pendant 1 seconde environ, sans refermer la main sur la poignée de porte.

Cela correspond à une pression sur la touche  de la télécommande.

Pour ménager la batterie, veiller avant le verrouillage à ce que le contact et tous les consommateurs de courant soient coupés.

Fermeture confort



AVERTISSEMENT

Des parties du corps peuvent être coincées lors de l'utilisation de la fermeture confort. Risque de blessures. Lors de la fermeture confort, veiller à ce que la zone de mouvement soit libre. ◀

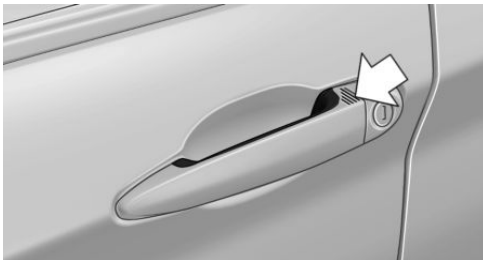

Avec le doigt, effleurer la surface d'une poignée du véhicule, flèche, et maintenir le contact sans refermer la main sur la poignée de porte.

Correspond à presser et maintenir pressée la touche  de la télécommande.

En plus du verrouillage, les vitres et le toit ouvrant en verre se ferment et les rétroviseurs extérieurs se rabattent.

Ouvrir le hayon séparément

Appuyer sur la touche sur la face extérieure du hayon.

Cela correspond à une pression sur la touche  de la télécommande.

L'état des portes ne change pas.

Emporter la télécommande avec soi et ne pas la mettre dans le compartiment à bagages, sinon elle pourrait se retrouver enfermée dans le véhicule lors de la fermeture du hayon.



ATTENTION

Lors de l'ouverture, le hayon se déplace vers l'arrière et vers le haut. Risque de dommages matériels. Lors de l'ouverture et de la fermeture, veiller à ce que la zone de mouvement du hayon soit libre. ◀

Dysfonctionnement

La détection de la télécommande par le véhicule peut, entre autres, être gênée par les circonstances suivantes :

- ▶ La pile de la télécommande est déchargée. Remplacement de la pile, voir page 33.
- ▶ Parasitage de la liaison radio par des mâts émetteurs ou toute autre installation présentant une puissance d'émission élevée.
- ▶ Blindage de la télécommande par des objets métalliques.
- ▶ Parasitage de la liaison radio par des téléphones portables ou tout autre appareil électronique à proximité immédiate.

Ne pas transporter la télécommande ensemble avec des objets métalliques ou des appareils électroniques.

En cas de panne, le véhicule peut être verrouillé et déverrouillé avec les touches de la télécommande ou avec la clé intégrée, voir page 32.

Réglages

Déverrouillage

Les réglages sont mémorisés dans le profil, voir page 34, actif.

Portes

1. « Réglages »
2. « Portes/Clé »
3. Sélectionner le symbole .
4. Sélectionner la fonction désirée :
 - ▷ « Seul. porte conducteur »
Seules la porte du conducteur et la trappe du réservoir sont déverrouillées. Une nouvelle pression déverrouille l'ensemble du véhicule.
 - ▷ « Toutes portes »
L'ensemble du véhicule est déverrouillé.

Hayon

En fonction de l'équipement et de la variante de pays, ce réglage peut n'être pas proposé.

1. « Réglages »
2. « Portes/Clé »
3. Sélectionner le symbole .
4. Sélectionner la fonction désirée :
 - ▷ « Hayon »
Le hayon s'ouvre.
 - ▷ « Hayon + porte(s) »
Le hayon s'ouvre et les portes se déverrouillent.

Signaux de confirmation du véhicule

Les réglages sont mémorisés dans le profil, voir page 34, actif.

1. « Réglages »
2. « Portes/Clé »
3. « Clignotement verr./déverr. »

Le déverrouillage est acquitté par deux clignotements, le verrouillage par un clignotement.

Verrouillage automatique

Les réglages sont mémorisés dans le profil, voir page 34, actif.

1. « Réglages »
2. « Portes/Clé »
3. Sélectionner la fonction désirée :
 - ▷ « Verrouillage automatique »
Le système verrouille automatiquement de nouveau le véhicule au bout de quelques instants si aucune porte n'a été ouverte après le déverrouillage.
 - ▷ « Verr. après démarrage »
Après le départ, le verrouillage centralisé verrouille automatiquement le véhicule.

Appeler le réglage des sièges, des rétroviseur et du volant

Les dernières positions réglées pour le siège conducteur, les rétroviseurs extérieurs et le volant seront mémorisées dans le profil actif.

Quand la fonction a été activée, cette position est rappelée automatiquement lors du déverrouillage du véhicule.



AVERTISSEMENT

Risque de coincement lors du déplacement des sièges. Risque de blessures ou risque de dommages matériels. Avant le réglage, s'assurer que la zone de déplacement du siège est libre. ◀

La procédure de réglage est interrompue :

- ▷ Si l'on actionne un commutateur pour le réglage du siège.
- ▷ Si l'on appuie brièvement sur une touche de la mémoire de position du siège, des rétroviseurs et du volant.

Activation du réglage

1. « Réglages »
2. « Portes/Clé »
3. « Dernière pos. siège auto. »

Alarme antivol

Principe

Le véhicule étant verrouillé, l'alarme antivol entre en action dans les cas suivants :

- ▷ Ouverture d'une porte, du capot moteur ou du hayon.
- ▷ Mouvements à l'intérieur de l'habitacle.
- ▷ Changement de l'inclinaison du véhicule, par exemple lors de la tentative de vol d'une roue ou de remorquage.
- ▷ Coupure de tension de la batterie.

L'alarme antivol signale pendant un court instant les intrusions non autorisées par :

- ▷ Une alarme sonore.
- ▷ L'allumage des feux de détresse.

Mise en marche et arrêt

L'alarme antivol sera activée ou désactivée simultanément avec le verrouillage ou le déverrouillage du véhicule par la télécommande ou par l'accès confort.

Serrure de porte avec alarme antivol activée

L'alarme antivol se déclenche à l'ouverture de la porte si la serrure de porte se déverrouille.

Terminer l'alarme, voir page 46.

Hayon avec alarme antivol activée

Le hayon peut être ouvert même lorsque l'alarme antivol est activée.

Après la fermeture du hayon, il est de nouveau verrouillé et surveillé si les portes sont verrouillées. Les feux de détresse clignotent une fois.

Témoin sur le rétroviseur intérieur

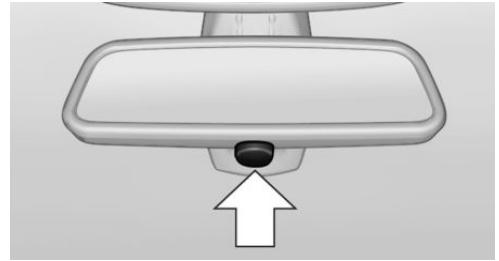

- ▷ Le témoin émet de brefs éclairs toutes les 2 secondes :
L'alarme antivol est activée.
- ▷ Le témoin clignote pendant env. 10 secondes avant de lancer un éclat toutes les 2 secondes :
La protection de l'habitacle et le capteur d'inclinaison ne sont pas activés, car les portes, le capot moteur ou le hayon ne sont pas correctement fermés. Les accès correctement fermés sont protégés.
La protection de l'habitacle et le capteur d'inclinaison seront activés lorsque les accès encore ouverts seront fermés.
- ▷ Le témoin s'éteint après le déverrouillage :
Il n'y a pas eu de manipulation malintentionnée sur le véhicule.
- ▷ Le témoin clignote après le déverrouillage jusqu'à la mise du contact, mais pendant environ 5 min. au maximum :
L'alarme a été déclenchée.

Capteur d'inclinaison

Le système surveille l'inclinaison de la voiture.

L'alarme antivol réagit par exemple aux tentatives de vol d'une roue ou de remorquage.

Protection de l'habitacle

Pour un fonctionnement irréprochable, les vitres et le toit ouvrant en verre doivent être fermés.

Comment éviter une alarme inopinée

Vous pouvez désactiver ensemble l'alarme d'inclinaison et la protection de l'habitacle, par exemple dans les situations suivantes :

- ▷ Dans les stations de lavage.
- ▷ Dans les garages duplex.
- ▷ Lors du transport sur trains-autos, sur mer ou sur remorque.
- ▷ En présence d'animaux dans le véhicule.

Désactivation du capteur d'inclinaison et de la protection de l'habitacle

 Appuyer à nouveau sur la touche de la télécommande en l'espace de 10 secondes, dès que le véhicule est verrouillé.

Le témoin s'allume environ 2 secondes et continue ensuite d'émettre de brefs éclairs.

Le capteur d'inclinaison et la protection de l'habitacle sont désactivés jusqu'au prochain verrouillage.

Arrêt de l'alarme

- ▷ Déverrouillage du véhicule avec la télécommande ou mise du contact, le cas échéant grâce à la détection de secours de la télécommande, voir page 33.
- ▷ Avec l'accès confort : saisir complètement la poignée de la porte conducteur ou passager avant avec la télécommande portée sur soi.

Lève-vitres

Remarque

 **AVERTISSEMENT**

Des enfants ou des animaux laissés sans surveillance peuvent mettre le véhicule en mouvement et se mettre en danger ou les autres usagers, p. ex. avec les actions suivantes :

- ▷ Actionner le bouton Start/Stop.

- ▷ Desserrage du frein de stationnement.
- ▷ Ouverture et fermeture des portes ou des vitres.
- ▷ Placer le sélecteur de vitesses sur la position N.
- ▷ Utilisation d'équipements du véhicule.

Risque d'accident ou de blessures. Ne pas laisser des enfants ni des animaux sans surveillance dans le véhicule. Emporter la télécommande et verrouiller le véhicule lorsqu'on le quitte. ◀

Aperçu



 Lève-vitres

 Commutateur de sécurité

Ouverture

- ▷  Appuyer sur le commutateur jusqu'au point de résistance.

La vitre s'ouvre tant que le commutateur est maintenu.

- ▷  Appuyer sur le commutateur au delà du point de résistance.

La vitre s'ouvre automatiquement. Une nouvelle pression sur le commutateur interrompt le mouvement en cours.

Cf. aussi : ouverture confort, voir page 36, avec la télécommande.

Fermeture

AVERTISSEMENT

Des membres ou des objets peuvent être coincés lors de la commande des vitres. Risque de blessures ou risque de dommages matériels. Lors de l'ouverture et de la fermeture, veiller à ce que la zone de mouvement des vitres soit libre. ◀

- ▶  Tirer le commutateur jusqu'au point de résistance.

La vitre se ferme tant que le commutateur est maintenu.

- ▶  Tirer sur le commutateur au delà du point de résistance.

La vitre se ferme automatiquement. Une nouvelle traction interrompt le mouvement en cours.

Voir aussi : fermeture confort, voir page 37, par le biais de la télécommande.

Voir aussi : fermer par le biais de l'accès confort, voir page 42.

Après coupure du contact

Les vitres peuvent encore être manœuvrées :

- ▶ Pendant un temps assez long en position radio.
- ▶ Pendant 1 minute env. après la coupure du contact.

Protection antipincement

AVERTISSEMENT

Des membres ou des objets peuvent être coincés lors de la commande des vitres. Risque de blessures ou risque de dommages matériels. Lors de l'ouverture et de la fermeture, veiller à ce que la zone de mouvement des vitres soit libre. ◀

AVERTISSEMENT

Les accessoires fixés sur les vitres, p. ex. les antennes, peuvent limiter la protection de pincement. Risque de blessures. Ne pas fixer d'accessoires dans la zone de mouvement des vitres. ◀

Si, lors de la fermeture d'une vitre, la force de fermeture dépasse une certaine valeur, la manœuvre de fermeture est interrompue.

La vitre s'ouvre de nouveau quelque peu.

Fermeture sans protection antipincement

AVERTISSEMENT

Des membres ou des objets peuvent être coincés lors de la commande des vitres. Risque de blessures ou risque de dommages matériels. Lors de l'ouverture et de la fermeture, veiller à ce que la zone de mouvement des vitres soit libre. ◀

En cas de danger extérieur ou quand le givrage empêche une fermeture normale, procéder comme suit :

1. Tirer sur le commutateur au delà du point de résistance et le maintenir.
La protection antipincement est limitée et la vitre s'ouvre légèrement quand la force de fermeture dépasse une certaine valeur.
2. En l'espace de 4 secondes environ, tirer de nouveau le commutateur au delà du point de résistance et le maintenir.

La vitre se ferme sans protection antipincement.

Commutateur de sécurité

Généralités

Le commutateur de sécurité permet d'empêcher que par exemple des enfants puissent ouvrir et fermer les vitres arrière par les commutateurs à l'arrière.

Remarques



AVERTISSEMENT

Des membres ou des objets peuvent être coincés lors de la commande des vitres. Risque de blessures ou risque de dommages matériels. Lors de l'ouverture et de la fermeture, veiller à ce que la zone de mouvement des vitres soit libre. ◀

Pour éviter la fermeture incontrôlée des vitres, actionner le commutateur de sécurité par exemple lorsque des enfants ou des animaux sont transportés à l'arrière.

En cas d'accident d'une certaine gravité, la fonction de sécurité est automatiquement désactivée.

Mise en marche et arrêt



Appuyer sur la touche.

Quand la fonction de sécurité est activée, la LED s'allume.

Stores pare-soleil

Stores pare-soleil pour les vitres latérales arrière

Tirer le store par la boucle et l'accrocher dans la fixation.



AVERTISSEMENT

Lorsque les stores pare-soleil sont fermés et que les vitres sont ouvertes, les stores pare-soleil peuvent être soumis pendant la conduite à de fortes sollicitations en raison du vent. Les stores peuvent être endommagés et menacer les passagers. Risque de blessures. Ne pas ouvrir les vitres pendant la conduite si les stores pare-soleil sont fermés. ◀

Toit ouvrant panoramique en verre

Généralités

Le toit ouvrant en verre et le cache coulissant peuvent être commandés séparément l'un de l'autre ou ensemble avec le même commutateur.



Remarques



AVERTISSEMENT

Des membres ou parties du corps peuvent être coincées lors de la commande du toit ouvrant en verre. Risque de blessures. Lors de l'ouverture et de la fermeture, veiller à ce que la zone de mouvement du toit ouvrant en verre soit libre. ◀



AVERTISSEMENT

Des enfants ou des animaux laissés sans surveillance peuvent mettre le véhicule en mouvement et se mettre en danger ou les autres usagers, p. ex. avec les actions suivantes :

- ▷ Actionner le bouton Start/Stop.
- ▷ Desserrage du frein de stationnement.
- ▷ Ouverture et fermeture des portes ou des vitres.
- ▷ Placer le sélecteur de vitesses sur la position N.
- ▷ Utilisation d'équipements du véhicule.

Risque d'accident ou de blessures. Ne pas laisser des enfants ni des animaux sans surveillance dans le véhicule. Emporter la télécommande et verrouiller le véhicule lorsqu'on le quitte. ◀

Soulever le toit ouvrant en verre et le fermer

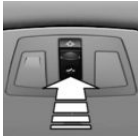

Pousser le commutateur brièvement vers le haut.

- ▷ Le toit en verre fermé se soulève et le cache coulissant s'ouvre un peu.
- ▷ Le toit en verre ouvert se ferme jusqu'à la position soulevée. Le cache coulissant ne bouge pas.
- ▷ Le toit en verre se ferme. Le cache coulissant ne bouge pas.

Ouverture/fermeture séparées du toit ouvrant en verre et du cache coulissant

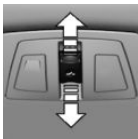

▷ Pousser le commutateur dans le sens désiré jusqu'au point de résistance et le maintenir.

Le cache coulissant s'ouvre tant que la touche est actionnée. Le toit ouvrant en verre s'ouvre lorsque le cache coulissant est entièrement ouvert.

Le toit ouvrant en verre se ferme tant que la touche est actionnée. Si le toit ouvrant en verre est déjà fermé ou se trouve en position soulevée, le cache coulissant se ferme.

- ▷ Pousser le commutateur dans le sens désiré au delà du point de résistance. Le cache coulissant s'ouvre automatiquement. Le toit ouvrant en verre s'ouvre auto-

matiquement lorsque le cache coulissant est entièrement ouvert.

Le toit en verre se ferme automatiquement. Si le toit ouvrant en verre est déjà fermé ou se trouve en position soulevée, le cache coulissant se ferme.

Une pression sur la touche vers le haut stoppe le mouvement.

Ouverture/fermeture simultanée du toit ouvrant en verre et du cache coulissant

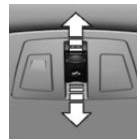

Pousser deux fois le commutateur à intervalles rapprochés au delà du point de résistance dans le sens désiré.

Le toit ouvrant en verre et le cache coulissant se déplacent ensemble. Une pression sur la touche vers le haut stoppe le mouvement.

- ▷ Voir aussi : ouverture confort, voir page 36, et fermeture confort, voir page 37, avec la télécommande.
- ▷ Voir aussi : fermer par le biais de l'accès confort, voir page 42.

Position confort

Si le système automatique n'ouvre pas complètement le toit ouvrant en verre, cela signifie que la position confort est atteinte. Cette position permet de réduire au maximum les bruits de vent dans l'habitacle.

Si le conducteur le souhaite, il peut ensuite poursuivre l'ouverture/la fermeture en appuyant sur le commutateur.

Après coupure du contact

Contact coupé, le toit peut encore être manœuvré pendant environ 1 minute.

Protection antipincement

Si la force de fermeture du toit ouvrant en verre dépasse une certaine valeur, la fermeture s'in-

terrompt à partir du milieu de l'ouverture du toit environ ou lors de la fermeture à partir de la position soulevée. Le toit ouvrant en verre s'ouvre légèrement.

AVERTISSEMENT

Des membres ou parties du corps peuvent être coincées lors de la commande du toit ouvrant en verre. Risque de blessures. Lors de l'ouverture et de la fermeture, veiller à ce que la zone de mouvement du toit ouvrant en verre soit libre. ◀

Fermeture sans protection antipincement depuis la position ouverte

En cas de danger menaçant de l'extérieur, procéder comme suit :

1. Pousser le commutateur vers l'avant au delà du point de résistance et le maintenir. La protection antipincement est limitée et le toit en verre s'ouvre légèrement lorsque la force de fermeture dépasse une certaine valeur.
2. Pousser de nouveau la touche vers l'avant au delà du point de résistance et la maintenir actionnée jusqu'à ce que le toit se ferme sans protection antipincement. Veiller à ce que la zone de fermeture soit dégagée.

Fermeture sans protection antipincement depuis la position soulevée

En cas de danger de l'extérieur, pousser le commutateur vers l'avant au-delà du point de résistance et le maintenir.

Le toit en verre se ferme sans protection antipincement.

Initialisation après une coupure de courant

Après une panne de l'alimentation électrique pendant la procédure d'ouverture et de ferme-

ture, le toit ne peut être actionné que de manière restreinte.

Initialisation du système

Le système peut être initialisé avec le véhicule à l'arrêt et le moteur en marche.

Lors de l'initialisation, le toit se ferme sans protection antipincement.

AVERTISSEMENT

Des membres ou parties du corps peuvent être coincées lors de la commande du toit ouvrant en verre. Risque de blessures. Lors de l'ouverture et de la fermeture, veiller à ce que la zone de mouvement du toit ouvrant en verre soit libre. ◀

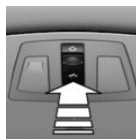

Presser le commutateur vers le haut et le maintenir enfoncé jusqu'à ce que l'initialisation soit terminée :

- ▶ L'initialisation démarre en l'espace de 15 secondes; elle est terminée lorsque le toit ouvrant et le cache coulissant sont complètement fermés.
- ▶ Le toit en verre se ferme sans protection antipincement.

Réglage

Équipement du véhicule

Ce chapitre décrit tous les équipements de série, spécifiques à un pays et en option proposés pour cette série de modèles. C'est pourquoi des équipements non disponibles pour un véhicule, en raison des options choisies ou du pays, y sont également décrits. Ceci s'applique également aux fonctions et systèmes de sécurité. L'utilisation des fonctions et systèmes correspondants implique le respect des législations nationales locales en vigueur.

Position assise de sécurité

La condition préalable à une conduite décontractée et peu fatigante est une position assise adaptée aux besoins des occupants du véhicule.

En cas d'accident, la position assise joue un rôle important, en corrélation avec :

- ▷ Ceintures de sécurité, voir page 58.
- ▷ Appuie-tête, voir page 60.
- ▷ Airbags.

Sièges avant

Remarques

AVERTISSEMENT
Le réglage des sièges pendant la conduite peut entraîner des mouvements de siège inattendus. Le véhicule peut échapper à tout contrôle. Risque d'accident. Ne régler le siège conducteur qu'à l'arrêt. ◀

AVERTISSEMENT
Un dossier de siège trop incliné n'assure plus la protection offerte par la ceinture de sécurité. En cas d'accident, il existe un risque de passer sous la ceinture de sécurité. Risque de

blessures ou danger de mort. Régler le siège avant de prendre la route. Placer le dossier de siège le plus droit possible et ne pas modifier cette position pendant la conduite. ◀



AVERTISSEMENT

Risque de coincement lors du déplacement des sièges. Risque de blessures ou risque de dommages matériels. Avant le réglage, s'assurer que la zone de déplacement du siège est libre. ◀

Sièges à réglage électrique partiel

Aperçu

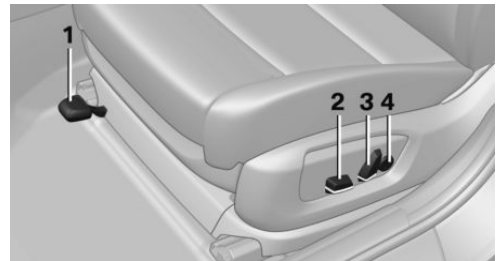

- 1 Réglage longitudinal
- 2 Hauteur, inclinaison
- 3 Dossier
- 4 Soutien lombaire

Inclinaison du siège

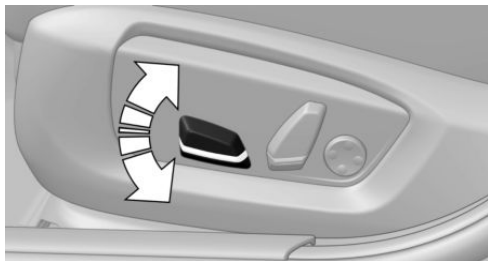

Basculer le commutateur vers le haut ou vers le bas.

Inclinaison du dossier



Basculer le commutateur vers l'avant ou vers l'arrière.

Réglage longitudinal

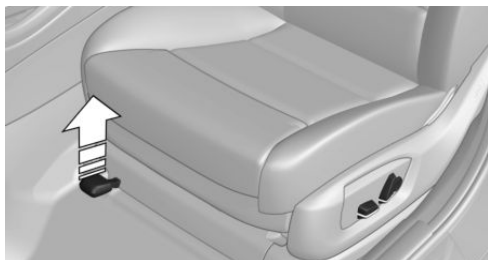

Tirer sur le levier et pousser le siège dans le sens désiré.

Après avoir relâché la manette, déplacer légèrement le siège d'avant en arrière pour qu'il s'enclenche correctement.

Hauteur

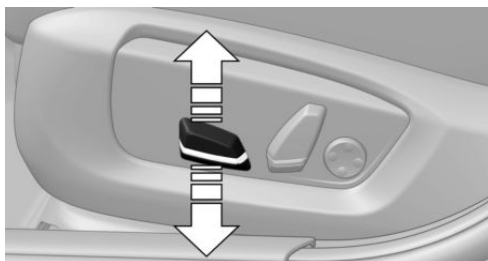

Presser le commutateur vers le haut ou vers le bas.

Sièges à réglage électrique

Aperçu

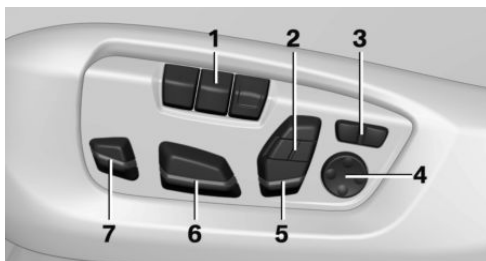

- 1 Mémoire de réglage du siège, des rétroviseurs et du volant
- 2 Soutien des épaules
- 3 Largeur du dossier
- 4 Soutien lombaire
- 5 Dossier, appuie-tête
- 6 Réglage longitudinal, hauteur, inclinaison
- 7 Longueur d'assise

Généralités

Le réglage du siège conducteur est mémorisé pour le profil actuellement utilisé. Quand la fonction correspondante est activée, la position est rappelée automatiquement lors du déverrouillage du véhicule par la télécommande.

Réglage longitudinal

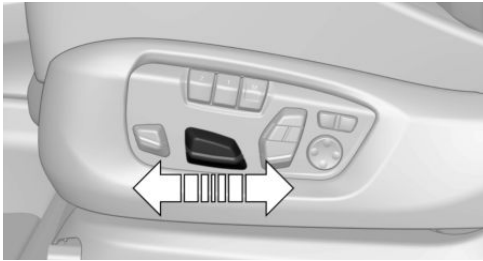

Presser le commutateur vers l'avant ou vers l'arrière.

Inclinaison du dossier

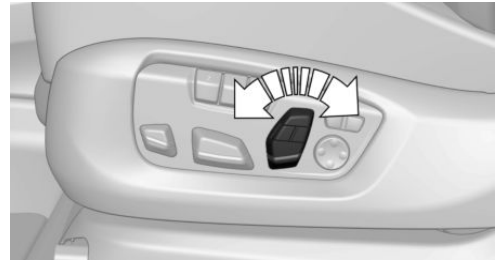

Basculer le commutateur vers l'avant ou vers l'arrière.

Hauteur

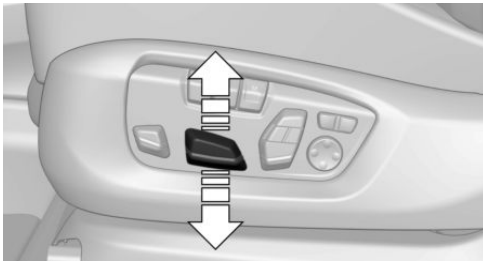

Presser le commutateur vers le haut ou vers le bas.

Longueur d'assise

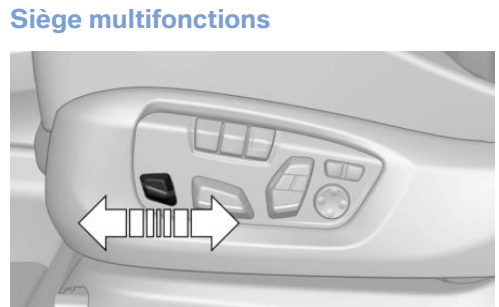

Presser le commutateur vers l'avant ou vers l'arrière.

Inclinaison du siège

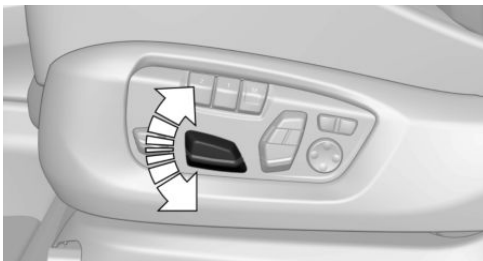

Basculer le commutateur vers le haut ou vers le bas.

Siège sport

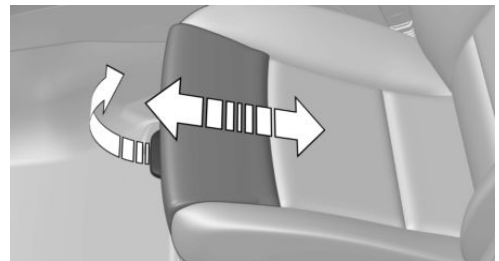

Tirer sur le levier à l'avant du siège et régler la longueur d'assise.

Soutien lombaire

La courbure du dossier peut être modifiée de telle sorte que la colonne lombaire, la lordose, soit soutenue. Pour une position assise verticale, le bord supérieur du bassin et la colonne vertébrale sont soutenus.



- ▷ Actionner le commutateur vers l'avant/l'arrière :
La courbure est renforcée/atténuée.
- ▷ Actionner le commutateur vers le haut/le bas :
La courbure est déplacée vers le haut/vers le bas.

Largeur du dossier



Changer la largeur du dossier par les joues latérales pour adapter le maintien latéral.

Pour faciliter l'accès et la descente de véhicule, la largeur du dossier s'ouvre temporairement complètement.

Soutien des épaules

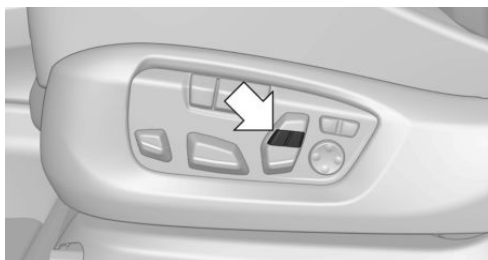

La partie supérieure réglable du dossier soutient aussi le dos au niveau des épaules :

- ▷ Pour une position assise plus décontractée.
- ▷ Pour soulager la musculature des épaules.

Chauffage du siège avant

Aperçu



Chauffage du siège

Mise en marche



Pour chaque niveau de température, appuyer une fois sur la touche.

Trois LED allumées représentent la température la plus élevée.

Si, après une halte, la conduite est poursuivie dans un délai d'env. 15 minutes, le chauffage de siège sera activé automatiquement avec la dernière température réglée.

Si le mode ECO PRO est activé, la puissance du chauffage est réduite.

Arrêt



Maintenir la touche actionnée jusqu'à ce que les DEL s'éteignent.

Répartition de température

Le chauffage sur l'assise de siège et sur le dossier peut être réparti de différentes manières.

Par l'iDrive :

1. « Climatisation »
2. « Chauffage sièges avant »
3. Sélectionner le siège souhaité.
4. Tourner le Contrôleur pour régler la répartition des températures.

Ventilation active de siège à l'avant

Principe

Par des ventilateurs intégrés, le siège et le dossier sont refroidis.

La ventilation permet d'abaisser la température dans le véhicule, par exemple quand elle a été chauffée par le soleil, ou un refroidissement permanent dans un environnement aux températures élevées.

Aperçu



 Ventilation de siège active

Mise en marche

 Pour chaque degré de ventilation, appuyer une fois sur la touche.

Au degré maximal, trois LED sont allumées.

Après un court laps de temps, la ventilation est automatiquement diminuée d'un degré pour éviter un refroidissement trop important.

Arrêt

 Maintenir la touche actionnée jusqu'à ce que les DEL s'éteignent.

Sièges arrière

Deuxième rangée de sièges

Remarques

 **AVERTISSEMENT**
Risque de pincement lorsque l'on rabat l'accoudoir central arrière. Risque de blessures. Veiller à ce que la zone de déplacement de l'accoudoir soit libre lorsque l'on rabat l'accoudoir central. ◀

 **AVERTISSEMENT**
Le réglage des sièges pendant la conduite peut entraîner des mouvements de siège inattendus. Le véhicule peut échapper à tout contrôle. Risque d'accident. Ne régler le siège conducteur qu'à l'arrêt. ◀

 **AVERTISSEMENT**
Risque de coincement lors du rabattement de la deuxième rangée de sièges. Risque de blessures ou risque de dommages matériels. Avant le basculement de la deuxième rangée de sièges, s'assurer que la zone de déplacement des sièges soit libre. ◀

 **AVERTISSEMENT**
Lorsqu'ils sont rabattus, les sièges de la deuxième rangée ne sont pas verrouillés et peuvent bouger. Risque de blessures ou risque de dommages matériels. Rabattre les sièges de la deuxième rangée uniquement à des fins de chargement. Pour les trajets sans chargement, relever et verrouiller les sièges de la deuxième rangée avant le départ. ◀

Réglage longitudinal

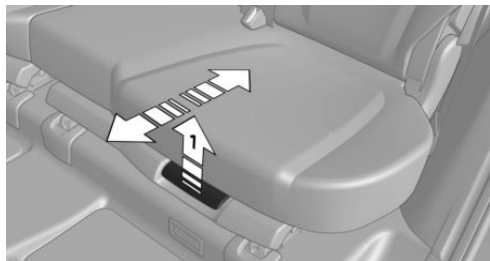

1. Tirer sur la manette, flèche 1, et pousser le siège dans le sens désiré.
2. Relâcher le levier et déplacer légèrement le siège vers l'avant ou vers l'arrière, de sorte à ce qu'il s'encliquette.

Inclinaison du dossier

L'inclinaison du dossier est réglable en six positions.

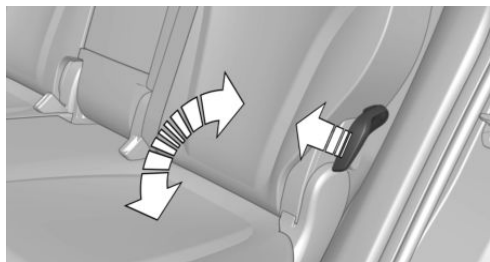

Tirer sur le levier et charger ou décharger le dossier selon les cas.

Accès à la troisième rangée de sièges

1. Le cas échéant, basculer vers le haut la partie centrale de la deuxième rangée de sièges. Si la partie centrale est abaissée, l'entrée confort n'est pas possible.

2. Tirer sur le levier et rabattre le siège vers l'avant.



Quand la deuxième rangée de sièges n'est pas verrouillée, un symbole d'avertissement s'affiche dans le combiné d'instruments.

Chauffage de siège à l'arrière

Aperçu



Chauffage du siège

Mise en marche



Pour chaque niveau de température, appuyer une fois sur la touche.

Trois LED allumées représentent la température la plus élevée.

Si, après une halte, la conduite est poursuivie dans un délai d'env. 15 minutes, le chauffage de siège sera activé automatiquement avec la dernière température réglée.

Si le mode ECO PRO est activé, la puissance du chauffage est réduite.

Arrêt



Maintenir la touche actionnée jusqu'à ce que les DEL s'éteignent.

Troisième rangée de sièges

Généralités

La troisième rangée de sièges est constituée de deux sièges partagés.

Avant de relever le dossier

1. Déposer le cache-bagages, voir page 213.
2. Le cas échéant, repousser la deuxième rangée de sièges légèrement vers l'avant.

Relever le dossier



AVERTISSEMENT

Lorsqu'un dossier de siège arrière n'est pas verrouillé, un chargement non arrimé peut être catapulté dans l'habitacle, par exemple en cas d'accident, de manœuvre de freinage ou d'évitement. Risque de blessures. Veiller à ce que le verrouillage soit enclenché lorsque l'on rabat les dossiers de siège. ◀

1. Tirer sur le levier pour déverrouiller le dossier.

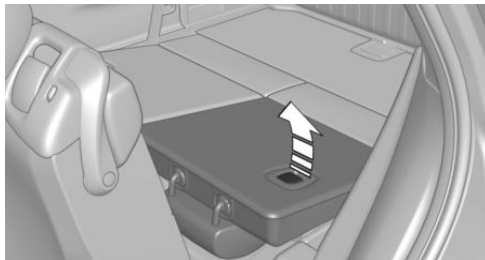

2. Relever le dossier et l'encliqueter.
3. Le cas échéant, régler correctement les appuie-tête.

4. Sortir les languettes de ceinture de leur logement dans le toit.

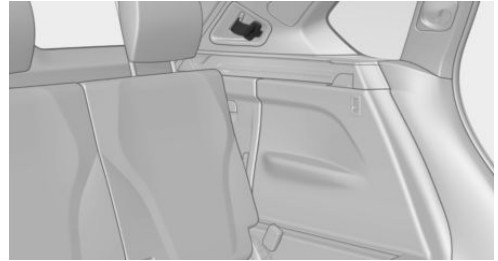

5. Insérer la petite languette dans la boucle de ceinture. La boucle doit s'enclencher de façon audible.



Rabattre le dossier vers le bas

1. Pousser les appuie-tête vers le bas.
2. Tirer sur le levier pour déverrouiller le dossier.



3. Rabattre les dossiers vers le bas.

Ceintures de sécurité

Nombre des ceintures de sécurité

Pour assurer la sécurité des occupants, le véhicule est équipé de cinq ou sept ceintures de sécurité. Toutefois, celles-ci ne peuvent assumer leur fonction de protection que si elles sont bouclées correctement.

Les deux boucles de ceinture de sécurité extérieures intégrées à la 2e rangée de sièges sont destinées aux passagers assis à droite et à gauche.

La boucle de ceinture intérieure de la seconde rangée de sièges est exclusivement prévue pour le passager assis au milieu.

Généralités

Toutes les personnes à bord du véhicule doivent boucler leur ceinture avant chaque départ.

Pour la protection des passagers, le blocage de ceintures déclenche précocement. Pour boucler la ceinture de sécurité, la sortir lentement de la fixation.

Les airbags ne sont qu'un équipement de sécurité complémentaire et ne remplacent pas les ceintures de sécurité.

Le point d'ancrage supérieur de la ceinture convient aux personnes adultes de toutes les tailles moyennant un réglage correct du siège.

Remarques



AVERTISSEMENT

Si plus d'une personne sont maintenues par la ceinture de sécurité, son effet de protection n'est alors plus assuré. Risque de blessures ou danger de mort. Ne sangler qu'une seule personne par ceinture de sécurité. Ne pas prendre les nourrissons et les enfants sur les genoux, mais les transporter et les sangler dans les systèmes de retenue pour enfants prévus à cet effet. ◀



AVERTISSEMENT

L'effet protecteur des ceintures de sécurité peut être limité, voire supprimé, si celles-ci ne sont pas sanglées correctement. Une ceinture de sécurité mal sanglée peut provoquer des blessures supplémentaires, p. ex. lors d'un accident ou de manœuvres de freinage ou d'évitement. Risque de blessures ou danger de mort. Veiller à ce que tous les passagers du véhicule bouclent correctement leur ceinture de sécurité. ◀



AVERTISSEMENT

Lorsque le dossier de siège arrière n'est pas verrouillé, l'effet de protection de la ceinture de sécurité du milieu n'est pas assuré. Risque de blessures ou danger de mort. Verrouiller le dossier de siège arrière le plus large lors de l'utilisation de la ceinture de sécurité du milieu. ◀

Utilisation correcte des ceintures de sécurité

- ▷ Passer la ceinture de sécurité tendue et non vrillée le plus près possible du corps sur le bassin et l'épaule.
- ▷ Passer la sangle ventrale le plus bas possible sur les hanches. La ceinture de sécurité ne doit pas appuyer sur le ventre.
- ▷ Ne pas passer la ceinture sur la gorge, ni la frotter sur des arêtes vives, ni la tendre ou la coincer sur des objets solides ou fragiles.
- ▷ Éviter les vêtements trop amples.
- ▷ Retendre fréquemment la ceinture de sécurité vers le haut au niveau du buste.

Boucler la ceinture de sécurité

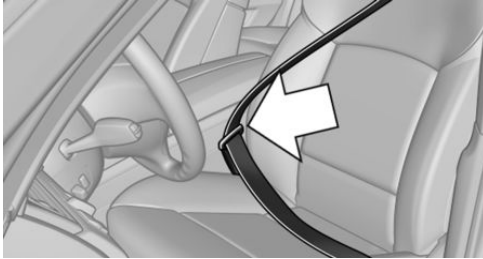

La boucle doit s'enclencher de façon franche et audible.

Tendre automatiquement la ceinture de sécurité

Lorsque la ceinture de sécurité est bouclée, la sangle est tendue automatiquement une fois après le démarrage.

Ouvrir la ceinture de sécurité

1. Maintenir la ceinture de sécurité.
2. Appuyer sur la touche rouge du verrou de ceinture.
3. Accompagner la ceinture de sécurité vers l'enrouleur.

Rappel de bouclage des ceintures du conducteur et du passager avant



Un message Check-Control s'affiche. Contrôler si la ceinture de sécurité est bien mise.

Le rappel de bouclage des ceintures s'active quand la ceinture de sécurité du côté conducteur n'est pas attachée.

Dans les versions d'exportation spécifiques à certains pays, le rappel de boucler les ceintures s'active aussi à partir de 10 km/h quand la ceinture de sécurité du passager avant n'est pas bouclée et quand des objets lourds se trouvent sur le siège du passager avant.

Alerte visuelle oubli ceinture sièges AR



Des témoins s'allument sur le combiné d'instruments après le démarrage du moteur.

- ▷ Vert : la ceinture de sécurité est bouclée sur le siège arrière correspondant.
- ▷ Rouge : la ceinture de sécurité n'est pas bouclée sur le siège arrière correspondant.

Le rappel de bouclage des ceintures est également activé lorsqu'une ceinture de sécurité des sièges arrière est déboutée pendant la conduite.

Fonction de sécurité

Dans les situations de conduite critiques, p. ex. lors d'un freinage à fond, les ceintures de sécurité avant sont automatiquement prétendues.

Une fois la situation de conduite surmontée sans qu'un accident soit survenu, les ceintures se détendent de nouveau.

Si la tension de ceinture ne se détend pas automatiquement, s'arrêter et déboutler la ceinture avec le bouton rouge dans la boucle. Boucler de nouveau la ceinture de sécurité avant de reprendre le trajet.

Endommagement des ceintures de sécurité



AVERTISSEMENT

L'effet de protection des ceintures de sécurité peut être limité ou supprimé dans les situations suivantes :

- ▷ Les ceintures de sécurité sont endommagées, salies ou modifiées de quelque manière.
- ▷ La boucle de ceinture est endommagée ou fortement salie.
- ▷ Les prétensionneurs ou enrouleurs de ceinture ont été modifiés.

Lors d'un accident, les ceintures de sécurité peuvent être endommagées de manière invisible. Risque de blessures ou danger de mort. Ne pas modifier et maintenir propres les ceintures de sécurité, les boucles, les prétensionneurs, les enrouleurs et les ancrages de ceinture de sécurité. Après un accident, faire contrôler les ceintures de sécurité par un partenaire de service après-vente du fabricant ou par un autre partenaire de service après-vente qualifié ou par un atelier qualifié. ◀

Appuie-tête avant

Remarques



AVERTISSEMENT

Le défaut de protection entraîné par l'absence ou le réglage incorrect des appuie-tête peut entraîner des lésions crâniennes ou cervicales. Risque de blessures. Avant le départ, équiper les sièges occupés avec des appuie-tête et s'assurer que le milieu de l'appuie-tête soutient la tête à hauteur des yeux, à l'arrière de la tête. ◀



AVERTISSEMENT

Des objets placés sur l'appuie-tête réduisent l'effet de protection dans la zone du crâne et de la nuque. Risque de blessures.

- ▷ Ne pas monter de housses pour sièges ou appuie-tête.
- ▷ Ne pas suspendre d'objets, p. ex. des portemanteaux, directement aux appuie-tête.
- ▷ Utiliser uniquement des accessoires qualifiés de sûrs pour être fixés sur les appuie-tête.
- ▷ Pendant la conduite, ne pas utiliser d'accessoires, p. ex. des coussins. ◀

Réglage correct de l'appuie-tête

Généralités

En cas d'accident, un appuie-tête correctement réglé réduit les risques de blessure de la colonne cervicale.

Hauteur

Régler l'appuie-tête de telle sorte que son centre se trouve environ à la hauteur des yeux.

Distance

Régler la distance de telle sorte que l'appuie-tête soit le plus près possible de l'occupé.

Appuie-tête actif

En cas de collision par l'arrière, l'appuie-tête actif réduit automatiquement l'écart avec la tête.

En cas de sollicitation provenant d'un accident ou en cas d'endommagement :

Faire contrôler l'appuie-tête actif et le remplacer le cas échéant.

Réglage en hauteur : appuie-tête manuels

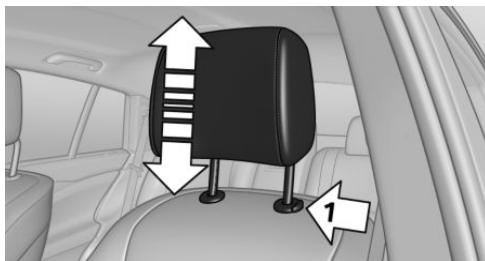

- ▷ Vers le haut : pousser.
- ▷ Vers le bas : appuyer sur la touche, flèche 1, et pousser l'appuie-tête vers le bas.

Réglage en hauteur : appuie-tête électriques

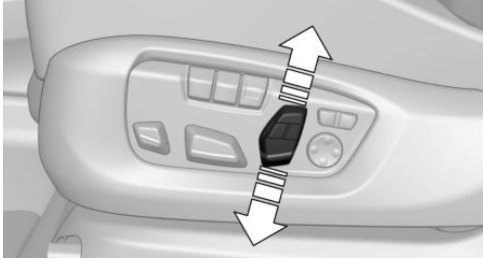

Réglage électrique.

Distance avec l'arrière du crâne : appuie-tête manuels

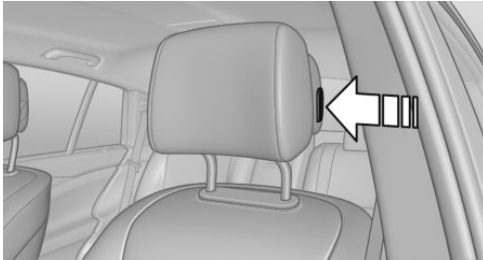

- ▷ Vers l'avant : tirer.
- ▷ Vers l'arrière : appuyer sur la touche et pousser l'appuie-tête vers l'arrière.

Distance avec l'arrière du crâne : appuie-tête électriques

Lors du réglage de l'appui des épaules, l'appuie-tête est décalé automatiquement.

Régler les joues

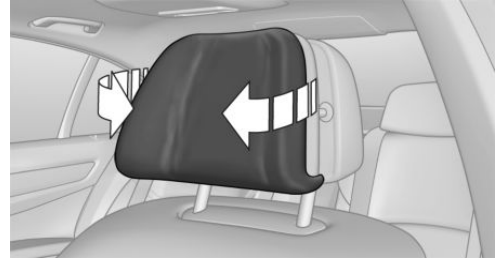

Les rabattre vers l'avant pour bénéficier d'un meilleur soutien latéral en position de repos.

Démontage

Les appuie-tête ne peuvent pas être déposés.

Appuie-tête arrière

Remarques



AVERTISSEMENT

Le défaut de protection entraîné par l'absence ou le réglage incorrect des appuie-tête peut entraîner des lésions crâniennes ou cervicales. Risque de blessures. Avant le départ, équiper les sièges occupés avec des appuie-tête et s'assurer que le milieu de l'appuie-tête soutient la tête à hauteur des yeux, à l'arrière de la tête. ◀



AVERTISSEMENT

Des objets placés sur l'appuie-tête réduisent l'effet de protection dans la zone du crâne et de la nuque. Risque de blessures.

- ▷ Ne pas monter de housses pour sièges ou appuie-tête.
- ▷ Ne pas suspendre d'objets, p. ex. des portemanteaux, directement aux appuie-tête.
- ▷ Utiliser uniquement des accessoires qualifiés de sûrs pour être fixés sur les appuie-tête.
- ▷ Pendant la conduite, ne pas utiliser d'accessoires, p. ex. des coussins. ◀

Réglage correct de l'appuie-tête

Généralités

En cas d'accident, un appuie-tête correctement réglé réduit les risques de blessure de la colonne cervicale.

Hauteur

Régler l'appuie-tête de telle sorte que son centre se trouve environ à la hauteur des yeux.

Réglage en hauteur

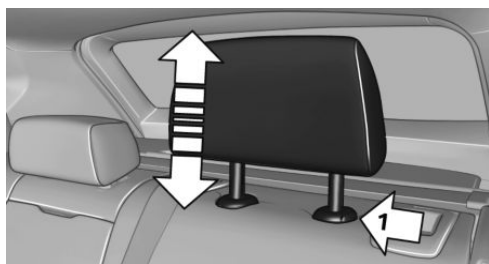

- ▷ Vers le haut : pousser.
- ▷ Vers le bas : appuyer sur la touche, flèche 1, et pousser l'appuie-tête vers le bas.

L'appuie-tête du milieu ne peut pas être réglé en hauteur.

Démontage

Ne démonter l'appuie-tête que si personne ne prend place sur le siège correspondant.

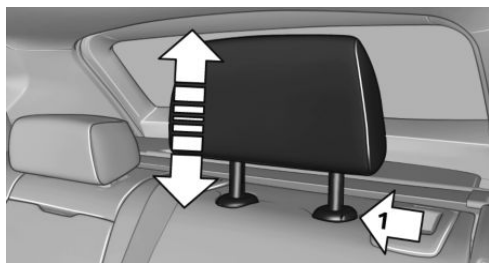

1. Remonter l'appuie-tête jusqu'à la résistance.
2. Appuyer sur la touche, flèche 1, et extraire complètement l'appuie-tête.

Impossible de démonter l'appuie-tête central.

Mémoire de réglage du siège, des rétroviseurs et du volant

Principe

Pour chaque profil, deux positions du siège conducteur et des rétroviseurs extérieurs peuvent être enregistrées et rappelées. Les réglages de la largeur du dossier et du soutien lombaire ne sont pas mémorisés.

Remarques



AVERTISSEMENT

L'utilisation de la fonction Mémoire pendant la conduite peut entraîner des mouvements de siège ou de volant inattendus. Le véhicule peut échapper à tout contrôle. Risque d'accident. N'appeler la fonction Mémoire qu'à l'arrêt. ◀



AVERTISSEMENT

Risque de coincement lors du déplacement des sièges. Risque de blessures ou risque de dommages matériels. Avant le réglage, s'assurer que la zone de déplacement du siège est libre. ◀

Aperçu



Mémorisation

1. Mettre le contact.
2. Régler la position souhaitée.
3.  Appuyer sur la touche. La LED incorporée à la touche s'allume.
4. Appuyer sur la touche souhaitée 1 ou 2 jusqu'à ce que la LED s'allume. La LED s'éteint.

 La touche a été actionnée par inadvertance :

Appuyer une nouvelle fois sur la touche.

La LED s'éteint.

Appel

Généralités

Vous pouvez appeler la fonction mémoire de deux manières :

- ▷ Fonction Confort.
- ▷ Fonction Sécurité.

Fonction de confort

1. Ouvrir la porte du conducteur.
2. Couper le contact le cas échéant.
3. Appuyer brièvement sur la touche désirée 1 ou 2.

Le réglage adéquat du siège s'effectue automatiquement.

Le processus s'interrompt quand on actionne un commutateur de réglage du siège ou une des touches.

Fonction de sécurité

1. Fermer la porte du conducteur ou mettre le contact.
2. Maintenir enfoncée la touche désirée 1 ou 2 jusqu'à ce que la procédure de réglage soit terminée.

Le rappel a été désactivé

Au bout d'un temps assez court, le rappel des positions assises mémorisées est désactivé pour ménager la batterie.

Pour activer de nouveau le rappel :

- ▷ Ouvrir ou fermer la porte ou le hayon.
- ▷ Appuyer sur une touche de la télécommande.
- ▷ Appuyer sur le bouton Start/Stop.

Rétroviseurs

Rétroviseurs extérieurs

Généralités

Selon le niveau d'équipement, le réglage des rétroviseurs extérieurs sera mémorisé pour le profil actuellement utilisé. Quand le réglage correspondant est activé, la position est rappelée automatiquement lors du déverrouillage du véhicule par la télécommande.

Remarque



AVERTISSEMENT

Les objets observés dans le rétroviseur sont en réalité plus près qu'ils ne le paraissent. La distance avec les usagers qui se trouvent derrière vous peut être mal estimée, p. ex. lors des changements de voie. Risque d'accident. Estimer la distance avec les usagers se trouvant derrière en tournant la tête et en regardant par-dessus l'épaule. ◀

Aperçu



- 1 Réglage 64
- 2 Commande automatique d'orientation vers la bordure de trottoir, gauche/droite
- 3 Rabattement et déploiement 64

Sélection du rétroviseur



Passage sur l'autre rétroviseur :
Repousser la touche.

Réglage électrique



Analogue au mouvement de la touche.

Mémorisation des positions

La position actuelle des rétroviseurs peut être mémorisée via la mémoire de position de siège, de rétroviseur et de volant.

Réglage manuel

En cas de défaut électrique, par exemple, appuyer sur les bords du verre du rétroviseur.

Fonction guide-trottoir

Principe

Lorsque la marche arrière est engagée, le rétroviseur extérieur côté passager avant sera basculé vers le bas. Ainsi, par exemple lors de manœuvres de stationnement, la visibilité sur la bordure du trottoir ou d'autres obstacles de faible hauteur est améliorée.

Activation

1.  Repousser le commutateur en position Rétroviseur extérieur de conducteur.
 2. Placer le sélecteur en position R.
- Si une remorque est attelée, la fonction guide-trottoir est désactivée.

Désactivation

Repousser le commutateur en position Rétroviseur extérieur de passager avant.

Rabattement et déploiement



ATTENTION

En raison de sa largeur, le véhicule peut être endommagé dans les stations de lavage. Risque de dommages matériels. Rabattre le rétroviseur à la main ou avec le bouton avant le lavage. ◀



Appuyer sur la touche.

Possible jusqu'à environ 20 km/h.

Rabattre et déplier les rétroviseurs est utile dans les situations suivantes :

- ▷ Dans les stations de lavage.
- ▷ Dans les rues étroites.
- ▷ Pour ramener en position normale un rétroviseur rabattu manuellement.

Des rétroviseurs rabattus se redéploient automatiquement à environ 40 km/h.

Chauffage automatique

Les deux rétroviseurs extérieurs sont chauffés automatiquement lorsque le moteur tourne.

Commutation jour/nuit automatique

Le rétroviseur extérieur du côté conducteur est automatiquement assombri. La commutation est commandée par des cellules photoélectriques dans le rétroviseur intérieur.

Rétroviseur intérieur, à commutation jour/nuit automatique

Aperçu

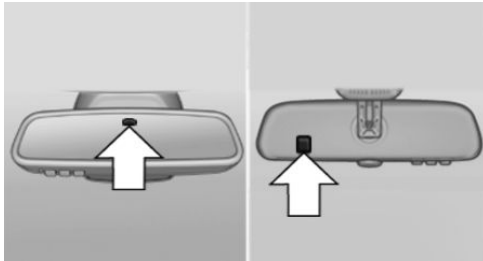

La commutation est commandée par des cellules photoélectriques :

- ▷ Dans le verre de rétroviseur.
- ▷ Au dos du rétroviseur.

Conditions de fonctionnement

- ▷ Veiller à ce que les cellules photoélectriques soient toujours propres.
- ▷ Ne pas masquer la zone située entre le rétroviseur intérieur et le pare-brise.

Volant

Remarque



AVERTISSEMENT

Le réglage du volant pendant la conduite peut entraîner des mouvements de volant inattendus. Le véhicule peut échapper à tout contrôle. Risque d'accident. Régler le volant uniquement lorsque le véhicule est à l'arrêt. ◀

Réglage manuel du volant

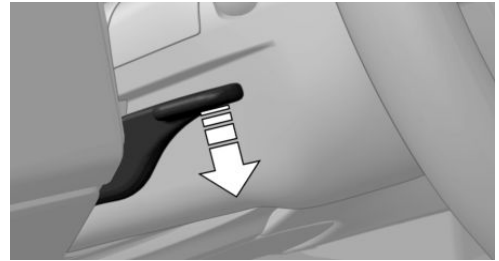

1. Abaisser le levier.
2. Adapter longitudinalement et en hauteur la position du volant à la position assise.
3. Relever le levier de nouveau.

Réglage électrique du volant

Réglage

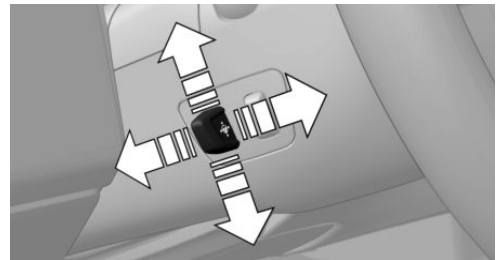

Le volant se règle dans quatre directions.

Mémorisation de la position

Mémoire de réglage du siège, des rétroviseurs et du volant, voir page 62.

Chauffage du volant

Aperçu



Chauffage du volant

Mise en marche et arrêt



Appuyer sur la touche.

- ▷ Marche : la LED s'allume.
- ▷ Arrêt : la LED s'éteint.

Transport d'enfants en sécurité

Équipement du véhicule

Ce chapitre décrit tous les équipements de série, spécifiques à un pays et en option proposés pour cette série de modèles. C'est pourquoi des équipements non disponibles pour un

véhicule, en raison des options choisies ou du pays, y sont également décrits. Ceci s'applique également aux fonctions et systèmes de sécurité. L'utilisation des fonctions et systèmes correspondants implique le respect des législations nationales locales en vigueur.

La bonne place pour un enfant

Nota



AVERTISSEMENT

Des enfants ou des animaux laissés sans surveillance peuvent mettre le véhicule en mouvement et se mettre en danger ou les autres usagers, p. ex. avec les actions suivantes :

- ▷ Actionner le bouton Start/Stop.
- ▷ Desserrage du frein de stationnement.
- ▷ Ouverture et fermeture des portes ou des vitres.

- ▷ Placer le sélecteur de vitesses sur la position N.

- ▷ Utilisation d'équipements du véhicule.

Risque d'accident ou de blessures. Ne pas laisser des enfants ni des animaux sans surveillance dans le véhicule. Emporter la télécommande et verrouiller le véhicule lorsqu'on le quitte. ◀

Places assises appropriées

Informations sur l'utilisation possible de sièges enfant sur les sièges concernés lorsque les sièges enfant sont maintenus par une ceinture

de sécurité, conformément à la norme ECE-R 16 :

Groupe	Poids de l'enfant	Tranche d'âge	Siège passager – a, b)	Sièges arrières, extérieurs 2e rangée de sièges – c)	Siège arrière, milieu 2e rangée	Sièges arrière 3e rangée
0	Jusqu'à 10 kg	Jusqu'à 9 mois	U	U	X	X
0+	Jusqu'à 13 kg	Jusqu'à 18 mois	U	U	X	X
I	9 – 18 kg	Jusqu'à 4 ans	U	U	X	L

Groupe	Poids de l'enfant	Tranche d'âge	Siège passager – a, b)	Sièges arrière, extérieurs 2e rangée de sièges – c)	Siège arrière, milieu 2e rangée	Sièges arrière 3e rangée
II	15 – 25 kg	Jusqu'à 7 ans	U	U	X	L
III	22 – 36 kg	À partir de 7 ans	U	U	X	X

U : convient aux systèmes de retenue pour enfant de la catégorie Universal qui sont autorisés pour ce groupe de poids.

X : ne convient pas aux systèmes de retenue pour enfant de la catégorie Universal qui sont autorisés pour ce groupe de poids.

L : convient pour les systèmes de retenue pour enfants spécialement homologués pour BMW.

a) Uniquement lorsque les airbags de passager avant sont désactivés.

b) Adapter le siège passager avant en longueur et, si possible, l'amener dans la position haute maximum pour obtenir la meilleure position de ceinture possible.

c) Si les sièges enfant sont utilisés sur les sièges arrière, adapter si nécessaire le réglage en longueur du siège avant et adapter ou retirer l'appui-tête du siège arrière.

Troisième rangée de sièges

Sur la troisième rangée de sièges ne doivent être utilisés que les systèmes de retenue pour enfant suivants, spécialement agréés :

- ▷ BMW Junior Seat I-II
- ▷ BMW Junior Seat ISOFIX I-II
- ▷ BMW Junior Seat II
- ▷ BMW Junior Seat ISOFIX II

Les enfants toujours à l'arrière



AVERTISSEMENT

Les enfants d'une taille inférieure à 150 cm ne peuvent pas mettre correctement la ceinture de sécurité sans système de retenue pour enfant supplémentaire. L'effet protecteur des ceintures de sécurité peut être limité, voire supprimé, si celles-ci ne sont pas sanglées correctement. Une ceinture de sécurité mal sanglée peut provoquer des blessures supplé-

mentaires, p. ex. lors d'un accident ou de manœuvres de freinage ou d'évitement. Risque de blessures ou danger de mort. Assurer les enfants de moins de 150 cm avec des systèmes de retenue adaptés. ◀

L'étude des accidents montre que la place la plus sûre pour un enfant est à l'arrière.

Les enfants de moins de 12 ans ou d'une taille inférieure à 150 cm doivent être transportés uniquement à l'arrière dans des systèmes de retenue pour enfant prévus pour leur âge, leur poids et leur taille.

Enfant sur le siège du passager avant

En cas d'utilisation d'un système de retenue pour enfant sur le siège du passager avant, veiller à ce que les airbags frontal et latéral soient désactivés du côté du passager avant. Les airbags du passager avant ne peuvent être désactivés qu'à l'aide de l'interrupteur à clé

pour airbags du passager avant, voir page 121.

Remarque

AVERTISSEMENT

Lors du déclenchement, les airbags actifs de passager avant peuvent blesser un enfant assis dans un système de retenue pour enfants. Risque de blessures. S'assurer que les airbags côté passager avant sont désactivés et que le témoin « PASSENGER AIRBAG OFF » est allumé. ◀

AVERTISSEMENT

La stabilité du système de retenue pour enfants est limitée, voire supprimée, en cas de position ou de montage incorrects du siège. Risque de blessures ou danger de mort. Veiller à ce que le système de retenue pour enfants repose bien contre le dossier du siège. Adapter l'inclinaison du dossier de tous les sièges concernés et régler correctement les sièges. Veiller à ce que les sièges et leurs dossiers soient correctement enclenchés. Si possible, adapter la hauteur des appuie-tête ou retirer ceux-ci. ◀

Montage de systèmes de retenue pour enfants

Systèmes de retenue pour enfants

Des systèmes de retenue pour enfant correspondants sont disponibles pour chaque classe d'âge ou de poids auprès d'un partenaire de service après-vente du fabricant ou d'un autre partenaire de service après-vente qualifié ou d'un atelier qualifié.

Avant le montage

Avant de monter les systèmes de retenue pour enfant, veiller à ce que les dossiers des sièges arrière soient bien verrouillés.

Pour faciliter le montage du système de retenue pour enfants, placer les sièges arrière dans la position la plus reculée.

Troisième rangée de sièges

Avant le montage d'un système de retenue pour enfants sur la troisième rangée de sièges, observer les consignes suivantes :

- ▷ Enrouler le cache-bagages, le filet de séparation et déposer la cassette.
- ▷ Amener les sièges et les dossiers de la deuxième rangée de sièges dans la position la plus avancée.
- ▷ Ne pas basculer le dossier de la seconde rangée de sièges.
- ▷ Amener les appuie-tête de la troisième rangée de sièges en position haute.

Ne plus modifier les réglages effectués.

Remarques

Respecter les indications du fabricant lors de la sélection, du montage et de l'utilisation de systèmes de retenue pour enfants.

AVERTISSEMENT

La fonction de protection des systèmes de retenue pour enfants endommagés ou qui ont subi un accident et de leurs systèmes de fixation peut être limitée, voire supprimée. Par exemple, un enfant ne pourra pas être suffisamment retenu lors d'un accident ou d'une manœuvre de freinage ou d'évitement. Risque de blessures ou danger de mort. Faire contrôler par le partenaire de service après-vente du fabricant ou un autre partenaire de service après-vente qualifié ou par un atelier qualifié les systèmes de retenue pour enfants endommagés ou qui ont subi un accident, ainsi que leurs systèmes de fixation ; les remplacer le cas échéant. ◀

AVERTISSEMENT

La stabilité du système de retenue pour enfants est limitée, voire supprimée, en cas de position ou de montage incorrects du siège.

Risque de blessures ou danger de mort. Veiller à ce que le système de retenue pour enfants repose bien contre le dossier du siège. Adapter l'inclinaison du dossier de tous les sièges concernés et régler correctement les sièges. Veiller à ce que les sièges et leurs dossiers soient correctement enclenchés. Si possible, adapter la hauteur des appuie-tête ou retirer ceux-ci. ◀

AVERTISSEMENT

L'utilisation de systèmes de retenue pour enfant non adaptés sur la troisième rangée de sièges peut entraîner une limitation de l'effet de protection de ces systèmes. Risque de blessures ou danger de mort. Sur la troisième rangée de sièges, utiliser uniquement des systèmes de retenue pour enfant spécialement adaptés à cet effet. ◀

Sur le siège du passager avant

Désactivation des airbags

AVERTISSEMENT

Lors du déclenchement, les airbags actifs de passager avant peuvent blesser un enfant assis dans un système de retenue pour enfants. Risque de blessures. S'assurer que les airbags côté passager avant sont désactivés et que le témoin « PASSENGER AIRBAG OFF » est allumé. ◀

Avant de monter un système de retenue pour enfant sur le siège du passager avant, il faut impérativement s'assurer que l'airbag frontal et l'airbag latéral du passager avant sont désactivés.

Désactivation des airbags du passager avant avec l'interrupteur à clé, voir page 121.

Systèmes de retenue pour enfant orientés vers l'arrière

DANGER

Lors du déclenchement, les airbags actifs de passager avant peuvent blesser un enfant assis dans un système de retenue pour enfants. Risque de blessures ou danger de mort. S'assurer que les airbags côté passager avant sont désactivés et que le témoin « PASSENGER AIRBAG OFF » est allumé. ◀



Observer l'instruction sur le pare-soleil côté passager avant.

Ne jamais utiliser sur un siège avec airbag frontal activé de système de retenue pour enfant orienté vers l'arrière; ceci pourrait entraîner la mort ou de graves blessures pour les enfants.

Position et hauteur d'assise

Avant de monter un système universel de retenue pour enfant, reculer au maximum le siège du passager avant et le placer à la hauteur maximum pour assurer la meilleure trajectoire possible de la ceinture et une protection maximale en cas d'accident.

Si le point de fixation supérieur de la ceinture de sécurité se trouve devant le guide-ceinture du siège enfant, avancer le siège passager avec précaution jusqu'à obtenir le meilleur guidage possible de la ceinture.

Largeur du dossier

Avec largeur de dossier réglable : avant de monter un système de retenue pour enfant sur

le siège du passager avant, régler la largeur maximale du dossier. Ne plus modifier la lar-

geur de dossier et ne plus appeler de position de mémoire.

Fixation siège enfant ISOFIX

Remarque

Lors du montage et de l'utilisation de systèmes de retenue pour enfants ISOFIX, respec-

ter les prescriptions d'utilisation et de sécurité du fabricant de ces systèmes.

Systèmes ISOFIX adaptés de retenue pour enfant

Groupe	Poids de l'enfant	Tranche d'âge	Classe/catégorie – a)	Siège du passager avant	Sièges arrières, extérieurs 2e rangée	Siège arrière, milieu 2e rangée	Sièges arrière 3e rangée
Couffin			F - ISO/L1	X	IL	X	X
			G - ISO/L2	X	IL	X	X
0	Jusqu'à 10 kg	Jusqu'à 9 mois	E - ISO/R1	X	IL	X	X
0+	Jusqu'à 13 kg	Jusqu'à 18 mois	E - ISO/R1	X	IL	X	X
			D - ISO/R2	X	IL	X	X
			C - ISO/R3	X	IL	X	X
I	9 - 18 kg	Jusqu'à 4 ans	D - ISO/R2	X	IL	X	X
			C - ISO/R3	X	IL	X	X
			B - ISO/F2	X	IL, IUF	X	X
			B1 - ISO/F2X	X	IL, IUF	X	X
			A - ISO/F3	X	IL, IUF	X	X

IL : selon la liste des véhicules jointe au siège enfant, celui-ci convient à l'installation d'un système ISOFIX de retenue pour enfant de la catégorie Semi-Universal.

IUF : convient aux systèmes de retenue pour enfants ISOFIX orientés vers l'avant de la catégorie Universal qui sont autorisés pour ce groupe de poids.

X : le siège n'est pas équipé des points de fixation pour le système ISOFIX ou n'est pas homologué pour ce système.

Fixations pour les ancrages ISOFIX inférieurs

Remarque



AVERTISSEMENT

Si les systèmes de retenue pour enfants ISOFIX ne sont pas correctement enclenchés, l'effet de protection des systèmes de retenue pour enfants ISOFIX peut être limité. Risque de blessures ou danger de mort. Veiller à ce que le système de retenue pour enfants repose bien contre le dossier du siège. ◀

Disposition



Le symbole correspondant indique les logements pour les ancrages ISOFIX inférieurs.

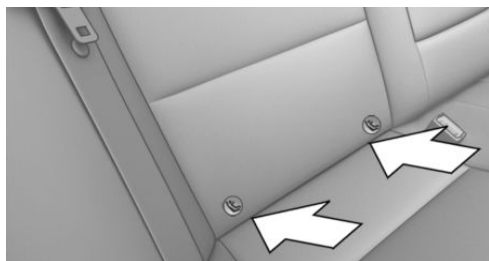

Les fixations pour les ancrages inférieurs ISO-FIX se trouvent dans l'interstice entre le siège et le dossier.

Avant le montage de systèmes de retenue pour enfant ISOFIX

Écarter la ceinture de sécurité de la zone de la fixation du siège enfant.

Montage de systèmes de retenue pour enfants ISOFIX

1. Pour le montage du système de retenue pour enfants, consulter la notice du fabricant.

2. Veiller à ce que les deux ancrages ISOFIX soient correctement enclenchés.

Sangle de retenue supérieure ISOFIX

Points de fixation



Le symbole indique le point de fixation pour la sangle de retenue supérieure.

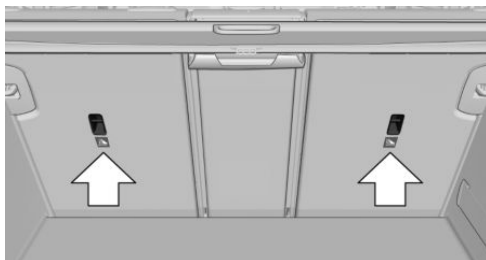

Pour la sangle de retenue supérieure des systèmes de retenue pour enfants ISOFIX, deux points de fixation sont prévus.

Remarque



ATTENTION

Les points de fixation des sangles de retenue supérieures des systèmes de retenue pour enfants sont conçus uniquement pour ces sangles. La fixation d'autres objets peut entraîner l'endommagement des points de fixation. Risque de dommages matériels. Fixer uniquement des systèmes de retenue pour enfants sur les sangles de retenue supérieures. ◀

Guidage de la sangle de retenue



AVERTISSEMENT

Une utilisation incorrecte de la sangle de retenue supérieure du système de retenue pour enfants peut limiter l'effet protecteur du système. Risque de blessures. Veiller à ce que la sangle de retenue supérieure ne soit pas en contact avec des arêtes vives ou qu'elle soit amenée sans torsion au point de fixation supérieur. ◀

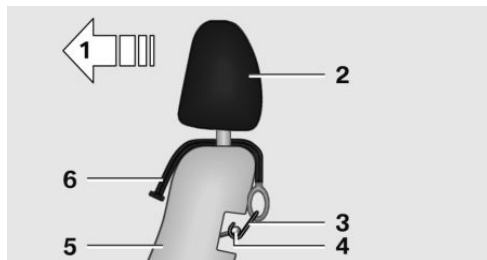

- 1 Sens de marche
- 2 Appuie-tête
- 3 Crochet de la sangle de retenue supérieure
- 4 Point de fixation
- 5 Dossier du siège
- 6 Sangle de retenue supérieure

Montage de la sangle de retenue supérieure sur le point de fixation

1. Remonter l'appuie-tête le cas échéant.
2. Passer la sangle de retenue supérieure entre les fixations de l'appuie-tête.
3. Le cas échéant, passer la sangle entre le dossier et le cache-bagages.
4. Accrocher le crochet de sangle de retenue au point de fixation.
5. Tirer la sangle à tendeur vers le bas pour la tendre.
6. Le cas échéant, abaisser l'appuie-tête et l'enclencher.

Verrouillage des portes et vitres à l'arrière

Portes arrière

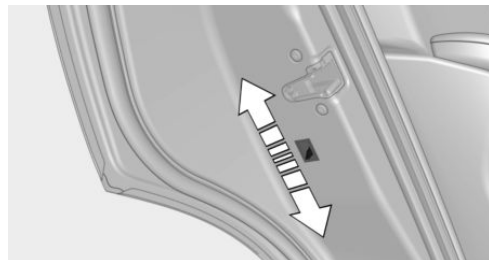

Relever le levier de sûreté sur les portes arrière.

La porte correspondante ne peut être ouverte que de l'extérieur.

Commutateur de sécurité pour les places arrière



Actionner la touche sur la porte conducteur.

Quand la fonction de sécurité est activée, la LED s'allume.

Différentes fonctions sont bloquées et ne peuvent plus être commandées à l'arrière. Commutateur de sécurité, voir page 47.

Conduite

Équipement du véhicule

Ce chapitre décrit tous les équipements de série, spécifiques à un pays et en option proposés pour cette série de modèles. C'est pourquoi des équipements non disponibles pour un véhicule, en raison des options choisies ou du pays, y sont également décrits. Ceci s'applique également aux fonctions et systèmes de sécurité. L'utilisation des fonctions et systèmes correspondants implique le respect des législations nationales locales en vigueur.

Bouton Start/Stop

Principe



Une pression sur le bouton Start/Stop permet de mettre et de couper le contact ainsi que de mettre le moteur en marche.

Si l'on appuie en même temps sur la pédale de frein, l'actionnement du bouton Start/Stop fait démarrer le moteur.

Mise du contact

Appuyer sur le bouton Start/Stop sans appuyer sur la pédale de frein.

Tous les systèmes sont prêts à fonctionner.

La plupart des témoins et voyants sur le combiné d'instruments s'allument plus ou moins longtemps.

Quand le moteur est arrêté, couper le contact et les consommateurs électriques inutilisés pour ménager la batterie.

Coupure du contact

Appuyer de nouveau sur le bouton Start/Stop sans appuyer sur la pédale de frein.

Tous les témoins sur le combiné d'instruments s'éteignent.

Quand le moteur est arrêté, couper le contact et les consommateurs électriques inutilisés pour ménager la batterie.

Remarques

Lorsque le contact est coupé, le sélecteur de vitesses sera automatiquement placé sur la position P s'il se trouve encore sur la position D ou R.

Dans les situations suivantes, le contact est automatiquement coupé si le véhicule est immobilisé et le moteur arrêté :

- ▷ Lors du verrouillage, même quand les feux de croisement sont allumés.
- ▷ Peu avant que la batterie soit déchargée, pour permettre encore un démarrage du moteur.
- ▷ Lors de l'ouverture ou la fermeture de la porte du conducteur, si la ceinture de sécurité du conducteur est déboutlée et que les feux de croisement sont éteints.
- ▷ Lors du débouclage de la ceinture de sécurité du conducteur, si la porte du conducteur est ouverte et que les feux de croisement sont éteints.

Après environ 15 minutes sans utilisation, les feux de croisement s'éteignent et les feux de position s'allument.

Position radio

Activer la position radio : actionner enfoncer le bouton Start/Stop lorsque le moteur tourne.

Certains consommateurs électriques restent opérationnels.

La position radio est automatiquement coupée dans les situation suivantes :

- ▷ Au bout de 8 minutes environ.

- ▷ Lors du verrouillage par le verrouillage centralisé.
- ▷ Peu avant que la batterie soit déchargée, pour permettre encore un démarrage du moteur.

La position radio reste active quand le contact s'allume automatiquement, par exemple pour les raisons suivantes :

- ▷ Ouverture ou fermeture de la porte du conducteur.
- ▷ Ceinture du conducteur détachée.
- ▷ Lorsque les feux de croisement passent automatiquement en feux de position.

Quand le moteur est coupé et le contact allumé, l'ouverture de la porte fait passer automatiquement sur la position radio si les feux sont éteints ou, avec l'équipement correspondant, les feux de croisement de jour allumés.

Démarrage du moteur

Remarques



DANGER

Lorsque le tuyau d'échappement est bouché ou que la ventilation est insuffisante, des gaz d'échappement nocifs peuvent pénétrer dans le véhicule. Les gaz d'échappement contiennent de l'oxyde de carbone incolore et inodore, mais toxique. Dans les locaux fermés, les gaz d'échappement peuvent également s'accumuler à l'extérieur du véhicule. Danger de mort. Maintenir libre le tuyau d'échappement et assurer une ventilation suffisante. ◀



AVERTISSEMENT

Un véhicule non immobilisé peut se mettre en mouvement tout seul et commencer à rouler. Risque d'accident. Avant de quitter le véhicule, l'immobiliser pour l'empêcher de se mettre à rouler.

Pour s'assurer que le véhicule est protégé contre le déplacement involontaire, respecter ce qui suit :

- ▷ Serrer le frein de stationnement.
- ▷ Sur les pentes, tourner les roues avant en direction de la bordure du trottoir.
- ▷ Sur les pentes, sécuriser en plus le véhicule, p. ex. avec une cale. ◀



ATTENTION

Lors des tentatives répétées de démarrage ou en cas de démarrages multiples consécutifs rapprochés, le carburant sera insuffisamment brûlé, voire pas du tout. Le catalyseur peut surchauffer. Risque de dommages matériels. Éviter les démarrages multiples rapprochés. ◀

Moteur diesel

Sur moteur froid et à des températures inférieures à 0 °C, le préchauffage automatique peut retarder quelque peu le démarrage.

Un message Check-Control s'affiche.

Boîte de vitesses automatique

Démarrage du moteur

1. Appuyer sur la pédale de frein.
2. Appuyer sur le bouton Start/Stop.

Le démarreur entraîne automatiquement le moteur pendant un certain laps de temps et le processus est interrompu dès que le moteur démarre.

Arrêt du moteur

Remarques



AVERTISSEMENT

Des enfants ou des animaux laissés sans surveillance peuvent mettre le véhicule en mouvement et se mettre en danger ou les autres usagers, p. ex. avec les actions suivantes :

- ▷ Actionner le bouton Start/Stop.
- ▷ Desserrage du frein de stationnement.

- ▷ Ouverture et fermeture des portes ou des vitres.
- ▷ Placer le sélecteur de vitesses sur la position N.
- ▷ Utilisation d'équipements du véhicule.

Risque d'accident ou de blessures. Ne pas laisser des enfants ni des animaux sans surveillance dans le véhicule. Emporter la télécommande et verrouiller le véhicule lorsqu'on le quitte. ◀



AVERTISSEMENT

Un véhicule non immobilisé peut se mettre en mouvement tout seul et commencer à rouler. Risque d'accident. Avant de quitter le véhicule, l'immobiliser pour l'empêcher de se mettre à rouler.

Pour s'assurer que le véhicule est protégé contre le déplacement involontaire, respecter ce qui suit :

- ▷ Serrer le frein de stationnement.
- ▷ Sur les pentes, tourner les roues avant en direction de la bordure du trottoir.
- ▷ Sur les pentes, sécuriser en plus le véhicule, p. ex. avec une cale. ◀

Avant d'entrer dans une station de lavage automatique

Afin que le véhicule puisse rouler dans la station de lavage, observer les informations relatives au Nettoyage dans les stations de lavage automatique, voir page 290.

Boîte de vitesses automatique

Arrêt du moteur

1. Le véhicule étant arrêtée, mettre le levier sélecteur en position P.
2. Appuyer sur le bouton Start/Stop. Le moteur s'arrête. La position radio s'active.
3. Serrer le frein de stationnement.

Fonction Start/Stop automatique

Principe

La fonction Start/Stop automatique permet d'économiser du carburant. Pour cela, le système coupe le moteur à combustion pendant un arrêt, par exemple dans un embouteillage ou à un feu. Le contact reste allumé. Quand il faut repartir, le moteur redémarre automatiquement.

Remarque

Après chaque démarrage du moteur avec le bouton Start/Stop, la fonction Start/Stop automatique est en veille.

Cette fonction est activée à partir d'environ 5 km/h.

Arrêt du moteur

Le moteur se coupe automatiquement pendant un arrêt dans les conditions suivantes :

Boîte de vitesses automatique :

- ▷ Manette de sélection dans la position D du sélecteur.
- ▷ Le conducteur laisse le pied sur la pédale de frein pendant l'arrêt du véhicule ou bien le véhicule est immobilisé par le système Automatic Hold.
- ▷ La ceinture de sécurité du conducteur est bouclée ou la porte du conducteur est fermée.

Quand le moteur est arrêté, le débit d'air du climatiseur est diminué.

Affichages sur le combiné d'instruments



Le témoin signale que la fonction Start/Stop automatique est prête au démarrage automatique du moteur.



Le témoin signale que les conditions d'un arrêt automatique du moteur ne sont pas remplies.

Restrictions du fonctionnement

Le moteur ne se coupe pas automatiquement dans les situations suivantes :

- ▷ Température extérieure trop basse.
- ▷ Température extérieure élevée et climatiseur automatique en marche.
- ▷ Habitacle pas encore réchauffé ou refroidi comme désiré.
- ▷ Le moteur n'est pas encore chaud.
- ▷ Fort braquage ou manipulation du volant.
- ▷ Après une marche arrière.
- ▷ Vitres embuées avec le climatiseur automatique allumé.
- ▷ Batterie du véhicule fortement déchargée.
- ▷ En altitude.
- ▷ Le capot moteur est déverrouillé.
- ▷ Le système d'assistance en descente HDC est activé.
- ▷ L'assistant de stationnement est activé.
- ▷ Circulation en accordéon.
- ▷ Manette de sélection en position N, M/S ou R.
- ▷ Utilisation de carburant avec forte teneur en éthanol.

Démarrage du moteur

Quand il faut repartir, le moteur redémarre automatiquement sous les conditions suivantes :

- ▷ Boîtes de vitesses automatiques : en relâchant la pédale de frein.

Lorsque le système Automatic Hold est activé : appuyer sur la pédale d'accélérateur.

Après démarrage du moteur, accélérer comme d'habitude.

Fonction de sécurité

Quand une des conditions suivante est remplie, le moteur ne démarre pas automatiquement après un arrêt automatique :

- ▷ La ceinture de sécurité du conducteur est déboutée et la porte du conducteur est ouverte.
- ▷ Le capot moteur a été déverrouillé.

Certains témoins s'allument plus longtemps que d'autres.

Ce n'est qu'en appuyant sur le bouton Start/Stop que le moteur démarre.

Restrictions du fonctionnement

Même quand on ne doit pas repartir, le moteur arrêté démarre automatiquement dans les situations suivantes :

- ▷ Habitacle fortement échauffé, la fonction de refroidissement étant activée.
- ▷ Lors d'un braquage.
- ▷ Boîte de vitesses automatique : passage de la position D à N, R ou M/S.
- ▷ Boîte de vitesses automatique : passage de la position P à N, R ou M/S.
- ▷ Vitres embuées avec le climatiseur automatique allumé.
- ▷ Batterie du véhicule fortement déchargée.
- ▷ Habitacle fortement refroidi, le chauffage étant allumé.

Désactivation/activation manuelle du système

Par la touche



Appuyer sur la touche.

- ▷ La LED est allumée : la fonction Start/Stop automatique est désactivée.
Pendant un arrêt automatique du moteur, le moteur redémarre.
Le moteur ne peut être arrêté ou démarré que par le bouton Start/Stop.
- ▷ La LED est éteinte : la fonction Start/Stop automatique est activée.

Immobilisation du véhicule pendant un arrêt automatique du moteur

Lors d'un arrêt automatique du moteur, le véhicule peut être immobilisé en toute sécurité, par exemple pour le quitter.

Boîte de vitesses automatique :

1. Appuyer sur le bouton Start/Stop. Le contact est coupé. La fonction Start/Stop automatique est désactivée.

Le levier sélecteur se met automatiquement en position P.

2. Serrer le frein de stationnement.

Démarrage du moteur avec le bouton Start/Stop comme d'habitude.

Désactivation automatique

Dans certaines situations, la fonction automatique Start/Stop sera automatiquement désacti-

vée pour garantir la sécurité, p. ex. si le système détecte l'absence du conducteur.

Dysfonctionnement

La fonction Start/Stop automatique ne coupe plus automatiquement le moteur. Un message Check-Control s'affiche. Il est possible de continuer à rouler. Faire contrôler le système par un partenaire de service après-vente du fabricant ou un autre partenaire de service après-vente qualifié ou par un atelier qualifié.

Frein de stationnement

Principe

Le frein de stationnement sert à immobiliser la voiture à l'arrêt pour l'empêcher de rouler.

Remarques



AVERTISSEMENT

Un véhicule non immobilisé peut se mettre en mouvement tout seul et commencer à rouler. Risque d'accident. Avant de quitter le véhicule, l'immobiliser pour l'empêcher de se mettre à rouler.

Pour s'assurer que le véhicule est protégé contre le déplacement involontaire, respecter ce qui suit :

- ▷ Serrer le frein de stationnement.
- ▷ Sur les pentes, tourner les roues avant en direction de la bordure du trottoir.
- ▷ Sur les pentes, sécuriser en plus le véhicule, p. ex. avec une cale. ◀



AVERTISSEMENT

Des enfants ou des animaux laissés sans surveillance peuvent mettre le véhicule en mouvement et se mettre en danger ou les autres usagers, p. ex. avec les actions suivantes :

- ▷ Actionner le bouton Start/Stop.
- ▷ Desserrage du frein de stationnement.

- ▷ Ouverture et fermeture des portes ou des vitres.
- ▷ Placer le sélecteur de vitesses sur la position N.
- ▷ Utilisation d'équipements du véhicule.

Risque d'accident ou de blessures. Ne pas laisser des enfants ni des animaux sans surveillance dans le véhicule. Emporter la télécommande et verrouiller le véhicule lorsqu'on le quitte. ◀

Aperçu



Frein de stationnement

Serrage



Tirer sur le commutateur.

La LED s'allume.



Le témoin s'allume en rouge. Le frein de stationnement est serré.

Pendant la conduite

L'utilisation pendant la conduite sert de freinage d'urgence :

Tirer sur le commutateur et le maintenir. Le véhicule freine énergiquement tant que le commutateur est tiré.



Le témoin s'allume en rouge, un signal retentit et les feux stop s'allument.

Un message Check-Control s'affiche.

Si le véhicule ralentit jusqu'à environ 3 km/h, le frein de stationnement est serré.

Desserrage

Le contact étant mis :



Boîte de vitesses automatique : appuyer sur le commutateur tout en appuyant sur la pédale de frein ou en plaçant la manette de sélection sur la position P.

La LED et le témoin s'éteignent.

Le frein de stationnement est desserré.

Desserrage automatique en cas de boîte de vitesses automatique

Pour desserrer le frein de stationnement automatiquement, appuyer sur la pédale d'accélérateur.

La LED et le témoin s'éteignent.

Le frein de stationnement est desserré automatiquement en appuyant sur la pédale d'accélérateur si :

- ▷ Le moteur tourne.
- ▷ Un rapport est engagé.
- ▷ Le conducteur a bouclé sa ceinture et les portes sont fermées.

Automatic Hold

Principe

Le système facilite la conduite par un serrage et un desserrage automatiques du frein de stationnement, par exemple en circulation en accordéon.

Le véhicule est maintenu automatiquement à l'arrêt.

Au démarrage en côte, le système empêche le véhicule de reculer.

Aperçu



AUTO H Automatic Hold

Pour la sécurité

AVERTISSEMENT

Un véhicule non immobilisé peut se mettre en mouvement tout seul et commencer à rouler. Risque d'accident. Avant de quitter le véhicule, l'immobiliser pour l'empêcher de se mettre à rouler.

Pour s'assurer que le véhicule est protégé contre le déplacement involontaire, respecter ce qui suit :

- ▷ Serrer le frein de stationnement.
- ▷ Sur les pentes, tourner les roues avant en direction de la bordure du trottoir.
- ▷ Sur les pentes, sécuriser en plus le véhicule, p. ex. avec une cale. ◀

Dans les conditions suivantes Automatic Hold est désactivé automatiquement et le frein de stationnement est serré :

- ▷ Le moteur s'arrête.
- ▷ A l'arrêt, quand une porte s'ouvre et que le conducteur déboucle la ceinture de sécurité.
- ▷ Pendant la conduite, le frein de stationnement est serré jusqu'à l'arrêt.

PARK (P) Le témoin passe du vert au rouge et l'inscription AUTO H s'éteint.

Activation

L'activation est possible quand la porte du conducteur est fermée, la ceinture bouclée et le moteur allumé.

AUTO H Appuyer sur la touche.
La LED et l'inscription AUTO H s'allument.

AUTO H Le témoin s'allume.
Automatic Hold est activé.

Désactivation

AUTO H Appuyer une nouvelle fois sur la touche.

La LED et l'inscription AUTO H s'éteignent.

Automatic Hold est désactivé.

Si le véhicule est immobilisé par Automatic Hold, appuyer également sur la pédale de frein pour désactiver celui-ci.

Lors d'un serrage manuel du frein de stationnement Automatic Hold est désactivé automatiquement.

Conduite

Automatic Hold est activé : la voiture est automatiquement immobilisée après le freinage complet pour l'empêcher de rouler.

PARK (P) Le témoin s'allume en vert.
Pour le démarrage, appuyer sur la pédale d'accélérateur.

Le frein se desserre automatiquement.

Le témoin s'éteint.

ATTENTION

La fonction Automatic Hold serre le frein de stationnement lorsque le véhicule est à l'arrêt et empêche le véhicule de rouler dans les stations de lavage automatiques. Risque de dommages matériels. Désactiver la fonction Automatic Hold avant d'entrer dans la station de lavage automatique. ◀

Stationnement

Le frein de stationnement est serré automatiquement quand le véhicule était maintenu par Automatic Hold et que l'on arrête le moteur.



Le témoin passe du vert au rouge.

Le frein de stationnement n'est pas serré quand on arrête le moteur pendant que le véhicule roule sur son erre. Automatic Hold est alors désactivé.

Pendant l'arrêt du moteur par la fonction Start/Stop automatique, la fonction Automatic Hold reste activée.



AVERTISSEMENT

Des enfants ou des animaux laissés sans surveillance peuvent mettre le véhicule en mouvement et se mettre en danger ou les autres usagers, p. ex. avec les actions suivantes :

- ▶ Actionner le bouton Start/Stop.
- ▶ Desserrage du frein de stationnement.
- ▶ Ouverture et fermeture des portes ou des vitres.
- ▶ Placer le sélecteur de vitesses sur la position N.
- ▶ Utilisation d'équipements du véhicule.

Risque d'accident ou de blessures. Ne pas laisser des enfants ni des animaux sans surveillance dans le véhicule. Emporter la télécommande et verrouiller le véhicule lorsqu'on le quitte. ◀

Dysfonctionnement

En cas de panne ou de défaut du frein de stationnement et si l'on doit quitter la voiture, l'immobiliser pour l'empêcher de rouler, par exemple avec une cale.

Après une coupure de courant

Mise en service

1. Mettre le contact.

2. Appuyer sur le commutateur avec le frein serré ou en position P du sélecteur.

La mise en service peut durer quelques secondes. Des bruits éventuels sont normaux.



Le témoin sur le combiné d'instruments s'éteint dès que le frein de stationnement est de nouveau prêt à fonctionner.

Clignotants, feux de route, appel de phares

Clignotants

Clignotants dans les rétroviseurs extérieurs

Ne pas rabattre les rétroviseurs extérieurs lors de la conduite ou pendant le fonctionnement des clignotants ou des feux de détresse afin que les ampoules de clignotants montées dans les rétroviseurs extérieurs soient bien reconnaissables.

Clignoter

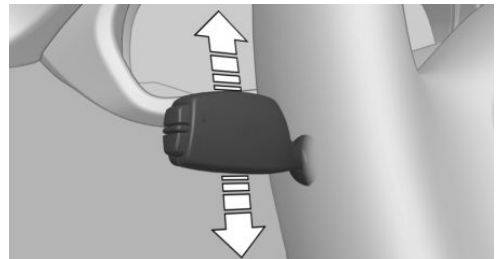

Pousser le levier au delà du point de résistance.

Après l'actionnement, le levier de clignotant revient à sa position de départ.

Pour une coupure manuelle, actionner légèrement le levier jusqu'au point de résistance.

Commande impulsionnelle des clignotants

Actionner légèrement le levier.

Le clignotant clignote trois fois.

La fonction peut être activée ou désactivée.

Sur l'écran de contrôle:

1. « Réglages »
2. « Éclairage »
3. « Clignotants 3x »

Le réglage est enregistré pour le profil utilisé actuellement.

Clignotement bref

Appuyer sur le levier jusqu'au point de résistance et le maintenir aussi longtemps que l'on désire clignoter.

Dysfonctionnement

Un clignotement rapide inhabituel du témoin est le signe de la panne d'un clignotant.

Quand on tracte une remorque, le témoin peut aussi signaler la panne d'un clignotant de la remorque.

Feux de route, appel de phares

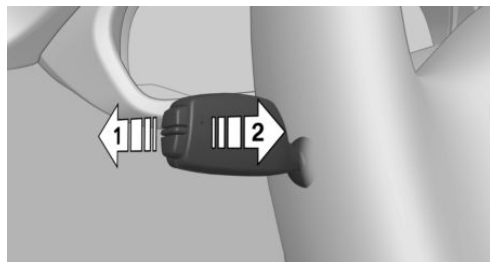

- ▷ Feux de route, flèche 1.
- ▷ Feux de route éteints/Appel de phares, flèche 2.

Essuie-glace

Essuie-glace marche/arrêt et bref balayage

Généralités

Ne pas utiliser les essuie-glaces si le pare-brise est sec, car cela entraîne l'usure prématurée ou l'endommagement des balais.

Remarques



AVERTISSEMENT

Si les essuie-glace se mettent en mouvement alors qu'ils sont dépliés, des parties du corps peuvent être coincées ou cela peut endommager des pièces du véhicule. Risque de blessures ou risque de dommages matériels. Veiller à ce que le véhicule soit désactivé lorsque les essuie-glace sont dépliés et qu'ils soient rabattus lors de la remise en marche des essuie-glace. ◀



ATTENTION

Lorsque les essuie-glaces sont bloqués par le gel, leur mise en marche peut entraîner l'arrachement des balais et la surchauffe du moteur. Risque de dommages matériels. Dégivrer le pare-brise avant de mettre en marche les essuie-glace. ◀

Mise en marche

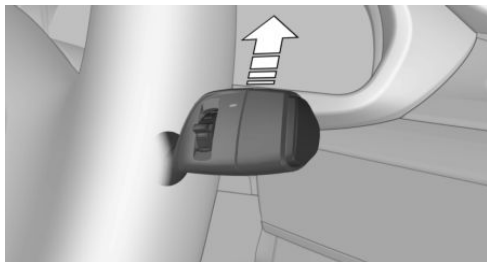

Lorsque l'on le relâche, le levier revient en position de départ.

- ▷ Balayage à vitesse normale : pousser la manette une fois vers le haut.

À l'arrêt, le balayage passe en fonctionnement intermittent.

- ▶ Balayage rapide : pousser la manette deux fois vers le haut ou une fois au delà du point de résistance.

À l'arrêt, le balayage passe à la vitesse normale.

Arrêt et bref balayage

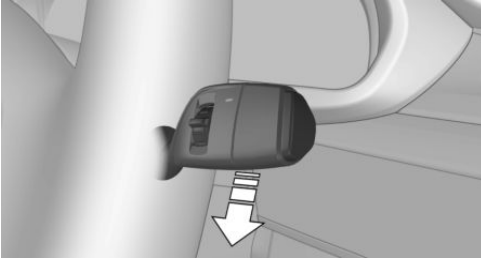

Lorsque l'on le relâche, le levier revient en position de départ.

- ▶ Bref balayage : pousser la manette une fois vers le bas.
- ▶ Arrêt à partir de la position normale : pousser la manette une fois vers le bas.
- ▶ Arrêt du balayage rapide : pousser la manette deux fois vers le bas.

Commande intermittente ou détecteur de pluie

Principe

Sans détecteur de pluie, l'intervalle de fonctionnement de l'essuie-glace est pré-réglé.

Le détecteur de pluie commande automatiquement le fonctionnement des essuie-glaces en fonction de l'intensité de la pluie. Le détecteur se trouve sur le pare-brise, juste devant le rétroviseur intérieur.

Activation et désactivation

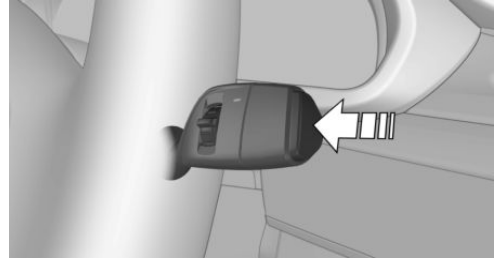

Appuyer sur la touche sur la manette d'essuie-glace.

Un cycle d'essuyage est lancé. Pour équipement avec détecteur de pluie : la LED dans la manette de commande d'essuie-glace s'allume.

Par temps de gel, il se peut qu'il n'y ait pas d'opération de balayage.

En cas d'interruption du trajet avec détecteur de pluie activé : si le trajet est repris avant un délai de 15 minutes, le détecteur de pluie est de nouveau activé automatiquement.



ATTENTION

Dans les stations de lavage, les essuie-glace peuvent être activés de manière involontaire lorsque le détecteur de pluie est activé. Risque de dommages matériels. Désactiver le détecteur de pluie dans les stations de lavage. ◀

Réglage de l'intervalle ou de la sensibilité du détecteur de pluie

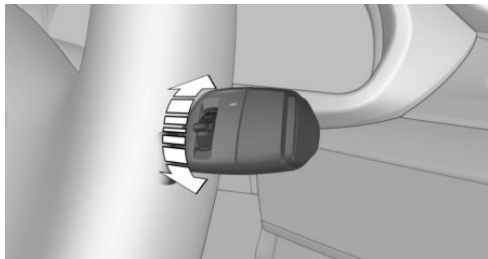

Tourner la molette pour régler la longueur des intervalles ou la sensibilité du détecteur de pluie.

Vers le haut : intervalles courts ou sensibilité élevée du détecteur de pluie.

Vers le bas : intervalles longs ou sensibilité basse du détecteur de pluie.

Vitre, projecteur nettoyer

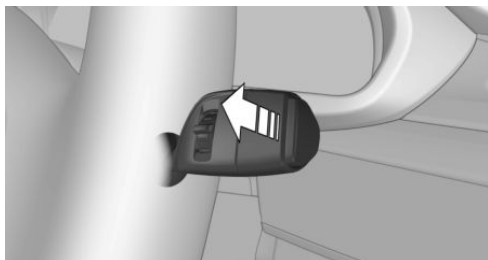

Tirer la manette d'essuie-glace.

Le liquide de lave-glace est projeté sur le pare-brise et l'essuie-glace se met brièvement en marche.

Quand l'éclairage du véhicule est allumé, les projecteurs sont nettoyés en même temps à intervalles judicieux.

AVERTISSEMENT

Par basses températures, le liquide lave-glace peut geler sur le pare-brise et limiter la visibilité. Risque d'accident. N'utiliser le lave-glace que lorsque le gel du liquide lave-glace

est exclu. En cas de besoin, utiliser de l'anti-gel. ◀

ATTENTION

La pompe de lavage ne peut pas fonctionner comme prévu lorsque le réservoir de lavage est vide. Risque de dommages matériels. Ne pas utiliser le lave-glace lorsque le réservoir de lavage est vide. ◀

Gicleurs de lave-glace

Les gicleurs de lave-glace sont chauffés automatiquement lorsque le contact est mis.

Essuie-glace arrière

Mise en marche de l'essuie-glace arrière

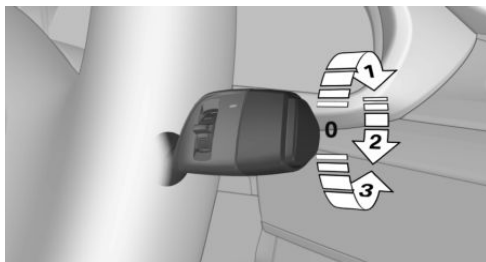

Tourner le commutateur de la position de repos 0 vers le haut, flèche 1 : commande intermittente. Si la marche arrière est engagée : fonctionnement permanent.

Nettoyage de la lunette arrière

En commande intermittente : continuer de tourner le commutateur, flèche 2. Après avoir été relâché, le commutateur retourne dans la position de commande intermittente.

Dans la position de repos : tourner le commutateur vers le bas, flèche 3. Après avoir été relâché, le commutateur retourne dans la position de repos.

Position décollée des essuie-glaces

Important par exemple pour le remplacement des balais d'essuie-glace ou pour les relever du pare-brise en cas de gel.

AVERTISSEMENT

Si les essuie-glace se mettent en mouvement alors qu'ils sont dépliés, des parties du corps peuvent être coincées ou cela peut endommager des pièces du véhicule. Risque de blessures ou risque de dommages matériels. Veiller à ce que le véhicule soit désactivé lorsque les essuie-glace sont dépliés et qu'ils soient rabattus lors de la remise en marche des essuie-glace. ◀

1. Mise et coupure du contact.
2. S'il y a risque de gel, veiller à ce que les balais d'essuie-glace ne puissent pas geler sur le pare-brise.
3. Lever la manette de commande d'essuie-glace au delà du point de résistance et la maintenir 3 secondes environ jusqu'à ce que les essuie-glaces s'immobilisent dans une position à peu près verticale.
4. Soulever complètement l'essuie-glace du pare-brise.

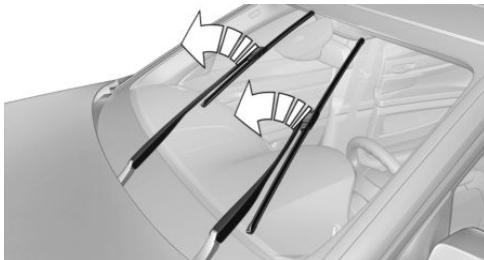

Après avoir rabattu les essuie-glaces, il faut activer de nouveau le dispositif d'essuyage.

1. Mettre le contact.
2. Pousser la manette de commande d'essuie-glace vers le bas. Les essuie-glace reviennent en position de base et sont de nouveau prêts à fonctionner.

Liquide de lavage

Généralités

Tous les gicleurs de lavage sont alimentés par un réservoir commun.

Réaliser un mélange d'eau du robinet, de concentré de liquide de lavage et, le cas échéant, de produit antigel avant le remplissage.

Remplissage minimal recommandé : 1 litre.

Remarques

AVERTISSEMENT

Certains antigels peuvent contenir des produits nocifs et sont inflammables. Risque d'incendie ou de blessures. Respecter les remarques apposées sur les récipients. Maintenir l'antigel éloigné de toute source d'inflammation. Ne pas transvaser les consommables dans d'autres bouteilles. Conserver les consommables hors de portée des enfants. ◀

AVERTISSEMENT

Lors du contact avec des parties brûlantes du moteur, le liquide lave-glace peut s'enflammer et brûler. Risque de blessures ou risque de dommages matériels. Compléter le niveau de liquide lave-glace que lorsque le moteur est refroidi. Ensuite, refermer entièrement le couvercle du réservoir de liquide lave-glace. ◀

ATTENTION

Les additifs au silicone ajoutés au liquide lave-glace pour obtenir un effet perlant sur le pare-brise peuvent endommager le système de lave-glace. Risque de dommages matériels. Ne pas ajouter d'additifs au silicone au liquide lave-glace. ◀

ATTENTION

Le mélange de concentrés de liquides lave-glace ou de produits antigel différents peut endommager le système de lave-glace. Risque de dommages matériels. Ne pas mélanger des concentrés de liquide lave-glace ou

produits antigel différents. Respecter les instructions et proportions de mélange apposées sur les réservoirs. ◀

L'utilisation de concentrés de liquides lave-glace ou de produits antigel à base d'alcool, des indications erronées peuvent être émises en cas de températures inférieures à - 15 °C.

Aperçu



Le réservoir de liquide lave-glace se trouve dans le compartiment moteur.

Boîte de vitesses automatique

Remarque



AVERTISSEMENT

Un véhicule non immobilisé peut se mettre en mouvement tout seul et commencer à rouler. Risque d'accident. Avant de quitter le véhicule, l'immobiliser pour l'empêcher de se mettre à rouler.

Pour s'assurer que le véhicule est protégé contre le déplacement involontaire, respecter ce qui suit :

- ▷ Serrer le frein de stationnement.
- ▷ Sur les pentes, tourner les roues avant en direction de la bordure du trottoir.
- ▷ Sur les pentes, sécuriser en plus le véhicule, p. ex. avec une cale. ◀

Positions du sélecteur

D Drive

Position du sélecteur pour une conduite normale. Toutes les vitesses pour la marche avant sont passées automatiquement.

R Marche arrière

N'engager la marche arrière que si le véhicule est immobilisé.

N Neutre, point mort

Lorsque la manette de sélection est en position N, le véhicule peut rouler, par exemple dans les stations de lavage.

Lorsque le contact est coupé, voir page 74, la position P du sélecteur s'enclenche automatiquement.

P Parking

N'engager la marche arrière que si le véhicule est immobilisé. Les roues motrices du véhicule se bloquent.

La manette de sélection sera automatiquement placée sur la position P dans les situations suivantes :

- ▷ Après l'arrêt du moteur en position radio, voir page 74, ou avec le contact coupé, voir page 74, lorsque le levier sélecteur est sur la position R ou D.
- ▷ Lorsque le contact est coupé, quand la manette de sélection est placée sur la position N.
- ▷ Quand, à l'arrêt, le sélecteur est en position D ou R, la ceinture de sécurité du conducteur est débouclée, la porte conducteur est ouverte et le frein non actionné.

Kick-down

Le kick-down permet d'atteindre les performances maximales. Enfoncer la pédale d'accélérateur au-delà du point de résistance de pleins gaz.

Réglage de la position du sélecteur

Généralités

Actionner les freins jusqu'au démarrage, car le véhicule se déplace dès qu'un rapport est engagé.

- ▶ La manette de sélection ne peut quitter la position P que lorsque le moteur tourne et que la pédale de frein est actionnée.
- ▶ Lorsque le véhicule est à l'arrêt, actionner les freins avant de commuter sur P ou N, sinon le verrouillage de commutation ne sera pas désactivé et le rapport souhaité ne sera pas engagé.

Verrouillage de la manette de sélection

Un verrouillage empêche la manette de sélection de passer par inadvertance sur la position R ou de quitter par inadvertance la position P.



Déverrouiller le blocage : actionner la touche de déverrouillage, flèche.

Placer la manette de sélection sur D, N ou R

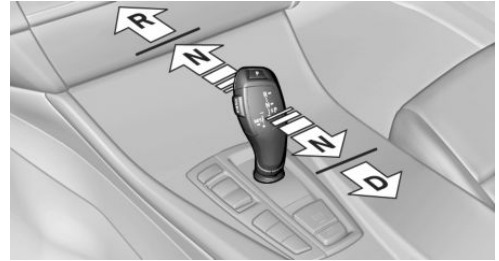

Donner une impulsion sur le levier sélecteur, en surmontant le cas échéant un point de résistance.

Après le relâchement de la manette de sélection, celle-ci retourne en position médiane.

Mettre le levier sélecteur en position P



Actionner la touche P, flèche.

Programme Sport et mode manuel

Activation du programme Sport



Lorsque le sélecteur est en position D, pousser la manette de sélection vers la gauche.

Le rapport enclenché s'affiche sur le combiné d'instruments, par exemple S1.

Le programme sport de la boîte de vitesses est activé.

Activation du mode manuel M/S

1. Lorsque le sélecteur est en position D, pousser la manette de sélection vers la gauche.
2. Pousser la manette de sélection vers l'avant ou la tirer vers l'arrière.

Le mode manuel M/S est activé et le rapport est changé.

Le rapport enclenché s'affiche sur le combiné d'instruments, par exemple M1.

Si la situation l'exige, la boîte de vitesses automatique continue de passer automatiquement les rapports.

Exemple : en mode manuel M/S, les rapports continuent d'être passés automatiquement lorsqu'un certain régime moteur est atteint.

Passage au mode manuel

- ▷ Rétrograder : pousser la manette de sélection vers l'avant.
- ▷ Monter les rapports : tirer la manette de sélection vers l'arrière.

Le changement de rapport n'est effectué que lorsque le régime moteur et la vitesse le permettent, il n'y a p. ex. pas de rétrogradage quand le régime est trop élevé.

Le combiné d'instruments affiche brièvement le rapport sélectionné, puis de nouveau le rapport actuel.

Pas pour X5 M50d: boîte de vitesses automatique : éviter la montée automatique des rapports en mode manuel M/S

La boîte de vitesses automatique Sport utilisée en mode manuel M/S ne commute pas automatiquement sur le rapport supérieur en atteignant certaines limites de régime moteur lors-

que l'une des conditions suivantes est remplie :

- ▷ DSC désactivé.
- ▷ TRACTION activé.
- ▷ SPORT+ activé.

En outre, aucun rétrogradage n'a lieu lors du kick-down.

Selon la version de boîte de vitesses, il est possible de rétrograder au rapport le plus bas possible en actionnant simultanément la fonction Kick-down et la palette de commande gauche. Ceci n'est pas possible lors du passage rapide via les palettes de commande de la position de manette de sélection D au mode manuel M/S.

X5 M50d : éviter la montée automatique des rapports en mode manuel M/S

En mode manuel M/S, les rapports ne continuent d'être passés automatiquement lorsqu'un certain régime moteur est atteint.

En outre, aucun rétrogradage n'a lieu lors du kick-down.

L'actionnement simultané de la fonction Kick-down et de la palette de commande gauche engage le rapport le plus bas possible.

Ceci n'est pas possible lors du passage rapide via les palettes de commande de la position de manette de sélection D au mode manuel M/S.

Quitter le programme sport/le mode manuel

Pousser le levier sélecteur vers la droite.
D s'affiche sur le combiné d'instruments.

Palettes de commande



Les palettes de commande du volant permettent de changer rapidement de rapport sans enlever la main du volant.

- ▷ Passage au rapport supérieur : tirer brièvement la palette de commande de droite.
- ▷ Passage au rapport inférieur : tirer brièvement la palette de commande de gauche.
- ▷ Selon la version de boîte de vitesses, il est possible de rétrograder au rapport le plus bas possible en tirant longuement sur la palette de commande gauche.

Le changement de rapport ne s'effectue que lorsque le régime moteur et la vitesse le permettent, par exemple il n'y a pas de rétrogradage quand le régime est trop élevé.

Le combiné d'instruments affiche brièvement le rapport sélectionné, puis de nouveau le rapport actuel.

Si, en mode automatique, le conducteur change de rapport avec les palettes de commande au volant, le système passe un court instant en mode manuel si la manette de sélection est sur la position D ; il passe durablement en mode manuel si la manette de sélection se trouve sur la position S.

Si la manette de sélection se trouve sur la position D, le système revient de lui-même en mode automatique si, en mode manuel, le style de conduite reste modéré pendant un certain temps, dépourvu d'accélération et que les rapports ne sont pas changés via les palettes de commande.

Sur certaines versions de boîte de vitesses, il est possible de passer en mode Automatique, bien que la manette de sélection continue de se trouver sur la position D :

- ▷ Tirer longuement la palette de commande de droite.
- Ou
- ▷ La palette de commande de droite ayant déjà été brièvement tirée, il faut tirer brièvement la palette de commande de gauche.

Affichages sur le combiné d'instruments



La position du levier sélecteur s'affiche, par exemple : P.

Déverrouillage électronique du blocage de boîte de vitesses

Généralités

Déverrouiller électroniquement le blocage de boîte de vitesses pour évacuer le véhicule d'une zone dangereuse.

Le déverrouillage est possible lorsque le démarreur peut faire tourner le moteur.

Avant le déverrouillage du verrouillage de la boîte de vitesses, bloquer le frein de stationnement pour empêcher le véhicule de se déplacer.

Placer le levier sélecteur en position N

1. Enfoncer la pédale de frein sans la relâcher.
2. Appuyer sur le bouton Start/Stop. Le démarreur doit tourner de manière audible.
3. Actionner la touche de déverrouillage sur la manette de sélection, voir flèche 1, et placer la manette sur la position N et l'y maintenir, voir flèche N.

Un message Check-Control correspondant s'affiche.

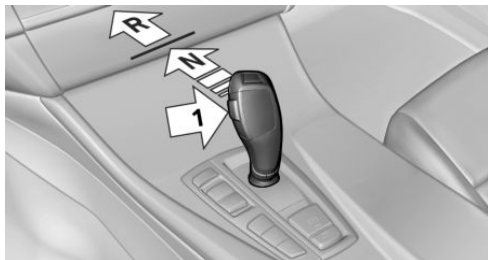

4. Relâcher la manette de sélection et la replacer dans un délai de 6 secondes environ de nouveau sur la position N.

La position de manette de sélection N sera affichée dans le combiné d'instruments.

5. Relâcher la pédale de frein dès que le démarreur s'arrête.
6. Déplacer le véhicule hors de la zone dangereuse et empêcher ensuite tout déplacement involontaire.

Pour de plus amples informations, consultez le chapitre Remorquage.

Boîte de vitesses automatique Sport : Launch Control

Principe

Le Launch Control permet une accélération optimisée lors du démarrage sur une chaussée glissante.

Généralités

L'utilisation de Launch Control entraîne une usure prématurée des composants, car cette fonction représente une sollicitation très élevée pour le véhicule.

Ne pas utiliser le Launch Control pendant le rodage, voir page 224.

Réactiver le DSC dès que possible afin de renforcer la stabilité dynamique du véhicule.

Un conducteur expérimenté peut obtenir le cas échéant de meilleures accélérations en mode DSC OFF.

Conditions préalables

Le Launch Control est disponible avec le moteur à température de service, c'est-à-dire après un trajet ininterrompu d'au moins 10 km. Pour démarrer avec Launch Control ne pas braquer le volant.

Démarrage avec Launch Control

Quand le moteur tourne :

1.  Appuyer sur la touche ou sélectionner Sport+ avec le commutateur d'expérience de conduite personnalisée. TRACTION s'affiche sur le combiné d'instruments et le témoin DSC OFF s'allume.
2. Réglage de la position S du sélecteur.
3. Avec le pied gauche, appuyer énergiquement sur le frein.
4. Enfoncer la pédale d'accélérateur au-delà de la résistance au point d'accélération maximum et la maintenir enfoncée, kick-down.

Un symbole de drapeau apparaît sur le combiné d'instruments.

5. Le régime moteur de démarrage est régulé. Desserrer le frein en l'espace de 3 secondes.

Avant de réutiliser le Launch Control, laisser la boîte de vitesses se refroidir environ 5 minutes.

Quand vous réutilisez le Launch Control, il s'adapte aux conditions d'environnement, par exemple chaussée mouillée.

Affichages

Équipement du véhicule

Ce chapitre décrit tous les équipements de série, spécifiques à un pays et en option proposés pour cette série de modèles. C'est pourquoi des équipements non disponibles pour un

véhicule, en raison des options choisies ou du pays, y sont également décrits. Ceci s'applique également aux fonctions et systèmes de sécurité. L'utilisation des fonctions et systèmes correspondants implique le respect des législations nationales locales en vigueur.

Aperçu du combiné d'instruments

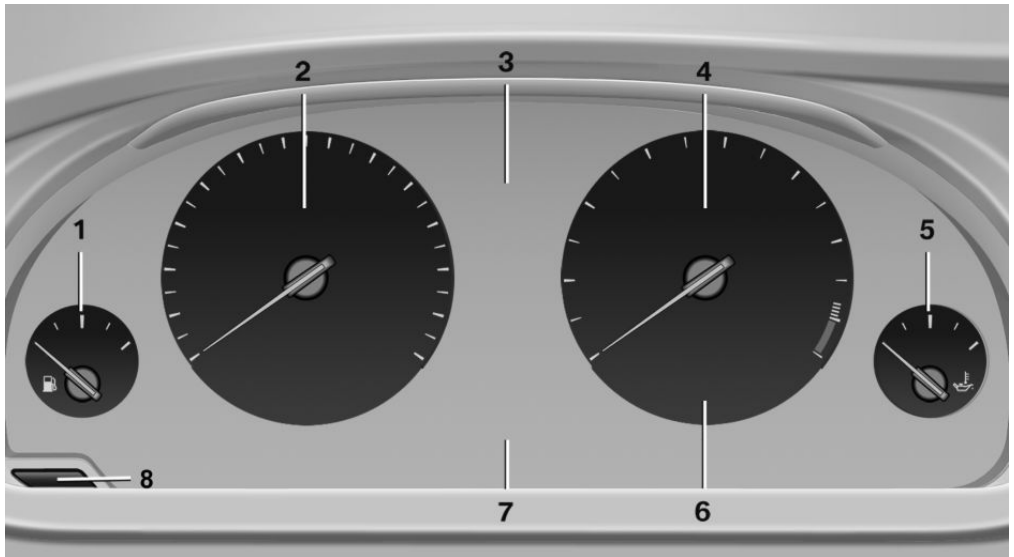

1 Jauge à carburant [100](#)

2 Compteur de vitesse

3 Messages, par exemple Check-Control

4 Compte-tours [100](#)

5 Température d'huile moteur [100](#)

6 Consommation instantanée

7 Affichages électroniques [91](#)

8 Réinitialisation des kilomètres [100](#)

Affichages électroniques

- ▷ Listes de sélection, voir page [105](#).
- ▷ Température extérieure, voir page [100](#).
- ▷ Fonction Start/Stop automatique, voir page [76](#).

- ▷ Ordinateur de bord, voir page [106](#).
- ▷ Date, voir page [101](#).
- ▷ Récupération de l'énergie, voir page [102](#).

- ▷ Affichages de la boîte de vitesse, voir page [89](#).
- ▷ Rappel de bouclage de ceinture pour les sièges arrière, voir page [59](#).
- ▷ Kilomètres/kilomètres journaliers, voir page [100](#).
- ▷ Messages, par exemple Check-Control, voir page [95](#).
- ▷ Consommation instantanée, voir page [101](#).
- ▷ Affichage de la navigation, voir Notice d'utilisation navigation, divertissement, communication.
- ▷ Autonomie, voir page [101](#).
- ▷ État, commutateur d'agrément de conduite, voir page [158](#).
- ▷ Besoins d'entretien, voir page [102](#).
- ▷ Info limitation de vitesse, voir page [103](#).
- ▷ Heure, voir page [101](#).

Écran d'instruments multifonctions

Principe

L'écran d'instruments est un affichage variable. Lors d'un changement de programme via le commutateur d'expérience de conduite, le type de représentation s'adapte au programme respectif. Le changement du type d'affichage peut être désactivé via iDrive.

Les affichages sur l'écran d'instruments peuvent être partiellement différents des représentations contenues dans cette notice d'utilisation.

Aperçu

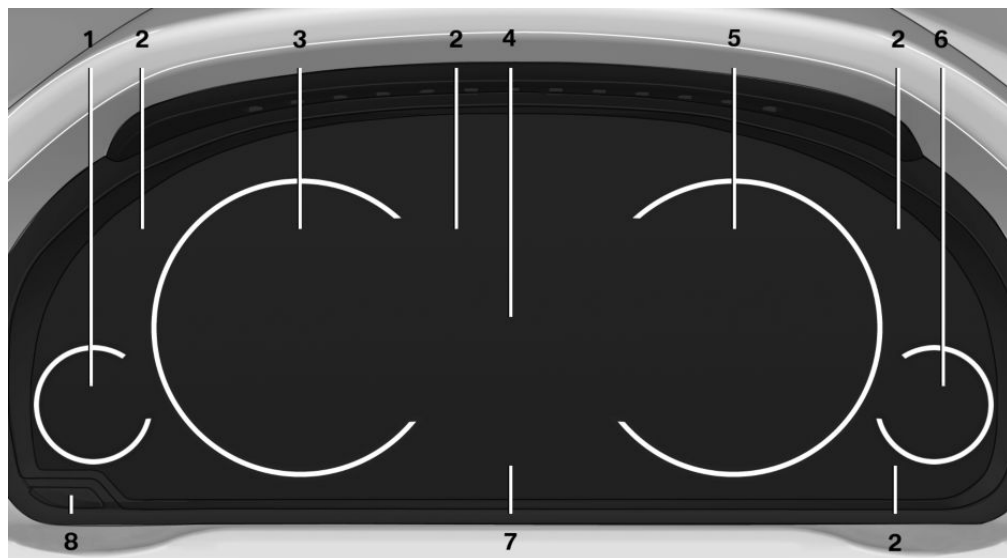

1 Jauge à carburant [100](#)

2 Témoins et voyants [95](#)

- 3 Compteur de vitesse
- 4 Affichages variables
- 5 Compte-tours 100
- Listes de sélection 105

Affichages ECO PRO 237

- 6 Température d'huile moteur 100
- 7 Ordinateur de bord 106
- 8 Réinitialisation des kilomètres 100

Activation/désactivation du changement des affichages

Il est possible de choisir si, lors d'un changement de programme de conduite en ECO PRO ou SPORT, l'écran d'instruments passe automatiquement à l'affichage correspondant.

Sur l'écran de contrôle:

1. « Réglages »
2. « Afficheur combiné »
3. « Info ECO PRO »

Ou « Vue mode de conduite »

Avec système de navigation Professional : activation / désactivation de la fonction loupe

On peut régler si la vitesse momentanée doit être affichée sur le compteur de vitesse agrandie.

Sur l'écran de contrôle:

1. « Réglages »
2. « Afficheur combiné »
3. « Fonction loupe »

Affichages ECO PRO

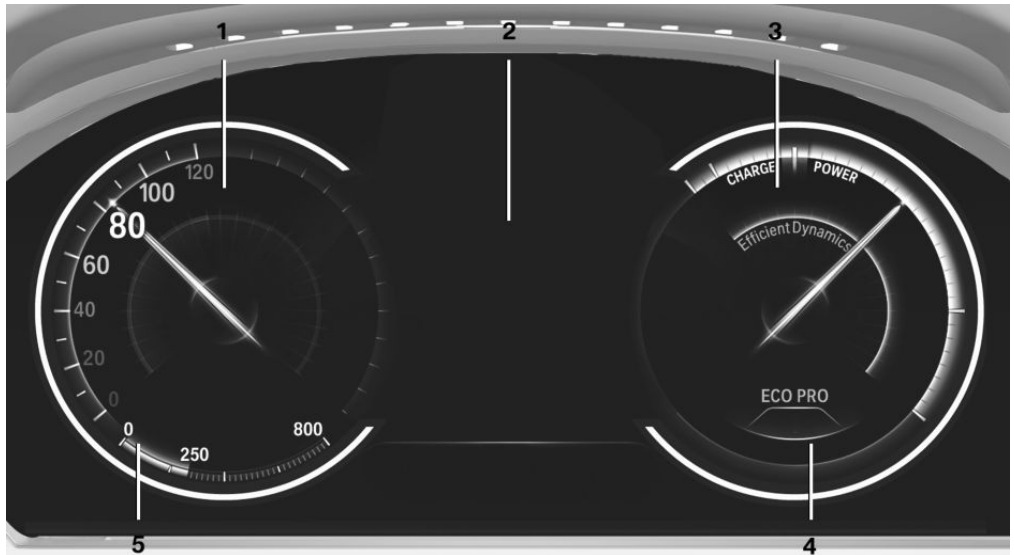

- 1 Compteur de vitesse
- 2 Affichages variables : conseils ECO PRO, indications de l'assistant de ralentisse-

ment, affichages des systèmes d'assistance du conducteur

- 3 Affichages des performances 237

- 4 Affichages de la boîte de vitesse
- 5 ▷ Bleu : autonomie bonus
- ▷ Gris : autonomie

Avec le programme ECO PRO, l'écran d'instruments passe aux affichages ECO PRO. Ces affichages favorisent un style de conduite améliorant la consommation grâce à une

représentation plus claire de l'affichage des performances et à différents conseils ECO PRO.

Affichages Sport

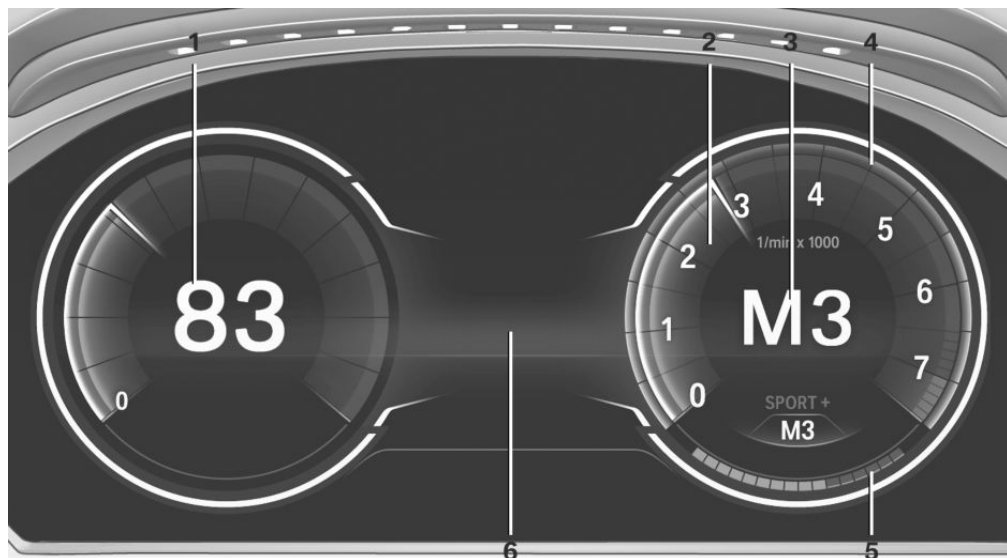

- 1 Compteur de vitesse
- 2 Compte-tours 100
- 3 Affichages de la boîte de vitesse
- 4 Témoins lumineux de passage des vitesses, moyennant l'équipement correspondant
- 5 Affichage de puissance
- 6 Affichages variables

Avec les programmes Sport et Sport+, l'écran d'instruments passe aux affichages Sport. Ces affichages favorisent un style de conduite sportif grâce à une représentation plus claire du compte-tours, de l'affichage de la boîte de vitesses et de la vitesse.

Témoins lumineux de passage des vitesses dans l'affichage des instruments

Principe

En cas d'équipement correspondant, les Shift Lights indiquent dans le compte-tours le moment optimal de passage de rapport. La meilleure accélération possible du véhicule est obtenue ainsi avec une conduite sportive.

Généralités

Boîte de vitesses automatique Sport : les témoins lumineux de passage de rapport sont affichés lorsque le programme de conduite SPORT+ est activé.

Activation des témoins lumineux de passage des vitesses

Boîte de vitesses automatique Sport :

1. Choisir SPORT+ par le commutateur d'agrément de conduite.
2. Activation du mode manuel M/S de la boîte de vitesses.

Affichage sur l'écran d'instruments



- Le régime momentané est représenté sur le compte-tours.
- Flèche 1 : les champs qui s'allument successivement en jaune indiquent une montée en régime du moteur.
- Flèche 2 : les champs qui s'allument successivement en orange indiquent le prochain point de passage de rapport.

- Flèche 3 : le champ s'allume en rouge. Passer le rapport au plus tard à ce moment.

L'ensemble de l'affichage du régime moteur clignote une fois que le régime moteur maximal autorisé est atteint. Pour protéger le moteur, l'alimentation en carburant sera bridée lors du dépassement du régime moteur maximum.

Check-Control

Principe

Le Check-Control surveille les fonctions du véhicule et donne un avertissement si une anomalie se manifeste dans les systèmes surveillés.

Un avertissement Check-Control combine témoins ou voyants et messages texte au combiné d'instrument et sur l'affichage tête haute.

Le cas échéant, un signal sonore peut être émis en plus et un message texte peut s'afficher sur l'écran de contrôle.

Témoins et voyants

Généralités

Les témoins et voyants d'avertissement dans le combiné d'instruments peuvent s'allumer selon différentes combinaisons et en différentes couleurs.

Le bon fonctionnement de certaines lampes est contrôlé au démarrage du moteur ou lors de la mise du contact ; ces lampes s'allument brièvement.

Témoins rouges

Rappel de bouclage des ceintures



La ceinture de sécurité côté conducteur n'est pas bouclée. Pour certaines versions de pays : la ceinture du passager avant n'est pas bouclée ou la présence

d'objets a été détectée sur le siège du passager avant.

Clignotement ou éclairage continu : la ceinture de sécurité côté conducteur ou côté passager n'est pas bouclée. Le rappel de bouclage des ceintures peut aussi être déclenché quand des objets se trouvent sur le siège du passager avant.

Contrôler si la ceinture de sécurité est bien mise.

Alerte visuelle oubli ceinture sièges AR



Rouge : la ceinture de sécurité n'est pas bouclée sur le siège arrière correspondant.

Vert : la ceinture de sécurité est bouclée sur le siège arrière correspondant.

Système airbag



Le système airbag et les prétensionneurs de ceinture sont défectueux.

Faire contrôler immédiatement le véhicule par un partenaire de service après-vente du fabricant ou un autre partenaire de service après-vente qualifié ou par un atelier qualifié.

Frein de stationnement



Le frein de stationnement est serré.

Autres informations, voir Desserrage du frein de stationnement, voir

page 79.

Système de freinage



Anomalie du système de frein. Continuer à rouler de manière modérée.

Faire contrôler immédiatement le véhicule par un partenaire de service après-vente du fabricant ou un autre partenaire de service après-vente qualifié ou par un atelier qualifié.

Avertissement de proximité



Éclairage continu : pré-avertissement, par exemple quand se dessine un danger de collision ou quand la distance au véhicule circulant devant est très faible.

Augmentation de la distance.

Clignotement : signal d'urgence en cas de risque imminent de collision si le véhicule s'approche d'un autre véhicule avec une différence de vitesse relativement grande.

Intervention par freinage et évitement le cas échéant.

Avertissement de présence de personnes



Symbole sur le combiné d'instruments. Si une collision avec un piéton détecté menace, le symbole s'allume et un signal sonore retentit.



Symbole sur l'écran du combiné d'instruments.

Si une collision avec un piéton détecté menace, le symbole s'allume et un signal sonore retentit.

Témoins orange

Régulateur de vitesse actif



Le nombre des barres transversales montre la distance choisie au véhicule circulant devant.

Pour d'autres informations, voir Régulateur de vitesse actif avec fonction Stop & Go, ACC, voir page 162.

Détection des véhicules, régulateur de vitesse actif



Éclairage continu : véhicule circulant devant détecté.

Clignotement : les conditions nécessaires au fonctionnement du système ne sont plus remplies.

Le système a été désactivé, mais freine jusqu'à votre intervention active en appuyant sur la pédale de frein ou la pédale d'accélérateur.

Témoins jaunes

Système antiblocage ABS



Éviter si possible de freiner brusquement. Le cas échéant, servofrein défectueux. Tenir compte de l'allongement de la distance de freinage. Faire contrôler le plus rapidement possible par un partenaire de service après-vente du fabricant ou un autre partenaire de service après-vente qualifié ou par un atelier qualifié.

Contrôle dynamique de stabilité DSC



Clignotement : le DSC régule les forces motrices et de freinage. Le véhicule est stabilisé. Réduire la vitesse et adapter la conduite à l'état de la chaussée.

Éclairage continu : le DSC est tombé en panne. Faire contrôler le système par un partenaire de service après-vente du fabricant ou un autre partenaire de service après-vente qualifié ou par un atelier qualifié.

Autres informations, voir Contrôle dynamique de stabilité DSC, voir page 154.

Désactivation du contrôle dynamique de stabilité DSC ou activation du contrôle dynamique de traction DTC



Le Contrôle dynamique de stabilité DSC est désactivé ou le Contrôle dynamique de motricité DTC est activé.

Pour de plus amples informations, voir Contrôle dynamique de stabilité DSC, voir page 154, et Contrôle dynamique de motricité DTC, voir page 155.

Avertisseur de crevaison RPA



L'Avertisseur de crevaison signale une chute de pression dans un pneu.

Réduire la vitesse et s'arrêter prudemment. Éviter d'actionner brusquement les freins ou le volant.

Pour plus d'informations, voir Avertisseur de crevaison, voir page 127.

Contrôle de pression des pneus RDC



Éclairage continu : le contrôle de pression des pneus signale une chute de pression dans un pneu.

Réduire la vitesse et s'arrêter prudemment. Éviter d'actionner brusquement les freins ou le volant.

Clignotement suivi d'un éclairage continu : le système n'est pas en mesure de détecter une crevaison ni une chute de pression.

- ▷ Perturbation par des installations ou des appareils avec la même fréquence radio : à la sortie du champ perturbateur, le système est activé de nouveau automatiquement.
- ▷ Le Contrôle de pression des pneus RDC n'a pas pu conclure la réinitialisation : répéter la réinitialisation du système.
- ▷ Roue montée sans électronique TPM : au besoin, faire contrôler par un partenaire de service après-vente du fabricant ou un autre partenaire de service après-vente qualifié ou un atelier qualifié.
- ▷ Dysfonctionnement : faire contrôler le système par un partenaire de service après-vente du fabricant ou un autre partenaire de service après-vente qualifié ou par un atelier qualifié.

Pour plus d'informations, voir Contrôle de pression des pneus, voir page 123.

Système de direction



Le cas échéant, système de direction défectueux.

Faire contrôler le système de direction par un partenaire de service après-vente du fabricant ou un autre partenaire de service après-vente qualifié ou par un atelier qualifié.

Fonctions du moteur



Faire contrôler le véhicule par un partenaire de service après-vente du fabricant ou un autre partenaire de service après-vente qualifié ou par un atelier qualifié.

Autres informations, voir Prise du système de diagnostic embarqué, voir page 272.

Alerte de sortie de voie



Le système est activé et vous avertit sous certaines conditions quand vous quittez une voie de circulation reconvenue sans clignoter auparavant.

Autres informations, voir Avertisseur de sortie de voie, voir page 144.

Limiteur de vitesse manuel



Éclairage continu : le système est activé.

Clignotement : vitesse limite réglée dépassée. Le cas échéant, un signal sonore retentit.

Réduire la vitesse ou désactiver le système.

Feu antibrouillard arrière



Les feux arrière de brouillard sont allumés.

Autres informations, voir Feux arrière de brouillard, voir page 117.

Témoins verts

Clignotants



Le clignotant est activé.

Un clignotement rapide inhabituel du témoin est le signe de la panne d'un clignotant.

Autres informations, voir Clignotants, voir page 81.

Feux de position, feux de croisement



Feux de position ou feux de croisement allumés.

Autres informations, voir Feux de position/de croisement, commande de l'éclairage, voir page 112.

Projecteurs antibrouillard



Les phares antibrouillard sont allumés.

Autres informations, voir Phares antibrouillard, voir page 117.

Assistant de feux de route



L'assistant de feux de route est activé.

Les feux de route s'allument et s'éteignent automatiquement en fonction de la situation de conduite.

Autres informations, voir Assistant de feux de route, voir page 115.

Régulateur de vitesse



Le système est activé. La vitesse qui a été réglée avec les organes de commande au volant est maintenue.

Automatic Hold



La fonction est activée. Le véhicule est maintenu automatiquement à l'arrêt.

Pour plus d'informations, voir Fonction Automatic Hold, voir page 79.

Témoins bleus

Feux de route



Les feux de route sont allumés.
Autres informations, voir Feux de route, voir page 82.

Feux généraux

Check-Control



Au moins un message check-control s'affiche ou est enregistré.

Messages textes

Les messages textes combinés à un symbole sur le combiné d'instruments expliquent un message Check-Control et la signification des témoins et voyants.



Messages textes complémentaires

Des informations supplémentaires, concernant, par exemple, la cause d'une panne et les interventions nécessaires correspondantes, peuvent être obtenues par Check-Control.

En cas de messages urgents, le texte complémentaire s'affiche automatiquement sur l'écran de contrôle.

Symboles

En fonction du message Check-Control, les fonctions suivantes peuvent être sélectionnées.

- ▷  « Notice d'utilisation »
Afficher des informations supplémentaires relatives au message Check-Control dans la Notice d'utilisation intégrée.
- ▷  « Enregistrement pour Service »
Contacter un partenaire de service après-vente du fabricant ou un autre partenaire

de service après-vente qualifié ou un atelier qualifié.

- ▷  « Assistance »
Se mettre en contact avec le Service Mobile.

Suppression des messages Check-Control

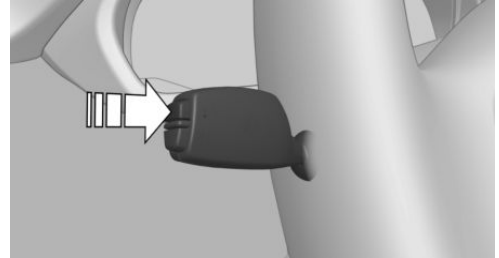

Appuyer sur la touche sur la manette des cli-gnotants.

- ▷ Certains messages de Check-Control restent affichés en permanence jusqu'à ce que l'on ait remédié à la panne. Si plusieurs défauts surviennent en même temps, les messages s'affichent l'un après l'autre.
Ces messages peuvent être supprimés pendant 8 secondes environ. Ensuite, ils s'affichent de nouveau automatiquement.
- ▷ D'autres messages Check-Control sont effacés automatiquement au bout de 20 secondes environ. Ils restent enregistrés et peuvent être affichés de nouveau.

Affichage des messages Check-Control enregistrés

Sur l'écran de contrôle :

1. « Info véhicule »
2. « Statut véhicule »
3.  « Check Control »
4. Sélectionner le message texte.

Messages affichés à la fin du trajet

Les messages spéciaux affichés pendant la conduite, s'affichent de nouveau après la coupure du contact.

Jauge à carburant



L'inclinaison du véhicule peut conduire à des fluctuations sur l'affichage.

Selon le niveau d'équipement, une flèche à côté du symbole de pompe à essence indique de quel côté du véhicule se trouve la trappe de réservoir.

Instructions relatives au ravitaillement, voir page 246.

Compte-tours

Éviter impérativement les régimes moteur situés dans le champ d'alerte rouge. Dans cette plage de régimes, l'alimentation est volontairement coupée pour protéger le moteur.

Température d'huile moteur



▷ Moteur froid : l'aiguille se trouve en position de basse température. Rouler à une vitesse modérée en utilisant le moteur à des régimes moyens.

- ▷ Température de service normale : l'aiguille se trouve au milieu ou dans la moitié gauche de l'affichage de la température.
- ▷ Moteur chaud : l'aiguille se trouve en position de haute température. Un message Check-Control s'affiche en plus.

Température du liquide de refroidissement

Dans le cas où le liquide de refroidissement et ainsi le moteur deviennent trop chauds, un message Check-Control s'affiche.

Contrôle du niveau de liquide de refroidissement.

Totalisateur kilométrique général et totalisateur kilométrique journalier

Affichage

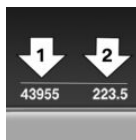

- ▷ Totalisateur kilométrique général, flèche 1.
- ▷ Totalisateur kilométrique journalier, flèche 2.

Montrer/remettre à zéro les kilomètres



Appuyer sur le bouton.

- ▷ Quand le contact est coupé, l'heure, la température extérieure et le totalisateur kilométrique général s'affichent.
- ▷ Quand le contact est mis, le totalisateur kilométrique journalier est réinitialisé.

Température extérieure

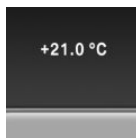

Quand l'affichage baisse jusqu'à +3 °C ou plus bas, un signal retentit.

Un message Check-Control s'affiche.

Il y a un risque accru de verglas.

**AVERTISSEMENT**

Un risque accru de verglas peut exister même pour des températures supérieures à +3 °C, par exemple sur des ponts ou des sections de route ombragées. Risque d'accident. Adapter votre conduite aux conditions météorologiques lorsque les températures sont basses. ◀

Heure

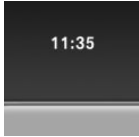

L'heure s'affiche en bas du combiné d'instruments.

L'heure peut être réglée sur l'écran de contrôle.

Date

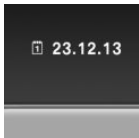

La date s'affiche sur l'ordinateur de bord.

La date et le format de l'heure peuvent être réglés sur l'écran de contrôle.

Autonomie

Affichage

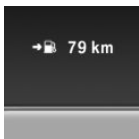

En cas de faible autonomie restante :

- ▷ Un message Check-Control s'affiche brièvement.
 - ▷ L'autonomie restante est affichée dans l'ordinateur de bord.
- ▷ Pour un style de conduite dynamique, p. ex. virages pris à vive allure, le fonctionnement du moteur n'est pas toujours assuré.

En dessous d'une autonomie d'env. 50 km, le message Check-Control reste affiché en permanence.

**ATTENTION**

Lorsque l'autonomie est inférieure à 50 km, le moteur pourrait ne plus être suffisamment alimenté en carburant. Les fonctions du moteur ne sont plus assurées. Risque de dommages matériels. Refaire le plein à temps. ◀

Affichage de l'autonomie

Selon le niveau d'équipement, l'autonomie peut être affichée dans le combiné d'instruments également sous forme d'affichage à barres.

1. « Réglages »
2. « Afficheur combiné »
3. « Afficheurs additionnels »

Avec système de navigation : autonomie quand le guidage est actif

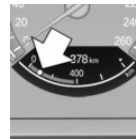

Selon l'équipement du véhicule et quand le guidage est actif, l'autonomie restante sera indiquée lorsque la destination sera atteinte.

Consommation instantanée

Affichage

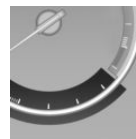

Selon l'équipement, la consommation actuelle de carburant peut être affichée dans le combiné d'instruments. Vous pouvez contrôler dans quelle mesure on conduit économiquement et écologiquement.

Affichage de la consommation instantanée

1. « Réglages »
2. « Afficheur combiné »
3. « Afficheurs additionnels »

L'affichage à barres indiquant la consommation instantanée apparaît sur le combiné d'instruments.

Récupération de l'énergie

Affichage



En décélération, l'énergie cinétique du véhicule est transformée en énergie électrique. La batterie du véhicule est partiellement rechargée et la consommation

de carburant peut être abaissée.

Besoins d'entretien

Principe

Le kilométrage ou le délai jusqu'au prochain entretien s'affiche brièvement dans le combiné d'instruments après la mise du contact.

Les besoins actuels d'entretien peuvent être lus par le Conseiller Service sur la télécommande.



Affichage

Informations détaillées sur les besoins d'entretien

Des informations détaillées concernant l'étendue des opérations d'entretien peuvent être affichées sur l'écran de contrôle.

1. « Info véhicule »
2. « Statut véhicule »
3.  « Échéances de maintenance »
Les opérations d'entretien requises et les contrôles prescrits par le législateur s'affichent.
4. Sélectionner l'entrée pour faire afficher des informations plus détaillées.

Symboles

Symboles	Description
	Aucun entretien nécessaire pour l'instant.
	Un entretien ou un contrôle obligatoire sera bientôt nécessaire.
	L'échéance d'entretien est dépassée.

Entrée des échéances

Entrer les échéances pour les inspections prescrites.

Veiller à ce que la date et l'heure dans le véhicule soient réglées correctement.

Sur l'écran de contrôle:

1. « Info véhicule »
2. « Statut véhicule »
3.  « Échéances de maintenance »
4. « § contrôle technique »
5. « Rendez-vous: »
6. Procéder aux réglages.
7. Confirmer.

La date est mémorisée.

Avis automatique d'entretien

Les données relatives à l'état d'entretien ou aux contrôles obligatoires du véhicule sont automatiquement transmises au Service, avant l'échéance concernée.

Vous pouvez vérifier quand le partenaire de service après-vente a été informé.

Sur l'écran de contrôle:

1. « Info véhicule »
2. « Statut véhicule »

3. Appeler « Options ».
4. « Dernier Appel Teleservice »

Historique de Service



Généralités

Faire effectuer les opérations d'entretien par un partenaire de service après-vente du fabricant ou un autre partenaire de service après-vente qualifié ou par un atelier qualifié. Les opérations d'entretien effectuées sont inscrites par le service dans les données du véhicule, voir page 271.



Il est possible de faire afficher les entretiens consignés sur l'écran de contrôle. La fonction est disponible dès qu'un entretien a été inscrit dans les données du véhicule.

Afficher l'historique d'entretien

Sur l'écran de contrôle :

1. « Info véhicule »
2. « Statut véhicule »
3.  « Échéances de maintenance »
4.  « Hist. maintenance »
Les entretiens effectués sont affichés.
5. Sélectionner l'entrée pour faire afficher des informations plus détaillées.

Symboles

Symboles	Description
	Vert : l'entretien a été effectué dans les délais impartis.
	Jaune : l'entretien a été effectué avec du retard.
	L'entretien n'a pas été effectué.

Affichage du point de changement de vitesse

Principe

Le système recommande le rapport le plus économique en fonction de la situation de conduite actuelle.



Généralités

Selon le niveau d'équipement et la version de pays, l'affichage du point de changement de vitesse est activé dans le mode manuel de la boîte de vitesses automatique.

Des instructions sont affichées sur le combiné d'instruments pour la montée ou la descente des rapports.

Sur les véhicules sans affichage du point de changement de vitesse, le rapport engagé est affiché.

Affichages

Exemple	Description
	Le rapport le plus économique est engagé.
	Passage au rapport le plus économique.

Information de limitation de vitesse avec affichage d'interdiction de dépassement

Principe

Info limitation de vitesse

L'information de limite de vitesse affiche dans le combiné d'instruments la limitation de vitesse actuellement détectée. La caméra située dans la zone du rétroviseur intérieur « voit » les

panneaux de signalisation situés sur le bord de la route, ainsi que les affichages variables des portiques à signaux. Les panneaux de signalisation avec signal additionnel, par exemple par temps humide, sont également reconnus et comparés avec les données internes du véhicule, par exemple du détecteur de pluie, et affichés en fonction de la situation. Le système prend en compte les informations enregistrées dans le système de navigation et affiche également des limitations de vitesse éventuelles sur les trajets sans panneaux de signalisation.

Affichage d'interdiction de dépassement

Les interdictions de dépassement détectées par la caméra, ainsi que les fins d'interdiction, seront affichées sur le combiné d'instruments avec les symboles correspondants. Le système prend en compte uniquement les interdictions et fins d'interdiction de doubler signalées par des panneaux.

Aucun affichage n'est effectué dans les situations suivantes :

- ▷ Dans les pays où les interdictions de dépassement sont principalement signalées par des marquages sur la chaussée.
- ▷ Sur les routes dépourvues de panneaux de signalisation.
- ▷ Aux passages à niveau, pour les marquages sur la chaussée ou tout autre situation qui indiquerait une interdiction de dépassement non signalée.

Remarques

Les limitations de vitesse et les interdictions de dépasser en conduite avec remorque ne sont pas affichées.



AVERTISSEMENT

Le système ne libère pas le conducteur de sa propre responsabilité d'interpréter correctement les conditions de visibilité et de circulation. Risque d'accident. Adapter votre conduite aux conditions de circulation. Observer la

situation de circulation et intervenir activement dans les situations correspondantes. ◀

Aperçu

Caméra

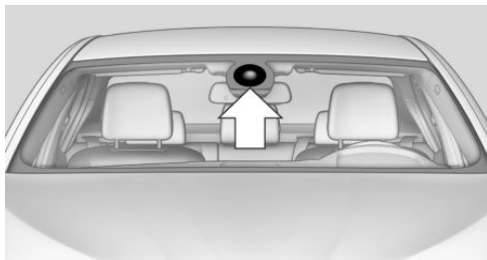

La caméra se trouve au niveau du rétroviseur intérieur.

Le pare-brise doit être maintenu propre et dégagé dans la zone devant le rétroviseur intérieur.

Mise en marche et arrêt

Sur l'écran de contrôle:

1. « Réglages »
2. « Afficheur combiné »
3. « Info vitesse limite »

Quand l'information de limitation de vitesse est activée, elle peut être affichée via l'ordinateur de bord sur l'écran d'informations du combiné d'instruments.

Les interdictions de dépassement seront affichées en même que l'information de limitation de vitesse activée.

Affichage

Le combiné d'instruments affiche les éléments suivants :

Info limitation de vitesse



Limitation de vitesse applicable.
Annulation de la vitesse limite - pour autoroutes allemandes.

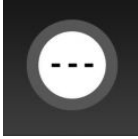

Info limitation de vitesse non disponible.

L'information de limitation de vitesse peut aussi être affichée sur l'affichage tête haute.

Affichage d'interdiction de dépassement



Interdiction de doubler.



Fin d'interdiction de doubler.

Les interdictions de dépassement peuvent aussi être affichées sur l'affichage tête haute.

Limites du système

La fonction peut être limitée, par exemple dans les situations suivantes, et afficher le cas échéant une information erronée :

- ▷ Par fort brouillard, pluie ou neige.
- ▷ Quand des panneaux sont partiellement ou entièrement masqués par des objets, des autocollants ou de la peinture.
- ▷ Quand on roule très près du véhicule qui précède.
- ▷ En cas de contre-jour puissant ou de reflets importants.

- ▷ Quand, devant le rétroviseur intérieur, le pare-brise est embué, encrassé ou occulté par des autocollants ou autres.
- ▷ À cause de possibles erreurs de reconnaissance de la caméra.
- ▷ Quand les limitations de vitesse mémorisées dans le système de navigation sont erronées.
- ▷ Dans les régions qui ne sont pas connues du système de navigation.
- ▷ En cas de différences par rapport à la navigation, par exemple en raison de modifications du tracé de la route.
- ▷ Lors du dépassement d'autocars ou de poids-lourds portant une plaque de limitation de vitesse.
- ▷ Quand les panneaux de signalisation ne sont pas aux normes.
- ▷ Pendant la procédure de calibrage de la caméra immédiatement après la livraison du véhicule.
- ▷ Pour la détection de panneaux qui valent pour une route parallèle.

Listes de sélection dans le combiné d'instruments

Principe

Selon le niveau d'équipement, les touches et la molette sur le volant, ainsi que les témoins du combiné d'instruments et de l'affichage tête haute, permettent d'afficher ou d'actionner les éléments suivants :

- ▷ Source audio actuelle.
- ▷ Répétition du dernier numéro de téléphone.
- ▷ Activation du système de commandes vocales.

Affichage

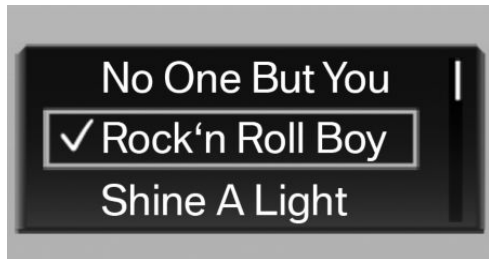

Selon l'équipement, la représentation de la liste dans le combiné d'instruments peut être différente.

Activation de la liste et réglage

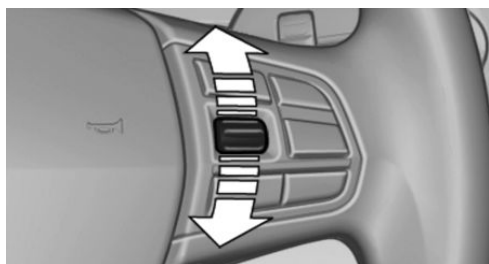

Appuyer sur une touche ou tourner la molette à droite du volant pour activer la liste correspondante.

Sélectionner le réglage désiré via la molette et confirmer en appuyant sur la molette.

Ordinateur de bord

Affichage sur l'écran d'informations

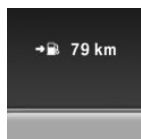

Les informations de l'ordinateur de bord s'affichent sur l'écran d'informations sur le combiné d'instruments.

Appel d'informations dans le visuel d'information

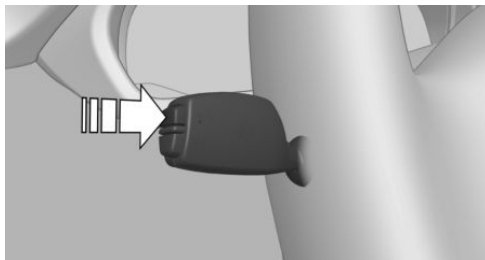

Appuyer sur la touche sur la manette des clignotants.

Les informations s'affichent sur l'écran d'information du combiné d'instruments.

Aperçu des informations

En appuyant plusieurs fois sur la touche du contacteur des clignotants, les informations suivantes apparaissent sur l'écran d'informations :

- ▷ Autonomie.
- ▷ Consommation moyenne, carburant.
- ▷ Consommation instantanée, carburant.
- ▷ Vitesse moyenne.
- ▷ Date.
- ▷ Info limitation de vitesse.
- ▷ Heure d'arrivée.

Si le guidage du système de navigation est actif.

- ▷ Distance à la destination.

Si le guidage du système de navigation est actif.

- ▷ Affichage de boussole avec système de navigation.
- ▷ Autonomie bonus ECO PRO.

Sélectionner les informations

Selon la version d'équipement, il est possible de définir les informations de l'ordinateur de

bord qui peuvent être appelées sur l'écran d'info du combiné d'instruments.

Sur l'écran de contrôle:

1. « Réglages »
2. « Afficheur combiné »
3. Sélectionner les informations voulues.

Le réglage est enregistré pour le profil utilisé actuellement.

Informations en détail

Autonomie

Affichage de l'autonomie prévisionnelle avec la quantité de carburant restant dans le réservoir. Elle est extrapolée en fonction du style de conduite des derniers 30 km.

Consommation moyenne

La consommation moyenne est déterminée pour le temps pendant lequel le moteur tourne. La consommation moyenne sur le trajet parcouru est calculée dans l'ordinateur de bord depuis la dernière réinitialisation.

Vitesse moyenne

Pour le calcul de la vitesse moyenne, le système ne tient pas compte d'un arrêt avec moteur arrêté manuellement.

Réinitialisation des valeurs moyennes

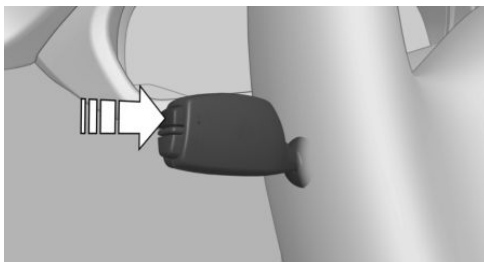

Maintenir la touche enfoncée sur la manette des clignotants.

Distance à la destination

La distance restante à la destination s'affiche si une destination a été saisie avant le départ dans le système de navigation.

La distance à la destination est reprise automatiquement.

Heure d'arrivée

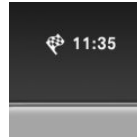

L'heure d'arrivée prévue s'affiche si une destination a été saisie avant le départ dans le système de navigation.

Cela suppose que l'heure a été correctement réglée au préalable.

Info limitation de vitesse

Pour de plus amples informations, voir le chapitre Informations de limitation de vitesse.

Boussole

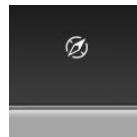

Avec système de navigation : affichage de la boussole par rapport au sens de marche.

Ordinateur de bord de voyage

Deux types d'ordinateur de bord sont disponibles.

- ▷ « Ordinateur de bord » : les valeurs peuvent être réinitialisées à volonté.
- ▷ « Ordinateur de voyage » : les valeurs fournissent un aperçu sur le trajet en cours.

Réinitialisation de l'ordinateur de bord de voyage

Sur l'écran de contrôle:

1. « Info véhicule »
2. « Ordinateur de voyage »
3. « Réinitialiser » : toutes les valeurs sont réinitialisées.

« Réinitialiser auto. » : toutes les valeurs sont réinitialisées après 4 heures d'immobilisation du véhicule.

Affichage sur l'écran de contrôle

Faire afficher l'ordinateur de bord ou l'ordinateur de voyage sur l'écran de contrôle.

1. « Info véhicule »
2. « Ordinateur de bord » ou « Ordinateur de voyage »

Réinitialisation de la consommation ou de la vitesse

Sur l'écran de contrôle :

1. « Info véhicule »
2. « Ordinateur de bord »
3. « Consomm. » ou « Vitesse »
4. « Oui »

Affichages Sport

Principe

Selon le niveau d'équipement, les valeurs actuelles de puissance et de couple peuvent être affichées sur l'écran de contrôle.

Affichages Sport sur l'écran de contrôle

1. « Info véhicule »
2. « Affichages sport »

Alerte de vitesse

Principe

Affichage d'une vitesse à partir de laquelle le système doit émettre une alerte.

Nouvel avertissement si la vitesse est descendue d'au moins 5 km/h en dessous de la vitesse limite réglée.

Affichage, réglage ou modification de l'alerte de vitesse

Sur l'écran de contrôle :

1. « Réglages »
2. « Vitesse »
3. « Avert. à: »
4. Tourner le Contrôler jusqu'à l'affichage de la vitesse désirée.
5. Appuyer sur le Contrôler.

L'alerte de vitesse est mémorisée.

Activation et désactivation de l'alerte de vitesse

Sur l'écran de contrôle :

1. « Réglages »
2. « Vitesse »
3. « Avertissement »
4. Appuyer sur le Contrôler.

Mémorisation de la valeur de vitesse actuelle comme alerte de vitesse

Sur l'écran de contrôle :

1. « Réglages »
2. « Vitesse »
3. « Appliquer vitesse actuelle »
4. Appuyer sur le Contrôler.

La vitesse actuelle est mémorisée comme alerte de vitesse.

Réglages sur l'écran de contrôle

Heure

Régler le fuseau horaire

1. « Réglages »
2. « Heure/Date »

3. « Fus. horaire: »
4. Sélectionner le fuseau horaire souhaité.
Le fuseau horaire est enregistré.

Réglage de l'heure

1. « Réglages »
2. « Heure/Date »
3. « Heure: »
4. Tourner le Contrôleur jusqu'à l'affichage des heures désirées.
5. Appuyer sur le Contrôleur.
6. Tourner le Contrôleur jusqu'à l'affichage des minutes désirées.
7. Appuyer sur le Contrôleur.
L'heure est enregistrée.

Réglage du format de l'heure

1. « Réglages »
2. « Heure/Date »
3. « Affich. 12/24: »
4. Sélectionner le format souhaité.
Le format de l'heure est enregistré.

Réglage automatique du temps

Selon l'équipement, l'heure, la date et, si nécessaire, le fuseau horaire sont automatiquement actualisés.

1. « Réglages »
2. « Heure/Date »
3. « Réglage de l'heure auto. »

Date

Réglage de la date

1. « Réglages »
2. « Heure/Date »
3. « Date: »
4. Tourner le Contrôleur jusqu'à l'affichage du jour désiré.

5. Appuyer sur le Contrôleur.
6. Procéder de la même façon pour le réglage du mois et de l'année.
La date est enregistrée.

Réglage du format de la date

1. « Réglages »
2. « Heure/Date »
3. « Format: »
4. Sélectionner le format souhaité.
Le format de la date est enregistré.

Langue

Réglage de la langue

Réglage de la langue sur l'écran de contrôle :

1. « Réglages »
2. « Langue/Unités »
3. « Langue: »
4. Sélectionner la langue désirée.

Le réglage est enregistré pour le profil utilisé actuellement.

Réglage du dialogue vocal

Dialogue vocal pour le système de commandes vocales, voir page 26.

Unités de mesure

Réglage des unités de mesure

Réglage des unités de mesure pour la consommation, la distance et la température :

1. « Réglages »
2. « Langue/Unités »
3. Sélectionner l'option de menu souhaitée.
4. Sélectionner l'unité désirée.

Le réglage est enregistré pour le profil utilisé actuellement.

Luminosité

Réglage de luminosité

Réglage de la luminosité de l'écran de contrôle :

1. « Réglages »
2. « Écran de contrôle »
3. « Luminosité »
4. Tourner le Controller jusqu'à l'obtention de la luminosité désirée.
5. Appuyer sur le Controller.

Le réglage est enregistré pour le profil utilisé actuellement.

Selon l'éclairage environnant, il peut arriver que le réglage de luminosité ne soit pas directement reconnaissable.

Activer/désactiver l'affichage de la position momentanée du véhicule

Si la localisation GPS est activée la position actuelle du véhicule peut-être affichée dans l'appli BMW ConnectedDrive ou dans le portail client ConnectedDrive.

1. « Réglages »
2. « Localisation par GPS »
3. « Localisation par GPS »

Affichage tête haute

Principe

Le système projette les informations importantes dans le champ de vision du conducteur, par exemple la vitesse.

Le conducteur peut appréhender des informations sans détourner le regard de la chaussée.

Remarques

Observer les instructions sur le nettoyage du Head-Up Display, voir page 293.

Aperçu

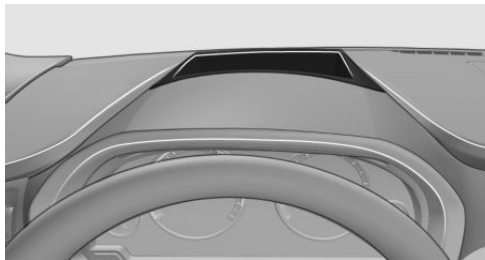

Lisibilité de l'affichage

La lisibilité des informations sur l'affichage tête haute est influencée par les facteurs suivants :

- ▷ Certaines positions assises.
- ▷ Objets sur le cache de l'affichage tête haute.
- ▷ Le port de lunettes de soleil avec certains filtres polarisants.
- ▷ Une chaussée mouillée.
- ▷ Des conditions d'éclairage défavorables.

Si l'image est affichée de manière déformée, faire vérifier les réglages de base par un partenaire de service du fabricant ou un autre partenaire de service après-vente qualifié ou par un atelier qualifié.

Mise en marche et arrêt

1. « Réglages »
2. « Affichage tête haute »
3. « Affichage tête haute »

Affichage

Aperçu

L'affichage tête haute affiche les informations suivantes :

- ▷ Vitesse.
- ▷ Système de navigation.
- ▷ Messages Check-Control.

- Liste de sélection du combiné d'instruments.
- Systèmes d'assistance.

Certaines de ces informations ne sont affichées que brièvement en cas de besoin.

Sélection de l'affichage sur l'affichage tête haute

Sur l'écran de contrôle :

1. « Réglages »
2. « Affichage tête haute »
3. « Informations affichées »
4. Sélectionner les informations souhaitées sur l'affichage tête haute.

Le réglage est enregistré pour le profil utilisé actuellement.

Réglage de luminosité

La luminosité est adaptée automatiquement à l'éclairage ambiant.

Le réglage de base peut s'effectuer manuellement.

Sur l'écran de contrôle:

1. « Réglages »
2. « Affichage tête haute »
3. « Luminosité »
4. Tourner le Controller jusqu'à l'obtention de la luminosité désirée.
5. Appuyer sur le Controller.

Lorsque les feux e croisement sont allumés, il est possible d'influencer l'intensité de l'éclairage de l'affichage tête haute par l'intermédiaire de l'éclairage des instruments.

Le réglage est enregistré pour le profil utilisé actuellement.

Réglage en hauteur

Sur l'écran de contrôle:

1. « Réglages »
2. « Affichage tête haute »

3. « Hauteur »
4. Tourner le contrôleur jusqu'à ce que la hauteur voulue soit atteinte.
5. Appuyer sur le Controller.

Le réglage est enregistré pour le profil utilisé actuellement.

Réglage de la rotation

L'image de l'affichage tête haute peut être tournée autour de son propre axe.

Sur l'écran de contrôle:

1. « Réglages »
2. « Affichage tête haute »
3. « Rotation »
4. Tourner le Controller jusqu'à l'obtention du réglage désiré.
5. Appuyer sur le Controller.

Le réglage est enregistré pour le profil utilisé actuellement.

Pare-brise spécial

Le pare-brise fait partie du système.

La forme du pare-brise permet une lecture précise.

Une feuille intégrée dans le pare-brise empêche la formation d'images doubles.

Pour cette raison, nous recommandons instamment de faire remplacer la vitre spéciale par un partenaire de service du fabricant ou un autre partenaire de service après-vente qualifié ou par un atelier qualifié.

Éclairage

Équipement du véhicule

Ce chapitre décrit tous les équipements de série, spécifiques à un pays et en option proposés pour cette série de modèles. C'est pourquoi des équipements non disponibles pour un véhicule, en raison des options choisies ou du pays, y sont également décrits. Ceci s'applique également aux fonctions et systèmes de sécurité. L'utilisation des fonctions et systèmes correspondants implique le respect des législations nationales locales en vigueur.

Aperçu

Commutateur dans le véhicule



L'élément de commutateur d'éclairage se trouve à côté du volant.

Fonctions d'éclairage

Symbole	Fonction
	Feux arrière de brouillard
	Projecteurs antibrouillard
	Commande automatique des feux de croisement Éclairage de virage adaptatif



Extinction des feux
Feux de croisement de jour



Feux de position



Feux de croisement



Réglage de la portée de projecteurs sur les phares halogènes



Éclairage des instruments

Feux de position, de croisement et de stationnement

Généralités

Position du commutateur :  ,  , 

En cas d'ouverture de la porte du conducteur avec le contact coupé et lorsque le commutateur est dans cette position, l'éclairage extérieur est coupé automatiquement.

Feux de position

Position du commutateur : 

Le véhicule est éclairé tout autour.

Éviter de laisser les feux de position allumés de façon prolongée, car la batterie du véhicule se décharge et le moteur risque de ne plus pouvoir démarrer.

Pour le stationnement, activer les feux de stationnement, voir page 113, du côté adéquat.

Feux de croisement

Position du commutateur : 

Les feux de croisement sont allumés lorsque le contact est mis.

Feux de stationnement

Principe

Le véhicule peut être éclairé d'un côté.

Mise en marche

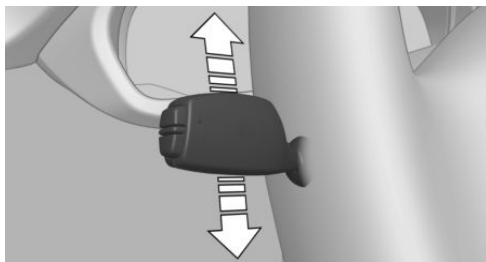

Le contact étant coupé, pousser la manette pendant 2 secondes environ au delà du point de résistance vers le haut ou vers le bas.



Arrêt

Appuyer brièvement sur la manette en sens inverse jusqu'au point de résistance.

Éclairage d'accueil et éclairage jusqu'au pas de la porte

Éclairage d'accueil

Généralités

Selon l'équipement, lors de la mise hors services du véhicule, position de commutateur  ou .

Certaines fonctions d'éclairage seront brièvement activées lors du déverrouillage du véhicule, le cas échéant en fonction des conditions de luminosité ambiante.

Activation et désactivation

Sur l'écran de contrôle:

1. « Réglages »
2. « Éclairage »
3. « Éclairage d'accueil »

Le réglage est enregistré pour le profil utilisé actuellement.

Éclairage jusqu'au pas de la porte

Généralités

Les feux de croisement restent encore allumés un certain temps quand l'appel de phare est actionné après la désactivation de la position radio.

Réglage de la durée

Sur l'écran de contrôle:

1. « Réglages »
2. « Éclairage »
3. « Éclairage pas porte: »
4. Réglage de la durée.

Le réglage est enregistré pour le profil utilisé actuellement.

Commande automatique des feux de croisement

Principe

Les feux de croisement sont automatiquement allumés ou éteints en fonction de l'éclairage environnant, par exemple dans un tunnel, lorsque le soir tombe ou en cas de précipitations.

Généralités

L'allumage des feux peut se déclencher même avec un ciel bleu, lorsque que le soleil est bas.

En sortant d'un tunnel en journée, les feux de croisement ne s'éteignent pas immédiatement mais après environ 2 minutes.

Les feux de croisement restent toujours allumés quand l'antibrouillard est allumé.

Activation

Position du commutateur : 

Les témoins dans le combiné d'instruments s'allument lorsque les feux de croisement sont activés.

Limites du système

La commande automatique de feux de croisement ne peut toutefois pas remplacer l'évaluation personnelle des conditions de visibilité.

Les capteurs ne peuvent pas par exemple détecter le brouillard ou un temps brumeux. Dans ce cas, allumer manuellement l'éclairage pour ne pas courir de risques.

Feux de croisement de jour

Généralités

Position du commutateur : 0 , 

Les feux de croisement de jour sont allumés lorsque le contact est activé.

Activation et désactivation

Dans certains pays, un éclairage de jour est obligatoire, par suite, le cas échéant, l'éclairage de jour ne peut pas être désactivé.

Sur l'écran de contrôle:

1. « Réglages »
2. « Éclairage »
3. « Éclairage de jour »

Le réglage est enregistré pour le profil utilisé actuellement.

Éclairage de virage adaptatif

Principe

L'éclairage de virage adaptatif est une commande variable des projecteurs qui permet l'éclairage dynamique de la chaussée.

Généralités

En fonction de l'angle de braquage et d'autres paramètres, le faisceau des projecteurs suit le tracé de la chaussée.

Pour éviter de masquer les véhicules circulant en sens inverse, l'éclairage de virage adaptatif ne bascule pas côté conducteur à l'arrêt.

Si, lors du passage de la frontière de pays dans lesquels la circulation s'effectue de l'autre côté de la voie, les projecteurs ont été convertis, l'éclairage de virage adaptatif n'est disponible que de manière limitée.

Selon l'équipement, l'éclairage de virage adaptatif est composé d'un ou de plusieurs systèmes :

- ▷ Distribution variable de la lumière, voir page 114.
- ▷ Feux directionnels, voir page 115.
- ▷ Réglage adaptatif de la portée des projecteurs, voir page 115.

Activation

Position du commutateur  avec le contact mis.

Distribution variable de la lumière

La distribution variable de la lumière assure en fonction de la vitesse un éclairage encore meilleur de la chaussée.

La distribution de la lumière s'adapte automatiquement à la vitesse.

- ▷ Éclairage de ville : la zone éclairée par les feux de croisement est élargie sur les côtés. L'éclairage de ville est allumé lorsque, lors de l'accélération, la vitesse de 50 km/h n'est pas dépassée ou que, lors du frei-

nage, la vitesse descend en-dessous de 40 km/h.

- ▷ Feux d'autoroute : la portée des phares en feux de croisement est augmentée. L'éclairage d'autoroute est activé lorsque la vitesse dépasse pendant plus de 30 secondes 110 km/h ou dès que la vitesse dépasse 140 km/h. L'éclairage d'autoroute est désactivé dès que la vitesse tombe en dessous de 80 km/h.

Feux directionnels

Dans les virages serrés ou sur routes sinueuses par exemple, ou bien à un carrefour, les feux directionnels s'allument à une certaine vitesse, permettant ainsi d'éclairer la zone intérieure au virage.

Les feux directionnels s'allument automatiquement en fonction du braquage de la direction ou de l'allumage des clignotants.

Lors de la marche arrière les deux directionnels seront commutés automatiquement indépendamment de l'angle de braquage de la direction.

Réglage adaptatif de la portée des projecteurs

Le réglage adaptatif de la portée des projecteurs compense les processus d'accélération et de freinage pour éviter d'éblouir les usagers venant en sens inverse et pour obtenir un éclairage optimal de la chaussée.

Dysfonctionnement

Un message Check-Control s'affiche.

Panne ou dysfonctionnement de l'éclairage de virage adaptatif. Faire contrôler immédiatement le système par un partenaire de service après-vente du fabricant ou un autre partenaire de service après-vente qualifié ou par un atelier qualifié.

Réglage de portée des projecteurs

Généralités

Avec les projecteurs halogènes, adapter manuellement la portée des feux de croisement à la charge du véhicule, sinon on éblouit les automobilistes qui viennent en sens inverse.

Sans correcteur d'assiette : réglages

Les valeurs derrière la barre de fraction / s'appliquent pour la traction d'une remorque.

- ▷ 0 / 1 = 1 à 2 personnes sans bagages.
- ▷ 1 / 1 = 5 personnes sans bagages.
- ▷ 1 / 2 = 5 personnes avec bagages.
- ▷ 2 / 2 = 1 personne, compartiment à bagages plein.

Avec correcteur d'assiette : réglages

Les valeurs derrière la barre de fraction / s'appliquent pour la traction d'une remorque.

- ▷ 0 / 1 = 1 à 2 personnes sans bagages.
- ▷ 0 / 0 = 5 personnes sans bagages.
- ▷ 0 / 1 = 5 personnes avec bagages.

Avec deux rangées de sièges :

- ▷ 1 / 2 = 1 personne, compartiment à bagages plein.

Avec trois rangées de sièges :

- ▷ 1 / 2 = 7 personnes avec bagages.
- ▷ 2 / 2 = 1 personne, compartiment à bagages plein.

Assistant de feux de route

Principe

L'assistant de feux de route détecte précocement la présence d'autres usagers et module automatiquement l'allumage des feux de route en fonction de la situation de circulation. L'assistant assure l'allumage des feux de route

chaque fois que la situation le permet. Le système n'active pas les feux de route dans la plage de vitesses basses.

Généralités

Le système réagit à l'éclairage des véhicules qui viennent en sens inverse et qui précèdent ainsi qu'à un éclairage public suffisant, par exemple dans les localités.



Vous pouvez intervenir à tout moment et allumer et éteindre les feux de route comme d'habitude.

Pour la version d'équipement avec assistant de feux de route anti-éblouissement, les feux de route ne sont pas coupés lorsque des véhicules arrivent en face, mais seulement les zones du faisceau lumineux qui pourraient éblouir les véhicules venant en sens inverse. Dans ce cas, le témoin bleu reste allumé.

Si, lors du passage de la frontière d'un pays dans lequel la circulation s'effectue sur le côté de la voie les projecteurs ont été convertis, l'assistant de feux de route ne sera disponible que de manière limitée.

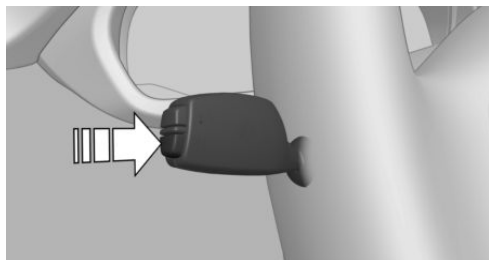
Activation



1. Selon la version d'équipement, tourner le commutateur d'éclairage en position  ou .
2. Appuyer sur la touche sur la manette des clignotants, flèche.



Lorsque les feux de croisement sont allumés, le témoin s'allume dans le combiné d'instruments.

Le passage des feux de croisement aux feux de route est automatique.



Le témoin bleu du combiné d'instruments s'allume quand les feux de route sont enclenchés par le dispositif.

Désactivation

L'assistant de feux de route est désactivé lors de l'activation et la désactivation manuelle, voir page 82, des feux de route. Pour réactiver l'assistant de feux de route, appuyer sur la touche sur la manette des clignotants.

Limites du système

L'assistant de feux de route ne peut pas dispenser de prendre une décision personnelle en ce qui concerne l'utilisation des feux de route. Dans les situations qui l'exigent, passer manuellement aux feux de croisement pour ne pas encourir de risques.

Dans les situations suivantes, le système ne fonctionne pas ou seulement de manière limitée et une intervention du conducteur peut s'avérer nécessaire :

- ▷ Par temps extrêmement mauvais, p. ex. brouillard ou très fortes précipitations.
- ▷ Lors de la détection d'usagers de la route mal éclairés, comme piétons, cyclistes, cavaliers, charrettes, en cas de circulation ferroviaire ou fluviale à proximité de la route et de passage d'animaux.
- ▷ Dans des virages serrés, au sommet ou au pied de pentes raides, en cas de circulation transversale ou sur autoroute, lorsque les véhicules circulant en sens inverse sont partiellement masqués.
- ▷ Dans les agglomérations mal éclairées ou face à des panneaux très réfléchissants.
- ▷ Quand la zone de pare-brise devant le rétroviseur est embuée, sale ou occultée par des autocollants, des vignettes, etc.

Antibrouillard

Projecteurs antibrouillard

Les feux de position ou les feux de croisement doivent être allumés.

 Appuyer sur la touche. Le témoin vert s'allume.

Si la commande automatique des feux de croisement, voir page 113, est activée, les feux de croisement sont automatiquement allumés lorsque l'on allume les projecteurs antibrouillard.

Éclairage antibrouillard de guidage

En position du commutateur  , un éclairage antibrouillard de guidage pour un éclairage large est allumé en plus jusqu'à une vitesse de 110 km/h.

Feux arrière de brouillard

Les feux de croisement ou les feux antibrouillard doivent être allumés.

 Appuyer sur la touche. Le témoin jaune s'allume.

Si la commande automatique des feux de croisement, voir page 113, est activée, les feux de croisement sont automatiquement allumés lorsque vous allumez les feux arrière de brouillard.

Circulation à droite/à gauche

Généralités

Quand on traverse la frontière d'un pays dans lequel on ne roule pas du même côté de la route que dans le pays d'immatriculation, il faut prendre des mesures évitant l'effet d'éblouissement des projecteurs.

Projecteur

Du film de masquage est disponible auprès d'un partenaire de service après-vente du fabricant ou un autre partenaire de service après-vente qualifié ou d'un atelier qualifié. Pour mettre en place le film, observer les instructions jointes.

Projecteurs à LED, projecteurs au xénon

Réglage des projecteurs

Le réglage des projecteurs s'effectue via iDrive.

1. « Réglages »
2. « Éclairage »
3. « Phares »
4. « Réglage des phares »

L'assistant de feux de route n'est, le cas échéant, disponible que de manière restreinte.

L'éclairage de virage adaptatif n'est, le cas échéant, disponible que de manière restreinte.

Éclairage des instruments

Réglage



Les feux de position ou les feux de croisement doivent être allumés pour régler l'intensité de l'éclairage.

L'intensité d'éclairage peut être réglée avec la molette.

Éclairage intérieur

Généralités

Selon la version d'équipement, l'éclairage intérieur, l'éclairage de plancher, l'éclairage de

seuil de porte et l'éclairage d'approche sont commandés automatiquement.

La luminosité de certains équipements peut être ajustée à l'aide de la molette de réglage de l'éclairage du tableau de bord.

Aperçu



- 1 Éclairage intérieur
- 2 Liseuses

Allumage et extinction manuels de l'éclairage intérieur



Appuyer sur la touche.

Extinction permanente : appuyer sur la touche environ 3 secondes.

Rallumage : appuyer sur la touche.

Allumer et éteindre manuellement les liseuses



Appuyer sur la touche.

Des liseuses sont disposées à l'avant et à l'arrière à côté du plafonnier.

Éclairage d'ambiance

En fonction de l'équipement, l'éclairage dans l'habitacle peut être réglé pour certaines lampes.

Sélection du schéma de couleur

Sur l'écran de contrôle :

1. « Réglages »
2. « Éclairage »
3. « Design éclairage »
4. Sélectionner le réglage désiré.

Pour désactiver l'éclairage d'ambiance : « Off ».

Réglage de luminosité

Sur l'écran de contrôle :

1. « Réglages »
2. « Éclairage »
3. « Luminosité: »
4. Réglage de luminosité.

Sécurité

Équipement du véhicule

Ce chapitre décrit tous les équipements de série, spécifiques à un pays et en option proposés pour cette série de modèles. C'est pourquoi des équipements non disponibles pour un

véhicule, en raison des options choisies ou du pays, y sont également décrits. Ceci s'applique également aux fonctions et systèmes de sécurité. L'utilisation des fonctions et systèmes correspondants implique le respect des législations nationales locales en vigueur.

Airbags

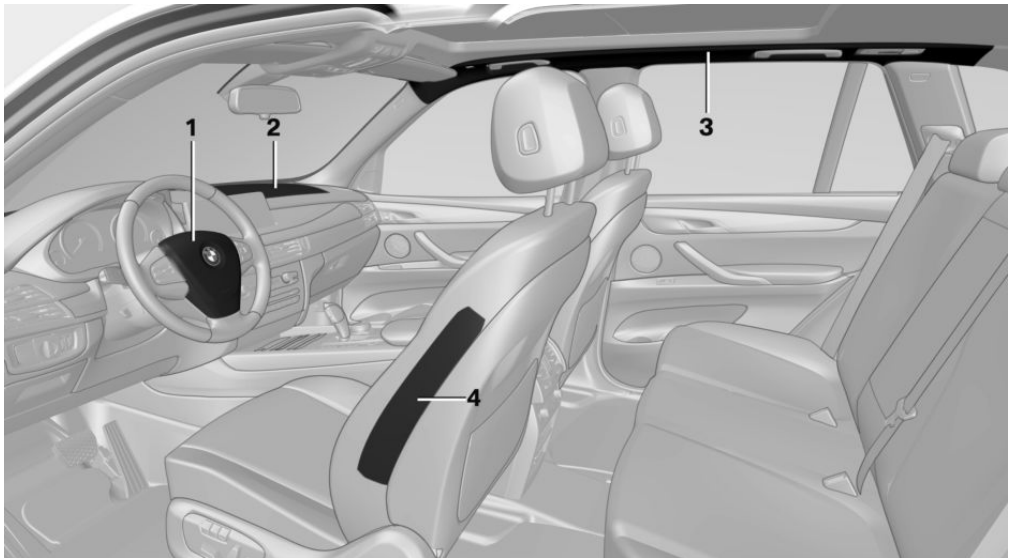

- 1 Airbag frontal, conducteur
- 2 Airbag frontal, passager

- 3 Airbag de tête
- 4 Airbag latéral

Airbags frontaux

Les airbags frontaux protègent le conducteur et le passager en cas de choc frontal, lorsque l'effet de protection des ceintures de sécurité ne suffit plus.

Airbag latéral

En cas d'impact latéral, l'airbag latéral soutient le corps sur le côté au niveau de la poitrine et du bassin.

Airbag de tête

En cas d'impact latéral, l'airbag de tête soutient la tête.

Protection

Les airbags ne se déclenchent pas toujours en cas de collision, par exemple lors d'un accident de moindre gravité ou d'impact de l'arrière.

Remarques concernant l'effet protecteur optimal de l'airbag



AVERTISSEMENT

En cas de position de siège incorrecte ou de gêne dans la zone de déploiement de l'airbag, le système d'airbags ne pourra pas apporter l'effet protecteur prévu ou pourra entraîner des blessures supplémentaires lors de son déclenchement. Risque de blessures ou danger de mort. Respecter les remarques concernant l'effet protecteur optimal du système d'airbags. ◀

- ▷ Se tenir à distance des airbags.
- ▷ Veiller à ce que les passagers tiennent leur tête loin des airbags latéraux.
- ▷ Toujours saisir le volant par la couronne. Toujours placer les mains en position « 3 heures-9 heures » afin de réduire le plus possible le risque de blessures aux mains ou aux bras lors du déclenchement de l'airbag.
- ▷ Veiller à ce que le passager avant soit correctement assis, c'est-à-dire que ses pieds se trouvent sur le plancher et ne soient pas appuyés contre la planche de bord.
- ▷ Ne pas placer de personne, d'animaux ou d'objet entre les airbags et les passagers.
- ▷ Ne rien coller sur les pièces de cache des airbags, ne pas les garnir d'un revêtement quelconque ni les modifier de quelque manière que ce soit.
- ▷ Garder libres le tableau de bord et le pare-brise côté passager, c'est-à-dire ne pas les occulter avec un film autocollant ou des revêtements et ne pas y apposer p. ex. de fixations pour appareil de navigation ou téléphone portable.

- ▷ Ne pas utiliser le cache de l'airbag frontal côté passager comme vide-poches.
- ▷ Ne pas installer sur les sièges avant de housses, de coussins ou d'autres accessoires non spécialement homologués pour les sièges équipés d'airbags latéraux intégrés.
- ▷ Ne pas suspendre de vêtements, par exemple vestons, sur les dossiers.
- ▷ Ne pas modifier ou transformer de quelque manière que ce soit les composants ou le câblage électrique du système airbag. Ceci s'applique aussi aux recouvrements du volant, au tableau de bord et aux sièges.
- ▷ Ne pas démonter le système d'Airbag.

Même quand on observe toutes les instructions, des blessures résultant d'un contact avec les airbags ne sont pas totalement exclues selon les circonstances.

Chez des personnes sensibles, les bruits du déclenchement et du gonflement peuvent provoquer des troubles de l'audition qui ne sont généralement pas persistants.

État de fonctionnement du système d'airbag

Remarques



AVERTISSEMENT

Après le déclenchement du système d'airbags, certains composants peuvent être brûlants. Risque de blessures. Ne pas saisir les composants. ◀



AVERTISSEMENT

Toute intervention qui ne respecte pas les prescriptions peut entraîner une panne, un dysfonctionnement ou un déclenchement intempestif du système d'airbags. En cas de panne, le système d'airbags ne pourra pas se déclencher comme prévu, malgré la gravité de l'accident. Risque de blessures ou danger de mort. Le contrôle, la réparation ou le démontage et la mise au rebut du système d'airbags

doivent être effectués par un partenaire de service après-vente du fabricant ou un autre partenaire de service après-vente qualifié ou par un atelier qualifié. ◀

Fonctionnement correct



Lorsque vous mettez le contact, le voyant s'allume brièvement sur le combiné d'instruments et affiche ainsi l'état de fonctionnement de l'ensemble du système d'airbag et des prétensionneurs de ceintures.

Système d'airbag perturbé

- ▷ Le voyant d'avertissement ne s'allume pas quand le contact est mis.
- ▷ Le voyant s'allume en permanence.

Interrupteur à clé pour les airbags côté passager avant

Généralités

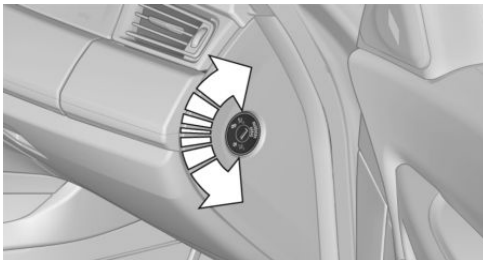

L'airbag frontal et l'airbag latéral du passager avant peuvent être désactivés et réactivés avec la clé intégrée provenant de la télécommande.

Désactivation des airbags du passager avant



1. Insérer la clé et continuer de pousser le cas échéant.
2. Maintenir la clé enfoncée et la tourner jusqu'en butée en position OFF. En butée, retirer la clé.
3. Veiller à ce que l'interrupteur à clé se trouve dans la position de fin de course correspondante pour que les airbags soient désactivés.

Les airbags du passager avant sont désactivés. Les airbags du conducteur restent activés.

Après démontage du système de retenue pour enfants sur le siège du passager, activer de nouveau les airbags du passager pour qu'ils se déclenchent comme prévu lors d'un accident.

L'état des airbags est indiqué par le témoin des airbags de passager avant, voir page 122.

Activation des airbags du passager avant



1. Insérer la clé et continuer de pousser le cas échéant.
2. Maintenir la clé enfoncée et la tourner jusqu'en butée en position ON. En butée, retirer la clé.
3. Veiller à ce que l'interrupteur à clé se trouve dans la position de fin de course correspondante pour que les airbags soient activés.

Les airbags du passager avant sont de nouveau activés et se déclenchent dans les situations qui l'exigent.

Témoin des airbags du passager avant



Le témoin des airbags du passager avant montre l'état de fonctionnement des airbags du passager avant.

Après la mise du contact, le témoin s'allume brièvement et indique ensuite si les airbags sont activés ou désactivés.



- ▷ Quand les airbags du passager avant sont désactivés, le témoin reste allumé en permanence.
- ▷ Quand les airbags du passager avant sont activés, le témoin reste éteint.

Système actif de protection des piétons

Principe

Grâce au système actif de protection des piétons, le capot moteur est relevé en cas de collision de l'avant du véhicule avec un piéton.

Pour détecter les piétons, le système fait appel à des capteurs logés sous le bouclier. Ceci permet de mettre à disposition un espace de déformation supplémentaire sous le capot moteur actif pour amortir la collision avec la tête.

Remarques



AVERTISSEMENT

Le système peut se déclencher de manière involontaire lors du contact avec des composants isolés des charnières et des verrous du capot moteur. Risque de blessures ou risque de dommages matériels. Ne pas toucher les différents composants des charnières et des verrous de capot moteur. ◀



AVERTISSEMENT

Toute modification du système de protection des piétons peut entraîner une panne, un dysfonctionnement ou un déclenchement intempestif du système. Risque de blessures ou danger de mort. Ne pas modifier le système de protection des piétons, ses composants ou son câblage et ne pas démonter le système. ◀



AVERTISSEMENT

Toute intervention qui ne respecte pas les prescriptions peut entraîner une panne, un dysfonctionnement ou un déclenchement intempestif du système. En cas de dysfonctionnement, le système ne pourra pas se déclencher comme prévu, malgré la gravité de l'accident. Risque de blessures ou danger de mort. Le contrôle, la réparation ou le démontage et la mise au rebut du système doivent être effectués par un partenaire de service après-vente du fabricant ou un autre partenaire de service après-vente qualifié ou par un atelier qualifié. ◀

Limites du système

Le système actif de protection des piétons ne se déclenche qu'à des vitesses comprises entre environ 25 km/h et 55 km/h.

Pour des raisons de sécurité, le système peut également se déclencher dans de rares cas si une collision avec un piéton ne peut pas être exclue clairement, par exemple :

- ▷ En cas de collision avec une poubelle ou un poteau de délimitation.

- ▷ En cas de collision avec des animaux.
- ▷ En cas de projections de pierres.
- ▷ En cas de collision avec une congère.

Système de protection des piétons déclenché



AVERTISSEMENT

Après déclenchement ou endommagement, le fonctionnement du système est limité ou inexistant. Risque de blessures ou danger de mort.

Après déclenchement ou endommagement du système, le faire contrôler et remplacer chez un partenaire de service après-vente du fabricant ou un autre partenaire de service après-vente qualifié ou par un atelier qualifié. ◀

Dysfonctionnement



Un message Check-Control s'affiche.

Le système a été déclenché ou présente un dysfonctionnement.

Faire contrôler immédiatement le système par un partenaire de service après-vente du fabricant ou un autre partenaire de service après-vente qualifié ou par un atelier qualifié.



ATTENTION

L'ouverture du capot moteur lorsque le système de protection des piétons est déclenché peut entraîner des dommages au capot moteur ou au système de protection des piétons. Risque de dommages matériels. Ne pas ouvrir le capot moteur après l'affichage du message Check-Control. Faire contrôler par un partenaire de service après-vente du fabricant ou un autre partenaire de service après-vente qualifié ou par un atelier qualifié. ◀

Contrôle de pression des pneus RDC

Principe

Le système surveille la pression de gonflage des quatre pneus montés. Le système donne un avertissement en cas de baisse de pression sensible dans un pneu ou dans plusieurs pneus. À cet effet, des capteurs mesurent, dans les valves, la pression de gonflage et la température des pneus.

Remarque

Pour la commande du système, observer aussi les informations supplémentaires et les instructions sous Pression de gonflage, voir page 253.

Conditions de fonctionnement

Le système doit être réinitialisé lorsque la pression de gonflage est correcte, sinon il ne pourra pas émettre d'avertissement fiable en cas de chute de pression.

Procéder à une réinitialisation du système après chaque adaptation de la pression de gonflage et après chaque changement de pneu ou de roue.

Toujours monter des roues munies de l'électronique RDC, afin de garantir le fonctionnement impeccable du système.

Affichage d'état

L'écran de contrôle permet d'afficher l'état actuel du contrôle de pression des pneus - RDC - par exemple si le RDC est actif.

Sur l'écran de contrôle :

1. « Info véhicule »
2. « Statut véhicule »
3. (↓) « Contrôle de pression pneus »

L'état s'affiche.

Affichage de l'état

L'état du système et des pneus est exprimé sur l'écran de contrôle par la couleur des roues et par un texte.

Toutes les roues vertes

Le système est activé et avertit sur la base des pressions de gonflage enregistrées en dernier lors de la réinitialisation.

Une roue jaune

Crevaison ou perte majeure de pression dans le pneu affiché.

Toutes les roues jaunes

Crevaison ou perte majeure de pression dans plusieurs pneus.

Roues, gris

Le système ne peut reconnaître aucune crevaison. Les raisons en sont :

- ▷ Une réinitialisation du système est effectuée.
- ▷ Dysfonctionnement.

Informations supplémentaires

L'affichage d'état indique en plus la pression actuelle des pneumatiques et, selon le modèle, la température actuelle des pneus. Les valeurs affichées sont des valeurs de mesure momentanées et peuvent se modifier pendant la conduite ou en fonction des conditions météorologiques.

Exécution de la réinitialisation

Procéder à une réinitialisation du système après chaque adaptation de la pression de gonflage et après chaque changement de pneu ou de roue.

Sur l'écran de contrôle et sur le véhicule :

1. « Info véhicule »
2. « Statut véhicule »

3.  « Réinitialiser »
4. Démarrer le moteur, mais ne pas mettre le véhicule en mouvement.
5. Réinitialiser la pression des pneus : « Réinitialiser ».
6. Mettre le véhicule en mouvement.

Les roues sont représentées en gris et l'état sera affiché.

Après une brève conduite au-dessus de 30 km/h les pressions de gonflage réglées sont adoptées comme valeurs de consigne. La réinitialisation se termine automatiquement pendant la conduite.

Le progrès de la remise à zéro s'affiche.

La réinitialisation terminée, l'écran de contrôle représente les roues en vert et « Contrôle de pression des pneus (RDC) actif. » s'affiche.

Vous pouvez interrompre le trajet à tout moment. Lorsque vous reprenez la route, l'initialisation se poursuit automatiquement.

Avertissement en cas de faible pression de gonflage



Le voyant jaune s'allume. Un message Check-Control s'affiche.

- ▷ Une crevaison ou une fuite importante a été constatée.
 - ▷ Pour le système, la remise à zéro n'a pas été effectuée. Le système avertit ainsi sur la base des pressions de gonflage de la dernière réinitialisation.
1. Réduire la vitesse et s'arrêter prudemment. Éviter d'actionner brusquement les freins ou le volant.
 2. Vérifier si le véhicule est équipé de pneus normaux ou de Pneumatiques sans aptitude de rouler à plat.

Les Pneumatiques sans aptitude de rouler à plat, voir page 256, sont caractérisés par un symbole circulaire portant les initiales RSC - Run-flat system component - sur le flanc du pneu.



AVERTISSEMENT

Un pneumatique normal endommagé présentant une pression d'air trop faible ou manquante limite les caractéristiques de conduite, p. ex. le comportement de direction et de freinage. Les pneus permettant de rouler à plat peuvent maintenir une stabilité limitée. Risque d'accident. Ne pas continuer à rouler si le véhicule n'est pas équipé de pneus permettant de rouler à plat. Respecter les remarques concernant les pneus permettant de rouler à plat et la poursuite de la conduite avec de tels pneus. ◀

En cas de message d'une pression de gonflage insuffisante, le contrôle dynamique de stabilité DSC est activé si nécessaire.

Comportement en cas de crevaison

Pneus normaux

1. Identifier le pneu endommagé.

Pour cela, contrôler la pression pour les quatre pneus, par exemple avec l'affichage de la pression des pneus d'un kit de dépannage anticrevaison.

Si la pression de gonflage est correcte dans les quatre pneus, il est possible que l'avertisseur de crevaison n'ait pas été initialisé. Procéder alors à la réinitialisation.

Si l'identification d'une crevaison est impossible, contacter un partenaire de service après-vente du fabricant ou un autre partenaire de service après-vente qualifié ou un atelier qualifié.

2. Réparer la crevaison, par exemple avec un kit de réparation anticrevaison ou en changeant la roue.

L'utilisation de produits d'étanchéité de pneu, par exemple le kit Mobility, peut endommager le système électronique RDC des roues. Dans ce cas, faire contrôler l'électronique à la prochaine occasion et la faire remplacer si nécessaire.

Pneus permettant de rouler à plat

Vitesse maximale

Une poursuite du trajet avec un pneu endommagé est possible jusqu'à 80 km/h au maximum.

Poursuite du trajet avec une crevaison

Quand vous poursuivez un trajet avec un pneu endommagé :

1. Éviter d'actionner brusquement les freins ou le volant.
2. Ne plus dépasser une vitesse de 80 km/h.
3. Contrôler la pression des quatre pneus à la prochaine occasion.

Si la pression de gonflage est correcte dans les quatre pneus, il est possible que l'avertisseur de crevaison n'ait pas été initialisé. Exécuter alors la réinitialisation.

Trajets pouvant être parcourus lors d'une perte complète de pression de gonflage :

Le trajet possible avec une crevaison dépend du chargement et de la sollicitation du véhicule pendant la conduite.

À charge moyenne, le trajet possible est d'environ 80 km.

Lors de la conduite avec un pneu endommagé, les caractéristiques routières changent et l'on constate par exemple une embardée plus rapide du véhicule au freinage, une distance de freinage plus longue ou des caractéristiques d'autostabilisation inhabituelles. Adapter son comportement de conduite en conséquence. Éviter tout braquage brusque ou roulage impliquant des obstacles tels que des trottoirs, des nids de poule, etc.

Étant donné que le trajet possible dépend essentiellement de la sollicitation du véhicule pendant la conduite, il peut être moins long en fonction de la vitesse, de l'état de la route, de la température extérieure, du chargement, etc., ou bien plus long en adoptant une conduite ménageant le véhicule.

**AVERTISSEMENT**

En cas de pneus permettant de rouler à plat endommagés ou présentant une pression d'air insuffisante ou manquante, les caractéristiques de conduite sont alors modifiées, comme stabilité directionnelle réduite lors du freinage, distance de freinage rallongée et comportement de direction modifié. Risque d'accident.

Rouler à vitesse modérée et ne pas dépasser une vitesse de 80 km/h. ◀

**AVERTISSEMENT**

Lors de la poursuite de la conduite avec une crevaison, les remorques particulièrement lourdes peuvent commencer à osciller. Risque d'accident ou risque de dommages matériels.

Lors de la conduite avec remorque et crevaison, ne pas dépasser la vitesse de 60 km/h.

En cas de mouvement pendulaire, freiner immédiatement et procéder aux corrections de direction avec la plus grande prudence possible. ◀

Pneu définitivement hors service

Des vibrations ou des bruits assez forts, pendant la conduite, peuvent annoncer une crevaison définitive du pneu.

Réduire la vitesse et s'arrêter prudemment. Des fragments de pneu peuvent se détacher, ce qui peut entraîner un accident.

Ne pas continuer à rouler, mais contacter un partenaire de service après-vente du fabricant ou un autre partenaire de service après-vente qualifié ou un atelier qualifié.

Message en cas de contrôle nécessaire de la pression de gonflage

Dans les situations suivantes, un message Check-Control s'affiche :

- ▷ Le système a reconnu un changement de roue, mais n'a pas été réinitialisé.

- ▷ Le gonflage a été réalisé de manière non conforme.
- ▷ La pression des pneus a baissé depuis la dernière confirmation.

Dans ce cas :

- ▷ Contrôler régulièrement la pression de gonflage des pneus et la rectifier si nécessaire.
- ▷ Réinitialiser le système lors d'un changement de roue.

Limites du système

Le système ne fonctionne pas correctement tant que la réinitialisation n'est pas effectuée; il signale par exemple une crevaison bien que les pressions de gonflage soient correctes.

La pression de gonflage dépend de la température du pneu. Par l'accroissement de la température du pneu, p. ex. pendant la conduite ou par les rayons du soleil, la pression de gonflage augmente. La pression de gonflage diminue lorsque la température du pneu baisse. Par ce comportement, il peut se produire un avertissement lors d'une chute brutale de la température par suite des seuils d'avertissement donnés.

De graves avaries soudaines de pneu provoquées par des effets extérieurs ne peuvent pas être annoncées par le système.

Dysfonctionnement

Le voyant jaune clignote puis reste allumé. Un message Check-Control s'affiche. Le système ne peut pas détecter une crevaison ni une chute de pression.

Exemples et recommandations pour les situations suivantes :

- ▷ Roue montée sans électronique TPM : au besoin, faire contrôler par un partenaire de service après-vente du fabricant ou un autre partenaire de service après-vente qualifié ou par un atelier qualifié.

- ▷ Dysfonctionnement : faire contrôler le cas échéant par un partenaire de service après-vente du fabricant ou un autre partenaire de service après-vente qualifié ou par un atelier qualifié.
- ▷ Le Contrôle de pression des pneus RDC n'a pas pu conclure la réinitialisation. Répéter la réinitialisation du système.
- ▷ Perturbation par des installations ou des appareils avec la même fréquence radio : à la sortie du champ perturbateur, le système est activé de nouveau automatiquement.

Avertisseur de crevaison RPA

Principe

Le système détecte une chute de pression de pneu en comparant les vitesses de rotation de chaque roue pendant la conduite.

En cas de chute de pression, le diamètre de la roue correspondante est modifié et, ainsi, sa vitesse de rotation. Cette variation est constatée et le système signale alors une crevaison.

Le système ne mesure pas la pression de gonflage réelle dans le pneu.

Conditions de fonctionnement

Le système doit être réinitialisé lorsque la pression de gonflage est correcte, sinon il ne pourrait pas donner un avertissement fiable en cas de crevaison. L'initialisation doit être répétée après chaque correction de la pression de gonflage et après chaque changement de pneu ou de roue.

Affichage d'état

L'écran de contrôle permet d'afficher l'état actuel de l'avertisseur de crevaison, par exemple si le RPA est actif.

Sur l'écran de contrôle :

1. « Info véhicule »
2. « Statut véhicule »
3.  « Avertisseur de crevaison (RPA) »

L'état s'affiche.

Initialisation

Avec l'initialisation, les pressions de gonflage réglées sont validées comme références pour la reconnaissance d'une crevaison. L'initialisation démarre par la confirmation des pressions de gonflage.

Ne pas initialiser le système en roulant avec des chaînes à neige.

Sur l'écran de contrôle:

1. « Info véhicule »
2. « Statut véhicule »
3.  « Réinitialiser »
4. Démarrer le moteur, mais ne pas mettre le véhicule en mouvement.
5. Démarrer l'initialisation par « Réinitialiser ».
6. Mettre le véhicule en mouvement.

L'initialisation se termine au cours du trajet, qui peut être interrompu à tout moment.

Lorsque l'on reprend la route, l'initialisation se poursuit automatiquement.

Signalisation d'une crevaison



Le voyant jaune s'allume. Un message Check-Control s'affiche.

Une crevaison ou une fuite importante a été constatée.

1. Réduire la vitesse et s'arrêter prudemment. Éviter d'actionner brusquement les freins ou le volant.
2. Vérifier si le véhicule est équipé de pneus normaux ou de Pneumatiques sans aptitude de rouler à plat.

Les Pneumatiques sans aptitude de rouler à plat, voir page 256, sont caractérisés par

un symbole circulaire portant les initiales RSC - Run-flat system component - sur le flanc du pneu.



AVERTISSEMENT

Un pneumatique normal endommagé présentant une pression d'air trop faible ou manquante limite les caractéristiques de conduite, p. ex. le comportement de direction et de freinage. Les pneus permettant de rouler à plat peuvent maintenir une stabilité limitée. Risque d'accident. Ne pas continuer à rouler si le véhicule n'est pas équipé de pneus permettant de rouler à plat. Respecter les remarques concernant les pneus permettant de rouler à plat et la poursuite de la conduite avec de tels pneus. ◀

En cas de message d'une crevaison, le contrôle dynamique de stabilité DSC est activé si nécessaire.

Limites du système

Une chute de pression naturelle et homogène sur les quatre pneus ne sera pas détectée. En conséquence, vérifier régulièrement la pression de gonflage des pneus.

De graves avaries de pneu soudainement causées par des effets extérieurs ne peuvent pas être annoncées à l'avance.

Dans les situations suivantes, le système risque d'intervenir à retardement ou de ne pas fonctionner correctement :

- ▷ Système non initialisé.
- ▷ Circulation sur chaussée enneigée ou glissante.
- ▷ Conduite sportive : avec patinage des roues motrices et forte accélération transversale.
- ▷ Conduite avec des chaînes à neige.

Comportement en cas de crevaison

Pneus normaux

1. Identifier le pneu endommagé.

Pour cela, contrôler la pression pour les quatre pneus, par exemple avec l'affichage de la pression des pneus d'un kit de dépannage anticrevaison.

Si la pression de gonflage est correcte dans les quatre pneus, il est possible que l'avertisseur de crevaison n'ait pas été initialisé. Initialiser alors le système.

Si l'identification d'une crevaison est impossible, contacter un partenaire de service après-vente du fabricant ou un autre partenaire de service après-vente qualifié ou un atelier qualifié.

2. Réparer la crevaison, par exemple avec un kit de réparation anticrevaison ou en changeant la roue.

Pneus permettant de rouler à plat

Vitesse maximale

Une poursuite du trajet avec un pneu endommagé est possible jusqu'à 80 km/h au maximum.

Poursuite du trajet avec une crevaison

Quand vous poursuivez un trajet avec un pneu endommagé :

1. Éviter d'actionner brusquement les freins ou le volant.
2. Ne plus dépasser une vitesse de 80 km/h.
3. Contrôler la pression des quatre pneus à la prochaine occasion.

Si la pression de gonflage est correcte dans les quatre pneus, il est possible que l'avertisseur de crevaison n'ait pas été initialisé. Initialiser alors le système.

Trajets pouvant être parcourus lors d'une perte complète de pression de gonflage :

Le trajet possible avec une crevaison dépend du chargement et de la sollicitation du véhicule pendant la conduite.

À charge moyenne, le trajet possible est d'environ 80 km.

Lors de la conduite avec un pneu endommagé, les caractéristiques routières changent et l'on constate par exemple une embardée plus rapide du véhicule au freinage, une distance de freinage plus longue ou des caractéristiques d'autostabilisation inhabituelles. Adapter son comportement de conduite en conséquence. Éviter tout braquage brusque ou roulage impliquant des obstacles tels que des trottoirs, des nids de poule, etc.

Étant donné que le trajet possible dépend essentiellement de la sollicitation du véhicule pendant la conduite, il peut être moins long en fonction de la vitesse, de l'état de la route, de la température extérieure, du chargement, etc., ou bien plus long en adoptant une conduite ménageant le véhicule.



AVERTISSEMENT

En cas de pneus permettant de rouler à plat endommagés ou présentant une pression d'air insuffisante ou manquante, les caractéristiques de conduite sont alors modifiées, comme stabilité directionnelle réduite lors du freinage, distance de freinage rallongée et comportement de direction modifié. Risque d'accident.

Rouler à vitesse modérée et ne pas dépasser une vitesse de 80 km/h. ◀



AVERTISSEMENT

Lors de la poursuite de la conduite avec une crevaillon, les remorques particulièrement lourdes peuvent commencer à osciller. Risque d'accident ou risque de dommages matériels.

Lors de la conduite avec remorque et crevaillon, ne pas dépasser la vitesse de 60 km/h.

En cas de mouvement pendulaire, freiner immédiatement et procéder aux corrections de direction avec la plus grande prudence possible. ◀

Pneu définitivement hors service

Des vibrations ou des bruits assez forts, pendant la conduite, peuvent annoncer une crevaillon définitive du pneu.

Réduire la vitesse et s'arrêter prudemment. Des fragments de pneu peuvent se détacher, ce qui peut entraîner un accident.

Ne pas continuer à rouler, mais contacter un partenaire de service après-vente du fabricant ou un autre partenaire de service après-vente qualifié ou un atelier qualifié.

Intelligent Safety

Principe

Intelligent Safety permet de commander de manière centralisée les système d'assistance au conducteur. En fonction de l'équipement, Intelligent Safety comporte un ou plusieurs systèmes permettant d'éviter les risques de collision.

- ▷ Avertissement de proximité, voir page 130.
- ▷ Avertissement de présence de personnes, voir page 137.
- ▷ Alerte de sortie de voie, voir page 144.
- ▷ Avertissement de changement de file, voir page 146.

Remarques



AVERTISSEMENT

Les affichages et les alertes ne délivrent pas le conducteur de sa propre responsabilité. En raison des limites inhérentes au système, les alertes ou réactions du système peuvent ne pas être émises, émises trop tard ou de manière erronée. Risque d'accident. Adapter votre conduite aux conditions de circulation. Observer la situation de circulation et intervenir activement dans les situations correspondantes. ◀

**AVERTISSEMENT**

Lors de la traction/du remorquage avec des systèmes Intelligent Safety activés, les limites inhérentes au système peuvent entraîner des comportements erronés de certaines fonctions, par exemple Avertisseur de collision frontale avec fonction de freinage. Risque d'accident. Désactiver tous les systèmes Intelligent Safety avant la traction/le remorquage. ◀

Aperçu**Touche dans le véhicule**

Touche Intelligent Safety

Mise en marche et arrêt

Certains systèmes de sécurité intelligents sont automatiquement activés après chaque démarrage. Certains systèmes Intelligent Safety s'activent conformément au dernier réglage.



Appuyer brièvement sur la touche :

- ▶ Le menu des systèmes Intelligent Safety s'affiche. Les systèmes sont coupés un par un, selon les réglages individuels.
- ▶ La LED s'allume en orange ou s'éteint, selon votre réglage individuel.

Vous pouvez procéder à des réglages. Les réglages individuels seront mémorisés pour le profil actuellement utilisé.



Appuyer une nouvelle fois sur la touche :

- ▶ Tous les systèmes Intelligent Safety sont activés.
- ▶ La LED s'allume en vert.



Appuyer assez longtemps sur la touche :

- ▶ Tous les systèmes Intelligent Safety sont désactivés.
- ▶ La LED s'éteint.

Avertissement de proximité

Selon l'équipement, l'avertissement de proximité consiste en une des fonctions suivantes :

- ▶ Avertissement de proximité avec fonction de freinage City, voir page 130.
- ▶ Avertissement de proximité avec fonction de freinage, voir page 133.

Avertisseur de collision frontale avec fonction de freinage City**Principe**

Le système peut aider à éviter des accidents. Quand un accident ne peut pas être évité, le système aide à diminuer la vitesse de l'impact.

Le système vous avertit de dangers possibles de collision et freine automatiquement le cas échéant.

L'intervention automatique de freinage s'effectue avec une force et une durée limitées.

Le système est piloté par une caméra qui est montée dans la zone du rétroviseur intérieur.

L'avertissement de proximité est disponible, même quand le régulateur de vitesse est désactivé.

Lors de l'approche volontaire d'un véhicule, l'avertissement de proximité et l'intervention sur les freins se produisent plus tard pour éviter des réactions intempestives du système.

Généralités

Le système avertit en deux étapes à partir d'environ 5 km/h d'un risque éventuel de collision avec des véhicules. L'instant de ces avertissements peut varier en fonction de la situation de conduite actuelle.

Une intervention de freinage s'effectue le cas échéant jusqu'à environ 60 km/h.

Champ de détection

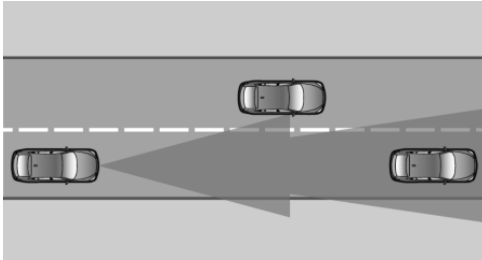

Les objets détectés par le radar sont pris en compte.

Remarques



AVERTISSEMENT

Les affichages et les alertes ne délivrent pas le conducteur de sa propre responsabilité. En raison des limites inhérentes au système, les alertes ou réactions du système peuvent ne pas être émises, émises trop tard ou de manière erronée. Risque d'accident. Adapter votre conduite aux conditions de circulation. Observer la situation de circulation et intervenir activement dans les situations correspondantes. ◀



AVERTISSEMENT

Lors de la traction/du remorquage avec des systèmes Intelligent Safety activés, les limites inhérentes au système peuvent entraîner des comportements erronés de certaines fonctions, par exemple Avertisseur de collision frontale avec fonction de freinage. Risque d'accident. Désactiver tous les systèmes Intelligent Safety avant la traction/le remorquage. ◀

Aperçu

Touche dans le véhicule



Touche Intelligent-Safety

Caméra

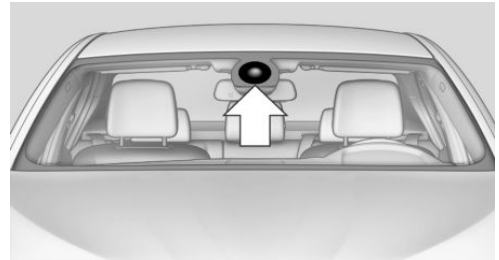

La caméra se trouve au niveau du rétroviseur intérieur.

Le pare-brise doit être maintenu propre et dégagé dans la zone devant le rétroviseur intérieur.

Mise en marche et arrêt

Activation automatique

Le système est automatiquement actif après chaque début de trajet.

Activation/désactivation manuelle



Appuyer brièvement sur la touche :

- ▶ Le menu des systèmes Intelligent Safety s'affiche. Les systèmes sont coupés un par un, selon les réglages individuels.

- ▶ La LED s'allume en orange ou s'éteint, selon votre réglage individuel.

Vous pouvez procéder à des réglages. Les réglages individuels seront mémorisés pour le profil actuellement utilisé.



Appuyer une nouvelle fois sur la touche :

- ▶ Tous les systèmes Intelligent Safety sont activés.
- ▶ La LED s'allume en vert.



Appuyer assez longuement sur la touche :

- ▶ Tous les systèmes Intelligent Safety sont désactivés.
- ▶ La LED s'éteint.

Réglage de l'instant d'avertissement

L'instant d'avertissement peut être réglé via iDrive.

1. « Réglages »
2. « Avertisseur collision »
3. Régler l'instant sur l'écran de contrôle.

Si le véhicule est équipé de Night Vision avec Dynamic Light Spot :

1. « Réglages »
2. « Sécurité intelligente »
3. « Avertisseur de collision »
4. Régler l'instant sur l'écran de contrôle.

L'instant choisi est mémorisé pour le profil actuellement utilisé.

Avertissement avec fonction de freinage

Affichage

S'il y a risque de collision avec un véhicule détecté, un symbole d'avertissement s'affiche sur le combiné d'instruments et sur l'affichage tête haute.

Symbole Mesure



Le symbole s'allume en rouge : pré-avertissement.

Freiner et augmenter la distance.



Le symbole clignote en rouge et un signal retentit : alerte urgente.

Invitation à intervenir par freinage et évitement le cas échéant.

Pré-avertissement

Un pré-avertissement est par exemple émis quand un danger de collision se dessine ou en cas de très faible distance par rapport au véhicule qui précède.

Le conducteur doit intervenir lui-même en cas de signal d'urgence.

Avertissement d'urgence avec fonction de freinage

Un avertissement d'urgence sera affiché en cas de risque de collision immédiate lorsque le véhicule s'approche d'un autre objet à une vitesse différentielle élevée.

Le conducteur doit intervenir lui-même en cas de signal d'urgence. En cas de danger de collision, le freinage automatique assiste le cas échéant le conducteur par une intervention de freinage légère.

Un avertissement d'urgence peut être déclenché également sans autre avertissement préalable.

Intervention de freinage

L'avertissement vous invite à intervenir vous-même. Pendant un avertissement, la force de freinage est exploitée au maximum. La condition préalable pour l'assistance de freinage est l'actionnement suffisamment rapide et puissante de la pédale de frein. En plus, le système peut vous assister en cas de risque de collision par une légère intervention de freinage. À fai-

ble vitesse, la véhicule peut être freiné jusqu'à l'arrêt.

L'intervention sur les freins n'intervient que lorsque la stabilité dynamique n'a pas été limitée, par exemple en désactivant le système de contrôle dynamique de stabilité DSC.

L'intervention de freinage peut être interrompue par une pression sur la pédale d'accélérateur ou par un mouvement actif du volant.

La détection des objets peut être limitée. Prendre en compte les limites de la zone de détection et les restrictions de fonctionnement.

Limites du système

Remarque



AVERTISSEMENT

En raison de ses propres limites, le système peut réagir de manière incorrecte ou ne pas réagir. Risque d'accident ou risque de dommages matériels. Tenir compte des remarques concernant les limites du système et intervenir de manière active le cas échéant. ◀

Champ de détection

Le pouvoir de détection du système est limité. C'est pourquoi les réactions du système peuvent parfois manquer ou arriver tardivement.

Par exemple, les situations suivantes peuvent ne pas être reconnues avec certitude :

- ▷ Véhicule lent lors d'une approche à grande vitesse.
- ▷ « Queue de poisson » ou freinage brusque de véhicules.
- ▷ Véhicules avec une face arrière inhabituée.
- ▷ Deux-roues qui précèdent.

Restrictions du fonctionnement

La fonction peut être limitée, par exemple dans les situations suivantes :

- ▷ Par fort brouillard, pluie, embruns ou neige.

- ▷ Dans des virages serrés.
- ▷ Lors d'une restriction ou d'une désactivation des systèmes de régulation de la stabilité routière, p. ex. DSC OFF.
- ▷ Quand, selon l'équipement, le champ de vision de la caméra dans le rétroviseur ou le capteur radar est sali ou occulté.
- ▷ Jusqu'à 10 secondes après le démarrage du moteur via le bouton Start/Stop.
- ▷ Pendant la procédure de calibrage de la caméra immédiatement après la livraison du véhicule.
- ▷ En cas d'éblouissement permanent par contre-jour, p. ex. lorsque le soleil est bas sur l'horizon.

Sensibilité des avertissements

Plus la sensibilité des avertissements sera élevée, p. ex. moment de l'avertissement, plus le nombre d'avertissements affichés sera élevé. De ce fait, cela peut entraîner une augmentation des fausses alertes.

Avertissement de proximité avec fonction de freinage

Principe

Le système peut aider à éviter des accidents. Quand un accident ne peut pas être évité, le système aide à diminuer la vitesse de l'impact.

Le système vous avertit de dangers possibles de collision et freine automatiquement le cas échéant.

L'intervention de freinage automatique s'effectue le cas échéant avec la force de freinage maximum : elle est limitée dans le temps.

Si le véhicule est équipé du régulateur de vitesse actif avec fonction Stop & Go, l'avertissement de proximité est piloté par l'intermédiaire du capteur radar du régulateur de vitesse combiné à une caméra.

L'avertissement de proximité est disponible, même quand le régulateur de vitesse est désactivé.

Lors de l'approche volontaire d'un véhicule, l'avertissement de proximité et l'intervention sur les freins se produisent plus tard pour éviter des réactions intempestives du système.

Généralités

Le système avertit en deux étapes à partir d'environ 5 km/h d'un danger possible de collision avec des véhicules. L'instant de ces avertissements peut varier en fonction de la situation de conduite actuelle.

Champ de détection

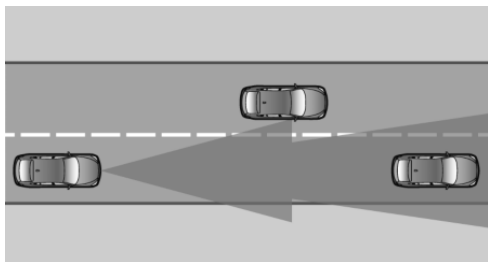

Les objets détectés par le radar sont pris en compte.

Remarques

AVERTISSEMENT
Les affichages et les alertes ne délivrent pas le conducteur de sa propre responsabilité. En raison des limites inhérentes au système, les alertes ou réactions du système peuvent ne pas être émises, émises trop tard ou de manière erronée. Risque d'accident. Adapter votre conduite aux conditions de circulation. Observer la situation de circulation et intervenir activement dans les situations correspondantes. ◀

AVERTISSEMENT

Lors de la traction/du remorquage avec des systèmes Intelligent Safety activés, les limites inhérentes au système peuvent entraîner des comportements erronés de certaines fonctions, par exemple Avertisseur de collision frontale avec fonction de freinage. Risque d'accident. Désactiver tous les systèmes Intelligent Safety avant la traction/le remorquage. ◀

Aperçu

Touche dans le véhicule



AVERTISSEMENT Touche Intelligent-Safety

Capteur radar

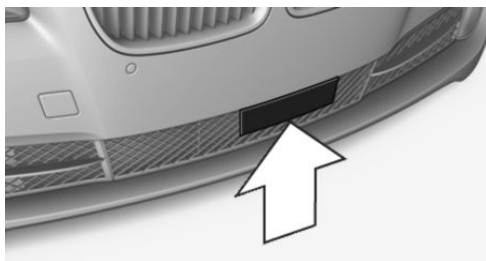

Le capteur radar se trouve en bas du pare-chocs avant.

Maintenir le capteur radar propre et dégagé.

Caméra

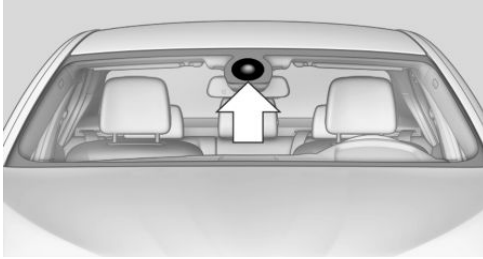

La caméra se trouve au niveau du rétroviseur intérieur.

Le pare-brise doit être maintenu propre et dégrasé dans la zone devant le rétroviseur intérieur.

Mise en marche et arrêt

Activation automatique

Le système est automatiquement actif après chaque début de trajet.

Activation/désactivation manuelle



Appuyer brièvement sur la touche :

- ▷ Le menu des systèmes Intelligent Safety s'affiche. Les systèmes sont coupés un par un, selon les réglages individuels.
- ▷ La LED s'allume en orange ou s'éteint, selon votre réglage individuel.

Vous pouvez procéder à des réglages. Les réglages individuels seront mémorisés pour le profil actuellement utilisé.



Appuyer une nouvelle fois sur la touche :

- ▷ Tous les systèmes Intelligent Safety sont activés.
- ▷ La LED s'allume en vert.



Appuyer assez longtemps sur la touche :

- ▷ Tous les systèmes Intelligent Safety sont désactivés.
- ▷ La LED s'éteint.

Réglage de l'instant d'avertissement

L'instant d'avertissement peut être réglé via iDrive.

1. « Réglages »
2. « Avertisseur collision »
3. Régler l'instant sur l'écran de contrôle.

Si le véhicule est équipé de Night Vision avec Dynamic Light Spot :



1. « Réglages »
2. « Sécurité intelligente »
3. « Avertisseur de collision »
4. Régler l'instant sur l'écran de contrôle.

L'instant choisi est mémorisé pour le profil actuellement utilisé.

Avertissement avec fonction de freinage

Affichage

S'il y a risque de collision avec un véhicule détecté, un symbole d'avertissement s'affiche sur le combiné d'instruments et sur l'affichage tête haute.

Symbole	Mesure
	Le symbole s'allume en rouge : pré-avertissement. Freiner et augmenter la distance.
	Le symbole clignote en rouge et un signal retentit : alerte urgente. Invitation à intervenir par freinage et évitement le cas échéant.



Pré-avertissement

Un pré-avertissement est par exemple émis quand un danger de collision se dessine ou en

cas de très faible distance par rapport au véhicule qui précède.

Le conducteur doit intervenir lui-même en cas de signal d'urgence.

Avertissement d'urgence avec fonction de freinage

Un avertissement d'urgence sera affiché en cas de risque de collision immédiate lorsque le véhicule s'approche d'un autre objet à une vitesse différentielle élevée.

Le conducteur doit intervenir lui-même en cas de signal d'urgence. Quand il y a danger de collision, le freinage automatique aide le conducteur le cas échéant.

Un avertissement d'urgence peut être déclenché également sans autre avertissement préalable.

Intervention de freinage

L'avertissement vous invite à intervenir vous-même. Pendant un avertissement, la force de freinage est exploitée au maximum. La condition préalable pour l'assistance de freinage est l'actionnement suffisamment rapide et puissante de la pédale de frein. En plus, en cas de risque de collision, le système peut vous assister par une légère intervention de freinage. Le véhicule peut être freiné jusqu'à l'arrêt.

L'intervention sur les freins n'intervient que lorsque la stabilité dynamique n'a pas été limitée, par exemple en désactivant le système de contrôle dynamique de stabilité DSC.

Au-dessus de 210 km/h environ, l'intervention de freinage s'effectue comme brève impulsion. Il n'y a pas de ralentissement automatique.

L'intervention de freinage peut être interrompue par une pression sur la pédale d'accélérateur ou par un mouvement actif du volant.

La détection des objets peut être limitée. Prendre en compte les limites de la zone de détection et les restrictions de fonctionnement.

Limites du système

Remarque



AVERTISSEMENT

En raison de ses propres limites, le système peut réagir de manière incorrecte ou ne pas réagir. Risque d'accident ou risque de dommages matériels. Tenir compte des remarques concernant les limites du système et intervenir de manière active le cas échéant. ◀

Champ de détection

Le pouvoir de détection du système est limité. C'est pourquoi les réactions du système peuvent parfois manquer ou arriver tardivement.

Par exemple, les situations suivantes peuvent ne pas être reconnues avec certitude :

- ▷ Véhicule lent lors d'une approche à grande vitesse.
- ▷ « Queue de poisson » ou freinage brusque de véhicules.
- ▷ Véhicules avec une face arrière inhabituelle.
- ▷ Deux-roues qui précèdent.

Restrictions du fonctionnement

La fonction peut être limitée, par exemple dans les situations suivantes :

- ▷ Par fort brouillard, pluie, embruns ou neige.
- ▷ Dans des virages serrés.
- ▷ Lors d'une restriction ou d'une désactivation des systèmes de régulation de la stabilité routière, p. ex. DSC OFF.
- ▷ Quand, selon l'équipement, le champ de vision de la caméra dans le rétroviseur ou le capteur radar est sali ou occulté.
- ▷ Jusqu'à 10 secondes après le démarrage du moteur via le bouton Start/Stop.
- ▷ Pendant la procédure de calibrage de la caméra immédiatement après la livraison du véhicule.

- ▶ En cas d'éblouissement permanent par contre-jour, p. ex. lorsque le soleil est bas sur l'horizon.

Sensibilité des avertissements

Plus la sensibilité des avertissements sera élevée, p. ex. moment de l'avertissement, plus le nombre d'avertissements affichés sera élevé. De ce fait, cela peut entraîner une augmentation des fausses alertes.

Avertissement de présence de personnes

Selon l'équipement, la fonction alerte de jour ou de nuit d'une menace de collision avec des personnes.

La fonction est subdivisée en les systèmes suivants :

- ▶ De jour :
Avertissement de présence de personnes avec la fonction de freinage City, voir page 137
- ▶ De nuit : Night Vision, voir page 139

Avertissement de présence de personnes avec la fonction de freinage City

Principe

Le système peut aider à éviter les accidents avec des piétons.

Aux vitesses en agglomération, le système vous avertit de dangers possibles de collision avec des piétons et comporte une fonction de freinage.

Le système est commandé via la caméra dans la zone du rétroviseur intérieur.

Généralités

Lorsque la luminosité est suffisante, le système avertit d'un risque possible de collision avec des piétons à partir d'environ 10 km/h jusqu'à env. 60 km/h et assiste avec une intervention de freinage juste avant la collision.

Les personnes sont alors prises en compte dans la mesure où elles se trouvent dans la zone de balayage du système.

Champ de détection

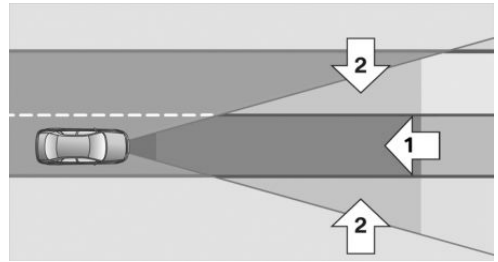

La zone de détection devant le véhicule comprend deux parties :

- ▶ Zone centrale, flèche 1, directement devant le véhicule.
- ▶ Zone élargie, flèche 2, vers la droite et vers la gauche.

Une collision menace quand des personnes se trouvent dans la zone centrale. Le système ne réagit à des personnes qui se trouvent dans la zone étendue que quand elles se déplacent en direction de la zone centrale.

Remarques



AVERTISSEMENT

Les affichages et les alertes ne délivrent pas le conducteur de sa propre responsabilité. En raison des limites inhérentes au système, les alertes ou réactions du système peuvent ne pas être émises, émises trop tard ou de manière erronée. Risque d'accident. Adapter votre conduite aux conditions de circulation. Observer la situation de circulation et intervenir

activement dans les situations correspondantes. ◀



AVERTISSEMENT

Lors de la traction/du remorquage avec des systèmes Intelligent Safety activés, les limites inhérentes au système peuvent entraîner des comportements erronés de certaines fonctions, par exemple Avertisseur de collision frontale avec fonction de freinage. Risque d'accident. Désactiver tous les systèmes Intelligent Safety avant la traction/le remorquage. ◀

Aperçu

Touche dans le véhicule



Touche Intelligent-Safety

Caméra

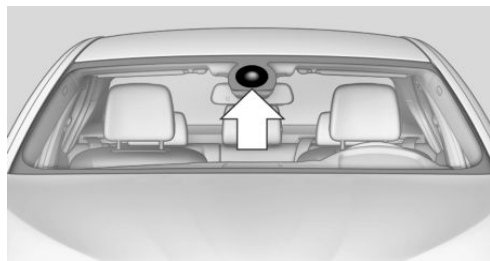

La caméra se trouve au niveau du rétroviseur intérieur.

Le pare-brise doit être maintenu propre et dégagé dans la zone devant le rétroviseur intérieur.

Mise en marche et arrêt

Activation automatique

Le système est automatiquement actif après chaque début de trajet.

Activation/désactivation manuelle



Appuyer brièvement sur la touche :

- ▷ Le menu des systèmes Intelligent Safety s'affiche. Les systèmes sont coupés un par un, selon les réglages individuels.
- ▷ La LED s'allume en orange ou s'éteint, selon votre réglage individuel.

Vous pouvez procéder à des réglages. Les réglages individuels seront mémorisés pour le profil actuellement utilisé.



Appuyer une nouvelle fois sur la touche :

- ▷ Tous les systèmes Intelligent Safety sont activés.
- ▷ La LED s'allume en vert.



Appuyer assez longtemps sur la touche :

- ▷ Tous les systèmes Intelligent Safety sont désactivés.
- ▷ La LED s'éteint.

Avertissement avec fonction de freinage

Affichage

S'il y a risque de collision avec une personne détectée, un symbole d'avertissement s'affiche sur le combiné d'instruments et l'affichage tête haute.



Le symbole rouge s'affiche et un signal retentit.



Avec écran d'instruments : un symbole rouge est affiché et un signal sonore retentit.

Intervenir soi-même immédiatement par freinage ou évitement.

Intervention de freinage

L'avertissement vous invite à intervenir vous-même. Pendant un avertissement, la force de freinage est exploitée au maximum. La condition préalable pour l'assistance de freinage est l'actionnement suffisamment rapide et puissante de la pédale de frein. En plus, le système peut vous assister en cas de risque de collision par une légère intervention de freinage. À faible vitesse, la véhicule peut être freiné jusqu'à l'arrêt.

L'intervention sur les freins n'intervient que lorsque la stabilité dynamique n'a pas été limitée, par exemple en désactivant le système de contrôle dynamique de stabilité DSC.

L'intervention de freinage peut être interrompue par une pression sur la pédale d'accélérateur ou par un mouvement actif du volant.

La détection des objets peut être limitée. Prendre en compte les limites de la zone de détection et les restrictions de fonctionnement.

Limites du système

Remarque



AVERTISSEMENT

En raison de ses propres limites, le système peut réagir de manière incorrecte ou ne pas réagir. Risque d'accident ou risque de dommages matériels. Tenir compte des remarques concernant les limites du système et intervenir de manière active le cas échéant. ◀

Champ de détection

Le pouvoir de détection de la caméra est limité.

Il peut donc arriver que des avertissements ne soient pas émis ou soient émis avec retard.

Par exemple, les situations suivantes peuvent ne pas être reconnues avec certitude :

- ▷ Piétons partiellement masqués.
- ▷ Piétons qui ne sont pas reconnus comme tels en raison de l'angle de vision ou de leur silhouette.
- ▷ Piétons en dehors de la zone de détection.
- ▷ Piétons en dessous d'une taille d'environ 80 cm.

Restrictions du fonctionnement

La fonction peut être limitée ou indisponible, par exemple dans les situations suivantes :

- ▷ Par fort brouillard, pluie, embruns ou neige.
- ▷ Dans des virages serrés.
- ▷ Lors de la désactivation des systèmes de régulation de la stabilité de conduite, par exemple DSC OFF.
- ▷ Lorsque le champ de vision de la caméra ou le pare-brise est encrassé ou occulté.
- ▷ Jusqu'à 10 secondes après le démarrage du moteur via le bouton Start/Stop.
- ▷ Pendant la procédure de calibrage de la caméra immédiatement après la livraison du véhicule.
- ▷ En cas d'éblouissement permanent par contre-jour, p. ex. lorsque le soleil est bas sur l'horizon.
- ▷ Dans l'obscurité.

Night Vision avec détection de personnes et d'animaux

Principe

Night Vision avec détection de personnes et d'animaux est un système de vision nocturne.

Une caméra infrarouge filme la zone se trouvant devant la voiture et avertit de la présence de personnes et d'animaux sur la voie. Les ob-

jets chauds de forme sensiblement humaine ou animale sont reconnus par le système. Si nécessaire, l'image thermographique peut être affichée sur l'écran de contrôle.

En fonction de l'équipement et afin de mieux les reconnaître, les objets appréhendés sont éclairés par un spot (Dynamic Light Spot), voir page 143.

Thermographie



Le système visualise le dégagement de chaleur des objets qui se trouvent dans le champ de vision de la caméra.

Les objets chauds apparaissent plus clairs que les objets froids.

L'identification dépend de la différence de température avec l'arrière-plan et du rayonnement propre de l'objet, cela signifie que des objets présentant un faible différentiel thermique avec leur environnement ou un faible rayonnement thermique sont plus difficilement reconnaissables.

Pour des raisons de sécurité, l'image ne s'affiche qu'à partir d'environ 5 km/h et sous faible luminosité ambiante que quand les feux de croisement sont allumés.

Un bref arrêt sur image, durant quelques fractions de seconde, a lieu à intervalles réguliers.

Détection de personnes et d'animaux



La détection et l'avertissement des objets ne fonctionnent que dans l'obscurité.

Les objets de forme humaine et présentant un rayonnement thermique suffisant sont détectés.

En plus, le système reconnaît aussi des animaux à partir d'une certaine taille, par exemple des chevreuils.

Affichage sur l'écran de contrôle avec thermographie activée :

- ▷ Personne détectées par le système : en jaune clair.
- ▷ Animaux détectés par le système : en jaune foncé.

Portée de la détection d'objets, dans de bonnes conditions environnantes :

- ▷ Détection de personnes : jusqu'à environ 100 m
- ▷ Détection de gros animaux : jusqu'à environ 150 m
- ▷ Détection d'animaux de taille moyenne : jusqu'à environ 70 m

Les influences de l'environnement peuvent limiter la disponibilité de la détection d'objets.

Quand les systèmes du véhicule reconnaissent que le véhicule se trouve dans une localité, la détection des animaux est temporairement désactivée.

Remarques



AVERTISSEMENT

Le système ne libère pas le conducteur de sa propre responsabilité d'interpréter correctement les conditions de visibilité et de circulation. Risque d'accident. Adapter votre conduite aux conditions de circulation. Observer la situation de circulation et intervenir activement dans les situations correspondantes. ◀

Aperçu

Touches dans le véhicule



Touche Intelligent-Safety



Activation/désactivation de la thermo-graphie

Caméra

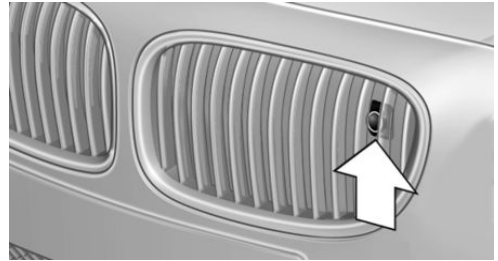

Lorsque la température extérieure est basse, la caméra est automatiquement chauffée.

L'objectif de la caméra sera nettoyé automatiquement lors du nettoyage des projecteurs.

Mise en marche et arrêt

Activation automatique

Le système est automatiquement actif après chaque début de trajet.

Activation/désactivation manuelle



Appuyer brièvement sur la touche :

- ▶ Le menu des systèmes Intelligent Safety s'affiche. Les systèmes sont coupés un par un, selon les réglages individuels.
- ▶ La LED s'allume en orange ou s'éteint, selon votre réglage individuel.

Vous pouvez procéder à des réglages. Les réglages individuels seront mémorisés pour le profil actuellement utilisé.



Appuyer une nouvelle fois sur la touche :

- ▶ Tous les systèmes Intelligent Safety sont activés.
- ▶ La LED s'allume en vert.



Appuyer assez longtemps sur la touche :

- ▶ Tous les systèmes Intelligent Safety sont désactivés.

- ▷ La LED s'éteint.

Activation supplémentaire de la thermographie

L'image thermographique de la caméra Night Vision peut également être affichée sur l'écran de contrôle. Cette fonction n'a aucune influence sur la détection d'objets.



Appuyer sur la touche.

L'image filmée par la caméra est affichée sur l'écran de contrôle.

Réglages par iDrive

La thermographie étant activée :

1. Appuyer sur le Controllor.
2. Sélectionner la luminosité ou le contraste.
 - ▷ Sélectionner le symbole ☀ .
 - ▷ Sélectionner le symbole ● .
3. Tourner le Controllor jusqu'à l'obtention du réglage désiré.
4. Appuyer sur le Controllor.

Affichage

Avertissement de présence de personnes ou d'animaux en danger

S'il y a risque de collision avec une personne ou un animal détecté, un symbole d'avertissement s'affiche sur le combiné d'instruments et sur l'affichage tête haute.

Quoique la forme et le rayonnement thermique soient évalués, de faux avertissements ne sont pas exclus.

Zone d'avertissement devant le véhicule

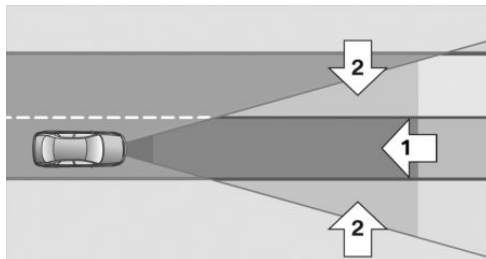





La zone d'avertissement pour l'avertissement de présence de personnes comprend deux parties :



- ▷ Zone centrale, flèche 1, directement devant le véhicule.
- ▷ Zone élargie, flèche 2, vers la droite et vers la gauche.

Pour l'avertissement de présence d'animaux, le système ne distingue pas entre les zones centrale et étendue.

L'ensemble de la zone suit la direction de déplacement du véhicule conformément à l'angle de braquage et varie avec la vitesse du véhicule. Lorsque la vitesse augmente, par exemple, la zone devient plus longue et plus large.

Symboles

Symbole	Signification
	Pré-avertissement : pour personnes.
	Pré-avertissement : pour animaux.
	Signal d'urgence : avertissement de personnes dans le combiné d'instruments.
	Signal d'urgence : avertissement de personnes dans l'écran d'instruments.

Symbole	Signification
	Signal d'urgence : avertissement d'animaux dans le combiné d'instruments.
	Signal d'urgence : avertissement d'animaux dans l'écran d'instruments.
Le symbole s'allume en jaune.	Pré-avertissement.
Le symbole s'allume en rouge et un signal sonore retentit.	Signal d'urgence.

Le symbole affiché indique le côté de la chaussée où la personne ou l'animal a été détecté.

Affichage sur l'affichage tête haute

L'avertissement s'affiche en même temps sur l'affichage tête haute et sur le combiné d'instruments.

Pré-avertissement

Le pré-avertissement est affiché quand une personne est détectée dans la zone centrale, directement devant le véhicule, ainsi qu'à gauche ou à droite dans la zone étendue.

Le pré-avertissement est affiché quand un animal est détecté devant le véhicule.

En cas de pré-avertissement, le conducteur doit intervenir lui-même par freinage ou évitement.

Signal d'urgence

L'alerte urgente est affichée quand une personne ou un animal est détecté à proximité immédiate devant le véhicule.

En cas de signal d'urgence, le conducteur doit intervenir immédiatement lui-même par freinage ou évitement.

Dynamic Light Spot

En plus de l'avertissement, les objets détectés sont éclairés par un spot.

Les animaux ne sont pas éclairés en continu mais seulement par éclairs.

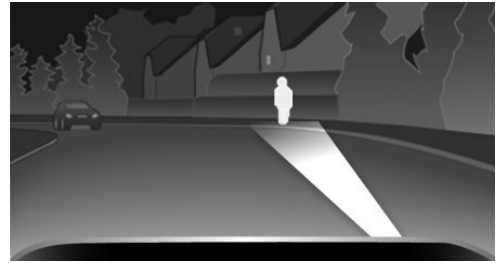

Quand le Dynamic Light Spot éclaire un objet, le témoin de feux de route est activé.

Le Dynamic Light Spot s'éteint automatiquement, dès que l'objet se trouve dans la zone des feux de croisement.

Quand les feux de croisement, les feux de route ou les feux de route partiels sont allumés et qu'aucun objet n'est éclairé par le faisceau lumineux, le projecteur Dynamic Light Spot est allumé et sert de lampe design supplémentaire.

Aperçu

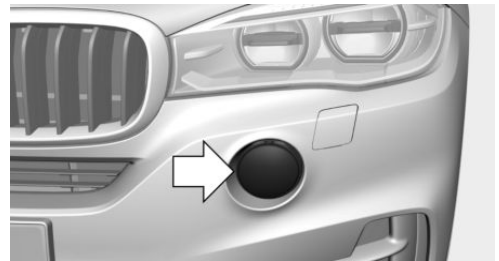

Les projecteurs se trouvent dans le bouclier avant.

Veiller à ce que les projecteurs soient toujours propres et sans obstructions.

Conditions préalables

- ▷ Commutateur d'éclairage en position : 

- ▷ Les feux de croisement, les feux de route ou les feux de route partiels sont allumés.
- ▷ Aucune source de lumière ni d'autres usagers dans la zone d'avertissement.
- ▷ Systèmes Intelligent Safety : l'avertissement de la présence de personnes est activé.

Activation et désactivation

1. « Réglages »
2. « Sécurité intelligente »
3. « Avertisseur piétons »
4. Procéder au réglage désiré.

Pendant l'avertissement :

Faire des appels de phare afin de déclencher le Dynamic Light Spot pour la durée de l'avertissement actuel.

Limites du système

Limites systématiques

La fonction peut être limitée, par exemple dans les situations suivantes :

- ▷ Au sommet ou en bas d'une côte raide et dans les virages serrés.
- ▷ En cas de caméra salie ou endommagée.
- ▷ Par fort brouillard, pluie ou neige.
- ▷ Par très hautes températures extérieures.

Limites de la détection de personnes et d'animaux

Dans certaines situations, il peut arriver que des personnes soient détectées comme animaux ou des animaux comme personnes.

Les petits animaux ne sont pas reconnus par la détection d'objets, même s'ils sont bien visibles sur l'image.

Détection limitée, par exemple dans les circonstances suivantes :

- ▷ Personnes ou animaux complètement ou partiellement cachés, en particulier si la tête est couverte.
- ▷ Personnes qui ne sont pas debout, par exemple couchées.
- ▷ Cyclistes sur des vélos non conventionnels, par exemple vélos couchés.
- ▷ Après action mécanique sur le système, p. ex. après un accident.

Aucun affichage sur le moniteur arrière

Le moniteur arrière ne peut pas afficher l'image du système Night Vision.

Alerte de sortie de voie

Principe

Ce système enclenche une alerte à partir d'une certaine vitesse et quand le véhicule est sur le point de quitter la voie sur une route avec lignes de délimitation des voies. Cette vitesse est comprise selon les versions de pays entre 55 km/h et 70 km/h.

En cas d'avertissement, le volant se met à vibrer légèrement. L'instant de l'avertissement peut varier en fonction de la situation de conduite actuelle.

Le système n'avertit pas quand on clignote avant de quitter la voie.

Remarque



AVERTISSEMENT

Le système ne libère pas le conducteur de sa propre responsabilité d'interpréter correctement le tracé de la route et les conditions de circulation. Risque d'accident. Adapter votre conduite aux conditions de circulation. Observer la situation de circulation et intervenir activement dans les situations correspondantes. Lors des avertissements, ne pas donner inutilement de coup de volant brusque. ◀

Aperçu

Touche dans le véhicule



 Touche Intelligent Safety

Caméra

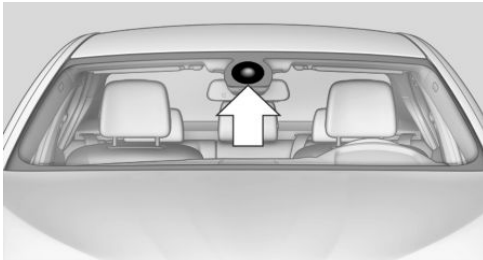

La caméra se trouve au niveau du rétroviseur intérieur.

Le pare-brise doit être maintenu propre et dégagé dans la zone devant le rétroviseur intérieur.

Mise en marche et arrêt

Activation automatique

L'alerte de changement de voie s'active de nouveau automatiquement après le démarrage lorsque la fonction était activée lors du dernier arrêt du moteur.

Activation/désactivation manuelle

-  Appuyer brièvement sur la touche :
- ▷ Le menu des systèmes Intelligent Safety s'affiche. Les systèmes

sont coupés un par un, selon les réglages individuels.

- ▷ La LED s'allume en orange ou s'éteint, selon votre réglage individuel.

Vous pouvez procéder à des réglages. Les réglages individuels seront mémorisés pour le profil actuellement utilisé.



-  Appuyer une nouvelle fois sur la touche :

- ▷ Tous les systèmes Intelligent Safety sont activés.
- ▷ La LED s'allume en vert.



-  Appuyer assez longuement sur la touche :

- ▷ Tous les systèmes Intelligent Safety sont désactivés.
- ▷ La LED s'éteint.

Affichage sur le combiné d'instruments

-  ▷ Lignes : le système est activé.
-  ▷ Flèches : au moins une ligne de délimitation des voies a été reconnue et des avertissements peuvent être émis.

Affichage sur l'écran d'instruments

-  ▷ Symbole orange : le système est activé.
-  ▷ Symbole vert : au moins une ligne de délimitation des voies a été reconnue et des avertissements peuvent être émis.

Émission de l'avertissement

Quand on quitte la voie et qu'une ligne de délimitation des voies a été reconnue, le volant se met à vibrer.

Si l'on a allumé le clignotant avant le changement de voie, il n'y a pas d'avertissement.

Interruption de l'avertissement

L'avertissement est interrompu dans les situations suivantes :

- ▷ Automatiquement au bout de 3 secondes environ.
- ▷ Au retour dans la propre voie de circulation.
- ▷ Lors d'un freinage puissant.
- ▷ En clignotant.

Limites du système

Remarque



AVERTISSEMENT

En raison de ses propres limites, le système peut réagir de manière incorrecte ou ne pas réagir. Risque d'accident ou risque de dommages matériels. Tenir compte des remarques concernant les limites du système et intervenir de manière active le cas échéant. ◀

Restrictions du fonctionnement

La fonction peut être limitée, par exemple dans les situations suivantes :

- ▷ Par fort brouillard, pluie ou neige.
- ▷ Si les lignes de délimitation de voie sont usées, peu visibles, convergentes ou divergentes, ou équivoques comme p. ex. dans les zones de chantier.
- ▷ Quand les lignes de délimitation sont recouvertes de neige, de verglas, de salissures ou d'eau.
- ▷ Dans les virages serrés ou sur chaussée étroite.
- ▷ Quand les lignes de délimitation ne sont pas blanches.
- ▷ Quand les lignes de délimitation sont masquées par des objets.
- ▷ Quand on roule très près du véhicule qui précède.
- ▷ Par fort contre-jour.

- ▷ Quand, devant le rétroviseur intérieur, le pare-brise est embué, encrassé ou occulté par des autocollants, des vignettes etc.
- ▷ Pendant la procédure de calibrage de la caméra immédiatement après la livraison du véhicule.

Alerte de changement de voie

Principe

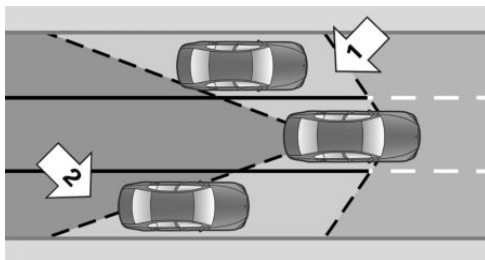

Deux capteurs radar dans le bouclier arrière surveillent à partir d'environ 20 km/h l'espace derrière et à côté du véhicule.

Dans certaines versions d'équipement, les capteurs radar sont actifs à partir d'environ 50 km/h.

Le système montre quand des véhicules se trouvent dans l'angle mort, flèche 1, ou s'approchent de l'arrière sur la voie parallèle voisine, flèche 2.

Le voyant dans le boîtier de rétroviseur extérieur s'allume avec une intensité réduite.

Avant tout changement de voie avec le clignotant allumé, le système avertit dans les situations évoquées précédemment.

La lampe dans le boîtier du rétroviseur extérieur clignote et le volant vibre.

Remarque

AVERTISSEMENT

Le système ne libère pas le conducteur de sa propre responsabilité d'interpréter correctement les conditions de visibilité et de circulation. Risque d'accident. Adapter votre conduite aux conditions de circulation. Observer la situation de circulation et intervenir activement dans les situations correspondantes. ◀

Aperçu

Touche dans le véhicule



 Touche Intelligent Safety

Capteurs à radar



Les capteurs radar se trouvent dans le bouclier arrière.

Mise en marche et arrêt

Activation automatique

L'alerte de changement de voie s'active de nouveau automatiquement après le démarrage

lorsque la fonction était activée lors du dernier arrêt du moteur.

Activation/désactivation manuelle

-  Appuyer brièvement sur la touche :
 - ▶ Le menu des systèmes Intelligent Safety s'affiche. Les systèmes sont coupés un par un, selon les réglages individuels.
 - ▶ La LED s'allume en orange ou s'éteint, selon votre réglage individuel.

Vous pouvez procéder à des réglages. Les réglages individuels seront mémorisés pour le profil actuellement utilisé.

-  Appuyer une nouvelle fois sur la touche :
 - ▶ Tous les systèmes Intelligent Safety sont activés.
 - ▶ La LED s'allume en vert.

-  Appuyer assez longtemps sur la touche :
 - ▶ Tous les systèmes Intelligent Safety sont désactivés.
 - ▶ La LED s'éteint.

Affichage

Ampoules dans le boîtier de rétroviseur extérieur

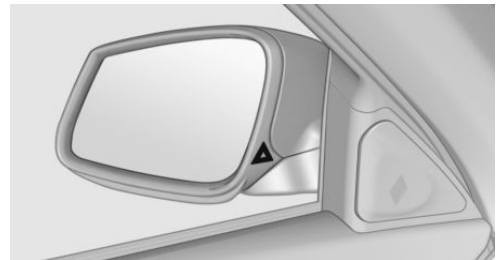

Pré-avertissement

L'ampoule à faible intensité dans le boîtier du rétroviseur extérieur la présence de véhicules dans l'angle mort ou qui se rapprochent par l'arrière.

Signal d'urgence

Lorsque le clignotant est mis alors qu'un véhicule se trouve dans la zone critique, le volant vibre brièvement et l'ampoule dans le boîtier de rétroviseur extérieur s'allume avec une forte intensité.

L'avertissement se termine quand on cesse de clignoter ou si l'autre véhicule quitte la zone critique.

Allumage bref

Un allumage bref de l'éclairage lors du déverrouillage du véhicule sert d'auto-test du système.

Limites du système

Remarque



AVERTISSEMENT

En raison de ses propres limites, le système peut réagir de manière incorrecte ou ne pas réagir. Risque d'accident ou risque de dommages matériels. Tenir compte des remarques concernant les limites du système et intervenir de manière active le cas échéant. ◀

Restrictions du fonctionnement

La fonction peut être limitée dans les situations suivantes :

- ▷ Quand la vitesse du véhicule en approche est beaucoup plus élevée que celle du propre véhicule.
- ▷ Par fort brouillard, pluie ou neige.
- ▷ Dans les virages serrés ou sur chaussée étroite.
- ▷ Quand le bouclier est sale, givré ou que des autocollants sont appliqués dessus.

- ▷ En cas de chargement qui dépasse.

Lorsque la prise électrique de remorque est occupée, p. ex. lors de la conduite avec remorque ou porte-vélos, le système ne peut pas être activé. Un message Check-Control s'affiche.

Un message check-control s'affiche en cas de restriction du fonctionnement.

Limiteur de vitesse manuel

Principe

Ce système permet de limiter la vitesse à partir d'une valeur de 30 km/h. En-dessous de la vitesse limite enregistrée, le conducteur peut rouler sans restriction.

Dépassement de la vitesse limite

Dans certains cas, il est possible de dépasser volontairement la vitesse limite en donnant un bon coup d'accélérateur.

Si la vitesse de déplacement dépasse le réglage du limiteur de vitesse, le système émet un avertissement.



Aucune intervention sur les freins

Lorsque la vitesse limite est atteinte ou dépassée involontairement de la vitesse limite enregistrée, par exemple en descente, le système ne freine pas de manière active.

Si le conducteur règle en roulant une vitesse limite inférieure à la vitesse de déplacement, le véhicule décélère jusqu'à ce que sa vitesse se réduise en dessous de la nouvelle limite de vitesse enregistrée.

Aperçu

Touches au volant

Touche	Fonction
	Mise en marche/arrêt du système, voir page 149
	Basculeur : Modification de la vitesse limite, voir page 149

Utilisation

Mise en marche

 Appuyer sur la touche du volant.

La vitesse actuelle est adoptée comme vitesse limite.

Lors de l'activation à l'arrêt, la limite de vitesse est réglée sur 30 km/h.

La marque sur l'affichage de la vitesse se positionne sur la vitesse correspondante.

Lors de l'activation du limiteur de vitesse, le contrôle dynamique de stabilité DSC sera activé le cas échéant et le système passera éventuellement en mode COMFORT.

Arrêt

 Appuyer sur la touche du volant.

Le système sera également désactivé, par exemple dans les situations suivantes :

- ▷ Quand on passe la marche arrière.
- ▷ Lors de l'arrêt du moteur.
- ▷ Lors de l'activation du régulateur de vitesse.
- ▷ Lors de l'activation de certains programmes par le biais du commutateur d'agrément de conduite.

Les affichages s'éteignent.

Modification de la vitesse limite

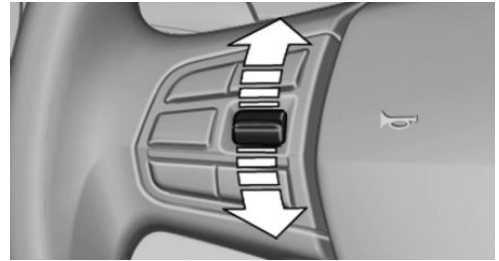

Faire basculer la touche vers le haut ou vers le bas jusqu'à ce que la vitesse limite souhaitée soit fixée.

- ▷ Chaque actionnement de la manette jusqu'au point de résistance augmente ou diminue la limite de vitesse d'environ 1 km/h.
- ▷ Chaque pression sur la manette au delà du point de résistance augmente ou diminue la limite de vitesse jusqu'à la dizaine de km/h suivante de l'affichage du compteur de vitesse.

Si le conducteur règle en roulant une vitesse limite inférieure à la vitesse de déplacement, le véhicule décélère jusqu'à ce que sa vitesse se réduise en dessous de la nouvelle limite de vitesse enregistrée.

Dépassement de la vitesse limite

Il est possible de dépasser intentionnellement la vitesse limite. Dans cette situation, le système n'émet aucun avertissement acoustique.

Pour dépasser intentionnellement la limite de vitesse fixée, « écraser » complètement la pédale d'accélérateur.

Dès que la vitesse roulée descend en dessous de la limite de vitesse fixée, la limitation redevient active.

Avertissement

Avertissement optique

LIM Lors du dépassement de la vitesse limite enregistrée, le témoin clignote sur le combiné d'instruments tant que le véhicule roule au dessus de la limite de vitesse fixée.

Avertissement acoustique

- ▷ En cas de dépassement non intentionnel de la vitesse limite enregistrée, un signal sonore retentit au bout d'environ 5 secondes.
- ▷ Si vous réglez la limite de vitesse en dessous de la vitesse actuelle du véhicule, le signal sonore retentit au bout d'environ 30 secondes.
- ▷ Si vous dépassez intentionnellement la limite de vitesse en appuyant sur la pédale d'accélérateur, aucun signal sonore ne retentit.

Affichages sur le combiné d'instruments

Repère de la vitesse limite

Affichage au compteur de vitesse :



- ▷ Marque allumée de couleur verte : le système est activé.
- ▷ La marque n'est pas allumée : le système est coupé.

Témoin



- ▷ Le témoin est allumé : le système est actif.
- ▷ Le témoin clignote : la vitesse limite réglée est dépassée.

Bref affichage d'état



Affichage de la vitesse limite enregistrée pendant un court instant.

Feux stop dynamiques

Principe



- ▷ Freinage normal : les feux stop s'allument.
- ▷ Freinage brusque : les feux stop clignotent.

Les feux de détresse sont activés peu avant l'immobilisation du véhicule.

Désactivation des feux de détresse :

- ▷ Accélérer.
- ▷ Appuyer sur la touche des feux de détresse.

Active Protection

Généralités

Le pack de sécurité Active Protection comprend des dispositifs indépendants les uns des autres :

- ▷ Système de détection de somnolence.
- ▷ PreCrash.
- ▷ PostCrash.

Système de détection de somnolence

Principe

Le système détecte le relâchement de l'attention ou la fatigue du conducteur lors de trajets longs et monotones, p. ex. sur autoroute. Dans cette situation, il est recommandé de faire une pause.

Nota



AVERTISSEMENT

Le système ne libère pas le conducteur de sa propre responsabilité d'évaluer correctement sa condition physique. L'inattention ou la fatigue croissante ne sera peut-être pas reconvenue ou pas à temps. Risque d'accident. Veiller à ce que le conducteur soit reposé et attentif. Adapter votre conduite aux conditions de circulation. ◀

Fonction

Le système est activé à chaque démarrage du moteur et ne peut pas être désactivé.

Après le début du trajet, le système s'adapte au conducteur, de sorte que le relâchement de l'attention ou la fatigue puisse être détectée.

Ce processus prend en compte les critères suivants :

- ▶ Style de conduite personnel, par exemple : braquage.
- ▶ Conditions du trajet, par exemple : heure, durée.

Le système s'active à partir d'environ 70 km/h et peut afficher un message recommandant de faire une pause.

Recommandation de pause

En cas de relâchement de l'attention ou de fatigue du conducteur, un message est affiché sur l'écran de contrôle, recommandant de faire une pause.

Une telle recommandation n'est affichée qu'une seule fois pendant un trajet ininterrompu.

Après une pause, un message recommandant un pause ne peut s'afficher qu'au bout de 45 minutes.

Limites du système

La fonction peut être limitée dans les situations suivantes et ne donner aucun avertissement ou un avertissement erroné :

- ▶ Quand l'heure est mal réglée.
- ▶ Lorsque la vitesse le plus souvent inférieure à environ 70 km/h.
- ▶ En cas de conduite sportive, par exemple avec fortes accélérations ou conduite rapide dans les virages.
- ▶ Dans des situations de conduite active, par exemple lors de changements de voie fréquents.
- ▶ Quand la chaussée est mauvaise.
- ▶ Par fort vent latéral.

Le système sera réinitialisé environ 45 minutes après avoir garé le véhicule, par exemple lors d'une pause pendant un long trajet sur autoroute.

PreCrash

Principe

Ce système permet de détecter, à partir de 30 km/h des situations de conduite dangereuses qui pourraient entraîner un accident. Dans ce genre de situation, des mesures de protection préventives sont prises, de façon à réduire au maximum les dangers en cas d'accident.

Exemples de situations de conduite critiques :

- ▶ Freinages d'urgence.
- ▶ Sous-virage important.
- ▶ Survirage important.

Si le véhicule est équipé du dispositif d'avertissement de proximité avec ou sans fonction de

freinage, des collisions possibles avec des véhicules venant en sens inverse ou stationnés peuvent être détectées dans les limites du système.

Nota



AVERTISSEMENT

Le système ne libère pas le conducteur de sa propre responsabilité. En raison des limites inhérentes au système, des situations de conduite critiques peuvent ne pas être détectées de manière fiable ou à temps. Risque d'accident. Adapter votre conduite aux conditions de circulation. Observer la situation de circulation et intervenir activement dans les situations correspondantes. ◀

Fonction

Après le bouclage des ceintures de sécurité, celles de l'avant seront tendues automatiquement une fois après le démarrage du véhicule.

Les fonctions suivantes s'activent selon les besoins lors des situations de conduite critiques :

- ▷ Les ceintures de sécurité à l'avant sont automatiquement prétendues.
- ▷ Fermeture automatique des vitres.
- ▷ Fermeture automatique du toit ouvrant en verre.
- ▷ Pour les sièges Confort : positionnement automatique du dossier du siège passager avant.

Après une situation de conduite critique n'ayant entraîné aucun accident, les ceintures de sécurité à l'avant seront relâchées. Tous les autres systèmes peuvent être remis à la position souhaitée.

Si la tension de ceinture ne se détend pas automatiquement, s'arrêter et déboucler la ceinture avec le bouton rouge dans la boucle. Boucler de nouveau la ceinture de sécurité avant de reprendre le trajet.

PostCrash

Dans certaines situations dangereuses, le système peut freiner automatiquement sans intervention du conducteur. Ceci diminue le risque d'entraîner une autre collision et ses conséquences.

Il est possible de freiner davantage le véhicule en appuyant sur la pédale de frein. Le freinage automatique est alors interrompu. Le freinage automatique est également interrompu quand la pédale d'accélérateur est enfoncée.

Une fois le véhicule immobilisé, le frein est automatiquement désengagé. Caler le véhicule pour qu'il ne roule pas.

Systèmes de régulation de stabilité

Équipement du véhicule

Ce chapitre décrit tous les équipements de série, spécifiques à un pays et en option proposés pour cette série de modèles. C'est pourquoi des équipements non disponibles pour un véhicule, en raison des options choisies ou du pays, y sont également décrits. Ceci s'applique également aux fonctions et systèmes de sécurité. L'utilisation des fonctions et systèmes correspondants implique le respect des législations nationales locales en vigueur.

Système antiblocage ABS

Le système ABS évite un blocage des roues lors d'un freinage.

La dirigeabilité est conservée, même lors d'un freinage à fond, ce qui accroît la sécurité active de conduite.

L'ABS est réactivé après chaque démarrage du moteur.

Assistant de freinage

Lors d'un actionnement rapide des freins, ce système provoque automatiquement une amplification maximale de la force de freinage.

Lors d'un freinage à fond, la distance de freinage est ainsi maintenue la plus courte possible. Les avantages du système ABS sont alors également exploités.

Tant que le freinage à fond est nécessaire, ne pas relâcher la pression sur la pédale de frein.

Assistant de freinage adaptatif

Combiné avec le régulateur de vitesse actif, ce système permet au frein de réagir encore plus

vite lors d'un freinage dans des situations critiques.

Assistant de démarrage

Principe

Le système facilite le démarrage en côte. Il n'est pas nécessaire d'actionner le frein de stationnement.

Démarrer avec l'assistant de démarrage

1. Maintenir le véhicule avec la pédale de frein.
2. Relâcher la pédale de frein et démarrer prestement.

Après le relâchement de la pédale de frein, le véhicule est maintenu pendant 2 secondes environ.

Selon le chargement ou en cas de traction d'une remorque, le véhicule peut aussi reculer légèrement.

Automatic Differential Brake

Le système régule la force de propulsion par des interventions de freinage automatiques sur les différentes roues. La fonction correspond à un blocage de différentiel : le système reconnaît quand, par exemple sur un sol meuble, une roue commence à patiner et la freine automatiquement.

La force de propulsion est renvoyée à la roue bénéficiant d'une meilleure adhérence.

Ainsi, en accélération, le couple moteur est transmis plus efficacement aux roues.

Contrôle dynamique de performance

Le système Dynamic Performance Control augmente aussi bien l'agilité du véhicule que la tenue du cap.

Le système prend en charge continûment la répartition des couples d'entraînement entre les deux roues arrière.

Selon la situation, le couple d'entraînement de la roue intérieure au virage est transposé à la roue extérieure ou inversement.

Pour accroître la maniabilité en conduite sportive, la roue arrière extérieure au virage est accélérée.

La direction réagit plus directement ; en même temps, la tendance au sous-virage de l'entraînement à quatre roues motrices est diminuée.

Lors d'une tendance au survirage, le système joue un rôle stabilisateur, la roue arrière intérieure au virage étant accélérée.

Le système améliore sensiblement la traction et accroît en même temps la sécurité de conduite, en particulier sur les chaussées à coefficient d'adhérence variable.

Contrôle dynamique de stabilité DSC

Principe

Le système aide au maintien d'une trajectoire sûre du véhicule dans les limites physiques grâce à la réduction de la puissance moteur et par interventions de freinage sur les différentes roues.

Généralités

Le contrôle dynamique de stabilité détecte p. ex. les états de conduite instables suivants :

- ▷ Décrochage de l'arrière du véhicule, ce qui peut entraîner un survirage.

- ▷ Perte d'adhérence des roues avant, ce qui peut entraîner un sous-virage.

Le système Contrôle dynamique de la traction DTC, voir page 155, est une variante du DSC optimisée en fonction de la traction.

Remarque

L'assistance du DSC ne permet cependant pas de faire abstraction ou de se jouer impunément des lois de la physique.



AVERTISSEMENT

Le système ne libère pas le conducteur de sa propre responsabilité d'interpréter correctement les conditions de circulation. En raison des limites inhérentes au système, celui-ci ne peut pas toujours réagir automatiquement de manière adéquate dans toutes les situations de circulation. Risque d'accident. Adapter votre conduite aux conditions de circulation. Observer la situation de circulation et intervenir activement dans les situations correspondantes. ◀



AVERTISSEMENT

Lors de la conduite avec une charge sur le toit, p. ex. avec une galerie porte-bagages, le rehaussement du centre de gravité peut supprimer la sécurité de conduite dans certaines situations critiques de conduite. Risque d'accident ou risque de dommages matériels. Ne pas désactiver le contrôle dynamique de stabilité DSC lors de la conduite avec une charge sur le toit. ◀

Aperçu

Touche dans le véhicule



Touche DSC OFF

Témoins et voyants



Le témoin clignote : le DSC régule les forces motrices et de freinage.

Le témoin est allumé : le DSC est tombé en panne.

Désactivation du DSC : DSC OFF

La désactivation du DSC conduit à une limitation de la stabilité dynamique à l'accélération et en virage.

Réactiver le DSC dès que possible afin de renforcer la stabilité dynamique du véhicule.

Désactivation du DSC



Appuyer sur la touche jusqu'à ce que le témoin DSC OFF s'allume sur le combiné d'instruments et que DSC OFF s'affiche, mais pas plus de 10 secondes environ.

Le système DSC est désactivé.

La direction et, selon l'équipement, le châssis sont en mode sportif.

Activer le DSC



Appuyer sur la touche.

DSC OFF et le témoin DSC OFF s'éteignent.

Témoins et voyants

DSC OFF s'affiche sur le combiné d'instruments si le DSC est désactivé.



Le témoin est allumé : le DSC est désactivé.

Contrôle dynamique de motricité DTC

Principe

Le système DTC est une variante du DSC optimisée en vue de la traction.

Dans des conditions de circulation particulières, p. ex sur routes enneigées non dégagées ou sur sol meuble, le système assure une motricité maximum moyennant une stabilité dynamique plus limitée.

Une traction maximum est assurée lorsque le système DTC est activé. La stabilité dynamique en accélération et en virage est limitée.

C'est pourquoi la conduite dans ces conditions requiert un redoublement de prudence.

Dans les situations suivantes, il peut être préférable d'activer temporairement le système DTC :

- ▷ Conduite dans la neige mouillée ou sur chaussée enneigée non dégagée.
- ▷ Dégagement par oscillations cadencées ou démarrage sur neige profonde ou sur sol meuble.
- ▷ Conduite avec des chaînes à neige.

Activation/désactivation du Contrôle dynamique de motricité DTC

Activation du DTC



Appuyer sur la touche.

TRACTION s'affiche sur le combiné d'instruments et le témoin DSC OFF s'allume.

Désactivation du DTC



Appuyer une nouvelle fois sur la touche.

TRACTION et le témoin DSC OFF s'éteignent.

Témoins et voyants

Lorsque DTC est activé, TRACTION s'allume sur le combiné d'instruments.



Le témoin est allumé : le Contrôle dynamique de motricité DTC est activé.

xDrive

xDrive est le système de transmission intégrale de votre véhicule. Par l'action combinée du xDrive et du DSC, la motricité et la dynamique de conduite sont encore plus optimisées. Selon la situation de conduite et l'état de la chaussée, le système de transmission intégrale xDrive répartit les forces motrices de façon variable entre les roues avant et arrière.

Affichage sur l'écran de contrôle

Affichage de la vue xDrive

1. « Info véhicule »
2. « État xDrive »
3.  « Vue xDrive »

Les informations affichées sont les suivantes :

- ▷ Avec le système de navigation : affichage de boussole par rapport à la direction de marche
- ▷ Inclinaison longitudinale en degrés et en pour cent
- ▷ Inclinaison transversale en degrés
- ▷ Représentation graphique du braquage

Affichage de la répartition des couples de propulsion

1. « Info véhicule »

2. « État xDrive »
3.  « Répart. force motrice »

Système d'assistance en descente HDC

Principe

HDC est un système d'assistance en descente qui régule automatiquement la vitesse dans les descentes en pente raide. Sans actionner la pédale de frein, le véhicule se déplace à une vitesse légèrement supérieure à celle d'un homme au pas. Si le freinage est actionné, le système répartit la puissance en fonction de la traction.

La stabilité dynamique et le confort de direction sont améliorés sur les routes en pente.

Le HDC peut être activé en dessous d'environ 35 km/h. Dans les descentes, le véhicule réduit sa vitesse et la maintient constante.

N'utiliser HDC que dans les rapports bas et quand le sélecteur est en position D ou R.

Diminution ou augmentation de la vitesse

Régler la vitesse de consigne dans la plage d'environ 6 km/h à environ 25 km/h avec la manette du régulateur de vitesse au volant. La vitesse du véhicule peut être modifiée en actionnant légèrement l'accélérateur.

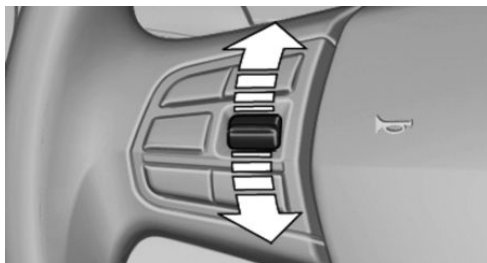

- ▷ Lever la manette jusqu'au point de résistance : augmentation graduelle de la vitesse.

- ▷ Lever la manette au delà du point de résistance : la vitesse augmente tant que l'on maintient la manette.
- ▷ Abaisser la manette jusqu'au point de résistance : diminution graduelle de la vitesse.
- ▷ Abaisser la manette au delà du point de résistance : en marche avant, la vitesse est réduit à environ 10 km/h et en marche arrière jusqu'à environ 6 km/h.

Activation du HDC



 Appuyer sur le bouton, la LED au dessus du bouton s'allume.

Désactivation du HDC

 Actionner de nouveau la touche. La LED s'éteint. Le HDC est désactivé automatiquement au dessus d'environ 60 km/h.

Affichage sur le combiné d'instruments



La vitesse de consigne sélectionnée s'affiche sur le compteur de vitesse.

- ▷ Vert : le système freine la voiture.
- ▷ Orange : le système est en attente.

Dysfonctionnement

Un message s'affiche sur le combiné d'instruments. Le HDC est indisponible, par exemple si les freins sont très chauds.

Direction active

En fonction de la vitesse, la direction active modifie l'angle de braquage des roues correspondant aux mouvements du volant.

Aux petites vitesses, par exemple quand on tourne ou lors de manœuvres, l'angle de braquage est amplifié, c.-à-d. que la direction devient plus directe.

Lorsque la vitesse augmente, au contraire, l'angle de braquage est de plus en plus réduit.

Ceci permet une maniabilité encore plus précise à grande vitesse et un braquage plus agile avec réduction de l'action au volant aux petites vitesses.

Stabilisation antiroulis active

Principe

Le système réduit l'inclinaison latérale de la carrosserie, qui se produit en virage à vive allure ou lors de manœuvres d'évitement rapides.

La stabilité dynamique et le confort dynamique sont accrus dans toutes les conditions de conduite. Le système se base sur des stabilisateurs actifs sur les roues avant et arrière et régule continûment pendant la conduite en l'espace de fractions de secondes.

Programmes

Le système offre deux programmes différents. Les programmes peuvent être sélectionnés par le commutateur d'agrément de conduite.

SPORT

Réglage résolument sportif pour une plus grande agilité de la conduite.

CONFORT

Réglage confortable pour un confort de voyage optimal.

Vertical Dynamic Control

Principe

Le système réduit les mouvements indésirables du véhicule lorsque vous adoptez un style de conduite dynamique ou sur chaussée déformée.

Selon l'état de la chaussée, la dynamique de conduite et le confort dynamique en sont améliorés.

Programmes

Le système offre différents programmes.

Les programmes peuvent être sélectionnés par le commutateur d'agrément de conduite.

SPORT/SPORT+

Régulation orientée logiquement plus sport des amortisseurs pour une meilleure maniabilité pendant la conduite.

CONFORT/ECO PRO

Réglage équilibré.

Correcteur d'assiette

Principe

Le correcteur d'assiette assure au véhicule une hauteur et une garde au sol constantes. Pour cela, la hauteur du véhicule au niveau de l'essieu arrière est maintenue à un niveau défini, quel que soit l'état de charge.

Le système assure toujours un confort maximal dans toutes les situations de conduite, car le véhicule conserve le plein débattement de la suspension.

Dysfonctionnement

Un message Check-Control s'affiche. Le système présente un défaut. Le véhicule a des caractéristiques routières altérées ou un confort dynamique sensiblement limité. Se rendre chez le partenaire de service après-vente du fabricant ou un autre partenaire de service après-vente qualifié ou l'atelier qualifié le plus proche.

Commutateur d'agrément de conduite

Principe



Le commutateur d'agrément de conduite permet d'adapter les propriétés dynamiques du véhicule. Pour cela, on dispose au choix de différents programmes que l'on peut activer par les deux touches du commutateur d'agrément de conduite et la touche DSC OFF.

Aperçu

Touche dans le véhicule



Utilisation des programmes

Touche	Programme
	DSC OFF TRACTION
	SPORT+ SPORT CONFORT ECO PRO

Changement automatique de programme

Dans les situations suivantes, le passage au mode CONFORT peut s'effectuer automatiquement :

- ▶ En cas de panne du contrôle dynamique de stabilité DSC.
- ▶ En cas de crevaison.
- ▶ En cas de panne du contrôle dynamique des amortisseurs, de Dynamic Drive ou de xDrive.
- ▶ Lors de l'activation du limiteur manuel de vitesse, voir page 148.
- ▶ En cas d'activation du régulateur de vitesse en mode TRACTION ou DSC OFF.

DSC OFF

La stabilité dynamique en accélération et en virage est limitée.

Réactiver le DSC dès que possible afin de renforcer la stabilité dynamique du véhicule.

Désactivation du DSC : DSC OFF

 Appuyer sur la touche jusqu'à ce que le témoin DSC OFF s'allume sur le combiné d'instruments et que DSC OFF s'affiche, mais pas plus de 10 secondes environ.

Le DSC est désactivé.

Activer le DSC

 Appuyer sur la touche. DSC OFF et le témoin DSC OFF s'éteignent.

Témoins et voyants

DSC OFF s'affiche sur le combiné d'instruments lorsque le DSC est activé.

 Le témoin s'allume : DSC OFF est activé.

TRACTION

Traction maximale sur sol non stabilisé. Le Contrôle dynamique de motricité DTC est activé. La stabilité dynamique en accélération et en virage est limitée.

Activation de TRACTION

 Appuyer sur la touche. TRACTION s'affiche sur le combiné d'instruments et le témoin DSC OFF s'allume.

Désactivation de TRACTION

 Appuyer une nouvelle fois sur la touche.

TRACTION et le témoin DSC OFF s'éteignent.

Témoins et voyants

Lorsque TRACTION est activé, TRACTION s'allume sur le combiné d'instruments.

 Le témoin s'allume : TRACTION est activée.

SPORT+

Conduite sportive avec châssis optimisé et entraînement adapté pour une stabilisation dynamique limitée.

Le Contrôle dynamique de motricité est activé.

Le conducteur prend en charge une partie de la tâche de stabilisation.

Activation de SPORT+

 Appuyer sur la touche de façon répétée jusqu'à ce que SPORT+ s'affiche et que le témoin DSC OFF s'allume sur le combiné d'instruments.

Changement automatique de programme

Le système commute automatiquement en mode SPORT lors de l'activation de la vitesse limite réglable ou du régulateur de vitesse.

Témoins et voyants

SPORT+ s'affiche sur le combiné d'instruments.



Le témoin DSC OFF est allumé : le Contrôle dynamique de motricité est activé.

SPORT

Réglage sportif conséquent du châssis et de l'entraînement pour une agilité supérieure lors de la conduite avec une stabilisation dynamique maximum.

Le programme peut être configuré individuellement.

La configuration sera mémorisée pour le profil actuellement utilisé.

Activation de SPORT

 Appuyer sur la touche jusqu'à ce que SPORT s'affiche sur le combiné d'instruments.

CONFORT

Pour un réglage équilibré avec une stabilisation maximale de la conduite.

Activation de CONFORT

 Appuyer sur la touche de façon répétée jusqu'à ce que CONFORT s'affiche sur le combiné d'instruments.

Dans certaines situations, le passage au programme CONFORT se fait automatiquement, Changement automatique de programme, voir page 159.

ECO PRO

ECO PRO, voir page 237, propose un réglage qui réduit considérablement la consommation pour une autonomie maximale avec une stabilisation maximale de la conduite.

Les fonctions confort et la commande du moteur sont adaptées.

Le programme peut être configuré individuellement.

Activation de ECO PRO

 Appuyer sur la touche de façon répétée jusqu'à ce que ECO PRO s'affiche sur le combiné d'instruments.

Configuration de ECO PRO

1. Activation de ECO PRO.
2. « Configurer ECO PRO »
Procéder aux réglages désirés.

Affichages sur le combiné d'instruments

Programme sélectionné



Le programme sélectionné s'affiche sur le combiné d'instruments.

Choix du programme

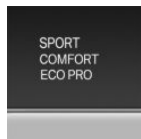

Appuyer sur la touche pour faire apparaître une liste des programmes pouvant être sélectionnés. Selon l'équipement, la représentation de la liste dans le

combiné d'instruments peut être différente.

Affichage sur l'écran de contrôle

Il est possible de faire afficher brièvement les changements de programme sur l'écran de contrôle.

Pour cela, procéder au réglage suivant :

1. « Réglages »
2. « Mode de conduite »
3. « Info mode de conduite »

Confort dynamique

Équipement du véhicule

Ce chapitre décrit tous les équipements de série, spécifiques à un pays et en option proposés pour cette série de modèles. C'est pourquoi des équipements non disponibles pour un véhicule, en raison des options choisies ou du pays, y sont également décrits. Ceci s'applique également aux fonctions et systèmes de sécurité. L'utilisation des fonctions et systèmes correspondants implique le respect des législations nationales locales en vigueur.

Régulateur de vitesse actif avec fonction Stop & Go, ACC

Principe

Ce système permet de définir, via les touches au volant, une vitesse souhaitée et une distance par rapport au véhicule qui précède.

Lorsque la route est libre, le système maintient constante la vitesse souhaitée et ainsi, accélère ou freine le véhicule automatiquement.

Si un autre véhicule vous précède, le système adapte votre vitesse dans le cadre des possibilités offertes, permettant ainsi de conserver la distance réglée par rapport au véhicule qui précède.

La distance peut être réglée avec plusieurs paliers et, pour des raisons de sécurité, dépend de la vitesse concernée.

Si le véhicule qui précède freine jusqu'à l'arrêt pour repartir presque tout de suite après, le système peut le comprendre dans le cadre donné.

Généralités

Selon les réglages du véhicule, la caractéristique du régulateur de vitesse peut varier dans certains intervalles.

Remarques



AVERTISSEMENT

Le système ne libère pas le conducteur de sa propre responsabilité d'interpréter correctement les conditions de circulation. En raison des limites inhérentes au système, celui-ci ne peut pas toujours réagir automatiquement de manière adéquate dans toutes les situations de circulation. Risque d'accident. Adapter votre conduite aux conditions de circulation. Observer la situation de circulation et intervenir activement dans les situations correspondantes. ◀



AVERTISSEMENT

Un véhicule non immobilisé peut se mettre en mouvement tout seul et commencer à rouler. Risque d'accident. Avant de quitter le véhicule, l'immobiliser pour l'empêcher de se mettre à rouler.

Pour s'assurer que le véhicule est protégé contre le déplacement involontaire, respecter ce qui suit :

- ▷ Serrer le frein de stationnement.
- ▷ Sur les pentes, tourner les roues avant en direction de la bordure du trottoir.
- ▷ Sur les pentes, sécuriser en plus le véhicule, p. ex. avec une cale. ◀



AVERTISSEMENT

La vitesse souhaitée peut être involontairement réglée ou appelée de manière incorrecte. Risque d'accident. Adapter la vitesse souhaitée aux conditions de circulation. Observer la situation de circulation et intervenir

activement dans les situations correspondantes. ◀

AVERTISSEMENT

Risque d'accident en raison de différences trop importantes de vitesse par rapport à d'autres véhicules, p. ex. dans les situation suivantes :

- ▶ Approche rapide d'un autre véhicule plus lent.
- ▶ Quand un véhicule surgit soudainement sur votre voie de circulation.
- ▶ Approche rapide d'autres véhicules immobilisés.

Risque de blessures ou danger de mort. Observer la situation de circulation et intervenir activement dans les situations correspondantes. ◀

Aperçu

Touches au volant

Touche	Fonction
	Activation/désactivation, interruption du régulateur de vitesse, voir page 164
	Appeler la vitesse, poursuivre la régulation de vitesse, voir page 165
	Diminution de la distance, voir page 165
	Augmentation de la distance, voir page 165
	Avec assistant d'embouteillage : réglage de la distance, voir page 165
	Basculer : Régler la vitesse, voir page 164
	Avec assistant d'embouteillage : Assistant d'embouteillage Marche/ Arrêt, voir page 169

Capteur radar

Un capteur à radar dans le pare-chocs sert à la détection de véhicules circulant devant.

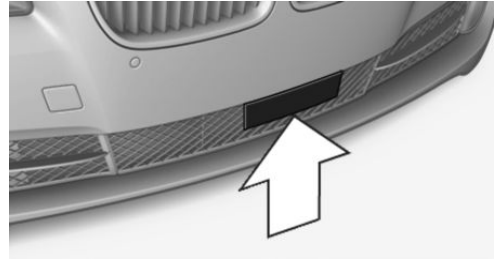

Maintenir le capteur radar propre et dégagé.

Caméra

Une caméra permet la détection des véhicules.

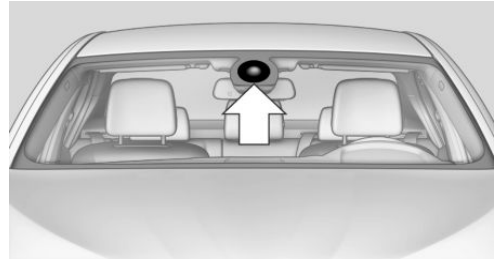

La caméra se trouve au niveau du rétroviseur intérieur.

Le pare-brise doit être maintenu propre et dégagé dans la zone devant le rétroviseur intérieur.

Conditions de fonctionnement

Plage de vitesse

Le domaine d'utilisation optimal comprend les routes bien aménagées.

La vitesse minimale réglable est de 30 km/h. La vitesse maximale réglable est fonction du véhicule.

Le système peut aussi être activé à l'arrêt.

Lorsque la régulation de distance est désactivée, voir page 166, des vitesses souhaitées plus élevées peuvent également être choisies.

Activation/désactivation et interruption du mode régulateur de vitesse

Mise en marche



Appuyer sur la touche du volant.

Les témoins sur le combiné d'instruments s'allument et la marque dans le compteur de vitesse se positionne sur la vitesse actuelle.

Le mode régulateur de vitesse peut être utilisé.

Le cas échéant, le système DSC sera activé.

Arrêt

Pour la désactivation à l'arrêt, appuyer en même temps sur le frein.



Appuyer sur la touche du volant.

- ▷ Système activé : appuyer deux fois.
- ▷ Système interrompu : appuyer une fois.

Les affichages s'éteignent. La vitesse de consigne enregistrée est effacée.

Interruption manuelle



Appuyer sur la touche du volant.

Pour l'interruption à l'arrêt, appuyer en même temps sur le frein.

Interrompre automatiquement

Le système est interrompu automatiquement dans les cas suivants :

- ▷ Quand le conducteur freine.
- ▷ Quand la manette de sélection quitte la position D.
- ▷ Quand le DTC est activé ou le DSC est désactivé.

- ▷ Quand le DSC régle.
- ▷ Quand le commutateur d'agrément de conduite SPORT+ est activé.
- ▷ À l'arrêt du véhicule, quand on déboucle la ceinture de sécurité et que l'on ouvre la porte du conducteur.
- ▷ Quand le système ne reconnaît aucun objet pendant assez longtemps, par exemple sur des parcours peu fréquentés sans délimitation de la chaussée.
- ▷ Quand la zone de détection du radar est perturbée, par exemple par encrassement ou fortes précipitations.
- ▷ Après une longue période d'immobilisation, quand le véhicule a été freiné jusqu'à l'immobilisation par le système.

Réglage de la vitesse

Maintien, enregistrement de la vitesse

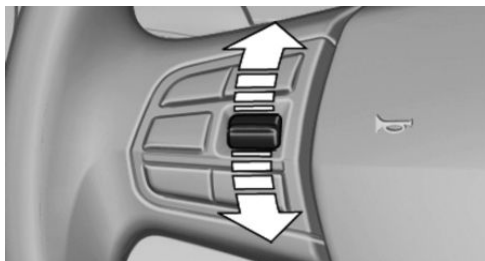

Pousser la manette quand le système est interrompu.

Quand le système est activé, la vitesse actuelle est maintenue et enregistrée comme vitesse de consigne.

La vitesse enregistrée est affichée sur le compteur de vitesse et brièvement dans le combiné d'instruments, voir page 166.

Le cas échéant, le système DSC sera activé.

Modification de la vitesse

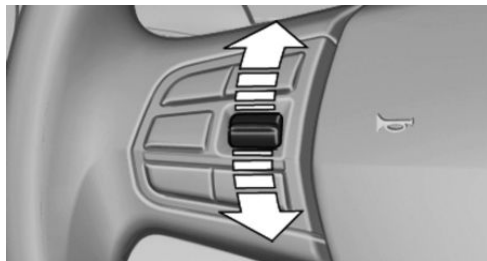

Lever ou abaisser la manette de façon répétée jusqu'à ce que la vitesse de consigne soit réglée.

Quand le régulateur est activé, la vitesse affichée est enregistrée et atteinte sur voie libre.

- ▶ Chaque impulsion sur la manette jusqu'au point de résistance augmente ou diminue la vitesse de consigne d'environ 1 km/h.
- ▶ Chaque pression sur la manette au delà du point de résistance augmente ou diminue la vitesse de consigne jusqu'à la dizaine de km/h suivante de l'affichage du compteur de vitesse.

Pour répéter l'action, maintenir la manette dans la position correspondante.

Réglage de la distance

Remarque



AVERTISSEMENT

Le système ne libère pas le conducteur de sa propre responsabilité. Les limites inhérentes au système peuvent entraîner un freinage retardé. Risque d'accident ou risque de dommages matériels. Observer attentivement en permanence les conditions de circulation. Adapter les distances aux conditions de circulation et de météo et respecter la distance de sécurité prescrite en freinant le cas échéant. ◀

Diminution de la distance



Appuyer sur la touche de façon répétée jusqu'à ce que la distance désirée soit réglée.

La distance, voir page 166, sélectionnée s'affiche sur le combiné d'instruments.

Augmentation de la distance



Appuyer sur la touche de façon répétée jusqu'à ce que la distance désirée soit réglée.

La distance, voir page 166, sélectionnée s'affiche sur le combiné d'instruments.

Avec assistant d'embouteillage : réglage



Appuyer sur la touche de façon répétée jusqu'à ce que la distance désirée soit réglée.

Poursuivre la régulation de vitesse

Généralités

Une régulation de vitesse interrompue peut être reprise et poursuivie par l'appel de la vitesse enregistrée.

Dans les cas suivants, la valeur enregistrée de la vitesse est effacée et ne peut plus être rappelée :

- ▶ Quand on coupe le système.
- ▶ Quand on coupe le contact.

Remarque

Avant d'appeler la vitesse enregistrée, s'assurer que la différence entre la vitesse actuelle et la vitesse enregistrée n'est pas trop importante. Sinon, cela pourrait entraîner un freinage ou une accélération indésirable.

Appeler la vitesse et la distance enregistrées

RES Quand le système est activé, appuyer sur la touche.

Activer/Désactiver la régulation de distance

Remarque

AVERTISSEMENT

Le système ne réagit pas en fonction des véhicules qui précèdent, mais maintient seulement la vitesse mémorisée. Risque d'accident ou risque de dommages matériels. Adapter la vitesse souhaitée aux conditions de circulation et freiner le cas échéant. ◀

Désactiver la régulation de distance

 Appuyer sur la touche et la maintenir ou

 Appuyer sur la touche et la maintenir.

 Avec l'assistant d'embouteillage, appuyer sur la touche et la maintenir.

Pour activer de nouveau la régulation de distance, actionner de nouveau brièvement la touche.

Un message Check-Control est affiché après la commutation de la régulation de distance.

Affichages sur le combiné d'instruments

Vitesse souhaitée et vitesse enregistrée



- ▶ Repère vert : le système est actif, le repère indique la vitesse souhaitée.
- ▶ Repère orange : le système est interrompu, le repère indique la vitesse enregistrée.

- ▶ La marque n'est pas allumée : le système est coupé.



Avec écran d'instruments : tout comme pour le repère de la vitesse de consigne, le symbole s'affiche sur le compteur de vitesse.

Bref affichage d'état



Vitesse de consigne choisie.

Si aucune vitesse n'est affichée, les conditions nécessaires à l'utilisation ne sont éventuellement pas remplies pour le moment.

Distance au véhicule précédent

La distance sélectionnée par rapport au véhicule qui précède s'affiche.

Indicateur de distance



Distance 1



Distance 2



Distance 3

Est réglé automatiquement après la mise sous tension du système. Elle correspond en mètres environ à la moitié de la valeur de l'affichage en km/h.



Distance 4

Indicateur de distance



Le système est interrompu ou la régulation de distance est désactivée, parce que la pédale d'accélérateur a été actionnée, sans véhicule détecté.



Régulation de distance brièvement désactivée, parce que la pédale d'accélérateur a été actionnée alors qu'un véhicule était détecté.

Véhicule détecté



Le symbole s'allume en orange :
Véhicule qui précède détecté.

Barre défilante : le véhicule reconnu a démarré. L'ACC n'accélère pas. Pour accélérer, activer l'ACC par un bref coup de pédale d'accélérateur, actionner la touche RES ou une palette.

Témoins et voyants



Le symbole clignote en orange :
Les conditions nécessaires au fonctionnement du système ne sont plus remplies.

Le système a été désactivé, mais freine jusqu'à votre intervention active par pression sur la pédale de frein ou la pédale d'accélérateur.



Le symbole clignote en rouge et un signal retentit :
Invitation à intervenir par freinage et évitement le cas échéant.

Affichage sur l'affichage tête haute

Quelques informations du système peuvent également être affichées sur l'affichage tête haute.

Informations concernant la distance



Le symbole s'affiche quand la distance par rapport au véhicule qui précède est trop faible.

L'information sur la distance est active dans les circonstances suivantes :

- ▷ Régulateur de vitesse actif désactivé.
- ▷ Affichage sur l'affichage tête haute sélectionné, voir page 110.
- ▷ Distance trop faible.
- ▷ Vitesse supérieure à environ 70 km/h.

Limites du système

Champ de détection

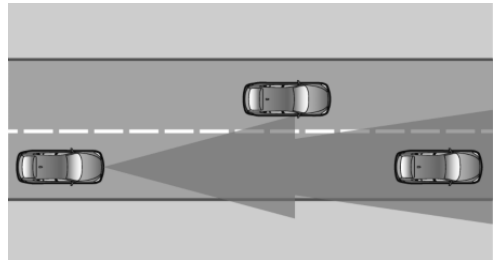

La capacité de détection du système et la capacité de freinage automatique du véhicule sont limitées.

Par exemple, il est possible que les véhicules deux-roues ne soient pas détectés.

Ralentissement

Le système ne ralentit pas dans les situations suivantes :

- ▷ En cas de piétons ou d'usagers de la route d'une lenteur similaire.
- ▷ Pour les feux rouges.
- ▷ Pour la circulation transversale.
- ▷ En cas de trafic en sens contraire.

Véhicules qui déboîtent

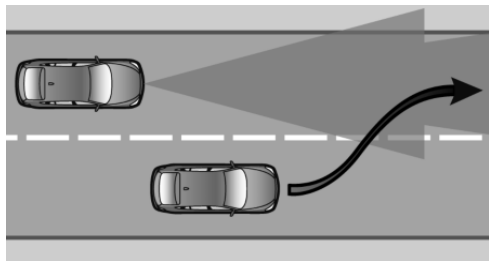

Un véhicule qui précède est détecté seulement une fois qu'il se trouve entièrement sur la même voie de circulation.

Si un véhicule déboîte brusquement et se place sur la même voie devant votre véhicule, il est possible que le système ne puisse plus rétablir de lui-même la distance de sécurité sélectionnée. Il en est de même en cas de grandes différences de vitesse par rapport aux véhicules qui précèdent, par exemple quand on s'approche à vive allure d'un poids lourd. Lorsqu'il a bien reconnu un véhicule devant lui, le système demande au conducteur d'intervenir en freinant ou en exécutant une manœuvre d'évitement.

Virage



Si la vitesse souhaitée est trop élevée dans un virage, elle est légèrement réduite dans le virage. Ceci dit, les virages ne sont toutefois pas détectés par anticipation. C'est pourquoi il convient de rouler à vitesse appropriée dans un virage.

En raison des limites du champ de détection du système, il peut arriver dans les virages ser-

rés qu'un véhicule qui précède ne soit pas reconnu ou soit détecté nettement plus tard.

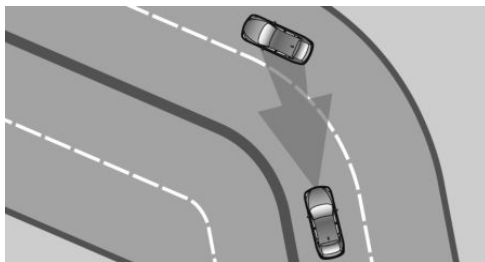

En s'approchant d'un virage, compte tenu de la courbe, le système peut brièvement réagir en fonction de véhicules roulant sur la voie parallèle voisine. Un éventuel ralentissement commandé par le système peut être compensé en accélérant brièvement.

Dès qu'on relâche la pédale d'accélérateur, le système est réactivé et reprend la régulation de vitesse automatique.

Démarrage

Le véhicule ne peut pas démarrer automatiquement dans les situations suivantes, comme par exemple :

- ▷ Sur les fortes pentes.
- ▷ Devant les relèvements de la chaussée.
- ▷ Avec une remorque lourde.

Dans ces cas, actionner la pédale d'accélérateur.

Intempéries

Dans des conditions météorologiques défavorables ou de mauvaise visibilité, par exemple par temps de pluie, chute de neige, neige fondante, brouillard ou contre-jour, la détection des véhicules peut devenir aléatoire et de brèves interruptions peuvent survenir pour des véhicules déjà reconnus. Conduite avec attention et réagir soi-même aux conditions actuelles de circulation. Le cas échéant intervenir de manière proactive, par exemple par freinage, changement de direction ou évitement.

Puissance du moteur

La vitesse souhaitée est également maintenue dans les descentes, mais peut toutefois ne pas être atteinte dans les montées si la puissance du moteur est insuffisante.

Dysfonctionnement

Le système ne peut pas être activé quand le capteur radar n'est pas aligné correctement, ce qui peut être provoqué, par exemple, par un dommage survenu au parking.

Un message Check-Control s'affiche quand le système est tombé en panne.

La fonction de reconnaître et réagir en approchant un véhicule arrêté peut être limitée dans les situations suivantes :

- ▶ Pendant la procédure de calibrage de la caméra immédiatement après la livraison du véhicule.
- ▶ Panne ou encrassement de la caméra. Un message Check-Control s'affiche.

Assistant d'embouteillage

Principe

Dans les bouchons de circulation, le système régule la vitesse, braque le cas échéant automatiquement et maintient le cap du véhicule.

Dans le cadre des possibilités existantes, le système adapte automatiquement la vitesse à celle d'un véhicule précédent. Il est possible de faire varier la distance que le système maintient par rapport au véhicule qui précède. Pour des raisons de sécurité, celle-ci dépend de la vitesse. Pour maintenir la distance, le système diminue automatiquement la vitesse, freine légèrement le cas échéant, et accélère de nouveau quand le véhicule qui précède devient plus rapide.

Si le véhicule qui précède freine jusqu'à l'arrêt et redémarre en très peu de temps, le système peut le reconnaître dans le cadre donné. Votre

véhicule freinera automatiquement et accélérera à nouveau.

Quand le système détecte des limitations de voie, il maintient le cap du véhicule. Pour cela, le système braque le cas échéant automatiquement, par exemple dans un virage.

Généralités

L'assistant d'embouteillage détermine la vitesse et la distance au véhicule qui précède, ainsi que la position des limitations de voie à l'aide d'un capteur radar et d'une caméra.

Les capteurs au volant reconnaissent si le conducteur touche le volant.

Le système est désactivé dès que vous ne touchez plus le volant.

Pour pouvoir se servir de l'assistant d'embouteillage, saisir le volant.

Si vous conduisez avec des gants ou si le volant est garni d'une housse, le contact avec le volant peut devenir indétectable par les capteurs. Le cas échéant, le système ne peut pas être exploité.

Remarques



AVERTISSEMENT

Le système ne libère pas le conducteur de sa propre responsabilité d'interpréter correctement les conditions de circulation. En raison des limites inhérentes au système, celui-ci ne peut pas toujours réagir automatiquement de manière adéquate dans toutes les situations de circulation. Risque d'accident. Adapter votre conduite aux conditions de circulation. Observer la situation de circulation et intervenir activement dans les situations correspondantes. ◀

Conditions de fonctionnement

- ▶ Conduite sur un type de route agréé. Les caractéristiques données correspondantes sont enregistrées dans le système de navi-

gation. Les types de route autorisés sont les autoroutes et les routes similaires.

- ▷ Largeur de voie suffisante.
- ▷ Une limitation de voie des deux côtés est reconnue.
- ▷ Le véhicule qui précède est détecté.
- ▷ Vitesse inférieure à 60 km/h.
- ▷ Les deux mains sur la couronne du volant.
- ▷ Rayon du virage suffisant.
- ▷ Conduite au milieu de la voie de circulation.

Aperçu

Touches au volant

Touche Fonction



Marche/Arrêt de l'assistant d'embouteillage, voir page 170.



Interrompre l'assistant d'embouteillage, voir page 170.



Basculeur :
Maintien, mémorisation et modification de la vitesse, voir page 164.



Rappel de la vitesse, voir page 165.



Réglage de la distance, voir page 165.

Capteur radar

Un capteur à radar dans le pare-chocs sert à la détection de véhicules circulant devant.

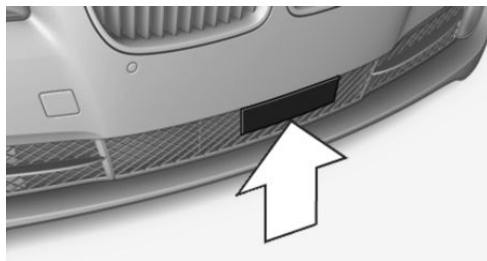

Maintenir le capteur radar propre et dégagé.

Caméra

Une caméra permet la détection des véhicules.

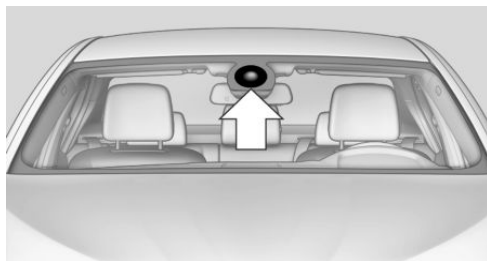

La caméra se trouve au niveau du rétroviseur intérieur.

Le pare-brise doit être maintenu propre et dégagé dans la zone devant le rétroviseur intérieur.

Mise en marche, arrêt et interruption

Mise en marche



Appuyer sur la touche.

- ▷ Préparation du système : appuyer une fois.
- ▷ Activation du système :
ACC non activé : appuyer sur une palette ou sur la touche RES.
ACC activé : le système est en attente.
Conduite au milieu de la voie de circulation.
Le système s'active automatiquement en dessous de 60 km/h.



ACC non activé : le témoin dans le combiné d'instruments s'allume.



ACC activé : le témoin dans le combiné d'instruments s'allume.

L'assistant d'embouteillage peut être utilisé.

L'assistant d'embouteillage étant activé, l'avertissement de présence de personnes est activé aussi. Le réglage dans l'écran de contrôle reste inchangé.

Arrêt



Appuyer sur la touche.

L'affichage s'éteint. Les enregistrements de vitesse de consigne et de distance sont toujours conservés par l'ACC.

Le système n'exécute aucun mouvement du volant.

Interruption



Quand le système est activé, appuyer sur la touche.

Le système est interrompu automatiquement dans les cas suivants :

- ▷ Quand le conducteur freine.
- ▷ À une vitesse supérieure à 60 km/h.
- ▷ Pour une seule limite de voie détectée.
- ▷ En quittant l'autoroute ou une route similaire.
- ▷ Lors du relâchement du volant.
- ▷ Quand vous intervenez au volant.
- ▷ Lorsque vous quittez votre voie de circulation.
- ▷ Si aucun véhicule ne se trouve devant vous.
- ▷ Lorsque le clignotant est mis.
- ▷ Lorsque la voie de circulation est trop étroite.

- ▷ Après une durée d'immobilisation supérieure à 3 secondes, le véhicule n'accélère plus lorsque le véhicule qui précède démarre.



Barre défilante lorsque le véhicule est arrêté :

Le système n'accélère pas.

Pour continuer à accélérer, activer l'ACC par un bref coup d'accélérateur, la touche RES ou une palette.

Actionner la touche RES ou une palette lorsque le véhicule est à l'arrêt : lorsque le véhicule qui précède démarre en l'espace de 30 secondes, le véhicule accélère automatiquement. En cas d'immobilisation prolongée, actionner de nouveau la touche RES ou la palette.



Clignotement rouge et signal sonore : L'assistant d'embouteillage est interrompu. Le système n'exécute aucun mouvement du volant. L'ACC régle.

Quand les conditions système sont réunies, le système se réactive automatiquement.

Quand vous quittez le type de route autorisé, le système est tout d'abord interrompu, puis se désactive.

Distance

Remarque



AVERTISSEMENT

Le système ne libère pas le conducteur de sa propre responsabilité. Les limites inhérentes au système peuvent entraîner un freinage retardé. Risque d'accident ou risque de dommages matériels. Observer attentivement en permanence les conditions de circulation. Adapter les distances aux conditions de circulation et de météo et respecter la distance de sécurité prescrite en freinant le cas échéant. ◀

Réglage de la distance

 Appuyer sur la touche de façon répétée jusqu'à ce que la distance désirée soit réglée.

Distance au véhicule précédent

La distance sélectionnée par rapport au véhicule qui précède s'affiche.

Indicateur de distance



Distance 1



Distance 2



Distance 3

Elle est réglée après la mise sous tension du système. Elle correspond en mètres environ à la moitié de la valeur de l'affichage en km/h.



Distance 4

Affichages sur le combiné d'instruments

Symbole	Description
	Assistant d'embouteillage et régulation de distance en attente.
	Assistant d'embouteillage en attente. La régulation de distance régule à la distance réglée.
	Assistant d'embouteillage activé. Le système régule la vitesse et assiste le maintien du cap.



Assistant d'embouteillage et régulation de distance en attente.



Assistant d'embouteillage en attente. La régulation de distance régule à la distance réglée.



Assistant d'embouteillage activé. Le système régule la vitesse et assiste le maintien du cap.

Symbole	Description
	Barre défilante pendant la marche : la vitesse n'est plus augmentée à 60 km/h par l'assistant d'embouteillage.
	Clignotement rouge et signal sonore : l'assistant d'embouteillage est interrompu. Le système n'exécute aucun mouvement du volant. L'ACC régule.



Barre défilante pendant la marche : la vitesse n'est plus augmentée à 60 km/h par l'assistant d'embouteillage.

Le système n'effectue pas d'autres mouvements du volant lorsque la vitesse s'accroît par actionnement de la pédale d'accélérateur, de la touche RES ou de la palette de commande.



Clignotement rouge et signal sonore : l'assistant d'embouteillage est interrompu. Le système n'exécute aucun mouvement du volant. L'ACC régule.

Affichage sur l'affichage tête haute

Quelques informations du système peuvent également être affichées sur l'affichage tête haute.

Limites du système

Remarque



AVERTISSEMENT

En raison de ses propres limites, le système peut réagir de manière incorrecte ou ne pas réagir. Risque d'accident ou risque de dommages matériels. Tenir compte des remarques concernant les limites du système et intervenir de manière active le cas échéant. ◀

Voies de circulation étroites

Lors de la conduite sur des voies étroites, le système ne peut pas être activé ou utilisé de manière judicieuse.

Ne pas utiliser le système dans les situations suivantes :

- ▶ Dans les zones de chantier.

- ▶ Lorsque l'on forme des passages pour véhicules de secours.

Intempéries

Dans des conditions météorologiques défavorables ou de mauvaise visibilité, par exemple par temps de pluie, chute de neige, neige fondante, brouillard ou contre-jour, la détection des véhicules peut devenir aléatoire et de brèves interruptions peuvent survenir pour des véhicules déjà reconnus. Conduite avec attention et réagir soi-même aux conditions actuelles de circulation. Le cas échéant intervenir de manière proactive, par exemple par freinage, changement de direction ou évitement.

Régulateur de vitesse

Principe

Ce système permet de définir une vitesse souhaitée via les touches au volant. La vitesse souhaitée sera maintenue constante par le système. Pour cela, le système accélère et freine, automatiquement le cas échéant.

Généralités

Selon les réglages du véhicule, la caractéristique du régulateur de vitesse peut varier dans certains intervalles.

Remarques



AVERTISSEMENT

Le système ne libère pas le conducteur de sa propre responsabilité d'interpréter correctement les conditions de circulation. En raison des limites inhérentes au système, celui-ci ne peut pas toujours réagir automatiquement de manière adéquate dans toutes les situations de circulation. Risque d'accident. Adapter votre conduite aux conditions de circulation. Observer la situation de circulation et intervenir activement dans les situations correspondantes. ◀



AVERTISSEMENT

L'utilisation du système peut entraîner un risque d'accident plus élevé dans les circonstances suivantes :

- ▶ Route sinueuse.
- ▶ Forte circulation.
- ▶ Chaussée glissante, par temps de brouillard, neige, pluie ou sur sol non stabilisé.

Risque d'accident ou risque de dommages matériels. Utiliser le système uniquement lorsque la conduite à vitesse constante est possible. ◀



AVERTISSEMENT

La vitesse souhaitée peut être involontairement réglée ou appelée de manière incorrecte. Risque d'accident. Adapter la vitesse souhaitée aux conditions de circulation. Observer la situation de circulation et intervenir activement dans les situations correspondantes. ◀

Aperçu

Touches au volant

Touche	Fonction
	Activation/désactivation, interruption du régulateur de vitesse, voir page 173.
	Appeler la vitesse, poursuivre la régulation de vitesse, voir page 175.
	Basculeur : Régler la vitesse, voir page 174.



Activation/désactivation, interruption du régulateur de vitesse, voir page 173.



Appeler la vitesse, poursuivre la régulation de vitesse, voir page 175.



Basculeur :
Régler la vitesse, voir page 174.

Activation/désactivation et interruption du mode régulateur de vitesse

Mise en marche



Appuyer sur la touche du volant.

La marque dans le compteur de vitesse se positionne sur la vitesse actuelle.

Le mode régulateur de vitesse peut être utilisé.

Le cas échéant, le système DSC sera activé.

Arrêt



Appuyer sur la touche du volant.

- ▷ Système activé : appuyer deux fois.
- ▷ Système interrompu : appuyer une fois.

Les affichages s'éteignent. La vitesse de consigne enregistrée est effacée.

Interruption manuelle



Quand le système est activé, appuyer sur la touche.

Interrompre automatiquement

Le système est interrompu automatiquement dans les cas suivants :

- ▷ Quand le conducteur freine.
- ▷ Quand la manette de sélection quitte la position D.
- ▷ Quand le DTC est activé ou le DSC est désactivé.
- ▷ Quand le DSC régule.
- ▷ Quand HDC est activé.
- ▷ Quand le commutateur d'agrément de conduite SPORT+ est activé.

Réglage de la vitesse

Maintien, enregistrement de la vitesse

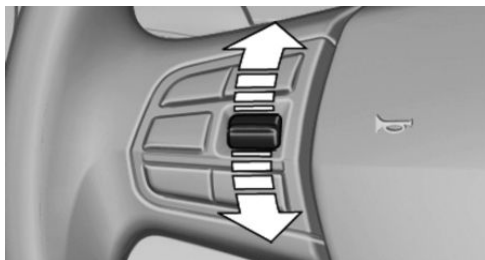

Pousser la manette quand le système est interrompu.

Quand le système est activé, la vitesse actuelle est maintenue et enregistrée comme vitesse de consigne.

Elle est affichée sur le compteur de vitesse et brièvement dans le combiné d'instruments, voir page 175.

Le cas échéant, le système DSC sera activé.

Modification de la vitesse

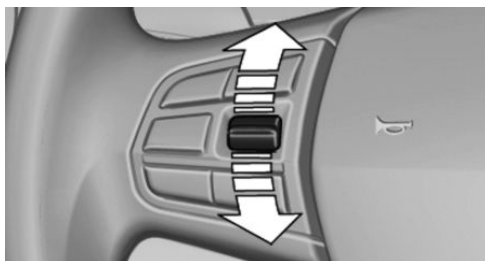

Lever ou abaisser la manette de façon répétée jusqu'à ce que la vitesse de consigne soit réglée.

Quand le régulateur est activé, la vitesse affichée est enregistrée et atteinte sur voie libre.

- ▷ Chaque impulsion sur la manette jusqu'au point de résistance augmente ou diminue la vitesse de consigne d'environ 1 km/h.
- ▷ Chaque pression sur la manette au delà du point de résistance augmente ou diminue la vitesse de consigne jusqu'à la dizaine

de km/h suivante de l'affichage du compteur de vitesse.

La vitesse maximale réglable est fonction du véhicule.

- Pousser la manette jusqu'au point de résistance et la maintenir fait accélérer ou décélérer le véhicule sans actionnement de la pédale d'accélérateur.

Après relâchement de la touche, la vitesse atteinte est maintenue. Une pression au delà du point de résistance fait accélérer le véhicule plus fortement.

Poursuivre la régulation de vitesse

Généralités

Une régulation de vitesse interrompue peut être reprise et poursuivie par l'appel de la vitesse enregistrée.

Dans les cas suivants, la valeur enregistrée de la vitesse est effacée et ne peut plus être rappelée :

- Quand on coupe le système.
- Quand on coupe le contact.

Remarque

Avant d'appeler la vitesse enregistrée, s'assurer que la différence entre la vitesse actuelle et la vitesse enregistrée n'est pas trop importante. Sinon, cela pourrait entraîner un freinage ou une accélération indésirable.

Appeler la vitesse enregistrée



Appuyer sur la touche.

Le véhicule reprend et maintient la vitesse mémorisée.

Affichages sur le combiné d'instruments

Témoin



En fonction de l'équipement, le témoin sur le combiné d'instruments indique si le système est activé.

Vitesse souhaitée et vitesse enregistrée



- Repère vert : le système est actif, le repère indique la vitesse souhaitée.
- Repère orange : le système est interrompu, le repère indique la vitesse enregistrée.

- La marque n'est pas allumée : le système est coupé.



Avec écran d'instruments : tout comme pour le repère de la vitesse de consigne, le symbole s'affiche sur le compteur de vitesse.

Bref affichage d'état



Vitesse de consigne choisie.

Si aucune vitesse n'est affichée, les conditions nécessaires à l'utilisation ne sont éventuellement pas remplies pour le moment.

Affichage sur l'affichage tête haute

Quelques informations du système peuvent également être affichées sur l'affichage tête haute.

Limites du système

Puissance du moteur

La vitesse souhaitée est également maintenue dans les descentes, mais peut toutefois ne pas

être atteinte dans les montées si la puissance du moteur est insuffisante.

Détecteur d'obstacles PDC

Principe

Le détecteur d'obstacles PDC facilite les manœuvres de stationnement. Un rapprochement lent d'un objet situé derrière ou, grâce à l'équipement PDC à l'avant, situé devant le véhicule, est signalé par :

- ▷ Des signaux sonores.
- ▷ Un affichage visuel.

Généralités

La mesure est assurée par des capteurs à ultrasons situés dans les boucliers.

Selon l'environnement et les obstacles, la portée est d'environ 2 m.

Un signal sonore est émis uniquement dans les circonstances suivantes :

- ▷ Pour les capteurs avant et les deux capteurs d'angle arrière à environ 60 cm.
- ▷ Pour les capteurs centraux arrière à environ 1,50 m.
- ▷ Lorsqu'une collision menace.

Remarques



AVERTISSEMENT

Le système ne libère pas le conducteur de sa propre responsabilité d'interpréter correctement les conditions de circulation. En raison des limites inhérentes au système, celui-ci ne peut pas toujours réagir automatiquement de manière adéquate dans toutes les situations de circulation. Risque d'accident. Adapter votre conduite aux conditions de circulation. Observer la situation de circulation et intervenir activement dans les situations correspondantes. ◀



AVERTISSEMENT

À vitesses élevées, lorsque le PDC est activé, l'avertissement peut être émis en retard pour des raisons relatives aux lois de la physique. Risque de blessures ou risque de dommages matériels. Éviter de s'approcher d'un objet à grande vitesse. Éviter de démarrer trop vite, lorsque le PDC n'est pas encore activé. ◀

Aperçu

Avec PDC à l'avant : touche dans le véhicule



Touche de l'assistant de stationnement

Capteurs à ultrasons



Capteurs à ultrasons du PDC, p. ex. dans les pare-chocs.

Conditions de fonctionnement

Pour garantir le fonctionnement impeccable :

- ▷ Ne pas occulter les capteurs, p. ex. par des autocollants ou un porte-vélo.
- ▷ Maintenir les capteurs propres et dégivrés.

Pour le nettoyage : ne pas maintenir le jet des nettoyeurs haute pression trop longtemps au même endroit et respecter un écart d'au moins 30 cm avec les capteurs.

Mise en marche et arrêt

Activation automatique

Le PDC s'allume automatiquement dans les situations suivantes :

- ▶ Lorsque la manette de sélection est placée sur R lorsque le moteur tourne.
De plus, la caméra de recul s'allume.
- ▶ Avec l'équipement PDC à l'avant : quand les obstacles derrière ou devant le véhicule sont détectés par le PDC et que la vitesse est inférieure à environ 4 km/h.

L'allumage automatique quand des obstacles sont détectés peut être désactivé:

1. « Réglages »
2. « Stationnement »
3. Sélectionner le réglage.

Le réglage est enregistré pour le profil utilisé actuellement.

Pour réduire les fausses alertes, désactiver le cas échéant l'activation automatique du PDC en cas d'obstacles détectés, p. ex. dans les stations de lavage.

Désactivation automatique en marche avant

Le système est désactivé au bout d'une certaine distance ou d'une certaine vitesse.

Au besoin, réactiver le système.

Avec PDC à l'avant : activation et désactivation manuelles



Actionner la touche de l'assistant de stationnement.

- ▶ Marche : la LED s'allume.
- ▶ Arrêt : la LED s'éteint.

Si la marche arrière est enclenchée lorsque l'on actionne la touche de l'assistant de stationnement, l'image de la caméra de recul sera affichée.

Affichage

Signaux sonores

L'approche d'un objet est signalée selon sa position par une tonalité intermittente. Si par exemple un objet est reconnu à gauche derrière du véhicule, la tonalité est émise par le haut-parleur arrière gauche.

Plus la distance à un objet devient courte, plus les intervalles sont courts.

Si la distance par rapport à un objet reconnu est inférieure à environ 25 cm, une tonalité continue retentit.

Avec PDC à l'avant : si des objets se trouvent aussi bien devant que derrière le véhicule, une tonalité continue alternante retentit.

Le signal sonore sera coupé lorsque la manette de sélection de la boîte automatique sera placée sur P.

Volume sonore

Le rapport entre le volume de l'alerte sonore du PDC et celui du système de divertissement peut être réglé.

1. « Multimédia », « Radio », ou « Réglages »
2. « Tonalité »
3. « Réglages du volume »
4. « PDC »
5. Tourner le Controller jusqu'à l'obtention du réglage désiré.
6. Appuyer sur le Controller.

Le réglage est enregistré pour le profil utilisé actuellement.

Avertissement optique

L'approche d'un objet peut être affichée sur l'écran de contrôle. Des objets assez éloignés y sont déjà affichés avant qu'un signal sonore retentisse.

L'affichage apparaît dès que le détecteur d'obstacles de stationnement - PDC - est activé.

La zone de détection des capteurs est représentée par les couleurs verte, jaune et rouge.

Quand l'image de la caméra de recul s'affiche, le PDC peut être activé :

 « Caméra de recul »

Limites du système

Remarque



AVERTISSEMENT

En raison de ses propres limites, le système peut réagir de manière incorrecte ou ne pas réagir. Risque d'accident ou risque de dommages matériels. Tenir compte des remarques concernant les limites du système et intervenir de manière active le cas échéant. ◀

Avec remorque ou lorsque la prise de remorque est occupée

Les capteurs arrière ne peuvent pas effectuer de mesures utiles. C'est pourquoi ils seront désactivés.

Un message Check-Control s'affiche.

Limites de la mesure à ultrasons

La détection d'objets peut se heurter aux limites physiques de la mesure à ultrasons, par exemple dans les cas suivants :

- ▷ Pour les jeunes enfants ou les animaux.
- ▷ Pour les personnes avec certaines tenues vestimentaires, par exemple des manteaux.
- ▷ En cas de perturbations externes des ultrasons, par exemple par des passages de véhicules ou des machines bruyantes.
- ▷ Si les capteurs sont encrassés, givrés, endommagés ou déréglés.
- ▷ Dans certaines conditions météorologiques, par exemple humidité de l'air élevée, pluie, chute de neige, chaleur extrême ou vent fort.
- ▷ Pour les timons et attelages de remorques d'autres véhicules.

- ▷ Pour les objets minces ou pointus.
- ▷ Pour les objets en mouvement.
- ▷ Pour les objets saillants, en hauteur, par exemple les corniches ou chargements.
- ▷ Pour les objets présentant des angles et des arêtes vives.
- ▷ Pour les objets présentant des surfaces ou des structures fines, par exemple des clôtures.
- ▷ Pour les objets à surface poreuse.
- ▷ En cas de chargement qui dépasse.

Des objets bas déjà indiqués, par exemple des bords de trottoir, peuvent disparaître dans la zone morte des capteurs avant qu'une tonalité continue ne retentisse ou après qu'elle a déjà retenti.

Faux avertissements

Dans les conditions suivantes, le système PDC peut afficher un avertissement, alors qu'aucun obstacle ne se trouve dans la zone de détection :

- ▷ Par forte pluie.
- ▷ En cas de forte salissure ou de givrage des capteurs.
- ▷ Si les capteurs sont couverts de neige.
- ▷ Si la surface de la chaussée est très rugueuse.
- ▷ En présence d'inégalités du sol, par exemple ralentisseurs.
- ▷ Dans de grands bâtiments aux parois lisses à angle droit, par exemple les parkings souterrains.
- ▷ Dans les stations de lavage.
- ▷ Pour les gaz d'échappement épais.
- ▷ En cas de cache d'attelage de remorque incorrectement placé.
- ▷ Par d'autres sources d'ultrasons, par exemple des balayeuses, des nettoyeurs à vapeur ou des tubes au néon.

Pour réduire les fausses alertes, désactiver le cas échéant l'activation automatique du PDC en cas d'obstacles détectés, p. ex. dans les stations de lavage.

Dysfonctionnement

Un message Check-Control s'affiche.

La zone de détection des capteurs est représentée par des hachures sur l'écran de contrôle.

Le système PDC est en panne. Faire contrôler le système.

Vue panoramique

Principe

Le système de vue panoramique Surround View contient différents systèmes d'assistance basés caméra qui viennent en renfort lors du stationnement, de manœuvres ainsi que lors de sorties et de carrefours sans visibilité.

- ▶ Caméra de recul, voir page 179.
- ▶ Caméra de vue de dessus Top View, voir page 182.
- ▶ Caméra de vue latérale Side View, voir page 184.

Caméra de recul

Principe

La caméra de recul facilite les manœuvres de stationnement et de rangement en marche arrière. Elle montre, sur l'écran de contrôle, la zone située en arrière de votre voiture.

Remarque



AVERTISSEMENT

Le système ne libère pas le conducteur de sa propre responsabilité d'interpréter correctement les conditions de circulation. Risque d'accident. Adapter votre conduite aux condi-

tions de circulation. Contrôler en outre visuellement et directement les conditions de circulation et l'environnement du véhicule et intervenir activement dans les situations correspondantes. ◀

Aperçu

Touche dans le véhicule



Touche de l'assistant de stationnement

Caméra

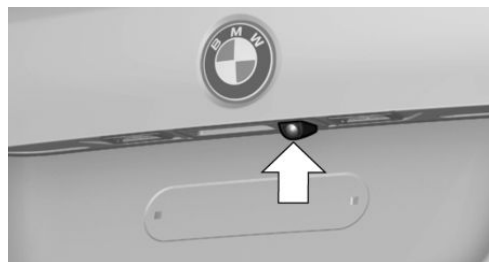

L'objectif de la caméra se trouve dans la poignée du hayon. Un encrassement peut réduire la qualité de l'image.

Nettoyer l'objectif de la caméra, voir page 293.

Mise en marche et arrêt

Activation automatique

Mettre le sélecteur en position R alors que le moteur tourne.

Désactivation automatique en marche avant

Le système est désactivé au bout d'une certaine distance ou d'une certaine vitesse.

Au besoin, réactiver le système.

Activation/désactivation manuelle



Actionner la touche de l'assistant de stationnement.

- ▷ Marche : la LED s'allume.
- ▷ Arrêt : la LED s'éteint.

PDC s'affiche sur l'écran de contrôle.

Si la marche arrière est enclenchée lorsque l'on actionne la touche de l'assistant de stationnement, l'image de la caméra de recul sera affichée.

Utiliser iDrive pour changer de vue

PDC étant activé ou Top View étant allumé :

 « Caméra de recul »

L'image de la caméra de recul s'affiche.

Affichage sur l'écran de contrôle

Conditions de fonctionnement

- ▷ La caméra de recul est allumée.
- ▷ Le hayon est complètement fermé.
- ▷ Maintenir libre la zone de détection de la caméra. Les chargements qui dépassent ou les systèmes de support et les remorques qui ne sont pas raccordées à une prise électrique de remorque peuvent entraîner des dysfonctionnements.



Activation des fonctions d'assistance

Plusieurs fonctions d'assistance peuvent être activées en même temps.

La fonction zoom pour la traction d'une remorque ne peut être activée que séparément.

- ▷ Lignes d'aide au stationnement
 « Lignes d'aide stationnem. »

La trajectoire correspondant à la position du volant et la trajectoire théorique s'affichent.

- ▷ Représentation d'obstacle
 « Représentation obstacle »
Des marques tridimensionnelles s'affichent.
- ▷ Attelage de remorque
 « Zoom attelage remorque »

Le zoom sur l'attelage de remorque s'affiche.

Lignes de trajectoire

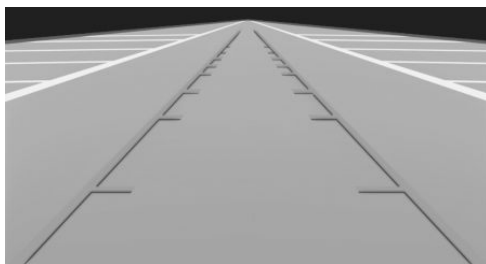

La trajectoire peut s'afficher sur l'image de la caméra de recul.

Les lignes de trajectoire permettent d'estimer l'encombrement nécessaire lors du stationnement et lors des manœuvres sur chaussée plane.

Les lignes de trajectoire dépendent du degré de braquage actuel du volant et seront adaptées en permanence en fonction des mouvements du volant.

Trajectoire théorique

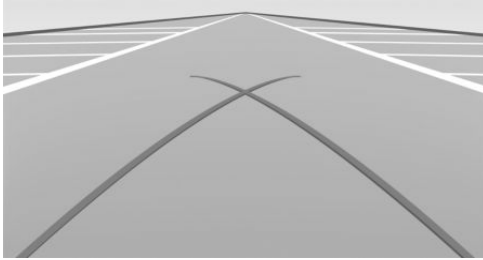

La trajectoire théorique peut être affichée uniquement avec les lignes de trajectoire dans l'image de la caméra de recul.

La trajectoire théorique indique le tracé du plus petit rayon de braquage possible sur chaussée plane.

À partir d'un certain braquage du volant, une seule ligne du cercle de braquage s'affiche.

Représentation d'obstacle

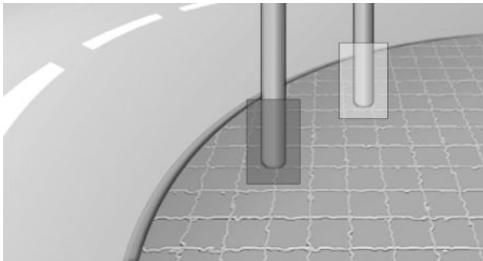

Les obstacles derrière le véhicule sont appréhendés par les capteurs PDC et, moyennant l'équipement correspondant, par la caméra de recul.

Les marques d'obstacle peuvent être affichées dans l'image de la caméra de recul.

La gradation de couleurs correspond à celle des repères du PDC.

Zoom sur l'attelage de remorque

Pour faciliter l'attelage d'une remorque, il est possible d'agrandir la partie de l'image montrant la zone du crochet d'attelage.



La distance de la remorque à l'attelage peut être estimée à l'aide de deux segments de cercle statiques.

Une ligne d'approche déterminée en fonction du braquage vous aide à viser la remorque avec le crochet d'attelage.

La fonction zoom peut être activée quand la caméra est allumée.

Stationnement en utilisant la trajectoire correspondant à la position du volant et la trajectoire théorique

1. Positionner le véhicule de telle sorte que la trajectoire théorique passe entre les délimitations de l'aire de stationnement visée.

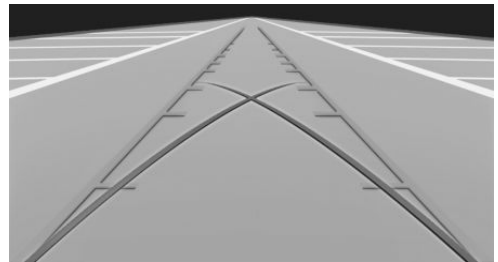

2. Braquer le volant de telle sorte que la trajectoire correspondant à la position du volant coïncide avec la trajectoire théorique.

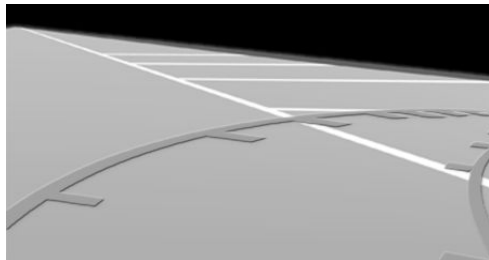

Réglage de l'affichage

Luminosité

Avec caméra de recul en marche :

1. ☀ Sélectionner le symbole.
2. Tourner le contrôleur jusqu'à l'obtention du réglage désiré, et appuyer sur le Controller.

Contraste

Avec caméra de recul en marche :

1. ● Sélectionner le symbole.
2. Tourner le contrôleur jusqu'à l'obtention du réglage désiré, et appuyer sur le Controller.

Limites du système

Détection d'objets

Des obstacle très bas ainsi que des objets saillants disposés en hauteur, par exemple des corniches, ne peuvent pas être détectés par le système.

Les fonctions d'assistance tiennent compte aussi des données du PDC.

Observer les instructions dans le chapitre PDC.

Les objets affichés sur l'écran de contrôle peuvent parfois être dans la réalité plus proches

qu'ils ne le paraissent. Ne pas estimer la distance par rapport aux objets à l'aide de l'écran.

Top View

Principe

Top View vous facilite autant le stationnement que les autres manœuvres. Elle montre, sur l'écran de contrôle, la zone tout autour de votre voiture.

Généralités

Les vues sont prises par deux caméras intégrées dans les rétroviseurs extérieurs, par la caméra de recul, et par une caméra à l'avant du véhicule.

La portée est latéralement, à l'avant et à l'arrière d'environ 2 m au maximum.

Les obstacles à cette portée sont ainsi affichés précocement sur l'écran de contrôle.

Remarque



AVERTISSEMENT

Le système ne libère pas le conducteur de sa propre responsabilité d'interpréter correctement les conditions de circulation. Risque d'accident. Adapter votre conduite aux conditions de circulation. Contrôler en outre visuellement et directement les conditions de circulation et l'environnement du véhicule et intervenir activement dans les situations correspondantes. ◀

Aperçu

Touche dans le véhicule



Touche de l'assistant de stationnement

Caméras

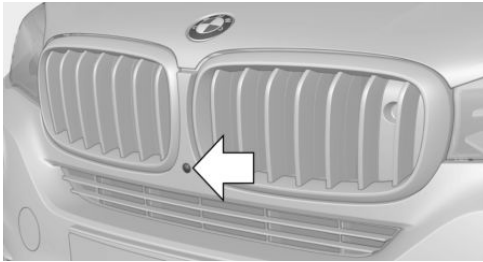

Caméra avant

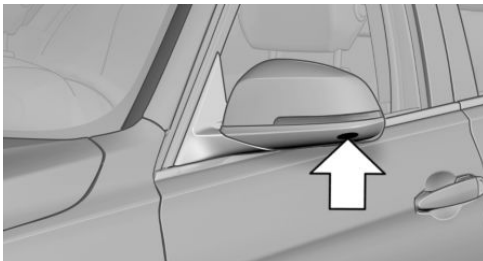

Les objectifs des caméras Top View se trouvent en bas dans les boîtiers des rétroviseurs extérieurs. Un encrassement peut réduire la qualité de l'image.

Nettoyer les objectifs de caméra, voir page 293.

Conditions de fonctionnement

Dans les situations suivantes, Top View ne peut être utilisé que dans une mesure limitée :

- ▷ Quand la porte est ouverte.
- ▷ Quand le hayon est ouvert.
- ▷ Quand le rétroviseur extérieur est rabattu.
- ▷ Dans de mauvaises conditions d'éclairage.

La zone non disponible de la caméra est représentée hachurée.

Mise en marche et arrêt

Activation automatique

Mettre le sélecteur en position R alors que le moteur tourne.

L'image de la caméra de recul s'affiche. Pour commuter sur Top View :

 « Caméra de recul »

Désactivation automatique en marche avant

Le système est désactivé au bout d'une certaine distance ou d'une certaine vitesse.

Au besoin, réactiver le système.

Activation/désactivation manuelle



Actionner la touche de l'assistant de stationnement.

- ▷ Marche : la LED s'allume.
- ▷ Arrêt : la LED s'éteint.

Caméra de vue de dessus Top View s'affiche.

Si la marche arrière est enclenchée lorsque l'on actionne la touche de l'assistant de stationnement, l'image de la caméra de recul sera affichée.

Affichage

Affichage sur l'écran de contrôle

L'environnement du véhicule peut être affiché sur l'écran de contrôle.

L'affichage apparaît dès que le Top View est activé.

Il est possible d'activer Top View quand l'image de la caméra de recul s'est affichée :

 « Caméra de recul »

Luminosité

Top View étant allumé :

1. Sélectionner le symbole .
2. Tourner le contrôleur jusqu'à l'obtention du réglage désiré, et appuyer sur le Controller.

Contraste

Top View étant allumé :

1. Sélectionner le symbole .
2. Tourner le contrôleur jusqu'à l'obtention du réglage désiré, et appuyer sur le Controller.

Affichage du diamètre de braquage et de la trajectoire correspondant à la position du volant

- ▷ La trajectoire théorique statique rouge montre l'espace requis latéralement lors d'un braquage à fond.
 - ▷ La trajectoire variable correspondant à la position du volant, illustrée en vert, aide à estimer l'espace réel requis latéralement.
- La trajectoire dépend de la vitesse enclenchée et de l'angle de braquage. La trajectoire correspondant à la position du volant est adaptée continûment avec les mouvements du volant.

 « Lignes d'aide stationnem. »

Le diamètre de braquage et la trajectoire correspondant à la position du volant s'affichent.

Limites du système

Si la caméra est défectueuse, un message check-control s'affiche.

Side View

Principe

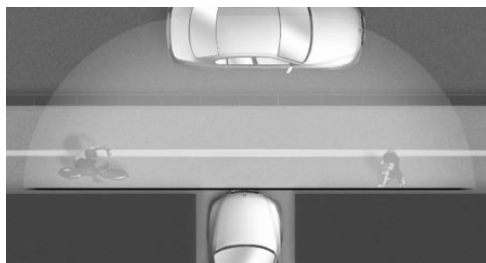

Dans les sorties de garage ou de ruelle à visibilité réduite et aux croisements, Side View permet de voir à temps les piétons ou véhicules qui traversent. Des usagers de la route dissimulés par des obstacles latéraux ne sont reconnus depuis le siège du conducteur que très tard. Pour améliorer la visibilité, une caméra respectivement à l'avant et à l'arrière du véhicule appréhende la circulation sur les côtés.

Au bord supérieur de l'écran est affiché quelle caméra est activée.

Remarques

Les images des caméras s'affichent sur l'écran de contrôle selon le rapport enclenché.



AVERTISSEMENT

Le système ne libère pas le conducteur de sa propre responsabilité d'interpréter correctement les conditions de circulation. Risque d'accident. Adapter votre conduite aux conditions de circulation. Contrôler en outre visuellement et directement les conditions de circulation et l'environnement du véhicule et intervenir activement dans les situations correspondantes. ◀

Aperçu

Touche dans le véhicule



 Side View

Caméras

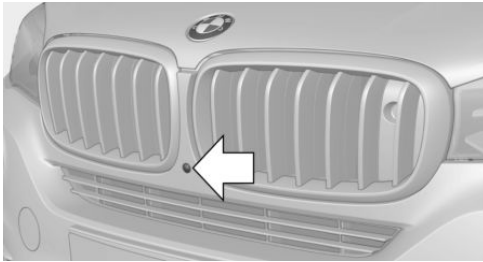

Caméra avant

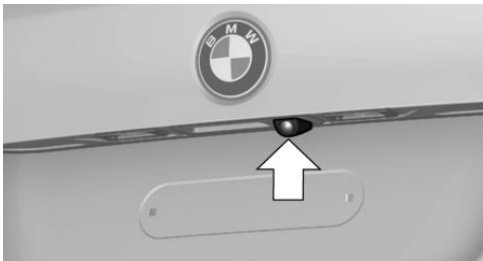

Caméra arrière

Deux caméras servent à la détection.

Un encrassement peut réduire la qualité de l'image.

Nettoyer les objectifs de caméra, voir page 293.

Mise en marche et arrêt

Activation/désactivation manuelle

 Appuyer sur la touche.

Selon le rapport engagé, l'image affichée sera celle de la caméra avant ou arrière.

Désactivation automatique

Par commutation à une autre fonction ou lors d'un passage de rapport.

Side View avant : lors du dépassement d'une certaine vitesse.

Affichage

Généralités

La circulation devant ou derrière le véhicule s'affiche sur l'écran de contrôle.

Luminosité

Side View étant activé :

1. Sélectionner le symbole  .
2. Tourner le contrôleur jusqu'à l'obtention du réglage désiré, et appuyer sur le Controller.

Contraste

Side View étant activé :

1. Sélectionner le symbole  .
2. Tourner le contrôleur jusqu'à l'obtention du réglage désiré, et appuyer sur le Controller.

Avertissement de croisement de circulation

Principe

Quand un objet s'approchant latéralement est détecté par la caméra avant ou arrière, cela est signalé par un symbole dans l'affichage Side View.

Conditions préalables

- ▷ Système Side View activé.
- ▷ Le véhicule se déplace au maximum au pas.
- ▷ Pour la détection d'objets qui s'approchent, il faut une luminosité suffisante, par exemple la lumière du jour.

Affichage



Un symbole jaune s'affiche quand un véhicule qui s'approche est reconnu par la caméra.



Un symbole gris s'affiche quand la détection de la circulation qui croise n'est pas possible.

Limites du système

La fonction d'avertissement de la circulation qui croise peut être limitée dans les situations suivantes :

- ▷ En cas de mauvaise visibilité ou conditions d'éclairage.
- ▷ En cas de caméra salie ou occultée.

Limites du système

Les objets affichés sur l'écran de contrôle peuvent parfois être dans la réalité plus proches qu'ils ne le paraissent. Pour cela, ne pas estimer la distance aux objets sur le visuel.

L'angle de vision est d'environ 180°.

Assistant de stationnement

Principe

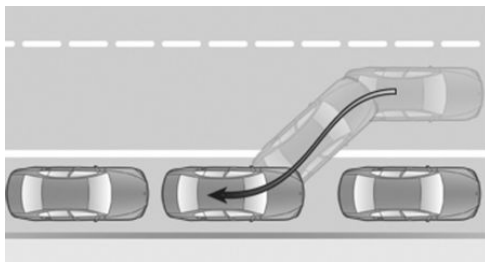

Le système assiste le conducteur lors du stationnement latéral parallèle à la chaussée.

L'utilisation de l'assistant de stationnement se compose de trois étapes :

- ▷ Mise en marche et activation.
- ▷ Recherche d'emplacement libre.
- ▷ Stationnement.

L'état du système et les instructions nécessaires seront affichées sur l'écran de contrôle.

Des capteurs à ultrasons mesurent l'espace de stationnement aux deux extrémités du véhicule.

L'assistant de stationnement calcule la courbe de stationnement optimale et, pendant l'opération de stationnement, prend en charge le braquage du volant, l'accélération et le freinage et change de rapport si nécessaire. Maintenir enfoncée la touche de l'assistant de stationnement pendant la durée de la manœuvre.

Remarques

Le détecteur d'obstacles PDC fait partie intégrante de l'assistant de stationnement.

Lors du stationnement, tenir compte en plus des informations et des indications visuelles et acoustiques du PDC, de l'assistant de stationnement et de la caméra de recul, et réagir en conséquence.

Des sources sonores bruyantes à l'extérieur et à l'intérieur du véhicule peuvent étouffer le signal sonore PDC.

**AVERTISSEMENT**

Le système ne libère pas le conducteur de sa propre responsabilité d'interpréter correctement les conditions de circulation. En raison des limites inhérentes au système, celui-ci ne peut pas toujours réagir automatiquement de manière adéquate dans toutes les situations de circulation. Risque d'accident. Adapter votre conduite aux conditions de circulation. Observer la situation de circulation et intervenir activement dans les situations correspondantes. ◀

**AVERTISSEMENT**

En cas d'utilisation d'un attelage de remorque, l'assistant de stationnement peut entraîner des dommages en raison des capteurs masqués. Risque d'accident ou risque de dommages matériels. Ne pas utiliser l'assistant de stationnement lors de la traction d'une remorque ou lors de l'utilisation de l'attelage de remorque, p. ex. par un porte-vélos. ◀

**ATTENTION**

L'assistant de stationnement peut diriger le véhicule par-dessus les bordures de trottoir ou le faire monter sur ces derniers. Risque de dommages matériels. Observer la situation de circulation et intervenir activement dans les situations correspondantes. ◀

Si le moteur est arrêté via la fonction Start/Stop automatique, il sera automatiquement mis en route lors de l'activation de l'assistant de stationnement.

Aperçu**Touche dans le véhicule**

Touche de l'assistant de stationnement

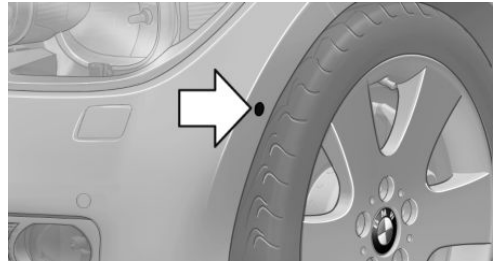
Capteurs à ultrasons

Les capteurs à ultrasons permettant de mesurer les espaces de stationnement libres se trouvent sur les côtés du véhicule.

Pour garantir le fonctionnement impeccable :

- ▷ Veiller à ce que les capteurs soient propres et dégivrés.
- ▷ Avec des nettoyeurs à haute pression, ne pas diriger le jet trop longtemps sur les capteurs et respecter une distance d'au moins 30 cm.
- ▷ Ne rien coller sur les capteurs.

Conditions préalables**Pour mesurer les emplacements de stationnement libres**

- ▷ Conduite rectiligne en marche avant jusqu'à environ 35 km/h.

- ▷ Distance maximale par rapport à la file de véhicules garés : 1,5 m.

Emplacement de stationnement libre approprié

- ▷ Emplacement libre entre deux objets dont la longueur minimale est d'environ 1,5 m.
- ▷ Longueur minimale de l'emplacement libre : longueur du véhicule plus environ 1,2 m.
- ▷ Profondeur minimale : environ 1,5 m.

Pour la manœuvre de stationnement

- ▷ Portes et hayon fermés.
- ▷ Frein de stationnement desserré.
- ▷ Ceinture du conducteur bouclée.

Mise en marche et activation

Mise en marche avec la touche

-  Actionner la touche de l'assistant de stationnement.

La LED s'allume.

L'écran de contrôle affiche l'état actuel de la recherche d'un emplacement de stationnement libre.

-  L'assistant de stationnement est activé automatiquement.

Mise en marche avec la marche arrière



Engager la marche arrière.

L'écran de contrôle affiche l'état actuel de la recherche d'un emplacement de stationnement libre.

Activation :  « Assistance stationnement »

Affichage sur l'écran de contrôle

Système activé/désactivé

Symbole	Signification
	Gris : système pas disponible. Blanc : système disponible, mais pas activé.
	Système activé.

Recherche d'emplacement libre et état du système

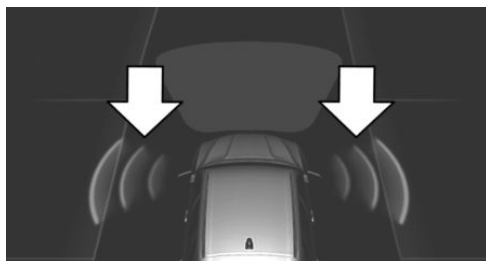

- ▷ Symboles de couleur, voir les flèches, à côté du schéma du véhicule. L'assistant de stationnement est activé et la recherche d'emplacement libre est active.
- ▷ Les emplacements libres adaptés sont affichés sur l'écran de contrôle, au niveau du bord de la chaussée, à côté du symbole véhicule. Quand l'assistant de stationnement est activé, les emplacements libres adaptés sont mis en évidence en couleur.
- ▷  Opération de stationnement active. Le système prend en charge le braquage.
- ▷ La recherche d'emplacement libre est toujours active quand le véhicule se déplace tout droit en marche avant et à vitesse lente, même si le système est désactivé. Dans ce cas, l'affichage sur l'écran de contrôle apparaît en gris.

Se garer avec l'assistant de stationnement

1.  Actionner la touche de l'assistant de stationnement ou engager la marche arrière pour activer l'assistant de stationnement, voir page 188. Activer l'assistant de stationnement le cas échéant.

 L'assistant de stationnement est activé.

2. Avancer avec une vitesse jusqu'à env. 35 km/h et à une distance de 1,5 m maximum le long de la rangée de véhicules garés.

L'état de la recherche d'emplacement libre et les emplacements libres possibles sont affichés sur l'écran de contrôle, voir page 188.

3. Suivre les instructions sur l'écran de contrôle.

Maintenir enfoncée la touche de l'assistant de stationnement pendant la durée de la manœuvre. Placer le sélecteur sur la position P à l'issue de la manœuvre de stationnement.

La fin de l'opération de stationnement s'affiche sur l'écran de contrôle.

4. Adapter soi-même la position de stationnement si nécessaire.

Interruption manuelle de l'opération

Il est possible d'interrompre l'assistant de stationnement à tout moment :

- ▷ Sélectionner le symbole  « Assistance stationnement » sur l'écran de contrôle.

- ▷  Actionner la touche de l'assistant de stationnement.

Interruption automatique de l'opération

Le système s'arrête automatiquement dans les cas suivants :

- ▷ Lors du maintien du volant ou lorsque vous dirigez vous-mêmes le véhicule.

- ▷ Le cas échéant, sur chaussée enneigée ou glissante.
- ▷ Le cas échéant en présence d'obstacles difficiles à franchir, par exemple des bords de trottoir.
- ▷ En cas d'obstacles survenant soudainement.
- ▷ Lorsque le détecteur d'obstacle PDC affiche une distance trop faible.
- ▷ En cas de dépassement d'un nombre maximum de manœuvres de stationnement ou de la durée de manœuvre.
- ▷ Lors de la commutation d'autres fonctions sur l'écran de contrôle.
- ▷ Lors du relâchement de la touche de l'assistant de stationnement.
- ▷ Lorsque le hayon est ouvert.
- ▷ Lorsque les portes sont ouvertes.
- ▷ Lors du serrage du frein de stationnement.
- ▷ Lors de l'accélération.
- ▷ Lors du freinage.
- ▷ Lors du détachement de la ceinture de sécurité du conducteur.

Un message Check-Control s'affiche.

Poursuite de l'opération

Le cas échéant, une manœuvre de stationnement interrompue peut être poursuivie.

Pour cela, activer de nouveau l'assistant de stationnement, voir page 188, et suivre les instructions affichées sur l'écran de contrôle.

Arrêt

Le système peut être désactivé comme suit :

- ▷  Actionner la touche de l'assistant de stationnement.

Limites du système

Remarque



AVERTISSEMENT

En raison de ses propres limites, le système peut réagir de manière incorrecte ou ne pas réagir. Risque d'accident ou risque de dommages matériels. Tenir compte des remarques concernant les limites du système et intervenir de manière active le cas échéant. ◀

Pas d'assistant de stationnement

L'assistant de stationnement ne permet pas de garer le véhicule plus facilement dans les situations suivantes :

- ▷ Dans des virages serrés.
- ▷ Lors de la traction d'une remorque.

Restrictions du fonctionnement

La fonction peut être limitée, par exemple dans les situations suivantes :

- ▷ Sur sol inégal, par exemple routes caillouteuses.
- ▷ Sur sol glissant.
- ▷ Sur fortes pentes.
- ▷ En cas d'amas de feuilles mortes ou de tas de neige dans le créneau.
- ▷ En cas de fossés ou de vides, p. ex. un bordure de quai.

Limites de la mesure à ultrasons

La détection d'objets peut se heurter aux limites physiques de la mesure à ultrasons, par exemple dans les cas suivants :

- ▷ Pour les jeunes enfants ou les animaux.
- ▷ Pour les personnes avec certaines tenues vestimentaires, par exemple des manteaux.
- ▷ En cas de perturbations externes des ultrasons, par exemple par des passages de véhicules ou des machines bruyantes.

- ▷ Si les capteurs sont encrassés, givrés, endommagés ou déréglés.
- ▷ Dans certaines conditions météorologiques, par exemple humidité de l'air élevée, pluie, chute de neige, chaleur extrême ou vent fort.
- ▷ Pour les timons et attelages de remorques d'autres véhicules.
- ▷ Pour les objets minces ou pointus.
- ▷ Pour les objets en mouvement.
- ▷ Pour les objets saillants, en hauteur, par exemple les corniches ou chargements.
- ▷ Pour les objets présentant des angles et des arêtes vives.
- ▷ Pour les objets présentant des surfaces ou des structures fines, par exemple des clôtures.
- ▷ Pour les objets à surface poreuse.
- ▷ En cas de chargement qui dépasse.

Des objets bas déjà indiqués, par exemple des bords de trottoir, peuvent disparaître dans la zone morte des capteurs avant qu'une tonalité continue ne retentisse ou après qu'elle a déjà retenti.

Le cas échéant, le système détecte des emplacements de stationnement qui ne conviennent pas ou bien des emplacements de stationnement qui conviennent ne sont pas détectés.

Dysfonctionnement

Un message Check-Control s'affiche.

L'assistant de stationnement est en panne. Faire contrôler le système.

Climatisation

Équipement du véhicule

Ce chapitre décrit tous les équipements de série, spécifiques à un pays et en option proposés pour cette série de modèles. C'est pourquoi des équipements non disponibles pour un

véhicule, en raison des options choisies ou du pays, y sont également décrits. Ceci s'applique également aux fonctions et systèmes de sécurité. L'utilisation des fonctions et systèmes correspondants implique le respect des législations nationales locales en vigueur.

Climatiseur automatique

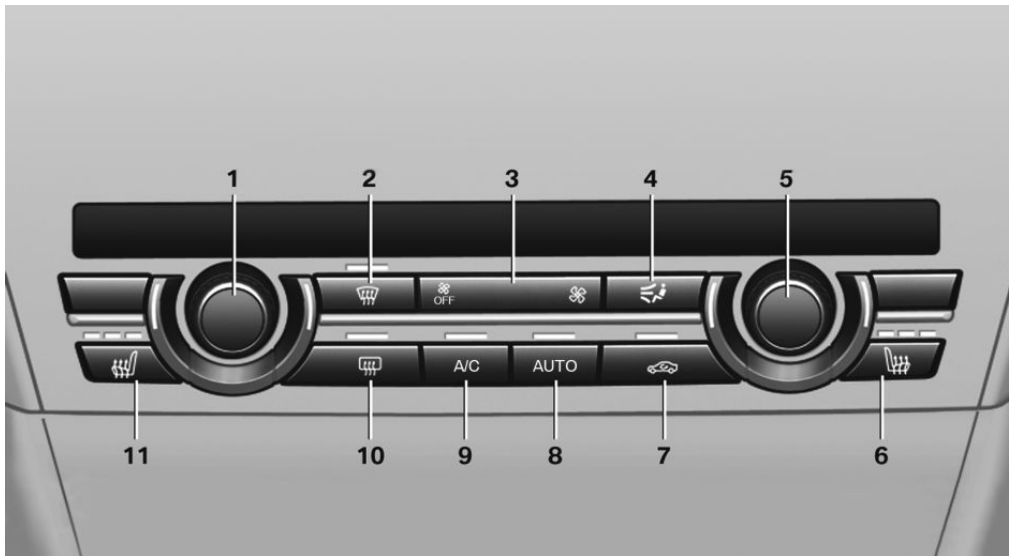

- | | | | |
|---|---|----|---|
| 1 | Température, à gauche | 7 | Mode de recyclage d'air |
| 2 | Dégivrage et désembuage | 8 | Programme AUTO |
| 3 | Débit d'air | 9 | Fonction de refroidissement |
| 4 | Répartition d'air | 10 | Dégivrage de lunette arrière |
| 5 | Température, à droite | 11 | Chauffage de siège, à gauche 54 |
| 6 | Chauffage de siège, à droite 54 | | |

Fonctions de climatisation en détail

Mise en marche/arrêt du système

Mise en marche

Appuyer sur une touche quelconque, sauf :

- ▷ Chauffage de la lunette arrière.
- ▷ Côté gauche de la touche de débit d'air.
- ▷ Chauffage du siège.

Arrêt



Maintenir le côté gauche de la touche enfoncée jusqu'à ce que la commande se désactive.

Température



Tourner la molette pour régler la température désirée.

Le climatiseur automatique régule cette température le plus vite possible, si nécessaire à la puissance de refroidissement ou de chauffage maximale, et la maintient ensuite constante.

Éviter de modifier les réglages de température à des intervalles trop courts. Le climatiseur automatique n'a sinon pas suffisamment de temps pour régler la température définie.

Nota

Le symbole est affiché en permanence sur le  visuel du climatiseur automatique.

Fonction de refroidissement

L'air de l'habitacle est refroidi, séché puis réchauffé selon la température choisie.

L'habitacle peut être refroidi uniquement lorsque le moteur tourne.



Appuyer sur la touche.

La fonction de refroidissement est activée ou désactivée.

Selon la situation météorologique, le pare-brise et les vitres latérales peuvent s'embuer brièvement après le démarrage du moteur.

Lorsque le programme AUTO est activé, la fonction de refroidissement est activée automatiquement.

Une condensation d'eau, voir page 227, se produit dans le climatiseur automatique et est évacuée sous le véhicule.

Programme AUTO



Appuyer sur la touche.

Le débit d'air, la diffusion de l'air et la température sont réglés automatiquement.

En fonction de la température choisie et des influences extérieures, l'air est envoyé en direction du buste, du pare-brise, des vitres latérales et du plancher.

Lorsque le programme AUTO est activé, la fonction de refroidissement, voir page 192, est activée automatiquement.

Mode de recyclage d'air

En cas d'odeurs ou de polluants dans l'air extérieur, vous pouvez couper temporairement l'arrivée d'air frais. L'air de l'habitacle est alors recyclé.



Appuyer plusieurs fois de suite sur la touche pour sélectionner un mode de fonctionnement :

- ▷ LED éteinte : l'air extérieur est admis en permanence dans le véhicule.
- ▷ LED allumée, recyclage d'air : l'admission d'air extérieur est coupée en permanence.

Débit d'air manuel

Pour pouvoir régler manuellement le débit d'air, désactiver d'abord le programme AUTO.



Actionner la touche gauche ou droite : réduire ou augmenter le débit d'air.

Le débit d'air choisi s'affiche sur le visuel du climatiseur automatique.

Le débit d'air du climatiseur automatique est réduit le cas échéant pour ménager la batterie.

Répartition d'air manuelle



Appuyer plusieurs fois de suite sur la touche pour sélectionner un programme :

- ▷ Buste.
- ▷ Buste et plancher.
- ▷ Plancher.
- ▷ Vitres et plancher.
- ▷ Vitres, buste et plancher.
- ▷ Vitres : seulement côté conducteur.
- ▷ Vitres et buste.

Dégivrage et désembuage des vitres



Appuyer sur la touche.

Le givre et la buée du pare-brise et des vitres latérales avant sont éliminés rapidement.

Quand le programme est activé, on peut adapter le débit d'air.

Dégivrage de lunette arrière



Appuyer sur la touche.

Le chauffage de la lunette arrière s'éteint automatiquement au bout d'un certain temps.

Filtre à microparticules

Le filtre à microparticules retient la poussière et le pollen des fleurs aspirés avec l'air extérieur.

Il est recommandé de faire remplacer ce filtre à l'occasion de l'entretien de votre véhicule., voir page [271](#)

Climatiseur automatique avec fonctionnalités étendues

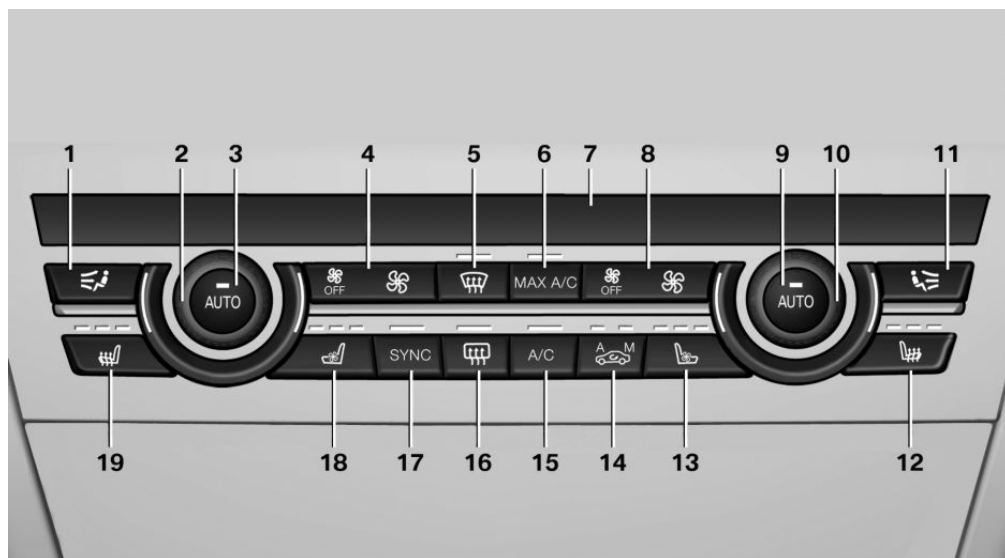

- | | |
|---|---|
| 1 Diffusion d'air, à gauche | 10 Température, à droite |
| 2 Température, à gauche | 11 Diffusion d'air, à droite |
| 3 Programme AUTO, à gauche | 12 Chauffage de siège, à droite 54 |
| 4 Débit d'air, intensité AUTO, à gauche, chaleur résiduelle | 13 Ventilation active de siège, à droite 55 |
| 5 Dégivrage et désembuage | 14 AUC/Mode de recyclage d'air |
| 6 Refroidissement maximal | 15 Fonction de refroidissement |
| 7 Visuel | 16 Dégivrage de lunette arrière |
| 8 Débit d'air, intensité AUTO, à droite | 17 Programme SYNC |
| 9 Programme AUTO, à droite | 18 Ventilation active de siège, à gauche 55 |
| | 19 Chauffage de siège, à gauche 54 |

Fonctions de climatisation en détail

Mise en marche/arrêt du système

Mise en marche

Appuyer sur une touche quelconque, sauf :

- ▷ Chauffage de la lunette arrière.
- ▷ Côté gauche de la touche de débit d'air.
- ▷ Chauffage du siège.
- ▷ Ventilation de siège.

- ▷ Le cas échéant, programme SYNC.

Arrêt

- ▷ Système complet :

 Maintenir la touche à gauche du côté conducteur enfoncée, jusqu'à ce que la commande soit désactivée.

- ▷ Du côté du passager avant :

 Maintenir la touche à gauche du côté conducteur enfoncée.

Température



Tourner la molette pour régler la température désirée.

Le climatiseur automatique régule cette température le plus vite possible, si nécessaire à la puissance de refroidissement ou de chauffage maximale, et la maintient ensuite constante.

Éviter de modifier les réglages de température à des intervalles trop courts. Le climatiseur automatique n'a sinon pas suffisamment de temps pour régler la température définie.

Nota

Le symbole est affiché en permanence sur le  visuel du climatiseur automatique.

Fonction de refroidissement

L'air de l'habitacle est refroidi, séché puis réchauffé selon la température choisie.

L'habitacle peut être refroidi uniquement lorsque le moteur tourne.



Appuyer sur la touche.

La fonction de refroidissement est activée ou désactivée.

Selon la situation météorologique, le pare-brise et les vitres latérales peuvent s'embuer brièvement après le démarrage du moteur.

Lorsque le programme AUTO est activé, la fonction de refroidissement est activée automatiquement.

Une condensation d'eau, voir page 227, se produit dans le climatiseur automatique et est évacuée sous le véhicule.

Refroidissement maximal



Appuyer sur la touche.

Le système passe au réglage de la température la plus basse, à un débit optimal et en mode de recyclage d'air.

L'air sort par les diffuseurs en direction du buste. Pour cela, ouvrir les diffuseurs.

La fonction est disponible à partir d'une température extérieure d'env. 0 °C et lorsque le moteur tourne.

Quand le programme est activé, on peut adapter le débit d'air.

Programme AUTO



Appuyer sur la touche.

Le débit d'air, la diffusion de l'air et la température sont réglés automatiquement.

En fonction de la température choisie, de l'intensité du programme automatique et des influences extérieures, l'air est envoyé en direction du buste, du pare-brise, des vitres latérales et du plancher.

Lorsque le programme AUTO est activé, la fonction de refroidissement, voir page 195, est activée automatiquement.

En même temps, un détecteur de buée pilote le programme pour éviter, dans la mesure du possible, la formation de buée sur les vitres.

Intensité du programme AUTO

Lorsque le programme AUTO est activé, la régulation automatique peut modifier l'intensité.



Actionner la touche gauche ou droite : réduire ou augmenter l'intensité.

L'intensité choisie s'affiche sur le visuel du climatiseur automatique.

Contrôle automatique de recyclage de l'air/Fonction de recirculation de l'air

En cas d'odeurs ou de polluants dans l'air extérieur, vous pouvez couper temporairement l'arrivée d'air frais. L'air de l'habitacle est alors recyclé.



Appuyer plusieurs fois de suite sur la touche pour sélectionner un mode de fonctionnement :

- ▷ LED éteintes : l'air extérieur est admis en permanence dans le véhicule.
- ▷ LED gauche allumée, mode AUC : un capteur détecte les substances polluantes de l'air extérieur et coupe alors automatiquement l'admission d'air frais.
- ▷ LED droite allumée, recyclage d'air : l'admission d'air extérieur est coupée en permanence.

Lorsque le mode de recyclage d'air est activé en permanence, la qualité de l'air dans l'habitacle diminue et l'embuage des vitres augmente.

Quand les vitres sont embuées, arrêter le recyclage d'air et appuyer sur la touche AUTO côté conducteur pour profiter des avantages du détecteur de buée. S'assurer que l'air peut atteindre le pare-brise.

Débit d'air manuel

Pour pouvoir régler manuellement le débit d'air, désactiver d'abord le programme AUTO.



Actionner la touche gauche ou droite : réduire ou augmenter le débit d'air.

Le débit d'air choisi s'affiche sur le visuel du climatiseur automatique.

Le débit d'air du climatiseur automatique est réduit le cas échéant pour ménager la batterie.

Répartition d'air manuelle



Appuyer plusieurs fois de suite sur la touche pour sélectionner un programme :

- ▷ Buste.
- ▷ Buste et plancher.
- ▷ Plancher.
- ▷ Vitres et plancher.
- ▷ Vitres, buste et plancher.

- ▷ Vitres : seulement côté conducteur.
- ▷ Vitres et buste.

Quand les vitres sont embuées, appuyer sur la touche AUTO côté conducteur pour profiter des avantages du détecteur de buée.

Programme SYNC



Les réglages actuels du côté conducteur pour la température, le débit d'air, la diffusion d'air et le programme AUTO sont reportés côté passager et à l'arrière à gauche et à droite.

Le programme est désactivé quand on change le réglage du côté passager avant ou à l'arrière.

Chaleur résiduelle

La chaleur accumulée dans le moteur est exploitée pour le chauffage de l'habitacle.

Conditions de fonctionnement

- ▷ Jusqu'à 15 minutes après l'arrêt du moteur.
- ▷ Moteur chaud.
- ▷ Batterie suffisamment chargée.
- ▷ Température extérieure en dessous de 25 °C.

La disponibilité de la fonctionnalité s'affiche sur l'écran du climatiseur automatique.

Mise en marche

1. Couper le contact.
2.  Appuyer sur la touche du côté du conducteur, à droite.

Le symbole  s'affiche sur le visuel du climatiseur automatique.

Le contact étant mis, la température intérieure, le débit d'air et la diffusion de l'air peuvent être réglés.

Arrêt

Au régime minimum de la soufflante, appuyer sur la touche du côté du conducteur, à gauche.

⏏ Le symbole sur le visuel du climatiseur automatique s'éteint.

Dégivrage et désembuage des vitres



Appuyer sur la touche.

Le givre et la buée du pare-brise et des vitres latérales avant sont éliminés rapidement.

Pour cela, orienter le cas échéant les diffuseurs latéraux vers les vitres latérales.

Quand le programme est activé, on peut adapter le débit d'air.

Quand les vitres sont embuées, activer aussi la fonction de refroidissement ou appuyer sur la touche AUTO pour profiter des avantages du détecteur de buée.

Dégivrage de lunette arrière



Appuyer sur la touche.

Le chauffage de la lunette arrière s'éteint automatiquement au bout d'un certain temps.

Filtre à microparticules/Filtre à charbon actif

Le filtre à microparticules retient la poussière et le pollen des fleurs aspirés avec l'air extérieur.

Le filtre à charbon actif purifie l'air extérieur admis en retenant les substances gazeuses nocives.

Ce filtre combiné doit être remplacé lors de l'entretien, voir page 271, du véhicule.

Ventilation

Ventilation à l'avant

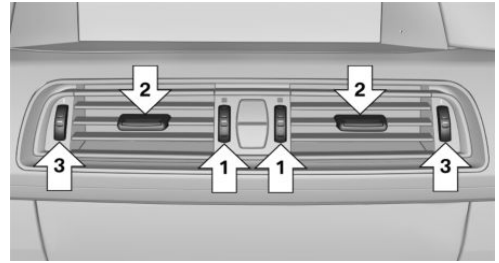

- ▷ Molettes pour moduler la température de la ventilation au niveau du haut du corps, flèche 1.
Vers le bleu : plus froid.
Vers le rouge : plus chaud.
La température de l'habitacle définie pour le conducteur et le passager avant n'en est pas modifiée.
- ▷ Manettes pour modifier l'orientation du flux d'air, flèches 2.
- ▷ Molettes pour l'ouverture et la fermeture progressive des diffuseurs, flèches 3.

Réglage de la ventilation

- ▷ Ventilation pour le refroidissement :
Orienter les diffuseurs de telle sorte que l'air soit dirigé dans votre direction, par exemple quand le véhicule a été chauffé par le soleil.
- ▷ Ventilation sans courant d'air :
Orienter les diffuseurs de telle sorte que l'air passe à côté de vous.

Ventilation à l'arrière, au milieu

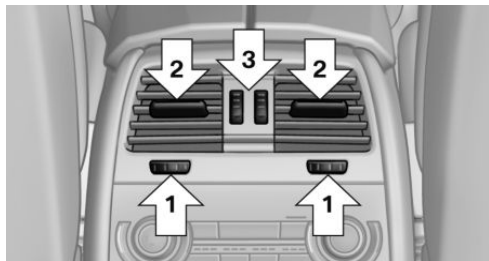

- ▷ Molettes pour faire varier la température, flèche 1.
Vers le bleu : plus froid.
Vers le rouge : plus chaud.
- ▷ Manettes pour modifier l'orientation du flux d'air, flèches 2.
- ▷ Molettes pour l'ouverture et la fermeture progressive des diffuseurs, flèche 3.

Ventilation, côté

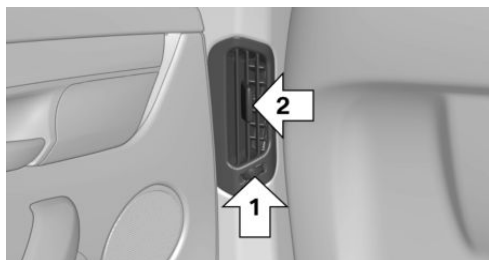

- ▷ Molette pour l'ouverture et la fermeture progressive des diffuseurs, flèche 1.
- ▷ Manettes pour modifier l'orientation du flux d'air, flèche 2.

Chauffage et ventilation, troisième rangée de sièges

L'air de la troisième rangée de sièges peut être réchauffé ou brassé. Les diffuseurs se trouvent au voisinage des vide-poches entre les sièges et dans l'espace pour les jambes de la troisième rangée de sièges.

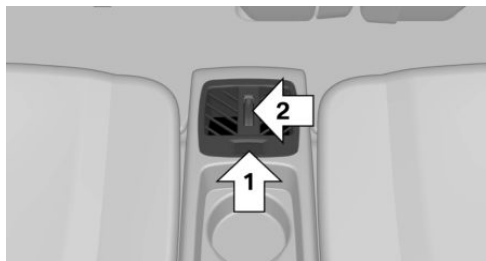

- ▷ Touche pour mise en marche du ventilateur, flèche 1. La LED s'allume.
- ▷ Molette pour l'activation du chauffage et la distribution de l'air, flèche 2.
Rotation vers l'avant : activation du chauffage et de la distribution de l'air dans l'espace pour les jambes.
Rotation vers l'arrière : distribution de l'air dans la zone des vide-poches entre les sièges.

Le chauffage ne fonctionne pas sans mise en marche de la soufflante. Après l'extinction du chauffage, la soufflante peut servir à brasser l'air de l'habitacle, par exemple aux hautes températures. Pour cela, allumer le ventilateur, flèche 1, et tourner la molette vers l'arrière, flèche 2.

Climatisation automatique à l'arrière

Aperçu



- 1 Température
- 2 Programme AUTO

- 3 Répartition d'air
- 4 Débit d'air, intensité AUTO
- 5 Visuel
- 6 Refroidissement maximal
- 7 Chauffage du siège 56

Mise en marche et arrêt de la climatisation automatique à l'arrière

1. « Réglages »
2. « Climatisation »
3. « Climatisation arrière »

La climatisation automatique à l'arrière n'est pas fonctionnelle quand le climatiseur automatique est coupé ou la fonction de dégivrage et désembuage des glaces est activée.

Mise en marche/arrêt du système

Mise en marche

Appuyer sur une touche quelconque, sauf :

- ▷ Côté gauche de la touche de débit d'air.
- ▷ Chauffage du siège.

Arrêt



Maintenir la touche gauche enfoncée.

Température



Tourner la molette pour régler la température désirée.

Le climatiseur automatique régule cette température le plus vite possible, si nécessaire à la puissance de refroidissement ou de chauffage maximale, et la maintient ensuite constante.

Éviter de modifier les réglages de température à des intervalles trop courts. Le climatiseur automatique n'aurait pas le temps d'assurer la régulation de la température ajustée.

Nota

Le symbole est affiché en permanence sur le  visuel du climatiseur automatique.

Refroidissement maximal



Appuyer sur la touche.

Le système passe au réglage de la température la plus basse, au débit maximal et en mode de recyclage d'air.

L'air sort par les diffuseurs en direction du buste. Pour cela, ouvrir les diffuseurs.

L'air est refroidi le plus rapidement possible :

- ▷ Au-dessus d'une température extérieure d'env. 0 °C.
- ▷ Quand le moteur tourne.

Programme AUTO



Appuyer sur la touche.

Le débit d'air, la diffusion de l'air et la température sont réglés automatiquement :

En fonction de la température choisie, de l'intensité AUTO et des influences extérieures, l'air est envoyé en direction du buste et du plancher.

Lorsque le programme AUTO est activé, la fonction de refroidissement est activée automatiquement.

Intensité du programme AUTO

Lorsque le programme AUTO est activé, la régulation automatique peut modifier l'intensité :



Actionner la touche gauche ou droite : réduire ou augmenter l'intensité.

L'intensité choisie s'affiche sur le visuel du climatiseur automatique.

Débit d'air manuel

Pour pouvoir régler manuellement le débit d'air, désactiver d'abord le programme AUTO.



Actionner la touche gauche ou droite : réduire ou augmenter le débit d'air.

Le débit d'air choisi s'affiche sur le visuel du climatiseur automatique.

Répartition d'air manuelle

Pour satisfaire aux besoins individuels des occupants, la diffusion d'air peut être adaptée.



Appuyer plusieurs fois de suite sur la touche pour sélectionner un programme :

- ▷ Buste.
- ▷ Buste et plancher.
- ▷ Plancher.

Ventilation/chauffage auxiliaire

Principe

La ventilation auxiliaire ventile l'habitacle et abaisse le cas échéant sa température.

Le chauffage auxiliaire réchauffe l'habitacle, la neige et la glace peuvent être éliminées plus facilement. Lorsque le contact est coupé, l'air est automatiquement dirigé sur le pare-brise, les vitres latérales et le plancher.

Les systèmes peuvent être allumés et éteints soit par présélection de deux temps de mise en route, soit directement.

Le point de mise en marche est déterminé automatiquement au vu de la température. Les systèmes s'allument en temps utile avant l'heure de départ présélectionnée.

La commande s'effectue par iDrive ou par la télécommande.

Remarques



DANGER

Lorsque le tuyau d'échappement est bouché ou que la ventilation est insuffisante, des gaz d'échappement nocifs peuvent pénétrer dans le véhicule. Les gaz d'échappement contiennent de l'oxyde de carbone incolore et inodore, mais toxique. Dans les locaux fermés, les gaz d'échappement peuvent également s'accumuler à l'extérieur du véhicule. Danger de mort. Maintenir libre le tuyau d'échappement et assurer une ventilation suffisante. Ne pas activer le chauffage auxiliaire dans des locaux fermés. ◀



AVERTISSEMENT

Le fonctionnement du chauffage auxiliaire peut entraîner des températures élevées sous la carrosserie, p. ex. par le système d'échappement. Lorsque des matériaux inflammables, p. ex. feuillage ou herbe, entrent en contact avec des éléments brûlants du système d'échappement, ils peuvent s'enflammer. Risque d'incendie. Lors du fonctionnement du chauffage auxiliaire, veiller à ce qu'aucun matériau inflammable n'entre en contact avec des pièces du véhicule. ◀

À des températures extérieures en dessous de 0 °C il se produit de la vapeur d'eau qui se dégage sous la voiture.

Conditions de fonctionnement

Ventilation auxiliaire

- ▷ Avec heure de départ présélectionnée : fonction des températures intérieure et extérieure et du réglage de la température souhaitée.
- ▷ En commande directe par iDrive : à n'importe quelle température extérieure.
- ▷ En fonctionnement direct par la télécommande : température extérieure au-dessus d'environ 15 °C.
- ▷ La batterie est suffisamment chargée.

La batterie du véhicule sera déchargée lorsque la ventilation auxiliaire sera activée. C'est pourquoi la durée de la mise en marche est limitée afin de préserver la batterie du véhicule. Le système sera de nouveau disponible lorsque le moteur sera démarré ou après un court trajet.

- ▶ Veiller à ce que la date et l'heure dans le véhicule soient réglées correctement.

Ouvrir les diffuseurs de la ventilation pour que l'air puisse se dégager.

Chauffage auxiliaire

- ▶ Avec heure de départ présélectionnée : fonction des températures intérieure et extérieure et du réglage de la température souhaitée.
- ▶ En commande directe par iDrive : à n'importe quelle température extérieure.
- ▶ En fonctionnement direct par la télécommande : température extérieure au-dessus d'environ 15 °C.
- ▶ La batterie est suffisamment chargée.

La batterie du véhicule sera déchargée lorsque le chauffage auxiliaire sera activé. C'est pourquoi la durée de la mise en marche est limitée afin de préserver la batterie du véhicule. Le système sera de nouveau disponible lorsque le moteur sera démarré ou après un court trajet.

- ▶ Le contenu du réservoir est supérieur à la réserve.

La fonction du chauffage auxiliaire peut être limitée en cas de niveau faible de carburant dans le réservoir lorsque le véhicule sera stationné en pente.

- ▶ Veiller à ce que la date et l'heure dans le véhicule soient réglées correctement.

Ouvrir les diffuseurs de la ventilation pour que l'air puisse se dégager.

Si le chauffage auxiliaire n'a pas été utilisé pendant plusieurs mois, il peut être nécessaire

de rallumer le système une nouvelle fois au bout de quelques minutes.

Mise en marche et arrêt directs

Sur l'écran de contrôle:

1. « Réglages »
2. « Climatisation »
3. « Activer immédiatement »

☞ Le symbole figurant sur le climatiseur automatique clignote lorsque le système est activé.

Après l'arrêt, le système tourne encore quelques temps.

Réglage de l'heure de départ

Sur l'écran de contrôle :

1. « Réglages »
2. « Climatisation »
3. Sélectionner l'heure de départ.

Tourner le Contrôleur jusqu'à ce que la zone concernant le moment du départ soit sélectionnée et appuyer sur le Contrôleur.

4. Régler l'heure.

Tourner le contrôleur jusqu'à réglage de l'heure désirée, et appuyer sur le contrôleur.

Activation de l'heure de départ

Sur l'écran de contrôle:

1. « Réglages »
2. « Climatisation »
3. Activer l'heure de départ souhaitée : « pour départ à »

☞ Le symbole figurant sur le climatiseur automatique est allumé lorsque l'heure de départ est activée.

Le symbole ☞ qui se trouve sur le climatiseur automatique clignote quand le système se met en marche.

Le système ne se met en marche que dans les 24 heures qui suivent. Ensuite, il faut l'activer de nouveau.



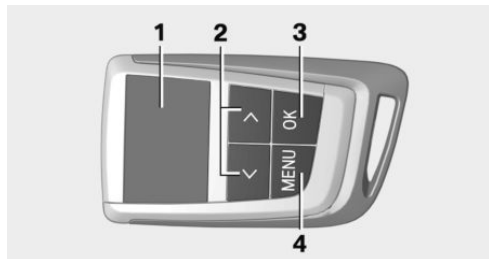

Télécommande

Aperçu











- 1 Visuel
- 2 Touches de sélection
- 3 OK
- 4 MENU

Touches

Touche	Fonction
	Diminution ou augmentation de la sélection.
	
	Pression brève : - Allumer la télécommande. - Changer de menu. Pression prolongée : - Éteindre la télécommande.
	Confirmer la sélection.

Symboles

Symboles	Signification
	Ventilation/chauffage auxiliaire.
1 	Minuterie 1.
2 	Minuterie 2.
	Réception radio.
	Affichage de la pile de la télécommande.
	Défaut ventilation/chauffage auxiliaire.
	Contenu du réservoir insuffisant.
	Batterie du véhicule insuffisamment chargée.
	Pas de réception radio.

Mise en marche

 Appuyer brièvement sur la touche jusqu'à ce que le visuel s'allume.

Le menu appelé en dernier s'affiche.



Arrêt

 Appuyer sur la touche pendant 2 secondes environ jusqu'à ce que le visuel s'éteigne.

En l'absence d'une entrée dans les 10 secondes, le visuel s'éteint automatiquement.

Sélectionner le menu

Par la télécommande, vous pouvez sélectionner les menus suivants.

- ▷  Ventilation/chauffage auxiliaire
- ▷ 1  Minuterie 1
- ▷ 2  Minuterie 2

 Appuyer sur la touche de façon répétée jusqu'à ce que menu désiré soit affiché.

Activation/désactivation des fonctions



Derrière certaines options de menu se trouve une case. Celle-ci montre si la fonction est activée ou désactivée. La fonction est activée ou désactivée par sélection de l'option de menu.

 La fonction est activée.



 La fonction est désactivée.

Ventilation/chauffage auxiliaire

Activation

-  Sélectionner le menu.
-  Appuyer sur la touche pour activer la ventilation/le chauffage auxiliaire.

Désactivation



-  Sélectionner le menu.
-  Appuyer sur la touche pour désactiver la ventilation/le chauffage auxiliaire.



Minuterie

Vous pouvez régler deux minuterie avec des heures différentes.

Une seule minuterie peut être activée à la fois.

Activation

- Sélectionner la minuterie 1 ou la minuterie 2.
-   Appuyer sur la touche pour régler les heures.
-  Appuyer sur la touche.

-   Appuyer sur la touche pour régler les minutes.
-  Appuyer deux fois sur la touche, pour activer la minuterie.

Désactivation

- Sélectionner la minuterie désirée.
-  Appuyer sur la touche pour désactiver la minuterie.

Portée de la télécommande

La portée moyenne de réception est d'environ 150 m.

La portée est maximale quand la télécommande est maintenue horizontalement vers l'avant.

Fréquences

La télécommande peut être perturbée dans son fonctionnement par des installations ou des appareils externes qui utilisent la même fréquence.

Changement de piles

Remplacer les piles quand un message Check-Control s'affiche ou que le témoin de pile clignote.

ATTENTION

Les substances contenues dans les piles rechargeables peuvent entraîner des dommages. Risque de dommages matériels. Ne pas utiliser de piles rechargeables. ◀

1. Avec un objet approprié, déclipser le compartiment des piles, flèche 1.



2. Enlever le couvercle du compartiment des piles, flèche 2.
3. Mettre en place des piles du même type.
4. Appuyer sur le couvercle.



Faire éliminer les batteries usagées par un partenaire de service après-vente du fabricant ou par un autre partenaire de service après-vente qualifié ou par un atelier qualifié ou bien la remettre à un centre de collecte des déchets.

Dysfonctionnement

🔧 Le symbole indique un dysfonctionnement de la ventilation/du chauffage auxiliaire. Faire contrôler le système par un partenaire de service après-vente du fabricant ou un autre partenaire de service après-vente qualifié ou par un atelier qualifié.

Équipement intérieur

Équipement du véhicule

Ce chapitre décrit tous les équipements de série, spécifiques à un pays et en option proposés pour cette série de modèles. C'est pourquoi des équipements non disponibles pour un véhicule, en raison des options choisies ou du pays, y sont également décrits. Ceci s'applique également aux fonctions et systèmes de sécurité. L'utilisation des fonctions et systèmes correspondants implique le respect des législations nationales locales en vigueur.

Télécommande universelle intégrée

Principe

Grâce à la télécommande universelle intégrée, il est possible de commander jusqu'à 3 fonctions d'un dispositif téléguidé, tel qu'un système de commande de porte de garage ou un système d'éclairage. La télécommande universelle intégrée remplace alors jusqu'à 3 émetteurs portatifs différents. Pour pouvoir utiliser ce dispositif, il faut programmer les touches du rétroviseur intérieur avec les fonctions souhaitées. Pour cette programmation, l'émetteur portatif de chaque dispositif est nécessaire.

Pour des raisons de sécurité, effacer les fonctions enregistrées en cas de vente du véhicule.

Remarque



AVERTISSEMENT

Des parties du corps peuvent être coincées lors de la commande d'installations télécommandées, p. ex. des portes de garage, avec la télécommande intégrée universelle. Risque de blessures ou risque de dommages matériels. Lors de la programmation et de la commande, veiller à ce que la zone de mouvement de l'installation soit libre. Respecter aussi

les règles de sécurité jointes à l'émetteur portatif. ◀

Compatibilité



Quand le symbole est reproduit sur l'emballage ou la notice du dispositif radiocommandé, cela signifie que ce dernier est en règle générale compatible avec la télécommande universelle intégrée.

Une liste des émetteurs portatifs compatibles est disponible sur Internet : www.home-link.com

HomeLink est une marque déposée de Gentex Corporation.

Éléments de commande sur le rétroviseur intérieur

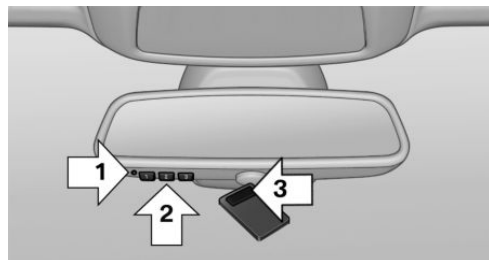

- ▷ LED, flèche 1.
- ▷ Touches, flèche 2.
- ▷ L'émetteur portatif, flèche 3, est nécessaire pour la programmation.

Programmation

Généralités

1. Mettre le contact.
2. Première mise en service :
Appuyer simultanément sur les touches droite et gauche pendant 20 secondes, jusqu'à ce que la LED sur le rétroviseur in-

térieur clignote. Toutes les fonctions programmées sur les touches du rétroviseur intérieur sont effacées.

3. Tenir l'émetteur portatif du dispositif à une distance d'environ 5 à 30 cm des touches du rétroviseur intérieur. La distance nécessaire dépend de l'émetteur portatif.
4. Appuyer simultanément sur la touche de la fonction souhaitée sur l'émetteur portatif et sur la touche à programmer du rétroviseur intérieur. La LED clignote d'abord lentement.
5. Relâcher les deux touches dès que la LED clignote plus vite. Le clignotement rapide indique que la touche du rétroviseur intérieur est programmé.

Si la LED ne clignote pas plus vite au bout de 60 secondes maximum, modifier la distance entre le rétroviseur et l'émetteur portatif puis répéter le processus. Plusieurs tentatives avec différentes distances peuvent s'avérer nécessaires. Attendre au moins 15 secondes entre les tentatives.

6. Pour programmer d'autres fonctions sur les autres touches, répéter les étapes 3 à 5.

Les touches du rétroviseur intérieur permettent de commander les dispositifs.

Particularité des systèmes radiocommandés à code variable

Si la commande du dispositif est impossible après plusieurs essais de programmation, vérifier si le dispositif concerné dispose d'un code variable.

Pour cela, consulter la notice d'utilisation du dispositif ou appuyer longtemps sur la touche programmée du rétroviseur. Si la LED sur le rétroviseur clignote d'abord rapidement puis reste allumée pendant 2 secondes, cela signifie que le dispositif dispose d'un code variable. Le clignotement et l'allumage de la LED se reproduit pendant 20 secondes environ.

Pour les dispositifs équipés d'un système à codes variables, la télécommande universelle intégrée et le dispositif doivent être en outre synchronisés.

Pour les informations concernant la synchronisation, veuillez consulter la notice d'utilisation du dispositif à régler.

Une seconde personne facilite la synchronisation.

Synchroniser la télécommande universelle intégrée avec le dispositif :

1. Arrêter le véhicule à portée du dispositif radiocommandé.
2. Programmer la touche correspondante sur le rétroviseur intérieur comme indiqué.
3. Trouver la touche de synchronisation sur le dispositif à régler et l'actionner. Il reste environ 30 secondes pour l'étape suivante.
4. Maintenir la touche programmée sur le rétroviseur enfoncée pendant 3 secondes puis la relâcher. Répéter cette étape de travail jusqu'à trois fois si nécessaire pour achever la synchronisation. Quand la synchronisation est terminée, la fonction programmée s'enclenche.

Reprogrammation des touches

1. Mettre le contact.
2. Appuyer sans relâcher sur la touche à programmer du rétroviseur intérieur.
3. Dès que la LED sur le rétroviseur clignote lentement, tenir l'émetteur portatif du dispositif à une distance d'environ 5 à 30 cm des touches du rétroviseur intérieur. La distance nécessaire dépend de l'émetteur portatif.
4. Appuyer également sans relâcher sur la touche de la fonction souhaitée sur l'émetteur portatif.
5. Relâcher les deux touches dès que la LED sur le rétroviseur clignote plus vite. Le clignotement rapide indique que la touche du rétroviseur intérieur est programmé. Le

dispositif peut alors être commandé par la touche sur le rétroviseur intérieur.

Si la LED ne clignote pas plus vite au bout de 60 secondes maximum, modifier la distance et répéter le processus. Plusieurs tentatives avec différentes distances peuvent s'avérer nécessaires. Attendre au moins 15 secondes entre les tentatives.

Utilisation



AVERTISSEMENT

Des parties du corps peuvent être coincées lors de la commande d'installations télécommandées, p. ex. des portes de garage, avec la télécommande intégrée universelle. Risque de blessures ou risque de dommages matériels. Lors de la programmation et de la commande, veiller à ce que la zone de mouvement de l'installation soit libre. Respecter aussi les règles de sécurité jointes à l'émetteur portatif. ◀

Le dispositif, tel que la porte de garage, peut être commandé grâce à la touche sur le rétroviseur, lorsque le moteur tourne ou que le contact est mis. Pour cela, appuyer sur la touche jusqu'à ce que la fonction s'enclenche, dans la portée de réception du dispositif. La LED sur le rétroviseur reste allumée pendant le transfert du signal radio.

Effacement des fonctions mémorisées

Appuyer simultanément sur les touches droite et gauche pendant 20 secondes, jusqu'à ce que la LED clignote rapidement. Toutes les fonctions mémorisées sont effacées. Les fonctions ne peuvent pas être effacées séparément.

Pare-soleil

Protection anti-éblouissement

Rabattre le pare-soleil vers le bas ou vers le haut.

Protection anti-éblouissement de côté

Dépliage

1. Rabattre le pare-soleil vers le bas.
2. Le décrocher de la fixation et le pivoter latéralement sur la fenêtre latérale.
3. Le décaler vers l'arrière jusqu'à la position désirée.

Rabattement vers l'intérieur

Pour fermer le pare-soleil, procéder dans l'ordre inverse.

Miroir de courtoisie

Un miroir de courtoisie se trouve dans le pare-soleil derrière un cache. Lors de l'ouverture du volet, l'éclairage du miroir s'allume.

Cendriers

Ouverture



Pousser le cache vers l'avant.

Vidage

Retirer l'insert.

Allume-cigare

Remarques



AVERTISSEMENT

Tout contact avec la résistance brûlante ou la douille brûlante de l'allume-cigare peut entraîner des brûlures. Les matériaux inflammables peuvent s'enflammer si l'allume-cigare tombe dessus ou qu'il est tenu contre des objets inflammables. Danger d'incendie et risque de blessures. Saisir l'allume-cigare par sa poignée. S'assurer que les enfants ne peuvent pas utiliser l'allume-cigare et se brûler avec, par exemple en emportant avec vous la télécommande lorsque vous quittez le véhicule. ◀



ATTENTION

Si des objets métalliques tombent dans la prise de courant, ils peuvent provoquer un court-circuit. Risque de dommages matériels. Après utilisation de la prise, remettre en place l'allume-cigare ou le couvercle de prise. ◀

À l'avant

Aperçu

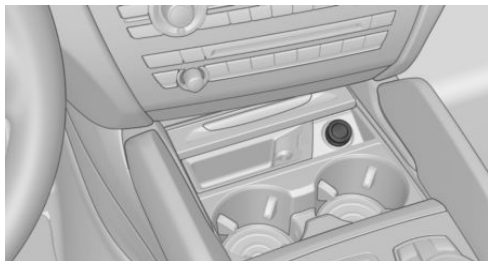

L'allume-cigare se trouve à côté du cendrier.

Utilisation



Enfoncer l'allume-cigare.

Dès que l'allume-cigare est repoussé vers l'extérieur, il peut être retiré.

À l'arrière

Aperçu



L'allume-cigares se trouve dans la console centrale à l'arrière.

Utilisation



Enfoncer l'allume-cigare.

Dès que l'allume-cigare est repoussé vers l'extérieur, il peut être retiré.

Branchement d'appareils électriques

Remarques



ATTENTION

Les chargeurs pour les batteries du véhicule peuvent travailler avec des tensions et des courants élevés, ce qui peut surcharger ou endommager le réseau de bord 12 volts. Risque de dommages matériels. Raccorder les chargeurs de batterie uniquement aux points de reprise pour dépannage dans le compartiment moteur. ◀



ATTENTION

Si des objets métalliques tombent dans la prise de courant, ils peuvent provoquer un court-circuit. Risque de dommages matériels. Après utilisation de la prise, remettre en place l'allume-cigare ou le couvercle de prise. ◀

Prises de courant

Généralités

La douille de l'allume-cigare peut servir de prise de courant pour les appareils électriques lorsque le moteur tourne ou le contact est mis.

Remarque

La charge totale de toutes les prises de courant ne peut pas dépasser 140 Watt sous 12 V.

Ne pas endommager la douille par des fiches inappropriées.

Console centrale avant

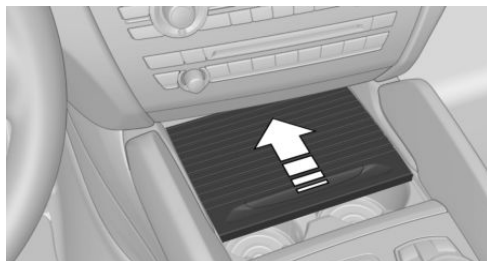

Pousser le cache vers l'avant.
Retirer le cache ou l'allume-cigare.

Accoudoir central



Retirer le cache.

Console centrale arrière



Retirer le cache ou l'allume-cigare.

Dans le compartiment à bagages



Rabattre le cache.

Interface USB/Prise AUX-In

Principe

Des appareils externes avec prise USB peuvent être raccordés à l'interface USB.

Un appareil audio mobile, par exemple un lecteur MP3 peut être raccordé à la prise AUX-In.

Généralités

Les appareils suivants peuvent être raccordés :

- ▶ Téléphones portables qui sont pris en charge par l'interface USB.

L'adaptateur snap-in dispose de sa propre prise USB qui est automatiquement raccordée lors de la mise en place d'un téléphone portable adéquat.

- ▷ Appareils audio avec prise USB, p. ex. lecteur MP3.
- ▷ Support USB.
Les systèmes de données conventionnels sont pris en charge. Les formats recommandés sont FAT32 et exFAT.

Vous trouverez des informations sur les appareils USB compatibles sous www.bmw.com/bluetooth.

Les utilisations suivantes sont possibles :

- ▷ Exportation et importation de profils de conducteur, voir page 34.
- ▷ Écoute de fichiers musique via USB audio.
- ▷ Ajouter des fichiers musique de la collection de musiques et sauvegarder la collection de musiques.
- ▷ Visionnage de films vidéo via USB vidéo.
- ▷ Chargement de mises à jour logicielles.
- ▷ Importation d'itinéraires.

Remarques

Lors du branchement, respecter les consignes suivantes :

- ▷ Ne pas forcer pour introduire la fiche dans l'interface USB.
- ▷ Utiliser un câble adaptateur flexible.
- ▷ Protéger l'appareil USB des dommages mécaniques.
- ▷ En raison du grand nombre d'appareils USB disponibles sur le marché, la commande par l'intermédiaire du véhicule ne peut pas être assurée pour chaque appareil.
- ▷ Ne pas exposer les appareils USB à des conditions environnementales extrêmes, p. ex. à de très hautes températures, voir la notice d'utilisation de l'appareil.
- ▷ En raison du grand nombre de techniques de compression différentes sur le marché, la lecture correcte des fichiers mémorisés

dans l'appareil USB ne peut pas être assurée dans tous les cas.

- ▷ Un appareil USB raccordé est alimenté en énergie via l'interface USB, si l'appareil prend en charge cette fonction.
- ▷ Afin d'assurer une transmission optimale des données mémorisées, ne pas recharger un appareil USB via la prise de bord s'il est raccordé à l'interface USB.
- ▷ Selon l'utilisation prévue de l'appareil USB, des réglages sont éventuellement nécessaires sur l'appareil USB, voir la notice d'utilisation de l'appareil.

Appareils USB non adéquats :

- ▷ Disques durs USB.
- ▷ Hubs USB.
- ▷ Lecteurs de cartes USB avec plusieurs tiroirs.
- ▷ Appareils USB formatés HFS.
- ▷ Appareils MTP.
- ▷ Appareils tels que ventilateurs ou lampes.

Aperçu

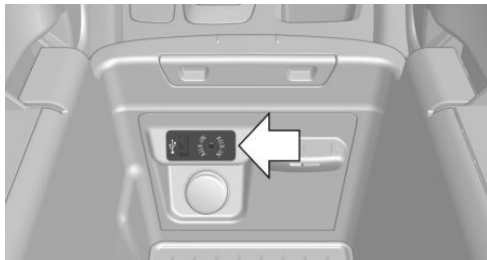

L'interface USB et la prise AUX-In se trouvent dans l'accoudoir central.

Réfrigérateur arrière

Remarque



AVERTISSEMENT

Le couvercle ouvert d'une glacière ressort en saillie dans l'habitacle. Cela peut occasionner des blessures en cas d'accident, de manœuvre de freinage ou d'évitement. Le contenu de la glacière peut être projeté dans l'habitacle et blesser les passagers. Risque de blessures. Pendant la conduite, refermer la glacière après utilisation. ◀

Rabattement de la partie centrale



Introduire la main dans la cuvette et tirer vers l'avant.

Ouverture



Tirer le loquet d'ouverture et rabattre le réfrigérateur vers l'avant.

Mise en marche

Le réfrigérateur peut être utilisé en deux puissances.

1. Mettre le contact.
2.  Appuyer sur la touche une fois par niveau de refroidissement.
Puissance frigorifique maximale avec deux LED allumées.

Si le réfrigérateur était allumé lors de la dernière coupure du contact, il sera également allumé lorsque vous remettrez le contact.

Arrêt

Appuyer sur la touche de façon répétée jusqu'à ce que les LED s'éteignent.

Démontage

1. Tirer les poignées des deux côtés, flèches.

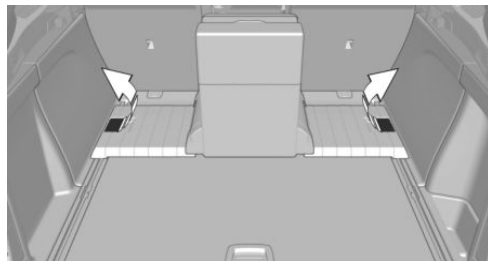

2. Relever les deux leviers de déverrouillage.

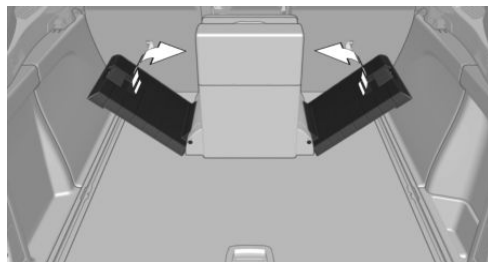

3. Tirer la glacière vers l'arrière et la retirer.

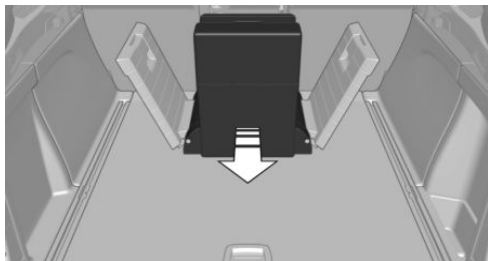

Raccrocher

1. Basculer le levier de verrouillage vers le bas avec un angle d'env. 45° et faire glisser la glacière vers l'avant sur le contact.

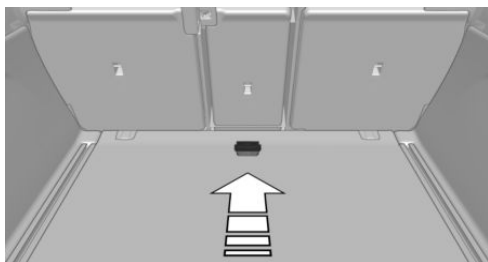

2. Abaisser les deux leviers de déverrouillage.
3. Tirer les poignées, flèche 1, et enfoncer les leviers de déverrouillage, flèche 2, dans les glissières jusqu'à l'enclenchement.

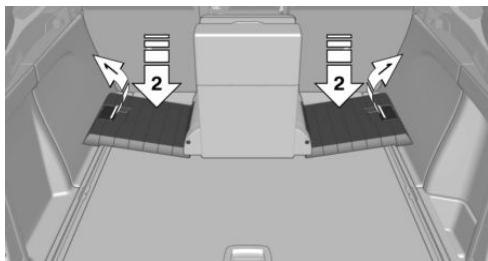

Dysfonctionnement

Le réfrigérateur ne peut pas être allumé ou alors il s'éteint, par exemple lorsque le système de refroidissement est surchauffé ou la tension de la batterie est faible. Une LED clignote.

Remédier au défaut

1. Le cas échéant laisser refroidir le système de refroidissement du réfrigérateur.
2. Démarrage du moteur.
3. Allumer le réfrigérateur.

Si la LED continue de clignoter après un bref moment, faire contrôler la glacière par un partenaire de service après-vente du fabricant ou un autre partenaire de service après-vente ou par un atelier qualifié.

Compartiment à bagages

Cache-bagages

Remarques



ATTENTION

Un cache-bagages incorrectement accroché peut provoquer des dommages. Risque de dommages matériels. Accrocher le cache-bagages des deux côtés. ◀



AVERTISSEMENT

Les objets non fixés ou reliés au véhicule par câble, p. ex. téléphones portables, peuvent être projetés dans l'habitacle pendant la conduite, p. ex. en cas d'accident ou de manœuvre de freinage ou d'évitement. Risque de blessures. Fixer les objets non fixés ou reliés par câble au véhicule dans l'habitacle. ◀



AVERTISSEMENT

Un cache-bagages rappelé en arrière peut coincer des parties du corps ou provoquer des dommages. Risque de blessures ou risque de dommages matériels. Ne pas laisser le cache-bagages revenir en arrière de manière incontrôlée. ◀

Accrochage

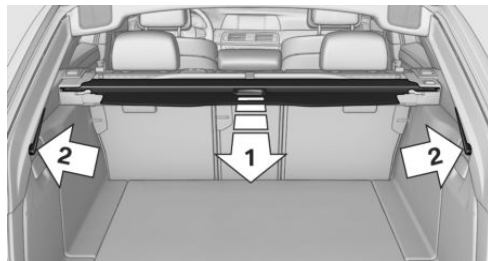

1. Sortir le cache-bagages, flèche 1.
2. Accrocher le cache-bagages des deux côtés dans les fixations, flèches 2.

Démontage

Le cache peut être retiré pour ranger des bagages encombrants.

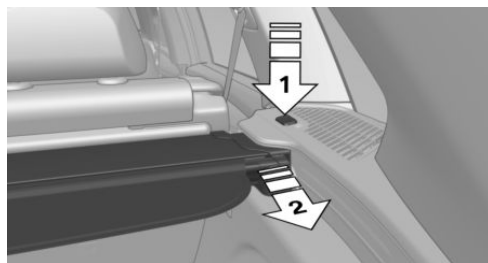

1. Appuyer sur la touche, flèche 1, pour déverrouiller le cache.
2. Tirer le cache vers l'arrière, flèche 2.

Raccrocher

Enfoncer le cache horizontalement dans les deux supports latéraux jusqu'à ce qu'il s'enclenche de façon audible. Les champs d'alerte rouges disparaissent sur ce. Par une traction saccadée, vérifier si le cache est correctement emboîté.

Agrandissement du compartiment à bagages

Généralités

Il est possible d'agrandir le compartiment à bagages en rabattant le dossier des sièges arrière.

Le dossier de la banquette arrière est divisé dans le rapport de 40-20-40. Il est possible de rabattre séparément les côtés ou la partie centrale.

Remarques



AVERTISSEMENT

Risque de pincement en rabattant les dossiers de siège arrière. Risque de blessures ou risque de dommages matériels. Avant le basculement, s'assurer que la zone de déplacement du dossier de siège arrière et de l'appuie-tête soit libre. ◀



AVERTISSEMENT

La stabilité du système de retenue pour enfants est limitée, voire supprimée, en cas de position ou de montage incorrects du siège. Risque de blessures ou danger de mort. Veiller à ce que le système de retenue pour enfants repose bien contre le dossier du siège. Adapter l'inclinaison du dossier de tous les sièges concernés et régler correctement les sièges. Veiller à ce que les sièges et leurs dossiers soient correctement enclenchés. Si possible, adapter la hauteur des appuie-tête ou retirer ceux-ci. ◀



AVERTISSEMENT

Lorsqu'un dossier de siège arrière n'est pas verrouillé, un chargement non arrimé peut être catapulté dans l'habitacle, par exemple en cas d'accident, de manœuvre de freinage ou d'évitement. Risque de blessures. Veiller à ce que le verrouillage soit enclenché lorsque l'on rabat les dossiers de siège. ◀

**AVERTISSEMENT**

Lorsque le dossier de siège arrière n'est pas verrouillé, l'effet de protection de la ceinture de sécurité du milieu n'est pas assuré. Risque de blessures ou danger de mort. Verrouiller le dossier de siège arrière le plus large lors de l'utilisation de la ceinture de sécurité du milieu. ◀

Rabattement des côtés**ATTENTION**

Les écrans peuvent être endommagés lorsque l'on rabat les dossiers de sièges arrière. Risque de dommages matériels. Avant le basculement des dossiers de siège arrière, s'assurer que la zone de déplacement soit libre. ◀



Introduire la main dans la cuvette et tirer vers l'avant.

Rabattement de la partie centrale

Introduire la main dans la cuvette et tirer vers l'avant.

Rabattre le dossier

1. Tirer le levier, flèche 1.

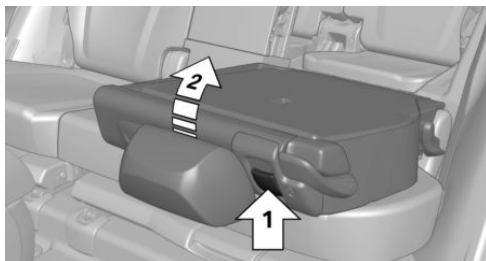

2. Rabattre le dossier vers le haut, flèche 2.

Filet de séparation du compartiment à bagages**Remarque****AVERTISSEMENT**

Le retour en arrière de manière incontrôlée du filet pour compartiment à bagages peut provoquer des blessures ou des dommages. Risque de blessures ou risque de dommages matériels. Ne pas laisser le filet de séparation du compartiment à bagages revenir violemment en arrière. ◀

Accrochage

1. Ouvrir les caches arrière au niveau du ciel de pavillon.
2. Tirer le filet de séparation de la cassette en le prenant par la boucle.
3. Insérer les tiges des deux côtés vers l'extérieur dans les supports situés dans le ciel

de pavillon, flèche. Ceci s'effectue de préférence à partir de la banquette arrière.

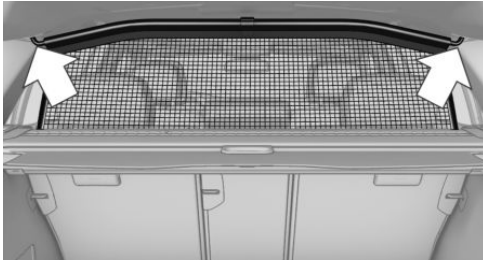

Abaissement

1. Saisir la tringle des deux côtés et la dégager des fixations.
2. Laisser glisser lentement le filet de séparation dans la cassette.

Sac à skis et snowboards

Le sac à skis et snowboards se trouve dans une housse de protection à l'intérieur du compartiment à bagages.

Respecter les instructions de la notice de montage et d'utilisation jointe à la housse de protection.

Vide-poches

Équipement du véhicule

Ce chapitre décrit tous les équipements de série, spécifiques à un pays et en option proposés pour cette série de modèles. C'est pourquoi des équipements non disponibles pour un véhicule, en raison des options choisies ou du pays, y sont également décrits. Ceci s'applique également aux fonctions et systèmes de sécurité. L'utilisation des fonctions et systèmes correspondants implique le respect des législations nationales locales en vigueur.

Remarques

AVERTISSEMENT

Les objets non fixés ou reliés au véhicule par câble, p. ex. téléphones portables, peuvent être projetés dans l'habitacle pendant la conduite, p. ex. en cas d'accident ou de manœuvre de freinage ou d'évitement. Risque de blessures. Fixer les objets non fixés ou reliés par câble au véhicule dans l'habitacle. ◀

ATTENTION

Les supports antidérapant, p. ex. tapis antidérapants, peuvent endommager la planche de bord. Risque de dommages matériels. Ne pas utiliser de supports antidérapants. ◀

Possibilités de rangement

On trouve dans l'habitacle les possibilités de rangement suivantes :

- ▷ Boîte à gants côté passager avant, voir page 216.
- ▷ Boîte à gants côté conducteur, voir page 217.
- ▷ Compartiments dans les portes, voir page 217.

- ▷ Compartiment de rangement sur la console centrale, voir page 217.
- ▷ Compartiment de rangement dans la troisième rangée de sièges, voir page 218.
- ▷ Accoudoir central, voir page 218.
- ▷ Casier à lunettes, voir page 219.

Boîte à gants

Côté passager

Nota

AVERTISSEMENT

Lorsqu'elle est ouverte, la boîte à gants fait saillie dans l'habitacle. Pendant la conduite, les objets placés dans la boîte à gants peuvent être projetés dans l'habitacle, p. ex. en cas d'accident ou lors de manœuvres de freinage et d'évitement. Risque de blessures. Refermer la boîte à gants immédiatement après usage. ◀

Ouverture

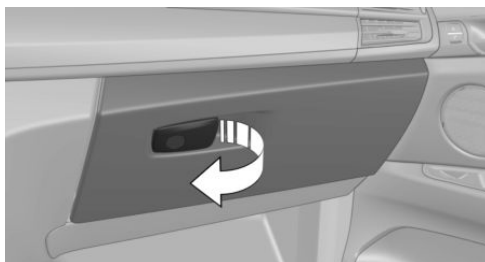

Tirer la poignée.

L'éclairage dans la boîte à gants s'allume.

La sangle dans la boîte à gants sert à ranger des petits objets.

Fermeture

Rabattre le couvercle pour le fermer.

Verrouillage

La boîte à gant peut être verrouillée avec une clé intégrée. Ainsi, aucun accès à la boîte à gants n'est possible.

Après le verrouillage de la boîte à gants, il est alors possible de remettre la télécommande à un tiers sans la clé intégrée, par exemple à l'hôtel.

Côté conducteur

Nota

AVERTISSEMENT

Lorsqu'elle est ouverte, la boîte à gants fait saillie dans l'habitacle. Pendant la conduite, les objets placés dans la boîte à gants peuvent être projetés dans l'habitacle, p. ex. en cas d'accident ou lors de manœuvres de freinage et d'évitement. Risque de blessures. Refermer la boîte à gants immédiatement après usage. ◀

Ouverture

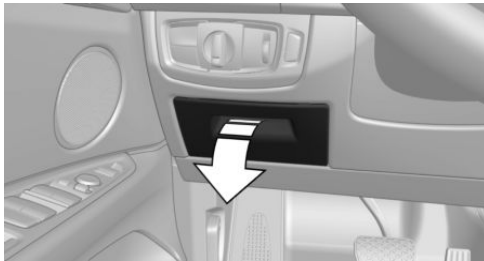

Tirer la poignée.

Fermeture

Rabattre le couvercle pour le fermer.

Compartiments dans les portes



AVERTISSEMENT

Les objets fragiles, p. ex. bouteilles en verre, peuvent se briser lors d'un accident. Les éclats de verre peuvent être projetés dans l'habitacle. Risque de blessures. Ne pas ranger d'objets fragiles dans l'habitacle. ◀

Compartiment de rangement sur la console centrale

Ouverture

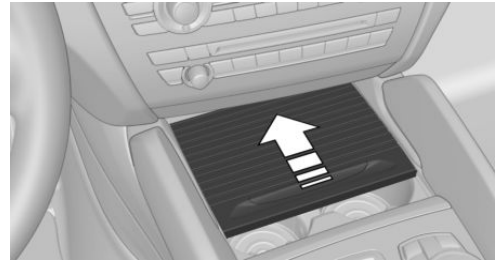

Pousser le cache vers l'avant.

Fermeture

Pousser le cache vers l'arrière.

Petit compartiment de rangement



Possibilité de rangement pour de petits objets, par exemple des pièces de monnaie.

Compartiment de rangement dans la troisième rangée de sièges

Aperçu

Un compartiment de rangement se trouve entre les sièges de la troisième rangée.

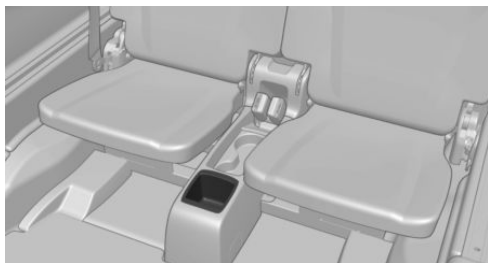

Accoudoir central

À l'avant

Aperçu

L'accoudoir central entre les sièges avant abrite un compartiment de rangement et, selon le niveau d'équipement, il dispose en plus d'une sangle du côté gauche et d'un cache pour l'adaptateur Snap-in.

Ouverture

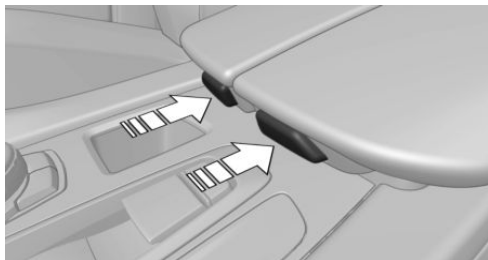

Appuyer légèrement le couvercle vers le bas et appuyer sur la touche, voir flèches. Le couvercle respectif se rabat vers le haut.

Fermeture

Rabattre le couvercle considéré vers le bas jusqu'à ce qu'il s'enclenche.

Prise pour appareil audio externe



Il est possible de brancher un appareil audio externe, tel qu'un lecteur de MP3, à la prise AUX-In ou à l'interface USB-Audio située dans l'accoudoir central.

Arrière

Aperçu

Un compartiment de rangement se trouve dans l'accoudoir situé entre les sièges.

Ouverture

1. Tirer sur la boucle et rabattre l'accoudoir central.

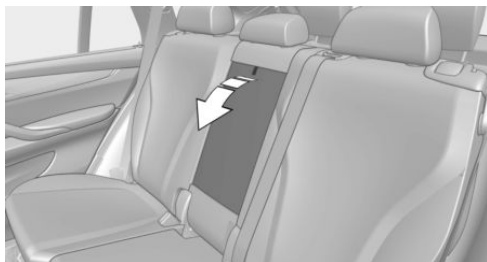

2. Tirer la poignée.

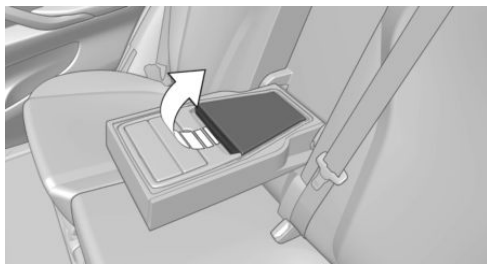

Fermeture

Appuyer le couvercle vers le bas jusqu'à ce qu'il s'encliquette.

Casier à lunettes

Aperçu

Le casier à lunettes se trouve entre le rétroviseur intérieur et le plafonnier.

Ouverture

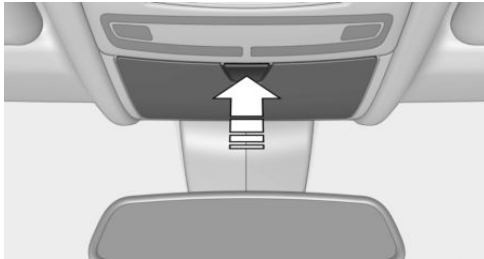

Appuyer sur la touche.

Fermeture

Appuyer le couvercle vers le haut jusqu'à ce qu'il s'encliquette.

Porte-gobelet

Remarque



AVERTISSEMENT

Des récipients inadéquats placés dans le porte-gobelet et des boissons brûlantes peuvent endommager le porte-gobelet et accroître le risque de blessures en cas d'accident. Risque de blessures ou risque de dommages matériels. Utiliser des récipients légers, incassables et obturables. Ne pas transporter de liquides brûlants. Ne pas enfoncer des objets avec violence dans le porte-gobelets. ◀

À l'avant

Aperçu

Dans la console centrale.



Pousser le cache vers l'avant.



Dans la console centrale se trouvent deux porte-boissons.

À l'arrière

Nota



ATTENTION

Lorsque le porte-gobelet est ouvert, l'accoudoir central ne peut pas être rabattu. Risque de dommages matériels. Repousser les caches avant de basculer l'accoudoir central vers le haut. ◀

Aperçu

Dans l'accoudoir central.

Ouverture

1. Tirer sur la boucle et rabattre l'accoudoir central.

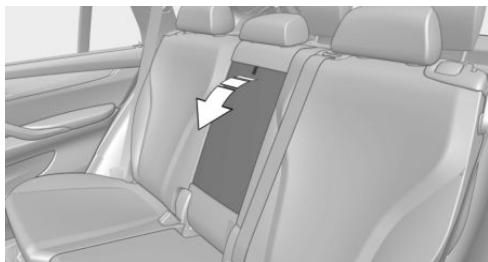

2. Appuyer sur la touche.

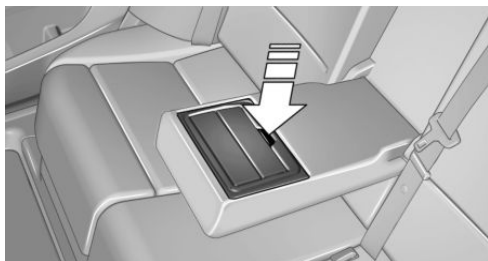

Fermeture

Repousser les deux caches l'un après l'autre vers l'intérieur.

Troisième rangée de sièges

Aperçu

Les porte-boissons se trouvent entre les sièges de la troisième rangée.

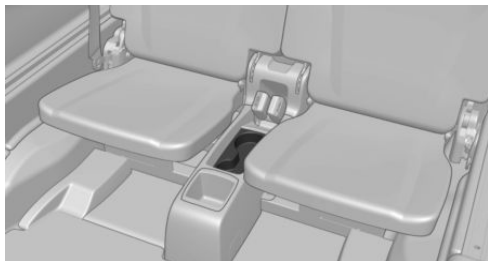

Patères à vêtements

Remarques



AVERTISSEMENT

Les vêtements suspendus aux patères peuvent limiter la visibilité lors de la conduite. Risque d'accident. Suspendre les vêtements aux patères de manière à ce qu'ils ne gênent pas la visibilité pour conduire. ◀



AVERTISSEMENT

Une utilisation non conforme des patères peut entraîner un danger en raison des objets projetés, p. ex. lors des manœuvres de freinage et d'évitement. Risque de blessures ou risque de dommages matériels. Ne suspendre que des objets légers, p. ex. des vêtements aux patères. ◀

Généralités

Les patères se trouvent sur les poignées de maintien arrière.

Vide-poches dans compartiment à bagages

Rangement sous le plancher du compartiment à bagages

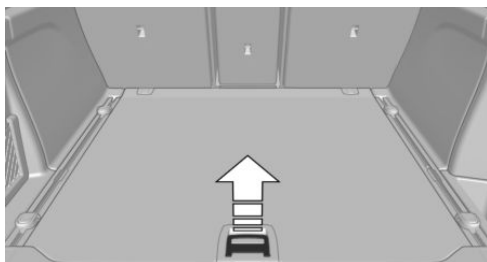

Relever le plancher du compartiment à bagages. L'espace de rangement situé sous le plancher du compartiment à bagages est divisé.

Porte-sacs



AVERTISSEMENT

Une utilisation non conforme du support peut entraîner un danger en raison des objets projetés, p. ex. lors des manœuvres de freinage. Risque de blessures ou risque de dommages matériels. N'accrocher aux crochets que des objets légers, p. ex. des sacs à provisions. Ne transporter des bagages lourds qu'avec une fixation appropriée dans le compartiment à bagages. ◀

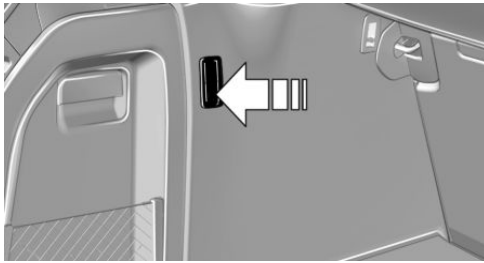

Selon la version d'équipement, un ou deux porte-sacs se trouvent dans le compartiment à bagages.

Sangle de serrage

Sur la garniture latérale gauche se trouve une sangle de serrage pour fixer de menus objets.

Filet

De petits objets peuvent être rangés dans le filet sur le côté gauche du compartiment à bagages.

Compartiment de rangement latéral droit

Le côté droit du compartiment à bagages accueille un compartiment de rangement étanche à l'eau.

Compartiment de rangement latéral gauche

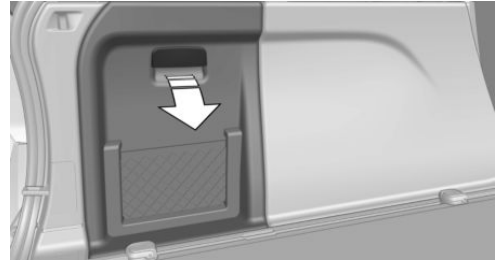

Tirer la poignée.

Anneaux d'arrimage dans le compartiment à bagages

Des anneaux d'arrimage se trouvent dans le compartiment à bagages pour arrimer le chargement, voir page 230.

Anneaux d'arrimage dans le compartiment à bagages avec rail

Des anneaux d'arrimage se trouvent dans le compartiment à bagages pour arrimer le chargement, voir page 230.

Filet pour compartiment à bagages, FlexNet

Le filet souple pour compartiment à bagages peut aussi être utilisé pour arrimer le chargement, voir page 230.



Conseils

Le chapitre vous assiste par des informations dont vous avez besoin dans certaines situations de conduite ou dans des modes de service particuliers.

Conseils pour la conduite

Équipement du véhicule

Ce chapitre décrit tous les équipements de série, spécifiques à un pays et en option proposés pour cette série de modèles. C'est pourquoi des équipements non disponibles pour un véhicule, en raison des options choisies ou du pays, y sont également décrits. Ceci s'applique également aux fonctions et systèmes de sécurité. L'utilisation des fonctions et systèmes correspondants implique le respect des législations nationales locales en vigueur.

Rodage

Généralités

Les pièces en mouvement doivent pouvoir s'adapter les unes aux autres.

Les remarques suivantes aident à obtenir une longévité optimale et une rentabilité maximale du véhicule.

Ne pas utiliser le Launch Control pendant le rodage.

Remarque



AVERTISSEMENT

Des pièces ou des composants neufs peuvent entraîner une réaction retardée des systèmes de sécurité et d'assistance au conducteur. Risque d'accident. Après le montage de pièces neuves ou sur un véhicule neuf, conduire de manière modérée et, le cas échéant, intervenir à temps. Tenir compte des remarques de rodage pour les pièces et composants concernés. ◀

Moteur, boîte de vitesses et pont

Jusqu'à 2000 km

Ne pas dépasser le régime maximal et la vitesse maximale :

- ▶ Avec les moteurs à essence, 4500 tr/min net 160 km/h.
- ▶ Avec les moteurs Diesel, 3500 tr/min et 150 km/h.

Éviter systématiquement la pleine charge et le kick-down.

À partir de 2000 km

Le régime moteur et la vitesse du véhicule peuvent être augmentés progressivement.

Pneus

Les particularités de la fabrication font que l'adhérence au sol des pneumatiques neufs n'est pas encore optimale.

Conduire avec retenue pendant les premiers 300 km.

Système de freinage

Les disques et les plaquettes de frein n'atteignent un état d'usure et de surface avantageux qu'au bout d'environ 500 km. Pendant cette période de rodage, rouler avec modération.

Après le remplacement d'une pièce

Si certains des composants évoqués ci-dessus ont été remplacés, observer de nouveau les instructions de rodage.

Remarques générales sur la conduite

Fermer le hayon



AVERTISSEMENT

Un hayon ouvert dépasse du véhicule et, lors d'un accident, d'une manœuvre de freinage ou d'évitement, peut menacer les passagers et d'autres usagers ou endommager le véhicule. En outre, les gaz d'échappement peuvent pénétrer dans l'habitacle. Risque de blessures ou risque de dommages matériels. Ne pas rouler avec un hayon ouvert. ◀

S'il est néanmoins inévitable de rouler avec le hayon ouvert :

- ▷ Fermer toutes les vitres et le toit ouvrant en verre.
- ▷ Augmenter fortement de débit de la soufflante.
- ▷ Conduire avec retenue.

Système d'échappement très chaud



AVERTISSEMENT

Lors de la conduite, des températures élevées peuvent apparaître sous la carrosserie, p. ex. par le système d'échappement. Lorsque des matériaux inflammables, p. ex. feuillage ou herbe, entrent en contact avec des éléments brûlants du système d'échappement, ils peuvent s'enflammer. Risque de blessures ou risque de dommages matériels.

Ne pas retirer les écrans calorifuges montés et ne pas les enduire de produit de protection de dessous de caisse. Lors de la conduite, au point mort ou lors du stationnement, veiller à ce qu'aucun matériau inflammable n'entre en contact avec des pièces brûlantes du véhicule. Ne pas toucher les systèmes d'échappement brûlants. ◀

Filter à particules pour moteur diesel

Les particules de suie sont accumulées et brûlées périodiquement à températures élevées dans le filtre à particules pour moteur diesel.

Pendant la durée d'épuration de quelques minutes, les situations suivantes peuvent se présenter :

- ▷ Le moteur tourne provisoirement avec une certaine rudesse.
- ▷ Bruits et léger dégagement de fumée à l'échappement, y compris peu après l'arrêt du moteur.
- ▷ Un régime un peu plus élevé est nécessaire pour développer toute la puissance habituelle.

Pare-brise à confort climatique

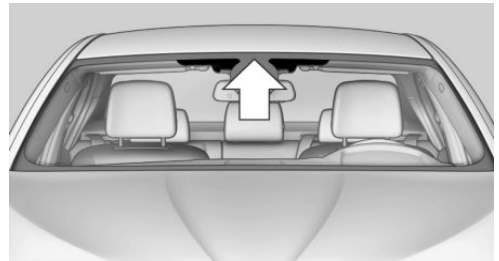

La surface marquée n'est pas dotée d'un revêtement réfléchissant la chaleur.

Utiliser cette surface pour les télécommandes de porte de garage, les appareils de taxation électronique et similaires.

Téléphone portable dans la voiture



AVERTISSEMENT

L'électronique du véhicule et les appareils radio mobile peuvent s'influencer mutuellement. Le mode d'émission des appareils radio mobiles génère un rayonnement. Risque de blessures ou risque de dommages matériels. Dans la mesure du possible, utiliser dans l'habitacle uniquement des appareils de téléphonie mobiles, comme les téléphones portables, directement reliés à l'antenne extérieure,

afin d'exclure tout parasitage mutuel et de détourner les ondes hors de l'habitacle. ◀

Aquaplanage

Sur des chaussées mouillées ou boueuses, il peut se former un coin d'eau entre le pneu et la chaussée.

Ce phénomène, appelé aquaplanage, est susceptible de faire perdre partiellement ou totalement le contact avec la route et, de ce fait, le contrôle du véhicule en même temps que toute possibilité de freinage.

Traversées de routes inondées



ATTENTION

Lors franchissement trop rapide d'eaux trop hautes, l'eau peut pénétrer dans le compartiment moteur, le système électrique ou la transmission. Risque de dommages matériels. Lors du franchissement d'eaux, ne pas dépasser la hauteur d'eau maximum indiquée ni la vitesse maximum de franchissement d'eaux. ◀

Respecter ce qui suit lors de la traversée d'eaux :

Avec chauffage auxiliaire :

- ▷ Traverser uniquement des plans d'eau calme.
- ▷ Ne traverser des plans d'eau que jusqu'à une profondeur max de 25 cm.
- ▷ Traverser les plans d'eau au pas, à la vitesse max de 5 km/h.

Sans chauffage auxiliaire :

- ▷ Traverser uniquement des plans d'eau calme.
- ▷ Ne traverser des plans d'eau que jusqu'à une profondeur max de 50 cm.
- ▷ Traverser les plans d'eau au pas, à la vitesse max de 5 km/h.

Freinage en sécurité

Votre véhicule est équipé de série de l'ABS.

Effectuer un freinage à fond dans les situations qui l'exigent.

Le véhicule reste dirigeable. Vous pouvez contourner des obstacles éventuels avec des mouvements au volant aussi pondérés que possible.

Les pulsations de la pédale de frein et les bruits hydrauliques de régulation indiquent que l'ABS régule.

Dans certaines situations de freinage, les disques de frein perforés peuvent causer des bruits de fonctionnement. Cela n'a toutefois aucune influence sur les performances et la sécurité de fonctionnement des freins.

Objets dans la zone de mouvement de la pédale et du plancher



AVERTISSEMENT

Les objets se trouvant dans la zone des pieds du conducteur peuvent limiter la course des pédales ou bloquer une pédale enfoncée à fond. Risque d'accident. Ranger les objets dans le véhicule de manière à ce qu'ils soient sécurisés et ne puissent pas parvenir dans la zone des pieds du conducteur. Utiliser des tapis de sol qui soient adaptés pour le véhicule et qui peuvent être fixés au plancher de manière sûre correspondante. Ne pas utiliser de tapis de sol non fixés et ne pas superposer plusieurs tapis de sol les uns sur les autres. Veiller à conserver un espace libre suffisant pour les pédales. Veiller à ce que les tapis de sol soient de nouveau fixés de façon sûre après avoir été enlevés, par exemple pour les nettoyer. ◀

Pluie

Par temps humide, à la suite du salage de la route ou par forte pluie, freiner légèrement tous les quelques kilomètres.

Ce faisant, ne pas gêner les autres usagers de la route.

La chaleur dégagée lors des freinages sèche les disques et les plaquettes de frein.

En cas de besoin, la force de freinage est tout de suite pleinement disponible.

Descentes



AVERTISSEMENT

Une pression légère, mais continue sur la pédale de frein peut entraîner des températures élevées, l'usure des freins et, éventuellement, la panne du système de freins. Risque d'accident. Éviter toute sollicitation excessive des freins. ◀



AVERTISSEMENT

Au point mort ou lorsque le moteur est coupé, les fonctions importantes en matière de sécurité sont limitées ou indisponibles : p. ex. le frein moteur ou l'assistance de freinage et de direction. Risque d'accident. Ne pas rouler au point mort ou avec le moteur arrêté. ◀

Parcourir les descentes longues ou raides dans le rapport dans lequel on doit freiner le moins souvent. Sinon, le système de freinage peut surchauffer et l'efficacité des freins peut se réduire.

Il est possible de renforcer davantage l'efficacité du freinage du moteur en rétrogradant manuellement, si nécessaire jusqu'au premier rapport.

Corrosion sur le disque de frein

La corrosion des disques de frein et l'encrassement des plaquettes de frein sont favorisés par les circonstances suivantes :

- ▷ Faible kilométrage.
- ▷ Longues périodes d'immobilisation.
- ▷ Faible sollicitation.

La sollicitation minimale nécessaire pour l'autonettoyage des freins à disque n'est ainsi pas atteinte.

Des disques de frein corrodés produisent au freinage un effet de saccades qui ne peut généralement plus être éliminé.

Eau de condensation à l'arrêt du véhicule

De l'eau de condensation se trouve dans le climatiseur automatique et s'échappe par dessous le véhicule.

Conduite sur mauvais chemins

Le véhicule allie la transmission intégrale aux avantages d'un véhicule normal.



ATTENTION

Les objets rencontrés sur les terrains non stabilisés, par exemple cailloux ou branches, peuvent endommager le véhicule. Risque de dommages matériels. Ne pas rouler sur des terrains non stabilisés. ◀

Pour votre propre sécurité, pour la sécurité de vos passagers et du véhicule, observez les points suivants :

- ▷ Avant de se mettre en route, se familiariser avec le véhicule, ne pas s'exposer à des risques en conduisant.
- ▷ Adapter sa vitesse aux conditions de la chaussée. Plus la pente est raide et la chaussée inégale, plus il faut rouler lentement.
- ▷ Lors d'une conduite sur des montées ou des descentes raides : remplir l'huile moteur et le liquide de refroidissement jusqu'à proximité du repère MAX. Les pentes peuvent être franchies jusqu'à 50 % maximum.
- ▷ Sur les descentes de côte raides, utiliser le Système d'assistance en descente HDC. Le démarrage en côte est possible jusqu'à 32 %. L'inclinaison latérale admissible maximale est de 50 %.
- ▷ Éviter le contact du soubassement de la carrosserie avec le sol.

La garde au sol maximale est de 20 cm et peut varier selon la charge.

- ▷ Quand les roues patinent, accélérer suffisamment pour que les systèmes de régulation de la stabilité routière puissent répartir les couples entre les roues. Le cas échéant, activer le Contrôle dynamique de motricité DTC.

Après une conduite sur mauvais chemins

Pour conserver la sécurité routière après une conduite sur mauvais chemins, contrôler les roues et les pneus pour endommagements. Éliminer de la carrosserie les salissures grossières.

Conduite sur circuit

Les contraintes mécaniques et thermiques supérieures survenant lors de la conduite en compétition entraînent une usure accélérée. Ce type d'usure n'est pas couvert par la garantie. Ce véhicule n'est pas conçu pour la compétition de sport automobile.

Avant la conduite sur circuit, faire contrôler le véhicule par un partenaire de service après-vente du fabricant ou un autre partenaire de service après-vente qualifié ou par un atelier qualifié.

Chargement

Équipement du véhicule

Ce chapitre décrit tous les équipements de série, spécifiques à un pays et en option proposés pour cette série de modèles. C'est pourquoi des équipements non disponibles pour un véhicule, en raison des options choisies ou du pays, y sont également décrits. Ceci s'applique également aux fonctions et systèmes de sécurité. L'utilisation des fonctions et systèmes correspondants implique le respect des législations nationales locales en vigueur.

Remarques



AVERTISSEMENT

Un poids total élevé peut faire surchauffer les pneus, les endommager à l'intérieur et entraîner une chute soudaine de la pression des pneus. Risque d'accident. Respecter la capacité de portance admissible du pneu et ne pas dépasser le poids total autorisé. ◀



AVERTISSEMENT

La sécurité d'utilisation du véhicule n'est plus garantie en cas de dépassement du poids total autorisé et des charges maximum à l'essieu admissibles. Risque d'accident. Ne pas dépasser le poids total autorisé ni les charges à l'essieu admissibles. ◀



ATTENTION

Les liquides placés dans le compartiment à bagages peuvent entraîner des dommages. Risque de dommages matériels. Veiller à ce qu'aucun liquide ne se répande dans le compartiment à bagages. ◀



AVERTISSEMENT

Les objets non fixés ou reliés au véhicule par câble, p. ex. téléphones portables, peuvent être projetés dans l'habitacle pendant la con-

duite, p. ex. en cas d'accident ou de manœuvre de freinage ou d'évitement. Risque de blessures. Fixer les objets non fixés ou reliés par câble au véhicule dans l'habitacle. ◀

Rangement des objets à transporter

- ▷ Recouvrir les arêtes et les angles vifs des objets à transporter.
- ▷ Charges lourdes : les ranger le plus loin possible à l'avant, juste derrière les dossiers des sièges arrière et en bas.
- ▷ Charges très lourdes : quand la banquette arrière n'est pas occupée, insérer chacune des ceintures de sécurité extérieures dans la boucle de la ceinture opposée.
- ▷ Rabattre complètement les dossiers de la banquette arrière pour ranger un chargement de cette façon.
- ▷ Ne pas empiler des charges sur le bord supérieur des dossiers.
- ▷ Pour protéger les occupants, utiliser un filet de séparation du coffre à bagages, voir page 214. Veiller à ce qu'aucun objet ne puisse traverser le filet de séparation du coffre à bagages.

Arrimage des charges

Anneaux d'arrimage dans le compartiment à bagages

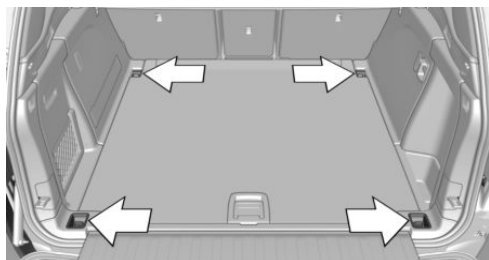

Quatre anneaux d'arrimage se trouvent dans le compartiment à bagages pour arrimer le chargement.

Anneaux d'arrimage dans le compartiment à bagages avec glissières

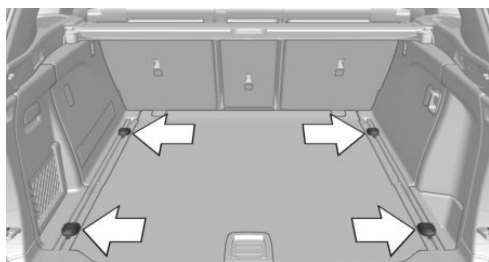

Quatre anneaux d'arrimage déplaçables se trouvent dans le compartiment à bagages pour arrimer le chargement.

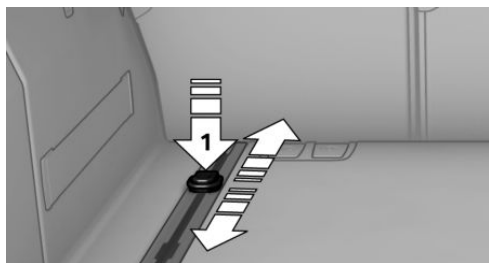

Pour décaler les anneaux d'arrimage, appuyer sur le bouton, flèche 1. Veiller à ce que les an-

neaux d'arrimage s'enclenchent dans la nouvelle position.

Les anneaux d'arrimage peuvent être retirés des évidements des glissières.

Filet pour compartiment à bagages, FlexNet

Le filet souple pour compartiment à bagages est accroché à des anneaux et offre une possibilité de rangement dans le compartiment à bagages. Le filet de rangement peut être attaché aux anneaux suivants :

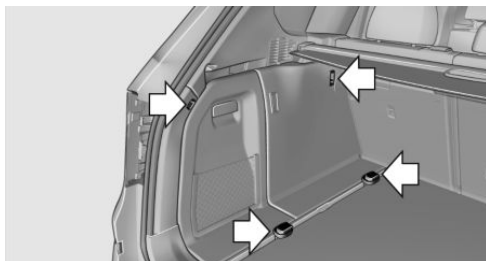

- ▷ Anneaux d'arrimage sur les glissières.
- ▷ Anneaux sur la paroi du compartiment à bagages.

Les anneaux se trouvent des deux côtés dans le compartiment à bagages.

Arrimage des charges



AVERTISSEMENT

Les objets non correctement arrimés peuvent glisser ou être projetés dans l'habitacle, p. ex. en cas d'accident ou lors de manœuvres de freinage et d'évitement. Ils peuvent ainsi heurter et blesser les occupants du véhicule. Risque de blessures. Charger et arrimer correctement les objets et les chargements. ◀

- ▷ Chargement léger et de petite taille : fixer avec des sangles de serrage ou avec un filet pour compartiment à bagages ou encore avec des sangles d'arrimage.
- ▷ Chargement lourd et de grande taille : fixer avec des dispositifs d'arrimage.

Fixer les dispositifs d'arrimage, les filets pour compartiment à bagages, les sangles ou les tendeurs aux anneaux d'arrimage dans le compartiment à bagages.

Galerie porte-bagages

Remarque

Montage possible uniquement pour les véhicules avec barres de toit.

Les porte-bagages sont disponibles en accessoires spéciaux.

Fixation

Respecter les instructions de montage du porte-bagages.

Chargement

Lorsque la galerie porte-bagages est chargée, la tenue de route et le comportement du véhicule sont modifiés en raison du déplacement du centre de gravité.

Lors du chargement et de la conduite, observer pour cela les instructions suivantes :

- ▷ Ne pas dépasser les charges sur toit/sur l'essieu et le poids total autorisés.
- ▷ Veiller un espace libre suffisant pour le basculement et l'ouverture du toit ouvrant en verre.
- ▷ Répartir uniformément la charge sur le toit.
- ▷ La charge sur le toit ne doit pas être d'une trop grande surface.
- ▷ Placer les bagages les plus lourds en bas.
- ▷ Attacher les bagages de manière sécurisée, les arrimer par exemple à l'aide de sangles de serrage.
- ▷ Ne pas laisser d'objets dépasser dans la zone de basculement du hayon.
- ▷ Rouler avec retenue et éviter les à-coups au démarrage et au freinage ou une conduite trop rapide dans les virages.

Traction de remorque

Équipement du véhicule

Ce chapitre décrit tous les équipements de série, spécifiques à un pays et en option proposés pour cette série de modèles. C'est pourquoi des équipements non disponibles pour un véhicule, en raison des options choisies ou du pays, y sont également décrits. Ceci s'applique également aux fonctions et systèmes de sécurité. L'utilisation des fonctions et systèmes correspondants implique le respect des législations nationales locales en vigueur.

Généralités

Les charges admissibles de remorquage, à l'essieu, d'appui au timon et le PTAC sont indiquées dans les caractéristiques techniques du véhicule.

Le véhicule est équipé d'une suspension renforcée à l'arrière et, selon le type, d'un système de refroidissement moteur plus puissant.

Avant de prendre la route

Charge du timon

Ne pas descendre si possible en dessous de la charge minimum d'appui au timon de 25 kg et utiliser le plus possible la charge d'appui maximum au timon.

La charge utile du véhicule est réduite par le poids de l'attelage de remorque et par le poids à la flèche de la remorque. Le poids à la flèche augmente le poids du véhicule. Le poids total autorisé du véhicule tracteur ne doit pas être dépassé.

Chargement

Répartir la charge transportée de la manière la plus égale possible sur la surface de chargement.

Placer la charge le plus bas possible et à proximité de l'essieu. La sécurité de l'ensemble de l'attelage est d'autant plus grande que le centre de gravité de la remorque est plus bas.

Ne pas dépasser le poids total admissible de la remorque et la charge admissible par essieu du véhicule. La valeur la plus basse est celle dont il faut tenir compte.

Pression de gonflage des pneus

Respecter la pression de gonflage des pneus de la voiture et de la remorque.

Sur le véhicule, appliquer la pression de gonflage des pneus, voir page 253, prescrite pour les charges supérieures.

Pour les pneus de la remorque, se conformer aux indications de leur fabricant.

Avertisseur de crevaison

Après correction de la pression de gonflage et attelage ou dételage d'une remorque, réinitialiser l'avertisseur de crevaison.

Contrôle de pression des pneus

Après correction de la pression de gonflage et attelage ou dételage d'une remorque, réinitialiser le contrôle de pression des pneus.

Rétroviseurs extérieurs

Le législateur prescrit le montage de deux rétroviseurs extérieurs qui permettent au conducteur d'observer les deux coins arrière de la remorque. De tels rétroviseurs sont disponibles auprès d'un partenaire de service après-vente du fabricant ou d'un autre partenaire de service après-vente qualifié ou d'un atelier qualifié.

Consommation de courant

Avant le départ, contrôler le bon fonctionnement des feux arrière de la remorque.

La puissance des feux arrière de la remorque ne doit pas dépasser les valeurs suivantes :

- ▷ Clignotants : 42 W de chaque côté.
- ▷ Feux rouges arrière : 50 W de chaque côté.
- ▷ Feux stop : 84 W au total.
- ▷ Feux arrière de brouillard : 42 W au total.
- ▷ Feux de recul : 42 W au total.

Avec une caravane, limiter les temps de fonctionnement des consommateurs électriques pour ménager la batterie du véhicule.

Conduite avec remorque

Remarques



AVERTISSEMENT

Selon leur type de construction et leur charge, les remorques peuvent présenter des mouvements pendulaires à partir d'env. 80 km/h. Risque d'accident ou risque de dommages matériels.

En conduite avec une remorque, adapter la vitesse. En cas de mouvement pendulaire, freiner immédiatement et procéder aux corrections de direction avec la plus grande prudence possible. ◀



AVERTISSEMENT

La pression des pneumatiques doit être adaptée à la charge à l'essieu accrue survenant lors de la traction d'une remorque. Rouler avec des pneus présentant une pression trop basse peut endommager les pneumatiques. Risque d'accident ou risque de dommages matériels. Ne pas dépasser une vitesse de 100 km/h. Augmenter la pression des pneus du véhicule tracteur de 0,2 bar. Veiller ici à respecter la pression de pneumatiques maximum indiquée. ◀

Montées

Dans l'intérêt de la sécurité et de la fluidité du trafic, la traction d'une remorque est autorisée jusqu'à des déclivités de 12 %.

Si des charges tractables supérieures sont agréées ultérieurement, la limite baisse jusqu'à 8 %.

Démarrage en côte

Le frein de stationnement se désenclenche automatiquement quand la pédale d'accélération est enfoncée.

Utiliser le frein de stationnement pour éviter de reculer au démarrage.

1.  Juste avant de démarrer, tirer sur le commutateur et le relâcher.

Le frein de stationnement est serré.

2. Pour le démarrage, appuyez suffisamment sur l'accélérateur.

Descentes

Dans les descentes, un attelage tend à louvoyer plus tôt.

Avant la descente, rétrograder manuellement sur le rapport immédiatement inférieur et descendre la côte lentement.

Fortes charges et hautes températures extérieures



ATTENTION

De longs trajets avec charges remorquées, une température extérieure élevée et un faible niveau de carburant dans le réservoir peuvent entraîner une surchauffe du système de carburant, ce qui entraîne une réduction de la puissance du moteur. Risque de dommages matériels. Refaire le plein à temps. Veiller à ce que le réservoir de carburant soit rempli à plus du quart de sa contenance lors des longs trajets avec charges remorquées et températures extérieures élevées. ◀

Contrôle de stabilité de la remorque

Principe

Le système aide à rattraper les louvoiements de la remorque.

Il reconnaît les louvoiements et freine la voiture rapidement et automatiquement pour quitter la plage de vitesse critique et stabiliser l'attelage.

Si la prise de courant de remorque est occupée, mais sans qu'une remorque soit attelée, par exemple quand on utilise un porte-vélos avec éclairage, le système peut aussi intervenir dans des situations de conduite extrêmes.

Conditions de fonctionnement

Le système fonctionne quand on tracte une remorque et que la prise de courant de remorque est occupée à partir d'environ 65 km/h.

Limites du système

- ▷ Le système ne peut pas intervenir quand la remorque se met brutalement en porte-feuille, par exemple sur une chaussée glissante ou sur sol non stabilisé.
- ▷ Des remorques dont le centre de gravité est très haut peuvent se renverser avant qu'un louvoiement soit détecté.
- ▷ Le système cesse de fonctionner si le contrôle dynamique de stabilité DSC est désactivé ou en panne.

Attelage de remorque avec rotule escamotable électrique

Généralités

La rotule escamotable se trouve sur la face inférieure du véhicule.

La LED s'allume en vert quand le système est prêt à fonctionner.

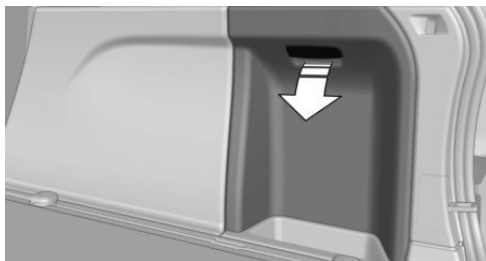

La touche de basculement de la rotule à l'extérieur et à l'intérieur se trouve derrière la garniture latérale droite dans le compartiment à bagages.

Basculer la rotule à l'extérieur

1. Ouvrir le compartiment à bagages.
2. S'écarter de la zone de basculement de la rotule derrière le véhicule.
3.  Appuyer sur la touche dans le compartiment à bagages. La rotule bascule à l'extérieur. La LED dans la touche clignote en vert.
4. Attendre que la rotule ait atteint sa position finale.



AVERTISSEMENT

Une rotule non verrouillée peut entraîner des états de conduite instables ou des accidents. Risque d'accident ou risque de dommages matériels. Contrôler si la rotule est correctement verrouillée avant de rouler avec une remorque ou un porte-charge.

Tant que la rotule n'est pas correctement verrouillée, la LED dans la touche est allumée en rouge. ◀

Basculer la rotule à l'intérieur

1. Dételer la remorque ou le porte-charge, retirer les pièces amovibles des dispositifs de stabilisation de la trajectoire et retirer de la prise de courant la fiche d'alimentation en électrique de la remorque ainsi que, le cas échéant, l'adaptateur.

-  Appuyer sur la touche dans le compartiment à bagages.

La rotule bascule à l'intérieur. La LED dans la touche clignote en vert.
- Attendre que la rotule ait atteint sa position finale.

Interruption automatique ou renversement du mouvement de pivotement

Généralités

Le mouvement de pivotement sera interrompu automatiquement, renversé le cas échéant ou non réalisé lorsque des valeurs limites d'intensité de courant ne seront pas atteintes, par exemple à de très basses températures ou en cas de résistances mécaniques.

Répéter le mouvement de pivotement lorsque le moteur tourne

- Démarrage du moteur avec le bouton Start/Stop.
-  Actionner la touche dans le compartiment à bagages jusqu'à ce que la rotule soit entièrement rentrée ou sortie.

Le cas échéant, renouveler le mouvement de pivotement en actionnant la touche lorsque le moteur tourne.

La DEL de la touche s'allume en vert lorsque la rotule a atteint sa position finale.

Contactez un partenaire de service après-vente du fabricant ou un autre partenaire de service après-vente qualifié ou un atelier qualifié si cela se répète.

Prise de courant de remorque

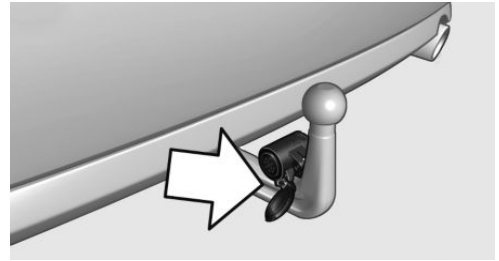

La prise de courant de remorque se trouve sur l'attelage de remorque.

Rabattre le cache vers le bas.

Anneau pour câble de sécurité

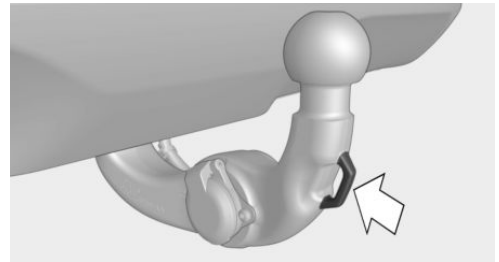

Un anneau est monté sur le crochet de remorque pour fixer le câble de sécurité de la remorque.

Lors de la conduite avec remorque, accrocher le câble de sécurité de la remorque sur l'anneau pour accroître la sécurité.

Économie de carburant

Équipement du véhicule

Ce chapitre décrit tous les équipements de série, spécifiques à un pays et en option proposés pour cette série de modèles. C'est pourquoi des équipements non disponibles pour un véhicule, en raison des options choisies ou du pays, y sont également décrits. Ceci s'applique également aux fonctions et systèmes de sécurité. L'utilisation des fonctions et systèmes correspondants implique le respect des législations nationales locales en vigueur.

Généralités

Votre voiture contient des technologies sophistiquées de réduction de la consommation et des valeurs d'émission.

La consommation de carburant dépend de différents facteurs.

Certaines mesures, comme une conduite modérée et un entretien régulier par exemple, peuvent influencer la consommation de carburant et les répercussions sur l'environnement.

Enlever les charges inutiles

Un poids supplémentaire accroît la consommation de carburant.

Démonter les équipements amovibles dès qu'ils ne sont plus nécessaires

Enlever les rétroviseurs additionnels, la galerie porte-bagages du toit ou le porte-bagages arrière lorsqu'ils ne sont plus nécessaires.

Des équipements supplémentaires montés sur le véhicule diminuent les qualités aérodynamiques et la consommation augmente.

Fermer les vitres et le toit ouvrant en verre

Un toit en verre ouvert ou des fenêtres ouvertes accroissent le coefficient de pénétration dans l'air et réduisent ainsi l'autonomie.

Pneus

Généralités

Les pneus peuvent influencer la consommation de diverses manières ; la taille des pneus par exemple peut influencer la consommation de carburant.

Contrôler régulièrement la pression de gonflage des pneus

Contrôler la pression de gonflage des pneus au moins deux fois par mois et avant d'entreprendre un trajet prolongé, et la rétablir le cas échéant.

Une pression de gonflage insuffisante augmente la résistance au roulement et accroît ainsi la consommation de carburant et l'usure des pneus.

Démarrer immédiatement

Ne pas laisser tourner le moteur au ralenti, voiture à l'arrêt, pour le faire chauffer mais se mettre en route immédiatement après le démarrage et rouler à des régimes modérés.

C'est ainsi que le moteur froid atteint le plus rapidement sa température de service.

Rouler avec prévoyance

Éviter les accélérations et les freinages inutiles.

Pour cela, garder une distance suffisante par rapport au véhicule qui précède.

Une conduite régulière et prévoyante réduit la consommation de carburant.

Éviter les régimes élevés

En règle générale : conduire à faible régime réduit la consommation de carburant et minimise l'usure.

Le cas échéant, observer l'affichage du point de changement de rapport du véhicule, voir page 103.

Exploiter la décélération

En s'approchant d'un feu rouge, lever le pied de l'accélérateur et laisser le véhicule rouler sur sa lancée.

Dans les descentes, lever le pied de l'accélérateur et laisser le véhicule rouler.

En décélération, l'alimentation en carburant est coupée.

En cas d'arrêt prolongé, couper le moteur

Couper le moteur pendant les arrêts prolongés, par exemple aux feux, aux passages à niveau ou dans les bouchons.

Fonction Start/Stop automatique

Lors d'un arrêt, la fonction Start/Stop automatique de votre véhicule coupe automatiquement le moteur.

Si vous arrêtez le moteur et que vous le redémarrez ensuite, la consommation de carburant et les émissions baissent par rapport à un moteur qui tourne en permanence. Même un arrêt de quelques secondes peut permettre de faire des économies.

La consommation de carburant dépend en outre d'autres facteurs, comme par exemple le style de conduite, les conditions de circulation, l'entretien ou les facteurs environnementaux.

Désactiver les fonctions actuellement inutilisées

Certaines fonctions, comme p. ex. le chauffage de siège ou de lunette arrière, exigent beaucoup d'énergie et réduisent l'autonomie, surtout en ville et en cas de circulation en accor-déon.

Couper ces fonctions si vous n'en avez pas besoin.

Le programme de conduite ECO PRO soutient une utilisation économique en énergie des fonctions de confort. Ces fonctions sont automatiquement désactivées totalement ou en partie.

Faire effectuer les travaux d'entretien

Faire effectuer régulièrement l'entretien du véhicule, pour obtenir une rentabilité et une longévité optimales. BMW recommande de faire effectuer les opérations d'entretien par un partenaire de service après-vente BMW.

A cet effet, respecter également le système d'entretien BMW, voir page 271.

ECO PRO

Principe

ECO PRO promet un style de conduite améliorant la consommation. Pour cela, la commande du moteur et les fonctions confort, telles que la puissance du climatiseur par exemple, sont adaptées.

Dans certaines conditions, le moteur est dé-couplé de la transmission quand le sélecteur

est en position D. Le véhicule roule en roue libre ce qui optimise la consommation. La position D du sélecteur reste enclenchée.

De plus, des instructions dépendantes de la situation, qui aident à conduire avec une consommation optimisée, peuvent être affichées.

L'augmentation d'autonomie ainsi obtenue peut être affichée comme bonus d'autonomie sur le combiné d'instruments.

Aperçu

Touche dans le véhicule



Le système comprend les fonctions et affichages EfficientDynamics suivants :

- ▷ Autonomie bonus ECO PRO, voir page 239.
- ▷ Conseil de conduite, astuces ECO PRO, voir page 240.
- ▷ Climatisation ECO PRO, voir page 238.
- ▷ Conseil de conduite système d'anticipation de conduite ECO PRO, voir page 240.
- ▷ État ECO PRO conduite en roue libre, voir page 242.

Activation de ECO PRO



Appuyer sur la touche de façon répétée jusqu'à ce que ECO PRO s'affiche sur le combiné d'instruments.

Configuration de ECO PRO

Par le commutateur d'agrément de conduite

1. Activation de ECO PRO.
2. « Configurer ECO PRO »

Par l'intermédiaire du iDrive

1. « Réglages »
2. « Mode ECO PRO »

Pour les versions d'équipement correspondantes :

1. « Réglages »
2. « Mode de conduite »
3. « Configurer ECO PRO »

Conseil ECO PRO

- ▷ « Indication à : »
Réglage de la vitesse en mode ECO PRO.
- ▷ « Limite ECO PRO »:
Un conseil ECO PRO sera affiché lorsque la vitesse de limite ECO PRO définie sera dépassée.

Conduite en roue libre

Lors du roulage, le moteur peut flotter en roue libre, de manière à améliorer la consommation.

La fonction est disponible seulement en mode ECO PRO.

Climatisation ECO PRO

« Climatisation ECO PRO »

La climatisation est adaptée pour une consommation plus économique.

Cela peut causer un léger décalage avec la température réglée, c'est-à-dire un réchauffement ou un refroidissement plus lent de l'habitacle afin de limiter la consommation.

Le chauffage des rétroviseurs est disponible aux basses températures extérieures.

Efficacité ECO PRO

Le pourcentage du potentiel d'économie possible pouvant être atteint avec la configuration actuelle est affiché.

Affichage sur le combiné d'instruments

Affichage sur l'écran d'instruments

Lors de l'activation du mode ECO PRO, l'affichage passe à un mode spécial.

Certains affichages peuvent être différents de ceux du combiné d'instruments.

Des segments de barre bleus symbolisent, par étape, l'autonomie supplémentaire ainsi gagnée.

En plus, la part de l'autonomie bonus sera soulignée en bleu dans l'affichage de l'autonomie totale.

Supplément d'autonomie ECO PRO

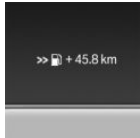

Grâce à un style de conduite adapté, une augmentation de l'autonomie peut être obtenue.

Celle-ci peut-être affichée comme supplément d'autonomie sur le combiné d'instruments.

Le supplément d'autonomie est contenu dans l'affichage de l'autonomie.

Après le plein de carburant, le supplément d'autonomie est automatiquement réinitialisé.

Affichages des performances

Affichage dans le combiné d'instruments

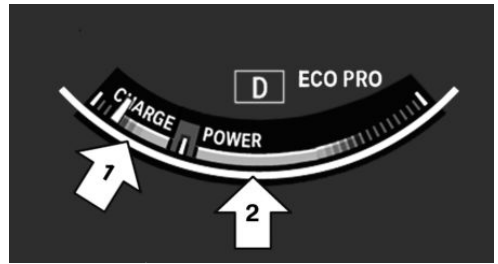

Affichage sur l'écran d'instruments



Un repère dans l'affichage de performances informe sur le style de conduite actuel.

Repère dans la zone flèche 1 : affichage de la récupération d'énergie par la conduite en roue libre ou au freinage.

Repère dans la zone flèche 2 : affichage lors des accélérations.

L'efficacité actuelle du style de conduite est indiquée par la couleur de la barre :

- Affichage en bleu : style de conduite efficace, tant que le repère se déplace dans la zone bleue.
- Affichage en gris : adapter le style de conduite, par exemple en décélérant.

L'affichage passe en bleu dès que toutes les conditions pour une conduite permettant une consommation optimisée sont remplies.

Conseil ECO PRO, remarque concernant la conduite



La flèche indique que le style de conduite peut être adapté pour une consommation plus économique, par exemple en décélérant.

Remarque

L'affichage de performances, ainsi que les astuces ECO PRO dans le combiné d'instruments sont affichés lorsque l'affichage ECO PRO est activé.

Activation de l'affichage du style de conduite et des astuces ECO PRO :

1. « Réglages »
2. « Afficheur combiné »
3. « Info ECO PRO »

Avec l'écran d'instruments :

1. « Réglages »
2. « Afficheur combiné »
3. « Vue mode de conduite »

Conseil ECO PRO, symboles

Un symbole supplémentaire et une indication textuelle sont affichés.

Symbole	Mesure
	Pour une conduite efficace, appuyer moins fort sur l'accélérateur ou anticipez les freinages.
	Réduire la vitesse à la vitesse ECO PRO sélectionnée.
	Boîte de vitesses automatique : passer de M/S à D.





Affichages sur l'écran de contrôle

Afficher l'info EfficientDynamic

Lors de la conduite, des informations sur la consommation et la technique sont affichées.

1. « Info véhicule »
2. « EfficientDynamics »

Afficher l'info EfficientDynamics

Le mode opératoire actuel peut être affiché.

 « Info EfficientDynamics »

Les systèmes suivants sont affichés :

- ▷ Fonction Start/Stop automatique.
- ▷ Récupération de l'énergie.
- ▷ Puissance du climatiseur.
- ▷ Flottage.

Affichage des conseils ECO PRO

 « Conseils ECO PRO »

Le réglage est enregistré pour le profil utilisé actuellement.

Système d'anticipation de conduite

Principe

Le système aide à économiser le carburant et favorise le style de conduite par anticipation. Il peut reconnaître précocement au vu des données de navigation certains tronçons de trajet à venir et y attirer l'attention.

Les tronçons de trajet reconnus, comme par exemple des localités à venir ou des virages, requièrent une diminution de la vitesse.

La notification est donnée alors que le tronçon de trajet à venir ne peut pas encore être perçu par le conducteur.

La notification est affichée jusqu'à atteinte du tronçon de trajet.

Quand un conseil est émis, vous pouvez, avec l'aide de la position de pédale d'accélérateur correspondante, réduire la vitesse en limitant

la consommation et en laissant le véhicule rouler sur son erre jusqu'à atteinte du tronçon de parcours.

Généralités

La notification est donnée alors que le tronçon de trajet à venir ne peut pas encore être perçu par le conducteur.

La notification est affichée jusqu'à atteinte du tronçon de trajet.

Quand un conseil est émis, vous pouvez, avec l'aide de la position de pédale d'accélérateur correspondante, réduire la vitesse en limitant la consommation et en laissant le véhicule rouler sur son erre jusqu'à atteinte du tronçon de parcours.

Selon la situation, le système utilise de lui-même le frein moteur grâce à une interruption de la fonction « roue libre ».

Conditions de fonctionnement

Le système dépend de l'actualité et de la qualité des données de navigation.

Les données de navigation peuvent être mises à jour.

Affichage

Affichage sur le combiné d'instruments



La notification d'un tronçon de trajet à venir s'effectue comme conseil ECO PRO pour décélérer avec circonspection.



Dans le compte-tours, une longue flèche allant jusqu'au point zéro de l'affichage de performances indique qu'une portion de trajet à venir a été détectée.



Dans l'écran d'instruments, une longue flèche dans l'affichage de performances indique qu'une

portion de trajet à venir a été détectée.

Affichage sur l'affichage tête haute



L'information d'anticipation de conduite peut aussi être affichée sur l'affichage tête haute.

Affichages sur l'écran de contrôle

Un symbole supplémentaire signale le tronçon de trajet détecté.

Symbole Portion de trajet à venir



Limite de vitesse ou entrée d'agglomération.



Intersection ou changement de route, sortie d'une voie rapide.



Virage.



Rond-point.

Exploiter le système d'anticipation de conduite

Un tronçon de trajet à venir s'affiche :

1. Relâcher l'accélérateur.
2. Laisser rouler le véhicule sur son erre jusqu'à atteinte du tronçon de trajet affiché.
3. Le cas échéant, corriger la vitesse en freinant.

Limites du système

Le système est indisponible dans les situations suivantes :

- ▷ La vitesse est inférieure à 50 km/h.
- ▷ Dans les zones de limitations temporaires et variables de la vitesse, comme dans les zones de chantier.

- ▷ Lorsque la qualité des données de navigation est insuffisante.
- ▷ Tant que le régulateur de vitesse est actif.
- ▷ Pendant la traction d'une remorque.

Conduite en roue libre

Principe

Ce système permet d'économiser le carburant. Dans certaines conditions, le moteur est automatiquement déconnecté de la transmission quand le sélecteur est en position D. Le véhicule continue alors de rouler au ralenti en économisant du carburant. La position D du sélecteur reste enclenchée.

Cet état est appelé « conduite en roue libre ».

Dès que la pédale de frein ou d'accélérateur est enfoncée, le moteur est de nouveau automatiquement accouplé.

Remarques

Le flottage fait partie du mode de conduite ECO PRO.

Lors de l'appel du mode ECO PRO par l'intermédiaire du commutateur d'agrément de conduite, le mode « roue libre » est automatiquement activé.

Cette fonction est disponible dans une plage de vitesses bien précise.

Une conduite par anticipation permet d'utiliser la fonction le plus souvent possible et favoriser l'effet de réduction de la consommation du mode « roue libre ».

Fonction de sécurité

Cette fonction n'est pas disponible quand une des conditions suivantes est présente :

- ▷ DSC OFF ou TRACTION activé.
- ▷ Conduite dans la plage limite dynamique et sur de fortes pentes.

- ▷ Charge de la batterie temporairement trop faible ou quantité de courant nécessaire dans le réseau de bord trop élevée.
- ▷ Régulateur de vitesse activé.
- ▷ Traction d'une remorque.

Conditions de fonctionnement

La fonction est disponible dans le mode ECO PRO dans la plage de vitesses d'environ 50 km/h à 160 km/h, lorsque les conditions suivantes sont remplies :

- ▷ Pédales d'accélérateur et de frein relâchées.
- ▷ Manette de sélection dans la position D du sélecteur.
- ▷ Température de service du moteur et de la boîte de vitesses atteinte.

Il est possible d'influencer l'état de conduite en roue libre avec la palette de commande.

Affichage

Affichage sur le combiné d'instruments

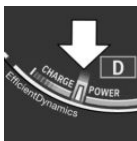

Le repère dans l'affichage de performances sous le compte-tours est sur fond bleu et se trouve au point zéro. Le compte-tours indique le régime de ralenti approximatif.

Pendant la conduite en roue libre, l'affichage du point de roue libre est éclairé au point zéro.

Affichage sur l'écran d'instruments

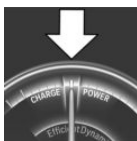

Le repère dans l'affichage de performances est sur fond bleu et se trouve au point zéro.

Pendant la conduite en roue libre, l'affichage du point de roue libre est éclairé au point zéro.

Affichages sur l'écran de contrôle

EfficientDynamics Info affiche l'état de conduite en flottage pendant le trajet.

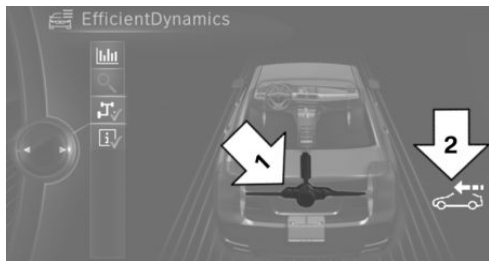

Couleur bleue, flèche 1, et symbole, flèche 2 : état de conduite en flottage.

Afficher l'info EfficientDynamics

1. « Info véhicule »
2. « EfficientDynamics »
3.  « Info EfficientDynamics »

Désactivation manuelle du système

La fonction peut être désactivée dans le menu Configuration d'ECO PRO, par exemple pour utiliser l'effet de freinage du moteur en descente.

Le réglage est enregistré pour le profil utilisé actuellement.



Mobilité

Afin de garantir votre mobilité en toutes circonstances, vous trouverez sur les pages suivantes des informations importantes sur les fluides, les roues et pneumatiques, l'entretien et le dépannage.

Ravitaillement

Équipement du véhicule

Ce chapitre décrit tous les équipements de série, spécifiques à un pays et en option proposés pour cette série de modèles. C'est pourquoi des équipements non disponibles pour un véhicule, en raison des options choisies ou du pays, y sont également décrits. Ceci s'applique également aux fonctions et systèmes de sécurité. L'utilisation des fonctions et systèmes correspondants implique le respect des législations nationales locales en vigueur.

Remarques

Avant de faire l'appoint en carburant, tenir compte des remarques sur la qualité du carburant, voir page 248.



ATTENTION

Lorsque l'autonomie est inférieure à 50 km, le moteur pourrait ne plus être suffisamment alimenté en carburant. Les fonctions du moteur ne sont plus assurées. Risque de dommages matériels. Refaire le plein à temps. ◀

Pour les moteurs diesel

L'orifice de remplissage est conçu pour le ravitaillement sur des pompes à gazole.

Bouchon de réservoir

Ouverture

1. Donner une impulsion sur le bord arrière de la trappe du réservoir.



2. Tourner le bouchon du réservoir en sens antihoraire.

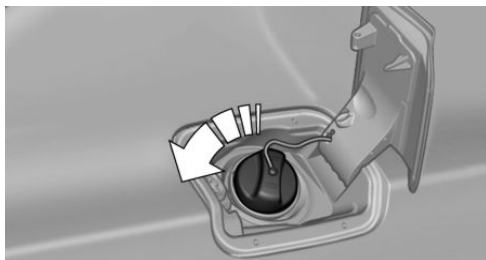

3. Placer le bouchon dans le support prévu sur la trappe du réservoir.

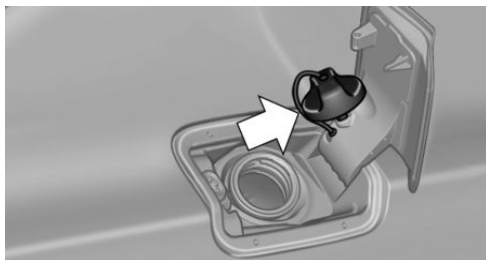

Fermeture

1. Mettre le bouchon en place et le tourner en sens horaire jusqu'au déclic perceptible.
2. Fermer la trappe du réservoir.



AVERTISSEMENT

La bande de fixation du bouchon de réservoir peut être coincée et écrasée lors de la fermeture. Le bouchon peut alors ne pas fermer correctement et des vapeurs de carburant, voire du carburant, peuvent s'échapper. Risque de blessures ou risque de dommages matériels. Veiller lors de la fermeture du bouchon à ce que la bande de fixation ne soit pas coincée ni écrasée. ◀

Conseils à suivre lors du ravitaillement



ATTENTION

Les carburants sont toxiques et agressifs. Un trop-plein du réservoir de carburant peut endommager l'installation de carburant. En cas de contact avec des surfaces peintes, celles-ci peuvent être endommagées. L'environnement sera pollué. Risque de dommages matériels. Éviter le trop-plein. ◀

Pour le remplissage du réservoir, accrocher le pistolet du tuyau de ravitaillement dans le goulot du réservoir. Le soulèvement du pistolet pendant le ravitaillement en carburant entraîne :

- ▷ Une coupure prématurée du pistolet.
- ▷ Une réduction du recyclage des vapeurs de carburant.

Le réservoir de carburant est plein lorsque le pistolet coupe le débit pour la première fois.

Respecter les règles de sécurité affichées dans les stations-service.

Carburant

Équipement du véhicule

Ce chapitre décrit tous les équipements de série, spécifiques à un pays et en option proposés pour cette série de modèles. C'est pourquoi des équipements non disponibles pour un véhicule, en raison des options choisies ou du pays, y sont également décrits. Ceci s'applique également aux fonctions et systèmes de sécurité. L'utilisation des fonctions et systèmes correspondants implique le respect des législations nationales locales en vigueur.

Qualité du carburant

Généralités

Selon les régions, beaucoup de stations-service proposent des carburants qui sont adaptés aux conditions hivernales ou estivales. Le carburant proposé en hiver facilite p. ex. le démarrage à froid.

Nota

ATTENTION

Même des carburants qui correspondent aux spécifications peuvent être de qualité inférieure. Des problèmes de moteur peuvent survenir, comme un mauvais comportement au démarrage, de mauvaises caractéristiques de conduite ou des performances amoindries. Risque de dommages matériels. En cas de problèmes de moteur, changer de station-service ou choisir un carburant de marque avec un indice d'octane plus élevé. ◀

Essence

Généralités

Pour une consommation de carburant optimale, l'essence doit être sans soufre ou à teneur en soufre aussi faible que possible.

Les carburants identifiés sur la pompe à essence comme contenant des métaux ne doivent pas être utilisés.

Il est possible de prendre des carburants avec une teneur maximale en éthanol de 10 %, c'est-à-dire E10.

Le moteur est équipé d'une régulation anti-cliquetis. En conséquence, il est possible d'utiliser des essences de différentes qualités.

Remarques

ATTENTION

De petites quantités de carburant ou d'additifs incorrects suffisent déjà à endommager l'installation de carburant et le moteur. En outre, le pot catalytique sera durablement endommagé. Risque de dommages matériels. Pour les moteurs essence, ne pas remplir ou mélanger les produits suivants :

- ▷ D'essence au plomb.
- ▷ D'additifs métalliques, p. ex. manganèse ou fer.

Après un remplissage incorrect, ne pas actionner le bouton Start/Stop. Contacter un partenaire de service après-vente du fabricant ou un autre partenaire de service après-vente qualifié ou un atelier qualifié. ◀

ATTENTION

Des carburants incorrects peuvent endommager l'installation de carburant et le moteur. Risque de dommages matériels. Ne pas utiliser de carburants contenant une proportion d'éthanol supérieure à celle recommandée et pas de carburants contenant du méthanol, p. ex. M5 à M100. ◀

ATTENTION

Le carburant présentant une qualité minimum inférieure à celle indiquée peut exercer une influence négative sur le fonctionnement

du moteur ou endommager ce dernier. Risque de dommages matériels. Ne pas utiliser d'essence dont la qualité est inférieure à la qualité minimum indiquée. ◀

Qualité d'essence

Super, 95 RON.

Qualité minimale

Essence sans plomb, 91 RON.

Gazole

Remarque



ATTENTION

De petites quantités de carburant ou d'additifs incorrects suffisent déjà à endommager l'installation de carburant et le moteur. Risque de dommages matériels.

Pour les moteurs diesel, respecter ce qui suit :

- ▶ Ne pas utiliser de biodiesel RME.
- ▶ Ne pas utiliser de biodiesel.
- ▶ Ne pas utiliser d'essence.
- ▶ Pas d'additifs diesel.

Après un remplissage incorrect, ne pas actionner le bouton Start/Stop. Contacter un partenaire de service après-vente du fabricant ou un autre partenaire de service après-vente qualifié ou un atelier qualifié. ◀

Qualité de gazole

Le moteur est conçu pour du gazole DIN EN 590.

BMW recommande les carburants de qualité Shell

BMW Diesel avec BluePerformance

Principe

BMW Diesel avec BluePerformance réduit la teneur en oxydes d'azote dans les gaz d'échappement de moteurs Diesel en injectant le produit réducteur AdBlue dans le circuit d'échappement. Dans le catalyseur, il se produit une réaction chimique qui minimise les NOx.

Le véhicule a un réservoir qui peut être rempli dans le compartiment moteur.

Pour pouvoir démarrer le moteur comme d'habitude, il doit y avoir suffisamment d'agent réducteur.

AdBlue® est une marque déposée de l'Association de l'Industrie Automobile (Verband der Automobilindustrie e. V., VDA).

Mise en température du système

Pour amener le système à la température de service après un démarrage à froid du moteur, la boîte de vitesses automatique peut, le cas échéant, passer au rapport supérieur plus tard.

Affichages sur l'écran de contrôle

Autonomie et quantité de remplissage

L'autonomie restante jusqu'au moment ultime de complément de niveau est affichée sur l'écran de contrôle.

Vous pouvez faire l'appoint d'agent réducteur à tout moment. La quantité à verser s'affiche sur l'écran de contrôle.

1. « Info véhicule »
2. « Statut véhicule »
3. « AdBlue »

Affichages sur le combiné d'instruments

Affichage de réserve

L'affichage dans le combiné d'instruments informe sur le kilométrage restant pouvant être parcouru avec le remplissage momentané.

Ne pas exploiter complètement le kilométrage affiché. Le moteur ne pourra pas être redémarré après l'immobilisation.



- Lampe blanche : ajouter de l'agent réducteur à la prochaine occasion.
- Lampe jaune : il y a trop peu d'agent réducteur. L'autonomie restante s'affiche sur le combiné d'instruments. Ajouter de l'agent réducteur immédiatement.

AdBlue au minimum



- L'autonomie restante est affichée dans le combiné d'instruments : faire le plein d'agent réducteur. Le moteur continue de tourner tant qu'on ne l'arrête pas et que toutes les autres conditions de fonctionnement sont satisfaites, comme une réserve de carburant suffisante par exemple.

Défaut du système

Lors d'un défaut du système, un message check-control s'affiche.

Faire faire l'appoint de AdBlue

BMW recommande que le complément de niveau de l'agent réducteur soit effectué par un partenaire de service dans le cadre de l'entretien régulier.

En règle générale, un seul appoint est nécessaire entre les dates de maintenance quand on respecte cette maintenance.

Sous certaines conditions, par exemple par un style de conduite particulièrement sportif ou l'exploitation du véhicule aux grandes altitudes, plusieurs appoints peuvent être nécessaires entre les dates de maintenance.

Aussitôt que l'affichage de réserve apparaît dans le combiné d'instruments, faire l'appoint d'agent réducteur, pour éviter que le moteur ne puisse plus être démarré.

AdBlue à basses températures

En raison de ses propriétés physiques, il est possible qu'en cas de températures inférieures à - 5 °C, un appoint en agent réducteur soit également nécessaire entre les dates normales d'entretien. Dans ce cas, ne faire l'appoint d'agent réducteur que juste avant de se mettre en route.

À des températures en dessous de - 11 °C, il est possible que le niveau de remplissage ne puisse pas être mesuré.

Ajout d'AdBlue soi-même

Remarques



AVERTISSEMENT

De faibles quantités de vapeurs d'ammoniaque peuvent s'échapper lors de l'ouverture du réservoir d'agent réducteur. Les vapeurs d'ammoniaque ont une odeur piquante et irritent la peau, les muqueuses et les yeux. Risque de blessures. Ne pas inhaler les vapeurs d'ammoniaque qui s'échappent. Éviter tout contact de l'agent réducteur avec les vêtements, la peau ou les yeux et éviter tout ingestion. Maintenir les enfants à l'écart de l'agent réducteur. ◀



AVERTISSEMENT

Les consommables comme huiles, graisses, liquide de refroidissement et carburants peuvent contenir des substances toxiques.

Risque de blessures ou danger de mort. Respecter les remarques apposées sur les récipients. Ne pas laisser les vêtements, la peau ou les yeux entrer en contact avec les consommables. Ne pas transvaser les consommables dans d'autres bouteilles. Conserver les consommables hors de portée des enfants. ◀



ATTENTION

Les substances contenues dans l'agent réducteur sont très agressives. Risque de dommages matériels. Éviter le contact de l'agent réducteur avec des surfaces du véhicule. ◀

AdBlue adapté

▷ AdBlue de la norme ISO 22241-1

AdBlue est disponible en différents conditionnements. Utiliser de préférence la bouteille spéciale recommandée par BMW. Avec cette bouteille et votre adaptateur spécial, vous pouvez facilement ajouter de l'AdBlue.

Quantité de remplissage

Au démarrage de l'affichage de réserve, faire l'appoint d'au moins 3 bouteilles d'agent réducteur.

Cela représente environ 6 litres.

Afficher la quantité de remplissage

La quantité exacte à verser s'affiche sur l'écran de contrôle.

1. « Info véhicule »
2. « Statut véhicule »
3. « AdBlue »

Réservoir pour l'agent réducteur

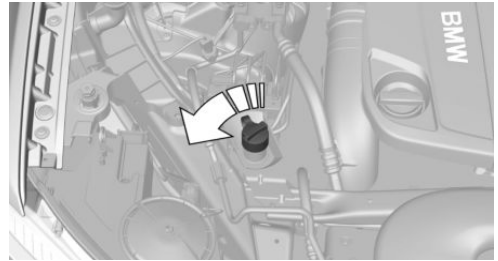

Le bouchon du réservoir d'agent réducteur se trouve dans le compartiment moteur.

Ajout d'agent réducteur

Ajouter de l'agent réducteur quand le contact est mis.

1. Ouverture du capot moteur, voir page 263.
2. Tourner le bouchon de réservoir en sens inverse des aiguilles d'une montre et le retirer.
3. Présenter la bouteille et la tourner jusqu'en butée, voir flèche.

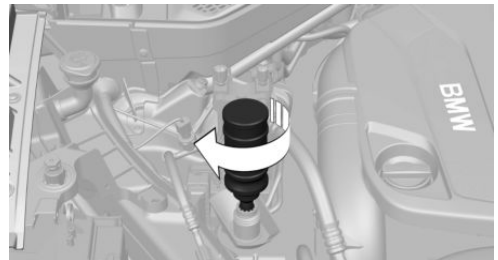

4. Appuyer sur la bouteille, voir flèche. Le réservoir du véhicule se remplit.

Le réservoir est plein quand le niveau de remplissage de la bouteille ne varie plus. Un surremplissage n'est pas possible.

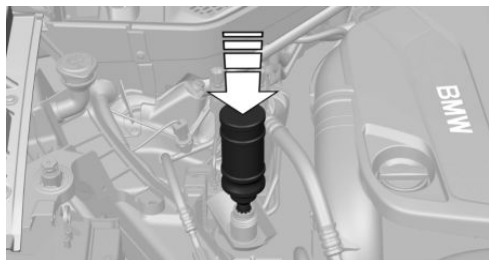

- Retirer la bouteille en arrière, voir flèche, et la dévisser.

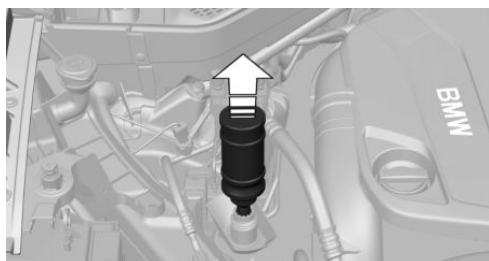

- Placer dessus le bouchon de réservoir et le tourner dans le sens des aiguilles d'une montre.
- Fermer le capot-moteur.

Après le remplissage d'AdBlue

Remarque



AVERTISSEMENT

Après le remplissage avec un produit erroné, le système peut chauffer et s'enflammer. Danger d'incendie et risque de blessures. Remplir uniquement avec les liquides pour lesquels le réservoir est conçu. Ne pas démarrer le moteur après remplissage avec un liquide incorrect. ◀

Remplissage avec un liquide incorrect

En cas remplissage avec le mauvais liquide, un message Check-Control s'affiche.

Après un remplissage avec un liquide erroné, contacter un partenaire de service après-vente du fabricant ou un autre partenaire de service après-vente qualifié ou un atelier qualifié.

Élimination des bouteilles



Les bouteilles de AdBlue peuvent être éliminées auprès d'un partenaire de service après-vente du fabricant ou un autre partenaire de service après-vente qualifié ou d'un atelier qualifié.

Ne jeter les bouteilles vides dans les ordures ménagères que si les dispositions légales locales le permettent.

Affichage de réserve



Après le remplissage, l'affichage de réserve reste allumé avec l'autonomie actuelle.

Vous pouvez démarrer le moteur.

L'affichage de réserve s'éteint au bout de plusieurs minutes de conduite.

Mélange urée-eau au minimum



Après le remplissage, l'affichage reste actif.

Démarré le moteur uniquement après extinction de l'affichage.

- Mettre le contact.

L'affichage s'éteint au bout d'environ 1 min.

- Vous pouvez démarrer le moteur.

Roues et pneus

Équipement du véhicule

Ce chapitre décrit tous les équipements de série, spécifiques à un pays et en option proposés pour cette série de modèles. C'est pourquoi des équipements non disponibles pour un véhicule, en raison des options choisies ou du pays, y sont également décrits. Ceci s'applique également aux fonctions et systèmes de sécurité. L'utilisation des fonctions et systèmes correspondants implique le respect des législations nationales locales en vigueur.

Pression de gonflage des pneus

Pour votre sécurité

L'état des pneus et la pression de gonflage ont une influence sur :

- La durée de vie des pneus.
- La sécurité de conduite.
- Le confort dynamique.

Contrôle de la pression de gonflage des pneus



AVERTISSEMENT

Un pneu présentant une pression d'air trop faible ou manquante limite les caractéristiques de conduite, p. ex. le comportement de direction et de freinage. Risque d'accident. Contrôler régulièrement la pression de gonflage des pneus et la rectifier si nécessaire, p. ex. deux fois par mois et avant chaque trajet important. ◀

Contrôler également régulièrement la pression de gonflage de la roue d'appoint dans le compartiment à bagages et la corriger le cas échéant.

Les pneus présentent une perte de pression naturelle et homogène.

Les pneus s'échauffent lors de la conduite et, avec la température du pneu, la pression de gonflage augmente. Les spécifications de pression de gonflage se rapportent à des pneus froids, c'est-à-dire à des pneus à la température ambiante.

Ne contrôler la pression de gonflage que sur des pneus froids. C'est-à-dire au bout de 2 km ou lorsque le véhicule a été immobilisé pendant au moins 2 heures.

Les dispositifs de remplissage peuvent afficher des valeurs inférieures de 0,1 bar maximum.

Si l'avertisseur de crevaison s'allume : après correction de la pression des pneus, réinitialiser l'avertisseur de crevaison.

Avec contrôle de pression des pneus : après correction de la pression des pneus à une nouvelle valeur, réinitialiser le contrôle de pression des pneus.

Indications sur la pression de gonflage des pneus



Les indications de pression de remplissage des pneus pour les tailles de pneus recommandées par le fabricant du véhicule pour le type de véhicule considéré se trouvent sur le montant de la porte du conducteur.

Si le code de vitesse du pneu ne figure pas sur le tableau des pressions de gonflage, c'est que la pression de gonflage indiquée est valable

pour tous les pneus de la taille correspondante. Les indications de pression s'appliquent pour des pneus à la température ambiante.

Dimensions de pneus

Les valeurs de pression valent pour les tailles et marques de pneus recommandées par le fabricant du véhicule pour le type de véhicule considéré.

Pour plus d'informations sur les pneus et jantes, contacter un partenaire de service après-vente du fabricant ou un autre partenaire de service après-vente qualifié ou un atelier qualifié.

Profil des pneus

Pneus d'été

La profondeur de sculpture des pneus ne doit pas être inférieure à 3 mm.

Un risque élevé d'aquaplanage existe lorsque la profondeur des sculptures est inférieure à 3 mm.

Pneus d'hiver

La profondeur de sculpture des pneus ne doit pas être inférieure à 4 mm.

En-dessous d'une profondeur de sculpture de 4 mm, l'aptitude hivernale est limitée.

Profondeur de sculpture minimale

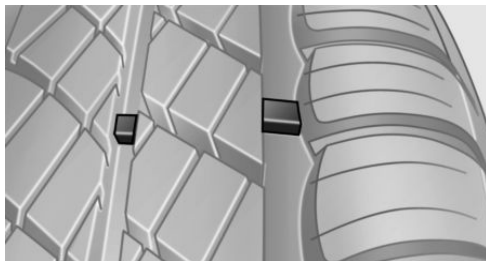

Des témoins d'usure sont répartis sur le pourtour du pneu et ont une hauteur réglementaire minimale de 1,6 mm.

Sur le flanc du pneu, l'emplacement de ces témoins est indiqué par la marque TWI, Tread Wear Indicator.

Dommmages des pneus

Généralités

Contrôler régulièrement l'état des pneus : absence de dommage, présence de corps étrangers et usure.

Remarques

Symptômes de la détérioration d'un pneu ou d'un autre dysfonctionnement du véhicule :

- ▷ Vibrations inhabituelles pendant la conduite.
- ▷ Comportement de conduite inhabituel comme le véhicule tire fortement à gauche ou à droite.

Des dégâts peuvent être causés par la conduite sur trottoirs, sur routes endommagées, etc.



AVERTISSEMENT

Lorsque le pneu est endommagé, sa pression peut diminuer, ce qui peut entraîner une perte de contrôle du véhicule. Risque d'accident. En cas d'indice d'endommagement du pneu pendant la conduite, réduire immédiatement la vitesse et stopper. Faire contrôler les

roues et les pneus. Pour cela, se rendre en roulant avec précaution auprès d'un partenaire de service après-vente du fabricant ou un autre partenaire de service après-vente qualifié ou d'un atelier qualifié. Si nécessaire, y faire remorquer le véhicule ou l'y faire transporter. ◀



AVERTISSEMENT

Lorsque le pneu est endommagé, sa pression peut diminuer, ce qui peut entraîner une perte de contrôle du véhicule. Risque d'accident. Ne pas réparer les pneus endommagés, mais les remplacer. ◀

Âge des pneus

Recommandation

Indépendamment de l'usure effective, remplacer les pneus au plus tard au bout de 6 ans.

Date de fabrication

Sur le flanc du pneu :

DOT ... 0116 : le pneu a été fabriqué au cours de la 1^{re} semaine 2016.

Changement de roues et de pneus

Montage

Faire effectuer le montage et l'équilibrage de la roue par un partenaire de service après-vente du fabricant ou un autre partenaire de service après-vente qualifié ou par un atelier qualifié.

Combinaison roue/pneumatique

Vous pouvez vous renseigner sur la bonne combinaison roue/pneumatique pour le véhicule auprès d'un partenaire de service du fabricant ou un autre partenaire de service après-vente qualifié ou d'un atelier qualifié.

Une combinaison incorrecte de pneus et de roues a aussi une influence défavorable sur dif-

férents équipements, tels que les systèmes ABS ou DSC.

Pour conserver intactes les excellentes caractéristiques routières du véhicule, utiliser uniquement des pneus de même marque, avec le même dessin de sculptures sur la bande de roulement.

Après une avarie de pneu, rétablir la combinaison roue/pneumatique d'origine.



AVERTISSEMENT

Les roues et pneus qui ne conviennent pas pour votre véhicule peuvent endommager des pièces du véhicule, p. ex. par contact avec la carrosserie à la suite de tolérances existantes malgré une taille nominale identique. Risque d'accident. Le constructeur du véhicule recommande d'utiliser des roues et des pneus homologués pour le type de véhicule considéré. ◀

Marques et types de pneus recommandés



Certaines marques de pneumatiques sont recommandées par BMW pour chaque taille de pneu. Ceux-ci sont reconnaissables à un astérisque sur le flanc du pneu.

Nouveaux pneus

Les particularités de la fabrication font que l'adhérence au sol des pneumatiques neufs n'est pas encore optimale.

Conduire avec retenue pendant les premiers 300 km.

Pneus rechapés

Le constructeur de votre véhicule recommande de ne pas utiliser de pneus rechapés.



AVERTISSEMENT

Les pneus rechapés peuvent présenter des carcasses différentes. Plus leur vieillissement est avancé, plus leur longévité peut être réduite. Risque d'accident. Ne pas utiliser de pneus rechapés. ◀

Pneus d'hiver

Pour rouler dans des conditions hivernales, on recommande des pneus hiver.

Les pneus quatre saisons portant la mention M+S ont de meilleures propriétés hivernales que les pneus d'été, mais ils n'atteignent généralement pas les mêmes performances que les pneus d'hiver.

Vitesse maximale avec pneus d'hiver

Si la vitesse maximale du véhicule est supérieure à la vitesse maximale homologuée pour les pneus d'hiver, une plaquette rappelant la vitesse maximale admissible doit être apposée dans le champ visuel du conducteur. Le panneau est disponible auprès d'un partenaire de service après-vente du fabricant ou d'un autre partenaire de service après-vente qualifié ou d'un atelier qualifié.

En cas de monte de pneus d'hiver, respecter la vitesse maximum autorisée.

Pneus permettant de rouler à plat

Pour votre propre sécurité, utiliser exclusivement des pneus permettant de rouler à plat, le cas échéant. Tenir compte du fait que le véhicule ne possède pas de roue de secours pour vous dépanner en cas de crevaison. De plus amples informations sont disponibles auprès d'un partenaire de service après-vente du fabricant ou d'un autre partenaire de service après-vente qualifié ou d'un atelier qualifié.

Permutation des roues entre les essieux

Des usures différentes apparaissent sur les essieux avant et arrière en fonction des conditions individuelles d'utilisation. Afin d'atteindre une usure régulière, il est possible d'échanger les roues entre les essieux. De plus amples informations sont disponibles auprès d'un partenaire de service après-vente du fabricant ou d'un autre partenaire de service après-vente qualifié ou d'un atelier qualifié. Après remplacement d'un pneu, vérifier la pression et la corriger si nécessaire.

Un tel changement n'est pas autorisé sur les véhicules présentant des tailles de pneumatiques ou de jantes différentes entre les essieux avant et arrière.

Stockage

Conserver les roues chaussées ou les pneus dans un endroit frais, sec et si possible sombre.

Protéger les pneus de l'huile, de la graisse ou du carburant.

Ne pas dépasser la pression de gonflage maximale indiquée sur le flanc des pneus.

Pneus permettant de rouler à plat

Marquage



Identification RSC sur le flanc du pneu.

Les roues se composent de pneus à capacité autoportante limitée et, le cas échéant, de jantes spéciales.

Le renforcement du flanc du pneu lui permet de rouler encore de manière limitée malgré une chute de pression.

Respecter les instructions concernant la conduite en cas de crevaison.

Remplacement de pneus permettant de rouler à plat

Pour votre propre sécurité, utiliser exclusivement des pneus permettant de rouler à plat. Tenir compte du fait que le véhicule ne possède pas de roue de secours pour vous dépanner en cas de crevaison.

Un partenaire de service après-vente du fabricant se fera un plaisir de répondre à tout moment à toutes vos questions.

Dépannage en cas de crevaison

Mesures de sécurité

- ▷ Garer le véhicule le plus loin possible de la circulation et sur un sol stabilisé.
- ▷ Allumer les feux de détresse.
- ▷ Caler le véhicule pour qu'il ne risque pas de rouler, en plus, serrer le frein de stationnement.
- ▷ Faire descendre tous les passagers et les amener en dehors de la zone dangereuse, par exemple derrière la glissière de sécurité.
- ▷ Placer éventuellement le triangle de présignalisation à la distance appropriée.

Kit Mobility

Principe

Le système Mobility vous permet d'étanchéifier à court terme des endommagements mineurs du pneumatique, vous permettant de continuer à rouler. Pour cela, un produit d'étanchéité liquide pompé dans le pneu obture l'endommagement de l'intérieur en durcissant.

Le compresseur peut être utilisé pour le contrôle de la pression de gonflage.

Remarques

- ▷ Tenir compte des consignes d'utilisation du kit Mobility apposées sur le compresseur et le réservoir de produit d'étanchéité.
- ▷ L'emploi du kit Mobility peut s'avérer sans effet si le pneu présente une entaille d'environ 4 mm ou plus.
- ▷ Contacter un partenaire de service après-vente du fabricant ou un autre partenaire de service après-vente qualifié ou un atelier qualifié si le pneu ne peut pas être réparé.
- ▷ Dans la mesure du possible, laisser les corps étrangers à l'intérieur du pneu.
- ▷ Retirer l'autocollant de limitation de vitesse sur le réservoir de produit d'étanchéité et le coller sur le volant.
- ▷ L'utilisation d'un produit d'étanchéité de pneu peut endommager le système électronique RDC des roues. Dans ce cas, faire contrôler l'électronique à la prochaine occasion et la faire remplacer si nécessaire.



DANGER

Lorsque le tuyau d'échappement est bouché ou que la ventilation est insuffisante, des gaz d'échappement nocifs peuvent pénétrer dans le véhicule. Les gaz d'échappement contiennent de l'oxyde de carbone incolore et inodore, mais toxique. Dans les locaux fermés, les gaz d'échappement peuvent également

s'accumuler à l'extérieur du véhicule. Danger de mort. Maintenir libre le tuyau d'échappement et assurer une ventilation suffisante. ◀

Rangement

Le kit Mobility se trouve dans le compartiment à bagages derrière l'habillage latéral gauche.

Réservoir de produit d'étanchéité



- ▷ Réservoir de produit d'étanchéité, flèche 1.
- ▷ Flexible de remplissage, flèche 2.

Tenir compte de la date de péremption indiquée sur le réservoir de produit d'étanchéité.

Compresseur

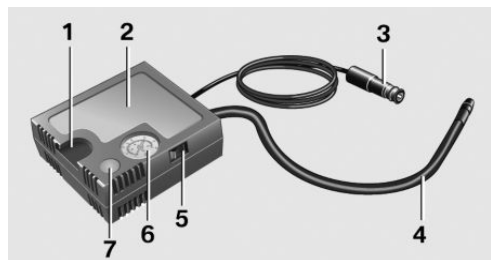

- 1 Logement de pompe de produit de colmatage
- 2 Compresseur
- 3 Fiche/câble de prise de courant
- 4 Flexible de raccordement
- 5 Bouton marche/arrêt
- 6 Affichage de la pression de gonflage
- 7 Réduction de la pression de gonflage

Injection du produit d'étanchéité

1. Secouer le réservoir de produit d'étanchéité.



2. Tirer complètement le flexible de raccordement du carter de compresseur. Ne pas plier le flexible.

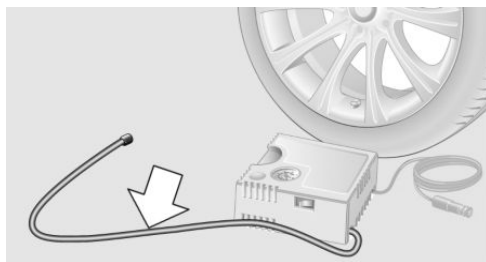

3. Visser le flexible de raccordement sur le raccord du réservoir de produit d'étanchéité.

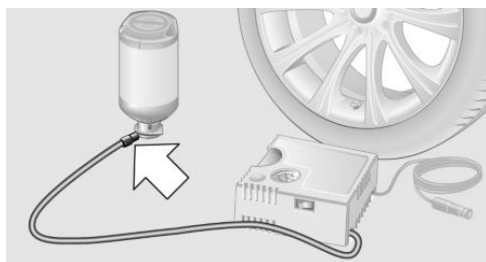

4. Insérer le réservoir de produit d'étanchéité à la verticale sur le carter de compresseur.

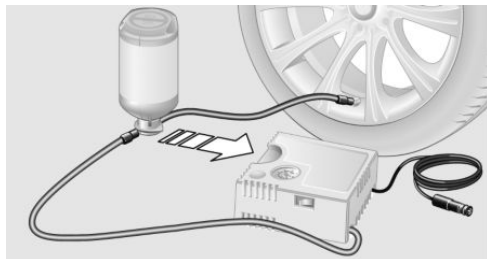

5. Visser le flexible de raccordement sur la valve de la roue défectueuse.

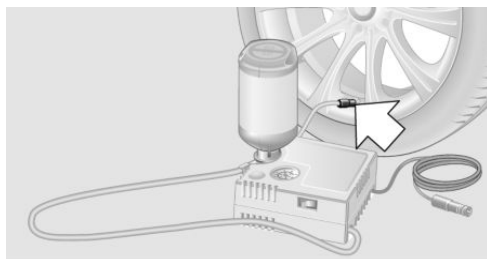

6. Tandis que le compresseur est encore éteint, brancher la fiche dans la prise de courant dans l'habitacle du véhicule.

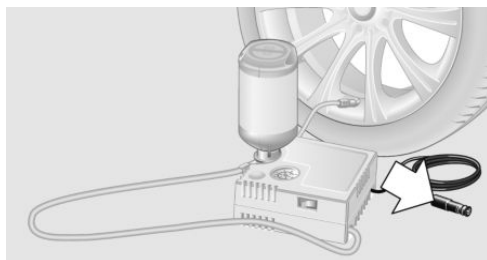

7. Quand le moteur tourne ou que le contact est mis, allumer le compresseur.

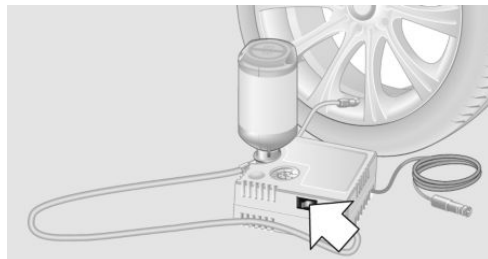

⚠ ATTENTION

Le compresseur peut surchauffer en cas de fonctionnement prolongé. Risque de dommages matériels. Ne pas faire tourner le compresseur plus de 10 minutes. ◀

Laisser tourner le compresseur pendant environ 3 à 8 minutes pour injecter le produit d'étanchéité et atteindre une pression de gonflage d'environ 2,5 bars.

Lors de l'injection du produit d'étanchéité, la pression de gonflage peut s'élever jusqu'à 5 bars environ pendant un court instant. Ne pas couper le compresseur pendant cette phase.

Si la pression de gonflage de 2 bars n'est pas atteinte :

1. Couper le contact du compresseur.
2. Dévisser le tuyau de remplissage de la roue.
3. Parcourir 10 m en marche avant et arrière pour répartir le produit d'étanchéité dans le pneu.
4. Regonfler le pneu à l'aide du compresseur.

Contactez un partenaire de service après-vente du fabricant ou un autre partenaire de service après-vente qualifié ou un atelier qualifié si la pression de remplissage de 2 bars n'est pas atteinte.

Rangement du kit Mobility

1. Dévisser le tuyau de remplissage de la roue.
2. Dévisser le tuyau de raccordement de compresseur du bidon de produit d'étanchéité.
3. Raccorder, sur le raccord libre du bidon de produit d'étanchéité, le tuyau de remplissage préalablement relié à la valve de roue. Ceci empêche que des restes du produit d'étanchéité s'échappent du bidon.
4. Emballer le réservoir de produit d'étanchéité vide pour éviter de salir le compartiment à bagages.
5. Ranger de nouveau le kit Mobility dans le véhicule.

Répartition du produit d'étanchéité

Rouler tout de suite pendant env. 10 km afin que le produit d'étanchéité se répartisse uniformément dans le pneu.

Ne pas dépasser une vitesse de 80 km/h.

Si possible, ne pas dépasser les 20 km/h.

Correction de la pression de gonflage

1. S'arrêter à un endroit approprié.
2. Visser le flexible de raccordement du compresseur directement sur la valve de pneu.
3. Brancher la fiche dans la prise de courant dans l'habitacle du véhicule.
4. Corriger la pression de gonflage à 2,5 bars.
 - ▷ Augmenter la pression : quand le moteur tourne ou que le contact est mis, allumer le compresseur.
 - ▷ Réduire la pression : appuyer sur la touche du compresseur.

Poursuite du trajet

Ne pas dépasser la vitesse maximum autorisée de 80 km/h.

Réinitialiser l'avertisseur de crevaison.

Réinitialiser le contrôle de pression des pneus.

Faire remplacer le pneu défectueux et le réservoir de produit d'étanchéité du kit Mobility le plus rapidement possible.

Chaînes à neige

Chaînes à neige à maillons fins

Le fabricant de votre véhicule recommande l'utilisation de chaînes à neige à maillons fins. Certaines chaînes à neige à maillons fins ont été testées par le fabricant du véhicule et homologuées comme étant sûres et adaptées.

De plus amples informations concernant les chaînes à neige adaptées sont disponibles auprès d'un partenaire de service après-vente du fabricant ou d'un autre partenaire de service après-vente qualifié ou d'un atelier qualifié.

Utilisation



AVERTISSEMENT

Le montage de chaînes à neige sur des pneus inadaptés peuvent entraîner le contact des chaînes avec des parties du véhicule. Risque d'accident ou risque de dommages matériels. Monter les chaînes à neige uniquement sur des pneus adaptés et classés comme adaptés à l'utilisation avec des chaînes à neige par le constructeur. ◀

Les chaînes à neige doivent impérativement être montées par paire sur les roues arrière avec des pneus de la taille indiquée ci-après :

- ▷ 255/55 R 18.
- ▷ 255/50 R 19.

Respecter les indications du fabricant des chaînes.

Veiller à ce que les chaînes à neige soient toujours suffisamment tendues. Si nécessaire, retendre les chaînes en suivant les indications du fabricant.

Avec des chaînes à neige, ne pas initialiser l'avertisseur de crevaison pour éviter toute erreur d'affichage.

Avec des chaînes à neige, ne pas initialiser le contrôle de pression des pneus pour éviter toute erreur d'affichage.

Lors de la conduite avec des chaînes à neige, activer brièvement le Contrôle dynamique de motricité.

Vitesse maximale avec des chaînes à neige

Avec des chaînes à neige, ne pas dépasser 50 km/h

Compartiment moteur

Équipement du véhicule

Ce chapitre décrit tous les équipements de série, spécifiques à un pays et en option proposés pour cette série de modèles. C'est pourquoi des équipements non disponibles pour un

véhicule, en raison des options choisies ou du pays, y sont également décrits. Ceci s'applique également aux fonctions et systèmes de sécurité. L'utilisation des fonctions et systèmes correspondants implique le respect des législations nationales locales en vigueur.

Détails importants dans compartiment moteur

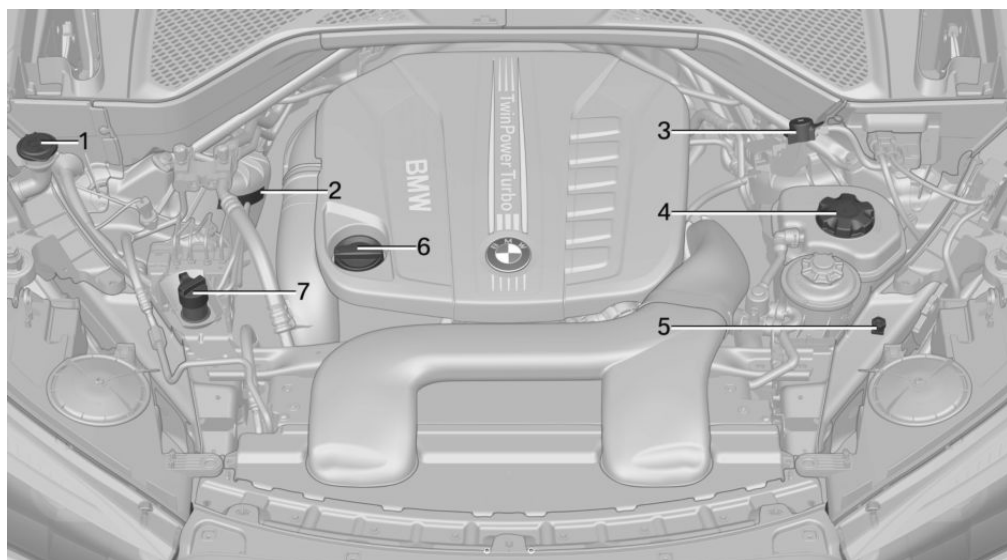

- | | | | |
|---|--|---|---|
| 1 | Réservoir de lave-glace | 5 | Aide au démarrage, borne Moins de la batterie |
| 2 | Numéro d'identification du véhicule | 6 | Orifice de remplissage d'huile |
| 3 | Aide au démarrage, borne Plus de la batterie | 7 | Moteurs diesel :
Réservoir d'agent réducteur |
| 4 | Réservoir de liquide de refroidissement | | |

Capot moteur

Remarques

AVERTISSEMENT

Les interventions incorrectes dans le compartiment moteur peuvent endommager des composants et entraîner un risque de sécurité. Risque d'accident ou risque de dommages matériels. Faire exécuter les interventions dans le compartiment moteur par un partenaire de service après-vente du fabricant ou un autre partenaire de service après-vente qualifié ou par un atelier qualifié. ◀

AVERTISSEMENT

Le compartiment moteur abrite des pièces en mouvement. Certaines pièces peuvent se trouver en mouvement même lorsque le véhicule est coupé, p. ex. le ventilateur du radiateur. Risque de blessures. Ne pas introduire la main dans la zone de déplacement de pièces en mouvement. Maintenir à l'écart vêtements et cheveux des pièces en mouvement. ◀

AVERTISSEMENT

Le capot moteur présente sur sa face intérieure des pièces en saillie, p. ex. le crochet de verrouillage. Risque de blessures. Lorsque le capot moteur est ouvert, faire attention aux pièces en saillie et se tenir écarté de ces zones. ◀

AVERTISSEMENT

Un capot moteur non correctement verrouillé peut s'ouvrir pendant la conduite et limiter la visibilité. Risque d'accident. Stopper immédiatement et refermer correctement le capot moteur. ◀

AVERTISSEMENT

Des membres peuvent être coincés lors de l'ouverture et la fermeture du capot moteur. Risque de blessures. Lors de l'ouverture et de la fermeture, veiller à ce que la zone de mouvement du capot moteur soit libre. ◀

ATTENTION

Les essuie-glace dépliés peuvent être coincés lors de l'ouverture du capot moteur. Risque de dommages matériels. Avant l'ouverture du capot moteur, veiller à ce que les essuie-glace avec balais montés reposent bien sur le pare-brise. ◀

Ouverture du capot moteur

1. Tirer sur la manette.

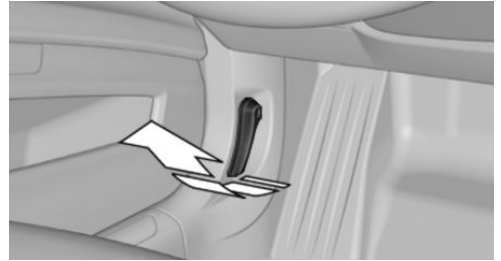

2. Repousser le levier de déverrouillage, puis lever le capot.

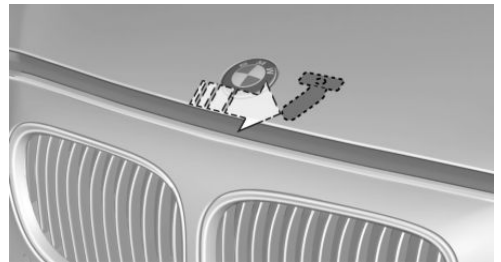

3. Faire attention aux pièces saillantes du capot moteur.



Fermeture du capot moteur

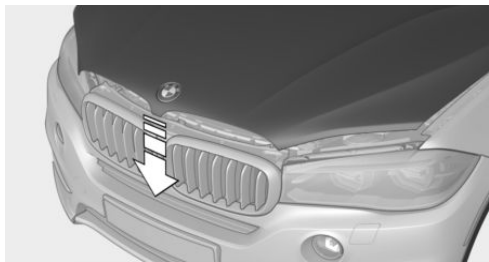

Laisser tomber le capot d'une hauteur d'environ 40 cm et appuyer encore sur le capot pour le verrouiller de nouveau complètement.

Le capot moteur doit s'enclencher de manière audible des deux côtés.

Huile moteur

Équipement du véhicule

Ce chapitre décrit tous les équipements de série, spécifiques à un pays et en option proposés pour cette série de modèles. C'est pourquoi des équipements non disponibles pour un véhicule, en raison des options choisies ou du pays, y sont également décrits. Ceci s'applique également aux fonctions et systèmes de sécurité. L'utilisation des fonctions et systèmes correspondants implique le respect des législations nationales locales en vigueur.

Généralités

La consommation d'huile moteur dépend du style de conduite et des conditions d'utilisation.

La consommation d'huile de moteur peut augmenter, par exemple dans les situations suivantes :

- ▶ Conduite sportive.
- ▶ Rodage du moteur.
- ▶ Mode ralenti du moteur.
- ▶ En cas d'utilisation de types d'huile moteur non homologués.

Contrôler donc régulièrement, après chaque ravitaillement, le niveau d'huile moteur.

Le véhicule dispose d'une mesure électronique du niveau d'huile.

La mesure électronique du niveau d'huile dispose de deux principes de mesure :

- ▶ Affichage d'état.
- ▶ Mesure détaillée.

Mesure électronique du niveau d'huile

Affichage d'état

Principe

Le niveau d'huile est surveillé électroniquement pendant la conduite et s'affiche sur l'écran de contrôle.

Si le niveau d'huile atteint le niveau minimum, un message check-control est affiché.

Conditions préalables

Une valeur mesurée à jour est disponible au bout d'environ 30 minutes de conduite. Si le parcours est plus court, l'état de la dernière conduite suffisamment longue est représenté.

Si vous parcourez souvent de courts trajets, procéder régulièrement à une mesure de détail.

Affichage du niveau d'huile moteur

Par l'iDrive :

1. « Info véhicule »
2. « Statut véhicule »
3.  « Niveau d'huile moteur »

Le niveau d'huile moteur est affiché.

Messages relatifs à l'affichage du niveau d'huile moteur

Différents messages s'affichent sur l'écran en fonction du niveau d'huile moteur. Tenir compte de ces messages.

Si le niveau d'huile moteur est trop bas, dans les prochains 200 km faire l'appoint d'huile.

ATTENTION

Un niveau d'huile moteur insuffisant entraîne des dommages au moteur. Risque de dommages matériels. Ajouter immédiatement de l'huile moteur. ◀

Veiller à ne pas trop remplir le réservoir d'huile moteur.

ATTENTION

Une quantité trop importante d'huile moteur peut endommager le moteur ou le catalyseur. Risque de dommages matériels. Ne pas trop remplir d'huile moteur. En cas de trop-plein d'huile moteur, faire contrôler le niveau d'huile par un partenaire de service après-vente du fabricant ou un autre partenaire de service après-vente qualifié ou par un atelier qualifié. ◀

Mesure détaillée**Principe**

Lors de la mesure détaillée, le niveau d'huile est contrôlé à l'arrêt et affiché via une échelle graduée.

Moteurs à essence :

Si le niveau d'huile moteur atteint le niveau minimum, un message check-control est affiché.

Moteurs diesel :

Si le niveau d'huile atteint le niveau minimum ou si un trop-plein est constaté, un message check-control est affiché.

Le régime de ralenti augmente légèrement au cours de la mesure.

Conditions préalables

- ▶ Le véhicule se trouve à l'horizontale.
- ▶ Boîte de vitesses automatique : manette de sélection en position N ou P et pédale d'accélérateur relâchée.
- ▶ Le moteur tourne et est à la température de service.

Effectuer la mesure détaillée

Pour effectuer une mesure détaillée du niveau d'huile moteur :

1. « Info véhicule »
2. « Statut véhicule »
3.  « Mesurer niveau d'huile »
4. « Démarrer mesure »

Le niveau d'huile est contrôlé et affiché via une échelle graduée.

Durée : environ 1 minute.

Appoint d'huile moteur**Remarques****AVERTISSEMENT**

Les consommables comme huiles, graisses, liquide de refroidissement et carburants peuvent contenir des substances toxiques. Risque de blessures ou danger de mort. Respecter les remarques apposées sur les récipients. Ne pas laisser les vêtements, la peau ou les yeux entrer en contact avec les consommables. Ne pas transvaser les consommables dans d'autres bouteilles. Conserver les consommables hors de portée des enfants. ◀

ATTENTION

Un niveau d'huile moteur insuffisant entraîne des dommages au moteur. Risque de dommages matériels.

Faire l'appoint d'huile dans les prochains 200 km. ◀

ATTENTION

Une quantité trop importante d'huile moteur peut endommager le moteur ou le catalyseur. Risque de dommages matériels. Ne pas trop remplir d'huile moteur. En cas de trop-plein d'huile moteur, faire contrôler le niveau d'huile par un partenaire de service après-vente du fabricant ou un autre partenaire de

service après-vente qualifié ou par un atelier qualifié. ◀

Généralités

Faire l'appoint d'huile moteur uniquement lorsque le message correspondant est affiché sur le combiné d'instruments. La quantité de complément est indiquée dans le message dans le combiné d'instruments.

Avant de faire l'appoint d'huile moteur, couper le contact et garer le véhicule en un lieu sûr.

Veiller à ne pas trop remplir le réservoir d'huile moteur.

Aperçu

L'orifice de remplissage d'huile se trouve dans le compartiment moteur, voir page 262.

Ouvrir l'orifice de remplissage d'huile

1. Ouverture du capot moteur, voir page 263
2. Tourner l'orifice de remplissage d'huile dans le sens des aiguilles d'une montre, flèche.

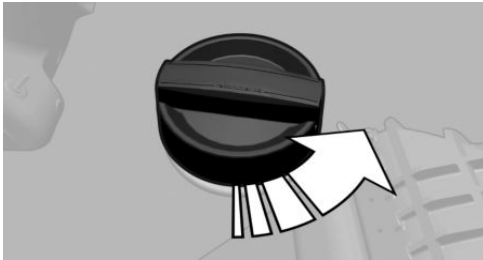

3. Ajouter de l'huile moteur.

Après l'appoint, procéder à une mesure détaillée, voir page 266.

Types d'huiles moteur pour faire l'appoint

Remarques



ATTENTION

Les additifs pour huile peuvent endommager le moteur. Risque de dommages matériels. Ne pas utiliser d'additifs pour huile. ◀



ATTENTION

Une huile moteur inadaptée peut entraîner des dysfonctionnements dans le moteur ou l'endommager. Risque de dommages matériels. Lors de la sélection de l'huile moteur, veiller à ce que celle-ci possède la bonne classe de viscosité. ◀

La qualité de l'huile a une importance décisive sur la longévité du moteur.

Le cas échéant, certains types d'huile ne sont pas disponibles dans tous les pays.

Classes de viscosité

Lors de la sélection d'une huile moteur, veiller à ce que celle-ci possède une classe de viscosité SAE 0W-40, SAE 0W-30, SAE 5W-40, SAE 5W-30, 0W-20 ou 5W-20.

Les classes de viscosité 0W-20 et 5W-20 sont destinés uniquement à certains moteurs.

Pour de plus amples informations sur les spécifications d'huiles adaptées et les viscosités d'huiles moteur, contacter un partenaire de service après-vente du fabricant ou un autre partenaire de service après-vente qualifié ou un atelier qualifié.

Types d'huiles moteur adaptées

L'appoint d'huile moteur peut être réalisé avec les spécifications d'huile suivantes :

Moteur à essence

BMW Longlife-01.

BMW Longlife-01 FE.

Moteur à essence

BMW Longlife-04.

BMW Longlife-12 FE.

Moteur diesel

BMW Longlife-04.

BMW Longlife-12 FE.

La spécification d'huile BMW Longlife-12 FE+ convient uniquement à certains moteurs diesel.

Pour de plus amples informations sur les spécifications d'huiles adaptées et les viscosités d'huiles moteur, contacter un partenaire de service après-vente du fabricant ou un autre partenaire de service après-vente qualifié ou un atelier qualifié.

Types alternatifs d'huiles moteur

Si des huiles moteurs adaptées ne sont pas disponibles, vous faire l'appoint avec jusqu'à 1 litre d'une huile moteur présentant les spécifications suivantes :

Moteur à essence

ACEA A3/B4.

Moteur diesel

ACEA C3.

Le constructeur du véhicule recommande de faire changer l'huile moteur par un partenaire de service après-vente du fabricant ou un autre partenaire de service après-vente qualifié ou par un atelier qualifié.

**BMW recommande
Original BMW Engine Oil.**

Vidanges d'huile**ATTENTION**

L'huile moteur qui n'est pas remplacée à temps peut entraîner une usure accrue du moteur et ainsi, des dommages au moteur. Risque de dommages matériels. Ne pas dépasser les dates de service affichées dans le véhicule. ◀

Liquide de refroidissement

Équipement du véhicule

Ce chapitre décrit tous les équipements de série, spécifiques à un pays et en option proposés pour cette série de modèles. C'est pour quoi des équipements non disponibles pour un véhicule, en raison des options choisies ou du pays, y sont également décrits. Ceci s'applique également aux fonctions et systèmes de sécurité. L'utilisation des fonctions et systèmes correspondants implique le respect des législations nationales locales en vigueur.

Remarques

AVERTISSEMENT

Du liquide de refroidissement peut s'échapper et provoquer des échaudures lorsque le moteur est chaud et que le système de refroidissement est ouvert. Risque de blessures. Ouvrir le système de refroidissement uniquement lorsque le moteur est froid. ◀

AVERTISSEMENT

Les additifs sont toxiques et des additifs incorrects peuvent endommager le moteur. Risque de blessures ou risque de dommages matériels. Éviter tout contact des additifs avec les vêtements, la peau ou les yeux et éviter toute ingestion. Utiliser exclusivement des additifs adéquats. ◀

Le liquide de refroidissement se compose d'eau et d'additifs.

Les additifs commercialisés ne conviennent pas tous à votre véhicule. De plus amples informations concernant les additifs adaptés sont disponibles auprès d'un partenaire de service après-vente du fabricant ou d'un autre partenaire de service après-vente qualifié ou d'un atelier qualifié.

Niveau de liquide de refroidissement

Généralités

Si aucun repère Min et Max ne sont apposés sur la tubulure de remplissage du réservoir de liquide de refroidissement, faire contrôler le niveau de liquide de refroidissement, et faire effectuer l'appoint le cas échéant, par un partenaire de service après-vente du fabricant ou un autre partenaire de service après-vente qualifié ou par un atelier qualifié.

Aperçu

Selon la motorisation, le réservoir de liquide de refroidissement se trouve sur le côté droite ou gauche dans le compartiment moteur.

Contrôle

1. Laisser refroidir le moteur.
2. Dévisser quelque peu le bouchon du réservoir de liquide de refroidissement en le tournant dans le sens contraire des aiguilles d'une montre jusqu'à ce que la surpression puisse se dégager.

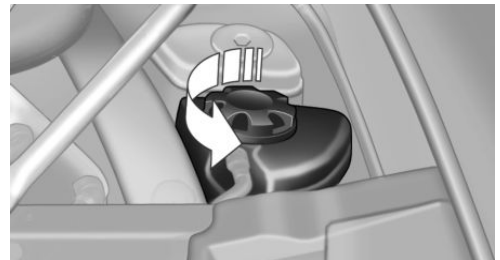

3. Ouvrir le bouchon du réservoir de liquide de refroidissement.
4. Le niveau de liquide de refroidissement est correct quand il se trouve entre les repères Min et Max dans l'orifice de remplissage.



Appoint

1. Laisser refroidir le moteur.
2. Dévisser quelque peu le bouchon du réservoir de liquide de refroidissement en le tournant en sens antihoraire jusqu'à ce que la surpression puisse se dégager, puis l'ouvrir.

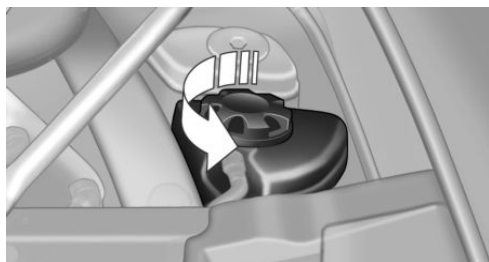

3. Au besoin, faire lentement l'appoint jusqu'au niveau correct, ne pas trop remplir.
4. Tourner le bouchon jusqu'à entendre le déclic. Les flèches sur le réservoir de liquide de refroidissement et le couvercle doivent être face à face.
5. Faire éliminer au plus tôt la cause de la perte de liquide de refroidissement.

Élimination



Lors de l'élimination du liquide de refroidissement et des additifs, respecter les prescriptions pour la protection de l'environnement.

Entretien

Équipement du véhicule

Ce chapitre décrit tous les équipements de série, spécifiques à un pays et en option proposés pour cette série de modèles. C'est pourquoi des équipements non disponibles pour un véhicule, en raison des options choisies ou du pays, y sont également décrits. Ceci s'applique également aux fonctions et systèmes de sécurité. L'utilisation des fonctions et systèmes correspondants implique le respect des législations nationales locales en vigueur.

Maintenance BMW

Le système d'entretien vous indique les mesures de maintenance à prendre afin de garantir la sécurité d'utilisation et la sécurité routière du véhicule.

Le cas échéant, l'étendue des opérations et les intervalles peuvent varier selon la variante de pays. Les opérations de remplacement, les pièces de rechange et les consommables sont facturés séparément. De plus amples informations sont disponibles auprès d'un partenaire de service après-vente du fabricant ou d'un autre partenaire de service après-vente qualifié ou d'un atelier qualifié.

Maintenance conditionnelle CBS

Des capteurs et des algorithmes spéciaux prennent en considération les conditions d'utilisation du véhicule. L'entretien en fonction des conditions CBS constate ainsi les besoins d'entretien.

Le système permet ainsi d'adapter l'étendue des opérations d'entretien à chaque profil d'exploitation.

Des informations sur les besoins d'entretien peuvent être affichées sur l'écran de contrôle.

Données d'entretien dans la télécommande

Les informations concernant les besoins d'entretien sont mémorisées en permanence dans la télécommande. Le partenaire de service après-vente peut lire ces données et proposer un volume d'entretien pour le véhicule.

Pour cela, remettre au Conseiller Service la télécommande avec laquelle le véhicule a roulé en dernier.

Temps d'immobilisation

Les temps d'immobilisation avec la batterie débranchée ne sont pas pris en compte.

Faire effectuer la mise à jour de l'étendue des opérations d'entretien périodiques, telles que le renouvellement du liquide de frein et, le cas échéant, celui de l'huile moteur et des filtres à microparticules/à charbon actif, par un partenaire de service après-vente du fabricant ou un autre partenaire de service après-vente qualifié ou par un atelier qualifié.

Historique de Service

Faire effectuer les opérations d'entretien et de réparation par un partenaire de service après-vente du fabricant ou un autre partenaire de service après-vente qualifié ou par un atelier qualifié.

Les opérations d'entretien effectuées sont inscrites dans les justificatifs d'entretien et dans les données du véhicule. Ces attestations sont comme un carnet d'entretien, la preuve d'un entretien régulier.

Si une entrée est effectuée dans l'historique électronique de service du véhicule, les données importantes de service seront mémori-

sées non seulement dans le véhicule, mais également dans les systèmes informatiques centraux de BMW AG, Munich.

Après un changement de propriétaire, les données entrées dans l'historique électronique de service peuvent également être lues par le nouveau propriétaire du véhicule. En outre, un partenaire de service après-vente du fabricant ou un autre partenaire de service après-vente qualifié ou un atelier qualifié peuvent lire les données inscrites dans l'historique électronique de service.

Le propriétaire du véhicule peut refuser, après d'un partenaire de service après-vente du fabricant ou un autre partenaire de service après-vente qualifié ou d'un atelier qualifié, l'entrée dans l'historique électronique de service avec la mémorisation afférente des données dans le véhicule et la transmission des données au constructeur du véhicule pour ce qui concerne sa période de propriété du véhicule. Dans ce cas, aucune entrée ne sera effectuée dans l'historique électronique de service du véhicule.

Prise du système de diagnostic embarqué OBD

Nota



ATTENTION

Une utilisation non conforme de la prise de diagnostic embarqué peut entraîner des dysfonctionnements du véhicule. Risque de dommages matériels. Les opérations de service après-vente et d'entretien par l'intermédiaire de la prise pour le diagnostic embarqué ne doivent être effectuées que par un partenaire de service après-vente, un atelier qualifié ou toute autre personne autorisée. Ne raccorder que des appareils dont l'utilisation sur la prise pour le diagnostic embarqué a été contrôlée et déclarée inoffensive. ◀

Disposition

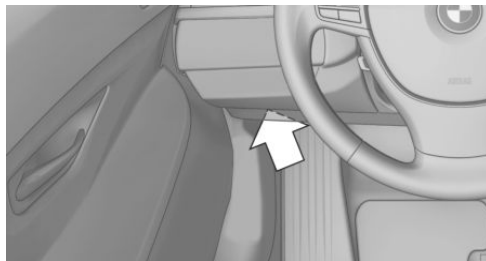

Côté conducteur se trouve une prise OBD pour le contrôle des composants qui interviennent dans la composition des émissions.

Émissions



- ▶ Le voyant clignote :
Défaut de fonctionnement du moteur qui peut conduire à l'endommagement du catalyseur. Faire immédiatement vérifier le véhicule.
- ▶ Le voyant est allumé :
Altération des émissions. Faire contrôler le véhicule le plus tôt possible.

Recyclage

À la fin de son cycle de vie, le constructeur de votre véhicule recommande de la remettre à l'un des centres de reprise qu'il vous indique. Cette reprise est soumise aux dispositions légales particulières à chaque pays. De plus amples informations sont disponibles auprès d'un partenaire de service après-vente du fabricant ou d'un autre partenaire de service après-vente qualifié ou d'un atelier qualifié.

Remplacement de pièces

Équipement du véhicule

Ce chapitre décrit tous les équipements de série, spécifiques à un pays et en option proposés pour cette série de modèles. C'est pourquoi des équipements non disponibles pour un véhicule, en raison des options choisies ou du pays, y sont également décrits. Ceci s'applique également aux fonctions et systèmes de sécurité. L'utilisation des fonctions et systèmes correspondants implique le respect des législations nationales locales en vigueur.

Outillage de bord

1. Relever le plancher du compartiment à bagages.

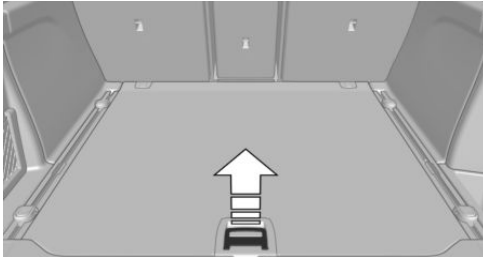

2. Retirer l'outillage de bord.

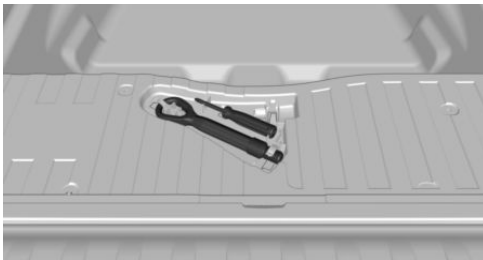

Remplacement des balais d'essuie-glace

Remarques



ATTENTION

Si le bras d'essuie-glace sans balais d'essuie-glace monté tombe sur le pare-brise, ce dernier peut être endommagé. Risque de dommages matériels. Lors du remplacement des balais d'essuie-glace, maintenir le bas d'essuie-glace et ne pas le rabattre tant que les nouveaux balais n'ont pas été montés. ◀



ATTENTION

Les essuie-glace dépliés peuvent être coincés lors de l'ouverture du capot moteur. Risque de dommages matériels. Avant l'ouverture du capot moteur, veiller à ce que les essuie-glace avec balais montés reposent bien sur le pare-brise. ◀

Remplacer les balais d'essuie-glace avant

1. Pour le remplacement, amener les essuie-glaces en position relevée, voir page 85.
2. Soulever complètement l'essuie-glace du pare-brise.

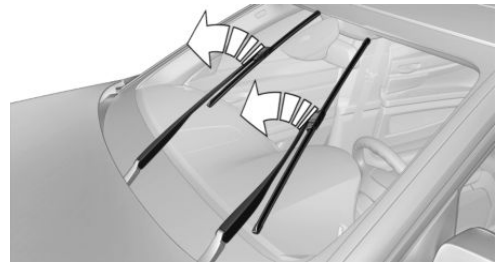

- Déplier le support.

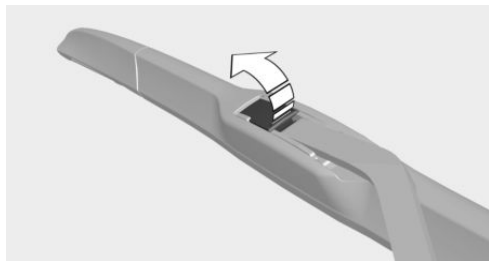

- Retirer le balai d'essuie-glace le long du bras d'essuie-glace.

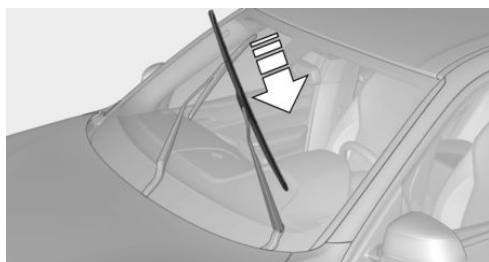

- Mettre en place le balai d'essuie-glace neuf et le pousser jusqu'à ce qu'il s'enclenche de façon audible dans le support.
- Rabattre l'essuie-glace.

Remplacer le balai d'essuie-glace arrière

- Écarter l'essuie-glace.
- Tourner le balai d'essuie-glace vers l'arrière jusqu'en butée.

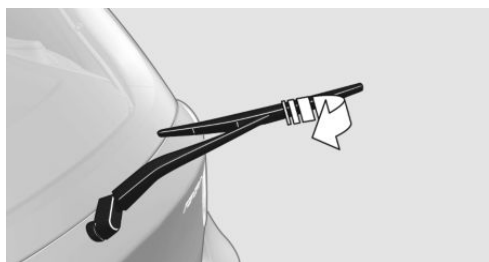

- Continuer de tourner le balai d'essuie-glace contre la butée et le sortir ainsi de la fixation.

- Appuyer sur le nouveau balai d'essuie-glace jusqu'à ce qu'il s'enclenche de façon audible dans la fixation.
- Rabattre l'essuie-glace vers l'intérieur.

Remplacement d'ampoules et des feux

Généralités

Les ampoules et les feux jouent un rôle essentiel au niveau de la sécurité routière.

Le constructeur du véhicule recommande de faire effectuer les travaux correspondants par un partenaire de service après-vente du fabricant ou un autre partenaire de service après-vente qualifié ou par un atelier qualifié lorsque ces travaux ne sont pas familiers ou qu'ils ne sont pas décrits ici.

Un boîtier d'ampoules de rechange est disponible auprès d'un partenaire de service après-vente du fabricant ou d'un autre partenaire de service après-vente qualifié ou d'un atelier qualifié.

Remarques

Ampoules et feux



AVERTISSEMENT

Lors de leur fonctionnement, les ampoules peuvent devenir brûlantes. Le contact avec les ampoules peut provoquer des brûlures. Risque de blessures. Remplacer les ampoules uniquement lorsqu'elles ont refroidi. ◀



AVERTISSEMENT

Des court-circuits peuvent survenir lors des interventions sur un système d'éclairage activé. Risque de blessures ou risque de dommages matériels. Éteindre les ampoules correspondantes lors des interventions sur le système d'éclairage. Le cas échéant, respecter les remarques jointes du constructeur de l'ampoule. ◀

**ATTENTION**

Les ampoules sales ont une longévité réduite. Risque de dommages matériels. Ne pas saisir les globes de verre des ampoules neuves avec les mains nues. Utiliser toujours un chiffon propre ou simil. ou saisir l'ampoule par le colot. ◀

Phares au xénon**DANGER**

Des tensions élevées peuvent exister sur le système des phares. Danger de mort. Faire exécuter les interventions sur le système d'éclairage par un partenaire de service après-vente du fabricant ou un autre partenaire de service après-vente qualifié ou par un atelier qualifié. ◀

Diodes électroluminescentes LED

Certaines versions possèdent comme source lumineuse des diodes situées derrière un cache.

Ces diodes sont apparentées à des lasers standard et sont désignées comme diodes émettant de la lumière de classe 1.

**AVERTISSEMENT**

Une luminosité trop forte peut irriter ou léser la rétine. Risque de blessures. Ne pas regarder directement dans les phares ou d'autres sources lumineuses. Ne pas retirer les caches des DEL. ◀

Verres de projecteurs

Par temps froid et humide, les feux peuvent s'embuer à l'intérieur. Lorsque l'éclairage est allumé, la buée disparaît rapidement. Les verres de projecteurs n'ont pas besoin d'être remplacés.

Si de l'humidité continue à se former bien que les projecteurs soient allumés, p. ex. formation de gouttes d'eau dans le feu, le constructeur de votre véhicule de laisser vérifier les projecteurs par un partenaire de service après-vente

du fabricant ou un autre partenaire de service après-vente qualifié ou par un atelier qualifié.

Réglage des projecteurs

Par le remplacement d'ampoules et des feux, le réglage des projecteurs peut être influencé. Après un remplacement, faire vérifier, et corriger le cas échéant, le réglage des projecteurs par un partenaire de service après-vente du fabricant ou un autre partenaire de service après-vente qualifié ou par un atelier qualifié.

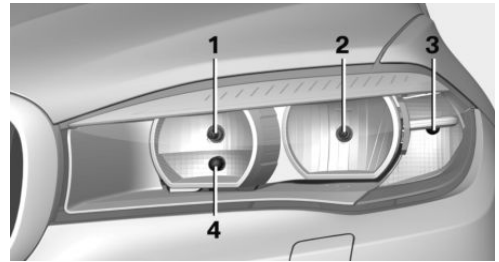
Feux avant, remplacement d'ampoules**Projecteur****Aperçu**

- 1 Feux de route/Appel de phares
- 2 Feux de croisement
- 3 Clignotants
- 4 Feux de croisement de jour/feux de position

Feux de croisement**Remarque**

Respecter les instructions générales, voir page 274.

Changement

Ampoule de 55 watts, H7.

1. Ouverture du capot moteur, voir page 263.
2. Tourner le cache en sens antihoraire et le retirer.

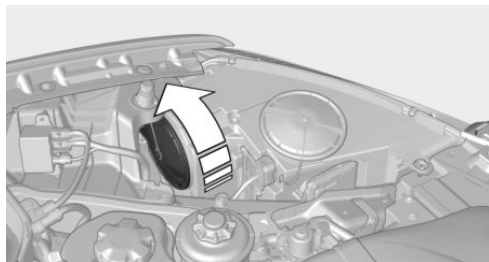

3. Sortir la fiche avec précaution.
4. Débrancher l'ampoule de la fiche et brancher une ampoule neuve.
5. Pour la remise en place de l'ampoule neuve et le remontage du cache, procéder dans l'ordre inverse.

Feux de route/Appel de phares et feux de position

Remarque

Respecter les instructions générales, voir page 274.

Changement

Feux de route/Appel de phares : ampoule de 55 watts, H7.

Feux de position : ampoule de 5 watts, type W5W.

1. Ouverture du capot moteur, voir page 263.
2. Tourner le cache en sens antihoraire et le retirer.

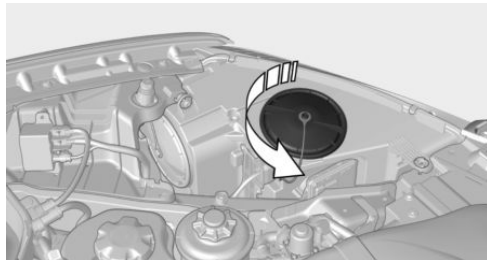

3. Sortir le support d'ampoule.
L'ampoule inférieure est le feu de position, l'ampoule supérieure est le feu de route et l'appel de phares.
4. Retirer l'ampoule.
5. Pour la remise en place de l'ampoule neuve et le remontage du cache, procéder dans l'ordre inverse.

Projecteurs au xénon

Remarques



DANGER

Des tensions élevées peuvent exister sur le système des phares. Danger de mort. Faire exécuter les interventions sur le système d'éclairage par un partenaire de service après-vente du fabricant ou un autre partenaire de service après-vente qualifié ou par un atelier qualifié. ◀

En raison de la durée de vie élevée des ampoules, la probabilité d'une panne est très faible. Un allumage et une extinction fréquents raccourcissent la durée de vie.

Si une ampoule grille, on peut continuer de rouler modérément avec les phares antibrouillard. Respecter les lois en vigueur dans le pays.

Aperçu

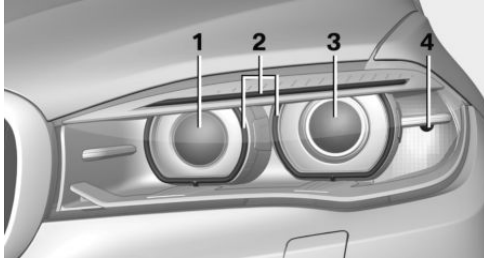

- 1 Feux directionnels
- 2 Feu de position/feu de croisement jour
- 3 Feux de croisement/Feux de route/Appel de phares
- 4 Clignotants

Phares au xénon

Les feux de croisement et les feux de route sont pourvus de la technique au xénon.

Les feux de position et les feux de croisement de jour sont dotés de LED.

En cas de panne, veuillez vous adresser à un partenaire de service après-vente du fabricant ou un autre partenaire de service après-vente qualifié ou à un atelier qualifié.

Éclairage d'intersection sur les projecteurs au xénon

Remarque

Respecter les instructions générales, voir page 274.

Changement

Ampoule de 55 watts, H7.

1. Ouverture du capot moteur, voir page 263.
2. Tourner le cache en sens antihoraire et le retirer.

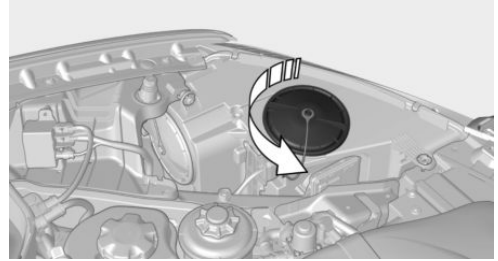

3. Sortir le support d'ampoule.
4. Retirer l'ampoule.
5. Pour la remise en place de l'ampoule neuve et le remontage du cache, procéder dans l'ordre inverse.

Projecteurs LED

Avec des projecteurs LED, tous les feux avant ainsi que les clignotants latéraux sont équipés de LED.

Si les LED grillent, il est possible de continuer à rouler modérément avec les phares anti-brouillard. Respecter les lois en vigueur dans le pays.

En cas de panne, veuillez vous adresser à un partenaire de service après-vente du fabricant ou un autre partenaire de service après-vente qualifié ou à un atelier qualifié.

Clignotants

Remarque

Respecter les instructions générales, voir page 274.

Changement

Ampoule de 21 watts, type PY 21W.

1. Ouverture du capot moteur, voir page 263
2. Tourner le cache en sens antihoraire et le sortir avec prudence.
L'ampoule est fixée sur le cache.

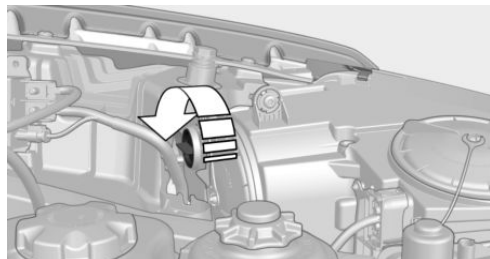

3. Dévisser l'ampoule en sens horaire pour la retirer.
4. Pour la remise en place de l'ampoule neuve et le remontage du cache, procéder dans l'ordre inverse.

Clignotants dans les rétroviseurs extérieurs

Les clignotants dans les rétroviseurs extérieurs sont équipés de la technologie LED. En cas de panne, veuillez vous adresser à un partenaire de service après-vente du fabricant ou un autre partenaire de service après-vente qualifié ou à un atelier qualifié.

Phares antibrouillard

Remarque

Respecter les instructions générales, voir page 274.

Changement

Ampoule de 35 watts, H8.

1. Passer le tournevis de l'outillage de bord avec le côté plat sur la bride, flèche 1.

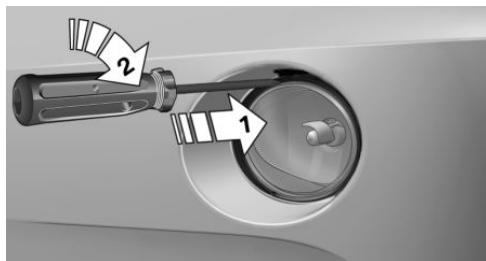

2. Tourner le tournevis de 90°, flèche 2.
3. Retirer les phares antibrouillard vers l'avant.
4. Débrancher la fiche.

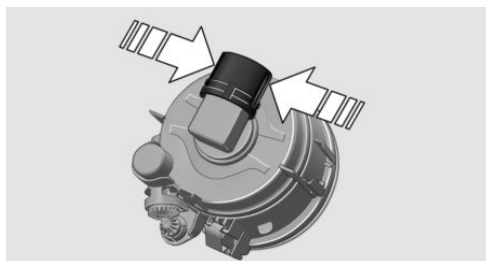

5. Tourner le support d'ampoule et le retirer.

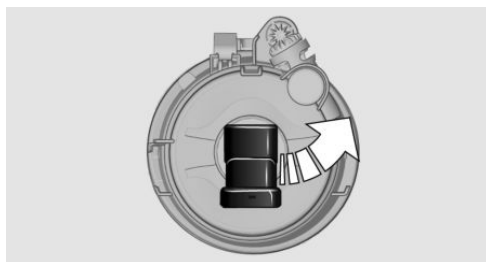

6. Retirer l'ampoule et la remplacer.
7. Pour insérer le projecteur antibrouillard, procéder dans l'ordre inverse. A cet effet, faire attention aux rails de guidage.

Phares antibrouillard LED

Ces phares antibrouillard sont équipés de LED. En cas de panne, veuillez vous adresser à un partenaire de service après-vente du fabricant ou un autre partenaire de service après-vente qualifié ou à un atelier qualifié.

Dynamic Light Spot

Ces feux sont équipés de LED. En cas de panne, veuillez vous adresser à un partenaire de service après-vente du fabricant ou un autre partenaire de service après-vente qualifié ou à un atelier qualifié.

Feux arrière, remplacement d'ampoules

Feux arrière LED

Les feux arrière sont en technique LED. En cas de panne, veuillez vous adresser à un partenaire de service après-vente du fabricant ou un autre partenaire de service après-vente qualifié ou à un atelier qualifié.

Changer de roue

Généralités

Avec des pneus présentant une possibilité de roulage à plat, le changement immédiat de roue en cas de chute de pression à la suite d'une crevaison n'est plus nécessaire.

En cas de besoin, l'outillage adapté pour le changement de roue est disponible comme accessoire auprès d'un partenaire de service du fabricant ou un autre partenaire de service après-vente qualifié ou d'un atelier qualifié.

Prises pour cric

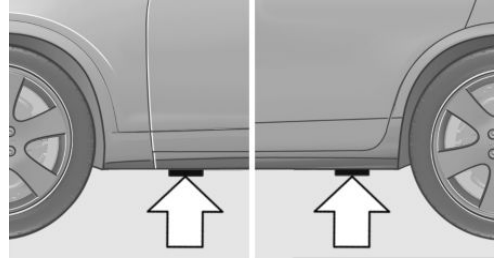

Les prises pour cric se trouvent aux endroits indiqués.

Roue d'appoint

Mesures de sécurité

- ▷ Garer le véhicule le plus loin possible de la circulation et sur un sol stabilisé. Allumer les feux de détresse.
- ▷ Serrer le frein de stationnement et mettre le sélecteur en position P.
- ▷ Faire descendre tous les passagers et les amener en dehors de la zone dangereuse, par exemple derrière la glissière de sécurité.
- ▷ Placer éventuellement le triangle de présignalisation ou le feu clignotant de présignalisation à une distance appropriée.
- ▷ Ne procéder au changement de roue que sur une aire horizontale, stabilisée et antidérapante. Sur un sol mou ou glissant, par exemple neige, glace, carreaux ou similaires, le véhicule ou le cric peuvent déraeper latéralement.
- ▷ Ne pas placer de tasseau de bois ou similaires sous le cric, car celui-ci ne pourrait plus atteindre sa capacité de charge par suite de la hauteur limitée.
- ▷ Quand le véhicule est soulevé, ne pas se coucher dessous et ne pas démarrer le moteur car il y aurait danger de mort.

Remarque



AVERTISSEMENT

Le cric est seulement conçu pour soulever le véhicule et optimisé pour les logements ménagés dans le véhicule. Risque de blessures. Ne pas soulever d'autre véhicule ni tout autre charge avec le cric. ◀

Aperçu

La roue d'appoint et les outils se trouvent sous le plancher du compartiment à bagages.

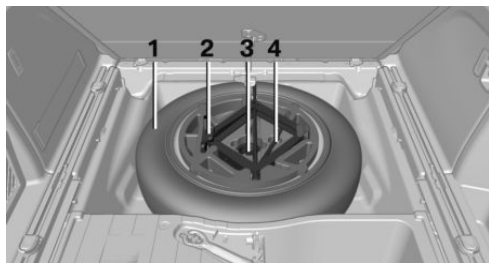

- 1 Roue d'appoint
- 2 Cric
- 3 Manivelle de cric
- 4 Clé pour boulons de roue

Retirer la roue d'appoint

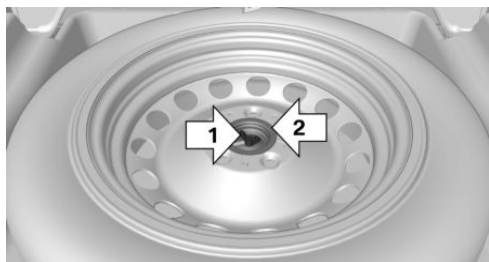

1. Sortir le logement d'outil.
2. Desserrer l'écrou à oreille 1.
3. Sortir latéralement la rondelle 2.
4. Extraire la roue d'appoint.

Préparation du changement de roue

1. Observer les instructions de sécurité, voir page 279.
2. Desserrer les boulons de roue d'un demi-tour.

Antivol de roue, voir page 281.

Levage du véhicule

1. Placer le cric sur le logement le plus proche de la roue de telle sorte que le pied du cric repose verticalement avec toute sa surface sur le sol, sous le logement de cric.

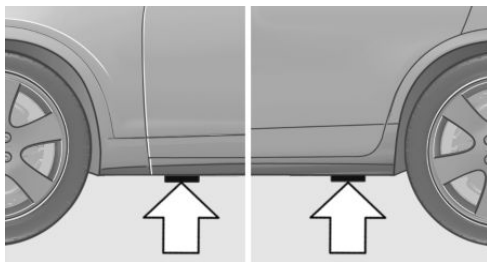

2. Avec la manivelle, lever la tête du cric pour l'introduire dans l'orifice rectangulaire du logement.
3. Lever le cric à la manivelle jusqu'à ce que la roue considérée se soulève du sol.

Montage de la roue

Monter uniquement une roue d'appoint.

1. Dévisser les boulons de roue et retirer la roue.
2. Mettre en place la nouvelle roue ou la roue d'appoint et visser au moins deux vis en croix.

Si vous ne montez pas des roues en alliage léger d'origine BMW, il faut le cas échéant aussi utiliser les boulons de roue correspondants.

3. Visser les boulons de roue restants et bien serrer tous les boulons en croix.
4. Abaisser le véhicule et retirer le cric.

Après le changement de roue

1. Serrer les boulons de roue en croix. Le couple de serrage est de 140 N.m.
2. Ranger la roue défectueuse dans le compartiment à bagages.
À cause de sa taille, la roue défectueuse ne peut pas être logée sous la trappe de plancher.
3. Contrôler la pression de gonflage à la prochaine occasion et la corriger le cas échéant.
4. Réinitialiser l'avertisseur de crevaison.
Réinitialiser le contrôle de pression des pneus.
5. Faire contrôler la fixation solide des vis de roue avec une clé dynamométrique calibrée.
6. Remplacer le plus tôt possible le pneu endommagé.

Rouler avec la roue d'appoint



AVERTISSEMENT

La roue d'appoint présente une taille spéciale. La conduite avec roue d'appoint à des vitesses élevées peut entraîner une modification des caractéristiques de conduite, comme une stabilité de voie réduite lors du freinage, une distance de freinage allongée et un comportement de direction modifié dans les zones limites de braquage. Risque d'accident. Conduire avec retenue et ne pas dépasser une vitesse de 80 km/h. ◀

Antivol de roue

L'adaptateur de l'antivol de roue se trouve dans l'outillage de bord ou bien dans un rangement près de l'outillage de bord.

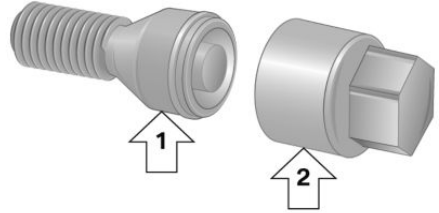

- ▷ Vis de roue, flèche 1.
- ▷ Adaptateur, flèche 2.

Démontage

1. Placer l'adaptateur sur la vis de roue.
2. Dévisser la vis de roue.

Après le vissage, retirer l'adaptateur.

Batterie du véhicule

Entretien

La batterie est sans maintenance.

La quantité d'électrolyte versée est suffisante pour la durée de vie de la batterie.

Pour plus d'informations sur la batterie, contacter un partenaire de service après-vente du fabricant ou un autre partenaire de service après-vente qualifié ou un atelier qualifié.

Remplacement de la batterie



ATTENTION

Les batteries de véhicule qui ne sont pas homologuées peuvent endommager les systèmes ou faire en sorte que des fonctions ne puissent plus être exécutées. Risque de dommages matériels. Utiliser uniquement des batteries homologuées par le fabricant du véhicule. ◀

Après un changement de batterie, le constructeur de votre véhicule recommande de faire enregistrer la batterie dans le véhicule par un partenaire de service du fabricant ou un autre

partenaire de service après-vente qualifié ou par un atelier qualifié afin de bénéficier sans restrictions de toutes les fonctions de confort et, le cas échéant, que les messages Check-Control correspondants ne soient plus affichés.

Recharge de la batterie

Généralités

Pour lui assurer sa pleine durée de vie, veiller à ce que la batterie soit suffisamment chargée.

Dans les cas suivants, il peut être nécessaire de charger la batterie :

- ▷ En cas de courts trajets fréquents.
- ▷ En cas d'immobilisations prolongées de plus d'un mois.

Remarques



ATTENTION

Les chargeurs pour les batteries du véhicule peuvent travailler avec des tensions et des courants élevés, ce qui peut surcharger ou endommager le réseau de bord 12 volts. Risque de dommages matériels. Raccorder les chargeurs de batterie uniquement aux points de reprise pour dépannage dans le compartiment moteur. ◀

Points de reprise pour dépannage

Ne recharger la batterie à bord qu'avec le moteur arrêté, en utilisant les points de reprise pour dépannage, voir page 286, prévus dans le compartiment du moteur.

Chargeurs de batterie

Des chargeurs de batterie spécialement conçus et adaptés au réseau de bord du véhicule sont disponibles chez un partenaire de service après-vente du fabricant ou un autre partenaire de service après-vente qualifié ou d'un atelier qualifié.

Coupage de courant

Après une interruption provisoire de l'alimentation électrique, certains équipements doivent être réinitialisés ou les réglages personnels doivent être actualisés, p. ex. :

- ▷ Mémoire de siège, de rétroviseurs et de volant : mémoriser de nouveau les positions.
- ▷ Heure : mettre à jour.
- ▷ Date : mettre à jour.
- ▷ Toit ouvrant en verre : initialiser le système, voir page 50.

Élimination de la batterie usagée



Faire éliminer les batteries usagées par un partenaire de service après-vente du fabricant ou par un autre partenaire de service après-vente qualifié ou par un atelier qualifié ou bien la remettre à un centre de collecte des déchets.

Transporter et stocker les batteries chargées en position droite normale. Au transport, s'assurer qu'elles ne risquent pas de basculer.

Fusibles

Remarque



AVERTISSEMENT

Des fusibles non conformes ou réparés peuvent entraîner une surcharge sur les câbles et les composants électriques. Risque d'incendie. Ne pas tenter de réparer des fusibles grillés ou de les remplacer par des fusibles d'une autre couleur ou d'un autre ampérage. ◀

Vous trouverez à côté des fusibles dans le compartiment à bagages une pincette en plastique et des indications sur l'affectation des fusibles.

Dans l'habitacle

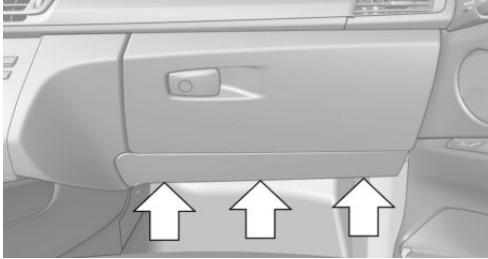

Desserrer les fixations, flèches, et ouvrir le cache.

Dans le compartiment à bagages

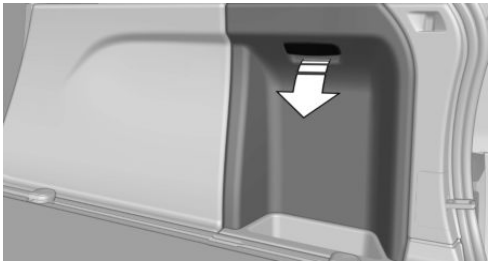

Ouvrir le cache de la garniture latérale droite, flèche.

On trouvera des indications sur l'affectation des fusibles sur un dépliant séparé.

Aide en cas de panne

Équipement du véhicule

Ce chapitre décrit tous les équipements de série, spécifiques à un pays et en option proposés pour cette série de modèles. C'est pourquoi des équipements non disponibles pour un véhicule, en raison des options choisies ou du pays, y sont également décrits. Ceci s'applique également aux fonctions et systèmes de sécurité. L'utilisation des fonctions et systèmes correspondants implique le respect des législations nationales locales en vigueur.

Feux de détresse

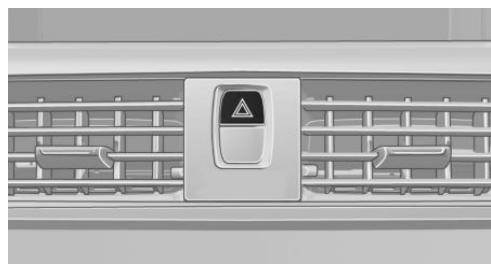

La touche se trouve dans la console centrale.

Appel de détresse intelligent

Principe

Via ce système, un appel de détresse peut être lancé dans les situations d'urgence.

Généralités

N'appuyer sur la touche SOS qu'en cas de détresse.

Même si un appel de détresse via BMW n'est pas possible, il se peut qu'un appel de détresse à un numéro de secours public soit établi. Ceci dépend entre autres du réseau de té-

léphone mobile disponible dans chaque cas et des règlements nationaux.

Dans des conditions techniques extrêmement défavorables, l'appel de détresse ne peut pas être lancé.

Aperçu



Touche SOS dans le ciel de pavillon

Conditions préalables

- ▷ La carte SIM intégrée dans le véhicule est activée.
- ▷ La position radio est activée.
- ▷ Le système d'appel de détresse est opérationnel.

Lancement d'un appel de détresse

1. Donner une impulsion sur le volet de recouvrement pour l'ouvrir.
 2. Actionner le bouton SOS jusqu'à ce que la LED du bouton s'allume en vert.
- ▷ La LED s'allume en vert : appel de détresse déclenché.

Si une demande d'annulation s'affiche sur l'écran, il est possible d'interrompre l'appel de détresse.

Quand la situation le permet, attendre dans le véhicule que la communication téléphonique soit établie.

- La LED clignote en vert quand la communication a été établie avec le numéro d'appel de détresse.

Lors d'un appel de détresse via BMW, le centre de secours reçoit des données qui servent à déterminer les mesures de secours nécessaires. Cela peut concerner par exemple la position actuelle du véhicule si celle-ci peut être déterminée. Si le centre des secours ne reçoit aucune réponse à ses questions, des actions de sauvetage sont automatiquement déclenchées.

- Quand la LED clignote, mais que vous n'entendez pas le personnel du centre de secours par les haut-parleurs, le personnel du centre de secours peut toutefois vous entendre.

Déclenchement automatique de l'appel de détresse

Dans certaines conditions, un appel de détresse est lancé automatiquement immédiatement après un accident grave. Une pression sur la touche SOS n'a aucune influence sur l'appel de détresse automatique.

Service Mobile

Permanence

Le Service Mobile est accessible par téléphone 24 heures sur 24 dans de nombreux pays. En cas de panne, on vous y assistera.

Dépannage

Pour le service de dépannage, on peut faire afficher le numéro d'appel par iDrive ou établir directement une communication avec le Service Mobile.

Triangle de présignalisation

1. Ouvrir le cache de la garniture latérale gauche.

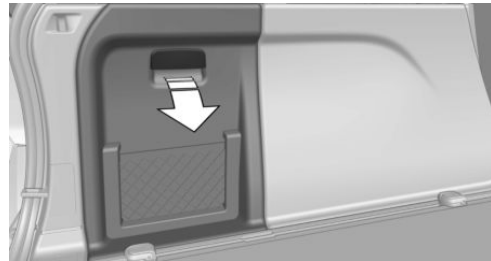

2. Soulever légèrement le triangle de présignalisation et le sortir en direction de l'habitacle.

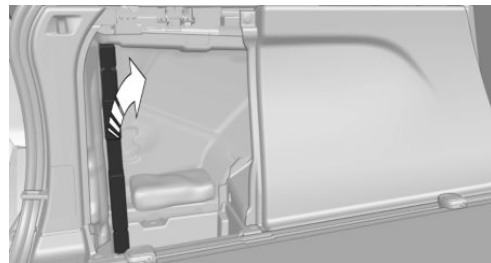

Trousse de premiers secours

Remarque

La conservation de certains articles est limitée. Contrôler régulièrement les dates de péremption du contenu et les remplacer le cas échéant en temps utile.

Rangement

1. Ouvrir le cache de la garniture latérale gauche.

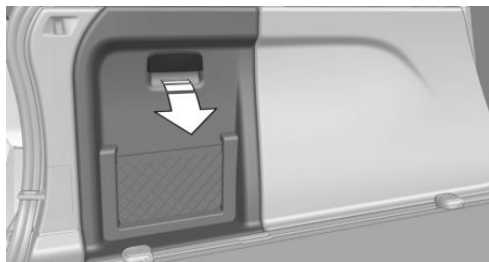

2. Retirer la trousse de premiers secours.

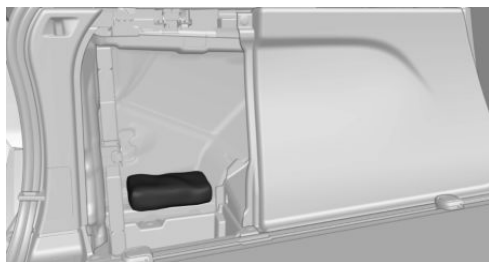

Démarrage avec des câbles de dépannage

Généralités

Quand la batterie est déchargée, le moteur peut être démarré à l'aide de la batterie d'un autre véhicule via deux câbles de dépannage. Pour cela, n'utiliser que des câbles de dépannage avec des pinces polaires complètement isolées.

Remarques



DANGER

Le contact avec des pièces conductrices de courant peut provoquer une électrocution. Risque de blessures ou danger de mort. Ne pas toucher des pièces qui pourraient être sous tension. ◀

Pour éviter des dommages à des personnes ou aux deux véhicules, respecter le mode opératoire suivant.

Préparation



ATTENTION

Si les carrosseries des deux véhicules sont en contact, un court-circuit peut survenir lors de l'aide au démarrage. Risque de dommages matériels. Veiller à éviter tout contact entre les carrosseries. ◀

1. Contrôler si la batterie de l'autre véhicule présente une tension de 12 volts. Les indications de tension sont apposées sur la batterie.
2. Arrêter le moteur du véhicule donneur de courant.
3. Couper les consommateurs de courant dans les deux véhicules.

Points de reprise pour dépannage



AVERTISSEMENT

Lors du raccordement du câble d'aide au démarrage, une chronologie incorrecte de raccordement peut entraîner la formation d'étincelles. Risque de blessures. Respecter la chronologie lors du raccordement des câbles. ◀

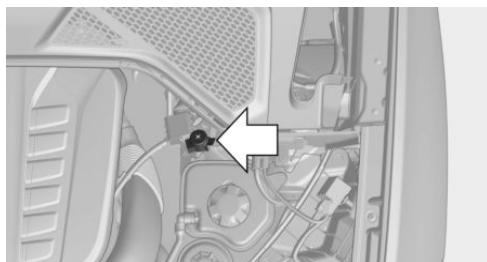

Le point dit « de reprise pour dépannage » dans le compartiment moteur sert de borne Plus de batterie.

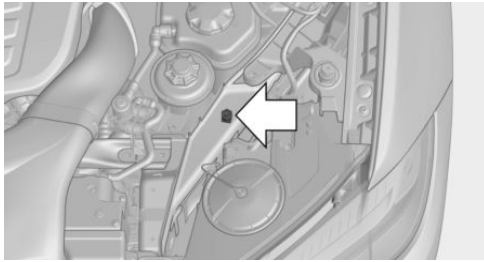

La masse de la carrosserie ou un écrou spécial sert de borne Moins.

Branchement du câble

1. Ouvrir le couvercle du point de reprise pour dépannage BMW.
2. Fixer une pince crocodile du câble de dépannage sur la borne Plus de la batterie ou sur le point de reprise correspondant du véhicule dépanneur.
3. Fixer la deuxième pince crocodile sur la borne Plus de la batterie ou sur le point de reprise correspondant du véhicule à dépanner.
4. Brancher une pince crocodile du câble Moins de dépannage sur la borne Moins de la batterie ou sur la masse correspondante du moteur ou de la carrosserie du véhicule dépanneur.
5. Brancher la deuxième pince crocodile sur la borne Moins de la batterie ou sur le point de masse correspondant du moteur ou de la carrosserie du véhicule à dépanner.

Démarrage du moteur

Pour démarrer le moteur, ne pas utiliser de produits de démarrage en bombe aérosol.

1. Démarrer le moteur du véhicule donneur et le faire tourner à vide pendant quelques minutes à un régime un peu supérieur au ralenti.

En cas de démarrage d'un véhicule avec moteur diesel : laisser tourner le moteur du

véhicule donneur pendant environ 10 minutes.

2. Démarrer le moteur du véhicule à dépanner comme d'habitude.

En cas d'échec, ne répéter la tentative de démarrage qu'au bout de quelques minutes pour que la batterie vide puisse se recharger.

3. Laisser tourner les deux moteurs pendant quelques minutes.
4. Débrancher les câbles électriques de dépannage en procédant dans l'ordre inverse du branchement.

Au besoin, faire contrôler et recharger la batterie.

Remorquage

Remarque



AVERTISSEMENT

Lors de la traction/du remorquage avec des systèmes Intelligent Safety activés, les limites inhérentes au système peuvent entraîner des comportements erronés de certaines fonctions, par exemple Avertisseur de collision frontale avec fonction de freinage. Risque d'accident. Désactiver tous les systèmes Intelligent Safety avant la traction/le remorquage. ◀

Transport du véhicule

Remarque

Le véhicule ne doit pas être remorqué.



ATTENTION

Le remorquage du véhicule avec un essieu seulement soulevé peut endommager le véhicule. Risque de dommages matériels. Ne faire transporter le véhicule que sur un plateau. ◀

Dépanneuse

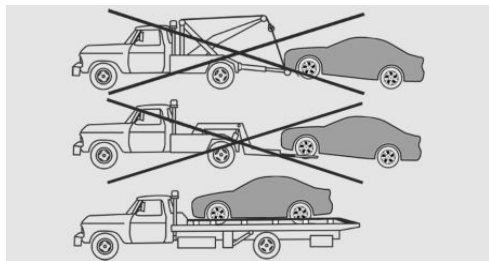

Ne faire transporter le véhicule que sur un plateau.



ATTENTION

Le soulèvement du véhicule par l'anneau de remorquage, des éléments de la carrosserie ou du châssis peut entraîner des dommages aux pièces du véhicule. Risque de dommages matériels. Soulever le véhicule avec des dispositifs adéquats. ◀

N'utiliser l'anneau de remorquage vissé à l'avant que pour les manœuvres.

Pousser le véhicule

Pour évacuer le véhicule d'une zone dangereuse, déverrouiller électroniquement le blocage de boîte de vitesses, voir page 89.

Remorquage d'autres véhicules

Remarques



AVERTISSEMENT

Si le poids total autorisé du véhicule tracteur est inférieur à celui du véhicule tracté, l'anneau de remorquage peut être arraché ou le comportement de conduite n'est plus maîtrisable. Risque d'accident ! Veiller à ce que le poids total du véhicule tracteur soit supérieur à celui du véhicule tracté. ◀



ATTENTION

Une fixation incorrecte de la barre ou du câble de remorquage peut entraîner des dommages sur d'autres pièces du véhicule. Risque

de dommages matériels. Fixer correctement la barre ou le câble de remorquage sur les anneaux de remorquage. ◀

- ▷ Suivant la réglementation nationale, allumer les feux de détresse.
- ▷ En cas de panne de l'installation électrique, repérer le véhicule à remorquer, par exemple par un écriteau ou un triangle de présignalisation derrière la lunette arrière.

Barre de remorquage

Les anneaux de remorquage des deux véhicules doivent se trouver du même côté.

S'il est impossible d'éviter que la barre se trouve en biais, tenir compte des points suivants :

- ▷ La maniabilité est restreinte dans les virages.
- ▷ L'obliquité de la barre de remorquage engendre une force latérale.

Câble de remorquage

À la mise en mouvement du véhicule remorqueur, veiller à ce que le câble de remorquage soit tendu.

Pour le remorquage, utiliser un câble ou une sangle en nylon dont la souplesse évite que les deux véhicules soient soumis à des efforts de traction par à-coups.

Anneau de remorquage

Généralités

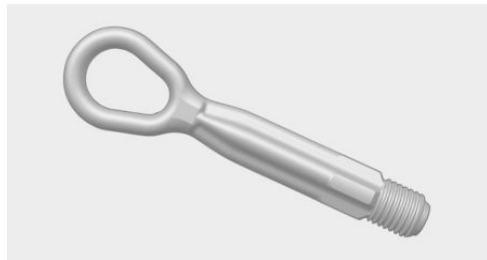

Toujours conserver dans le véhicule l'anneau de remorquage à visser.

L'anneau de remorquage peut être vissé à l'avant ou à l'arrière sur le véhicule.

L'anneau de remorquage se trouve dans le compartiment à bagages, ensemble avec l'outillage de bord, voir page 273.

Remarques



ATTENTION

Toute utilisation non conforme de l'anneau de remorquage entraîne des dommages au véhicule ou à l'anneau de remorquage. Risque de dommages matériels. Respecter les conseils d'utilisation de l'anneau de remorquage. ◀

Utilisation de l'anneau de remorquage :

- ▷ Utiliser exclusivement l'anneau de remorquage livré avec le véhicule et le visser fermement jusqu'en butée.
- ▷ L'anneau de remorquage ne doit être utilisé que pour un remorquage sur chaussée stabilisée.
- ▷ N'utiliser l'anneau de remorquage vissé à l'avant que pour les manœuvres.
- ▷ Éviter des sollicitations transversales de l'anneau de remorquage, par exemple ne pas soulever le véhicule par l'anneau de remorquage.

Filetage pour anneau de remorquage

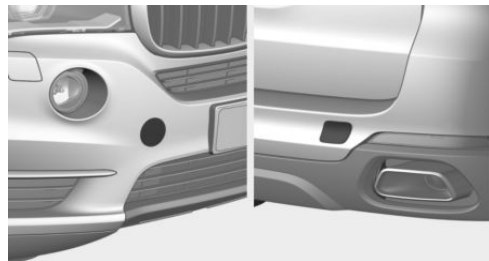

Appuyer sur la marque du cache pour le chasser.

Démarrage par remorquage

Boîte de vitesses automatique

Ne pas essayer de faire démarrer le véhicule par remorquage.

Un démarrage du moteur par remorquage est impossible en raison du modèle de boîte de vitesses.

Faire éliminer la cause des difficultés de démarrage.

Entretien courant

Équipement du véhicule

Ce chapitre décrit tous les équipements de série, spécifiques à un pays et en option proposés pour cette série de modèles. C'est pourquoi des équipements non disponibles pour un véhicule, en raison des options choisies ou du pays, y sont également décrits. Ceci s'applique également aux fonctions et systèmes de sécurité. L'utilisation des fonctions et systèmes correspondants implique le respect des législations nationales locales en vigueur.

Lavage du véhicule

Généralités

Éliminer régulièrement les corps étrangers dans la zone en dessous du pare-brise, par exemple des feuilles mortes, après avoir ouvert le capot moteur.

En hiver, prendre soin de laver le véhicule plus souvent. En effet, les salissures et les sels d'épandage risquent d'endommager le véhicule.

Nettoyeur vapeur et nettoyeur haute pression

Remarques



ATTENTION

Lors du nettoyage avec un nettoyeur haute pression, une pression ou des températures trop élevées peuvent endommager différents composants. Risque de dommages matériels. Respecter une distance suffisante et ne pas maintenir le jet trop longtemps au même endroit. Respecter les instructions d'emploi des nettoyeurs à haute pression. ◀

Distances et température

- ▷ Température maximum : 60 °C.
- ▷ Distance minimum avec les capteurs, caméras, joints : 30 cm.
- ▷ Distance minimum avec le toit ouvrant en verre : 80 cm.

Stations de lavage automatiques

Remarques



ATTENTION

L'utilisation non conforme de stations de lavage automatiques peut entraîner des dommages sur le véhicule. Risque de dommages matériels. Respecter les instructions suivantes :

- ▷ Choisir de préférence des stations de lavage à brosse textile ou à brosses douces, pour éviter d'endommager la peinture.
- ▷ Avant d'entrer dans la station de lavage, s'assurer que le véhicule n'est pas trop grand.
- ▷ Éviter les stations de lavage automatiques dont les rails de guidage ont une hauteur supérieure à 10 cm afin d'éviter les dommages sur la carrosserie.
- ▷ Tenir compte de la largeur maximum des rails de guidage afin d'éviter des dommages aux pneus et aux jantes.
- ▷ Rabattre les rétroviseurs afin d'éviter les dommages aux rétroviseurs extérieurs.
- ▷ Désactiver le cas échéant le détecteur de pluie pour éviter les dommages sur le système d'essuie-glace. ◀

Dans certains cas, il est possible que l'alarme se déclenche de manière involontaire en raison de la protection de l'habitacle par l'alarme anti-vol. Tenir compte des remarques relatives à la prévention contre un déclenchement involontaire de l'alarme, voir page 46.

Pour réduire les fausses alertes du PDC, désactiver le cas échéant l'activation automatique du PDC en cas d'obstacles détectés, p. ex. dans les stations de lavage, voir page 176.

Avant d'entrer dans une station de lavage automatique

Pour que le véhicule puisse avancer dans une station de lavage automatique, respecter les points suivants :

1. Entrer dans la station de lavage automatique.
2. Placer le levier sélecteur en position N.
3. Désactivation de la fonction Automatic Hold, voir page 80.
4. Desserrer le frein de stationnement.
5. Arrêter le moteur.

De cette manière, le contact reste allumé et un message Check-Control s'affiche.



ATTENTION

Lorsque le contact est coupé, la manette de sélection sera automatiquement placée sur la position P. Risque de dommages matériels. Ne pas couper le contact dans les installations de lavage automatiques. ◀

Un verrouillage du véhicule de l'extérieur dans la position N du sélecteur n'est pas possible. Un signal sonore retentit lors de la tentative de verrouiller le véhicule.

Pour le démarrage du moteur :

1. Appuyer sur la pédale de frein.
2. Appuyer sur le bouton Start/Stop.

Une pression sur le bouton Start/Stop sans actionnement du frein coupe le contact.

Position de la manette de sélection

La position P du levier sélecteur est enclenchée automatiquement :

- ▷ Quand le contact est coupé.
- ▷ Au bout de 15 minutes environ.

Projecteurs

- ▷ Ne pas les frotter à sec et ne pas utiliser de produits de nettoyage abrasifs ou caustiques.
- ▷ Détremper les salissures, par exemple les insectes écrasés, avec du shampoing auto ou du produit de nettoyage anti-insectes et les enlever à grande eau.
- ▷ Éliminer le givre à l'aide d'un spray antigivre pour vitres, ne pas utiliser un grattoir.

Après le lavage de la voiture

Après le lavage de la voiture, sécher les freins en donnant des coups de frein brefs, car l'eau réduit l'efficacité des freins et pourrait entraîner une corrosion des disques.

Éliminer complètement les résidus sur les vitres pour éviter des pertes de visibilité par les stries et pour réduire le bruit des essuie-glaces et l'usure des balais.

Entretien courant de la voiture

Produits d'entretien

BMW recommande d'utiliser des produits de nettoyage et d'entretien de BMW.



AVERTISSEMENT

Les produits de nettoyage peuvent renfermer des substances dangereuses ou nocives. Risque de blessures. Ouvrir les portes ou les vitres lors du nettoyage de l'intérieur. Utiliser exclusivement des produits prévus pour le nettoyage des véhicules. Respecter les indications données sur l'emballage. ◀

Peinture du véhicule

Un entretien régulier contribue à la sécurité routière et au maintien de la valeur du véhicule. Les influences de l'environnement dans des régions où l'air est fortement pollué, ou les polluants naturels, tels que la résine des arbres ou

le pollen, peuvent attaquer la peinture du véhicule. La fréquence et l'ampleur des soins courants devront donc être définis en fonction des conditions locales.

Éliminer immédiatement les substances agressives, par exemple les fuites de carburant, d'huile ou les déjections d'oiseaux pour éviter toute modifications et décolorations de la peinture.

Produit d'entretien du cuir Premium

Dépoussiérer assez souvent les cuirs avec un chiffon ou en passant l'aspirateur.

Sinon, la poussière et la pollution des routes provoqueraient dans les pores et les replis des garnitures en cuir une forte abrasion et une fragilisation prématurée de la surface.

Pour empêcher les colorations, p. ex. par des vêtements, nettoyer et entretenir le cuir tous les deux mois environ.

Nettoyer plus fréquemment le cuir clair étant donné que les salissures dessus sont nettement plus visibles.

Utiliser un produit d'entretien du cuir, car sinon, des impuretés et de la graisse attaqueraient lentement la couche protectrice du cuir.

Les produits d'entretien adaptés sont disponibles auprès d'un partenaire de service après-vente du fabricant ou d'un autre partenaire de service après-vente qualifié ou d'un atelier qualifié.

Entretien des garnitures en tissu

Les passer régulièrement à l'aspirateur.

En cas de fortes salissures, par exemple taches de boissons, utiliser une éponge souple ou un chiffon en microfibres avec des nettoyants d'intérieur appropriés.

Nettoyer généreusement les garnissages jusqu'aux coutures. Éviter de frotter fortement.



ATTENTION

Les bandes Velcro ouvertes des vêtements peuvent endommager les housses des sièges. Risque de dommages matériels. Veiller à ce que les bandes Velcro soient fermées. ◀

Entretien de pièces particulières

Jantes en alliage léger

Lors du nettoyage sur le véhicule, n'utiliser qu'un détergent de jantes neutre avec un pH compris entre 5 et 9. Ne pas utiliser de détergent récurant ni de lance à vapeur au-dessus de 60 °C. Observer les instructions du fabricant.

Des détergents agressifs, acides ou alcalins, peuvent détruire la couche protectrice des composants voisins, comme par exemple les disques de frein.

Surfaces chromées et similaires

Nettoyer les pièces chromées, telles que la grille de calandre et les poignées de porte, tout particulièrement si elles ont été exposées aux sels de déneigement, en utilisant de l'eau en abondance et, au besoin, un peu de shampoing auto.

Marchepieds en aluminium

La rouille volante sur les marchepieds en aluminium peut être éliminée avec un nettoyant spécial.

Pièces en caoutchouc

Les composants en caoutchouc peuvent présenter des surfaces sales ou des pertes de brillance en raison des intempéries. Pour le nettoyage, utiliser seulement de l'eau et des produits d'entretien adaptés; le constructeur de votre véhicule recommande les produits d'entretien originaux BMW.

Traiter à intervalles réguliers les composants particulièrement sollicités avec des produits d'entretien pour caoutchouc. Pour l'entretien

des joints en caoutchouc, ne pas utiliser de produit d'entretien aux silicones, car cela risquerait d'engendrer des bruits et d'entraîner une détérioration.

Pièces en bois précieux

Pour le nettoyage des incrustations, placages et éléments de finition en bois précieux, utiliser seulement un chiffon humide. Sécher ensuite avec un chiffon doux.

Pièces en matière synthétique



ATTENTION

Les nettoyeurs contenant de l'alcool ou des solvants comme les nitro-diluants, les détergents à froid, le carburant ou produits similaires peuvent endommager les pièces en plastique. Risque de dommages matériels. Pour le nettoyage, utiliser un chiffon en microfibres. Si nécessaire, humidifier légèrement le chiffon. ◀

Les pièces en plastique comprennent par exemple :

- Surfaces en simili-cuir.
- Pavillon.
- Verres des lampes.
- Verre du combiné d'instruments.
- Pièces injectées en noir mat.
- Pièces peintes dans l'habitacle.

Ceintures de sécurité

Les sangles sales s'enroulent mal, ce qui risque de compromettre la sécurité.



AVERTISSEMENT

Les nettoyeurs chimiques peuvent détruire le tissu des ceintures de sécurité. Défaut de la fonction de protection des ceintures de sécurité. Risque de blessures ou danger de mort. Utiliser uniquement une solution savonneuse douce pour nettoyer les ceintures de sécurité. ◀

Les nettoyer exclusivement à l'eau savonneuse douce, sans les déposer.

N'enrouler les sangles des ceintures que lorsqu'elles sont sèches.

Moquettes et tapis



AVERTISSEMENT

Les objets se trouvant dans la zone des pieds du conducteur peuvent limiter la course des pédales ou bloquer une pédale enfoncée à fond. Risque d'accident. Ranger les objets dans le véhicule de manière à ce qu'ils soient sécurisés et ne puissent pas parvenir dans la zone des pieds du conducteur. Utiliser des tapis de sol qui soient adaptés pour le véhicule et qui peuvent être fixés au plancher de manière sûre correspondante. Ne pas utiliser de tapis de sol non fixés et ne pas superposer plusieurs tapis de sol les uns sur les autres. Veiller à conserver un espace libre suffisant pour les pédales. Veiller à ce que les tapis de sol soient de nouveau fixés de façon sûre après avoir été enlevés, par exemple pour les nettoyer. ◀

Pour le nettoyage de l'intérieur de l'habitacle, les tapis de sol peuvent être enlevés.

En cas de forte salissure, nettoyer les moquettes avec un chiffon en microfibres et de l'eau ou un détergent pour textiles. Ce faisant, frotter par des allers-retours dans le sens de la marche, sinon la moquette pourrait feutrer.

Capteurs/objectifs de caméra

Pour nettoyer les capteurs ou objectifs de caméra, utiliser un chiffon légèrement imbibé de produit pour vitres.

Affichages/Écrans/Vitre de protection de l'affichage tête haute



ATTENTION

Les nettoyeurs chimiques, l'eau ou les liquides de tout genre peuvent endommager la surface des affichages et des écrans. Risque de dommages matériels. Pour le nettoyage,

utiliser un chiffon propre antistatique en microfibres. ◀



ATTENTION

Un nettoyage non conforme peut endommager la surface des affichages. Risque de dommages matériels. Éviter d'exercer une pression trop importante et ne pas utiliser de matériaux abrasifs. ◀

Pour le nettoyage, utiliser un chiffon propre antistatique en microfibres.

Affichage tête haute :

Nettoyer la vitre de protection de l'affichage tête haute avec un tissu à microfibres et un nettoyeur domestique conventionnel.

Immobilisation du véhicule

Lors d'une mise hors circulation du véhicule pendant plus de trois mois, il faut prendre des mesures spéciales. De plus amples informations sont disponibles auprès d'un partenaire de service après-vente du fabricant ou d'un autre partenaire de service après-vente qualifié ou d'un atelier qualifié.



Répertoire

Ce chapitre contient les caractéristiques techniques et l'index alphabétique qui vous permet de trouver le plus vite possible les informations recherchées.

Caractéristiques techniques

Équipement du véhicule

Ce chapitre décrit tous les équipements de série, spécifiques à un pays et en option proposés pour cette série de modèles. C'est pourquoi des équipements non disponibles pour un

véhicule, en raison des options choisies ou du pays, y sont également décrits. Ceci s'applique également aux fonctions et systèmes de sécurité. L'utilisation des fonctions et systèmes correspondants implique le respect des législations nationales locales en vigueur.

Remarque

Les caractéristiques techniques et spécifications de cette notice d'utilisation sont fournies à titre indicatif. Les données spécifiques du véhicule peuvent différer, p. ex. en raison d'équipements spéciaux choisis, de variantes nationales ou de procédés spécifiques de mesure nationaux. Des valeurs détaillées sont disponibles dans les documents d'immatriculation et

sur les plaques informatives du véhicule ou peuvent être demandées auprès d'un partenaire de service après-vente du fabricant ou un autre partenaire de service après-vente qualifié ou d'un atelier qualifié.

Les indications portées dans les papiers du véhicule ont toujours priorité sur celles présentées dans ce manuel d'utilisation.

Dimensions

Les dimensions peuvent différer en fonction de la version de modèle, de la variante d'équipement ou des procédés spécifiques de mesure nationaux.

Les hauteurs indiquées ne tiennent pas compte des éléments rajoutés, comme an-

tenne de toit, barres de toit ou spoiler. Les hauteurs peuvent varier, p. ex. en fonction des équipements spéciaux ou des pneumatiques choisis, du chargement ou de la version de châssis.

BMW X5

Largeur avec rétroviseurs	mm	2184
Largeur sans rétroviseurs	mm	1938-1985
Hauteur	mm	1762
Longueur	mm	4886
Empattement	mm	2933
Plus petit diamètre de braquage Ø	m	12,7

Poids

X5 xDrive35i		
Poids à vide en ordre de marche, avec 75 kg de chargement, réservoir de carburant rempli à 90 %, sans équipement optionnel	kg	2105
Poids total autorisé en charge	kg	2785
Charge utile	kg	715
Charge autorisée sur l'essieu avant	kg	1255
Charge autorisée sur l'essieu arrière	kg	1570
Charge autorisée sur le toit	kg	100
Capacité du compartiment à bagages	Litres	650-1870

X5 xDrive50i		
Poids à vide en ordre de marche, avec 75 kg de chargement, réservoir de carburant rempli à 90 %, sans équipement optionnel	kg	2250
Poids total autorisé en charge	kg	2930
Charge utile	kg	715
Charge autorisée sur l'essieu avant	kg	1345
Charge autorisée sur l'essieu arrière	kg	1605
Charge autorisée sur le toit	kg	100
Capacité du compartiment à bagages	Litres	650-1870

X5 sDrive25d		
Poids à vide en ordre de marche, avec 75 kg de chargement, réservoir de carburant rempli à 90 %, sans équipement optionnel	kg	2070
Poids total autorisé en charge	kg	2750
Charge utile	kg	715
Charge autorisée sur l'essieu avant	kg	1210

X5 sDrive25d

Charge autorisée sur l'essieu arrière	kg	1565
Charge autorisée sur le toit	kg	100
Capacité du compartiment à bagages	Litres	650-1870

X5 xDrive25d

Poids à vide en ordre de marche, avec 75 kg de chargement, réservoir de carburant rempli à 90 %, sans équipement optionnel	kg	2115
Poids total autorisé en charge	kg	2795
Charge utile	kg	715
Charge autorisée sur l'essieu avant	kg	1250
Charge autorisée sur l'essieu arrière	kg	1570
Charge autorisée sur le toit	kg	100
Capacité du compartiment à bagages	Litres	650-1870

X5 xDrive30d

Poids à vide en ordre de marche, avec 75 kg de chargement, réservoir de carburant rempli à 90 %, sans équipement optionnel	kg	2145
Poids total autorisé en charge	kg	2825
Charge utile	kg	715
Charge autorisée sur l'essieu avant	kg	1290
Charge autorisée sur l'essieu arrière	kg	1575
Charge autorisée sur le toit	kg	100
Capacité du compartiment à bagages	Litres	650-1870

X5 xDrive40d

Poids à vide en ordre de marche, avec 75 kg de chargement, réservoir de carburant rempli à 90 %, sans équipement optionnel	kg	2185
Poids total autorisé en charge	kg	2865
Charge utile	kg	715
Charge autorisée sur l'essieu avant	kg	1320
Charge autorisée sur l'essieu arrière	kg	1585
Charge autorisée sur le toit	kg	100
Capacité du compartiment à bagages	Litres	650-1870

X5 M50d powered by BMW M

Poids à vide en ordre de marche, avec 75 kg de chargement, réservoir de carburant rempli à 90 %, sans équipement optionnel	kg	2265
Poids total autorisé en charge	kg	2945
Charge utile	kg	715
Charge autorisée sur l'essieu avant	kg	1335
Charge autorisée sur l'essieu arrière	kg	1610
Charge autorisée sur le toit	kg	100
Capacité du compartiment à bagages	Litres	650-1870

Traction d'une remorque

La charge de remorquage augmentée ne vaut que pour les véhicules équipés d'un dispositif de remorquage installé en usine.

X5 xDrive35i

Charges tractables selon homologation européenne. Vous pouvez obtenir des détails sur de possibles augmentations auprès d'un partenaire de service après-vente du fabricant ou un autre partenaire de service après-vente qualifié ou d'un atelier qualifié.

Remorque non freinée	kg	750
----------------------	----	-----

X5 xDrive35i

Remorque freinée pour des déclivités Jusqu'à 12 %	kg	2700
Remorque freinée pour des montées jusqu'à 12 % et charge remorquée augmentée	kg	3500
Remorque freinée pour des déclivités jusqu'à 8 %	kg	2700
Remorque freinée pour des montées jusqu'à 8 % et charge remorquée augmentée	kg	3500
Charge maximum d'appui au timon	kg	140
Charge d'appui minimum au timon	kg	25
Charge autorisée sur l'essieu arrière	kg	1755
Poids total autorisé en charge	kg	2885

X5 xDrive50i

Charges tractables selon homologation européenne. Vous pouvez obtenir des détails sur de possibles augmentations auprès d'un partenaire de service après-vente du fabricant ou un autre partenaire de service après-vente qualifié ou d'un atelier qualifié.

Remorque non freinée	kg	750
Remorque freinée pour des déclivités Jusqu'à 12 %	kg	2700
Remorque freinée pour des montées jusqu'à 12 % et charge remorquée augmentée	kg	3500
Remorque freinée pour des déclivités jusqu'à 8 %	kg	2700
Remorque freinée pour des montées jusqu'à 8 % et charge remorquée augmentée	kg	3500
Charge maximum d'appui au timon	kg	140
Charge d'appui minimum au timon	kg	25
Charge autorisée sur l'essieu arrière	kg	1790
Poids total autorisé en charge	kg	3030

X5 sDrive25d

Charges tractables selon homologation européenne. Vous pouvez obtenir des détails sur de possibles augmentations auprès d'un partenaire de service après-vente du fabricant ou un autre partenaire de service après-vente qualifié ou d'un atelier qualifié.

Remorque non freinée	kg	750
Remorque freinée pour des déclivités Jusqu'à 12 %	kg	2700
Remorque freinée pour des déclivités jusqu'à 8 %	kg	2700
Charge maximum d'appui au timon	kg	140
Charge d'appui minimum au timon	kg	25
Charge autorisée sur l'essieu arrière	kg	1750
Poids total autorisé en charge	kg	2850

X5 xDrive25d

Charges tractables selon homologation européenne. Vous pouvez obtenir des détails sur de possibles augmentations auprès d'un partenaire de service après-vente du fabricant ou un autre partenaire de service après-vente qualifié ou d'un atelier qualifié.

Remorque non freinée	kg	750
Remorque freinée pour des déclivités Jusqu'à 12 %	kg	2700
Remorque freinée pour des déclivités jusqu'à 8 %	kg	2700
Charge maximum d'appui au timon	kg	140
Charge d'appui minimum au timon	kg	25
Charge autorisée sur l'essieu arrière	kg	1755
Poids total autorisé en charge	kg	2895

X5 xDrive30d

Charges tractables selon homologation européenne. Vous pouvez obtenir des détails sur de possibles augmentations auprès d'un partenaire de service après-vente du fabricant ou un autre partenaire de service après-vente qualifié ou d'un atelier qualifié.

Remorque non freinée	kg	750
----------------------	----	-----

X5 xDrive30d

Remorque freinée pour des déclivités Jusqu'à 12 %	kg	2700
Remorque freinée pour des montées jusqu'à 12 % et charge remorquée augmentée	kg	3500
Remorque freinée pour des déclivités jusqu'à 8 %	kg	2700
Remorque freinée pour des montées jusqu'à 8 % et charge remorquée augmentée	kg	3500
Charge maximum d'appui au timon	kg	140
Charge d'appui minimum au timon	kg	25
Charge autorisée sur l'essieu arrière	kg	1760
Poids total autorisé en charge	kg	2925

X5 xDrive40d

Charges tractables selon homologation européenne. Vous pouvez obtenir des détails sur de possibles augmentations auprès d'un partenaire de service après-vente du fabricant ou un autre partenaire de service après-vente qualifié ou d'un atelier qualifié.

Remorque non freinée	kg	750
Remorque freinée pour des déclivités Jusqu'à 12 %	kg	2700
Remorque freinée pour des montées jusqu'à 12 % et charge remorquée augmentée	kg	3500
Remorque freinée pour des déclivités jusqu'à 8 %	kg	2700
Remorque freinée pour des montées jusqu'à 8 % et charge remorquée augmentée	kg	3500
Charge maximum d'appui au timon	kg	140
Charge d'appui minimum au timon	kg	25
Charge autorisée sur l'essieu arrière	kg	1770
Poids total autorisé en charge	kg	2965

X5 M50d powered by BMW M

Charges tractables selon homologation européenne. Vous pouvez obtenir des détails sur de possibles augmentations auprès d'un partenaire de service après-vente du fabricant ou un autre partenaire de service après-vente qualifié ou d'un atelier qualifié.

Remorque non freinée	kg	750
Remorque freinée pour des déclivités Jusqu'à 12 %	kg	2700
Remorque freinée pour des montées jusqu'à 12 % et charge remorquée augmentée	kg	3500
Remorque freinée pour des déclivités jusqu'à 8 %	kg	2700
Remorque freinée pour des montées jusqu'à 8 % et charge remorquée augmentée	kg	3500
Charge maximum d'appui au timon	kg	140
Charge d'appui minimum au timon	kg	25
Charge autorisée sur l'essieu arrière	kg	1795
Poids total autorisé en charge	kg	3045

Capacités

	Litres	Observations
Réservoir de carburant, env.	85	Qualité du carburant, voir page 248

Annexe

Ici, vous trouverez le cas échéant des actualisations de la notice d'utilisation du véhicule.

Modifications après la clôture de rédaction

Des modifications ont été apportés après la clôture de rédaction dans ces chapitres de la notice d'utilisation imprimée.

- ▷ Montage de systèmes de retenue pour enfant : sur le siège passager avant : Systèmes de retenue pour enfant dirigés vers l'arrière, voir page [70](#).
- ▷ Conduite : frein de stationnement, voir page [78](#).
- ▷ Conduite : frein de stationnement : après coupure de courant, voir page [81](#).

Tout de A à Z

Index alphabétique des mots-clés

A

- ABS, système antiblo-
cage **153**
- Accès confort **42**
- Accessoires et pièces **8**
- Accoudoir central **218**
- Accoudoir central arrière **218**
- Accoudoir central avant **218**
- ACC, régulateur de vitesse
actif avec fonction Stop &
Go **162**
- ACC, régulateur de vitesse
actif avec fonction Stop &
Go, ACC **162**
- Active Protection **150**
- Actualité de la notice d'utilisa-
tion **7**
- AdBlue, au minimum **250**
- AdBlue, aux basses tempéra-
tures **250**
- AdBlue, faire effectuer l'ap-
point **250**
- AdBlue, faire l'appoint soi-
même **250**
- AdBlue, voir BMW Diesel
avec BluePerformance **249**
- Additifs pour l'huile mo-
teur **267**
- Aération, voir Ventilation **197**
- Affichage de la température
extérieure **100**
- Affichage de la température,
température extérieure **100**
- Affichage de périodicité, be-
soins d'entretien **102**
- Affichage du point de chan-
gement de vitesse **103**
- Affichage ECO PRO **237**
- Affichage, électronique, com-
biné d'instruments **91**
- Affichages **92**
- Affichages d'avertissement,
voir Check-Control **95**
- Affichages de défauts, voir
Check-Control **95**
- Affichages ECO PRO **93**
- Affichages électroniques,
combiné d'instruments **91**
- Affichages Sport, affichage
du couple, affichage de la
puissance **108**
- Affichage sur le pare-
brise **110**
- Affichage tête haute **110**
- Affichage tête haute, entre-
tien **293**
- Âge des pneus **255**
- Agrandissement du comparti-
ment à bagages **213**
- Aide au stationnement **186**
- Aide au stationnement, voir
PDC **176**
- Aide en cas de panne **284**
- Aide lors du démarrage **153**
- Airbags **119**
- Airbags, activation **121**
- Airbags, désactivation **121**
- Airbags de tête **119**
- Airbags du passager avant,
désactivation/activation **121**
- Airbags du passager avant,
voyant **122**
- Airbags frontaux **119**
- Airbags latéraux **119**
- Airbags, voyant de contrôle/
voyant **120**
- Air extérieur, voir AUC **195**
- Alarme antivol **45**
- Alarme antivol, véhicule **36**
- Alarme antivol, voir Alarme
antivol **45**
- Alarme inopinée **46**
- Alerte de changement de
voie **146**
- Alerte de sortie de voie **144**
- Alerte de vitesse **108**
- Alerte visuelle oubli ceinture
sièges arrières **59**
- Allume-cigare **208**
- Ampoules et feux **274**
- Ampoules, remplacement,
voir remplacement d'am-
poules **274**
- Anneau pour câble de sécu-
rité, conduite avec remor-
que **235**
- Anneaux d'arrimage du char-
gement, arrimage du char-
gement **230**
- Antiblocage, ABS **153**
- Antigel, liquide lave-glace **85**
- Antivol de roue **281**
- Antivol, vis de roue **281**
- Appel de détresse **284**
- Appel de détresse intelli-
gent **284**
- Appel de phares **82**
- Appel de phares, remplace-
ment d'ampoules **276**
- Appli BMW Driver's Guide **6**
- Appuie-tête **51**
- Appuie-tête arrière, voir Ap-
puie-tête **61**
- Appuie-tête avant, voir Ap-
puie-tête **60**
- Après le lavage de la voi-
ture **291**
- Aquaplanage **226**
- Arrêt du moteur **75**
- Arrière, sièges **55**
- Assistance à l'accélération,
voir Launch Control **90**

Assistance au démarrage, voir DSC **154**

Assistance du conducteur, voir Intelligent Safety **129**

Assistant convois, voir Assistant d'embouteillage **169**

Assistant d'embouteillage **169**

Assistant de démarrage **153**

Assistant de feux de route **115**

Assistant de freinage **153**

Assistant de freinage adaptatif **153**

Assistant de stationnement **186**

Astuces de conduite **225**

ATH Affichage tête haute **110**

Attelage de remorque **234**

AUC, recyclage automatique de l'air ambiant **195**

Automatic Hold **79**

Automatique, hayon **39**

Autonomie **101**

Auxiliaire de démarrage en côte, voir Assistant de démarrage **153**

Avant de pénétrer dans la station de lavage automatique **290**

Avertissement de distance, voir PDC **176**

Avertissement de gel, voir Avertissement de température extérieure **100**

Avertissement de perte de pression RPA, pneus **127**

Avertissement de présence de personnes avec la fonction de freinage City **137**

Avertissement de proximité avec fonction de freinage **133**

Avertissement de réserve, voir Autonomie **101**

Avertissement de température extérieure **100**

Avertisseur de collision frontale avec fonction de freinage City **130**

Avertisseur de crevaison RPA **127**

Avertisseur sonore **12**

B

Banquette arrière **55**

Basculement du rétroviseur passager **64**

Batterie **281**

Batterie de véhicule **281**

Batterie du véhicule, remplacement **281**

Batterie usagée, élimination **282**

Besoins d'entretien, affichage **102**

Besoins d'entretien, maintenance conditionnelle CBS **271**

Biodiesel **249**

Blocage de boîte de vitesses, déverrouillage électronique **89**

Blocage, lève-glace **47**

BMW Diesel avec BluePerformance **249**

BMW Driver's Guide, appli **6**

BMW, système d'entretien **271**

Bois, entretien **293**

Bois précieux, entretien **293**

Boîte à gants **216**

Boîte de vitesses automatique **86**

Boîte de vitesses automatique, voir boîte de vitesses automatique **86**

Bonne place pour un enfant **67**

Bouchon de réservoir **246**

Bouclage des ceintures, voir Ceintures de sécurité **58**

Boussole **107**

Bouton pression-rotation, voir Controller **17**

Bouton Start/Stop **74**

Branchement d'appareils électriques **208**

Brassage de l'air, voir Mode de recyclage d'air **195**

Buée sur les vitres, voir Dégivrage des vitres **193, 197**

Bureau, voir Notice d'utilisation Navigation, divertissement et communication

C

Cache-bagages **212**

Caméra, caméra de recul **179**

Caméra de recul **179**

Caméra infrarouge, voir Night Vision **139**

Caméra, Side View **185**

Caméra, Top View **183**

Caoutchoucs, entretien **292**

Capot moteur **263**

Capot moteur actif **122**

Capturateur d'inclinaison **45**

Capturateurs, entretien **293**

Caractéristiques techniques **298**

Carburant, capacité du réservoir **305**

Carburant, qualité **248**

Carburant recommandé **248**

Casier à lunettes **219**

Catalyseur, voir Système d'échappement chaud **225**

Catégories de sièges enfants, ISOFIX **71**

CBS Condition Based Service **271**

CD/multimédia, voir Notice d'utilisation Navigation, di-

- vertissement et communication
- Ceintures de sécurité [58](#)
- Ceintures de sécurité, entretien [293](#)
- Cendrier [207](#)
- Chaînes à neige [260](#)
- Chaleur résiduelle, climatiseur automatique [196](#)
- Changement d'huile moteur [268](#)
- Changement de pneus [255](#)
- Changement de roue [279](#)
- Charge autorisée sur le toit [299](#)
- Chargement [229](#)
- Chargement lourd, répartition des charges [229](#)
- Charges maximales sur les essieux [299](#)
- Charges sur les essieux, poids [299](#)
- Charge tractable [301](#)
- Chauffage de la lunette arrière [193](#), [197](#)
- Chauffage de siège, à l'arrière [56](#)
- Chauffage de siège, à l'avant [54](#)
- Chauffage, voir Chauffage auxiliaire [200](#)
- Check-Control [95](#)
- Chromes, entretien [292](#)
- Ciel de pavillon [15](#)
- Circulation à droite, réglage de l'éclairage [117](#)
- Circulation à gauche, réglage de l'éclairage [117](#)
- Clé/télécommande [32](#)
- Clé à fourche, voir Outillage de bord [273](#)
- Clé à radiocommande, voir Télécommande [32](#)
- Clé de contact, voir Télécommande [32](#)
- Clé de porte, voir Télécommande [32](#)
- Clé générale, voir Télécommande [32](#)
- Clé intégrée [32](#)
- Clés du véhicule, voir Télécommande [32](#)
- Clignotants, commande [81](#)
- Climatisation [191](#), [194](#)
- Climatiseur automatique [191](#)
- Climatiseur automatique à l'arrière [198](#)
- Climatiseur automatique avec fonctionnalités étendues [194](#)
- Code variable, émetteur portatif [206](#)
- Combiné d'instruments [91](#)
- Combiné d'instruments, affichages électroniques [91](#)
- Comfort Access, voir Accès confort [42](#)
- Commande automatique des feux de croisement [113](#)
- Commande des feux de croisement, automatique [113](#)
- Commande impuls ionnelle des clignotants [82](#)
- Commande intermittente [83](#)
- Commande manuelle, caméra de recul [180](#)
- Commande manuelle, détecteur d'obstacles PDC [177](#)
- Commande manuelle, fermeture de porte [38](#)
- Commande manuelle, rétroviseurs extérieurs [64](#)
- Commande manuelle, Top View [183](#)
- Commutateur combiné, voir Clignotants [81](#)
- Commutateur combiné, voir Essuie-glace [82](#)
- Commutateur d'agrément de conduite [158](#)
- Commutateur d'airbags, voir Interrupteur à clé pour airbags du passager avant [121](#)
- Commutateur d'éclairage [112](#)
- Commutateur de dynamique de conduite [158](#)
- Commutateur de sécurité, vitre [47](#)
- Commutateurs, voir Poste de conduite [12](#)
- Commutation jour/nuit automatique, rétroviseur intérieur [65](#)
- Compartiment à bagages [212](#)
- Compartiment à bagages, agrandissement [213](#)
- Compartiment à bagages, vide-poches [220](#)
- Compartiment de rangement dans la troisième rangée de sièges [218](#)
- Compartiment de rangement sur la console centrale [217](#)
- Compartiment moteur [262](#)
- Compartiments dans les portes [217](#)
- Compresseur [257](#)
- Compte-tours [100](#)
- Compteur journalier, voir Totalisateur kilométrique journalier [100](#)
- Conduite de compétition [228](#)
- Conduite offroad [227](#)
- Conduite sur circuit [228](#)
- Conduite sur mauvais chemins [227](#)
- ConnectDrive, voir Notice d'utilisation Navigation, divertissement et communication
- ConnectedDrive Services
- Conseil ECO PRO [240](#)
- Conseils à suivre en conduisant, ECO PRO [240](#)

Conseils à suivre en conduisant, généralités [225](#)
Conseils à suivre en conduisant, rodage [224](#)
Conseils généraux à suivre en conduisant [225](#)
Console centrale [14](#)
Consommation instantanée [101](#)
Consommation moyenne [107](#)
Contour du dossier, voir Soutien lombaire [54](#)
Contrôle de motricité [155](#)
Contrôle de pression des pneus, pneus [123](#)
Contrôle de pression des pneus RDC [123](#)
Contrôle de pression, pneus [123](#)
Contrôle de stabilité de la remorque [234](#)
Contrôle dynamique de motricité DTC [155](#)
Contrôle dynamique de performance DPC [154](#)
Contrôle dynamique de stabilité DSC [154](#)
Contrôle électronique du niveau d'huile [265](#)
Contrôle électronique du niveau d'huile moteur [265](#)
Controller [17](#)
Correcteur d'assiette, dysfonctionnement [158](#)
Correcteur d'assiette, suspension pneumatique [158](#)
Corrosion des disques de frein [227](#)
Cotes [298](#)
Coupeure de courant [282](#)
Coupeure du contact [74](#)
Crevaison, voyant [124](#), [127](#)
Cric [279](#)
Cuir, entretien [292](#)

D

Date [101](#)
Débit d'air, climatiseur automatique [192](#), [196](#)
Débit d'air manuel [192](#), [196](#)
Dégivrage des vitres [193](#), [197](#)
DEL, diodes électroluminescentes [275](#)
Délimitation des voies, avertissement [144](#)
Démarrage à froid, voir Démarrage du moteur [75](#)
Démarrage avec câbles de dépannage [286](#)
Démarrage du moteur [75](#)
Démarrage du moteur, démarrage avec câbles de dépannage [286](#)
Démarrage du moteur lors d'un défaut [33](#)
Démarrage et arrêt automatique [76](#)
Démarrage externe [286](#)
Démarrage par remorquage [287](#)
Dépannage en cas de crevaison [257](#)
Dépannage, service mobile [285](#)
Descentes [227](#)
Détails importants dans le compartiment moteur [262](#)
Détecteur d'obstacles PDC [176](#)
Détecteur de pluie [83](#)
Détection d'objets, voir Night Vision [139](#)
Détection de personnes, voir Night Vision [139](#)
Détection des animaux, voir Night Vision [139](#)
Détergent de jantes [292](#)
Détergent neutre, voir Détergent de jantes [292](#)

Déverrouillage/verrouillage avec télécommande [36](#)
Déverrouillage/verrouillage par le serrure de porte [38](#)
Déverrouillage de secours, blocage de boîte de vitesses [89](#)
Déverrouillage, réglages [44](#)
Diffuseurs d'air, voir Ventilation [197](#)
Diffusion d'air individuelle [193](#), [196](#)
Diffusion d'air manuelle [193](#), [196](#)
Dimensions [298](#)
Diodes électroluminescentes, LED [275](#)
Direction active [157](#)
Direction, direction active [157](#)
Direction variable [157](#)
Dispositifs d'arrimage, arrimage du chargement [230](#)
Disques de frein, corrosion [227](#)
Distance à la destination [107](#)
Dommages des pneus [254](#)
Dossier, sièges [51](#)
DPC, voir Contrôle dynamique de performance [154](#)
DSC Contrôle dynamique de stabilité [154](#)
DTC Contrôle dynamique de motricité [155](#)
Dynamic Light Spot, remplacement d'ampoules [279](#)
Dynamic Light Spot, voir Night Vision [139](#)
Dysfonctionnement, correcteur d'assiette [158](#)

E

Eau de condensation sous le véhicule [227](#)
Eau de refroidissement [269](#)

- Eau lave-glace 85
Eau sur la chaussée 226
Échange de roues/pneus 255
Éclairage 112
Éclairage d'accueil lors du déverrouillage 36
Éclairage d'ambiance 118
Éclairage d'approche lors du déverrouillage 36
Éclairage d'approche pour véhicule verrouillé 37
Éclairage de l'affichage, voir Éclairage des instruments 117
Éclairage de virage 114
Éclairage de virage adaptatif 114
Éclairage du tableau de bord 117
Éclairage d'accueil 113
Éclairage intérieur 117
Éclairage intérieur lors du déverrouillage 36
Éclairage intérieur pour véhicule verrouillé 37
Éclairage jusqu'au pas de la porte 113
Économie de carburant 236
ECO PRO 237
ECO PRO, supplément d'autonomie 239
ECO PRO, système d'anticipation de conduite 240
Écran central, voir Écran de contrôle 16
Écran d'informations, voir Ordinateur de bord 106
Écran d'instruments multifonctions 92
Écran de contrôle 16
Écran de contrôle, réglages 108
Écran partagé 22
Effacer les données personnelles 23
EfficientDynamics 240
Élimination, batterie du véhicule 282
Élimination de la batterie usagée 282
Élimination des déchets, liquide de refroidissement 270
Émetteur portatif à code variable 206
Enfant, bonne place 67
Enfants, condamnation des portes et des vitres 73
Enfants, fixation ISOFIX pour sièges 71
Entretien, besoins d'entretien 102
Entretien de la voiture 291
Entretien, visuels 293
Équipement du véhicule 7
Équipement intérieur 205
Équipements de série 7
Équipements en option 7
ESP programme électronique de stabilité, voir DSC 154
Essence 248
Essuie-glace 82
Essuie-glace, position décollée 85
Ester méthylique de colza RME 249
État des pneus, affichage 124
- ## F
- Fausse alarme, voir Alarme inopinée 46
Fermeture/ouverture avec télécommande 36
Fermeture/ouverture par la serrure de porte 38
Fermeture automatique en douceur, portes 39
Fermeture de confort avec la télécommande 37
Fermeture de porte 38
Feux arrière 279
Feux arrière de brouillard 117
Feux avant 275
Feux de croisement 113
Feux de croisement, commande automatique 113
Feux de croisement de jour 114
Feux de détresse 284
Feux de position 112
Feux de position, remplacement d'ampoules 276
Feux de route 82
Feux de route, remplacement d'ampoules 276
Feux de stationnement 113
Feux directionnels 114
Feux rouges arrière 279
Feux stop, adaptatifs 150
Feux stop adaptatifs, voir Feux stop dynamiques 150
Feux stop dynamiques 150
Filet de séparation du compartiment à bagages 214
Filtre à charbon actif 197
Filtre à microparticules 193, 197
Filtre à particules diesel 225
Fixation ISOFIX pour sièges enfants 71
Flottage 242
Flottage au ralenti 242
Fonction de démarrage de secours, démarrage du moteur 33
Fonction de démarrage lors d'un défaut 33
Fonction de protection, toit ouvrant en verre 49
Fonction de protection, vitre 47
Fonction de refroidissement 192, 195
Fonction guide-trottoir 64
Fonction Start/Stop automatique 76

Fonction touriste, voir Circulation à droite/à gauche [117](#)
Freinage en sécurité [226](#)
Frein à main, voir Frein de stationnement [78](#)
Frein d'immobilisation, voir Frein de stationnement [78](#)
Frein de stationnement [78](#)
Freins, instructions [226](#)
Fusibles [282](#)
Fusibles de rechange [282](#)
Fusibles de réserve [282](#)

G

Galerie porte-bagages [231](#)
Galerie, voir Galerie porte-bagages [231](#)
Garantie constructeur [7](#)
Garnitures en tissu, entretien [292](#)
Gazole [249](#)
Gicleurs de lave-glace [84](#)
Gonflage, pneus [253](#)
Guide-trottoir, fonction [64](#)

H

Hayon automatique [39](#)
Hayon inférieur [42](#)
Hayon ouvert par télécommande [37](#)
HDC, système d'assistance en descente [156](#)
Heure d'arrivée [107](#)
Heure de démarrage, chauffage auxiliaire [201](#)
Heure de démarrage, ventilation auxiliaire [201](#)
Historique de Service [103](#)
Hivernage, entretien [294](#)
Huile moteur [265](#)
Huile moteur, additifs [267](#)
Huile moteur, appoint [266](#)
Huile moteur, orifice de remplissage [266](#)

Huiles moteur adaptées [267](#)
Huiles moteur prescrites [267](#)
Humidité dans le projecteur [275](#)

I

IBA, notice d'utilisation intégrée au véhicule [28](#)
Identification, pneumatiques sans aptitude de rouler à plat [256](#)
iDrive [16](#)
Immobilisation du véhicule [294](#)
Indicateur de consommation de l'énergie [101](#)
Indicateurs de changement de direction, voir Clignotants [81](#)
Indice d'octane, voir qualité d'essence [249](#)
Info limitation de vitesse, ordonnateur de bord [107](#)
Information d'interdiction de doubler [103](#)
Information de limitation de vitesse [103](#)
Informations sur l'état actuel, iDrive [21](#)
Initialisation, avertisseur de crevaison RPA [127](#)
Initialiser le contrôle de pression des pneus RDC [124](#)
Inondation [226](#)
Intelligent Safety [129](#)
Intensité AUTO [195](#)
Intensité, programme AUTO [195](#)
Interface USB, généralités [209](#)
Internet, site BMW [6](#)
Interrupteur à clé pour airbags du passager avant [121](#)
ISOFIX, fixation pour sièges enfants [71](#)

J

Jauge à carburant [100](#)
Joystick, boîte de vitesses automatique [87](#)

K

Keyless-Go, voir Accès confort [42](#)
Key Memory, voir Profils personnels [34](#)
Kick-down, boîte de vitesses automatique [86](#)
Kilométrage restant [101](#)
Kit de réparation anticrevaison, voir kit Mobility [257](#)

L

Lancement du moteur, voir Démarrage du moteur [75](#)
Langue sur l'écran de contrôle [109](#)
Largeur de dossier [54](#)
Launch Control [90](#)
Lavage du véhicule [290](#)
Lave-glace [82](#)
Lave-phares, voir Essuie-glace [82](#)
LED, diodes électroluminescentes [275](#)
Lève-vitres électriques [46](#)
Light Spot, voir Night Vision [139](#)
Limitation de vitesse, affichage [103](#)
Limite de vitesse, voir Limiteur de vitesse manuel [148](#)
Limiteur de vitesse manuel [148](#)
Liquide de nettoyage [85](#)
Liquide de refroidissement [269](#)
Liquide lave-glace [85](#)

Liste de sélection sur le combiné d'instruments [105](#)
 Localisation GPS, position du véhicule [110](#)
 Longueur d'assise [53](#)
 Lordose, soutien [54](#)
 Louvoiment de la remorque, voir Contrôle de stabilité de la remorque [234](#)
 Lumière [112](#)
 Luminosité de l'écran de contrôle [110](#)

M

Maintenance [271](#)
 Maintenance BMW [271](#)
 Maintenance conditionnelle CBS [271](#)
 Manette de sélection, boîte de vitesses automatique [87](#)
 Marquage des pneus recommandés [255](#)
 Marques de pneus recommandées [255](#)
 Matières synthétiques, entretien [293](#)
 Mémoire de siège, de rétroviseurs et de volant [62](#)
 Mémorisation des réglages du siège, des rétroviseurs, du volant [62](#)
 Menu EfficientDynamics [240](#)
 Menus de iDrive, utilisation [16](#)
 Menu sur le combiné d'instruments [105](#)
 Menus, voir Principe de commande iDrive [18](#)
 Messages d'avertissement, voir Check-Control [95](#)
 Messages de panne, voir Check-Control [95](#)
 Message texte complémentaire [99](#)
 Mesure électronique du niveau d'huile [265](#)
 Mesures, unités [109](#)
 Miroir à make-up [207](#)
 Miroir à maquillage [207](#)
 Miroir de courtoisie [207](#)
 Mise à jour après la clôture de la rédaction [7](#)
 Mise du contact [74](#)
 Mise en marche du moteur [75](#)
 Mise hors circulation du véhicule [294](#)
 Mode de commande manuel, boîte de vitesses automatique [87](#)
 Mode de conduite [158](#)
 Mode de conduite ECO PRO [237](#)
 Mode de recyclage d'air [192](#), [195](#)
 Mode ECO PRO [237](#)
 Modifications techniques, voir Votre propre sécurité [7](#)
 Moniteur de bord, voir Écran de contrôle [16](#)
 Montage de systèmes de retenue pour enfant [69](#)
 Montre [101](#)
 Montre numérique [101](#)
 Moquettes, entretien [293](#)
 Moteur, arrêt [75](#)
 Moteur, arrêt automatique [76](#)
 Moteur, démarrage et arrêt automatique [76](#)
 Moteur, huiles alternatives [268](#)

N

Niveau de liquide de refroidissement [269](#)
 NIV, voir Numéro d'identification du véhicule [9](#)
 Notice d'utilisation, actualité [7](#)
 Notice d'utilisation intégrée au véhicule [28](#)
 Numéro d'identification du véhicule [9](#)
 Numéro d'identification, voir Numéro d'identification du véhicule [9](#)
 Numéro de châssis, voir Numéro d'identification du véhicule [9](#)

O

OBD, voir Système de diagnostic embarqué OBD [272](#)
 Objectifs de caméra, entretien [293](#)
 Ordinateur de bord [106](#)
 Ordinateur de bord de voyage [107](#)
 Ordinateur, voir Ordinateur de bord [106](#)
 Orifice de remplissage d'huile moteur [266](#)
 Outil [273](#)
 Outillage de bord [273](#)
 Ouverture/fermeture par la serrure de porte [38](#)
 Ouverture de confort avec la télécommande [36](#)
 Ouverture et fermer fermeture, avec télécommande [36](#)
 Ouverture et fermeture [32](#)
 Ouverture et fermeture, sans télécommande [38](#)
 Ouvre-garage, voir Télécommande universelle intégrée [205](#)

- P**
- Pack fumeurs [207](#)
- Pack sécurité, voir Active Protection [150](#)
- Page internet BMW [6](#)
- Palettes de commande au volant [89](#)
- Panne, avertisseur de crevaisson RPA [127](#)
- Panne, changement de roue [279](#)
- Pansemens, voir Trousse de premiers secours [285](#)
- Pare-brise à confort climatique [225](#)
- Pare-soleil [207](#)
- Pare-soleil décalable [207](#)
- Pare-soleil, stores [48](#)
- Passage automatique phares-code, voir Assistant de feux de route [115](#)
- Passage de rapports, boîte de vitesses automatique [87](#)
- Passage des rapports, voir Boîte de vitesses automatique [86](#)
- Passage phares-code, voir Assistant de feux de route [115](#)
- Patères à vêtements [220](#)
- Pavé tactile [19](#)
- Pavillon [15](#)
- PDC détecteur d'obstacles [176](#)
- Pédale de frein [226](#)
- Peinture du véhicule [291](#)
- Périodicité des vidanges d'huile, besoins d'entretien [102](#)
- Permanence, voir service mobile [285](#)
- Phare antibrouillard, LED, remplacement d'ampoules [279](#)
- Phares antibrouillard, remplacement d'ampoules [278](#)
- Pièces chromées, entretien [292](#)
- Pièces et accessoires [8](#)
- Place pour un enfant [67](#)
- Pneumatiques sans aptitude de rouler à plat [256](#)
- Pneus, âge [255](#)
- Pneus, avertissement de perte de pression RPA [127](#)
- Pneus d'hiver conformes [256](#)
- Pneus endommagés [254](#)
- Pneus, pression de gonflage [253](#)
- Pneus rechapés [256](#)
- Pneus toutes saisons, voir Pneus d'hiver [256](#)
- Pneus, tout sur les roues et les pneus [253](#)
- Poids [299](#)
- Poids autorisé à la flèche [301](#)
- Poids à vide [299](#)
- Poids total [299](#)
- Poids total autorisé en charge [299](#)
- Poids total autorisé en charge avec remorque [301](#)
- Point de reprise, dépannage [286](#)
- Pontage, voir Démarrage avec câbles de dépannage [286](#)
- Porte-bagages, voir Galerie porte-bagages [231](#)
- Porte-boissons arrière [219](#)
- Porte-boissons de la troisième rangée de sièges [220](#)
- Porte-boissons, porte-gobelet [219](#)
- Porte-bouteille, voir Porte-gobelet [219](#)
- Porte-canette, voir Porte-gobelet [219](#)
- Porte-gobelet [219](#)
- Porte-gobelet avant [219](#)
- Portes, fermeture automatique en douceur [39](#)
- Position assise de sécurité [51](#)
- Position décollée, essuie-glace [85](#)
- Position du véhicule, localisation GPS [110](#)
- Position radio [74](#)
- Possibilités de rangement [216](#)
- PostCrash [152](#)
- Poste de conduite [12](#)
- Poursuite du trajet avec un crevaisson [125](#), [128](#)
- Premiers secours, trousse [285](#)
- Pression de gonflage des pneus [253](#)
- Principe de commande iDrive [16](#)
- Prise AUX-In, généralités [209](#)
- Prise de diagnostic embarqué OBD [272](#)
- Prise en remorque, voir Remorquage [287](#)
- Prises pour cric [279](#)
- Prises, voir Branchement d'appareils électriques [209](#)
- Prise USB, voir interface USB [209](#)
- Produit de colmatage [257](#)
- Produit de colmatage, voir kit Mobility [257](#)
- Produits d'entretien [291](#)
- Profil des pneus [254](#)
- Profil des pneus d'été [254](#)
- Profil des pneus d'hiver [254](#)
- Profil minimal, pneus [254](#)
- Profils personnels [34](#)
- Profils personnels, export d'un profil [35](#)
- Profils, voir Profils personnels [34](#)
- Programme AUTO, climatiseur [192](#)

- Programme AUTO, climatiseur automatique [195](#)
- Programme AUTO, intensité [195](#)
- Programme CONFORT, commutateur d'agrément de conduite [160](#)
- Programme électronique de stabilité ESP, voir DSC [154](#)
- Programme Sport, boîte de vitesses [87](#)
- Programme SYNC, climatiseur automatique [196](#)
- Programme TRACTION, dynamique de conduite [159](#)
- Projecteur halogène, remplacement d'ampoule [275](#)
- Projecteurs [275](#)
- Projecteurs antibrouillard [117](#)
- Projecteurs au xénon, changement d'ampoule [276](#)
- Projecteurs, entretien [291](#)
- Projecteurs LED, remplacement d'ampoules [277](#)
- Protection anti-éblouissement [207](#)
- Protection antigel, liquide lave-glace [85](#)
- Protection antipincement, toit ouvrant en verre [49](#)
- Protection antipincement, vitre [47](#)
- Protection de l'habitacle [45](#)
- Protection, vis de roue [281](#)
- PTAC [299](#)
- Q**
- Qualité du carburant [248](#)
- R**
- Rabattre les dossiers des sièges arrière [213](#)
- Radio, voir Notice d'utilisation
- Navigation, divertissement et communication
- Ralenti du moteur, flotage [242](#)
- Rappel de bouclage de ceinture pour conducteur et passager avant [59](#)
- Rappel du réglage du rétroviseur [44](#)
- Rappel du réglage du siège [44](#)
- Rappel du réglage du volant [44](#)
- Ravitaillement [246](#)
- Reconnaissance de secours, télécommande [33](#)
- Récupération de l'énergie [102](#)
- Recyclage [272](#)
- Recyclage automatique de l'air ambiant, AUC [195](#)
- Recyclage de l'air, voir Mode de recyclage d'air [192](#)
- Réfrigérateur arrière [211](#)
- Refroidissement du moteur [269](#)
- Refroidissement, fonction [195](#)
- Refroidissement, fonction [192](#)
- Refroidissement maximal [195](#)
- Réglage des projecteurs [117](#)
- Réglage du châssis [158](#)
- Réglages individuels, voir Profils personnels [34](#)
- Réglages, sièges/appuie-tête [51](#)
- Réglages sur l'écran de contrôle [108](#)
- Réglages, verrouillage/déverrouillage [44](#)
- Régulateur de vitesse [173](#)
- Régulateur de vitesse actif avec fonction Stop & Go [162](#)
- Régulateur de vitesse actif avec fonction Stop & Go, ACC [162](#)
- Régulateur de vitesse automatique avec fonction Stop & Go [162](#)
- Régulateur de vitesse avec régulation de distance, voir régulateur de vitesse actif désactivé, ACC [162](#)
- Régulateur de vitesse sans régulation de distance, voir régulateur de vitesse [173](#)
- Régulation antipatinage, voir DSC [154](#)
- Réinitialiser le contrôle de pression des pneus RDC [124](#)
- Remarques [6](#)
- Remorquage [287](#)
- Remorque, traction [232](#)
- Remplacement d'ampoules [274](#)
- Remplacement d'ampoules, à l'arrière [279](#)
- Remplacement d'ampoules, à l'avant [275](#)
- Remplacement de la batterie du véhicule [281](#)
- Remplacement de la pile, télécommande du véhicule [33](#)
- Remplacement de pièces [273](#)
- Remplacement de roues/pneus [255](#)
- Remplacement des balais d'essuie-glace [273](#)
- Remplacement des feux, à l'arrière [279](#)
- Remplacement des lampes, à l'avant [275](#)
- Représentation d'obstacle, caméra de recul [181](#)

- Réservoir de lave-glace [85](#)
RES touche, voir Régulateur de vitesse [173](#)
RES touche, voir Régulateur de vitesse actif, ACC [162](#)
Rétroviseur extérieur, commutation jour/nuit automatique [64](#)
Rétroviseur intérieur, commutation jour/nuit automatique [65](#)
Rétroviseur passager, basculement [64](#)
Rétroviseurs [63](#)
Rétroviseurs extérieurs [63](#)
Rétroviseurs, mémoire [62](#)
RME, ester méthylique de colza [249](#)
Rodage [224](#)
Rodage des disques de frein [224](#)
Rodage des plaquettes de frein [224](#)
RON, qualité d'essence [249](#)
Roue compacte, voir roue d'appoint [279](#)
Roue d'appoint [279](#)
Roue de secours, voir roue d'appoint [279](#)
Roues/pneus, remplacement, changement [255](#)
Roues, avertisseur de crevaison RPA [127](#)
Roues en alliage léger, entretien courant [292](#)
Roues, tout sur les roues et les pneus [253](#)
Roulage à plat, pneumatiques [256](#)
Roulage au ralenti, flotage [242](#)
Routes non stabilisées, conduite en tous-terrains [227](#)
RPA avertisseur de crevaison [127](#)
RSC Runflat System Component, voir Pneumatiques sans aptitude de rouler à plat [256](#)
Run Flat, pneus [256](#)
- ## S
- Sac à skis et snowboards [215](#)
Saisir les lettres et les chiffres [23](#)
Sangles, ceintures de sécurité [58](#)
Sangles de serrage, arrimage du chargement [230](#)
Sculptures des pneus [254](#)
Séchage de l'air, voir Fonction de refroidissement [192](#), [195](#)
Sécurité pour les enfants, verrouillage des portes et des vitres [73](#)
Serrure, porte [38](#)
Service mobile [285](#)
Service Mobilité [285](#)
Services BMW, voir Notice d'utilisation Navigation, divertissement et communication
Services, ConnectedDrive
Services étendus en ligne BMW, voir Notice d'utilisation Navigation, divertissement et communication
Side View [184](#)
Siège [51](#)
Siège avant, ventilation active [55](#)
Siège enfant, montage [69](#)
Sièges arrière [55](#)
Sièges avant [51](#)
Sièges enfant [67](#)
Sièges enfants, fixation ISO-FIX [71](#)
Signalisation d'une crevaison [124](#), [127](#)
Signaux de confirmation [44](#)
Signaux lors du déverrouillage [44](#)
Site internet BMW [6](#)
Sortes d'huile alternatives [268](#)
Sorties d'air, voir Ventilation [197](#)
Soufflante, voir Débit d'air [192](#), [196](#)
Soutien des épaules [54](#)
Soutien lombaire [54](#)
SPORT+ - Programme, dynamique de conduite [159](#)
SPORT - Programme, dynamique de conduite [160](#)
Stabilisation antiroulis active [157](#)
Stabilité dynamique, systèmes de régulation [153](#)
Start/Stop, bouton [74](#)
Station de lavage automatique [290](#)
Stationnement avec fonction Automatic Hold [79](#)
Stockage des pneus [256](#)
Stores pare-soleil [48](#)
Supplément d'autonomie, ECO PRO [239](#)
Support pour boissons [219](#)
Support pour boissons, voir Porte-gobelet [219](#)
Suppression des données personnelles [23](#)
Surchauffe du moteur, voir Température du liquide de refroidissement [100](#)
Surveillance de la pression de gonflage des pneus, voir RPA [127](#)
Symboles dans la zone d'état [21](#)
Symboles utilisés [6](#)

- Système actif de protection des piétons [122](#)
- Système antiblocage, ABS [153](#)
- Système d'anticipation de conduite [240](#)
- Système d'assistance en descente HDC [156](#)
- Système d'échappement chaud [225](#)
- Système d'entretien BMW [271](#)
- Système de commandes vocales [25](#)
- Système de détection de somnolence [151](#)
- Système de diagnostic embarqué OBD [272](#)
- Système de limitation de vitesse, voir Limiteur de vitesse manuel [148](#)
- Système de protection des piétons, actif [122](#)
- Système de refroidissement [269](#)
- Système de retenue pour enfant, montage [69](#)
- Système Mobilité [257](#)
- Systèmes de régulation de la stabilité dynamique [153](#)
- Systèmes de retenue pour enfants [67](#)
- Systèmes de sécurité, airbags [119](#)
- T**
- Tapis de sol, entretien [293](#)
- Télécommande/clé [32](#)
- Télécommande du chauffage/de la ventilation auxiliaires [202](#)
- Télécommande, perturbation [38](#)
- Télécommande universelle [205](#)
- Télécommande universelle intégrée [205](#)
- Téléphone portable dans la voiture [225](#)
- Téléphone, voir Notice d'utilisation Navigation, divertissement et communication
- Témoin dans le rétroviseur extérieur, voir alerte de changement de voie [146](#)
- Témoins et voyants, voir Check-Control [95](#)
- Témoins lumineux de passage des vitesses [95](#)
- Température, climatiseur automatique [192](#), [195](#)
- Température d'huile moteur [100](#)
- Température du liquide de refroidissement [100](#)
- Température du moteur [100](#)
- Tempomat, voir Régulateur de vitesse [173](#)
- Toit en verre, voir Toit ouvrant panoramique en verre [48](#)
- Toit ouvrant coulissant et basculant [48](#)
- Toit ouvrant panoramique en verre [48](#)
- Tonalité, voir Notice d'utilisation Navigation, divertissement et communication
- Top View [182](#)
- Totalisateur journalier [100](#)
- Totalisateur kilométrique général [100](#)
- Touche AUTO H [79](#)
- Touche AUTO H, voir Automatic Hold [79](#)
- Touche LIM, voir Limiteur de vitesse manuel [148](#)
- Touche RES [165](#)
- Touches au volant [12](#)
- Touches de favoris, iDrive [22](#)
- Touche SOS [284](#)
- Touche Unlock, boîte de vitesses automatique [87](#)
- Tournevis, voir Outillage de bord [273](#)
- Tout autour de la console centrale [14](#)
- Tout autour du ciel de pavillon [15](#)
- Tout sur le volant [12](#)
- Traction d'une remorque [232](#)
- Traction d'une remorque, caractéristiques [301](#)
- TRACTION, dynamique de conduite [155](#)
- Trajectoire correspondant à la position du volant, caméra de recul [180](#)
- Trajectoire théorique, caméra de recul [181](#)
- Transmission intégrale [156](#)
- Transport d'enfants en sécurité [67](#)
- Trappe du réservoir [246](#)
- Travaux dans le compartiment moteur [263](#)
- Traversées de routes inondées [226](#)
- Triangle de présignalisation [285](#)
- Troisième rangée de sièges [57](#)
- Trousse de premiers secours [285](#)
- Types d'huile alternatifs [268](#)
- U**
- Unités de mesure [109](#)
- Urgences, voir service mobile [285](#)
- V**
- Véhicule arrêté, eau de condensation [227](#)
- Véhicule, lavage [290](#)

Véhicule, rodage [224](#)
Ventilation [197](#)
Ventilation/chauffage auxiliaire [200](#)
Ventilation à l'arrière, troisième rangée de sièges [198](#)
Ventilation de siège, à l'avant [55](#)
Ventilation, troisième rangée de sièges [198](#)
Verglas, voir Avertissement de température extérieure [100](#)
Verre diffuseur [275](#)
Verrouillage/déverrouillage avec télécommande [36](#)
Verrouillage/déverrouillage par la serrure de porte [38](#)
Verrouillage automatique [44](#)
Verrouillage centralisé [39](#)
Verrouillage de sécurité, portes et vitres [73](#)
Verrouillage, réglages [44](#)
Vertical Dynamic Control [158](#)
Vide-poches [216](#)
Vision nocturne, voir Night Vision [139](#)
Vitesse maximale, affichage [103](#)
Vitesse maximale, pneus d'hiver [256](#)
Vitesse moyenne [107](#)
Vitres, fonction de protection [47](#)
Volant chauffant [66](#)
Volant, mémoire [62](#)
Volant multifonction, touches [12](#)
Volant, réglage [65](#)
Votre propre sécurité [7](#)
Voyant dans le rétroviseur extérieur, voir alerte de changement de voie [146](#)
Vue avec écran partagé, Split-screen [22](#)
Vue panoramique [179](#)

W

Wordmatch, dans la navigation [24](#)

X

xDrive [156](#)

Pour plus
d'informations
sur BMW



Le plaisir de
conduire

www.bmw.com

01 40 2 969 781 fr

