

Content

A-Z



NOTICE D'UTILISATION.

BMW X5.





BIENVENUE CHEZ BMW.

Notice d'utilisation.

Nous vous félicitons d'avoir porté votre choix sur une BMW.

Mieux vous la connaissez, plus vous serez à l'aise et sûr de vous au volant. C'est la raison pour laquelle nous vous invitons à suivre les recommandations suivantes.

Lisez la notice d'utilisation avant de prendre la route avec votre nouvelle BMW. Utilisez également la notice d'utilisation intégrée dans votre véhicule. Elle vous fournit des informations importantes sur la commande du véhicule qui vous permettront d'exploiter pleinement les avantages techniques de votre BMW. Vous y trouverez également tout ce qu'il faut savoir pour garantir la sécurité d'utilisation et la fiabilité de votre BMW et préserver au maximum sa valeur.

Au cours de la production en usine, la notice d'utilisation imprimée constitue le support le plus récent. Après une mise à jour du véhicule, par exemple Remote Software Upgrade, la notice d'utilisation intégrée du véhicule comprend des informations à jour.

D'autres brochures de la documentation embarquée contiennent des informations complémentaires.

Nous vous souhaitons bonne route en toute sécurité.

SOMMAIRE

Après une mise à jour du véhicule, par exemple Remote Software Upgrade, la notice d'utilisation intégrée du véhicule comprend des informations à jour.

! REMARQUES

Remarques	6
-----------------	---

🔧 NOTICE SIMPLIFIÉE

Monter dans le véhicule	22
Réglage et utilisation	25
En cours de route	28

👉 UTILISATION

Poste de conduite	36
Capteurs du véhicule	41
État de marche du véhicule	46
BMW iDrive	50
BMW Remote Software Upgrade	69
Réglages personnels	73
Ouverture et fermeture	80
Sièges, rétroviseurs et volant	112
Transport d'enfants en toute sécurité	129
Conduite	140
Affichage	159
Éclairage	182
Sécurité	192
Systèmes de régulation de la stabilité de marche	234
Systèmes d'aide à la conduite	241
Stationnement	276
Confort de conduite	308
Climatisation	316
Équipement intérieur	332
Vide-poches	338
Compartiment à bagages	344

CONSEILS

Conseils pour la conduite	356
Remorque et porte-charge	363
Économiser du carburant	373

MOBILITÉ

Ravitaillement	378
Roues et pneus	380
Compartiment moteur	410
Consommables	413
Maintenance	425
Remplacement de pièces	428
Aide en cas de panne	432
Entretien	443

RÉPERTOIRE

Caractéristiques techniques	450
Sièges adaptés aux systèmes de retenue pour enfant	457
Annexe	459
Tout de A à Z	462

© 2023 Bayerische Motoren Werke

Aktiengesellschaft

Munich, Allemagne

Reproduction et traduction, même partielles, interdites sans l'autorisation écrite de BMW AG, Munich.

français ID8 II/23, -

Imprimé sur papier éco-compatible, blanchi sans chlore, recyclable.

Remarques

Concernant cette notice d'utilisation

Orientation

Pour retrouver rapidement un thème particulier, nous vous conseillons de consulter l'index.

Pour un aperçu du véhicule, nous vous recommandons de consulter la brève introduction de la notice d'utilisation.

Validité de la notice d'utilisation

Production du véhicule

Au moment de la production en usine, la notice d'utilisation imprimée est le support le plus récent. Des différences peuvent apparaître entre la notice d'utilisation imprimée et la notice d'utilisation intégrée dans le véhicule en raison des mises à jour apportées après la clôture de la rédaction.

Des remarques concernant les mises à jour apportées figurent le cas échéant en annexe de la notice d'utilisation imprimée fournie avec le véhicule.

Après la mise à jour dans le véhicule

Après une mise à jour du véhicule, par exemple par une Remote Software Upgrade, la notice d'utilisation intégrée du véhicule comprend des informations à jour.

Notice d'utilisation concernant le système de navigation, de divertissement et de communication

La notice d'utilisation concernant le système de navigation, de divertissement et de communication est disponible sous forme de livret auprès du Réparateur Agréé.

Les thèmes sont également abordés dans la notice d'utilisation intégrée dans le véhicule.

Aperçu des supports

Généralités

Les contenus de la notice d'utilisation sont disponibles sur différents supports. La notice d'utilisation est proposée sur les supports suivants :

- ▷ Notice d'utilisation imprimée.
- ▷ Notice d'utilisation intégrée dans le véhicule.

Notice d'utilisation imprimée

La notice d'utilisation imprimée présente tous les équipements de série, de pays et optionnels proposés actuellement ou le cas échéant dans un proche avenir en fonction du modèle.

Notice d'utilisation intégrée dans le véhicule

Principe

La notice d'utilisation intégrée présente tous les équipements de série, de pays et optionnels proposés actuellement ou le cas échéant dans un proche avenir en fonction du modèle. La notice d'utilisation intégrée peut être affichée sur l'écran de contrôle.

Sélection de la notice d'utilisation

1. ■■ Menu Applications
2. « Toutes les applis »
3. « Notice d'utilisation »
4. Sélectionner le moyen d'accès souhaité aux contenus.

Défilement à l'intérieur de la notice d'utilisation

Balayer vers le haut ou vers le bas jusqu'à ce que les contenus suivants ou précédents s'affichent.

Aide contextuelle

Généralités

Il est possible d'afficher la notice d'utilisation intégrée à partir de chaque menu. Selon la fonction sélectionnée, la description correspondante ou le menu principal de la notice d'utilisation intégrée s'affiche.

Sélection d'une aide contextuelle à partir d'un menu

1. Maintenir enfoncée l'option de menu souhaitée.
2. « Aide générale »

Sélection d'une aide contextuelle à partir d'un message Check-Control

Directement à partir du message Check-Control sur l'écran de contrôle :

« Notice d'utilisation »

Notices complémentaires

Observer également les notices complémentaires éventuellement fournies avec la documentation de bord.

Sources d'informations supplémentaires

Partenaires de service après-vente

Un Réparateur Agréé se tient à tout moment à votre disposition pour répondre à vos questions.

Internet

Des informations sur le véhicule ainsi que des renseignements généraux sur BMW, notamment en ce qui concerne la technique, sont disponibles sur Internet, sous www.bmw.com.

Appli BMW Driver's Guide



L'appli BMW Driver's Guide présente tous les équipements de série, de pays et optionnels proposés actuellement ou le cas échéant dans un proche avenir en fonction du modèle. Il est possible d'afficher l'appli sur des smartphones ou des tablettes.

BMW Driver's Guide Web

BMW Driver's Guide Web affiche tous les équipements de série, de pays et optionnels proposés actuellement ou le cas échéant dans un proche avenir en fonction du modèle. BMW Driver's Guide Web s'affiche dans tout navigateur courant.

Symboles et représentations

Symboles utilisés dans la notice d'utilisation

Symbole	Signification
	Avertissements à respecter. Pour sa propre sécurité, pour la sécurité d'autrui et pour éviter d'endommager le véhicule.
	Mesures contribuant à la protection de l'environnement.
« ... »	Textes affichés sur un écran dans le véhicule pour la sélection de fonctions.

Symbole	Signification
>...<	Commandes pour le système de commandes vocales.
>>...<<	Réponses du système de commandes vocales.

Étapes

Les étapes à exécuter sont présentées sous forme de liste numérotée. Respecter la chronologie des étapes.

1. Première étape.
2. Deuxième étape.

Énumérations

Les énumérations sans chronologie fixe ou les alternatives sont présentées sous forme de liste avec des points d'énumération.

- ▷ Première possibilité.
- ▷ Deuxième possibilité.

Symbole apposé sur certaines pièces du véhicule

 Renvoie à certaines pièces de la voiture dans la notice d'utilisation pour obtenir de plus amples informations.

Équipement du véhicule

Cette notice d'utilisation présente tous les équipements de série, de pays et optionnels proposés actuellement ou le cas échéant dans un proche avenir en fonction du modèle, c'est-à-dire dans la série de modèles. Par conséquent, cette notice d'utilisation décrit et illustre également les équipements, les systèmes et les fonctions qui ne font pas partie d'un véhicule, par exemple en raison des situations suivantes :

- ▷ Équipement optionnel sélectionné.
- ▷ Version de pays ou équipement spécifique à certains pays.
- ▷ Possibilité de déblocage ultérieur et mise à jour.

Ceci s'applique également aux fonctions et systèmes de sécurité.

Avant de commencer le trajet, s'assurer que l'équipement ou la fonction décrit(e) est disponible dans le véhicule. Des informations indiquant si une fonction se trouve actuellement dans le véhicule ou si et quand la fonction peut être installée dans le véhicule sont disponibles auprès d'un Réparateur Agréé ou d'un autre Réparateur Agréé qualifié.

Aucune réclamation relative à la disponibilité d'un équipement, d'un système ou d'une fonction dans le véhicule ne peut être acceptée en raison de la description figurant dans la notice d'utilisation.

L'utilisation des fonctions et systèmes correspondants implique le respect des lois et des règlements en vigueur.

Si certains équipements et modèles ne sont pas décrits dans la présente notice d'utilisation, consulter le cas échéant les notices d'utilisation complémentaires fournies.

Sur les véhicules avec direction à droite, la disposition des éléments de commande diffère en partie des illustrations de cette notice d'utilisation.

Mise à jour de la notice d'utilisation

Notions fondamentales

Le niveau élevé de sécurité et de qualité des véhicules est garanti par un développement constant. Dans des cas exceptionnels, il peut y avoir des différences entre la description et le véhicule.

Validité de la notice d'utilisation

Production du véhicule

Au moment de la production en usine, la notice d'utilisation imprimée est le support le plus récent. Des différences peuvent apparaître entre la notice d'utilisation imprimée et la notice d'utilisation intégrée dans le véhicule en raison des mises à jour apportées après la clôture de la rédaction.

Des remarques concernant les mises à jour apportées figurent le cas échéant en annexe de la notice d'utilisation imprimée fournie avec le véhicule.

Après la mise à jour dans le véhicule

Après une mise à jour du véhicule, par exemple par une Remote Software Upgrade, la notice d'utilisation intégrée du véhicule comprend des informations à jour.

Sécurité personnelle

Utilisation conforme

Respecter les points suivants lors de l'utilisation du véhicule :

- ▶ Notice d'utilisation.
- ▶ Informations dans le véhicule. Ne pas retirer l'autocollant.
- ▶ Caractéristiques techniques du véhicule.
- ▶ La législation en vigueur et les normes de sécurité du pays dans lequel le véhicule est utilisé.
- ▶ Les papiers du véhicule et autres documents légaux.

Garantie constructeur

L'équipement technique du véhicule correspond aux conditions de service et d'immatriculation en vigueur dans le pays de la première livraison (homologation). Si le véhicule doit être utilisé dans un autre pays, il faudra, le cas

échéant, l'adapter au préalable aux conditions de fonctionnement et d'immatriculation en vigueur dans le nouveau pays. Si le véhicule n'est pas conforme aux critères d'homologation en vigueur, tout recours en garantie sera exclu dans le pays concerné. La demande de garantie peut également perdre sa validité si le réseau de bord a été modifié, par exemple par des boîtiers électroniques, du matériel ou des logiciels considérés comme inappropriés par le constructeur du véhicule. De plus amples informations peuvent être obtenues auprès d'un Réparateur Agréé.

Remarque : en plus de la garantie constructeur réglementaire, les concessionnaires BMW autorisés ou les succursales BMW AG en Allemagne offrent d'autres prestations à l'achat d'un véhicule neuf BMW dans le cadre de la lettre de qualité BMW. Plus d'informations : www.bmw.de/qualitaetsbrief.

Maintenance et réparation

La technologie de pointe utilisée, telle que la mise en œuvre de matériaux modernes et de systèmes électroniques performants, exige des méthodes de maintenance et de réparation adaptées.

Le constructeur du véhicule recommande donc de confier les travaux correspondants à un Réparateur Agréé, par exemple une succursale ou un Réparateur Agréé BMW. Si un autre atelier spécialisé doit être choisi, BMW recommande d'opter pour un atelier qui réalise les travaux conformément aux directives BMW, notamment la maintenance et les réparations, et qui emploie du personnel spécialement formé. Un tel atelier est désigné dans la notice d'utilisation par « autre Réparateur Agréé qualifié » ou « atelier spécialisé ».

Les interventions effectuées de façon non conforme, tels que les travaux de maintenance et de réparation, peuvent entraîner des dommages et un risque pour la sécurité.

Des travaux de peinture effectués de façon non conforme sur le véhicule peuvent entraîner

une panne ou le défaut de composants, tels que les capteurs radars, et poser par conséquent un problème de sécurité.

Pièces et accessoires

BMW recommande d'utiliser des pièces et des accessoires approuvés par BMW et considérés comme adaptés.

Le Réparateur Agréé BMW est l'interlocuteur et le conseiller idéal pour tout ce qui a trait aux pièces et accessoires BMW d'origine et aux divers produits autorisés par le constructeur de la BMW.

BMW a testé ces produits sur le plan de la sécurité et de la fiabilité, pour s'assurer qu'ils conviennent parfaitement aux véhicules BMW.

BMW assume la responsabilité vis-à-vis du produit pour les pièces et accessoires d'origine BMW. En revanche, BMW décline toute responsabilité pour les pièces et accessoires non agréés.

BMW ne peut pas garantir que tous les produits d'une autre marque que BMW puissent être montés sur des véhicules BMW sans risque pour la sécurité. Cette garantie n'existe pas non plus lorsqu'une autorisation administrative nationale a été accordée. Ces contrôles ne peuvent pas toujours tenir compte de toutes les conditions d'application des véhicules BMW et sont donc partiellement insuffisants.

Données du véhicule et protection des données

Responsabilité et droits

Responsabilité quant aux données

Le constructeur du véhicule est, au sens des directives et des lois relatives à la protection des données, responsable du traitement des données à caractère personnel collectées dans le cadre de l'utilisation du véhicule ou de pages

Internet, du service clients, de services en ligne et d'opérations de marketing.

Référence aux personnes

Chaque véhicule possède un numéro d'identification unique. Selon le pays, le numéro d'identification du véhicule, la plaque d'immatriculation et les autorités compétentes permettent de déterminer le propriétaire du véhicule. Par ailleurs, il existe d'autres moyens pour faire le lien entre les données recueillies dans le véhicule et le conducteur ou le propriétaire du véhicule, par exemple à l'aide du compte ConnectedDrive utilisé.

Droits relatifs à la protection des données

En vertu de la législation relative à la protection des données, les utilisateurs de véhicule peuvent faire valoir certains droits vis-à-vis du constructeur du véhicule ou des sociétés qui recueillent ou traitent des données personnelles.

Les utilisateurs de véhicule ont un droit d'accès complet et gratuit aux entités qui mémorisent des données personnelles sur l'utilisateur du véhicule.

Ces entités peuvent être :

- ▶ Constructeur du véhicule.
- ▶ Partenaires de service après-vente qualifiés.
- ▶ Ateliers spécialisés.
- ▶ Fournisseurs de services.

Les utilisateurs de véhicule peuvent se renseigner sur la nature des données personnelles mémorisées, l'usage qui en est fait et leur origine. Une preuve de propriété ou d'utilisation est nécessaire pour demander ces informations.

Le droit d'accès comprend également les informations relatives aux données transmises à des sociétés ou entités tierces.

La déclaration de confidentialité applicable figure sur le site Internet du constructeur du véhicule. Cette déclaration de confidentialité contient des informations sur le droit de suppression ou de correction des données. Le constructeur du véhicule publie également sur son site Internet ses données de contact et celles des délégués à la protection des données.

Le propriétaire du véhicule peut demander à un Réparateur Agréé, à un autre Réparateur Agréé qualifié ou à un atelier spécialisé de lire les données mémorisées dans le véhicule, le cas échéant contre paiement.

La lecture des données du véhicule s'effectue via la prise de courant obligatoire du système de diagnostic embarqué du véhicule.

Traitement des données

Il peut s'avérer nécessaire de collecter des données à caractère personnel afin que le constructeur du véhicule puisse répondre à ses obligations vis-à-vis du client et de la loi ou proposer des produits et des prestations de service de haute qualité.

C'est notamment le cas de :

- ▶ L'exécution des obligations contractuelles dans le cadre de la vente, de la maintenance et de la réparation de véhicules, par exemple processus de vente et maintenance.
- ▶ L'exécution des obligations contractuelles pour fournir des services numériques liés au véhicule, par exemple BMW ConnectedDrive.
- ▶ La garantie de la qualité des produits, la recherche et le développement de nouveaux produits ainsi que l'optimisation de processus de service.
- ▶ L'exécution des processus de distribution, de service et d'administration, y compris les succursales et les filiales nationales.

- ▶ Service clients, par exemple lors de l'exécution des contrats.
- ▶ Communication publicitaire et études de marché sur la base d'un consentement individuel.
- ▶ L'exécution d'obligations légales, par exemple en ce qui concerne l'information dans le cadre de campagnes techniques.
- ▶ Le traitement des recours en garantie.

Collecte de données

Type des données collectées

Selon la situation, les données personnelles suivantes peuvent être collectées.

Données de contact

- ▶ Nom, adresse, numéro de téléphone.
- ▶ Adresse e-mail.

Données à caractère personnel

- ▶ Informations personnelles mises à disposition par le client, telles que date de naissance, formation, taille du ménage ou situation professionnelle.
- ▶ Données justificatives d'identité, un permis de conduire, par exemple.

Données du contrat

- ▶ Numéro de client, numéro de contrat, services en ligne souscrits.
- ▶ Informations de paiement enregistrées, telles que le numéro de carte de crédit.

Informations relatives à la solvabilité

- ▶ Informations relatives à des transactions.
- ▶ Informations relatives à des fraudes ou des délits.

Intérêts

Informations mises à disposition par le client, telles que les produits préférés, les loisirs et autres préférences personnelles.

Utilisation de pages Internet et communication

- ▶ Informations sur la façon dont les pages Internet sont utilisées et si des messages sont ouverts ou transférés.
- ▶ Informations relatives à des comptes de services en ligne et de portails clients et prospects.

Données de transactions et d'interactions

Informations sur l'achat de produits et de prestations de service, les interactions avec le service clients ainsi que la participation à des études de marché.

Utilisation d'applis et de services du constructeur automobile

Informations sur l'utilisation d'applis sur des périphériques mobiles et de services en ligne.

Informations sur les fonctions et les réglages du véhicule

Informations sur les fonctions et les réglages du véhicule, par exemple lors de l'utilisation de services en ligne.

Données de capteurs et données d'utilisation liées au véhicule

Données générées et traitées dans le véhicule.

- ▶ Systèmes d'aide à la conduite : traitement des données de capteurs avec lesquelles l'environnement du véhicule ou le comportement du conducteur est analysé.
- ▶ Profils personnels : réglages mémorisés dans le profil du véhicule, par exemple le réglage des sièges.
- ▶ Multimédia, navigation, par exemple destinations.

Moment de la collecte des données

La collecte des données à caractère personnel peut avoir lieu aux moments suivants :

- ▶ Si le constructeur du véhicule est contacté directement, par exemple via une page Internet.
- ▶ En cas de demande d'informations sur les produits et les prestations de service ou dans le cas d'achats directs, par exemple sur des pages Internet ou des applis.
- ▶ Dans le cas d'achats directs, par exemple sur la page Internet.
- ▶ Dans le cas d'achats directs de prestations de service, par exemple des services en ligne.
- ▶ Lors de la réponse d'un client dans le cadre d'opérations de marketing directes, par exemple si des données personnelles ont été indiquées.
- ▶ Lors de l'utilisation de véhicules, de produits, de services et d'offres numériques, par exemple de pages Internet ou d'applis.
- ▶ Lors de la transmission de données à caractère personnel par des partenaires qualifiés du constructeur du véhicule ou par des fournisseurs tiers dans la mesure où les conditions préalables en matière de protection des données sont remplies.
- ▶ En cas de mise à disposition de données personnelles par des fournisseurs d'adresses certifiées, à condition que les exigences de la loi sur la protection des données soient respectées.
- ▶ Lors de la lecture des données du véhicule, y compris le numéro d'identification du véhicule, pendant les prestations de service, de maintenance et de réparation.

Données dans le véhicule

Généralités

Des boîtiers électroniques sont intégrés dans le véhicule. Les boîtiers électroniques traitent des données qu'ils reçoivent par exemple des capteurs du véhicule, qu'ils génèrent eux-mêmes ou qu'ils échangent. Un grand nombre de boîtiers électroniques sont nécessaires au

fonctionnement sécurisé du véhicule ou fournissent une assistance à la conduite, par exemple les systèmes d'aide à la conduite. Les boîtiers électroniques permettent par ailleurs de mettre en œuvre des fonctions confort ou d'infodivertissement.

Les données mémorisées dans le véhicule peuvent être effacées à tout moment. La transmission de ces données à des tiers s'effectue uniquement sur demande personnelle dans le cadre de l'utilisation des services en ligne. La transmission dépend des réglages sélectionnés lors de l'utilisation des services.

Données de capteurs

Les systèmes d'aide à la conduite, tels que le régulateur de vitesse actif, l'avertisseur de collision ou le détecteur de somnolence, traitent les données des capteurs avec lesquelles l'environnement du véhicule et, le cas échéant, le comportement du conducteur sont évalués.

C'est notamment le cas de :

- ▶ Messages d'état du véhicule et de ses composants, tels que la vitesse des roues, la vitesse circonférentielle des roues, la décélération, l'accélération transversale, les ceintures de sécurité bouclées.
- ▶ États ambiants, tels que température, signaux du détecteur de pluie.

Les données sont traitées dans le véhicule et sont en principe volatiles. Elles sont mémorisées au-delà de la durée d'utilisation uniquement si elles sont requises pour fournir les services convenus avec le client.

Composants électroniques

Les composants électroniques, tels que les boîtiers électroniques et la clé du véhicule, comprennent des pièces qui servent à mémoriser des informations techniques. Vous pouvez mémoriser provisoirement ou durablement des informations sur l'état du véhicule, la sollicitation des composants, les besoins d'entretien, les événements ou les erreurs.

Ces informations donnent des indications sur l'état d'un composant, d'un module, d'un système ou de l'environnement du véhicule, par exemple :

- ▶ États de marche des composants du système, tels que niveaux de remplissage, pression de gonflage des pneus ou état de la batterie.
- ▶ Défaillances et défauts dans d'importants composants du système, par exemple éclairage et freins.
- ▶ Réactions du véhicule dans des situations de conduite spéciales, par exemple en cas de déclenchement d'un airbag ou d'intervention des systèmes de régulation de la stabilité de marche.
- ▶ Informations sur les événements qui endommagent le véhicule.

Les données sont nécessaires à l'exécution des fonctions des boîtiers électroniques. Par ailleurs, elles permettent d'identifier et de résoudre les défaillances et d'optimiser les fonctions du véhicule.

La plupart de ces données sont volatiles et ne sont traitées que dans le véhicule. Seule une petite partie des données est mémorisée dans les mémoires des événements ou des défauts, selon la situation.

Réglages personnels

Des fonctions confort telles que les réglages des sièges, de la climatisation ou de l'éclairage assurent davantage de bien-être à chaque trajet. Les réglages personnels de ces fonctions peuvent être mémorisés dans un BMW ID ou un profil conducteur dans le véhicule et peuvent être appelés à tout moment, par exemple si les réglages ont entre-temps été modifiés par un autre conducteur. Selon l'équipement, ces profils peuvent être mémorisés dans des systèmes de données sécurisés du constructeur du véhicule. Lors d'un changement de véhicule, un BMW ID peut tout simplement être repris dans l'autre véhicule.

Les réglages du véhicule enregistrés dans un BMW ID ou dans un profil conducteur peuvent être modifiés à tout moment. Un BMW ID ou un profil conducteur peut être supprimé à tout moment.

Multimédia et navigation

Des données peuvent également être importées dans le système de divertissement et de communication du véhicule, par exemple avec des smartphones. Les données importées peuvent être traitées dans le véhicule, par exemple pour lire des morceaux de musique préférés.

Selon l'équipement, il peut s'agir de :

- ▶ Données multimédia comme la musique ou les photos à lire dans un système multimédia intégré.
- ▶ Données du carnet d'adresses à utiliser avec un kit mains libres ou un système de navigation intégré.
- ▶ Destinations : grâce aux destinations acquises par le système de navigation, le guidage peut, selon l'équipement, être démarré automatiquement.
- ▶ Données sur l'utilisation des services Internet.

Ces données peuvent être mémorisées localement dans le véhicule ou se trouvent sur un appareil relié au véhicule, par exemple un smartphone ou une clé USB.

Données dans le cadre du service

Généralités

Si des prestations de services (réparations, processus de service, cas de garantie ou mesures d'assurance qualité, par exemple) sont nécessaires, ces informations techniques peuvent être lues en même temps que le numéro d'identification du véhicule dans le véhicule.

Données mémorisées

Le cas échéant, les composants électroniques contiennent une mémoire de données dans laquelle des informations techniques sur l'état du véhicule, les événements et les défauts sont mémorisés. Les données requises pour les mesures à prendre sont traitées sur place localement et effacées automatiquement à la fin des travaux. Un Réparateur Agréé, un autre Réparateur Agréé qualifié ou un atelier spécialisé peut procéder à la lecture des informations. Dans le cadre d'ordres de réparation et de maintenance, les données sont lues avec des systèmes de diagnostic spéciaux via la prise de diagnostic et transmises au constructeur du véhicule. Il est possible de s'opposer à la lecture et à la transmission des données.

Optimisation des processus de service

Le constructeur du véhicule gère une documentation pour chaque véhicule afin de garantir un service optimal. Dans le cadre des dispositions légales, cette documentation peut être mise à disposition de tiers agréés, par exemple à des ateliers spécialisés.

Les tiers autorisés peuvent utiliser ces données exclusivement dans le but de fournir le service ou l'ordre de réparation correspondant. Cela permet d'éviter que, par exemple, des travaux soient effectués inutilement en double sur le véhicule.

Garantie de la qualité des produits

Les données soulignent les états techniques du véhicule, aident à localiser les défauts, à respecter les obligations de garantie et à améliorer la qualité.

Des données quant à la l'utilisation de certains composants et systèmes tels que l'éclairage, les freins, les lève-vitres ou les écrans, peuvent être lues afin de garantir la qualité des produits et le développement de nouveaux produits. Ces données aident le constructeur du véhicule à optimiser la conception des composants et des systèmes. L'analyse des données consti-

tue également la base des campagnes techniques ou des rappels exigés par la loi.

Par ailleurs, le constructeur est soumis à une obligation d'observation découlant de la législation sur la responsabilité en matière de produits. Pour satisfaire à ces obligations, le constructeur du véhicule a besoin des données techniques du véhicule. Cela comprend également les versions logicielles dans le véhicule.

Cas de garantie et gestes commerciaux

Les données du véhicule peuvent également servir à examiner les demandes du client en matière de garantie constructeur et de garantie légale. Dans un cas de garantie ou dans le cadre d'un geste commercial, les données lues sont transmises au constructeur du véhicule pour répondre au plus vite à la réclamation.

Les mémoires de défauts et d'événements du véhicule peuvent être réinitialisées par un Réparateur Agréé, un autre Réparateur Agréé qualifié ou un atelier spécialisé dans le cadre des travaux de réparation ou d'opérations de maintenance.

Contrôle des données

Sur demande, il est possible de s'opposer à tout transfert de données au constructeur du véhicule ayant pour objectif de garantir la qualité des produits ou d'optimiser les processus de service.

Exigences légales relatives à la publication de données

Dans le cadre du droit en vigueur, le constructeur du véhicule a l'obligation de fournir aux autorités compétentes les données qu'il a mémorisées. La fourniture des données requises s'effectue au cas par cas, par exemple dans le cadre d'une enquête.

Dans certains cas, les autorités publiques sont autorisées à accéder elles-mêmes aux données du véhicule dans le cadre de la législation

en vigueur. Il est possible notamment de lire les informations du boîtier électronique de l'airbag, par exemple pour en savoir plus sur un accident.

Dans le cadre de la législation de l'UE, certaines données relatives à la consommation des véhicules, dénommées données OBFCM, sont transmises à la Commission européenne par le constructeur automobile, par exemple la consommation de carburant ou d'énergie et la distance parcourue. Le propriétaire du véhicule pourra refuser de fournir ces données à cette fin.

Périphériques mobiles

Selon l'équipement, des périphériques mobiles tels que des smartphones, peuvent être connectés au véhicule afin de commander des fonctions de ce dernier, par exemple Apple CarPlay. Par exemple, le système multimédia peut restituer l'image et le son du périphérique mobile dans le véhicule.

Parallèlement, des informations sélectionnées sont transférées au périphérique mobile. Selon le type d'intégration, il s'agit notamment des données de position et d'autres informations générales sur le véhicule. Cela permet d'optimiser l'utilisation de certaines applications, telles que la navigation ou la lecture de musique. Le type de traitement ultérieur des données est défini par le fournisseur de l'application utilisée.

Services

Généralités

Si le véhicule est équipé d'une connexion au réseau sans fil, il est possible d'échanger des données entre le véhicule et d'autres systèmes, par exemple avec BMW ConnectedDrive.

Services du constructeur du véhicule

En ce qui concerne les services en ligne du constructeur du véhicule, les fonctions sont dé-

crites dans les publications correspondantes, telles que la notice d'utilisation ou le site Internet du constructeur. Elles contiennent également les informations pertinentes sur la protection des données.

La fourniture des services en ligne peut impliquer l'utilisation de données personnelles. Les données sont échangées par le biais d'une connexion sécurisée, par exemple avec les systèmes de données du constructeur du véhicule prévus à cet effet.

Toute collecte, traitement et utilisation de données personnelles dépassant le cadre de la mise à disposition de services s'effectue uniquement sur la base d'une autorisation légale, d'un accord contractuel ou d'un consentement explicite de l'utilisateur.

BMW ConnectedDrive

BMW ConnectedDrive assure l'interconnexion du véhicule avec de très nombreux services numériques. Lors de l'utilisation, seules les données mémorisées dans le véhicule et requises pour fournir le service dont il a été convenu, sont transférées en ligne, par exemple des informations sur l'identification et la localisation du véhicule. Un accord contractuel avec l'utilisateur en constitue la base.

Dans certains cas, le transfert des données est lancé dans le cadre d'événements prédéfinis, par exemple lors d'un appel d'urgence intelligent. La connexion au réseau mobile est établie par l'émetteur et le récepteur du véhicule ou des périphériques mobiles personnels, tels que des smartphones. Sur demande, le transfert de données peut être désactivé.

La connexion au réseau sans fil permet d'utiliser des fonctions en ligne. Il peut s'agir de services en ligne ou d'applications proposés par le constructeur du véhicule ou d'autres fournisseurs.

Services de fournisseurs tiers

Si des services en ligne de fournisseurs tiers sont utilisés, ils sont soumis à la responsabi-

lité et aux conditions de protection des données et d'utilisation du fournisseur concerné. En l'occurrence, le constructeur du véhicule n'a aucune influence sur les données échangées.

Les informations concernant la nature, l'étendue et le but de la collecte et de l'utilisation des données personnelles dans le cadre des services tiers sont disponibles auprès du fournisseur correspondant.

Choix personnel

Chaque utilisateur décide lui-même s'il souhaite conclure un contrat pour un service, par exemple pour BMW ConnectedDrive. Un document d'information sur l'étendue et les contenus du traitement des données est remis avant l'achat du service et fait partie intégrante de la remise du véhicule.

L'utilisateur peut à tout moment faire désactiver les services et, par conséquent, annuler le traitement des données requis pour ces services. Il est également possible d'activer ou de désactiver l'ensemble de la connexion de données. Les fonctions et les services obligatoires, tels que les systèmes d'appel de détresse, en sont exclus.

Transparence des données du véhicule

BMW CarData est un gage de transparence dans le traitement des données du véhicule lors de l'utilisation de BMW Connected Drive. BMW CarData permet de définir si les données du véhicule traitées dans le contexte de BMW ConnectedDrive peuvent être transmises à des tiers. Ceci permet, pour chaque offre de services, de décider d'accepter ou de refuser que des tiers soient autorisés à accéder aux données, par exemple des compagnies d'assurance.

En outre, il est possible de demander à tout moment une archive de BMW CarData. L'archive fournit des informations sur les données transmises et mémorisées dans le cadre de BMW ConnectedDrive. Les fournisseurs tiers

peuvent accéder à BMW CarData uniquement via le serveur du constructeur du véhicule. Un accès direct au véhicule et à ses données n'est pas autorisé.

De plus amples informations sur BMW Car-Data sont disponibles sur le portail BMW ConnectedDrive.

Système d'appel d'urgence légal

Principe

Le système d'appel d'urgence obligatoire eCall permet d'émettre des appels d'urgence manuels ou automatiques, par exemple en cas d'accident.

Les appels d'urgence sont pris en charge par les services de secours publics.

Généralités

Pour plus d'informations sur le système d'appel d'urgence légal embarqué eCall, basé sur le numéro d'appel d'urgence 112, son fonctionnement et ses fonctions, sont disponibles au chapitre Appel d'urgence.

Le service eCall basé sur le numéro d'appel d'urgence 112 est un service public d'intérêt général gratuit.

En cas d'accident grave, le système d'appel d'urgence légal est activé automatiquement par les capteurs embarqués. Il est par ailleurs déclenché automatiquement lorsque le véhicule est équipé d'un système d'appel d'urgence intelligent qui ne fonctionne pas en cas d'accident grave.

Le système d'appel d'urgence légal peut également être déclenché manuellement en cas de besoin.

En cas de défaillance grave mettant le système d'appel d'urgence légal hors service, les passagers du véhicule reçoivent un avertissement.

Plus d'informations :

- ▷ Appel d'urgence, voir page 434.
- ▷ Dysfonctionnement, voir page 435.

Informations sur le traitement des données

Le traitement des données personnelles par le système d'appel d'urgence légal eCall est conforme aux prescriptions suivantes :

- ▷ Protection des données à caractère personnel : règlement (UE) 2016/679 du Parlement européen et du Conseil.
- ▷ Protection des données à caractère personnel : directive 2002/58/CE du Parlement Européen et du Conseil.

Le traitement des données personnelles sert uniquement à transmettre les appels d'urgence eCall au numéro d'appel d'urgence unique européen 112.

Carte SIM

Le système d'appel d'urgence légal fonctionne via le réseau de téléphonie mobile avec la carte SIM installée dans le véhicule. La carte SIM n'est pas connectée en permanence au réseau de téléphonie mobile, elle ne l'est que tant que l'appel d'urgence est actif.

Types de données et leurs destinataires

Le système d'appel d'urgence légal est autorisé à collecter et à traiter uniquement les données suivantes :

- ▷ Le numéro d'identification du véhicule pour identifier rapidement le véhicule, par exemple le modèle.
- ▷ Type de véhicule, par exemple véhicule de tourisme.
- ▷ Type d'entraînement du véhicule, pour l'estimation des risques liés au sauvetage, par exemple risque d'incendie.
- ▷ La position du véhicule au moment de l'accident, les trois derniers emplacements du véhicule et le sens de déplacement, par

exemple pour localiser plus rapidement le véhicule sur les tronçons complexes.

- ▶ Le fichier journal de l'activation automatique du système avec horodatage.
- ▶ Des informations de contrôle qui indiquent par exemple aux secours si l'appel d'urgence a été lancé automatiquement ou manuellement.
- ▶ Un horodatage afin de déterminer l'heure de l'accident pour que le planning d'intervention des équipes de secours puisse être optimisé.
- ▶ Le sens de la marche, par exemple pour déterminer les informations relatives au côté de la chaussée sur les autoroutes.

Les autorités de l'État dans lequel est émis l'appel d'urgence du système eCall déterminent les centres d'appels d'urgence qui reçoivent et traitent les données de l'appel d'urgence légal.

Configuration du traitement des données

Le système d'appel d'urgence légal veille à ce que les données de la mémoire du système ne soient pas accessibles hors du système avant le déclenchement d'un appel d'urgence.

Les données recueillies pour le système d'appel d'urgence légal sont mémorisées uniquement dans le véhicule, puis envoyées au centre de secours en cas de déclenchement d'un appel d'urgence.

Le système d'appel d'urgence légal veille à empêcher toute traçabilité et tout suivi permanent pendant le fonctionnement normal.

Le système d'appel d'urgence légal veille à la suppression automatique et continue des données dans la mémoire interne du système.

Les données de localisation du véhicule sont en permanence remplacées dans la mémoire interne du système afin que seules les trois dernières positions du véhicule soient dispo-

nibles pour le fonctionnement normal du système.

Les données d'activité du système d'appel d'urgence légal eCall sont conservées tant que cela est nécessaire pour traiter l'appel d'urgence eCall, mais en aucun cas plus de 13 heures après le déclenchement d'un appel d'urgence eCall.

Droits liés au traitement des données des personnes concernées

La personne concernée par le traitement des données, par exemple le propriétaire du véhicule, a le droit d'accéder aux données et peut le cas échéant exiger la correction, la suppression ou le blocage des données qui la concernent et dont le traitement n'est pas conforme aux dispositions légales. Pour autant que cela ne suppose pas un effort disproportionné, toute correction, suppression ou blocage effectué conformément à ces dispositions doit être communiqué aux tiers qui ont reçu les données.

La personne concernée par le traitement des données a le droit de porter plainte auprès des autorités chargées de la protection des données si elle considère que le traitement de ses données personnelles a porté atteinte à ses droits.

Pour toute demande de droits d'accès, contacter un Réparateur Agréé, un autre Réparateur Agréé qualifié ou un atelier spécialisé.

Système d'appel d'urgence intelligent

Principe

Le système d'appel d'urgence intelligent permet de lancer des appels d'urgence manuels ou automatiques, par exemple en cas d'accident.

Les appels d'urgence sont pris en charge par une centrale d'appel d'urgence mandatée par le constructeur du véhicule.

En plus du système d'appel d'urgence intelligent, le véhicule est doté du système d'appel d'urgence légal, qui s'active en fonction de la situation.

Le propriétaire du véhicule a le droit d'utiliser le système d'appel d'urgence intelligent ou le système d'appel d'urgence légal.

Plus d'informations :

Appel d'urgence, voir page 434.

Base légale

Le traitement des données personnelles par le système d'appel d'urgence intelligent est conforme aux prescriptions suivantes :

- ▶ Protection des données à caractère personnel : règlement (UE) 2016/679 du Parlement européen et du Conseil.
- ▶ Protection des données à caractère personnel : directive 2002/58/CE du Parlement Européen et du Conseil.

La base légale relative à l'activation et au fonctionnement du système d'appel de d'urgence intelligent est définie par le contrat Connected-Drive conclu pour cette fonction, ainsi que par les lois, les règlements et les directives correspondants du Parlement européen et du Conseil européen.

Les règlements et les directives en question établissent des règles relatives à la protection des personnes physiques à l'égard du traitement des données à caractère personnel.

Le traitement des données personnelles par le système d'appel de détresse intelligent est conforme aux directives européennes sur la protection des données personnelles.

Le système d'appel d'urgence intelligent traite les données personnelles uniquement avec l'accord du propriétaire du véhicule.

Le système d'appel d'urgence intelligent et les autres services présentant des avantages supplémentaires peuvent traiter les données personnelles uniquement avec l'accord explicite de la personne concernée par le traitement

des données, par exemple le propriétaire du véhicule.

Carte SIM

Le système d'appel de détresse intelligent fonctionne via le réseau de téléphonie mobile avec la carte SIM installée dans le véhicule. La carte SIM est enregistrée en permanence dans le réseau de téléphonie mobile afin de pouvoir établir rapidement une connexion. En cas d'urgence, les données sont transmises au constructeur du véhicule.

Amélioration de la qualité

Le constructeur du véhicule utilise également les données transmises lors d'un appel d'urgence à des fins d'amélioration de la qualité des produits et des services.

Localisation

Seul l'opérateur du réseau de téléphonie mobile peut déterminer la position du véhicule sur la base des cellules correspondantes. L'opérateur du réseau ne peut pas établir un lien entre le numéro d'identification du véhicule et le numéro de téléphone de la carte SIM installée. Seul le constructeur du véhicule peut établir un lien entre le numéro d'identification du véhicule et le numéro de téléphone de la carte SIM installée.

Données de journal des appels d'urgence

Les données de journal des appels d'urgence sont stockées en mémoire dans le véhicule. Les données de journal les plus anciennes sont supprimées régulièrement. Les données de journal comprennent, par exemple, des informations sur l'heure et le lieu d'émission d'un appel d'urgence.

Dans des cas exceptionnels, les données de journal peuvent être lues dans la mémoire du véhicule. En règle générale, la lecture des données de journal n'a lieu que sur décision de justice et n'est possible que si les appareils

correspondants sont directement raccordés au véhicule.

Appel d'urgence automatique

Le système est conçu pour déclencher automatiquement un appel d'urgence lorsque les capteurs du véhicule détectent un accident de gravité correspondante.

Informations transmises

Lors du passage d'un appel d'urgence par le système d'appel d'urgence intelligent, les informations transmises au centre d'appel d'urgence sont les mêmes que celles envoyées par le système d'appel d'urgence légal aux services de secours publics.

Par ailleurs, le système d'appel d'urgence intelligent envoie les informations supplémentaires suivantes à une centrale d'appel d'urgence mandatée par le constructeur et, le cas échéant, aux services de secours publics :

- ▶ Données de l'accident, par exemple le sens de l'impact détecté par les capteurs du véhicule, pour faciliter la préparation de l'intervention des services de secours.
- ▶ Données de contact, par exemple le numéro de téléphone de la carte SIM intégrée et celui du conducteur, si disponible, afin de pouvoir rapidement prendre contact avec les personnes impliquées dans l'accident si nécessaire.

Stockage des données

Les données relatives à un appel d'urgence sont mémorisées dans le véhicule. Les données contiennent des informations sur l'appel d'urgence, par exemple le lieu et l'heure de l'appel d'urgence.

Les enregistrements audio de la communication d'urgence sont enregistrés à la centrale d'appel d'urgence.

Les enregistrements audio du client sont mémorisés pendant 24 heures pour le cas où des détails de l'appel d'urgence doivent être

analysés. Les enregistrements audio sont ensuite supprimés. Les enregistrements audio du collaborateur de la centrale d'appel d'urgence sont mémorisés pendant 24 heures à des fins d'assurance qualité.

Accès aux données à caractère personnel

Les données traitées dans le cadre d'un appel d'urgence intelligent sont traitées uniquement afin d'exécuter l'appel d'urgence. Dans le cadre d'une obligation légale, le constructeur du véhicule peut fournir des renseignements sur les données qu'il a traitées et qui sont éventuellement encore enregistrées.

Système d'appel d'urgence légal

Le propriétaire d'un véhicule équipé d'un système d'appel d'urgence intelligent et du système d'appel d'urgence légal a le droit d'utiliser le système d'appel d'urgence embarqué à la place du système d'appel d'urgence intelligent.

Pour toute demande de désactivation, contacter un Réparateur Agréé, un autre Réparateur Agréé qualifié ou un atelier spécialisé.

Le système d'appel d'urgence légal est toujours opérationnel en plus du système d'appel d'urgence intelligent. Le système d'appel d'urgence légal prend en charge l'appel d'urgence si le système d'appel d'urgence intelligent ne fonctionne pas pour des raisons techniques, par exemple si le centre de secours mandaté par le constructeur du véhicule n'est pas joignable.

Le système d'appel d'urgence légal eCall utilise l'infrastructure du numéro d'appel d'urgence public 112.

Il est possible de procéder à des réglages pour que les appels d'urgence passent toujours par le système d'appel d'urgence légal, et non par le système d'appel d'urgence intelligent. Faire réaliser le réglage par un Réparateur Agréé,

un autre Réparateur Agréé qualifié ou par un atelier spécialisé.

Numéro d'identification du véhicule

Généralités

Selon l'équipement spécifique à certains pays, le numéro d'identification du véhicule se trouve à différents endroits dans le véhicule. Ce chapitre décrit toutes les positions possibles sur cette série de modèles.

Compartment moteur



Le numéro d'identification du véhicule est gravé dans le compartiment moteur sur le côté droit du véhicule.

Plaque constructeur sur le côté droit



Le numéro d'identification du véhicule est indiqué sur la plaque constructeur sur le côté droit du véhicule.

Plaque constructeur sur le côté gauche



Le numéro d'identification du véhicule est indiqué sur la plaque constructeur sur le côté gauche du véhicule.

Pare-brise



Le numéro d'identification du véhicule se trouve en outre derrière le pare-brise.

iDrive

Il est également possible d'afficher le numéro d'identification du véhicule via iDrive.

1.  Menu Applications
2. « Toutes les applis »
3. « Appareils mobiles »
4. « Réglages »
5. « Numéro ident. véhicule (VIN): »

Monter dans le véhicule

Ouverture et fermeture

Clé du véhicule



Touches de la clé du véhicule.

Symbole	Signification
	Déverrouiller.
	Verrouiller.
	Ouvrir/fermer le compartiment à bagages.
	Fonction réglable : Éclairage d'accompagnement. Ouvrir/fermer le compartiment à bagages.



Déverrouiller.



Verrouiller.



Ouvrir/fermer le compartiment à bagages.



Fonction réglable :
Éclairage d'accompagnement.
Ouvrir/fermer le compartiment à bagages.

Accès à l'intérieur du véhicule

Déverrouillage avec la clé du véhicule



Appuyer sur la touche de la clé du véhicule.

Si, en raison des réglages, seules la porte conducteur et la trappe de réservoir sont déverrouillées, appuyer à nouveau sur la touche de

la clé du véhicule pour déverrouiller les autres accès au véhicule.

Après l'ouverture d'une porte avant, le véhicule est prêt à fonctionner.

Verrouillage avec la clé du véhicule

1. Fermer la porte conducteur.
2.  Appuyer sur la touche de la clé du véhicule.

Tous les accès au véhicule sont verrouillés.

Touches pour le verrouillage centralisé

Aperçu

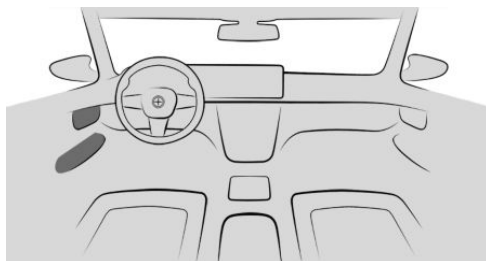

Les touches de verrouillage centralisé se trouvent sur la porte avant.



Verrouiller.



Déverrouiller.

Verrouillage du véhicule



Appuyer sur la touche lorsque les portes avant soient fermées.

La trappe du réservoir reste déverrouillée.



Déverrouillage du véhicule



Appuyer sur la touche.

Accès au compartiment à bagages

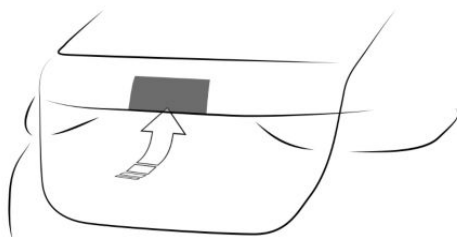

Ouverture du compartiment à bagages

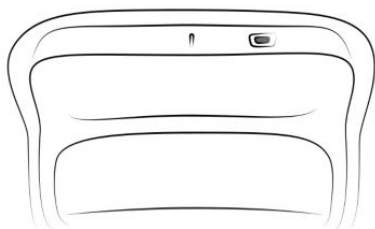

- ▷ Déverrouiller le véhicule, puis appuyer sur la touche située sur le compartiment à bagages.
- ▷  Appuyer sur la touche de la clé du véhicule pendant environ 1 seconde. Le cas échéant, les portes sont déverrouillées.

Fermer le compartiment à bagages



- ▷  Appuyer sur la touche située à l'intérieur du compartiment à bagages.
- ▷  Maintenir enfoncée la touche de la clé du véhicule jusqu'à ce que le compartiment à bagages soit fermé.

Affichages, organes de commande

Autour du volant

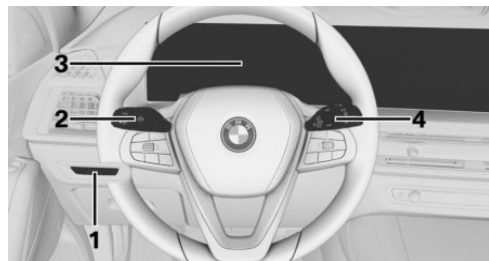

- 1 Commutateur d'éclairage
- 2 Clignotants, feux de route
- 3 Combiné d'instruments
- 4 Essuie-glace

Témoins et voyants

Les témoins et les voyants d'alerte peuvent s'allumer selon différentes combinaisons et en différentes couleurs.

Le bon fonctionnement de certains voyants est contrôlé lors de l'activation de l'état de marche et ils s'allument brièvement.

Porte conducteur

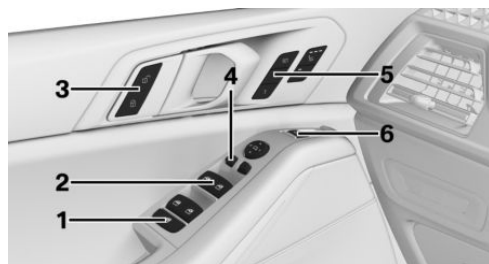

- 1 Commutateur de sécurité
- 2 Lève-vitre
- 3 Verrouillage centralisé
- 4 Rétroviseurs extérieurs

- 5 Sièges, fonctions confort
- 6 Compartiment à bagages

Centrale de commande

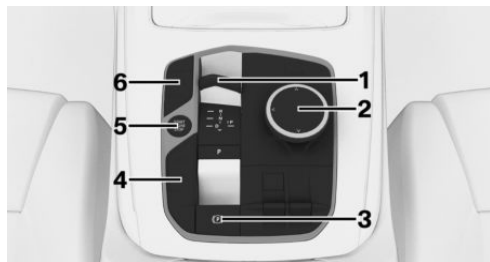

- 1 Levier sélecteur
- 2 Sélecteur
- 3 Frein de stationnement, Automatic Hold
- 4 Commut. d'exp. de conduite personnalisée
- 5 Bouton Start/Stop
- 6 Systèmes d'assistance

BMW iDrive

Principe

BMW iDrive est le concept d'affichage et de commande du véhicule et comprend un grand nombre de fonctions.

Touches sur le sélecteur

Touche Fonction

HOME Ouvrir le menu principal.

MEDIA Ouvrir le menu Média/Radio.

TEL Ouvrir le menu Téléphone.

Touche Fonction

MAP Ouvrir la carte de navigation.

NAV Ouvrir le menu de saisie des destinations de la navigation.

BACK Afficher le menu précédent.

OPTION Ouvrir le menu Options.

BMW Intelligent Personal Assistant

Principe

Le BMW Intelligent Personal Assistant est un assistant personnel qui permet la commande vocale naturelle de diverses fonctions du véhicule.

Activation de la saisie vocale

1.  Appuyer brièvement sur la touche du volant.
2. Énoncer la commande.

Annulation de la saisie vocale

- ▷  Appuyer à nouveau sur la touche du volant.
- ▷ Annuler »
- ▷ Pousser le sélecteur vers la droite ou vers la gauche.
- ▷ Appuyer sur le sélecteur.

Réglage et utilisation

Sièges, rétroviseurs et volant

Réglage des sièges

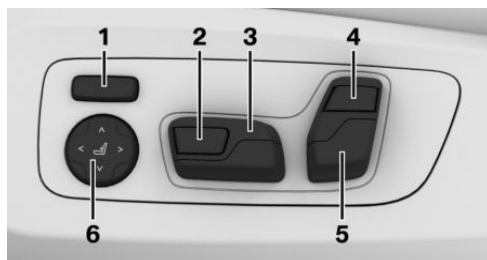

- 1 Largeur du dossier
- 2 Longueur d'assise
- 3 Réglage longit./hauteur/inclinaison du siège
- 4 Haut du dossier
- 5 Inclinaison de dossier/appuie-tête
- 6 Soutien lombaire

Réglage de l'appuie-tête

Réglage de la hauteur

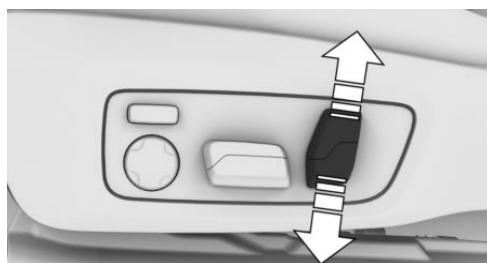

Presser le commutateur vers le haut ou vers le bas.

Réglage de la distance



- ▶ Vers l'arrière : appuyer sur la touche et pousser l'appuie-tête vers l'arrière.
 - ▶ Vers l'avant : tirer l'appuie-tête vers l'avant.
- Après le réglage de la distance, s'assurer que l'appuie-tête s'enclenche correctement.

Joues



Rabattre les parties latérales vers l'avant pour augmenter le soutien latéral.

Réglage des rétroviseurs extérieurs



Symbole Signification



Plier et déplier les rétroviseurs extérieurs.



Régler les rétroviseurs extérieurs.



Sélectionner le rétroviseur extérieur, commande automatique d'orientation vers la bordure de trottoir.

Réglage de la position du volant

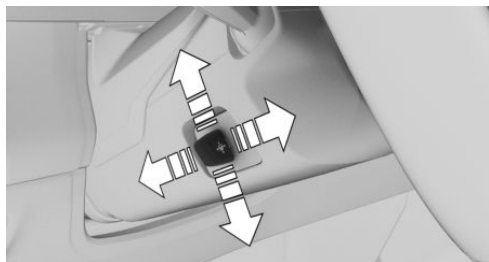

Adapter la position en longueur et en hauteur du volant par rapport à la position du siège en appuyant sur le commutateur.

Fonction Memory

Principe

La fonction Memory permet de mémoriser les réglages suivants et de les activer si nécessaire :

- ▷ Position de siège.
- ▷ Réglage des rétroviseurs extérieurs.
- ▷ Position du volant.
- ▷ Hauteur de l'affichage tête haute.

Aperçu



Les touches Memory se trouvent sur les portes avant.

Mémorisation du réglage

1. Régler la position souhaitée.
2.  Appuyer sur la touche. La LED s'allume.
3. Appuyer sur la touche Memory souhaitée 1 ou 2 tant que la LED est allumée. Un signal retentit.

Affichage du réglage

Appuyer sur la touche Memory souhaitée 1 ou 2.

Infodivertissement

Entrée d'une destination dans la navigation

1.  Menu Navigation
2. « Entrée d'adresse »
Un champ de recherche et des entrées telles que l'historique de recherche s'affichent.
3. Sélectionner l'entrée souhaitée ou le champ de recherche.
4. Lorsque le champ de recherche est sélectionné, saisir des caractères ou sélectionner l'une des catégories de points d'intérêt affichées.



Le cas échéant, sélectionner **OK** pour afficher d'autres informations, telles qu'une carte d'aperçu.

Le cas échéant, accepter le terme de recherche proposé

5. Sélectionner l'entrée souhaitée.
6. « Démarrer le guidage »

Divertissement

Selon l'équipement et la version de pays, les touches suivantes sont présentes sur le tableau de bord.

Touche	Fonction
	Tourner le bouton pour régler le volume sonore. Appuyer sur le bouton pour couper le son. Une nouvelle pression rétablit le volume sonore précédent.
	Changer de source de divertissement.
	Appuyer une fois : changer la station/le titre. Maintenir enfoncée : avance/recul rapide du titre.
	

Utilisation du téléphone portable

Généralités

Après avoir été jumelé une fois au véhicule, le téléphone portable peut être utilisé via iDrive et au moyen des touches du volant.

Activer le Bluetooth sur le téléphone portable.

Connexion par Bluetooth

1.  Menu Applications
2. « Toutes les applis »
3. « Appareils mobiles »

4. « Connecter nouvel appareil »
Les téléphones portables à portée s'affichent sur l'écran de contrôle.
5. Sélectionner le téléphone portable souhaité.
6. Comparer le code d'accès affiché sur l'écran de contrôle à celui affiché sur l'écran du téléphone portable et confirmer qu'ils sont identiques.
7. Le cas échéant, sélectionner le mode de connexion :
« Utiliser Bluetooth »

L'appareil est connecté et affiché dans la liste des appareils.

Prise d'un appel

Selon l'équipement, les appels entrants peuvent arriver de diverses façons.

- ▷ Par iDrive :

 « Répondre »





- ▷

Appuyer sur la touche du volant.

- ▷ Avec la molette située sur le volant, sélectionner dans la liste sur le combiné d'instruments : « Répondre »

Composition d'un numéro

1.  Menu Communication
2. « Plus »
3. « Composer numéro »
4. Entrée de chiffres.
5.  Sélectionner le symbole. La communication est établie via le téléphone portable auquel la fonction téléphone a été affectée.

En cours de route

Conduite

État de marche

Activation de l'état de marche



1. Appuyer sur la pédale de frein.
2. Appuyer sur le bouton Start/Stop.

Désactivation de l'état de marche

1. Appuyer sur le frein et mettre le levier sélecteur en position P.
2. Serrer le frein de stationnement.
3. Appuyer sur le bouton Start/Stop.
L'affichage READY s'éteint et un signal acoustique retentit.

Fonction Start/Stop automatique

La fonction Start/Stop automatique permet d'économiser du carburant. Pour cela, le système coupe le moteur à l'arrêt, par exemple dans un embouteillage ou à un feu. L'état de marche reste activé. Au démarrage, le moteur est lancé automatiquement dans les conditions suivantes :

- ▷ En relâchant la pédale de frein.
- ▷ Lorsque la fonction Automatic Hold est activée : appuyer sur la pédale d'accélérateur.

Boîte Steptronic

Placement du levier sélecteur en position D, N, R, S

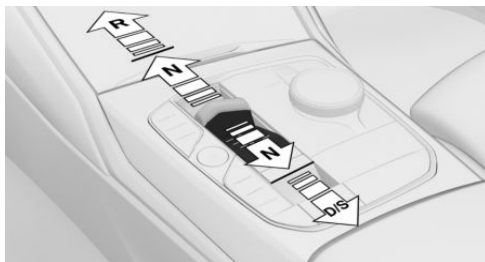

- ▷ Position D.
- ▷ Point mort N.
- ▷ Marche arrière R.
- ▷ Programme Sport S.

Appuyer sur le frein et le maintenir enfoncé jusqu'au démarrage, car le véhicule se déplace dès qu'une position ou la marche arrière est engagée.

N'engager la position R que lorsque le véhicule est à l'arrêt.

Programme sport : le passage des vitesses est conçu pour un comportement du véhicule plus sportif.

Mettre le levier sélecteur en position P

N'engager la position P que lorsque le véhicule est à l'arrêt.

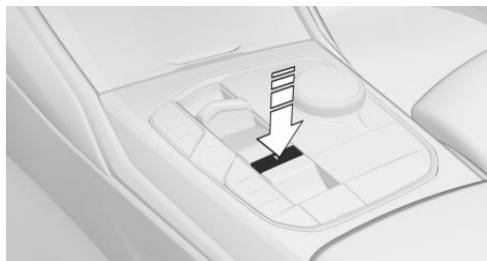

Appuyer sur la touche P.

Frein de stationnement

Serrer le frein de stationnement



Tirer sur le commutateur.

Les LED du commutateur et le témoin sur le combiné d'instruments s'allument.

Desserrage du frein de stationnement



En état de marche :

Appuyer sur le commutateur alors que la pédale de frein est enfoncée ou que le levier sélecteur se trouve en position P.

La LED et le témoin de contrôle s'éteignent.

Le frein de stationnement est desserré.

Stationnement

S'assurer que le frein de stationnement est serré.

Lumière et visibilité

Clignotants, feux de route, appel de phares

Clignotants

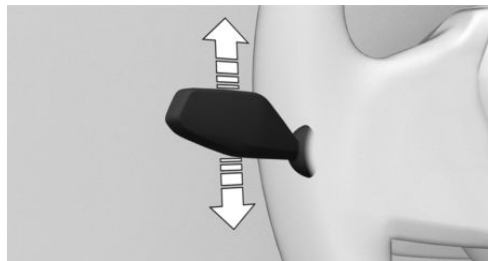

- ▶ Clignotement : pousser la manette au-delà du point de résistance.
- ▶ Commande impulsionnelle des clignotants : actionner légèrement la manette vers le haut ou vers le bas.
- ▶ Clignotement bref : appuyer sur le bras jusqu'au point de résistance et la maintenir dans cette position le temps du clignotement.

Feux de route, appel de phares



Pousser la manette vers l'avant ou la tirer vers l'arrière.

- ▶ Allumage des feux de route, flèche 1.

Les feux de route s'allument si les feux de croisement sont activés.

- ▶ Extinction des feux de route/appeal de phares, flèche 2.

Éclairage

Touches dans le véhicule

Symbole Fonction



Menu Éclairage extérieur.



Commande automatique d'éclairage.

Feux de croisement.

Éclairage extérieur éteint.



Feux arrière de brouillard.

Fonctions via iDrive

Symbole Fonction



Commande automatique d'éclairage.



Feux de croisement.



Feux de position.



Éclairage extérieur éteint.

Essuie-glace

Activation du système d'essuie-glace

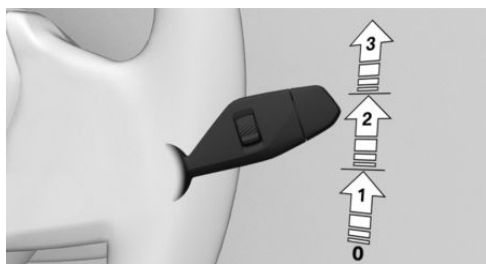

Pousser la manette vers le haut jusqu'à la position souhaitée.

- ▶ Position de repos des essuie-glace, position 0.
- ▶ Détecteur de pluie, position 1.
- ▶ Vitesse normale des essuie-glace, position 2.
- ▶ Vitesse rapide des essuie-glace, position 3.

Arrêt du système d'essuie-glaces et balayage coup par coup

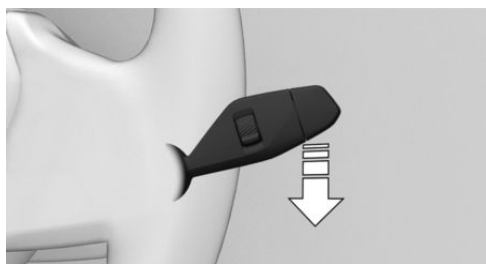

Pousser la manette vers le bas.

- ▶ Désactivation : descendre le bras jusqu'à la position 0.
- ▶ Balayage coup par coup : descendre le bras à partir de la position 0.
Une fois relâché, le bras revient en position 0.



Activation/désactivation du détecteur de pluie

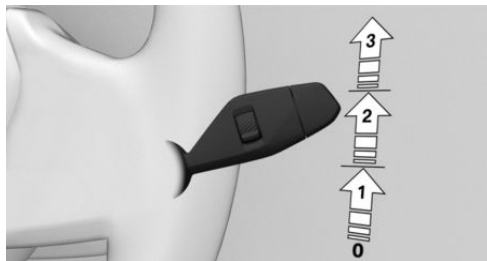

Activation : remonter une fois le bras à partir de la position 0, flèche 1.

Désactivation : remettre le bras en position 0.

Réglage de la sensibilité du détecteur de pluie

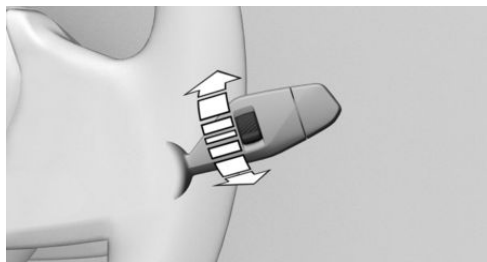

Tourner la molette sur la manette d'essuie-glace.

Nettoyer le pare-brise

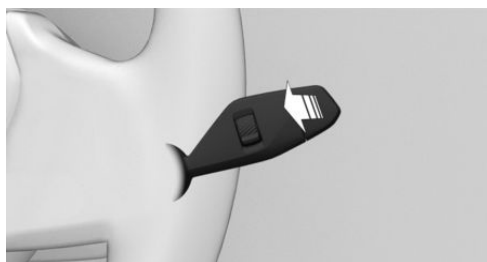

Tirer la manette.

Essuie-glace de lunette arrière

Mise en marche de l'essuie-glace arrière

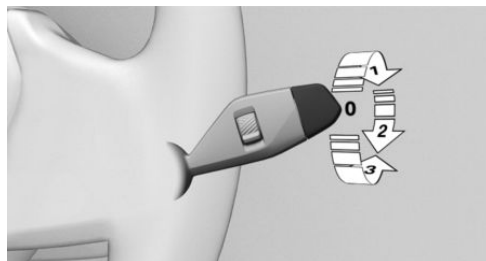

Tourner le commutateur extérieur vers le haut.

- ▶ Position de repos de l'essuie-glace, position 0.
- ▶ Mode intermittent, flèche 1. Si la marche arrière est engagée, le balayage est continu.

Nettoyage de la lunette arrière











Tourner le commutateur extérieur dans la direction souhaitée.



- ▶ En position de repos : tourner le commutateur vers le bas, flèche 3. Après avoir été relâché, le commutateur retourne en position de repos.
- ▶ En mode intermittent : continuer de tourner le commutateur, flèche 2. Après avoir été relâché, le commutateur retourne dans la position de balayage intermittent.

Climatisation

Fonctions de climatisation



Fonctions dans le menu climatisation

Symbole	Fonction
	Programme automatique.
	Température.
	Fonction de refroidissement.
	Refroidissement maximum.
	Mode de recyclage d'air.
	Contrôle automatique de recyclage de l'air.
	Air frais.
	Débit d'air.
	Diffusion de l'air.
	Programme Sync.
	Chauffage de siège et d'accou- doirs.

Symbole	Fonction
	Ventilation de siège active.
	Volant chauffant.

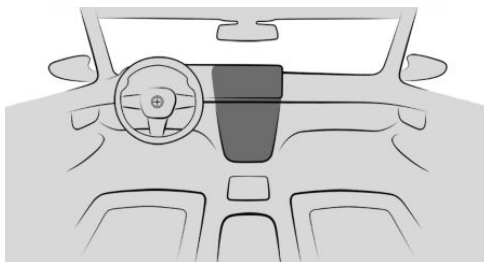
Touches, climatiseur automatique







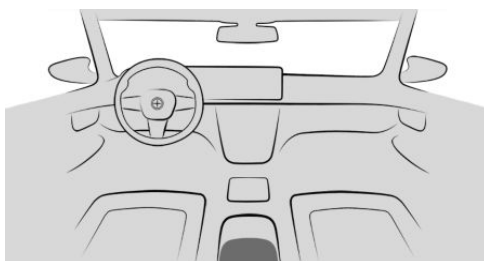

Symbole	Fonction
	Fonction de dégivrage.
	Chauffage de la lunette arrière.

Touches, climatiseur automatique arrière





Symbole	Fonction
	Programme automatique.
	Température.
	Fonction de refroidissement.
	Refroidissement maximum.
	Débit d'air.
	Diffusion de l'air.
	Chauffage de siège et d'accou- doirs.

Arrêt intermédiaire

Ravitaillement

Bouchon de réservoir

1. Pour ouvrir la trappe du réservoir, appuyer sur le bord arrière, flèche. La trappe du réservoir s'ouvre.



2. Tourner le bouchon du réservoir dans le sens antihoraire.

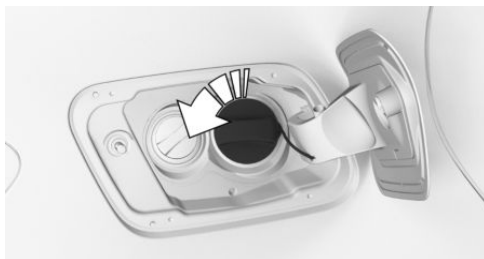

3. Placer le bouchon dans le support prévu sur la trappe du réservoir.

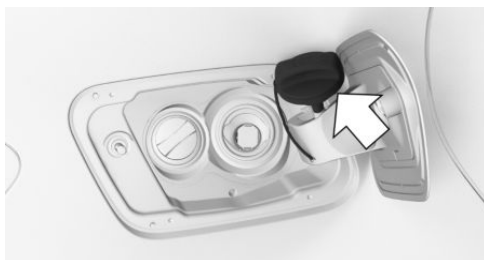

Roues et pneus

Indications sur la pression de gonflage des pneus



Les données relatives à la pression de gonflage des pneus figurent sur la plaque de la pression de gonflage des pneus sur le montant de carrosserie de la porte conducteur.

Après la correction de la pression de gonflage

Si le véhicule est équipé du contrôle de pression des pneus, les pressions de gonflage corrigées sont automatiquement prises en charge. S'assurer que les réglages adéquats des pneus ont été effectués. Si les pneus ne sont pas mentionnés dans les informations sur la pression de gonflage indiquées sur l'écran de contrôle, réinitialiser le contrôle de pression des pneus.

Si le véhicule est équipé d'une mesure individuelle de pression des pneus, le réinitialiser.

Contrôle de la pression de gonflage des pneus

Contrôler régulièrement la pression de gonflage des pneus et la rectifier si nécessaire :

- ▷ Au moins deux fois par mois.
- ▷ Avant un long trajet.

Mesure électronique du niveau d'huile

Conditions de fonctionnement

Une mesure à jour est disponible après un trajet normal d'environ 30 minutes lorsque le moteur à combustion interne tourne.

Affichage du niveau d'huile moteur

1. ■■ Menu Applications
2. « Applis véhicule »
3. « Statut véhicule »
4. « Niveau d'huile moteur »

Le niveau d'huile moteur est affiché.

Appoint d'huile moteur

Généralités

Couper le contact du véhicule et désactiver l'état de marche avant de faire l'appoint d'huile moteur.

Appoint d'huile moteur

1. Ouvrir le capot.
2. Tourner le bouchon dans le sens antihoraire.



3. Faire l'appoint d'huile moteur.
4. Visser le bouchon.



Aider et se faire aider

Feux de détresse

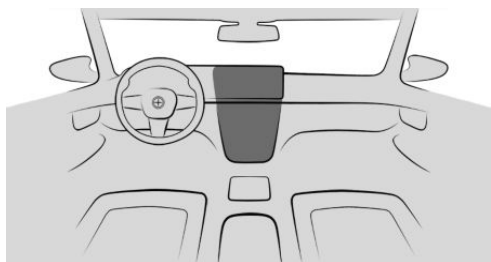

Touche des feux de détresse

ConnectedDrive

BMW Assistance

Pour obtenir des informations et une assistance concernant le véhicule, contacter BMW Assistance.

1.  Menu Applications
2. « Toutes les applis »
3. « BMW Assistance »
4. Sélectionner le service souhaité.

Tenir compte des éléments affichés sur l'écran de contrôle. Une communication téléphonique est établie.

BMW Teleservices

Les Teleservices sont des services qui permettent de conserver la mobilité du véhicule.

Les Teleservices peuvent englober les services suivants :

- ▶ BMW Assistance Dépannage.
- ▶ BMW Assistance Accident.
- ▶ Appel Teleservice.
- ▶ Votre Réparateur Agréé.

Poste de conduite

Équipement du véhicule

Ce chapitre décrit les équipements, les systèmes et les fonctions proposés actuellement ou le cas échéant dans un avenir proche en

fonction du modèle, même s'ils ne sont pas présents dans le véhicule.

Plus d'informations :

Équipement du véhicule, voir page 8.

Autour du volant

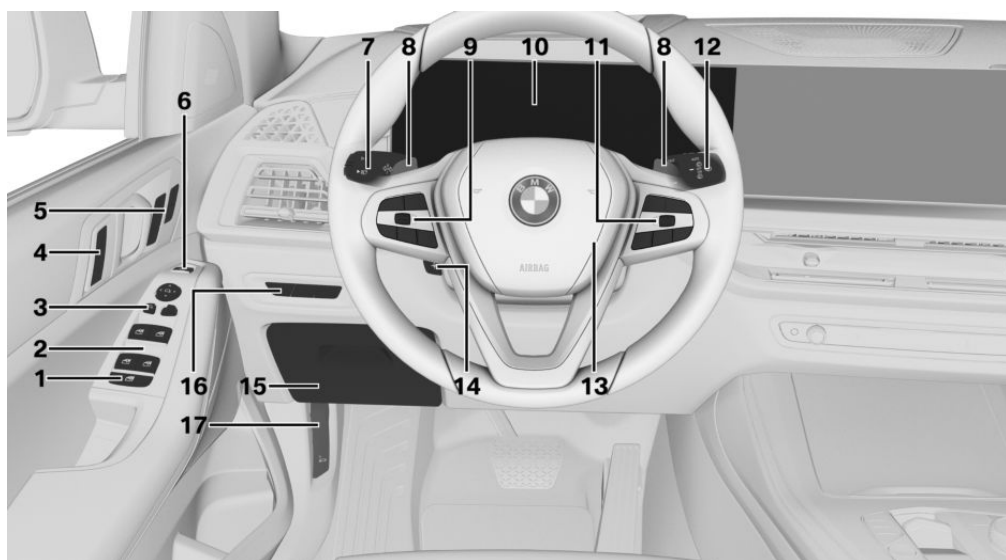

1  Commutateur de sécurité pour vitres et stores pare-soleil 106

2  Lève-vitres 104























3 Commande des rétroviseurs extérieurs 125







4 Verrouillage centralisé 98

 Déverrouillage

 Verrouillage

5 Fonctions confort des sièges

-  Fonctionnalité siège du passager avant [115](#)
-  Fonction Memory [127](#)
-  Fonction de massage [112](#)
- 6**  Ouverture et fermeture du compartiment à bagages [88](#)
- 7** Levier de direction, côté gauche
-  Clignotants [154](#)
-  Feux de route, appel de phares [154](#)
-  Feux de route anti-éblouissement [187](#)
-  Données du trajet [175](#)
- 8** Palettes de commande
- 9** Touches au volant, côté gauche
-  Activation/désactivation des systèmes de régulation de la vitesse [245](#)
-  Sélection du système de régulation de la vitesse [245](#)
-  Enregistrement de la vitesse [245](#)
-  Poursuivre les systèmes de régulation de vitesse avec le réglage mémorisé.
-  Interrompre les systèmes de régulation de vitesse.
-  Régler la vitesse [245](#)
- 10** Combiné d'instruments [159](#)
- 11** Touches au volant, côté droit
-  Afficher la barre de menu dans le combiné d'instruments [159](#)
-  Volume sonore, voir la notice d'utilisation concernant le système de navigation, de divertissement et de communication [6](#)
-  Système de commandes vocales [59](#)
-  Sélectionner le contenu du menu dans le combiné d'instruments [159](#)
- Changer la station/le titre, voir la notice d'utilisation concernant le système de navigation, de divertissement et de communication [6](#)
-  Téléphone, voir la notice d'utilisation concernant le système de navigation, de divertissement et de communication [6](#)
-  Molette permettant de sélectionner les menus de configuration pour le combiné d'instruments et l'affichage tête haute [159](#)
- Utiliser les listes de sélection d'infodivertissement dans le combiné d'instruments [171](#)
- 12** Levier de direction, côté droit
-  Essuie-glace [154](#)
-  Détecteur de pluie [155](#)
-  Nettoyer le pare-brise [156](#)

-  Essuie-glace de lunette arrière [157](#)
-  Nettoyage de la lunette arrière [157](#)
- 13**  Avertisseur sonore, surface totale
- 14**  Réglage du volant [127](#)
- 15** Vide-poches escamotable [339](#)
- 16** Éclairage
-  Menu Éclairage extérieur [53](#)
Feux de route anti-éblouissement [187](#)
-  Éclairage automatique [182](#)
Feux de croisement [183](#)
Fonctions d'éclairage adaptatif [185](#)
-  Feux arrière de brouillard [188](#)
- 17**  Déverrouillage du capot [411](#)

Autour de la console centrale

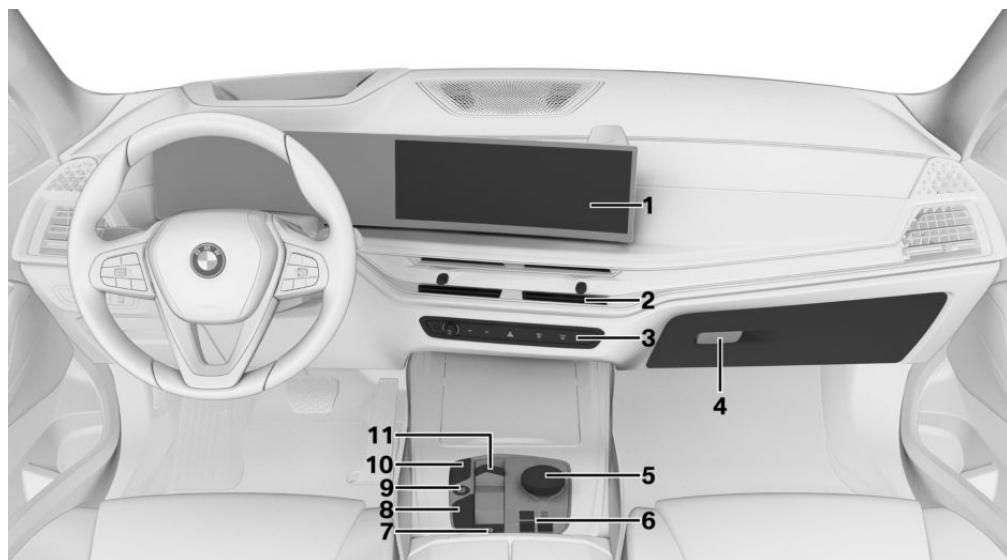

- 1** Écran de contrôle [54](#)
- 2** Ventilation [324](#)
- 3**  Feux de détresse [432](#)
Climatisation [316](#)
-  Fonction de dégivrage [323](#)
-  Chauffage de lunette arrière [323](#)

Radio/Multimédia, voir la notice d'utilisation du système de navigation, de divertissement et de communication [6](#)



Réglage du volume sonore



Station/titre suivant(e)



Station/titre précédent(e)

4 Touche de boîte à gants [338](#)

5 Sélecteur avec touches [56](#)

6  Correcteur d'assiette sur les deux essieux [309](#)



Pack xOffroad [312](#)

7  Frein de stationnement [150](#)



Fonction Automatic Hold [152](#)

8  Commutateur d'expérience de conduite personnalisée [149](#)



Mode de conduite SPORT
Mode de conduite COMFORT



Mode de conduite ECO PRO



Contrôle de motricité en descente [238](#)

9  Activation/désactivation de l'état de marche [140](#)

10  Fonction Start/Stop automatique [140](#)



Systèmes d'aide au stationnement [276](#)





Contrôle dynamique de stabilité [234](#)

11 Levier sélecteur [143](#)

Autour du ciel de pavillon



1  Appel d'urgence, SOS [434](#)

4  Liseuses [190](#)

2  Toit ouvrant en verre [107](#)

5  Feux intérieurs [189](#)

3  Selon la version de pays :
Témoin de contrôle d'airbag du passager avant [194](#)

Capteurs du véhicule

Équipement du véhicule

Ce chapitre décrit les équipements, les systèmes et les fonctions proposés actuellement ou le cas échéant dans un avenir proche en fonction du modèle, même s'ils ne sont pas présents dans le véhicule.

Plus d'informations :

Équipement du véhicule, voir page 8.

Aperçu

Selon l'équipement, les caméras et capteurs suivants sont installés dans le véhicule :

- ▶ Caméra avant.
- ▶ Caméra située derrière le pare-brise.
- ▶ Caméras de rétroviseur extérieur.
- ▶ Caméra de recul.
- ▶ Capteur radar avant.
- ▶ Capteurs radars latéraux, avant.
- ▶ Capteurs radars latéraux, arrière.
- ▶ Capteurs à ultrasons dans les boucliers avant/arrière.
- ▶ Capteurs à ultrasons latéraux.

Caméras

Caméra avant

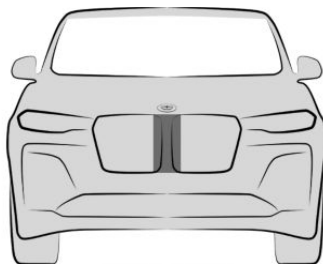

La caméra avant se trouve dans la calandre.

Caméra derrière le pare-brise

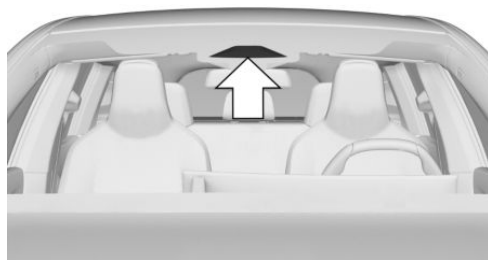

La caméra derrière le pare-brise se trouve dans la zone du rétroviseur intérieur.

Caméras extérieures

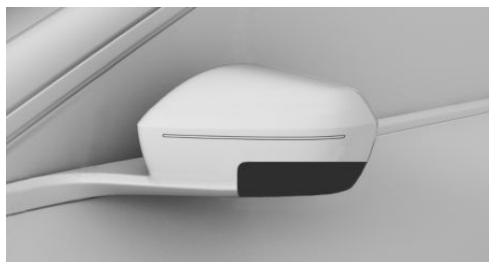

Une caméra de rétroviseur extérieur est installée dans la partie inférieure de chaque boîtier de rétroviseur extérieur.

Caméra de recul

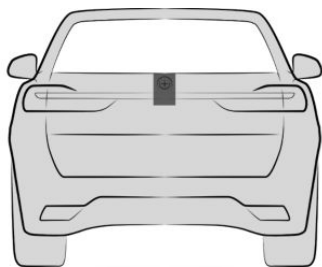

La caméra de recul se trouve dans la poignée à l'arrière du véhicule.

Condition de fonctionnement des caméras

Les zones des caméras sont propres et dégagées.

Plus d'informations :

- ▷ Lavage du véhicule, voir page 443.
- ▷ Entretien du véhicule, voir page 444.

Limites du système des caméras

Le fonctionnement de la caméra peut être limité et, le cas échéant, la caméra peut afficher des informations incorrectes, par exemple dans les cas suivants :

- ▷ En cas de brouillard épais, de pluie ou de neige.
- ▷ Au sommet ou en bas d'une côte raide ou dans les virages serrés.
- ▷ Si le champ de détection de la caméra est couvert, par exemple par de la buée sur le pare-brise ou un autocollant.
- ▷ Si l'objectif de la caméra est encrassé ou endommagé.
- ▷ Lorsque les rétroviseurs extérieurs sont rabattus.
- ▷ Si les portes sont ouvertes ou le compartiment à bagages est ouvert.
- ▷ En cas de fort contre-jour ou de reflets importants, par exemple lorsque le soleil est bas.
- ▷ Dans l'obscurité.
- ▷ La caméra surchauffe en raison de températures élevées et s'est arrêtée provisoirement.
- ▷ Pendant la procédure de calibrage de la caméra immédiatement après la livraison du véhicule.

Le cas échéant, un message Check-Control s'affiche lorsque les limites du système sont atteintes.

Capteurs radar

Consigne de sécurité

⚠ AVERTISSEMENT

En raison d'influences externes, telles que des interférences, les capteurs radar du véhicule et donc aussi les systèmes d'assistance à la conduite peuvent être perturbés. Il y a un risque d'accident. Observer la circulation, se préparer à freiner ou à braquer à tout moment et intervenir activement dans les situations correspondantes.



Capteur radar avant

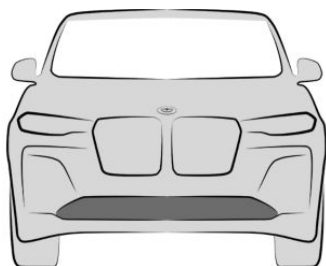

Le capteur à radar avant se trouve dans le bouclier avant.

Capteurs radars latéraux, avant

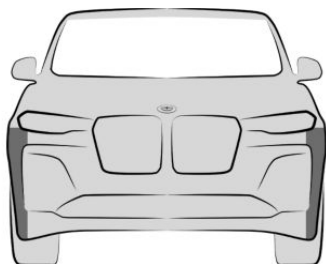

Les capteurs radar se trouvent sur le côté du bouclier avant.

Capteurs radars latéraux, arrière

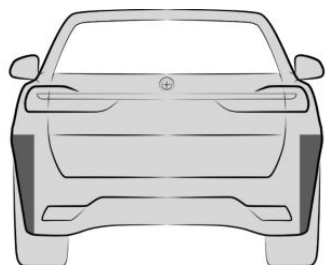

Les capteurs radar se trouvent sur le côté du bouclier arrière.

Condition de fonctionnement des capteurs radars

Les zones des capteurs radars sont propres et dégagées.

Plus d'informations :

- ▶ Lavage du véhicule, voir page 443.
- ▶ Entretien du véhicule, voir page 444.

Limites du système des capteurs radars

Le fonctionnement des capteurs radars peut être limité ou indisponible, par exemple dans les cas suivants :

- ▶ Si les capteurs sont encrassés.
- ▶ Si les capteurs sont gelés.
- ▶ Si les capteurs sont couverts, par exemple par des autocollants, des films ou un support de plaque d'immatriculation.
- ▶ Si les capteurs ne sont pas correctement orientés, par exemple en raison d'un accrochage lors d'une manœuvre de stationnement.
- ▶ Si la zone de balayage des capteurs est recouverte, par exemple par des objets transportés qui dépassent.
- ▶ Si la zone de détection des capteurs est recouverte, par exemple par les murs du garage, des haies, des monticules de neige, des véhicules ou une remorque.
- ▶ Après des travaux non conformes effectués sur la peinture du véhicule dans la zone des capteurs.
- ▶ Au sommet ou en bas d'une côte raide.

Le cas échéant, un message Check-Control s'affiche lorsque les limites du système sont atteintes.

Capteurs à ultrasons

Capteurs à ultrasons avant

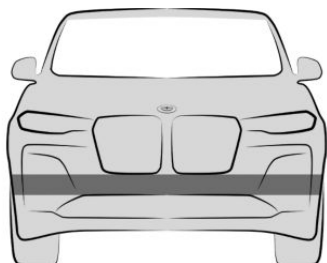

Les capteurs à ultrasons arrière des systèmes d'aide au stationnement se trouvent dans le bouclier avant.

Capteurs à ultrasons arrière

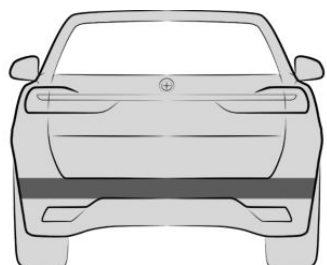

Les capteurs à ultrasons arrière des systèmes d'aide au stationnement se trouvent dans le bouclier arrière.

Capteurs à ultrasons latéraux

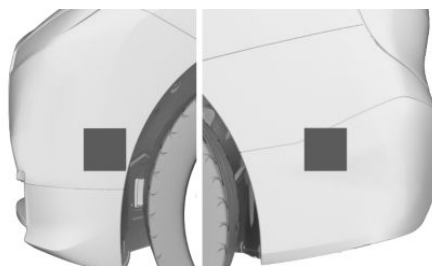

Les capteurs à ultrasons des systèmes d'aide au stationnement se trouvent sur les côtés dans les boucliers avant et arrière.

Conditions de fonctionnement des capteurs à ultrasons

Les zones des capteurs à ultrasons sont propres et dégagées.

Plus d'informations :

- ▶ Lavage du véhicule, voir page 443.
- ▶ Entretien du véhicule, voir page 444.

Limites du système des capteurs à ultrasons

La détection d'objets peut se heurter aux limites physiques de la mesure par ultrasons, par exemple dans les cas suivants :

- ▶ Si les capteurs sont encrassés ou cachés, p. ex. par un autocollant.
- ▶ Si les capteurs ne sont pas correctement orientés, par exemple en raison d'un accrochage lors d'une manœuvre de stationnement.
- ▶ Après des travaux non conformes effectués sur la peinture du véhicule dans la zone des capteurs.
- ▶ Pour les jeunes enfants ou les animaux.
- ▶ Pour les personnes avec certaines tenues vestimentaires, par exemple des manteaux.
- ▶ Pour les obstacles et les personnes se trouvant en bordure de la voie de circulation.



- ▷ En cas de défaut externe des ultrasons, par exemple par le passage de véhicules, des machines bruyantes ou d'autres sources d'ultrasons.
- ▷ Dans certaines conditions météorologiques, par exemple une humidité de l'air élevée, de la pluie, des chutes de neige, une chaleur extrême, froid ou vent fort.
- ▷ Si des timons et des dispositifs d'attelage d'autres véhicules sont détectés.
- ▷ Pour les objets minces ou pointus.
- ▷ Pour les objets en mouvement.
- ▷ Pour les objets saillants en hauteur, tels que les corniches.
- ▷ Pour les objets présentant des angles, des arêtes vives et des surfaces lisses.
- ▷ Si des objets présentant des surfaces ou des structures fines, par exemple des clôtures, sont détectés.
- ▷ Pour les objets à surface poreuse.
- ▷ Pour les objets de taille petite et basse, par exemple des caisses.
- ▷ Des objets bas déjà affichés, comme les bordures de trottoir, peuvent apparaître dans les zones non couvertes par les capteurs.
- ▷ Pour les obstacles mous ou enrobés de mousse.
- ▷ Pour les plantes et les buissons.
- ▷ Dans les stations de lavage.
- ▷ En cas d'inégalités du sol, par exemple en présence de ralentisseurs.
- ▷ En cas de gaz d'échappement épais.
- ▷ Les objets transportés qui dépassent du véhicule ne sont pas pris en compte par les capteur à ultrasons.
- ▷ En cas de cache d'attelage de remorque incorrectement placé.

Le cas échéant, un message Check-Control s'affiche lorsque les limites du système sont atteintes.

État de marche du véhicule

Équipement du véhicule

Ce chapitre décrit les équipements, les systèmes et les fonctions proposés actuellement ou le cas échéant dans un avenir proche en fonction du modèle, même s'ils ne sont pas présents dans le véhicule.

Plus d'informations :

Équipement du véhicule, voir page 8.

Pour être certain d'immobiliser correctement le véhicule, respecter ce qui suit :

- ▷ Serrer le frein de stationnement.
- ▷ En montée ou en descente, tourner les roues avant en direction de la bordure du trottoir.
- ▷ En montée ou en descente, immobiliser en plus le véhicule avec une cale, par exemple.

Généralités

Selon la situation, le véhicule se trouve dans l'un des trois états suivants :

- ▷ État de repos.
- ▷ État opérationnel.
- ▷ État de marche.

État de repos

Principe

Si le véhicule est au repos, il est désactivé.

Généralités

Avant l'ouverture de l'extérieur et après que l'utilisateur l'a quitté et verrouillé, le véhicule se trouve à l'état de repos.

Consignes de sécurité

AVERTISSEMENT

Un véhicule non immobilisé peut se mettre en mouvement et commencer à rouler. Il y a risque d'accident. Sécurisez le véhicule de manière à l'empêcher de rouler avant de le quitter.

AVERTISSEMENT

Des enfants ou des animaux laissés sans surveillance peuvent mettre le véhicule en mouvement et se mettre en danger ou mettre en danger les autres usagers, par exemple en effectuant les actions suivantes :

- ▷ Actionnement du bouton Start/Stop.
- ▷ Desserrage du frein de stationnement.
- ▷ Ouverture et fermeture des portes ou des vitres.
- ▷ Enclenchement du levier sélecteur en position N.
- ▷ Utilisation d'équipements du véhicule.

Il y a risque d'accident ou de blessures. Ne pas laisser des enfants ni des animaux sans surveillance dans le véhicule. Emporter la clé du véhicule avec soi et verrouiller le véhicule en le quittant.

Restauration automatique de l'état de repos

L'état de repos est restauré automatiquement, par exemple dans les cas suivants :



- ▷ Au bout de quelques minutes, lorsque aucune commande n'est effectuée sur le véhicule.
- ▷ Lorsque les batteries du véhicule présentent un faible niveau de charge.
- ▷ Selon réglage via iDrive : après un trajet, une porte ou les deux portes avant s'ouvrent lorsque vous quittez le véhicule.

Dans la plupart des cas, l'état de repos n'est pas automatiquement établi, par exemple pendant une conversation téléphonique ou lorsque les feux de croisement sont allumés.

Établissement de l'état de repos après l'ouverture des portes avant

Après un trajet, il est possible de restaurer l'état de repos en ouvrant les portes avant. Pour cela, tout le monde doit quitter le véhicule.

1. Menu Applications
2. « Applis véhicule »
3. « Portes et vitres »
4. « Verrouill-/déverrouillage »
5. « Veille après ouvert. portes »

Restauration manuelle de l'état de repos

Restaurer l'état de repos dans le véhicule après la fin du trajet :



Maintenir la touche de la radio enfoncée jusqu'à ce que la mention OFF s'éteigne sur le combiné d'instruments.

Mode sommeil profond

Principe

L'activation du mode sommeil profond peut permettre d'éviter la décharge de la batterie du véhicule en cas d'immobilisation pendant plusieurs semaines.

En mode sommeil profond, les fonctions du véhicule sont réduites au strict minimum.

Activation du mode sommeil profond

1. Menu Applications
2. « Applis véhicule »
3. « Réglages du système »
4. « Mode veille prolongée »
5. Sélectionner le réglage désiré.

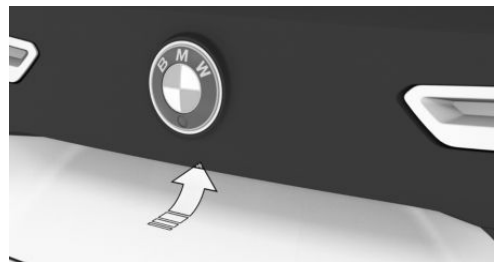

Pour accéder au véhicule en mode sommeil profond, appuyer sur la touche située sur le compartiment à bagages.

Désactivation du mode sommeil profond

- ▷ Désactiver la fonction sur l'écran de contrôle.
- ▷ Conduire le véhicule.

État opérationnel

Principe

Lorsque l'état opérationnel est activé, la plupart des fonctions peuvent être commandées à l'arrêt. Les réglages souhaités peuvent être effectués.

Généralités

Après l'ouverture des portes avant de l'extérieur, le véhicule se trouve à l'état opérationnel.

Établissement manuellement de l'état opérationnel

Généralités

Il est possible d'activer à nouveau l'état opérationnel après l'activation manuelle de l'état de repos.

Avec la touche située sur la radio



Appuyer sur la touche de l'autoradio. L'écran de contrôle et le combiné d'instruments s'allument.

Avec le bouton Start/Stop

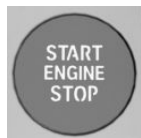

Appuyer sur le bouton Start/Stop. L'écran de contrôle et le combiné d'instruments s'allument.

Affichage sur le combiné d'instruments



La mention OFF est affichée sur le combiné d'instruments. L'entraînement est coupé et l'état opérationnel est activé.

État de marche

Principe

L'activation de l'état de marche correspond au démarrage du moteur.

Généralités

Certaines fonctions du véhicule peuvent être exécutées uniquement lorsque l'état de marche est activé.

Consignes de sécurité

DANGER

Lorsque le tuyau d'échappement est bouché ou que la ventilation est insuffisante, des gaz d'échappement nocifs peuvent pénétrer dans le véhicule. Les gaz d'échappement contiennent des matières dangereuses incolores et inodores. Dans les locaux fermés, les gaz d'échappement peuvent également s'accumuler à l'extérieur du véhicule. Il y a danger de mort. Maintenir libre le tuyau d'échappement et assurer une ventilation suffisante.

AVERTISSEMENT

Un véhicule non immobilisé peut se mettre en mouvement et commencer à rouler. Il y a risque d'accident. Sécurisez le véhicule de manière à l'empêcher de rouler avant de le quitter.

Pour être certain d'immobiliser correctement le véhicule, respecter ce qui suit :

- ▷ Serrer le frein de stationnement.
- ▷ En montée ou en descente, tourner les roues avant en direction de la bordure du trottoir.
- ▷ En montée ou en descente, immobiliser en plus le véhicule avec une cale, par exemple.

REMARQUE

Lors des tentatives répétées de démarrage ou en cas de démarrages multiples consécutifs rapprochés, le démarreur peut surchauffer. Par ailleurs, le carburant n'est pas brûlé ou l'est insuffisamment, ce qui peut entraîner la surchauffe du catalyseur. Il y a un risque de dommages matériels. Éviter les démarrages multiples rapprochés.



Activation de l'état de marche

Généralités



L'état de marche est activé via le bouton Start/Stop.

Activation de l'état de marche

1. Appuyer sur la pédale de frein.
2. Appuyer sur le bouton Start/Stop.

Le démarreur entraîne automatiquement le moteur pendant un court laps de temps et le processus est interrompu dès que le moteur démarre.

La plupart des témoins et voyants sur le combiné d'instruments s'allument, plus ou moins longtemps.

Moteur à essence

Selon la motorisation, la puissance motrice maximale est disponible dans un délai de 30 secondes après le démarrage du moteur. Dans ce cas, le véhicule n'accélère pas comme d'habitude.

Plus d'informations :

Affichage de puissance, voir page 172.

Moteur Diesel

Sur moteur froid et à des températures inférieures à 0 °C, le préchauffage automatique peut retarder quelque peu le démarrage.

Un message Check-Control s'affiche.

Le cas échéant, la puissance d'entraînement maximale est disponible uniquement lorsque le moteur est à la température de service. Pour cela, tenir compte de l'affichage de la température du moteur et, le cas échéant, de l'affichage de puissance. Dans ce cas, le véhicule n'accélère pas comme d'habitude.

Plus d'informations :

- ▷ Affichage de la température du moteur, voir page 173.
- ▷ Affichage de puissance, voir page 172.

Affichage sur le combiné d'instruments

L'état de marche activé est indiqué sur le combiné d'instruments, selon l'équipement, par l'affichage des informations nécessaires à la conduite ou par l'affichage READY.

Désactivation de l'état de marche

1. Quand le véhicule est à l'arrêt, mettre la manette de sélection en position P.
 2. Serrer le frein de stationnement.
 3. Appuyer sur le bouton Start/Stop.
- Le moteur est coupé. Le véhicule passe à l'état opérationnel.

BMW iDrive

Équipement du véhicule

Ce chapitre décrit les équipements, les systèmes et les fonctions proposés actuellement ou le cas échéant dans un avenir proche en fonction du modèle, même s'ils ne sont pas présents dans le véhicule.

Plus d'informations :

Équipement du véhicule, voir page 8.

Concept d'affichage et de commande

Principe

BMW iDrive est le concept d'affichage et de commande du véhicule et comprend un grand nombre de fonctions.

Généralités

Selon l'équipement, les fonctions peuvent être commandées comme suit :

- ▶ Avec l'écran de contrôle.
- ▶ Avec le sélecteur.
- ▶ Via le pavé tactile.
- ▶ Via BMW Intelligent Personal Assistant.
- ▶ Avec la commande gestuelle.
- ▶ Via les éléments de commande au volant.

Plus d'informations :

Combiné d'instruments, voir page 159.

Consigne de sécurité

⚠ AVERTISSEMENT

La commande des systèmes d'information intégrés et des appareils de communication pendant le trajet risque de détourner l'attention du conducteur. Il est alors possible de perdre le contrôle du véhicule. Il y a risque d'accident. Utiliser ces systèmes ou ces appareils uniquement si les conditions de circulation le permettent. S'arrêter si nécessaire et manipuler les systèmes ou appareils lorsque le véhicule est à l'arrêt.

Menu principal

Généralités

Le menu principal est divisé en plusieurs sections.

Aperçu

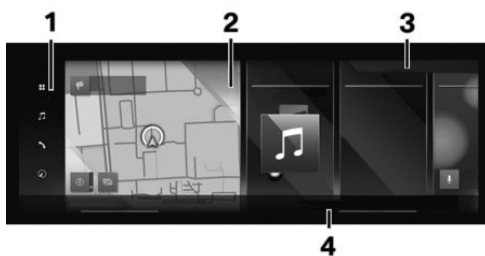

- 1 Barre de menu
- 2 Widgets
- 3 Informations sur l'état actuel
- 4 Baguette climatisation, climatisation 316

Barre de menu

Menu Applis

 Accès aux applications et aux fonctions du véhicule. Il est possible de sélectionner un filtre. Le dernier filtrage sélectionné est mémorisé. Le cas échéant, changer le filtre pour afficher les applications souhaitées.

- ▷ « Toutes les applis » : toutes les applications et fonctions s'affichent.
- ▷ « Applis infodivert. » : seules les applications d'infodivertissement s'affichent.
- ▷ « Applis véhicule » : seules les fonctions de réglage personnalisé du véhicule s'affichent.

Menu Fonctions multimédia

 Accès aux fonctions du système de divertissement, par exemple la station de radio ou la connexion aux appareils externes.

Menu Communication

 Accès au téléphone et aux messages, ainsi que connexion et gestion des appareils mobiles, par exemple les smartphones.

Menu Navigation

 Accès au système de navigation, entrée de la destination et informations routières. Vues cartographiques configurables et autres fonctions, comme les points d'intérêt.

Menu Apple CarPlay®

 Selon la version de pays avec la fonction connectée : accès à Apple CarPlay. Apple CarPlay permet d'utiliser certaines fonctions d'un iPhone compatible en toute sécurité avec iDrive.

Menu Android Auto®

 Selon la version de pays avec la fonction connectée : accès à Android Auto. Android Auto permet d'utiliser certaines fonctions d'un

smartphone Android compatible en toute sécurité avec iDrive.

Widgets





Les widgets affichent des informations en temps réel et du contenu dynamique, comme la carte de navigation. Les widgets servent également de touches et permettent d'accéder au menu correspondant.

Informations sur l'état actuel







Généralités

La zone d'état se trouve dans la partie supérieure de l'écran de contrôle. Les informations sur l'état actuel sont affichées sous forme de symboles. Selon l'équipement et la version de pays, différents symboles sont disponibles.

Informations d'état du téléphone

Symbole	Signification
	Appel actif.
	Transfert de données impossible.
	Puissance de réception.
	Carte SIM absente.

Informations d'état de divertissement

Symbole	Signification
	Audio USB.
	Bluetooth Audio.
	Audio du smartphone.
	Connected Music avec Spotify.
	WLAN.
	Apple CarPlay.
	Android Auto.

Notifications d'état

Symbole	Signification
	Nombre de messages.
	Message Check-Control.
	Informations routières.
	Masquer les éléments privés.
	Ne pas déranger.
	Notification.

Plus d'informations :

Notice d'utilisation concernant le système de navigation, de divertissement et de communication, voir page 6.

Autres informations d'état

Symbole	Signification
	Sortie audio active.
	Sortie audio désactivée.
	Mot d'activation actif.
	BMW ID ou profil conducteur.
	Guidage actif.
	Accéder à l'accès rapide.
	Recharge sans fil active.
	Radars de stationnement PDC : son activé.
	Radars de stationnement PDC : son désactivé.

Saisie et représentation

Lettres et chiffres

Selon l'équipement, les lettres et les chiffres peuvent être saisis via le sélecteur, le pavé

tactile, l'écran de contrôle ou la commande vocale.

Symbole	Fonction
	Alterner entre majuscules et minuscules.
	Entrée d'une espace.
	Changer de langue.
	Utiliser la saisie vocale.
	Confirmer la saisie.
	Déplacer la zone de saisie vers la gauche ou la droite.

Comparaison des entrées

Lors de la saisie de données à partir d'une base de données, par exemple des contacts, la sélection peut être réduite et complétée petit à petit avec chaque caractère saisi.

Activation et désactivation des fonctions

Des symboles précèdent certaines options de menu. Sélectionner l'option de menu correspondante pour activer ou désactiver la fonction.

Symbole	Signification
	La fonction est activée.
	La fonction est désactivée.

Activation/désactivation de la confirmation sonore

- Menu Applications
- « Applis véhicule »
- « Réglages du système »
- « Son »
- Sélectionner le réglage désiré.

Accès rapide

L'accès rapide permet d'accéder aux raccourcis, à certains réglages et aux applications recommandées.

Saisie	Utilisation
Afficher l'accès rapide.	Sur l'écran de contrôle, essayer de haut en bas. Pousser le sélecteur vers le haut. Tapoter sur le symbole  dans la barre d'état.
Masquer l'accès rapide.	Essayer de bas en haut sur l'écran de contrôle. Pousser le sélecteur vers le bas.

Activation/désactivation de la fenêtre de remarque

Avec certaines fonctions, des fenêtres contextuelles s'affichent automatiquement sur l'écran de contrôle. Certaines de ces fenêtres contextuelles peuvent être activées ou désactivées.

-  Menu Applications
- « Applis véhicule »
- « Réglages du système »
- « Fenêtres contextuelles »
- Sélectionner le réglage désiré.

Raccourcis

Généralités

Certaines fonctions de iDrive peuvent être mémorisées dans des raccourcis et accédées directement, par exemple des stations de radio, des destinations de navigation, des numéros de téléphone ou des sauts dans les menus.

Mémorisation de la fonction

- Sélectionner la fonction désirée.
- Maintenir enfoncée la fonction souhaitée.
- « Ajouter aux raccourcis »

Il est possible de créer des raccourcis uniquement avec un BMW ID actif ou un profil conducteur.

Exécution de la fonction

- Sur l'écran de contrôle, essayer de haut en bas.
- Appuyer brièvement sur le raccourci souhaité.

La fonction est exécutée immédiatement. Dans le cas d'un numéro de téléphone par exemple, cela signifie que la communication est également établie.

Effacement des raccourcis

- Sur l'écran de contrôle, essayer de haut en bas.
- Maintenir enfoncé le raccourci souhaité.
- « Supprimer le raccourci »

Entrée directe

Généralités

Dans le véhicule, certaines touches de menu permet d'accéder à des fonctions directement sur l'écran de contrôle. Poursuivre l'utilisation avec iDrive.

Aperçu

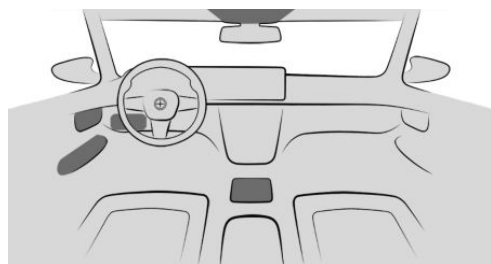

Touche Fonction



Accéder au menu Éclairage extérieur.

BMW Curved Display

Principe

Le BMW Curved Display est l'écran d'un seul tenant, courbé vers le conducteur dans le véhicule. Le BMW Curved Display comprend le combiné d'instruments côté conducteur et l'écran de contrôle dans la console centrale.

Généralités

Respecter les informations relatives au nettoyage du BMW Curved Display dans le chapitre Entretien.

Plus d'informations :

Entretien de pièces spéciales, voir page 446.

Aperçu



- 1 Combiné d'instruments 159
- 2 Écran de contrôle 54

Écran de contrôle

Principe

Les fonctions d'iDrive s'affichent sur l'écran de contrôle.

Consigne de sécurité

AVERTISSEMENT

Les objets placés devant l'écran de contrôle peuvent glisser et l'endommager. Il y a un risque de blessures ou de dommages matériels. Ne pas déposer d'objets devant l'écran de contrôle.

Aperçu

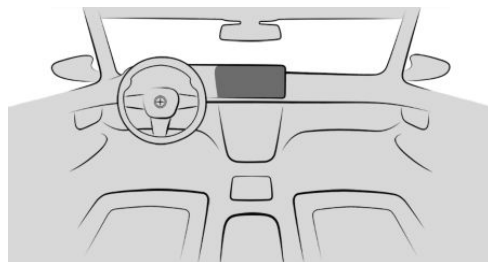

Écran de contrôle



Activation/désactivation automatique de l'écran de contrôle

L'écran de contrôle est activé automatiquement après le déverrouillage du véhicule ou dès qu'il est requis pour une commande.

Dans certaines situations, l'écran de contrôle se désactive automatiquement, par exemple lorsqu'aucun élément du véhicule n'est actionné pendant quelques minutes.

Activation/désactivation manuelle de l'écran de contrôle

1. Sur l'écran de contrôle, essayer de haut en bas.
2. « Désactiver l'écran »

Appuyer brièvement sur l'écran de contrôle pour le réactiver.

Réglage de la luminosité

1. Menu Applications
2. « Applis véhicule »
3. « Écrans d'affichage »
4. « Écran de contrôle »
5. « Luminosité de nuit »
6. Procéder au réglage désiré.

Selon l'éclairage ambiant, le réglage de la luminosité peut ne pas être directement visible.

Limites du système

Lorsque l'écran de contrôle est soumis à des températures très élevées, dues par exemple à un rayonnement solaire intense, sa luminosité peut diminuer jusqu'à extinction totale. Les fonctions normales sont rétablies dès que la température baisse, par exemple à l'ombre ou sous l'action du climatiseur.

Sélecteur

Généralités

Les touches permettent d'ouvrir les menus directement.

Aperçu

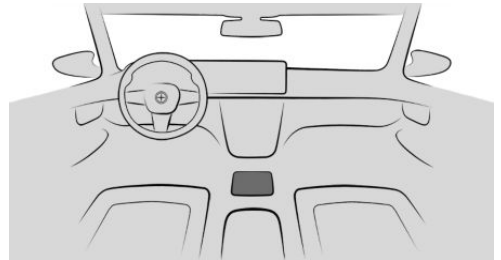

Sélecteur

Touches sur le sélecteur

Touche	Fonction
HOME	Ouvrir le menu principal.
MEDIA	Ouvrir le menu Média/Radio.
TEL	Ouvrir le menu Téléphone.
MAP	Ouvrir la carte de navigation.
NAV	Ouvrir le menu de saisie des destinations de la navigation.
BACK	Afficher le menu précédent.
OPTION	Ouvrir le menu Options.

Utilisation

- ▶ Tourner pour naviguer entre les options de menu, par exemple.



- ▶ Appuyer pour sélectionner une option de menu, par exemple.

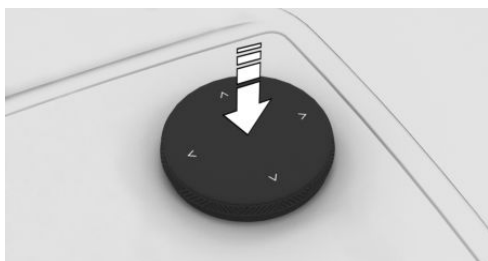

- ▶ Pousser dans les quatre directions, par exemple pour naviguer entre les menus.

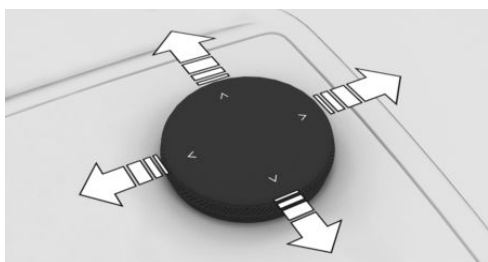

Commande par l'intermédiaire du sélecteur

Ouverture du menu principal

- ▶ Appuyer sur la touche.



Le menu principal s'affiche.

Sélectionner les options de menu

1. Tourner le sélecteur jusqu'à ce que l'option de menu souhaitée soit sélectionnée.
2. Appuyer sur le sélecteur.

Sélectionner les widgets

1. Pousser le sélecteur vers la droite dans le menu principal.
2. Tourner le sélecteur jusqu'à ce que le widget souhaité soit sélectionné.
3. Appuyer sur le sélecteur.

Navigation entre les menus

Un nouveau menu apparaît après la sélection d'une option de menu.

- ▶ Pousser le sélecteur vers la gauche.
Le menu actuel se ferme et le menu précédent est affiché.

- ▶ Appuyer sur la touche.



Le menu actuel se ferme et le menu précédent est affiché.

Entrée de lettres et de chiffres

Saisie

1. Tourner le sélecteur : sélectionner une lettre ou un chiffre.
 2. **OK** : confirmer la saisie.
- Régler la langue système, voir page 62.



Effacement de l'entrée

Symbole	Fonction
	Appuyer sur le sélecteur : effacer une lettre ou un chiffre.
	Maintenir le sélecteur enfoncé : effacer toutes les lettres ou tous les chiffres.

Utilisation des listes alphabétiques

Dans le cas des listes alphabétiques de plus de 30 entrées, il est possible d'afficher les lettres correspondant aux entrées disponibles dans une grille de lettres.

1. Tourner rapidement le sélecteur vers la gauche ou vers la droite.
2. Sélectionner la première lettre de l'entrée souhaitée.
La première entrée de la lettre sélectionnée s'affiche dans la liste.

Commande avec le pavé tactile

Généralités

Selon l'équipement, certaines fonctions d'iDrive peuvent être commandées à l'aide du pavé tactile du sélecteur.

Sélectionner les fonctions

1. Menu Applications
2. « Applis véhicule »
3. « Réglages du système »
4. « Pavé tactile »
5. Sélectionner le réglage désiré.

Entrée de lettres et de chiffres

- ▶ Entrer les caractères comme ils sont affichés sur l'écran de contrôle.
- ▶ Toujours entrer aussi les signes diacritiques correspondants, tels que les accents ou les points, pour que la lettre soit reconnue de façon univoque.
- ▶ Les possibilités d'entrée dépendent de la langue réglée. Le cas échéant, entrer les caractères spéciaux par le sélecteur.

Régler la langue système, voir page 62.

Saisie des caractères spéciaux

Fonction	Utilisation
Effacer un caractère.	Balayer vers la gauche sur le pavé tactile.
Entrée d'une espace.	Balayer vers la droite au milieu du pavé tactile.
Saisir un trait d'union.	Balayer vers la droite dans la partie supérieure du pavé tactile.
Saisir un trait de bas de ligne.	Balayer vers la droite dans la partie inférieure du pavé tactile.

Utiliser la carte

La carte du système de navigation peut être déplacée par l'intermédiaire du pavé tactile.

Appuyer brièvement sur la carte sur l'écran de contrôle et poursuivre l'utilisation avec le pavé tactile.

Fonction	Utilisation
Déplacer la carte.	Balayer dans la direction correspondante.
Afficher le menu.	Effleurer une fois.

Utilisation des listes alphabétiques

Dans le cas des listes alphabétiques de plus de 30 entrées, il est possible de sauter directement aux lettres pour lesquelles il existe une entrée.

Saisir la première lettre sur le pavé tactile.

La première entrée de la lettre saisie s'affiche dans la liste.

Commande via l'écran de contrôle

Généralités

Selon l'équipement, l'écran de contrôle intègre un écran tactile.

Il est possible d'appuyer sur les options de menus et les widgets. Effleurer l'écran de contrôle avec les doigts. Ne pas utiliser d'objets.



Ouverture du menu principal

 Appuyer brièvement sur le symbole.

Le menu principal s'affiche.

Adapter les widgets

Les widgets peuvent être adaptés dans le menu principal. Les adaptations ne sont possibles qu'à l'arrêt.

1. Le cas échéant,  appuyer brièvement sur le symbole.
2. Maintenir enfoncé le widget.
3. Procéder à l'adaptation souhaitée :
 - ▷  Appuyer brièvement sur le symbole. Un nouveau widget peut être sélectionné.
 - ▷  Appuyer brièvement sur le symbole. Le widget est effacé.
 - ▷ Maintenir le widget enfoncé et le déplacer vers la gauche ou vers la droite.

Le widget est déplacé à l'emplacement souhaité.

Trier les applications

Pour trier les symboles d'application, maintenez le symbole souhaité enfoncé et déplacez-le à l'endroit souhaité.

Navigation entre les menus

Un nouveau menu apparaît après la sélection d'une option de menu.

Balayer l'écran de contrôle de la gauche vers la droite.

Le menu actuel se ferme et le menu précédent est affiché.

Affichage du menu contextuel

Selon l'option de menu, il est possible d'afficher un menu contextuel contenant des options supplémentaires.

Maintenir enfoncée l'option de menu souhaitée.

Le menu comprend différentes zones, par exemple :

- ▷ « Aide générale » : appel de la notice d'utilisation intégrée.
- ▷ « Ajouter aux raccourcis » : définir l'option de menu en tant que raccourci.

Entrée de lettres et de chiffres

Saisie

1. Le cas échéant,  tapoter le symbole ou l'écran de contrôle.
2. Saisir les lettres et les chiffres souhaités.



Effacement de l'entrée

Symbole	Fonction
	Toucher le symbole : effacer une lettre ou un chiffre.
	Maintenir le symbole enfoncé : effacer toutes les lettres ou tous les chiffres.

Utiliser la carte

La carte de navigation peut être déplacée sur l'écran de contrôle.

Fonction	Utilisation
Déplacer la carte.	Pousser dans la direction correspondante.
Agrandir/réduire la carte.	Resserrer ou écarter les doigts.
Afficher le menu.	Effleurer une fois.

Utilisation des listes alphabétiques

Dans le cas des listes alphabétiques de plus de 30 entrées, il est possible d'afficher les lettres correspondant aux entrées disponibles dans une grille de lettres.

1. Toucher la lettre devant la liste.
Un champ de lettre s'affiche.
2. Toucher la première lettre de l'entrée souhaitée.
La première entrée de la lettre sélectionnée s'affiche dans la liste.

BMW Intelligent Personal Assistant

Principe

Le BMW Intelligent Personal Assistant est un assistant personnel qui permet la commande

vocale naturelle de diverses fonctions du véhicule. L'Assistant Personnel facilite la commande du véhicule grâce à des propositions proactives et à l'automatisation des habitudes.

Généralités

- ▶ BMW Intelligent Personal Assistant est disponible en fonction de la version de pays.
- ▶ Le système comprend des microphones spéciaux côté conducteur et côté passager.
- ▶ Prononcer les commandes avec un volume sonore normal. Le fait de parler directement dans le microphone n'améliore pas la reconnaissance vocale.
- ▶ Prononcer les commandes et les chiffres à voix normale et à vitesse normale, sans hésitation ni accentuation exagérée.
- ▶ >...< caractérise les commandes prononçables.

Conditions de fonctionnement

- ▶ Une langue système prise en charge par l'Assistant Personnel doit être définie avec iDrive.
Régler la langue système, voir page 62.
- ▶ Toujours prononcer les commandes dans la langue système définie.
Pour profiter de toutes les fonctionnalités, les fonctions suivantes doivent être activées, réglées ou commandées :
 - ▶ Reconnaissance vocale en ligne, voir page 62.
 - ▶ Tous les réglages dans Protection des données, voir page 73.
 - ▶ Mot d'activation, voir page 60.
 - ▶ BMW ID ou un profil conducteur.
 - ▶ Services ConnectedDrive correspondants dans le ConnectedDrive Store.
 - ▶ Recevoir des suggestions, voir page 62.

Activation de la saisie vocale

Généralités

L'entrée de commandes vocales peut être activée de diverses façons :

- ▶  Appuyer brièvement sur la touche du volant.
 - Le microphone est actif côté conducteur.
- ▶ Prononcer le mot d'activation.
 - Les microphones côté conducteur ou côté passager sont actifs pendant le mode vocal suivant selon le lieu de prononciation du mot d'activation.

Prononcer ensuite la commande. Il est possible de prononcer le mot d'activation et la commande dans la même phrase, sans pause.

Touche micro sur le volant

1.  Appuyer brièvement sur la touche.
2. Énoncer la commande.

Mot d'activation

Généralités

L'assistant personnel démarre lorsque le mot d'activation est prononcé. L'Assistant Personnel écoute.

Mot d'activation prédéfini

»Bonjour BMW« : le mot d'activation prédéfini peut être activé et désactivé.

1.  Menu Applications
2. « Applis véhicule »
3. « Réglages du système »
4. « Commande vocale »
5. « Assistant Personnel (BMW) »
6. « Mot d'activation »
7. « "Bonjour BMW" »

Mot d'activation personnel

En plus du mot d'activation prédéfini, il est possible de définir un mot d'activation personnel avec un BMW ID actif ou un profil conducteur actif. Le mot d'activation personnel peut être également modifié ou effacé.

Pour bénéficier d'une bonne détection, le mot d'activation doit être composé de plusieurs syllabes.

»Bonjour« : l'ajout n'est pas nécessaire avec le mot d'activation personnel et ne doit pas être prononcé.

1.  Menu Applications
2. « Applis véhicule »
3. « Réglages du système »
4. « Commande vocale »
5. « Assistant Personnel (BMW) »
6. « Mot d'activation »
7. « Mot d'activation personnel »
8. « Définir »
9. « Démarrer l'enregistrement »

Mot d'activation de fournisseurs tiers

Certains fournisseurs tiers proposent des assistants vocaux numériques tels que Siri ou Tmall Genie en fonction de la version du pays.

Pour utiliser Siri, le smartphone doit être connecté via Apple CarPlay.

Les assistants vocaux pris en charge sont utilisables avec un smartphone connecté dans le véhicule.

Le mot d'activation de l'assistant vocal d'un fournisseur tiers connecté peut être utilisé par BMW en plus du mot d'activation prédéfini ou personnel.

1.  Menu Applications
2. « Applis véhicule »
3. « Réglages du système »
4. « Commande vocale »



5. « Assistants vocaux supplém. »
6. Sélectionner le réglage désiré.

Annulation de la saisie vocale



- ▷ Appuyer à nouveau sur la touche du volant.
- ▷ Annuler »
- ▷ Pousser le sélecteur vers la droite ou vers la gauche.
- ▷ Appuyer sur le sélecteur.

Commandes possibles

Généralités

À l'aide de commandes, des instructions peuvent être données ou des questions peuvent être posées auxquelles le BMW Intelligent Personal Assistant répond.

Il est par exemple possible d'appeler des contacts, de naviguer vers une adresse, d'effectuer des réglages ou de poser des questions sur le fonctionnement du véhicule.

La plupart des contenus de l'écran de contrôle peuvent également être prononcés comme des commandes, par exemple des options de menu ou des entrées de liste.

Aide pour la commande vocale

- ▷ Exemples de commandes » : faire annoncer des exemples de commandes possibles.
- ▷ « Généralités sur la commande vocale » : faire lire à haute voix les informations relatives au principe de fonctionnement de la commande vocale.
- ▷ « Aide » : faire lire à haute voix les conseils et les exemples de commande pour la commande vocale.
- ▷ Le widget du BMW Intelligent Personal Assistant affiche d'autres exemples de commande sur le contexte actuel.

Exemples de commandes

- ▷ Appelle Jean Dupont »
- ▷ Emmène-moi à l'aéroport de Marseille »
- ▷ Joue une station de musique classique »
- ▷ Est-ce que la pression des pneus est encore correcte? »
- ▷ Active la climatisation »
- ▷ Augmente la distance du régulateur de vitesse »
- ▷ Mode Sport »

D'autres exemples de commandes peuvent être affichés sur l'écran de contrôle.

1. ■■ Menu Applications
2. « Toutes les applis »
3. « Assistant Personnel »
4. « Aide »
5. « Exemples de commande »

Des exemples de commandes pour le contexte actuel sont affichés dans le widget du BMW Intelligent Personal Assistant.

Plus d'informations :

Adapter les widgets, voir page 58.

Options de menu

Les options de menu sont directement accessibles depuis l'assistant personnel. Prononcer les options de menu comme elles apparaissent sur l'écran de contrôle. Lorsque vous prononcez les options de menu, il n'est pas nécessaire de respecter l'ordre des menus.

1. Activer la saisie vocale.
2. Media »
3. Stations mémorisées »

Les stations mémorisées s'affichent sur l'écran de contrôle.

Notice d'utilisation par voix

Il est possible de poser des questions simples sur les fonctions et l'utilisation du véhicule.

Le système de commande vocale et les retours d'information qui en résultent, ne remplacent pas la notice d'utilisation en version imprimée ou intégrée. La fonction est disponible selon la version de pays. La reconnaissance vocale et la qualité des réponses peuvent varier.

Exemple de commande : ›Comment est-ce que l'airbag passager avant peut être désactivé?‹

L'Assistant Personnel envoie une confirmation. À l'arrêt, l'écran de contrôle affiche le cas échéant la section de la notice d'utilisation intégrée.

Réglages

Réglage de la langue du système

1.  Menu Applications
2. « Applis véhicule »
3. « Réglages du système »
4. « Langue (Language) »
5. Sélectionner le réglage désiré.

Réglage de la longueur de la réponse

Il est possible de déterminer la variante de dialogue, standard ou abrégée, utilisée par l'Assistant Personnel. Avec la variante abrégée, les annonces de l'Assistant Personnel sont plus courtes.

1.  Menu Applications
2. « Applis véhicule »
3. « Réglages du système »
4. « Commande vocale »
5. « Assistant Personnel (BMW) »
6. « Longueur réponse »
7. Sélectionner le réglage désiré.

Réponse pendant le message vocal

Il est possible de répondre pendant que l'Assistant Personnel pose une question. La fonc-

tion peut être désactivée si les questions du système sont trop souvent interrompues, par exemple en raison de bruits de fond ou de conversations dans le véhicule.

1.  Menu Applications
2. « Applis véhicule »
3. « Réglages du système »
4. « Commande vocale »
5. « Assistant Personnel (BMW) »
6. « Parler pendant le message vocal »

Suggestions

Généralités

L'Assistant Personnel présente des propositions individuelles.

Activation/désactivation des propositions

1.  Menu Applications
2. « Applis véhicule »
3. « Réglages du système »
4. « Commande vocale »
5. « Assistant Personnel (BMW) »
6. « Obtenir des suggestions »

Adaptation des propositions

Les propositions peuvent être adaptées, par exemple la catégorie pour laquelle des propositions sont faites ou si un signal d'avertissement est émis.

1.  Menu Applications
2. « Applis véhicule »
3. « Réglages du système »
4. « Commande vocale »
5. « Assistant Personnel (BMW) »
6. Sélectionner le réglage désiré.

Reconnaissance vocale en ligne

La reconnaissance vocale en ligne améliore la qualité de la reconnaissance vocale et les ré-

sultats de recherche de points d'intérêt. Pour l'utilisation, les données sont transmises via une connexion cryptée à un prestataire de services et y sont stockées localement. Un contrat ConnectedDrive actif est nécessaire pour la reconnaissance vocale en ligne. ConnectedDrive est disponible selon la version de pays. La reconnaissance vocale en ligne n'est pas disponible dans toutes les langues.

1.  Menu Applications
2. « Applis véhicule »
3. « Réglages du système »
4. « Commande vocale »
5. « Assistant Personnel (BMW) »
6. « Reco. vocale en ligne »

Commande vocale de fournisseurs tiers

Selon l'équipement, la commande vocale de fournisseurs tiers peut être activée en appuyant longuement sur la touche microphone du volant.

1.  Menu Applications
2. « Applis véhicule »
3. « Réglages du système »
4. « Commande vocale »
5. « Pression prolongée »
6. Sélectionner le réglage désiré.

Adaptation du volume sonore



Tourner le bouton de réglage du volume sonore pendant l'annonce vocale jusqu'à obtenir le volume sonore souhaité.

Le volume sonore est conservé, même si le volume d'autres sources audio est modifié.

Utilisation de la commande vocale du smartphone

En fonction de l'appareil, un smartphone connecté au véhicule peut être utilisé via la saisie vocale.

L'appareil doit être connecté via Apple CarPlay ou Android Auto.

1.  Maintenir la touche du volant enfoncée pendant 3 secondes environ.
La commande vocale du smartphone est activée.
Si la fonction a été activée correctement, une confirmation s'affiche sur l'écran de contrôle.
2.  Appuyer sur la touche du volant pour interrompre la commande vocale du smartphone.

Amazon Alexa Car Integration

Principe

Amazon Alexa Car Integration est disponible selon la version de pays. Alexa est un assistant numérique d'Amazon. Alexa peut être utilisé dans le véhicule avec Amazon Alexa Car Integration. Le cas échéant, certaines fonctions d'Alexa sont disponibles dans le véhicule uniquement de manière limitée afin de garantir la sécurité pendant la conduite.

Conditions de fonctionnement

- ▶ Un BMW ID ou profil conducteur est activé.
- ▶ Un compte Amazon actif est présent.

Activation d'Amazon Alexa Car Integration

L'activation d'Amazon Alexa, Car Integration s'effectue dans le véhicule et, le cas échéant, dans l'application My BMW.

Pour l'installation, suivre les instructions dans l'application Amazon Alexa dans le véhicule.

1.  Menu Applications
2. « Amazon Alexa »

Une fois installé, Amazon Alexa peut être utilisé de la manière suivante dans le véhicule :

Prononcer le mot d'activation Alexa et la commande vocale souhaitée.

Les informations sur la fonction active s'affichent sur l'écran de contrôle. En cas de mauvais fonctionnement, rétablir la connexion Bluetooth et Wi-Fi le cas échéant.

Automatisation des habitudes

Généralités

L'Assistant Personnel peut automatiser les habitudes, par exemple l'ouverture automatique des vitres au même endroit. Pour cela, il crée des règles qui peuvent être activées et désactivées à tout moment.

Activation/désactivation des habitudes

1.  Menu Applications
2. « Toutes les applis »
3. « Automatisation des habitudes »
4. Sélectionner le réglage désiré.

Limites du système

- ▶ L'Assistant Personnel fournit des informations sur des fonctions du véhicule qui ne sont peut-être pas installées dans le véhicule.
Ceci s'applique également aux fonctions et systèmes de sécurité.
- ▶ Certains bruits peuvent être détectés et éventuellement entraîner des problèmes. Maintenir fermées les portes et les vitres.
- ▶ Le système peut être perturbé par les bruits émis par le passager avant ou les autres passagers. Éviter les bruits parasites dans le véhicule pendant les saisies vocales.

- ▶ Les dialectes très marqués peuvent entraîner des problèmes de reconnaissance vocale.
- ▶ Une mauvaise connexion de données a une incidence sur le temps de réaction de l'assistant personnel et la recherche.

Commande gestuelle BMW

Principe

Avec la commande gestuelle BMW, il est possible d'exécuter certaines fonctions d'iDrive par un mouvement des mains.

Aperçu



La caméra située dans le pavillon enregistre les gestes exécutés dans la zone de la console centrale à hauteur de l'écran de contrôle.

La caméra de la commande gestuelle utilise un laser invisible de classe 1.

Activation/désactivation de la commande gestuelle

1.  Menu Applications
2. « Applis véhicule »
3. « Réglages du système »
4. « Commande gestuelle »
5. « Commande gestuelle »





Réglages





1.  Menu Applications
2. « Applis véhicule »
3. « Réglages du système »
4. « Commande gestuelle »
5. Sélectionner le réglage désiré.

Effectuer les gestes

- ▶ Exécuter les gestes sous le rétroviseur intérieur et à côté du volant.
- ▶ Exécuter les gestes de manière claire.
- ▶ Les gestes peuvent également être exécutés du côté passager avant.

Gestes possibles

Gestes	Utilisation	Fonction
	Tendre l'index et avancer et reculer en direction de l'écran de contrôle.	Accepter un appel téléphonique. Sélectionner l'entrée mise en relief dans une liste pendant l'entrée de commandes vocales. Valider la pop-up.
	Avec la main devant l'écran de contrôle, essuyer en direction du siège passager avant.	Rejeter un appel téléphonique. Fermer la pop-up. Arrêter l'entrée de commandes vocales.
	Avec l'index tendu, effectuer lentement un mouvement circulaire dans le sens horaire. La gestuelle est détectée après un mouvement circulaire environ.	Augmentation du volume.
	Avec l'index tendu, effectuer lentement un mouvement circulaire dans le sens anti-horaire. La gestuelle est détectée après un mouvement circulaire environ.	Réduire le volume sonore.
Selon l'équipement : 	Réunir le pouce et l'index et déplacer la main vers la droite ou vers la gauche.	Tourner le véhicule dans la vue Live Vehicle. Vue 3D : tourner la vue de la caméra. Le geste est possible uniquement à l'arrêt.

Gestes	Utilisation	Fonction
	Avancer et reculer le poing en tendant le pouce vers la gauche.	Fonction Skip en arrière. Le morceau précédent est lu.
	Avancer et reculer le poing en tendant le pouce vers la droite.	Fonction Skip en avant. Le morceau suivant est lu.
	Pointer dans la direction de l'écran de contrôle avec l'index et le majeur tendus.	Effectuer des gestes programmables individuellement.
	Tendre les cinq doigts, les replier pour former un poing et tendre à nouveau les cinq doigts.	Effectuer des gestes programmables individuellement.

Configurer individuellement des gestes

Généralités

Deux gestes peuvent être programmés et enregistrés en tant que raccourcis pour certaines fonctions, par exemple :

- ▷ Guidage jusqu'à l'adresse de domicile.
- ▷ Mise en sourdine/lecture.
- ▷ Marche/arrêt écran de contrôle.

Il est possible de créer des raccourcis de gestes uniquement avec un BMW ID actif ou un profil conducteur.

Définir un raccourci de geste

La fonction souhaitée peut être sélectionnée directement dans chaque menu et définie comme un raccourci.

1. Maintenir enfoncée l'option de menu souhaitée.
2. « Ajouter aux raccourcis gestuels »
3. Sélectionnez le geste souhaité.

Sélectionner la fonction

Certaines fonctions définies sont sélectionnables directement dans le menu de commande gestuelle.

1. ■■ Menu Applications
2. « Applis véhicule »
3. « Réglages du système »
4. « Commande gestuelle »

5. « Pointer avec deux doigts » ou « Montrer cinq-zéro-cinq doigts »
6. Sélectionner le réglage désiré.

Limites du système

La détection des gestes par la caméra du pavillon peut être perturbée dans les cas suivants :

- ▷ L'objectif de la caméra est masqué.
- ▷ Des objets sont accrochés au rétroviseur intérieur.
- ▷ L'objectif de la caméra est sale, nettoyer l'objectif.

Capteurs et objectifs de caméra, voir page 444.

- ▷ Les gestes sont exécutés en dehors de la zone de détection.
- ▷ Le port de gants ou de bijoux.
- ▷ Fumée dans l'habitacle.

Connecter les appareils mobiles au véhicule

Principe

Plusieurs types de connexion permettant l'utilisation d'appareils mobiles dans le véhicule sont disponibles. Le type de connexion à sélectionner dépend de l'appareil mobile et de la fonction souhaitée.

Généralités

Vous trouverez des informations détaillées sur les fonctions et les types de connexion dans

les supports suivants de la notice d'utilisation sous le mot-clé spécifié :

- ▷ Notice d'utilisation intégrée dans le véhicule.
- ▷ Notice d'utilisation imprimée pour la navigation, la communication et le système de divertissement.

Les sources d'information suivantes peuvent également être utilisées :

- ▷ Appli Driver's Guide.
- ▷ Driver's Guide Web.











Consigne de sécurité

AVERTISSEMENT

La commande des systèmes d'information intégrés et des appareils de communication pendant le trajet risque de détourner l'attention du conducteur. Il est alors possible de perdre le contrôle du véhicule. Il y a risque d'accident. Utiliser ces systèmes ou ces appareils uniquement si les conditions de circulation le permettent. S'arrêter si nécessaire et manipuler les systèmes ou appareils lorsque le véhicule est à l'arrêt.

Aperçu

L'aperçu suivant présente les fonctions possibles et les types de connexion adaptés. L'étendue des fonctions dépend de l'équipement du véhicule et de l'appareil mobile.

Fonction	Type de connexion	Symbole sur l'écran de contrôle
Téléphoner avec le kit mains libres. Commander les fonctions du téléphone via iDrive. Mot-clé : téléphoner via le Bluetooth.	Bluetooth. Mot-clé : connexion Bluetooth.	
Lire la musique à partir d'un appareil mobile. Mot-clé : audio.	Bluetooth Audio. Mot-clé : connexion Bluetooth.	 
Téléphoner sans téléphone portable. Mot-clé : téléphoner avec l'eSIM personnelle.	eSIM personnelle. Mot-clé : eSIM personnelle.	 
Échange de données entre l'appareil mobile et le véhicule.	WLAN. Mot-clé : WiFi du véhicule.	
Utiliser l'accès Internet via le hotspot personnel.	WLAN via le hotspot personnel. Mot-clé : Hotspot personnel.	
Utiliser Apple CarPlay via iDrive et en utilisant la commande vocale. Mot-clé : préparation Apple CarPlay.	Bluetooth et WLAN. Mot-clé : connexion Bluetooth et Wi-Fi du véhicule.	
Utiliser Android Auto via iDrive et en utilisant la commande vocale. Mot-clé : préparation Android Auto.	Bluetooth et WLAN. Mot-clé : connexion Bluetooth et Wi-Fi du véhicule.	
Lire la musique d'un appareil USB. Mot-clé : audio.	USB. Mot-clé : connexion USB. Plus d'informations : Prise USB, voir page 333 .	

BMW Remote Software Upgrade

Équipement du véhicule

Ce chapitre décrit les équipements, les systèmes et les fonctions proposés actuellement ou le cas échéant dans un avenir proche en fonction du modèle, même s'ils ne sont pas présents dans le véhicule.

Plus d'informations :

Équipement du véhicule, voir page 8.

BMW Remote Software Upgrade

Principe

La Remote Software Upgrade permet de mettre à jour le logiciel complet du véhicule. De nouvelles fonctions, des extensions des fonctions et des améliorations sont installées.

Généralités

BMW recommande d'effectuer le Remote Software Upgrade dès qu'il est disponible.

Consigne de sécurité

AVERTISSEMENT

Des enfants ou des animaux laissés sans surveillance peuvent mettre le véhicule en mouvement et se mettre en danger ou mettre en danger les autres usagers, par exemple en effectuant les actions suivantes :

- ▷ Actionnement du bouton Start/Stop.
- ▷ Desserrage du frein de stationnement.
- ▷ Ouverture et fermeture des portes ou des vitres.

▷ Enclenchement du levier sélecteur en position N.

▷ Utilisation d'équipements du véhicule.

Il y a risque d'accident ou de blessures. Ne pas laisser des enfants ni des animaux sans surveillance dans le véhicule. Emporter la clé du véhicule avec soi et verrouiller le véhicule en le quittant.

Conditions de fonctionnement

- ▷ Contrat ConnectedDrive actif.
- ▷ La carte SIM intégrée dans le véhicule est activée.
- ▷ La réception mobile fonctionne.
- ▷ L'autorisation de transfert des données correspondantes a été accordée dans le menu Protection des données.

Plus d'informations :

Protection des données, voir page 73.

Recherche d'une mise à niveau

Conditions de fonctionnement

La recherche d'une Remote Software Upgrade est possible uniquement lorsque l'état de marche est activé.

Recherche automatique

Le véhicule recherche régulièrement les mises à jour à l'arrière-plan.

Recherche manuelle

1.  Menu Applications
2. « Toutes les applis »
3. « Réglages du système »
4. « Remote Software Upgrade »



5. « Rechercher des mises à niveau »
6. Suivre les instructions sur l'écran de contrôle.

Téléchargement d'une mise à niveau

Téléchargement automatique

Les données de la Remote Software Upgrade sont automatiquement chargées dans le véhicule dès qu'elles sont disponibles. Il n'est pas nécessaire d'accepter le téléchargement.

Via la BMW App

Si une mise à niveau est disponible, des informations sur la nouvelle version du logiciel s'affichent dans la BMW App.

Il est possible de télécharger les données de la mise à niveau sur un appareil mobile, par exemple via une connexion WLAN.

Par la suite, il est possible de transférer les données de l'appareil mobile vers le véhicule.

Ce mode de transfert accélère le téléchargement des données, par exemple dans les régions où la couverture réseau est limitée.

1. Télécharger la mise à niveau dans la BMW App sur le smartphone.
2. Suivre les instructions qui s'affichent dans la BMW App.
3. Établir la connexion au véhicule
 - ▷ iOS : connecter Bluetooth Audio et Wi-Fi.
 - ▷ Android : connecter Bluetooth Audio et Wi-Fi.

Le transfert des données de la mise à niveau de l'appareil mobile vers le véhicule s'effectue à l'arrière-plan, uniquement pendant la conduite.

4. Suivre les instructions sur l'écran de contrôle.

Plus d'informations :

Raccorder les appareils mobiles au véhicule, voir la notice d'utilisation concernant la navigation, le divertissement et la communication.

Notes de version

Généralités

Les mises à jour contenues dans Remote Software Upgrade sont décrites dans les notes de version. Pendant le téléchargement et une fois l'installation terminée, les notes de version peuvent être affichées à l'écran de contrôle.

Ces informations sont également disponibles sur le portail client ConnectedDrive.

Affichage des informations

Afficher dans le véhicule :

1. Menu Applications
2. « Toutes les applis »
3. « Réglages du système »
4. « Remote Software Upgrade »
5. ▷ Afficher la version actuellement installée :
 - « Version installée: »
 - ▷ Afficher la nouvelle version disponible :
 - « À propos de la version »
6. Suivre les instructions sur l'écran de contrôle.

Afficher sur le portail client ConnectedDrive sur Internet :

www.bmw-connecteddrive.com.

Installation d'une mise à niveau

Généralités

- ▷ Le cas échéant, l'installation de Remote Software Upgrade risque de supprimer des modifications effectuées dans le logiciel, par exemple des augmentations de puis-

sance non réalisées par le constructeur du véhicule.

- ▷ Toute modification du réseau de bord du véhicule, par exemple sur des boîtiers électroniques, non effectuée par le constructeur du véhicule, peut entraîner une panne de l'installation.
- ▷ L'installation s'exécute uniquement lorsque l'autorisation a été accordée.
- ▷ L'installation peut durer entre 20 et 30 minutes.
- ▷ Il est impossible d'interrompre l'installation.
- ▷ Le véhicule est inutilisable pendant l'installation.
- ▷ Il est possible de quitter le véhicule pendant l'installation.

Conditions préalables pour l'installation

- ▷ Le niveau de charge de la batterie du véhicule est suffisant.
- ▷ La température extérieure dépasse -10 °C.
- ▷ Le véhicule se trouve à l'horizontale.
- ▷ Les feux de détresse sont éteints.
- ▷ Le levier sélecteur est en position P.
- ▷ Le moteur est coupé et suffisamment froid.

Le cas échéant, suivre les remarques concernant les autres conditions préalables qui s'affichent sur l'écran de contrôle.

Si les conditions préalables ne sont pas remplies, par exemple un niveau de charge suffisant de la batterie du véhicule, l'installation de la mise à niveau n'est pas proposée.

Être attentif à une offre d'installation, par exemple après les longs trajets.

Préparer le véhicule

- ▷ Garer le véhicule en toute sécurité hors de la voie publique.
- ▷ La couverture réseau doit être garantie afin de pouvoir par exemple envoyer un mes-

sage d'erreur au constructeur du véhicule en cas d'interruption de l'installation.

- ▷ Fermer les vitres.
- ▷ Fermer le toit ouvrant en verre.
- ▷ Fermer le compartiment à bagages.
- ▷ Retirer les appareils qui consomment de l'énergie, par exemple le téléphone portable.
- ▷ Dételer la remorque ou le porte-charge.
- ▷ La clé du véhicule doit se trouver dans le véhicule pour autoriser l'installation.
- ▷ Éteindre l'éclairage extérieur.
- ▷ Retirer les appareils branchés sur la prise de diagnostic embarqué.

Installation immédiate

Une fois toutes les conditions préalables réunies, la mise à niveau peut être installée immédiatement.

1.  Menu Applications
2. « Toutes les applis »
3. « Réglages du système »
4. « Remote Software Upgrade »
5. « Démarrer mise à niv. maint. »
6. Suivre les instructions sur l'écran de contrôle.

Installation avec minuterie

À la fin du trajet, une minuterie permet d'installer automatiquement la mise à niveau à un moment précis, par exemple la nuit. Une installation ultérieure peut être pertinente pour remplir les conditions de fonctionnement, par exemple un moteur suffisamment froid.

1.  Menu Applications
2. « Toutes les applis »
3. « Réglages du système »
4. « Remote Software Upgrade »
5. Sélectionner les réglages souhaités.

L'installation démarre automatiquement si :



- ▶ Toutes les conditions d'installation sont réunies.
- ▶ Toutes les conditions d'installation sont réunies au moment spécifié.

La minuterie est désactivée à l'activation de l'état de marche.

Restrictions de fonctionnement

Pendant la mise à niveau, la plupart des fonctions sont temporairement indisponibles, par exemple :

- ▶ Feux de détresse.
- ▶ Verrouillage centralisé et, le cas échéant, Accès confort.
- ▶ Feux de position.
- ▶ Avertisseur sonore.
- ▶ Alarme.
- ▶ Appel de détresse.
- ▶ Lève-vitre.
- ▶ Toit ouvrant en verre.
- ▶ Verrouillage de la trappe du réservoir.
- ▶ Commande du hayon ou du couvercle de coffre.

La clé intégrée permet de déverrouiller et de verrouiller la porte conducteur depuis l'extérieur.

Une fois la mise à niveau terminée

Le véhicule est immédiatement utilisable.

Les services réservés, par exemple l'Information Trafic en Temps Réel ou les Remote Services sont automatiquement réactivés lors du trajet suivant.

Après une durée d'immobilisation prolongée, recharger le cas échéant la batterie du véhicule en effectuant un trajet plus long.

Dysfonctionnement

En cas de dysfonctionnement, suivre les instructions de l'écran de contrôle ou de la BMW App.

Si le dysfonctionnement ne peut pas être résolu, contacter un Réparateur Agréé, un autre Réparateur Agréé qualifié ou un atelier spécialisé

Validité de la notice d'utilisation

Production du véhicule

Au moment de la production en usine, la notice d'utilisation imprimée est le support le plus récent.

Après la mise à jour dans le véhicule

Après une mise à jour du véhicule, par exemple par une Remote Software Upgrade, la notice d'utilisation intégrée du véhicule comprend des informations à jour.

Réglages personnels

Équipement du véhicule

Ce chapitre décrit les équipements, les systèmes et les fonctions proposés actuellement ou le cas échéant dans un avenir proche en fonction du modèle, même s'ils ne sont pas présents dans le véhicule.

Plus d'informations :

Équipement du véhicule, voir page 8.

Protection des données

Transfert de données

Principe

Le véhicule propose différents services dont l'utilisation requiert un transfert de données à BMW ou à un prestataire de services.

Généralités

Pour certaines services, le transfert de données peut être désactivé. Le service correspondant ne peut pas être utilisé lorsque le transfert de données est désactivé.

Réglages

Le transfert des données peut être personnalisé à différents niveaux ou pour certains services.

1.  Menu Applications
2. « Applis véhicule »
3. « Réglages du système »
4. « Protection des données »
5. Sélectionner le réglage désiré.

Suppression des données personnelles enregistrées dans le véhicule

Principe

En fonction de l'utilisation, le véhicule enregistre des données personnelles telles que les stations radio mémorisées par exemple. Ces données personnelles peuvent être supprimées définitivement via iDrive.

Généralités

Selon l'équipement, les données suivantes sont par exemple effacées :

- ▷ BMW ID ou profils conducteur.
- ▷ Stations radio mémorisées.
- ▷ Raccourcis mémorisés.
- ▷ Navigation, par exemple les destinations mémorisées.
- ▷ Répertoire téléphonique.
- ▷ Données en ligne comme les favoris et les cookies par exemple.
- ▷ Données Office, par exemple des notes vocales.
- ▷ Comptes utilisateurs.
- ▷ Clé numérique.

La suppression des données peut prendre jusqu'à 15 minutes. De plus, le véhicule est supprimé de l'application My BMW et du portail client ConnectedDrive, de sorte que les fonctions à distance ne peuvent plus être utilisées.

Conditions de fonctionnement

- ▷ Les données ne peuvent être supprimées qu'à l'arrêt.
- ▷ La clé du véhicule doit se trouver dans le véhicule.

Suppression des données

Les données personnelles sont effacées dans le véhicule si les réglages d'usine sont rétablis.

Plus d'informations :

Réinitialisation des données du véhicule, voir page 74.

Réinitialisation des données du véhicule

Tous les réglages personnalisés peuvent être réinitialisés sur les réglages d'usine si l'état de marche est désactivé. Les données ne peuvent être supprimées qu'à l'arrêt. La clé du véhicule doit se trouver dans le véhicule.

1.  Menu Applications
2. « Applis véhicule »
3. « Réglages du système »
4. « Réinitialiser données véh. »
5. « Réinitialiser données véh. »

Si la synchronisation des réglages a été activée pour un BMW ID dans le véhicule, les réglages personnels dans le cloud BMW sont conservés.

BMW ID/profils de conducteur

Principe

Dans les pays proposant ConnectedDrive, la BMW ID permet de se connecter pour toutes les offres de la marque BMW. Le BMW ID est utilisable dans le véhicule pour mémoriser et activer les réglages personnels du véhicule.

Dans les pays ne proposant pas ConnectedDrive, il est possible de mémoriser les réglages personnels du véhicule dans les profils conducteur.

Généralités

Le BMW ID doit être enregistré une fois. L'enregistrement d'un BMW ID peut être effectué via l'appli BMW, le portail ConnectedDrive ou par un Réparateur Agréé.

Un profil conducteur est créé dans le véhicule.

Si un véhicule est utilisé par plusieurs personnes, chaque personne peut créer son propre BMW ID ou son propre profil conducteur afin d'y enregistrer ses réglages personnels.

Si un BMW ID ou un profil conducteur est activé, les réglages qui y sont mémorisés sont repris dans le véhicule.

De nombreux réglages mémorisés dans le véhicule pour un BMW ID peuvent être synchronisés avec le cloud BMW. Ces réglages sont alors disponibles dans chaque véhicule en cas d'authentification avec la même BMW ID.

Le véhicule peut mémoriser trois BMW ID ou trois profils conducteur.

L'activation d'un BMW ID ou d'un profil conducteur peut avoir lieu dès le déverrouillage. Pour ce faire, la détection du conducteur doit être associée au BMW ID ou au profil conducteur à l'aide d'une clé de véhicule ou d'une clé numérique.

Si aucun BMW ID ou aucun profil conducteur n'est activé lors du déverrouillage du véhicule, le véhicule se trouve dans le profil invité.

Conditions de fonctionnement

Le véhicule ne doit pas dépasser la vitesse au pas lors de la création, du changement, de l'effacement ou de la modification d'un BMW ID ou d'un profil conducteur.

L'authentification dans le véhicule avec une BMW ID et la synchronisation avec le cloud BMW sont possibles uniquement en cas de couverture réseau dans le véhicule.

Fenêtre d'accueil

Après le déverrouillage du véhicule, une fenêtre d'accueil s'affiche sur l'écran de contrôle.

Le type d'accueil dépend des conditions suivantes :

- ▶ Aucune BMW ID ni aucun profil conducteur n'est mémorisé(e) dans le véhicule :

L'accueil est neutre. L'ajout d'une BMW ID ou la création d'un profil conducteur est proposé.

- ▶ Aucune BMW ID ni aucun profil conducteur n'a été associé(e) à la clé du véhicule ou à la clé numérique.

L'accueil est neutre. Les BMW ID ou profils conducteur mémorisés sont sélectionnables. Par ailleurs, l'ajout d'une nouvelle BMW ID ou la création d'un nouveau profil conducteur est possible.

- ▶ Un BMW ID ou un profil conducteur a été associé à la clé du véhicule ou à la clé numérique :

L'accueil est personnalisé, les réglages mémorisés sont activés. La BMW ID ou le profil conducteur peut être changé(e).

Dès que l'état de marche est activé ou l'écran de contrôle est tapoté hors de la fenêtre d'accueil, l'accueil disparaît.

Enregistrement du BMW ID

Les étapes suivantes sont nécessaires pour pouvoir utiliser un BMW ID :

- ▶ Enregistrement du BMW ID.
- ▶ Activation du BMW ID.
- ▶ Ajout ou confirmation du BMW ID dans le véhicule.

L'enregistrement du BMW ID via l'appli BMW peut être lancé dans le véhicule.

1.  Appuyer brièvement sur le symbole ou l'image personnelle dans la barre d'état.
2. « Ajouter un BMW ID »
3. « S'inscrire maintenant »
4. Scanner le code QR affiché à l'écran. La création du BMW ID s'effectue sur le smartphone.

Le BMW ID peut également être enregistré et ajouté au véhicule par le Réparateur Agréé. Le BMW ID doit ensuite être confirmé sur l'écran de contrôle du véhicule.

Ajout d'un BMW ID

Il est possible d'ajouter un BMW ID au véhicule :

1.  Appuyer brièvement sur le symbole ou l'image personnelle dans la barre d'état.
2. « Ajouter un BMW ID »
3. ▶ « Se connecter avec app My BMW »
 - ▶ « Connexion avec BMW ID »
4. ▶ Scanner le code QR affiché à l'écran. Le BMW ID est repris depuis l'appli BMW.
 - ▶ Saisir les données d'accès du BMW ID.
5. Selon le pays, les réglages suivants peuvent être sélectionnés :
 - ▶ « Synchroniser BMW ID »

Les réglages mémorisés dans le cloud BMW s'appliquent.
 - ▶ « Appliquer les réglages »

Si le profil visiteur du véhicule est activé, les réglages du profil visiteur s'appliquent.
 - ▶ « Continuer »

Le véhicule est ajouté à l'appli BMW de l'utilisateur.

Confirmation du BMW ID

Si le BMW ID a été créé et ajouté au véhicule par le Réparateur Agréé, il doit ensuite être confirmé dans le véhicule :

1. Sélectionner BMW ID.
2. Sélectionner la confirmation souhaitée :
 - ▶ Scanner le code QR affiché avec l'appli BMW.
 - ▶ Saisir le mot de passe du BMW ID.

Appli BMW

Lors de l'ajout d'un BMW ID à un véhicule, ce véhicule est automatiquement ajouté dans l'appli BMW. Les fonctions de l'appli BMW peuvent ainsi être utilisées pour ce véhicule. La condition préalable est que l'appli BMW soit utilisée avec le même BMW ID.

Le Réparateur Agréé peut également ajouter un véhicule dans l'appli BMW. Dans ce cas, le BMW ID doit ensuite être confirmé sur l'écran de contrôle du véhicule correspondant.

Dans de rares cas, l'utilisation des fonctions de l'appli BMW peut être limitée pour ce véhicule. Une remarque supplémentaire s'affiche sur l'écran de contrôle.

Créer un profil conducteur

1.  Appuyer brièvement sur le symbole ou l'image personnelle dans la barre d'état.
2. « Ajouter un profil conducteur »
3. Entrer le nom du profil conducteur.
4. Sélectionner le réglage désiré :
« Appliquer les réglages »
Si le profil visiteur du véhicule est activé, les réglages du profil visiteur s'appliquent.

Utilisateur principal

La personne devient l'utilisateur principal qui ajoute d'abord son BMW ID au véhicule, puis le véhicule à l'appli BMW. L'utilisateur principal peut également être défini par le Réparateur Agréé.

L'utilisateur principal dispose par exemple des possibilités de réglage suivantes :

- ▷ Suppression des BMW ID mémorisés dans le véhicule.
- ▷ Transfert du rôle d'utilisateur principal à un autre BMW ID.
- ▷ Réglages de protection des données pour l'ensemble du véhicule.
- ▷ Création de la clé principale numérique.

Plus d'informations :

BMW Digital Key, voir page 95.

Définition de la détection de conducteur

Il est possible de définir une détection de conducteur et un code PIN pour un BMW ID ou un profil conducteur.

La détection conducteur offre les avantages suivants :

- ▷ Le BMW ID ou le profil conducteur avec les réglages mémorisés est activé automatiquement.
- ▷ Les réglages sont inaccessibles par des tiers.

La définition de la détection conducteur s'effectue directement après l'ajout du BMW ID ou la création du profil conducteur.

Avant de sélectionner la détection conducteur, définir d'abord un code PIN.

- ▷ « Définir un code PIN »
À l'aide du code PIN, il est possible d'activer le BMW ID ou le profil conducteur même si la clé de véhicule ou la clé numérique attribuée est indisponible.
- ▷ « Clé du véhicule »
La clé du véhicule reconnue à l'intérieur du véhicule est associée au BMW ID ou au profil conducteur.
- ▷ « Digital Key »
La clé numérique reconnue à l'intérieur du véhicule est associée au BMW ID ou au profil conducteur.

Identification automatique du conducteur

Lorsqu'une identification du conducteur a été définie, l'activation automatique du BMW ID ou du profil conducteur est déclenchée par les activités suivantes :

- ▷ En déverrouillant le véhicule à l'aide de la touche de la clé associée.
- ▷ En déverrouillant le véhicule à l'aide d'une poignée extérieure de porte. La clé du véhicule affectée ou la Digital Key affectée doit être emportée.
- ▷ Par le déverrouillage automatique à l'approche du véhicule. La clé du véhicule affectée ou la Digital Key affectée doit être emportée. La reconnaissance de la Digital Key peut ne pas être possible selon le pays.
- ▷ Fonctions multimédias, par exemple favoris ou stations de radio mémorisées.
- ▷ iDrive, par exemple configuration du menu principal, langue ou unités.
- ▷ Assistant personnel, par exemple propositions ou mot d'activation.
- ▷ Éclairage extérieur, par exemple commande impulsionnelle des clignotants et éclairage d'accompagnement.

Les paramètres des domaines suivants ne sont synchronisés que lors de la première connexion :

Lorsque plusieurs clés du véhicule ou Digital Key se trouvent à proximité du véhicule, l'activation du BMW ID ou du profil du conducteur s'effectue selon la priorité suivante :

- ▷ La clé qui entraîne le déverrouillage du véhicule déclenche l'activation du BMW ID ou du profil conducteur attribué.

Le profil invité est activé si le déverrouillage du véhicule est réalisé à l'aide d'une clé qui n'est associée à aucun BMW ID ou à aucun profil conducteur.

- ▷ Si une clé du véhicule et une Digital Key sont détectées simultanément, cette dernière déclenche l'activation du BMW ID ou du profil conducteur attribué.
- ▷ Si une clé supplémentaire est détectée sur la porte du conducteur après l'activation du BMW ID ou du profil du conducteur, le BMW ID ou le profil conducteur de la dernière clé détectée est activé.

Si aucun BMW ID ni profil conducteur n'est attribué à cette clé, le profil invité est activé.

- ▷ Confort d'assise et de climatisation, par exemple position du siège conducteur ou réglage de la température.
- ▷ Menu Protection des données.

Sélection du BMW ID/du profil conducteur

Si la reconnaissance du BMW ID ou du profil conducteur n'a pas été possible lors du déverrouillage du véhicule, le BMW ID ou le profil conducteur est sélectionné depuis la fenêtre d'accueil.

Il est possible de modifier à tout moment le BMW ID ou le profil conducteur via iDrive :

1.  Appuyer brièvement sur le symbole ou l'image personnelle dans la barre d'état.
2. ▷ « Changer de BMW ID »
 - ▷ « Changer le profil conducteur »
3. Sélectionner le BMW ID ou le profil conducteur.
4. Le cas échéant, entrer le code PIN.

Le BMW ID ou le profil conducteur s'active, les réglages mémorisés sont chargés.

Profil invité

N'importe qui peut activer et modifier le profil visiteur.

Dans les cas suivants, le profil invité s'active automatiquement :

Synchronisation des réglages

Lorsque la synchronisation est activée, les réglages par exemple à partir des domaines suivants sont synchronisés en continu :

- ▷ BMW ID, par exemple image de profil.
- ▷ Navigation, par exemple les dernières destinations, l'adresse de domicile ou les paramètres de la carte.



- ▶ Aucun BMW ID n'a encore été ajouté et aucun profil conducteur n'a été créé.
- ▶ Aucun BMW ID ni aucun profil conducteur n'a été associé à la clé du véhicule ou à la clé numérique qui a servi à déverrouiller le véhicule.



Les limitations suivantes s'appliquent au profil visiteur :

- ▶ Les fonctions qui traitent les données à caractère personnel ne sont pas disponibles dans le profil « Invité ». Il s'agit notamment de certaines fonctions de navigation et de la mémorisation des favoris. De plus amples informations sur le traitement des données figurent dans les avis de confidentialité/descriptions des services ConnectedDrive.
- ▶ Le profil invité ne peut pas être renommé.
- ▶ Aucun PIN ne peut être affecté au profil invité.
- ▶ Aucune détection de conducteur ne peut être associée au profil visiteur.
- ▶ Dans les pays proposant ConnectedDrive, la synchronisation avec le cloud BMW est impossible.

La sélection du profil visiteur s'effectue sur l'écran d'accueil ou via iDrive :

1.  Appuyer brièvement sur le symbole ou l'image personnelle dans la barre d'état.
2. ▶ « Changer de BMW ID »
▶ « Changer le profil conducteur »
3. « Continuer en tant qu'invité »

Effacement du BMW ID/profil conducteur

1.  Appuyer brièvement sur le symbole ou l'image personnelle dans la barre d'état.
2. ▶ « Changer de BMW ID »
▶ « Changer le profil conducteur »
3.  Appuyer brièvement sur le symbole du BMW ID ou du profil conducteur souhaité.

La suppression d'un BMW ID du véhicule entraîne la suppression du véhicule de l'appli BMW. Si le BMW ID a été synchronisé avec le cloud BMW, les données mémorisées dans le cloud BMW sont conservées après la suppression du BMW ID. Le profil invité est activé lors de la suppression du BMW ID actif.

La suppression d'un véhicule de l'appli BMW entraîne la suppression du BMW ID correspondant du véhicule. Si le BMW ID a été synchronisé avec le cloud BMW, les données du BMW ID mémorisées dans le cloud BMW sont conservées.

Lorsque le véhicule est supprimé de l'appli BMW de l'utilisateur principal, il est également supprimé des applis BMW des autres utilisateurs. Les BMW ID correspondants sont supprimés du véhicule.

Lorsque le véhicule est réinitialisé aux réglages d'usine, il est supprimé des applis BMW de tous les utilisateurs et tous les BMW ID sont supprimés du véhicule.

Remise de la clé du véhicule

Avec une clé de véhicule associée à un BMW ID ou un profil conducteur, il est possible d'afficher et de modifier les réglages personnalisés mémorisés.

Avant de remettre une clé de véhicule à un tiers, annuler d'abord la détection de conducteur éventuellement associée. Il est possible de modifier la détection de conducteur dans les réglages du BMW ID ou du profil conducteur.

Pour permettre à un tiers d'utiliser son propre véhicule, BMW Digital Key permet d'attribuer une clé numérique.

Plus d'informations :

BMW Digital Key, voir page 95.



Réglages

Généralités

Les réglages définis lors de l'ajout d'un BMW ID ou de la création d'un profil conducteur peuvent être modifiés.

1.  Appuyer brièvement sur le symbole ou l'image personnelle dans la barre d'état.
2. « Réglages »

Les réglages suivants sont possibles pour le BMW ID :

- ▷ Le type de détection conducteur.
- ▷ L'image de profil.
- ▷ La synchronisation avec le cloud BMW.
- ▷ Le titre personnel.

Les réglages suivants sont possibles pour le profil conducteur :

- ▷ Le type de détection conducteur.
- ▷ L'image de profil.
- ▷ Le nom de profil.

Sélectionner la photo de profil

Il est possible de choisir l'image du profil parmi les images de profil prédéfinies :

1.  Appuyer brièvement sur le symbole ou l'image personnelle dans la barre d'état.
2. « Réglages »
3. « Gérer l'avatar »
4. « Sélectionner une image de profil »

Il est possible de reprendre l'image du profil personnel de l'appli BMW pour un BMW ID. Pour cela, il est nécessaire d'activer la synchronisation avec le cloud BMW dans les réglages. Après avoir appliqué l'image de profil de l'appli BMW, la sélection des images prédéfinies est possible uniquement si l'image de profil a été effacée dans l'appli BMW ou si la synchronisation a été désactivée.

Limites du système

Une détection claire du conducteur via la clé du véhicule ou la clé numérique est parfois impossible, par exemple dans les cas suivants :

- ▷ Si une autre personne prend le volant sans que le véhicule ait été verrouillé et déverrouillé.
- ▷ Si plusieurs clés de véhicule ou plusieurs clés numériques, auxquelles est associé(e) un BMW ID ou un profil conducteur, se trouvent à l'extérieur du côté conducteur du véhicule.
- ▷ Si le véhicule a été déverrouillé par la BMW App.

L'utilisation des réglages personnalisés mémorisés dans le BMW ID dans d'autres véhicules est soumise à des restrictions techniques. Par exemple, des réglages peuvent être enregistrés pour un système qui n'existe pas dans un autre véhicule ou seulement dans une version incompatible.

Ouverture et fermeture

Équipement du véhicule

Ce chapitre décrit les équipements, les systèmes et les fonctions proposés actuellement ou le cas échéant dans un avenir proche en fonction du modèle, même s'ils ne sont pas présents dans le véhicule.

Plus d'informations :

Équipement du véhicule, voir page 8.

Clé du véhicule

Généralités

La livraison comprend deux clés de véhicule, chacune comprenant une clé intégrée.

Chaque clé de véhicule contient une pile remplaçable.

Selon l'équipement et la version de pays, les fonctions des touches peuvent avoir plusieurs réglages.

Il est possible d'attribuer un BMW ID ou un profil conducteur avec des réglages personnalisés à une clé de véhicule.

Afin de documenter le besoin d'entretien, les données d'entretien sont mémorisées dans la clé du véhicule.

Pour éviter de l'enfermer dans le véhicule, emporter la clé du véhicule avec soi en quittant le véhicule.

Consigne de sécurité

AVERTISSEMENT

La clé du véhicule contient une pile bouton. Les batteries ou les piles boutons risquent d'être avalées et causer peu de temps après des blessures graves, voire mortelles, par exemple par des brûlures internes ou chimi-

ques. Il y a risque de blessures ou danger de mort. Tenir la clé du véhicule et les batteries hors de la portée des enfants. En cas de suspicion d'ingestion d'une batterie ou d'une pile bouton ou d'introduction dans une partie du corps, consulter immédiatement un médecin.

Aperçu



Touches de la clé du véhicule.

Symbole	Signification
	Déverrouiller.
	Verrouiller.
	Ouvrir/fermer le compartiment à bagages.
	Fonction réglable : Éclairage jusqu'au pas de la porte, voir page 184. Ouvrir/fermer le compartiment à bagages.



Déverrouiller.



Verrouiller.



Ouvrir/fermer le compartiment à bagages.



Fonction réglable :
Éclairage jusqu'au pas de la porte, voir page 184.
Ouvrir/fermer le compartiment à bagages.

Clés de véhicule supplémentaires

Des clés de véhicule supplémentaires peuvent être obtenues auprès d'un Réparateur Agréé,



d'un autre Réparateur Agréé qualifié ou d'un atelier spécialisé.

Perte des clés du véhicule

Si une clé du véhicule a été perdue, elle peut être bloquée et remplacée par un Réparateur Agréé, un autre Réparateur Agréé qualifié ou un atelier spécialisé.

Si la clé du véhicule perdue est associée à un BMW ID ou un profil conducteur, effacer la connexion à cette clé de véhicule. Il sera ensuite possible d'assigner une nouvelle clé du véhicule au BMW ID ou au profil conducteur.

Remplacement de la pile

REMARQUE

Des piles inadaptées dans un appareil fonctionnant sur batteries peuvent endommager l'appareil. Il y a un risque de dommages matériels. Remplacer la batterie déchargée uniquement par une batterie de tension, de taille et de spécification identiques.

1. Maintenir la touche, flèche 1, enfoncée et pousser le cache, flèche 2, vers l'avant et le retirer latéralement.



2. Retirer le boîtier de la batterie de la clé du véhicule par le côté.



3. Retirer la batterie du boîtier de la batterie.



4. Insérer une pile 3 V de type CR 2032 avec le pôle plus orienté vers le bas.

- Insérer le boîtier de la batterie dans la clé du véhicule.

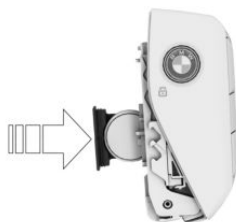

- Poser le cache dans la clé du véhicule.

 Faire éliminer les batteries usées par un Réparateur Agréé, un autre Réparateur Agréé qualifié ou un atelier spécialisé, ou les remettre à un centre collecteur.

Clé intégrée

Généralités

La clé intégrée permet de déverrouiller et de verrouiller le véhicule sans la clé du véhicule.

Selon la version de pays, la clé intégrée est adaptée à la boîte à gants.

Consigne de sécurité

AVERTISSEMENT

Sur certaines versions de pays, le déverrouillage depuis l'intérieur exige des connaissances particulières.

Si des personnes restent pendant longtemps dans le véhicule et sont soumises à des températures extrêmes, il y a risque de blessures ou danger de mort. Ne pas verrouiller le véhicule de l'extérieur lorsque des personnes se trouvent à bord.

Retrait de la clé intégrée

- Maintenir la touche, flèche 1, enfoncée et pousser le cache, flèche 2, vers l'avant et le retirer latéralement.



- Retirer la clé intégrée du côté ouvert de la clé du véhicule.



- Retirer la clé intégrée de la clé du véhicule.

Déverrouillage/verrouillage via la serrure de porte

- Tirer la poignée de porte vers l'extérieur d'une main et la maintenir.

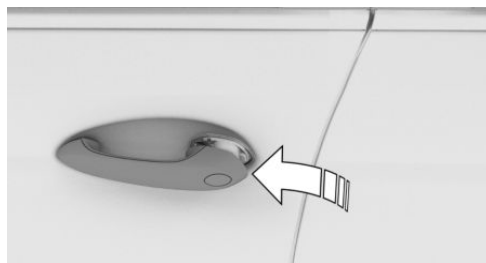

- Passer un doigt de l'autre main par l'arrière sous le cache et pousser vers l'extérieur le cache.



Maintenir avec le pouce pour empêcher le cache de sortir de la poignée de porte.

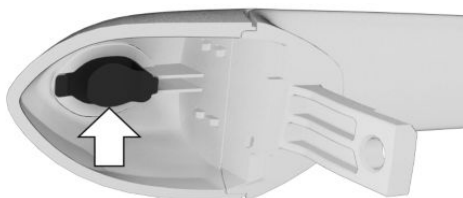

3. Retirer le cache.
4. Déverrouiller ou verrouiller la serrure de porte à l'aide de la clé intégrée.



Les autres portes doivent être déverrouillées à l'aide de la touche de verrouillage centralisé ou manuellement de l'intérieur.

Alarme

Lorsque le véhicule est déverrouillé via la serrure de porte à l'aide de la clé intégrée, le système d'alarme antivol activé se déverrouille à l'ouverture de la porte.

Dans ce cas, utiliser la reconnaissance de secours de la clé du véhicule pour désactiver l'alarme.

Lorsque le véhicule est verrouillé via la serrure de porte à l'aide de la clé intégrée, le système d'alarme antivol n'est pas activé.

Reconnaissance de secours de la clé du véhicule

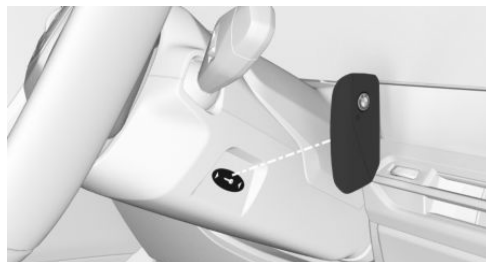

Le véhicule ne peut pas être mis en marche si la clé n'a pas été reconnue.

Dans ce cas, procéder de la façon suivante :

1. Placer la face arrière de la clé du véhicule contre le repère de la colonne de direction. Tenir compte de l'affichage sur le combiné d'instruments.
2. ▶ Si la clé du véhicule est détectée :
Activer l'état de marche dans un délai de 10 secondes.
- ▶ Si la clé du véhicule n'est pas détectée :
Modifier légèrement la position de la clé du véhicule et répéter la procédure.

Dysfonctionnement

Le cas échéant, un message Check-Control s'affiche.

La détection de la clé du véhicule par le véhicule peut être perturbée, notamment dans les cas suivants :

- ▶ La pile de la clé du véhicule est déchargée.
- ▶ Parasitage de la connexion radio par des relais émetteurs ou toute autre installation présentant une puissance d'émission élevée.
- ▶ Blindage de la clé du véhicule par des objets métalliques.

Ne pas transporter la clé du véhicule avec des objets métalliques.

- ▶ Perturbation de la connexion radio par des téléphones portables ou d'autres appareils électroniques situés à proximité immédiate de la clé du véhicule.

Ne pas transporter la clé du véhicule avec des appareils électroniques.

- ▶ Perturbation de la transmission radio par la recharge d'un appareil mobile, par exemple d'un téléphone portable.
- ▶ La clé du véhicule se trouve à proximité immédiate de la base de recharge sans fil.

Déposer la clé du véhicule ailleurs.

En cas de dysfonctionnement, le véhicule peut être verrouillé et déverrouillé de l'extérieur avec la clé intégrée. Utiliser la reconnaissance de secours de la clé du véhicule pour activer l'état de marche.

Accès à l'intérieur du véhicule

Consignes de sécurité

AVERTISSEMENT

Les personnes ou les animaux à bord du véhicule peuvent verrouiller les portes de l'intérieur et s'enfermer. Dans ce cas, le véhicule ne peut pas être ouvert de l'extérieur. Il y a risque de blessures. Emporter la clé du véhicule pour pouvoir ouvrir le véhicule de l'extérieur.

AVERTISSEMENT

Sur certaines versions de pays, le déverrouillage depuis l'intérieur exige des connaissances particulières.

Si des personnes restent pendant longtemps dans le véhicule et sont soumises à des températures extrêmes, il y a risque de blessures ou danger de mort. Ne pas verrouiller le véhi-

cule de l'extérieur lorsque des personnes se trouvent à bord.

AVERTISSEMENT

Des enfants ou des animaux laissés sans surveillance peuvent mettre le véhicule en mouvement et se mettre en danger ou mettre en danger les autres usagers, par exemple en effectuant les actions suivantes :

- ▶ Actionnement du bouton Start/Stop.
- ▶ Desserrage du frein de stationnement.
- ▶ Ouverture et fermeture des portes ou des vitres.
- ▶ Enclenchement du levier sélecteur en position N.
- ▶ Utilisation d'équipements du véhicule.

Il y a risque d'accident ou de blessures. Ne pas laisser des enfants ni des animaux sans surveillance dans le véhicule. Emporter la clé du véhicule avec soi et verrouiller le véhicule en le quittant.

Comportement au déverrouillage

Selon les réglages, les fonctions suivantes sont exécutées lors du déverrouillage du véhicule :

- ▶ Seule la porte conducteur et la trappe de réservoir sont déverrouillées ou tous les accès du véhicule sont déverrouillés.
- ▶ Le déverrouillage du véhicule peut être confirmé par un signal d'éclairage ou un signal acoustique.
- ▶ Au déverrouillage, l'éclairage d'accueil peut être allumé.

En outre, les fonctions suivantes sont exécutées :

- ▶ Si un BMW ID ou un profil conducteur a été associé à la clé du véhicule, ce BMW ID ou ce profil conducteur est activé.
- ▶ L'éclairage intérieur est allumé, s'il n'a pas été coupé manuellement.
- ▶ Selon l'équipement, les rétroviseurs extérieurs se rabattent.

Si les rétroviseurs extérieurs ont été repliés avec la touche située à l'intérieur du véhicule, ils ne sont pas dépliés au déverrouillage.

- ▶ L'alarme antivol est désactivée.
- ▶ Le système d'alarme antivol est désactivé.

Plus d'informations :

- ▶ Réglages, voir page 100.
- ▶ Éclairage d'accueil, voir page 184.
- ▶ BMW ID/profils conducteur, voir page 74.

Comportement au verrouillage

Selon les réglages, les fonctions suivantes sont exécutées lors du verrouillage du véhicule :

- ▶ Le verrouillage du véhicule peut être confirmé par un signal d'éclairage ou un signal acoustique.
- ▶ Selon l'équipement, les rétroviseurs extérieurs peuvent se rabattre automatiquement lors du verrouillage du véhicule. Si les feux de détresse sont enclenchés, les rétroviseurs extérieurs ne peuvent pas se rabattre.
- ▶ Lors du verrouillage, il est possible d'activer l'éclairage d'accompagnement.

Les fonctions suivantes sont exécutées :

- ▶ Toutes les portes, le hayon et la trappe de réservoir sont verrouillés.
- ▶ L'alarme antivol est activée. Cela empêche que les portes puissent être déverrouillées à l'aide du bouton de verrouillage ou des mécanismes d'ouverture de portes.
- ▶ Le système d'alarme antivol est activé.

Si, lors du verrouillage du véhicule, l'état de marche est encore activé, deux coups d'avertisseur sonore retentissent. Dans ce cas, désactiver l'état de marche à l'aide du bouton Start/Stop.

Plus d'informations :

Réglages, voir page 100.

Avec la clé du véhicule

Déverrouillage du véhicule



Appuyer sur la touche de la clé du véhicule.

Si, en raison des réglages, seules la porte conducteur et la trappe de réservoir sont déverrouillées, appuyer à nouveau sur la touche de la clé du véhicule pour déverrouiller les autres accès au véhicule.

Après l'ouverture d'une porte avant, le véhicule est prêt à fonctionner.

Les fonctions d'éclairage dépendent, le cas échéant, des conditions de luminosité ambiante.

Verrouillage du véhicule

1. Fermer la porte conducteur.



2. Appuyer sur la touche de la clé du véhicule.

Tous les accès au véhicule sont verrouillés.

Sur la poignée extérieure de porte

Principe

L'accès au véhicule est possible sans actionner la clé du véhicule.

La clé du véhicule est automatiquement détectée à proximité du véhicule.

Généralités

La fonction est disponible avec l'accès confort.

Selon le pays, le déverrouillage et le verrouillage du véhicule avec la poignée extérieure de porte sont possibles également avec un smartphone compatible et une clé numérique.

Plus d'informations :

BMW Digital Key, voir page 95.

Conditions de fonctionnement

- ▷ Porter la clé du véhicule sur soi, par exemple dans la poche de son pantalon.
- ▷ Pour déverrouiller et verrouiller avec la Digital Key, la fonction Bluetooth doit être activée sur le smartphone.
- ▷ Pour le verrouillage, la clé du véhicule doit se trouver à l'extérieur du véhicule à proximité des portes.
- ▷ Après le verrouillage, environ 2 secondes doivent s'être écoulées avant que le déverrouillage soit à nouveau possible.

Déverrouiller le véhicule

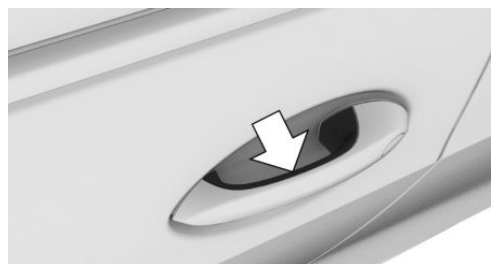

Saisir entièrement la poignée d'une porte avant.

Verrouillage du véhicule

1. Fermer la porte du conducteur.
2. Effleurer du doigt pendant environ 1 seconde la surface nervurée de la poignée

d'une porte avant fermée sans refermer la main sur la poignée.

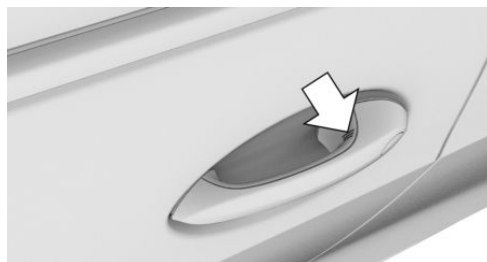

Dysfonctionnement

Par temps de pluie ou de neige, il est possible que le système ne détecte pas correctement la demande de verrouillage au niveau des poignées extérieures de porte.

En cas de dysfonctionnement, déverrouiller ou verrouiller le véhicule avec les touches de la clé du véhicule ou avec la clé intégrée.

Déverrouillage/verrouillage sans contact du véhicule

Principe

Lorsque le conducteur s'approche du véhicule verrouillé avec la clé du véhicule, le véhicule se déverrouille.

Si le conducteur s'éloigne du véhicule déverrouillé avec la clé du véhicule, le véhicule se verrouille.

Généralités

La fonction est disponible avec l'accès confort.

Le véhicule est déverrouillé lorsqu'une clé de véhicule autorisée est détectée dans la zone de déverrouillage.

La zone de déverrouillage se trouve dans un rayon d'env. 1,50 m autour du véhicule.

Le véhicule est verrouillé quand la clé du véhicule quitte la zone de verrouillage.

La zone de verrouillage se trouve dans un rayon d'env. 3 m autour du véhicule.



Selon le pays, le déverrouillage et le verrouillage sans contact sont également possibles avec les smartphones compatibles avec une clé numérique. La fonctionnalité Bluetooth doit pour cela être activée sur le smartphone.

Si la clé du véhicule reste immobile pendant une durée prolongée dans la zone de déverrouillage, le véhicule est alors automatiquement verrouillé.

Les restrictions suivantes s'appliquent si, lors du verrouillage, une personne est détectée sur un siège :

- ▶ Le véhicule est verrouillé mais l'alarme antivol n'est pas activée.
- ▶ La trappe du réservoir reste déverrouillée.

Plus d'informations :

BMW Digital Key, voir page 95.

Comportement au déverrouillage

S'il a été défini dans les réglages que seules la porte conducteur et la trappe de réservoir sont déverrouillées, tenir compte des points suivants :

La porte conducteur et la trappe de réservoir se déverrouillent uniquement si le conducteur s'approche du véhicule par le côté conducteur.

Plus d'informations :

Réglages, voir page 100.

Conditions de fonctionnement

- ▶ Porter la clé du véhicule sur soi, par exemple dans la poche de son pantalon.
- ▶ Le déverrouillage et le verrouillage automatiques doivent être activés dans les réglages.
- ▶ L'état de marche doit être désactivé.
- ▶ Si le véhicule est en mode repos pendant plusieurs jours, le déverrouillage et le verrouillage sans contact seront à nouveau possibles après que vous avez fait rouler le véhicule.

Plus d'informations :

Réglages, voir page 100.

Avec la Key Card

Principe

La Key Card est une carte à puce sur laquelle est installée une clé numérique. La Key Card peut être utilisée pour déverrouiller et verrouiller le véhicule.

Plus d'informations :

Key Card, voir page 93.

Généralités

La Key Card est disponible avec l'accès confort.

Verrouillage/déverrouillage véhicule

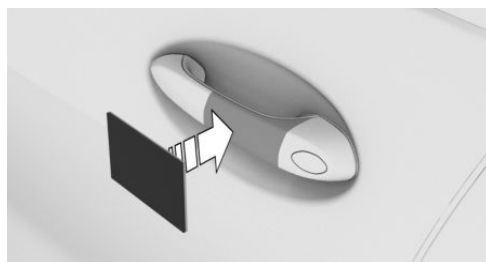

Maintenir la Key Card directement sur la poignée extérieure de la porte conducteur en la centrant.

En verrouillant le véhicule avec la Key Card, s'assurer que toutes les portes et le compartiment à bagages sont fermés.

Si la Key Card n'est pas reconnue, modifier légèrement la position de la Key Card et répéter la procédure.

Avec la BMW Digital Key

Principe

Selon l'équipement et la version de pays, il est possible d'installer une clé numérique sur un

smartphone compatible afin de l'utiliser pour déverrouiller et verrouiller le véhicule.

Plus d'informations :

BMW Digital Key, voir page 95.

Verrouillage/déverrouillage véhicule

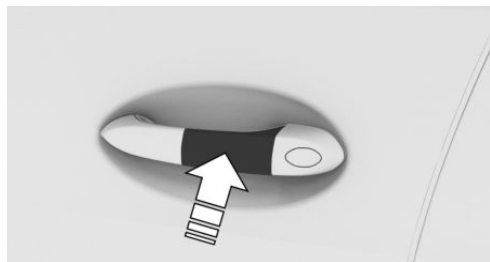

Maintenir l'antenne CCP du smartphone directement sur la poignée extérieure de la porte conducteur en la centrant. La position de l'antenne CCP dépend du modèle du smartphone.

En verrouillant le véhicule avec le smartphone, s'assurer que toutes les portes et le compartiment à bagages sont fermés.

Questions fréquentes

Quelles mesures peuvent être prises pour ouvrir un véhicule dont la clé a été accidentellement enfermée à l'intérieur ?

- ▶ Les Fonctions à distance de l'appli permettent, entre autres, de verrouiller et de déverrouiller un véhicule.

Pour cela, il est nécessaire de disposer d'un contrat BMW ConnectedDrive actif et l'appli doit être installée sur un smartphone.

- ▶ Le déverrouillage du véhicule peut être demandé au centre d'appels BMW ConnectedDrive.

Pour cela, il est nécessaire de disposer d'un contrat BMW ConnectedDrive actif.

Accès au compartiment à bagages

Généralités

Le compartiment à bagages s'ouvre jusqu'à la hauteur d'ouverture définie.

Le hayon comprend la partie supérieure et la partie inférieure du hayon. La partie inférieure du hayon s'ouvre par le bas ce qui facilite le déchargement du compartiment à bagages.

La partie inférieure ouverte du hayon peut supporter jusqu'à 250 kg.

Consignes de sécurité

AVERTISSEMENT

Des parties du corps peuvent être coincées lors de la commande du hayon. Il y a un risque de blessures. Lors de l'ouverture et de la fermeture, veiller à ce que la zone de déplacement du hayon soit libre.

AVERTISSEMENT

Lors de l'ouverture, le hayon se déplace vers l'arrière et vers le haut. Il y a un risque de blessures ou de dommages matériels. Lors de l'ouverture et de la fermeture, veiller à ce que la zone de déplacement du hayon soit libre.

REMARQUE

Les corps étrangers, par exemple le sable ou le givre, situés entre le bouclier et le hayon peuvent causer des dommages lors de la commande de la partie inférieure du hayon. Il y a un risque de dommages matériels. Avant de commander la partie inférieure du hayon, éliminer si nécessaire les corps étrangers si-



tués sur le bouclier et la partie inférieure du hayon.

AVERTISSEMENT

Pendant le trajet, les objets pointus ou aux arêtes vives peuvent cogner contre les vitres et les fils chauffants. Il y a un risque de blessures ou de dommages matériels. Recouvrir les arêtes et veiller à ce que les objets pointus ne cognent pas contre les vitres.

REMARQUE

Si le hayon est commandé manuellement dans un ordre incorrect, risque d'endommagement du hayon. Il y a un risque de dommages matériels. Avant de fermer manuellement la partie supérieure du hayon, fermer d'abord la partie inférieure du hayon.

Avec la clé du véhicule

Généralités

Pour éviter de l'enfermer dans le véhicule, ne pas déposer la clé du véhicule dans le compartiment à bagages.

Selon l'équipement et la version de pays, les réglages suivants sont possibles :

- ▶ Lors du déverrouillage du compartiment à bagages avec la clé du véhicule, les portes sont également déverrouillées.
- ▶ Avant de déverrouiller le compartiment à bagages avec la clé du véhicule, le véhicule doit être déverrouillé.
- ▶ La clé du véhicule permet d'ouvrir uniquement la partie supérieure du hayon ou simultanément les parties supérieure et inférieure du hayon.
- ▶  La touche de la clé du véhicule permet d'actionner le hayon.

Conditions de fonctionnement

Pour ouvrir le compartiment à bagages avec la clé du véhicule, la prise de remorque ne doit pas être occupée.



Pour pouvoir ouvrir le compartiment à bagages avec la clé du véhicule, choisir la position P du levier sélecteur.

L'ouverture avec la clé du véhicule doit être activée dans les réglages.

Plus d'informations :



Réglages, voir page 100.

Ouverture du compartiment à bagages

- ▶  Appuyer sur la touche de la clé du véhicule pendant environ 1 seconde.
- ▶  Appuyer sur la touche de la clé du véhicule pendant environ 1 seconde.

Le cas échéant, le hayon inférieur s'ouvre également.

Fermeture du compartiment à bagages

- ▶  Maintenir la touche de la clé du véhicule enfoncée jusqu'à ce que la partie supérieure du hayon soit fermée.
- ▶  Maintenir la touche de la clé du véhicule enfoncée jusqu'à ce que la partie supérieure du hayon soit fermée.

La partie inférieure du hayon se ferme automatiquement avec la partie supérieure du hayon.

Le mouvement s'arrête dès que la touche est relâchée.

Si les portes ne sont pas déverrouillées, le compartiment à bagages se verrouille à nouveau dès qu'il est fermé.

Sur le compartiment à bagages

Généralités

Avec l'accès confort, l'accès au compartiment à bagages est possible sans actionner la clé du véhicule.

La clé est automatiquement reconnue à proximité du véhicule.

Selon le pays, les smartphones compatibles avec clé numérique sont aussi reconnus automatiquement. Dans ce cas, l'ouverture du compartiment à bagages est possible avec le smartphone.

Plus d'informations :

BMW Digital Key, voir page 95.

Conditions préalables au fonctionnement

- ▶ Porter la clé du véhicule sur soi, par exemple dans la poche de son pantalon.
- ▶ Pour la reconnaissance de la Digital Key, la fonction Bluetooth doit être activée sur le smartphone.

Ouvrir la partie supérieure du hayon

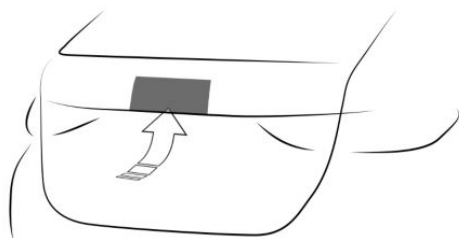

- ▶ Déverrouiller le véhicule, puis appuyer sur la touche située sur le compartiment à bagages.
- ▶ Avec accès confort : emporter avec soi la clé du véhicule et appuyer sur la touche du compartiment à bagages.

Les portes verrouillées ne sont pas déverrouillées.

Ouvrir la partie inférieure du hayon



La partie supérieure du hayon doit être ouverte.

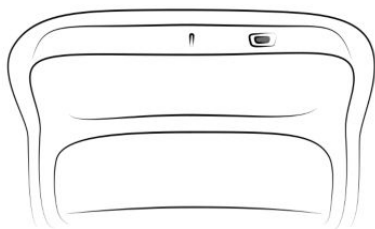

Appuyer sur la touche située sur la partie inférieure du hayon.

Fermer la partie supérieure du hayon



- ▶  Appuyer sur la touche sur la face intérieure de la partie supérieure du hayon.
- ▶  Appuyer sur la touche sur la face intérieure de la partie supérieure du hayon.

Le véhicule est verrouillé une fois que le compartiment à bagages est refermé. Pour cela, la porte conducteur doit être fermée et la clé du véhicule doit se trouver hors du véhicule à proximité du compartiment à bagages.

La partie inférieure du hayon se ferme automatiquement avec la partie supérieure du hayon.

Fermer la partie inférieure du hayon

S'assurer qu'il n'y a pas de chargement sur la partie inférieure du hayon.



Appuyer sur la touche située sur la partie inférieure du hayon.



À l'intérieur du véhicule

Conditions préalables au fonctionnement

Pour ouvrir le compartiment à bagages à l'aide de la touche dans l'intérieur du véhicule, la prise de remorque ne doit pas être occupée.

Pour pouvoir fermer le compartiment à bagages avec la touche située dans l'habitacle, la clé du véhicule ou la clé numérique doit se trouver dans l'habitacle.

Ouverture du compartiment à bagages



Appuyer sur la touche dans la porte du conducteur.

Le cas échéant, le hayon inférieur s'ouvre également.

Fermeture du compartiment à bagages



Appuyer sur la touche dans la porte du conducteur.

La partie inférieure du hayon se ferme automatiquement avec la partie supérieure du hayon.

Interrompre la procédure d'ouverture

La procédure d'ouverture s'interrompt dans les situations suivantes :

- ▶ Lorsque le véhicule se met en mouvement.
- ▶ En appuyant sur la touche sur le côté extérieur du compartiment à bagages. Une nouvelle pression referme le compartiment à bagages.
- ▶ En appuyant sur la touche sur le côté intérieur du compartiment à bagages. Une nouvelle pression referme le compartiment à bagages.
- ▶ En appuyant sur la touche de la clé du véhicule.

Une nouvelle pression sur la touche permet de reprendre le cycle d'ouverture.

Une nouvelle pression maintenue sur la touche permet de refermer le compartiment à bagages.

- ▶ Par pression ou traction sur la touche dans la porte du conducteur. Une nouvelle pression permet de reprendre la procédure d'ouverture.

Interrompre la fermeture

La fermeture s'interrompt dans les situations suivantes :

- ▶ En cas de démarrage brusque.
- ▶ En appuyant sur la touche sur le côté extérieur du compartiment à bagages. Une nouvelle pression permet de rouvrir le compartiment à bagages.
- ▶ En appuyant sur la touche sur le côté intérieur du compartiment à bagages. Une nouvelle pression permet de rouvrir le compartiment à bagages.
- ▶ En relâchant la touche de la clé du véhicule. Une nouvelle pression sur la touche permet de rouvrir le compartiment à bagages. Une nouvelle pression maintenue permet de reprendre la procédure de fermeture.
- ▶ Par relâchement de la touche dans la porte du conducteur. Une nouvelle traction maintenue permet de reprendre la procédure de fermeture.

Ouverture et fermeture sans contact du compartiment à bagages

Principe

Le compartiment à bagages peut être ouvert et fermé sans contact avec la clé du véhicule portée sur soi.

Deux capteurs détectent un mouvement du pied vers l'avant dans la zone centrale de la

partie arrière et le compartiment à bagages s'ouvre et se ferme.

Généralités

La disponibilité de la fonction dépend de l'équipement et de la version de pays.

Lorsque la clé du véhicule se trouve dans la zone de détection, le compartiment à bagages peut être accidentellement ouvert ou fermé par un mouvement du pied involontaire ou faussement détecté comme tel.

La zone de détection s'étend à environ 1,50 m derrière l'arrière du véhicule.

Si vous ouvrez le compartiment à bagages sans contact, les portes verrouillées ne sont pas déverrouillées.

Selon le pays, l'ouverture sans contact du compartiment à bagages est également possible pour les smartphones compatibles avec clé numérique.

Plus d'informations :

BMW Digital Key, voir page 95.

Consignes de sécurité

AVERTISSEMENT

La commande sans contact peut entraîner un contact avec des pièces du véhicule comme, par exemple, le système d'échappement chaud. Il y a un risque de blessures. Lors du mouvement, veiller à avoir une position stable et à ne pas toucher le véhicule.

AVERTISSEMENT

Des parties du corps peuvent être coincées lors de la commande du hayon. Il y a un risque de blessures. Lors de l'ouverture et de la fermeture, veiller à ce que la zone de déplacement du hayon soit libre.

AVERTISSEMENT

Lors de l'ouverture, le hayon se déplace vers l'arrière et vers le haut. Il y a un risque de blessures ou de dommages matériels. Lors de l'ouverture et de la fermeture, veiller à ce que la zone de déplacement du hayon soit libre.

AVERTISSEMENT

Pendant le trajet, les objets pointus ou aux arêtes vives peuvent cogner contre les vitres et les fils chauffants. Il y a un risque de blessures ou de dommages matériels. Recouvrir les arêtes et veiller à ce que les objets pointus ne cognent pas contre les vitres.

Conditions de fonctionnement

- ▶ Pour ouvrir le compartiment à bagages sans contact, la prise de remorque ne doit pas être occupée.
- ▶ Pour ouvrir le compartiment à bagages sans contact, le levier sélecteur doit être en position P.
- ▶ L'ouverture et la fermeture sans contact du compartiment à bagages doivent être activées dans les réglages.
- ▶ Pour ouvrir et fermer le compartiment à bagages sans contact à l'aide de la Digital Key, la fonction Bluetooth doit être activée sur le smartphone.

Plus d'informations :

Réglages, voir page 100.

Ouverture du compartiment à bagages

1. Se placer derrière le véhicule, au centre, à peu près à une longueur de bras du hayon du véhicule.
2. Déplacer un pied le plus loin possible sous le véhicule dans le sens de déplacement et le retirer immédiatement. Lors de ce mou-



vement, la jambe doit traverser les zones des deux capteurs.



Les feux de détresse clignotent avant l'ouverture du compartiment à bagages.

Un nouveau mouvement du pied interrompt l'ouverture. Un autre mouvement du pied referme le compartiment à bagages.

Fermeture du compartiment à bagages

Exécuter le mouvement du pied permettant d'ouvrir le compartiment à bagages.

Les feux de détresse clignotent et un signal acoustique retentit.

Un nouveau mouvement du pied interrompt la fermeture. Un autre mouvement du pied ouvre le compartiment à bagages.

Limites du système

Les circonstances externes suivantes peuvent limiter la détection des mouvements du pied :

- ▶ Glace, neige ou neige fondante à l'arrière du véhicule.
- ▶ Salissures ou sel de voirie à l'arrière du véhicule.

Un mouvement dans la zone des capteurs peut ouvrir involontairement le compartiment à bagages, par exemple en faisant couler de l'eau lors du lavage du véhicule ou sous une forte pluie. Pour éviter une ouverture involontaire du compartiment à bagages dans de tels cas, conserver la clé du véhicule suffisamment loin de l'arrière du véhicule.

Dysfonctionnement

En cas de défaut électrique, actionner manuellement le compartiment à bagages déverrouillé, lentement et sans à-coups.

Key Card

Principe

La Key Card permet de verrouiller, de déverrouiller et de démarrer le véhicule.

Généralités

La disponibilité de la Key Card dépend de l'équipement et de la version de pays.

Une clé numérique déjà jumelée dans le véhicule est installée sur la Key Card. La clé numérique doit être activée avec iDrive.

Avant de quitter le véhicule, désactiver la Key Card ou l'emporter car si cette dernière est activée, le véhicule peut être démarré. Toujours emporter la clé du véhicule avec soi lors d'un rendez-vous pour service après-vente.

Consigne de sécurité

REMARQUE

La carte-clé risque d'être endommagée si elle est rechargée en même temps qu'un autre appareil mobile sur le support de chargement sans fil. Il y a un risque de dommages matériels. Ne placez pas la carte-clé sur le support de chargement sans fil en même temps qu'un autre appareil mobile.

Activation/désactivation de la Key Card dans le véhicule

Généralités

Si la BMW Digital Key est activée pour le véhicule, il est possible d'utiliser une clé numérique à la place de la clé du véhicule.

Une Key Card désactivée continue d'apparaître dans la liste des clés numériques jumelées.

Conditions de fonctionnement

Pour activer et désactiver la Key Card, une clé du véhicule doit se trouver dans le véhicule.

Activation de la Key Card

Compartiment avec porte-gobelet thermos :



Compartiment sans porte-gobelet thermos :

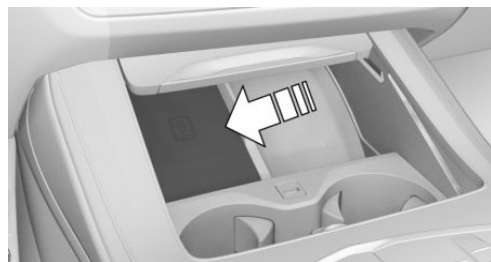

1. Ouvrir le cache du bac pour smartphone.
2. Poser la Key Card au centre de la base pour smartphone.
3. Suivre les instructions qui s'affichent sur l'écran de contrôle.

Désactivation de la Key Card

1. Menu Applications
2. « Applis véhicule »
3. « Portes et vitres »
4. « Digital Key »
5. « Key Card »
6. « Désactiver Key Card »

Une Key Card désactivée continue d'apparaître dans la liste des clés numériques jumelées.

Déverrouiller et verrouiller le véhicule

Il est possible de déverrouiller et de verrouiller le véhicule avec la Key Card activée.

Plus d'informations :

Accès à l'intérieur du véhicule, voir page 84.

Activation de l'état de marche

Compartiment avec porte-gobelet thermos :



Compartiment sans porte-gobelet thermos :

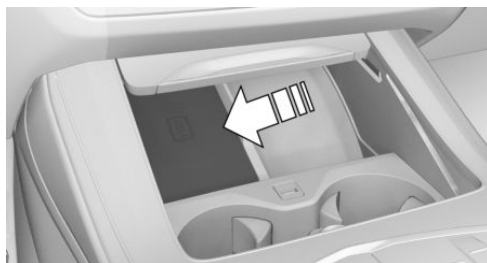

1. Ouvrir le cache du bac pour smartphone.
2. Poser la Key Card activée au milieu de la base pour smartphone.
3. Appuyer sur le bouton Start/Stop.

La Key Card peut être retirée du rangement après l'activation de l'état de marche du véhicule.

Dysfonctionnement

La détection de la Key Card par le véhicule peut être perturbée par des objets situés entre



les capteurs et la Key Card, tels qu'un porte-monnaie ou un étui de smartphone, par exemple.

BMW Digital Key

Principe

La BMW Digital Key permet de verrouiller, de déverrouiller et de démarrer le véhicule à l'aide d'un smartphone compatible.

Généralités

La disponibilité et les fonctionnalités de la BMW Digital Key dépendent de l'équipement et de la version de pays.

La BMW Digital Key est utilisable avec un smartphone compatible ou d'autres périphériques mobiles compatibles.

Pour pouvoir déverrouiller et démarrer un véhicule avec un smartphone compatible, cette fonction doit être proposée par le fabricant du smartphone. Dans l'application My BMW, il est possible de vérifier si le smartphone et le véhicule sont compatibles et quelles fonctions sont prises en charge.

Un BMW ID ou un profil conducteur avec des réglages personnalisés peut être associé à une clé numérique.

En cas d'utilisation d'un smartphone comme clé numérique, il est utile d'avoir la Key Card désactivée dans le véhicule. Si le véhicule doit être remis à une autre personne, il est possible de lui remettre la Key Card plutôt que le smartphone. La Key Card doit pour cela être activée via iDrive.

Toujours emporter la clé du véhicule avec soi lors d'un rendez-vous pour service après-vente.

Plus d'informations :

- ▶ BMW ID/profils conducteur, voir page 74.
- ▶ Key Card, voir page 93.
- ▶ www.bmw.com/digitalkey

Conditions de fonctionnement

- ▶ Le smartphone est compatible avec BMW Digital Key.
- ▶ Le véhicule est connecté au compte ConnectedDrive du propriétaire du véhicule.
- ▶ La pile rechargeable du smartphone est suffisamment chargée. La charge minimale nécessaire de la pile rechargeable dépend du smartphone.

Débloqué de la clé principale numérique

Le smartphone du propriétaire du véhicule est débloqué comme clé principale numérique dans le véhicule. À cet effet, le propriétaire du véhicule doit prouver son autorisation pour le véhicule.

La preuve de l'autorisation peut être lancée par l'application My BMW ou par le code d'activation dans la fonction Smartphone correspondante, par exemple dans l'application Wallet. Les deux clés du véhicule doivent être dans le véhicule lors du déverrouillage.

Pour le déblocage, suivre les instructions du menu Digital Key de l'appli ou sur l'écran de contrôle.

Partage de clés numériques

Généralités

Digital Key permet de partager des clés numériques avec d'autres personnes. C'est possible avec le smartphone qui a été débloqué en tant que clé principale numérique. Cette fonction doit être prise en charge par le smartphone.

Transmission de droit d'accès

Pour partager la clé numérique, sélectionner la fonction correspondante sur le smartphone, par exemple dans la Wallet App.

Dès qu'une clé numérique est partagée avec une personne, cette dernière reçoit une invitation. Si l'invitation est acceptée, la clé numérique

que est activée sur le smartphone du destinataire.

Limitation des fonctionnalités

Des restrictions de fonctionnement sont possibles pour une clé numérique avant sa remise à un tiers. Par exemple, il est possible d'empêcher les restrictions des systèmes de régulation de la stabilité de marche et de réduire la puissance du moteur avant de transmettre la clé numérique à un conducteur débutant. Accéder au portail ConnectedDrive et à l'application My BMW pour obtenir de plus amples informations.

Authentification

En fonction du modèle du smartphone du destinataire, une authentification peut s'avérer nécessaire pour des raisons de sécurité.

Une clé du véhicule autorisée, la clé principale numérique ou une autre méthode peut être utilisée pour l'authentification. Tenir compte des remarques affichées sur le smartphone ou l'écran de contrôle.

Effacement de la clé numérique

Généralités

Les clés numériques effacées sont supprimées de la liste des clés numériques débloquées.

Les clés numériques qui ont été effacées ne peuvent pas être restaurées.

Effacement d'une clé principale numérique

L'effacement de la clé principale numérique est possible à l'aide du smartphone ou d'iDrive.

L'effacement de la clé principale numérique est immédiat.

Effacement d'une clé partagée

Les clés partagées peuvent être effacées via le smartphone avec la clé principale numérique, le smartphone avec la clé à supprimer ou via iDrive.

L'effacement via le smartphone avec la clé numérique principale se produit seulement si le véhicule est utilisé avec une autre clé que la clé à effacer.

La suppression via smartphone avec la clé à supprimer ou via iDrive s'effectue immédiatement.

Effacement par iDrive

Pour pouvoir effacer une clé numérique via iDrive, une clé de véhicule autorisée doit se trouver dans le véhicule ou la clé principale numérique doit se trouver dans la base pour smartphone.

1.  Menu Applications
2. « Applis véhicule »
3. « Portes et vitres »
4. « Digital Key »
5. Le cas échéant, sélectionner la clé numérique.
6. Effacer la Digital Key.

Réinitialisation de la fonction

Pour réinitialiser la fonction BMW Digital Key, une clé du véhicule autorisée doit se trouver dans le véhicule.

La réinitialisation de la fonction BMW Digital Key entraîne l'effacement de toutes les clés numériques, y compris de la clé principale. La clé numérique de la Key Card n'est pas supprimée.

Après la réinitialisation, le déverrouillage et le verrouillage ainsi que le démarrage du véhicule seront impossibles avec une clé numérique.



La clé principale numérique doit être à nouveau débloquée pour pouvoir réutiliser la BMW Digital Key.

1. Menu Applications
2. « Applis véhicule »
3. « Portes et vitres »
4. « Digital Key »
5. « Réinitialiser la fonction »

Déverrouiller et verrouiller le véhicule

Il est possible de déverrouiller et de verrouiller le véhicule comme suit :

- ▷ Avec la poignée extérieure de porte.
- ▷ Avec l'Accès Confort : selon le pays, il est possible de déverrouiller et de verrouiller le véhicule sans contact

Pour le déverrouillage et le verrouillage sans contact avec la clé numérique, la fonction Bluetooth doit être activée sur le smartphone.

Plus d'informations :

Accès à l'intérieur du véhicule, voir page 84.

Activation de l'état de marche

Avec le bac pour smartphone

Compartiment avec porte-gobelet thermos :



Compartiment sans porte-gobelet thermos :



1. Ouvrir le cache du bac pour smartphone.
2. Poser le smartphone au milieu du bac pour smartphone.
Veiller à ce que l'affichage soit orienté vers le haut.
3. Fermer le cache du bac pour smartphone.
4. Appuyer sur le bouton Start/Stop pour activer l'état de marche.

À l'intérieur du véhicule

Avec l'accès confort, il suffit, selon le pays, que le smartphone se trouve à l'intérieur lorsque la fonction Bluetooth est activée. Appuyer sur le bouton Start/Stop pour activer l'état de marche.

Vente du smartphone

Avant de vendre un smartphone, effacer toutes les clés numériques du smartphone. Ainsi, le smartphone ne peut plus être utilisé pour le véhicule.

Changement de smartphone

Pour pouvoir utiliser un nouveau smartphone comme clé principale numérique, le nouveau smartphone doit être activé conformément à la description de la clé principale numérique. L'activation du nouveau smartphone entraîne la suppression de la clé principale précédente.

Vente du véhicule

Avant de vendre un véhicule, réinitialiser la fonction Digital Key ou supprimer le véhicule

du compte ConnectedDrive de l'ancien propriétaire du véhicule.

Si le véhicule est supprimé du compte ConnectedDrive, toutes les clés numériques inhérentes à ce véhicule sont effacées. La clé numérique de la Key Card n'est pas supprimée.

Limites du système

Une clé numérique ne permet pas de désactiver la protection volumétrique ou le capteur d'inclinaison du système d'alarme antivol.

Plus d'informations :

Système d'alarme antivol, voir page 102.

Dysfonctionnement

La détection de la clé numérique par le véhicule peut être perturbée, notamment dans les cas suivants :

- ▶ Un étui de smartphone non approprié fait écran aux capteurs du véhicule sur le smartphone.
- ▶ Des objets, tels qu'une carte à puce ou la Key Card, se trouvent entre le smartphone et l'étui.
- ▶ La connexion est perturbée par des relais émetteurs ou toute autre installation présentant une puissance d'émission élevée.
- ▶ Des parties de bâtiment ou des objets métalliques font écran au smartphone.

Touches pour le verrouillage centralisé

Généralités

Au démarrage, le véhicule se verrouille automatiquement.

En cas d'accident d'une certaine gravité, le véhicule se déverrouille automatiquement. Les feux de détresse et l'éclairage intérieur s'allument.

Aperçu

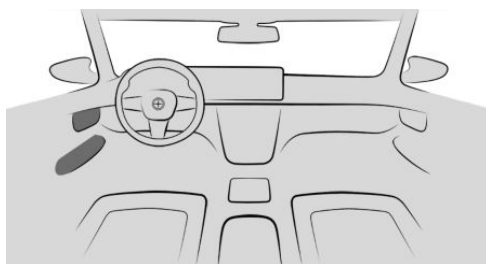

Les touches de verrouillage centralisé se trouvent sur la porte avant.

Verrouillage du véhicule



Appuyer sur la touche lorsque les portes avant soient fermées.

La trappe du réservoir reste déverrouillée.

Lors du verrouillage, l'alarme antivol n'est pas activée.

Déverrouillage du véhicule



Appuyer sur la touche.

Ouvrir la porte



Appuyer sur la touche pour déverrouiller toutes les portes en même temps.

Tirer la commande d'ouverture de porte située au-dessus de l'accoudoir.

- ▶ Tirer la commande d'ouverture de la porte à ouvrir. Les autres portes restent verrouillées.

Fermeture assistée Soft Close

Principe

La fermeture assistée des portes Soft Close réduit la force requise et le bruit à la fermeture des portes.

La porte peut être poussée sans élan dans la serrure de porte, la fermeture totale de la porte étant automatique.

Consigne de sécurité

AVERTISSEMENT

Des membres ou parties du corps peuvent être coincés lors de la commande du toit ouvrant en verre. Il y a risque de blessures. Lors de l'ouverture et de la fermeture, veiller à ce que la zone de déplacement des vitres soit libre.

Fermeture

Pour fermer les portes, les appliquer légèrement.

La fermeture s'effectue automatiquement.

Mode voiturier

Principe

En mode voiturier, l'écran de contrôle est verrouillé.

Ce mode peut être utilisé, par exemple, si le véhicule est remis à un service de voiturier.

Généralités

Selon le pays, le mode voiturier n'est peut-être pas disponible.

Le mode voiturier présente les restrictions suivantes :

- ▶ Aucune modification des réglages du véhicule n'est possible via iDrive.
- ▶ Les réglages mémorisés dans le BMW ID ou dans le profil visiteur ne peuvent pas être modifiés.
- ▶ Il n'est pas possible d'afficher des données personnelles.
- ▶ Le volume sonore du système audio est limité.
- ▶ La télécommande universelle intégrée est désactivée.
- ▶ Il est impossible de désactiver le contrôle dynamique de stabilité.
- ▶ Certains réglages des modes de conduite sont disponibles uniquement de manière limitée.

Plus d'informations :

BMW ID/profils conducteur, voir page 74.

Conditions de fonctionnement

Le conducteur s'est connecté au véhicule avec un BMW ID.

Activer le mode voiturier

1.  Menu Applications
2. « Applis véhicule »
3. « Réglages du système »
4. « Mode service voiturier »
5. Si nécessaire, « Code PIN »

Si aucun code PIN n'a été enregistré pour le BMW ID actif, il est nécessaire de définir ce code PIN maintenant. Le code PIN est nécessaire pour désactiver le mode voiturier.

6. Le cas échéant, entrer le code PIN.
7. « Activer service voiturier »

Désactiver le mode voiturier

1. Sélectionner le BMW ID souhaité sur l'écran de verrouillage.
2. ▶ Entrer le code PIN associé au BMW ID.



Si le code PIN a été oublié : saisir les données d'accès du BMW ID.

- ▶ Si aucun code PIN n'a été attribué au BMW ID sélectionné : saisir les données d'accès du BMW ID.

Réglages

Généralités

Selon l'équipement et la version de pays, divers réglages pour l'ouverture et la fermeture sont possibles.

Verrouillage et déverrouillage

Portes

1. Menu Applications
2. « Applis véhicule »
3. « Portes et vitres »
4. « Verrouill-/déverrouillage »
5. « Déverrouiller »
6. Sélectionner le réglage désiré :
 - ▶ « Seulement porte conducteur »
Seules la porte du conducteur et la trappe du réservoir sont déverrouillées. Une nouvelle pression déverrouille l'ensemble du véhicule.
 - ▶ « Toutes les portes »
L'ensemble du véhicule est déverrouillé.

Déverrouillage/verrouillage sans contact

1. Menu Applications
2. « Applis véhicule »
3. « Portes et vitres »
4. « Accès confort »
5. Sélectionner le réglage désiré.

Déverrouillage automatique

1. Menu Applications
2. « Applis véhicule »
3. « Portes et vitres »
4. « Verrouill-/déverrouillage »
5. Sélectionner le réglage désiré :
 - ▶ « Déverrouillage à l'arrivée »
 - ▶ « Déverrouillage en rapport P »

Le véhicule verrouillé est automatiquement déverrouillé lorsque l'état de marche est désactivé en actionnant le bouton Start/Stop ou en plaçant le levier sélecteur en position P.

Verrouillage automatique

1. Menu Applications
2. « Applis véhicule »
3. « Portes et vitres »
4. « Verrouill-/déverrouillage »
5. « Verrouillage après délai »

Le véhicule se verrouille automatiquement au bout de quelques instants si aucune porte n'a été ouverte après le déverrouillage.

Signaux de confirmation du véhicule

1. Menu Applications
2. « Applis véhicule »
3. « Portes et vitres »
4. « Verrouill-/déverrouillage »
5. Sélectionner le réglage désiré :
 - ▶ « Clignotement verr./déverr. »

Le déverrouillage est confirmé par deux clignotements, le verrouillage par un clignotement.

- ▶ Avec système d'alarme antivol :
« Signal sonore au verr./déverr. »

Le déverrouillage est confirmé par un signal sonore double, le verrouillage par un signal sonore simple.



Rabattement automatique des rétroviseurs

1. Menu Applications
2. « Applis véhicule »
3. « Portes et vitres »
4. « Verrouill-/déverrouillage »
5. « Rabat/dépl. rétroviseurs lors du verr./déverr. »

Compartiment à bagages

Partie supérieure du hayon ou les deux parties du hayon

Pour la touche de l'habitacle, il est possible de définir si seule la partie supérieure du hayon s'ouvre ou si les parties supérieure et inférieure du hayon s'ouvrent en même temps :

1. Menu Applications
2. « Applis véhicule »
3. « Portes et vitres »
4. « Hayon »
5. Sélectionner le réglage désiré :

- ▶ « Hayon supérieur »

Seule la partie supérieure du hayon s'ouvre.

- ▶ « Deux hayons »

Les parties supérieure et inférieure du hayon s'ouvrent en même temps.

Pour ouvrir en même temps la partie supérieure et la partie inférieure du hayon, la partie supérieure du hayon doit encore être fermée lorsque la touche est actionnée.

Ce réglage s'applique également à l'ouverture sans contact du hayon.

Hayon et portes

Selon l'équipement et la version de pays, ce réglage peut ne pas être proposé.

1. Menu Applications
2. « Applis véhicule »
3. « Portes et vitres »
4. « Hayon »
5. Sélectionner la touche souhaitée.
6. Sélectionner le réglage désiré :

- ▶ « Hayon supérieur »

La partie supérieure du hayon s'ouvre.

- ▶ « Hayon supérieur et porte(s) »

Le hayon s'ouvre et les portes se déverrouillent.

- ▶ « Deux hayons »

Les parties supérieure et inférieure du hayon s'ouvrent.

- ▶ « Deux hayons et porte(s) »

Les parties supérieure et inférieure du hayon s'ouvrent et les portes sont déverrouillées.



D'autres réglages sont possibles pour la touche de la clé du véhicule :

- ▶ « Le hayon s'ouvre uniquement sur un véhicule déjà déverrouillé »

Le véhicule doit être déverrouillé pour pouvoir actionner le hayon avec la clé du véhicule.

- ▶ « Bloquer la touche du hayon »

La commande du hayon avec la clé du véhicule est bloquée.

Réglage de la hauteur d'ouverture

Il est possible de régler la largeur d'ouverture de la partie supérieure du hayon.



Lors du réglage de la hauteur d'ouverture, veiller à laisser un espace libre d'au moins 10 cm au-dessus du hayon.

1. Menu Applications
2. « Applis véhicule »
3. « Portes et vitres »
4. « Hayon »
5. « Hauteur d'ouverture »
6. Surveiller le hayon et régler la hauteur d'ouverture souhaitée.

Ouverture/fermeture sans contact du couvercle de coffre

1. Menu Applications
2. « Applis véhicule »
3. « Portes et vitres »
4. « Hayon »
5. Sélectionner le réglage désiré.

Fermeture automatique du toit ouvrant en verre

1. Menu Applications
2. « Applis véhicule »
3. « Portes et vitres »
4. « Fermeture auto. toit »

Après le verrouillage, le toit ouvrant électrique en verre se place automatiquement en position relevée en cas de pluie ou après six heures.

Alarme

Principe

Le système d'alarme antivol signale de manière optique et sonore une tentative d'ouverture incorrecte du véhicule verrouillé.

Généralités

L'alarme réagit aux modifications suivantes lorsque le véhicule est verrouillé :

- ▷ Ouverture d'une porte, du capot ou du compartiment à bagages.
- ▷ Mouvements à l'intérieur du véhicule.
- ▷ Changement de l'inclinaison du véhicule, par exemple en cas de tentative de vol d'une roue ou de remorquage.
- ▷ Coupure de la tension de la batterie.
- ▷ Utilisation non conforme de la prise du système de diagnostic embarqué.
- ▷ Verrouillage du véhicule alors qu'un appareil est branché à la prise du système de diagnostic embarqué.

Le système d'alarme antivol signale ces modifications de manière optique et sonore :

- ▷ Alarme sonore :
Il se peut que le signal acoustique soit désactivé selon la réglementation du pays.
- ▷ Alarme optique :
Par le clignotement des feux de détresse et, le cas échéant, des phares.

Ne pas modifier le système afin de garantir le fonctionnement du système d'alarme antivol.

Activation/désactivation du système d'alarme antivol

Le système d'alarme antivol est activé ou désactivé dès que le véhicule est verrouillé ou déverrouillé.

Lorsque le véhicule est verrouillé à distance avec l'application My BMW, le système d'alarme antivol n'est pas activé.

Ouverture des portes lorsque le système d'alarme antivol est activé

Le système d'alarme antivol se déclenche à l'ouverture d'une porte si celle-ci a été déverrouillée via la serrure au moyen de la clé intégrée.



Ouverture du compartiment à bagages lorsque le système d'alarme antivol est activé

Il est également possible d'ouvrir le compartiment à bagages lorsque le système d'alarme antivol est activé.

Après la fermeture du compartiment à bagages, ce dernier est à nouveau verrouillé et surveillé. Les feux de détresse clignotent une fois à la fermeture.

Témoin sur le rétroviseur intérieur



- ▶ Le témoin flashe toutes les 2 secondes :
Le système d'alarme antivol est activé.
- ▶ Le témoin de contrôle clignote pendant environ 10 secondes avant de flasher toutes les 2 secondes :
La protection volumétrique et le capteur d'inclinaison ne sont pas activés car les portes, le capot ou le hayon ne sont pas correctement fermés. Les accès correctement fermés sont protégés.
Lorsque les accès encore ouverts sont fermés, la protection volumétrique et le capteur d'inclinaison sont activés.
- ▶ Le témoin de contrôle clignote bien que tous les accès aient été fermés :
Erreur dans le système d'alarme antivol.
- ▶ Le témoin s'éteint après le déverrouillage :
Le véhicule n'a subi aucune manipulation.
- ▶ Le témoin clignote après le déverrouillage jusqu'à l'activation de l'état de marche, mais pendant environ 5 min. maximum :

L'alarme a été déclenchée.

Capteur d'inclinaison

Le système surveille l'inclinaison du véhicule.

Le système d'alarme antivol réagit par exemple en cas de tentative de vol d'une roue ou de remorquage.

Protection volumétrique

L'habitacle est surveillé.

Le système d'alarme antivol réagit en cas de détection de mouvements à l'intérieur du véhicule.

Les vitres et le toit ouvrant en verre doivent être fermés pour permettre un fonctionnement irréprochable.

Éviter un déclenchement involontaire de l'alarme

Généralités

Le capteur d'inclinaison et la protection volumétrique peuvent déclencher l'alarme même sans action non autorisée.

Situations présentant un risque de déclenchement involontaire de l'alarme :

- ▶ Dans les stations de lavage.
- ▶ Dans des garages duplex.
- ▶ Lors du transport sur train-autos, bateau ou remorque.
- ▶ En présence d'animaux dans le véhicule.
- ▶ Si le véhicule est verrouillé lorsque le ravitaillement a déjà commencé.

Pour faire face à ce type de situations, le capteur d'inclinaison et la protection volumétrique peuvent être désactivés.

Désactivation du capteur d'inclinaison et de la protection volumétrique



Appuyer sur la touche de la clé du véhicule dans les 10 secondes qui suivent le verrouillage du véhicule.

Le témoin s'allume pendant environ 2 secondes, puis se met à flasher.

Le capteur d'inclinaison et la protection volumétrique sont désactivés jusqu'au prochain verrouillage.

Arrêt de l'alarme

Déverrouiller le véhicule.

Si le véhicule est déverrouillé avec la clé intégrée, il est nécessaire d'activer ensuite l'état de marche via la reconnaissance de secours de la clé du véhicule.

Vitres

Généralités

Si une vitre est souvent ouverte au même endroit, le BMW Intelligent Personal Assistant peut se charger de cette tâche. C'est utile par exemple lorsque le même parking à étages est souvent utilisé.

Plus d'informations :

BMW Intelligent Personal Assistant, voir page 59.

Consigne de sécurité

AVERTISSEMENT

Des parties du corps ou des objets peuvent être coincés lors de la commande des vitres. Il y a un risque de blessures ou de dommages matériels. Lors de l'ouverture et de la fermeture, veiller à ce que la zone de déplacement des vitres soit libre.

Avec la clé du véhicule

Ouverture des vitres



Après le déverrouillage, maintenir la touche de la clé du véhicule enfoncée.

Les vitres s'ouvrent tant que la touche de la clé du véhicule est actionnée.

Fermer les vitres



maintenez la touche de la clé du véhicule enfoncée après le verrouillage.

Les vitres se ferment tant que la touche de la clé du véhicule est actionnée.

Selon l'équipement, les rétroviseurs extérieurs sont repliés s'ils n'ont pas été repliés lors du verrouillage. Si les feux de détresse sont enclenchés, les rétroviseurs extérieurs ne peuvent pas se rabattre.

Sur la poignée extérieure de porte

Principe

La fermeture des vitres est déclenchée depuis la poignée extérieure de porte sans actionner la clé du véhicule.

La clé du véhicule est automatiquement détectée à proximité du véhicule.

Généralités

La fonction est disponible avec l'accès confort.

Selon le pays, la fermeture des vitres avec la poignée extérieure de porte est possible également avec un smartphone compatible et une clé numérique.

Plus d'informations :

BMW Digital Key, voir page 95.



Conditions préalables au fonctionnement

- ▷ Porter la clé du véhicule sur soi, par exemple dans la poche de son pantalon.
- ▷ Pour fermer la vitre avec la clé numérique, la fonction Bluetooth doit être activée sur le smartphone.

Fermer les vitres

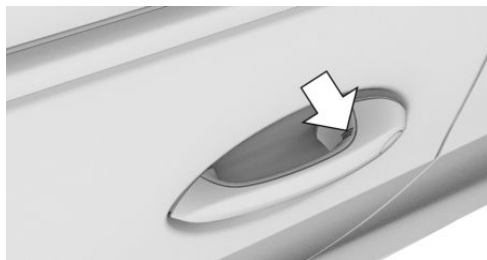

Effleurer du doigt la surface nervurée sur la poignée extérieure d'une porte avant fermée et maintenir le contact sans refermer la main sur la poignée.

Outre le verrouillage, les vitres et le toit ouvrant en verre avec pare-soleil se ferment.

Selon l'équipement, les rétroviseurs extérieurs sont repliés s'ils n'ont pas été repliés lors du verrouillage. Si les feux de détresse sont enclenchés, les rétroviseurs extérieurs ne peuvent pas se rabattre.

À l'intérieur du véhicule

Aperçu

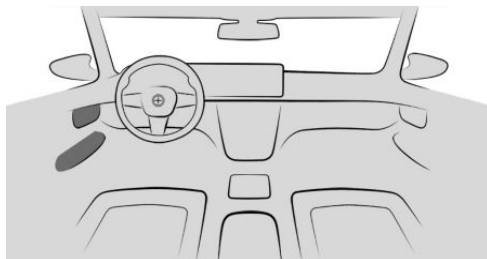



Conditions de fonctionnement



- ▷ L'état opérationnel est activé.
- ▷ L'état de marche est activé.
- ▷ Pendant un certain temps après l'activation de l'état de repos.

La clé du véhicule ou une clé numérique doit se trouver à l'intérieur du véhicule.

Ouverture des vitres

- ▷  Appuyer sur le commutateur jusqu'au point de résistance.
La vitre s'ouvre tant que le commutateur est maintenu.
- ▷  Pousser le commutateur au-delà du point de résistance.
La vitre s'ouvre automatiquement.
Actionner de nouveau le commutateur pour interrompre le mouvement.

Fermer les vitres

- ▷  Tirer le commutateur jusqu'au point de résistance.
La vitre se ferme tant que le commutateur est maintenu.
- ▷  Tirer le commutateur au-delà du point de résistance.
La vitre se ferme automatiquement.
Une nouvelle traction interrompt le mouvement en cours.

Protection anti-pincement

Principe

La protection anti-pincement empêche le coincement d'objets ou de parties du corps entre le cadre de porte et la vitre pendant la fermeture d'une vitre.



Généralités

Si une résistance ou un blocage est détecté(e) à la fermeture d'une vitre, la fermeture s'interrompt.



Consigne de sécurité

AVERTISSEMENT

Les accessoires fixés aux vitres, tels que des antennes, peuvent entraver le fonctionnement de la protection de pincement. Il y a risque de blessures. Ne pas fixer d'accessoires dans la zone de déplacement des vitres.

Fermeture sans protection anti-pincement

En cas de danger extérieur ou quand du givre empêche la fermeture normale, procéder comme suit :

-  Tirer le commutateur au-delà du point de résistance et le maintenir.
La vitre se ferme avec une protection anti-pincement limitée. Si la force de fermeture dépasse une certaine valeur, la fermeture est interrompue.
-  Tirer à nouveau le commutateur au-delà du point de résistance dans un délai d'environ 4 secondes et le maintenir.
La vitre se ferme sans protection anti-pincement.

Stores pare-soleil de vitres

Consigne de sécurité

AVERTISSEMENT

Si les stores pare-soleil sont fermés et les vitres sont ouvertes, les stores pare-soleil peuvent être soumis à de fortes sollicitations du vent pendant la conduite. Les stores peuvent être endommagés et menacer les passagers. Il y a risque de blessures. Ne pas ouvrir les vitres pendant la conduite si les stores pare-soleil sont fermés.

Conditions de fonctionnement

La fenêtre concernée doit être fermée.

Utilisation

Tirer le store pare-soleil par la boucle et l'accrocher dans la fixation.

Commutateur de sécurité

Principe

Le commutateur de sécurité permet d'empêcher que par exemple des enfants puissent ouvrir et fermer les vitres arrière par les commutateurs à l'arrière.

En cas d'accident d'une gravité donnée, la fonction de sécurité est automatiquement désactivée.



Aperçu

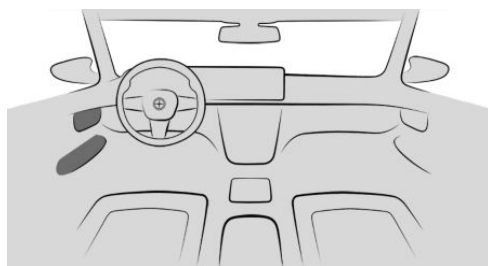

Commutateur de sécurité

Activation/désactivation de la fonction de sécurité



Appuyer sur la touche.

Quand la fonction de sécurité est activée, la LED s'allume.

Toit ouvrant en verre

Consigne de sécurité

AVERTISSEMENT

Des parties du corps peuvent être coincées lors de la commande du toit ouvrant en verre. Il y a risque de blessures. Lors de l'ouverture et de la fermeture, veiller à ce que la zone de déplacement du toit ouvrant en verre soit libre.

Avec la clé du véhicule

Ouverture du toit ouvrant en verre



Après le déverrouillage, maintenir la touche de la clé du véhicule enfoncée.

Le toit ouvrant en verre avec pare-soleil s'ouvre tant que la touche de la clé du véhicule est actionnée.

Fermeture du toit ouvrant en verre



Après le verrouillage, maintenir la touche de la clé du véhicule enfoncée.

Le toit ouvrant en verre avec pare-soleil se ferme tant que la touche de la clé du véhicule est actionnée.

Selon l'équipement, les rétroviseurs extérieurs sont repliés s'ils n'ont pas été repliés lors du verrouillage. Si les feux de détresse sont enclenchés, les rétroviseurs extérieurs ne peuvent pas se rabattre.

Sur la poignée extérieure de porte

Principe

La fermeture du toit en verre est déclenchée depuis la poignée extérieure de porte sans actionner la clé du véhicule.

La clé du véhicule est automatiquement détectée à proximité du véhicule.

Généralités

La fonction est disponible avec l'accès confort.

Conditions préalables au fonctionnement

- ▶ Porter la clé du véhicule sur soi, par exemple dans la poche de son pantalon.
- ▶ Pour fermer le toit en verre avec la Digital Key, la fonction Bluetooth doit être activée sur le smartphone.

Fermeture du toit ouvrant en verre

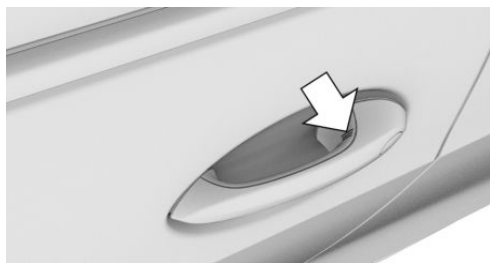

Effleurer du doigt la surface nervurée sur la poignée extérieure d'une porte avant fermée et maintenir le contact sans refermer la main sur la poignée.

Outre le verrouillage, les vitres et le toit ouvrant en verre avec pare-soleil se ferment.

Selon l'équipement, les rétroviseurs extérieurs sont repliés s'ils n'ont pas été repliés lors du verrouillage. Si les feux de détresse sont enclenchés, les rétroviseurs extérieurs ne peuvent pas se rabattre.

À l'intérieur du véhicule

Conditions de fonctionnement

Le toit ouvrant en verre et la protection solaire peuvent être utilisés dans les conditions suivantes :

- ▶ L'état opérationnel est activé.
- ▶ L'état de marche est activé.
- ▶ Pendant un certain temps après l'activation de l'état de repos.

La clé du véhicule doit se trouver dans l'habitacle.

Généralités

Le toit ouvrant en verre et le pare-soleil sont actionnés avec le même commutateur.

Aperçu

Touche dans le véhicule

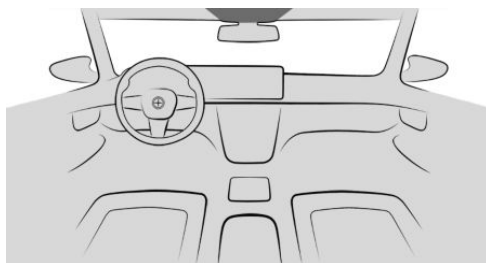

Ouvrir/fermer le toit en verre/le pare-soleil.

Soulever/fermer le toit ouvrant en verre



Pousser le commutateur brièvement vers le haut.

- ▶ Lorsqu'il est fermé, le toit ouvrant en verre se soulève et le pare-soleil s'ouvre légèrement.
- ▶ Lorsqu'il est ouvert, le toit ouvrant en verre se ferme jusqu'à la position sur laquelle il a été soulevé. La protection solaire ne se déplace pas.
- ▶ Le toit ouvrant en verre se ferme alors qu'il est soulevé.

Ouverture/fermeture séparée du toit ouvrant en verre et de la protection solaire

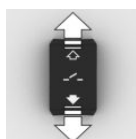

▶ Pousser le commutateur vers l'arrière jusqu'au point de résistance et le maintenir.

Le pare-soleil s'ouvre tant que le commutateur est maintenu. Si la protection



solaire est déjà entièrement ouverte, le toit ouvrant en verre s'ouvre.

- ▶ Pousser le commutateur vers l'avant jusqu'au point de résistance et le maintenir.

Le toit ouvrant en verre se ferme tant que le commutateur est maintenu. Si le toit ouvrant en verre est déjà fermé ou soulevé, la protection solaire se ferme.

- ▶ Pousser le commutateur vers l'arrière au-delà du point de résistance.

La protection solaire s'ouvre automatiquement. Si la protection solaire est déjà entièrement ouverte, le toit ouvrant en verre s'ouvre automatiquement.

Actionner de nouveau le commutateur pour interrompre le mouvement en cours.

- ▶ Pousser le commutateur vers l'avant au-delà du point de résistance.

Le toit ouvrant en verre se ferme automatiquement. Si le toit ouvrant en verre est déjà fermé ou soulevé, la protection solaire se ferme automatiquement.

Actionner de nouveau le commutateur pour interrompre le mouvement en cours.

Ouverture/fermeture simultanée du toit ouvrant en verre et de la protection solaire

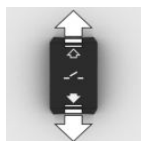

- ▶ Pousser deux fois le commutateur à intervalles rapprochés vers l'arrière, au-delà du point de résistance.

Le toit ouvrant en verre et la protection solaire s'ouvrent ensemble.

Actionner de nouveau le commutateur pour interrompre le mouvement en cours.

- ▶ Pousser deux fois le commutateur à intervalles rapprochés vers l'avant au-delà du point de résistance.

Le toit ouvrant en verre et la protection solaire se ferment ensemble.

Actionner de nouveau le commutateur pour interrompre le mouvement en cours.

Position confort

Sur certains modèles, les bruits dus au vent dans l'habitacle sont réduits au minimum lorsque le toit ouvrant en verre n'est pas encore entièrement ouvert. Sur ces modèles, la fonction automatique commence par ouvrir le toit ouvrant en verre seulement jusqu'à cette position de confort.

Actionner de nouveau le commutateur à l'intérieur du véhicule pour ouvrir le toit ouvrant en verre entièrement.

Fermeture automatique du toit ouvrant en verre

Principe

Après le verrouillage, le toit ouvrant électrique en verre se place automatiquement en position relevée en cas de pluie ou après six heures.

Conditions de fonctionnement

- ▶ La pluie doit pouvoir accéder à la zone de détection près du rétroviseur intérieur. La zone de détection pourrait être couverte par exemple par un carport ou un pont.
- ▶ Le véhicule se trouve à l'état de repos.
- ▶ La fonction a été activée dans les réglages. Réglages, voir page 100.

Dysfonctionnements

Le toit ouvrant en verre ouvert n'est pas soulevé dans les situations suivantes :

- ▶ Le toit ouvrant en verre est bloqué.
- ▶ La protection anti-pincement n'est pas assurée.
- ▶ Une erreur système existe, par exemple en cas de panne de courant momentanée.

Dans ce cas, l'initialisation du toit ouvrant en verre peut résoudre le problème.

Un message d'erreur est affiché sur l'écran de contrôle. Aucune nouvelle tentative de fermeture n'a lieu.

Si la détection de la pluie est impossible en raison du système, le toit ouvrant en verre ouvert est automatiquement placé en position levée. Un message d'erreur est affiché sur l'écran de contrôle.

Protection anti-pincement

Principe

La protection de pincement empêche le coincement d'objets ou de parties du corps entre le cadre du toit et le toit ouvrant en verre pendant la fermeture de ce dernier.

Généralités

Si une résistance ou un blocage est perceptible à la fermeture du toit ouvrant en verre, la fermeture s'interrompt à partir du milieu de l'ouverture du toit ou lors de la fermeture à partir de la position levée.

Fermeture sans protection anti-pincement depuis la position ouverte

En cas de danger extérieur ou par exemple quand du givre empêche la fermeture normale, procéder comme suit :

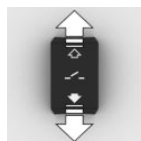

1. Fermer toutes les portes.
2. Activer l'état de marche ou arrêter le véhicule en marche.
3. Pousser le commutateur vers l'avant au-delà du point de résistance et le maintenir.

Le toit ouvrant en verre se ferme avec une protection de pincement limitée. Si la force

de fermeture dépasse une certaine valeur, la fermeture est interrompue.

4. Pousser de nouveau le commutateur vers l'avant au-delà du point de résistance et le maintenir jusqu'à ce que le toit ouvrant en verre se ferme sans protection anti-pincement. Veiller à ce que la zone de fermeture soit dégagée.

Fermeture sans protection anti-pincement depuis la position élevée

En cas de danger extérieur ou quand du givre empêche la fermeture normale, procéder comme suit :

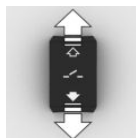

1. Fermer toutes les portes.
2. Activer l'état de marche ou arrêter le véhicule en marche.
3. Pousser le commutateur vers l'avant au-delà du point de résistance et le maintenir.

Initialisation après une coupure de courant

Généralités

Après une coupure de courant pendant l'ouverture ou la fermeture, le toit ouvrant en verre peut, le cas échéant, n'être commandé que de manière limitée. Dans ce cas, l'initialisation du système peut résoudre le problème.

Il est possible d'initialiser le système dans les conditions suivantes :

- ▷ Le véhicule se trouve à l'horizontale.
- ▷ Le véhicule ne se déplace pas tant que l'initialisation n'est pas terminée.
- ▷ L'état de marche est établi.
- ▷ La température extérieure est supérieure à 5 °C.



Lors de l'initialisation, le toit ouvrant en verre se ferme sans protection anti-pincement.

Veiller à ce que la zone de fermeture soit dégagée.

Initialisation du système



Presser le commutateur vers le haut et le maintenir enfoncé jusqu'à ce que l'initialisation soit terminée :

L'initialisation démarre en l'espace de 15 secondes.

- ▶ Si le toit ouvrant en verre est fermé, il s'ouvre, puis il est de nouveau refermé.
- ▶ Si le toit ouvrant en verre est ouvert, il commence par se fermer, puis il s'ouvre et se ferme de nouveau.
- ▶ En position fermée, la protection solaire est initialisée.

L'initialisation est terminée lorsque le toit ouvrant en verre et la protection solaire sont de nouveau fermés après avoir été ouverts.

Sièges, rétroviseurs et volant

Équipement du véhicule

Ce chapitre décrit les équipements, les systèmes et les fonctions proposés actuellement ou le cas échéant dans un avenir proche en fonction du modèle, même s'ils ne sont pas présents dans le véhicule.

Plus d'informations :

Équipement du véhicule, voir page 8.

Position assise sûre

Pour garantir un trajet décontracté, il est nécessaire que la position

En cas d'accident, la position correcte du siège joue un rôle important. Observer les instructions contenues dans les chapitres suivants :

Plus d'informations :

- ▷ Sièges, voir page 112.
- ▷ Ceintures de sécurité, voir page 119.
- ▷ Appuie-têtes, voir page 122.
- ▷ Airbags, voir page 192.

Sièges avant

Consignes de sécurité

AVERTISSEMENT

En cas de réglage des sièges pendant le trajet, ces derniers peuvent se déplacer de manière inattendue. Le véhicule peut échapper à tout contrôle. Il y a risque d'accident. Ne régler le siège conducteur qu'à l'arrêt.

AVERTISSEMENT

Si le dossier est trop incliné vers l'arrière, la ceinture de sécurité ne peut plus apporter la protection prévue. En cas d'accident, le corps risque de passer sous la ceinture de sécurité. Il y a risque de blessures ou danger de mort. Régler le siège avant de prendre la route. Régler le dossier le plus à la verticale possible et ne pas modifier sa position pendant le trajet.

AVERTISSEMENT

Il existe un risque de coincement lors du déplacement des sièges. Il y a un risque de blessures ou de dommages matériels. Avant le réglage, s'assurer que la zone de déplacement du siège est libre.

Réglage des sièges

Généralités

La position actuelle du siège peut être mémorisée via la fonction Memory.

Aperçu

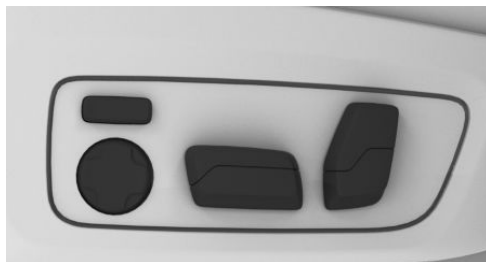

Les commutateurs de réglage des sièges se trouvent sur les sièges avant.

Réglage longitudinal

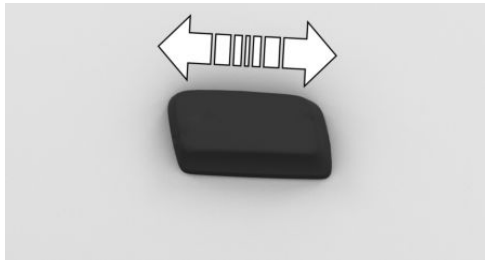

Presser le commutateur vers l'avant ou vers l'arrière.

Réglage de l'inclinaison du dossier

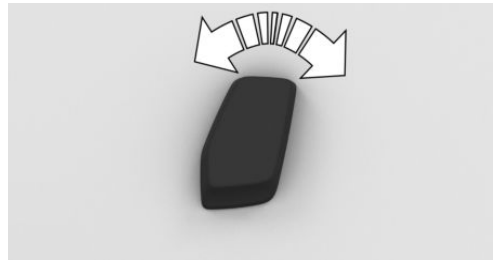

Basculer le commutateur vers l'avant ou vers l'arrière.

Réglage en hauteur

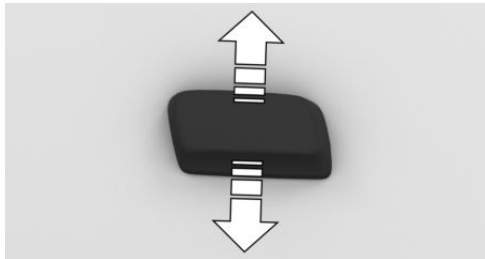

Presser le commutateur vers le haut ou vers le bas.

Réglage de l'inclinaison du siège

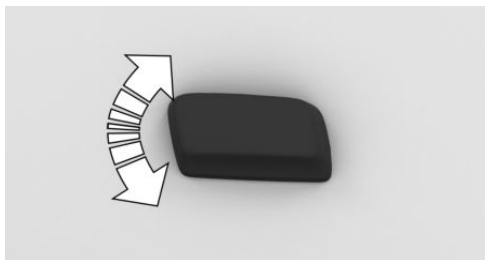

Basculer le commutateur vers le haut ou vers le bas.

Réglage automatique de la position du siège

Généralités

Le réglage du siège conducteur est mémorisé dans le BMW ID ou le profil conducteur actif. Si le BMW ID ou le profil conducteur est réactivé ultérieurement, la position mémorisée est automatiquement réglée.

Activation et désactivation de la fonction

1.  Menu Applications
2. « Applis véhicule »
3. « Confort d'assise »
4. Sélectionner le siège conducteur.
5. « Réglage autom. »
6. Sélectionner le réglage désiré.

Longueur d'assise

Siège sport

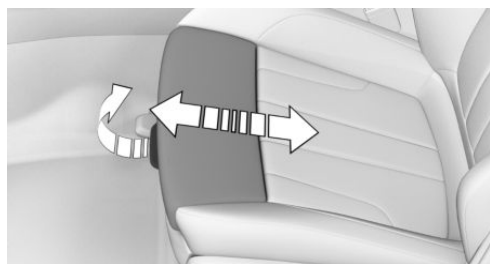

Tirer sur la manette à l'avant du siège et pousser le repose-cuisses vers l'avant ou vers l'arrière.

Siège multifonctions

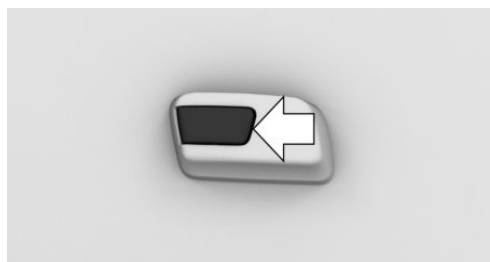

Appuyer sur la partie avant ou arrière du commutateur.

Soutien lombaire

Principe

La courbure du dossier peut être modifiée de telle sorte que la colonne lombaire, la lordose, soit soutenue. Le soutien du haut du bassin et de la colonne vertébrale garantit une position assise verticale.

Réglage du soutien lombaire



- ▶ Appuyer sur la touche avant/arrière :

La courbure est renforcée/atténuée.

- ▶ Actionner la touche vers le haut/le bas :
La courbure est déplacée vers le haut/vers le bas.

Largeur du dossier

Principe

Une adaptation de la largeur du dossier permet d'améliorer le soutien latéral dans les virages.

Généralités

Le réglage des joues latérales modifie la largeur du dossier.

Réglage de la largeur de dossier



- ▶ Appuyer sur la touche avant :
Réduction de la largeur du dossier.
- ▶ Appuyer sur la touche arrière :
Augmentation de la largeur du dossier.

Haut du dossier

Principe

Le haut du dossier soutient le dos au niveau des épaules. Un réglage correct entraîne une position assise détendue et soulage ainsi les muscles des épaules.

Généralités

Lors de la descente, le haut du dossier se déplace complètement vers l'arrière. Avant le début du trajet, le siège revient automatiquement dans la dernière position réglée.

Réglage du haut du dossier

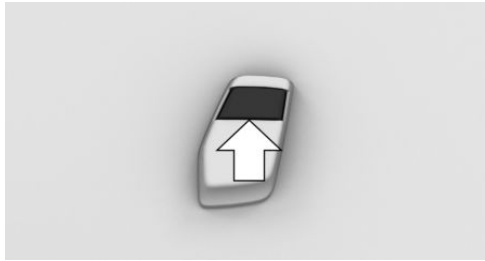

- ▷ Appuyer sur la touche avant :
Le haut du dossier est incliné vers l'avant.
- ▷ Appuyer sur la touche arrière :
Le haut du dossier est incliné vers l'arrière.

Fonctionnalité siège du passager avant

Principe

Le siège passager avant peut être commandé par les commutateurs situés sur le siège conducteur, par exemple pour agrandir l'espace libre pour les jambes à l'arrière.

En cas de besoin, il est possible de mémoriser la position en mémoire pour le siège du passager avant.

Aperçu

Touches dans le véhicule

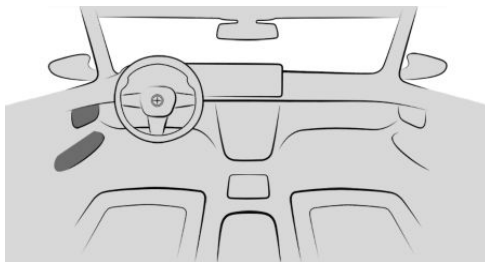

 Fonctionnalité siège du passager avant

Mise en marche

1.  Appuyer sur la touche. La LED s'allume.
2. Procéder aux réglages du siège du passager avant sur le siège conducteur.
3. Le cas échéant, mémoriser la position en mémoire pour le siège du passager avant.

Arrêt

 Appuyer sur la touche. La LED s'éteint. La fonction se désactive aussi automatiquement au bout de quelque temps.

Siège massant

Principe

Le siège massant décontracte, favorise la circulation sanguine dans les muscles du dos et prévient la fatigue.

Généralités

Huit programmes différents de massage sont disponibles :

- ▷ Mobilisation du bassin.
- ▷ Mobilisation du torse.
- ▷ Mobilisation du corps entier.
- ▷ Massage du dos.
- ▷ Massage des épaules.
- ▷ Massage des reins.
- ▷ Entraînement du torse.
- ▷ Entraînement de tout le corps.

Aperçu

Touches dans le véhicule

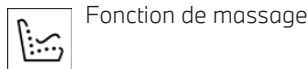
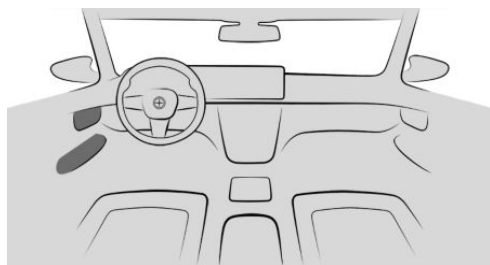

Fonction de massage

Mise en marche



Actionner une seule fois la touche par niveau d'intensité.

Trois LED allumées représentent le niveau d'intensité le plus élevé.

Arrêt



Maintenir la touche enfoncée jusqu'à ce que les LED s'éteignent.

Réglage d'un programme de massage

1. Menu Applications
2. « Applis véhicule »
3. « Confort d'assise »
4. Sélectionner le siège souhaité.
5. « Siège massant »
6. Sélectionner le réglage désiré.

Calibrage des sièges avant

Généralités

Un message Check-Control est affiché sur l'écran de contrôle dès que le réglage électrique du siège ne fonctionne plus correctement.

Les sièges avant doivent être calibrés pour rétablir la précision du réglage électrique.

Consigne de sécurité

AVERTISSEMENT

Il existe un risque de coincement lors du déplacement des sièges. Il y a un risque de blessures ou de dommages matériels. Avant le réglage, s'assurer que la zone de déplacement du siège est libre.

Calibrer le siège avant

1. Pousser le bouton de réglage longitudinal vers l'avant en le maintenant jusqu'à ce que le siège s'arrête.
2. Pousser le bouton à nouveau vers l'avant en le maintenant jusqu'à ce que le siège s'arrête.
3. Régler la position d'assise souhaitée à nouveau.

Le calibrage est terminé dès que le message affiché sur l'écran de contrôle disparaît. Si le message reste actif, répéter le calibrage.

Si le message ne disparaît pas après plusieurs procédures de calibrage, faites contrôler le système par un Réparateur Agréé, un autre Réparateur Agréé qualifié ou un atelier spécialisé.

Sièges arrière

Deuxième rangée de sièges

Généralités

Il est possible de régler l'inclinaison des dossiers et le réglage longitudinal des sièges de la deuxième rangée.

L'inclinaison du dossier de la partie centrale se règle avec le dossier du siège arrière gauche.



Consignes de sécurité

AVERTISSEMENT

Il existe un risque de coincement lors du déplacement des sièges. Il y a un risque de blessures ou de dommages matériels. Avant le réglage, s'assurer que la zone de déplacement du siège est libre.

AVERTISSEMENT

Risque de pincement lorsque vous rabattez l'accoudoir central arrière. Il y a un risque de blessures. Veillez à ce que la zone de déplacement de l'accoudoir soit libre lorsque vous rabattez l'accoudoir central.

AVERTISSEMENT

Risque de coincement lors du rabattement de la deuxième rangée de sièges. Il y a un risque de blessures ou de dommages matériels. Avant de rabattre la deuxième rangée de sièges, s'assurer que la zone de déplacement des sièges soit libre.

AVERTISSEMENT

Lorsqu'ils sont rabattus, les sièges de la deuxième rangée ne sont pas verrouillés et peuvent bouger. Il y a un risque de blessures et de dommages matériels. Rabattre les sièges de la deuxième rangée uniquement à des fins de chargement. Pour les trajets sans chargement, relever et verrouiller les sièges de la deuxième rangée avant le départ.

Aperçu



Les commutateurs de réglage des sièges se trouvent sur les sièges.

Réglage en position de base

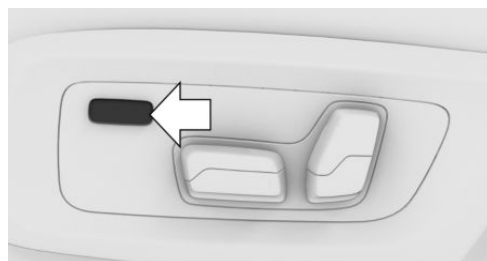

Actionner la touche pour amener en position de base.

Une nouvelle pression de touche interrompt la procédure.

Sens longitudinal

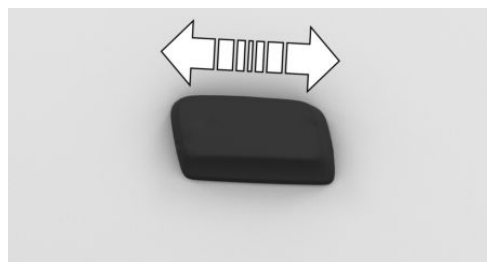

Presser le commutateur vers l'avant ou vers l'arrière.

Inclinaison du dossier

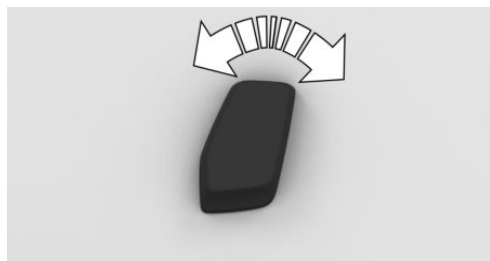

Basculer le commutateur vers l'avant ou vers l'arrière.

Accès à la troisième rangée de sièges

Consigne de sécurité

AVERTISSEMENT

Si un dossier de siège n'est pas verrouillé, les objets non arrimés peuvent être projetés dans l'habitacle, par exemple en cas d'accident, de freinage ou d'action d'évitement. Il y a risque de blessures. S'assurer que le dossier de siège arrière est verrouillé après avoir été rabattu.

Rabattement du dossier de siège arrière

1. Le cas échéant, basculer vers le haut la partie centrale de la deuxième rangée de sièges.
2. Appuyer une fois sur la partie avant ou arrière du commutateur.

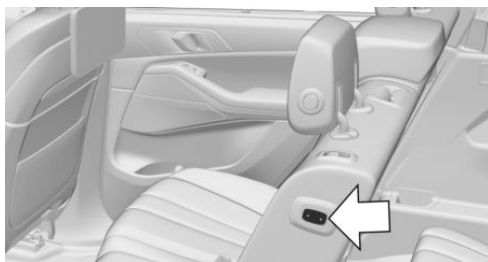

Le siège se déplace automatiquement en position de fin de course.

Pour éviter une collision, la position du siège du conducteur s'adapte automatiquement le cas échéant.

Si la deuxième rangée de sièges n'est pas verrouillée, un signal acoustique retentit et un symbole d'avertissement s'affiche sur le combiné d'instruments.

Troisième rangée de sièges

Généralités

La troisième rangée de sièges est constituée de deux sièges partagés.

Relever le dossier de siège arrière

Consigne de sécurité

AVERTISSEMENT

Si un dossier de siège n'est pas verrouillé, les objets non arrimés peuvent être projetés dans l'habitacle, par exemple en cas d'accident, de freinage ou d'action d'évitement. Il y a risque de blessures. S'assurer que le dossier de siège arrière est verrouillé après avoir été rabattu.

1. Relever le dossier de siège arrière et l'enclencher.

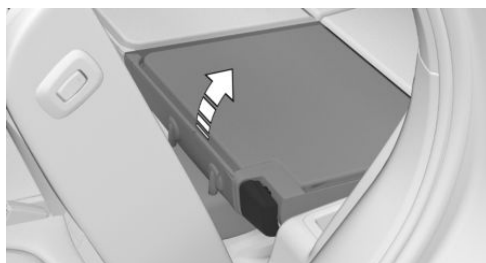

2. Le cas échéant, régler correctement les appuie-tête.

Rabattement du dossier de siège arrière

1. Pousser les appuie-têtes vers le bas, voir page 123.
2. Pousser le levier vers l'avant pour déverrouiller le dossier de siège arrière.



3. Rabattre le dossier de siège arrière.

Quitter la troisième rangée de sièges

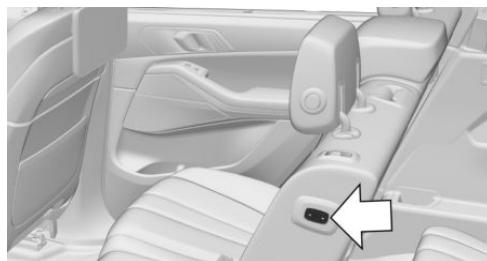

La deuxième rangée de sièges peut être rabattue avec le commutateur.

Plus d'informations :

Accès à la troisième rangée de sièges, voir page 118

Déverrouillage d'urgence dossier de siège arrière

Généralités

Les dossiers des deux sièges extérieurs de la deuxième rangée de sièges peuvent être basculés manuellement, par exemple en cas de défaut électrique.

Déverrouillage à partir de la deuxième rangée de sièges



Tirer la boucle et rabattre le dossier de siège arrière vers l'avant.

Déverrouillage à partir de la troisième rangée de sièges

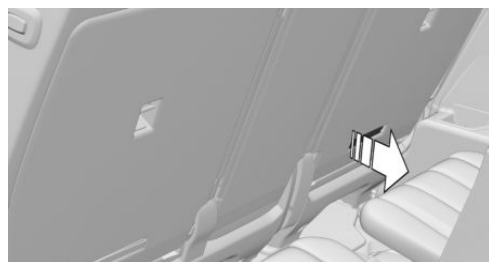

Tirer la boucle et rabattre le dossier de siège arrière vers l'avant.

Ceintures de sécurité

Généralités

Pour assurer la sécurité des passagers, le véhicule est équipé de cinq ou sept ceintures de sécurité. Toutefois, celles-ci ne peuvent apporter la protection prévue que si elles sont bouclées correctement.

Boucler les ceintures de sécurité sur tous les sièges occupés avant chaque départ. Les airbags doivent être considérés comme une protection supplémentaire, en plus des ceintures de sécurité. Les airbags ne remplacent pas les ceintures de sécurité.

Tous les points de fixation des ceintures sont conçus afin d'offrir le meilleur effet protecteur possible des ceintures de sécurité lorsque celles-ci sont correctement utilisées et les sièges sont correctement réglés.

Les deux boucles de ceinture extérieures des sièges arrière sont destinées aux passagers assis à droite et à gauche.

La boucle de ceinture intérieure des sièges arrière est destinée au passager assis au milieu.

Plus d'informations :

Remarques pour une assise sûre, voir page 112.

Consignes de sécurité

AVERTISSEMENT

Si une même ceinture de sécurité sert à attacher plus d'une personne, sa fonction de protection n'est plus garantie. Il y a risque de blessures ou danger de mort. N'attacher qu'une seule personne par ceinture de sécurité. Ne pas prendre les nourrissons ou les enfants sur les genoux, mais les transporter et les attacher dans des systèmes de retenue pour enfants prévus à cet effet.

AVERTISSEMENT

La protection offerte par les ceintures de sécurité peut être limitée, voire inexistante, si elles ne sont pas bouclées correctement. Une ceinture de sécurité mal positionnée peut provoquer des blessures supplémentaires, par exemple en cas d'accident, de freinage ou de manœuvre d'évitement. Il y a risque de blessures ou danger de mort. Veiller à ce que tous les passagers du véhicule bouclent correctement leur ceinture de sécurité.

AVERTISSEMENT

Lorsque le dossier de siège arrière n'est pas verrouillé, l'effet de protection de la ceinture de sécurité du milieu n'est pas assuré. Il y a risque de blessures ou danger de mort. Verrouiller le dossier de siège arrière le plus large si la ceinture de sécurité du milieu est utilisée.

AVERTISSEMENT

La protection offerte par les ceintures de sécurité peut être limitée, voire inexistante, dans les situations suivantes :

- ▷ Les ceintures de sécurité ou les boucles sont endommagées, encrassées ou altérées d'une autre manière.
- ▷ Les rétracteurs de ceinture ou les mécanismes d'enroulement ont été modifiés.

Lors d'un accident, les ceintures de sécurité peuvent être endommagées de manière invisible. Il y a risque de blessures ou danger de mort. Ne pas modifier les ceintures de sécurité, les boucles, les rétracteurs, les enrouleurs et les points d'ancrage et les maintenir propres. Après un accident, faire contrôler les ceintures de sécurité par un Réparateur Agréé du constructeur, un autre Réparateur Agréé qualifié ou un atelier spécialisé.

Utilisation correcte des ceintures de sécurité

- ▷ Faire passer la ceinture de sécurité sur le bassin et l'épaule sans la vriller, en veillant à ce qu'elle soit bien tendue et le plus près possible du corps.
- ▷ Faire passer la ceinture de sécurité le plus bas possible sur les hanches. La ceinture de sécurité ne doit pas appuyer sur le ventre.

- ▷ Ne pas faire frotter la ceinture de sécurité sur des arêtes vives, ne pas la passer ni la coincer sur des objets durs ou fragiles.
- ▷ Éviter les vêtements trop amples.
- ▷ Retendre fréquemment la ceinture de sécurité vers le haut au niveau du buste.

Bouclage de la ceinture de sécurité

1. Lors du bouclage, faire passer lentement la ceinture sur l'épaule et le bassin.
2. Insérer la languette dans la boucle de ceinture. La boucle de ceinture doit s'enclencher de façon audible.

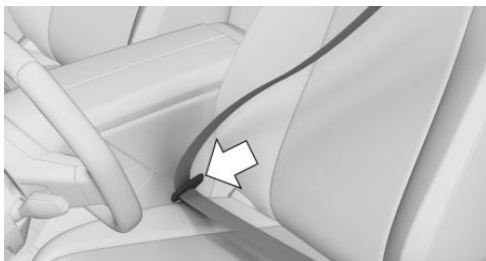

Débouclage de la ceinture de sécurité

1. Maintenir la ceinture de sécurité.
2. Appuyer sur la touche rouge de la boucle de ceinture.
3. Accompagner la ceinture de sécurité vers l'enrouleur.

Alerte d'oubli de ceinture

Généralités

Vérifier si les ceintures de sécurité sont bien mises.

L'alerte d'oubli de ceinture est activée dans les cas suivants :



- ▷ Si la ceinture de sécurité n'est pas bouclée côté conducteur ou côté passager.
- ▷ Si la ceinture de sécurité est enlevée pendant la conduite.
- ▷ Lorsque des objets se trouvent sur un siège.

Affichage sur le combiné d'instruments

Le témoin de contrôle du combiné d'instruments s'allume lorsque le véhicule a été démarré et l'alerte d'oubli de ceinture est activée.

Le cas échéant, un message Check-Control s'affiche. Contrôler si la ceinture de sécurité est bien attachée.

Les affichages peuvent varier en fonction de l'équipement et de la version de pays.

Symbole	Signification
	La ceinture de sécurité n'est pas bouclée.
	La ceinture de sécurité est bouclée sur le siège correspondant.
	La ceinture de sécurité n'est pas bouclée sur le siège correspondant.

Fonction de sécurité

Dans les situations de conduite critiques, par exemple lors d'un freinage totale, les ceintures de sécurité avant sont automatiquement prétendues.

Une fois la situation de conduite surmontée sans qu'un accident soit survenu, les ceintures se détendent de nouveau.

Si la ceinture de sécurité ne se détend pas automatiquement, s'arrêter et la déboucler avec le bouton rouge situé dans la boucle. Boucler de nouveau la ceinture de sécurité avant de reprendre le trajet.

Appuie-têtes avant

Généralités

La position actuelle de l'appuie-tête peut être mémorisée avec la fonction mémoire.

Consignes de sécurité

AVERTISSEMENT

Le manque de protection dû à l'absence ou au réglage incorrect des appuie-tête peut entraîner des blessures à la tête ou à la nuque. Il y a risque de blessures.

- ▷ Avant le départ, monter les appuie-tête manquants sur les sièges occupés.
- ▷ Dans la mesure du possible, régler l'appuie-tête de manière à ce que le milieu de l'appuie-tête soutienne l'arrière de la tête à hauteur des yeux.
- ▷ Régler la distance de façon à ce que l'appuie-tête soit le plus près possible de l'arrière de la tête. Le cas échéant, régler la distance en inclinant le dossier.

AVERTISSEMENT

Des parties du corps peuvent être coincées lors du déplacement de l'appuie-tête. Il y a risque de blessures. Veiller à ce que la zone de déplacement de l'appuie-tête soit libre lors de son déplacement.

AVERTISSEMENT

Des objets placés au niveau de l'appuie-tête réduisent la protection apportée à la tête et à la nuque. Il y a risque de blessures.

- ▷ Ne pas utiliser de housses de siège ou d'appuie-tête.
- ▷ Ne pas suspendre d'objets, par exemple des cintres, directement aux appuie-tête.
- ▷ Utiliser uniquement des accessoires considérés comme sûrs pour être fixés aux appuie-tête.
- ▷ Ne pas utiliser d'accessoires, tels que des coussins, pendant le trajet.

Appuie-tête actif

En cas de collision par l'arrière, l'appuie-tête actif réduit automatiquement l'écart avec la tête.

En cas d'utilisation dans le cadre d'un accident ou d'un dommage, faire contrôler les appuie-tête actifs et les faire remplacer le cas échéant.

Réglage en hauteur

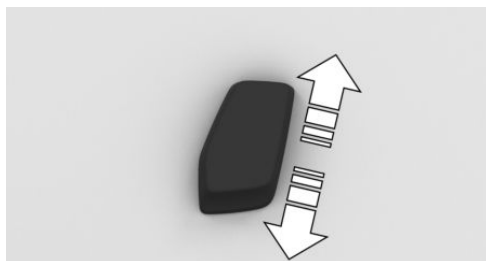

Presser le commutateur vers le haut ou vers le bas.

Réglage de la distance



- ▶ Vers l'arrière : appuyer sur la touche et pousser l'appuie-tête vers l'arrière.
 - ▶ Vers l'avant : tirer l'appuie-tête vers l'avant.
- Après le réglage de la distance, s'assurer que l'appuie-tête s'enclenche correctement.

Régler les joues



Rabattre les joues vers l'avant pour bénéficier d'un meilleur soutien latéral en position de repos.

Démontage des appuie-tête

Les appuie-têtes ne peuvent pas être déposés.

Appuie-têtes arrière

Consignes de sécurité

AVERTISSEMENT

Le manque de protection dû à l'absence ou au réglage incorrect des appuie-tête peut entraîner des blessures à la tête ou à la nuque. Il y a risque de blessures.

- ▶ Avant le départ, monter les appuie-tête manquants sur les sièges occupés.
- ▶ Dans la mesure du possible, régler l'appuie-tête de manière à ce que le milieu de l'appuie-tête soutienne l'arrière de la tête à hauteur des yeux.
- ▶ Régler la distance de façon à ce que l'appuie-tête soit le plus près possible de l'arrière de la tête. Le cas échéant, régler la distance en inclinant le dossier.

AVERTISSEMENT

Des parties du corps peuvent être coincées lors du déplacement de l'appuie-tête. Il y a risque de blessures. Veiller à ce que la zone de déplacement de l'appuie-tête soit libre lors de son déplacement.

AVERTISSEMENT

Des objets placés au niveau de l'appuie-tête réduisent la protection apportée à la tête et à la nuque. Il y a risque de blessures.

- ▶ Ne pas utiliser de housses de siège ou d'appuie-tête.
- ▶ Ne pas suspendre d'objets, par exemple des cintres, directement aux appuie-tête.

- ▷ Utiliser uniquement des accessoires considérés comme sûrs pour être fixés aux appuie-tête.
- ▷ Ne pas utiliser d'accessoires, tels que des coussins, pendant le trajet.

Rabattement des appuie-têtes

Généralités

Les appuie-têtes extérieurs peuvent être rabattus vers l'arrière pour améliorer la visibilité à l'arrière. Rabattre l'appuie-tête vers l'arrière uniquement si personne n'est assis sur le siège concerné.

Rabattre les appuie-tête

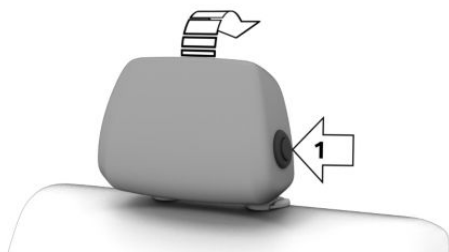

- ▷ Vers l'arrière : appuyer sur la touche, flèche 1, et rabattre l'appuie-tête vers l'arrière.
- ▷ Vers l'avant : rabattre l'appuie-tête vers l'avant jusqu'en butée. Veiller à ce que l'appuie-tête s'enclenche correctement.

Réglage en hauteur



- ▷ Vers le bas : appuyer sur la touche, flèche 1, et pousser l'appuie-tête vers le bas.
- ▷ Vers le haut : pousser l'appuie-tête vers le haut.

Après avoir réglé la hauteur, s'assurer que l'appuie-tête s'enclenche correctement.

Démontage de l'appuie-tête

Les appuie-têtes ne peuvent pas être démontés.

Pose de l'appuie-tête

Après le montage, s'assurer que l'appuie-tête s'enclenche correctement.

Coussins pour appuie-têtes arrière

Utiliser les coussins uniquement lorsque le véhicule est à l'arrêt.

1. Relever l'appuie-tête suffisamment haut.
2. Mettre les coussins en place et passer l'attache de coussin derrière l'appuie-tête, flèche 1.

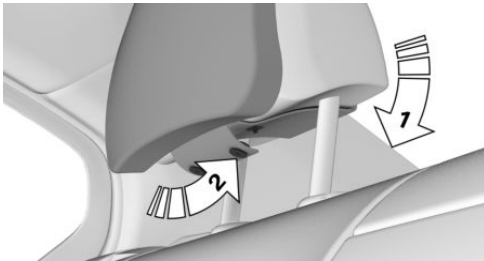

3. Fermer les boutons-pression, flèche 2.

Rétroviseurs extérieurs

Généralités

Le réglage des rétroviseurs extérieurs est mémorisé dans le BMW ID ou dans le profil conducteur actif. Si le BMW ID ou le profil conducteur est réactivé ultérieurement, la position mémorisée est automatiquement réglée.

Le réglage actuel des rétroviseurs extérieurs peut être mémorisé avec la fonction Memory.

Consigne de sécurité

AVERTISSEMENT

Les objets visibles dans le rétroviseur sont plus proches qu'ils ne le paraissent. Vous risquez de mal estimer la distance avec les usagers qui suivent, par exemple lors des changements de voie. Il y a risque d'accident. Estimer la distance par rapport aux usagers qui se trouvent derrière en regardant par-dessus son épaule.

Aperçu



Symbole Signification



Plier et déplier les rétroviseurs extérieurs.



Régler les rétroviseurs extérieurs.



Sélectionner le rétroviseur extérieur, commande automatique d'orientation vers la bordure de trottoir.

Réglage des rétroviseurs extérieurs



Appuyer sur la touche.

Le rétroviseur extérieur sélectionné suit le mouvement de la touche.

Sélection du rétroviseur extérieur



Passage à l'autre rétroviseur :

Pousser le commutateur.

Dysfonctionnement

En cas de défaut électrique, régler le rétroviseur extérieur en appuyant sur les bords du verre de rétroviseur.

Pliage/dépliage des rétroviseurs extérieurs

REMARQUE

En raison de sa largeur, le véhicule peut être endommagé dans les stations de lavage. Il y a un risque de dommages matériels. Avant le lavage, rabattre les rétroviseurs à la main ou avec la touche.



Appuyer sur la touche.

Le pliage est possible jusqu'à une vitesse d'environ 20 km/h.

Le pliage et le dépliage des rétroviseurs extérieurs est utile dans les cas suivants :

- ▶ Dans les stations de lavage.
- ▶ Dans les rues étroites.

Des rétroviseurs extérieurs pliés se déplient automatiquement à une vitesse d'environ 40 km/h.

Chauffage automatique

Les deux rétroviseurs extérieurs sont automatiquement chauffés en cas de besoin et dès que le véhicule est en état de marche.

Position nuit automatique

Le rétroviseur extérieur côté conducteur s'assombrit automatiquement. La commutation est commandée par des cellules photoélectriques logées dans le rétroviseur intérieur.

Comm. autom. orient. vers bord. trottoir

Principe

Lorsque la marche arrière est engagée, le rétroviseur extérieur côté passager avant est basculé vers le bas. Cela permet de mieux voir la bordure du trottoir ou les autres obstacles

situés au niveau du sol, notamment lors des manœuvres de stationnement.

Activation de la commande automatique d'orientation vers la bordure de trottoir



1. Pousser le commutateur en position Rétroviseur du côté conducteur.

2. Placer le levier sélecteur en position R.

Si la prise de remorque est occupée, la commande automatique d'orientation vers la bordure de trottoir est désactivée.

Désactivation de la commande automatique d'orientation vers la bordure de trottoir

Pousser le commutateur en position Rétroviseur extérieur côté passager avant.

Rétroviseur intérieur, commutation jour/nuit automatique

Généralités

Le rétroviseur intérieur s'assombrit automatiquement.

La commutation est commandée par des cellules photoélectriques :

- ▶ Dans le verre du rétroviseur.
- ▶ Au dos du rétroviseur.

Aperçu



Conditions de fonctionnement

- ▶ Veiller à ce que les cellules photoélectriques soient toujours propres.
- ▶ Ne pas masquer la zone située entre le rétroviseur intérieur et le pare-brise.

Volant

Consigne de sécurité

AVERTISSEMENT

En cas de réglage du volant pendant le trajet, ce dernier peut se déplacer de manière inattendue. Le véhicule peut échapper à tout contrôle. Il y a risque d'accident. Régler le volant uniquement lorsque le véhicule est à l'arrêt.

Réglage électrique du volant

Généralités

Le réglage du volant est mémorisé dans la BMW ID active ou dans le profil conducteur actif. Si la BMW ID ou le profil conducteur est réactivé(e) ultérieurement, la position mémorisée est automatiquement réglée.

La position actuelle du volant peut être mémorisée avec la fonction mémoire.

Pour faciliter l'accès et la descente de véhicule, le volant se place provisoirement en position supérieure.

Réglage de la position du volant

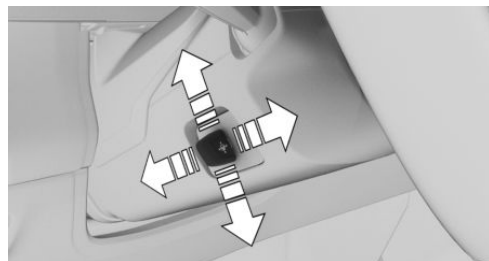

Adapter la position en longueur et en hauteur du volant par rapport à la position du siège en appuyant sur le commutateur.

Fonction Memory

Principe

La fonction Memory permet de mémoriser les réglages suivants et de les activer si nécessaire :

- ▶ Position de siège.
- ▶ Réglage des rétroviseurs extérieurs.
- ▶ Position du volant.
- ▶ Hauteur de l'affichage tête haute.

Généralités

Il est possible d'affecter deux emplacements de mémoire avec différents réglages à chaque profil de conducteur.

Les réglages suivants ne sont pas mémorisés :

- ▶ Largeur de dossier.
- ▶ Soutien lombaire.

Consignes de sécurité

AVERTISSEMENT

L'utilisation de la fonction Memory pendant la conduite peut entraîner des mouvements de siège ou de volant inattendus. Le véhicule peut échapper à tout contrôle. Il y a risque d'accident. Ouvrir la fonction Memory uniquement à l'arrêt.

AVERTISSEMENT

Il existe un risque de coincement lors du déplacement des sièges. Il y a un risque de blessures ou de dommages matériels. Avant le réglage, s'assurer que la zone de déplacement du siège est libre.

Affichage du réglage

Appuyer sur la touche Memory souhaitée 1 ou 2.

La position mémorisée est demandée.

Le processus s'interrompt quand vous actionnez un commutateur de réglage du siège ou une des touches de mémoire.

Le réglage de la position de siège côté conducteur est annulé peu après le départ.

Climatisation de sièges

Différentes fonctions de climatisation des sièges sont disponibles.

Plus d'informations :

Commande de la climatisation, voir page [316](#).

Aperçu



Les touches Memory se trouvent sur les portes avant.

Mémorisation du réglage

1. Régler la position souhaitée.

2.  Appuyer sur la touche. La LED s'allume.

3. Appuyer sur la touche Memory souhaitée 1 ou 2 tant que la LED est allumée. Un signal retentit.

Transport d'enfants en toute sécurité

Équipement du véhicule

Ce chapitre décrit les équipements, les systèmes et les fonctions proposés actuellement ou le cas échéant dans un avenir proche en fonction du modèle, même s'ils ne sont pas présents dans le véhicule.

Plus d'informations :

Équipement du véhicule, voir page 8.

Transport des enfants à la bonne place

Consignes de sécurité

AVERTISSEMENT

Des enfants ou des animaux laissés sans surveillance peuvent mettre le véhicule en mouvement et se mettre en danger ou mettre en danger les autres usagers, par exemple en effectuant les actions suivantes :

- ▷ Actionnement du bouton Start/Stop.
- ▷ Desserrage du frein de stationnement.
- ▷ Ouverture et fermeture des portes ou des vitres.
- ▷ Enclenchement du levier sélecteur en position N.
- ▷ Utilisation d'équipements du véhicule.

Il y a risque d'accident ou de blessures. Ne pas laisser des enfants ni des animaux sans surveillance dans le véhicule. Emporter la clé du véhicule avec soi et verrouiller le véhicule en le quittant.

AVERTISSEMENT

Un véhicule surchauffé peut s'avérer fatal pour les personnes, en particulier les enfants ou les animaux qui s'y trouvent. Il y a risque de blessures ou danger de mort. Ne laisser personne sans surveillance dans le véhicule, notamment des enfants ou des animaux.

AVERTISSEMENT

Les systèmes de retenue pour enfants et leurs pièces peuvent fortement chauffer sous l'effet du rayonnement solaire. Des personnes risquent de se brûler sur les pièces chaudes. Il y a risque de blessures. Ne pas exposer le système de retenue pour enfant au rayonnement direct du soleil ou le couvrir si nécessaire. Si nécessaire, laisser refroidir le système de retenue pour enfant avant d'y installer un enfant. Ne pas laisser des enfants sans surveillance dans le véhicule.

Transport des enfants sur les sièges arrière

Généralités

L'étude des accidents montre que la place la plus sûre pour un enfant est à l'arrière.

Les enfants âgés de moins de 12 ans ou mesurant moins de 150 cm doivent, si possible, être transportés uniquement sur un siège arrière dans des systèmes de retenue pour enfant prévus pour leur âge, leur poids et leur taille. Attacher les enfants de plus de 12 ans avec une ceinture de sécurité dès que le système de retenue pour enfant ne convient plus en raison de leur âge, de leur poids ou de leur taille.

Consigne de sécurité

AVERTISSEMENT

Les enfants mesurant moins de 150 cm peuvent pas fermer correctement la ceinture de sécurité sans système de retenue pour enfant supplémentaire. La protection offerte par les ceintures de sécurité peut être limitée, voire inexistante, si elles ne sont pas bouclées correctement. Une ceinture de sécurité mal positionnée peut provoquer des blessures supplémentaires, par exemple en cas d'accident, de freinage ou de manœuvre d'évitement. Il y a risque de blessures ou danger de mort. Sécurisez les enfants mesurant moins de 150 cm au moyen d'un système de retenue pour enfants approprié.

Transport d'un enfant sur le siège passager avant

Généralités

Lors de l'utilisation d'un système de retenue pour enfant dos à la route sur le siège passager avant, s'assurer que l'airbag passager avant est désactivé.

S'il n'est pas possible de désactiver l'airbag passager avant, ne pas transporter d'enfant sur le siège passager avant dans des systèmes de retenue pour enfant dos à la route.

Plus d'informations :

Désactivation d'airbag passager avant, voir page [194](#).

Consigne de sécurité

DANGER

S'ils sont activés, les airbags du passager avant peuvent, lors de leur déclenchement, blesser mortellement un enfant assis dos à la route dans un système de retenue pour enfant. Il y a danger de mort. S'assurer que

les airbags passagers avant sont désactivés et que le témoin de contrôle « PASSENGER AIRBAG OFF » est allumé.

Montage de systèmes de retenue pour enfants

Généralités

Lors de la sélection, du montage et de l'utilisation de systèmes de retenue pour enfant, respecter les informations et les consignes d'utilisation et de sécurité du fabricant du système de retenue pour enfant.

Consignes de sécurité

AVERTISSEMENT

La protection offerte peut être limitée, voire inexistante, si les systèmes de retenue ou leurs systèmes de fixation sont endommagés ou ont été sollicités lors d'un accident. Un enfant ne pourra pas être suffisamment retenu, par exemple en cas d'accident, de freinage ou de manœuvre d'évitement. Il y a risque de blessures ou danger de mort.

Ne plus utiliser les systèmes de retenue pour enfants endommagés ou sollicités lors d'un accident.

Faire contrôler et remplacer les systèmes de fixation endommagés ou sollicités lors d'un accident par un Réparateur Agréé, un autre Réparateur Agréé qualifié ou un atelier spécialisé.

AVERTISSEMENT

Si le siège du véhicule n'est pas réglé correctement ou si le siège enfant est mal monté, la stabilité du système de retenue pour enfant est limitée, voire inexistante. Il y a risque de blessures ou danger de mort. Veiller à ce que

le système de retenue pour enfant repose fermement contre le dossier du siège. Adapter l'inclinaison du dossier de tous les sièges concernés et régler correctement les sièges. Veiller à ce que les sièges et leurs dossiers soient correctement enclenchés ou verrouillés. Si possible et si nécessaire, adapter la hauteur des appuie-tête ou les retirer.

Avant le montage

Avant de monter les systèmes de retenue pour enfant, veiller à ce que les dossiers des sièges arrière soient bien verrouillés.

Pour faciliter le montage du système de retenue pour enfants, placer les sièges arrière dans la position la plus reculée.

Troisième rangée de sièges

Selon l'équipement, veuillez respecter les points suivants avant d'installer un système de retenue pour enfants dans la troisième rangée de sièges :

- ▶ Enrouler le cache-bagages et déposer la cassette.
- ▶ Abaisser le cache-bagages électrique.
- ▶ Déposer le filet de séparation du compartiment à bagages.
- ▶ Amener les sièges et les dossiers de la deuxième rangée de sièges dans la position la plus avancée.
- ▶ Faire basculer et verrouiller le dossier correspondant de la deuxième rangée de siège.
- ▶ Mettre les appuie-têtes de la troisième rangée de sièges en position haute.

Ne plus modifier les réglages effectués.

Sur le siège passager avant

Désactivation de l'airbag

DANGER

S'ils sont activés, les airbags du passager avant peuvent, lors de leur déclenchement, blesser mortellement un enfant assis dos à la route dans un système de retenue pour enfant. Il y a danger de mort. S'assurer que les airbags passagers avant sont désactivés et que le témoin de contrôle « PASSENGER AIRBAG OFF » est allumé.

Avant d'utiliser un système de retenue pour enfant dos à la route sur le siège passager avant, s'assurer que l'airbag passager avant est désactivé. Si l'airbag ne peut pas être désactivé, ne pas installer de système de retenue pour enfant dos à la route.

Plus d'informations :

Désactivation d'airbag passager avant, voir page 194.

Systèmes de retenue pour enfants dos à la route

DANGER

S'ils sont activés, les airbags du passager avant peuvent, lors de leur déclenchement, blesser mortellement un enfant assis dos à la route dans un système de retenue pour enfant. Il y a danger de mort. S'assurer que les airbags passagers avant sont désactivés et que le témoin de contrôle « PASSENGER AIRBAG OFF » est allumé.



Observer les indications qui figurent sur le pare-soleil côté passager.

Ne jamais utiliser de système de retenue pour enfant dos à la route sur un siège dont l'airbag frontal est activé. Cela pourrait provoquer de graves blessures chez l'enfant, voire la mort.

Position et hauteur d'assise

Après le montage d'un système universel de retenue pour enfant, reculer et relever au maximum le siège passager avant. Cette position et hauteur de siège assure la meilleure trajectoire possible de la ceinture de sécurité et une protection maximale en cas d'accident.

Après le montage d'un système universel de retenue pour enfant, adapter l'inclinaison du dossier de siège afin d'obtenir le meilleur passage possible de la ceinture de sécurité.

Si le point de fixation supérieur de la ceinture de sécurité se trouve devant le guide-ceinture du siège enfant, avancer le siège du passager avant avec précaution jusqu'à obtenir la meilleure trajectoire de ceinture de sécurité possible.

Largeur du dossier

Avec largeur de dossier réglable : avant de monter un système de retenue pour enfant sur le siège du passager avant, régler la largeur maximale du dossier. Ne plus modifier la largeur de dossier et ne plus activer la position de mémoire.

Fixation du siège enfant ISOFIX ou i-Size

Généralités

Lors de la sélection, du montage et de l'utilisation de fixations ISOFIX pour sièges enfants ou i-Size, respecter les informations, les indications d'utilisation et les consignes de sécurité du fabricant du système de retenue pour enfant.

Fixations ISOFIX pour sièges enfants ou i-Size adaptés

Plus d'informations :

Sièges adaptés à l'installation de systèmes de retenue pour enfants, voir page 136.

Systèmes de retenue pour enfants i-Size

Généralités

i-Size est une réglementation pour systèmes de retenue pour enfants permettant d'homologuer les systèmes de retenue.

Le système est un perfectionnement du système ISOFIX.

Des systèmes de retenue ISOFIX pour enfant peuvent également être montés sur les ancrages avec marquage i-Size.



Symbole	Signification
---------	---------------



Si ce symbole est visible dans le véhicule, cela signifie que le véhicule a été homologué conformément à i-Size. Le symbole indique les points de fixation pour les ancrages inférieurs du système. Les ancrages inférieurs sont conformes aux normes européennes i-Size.



Le symbole correspondant indique le point de fixation pour la sangle de retenue supérieure.

Symbole	Signification
---------	---------------



Si ce symbole est appliqué dans le véhicule, cela signifie qu'il a été homologué conformément à la norme ISOFIX. Le symbole indique les points de fixation pour les ancrages inférieurs du système. Les ancrages inférieurs sont conformes aux exigences de la norme ISOFIX.



Avec homologation universelle : le symbole correspondant indique le point de fixation pour la sangle à tension supérieure.

Fixations ISOFIX pour systèmes de retenue pour enfants

Généralités

ISOFIX est une réglementation pour l'homologation des systèmes de retenue pour enfants. Des systèmes de retenue ISOFIX pour enfant peuvent être montés sur les ancrages avec marquage ISOFIX.

Seuls certaines fixations ISOFIX pour sièges enfants peuvent être utilisés sur les sièges appropriés. La classe et la catégorie de taille correspondantes sont indiquées par une lettre ou un code ISO sur une plaque apposée sur le siège enfant.

Fixations pour ancrages inférieurs

Généralités

Si les systèmes de retenue pour enfants avec ceinture de sécurité intégrée sont fixés aux logements pour ancrages inférieurs, tenir compte des points suivants :

Ne pas dépasser le poids total de l'enfant et du système de retenue pour enfant de 33 kg.

Consignes de sécurité

AVERTISSEMENT

La protection offerte par le système de retenue pour enfant est limitée si les ancrages inférieurs ne sont pas enclenchés correctement. Il y a risque de blessures ou danger de mort. Veiller à ce que les ancrages inférieurs soient correctement enclenchés et à ce que le système de retenue pour enfant repose fermement contre le dossier du siège.

AVERTISSEMENT

Les supports des ancrages inférieurs et les points de fixation des systèmes de retenue pour enfant sont conçus uniquement pour fixer les systèmes de retenue pour enfant. Si d'autres objets sont fixés, les prises ou points de fixation peuvent être endommagés. Il y a un risque de blessures ou de dommages matériels. Fixer uniquement des systèmes de retenue pour enfants aux supports des ancrages inférieurs et aux points de fixation correspondants.

Position

Symbole Signification



Le symbole correspondant indique les supports pour les ancrages inférieurs ISOFIX ou i-Size.

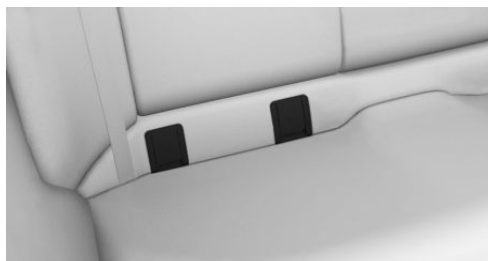

Les fixations pour les ancrages ISOFIX inférieurs se trouvent derrière les caches indiqués. Ouvrez les rabats vers le haut pour exposer les ancrages.

Avant le montage des systèmes de retenue pour enfants

Écarter la ceinture de sécurité de la zone de la fixation de siège enfant.

Montage de systèmes de retenue pour enfants

1. Monter le système de retenue pour enfants, voir la notice du fabricant.
2. Veiller à ce que la fixation du système de retenue pour enfant soit correctement enclenchée des deux côtés dans l'ancrage inférieur.

Avec des sièges confort à l'arrière : montage de systèmes de retenue pour enfant

Pour faciliter l'installation, effectuer les réglages suivants si nécessaire :

1. Incliner le dossier légèrement vers l'arrière.
2. Monter le système de retenue pour enfants, voir la notice du fabricant.
3. Veiller à ce que la fixation du système de retenue pour enfant soit correctement enclenchée des deux côtés dans l'ancrage inférieur.
4. Après le montage, ramener le dossier légèrement vers l'avant pour que le système de retenue pour enfant repose légèrement contre le dossier.

Systèmes de retenue pour enfants avec sangle de retenue supérieure

Généralités

Si des systèmes de retenue pour enfant sont fixés aux points de fixation supérieurs, respecter les informations et les consignes d'utilisation et de sécurité du fabricant du système de retenue pour enfant.

Consignes de sécurité

AVERTISSEMENT

Une utilisation incorrecte de la sangle de retenue supérieure du système de retenue pour enfant réduit la protection apportée par le système. Il y a risque de blessures. Veiller à ce que la sangle à tendeur supérieure ne passe pas sur des arêtes vives et à ce qu'elle soit amenée sans torsion jusqu'au point de fixation supérieur.



AVERTISSEMENT

La protection offerte par le système de retenue pour enfant peut être limitée, voire inexistante, si le dossier du siège arrière n'est pas verrouillé. Dans certaines situations, par exemple en cas de freinage ou d'accident, le dossier du siège arrière peut basculer vers l'avant. Il y a risque de blessures ou danger de mort. Veiller à ce que les dossiers de siège arrière soient verrouillés.

AVERTISSEMENT

Les supports des ancrages inférieurs et les points de fixation des systèmes de retenue pour enfant sont conçus uniquement pour fixer les systèmes de retenue pour enfant. Si d'autres objets sont fixés, les prises ou points de fixation peuvent être endommagés. Il y a un risque de blessures ou de dommages matériels. Fixer uniquement des systèmes de retenue pour enfants aux supports des ancrages inférieurs et aux points de fixation correspondants.

Points de fixation pour la sangle de retenue supérieure

Symbole	Signification
	Le symbole correspondant indique le point de fixation pour la sangle de retenue supérieure.
	



Selon l'équipement, deux ou trois points de fixation existent pour la sangle de retenue supérieure des systèmes de retenue pour enfants.

Guidage de la sangle de retenue

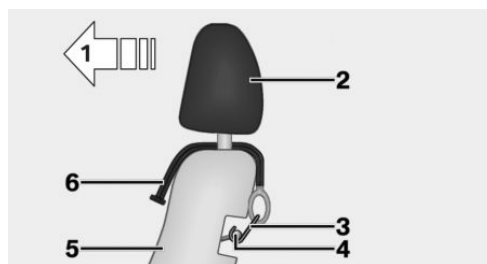

- 1 Sens de la marche
- 2 Appuie-tête
- 3 Crochet de la sangle de retenue supérieure
- 4 Point de fixation
- 5 Dossier du siège
- 6 Sangle de retenue supérieure

Accrochage de la sangle de retenue supérieure au point de fixation

1. Placer le siège de la deuxième rangée de sièges en position de base.
Réglage en position de base, voir page 117.
2. Remonter l'appuie-tête le cas échéant.
3. Faire passer la sangle de retenue supérieure entre les fixations de l'appuie-tête, ou de chaque côté, jusqu'au point de fixation.
4. Le cas échéant, passer la sangle de retenue entre le dossier et le cache-bagages.
5. Accrocher le crochet de sangle de retenue au point de fixation.
6. Tendre la sangle de retenue.

Sièges adaptés à l'installation de systèmes de retenue pour enfants

Généralités

Les dispositions légales qui déterminent les sièges enfant à utiliser en fonction de l'âge et de la taille peuvent varier d'un pays à l'autre. Respecter les dispositions légales nationales en vigueur.

De plus amples informations peuvent être obtenues auprès d'un Réparateur Agréé, d'un autre Réparateur Agréé qualifié ou d'un atelier spécialisé.

Pour obtenir des informations détaillées sur l'utilisation de systèmes de retenue pour enfant :









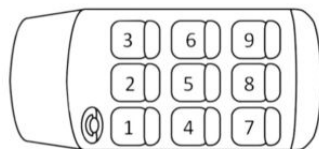



Sièges adaptés aux systèmes universels de retenue pour enfant, voir page 457.

Sièges et systèmes de retenue pour enfants

La section suivante fournit des informations sur les systèmes de retenue pour enfants appropriés en fonction de l'emplacement dans le véhicule.

Véhicule à direction à gauche, disposition des sièges :



Siège	Airbag pas-sager avant	Fixation			
1					
3 a)	ON système de retenue pour enfant face à la route uniquement				
	OFF système de retenue pour enfant dos à la route uniquement				
4, 6 - b)					 f) 
5 - c, d)					
7, 9 - e)					

a) Reculer et relever au maximum le siège passager avant. Adapter ensuite l'inclinaison du dossier de siège pour assurer la meilleure trajectoire possible de la ceinture de sécurité.







b) Si des systèmes de retenue pour enfant sont utilisés sur les sièges arrière, adapter si possible et si nécessaire le réglage longitudinal du siège avant et ajuster ou retirer l'appuie-tête du siège arrière.

c) Utiliser les places extérieures uniquement si les boucles de ceinture sont accessibles.

d) La place ne convient pas aux systèmes de retenue pour enfant avec pied de soutien.

e) Si des systèmes de retenue pour enfants sont utilisés sur la troisième rangée de sièges, avancer la deuxième rangée de sièges et verrouiller le dossier après l'avoir fait basculé.

f) Selon l'équipement ou la version de pays.

Symbole	Signification	Symbole	Signification
	Ne convient pas aux systèmes de retenue pour enfants.		Convient aux fixations ISOFIX pour sièges enfant.
	Convient aux systèmes universels de retenue pour enfants.		Convient aux fixations ISOFIX pour sièges enfant et i-Size.
	Convient aux systèmes de retenue pour enfants de la catégorie « Semi-Universel » si le véhicule et le siège figurent dans la liste des types de véhicules du fabricant du système.		Convient aux systèmes de retenue pour enfants ISOFIX avec sangle de retenue supérieure.

Sièges enfant recommandés

Lors de la sélection, du montage et de l'emploi de systèmes de retenue pour enfants, respecter les indications, ainsi que les consignes d'utilisation et de sécurité du fabricant du système.

Le constructeur du véhicule recommande les systèmes de retenue pour enfants suivants :

- ▶ Maxi-Cosi Pebble 360.
- ▶ Maxi-Cosi FamilyFix 360 Base.
- ▶ Avec i-Size : Römer TRIFIX 2.
- ▶ Avec ISOFIX : Römer Duo Plus.
- ▶ Maxi-Cosi 2wayPearl & 2wayFix.
- ▶ Römer série KIDFIX.

Condamnation des portes et des vitres à l'arrière

Généralités

Dans certains cas, il peut être utile de verrouiller les portes et les vitres arrière, par exemple si des enfants font partie du voyage.

Portes



Relever le levier de sûreté sur les portes arrière.

La porte correspondante ne peut être ouverte que de l'extérieur.

Commutateur de sécurité pour l'arrière

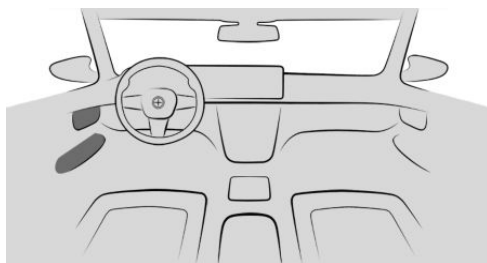

Actionner la touche sur la porte conducteur.

Différentes fonctions sont verrouillées et ne peuvent pas être activées à l'arrière, par exemple les lève-vitres.

Conduite

Équipement du véhicule

Ce chapitre décrit les équipements, les systèmes et les fonctions proposés actuellement ou le cas échéant dans un avenir proche en fonction du modèle, même s'ils ne sont pas présents dans le véhicule.

Plus d'informations :

Équipement du véhicule, voir page 8.

Bouton Start/Stop

Principe

L'état de marche est activé/désactivé en lors de l'actionnement du bouton Start/Stop.

Généralités

L'état de marche est activé si la pédale de frein est enfoncée lors de l'actionnement du bouton Start/Stop.

Une nouvelle pression sur le bouton Start/Stop désactive l'état de marche et l'état opérationnel est activé.

Plus d'informations :

- ▶ État de marche, voir page 48.
- ▶ État opérationnel, voir page 47.

Démarrage

1. Activer l'état de marche.
2. Régler la position de commande.
3. Démarrage.

Lors d'un arrêt

Position D, S ou R du levier sélecteur

En pente, le système permet d'éviter que le véhicule ne roule dans le sens inverse de la marche et assiste le conducteur au démarrage.

Démarrage

Pour démarrer, appuyer sur la pédale d'accélérateur.

Le frein de stationnement est desserré automatiquement.

Le véhicule peut reculer légèrement selon le chargement et les situations de conduite ou en cas de traction d'une remorque.

Protection acoustique des piétons

Selon l'équipement et la version de pays, la protection acoustique des piétons produit un bruit de conduite continu sur les véhicules équipés de propulsions électriques ou à assistance électrique.

- ▶ Lorsque le véhicule est à l'arrêt et l'état de marche activé, dès que le levier sélecteur quitte la position P.
- ▶ Pendant la conduite jusqu'à environ 30 km/h.

Un système de haut-parleurs diffuse ce bruit autour du véhicule. Ainsi, les autres usagers, par exemple les piétons ou les cyclistes, peuvent mieux percevoir le véhicule.

Fonction Start/Stop automatique

Principe

La fonction Start/Stop automatique permet d'économiser du carburant. Pour cela, le sys-



tème coupe le moteur à l'arrêt, par exemple dans un embouteillage ou à un feu. L'état de marche reste activé. Quand il faut repartir, le moteur redémarre automatiquement.

Généralités

Après chaque démarrage du moteur avec le bouton Start/Stop, la fonction Start/Stop automatique est en veille.

La fonction est activée à faible vitesse.

Arrêt du moteur

Conditions de fonctionnement

Le moteur se coupe automatiquement lors de l'arrêt dans les conditions suivantes :

- ▷ Manette de sélection dans la position D du sélecteur.
- ▷ Le conducteur laisse le pied sur la pédale de frein pendant l'arrêt du véhicule ou bien le véhicule est immobilisé par la fonction Automatic Hold.
- ▷ La ceinture de sécurité du conducteur est bouclée ou la porte du conducteur est fermée.

Arrêt manuel du moteur

Si, à l'arrêt du véhicule, le moteur n'a pas été coupé automatiquement, il est possible de le faire manuellement :

- ▷ Appuyer de nouveau très vite sur la pédale de frein à partir de la position actuelle.
- ▷ Mettre le levier sélecteur en position P.

Le moteur est coupé si toutes les conditions de fonctionnement sont réunies.

Climatiseur lorsque le moteur est à l'arrêt

Quand le moteur est arrêté, le débit d'air du climatiseur est diminué.

Affichage sur le combiné d'instruments



L'affichage du combiné d'instruments indique que la fonction Start/Stop automatique est prête pour le démarrage automatique du moteur.

Restrictions de fonctionnement

Le moteur ne se coupe pas automatiquement dans les situations suivantes :

- ▷ Dans les fortes pentes.
- ▷ La pédale de frein n'est pas actionnée assez vigoureusement.
- ▷ Lorsque la température extérieure est élevée et que le climatiseur automatique est activé.
- ▷ L'intérieur du véhicule n'est pas encore réchauffé ou refroidi comme désiré.
- ▷ En cas de risque de buée sur les vitres et quand le climatiseur automatique est allumé.
- ▷ Le moteur ou d'autres pièces n'ont pas encore atteint la température de service.
- ▷ Refroidissement du moteur nécessaire.
- ▷ Fort braquage ou manipulation du volant.
- ▷ Batterie du véhicule fortement déchargée.
- ▷ En altitude.
- ▷ Le capot est déverrouillé.
- ▷ Le contrôle de motricité en descente est activé.
- ▷ L'assistant de stationnement est activé.
- ▷ En cas de circulation en accordéon.
- ▷ Position du levier sélecteur N, S ou R.
- ▷ Après une marche arrière.
- ▷ En cas d'utilisation de carburant avec une forte teneur en éthanol.

Démarrage du moteur

Conditions de fonctionnement

Au démarrage, le moteur est lancé automatiquement dans les conditions suivantes :

- ▶ En relâchant la pédale de frein.
- ▶ Lorsque la fonction Automatic Hold est activée : appuyer sur la pédale d'accélérateur.

Démarrage

Après le démarrage du moteur, accélérer comme d'habitude.

Fonction de sécurité

Quand une des conditions suivantes est remplie, le moteur ne démarre pas automatiquement après un arrêt automatique :

- ▶ La ceinture de sécurité du conducteur est déboutée et la porte du conducteur est ouverte.
- ▶ Le capot a été déverrouillé.

Certains témoins s'allument plus longtemps que d'autres.

Ce n'est qu'en appuyant sur le bouton Start/Stop que le moteur démarre.

Limites du système

Même si vous ne devez pas repartir, le moteur arrêté démarre automatiquement dans les situations suivantes :

- ▶ Lorsque l'intérieur du véhicule est surchauffé et que la fonction climatisation est activée.
- ▶ Lorsque l'intérieur du véhicule est fortement rafraîchi et que le chauffage est activé.
- ▶ En cas de risque de buée sur les vitres et quand le climatiseur automatique est allumé.
- ▶ Sans technologie Mild Hybrid : Pendant une manœuvre de braquage.

- ▶ Lors du passage de la position D à la position P.
- ▶ Lorsque la batterie du véhicule est fortement déchargée.
- ▶ Au démarrage d'une mesure du niveau d'huile.

Désactivation manuelle du système

Principe

Le moteur n'est pas coupé automatiquement. Pendant un arrêt automatique du moteur, le moteur redémarre.

Sans technologie Mild Hybrid : via une touche

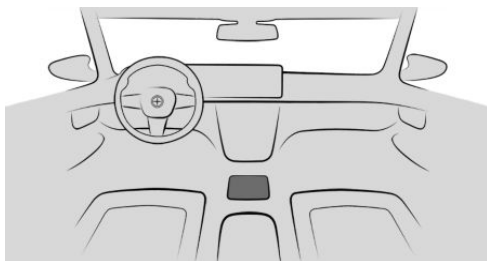

Appuyer sur la touche.

- ▶ La LED est allumée : la fonction Start/Stop automatique est désactivée.
- ▶ La LED est éteinte : la fonction Start/Stop automatique est activée.

Sans technologie Mild Hybrid : via iDrive

1. ■■ Menu Applications
2. « Applis véhicule »
3. « Réglages de conduite »
4. « Propulsion et châssis »
5. « Auto Start Stop »
6. Sélectionner le réglage désiré.



À l'aide de la position du levier sélecteur

La fonction Start/Stop automatique est également désactivée lorsque le levier sélecteur est en position S.

Par le commutateur d'agrément de conduite

La fonction Start/Stop automatique est également désactivée en mode de conduite SPORT du commutateur d'agrément de conduite.

Immobilisation du véhicule pendant un arrêt automatique du moteur

Lors d'un arrêt automatique du moteur, le véhicule peut être immobilisé en toute sécurité, par exemple pour le quitter.

1. Appuyer sur le bouton Start/Stop.
 - ▶ L'état de marche est désactivé.
 - ▶ L'état opérationnel est activé.
 - ▶ La manette de sélection se met automatiquement en position P.
2. Serrer le frein de stationnement.

Désactivation automatique

Dans certaines situations, la fonction Start/Stop automatique est automatiquement désactivée pour garantir la sécurité, par exemple si le système détecte l'absence du conducteur.

Dysfonctionnement

La fonction Start/Stop automatique ne coupe plus automatiquement le moteur. Un message Check-Control s'affiche. Il est possible de poursuivre le voyage. Confier le contrôle du système à un Réparateur Agréé, à un autre Réparateur Agréé qualifié ou à un atelier spécialisé.

Boîte Steptronic

Principe

La boîte Steptronic est la boîte de vitesses automatique du véhicule. Elle permet de passer manuellement les rapports avec les palettes de commande en cas de besoin.

Consigne de sécurité

AVERTISSEMENT

Un véhicule non immobilisé peut se mettre en mouvement et commencer à rouler. Il y a risque d'accident. Avant de quitter le véhicule, sécurisez-le de manière à l'empêcher de rouler, par exemple, en serrant le frein de stationnement.

Positions du levier sélecteur

Position de commande D

Position du levier sélecteur pour une conduite normale. Toutes les vitesses pour la marche avant sont passées automatiquement.

Marche arrière R

N'engager la position R que lorsque le véhicule est à l'arrêt.

N neutre

Lorsque le levier sélecteur est en position N, le véhicule peut être poussé ou rouler sans l'aide du moteur, par exemple dans les stations de lavage.

Position de parking P

Généralités

Position de la position de la manette de sélection, par exemple pour stationner le véhicule. Lorsque le levier sélecteur est sur P, l'entraînement est bloqué par la boîte de vitesses.

N'engager la position P que lorsque le véhicule est à l'arrêt.

La position P s'enclenche automatiquement

Le levier sélecteur est automatiquement placé sur la position P, par exemple dans les situations suivantes :

- ▷ Après désactivation de l'état de marche, lorsque le levier sélecteur est en position R, D ou S.
- ▷ Après désactivation de l'état de marche, lorsque le levier sélecteur est en position N.
- ▷ À l'arrêt, le levier sélecteur est en position D, S ou R, la ceinture de sécurité du conducteur est déboutée et la porte conducteur est ouverte sans actionner le frein.

Avant de quitter le véhicule, s'assurer que le levier sélecteur est en position P et que le frein de stationnement est serré. Sinon, le véhicule risque de se mettre en mouvement.

Plus d'informations :

Frein de stationnement, voir page 150.

Réglage de la position du levier sélecteur

Généralités

Appuyez sur le frein jusqu'au démarrage pour éviter que le véhicule ne se déplace avec le rapport de conduite engagé ou en marche arrière.

Conditions de fonctionnement

Le levier sélecteur passe de la position P sur une autre position uniquement lorsque l'état de marche est activé et que la pédale de frein est actionnée.

Il est possible de quitter la position P du levier sélecteur uniquement lorsque toutes les conditions techniques sont remplies.

Placer le levier sélecteur sur D, N ou R

1. Mettre la ceinture du conducteur.
2. Tapoter ou tirer le levier sélecteur dans la direction souhaitée, le cas échéant au-delà d'un point de résistance. Une fois relâché, le levier sélecteur revient en position médiane.

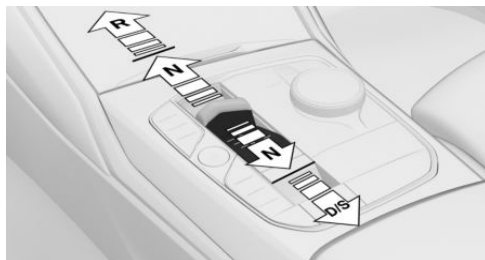

Mettre le levier sélecteur en position P

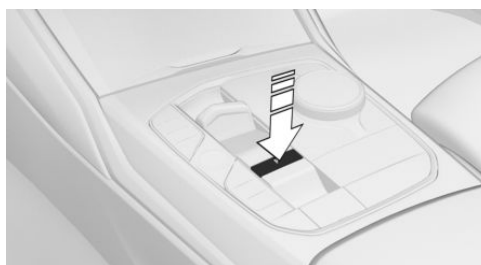

Appuyer sur la touche P.

Le blocage de la boîte de vitesses est engagé.

Déplacement du véhicule sans l'aide du moteur

Généralités

Dans certains cas, le véhicule doit rouler sans l'aide du moteur sur une courte distance, par exemple dans une station de lavage ou s'il est nécessaire de le pousser.



Enclenchement de la position N

REMARQUE

Le levier sélecteur passe automatiquement en position P lorsque l'état opérationnel est désactivé. Les roues se bloquent. Il y a un risque de dommages matériels. Ne pas désactiver l'état opérationnel lorsque le véhicule doit rouler, par exemple, dans les stations de lavage.

1. Activer l'état de marche tout en appuyant sur la pédale de frein.
2. Le cas échéant, desserrer le frein de stationnement et désactiver la fonction Automatic Hold.
3. Appuyer sur la pédale de frein.
4. Mettre la manette de sélection en position N.
5. Désactiver l'état de marche.

De cette manière, l'état opérationnel reste activé et un message Check-Control s'affiche.

Le véhicule peut rouler.

La manette de sélection est automatiquement placée sur la position P après environ 35 minutes.

En cas de défaut, il se peut que la position du levier sélecteur ne puisse pas être modifiée.

Le cas échéant, déverrouiller électroniquement le blocage de boîte de vitesses.

Plus d'informations :

Déverrouillage électronique du frein de parking, voir page 146.

Kick-down

Le kick-down permet d'atteindre les performances maximales.

Appuyer sur la pédale d'accélérateur au-delà du point de résistance kick-down.

Programme sport S

Principe

Dans le programme Sport, les points et les durées de passage de rapports sont conçus pour une conduite sportive. La boîte de vitesses monte plus tard les rapports et les durées de passage de rapport sont plus courtes.

Activation du programme Sport



Lorsque le levier sélecteur est en position D, tirer le levier sélecteur vers D/S.

Le rapport engagé s'affiche sur le combiné d'instruments, par exemple S1.

Le programme sport de la boîte de vitesses est activé.

Arrêter le programme Sport

Tirer le levier sélecteur vers D/S.

D s'affiche sur le combiné d'instruments.

Affichages sur le combiné d'instruments

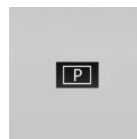

La position de la manette de sélection s'affiche, par exemple : P.

Déverrouillage électronique du blocage de boîte de vitesses

Généralités

Déverrouiller électroniquement le blocage de la boîte de vitesses, par exemple pour déplacer le véhicule hors d'une zone dangereuse en cas de défaut.

Avant de déverrouiller la boîte de vitesses, immobiliser le véhicule pour l'empêcher de rouler, par exemple avec une cale.

Enclenchement de la position N

1. Appuyer trois fois sur le bouton Start/Stop sans appuyer sur la pédale de frein.
2. Appuyer sur la pédale de frein.
3. Pousser le levier sélecteur en position N.
Un message Check-Control correspondant est affiché.
La position N est affichée sur la manette de sélection.
4. Manœuvrer le véhicule hors de la zone à risque, puis l'immobiliser pour l'empêcher de se mettre à rouler.

Palettes de commande

Principe

Les palettes de commande sur le volant permettent un changement manuel des rapports.

Généralités

Passage de rapport

Les rapports ne sont passés que lorsque le régime moteur et la vitesse adaptés sont atteints.

Même en mode manuel, la boîte de vitesses passe automatiquement les rapports dans certaines situations, par exemple, lorsque les limites de régime sont atteintes.

Mode manuel temporaire

Lorsque le levier sélecteur se trouve sur la position D, le système passe brièvement en mode manuel si le conducteur tire sur la palette de commande.

Le rapport engagé s'affiche également sur le combiné d'instruments, par exemple D1.

La boîte de vitesses revient en mode automatique si, en mode manuel, la conduite est modérée pendant un certain temps, sans accélération ni changement de rapport avec les palettes de commande.

Il est possible de passer en mode automatique :

- ▷ Maintenir la palette de commande droite tirée jusqu'à ce que D s'affiche sur le combiné d'instruments.
- ▷ La palette de commande de droite ayant déjà été tirée, tirer la palette de commande de gauche.

Mode manuel permanent

Dans le programme Sport S, le système passe durablement en mode manuel M après avoir tiré sur la palette de commande.

Le rapport engagé s'affiche sur le combiné d'instruments, par exemple M1.

Il est possible de passer en mode automatique :

- ▷ Tirer et maintenir tirée la palette de commande droite jusqu'à ce que S s'affiche sur le combiné d'instruments.
- ▷ La palette de commande de droite ayant déjà été tirée, tirer la palette de commande de gauche.
- ▷ Tirer le levier sélecteur vers D/S.

Si M2 est réglé manuellement lorsque le véhicule est à l'arrêt, la boîte de vitesses ne revient plus sur M1. Ce passage de vitesse est maintenu tant que M1 n'a pas été passé manuellement ou que le mode manuel M n'a pas été quitté.



Passage des vitesses



- ▷ Passage au rapport supérieur : tirer la palette de commande de droite.
- ▷ Passage au rapport inférieur : tirer la palette de commande de gauche.

Le combiné d'instruments affiche brièvement le rapport sélectionné, puis de nouveau le rapport actuel.

Mode avancé

Généralités

Selon l'équipement, la boîte Steptronic offre un mode avancé avec un comportement de passage des rapports adapté.

- ▷ Rétrogradage automatique au rapport le plus bas possible.
Lorsque la palette de commande de gauche est tirée et maintenue, la boîte Steptronic rétrograde automatiquement sur le rapport le plus bas possible.
- ▷ Éviter le passage automatique au rapport supérieur en mode manuel.
En mode manuel, la boîte Steptronic ne passe pas automatiquement le rapport supérieur lorsque les limites de régime sont atteintes.
- ▷ Si le kick-down est activé, le rétrogradage n'est pas effectué.

Activation du mode avancé

Le mode avancé est actif en mode manuel lorsque le contrôle dynamique de stabilité est désactivé.

Selon l'équipement, le mode avancé peut également être activé en mode manuel de la manière suivante :

- ▷ « SPORT PLUS » : le mode de conduite est sélectionné.
- ▷ Le contrôle dynamique de traction est activé.

Boîte de vitesses automatique :

Principe

Dans des conditions ambiantes sèches, le Launch Control permet une accélération optimisée lors du démarrage sur chaussée non glissante.

Généralités

L'utilisation de Launch Control entraîne une usure prématurée des composants, car cette fonction représente une sollicitation très élevée pour le véhicule.

Ne pas braquer le volant lors du démarrage avec Launch Control.

Ne pas utiliser Launch Control pendant le rodage.

Plus d'informations :

Rodage, voir page 356.

Conditions de fonctionnement

Launch Control est disponible lorsque le moteur est à la température de service. Le moteur est à la température de service après un trajet sans interruption d'au moins 10 km.

Démarrage avec Launch Control

1. Activer l'état de marche.



2. Appuyer sur la touche.
3. Activer TRACTION sur l'écran de contrôle.
4. Réglage de la position S de la manette de sélection.
5. Avec le pied gauche, appuyer énergiquement sur le frein.
6. Enfoncer la pédale d'accélérateur au-delà de la résistance au point d'accélération maximum et la maintenir enfoncée, kick-down.

Un symbole de drapeau apparaît sur le combiné d'instruments.

7. Le régime moteur de démarrage est réglé. Attendre quelques instants jusqu'à ce que le régime soit constant. Maintenir la pédale d'accélérateur dans cette position.
8. Desserrer le frein en l'espace de 3 secondes après que le symbole de drapeau se soit allumé.

Le véhicule accélère.

Le passage au rapport supérieur se fait automatiquement tant que le symbole de drapeau est affiché et que la pédale d'accélérateur n'est pas relâchée.

Nouvelle utilisation pendant un trajet

Après l'utilisation de Launch Control, la boîte de vitesses doit refroidir brièvement avant une nouvelle utilisation de Launch Control. Lors d'une nouvelle utilisation, Launch Control s'adapte aux conditions ambiantes.

Après utilisation de Launch Control

Réactiver le contrôle dynamique de stabilité dès que possible afin de renforcer la stabilité dynamique du véhicule.

Limites du système

Un conducteur expérimenté peut obtenir, le cas échéant, de meilleures accélérations sans Launch Control en mode DSC OFF.

Transmission Steptronic Sport : fonction Sprint

Principe

Selon l'équipement, il est possible d'utiliser la fonction Sprint pour une phase d'accélération imminente. La fonction Sprint prépare l'entraînement à la phase d'accélération.

Généralités

Si la fonction Sprint est activée, le temps de réponse du véhicule est plus dynamique.

Activation

1. Maintenir tirée la palette de commande de gauche jusqu'à ce que SPRINT s'affiche sur le combiné d'instruments.
 - ▶ La boîte de vitesses repasse au plus petit rapport et passe en mode manuel M.
 - ▶ Un réglage dynamique est activé pour l'entraînement.
2. Passer les rapports manuellement.

Désactivation automatique

La fonction Sprint est désactivée automatiquement si la conduite est modérée pendant un certain temps.



Désactivation manuelle

- ▶ Maintenir tirée la palette de commande de droite jusqu'à ce que SPRINT s'affiche sur le combiné d'instruments.
- ▶ La palette de commande de droite ayant déjà été tirée, tirer la palette de commande de gauche.
- ▶ Faire passer le levier sélecteur de la position S à la position D en le poussant.

Commut. d'exp. de conduite personnalisée

Principe

Le commutateur d'expérience de conduite personnalisée influence entre autres les caractéristiques de la dynamique de conduite du véhicule.

Le véhicule peut être adapté à la situation par l'intermédiaire de différents modes de conduite.

Généralités



Cela peut par exemple influencer les systèmes suivants :

- ▶ Entraînement.
- ▶ Châssis.
- ▶ Direction.
- ▶ Affichage sur le combiné d'instruments.
- ▶ Régulateur de vitesse.

Aperçu

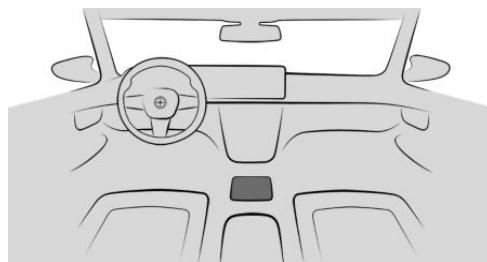
Touches dans le véhicule



Touche	Mode de conduite
	SPORT SPORT PLUS SPORT INDIVIDUAL
	CONFORT
	ECO PRO ECO PRO INDIVIDUAL

Affichages sur le combiné d'instruments

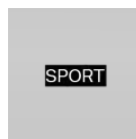

Le mode de conduite sélectionné s'affiche sur le combiné d'instruments.

Activation/désactivation des modes de conduite

Appuyer sur la touche du mode de conduite souhaité de façon répétée jusqu'à ce que le mode de conduite souhaité s'affiche sur le combiné d'instruments.

Le mode de conduite actuel est désactivé lors du changement de mode de conduite.

Les modes de conduite dans le détail

CONFORT

Le mode de conduite CONFORT est un réglage équilibré entre la conduite sportive et la conduite optimisant la consommation.

SPORT

Le mode de conduite SPORT est un réglage dynamique pour plus d'agilité avec un châssis optimisé.

SPORT PLUS

Le mode de conduite SPORT PLUS est un réglage dynamique pour une agilité optimale avec un entraînement adapté.

ECO PRO

En mode de conduite ECO PRO, le réglage optimise la consommation.

Configuration INDIVIDUAL

Généralités

Pour certains modes de conduite, il existe un autre mode réglable individuellement.

La dernière configuration personnalisée réglée est directement activée lors de la réouverture du mode de conduite.

Configuration et réinitialisation

Le mode de conduite ECO INDIVIDUAL, par exemple :

1.  Menu Applications
2. « Applis véhicule »
3. « Réglages de conduite »
4. « Propulsion et châssis »
5. « ECO PRO INDIVIDUAL »
6. Sélectionner le réglage désiré.

Réinitialiser ECO PRO INDIVIDUAL aux valeurs standard :

« Réinit. au mode ECO PRO STAND. »

Activation de INDIVIDUAL

Actionner à plusieurs reprises la touche du mode de conduite souhaité.

Frein de stationnement

Principe

Le frein de stationnement sert à immobiliser le véhicule à l'arrêt pour l'empêcher de rouler.

Consignes de sécurité

AVERTISSEMENT

Un véhicule non immobilisé peut se mettre en mouvement et commencer à rouler. Il y a risque d'accident. Sécurisez le véhicule de manière à l'empêcher de rouler avant de le quitter.

Pour être certain d'immobiliser correctement le véhicule, respecter ce qui suit :

- ▷ Serrer le frein de stationnement.
- ▷ En montée ou en descente, tourner les roues avant en direction de la bordure du trottoir.
- ▷ En montée ou en descente, immobiliser en plus le véhicule avec une cale, par exemple.

AVERTISSEMENT

Des enfants ou des animaux laissés sans surveillance peuvent mettre le véhicule en mouvement et se mettre en danger ou mettre en danger les autres usagers, par exemple en effectuant les actions suivantes :

- ▷ Actionnement du bouton Start/Stop.
- ▷ Desserrage du frein de stationnement.

- ▷ Ouverture et fermeture des portes ou des vitres.
- ▷ Enclenchement du levier sélecteur en position N.
- ▷ Utilisation d'équipements du véhicule.

Il y a risque d'accident ou de blessures. Ne pas laisser des enfants ni des animaux sans surveillance dans le véhicule. Emporter la clé du véhicule avec soi et verrouiller le véhicule en le quittant.



Tirer le commutateur et le maintenir. Le véhicule freine énergiquement tant que le commutateur est tiré.



Le témoin sur le combiné d'instruments devient rouge, un signal retentit et les feux stop s'allument.

Un message Check-Control s'affiche.

Lorsque le véhicule est immobile, le frein de stationnement est serré.

Aperçu

Touche dans le véhicule

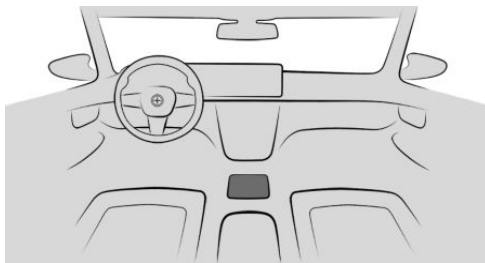

Frein de stationnement

Serrer le frein de stationnement

Véhicule à l'arrêt



Tirer sur le commutateur.
La LED s'allume.



Le témoin sur le combiné d'instruments devient rouge.
Le frein de stationnement est serré.

Pendant le trajet

Son utilisation pendant le trajet fait office de fonction de freinage d'urgence.

Serrage automatique du frein de stationnement

Dans certaines situations, le frein de stationnement est automatiquement activé, par exemple par le système Automatic Hold.

Lorsque le levier sélecteur est en position N, le frein de stationnement ne se serre pas automatiquement.

Desserrage du frein de stationnement

Desserrage manuel du frein de stationnement

1. Activer l'état de marche.

2.  Appuyer sur le commutateur alors que la pédale de frein est enfoncée ou que le levier sélecteur se trouve en position P.

La LED et le témoin de contrôle s'éteignent.

Le frein de stationnement est desserré.

Desserrage automatique du frein de stationnement

Le frein de stationnement est desserré automatiquement lors du démarrage.

La LED et le témoin de contrôle s'éteignent.

Dysfonctionnement

Lors d'une panne ou d'un dysfonctionnement du frein de stationnement, immobiliser le véhicule avant de le quitter pour l'empêcher de se mettre à rouler.

Un message check-control s'affiche.

Après être sorti du véhicule, l'immobiliser pour l'empêcher de se mettre à rouler, par exemple avec une cale.

Après une coupure de courant

Pour restaurer la capacité de fonctionnement du frein de stationnement après une coupure du circuit électrique, une initialisation peut être nécessaire.

1. Activer l'état opérationnel.

2.  Tirer sur le commutateur tout en appuyant sur la pédale de frein ou avec la manette de sélection en position P et ensuite l'enfoncer.

La procédure peut durer quelques secondes. Des bruits éventuels sont normaux.



Le témoin s'éteint dès que le frein de stationnement est à nouveau prêt à fonctionner.

Fonction Automatic Hold

Principe

Automatic Hold facilite la conduite par le serrage et le desserrage automatiques du frein, par exemple dans la circulation en accordéon.

Le véhicule est maintenu automatiquement à l'arrêt.

Pendant les démarrages en côte, le système empêche le véhicule de reculer.

Généralités

Dans les conditions suivantes, le frein de stationnement est serré automatiquement :

- ▷ L'état de marche est désactivé.
- ▷ Si la porte conducteur est ouverte pendant plus d'une seconde et qu'aucune pédale n'est actionnée pendant ce temps.
- ▷ Pendant le trajet, le frein de stationnement est serré jusqu'à l'arrêt.

Consignes de sécurité

AVERTISSEMENT

Un véhicule non immobilisé peut se mettre en mouvement et commencer à rouler. Il y a risque d'accident. Sécurisez le véhicule de manière à l'empêcher de rouler avant de le quitter.

Pour être certain d'immobiliser correctement le véhicule, respecter ce qui suit :

- ▷ Serrer le frein de stationnement.
- ▷ En montée ou en descente, tourner les roues avant en direction de la bordure du trottoir.
- ▷ En montée ou en descente, immobiliser en plus le véhicule avec une cale, par exemple.

AVERTISSEMENT

Des enfants ou des animaux laissés sans surveillance peuvent mettre le véhicule en mouvement et se mettre en danger ou mettre en danger les autres usagers, par exemple en effectuant les actions suivantes :

- ▷ Actionnement du bouton Start/Stop.
- ▷ Desserrage du frein de stationnement.
- ▷ Ouverture et fermeture des portes ou des vitres.



- ▷ Enclenchement du levier sélecteur en position N.
- ▷ Utilisation d'équipements du véhicule.

Il y a risque d'accident ou de blessures. Ne pas laisser des enfants ni des animaux sans surveillance dans le véhicule. Emporter la clé du véhicule avec soi et verrouiller le véhicule en le quittant.

Aperçu

Touche dans le véhicule

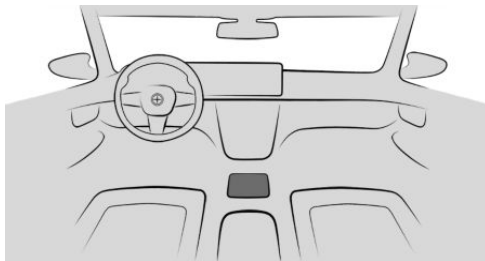

 Fonction Automatic Hold

Activation de la fonction Automatic Hold

1. Activer l'état de marche.

2.  Appuyer sur la touche.
La LED s'allume.

 Le témoin s'allume en vert.
La fonction Automatic Hold est activée.
Le dernier réglage choisi est conservé lors du redémarrage du véhicule.

La fonction Automatic Hold retient le véhicule

La fonction Automatic Hold est activée et la porte conducteur est fermée.



Lorsque le véhicule est arrêté, ce dernier est automatiquement sécurisé et ne peut plus se mettre à rouler dès que le témoin de contrôle s'allume en vert.

Démarrage

Pour démarrer, appuyer sur la pédale d'accélérateur.

Le frein se desserre automatiquement et le témoin du frein de stationnement s'éteint.

Serrage automatique du frein de stationnement

Le frein de stationnement est automatiquement serré lorsque le véhicule est maintenu par la fonction Automatic Hold, lorsque l'état de marche est désactivé ou lorsque vous quittez le véhicule.



Le témoin passe du vert au rouge.

Le frein de stationnement n'est pas serré lorsque l'état de marche est désactivé alors que le véhicule décélère en roue libre. La fonction Automatic Hold est alors désactivée provisoirement.

Désactiver la fonction Automatic Hold

 Appuyer sur la touche.
La LED s'éteint.

 Le témoin s'éteint.

La fonction Automatic Hold est désactivée.
Si le véhicule est retenu par la fonction Automatic Hold, appuyer également sur la pédale de frein en coupant le contact.

Clignotants

Clignotants dans les rétroviseurs extérieurs

Ne pas rabattre les rétroviseurs extérieurs lors de la conduite ou pendant le fonctionnement des clignotants ou des feux de détresse afin que les ampoules de clignotants montées dans les rétroviseurs extérieurs soient bien reconnaissables.

Clignotement

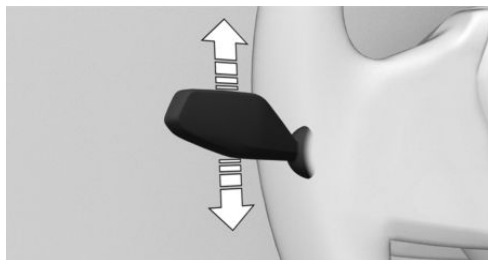

Pousser la manette au-delà du point de résistance.

Commande impulsionnelle des clignotants

Actionner légèrement la manette vers le haut ou vers le bas.

La durée de la commande impulsionnelle des clignotants peut être réglée.

1. Menu Applications
2. « Applis véhicule »
3. « Éclairage extérieur »
4. Si nécessaire, « Autres réglages »
5. « Commande impuls. cligno. »
6. Sélectionner le réglage désiré.

Clignotement bref

Appuyer sur la manette jusqu'au point de résistance et la maintenir dans cette position le temps du clignotement.

Feux de route, appel de phares

Pousser la manette vers l'avant ou la tirer vers l'arrière.



- ▷ Allumage des feux de route, flèche 1.
Les feux de route s'allument si les feux de croisement sont activés.
- ▷ Extinction des feux de route/appel de phares, flèche 2.



Le témoin sur le combiné d'instruments s'allume lorsque les feux de route sont activés.

Essuie-glace

Consignes de sécurité

AVERTISSEMENT

Si les essuie-glaces se mettent en mouvement alors qu'ils sont relevés, ils peuvent coincer des parties du corps ou endommager des pièces du véhicule. Il y a un risque de blessures ou de dommages matériels. Veiller à ce que le véhicule soit désactivé lorsque les



essuie-glaces sont dépliés et à ce que ces derniers soient rabattus lorsqu'il est mis en marche.

REMARQUE

Si vous essayez une vitre sèche de manière prolongée, les balais d'essuie-glace risquent de s'user prématurément ou d'être endommagés. Le moteur d'essuie-glace peut surchauffer. Il y a un risque de dommages matériels. Ne pas utiliser les essuie-glaces lorsque la vitre est sèche.

REMARQUE

Si les essuie-glaces sont figés par le gel, les balais peuvent être arrachés et le moteur des essuie-glaces peut surchauffer s'ils sont mis en marche. Il y a un risque de dommages matériels. Dégivrer le pare-brise avant de mettre en marche les essuie-glaces.

Activation du système d'essuie-glace

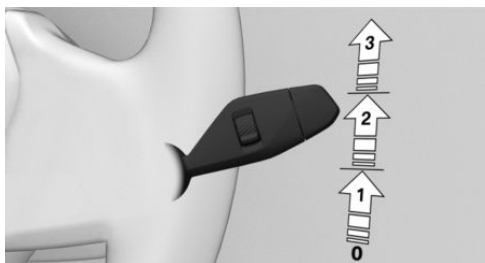

Pousser la manette vers le haut jusqu'à la position souhaitée.

- ▶ Position de repos des essuie-glace, position 0.
- ▶ Détecteur de pluie, position 1.
- ▶ Vitesse normale des essuie-glace, position 2.

À l'arrêt, les essuie-glaces passent en mode intermittent.

- ▶ Vitesse rapide des essuie-glace, position 3.

À l'arrêt, les essuie-glaces passent à la vitesse normale.

En cas d'arrêt avec le système d'essuie-glace activé : si le trajet est poursuivi, les essuie-glaces fonctionnent au niveau réglé en dernier.

Arrêt du système d'essuie-glaces et balayage coup par coup

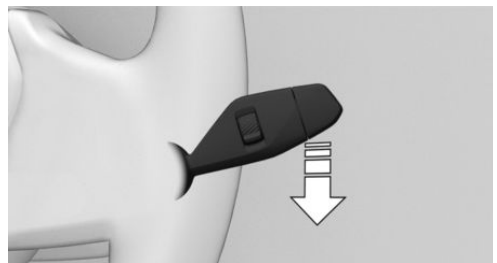

Pousser la manette vers le bas.

- ▶ Désactivation : descendre le bras jusqu'à la position 0.
- ▶ Balayage coup par coup : descendre le bras à partir de la position 0.

Une fois relâché, le bras revient en position 0.

Détecteur de pluie;

Principe

Le détecteur de pluie commande automatiquement le fonctionnement des essuie-glaces en fonction de l'intensité de la pluie.

Généralités

Le détecteur se trouve sur le pare-brise, juste devant le rétroviseur intérieur.

Consigne de sécurité

REMARQUE

Dans les stations de lavage, les essuie-glaces peuvent se mettre en mouvement accidentellement si le détecteur de pluie est activé. Il y a un risque de dommages matériels. Désactiver le détecteur de pluie dans les stations de lavage.

Activation du détecteur de pluie

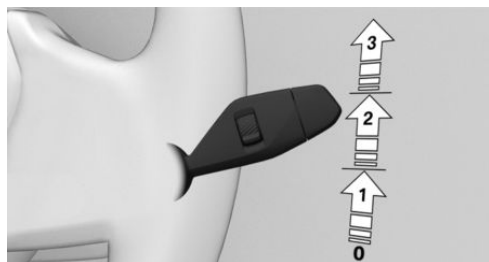

Remonter une fois le bras à partir de la position 0, flèche 1.

Un cycle de balayage démarre.

La LED située dans la manette d'essuie-glace s'allume.

Par temps de gel, il se peut qu'aucun cycle de balayage ne démarre.

Désactivation du détecteur de pluie

Remettre le bras en position 0.

Réglage de la sensibilité du détecteur de pluie

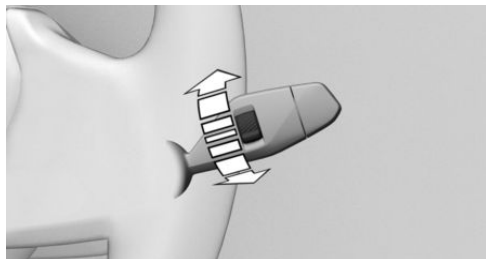

Tourner la molette pour régler la sensibilité du détecteur de pluie.

- ▶ Vers le haut : haute sensibilité du détecteur de pluie.
- ▶ Vers le bas : faible sensibilité du détecteur de pluie.

Lave-glace

Consignes de sécurité

AVERTISSEMENT

Par basses températures, le liquide de lave-glace peut geler sur le pare-brise et limiter la visibilité. Il y a un risque d'accident. Utiliser le lave-glace uniquement lorsque le liquide de lave-glace ne peut pas geler. En cas de besoin, utiliser de l'antigel.

REMARQUE

La pompe de lavage ne peut pas fonctionner comme prévu lorsque le réservoir de lave-glace est vide. Il y a un risque de dommages matériels. Ne pas utiliser le lave-glace lorsque le réservoir de lave-glace est vide.

Nettoyer le pare-brise

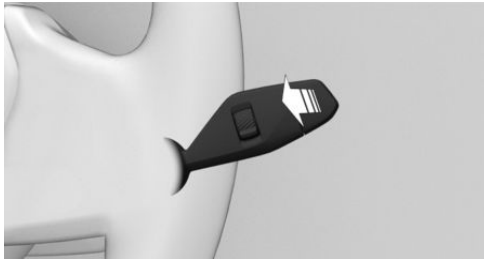

Tirer la manette.

Le liquide de lave-glace est projeté sur le pare-brise et les essuie-glaces se mettent brièvement en marche.

Gicleurs de lave-glace

Les gicleurs de lave-glace sont chauffés automatiquement lorsque l'état opérationnel est activé.

Essuie-glace de lunette arrière

Mise en marche de l'essuie-glace arrière

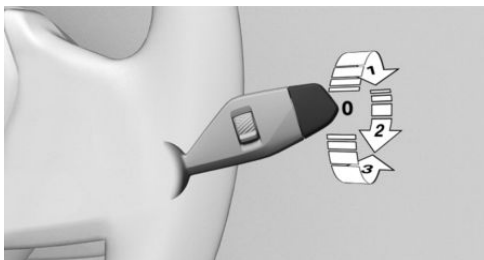

Tourner le commutateur extérieur vers le haut.

- ▶ Position de repos de l'essuie-glace, position 0.
- ▶ Mode intermittent, flèche 1. Si la marche arrière est engagée, le balayage est continu.

Nettoyage de la lunette arrière

Tourner le commutateur extérieur dans la direction souhaitée.

- ▶ En position de repos : tourner le commutateur vers le bas, flèche 3. Après avoir été relâché, le commutateur retourne en position de repos.
- ▶ En mode intermittent : continuer de tourner le commutateur, flèche 2. Après avoir été relâché, le commutateur retourne dans la position de balayage intermittent.

Si le niveau du réservoir de lave-glace est bas, la fonction est désactivée.

Position relevée des essuie-glaces

Principe

En position relevée, il est possible d'écarter les essuie-glaces du pare-brise, par exemple pour remplacer les balais ou les relever en cas de gel.

Consignes de sécurité

AVERTISSEMENT

Si les essuie-glaces se mettent en mouvement alors qu'ils sont relevés, ils peuvent coincer des parties du corps ou endommager des pièces du véhicule. Il y a un risque de blessures ou de dommages matériels. Veiller à ce que le véhicule soit désactivé lorsque les essuie-glaces sont dépliés et à ce que ces derniers soient rabattus lorsqu'il est mis en marche.

REMARQUE

Si les essuie-glaces sont figés par le gel, les balais peuvent être arrachés et le moteur des essuie-glaces peut surchauffer s'ils sont mis en marche. Il y a un risque de dommages matériels. Dégivrer le pare-brise avant de mettre en marche les essuie-glaces.

Écartement des essuie-glaces

1. Activer l'état opérationnel.
2. Maintenir la manette d'essuie-glace actionnée vers le bas jusqu'à ce que les essuie-glaces stoppent dans une position presque verticale.

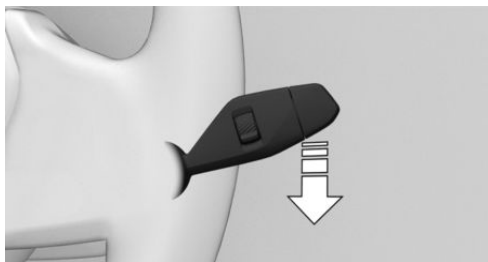

3. Écarter complètement les essuie-glaces du pare-brise.



Rabattement des essuie-glaces

1. Rabattre complètement les essuie-glaces sur le pare-brise.
2. Activer l'état opérationnel et maintenir à nouveau la manette d'essuie-glace en bas. Les essuie-glaces reviennent en position de repos et sont de nouveau prêts à fonctionner.

Affichage

Équipement du véhicule

Ce chapitre décrit les équipements, les systèmes et les fonctions proposés actuellement ou le cas échéant dans un avenir proche en fonction du modèle, même s'ils ne sont pas présents dans le véhicule.

Plus d'informations :

Équipement du véhicule, voir page 8.

Combiné d'instruments

Principe

Le combiné d'instruments comprend différents affichages numériques : affichage de la vitesse, heure, autonomie, affichages de température ou voyants de contrôle et d'alerte.

Généralités

La présentation du combiné d'instruments s'adapte au mode de conduite. Les positions de certains affichages peuvent varier, par exemple l'affichage de la position du levier sélecteur.

Les affichages sur le combiné d'instruments peuvent diverger en partie des illustrations de la notice d'utilisation.

Consigne de sécurité

AVERTISSEMENT

En cas de panne des affichages sur le combiné d'instruments, le véhicule ne doit pas être utilisé. Il y a un risque d'accident ou de dommages matériels. Garer immédiatement le véhicule dans un endroit sûr. En désactivant puis en réactivant l'état de marche, le dysfonctionnement peut, le cas échéant, être

résolu et la poursuite du trajet est possible. Si le dysfonctionnement ne peut pas être réparé, faire contrôler le système par un Réparateur Agréé, un autre Réparateur Agréé qualifié ou un atelier spécialisé.

Aperçu

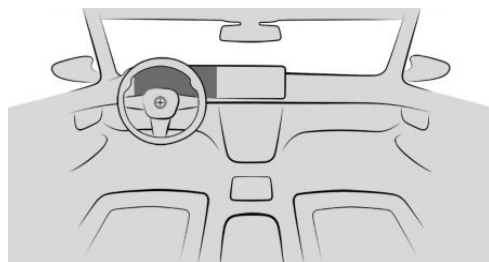

Combiné d'instruments

Zones d'affichage dans le combiné d'instruments

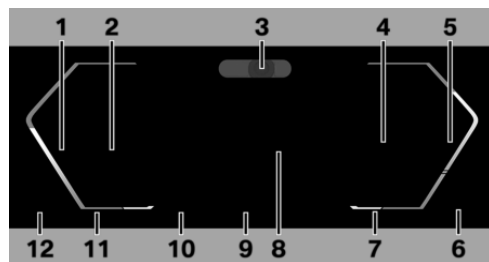



- 1 Indicateur de vitesse
- 2 Systèmes d'aide à la conduite [241](#)
Systèmes d'aide au stationnement [276](#)
- 3 Driver Attention Camera [233](#)
- 4 Check-Control [170](#)
Affichage de la position du levier sélecteur [143](#)
Affichage du point de changement de vitesse [172](#)

- Listes de sélection [171](#)
- 5** Affichage de puissance [172](#)
Compte-tours [173](#)
- 6** Température du moteur [173](#)
- 7** Température extérieure [174](#)
- 8** Zone d'affichage centrale [174](#)
Témoins lumineux de passage des vitesses [174](#)
- 9** Mode de conduite [149](#)
- 10** Speed Limit Info [241](#)
Assistant de limitation de vitesse [267](#)
- 11** Heure [178](#)
- 12** Jauge à carburant [178](#)
Autonomie [178](#)

Plus d'informations :

Témoins de contrôle et voyants d'alerte, voir page [162](#).

Éléments de commande du volant

Élément de commande	Fonction
	Affichage de la barre de menu dans le combiné d'instruments.
	Appuyer sur la touche fléchée appropriée pour déplacer la sélection.
	Tourner la molette : faire défiler la sélection vers le haut ou vers le bas. Appuyer sur la molette : confirmer la sélection.

Configuration de la présentation

En mode de conduite CONFORT, la présentation peut être configurée et affichée individuellement sur le combiné d'instruments.

1.  Appuyer sur la touche du volant.
Une barre de menu est affichée sur le combiné d'instruments.
2. « LAYOUT »
Le cas échéant, sélectionner le menu au volant à l'aide des touches fléchées.
3. Sélectionner le réglage souhaité à l'aide de la molette au volant.

Réglages

Les différents affichages peuvent être réglés individuellement, par exemple une deuxième vitesse réelle.

1.  Menu Applications
2. « Applis véhicule »
3. « Écrans d'affichage »
4. « Combiné d'instruments »
5. Sélectionner le réglage désiré.

Live Vehicle

Principe

Live Vehicle est une représentation virtuelle de son propre véhicule avec différentes informations, par exemple sur l'état du véhicule ou les affichages du flux d'énergie.

Généralités

En fonction de la situation de conduite, des informations adaptées s'affichent sur l'écran de contrôle. Les défauts ne sont pas pris en compte.

Contenu adaptatif

Les contenus suivants sont affichés en alternance et, le cas échéant, en fonction du mode de conduite choisi :



- ▷ État du véhicule, voir page 179.
- ▷ État actuel, voir page 180.
- ▷ Affichages Sport, voir page 180.
- ▷ Données du trajet, voir page 175.
- ▷ Affichage xOFFROAD, voir page 312.

Contenu statique

Les contenus suivants peuvent être affichés en permanence sur l'écran de contrôle indépendamment du mode et de la situation de conduite.

- ▷ État du véhicule.
- ▷ Données du trajet.
- ▷ Affichage xVIEW, voir page 237.
- ▷ Affichage xOFFROAD.

Réglage de l'affichage

Dans le menu Live Vehicle, il est possible de choisir entre un affichage adaptatif et des contenus statiques.

1.  Menu Applications
2. « Applis véhicule »
3. « Live Vehicle »
4. « Contenu »
5. Sélectionner le réglage désiré.

Affichage tête haute BMW

Principe

L'affichage tête haute projette des informations importantes dans le champ de vision du conducteur, par exemple la vitesse.

Généralités

Selon l'équipement, la hauteur de l'affichage tête haute peut être également mémorisée avec la fonction Memory.

Respecter les informations relatives au nettoyage de l'affichage tête haute du chapitre Entretien.

Aperçu

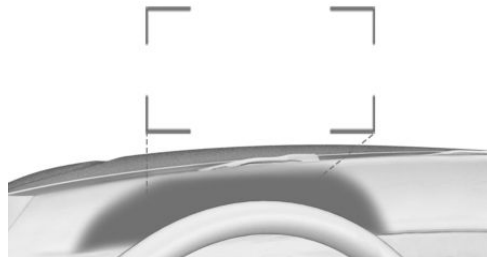

Les affichages de l'affichage tête haute sont projetés sur le pare-brise via un verre de protection. Ce verre de protection se trouve entre le volant et le pare-brise.

Configuration de la vue

Les vues de l'affichage tête haute peuvent être réglées indépendamment de l'affichage sur le combiné d'instruments, par exemple, une vue réduite.

1.  Appuyer sur la touche du volant.
Une barre de menu est affichée sur le combiné d'instruments.
2. « HEAD-UP »
Le cas échéant, sélectionner le menu au volant à l'aide des touches fléchées.
3. Sélectionner le réglage souhaité à l'aide de la molette au volant.

Affichage

Activation/désactivation de l'affichage tête haute

1.  Menu Applications
2. « Applis véhicule »
3. « Écrans d'affichage »



4. « Affichage tête haute »
5. « Affichage tête haute »

Vue d'ensemble

L'affichage tête haute affiche les informations suivantes :

- ▷ Vitesse.
- ▷ Indications de guidage.
- ▷ Messages Check-Control.
- ▷ Affichages Sport.
- ▷ Témoins lumineux de passage des vitesses.
- ▷ Coach efficacité.
- ▷ Listes et messages.
- ▷ Systèmes d'aide à la conduite.

Certaines de ces informations ne sont affichées que brièvement en cas de besoin.

Lisibilité des informations sur l'affichage

La lisibilité des informations sur l'affichage tête haute est influencée par les facteurs suivants :

- ▷ Position de siège.
- ▷ Présence d'objets sur le verre de protection de l'affichage tête haute.
- ▷ Poussière ou saleté sur le verre de protection de l'affichage tête haute.
- ▷ Intérieur ou extérieur du pare-brise encrassé.
- ▷ Port de lunettes de soleil avec certains filtres polarisants.
- ▷ Chaussée mouillée.
- ▷ Conditions d'éclairage défavorables.

Si l'image est déformée, faire vérifier les réglages de base par un Réparateur Agréé, un autre Réparateur Agréé qualifié ou un atelier spécialisé.

Réglages

Différents réglages sont possibles pour l'affichage tête haute, par exemple la hauteur, la luminosité ou la représentation. Par ailleurs, il est possible de personnaliser certains affichages de l'affichage tête haute, par exemple les informations de l'aide à la conduite.

1. ■■ Menu Applications
2. « Applis véhicule »
3. « Écrans d'affichage »
4. « Affichage tête haute »
5. Sélectionner le réglage désiré.

Pare-brise spécial

Le pare-brise fait partie du système.

La forme et la couche de revêtement du pare-brise spécial permettent le fonctionnement du système.

Si le pare-brise spécial est endommagé, le faire remplacer par un Réparateur Agréé, un autre Réparateur Agréé qualifié ou un atelier spécialisé.

Témoins et voyants

Principe

Les témoins de contrôle et voyants d'avertissement du combiné d'instruments indiquent l'état de certaines fonctions du véhicule. Les témoins de contrôle et voyants d'avertissement indiquent la présence d'un défaut dans les systèmes surveillés.

Généralités

Les témoins de contrôle et voyants d'avertissement peuvent s'allumer selon différentes combinaisons et en différentes couleurs.

Le bon fonctionnement de certains voyants est contrôlé lors de l'activation de l'état de marche et ils s'allument brièvement.



Témoins et voyants rouges

Alerte d'oubli de ceinture



La ceinture de sécurité n'est pas bouclée.

Plus d'informations :

Alerte d'oubli de ceinture, voir page [121](#)

Système d'airbag



Le voyant d'alerte s'allume brièvement : indique, lorsque l'état de marche est activé, le bon fonctionnement du système d'airbag et des rétracteurs de ceinture.

Le voyant d'alerte est allumé en permanence : présence d'un dysfonctionnement. Faire contrôler immédiatement le système par un Réparateur Agréé, un autre Réparateur Agréé qualifié ou un atelier spécialisé.

Plus d'informations :

Airbags, voir page [192](#).

Frein de stationnement



Le frein de stationnement est serré.

Plus d'informations :

Frein de stationnement, voir page [150](#).

Système de freinage



Les garnitures de frein sont usées ou le système de freinage présente un défaut.

L'amplification de la force de freinage est peut-être défectueuse. Une pression plus forte sur la pédale peut être nécessaire lors du freinage.

Faire contrôler immédiatement le véhicule par un Réparateur Agréé, un autre Réparateur Agréé qualifié ou un atelier spécialisé.

Assistant d'arrêt d'urgence



L'assistant d'arrêt d'urgence est déclenché.

Plus d'informations :

Assistant d'arrêt d'urgence, voir page [223](#).

Risque de collision



Le voyant d'alerte s'allume ou clignote en combinaison avec un signal acoustique en cas de collision imminente.

Plus d'informations :

Avertissement collision frontale, voir page [198](#).

Avertisseur de piétons



Le voyant d'alerte s'allume : un risque de collision avec une personne a été détecté. Une plus grande vigilance est nécessaire.

Le voyant d'alerte clignote et un signal sonore retentit : une collision avec une personne est imminente. Intervenir soi-même en fonction de la situation.

Plus d'informations :

Fonction d'avertissement en présence de personnes, voir page [204](#).

Avertissement de proximité



Le voyant d'alerte s'allume : risque de collision, par exemple avec un véhicule. Une plus grande vigilance est nécessaire.

Le voyant d'alerte clignote et un signal retentit : une collision avec un véhicule est imminente. Intervenir soi-même en fonction de la situation.

Plus d'informations :

Fonction d'avertissement dans les situations de collision, voir page [201](#).

Avertisseur d'intersection : un véhicule venant de droite a été détecté



Le voyant d'alerte s'allume : un risque de collision avec un véhicule traversant par la droite a été détecté. Une plus grande vigilance est nécessaire.

Le voyant d'alerte clignote et un signal retentit : une collision avec un véhicule en circulation transversale est imminente. Intervenir soi-même en fonction de la situation.

Plus d'informations :

Fonction d'avertissement aux intersections, voir page 205.

Avertisseur d'intersection : un véhicule venant de gauche a été détecté



Le voyant d'alerte s'allume : le risque de collision avec un véhicule traversant par la gauche a été détecté. Une plus grande vigilance est nécessaire.

Le voyant d'alerte clignote et un signal retentit : une collision avec un véhicule en circulation transversale est imminente. Intervenir soi-même en fonction de la situation.

Plus d'informations :

Fonction d'avertissement aux intersections, voir page 205.

Régulateur de distance



Le voyant d'alerte clignote et un signal retentit : freiner et, le cas échéant, procéder à une manœuvre d'évitement.

Plus d'informations :

Régulateur de distance, voir page 252.

Mode Assisted Driving



Le voyant d'alerte clignote et un signal retentit :

Le système est désactivé ou une interruption du système est imminente.

Plus d'informations :

Assisted Driving Mode, voir page 259.

Assisted Driving Mode : les mains ne sont pas sur le volant



Le voyant d'alerte s'allume et un signal retentit :

Les mains du conducteur ne tiennent pas le volant. Une interruption du système est imminente.

Le cas échéant, le système réduit la vitesse jusqu'à l'arrêt.

Le cas échéant, le système n'assiste pas la direction dans les mouvements du volant.

Tenir le volant avec les mains.

Plus d'informations :

Assisted Driving Mode, voir page 259.

Témoins et voyants jaunes

Système d'antiblocage des roues



Il y a un défaut de fonctionnement ou le système est défectueux. Le système d'antiblocage des roues n'est pas disponible.

La manœuvrabilité peut être restreinte en cas de freinage total.

Faire contrôler immédiatement par un Réparateur Agréé, un autre Réparateur Agréé qualifié ou un atelier spécialisé.

Plus d'informations :

Système d'antiblocage des roues, voir page 234.

Système de freinage



Les garnitures de frein sont usées ou le système de freinage présente un défaut.



Confier le contrôle du système à un Réparateur Agréé, à un autre Réparateur Agréé qualifié ou à un atelier spécialisé.

Mode Assisted Driving



Le voyant d'alerte s'allume et un signal retentit : une interruption du système est imminente.

Le voyant d'alerte clignote : une délimitation de la voie de circulation a été franchie.

Plus d'informations :

Assisted Driving Mode, voir page 259.

Assisted Driving Mode : les mains ne sont pas sur le volant



Les mains du conducteur ne tiennent pas le volant. Le système reste activé.

Tenir le volant avec les mains.

Plus d'informations :

Assisted Driving Mode, voir page 259.

Défaillance ou limitation de l'avertissement collision frontale



Selon l'équipement et la version de pays : restriction de fonctionnement détectée, par exemple en raison des limites du système des caméras ou du système en panne. Il est possible de poursuivre le voyage. Le cas échéant, tenir compte des remarques des messages Check-Control.

Plus d'informations :

Avertissement collision frontale, voir page 198.

Contrôle dynamique de stabilité



Le voyant d'alerte clignote : le contrôle dynamique de stabilité régule les forces d'entraînement et de freinage. Le véhicule est stabilisé. Réduire la vitesse et adapter le style de conduite aux conditions routières.

Le voyant d'alerte s'allume : le contrôle dynamique de stabilité est défaillant ou est initialisé. La stabilisation de la trajectoire est restreinte ou défaillante.

Si le voyant d'alerte reste allumé, faire contrôler immédiatement le système par un Réparateur Agréé, un autre Réparateur Agréé qualifié ou un atelier spécialisé.

Plus d'informations :

Contrôle dynamique de stabilité, voir page 234.

Contrôle dynamique de stabilité désactivé ou contrôle dynamique de traction activé



Le contrôle dynamique de stabilité est désactivé ou le contrôle dynamique de traction est activé.

Plus d'informations :

- ▶ Contrôle dynamique de stabilité, voir page 234.
- ▶ Contrôle dynamique de traction, voir page 236.

Mesure indiv. de pression des pneumat.



Le voyant d'alerte s'allume : la mesure individuelle de pression des pneumatiques signale une crevaison ou une perte de pression des pneus.

Réduire la vitesse et s'arrêter prudemment. Éviter les coups de frein ou les actions de braquage brusques.

Plus d'informations :

Mesure individuelle de pression des pneumatiques, voir page 400.

Contrôle de pression des pneus



Le voyant d'alerte s'allume : le contrôle de pression des pneus signale une crevaison ou une perte de pression des

pneus. Tenir compte des informations du message Check-Control.

Le voyant d'alerte clignote, puis reste allumé : les crevaisons et pertes de pression des pneus ne peuvent pas être détectées.

- ▷ Perturbation par des installations ou des appareils avec la même fréquence radio : le système est automatiquement réactivé à la sortie du champ perturbateur.
- ▷ Dans le cas de pneus avec homologation spéciale : le contrôle de pression des pneus n'a pas pu terminer la réinitialisation : répéter la réinitialisation du système.
- ▷ Une roue sans système électronique de roue est montée : le cas échéant, confier le contrôle à un Réparateur Agréé, un autre Réparateur Agréé qualifié ou un atelier spécialisé.
- ▷ Dysfonctionnement : faire contrôler le système par un Réparateur Agréé, un autre Réparateur Agréé qualifié ou un atelier spécialisé.

Plus d'informations :

Contrôle de pression des pneus, voir page [392](#).

Système de direction



Le système de direction est peut-être défectueux.

Confier le contrôle du système à un Réparateur Agréé, à un autre Réparateur Agréé qualifié ou à un atelier spécialisé.

Plus d'informations :

Direction active intégrale, voir page [239](#).

Émissions



Dysfonctionnement du moteur.

Faire contrôler le véhicule par un Réparateur Agréé, un autre Réparateur Agréé qualifié ou par un atelier spécialisé.

Plus d'informations :

Prise de courant du système de diagnostic embarqué, voir page [426](#).

Avertisseur de franchissement de ligne



Selon l'équipement et la version de pays :

Le voyant d'avertissement s'allume : restriction de fonctionnement détectée, par exemple en raison d'un soleil bas ou du système en panne. Il est possible de poursuivre le voyage. Le cas échéant, tenir compte des remarques des messages Check-Control.

Le voyant d'avertissement clignote : un avertissement est émis activement. Le système n'effectue pas d'interventions de braquage.

Plus d'informations :

Avertisseur de franchissement de ligne, voir page [209](#).

Avertisseur de changement de voie limité ou défaillant



Selon l'équipement et la version de pays :

Restriction de fonctionnement détectée, par exemple en raison de capteurs radar encrassés ou d'un système défectueux. Il est possible de poursuivre le voyage. Le cas échéant, tenir compte des remarques des messages Check-Control.

Plus d'informations :

Avertisseur de changement de voie, voir page [214](#).

Feux arrière de brouillard



L'éclairage antibrouillard arrière est allumé.

Plus d'informations :

Feux arrière de brouillard, voir page [188](#).

Protection acoustique des piétons



La protection acoustique des piétons est défaillante. Faire preuve d'une plus grande prudence lors des manœuvres.

Si le système est à nouveau défaillant, confier le contrôle du système à un Réparateur Agréé, un autre Réparateur Agréé qualifié ou un atelier spécialisé.

Plus d'informations :

Protection acoustique des piétons, voir page 140.

Témoins et voyants verts

Clignotants



Le clignotant est allumé.

Un clignotement anormalement rapide du témoin indique qu'un clignotant est en panne.

Plus d'informations :

Clignotants, voir page 154.

Feux de position



Les feux de position sont activés.

Plus d'informations :

Feux de position, feux de croisement, voir page 183.

Feux de croisement



Les feux de croisement sont allumés.

Plus d'informations :

Feux de position, feux de croisement, voir page 183.

Feux de route anti-éblouissement



Les feux de croisement sont allumés et les feux de route anti-éblouissement sont activés.

Les feux de route s'allument et s'éteignent automatiquement en fonction de la situation de conduite.

Plus d'informations :

Feux de route anti-éblouissement, voir page 187.

Avertisseur de franchissement de ligne



Selon l'équipement et la version de pays :

Le témoin de contrôle s'allume : le système est activé. Une délimitation de la voie de circulation a été détectée sur au moins un côté du véhicule. Le système est prêt à intervenir et à émettre des avertissements.

Le système peut effectuer des interventions de braquage.

Le témoin de contrôle clignote : le système émet un avertissement actif. Le cas échéant, le système exécute une intervention de braquage.

Plus d'informations :

Avertisseur de franchissement de ligne, voir page 209.

Alerte de changement de voie



Selon l'équipement et la version de pays : le système est activé. Des avertissements sont émis dans les limites du système avec, le cas échéant, des interventions de braquage.

Plus d'informations :

Avertisseur de changement de voie, voir page 214.

Automatic Hold : le véhicule est maintenu en position immobile automatiquement



La fonction Automatic Hold est activée. Le véhicule est maintenu automatiquement à l'arrêt.

Plus d'informations :

Fonction Automatic Hold, voir page [152](#).

Automatic Hold : véhicule sécurisé contre tout roulement involontaire



Après l'arrêt, le véhicule est automatiquement sécurisé afin de ne plus se mettre à rouler.

Plus d'informations :

Fonction Automatic Hold, voir page [152](#).

Limiteur de vitesse manuel



Le témoin de contrôle s'allume : le système est activé.

Le témoin de contrôle clignote : la limite de vitesse réglée a été dépassée.

Plus d'informations :

Limiteur de vitesse manuel, voir page [247](#).

Régulateur de vitesse



Le système est activé.

Plus d'informations :

Régulateur de vitesse, voir page [249](#).

Régulateur de distance



Le témoin est allumé : le véhicule qui précède est détecté. Le symbole du véhicule s'éteint si aucun véhicule qui précède n'est détecté.

Le témoin de contrôle clignote : le véhicule qui précède a démarré.

Plus d'informations :

Régulateur de distance, voir page [252](#).

Assistant de limitation de vitesse limitation de vitesse



La limitation de vitesse identifiée peut être appliquée avec la touche SET. Dès

que la limitation de vitesse a été appliquée, une coche verte apparaît.

Plus d'informations :

Assistant de limitation de vitesse, voir page [267](#).

Mode Assisted Driving



En l'occurrence, le système aide le conducteur à maintenir le véhicule sur sa voie de circulation.

Plus d'informations :

Assisted Driving Mode, voir page [259](#).

Assistant de changement de voie : le changement de voie est exécuté



Symbole de flèche de changement de voie en gris : le système exécute un changement de voie.

Plus d'informations :

Assistant de changement de voie, voir page [264](#).

Assistant de changement de voie : changement de voie impossible



Ligne de délimitation de voie en gris sur le côté correspondant : le système a détecté que le conducteur souhaite changer de voie. Il n'est actuellement pas possible de changer de voie.

Plus d'informations :

Assistant de changement de voie, voir page [264](#).

Assisted Driving Mode Plus



Le système est activé.

Plus d'informations :

Assisted Driving Mode Plus, voir page [265](#).



Témoins et voyants bleus

Feux de route



Les feux de route ont été allumés.

Plus d'informations :

► Feux de route, voir page 154.

► Feux de route anti-éblouissement, voir page 187.

Feux gris

Limiteur de vitesse manuel



Le système est interrompu.

Plus d'informations :

Limiteur de vitesse manuel, voir page 247.

Régulateur de vitesse



Le système est interrompu.

Plus d'informations :

Régulateur de vitesse, voir page 249.

Régulateur de distance



Le témoin s'allume : le système est interrompu.

Témoin clignote : les conditions nécessaires au fonctionnement du système ne sont plus remplies. Le système a été désactivé, mais freine jusqu'à votre intervention active par pression sur la pédale de frein ou la pédale d'accélérateur.

Plus d'informations :

Régulateur de distance, voir page 252.

Mode Assisted Driving



Le système est opérationnel et n'intervient pas sur la direction.

Le système s'active automatiquement si toutes les conditions de fonctionnement sont réunies.

Plus d'informations :

Assisted Driving Mode, voir page 259.

Avertissement collision frontale désactivé



Selon l'équipement et la version de pays : le système est désactivé.

Plus d'informations :

Avertissement collision frontale, voir page 198.

Avertisseur de franchissement de ligne



Selon l'équipement et la version de pays :

Le voyant d'avertissement s'allume : le système est désactivé ou désactivé automatiquement, par exemple parce que DSC OFF est activé.

Le voyant d'avertissement clignote : un avertissement est émis activement. Le système n'effectue pas d'interventions de braquage.

Plus d'informations :

Avertisseur de franchissement de ligne, voir page 209.

Avertisseur de changement de voie limité



Selon l'équipement et la version de pays :

Le système est activé. Aucun avertissement n'est émis temporairement. Au moins une condition de fonctionnement n'est pas remplie, par exemple la vitesse minimale n'est pas atteinte.

Plus d'informations :

Avertisseur de changement de voie, voir page 214.

Avertisseur de changement de voie désactivé



Selon l'équipement et la version de pays : le système est désactivé.

Plus d'informations :

Avertisseur de changement de voie, voir page 214.

Feux blancs

Régulateur de vitesse avec régulateur de distance



Aucun affichage du régulateur de distance étant donné que la pédale d'accélérateur est actionnée.

Plus d'informations :

Régulateur de distance, voir page 252.

Assisted Driving Mode Plus



Le système peut être activé.

Plus d'informations :

Assisted Driving Mode Plus, voir page 265.

Check-Control

Principe

Check-Control surveille les fonctions du véhicule et signale tout défaut survenant dans les systèmes surveillés.

Généralités

Un message Check-Control combine témoins ou voyants et messages texte sur le combiné d'instrument et, le cas échéant, sur l'affichage tête haute.

Le cas échéant, un signal acoustique peut être émis en plus et un message texte peut s'afficher sur l'écran de contrôle.

Masquage des messages Check-Control

Un symbole de flèche à côté du message Check-Control indique si le message Check-Control peut être masqué.



Pour masquer les messages Check-Control, appuyez sur la touche fléchée, côté gauche au volant.

Affichage permanent

Certains messages Check-Control restent affichés en permanence jusqu'à ce que le défaut ait été résolu. Si plusieurs défauts surviennent en même temps, les messages s'affichent les uns après les autres.

Les messages Check-Control affichés en permanence peuvent, le cas échéant, être brièvement masqués. Après environ 8 secondes, ces messages s'affichent à nouveau automatiquement.

Affichage temporaire

Certains messages Check-Control sont masqués automatiquement au bout de 20 secondes environ. Les messages Check-Control restent mémorisés et peuvent être à nouveau affichés.

Affichage des messages Check-Control enregistrés

- Menu Applications
- « Applis véhicule »
- « Statut véhicule »
- « Check-Control »
- Sélectionner le message texte souhaité.

Affichage

Check-Control



Au moins un message Check-Control s'affiche ou est enregistré.



Messages textes

Les messages texte accompagnés d'un symbole sur le combiné d'instruments expliquent un message Check-Control et la signification des témoins et voyants.

Messages texte complémentaires

Des informations supplémentaires, par exemple sur la cause d'un défaut et les interventions nécessaires correspondantes, peuvent être consultées via Check-Control.

En cas de messages texte urgents, le texte complémentaire s'affiche automatiquement sur l'écran de contrôle.

En fonction du message Check-Control, il est possible de sélectionner des aides supplémentaires.

1. Menu Applications
2. « Applis véhicule »
3. « Statut véhicule »
4. « Check-Control »
5. Sélectionner le message texte souhaité.
6. Sélectionner le réglage désiré.

Messages affichés à la fin du trajet

Certains messages affichés pendant le trajet, s'affichent de nouveau après la coupure de l'état de marche.

Listes de sélection

Principe

Pour certaines fonctions, il est possible d'afficher des listes et de les utiliser dans le combiné d'instruments ou l'affichage tête haute.

- ▶ Source de divertissement.
- ▶ Source audio actuelle.
- ▶ Liste des derniers appels.

Le cas échéant, le menu correspondant s'ouvre dans l'écran de contrôle.

Affichage et utilisation de la liste

Il est possible d'afficher et d'utiliser les listes de sélection via les éléments de commande du volant.

Éléments de commande	Fonction
	Tourner la molette : afficher la liste de divertissement ou faire défiler la liste vers le haut ou vers le bas. Appuyer sur la molette : confirmer la sélection.
	Appuyer sur la touche fléchée correspondante pour changer de source de divertissement.
	Afficher la liste des derniers appels.

Affichage

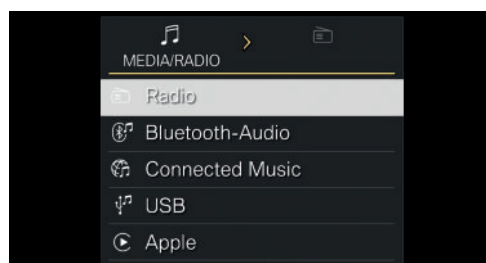

Exemple :

Pour changer de titre de musique ou de source de divertissement après avoir consulté la liste de divertissement, utiliser les touches fléchées au volant. Appuyer sur la molette pour confirmer la sélection.

Tourner la molette vers le haut ou vers le bas pour sélectionner l'entrée souhaitée dans la liste. Appuyer sur la molette pour confirmer la sélection.

Selon l'équipement, la liste affichée sur le combiné d'instruments peut être différente de celle illustrée.

Affichage point changement vitesse

Principe

L'indicateur de changement de vitesse recommande le rapport qui convient le mieux à la situation de conduite actuelle. L'utilisation du rapport optimal favorise un style de conduite efficace.

Généralités

L'indicateur de changement de vitesse est actif en mode manuel M selon l'équipement et la version de pays.

Affichage

Les indications relatives au passage au rapport supérieur ou inférieur ou au rapport engagé sont affichées dans le combiné d'instruments.

Sur les véhicules sans affichage du point de changement de vitesse, le rapport engagé est affiché.

Exemple	Description
M3	En mode manuel permanent M : Le rapport optimal est engagé.
D3	Avec palettes de commande : mode manuel temporaire.
S3	Avec palettes de commande : programme sport.
2•3	Indication de la vitesse engagée.

Plus d'informations :

Palettes de commande, voir page 146.

Indicateur de puissance

Principe

L'indicateur de puissance affiche la puissance d'entraînement actuellement sollicitée en pourcentage de la puissance totale.

Activation/désactivation de l'indicateur de puissance

En fonction du mode de conduite sélectionné ou de la disposition configurée individuellement, l'indicateur de puissance ou le compte-tours s'affiche.

Affichage

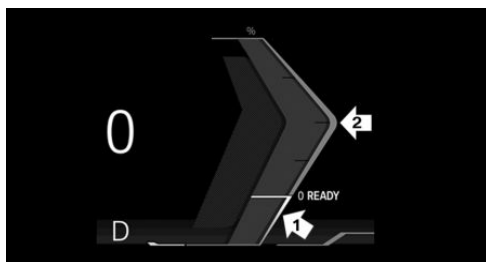

Indicateur dans la zone de la flèche 1 : récupération d'énergie, par exemple en cas de décélération, CHARGE.

Aiguille dans la zone de la flèche 2 : propulsion en pourcentage, POWER.

Puissance d'entraînement réduite

En raison de certains facteurs, la puissance d'entraînement disponible peut être réduite. L'indicateur de puissance s'adapte automatiquement en conséquence.

Par ailleurs, les symboles de l'indicateur de puissance et du compte-tours signalent une réduction de la puissance d'entraînement :



Symbole	Description
	Symbole bleu : système d'entraînement froid. Symbole blanc : température d'entraînement élevée, par exemple en raison d'un besoin de puissance de longue durée ou élevé en cas de conduite en montagne.
	Selon l'équipement et la version de pays : Limitation de la puissance d'entraînement définie par la BMW Digital Key.
	Restriction de fonctionnement due au système. Le cas échéant, un message Check-Control s'affiche.

Compte-tours

Généralités

Éviter impérativement les régimes moteur situés dans le champ d'alerte rouge. Dans cette plage, l'alimentation en carburant est coupée afin de protéger le moteur.

Activation/désactivation du compte-tours

Le compte-tours s'affiche en fonction du mode de conduite sélectionné ou de la présentation personnalisée.

L'affichage du compte-tours est variable et dépend du mode de conduite sélectionné.

Plage de régime réduite

En raison de certains facteurs, par exemple un système d'entraînement froid, les régimes disponibles peuvent être réduits. Selon les ré-

gimes disponibles, l'affichage du compte-tours est automatiquement adapté.

État opérationnel et état de marche



La mention OFF est affichée sur le combiné d'instruments. L'entraînement est coupé et l'état opérationnel est activé.



La mention READY est affichée dans le combiné d'instruments. La fonction Start/Stop automatique est prête pour le démarrage automatique du moteur.

Plus d'informations :

- ▷ État de fonctionnement du véhicule, voir page 46.
- ▷ Fonction Start/Stop automatique, voir page 140.

Température du moteur

Affichage



- ▷ Moteur froid : l'indicateur se trouve dans la plage de température bleue, proche de la butée de l'affichage de température et l'inscription WARM-UP s'affiche.

Rouler à une vitesse modérée en utilisant le moteur à des régimes moyens.

- ▷ Température de service normale : l'aiguille se trouve au milieu ou dans la moitié gauche de l'affichage de la température.
- ▷ Moteur chaud : l'indicateur se trouve dans la plage de température rouge. Un message Check-Control s'affiche en plus.

Plus d'informations :

Niveau du liquide de refroidissement, voir page [422](#).

Température extérieure

Généralités

Quand l'affichage baisse jusqu'à +3 °C ou plus bas, un signal sonore retentit.

Un message Check-Control s'affiche.

Il y a un risque accru de verglas.

Consigne de sécurité

AVERTISSEMENT

Un risque accru de verglas peut exister même pour des températures supérieures à +3 °C, par exemple sur des ponts ou des portions de route ombragées. Il y a risque d'accident. Adapter le style de conduite aux conditions météorologiques lorsque les températures sont basses.

Témoins lumineux de passage des vitesses

Principe

Les indicateurs lumineux de régime moteur indiquent le moment approprié pour le passage de rapport supérieur afin d'obtenir les meilleures valeurs d'accélération.

Généralités

Les indicateurs lumineux de régime moteur sont actifs en mode manuel M et peuvent être affichés dans le combiné d'instruments ou sur l'affichage tête haute en combinaison avec le compte-tours.

Conditions de fonctionnement

- ▷ Le mode manuel M doit être activé.
- ▷ Le mode étendu doit être activé.

Plus d'informations :

Mode avancé, voir page [147](#).

Affichage



Des champs qui s'allument successivement en jaune indiquent un point de passage de rapport imminent.

- ▷ Changer de rapport au plus tard lorsque tous les champs sont rouges.
- ▷ Lorsque le régime maximum est atteint, l'affichage complet clignote en rouge et l'alimentation en carburant est coupée pour protéger le moteur.

Zone d'affichage centrale

Contenus pouvant être affichés

Les réglages suivants peuvent être sélectionnés :

- ▷ Vue simplifiée.
- ▷ Données du trajet, voir page [175](#).
- ▷ Assisted View, voir page [177](#).
- ▷ Prévisualisation de l'itinéraire du système de navigation.
- ▷ Vue cartographique du système de navigation.
- ▷ Gravimètre, voir page [178](#).



- ▷ Divertissement.
- ▷ Augmented View.

Selon l'équipement, Augmented View sur le combiné d'instruments permet de visualiser les systèmes d'aide à la conduite dans l'environnement réel du véhicule.

Lorsque les systèmes de régulation de vitesse sont désactivés, des lignes grises indiquent la distance minimale recommandée par rapport au véhicule qui précède.

- ▷ Android Auto®.

Selon l'équipement et la version de pays, certaines fonctions d'un smartphone compatible peuvent également être affichées, par exemple les vues cartographiques.

Certains contenus de la zone d'affichage centrale peuvent également être configurés comme une vue dans l'affichage tête haute.

Plus d'informations :

Affichage tête haute, voir page 161.

Notice d'utilisation du système de navigation, de divertissement et de communication, voir page 6.

Configuration de la zone d'affichage centrale

Il est possible de personnaliser la configuration des contenus de la zone d'affichage centrale sur le combiné d'instruments, par exemple l'affichage des données du trajet.

1.  Appuyer sur la touche du volant.

Une barre de menu est affichée sur le combiné d'instruments.

2. « CONTENT »

Le cas échéant, sélectionner le menu au volant à l'aide des touches fléchées.

3. Sélectionner le réglage souhaité à l'aide de la molette au volant.

Données du trajet

Principe

L'affichage des données du trajet fournit diverses informations sur le trajet, par exemple la consommation moyenne ou le compteur journalier.

Généralités

Les données du trajet peuvent être affichées sur l'écran de contrôle et sur le combiné d'instruments.





Selon le réglage du menu Live Vehicle, les données du trajet s'affichent dynamiquement ou en permanence sur l'écran de contrôle.

Les valeurs peuvent être affichées et réinitialisées en fonction de différentes périodicités.

Affichage sur l'écran de contrôle

Généralités

Les données de trajet suivantes s'affichent sur l'écran de contrôle :

- ▷ Intervalle défini pour l'affichage des données du trajet.
- ▷  Consommation moyenne du carburant en fonction de l'intervalle défini.
- ▷  Temps de conduite en fonction de l'intervalle défini.
- ▷  Trajet parcouru en fonction de l'intervalle défini.
- ▷  Trajet parcouru en mode roue libre.

Affichage permanent des données du trajet

1.  Menu Applications
2. « Applis véhicule »
3. « Live Vehicle »
4. « Contenu »
5. « Données de conduite »

Affichage sur le combiné d'instruments

Le combiné d'instruments permet d'afficher des informations sur la consommation et la distance parcourue.

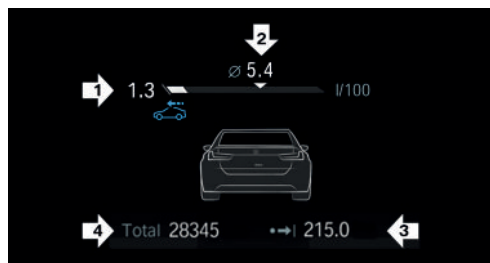

- ▷ Consommation actuelle, flèche 1.
- ▷ Consommation moyenne, flèche 2.
- ▷ Distance parcourue en fonction de l'intervalle défini, flèche 3.
 -  Le symbole est affiché à l'état de conduite en roue libre.
- ▷ Kilométrage total, flèche 4.

Consommation instantanée

L'affichage de la consommation instantanée permet de contrôler la consommation actuelle de carburant, par exemple pour une conduite économique et respectueuse de l'environnement.

Technologie Mild-Hybrid : selon l'équipement, l'alimentation en carburant est interrompue à vitesse réduite ou lorsque le véhicule est à l'arrêt, et le moteur continue de tourner. Dans ce cas, le moteur à combustion interne fonctionne électriquement.

Consommation moyenne

La consommation moyenne de carburant est affichée en fonction du réglage d'intervalle d'affichage des données de trajet.

Réglage de l'affichage des données du trajet

L'intervalle d'affichage des données du trajet sur le combiné d'instruments et l'écran de contrôle est réglable.

1.  Menu Applications
2. « Applis véhicule »
3. « Réglages du système »
4. « Période données conduite »
5. « Valeurs »
6. Sélectionner le réglage désiré :
 - ▷ « Depuis le démarrage () » : si le véhicule est à l'arrêt pendant env. quatre heures, les valeurs sont automatiquement réinitialisées.
 - ▷ « Depuis le ravitaillement () » : après un ravitaillement de carburant important, les valeurs sont automatiquement réinitialisées.
 - ▷ « Depuis l'usine » : les valeurs depuis la livraison départ usine s'affichent.
 - ▷ « Depuis remise à zéro () » : les valeurs depuis la dernière réinitialisation manuelle s'affichent. Les valeurs peuvent être réinitialisées à tout moment.

Réinitialiser manuellement les valeurs moyennes

L'intervalle suivant peut être réinitialisé manuellement à tout moment :

« Depuis remise à zéro () »

Via la touche sur le levier de direction, côté gauche :

1. Appuyer sur la touche.



Les données du trajet s'affichent.

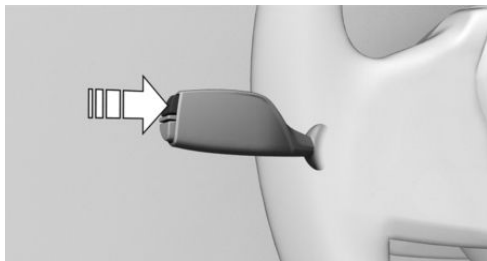

- Maintenir la touche enfoncée jusqu'à ce que les valeurs soient réinitialisées.

Par iDrive :

- Menu Applications
- « Applis véhicule »
- « Réglages du système »
- « Période données conduite »
- « Remise à zéro »

Les valeurs moyennes et les compteurs sont réinitialisés. Après la réinitialisation des valeurs moyennes et des compteurs, la périodicité suivante est automatiquement activée :

« Depuis remise à zéro () »

Assisted View

Principe

Assisted View permet d'afficher dans le combiné d'instruments des informations sur les systèmes d'assistance à la conduite dans une image animée du véhicule.

Les informations relatives aux manœuvres de stationnement sont toujours affichées dans Assisted View lorsque le système d'aide au stationnement est activé.

Consigne de sécurité

AVERTISSEMENT

Le système ne dégage pas le conducteur de sa responsabilité d'évaluer correctement les conditions de circulation. En raison des limites inhérentes au système, celui-ci ne peut pas toujours réagir automatiquement de manière adéquate dans toutes les situations de circulation. Il y a risque d'accident. Adapter le style de conduite aux conditions de circulation. Observer la circulation, se préparer à freiner ou à braquer à tout moment et intervenir activement dans les situations correspondantes.

Généralités

L'affichage de l'Assisted View peut être configuré dans la zone d'affichage centrale et affiché.

Plus d'informations :

Zone d'affichage centrale, voir page 174.

Affichage

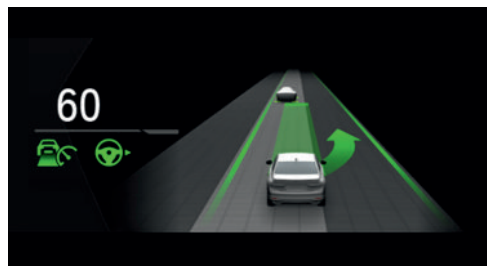

Exemple lorsque l'aide à la conduite est activée : les témoins de contrôle et les voyants d'alerte du régulateur de distance et de l'assistant de changement de voie indiquent un changement vers la voie adjacente. Parallèlement, le changement vers la voie adjacente s'affiche sous forme d'animation dans Assisted View.

Limites du système

Le pouvoir de détection du système est limité.

Seuls les objets reconnus par le système sont pris en compte.

Plus d'informations :

- ▷ Caméras, voir page 41.
- ▷ Capteurs radars, voir page 42.

Accéléromètre

Généralités

L'accéléromètre indique les forces exercées dans le sens longitudinal et le sens transversal sur les passagers pendant le trajet.

L'affichage peut être configuré dans la zone d'affichage centrale du combiné d'instruments.

Les valeurs sont automatiquement réinitialisées après chaque départ.

Plus d'informations :

Zone d'affichage centrale, voir page 174.

Réinitialisation manuelle des valeurs du gravimètre

1. Afficher le gravimètre dans le combiné d'instruments.
2.  Maintenir la molette du volant enfoncée jusqu'à ce que les valeurs soient réinitialisées.

Date et heure

Différents réglages peuvent être effectués pour afficher la date et l'heure, par exemple le format de la date.

Selon l'équipement et la version de pays, le fuseau horaire peut être réglé et le réglage automatique de l'heure peut être activé. Avec le réglage automatique, l'heure, la date et,

cas échéant, le fuseau horaire sont mis à jour automatiquement.

1.  Menu Applications
2. « Applis véhicule »
3. « Réglages du système »
4. « Date et heure »
5. Sélectionner les réglages souhaités.

Jauge à carburant

Principe

Le niveau actuel du réservoir de carburant s'affiche.

Généralités

L'inclinaison du véhicule peut conduire à des fluctuations sur l'affichage.

Plus d'informations :

Ravitaillement, voir page 378.

Affichage



Une flèche à côté du symbole de pompe de distribution indique de quel côté du véhicule se trouve la trappe du réservoir.

L'autonomie actuelle est affichée sous forme chiffrée.

Autonomie

Principe

L'autonomie indique la distance qui peut encore être parcourue avec le niveau de carburant actuel dans le réservoir.

Généralités

L'autonomie prévue est affichée avec la quantité de carburant restant dans le combiné d'instruments.



Un message Check-Control s'affiche brièvement en cas d'autonomie résiduelle basse. Une faible autonomie restante entraîne que les fonctions du moteur ne sont pas toujours assurées avec un style de conduite sportive, par exemple dans les virages rapides.

En dessous d'une autonomie d'environ 50 km, le message Check-Control reste affiché en permanence.

Consigne de sécurité

REMARQUE

Lorsque l'autonomie est inférieure à 50 km, le moteur pourrait ne plus être suffisamment alimenté en carburant. Les fonctions du moteur ne sont plus assurées. Il y a un risque de dommages matériels. Refaire le plein à temps.

Affichage



L'autonomie actuelle est affichée sous forme de valeur numérique à côté de l'indicateur de niveau de carburant.

Réglage des unités de mesure

Selon la version de pays, il est possible de régler les unités de mesure pour différentes valeurs, par exemple la consommation, les distances et la température.

1.  Menu Applications
2. « Applis véhicule »
3. « Réglages du système »
4. « Unités »
5. Sélectionner le réglage désiré.

État du véhicule







Généralités

Il est possible d'afficher les états de certains systèmes ou d'exécuter des actions, par exemple pour Check-Control.

Affichage de l'état du véhicule

1.  Menu Applications
2. « Applis véhicule »
3. « Statut véhicule »

Aperçu

Symbole	Description
	« Mesure individuelle de pression des pneumatiques » : État de la mesure individuelle de pression des pneus, voir page 400 .
	« Contrôle pression des pneus » : État du contrôle de pression des pneus, voir page 392 .
	« Niveau d'huile moteur » : Mesure électronique du niveau d'huile, voir page 419 .
	« AdBlue » : BMW Diesel avec BluePerformance, voir page 415 .
	« Check-Control » : Affichage des messages check-control enregistrés, voir page 170 .
	« Échéances de maintenance » : affichage des besoins d'entretien, voir page 180 .

État actuel

Généralités

L'état actuel s'affiche dynamiquement sur l'écran de contrôle dans le menu Live Vehicle pendant la conduite.

Les états suivants peuvent être affichés :

- ▷ Conduite.
- ▷ État de la fonction « roue libre » : « CONDUITE ROUE LIBRE ÉCO »
- ▷ « RECHARGE DE LA BATTERIE »

Avec technologie Mild Hybrid :

- ▷ Récupération adaptative.
Selon la situation, d'autres informations sur la récupération adaptative s'affichent, le cas échéant.
- ▷ Conduite en roue libre efficace avec moteur à l'arrêt.

Plus d'informations :

- ▷ Récupération adaptative, voir page 373.
- ▷ Fonction « roue libre », voir page 374.

Conditions de fonctionnement

- ▷ Le mode de conduite CONFORT ou ECO PRO est sélectionné.
- ▷ Avec Live Vehicle, le réglage suivant est sélectionné : « Contenu adaptatif »

Affichage

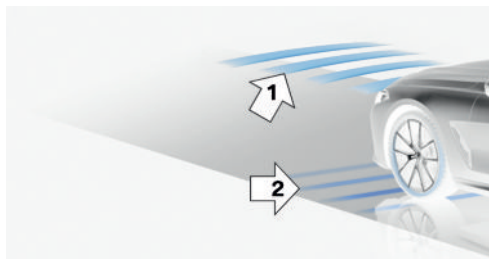

Exemple :

La récupération adaptative est active, flèche 1.

La batterie du véhicule se charge lorsque le véhicule décélère, flèche 2.

Affichages Sport

Principe

Les affichages sport sont particulièrement utiles si le style de conduite est sportif.

Conditions de fonctionnement

- ▷ Le mode de conduite SPORT est sélectionné.
- ▷ Avec Live Vehicle, le réglage suivant est sélectionné : « Contenu adaptatif »

Affichage

Les affichages Sport apparaissent sur l'écran de contrôle dans le menu Live Vehicle.

Les informations affichées sont les suivantes :

- ▷ Couple.
- ▷ Puissance.
- ▷ Pression de charge.
- ▷ Température d'huile moteur.

Besoins d'entretien

Principe

La fonction indique les besoins d'entretien actuels et les volumes de maintenance correspondants.

Généralités

Après l'activation, le prochain rendez-vous de maintenance ou le kilométrage restant jusqu'à la prochaine maintenance s'affiche brièvement sur le combiné d'instruments si nécessaire.

Les besoins d'entretien actuels peuvent être lus par un Conseiller Service sur la clé du véhicule.



Affichage

Des informations détaillées sur le volume de maintenance peuvent être affichées sur l'écran de contrôle.

1. Menu Applications
2. « Applis véhicule »
3. « Statut véhicule »
4. « Echéances de maintenance »

Les volumes de maintenance et, le cas échéant, les contrôles prescrits par la loi s'affichent.

5. Sélectionner l'entrée souhaitée.

Entrée des échéances

Les échéances des contrôles obligatoires du véhicule peuvent être saisies.

Veiller à ce que la date et l'heure dans le véhicule soient réglées correctement.

1. Menu Applications
2. « Applis véhicule »
3. « Statut véhicule »
4. « Echéances de maintenance »
5. « Contrôle technique »
6. « Date: »
7. Sélectionner le réglage désiré.

Historique de maintenance

Principe

Les maintenances effectuées peuvent être affichées sur l'écran de contrôle.

Généralités

Faire réaliser les travaux de maintenance par un Réparateur Agréé, un autre Réparateur Agréé qualifié ou un atelier spécialisé. Les travaux de maintenance effectués sont inscrits dans les données du véhicule. La fonction est disponible dès qu'une maintenance a été inscrite dans les données du véhicule.

Affichage

1. Menu Applications
2. « Applis véhicule »
3. « Statut véhicule »
4. « Echéances de maintenance »
Les volumes de maintenance requis et, le cas échéant, les contrôles prescrits par la loi s'affichent.
5. « Historique de maintenance »
6. Sélectionner l'entrée pour afficher des informations plus détaillées.

Symboles

Symbole	Description
	L'entretien a été effectué dans les délais.
	L'entretien a été effectué en retard.
	L'entretien n'a pas été effectué.

Éclairage

Équipement du véhicule

Ce chapitre décrit les équipements, les systèmes et les fonctions proposés actuellement ou le cas échéant dans un avenir proche en fonction du modèle, même s'ils ne sont pas présents dans le véhicule.

Plus d'informations :

Équipement du véhicule, voir page 8.

Éclairage

Aperçu

Touches dans le véhicule

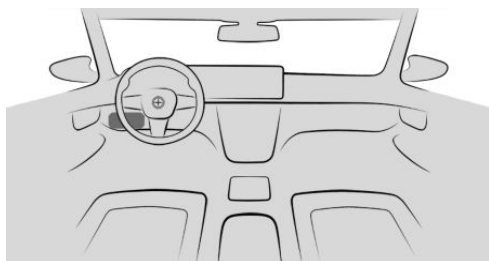

Symbole	Fonction
	Menu Éclairage extérieur.
	Commande automatique d'éclairage. Feux de croisement. Éclairage extérieur éteint.
	Feux arrière de brouillard.

Fonctions via iDrive

Symbole	Fonction
	Commande automatique d'éclairage.
	Feux de croisement.
	Feux de position.
	Éclairage extérieur éteint.

Touches de la clé du véhicule

Symbole	Fonction
	Éclairage intérieur. Parties de l'éclairage extérieur.
	Éclairage d'accompagnement.

Éclairage automatique

Principe

Les feux de croisement sont automatiquement allumés ou éteints en fonction de la luminosité ambiante, par exemple dans un tunnel, au crépuscule ou en cas de précipitations.

Généralités

Un soleil bas avec un ciel bleu peut déclencher l'allumage des feux.

L'activation manuelle des feux de croisement désactive l'éclairage automatique.



Activation de l'éclairage automatique



Appuyer sur la touche du commutateur d'éclairage.

La LED de la touche s'allume.



Le témoin sur le combiné d'instruments s'allume lorsque les feux de croisement sont allumés.

Limites du système

L'éclairage automatique ne peut pas remplacer l'appréciation personnelle des conditions de visibilité.

Les capteurs ne peuvent pas, par exemple, détecter le brouillard ou un temps brumeux. Dans un tel cas, allumer l'éclairage manuellement.

Feux de position, feux de croisement,

Généralités

L'éclairage extérieur s'éteint automatiquement après un certain temps lorsque la porte conducteur est ouverte alors que l'état de marche est désactivé.

Feux de position

Généralités

Il est possible d'allumer les feux de position uniquement à vitesse réduite.

Allumage des feux de position

1. Menu Applications
2. « Applis véhicule »
3. « Éclairage extérieur »
4. « Feu de position »



Le témoin sur le combiné d'instruments s'allume.

Tout le pourtour du véhicule est éclairé.

Éviter de laisser les feux de position allumés de façon prolongée car cela décharge la batterie du véhicule et l'état de marche risque, le cas échéant, de ne plus pouvoir être activé.

Extinction des feux de position

Les feux de position peuvent être éteints comme suit :

- ▶ Maintenir enfoncée la touche du commutateur d'éclairage.
- ▶ Désactiver l'éclairage avec iDrive.
- ▶ Activer l'état de marche.
Après l'activation de l'état de marche, la commande automatique d'éclairage s'active.

Feux de croisement

Allumage des feux de croisement



Appuyer sur la touche du commutateur d'éclairage.

Les feux de croisement sont allumés lorsque l'état de marche est activé.



Le témoin sur le combiné d'instruments s'allume.

Pour allumer les feux de croisement dès que l'état opérationnel est activé, appuyer à nouveau sur la touche.

Extinction des feux de croisement

Selon la version de pays, les feux de croisement peuvent être éteints dans la plage de vitesses inférieure :

- ▷ Maintenir enfoncée la touche  du commutateur d'éclairage.
- ▷ Désactiver l'éclairage avec iDrive.

Éclairage d'accueil

Principe

Lorsque l'éclairage d'accueil est activé, l'éclairage extérieur s'allume automatiquement pendant une durée limitée à l'approche ou au déverrouillage du véhicule.

Généralités

Selon l'équipement, l'éclairage extérieur du véhicule peut être configuré de manière individuelle.

Activation/désactivation de l'éclairage d'accueil

1.  Menu Applications
2. « Applis véhicule »
3. « Éclairage extérieur »
4. Si nécessaire, « Autres réglages »
5. Selon l'équipement, choisir le réglage souhaité :

- ▷ « Verrouillage et déverrouillage »

Certaines fonctions d'éclairage s'activent au déverrouillage du véhicule.

- ▷ « BMW Iconic Glow »

Les réglages de l'éclairage de la grille de calandre ne sont possibles qu'à l'arrêt lorsque l'état de marche est désactivé.

Activation de l'éclairage d'accueil

- ▷ Automatique à l'approche du véhicule.
- ▷ Au déverrouillage.

- ▷  Appuyer sur la touche de la clé du véhicule lorsque le véhicule est verrouillé. Selon les réglages, l'éclairage intérieur et certains éclairages extérieurs s'activent. La fonction est indisponible dans les 10 premières secondes qui suivent le verrouillage.

Éclairage de bienvenue avec tapis de lumière

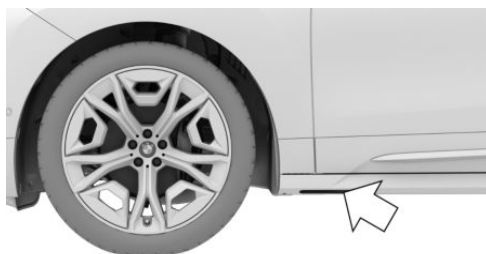

La source de lumière se trouve à l'endroit indiqué.

Maintenir la source de lumière propre et dégagée.

Éclairage d'accompagnement

Principe

Lorsque l'éclairage d'accompagnement est activé, l'éclairage extérieur s'active pendant un certain temps après la sortie du véhicule afin d'éclairer l'environnement du véhicule.

Allumage de l'éclairage d'accompagnement

- ▷ Après la désactivation de l'état de marche, pousser la manette des clignotants brièvement vers l'avant.



- ▷ Appuyer et maintenir enfoncée la touche de la clé du véhicule pendant environ 1 seconde.

Activer la fonction d'éclairage d'accompagnement pour la touche de la clé du véhicule :

1.  Menu Applications
2. « Applis véhicule »
3. « Portes et vitres »
4. « Clé du véhicule »
5. Sélectionner le réglage désiré.

Réglage de la durée

1.  Menu Applications
2. « Applis véhicule »
3. « Éclairage extérieur »
4. Si nécessaire, « Autres réglages »
5. « Éclairage d'accompagnement »
6. Sélectionner le réglage désiré.

Feux de croisement de jour

Généralités

Les feux de croisement de jour sont allumés lorsque l'état de marche est activé.



Si les feux de jour sont allumés à l'arrière, le témoin du contrôle s'allume sur le combiné d'instruments.

Activation/désactivation des feux de jour

Dans certains pays, les feux de croisement de jour sont obligatoires. Il est par conséquent possible qu'ils ne puissent pas être désactivés.

1.  Menu Applications
2. « Applis véhicule »
3. « Éclairage extérieur »
4. Si nécessaire, « Autres réglages »
5. Selon l'équipement ou la version de pays :
 - ▷ « Feux de jour »
 - ▷ « Feux de jour arrière »
 - ▷ « BMW Iconic Glow »

Fonctions d'éclairage adaptatif

Principe

Les fonctions d'éclairage adaptatif permettent un éclairage dynamique de la chaussée.

Généralités

Selon l'équipement, les fonctions d'éclairage adaptatif se composent d'un ou plusieurs systèmes :

- ▷ Éclairage de virage adaptatif.
- ▷ Répartition variable de la lumière.
- ▷ Feux directionnels.
- ▷ Éclairage dans les ronds-points.

Activation des fonctions d'éclairage adaptatives



Appuyer sur la touche du commutateur d'éclairage.

La LED de la touche s'allume.

Les fonctions d'éclairage adaptatif sont actives dès que le véhicule est en état de marche.

Éclairage de virage adaptatif

Généralités

En fonction du braquage du volant et d'autres paramètres, les feux de route suivent le tracé de la route.

Projecteurs directionnels proactifs

Les feux de route pivotent dans le sens de la marche avant même que le véhicule n'emprunte ou ne sorte d'un virage.

Feux de virage en S

Les feux de route sont maintenus le plus droit possible dans les virages en S.

Répartition variable de la lumière

Principe

La répartition variable de la lumière permet d'éclairer encore mieux la chaussée.

Généralités

La répartition de la lumière est adaptée automatiquement en fonction de la vitesse et, le cas échéant, des données de navigation.

Feux de ville

La zone éclairée par les feux de croisement est élargie sur les côtés.

Éclairage d'autoroute

La portée des feux de croisement est augmentée.

Éclairage d'intersection

Principe

Dans les virages serrés, par exemple sur routes sinueuses, ou en cas de changement de direction, l'éclairage d'intersection est également activé jusqu'à une certaine vitesse afin d'éclairer l'intérieur du virage.

Généralités

L'éclairage d'intersection s'allume automatiquement en fonction de l'angle de braquage ou, le cas échéant, des clignotants.

En marche arrière, l'éclairage d'intersection s'allume automatiquement, indépendamment de l'angle de braquage.

Feux de virage en épingle à cheveux

L'éclairage d'intersection s'allume également avant d'emprunter un virage en épingle à cheveux.

Éclairage de ronds-points

L'éclairage d'intersection est activé des deux côtés juste avant de prendre un rond-point. Cela permet de mieux éclairer le bord de la chaussée. L'éclairage directionnel est désactivé des deux côtés juste après la sortie du rond-point.

Correcteur de portée des phares

Le correcteur de portée des phares compense les accélérations et les freinages, ainsi que la charge du véhicule, de manière à ne pas éblouir les usagers roulant en sens inverse.

Feux de route anti-éblouissement

Principe

Les feux de route anti-éblouissement détectent à temps les autres usagers et activent ou désactivent automatiquement les feux de route en fonction des conditions de circulation.

Généralités

Les feux de route anti-éblouissement veillent à ce que les feux de route soient allumés lorsque les conditions de situation le permettent. Le système n'active pas les feux de route à faible vitesse.

Le système réagit à l'éclairage des véhicules qui arrivent en sens inverse et qui précèdent, ainsi qu'à l'éclairage ambiant, par exemple en agglomération.

Les feux de route peuvent à tout moment être allumés ou éteints manuellement.

Si le véhicule est équipé de l'assistant de feux de route anti-éblouissement, les feux de route ne s'éteignent pas lorsque des véhicules arrivent en sens inverse ou le précèdent. Seules les zones du faisceau lumineux qui pourraient éblouir les usagers qui arrivent en sens inverse ou qui précèdent s'éteignent. Dans ce cas, le témoin bleu reste allumé.

Selon l'équipement : en cas de modification du réglage des phares, les feux de route anti-éblouissement sont disponibles uniquement de manière limitée.

Plus d'informations :

Circulation à droite/à gauche, voir page [189](#).

Conditions de fonctionnement

- ▶ La commande automatique d'éclairage est activée.
- ▶ Les feux de croisement sont allumés.

Activation des feux de route anti-éblouissement

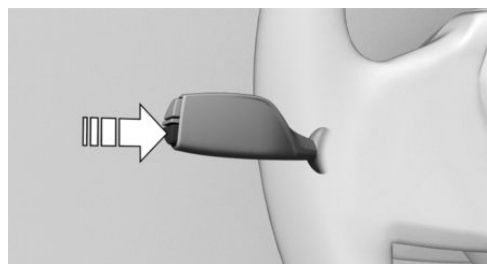

Appuyer sur la touche située sur la manette des clignotants.



Le témoin sur le combiné d'instruments s'allume lorsque les feux de croisement sont allumés.

Le véhicule passe automatiquement des feux de croisement aux feux de route, ou inversement.



Le témoin bleu sur le combiné d'instruments s'allume lorsque les feux de route sont allumés par le système.

En cas d'arrêt avec les feux de route anti-éblouissement allumés : si le trajet est poursuivi, les feux de route anti-éblouissement restent allumés.

En cas de passage manuel en mode jour ou mode nuit, les feux de route anti-éblouissement sont désactivés.

Pour réactiver les feux de route anti-éblouissement, appuyer sur la touche située sur la manette des clignotants.

Désactivation des feux de route anti-éblouissement

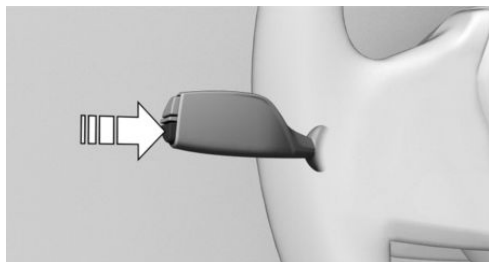

Appuyer sur la touche située sur la manette des clignotants.

Limites du système

Les feux de route anti-éblouissement ne peuvent pas remplacer la décision personnelle du conducteur d'utiliser ou non les feux de route. Lorsque la situation l'exige, commuter par conséquent manuellement sur les feux de croisement.

Dans les situations suivantes, le système ne fonctionne pas ou seulement de manière limitée et une intervention du conducteur peut s'avérer nécessaire :

- ▶ Par très mauvais temps, par exemple en cas de brouillard ou de très fortes précipitations.
- ▶ Lors de la détection d'usagers mal éclairés, tels que piétons, cyclistes, cavaliers, charrettes, ou en cas de circulation ferroviaire ou fluviale à proximité de la route ou de passage d'animaux.
- ▶ Dans des virages serrés, au sommet ou au pied de pentes raides, en cas de circulation transversale ou sur autoroute, lorsque les usagers roulant en sens inverse sont partiellement masqués.

- ▶ Dans les agglomérations mal éclairées ou face à des panneaux fortement réfléchissants.
- ▶ Quand le pare-brise est embué, sale ou occulté par des autocollants, des vignettes, etc. au niveau du rétroviseur intérieur.

Antibrouillard

Feux arrière de brouillard

Conditions de fonctionnement

Les feux de croisement doivent être allumés avant d'allumer l'éclairage antibrouillard arrière.

Activation/désactivation de l'éclairage antibrouillard arrière



Appuyer sur la touche.



Le témoin jaune sur le combiné d'instruments s'allume lorsque l'éclairage antibrouillard arrière allumé.

Si l'éclairage automatique est activé, les feux de croisement s'allument automatiquement à l'activation de l'éclairage antibrouillard arrière.

Feux d'intempéries

Principe

Les feux d'intempéries assurent un éclairage optimal de la chaussée en cas de mauvaise visibilité, par exemple en raison de brouillard ou de pluie. La lumière distribuée par les feux de croisement est adaptée à la visibilité.

Activer/désactiver les feux d'intempéries

Les feux d'intempéries sont activés lorsque l'éclairage automatique ou l'éclairage antibrouillard arrière sont allumés.

Circulation à droite/à gauche

Généralités

En cas de trajets dans des pays où le côté de circulation diffère de celui du pays d'immatriculation, il est nécessaire de prendre des mesures permettant d'éviter l'effet d'éblouissement des phares.

Réglage des phares

1.  Menu Applications
2. « Applis véhicule »
3. « Éclairage extérieur »
4. Si nécessaire, « Autres réglages »
5. « Circulation à droite/à gauche »
6. Sélectionner le réglage désiré.

Limites du système

Les feux de route anti-éblouissement sont, le cas échéant, disponibles que de manière restreinte.

Les fonctions d'éclairage adaptatif ne sont, le cas échéant, disponibles que de manière restreinte.

Éclairage des instruments

Conditions de fonctionnement

Le réglage de la luminosité est possible uniquement dans l'obscurité et lorsque les feux de position ou de croisement sont allumés.

Réglage de la luminosité

1.  Menu Applications
2. « Applis véhicule »
3. « Éclairage intérieur »
4. « Luminosité poste conduite de nuit »
5. Sélectionner le réglage désiré.

Éclairage intérieur

Généralités

Selon l'équipement, l'éclairage intérieur, l'éclairage de plancher, l'éclairage d'éclairage d'accès, l'éclairage d'ambiance et de haut-parleur sont commandés automatiquement.

Aperçu

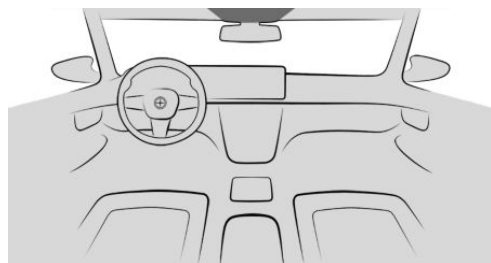

Liseuses



Éclairage intérieur

Activation/désactivation de l'éclairage intérieur

Via la touche :





Appuyer sur la touche.

Extinction permanente : appuyer sur la touche pendant environ 3 secondes.

L'éclairage intérieur arrière peut être allumé et éteint de manière indépendante. La touche se trouve dans le ciel de pavillon arrière.

Par iDrive :

1.  Menu Applications
2. « Applis véhicule »
3. « Éclairage intérieur »

- « Lumière individuelle »
-  Appuyer brièvement sur le symbole.

Activation/désactivation des liseuses

Via la touche :



Appuyer sur la touche.

Selon l'équipement, les liseuses sont disposées à l'avant et à l'arrière à côté de l'éclairage intérieur.

Par iDrive :

-  Menu Applications
- « Applis véhicule »
- « Éclairage intérieur »
- « Lumière individuelle »
- Appuyer brièvement sur la place assise souhaitée.

Éclairage d'ambiance

Généralités

Selon l'équipement, l'éclairage dans l'habitacle peut être réglé pour certaines lampes.

Activation/désactivation de l'éclairage d'ambiance

-  Menu Applications
- « Applis véhicule »
- « Éclairage intérieur »
- Si nécessaire, « Ambiance »
- « Éclairage d'ambiance »

Allumer/éteindre l'éclairage d'ambiance

L'éclairage d'ambiance s'allume lors du déverrouillage du véhicule et s'éteint lors du verrouillage.

Si l'éclairage d'ambiance a été désactivé via iDrive, il ne s'allume pas au déverrouillage du véhicule.

Sélection de la couleur

-  Menu Applications
- « Applis véhicule »
- « Éclairage intérieur »
- Si nécessaire, « Ambiance »
- « Couleur »
- Sélectionner le réglage désiré.

Réglage de la luminosité

-  Menu Applications
- « Applis véhicule »
- « Éclairage intérieur »
- Si nécessaire, « Ambiance »
- « Luminosité »
- Sélectionner le réglage désiré.

Éclairage dynamique

Certaines actions, par exemple les appels entrants ou les obstacles identifiés tels que des portes ouvertes, sont représentées par des effets de lumière. Si l'éclairage d'ambiance est désactivé, les effets lumineux restent affichés.

-  Menu Applications
- « Applis véhicule »
- « Éclairage intérieur »
- Si nécessaire, « Ambiance »
- « Mise en scène lumineuse »
- Sélectionner le réglage désiré.

Réduit en conduite de nuit

Pendant la conduite, l'intensité de l'éclairage à l'intérieur du véhicule peut être réduite dans l'obscurité.

-  Menu Applications
- « Applis véhicule »

3. « Éclairage intérieur »
4. Si nécessaire, « Ambiance »
5. « Réduit lors conduite nuit »

Toit ouvrant panoramique en verre, éclairage

Si le toit ouvrant panoramique en verre s'ouvre ou si la protection solaire est fermée, l'éclairage s'éteint.

Éclairage de haut-parleur

Principe

Certains haut-parleurs du véhicule disposent d'un éclairage.

Généralités

Lorsque les haut-parleurs sont mis en sourdine, l'éclairage des haut-parleurs s'éteint. Lorsque la mise en scène de la lumière est activée, les haut-parleurs s'allument en blanc.

Allumer/éteindre l'éclairage de haut-parleur

L'éclairage des hauts-parleurs est allumé lors du déverrouillage du véhicule et éteint lors du verrouillage.

Sécurité

Équipement du véhicule

Ce chapitre décrit les équipements, les systèmes et les fonctions proposés actuellement ou le cas échéant dans un avenir proche en

fonction du modèle, même s'ils ne sont pas présents dans le véhicule.

Plus d'informations :

Équipement du véhicule, voir page 8.

Airbags

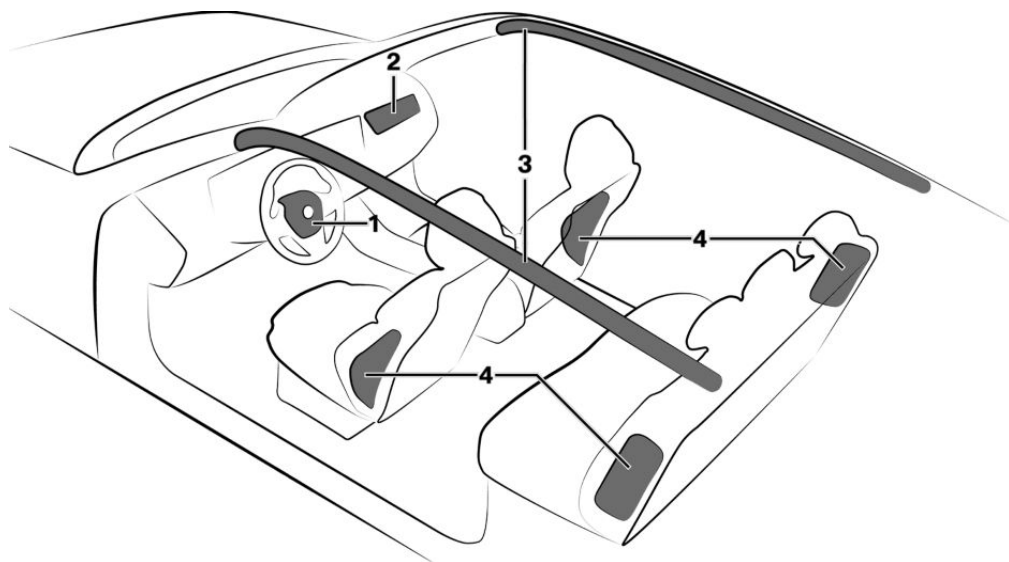

- 1 Airbag frontal du conducteur
- 2 Airbag frontal passager avant

- 3 Airbag de tête
- 4 Airbag latéral

Airbags frontaux

Les airbags frontaux protègent le conducteur et le passager avant en cas de choc frontal si la protection offerte par les ceintures de sécurité ne suffit pas.

Airbag latéral

L'airbag latéral protège le côté du corps au niveau de la poitrine et du bassin en cas de collision latérale.

Selon la version de pays :

L'airbag latéral à l'arrière protège le corps des passagers des sièges arrière extérieurs au niveau de la poitrine et du bassin en cas de collision latérale.



Airbag de tête

L'airbag de tête protège la tête en cas de collision latérale.

Protection

Généralités

Les airbags ne se déclenchent pas dans toutes les situations de collision, par exemple pas en cas d'accident léger.

Consignes pour une protection maximale par les airbags

AVERTISSEMENT

Si le siège est mal positionné ou si la zone de déploiement des airbags est entravée, le système d'airbag ne peut pas apporter la protection prévue et risque d'entraîner des blessures supplémentaires en cas de déclenchement. Il y a risque de blessures ou danger de mort. Observer les consignes pour une protection maximale par le système d'airbag.

- ▶ Ne pas placer de personnes, d'animaux ou d'objets entre les airbags et les passagers.
 - ▶ Gardez le tableau de bord et le pare-brise du côté passager dégagés, c'est-à-dire ne les recouvrez pas d'un film adhésif ou d'une housse et ne fixez pas de support pour des appareils de navigation ou des téléphones portables, par exemple.
 - ▶ Ne rien coller sur les caches des airbags, ne pas les garnir d'un revêtement quelconque ni les modifier de quelque manière que ce soit.
 - ▶ Ne pas utiliser le cache de l'airbag frontal côté passager comme vide-poches.
 - ▶ Sur les sièges avant, ne pas installer de housses, de rembourrages ou d'autres objets qui n'ont pas été spécialement homologués pour les sièges équipés de variantes d'airbag intégrées.
 - ▶ Ne pas suspendre de vêtements, par exemple des vestes, sur les dossiers.
 - ▶ Ne pas modifier les composants ni le câblage électrique. Ceci s'applique aussi aux caches du volant, au tableau de bord et aux sièges.
 - ▶ Ne pas démonter le système d'airbag.
- Même en observant toutes les consignes, des blessures résultant d'un contact avec les airbags ne sont pas totalement exclues en fonction de la situation.
- Chez des passagers sensibles, les bruits du déclenchement et du gonflement peuvent provoquer momentanément des troubles de l'audition, généralement non persistants.
- ▶ Se tenir à distance des airbags.
 - ▶ Toujours saisir le volant par la couronne. Placer les mains à 9 heures et à 3 heures afin de réduire le plus possible le risque de blessures aux mains ou aux bras en cas de déclenchement de l'airbag.
 - ▶ Régler le siège et le volant en veillant à ce que la prise en diagonale du volant soit possible. Choisir des réglages permettant que l'épaule repose contre le dossier du siège lorsque vous vous penchez et maintenant une distance maximale entre le buste et le volant.
 - ▶ Veiller à ce que le passager avant soit correctement assis, c'est-à-dire que ses pieds se trouvent sur le plancher et ne sont pas appuyés contre le tableau de bord.
 - ▶ Veiller à ce que les passagers tiennent leur tête loin des airbags latéraux.

État de fonctionnement du système d'airbag

Consignes de sécurité

AVERTISSEMENT

Après le déclenchement du système d'airbag, certains composants peuvent être brûlants. Il y a risque de blessures. Ne pas toucher aux différents composants.

AVERTISSEMENT

Les interventions effectuées de façon non conforme peuvent entraîner une panne, un dysfonctionnement ou un déclenchement intempestif du système d'airbag. En cas de dysfonctionnement, le système d'airbag peut ne pas se déclencher comme prévu lors d'un accident de gravité suffisante. Il y a risque de blessures ou danger de mort. Confier le contrôle, la réparation ou le démontage et la mise au rebut du système d'airbag à un Réparateur Agréé, un autre Réparateur Agréé qualifié ou un atelier spécialisé.

Affichage sur le combiné d'instruments



Lorsque vous activez l'état de marche, le voyant d'alerte s'allume brièvement sur le combiné d'instruments et affiche ainsi l'état de fonctionnement de l'ensemble du système d'airbag et des rétracteurs de ceinture.

Dysfonctionnement



- ▶ Le voyant ne s'allume pas quand vous activez l'état de marche.
- ▶ Le voyant est allumé en permanence.

Confier le contrôle du système à un Réparateur Agréé, à un autre Réparateur Agréé qualifié ou à un atelier spécialisé.

Réglage de la position des sièges avant

Calibrez les sièges avant électriques dès qu'un message correspondant apparaît sur l'écran de contrôle pour conserver la précision du réglage des sièges.

Plus d'informations :

Sièges, voir page 112.

Désactivation de l'airbag passager avant

Principe

Lorsqu'un système de retenue pour enfant est utilisé dos à la route sur le siège du passager avant, il est possible de désactiver l'airbag passager avant via iDrive.

Généralités

La disponibilité de cette fonction dépend de l'équipement et du pays.

L'iDrive sur l'écran de contrôle permet de désactiver et de réactiver l'airbag passager avant. Un témoin de contrôle indique l'état de fonctionnement.

Conditions de fonctionnement

- ▶ L'état de marche est désactivé.
- ▶ L'état opérationnel est activé.
- ▶ La clé du véhicule se trouve dans le véhicule.

Désactivation de l'airbag passager avant

1.  Menu Applications
2. « Applis véhicule »



3. « Airbag pass. AV »
4. « PASSENGER AIR BAG OFF »
5. Contrôler et confirmer l'état de fonctionnement de l'airbag passager avant à l'aide du témoin de contrôle.

L'airbag passager avant est désactivé. L'airbag conducteur reste activé.

Après avoir enlevé le système de retenue pour enfant dos à la route sur le siège passager avant, activer de nouveau l'airbag passager avant pour qu'il se déclenche comme prévu en cas d'accident.

Activation de l'airbag passager avant

1. Menu Applications
2. « Applis véhicule »
3. « Airbag pass. AV »
4. « PASSENGER AIR BAG ON »
5. Contrôler et confirmer l'état de fonctionnement de l'airbag passager avant à l'aide du témoin de contrôle.

L'airbag passager avant est de nouveau activé et se déclenche dans les situations qui l'exigent.

Témoin de contrôle d'airbag du passager avant

Le témoin de contrôle de l'airbag passager avant sur le pavillon indique l'état de fonctionnement de l'airbag passager avant.

Après l'activation de l'état opérationnel, le témoin s'allume brièvement et indique ensuite si l'airbag est activé ou désactivé.

Affichage	Fonction
	Lorsque l'airbag passager avant est activé, le témoin s'allume pendant env. 1 minute puis s'éteint.
	Si l'airbag passager avant est désactivé, le témoin de contrôle est allumé en permanence.

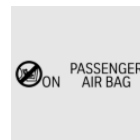

Lorsque l'airbag passager avant est activé, le témoin s'allume pendant env. 1 minute puis s'éteint.

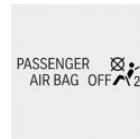

Si l'airbag passager avant est désactivé, le témoin de contrôle est allumé en permanence.

Contrôler l'état du témoin de contrôle avant et pendant la conduite lorsque le siège passager avant est occupé.

Système de protection active des piétons

Principe

Grâce au système de protection active des piétons, le capot est relevé en cas de collision de l'avant du véhicule avec un piéton.

Généralités

Le système de protection active des piétons déclenché met à disposition un espace de déformation sous le capot pour amortir le choc avec la tête. Pour détecter les piétons, le système fait appel à des capteurs logés sous le bouclier.

Les ressorts à gaz du système ne sont autorisés que pour une durée déterminée. Contrôler les ressorts à gaz dans le cadre de la maintenance et, le cas échéant, les remplacer.

Consignes de sécurité

AVERTISSEMENT

Le système peut se déclencher de manière involontaire lors du contact avec les différents composants des charnières et des serrures de capot. Il y a un risque de blessures ou de dommages matériels. Ne pas toucher les différents composants des charnières et des serrures de capot.

AVERTISSEMENT

Toute modification du système de protection des piétons peut entraîner une panne, un dysfonctionnement ou un déclenchement intempestif du système. Il y a risque de blessures ou danger de mort. Ne pas modifier le système de protection des piétons ni ses composants ou son câblage électrique. Ne pas démonter le système.

AVERTISSEMENT

Toute intervention qui ne respecte pas les prescriptions peut entraîner une panne, un dysfonctionnement ou un déclenchement intempestif du système. En cas de dysfonctionnement, le système ne pourra pas se déclencher comme prévu, malgré la gravité de l'accident. Il y a risque de blessures ou danger de mort. Le contrôle, la réparation ou le démontage et la mise au rebut du système doivent être effectués par un Réparateur Agréé, un autre Réparateur Agréé qualifié ou par un atelier spécialisé.

AVERTISSEMENT

Après déclenchement ou endommagement, le fonctionnement du système est limité ou inexistant. Il y a risque de blessures ou danger de mort.

Après déclenchement ou endommagement du système, le faire contrôler et remplacer chez un Réparateur Agréé, un autre Réparateur Agréé qualifié ou dans un atelier spécialisé.

REMARQUE

L'ouverture du capot lorsque le système de protection des piétons est déclenché peut entraîner des dommages au capot ou au système de protection des piétons. Il y a un risque de dommages matériels. Ne pas ouvrir le capot après l'affichage du message Check-Control. Faire contrôler par un Réparateur Agréé, un autre Réparateur Agréé qualifié ou par un atelier spécialisé.

Limites du système

Le système actif de protection des piétons ne se déclenche qu'à des vitesses comprises entre environ 30 km/h et 55 km/h.

Pour des raisons de sécurité, le système peut également se déclencher dans les rares cas où une collision avec un piéton ne peut pas être clairement exclue, p ex. dans les situations suivantes :

- ▶ En cas de collision avec une poubelle ou un poteau de délimitation.
- ▶ En cas de collision avec des animaux.
- ▶ En cas de projections de pierres.
- ▶ En cas de collision avec une congère.

Dysfonctionnement



Un message Check-Control s'affiche. Le système a été déclenché ou présente un dysfonctionnement.

Se rendre immédiatement à vitesse modérée chez un Réparateur Agréé, un autre Réparateur Agréé qualifié ou dans un atelier spécialisé et y faire contrôler et réparer le système.



Avertisseurs de collision

Généralités

Selon l'équipement, plusieurs systèmes du véhicule permettent d'éviter les collisions.

- ▷ Avertissement collision frontale, voir page 198.
- ▷ Avertisseur de sortie, voir page 207.
- ▷ Avertisseur de franchissement de ligne, voir page 209.
- ▷ Avertisseur de changement de voie, voir page 214.
- ▷ Avertisseur de collision latérale, voir page 217.
- ▷ Alerte de priorité, voir page 220.
- ▷ Avertisseur de conduite en sens interdit, voir page 222.
- ▷ Avertisseur de risque de collision arrière, voir page 219.
- ▷ Assistant d'arrêt d'urgence, voir page 223.

Consignes de sécurité

AVERTISSEMENT

Le système ne dégage pas le conducteur de sa responsabilité d'évaluer correctement les conditions de circulation. En raison des limites inhérentes au système, celui-ci ne peut pas toujours réagir automatiquement de manière adéquate dans toutes les situations de circulation. Il y a risque d'accident. Adapter le style de conduite aux conditions de circulation. Observer la circulation, se préparer à freiner ou à braquer à tout moment et intervenir activement dans les situations correspondantes.

AVERTISSEMENT

Les affichages et alertes ne dégagent pas le conducteur de sa responsabilité. En raison des limites du système, ce dernier peut ne pas émettre d'avertissements ou ne pas réagir, ou seulement trop tard, à tort ou de manière inopinée. Il y a risque d'accident. Adapter le style de conduite aux conditions de circulation. Prêter attention aux conditions de circulation et intervenir activement dans les situations correspondantes.

Activation/désactivation des systèmes de prévention des collisions

Selon la version de pays, certains systèmes sont automatiquement activés après chaque départ.

Certaines fonctions sont réglables.

1.  Menu Applications
2. « Applis véhicule »
3. « Réglages de conduite »
4. « Aides à la conduite »
5. « Sécurité et avertissements »
6. Sélectionner les réglages souhaités.

Réinitialiser les réglages

Les réglages des systèmes d'avertissement de collision peuvent être réinitialisés à l'état de livraison du véhicule.

1.  Menu Applications
2. « Applis véhicule »
3. « Réglages de conduite »
4. « Aides à la conduite »
5. « Sécurité et avertissements »
6. « Réinitialiser aux réglages recommandés »

Limites du système

Consigne de sécurité

AVERTISSEMENT

En raison des limites du système, ce dernier peut ne pas réagir, ou seulement trop tard, à tort ou de manière inopinée. Il y a un risque d'accident ou de dommages matériels. Tenir compte des remarques concernant les limites du système et intervenir activement le cas échéant.

Capacité de détection

Le pouvoir de détection du système est limité.

Le système ne tient compte que des objets situés dans la zone de détection des capteurs installés et reconnus par le système.

Selon l'équipement, la zone est surveillée par des caméras ou des capteurs radar.

C'est pourquoi le système peut ne pas réagir ou ne réagir que tardivement.

Limites du système des capteurs

Plus d'informations :

Capteurs du véhicule, voir page 41.

Avertissement collision frontale

Principe

L'avertissement collision frontale peut alors aider à éviter les accidents. Quand un accident est inévitable, le système aide, le cas échéant, à en réduire la gravité.

Le système est capable d'émettre un avertissement en cas de risque de collision et, le cas échéant, de freiner automatiquement.

Généralités

Selon l'équipement, le système d'avertissement collision frontale comprend les fonctions suivantes :

- ▷ Fonction d'avertissement dans les situations de collision, voir page 201.
- ▷ Fonction d'avertissement en cas de circulation en sens inverse, voir page 202.
- ▷ Fonction d'avertissement en cas de changement de direction avec circulation en sens inverse, voir page 203.
- ▷ Fonction d'avertissement en présence de personnes, voir page 204.
- ▷ Fonction d'avertissement aux intersections, voir page 205.
- ▷ Assistant d'évitement, voir page 206.

Consignes de sécurité

AVERTISSEMENT

Le système ne dégage pas le conducteur de sa responsabilité d'évaluer correctement les conditions de circulation. En raison des limites inhérentes au système, celui-ci ne peut pas toujours réagir automatiquement de manière adéquate dans toutes les situations de circulation. Il y a un risque d'accident. Adapter le style de conduite aux conditions de circulation. Observer la circulation, se préparer à freiner ou à braquer à tout moment et intervenir activement dans les situations correspondantes.

AVERTISSEMENT

Les affichages et alertes ne dégagent pas le conducteur de sa responsabilité. En raison des limites du système, ce dernier peut ne pas émettre d'avertissements ou ne pas réagir, ou seulement trop tard, à tort ou de manière inopinée. Il y a un risque d'accident. Adapter le style de conduite aux conditions de circulation. Prêter attention aux conditions de



circulation et intervenir activement dans les situations correspondantes.

AVERTISSEMENT

Le remorquage avec l'avertissement collision frontale activé ou le régulateur de vitesse activé peut entraîner les dysfonctionnements de certaines fonctions. Il y a risque d'accident. Avant tout remorquage, désactiver l'avertissement de collision frontale et le régulateur de vitesse.

Capteurs

Selon l'équipement, le système est piloté par les capteurs suivants :

- ▷ Caméra située derrière le pare-brise.
- ▷ Capteur radar avant.
- ▷ Capteurs radars latéraux, avant.

Plage de vitesse

Le système émet un avertissement en cas de risque de collision à partir d'environ 5 km/h.

Le système est désactivé temporairement à une vitesse supérieure à environ 250 km/h.

Certaines fonctions sont désactivées plus tôt.

Dès que la vitesse redescend en dessous de ces valeurs, le système est activé.

Activation/désactivation de l'avertissement collision frontale

Activation automatique du système

Selon la version de pays, le système est automatiquement actif après chaque départ.

Activation manuelle du système

Le système est activé en réglant le moment de l'avertissement.

Plus d'informations :

Régler le moment de l'avertissement, voir page 199.

Désactivation manuelle du système

Selon la version de pays, le réglage ne peut être effectué qu'à l'arrêt du véhicule ou dans une plage de vitesses très basse.

Le cas échéant, la désactivation doit être confirmée successivement sur l'écran de contrôle.

1.  Menu Applications
2. « Applis véhicule »
3. « Réglages de conduite »
4. « Aides à la conduite »
5. « Sécurité et avertissements »
6. « Avert. collision frontale »
7. « Désactivé »

Réglage du moment de l'avertissement

1.  Menu Applications
2. « Applis véhicule »
3. « Réglages de conduite »
4. « Aides à la conduite »
5. « Sécurité et avertissements »
6. « Avert. collision frontale »
7. Sélectionner le réglage désiré.

Plus la sensibilité du moment de l'avertissement est élevée, plus les avertissements sont nombreux. Il est alors également possible que le nombre d'avertissements et de réactions prématurées ou inopinées du système augmente.

Le système vérifie si la visibilité est altérée. Selon l'équipement, la Driver Attention Camera du combiné d'instruments enregistre le comportement visuel du conducteur. Les conditions de visibilité et le comportement visuel influencent également le moment des avertissements.

Affichage sur le combiné d'instruments

Les témoins de contrôle et voyants d'alerte suivants s'affichent sur le combiné d'instruments et, selon l'équipement, sur l'affichage tête haute :

Symbole Signification



Selon l'équipement et la version de pays :

Restriction de fonctionnement détectée, par exemple en raison des limites du système des caméras ou d'une panne du système. Il est possible de poursuivre le voyage. Le cas échéant, tenir compte des remarques des messages Check-Control.

Limites du système des caméras, voir page 41.



Selon l'équipement et la version de pays :
le système est désactivé.



Risque de collision, par exemple avec une personne.



Risques de collision, par exemple avec un véhicule qui précède ou qui arrive en sens inverse.



Risque de collision, par exemple avec un véhicule croisant la trajectoire par la droite.



Risque de collision, par exemple avec un véhicule croisant la trajectoire par la gauche.



Risque de collision général.

La représentation des différents témoins de contrôle et voyants d'avertissement peut va-

rier, car le système peut détecter plusieurs objets.

Fonction d'avertissement

L'avertissement collision frontale émet des avertissements à différents niveaux en fonction du danger.

En cas d'avertissement du système, intervenir immédiatement et selon la situation.

- ▶ Un voyant d'alerte rouge s'allume :
Une situation dangereuse a été détectée. Une plus grande vigilance est nécessaire.
- ▶ Un voyant d'alerte rouge clignote :
Risque de collision. Intervenir soi-même immédiatement.
- ▶ Un signal d'avertissement retentit :
Risque de collision. Intervenir soi-même immédiatement.
- ▶ Intervention de freinage automatique :
Selon l'équipement et la situation, si une collision est imminente, le système peut également intervenir avec un freinage automatique et, si nécessaire, freiner automatiquement le véhicule jusqu'à l'arrêt.

Lorsque la pédale de frein est enfoncée rapidement et fortement, la force de freinage maximale du véhicule est utilisée.

Intervention de freinage automatique

En cas de risque de collision, le système peut, le cas échéant, assister le conducteur par une intervention de freinage automatique.

À faible vitesse, le véhicule peut être freiné jusqu'à l'arrêt.

En cas d'intervention de freinage automatique, le contrôle dynamique de stabilité est automatiquement activé.

Une intervention de freinage peut être annulée en appuyant suffisamment fort sur la pédale d'accélérateur, en relâchant la pédale de frein ou par un mouvement actif du volant.



Selon l'équipement et la situation, l'intervention de freinage est possible jusqu'à environ 250 km/h.

Si la vitesse dépasse environ 210 km/h, l'intervention de freinage est brève.

Limites du système

Consigne de sécurité

AVERTISSEMENT

En raison des limites du système, ce dernier peut ne pas réagir, ou seulement trop tard, à tort ou de manière inopinée. Il y a un risque d'accident ou de dommages matériels. Tenir compte des remarques concernant les limites du système et intervenir activement le cas échéant.

Capacité de détection

Le pouvoir de détection du système est limité.

Le système ne tient compte que des objets situés dans la zone de détection des capteurs installés et reconnus par le système.

Selon l'équipement, la zone est surveillée par des caméras ou des capteurs radar.

C'est pourquoi le système peut ne pas réagir ou ne réagir que tardivement.

Limites du système des capteurs

Plus d'informations :

Capteurs du véhicule, voir page 41.

Restrictions de fonctionnement

La fonction peut être limitée, par exemple dans les situations suivantes :

- ▶ Dans les virages serrés.
- ▶ En cas de limitation des systèmes de régulation de la stabilité de marche.
- ▶ Jusqu'à 10 secondes après l'activation de l'état de marche via le bouton Start/Stop.

Fonction d'avertissement dans les situations de collision

Principe

La fonction d'avertissement dans les situations de collision avertit le conducteur d'un éventuel risque de collision et freine automatiquement, si nécessaire.

Quand un accident est inévitable, le système aide à réduire la vitesse d'impact.

Généralités

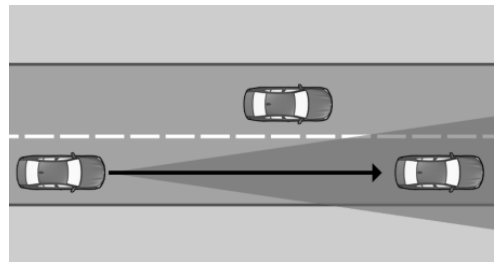

Les capteurs détectent les conditions de circulation dans leur zone de détection.

Le système signale un risque de collision avec des véhicules à partir d'environ 5 km/h. Le moment de chaque avertissement peut varier en fonction de la situation de conduite actuelle.

Le comportement du véhicule propre est pris en compte dans les réactions du système. Lorsque le style de conduite actif est reconnu, les avertissements et les interventions de freinage sont émis moins souvent.

Consignes de sécurité

Respecter les consignes de sécurité du chapitre Avertissement collision frontale.

Affichage sur le combiné d'instruments

En cas de risque de collision avec un véhicule détecté, un voyant d'alerte apparaît.

Symbole Signification



Avertisseur de risque de collision en cas de détection de véhicule.



Risque de collision général.

Fonction d'avertissement

L'avertissement invite le conducteur à intervenir lui-même.

Plus d'informations :

Avertissement collision frontale, voir page 198.

Limites du système

Généralités

Respecter les limites du système du chapitre Avertissement collision frontale.

Zone de détection

Par exemple, les cas suivants peuvent ne pas être reconnus ou seulement avec du retard :

- ▶ Véhicule roulant lentement devant, vers lequel on s'approche à grande vitesse.
- ▶ Véhicules qui se rabattent ou freinent brusquement.
- ▶ Véhicules dont l'arrière présente une apparence inhabituelle.

Fonction d'avertissement en cas de circulation en sens inverse

Principe

La fonction d'avertissement en cas de circulation en sens inverse peut émettre un avertissement en cas de risque de collision avec des véhicules circulant en sens inverse et, si nécessaire, freiner automatiquement.

Quand un accident est inévitable, le système aide à réduire la vitesse d'impact.

Généralités

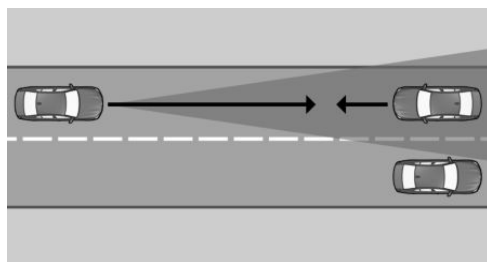

Les capteurs détectent les conditions de circulation dans leur zone de détection.

Le système signale un risque de collision avec des véhicules à partir d'environ 5 km/h. Le moment de chaque avertissement peut varier en fonction de la situation de conduite actuelle.

Consignes de sécurité

Respecter les consignes de sécurité du chapitre Avertissement collision frontale.

Affichage sur le combiné d'instruments

En cas de risque de collision avec un véhicule détecté, un voyant d'alerte apparaît.

**Symbole Signification**

Avertissement circulation en sens opposé en cas de détection de véhicule.



Risque de collision général.

Fonction d'avertissement

L'avertissement invite le conducteur à intervenir lui-même.

Une intervention de freinage se produit en cas de risque de collision.

Plus d'informations :

Avertissement collision frontale, voir page 198.

Limites du système

Généralités

Respecter les limites du système du chapitre Avertissement collision frontale.

Zone de détection

Par exemple, les situations suivantes peuvent ne pas être reconnues avec certitude :

- ▷ Véhicules en sens inverse à très grande vitesse.
- ▷ Véhicules avec vue de face inhabituelle.

Fonction d'avertissement en cas de changement de direction avec circulation en sens inverse

Principe

En cas de changement de direction sur la voie opposée, il existe un risque d'accident avec les véhicules circulant en sens inverse. Le système est capable d'émettre un avertissement

en cas de risque de collision et, le cas échéant, de freiner automatiquement.

Quand un accident est inévitable, le système aide à réduire la vitesse d'impact.

Généralités

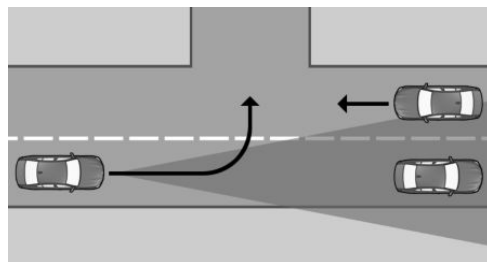

Les capteurs détectent les conditions de circulation dans leur zone de détection.

À partir d'une vitesse d'environ 5 km/h, le système signale un risque de collision avec des véhicules circulant en sens inverse. Le moment de chaque avertissement peut varier en fonction de la situation de conduite actuelle.

Consignes de sécurité

Respecter les consignes de sécurité du chapitre Avertissement collision frontale.

Affichage sur le combiné d'instruments

En cas de risque de collision avec un véhicule détecté, un voyant d'alerte apparaît.

Symbole Signification

Avertissement circulation en sens opposé en cas de détection de véhicule.



Risque de collision général.

Fonction d'avertissement

L'avertissement invite le conducteur à intervenir lui-même.

Plus d'informations :

Avertissement collision frontale, voir page 198.

Limites du système

Généralités

Respecter les limites du système du chapitre Avertissement collision frontale.

Zone de détection

Par exemple, les situations suivantes peuvent ne pas être reconnues avec certitude :

- ▶ Véhicules en sens inverse à très grande vitesse.
- ▶ Véhicules masqués par d'autres véhicules.
- ▶ Véhicules avec vue de face inhabituelle.

Vitesse maximum

Le système est actif lorsque la vitesse propre est inférieure à environ 25 km/h.

Fonction d'avertissement en présence de personnes

Principe

La fonction d'avertissement des personnes avertit, à des vitesses habituelles dans les localités ou les villes, des risques de collision avec des piétons et des cyclistes. Le système freine, le cas échéant, automatiquement.

Quand un accident est inévitable, le système aide à réduire la vitesse d'impact.

Généralités

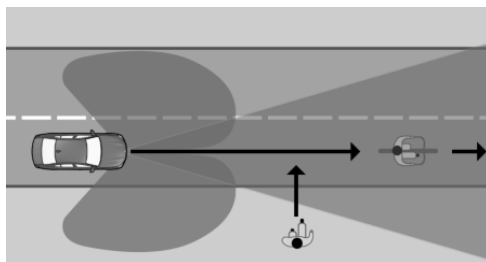

Les capteurs détectent les conditions de circulation dans leur zone de détection sur un parcours rectiligne.

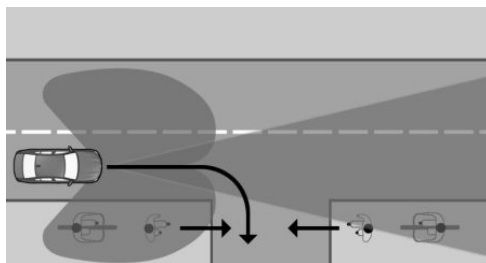

Les capteurs détectent les conditions de circulation dans leur zone de détection lors des changements de direction.

Si la vitesse est supérieure à environ 5 km/h, le système vous avertit d'un risque de collision avec des personnes.

Consignes de sécurité

Respecter les consignes de sécurité du chapitre Avertissement collision frontale.

Affichage sur le combiné d'instruments

En cas de risque de collision avec un piéton détecté, un voyant d'alerte apparaît.

**Symbole Signification**

Risque de collision avec une personne.



Risque de collision général.

Fonction d'avertissement

L'avertissement invite le conducteur à intervenir lui-même.

Plus d'informations :

Avertissement collision frontale, voir page 198.

Limites du système

Généralités

Respecter les limites du système du chapitre Avertissement collision frontale.

Zone de détection

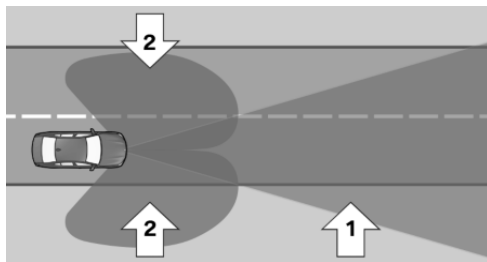

La zone de détection comprend les parties suivantes :

- ▷ Zone située devant le véhicule, flèche 1.
- ▷ Avec les capteurs radars latéraux avant : zones latérales, flèches 2.

Par exemple, les situations suivantes peuvent ne pas être reconnues avec certitude :

- ▷ Piétons ou cyclistes partiellement couverts.
- ▷ Piétons qui ne sont pas reconnus en raison de leur forme ou de leur posture.
- ▷ Piétons de taille insuffisante.

Vitesse maximum

Selon l'équipement, le système réagit aux personnes, à une vitesse pouvant atteindre env. 80 km/h

Fonction d'avertissement aux intersections

Principe

La fonction d'avertissement aux carrefours peut, à des vitesses habituelles dans les agglomérations ou les villes, avertir d'un risque de collision avec le trafic transversal aux carrefours et aux intersections. Le système freine, le cas échéant, automatiquement.

Quand un accident est inévitable, le système aide à réduire la vitesse d'impact.

Généralités

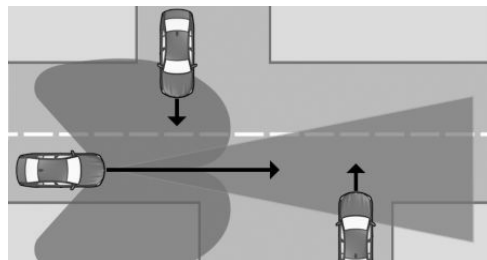

Les capteurs détectent les conditions de circulation dans leur zone de détection.

Les véhicules qui croisent la trajectoire du véhicule peuvent être détectés par les capteurs dès que ceux-ci entrent dans sa zone de détection.

Aux carrefours et intersections, un avertissement est émis si un risque de collision avec la circulation transversale est détecté.

Le système signale un risque de collision avec des véhicules à partir d'environ 5 km/h.

Le moment de chaque avertissement peut varier en fonction de la situation de conduite actuelle.

Consignes de sécurité

Respecter les consignes de sécurité du chapitre Avertissement collision frontale.

Affichage sur le combiné d'instruments

En cas de risque de collision avec un véhicule détecté, un voyant d'alerte apparaît.

Symbole Signification



Risque de collision avec un véhicule traversant par la droite.



Risque de collision avec un véhicule traversant par la gauche.



Risque de collision général.

Fonction d'avertissement

L'avertissement invite le conducteur à intervenir lui-même.

Plus d'informations :

Avertissement collision frontale, voir page 198.

Limites du système

Généralités

Respecter les limites du système du chapitre Avertissement collision frontale.

Zone de détection

Par exemple, les situations suivantes peuvent ne pas être reconnues avec certitude :

- ▷ Véhicules croisant la trajectoire, par exemple s'ils sont cachés par des immeubles.
- ▷ Véhicules dont la vue latérale est inhabituelle.
- ▷ Véhicules dans des situations de conduite très dynamiques.

Vitesse maximum

Le système réagit aux véhicules en circulation transversale lorsque la vitesse est inférieure à environ 80 km/h

Assistant d'évitement

Principe

Dans certaines situations, l'Assistant d'évitement aide le conducteur à éviter une collision, par exemple si des obstacles ou des personnes surgissent.

Généralités

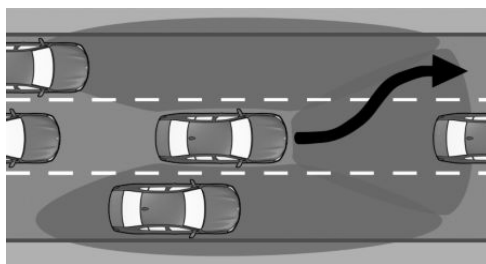

Le système alerte et assiste le conducteur s'il est possible d'éviter un obstacle sur le côté.

Les capteurs surveillent et détectent s'il y a suffisamment d'espace devant le véhicule. Selon l'équipement, les côtés du véhicule sont également surveillés.

Un espace libre détecté est utilisé pour l'évitement, soutenu de manière sûre par le conducteur par des mouvements du volant automatiques.

Consignes de sécurité



Respecter les consignes de sécurité du chapitre Avertissement collision frontale.

Conditions de fonctionnement

- ▷ L'avertissement collision frontale est actif.
- ▷ Les capteurs détectent s'il y a suffisamment d'espace libre autour du véhicule.

Affichage sur le combiné d'instruments

En cas de risque de collision avec un véhicule détecté ou un piéton détecté, un voyant d'alerte apparaît.

Symbole	Signification
	Avertissement en cas de détection de véhicule.
	Avertissement en cas de détection de piéton.
	Avertissement en cas d'obstacle inconnu.

Fonction d'avertissement avec assistance d'évitement

Lorsque le véhicule s'approche d'un autre objet avec une différence de vitesse importante, un avertissement s'affiche en cas de risque de collision immédiat.

Intervenir soi-même en cas d'avertissement.

En cas de risque de collision, le système assiste le conducteur dans son action d'évitement.

Un message sur le combiné d'instruments et, selon l'équipement, sur l'affichage tête haute, signale l'assistance d'évitement.

Limites du système

Généralités

Respecter les limites du système du chapitre Avertissement collision frontale.

Zone de détection

Par exemple, les situations suivantes peuvent ne pas être reconnues avec certitude :

- ▷ Véhicule roulant lentement devant, vers lequel on s'approche à grande vitesse.
- ▷ Véhicules qui se rabattent ou freinent brusquement.
- ▷ Véhicules dont l'arrière présente une apparence inhabituelle.
- ▷ Deux-roues qui précèdent.
- ▷ Piétons ou cyclistes partiellement couverts.
- ▷ Piétons qui ne sont pas reconnus en raison de leur forme ou de leur posture.
- ▷ Piétons de taille insuffisante.

Avertisseur de sortie

Principe

L'avertisseur de sortie aide à éviter les accidents.

Le système peut avertir les occupants s'ils ouvrent les portes alors qu'un risque de collision avec des objets en approche est détecté.

Généralités

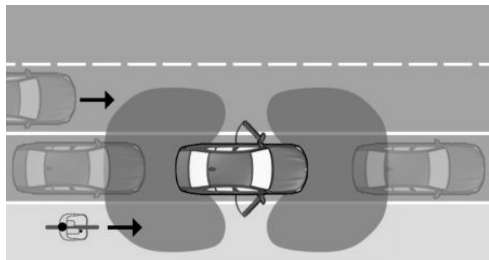

Deux capteurs radar dans le bouclier arrière surveillent l'espace derrière le véhicule.

Selon l'équipement, l'espace de circulation devant le véhicule est également surveillé. En outre, deux autres capteurs radar se trouvent dans le bouclier avant.

Le système surveille l'environnement du véhicule pendant un temps limité après la montée ou après le stationnement.

Différentes fonctions d'avertissement indiquent un risque de collision.

Consignes de sécurité

Respecter les consignes de sécurité du chapitre Systèmes de prévention des collisions.

Capteurs

Le système se commande à l'aide des capteurs suivants :

- ▷ Capteurs radars latéraux, arrière.
- ▷ Selon l'équipement : capteurs radars latéraux, avant.

Activation/désactivation de l'avertisseur de sortie

Activation automatique du système

L'avertisseur de sortie s'active automatiquement au début de chaque trajet si la fonction était activée à la fin du dernier trajet.

Désactivation manuelle du système

1. ■■ Menu Applications
2. « Applis véhicule »
3. « Réglages de conduite »
4. « Aides à la conduite »
5. « Sécurité et avertissements »
6. « Avertisseur de sortie »
7. « Désactivé »

Réglage de l'avertisseur de sortie

1. ■■ Menu Applications
2. « Applis véhicule »
3. « Réglages de conduite »
4. « Aides à la conduite »
5. « Sécurité et avertissements »
6. « Avertisseur de sortie »
7. Sélectionner le réglage désiré.

Activation/désactivation du signal d'avertissement

1. ■■ Menu Applications
2. « Applis véhicule »
3. « Réglages de conduite »
4. « Aides à la conduite »
5. « Sécurité et avertissements »
6. « Avertisseur de sortie »
7. « Avert. sonore si danger »



Affichage

Voyant d'avertissement dans le rétroviseur extérieur



Le voyant d'avertissement du rétroviseur extérieur signale un risque de collision.

Éclairage d'ambiance

Selon l'équipement, les avertissements sont émis par l'éclairage d'ambiance à l'intérieur du véhicule.

Fonction d'avertissement

Pré-avertissement

En cas de pré-avertissement, le voyant d'avertissement dans le rétroviseur extérieur s'allume. Selon l'équipement, l'éclairage d'ambiance clignote également.

Un objet a été détecté dans le rayon d'ouverture. Une plus grande vigilance est nécessaire.

Signal d'urgence

En cas de signal d'urgence, le voyant d'avertissement clignote dans le rétroviseur extérieur et, selon l'équipement, l'éclairage d'ambiance se met à clignoter. En plus, un signal sonore retentit.

Il existe un risque de collision lors de l'ouverture des portes.

Limites du système

Généralités

Respecter les limites du système du chapitre Systèmes de prévention des collisions

Zone de détection

Par exemple, les situations suivantes peuvent ne pas être reconnues avec certitude :

- ▶ Objets entièrement ou partiellement recouverts.
- ▶ Objets immobiles ou très lents.
- ▶ Piétons.

Restrictions de fonctionnement

La fonction peut être limitée, par exemple dans les situations suivantes :

- ▶ La vitesse d'un véhicule en approche est trop élevée ou trop faible.
- ▶ Dans les virages.
- ▶ Avec des objets entièrement ou partiellement recouverts.

Avertisseur de franchissement de ligne avec retour actif

Principe

L'avertisseur de franchissement de ligne émet un avertissement lorsque le véhicule est sur le point de quitter sa voie de circulation ou la chaussée.

Le cas échéant, l'intervention de braquage automatique aide à maintenir le véhicule dans la voie de circulation.

Généralités

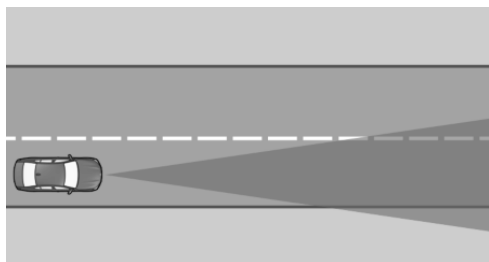

Les capteurs détectent les conditions de circulation dans leur zone de détection.

Le système émet un avertissement à partir d'une vitesse minimale. La vitesse minimale est spécifique au pays et s'affiche sur l'écran de contrôle.

Les avertissements s'affichent sur le combiné d'instruments. Le volant vibre également.

Le système n'émet pas d'avertissement si vous clignotez dans la direction correspondante avant de quitter la voie.

Consignes de sécurité

AVERTISSEMENT

Le système ne dégage pas le conducteur de sa propre responsabilité d'interpréter correctement le tracé de la route et les conditions de circulation. Il y a risque d'accident. Adapter le style de conduite aux conditions de circulation. Prêter attention aux conditions de circulation et intervenir activement dans les situations correspondantes. Lors des avertissements, ne pas donner inutilement de coup de volant brusque.

AVERTISSEMENT

Les affichages et alertes ne dégagent pas le conducteur de sa responsabilité. En raison des limites du système, ce dernier peut ne pas émettre d'avertissements ou ne pas ré-

agir, ou seulement trop tard, à tort ou de manière inopinée. Il y a risque d'accident. Adapter le style de conduite aux conditions de circulation. Prêter attention aux conditions de circulation et intervenir activement dans les situations correspondantes.

Conditions de fonctionnement

La délimitation de la voie de circulation doit être détectée par la caméra pour que l'avertisseur de franchissement de ligne soit actif.

Les zones des capteurs doivent être propres et dégagées.

Capteurs

Selon l'équipement, le système est piloté par les capteurs suivants :

- ▶ Caméra située derrière le pare-brise.
- ▶ Capteur radar avant.
- ▶ Capteurs radar latéraux, avant.
- ▶ Capteurs radar latéraux, arrière.

Activation/désactivation de l'avertisseur de franchissement de ligne

Activation automatique du système

Selon la version de pays, le système est automatiquement actif après chaque départ.

Activation manuelle du système

Le système est activé en réglant le moment de l'avertissement.

Plus d'informations :

Régler le moment de l'avertissement, voir page [211](#).



Désactivation manuelle du système

Selon l'équipement et la version de pays, la désactivation doit être confirmée successivement sur l'écran de contrôle.

1. Menu Applications
2. « Applis véhicule »
3. « Réglages de conduite »
4. « Aides à la conduite »
5. « Sécurité et avertissements »
6. « Avertiss. franch. ligne »
7. « Désactivé »

Réglage de l'avertisseur de franchissement de ligne

Réglage du moment de l'avertissement

1. Menu Applications
2. « Applis véhicule »
3. « Réglages de conduite »
4. « Aides à la conduite »
5. « Sécurité et avertissements »
6. « Avertiss. franch. ligne »
7. Sélectionner le réglage désiré.
 - ▶ « Étendu »

Un avertissement est émis si le système détecte que le véhicule est sur le point de quitter sa voie de circulation ou de franchir un marquage sur la chaussée. Le système exécute une intervention de braquage.

- ▶ « Dans situations danger »

Si le marquage sur la chaussée est interrompu : l'avertissement et l'intervention de braquage se produisent si le franchissement de la voie de circulation est identifié comme étant involontaire ou si les capteurs radars détectent un véhicule circulant en sens inverse.

Si le marquage sur la chaussée est continu, selon la version du pays : si le système détecte que le véhicule est sur le point de quitter la voie involontairement ou de franchir un marquage de la chaussée, un avertissement est émis et une intervention de braquage est réalisée.

Réglage de la puissance des vibrations du volant

1. Menu Applications
2. « Applis véhicule »
3. « Réglages de conduite »
4. « Aides à la conduite »
5. « Informations au volant »
6. « Intensité des vibrations »
7. Sélectionner le réglage désiré.

Le réglage s'applique à tous les systèmes de prévention des collisions.

Selon la version du pays : activation/désactivation de l'intervention sur la direction

1. Menu Applications
2. « Applis véhicule »
3. « Réglages de conduite »
4. « Aides à la conduite »
5. « Sécurité et avertissements »
6. « Avertiss. franch. ligne »
7. « Intervention de braquage »

Selon la version de pays, l'intervention de braquage s'active automatiquement après chaque départ.

Affichage sur le combiné d'instruments

Selon l'équipement et la version de pays, différents états du système sont affichés sur le combiné d'instruments.

Sym-bole **Signification**



Le témoin de contrôle devient vert : le système est activé. Une délimitation de la voie de circulation a été détectée sur au moins un côté du véhicule. Le système est prêt à intervenir et à émettre des avertissements. Le système peut effectuer des interventions de braquage.

Le témoin de contrôle clignote en vert : le système émet activement un avertissement. Le cas échéant, le système exécute une intervention de braquage.



Le voyant d'avertissement s'allume en jaune : restriction de fonctionnement détectée, par exemple en raison d'un soleil bas ou du système en panne. Il est possible de poursuivre le voyage. Le cas échéant, tenir compte des remarques des messages Check-Control.

Le voyant d'avertissement clignote en jaune : un avertissement est émis activement. Le système n'effectue pas d'interventions de braquage.



Le voyant d'avertissement s'allume en gris : le système est désactivé ou désactivé automatiquement, par exemple parce que DSC OFF est activé.

Le voyant d'avertissement clignote en gris : un avertissement est émis activement. Le système n'effectue pas d'interventions de braquage.

Selon l'équipement et la version de pays, les informations du système s'affichent dans l'Assisted View du combiné d'instruments.

Plus d'informations :

Assisted View, voir page 177.

Fonction d'avertissement

En quittant la voie de circulation

Si vous quittez la voie de circulation et la délimitation de voie détectée, le volant vibre selon le réglage de la vibration du volant.



En outre, le témoin de contrôle clignote en vert.

Si le clignotant est activé dans la bonne direction avant un changement de voie, aucun avertissement n'est émis.

Intervention de braquage

En fonction de l'équipement et de la version du pays : en cas de dépassement d'une limite de voie dans une plage de vitesse allant jusqu'à 210 km/h, le système réagit par une brève intervention de braquage en plus de la vibration. En l'occurrence, le système aide le conducteur à maintenir le véhicule sur sa voie de circulation. L'intervention de braquage est perceptible au niveau du volant et peut être modifiée manuellement à tout moment.



En cas d'intervention de braquage active, le témoin de contrôle clignote en vert.

L'intervention de braquage est par exemple annulée dans les situations suivantes :

- ▶ En cas de forte accélération ou de freinage à fond.
- ▶ En cas d'activation des clignotants.
- ▶ Si les feux de détresse sont allumés.
- ▶ Dans les situations à forte dynamique de conduite.
- ▶ Pendant que le contrôle dynamique de stabilité régule la stabilité de marche.
- ▶ Lorsque le contrôle dynamique de stabilité est limité.
- ▶ Immédiatement après une intervention de braquage par les systèmes du véhicule.



Signal d'avertissement

Selon la version de pays : si le système intervient plusieurs fois dans le braquage dans un délai de 3 minutes sans que le conducteur n'intervienne lui-même sur le volant pendant l'intervention de braquage, un avertissement sonore retentit. Un bref signal d'avertissement retentit à la seconde intervention de braquage. Un signal d'avertissement prolongé retentit à partir de la troisième intervention de braquage. Un message Check-Control s'affiche en plus.

Le signal d'avertissement et le message Check-Control invitent le conducteur à mieux se concentrer sur la voie de circulation.

En mode de traction de remorque

Si la prise de remorque est occupée ou le mode remorque activé, par exemple en cas d'utilisation d'une remorque, il n'y a pas d'intervention de braquage.

Si un porte-vélos ou un porte-charge est utilisé sur le dispositif d'attelage, cette limitation ne s'applique pas lorsque le mode remorque est activé sur l'écran de contrôle.

Plus d'informations :

Conduite avec remorque, voir page [366](#).

Interruption de l'avertissement

Un avertissement ou une intervention de braquage active sont par exemple interrompus dans les situations suivantes :

- ▶ Automatiquement après quelques secondes.
- ▶ Au retour dans la propre voie de circulation.
- ▶ En cas de forte accélération ou de freinage à fond.
- ▶ Si les feux de détresse sont allumés.
- ▶ En cas d'activation des clignotants.
- ▶ Pendant que le contrôle dynamique de stabilité régule la stabilité de marche.
- ▶ Immédiatement après une intervention de braquage par les systèmes du véhicule.

- ▶ En cas d'intervention de braquage manuelle.
- ▶ Si nécessaire en cas d'activation d'un autre système d'aide à la conduite.
- ▶ Aucune délimitation de la voie de circulation n'a été détectée.
- ▶ Lorsque les limites du système sont atteintes.

Limites du système

Généralités

Respecter les limites du système du chapitre Systèmes de prévention des collisions

Restrictions de fonctionnement

La fonction peut être limitée, par exemple dans les situations suivantes :

- ▶ Si les délimitations de la voie de circulation sont absentes, usées, peu visibles, convergentes ou divergentes, ou équivoques, par exemple dans les zones de chantier.
- ▶ Si les délimitations de la voie de circulation sont recouvertes de neige, de verglas, de saletés ou d'eau.
- ▶ Dans les virages serrés ou sur chaussée étroite.
- ▶ Si les délimitations de la voie de circulation ne sont pas blanches.
- ▶ Si les délimitations de la voie de circulation sont recouvertes d'objets.
- ▶ En cas de talonnage du véhicule qui précède.
- ▶ Jusqu'à 10 secondes après l'activation de l'état de marche via le bouton Start/Stop.
- ▶ Pendant que le contrôle dynamique de stabilité régule la stabilité de marche.
- ▶ Lorsque le contrôle dynamique de stabilité est limité.

Un message Check-Control s'affiche en cas de restriction du fonctionnement. Selon la version

de pays, un voyant d'avertissement jaune s'allume également.

Avertisseur de changement de voie avec retour actif

Principe

L'avertisseur de changement de voie détecte les véhicules se trouvant dans l'angle mort ou lorsque des véhicules s'approchent par l'arrière sur la voie parallèle.

Le voyant d'avertissement dans le rétroviseur extérieur émet des avertissements à différents niveaux.

Le cas échéant, l'intervention de braquage automatique aide à maintenir le véhicule dans la voie de circulation.

Généralités

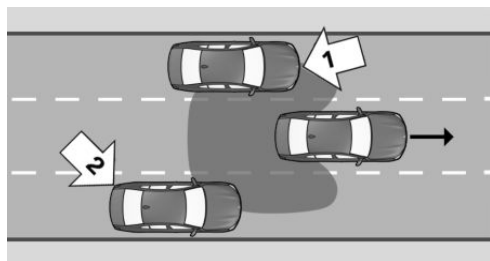

Les capteurs radar surveillent l'espace derrière et à côté du véhicule à partir d'une vitesse minimale.

La vitesse minimale est spécifique au pays et s'affiche dans le menu de l'avertisseur de changement de voie.

Le système avertit que des véhicules se trouvent dans l'angle mort, flèche 1, ou s'approchent par l'arrière sur la voie adjacente, flèche 2. Le voyant d'avertissement dans le rétroviseur extérieur s'allume avec une intensité réduite.

Avant un changement de voie, le système émet un avertissement dans les situ-

ations mentionnées précédemment. Le voyant d'avertissement dans le rétroviseur extérieur clignote et le volant vibre.

En cas de changement de direction jusqu'à environ 20 km/h, le volant ne vibre pas.

Consignes de sécurité

Respecter les consignes de sécurité du chapitre Systèmes de prévention des collisions.

Capteurs

Le système se commande à l'aide des capteurs suivants :

- ▶ Caméra située derrière le pare-brise.
- ▶ Capteurs radars latéraux, arrière.
- ▶ Selon l'équipement : capteurs radars latéraux, avant.

Conditions de fonctionnement

Les zones des capteurs doivent être propres et dégagées.

Activation/désactivation de l'avertisseur de changement de voie

1. ■■ Menu Applications
2. « Applis véhicule »
3. « Réglages de conduite »
4. « Aides à la conduite »
5. « Sécurité et avertissements »
6. « Avertisseur changement voie »
7. Sélectionner le réglage désiré.

Réglage de l'avertisseur de changement de voie

Réglage du moment de l'avertissement

1. ■■ Menu Applications
2. « Applis véhicule »
3. « Réglages de conduite »



4. « Aides à la conduite »
5. « Sécurité et avertissements »
6. « Avertisseur changement voie »
7. Sélectionner le réglage désiré.

Réglage de la puissance des vibrations du volant

1. Menu Applications
 2. « Applis véhicule »
 3. « Réglages de conduite »
 4. « Aides à la conduite »
 5. « Informations au volant »
 6. « Intensité des vibrations »
 7. Sélectionner le réglage désiré.
- Le réglage s'applique à tous les systèmes de prévention des collisions.

Selon la version du pays : activation/désactivation de l'intervention sur la direction

1. Menu Applications
2. « Applis véhicule »
3. « Réglages de conduite »
4. « Aides à la conduite »
5. « Sécurité et avertissements »
6. « Avertisseur changement voie »
7. « Intervention de braquage »

Affichage sur le combiné d'instruments

Selon l'équipement et la version de pays, différents états du système sont affichés sur le combiné d'instruments.

Symbole Signification



Le témoin de contrôle devient vert : le système est activé. Des avertissements sont émis dans les limites du système avec, le cas échéant, des interventions de braquage.



Le voyant d'avertissement s'allume en gris : le système est activé. Aucun avertissement n'est émis temporairement. Au moins une condition de fonctionnement n'est pas remplie, par exemple la vitesse minimale n'est pas atteinte.



Le voyant d'avertissement s'allume en jaune : restriction de fonctionnement détectée, par exemple à cause de capteurs radar encrassés ou si le système est défectueux. Il est possible de poursuivre le voyage. Le cas échéant, tenir compte des remarques des messages Check-Control.



Le témoin de contrôle s'allume en gris : le système est désactivé.

Selon l'équipement et la version de pays, les informations du système s'affichent dans l'Assisted View du combiné d'instruments.

Plus d'informations :

Assisted View, voir page 177.

Fonction d'avertissement

Voyant d'avertissement dans le rétroviseur extérieur



Le voyant d'avertissement du rétroviseur extérieur signale un risque de collision.

Pré-avertissement

Le voyant d'avertissement à faible intensité monté dans le rétroviseur extérieur alerte lorsque des véhicules se trouvent dans l'angle mort ou se rapprochent par l'arrière.

Signal d'urgence

En cas de signal d'urgence, le volant vibre brièvement. Le voyant d'avertissement dans le rétroviseur extérieur clignote en clair.

Un signal d'urgence est émis lorsque les conditions suivantes sont remplies :

- ▷ Un autre véhicule se trouve dans la zone critique.
- ▷ Le propre véhicule s'approche de l'autre voie de circulation.
- ▷ Selon le réglage du système, lorsque le clignotant est allumé.

L'avertissement prend fin dès que l'autre véhicule a quitté la zone critique.

Intervention de braquage

Selon la version du pays : si à une vitesse de jusqu'à 210 km/h, aucune réaction ne fait suite à la vibration du volant et si la délimitation de voie est franchie, le système réagit éventuelle-

ment par une intervention de braquage active. L'intervention de braquage aide à ramener le véhicule dans la voie de circulation. L'intervention de braquage est perceptible au niveau du volant et peut être modifiée manuellement à tout moment.

L'intervention de braquage s'effectue à partir d'une vitesse minimale. Cette vitesse minimale s'affiche sur l'écran de contrôle.

Allumage bref du voyant d'avertissement

Un allumage bref du voyant d'avertissement du rétroviseur extérieur au déverrouillage du véhicule sert d'autotest du système.

Limites du système

Généralités

Respecter les limites du système du chapitre Systèmes de prévention des collisions

Vitesse maximum

Le système est désactivé temporairement à une vitesse supérieure à environ 250 km/h.

Le système est réactivé à une vitesse inférieure à environ 250 km/h.

Affichage des avertissements

Selon le réglage choisi pour les avertissements, par exemple le moment de l'avertissement, un nombre plus ou moins important d'avertissements peut s'afficher. C'est pourquoi, il se peut que les avertissements anticipés sur des situations critiques se multiplient.

Restrictions de fonctionnement

La fonction peut être limitée, par exemple dans les situations suivantes :



- ▶ La vitesse du véhicule qui s'approche est nettement supérieure à la vitesse propre du véhicule.
- ▶ Dans les virages serrés ou sur chaussée étroite.
- ▶ Le bouclier est encrassé, givré ou recouvert, par exemple par un autocollant.

Selon la version de pays, l'intervention de braquage peut être limitée, par exemple dans les situations suivantes :

- ▶ Si les délimitations de la voie de circulation sont absentes, usées, peu visibles, convergentes ou divergentes, ou équivoques, par exemple dans les zones de chantier.
- ▶ Si les délimitations de la voie de circulation sont recouvertes de neige, de verglas, de saletés ou d'eau.
- ▶ Si les délimitations de la voie de circulation ne sont pas blanches.
- ▶ Si les délimitations de la voie de circulation sont recouvertes d'objets.
- ▶ En cas de talonnage du véhicule qui précède.
- ▶ En cas de dégradation de la caméra.
- ▶ Jusqu'à 10 secondes après l'activation de l'état de marche via le bouton Start/Stop.

Un message Check-Control s'affiche en cas de restriction du fonctionnement. Selon la version de pays, un voyant d'avertissement jaune s'allume également.

Si la prise de remorque est occupée ou si le mode remorque est activé, par exemple en cas d'utilisation d'une remorque ou d'un porte-vélos, le système est limité ou inactif. Un message Check-Control s'affiche.

Alerte de collision latérale

Principe

L'avertisseur de collision latérale contribue à éviter les collisions latérales imminentes.

Généralités

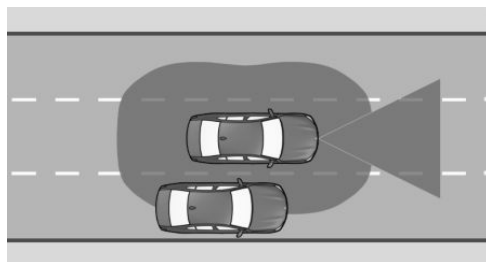

Les capteurs radars surveillent l'espace situé à côté du véhicule à partir d'une vitesse minimale et jusqu'à env. 210 km/h.

La vitesse minimale est spécifique au pays et s'affiche sur l'écran de contrôle.

Si un autre véhicule pouvant entraîner un risque de collision latérale est détecté à côté du véhicule, le système aide le conducteur à éviter la collision. Pour cela, le système émet un avertissement par le biais d'une LED qui clignote dans le rétroviseur extérieur, par un message Check-Control et par la vibration du volant. Le cas échéant, le système exécute une intervention de braquage active.

Consignes de sécurité

Respecter les consignes de sécurité du chapitre Systèmes de prévention des collisions.

Conditions de fonctionnement

La caméra derrière le pare-brise détermine la position des délimitations de la voie de circulation.

Les délimitations de voies doivent être détectées par la caméra pour que l'alerte de collision latérale avec intervention sur la direction soit active.

Capteurs

Le système se commande à l'aide des capteurs suivants :

- ▷ Caméra située derrière le pare-brise.
- ▷ Capteurs radars latéraux, avant.
- ▷ Capteurs radars latéraux, arrière.

Activation/désactivation de l'avertisseur de collision latérale

1.  Menu Applications
2. « Applis véhicule »
3. « Réglages de conduite »
4. « Aides à la conduite »
5. « Sécurité et avertissements »
6. « Avertiss. collision latérale »
7. Sélectionner le réglage désiré.

Réglage de la puissance des vibrations du volant

1.  Menu Applications
2. « Applis véhicule »
3. « Réglages de conduite »
4. « Aides à la conduite »
5. « Informations au volant »
6. « Intensité des vibrations »
7. Sélectionner le réglage désiré.

Le réglage s'applique à tous les systèmes de prévention des collisions.

Affichages sur le combiné d'instruments

Selon l'équipement et la version de pays, les informations du système s'affichent dans l'Assisted View du combiné d'instruments.

Plus d'informations :

Assisted View, voir page [177](#).

Fonction d'avertissement

Voyant d'avertissement dans le rétroviseur extérieur



Le voyant d'avertissement du rétroviseur extérieur signale un risque de collision.

Signal d'urgence

En cas de risque de collision, le voyant d'avertissement dans le rétroviseur extérieur clignote et le volant vibre.

Un message Check-Control s'affiche en même temps.

Intervention de braquage

Selon la version de pays, une intervention de braquage active est exécutée, si nécessaire, pour éviter une collision et maintenir le véhicule en sécurité dans sa propre voie de circulation. L'intervention de braquage est perceptible au niveau du volant et peut être modifiée manuellement à tout moment.

Limites du système

Généralités

Respecter les limites du système du chapitre Systèmes de prévention des collisions

Restrictions de fonctionnement

La fonction peut être limitée, par exemple dans les situations suivantes :



- ▷ Dans les virages serrés ou sur chaussée étroite.
- ▷ Si les délimitations de la voie de circulation sont absentes, usées, peu visibles, convergentes ou divergentes, ou équivoques, par exemple dans les zones de chantier.
- ▷ Si les délimitations de la voie de circulation sont recouvertes de neige, de verglas, de saletés ou d'eau.
- ▷ Si les délimitations de la voie de circulation ne sont pas blanches.
- ▷ Si les délimitations de la voie de circulation sont recouvertes d'objets.
- ▷ En cas de talonnage du véhicule qui précède.
- ▷ Jusqu'à 10 secondes après l'activation de l'état de marche via le bouton Start/Stop.

Un message Check-Control s'affiche en cas de restriction du fonctionnement.

Si la prise de remorque est occupée ou le mode remorque est activé, par exemple en cas d'utilisation d'une remorque ou d'un porte-vélos, le système est inactif. Un message Check-Control s'affiche.

Avertisseur de risque de collision arrière

Principe

Selon l'équipement et la version de pays, l'avertisseur de risque de collision arrière réagit aux véhicules qui s'approchent par l'arrière.

Généralités

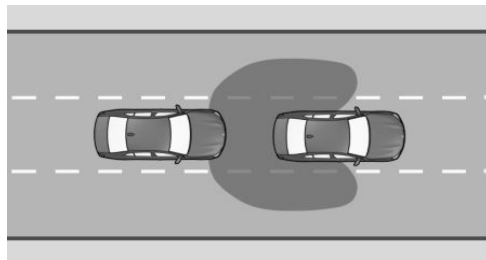

Les capteurs radars surveillent l'espace derrière le véhicule.

Si un véhicule s'approche par l'arrière à la vitesse correspondante, le système peut réagir comme suit :

- ▷ Le cas échéant, les feux de détresse s'allument.
- ▷ Le cas échéant, les fonctions PreCrash se déclenchent.

Consignes de sécurité

Respecter les consignes de sécurité du chapitre Systèmes de prévention des collisions.

Capteurs

Le système est piloté par les capteurs radars latéraux arrière.

Activation/désactivation de l'avertisseur de risque de collision arrière

Le système est automatiquement activé à chaque démarrage.

Le système est désactivé dans les situations suivantes :

- ▷ En marche arrière.
- ▷ Si la prise électrique de remorque est occupée ou le mode remorque activé, par exemple si une remorque ou un porte-vélos est utilisé.

Limites du système

Généralités

Respecter les limites du système du chapitre Systèmes de prévention des collisions

Restrictions de fonctionnement

La fonction peut être limitée lorsque la vitesse du véhicule en approche est beaucoup plus élevée ou similaire à la vitesse de son propre véhicule.

Avertisseur de priorité

Principe

L'avertisseur de priorité intervient lorsque le conducteur doit laisser la priorité en raison des panneaux ou des feux de circulation.

Généralités

Avec la caméra derrière le pare-brise, le système analyse les panneaux de signalisation et les feux de circulation.

Le système de navigation transmet des informations au système sur le tracé de la route.

Un avertissement est émis si la priorité risque de ne pas être respectée, par exemple dans les situations suivantes :

- ▶ Au niveau d'une intersection.
- ▶ Au niveau d'un débouché.
- ▶ Au niveau d'une bretelle d'accès.
- ▶ Au niveau d'un rond-point.
- ▶ Lorsqu'un feu de signalisation est rouge.

Le système émet un avertissement à partir d'une vitesse minimale variable et jusqu'à environ 80 km/h.

Il est tenu compte des panneaux de signalisation suivants pour la fonction d'avertisseur de priorité :

Symboles	Signification
	Panneaux de priorité : Un pré-avertissement est émis pour ces panneaux de signalisation routière.
	Panneaux de stop : Un pré-avertissement et un signal d'urgence sont émis pour ces panneaux de signalisation routière.
	Pré-avertissement et signal d'urgence dans le cas des feux de signalisation rouges.





Consignes de sécurité

Respecter les consignes de sécurité du chapitre Systèmes de prévention des collisions.

Conditions de fonctionnement

Des panneaux de signalisation routière ou feux de circulation doivent indiquer clairement la situation de priorité.

Capteurs

Le système est piloté par l'intermédiaire de la caméra derrière le pare-brise.

Activation/désactivation de l'avertisseur de priorité

1. ■■ Menu Applications
2. « Applis véhicule »
3. « Réglages de conduite »
4. « Aides à la conduite »
5. « Sécurité et avertissements »
6. « Avertisseur de priorité »
7. Sélectionner le réglage désiré.

Réglage du moment de l'avertissement

1.  Menu Applications
2. « Applis véhicule »
3. « Réglages de conduite »
4. « Aides à la conduite »
5. « Sécurité et avertissements »
6. « Avertisseur de priorité »
7. Sélectionner le réglage désiré.

Le réglage sélectionné est mémorisé et appliqué au trajet suivant.

Fonction d'avertissement

Généralités



Le système émet un avertissement en deux étapes :

- ▶ Pré-avertissement : visuel par un symbole sur le combiné d'instruments.
- ▶ Signal d'urgence : visuel par un symbole sur le combiné d'instruments avec, en plus, un signal sonore.

Le système intervient lorsque le conducteur doit laisser la priorité en raison de panneaux ou de feux de circulation.

Pré-avertissement



Si la priorité risque de ne pas être respectée, l'un des symboles suivants s'affiche sur le combiné d'instruments :

Symbole	Signification
	Céder la priorité.
	Stop.
	Feu rouge.

En cas de pré-avertissement, intervenir en fonction de la situation, par exemple freiner.

Signal d'urgence

Si la priorité risque de ne pas être respectée, un signal sonore retentit et l'un des symboles suivants s'affiche sur le combiné d'instruments :

Symbole	Signification
	Stop.
	Feu rouge.

En cas de signal d'urgence, intervenir immédiatement en fonction de la situation, par exemple freiner.

Affichage sur l'affichage tête haute

Selon l'équipement, l'avertissement s'affiche en même temps sur l'affichage tête haute et sur le combiné d'instruments.

Limites du système

Généralités

Respecter les limites du système du chapitre Systèmes de prévention des collisions

Aucun avertissement

Le système n'émet aucun avertissement dans les situations suivantes par exemple :

- ▶ Si la priorité doit être respectée sans qu'il n'y ait de panneaux de priorité, de panneau de stop ou de feux de circulation rouges.
- ▶ Aux carrefours avec des feux de circulation jaunes ou verts.

Restrictions de fonctionnement

La fonction peut être limitée, par exemple dans les situations suivantes :



- ▶ Si la signalisation ou les feux de circulation ne sont pas clairs.
- ▶ Si les panneaux de signalisation ou les feux de circulation sont recouverts ou encrassés, partiellement ou entièrement.
- ▶ Si les panneaux de signalisation ou les feux de circulation sont peu visibles ou déformés.
- ▶ Si les panneaux de signalisation ou les feux de circulation sont trop petits ou trop grands.
- ▶ Avec les panneaux de signalisation routière non conformes à la norme.
- ▶ Lors de la détection de panneaux de signalisation qui s'appliquent à une intersection ou une route parallèle.
- ▶ Dans le cas de panneaux et de tracés de route spécifiques au pays.
- ▶ Aux intersections avec des feux de circulation qui clignotent.
- ▶ Jusqu'à 10 secondes après l'activation de l'état de marche via le bouton Start/Stop.
- ▶ Si les données du système de navigation sont anciennes, ne sont plus valables ou ne sont plus disponibles.
- ▶ Dans certains pays, le système n'est, le cas échéant, pas disponible ou uniquement partiellement.

Avertisseur de conduite en sens interdit

Principe

L'avertisseur de conduite en sens interdit émet un avertissement si, par exemple, une autoroute, une rue à sens unique ou un rond-point est sur le point d'être emprunté dans le mauvais sens.

Généralités

Selon l'équipement, le système vérifie les conditions de circulation à l'aide des données de navigation et des panneaux de signalisation.

Le système tient compte par exemple des panneaux de signalisation suivants :

- ▶ Sens interdit.
- ▶ Rond-point.
- ▶ Flèches de direction : sens obligatoire.

Consignes de sécurité

Respecter les consignes de sécurité du chapitre Systèmes de prévention des collisions.

Conditions de fonctionnement

Des panneaux de signalisation doivent indiquer clairement le tracé de la route à venir.

Capteurs

Le système est piloté par l'intermédiaire de la caméra derrière le pare-brise.

Activer/désactiver l'avertisseur de conduite en sens interdit

Selon la version de pays, l'avertisseur de conduite en sens interdit est activé automatiquement après chaque départ.

Fonction d'avertissement



Un avertissement s'affiche et un signal acoustique retentit dès que le véhicule s'engage à contre-sens, par exemple sur une autoroute, dans un rond-point ou dans une rue à sens unique.

Les avertissements s'affichent sur le combiné d'instruments et, selon l'équipement, sur l'affichage tête haute.

Limites du système

Généralités

Respecter les limites du système du chapitre Systèmes de prévention des collisions

Aucun avertissement

Le système n'émet pas d'avertissement par exemple sur les routes sans panneaux de signalisation routière.

Restrictions de fonctionnement

La fonction peut être limitée dans les situations suivantes et risque d'émettre une alerte de conduite en sens inverse incorrecte ou de ne pas émettre d'alerte du tout :

- ▶ Si les panneaux ne sont pas clairs.
- ▶ Si les panneaux de signalisation sont masqués ou encrassés en partie ou intégralement.
- ▶ Si les panneaux de signalisation ne sont pas clairement visibles ou sont inversés.
- ▶ Si les panneaux de signalisation sont trop grands ou trop petits.
- ▶ Avec les panneaux de signalisation routière non conformes à la norme.
- ▶ Lors de la détection de panneaux de signalisation qui s'appliquent à une intersection ou une route parallèle.
- ▶ Dans le cas de panneaux et de tracés de route spécifiques au pays.
- ▶ Jusqu'à 10 secondes après l'activation de l'état de marche via le bouton Start/Stop.
- ▶ Si les données du système de navigation sont anciennes, ne sont plus valables ou ne sont plus disponibles.
- ▶ Il se peut que le système ne puisse pas être utilisé dans tous les pays.

Assistant d'arrêt d'urgence

Principe

Lorsque le conducteur ne peut plus conduire le véhicule en toute sécurité, l'assistant d'arrêt d'urgence l'aide à s'arrêter en toute sécurité.

Généralités

L'assistant d'arrêt d'urgence se déclenche automatiquement.

Lorsque le système est activé, le véhicule est arrêté dans sa propre voie avec le guidage sur voie.

Consigne de sécurité

AVERTISSEMENT

Le système ne dégage pas le conducteur de sa responsabilité d'évaluer correctement sa condition physique. Il est possible qu'un manque de vigilance croissant ou des signes de fatigue ne soient pas détectés ou pas à temps. Il y a risque d'accident. Veiller à ce que le conducteur soit reposé et attentif. Adapter le style de conduite aux conditions de circulation.

Conditions de fonctionnement

- ▶ L'assistant d'arrêt d'urgence est activé via iDrive.
- ▶ Le système est activé à partir d'une vitesse d'environ 70 km/h.
- ▶ La Driver Attention Camera détecte l'activité du conducteur.

Déclenchement de l'assistant d'arrêt d'urgence

Si le système détecte que le conducteur ne conduit plus le véhicule en toute sécurité ou ignore des avertissements, l'assistant d'arrêt d'urgence se déclenche automatiquement. Le

système déclenché s'affiche sur le combiné d'instruments.

L'assistant d'arrêt d'urgence peut également être déclenché via la saisie vocale.

Plus d'informations :

BMW Intelligent Personal Assistant, voir page 59.

Un appel d'urgence immédiat peut être déclenché sur l'écran de contrôle.

Si l'assistant d'arrêt d'urgence s'est déclenché, les actions suivantes sont exécutées automatiquement :

- ▶ Un affichage s'affiche sur le combiné d'instruments.
- ▶ Le système prend en charge le guidage du véhicule jusqu'à l'arrêt du véhicule.
- ▶ Les feux de détresse sont allumés.
- ▶ Selon l'équipement, un appel d'urgence est déclenché à l'arrêt.

Activation/désactivation de l'assistant d'arrêt d'urgence

1.  Menu Applications
2. « Applis véhicule »
3. « Réglages de conduite »
4. « Aides à la conduite »
5. « Sécurité et avertissements »
6. « Arrêt d'urgence »
7. Sélectionner le réglage désiré.

Annulation de l'assistant d'arrêt d'urgence

Pendant toute la procédure, le conducteur peut annuler l'assistant d'arrêt d'urgence en reprenant activement le contrôle du véhicule.

Le système est par exemple interrompu dans les situations suivantes :

- ▶ En cas de contre-braquage important.
- ▶ En cas d'activation des clignotants.

- ▶ Lors d'un fort actionnement de la pédale d'accélérateur.
- ▶ À l'arrêt des feux de détresse.
- ▶ En cas d'interruption du système sur l'écran de contrôle.
- ▶ En cas de changement de position du levier sélecteur alors que le véhicule était déjà à l'arrêt.

À l'arrêt

Dès que le véhicule est immobile, le système règle les éléments suivants :

- ▶ Le véhicule est sécurisé pour qu'il ne se mette pas à rouler.
- ▶ L'éclairage intérieur est allumé.
- ▶ Le verrouillage centralisé se déverrouille.

Affichages sur le combiné d'instruments

Symbole État



L'assistant d'arrêt d'urgence est déclenché.

Limites du système

Le système ne peut pas remplacer les performances de conduite d'un conducteur.

L'assistant d'arrêt d'urgence peut être limité, par exemple dans les situations suivantes :

- ▶ Si la Driver Attention Camera est couverte par le volant.
- ▶ Avec des lunettes de soleil à haute protection contre la lumière infrarouge.



Avertisseur de circulation transversale avec fonction de freinage

Principe

Aux sorties où la visibilité est réduite ou en quittant une place de stationnement en bataille, les usagers de la route qui s'approchent par le côté sont détectés plus tôt par l'avertisseur de circulation transversale que par le conducteur.

Généralités

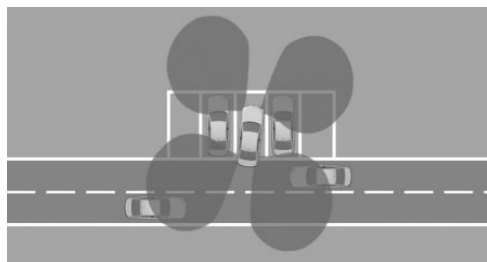

Des capteurs surveillent la zone située derrière le véhicule.

Selon l'équipement, l'espace de circulation devant le véhicule est également surveillé.

Le système indique si d'autres usagers se rapprochent.

En cas de risque de collision en marche arrière, le système procède à une intervention de freinage automatique.

Respecter les contenus du chapitre Systèmes d'aide au stationnement.

Consigne de sécurité

AVERTISSEMENT

Le système ne dégage pas le conducteur de sa responsabilité d'évaluer correctement les conditions de circulation. En raison des limites inhérentes au système, celui-ci ne peut

pas toujours réagir automatiquement de manière adéquate dans toutes les situations de circulation. Il y a risque d'accident. Adapter le style de conduite aux conditions de circulation. Observer la circulation, se préparer à freiner ou à braquer à tout moment et intervenir activement dans les situations correspondantes.

Capteurs

Le système se commande à l'aide des capteurs suivants :

- ▷ Capteurs radars latéraux, arrière.
- ▷ Selon l'équipement : capteurs radars latéraux, avant.

Activation/désactivation de l'avertisseur de circulation transversale

Le système doit être activé sur l'écran de contrôle pour que l'avertisseur de circulation transversale et l'intervention de freinage s'activent automatiquement.

1.  Menu Applications
2. « Applis véhicule »
3. « Réglages de conduite »
4. « Aides à la conduite »
5. « Stationnement »
6. « AVERT. CIRCULATION TRANSV. »
7. Sélectionner le réglage désiré.

Activation automatique de l'avertisseur de circulation transversale

Le système doit être activé sur l'écran de contrôle. Dès qu'une vue de caméra ou que les radars de stationnement PDC sont actifs et qu'une position du levier sélecteur est engagée, le système est activé automatiquement. Lorsque la marche arrière est engagée, le système est activé à l'arrière.

Selon l'équipement, le système est activé à l'avant lorsqu'une position est engagée.

Selon la version de pays, le système est automatiquement activé au démarrage du véhicule.

Désactivation automatique de l'avertisseur de circulation transversale

Le système se coupe automatiquement, par exemple dans les cas suivants :

- ▶ En cas de dépassement de la vitesse au pas.
- ▶ En cas de dépassement d'une distance parcourue définie.

Fonction d'avertissement

Généralités

L'affichage correspondant est ouvert sur l'écran de contrôle, un signal sonore retentit selon le cas et le voyant d'avertissement dans le rétroviseur extérieur clignote.

En cas d'intervention de freinage, un message s'affiche sur l'écran de contrôle avant de disparaître peu après.

Alerte optique

Voyant d'avertissement dans le rétroviseur extérieur



Le voyant d'avertissement dans le rétroviseur extérieur clignote lorsque les capteurs arrière

détectent un véhicule et que votre véhicule roule en marche arrière.

Affichage sur l'écran des radars de stationnement PDC



La bordure correspondante de l'écran des radars de stationnement PDC clignote en rouge lorsque les capteurs détectent des véhicules.

Affichage sur l'image de la caméra

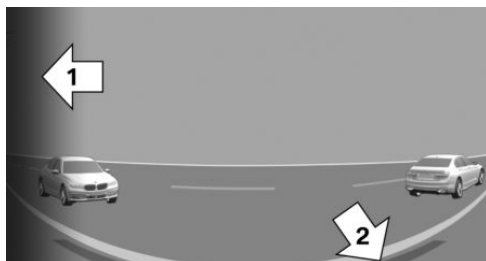

Selon le sens de la marche, l'image de la caméra affiche la vue vers l'avant ou vers l'arrière.

La bordure correspondante, flèche 1, de l'image de caméra clignote en rouge lorsque les capteurs détectent un véhicule.

Les lignes jaunes, flèche 2, indiquent le bouclier du propre véhicule.

Avertissement acoustique

Outre l'alerte visuelle, un signal acoustique retentit lorsque le propre véhicule se déplace dans la direction correspondante.



Selon la version de pays, un signal acoustique retentit dès que la position est engagée.

Limites du système

Limites du système des capteurs

Plus d'informations :

Capteurs du véhicule, voir page 41.

Restrictions de fonctionnement

La fonction peut être limitée, par exemple dans les cas suivants :

- ▷ Dans les virages serrés.
- ▷ En cas d'objets circulant transversalement et se déplaçant très lentement ou très rapidement.
- ▷ Si d'autres objets, qui masquent la circulation transversale, sont présents dans le champ de vision des capteurs.
- ▷ Si la prise de remorque est occupée ou le mode remorque activé, l'avertisseur de circulation transversale est indisponible pour la zone située derrière le véhicule.

Feux stop dynamiques

Principe

En cas de freinage d'urgence, les usagers qui suivent le véhicule sont avertis par le clignotement des feux stop.

Généralités



- ▷ Freinage normal : les feux stop s'allument.
- ▷ Freinage puissant : les feux stop clignotent.

Les feux de détresse sont activés peu avant l'immobilisation du véhicule.

Éteindre les feux de détresse :

- ▷ Accélérer.
- ▷ Appuyer sur la touche des feux de détresse.

BMW Drive Recorder

Principe

BMW Drive Recorder enregistre de courtes vidéos de l'environnement du véhicule, par exemple pour archiver la circulation.

Généralités

Les enregistrements vidéo peuvent être enregistrés de différentes manières :

- ▷ Enregistrement automatique.
 - La fonction permet de documenter le vol du véhicule ou l'accident avec le type d'enregistrement au niveau réglé.
- ▷ Enregistrement manuel.
 - La fonction permet de documenter les conditions de circulation avec le type d'enregistrement au niveau réglé.

Les caméras des systèmes d'aide à la conduite sont utilisées pour la prise de vue, par exemple vue panoramique.

En outre, les paramètres suivants sont enregistrés :

- ▷ Date.
- ▷ Heure.
- ▷ Vitesse.
- ▷ Coordonnées GPS.

Protection des données

L'admissibilité de l'enregistrement et l'exploitation des vidéos dépendent de la législation du pays d'utilisation du système. L'utilisateur est responsable de l'utilisation du système et du respect des dispositions légales en vigueur.

Avant la première utilisation, le constructeur du véhicule recommande de vérifier si l'utilisation du système n'est soumise à aucune restriction légale ou réglementaire dans le pays concerné. Par ailleurs, vérifier régulièrement la légalité de l'utilisation du système, notamment en cas de franchissement fréquent des frontières.

Informez les autres conducteurs du véhicule sur le système. Informez également en cas de cession du véhicule.

Conditions de fonctionnement

- ▷ L'état opérationnel ou l'état de marche est activé.
- ▷ Le BMW Drive Recorder est activé.
- ▷ Les clauses relatives à la protection des données ont été acceptées.
- ▷ Le type d'enregistrement a été sélectionné.
- ▷ La durée d'enregistrement a été sélectionnée.

Notification de vol :

- ▷ La notification de vol a été activée dans le menu Protection des données ou dans le menu Drive Recorder.
- ▷ Le transfert de données est activé.
- ▷ L'application My BMW est installée sur l'appareil mobile.

- ▷ L'application My BMW est reliée au compte ConnectedDrive.
- ▷ Les clauses relatives à la protection des données ont été acceptées.

Activation/désactivation de BMW Drive Recorder

Avant d'utiliser pour la première fois la fonction d'enregistrement, il est nécessaire d'activer BMW Drive Recorder.

1.  Menu Applications
2. « Toutes les applis »
3. « Drive Recorder »
4. Accepter les clauses relatives à la protection des données.
5. « Réglages »
6. « Autoriser enreg. »
7. Sélectionner le réglage désiré.

Fonctions d'enregistrement

Enregistrement automatique

La prise de vue est automatiquement enregistrée lorsque les capteurs du véhicule détectent un accident ou un vol.

- ▷ En cas d'accident :
Le système sauvegarde les enregistrements réalisés jusqu'à 30 secondes avant et après le déclenchement de la mémorisation.
- ▷ En cas de vol :
En fonction du réglage de la durée d'enregistrement sélectionné, le système mémorise la prise de vue après son déclenchement.
En cas de déclenchement du système d'alarme antivol, un message est envoyé à l'application My BMW.
Après l'enregistrement, la vidéo peut être téléchargée avec une qualité réduite sur un appareil mobile.



Un enregistrement automatique peut être réalisé en cas de forte accélération du véhicule.

Enregistrement manuel

Par la touche

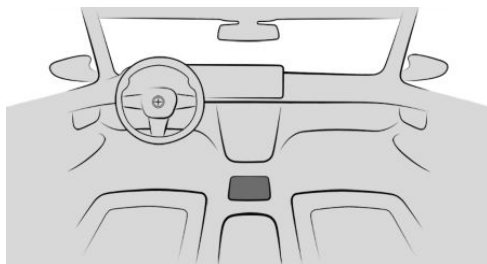

Maintenir la touche enfoncée.

Par l'intermédiaire du iDrive

Démarrer l'enregistrement :

1. Menu Applications
2. « Toutes les applis »
3. « Drive Recorder »
4. « Enregistrement »
5. « Démarrer enreg. »

Arrêter l'enregistrement : « Terminer l'enregistrement ».

Le système sauvegarde les enregistrements réalisés jusqu'à 30 secondes avant et après le déclenchement de la mémorisation.

Lecture et gestion des enregistrements

Les vidéos peuvent être lues, exportées et supprimées.

Pour votre sécurité, la vidéo ne s'affiche que jusqu'à environ 3 km/h. Avec certaines versions de pays, la vidéo s'affiche uniquement

lorsque le frein de stationnement est serré ou le levier sélecteur sur P.

1. Menu Applications
2. « Toutes les applis »
3. « Drive Recorder »
4. « Enreg. »
5. Sélectionner l'enregistrement souhaité.
6. Le cas échéant, sélectionner la caméra.

Réglages

Type d'enregistrement

1. Menu Applications
2. « Toutes les applis »
3. « Drive Recorder »
4. « Réglages »
5. Sélectionner le réglage désiré.

Durée de l'enregistrement

1. Menu Applications
2. « Toutes les applis »
3. « Drive Recorder »
4. « Réglages »
5. Sélectionner le réglage désiré.

Enregistrement sur un appareil mobile

Principe

Selon la version d'équipement, il est possible d'enregistrer les vidéos directement sur un appareil mobile, comme un smartphone ou une clé USB.

Généralités

La durée mémorisable de la vidéo dépend de la mémoire disponible sur l'appareil mobile.



Conditions de fonctionnement

- ▶ Les clauses relatives à la protection des données ont été acceptées.
- ▶ Le BMW Drive Recorder est activé.

Pour transférer des enregistrements sur un appareil mobile :

- ▶ Selon la version d'équipement, un appareil mobile est connecté au véhicule par Wi-Fi et Bluetooth Audio ou par une clé USB.
- ▶ L'application My BMW est installée sur l'appareil mobile.
- ▶ L'application My BMW est reliée au compte ConnectedDrive.

Enregistrement

Il est possible de démarrer et d'arrêter manuellement l'enregistrement.

Démarrer l'enregistrement :

1. Menu Applications
2. « Toutes les applis »
3. « Drive Recorder »
4. « Enregistrement »
5. « Démarrer enreg. »

Arrêter l'enregistrement : « Terminer l'enregistrement ».

Caméras

Différentes caméras peuvent être sélectionnées.

1. Menu Applications
2. « Toutes les applis »
3. « Drive Recorder »
4. « Réglages »
5. « Sélect. caméra »
6. Sélectionner la caméra souhaitée.

Limites du système

En cas d'accidents graves, l'enregistrement risque d'être impossible si les dommages du

véhicule sont trop importants ou si l'alimentation électrique a été coupée.

L'exportation d'enregistrements peut être perturbée si la mémoire USB a été écrasée à plusieurs reprises.

La mémorisation automatique de l'enregistrement en cas de vol s'effectue uniquement si le système d'alarme antivol s'est déclenché.

La notification de vol et le téléchargement de la vidéo peuvent être limités ou indisponibles si la connexion Internet est faible ou absente.

Protection active des occupants

Principe

La protection active des occupants prépare les passagers et le véhicule à un éventuel accident dans les situations critiques.

Généralités

Selon l'équipement et la version de pays, la protection active des occupants comprend plusieurs fonctions PreCrash.

Ce système permet de détecter certaines situations de conduite critiques qui peuvent entraîner un accident. Ces situations de conduite critiques sont les suivantes :

- ▶ Freinages totaux.
- ▶ Sous-virage important.
- ▶ Survirage important.

Des fonctions de certains systèmes peuvent entraîner le déclenchement de la protection active des occupants, dans les limites du système :

- ▶ Avertissement collision frontale : intervention de freinage automatique.
- ▶ Avertissement collision frontale : servofrein.
- ▶ Avertisseur de risque de collision arrière : détection de collisions arrière imminentes.



Consigne de sécurité

AVERTISSEMENT

Le système ne dégage pas le conducteur de sa propre responsabilité. En raison des limites inhérentes au système, des situations de conduite critiques peuvent ne pas être détectées de manière fiable ou à temps. Il y a risque d'accident. Adapter le style de conduite aux conditions de circulation. Prêter attention aux conditions de circulation et intervenir activement dans les situations correspondantes.

Fonction

Selon l'équipement, lorsque la ceinture de sécurité est bouclée, la sangle des ceintures conducteur et passager avant est tendue automatiquement une fois après le démarrage.

Selon l'équipement et les besoins, les fonctions individuelles suivantes sont activées dans des situations critiques pouvant conduire à un accident :

- ▶ Prétension automatique des ceintures de sécurité à l'avant.
- ▶ Fermeture automatique des vitres.
Les fenêtres restent encore ouvertes.
- ▶ Fermeture automatique du toit en verre/toit ouvrant panoramique en verre.
La protection solaire se ferme également.
- ▶ Positionnement automatique du dossier du siège du passager avant.

Après une situation de conduite critique n'ayant entraîné aucun accident, les ceintures de sécurité à l'avant sont relâchées. Si la tension de la ceinture de sécurité ne se détend pas automatiquement, arrêter le véhicule et déboucler la ceinture de sécurité avec le bouton rouge de la boucle. Boucler de nouveau la ceinture de sécurité avant de reprendre le trajet. Tous les autres systèmes peuvent être remis à la position souhaitée.

PostCrash – iBrake

Principe

Dans certaines situations d'accident, le Post-Crash – iBrake peut immobiliser automatiquement le véhicule sans intervention du conducteur.

Généralités

Le PostCrash – iBrake peut réduire le risque d'une collision supplémentaire et ses conséquences.

À l'arrêt

Le frein est automatiquement désengagé lorsque le véhicule est à l'arrêt.

Renforcement du freinage du véhicule

Dans certaines situations, il peut être nécessaire d'arrêter le véhicule plus rapidement qu'avec le freinage automatique.

Pour cela, freiner rapidement et énergiquement. La pression de freinage dépasse pendant un court instant celle obtenue avec la fonction de freinage automatique. Le freinage automatique est interrompu.

Interruption du freinage automatique

Dans certaines situations, il peut être nécessaire d'interrompre le freinage automatique, par exemple pour effectuer une action d'évitement.

Interruption du freinage automatique :

- ▶ Par actionnement de la pédale de frein.
- ▶ Par actionnement de la pédale d'accélérateur.

Assistant de détection de somnolence

Principe

L'assistant de détection de somnolence est capable de détecter un relâchement de l'attention ou la fatigue du conducteur pendant les trajets longs et monotones, par exemple sur autoroute. Le système recommande une pause.

Consigne de sécurité

AVERTISSEMENT

Le système ne dégage pas le conducteur de sa responsabilité d'évaluer correctement sa condition physique. Il est possible qu'un manque de vigilance croissant ou des signes de fatigue ne soient pas détectés ou pas à temps. Il y a risque d'accident. Veiller à ce que le conducteur soit reposé et attentif. Adapter le style de conduite aux conditions de circulation.

Fonction

Le système est activé chaque fois que l'état de marche est activé.

Après le démarrage, le système s'adapte au conducteur de manière à pouvoir détecter un relâchement de son attention ou des signes de fatigue.

Ce processus prend en compte par exemple les critères suivants :

- ▶ Style de conduite personnel, par exemple : comportement directionnel.
- ▶ Conditions du trajet, par exemple : heure, durée.
- ▶ Selon l'équipement : attention du conducteur par la Driver Attention Camera.

Le système s'active à partir d'environ 65 km/h et peut afficher une recommandation de pause.

Recommandation de pause

Définir la recommandation de pause

La recommandation de pause peut être activée, désactivée ou réglée par iDrive.

1.  Menu Applications
2. « Applis véhicule »
3. « Réglages de conduite »
4. « Aides à la conduite »
5. « Sécurité et avertissements »
6. « Détecteur de somnolence »
7. Sélectionner le réglage désiré.

Affichage

En cas de relâchement de l'attention ou de fatigue du conducteur, un message est affiché sur l'écran de contrôle, recommandant de faire une pause.

Pendant l'affichage, plusieurs réglages peuvent être sélectionnés.

Le système est réinitialisé environ 45 minutes après l'arrêt du véhicule. Une nouvelle recommandation de pause ne peut être affichée qu'après ce délai.

Limites du système

Le fonctionnement du système peut être restreint. Si la fonction est limitée, aucun avertissement ou alarme intempestive ne sont émis. La fonction peut être limitée dans les situations suivantes :

- ▶ Si l'heure est mal réglée.
- ▶ Lorsque la vitesse est le plus souvent inférieure à environ 65 km/h.
- ▶ En cas de conduite sportive, par exemple en cas de fortes accélérations ou de vitesse élevée dans les virages.



- ▶ Dans des situations de conduite active, par exemple lors de changements de voie fréquents.
- ▶ Quand la chaussée est en mauvais état.
- ▶ Par fort vent latéral.
- ▶ Si la Driver Attention Camera est couverte par le volant.
- ▶ Avec des lunettes de soleil à haute protection contre la lumière infrarouge.

Driver Attention Camera

Principe

Une caméra située dans le combiné d'instruments surveille l'activité du conducteur et, selon l'équipement, la direction de son regard.

Généralités

Pour aider les systèmes d'assistance, l'attention du conducteur est analysée en évaluant la position de la tête et l'ouverture des yeux du conducteur.

Pour garantir une pleine capacité de fonctionnement, s'assurer que le champ de détection de la Driver Attention Camera est libre.

Aperçu

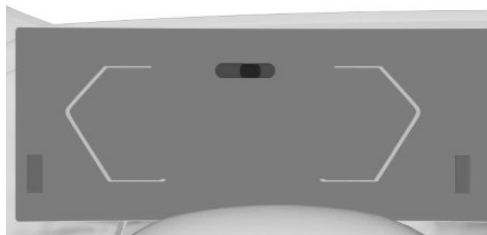

Selon l'équipement, il existe jusqu'à trois sources de lumière infrarouge dans le combiné d'instruments. Selon les conditions de luminosité, ces sources d'éclairage peuvent être visibles à partir de l'état opérationnel du véhicule.

Limites du système

La fonction de la Driver Attention Camera peut être limitée, notamment dans les situations suivantes :

Systemes de régulation de la stabilité de marche

Équipement du véhicule

Ce chapitre décrit les équipements, les systèmes et les fonctions proposés actuellement ou le cas échéant dans un avenir proche en fonction du modèle, même s'ils ne sont pas présents dans le véhicule.

Plus d'informations :

Équipement du véhicule, voir page 8.

Systeme d'antiblocage des roues

Principe

Le système d'antiblocage des roues empêche le blocage des roues lors du freinage.

La dirigeabilité du véhicule est conservée même lors d'un freinage total, ce qui renforce la sécurité active.

Généralités

Le système d'antiblocage des roues est en attente à chaque activation de l'état de marche.

Dysfonctionnement



Le voyant d'alerte sur le combiné d'instruments s'allume.

Un message Check-Control s'affiche.

- ▶ Le système d'antiblocage des roues n'est pas disponible.
- ▶ La manœuvrabilité est limitée en cas de freinage total.

Faire contrôler immédiatement par un Réparateur Agréé, un autre Réparateur Agréé qualifié ou un atelier spécialisé.

Assistant de freinage

L'assistant de freinage amplifie automatiquement la force de freinage en cas d'actionnement rapide de la pédale de frein. Lors d'un freinage total, la distance de freinage est ainsi maintenue la plus courte possible. Les avantages du système d'antiblocage des roues sont alors exploités.

Ne pas relâcher la pression sur la pédale de frein pendant le freinage total.

Contrôle dynamique de stabilité

Principe

Le contrôle dynamique de stabilité permet de maintenir le véhicule dans une trajectoire sûre en réduisant la puissance d'entraînement et par des interventions de freinage sur certaines roues.

Généralités

Le système reconnaît par exemple les états instables suivants :

- ▶ Dérapage de l'arrière du véhicule, susceptible d'entraîner un survirage.
- ▶ Perte d'adhérence des roues avant, susceptible d'entraîner un sous-virage.

Consignes de sécurité

AVERTISSEMENT

Le système ne dégage pas le conducteur de sa responsabilité d'évaluer correctement les conditions de circulation. En raison des limites inhérentes au système, celui-ci ne peut pas toujours réagir automatiquement de manière adéquate dans toutes les situations de circulation. Il y a risque d'accident. Adapter le style de conduite aux conditions de circulation. Observer la circulation, se préparer à freiner ou à braquer à tout moment et intervenir activement dans les situations correspondantes.

AVERTISSEMENT

En cas de conduite avec une charge sur le toit, par exemple des barres de toit, la sécurité de roulage peut ne plus être garantie dans les situations critiques en raison de l'élévation du centre de gravité. Il y a un risque d'accident ou de dommages matériels. Conduire avec une charge sur le toit uniquement lorsque le contrôle dynamique de stabilité est activé.

Aperçu

Touche dans le véhicule

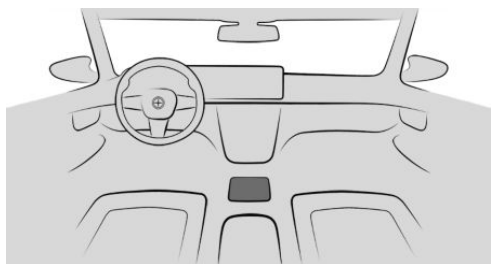

Contrôle dynamique de stabilité

Activation/désactivation du contrôle dynamique de stabilité



Généralités

Après chaque activation de l'état de marche, le contrôle dynamique de stabilité est activé automatiquement.

La désactivation du contrôle dynamique de stabilité entraîne une limitation de la stabilité de marche lors d'une accélération et dans les virages.

Réactiver le contrôle dynamique de stabilité dès que possible afin de renforcer la stabilité de marche du véhicule.

Désactivation/activation du système

-  Appuyer sur la touche pour ouvrir la sélection.
- « DSC OFF »
Le contrôle dynamique de stabilité est désactivé.
- Appuyer de nouveau sur la touche  pour réactiver le contrôle dynamique de stabilité.

Affichages sur le combiné d'instruments

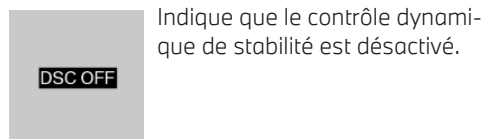

Indique que le contrôle dynamique de stabilité est désactivé.



Le témoin de contrôle s'allume : le contrôle dynamique de stabilité est désactivé.



Le voyant d'avertissement clignote : le contrôle dynamique de stabilité régule la force d'entraînement et de freinage. Le véhicule est stabilisé. Réduire la vitesse

et adapter le style de conduite à l'état de la chaussée.



Le voyant d'avertissement s'allume : le contrôle dynamique de stabilité est défaillant ou est initialisé. La stabilisation de la trajectoire est restreinte ou défaillante.

Si le voyant d'alerte reste allumé en permanence, faire contrôler immédiatement le système par un Réparateur Agréé, un autre Réparateur Agréé qualifié ou un atelier spécialisé.

Changement automatique de programme

Le contrôle dynamique de stabilité peut être activé automatiquement par l'avertissement collision frontale en fonction de la situation. Si nécessaire, désactiver l'avertissement collision frontale.

Plus d'informations :

Avertissement collision frontale, voir page 198.

Contrôle dynamique de traction

Principe

Le contrôle dynamique de traction est une variante du contrôle dynamique de stabilité optimisée pour la propulsion.

Dans des conditions particulières de l'état de la chaussée, comme sur route enneigée non dégagée ou sur un sol instable, le système assure une propulsion maximale alliée à une stabilité de marche plus limitée.

Généralités

Lorsque le contrôle dynamique de traction est activé, la traction maximale est atteinte. La stabilité de marche en accélération et en virage est limitée.

Il peut être préférable d'activer temporairement le contrôle dynamique de traction dans les situations suivantes :

- ▶ Conduite dans la neige mouillée ou sur chaussée enneigée non dégagée.
- ▶ Démarrage sur neige profonde ou sur sol meuble.
- ▶ Le véhicule roule avec des chaînes neige.

Aperçu

Touche dans le véhicule

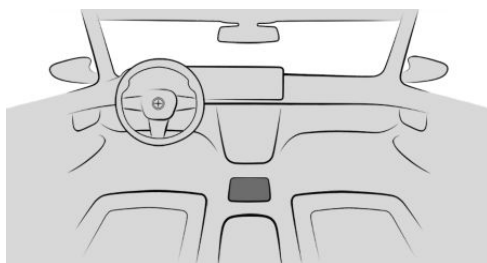

Contrôle dynamique de stabilité

Activation/désactivation du contrôle dynamique de traction

1.  Appuyer sur la touche pour ouvrir la sélection.
2. « Traction » : le contrôle dynamique de traction est activé.
3. Appuyer de nouveau sur la touche



pour réactiver le contrôle dynamique de stabilité.



Affichages sur le combiné d'instruments



Indique que le contrôle dynamique de traction est activé.



Le témoin de contrôle s'allume : le contrôle dynamique de traction est activé.

Changement automatique de programme

Dans certaines situations, le contrôle dynamique de stabilité est activé automatiquement :

- ▶ En cas d'activation du régulateur de distance.
- ▶ En cas d'intervention de freinage de l'avertisseur de collision frontale. Si nécessaire, désactiver l'avertissement collision frontale.
- ▶ Si le système de contrôle du châssis est en panne.
- ▶ En cas de crevaison.

Plus d'informations :

Avertissement collision frontale, voir page 198.

BMW xDrive

Principe

BMW xDrive est le système de transmission intégrale du véhicule. L'interaction de BMW xDrive et des autres systèmes de contrôle de châssis, comme le contrôle dynamique de stabilité, optimise encore plus la traction et la dynamique de conduite.

Généralités

Selon la situation de conduite et l'état de la chaussée, BMW xDrive répartit les forces d'entraînement de manière variable entre l'essieu avant et l'essieu arrière.

Avec le pack xOffroad, le système de transmission intégrale s'adapte également au mode de conduite xOFFROAD correspondant.

Affichage sur l'écran de contrôle

Dans le menu Live Vehicle, les informations relatives à BMW xDrive peuvent être affichées sous la vue suivante :

« xVIEW »

Les informations affichées sont les suivantes :

- ▶ Répartition des couples moteur sur les roues.
- ▶ Inclinaison longitudinale : indication en pourcentage.
- ▶ Inclinaison transversale : indication en degrés.
- ▶ Graphique de l'angle de braquage.
- ▶ Avec système de navigation : indication de hauteur pour la position actuelle.
- ▶ Réglage du niveau du correcteur d'assiette sur les deux essieux.

Plus d'informations :

Live Vehicle, voir page 160.

Différentiel sport M

Le différentiel M sport bloque activement et progressivement le pont arrière en fonction de la situation de conduite. Ceci empêche le patinage d'une roue arrière et permet d'obtenir une motricité optimale dans toutes les situations de conduite.

Il incombe au conducteur d'adopter un style de conduite adapté à la situation.

Système d'assistance en descente

Principe

Le contrôle de motricité en descente est un système d'assistance en descente qui régule la vitesse en pente raide, par exemple sur des trajets en dehors des routes goudronnées.

Généralités

Lorsque le système est activé, le véhicule se déplace à la vitesse réglée par le conducteur sans que celui-ci n'ait à appuyer sur la pédale de frein.

Pendant que le contrôle de motricité en descente régule la vitesse, le système répartit automatiquement la force de freinage entre les différentes roues. Cela améliore la stabilité dynamique et le confort de direction. En cas de besoin, le système d'antiblocage des roues empêche que les roues ne se bloquent.

Le contrôle de motricité en descente peut être activé en dessous d'environ 40 km/h.

Il est possible de régler la vitesse entre environ 3 km/h et environ 30 km/h. Dans les descentes, le véhicule, dans le cadre des limites physiques, réduit la vitesse sur la valeur réglée.

Le contrôle de motricité en descente aide le conducteur lors de la conduite sur les positions D, N et R du levier sélecteur.

Aperçu

Touche dans le véhicule

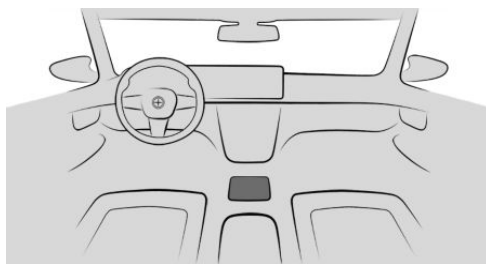

Système d'assistance en descente

Activation/désactivation du contrôle de motricité en descente

Activation du système



Appuyer sur la touche.

Les vitesses comprises entre environ 3 km/h et environ 30 km/h sont reprises en tant que vitesses de consigne.

Pendant que le contrôle de motricité en descente régule la vitesse, les fonctions suivantes sont désactivées :

- ▶ L'avertissement collision frontale.
- ▶ La fonction de freinage d'urgence du contrôle actif de stationnement.

Plus d'informations :

- ▶ Avertissement collision frontale, voir page 198.
- ▶ Radars de stationnement PDC actifs, voir page 292.

Désactivation du système



Appuyer une nouvelle fois sur la touche.



Le système est désactivé automatiquement lorsque la vitesse est supérieure à environ 40 km/h.

Affichage sur le combiné d'instruments

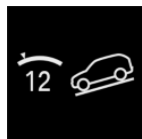

Un symbole et la vitesse souhaitée sélectionnée sont affichés.

- ▶ Affichage en vert : le contrôle de motricité en descente est activé. Le système freine le véhicule.
- ▶ Affichage en gris : le contrôle de motricité en descente est en attente.

Affichage sur l'affichage tête haute

L'état du contrôle de motricité en descente peut également être affiché sur l'affichage tête haute.

Diminution ou augmentation de la vitesse

Avec la manette du régulateur de vitesse

La vitesse de consigne peut être modifiée au moyen de la manette du régulateur de vitesse située sur le volant.



- ▶ Pousser la manette vers le haut : augmenter la vitesse progressivement.
- ▶ Pousser et maintenir la manette vers le haut : la vitesse augmente tant que la manette est maintenue.
- ▶ Pousser la manette vers le bas : réduire la vitesse progressivement.
- ▶ Pousser et maintenir la manette vers le bas : la vitesse diminue tant que la manette est maintenue.

Avec la pédale de frein

Lorsque le contrôle de motricité en descente régule la vitesse, il est possible de réduire la vitesse de consigne en appuyant sur la pédale de frein.

Dysfonctionnement

En cas de dysfonctionnement, un message s'affiche sur le combiné d'instruments.

Direction active intégrale

Principe

La direction active intégrale améliore la manœuvrabilité du véhicule et permet de bénéficier d'un comportement directionnel plus direct. La stabilité de marche à grande vitesse est en outre améliorée.

Généralités

La direction active intégrale associe la démultiplication variable de la direction de l'essieu avant à la direction active aux roues arrière.

La direction aux roues arrière améliore la maniabilité à faible vitesse, les roues arrière étant braquées légèrement dans le sens inverse des roues avant.

À des vitesses plus élevées, les roues arrière sont braquées dans la même direction que les roues avant. Cela permet par exemple un changement de voie harmonieux.

Dans les situations de conduite critiques, la direction active intégrale peut stabiliser le véhicule par une action directe de direction sur les roues arrière, par exemple en cas de dépassement.

Le système de direction est peut-être défectueux. Il est possible que l'assistance de la direction active intégrale ne soit plus assurée.

- ▷ À faible vitesse, des mouvements du volant de plus grande amplitude sont nécessaires.
- ▷ Dans les plages de vitesses supérieures, le véhicule est plus réactif.
- ▷ Poursuivre le trajet avec modération et vigilance.

Confier le contrôle du système à un Réparateur Agréé, à un autre Réparateur Agréé qualifié ou à un atelier spécialisé.

Réglage

Le système propose différents réglages.

Avec les modes de conduite du commutateur d'expérience de conduite personnalisée, il est possible d'axer le système sur le confort ou le dynamisme.

Plus d'informations :

Commutateur d'agrément de conduite, voir page [149](#).

Fonctionnement avec des chaînes à neige

Pour garantir la liberté de mouvement des roues avec des chaînes à neige, la direction aux roues arrière doit être désactivée lorsque les chaînes sont montées.

Plus d'informations :

Direction aux roues arrière avec des chaînes à neige, voir page [392](#).

Dysfonctionnement



Le voyant d'alerte sur le combiné d'instruments s'allume.

Un message Check-Control s'affiche.

Systèmes d'aide à la conduite

Équipement du véhicule

Ce chapitre décrit les équipements, les systèmes et les fonctions proposés actuellement ou le cas échéant dans un avenir proche en fonction du modèle, même s'ils ne sont pas présents dans le véhicule.

Plus d'informations :

Équipement du véhicule, voir page 8.

Alerte de dépassement de vitesse

Principe

L'alerte de dépassement de vitesse permet de régler une limite de vitesse et d'émettre un avertissement en cas de dépassement de cette limite.

Généralités

Un nouvel avertissement est émis si le véhicule dépasse à nouveau la vitesse limite réglée après avoir roulé 5 km/h en dessous.

Activation/désactivation de l'alerte de dépassement de vitesse

1.  Menu Applications
2. « Applis véhicule »
3. « Réglages de conduite »
4. « Aides à la conduite »
5. « Sécurité et avertissements »
6. « Alerte de dépass. vitesse »

Régler la vitesse

1.  Menu Applications
2. « Applis véhicule »

3. « Réglages de conduite »
4. « Aides à la conduite »
5. « Sécurité et avertissements »
6. « Alerte de dépass. vitesse »
7. « Avertissement au-dessus de: »
8. Sélectionner le réglage désiré.

Mémorisation de la vitesse actuelle en tant que vitesse limite

1.  Menu Applications
2. « Applis véhicule »
3. « Réglages de conduite »
4. « Aides à la conduite »
5. « Sécurité et avertissements »
6. « Alerte de dépass. vitesse »
7. « Appliquer la vitesse actuelle »

Indicateur de limitation de vitesse avec interdiction de dépassement

Indicateur de limitation de vitesse

Principe

L'indicateur de limitation de vitesse affiche sur le combiné d'instruments et, le cas échéant, sur l'affichage tête haute, la limitation de vitesse actuellement applicable et, dans certains cas, des panneaux de signalisation supplémentaires.

Généralités

La caméra située au niveau du rétroviseur intérieur filme les panneaux de signalisation situés sur le bord de la route, ainsi que les affichages des portiques à signaux.

Selon la version de pays, les panneaux de signalisation routière avec panneaux de signalisation supplémentaires, par exemple par temps humide, sont pris en compte et comparés aux données internes du véhicule, par exemple celles du signal de l'essuie-glace. Le panneau de signalisation et les panneaux correspondants s'affichent sur le combiné d'instruments et, le cas échéant, sur l'affichage tête haute ou sont ignorés, selon la situation. Lors de l'analyse de la limitation de vitesse, il est tenu compte de certains panneaux qui cependant ne s'affichent pas dans le combiné d'instruments.

Le cas échéant, le système affiche également les limitations de vitesse qui s'appliquent aux trajets dépourvus de panneaux de signalisation si des données cartographiques actuelles sont disponibles dans le système de navigation.

Pour que Speed Limit Info fonctionne correctement, les données cartographiques actuelles doivent être installées pour le pays dans lequel le véhicule est utilisé.

Pour plus d'informations sur la version actuelle de la carte et la mise à jour de la carte, voir Mise à jour des cartes dans le chapitre Système de navigation.

Les limitations de vitesse pour le mode remorque s'affichent si la prise de courant de remorque est occupée ou si le mode remorque a été activé avec iDrive.

Selon l'équipement, il est possible de régler une vitesse maximale autorisée pour le mode remorque qui est prise en compte lors de l'affichage des limitations de vitesse.

Plus d'informations :

- ▶ Notice d'utilisation concernant le système de navigation, de divertissement et de communication, voir page 6.
- ▶ Traction d'une remorque, voir page 363.

Indicateur d'interdiction de dépassement

Principe

Les interdictions de dépasser et les fins d'interdiction détectées par la caméra s'affichent sur le combiné d'instruments et, le cas échéant, sur l'affichage tête de haute avec les symboles correspondants.

Généralités

Le système détecte les interdictions de dépasser et les fins d'interdiction signalées par des panneaux.

Aucun affichage n'est effectué dans les situations suivantes :

- ▶ Dans les pays où les interdictions de dépassement sont principalement signalées par des marquages sur la chaussée.
- ▶ Sur les routes dépourvues de panneaux de signalisation.
- ▶ Aux passages à niveau, en cas de marquages sur la chaussée ou dans tout autre situation indiquant une interdiction de dépassement non signalée.

Selon l'équipement, un symbole supplémentaire indiquant la distance signale la fin de l'affichage de l'interdiction de dépasser.

Consigne de sécurité

AVERTISSEMENT

Le système ne dégage pas le conducteur de sa responsabilité d'évaluer correctement les conditions de circulation. En raison des limites inhérentes au système, celui-ci ne peut pas toujours réagir automatiquement de manière adéquate dans toutes les situations de circulation. Il y a un risque d'accident. Adapter le style de conduite aux conditions de circulation. Observer la circulation, se préparer à freiner ou à braquer à tout moment et inter-



venir activement dans les situations correspondantes.

Capteurs

Le système est piloté par l'intermédiaire de la caméra derrière le pare-brise.

Afficher l'indicateur de limitation de vitesse

Généralités

L'indicateur de limitation de vitesse peut être affiché ou masqué sur le combiné d'instruments via iDrive. Selon la version de pays, l'indicateur de limitation de vitesse s'affiche en permanence sur le combiné d'instruments.

Afficher l'indicateur de limitation de vitesse

1. Menu Applications
2. « Applis véhicule »
3. « Réglages de conduite »
4. « Aides à la conduite »
5. « Conduite »
6. « Assistant limitation vitesse »
7. « Limitations de vitesse »
8. « Afficher la limite actuelle »

Affichage

Généralités

Selon la version de pays, les panneaux de signalisation supplémentaires et les interdictions de dépasser s'affichent en même temps que l'indicateur de limitation de vitesse.

Indicateur de limitation de vitesse

Symbole	Description
	Limitation de vitesse applicable.
	Aucune donnée disponible pour la limitation de vitesse actuelle.
	Indicateur de limitation de vitesse non disponible.

Lors d'un dépassement de la limitation de vitesse détectée, l'affichage clignote. Selon la version de pays, un signal acoustique retentit également.







L'avertissement en cas de dépassement de la vitesse maximale autorisée peut être activé ou désactivé via iDrive :

1. Menu Applications
2. « Applis véhicule »
3. « Réglages de conduite »
4. « Aides à la conduite »
5. « Conduite »
6. « Assistant limitation vitesse »
7. « Avertiss. en cas de dépassem. »

Indicateur d'interdiction de dépassement

Symbole	Description
	Interdiction de dépasser.
	Fin d'interdiction de dépasser.

Panonceaux supplémentaires

Symbole	Description
	Limitation de vitesse limitée dans le temps.
	Le bridage de la vitesse s'applique uniquement en cas d'humidité.
	Le bridage de la vitesse s'applique uniquement en cas de neige.
	Le bridage de la vitesse s'applique uniquement en cas de brouillard.
	Le bridage de la vitesse s'applique pour la sortie à gauche.
	Le bridage de la vitesse s'applique pour la sortie à droite.
	Le bridage de la vitesse s'applique uniquement si une remorque est utilisée.
	Selon l'équipement : limitation de vitesse avec panneau de signalisation supplémentaire non reconnu.

Indicateur de limitation de vitesse avec conseils d'anticipation

Selon l'équipement et la version de pays, un symbole supplémentaire indiquant la distance signale la prochaine modification de limitation de vitesse. Les conseils d'anticipation doivent être activés avec l'assistant de limitation de vitesse.

Le cas échéant, des limitations de vitesse temporaires sont également affichées, par exemple sur les chantiers. Les limitations de vitesse temporaires ne peuvent s'afficher que si les services suivants sont sélectionnés pour le système de navigation dans le menu de protection des données :

- ▷ « Carte apprentiss. progressif »
- ▷ « Mise à jour des cartes »

Plus d'informations :

- ▷ Assistant de limitation de vitesse, voir page 267.
- ▷ Protection des données, voir page 73.

Réglages

1.  Menu Applications
2. « Applis véhicule »
3. « Réglages de conduite »
4. « Aides à la conduite »
5. « Conduite »
6. « Assistant limitation vitesse »
7. Sélectionner le réglage désiré.

Limites du système

Limites du système des capteurs

Plus d'informations :

- ▷ Caméra, voir page 41.

Restrictions de fonctionnement

La fonction peut être limitée et, le cas échéant, afficher une information erronée, par exemple dans les situations suivantes :

- ▷ Les panneaux signalisation routière sont partiellement ou entièrement recouverts par des objets, des autocollants ou de la peinture.
- ▷ Les panneaux de signalisation routière ne sont pas conformes à la norme.
- ▷ Dans les zones non prises en compte dans les données cartographiques du système de navigation.
- ▷ Si les données cartographiques du système de navigation sont anciennes, ne sont plus valables ou ne sont plus disponibles.



- ▶ En cas de différences par rapport à la navigation, par exemple en raison de modifications du tracé de la route.
- ▶ En cas de talonnage du véhicule qui précède.
- ▶ Lors du dépassement d'autocars ou de poids lourds portant un panneau de limitation de vitesse.
- ▶ Avec des panneaux de signalisation électroniques.
- ▶ En cas de détection de panneaux de signalisation s'appliquant à une route parallèle.
- ▶ Dans le cas de panneaux et de tracés de route spécifiques au pays.

Systèmes de régulation de la vitesse

Principe

Les systèmes de régulation de la vitesse offrent une assistance pendant la conduite.

Généralités

Selon l'équipement, les systèmes de régulation de la vitesse comprennent les systèmes suivants.

- ▶ Limiteur de vitesse manuel, voir page 247.
- ▶ Régulateur de vitesse, voir page 249.
- ▶ Régulateur de distance, voir page 252.
- ▶ Assisted Driving Mode, voir page 259.
- ▶ Assisted Driving Mode Plus, voir page 265.

Selon l'équipement et la version de pays, les systèmes sont complétés par des fonctions additionnelles.

Certaines fonctions peuvent être commandées à l'aide de la saisie vocale.

Plus d'informations :

BMW Intelligent Personal Assistant, voir page 59.

Consignes de sécurité

AVERTISSEMENT

Le système ne dégage pas le conducteur de sa responsabilité d'évaluer correctement les conditions de circulation. En raison des limites inhérentes au système, celui-ci ne peut pas toujours réagir automatiquement de manière adéquate dans toutes les situations de circulation. Il y a risque d'accident. Adapter le style de conduite aux conditions de circulation. Observer la circulation, se préparer à freiner ou à braquer à tout moment et intervenir activement dans les situations correspondantes.

AVERTISSEMENT

Le remorquage avec l'avertissement collision frontale activé ou le régulateur de vitesse activé peut entraîner les dysfonctionnements de certaines fonctions. Il y a risque d'accident. Avant tout remorquage, désactiver l'avertissement de collision frontale et le régulateur de vitesse.

Aperçu

Touches au volant

Touche	Fonction
	Activer/désactiver le dernier système de régulation de la vitesse actif.
	Sélectionner le système de régulation de la vitesse souhaité.
	Enregistrer la vitesse actuelle. Assistant de limitation de vitesse : appliquer manuellement la vitesse.





Touche Fonction

 Poursuivre les systèmes de régulation de vitesse avec le réglage mémorisé.

 Interrompre les systèmes de régulation de vitesse.

 Touche basculante : réglage de la vitesse.

Activation/désactivation des systèmes de régulation de la vitesse

-  Activation : appuyer sur la touche.
-  Sélection : lorsque le système est actif, appuyer sur la touche jusqu'à ce que le système de régulation de la vitesse souhaité s'affiche dans la barre d'outils du combiné d'instruments.

Symbole Système de régulation de la vitesse

 Limiteur de vitesse manuel.

 Régulateur de vitesse.

 Régulateur de distance.

 Assisted Driving Mode : régulateur de vitesse avec régulateur de distance, assistant directionnel avec guidage sur voie.

 Assisted Driving Mode Plus : système pour les situations d'embouteillage.

Le système activé est représenté en vert.

Le système est représenté en blanc si le système peut être activé.

Le système est représenté en gris si le système présente une défaillance ou si les conditions de fonctionnement ne sont pas réunies.

Interruption automatique des systèmes de régulation de la vitesse

Selon le système, les systèmes de régulation de la vitesse sont automatiquement interrompus, par exemple dans les cas suivants :

- ▶ Lorsque le levier sélecteur passe de la position D à P, N ou R.
- ▶ Pendant que le contrôle dynamique de stabilité régule la stabilité de marche.
- ▶ Lorsque le contrôle dynamique de stabilité est désactivé.
- ▶ Lorsque le contrôle dynamique de traction est activé.
- ▶ En cas de freinage manuel.

Interruption manuelle des systèmes de régulation de la vitesse

 Appuyer sur la touche.

Poursuite des systèmes de régulation de la vitesse

 Appuyer sur la touche.

Désactivation automatique des systèmes de régulation de la vitesse

Les systèmes de régulation de la vitesse s'arrêtent automatiquement en cas de désactivation de l'état de marche.

Désactivation manuelle des systèmes de régulation de la vitesse



Appuyer sur la touche.

Les systèmes de régulation de la vitesse sont désactivés et les affichages disparaissent.

Réglage des valeurs de vitesse



Pousser la touche basculante du volant vers le haut ou vers le bas jusqu'à ce que la valeur souhaitée soit réglée.

- ▶ Chaque action sur la touche basculante jusqu'au point de résistance augmente ou réduit la vitesse de consigne de 1 km/h.
- ▶ Chaque pression sur la touche basculante au-delà du point de résistance modifie la vitesse de consigne jusqu'à la dizaine de km/h suivante de l'affichage en km/h de l'indicateur de vitesse.

Affichage sur le combiné d'instruments

Affichage sur l'indicateur de vitesse



Un repère apparaît sur l'indicateur de vitesse pour la vitesse définie.

- ▶ Repère vert : le système est actif.
- ▶ Repère gris : le système est interrompu.
- ▶ Aucun repère : le système est désactivé.

Notifications

En plus des voyants de contrôle correspondants, des notifications sont affichées pour certaines fonctions.

Il est possible de régler l'étendue des notifications.

1.  Menu Applications
2. « Applis véhicule »
3. « Réglages de conduite »
4. « Aides à la conduite »
5. « Conduite »
6. « Notifications »
7. Sélectionner le réglage désiré.

Limiteur de vitesse manuel

Principe

Le limiteur de vitesse manuel permet de régler une limite de vitesse, par exemple pour ne pas dépasser les limitations de vitesse.

Généralités

Le système permet de limiter la vitesse à partir de 30 km/h. En dessous de la limite de vitesse enregistrée, le conducteur peut rouler sans restriction.

Aperçu

Touches au volant

Touche	Fonction
	Activer/désactiver le dernier système de régulation de la vitesse actif.
	Sélectionner le système de régulation de la vitesse souhaité.
	Enregistrer la vitesse actuelle. Assistant de limitation de vitesse : appliquer manuellement la vitesse.





Touche Fonction



 Poursuivre les systèmes de régulation de vitesse avec le réglage mémorisé.

 Interrompre les systèmes de régulation de vitesse.

 Touche basculante : réglage de la vitesse.

Utilisation

Activation du limiteur de vitesse

-  Le cas échéant, appuyer sur la touche.
-  Le cas échéant, appuyer sur la touche jusqu'à ce que le limiteur de vitesse soit sélectionné.

La vitesse actuelle ou une vitesse supérieure déjà mémorisée est définie comme limite de vitesse.

En cas d'activation à l'arrêt ou à vitesse lente, la limite de vitesse réglée est de 30 km/h.

Le repère dans le compteur de vitesse se positionne sur la vitesse correspondante.

Lors de l'activation de la limitation de vitesse, le mode de conduite change ou le contrôle dynamique de stabilité est activé le cas échéant.

Activation/interruption du système de régulation de la vitesse

Il est possible d'activer ou d'interrompre automatiquement au manuellement le système de régulation de la vitesse.

Plus d'informations :

Systèmes de régulation de la vitesse, voir page [245](#).

Modification de la limite de vitesse

 Appuyer sur la touche basculante vers le haut ou vers le bas jusqu'à ce que la limite de vitesse souhaitée soit fixée.

Lorsque la limite de vitesse réglée est atteinte ou dépassée involontairement, par exemple en descente, le système ne freine pas de manière active.

Si l'assistant de limitation de vitesse n'est pas actif, il est possible de mémoriser la vitesse actuelle en appuyant sur la touche :

 Appuyer sur la touche.

Dépassement de la limite de vitesse

Si la vitesse actuelle dépasse la limite de vitesse, le système émet un avertissement.

Il est possible de dépasser volontairement la limite de vitesse.

Pour dépasser volontairement la limite de vitesse réglée, appuyer à fond sur la pédale d'accélérateur.

La vitesse est de nouveau limitée automatiquement dès que le véhicule roule à une vitesse inférieure à la limite réglée.

Avertissement en cas de dépassement de la limite de vitesse

Alerte optique

 Le témoin de contrôle du combiné d'instruments clignote tant que la vitesse du véhicule est supérieure à la limite de vitesse fixée.

Avertissement acoustique

- ▶ Lorsque la limite de vitesse réglée est dépassée de manière involontaire, un signal retentit.
- ▶ Si, pendant la marche, la limite de vitesse est réduite sous la vitesse actuelle, le signal sonore retentit passé un certain délai.
- ▶ Si le conducteur dépasse volontairement la limite de vitesse en appuyant à fond sur la pédale d'accélérateur, aucun signal sonore ne retentit.



Affichages sur le combiné d'instruments

Affichage sur l'indicateur de vitesse



- ▶ Repère vert : le système est actif.
- ▶ Repère gris : le système est interrompu.
- ▶ Aucun repère : le système est désactivé.

Témoin

Symbole	Description
	Le témoin de contrôle s'allume : le système est activé.
	Le témoin de contrôle clignote : la limite de vitesse réglée a été dépassée.
	Témoin de contrôle gris : le système est interrompu.

Affichages sur l'affichage tête haute

Selon l'équipement, certaines informations du système peuvent s'afficher également sur l'affichage tête haute.

Régulateur de vitesse

Principe

Le régulateur de vitesse permet de définir une vitesse de consigne à l'aide des touches du volant. Le système maintient le véhicule à la vitesse de consigne. Pour cela, le système accélère et, le cas échéant, freine automatiquement.

Généralités

Le système peut être activé à partir de 30 km/h.

Selon le réglage du véhicule, la caractéristique du régulateur de vitesse peut être modifiée dans certains domaines, par exemple l'accélération peut être différente selon le mode de conduite.

Consignes de sécurité

AVERTISSEMENT

Le système ne dégage pas le conducteur de sa responsabilité d'évaluer correctement les conditions de circulation. En raison des limites inhérentes au système, celui-ci ne peut pas toujours réagir automatiquement de manière adéquate dans toutes les situations de circulation. Il y a risque d'accident. Adapter le style de conduite aux conditions de circulation. Observer la circulation, se préparer à freiner ou à braquer à tout moment et intervenir activement dans les situations correspondantes.

AVERTISSEMENT

L'utilisation du système peut entraîner un risque accru d'accident dans les situations suivantes :

- ▷ Route sinueuse.
- ▷ Circulation dense.
- ▷ Chaussée glissante, brouillard, neige, pluie ou sol meuble.

Il y a un risque d'accident ou de dommages matériels. Utiliser le système uniquement lorsqu'il est possible de rouler à vitesse constante.

AVERTISSEMENT

La vitesse de consigne peut être involontairement réglée ou appelée de manière incorrecte. Il y a risque d'accident. Adapter la vitesse de consigne aux conditions de circulation. Prêter attention aux conditions de circulation et intervenir activement dans les situations correspondantes.

Aperçu

Touches au volant

Touche Fonction



Activer/désactiver le dernier système de régulation de la vitesse actif.



Sélectionner le système de régulation de la vitesse souhaité.



Enregistrer la vitesse actuelle.
Assistant de limitation de vitesse : appliquer manuellement la vitesse.



Poursuivre les systèmes de régulation de vitesse avec le réglage mémorisé.

Touche Fonction



Interrompre les systèmes de régulation de vitesse.



Touche basculante : réglage de la vitesse.

Activation du régulateur de vitesse

Sur les véhicules équipés d'un régulateur de distance : basculer le mode du régulateur de vitesse vers le régulateur de vitesse sans régulateur de distance.

Plus d'informations :

Régulateur de distance, voir page 252.

Sur les véhicules sans régulateur de distance : activer le régulateur de vitesse avec les touches situées sur le volant.

1.  Le cas échéant, appuyer sur la touche.

2.  Le cas échéant, appuyer sur la touche jusqu'à ce que le régulateur de vitesse soit sélectionné.

Le régulateur de vitesse est actif. La vitesse actuelle est maintenue et mémorisée en tant que vitesse de consigne.

Les témoins du combiné d'instruments s'allument et le repère de l'indicateur de vitesse se positionne sur la vitesse actuelle.

Lors de l'activation du régulateur de vitesse, le mode de conduite change ou le contrôle dynamique de stabilité est activé le cas échéant.

Activation/interruption du système de régulation de la vitesse

Il est possible d'activer ou d'interrompre automatiquement au manuellement le système de régulation de la vitesse.

Plus d'informations :

Systèmes de régulation de la vitesse, voir page 245.

Régler la vitesse

Maintien/enregistrement de la vitesse



Lorsque le système est interrompu, appuyer une fois sur la touche basculante vers le haut ou vers le bas.

Quand le système est activé, la vitesse actuelle est maintenue et enregistrée comme vitesse de consigne.

La vitesse mémorisée s'affiche sur l'indicateur de vitesse.

Si l'assistant de limitation de vitesse n'est pas actif, il est possible de mémoriser la vitesse actuelle par une pression sur la touche :



Appuyer sur la touche.

Modification de la vitesse



Lever ou abaisser la touche basculante de façon répétée jusqu'à ce que la vitesse de consigne soit réglée.

Lorsque le système est activé, la vitesse affichée est enregistrée et atteinte si la voie est dégagée.

La vitesse maximale réglable est fonction du véhicule.

Appuyer sur la touche basculante jusqu'au point de résistance et la maintenir enfoncée : le véhicule accélère ou décélère sans actionnement de la pédale d'accélérateur.

Après le relâchement de la touche basculante, la vitesse atteinte est maintenue. Un actionnement au-delà du point de résistance fait accélérer le véhicule plus fortement.

Poursuite de la régulation de vitesse

Avec la vitesse mémorisée

Il est possible de poursuivre une régulation de vitesse interrompue en appliquant la vitesse enregistrée.

Avant de rétablir la vitesse enregistrée, s'assurer que la différence par rapport à la vitesse actuelle n'est pas trop importante. Sinon, cela peut entraîner une décélération ou une accélération involontaire du véhicule.



Quand le système est interrompu, appuyer sur la touche.

La régulation de vitesse est poursuivie avec les valeurs mémorisées.

Dans les cas suivants, la valeur enregistrée de la vitesse est effacée et ne peut plus être rappelée :

- ▷ Quand vous coupez le système.
- ▷ Lors de la désactivation de l'état de marche.

Avec la vitesse actuelle



Appuyer sur la touche pour poursuivre la régulation de vitesse avec la vitesse actuelle.

Assistant de limitation de vitesse : avec la vitesse proposée



Avec une vitesse proposée, appuyer sur la touche pour appliquer la régulation de la vitesse avec la vitesse proposée.

Affichages sur le combiné d'instruments

Affichage sur l'indicateur de vitesse



- ▷ Repère vert : le système est activé, le repère indique la vitesse de consigne.
- ▷ Repère gris : le système est interrompu, le repère indique la vitesse enregistrée.

▷ Aucun repère : le système est désactivé.

Témoin

Symbole	Description
	Aucun témoin de contrôle : le système est désactivé.
	Témoin de contrôle vert : le système est activé.
	Témoin de contrôle gris : le système est interrompu.



Affichages sur l'affichage tête haute

Selon l'équipement, certaines informations du système peuvent s'afficher également sur l'affichage tête haute.

Limites du système

La vitesse de consigne est également maintenue en descente. La vitesse de consigne peut ne pas être atteinte en montée, si la puissance d'entraînement n'est pas suffisante.

Selon le mode de conduite, il est possible dans la plupart des situations que la vitesse de consigne définie soit dépassée ou ne soit pas atteinte, par exemple dans les descentes ou les montées.

Régulateur de distance

Principe

Avec le régulateur de distance, il est possible de régler une distance par rapport au véhicule qui précède en plus du régulateur de vitesse.

Généralités

Lorsque la route est libre, le système maintient constante la vitesse de consigne. Le véhicule accélère ou freine automatiquement.

Si un autre véhicule vous précède, le système adapte votre vitesse afin de conserver la distance réglée par rapport au véhicule qui précède. L'adaptation de la vitesse s'effectue dans les limites des possibilités offertes.

La distance peut être réglée avec plusieurs paliers et, pour des raisons de sécurité, dépend de la vitesse.

Si le véhicule qui précède freine jusqu'à l'arrêt et repart presque tout de suite après, le système peut le comprendre dans ce cadre précis. Sinon, démarrez vous-même en actionnant la pédale d'accélérateur ou la touche de réglage de la vitesse du volant, par exemple.

Consignes de sécurité

AVERTISSEMENT

Le système ne dégage pas le conducteur de sa responsabilité d'évaluer correctement les conditions de circulation. En raison des limites inhérentes au système, celui-ci ne peut pas toujours réagir automatiquement de manière adéquate dans toutes les situations de circulation. Il y a risque d'accident. Adapter le style de conduite aux conditions de circulation. Observer la circulation, se préparer à freiner ou à braquer à tout moment et intervenir activement dans les situations correspondantes.

⚠ AVERTISSEMENT

Un véhicule non immobilisé peut se mettre en mouvement et commencer à rouler. Il y a risque d'accident. Sécurisez le véhicule de manière à l'empêcher de rouler avant de le quitter.

Pour être certain d'immobiliser correctement le véhicule, respecter ce qui suit :

- ▷ Serrer le frein de stationnement.
- ▷ En montée ou en descente, tourner les roues avant en direction de la bordure du trottoir.
- ▷ En montée ou en descente, immobiliser en plus le véhicule avec une cale, par exemple.

⚠ AVERTISSEMENT

La vitesse de consigne peut être involontairement réglée ou appelée de manière incorrecte. Il y a risque d'accident. Adapter la vitesse de consigne aux conditions de circulation. Prêter attention aux conditions de circulation et intervenir activement dans les situations correspondantes.

⚠ AVERTISSEMENT

Risque d'accident en raison de différences trop importantes de vitesse par rapport à d'autres véhicules, par exemple dans les situations suivantes :

- ▷ En cas d'approche rapide d'un autre véhicule plus lent.
- ▷ Quand un véhicule surgit soudainement sur votre voie de circulation.
- ▷ En cas d'approche rapide d'autres véhicules immobilisés.

Il y a risque de blessures ou danger de mort. Prêter attention aux conditions de circulation et intervenir activement dans les situations correspondantes.

Aperçu

Touches au volant

 Touche Fonction

Activer/désactiver le dernier système de régulation de la vitesse actif.



Sélectionner le système de régulation de la vitesse souhaité.



Enregistrer la vitesse actuelle. Assistant de limitation de vitesse : appliquer manuellement la vitesse.



Poursuivre les systèmes de régulation de vitesse avec le réglage mémorisé.



Interrompre les systèmes de régulation de vitesse.



Touche basculante : réglage de la vitesse.

Capteurs

Le système se commande à l'aide des capteurs suivants :

- ▷ Caméra située derrière le pare-brise.
- ▷ Capteur radar avant.

Plus d'informations :

Capteurs du véhicule, voir page 41.

Plage de fonctionnement



La plage de fonctionnement optimale comprend les routes bien aménagées.

La vitesse maximale réglable est limitée et dépend, par exemple, du véhicule et de son équipement.

Selon l'équipement, il est également possible de sélectionner des vitesses souhaitées plus élevées après le passage au régulateur de vitesse sans régulateur de distance.

Le système peut aussi être activé à l'arrêt.

Activation du régulateur de vitesse avec régulateur de distance

1.  Le cas échéant, appuyer sur la touche.
2.  Le cas échéant, appuyer sur la touche jusqu'à ce que le régulateur de distance soit sélectionné.

Le régulateur de vitesse avec régulateur de distance est actif. La vitesse actuelle est maintenue et mémorisée en tant que vitesse de consigne.

La distance définie par rapport à un véhicule qui précède est respectée.

Les témoins du combiné d'instruments s'allument et le repère de l'indicateur de vitesse se positionne sur la vitesse actuelle.

Lors de l'activation du régulateur de distance, le mode de conduite change ou le contrôle dynamique de stabilité est activé le cas échéant.

Régler la vitesse

La vitesse peut être réglée avec les touches du volant.

Plus d'informations :

Régulateur de vitesse, voir page [249](#).

Interruption automatique du régulateur de vitesse avec régulateur de distance

Le système est interrompu automatiquement, par exemple dans les cas suivants :

- ▷ En cas de freinage manuel.
- ▷ Si le levier sélecteur quitte la position D.
- ▷ Lorsque le contrôle dynamique de stabilité est désactivé.
- ▷ Lorsque le contrôle dynamique de traction est activé.
- ▷ Pendant que le contrôle dynamique de stabilité régule la stabilité de marche.
- ▷ La ceinture conducteur et la porte conducteur s'ouvrent.
- ▷ Le système ne détecte aucun objet pendant une période prolongée, par exemple sur les trajets peu fréquentés sans délimitation de la chaussée.
- ▷ La zone de détection du radar est perturbée, par exemple en cas d'encrassement ou de fortes précipitations.
- ▷ Après une longue période d'immobilisation, quand le véhicule a été freiné jusqu'à l'immobilisation par le système.

Activation/interruption du système de régulation de la vitesse

Il est possible d'activer ou d'interrompre automatiquement ou manuellement le système de régulation de la vitesse.

Plus d'informations :

Systèmes de régulation de la vitesse, voir page [245](#).

Poursuite de la régulation de vitesse

Il est possible de poursuivre une régulation de vitesse interrompue en appliquant la vitesse enregistrée.

Avant de rétablir la vitesse enregistrée, s'assurer que la différence par rapport à la vitesse

actuelle n'est pas trop importante. Sinon, cela peut entraîner une décélération ou une accélération involontaire du véhicule.

Plus d'informations :

Régulateur de vitesse, voir page 249.

Distance

Consigne de sécurité

AVERTISSEMENT

Le système ne dégage pas le conducteur de sa propre responsabilité. Les limites inhérentes au système peuvent entraîner un freinage retardé. Il y a un risque d'accident ou de dommages matériels. Observer attentivement en permanence les conditions de circulation. Adapter les distances aux conditions de circulation et de météo et respecter la distance de sécurité prescrite en freinant le cas échéant.

Réglage de la distance

1.  Menu Applications
2. « Applis véhicule »
3. « Réglages de conduite »
4. « Aides à la conduite »
5. « Conduite »
6. « Régulateur de distance »
7. « Distance »
8. Sélectionner le réglage désiré.

Adaptation automatique de la distance

Selon l'équipement et la version de pays : le système peut être réglé de telle sorte que la distance avec le véhicule qui précède s'adapte automatiquement en fonction de la valeur définie. Le système tient compte des conditions

de circulation et des conditions ambiantes, par exemple une mauvaise visibilité.

1.  Menu Applications
2. « Applis véhicule »
3. « Réglages de conduite »
4. « Aides à la conduite »
5. « Conduite »
6. « Régulateur de distance »
7. « Régulateur de distance adaptatif »

Passage entre les modes régulateur de vitesse avec et sans régulateur de distance

Consigne de sécurité

AVERTISSEMENT

Le système ne réagit pas en fonction des véhicules qui précèdent, mais maintient seulement la vitesse mémorisée. Il y a un risque d'accident ou de dommages matériels. Adapter la vitesse de consigne aux conditions de circulation et freiner le cas échéant.

Changer le mode du régulateur de vitesse

Activer ou désactiver le régulateur de vitesse sans régulateur de distance :

1.  Menu Applications
2. « Applis véhicule »
3. « Réglages de conduite »
4. « Aides à la conduite »
5. « Conduite »
6. « Régulateur de distance »
7. « Changement de régulateur de vitesse »

Le réglage est réinitialisé à l'arrêt du véhicule.

Affichages sur le combiné d'instruments

Généralités

Les affichages du combiné d'instruments peuvent varier en fonction de l'équipement.

Affichage sur l'indicateur de vitesse



- ▶ Repère vert : le système est activé, le repère indique la vitesse de consigne.
- ▶ Repère gris : le système est interrompu, le repère indique la vitesse enregistrée.

▶ Aucun repère : le système est désactivé.

Témoins de contrôle et voyants d'alerte

Symbole	Description
---------	-------------



Témoin de contrôle blanc :
Aucun affichage du régulateur de distance étant donné que la pédale d'accélérateur est actionnée.



Le témoin de contrôle s'allume en vert :

Véhicule qui précède détecté.
Le symbole du véhicule s'éteint si aucun véhicule qui précède n'est détecté.

Le témoin de contrôle clignote en vert :

Le véhicule qui précède est parti.

Symbole	Description
---------	-------------



Le témoin de contrôle s'allume en gris :

Le système est interrompu.

Le témoin de contrôle clignote en gris :

Les conditions nécessaires au fonctionnement du système ne sont plus remplies.

Le système a été désactivé, mais freine jusqu'à votre intervention active par pression sur la pédale de frein ou la pédale d'accélérateur.



Le voyant d'alerte clignote en rouge et un signal retentit :

Freiner et, si nécessaire, éviter l'obstacle.

Assisted View

Selon l'équipement ou la version de pays, les informations du système s'affichent dans Assisted View dans la zone d'affichage centrale du combiné d'instruments.

Plus d'informations :

Assisted View, voir page 177.

Affichages sur l'affichage tête haute

Vitesse de consigne

Selon l'équipement, certaines informations du système peuvent s'afficher également sur l'affichage tête haute.

Informations de distance



Le symbole s'affiche quand la distance par rapport au véhicule qui précède est trop faible.

L'information de distance est active dans les situations suivantes :



- ▷ Régulateur de vitesse avec régulateur de distance désactivé.
- ▷ Affichage sur l'affichage tête haute sélectionné.
Affichage tête haute, voir page 161.
- ▷ Distance trop faible.
- ▷ Vitesse supérieure à environ 70 km/h.

Éviter de dépasser

Selon l'équipement et la version du pays, la fonction contribue à éviter les dépassements involontaires sur l'autoroute.

Le système peut être réglé de manière à éviter le dépassement sur une voie de circulation plus lente.

Le réglage s'applique aux vitesses supérieures à 80 km/h.

Si la vitesse réglée est nettement supérieure à la vitesse des véhicules sur la voie d'à côté, il se peut que le véhicule passe ou dépasse même si la fonction est activée.

À une vitesse inférieure à 80 km/h, sur l'autoroute, les véhicules sont dépassés uniquement avec une vitesse différentielle adaptée.

Le conducteur peut dépasser ou accélérer à tout moment en appuyant sur la pédale d'accélérateur.

Activer/désactiver la fonction :

1. Menu Applications
2. « Applis véhicule »
3. « Réglages de conduite »
4. « Aides à la conduite »
5. « Conduite »
6. « Régulateur de distance »
7. Selon la version de pays :
 - ▷ « Éviter dépass. par gauche »
 - ▷ « Éviter dépass. par droite »

Limites du système

Limites du système des capteurs

Plus d'informations :

- ▷ Caméras, voir page 41.
- ▷ Capteurs radars, voir page 42.

Zone de détection

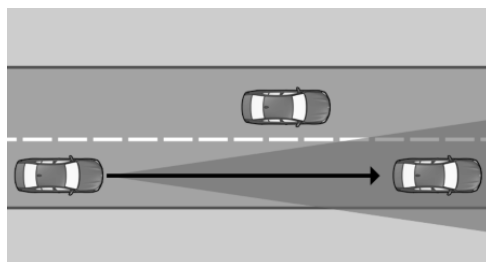

Les capteurs détectent les conditions de circulation dans leur zone de détection.

La capacité de détection du système et la capacité de freinage automatique du véhicule sont limitées.

Par exemple, les deux-roues peuvent ne pas être détectés.

Décélération

Le système ne ralentit pas dans les situations suivantes :

- ▷ En cas de piétons ou d'usagers de la route d'une lenteur similaire.
- ▷ Selon l'équipement, à un feu rouge.
- ▷ Pour la circulation transversale.
- ▷ En cas d'usagers roulant en sens inverse.

Véhicules qui se rabattent

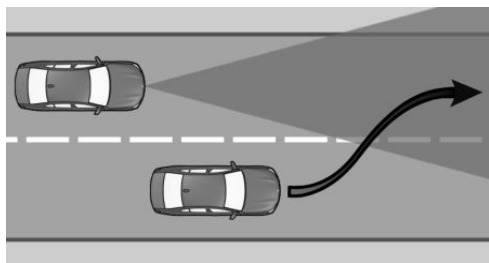

Si un véhicule se rabat brusquement et se place sur la même voie devant votre véhicule, le système peut ne pas pouvoir rétablir de lui-même la distance de sécurité sélectionnée. Parfois, il se peut que la distance sélectionnée ne soit pas restaurée même en cas de différences de vitesse importante par rapport aux véhicules qui précèdent, par exemple à l'approche rapide d'un camion. Lorsqu'il a bien reconnu un véhicule devant lui, le système demande au conducteur d'intervenir en freinant ou en exécutant une manœuvre d'évitement.

Virage

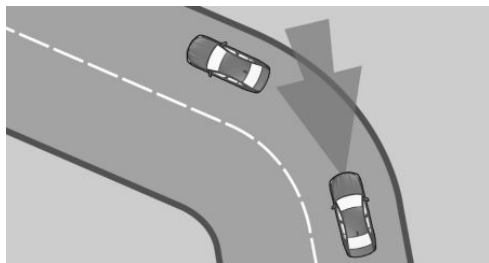

Si la vitesse de consigne est trop élevée pour un virage, elle est légèrement réduite dans le virage. Comme les virages ne peuvent être anticipés, entrer dans un virage à vitesse modérée.

Le système possède une zone de détection limitée. Dans les virages serrés, il peut arriver qu'un véhicule qui précède ne soit pas détecté ou seulement tardivement.

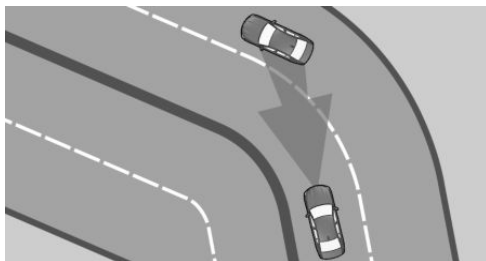

En s'approchant d'un virage, compte tenu de la courbe, le système peut brièvement réagir en fonction de véhicules roulant sur la voie parallèle voisine. Un éventuel ralentissement commandé par le système peut être compensé en accélérant brièvement. Dès que vous relâchez la pédale d'accélérateur, le système est réactivé et reprend la régulation de vitesse automatique.

Démarrage

Le véhicule ne peut pas démarrer automatiquement dans les situations suivantes, par exemple :

- ▶ Sur des montées raides.
- ▶ Devant les relèvements de la chaussée.
- ▶ Avec une remorque lourde.

Dans ces cas, actionner la pédale d'accélérateur.

Intempéries

Les limitations suivantes peuvent survenir en cas de conditions météorologiques ou d'éclairage défavorables :

- ▶ Détection aléatoire de véhicules.
- ▶ Brèves interruptions pour des véhicules déjà reconnus.

Conduire avec attention et réagir soi-même aux conditions actuelles de circulation. Le cas échéant, intervenir de manière proactive, par exemple par freinage, changement de direction ou évitement.

Puissance d'entraînement

La vitesse de consigne est également maintenue en descente. La vitesse de consigne peut ne pas être atteinte en montée, si la puissance d'entraînement n'est pas suffisante.

Selon le mode de conduite, il est possible dans la plupart des situations que la vitesse de consigne définie soit dépassée ou ne soit pas atteinte, par exemple dans les descentes ou les montées.

Mode Assisted Driving

Principe

Assisted Driving Mode ajoute un assistant directionnel à guidage sur voie au régulateur de distance. Le système aide à maintenir le véhicule dans sa voie de circulation. Pour cela, le système exécute des mouvements du volant, par exemple dans les virages.

Généralités

Selon la vitesse, le système s'oriente en fonction des délimitations de voie ou en fonction des véhicules qui précèdent.

Les capteurs du volant détectent tout contact du volant.

Consigne de sécurité

AVERTISSEMENT

Le système ne dégage pas le conducteur de sa responsabilité d'évaluer correctement les conditions de circulation. En raison des limites inhérentes au système, celui-ci ne peut pas toujours réagir automatiquement de manière adéquate dans toutes les situations de circulation. Il y a risque d'accident. Adapter le style de conduite aux conditions de circulation. Observer la circulation, se préparer à freiner ou à braquer à tout moment et inter-

venir activement dans les situations correspondantes.

Les instructions du régulateur de vitesse et du régulateur de distance s'appliquent également.

Plus d'informations :

- ▷ Régulateur de vitesse, voir page 249.
- ▷ Régulateur de distance, voir page 252.

Aperçu

Touches au volant

Touche Fonction



Activer/désactiver le dernier système de régulation de la vitesse actif.



Sélectionner le système de régulation de la vitesse souhaité.



Enregistrer la vitesse actuelle. Assistant de limitation de vitesse : appliquer manuellement la vitesse.



Poursuivre les systèmes de régulation de vitesse avec le réglage mémorisé.



Interrompt les systèmes de régulation de vitesse.



Touche basculante : réglage de la vitesse.

Capteurs

Le système se commande à l'aide des capteurs suivants :

- ▷ Caméra située derrière le pare-brise.
- ▷ Capteur radar avant.
- ▷ Selon l'équipement :
 - Capteurs radars latéraux, avant.
- ▷ Selon l'équipement :

Capteurs radars latéraux, arrière.

- ▷ Capteurs dans le volant.

Plus d'informations :

Capteurs du véhicule, voir page 41.

Conditions de fonctionnement

- ▷ Selon l'équipement : vitesse inférieure à 210 km/h ou 180 km/h.
- ▷ Largeur de voie suffisante.
- ▷ Les deux mains sur la couronne du volant.
- ▷ Rayon du virage suffisamment large.
- ▷ Conduite au milieu de la voie de circulation.
- ▷ Les clignotants sont éteints.
- ▷ Le calibrage des capteurs est terminé.
- ▷ Le régulateur de distance est actif.
- ▷ La ceinture de sécurité côté conducteur est bouclée.
- ▷ L'avertissement collision frontale est actif.
- ▷ Selon l'équipement :

L'avertisseur de collision latérale est actif.

- ▷ Avec un attelage de remorque : selon l'utilisation, l'utilisation avec une remorque ou avec un porte-bagages arrière doit être réglée sur l'écran de contrôle.

Utilisation avec une remorque ou un porte-bagages arrière, voir page 366.

Activation d'Assisted Driving Mode

-  Le cas échéant, appuyer sur la touche.

-  Le cas échéant, appuyer sur la touche jusqu'à ce qu'Assisted Driving Mode soit sélectionné.

-  Le témoin de contrôle s'allume en gris. Le système est opérationnel et n'intervient pas sur la direction.

Le système s'active automatiquement si toutes les conditions de fonctionnement sont réunies.



Le témoin s'allume en vert.

Le système est actif et aide à maintenir le véhicule sur la voie.

L'avertissement collision frontale et, selon l'équipement, l'avertissement collision latérale sont activés lorsque le système est activé.

Interruption automatique d'Assisted Driving Mode

Le système interrompt les mouvements assistés du volant, par exemple dans les cas suivants :

- ▷ Selon l'équipement : à une vitesse supérieure à 210 km/h ou 180 km/h.
- ▷ Après avoir relâché le volant.
- ▷ Lors d'une intervention marquée sur la direction.
- ▷ Lors de la sortie de la voie de circulation.
- ▷ Lorsque le clignotant est activé.
- ▷ Lorsque la voie de circulation est trop étroite.
- ▷ Aucune délimitation de la voie de circulation n'est détectée et aucun véhicule ne précède.
- ▷ Le régulateur de vitesse avec régulateur de distance est interrompu.
- ▷ La ceinture de sécurité est ouverte côté conducteur.







Le témoin de contrôle s'allume en gris.

Le système est opérationnel et n'intervient pas sur la direction.

Le système s'active automatiquement si toutes les conditions de fonctionnement sont réunies.



Affichages sur le combiné d'instruments

Symbole	Description
	Le témoin de contrôle s'allume en gris : Le système est opérationnel.
	Le témoin de contrôle s'allume en vert : Le système est activé. En l'occurrence, le système aide le conducteur à maintenir le véhicule sur sa voie de circulation.
	Le voyant d'alerte clignote en jaune et le volant vibre : Une délimitation de la voie de circulation a été franchie.
	Le voyant d'alerte s'allume en jaune et un signal retentit : Une interruption du système est imminente.
	Le voyant d'alerte clignote en rouge et un signal retentit : Le système est désactivé ou une interruption du système est imminente.

Symbole Description



Le voyant d'alerte s'allume en jaune :

Les mains du conducteur ne tiennent pas le volant. Le système reste activé.

Tenir le volant avec les mains.



Le voyant d'alerte s'allume en rouge, un signal retentit :

Les mains du conducteur ne tiennent pas le volant. L'interruption du système est imminente.

Le cas échéant, le système réduit la vitesse jusqu'à l'arrêt.

Le cas échéant, le système n'assiste pas la direction dans les mouvements du volant.

Tenir le volant avec les mains.

Selon l'équipement ou la version de pays, les informations du système s'affichent dans Assisted View dans la zone d'affichage centrale du combiné d'instruments.

Plus d'informations :

Assisted View, voir page 177.

Affichages sur le volant



Les deux LED situées au-dessus des blocs de touches s'allument comme les affichages du combiné d'instruments.

Il est possible d'activer/désactiver les affichages au volant.

1.  Menu Applications
2. « Applis véhicule »
3. « Réglages de conduite »
4. « Aides à la conduite »
5. « Informations au volant »
6. « Témoins lumineux »
7. Sélectionner le réglage désiré.

Affichages sur l'affichage tête haute

Selon l'équipement, les informations du système peuvent s'afficher également sur l'affichage tête haute.

Réglage de la puissance des vibrations du volant

1.  Menu Applications
2. « Applis véhicule »
3. « Réglages de conduite »
4. « Aides à la conduite »
5. « Informations au volant »
6. « Intensité des vibrations »
7. Sélectionner le réglage désiré.

Le réglage s'applique aussi à tous les systèmes de prévention des collisions.

Limites du système

Généralités

Dans certaines situations, le système peut ne pas être activé ou utilisé de manière judicieuse.

Consigne de sécurité

AVERTISSEMENT

En raison des limites du système, ce dernier peut ne pas réagir, ou seulement trop tard, à tort ou de manière inopinée. Il y a un risque d'accident ou de dommages matériels. Tenir

compte des remarques concernant les limites du système et intervenir activement le cas échéant.

Les instructions du régulateur de vitesse et du régulateur de distance s'appliquent également.

Plus d'informations :

- ▷ Régulateur de vitesse, voir page 249.
- ▷ Régulateur de distance, voir page 252.

Limites du système des capteurs

Plus d'informations :

- ▷ Caméras, voir page 41.
- ▷ Capteurs radars, voir page 42.

Mains sur le volant

Dans les situations suivantes, le contact des mains sur le volant n'est pas détecté par les capteurs :

- ▷ Conduite avec des gants.
- ▷ Housses de protection sur le volant.

Intempéries

Les limitations suivantes peuvent survenir en cas de conditions météorologiques ou d'éclairage défavorables :

- ▷ Mauvaise détection de véhicules et de délimitations de voie.
- ▷ Brèves interruptions avec des véhicules et des délimitations de la voie de circulation déjà reconnus.

Conduire avec attention et réagir soi-même aux conditions actuelles de circulation. Le cas échéant, intervenir de manière proactive, par exemple par freinage, changement de direction ou évitement.

Formation automatique de couloir de secours

Principe

La formation automatique de couloir de secours peut être utile dans les situations d'embouteillage sur autoroute ou voie rapide.

Généralités

Dès que le système a détecté une situation d'embouteillage, un message Check-Control s'affiche sur l'écran de contrôle. Selon la situation, le véhicule est dévié vers la gauche ou vers la droite hors de la voie de circulation actuelle afin d'assurer la formation d'un couloir de secours.

Le système utilise les capteurs d'Assisted Driving Mode.

Consigne de sécurité

AVERTISSEMENT

Le système ne dégage pas le conducteur de sa responsabilité d'évaluer correctement les conditions de circulation. En raison des limites inhérentes au système, celui-ci ne peut pas toujours réagir automatiquement de manière adéquate dans toutes les situations de circulation. Il y a risque d'accident. Adapter le style de conduite aux conditions de circulation. Observer la circulation, se préparer à freiner ou à braquer à tout moment et intervenir activement dans les situations correspondantes.

Les remarques d'Assisted Driving Mode s'appliquent également.

Plus d'informations :

Assisted Driving Mode, voir page [259](#).

Conditions de fonctionnement

► Assisted Driving Mode est activé.

Assisted Driving Mode, voir page [259](#).

- Une situation d'embouteillage est détectée.
- Conduite sur autoroute ou voie rapide.
- Une délimitation de la voie de circulation est détectée.
- Cette fonction doit être disponible dans le pays dans lequel le véhicule roule.

Activation/désactivation de la formation automatique de couloir de secours

1.  Menu Applications
2. « Applis véhicule »
3. « Réglages de conduite »
4. « Aides à la conduite »
5. « Conduite »
6. « Assisted Driving »
7. « Formation auto. couloir sec. »

Affichages sur le combiné d'instruments

Selon l'équipement ou la version de pays, les informations du système s'affichent dans Assisted View dans la zone d'affichage centrale du combiné d'instruments.

Plus d'informations :

Assisted View, voir page [177](#).

Limites du système

Les limites du système Assisted Driving Mode s'appliquent.

Plus d'informations :

Assisted Driving Mode, voir page [259](#).

Assistant de changement de voie

Principe

L'assistant de changement de voie intervient également en cas de changement de voie de circulation sur les routes à plusieurs voies.

Généralités

Le système utilise les capteurs d'Assisted Driving Mode.

Consigne de sécurité

AVERTISSEMENT

Le système ne dégage pas le conducteur de sa responsabilité d'évaluer correctement les conditions de circulation. En raison des limites inhérentes au système, celui-ci ne peut pas toujours réagir automatiquement de manière adéquate dans toutes les situations de circulation. Il y a risque d'accident. Adapter le style de conduite aux conditions de circulation. Observer la circulation, se préparer à freiner ou à braquer à tout moment et intervenir activement dans les situations correspondantes.

Les remarques d'Assisted Driving Mode s'appliquent également.

Plus d'informations :

Assisted Driving Mode, voir page [259](#).

Conditions de fonctionnement

- ▶ Les conditions de fonctionnement d'Assisted Driving Mode sont remplies.

Assisted Driving Mode, voir page [259](#).

- ▶ Trajet sur une route sans piétons ni cyclistes sur la chaussée et avec séparation structurelle avec les usagers roulant en

sens inverse, par exemple des glissières de sécurité.

- ▶ Depuis le début du trajet, un véhicule a été détecté à une distance suffisante derrière son propre véhicule.
- ▶ Les délimitations franchissables de la voie de circulation sont détectées.
- ▶ Vitesse maximale de 180 km/h.
- ▶ La vitesse minimale dépend des pays.

Activation/désactivation de l'assistant de changement de voie

1.  Menu Applications
2. « Applis véhicule »
3. « Réglages de conduite »
4. « Aides à la conduite »
5. « Conduite »
6. « Assisted Driving »
7. « Assistant change. voie »

Changer de voie

1. S'assurer que la circulation permet de changer de voie.
2. Pousser la manette des clignotants dans la direction souhaitée jusqu'au point de résistance pour un bref clignotement.

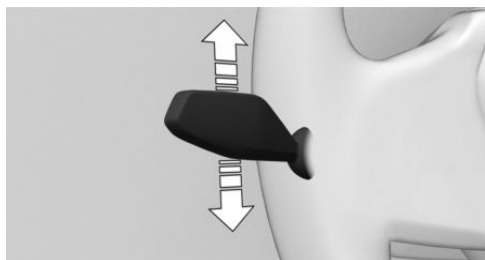



Après un court instant, les mouvements assistés du volant sont perceptibles dans la direction souhaitée.

Après le changement de voie, le système assiste le conducteur pour maintenir le véhicule dans la nouvelle voie.

Annulation du changement de voie

Il est possible d'annuler le changement de voie par un mouvement du volant dans le sens inverse ou par l'actionnement du clignotant dans la direction opposée.

Affichages sur le combiné d'instruments

Symbole	Description
	<p>Symbole de volant et symbole de flèche de changement de voie en vert :</p> <p>Le système exécute un changement de voie.</p>
	<p>Symbole de volant vert et ligne de délimitation de la voie de circulation grise sur le côté concerné :</p> <p>Le système a détecté que le conducteur souhaite changer de voie. Il n'est actuellement pas possible de changer de voie.</p>

Selon l'équipement ou la version de pays, les informations du système s'affichent dans Assisted View dans la zone d'affichage centrale du combiné d'instruments.

Plus d'informations :

Assisted View, voir page [177](#).

Limites du système

Les limites du système Assisted Driving Mode s'appliquent.

Plus d'informations :

Assisted Driving Mode, voir page [259](#).

Assisted Driving Mode Plus

Principe

Assisted Driving Mode Plus assiste le conducteur en cas d'embouteillages sur l'autoroute lors du guidage du véhicule.

La fonction permet de retirer temporairement les mains du volant dans des situations de conduite appropriées.

Les capteurs du volant détectent tout contact du volant.

Consigne de sécurité

AVERTISSEMENT

Le système ne dégage pas le conducteur de sa responsabilité d'évaluer correctement les conditions de circulation. En raison des limites inhérentes au système, celui-ci ne peut pas toujours réagir automatiquement de manière adéquate dans toutes les situations de circulation. Il y a risque d'accident. Adapter le style de conduite aux conditions de circulation. Observer la circulation, se préparer à freiner ou à braquer à tout moment et intervenir activement dans les situations correspondantes.







Les remarques d'Assisted Driving Mode s'appliquent également.

Plus d'informations :

Assisted Driving Mode, voir page [259](#).

Aperçu

Touches au volant

Touche	Fonction
	Activer/désactiver le dernier système de régulation de la vitesse actif.
	Sélectionner le système de régulation de la vitesse souhaité.
	Enregistrer la vitesse actuelle. Assistant de limitation de vitesse : appliquer manuellement la vitesse.
	Poursuivre les systèmes de régulation de vitesse avec le réglage mémorisé.
	Interrompre les systèmes de régulation de vitesse.
	Touche basculante : réglage de la vitesse.

Capteurs

Le système se commande à l'aide des capteurs suivants :

- ▷ La caméra derrière le pare-brise.
- ▷ Le capteur à radar avant.
- ▷ Les capteurs radar latéraux, à l'avant.
- ▷ Les capteurs radar latéraux, à l'arrière.
- ▷ Les capteurs dans le volant.
- ▷ La Driver Attention Camera.

Plus d'informations :

Capteurs du véhicule, voir page 41.

Conditions de fonctionnement

- ▷ Les conditions de fonctionnement d'Assisted Driving Mode sont remplies.

Assisted Driving Mode est actif et les affichages par LED au volant sont allumés.

Assisted Driving Mode, voir page 259.

- ▷ Cette fonction doit être disponible dans le pays dans lequel le véhicule roule.
- ▷ Trajet sur une autoroute sans piétons ni cyclistes sur la chaussée et avec séparation structurelle avec les usagers roulant en sens inverse, par exemple des glissières de sécurité.
- ▷ Largeur de voie suffisante.
- ▷ Rayon du virage suffisamment large.
- ▷ Des délimitations de la voie de circulation sont détectées.
- ▷ Un véhicule qui précède est détecté.
- ▷ Vitesse inférieure à env. 60 km/h.
- ▷ La Driver Attention Camera du combiné d'instruments reconnaît que le conducteur est tourné vers la circulation.

Activation/désactivation d'Assisted Driving Mode Plus

1.  Menu Applications
2. « Applis véhicule »
3. « Réglages de conduite »
4. « Aides à la conduite »
5. « Conduite »
6. « Assisted Driving »
7. « Assisted Driving Plus »

Assisted Driving Mode Plus est proposé automatiquement si Assisted Driving Mode est actif et toutes les conditions de fonctionnement sont réunies pour Assisted Driving Mode Plus. Sur le volant, deux LED vertes s'allument.



Le témoin sur le combiné d'instruments apparaît en vert.

Le système commence à aider le conducteur dans le guidage du véhicule.

Lorsque le système est activé, les fonctions suivantes sont actives :

- ▷ Avertissement collision frontale.
- ▷ Alerte de collision latérale.

Affichages sur le combiné d'instruments

Symbole	Description
	Témoin de contrôle vert : le système est activé.
	Témoin de contrôle blanc : le système peut être activé.

Affichages sur le volant



Selon la situation, les deux LED au-dessus des blocs de touches s'allument.

- ▷ Vert : le système est activé.
- ▷ Jaune : le système est interrompu.
Tenir le volant avec les mains.
- ▷ Rouge : le système est désactivé.
Tenir immédiatement le volant avec les mains.

Plus d'informations :

Assisted Driving Mode, voir page [259](#).

Affichages sur l'affichage tête haute

Selon l'équipement, les informations du système peuvent s'afficher également sur l'affichage tête haute.

Limites du système

Les limites des systèmes suivants s'appliquent :

- ▷ Mode Assisted Driving
- ▷ Driver Attention Camera
- ▷ Capteurs du véhicule

Plus d'informations :

- ▷ Assisted Driving Mode, voir page [259](#).
- ▷ Driver Attention Camera, voir page [233](#)
- ▷ Capteurs du véhicule, voir page [41](#).

Assistant de limitation de vitesse

Principe

L'assistant de limitation de vitesse aide à respecter les limitations de vitesse. Il est possible d'appliquer une vitesse proposée.

Généralités

Si les systèmes installés dans le véhicule tels que l'indicateur de limitation de vitesse, détectent une modification de la limitation de vitesse, il est possible d'appliquer cette nouvelle valeur de vitesse aux systèmes suivants :

- ▷ Limiteur de vitesse manuel.
- ▷ Régulateur de vitesse.
- ▷ Régulateur de distance.
- ▷ Assisted Driving Mode.
- ▷ Assisted Driving Mode Plus.

La vitesse est proposée pour être utilisée en tant que nouvelle vitesse de consigne. Le système correspondant doit être actif pour appliquer la vitesse.

Selon l'équipement, le système cible et la version de pays, la valeur peut être appliquée automatiquement.

Consignes de sécurité

AVERTISSEMENT

Le système ne dégage pas le conducteur de sa responsabilité d'évaluer correctement les conditions de circulation. En raison des limites inhérentes au système, celui-ci ne peut pas toujours réagir automatiquement de manière adéquate dans toutes les situations de circulation. Il y a risque d'accident. Adapter le style de conduite aux conditions de circulation. Observer la circulation, se préparer à freiner ou à braquer à tout moment et intervenir activement dans les situations correspondantes.

AVERTISSEMENT

La vitesse de consigne peut être involontairement réglée ou appelée de manière incorrecte. Il y a risque d'accident. Adapter la vitesse de consigne aux conditions de circulation. Prêter attention aux conditions de circulation et intervenir activement dans les situations correspondantes.

Aperçu

Touches au volant

Touche	Fonction
	Appliquer manuellement la vitesse proposée.
	Touche basculante : régler la vitesse, voir Régulateur de vitesse.

Activation/désactivation de l'assistant de limitation de vitesse

-  Menu Applications
- « Applis véhicule »

- « Réglages de conduite »
- « Aides à la conduite »
- « Conduite »
- « Assistant limitation vitesse »
- « Limitations de vitesse »
- Sélectionner le réglage désiré :
 - « Appliquer automatiquement » : selon l'équipement, les limitations de vitesse détectées sont automatiquement appliquées.
 - « Appliquer manuellement » : les limitations de vitesse détectées peuvent être appliquées manuellement.
 - « Afficher conseils d'anticip. » : les limitations de vitesse actuelles et à venir s'affichent sur le combiné d'instruments sans être appliquées.
 - « Afficher la limite actuelle » : les limitations de vitesse actuelles s'affichent sur le combiné d'instruments sans être appliquées.
 - « Désactiver » : selon la version de pays, l'indicateur de limitation de vitesse et l'assistant de limitation de vitesse sont désactivés.



Le cas échéant, d'autres fonctions confort prédictives sont désactivées.

Plus d'informations :

Indicateur de limitation de vitesse, voir page 241

Affichages sur le combiné d'instruments

Un message s'affiche sur le combiné d'instruments lorsque le système et un système de régulation de la vitesse sont activés.

Symbole	Fonction
	Modification détectée d'une limitation de vitesse avec effet immédiat. La distance indiquée derrière le symbole signale, le cas échéant, la prochaine modification de limitation de vitesse.
	Le témoin de contrôle s'allume en vert : la limitation de vitesse identifiée peut être appliquée avec la touche SET. Après la reprise, une coche verte s'affiche.

Reprise automatique

« Appliquer automatiquement » : avec le réglage sélectionné, une limitation de vitesse détectée est automatiquement appliquée au régulateur de distance ou au limiteur de vitesse manuel.

 Après une application automatique, appuyer sur la touche pour revenir à la dernière valeur définie de la vitesse de consigne.

Reprise manuelle

Une limitation de vitesse détectée peut être appliquée manuellement pour le système de régulation de vitesse actif.

 En cas d'affichage du symbole SET, appuyer sur la touche.

Adaptation de la vitesse

Principe

Il est possible d'indiquer si la limitation de vitesse doit être reprise telle quelle ou bien avec une tolérance.

Généralités

Il est possible de régler une adaptation de vitesse pour toutes les limitations de vitesse et une adaptation de vitesse supplémentaire pour les limitations de vitesse jusqu'à 60 km/h.

Il est possible d'activer ou de désactiver l'adaptation de vitesse supplémentaire pour les limitations de vitesse jusqu'à 60 km/h.

Régler l'adaptation à la vitesse

-  Menu Applications
- « Applis véhicule »
- « Réglages de conduite »
- « Aides à la conduite »
- « Conduite »
- « Assistant limitation vitesse »
- Sélectionner le réglage désiré :
 - ▶ « Adapter limit. vitesse » : régler la tolérance pour l'adaptation de la vitesse qui s'applique à toutes les limitations de vitesse.
 - ▶ « 2e adaptation jusqu'à » : activer ou désactiver l'adaptation de la vitesse supplémentaire.
 - ▶ « Adap. limitat. vitesse » : si l'adaptation de vitesse supplémentaire est activée, régler la tolérance pour les limitations de vitesse jusqu'à 60 km/h.

Limites du système

L'assistant de limitation de vitesse repose sur l'indicateur de limitation de vitesse.

Tenir compte des limites de l'indicateur de limitation de vitesse.

Selon la version de pays, les limitations de vitesse à venir peuvent ne pas être ou n'être qu'en partie applicables, par exemple avec les informations issues des données cartographiques du système de navigation.

Régulateur de vitesse sans régulation de la distance : selon le système, les limitations de



vitesse ne sont pas automatiquement prises en compte.

Les limitations de vitesse existantes peuvent être appliquées uniquement pour le régulateur de vitesse avec régulateur de distance.

Avec un attelage de remorque : les valeurs de vitesse à reprendre sont limitées à la valeur réglée sur l'écran de contrôle pour le mode remorque.

Plus d'informations :

- ▶ Limites de l'indicateur de limitation de vitesse, voir page 244.
- ▶ Limites du système des capteurs, voir page 41.
- ▶ Utilisation avec une remorque ou un porte-bagages arrière, voir page 366.

Adaptation de la vitesse à l'itinéraire

Principe

Le système peut être réglé de telle sorte que le véhicule adapte automatiquement la vitesse à l'itinéraire lorsque le régulateur de distance est activé.

Par exemple, la vitesse est éventuellement réduite dans les situations suivantes :

- ▶ Avant de tourner.
- ▶ Avant un rond-point.
- ▶ Avant un virage.
- ▶ Avant une sortie sur autoroutes ou voies rapides.

Consigne de sécurité

AVERTISSEMENT

Le système ne dégage pas le conducteur de sa responsabilité d'évaluer correctement les conditions de circulation. En raison des limites inhérentes au système, celui-ci ne peut

pas toujours réagir automatiquement de manière adéquate dans toutes les situations de circulation. Il y a risque d'accident. Adapter le style de conduite aux conditions de circulation. Observer la circulation, se préparer à freiner ou à braquer à tout moment et intervenir activement dans les situations correspondantes.

Par ailleurs, les indications du régulateur de vitesse, du régulateur de distance, d'Assisted Driving Mode et de l'assistant de limitation de vitesse s'appliquent.

Plus d'informations :

- ▶ Régulateur de vitesse, voir page 249.
- ▶ Régulateur de distance, voir page 252.
- ▶ Assisted Driving Mode, voir page 259.
- ▶ Assistant de limitation de vitesse, voir page 267.

Conditions de fonctionnement

- ▶ Le régulateur de vitesse et le régulateur de distance sont activés.
- ▶ Conduite sur autoroute ou voie rapide.
- ▶ Avec système de navigation : le guidage est activé.

En cas d'utilisation du logiciel de navigation via Apple CarPlay ou Android Auto, des restrictions de fonctionnement sont possibles, par exemple des différences dans les instructions de guidage.

- ▶ Cette fonction doit être disponible dans le pays dans lequel le véhicule roule.
- ▶ Avec un attelage de remorque : selon l'utilisation, l'utilisation avec une remorque ou avec un porte-bagages arrière doit être réglée sur l'écran de contrôle.

Utilisation avec une remorque ou un porte-bagages arrière, voir page 366.



Adaptation automatique de la vitesse à l'itinéraire

1. Menu Applications
2. « Applis véhicule »
3. « Réglages de conduite »
4. « Aides à la conduite »
5. « Conduite »
6. « Assis. Intersect. et trajectoire »
7. « Adapter automatiquement la vitesse au parcours »

Réglage de la vitesse en virage

Selon la version de pays, il est possible de régler la vitesse en virage.

1. Menu Applications
2. « Applis véhicule »
3. « Réglages de conduite »
4. « Aides à la conduite »
5. « Conduite »
6. « Assis. Intersect. et trajectoire »
7. « Vitesse en virage »
8. Sélectionner le réglage désiré.

Affichages sur le combiné d'instruments

Selon l'équipement ou la version de pays, les informations du système s'affichent dans Assisted View dans la zone d'affichage centrale du combiné d'instruments.

Plus d'informations :

Assisted View, voir page [177](#).

Limites du système

Selon la version de pays ou le pays d'utilisation actuel du véhicule, la fonction peut ne pas être disponible.

Le système ne réagit pas ou seulement de manière limitée à l'itinéraire, par exemple, dans les situations suivantes :

▷ Si la position du véhicule n'est pas clairement identifiée par le système de navigation.

▷ Dans des conditions hivernales.

Par ailleurs, les limites du régulateur de vitesse, du régulateur de distance, d'Assisted Driving Mode et de l'assistant de limitation de vitesse s'appliquent.

Plus d'informations :

▷ Régulateur de vitesse, voir page [249](#).

▷ Régulateur de distance, voir page [252](#).

▷ Assisted Driving Mode, voir page [259](#).

▷ Assistant de limitation de vitesse, voir page [267](#).

Changement de voie avec guidage actif

Principe

Le changement de voie avec guidage actif assiste le conducteur lorsqu'il est nécessaire de changer de voie pour atteindre une destination. Une information apparaît sur le combiné d'instruments. De plus, un léger à-coup est perceptible sur le volant.

Généralités

Le système utilise les capteurs d'Assisted Driving Mode.

Consigne de sécurité

AVERTISSEMENT

Le système ne dégage pas le conducteur de sa responsabilité d'évaluer correctement les conditions de circulation. En raison des limites inhérentes au système, celui-ci ne peut pas toujours réagir automatiquement de manière adéquate dans toutes les situations de circulation. Il y a risque d'accident. Adapter le style de conduite aux conditions de circu-

lation. Observer la circulation, se préparer à freiner ou à braquer à tout moment et intervenir activement dans les situations correspondantes.

Les remarques du régulateur de vitesse, du régulateur de distance et d'Assisted Driving Mode s'appliquent également.

Plus d'informations :

- ▷ Régulateur de vitesse, voir page 249.
- ▷ Régulateur de distance, voir page 252.
- ▷ Assisted Driving Mode, voir page 259.

Conditions de fonctionnement

- ▷ Le régulateur de vitesse et le régulateur de distance sont activés.
- ▷ Conduite sur autoroute ou voie rapide.
- ▷ Une vitesse minimale adaptée à la situation est atteinte.
- ▷ Le système détecte un espace suffisant sur la voie de circulation adjacente.
- ▷ Une délimitation de la voie de circulation franchissable est détectée du côté du changement de voie souhaité.
- ▷ Un guidage est actif dans le système de navigation.

En cas d'utilisation d'un logiciel de navigation via Apple CarPlay ou Android Auto, la fonction n'est pas disponible.

- ▷ Cette fonction doit être disponible dans le pays dans lequel le véhicule roule.
- ▷ Avec un attelage de remorque : selon l'utilisation, l'utilisation avec une remorque ou avec un porte-bagages arrière doit être réglée sur l'écran de contrôle.

Utilisation avec une remorque ou un porte-bagages arrière, voir page 366.

Activation et désactivation du changement de voie lorsque le guidage est activé

1.  Menu Applications
2. « Applis véhicule »
3. « Réglages de conduite »
4. « Aides à la conduite »
5. « Conduite »
6. « Assis. Intersect. et trajectoire »
7. « Suivi actif de l'itinéraire »

Activation et désactivation des à-coups sur le volant

L'assistance par à-coup sur le volant peut être activée/désactivée.

1.  Menu Applications
2. « Applis véhicule »
3. « Réglages de conduite »
4. « Aides à la conduite »
5. « Conduite »
6. « Assis. Intersect. et trajectoire »
7. « Impulsion sur le volant »

Changer de voie

S'il est nécessaire de changer de voie pour atteindre une destination, un message correspondant apparaît sur le combiné d'instruments. De plus, un léger à-coup est perceptible sur le volant.

Pour changer de voie, respecter les indications sur le combiné d'instruments.



1.  Le système indique un espace suffisant dans la circulation sur la voie adjacente. Dans le combiné d'instruments, une coche verte s'affiche sur le symbole de





changement de voie. Le système prépare le changement de voie.

2. Si un espace adapté est détecté, la vitesse est adaptée de sorte que le véhicule soit au niveau de cet espace.
3. Une proposition de changement de voie s'affiche via un message Check-Control.
4. Si les conditions de circulation permettent un changement de voie, le conducteur peut guider le véhicule sur la voie parallèle.

Version d'équipement avec assistant de changement de voie : après l'affichage du message Check-Control, il est possible de démarrer l'assistant de changement de voie après avoir actionné le clignotant.

Affichage sur le combiné d'instruments

Symbole	Fonction
	Indication de changement de voie nécessaire. Le symbole varie en fonction des conditions de circulation.
	Une coche verte sur le symbole indique que la fonction est active.
	Une croix rouge sur le symbole indique que le système ne peut pas assister le changement de voie.

Selon l'équipement et la version de pays, les conditions de circulation s'affichent dans l'Assisted View, dans la zone d'affichage centrale du combiné d'instruments.

Plus d'informations :

Assisted View, voir page 177.

Limites du système

Les limites des systèmes de régulateur de vitesse, de régulateur de distance et Assisted Driving Mode sont applicables.

Plus d'informations :

- ▷ Régulateur de vitesse, voir page 249.
- ▷ Régulateur de distance, voir page 252.
- ▷ Assisted Driving Mode, voir page 259.

Reconnaissance des feux de circulation

Principe

La reconnaissance des feux de circulation aide à s'arrêter aux feux de circulation rouges et attire l'attention sur la possibilité de poursuivre le trajet.

Généralités

La caméra utilisée pour la détection de feux rouges est celle qui se trouve au niveau du rétroviseur intérieur.

Le cas échéant, le système utilise également la Driver Attention Camera et les informations mémorisées dans le système de navigation.

Les feux rouges détectés s'affichent sur le combiné d'instruments et, selon le réglage, il est possible d'en tenir compte manuellement ou, le cas échéant, automatiquement pendant la conduite.

Consigne de sécurité

AVERTISSEMENT

Le système ne dégage pas le conducteur de sa responsabilité d'évaluer correctement les conditions de circulation. En raison des limites inhérentes au système, celui-ci ne peut pas toujours réagir automatiquement de manière adéquate dans toutes les situations de circulation. Il y a risque d'accident. Adapter le style de conduite aux conditions de circulation. Observer la circulation, se préparer à freiner ou à braquer à tout moment et inter-

venir activement dans les situations correspondantes.

Aperçu

Touche au volant

Touche Fonction

SET

Appliquer manuellement les feux de circulation détectés.

Capteurs

Le système est piloté par l'intermédiaire de la caméra derrière le pare-brise.

Conditions de fonctionnement

- ▶ Le régulateur de vitesse et le régulateur de distance sont activés.
- ▶ Vitesse jusqu'à environ 80 km/h.
- ▶ Cette fonction doit être disponible dans le pays dans lequel le véhicule roule.

Réglage de reconnaissance des feux de circulation

1.  Menu Applications
2. « Applis véhicule »
3. « Réglages de conduite »
4. « Aides à la conduite »
5. « Conduite »
6. « Assis. Intersect. et trajectoire »
7. « Arrêt aux feux de circulation »
8. Sélectionner le réglage désiré.

Activation/désactivation du rappel de démarrage

Si le rappel de démarrage est activé, un signal visuel et, le cas échéant, un signal sonore est

émis dès qu'il est possible de poursuivre le voyage quand le feu est passé au vert.

1.  Menu Applications
2. « Applis véhicule »
3. « Réglages de conduite »
4. « Aides à la conduite »
5. « Conduite »
6. « Assis. Intersect. et trajectoire »
7. « Rappel de démarrage »

Affichages sur le combiné d'instruments

Symbole Signification



Feu rouge détecté.

Dès qu'une coche verte s'affiche après la reprise, le véhicule freine jusqu'à l'arrêt.



Feu vert détecté



Témoin gris : le système est interrompu.

Si le feu gris s'affiche avec une croix rouge, il ne peut pas être proposé pour être repris.



Le feu de circulation reconnu peut être appliqué avec la touche SET.

Après la reprise, une coche verte s'affiche.

Limites du système

La reconnaissance des feux de circulation peut être limitée, par exemple dans les situations suivantes :

- ▶ Si les feux de circulation sont masqués, par exemple par d'autres véhicules.
- ▶ Au niveau d'une intersection à plusieurs voies comprenant plusieurs feux de circulation.

Plus d'informations :

Limites du système des capteurs, voir page [41](#).

Stationnement

Équipement du véhicule

Ce chapitre décrit les équipements, les systèmes et les fonctions proposés actuellement ou le cas échéant dans un avenir proche en fonction du modèle, même s'ils ne sont pas présents dans le véhicule.

Plus d'informations :

Équipement du véhicule, voir page 8.

Systèmes d'aide au stationnement

Généralités

Les systèmes d'aide au stationnement comprennent plusieurs systèmes individuels. Les systèmes individuels et leurs fonctions d'assistance, capteurs et vues de caméra sont utiles lors du stationnement, des manœuvres ou des marches arrière.

Plus d'informations :

- ▷ Caméra de recul, voir page 281.
- ▷ Perspective de caméra semi-automatique, voir page 282.
- ▷ Perspective de caméra automatique, voir page 282.
- ▷ Vue latérale, voir page 283.
- ▷ Vue 3D, voir page 284.
- ▷ Vue crochet d'attelage, voir page 284.
- ▷ Vue station de lavage, voir page 285.
- ▷ Vue panoramique, voir page 285.
- ▷ Activation automatique de la vue panoramique, voir page 286.
- ▷ Angle d'ouverture des portes, voir page 287.
- ▷ Remote 3D View, voir page 287.

- ▷ Radars de stationnement PDC, voir page 288.
- ▷ Radars de stationnement PDC actifs, voir page 292.
- ▷ Surveillance de l'environnement au démarrage, voir page 293.
- ▷ Assistant de stationnement, voir page 294.
- ▷ Assistant de manœuvre, voir page 300.
- ▷ Stationnement télécommandé, voir page 304.
- ▷ Assistant de marche arrière, voir page 305.
- ▷ Assistant de marche arrière avec remorque, voir page 368.

Consigne de sécurité

AVERTISSEMENT

Le système ne dégage pas le conducteur de sa responsabilité d'évaluer correctement les conditions de circulation. En raison des limites inhérentes au système, celui-ci ne peut pas toujours réagir automatiquement de manière adéquate dans toutes les situations de circulation. Il y a risque d'accident. Adapter le style de conduite aux conditions de circulation. Observer la circulation, se préparer à freiner ou à braquer à tout moment et intervenir activement dans les situations correspondantes.



Aperçu

Touche dans le véhicule

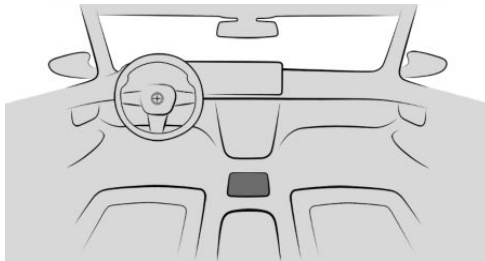

Touche de l'assistant de stationnement

Capteurs

Les systèmes d'aide au stationnement sont commandés par les capteurs suivants :

- ▶ Capteurs à ultrasons dans les boucliers avant/arrière.
- ▶ Capteurs à ultrasons latéraux.
- ▶ Capteurs radars latéraux, avant.
- ▶ Capteurs radars latéraux, arrière.
- ▶ Caméra avant.
- ▶ Caméras de rétroviseur extérieur.
- ▶ Caméra de recul.

Plus d'informations :

Capteurs du véhicule, voir page 41.

Concept d'utilisation

Les systèmes individuels assistés par caméra sont commandés à l'aide des barres d'outils sur l'écran de contrôle. Il est possible d'afficher les vues de la caméra en sélectionnant le symbole correspondant.

Certains systèmes d'aide au stationnement peuvent être réglés individuellement dans le menu Parking.

Affichage du menu Parking

1. ■■ Menu Applications
2. « Applis véhicule »
3. « Réglages de conduite »
4. « Aides à la conduite »
5. « Stationnement »
6. Sélectionner les réglages souhaités.

Affichage

Principe

Les systèmes d'aide au stationnement facilitent les manœuvres de stationnement et les marches arrière par l'affichage des radars de stationnement PDC et de différentes vues de caméra.

Généralités

Selon l'équipement, une ou plusieurs caméras saisissent la zone sous différentes perspectives sélectionnables.

Selon la perspective, l'environnement du véhicule ou une zone partielle seulement sont affichés.

Selon la version de pays, la perspective de caméra automatique ou semi-automatique s'affiche.

Allumer/éteindre l'écran

Généralités

L'affichage des systèmes d'aide au stationnement s'éteint automatiquement en marche avant si une distance parcourue ou une vitesse du véhicule définie sont dépassées.

Avec la marche arrière

Le système est automatiquement activé lorsque le levier sélecteur est placé sur R alors que l'état de marche est activé.

Avec la touche de l'assistant de stationnement



Appuyer sur la touche.

Par l'intermédiaire du iDrive

1. Menu Applications
2. « Applis véhicule »
3. « Stationnement »

Affichage sur le combiné d'instruments

Le combiné d'instruments affiche les écrans de certains systèmes d'aide au stationnement, tels que les radars de stationnement PDC ou l'assistant de stationnement.

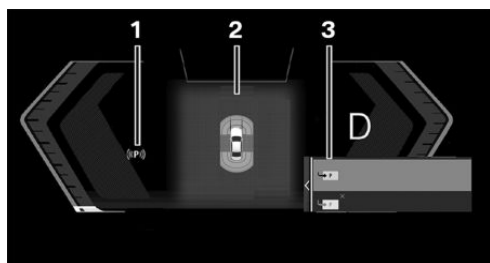

- 1 Statut syst. d'aide stationnement
- 2 Assisted View
- 3 Menu de sélection

Affichage sur l'écran de contrôle

Généralités

Selon l'équipement et le système d'aide au stationnement activé, l'affichage de l'écran de contrôle varie.

Vue assistance

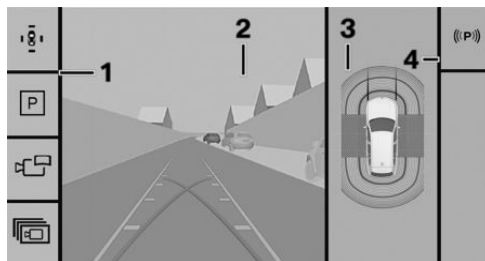

- 1 Barre d'outils, côté gauche
- 2 Image de caméra
- 3 Fenêtre de sélection
- 4 Barre d'outils, côté droit

Vue stationnement

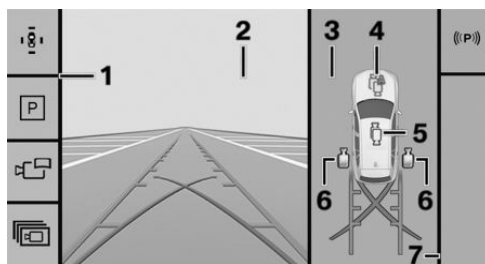

- 1 Barre d'outils, côté gauche
- 2 Image de caméra
- 3 Fenêtre de sélection
- 4 Perspective automatique
- 5 Perspective semi-automatique
- 6 Vue latérale
- 7 Barre d'outils, côté droit

Barre d'outils, côté gauche

La barre d'outils de gauche permet de sélectionner plusieurs vues et réglages, selon l'équipement :

- ▶ « Vue stationn. »



Selon l'équipement, les vues de la caméra ou la vue des radars de stationnement s'affichent.

- ▷ « Vue assistance »
Un affichage stylisé du véhicule en vue de dessus s'affiche.
- ▷ « Vue panoram. »
La circulation transversale est affichée.
- ▷ « Plus »
 - ▷ « Vue 3D »
Une vue en trois dimensions s'affiche.
 - ▷ « Vue attelage de remorque »
Il est possible d'activer le zoom sur l'attelage de remorque.
 - ▷ « Vue station de lavage »
Il est possible d'afficher la voie de circulation de son propre véhicule pour faciliter l'entrée dans le centre de lavage.
 - ▷ « Réglages »
Il est possible d'effectuer des réglages dans le menu Parking.

Barre d'outils, côté droit

Des fonctions d'aide au stationnement s'affichent dans la barre d'outils de droite :

- ▷ État des systèmes d'aide au stationnement.
- ▷ Méthodes de stationnement proposées par l'assistant de stationnement.
- ▷ Fonctions de l'assistant de marche arrière.
- ▷ Fonctions de l'assistant de manœuvre.
- ▷ Fonctions de l'assistant de marche arrière avec remorque.
- ▷ Informations supplémentaires en cas de défaillances.

État des systèmes d'aide au stationnement

L'état des systèmes d'aide au stationnement suivants est affiché :

- ▷ Assistant de stationnement.
- ▷ Assistant de manœuvre.
- ▷ Assistant de marche arrière.
- ▷ Assistant de marche arrière avec remorque.

Les symboles sont affichés sur l'écran de contrôle dans la barre d'outils de droite et dans la zone d'état du combiné d'instruments. En plus du symbole, un message s'affiche sur l'écran de contrôle.

Symbole	Signification
	Le symbole a les significations suivantes : Pas de recherche d'offres de systèmes d'aide au stationnement. Aucun autre système d'aide au stationnement n'est disponible. Les systèmes d'aide au stationnement ne fonctionnent pas.
	La recherche d'offres de systèmes d'aide au stationnement est active.
	Blanc : une manœuvre disponible est sélectionnée mais n'est pas effectuée. Les conditions de fonctionnement ne sont pas remplies ou la prise en charge de la fonction est terminée.
	Vert : le système d'aide au stationnement est actif. Selon le système activé, les fonctions sont prises en charge.
	L'assistant de manœuvre enregistre la manœuvre à mémoriser.

Affichages supplémentaires

Généralités

Des affichages supplémentaires, tels que des lignes d'aide au stationnement, peuvent être superposés à l'image de la caméra des systè-

mes d'aide au stationnement pour faciliter les manœuvres de stationnement.

Plusieurs affichages supplémentaires peuvent être actifs en même temps.

Activer/désactiver les affichages supplémentaires

1.  Menu Applications
2. « Applis véhicule »
3. « Réglages de conduite »
4. « Aides à la conduite »
5. « Stationnement »
6. Sélectionner le réglage désiré.

Lignes d'aide au stationnement

Lignes de trajectoire

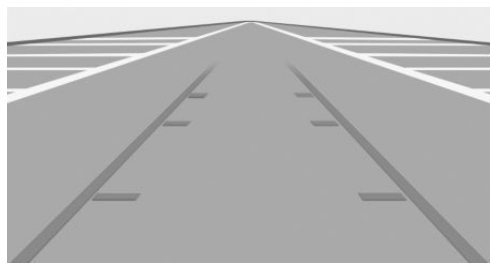

Les lignes de voies aident à estimer l'espace nécessaire pour se garer et manœuvrer sur un terrain plat.

En fonction de la position engagée, les lignes de trajectoire devant ou derrière le véhicule sont affichées.

Selon le braquage du volant, les lignes de trajectoire s'adaptent en continu en cas de mouvements du volant.

Lignes des cercles de braquage

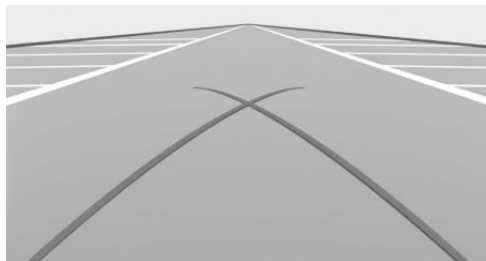

Les lignes du cercle de braquage ne peuvent s'afficher qu'en même temps que les lignes de trajectoire sur l'image de la caméra.

Les lignes indiquent le tracé du cercle de braquage minimum sur chaussée plane.

À partir d'un certain angle de braquage, une seule ligne de cercle de braquage est représentée.

Utiliser les lignes d'aide au stationnement

1. Positionner le véhicule de manière à ce que la ligne de cercle de braquage rouge conduise dans la zone délimitée de l'emplacement de stationnement.
2. Braquer le volant de manière à ce que la ligne de trajectoire verte recouvre la ligne de cercle de braquage correspondante.

Signalement d'obstacle

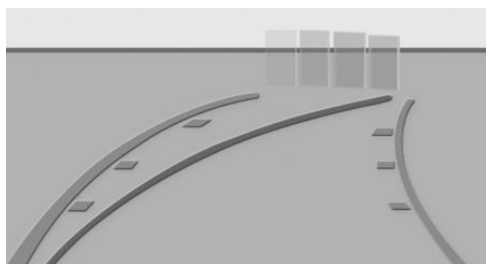

Les obstacles sont détectés par les capteurs.

Les obstacles détectés par les radars de stationnement PDC sont signalés par des repères sur l'image de la caméra.



Les différentes couleurs de signalement des obstacles en vert, jaune et rouge correspondent aux distances.

Restrictions de fonctionnement

Dans les situations suivantes, le système ne peut être utilisé que de manière limitée :

- ▶ Quand la porte est ouverte.
- ▶ Si le compartiment à bagages est ouvert.
- ▶ Lorsque les rétroviseurs extérieurs sont rabattus.

Les zones grisées comportant un symbole sur l'écran de la caméra indiquent les zones qui ne sont pas actuellement affichées, par exemple une porte ouverte.

Limites du système

Consigne de sécurité

AVERTISSEMENT

En raison des limites du système, ce dernier peut ne pas réagir, ou seulement trop tard, à tort ou de manière inopinée. Il y a un risque d'accident ou de dommages matériels. Tenir compte des remarques concernant les limites du système et intervenir activement le cas échéant.

Limites du système des capteurs

Plus d'informations :

Capteurs du véhicule, voir page 41.

Champ de vision

En raison de l'angle de vue, la surface située en dessous du véhicule ne peut pas être balayée par les caméras.

Détection d'objets

Des obstacles très bas ainsi que des objets saillants disposés en hauteur, par exemple des

corniches, ne peuvent pas être détectés par le système.

Les objets affichés sur l'écran de contrôle sont éventuellement plus proches qu'il n'y paraît.

Ne pas estimer la distance par rapport aux objets sur l'écran de contrôle.

Les objets transportés, le porte-bagages arrière ou les remorques qui dépassent peuvent limiter la zone de détection de la caméra.

Dysfonctionnement

La panne d'une caméra est affichée sur l'écran de contrôle.

La zone de détection de la caméra défaillante est hachurée sur l'écran de contrôle.

Caméra de recul

Principe

La caméra de recul facilite le stationnement et les manœuvres en marche arrière. Pour cela, la zone se trouvant derrière le véhicule est affichée sur l'écran de contrôle.

Des affichages supplémentaires peuvent également être visualisés, par exemple les lignes d'aide au stationnement et les signalements d'obstacle.

Généralités

Respecter les contenus du chapitre Systèmes d'aide au stationnement.

Conditions de fonctionnement

- ▶ Le compartiment à bagages est complètement fermé.
- ▶ La zone de la caméra est propre et dégagée.

Activation/désactivation de la caméra de recul



Activation automatique de la vue de la caméra

La caméra de recul est automatiquement activée lorsque le levier sélecteur est placé sur R alors que l'état de marche est activé.

Désactivation automatique de la vue de la caméra

La caméra de recul se désactive automatiquement en marche avant ou en cas de dépassement d'une certaine distance parcourue ou d'une certaine vitesse.

Activation/désactivation manuelle de la vue de la caméra

-  Appuyer sur la touche.
- Placer le levier sélecteur en position R.
 -  Selon l'équipement : le symbole dans la fenêtre de sélection est sélectionné automatiquement.
 - Pour quitter la vue de la caméra de recul, sélectionner une autre vue de caméra dans la fenêtre de sélection ou appuyer de nouveau sur la touche.

Caméra de recul désactivée

Si la caméra de recul est désactivée, par exemple lorsque le compartiment à bagages est ouvert, l'image de la caméra est hachurée en gris.

Perspective semi-automatique

Principe



Selon le sens de stationnement et la position du levier sélecteur, une perspective de caméra

fixe montrant l'avant et l'arrière du véhicule s'affiche.

Généralités

Respecter les contenus du chapitre Systèmes d'aide au stationnement.

Activation/désactivation de la perspective semi-automatique de la caméra

-  Appuyer sur la touche.
- Sélectionner le symbole  dans la fenêtre de sélection.
 - Pour quitter la vue fixe de la caméra, sélectionner une autre vue de la caméra dans la fenêtre de sélection.

Perspective automatique

Principe

La perspective automatique affiche une vue dépendant de l'angle de braquage dans le sens de la marche correspondant.

Cette perspective s'adapte à la situation de conduite correspondante.

Généralités

Dès que des obstacles sont détectés, la vue passe à une représentation fixe de la zone située devant ou derrière le bouclier ou commute, en cas de besoin, sur l'aide au stationnement latéral.

Lorsque la marche arrière est engagée, la perspective automatique ne s'affiche peut-être plus et le système règle une perspective semi-automatique vers l'arrière. Si nécessaire, sélectionner la perspective automatique lorsque la marche arrière est engagée. La perspective de caméra automatique est alors conservée



pendant toute la procédure de stationnement en cours.

Respecter les contenus du chapitre Systèmes d'aide au stationnement.

Activation/désactivation de la perspective automatique de la caméra

Activation/désactivation automatique de la vue caméra

Lors de l'activation de l'affichage des systèmes d'aide au stationnement, la perspective automatique de la caméra est automatiquement sélectionnée.

📷 Le symbole dans la fenêtre de sélection est automatiquement sélectionné.

Pour quitter la vue de la caméra asservie à la direction, sélectionner une autre vue de la caméra dans la fenêtre de sélection.

Activation/désactivation manuelle de la vue de la caméra



1. Appuyer sur la touche.
2. 📷 Le symbole dans la fenêtre de sélection est automatiquement sélectionné.

Pour quitter la vue de la caméra asservie à la direction, sélectionner une autre vue de la caméra dans la fenêtre de sélection ou appuyer de nouveau sur la touche.

Aide au stationnement latéral

Principe

Les radars de stationnement PDC latéraux s'affichent automatiquement lorsque la perspective automatique de la caméra est activée. La fonction montre des obstacles qui se situent à côté du véhicule.

Généralités

Respecter les contenus du chapitre Systèmes d'aide au stationnement.

Affichage

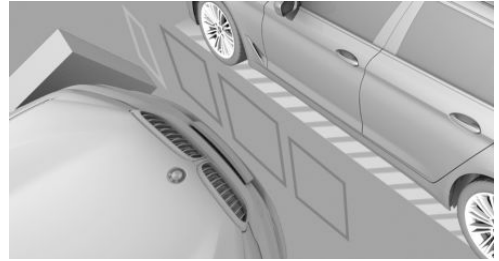

Pour protéger les flancs du véhicule, des signalements d'obstacles sont affichés sur le côté du véhicule.

- ▷ Aucun signalement : aucun obstacle détecté.
- ▷ Signalements de couleur : avertissement de la présence d'obstacles détectés.

Limites du système

Le système n'indique que les obstacles immobiles qui ont été détectés auparavant par les capteurs lorsque le véhicule est passé devant.

Le système ne reconnaît pas si un obstacle se déplace après sa détection. C'est pour cela que, à l'arrêt, les repères disparaissent de l'affichage au bout d'un certain temps. La zone à côté du véhicule doit être de nouveau détectée par le système.

Vue latérale

Principe

La vue latérale aide à positionner le véhicule le long d'un trottoir ou à visualiser tout autre obstacle latéral grâce à la représentation des côtés du véhicule.

La vue latérale balaye de l'arrière vers l'avant et se concentre automatiquement sur les obstacles possibles en cas de danger.

Généralités

Respecter les contenus du chapitre Systèmes d'aide au stationnement.

Activation/désactivation de la vue latérale

La vue latérale peut être choisie pour le côté droit ou gauche du véhicule dans la fenêtre de sélection.



1. Appuyer sur la touche.
2. Sélectionner le symbole du côté souhaité du véhicule dans la fenêtre de sélection.
Pour quitter la vue latérale, sélectionner une autre vue de caméra dans la fenêtre de sélection.

Vue 3D

Principe

La sélection de la vue 3D affiche un cercle sur l'écran de contrôle.

Il est possible de sélectionner des perspectives définies sur le cercle.

Généralités

La perspective actuelle est identifiée par un symbole de caméra.

Respecter les contenus du chapitre Systèmes d'aide au stationnement.

Activation/désactivation de la vue 3D



1. Appuyer sur la touche.
2. « Plus »
3. « Vue 3D »

Pour quitter la vue 3D, sélectionner une autre vue de caméra dans la barre d'outils de gauche.

Vue attelage de remorque

Principe

Pour faciliter l'attelage d'une remorque, il est possible d'agrandir la partie de l'image montrant la zone du dispositif d'attelage.

Généralités

Après l'agrandissement d'une zone d'image, noter que certains obstacles ne seront éventuellement plus visibles dans la zone de l'image.

Respecter les contenus du chapitre Systèmes d'aide au stationnement.

Activation/désactivation de la vue sur l'attelage de remorque



1. Appuyer sur la touche.
2. « Plus »
3. « Vue attelage de remorque »

Pour quitter la vue du dispositif d'attelage, sélectionner une autre vue de caméra dans la barre d'outils de gauche.



Affichage

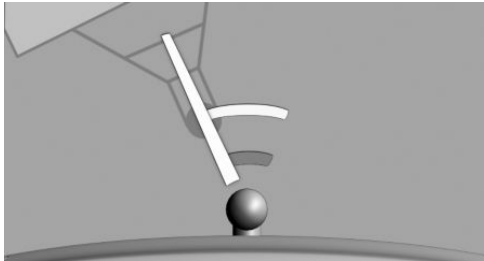

Deux segments circulaires statiques aident à évaluer la distance de la remorque par rapport au dispositif d'attelage.

Une ligne d'approche déterminée en fonction de l'angle de braquage vous aide à viser la remorque avec le dispositif d'attelage.

Affichage

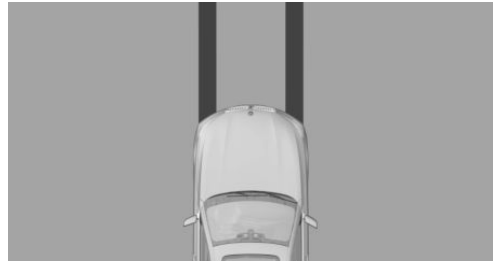

Pour accéder plus facilement à un centre de lavage, la voie de circulation du véhicule s'affiche.

L'affichage peut être utilisé pour positionner correctement le véhicule dans les rails de guidage du centre de lavage.

Dans un centre de lavage, il est nécessaire que le véhicule puisse avancer librement.

Plus d'informations :

Déplacer ou pousser le véhicule, voir page 144.

Vue station de lavage

Principe

La vue station de lavage facilite l'accès aux centres de lavage.

Généralités

Respecter les contenus du chapitre Systèmes d'aide au stationnement.

Activation/désactivation de la vue station de lavage

1.  Appuyer sur la touche.
2. « Plus »
3. « Vue station de lavage »

Pour quitter la vue station de lavage, sélectionner une autre vue de caméra dans la barre d'outils de gauche.

Vue panoramique

Principe

Aux sorties et intersections où la visibilité est réduite, la vue panoramique permet de voir suffisamment tôt la circulation transversale.

Généralités

Des usagers de la route dissimulés par des obstacles latéraux ne sont reconnus depuis le siège du conducteur que très tard. Pour améliorer la visibilité, la caméra avant et la caméra de recul surveillent la circulation sur les côtés.

L'image de la caméra est fortement déformée dans certaines zones et ne convient de ce fait pas pour l'estimation des distances.

Selon l'équipement, la fonction est utilisable en marche avant ou en marche arrière.

Respecter les contenus du chapitre Systèmes d'aide au stationnement.

Capteurs

Le système est commandé par les caméras suivantes :

- ▷ Caméra de recul.
- ▷ Selon l'équipement : caméra avant.

Activation/désactivation de la vue panoramique

1.  Appuyer sur la touche.
2. « Vue panoram. »

Pour quitter la vue panoramique, sélectionner une autre vue de caméra dans la barre d'outils de gauche.

Affichage



Les lignes jaunes affichées à l'écran correspondent aux boucliers du véhicule.

Selon la position du levier sélecteur, c'est la vue de la caméra de recul ou de la caméra avant qui s'affiche.

Activation automatique de la vue panoramique

Principe

Les positions auxquelles la vue panoramique doit s'activer automatiquement peuvent être mémorisées comme points d'activation.

Généralités

Il est possible de mémoriser jusqu'à dix points d'activation.

Les points d'activation peuvent être utilisés en marche avant.

Respecter les contenus du chapitre Vue panoramique.

Conditions de fonctionnement

- ▷ Un signal GPS doit être reçu.
- ▷ Un BMW ID ou un profil conducteur doit être activé.
- ▷ Le sens de la marche, la position du levier sélecteur et l'angle du véhicule doivent correspondre à un point d'activation mémorisé.

Mémorisation des points d'activation

1. Conduire le véhicule à l'endroit où le système doit s'activer, puis s'arrêter.

2.  Appuyer sur la touche.
3. « Vue panoram. »
4. « Point d'activation »

La position actuelle s'affiche.

5. « Enregistrer point d'activation »

Les points d'activation sont enregistrés, par exemple avec les informations suivantes :

- ▷ Ville
- ▷ Ville et rue
- ▷ Coordonnées GPS

Vous pouvez renommer les informations générées automatiquement sur la localité et sur la rue.



Utilisation des points d'activation

L'utilisation des points d'activation peut être activée ou désactivée.

1. Menu Applications
2. « Applis véhicule »
3. « Réglages de conduite »
4. « Aides à la conduite »
5. « Stationnement »
6. « Basée sur GPS »

Modification des points d'activation

Il est possible de renommer ou de supprimer certains ou tous les points d'activation.

1. Appuyer sur la touche.
2. « Vue panoram. »
3. « Gérer les points »

Une liste de tous les points d'activation enregistrés s'affiche.

4. Sélectionner le réglage désiré.

Angle d'ouverture des portes

Principe

Selon l'équipement, les angles d'ouverture des portes s'affichent automatiquement à l'arrêt.

L'affichage aide à estimer la largeur d'ouverture possible des portes dans une situation de stationnement.

Lorsque le signalement d'obstacle est activé, la vue stationnement affiche, le cas échéant, les obstacles fixes qui limitent l'angle d'ouverture des portes.

Généralités

Respecter les contenus du chapitre Systèmes d'aide au stationnement.

Affichage

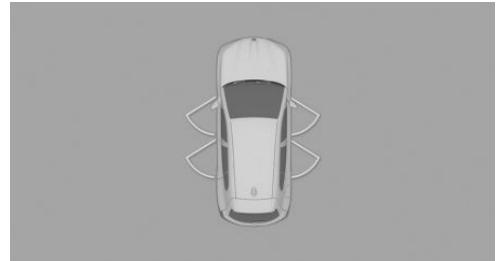

Lorsque le levier sélecteur est sur la position P, l'angle maximum d'ouverture des portes est affiché.

Limites du système

Le système n'avertit pas le conducteur de l'approche d'autres usagers de la route.

Pour des raisons techniques, l'environnement du véhicule s'affiche en étant déformé.

Même si l'affichage des angles d'ouverture des portes ne recouvre aucun autre objet sur l'écran de contrôle, redoubler de prudence pour garer le véhicule à côté d'autres objets.

En raison de la perspective, les objets en hauteur ou qui dépassent peuvent parfois être plus proches dans la réalité qu'ils ne le paraissent sur l'écran de contrôle.

Remote 3D View

Principe

L'application My BMW et les vues de caméra de la vue stationnement, par exemple la perspective automatique, permettent d'afficher l'environnement du véhicule sur un périphérique mobile.

La fonction affiche un instantané de la situation.

Généralités

Pour des raisons de protection des données, il est possible d'exécuter la fonction uniquement trois fois en l'espace de deux heures.

Respecter les contenus du chapitre Systèmes d'aide au stationnement.

Capteurs

Le système est commandé par les caméras suivantes :

- ▷ Caméra avant.
- ▷ Caméras de rétroviseur extérieur.
- ▷ Caméra de recul.

Conditions de fonctionnement

- ▷ Le transfert de données doit être activé. Protection des données, voir page 73.
- ▷ L'application My BMW doit avoir été installée sur le périphérique mobile.
- ▷ Pays proposant ConnectedDrive : un BMW ID avec un compte ConnectedDrive doit être activé. BMW ID/profils conducteur, voir page 74.

Activation/désactivation de Remote 3D View

La fonction peut être activée ou désactivée individuellement ou avec d'autres fonctions.

1.  Menu Applications
2. « Applis véhicule »
3. « Réglages du système »
4. « Protection des données »
5. Sélectionner le réglage désiré.

Après l'activation, Remote 3D View est accessible dans l'application My BMW.

Restrictions de fonctionnement

Dans les situations suivantes, par exemple, la fonction ne peut être pas utilisée ou seulement de façon limitée :

- ▷ Si une porte ou le compartiment à bagages est ouvert(e). Des surfaces sombres sur l'affichage indiquent les zones qui ne sont pas balayées par le système.
- ▷ Avec des rétroviseurs extérieurs rabattus manuellement.
- ▷ En cas d'utilisation avec d'autres fonctions de caméra dans le véhicule.
- ▷ Le véhicule se déplace plus vite que la vitesse au pas.
- ▷ En l'absence de connexion Internet ou si la connexion Internet est faible.

Radars de stationnement PDC

Principe

Les radars de stationnement PDC sont une aide lors des manœuvres de stationnement. Les obstacles situés devant ou derrière le véhicule sont signalés par des avertissements acoustiques et visuels.

Les obstacles détectés par les capteurs à ultrasons latéraux peuvent être signalés.

Généralités

La portée du système est d'environ 2 m en fonction de l'obstacle et des conditions ambiantes.

En cas de risque de collision, un avertissement sonore est émis à une distance d'environ 70 cm par rapport à l'objet.

Dans le cas d'objets se trouvant derrière le véhicule, un avertissement sonore est déjà émis à une distance d'environ 1,50 m.

Respecter les contenus du chapitre Systèmes d'aide au stationnement.



Consignes de sécurité

AVERTISSEMENT

Le système ne dégage pas le conducteur de sa responsabilité d'évaluer correctement les conditions de circulation. En raison des limites inhérentes au système, celui-ci ne peut pas toujours réagir automatiquement de manière adéquate dans toutes les situations de circulation. Il y a risque d'accident. Adapter le style de conduite aux conditions de circulation. Observer la circulation, se préparer à freiner ou à braquer à tout moment et intervenir activement dans les situations correspondantes.

AVERTISSEMENT

Si le véhicule roule à vitesse élevée lorsque les radars de stationnement PDC sont activés, l'avertissement peut être émis tardivement pour des raisons physiques. Il y a un risque de blessures ou de dommages matériels. Éviter de s'approcher d'un objet à grande vitesse. Éviter de démarrer trop vite lorsque les radars de stationnement PDC ne sont pas encore activés.

Capteurs

Le système se commande à l'aide des capteurs suivants :

- ▶ Capteurs à ultrasons dans les boucliers avant/arrière.
- ▶ Capteurs à ultrasons latéraux.

Activer/désactiver les radars de stationnement PDC

Activation automatique du système

Le système s'active automatiquement dans les situations suivantes :

- ▶ Lorsque l'état de marche du véhicule est activé, si la position du levier sélecteur R est engagée.
- ▶ À l'approche d'obstacles détectés, si la vitesse est inférieure à 4 km/h environ. La distance d'activation dépend de la situation concernée.

La mise en marche automatique en cas d'obstacles détectés peut être activée ou désactivée.

1.  Menu Applications
2. « Applis véhicule »
3. « Réglages de conduite »
4. « Aides à la conduite »
5. « Stationnement »
6. « Activation automatique du PDC »

Désactivation automatique du système

Le système se désactive automatiquement en marche avant ou en cas de dépassement d'une certaine distance parcourue ou d'une certaine vitesse.

Activation/désactivation manuelle du système



Appuyer sur la touche.

- ▶ Marche : la LED s'allume.
- ▶ Arrêt : la LED s'éteint.

Lorsque le système est activé manuellement alors que la marche arrière est engagée, l'image de la caméra de recul s'affiche.

Selon la version de pays, le système ne peut pas être désactivé manuellement lorsque la marche arrière est engagée.

Avertissement acoustique

Généralités

L'approche d'un objet est signalée par un signal sonore intermittent. Si, par exemple, un



objet est détecté à gauche derrière le véhicule, le bip est émis par le haut-parleur arrière gauche.

Plus le véhicule se rapproche d'un objet, plus le signal sonore intermittent est fréquent.

Lorsque la distance par rapport à un objet détecté est inférieure à environ 20 cm, un signal sonore permanent retentit.

Si des objets se trouvent simultanément devant et derrière le véhicule à une distance inférieure à environ 20 cm, un signal sonore alternatif retentit depuis les haut-parleurs avant et arrière.

Les signaux sonores intermittents et le signal sonore permanent sont désactivés lorsque le levier sélecteur est placé en position P.

Suivant la version de pays, les signaux sonores intermittents sont coupés après un court instant lorsque le véhicule est à l'arrêt.

Si un objet s'approche lorsque le véhicule est à l'arrêt, le signal acoustique est réactivé.

Réglage du volume sonore

Il est possible de régler le volume sonore de l'avertissement acoustique.

1. Menu Applications
2. « Applis véhicule »
3. « Réglages de conduite »
4. « Aides à la conduite »
5. « Stationnement »
6. « Volume sonore du son PDC »
7. Régler la valeur souhaitée.

Désactivation de l'avertissement acoustique

Selon la version de pays, il est possible de désactiver l'avertissement sonore après le début de la manœuvre de stationnement.

Appuyer sur le symbole dans la zone d'état en haut de l'écran de contrôle.

Aucun avertissement sonore n'est émis pendant la manœuvre de stationnement en cours.

L'avertissement sonore est automatiquement réactivé lors de la réactivation des radars de stationnement PDC.

Alerte optique

Généralités

Le rapprochement d'un objet s'affiche sur l'écran de contrôle et le combiné d'instruments dès que le système est activé.

Les objets plus éloignés sont déjà affichés avant qu'un signal ne retentisse.

Les lignes de trajectoire, les lignes du cercle de braquage et les signalements d'obstacle apparaissent, selon la vue, pour mieux estimer l'espace requis.

Selon l'équipement, la zone de détection des capteurs est représentée par des surfaces circulaires hachurées. Les marquages verts, jaunes et rouges indiquent la présence d'obstacles dans la zone de détection.

Si le véhicule est équipé de l'avertisseur de circulation transversale : selon la version d'équipement, l'affichage avertit également le conducteur lorsque des véhicules se rapprochent par le côté, à l'avant ou à l'arrière.

Pour protéger les flancs du véhicule, des signalements d'obstacles sont affichés sur le côté du véhicule.

Affichage

Selon l'équipement, des avertissements peuvent s'afficher devant, à côté et derrière le véhicule.

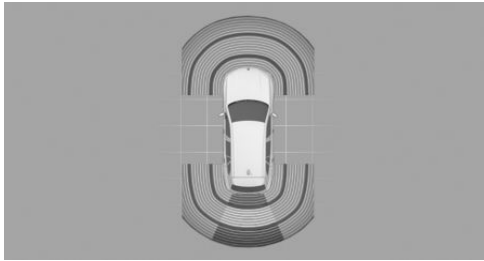

Affichage derrière le véhicule.

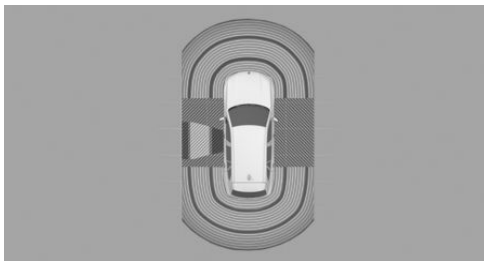

Affichage à côté du véhicule.

- ▶ Surface hachurée : zone de détection des capteurs.
- ▶ Surface hachurée en gris : aucun obstacle n'a été détecté dans la zone de détection.
- ▶ Marquages colorés sur la surface hachurée : des obstacles ont été détectés dans la zone de détection.
- ▶ Surface hachurée interrompue : la zone à côté du véhicule n'a pas encore été saisie.

Limites du système

Généralités

La fonction de protection des flancs du véhicule n'indique que les obstacles fixes auparavant détectés par les capteurs lorsque le véhicule roule.

Le système ne reconnaît pas si un obstacle se déplace après sa détection. Les surfaces hachurées de couleur grise sur les côtés sont masquées après un certain temps à l'arrêt. Il

est nécessaire de balayer à nouveau la zone située à côté du véhicule.

Respecter par ailleurs les limites du système décrites au chapitre Systèmes d'aide au stationnement.

Mode remorque

Avec une remorque ou si la prise de remorque est occupée, les fonctions arrière des radars de stationnement PDC sont désactivées.

Selon l'équipement, la zone de détection des capteurs s'affiche en sombre sur l'écran de contrôle.

Aucun obstacle à côté du véhicule n'est indiqué.

Selon la version de pays, les fonctions arrière des radars de stationnement PDC restent activées lorsque le mode remorque est activé.



Le symbole s'affiche sur l'écran de contrôle.

Plus d'informations :

Conduite avec remorque, voir page 366.

Alertes intempestives

Des alarmes intempestives sont possibles lorsque les limites du système sont atteintes.

Pour limiter les alarmes intempestives, désactiver, le cas échéant, l'activation automatique des radars de stationnement PDC en cas d'obstacles détectés, par exemple dans les stations de lavage.

Dysfonctionnement



Le symbole s'affiche sur l'écran de contrôle.

Selon l'équipement : la zone de détection des capteurs n'apparaît pas sur l'écran de contrôle.

Un message Check-Control s'affiche.

Les radars de stationnement PDC sont défaillants. Faire contrôler le système par un Répa-

rateur Agréé, un autre Réparateur Agréé qualifié ou un atelier spécialisé.

Radars de stationnement PDC actifs

Principe

La fonction de freinage des radars de stationnement PDC déclenche un freinage d'urgence en cas de risque élevé de collision.

Généralités

En raison des limites du système, une collision ne peut toutefois pas être évitée dans toutes les circonstances.

La fonction est disponible sous la vitesse au pas, lorsque le véhicule se déplace en marche arrière.

L'actionnement de la pédale d'accélérateur interrompt l'intervention de freinage. Aucun freinage d'urgence n'est effectué.

Entre le freinage d'urgence et l'arrêt, l'approche ultérieure prudente d'un obstacle reste possible. Pour l'approche, actionner légèrement la pédale d'accélérateur et la relâcher de nouveau.

Un actionnement plus long de la pédale d'accélérateur fait démarrer le véhicule. Un freinage manuel est possible à tout moment.

Respecter les contenus du chapitre Systèmes d'aide au stationnement.

Consignes de sécurité

AVERTISSEMENT

Le système ne dégage pas le conducteur de sa responsabilité d'évaluer correctement les conditions de circulation. En raison des limites inhérentes au système, celui-ci ne peut pas toujours réagir automatiquement de manière adéquate dans toutes les situations de

circulation. Il y a un risque d'accident. Adapter le style de conduite aux conditions de circulation. Observer la circulation, se préparer à freiner ou à braquer à tout moment et intervenir activement dans les situations correspondantes.

AVERTISSEMENT

En cas d'utilisation du dispositif d'attelage, le système d'aide à la conduite ne peut pas réagir correctement, car les capteurs sont recouverts. Il y a un risque d'accident ou de dommages matériels. Ne pas utiliser le système d'aide à la conduite lors de la traction d'une remorque ou lors de l'utilisation du dispositif d'attelage, par exemple par un porte-vélos.

Capteurs

Le système se commande à l'aide des capteurs suivants :

- ▷ Capteurs à ultrasons dans le bouclier arrière.
- ▷ Capteurs à ultrasons latéraux.

Désactiver temporairement les radars de stationnement PDC

Après un freinage d'urgence, il est possible de désactiver temporairement la fonction sur l'écran de contrôle.

1. « Obstacle détecté. Freinage d'urgence effectué. »
2. « Désactivation temporaire »

Aucun freinage d'urgence supplémentaire n'est exécuté pendant la suite du trajet dans cet environnement.

La fonction est automatiquement réactivée lors de la réactivation des radars de stationnement PDC.

Réglages

Il est possible de définir les zones protégées par le système sur le véhicule.

1.  Menu Applications
2. « Applis véhicule »
3. « Réglages de conduite »
4. « Aides à la conduite »
5. « Stationnement »
6. « F. freinage urgence PDC actif »
7. Sélectionner le réglage désiré.

Affichage



Dès que le système intervient, un symbole s'affiche avec un message correspondant.

Limites du système

Généralités

Respecter les limites du système du chapitre Systèmes d'aide au stationnement.

Restrictions de fonctionnement

Dans les cas suivants, par exemple, il n'est pas possible d'utiliser le système :

- ▶ Pendant que le contrôle de motricité en descente régule la vitesse, la fonction de freinage d'urgence est désactivée. Contrôle de motricité en descente, voir page [238](#).
- ▶ Si le véhicule circule avec une remorque. Si nécessaire, désactiver temporairement le système.

Surveillance de l'environnement au démarrage

Principe

La surveillance de l'environnement au démarrage réduit la propulsion en cas de risque de collision au démarrage.

Généralités

Si des obstacles sont détectés juste devant le véhicule, l'accélération est réduite. Ceci permet de freiner manuellement à temps, le cas échéant.

Le système freine si des obstacles sont détectés derrière le véhicule.

Respecter les contenus du chapitre Systèmes d'aide au stationnement.

Consignes de sécurité

AVERTISSEMENT

Le système ne dégage pas le conducteur de sa responsabilité d'évaluer correctement les conditions de circulation. En raison des limites inhérentes au système, celui-ci ne peut pas toujours réagir automatiquement de manière adéquate dans toutes les situations de circulation. Il y a risque d'accident. Adapter le style de conduite aux conditions de circulation. Observer la circulation, se préparer à freiner ou à braquer à tout moment et intervenir activement dans les situations correspondantes.

AVERTISSEMENT

En cas d'utilisation du dispositif d'attelage, le système d'aide à la conduite ne peut pas réagir correctement, car les capteurs sont recouverts. Il y a un risque d'accident ou de dommages matériels. Ne pas utiliser le sys-

tème d'aide à la conduite lors de la traction d'une remorque ou lors de l'utilisation du dispositif d'attelage, par exemple par un porte-vélos.

Capteurs

Le système se commande à l'aide des capteurs suivants :

- ▷ Capteurs à ultrasons dans les boucliers avant/arrière.
- ▷ Capteurs à ultrasons latéraux.

Conditions de fonctionnement

- ▷ Lorsque le véhicule est à l'arrêt, le levier sélecteur est placé en position D ou R.
- ▷ Les obstacles sont détectés juste devant ou derrière le véhicule.
- ▷ La pédale d'accélérateur a été trop enfoncée, quasiment jusqu'en fin de course.
- ▷ La pédale d'accélérateur est actionnée immédiatement dès que le levier sélecteur a été engagé et la détection d'obstacles.

Activation/désactivation de la surveillance de l'environnement au démarrage

1. ■■ Menu Applications
2. « Applis véhicule »
3. « Réglages de conduite »
4. « Aides à la conduite »
5. « Stationnement »
6. « Surveillance de démarrage »
7. « Surveillance de démarrage »

Le cas échéant, un message Check-Control s'affiche.

Selon la version de pays, le système se réactive automatiquement à la prochaine conduite.

Annulation de la puissance d'entraînement réduite

La réduction de la puissance d'entraînement est annulée dans les cas suivants :

- ▷ La pédale d'accélérateur est relâchée.
- ▷ Après avoir appuyé deux fois à fond sur la pédale d'accélérateur.
- ▷ Une certaine distance a été parcourue.

Si la réduction de la puissance d'entraînement est levée en parcourant une certaine distance, la puissance d'entraînement est libérée progressivement.

Affichage



Dès que le système intervient, un symbole s'affiche avec un message correspondant.

Limites du système

Généralités

Respecter les limites du système du chapitre Systèmes d'aide au stationnement.

Mode remorque

Si la prise de remorque est occupée ou le mode remorque est activé, par exemple en cas d'utilisation d'une remorque ou d'un porte-vélos, le système est désactivé.

Assistant de stationnement

Principe

L'assistant de stationnement aide le conducteur à se garer parallèlement et perpendiculairement à la route.

De plus, ce système facilite la sortie des places de stationnement en créneau, en épi et en bataille.



Les capteurs à ultrasons mesurent l'environnement des deux côtés du véhicule lorsque celui-ci roule lentement en ligne droite, en marche avant. Les places de stationnement appropriées sont détectées en fonction des objets identifiés, par exemple les véhicules en stationnement. L'état du système est affiché.

Le système calcule la ligne d'entrée et de sortie de stationnement optimale et prend en charge le guidage du véhicule pendant la procédure de stationnement.

Le mode de fonctionnement et la commande du système comprennent les étapes suivantes :

- ▶ Recherche de place de stationnement.
- ▶ Activation.
- ▶ Stationnement
- ▶ Sortie de stationnement.

La procédure de stationnement est effectuée de manière automatique.

Pour sortir des places de stationnement en bataille, le véhicule manœuvre jusqu'à ce qu'il sorte de la place de stationnement et que le conducteur puisse ensuite poursuivre le trajet dans la direction souhaitée.

L'assistant de stationnement professionnel améliore le confort et l'utilisation de l'assistant de stationnement. En plus des méthodes de stationnement de l'assistant de stationnement, il est possible de se garer sur les places délimitées par des lignes.

Avec l'assistant de stationnement Professionnel, il est possible de commander la procédure de stationnement avec la fonction de stationnement télécommandé à l'aide d'un smartphone.

Équipement du véhicule

Ce système peut ne pas être présent dans le véhicule, par exemple en raison de l'équipement optionnel sélectionné, de la version de pays ou de la possibilité de déblocage ultérieur

et de mise à jour. Ceci s'applique également à certaines fonctions du système.

Plus d'informations :

Équipement du véhicule, voir page 8.

Généralités

Respecter les contenus du chapitre Systèmes d'aide au stationnement.

Consignes de sécurité

AVERTISSEMENT

Le système ne dégage pas le conducteur de sa responsabilité d'évaluer correctement les conditions de circulation. En raison des limites inhérentes au système, celui-ci ne peut pas toujours réagir automatiquement de manière adéquate dans toutes les situations de circulation. Il y a un risque d'accident. Adapter le style de conduite aux conditions de circulation. Observer la circulation, se préparer à freiner ou à braquer à tout moment et intervenir activement dans les situations correspondantes.

AVERTISSEMENT

En cas d'utilisation du dispositif d'attelage, le système d'aide à la conduite ne peut pas réagir correctement, car les capteurs sont recouverts. Il y a un risque d'accident ou de dommages matériels. Ne pas utiliser le système d'aide à la conduite lors de la traction d'une remorque ou lors de l'utilisation du dispositif d'attelage, par exemple par un porte-vélos.

AVERTISSEMENT

Le système peut faire passer le véhicule sur des bordures de trottoir. Il y a un risque de blessures ou de dommages matériels. Prêter attention aux conditions de circulation et

Intervenir activement dans les situations correspondantes.

Méthodes de stationnement

L'assistant de stationnement aide le conducteur avec les fonctions suivantes :

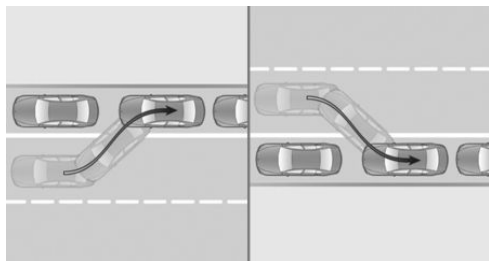

Stationnement en créneau : stationnement en marche arrière parallèle à la chaussée.

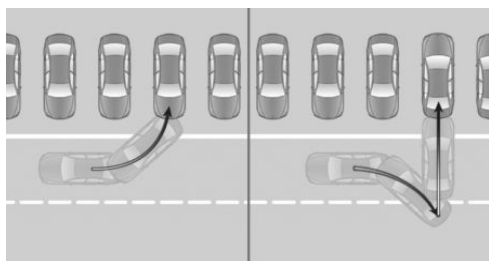

Stationnement en épi : stationnement en marche arrière ou en marche avant transversalement à la chaussée.

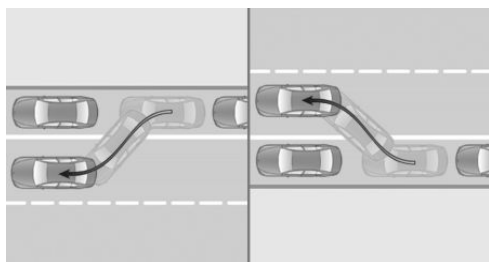

Sortie des places de stationnement en créneau.

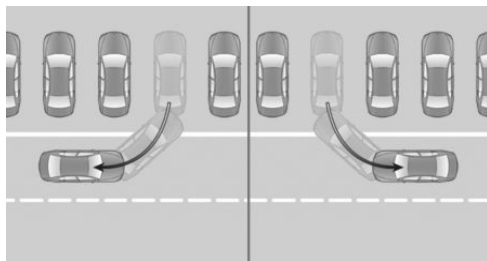

Sortie des places de stationnement en bataille.

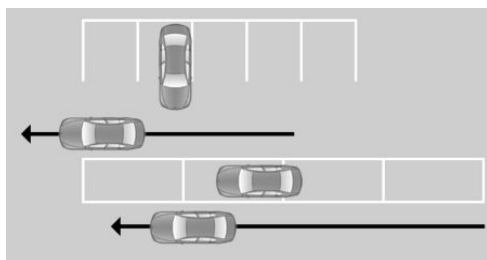

Assistant de stationnement Professionnel : stationnement sur des places de stationnement avec lignes de stationnement.

Capteurs

L'assistant de stationnement est piloté par les capteurs suivants :

- ▶ Capteurs à ultrasons dans les boucliers avant/arrière.
- ▶ Capteurs à ultrasons latéraux.

L'assistant de stationnement professionnel est également piloté par les caméras suivantes :

- ▶ Caméra avant.
- ▶ Caméra de rétroviseur extérieur.
- ▶ Caméra de recul.



Conditions de fonctionnement

Contrôle de géométrie des places de stationnement

- ▶ Conduite en ligne droite en marche avant à une vitesse maximale d'environ 35 km/h.
- ▶ Distance maximale par rapport à la rangée de véhicules garés : 1,5 m.

Place de stationnement appropriée

Stationnement en créneau :

- ▶ Longueur minimale d'un objet identifié, par exemple un véhicule qui se gare, environ 1 m.
- ▶ Longueur minimum de l'emplacement libre entre deux objets : longueur du véhicule plus environ 0,8 m.
- ▶ Profondeur minimale : environ 1,5 m.

Stationnement en bataille :

- ▶ Longueur minimale d'un objet identifié, par exemple un véhicule qui se gare, environ 1 m.
- ▶ Largeur minimum de l'emplacement libre : largeur du véhicule plus environ 0,7 m.
- ▶ Profondeur minimum : longueur du véhicule.

Il est nécessaire d'évaluer soi-même la profondeur des places de stationnement en bataille. Pour des raisons techniques, le système ne peut mesurer qu'approximativement la profondeur des emplacements libres perpendiculaires à la chaussée.

Lignes de stationnement pour l'assistant de stationnement Professional :

La place de stationnement doit être clairement définie par des lignes.

Procédure d'entrée dans une place de stationnement

- ▶ Les portes et le compartiment à bagages sont fermés.
- ▶ La ceinture conducteur est bouclée.

Procédure de sortie de place de stationnement

- ▶ Le véhicule a été garé à l'aide de l'assistant de stationnement et un objet est détecté à proximité du véhicule.
- ▶ Le véhicule a été garé manuellement en marche arrière et des objets situés sont détectés à proximité immédiate du véhicule. La distance par rapport au trottoir détecté est d'au moins 15 cm.
- ▶ La longueur de la place de stationnement est supérieure d'au moins 0,8 m par rapport à celle du véhicule.

Affichage

Généralités

L'état actuel des systèmes d'aide au stationnement s'affiche dans la barre d'outils de droite, sur le combiné d'instruments et, selon l'équipement, sur l'affichage tête haute.

Différents symboles sont affichés sur l'écran de contrôle pour sélectionner la méthode de stationnement.

L'ordre des symboles affichés correspond aux options de stationnement par ordre de priorité.

Le sens de la flèche des symboles des méthodes de stationnement s'inverse pour sortir d'une place.

Symbole	Signification
	Manœuvre de stationnement en créneau en marche arrière, droite.
	Manœuvre de stationnement en créneau en marche arrière, gauche.
	Manœuvre de stationnement en bataille en marche arrière.
	Manœuvre de stationnement en bataille en marche avant.



Allumer/éteindre l'affichage de la procédure de stationnement

La procédure de stationnement s'affiche sur l'écran de contrôle lorsque l'assistant de stationnement est actif.

1. Menu Applications
2. « Applis véhicule »
3. « Réglages de conduite »
4. « Aides à la conduite »
5. « Stationnement »
6. « Afficher places de stationnement/trajectoires »

Activation/désactivation du signal acoustique

Il est possible d'activer et de désactiver le signal acoustique pour les places de stationnement adaptées.

1. Menu Applications
2. « Applis véhicule »
3. « Réglages de conduite »
4. « Aides à la conduite »
5. « Stationnement »
6. « Son en cas de disponibilité »

Manœuvre de stationnement avec l'assistant de stationnement

1. Pour rechercher une place de stationnement, rouler en marche avant à une vitesse maximale d'environ 35 km/h et à une distance maximale de 1,5 m des véhicules stationnés.

La recherche de place de stationnement est activée.

2. Appuyer sur la touche ou enclencher la marche arrière.
L'écran des systèmes d'aide au stationnement s'affiche.

L'état de la recherche de places de stationnement et les places de stationnement libres s'affichent sur l'écran de contrôle et le combiné d'instruments.

3. Sur l'écran de contrôle : sélectionner une méthode de stationnement proposée. Le cas échéant, il est ensuite possible de passer à une autre méthode de stationnement.

Sur le combiné d'instruments : sélectionner la méthode de stationnement proposée avec la molette du volant.

Vert : le système prend en charge la procédure de stationnement.

4. Suivre les instructions affichées sur l'écran de contrôle ou sur le combiné d'instruments.

Il est possible de réduire la vitesse en appuyant sur le frein. Les autres interventions entraînent l'annulation du système.

Selon la version de pays, les radars de stationnement PDC émettent un signal sonore intermittent ou continu.

Placer le levier sélecteur sur la position P à l'issue de la manœuvre de stationnement.

La fin de la procédure de stationnement s'affiche sur l'écran de contrôle et sur le combiné d'instruments.

5. Si nécessaire, adapter la position de stationnement.

Sortir d'une place de stationnement avec l'assistant de stationnement

1. Activer l'état de marche.



2. Véhicule à l'arrêt, appuyer sur la touche ou enclencher la marche arrière.

L'écran des systèmes d'aide au stationnement s'affiche.

3. Sur l'écran de contrôle : sélectionner la méthode de stationnement souhaitée.



Sur le combiné d'instruments : sélectionner la méthode de stationnement proposée avec la molette du volant.

4. Suivre les instructions affichées sur l'écran de contrôle ou sur le combiné d'instruments.

P Vert : le système prend en charge la manœuvre.

Il est possible de réduire la vitesse en appuyant sur le frein. Les autres interventions entraînent l'annulation du système.

Un message s'affiche à la fin de la manœuvre de stationnement.

5. S'assurer que les conditions de circulation permettent de sortir de la place de stationnement et de démarrer comme d'habitude. L'assistant de stationnement s'éteint automatiquement.

Annuler manuellement l'assistant de stationnement

L'assistant de stationnement peut être annulé manuellement à tout moment, par exemple :

- ▷ Appuyer légèrement sur la pédale d'accélérateur, deux fois de suite.
- ▷ Appuyer légèrement sur la pédale d'accélérateur tout en déplaçant légèrement le volant.
- ▷ Appuyer sur la pédale de frein tout en actionnant le levier sélecteur.

L'assistant de stationnement est annulé sans que le levier sélecteur ne soit placé en position P. La poursuite du trajet est possible immédiatement.

Annulation automatique de l'assistant de stationnement

Le système s'arrête automatiquement, par exemple dans les cas suivants :

- ▷ Lors du maintien du volant ou en dirigeant soi-même le véhicule.
- ▷ En cas d'actionnement de la pédale d'accélérateur ou du levier sélecteur.
- ▷ Lors du serrage du frein de stationnement.
- ▷ Lors du détachement de la ceinture de sécurité du conducteur.
- ▷ Si le compartiment à bagages est ouvert.
- ▷ Lorsque le capot est ouvert.
- ▷ En cas de portes ouvertes.
- ▷ En cas d'activation ou d'intervention des systèmes d'aide à la conduite.
- ▷ Lors de la commutation d'autres fonctions sur l'écran de contrôle.
- ▷ En cas de superposition de messages sur l'écran de contrôle.
- ▷ Lorsque la chaussée est enneigée ou glissante.
- ▷ En cas de forte pente.
- ▷ Le cas échéant, en présence d'obstacles difficiles à franchir, par exemple des bords de trottoir.
- ▷ En cas d'obstacles survenant soudainement.
- ▷ Lorsque les distances affichées par les radars de stationnement PDC sont trop faibles.
- ▷ En cas de dépassement d'un nombre maximum de manœuvres de stationnement ou de la durée de manœuvre.

Si le système s'interrompt automatiquement, le levier sélecteur passe position P.

Le cas échéant, un message Check-Control s'affiche.

Poursuite de la procédure de stationnement

Le cas échéant, il est possible de poursuivre une procédure d'entrée ou de sortie de stationnement interrompue.



Pour cela, réactiver l'assistant de stationnement et suivre les instructions de l'écran de contrôle ou du combiné d'instruments.

Limites du système

Généralités

Respecter les limites du système du chapitre Systèmes d'aide au stationnement.

Pas d'assistant de stationnement

L'assistant de stationnement ne permet pas de garer le véhicule dans les situations suivantes :

- ▶ Dans les virages serrés.
- ▶ En cas d'emplacements de stationnement obliques.
- ▶ Lors de la traction d'une remorque.
- ▶ Assistant de stationnement : pour les places de stationnement délimitées uniquement par des marquages au sol. Le système s'oriente en fonction des objets.
- ▶ Pour les parkings spéciaux, par exemple les parkings payants avec des dispositifs de blocage automatiques, Coin Parking ou avec les systèmes de stationnement mécaniques.

Restrictions de fonctionnement

La fonction peut être limitée, par exemple dans les situations suivantes :

- ▶ Sur terrain accidenté, par exemple sur routes caillouteuses.
- ▶ Sur sol glissant.
- ▶ Sur des montées ou descentes raides.
- ▶ En cas d'amas de feuilles mortes ou de tas de neige dans le créneau.
- ▶ En cas de modifications d'un emplacement de stationnement déjà mesuré.

- ▶ Dans le cas de fossés ou de parois abruptes, par exemple la bordure d'un port.
- ▶ Le cas échéant, le système détecte des places de stationnement qui ne conviennent pas ou bien des places de stationnement qui conviennent ne sont pas détectées.

Dysfonctionnement

Un message Check-Control s'affiche.

L'assistant de stationnement est en panne. Faire contrôler le système par un Réparateur Agréé, un autre Réparateur Agréé qualifié ou un atelier spécialisé.

Assistant de manœuvre

Principe

L'assistant de manœuvre aide le conducteur dans les situations de stationnement et de manœuvres récurrentes.

Pour cela, il est possible de mémoriser les manœuvres de stationnement afin que le système les exécute automatiquement.

Équipement du véhicule

Ce système peut ne pas être présent dans le véhicule, par exemple en raison de l'équipement optionnel sélectionné, de la version de pays ou de la possibilité de déblocage ultérieur et de mise à jour. Ceci s'applique également à certaines fonctions du système.

Plus d'informations :

Équipement du véhicule, voir page 8.

Généralités

Une manœuvre récurrente est réalisée manuellement et mémorisée.

Si le véhicule atteint la zone d'activation sur le trajet de la manœuvre mémorisée, il est possible d'activer la manœuvre sur l'écran de contrôle ou le combiné d'instruments.

Après l'activation, le système se charge du guidage du véhicule et exécute automatiquement la manœuvre.

La manœuvre peut être effectuée via un smartphone à l'aide de la fonction de stationnement télécommandé.

Respecter les contenus du chapitre Systèmes d'aide au stationnement.

Consignes de sécurité

AVERTISSEMENT

Le système ne dégage pas le conducteur de sa responsabilité d'évaluer correctement les conditions de circulation. En raison des limites inhérentes au système, celui-ci ne peut pas toujours réagir automatiquement de manière adéquate dans toutes les situations de circulation. Il y a risque d'accident. Adapter le style de conduite aux conditions de circulation. Observer la circulation, se préparer à freiner ou à braquer à tout moment et intervenir activement dans les situations correspondantes.

AVERTISSEMENT

En cas d'utilisation du dispositif d'attelage, le système d'aide à la conduite ne peut pas réagir correctement, car les capteurs sont recouverts. Il y a un risque d'accident ou de dommages matériels. Ne pas utiliser le système d'aide à la conduite lors de la traction d'une remorque ou lors de l'utilisation du dispositif d'attelage, par exemple par un porte-vélos.

AVERTISSEMENT



Le système peut faire passer le véhicule sur des bordures de trottoir. Il y a un risque de blessures ou de dommages matériels. Prêter attention aux conditions de circulation et

intervenir activement dans les situations correspondantes.

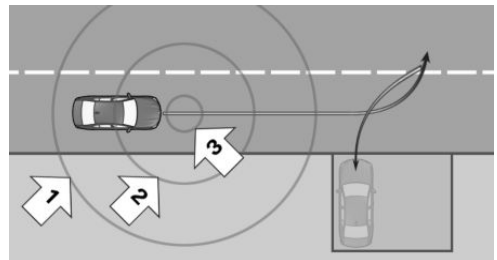
Zone de détection



La zone de détection pour une manœuvre comprend les zones suivantes :

- ▷ Zone d'approche, flèche 1 : dans un rayon d'environ 8 m autour de la distance parcourue d'une manœuvre mémorisée, le système démarre la localisation à l'arrière-plan.
- ▷  Zone proche, flèche 2 : dans un rayon d'environ 2 m autour de la distance parcourue, il est possible d'afficher la manœuvre mémorisée sur l'écran de contrôle.
- ▷  Zone d'activation, flèche 3 : dans un rayon d'environ 1 m, il est possible d'activer la manœuvre sur l'écran de contrôle. Après l'activation, le système se charge du guidage du véhicule et exécute automatiquement la manœuvre.

Capteurs

Le système est commandé par les capteurs et les caméras suivants :

- ▷ Capteurs à ultrasons dans les boucliers avant/arrière.
- ▷ Capteurs à ultrasons latéraux.
- ▷ Caméra avant.
- ▷ Caméras de rétroviseur extérieur.
- ▷ Caméra de recul.

Mémorisation de la manœuvre

Généralités

Il est possible de mémoriser jusqu'à dix manœuvres à différentes positions.

Il est possible de mémoriser jusqu'à quatre manœuvres qui se recourent.

Il est possible de mémoriser des manœuvres identiques avec des conditions ambiantes différentes, par exemple la luminosité.

Pour chaque manœuvre, une distance parcourue maximale de 200 m est possible.

En tout, il est possible de mémoriser une distance parcourue de 600 m répartie entre dix manœuvres possibles.

Les manœuvres avec une distance parcourue inférieure à 6 m ne peuvent pas être mémorisées.

Mémorisation de la manœuvre

1. Amener le véhicule là où une manœuvre doit être enregistrée et s'arrêter.



2. Appuyer sur la touche.

L'écran des systèmes d'aide au stationnement s'affiche.

3.  « Enregistrer nouv. trajet »
4. Déplacer le véhicule jusqu'à la position finale souhaitée.



La manœuvre est enregistrée.

Pendant la mémorisation de la distance parcourue, ne pas dépasser une vitesse d'env. 15 km/h.

La distance parcourue s'affiche pendant la mémorisation.

Lorsque la vitesse ou la distance parcourue maximale est atteinte, un message s'affiche et un signal sonore retentit.

5. Lorsque le véhicule est à l'arrêt :
« Mémoriser enregistrement »
6. « Nom: »

Le cas échéant, attribuer un nom à la manœuvre mémorisée.

7. « Mémoriser enregistrement »

Déplacer le véhicule seulement lorsque la mémorisation est terminée.

Exécution de la manœuvre mémorisée

1. Conduire le véhicule dans la zone d'activation et l'arrêter. L'écran de contrôle et le combiné d'instruments indiquent qu'une manœuvre mémorisée peut être activée.

2.  : activer une manœuvre mémorisée.

 Vert : après l'activation, le système se charge du guidage du véhicule et exécute automatiquement la manœuvre. Le cas échéant, suivre les instructions sur l'écran de contrôle ou le combiné d'instruments.

Il est possible de réduire la vitesse en appuyant sur le frein. Les autres interventions entraînent l'annulation du système.

Placer le levier sélecteur sur la position P à l'issue de la manœuvre de stationnement.

Annulation manuelle de l'assistant de manœuvre

Pendant une manœuvre, il est possible de reprendre manuellement le guidage du véhicule par les actions suivantes :

- ▷ Appuyer légèrement sur la pédale d'accélérateur, deux fois de suite.
- ▷ Appuyer légèrement sur la pédale d'accélérateur tout en déplaçant légèrement le volant.
- ▷ Appuyer sur la pédale de frein tout en actionnant le levier sélecteur.

L'assistant de manœuvre est annulé sans que le levier sélecteur ne soit en position P. La poursuite du trajet est possible immédiatement.



Annulation automatique de l'assistant de manœuvre

Le système s'arrête automatiquement, par exemple dans les cas suivants :

- ▷ Lors du maintien du volant ou en dirigeant soi-même le véhicule.
- ▷ En cas d'actionnement de la pédale d'accélérateur ou du levier sélecteur.
- ▷ Si la ceinture conducteur n'est pas bouclée.
- ▷ Si le compartiment à bagages est ouvert.
- ▷ Lorsque le capot est ouvert.
- ▷ En cas de portes ouvertes.
- ▷ En cas d'activation ou d'intervention des systèmes d'aide à la conduite.
- ▷ Lorsque les limites du système des capteurs à ultrasons et des caméras sont atteintes.
- ▷ Lors de la commutation d'autres fonctions sur l'écran de contrôle.
- ▷ En cas de superposition de messages sur l'écran de contrôle.
- ▷ En présence d'obstacles.
- ▷ Lorsque la chaussée est enneigée ou glissante.
- ▷ Lorsque la voie de circulation est trop étroite.
- ▷ En cas de forte pente ou descente.
- ▷ En mode de traction de remorque.

En cas d'annulation automatique du système, le véhicule est freiné jusqu'à l'arrêt et le levier sélecteur est placé en position P.

Le cas échéant, il est possible de poursuivre une manœuvre annulée. Pour cela, réactiver l'assistant de manœuvre et suivre les instructions qui s'affichent sur l'écran de contrôle ou le combiné d'instruments.

Modification de la manœuvre mémorisée

Il est possible de supprimer ou de renommer certaines manœuvres ou toutes les manœuvres mémorisées.

1. ■■ Menu Applications
2. « Applis véhicule »
3. « Réglages de conduite »
4. « Aides à la conduite »
5. « Stationnement »
6. « Trajets enregistrés »
7. Sélectionner le réglage désiré.

Limites du système

Généralités

Respecter les limites du système du chapitre Systèmes d'aide au stationnement.

Restrictions de fonctionnement

Le système ne prend pas en charge le mode remorque.

Des restrictions de fonctionnement sont possibles en raison des limites du système, par exemple dans les cas suivants :

- ▷ Si la réception GPS est insuffisante.
- ▷ En cas de forte pente ou descente.
- ▷ Avec les manœuvres mémorisées pour lesquelles la distance minimale du système par rapport aux objets ne peut être respectée.
- ▷ Conditions fortement variables lors de la mémorisation et du parcours de la distance, par exemple autres pneus ou conditions ambiantes différentes, comme luminosité ou intempéries.
- ▷ Affichage temporisé des manœuvres mémorisées qui se recoupent lors de la conduite dans la zone d'activation.
- ▷ Dans les parkings à étages, si les enregistrements sont effectués à différents ni-

veaux de parking ou sur plusieurs niveaux de parking.

Stationnement télécommandé

Principe

La fonction de stationnement télécommandé permet de piloter le véhicule à distance dans les situations de stationnement et de manœuvre à l'aide de l'assistant de manœuvre et de l'assistant de stationnement Professional.

Le conducteur effectue lui-même la manœuvre à l'aide d'un smartphone depuis l'extérieur du véhicule. De cette manière, il est possible de monter et de descendre confortablement.

Dans les places de stationnement appropriées, par exemple un garage, la position de stationnement peut être corrigée par une légère manœuvre à l'aide du stationnement télécommandé.

Une manœuvre déjà commencée peut être poursuivie à tout moment à l'aide du stationnement télécommandé.

Équipement du véhicule

Ce système peut ne pas être présent dans le véhicule, par exemple en raison de l'équipement optionnel sélectionné, de la version de pays ou de la possibilité de déblocage ultérieur et de mise à jour. Ceci s'applique également à certaines fonctions du système.

Plus d'informations :

Équipement du véhicule, voir page 8.

Généralités

Respecter les contenus du chapitre Assistant de stationnement et Assistant de manœuvre.

Protéger le smartphone contre toute utilisation non autorisée.

Les feux de croisement s'allument pendant la durée de la manœuvre.

Une manœuvre de stationnement proposée par l'assistant de stationnement Professional n'est disponible pour le stationnement télécommandé que pendant une durée limitée après la descente du véhicule.

Conditions de fonctionnement

- ▷ Tous les passagers ont quitté le véhicule.
- ▷ Les portes et le compartiment à bagages sont fermés.
- ▷ Le smartphone est compatible avec le stationnement télécommandé.
- ▷ L'application My BMW doit être installée sur un smartphone compatible.
- ▷ L'application My BMW doit être connectée à un compte ConnectedDrive.
- ▷ La fonction Bluetooth doit être activée sur le smartphone.
- ▷ La distance entre le véhicule et le smartphone ne doit pas être supérieure à environ 6 m.
- ▷ Une clé numérique valide doit être installée dans le véhicule.

Plus d'informations :

BMW Digital Key, voir page 95.

Exécution de la procédure de stationnement avec stationnement télécommandé

1. Mettre le levier sélecteur en position P.
2. Quitter le véhicule et fermer les portes et le coffre.
3. Ouvrir le stationnement télécommandé dans l'application My BMW et sélectionner une manœuvre vers l'avant ou vers l'arrière ou la méthode de stationnement souhaitée.
4. Suivre les instructions sur le smartphone. Arrêter le véhicule manuellement immédiatement en cas d'obstacle.

Selon la sélection effectuée dans l'application My BMW, le véhicule est garé à la fin de la procédure de stationnement ou le guidage du véhicule peut être repris.

Limites du système

Des interruptions dans l'exécution de la fonction de stationnement télécommandé peuvent se produire en raison des conditions ambiantes, par ex. une connexion Bluetooth altérée par des interférences externes.

Si l'alimentation en énergie de la batterie du véhicule n'est pas suffisamment assurée, par exemple en raison d'une décharge trop forte, le stationnement télécommandé n'est pas toujours disponible. Tenir compte des remarques dans l'application My BMW.

Assistant de recul

Principe

L'assistant de marche arrière facilite la marche arrière, par exemple pour sortir des places de stationnement étroites, sans visibilité ou en bord de route.

Équipement du véhicule

Ce système peut ne pas être présent dans le véhicule, par exemple en raison de l'équipement optionnel sélectionné, de la version de pays ou de la possibilité de déblocage ultérieur et de mise à jour. Ceci s'applique également à certaines fonctions du système.

Plus d'informations :

Équipement du véhicule, voir page 8.

Généralités

Le véhicule enregistre les mouvements de conduite du dernier trajet. La distance mémorisée peut être parcourue avec la direction automatique.

Le système dirige le véhicule. La vitesse doit être commandée à l'aide de la pédale d'accélérateur et du frein.

Assistant de marche arrière : la mémorisation est de 50 m au maximum.

Assistant de marche arrière Professional : la mémorisation est de 200 m au maximum.

Respecter les contenus du chapitre Systèmes d'aide au stationnement.

Consignes de sécurité

AVERTISSEMENT

Le système ne dégage pas le conducteur de sa responsabilité d'évaluer correctement les conditions de circulation. En raison des limites inhérentes au système, celui-ci ne peut pas toujours réagir automatiquement de manière adéquate dans toutes les situations de circulation. Il y a risque d'accident. Adapter le style de conduite aux conditions de circulation. Observer la circulation, se préparer à freiner ou à braquer à tout moment et intervenir activement dans les situations correspondantes.

AVERTISSEMENT

En cas d'utilisation du dispositif d'attelage, le système d'aide à la conduite ne peut pas réagir correctement, car les capteurs sont recouverts. Il y a un risque d'accident ou de dommages matériels. Ne pas utiliser le système d'aide à la conduite lors de la traction d'une remorque ou lors de l'utilisation du dispositif d'attelage, par exemple par un porte-vélos.

 **AVERTISSEMENT**

Le système peut faire passer le véhicule sur des bordures de trottoir. Il y a un risque de blessures ou de dommages matériels. Prêter attention aux conditions de circulation et intervenir activement dans les situations correspondantes.

Conditions de fonctionnement

- ▶ Pour enregistrer le trajet, avancer sans interruption.
- ▶ Pour mémoriser la distance parcourue, ne pas dépasser 35 km/h.
- ▶ Pas de mode remorque.
- ▶ Assistant de marche arrière Professional : luminosité suffisante sur l'itinéraire mémorisé.
- ▶ Assistant de marche arrière Professional : les caméras du véhicule doivent être propres et dégagées.

Parcourir le trajet en sens inverse avec la direction automatique

1. Activer l'état de marche.



2. Véhicule à l'arrêt, appuyer sur la touche ou enclencher la marche arrière.

L'écran des systèmes d'aide au stationnement s'affiche.

3.  « Démarrer assistant de marche arrière »

La longueur de la distance parcourue mémorisée s'affiche sur l'écran de contrôle ou le combiné d'instruments.

Le cas échéant, suivre les instructions sur l'écran de contrôle ou le combiné d'instruments.

4. Retirer les mains du volant et reculer prudemment en utilisant la pédale d'accélérateur et le frein.

 Vert : le système prend en charge le contrôle du véhicule.

Pendant la marche arrière, observer l'environnement du véhicule.

En cas d'obstacles, s'arrêter immédiatement et reprendre le contrôle du véhicule. Tenir compte des informations des radars de stationnement PDC.

5. Juste avant d'atteindre la distance parcourue mémorisée, un signal acoustique retentit et un message s'affiche.

S'arrêter au plus tard en entrant dans le trafic routier normal et prendre en main le véhicule, par exemple en passant la marche avant.

Annulation manuelle de l'assistant de marche arrière

Il est possible d'annuler manuellement la marche arrière assistée :

- ▶  « Annuler »

- ▶  Appuyer sur la touche.



Annulation automatique de l'assistant de marche arrière

Le système s'arrête automatiquement, par exemple dans les cas suivants :

- ▶ Lors du maintien du volant ou en dirigeant soi-même le véhicule.
- ▶ En cas de passage de la marche arrière à une autre position du levier sélecteur.
- ▶ En cas d'activation ou d'intervention des systèmes d'aide à la conduite.
- ▶ Après un long moment lorsque le véhicule est à l'arrêt.
- ▶ En quittant la voie de circulation mémorisée en marche arrière, par exemple avec le braquage du volant maximum.
- ▶ En cas de superposition de messages sur l'écran de contrôle.

- ▷ Lorsque le sol est glissant.
- ▷ Lorsque le véhicule avance en roue libre, par exemple dans une pente.
- ▷ Lorsque les conditions ambiantes varient.
- ▷ Si la prise de remorque est occupée ou si le mode remorque est activé.
- ▷ À une vitesse supérieure à 10 km/h environ.
- ▷ Assistant de marche arrière Professional : en cas de restrictions de fonctionnement des capteurs à partir d'env. 50 m.

Limites du système

- ▷ La vitesse maximale pour rouler en marche arrière est limitée à environ 10 km/h.
Un avertissement est émis à une vitesse d'environ 7 km/h.
Le fonctionnement est interrompu en cas de dépassement de la vitesse maximale.

Divers facteurs peuvent impliquer des écarts sur le côté lorsque la distance mémorisée est parcourue en sens inverse. Les facteurs suivants en font par exemple partie :

- ▷ Mouvements du volant lorsque le véhicule est à l'arrêt pendant que la distance parcourue est mémorisée.
- ▷ Vitesse non adaptée à la distance parcourue.
- ▷ Certaines caractéristiques de la chaussée, par exemple déclivités de route, pentes ou sols glissants.
- ▷ Conditions fortement variables lors de la mémorisation et du parcours de la distance, par exemple autres pneus ou conditions ambiantes différentes, comme les intempéries.
- ▷ Assistant de marche arrière Professional : en cas de modification des conditions d'éclairage.

Respecter par ailleurs les limites du système décrites au chapitre Systèmes d'aide au stationnement.

Confort de conduite

Équipement du véhicule

Ce chapitre décrit les équipements, les systèmes et les fonctions proposés actuellement ou le cas échéant dans un avenir proche en fonction du modèle, même s'ils ne sont pas présents dans le véhicule.

Plus d'informations :

Équipement du véhicule, voir page 8.

Châssis adaptatif M

Principe

La suspension adaptative M est un châssis sport commandable intelligemment.

Le châssis réduit les mouvements de la carrosserie lorsque le style de conduite est sportif ou la chaussée déformée.

Généralités

Selon l'état de la chaussée et le style de conduite, la dynamique de conduite et le confort de conduite sont améliorés par la régulation intelligente du châssis.

Selon l'équipement, le différentiel de blocage de l'essieu arrière s'adapte si nécessaire aux conditions de motricité.

Réglage

Le système propose différentes adaptations des amortisseurs, du voyage confortable au style de conduite sportif.

Les amortisseurs sont réglés en fonction du mode de conduite sélectionné mais également de l'état de la chaussée et du style de conduite.

Plus d'informations :

Commutateur d'agrément de conduite, voir page 149.

Châssis M adaptatif Professional

La suspension adaptative M Professional est un châssis à commande active qui comprend les systèmes suivants :

- ▷ Châssis adaptatif M, voir page 308.
- ▷ Stabilisation antiroulis active, voir page 308.
- ▷ Direction active intégrale, voir page 239.

Stabilisation antiroulis active

Principe

La stabilisation antiroulis active réduit l'inclinaison latérale de la carrosserie qui survient en virage à vive allure ou lors de manœuvres d'évitement rapides.

Généralités

L'inclinaison latérale du véhicule est compensée par le réglage permanent des essieux avant et arrière. Le véhicule est ainsi stabilisé en permanence.

L'agilité et le confort dynamique sont augmentés dans toutes les situations de conduite.

Réglage

Le système offre divers réglages, du voyage confortable au style de conduite sportif.

Les réglages sont associés aux différents modes de conduite du commutateur d'agrément de conduite.

Plus d'informations :



Commutateur d'agrément de conduite, voir page 149.

Châssis adaptatif

Principe

La suspension adaptative est un châssis commandable et intelligent.

Le châssis réduit les mouvements de la carrosserie lorsque le style de conduite est sportif ou la chaussée déformée.

Généralités

Selon l'état de la chaussée et le style de conduite, la dynamique de conduite et le confort de conduite sont améliorés par la régulation intelligente du châssis.

Correcteur d'assiette sur deux essieux

Principe

Le correcteur d'assiette sur les deux essieux garantit un confort de conduite optimal grâce à des ressorts pneumatiques. Quel que soit le chargement, le véhicule est maintenu au niveau réglé.

Généralités

Les modes de conduite du sélecteur de mode de conduite permettent de régler l'adaptation des amortisseurs entre confortable et sportive.

Selon la situation de conduite, il est possible de régler l'assiette du véhicule sur différents niveaux :

- ▷ Niveau d'accès :
Niveau réglable le plus bas du véhicule.
Le niveau d'accès peut être réglé à l'arrêt avec les possibilités suivantes :

- ▷ Avec la manette située dans la console centrale.
- ▷ Avec la touche située dans la partie inférieure du hayon.
- ▷ Avec l'application My BMW.

Au démarrage, le véhicule se lève en fonction du mode de conduite sélectionné.

- ▷ Niveau sport :
Niveau de véhicule le plus bas pour la conduite à vitesses élevées.
- ▷ Niveau normal :
Niveau standard adapté aux routes et aux vitesses normales.
- ▷ Niveau supérieur 1 :
Niveau surélevé du véhicule, pour les terrains faciles à vitesse réduite.
Si la vitesse augmente, le véhicule s'abaisse.
- ▷ Niveau supérieur 2 :
Niveau de véhicule le plus élevé pour les terrains accidentés dans la plage de vitesses inférieure.
Si la vitesse augmente, le véhicule s'abaisse.

Plus d'informations :

Commutateur d'agrément de conduite, voir page 149.

Consigne de sécurité

AVERTISSEMENT

Lors du réglage du niveau du véhicule, des parties du corps peuvent être coincées ou des parties du véhicule endommagées. Il y a un risque de blessures ou de dommages matériels. Lors du réglage du niveau du véhicule, veiller à ce que les zones de déplacement autour du véhicule et sur les passages de roues restent libres.

Aperçu

Touche basculante dans le véhicule

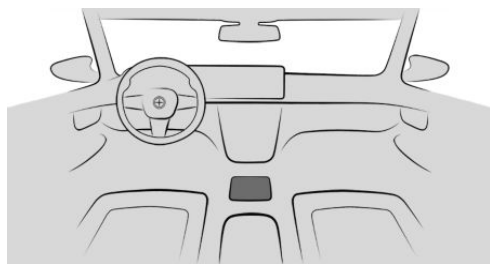

Touche basculante pour le correcteur d'assiette.

Touche sur la partie inférieure du hayon



Touche pour le correcteur d'assiette.

Conditions de fonctionnement

Toutes les portes sont fermées.

L'ouverture d'une porte pendant le relèvement ou l'abaissement du véhicule interrompt le processus. La procédure reprend après la fermeture de la porte.

Activation/désactivation du correcteur d'assiette

Le système peut être désactivé, par exemple, pour un changement de roue ou un remorquage.

Pousser la touche basculante vers l'avant ou la tirer vers l'arrière et la maintenir pendant env. 7 secondes.

Après avoir relâché la touche basculante, la LED indique l'état du système.

- ▶ La LED s'allume : le correcteur d'assiette est activé.
- ▶ La LED s'éteint : le correcteur d'assiette est désactivé.

Le correcteur d'assiette est activé automatiquement après le démarrage à des vitesses supérieures à env. 10 km/h.

Réglage manuel du niveau du véhicule



Pousser la touche basculante vers l'avant :

Le véhicule est levé au niveau immédiatement supérieur.

Tirer la touche basculante vers l'arrière :

Le véhicule s'abaisse d'un niveau.

Affichage par LED sur la touche basculante

- ▶ La LED est allumée : affichage du niveau actuel du véhicule.
- ▶ La LED clignote : procédure de réglage active. Le véhicule se lève ou s'abaisse.



- ▷ La LED clignote rapidement : le niveau du véhicule sélectionné est actuellement indisponible.
- ▷ LED éteinte : système désactivé.
- ▷ Toutes les LED de la manette clignent : le système est initialisé. Le cas échéant, le niveau du véhicule sélectionné est réglé après l'initialisation.

Réglage automatique du niveau du véhicule

Pendant le trajet

Le véhicule s'abaisse automatiquement dans les cas suivants :

- ▷ Lors du passage en mode de conduite SPORT.
- ▷ À vitesse élevée.

Si un niveau défini du véhicule est abandonné en raison de la vitesse, le niveau du véhicule se règle en fonction du mode de conduite sélectionné.

En cas de crevaison

Si une perte de la pression de gonflage d'un pneu est détectée, celui-ci est détendu automatiquement afin d'augmenter le kilométrage possible. Dans un tel cas, seul le niveau normal est disponible.

Réglage du niveau du véhicule avec la touche située dans la partie inférieure du hayon

Principe

Lorsque le hayon est ouvert, il est possible d'abaisser le véhicule au niveau d'accès ou de le relever en appuyant sur la touche sur le hayon afin de faciliter le chargement et le déchargement.

Réglage de la hauteur du véhicule



Appuyer sur la touche située sur la partie inférieure du hayon. Le véhicule est abaissé au niveau d'accès. Appuyer de nouveau sur la touche pour relever le véhicule.

Le changement de niveau est signalé par le clignotement de la LED de la touche.

Lorsqu'il se relève, le véhicule passe du niveau d'accès au dernier niveau sélectionné ou au niveau normal.

Annuler la procédure de réglage

Actionner de nouveau la touche. Le véhicule se lève ou s'abaisse pour retrouver son niveau initial.

Abaisser le niveau du véhicule avec l'application My BMW

Principe

L'application My BMW et un iPhone Apple compatible permettent de régler le niveau du véhicule à l'arrêt, par exemple pour faciliter le chargement ou l'accès au véhicule.

Réglage de la hauteur du véhicule

Pour des raisons de sécurité, l'abaissement est possible uniquement à partir du niveau normal ou du niveau sport.

1. Serrer le frein de stationnement et couper l'état de marche avec le bouton Start/Stop.
2. Fermer les portes.
3. Dans l'application My BMW, accéder au menu de niveau d'accès et suivre les instructions dans l'application.

Plus d'informations :

Notice d'utilisation concernant le système de navigation, de divertissement et de communication, voir page 6.



Annuler la procédure de réglage

Une procédure de réglage démarrée dans l'application My BMW peut être interrompue avec l'application.

Longues durées d'immobilisation

Le véhicule peut s'abaisser lors de longues périodes d'immobilisation. Il ne s'agit pas ici d'un dysfonctionnement.

Si l'état de marche est activé alors que les portes sont fermées, le véhicule est automatiquement relevé au niveau normal.

Le relevage au niveau normal peut durer plusieurs minutes selon l'état du véhicule.

Limites du système

- ▷ En conduite sportive, un changement de niveau du véhicule peut être impossible.
- ▷ En cas de vrillage des essieux, un changement de niveau du véhicule peut être impossible.
- ▷ Il est possible de relever le niveau du véhicule, le cas échéant, uniquement lorsque l'état de marche est activé.
- ▷ Lorsque le niveau de charge de la batterie du véhicule est trop faible, il peut être impossible de passer à un autre niveau du véhicule.
- ▷ En cas de changements de niveau du véhicule consécutifs rapprochés et fréquents, le système se désactive pour se protéger des surchauffes et reste temporairement indisponible ou fonctionne avec retard. Le cas échéant, laisser refroidir le système.
- ▷ Si le véhicule est lourdement chargé, le niveau relevé du véhicule est verrouillé ou quitté automatiquement afin de protéger le système.
- ▷ Si la prise de courant de la remorque est occupée, seul le niveau normal est disponible.

Dysfonctionnement

Un message Check-Control s'affiche.

En cas de dysfonctionnement, le véhicule a un comportement routier différent ou un confort de conduite perceptiblement limité.

Faire contrôler le système par un Réparateur Agréé, un autre Réparateur Agréé qualifié ou un atelier spécialisé.

Pack xOffroad

Principe

Le pack xOffroad aide le conducteur hors des sentiers battus ou si la traction est réduite.

Généralités

Le système propose quatre modes de conduite xOFFROAD. L'activation d'un mode de conduite xOFFROAD permet de régler certains systèmes du véhicule sur la meilleure motricité et la meilleure stabilité de marche.

Les modes de conduite xOFFROAD peuvent être sélectionnés en fonction de la nature du sol.

Le correcteur d'assiette sur les deux essieux permet de régler le niveau du véhicule pour chaque mode de conduite xOFFROAD.

Tenir compte des remarques du chapitre Conseils pour la conduite sur chaussée en mauvais état.

Plus d'informations :

Conduite sur chaussée en mauvais état, voir page [357](#).



Aperçu

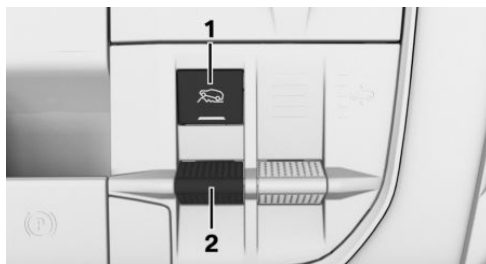

- 1 xOffroad : touche
- 2 xOffroad : touche basculante

Activation du mode de conduite xOFFROAD



Appuyer sur la touche.

ou

Pousser la touche basculante vers l'avant ou la tirer vers l'arrière.

Les fonctions suivantes sont exécutées :

- ▶ La LED de la touche s'allume.
- ▶ Le mode de conduite xOFFROAD suivant est réglé : « xGRAVEL ».

Plus d'informations :

Les modes de conduite xOFFROAD dans le détail, voir page 313.

Réglage du mode de conduite xOFFROAD

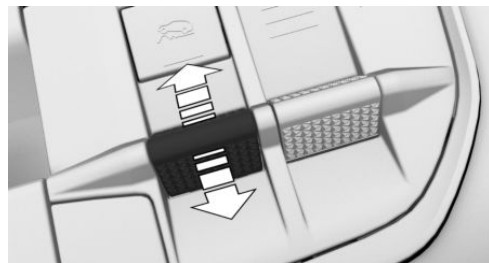

Pousser la touche basculante vers l'avant ou vers l'arrière jusqu'à ce que le mode de conduite xOffroad souhaité s'affiche sur le combiné d'instruments.

Désactivation du mode de conduite xOFFROAD



Appuyer sur la touche.

La LED de la touche s'éteint.

Le dernier mode de conduite activé avec le commutateur d'agrément de conduite s'active.

Lorsqu'un mode de conduite est sélectionné via le sélecteur de mode de conduite, le mode de conduite xOffroad est automatiquement désactivé.

Les modes de conduite xOFFROAD dans le détail

Lorsque les modes de conduite xOFFROAD sont activés, les réglages du véhicule suivants sont effectués :

- ▶ La fonction Start/Stop automatique est désactivée.
- ▶ Le passage des vitesses et la réaction à la pédale d'accélérateur sont adaptés.
- ▶ Le système de transmission intégrale se règle sur une traction optimale.

- ▶ La réactivité du système antiblocage des roues est adaptée.
- ▶ La réactivité du contrôle dynamique de stabilité est adaptée.

Selon le mode de conduite xOFFROAD sélectionné, des réglages supplémentaires du véhicule sont effectués.

Mode de conduite xOFFROAD Réglages

- « xGRAVEL » Réglage pour terrain léger. Le niveau supérieur 1 du correcteur d'assiette sur les deux essieux est réglé.
-
- « xSAND » Réglage pour terrains difficiles avec sol meuble. Le niveau supérieur 1 du correcteur d'assiette sur les deux essieux est réglé. Pour une traction maximale, désactiver le contrôle dynamique de stabilité. Pour éviter une activation automatique du contrôle dynamique de stabilité par l'avertissement collision frontale, désactiver l'avertissement collision frontale si nécessaire.

Mode de conduite xOFFROAD Réglages

- « xROCKS » Réglage pour terrains difficiles présentant de fortes inégalités du sol. Le niveau supérieur 2 du correcteur d'assiette sur les deux essieux est réglé. Pour une traction maximale, désactiver le contrôle dynamique de stabilité. Pour éviter une activation automatique du contrôle dynamique de stabilité par l'avertissement collision frontale, désactiver l'avertissement collision frontale si nécessaire.
-
- « xSNOW » Réglage en cas de verglas. Le passage des vitesses de la boîte de vitesses est réglé sur des changements de rapport en douceur. Le véhicule démarre le cas échéant sur le deuxième rapport. La caractéristique de la pédale d'accélérateur est optimisée pour un comportement routier en douceur.

Plus d'informations :

- ▶ Correcteur d'assiette sur les deux essieux, voir page 309.
- ▶ Avertissement collision frontale, voir page 198.

Affichage xOFFROAD

Lorsque le mode de conduite xOFFROAD est activé, l'affichage xOFFROAD s'ouvre automatiquement dans le menu Live Vehicle.

Les informations affichées sont les suivantes :

- ▷ Répartition des couples moteur sur les roues.
- ▷ Inclinaison longitudinale : indication en pourcentage.
- ▷ Inclinaison transversale : indication en degrés.
- ▷ Graphique de l'angle de braquage.
- ▷ Avec système de navigation : indication de hauteur pour la position actuelle.
- ▷ Réglage du niveau du correcteur d'assiette sur les deux essieux.

Plus d'informations :

Live Vehicle, voir page [160](#).

Limites du système

À des vitesses plus élevées, les caractéristiques du mode de conduite xOFFROAD sélectionné sont, le cas échéant, réduites.

BMW IconicSounds

Selon l'équipement et la version de pays, le son du moteur du véhicule peut être réglé avec BMW IconicSounds.

1.  Menu Applications
2. « Applis véhicule »
3. « Réglages de conduite »
4. « Propulsion et châssis »
5. « Son du moteur »
6. Sélectionner le réglage désiré.

Climatisation

Équipement du véhicule

Ce chapitre décrit les équipements, les systèmes et les fonctions proposés actuellement ou le cas échéant dans un avenir proche en fonction du modèle, même s'ils ne sont pas présents dans le véhicule.







Plus d'informations :

Équipement du véhicule, voir page 8.

Commande de la climatisation

Aperçu



Fonctions dans le menu climatisation

Symbole	Fonction
	Programme automatique.
	Température.
	Fonction de refroidissement.
	Refroidissement maximum.
	Mode de recyclage d'air.
	Contrôle automatique de recyclage de l'air.
	Air frais.

Symbole	Fonction
	Débit d'air.
	Diffusion de l'air.
	Programme Sync.
	Chauffage de siège et d'accoudoirs.
	Ventilation de siège active.
	Volant chauffant.

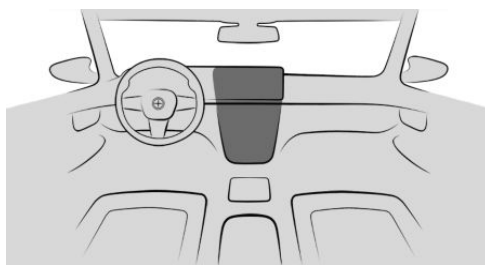





Touches, climatiseur automatique

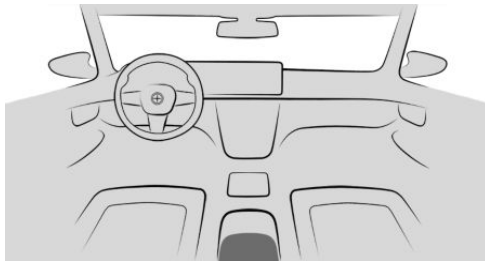

Symbole	Fonction
	Fonction de dégivrage.
	Chauffage de la lunette arrière.

Touches, climatiseur automatique arrière



Symbole	Fonction
	Programme automatique.
	Température.
	Fonction de refroidissement.
	Refroidissement maximum.
	Débit d'air.
	Diffusion de l'air.
	Chauffage de siège et d'accou- doirs.

Affichage sur l'écran de contrôle

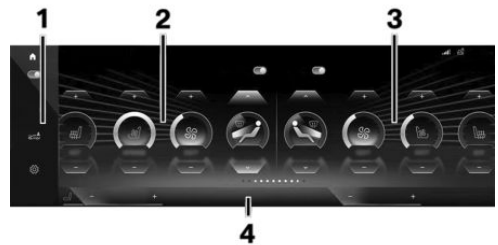

- 1 Barre d'outils
- 2 Fonctions climatisation, côté conducteur
- 3 Fonctions climatisation, côté passager
- 4 Baguette climatisation

Afficher les fonctions climatisation

Avec la baguette climatisation :

Appuyer brièvement sur « MENU CLIMAT. » au milieu de la baguette climatisation.

Ou :

1.  Menu Applications
2. « Applis véhicule »
3. « Confort de climatisation »

Activation/désactivation du système de climatisation

1. « MENU CLIMAT. »
2. « Toutes fonc. clim. »

Le système de climatisation complet est activé/désactivé avec les derniers réglages définis.

Il est possible de désactiver certaines fonctions climatisation lorsque le système de climatisation est activé.

Activation/désactivation du climatiseur automatique arrière

Conditions de fonctionnement

- ▷ Le climatiseur automatique est activé.
- ▷ La fonction de dégivrage est désactivée.

Par l'intermédiaire du iDrive

1. « MENU CLIMAT. »
2. « Réglages »
3. « 2e rangée sièges »
4. « Climatisation arrière »
5. Sélectionner le réglage désiré.

Le climatiseur automatique arrière peut être activé avec le réglage standard pour la température et le programme automatique :

« Activer avec réglages par défaut »

Activation avec la touche

Appuyer sur l'une des touches suivantes :

- ▷ Température.
- ▷ Refroidissement maximum.
- ▷ Programme automatique.
- ▷ Partie supérieure de la touche débit d'air, manuel.
- ▷ Répartition d'air manuelle.

Désactivation via la touche



Maintenir enfoncé le côté inférieur de la touche.

Verrouillage du climatiseur automatique arrière

1. « MENU CLIMAT. »
2. « Réglages »
3. « 2e rangée sièges »
4. « Bloquer réglages climat. AR »

Programme automatique

Principe

Le programme automatique garantit une température agréable, qui peut être influencé par la température de consigne et les réglages individuels.

Le programme automatique refroidit, aère ou chauffe automatiquement l'intérieur du véhicule.

Généralités

Selon l'équipement, le programme automatique règle automatiquement et de manière optimale les fonctions climatisation suivantes en fonction de la température extérieure, de la température intérieure, des rayons du soleil, de l'occupation de siège et de la température de consigne définie :

- ▷ Débit d'air.
- ▷ Diffusion de l'air.
- ▷ Température.
- ▷ Chauffage de siège et d'accoudoirs.
- ▷ Ventilation de siège active.
- ▷ Volant chauffant.

Le programme automatique tient compte de l'occupation des places assises afin de garantir un réglage efficient sur le plan énergétique et adapté aux occupants.

Un capteur de buée commande simultanément le programme automatique de manière à éviter autant que possible la formation de buée sur les vitres.

Activation/désactivation du programme automatique

1. « MENU CLIMAT. »
2. « Progr. autom. »
3. Sélectionner le réglage désiré.

Activation/désactivation du programme automatique de climatiseur automatique arrière

Par l'intermédiaire du iDrive

1. « MENU CLIMAT. »
2. « Réglages »
3. « 2e rangée sièges »
4. « Programme automatique »
5. Sélectionner le réglage désiré.

Par la touche

 Appuyer sur la touche.
La LED de la touche s'allume lorsque le programme automatique est activé.

Réglage de l'intensité

Généralités

Lorsque le programme automatique est activé, il est possible d'adapter individuellement l'intensité des fonctions climatisation, par exemple :

- ▷ « FAIBLE »
- ▷ « INTERMÉDIAIRE »
- ▷ « FORT »

Une plage de régulation spécifique de l'intensité est définie pour chaque niveau.

Sur la base de modèles de données enregistrés, les intensités s'adaptent dynamiquement tout au long du trajet. Il n'est pas nécessaire de modifier manuellement l'intensité à des niveaux supérieurs ou inférieurs pendant le trajet

Exemple de fonction

Lorsque le programme automatique est activé, il est possible de régler l'intensité du chauffage de siège :

1. Appuyer brièvement sur « MENU CLIMAT. » au milieu de la baguette climatisation.
2.  Chauffage de siège.
3. Sélectionner le réglage souhaité, par exemple « FORT ».

Les réglages sélectionnés des fonctions climatisation sont mémorisés et par exemple automatiquement restaurés au redémarrage du véhicule.

Affichage

L'indice de la baguette climatisation informe sur la différence entre la température de consigne définie et la température intérieure actuelle.

- ▷ La barre rouge ou bleue à côté de l'affichage de température indique la progression du chauffage ou du refroidissement.
- ▷ La température intérieure de consigne est atteinte dès que la barre a disparu.

Les fonctions climatisation actives, par exemple le chauffage de siège, s'affichent sous forme de symbole dans la barre climatisation.

Les fonctions climatisation actives sont mises en avant par des couleurs dans le menu climatisation.

Température

Principe

Le climatiseur automatique rafraîchit ou chauffe à la température définie et maintient la température constante.

Généralités

Éviter de changer plusieurs fois de suite le réglage de la température. Le climatiseur automatique n'a sinon pas suffisamment de temps pour régler la température définie.

Réglage de la température

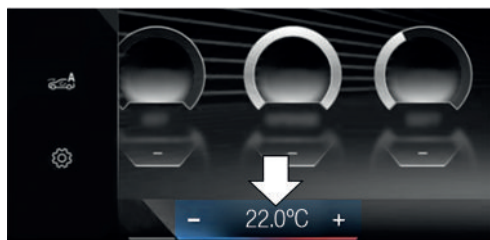

Il est possible de régler la température souhaitée individuellement pour le conducteur et le passager avant avec la barre de menu.

- ▷ + Augmenter la température.
- ▷ — Réduire la température.

Réglage de l'ajustement de la température

Lorsque le programme automatique est activé, la vitesse du processus de chauffage et de refroidissement peut être adaptée de la manière suivante :

- ▷ « ÉQUILIBRÉ ».

Le réglage permet un ajustement uniforme et silencieux de la température intérieure.
- ▷ « DYNAMIQUE ».

Le réglage permet un ajustement rapide de la température intérieure avec un débit d'air élevé.

Réglage de la température avec le climatiseur automatique arrière

Par l'intermédiaire du iDrive

1. « MENU CLIMAT. »
2. « Réglages »
3. « 2e rangée sièges »
4. Régler la température souhaitée.

Par la touche



Appuyer sur la partie inférieure ou supérieure de la touche pour régler la température souhaitée.

Température au niveau du buste

Généralités

La température de l'air vers la partie supérieure du corps peut être réglée.

La température de l'habitacle définie pour le conducteur et le passager avant n'en est pas modifiée.

Réglage de la température vers le buste

1. « MENU CLIMAT. »
2. « Réglages »
3. « Conducteur » ou « Passager avant »
4. « Ajustement température buste »
5. Augmenter ou réduire la température.

Fonction de refroidissement

Principe

L'air de l'habitacle est refroidi, asséché puis réchauffé selon la température choisie.



Conditions de fonctionnement

L'état opérationnel ou l'état de marche est activé.

Activation/désactivation de la fonction de refroidissement

1. « MENU CLIMAT. »
2. « A/C »

Selon la situation météorologique, le pare-brise et les vitres latérales peuvent s'embuer brièvement après l'activation de l'état de marche.

De l'eau de condensation se forme en mode réfrigération et est évacuée sous le véhicule.

Refroidissement maximal

Principe

La fonction permet de rafraîchir rapidement et efficacement l'intérieur du véhicule.

Généralités

Le système passe au réglage de la température la plus basse et au débit d'air maximal.

La fonction s'active automatiquement à l'arrière lorsque le programme SYNC est activé.

Conditions de fonctionnement

La fonction est disponible au-delà d'une température extérieure d'environ 0 °C lorsque l'état de marche est activé.

Activation/désactivation du refroidissement maximum

1. « MENU CLIMAT. »
2. « MAX A/C »

L'air sort par les buses de ventilation en direction du buste. Ouvrir les buses de ventilation.

Climatiseur automatique arrière :



Appuyer sur la touche.

La LED de la touche s'allume si le refroidissement maximum est activé.

Mode recyclage de l'air

Principe

En cas d'odeurs ou de polluants dans l'air extérieur, il est possible de couper l'arrivée d'air. L'air intérieur est alors recyclé.

Généralités

Si les vitres sont embuées, désactiver le mode recyclage de l'air.

Lorsque le mode recyclage de l'air est désactivé, l'intérieur du véhicule est alimenté en air extérieur.

Avec le contrôle automatique de recyclage de l'air, l'air extérieur est alimenté ou l'air intérieur recyclé selon la qualité de l'air extérieur.

Le filtre d'habitacle effectue l'épuration de l'air frais entrant ou de l'air intérieur recyclé en mode recyclage de l'air.

Activation/désactivation du mode recyclage de l'air

1. « MENU CLIMAT. »
2. Le mode de fonctionnement actuel s'affiche dans la barre d'outils. Sélectionner le réglage souhaité dans la barre d'outils :
 - ▷ « Air recyclé »
 - ▷ « Air frais »
 - ▷ « Recircul. auto. d'air »

Selon l'équipement, le mode recyclage de l'air s'arrête automatiquement au bout d'un certain temps en fonction des conditions ambiantes pour éviter l'embuage des vitres.

Débit d'air

Généralités

Le débit d'air produit par la soufflante est réglable en fonction des besoins.

Réglage du débit d'air

1. « MENU CLIMAT. »
2.  Débit d'air.
3. Sélectionner le réglage désiré.

Le cas échéant, le débit d'air est réduit pour ménager la batterie du véhicule.

Réglage du débit d'air du climatiseur automatique arrière

Par l'intermédiaire du iDrive

1. « MENU CLIMAT. »
2. « Réglages »
3. « 2e rangée sièges »
4. « Ventilation »
5. Sélectionner le réglage désiré.

Par la touche



Appuyer plusieurs fois sur la partie supérieure ou inférieure de la touche : réduire ou augmenter le débit d'air.

Le débit d'air sélectionné s'affiche sur l'écran du climatiseur.

Répartition de l'air

Généralités

En mode manuel, la répartition d'air peut être réglée en fonction des besoins.

Réglage de la répartition d'air

1. « MENU CLIMAT. »
 2.  Répartition d'air.
 3. Sélectionner le réglage désiré.
- La répartition d'air sélectionnée s'affiche.

Réglage de la répartition d'air du climatiseur automatique arrière



Appuyer sur la partie inférieure ou supérieure de la touche. Sélectionner le réglage souhaité.

La répartition de l'air sélectionnée s'affiche sur l'écran du climatiseur.

Programme SYNC

Principe

Lorsque le programme SYNC est activé, les réglages du côté conducteur sont transférés vers le côté passager et à l'arrière.

Généralités

Les réglages suivants peuvent être transférés :

- ▷ Température.
- ▷ Débit d'air.
- ▷ Diffusion de l'air.
- ▷ Programme automatique.

Activation/désactivation du programme SYNC

1. « MENU CLIMAT. »
2. « SYNC »

Si les réglages de la température côté passager avant ou à l'arrière sont modifiés, le programme est automatiquement désactivé.



Fonction de dégivrage

Principe

La fonction de dégivrage permet d'éliminer rapidement le givre et la buée présents sur le pare-brise et les vitres latérales avant.

Généralités

Le débit et la température de l'air sont automatiquement optimisés pour éliminer la glace et la buée.

La répartition d'air est orientée vers le pare-brise et les vitres latérales avant.

Si les vitres sont embuées, activer le programme automatique pour profiter des avantages du capteur de buée. S'assurer que l'air peut atteindre le pare-brise.

Lorsque la fonction de dégivrage est activée, le climatiseur automatique arrière est désactivé afin de pouvoir proposer une puissance maximale.

Activation/désactivation de la fonction de dégivrage



Appuyer sur la touche.

La LED de la touche s'allume lorsque le système est activé.

Dégivrage de la lunette arrière

Principe

Le chauffage de lunette arrière permet d'éliminer rapidement le givre et la buée de la lunette arrière.

Conditions de fonctionnement

L'état opérationnel ou l'état de marche est activé.

Activation/désactivation du chauffage de lunette arrière



Appuyer sur la touche.

La LED s'allume quand le chauffage de lunette arrière est activé.

Le chauffage de la lunette arrière s'éteint automatiquement au bout d'un certain temps.

Chauffage de siège et d'accoudoirs

Principe

En cas de besoin le système chauffe les sièges et les accoudoirs.

Généralités

Le chauffage de siège peut également être utilisé sans chauffage d'accoudoirs. Si nécessaire, désactiver le chauffage des accoudoirs.

Si, après une pause, vous reprenez votre trajet dans un délai d'environ 15 minutes, les fonctions s'activent automatiquement avec la dernière température réglée.

Activation/désactivation du chauffage de siège

1. Appuyer brièvement sur « MENU CLIMAT. » au milieu de la bague de climatisation.
2. Chauffage de siège.
3. Sélectionner le réglage désiré.

Si un mode de conduite pour l'optimisation de la consommation est sélectionné, la puissance de chauffage est réduite.

Activation/désactivation du chauffage d'accoudoir

1. « MENU CLIMAT. »
2. « Réglages »

- Sélectionner le siège souhaité.
- « Chauffage accoudoirs et siège »

Activation du chauffage de siège de climatiseur automatique arrière



Pour chaque niveau de température, appuyer une fois sur la touche.

Trois LED allumées représentent la température la plus élevée.

Désactivation du chauffage de siège de climatiseur automatique arrière



Maintenir la touche enfoncée jusqu'à ce que les LED s'éteignent.

Ventilation active de siège

Principe

En cas de besoin, le système refroidit les surfaces d'assise et de dossier et assure une climatisation agréable des sièges.

Activation/désactivation de la ventilation active de siège

- Appuyer brièvement sur « MENU CLIMAT. » au milieu de la baguette climatisation.
- Ventilation de siège.
- Sélectionner le réglage désiré.

Si un mode de conduite pour l'optimisation de la consommation est sélectionné, la puissance de refroidissement est réduite.

Volant chauffant

Principe

Le système chauffe le volant si nécessaire.

Activation/désactivation du volant chauffant

- Appuyer brièvement sur « MENU CLIMAT. » au milieu de la baguette climatisation.
- Volant chauffant.
- Sélectionner le réglage désiré.

Si un mode de conduite pour l'optimisation de la consommation est sélectionné, la puissance de chauffage est réduite.

Ventilation

Principe

Le système de ventilation offre des possibilités de réglage individuelles de ventilation directe ou indirecte afin d'optimiser la circulation de l'air dans le véhicule.

Généralités

Ouvrir les diffuseurs et les orienter correctement pour garantir une climatisation efficace.

Le courant d'air chauffe ou rafraîchit de manière perceptible, en fonction de la température de consigne réglée.

Ventilation à l'avant



Réglage de l'orientation du flux d'air et du débit d'air au niveau du diffuseur.

- ▷ Modification de l'orientation du flux d'air : appuyer sur le bouton selon l'orientation souhaitée du flux d'air.
- ▷ Modification du débit d'air :
 - ▷ Tourner le bouton dans le sens horaire : le débit d'air augmente.
 - ▷ Tourner le bouton dans le sens antihoraire : le débit d'air diminue.

Ventilation à l'arrière

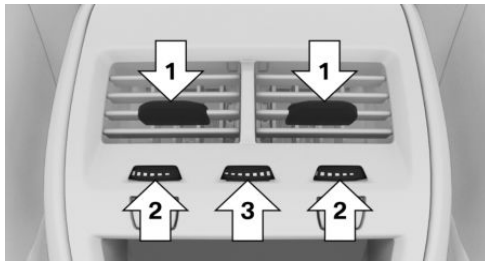

- ▷ Manettes pour modifier l'orientation du flux d'air, flèches 1.
- ▷ Molette pour l'ouverture et la fermeture progressive des diffuseurs, flèches 2.
- ▷ Molette pour faire varier la température, flèche 3.
Vers le bleu : plus froid.
Vers le rouge : plus chaud.

Ventilation à l'arrière, sur les côtés

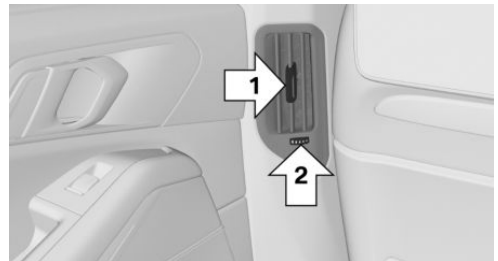

- ▷ Manettes pour modifier l'orientation du flux d'air, flèche 1.
- ▷ Molette pour l'ouverture et la fermeture progressive des diffuseurs, flèche 2.

Réglage de la ventilation

Selon la ventilation souhaitée, orienter le courant d'air directement ou indirectement vers les occupants du véhicule.

Chauffage et ventilation, troisième rangée de sièges

L'air de la troisième rangée de sièges peut être réchauffé ou brassé. Les diffuseurs se trouvent au voisinage des vide-poches entre les sièges et sur le plancher de la troisième rangée de sièges.



- ▷ Touche pour mise en marche de la soufflante, flèche 1. La LED s'allume.
- ▷ Molette pour l'activation du chauffage et la distribution de l'air, flèche 2.

Rotation vers l'avant : activation du chauffage et de la distribution de l'air au niveau du plancher.

Rotation vers l'arrière : distribution de l'air dans la zone des vides-poches entre les sièges.

Le chauffage ne fonctionne pas sans mise en marche de la soufflante. Après l'extinction du chauffage, la soufflante peut servir à brasser l'air de l'habitacle, par exemple aux hautes températures. Pour cela, allumer la soufflante, flèche 1, et tourner la molette vers l'arrière, flèche 2.

Qualité de l'air

Généralités

La qualité de l'air à l'intérieur du véhicule est améliorée par les composants suivants :

- ▷ Habitacle à émissions contrôlées.
- ▷ Filtre d'habitacle.
- ▷ Système de climatisation pour la régulation de la température, du débit d'air et du mode de recyclage d'air.
- ▷ Ventilation auxiliaire.
- ▷ Technique de l'ionisation.
- ▷ Diffusion de parfum.

Filtre d'habitacle

Le filtre d'habitacle effectue l'épuration de l'air frais entrant ou de l'air intérieur recyclé en mode recyclage de l'air.

Selon l'équipement :

- ▷ La poussière et le pollen sont filtrés de l'air extérieur entrant.
- ▷ Les particules de poussière ultra-fines sont réduites.
- ▷ Les polluants gazeux sont filtrés.
- ▷ Les particules microbiennes, les virus et les allergènes sont filtrés.

Le fabricant du véhicule recommande de faire remplacer le filtre d'habitacle lors de la maintenance du véhicule.

Pack Ambient Air

Principe

Le Pack Parfums d'ambiance permet de nettoyer l'air intérieur et de le parfumer avec une sélection de parfums.

Généralités

Il est possible de choisir entre deux parfums dans le véhicule. D'autres parfums sont possibles par le remplacement des cartouches de parfum.

Les critères suivants peuvent influencer la perception du parfum dans l'habitacle :

- ▷ Réglages du climatiseur automatique.
- ▷ Température et humidité de l'air.
- ▷ Moment de la journée et saison.
- ▷ Condition physique des passagers, par exemple fatigue.

BMW recommande l'utilisation de cartouches de parfum originales BMW.

Les cartouches de parfum originales BMW ne sont pas conçues pour être de nouveau remplies et doivent être remplacées par des cartouches neuves après utilisation.

Consigne de sécurité

AVERTISSEMENT

Des cartouches de parfum BMW de nouveau remplies peuvent entraîner des émissions polluantes, des dysfonctionnement et des dommages au système. Il y a un risque de blessures ou de dommages matériels. Ne pas remplir à nouveau les cartouches de par-

fum mais les remplacer par des cartouches neuves après utilisation.

Ionisation

Principe

L'ionisation nettoie les particules en suspension dans l'air intérieur et améliore la qualité de l'air.

Activation/désactivation de l'ionisation

1. « MENU CLIMAT. »
2. « Réglages »
3. « Qualité de l'air »
4. « Ionisation de l'habitacle »

Parfumer

Généralités

Le parfum est diffusé par intervalles afin d'éviter tout effet d'habitude.

Deux cartouches de parfum dans le véhicule permettent d'alterner entre les parfums.

Les cartouches de parfum se trouvent dans la boîte à gants.

Pour profiter d'un habitacle agréablement parfumé avant même de partir, la diffusion du parfum peut démarrer avant le début du trajet.

Le système s'active automatiquement avec la ventilation auxiliaire si la diffusion du parfum était activée à la fin du dernier trajet.

Conditions de fonctionnement

- ▶ Les cartouches de parfum sont suffisamment remplies.
- ▶ La température de l'habitacle est comprise entre +5 °C et +40 °C.
- ▶ Ouvrir les diffuseurs de ventilation pour que le parfum se diffuse.

Sélectionner le parfum

L'habitacle est parfumé avec la senteur sélectionnée.

Il est possible de choisir entre deux parfums.

1. « MENU CLIMAT. »
2. « Réglages »
3. « Qualité de l'air »
4. « Parfum »
5. Sélectionner le parfum souhaité.

Activation/désactivation des parfums, réglage de leur intensité

1. « MENU CLIMAT. »
2. « Réglages »
3. « Qualité de l'air »
4. « Parfum »
5. « Niveau »
6. Sélectionner le réglage désiré.

Affichage

Des illustrations sur l'écran de contrôle indiquent le niveau actuel des cartouches de parfum.

1. « MENU CLIMAT. »
2. « Réglages »
3. « Qualité de l'air »

Lorsque le système affiche que la cartouche de parfum est vide, celle-ci contient pourtant encore un liquide qui sert de support à la substance odorante. Mais il ne suffit pas pour parfumer.

Si les cartouches de parfum sont consommées, un message Check-Control s'affiche une fois.

Insertion de cartouches de parfum

Les cartouches de parfum se trouvent dans la boîte à gants.

1. Ouvrir la boîte à gants.

Boîte à gants côté passager avant, voir page 338.

- Appuyer sur la face inférieure du porte-cartouches.

Le porte-cartouches glisse vers le bas.

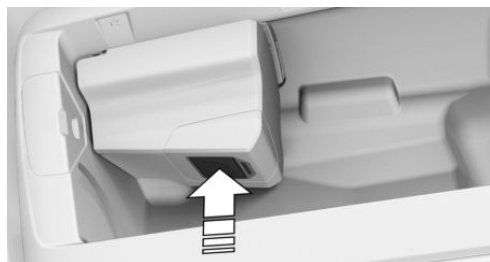

- Retirer le couvercle de la nouvelle cartouche de parfum. Saisit le couvercle à sa partie supérieure pour le dégager de la cartouche de parfum.



- Placer le couvercle retiré sur la face arrière de la cartouche de parfum.

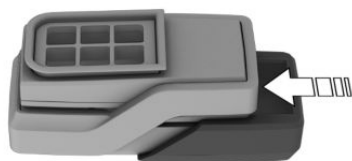

- Positionner la cartouche de parfum de manière à ce que la puce regarde du côté opposé au porte-cartouches.

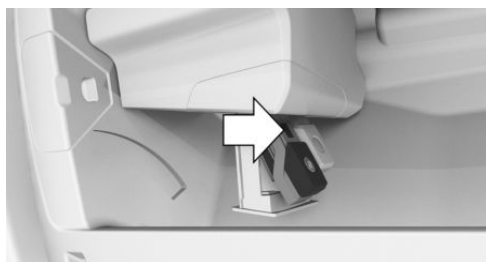

- Insérer la cartouche de parfum légèrement inclinée et sans pression dans le porte-cartouches. La cartouche de parfum est correctement positionnée lorsque le porte-cartouches peut être fermé.

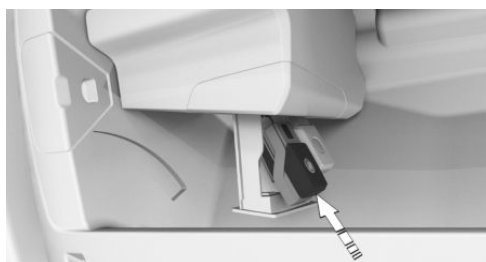

- Repousser le porte-cartouches vers le haut jusqu'à ce qu'il s'enclenche.

Veiller ici à ce qu'aucun objet n'appuie par le bas sur le porte-cartouches, sinon la fonction du Pack Ambient Air en serait affectée.

- Refermer la boîte à gants.

Retrait de cartouches de parfum

Les cartouches de parfum se trouvent dans la boîte à gants.

- Ouvrir la boîte à gants.
Boîte à gants côté passager avant, voir page 338.
- Appuyer sur la face inférieure du porte-cartouches.

Le porte-cartouches glisse vers le bas.

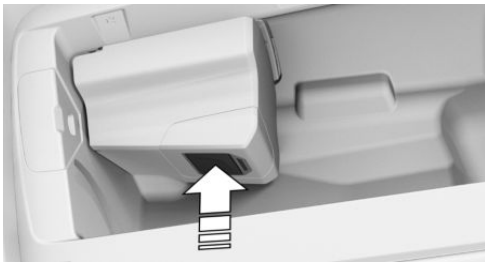

3. Retirer la cartouche de parfum souhaitée du porte-cartouche.

Cartouche de parfum, flèche 1 : premier parfum affiché sur l'écran de contrôle.

Cartouche de parfum, flèche 2 : second parfum affiché sur l'écran de contrôle.

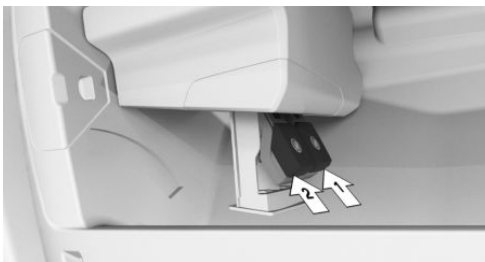

4. Retirer la cartouche de parfum souhaitée du porte-cartouche.

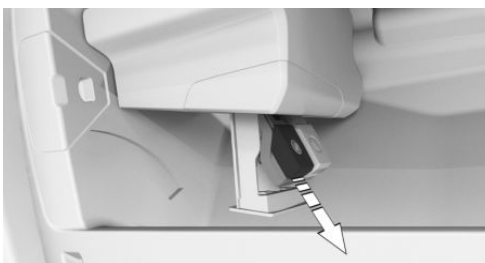

Recyclage



Les cartouches de parfum vides peuvent être remises pour recyclage à un Réparateur Agréé, un autre Réparateur Agréé qualifié ou un atelier spécialisé.

Ventilation auxiliaire/ Chauffage auxiliaire

Principe

Le système se compose des fonctions de ventilation auxiliaire et de chauffage auxiliaire. Il permet la climatisation de l'habitacle avant même le début du trajet. En fonction de la température réglée et de la température ambiante, l'habitacle est ventilé ou chauffé. Pour cela, le système utilise, le cas échéant, la chaleur résiduelle du moteur ou le carburant du véhicule pour produire de la chaleur.

Généralités

Le système peut être activé et désactivé directement ou par l'intermédiaire d'une heure de départ prédéfinie.

Le moment de mise en marche est déterminé automatiquement sur la base de la température extérieure. Le système s'allume en temps utile avant l'heure de départ présélectionnée.

Le système s'arrête automatiquement au bout d'un certain temps. Après l'arrêt, le système tourne encore pendant un certain temps.

À des températures extérieures inférieures à 0 °C, de la vapeur d'eau se forme et s'évacue sous le véhicule.

Consignes de sécurité

DANGER

Lorsque le tuyau d'échappement est bouché ou que la ventilation est insuffisante, des gaz d'échappement nocifs peuvent pénétrer dans le véhicule. Les gaz d'échappement contiennent des matières dangereuses incolores et inodores. Dans les locaux fermés, les gaz d'échappement peuvent également s'accumuler à l'extérieur du véhicule. Il y a danger de mort. Maintenir libre le tuyau d'échappement et assurer une ventilation suffisante. Ne

pas allumer le chauffage auxiliaire dans des espaces fermés tels qu'un garage fermé.

 **AVERTISSEMENT**

Le fonctionnement du chauffage auxiliaire peut entraîner des températures élevées sous la carrosserie, par exemple par le système d'échappement. Si des matières inflammables entrent en contact avec des pièces brûlantes du système d'échappement, elles risquent de prendre feu. Il y a risque d'incendie. Lorsque le chauffage auxiliaire fonctionne, veiller à ce qu'aucune matière inflammable comme les feuilles mortes, l'herbe, le gaz, l'essence, l'huile ou tout autre objet inflammable, n'entre en contact avec les composants du véhicule. Éteindre le chauffage auxiliaire avant de prendre du carburant.

Conditions de fonctionnement

- ▷ Le véhicule est à l'état de repos ou à l'état opérationnel.
- ▷ La batterie du véhicule est suffisamment chargée.

La batterie du véhicule est déchargée lorsque le chauffage/la ventilation auxiliaire est activé/e. C'est pourquoi la durée de la mise en marche est limitée afin de préserver la batterie du véhicule. Le système sera à nouveau disponible lorsque le moteur aura démarré ou après un court trajet.

- ▷ Avec chauffage auxiliaire : le volume du réservoir est suffisant.

La fonction du chauffage auxiliaire peut être limitée en cas de niveau faible de carburant dans le réservoir lorsque le véhicule sera stationné en pente.

- ▷ L'heure et la date sont correctement réglées.
- ▷ Les buses de ventilation sont ouvertes.

Activation/désactivation de la ventilation auxiliaire/du chauffage auxiliaire

1. « MENU CLIMAT. »
2. « Réglages »
3. « Ventilation/chauffage auxiliaire »
4. Sélectionner le réglage désiré.

Heure de départ

Généralités

Afin d'assurer une température agréable dans le véhicule au moment du départ, différentes heures de départ peuvent être réglées.

- ▷ Heure de départ unique : il est possible de régler l'heure de départ.

Le système est activé une fois.

- ▷ Heure de départ avec jour de la semaine : il est possible de régler l'heure et le jour de la semaine.

Le système s'active avant l'heure de départ définie aux jours de semaine souhaités.

La présélection des heures de départ s'effectue en deux étapes :

- ▷ Définir les heures de départ.
- ▷ Activer une heure de départ.

Il doit s'écouler au moins 10 minutes entre le réglage et l'activation de l'heure de départ, et l'heure de départ prévue, afin que la climatisation ait suffisamment de temps.

Réglage de l'heure de départ



1. « MENU CLIMAT. »
2. « Réglages »
3. « Ventilation/chauffage auxiliaire »
4. « Planification de départ »
5. Sélectionner l'heure de départ souhaitée.
6. Définir l'heure de départ souhaitée.
7. Le cas échéant, sélectionner le jour de la semaine.



Activation de l'heure de départ

1. « MENU CLIMAT. »
2. « Réglages »
3. « Ventilation/chauffage auxiliaire »
4. « Planification de départ »
5. Activer l'heure de départ souhaitée.

Affichage

Symbole	Description
	<p>Symbole dans le haut de la console centrale.</p> <p>Le symbole s'allume : le chauffage auxiliaire est activé.</p> <p>Le symbole clignote : la chaleur résiduelle du moteur est utilisée.</p>
	<p>Symbole dans le haut de la console centrale.</p> <p>Symbole allumé : une heure de départ est activée.</p> <p>Le symbole clignote : la ventilation auxiliaire/le chauffage auxiliaire est activé.</p>

Activation avec l'application My BMW

Selon l'équipement, il est possible d'activer le chauffage/la ventilation auxiliaire, directement ou avec une heure de départ préprogrammée, avec l'application My BMW avec fonction à distance.

Équipement intérieur

Équipement du véhicule

Ce chapitre décrit les équipements, les systèmes et les fonctions proposés actuellement ou le cas échéant dans un avenir proche en fonction du modèle, même s'ils ne sont pas présents dans le véhicule.

Plus d'informations :

Équipement du véhicule, voir page 8.

Pare-soleil

Protection anti-éblouissement

Rabattre le pare-soleil vers le bas ou vers le haut.

Protection anti-éblouissement de côté

Ouvrir le pare-soleil

1. Rabattre le pare-soleil vers le bas.
2. Le décrocher de la fixation et le pivoter latéralement sur la fenêtre latérale.
3. Le décaler vers l'arrière jusqu'à la position désirée.

Rabattre le pare-soleil

Pour rabattre le pare-soleil, procéder dans l'ordre inverse.

Miroir de courtoisie

Un miroir de courtoisie se trouve dans le pare-soleil, derrière un cache.

Prises de courant

Principe

Il est possible d'utiliser la prise pour les appareils électriques lorsque l'état opérationnel ou l'état de marche est activé.

Généralités

La charge totale de toutes les prises de courant ne doit pas dépasser 140 watts en 12 V.

Ne pas endommager la prise en y insérant une fiche inadaptée.

Consignes de sécurité

AVERTISSEMENT

Les appareils et câbles placés dans la zone de déploiement des airbags, par exemple les appareils de navigation mobiles, peuvent gêner le déploiement des airbags ou être projetés dans l'habitacle lors du déploiement. Il y a un risque de blessures. Veiller à ce qu'aucun appareil ou câble ne se trouve dans la zone de déploiement des airbags.

AVERTISSEMENT

Les chargeurs de batterie qui rechargent la batterie du véhicule via les prises ou l'allumecigare du véhicule peuvent surcharger ou endommager le réseau de bord 12 V. Il y a un risque de blessures ou de dommages matériels. Brancher les chargeurs de batterie automobile uniquement sur les bornes d'alimentation de dépannage dans le compartiment moteur.

⚠ AVERTISSEMENT

Si des objets métalliques tombent dans la prise de courant, ils peuvent provoquer un court-circuit. Il y a un risque de blessures ou de dommages matériels. Après utilisation de la prise de courant, remettre en place l'allume-cigare ou le couvercle de la prise.

Console centrale avant

Appuyer sur le cache.

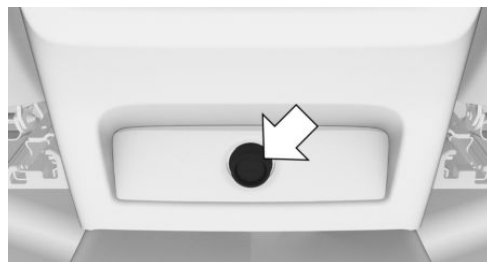

Une prise de courant se trouve entre les porte-gobelets à l'une des positions indiquées. Retirer le cache.

Console centrale arrière

Une prise de courant se trouve dans la console centrale.

Retirer le cache.

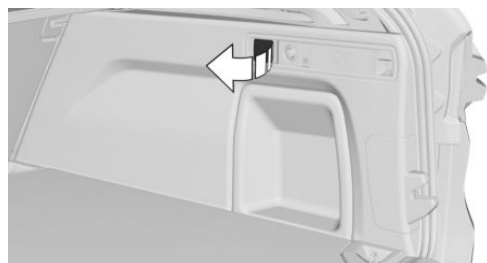
Dans le compartiment à bagages

Une prise de courant se trouve sur le côté droit du compartiment à bagages. Rabattre le cache.

Prise USB**Généralités**

Tenir compte des instructions concernant le raccordement d'appareils mobiles à la prise USB qui figurent dans le chapitre Connexion USB.

Plus d'informations :

Connexion USB, voir la notice d'utilisation concernant la navigation, le divertissement et la communication.

Dans l'accoudoir central



Une prise USB se trouve sous l'accoudoir central.

Caractéristiques :

- ▷ Prise USB de type C.
- ▷ Pour la recharge des appareils mobiles.
- ▷ Courant de charge : 3 A maximum.

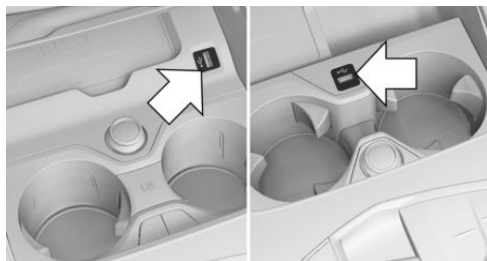

Une prise USB se trouve dans la console centrale à l'une des positions indiquées.

Caractéristiques :

- ▷ Prise USB de type A.
- ▷ Pour recharger les appareils mobiles et transférer les données.
- ▷ Courant de charge : maximum 1,5 A.

Dans la console centrale

REMARQUE

Les objets qui se trouvent dans le compartiment de rangement comme, par exemple, une grande prise USB, peuvent bloquer ou endommager le cache à l'ouverture et à la fermeture. Il y a un risque de dommages matériels. Lors de l'ouverture et de la fermeture, veiller à ce que la zone de déplacement du cache soit libre.



Appuyer sur le cache.

Système voyage et confort BMW

Généralités

Ports USB et logements pour la fixation d'accessoires spéciaux, par exemple des supports universels pour tablettes ou cintres se trouvent sur les dossiers des sièges avant.

Caractéristiques des prises USB :

- ▷ Prise USB de type C.
- ▷ Pour la recharge des appareils mobiles.
- ▷ Courant de charge : maximum 3 A/45 W par siège.

De plus amples informations peuvent être obtenues auprès d'un Réparateur Agréé, d'un autre Réparateur Agréé qualifié ou d'un atelier spécialisé.

Aperçu

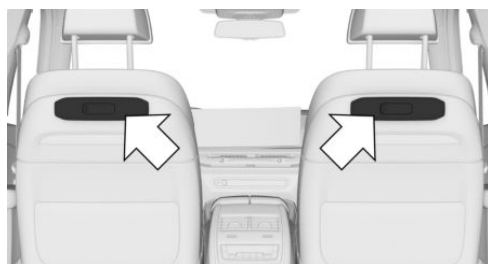

Les prises et les ports USB se trouvent derrière les caches marqués.

Montage des accessoires optionnels

1. Pousser le cache complètement sur le côté.

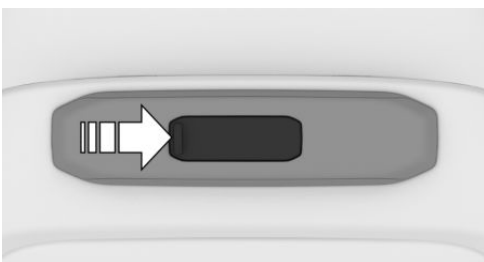

2. Installer les accessoires optionnels, voire la notice de montage.

Compartiment de recharge sans fil

Principe

Le compartiment de recharge sans fil permet de recharger sans fil les téléphones portables et autres appareils mobiles conformes au standard Qi.

Généralités

Lors de la mise en place de l'appareil à charger, s'assurer qu'aucun objet ne se trouve

avec l'appareil à charger dans le compartiment de recharge sans fil.

(⚡) La charge est indiquée par le symbole de charge sur l'écran de contrôle.

Consigne de sécurité

AVERTISSEMENT

Lors de la recharge d'un appareil compatible Qi dans le compartiment de recharge sans fil, les objets métalliques situés dans la base avec l'appareil peuvent fortement surchauffer. La fonction des cartes peut être perturbée par la présence dans la base, avec l'appareil, de supports de stockage ou de cartes électroniques, telles que des cartes à puce, des cartes à bande magnétique ou des cartes pour la transmission de signaux. Il y a un risque de blessures et de dommages matériels. Lors de la recharge des appareils mobiles, s'assurer qu'aucun objet ne se trouve dans la base avec l'appareil.

Aperçu

Compartiment transversal dans la console centrale :

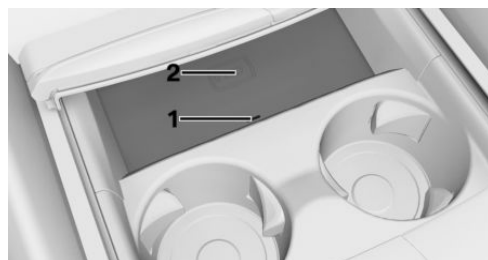

- 1 LED
- 2 Surface de rangement

Compartiment gauche dans la console centrale :

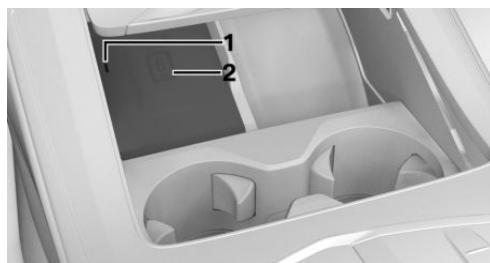

- 1 LED
- 2 Surface de rangement

Conditions de fonctionnement

- ▶ L'appareil à charger doit être certifié conforme au standard Qi.
- ▶ L'état opérationnel est activé.
- ▶ Le téléphone portable ne doit pas dépasser les dimensions maximales d'env. 154,5 x 80 x 18 mm.
- ▶ Les housses de protection et les caches doivent être adaptés à la recharge sans fil.
- ▶ Le téléphone portable à recharger se trouve au centre du compartiment. L'écran du téléphone portable est orienté vers le haut.

Mettre en place le téléphone portable

1. Ouvrir le cache du compartiment.
2. Insérer le téléphone portable au milieu du logement et avec l'écran orienté vers le haut.
3. Refermer le cache du compartiment.

Affichages LED

Couleur Signification

Bleu	Le téléphone portable est rechargé. La LED bleue reste allumée lorsque le téléphone portable compatible Qi inséré est entièrement chargé.
Orange	Le téléphone portable n'est pas rechargé. Le cas échéant, température trop élevée du téléphone portable ou présence d'un corps étranger dans la base.
Rouge	Le téléphone portable n'est pas rechargé. Contacter un Réparateur Agréé, un autre Réparateur Agréé qualifié ou un atelier spécialisé.

Avertissement en cas d'oubli

Généralités

Un avertissement peut être émis si un téléphone portable certifié Qi a été oublié dans le compartiment de recharge sans fil lors de la descente du véhicule.

L'avertissement en cas d'oubli s'affiche sur le combiné d'instruments.

Activation/désactivation de l'avertissement d'oubli

1. ■■ Menu Applications
2. « Applis véhicule »
3. « Réglages du système »
4. « Comp. de recharge sans fil »
5. « Rappel téléphone portable »

Limites du système

La réduction ou l'interruption momentanée de la charge peut survenir dans le compartiment

de recharge sans fil dans les situations suivantes :

- ▶ En raison de températures trop élevées du support et du téléphone portable.
- ▶ Si des objets se trouvent entre le téléphone portable et le compartiment de recharge sans fil.
- ▶ Si des supports de stockage ou de cartes électroniques, telles que des cartes à puce, des cartes à bande magnétique ou des cartes pour la transmission de signaux se trouvent entre le téléphone portable et le compartiment de recharge sans fil.
- ▶ Avec des housses de protection et caches d'une épaisseur supérieure à 2 mm.
- ▶ Avec des housses de protection et caches en matériau non approprié, par exemple avec des parties magnétiques.
- ▶ Avec des accessoires sur le téléphone portable, par exemple des supports.
- ▶ Par des réglages sur le téléphone portable, par exemple pour le chargement. Respecter les remarques correspondantes sur l'écran de contrôle et, le cas échéant, de la notice du téléphone portable.

Vide-poches

Équipement du véhicule

Ce chapitre décrit les équipements, les systèmes et les fonctions proposés actuellement ou le cas échéant dans un avenir proche en fonction du modèle, même s'ils ne sont pas présents dans le véhicule.

Plus d'informations :

Équipement du véhicule, voir page 8.

Consignes de sécurité

AVERTISSEMENT

Les appareils reliés au véhicule par un câble, par exemple des téléphones portables ou des objets non fixés peuvent être projetés dans l'habitacle pendant la conduite, par exemple lors d'un accident, d'une action de freinage ou d'évitement. Il y a risque de blessures. Sécuriser les objets non fixés ou les appareils reliés au véhicule par un câble.

AVERTISSEMENT

Les supports antidérapants, par exemple les tapis antidérapants, peuvent endommager le tableau de bord. Les objets fixés peuvent se détacher. Il y a un risque de blessures ou de dommages matériels. Ne pas utiliser de supports antidérapants.

Boîte à gants

Consigne de sécurité

AVERTISSEMENT

Lorsqu'elle est ouverte, la boîte à gants fait saillie dans l'intérieur du véhicule. Pendant la conduite, les objets placés dans la boîte à gants peuvent être projetés dans l'habitacle, par exemple lors d'un accident, d'une manœuvre de freinage ou d'évitement. Il y a risque de blessures. Refermer la boîte à gants immédiatement après usage.

Ouverture de la boîte à gants



Tirer la poignée.

Verrouillage de la boîte à gants

La boîte à gants peut être verrouillée avec une clé intégrée. Ainsi, aucun accès à la boîte à gants n'est possible.

Après avoir verrouillé la boîte à gants, la clé du véhicule peut être remise sans la clé intégrée, par exemple lorsque le véhicule doit être garé par un service de stationnement.

Plus d'informations :

Clé intégrée, voir page 80.



Vide-poches escamotable

Consigne de sécurité

AVERTISSEMENT

Le vide-poches escamotable fait saillie dans l'intérieur du véhicule lorsqu'il s'ouvre. Pendant la conduite, les objets placés dans le vide-poches escamotable peuvent être projetés dans l'intérieur du véhicule, par exemple lors d'un accident, d'une action de freinage ou d'évitement. Il y a risque de blessures. Refermer immédiatement le vide-poches escamotable après utilisation.

Ouvrir le vide-poches escamotable



Appuyer sur la touche et ouvrir le cache.

Compartiments de rangement dans les portes

Généralités

Des vide-poches se trouvent dans les portes.

Consigne de sécurité

AVERTISSEMENT

Les objets fragiles, tels que les bouteilles en verre ou les verres, risquent de se briser, par exemple lors d'un accident, d'une manœuvre de freinage ou d'évitement. Les éclats de verre peuvent être projetés dans l'intérieur du véhicule. Il y a un risque de blessures ou de dommages matériels. Ne pas utiliser d'objets fragiles pendant la conduite. Toujours ranger les objets fragiles dans des compartiments fermés.

Vide-poches dans la console centrale

Ouverture du vide-poches



Appuyer sur le cache.

Fermeture du vide-poches

Tirer vers l'arrière le cache sur la poignée.

Accoudoir central avant

Généralités

Un vide-poches se trouve dans l'accoudoir central.

Ouvrir l'accoudoir central

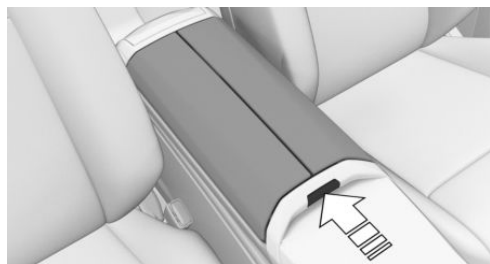

Appuyer sur la touche.

Fermeture de l'accoudoir central

Appuyer sur les deux couvercles jusqu'à ce qu'ils s'enclenchent.

Accoudoir central arrière

Généralités

Un vide-poches se trouve dans l'accoudoir central.

Rabattre l'accoudoir central

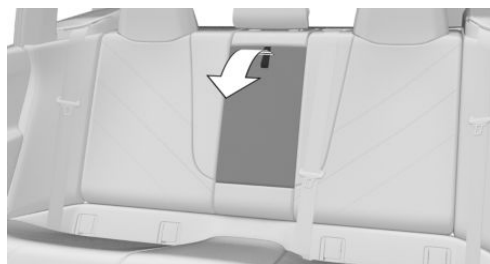

Rabattre l'accoudoir central vers l'avant.

Ouvrir l'accoudoir central

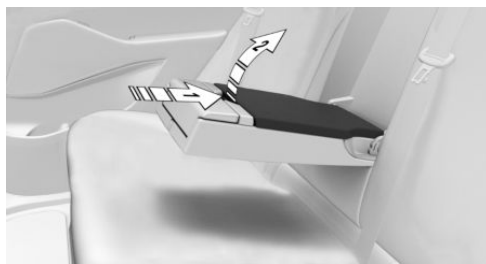

Appuyer sur la touche, flèche 1, puis basculer le couvercle vers le haut, flèche 2.

Fermeture de l'accoudoir central

Appuyer sur le couvercle jusqu'à ce qu'il s'enclenche.

Porte-gobelet avant

Consigne de sécurité

⚠ AVERTISSEMENT

Les récipients inadaptés au porte-boissons peuvent endommager ce dernier ou être projetés dans l'habitacle, par exemple en cas d'accident, de freinage ou d'action d'évitement. La dispersion de liquide peut détourner l'attention du conducteur et causer un accident. Les boissons chaudes peuvent endommager le porte-boissons et causer des brûlures. Il y a un risque de blessures ou de dommages matériels. Ne pas enfoncer des objets avec violence dans le porte-boissons. Utiliser des récipients légers, incassables et obturables. Ne pas transporter de boissons brûlantes.

Ouverture du porte-boissons



Appuyer sur le cache.



Dans la console centrale se trouvent deux porte-boissons.

Fermeture du porte-boissons

Tirer vers l'arrière le cache sur la poignée.

Maintien de la température des boissons

Généralités

Selon l'équipement, les boissons peuvent être conservées au frais ou au chaud.

Consignes de sécurité

AVERTISSEMENT

Tout contact avec l'insert métallique chaud du porte-gobelet thermos peut causer des brûlures. Il y a risque de blessures. Ne pas toucher l'insert métallique lorsque le porte-gobelet thermos est activé.

REMARQUE

Si le porte-gobelet thermos est activé et le cache fermé, le porte-gobelet thermos risque de surchauffer. Il y a un risque de dommages matériels. Avant de fermer le cache, désactiver le porte-gobelet thermos.

REMARQUE

Les objets sensibles à la chaleur peuvent être endommagés par l'insert métallique chaud du porte-gobelet thermos. Il y a un risque de dommages matériels. Utiliser uniquement des récipients adaptés.

Activation du porte-boisson isotherme



Appuyer une fois sur la touche de maintien au chaud ou au frais.

- ▶ La LED bleue s'allume : maintenir les boissons au frais.
- ▶ La LED rouge s'allume : maintenir les boissons au chaud.

Désactiver le porte-gobelet thermos



Appuyer sur la touche de façon répétée jusqu'à ce que les LED s'éteignent.

Porte-gobelet arrière

Consignes de sécurité

AVERTISSEMENT

Les récipients inadaptés au porte-boissons peuvent endommager ce dernier ou être projetés dans l'habitacle, par exemple en cas d'accident, de freinage ou d'action d'évitement. La dispersion de liquide peut détourner l'attention du conducteur et causer un

accident. Les boissons chaudes peuvent endommager le porte-boissons et causer des brûlures. Il y a un risque de blessures ou de dommages matériels. Ne pas enfoncer des objets avec violence dans le porte-boissons. Utiliser des récipients légers, incassables et obturables. Ne pas transporter de boissons brûlantes.

 **REMARQUE**

Lorsque le porte-gobelet est ouvert, l'accoudoir central ne peut pas être rabattu. Il y a un risque de dommages matériels. Repousser les caches avant de basculer l'accoudoir central vers le haut.

Deuxième rangée de sièges

Généralités

Le porte-gobelet peut être adapté selon trois tailles de récipients.

Ouverture du porte-boissons

1. Rabattre l'accoudoir central.
2. Appuyer sur la touche et ouvrir complètement le porte-gobelet.

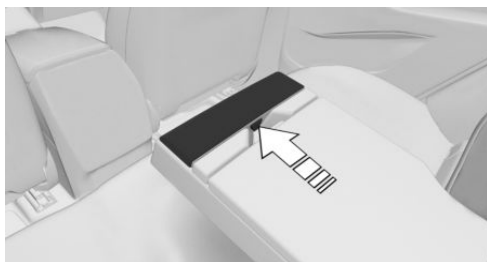

Réduction du porte-boissons

Le porte-gobelet peut être replié en 2 étapes.

Agrandissement du porte-boissons

Pour déployer un porte-gobelet replié, le rentrer d'abord complètement. Puis, l'ouvrir entièrement.

Fermeture du porte-boissons

Replier complètement le porte-gobelet jusqu'à ce qu'il s'enclenche.

Troisième rangée de sièges



Les porte-gobelets se trouvent entre les sièges de la troisième rangée de sièges.

Patères

Généralités

Les patères se trouvent près des poignées de maintien et sur le montant de porte.

Consignes de sécurité

 **AVERTISSEMENT**

Les vêtements suspendus aux patères peuvent limiter la visibilité lors de la conduite. Il y a un risque d'accident. Suspendre les vêtements aux patères de manière à ce qu'ils ne gênent pas la visibilité pour conduire.

 **AVERTISSEMENT**

Une utilisation non conforme des patères peut entraîner un danger en raison des objets projetés, par exemple lors des manœuvres de freinage et d'évitement. Il y a un risque de blessures et de dommages matériels. Ne suspendre que des objets légers, par exemple des vêtements aux patères.

Compartiment à bagages

Équipement du véhicule

Ce chapitre décrit les équipements, les systèmes et les fonctions proposés actuellement ou le cas échéant dans un avenir proche en fonction du modèle, même s'ils ne sont pas présents dans le véhicule.

Plus d'informations :

Équipement du véhicule, voir page 8.

Chargement

Consignes de sécurité

AVERTISSEMENT

Un poids total élevé peut faire surchauffer les pneus, les endommager à l'intérieur et entraîner une chute de la pression de remplissage. Cela peut avoir des conséquences sur les caractéristiques de conduite comme, par exemple, une stabilité dynamique réduite au freinage, une distance de freinage plus longue et comportement au volant différent. Il y a un risque d'accident. Respecter la capacité de portance admissible du pneu et ne pas dépasser le poids total autorisé.

AVERTISSEMENT

La sécurité d'utilisation du véhicule n'est plus garantie en cas de dépassement du poids total autorisé et des charges maximum à l'essieu admissibles. Il y a un risque d'accident. Ne pas dépasser le poids total autorisé ni les charges à l'essieu admissibles.

AVERTISSEMENT

Les appareils reliés au véhicule par un câble, par exemple des téléphones portables ou des objets non fixés peuvent être projetés dans l'habitacle pendant la conduite, par exemple lors d'un accident, d'une action de freinage ou d'évitement. Il y a un risque de blessures. Sécuriser les objets non fixés ou les appareils reliés au véhicule par un câble.

AVERTISSEMENT

Les objets mal fixés peuvent glisser ou être projetés dans l'habitacle, par exemple en cas d'accident ou lors de manœuvres de freinage et d'évitement. Ils peuvent ainsi heurter et blesser les passagers du véhicule. Il y a un risque de blessures. Charger et arrimer correctement les objets et les chargements.

REMARQUE

Les liquides placés dans le compartiment à bagages peuvent entraîner des dommages. Il y a un risque de dommages matériels. Veiller à ce qu'aucun liquide ne se répande dans le compartiment à bagages.

Rangement et arrimage des objets transportés

- ▷ Recouvrir les arêtes et les angles vifs des objets transportés.
- ▷ Ne pas empiler des charges sur le bord supérieur des dossiers.
- ▷ Rabattre complètement les dossiers de siège arrière pour ranger un chargement volumineux.

- ▷ Fixer les dispositifs d'arrimage du chargement aux anneaux d'arrimage dans le compartiment à bagages.
- ▷ Pour protéger les passagers, utiliser un filet de séparation du compartiment à bagages en fonction de l'équipement. Veiller à ce qu'aucun objet ne puisse traverser le filet de séparation du compartiment à bagages.
- ▷ Objets transportés légers et de petite taille : fixer avec des sangles de fixation ou avec un filet à bagages.
- ▷ Chargement lourd et de grande taille : fixer avec des dispositifs d'arrimage.
- ▷ Objets transportés lourds : les ranger le plus loin possible à l'avant, juste derrière les dossiers des sièges arrière et en bas.
- ▷ Objets transportés très lourds : les ranger le plus loin possible vers l'avant, juste derrière les dossiers des sièges arrière et en bas. Quand la banquette arrière n'est pas occupée, insérer chacune des ceintures de sécurité extérieures dans la boucle de la ceinture opposée.

Anneaux d'arrimage dans le compartiment à bagages

Généralités

Fixer les dispositifs de sécurisation des objets transportés, par exemple sangles, tendeurs ou filets à bagages, aux anneaux d'arrimage.

Aperçu



Les anneaux d'arrimage se trouvent dans le compartiment à bagages.

Les anneaux d'arrimage avant se trouvent sous les caches.

Rails de maintien coulissant automatiquement

Principe

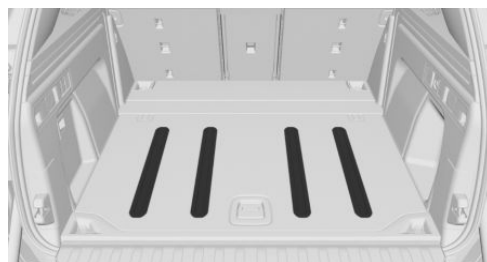

Lorsque les rails de maintien coulissant automatiquement sont remontés, le système empêche le glissement de la charge dans le compartiment à bagages.

Généralités

Observer les informations et les remarques sur le chargement.

Les rails de maintien se déplacent automatiquement vers le haut lorsque l'une des conditions suivantes est remplie :

- ▷ Le hayon est fermé.
- ▷ Inclinaison du véhicule de plus de 13 %.
- ▷ Le hayon est ouvert et la vitesse est supérieure à environ 5 km/h.

Plus d'informations :

Chargement, voir page 344.

Crochets multifonction

Généralités

Un crochet multifonction se trouve à droite et à gauche dans le compartiment à bagages.

Consigne de sécurité

AVERTISSEMENT

Une utilisation non conforme des crochets multifonction peut entraîner un danger en raison des objets projetés, par exemple lors des actions de freinage et d'évitement. Il y a un risque de blessures et de dommages matériels. Ne suspendre que des objets légers aux crochets multifonction. Ne transporter des bagages lourds qu'avec une fixation appropriée dans le compartiment à bagages.

Ouverture des crochets multifonction

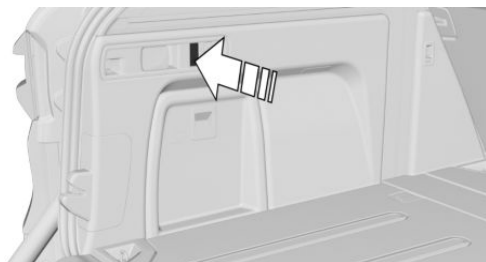

Appuyer sur le crochet multifonction et le tourner jusqu'à ce qu'il s'enclenche.

Filet

Il est possible de ranger les petits objets dans le filet à droite ou à gauche.

Compartiment de rangement latéral gauche

Généralités

Un compartiment de rangement se trouve sur le côté gauche du compartiment à bagages.

Ouverture du vide-poches

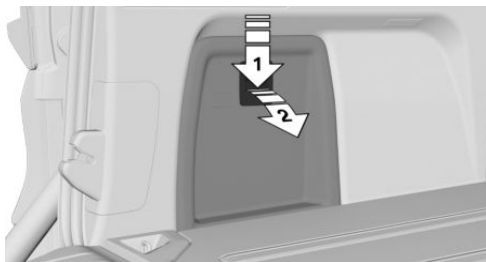

Actionner la touche, flèche 1, et ouvrir le cache, flèche 2.

Plancher du compartiment à bagages

Généralités

Des compartiments de rangement se trouvent sous le plancher du compartiment à bagages.

Ouverture du vide-poches

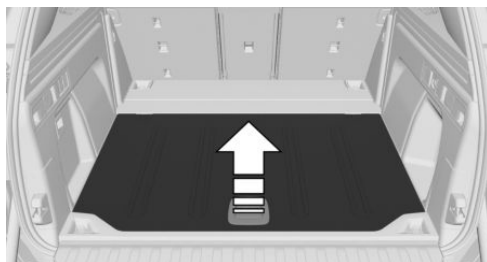

Relever le plancher du compartiment à bagages.

Agrandissement du compartiment à bagages

Principe

Il est possible d'agrandir le compartiment à bagages en rabattant les dossiers des sièges arrière.

Généralités

Le dossier de siège arrière de la deuxième rangée de sièges est divisé selon le rapport 40–20–40. Les dossiers des sièges arrière latéraux et la partie centrale peuvent être rabattus séparément.

Les dossiers des sièges arrière peuvent être rabattus depuis l'arrière ou depuis le compartiment à bagages.

Selon l'équipement, les dossiers de siège arrière peuvent être rabattus manuellement ou électriquement.

Consignes de sécurité

AVERTISSEMENT

Risque de pincement en rabattant les dossiers de siège arrière. Il y a un risque de blessures ou de dommages matériels. Avant le basculement, s'assurer que la zone de dé-

placement du dossier de siège arrière et de l'appui-tête soit libre.

AVERTISSEMENT

Si un dossier de siège n'est pas verrouillé, les objets non arrimés peuvent être projetés dans l'habitacle, par exemple en cas d'accident, de freinage ou d'action d'évitement. Il y a risque de blessures. S'assurer que le dossier de siège arrière est verrouillé après avoir été rabattu.

AVERTISSEMENT

Si le siège du véhicule n'est pas réglé correctement ou si le siège enfant est mal monté, la stabilité du système de retenue pour enfant est limitée, voire inexistante. Il y a risque de blessures ou danger de mort. Veiller à ce que le système de retenue pour enfant repose fermement contre le dossier du siège. Adapter l'inclinaison du dossier de tous les sièges concernés et régler correctement les sièges. Veiller à ce que les sièges et leurs dossiers soient correctement enclenchés ou verrouillés. Si possible et si nécessaire, adapter la hauteur des appui-tête ou les retirer.

AVERTISSEMENT

Des pièces du véhicule peuvent être endommagées ou des parties du corps peuvent être coincées lors du rabattement des dossiers de sièges arrière. Il y a un risque de blessures ou de dommages matériels. Lors du basculement, s'assurer que la zone de déplacement du dossier de siège arrière, y compris les appui-tête, soit libre.

Rabattre manuellement le dossier de siège arrière



Tirer le levier et rabattre le dossier du siège vers l'avant.

Rabattement manuel du dossier du siège arrière

Rabattre le dossier du siège arrière en position assise, puis l'enclencher.

Le repère rouge derrière le levier disparaît complètement.

Basculement électrique du dossier de siège arrière

Depuis l'arrière



Tirer le commutateur et rabattre le dossier du siège arrière vers l'avant.

Depuis le compartiment à bagages

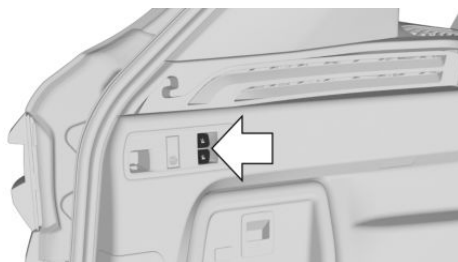

Tirer sur le commutateur dans le compartiment à bagages.

- ▷ Commutateur supérieur : les dossiers des sièges arrière gauche et central se rabattent vers l'avant.
- ▷ Commutateur inférieur : le dossier du siège arrière droit se rabat vers l'avant.

Rabattement électrique du dossier du siège arrière

Depuis l'arrière

Appuyer sur le commutateur correspondant. Le dossier de siège arrière se redresse.

Depuis le compartiment à bagages

Tirer le commutateur correspondant. Le dossier de siège arrière se redresse.

Rabattre la partie centrale



Rabattre l'accoudoir central et tirer sur la boucle.



Cache du compartiment à bagages

Consignes de sécurité

AVERTISSEMENT

Les appareils reliés au véhicule par un câble, par exemple des téléphones portables ou des objets non fixés peuvent être projetés dans l'habitacle pendant la conduite, par exemple lors d'un accident, d'une action de freinage ou d'évitement. Il y a risque de blessures. Sécuriser les objets non fixés ou les appareils reliés au véhicule par un câble.

AVERTISSEMENT

Un cache-bagages rappelé en arrière peut coincer des parties du corps ou provoquer des dommages. Il y a un risque de blessures ou de dommages matériels. Ne pas laisser le cache-bagages revenir en arrière de manière incontrôlée.

AVERTISSEMENT

Un cache du compartiment à bagages incorrectement posé risque d'être projeté dans l'habitacle pendant la conduite, par exemple en cas d'accident, de freinage ou de manœuvre d'évitement. Il y a un risque de blessures et de dommages matériels. S'assurer que le cache du compartiment à bagages est correctement enclenché dans les fixations.

Fermer le cache-bagages

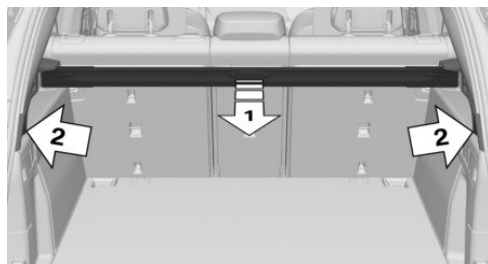

Tirer le cache-bagages, flèche 1, et l'accrocher dans les fixations des deux côtés, flèche 2.

Retirer le cache du compartiment à bagages

Le cache peut être retiré pour ranger des bagages encombrants.

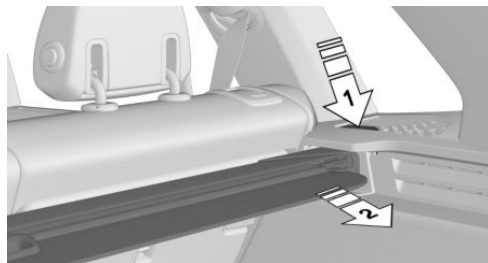

Appuyer sur le bouton de déverrouillage, flèche 1, et tirer le cache-bagages vers l'arrière, flèche 2.

Rangement du cache-bagages

Généralités

Le cache-bagages peut être stocké dans le rangement sous le plancher du compartiment à bagages.

Pour ranger ensemble le cache-bagages et le filet de séparation du compartiment à bagages, ranger d'abord le filet de séparation du compartiment à bagages dans la position la plus en arrière.



Sans troisième rangée de sièges

1. Ouvrir le compartiment de rangement latéral gauche.
2. Relever le plancher du compartiment à bagages.
3. Tourner le cache-bagages vers l'avant avec la poignée.
4. Déposer le cache-bagages du côté gauche et l'abaisser du côté droit.

S'assurer que le cache-bagages est correctement placé dans la fixation droite.



5. Abaisser le plancher du compartiment à bagages et fermer le compartiment de rangement gauche.

Avec troisième rangée de sièges

1. Ouvrir le compartiment de rangement latéral gauche.
2. Relever le plancher du compartiment à bagages.
3. Déposer le cache-bagages du côté gauche et l'abaisser du côté droit.

S'assurer que le cache-bagages est correctement placé dans la fixation droite.

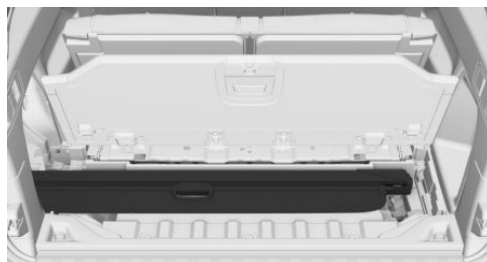

4. Abaisser le plancher du compartiment à bagages et fermer le compartiment de rangement gauche.

Insérer le cache du compartiment à bagages

Pousser le cache horizontalement vers l'avant dans les deux fixations latérales. S'assurer que le cache s'enclenche de manière audible des deux côtés.

Cache-bagages électrique

Principe

Le cache-bagages électrique s'ouvre et se ferme automatiquement avec le hayon. Pour ranger des objets encombrants ou des bagages, il est possible d'abaisser le cache-bagages sous le plancher du compartiment à bagages.

Généralités

Les objets situés dans la zone de déplacement sont détectés. Le cache-bagages s'arrête automatiquement pour éviter les dommages.

Consignes de sécurité

AVERTISSEMENT

Les appareils reliés au véhicule par un câble, par exemple des téléphones portables ou des objets non fixés peuvent être projetés dans l'habitacle pendant la conduite, par exemple lors d'un accident, d'une action de freinage ou d'évitement. Il y a risque de blessures. Sécuriser les objets non fixés ou les appareils reliés au véhicule par un câble.

AVERTISSEMENT

Le cache-bagages électriques risque de coincer certaines parties du corps. Les objets situés dans la zone de déplacement risquent d'endommager le cache-bagages. Il y a un risque de blessures ou de dommages matériels. Lors de l'ouverture et de la fermeture, veiller à ce que la zone de déplacement du cache-bagages électrique soit libre. Lors de l'abaissement, s'assurer également que la zone de déplacement du volet de recouvrement dans le plancher du compartiment à bagages est libre.

REMARQUE

Les objets situés sur le support peuvent endommager ce dernier. Il y a un risque de dommages matériels. Ne déposer aucun objet sur le cache-bagages.

REMARQUE

L'actionnement manuel du cache-bagages électrique peut endommager le cache. Il y a un risque de dommages matériels. Pour la commande, utiliser les touches situées dans le compartiment à bagages.

Aperçu

Positions du cache-bagages



- ▷ Position automatique, flèche 1.
- ▷ Position de base, flèche 2.

Touches dans le véhicule

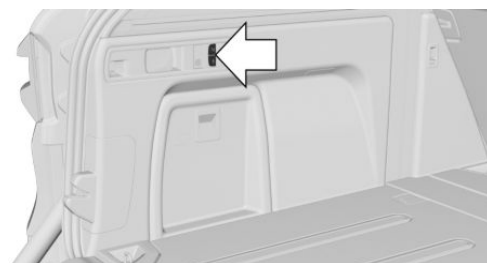

Les touches du cache-bagages se trouvent dans le compartiment à bagages du côté gauche.



Basculer entre la position automatique et la position de base.



Abaisser ou relever le cache-bagages.

Ouvrir le cache-bagages

À l'ouverture du hayon, le cache-bagages s'ouvre jusqu'en position automatique.

Pour ouvrir complètement le cache-bagages jusqu'en position de base :

 Appuyer sur la touche.

Fermer le cache-bagages

 Appuyer sur la touche.

Le cache-bagages se ferme jusqu'en position automatique.

À la fermeture du hayon, le cache-bagages se ferme complètement.

Le cache-bagages ne se ferme pas automatiquement s'il se trouve en position de base à la fermeture du hayon.

Abaisser le cache-bagages

Pour ranger des bagages encombrants, il est possible d'abaisser le cache-bagages.

 Appuyer sur la touche.

Le cache-bagages est abaissé sous le plancher du compartiment à bagages.

Lever le cache-bagages

▷  Appuyer sur la touche.
Le cache-bagages est relevé en position de base.

▷  Appuyer sur la touche.
Le cache-bagages est relevé en position de base et se ferme jusqu'en position automatique.

Dysfonctionnements

▷ Si la force de fermeture dépasse une certaine valeur à la fermeture du cache-bagages, par exemple en raison d'objets présents dans la zone de déplacement, le cache se détache du support. Le cache-bagages reste dans le rail de guidage.

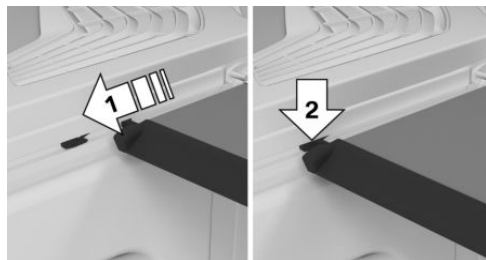

Pour rétablir le fonctionnement, fermer manuellement le cache-bagages, flèche 1, jusqu'à ce qu'il s'enclenche dans le support, flèche 2.

- ▷ Une température ambiante trop élevée ou trop basse peut désactiver le cache-bagages. La fonction est restaurée lorsque la température est à nouveau dans la plage normale, par exemple en activant le climatiseur.
- ▷ Si le système ne parvient plus à identifier la position du cache-bagages, la fonction est désactivée. Une initialisation est nécessaire.

Initialisation

Conditions de fonctionnement

- ▷ Le véhicule se trouve à l'horizontale.
- ▷ L'état de marche est établi.
- ▷ La zone de déplacement du cache-bagages est libre.
- ▷ La température extérieure est supérieure à 5 °C.

Initialisation du système

 Appuyer sur la touche et la maintenir enfoncée jusqu'à ce que l'initialisation soit terminée.

Le cache-bagages se déplace dans différentes positions. L'initialisation est terminée lorsqu'un signal retentit.

En cas de relâchement prématuré de la touche, le cache-bagages s'arrête. L'initialisation est interrompue.

Pour redémarrer l'initialisation, appuyer sur la touche et la maintenir enfoncée.

Filet de séparation du compartiment à bagages

Généralités

Le filet de séparation du compartiment à bagages peut se trouver à deux endroits dans le véhicule.

Lorsque les dossiers des sièges arrière sont rabattus

1. Rabattre les dossiers des sièges arrière.
Agrandissement du compartiment à bagages, voir page 347.
2. Déplier les caches avant en haut au niveau du pavillon jusqu'à ce qu'ils s'enclenchent.

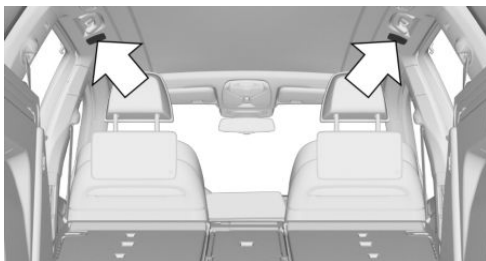

3. Insérer les deux points de fixation supérieurs du filet de séparation dans les loge-

ments jusqu'en butée, flèche 1, et pousser vers l'avant.

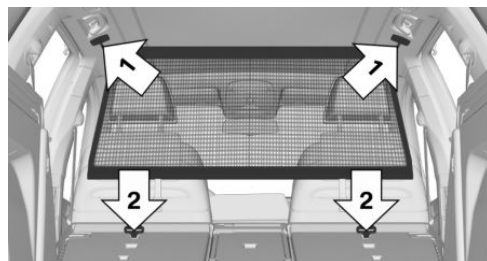

4. Accrocher le filet de séparation du compartiment à bagages avec les deux crochets inférieurs aux deux anneaux des dossiers de siège arrière rabattus, flèches 2. Pour cela, soulever légèrement les dossiers de siège arrière.

Lorsque le dossier de siège arrière est redressé

1. Retirer ou abaisser le cache-bagages.
2. Déplier les caches arrière en haut au niveau du pavillon jusqu'à ce qu'ils s'enclenchent.

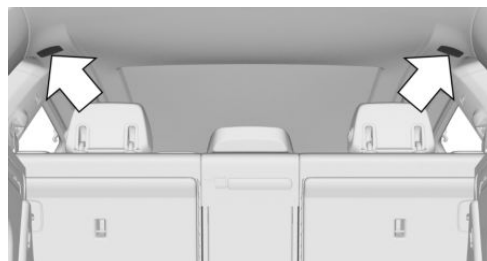

3. Insérer les deux points de fixation supérieurs du filet de séparation dans les loge-

ments jusqu'en butée, flèche 1, et pousser vers l'avant.

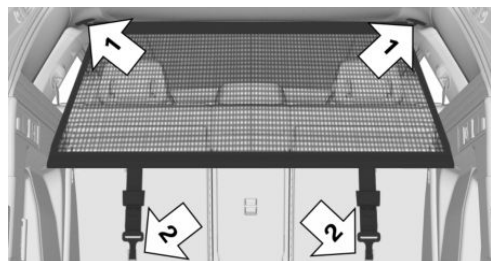

4. Accrocher le filet de séparation du compartiment à bagages avec les deux crochets inférieurs dans les deux anneaux du dossier de siège arrière rabattu, flèches 2.

Rangement du filet de séparation du compartiment à bagages

Généralités

Le filet de séparation du compartiment à bagages peut être rangé sous le plancher du compartiment à bagages.

Pour ranger ensemble le cache-bagages et le filet de séparation du compartiment à bagages, ranger d'abord le filet de séparation du compartiment à bagages dans la position la plus en arrière.

Sans troisième rangée de sièges

1. Déposer le filet de séparation du compartiment à bagages.
2. Enrouler le filet de séparation du compartiment à bagages et l'emballer avec de la bande Velcro.
3. Retirer l'habillage du côté gauche.
4. Relever le plancher du compartiment à bagages.
5. Déposer le filet de séparation du compartiment à bagages dans le creux. Les points de fixation doivent être orientés vers le bas.
6. Abaisser une sangle de retenue vers la gauche, flèche 1, poser la seconde sangle

de retenue vers l'avant dans le creux, flèche 2.

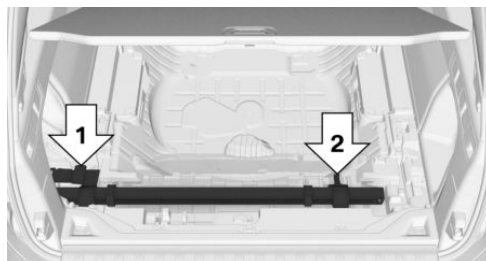

7. Abaisser le plancher du compartiment à bagages vers le bas.
8. Placer l'habillage du côté gauche.

Avec troisième rangée de sièges

1. Déposer le filet de séparation du compartiment à bagages.
2. Enrouler le filet de séparation du compartiment à bagages et l'emballer avec de la bande Velcro.
3. Retirer l'habillage du côté gauche
4. Relever le plancher du compartiment à bagages.
5. Déposer le filet de séparation du compartiment à bagages dans le creux. Les points de fixation doivent être orientés vers le bas.

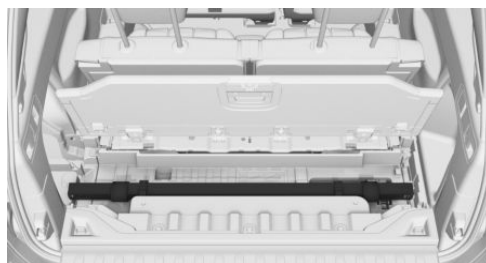

6. Abaisser le plancher du compartiment à bagages vers le bas.
7. Placer l'habillage du côté gauche.

Conseils pour la conduite

Équipement du véhicule

Ce chapitre décrit les équipements, les systèmes et les fonctions proposés actuellement ou le cas échéant dans un avenir proche en fonction du modèle, même s'ils ne sont pas présents dans le véhicule.

Plus d'informations :

Équipement du véhicule, voir page 8.

Indications de rodage

Généralités

Les pièces mobiles doivent être rodées les unes par rapport aux autres.

Les remarques suivantes aident à obtenir une durée de vie optimale et une rentabilité maximale du véhicule.

Ne pas utiliser le Launch Control pendant le rodage.

Consigne de sécurité

AVERTISSEMENT

Des pièces ou des composants neufs peuvent entraîner une réaction différée des systèmes de sécurité et d'aide à la conduite. Il y a risque d'accident. Après le montage de pièces neuves ou sur un véhicule neuf, conduire de manière modérée et, le cas échéant, intervenir à temps. Tenir compte des indications de rodage pour les pièces et composants concernés.

Moteur, boîte de vitesses et pont

Jusqu'à 2000 km

Ne pas dépasser le régime maximal et la vitesse maximale :

- ▶ Avec le moteur essence 4 500 tr/min et 160 km/h.
- ▶ Avec le moteur Diesel 3 500 tr/min et 150 km/h.

Éviter systématiquement la pleine charge et le kick-down.

À partir de 2000 km

Le régime moteur et la vitesse du véhicule peuvent être augmentés progressivement.

Pneus

Les particularités de la fabrication font que l'adhérence au sol des pneumatiques neufs n'est pas encore optimale.

Conduire prudemment pendant les premiers 300 km.

Système de freinage

Afin d'éviter des effets pouvant entraîner des bruits de freinage, les disques de frein et les garnitures de frein doivent être rentrés. Conduire prudemment pendant les premiers 500 km environ.

Après le remplacement d'une pièce

Observer de nouveau les conseils de rodage si les composants décrits plus haut ont été remplacés.

Conduite sur mauvais chemins

Principe

Grâce à une garde au sol surélevée, le véhicule peut rouler sur divers types de voies de différentes structures.

Une transmission intégrale peut améliorer la propulsion du véhicule.

Consigne de sécurité

REMARQUE

Les objets rencontrés sur les terrains non stabilisés, par exemple cailloux ou branches, peuvent endommager le véhicule. Il y a un risque de dommages matériels. Ne pas rouler sur des terrains non stabilisés.

En cas de conduite sur de mauvais chemins

Pour votre propre sécurité, pour la sécurité des passagers et du véhicule, respectez les points suivants :

- ▶ Se familiariser avec le véhicule avant la conduite.
- ▶ Ne prendre aucun risque pendant la conduite.
- ▶ Adapter sa vitesse aux conditions de la chaussée. Plus la pente est raide et la chaussée inégale, plus il faut rouler lentement.
- ▶ Lors d'une conduite sur des montées ou des descentes raides : remplir l'huile moteur et le liquide de refroidissement jusqu'à proximité du repère MAX.
- ▶ Éviter tout contact de la carrosserie ou du soubassement avec le sol.
- ▶ Quand des roues patinent, appuyer suffisamment sur la pédale d'accélérateur pour

que les systèmes de régulation de la stabilité de marche puissent répartir la force d'entraînement entre les roues.

Après une conduite sur mauvais chemins

Pour conserver la sécurité routière après une conduite sur mauvais chemins, contrôler les roues et les pneus pour endommagements. Éliminer de la carrosserie les salissures grossières.

Après un contact de la carrosserie ou du soubassement du véhicule avec le sol, faire contrôler le véhicule par un Réparateur Agréé, par un autre Réparateur Agréé qualifié ou par un atelier spécialisé.

Remarques générales sur la conduite

Fermeture du hayon

Consigne de sécurité

AVERTISSEMENT

Un hayon ouvert dépasse du véhicule et, lors d'un accident, d'une manœuvre de freinage ou d'évitement, peut menacer les passagers et d'autres usagers ou endommager le véhicule. En outre, les gaz d'échappement peuvent pénétrer dans l'habitacle. Il y a un risque de blessures ou de dommages matériels. Ne pas rouler avec un hayon ouvert.

Conduite avec hayon ouvert

Si le véhicule doit néanmoins rouler avec le hayon ouvert :

- ▶ Fermer toutes les vitres et le toit ouvrant en verre.
- ▶ Augmenter fortement le débit de la soufflante.

- ▷ Conduire avec retenue.
- ▷ Hayon, par exemple à l'aide d'une sangle de fixation.

Système d'échappement chaud

AVERTISSEMENT

Des températures très élevées peuvent apparaître sous la carrosserie pendant le trajet, par exemple à cause du système d'échappement. Le contact avec le système d'échappement peut causer des brûlures. Il y a un risque de blessures. Ne pas toucher le système d'échappement brûlant ni le tuyau d'échappement.

AVERTISSEMENT

Lorsque des matériaux inflammables, par exemple feuillage ou herbe, entrent en contact avec des éléments brûlants du système d'échappement, ils peuvent s'enflammer. Il y a un risque d'incendie et de blessures. Ne pas retirer les écrans calorifuges montés et ne pas les enduire de produit de protection de dessous de caisse. Lors de la conduite, au point mort ou lors du stationnement, veiller à ce qu'aucun matériau inflammable n'entre en contact avec des pièces brûlantes du véhicule.

Filtre à particules de gaz d'échappement

Principe

Les particules de suie sont retenues par le filtre à particules de gaz d'échappement. Le filtre à particules de gaz d'échappement est nettoyé selon les besoins par la combustion des particules de suie à très hautes températures.

Généralités

Pendant la durée d'épuration de quelques minutes, les situations suivantes peuvent se présenter :

- ▷ Le moteur tourne provisoirement avec une certaine rudesse.
- ▷ Un régime un peu plus élevé est nécessaire pour développer toute la puissance habituelle.
- ▷ La consommation de carburant peut être accrue. L'augmentation de la consommation de carburant est prise en compte en tant que moyenne dans l'affichage de la consommation actuelle.
- ▷ Léger dégagement de fumée du système d'échappement, y compris après l'arrêt du moteur.
- ▷ Bruits tels que ceux du ventilateur de refroidissement en fonctionnement et ce, également quelques minutes après l'arrêt du moteur.

Le fonctionnement par inertie du ventilateur de refroidissement pendant plusieurs minutes, même après un court trajet, est normal.

Nettoyer le filtre à particules de gaz d'échappement pendant la conduite

L'auto-nettoyage du filtre à particules diesel s'effectue automatiquement. Il n'existe pas d'autres mesures, telles qu'une adaptation du style de conduite.

Vitrage du véhicule

Le vitrage du véhicule protège intégralement de l'effet dermatologiquement nocif du rayonnement UV.

Téléphonie mobile dans le véhicule

AVERTISSEMENT

L'électronique du véhicule et les appareils de téléphonie mobile peuvent s'influencer mutuellement. Le mode d'émission des appareils de téléphonie mobiles génère un rayonnement. Il y a un risque de blessures ou de dommages matériels. Dans la mesure du possible, utiliser à l'intérieur du véhicule uniquement des appareils de téléphonie mobiles, comme les téléphones portables, directement reliés à une antenne extérieure ou à l'eSIM personnelle, afin d'exclure tout parasitage mutuel et de détourner les ondes hors de l'habitacle.

- ▶ Désactiver la fonction Start/Stop automatique.
- ▶ Traverser uniquement des nappes d'eau calme.
- ▶ Ne traverser des nappes d'eau que jusqu'à une profondeur max de 50 cm.
- ▶ Traverser des plans d'eau au pas, à une vitesse max de 5 km/h.

Aquaplaning

Sur chaussées mouillées ou boueuses, il peut se former une nappe d'eau entre le pneu et la chaussée.

Ce phénomène, appelé aquaplanage, est susceptible de faire perdre partiellement ou totalement le contact avec la route et, de ce fait, le contrôle du véhicule en même temps que toute possibilité de freinage.

Traversée d'une route inondée

Généralités

Respecter ce qui suit lors de la traversée d'une route inondée :

Avec chauffage auxiliaire :

- ▶ Désactiver la fonction Start/Stop automatique.
- ▶ Traverser uniquement des nappes d'eau calme.
- ▶ Ne traverser des nappes d'eau que jusqu'à une profondeur max de 25 cm.
- ▶ Traverser des plans d'eau au pas, à une vitesse max de 5 km/h.

Sans chauffage auxiliaire :

Consigne de sécurité

REMARQUE

Lors du franchissement trop rapide de nappes d'eau trop hautes, l'eau peut pénétrer dans le compartiment moteur, le système électrique ou la transmission. Il y a un risque de dommages matériels. Lors de la traversée d'une route inondée, ne pas dépasser la hauteur d'eau maximum indiquée ni la vitesse maximale prévue pour la traversée de route inondée.

Freinage en sécurité

Généralités

Le véhicule est équipé de série d'un système d'antiblocage des roues ABS.

Effectuer un freinage total dans les situations qui l'exigent. Pour obtenir une amplification optimale de la force de freinage, ne pas relâcher la pression sur la pédale de frein pendant le freinage total.

Le véhicule reste dirigeable. Vous pouvez contourner des obstacles éventuels avec des mouvements au volant aussi pondérés que possible.

Les bruits de processus de régulation hydrauliques indiquent que le système anti-blocage des roues est en train de réguler.

Dans certaines situations de freinage, les disques de frein perforés peuvent causer des bruits de fonctionnement. Les bruits de fonc-

tionnement n'ont toutefois aucune influence sur les performances et la sécurité de fonctionnement des freins.

Objets dans la zone de déplacement des pédales

AVERTISSEMENT

Les objets se trouvant sur le plancher côté conducteur peuvent limiter la course des pédales ou bloquer une pédale enfoncée à fond. Il y a risque d'accident. Ranger les objets dans le véhicule de manière à ce qu'ils soient sécurisés et ne puissent pas parvenir dans la zone des pieds du conducteur. Utiliser des tapis de sol adaptés au véhicule et qui peuvent être fixés au plancher. Ne pas utiliser de tapis de sol non fixés et ne pas superposer plusieurs tapis de sol. Veiller à laisser un espace libre suffisant pour les pédales. Veiller à ce que les tapis de sol soient de nouveau fixés de façon sûre après avoir été enlevés, par exemple pour les nettoyer.

Réaction de la pédale au démarrage

Si l'état de marche est activé en mode repos, il se peut que la réaction de la pédale soit inhabituelle, par exemple une course faible ou plus longue de la pédale. Après avoir relâché entièrement la pédale de frein, celle-ci réagit comme d'habitude.

Humidité

Par temps humide, à la suite du salage de la route ou par forte pluie, freiner légèrement à quelques kilomètres d'intervalle.

Ceci ne doit pas gêner les autres usagers de la route.

Grâce à la chaleur générée par le freinage, les disques et les plaquettes de frein sèchent et sont protégés de la corrosion.

En cas de besoin, la force de freinage est tout de suite pleinement disponible.

Pentes

Généralités

Parcourir les descentes longues ou raides dans le rapport dans lequel il faut freiner le moins souvent. Sinon, le système de freinage peut surchauffer et l'efficacité des freins peut être réduite.

Il est possible de renforcer davantage l'efficacité du freinage du moteur en rétrogradant manuellement, si nécessaire jusqu'au premier rapport.

Consignes de sécurité

AVERTISSEMENT

Une pression légère, mais continue sur la pédale de frein peut entraîner des températures élevées, l'usure des freins et, éventuellement, la panne du système de freins. Il y a risque d'accident. Éviter toute sollicitation excessive des freins.

AVERTISSEMENT

Au point mort ou lorsque l'état de marche est coupé, les fonctions importantes en matière de sécurité sont limitées ou indisponibles : par exemple le frein moteur ou l'assistance de freinage et de direction. Il y a risque d'accident. Ne pas rouler au point mort ou avec l'état de marche désactivé.

Corrosion sur le disque de frein

La corrosion des disques de frein et l'encrassement des plaquettes de frein sont favorisés par les circonstances suivantes :

- ▶ Faible kilométrage.
- ▶ Longues durées d'immobilisation.
- ▶ Faible sollicitation.
- ▶ Détergents corrosifs, acides ou alcalins.

Des disques de frein corrodés produisent au freinage un effet de saccades qui ne peut généralement plus être éliminé.

Eau de condensation à l'arrêt du véhicule

De l'eau de condensation se forme dans le climatiseur automatique et est évacuée sous le véhicule.

Support standard

Consigne de sécurité

REMARQUE

À vitesses élevées, un fanion fixé peut provoquer des dommages au véhicule, à sa fixation et à lui-même. Il y a un risque de dommages matériels. Ne pas dépasser une vitesse de 130 km/h. Retirer les fanions avant les trajets à haute vitesse.

Aperçu



La fixation pour fanions se trouve sur le côté du véhicule.

Montage

1. Retirer le capuchon de protection.
2. Insérer le fanion à l'horizontale.
3. Tourner le fanion à 90° dans le sens horaire pour verrouiller le fanion.

Barres de toit

Généralités

Montage possible uniquement pour les véhicules avec barres de toit.

Les porte-bagages sont disponibles en accessoires optionnels.

Consigne de sécurité

AVERTISSEMENT

En cas de conduite avec une charge sur le toit, par exemple des barres de toit, la sécurité de roulage peut ne plus être garantie dans les situations critiques en raison de l'élévation du centre de gravité. Il y a un risque d'accident ou de dommages matériels. Conduire avec une charge sur le toit uniquement lorsque le contrôle dynamique de stabilité est activé.

Montage

Respecter les instructions de montage du porte-bagages.

Veiller à laisser un espace libre suffisant pour le basculement et l'ouverture du toit ouvrant en verre.

Chargement

Lorsque les barres de toit sont chargées, la tenue de route et le comportement du véhicule sont modifiés en raison du déplacement du centre de gravité.

Lors du chargement et de la conduite, observer pour cela les instructions suivantes :

- ▶ Ne pas dépasser les charges sur toit/sur l'essieu et le poids total autorisés.
- ▶ Répartir uniformément la charge sur le toit.
- ▶ La charge sur le toit ne doit pas être d'une trop grande surface.

- ▷ Placer les bagages les plus lourds en bas.
- ▷ Fixer les bagages de manière sécurisée, les arrimer par exemple à l'aide de sangles de serrage.
- ▷ Ne pas laisser d'objets dépasser dans la zone de basculement du hayon.
- ▷ Rouler avec retenue et éviter les à-coups au démarrage et au freinage et une conduite trop rapide dans les virages.

Conduite sur circuit

AVERTISSEMENT

Le véhicule n'est pas conçu pour des courses automobiles ou des compétitions comparables au sport automobile. Il y a risque d'accident. Le véhicule n'est pas conçu pour la course automobile ou des compétitions similaires.

Les contraintes mécaniques et thermiques supérieures survenant lors de la conduite en compétition entraînent une usure accélérée. Ce type d'usure n'est pas couvert par la garantie constructeur.

Avant et après la conduite sur circuit, faire contrôler le véhicule par un Réparateur Agréé, un autre Réparateur Agréé qualifié ou un atelier spécialisé.

Remorque et porte-charge

Équipement du véhicule

Ce chapitre décrit les équipements, les systèmes et les fonctions proposés actuellement ou le cas échéant dans un avenir proche en fonction du modèle, même s'ils ne sont pas présents dans le véhicule.

Plus d'informations :

Équipement du véhicule, voir page 8.

Généralités

Les charges admissibles de remorquage, sur l'essieu, sur timon et le PTAC sont indiquées dans les caractéristiques techniques du véhicule.

Les possibilités d'augmentation des charges peuvent être demandées auprès d'un Réparateur Agréé, d'un autre Réparateur Agréé qualifié ou d'un atelier spécialisé.

Le véhicule est équipé d'une suspension renforcée à l'arrière et, selon le type, d'un système de refroidissement du moteur plus puissant.

Si la prise de courant de la remorque est occupée, le véhicule est automatiquement relevé ou abaissé au niveau normal. L'adaptation au niveau normal peut s'effectuer lorsque la prise de courant de la remorque est occupée ou après le démarrage.

Avant de prendre la route

Charge sur timon

Ne pas descendre en dessous de la charge sur timon minimale de 25 kg et exploiter le plus possible la charge sur timon maximale.

La charge utile maximale du véhicule est réduite par le poids du dispositif d'attelage et par

la charge sur timon. La charge sur timon augmente le poids du véhicule. Ne pas dépasser le poids total autorisé du véhicule tracteur.

Chargement

Répartir les objets transportés de la manière la plus égale possible sur le plateau.

Placer la charge le plus bas possible et à proximité de l'essieu de la remorque. La sécurité de roulage de l'ensemble de l'attelage est d'autant plus grande que le centre de gravité de la remorque est plus bas.

Ne pas dépasser le poids total admissible de la remorque et la charge tractée admissible du véhicule. La valeur la plus basse est celle dont il faut tenir compte.

Pression de gonflage des pneus

Respecter la pression de gonflage des pneus du véhicule et de la remorque.

Sur le véhicule, appliquer la pression de gonflage des pneus prescrite pour les chargements supérieurs.

Pour les pneus de la remorque, se conformer aux indications de leur fabricant.

Réinitialiser la mesure individuelle de pression des pneus ou le système de contrôle de la pression des pneus après avoir corrigé la pression de gonflage des pneus ou après avoir attaché ou détaché une remorque.

Plus d'informations :

- ▶ Indications sur la pression de gonflage des pneus, voir page 380.
- ▶ Mesure individuelle de pression des pneumatiques, voir page 400.
- ▶ Contrôle de pression des pneus, voir page 392.

Rétroviseurs extérieurs

Le législateur prescrit le montage de deux rétroviseurs extérieurs qui permettent au conducteur d'observer les deux coins arrière de la remorque. De tels rétroviseurs sont disponibles comme accessoires spéciaux auprès d'un Réparateur Agréé, d'un autre Réparateur Agréé qualifié ou d'un atelier spécialisé.

Consommation de courant

Généralités

Avant le départ, contrôler le bon fonctionnement des feux arrière de la remorque.

Avec une caravane, limiter les temps de fonctionnement des consommateurs électriques pour ménager la batterie du véhicule.

Feux arrière de remorque

La puissance des feux arrière de la remorque ne doit pas dépasser les valeurs suivantes :

- ▶ Clignotants : 42 W de chaque côté.
- ▶ Feux rouges arrière : 50 W de chaque côté.
- ▶ Feux stop : 84 W au total.
- ▶ Feux arrière de brouillard : 42 W au total.
- ▶ Feux de recul : 42 W au total.

Attelage de remorque avec rotule pivotante électrique

Généralités

La rotule pivotante se trouve sur la face inférieure du véhicule.

Consignes de sécurité

⚠ AVERTISSEMENT

Une rotule non verrouillée peut entraîner une tenue de route instable ou des accidents. Il y a un risque d'accident ou de dommages matériels. Contrôler si la rotule est correctement verrouillée avant de rouler avec une remorque ou un porte-charge.

⚠ REMARQUE

Le dispositif d'attelage est conçu pour une utilisation avec une remorque. Une rotule de dispositif d'attelage sortie peut se déformer pendant la conduite sans remorque ni porte-charge. Il y a un risque de dommages matériels. Rentrer la rotule lors des trajets sans remorque ni porte-charge.

Aperçu



La touche de basculement de la rotule à l'extérieur et à l'intérieur se trouve dans le compartiment à bagages.

Conditions de fonctionnement

- ▶ Le véhicule se trouve à l'horizontale.
- ▶ Le compartiment à bagages est ouvert.
- ▶ La prise électrique de la remorque n'est pas branchée.

- ▶ Le mode remorque n'est pas activé.
- ▶ Le niveau de charge de la batterie du véhicule est suffisant.

La LED située dans la touche s'allume en vert quand le système est prêt à fonctionner.

Basculer la rotule à l'extérieur

1. Ouvrir le compartiment à bagages.
2. S'écarter de la zone de basculement de la rotule derrière le véhicule.



3. Appuyer sur la touche dans le compartiment à bagages.

La rotule bascule à l'extérieur. La LED clignote en vert.

4. Attendre que la rotule ait atteint sa position finale.

La LED de la touche s'allume en vert lorsque la rotule a atteint sa position finale.

La LED de la touche s'allume en rouge si la rotule n'est pas correctement verrouillée.

Basculer la rotule à l'intérieur

1. Dételer la remorque ou le porte-charge.
2. Le cas échéant, retirer les pièces amovibles des dispositifs de stabilisation de la trajectoire.
3. Retirer de la prise de courant la fiche d'alimentation électrique de la remorque ainsi que, le cas échéant, l'adaptateur.



4. Appuyer sur la touche dans le compartiment à bagages.

La rotule bascule à l'intérieur. La LED clignote en vert.

5. Attendre que la rotule ait atteint sa position finale.

Interruption ou renversement du mouvement de pivotement

Généralités

Le mouvement de pivotement est interrompu automatiquement, éventuellement inversé ou n'a pas lieu, lorsque des valeurs limites d'intensité de courant sont dépassées, par exemple à de très basses températures ou en cas de résistances mécaniques. La LED devient rouge.

Répétition du mouvement de pivotement lorsque le moteur tourne

1. Activer l'état de marche.



2. Maintenir enfoncée la touche dans le compartiment à bagages jusqu'à ce que la rotule soit entièrement rentrée ou sortie.

Le cas échéant, renouveler le mouvement de pivotement en appuyant sur la touche lorsque le moteur tourne.

La LED de la touche s'allume en vert lorsque la rotule a atteint sa position finale.

En cas d'interruption répétée du mouvement de pivotement, contacter un Réparateur Agréé, un autre Réparateur Agréé qualifié ou un atelier spécialisé.

Prise de remorque

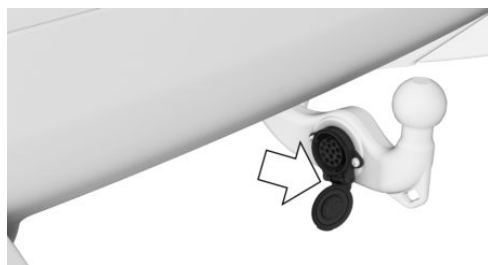

La prise de remorque se trouve sur le dispositif d'attelage.

Rabattre le cache vers le bas.

Anneau pour câble de sécurité

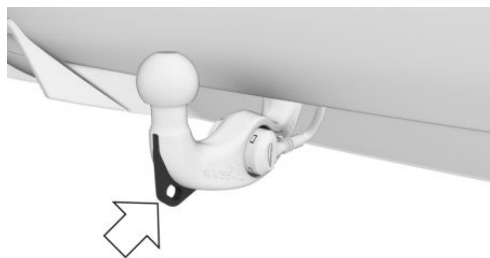

Un anneau est monté sur le dispositif d'attelage pour fixer le câble de sécurité de la remorque.

Lors de la conduite avec remorque, accrocher le câble de sécurité de la remorque sur l'anneau pour accroître la sécurité.

Veiller à ce que le câble de sécurité ne soit pas bloqué et qu'il ne pende pas au sol.

Conduite avec remorque

Généralités

Lors de la conduite avec une remorque ou un porte-bagages arrière, certains systèmes d'aide à la conduite ne sont pas disponibles ou ne le sont que de manière limitée. Le cas échéant, un message Check-Control s'affiche.

Consignes de sécurité

! AVERTISSEMENT

Selon leur type de construction et leur chargement, les remorques peuvent présenter des mouvements pendulaires à partir d'environ 80 km/h. Il y a un risque d'accident ou de dommages matériels.

En roulant avec une remorque, adapter la vitesse. En cas de mouvement pendulaire, freiner immédiatement et procéder aux corrections de trajectoire avec la plus grande prudence possible.

! AVERTISSEMENT

La pression de gonflage des pneus doit être adaptée à la charge sur l'essieu accrue survenant lors de la traction d'une remorque. Rouler avec des pneus présentant une pression trop basse peut endommager les pneumatiques. Il y a un risque d'accident ou de dommages matériels. Ne pas dépasser une vitesse de 100 km/h. Augmenter la pression de gonflage des pneus du véhicule tracteur de 0,2 bar. Veiller ici à respecter la pression de gonflage des pneus maximale indiquée.

Utilisation avec remorque ou porte-bagages arrière

Généralités

Lorsque la prise de courant de remorque est occupée, un menu de sélection apparaît sur l'écran de contrôle. Définir dans le menu de sélection si le véhicule doit rouler avec une remorque ou un porte-bagages arrière.

Si le véhicule roule avec une remorque ou un porte-charge, tel qu'un porte-bagages arrière, et que la prise de remorque n'est pas affectée, il se peut que les fonctions de certains systèmes d'aide à la conduite soient limitées ou que ceux-ci présentent des dysfonctionnements. Pour éviter des dysfonctionnements, activer manuellement l'utilisation de la remorque ou du porte-bagages arrière.

Consigne de sécurité

AVERTISSEMENT

Si l'écran de contrôle n'est pas réglé correctement, il se peut que les fonctions de certains systèmes d'aide à la conduite soient limitées ou que ceux-ci présentent des dysfonctionnements. Il y a risque d'accident. Veiller à ce que le réglage approprié soit activé lors de l'utilisation avec une remorque ou un porte-bagages arrière.

Activation/désactivation manuelle du mode remorque

1.  Menu Applications
2. « Applis véhicule »
3. « Réglages de conduite »
4. « Aides à la conduite »
5. « Mode remorque »
6. « Type »
7. Définir si le véhicule doit rouler avec une remorque/un porte-bagages arrière.

Vitesse maximale

Généralités

En mode remorque, il est possible de définir la vitesse maximale autorisée pour l'attelage. Selon l'équipement, ce réglage est pris en compte dans les systèmes de limitation de vitesse.

Plus d'informations :

- ▷ Indicateur de limitation de vitesse, voir page 241
- ▷ Assistant de limitation de vitesse, voir page 267.

Réglage de la vitesse maximale

1.  Menu Applications
2. « Applis véhicule »

3. « Réglages de conduite »
4. « Aides à la conduite »
5. « Mode remorque »
6. « Vitesse maximale autorisée »
7. Sélectionner la vitesse souhaitée.

Montées

Généralités

Dans l'intérêt de la sécurité et de la fluidité du trafic, la traction d'une remorque est autorisée jusqu'à des montées de 12 %.

Si des charges tractées supérieures sont agréées ultérieurement, la limite baisse jusqu'à 8 %.

Démarrage en côte

Le frein de stationnement est desserré automatiquement lorsque la pédale d'accélérateur est actionnée.

Utiliser le frein de stationnement pour éviter de reculer au démarrage.

1.  Juste avant de démarrer, tirer sur le commutateur et le relâcher.
Le frein de stationnement est serré.
2. Pour démarrer, appuyer suffisamment sur la pédale d'accélérateur.

Pentes

Dans les descentes, un attelage tend à louer plus tôt.

Avant la descente, rétrograder manuellement vers le rapport immédiatement inférieur et descendre la côte lentement.

Fortes charges et hautes températures extérieures

REMARQUE

De longs trajets avec charges remorquées, une température extérieure élevée et un faible niveau de carburant dans le réservoir peuvent entraîner une surchauffe du système de carburant, ce qui entraîne une réduction de la puissance du moteur. Il y a un risque de dommages matériels. Refaire le plein à temps. Veiller à ce que le réservoir de carburant soit rempli à plus du quart de sa contenance lors des longs trajets avec charges remorquées et températures extérieures élevées.

Assistant de marche arrière avec remorque

Principe

L'assistant de marche arrière avec remorque aide à la conduite en marche arrière avec une remorque.

En marche arrière, la direction des roues avant est prise en charge.

Équipement du véhicule

Ce système peut ne pas être présent dans le véhicule, par exemple en raison de l'équipement optionnel sélectionné, de la version de pays ou de la possibilité de déblocage ultérieur et de mise à jour. Ceci s'applique également à certaines fonctions du système.

Plus d'informations :

Équipement du véhicule, voir page 8.

Généralités

L'angle d'articulation détermine l'angle entre le véhicule et la remorque et donc le sens de

marche souhaité de l'attelage en marche arrière.

Avec l'assistant de marche arr. avec remorque, l'attelage n'est pas dirigé via le volant en marche arrière, mais via la saisie continue et la correction de l'angle d'articulation sur l'écran de contrôle.

Le système dirige le véhicule. La vitesse doit être commandée à l'aide de la pédale d'accélérateur et du frein.

Respecter les contenus du chapitre Systèmes d'aide au stationnement.

Plus d'informations :

Systèmes d'aide au stationnement, voir page 276.

Consignes de sécurité

AVERTISSEMENT

Le système ne dégage pas le conducteur de sa responsabilité d'évaluer correctement les conditions de circulation. En raison des limites inhérentes au système, celui-ci ne peut pas toujours réagir automatiquement de manière adéquate dans toutes les situations de circulation. Il y a un risque d'accident. Adapter le style de conduite aux conditions de circulation. Observer la circulation, se préparer à freiner ou à braquer à tout moment et intervenir activement dans les situations correspondantes.

AVERTISSEMENT

Le système peut faire passer le véhicule sur des bordures de trottoir. Il y a un risque de blessures ou de dommages matériels. Prêter attention aux conditions de circulation et intervenir activement dans les situations correspondantes.

Conditions de fonctionnement

- ▷ Une remorque doit être attelée et raccordée.
- ▷ Selon l'équipement et la version de pays, le mode remorque doit être activé.
- ▷ La longueur du timon de la remorque utilisée doit être réglée selon l'équipement et la version de pays.
- ▷ Le cas échéant, calibrer le système avec la remorque utilisée lors de la première utilisation de l'assistant de marche arrière avec remorque.
- ▷ La caméra de recul doit être propre et dégagée.

Réglage de la longueur du timon

1.  Menu Applications
2. « Applis véhicule »
3. « Réglages de conduite »
4. « Aides à la conduite »
5. « Stationnement »
6. « Longueur du timon »
7. Régler la longueur de timon requise.

Activer/désactiver l'aide

Pour une utilisation plus claire de l'assistant de marche arrière avec remorque, une aide peut être affichée.

1. Sélectionner le BMW ID ou le profil conducteur.
2.  Menu Applications
3. « Applis véhicule »
4. « Réglages de conduite »
5. « Aides à la conduite »
6. « Stationnement »
7. « Aide assist. marche arr. remorque »

Reculer avec l'assistant de marche arrière avec remorque

1. Atteler la remorque au véhicule et la raccorder.
2. Selon l'équipement et la version de pays, activer le mode remorque sur l'écran de contrôle.



3. Véhicule à l'arrêt, appuyer sur la touche ou enclencher la marche arrière. L'écran des systèmes d'aide au stationnement s'affiche.

4. « Démarrer l'assist. marche arr. avec remorque »

L'écran de contrôle affiche l'image de la caméra de recul avec vue sur le timon et un affichage stylisé du véhicule avec la remorque.

5. Engager la marche arrière le cas échéant.
6. Régler l'angle d'articulation souhaité.

Le cas échéant, suivre les instructions sur l'écran de contrôle.

7. Retirer les mains du volant et reculer prudemment en utilisant la pédale d'accélérateur et le frein.

 Vert : le système prend en charge le contrôle du véhicule.

Pendant la marche arrière, observer l'environnement du véhicule.

En cas d'obstacles, s'arrêter immédiatement et reprendre le contrôle du véhicule.

8. Si nécessaire, régler l'angle d'articulation pendant la conduite pour corriger la direction.
9. À la fin de la manœuvre, placer le levier sélecteur en position P.

Annuler manuellement l'assistant de marche arrière avec remorque

Les manœuvres de l'attelage peuvent être interrompues manuellement :

« Annuler »

Annuler automatiquement l'assistant de marche arrière avec remorque

Le système s'arrête automatiquement, par exemple dans les cas suivants :

- ▶ Lors du maintien du volant ou en dirigeant soi-même le véhicule.
- ▶ Lors du passage de la marche arrière à la position D du levier sélecteur. L'assistant de marche arr. avec remorque passe en mode "stand-by".
Si la marche arrière est à nouveau engagée après un court trajet, la fonction est de nouveau active.
- ▶ En cas d'activation ou d'intervention des systèmes d'aide à la conduite.
- ▶ En cas de superposition de messages sur l'écran de contrôle.
- ▶ Lorsque le sol est glissant.
- ▶ Lorsque le véhicule avance en roue libre, par exemple dans une pente.
- ▶ Lorsque les conditions ambiantes varient.
- ▶ À une vitesse supérieure à 10 km/h environ.

Activer/désactiver le freinage de protection de la remorque

Après chaque annulation de l'assistant de marche arrière avec remorque, le freinage de la remorque est effectué et le véhicule est sécurisé à l'arrêt. Ainsi, l'attelage ne peut pas continuer à rouler de manière incontrôlée. Cette fonction peut être activée ou désactivée.

1.  Menu Applications
2. « Applis véhicule »
3. « Réglages de conduite »
4. « Aides à la conduite »
5. « Stationnement »
6. « Freinage sécu. remorque »

Limites du système

Généralités

La vitesse maximale est limitée à environ 10 km/h.

Un avertissement est émis à une vitesse d'environ 7 km/h.

En cas de dépassement de la vitesse maximale, la fonction s'interrompt.

Limite de fonctionnement

Les éléments suivants peuvent limiter le fonctionnement pendant les manœuvres ou entraîner une collision :

- ▶ Accessoires sur le timon, par exemple porte-vélos.
- ▶ Formes particulières de timon et de remorque.

Les remorques avec direction à axe de rotation ne sont pas prises en charge.

Contrôle de stabilité de la remorque

Principe

Le contrôle de stabilité de la remorque aide à amortir les mouvements pendulaires de la remorque.

Le système détecte les mouvements pendulaires et freine le véhicule rapidement et automatiquement pour quitter la plage de vitesses critique et stabiliser l'attelage.

Généralités

Si la prise de courant de remorque est occupée, sans qu'une remorque ne soit attelée, par exemple si vous utilisez un porte-vélos avec éclairage, le système peut aussi intervenir dans des situations de conduite extrêmes.

Conditions de fonctionnement

Le système fonctionne quand vous tractez une remorque et que la prise de courant de remorque est occupée à partir d'environ 65 km/h.

Limites du système

Le système ne peut pas intervenir ou intervient trop tard dans les situations suivantes :

- ▷ Lorsque la remorque se renverse immédiatement, par exemple sur route glissante ou sur chaussée non stabilisée.
- ▷ Lorsqu'une remorque dont le centre de gravité haut se renverse avant qu'un mouvement pendulaire ne soit détecté.
- ▷ Lorsque le contrôle dynamique de stabilité est désactivé ou défaillant.
- ▷ Si la consommation électrique d'une remorque est trop faible pour être détectée par le système, par exemple en raison de feux arrière à LED.

Porte-bagages arrière

Principe

La rotule du dispositif d'attelage peut servir de support à des porte-bagages arrière, par exemple des systèmes de porte-vélos.

Généralités

Les porte-bagages arrière approuvés par le constructeur du véhicule sont disponibles en tant qu'accessoires optionnels.

Les systèmes de porte-vélos peuvent accueillir jusqu'à trois vélos.

Montage

Respecter les instructions de montage du porte-bagages arrière.

Chargement

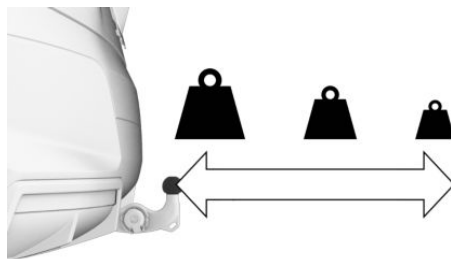

Le poids total autorisé du porte-bagages arrière chargé dépend de la distance entre son centre de gravité et la rotule.

- ▷ Pour une distance entre le centre de gravité et la rotule de 30 cm, le poids total du porte-bagages arrière ne doit pas dépasser 75 kg.
- ▷ Pour une distance entre le centre de gravité et la rotule de 60 cm, le poids total du porte-bagages arrière ne doit pas dépasser 35 kg.
- ▷ Transporter les objets lourds le plus près possible de la rotule.
- ▷ Fixer correctement les objets lourds au porte-bagages arrière et les empêcher de glisser.

Avant de prendre la route

Vérifiez le fonctionnement des feux arrière du porte-bagages arrière avant de démarrer.

La puissance maximale des feux arrière du porte-bagages arrière ne doit pas dépasser les valeurs spécifiées pour les feux arrière de remorque.

Pour éviter des restrictions de fonctionnement et des dysfonctionnements des systèmes d'aide à la conduite, activer le mode remorque.

Plus d'informations :

- ▷ Consommation électrique, voir page 364.
- ▷ Utilisation avec une remorque ou un porte-bagages arrière, voir page 366.

Conduite avec porte-bagages arrière

Lorsque le porte-bagages arrière est chargé, la tenue de route et le comportement du véhicule sont modifiés en raison du déplacement du centre de gravité.

Lors du chargement et de la conduite, observer pour cela les instructions suivantes :

- ▶ Ne pas dépasser les charges sur l'essieu et le poids total autorisés.
- ▶ Conduisez de manière à éviter les démarrages et freinages brusques ou les virages rapides.

Économiser du carburant

Équipement du véhicule

Ce chapitre décrit les équipements, les systèmes et les fonctions proposés actuellement ou le cas échéant dans un avenir proche en fonction du modèle, même s'ils ne sont pas présents dans le véhicule.

Plus d'informations :

Équipement du véhicule, voir page 8.

Réduire la consommation de carburant

Principe

Votre véhicule contient des technologies sophistiquées permettant la réduction des valeurs de consommation et d'émissions.

Certaines mesures peuvent influencer la consommation de carburant et les répercussions sur l'environnement :

- ▷ Retirer les charges inutiles du véhicule.
- ▷ Retirer les éléments rapportés dès qu'ils ne sont plus nécessaires, par exemple un porte-bagages arrière.
- ▷ Fermer les vitres et le toit en verre pendant la conduite.
- ▷ Contrôler régulièrement la pression de gonflage des pneus et la corriger le cas échéant.
- ▷ Arrêter le moteur en cas d'arrêt prolongé.
- ▷ Conduire avec anticipation et laisser par exemple le véhicule avancer en roue libre plus souvent.
- ▷ Désactiver les fonctions inutiles, par exemple le chauffage de lunette arrière.
- ▷ Faire entretenir le véhicule régulièrement.

Récupération adaptative

Principe

La récupération adaptative favorise un style de conduite prédictif et axé sur le confort.

Les données cartographiques et divers capteurs analysent la situation de conduite actuelle, par exemple la distance par rapport au véhicule qui précède.

Généralités

Selon l'équipement et la version de pays, la récupération adaptative est disponible.

En fonction de la situation, le système décide entre la récupération de l'énergie et la décélération du véhicule.

Sur les véhicules équipés de la technologie Mild Hybrid, la puissance de la récupération est adaptative, ce qui entraîne une décélération plus ou moins forte du véhicule jusqu'à l'arrêt.

Activation/désactivation de la récupération adaptative

L'activation du mode de conduite SPORT désactive la récupération adaptative.

La récupération adaptative est activée lors du passage dans un autre mode de conduite.

Affichage

Affichage sur le combiné d'instruments

Il est possible d'afficher la récupération adaptative dans le combiné d'instruments.

Plus d'informations :

Affichage de puissance, voir page 172.

Affichage sur l'écran de contrôle

Il est possible d'afficher la récupération adaptative à l'écran de contrôle.

Plus d'informations :

État actuel, voir page 180.

Fonction « roue libre »

Principe

Le système d'entraînement permet de rouler efficacement avec une décélération minimale avec la position D du levier sélecteur. Cet état est appelé fonction « roue libre ». La consommation de carburant est ainsi réduite.

Pour les véhicules équipés de la technologie Mild-Hybrid, il n'y a pas de consommation de carburant pendant la fonction « roue libre », le cas échéant.

Généralités

Le fait de conduire par anticipation permet d'utiliser cette fonction fréquemment et de favoriser les économies de carburant engendrées par la fonction « roue libre ».

La fonction « roue libre » est adaptée automatiquement à la situation de conduite.

L'état de conduite en roue libre est affiché dans le menu Live Vehicle en tant que conduite en roue libre efficiente.

Plus d'informations :

État actuel, voir page 180.

Exemples de situations de conduite

Lorsqu'il n'est a priori pas nécessaire de freiner sur une certaine distance, il est avantageux d'avancer en roue libre.

Les situations de conduite suivantes, par exemple, peuvent s'y prêter :

- ▶ Roulage en roue libre sur une descente en ligne droite sans obstacles.
- ▶ Décélération par inertie sur un parcours sans obstacles.

Éviter de freiner trop tard ou trop fort.

Conditions de fonctionnement

- ▶ Le levier sélecteur est engagé sur D.
- ▶ Le frein n'est pas actionné.
- ▶ La pédale d'accélérateur n'est pas actionnée.
- ▶ Le système détecte un style de conduite modéré et régulier.
- ▶ Température de service du moteur et de la boîte de vitesses atteinte.
- ▶ Le système ne détecte aucune situation routière ni tracés de route gênants.

La fonction est disponible à une vitesse d'env. 25 km/h à 160 km/h.

Commande par l'intermédiaire des palettes de commande

Principe

Selon le niveau d'équipement, l'état de conduite en roue libre peut être influencé par l'intermédiaire des palettes de commande.

Activer/désactiver la conduite en roue libre avec les palettes de commande

Appuyer longuement sur la palette de commande pour l'activer.

Pour désactiver le mode, actionner la palette de commande de gauche.

Limites du système

- ▶ Si les données du système de navigation sont anciennes, ne sont plus valables ou ne sont plus disponibles.
- ▶ En cas de restrictions nationales sur les tronçons basés sur la carte.

- ▷ Dans les zones de limites de vitesse temporaires et variables, par exemple dans les zones de travaux.
- ▷ Si le régulateur de vitesse est actif.
- ▷ Si les capteurs sont défectueux, encrassés ou couverts.
- ▷ Conduite dans la plage limite dynamique et sur des montées ou descentes raides.
- ▷ Charge de la batterie temporairement trop faible ou quantité de courant nécessaire dans le réseau de bord trop élevée.
- ▷ Traction d'une remorque.

Modes de conduite pour une conduite efficace

Principe

Dans certaines conditions, le moteur est dé-couplé de la transmission quand la manette de sélection est en position D. Le véhicule roule en roue libre ce qui optimise la consommation. La manette de sélection reste engagée sur la position D.

L'augmentation d'autonomie ainsi obtenue peut être affichée comme bonus d'autonomie sur le combiné d'instruments.

Aperçu

Touche dans le véhicule

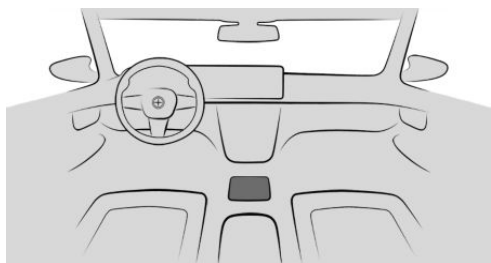

Configurer ECO PRO

1.  Appuyer sur la touche.
2. Sélectionner le réglage désiré.

Réinitialiser les réglages

1.  Appuyer sur la touche.
2. « Réglages »
3. « Réinit. au mode ECO PRO STAND. »

Coach efficacité

Principe

Le système favorise un style de conduite prédictif et axé sur le confort. Les informations cartographiques et les données du capteur sont exploitées pour analyser la situation de conduite actuelle, par exemple les limitations de vitesse à venir et les véhicules qui précèdent. À l'aide de ces informations, le conducteur obtient des informations à temps pour un style de conduite efficace. L'efficacité du style de conduite est évaluée sur l'écran de contrôle et représentée dans trois catégories.

Généralités

Le système dispose de plusieurs affichages qui aident le conducteur à adopter un style de conduite efficace.

Conditions de fonctionnement

- ▷ La position du levier sélecteur D est engagée.
- ▷ Le mode de conduite ECO PRO est activé.

Affichage

Affichage de puissance

Lorsque le mode de conduite ECO PRO est activé, l'affichage change.

Selon l'équipement, certaines informations du système peuvent s'afficher également sur l'affichage tête haute.

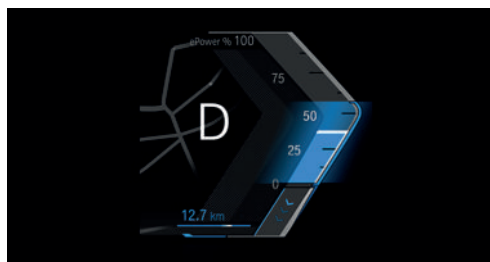

La zone efficace de l'indicateur de puissance est bleue. Par ailleurs, le supplément d'autonomie s'affiche.

La zone efficace s'adapte en fonction de la situation de conduite.

Si l'indicateur de puissance se déplace dans la zone bleue, le style de conduite actuel est efficace. L'affichage devient gris si le style de conduite est inefficace.

Supplément d'autonomie

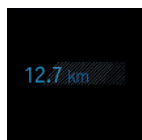

Grâce à un style de conduite adapté, une augmentation de l'autonomie peut être obtenue.

L'augmentation de l'autonomie apparaît sous forme de supplément d'autonomie sur le combiné d'instruments.

Si le supplément d'autonomie apparaît grisé ou n'apparaît pas, le style de conduite actuel est inefficace.

L'affichage devient bleu dès que sont réunies toutes les conditions favorables à une conduite optimisant la consommation.

Les intervalles de réinitialisation de la portée supplémentaire dépendent des paramètres des données du trajet.

Affichage d'un style de conduite inefficace



Une flèche s'affiche en cas de conduite au-delà de la plage efficace.

L'affichage apparaît par exemple dans les cas suivants :

- ▷ Accélération trop forte.
- ▷ Vitesse trop élevée.
- ▷ Tronçon spécial, par exemple rond-point à venir.

En outre, un message de décélération s'affiche.

Limites du système

La fonction n'est pas disponible, par exemple dans les cas suivants :

- ▷ Si le régulateur de vitesse est actif.
- ▷ En mode de traction de remorque.

Style de conduite prédictif

Principe

Un affichage informe le conducteur sur des ralentissements à venir, par exemple des limitations de vitesse ou des ronds-points, même lorsqu'ils ne sont pas encore visibles. Les informations spécifiques à la situation et la distance par rapport au tronçon en amont s'affichent au-dessus de la limitation de vitesse actuelle, sur le combiné d'instruments. Lorsqu'un message s'affiche, il est possible de réduire la vitesse en positionnant la pédale d'accélérateur de manière appropriée et de rouler en roue libre jusqu'à la section de route concernée pour économiser du carburant.

Affichage sur le combiné d'instruments

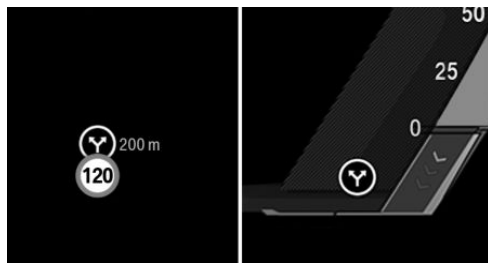

L'information d'un tronçon de trajet à venir est émise en guise de conseil de laisser rouler le véhicule en décélération.

Un symbole, tel qu'un tournant, indique le tronçon détecté :

Symbole Portion de trajet à venir



Bifurcation.



Limite de vitesse ou entrée d'agglomération.



Rond-point.



Départ.



Virage.

Limites du système

L'affichage de tronçons de route à venir est indisponible, par exemple dans les cas suivants :

- ▶ En cas de limitation de vitesse temporaire et variable, par exemple dans une zone de chantier.
- ▶ Si les données du système de navigation sont anciennes, ne sont plus valables ou ne sont plus disponibles.
- ▶ En cas de restrictions nationales sur les tronçons basés sur la carte.

Évaluation de l'efficacité

Généralités

L'efficacité du style de conduite est évaluée sur l'écran de contrôle et représentée dans trois catégories, par exemple accélération. La conduite actuelle est évaluée.

Conditions de fonctionnement

La fonction est disponible en mode de conduite ECO PRO.

Affichage de l'évaluation de l'efficacité

1. Menu Applications
2. « Applis véhicule »
3. « Live Vehicle »

Plus d'informations :

Live Vehicle, voir page [160](#)

Affichage sur l'écran de contrôle

L'affichage de l'évaluation de l'efficacité représente l'efficacité du style de conduite.

Plus le style de conduite est efficace, plus la zone colorée est grande et plus le supplément d'autonomie augmente rapidement.

En revanche, si le style de conduite est un inefficace, la zone affichée est réduite.

Ravitaillement

Équipement du véhicule

Ce chapitre décrit les équipements, les systèmes et les fonctions proposés actuellement ou le cas échéant dans un avenir proche en fonction du modèle, même s'ils ne sont pas présents dans le véhicule.

Plus d'informations :

Équipement du véhicule, voir page 8.

Conseils à suivre lors du ravitaillement

Généralités

Avant de faire l'appoint en carburant, tenir compte des remarques sur la qualité du carburant.

Sur les véhicules équipés d'un moteur Diesel, l'orifice de remplissage est conçu pour le ravitaillement sur des pompes à diesel.

Pour le remplissage du réservoir, accrocher le pistolet du tuyau de ravitaillement dans le goulot du réservoir. Le soulèvement du pistolet pendant le ravitaillement en carburant entraîne :

- ▶ Une coupure prématurée du pistolet.
- ▶ Une réduction du recyclage des vapeurs de carburant.

Le réservoir de carburant est plein lorsque le pistolet coupe le débit pour la première fois.

Respecter les règles de sécurité affichées dans les stations-service.

Plus d'informations :

Qualité de carburant, voir page 413.

Consignes de sécurité

REMARQUE

Lorsque l'autonomie est inférieure à 50 km, le moteur pourrait ne plus être suffisamment alimenté en carburant. Les fonctions du moteur ne sont plus assurées. Il y a un risque de dommages matériels. Refaire le plein à temps.

REMARQUE

Les carburants sont toxiques et agressifs. Un trop-plein du réservoir de carburant peut endommager l'installation de carburant. En cas de contact avec des surfaces peintes, celles-ci peuvent être endommagées. L'environnement est pollué. Il y a un risque de dommages matériels. Éviter le trop-plein.

Bouchon de réservoir

Consigne de sécurité

AVERTISSEMENT

La bande de fixation du bouchon de réservoir peut être coincée et écrasée lors de la fermeture. Le bouchon peut alors ne pas pouvoir se fermer correctement. Du carburant ou des vapeurs de carburant peuvent s'échapper. Il y a un risque de blessures ou de dommages matériels. Veiller lors de la fermeture du bouchon à ce que la bande de fixation ne soit pas coincée ni écrasée.

Ouverture

1. Pour ouvrir la trappe du réservoir, appuyer sur le bord arrière, flèche. La trappe du réservoir s'ouvre.



2. Tourner le bouchon du réservoir dans le sens antihoraire.

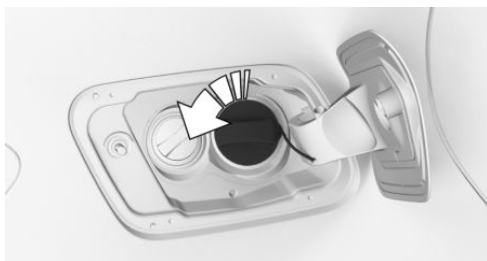

3. Placer le bouchon dans le support prévu sur la trappe du réservoir.

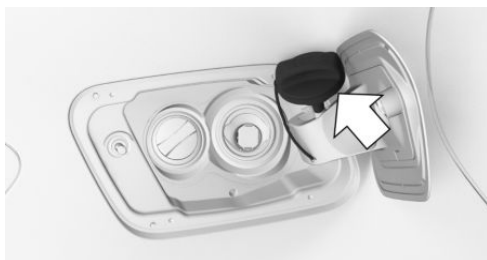

Fermeture

1. Mettre en place le bouchon de réservoir et le tourner dans le sens horaire jusqu'à entendre un clic.
2. Refermer la trappe du réservoir jusqu'à ce qu'elle s'enclenche.

Déverrouillage d'urgence

Dans certains cas, il peut être nécessaire de déverrouiller manuellement la trappe du réservoir, par exemple en cas de défaut électrique.

Faire déverrouiller la trappe du réservoir par un Réparateur Agréé, un autre Réparateur Agréé qualifié ou un atelier spécialisé

Roues et pneus

Équipement du véhicule

Ce chapitre décrit les équipements, les systèmes et les fonctions proposés actuellement ou le cas échéant dans un avenir proche en fonction du modèle, même s'ils ne sont pas présents dans le véhicule.

Plus d'informations :

Équipement du véhicule, voir page 8.

Pression de gonflage des pneus

Généralités

L'état des pneus et la pression de gonflage des pneus ont une influence sur :

- ▷ La durée de vie des pneus.
- ▷ La sécurité de roulage.
- ▷ Le confort de conduite.
- ▷ La consommation de carburant.

Consigne de sécurité

AVERTISSEMENT

Un pneu dont la pression de gonflage est trop faible ou sans pression risque de fortement chauffer et d'être endommagé. Cela limite le comportement routier, par exemple le comportement de direction et de freinage. Il y a risque d'accident. Contrôler régulièrement la pression de gonflage des pneus et la rectifier si nécessaire, par exemple deux fois par mois et avant d'entreprendre un long trajet.

Indications sur la pression de gonflage des pneus

Sur le montant de porte



Les données relatives à la pression de gonflage des pneus sont indiquées sur le montant de la porte conducteur.

Les pressions de gonflage des pneus s'appliquent à toutes les dimensions et marques de pneus recommandées par le constructeur du véhicule pour le modèle en question. Il se peut que des dimensions de pneu adaptées uniquement à certains équipements spéciaux soient répertoriées.

Pour plus d'informations sur les roues et pneus homologués pour le véhicule, contacter un Réparateur Agréé, un autre Réparateur Agréé qualifié ou un atelier spécialisé.

Les pressions de gonflage des pneus spécifiées pour la charge s'appliquent selon la charge du véhicule. Par exemple, pour un véhicule partiellement chargé, la pression de gonflage spécifiée pour ce cas est la pression de gonflage optimale du pneu.

Sur l'écran de contrôle

Il est possible d'afficher sur l'écran de contrôle la pression actuelle de gonflage et celle de consigne des pneus montés.

Pour un affichage correct, la taille des pneus doit avoir été enregistrée dans le système et avoir été réglée en fonction des pneus montés.

La pression actuelle de gonflage des pneus est indiquée sur chacun des pneus.

La valeur de consigne de pression de gonflage figure dans la partie inférieure de l'écran de contrôle.

Contrôle de la pression de gonflage des pneus

Généralités

Les pneus chauffent pendant la conduite. La pression de gonflage des pneus augmente avec la température.

Les pneus présentent une perte de pression naturelle et homogène.

Les dispositifs de remplissage peuvent afficher des valeurs inférieures de 0,1 bar maximum.

Contrôle au moyen des informations sur la pression de gonflage des pneus indiquées sur le montant de la porte

1. Déterminer les pressions de consigne de gonflage pour les pneus qui sont montés.
2. Vérifier la pression de gonflage des quatre pneus, par exemple avec un dispositif de remplissage.
3. Corriger la pression de gonflage d'un pneu si la valeur actuelle diffère de la valeur de consigne.
4. Contrôler si tous les capuchons de valves sont vissés sur les valves des pneus.

Les informations sur la pression de gonflage des pneus figurant sur la plaquette prévue à cet effet et située sur le montant de la porte, se réfèrent uniquement aux pneus froids ou aux pneus dont la température est égale à la température ambiante.

Contrôler les pressions de gonflage des pneus uniquement lorsque les pneus sont froids, c'est-à-dire :

- ▶ Un kilométrage maximal de 2 km n'a pas été dépassé.
- ▶ Si le véhicule n'a pas été déplacé pendant au moins deux heures après un voyage.

Si le véhicule est équipé d'une roue de secours : vérifier régulièrement la pression de gonflage de la roue de secours dans le compartiment à bagages et corriger si nécessaire.

Contrôle au moyen des informations sur la pression de gonflage des pneus indiquées sur l'écran de contrôle

1.  Menu Applications
2. « Applis véhicule »
3. « Statut véhicule »
4. « Contrôle pression des pneus »
5. Vérifier si les pressions de gonflage actuelles des pneus ne diffèrent pas de la valeur de consigne.
6. Corriger la pression de gonflage d'un pneu si la valeur actuelle diffère de la valeur de consigne.

L'affichage de la pression de gonflage actuelle sur l'écran de contrôle peut être limité à l'arrêt. Après un court trajet, la pression de gonflage des pneus est mise à jour.

Après la correction de la pression de gonflage

Si le véhicule est équipé du contrôle de pression des pneus, les pressions de gonflage corrigées sont automatiquement prises en charge. S'assurer que les réglages des pneus sont corrects. Si les pneus ne sont pas mentionnés dans les informations sur la pression de gonflage indiquées sur l'écran de contrôle, réinitialiser le contrôle de pression des pneus.

Si le véhicule est équipé d'une mesure individuelle de pression des pneus, le réinitialiser.

Code de vitesse

Désignation	Vitesse maximale
Q	jusqu'à 160 km/h
R	jusqu'à 170 km/h
S	jusqu'à 180 km/h
T	jusqu'à 190 km/h
H	jusqu'à 210 km/h
V	jusqu'à 240 km/h
W	jusqu'à 270 km/h
Y	jusqu'à 300 km/h
(Y)	supérieure à 300 km/h

Profil des pneus

Pneus d'été

La profondeur de sculpture des pneus ne doit pas être inférieure à 3 mm, sans quoi il y aura un risque élevé d'aquaplaning.

Pneus d'hiver

La profondeur de sculpture des pneus ne doit pas être inférieure à 4 mm, sans quoi l'aptitude hivernale sera limitée.

Profondeur de sculpture minimale



Des indicateurs d'usure d'une hauteur d'au moins 1,6 mm sont fournies par le fabricant du pneu sur toute la circonférence et servent

d'indicateur d'usure du profil des sculptures de pneus.

Les positions des témoins d'usure sont signalés par TWI, Tread Wear Indicator, sur le flanc des pneus.

Indépendamment des indicateurs d'usure, respecter les réglementations légales relatives à la profondeur de sculpture minimale.

Dommages des pneus

Généralités

Contrôler régulièrement l'état des pneus : absence de dommage, présence de corps étrangers et usure.

Symptômes de la détérioration d'un pneu ou d'un dysfonctionnement du véhicule :

- ▶ Vibrations inhabituelles.
- ▶ Bruits de roulement ou de fonctionnement inhabituels.
- ▶ Comportement de conduite inhabituel comme le véhicule tire fortement à gauche ou à droite.
- ▶ Usure irrégulière, par exemple usure accrue au niveau de l'épaulement des pneus.

Les dommages peuvent être causés par les situations suivantes :

- ▶ Passage sur des bordures de trottoir.
- ▶ Chaussée endommagée.
- ▶ Pression de gonflage des pneus insuffisante.
- ▶ Surcharge du véhicule.
- ▶ Stockage non conforme des pneus.

Consignes de sécurité

AVERTISSEMENT

Lorsque le pneu est endommagé, sa pression peut diminuer, ce qui peut entraîner une perte de contrôle du véhicule. Il y a risque d'accident. En cas d'indice d'endommagement du pneu pendant la conduite, réduire immédiatement la vitesse et s'arrêter. Faire contrôler les roues et les pneus. Pour cela, se rendre en roulant avec précaution auprès d'un Réparateur Agréé, d'un autre Réparateur Agréé qualifié ou d'un atelier spécialisé. Si nécessaire, remorquer ou transporter le véhicule. Ne pas réparer les pneus endommagés, mais les remplacer.

AVERTISSEMENT

Le passage rapide sur des obstacles, par exemple sur des bordures de trottoir ou des chaussées détériorées, peut endommager les pneus. Les grandes roues possèdent une section de pneumatique plus faible. Si la section de pneumatique est plus faible, le risque d'endommagement des pneus augmente. Il y a un risque d'accident et de dommages matériels. Si possible, éviter les obstacles ou les passer lentement et avec précaution.

Âge des pneus

Recommandation

Quelle que soit la profondeur de sculpture des pneus, remplacer les pneus au moins tous les 6 ans.

Date de production

La date de production du pneu se trouve sur le flanc.

Désignation	Date de production
DOT ... 0123	1re semaine 2023

Changement de roues et de pneus

Montage et équilibrage

Confier le montage et l'équilibrage de la roue à un Réparateur Agréé, un autre Réparateur Agréé ou un atelier spécialisé.

Roues et pneus homologués

Généralités

Selon le véhicule et l'équipement, seules certaines combinaisons jantes/pneus sont adaptées. Les combinaisons jantes/pneus sont déterminées par le constructeur du véhicule en fonction des critères suivants :

- ▶ Dimension de pneu, par exemple largeur et rapport de section.
- ▶ Dimension de roue, par exemple diamètre de la jante et déport de jante.

Contactez un Réparateur Agréé, un autre Réparateur Agréé qualifié ou un atelier spécialisé pour connaître les roues et les pneus adaptés au véhicule et aux équipements spéciaux.

Consignes de sécurité

AVERTISSEMENT

Les roues et pneus qui ne sont pas adaptés au véhicule peuvent endommager des pièces du véhicule. Il y a risque d'accident. Le constructeur du véhicule recommande de n'utiliser que des roues et des pneus adaptés au type de véhicule considéré.

⚠ AVERTISSEMENT

Les jantes acier peuvent entraîner des problèmes techniques, par exemple le desserrage autonome des vis de roue et l'endommagement des disques de frein. Il y a risque d'accident. Ne pas monter de jantes acier.

⚠ AVERTISSEMENT

Une combinaison jantes/pneus inadaptée nuit au comportement routier du véhicule et au bon fonctionnement des différents systèmes, comme le système d'antiblocage des roues ABS ou le contrôle dynamique de stabilité. Il y a risque d'accident. Le constructeur du véhicule recommande de n'utiliser que des roues et des pneus adaptés au type de véhicule considéré. Après une crevaisson, rétablir la combinaison roue/pneumatique d'origine.

⚠ AVERTISSEMENT

Des vis de roue non appropriées, par exemple des vis de roue d'une seule pièce, risquent de se desserrer ou de se dévisser. La roue risque de se détacher au cours du trajet. Il y a risque d'accident. Utiliser uniquement des vis de roue en deux parties homologuées par le constructeur du véhicule pour les roues correspondantes.

Marques et types de pneus recommandés



Des types de pneus optimisés spécifiquement en fonction des exigences individuelles du véhicule sont développés pour chaque véhicule, par exemple :

- ▷ Comportement routier.
- ▷ Confort.
- ▷ Niveau sonore.

Les pneus spécialement conçus sont marqués d'une étoile sur le flanc. Après un remplacement des roues et des pneus, le constructeur du véhicule recommande d'utiliser à nouveau des pneus marqués d'une étoile. Le constructeur du véhicule recommande d'utiliser des pneus de même marque et avec le même dessin de sculptures.

Pneus neufs

Les particularités de la fabrication font que l'adhérence au sol des pneumatiques neufs n'est pas encore optimale.

Conduire prudemment pendant les premiers 300 km.

Pneus rechapés

⚠ AVERTISSEMENT

Les pneus rechapés peuvent présenter des carcasses différentes. Plus leur vieillissement est avancé, plus leur longévité peut être réduite. Il y a risque d'accident. Le constructeur

du véhicule recommande de ne pas utiliser de pneus rechapés.

Pneus d'hiver

Généralités



Les pneus d'hiver sont recommandés pour rouler dans des conditions hivernales.

Les pneus hiver sont reconnaissables au symbole de montagne et de flocon de neige ainsi qu'à la mention M+S sur le flanc du pneu.

Les pneus dits toutes saisons avec mention M+S, mais sans symbole de montagne et de flocon de neige, présentent de meilleures caractéristiques hiver que les pneus été. Les pneus toutes saisons n'atteignent généralement pas les performances des pneus hiver.

Vitesse maximale avec pneus d'hiver

Si la vitesse maximale du véhicule est supérieure à la vitesse autorisée pour les pneus hiver, une plaque informative rappelant la limitation de vitesse doit être apposée dans le champ visuel du conducteur. La plaque informative est disponible auprès d'un Réparateur Agréé, un autre Réparateur Agréé qualifié ou un atelier spécialisé.

Si des pneus hiver sont montés, ne pas dépasser leur limite de vitesse.

Remplacement des pneus permettant de rouler à plat

Si des pneus permettant le roulage à plat sont remplacés par des pneus de série, veiller à ce qu'une roue de secours ou un kit de réparation pneu soit disponible dans le véhicule. De plus amples informations peuvent être obtenues auprès d'un Réparateur Agréé, d'un autre Réparateur Agréé qualifié ou d'un atelier spécialisé.

Permutation des roues entre les essieux

AVERTISSEMENT

Un changement de roue entre les essieux sur les véhicules dont les dimensions des pneumatiques et des jantes sont différentes sur l'essieu avant et l'essieu arrière peut endommager les pneumatiques et le véhicule. Il y a risque d'accident. Sur les véhicules dont les dimensions des pneumatiques et des jantes sont différentes entre l'essieu avant et l'essieu arrière, ne pas changer les roues entre les essieux.

Des usures différentes apparaissent sur les essieux avant et arrière en fonction des conditions individuelles d'utilisation. Pour que l'usure soit régulière, il est possible de permuter les paires de roue entre les essieux. De plus amples informations peuvent être obtenues auprès d'un Réparateur Agréé, d'un autre Réparateur Agréé qualifié ou d'un atelier spécialisé. Après remplacement d'un pneu, vérifier la pression et la corriger si nécessaire.

Stockage des pneus

Pression de gonflage des pneus

Ne pas dépasser la pression de gonflage maximale indiquée sur le flanc des pneus.

Stockage

- ▶ Conserver les roues démontées ou les pneus dans un endroit frais, sec et sombre.
- ▶ Protéger les pneus de l'huile, de la graisse et des solvants.
- ▶ Ne pas conserver les pneus dans des sacs en plastique.
- ▶ Éliminer les salissures présentes sur les roues ou les pneus.

Pneus permettant le roulage à plat

Principe

Avec des pneus permettant de rouler à plat, il est possible de continuer à rouler de manière limitée lorsque ceux-ci sont complètement à plat.

Généralités

Les roues se composent de pneus à capacité autoporteuse limitée et, le cas échéant, de jantes spéciales.

Le renforcement du flanc du pneu lui permet de rouler encore de manière limitée malgré une chute de pression.

Respecter les instructions concernant la conduite en cas de crevaison.

Consignes de sécurité

AVERTISSEMENT

Des pneus permettant de rouler à plat qui présentent une pression de gonflage insuffisante ou nulle modifient le comportement routier du véhicule. Entre autres, la stabilité directionnelle au freinage est réduite, la distance de freinage allongée et le comportement directeur intrinsèque différent. Il y a ris-

que d'accident. Rouler avec retenue et ne pas dépasser une vitesse de 80 km/h.

AVERTISSEMENT

En cas de poursuite du voyage avec une crevaison, les remorques particulièrement lourdes peuvent se mettre à osciller. Il y a un risque d'accident ou de dommages matériels. Lors de la conduite avec remorque et crevaison, ne pas dépasser la vitesse de 60 km/h. En cas de mouvement pendulaire, freiner immédiatement et procéder aux corrections de trajectoire nécessaires avec la plus grande prudence possible.

Identification



Les pneus permettant de rouler à plat portent un symbole circulaire avec les initiales RSC sur le flanc du pneu.

Dépannage en cas de crevaison

Mesures de sécurité

- ▶ Garer le véhicule en lieu sûr, à l'écart de la circulation, sur un sol ferme et non glissant.
- ▶ Allumer les feux de détresse.
- ▶ Serrer le frein de stationnement.
- ▶ Bloquer le verrouillage du volant dans la position des roues en ligne droite.

- ▷ Dès que la fluidité du trafic le permet, faire descendre tous les passagers et les amener hors de la zone à risque, par exemple derrière la glissière de sécurité.
- ▷ Placer éventuellement le triangle de présignalisation ou le feu de détresse clignotant à une distance appropriée.

Kit de réparation des pneus

Principe

Le kit de réparation des pneus permet d'étanchéfier rapidement des endommagements mineurs du pneu afin de poursuivre le voyage.

Généralités

- ▷ La pâte d'étanchéité ajoutée obture l'endommagement par l'intérieur en durcissant.
- ▷ Observer les consignes d'utilisation du kit de réparation des pneus fournies sur le compresseur et le spray de produit d'étanchéité.
- ▷ L'utilisation du kit de réparation des pneus peut s'avérer inefficace en cas d'endommagement du pneu supérieur à env. 4 mm
- ▷ Laisser les corps étrangers à l'intérieur du pneu. Retirer les corps étrangers uniquement s'ils dépassent nettement du pneu.
- ▷ Le compresseur peut être utilisé pour le contrôle de la pression de gonflage.

Aperçu

Rangement

Selon l'équipement, les kits de réparation des pneus sont rangés comme suit :

- ▷ Dans le compartiment à bagages, sous le plancher de compartiment à bagages.
- ▷ Dans le compartiment à bagages, côté gauche ou côté droit.
- ▷ Dans le compartiment à bagages, derrière une garniture latérale.

Spray prod. étanch. et flex. remplissage

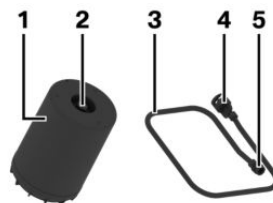

- 1 Spray de produit d'étanchéité
- 2 Sortie de spray de produit d'étanchéité
- 3 Flexible de remplissage
- 4 Connexion spray produit d'étanchéité
- 5 Connexion de la valve de roue

Compresseur

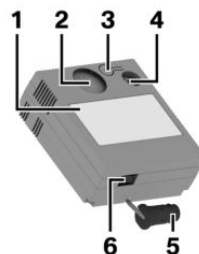

- 1 Compresseur
- 2 Affichage de la pression de gonflage des pneus
- 3 Touche de soupape réductrice de pression
- 4 Support du spray de produit d'étanchéité
- 5 Fiche pour prise
- 6 Interrupteur marche/arrêt

Mesures de sécurité

- ▷ Garer le véhicule le plus loin possible de la circulation et sur un sol stabilisé.
- ▷ Allumer les feux de détresse.
- ▷ Serrer le frein de stationnement.

- ▷ Bloquer le verrouillage du volant dans la position des roues en ligne droite.
- ▷ Dès que la fluidité du trafic le permet, faire descendre tous les passagers et les amener hors de la zone à risque, par exemple derrière la glissière de sécurité.
- ▷ Placer éventuellement le triangle de présignalisation ou le feu de détresse clignotant à une distance appropriée.
- ▷ Retirer la plaquette d'avertissement de la vitesse maximale autorisée située sur le compresseur et la coller à l'intérieur du véhicule dans une zone bien visible.
- ▷ Retirer la plaquette d'avertissement du flacon de produit d'étanchéité de pneu et la coller sur la jante.

Préparation du kit de réparation des pneus

1. Insérer le spray de produit d'étanchéité dans le support sur le boîtier du compresseur.

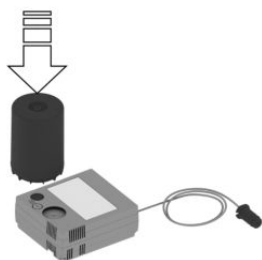

2. Tourner le flacon de produit d'étanchéité à 90° dans le sens horaire jusqu'en butée.



3. Raccorder le flexible de remplissage à la sortie du flacon de produit d'étanchéité et tourner à 90° dans le sens horaire jusqu'en butée.



4. Dévisser le capuchon de valve de pneu sur la roue et visser la pièce de raccordement du flexible de remplissage sur la valve.

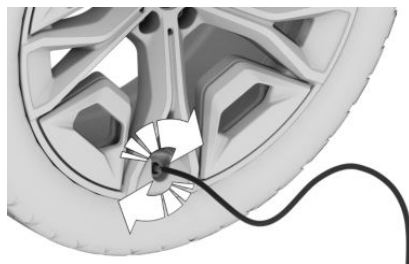

5. Tandis que le compresseur est encore éteint, brancher la fiche dans la prise de courant dans l'intérieur du véhicule.

Injection du produit d'étanchéité

Consignes de sécurité

⚠ DANGER

Lorsque le tuyau d'échappement est bouché ou que la ventilation est insuffisante, des gaz d'échappement nocifs peuvent pénétrer dans le véhicule. Les gaz d'échappement contiennent des matières dangereuses incolores et inodores. Dans les locaux fermés, les gaz d'échappement peuvent également s'accumuler à l'extérieur du véhicule. Il y a danger

de mort. Maintenir libre le tuyau d'échappement et assurer une ventilation suffisante.

REMARQUE

Le compresseur peut surchauffer en cas de fonctionnement prolongé. Il y a un risque de dommages matériels. Ne pas faire tourner le compresseur plus de 10 minutes.

Injection du produit d'étanchéité

1. L'état opérationnel ou l'état de marche étant activés, allumer le compresseur.

Laisser tourner le compresseur pendant 10 minutes maximum pour injecter le produit d'étanchéité et atteindre une pression de gonflage des pneus d'environ 2,5 bar.

Lors de l'injection du produit d'étanchéité, la pression de gonflage des pneus peut atteindre brièvement environ 6 bar. Ne pas éteindre le compresseur au cours de cette phase.



2. Couper le contact du compresseur.

Contrôle de la pression de gonflage des pneus

Lire la pression de gonflage des pneus sur l'affichage de la pression de gonflage des pneus du compresseur. La pression de gonflage des pneus doit atteindre au moins 2,5 bar.

La pression de gonflage des pneus est trop élevée

Lorsque la pression de gonflage des pneus est trop élevée, la réduire à l'aide de la soupape réductrice de pression sur le compresseur.

La pression minimale de gonflage des pneus n'est pas atteinte

Si la pression de gonflage des pneus minimum de 2,5 bar n'est pas atteinte, interrompre le trajet. Contacter un Réparateur Agréé, un autre Réparateur Agréé qualifié ou un atelier spécialisé.

La pression minimale de gonflage est atteinte

1. Débrancher la fiche de la prise située à l'intérieur du véhicule.
2. Débrancher le flexible du spray de produit d'étanchéité et de la valve sur la roue.
3. Visser le capuchon de valve de pneu sur la valve.
4. Ranger le kit de réparation des pneus dans le compartiment à bagages.
5. Rouler immédiatement sur 10 km afin que le produit d'étanchéité se répartisse uniformément dans le pneu

Ne pas dépasser la limitation de vitesse de 80 km/h.

Si possible, ne pas descendre en dessous de 20 km/h.

Pendant les premiers tours de roue, la pâte d'étanchéité risque de s'écouler de la zone endommagée.

Adaptation de la pression de gonflage des pneus

1. S'arrêter à un endroit approprié.
2. Raccorder le flexible directement au compresseur et le tourner à 90° dans le sens horaire jusqu'à l'entendre s'enclencher.



3. Dévisser le capuchon de valve de pneu sur la roue et visser la pièce de raccordement du flexible sur la valve.

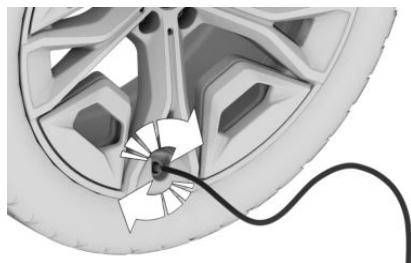

4. Brancher la fiche à la prise située à l'intérieur du véhicule.
5. Lire la pression de gonflage des pneus sur l'affichage de la pression de gonflage des pneus du compresseur.

Si la pression de gonflage des pneus n'atteint pas au moins 1,3 bar, interrompre le trajet. Contacter un Réparateur Agréé, un autre Réparateur Agréé qualifié ou un atelier spécialisé.

6. Corriger la pression de gonflage des pneus à 2,5 bar.
 - ▶ Augmenter la pression de gonflage des pneus : l'état opérationnel ou l'état de marche étant activé, allumez le com-

presseur et laissez-le fonctionner pendant 10 minutes au maximum.

- ▶ Réduire la pression de gonflage des pneus : appuyer sur la touche de la soupape réductrice de pression du compresseur.

Démontage et rangement du kit de réparation des pneus

1. Couper le contact du compresseur.
2. Débrancher la fiche de la prise située à l'intérieur du véhicule.
3. Détachez le flexible du compresseur et dévissez la valve sur la roue.
4. Visser le capuchon de valve de pneu sur la valve.
5. Ranger le kit de réparation des pneus dans le compartiment à bagages.

Poursuite du trajet

Ne pas dépasser la limitation de vitesse de 80 km/h.

Ne pas dépasser le kilométrage maximum de 200 km.

Réinitialiser la mesure individuelle de pression des pneus ou le contrôle de pression des pneus.

Faites remplacer le pneu défectueux et le spray de produit d'étanchéité du kit de réparation de pneu dès que possible.

Plus d'informations :

- ▶ Mesure individuelle de pression des pneumatiques, voir page 400.
- ▶ Contrôle de pression des pneus, voir page 392.

Limites du système

Contactez un Réparateur Agréé, un autre Réparateur Agréé qualifié ou un atelier spécialisé si le pneu ne peut pas être réparé.

Lors du contrôle de pression des pneus : l'utilisation d'une pâte d'étanchéité peut endomma-

ger le capteur de pression des pneus. Dans ce cas, faire remplacer l'électronique à la prochaine occasion.

Chaînes neige

Consignes de sécurité

AVERTISSEMENT

Le montage de chaînes neige sur des pneus inadaptés peut entraîner le contact des chaînes avec des parties du véhicule. Il y a un risque d'accident ou de dommages matériels. Montez les chaînes neige uniquement sur des pneus qui ont été classés par le fabricant comme étant adaptés à l'utilisation de chaînes neige.

AVERTISSEMENT

Des chaînes neige pas suffisamment tendues risquent d'endommager les pneus et des pièces du véhicule. Il y a un risque d'accident ou de dommages matériels. Veiller à ce que les chaînes neige soient toujours suffisamment tendues. Si nécessaire, retendre les chaînes en suivant les indications du fabricant des chaînes.

Chaînes neige à maillons fins

Le constructeur du véhicule recommande l'utilisation de chaînes neige à maillons fins. Certaines chaînes neige à maillons fins ont été testées par le constructeur du véhicule et ont été jugées aptes à la circulation et appropriées.

De plus amples informations concernant les chaînes neige adaptées sont disponibles auprès d'un Réparateur Agréé, d'un autre Réparateur Agréé qualifié ou d'un atelier spécialisé.

Utilisation

L'utilisation est autorisée uniquement par paire sur les roues arrière avec les dimensions de roue/pneu suivantes :

Dimensions des pneus	Dimension des roues	Profondeur d'emboutissage (déport de jante)
265/50 R19	9.0J x 19	38
275/45 R20	9,0J x 20	35

Les indications sur les dimensions des roues et la profondeur d'emboutissage se trouvent à l'intérieur de la roue.

Il se peut que des dimensions de roue/pneu adaptées uniquement à certains modèles soient répertoriées.

Pour plus d'informations sur les roues et pneus homologués pour le véhicule, contacter un Réparateur Agréé, un autre Réparateur Agréé qualifié ou un atelier spécialisé.

Respecter les indications du fabricant des chaînes.

Si le véhicule est équipé du contrôle de pression des pneus : avec des chaînes à neige, ne pas le réinitialiser pour éviter des affichages erronés.

Si le véhicule est équipé de la mesure individuelle de pression des pneus : avec des chaînes à neige, ne pas l'initialiser pour éviter des affichages erronés.

Si vous conduisez avec des chaînes neige, le cas échéant activer brièvement le contrôle dynamique de traction pour optimiser la propulsion.

Vitesse maximale avec des chaînes neige

Avec des chaînes neige, ne pas dépasser 50 km/h.

Direction aux roues arrière avec des chaînes à neige

Généralités

Pour garantir la liberté de mouvement des roues avec des chaînes à neige, la direction aux roues arrière doit être désactivée lorsque les chaînes sont montées.

À partir de la vitesse maximale autorisée avec chaînes neige de 50 km/h, la direction aux roues arrière est automatiquement réactivée.

Le réglage adapté aux chaînes neige n'est possible qu'en dessous de 50 km/h.

Consigne de sécurité

AVERTISSEMENT

Lorsque la direction aux roues arrière est activée et que des chaînes à neige sont montées, un contact peut survenir entre les chaînes à neige et la carrosserie. Il y a un risque d'accident ou de dommages matériels. Désactiver la direction aux roues arrière lorsque les chaînes à neige sont montées.

Désactivation de la direction aux roues arrière

Le réglage selon lequel les chaînes à neige sont montées désactive la direction aux roues arrière.

1.  Menu Applications
2. « Applis véhicule »
3. « Réglages de conduite »
4. « Propulsion et châssis »
5. « Chaînes à neige »

Contrôle de pression des pneus

Principe

Le contrôle de pression des pneus surveille la pression de gonflage des pneus et signale la chute de la pression de gonflage des pneus.

Généralités

Des capteurs situés dans les valves mesurent la pression de gonflage et la température des pneus.

En fonction des pneus détectés ou enregistrés, le système affiche les pressions de consigne sur l'écran de contrôle et les compare aux pressions de gonflage actuelles.

Si les pneus ne sont pas mentionnés dans les informations sur la pression de gonflage du véhicule, comme cela peut être le cas des pneus soumis à une homologation spéciale, réinitialiser le système. Ainsi, les pressions de gonflage actuelles sont enregistrées comme pressions de consigne.

Pour la commande du système, observer aussi les informations et les instructions au chapitre Pression de gonflage des pneus.

Plus d'informations :

Pression de gonflage des pneus, voir page [380](#).

Consigne de sécurité

AVERTISSEMENT

L'affichage des pressions de consigne ne remplace pas les données relatives à la pression de gonflage des pneus indiquées dans le véhicule. Si les données indiquées dans les paramètres des pneus sont erronées, les pressions de consigne ne seront pas correctes. Dans ce cas, le système ne pourra pas émettre de message fiable en cas de chute de la pression de gonflage des pneus. Il y

a un risque de blessures et de dommages matériels. S'assurer que les dimensions des pneus montés s'affichent correctement et qu'elles concordent avec les indications et les informations situées sur les pneumatiques.

Conditions de fonctionnement

Pour qu'une perte de pression des pneus puisse être signalée de manière fiable, les conditions suivantes doivent être remplies côté système :

- ▶ Après chaque changement de pneu ou de roue, les pneus montés ont été reconnus par le système, actualisés et affichés sur l'écran de contrôle après un court trajet.
Entrer les informations sur les pneus montés dans les réglages des pneumatiques si le système ne reconnaît pas automatiquement les pneus.
- ▶ Le contrôle de pression des pneus s'active uniquement après un trajet de quelques minutes :
 - ▶ Après un changement de roues ou de pneus.
 - ▶ Après une réinitialisation, avec des pneus à homologation spéciale.
 - ▶ Après la modification du réglage des pneus.
- ▶ Dans le cas des pneus avec homologation spéciale :
 - ▶ Après un changement de roues ou de pneus, le système a été réinitialisé à une pression de gonflage correcte.
 - ▶ Après une adaptation de la pression de gonflage des pneus à une nouvelle valeur, le système a été réinitialisé.
- ▶ Roues avec capteur de pression des pneus.

Paramètres des pneus

Généralités

Les informations sur les pneus montés peuvent être saisies dans les réglages des pneus si le système ne reconnaît pas automatiquement les pneus.

Les dimensions des pneus montés sont fournies dans les indications sur la pression de gonflage figurant sur le véhicule ou directement sur le pneu.

Il n'est pas nécessaire d'entrer à nouveau les données relatives aux pneus en cas de correction de la pression de gonflage.

Les données entrées en dernier pour les pneus d'été et les pneus d'hiver ont été mémorisées par le système. Cela permet de sélectionner les derniers réglages d'un jeu de pneus après un changement de roues ou de pneus.

Réglage des pneus

1.  Menu Applications
2. « Applis véhicule »
3. « Statut véhicule »
4. « Contrôle pression des pneus »
5. « Réglages des pneus »
6. « Sélec. pneus »
7. « Manuel »
8. « Type de pneu »
9. Sélectionner la taille du pneu qui est monté sur l'essieu arrière.
Dans le cas des pneus avec homologation spéciale :
« Autres pneus »
Respecter les instructions de la section Ré-initialisation du système.
10. Sélectionner l'état de charge du véhicule après sélection de la taille des pneus.
11. « Enregistrer réglages pneus »

La mesure de la pression de gonflage des pneus démarre. Il indique l'état d'avancement de la mesure.

Affichage d'état

État actuel

Il est possible d'afficher l'état du système sur l'écran de contrôle, par exemple pour savoir si le système est activé.

1.  Menu Applications
2. « Applis véhicule »
3. « Statut véhicule »
4. « Contrôle pression des pneus »

L'état actuel s'affiche.

Pression de gonflage actuelle

L'écran affiche la pression de gonflage actuelle de chaque pneu.

Les pressions de gonflage peuvent varier en conduite ou en raison de la température extérieure.

Température actuelle des pneus

Selon le modèle, la température actuelle des pneus s'affiche.

Il est possible que la température actuelle des pneus varie en conduite ou en raison de la température extérieure.

Pression de consigne

L'écran affiche la pression de consigne des pneus sur l'essieu avant et sur l'essieu arrière.

La pression de consigne spécifiée prend en compte les influences de la température dues au fonctionnement de la conduite ou à la température extérieure. Le système indique toujours une pression de consigne appropriée, indépendamment des conditions climatiques, de la température des pneus ou du temps de conduite.

La pression de consigne affichée peut varier et différer des données relatives à la pression de gonflage indiquées sur le montant de la porte conducteur. Cela permet de corriger la pression de gonflage sur la valeur des pressions de consigne affichées.

La pression de consigne est adaptée dès que l'état de charge a été modifié dans les paramètres des pneus.

État des pneus

Généralités

L'état des pneus et du système est indiqué sur l'écran de contrôle par la couleur des roues et par un texte.

Les éventuels messages peuvent persister si la pression de consigne n'est pas atteinte pendant la correction de la pression de gonflage des pneus.

Toutes les roues vertes

- ▶ Le système est activé et se réfère, pour les avertissements, aux pressions de consigne.
- ▶ Dans le cas des pneus avec homologation spéciale : le système est activé et se réfère, pour les avertissements, aux dernières pressions de gonflage enregistrées lors de la réinitialisation.

Entre une et quatre roues jaunes

Il y a une crevaison ou une perte de pression importante au niveau des pneus indiqués.

Roues grises

Le cas échéant, les pertes de pression des pneus ne peuvent pas être détectées.

Causes possibles :

- ▷ Dysfonctionnement.
- ▷ Mesure de la pression de gonflage en cours après la validation des paramètres des pneus.
- ▷ Dans le cas des pneus avec homologation spéciale : la réinitialisation du système est en cours.

Dans le cas des pneus avec homologation spéciale : réinitialisation du système

1.  Menu Applications
2. « Applis véhicule »
3. « Statut véhicule »
4. « Contrôle pression des pneus »
5. S'assurer que les réglages des pneus sont corrects.
Paramètres des pneus, voir page 393.
6. Activer l'état de marche et ne pas démarrer.
7. Réinitialiser la pression de gonflage des pneus : « Réinitialiser »
8. Démarrer.

Les roues sont représentées en gris et le message suivant apparaît : « Réinitialisation de la pression des pneus en cours... ».

Après un trajet de plusieurs minutes, les pressions de gonflage des pneus réglées s'appliquent en tant que pressions de gonflage des pneus prédéfinies. La réinitialisation se termine automatiquement pendant le trajet.

Une fois la réinitialisation terminée, l'écran de contrôle représente les roues en vert et le texte suivant s'affiche : « Réinitialisation effectuée avec succès. »

Il est possible d'interrompre la conduite à tout moment. La réinitialisation se poursuit automatiquement lors de la reprise du voyage.

Messages : dans le cas des pneus sans homologation spéciale

Généralités

En cas de message indiquant une pression de gonflage des pneus basse, le contrôle de stabilité dynamique est activé si nécessaire.

Consigne de sécurité

AVERTISSEMENT

Un pneu normal endommagé présentant une pression de gonflage insuffisante ou nulle compromet le comportement routier du véhicule, notamment son comportement directionnel et son comportement au freinage. Les pneus permettant de rouler à plat peuvent maintenir une stabilité limitée. Il y a risque d'accident. Ne pas continuer à rouler si le véhicule est équipé de pneus normaux. Tenir compte des remarques concernant les pneus permettant de rouler à plat et la poursuite du voyage avec de tels pneus.

En cas de contrôle recommandé de la pression de gonflage des pneus

Message

Un symbole avec une information de service est affiché sur l'écran de contrôle et, le cas échéant, dans l'application My BMW.

Symbole	Cause possible
	Fuite détectée sur le pneu.

Mesure

Contrôler régulièrement la pression de gonflage des pneus et la rectifier si nécessaire.

Si un contrôle de la pression de gonflage des pneus est nécessaire

Message

Un symbole avec un message Check-Control s'affiche sur l'écran de contrôle.

Symbole Cause possible



Le gonflage n'a pas été effectué dans les règles de l'art, par exemple si le gonflage est insuffisant ou en cas de perte de pression de gonflage des pneus homogène et naturelle.

Mesure

Contrôler régulièrement la pression de gonflage des pneus et la rectifier si nécessaire.

Si la pression de gonflage des pneus est trop faible

Message



Un voyant jaune s'allume sur le combiné d'instruments.

Par ailleurs, un symbole avec un message Check-Control s'affiche sur l'écran de contrôle.

Symbole Cause possible



Une perte de pression des pneus a été détectée.

Mesure

1. Réduire la vitesse. Ne plus dépasser une vitesse de 130 km/h.
2. Contrôler et, le cas échéant, corriger la pression de gonflage des quatre pneus à la prochaine occasion, par exemple dans une station-service.

Si la pression de gonflage des pneus diminue fortement

Message



Un voyant jaune s'allume sur le combiné d'instruments.

Par ailleurs, un symbole indiquant le pneu concerné s'affiche avec un message Check-Control sur l'écran de contrôle.

Symbole Cause possible



Une crevaison ou une perte importante de pression a été détectée.

Mesure

1. Réduire la vitesse et s'arrêter prudemment. Éviter les coups de frein ou les actions de braquage brusques.
2. Vérifier si le véhicule est équipé de pneus normaux ou de pneus permettant de rouler à plat.

Les pneus permettant de rouler à plat portent un symbole circulaire avec les initiales RSC sur le flanc du pneu.

Pneus permettant de rouler à plat, voir page 386.

3. Respecter les consignes concernant la conduite à tenir en cas de crevaison.

Conduite à tenir en cas de crevaison, voir page 398.

Messages : dans le cas des pneus avec homologation spéciale

Généralités

En cas de message indiquant une pression de gonflage des pneus basse, le contrôle de stabilité dynamique est activé si nécessaire.

Consigne de sécurité

AVERTISSEMENT

Un pneu normal endommagé présentant une pression de gonflage insuffisante ou nulle compromet le comportement routier du véhicule, notamment son comportement directionnel et son comportement au freinage. Les pneus permettant de rouler à plat peuvent maintenir une stabilité limitée. Il y a risque d'accident. Ne pas continuer à rouler si le véhicule est équipé de pneus normaux. Tenir compte des remarques concernant les pneus permettant de rouler à plat et la poursuite du voyage avec de tels pneus.

Si un contrôle de la pression de gonflage des pneus est nécessaire

Message

Un symbole avec un message Check-Control s'affiche sur l'écran de contrôle.

Symbole	Cause possible
---------	----------------



Les pneus n'ont pas été gonflés conformément aux instructions. Ils ne sont, par exemple, pas assez gonflés.

Le système a reconnu un changement de roue, mais n'a pas été réinitialisé.

La pression des pneus a baissé depuis la dernière réinitialisation.

Pour le système, la remise à zéro n'a pas été effectuée. Le système se réfère, pour les avertissements, aux dernières pressions de gonflage enregistrées lors de la réinitialisation.

Mesure

1. Contrôler régulièrement la pression de gonflage des pneus et la rectifier si nécessaire.
2. Réinitialiser le système.

Si la pression de gonflage des pneus est trop faible

Message



Un voyant jaune s'allume sur le combiné d'instruments.

Par ailleurs, un symbole avec un message Check-Control s'affiche sur l'écran de contrôle.

Symbole	Cause possible
---------	----------------



Une perte de pression des pneus a été détectée.

Pour le système, la remise à zéro n'a pas été effectuée. Le système se réfère, pour les avertissements, aux dernières pressions de gonflage enregistrées lors de la réinitialisation.

Mesure

1. Réduire la vitesse. Ne plus dépasser une vitesse de 130 km/h.
2. Contrôler et, le cas échéant, corriger la pression de gonflage des quatre pneus à la prochaine occasion, par exemple dans une station-service.
3. Réinitialiser le système.

Si la pression de gonflage des pneus diminue fortement

Message



Un voyant jaune s'allume sur le combiné d'instruments.

Par ailleurs, un symbole indiquant le pneu concerné s'affiche avec un message Check-Control sur l'écran de contrôle.

Symbole Cause possible



Une crevaison ou une perte importante de pression a été détectée.

Pour le système, la remise à zéro n'a pas été effectuée. Le système se réfère, pour les avertissements, aux dernières pressions de gonflage enregistrées lors de la réinitialisation.

Mesure

1. Réduire la vitesse et s'arrêter prudemment. Éviter les coups de frein ou les actions de braquage brusques.

2. Vérifier si le véhicule est équipé de pneus normaux ou de pneus permettant de rouler à plat.

Les pneus permettant de rouler à plat portent un symbole circulaire avec les initiales RSC sur le flanc du pneu.

Pneus permettant de rouler à plat, voir page 386.

3. Respecter les consignes concernant la conduite à tenir en cas de crevaison.

Conduite à tenir en cas de crevaison, voir page 398.

Conduite à tenir en cas de crevaison

Pneus normaux

1. Identifier le pneu endommagé.

Contrôler la pression de gonflage des quatre pneus, par exemple avec l'affichage de la pression de gonflage des pneus d'un kit de réparation des pneus.

Dans le cas de pneus avec homologation spéciale : si la pression de gonflage est correcte dans les quatre pneus, il est possible

que le contrôle de pression des pneus n'ait pas été réinitialisé. Procéder alors à la réinitialisation.

Si aucun dommage n'a pu être détecté au niveau des pneus, contacter un Réparateur Agréé, un autre Réparateur Agréé qualifié ou un atelier spécialisé.

2. Réparer la crevaison, par exemple avec un kit de réparation des pneus ou en changeant la roue.

L'utilisation d'un produit d'étanchéité, tel qu'un kit anticrevaison, peut endommager le capteur de pression des pneus. Faire remplacer le capteur de pression des pneus dès que possible.

Pneus permettant le roulage à plat

Consignes de sécurité

AVERTISSEMENT

Des pneus permettant de rouler à plat qui présentent une pression de gonflage insuffisante ou nulle modifient le comportement routier du véhicule. Entre autres, la stabilité directionnelle au freinage est réduite, la distance de freinage allongée et le comportement directeur intrinsèque différent. Il y a risque d'accident. Rouler avec retenue et ne pas dépasser une vitesse de 80 km/h.

AVERTISSEMENT

En cas de poursuite du voyage avec une crevaison, les remorques particulièrement lourdes peuvent se mettre à osciller. Il y a un risque d'accident ou de dommages matériels. Lors de la conduite avec remorque et crevaison, ne pas dépasser la vitesse de 60 km/h. En cas de mouvement pendulaire, freiner immédiatement et procéder aux corrections de trajectoire nécessaires avec la plus grande prudence possible.

Vitesse maximale

Il est possible de poursuivre un trajet avec un pneu endommagé en roulant à 80 km/h maximum.

Poursuite du voyage avec une crevaison

Veillez noter les informations suivantes en cas de poursuite du voyage avec un pneu endommagé :

1. Éviter les coups de frein ou les actions de braquage brusques.
2. Ne plus dépasser la vitesse de 80 km/h.
3. Contrôler la pression de gonflage des quatre pneus à la prochaine occasion.

Kilométrage possible en cas de crevaison

La distance qui peut être parcourue varie en fonction du chargement et de la sollicitation du véhicule, par exemple de la vitesse, de l'état de la chaussée ou de la température extérieure.

La distance peut diminuer ou au contraire augmenter avec un style de conduite modéré.

Avec un chargement moyen et en cas de faible sollicitation, il est possible de parcourir jusqu'à 80 km.

Comportement routier avec un pneu endommagé

Le fait de rouler avec un pneu endommagé modifie le comportement routier du véhicule, ce qui peut avoir, par exemple, les conséquences suivantes :

- ▶ Le véhicule dérape plus rapidement.
- ▶ La distance de freinage est plus longue.
- ▶ Le comportement directeur intrinsèque est différent.

Adapter le style de conduite. Éviter tout braquage brusque ou passage sur des obstacles, tels que des trottoirs ou des nids de poule.

Défaillance totale du pneu

Des vibrations ou des bruits forts pendant le trajet peuvent annoncer la défaillance totale du pneu.

Réduire la vitesse et s'arrêter prudemment. Des fragments de pneu peuvent se détacher, ce qui peut entraîner un accident.

Ne pas reprendre la route. Contacter un Réparateur Agréé, un autre Réparateur Agréé qualifié ou un atelier spécialisé.

Limites du système

Température

La pression de gonflage dépend de la température du pneu.

Avec l'accroissement de la température du pneu, par exemple pendant la conduite ou du fait du rayonnement solaire, la pression de gonflage augmente.

La pression de gonflage diminue lorsque la température du pneu baisse.

En raison des seuils d'avertissement définis, le système peut par conséquent émettre un avertissement en cas de chute brutale de la température.

Après un avertissement en raison de la température, les pressions de consigne s'affichent de nouveau sur l'écran de contrôle après un court trajet.

Baisse soudaine de la pression de gonflage

Le système n'est pas en mesure de signaler les dommages de pneu graves et soudains causés par une influence extérieure.

Non-exécution de la réinitialisation

Dans le cas de pneus avec homologation spéciale : le système ne fonctionne pas correctement tant que la réinitialisation n'a pas été effectuée. Par exemple, il signale une crevaison

alors que les pressions de gonflage sont correctes.

Dysfonctionnement

Message



Le voyant jaune clignote, puis reste allumé. Un message Check-Control s'affiche. Les chutes de pression des pneus ne sont éventuellement pas détectées.

Mesure

- ▶ Une roue sans capteur de pression des pneus est montée : le cas échéant, faire contrôler les roues.
- ▶ Interférence causée par des installations ou appareils ayant la même fréquence d'émission : le système s'active automatiquement après avoir quitté le champ d'interférence.
- ▶ Dans le cas des pneus avec homologation spéciale : le système n'a pas pu terminer sa réinitialisation. Réinitialiser à nouveau le système.
- ▶ Si le contrôle de pression des pneus est à nouveau défaillant : confier le contrôle du système à un Réparateur Agréé, un autre Réparateur Agréé qualifié ou un atelier spécialisé.

Mesure individuelle de pression des pneumatiques

Principe

L'indicateur de crevaison détecte une perte de pression des pneus pendant la conduite et signale quand la pression de gonflage des pneus a chuté.

Généralités

Le système détecte une perte de pression dans un pneu en comparant les vitesses de

rotation des différentes roues pendant la conduite.

En cas de perte de pression des pneus, le diamètre de la roue correspondante est modifié et, ainsi, sa vitesse de rotation. La différence est détectée et signalée comme une crevaison.

Le système ne mesure pas la pression de gonflage réelle des pneus.

Conditions de fonctionnement

Pour qu'une perte de pression des pneus puisse être signalée de manière fiable, les conditions suivantes doivent être remplies côté système :

- ▶ Une initialisation a été effectuée avec une pression de gonflage correcte après un changement de pneu ou de roue.
- ▶ Après une adaptation de la pression de gonflage des pneus à une nouvelle valeur, le système a été initialisé.

Affichage d'état

Il est possible d'afficher l'état actuel de l'indicateur de crevaison, par exemple pour savoir s'il est activé.

1. ■■ Menu Applications
2. « Applis véhicule »
3. « Statut véhicule »
4. « Mesure individuelle de pression des pneumatiques »

L'état s'affiche.

Initialisation requise

Une initialisation est requise dans les cas suivants :

- ▶ Après une adaptation de la pression de gonflage des pneus.
- ▶ Après un changement de roues ou de pneus.

Initialisation du système

L'initialisation permet de définir les pressions de gonflage des pneus réglées comme référence pour la détection d'une crevaison. L'initialisation démarre à la confirmation des pressions de gonflage des pneus.

Ne pas initialiser le système lorsque le véhicule roule avec des chaînes neige.

1.  Menu Applications
2. « Applis véhicule »
3. « Statut véhicule »
4. « Mesure individuelle de pression des pneumatiques »
5. Activer l'état de marche et ne pas démarrer.
6. Démarrer l'initialisation : « Réinitialiser »
7. Démarrer.

L'initialisation se termine pendant la conduite, qui peut être interrompue à tout moment.

L'initialisation se poursuit automatiquement lors de la reprise de la conduite.

Messages

Généralités

En cas de message signalant une crevaison, le contrôle de stabilité dynamique est activé le cas échéant.

Consigne de sécurité

AVERTISSEMENT

Un pneu normal endommagé présentant une pression de gonflage insuffisante ou nulle compromet le comportement routier du véhicule, notamment son comportement directionnel et son comportement au freinage. Les pneus permettant de rouler à plat peuvent maintenir une stabilité limitée. Il y a risque d'accident. Ne pas continuer à rouler si le véhicule est équipé de pneus normaux. Tenir

compte des remarques concernant les pneus permettant de rouler à plat et la poursuite du voyage avec de tels pneus.

Signalisation d'une crevaison



Un voyant jaune s'allume sur le combiné d'instruments.

Par ailleurs, un symbole avec un message Check-Control s'affiche sur l'écran de contrôle.

Symbole Cause possible



Une crevaison ou une perte importante de pression a été détectée.

Mesure

1. Réduire la vitesse et s'arrêter prudemment. Éviter les coups de frein ou les actions de braquage brusques.
2. Vérifier si le véhicule est équipé de pneus normaux ou de pneus permettant de rouler à plat.

Les pneus permettant de rouler à plat portent un symbole circulaire avec les initiales RSC sur le flanc du pneu.

Pneus permettant de rouler à plat, voir page 386.

3. Respecter les consignes concernant la conduite à tenir en cas de crevaison.

Conduite à tenir en cas de crevaison

Pneus normaux

1. Identifier le pneu endommagé.

Pour cela, contrôler la pression de gonflage des quatre pneus, par exemple avec l'affichage de la pression de gonflage des pneus d'un kit de réparation des pneus.

Si la pression de gonflage est correcte dans les quatre pneus, il est possible que l'aver-

tisseur de crevaison n'ait pas été initialisé. Initialiser alors le système.

Si l'endommagement du pneu ne peut pas être identifié, contacter un Réparateur Agréé, un autre Réparateur Agréé qualifié ou un atelier spécialisé.

2. Réparer la crevaison, par exemple avec un kit de réparation des pneus ou en changeant la roue.

Pneus permettant le roulage à plat

Consignes de sécurité

AVERTISSEMENT

Des pneus permettant de rouler à plat qui présentent une pression de gonflage insuffisante ou nulle modifient le comportement routier du véhicule. Entre autres, la stabilité directionnelle au freinage est réduite, la distance de freinage allongée et le comportement directeur intrinsèque différent. Il y a risque d'accident. Rouler avec retenue et ne pas dépasser une vitesse de 80 km/h.

AVERTISSEMENT

En cas de poursuite du voyage avec une crevaison, les remorques particulièrement lourdes peuvent se mettre à osciller. Il y a un risque d'accident ou de dommages matériels. Lors de la conduite avec remorque et crevaison, ne pas dépasser la vitesse de 60 km/h. En cas de mouvement pendulaire, freiner immédiatement et procéder aux corrections de trajectoire nécessaires avec la plus grande prudence possible.

Vitesse maximale

Il est possible de poursuivre un trajet avec un pneu endommagé en roulant à 80 km/h maximum.

Poursuite du voyage avec une crevaison

Veillez noter les informations suivantes en cas de poursuite du voyage avec un pneu endommagé :

1. Éviter les coups de frein ou les actions de braquage brusques.
2. Ne plus dépasser une vitesse de 80 km/h.
3. Contrôler la pression de gonflage des quatre pneus à la prochaine occasion.

Si la pression de gonflage est correcte dans les quatre pneus, il est possible que l'avertisseur de crevaison n'ait pas été initialisé. Initialiser alors le système.

Kilométrage possible en cas de crevaison

La distance qui peut être parcourue varie en fonction du chargement et de la sollicitation du véhicule, par exemple de la vitesse, de l'état de la chaussée ou de la température extérieure. La distance peut diminuer ou au contraire augmenter avec un style de conduite modéré.

Avec un chargement moyen et en cas de faible sollicitation, il est possible de parcourir jusqu'à 80 km.

Comportement routier avec un pneu endommagé

Le fait de rouler avec un pneu endommagé modifie le comportement routier du véhicule, ce qui peut avoir, par exemple, les conséquences suivantes :

- ▶ Le véhicule dérape plus rapidement.
- ▶ La distance de freinage est plus longue.
- ▶ Le comportement directeur intrinsèque est différent.

Adapter le style de conduite. Éviter tout braquage brusque ou passage sur des obstacles, tels que des trottoirs ou des nids de poule.

Défaillance totale du pneu

Des vibrations ou des bruits forts pendant le trajet peuvent annoncer la défaillance totale du pneu.

Réduire la vitesse et s'arrêter prudemment. Des fragments de pneu peuvent se détacher, ce qui peut entraîner un accident.

Ne pas reprendre la route. Contacter un Réparateur Agréé, un autre Réparateur Agréé qualifié ou un atelier spécialisé.

Limites du système

Le système peut réagir tardivement ou ne pas fonctionner correctement dans les situations suivantes :

- ▶ Le système n'est pas en mesure de détecter une perte de pression naturelle et uniforme dans les quatre pneus. En conséquence, vérifier régulièrement la pression de gonflage des pneus.
- ▶ Des dommages graves et soudains aux pneus dus à des influences extérieures ne peuvent pas être signalés.
- ▶ Le système n'a pas été initialisé.
- ▶ Le véhicule roule sur chaussée enneigée ou glissante.
- ▶ Le style de conduite est sportif, avec patinage des roues motrices et forte accélération transversale.
- ▶ Le véhicule roule avec des chaînes neige.

Changement de roue

Généralités

Si le véhicule est équipé de pneus permettant le roulage à plat ou si un kit de réparation des pneus est utilisé, il n'est pas toujours nécessaire de changer immédiatement la roue en cas de perte de pression des pneus suite à une crevaison.

Si nécessaire, l'outillage adapté pour le changement de roue est disponible comme accessoire, par exemple le cric du constructeur automobile, auprès d'un Réparateur Agréé, d'un autre Réparateur Agréé qualifié ou d'un atelier spécialisé.

Consignes de sécurité

AVERTISSEMENT

Le cric est prévu pour soulever brièvement le véhicule pendant le changement de roue. Même en observant les mesures de sécurité, il est possible que le véhicule soulevé chute en cas de basculement du cric. Il y a risque de blessures ou danger de mort. Lorsque le véhicule est soulevé avec un cric, ne pas se coucher sous le véhicule et ne pas activer l'état de marche.

AVERTISSEMENT

Si des cales, telles que des blocs de bois ou autres, sont posées sous le cric, sa capacité de charge ne peut pas être atteinte étant donné que la hauteur est limitée. La capacité de charge des blocs de bois risque d'être dépassée et le véhicule risque de basculer. Il y a risque de blessures ou danger de mort. Ne poser aucune cale sous le cric.

AVERTISSEMENT

Le cric du constructeur du véhicule est conçu pour changer de roue en cas de crevaison. Le cric n'est pas conçu pour une utilisation fréquente, par exemple pour le remplacement des pneus été par des pneus hiver. Le cric risque de se coincer ou d'être endommagé en cas d'utilisation fréquente. Il y a un risque de blessures et de dommages matériels. Utiliser le cric uniquement pour monter une roue de secours ou d'appoint en cas de crevaison.

⚠ AVERTISSEMENT

Sur un sol mou, non plan ou glissant, par exemple neige, glace, carrelage ou autre, le cric peut déraiper. Il y a risque de blessures. Procéder au changement de roue sur une surface plane, dure et non glissante.

⚠ AVERTISSEMENT

Le cric est conçu uniquement pour soulever le véhicule et est optimisé pour les ancrages de cric sur le véhicule. Il y a risque de blessures. Ne pas soulever d'autre véhicule ni tout autre charge avec le cric.

⚠ AVERTISSEMENT

Si le cric n'est pas inséré dans l'ancrage prévu à cet effet, il peut endommager le véhicule lorsqu'il se lève ou déraiper. Il y a un risque de blessures ou de dommages matériels. Lors du levage, s'assurer que le cric est correctement inséré dans le logement prévu à cet effet à côté du passage de roue.

⚠ AVERTISSEMENT

Si le véhicule est soumis à des forces latérales après avoir été soulevé sur cric, il risque de tomber du cric. Il y a un risque de blessures et de dommages matériels. Lorsque le véhicule est soulevé, n'exercer aucune force sur le côté et ne tirer pas brusquement dessus. Faire retirer une roue bloquée par un Réparateur Agréé, par un Réparateur Agréé qualifié ou par un atelier spécialisé.

⚠ REMARQUE

L'utilisation d'une visseuse à chocs pour desserrer ou serrer la vis de blocage de roue peut endommager cette dernière. Il y a un risque de dommages matériels. Utiliser uniquement une clé pour vis de roue pour desserrer et serrer la vis de blocage de roue.

Caler le véhicule pour qu'il ne risque pas de rouler

Généralités

Lors du changement de roue, le constructeur du véhicule recommande de sécuriser en plus le véhicule contre tout déplacement.

Sur surface plane



Placer une cale ou tout autre objet adapté devant et derrière la roue se trouvant en diagonale du côté opposé à celle qui doit être remplacée.

En cas de pente légère



En cas de changement de roue dans une légère pente, placer des cales ou d'autres objets adaptés, par exemple des pierres, sous les roues des essieux avant et arrière, dans le sens de la pente.

Antivol de roue

Principe

Les vis de fixation de roue sont dotées d'un codage spécial. Seul l'adaptateur adapté au codage permet d'ouvrir les écrous antivol.

Aperçu

L'adaptateur de l'antivol de roue se trouve dans l'outillage de bord ou bien dans un rangement près de l'outillage de bord.

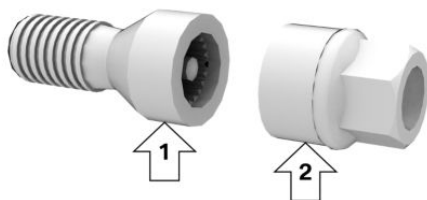

- ▷ Antivol de roue, flèche 1.
- ▷ Adaptateur, flèche 2.

Dévisserie

1. Placer l'adaptateur sur l'antivol de roue.
2. Dévisser l'antivol de roue.
3. Après le dévissage, retirer l'adaptateur.

Vissage

1. Placer l'adaptateur sur l'antivol de roue. Tourner l'adaptateur jusqu'à ce qu'il s'enclenche sur l'écrou antivol de la roue.
2. Visser l'antivol de roue. Le couple de serrage est de 140 Nm.
3. Après le vissage, retirer l'adaptateur et le ranger.

Mesures de sécurité

- ▷ Garer le véhicule en lieu sûr, à l'écart de la circulation, sur un sol ferme et non glissant.
- ▷ Allumer les feux de détresse.
- ▷ Serrer le frein de stationnement.
- ▷ Bloquer le verrouillage du volant dans la position des roues en ligne droite.
- ▷ Engager un rapport ou mettre le levier sélecteur en position P.
- ▷ Dès que la fluidité du trafic le permet, faire descendre tous les passagers et les amener hors de la zone à risque, par exemple derrière la glissière de sécurité.
- ▷ Placer éventuellement le triangle de présignalisation ou le feu de détresse clignotant à une distance appropriée.
- ▷ Selon l'équipement, retirer le kit de changement de roue et, le cas échéant, la roue de secours du véhicule.
- ▷ Caler le véhicule pour qu'il ne risque pas de rouler.
- ▷ Desserrer les vis de roue d'un demi-tour.
- ▷ En cas de suspension pneumatique : désactiver l'adaptation de l'assiette de la suspension pneumatique.
Correcteur d'assiette sur les deux essieux, voir page 309.

Ancrages de cric

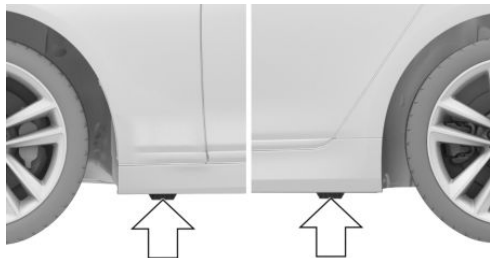

Les ancrages de cric se trouvent aux endroits indiqués.

Levage du véhicule

AVERTISSEMENT

Les mains ou les doigts peuvent être coincés lors de l'utilisation du cric. Il y a risque de blessures. Lors de l'utilisation du cric, conserver la position décrite des mains et ne pas en changer.

1. Maintenir le cric d'une main, flèche 1, et saisir la manivelle de cric ou le levier de l'autre, flèche 2.

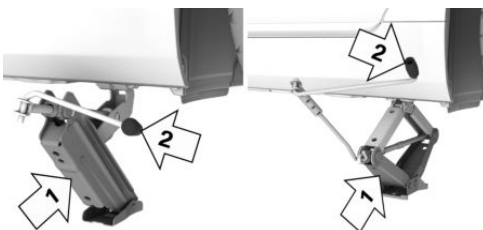

2. Introduire le cric dans l'ancrage de cric le plus proche de la roue à changer.



3. Sortir le cric en tournant la manivelle de cric ou le levier dans le sens horaire.



4. Retirer la main du cric dès qu'il est soumis à la charge et continuer de tourner la manivelle de cric ou le levier d'une main.

5. Veiller que à ce que le pied de cric sorte de la verticale et soit à angle droit par rapport au logement prévu à cet effet.

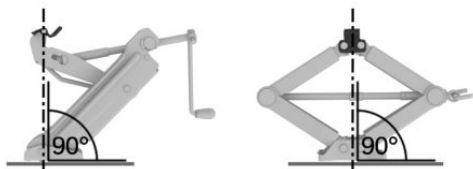

6. Veiller que à ce que le pied de cric soit vertical et à angle droit par rapport à l'ancrage de cric.

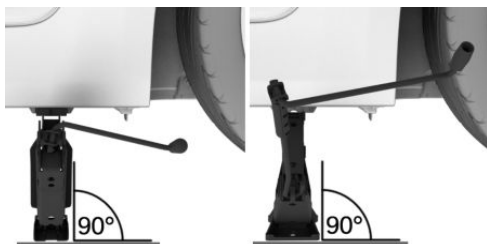

7. Tourner la manivelle jusqu'à ce que le cric s'appuie de toute sa surface sur le sol et que la roue concernée soit soulevée du sol de 3 cm.

Montage de la roue

AVERTISSEMENT

Des vis de roue non appropriées, par exemple des vis de roue d'une seule pièce, risquent de se desserrer ou de se dévisser. La roue risque de se détacher au cours du trajet. Il y a risque d'accident. Utiliser uniquement des vis de roue en deux parties homologuées par le constructeur du véhicule pour les roues correspondantes.

Si nécessaire, ne monter qu'une roue de secours à la fois.

1. Dévisser les vis de roue.
2. Retirer la roue.
3. Installer la nouvelle roue ou la roue de secours et visser manuellement au moins deux vis de roue en croix.

Si des jantes en alliage léger non originales du constructeur sont montées, utiliser, le cas échéant, les vis de roue qui correspondent aux roues.

4. Serrer les vis de roue restantes à la main et serrer toutes les vis de roue en croix.
5. Tourner la manivelle du cric dans le sens antihoraire pour replier le cric et faire redescendre le véhicule.
6. Retirer le cric et le ranger en lieu sûr.

Après le changement de roue

1. Serrer les vis de roue en croix. Le couple de serrage est de 140 Nm.
2. Si nécessaire, ranger la roue défectueuse dans le compartiment à bagages.
3. Contrôler la pression de gonflage à la prochaine occasion et la corriger le cas échéant.
4. Réinitialiser la mesure individuelle de pression des pneus ou le contrôle de pression des pneus.
5. Faire contrôler la fixation solide des vis de roue avec une clé dynamométrique calibrée.
6. Rouler jusqu'à chez un Réparateur Agréé, un autre Réparateur Agréé qualifié ou jusqu'à un atelier spécialisé pour faire remplacer le pneu endommagé.

Roue de secours

Principe

En cas de crevaison, la roue de secours peut être utilisée pour remplacer un pneu défectueux. La roue de secours est conçue uniquement pour une utilisation temporaire jusqu'à ce que la roue défectueuse soit remplacée.

Généralités

Ne monter qu'une roue de secours à la fois. Contrôler également régulièrement la pression de gonflage de la roue de secours dans le compartiment à bagages et la corriger le cas échéant.

Consigne de sécurité

AVERTISSEMENT

La roue de secours présente une taille spéciale. La conduite avec une roue de secours peut entraîner la modification des caractéristiques de conduite, comme une stabilité directionnelle réduite lors du freinage, une distance de freinage allongée et un comportement au volant différent dans les zones limites de braquage. Il y a risque d'accident. Rouler avec retenue et ne pas dépasser une vitesse de 80 km/h.

Aperçu

La roue de secours et le kit de changement de roue se trouvent sous le plancher du compartiment à bagages.

Retirer la roue de secours

-  Selon l'équipement : appuyer sur la touche. Le cache-bagages électrique remonte.
- Relever le plancher du compartiment à bagages.
- Selon l'équipement : retirer la traverse. Pour cela, retirer les écrous papillons des deux côtés de la traverse.
- Retirer le logement d'outils de la roue de secours.
- Desserrer la vis papillon, flèche 1.

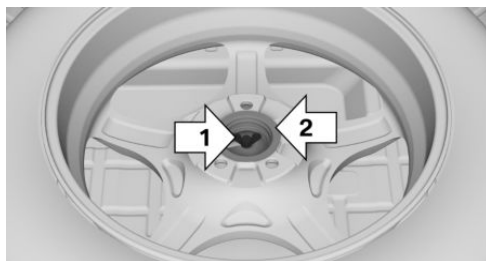

- Retirer la fixation, flèche 2.
- Si nécessaire, ouvrir le hayon inférieur.
- Retirer la roue de secours de son logement.

Insérer la roue de secours

-  Selon l'équipement : appuyer sur la touche. Le cache-bagages électrique remonte.
- Relever le plancher du compartiment à bagages.
- Ouvrir la partie inférieure du hayon.
- Poser la roue de secours dans le bac de rangement.
- Mettre en place le support.
- Visser et serrer la vis papillon.
- Insérer le logement d'outil.

8. Selon l'équipement : insérer la traverse et la visser avec les écrous papillons.
9. Abaisser le plancher du compartiment à bagages.

Compartiment moteur

Équipement du véhicule

Ce chapitre décrit les équipements, les systèmes et les fonctions proposés actuellement ou le cas échéant dans un avenir proche en

fonction du modèle, même s'ils ne sont pas présents dans le véhicule.

Plus d'informations :

Équipement du véhicule, voir page 8.

Aperçu

Moteurs à 4 ou 6 cylindres

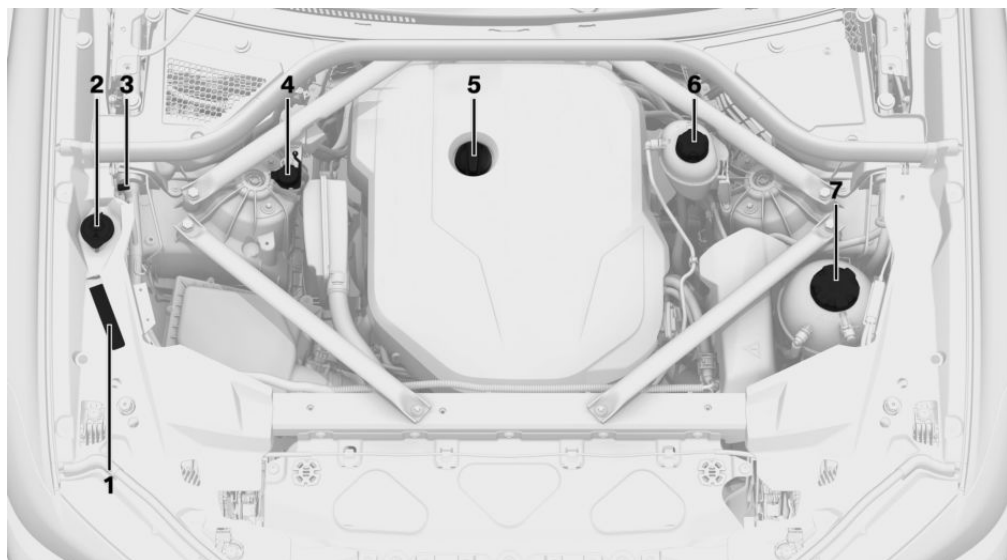

- | | |
|------------------------------------------------------------------------------------------------------------------------------------------------------------------------------------------------------------------------------------------------------|------------------------------------------------------------------------------------------------------------------------------------------------------------------------------------------------|
| <p>1 Numéro d'identification du véhicule</p> <p>2 Goulotte de remplissage pour liquide de lave-glace</p> <p>3 Aide au démarrage, pôle négatif de la batterie</p> <p>4 Aide au démarrage, pôle positif de la batterie</p> | <p>5 Orifice de remplissage d'huile</p> <p>6 Réservoir de liquide de refroidissement climatisation auxiliaire</p> <p>7 Réservoir de liquide de refroidissement moteur</p> |
|------------------------------------------------------------------------------------------------------------------------------------------------------------------------------------------------------------------------------------------------------|------------------------------------------------------------------------------------------------------------------------------------------------------------------------------------------------|

Moteur 8 cylindres

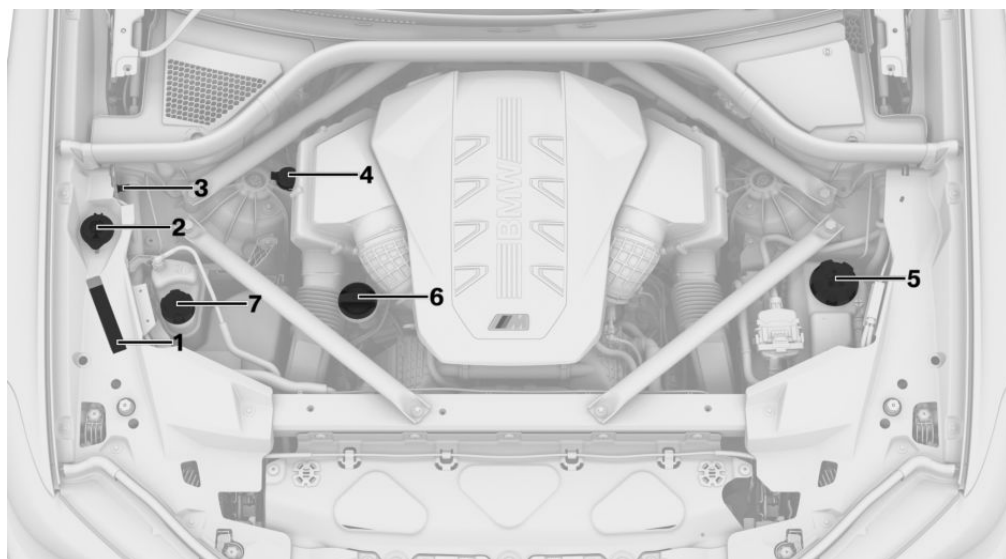

- | | |
|------------------------------------------------------------------------------------------------------------------------------------------------------------------------------------------------------------------------------------------------------|------------------------------------------------------------------------------------------------------------------------------------------------------------------------------------------------|
| <p>1 Numéro d'identification du véhicule</p> <p>2 Goulotte de remplissage pour liquide de lave-glace</p> <p>3 Aide au démarrage, pôle négatif de la batterie</p> <p>4 Aide au démarrage, pôle positif de la batterie</p> | <p>5 Réservoir de liquide de refroidissement moteur</p> <p>6 Orifice de remplissage d'huile</p> <p>7 Réservoir de liquide de refroidissement climatisation auxiliaire</p> |
|------------------------------------------------------------------------------------------------------------------------------------------------------------------------------------------------------------------------------------------------------|------------------------------------------------------------------------------------------------------------------------------------------------------------------------------------------------|

Capot

Consignes de sécurité

AVERTISSEMENT

Les interventions effectuées de façon non conforme dans le compartiment moteur peuvent endommager des composants et entraîner un risque pour la sécurité. Il y a un risque d'accident ou de dommages matériels. Faire réaliser les interventions dans le compartiment moteur par un Réparateur Agréé,

par un autre Réparateur Agréé qualifié ou par un atelier spécialisé.

AVERTISSEMENT

Le compartiment moteur abrite des pièces en mouvement. Certaines pièces peuvent se trouver en mouvement même lorsque le véhicule est coupé, par exemple le ventilateur du radiateur. Il y a risque de blessures. Ne pas introduire la main dans la zone de déplacement de pièces en mouvement. S'assurer que les vêtements et les cheveux sont éloignés des pièces mobiles.

⚠ AVERTISSEMENT

Côté intérieur, le capot présente des pièces en saillie, par exemple un crochet de verrouillage. Il y a risque de blessures. Lorsque le capot est ouvert, tenir compte des pièces en saillie et se tenir écarté de ces zones.

⚠ AVERTISSEMENT

Un capot non correctement verrouillé peut s'ouvrir pendant la conduite et limiter la visibilité. Il y a risque d'accident. S'arrêter immédiatement et refermer correctement le capot.

⚠ AVERTISSEMENT

Des parties du corps peuvent être coincées lors de l'ouverture et la fermeture du capot. Il y a risque de blessures. Lors de l'ouverture et de la fermeture, veiller à ce que la zone de déplacement du capot soit libre.

⚠ REMARQUE

Les essuie-glace dépliés peuvent être coincés lors de l'ouverture du capot moteur. Il y a un risque de dommages matériels. Avant l'ouverture du capot moteur, veiller à ce que les essuie-glace avec balais montés reposent bien sur le pare-brise.

⚠ REMARQUE

Lors de la fermeture, le capot doit s'enclencher des deux côtés. Une pression supplémentaire risque d'endommager le capot. Il y a un risque de dommages matériels. Ouvrir de nouveau le capot et le laisser retomber. Éviter d'appuyer encore une fois sur le capot moteur une fois fermé.

Ouvrir le capot

1. Tirer le levier, flèche 1.
Le capot est déverrouillé.



2. Relâcher le levier et le tirer de nouveau, flèche 2.
Il est possible d'ouvrir le capot.
3. Tenir compte des pièces en saillie sur le capot.

Fermeture du capot

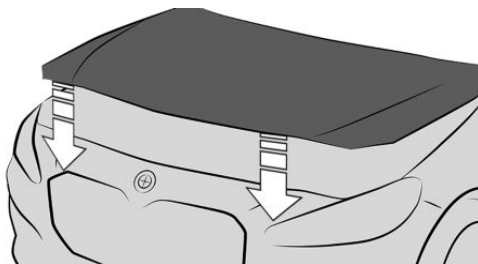

Laisser retomber le capot d'une hauteur d'environ 50 cm.

Le capot doit s'enclencher des deux côtés.

Consommables

Équipement du véhicule

Ce chapitre décrit les équipements, les systèmes et les fonctions proposés actuellement ou le cas échéant dans un avenir proche en fonction du modèle, même s'ils ne sont pas présents dans le véhicule.

Plus d'informations :

Équipement du véhicule, voir page 8.

Qualité du carburant

Généralités

Selon les régions, beaucoup de stations-service proposent des carburants qui sont adaptés aux conditions hivernales ou estivales. Le carburant proposé en hiver facilite par exemple le démarrage à froid.

Essence

Généralités

Pour une consommation de carburant optimale, l'essence doit être sans soufre ou à faible teneur en soufre.

Les carburants identifiés sur la pompe à essence comme contenant des métaux ne doivent pas être utilisés.

Il est possible de prendre des carburants avec une teneur maximale en éthanol de 25 %, E10 ou E25 par exemple.

Les données de puissance et de consommation correspondent à une utilisation avec du carburant RON 98 E10



Le moteur est équipé d'une régulation anti-cliquetis. En conséquence, il est possible d'utiliser des essences de différentes qualités.

Des bruits de cognement et des anomalies de conduite et acoustiques sont possibles lors de l'utilisation d'un carburant de qualité minimale RON 91 ou d'un carburant avec une teneur en éthanol comprise entre 10 % et 25 %. Ceux-ci n'affectent pas la durée de vie du moteur.

Consignes de sécurité

REMARQUE

De petites quantités de carburant ou d'additifs incorrects suffisent déjà à endommager l'installation de carburant et le moteur. En outre, le pot catalytique est durablement endommagé. Il y a un risque de dommages matériels. Pour les moteurs essence, ne pas remplir ou mélanger les produits suivants :

- ▷ D'essence au plomb.
- ▷ D'additifs métalliques, par exemple manganèse ou fer.

Après un remplissage incorrect, ne pas actionner le bouton Start/Stop. Contacter un Réparateur Agréé, un autre Réparateur Agréé qualifié ou un atelier spécialisé.

REMARQUE

Le carburant présentant une qualité minimum inférieure à celle indiquée peut exercer une influence négative sur le fonctionnement du moteur ou endommager ce dernier. Il y a un risque de dommages matériels. Ne pas utiliser de carburant dont la qualité est inférieure à la qualité minimum indiquée.

REMARQUE

Des carburants incorrects peuvent endommager l'installation de carburant et le moteur. Il y a un risque de dommages matériels. Ne pas utiliser de carburant dont la teneur en éthanol est supérieure à la valeur recommandée. Ne pas utiliser de carburant contenant du méthanol, par exemple M5 à M100.

Qualité d'essence

Le moteur est conçu pour être alimenté en essence conformément à la norme DIN EN 228.

Super avec RON 95.

Modèle M Performance :

Super Plus avec RON 98.

Qualité minimale

Essence sans plomb avec RON 91.

Diesel**Généralités**

Il est possible de faire le plein avec les gazoles suivants :

- ▶ Gazole avec une teneur maximale en biodiesel de 10 %, par exemple B7 ou B10.
- ▶ Gazoles paraffiniques, par exemple XTL.

**Consigne de sécurité****REMARQUE**

De petites quantités de carburant ou d'additifs incorrects suffisent déjà à endommager l'installation de carburant et le moteur. Il y a un risque de dommages matériels.

Pour les moteurs Diesel, respecter ce qui suit :

- ▶ Ne pas utiliser d'essence.
- ▶ Respecter la qualité minimale.
- ▶ Faire le plein de carburant avec des carburants sans soufre ou avec une teneur en soufre la plus faible possible.
- ▶ Le constructeur du véhicule recommande d'utiliser uniquement des additifs et additifs diesel homologués.

Après un remplissage incorrect, ne pas actionner le bouton Start/Stop. Contacter un Réparateur Agréé, un autre Réparateur Agréé qualifié ou un atelier spécialisé.

Qualité de diesel

Le moteur est conçu pour être alimenté en diesel conformément aux normes DIN EN 590 et ASTM D975.

Diesel avec taux de biodiesel jusqu'à 7 % (B7).

Qualité minimale

Diesel avec taux de biodiesel jusqu'à 10 % (B10).

Gazole paraffinique conformément à la norme EN15940.

BMW recommande les carburants de qualité Shell 

BMW Diesel avec BluePerformance

Principe

BMW Diesel avec BluePerformance réduit la teneur en oxydes d'azote dans les gaz d'échappement de moteurs Diesel en injectant le produit réducteur AdBlue dans le circuit d'échappement. Dans le catalyseur, il se produit une réaction chimique qui minimise les NOx.

Généralités

Le véhicule est équipé d'un réservoir pour lequel il est nécessaire de faire l'appoint.

Pour pouvoir établir l'état de marche comme d'habitude, une quantité suffisante d'agent réducteur doit être disponible.

Vous pouvez faire l'appoint d'agent réducteur à tout moment.

L'agent réducteur AdBlue® est une marque déposée du VDA (Verband der Automobilindustrie e. V - Association de l'Industrie Automobile).

L'agent réducteur est disponible dans de nombreuses stations-services.

Il est préférable de faire l'appoint d'agent réducteur avec un pistolet de ravitaillement.

Affichages sur l'écran de contrôle

Affichage du niveau de remplissage et de la quantité de remplissage

Le niveau de remplissage et la quantité d'appoint apparaissent sur l'écran de contrôle.

1.  Menu Applications
2. « Applis véhicule »
3. « Live Vehicle »
4. « Contenu »
5. « Statut véhicule »
6. « AdBlue »

Un message Check-Control s'affiche si le niveau est bas.

Affichages sur le combiné d'instruments

Affichage de réserve

L'affichage de la réserve sur le combiné d'instruments informe sur le faible niveau du réservoir d'agent réducteur.

Ne jamais laisser se vider le réservoir d'agent réducteur ; à défaut, l'état de marche ne pourra pas être rétabli après l'arrêt.



Un voyant d'alerte jaune s'allume dans le combiné d'instruments : niveau de remplissage insuffisant. L'autonomie restante s'affiche sur le combiné d'instruments. Faire immédiatement l'appoint d'au moins 5 litres d'agent réducteur.

AdBlue au minimum



Le réservoir de l'agent réducteur est vide. Faire immédiatement l'appoint d'au moins 15 litres d'agent réducteur. Le moteur continue de tourner tant qu'il n'est pas arrêté et que toutes

les autres conditions de fonctionnement sont satisfaites, par exemple suffisamment de carburant.

Défaut du système

Lors d'un défaut du système, un message Check-Control s'affiche.

Rendez-vous chez le Réparateur Agréé le plus proche, chez un autre Réparateur Agréé qualifié ou dans un atelier spécialisé.

Appoint de AdBlue

BMW recommande que le complément de niveau de l'agent réducteur soit effectué par un Réparateur Agréé dans le cadre de l'entretien régulier.

En règle générale, un seul appoint est nécessaire entre les dates de maintenance si vous respectez cette maintenance.

Dans certaines conditions, par exemple, avec un style de conduite particulièrement sportif ou si le véhicule est utilisé avec une remorque, plusieurs appoints peuvent être nécessaires entre les dates de maintenance.

Dès que l'affichage de réserve apparaît dans le combiné d'instruments, faire l'appoint en agent réducteur, pour éviter que l'état de marche ne puisse plus être activé.

Ajout d'AdBlue soi-même

Consignes de sécurité

AVERTISSEMENT

De faibles quantités de vapeurs d'ammoniaque peuvent s'échapper lors de l'ouverture du réservoir d'agent réducteur. Les vapeurs d'ammoniaque ont une odeur piquante et irritent la peau, les muqueuses et les yeux. Il y a risque de blessures. Ne pas inhaler les vapeurs d'ammoniaque qui s'échappent. Éviter tout contact de l'agent réducteur avec les vêtements, la peau ou les yeux et éviter tout

ingestion. Maintenir les enfants à l'écart de l'agent réducteur.

AVERTISSEMENT

Les consommables comme huiles, graisses, liquide de refroidissement et carburants peuvent contenir des substances toxiques. Il y a risque de blessures ou danger de mort. Respecter les indications qui figurent sur les récipients. Ne pas laisser les vêtements, la peau ou les yeux entrer en contact avec les consommables. Ne pas transvaser les consommables dans d'autres bouteilles. Conserver les consommables hors de portée des enfants.

REMARQUE

Les substances contenues dans l'agent réducteur sont très agressives. Il y a un risque de dommages matériels. Éviter le contact de l'agent réducteur avec des surfaces du véhicule.

AdBlue adapté

AdBlue conformément à la norme ISO 22241-1 L'agent réducteur est disponible à sa propre pompe dans de nombreuses stations-service. Il est préférable de compléter à une pompe le niveau d'agent réducteur.

En cas d'absence de pompe de distribution, l'agent réducteur peut également être rempli avec un récipient. L'agent de réduction est disponible dans différents conditionnements. Utiliser de préférence la bouteille spéciale recommandée par BMW. Avec cette bouteille et votre adaptateur spécial, vous pouvez facilement ajouter de l'agent réducteur.

AdBlue à basses températures

À des températures extérieures inférieures à -11 °C, ne faire l'appoint d'agent réducteur que juste avant de se mettre en route.

Quantité de remplissage

Dès que l'affichage est sur réserve, faire l'appoint avec au moins 5 litres.

Affichage de la quantité de remplissage

La quantité d'appoint apparaît sur l'écran de contrôle.

1.  Menu Applications
2. « Applis véhicule »
3. « Live Vehicle »
4. « Contenu »
5. « Statut véhicule »
6. « AdBlue »

Réservoir pour l'agent réducteur

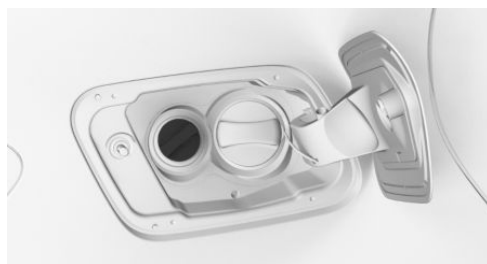

Le bouchon de réservoir pour agent réducteur se trouve à côté de celui du réservoir de carburant.

Faire l'appoint d'agent réducteur à la pompe

Généralités

Pour le remplissage du réservoir, accrocher le pistolet du tuyau de ravitaillement dans le goulot du réservoir. Le soulèvement du pistolet

pendant le ravitaillement en carburant entraîne :

- ▷ Une coupure prématurée du pistolet.
- ▷ Débordement de l'agent réducteur.

Le réservoir d'agent réducteur est plein lorsque le pistolet coupe le débit pour la première fois.

Respecter les règles de sécurité affichées dans les stations-service.

Ravitaillement en agent réducteur

1. Ouvrir la trappe de réservoir.
Bouchon de réservoir, voir page 378.
2. Tourner le bouchon de réservoir d'agent réducteur dans le sens antihoraire et le retirer.

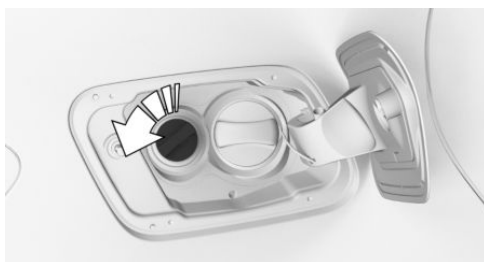

3. Placer le bouchon de réservoir dans le support prévu sur la trappe du réservoir.

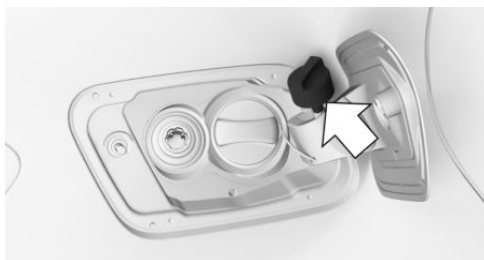

4. Remplir avec au moins la quantité d'appoint recommandée.

Le réservoir est plein lorsque le pistolet se coupe pour la première fois.

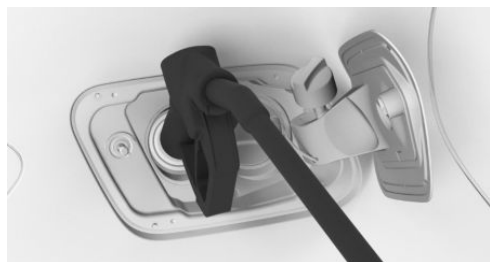

5. Mettre en place le bouchon de réservoir et le faire tourner dans le sens horaire.
6. Refermer la trappe du réservoir jusqu'à ce qu'elle s'enclenche.

Remplissage avec un liquide incorrect

Généralités

En cas de remplissage avec le mauvais liquide, un message Check-Control s'affiche.

Après un remplissage avec un liquide erroné, contacter un Réparateur Agréé, un autre Réparateur Agréé qualifié ou un atelier spécialisé.

Consigne de sécurité

AVERTISSEMENT

Après le remplissage avec un produit erroné, le système peut chauffer et s'enflammer. Il y a risque d'incendie et de blessures. Remplir uniquement avec les liquides pour lesquels le réservoir est conçu. Ne pas démarrer le moteur après remplissage avec un liquide incorrect.

Après le remplissage de l'agent réducteur

Affichage de réserve



Après le remplissage, l'affichage de réserve reste allumé avec l'autonomie actuelle.

L'état de marche peut être rétabli.

L'affichage de réserve s'éteint après un court trajet.

AdBlue au minimum



Après le remplissage, l'affichage reste actif.

L'état de marche peut être rétabli uniquement après extinction de l'affichage.

1. Appuyer trois fois sur le bouton Start/Stop. L'affichage s'éteint au bout d'environ 1 min.
2. Appuyer sur le bouton Start/Stop et activer l'état de marche.

Huile moteur

Généralités

La consommation d'huile moteur et les propriétés de l'huile moteur dépendent du style de conduite et des conditions d'utilisation.

C'est pourquoi, après chaque ravitaillement, contrôler le niveau d'huile moteur en procédant à une mesure détaillée.

La consommation d'huile de moteur peut augmenter, par exemple dans les situations suivantes :

- ▶ Conduite sportive.
- ▶ Rodage du moteur.

- ▷ Mode ralenti du moteur.
- ▷ En cas d'utilisation de types d'huile moteur non homologués.

Selon le niveau d'huile moteur et les propriétés de l'huile moteur, différents messages Check-Control s'affichent sur l'écran de contrôle.

Le constructeur du véhicule recommande de faire changer l'huile moteur par un Réparateur Agréé, un autre Réparateur Agréé qualifié ou un atelier spécialisé.

Consignes de sécurité

REMARQUE

Un niveau d'huile moteur insuffisant entraîne des dommages au moteur. Il y a un risque de dommages matériels. Ajouter immédiatement de l'huile moteur.

REMARQUE

Une quantité trop importante d'huile moteur peut endommager le moteur ou le catalyseur. Il y a un risque de dommages matériels. Ne pas trop remplir d'huile moteur. En cas de trop plein d'huile moteur, faire rectifier le niveau d'huile par un Réparateur Agréé, par un autre Réparateur Agréé qualifié ou par un atelier spécialisé.

REMARQUE

L'huile moteur qui n'est pas remplacée à temps peut entraîner une usure accrue du moteur et, ainsi, des dommages au moteur. Il y a un risque de dommages matériels. Ne pas dépasser les dates de service affichées dans le véhicule.

Mesure électronique du niveau d'huile

Généralités

La mesure électronique du niveau d'huile repose sur deux principes de mesure :

- ▷ Surveillance.
- ▷ Mesure détaillée.

Si les trajets courts sont fréquents ou le style de conduite est sportif, par exemple avec des virages rapidement négociés, procéder régulièrement à une mesure détaillée.

Surveillance

Principe

Le niveau d'huile moteur est surveillé électroniquement pendant la conduite et affiché sur l'écran de contrôle.

Si le niveau d'huile moteur n'est plus compris dans la plage autorisée, un message Check-Control s'affiche.

Conditions de fonctionnement

Une valeur mesurée à jour est disponible après un trajet normal d'environ 30 minutes.

Affichage du niveau d'huile moteur

1.  Menu Applications
2. « Applis véhicule »
3. « Statut véhicule »
4. « Niveau d'huile moteur »

Le niveau d'huile moteur est affiché.

Limites du système

Si les trajets courts sont fréquents ou le style de conduite est sportif, il est possible que la valeur mesurée ne soit pas disponible. Dans ce cas, la valeur mesurée du dernier trajet suffisamment long s'affiche.

Mesure détaillée

Principe

Le niveau d'huile moteur est contrôlé à l'arrêt et s'affiche sur une échelle graduée.

Si le niveau d'huile moteur n'est plus compris dans la plage autorisée, un message Check-Control s'affiche.

Généralités

Le régime de ralenti augmente légèrement au cours de la mesure.

Conditions de fonctionnement

- ▷ Le véhicule se trouve à l'horizontale.
- ▷ L'état de marche est activé en appuyant sur le bouton Start/Stop.
- ▷ Le moteur est à la température de service.
- ▷ Le levier sélecteur est sur N ou P et la pédale d'accélérateur n'est pas actionnée.

Effectuer la mesure détaillée

1.  Menu Applications
2. « Applis véhicule »
3. « Statut véhicule »
4. « Niveau d'huile moteur »
5. « Mesure niveau huile »
6. « Démarrer mesure »

Le niveau d'huile est contrôlé et affiché via une échelle graduée.

Appoint d'huile moteur

Généralités

Faire l'appoint d'huile moteur uniquement lorsque le message correspondant est affiché sur le combiné d'instruments. La quantité d'appoint est indiquée dans le message qui s'affiche sur l'écran de contrôle.

Faire l'appoint uniquement avec une huile moteur adaptée.

Couper le contact du véhicule et désactiver l'état de marche avant de faire l'appoint d'huile moteur.

Veiller à ne pas trop remplir le réservoir d'huile moteur.

Consignes de sécurité

AVERTISSEMENT

Les consommables comme huiles, graisses, liquide de refroidissement et carburants peuvent contenir des substances toxiques. Il y a un risque de blessures ou danger de mort. Respecter les indications qui figurent sur les récipients. Ne pas laisser les vêtements, la peau ou les yeux entrer en contact avec les consommables. Ne pas transvaser les consommables dans d'autres bouteilles. Conserver les consommables hors de portée des enfants.

REMARQUE

Un niveau d'huile moteur insuffisant entraîne des dommages au moteur. Il y a un risque de dommages matériels. Ajouter immédiatement de l'huile moteur.

REMARQUE

Une quantité trop importante d'huile moteur peut endommager le moteur ou le catalyseur. Il y a un risque de dommages matériels. Ne pas trop remplir d'huile moteur. En cas de trop plein d'huile moteur, faire rectifier le niveau d'huile par un Réparateur Agréé, par un autre Réparateur Agréé qualifié ou par un atelier spécialisé.

Aperçu

L'orifice de remplissage d'huile se trouve dans le compartiment moteur.

Plus d'informations :
Aperçu, voir page 410.

Appoint d'huile moteur

- Ouvrir le capot.
Ouverture, voir page 412.
- Tourner le bouchon dans le sens antihoraire.



- Faire l'appoint d'huile moteur.
- Visser le bouchon.

Types d'huiles moteur pour faire l'appoint

Généralités

La qualité de l'huile a une importance décisive sur la durée de vie du moteur.

Faire l'appoint d'huile moteur uniquement avec les types d'huile mentionnés.

Le cas échéant, certains types d'huile ne sont pas disponibles dans tous les pays.

Consignes de sécurité

REMARQUE

Les additifs pour huile peuvent endommager le moteur. Il y a un risque de dommages matériels. Ne pas utiliser d'additifs pour huile.

REMARQUE

Une huile moteur inadaptée peut entraîner des dysfonctionnements dans le moteur ou l'endommager. Il y a un risque de dommages matériels. Lors de la sélection de l'huile moteur, veiller à ce que celle-ci possède la bonne classe de viscosité.

Types d'huiles moteur adaptées

L'appoint d'huile moteur peut être réalisé avec la spécification d'huile suivante :

Moteur à essence

BMW Longlife-12 FE.

BMW Longlife-17 FE+.

BMW Longlife-19 FE.

BMW Longlife-22 FE++.

Moteur Diesel

BMW Longlife-12 FE.

BMW Longlife-17 FE+.

La spécification d'huile BMW Longlife-22 FE+ ne convient pas au moteur essence 60i.

Autres huiles moteur

Si des huiles moteurs adaptées ne sont pas disponibles, vous pouvez faire l'appoint avec jusqu'à 1 litre d'une huile moteur présentant les spécifications suivantes :

Moteur à essence

ACEA C2.

ACEA C5.

Moteur Diesel

ACEA C2.

ACEA C5.

La spécification d'huile ACEA C2 ne convient pas aux moteurs Diesel 25d, 35d, 40d et 50d.

Classes de viscosité

Lors du choix d'une huile moteur, veiller à ce que celle-ci possède une des classes de viscosité suivantes :

Moteur à essence

SAE 0W-12.

SAE 0W-20.

SAE 0W-30.

Moteur Diesel

SAE 0W-20.

SAE 0W-30.

Les classes de viscosité SAE 0W-12 et SAE 0W-20 ne conviennent pas aux moteurs essence 60i.

Les classes de viscosité dont l'indice de viscosité est élevé peuvent augmenter la consommation actuelle de carburant.

De plus amples informations sur les spécifications d'huile et les classes de viscosité adaptées des huiles moteur sont disponibles auprès d'un Réparateur Agréé, d'un autre Réparateur Agréé qualifié ou d'un atelier spécialisé.

**BMW recommends
Original BMW Engine Oil.**

Liquide de refroidissement**Généralités**

Le liquide de refroidissement se compose d'eau et d'additifs.

Les additifs pour liquide de refroidissement commercialisés ne conviennent pas tous à votre véhicule. Le constructeur du véhicule recommande d'utiliser du liquide de refroidissement BMW LC-18. Ne pas mélanger les additifs pour liquide de refroidissement de différentes couleurs. Respecter le rapport de mélange 50:50 entre l'eau et l'additif pour liquide de refroidissement. De plus amples informations concernant les additifs pour liquide de refroidissement adaptés sont disponibles auprès d'un Réparateur Agréé, d'un autre Réparateur Agréé qualifié ou d'un atelier spécialisé.

Consignes de sécurité**⚠ AVERTISSEMENT**

Du liquide de refroidissement peut s'échapper et provoquer des brûlures lorsque le moteur est chaud et que le système de refroidissement est ouvert. Il y a risque de blessures. Ouvrir le système de refroidissement uniquement lorsque le moteur est froid.

⚠ AVERTISSEMENT

Les additifs sont toxiques et des additifs incorrects peuvent endommager le moteur. Il y a un risque de blessures et de dommages matériels. Éviter tout contact des additifs avec les vêtements, la peau ou les yeux et éviter toute ingestion. Utiliser exclusivement des additifs adéquats.

Niveau de liquide de refroidissement

Généralités

Lors de la livraison départ usine du véhicule, il se peut que le réservoir de liquide de refroidissement soit trop rempli. Le niveau normal du liquide de refroidissement est atteint après une durée d'utilisation plus longue.

Le niveau théorique de liquide de refroidissement est indiqué par le repère maximal dans la goulotte de remplissage du réservoir de liquide de refroidissement.

Plus d'informations :

Aperçu, voir page [410](#).

Contrôle du niveau de liquide de refroidissement

1. Laisser refroidir le moteur.
2. Ouvrir le capot.
Ouverture, voir page [412](#).
3. Dévisser quelque peu le bouchon du réservoir de liquide de refroidissement en le tournant dans le sens antihoraire jusqu'à ce que la surpression puisse se dégager.
4. Ouvrir le bouchon du réservoir de liquide de refroidissement.
5. Le niveau de liquide de refroidissement est correct quand il se trouve juste en-des-

sous du repère Max dans l'orifice de remplissage.



6. Visser le bouchon.

Appoint de liquide de refroidissement

1. Laisser refroidir le moteur.
2. Ouvrir le capot.
Ouverture, voir page [412](#).
3. Dévisser quelque peu le bouchon du réservoir de liquide de refroidissement en le tournant dans le sens antihoraire jusqu'à ce que la surpression puisse se dégager.
4. Ouvrir le bouchon du réservoir de liquide de refroidissement.
5. Au besoin, faire lentement l'appoint jusqu'au niveau correct, ne pas trop remplir.
6. Visser le bouchon.
7. Faire éliminer au plus tôt la cause de la perte de liquide de refroidissement.

Élimination



Lors de l'élimination du liquide de refroidissement et des additifs, respecter les prescriptions pour la protection de l'environnement.

Liquide de lave-glace

Généralités

Tous les gicleurs sont alimentés par un réservoir.

Pour le lave-glace, utiliser un mélange d'eau du robinet et de concentré de liquide de nettoyage pour vitres, additionné le cas échéant d'un antigel.

Volume de remplissage minimum recommandé : 2 litres.

Consignes de sécurité

AVERTISSEMENT

Certains antigels peuvent contenir des substances dangereuses pour la santé et sont inflammables. Il y a risque d'incendie et de blessures. Respecter les indications qui figurent sur les récipients. Tenir l'antigel à l'écart de toute source d'inflammation. Ne pas transvaser les consommables dans d'autres bouteilles. Conserver les consommables hors de portée des enfants.

AVERTISSEMENT

Lors du contact avec des parties brûlantes du moteur, le liquide lave-glace peut s'enflammer et brûler. Il y a un risque de blessures ou de dommages matériels. Compléter le niveau de liquide lave-glace que lorsque le moteur est refroidi. Ensuite, refermer entièrement le couvercle du réservoir de liquide lave-glace.

REMARQUE

Les additifs à base de silicone ajoutés au liquide de lave-glace pour obtenir un effet déperlant sur les vitres peuvent endommager le lave-glace. Il y a un risque de dommages matériels. Ne pas ajouter d'additifs à base de silicone au liquide de lave-glace.

REMARQUE

Le mélange de différents concentrés de liquide de nettoyage pour vitres ou d'antigels peut endommager le lave-glace. Il y a un risque de dommages matériels. Ne pas mélanger différents concentrés de liquide de nettoyage pour vitres ou antigels. Respecter les indications et les proportions de mélange qui figurent sur les récipients.

Aperçu



Le réservoir de liquide de lave-glace se trouve dans le compartiment moteur.

Dysfonctionnement

L'utilisation de concentrés de liquide de nettoyage pour vitres non dilués ou d'antigels à base d'alcool peut être à l'origine d'affichages erronés à des températures inférieures à -15 °C.

Maintenance

Équipement du véhicule

Ce chapitre décrit les équipements, les systèmes et les fonctions proposés actuellement ou le cas échéant dans un avenir proche en fonction du modèle, même s'ils ne sont pas présents dans le véhicule.

Plus d'informations :

Équipement du véhicule, voir page 8.

Système de maintenance BMW

Principe

Le système de maintenance signale les mesures de maintenance à prendre et contribue ainsi à maintenir la sécurité d'utilisation et la sécurité routière du véhicule.

Généralités

Le cas échéant, l'étendue des prestations et les intervalles de maintenance peuvent varier selon la version de pays. Les opérations de remplacement, les pièces de rechange et les consommables sont facturés séparément. De plus amples informations peuvent être obtenues auprès d'un Réparateur Agréé, d'un autre Réparateur Agréé qualifié ou d'un atelier spécialisé.

Condition Based Service

Principe

Le Condition Based Service détermine les besoins d'entretien sur la base des conditions d'exploitation du véhicule déterminées par le biais de capteurs et d'algorithmes spéciaux.

Le besoin d'entretien est déterminé en tenant compte du profil d'utilisation individuel du véhicule.

Généralités

Des informations sur les besoins d'entretien peuvent être affichées sur l'écran de contrôle.

Plus d'informations :

Besoins de maintenance, voir page 180.

Données de service dans la clé du véhicule

Les informations concernant les besoins d'entretien sont mémorisées en permanence dans la clé du véhicule. Le Réparateur Agréé peut lire ces données et proposer un volume d'entretien pour le véhicule.

Remettre au Conseiller maintenance la clé du véhicule qui a servi en dernier à conduire le véhicule.

Durées d'immobilisation

Les durées d'immobilisation avec la batterie du véhicule débranchée ne sont pas prises en compte.

Confier la mise à jour de l'étendue des opérations d'entretien périodiques, telles que le remplacement du liquide de frein, de l'huile moteur et des filtres à microparticules/à charbon actif à un Réparateur Agréé, un autre Réparateur Agréé qualifié ou un atelier spécialisé.

Historique de maintenance

Maintenance et réparation

Faire effectuer les opérations d'entretien et de réparation par un Réparateur Agréé, un autre Réparateur Agréé qualifié ou un atelier spécialisé.

Entrées

Les opérations d'entretien effectuées sont inscrites dans les justificatifs d'entretien et dans les données du véhicule. Les enregistrements servent de preuve d'un entretien régulier, tout comme un carnet d'entretien.

Si une entrée est ajoutée à l'historique électronique de maintenance du véhicule, les données relatives au service sont mémorisées non seulement dans le véhicule, mais également dans les systèmes informatiques centraux de BMW AG, Munich.

Après un changement de propriétaire, les données entrées dans l'historique électronique de maintenance peuvent également être lues par le nouveau propriétaire du véhicule. Un Réparateur Agréé, un autre Réparateur Agréé qualifié ou un atelier spécialisé peut lire les données inscrites dans l'historique électronique de maintenance.

Opposition

Le propriétaire du véhicule peut s'opposer, auprès d'un Réparateur Agréé, d'un autre Réparateur Agréé qualifié ou d'un atelier spécialisé, à l'inscription dans l'historique de maintenance électronique ainsi qu'au stockage des données dans le véhicule et à la transmission de ces données au constructeur tant qu'il sera propriétaire du véhicule. Dans ce cas, aucune entrée ne sera effectuée dans l'historique électronique de maintenance du véhicule.

Affichage

Les maintenances enregistrées peuvent être affichées sur l'écran de contrôle.

Plus d'informations :

Besoins de maintenance, voir page 180.

Prise de diagnostic

Généralités

Les appareils raccordés à la prise de diagnostic déclenchent l'alarme après le verrouillage du véhicule.

Retirer les appareils raccordés à la prise de diagnostic avant de verrouiller le véhicule.

Consigne de sécurité

REMARQUE

L'utilisation non conforme de la prise de diagnostic peut entraîner des dysfonctionnements du véhicule. Il y a un risque de dommages matériels. Les travaux de maintenance et d'entretien par l'intermédiaire de la prise de diagnostic doivent être confiés uniquement à un Réparateur Agréé, un autre Réparateur Agréé qualifié, un atelier spécialisé ou toute autre personne autorisée. Ne brancher que des appareils dont l'utilisation sur la prise de diagnostic a été contrôlée et déclarée sans risques.

Emplacement



Une prise de diagnostic se trouve côté conducteur pour la lecture des données du véhicule.

Émissions



- Le voyant clignote :
Défaut de fonctionnement du moteur qui peut conduire à l'endommagement du catalyseur. Faire immédiatement vérifier le véhicule.
- Le voyant est allumé :
Altération des émissions. Faire contrôler le véhicule le plus tôt possible.

Recyclage du véhicule

À la fin de son cycle de vie, le constructeur de votre véhicule recommande de la remettre à l'un des centres de reprise qu'il vous indique. Cette reprise et le recyclage en général sont soumis aux dispositions légales particulières à chaque pays. Les informations relatives au recyclage et à la durabilité sont accessibles sur les sites Internet spécifiques au pays du fabricant. Vous trouverez de plus amples informations auprès d'un Réparateur Agréé, d'un autre Réparateur Agréé qualifié ou d'un atelier spécialisé.



Jeter cette notice d'utilisation dans le conteneur prévu à cet effet.

Remplacement de pièces

Équipement du véhicule

Ce chapitre décrit les équipements, les systèmes et les fonctions proposés actuellement ou le cas échéant dans un avenir proche en fonction du modèle, même s'ils ne sont pas présents dans le véhicule.

Plus d'informations :

Équipement du véhicule, voir page 8.

Outillage de bord

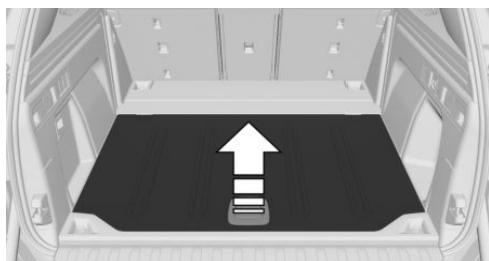

L'outillage de bord se trouve sous le plancher du compartiment à bagages.

Balais d'essuie-glace

Consignes de sécurité

REMARQUE

Si l'essuie-glace tombe sur la vitre sans que le balai n'ait été monté, la vitre risque d'être endommagée. Il y a un risque de dommages matériels. Lors du remplacement du balai, maintenir l'essuie-glace. Ne pas rabattre l'essuie-glace ni l'activer tant que le balai n'a pas été monté.

REMARQUE

Les essuie-glace dépliés peuvent être coincés lors de l'ouverture du capot moteur. Il y a un risque de dommages matériels. Avant l'ouverture du capot moteur, veiller à ce que les essuie-glace avec balais montés reposent bien sur le pare-brise.

Remplacement des balais d'essuie-glace avant

1. Pour le remplacement, amener les essuie-glaces en position relevée.
Position relevée des essuie-glaces, voir page 157.
2. Soulever l'essuie-glace du pare-brise et le maintenir.



3. Appuyer sur la touche, flèche 1, tourner légèrement le balai d'essuie-glace dans le sens horaire et le retirer vers l'avant, flèche 2.

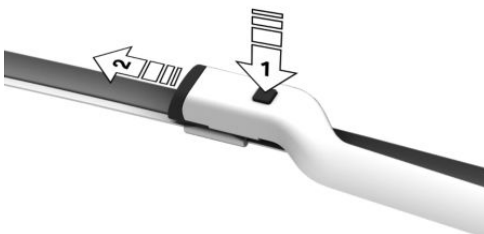

- Mettre en place le balai d'essuie-glace neuf et le pousser jusqu'à ce qu'il s'enclenche de façon audible dans le support.
- Rabattre l'essuie-glace.

Remplacer le balai d'essuie-glace arrière

Le balai est enclenché à l'extrémité du bras de l'essuie-glace.

- Relever complètement l'essuie-glace et extraire le balai, flèche.



- Insérer un balai d'essuie-glace neuf. Le balai d'essuie-glace doit s'enclencher de façon audible.
- Rabattre l'essuie-glace.

Ampoules et feux

Généralités

Les ampoules et les feux jouent un rôle essentiel au niveau de la sécurité routière.

Tous les projecteurs et lampes sont équipés de la technologie LED au minimum.

Le constructeur du véhicule recommande, en cas de panne, de faire effectuer les travaux correspondants par un Réparateur Agréé, par un autre Réparateur Agréé qualifié ou par un atelier spécialisé.

Consigne de sécurité

AVERTISSEMENT

Une luminosité intense peut irriter ou léser la rétine. Il y a risque de blessures. Ne pas regarder directement dans les phares ou d'autres sources lumineuses. Ne pas retirer les caches des LED.

Verres de phares

Par temps froid et humide, les phares peuvent s'embuer à l'intérieur. Lorsque l'éclairage est allumé, la buée disparaît rapidement. Les verres de phares n'ont pas besoin d'être remplacés.

Si de l'humidité se forme de plus en plus malgré les phares allumés, par exemple gouttes d'eau dans le phare, faire contrôler celui-ci.

Batterie du véhicule

Généralités

La batterie est sans maintenance.

Pour plus d'informations sur la batterie, contacter un Réparateur Agréé, un autre Réparateur Agréé qualifié ou un atelier spécialisé.

Consignes de sécurité

DANGER

Le contact avec des pièces conductrices de courant peut provoquer une électrocution. Il y a risque de blessures ou danger de mort. Ne pas toucher des pièces qui pourraient être sous tension.

AVERTISSEMENT

Les batteries de véhicule qui ne sont pas homologuées peuvent endommager les systèmes ou faire en sorte que des fonctions ne puissent plus être exécutées. Il y a un risque de blessures ou de dommages matériels. Utiliser uniquement des batteries de véhicule homologuées par le constructeur du véhicule.

Jumelage de la batterie sur le véhicule

Le constructeur du véhicule recommande de confier le jumelage de la batterie du véhicule à un Réparateur Agréé, un autre Réparateur Agréé qualifié ou un atelier spécialisé si elle a été remplacée. Ce nouveau jumelage met à disposition toutes les fonctions confort de manière illimitée et les éventuels messages Check-Control des fonctions confort ne s'affichent alors plus.

Recharger la batterie

Généralités

Pour lui assurer sa pleine durée de vie, veiller à ce que la batterie soit suffisamment chargée.

Recharger la batterie lorsque la puissance de démarrage est insuffisante.

Les circonstances suivantes peuvent nuire à la puissance de la batterie :

- ▷ Trajets courts fréquents.
- ▷ Immobilisations de plus d'un mois.

Consigne de sécurité

AVERTISSEMENT

Les chargeurs de batterie qui rechargent la batterie du véhicule via les prises ou l'allumecigare du véhicule peuvent surcharger ou endommager le réseau de bord 12 V. Il y a un risque de blessures ou de dommages ma-

tériels. Brancher les chargeurs de batterie automobile uniquement sur les bornes d'alimentation de dépannage dans le compartiment moteur.

Chargeurs de batterie

Des chargeurs de batterie spécialement conçus et adaptés au réseau de bord du véhicule sont disponibles chez un Réparateur Agréé, un autre Réparateur Agréé qualifié ou dans un atelier spécialisé.

Recharger la batterie

Recharger la batterie uniquement avec le moteur arrêté et avec les bornes d'alimentation de dépannage prévues dans le compartiment du moteur.

Avec la technologie Mild Hybrid : recharger la batterie uniquement lorsque le capot est ouvert.

Plus d'informations :

Bornes d'alimentation de dépannage, voir page 438.

Coupure de courant

Après une interruption provisoire de l'alimentation électrique, certains équipements doivent être réinitialisés ou les réglages personnels doivent être actualisés, par exemple :

- ▷ Frein de stationnement, voir page 152.
- ▷ Avec fonction Memory : mémoriser à nouveau les positions.
- ▷ Heure : mettre à jour.
- ▷ Date : mettre à jour.

Mode sommeil profond

Utiliser le mode veille prolongée pour des durées d'immobilisation prolongées.

Plus d'informations :

État de repos, voir page 46

Technologie Mild Hybrid

Principe

La technologie Mild Hybrid comprend une batterie fonctionnant avec une tension de 48 V. La technologie Mild Hybrid permet de réduire la consommation de carburant.

Consigne de sécurité

DANGER

Le contact avec des pièces conductrices de courant peut provoquer une électrocution. Il y a risque de blessures ou danger de mort. Ne pas toucher des pièces qui pourraient être sous tension.

Généralités

La batterie pour la technologie Mild-Hybrid se trouve sous le capot du compartiment moteur.

Remarque

Ne pas remplacer ni intervenir sur la batterie de la technologie Mild Hybrid.

Élimination de la batterie usée



Faire éliminer les batteries usées par un Réparateur Agréé, un autre Réparateur Agréé qualifié ou un atelier spécialisé, ou les remettre à un centre collecteur.

Transporter et stocker les batteries chargées en position droite normale. Lors du transport, s'assurer qu'elles ne risquent pas de basculer.

Fusibles

Généralités

Les fusibles se trouvent à divers endroits du véhicule.

Des informations sur l'affectation des fusibles et sur l'emplacement des coffrets à fusibles sont disponibles sur l'adresse internet : fuse-card.bmw.com.

Consigne de sécurité

AVERTISSEMENT

Des fusibles non conformes ou réparés peuvent entraîner la surcharge des câbles et des composants électriques. Il y a risque d'incendie. Ne pas réparer les fusibles grillés ni les remplacer par des fusibles d'une autre couleur ou d'un autre ampérage.

Remplacement des fusibles

Le constructeur du véhicule recommande de faire remplacer les fusibles par un Réparateur Agréé, un autre Réparateur Agréé qualifié ou un atelier spécialisé.

Aide en cas de panne

Équipement du véhicule

Ce chapitre décrit les équipements, les systèmes et les fonctions proposés actuellement ou le cas échéant dans un avenir proche en fonction du modèle, même s'ils ne sont pas présents dans le véhicule.

Plus d'informations :

Équipement du véhicule, voir page 8.

Feux de détresse

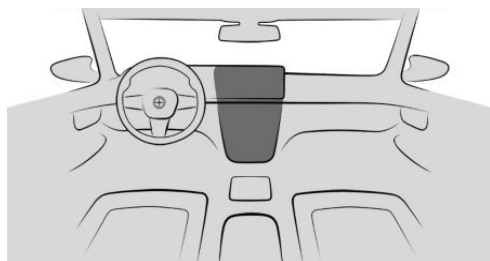

Touche des feux de détresse

Lorsque les feux de détresse sont activés, la lampe rouge clignote dans la touche.

Triangle de présignalisation

Le triangle de présignalisation se trouve dans le vide-poches gauche du compartiment à bagages.

1. Déverrouiller le cache de la garniture latérale de gauche, flèche 1, et l'ouvrir, flèche 2.

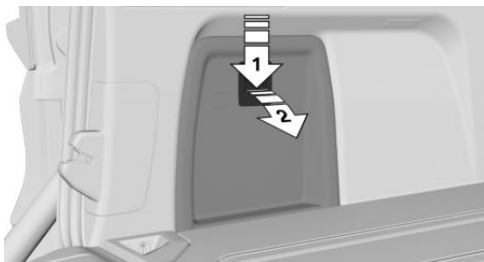

2. Retirer le triangle de présignalisation en direction de l'habitacle.

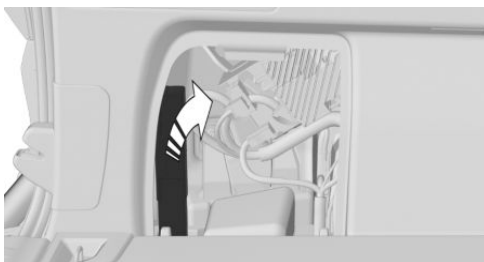

Trousse de premiers secours

Généralités

Selon l'équipement et la version de pays, le véhicule est équipé d'un kit de premiers secours.

La conservation de certains articles est limitée.

Contrôler régulièrement les dates de péremption du contenu et les remplacer en temps utile, si nécessaire.

Rangement

Le kit de premiers secours se trouve dans le vide-poches gauche du compartiment à bagages.

1. Déverrouiller le cache de la garniture latérale gauche, flèche 1, et l'ouvrir, flèche 2.

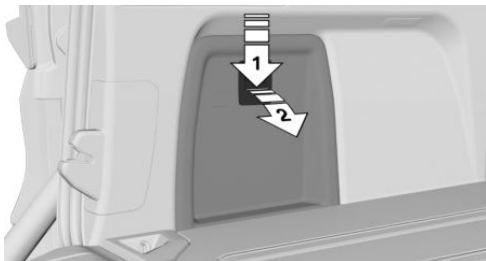

2. Le cas échéant, retirer le cache du compartiment à bagages du compartiment sous le plancher de compartiment à bagages.

BMW Assistance Dépannage

Principe

Pour obtenir de l'aide en cas de panne, contacter BMW Assistance Dépannage du BMW Group.

Généralités

En cas de panne, des données sur l'état du véhicule sont envoyées à BMW Assistance Dépannage. Le cas échéant, des dysfonctionnements peuvent être corrigés directement.

Il existe diverses façons de contacter BMW Assistance Dépannage :

- ▶ Via un message Check-Control.
Messages texte complémentaires, voir page 171.
- ▶ Par un appel sur un téléphone portable.
- ▶ Via la BMW App.

Selon la version de pays et le type de véhicule, un autre prestataire d'assistance dépannage peut, le cas échéant, être affecté via le portail client ConnectedDrive.

Conditions de fonctionnement

- ▶ Le véhicule est doté d'un contrat ConnectedDrive actif, équipement avec appel de détresse intelligent ou services BMW ConnectedDrive.
- ▶ La réception mobile fonctionne.
- ▶ L'état opérationnel est activé.

Démarrage manuel de BMW Assistance Dépannage

Sur un véhicule équipé des Teleservices, une assistance est d'abord offerte via le Diagnostic Teleservice puis, le cas échéant, via l'Assistance Teleservice.

1.  Menu Applications
2. « Toutes les applis »
3. « BMW Assistance »
4. « BMW Assistance Dépannage » ou sélectionner le service souhaité.

Tenir compte des éléments affichés sur l'écran de contrôle. Une communication téléphonique est établie.

Diagnostic Teleservice

Le diagnostic Teleservices permet une transmission par téléphonie mobile des données détaillées du véhicule nécessaires au diagnostic du véhicule. Ces données sont transmises automatiquement. Le cas échéant, l'accord doit être donné sur l'écran de contrôle.

Assistance Teleservice

L'assistance Teleservice permet à BMW Assistance Dépannage d'effectuer un diagnostic plus approfondi du véhicule via le réseau de téléphonie mobile.

Après y être invité par BMW Assistance Dépannage, l'assistance Teleservice peut être démarrée.

1. Stationner le véhicule en un lieu sûr.
2. Serrer le frein de stationnement.
3. Activer l'écran de contrôle.
4. Autoriser l'Assistance Téléservice.

Assistance BMW en cas d'accident

Principe

Pour obtenir de l'aide en cas d'accident, contacter l'assistance BMW en cas d'accident du BMW Group.

Généralités

Si les capteurs du véhicule détectent un accident de gravité légère à moyenne qui n'entraîne pas le déclenchement des airbags, un message Check-Control s'affiche sur le combiné d'instruments. Par ailleurs, un message texte correspondant s'affiche sur l'écran de contrôle.

Le déclenchement de l'assistance BMW en cas d'accident entraîne la transmission de données sur l'état du véhicule à BMW.

Selon la version de pays et le type de véhicule, un autre prestataire d'assistance en cas d'accident peut, le cas échéant, être affecté via le portail client ConnectedDrive.

Conditions de fonctionnement

- ▶ Le véhicule est doté d'un contrat ConnectedDrive actif, équipement avec appel de détresse intelligent ou services BMW ConnectedDrive.
- ▶ La réception mobile fonctionne.
- ▶ L'état opérationnel est activé.

Démarrer l'assistance BMW en cas d'accident

Si un accident est détecté automatiquement

Un message texte relatif à l'assistance BMW en cas d'accident s'affiche sur l'écran de contrôle.

La communication peut être établie directement :

« Contacter l'assistance accident »

Le message Check-Control pour l'assistance BMW en cas d'accident est également consultable pendant un certain temps dans les messages Check-Control mémorisés.

Plus d'informations :

Check-Control, voir page 170.

Démarrage manuel de l'assistance BMW en cas d'accident

Il est possible de contacter l'assistance BMW en cas d'accident en dehors de la détection automatique d'un accident.

1.  Menu Applications
2. « Toutes les applis »
3. « BMW Assistance »
4. « BMW Assistance Accident » ou sélectionner le service souhaité.

Tenir compte des éléments affichés sur l'écran de contrôle. Une communication téléphonique est établie.

Appel d'urgence

Appel d'urgence légal

Principe

En cas d'urgence, un appel d'urgence peut être déclenché automatiquement ou manuellement via le système.

Généralités

Selon l'équipement et la version de pays, le véhicule est équipé d'un système d'appel d'urgence.

N'appuyer sur la touche SOS qu'en cas d'urgence.

L'appel d'urgence est transmis à un numéro d'appel d'urgence public.

Cela dépend entre autres du réseau de téléphonie mobile utilisé et des prescriptions nationales.

L'appel d'urgence est initié via une carte SIM intégrée dans le véhicule et ne peut pas être coupé.

Dans des conditions techniques extrêmement défavorables, l'appel d'urgence ne peut pas être lancé.

Aperçu

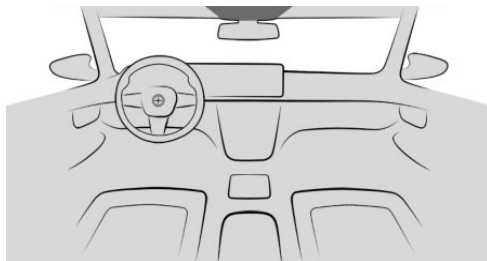

Touche SOS

Conditions de fonctionnement

- ▷ L'état opérationnel est activé.
- ▷ Le système d'appel d'urgence est opérationnel.
- ▷ Si le véhicule est équipé de la fonction d'appel d'urgence intelligent : la carte SIM intégrée au véhicule est activée.

Déclenchement automatique

Sous certaines conditions, par exemple après le déclenchement des airbags, un appel d'ur-

gence est déclenché automatiquement immédiatement après un accident de gravité correspondante. Une pression sur la touche SOS n'a aucune influence sur l'appel d'urgence automatique.

Déclenchement manuel

1. Appuyer brièvement sur le volet de recouvrement.
 2. Maintenir la touche SOS enfoncée jusqu'à ce que la LED située à côté de la touche devienne verte.
- ▷ La LED s'allume en vert lorsque l'appel d'urgence est déclenché.

Si une demande d'annulation s'affiche sur l'écran de contrôle, il est possible d'interrompre l'appel d'urgence.

Si la situation le permet, attendre dans le véhicule que la communication téléphonique soit établie.

- ▷ La LED clignote en vert quand la communication a été établie avec le numéro d'appel d'urgence.

Lors d'un appel d'urgence, les services de secours publics reçoivent des données qui servent à déterminer les mesures de secours nécessaires, par exemple la position du véhicule si celle-ci peut être définie.

Informations sur le transfert et le stockage de données.

Système d'appel d'urgence légal, voir page 17.

Même si les occupants n'entendent plus le service de secours à travers les haut-parleurs, le service de secours peut encore les entendre.

Les services de secours mettent fin à l'appel d'urgence.

Dysfonctionnement

L'appel d'urgence risque de dysfonctionner.

La LED située dans la zone de la touche d'appel d'urgence clignote pendant environ 30 secondes. Un message Check-Control s'affiche.

Faire contrôler par un Réparateur Agréé, un autre Réparateur Agréé qualifié ou un atelier spécialisé.

Appel d'urgence intelligent

Principe

En cas d'urgence, ce système permet d'émettre un appel d'urgence automatiquement ou manuellement.

Généralités

Selon l'équipement et la version de pays, le véhicule est équipé d'un système d'appel d'urgence.

N'appuyer sur la touche SOS qu'en cas d'urgence.

Le système d'appel de détresse intelligent établit la connexion avec le centre de secours de BMW.

Même si un appel de détresse via BMW n'est pas possible, il se peut qu'un appel de détresse à un numéro de secours public soit établi. Cela dépend entre autres du réseau de téléphonie mobile utilisé et des règlements nationaux.

Dans des conditions techniques extrêmement défavorables, l'appel d'urgence ne peut pas être lancé.

Aperçu

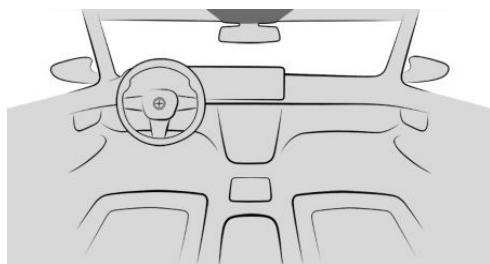

Touche SOS

Conditions de fonctionnement

- ▶ L'état opérationnel est activé.
- ▶ Le système d'appel d'urgence est opérationnel.
- ▶ Si le véhicule est équipé de la fonction d'appel d'urgence intelligent : la carte SIM intégrée au véhicule est activée.

Déclenchement automatique

Sous certaines conditions, par exemple après le déclenchement des airbags, un appel d'urgence est déclenché automatiquement immédiatement après un accident de gravité correspondante. Une pression sur la touche SOS n'a aucune influence sur l'appel d'urgence automatique.

Déclenchement manuel

1. Appuyer brièvement sur le volet de recouvrement.
 2. Maintenir la touche SOS enfoncée jusqu'à ce que la LED située à côté de la touche devienne verte.
- ▶ La LED s'allume en vert lorsque l'appel d'urgence est déclenché.

Si une demande d'annulation s'affiche sur l'écran de contrôle, il est possible d'interrompre l'appel d'urgence.

Si la situation le permet, attendre dans le véhicule que la communication téléphonique soit établie.

- ▶ La LED clignote en vert quand la communication a été établie avec le numéro d'appel d'urgence.

Lors d'un appel de détresse via BMW, le centre de secours reçoit des données qui servent à déterminer les mesures de secours nécessaires, par exemple la position du véhicule si celle-ci peut être définie.

Si le centre de secours ne reçoit aucune réponse à ses questions, des actions de sauvetage sont automatiquement déclenchées.

Même si les occupants n'entendent plus le centre d'appel d'urgence à travers les haut-parleurs, le centre d'appel d'urgence peut encore les entendre.

Le centre de secours met fin à l'appel de détresse.

Dysfonctionnement

L'appel d'urgence risque de dysfonctionner.

La LED située dans la zone de la touche d'appel d'urgence clignote pendant environ 30 secondes. Un message Check-Control s'affiche.

Faire contrôler par un Réparateur Agréé, un autre Réparateur Agréé qualifié ou un atelier spécialisé.

Extincteur

Principe

L'extincteur permet de lutter contre le feu si un incendie s'est déclaré sur le véhicule.

Généralités

Selon l'équipement et la version de pays, le véhicule est équipé d'un extincteur.

Consignes de sécurité

AVERTISSEMENT

Risque de blessure si l'extincteur n'est pas utilisé correctement. Il y a risque de blessures. Si l'extincteur est utilisé, respecter les points suivants :

- ▷ Éviter d'inhaler le produit d'extinction. Si une personne a inhalé un produit d'extinction, la faire sortir à l'air frais. En cas de troubles respiratoires, consulter immédiatement un médecin.
- ▷ Éviter tout contact du produit d'extinction avec la peau. Un contact prolongé du produit d'extinction avec la peau risque de la déshydrater.
- ▷ Éviter tout contact du produit d'extinction avec les yeux. En cas de contact avec les yeux, laver abondamment à l'eau. Si les troubles persistent, consulter un médecin.

AVERTISSEMENT

Les objets se trouvant sur le plancher côté conducteur peuvent limiter la course des pédales ou bloquer une pédale enfoncée à fond. Il y a risque d'accident. Ranger les objets dans le véhicule de manière à ce qu'ils soient sécurisés et ne puissent pas parvenir dans la zone des pieds du conducteur.

Aperçu

L'extincteur se trouve à l'intérieur du véhicule, par exemple sous le siège ou dans la boîte à gants.

Retirer l'extincteur

Débloquer les tendeurs sur la bande de fixation.

Utilisation de l'extincteur

Pour utiliser l'extincteur, respecter les indications du fabricant spécifiées sur l'extincteur et les informations jointes.

Ranger l'extincteur

1. Placer l'extincteur dans son support.
2. Accrocher et bloquer les tendeurs.

Maintenance et remplissage

Faire contrôler l'extincteur tous les 2 ans par un Réparateur Agréé, un autre Réparateur Agréé qualifié ou un atelier spécialisé.

Respecter la date de la prochaine maintenance de l'extincteur.

Après utilisation, remplacer l'extincteur ou le faire remplir.

Aide au démarrage

Généralités

Quand la batterie est déchargée, le moteur peut être démarré à l'aide de la batterie d'un autre véhicule via deux câbles d'aide au démarrage. Pour cela, n'utiliser que des câbles d'aide au démarrage avec des pinces crocodiles complètement isolées.

Consignes de sécurité

DANGER

Le contact avec des pièces conductrices de courant peut provoquer une électrocution. Il y a un risque de blessures ou danger de mort. Ne pas toucher des pièces qui pourraient être sous tension.

AVERTISSEMENT

Lors du raccordement du câble d'aide au démarrage, une chronologie incorrecte de raccordement peut entraîner la formation d'étincelles. Il y a un risque de blessures. Respecter la chronologie lors du raccordement des câbles.

AVERTISSEMENT

Si les carrosseries des deux véhicules sont en contact, un court-circuit peut survenir lors de l'aide au démarrage. Il y a un risque de blessures ou de dommages matériels. Veiller à éviter tout contact entre les carrosseries.

Préparation

1. Contrôler si la batterie de l'autre véhicule présente une tension de 12 volts. Les indications de tension sont apposées sur la batterie.
2. Arrêter le moteur du véhicule donneur de courant.
3. Couper les consommateurs de courant dans les deux véhicules.

Bornes d'alimentation de dépannage

Les bornes positives de démarrage externe se trouvent dans le compartiment moteur.

Plus d'informations :

Aperçu, voir page 410.

Ouvrir les couvercles des bornes positives de démarrage externe.

Branchement du câble

Avant de commencer, couper tous les consommateurs non nécessaires, tels que la radio du véhicule donneur et du véhicule récepteur.

1. Ouvrir le couvercle de la borne d'alimentation de dépannage.
2. Fixer une pince crocodile du câble plus de l'aide au démarrage sur le pôle positif de la batterie ou sur le pôle d'alimentation de dépannage correspondante du véhicule dépanneur.
3. Fixer la deuxième pince crocodile sur le pôle positif de la batterie ou sur la borne

d'alimentation de dépannage correspondante du véhicule à dépanner.

4. Brancher une pince crocodile du câble moins de l'aide au démarrage sur le pôle négatif de la batterie ou sur la masse correspondante du moteur ou de la carrosserie du véhicule dépanneur.
5. Brancher la deuxième pince crocodile sur le pôle négatif de la batterie ou sur le point de masse correspondant du moteur ou de la carrosserie du véhicule à dépanner.

Démarrage du moteur

Pour démarrer le moteur, ne pas utiliser de bombe aérosol d'aide au démarrage.

1. Démarrer le moteur du véhicule donneur et le faire tourner à vide pendant quelques minutes à un régime un peu supérieur au ralenti.

En cas de démarrage d'un véhicule avec moteur Diesel : laisser tourner le moteur du véhicule donneur pendant environ 10 minutes.

2. Démarrer le moteur du véhicule à dépanner comme d'habitude.

En cas d'échec, ne répéter la tentative de démarrage qu'au bout de quelques minutes pour que la batterie vide puisse se recharger.

3. Laisser tourner les deux moteurs pendant quelques minutes.
4. Débrancher les câbles électriques d'aide au démarrage en procédant dans l'ordre inverse du branchement.

Au besoin, faire contrôler et recharger la batterie.

Remorquage/démarrage par remorquage

Consigne de sécurité

AVERTISSEMENT

Le remorquage avec l'avertissement collision frontale activé ou le régulateur de vitesse activé peut entraîner les dysfonctionnements de certaines fonctions. Il y a un risque d'accident. Avant tout remorquage, désactiver l'avertissement de collision frontale et le régulateur de vitesse.

Boîte de vitesses automatique Steptronic : transport du véhicule

Généralités

Le véhicule ne doit pas être remorqué pour le transport.

Consignes de sécurité

REMARQUE

Le remorquage du véhicule avec un essieu seulement soulevé peut endommager le véhicule. Il y a un risque de dommages matériels. Ne faire transporter le véhicule que sur un plateau.

AVERTISSEMENT

Le véhicule peut être endommagé en cas de levage et de fixation du véhicule. Il y a un risque de blessures ou de dommages matériels.

- ▷ Lever le véhicule avec des dispositifs adaptés.
- ▷ Ne pas lever ou fixer le véhicule au niveau de l'anneau de remorquage, de la carrosserie ou du châssis.

Pousser le véhicule

Pour dégager un véhicule en panne d'une zone dangereuse, il peut être poussé sur un court trajet à une vitesse maximale de 10 km/h.

Plus d'informations :

Déplacer ou pousser le véhicule, voir page 144.

Dépanneuse

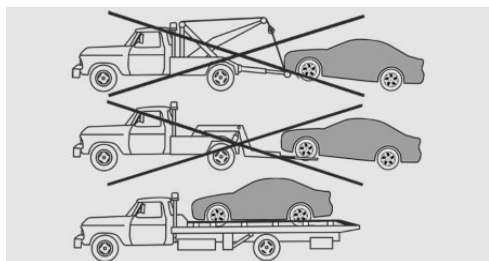

Ne faire transporter le véhicule que sur un plateau.

Remorquage d'autres véhicules

Généralités

Suivant la réglementation nationale, allumer les feux de détresse.

En cas de défaillance du système électrique, rendez le véhicule à remorquer reconnaissable, par exemple avec un panneau ou un triangle de signalisation dans la vitre arrière.

Consignes de sécurité

⚠ AVERTISSEMENT

Si le poids total autorisé du véhicule tracteur est inférieur à celui du véhicule tracté, l'anneau de remorquage peut être arraché ou le comportement de conduite n'est plus maîtrisable. Il y a risque d'accident. Veiller à ce que le poids total du véhicule tracteur soit supérieur à celui du véhicule tracté.

⚠ AVERTISSEMENT

Lors du remorquage avec récupération adaptative, des freinages d'intensité différente peuvent survenir. Il y a risque d'accident. Désactiver la récupération adaptative avant le remorquage.

⚠ REMARQUE

Une fixation incorrecte de la barre ou du câble de remorquage peut entraîner des dommages sur d'autres pièces du véhicule. Il y a un risque de dommages matériels. Fixer correctement la barre ou le câble de remorquage sur les anneaux de remorquage.

Barre de remorquage

Les anneaux de remorquage des deux véhicules doivent se trouver du même côté.

S'il est impossible d'éviter une position en biais la barre de remorquage, tenir compte des points suivants :

- ▷ La liberté de mouvement est restreinte dans les virages.
- ▷ L'inclinaison de la barre de remorquage engendre une force latérale.

Câble de remorquage

Respecter les instructions suivantes en cas d'utilisation d'un câble de remorquage :

- ▶ Utiliser des câbles ou sangles en nylon qui permettent un remorquage sans à-coups.
 - ▶ Fixer le câble de remorquage en veillant à ne pas le tordre.
 - ▶ Contrôler régulièrement la fixation de l'anneau de remorquage et du câble de remorquage.
 - ▶ Ne pas dépasser une vitesse de remorquage de 50 km/h.
 - ▶ Ne pas dépasser une distance de remorquage de 5 km.
 - ▶ À la mise en mouvement du véhicule remorqueur, veiller à ce que le câble de remorquage soit tendu.
 - ▶ Après utilisation, dévisser l'anneau de remorquage dans le sens anti-horaire.
 - ▶ L'anneau de remorquage ne doit être utilisé que pour un remorquage sur chaussée stabilisée.
 - ▶ Éviter des charges transversales de l'anneau de remorquage, par exemple ne pas soulever le véhicule par l'anneau de remorquage.
 - ▶ Contrôler régulièrement la fixation de l'anneau de remorquage.
- Plus d'informations :
Outillage de bord, voir page 428.

Anneau de remorquage

Généralités



Toujours conserver dans le véhicule l'anneau de remorquage à visser.

L'anneau de remorquage peut être vissé à l'avant ou à l'arrière sur le véhicule.

L'anneau de remorquage se trouve sous le plancher du compartiment à bagages.

Respecter les remarques suivantes avant d'utiliser l'anneau de remorquage :

- ▶ Utiliser uniquement l'anneau de remorquage livré avec le véhicule.
- ▶ Visser complètement et fermement l'anneau de remorquage en le tournant au moins cinq fois dans le sens horaire. Le cas échéant, serrer à l'aide d'un objet adapté.

Consigne de sécurité

REMARQUE

Toute utilisation non conforme de l'anneau de remorquage peut endommager le véhicule ou l'anneau de remorquage. Il y a un risque de dommages matériels. Respecter les conseils d'utilisation de l'anneau de remorquage.

Filetage pour anneau de remorquage



Appuyer sur la marque au bord du cache pour l'extraire.

Démarrage par remorquage

Ne pas remorquer le véhicule.

Le cas échéant, faire démarrer le moteur avec une aide au démarrage.

Faire éliminer la cause des problèmes au démarrage par un Réparateur Agréé, un autre Réparateur Agréé qualifié ou un atelier spécialisé.

Plus d'informations :

Aide au démarrage, voir page [438](#).

Entretien

Équipement du véhicule

Ce chapitre décrit les équipements, les systèmes et les fonctions proposés actuellement ou le cas échéant dans un avenir proche en fonction du modèle, même s'ils ne sont pas présents dans le véhicule.

Plus d'informations :

Équipement du véhicule, voir page 8.

Lavage du véhicule

Généralités

Éliminer régulièrement les corps étrangers, par exemple les feuilles ou la neige, dans la zone en dessous du pare-brise.

En hiver, prendre soin de laver le véhicule plus souvent. En effet, les salissures et les sels d'épandage risquent d'endommager le véhicule.

Plus d'informations :

Position relevée des essuie-glaces, voir page 157.

Consigne de sécurité

REMARQUE

Des dommages peuvent survenir si la trappe de réservoir est ouverte pendant le lavage. Il y a un risque de dommages matériels. Fermer la trappe de réservoir avant le lavage. Utiliser un chiffon pour nettoyer les salissures derrière la trappe de réservoir.

Nettoyeur vapeur et nettoyeur haute pression

Consigne de sécurité

REMARQUE

Lors du nettoyage avec un nettoyeur haute pression, une pression ou des températures trop élevées peuvent endommager différents composants. Il y a un risque de dommages matériels. Respecter une distance suffisante et ne pas maintenir le jet trop longtemps au même endroit. Respecter les instructions d'emploi des nettoyeurs à haute pression.

Distances et température

- ▶ Température maximum : 60 °C.
- ▶ Distance minimale avec les capteurs, caméras, joints et lampes : 30 cm.
- ▶ Distance minimale avec le toit ouvrant en verre : 80 cm.

Centres de lavage automatiques ou stations de lavage

Consigne de sécurité

REMARQUE

L'utilisation non conforme de centres ou de stations de lavage automatiques peut entraîner des dommages sur le véhicule. Il y a un risque de dommages matériels. Respecter les instructions suivantes :

- ▷ Choisir de préférence des centres de lavage ou stations avec des brosses douces pour éviter d'endommager la peinture.
- ▷ Avant d'entrer dans la station de lavage, s'assurer que le véhicule n'est pas trop grand.
- ▷ Ne pas rentrer dans des centres de lavage ou des stations de lavage dont les rails de guidage ont une hauteur supérieure à 10 cm afin d'éviter tout dommage sur la carrosserie.
- ▷ Tenir compte de la largeur maximum des rails de guidage afin d'éviter des dommages aux pneus et aux jantes.
- ▷ Rabattre les rétroviseurs afin d'éviter des dommages aux rétroviseurs extérieurs.
- ▷ Désactiver les essuie-glace et, le cas échéant, le détecteur de pluie pour éviter des dommages au système d'essuie-glace.

Avant d'entrer dans une station de lavage

REMARQUE

Le levier sélecteur passe automatiquement en position P lorsque l'état opérationnel est désactivé. Les roues se bloquent. Il y a un risque de dommages matériels. Ne pas désactiver l'état opérationnel lorsque le véhicule doit rouler, par exemple, dans les stations de lavage.

Dans une station de lavage, il est nécessaire que le véhicule puisse avancer librement.

Il convient de quitter le véhicule dans certaines stations de lavage. Le verrouillage du véhicule de l'extérieur dans la position N du levier sélecteur n'est pas possible. Un signal sonore retentit lors de la tentative de verrouillage.

Plus d'informations :

Déplacer ou pousser le véhicule, voir page 144.

Sortie d'une station de lavage

S'assurer que la clé du véhicule se trouve dans le véhicule.

Activer l'état de marche.

Plus d'informations :

État de marche, voir page 48.

Lampes

Ne pas sécher les lampes en les frottant et ne pas utiliser de produits de nettoyage abrasifs ou caustiques.

Détremper les salissures, par exemple les insectes écrasés, avec du shampoing auto ou du produit de nettoyage anti-insectes et les enlever à grande eau.

Éliminer le givre à l'aide d'un spray antigivre pour vitres, ne pas utiliser un grattoir.

Après le lavage du véhicule

Après le lavage du véhicule, sécher les freins en donnant des coups de frein brefs, sous peine de voir l'efficacité des freins brièvement réduite. Grâce à la chaleur générée par le freinage, les disques et les plaquettes de frein sèchent et sont protégés de la corrosion.

Éliminer complètement les résidus sur les vitres pour éviter des pertes de visibilité par les stries et pour réduire le bruit des essuie-glaces et l'usure des balais.

Entretien du véhicule

Produits d'entretien

Généralités

BMW recommande d'utiliser des produits de nettoyage et d'entretien de BMW. Les produits d'entretien adaptés sont disponibles auprès d'un Réparateur Agréé, d'un autre Réparateur Agréé qualifié ou d'un atelier spécialisé.

Consigne de sécurité

AVERTISSEMENT

Les produits de nettoyage peuvent contenir des substances dangereuses ou nocives. Il y a risque de blessures. Ouvrir les portes ou les vitres lors du nettoyage de l'intérieur. Utiliser exclusivement des produits prévus pour le nettoyage des véhicules. Respecter les indications données sur l'emballage.

Peinture du véhicule

Généralités

Un entretien régulier contribue à la sécurité de roulage et à la conservation de la valeur du véhicule. Les influences de l'environnement dans des régions où l'air est fortement pollué, ou les polluants naturels, tels que la résine des arbres ou le pollen, peuvent attaquer la peinture du véhicule. La fréquence et l'ampleur des soins courants devront donc être définis en fonction des conditions locales.

Éliminer immédiatement les substances agressives, par exemple les fuites de carburant, d'huile, de graisse ou les fientes d'oiseaux pour éviter toute modification et décoloration de la peinture.

Peinture mate

Utiliser uniquement des produits de nettoyage et d'entretien homologués pour les véhicules avec peinture mate.

Entretien du cuir

Dépoussiérer régulièrement le cuir avec un chiffon ou en passant l'aspirateur.

Sinon, la poussière et la pollution des routes provoqueraient dans les pores et les replis des garnitures en cuir une forte abrasion et une fragilisation prématurée de la surface.

Pour empêcher les colorations, par exemple par des vêtements, nettoyer et entretenir le cuir tous les deux mois environ.

Nettoyer plus fréquemment le cuir clair étant donné que les salissures dessus sont nettement plus visibles.

Utiliser un produit d'entretien du cuir, car sinon, des impuretés et de la graisse attaqueraient lentement la couche protectrice du cuir.

Retirer immédiatement les matières agressives, comme la crème solaire, pour éviter les altérations et les décolorations du cuir.

Entretien du similicuir

Nettoyer régulièrement le similicuir avec un chiffon en microfibres humidifié ou dépoussiérer avec un aspirateur.

Faute de quoi, la poussière et la pollution des routes provoqueraient dans les pores et les replis des garnitures en cuir une forte abrasion et une fragilisation prématurée de la surface.

En cas d'encrassement important, utiliser une éponge souple ou un chiffon en microfibres imbibé de produit de nettoyage de l'habitacle.

Retirer immédiatement les matières agressives, comme la crème solaire, pour éviter les altérations et les décolorations du similicuir.

Entretien du tissu

Généralités

En cas d'encrassement important, par exemple des taches de boissons, utiliser une éponge souple ou un chiffon en microfibres imbibé(e) de produit de nettoyage de l'habitacle.

Retirer immédiatement les matières agressives, comme la crème solaire, pour éviter les altérations et les décolorations du tissu.

Consigne de sécurité

REMARQUE

Les bandes auto-agrippantes ouvertes des vêtements peuvent endommager les garnitures de siège et les autres garnissages en tissu dans le véhicule. Il y a un risque de dommages matériels. Veiller à ce que les fermetures par bande auto-agrippante soient fermées.

- ▷ Éviter d'exercer une pression trop importante et ne pas utiliser de matériaux abrasifs.
- ▷ Pour nettoyer les écrans, utiliser un chiffon en microfibres antistatique, propre et sec.
- ▷ Nettoyer les éléments de commande et, selon l'équipement, le verre de protection de l'affichage tête haute avec un chiffon en microfibres humidifié et un nettoyant ménager classique.

Entretien des garnitures en tissu

Passer régulièrement l'aspirateur.

Nettoyer toute la surface jusqu'aux coutures.
Éviter de frotter fortement.

Entretien textile

Utiliser un chiffon en microfibres pour nettoyer les encrassements légers.

Humidifier légèrement le chiffon.

Entretien de pièces particulières

Affichages, éléments de commande et verre de protection de l'affichage tête haute

REMARQUE

Les surfaces peuvent être endommagées si elles ne sont pas nettoyées correctement, par exemple par des nettoyants chimiques, de l'humidité ou tout type de liquide. Il y a un risque de dommages matériels.

Jantes en alliage léger

Lors du nettoyage sur le véhicule, n'utiliser qu'un détergent de jantes neutre avec un pH compris entre 5 et 9. Ne pas utiliser de détergent abrasifs ni de nettoyeur à vapeur au-dessus de 60 °C. Observer les instructions du constructeur.

Des produits de nettoyage corrosifs, acides ou alcalins, peuvent détruire la couche de protection des composants voisins, notamment des disques de frein.

Après le lavage, sécher les freins en donnant des coups de frein brefs. Grâce à la chaleur générée par le freinage, les disques et les plaquettes de frein sèchent et sont protégés de la corrosion.

Surfaces à effet chrome

Nettoyer soigneusement les surfaces à effet chrome avec beaucoup d'eau et, le cas échéant, avec du shampoing auto, notamment si elles ont été en contact avec du sel de déneigement.

Éléments en caoutchouc

Les éléments en caoutchouc peuvent présenter des surfaces sales ou des pertes de brillance en raison de l'influence de l'environnement. Pour le nettoyage, utiliser uniquement de l'eau et des produits d'entretien adaptés.

Traiter à intervalles réguliers les éléments particulièrement sollicités avec des produits d'entretien pour caoutchouc. Pour l'entretien des joints en caoutchouc, ne pas utiliser de produit d'entretien à base de silicone, car cela risquerait d'engendrer des bruits et d'entraîner une détérioration.

Balais d'essuie-glace

Les balais d'essuie-glace sont nettoyés à l'aide du lave-glace.

Éviter tout nettoyage manuel supplémentaire des balais d'essuie-glace afin d'éviter une dégradation de la qualité du nettoyage.

Éléments en bois précieux

Utiliser un chiffon humide pour nettoyer les garnitures et les éléments en bois précieux. Sécher ensuite avec un chiffon doux.

Kenaf

Nettoyer les pièces en fibres Kenaf avec des produits d'entretien adaptés uniquement.

Pièces en plastique

REMARQUE

Les nettoyeurs contenant de l'alcool ou des solvants comme les nitrodiluant, les détergents à froid, le carburant ou produits similaires peuvent endommager les pièces en plastique. Il y a un risque de dommages matériels. Pour le nettoyage, utiliser un chiffon en microfibrés. Si nécessaire, humidifier légèrement le chiffon.

Ne pas trop mouiller le ciel de pavillon.

Ceintures de sécurité

AVERTISSEMENT

Les nettoyeurs chimiques peuvent détruire le tissu des ceintures de sécurité. Les ceintures de sécurité ne peuvent alors plus assurer leur fonction de protection correctement. Il y a un risque de blessures ou danger de mort. Utiliser uniquement une solution savonneuse douce pour nettoyer les ceintures de sécurité.

Les sangles de ceinture sales s'enroulent mal, ce qui risque de compromettre la sécurité.

Nettoyer les sangles de ceinture exclusivement à l'eau savonneuse douce, sans les déposer.

N'enrouler les ceintures de sécurité que lorsqu'elles sont sèches.

Moquettes et tapis de sol

AVERTISSEMENT

Les objets se trouvant sur le plancher côté conducteur peuvent limiter la course des pédales ou bloquer une pédale enfoncée à fond. Il y a un risque d'accident. Ranger les objets dans le véhicule de manière à ce qu'ils soient sécurisés et ne puissent pas parvenir dans la zone des pieds du conducteur. Utiliser des tapis de sol adaptés au véhicule et qui peuvent être fixés au plancher. Ne pas utiliser de tapis de sol non fixés et ne pas superposer plusieurs tapis de sol. Veiller à laisser un espace libre suffisant pour les pédales. Veiller à ce que les tapis de sol soient de nouveau fixés de façon sûre après avoir été enlevés, par exemple pour les nettoyer.

Les tapis de sol peuvent être enlevés pour le nettoyage de l'intérieur de l'habitacle.

En cas de forte salissure, nettoyer les moquettes avec un chiffon en microfibrés et de l'eau ou un détergent pour textiles. Frotter dans un



mouvement de va-et-vient dans le sens du déplacement, sinon la moquette pourrait feutrer.

Capteurs et objectifs de caméra

Pour nettoyer les capteurs ou objectifs de caméra, utiliser un chiffon légèrement imbibé de produit pour vitres.

Mise hors circulation du véhicule

Lors d'une mise hors circulation du véhicule pendant plus de trois mois, il faut prendre des mesures spéciales. De plus amples informations peuvent être obtenues auprès d'un Réparateur Agréé, d'un autre Réparateur Agréé qualifié ou d'un atelier spécialisé.

Caractéristiques techniques

Équipement du véhicule

Ce chapitre décrit les équipements, les systèmes et les fonctions proposés actuellement ou le cas échéant dans un avenir proche en

fonction du modèle, même s'ils ne sont pas présents dans le véhicule.

Plus d'informations :

Équipement du véhicule, voir page 8.

Généralités

Les caractéristiques techniques et les spécifications de la notice d'utilisation sont fournies à titre indicatif. Les données spécifiques au véhicule peuvent différer, par exemple en raison d'équipements optionnels choisis, de versions de pays ou de méthodes de mesure spécifiques au pays. Des valeurs détaillées sont disponibles dans les documents d'imma-

trication et sur les plaques informatives du véhicule ou peuvent être demandées auprès d'un Réparateur Agréé, d'un autre Réparateur Agréé qualifié ou d'un atelier spécialisé.

Les indications portées dans les papiers du véhicule sont toujours prioritaires sur celles présentées dans cette notice d'utilisation.

Dimensions

Les dimensions peuvent différer en fonction de la version de modèle, de la variante d'équipement ou des procédés spécifiques de mesure nationaux.

La hauteur du véhicule peut également varier en raison des pneus et du chargement, par exemple.

BMW X5

Largeur avec rétroviseurs	mm	2218
Largeur sans rétroviseurs	mm	2004
Hauteur	mm	1765
Longueur	mm	4935
Empattement	mm	2975
Plus petit diamètre de braquage Ø	m	12,6

Poids

X5 xDrive40i avec deux rangées de sièges

Poids à vide en ordre de marche, avec 75 kg de chargement, réservoir de carburant rempli à 90 %, sans équipement optionnel	kg	2240
----------------------------------------------------------------------------------------------------------------------------	----	------

Poids total autorisé	kg	2885
----------------------	----	------

Charge utile	kg	720
--------------	----	-----

Charge autorisée sur l'essieu avant	kg	1350
-------------------------------------	----	------

Charge autorisée sur l'essieu arrière	kg	1680
---------------------------------------	----	------

Charge autorisée sur le toit	kg	100
------------------------------	----	-----

X5 xDrive40i avec trois rangées de sièges

Poids à vide en ordre de marche, avec 75 kg de chargement, réservoir de carburant rempli à 90 %, sans équipement optionnel	kg	2310
----------------------------------------------------------------------------------------------------------------------------	----	------

Poids total autorisé	kg	3110
----------------------	----	------

Charge utile	kg	875
--------------	----	-----

Charge autorisée sur l'essieu avant	kg	1350
-------------------------------------	----	------

Charge autorisée sur l'essieu arrière	kg	1890
---------------------------------------	----	------

Charge autorisée sur le toit	kg	100
------------------------------	----	-----

X5 M60i xDrive

Poids à vide en ordre de marche, avec 75 kg de chargement, réservoir de carburant rempli à 90 %, sans équipement optionnel	kg	2420
----------------------------------------------------------------------------------------------------------------------------	----	------

Poids total autorisé	kg	3065
----------------------	----	------

Charge utile	kg	720
--------------	----	-----

Charge autorisée sur l'essieu avant	kg	1430
-------------------------------------	----	------

Charge autorisée sur l'essieu arrière	kg	1680
---------------------------------------	----	------

Charge autorisée sur le toit	kg	100
------------------------------	----	-----

X5 xDrive30d avec deux rangées de sièges

Poids à vide en ordre de marche, avec 75 kg de chargement, réservoir de carburant rempli à 90 %, sans équipement optionnel	kg	2295
----------------------------------------------------------------------------------------------------------------------------	----	------

Poids total autorisé	kg	2950
----------------------	----	------

Charge utile	kg	730
--------------	----	-----

Charge autorisée sur l'essieu avant	kg	1360
-------------------------------------	----	------

Charge autorisée sur l'essieu arrière	kg	1680
---------------------------------------	----	------

Charge autorisée sur le toit	kg	100
------------------------------	----	-----

X5 xDrive30d avec trois rangées de sièges

Poids à vide en ordre de marche, avec 75 kg de chargement, réservoir de carburant rempli à 90 %, sans équipement optionnel	kg	2370
----------------------------------------------------------------------------------------------------------------------------	----	------

Poids total autorisé	kg	3175
----------------------	----	------

Charge utile	kg	880
--------------	----	-----

Charge autorisée sur l'essieu avant	kg	1360
-------------------------------------	----	------

Charge autorisée sur l'essieu arrière	kg	1910
---------------------------------------	----	------

Charge autorisée sur le toit	kg	100
------------------------------	----	-----

Mode remorque

X5 xDrive40i avec deux rangées de sièges

Charges tractées selon homologation européenne. Les détails des augmentations possibles peuvent être obtenus auprès d'un Réparateur Agréé, d'un autre Réparateur Agréé qualifié ou d'un atelier spécialisé.

Charge tractée sans frein	kg	750
---------------------------	----	-----

a) Charge remorquée avec frein pour des montées jusqu'à 12 %	kg	2700
--------------------------------------------------------------	----	------

b) Charge remorquée avec frein pour des montées jusqu'à 12 %	kg	3500
--------------------------------------------------------------	----	------

X5 xDrive40i avec deux rangées de sièges

a) Charge remorquée avec frein pour des montées jusqu'à 8 %	kg	2700
	kg	3500

b) Charge remorquée avec frein pour des montées jusqu'à 8 %

Charge sur timon maximale	kg	140
---------------------------	----	-----

Charge sur timon minimale	kg	25
---------------------------	----	----

Charge admissible sur l'essieu arrière, véhicule tracteur	kg	1810
-----------------------------------------------------------	----	------

Poids total autorisé, véhicule tracteur	kg	2985
-----------------------------------------	----	------

a) La charge remorquée s'applique uniquement aux véhicules équipés d'un attelage de remorque monté ultérieurement par BMW.

b) La charge remorquée s'applique uniquement aux véhicules équipés départ usine d'un attelage de remorque.

X5 xDrive40i avec trois rangées de sièges

Charges tractées selon homologation européenne. Les détails des augmentations possibles peuvent être obtenus auprès d'un Réparateur Agréé, d'un autre Réparateur Agréé qualifié ou d'un atelier spécialisé.

Charge tractée sans frein	kg	750
---------------------------	----	-----

a) Charge remorquée avec frein pour des montées jusqu'à 12 %	kg	2500
	kg	3500

b) Charge remorquée avec frein pour des montées jusqu'à 12 %

a) Charge remorquée avec frein pour des montées jusqu'à 8 %	kg	2500
	kg	3500

b) Charge remorquée avec frein pour des montées jusqu'à 8 %

Charge sur timon maximale	kg	140
---------------------------	----	-----

Charge sur timon minimale	kg	25
---------------------------	----	----

Charge admissible sur l'essieu arrière, véhicule tracteur	kg	2085
-----------------------------------------------------------	----	------

X5 xDrive40i avec trois rangées de sièges

Poids total autorisé, véhicule tracteur	kg	3210
-----------------------------------------	----	------

a) La charge remorquée s'applique uniquement aux véhicules équipés d'un attelage de remorque monté ultérieurement par BMW.

b) La charge remorquée s'applique uniquement aux véhicules équipés départ usine d'un attelage de remorque.

X5 M60i xDrive

Charges tractées selon homologation européenne. Les détails des augmentations possibles peuvent être obtenus auprès d'un Réparateur Agréé, d'un autre Réparateur Agréé qualifié ou d'un atelier spécialisé.

Charge tractée sans frein	kg	750
---------------------------	----	-----

a) Charge remorquée avec frein pour des montées jusqu'à 12 %	kg	2700
--------------------------------------------------------------	----	------

	kg	3500
--	----	------

b) Charge remorquée avec frein pour des montées jusqu'à 12 %		
--------------------------------------------------------------	--	--

a) Charge remorquée avec frein pour des montées jusqu'à 8 %	kg	2700
-------------------------------------------------------------	----	------

	kg	3500
--	----	------

b) Charge remorquée avec frein pour des montées jusqu'à 8 %		
-------------------------------------------------------------	--	--

Charge sur timon maximale	kg	140
---------------------------	----	-----

Charge sur timon minimale	kg	25
---------------------------	----	----

Charge admissible sur l'essieu arrière, véhicule tracteur	kg	1870
-----------------------------------------------------------	----	------

Poids total autorisé, véhicule tracteur	kg	3165
-----------------------------------------	----	------

a) La charge remorquée s'applique uniquement aux véhicules équipés d'un attelage de remorque monté ultérieurement par BMW.

b) La charge remorquée s'applique uniquement aux véhicules équipés départ usine d'un attelage de remorque.

X5 xDrive30d avec deux rangées de sièges

Charges tractées selon homologation européenne. Les détails des augmentations possibles peuvent être obtenus auprès d'un Réparateur Agréé, d'un autre Réparateur Agréé qualifié ou d'un atelier spécialisé.

Charge tractée sans frein	kg	750
---------------------------	----	-----

X5 xDrive30d avec deux rangées de sièges

a) Charge remorquée avec frein pour des montées jusqu'à 12 %	kg	1900
	kg	3500

b) Charge remorquée avec frein pour des montées jusqu'à 12 %

a) Charge remorquée avec frein pour des montées jusqu'à 8 %	kg	1900
	kg	3500

b) Charge remorquée avec frein pour des montées jusqu'à 8 %

Charge sur timon maximale	kg	140
---------------------------	----	-----

Charge sur timon minimale	kg	25
---------------------------	----	----

Charge admissible sur l'essieu arrière, véhicule tracteur	kg	1865
-----------------------------------------------------------	----	------

Poids total autorisé, véhicule tracteur	kg	3050
-----------------------------------------	----	------

a) La charge remorquée s'applique uniquement aux véhicules équipés d'un attelage de remorque monté ultérieurement par BMW.

b) La charge remorquée s'applique uniquement aux véhicules équipés départ usine d'un attelage de remorque.

X5 xDrive30d avec trois rangées de sièges

Charges tractées selon homologation européenne. Les détails des augmentations possibles peuvent être obtenus auprès d'un Réparateur Agréé, d'un autre Réparateur Agréé qualifié ou d'un atelier spécialisé.

Charge tractée sans frein	kg	750
---------------------------	----	-----

a) Charge remorquée avec frein pour des montées jusqu'à 12 %	kg	1700
	kg	3500

b) Charge remorquée avec frein pour des montées jusqu'à 12 %

a) Charge remorquée avec frein pour des montées jusqu'à 8 %	kg	1700
	kg	3500

b) Charge remorquée avec frein pour des montées jusqu'à 8 %

Charge sur timon maximale	kg	140
---------------------------	----	-----

Charge sur timon minimale	kg	25
---------------------------	----	----

Charge admissible sur l'essieu arrière, véhicule tracteur	kg	2085
-----------------------------------------------------------	----	------

X5 xDrive30d avec trois rangées de sièges

Poids total autorisé, véhicule tracteur	kg	3275
-----------------------------------------	----	------

a) La charge remorquée s'applique uniquement aux véhicules équipés d'un attelage de remorque monté ultérieurement par BMW.

b) La charge remorquée s'applique uniquement aux véhicules équipés départ usine d'un attelage de remorque.

Capacités

BMW X5

Réservoir de carburant, environ	Litres	80
---------------------------------	--------	----

Tenir compte des autres informations sur la qualité du carburant, voir page [413](#).

Sièges adaptés aux systèmes de retenue pour enfant

Équipement du véhicule

Ce chapitre décrit les équipements, les systèmes et les fonctions proposés actuellement ou le cas échéant dans un avenir proche en fonction du modèle, même s'ils ne sont pas présents dans le véhicule.

Plus d'informations :

Équipement du véhicule, voir page 8.

Informations pour les fabricants de sièges enfant

Généralités

Informations sur l'utilisation des systèmes de retenue pour enfants sur les sièges respectifs, conformément aux normes ECE-R 16 et ECE-R 129.

Utilisation possible des systèmes de retenue pour enfant sur les sièges

Position de siège	1	3 - Airbag ON	3 - Airbag OFF	4	5	6	7	9
Position de siège adaptée à une fixation universelle par ceinture.	non	Oui face à la route	Oui dos à la route	Oui	Oui	Oui	Oui	Oui
Position de siège i-Size.	non	non	non	Oui	non	Oui	non	non
Position de siège adaptée à la fixation latérale : L1/L2.	non	non	non	non	non	non	non	non
Plus grande fixation orientée vers l'arrière : R1/R2X/R2/R3.	non	non	non	R3	non	R3	non	non
Plus grande fixation orientée vers l'avant : F2X/F2/F3.	non	non	non	F3	non	F3	non	non
Plus grande fixation Booster adaptée : B2/B3.	non	non	non	B3	non	B3	non	non

Une position de siège sans homologation i-Size n'est pas compatible avec le support i-Size.

Une position de siège avec ancrages ISOFIX inférieurs sans Top Tether n'est pas disponible.

Le véhicule n'est pas équipé de boucles de ceinture pour adulte entre les deux ancrages ISOFIX inférieurs.

Numéro de siège	Position dans le véhicule
1	Avant gauche
2	Avant milieu
3	Avant droite
4	2e rangée de sièges gauche
5	2e rangée de sièges milieu
6	2e rangée de sièges droite
7	3e rangée de sièges gauche
8	3e rangée de sièges milieu
9	3e rangée de sièges droite

Annexe

Généralités

Ici, vous trouverez, le cas échéant, des mises à jour de la notice d'utilisation du véhicule.

Mises à jour après la clôture de la rédaction

Après la clôture de la rédaction de la notice d'utilisation intégrée dans le véhicule, les chapitres suivants ont été mis à jour dans la notice d'utilisation imprimée :

- ▷ Commande : Lumière : Feu directionnel : Généralités.
- ▷ Commande : Stationnement : Stationnement télécommandé : Limites du système.
- ▷ Conseils de conduite : À respecter pendant la conduite : Instructions de rodage : Système de freinage.

License Texts and Certifications

Australia

Basis Central Platform



Brunei

Basis Central Platform



TA No: AA 000081

Congo, Dem. Rep. Of

Basis Central Platform

No d'homologation: HER-0023 / Fevrier / 2021

Date d'homologation: 12 fevrier 2021

Israel

Basis Central Platform

51-78905

מספר אישור אלחוטית של משרד התקשורת הוא
אסור להחליף את האנטנה המקורית של המכשיר ולא
לעשות בו כל שינוי טכני אחר

Jordan

Basis Central Platform

TRC No.T / 4/ 11 /11 / 1629

Mexico

HeadUnit

El número de certificado de homologación del Instituto Federal de Comunicaciones es RLVBMMG22-2522.

Serbia

Basis Central Platform

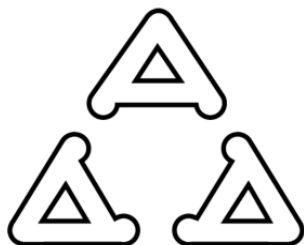

V005 21

UAE

Basis Central Platform

Dealer ID = DA0089862/12.

TA RTTE = ER94289/21

Model: BCP-01

Type: Basic Central Platform

Tout de A à Z

Index alphabétique des mots-clés

A

ABS, voir Système antiblocage des roues [234](#)

Accès confort [86](#)

Accessoires et pièces [10](#)

Accoudoir central, arrière [340](#)

Accoudoir central, avant [339](#)

Activation, airbag [194](#)

Activation automatique de la vue panoramique [286](#)

Activation, mode remorque [366](#)

Active Guard, voir Systèmes d'alerte anticollision [197](#)

Active Protection [230](#)

Activité du conducteur, voir Driver Attention Camera [233](#)

Actualisation logicielle, voir Remote Software Upgrade [69](#)

Adaptative, récupération [373](#)

Adapter la vitesse à l'itinéraire [270](#)

AdBlue à basses températures [417](#)

AdBlue au minimum [415](#)

AdBlue, faire faire l'appoint [416](#)

AdBlue, voir BMW Diesel avec BluePerformance [415](#)

Additifs, types d'huile moteur [421](#)

Aération, voir Ventilation [324](#)

Aérer, voir Ventilation auxiliaire [329](#)

Affichage de la température, voir Température extérieure [174](#)

Affichage de périodicité, voir Besoins d'entretien [180](#)

Affichage, état actuel [180](#)

Affichage OFF, combiné d'instruments, voir État opérationnel et état de marche [173](#)

Affichage READY, combiné d'instruments, voir État opérationnel et état de marche [173](#)

Affichages [159](#)

Affichages, BMW xDrive [237](#)

Affichages de défauts, voir Check-Control [170](#)

Affichages de pannes, voir Check-Control [170](#)

Affichage SPRINT [148](#)

Affichages Sport [180](#)

Affichages supplémentaires des vues de caméras [279](#)

Affichages sur le véhicule, voir Live Vehicle [160](#)

Affichage sur le pare-brise, voir Affichage tête haute [161](#)

Affichage tête haute [161](#)

Affichage tête haute, entretien [446](#)

Affichage tête haute, position, mémoriser, voir Fonction Memory [127](#)

Afficher les informations sur le système d'aide au stationnement, voir Assisted View [177](#)

Afficher les informations sur l'aide à la conduite, voir Assisted View [177](#)

Afficheur de mesure, voir Combiné d'instruments [159](#)

Âge des pneus [383](#)

Agent réducteur, voir BMW Diesel avec BluePerformance [415](#)

Aide à la conduite, stationnement, voir Systèmes d'aide au stationnement [276](#)

Aide au démarrage [438](#)

Aide au stationnement [294](#)

Aide au stationnement latéral [282](#)

Aide au stationnement, voir Radars de stationnement [288](#)

Aide en cas de panne [432](#)

Airbag de tête [193](#)

Airbag latéral [192](#)

Airbag passager avant, témoin de contrôle [195](#)

Airbags [192](#)

Airbags frontaux [192](#)

Airbags, témoin/voyant d'alerte [194](#)

Alarme [102](#)

Alarme, involontaire [103](#)

Alarme involontaire, éviter [103](#)

- Alerte d'oubli de ceinture [121](#)
Alerte de changement de voie [214](#)
Alerte de collision latérale [217](#)
Alerte de dépassement de vitesse [241](#)
Alerte de distance, voir Radars de stationnement [288](#)
Allumer les pleins phares, position nuit, voir Feux de route anti-éblouissement [187](#)
Amazon Alexa Car Integration [63](#)
Amortisseurs dynamiques, voir Châssis M adaptatif [308](#)
Amortisseurs dynamiques, voir Suspension adaptative [309](#)
Amortisseurs, réglage actif, voir Châssis M adaptatif [308](#)
Ampoules et feux [429](#)
Ancrages de cric [406](#)
Android Auto, voir la notice d'utilisation du système de navigation, de divertissement et de communication [6](#)
Angle d'articulation, assistant de marche arr. avec remorque [368](#)
Angle d'attelage, assistant de marche arr. avec remorque [368](#)
Angle d'ouverture des portes [287](#)
Anneau de remorquage [441](#)
Anneau pour câble de sécurité, conduite avec remorque [366](#)
Anneaux d'arrimage dans le compartiment à bagages [345](#)
Antigel, voir Liquide de lave-glace [423](#)
Antivol de roue [405](#)
Appel d'urgence [434](#)
Appel d'urgence intelligent [436](#)
Appel de détresse légal [434](#)
Appel de phares [154](#)
Appel téléphonique, commande gestuelle [65](#)
Apple CarPlay, voir la notice d'utilisation du système de navigation, de divertissement et de communication [6](#)
Application BMW, voir la notice d'utilisation concernant le système de navigation, de divertissement et de communication [6](#)
Application My BMW, voir la notice d'utilisation concernant le système de navigation, de divertissement et de communication [6](#)
Applications, voir la notice d'utilisation du système de navigation, de divertissement et de communication [6](#)
Applis, voir la notice d'utilisation concernant le système de navigation, de divertissement et de communication [6](#)
Appuie-têtes, arrière [123](#)
Appuie-têtes avant [122](#)
Appuie-têtes, coussins [125](#)
Appuie-têtes et sièges [112](#)
Aquaplaning [359](#)
Arrêt du moteur, voir État de marche [48](#)
Arrière, sièges [116](#)
Arrimage, objets transportés [344](#)
Assistance à l'accélération, voir Launch Control [147](#)
Assistance Dépannage, voir BMW Assistance Dépannage [433](#)
Assistance Dépannage, voir BMW Assistance en cas d'accident [434](#)
Assistance en cas d'accident, voir BMW Assistance en cas d'accident [434](#)
Assistant d'arrêt d'urgence [223](#)
Assistant d'embouteillage, Assisted Driving Mode Plus, voir Systèmes de régulation de la vitesse [245](#)
Assistant d'évitement, voir Avertissement collision frontale [198](#)
Assistant d'intersection, voir Reconnaissance des feux de circulation [273](#)
Assistant de changement de voie [264](#)
Assistant de convoi, Assisted Driving Mode Plus, voir Systèmes de régulation de la vitesse [245](#)
Assistant de démarrage en côte, voir Contrôle dynamique de stabilité [234](#)
Assistant de détection de somnolence [232](#)
Assistant de détection de somnolence, conducteur, voir Driver Attention Camera [233](#)
Assistant de freinage [234](#)
Assistant de maintien de voie avec protection active anticollision latérale, voir Avertisseur de collision latérale [217](#)
Assistant de manœuvre [300](#)
Assistant de manœuvre de stationnement, voir Assistant de manœuvre [300](#)

Assistant de marche arr. avec remorque [368](#)
 Assistant de marche arrière [305](#)
 Assistant de marche arrière professionnel [305](#)
 Assistant de stationnement [294](#)
 Assistant de stationnement professionnel [294](#)
 Assistant itinéraire et intersection, voir Adapter la vitesse à l'itinéraire [270](#)
 Assistant itinéraire et intersection, voir Reconnaissance des feux de circulation [273](#)
 Assistant Personnel [59](#)
 Assisted Driving Mode, guidage sur voie, voir systèmes de régulation de la vitesse [245](#)
 Assisted Driving Mode Plus, voir Systèmes de régulation de la vitesse [245](#)
 Assisted View [177](#)
 Astuces de conduite, voir Conseils généraux de conduite [357](#)
 Atelier, voir Besoins de maintenance [180](#)
 Audio USB, voir la notice d'utilisation concernant la navigation, le divertissement et la communication [6](#)
 Audio, voir la notice d'utilisation concernant le système de navigation, de divertissement et de communication [6](#)
 AUTO H, touche, voir Automatic Hold [152](#)
 Automatic Hold [152](#)
 Automatiser les habitudes, BMW Intelligent Personal Assistant [64](#)
 Automatisation d'éclairage [182](#)
 Autonomie [178](#)
 Avertissement à l'ouverture des portes, voir Avertisseur de sortie [207](#)
 Avertissement à la sortie [207](#)
 Avertissement collision frontale [198](#)
 Avertissement de circulation transversale [225](#)
 Avertissement de perte de pression, voir Contrôle de pression des pneus [392](#)
 Avertissement de pression des pneus, voir Contrôle de pression des pneus [392](#)
 Avertissement de pression des pneus, voir Mesure individuelle de pression des pneus [400](#)
 Avertissement de réserve, voir Autonomie [178](#)
 Avertissement gel, voir Température extérieure [174](#)
 Avertissement perte de pression, voir Mesure individuelle de pression des pneus [400](#)

Avertisseur d'intersection, voir Avertissement collision frontale [198](#)
 Avertisseur de changement de direction, voir Avertissement collision frontale [198](#)
 Avertisseur de circulation transversale [225](#)
 Avertisseur de conduite en sens interdit [222](#)
 Avertisseur de franchissement de ligne [209](#)
 Avertisseur de piétons, voir Avertissement collision frontale [198](#)
 Avertisseur de priorité [220](#)
 Avertisseur de risque de collision arrière [219](#)
 Avertisseur de risque de collision, voir Avertissement collision frontale [198](#)
 Avertisseur de sortie [207](#)
 Avertisseur sonore [36](#)

B

Balais d'essuie-glace, changer [428](#)
 Banquette arrière [116](#)
 Barre pour le démarrage par remorquage/remorquage [440](#)
 Barres de toit [361](#)
 Basculement, rétroviseur extérieur côté passager avant, voir Commande automatique d'orientation vers la bordure de trottoir [126](#)
 Base pour smartphones, voir Compartiment de recharge sans fil [335](#)
 Batterie [429](#)
 Batterie du véhicule [429](#)
 Batterie, élimination [431](#)
 Besoins d'entretien [180](#)
 Besoins de maintenance, voir Condition Based Service [425](#)
 Besoins d'entretien, voir Condition Based Service [425](#)
 biogazole [414](#)
 Blocage du climatiseur automatique arrière [318](#)
 Blocage du différentiel [237](#)
 Blocage, lève-glace, voir Commutateur de sécurité [106](#)
 Bluetooth Audio, voir la notice d'utilisation du système de navigation, de divertissement et de communication [6](#)
 BMW Assistance Dépannage [433](#)

- BMW Assistance en cas d'accident [434](#)
BMW Assistance, voir la notice d'utilisation concernant le système de navigation, de divertissement et de communication [6](#)
BMW Curved Display [54](#)
BMW Diesel avec BluePerformance [415](#)
BMW Digital Key [95](#)
BMW Drive Recorder [227](#)
BMW IconicSounds [315](#)
BMW ID [74](#)
BMW iDrive [50](#)
BMW Intelligent Personal Assistant [59](#)
BMW Live Cockpit Plus, voir BMW Curved Display [54](#)
BMW Live Cockpit Professional, voir BMW Curved Display [54](#)
BMW Natural Interaction, voir commande gestuelle BMW [64](#)
BMW Operating System, voir BMW iDrive [50](#)
BMW SIM Reader, voir la notice d'utilisation concernant le système de navigation, de divertissement et de communication [6](#)
BMW, système de maintenance [425](#)
BMW Theatre Screen, voir Notice d'utilisation du système de navigation, de divertissement et de communication [6](#)
BMW xDrive [237](#)
Boîte à gants [338](#)
Boîte de vitesses automatique Sport, voir Boîte Steptronic [143](#)
Boîte de vitesses automatique, voir Boîte Steptronic [143](#)
Boîte de vitesses, voir Boîte Steptronic [143](#)
Boîte Steptronic [143](#)
Bonne place pour les enfants [129](#)
Borne d'alimentation, aide au démarrage [438](#)
Bornes d'alimentation de dépannage [438](#)
Bouchon de réservoir [378](#)
Bouclage des ceintures, voir Ceintures de sécurité [119](#)
Bouton pression-rotation, voir Sélecteur [55](#)
Bridage de la vitesse, valeur affichée, voir Indicateur de limitation de vitesse [241](#)
Bruit de moteur artificiel, voir Protection acoustique des piétons [140](#)
Buée, pare-brise [323](#)
- C**
- Câble en nylon pour le démarrage par remorquage/remorquage [440](#)
Câble pour le démarrage par remorquage/remorquage [440](#)
Cache-bagages [349](#)
Cache-bagages à enrouleur, électrique, voir Cache rabattable du compartiment à bagages, électrique [350](#)
Cache rabattable du compartiment à bagages, électrique [350](#)
Calibrage des sièges avant [116](#)
calibrer un siège [116](#)
Caméra, caméra de recul [281](#)
Caméra, combiné d'instruments, voir Driver Attention Camera [233](#)
Caméra de recul [281](#)
Caméras, voir Capteurs du véhicule [41](#)
Caoutchoucs, entretien [446](#)
Capacité du réservoir de carburant [456](#)
Capacité tout-terrain, voir Pack xOffroad [312](#)
Capot [410](#)
Capot actif, voir Système de protection active des piétons [195](#)
Capteur d'inclinaison [103](#)
Capteur d'accélération, voir gravimètre [178](#)
Capteurs à ultrasons, voir Capteurs du véhicule [41](#)
Capteurs du véhicule [41](#)
Capteurs, entretien [448](#)
Capteurs radars, voir Capteurs du véhicule [41](#)
Caractéristiques techniques [450](#)
Carburant [413](#)
Carburant recommandé [413](#)
Carte, voir la notice d'utilisation du système de navigation, de divertissement et de communication [6](#)
Cartouche de parfum, voir Pack Parfums d'ambiance [326](#)
Catalyseur voir Système d'échappement chaud [358](#)
Catégories de siège enfant, voir Places assises adaptées pour les systèmes de retenue pour enfant [136](#)
CBS, voir Condition Based Service [425](#)

- Ceintures de sécurité [119](#)
- Ceintures de sécurité, entretien [447](#)
- Centres de lavage [443](#)
- Centres de lavage, automatiques [443](#)
- Chaînes neige [391](#)
- Changement de cartouches, voir Pack Parfums d'ambiance [326](#)
- Changement de mode Seamless, voir Stationnement télécommandé [304](#)
- Changement de rapport, boîte Steptronic [143](#)
- Changement de roue [403](#)
- Changement de vitesses ECO PRO [375](#)
- Changement de voie avec guidage actif [271](#)
- Changement, roues et pneus [383](#)
- Chargement [344](#)
- Chargement du compartiment à bagages, voir Rangement des objets transportés [344](#)
- Charges sur l'essieu, autorisées [451](#)
- Charge sur le toit, autorisée [451](#)
- Charge sur timon, caractéristiques techniques [452](#)
- Charge tractable [452](#)
- Charge utile, caractéristiques techniques [451](#)
- Châssis électronique, voir Châssis M adaptatif [308](#)
- Châssis M adaptatif [308](#)
- Châssis M adaptatif Professional [308](#)
- Châssis sport, voir Châssis M adaptatif [308](#)
- Châssis sport, voir Châssis M adaptatif Professional [308](#)
- Chauffage de la lunette arrière [323](#)
- Chauffage de siège [323](#)
- Chauffage d'accoudoir [323](#)
- Chauffage d'assise et d'accoudoir [323](#)
- Chauffer, voir Chauffage auxiliaire [329](#)
- Check-Control [170](#)
- Ciel de pavillon [40](#)
- Circuit [362](#)
- Circulation à droite, mode d'éclairage [189](#)
- Circulation à gauche, mode d'éclairage [189](#)
- Clé de contact, voir Clé du véhicule [80](#)
- Clé de véhicule, supplémentaire [80](#)
- Clé de voiture, voir Clé du véhicule [80](#)
- Clé du véhicule [80](#)
- Clé du véhicule, clé intégrée [82](#)
- Clé du véhicule, dysfonctionnement [83](#)
- Clé du véhicule, perte [81](#)
- Clé du véhicule, remplacer la batterie [81](#)
- Clé générale, voir Clé du véhicule [80](#)
- Clé intégrée [82](#)
- Clé, mécanique [82](#)
- Clé numérique, voir BMW Digital Key [95](#)
- Clé, voir Clé du véhicule [80](#)
- Clignotants, commande [154](#)
- Clignotants, remplacement des ampoules, voir Ampoules et feux [429](#)
- Clignotants, témoin [167](#)
- Climatisation [316](#)
- Climatiseur automatique [316](#)
- Climatiseur automatique arrière [316](#)
- Climatiseur automatique arrière, blocage des éléments de commande [318](#)
- Coach efficiency, Efficient Mode [375](#)
- Coffre à bagages, voir Compartiment à bagages [344](#)
- Combiné d'instruments [159](#)
- Comfort Access, voir Accès confort [86](#)
- COMFORT, voir Commutateur d'expérience de conduite personnalisée [149](#)
- commande à distance, voir Stationnement télécommandé [304](#)
- Commande automatique d'éclairage [182](#)
- Commande automatique d'orientation vers la bordure de trottoir, rétroviseur extérieur [126](#)
- Commande de menus, voir BMW iDrive [50](#)
- commande gestuelle [64](#)
- Commande gestuelle BMW [64](#)
- Commande impulsionnelle des clignotants [154](#)
- Commande manuelle, débit d'air [322](#)
- Commande manuelle, diffusion de l'air [322](#)
- Commande vocale [59](#)
- Communication, voir la notice d'utilisation concernant le système de navigation, de divertissement et de communication [6](#)
- Commutateur d'éclairage [182](#)
- Commutateur d'expérience de conduite personnalisée [149](#)
- Commutateur de dynamique de conduite, voir Commutateur d'expérience de conduite personnalisée [149](#)
- Commutateur de sécurité, vitre [106](#)
- Commutateurs, voir Poste de conduite [36](#)

- Commutation jour/nuit automatique, rétroviseur intérieur [126](#)
- Commutation jour/nuit automatique, voir Feux de route anti-éblouissement [187](#)
- Comparaison des entrées [52](#)
- Compartment à bagages [344](#)
- Compartment à bagages, agrandir [347](#)
- Compartment de rangement, compartiment à bagages [346](#)
- Compartment de recharge sans fil pour smartphones [335](#)
- Compartment moteur [410](#)
- Compartiments dans les portes [339](#)
- Compresseur [387](#)
- Compte-tours [173](#)
- Compteur kilométrique journalier, voir Données des trajets [175](#)
- Compteur kilométrique total, voir Données des trajets [175](#)
- Concept d'affichage et de commande, voir BMW iDrive [50](#)
- Condensation, voir Eau de condensation à l'arrière du véhicule [361](#)
- Condition Based Service [425](#)
- Conduite [140](#)
- Conduite, bouton Start/Stop [140](#)
- Conduite en roue libre [374](#)
- Conduite sur route en mauvais état [357](#)
- Confort de conduite [308](#)
- ConnectDrive, voir la notice d'utilisation concernant le système de navigation, de divertissement et de communication [6](#)
- ConnectedMusic, voir Notice d'utilisation du système de navigation, de divertissement et de communication [6](#)
- Connecter les appareils mobiles au véhicule [67](#)
- Connexion Bluetooth, voir la notice d'utilisation concernant le système de navigation, de divertissement et de communication [6](#)
- Connexion Wi-Fi, voir la notice d'utilisation concernant la navigation, le divertissement et la communication [6](#)
- Conseils de conduite, généraux [357](#)
- Conseils de conduite, rodage [356](#)
- Conseils d'anticipation, indicateur de limitation de vitesse [244](#)
- Conseils généraux de conduite [357](#)
- Console centrale [38](#)
- Consommation moyenne, voir Données des trajets [175](#)
- Consommation, voir Données des trajets [175](#)
- Contacts, voir la notice d'utilisation concernant le système de navigation, de divertissement et de communication [6](#)
- Contour du dossier, voir Soutien lombaire [114](#)
- Contrôle actif de stationnement [292](#)
- Contrôle de la pression des pneus, réinitialisation [395](#)
- Contrôle de la traction [236](#)
- Contrôle de motricité en descente [238](#)
- Contrôle de pression des pneus [392](#)
- Contrôle de pression des pneus, voir Contrôle de pression des pneus [392](#)
- Contrôle de pression pneus, voir Mesure individuelle de pression des pneus [400](#)
- Contrôle de stabilité de la remorque [370](#)
- Contrôle dynamique de stabilité [234](#)
- Contrôle dynamique de traction [236](#)
- Contrôler électroniquement le niveau d'huile [419](#)
- Correcteur d'assiette sur les deux essieux [309](#)
- Correcteur d'assiette, voir Correcteur d'assiette sur les deux essieux [309](#)
- Corrosion, disques de frein [360](#)
- Cotes, voir Dimensions [450](#)
- Couple, voir Affichages Sport [180](#)
- Coupure de courant [430](#)
- Coupure du moteur, voir État de marche [48](#)
- Coussins pour appui-têtes arrière [125](#)
- Crevaion, poursuite du voyage, voir Contrôle de pression des pneus [392](#)
- Crevaion, poursuite du voyage, voir Mesure individuelle de pression des pneus [400](#)
- Crevaion, réparer [386](#)
- Crevaion, voir Contrôle de pression des pneus [392](#)
- Crevaion, voir Mesure individuelle de pression des pneus [400](#)
- Crochet multifonction [346](#)
- Curved Display [54](#)

D

Dashcam, voir BMW Drive Recorder [227](#)
 Date [178](#)
 Débit d'air, climatiseur automatique [322](#)
 Dégivrage, pare-brise [323](#)
 Délimitation des voies, avertissement [209](#)
 Démarrage à froid, voir Démarrage du moteur [48](#)
 Démarrage du moteur, voir Aide au démarrage [438](#)
 Démarrage du moteur, voir État de marche [48](#)
 Démarrage externe, voir Aide au démarrage [438](#)
 Démarrage par remorquage [439](#)
 Démarrer le moteur avec la Key Card [93](#)
 Démarrer, voir État de marche [48](#)
 Dernière maintenance, voir Historique de maintenance [181](#)
 Désactivation, airbag [194](#)
 Détecteur de pluie [155](#)
 Détergent neutre, voir Jantes en alliage léger, entretien [446](#)
 Déverrouillage automatique [100](#)
 Déverrouillage de secours, dossier de siège arrière [119](#)
 Déverrouillage de secours, frein de parking [146](#)
 Déverrouillage de secours, trappe de réservoir [379](#)
 Déverrouillage, réglages [100](#)
 Déverrouiller, automatiquement [100](#)
 Déverrouiller manuellement les portes, voir Clé intégrée [82](#)
 Diamètre de braquage entre murs, véhicule [450](#)
 Différentiel M Sport [237](#)
 Différentiel M Sport actif [237](#)
 Différentiel sport [237](#)
 Diffuseurs d'air, voir Ventilation [324](#)
 Diffusion d'air individuelle [322](#)
 Digital Key [95](#)
 Dimensions [450](#)
 Direction active intégrale [239](#)
 Direction aux roues arrière, voir Direction active intégrale [239](#)
 Direction, direction active intégrale [239](#)

Dispositif d'attelage, rotule, pivotable électriquement [364](#)
 Dispositifs d'arrimage, voir Anneaux d'arrimage dans le compartiment à bagages [345](#)
 Disques de frein, rodage [356](#)
 Disques de frein, voir Système de freinage [356](#)
 Distance par rapport au véhicule qui précède, régulateur de distance, voir Systèmes de régulation de la vitesse [245](#)
 Divertissement, liste de sélection du combiné d'instruments [171](#)
 Divertissement, voir la notice d'utilisation concernant le système de navigation, de divertissement et de communication [6](#)
 Dommages, pneus [382](#)
 Données des trajets [175](#)
 Données du véhicule et protection des données [10](#)
 Données du véhicule, réinitialiser [74](#)
 Données personnelles, effacer [73](#)
 Données, voir Données personnelles, effacer [73](#)
 Dossier, inclinaison [113](#)
 Dossiers des sièges arrière, rabattre [347](#)
 Dossier, sièges [112](#)
 Driver Attention Camera [233](#)
 Drive Recorder [227](#)
 Driving Assistant, voir Systèmes de prévention des collisions [197](#)
 DSC, voir Contrôle dynamique de stabilité [234](#)
 DTC, voir Contrôle dynamique de traction [236](#)
 Dysfonctionnement, clé du véhicule [83](#)

E

Eau de condensation à l'arrêt du véhicule [361](#)
 Eau de refroidissement [422](#)
 Eau sur la route [359](#)
 Échange, roues et pneus [383](#)
 Échappement, voir Système d'échappement [358](#)
 Éclairage [182](#)
 Éclairage, commande automatique [182](#)
 Éclairage d'accompagnement [184](#)
 Éclairage d'accompagnement, activer [185](#)
 Éclairage d'accueil [184](#)

- Éclairage d'ambiance [190](#)
Éclairage de l'affichage, voir Éclairage des instruments [189](#)
Éclairage de poignée de porte, voir Éclairage d'accueil [184](#)
Éclairage de rond-point [186](#)
Éclairage des haut-parleurs [191](#)
Éclairage des instruments [189](#)
Éclairage de virage adaptatif [186](#)
Éclairage extérieur, véhicule verrouillé [184](#)
Éclairage intérieur [189](#)
Éclairage intérieur, véhicule verrouillé [184](#)
Économie d'énergie, voir Affichage du point de changement de vitesse [172](#)
ECO PRO [375](#)
ECO PRO, voir Commutateur d'expérience de conduite personnalisée [149](#)
Écran central, voir Écran de contrôle [54](#)
Écran d'accueil, profils de conducteur [74](#)
Écran de contrôle [54](#)
Écran de contrôle, fenêtre contextuelle [53](#)
Écran de contrôle, luminosité [55](#)
Écran panoramique, voir Notice d'utilisation du système de navigation, de divertissement et de communication [6](#)
écran, voir BMW Curved Display [54](#)
Effacement, données personnelles [73](#)
Élimination de la batterie usagée [431](#)
Élimination des déchets, liquide de refroidissement [423](#)
Empattement, véhicule [450](#)
Enfant, bonne place [129](#)
Enfants, condamnation des portes et des vitres [138](#)
Enfants, systèmes de retenue, voir Transport d'enfants en toute sécurité [129](#)
Enfants, transport [129](#)
Enregistrement vidéo, voir BMW Drive Recorder [227](#)
Entrée de commandes vocales, voir BMW Intelligent Personal Assistant [59](#)
Entrée de lettres et de chiffres [52](#)
Entrée, iDrive [52](#)
Entrer l'adresse, système de navigation, voir la notice d'utilisation concernant le système de navigation, de divertissement et de communication [6](#)
navigation, de divertissement et de communication [6](#)
Entretien [443](#)
Entretien, affichage tête haute [446](#)
Entretien des garnitures en tissu [445](#)
Entretien du cuir [445](#)
Entretien du véhicule, peinture [445](#)
Entretien, écrans [446](#)
Entretien, entretien du véhicule [444](#)
Entretien, jantes en alliage léger [446](#)
Équipement du véhicule [8](#)
Équipement du véhicule, voir Équipement du véhicule [8](#)
Équipement, intérieur [332](#)
Équipement optionnel, voir Équipement du véhicule [8](#)
eSIM personnelle, voir la notice d'utilisation concernant le système de navigation, de divertissement et de communication [6](#)
Essence [413](#)
Essuie-glace de lunette arrière, utilisation [157](#)
Essuie-glace, position relevée [157](#)
Essuie-glace, voir Système d'essuie-glace [154](#)
ester méthylique de colza (RME), voir gazole [414](#)
ester méthylique, voir gazole [414](#)
État actuel, affichage [180](#)
État actuel du véhicule [180](#)
État de marche, démarrage du moteur [48](#)
État de marche du véhicule [46](#)
État de marche, voir État de marche du véhicule [46](#)
État de repos, voir État de marche du véhicule [46](#)
État des pneus, affichage [394](#)
État du véhicule [179](#)
État opérationnel, voir État de marche du véhicule [46](#)
Extincteur [437](#)
- ## F
- Fanions, fixation [361](#)
Fausse alerte, voir Alarme involontaire, éviter [103](#)
Fenêtre contextuelle, écran de contrôle [53](#)

- Fermer avec la Key Card [93](#)
 Fermeture assistée Soft Close, portes [99](#)
 Fermeture avec le smartphone, voir BMW Digital Key [95](#)
 Fermeture, voir Ouverture et fermeture [80](#)
 Feux arrière, changer, voir Ampoules et lampes [429](#)
 Feux arrière de brouillard [188](#)
 Feux arrière de brouillard, remplacer, voir Ampoules et lampes [429](#)
 Feux d'intempéries [188](#)
 Feux de croisement de jour [185](#)
 Feux de croisement, utilisation [183](#)
 Feux de détresse [432](#)
 Feux de position [183](#)
 Feux de route [154](#)
 Feux de route anti-éblouissement [187](#)
 Feux directionnels [186](#)
 Feux stop adaptatifs, voir Feux stop dynamiqués [227](#)
 Feux stop dynamiqués [227](#)
 Filet, compartiment à bagages [346](#)
 Filet de séparation [353](#)
 Filet de séparation du compartiment à bagages [353](#)
 Filtre à charbon actif, voir Filtre d'habitacle [326](#)
 Filtre à particules de gaz d'échappement [358](#)
 Filtre à particules de suie, voir Filtre à particules de gaz d'échappement [358](#)
 Filtre à particules pour moteur diesel, voir Filtre à particules de gaz d'échappement [358](#)
 Filtre à particules pour moteur essence, voir Filtre à particules de gaz d'échappement [358](#)
 Filtre à particules, voir Filtre à particules de gaz d'échappement [358](#)
 Filtre à particules, voir Filtre d'habitacle [326](#)
 Filtre d'habitacle [326](#)
 Filtre, voir Filtre d'habitacle [326](#)
 Fixation de fanions [361](#)
 Fixation de siège enfant ISOFIX [132](#)
 Fonction d'avertissement en cas de circulation en sens inverse, voir Avertissement collision frontale [198](#)
 Fonction d'avertissement en cas de conduite en sens interdit, voir Avertisseur de conduite en sens interdit [222](#)
 Fonction de dégivrage [323](#)
 Fonction de freinage lors du stationnement, voir Contrôle actif de stationnement [292](#)
 Fonction de protection, toit ouvrant en verre [110](#)
 Fonction de protection, vitre [105](#)
 Fonction de refroidissement, climat [320](#)
 Fonction d'avertissement, collision arrière [219](#)
 Fonction gentleman, voir Fonctionnalité pour le siège du passager avant [115](#)
 Fonction hôtel, voir Mode service de stationnement [99](#)
 Fonction Memory [127](#)
 Fonctionnalité pour le siège du passager avant [115](#)
 Fonctions à distance, voir la notice d'utilisation concernant le système de navigation, de divertissement et de communication [6](#)
 Fonction Safe Share, voir BMW Digital Key [95](#)
 Fonctions d'éclairage adaptatif [185](#)
 Fonction Sprint [148](#)
 Fonction Start/Stop automatique [140](#)
 Fonction touriste, voir Circulation à droite/à gauche [189](#)
 Formation automatique de couloir de secours [263](#)
 Freinage d'urgence, voir Assistant d'arrêt d'urgence [223](#)
 Freinage d'urgence, voir PostCrash – iBrake [231](#)
 Freinage en sécurité [359](#)
 Frein à main, voir Frein de stationnement [150](#)
 Frein d'immobilisation, voir Frein de stationnement [150](#)
 Frein de parking, déverrouillage électronique [146](#)
 Frein de stationnement [150](#)
 Freins, instructions [359](#)
 Fuseau horaire [178](#)
 Fusibles [431](#)
- G**
- Galerie porte-bagages, voir Barres de toit [361](#)
 Garantie constructeur [9](#)
 Garde au sol, voir pack xOffroad [312](#)

Garnitures en tissu, entretien [445](#)
Gazole [414](#)
Gestes possibles, commande gestuelle [65](#)
gestes, voir commande gestuelle BMW [64](#)
Cicleurs de lave-glace [157](#)
Givre, voir Température extérieure [174](#)
Gonflage, pneus [380](#)
Gravimètre [178](#)
Guidage sur voie, Assisted Driving Mode, voir systèmes de régulation de la vitesse [245](#)

H

Haut du dossier, avant [114](#)
Hauteur, véhicule [450](#)
Haut-parleurs, éclairage [191](#)
Hayon, ouvrir et fermer sans contact [91](#)
HDC, voir Contrôle de motricité en descente [238](#)
Heure [178](#)
Heure de départ, chauffage auxiliaire [330](#)
heure du jour, voir heure [178](#)
heure locale, voir heure [178](#)
heure, voir heure [178](#)
Historique de maintenance [181](#)
Hivernage, voir Mise hors circulation du véhicule [448](#)
Hotspot personnel, voir la notice d'utilisation concernant le système de navigation, de divertissement et de communication [6](#)
Huile, appoint d'huile moteur [420](#)
Huile moteur, faire l'appoint [420](#)
Huile moteur, orifice de remplissage [420](#)
Humidité dans le phare, voir Verres de projecteurs [429](#)

I

iBrake – PostCrash [231](#)
IconicSounds [315](#)
Inclinaison du dossier [113](#)
Inclinaison du dossier de siège arrière [118](#)
Inclinaison du dossier, sièges arrière [118](#)
Indicateur d'interdiction de dépassement [241](#)
Indicateur de changement de vitesse [172](#)
Indicateur de limitation de vitesse [241](#)

Indicateur de limitation de vitesse avec conseils d'anticipation [244](#)
Indicateur de niveau de carburant [178](#)
Indicateur de puissance, combiné d'instruments [172](#)
Indicateurs de changement de direction, voir Clignotants [154](#)
Indice d'octane, voir Qualité d'essence [414](#)
Inertie du ventilateur, voir Filtre à particules de gaz d'échappement [358](#)
Informations radio, voir Notice d'utilisation du système de navigation, de divertissement et de communication [6](#)
Informations routières, voir la notice d'utilisation concernant le système de navigation, de divertissement et de communication [6](#)
Informations routières, voir Notice d'utilisation du système de navigation, de divertissement et de communication [6](#)
Informations sur l'état actuel, iDrive [51](#)
Information trafic en temps réel, voir la notice d'utilisation du système de navigation, de divertissement et de communication [6](#)
Initialisation, voir Mesure individuelle de pression des pneus [401](#)
Inondation, traversée [359](#)
Installation de lave-glace, voir Système d'essuie-glace [154](#)
Intelligent Personal Assistant [59](#)
Intérieur [332](#)
Ionisation, voir Pack Ambient Air [326](#)
ISOFIX, fixation de siège enfant [132](#)
Itinéraire, système de navigation, voir la notice d'utilisation concernant le système de navigation, de divertissement et de communication [6](#)

J

Jantes en alliage léger, entretien [446](#)
Jauge à carburant [178](#)
Jour calendrier, voir Date [178](#)
Joystick, boîte Steptronic [143](#)

K

- Kenaf, entretien [447](#)
- Key Card [93](#)
- Keyless-Go, voir Accès confort [86](#)
- Kick-down, boîte Steptronic [143](#)
- Kit de premiers secours [432](#)
- Kit de réparation des pneus [387](#)
- Kit mains libres, voir Notice d'utilisation du système de navigation, de divertissement et de communication [6](#)
- klaxon, avertisseur sonore [36](#)

L

- Lampes, entretien [444](#)
- Langue du système, régler, voir Langue [62](#)
- Langue, régler [62](#)
- Largeur de dossier [114](#)
- Largeur, véhicule [450](#)
- Launch Control [147](#)
- Lavage auto [443](#)
- Lavage du véhicule [443](#)
- Lavage, véhicule [443](#)
- Lecteur audio, voir Notice d'utilisation du système de navigation, de divertissement et de communication [6](#)
- Lecteur MP3, voir la notice d'utilisation concernant le système de navigation, de divertissement et de communication [6](#)
- Lettre de qualité, voir Garantie constructeur [9](#)
- Lève-vitres électriques [104](#)
- Levier sélecteur, boîte Steptronic [143](#)
- Lignes auxiliaires des vues de caméras [279](#)
- Lignes d'aide au stationnement, affichages supplémentaires des vues de caméras [279](#)
- Lignes des cercles de braquage, affichages supplémentaires des vues de caméras [279](#)
- Lignes de trajectoire, affichages supplémentaires des vues de caméras [279](#)
- Limitation de vitesse, valeur affichée, voir Indicateur de limitation de vitesse [241](#)
- Limiteur de vitesse, manuel, voir Systèmes de régulation de la vitesse [245](#)
- Liquide de lave-glace [423](#)

- Liquide de lave-glace, voir Liquide de lave-glace [423](#)
- Liquide de refroidissement [422](#)
- liste, combiné d'instruments, voir listes de sélection [171](#)
- Liste de sélection sur le combiné d'instruments [171](#)
- Live Cockpit Plus, voir BMW Curved Display [54](#)
- Live Cockpit Professional, voir BMW Curved Display [54](#)
- Live Vehicle [160](#)
- longue durée d'immobilisation, voir Mode veille prolongée [47](#)
- Longueur d'assise [114](#)
- Longueur, véhicule [450](#)
- Louvoiment de la remorque, voir Contrôle de stabilité de la remorque [370](#)
- Luminosité, écran de contrôle [55](#)

M

- Maintenance [425](#)
- Maintenance effectuée, voir Historique de maintenance [181](#)
- Maintenance, voir Besoins de maintenance [180](#)
- Marche par inertie du ventilateur, voir Filtre à particules de gaz d'échappement [358](#)
- Marquage de pneus permettant de rouler à plat [386](#)
- Marquage des pneus recommandés [384](#)
- Marques de pneus recommandées [384](#)
- Massage des lombaires, voir Siège massant [115](#)
- M, châssis adaptatif, voir Châssis M adaptatif [308](#)
- Mémoire de données, voir Données du véhicule et protection des données [10](#)
- Message de crevaison, voir Contrôle de pression des pneus [396](#)
- Message de crevaison, voir Mesure individuelle de pression des pneumatiques [401](#)
- Message de panne, voir Check-Control [170](#)
- Messages d'avertissement, voir Check-Control [170](#)
- Messages, voir Check-Control [170](#)

Messages, voir la notice d'utilisation concernant le système de navigation, de divertissement et de communication [6](#)

Mesure électronique de l'huile [419](#)

Mesure individuelle de pression des pneus [400](#)

Microfiltre, voir Filtre d'habitacle [326](#)

Miroir à make-up [332](#)

Miroir à maquillage [332](#)

Miroir de courtoisie [332](#)

Mise à jour de cartes, voir la notice d'utilisation concernant le système de navigation, de divertissement et de communication [6](#)

Mise à jour de la notice d'utilisation [8](#)

Mise au rebut de la batterie du véhicule [431](#)

Mise hors circulation du véhicule [448](#)

Mises à jour après la clôture de la rédaction [8](#)

Mode de conduite ECO PRO [375](#)

Mode de conduite, voir Commutateur d'expérience de conduite personnalisée [149](#)

Mode de recyclage de l'air [321](#)

Mode ECO PRO [375](#)

Mode manuel, boîte de vitesses [146](#)

Mode remorque [363](#)

Mode remorque, activation [366](#)

Mode service de stationnement [99](#)

Mode veille prolongée [47](#)

Modification, roues et pneus [383](#)

Modifications techniques, voir Sécurité personnelle [9](#)

Moniteur de bord, voir Écran de contrôle [54](#)

Moniteur, voir Écran de contrôle [54](#)

Montage de systèmes de retenue pour enfant [130](#)

Moquettes, entretien [447](#)

Mot d'activation [60](#)

Moteur au ralenti en conduite, voir Conduite en roue libre [374](#)

Moteur, bruit artificiel, voir Protection acoustique des piétons [140](#)

Moteur, démarrage, voir État de marche [48](#)

Moteur, Start/Stop automatique [140](#)

Moteur, types d'huile moteur pour faire l'appoint [421](#)

N

Nettoyage, affichage tête haute [446](#)

Nettoyage caméra [448](#)

Nettoyage de la caméra [448](#)

Nettoyage, écrans [446](#)

Nettoyant liquide, voir Liquide de lave-glace [423](#)

Niveau d'huile, contrôle électronique [419](#)

Niveau de liquide de refroidissement [423](#)

NIV, voir Numéro d'identification du véhicule [21](#)

No Passing Information, voir Indicateur de limitation de vitesse avec indicateur d'interdiction de dépassement [241](#)

Notice d'utilisation intégrée dans le véhicule [6](#)

Notice d'utilisation par commande vocale, BMW Intelligent Personal Assistant [61](#)

Notices d'utilisation complémentaires [7](#)

Notifications, voir la notice d'utilisation concernant le système de navigation, de divertissement et de communication [6](#)

Numéro d'identification du véhicule [21](#)

Numéro d'identification, voir Numéro d'identification du véhicule [21](#)

Numéro de châssis, voir Numéro d'identification du véhicule [21](#)

O

OBD, voir Système de diagnostic embarqué [426](#)

Objectifs de caméra, entretien [448](#)

Objets lourds, rangement [344](#)

Objets transportés, rangement et arrimage [344](#)

Ordinateur de bord, voir Données des trajet [175](#)

Orifice de remplissage d'huile moteur [420](#)

Outil [428](#)

Outils de bord [428](#)

Ouverture avec le smartphone, voir BMW Digital Key [95](#)

Ouverture et fermeture [80](#)

Ouverture, voir Ouverture et fermeture [80](#)

Ouvrir avec la Key Card [93](#)

Ouvrir et fermer le hayon sans contact [91](#)

P

- Pack Parfums d'ambiance [326](#)
- Pack Sécurité, voir Active Protection [230](#)
- Pack xOffroad [312](#)
- Page Internet, voir Internet [7](#)
- Palettes de commande au volant [146](#)
- Panne, aide [432](#)
- Panne, changement de roue [403](#)
- Panorama View, voir Vue panoramique [285](#)
- Pansements, voir Kit de premiers secours [432](#)
- Paramètres des pneus [393](#)
- Pare-brise, dégivrage [323](#)
- Pare-soleil [332](#)
- Parfumer, voir Pack Parfums d'ambiance [326](#)
- Parfum, voir Pack Parfums d'ambiance [326](#)
- Park Assist Plus, voir Systèmes d'aide stationnement [276](#)
- Park Assist professionnel, voir Systèmes d'aide stationnement [276](#)
- Park Assist, voir Systèmes d'aide stationnement [276](#)
- Pâte d'étanchéité, voir Kit de réparation des pneus [387](#)
- Patères [342](#)
- Pavé tactile, sélecteur [57](#)
- PDC, voir Radars de stationnement [288](#)
- Pédale de frein [359](#)
- Peinture du véhicule, entretien [445](#)
- Peinture mate, entretien [445](#)
- Pentes [360](#)
- Périodicité des vidanges d'huile, voir Besoins d'entretien [180](#)
- Perspective de caméra automatique [282](#)
- Perspective de caméra semi-automatique [282](#)
- Phares, entretien [444](#)
- Phares, régler, voir Circulation à droite/à gauche [189](#)
- Pièces en bois, entretien [447](#)
- Pièces en bois précieux, entretien [447](#)
- Pièces en matière synthétique, entretien [447](#)
- Pièces et accessoires [10](#)
- Piétons, protection acoustique [140](#)
- Place pour un enfant [129](#)
- Plaquettes de frein, rodage [356](#)
- Plaquettes de frein, voir Système de freinage [356](#)
- Plus petit diamètre de braquage, véhicule [450](#)
- Pneus, âge [383](#)
- Pneus d'été, profil [382](#)
- Pneus d'hiver [385](#)
- Pneus d'hiver, profil [382](#)
- Pneus endommagés [382](#)
- Pneus et roues [380](#)
- Pneus, marques recommandées [384](#)
- Pneus permettant de rouler à plat [386](#)
- Pneus permettant de rouler à plat, marquage [386](#)
- Pneus, pression [380](#)
- Pneus, pression de gonflage [380](#)
- Pneus rechapés [384](#)
- Pneus recommandés, marquage [384](#)
- Pneus Run flat [386](#)
- Pneus Runflat, voir pneus à roulage à plat [386](#)
- Pneus toutes saisons, voir Pneus d'hiver [385](#)
- Poids [451](#)
- Poids à vide [451](#)
- Poids total, autorisé [451](#)
- Poids total, mode remorque [452](#)
- Points d'activation, vue panoramique [286](#)
- Pontage, voir Aide au démarrage [438](#)
- Porte-bagages arrière [371](#)
- Porte-bagages, voir barres de toit [361](#)
- Porte-boissons arrière [341](#)
- Porte-boissons, avant [340](#)
- Porte-boissons, troisième rangée de sièges [342](#)
- Porte-bouteille arrière, voir Porte-gobelet arrière [341](#)
- Porte-bouteille avant, voir Porte-gobelet avant [340](#)
- Porte-canette arrière, voir Porte-gobelet arrière [341](#)
- Porte-canette avant, voir Porte-gobelet avant [340](#)
- Porte-gobelet arrière [341](#)
- Porte-gobelet avant [340](#)
- Position assise sûre [112](#)
- Position de base, sièges arrière [117](#)
- Position du rétroviseur extérieur, mémoriser, voir Fonction Memory [127](#)

- Position du siège, mémoriser, voir Fonction Memory [127](#)
- Position du volant, mémoriser, voir Fonction Memory [127](#)
- Position relevée, essuie-glace [157](#)
- PostCrash – iBrake [231](#)
- Poste de conduite [36](#)
- Poursuite du voyage avec une crevaison, voir Contrôle de pression des pneus [392](#)
- Poursuite du voyage avec une crevaison, voir mesure individuelle de pression des pneus [400](#)
- Powermeter, voir Indicateur de puissance [172](#)
- Pression de gonflage des pneus [380](#)
- Pression des pneus [380](#)
- Prévention de collision arrière, voir Avertisseur de risque de collision arrière [219](#)
- Prévention des accidents, voir Active Protection [230](#)
- Principe de fonctionnement, voir BMW iDrive [50](#)
- Principe Wordmatch, voir Comparaison des entrées [52](#)
- Prise de diagnostic [426](#)
- Prise en remorque, voir Démarrage par remorquage/remorquage [439](#)
- Prises de courant, appareils électriques [332](#)
- Prise USB, position dans le véhicule [333](#)
- Produit d'étanchéité de pneu, voir Kit de réparation des pneus [387](#)
- Produits d'entretien [444](#)
- Profil des pneus [382](#)
- Profil invité, voir BMW ID [74](#)
- Profil personnel, voir BMW ID [74](#)
- Profil conducteur [74](#)
- Profil de conducteur, écran d'accueil [74](#)
- Profondeur de sculpture minimale, pneus [382](#)
- Programme automatique, climatiseur automatique [318](#)
- Programme de départ, voir Chauffage/ventilation auxiliaire [329](#)
- Programme électronique de stabilité ESP, voir Contrôle dynamique de stabilité [234](#)
- Programme Sport, boîte de vitesses [143](#)
- Programme SYNC, climatiseur automatique [322](#)
- Projecteurs LED, changer, voir Ampoules et lampes [429](#)
- Protection acoustique des piétons [140](#)
- Protection anti-éblouissement, voir Pare-soleil [332](#)
- Protection antigel, voir Liquide de lave-glace [423](#)
- Protection, boulons de roue antivol [405](#)
- Protection de pincement, toit ouvrant en verre [110](#)
- Protection de pincement, vitre [105](#)
- Protection des données, réglages [73](#)
- Protection des piétons, active [195](#)
- Protection latérale, voir perspective de caméra automatique [282](#)
- Protection volumétrique [103](#)
- Puissance d'entraînement réduite [172](#)
- Puissance, voir Affichages Sport [180](#)

Q

- Qualité d'essence [414](#)
- Qualité de l'air [326](#)
- Qualité du carburant [413](#)

R

- Raccordement, appareils électriques, voir Prises de courant [332](#)
- Raccordement de diagnostic [426](#)
- Raccorder, appareils mobiles [67](#)
- Raccourcis, iDrive [53](#)
- Radars de stationnement [288](#)
- Radio, voir la notice d'utilisation concernant le système de navigation, de divertissement et de communication [6](#)
- Rails de maintien coulissant automatique [345](#)
- Ralenti, conduite en roue libre [374](#)
- Rangement, objets transportés [344](#)
- Rappel de ceinture, voir Alerte d'oubli de ceinture [121](#)
- Rapport recommandé pour une conduite économique, voir Indicateur de changement de vitesse [172](#)
- Ravitaillement [378](#)

- Recharge inductive, smartphone, voir Base Wireless Charging [335](#)
- Recharger un smartphone, voir Base Wireless Charging [335](#)
- Recharge sans fil, smartphone, voir Base Wireless Charging [335](#)
- Recommandation de pause, voir Système de détection de somnolence [232](#)
- Reconnaissance des feux de circulation [273](#)
- Reconnaissance vocale [59](#)
- Reconnaître les feux de circulation [273](#)
- Récupération adaptative [373](#)
- Recyclage [427](#)
- Recyclage de l'air, voir Mode de recyclage de l'air [321](#)
- Réduction de la puissance d'entraînement [172](#)
- Refroidissement du moteur [422](#)
- Refroidissement, maximal [321](#)
- Refroidissement maximum [321](#)
- Réglage actif des amortisseurs, voir Châssis M adaptatif [308](#)
- Réglage automatique du temps [178](#)
- Réglage de la colonne de direction [127](#)
- Réglage du temps, automatique [178](#)
- Réglages d'usine, voir données du véhicule, réinitialiser [74](#)
- Réglages de tonalité, voir la notice d'utilisation du système de navigation, de divertissement et de communication [6](#)
- Réglages du châssis, voir Commutateur d'expérience de conduite personnalisée [149](#)
- Réglages, écran de contrôle [55](#)
- Réglages individuels, voir BMW ID [74](#)
- Réglages personnels [73](#)
- Réglages, réinitialiser, véhicule [74](#)
- Réglages, sièges et appuie-têtes [112](#)
- Réglages, verrouiller/déverrouiller [100](#)
- Réglages, volant [127](#)
- Régler le jour, voir Date [178](#)
- régler l'heure [178](#)
- régler l'heure, voir heure [178](#)
- Régulateur de distance, voir Systèmes de régulation de la vitesse [245](#)
- Régulateur de vitesse actif, régulateur de distance, voir Systèmes de régulation de la vitesse [245](#)
- Régulateur de vitesse, voir Systèmes de régulation de la vitesse [245](#)
- Réinitialisation, contrôle de la pression des pneus [395](#)
- Réinitialisation, réglages du véhicule [74](#)
- Réinitialiser, données du véhicule [74](#)
- Remarques [6](#)
- Remorquage [439](#)
- Remorquage, anneau [441](#)
- Remorquage, barre [440](#)
- Remorquage, câble [440](#)
- Remote 3D View [287](#)
- Remote Software Upgrade [69](#)
- Remplacement d'ampoules, voir Ampoules et lampes [429](#)
- Remplacement de pièces [428](#)
- Remplacement des diodes électroluminescentes, voir Ampoules et feux [429](#)
- Remplacement des feux arrière, voir Ampoules et feux [429](#)
- Remplacement des feux avant, voir Ampoules et feux [429](#)
- Remplacement des feux, voir Ampoules et feux [429](#)
- Remplacement des phares, voir Ampoules et feux [429](#)
- Remplacement des pneus [383](#)
- Remplacement, roues et pneus [383](#)
- Remplacer la batterie, clé du véhicule [81](#)
- Remplacer les ampoules, voir Ampoules et lampes [429](#)
- Répartition variable de la lumière [186](#)
- Repose-têtes, arrière, voir Appuie-têtes, arrière [123](#)
- Repose-têtes avant, voir Appuie-têtes avant [122](#)
- Représentation, iDrive [52](#)
- Représentations et symboles [7](#)
- Réservoir de carburant, voir Capacité [456](#)
- Réservoir, liquide de lave-glace [423](#)
- Restricted Driving, voir BMW Digital Key [95](#)
- Rétroviseur, extérieur [125](#)
- Rétroviseur extérieur à commutation jour/nuit [126](#)
- Rétroviseur extérieur, commande automatique d'orientation vers la bordure de trottoir [126](#)

- Rétroviseur extérieur, commutation jour/nuit automatique [126](#)
- Rétroviseur extérieur côté passager avant, basculement, voir Commande automatique d'orientation vers la bordure de trottoir [126](#)
- Rétroviseur intérieur [126](#)
- Rétroviseur intérieur, commutation jour/nuit automatique [126](#)
- Rétroviseurs extérieurs [125](#)
- Réutilisation, voir Recyclage [427](#)
- Risque de collision à la sortie [207](#)
- Rodage [356](#)
- RON, voir Qualité d'essence [414](#)
- Rotule, pivotable électriquement [364](#)
- Roue compacte, voir Roue de secours [408](#)
- Roue d'appoint, voir Roue de secours [408](#)
- Roue de rechange, voir Roue de secours [408](#)
- Roue de secours [408](#)
- Roues et pneus [380](#)
- Roues et pneus, remplacement [383](#)
- Roulage à plat, pneus [386](#)
- Roulement efficace, voir état de conduite actuel [180](#)
- Route en mauvais état, trajets [357](#)
- Routes non stabilisées, conduite tout-terrain [357](#)
- Route verglacée, voir Température extérieure [174](#)
- RSC, voir Pneus permettant de rouler à plat [386](#)
- S**
- Safe Exit, voir avertisseur de sortie [207](#)
- Saisie de la destination, voir la notice d'utilisation concernant le système de navigation, de divertissement et de communication [6](#)
- Sangle de retenue supérieure, Top Tether [134](#)
- Sangles d'arrimage, voir Anneaux d'arrimage dans le compartiment à bagages [345](#)
- Sangles, voir Ceintures de sécurité [119](#)
- Sculptures des pneus [382](#)
- Séchage de l'air, voir Fonction de refroidissement [320](#)
- Sécurité enfants, verrouillage des portes et des vitres [138](#)
- Sécurité et avertissement, voir Systèmes de prévention des collisions [197](#)
- Sécurité personnelle [9](#)
- Sélecteur [55](#)
- Service de permanence, voir BMW Assistance Dépannage [433](#)
- Service de permanence, voir BMW Assistance en cas d'accident [434](#)
- Service d'urgence, voir BMW Assistance Dépannage [433](#)
- Service d'urgence, voir BMW Assistance en cas d'accident [434](#)
- Service Mobile, voir BMW Assistance Dépannage [433](#)
- Services BMW, voir la notice d'utilisation concernant le système de navigation, de divertissement et de communication [6](#)
- Services ConnectedDrive, voir la notice d'utilisation concernant le système de navigation, de divertissement et de communication [6](#)
- Service, voir BMW Assistance Dépannage [433](#)
- Service, voir BMW Assistance en cas d'accident [434](#)
- Shift lights, compte-tours [174](#)
- Siège enfant, montage [130](#)
- Siège massant [115](#)
- Sièges arrière [116](#)
- Sièges avant [112](#)
- Sièges enfant, voir Transport d'enfants en toute sécurité [129](#)
- Sièges et appuie-têtes [112](#)
- Signalement d'obstacle, affichages supplémentaires des vues de caméras [279](#)
- Signaux de confirmation du véhicule [100](#)
- Signaux lors du déverrouillage, voir Signaux de confirmation [100](#)
- SIM Reader, voir la notice d'utilisation concernant le système de navigation, de divertissement et de communication [6](#)
- SIM Reader, voir la notice d'utilisation concernant le système de navigation, de divertissement et de communication [6](#)
- Site Internet, voir Internet [7](#)
- Site Web [7](#)
- Smartphone, commande par saisie vocale [63](#)

- Smartphone, voir la notice d'utilisation concernant le système de navigation, de divertissement et de communication [6](#)
- Software Upgrade, voir Remote Software Upgrade [69](#)
- Son du moteur, voir BMW IconicSounds [315](#)
- Sorties d'air, voir Ventilation [324](#)
- SOS, touche, voir Appel d'urgence intelligent [436](#)
- SOS, touche, voir Appel d'urgence légal [434](#)
- Soufflante, voir Débit d'air [322](#)
- Soutien de la colonne vertébrale, voir Soutien lombaire [114](#)
- Soutien lombaire [114](#)
- Speed Limit Assist [267](#)
- Speed Limit Device, limiteur de vitesse, voir Systèmes de régulation de la vitesse [245](#)
- SPORT, voir Commutateur d'expérience de conduite personnalisée [149](#)
- Stabilisation antiroulis [308](#)
- Stabilisation antiroulis active [308](#)
- Stabilité au roulis, voir Stabilisation antiroulis active [308](#)
- Stabilité dynamique, systèmes de régulation [234](#)
- Start/Stop, automatique [140](#)
- Station de lavage [443](#)
- Station de radio, voir Notice d'utilisation pour la navigation, le divertissement, la communication [6](#)
- Stationnement avec Automatic Hold [152](#)
- Stationnement télécommandé [304](#)
- Stations mémorisées, voir Notice d'utilisation pour la navigation, le divertissement, la communication [6](#)
- Station, voir Notice d'utilisation pour la navigation, le divertissement, la communication [6](#)
- Stockage des pneus [385](#)
- Stockage, voir Mise hors circulation du véhicule [448](#)
- Stores pare-soleil pour les vitres latérales arrière [106](#)
- Support pour boisson arrière [341](#)
- Support pour boissons arrière, voir Porte-gobelet arrière [341](#)
- Support pour boissons avant [340](#)
- Support pour boissons avant, voir Porte-gobelet avant [340](#)
- Surchauffe du moteur, voir température du moteur [173](#)
- Surfaces chromées et similaires, entretien [446](#)
- Surveillance de l'environnement au démarrage [293](#)
- Surveillance de la pression des pneus, voir Contrôle de pression des pneus [392](#)
- Surveillance de la pression des pneus, voir Mesure individuelle de pression des pneus [400](#)
- Suspension adaptative [309](#)
- Suspension pneumatique adaptative sur les deux essieux, voir Correcteur d'assiette sur les deux essieux [309](#)
- Suspension pneumatique sur les deux essieux, voir Correcteur d'assiette sur les deux essieux [309](#)
- Suspension pneumatique, voir Correcteur d'assiette sur les deux essieux [309](#)
- Symboles et représentations [7](#)
- Système antiblocage des roues [234](#)
- Système antivol, antivol de roue [405](#)
- Système audio, voir Notice d'utilisation du système de navigation, de divertissement et de communication [6](#)
- Système d'alarme antivol, voir Alarme [102](#)
- Système d'assistance en descente, voir Contrôle de motricité en descente [238](#)
- Système d'échappement [358](#)
- Système d'échappement chaud [358](#)
- Système de commande vocale [59](#)
- Système de détection de somnolence, voir Assistant de détection de somnolence [232](#)
- Système de diagnostic embarqué [426](#)
- Système de freinage [356](#)
- Système de maintenance, BMW [425](#)
- Système de navigation GPS, navigation, voir la notice d'utilisation du système de navigation, de divertissement et de communication [6](#)
- Système de protection active des piétons [195](#)
- Système de refroidissement [422](#)
- Système de régulation antipatinage, voir Contrôle dynamique de stabilité [234](#)
- Système de retenue pour enfant, montage [130](#)
- Système de sécurité, voir Airbags [192](#)

- Système d'essuie-glace [154](#)
Système Mobility, voir Kit de réparation des pneus [387](#)
Systèmes d'aide à la conduite [241](#)
Systèmes d'aide au stationnement [276](#)
Systèmes de prévention des collisions [197](#)
Systèmes de régulation de la stabilité de marche [234](#)
Systèmes de régulation de la vitesse [245](#)
Systèmes de retenue pour enfants i-Size [132](#)
Systèmes de retenue pour enfants, voir Transport d'enfants en toute sécurité [129](#)
Systèmes de sécurité, voir Systèmes de prévention des collisions [197](#)
Systèmes d'avertissement en cas de risque de collision [197](#)
Système voyage et confort [334](#)
- ## T
- Tableau d'affichage, voir Combiné d'instruments [159](#)
Tableau de bord, voir Combiné d'instruments [159](#)
Tapis de sol, entretien [447](#)
Tapis d'éclairage, voir Welcome Light Carpet [184](#)
Technologie 48 V, voir Technologie Mild Hybrid [431](#)
Technologie Mild Hybrid [431](#)
Télécommande, voir Clé du véhicule [80](#)
Téléphone, liste de sélection du combiné d'instruments [171](#)
Téléphone portable, voir la notice d'utilisation concernant le système de navigation, de divertissement et de communication [6](#)
Téléphone, voir la notice d'utilisation concernant le système de navigation, de divertissement et de communication [6](#)
Téléphonie e-SIM, voir la notice d'utilisation concernant le système de navigation, de divertissement et de communication [6](#)
Téléphonie mobile dans le véhicule [359](#)
Teleservices, voir la notice d'utilisation concernant le système de navigation, de divertissement et de communication [6](#)
Témoin de contrôle, airbag passager avant [195](#)
Témoin de crevaison, voir Contrôle de pression des pneus [396](#)
Témoins de contrôle [162](#)
Température, climatiseur automatique [319](#)
Température de service, voir Température du moteur [173](#)
température du liquide de refroidissement, voir température du moteur [173](#)
température du moteur [173](#)
Température extérieure [174](#)
Tempomat, régulateur de vitesse, voir Systèmes de régulation de la vitesse [245](#)
Titre de musique, commande gestuelle [65](#)
Toit ouvrant électrique en verre [107](#)
Toit ouvrant en verre, initialiser le système [110](#)
Toit ouvrant en verre, voir Protection de pincement [110](#)
Toit ouvrant panoramique en verre, voir Toit ouvrant électrique en verre [107](#)
Touche AUTO H, voir Automatic Hold [152](#)
Touche CANCEL, voir Systèmes de régulation de vitesse [245](#)
Touche, Contrôle de motricité en descente [238](#)
Touche de verrouillage centralisé, voir Verrouillage centralisé [98](#)
Touche MODE, voir Systèmes de régulation de la vitesse [245](#)
Touche RESUME, voir Systèmes de régulation de vitesse [245](#)
Touches au volant [36](#)
Touches de sélection directe, voir Raccourcis [53](#)
Touche SET, voir Systèmes de régulation de la vitesse [245](#)
Touche SOS, voir Appel d'urgence intelligent [436](#)
Touche SOS, voir Appel d'urgence légal [434](#)
Touche, verrouillage centralisé [98](#)
Tournevis, voir Outillage de bord [428](#)
Traction d'une remorque, caractéristiques techniques [452](#)
TRACTION, dynamique de conduite [236](#)
Transmission intégrale, voir BMW xDrive [237](#)
Transport d'enfants en toute sécurité [129](#)
Trappe de réservoir [378](#)

Trappe de réservoir, déverrouiller manuellement [379](#)
 Traversée d'une chaussée inondée [359](#)
 Triangle de présignalisation [432](#)
 Troisième rangée de sièges [118](#)
 Trousse de secours, voir Kit de premiers secours [432](#)
 Types d'huile moteur pour faire l'appoint [421](#)

U

UCC, voir Reconnaissance des feux de circulation [273](#)
 Unités de mesure, régler [179](#)
 Unités physiques, voir Unités de mesure, régler [179](#)
 Unités, voir Unités de mesure, régler [179](#)
 Upgrade, voir Remote Software Upgrade [69](#)
 Urban Cruise Control, voir Reconnaissance des feux de circulation [273](#)
 Utilisation avec la voix [59](#)
 Utilisation conforme [9](#)
 Utilisation manuelle, trappe de réservoir [379](#)

V

Valet parking mode [99](#)
 Valeur affichée, bridage de la vitesse, voir Indicateur de limitation de vitesse [241](#)
 Véhicule, rodage [356](#)
 Ventilateur de refroidissement, voir Filtre à particules de gaz d'échappement [358](#)
 Ventilation [324](#)
 Ventilation/chauffage auxiliaire [329](#)
 Ventilation active de siège [324](#)
 Ventilation à l'arrière, troisième rangée de sièges [325](#)
 Ventilation de siège, active [324](#)
 Ventilation, troisième rangée de sièges [325](#)
 Verglas, voir Température extérieure [174](#)
 Verres de projecteurs [429](#)
 Verrouillage automatique [100](#)
 Verrouillage centralisé [98](#)
 Verrouillage de sécurité, portes et vitres [138](#)
 Verrouiller, réglages [100](#)

Version du logiciel, voir Remote Software Upgrade [69](#)
 Vidéo, voir la notice d'utilisation concernant le système de navigation, de divertissement et de communication [6](#)
 Vide-poches [338](#)
 Vide-poches, console centrale [339](#)
 Virages, éclairage adaptatif [186](#)
 Vitesse maximale, pneus d'hiver [385](#)
 Vitesse maximale, valeur affichée, voir Indicateur de limitation de vitesse [241](#)
 Vitrage du véhicule [358](#)
 Vitre latérale, dégivrage [323](#)
 Vitre, voir Protection de pincement [105](#)
 Volant chauffant [324](#)
 Volant multifonction, touches [36](#)
 Volant, régler [127](#)
 Volant, touches [36](#)
 Volume sonore, commande gestuelle [65](#)
 Volume sonore, voir la notice d'utilisation du système de navigation, de divertissement et de communication [6](#)
 Voyant d'alerte dans le rétroviseur extérieur, voir Avertisseur de changement de voie [214](#)
 Voyant d'alerte dans le rétroviseur extérieur, voir Avertisseur de circulation transversale [225](#)
 Voyant d'alerte de crevaison, voir Mesure individuelle de pression des pneumatiques [401](#)
 Voyant dans le rétroviseur extérieur, voir Avertisseur de changement de voie [214](#)
 Voyant dans le rétroviseur extérieur, voir Avertisseur de circulation transversale [225](#)
 Voyants d'alerte [162](#)
 Vue 3D [284](#)
 Vue des flancs [283](#)
 Vue du dispositif d'attelage [284](#)
 Vue panoramique [285](#)
 Vue « Station de lavage » [285](#)
 Vue stationnement, commande gestuelle [65](#)

W

Welcome Light Carpet, voir Éclairage d'accueil [184](#)

Widgets, combiné d'instruments, voir Zone
d'affichage centrale [174](#)
Widgets, iDrive [51](#)

X

xDrive [237](#)
xView, voir BMW xDrive [237](#)

Z

Zone d'affichage centrale, combiné d'instru-
ments [174](#)



01405A7D5D1 fr

APPLICATION BMW DRIVER'S GUIDE. LES INFORMATIONS NUMÉRIQUES DE VOTRE VÉHICULE.

L'App BMW Driver's Guide vous explique les équipements de votre véhicule et offre des contenus et fonctions supplémentaires :



Toutes les informations de navigation, de divertissement et de communication

Animations photoréalistes de différentes fonctions du véhicule

Recherche par mots-clés

Vue à 360 ° : découvrez l'intérieur et l'extérieur de votre véhicule de manière interactive

Smart Scan pour Apple iPhone : reconnaissance de symboles et de textes sur les boutons du véhicule

Disponible en 30 langues

Utilisable hors ligne après le téléchargement

