

Content

A-Z



# NOTICE D'UTILISATION.

## BMW X6.

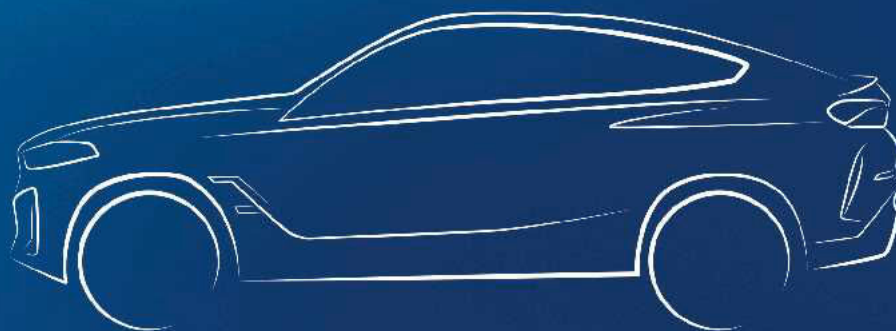





# BIENVENUE CHEZ BMW.

## Notice d'utilisation.

Nous vous félicitons d'avoir porté votre choix sur une BMW.

Mieux vous la connaissez, plus vous serez à l'aise et sûr de vous au volant. C'est la raison pour laquelle nous vous invitons à suivre les recommandations suivantes.

Lisez la notice d'utilisation avant de prendre la route avec votre nouvelle BMW. Utilisez également la notice d'utilisation intégrée dans votre véhicule. Elle vous fournit des informations importantes sur la commande du véhicule qui vous permettront d'exploiter pleinement les avantages techniques de votre BMW. Vous y trouverez également tout ce qu'il faut savoir pour garantir la sécurité d'utilisation et la fiabilité de votre BMW et préserver au maximum sa valeur.

Au cours de la production en usine, la notice d'utilisation imprimée constitue le support le plus récent. Après une mise à jour du véhicule, par exemple Remote Software Upgrade, la notice d'utilisation intégrée du véhicule comprend des informations à jour.

D'autres brochures de la documentation embarquée contiennent des informations complémentaires.

Nous vous souhaitons bonne route en toute sécurité.

# SOMMAIRE

Après une mise à jour du véhicule, par exemple Remote Software Upgrade, la notice d'utilisation intégrée du véhicule comprend des informations à jour.

## ! REMARQUES

Remarques .....	6
-----------------	---

## 🔧 NOTICE SIMPLIFIÉE

Monter dans le véhicule .....	22
Réglage et utilisation .....	25
En cours de route .....	28

## 👉 UTILISATION

Poste de conduite .....	36
Capteurs du véhicule .....	41
État de marche du véhicule .....	46
BMW iDrive .....	50
BMW Remote Software Upgrade .....	70
Réglages personnels .....	74
Ouverture et fermeture .....	81
Sièges, rétroviseurs et volant .....	112
Transport d'enfants en toute sécurité .....	125
Conduite .....	135
Affichage .....	151
Lumière et visibilité .....	174
Sécurité .....	188
Systèmes de régulation de la stabilité de marche .....	230
Systèmes d'aide à la conduite .....	237
Stationnement .....	273
Confort de conduite .....	306
Climatisation .....	314
Équipement intérieur .....	334
Vide-poches .....	342
Compartiment à bagages .....	347

## CONSEILS

Conseils pour la conduite .....	354
Remorque et porte-bagages arrière .....	361
Économiser du carburant .....	371

## MOBILITÉ

Ravitaillement .....	376
Roues et pneus .....	378
Compartiment moteur .....	407
Consommables .....	410
Maintenance .....	422
Remplacement de pièces .....	425
Aide en cas de panne .....	429
Entretien .....	440

## RÉPERTOIRE

Caractéristiques techniques .....	446
Sièges adaptés aux systèmes de retenue pour enfant .....	452
Annexe .....	454
Tout de A à Z .....	456

---

© 2024 Bayerische Motoren Werke

Aktiengesellschaft

Munich, Allemagne

Reproduction et traduction, même partielles, interdites sans l'autorisation écrite de BMW AG, Munich.

français ID8 II/24, -

Imprimé sur papier éco-compatible, blanchi sans chlore, recyclable.

# Remarques

## Concernant cette notice d'utilisation

---

### Orientation

Pour retrouver rapidement un thème particulier, nous vous conseillons de consulter l'index.

Pour un aperçu du véhicule, nous vous recommandons de consulter la brève introduction de la notice d'utilisation.

### Validité de la notice d'utilisation

#### Production du véhicule

Au moment de la production en usine, la notice d'utilisation imprimée est le support le plus récent. Des différences peuvent apparaître entre la notice d'utilisation imprimée et la notice d'utilisation intégrée dans le véhicule en raison des mises à jour apportées après la clôture de la rédaction.

Des remarques concernant les mises à jour apportées figurent le cas échéant en annexe de la notice d'utilisation imprimée fournie avec le véhicule.

#### Après la mise à jour dans le véhicule

Après une mise à jour du véhicule, par exemple par une Remote Software Upgrade, la notice d'utilisation intégrée du véhicule comprend des informations à jour.

### Notice d'utilisation concernant le système de navigation, de divertissement et de communication

La notice d'utilisation concernant le système de navigation, de divertissement et de communication est disponible sous forme de livret auprès du Réparateur Agréé.

Les thèmes sont également abordés dans la notice d'utilisation intégrée dans le véhicule.

## Aperçu des supports

---

### Généralités

Les contenus de la notice d'utilisation sont disponibles sur différents supports. La notice d'utilisation est proposée sur les supports suivants :

- ▷ Notice d'utilisation imprimée.
- ▷ Notice d'utilisation intégrée dans le véhicule.

### Notice d'utilisation imprimée

La notice d'utilisation imprimée présente tous les équipements de série, de pays et optionnels proposés actuellement ou le cas échéant dans un proche avenir en fonction du modèle.

### Notice d'utilisation intégrée dans le véhicule

#### Principe

La notice d'utilisation intégrée présente tous les équipements de série, de pays et optionnels proposés actuellement ou le cas échéant dans un proche avenir en fonction du modèle. La notice d'utilisation intégrée peut être affichée sur l'écran de contrôle.

### Sélection de la notice d'utilisation

1. ■■ Menu Applications
2. « Toutes les applis »
3. « Notice d'utilisation »
4. Sélectionner le moyen d'accès souhaité aux contenus.

## Défilement à l'intérieur de la notice d'utilisation

Balayer vers le haut ou vers le bas jusqu'à ce que les contenus suivants ou précédents s'affichent.

## Aide contextuelle

### Généralités

Il est possible d'afficher la notice d'utilisation intégrée à partir de chaque menu. Selon la fonction sélectionnée, la description correspondante ou le menu principal de la notice d'utilisation intégrée s'affiche.

### Sélection d'une aide contextuelle à partir d'un menu

1. Maintenir enfoncée l'option de menu souhaitée.
2. « Aide générale »

### Sélection d'une aide contextuelle à partir d'un message Check-Control

Directement à partir du message Check-Control sur l'écran de contrôle :

« Notice d'utilisation »

## Notices complémentaires

Observer également les notices complémentaires éventuellement fournies avec la documentation de bord.

## Sources d'informations supplémentaires

### Réparateur Agréé

Un Réparateur Agréé, par exemple une succursale ou un Réparateur Agréé BMW, se tient à tout moment à votre disposition pour répondre à vos questions.

## Internet

Des informations sur le véhicule ainsi que des renseignements généraux sur BMW, notamment en ce qui concerne la technique, sont disponibles sur Internet, sous [www.bmw.com](http://www.bmw.com).

## Appli BMW Driver's Guide



L'appli BMW Driver's Guide présente tous les équipements de série, de pays et optionnels proposés actuellement ou le cas échéant dans un proche avenir en fonction du modèle. Il est possible d'afficher l'appli sur des smartphones ou des tablettes.

## BMW Driver's Guide Web

BMW Driver's Guide Web affiche tous les équipements de série, de pays et optionnels proposés actuellement ou le cas échéant dans un proche avenir en fonction du modèle. BMW Driver's Guide Web s'affiche dans tout navigateur courant.

## Symboles et représentations

### Symboles utilisés dans la notice d'utilisation

Symbole	Signification
	Avertissements à respecter. Pour sa propre sécurité, pour la sécurité d'autrui et pour éviter d'endommager le véhicule.
	Mesures contribuant à la protection de l'environnement.
« ... »	Textes affichés sur un écran dans le véhicule pour la sélection de fonctions.

Symbole	Signification
>...<	Commandes pour le système de commandes vocales.
>>...<<	Réponses du système de commandes vocales.

## Étapes

Les étapes à exécuter sont présentées sous forme de liste numérotée. Respecter la chronologie des étapes.

1. Première étape.
2. Deuxième étape.

## Énumérations

Les énumérations sans chronologie fixe ou les alternatives sont présentées sous forme de liste avec des points d'énumération.

- ▷ Première possibilité.
- ▷ Deuxième possibilité.

## Symbole apposé sur certaines pièces du véhicule

 Renvoi à certaines pièces de la voiture dans la notice d'utilisation pour obtenir de plus amples informations.

## Équipement du véhicule

Cette notice d'utilisation présente tous les équipements de série, de pays et optionnels proposés actuellement ou le cas échéant dans un proche avenir en fonction du modèle, c'est-à-dire dans la série de modèles. Par conséquent, cette notice d'utilisation décrit et illustre également les équipements, les systèmes et les fonctions qui ne font pas partie d'un véhicule, par exemple en raison des situations suivantes :

- ▷ Équipement optionnel sélectionné.
- ▷ Version de pays ou équipement spécifique à certains pays.
- ▷ Possibilité de déblocage ultérieur et mise à jour.

Ceci s'applique également aux fonctions et systèmes de sécurité.

Avant de commencer le trajet, s'assurer que l'équipement ou la fonction décrit(e) est disponible dans le véhicule. Des informations indiquant si une fonction se trouve actuellement dans le véhicule ou si et quand la fonction peut être installée dans le véhicule sont disponibles auprès d'un Réparateur Agréé, d'un autre Réparateur Agréé qualifié ou d'un atelier spécialisé.

Aucune réclamation relative à la disponibilité d'un équipement, d'un système ou d'une fonction dans le véhicule ne peut être acceptée en raison de la description figurant dans la notice d'utilisation.

L'utilisation des fonctions et systèmes correspondants implique le respect des lois et des règlements en vigueur.

Si certains équipements et modèles ne sont pas décrits dans la présente notice d'utilisation, consulter le cas échéant les notices d'utilisation complémentaires fournies.

Sur les véhicules avec direction à droite, la disposition des éléments de commande diffère en partie des illustrations de cette notice d'utilisation.

## Mise à jour de la notice d'utilisation

### Notions fondamentales

Le niveau élevé de sécurité et de qualité des véhicules est garanti par un développement constant. Dans des cas exceptionnels, il peut y avoir des différences entre la description et le véhicule.

## Validité de la notice d'utilisation

### Production du véhicule

Au moment de la production en usine, la notice d'utilisation imprimée est le support le plus récent. Des différences peuvent apparaître entre la notice d'utilisation imprimée et la notice d'utilisation intégrée dans le véhicule en raison des mises à jour apportées après la clôture de la rédaction.

Des remarques concernant les mises à jour apportées figurent le cas échéant en annexe de la notice d'utilisation imprimée fournie avec le véhicule.

### Après la mise à jour dans le véhicule

Après une mise à jour du véhicule, par exemple par une Remote Software Upgrade, la notice d'utilisation intégrée du véhicule comprend des informations à jour.

## Sécurité personnelle

### Utilisation conforme

Respecter les points suivants lors de l'utilisation du véhicule :

- ▶ Notice d'utilisation.
- ▶ Informations dans le véhicule. Ne pas retirer l'autocollant.
- ▶ Caractéristiques techniques du véhicule.
- ▶ La législation en vigueur et les normes de sécurité du pays dans lequel le véhicule est utilisé.
- ▶ Les papiers du véhicule et autres documents légaux.

### Garantie constructeur

L'équipement technique du véhicule correspond aux conditions de service et d'immatriculation en vigueur dans le pays de la première livraison (homologation). Si le véhicule doit être utilisé dans un autre pays, il faudra, le cas

échéant, l'adapter au préalable aux conditions de fonctionnement et d'immatriculation en vigueur dans le nouveau pays. Si le véhicule n'est pas conforme aux critères d'homologation en vigueur, tout recours en garantie sera exclu dans le pays concerné. La demande de garantie peut également perdre sa validité si le réseau de bord a été modifié, par exemple par des boîtiers électroniques, du matériel ou des logiciels considérés comme inappropriés par le constructeur du véhicule. De plus amples informations peuvent être obtenues auprès d'un Réparateur Agréé.

Remarque : en plus de la garantie constructeur réglementaire, les concessionnaires BMW autorisés ou les succursales BMW AG en Allemagne offrent d'autres prestations à l'achat d'un véhicule neuf BMW dans le cadre de la lettre de qualité BMW. Plus d'informations : [www.bmw.de/qualitaetsbrief](http://www.bmw.de/qualitaetsbrief).

### Maintenance et réparation

La technologie de pointe utilisée, telle que la mise en œuvre de matériaux modernes et de systèmes électroniques performants, exige des méthodes de maintenance et de réparation adaptées.

Le constructeur du véhicule recommande donc de confier les travaux correspondants à un Réparateur Agréé, par exemple une succursale ou un Réparateur Agréé BMW. Si un autre atelier spécialisé doit être choisi, BMW recommande d'opter pour un atelier qui réalise les travaux conformément aux directives BMW, notamment la maintenance et les réparations, et qui emploie du personnel spécialement formé. Un tel atelier est désigné dans la notice d'utilisation par « autre Réparateur Agréé qualifié » ou « atelier spécialisé ».

Les interventions effectuées de façon non conforme, tels que les travaux de maintenance et de réparation, peuvent entraîner des dommages et un risque pour la sécurité.

Des travaux de peinture effectués de façon non conforme sur le véhicule peuvent entraîner

une panne ou le défaut de composants, tels que les capteurs radars, et poser par conséquent un problème de sécurité.

## Pièces et accessoires

BMW recommande d'utiliser des pièces et des accessoires approuvés par BMW et considérés comme adaptés.

Le Réparateur Agréé BMW est l'interlocuteur et le conseiller idéal pour tout ce qui a trait aux pièces et accessoires BMW d'origine et aux divers produits autorisés par le constructeur de la BMW.

BMW a testé ces produits sur le plan de la sécurité et de la fiabilité, pour s'assurer qu'ils conviennent parfaitement aux véhicules BMW.

BMW assume la responsabilité vis-à-vis du produit pour les pièces et accessoires d'origine BMW. En revanche, BMW décline toute responsabilité pour les pièces et accessoires non agréés.

BMW ne peut pas garantir que tous les produits d'une autre marque que BMW puissent être montés sur des véhicules BMW sans risque pour la sécurité. Cette garantie n'existe pas non plus lorsqu'une autorisation administrative nationale a été accordée. Ces contrôles ne peuvent pas toujours tenir compte de toutes les conditions d'application des véhicules BMW et sont donc partiellement insuffisants.

## Données du véhicule et protection des données

### Responsabilité et droits

#### Responsabilité quant aux données

Le constructeur du véhicule est, au sens des directives relatives à la protection des données, responsable du traitement des données à caractère personnel collectées dans le cadre de l'utilisation du véhicule, du service clients et de services en ligne associés.

### Référence aux personnes

Chaque véhicule possède un numéro d'identification unique. Selon le pays, le numéro d'identification du véhicule, la plaque d'immatriculation et les autorités compétentes permettent de déterminer le propriétaire du véhicule. Par ailleurs, il existe d'autres moyens pour faire le lien entre les données recueillies dans le véhicule et le conducteur ou le propriétaire du véhicule, par exemple à l'aide du compte ConnectedDrive utilisé.

### Droits relatifs à la protection des données

En vertu de la législation relative à la protection des données, les utilisateurs d'un véhicule peuvent faire valoir certains droits vis-à-vis des sociétés qui traitent des données à caractère personnel provenant du véhicule. Ces droits comprennent notamment un droit à l'information gratuit et complet.

Ces sociétés peuvent être :

- ▶ Constructeur du véhicule.
- ▶ Partenaires de service après-vente qualifiés.
- ▶ Ateliers spécialisés.
- ▶ Fournisseurs de services.

Les utilisateurs de véhicule peuvent notamment se renseigner sur la nature des données à caractère personnel traitées, l'usage qui en est fait et leur origine.

Le droit d'accès comprend également les informations relatives aux données transmises à des sociétés ou entités tierces. Une preuve de propriété ou d'utilisation est nécessaire pour demander ces informations.

La déclaration de confidentialité applicable figure sur le site Internet du constructeur du véhicule. Cette déclaration de confidentialité contient des informations sur le droit de suppression ou de correction des données. Le constructeur du véhicule publie également sur son site Internet ses données de contact et

celles des délégués à la protection des données.

Le propriétaire du véhicule peut demander à un Réparateur Agréé, à un autre Réparateur Agréé qualifié ou à un atelier spécialisé de lire les données mémorisées dans le véhicule, le cas échéant contre paiement.

La lecture des données du véhicule s'effectue via la prise de courant obligatoire du système de diagnostic embarqué du véhicule.

## Traitement des données

Il peut s'avérer nécessaire de traiter des données à caractère personnel afin que le constructeur du véhicule puisse répondre à ses obligations vis-à-vis du client et de la loi ou proposer des produits et des prestations de service de haute qualité.

C'est notamment le cas de :

- ▷ L'exécution des obligations contractuelles dans le cadre de la vente, de la maintenance et de la réparation de véhicules, par exemple processus de vente et maintenance.
- ▷ L'exécution des obligations contractuelles pour fournir des services numériques liés au véhicule, par exemple BMW Connected-Drive.
- ▷ La garantie de la qualité des produits, la recherche et le développement de nouveaux produits ainsi que l'optimisation de processus de service.
- ▷ L'exécution des processus de distribution, de service et d'administration, y compris les succursales et les filiales nationales.
- ▷ Service clients, par exemple lors de l'exécution des contrats.
- ▷ L'exécution d'obligations légales, par exemple en ce qui concerne l'information dans le cadre de campagnes techniques.
- ▷ Le traitement des recours en garantie.

## Collecte de données

### Type des données collectées

En fonction de la situation, les données à caractère personnel suivantes peuvent être collectées en lien avec le véhicule.

#### Données de contact

- ▷ Nom, adresse, numéro de téléphone.
- ▷ Adresse e-mail.

#### Données du contrat

- ▷ Numéro de client, numéro de contrat, services en ligne souscrits.
- ▷ Informations de paiement enregistrées, telles que le numéro de carte de crédit.

#### Données de transactions et d'interactions

Informations sur l'achat de produits et de prestations de service ou les interactions avec le service clients.

#### Utilisation d'applis et de services du constructeur automobile

Informations sur l'utilisation d'applis sur des périphériques mobiles et de services en ligne ainsi que sur les fonctions et les réglages du véhicule.

#### Données de capteurs et données d'utilisation liées au véhicule

Données générées et traitées dans le véhicule.

- ▷ Systèmes d'aide à la conduite : traitement des données de capteurs avec lesquelles l'environnement du véhicule ou le comportement du conducteur est analysé.
- ▷ Profils personnels : réglages mémorisés dans le profil du véhicule, par exemple le réglage des sièges.
- ▷ Multimédia, navigation, par exemple destinations.

## Moment de la collecte des données

La collecte des données à caractère personnel peut avoir lieu aux moments suivants :

- ▶ En cas de prise de contact directe avec le constructeur du véhicule.
- ▶ Dans le cas d'achats directs de prestations de service, par exemple des services en ligne.
- ▶ Lors de l'utilisation de véhicules, de produits, de services et d'offres numériques, par exemple avec des applis.
- ▶ Lors de la transmission de données à caractère personnel par des partenaires qualifiés du constructeur du véhicule ou par des fournisseurs tiers dans la mesure où les conditions préalables en matière de protection des données sont remplies.
- ▶ Lors de la lecture des données du véhicule, y compris le numéro d'identification du véhicule, pendant les prestations de service, de maintenance et de réparation.

## Données dans le véhicule

### Généralités

Des boîtiers électroniques sont intégrés dans le véhicule. Les boîtiers électroniques traitent des données qu'ils reçoivent par exemple des capteurs du véhicule, qu'ils génèrent eux-mêmes ou qu'ils échangent. Un grand nombre de boîtiers électroniques sont nécessaires au fonctionnement sécurisé du véhicule ou fournissent une assistance à la conduite, par exemple les systèmes d'aide à la conduite. Les boîtiers électroniques permettent par ailleurs de mettre en œuvre des fonctions confort ou d'infodivertissement.

Les données à caractère personnel mémorisées dans le véhicule peuvent être effacées à tout moment. Ces données sont transmises à des tiers sur demande personnelle, par exemple dans le cadre de l'utilisation de services en ligne ou en vertu d'une obligation légale du constructeur. La transmission dépend des

réglages sélectionnés lors de l'utilisation des services.

Plus d'informations :

Réinitialisation des données du véhicule, voir page 75.

### Données de capteurs

Les systèmes d'aide à la conduite, tels que le régulateur de vitesse actif, l'avertisseur de collision ou le détecteur de somnolence, traitent les données des capteurs avec lesquelles l'environnement du véhicule et, le cas échéant, le comportement du conducteur sont évalués.

C'est notamment le cas de :

- ▶ Messages d'état du véhicule et de ses composants, tels que la vitesse des roues, la vitesse circonférentielle des roues, la décélération, l'accélération transversale, les ceintures de sécurité bouclées.
- ▶ États ambiants, tels que température, signaux du détecteur de pluie.

Les données sont traitées dans le véhicule et sont en principe volatiles. Elles ne sont en principe traitées au-delà de la durée d'utilisation que si elles sont nécessaires à la fourniture des services convenus avec le client, si le client y a consenti ou si cela est nécessaire à l'exécution d'une obligation légale.

### Composants électroniques

Les composants électroniques, tels que les boîtiers électroniques et la clé du véhicule, comprennent des pièces qui servent à mémoriser des informations techniques. Vous pouvez mémoriser provisoirement ou durablement des informations sur l'état du véhicule, la sollicitation des composants, les besoins d'entretien, les événements ou les erreurs.

Ces informations donnent des indications sur l'état d'un composant, d'un module, d'un système ou de l'environnement du véhicule, par exemple :

- ▷ États de marche des composants du système, tels que niveaux de remplissage, pression de gonflage des pneus ou état de la batterie.
- ▷ Défaillances et défauts dans d'importants composants du système, par exemple éclairage et freins.
- ▷ Réactions du véhicule dans des situations de conduite spéciales, par exemple en cas de déclenchement d'un airbag ou d'intervention des systèmes de régulation de la stabilité de marche.
- ▷ Informations sur les événements qui endommagent le véhicule.

Les données sont nécessaires à l'exécution des fonctions des boîtiers électroniques. Par ailleurs, elles permettent d'identifier et de résoudre les défaillances et d'optimiser les fonctions du véhicule.

La plupart de ces données sont volatiles et ne sont traitées que dans le véhicule. Seule une petite partie des données est mémorisée dans les mémoires des événements ou des défauts, selon la situation.

## Réglages personnels

Des fonctions confort telles que les réglages des sièges, de la climatisation ou de l'éclairage assurent davantage de bien-être à chaque trajet. Les réglages personnels de ces fonctions peuvent être mémorisés dans un BMW ID ou un profil conducteur dans le véhicule et peuvent être appelés à tout moment, par exemple si les réglages ont entre-temps été modifiés par un autre conducteur. Selon l'équipement, ces profils peuvent être mémorisés dans des systèmes de données sécurisés du constructeur du véhicule. Lors d'un changement de véhicule, un BMW ID peut tout simplement être repris dans l'autre véhicule.

Il est possible de modifier ou d'effacer à tout moment les réglages véhicule enregistrés dans un BMW ID ou un profil conducteur.

Plus d'informations :

Réinitialisation des données du véhicule, voir page 75.

## Multimédia et navigation

Des données peuvent également être importantes dans le système de divertissement et de communication du véhicule, par exemple avec des smartphones. Les données importantes peuvent être traitées dans le véhicule, par exemple pour lire des morceaux de musique préférés.

Selon l'équipement, il peut s'agir de :

- ▷ Données multimédia comme la musique ou les photos à lire dans un système multimédia intégré.
- ▷ Données du carnet d'adresses à utiliser avec un kit mains libres ou un système de navigation intégré.
- ▷ Destinations : grâce aux destinations acquises par le système de navigation, le guidage peut, selon l'équipement, être démarré automatiquement.
- ▷ Données sur l'utilisation des services Internet.

Ces données peuvent être mémorisées localement dans le véhicule ou se trouvent sur un appareil relié au véhicule, par exemple un smartphone ou une clé USB.

## Données dans le cadre du service

### Généralités

Si des prestations de services (réparations, processus de service, cas de garantie ou mesures d'assurance qualité, par exemple) sont nécessaires, ces informations techniques peuvent être lues en même temps que le numéro d'identification du véhicule dans le véhicule.

### Données mémorisées

Le cas échéant, les composants électroniques contiennent une mémoire de données dans laquelle des informations techniques sur l'état

du véhicule, les événements et les défauts sont mémorisés. Les données requises pour les mesures à prendre sont traitées sur place localement et effacées automatiquement à la fin des travaux. Un Réparateur Agréé, un autre Réparateur Agréé qualifié ou un atelier spécialisé peut procéder à la lecture des informations. Dans le cadre d'ordres de réparation et de maintenance, les données sont lues avec des systèmes de diagnostic spéciaux via la prise de diagnostic et transmises au constructeur du véhicule. Il est possible de s'opposer à la lecture et à la transmission des données.

### Optimisation des processus de service

Le constructeur du véhicule gère une documentation pour chaque véhicule afin de garantir un service optimal. Dans le cadre des dispositions légales, cette documentation peut être mise à disposition de tiers agréés, par exemple à des ateliers spécialisés.

Les tiers autorisés peuvent utiliser ces données exclusivement dans le but de fournir le service ou l'ordre de réparation correspondant. Cela permet d'éviter que, par exemple, des travaux soient effectués inutilement en double sur le véhicule.

### Garantie de la qualité des produits

Les données soulignent les états techniques du véhicule, aident à localiser les défauts, à respecter les obligations de garantie et à améliorer la qualité.

Des données quant à la l'utilisation de certains composants et systèmes tels que l'éclairage, les freins, les lève-vitres ou les écrans, peuvent être lues afin de garantir la qualité des produits et le développement de nouveaux produits. Ces données aident le constructeur du véhicule à optimiser la conception des composants et des systèmes. L'analyse des données constitue également la base des campagnes techniques ou des rappels exigés par la loi.

Par ailleurs, le constructeur est soumis à une obligation d'observation découlant de la légis-

lation sur la responsabilité en matière de produits. Pour satisfaire à ces obligations, le constructeur du véhicule a besoin des données techniques du véhicule. Cela comprend également les versions logicielles dans le véhicule.

### Cas de garantie et gestes commerciaux

Les données du véhicule peuvent également servir à examiner les demandes du client en matière de garantie constructeur et de garantie légale. Dans un cas de garantie ou dans le cadre d'un geste commercial, les données lues sont transmises au constructeur du véhicule pour répondre au plus vite à la réclamation.

Les mémoires de défauts et d'événements du véhicule peuvent être réinitialisées par un Réparateur Agréé, un autre Réparateur Agréé qualifié ou un atelier spécialisé dans le cadre des travaux de réparation ou d'opérations de maintenance.

### Contrôle des données

Sur demande, il est possible de s'opposer à tout transfert de données au constructeur du véhicule ayant pour objectif de garantir la qualité des produits ou d'optimiser les processus de service.

### Exigences légales relatives à la publication de données

Dans le cadre du droit en vigueur, le constructeur du véhicule a l'obligation de fournir aux autorités compétentes les données qu'il a mémorisées. La fourniture des données requises s'effectue au cas par cas, par exemple dans le cadre d'une enquête.

Dans certains cas, les autorités publiques sont autorisées à accéder elles-mêmes aux données du véhicule dans le cadre de la législation en vigueur. Il est possible notamment de lire les informations du boîtier électronique de l'airbag, par exemple pour en savoir plus sur un accident.

Dans le cadre de la législation de l'UE, certaines données relatives à la consommation des véhicules, dénommées données OBFCM, sont transmises à la Commission européenne par le constructeur automobile, par exemple la consommation de carburant ou d'énergie et la distance parcourue. Le propriétaire du véhicule pourra refuser de fournir ces données à cette fin.

## Périphériques mobiles

Selon l'équipement, des périphériques mobiles tels que des smartphones, peuvent être connectés au véhicule afin de commander des fonctions de ce dernier, par exemple Apple CarPlay. Par exemple, le système multimédia peut restituer l'image et le son du périphérique mobile dans le véhicule.

Parallèlement, des informations sélectionnées sont transférées au périphérique mobile. Selon le type d'intégration, il s'agit notamment des données de position et d'autres informations générales sur le véhicule. Cela permet d'optimiser l'utilisation de certaines applications, telles que la navigation ou la lecture de musique. Le type de traitement ultérieur des données est défini par le fournisseur de l'application utilisée.

## Services

### Généralités

Si le véhicule est équipé d'une connexion au réseau sans fil, il est possible d'échanger des données entre le véhicule et d'autres systèmes, par exemple avec BMW ConnectedDrive.

### Services du constructeur du véhicule

En ce qui concerne les services en ligne du constructeur du véhicule, les fonctions sont décrites dans les publications correspondantes, telles que les conditions générales de vente ou le site Internet du constructeur. Elles contiennent également les informations pertinentes sur la protection des données.

La fourniture des services en ligne peut impliquer l'utilisation de données personnelles. Les données sont échangées par le biais d'une connexion sécurisée, par exemple avec les systèmes de données du constructeur du véhicule prévus à cet effet.

Toute collecte, traitement et utilisation de données à caractère personnel dépassant le cadre de la mise à disposition de services s'effectue uniquement sur la base d'un cadre juridique adapté, par exemple d'un accord contractuel, d'une obligation légale ou d'un consentement explicite de l'utilisateur.

### BMW ConnectedDrive

BMW ConnectedDrive assure l'interconnexion du véhicule avec de très nombreux services numériques. Lors de l'utilisation, les données mémorisées dans le véhicule et requises pour fournir le service dont il a été convenu, sont transférées en ligne, par exemple des informations sur l'identification et la localisation du véhicule. En fonction du traitement spécifique des données, la base est un accord contractuel avec l'utilisateur ou un consentement exprès préalable de l'utilisateur.

Dans certains cas, le transfert des données est lancé dans le cadre d'événements prédéfinis, par exemple lors d'un appel d'urgence intelligent. La connexion au réseau mobile est établie par l'émetteur et le récepteur du véhicule ou des périphériques mobiles personnels, tels que des smartphones. Sur demande, le transfert de données peut être désactivé. Après la désactivation du transfert de données, il se peut que toutes les fonctions ne soient plus disponibles.

La connexion au réseau sans fil permet d'utiliser des fonctions en ligne. Il peut s'agir de services en ligne ou d'applications proposés par le constructeur du véhicule ou d'autres fournisseurs.

## Services de fournisseurs tiers

Si des services en ligne de fournisseurs tiers sont utilisés, ils sont soumis à la responsabilité et aux conditions de protection des données et d'utilisation du fournisseur concerné. En l'occurrence, le constructeur du véhicule n'a aucune influence sur les données échangées.

Les informations concernant la nature, l'étendue et le but de la collecte et de l'utilisation des données personnelles dans le cadre des services tiers sont disponibles auprès du fournisseur correspondant.

## Choix personnel

Chaque utilisateur décide lui-même s'il souhaite conclure un contrat pour un service ou un pack de services, par exemple pour BMW ConnectedDrive. L'information sur l'étendue et les contenus du traitement des données est remise avant l'achat du service.

L'utilisateur peut à tout moment faire désactiver les services et, par conséquent, annuler le traitement des données requis pour ces services. Il est également possible d'activer ou de désactiver l'ensemble de la connexion de données. Les fonctions et les services obligatoires, tels que les systèmes d'appel de détresse, en sont exclus.

## Transparence des données du véhicule

BMW CarData est un gage de transparence dans le traitement des données du véhicule lors de l'utilisation de BMW ConnectedDrive. BMW CarData permet de définir si les données du véhicule traitées dans le contexte de BMW ConnectedDrive peuvent être transmises à des tiers. Ceci permet, pour chaque offre de services, de décider d'accepter ou de refuser que des tiers soient autorisés à accéder aux données, par exemple des compagnies d'assurance.

En outre, il est possible de demander à tout moment une archive de BMW CarData. L'ar-

chive fournit des informations sur les données transmises et mémorisées dans le cadre de BMW ConnectedDrive. Les fournisseurs tiers peuvent accéder à BMW CarData uniquement via le serveur du constructeur du véhicule. Un accès direct au véhicule et à ses données n'est pas autorisé.

De plus amples informations sur BMW CarData sont disponibles sur le portail BMW ConnectedDrive.

## Système d'appel d'urgence légal

### Principe

Le système d'appel d'urgence obligatoire eCall permet d'émettre des appels d'urgence manuels ou automatiques, par exemple en cas d'accident.

Les appels d'urgence sont pris en charge par les services de secours publics.

Le système d'appel d'urgence légal eCall utilise l'infrastructure du numéro d'appel d'urgence public 112.

### Généralités

Pour plus d'informations sur le système d'appel d'urgence légal embarqué eCall, basé sur le numéro d'appel d'urgence 112, son fonctionnement et ses fonctions, sont disponibles au chapitre Appel d'urgence.

Le service eCall basé sur le numéro d'appel d'urgence 112 est un service public d'intérêt général gratuit.

En cas d'accident grave, le système d'appel d'urgence légal est activé automatiquement par les capteurs embarqués. Il est par ailleurs déclenché automatiquement lorsque le véhicule est équipé d'un système d'appel d'urgence intelligent, si celui-ci ne fonctionne pas en cas d'accident grave.

Le système d'appel d'urgence légal peut également être déclenché manuellement en cas de besoin.

En cas de défaillance grave mettant le système d'appel d'urgence légal hors service, les passagers du véhicule reçoivent un avertissement.

Plus d'informations :

- ▷ Appel d'urgence, voir page 432.
- ▷ Dysfonctionnement, voir page 434.

## Informations sur le traitement des données

Le traitement des données personnelles par le système d'appel d'urgence légal eCall est conforme aux prescriptions suivantes :

- ▷ Protection des données à caractère personnel : règlement (UE) 2016/679 du Parlement européen et du Conseil.
- ▷ Protection des données à caractère personnel : directive 2002/58/CE du Parlement européen et du Conseil et des actes de transposition de votre État membre.

Le traitement des données personnelles sert uniquement à transmettre les appels d'urgence eCall au numéro d'appel d'urgence unique européen 112.

## Carte SIM

Le système d'appel d'urgence légal fonctionne via le réseau de téléphonie mobile avec la carte SIM installée dans le véhicule. Cette carte SIM n'est pas connectée en permanence au réseau de téléphonie mobile, elle ne l'est que tant que l'appel d'urgence est actif.

## Types de données et leurs destinataires

Le système d'appel d'urgence légal est autorisé à collecter et à traiter uniquement les données suivantes :

- ▷ Le numéro d'identification du véhicule pour identifier rapidement le véhicule, par exemple le modèle.
- ▷ Type de véhicule, par exemple véhicule de tourisme.

- ▷ Type d'entraînement du véhicule, pour l'estimation des risques liés au sauvetage, par exemple risque d'incendie.
- ▷ La position du véhicule au moment de l'accident, les trois derniers emplacements du véhicule et le sens de déplacement, par exemple pour localiser plus rapidement le véhicule sur les tronçons complexes.
- ▷ Le fichier journal de l'activation automatique du système avec horodatage.
- ▷ Des informations de contrôle qui indiquent par exemple aux secours si l'appel d'urgence a été lancé automatiquement ou manuellement.
- ▷ Un horodatage afin de déterminer l'heure de l'accident pour que le planning d'intervention des équipes de secours puisse être optimisé.
- ▷ Le sens de la marche, par exemple pour déterminer les informations relatives au côté de la chaussée sur les autoroutes.

Les autorités de l'État dans lequel est émis l'appel d'urgence du système eCall déterminent les centres d'appels d'urgence qui reçoivent et traitent les données de l'appel d'urgence légal.

## Configuration du traitement des données

Le système d'appel d'urgence légal veille à ce que les données de la mémoire du système ne soient pas accessibles hors du système avant le déclenchement d'un appel d'urgence.

Les données recueillies pour le système d'appel d'urgence légal sont mémorisées uniquement dans le véhicule, puis envoyées au centre de secours en cas de déclenchement d'un appel d'urgence.

Le système d'appel d'urgence légal veille à empêcher toute traçabilité et tout suivi permanent pendant le fonctionnement normal.

Le système d'appel d'urgence légal veille à la suppression automatique et continue des données dans la mémoire interne du système.

Les données de localisation du véhicule sont en permanence remplacées dans la mémoire interne du système afin que seules les trois dernières positions du véhicule soient disponibles pour le fonctionnement normal du système.

Les données d'activité du système d'appel d'urgence légal eCall sont conservées tant que cela est nécessaire pour traiter l'appel d'urgence eCall, mais en aucun cas plus de 13 heures après le déclenchement d'un appel d'urgence eCall.

### Droits liés au traitement des données des personnes concernées

La personne concernée par le traitement des données, par exemple le propriétaire du véhicule, a le droit d'accéder aux données et peut le cas échéant exiger la correction, la suppression ou le blocage des données qui la concernent et dont le traitement n'est pas conforme aux dispositions légales. Pour autant que cela ne suppose pas un effort disproportionné, toute correction, suppression ou blocage effectué conformément à ces dispositions doit être communiqué aux tiers qui ont reçu les données.

La personne concernée par le traitement des données a le droit de porter plainte auprès des autorités chargées de la protection des données si elle considère que le traitement de ses données personnelles a porté atteinte à ses droits.

Pour toute demande de droits d'accès, contacter un Réparateur Agréé, un autre Réparateur Agréé qualifié ou un atelier spécialisé.

## Système d'appel d'urgence intelligent

### Principe

Le propriétaire du véhicule a le droit d'utiliser le système d'appel d'urgence intelligent ou le système d'appel d'urgence légal.

Le système d'appel d'urgence intelligent permet de lancer des appels d'urgence manuels ou automatiques, par exemple en cas d'accident.

Les appels d'urgence sont pris en charge par une centrale d'appel d'urgence mandatée par le constructeur du véhicule.

Le système d'appel d'urgence légal est toujours opérationnel en plus du système d'appel d'urgence intelligent. Le système d'appel d'urgence légal prend en charge l'appel d'urgence si le système d'appel d'urgence intelligent ne fonctionne pas pour des raisons techniques, par exemple si la centrale d'appel d'urgence mandatée par le constructeur du véhicule n'est pas joignable.

Il est possible de procéder à des réglages pour que les appels d'urgence passent toujours par le système d'appel d'urgence légal, et non par le système d'appel d'urgence intelligent. Le réglage peut être effectué par un Réparateur Agréé, un autre Réparateur Agréé qualifié ou un atelier spécialisé.

Plus d'informations :

Appel d'urgence, voir page [432](#).

### Base légale

Le traitement des données personnelles par le système d'appel d'urgence intelligent est conforme aux prescriptions suivantes :

- ▶ Protection des données à caractère personnel : règlement (UE) 2016/679 du Parlement européen et du Conseil.
- ▶ Protection des données à caractère personnel : directive 2002/58/CE du Parle-

ment européen et du Conseil et des actes de transposition de votre État membre.

La base légale relative à l'activation et au fonctionnement du système d'appel d'urgence intelligent est définie par le contrat ConnectedDrive conclu pour cette fonction.

## Carte SIM

Le système d'appel d'urgence intelligent fonctionne via le réseau de téléphonie mobile avec la carte SIM installée dans le véhicule pour BMW ConnectedDrive. La carte SIM est enregistrée en permanence dans le réseau de téléphonie mobile afin de pouvoir établir rapidement une connexion. En cas d'urgence, les données sont transmises au constructeur du véhicule.

## Amélioration de la qualité

Le constructeur du véhicule utilise également les données transmises lors d'un appel d'urgence à des fins d'amélioration de la qualité des produits et des services et le cas échéant dans le cadre de la recherche accidentologique.

## Localisation

Seul l'opérateur du réseau de téléphonie mobile peut déterminer la position du véhicule sur la base des cellules correspondantes. L'opérateur du réseau ne peut pas établir un lien entre le numéro d'identification du véhicule et le numéro de téléphone de la carte SIM installée. Seul le constructeur du véhicule peut établir un lien entre le numéro d'identification du véhicule et le numéro de téléphone de la carte SIM installée.

## Données de journal des appels d'urgence

Les données de journal des appels d'urgence sont stockées en mémoire dans le véhicule. Les données de journal les plus anciennes sont supprimées régulièrement. Les données de journal comprennent, par exemple, des in-

formations sur l'heure et le lieu d'émission d'un appel d'urgence.

Dans des cas exceptionnels, les données de journal peuvent être lues dans la mémoire du véhicule. En règle générale, la lecture des données de journal n'a lieu que sur décision de justice et n'est possible que si les appareils correspondants sont directement raccordés au véhicule.

## Appel d'urgence automatique

Le système est conçu pour déclencher automatiquement un appel d'urgence lorsque les capteurs du véhicule détectent un accident de gravité correspondante.

## Informations transmises

Lors du passage d'un appel d'urgence par le système d'appel d'urgence intelligent, les informations transmises au centre d'appel d'urgence sont les mêmes que celles envoyées par le système d'appel d'urgence légal aux services de secours publics.

Par ailleurs, le système d'appel d'urgence intelligent envoie les informations supplémentaires suivantes à une centrale d'appel d'urgence mandatée par le constructeur et, le cas échéant, aux services de secours publics :

- ▶ Données de l'accident, par exemple le sens de l'impact détecté par les capteurs du véhicule, pour faciliter la préparation de l'intervention des services de secours.
- ▶ Données de contact, par exemple le numéro de téléphone de la carte SIM intégrée et celui du conducteur, si disponible, afin de pouvoir rapidement prendre contact avec les personnes impliquées dans l'accident si nécessaire.

## Stockage des données

Les données relatives à un appel d'urgence sont mémorisées dans le véhicule. Les données contiennent des informations sur l'appel

d'urgence, par exemple le lieu et l'heure de l'appel d'urgence.

Dans le cas d'un appel d'urgence intelligent, les enregistrements audio de la communication d'urgence sont enregistrés par la centrale d'appel d'urgence du constructeur.

Les enregistrements audio sont mémorisés pendant 24 heures pour le cas où des détails de l'appel d'urgence doivent être analysés. Les enregistrements audio sont ensuite supprimés.

### Accès aux données à caractère personnel

Les données traitées dans le cadre d'un appel d'urgence intelligent sont traitées uniquement afin d'exécuter l'appel d'urgence et le cas échéant dans le cadre de la recherche accidentologique. Dans le cadre d'une obligation légale, le constructeur du véhicule peut fournir des renseignements sur les données qu'il a traitées.

## Enregistreur de données d'événement EDR

Ce véhicule est équipé d'un enregistreur de données d'événement EDR. La fonction principale de cet EDR est, à la suite de situations de collision ou de quasi-collision telles que le déclenchement d'un airbag ou la collision avec un obstacle sur la route, d'enregistrer les données qui permettront de comprendre comment se sont comportés les systèmes du véhicule. L'EDR sert à enregistrer, pendant une brève période de 30 secondes au maximum, généralement moins, les données qui concernent la dynamique de conduite et les systèmes de sécurité.

L'EDR installé dans ce véhicule sert à enregistrer par exemple les données suivantes :

- ▷ Comportement de service de différents systèmes du véhicule.
- ▷ Savoir si le conducteur et le passager étaient attachés.
- ▷ Jusqu'à quel point le conducteur avait enfoncé la pédale d'accélérateur.
- ▷ Si le conducteur avait appuyé sur la pédale de frein.
- ▷ La vitesse à laquelle roulait le véhicule.

Ces données peuvent aider à mieux comprendre les circonstances au cours desquelles des collisions et des blessures sont survenues.

Les données EDR ne sont enregistrées par votre véhicule qu'en cas d'accident grave ; dans les conditions de conduite normales, aucune donnée n'est enregistrée par l'EDR et aucune données personnelles, telles que le nom, le sexe, l'âge et le lieu de l'accident ne sont non plus enregistrées.

Toutefois, d'autres parties, telles que les autorités judiciaires, peuvent croiser les données EDR avec de telles données personnelles d'identification collectées par routine lors de l'enquête sur un accident.

La lecture des données enregistrées par l'EDR réclame des appareils particuliers et l'accès au véhicule ou à l'EDR. Outre le constructeur, d'autres parties telles que les autorités judiciaires qui disposent d'appareils spéciaux, peuvent lire les informations si elles ont accès au véhicule ou à l'EDR.

## Numéro d'identification du véhicule

### Généralités

Selon l'équipement spécifique à certains pays, le numéro d'identification du véhicule se trouve à différents endroits dans le véhicule. Ce chapitre décrit toutes les positions possibles sur cette série de modèles.

## Compartment moteur



Le numéro d'identification du véhicule est gravé dans le compartiment moteur sur le côté droit du véhicule.

## Pare-brise



Le numéro d'identification du véhicule se trouve en outre derrière le pare-brise.

## Plaque constructeur sur le côté droit



Le numéro d'identification du véhicule est indiqué sur la plaque constructeur sur le côté droit du véhicule.

## Plaque constructeur sur le côté gauche



Le numéro d'identification du véhicule est indiqué sur la plaque constructeur sur le côté gauche du véhicule.

## iDrive

Il est également possible d'afficher le numéro d'identification du véhicule via iDrive.

1.  Menu Applications
2. « Toutes les applis »
3. « Appareils mobiles »
4. « Réglages »
5. « Numéro ident. véhicule (VIN): »

# Monter dans le véhicule

## Ouverture et fermeture

### Clé du véhicule



Touches de la clé du véhicule.

#### Symbole Signification



Déverrouiller.



Verrouiller.  
Climatiseur auxiliaire.



Ouvrir/fermer le compartiment à bagages.



Éclairage d'accompagnement.

### Accès à l'intérieur du véhicule

#### Déverrouillage avec la clé du véhicule



Appuyer sur la touche de la clé du véhicule.

Si, en raison des réglages, seules la porte conducteur et la trappe de réservoir sont déverrouillées, appuyer à nouveau sur la touche de la clé du véhicule pour déverrouiller les autres accès au véhicule.

#### Verrouillage avec la clé du véhicule

1. Fermer la porte conducteur.



2. Appuyer sur la touche de la clé du véhicule.

Tous les accès au véhicule sont verrouillés.

#### Touches pour le verrouillage centralisé

#### Aperçu

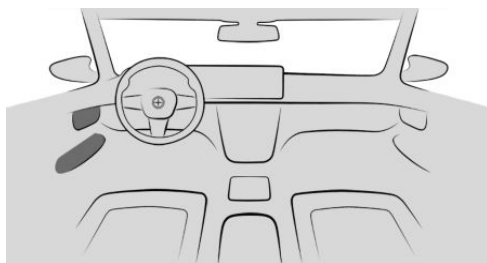

Les touches de verrouillage centralisé se trouvent sur la porte avant.



Verrouiller.



Déverrouiller.

#### Verrouillage du véhicule



Appuyer sur la touche lorsque les portes avant soient fermées.

La trappe du réservoir reste déverrouillée.

#### Déverrouillage du véhicule



Appuyer sur la touche.

## Accès au compartiment à bagages

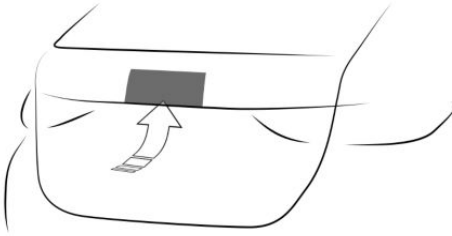

### Ouverture du compartiment à bagages

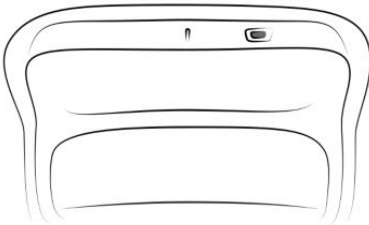

- ▶ Déverrouiller le véhicule, puis appuyer sur la touche située sur le compartiment à bagages.
- ▶  Appuyer sur la touche de la clé du véhicule pendant environ 1 seconde. Le cas échéant, les portes sont déverrouillées.

### Fermer le compartiment à bagages



- ▶  Appuyer sur la touche du compartiment à bagages.
- ▶  Maintenir enfoncée la touche de la clé du véhicule jusqu'à ce que le compartiment à bagages soit fermé.

## Affichages, organes de commande

### Autour du volant

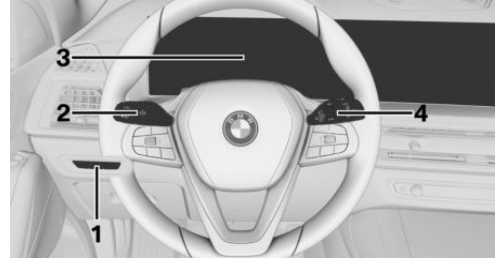

- 1 Commutateur d'éclairage
- 2 Clignotants, feux de route
- 3 Combiné d'instruments
- 4 Essuie-glace

### Témoins et voyants

Les témoins et les voyants d'alerte peuvent s'allumer selon différentes combinaisons et en différentes couleurs.

Le bon fonctionnement de certains voyants est contrôlé lors de l'activation de l'état de marche et ils s'allument brièvement.

### Porte conducteur

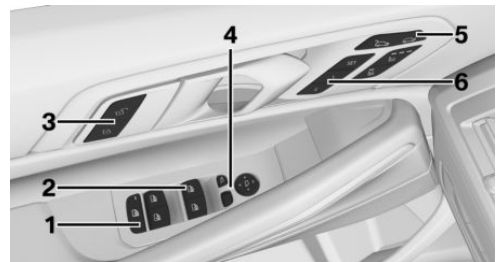

- 1 Commutateur de sécurité
- 2 Lève-vitre
- 3 Verrouillage centralisé
- 4 Rétroviseurs extérieurs

- 5 Compartiment à bagages
- 6 Sièges, fonctions confort

## Centrale de commande

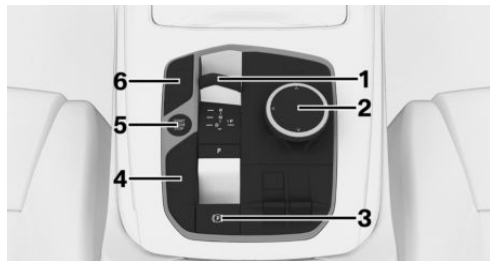

- 1 Levier sélecteur
- 2 Sélecteur
- 3 Frein de stationnement, Automatic Hold
- 4 Commutateur d'expérience de conduite personnalisée
- 5 Touche Start/Stop
- 6 Systèmes d'assistance

## BMW iDrive

### Principe

BMW iDrive est le concept d'affichage et de commande du véhicule et comprend un grand nombre de fonctions.

### Touches sur le sélecteur

#### Touche Fonction

**HOME** Ouvrir le menu principal.

**MEDIA** Ouvrir le menu Média/Radio.

**TEL** Ouvrir le menu Téléphone.

#### Touche Fonction

**MAP**

Ouvrir la carte de navigation.

**NAV**

Ouvrir le menu de saisie des destinations de la navigation.

**BACK**

Afficher le menu précédent.

**OPTION**

Ouvrir le menu Options.

## BMW Intelligent Personal Assistant

### Principe

Le BMW Intelligent Personal Assistant est un assistant personnel qui permet la commande vocale naturelle de diverses fonctions du véhicule.

### Activation de la saisie vocale

1.  Appuyer brièvement sur la touche du volant.
2. Énoncer la commande.

### Annulation de la saisie vocale

- ▷  Appuyer à nouveau sur la touche du volant.
- ▷ Annuler »
- ▷ Pousser le sélecteur vers la droite ou vers la gauche.
- ▷ Appuyer sur le sélecteur.



# Réglage et utilisation

## Sièges, rétroviseurs et volant

### Réglage des sièges

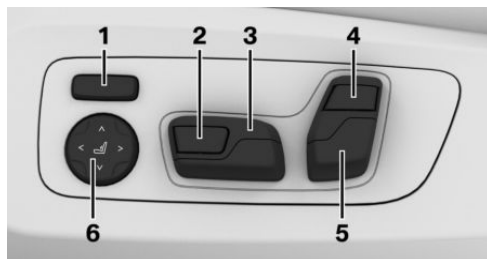

- 1 Largeur du dossier
- 2 Longueur d'assise
- 3 Réglage longit./hauteur/inclinaison du siège
- 4 Haut du dossier
- 5 Inclinaison de dossier/appuie-tête
- 6 Soutien lombaire

### Réglage de l'appuie-tête

### Réglage de la hauteur

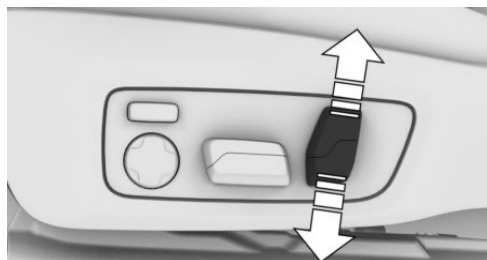

Presser le commutateur vers le haut ou vers le bas.

### Réglage de la distance



- ▷ Vers l'arrière : appuyer sur la touche et pousser l'appuie-tête vers l'arrière.
- ▷ Vers l'avant : tirer l'appuie-tête vers l'avant.

### Réglage des rétroviseurs extérieurs



#### Symbole Signification



Plier et déplier les rétroviseurs extérieurs.



Régler les rétroviseurs extérieurs.



Sélectionner le rétroviseur extérieur, commande automatique d'orientation vers la bordure de trottoir.

## Réglage de la position du volant

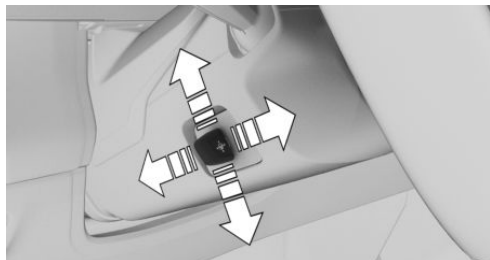

Adapter la position en longueur et en hauteur du volant par rapport à la position du siège en appuyant sur le commutateur.

## Fonction Memory

### Principe

La fonction Memory permet de mémoriser les réglages suivants et de les activer si nécessaire :

- ▷ Position de siège.
- ▷ Réglage des rétroviseurs extérieurs.
- ▷ Position du volant.
- ▷ Hauteur de l'affichage tête haute.

### Aperçu



Les touches Memory se trouvent sur les portes avant.

## Mémorisation du réglage

1. Régler la position souhaitée.
2.  Appuyer sur la touche. La LED s'allume.
3. Appuyer sur la touche Memory souhaitée tant que la LED est allumée. Un signal retentit.

## Affichage du réglage

Appuyer sur la touche Memory souhaitée 1 ou 2.

## Infodivertissement

### Entrée d'une destination dans la navigation

1.  Menu Navigation
2. « Entrée d'adresse »  
Un champ de recherche et des entrées telles que l'historique de recherche s'affichent.
3. Sélectionner l'entrée souhaitée ou le champ de recherche.
4. Lorsque le champ de recherche est sélectionné, saisir des caractères ou sélectionner l'une des catégories de points d'intérêt affichées.  
Le cas échéant, sélectionner **OK** pour afficher d'autres informations, telles qu'une carte d'aperçu.  
Le cas échéant, accepter le terme de recherche proposé.
5. Sélectionner l'entrée souhaitée.
6. « Démarrer le guidage »

### Divertissement

Selon le type de véhicule, les éléments de commande suivants sont installés dans la console centrale ou dans le tableau de bord :

Élément de commande	Fonction
---------------------	----------



Tourner le bouton de réglage du volume pour régler le volume sonore.

Appuyer sur le bouton de réglage du volume pour désactiver la sortie audio. Une nouvelle pression rétablit le volume sonore précédent.



Changer de source de divertissement.



Appuyer une fois : changer la station/le titre.

Maintenir enfoncée : avance/recul rapide du titre.



## Utilisation du téléphone portable

### Généralités

Après avoir été jumelé une fois au véhicule, le téléphone portable peut être utilisé via iDrive et au moyen des touches du volant.

Activer le Bluetooth sur le téléphone portable.

### Connexion par Bluetooth

1.  Menu Applications
2. « Toutes les applis »
3. « Appareils mobiles »
4. « Connecter nouvel appareil »

Les téléphones portables à portée s'affichent sur l'écran de contrôle.

5. Sélectionner le téléphone portable souhaité.
6. Comparer le code d'accès affiché sur l'écran de contrôle à celui affiché sur l'écran

du téléphone portable et confirmer qu'ils sont identiques.

7. Le cas échéant, sélectionner le mode de connexion :
  - « Utiliser Bluetooth »

L'appareil est connecté et affiché dans la liste des appareils.

### Prise d'un appel

Selon l'équipement, les appels entrants peuvent arriver de diverses façons.

- ▶ Par iDrive :



 « Répondre »



- ▶ Appuyer sur la touche du volant.

- ▶ Avec la molette située sur le volant, sélectionner dans la liste sur le combiné d'instruments : « Répondre »

### Composition d'un numéro

1.  Menu Communication
2. « Plus »
3. « Composer numéro »
4. Entrée de chiffres.
5.  Sélectionner le symbole. La communication est établie via le téléphone portable auquel la fonction téléphone a été affectée.

# En cours de route

## Conduite

### État de marche

#### Activation de l'état de marche

1. Appuyer sur la pédale de frein.

2.  Appuyer sur la touche Start/Stop de la console centrale.

#### Désactivation de l'état de marche

Une fois le véhicule à l'arrêt :

1. Quand le véhicule est à l'arrêt, appuyer sur la pédale de frein et placer le levier sélecteur en position P.
2. Serrer le frein de stationnement.
3. Appuyer sur la touche Start/Stop.  
L'affichage READY s'éteint et un signal acoustique retentit.

L'état de marche est automatiquement désactivé si la ceinture conducteur n'est pas bouclée lors de l'ouverture de la porte conducteur.

#### Fonction Start/Stop automatique

La fonction Start/Stop automatique permet d'économiser du carburant. Pour cela, le système coupe le moteur à l'arrêt, par exemple dans un embouteillage ou à un feu. L'état de marche reste activé. Au démarrage, le moteur est lancé automatiquement dans les conditions suivantes :

- ▷ En relâchant la pédale de frein.
- ▷ Lorsque la fonction Automatic Hold est activée : appuyer sur la pédale d'accélérateur.

## Boîte Steptronic

### Placement du levier sélecteur en position D, N, R, S

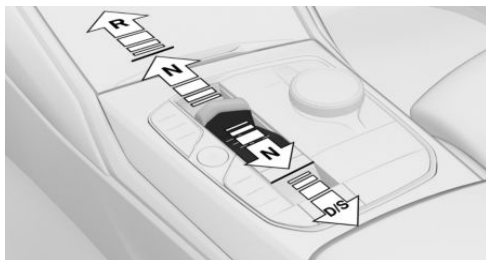

- ▷ Position D.
- ▷ N neutre.
- ▷ Marche arrière R.
- ▷ Programme Sport S.

Appuyer sur le frein et le maintenir enfoncé jusqu'au démarrage, car le véhicule se déplace dès qu'une position ou la marche arrière est engagée.

N'engager la position R que lorsque le véhicule est à l'arrêt.

Programme sport : le passage des vitesses est conçu pour un comportement du véhicule plus sportif.

### Mettre le levier sélecteur en position P

N'engager la position P que lorsque le véhicule est à l'arrêt.

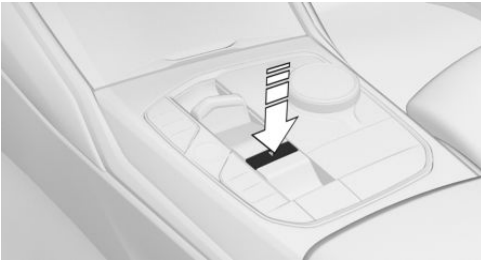

Appuyer sur la touche P.

## Frein de stationnement

### Serrer le frein de stationnement



Tirer sur le commutateur.

Les LED du commutateur et le témoin sur le combiné d'instruments s'allument.

### Desserrage du frein de stationnement



En état de marche :

Appuyer sur le commutateur alors que la pédale de frein est enfoncée ou que le levier sélecteur se trouve en position P.

La LED et le témoin de contrôle s'éteignent.

Le frein de stationnement est desserré.

## Stationnement

S'assurer que le frein de stationnement est serré.

## Lumière et visibilité

### Clignotants, feux de route, appel de phares

#### Clignotants

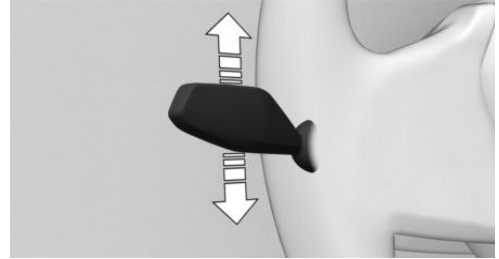

- ▶ Clignotement : pousser la manette au-delà du point de résistance.
- ▶ Commande impulsionnelle des clignotants : actionner légèrement la manette vers le haut ou vers le bas.
- ▶ Clignotement bref : appuyer sur le bras jusqu'au point de résistance et la maintenir dans cette position le temps du clignotement.

#### Feux de route, appel de phares



Pousser la manette vers l'avant ou la tirer vers l'arrière.

- ▶ Allumage des feux de route, flèche 1.

Les feux de route s'allument si les feux de croisement sont activés.

- ▶ Extinction des feux de route/appeal de phares, flèche 2.

## Éclairage

### Touches dans le véhicule

#### Symbole Fonction



Menu Éclairage extérieur.



Commande automatique d'éclairage.

Feux de croisement.

Éclairage extérieur éteint.



Feux arrière de brouillard.

### Fonctions via iDrive

#### Symbole Fonction



Commande automatique d'éclairage.



Feux de croisement.



Feux de position.



Éclairage extérieur éteint.

## Essuie-glace

### Activation du système d'essuie-glace

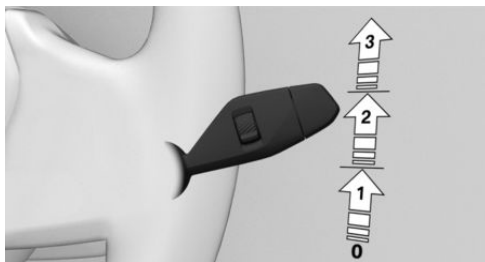

Pousser la manette vers le haut jusqu'à la position souhaitée.

- ▶ Position de repos des essuie-glace, position 0.
- ▶ Détecteur de pluie, position 1.
- ▶ Vitesse normale des essuie-glace, position 2.
- ▶ Vitesse rapide des essuie-glace, position 3.

### Arrêt du système d'essuie-glaces et balayage coup par coup

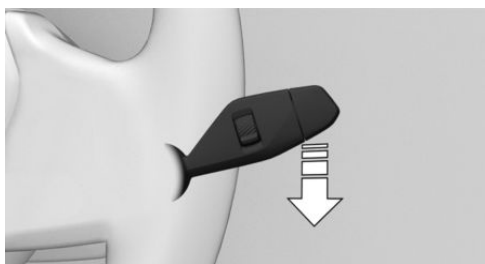

Pousser la manette vers le bas.

- ▶ Désactivation : descendre le bras jusqu'à la position 0.
- ▶ Balayage coup par coup : descendre le bras à partir de la position 0.  
Une fois relâché, le bras revient en position 0.

## Activation/désactivation du détecteur de pluie

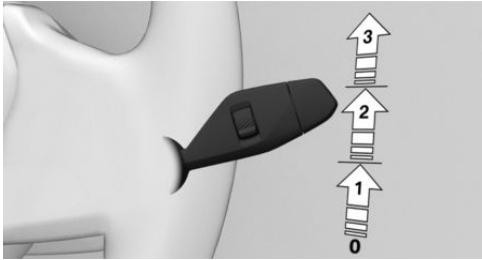

Activation : remonter une fois le bras à partir de la position 0, flèche 1.

Désactivation : remettre le bras en position 0.

## Réglage de la sensibilité du détecteur de pluie

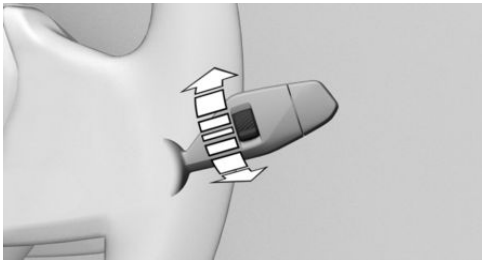

Tourner la molette sur la manette d'essuie-glace.

## Nettoyer le pare-brise

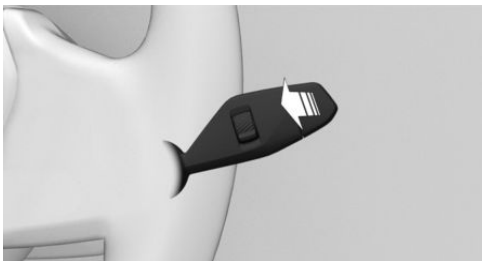













Tirer la manette.

## Climatisation

### Fonctions de climatisation

### Fonctions dans le menu climatisation

Symbole	Fonction
	Activer/désactiver le système de climatisation.
	Programme automatique.
	Température.
	Fonction de refroidissement.
	Refroidissement maximum.
	Mode de recyclage d'air.
	Contrôle automatique de recyclage de l'air.
	Air frais.
	Débit d'air.
	Diffusion de l'air.
	Programme SYNC.
	Chauffage de siège et d'accoudoirs.

**Symbole**      **Fonction**



Ventilation de siège active.



Volant chauffant.

Touches, climatiseur automatique

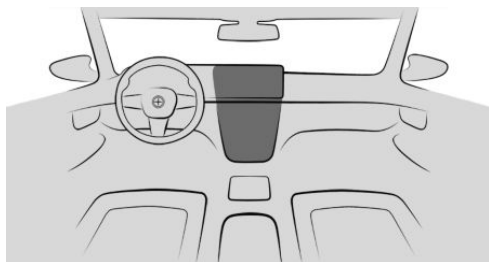

**Symbole**      **Fonction**



Fonction de dégivrage.



Chauffage de la lunette arrière.

Touches, climatiseur automatique arrière

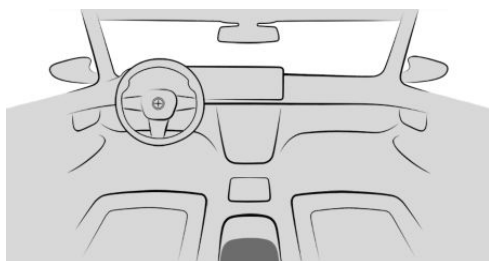

**Symbole**      **Fonction**



Programme automatique.



Température.



Fonction de refroidissement.



Refroidissement maximum.



Débit d'air.



Diffusion de l'air.



Chauffage de siège et d'accou-  
doirs.

## Arrêt intermédiaire

### Ravitaillement

#### Bouchon de réservoir

1. Pour ouvrir la trappe du réservoir, appuyer sur le bord arrière, flèche. La trappe du réservoir s'ouvre.



2. Tourner le bouchon de réservoir dans le sens antihoraire.

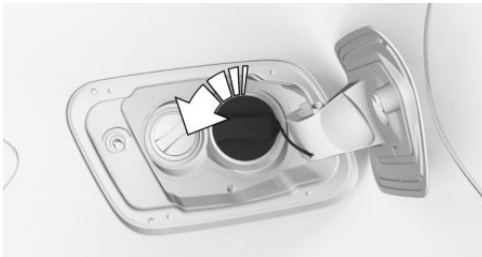

3. Placer le bouchon de réservoir dans le support prévu sur la trappe du réservoir.

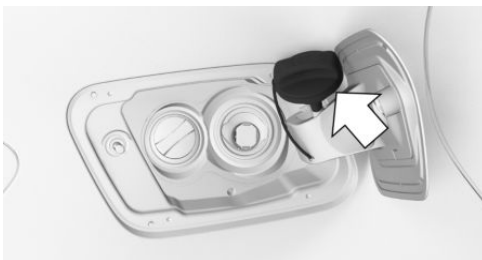

### Roues et pneus

#### Indications sur la pression de gonflage des pneus



Les données relatives à la pression de gonflage des pneus figurent sur la plaque de la pression de gonflage des pneus sur le montant de carrosserie de la porte conducteur.

#### Après la correction de la pression de gonflage

Si le véhicule est équipé du contrôle de pression des pneus, les pressions de gonflage corrigées sont automatiquement prises en charge. S'assurer que les réglages adéquats des pneus ont été effectués. Si les pneus ne sont pas mentionnés dans les informations sur la pression de gonflage indiquées sur l'écran de contrôle, réinitialiser le contrôle de pression des pneus.

Si le véhicule est équipé d'une mesure individuelle de pression des pneus, le réinitialiser.

#### Contrôle de la pression de gonflage des pneus

Contrôler régulièrement la pression de gonflage des pneus et la rectifier si nécessaire :

- ▷ Au moins deux fois par mois.
- ▷ Avant un long trajet.

## Mesure électronique du niveau d'huile

### Conditions de fonctionnement

Une mesure à jour est disponible après un trajet normal d'environ 30 minutes lorsque le moteur à combustion interne tourne.

### Affichage du niveau d'huile moteur

1.  Menu Applications
2. « Véhicule »
3. « Statut véhicule »
4. « Niveau d'huile moteur »

Le niveau d'huile moteur est affiché.

### Appoint d'huile moteur

#### Généralités

Couper le contact du véhicule et désactiver l'état de marche avant de faire l'appoint d'huile moteur.

#### Appoint d'huile moteur

1. Ouvrir le capot.
2. Tourner le bouchon dans le sens antihoraire.



3. Faire l'appoint d'huile moteur.
4. Visser le bouchon.

## Aider et se faire aider

### Feux de détresse

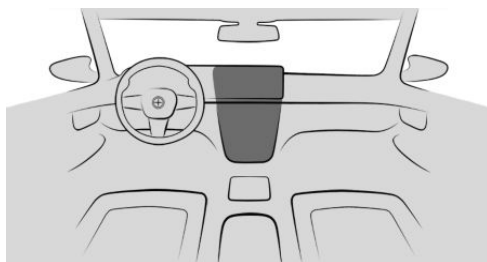

Touche des feux de détresse

### ConnectedDrive

#### BMW Assistance

BMW Assistance comprend différents services autour du véhicule, par exemple le service clients.

1.  Menu Applications
2. « Toutes les applis »
3. « BMW Assistance »
4. Le cas échéant, sélectionner le service souhaité.

La communication téléphonique est établie avec le service sélectionné.

#### BMW Teleservices

Les Teleservices sont des services qui permettent de conserver la mobilité du véhicule.

Les Teleservices peuvent englober les services suivants :

- ▶ BMW Assistance Dépannage.
- ▶ BMW Assistance Accident.
- ▶ Appel Teleservice.
- ▶ Votre Réparateur Agréé.



# Poste de conduite

## Équipement du véhicule

Ce chapitre décrit les équipements, les systèmes et les fonctions proposés actuellement ou le cas échéant dans un avenir proche en

fonction du modèle, même s'ils ne sont pas présents dans le véhicule.

Plus d'informations :

Équipement du véhicule, voir page 8.

## Autour du volant

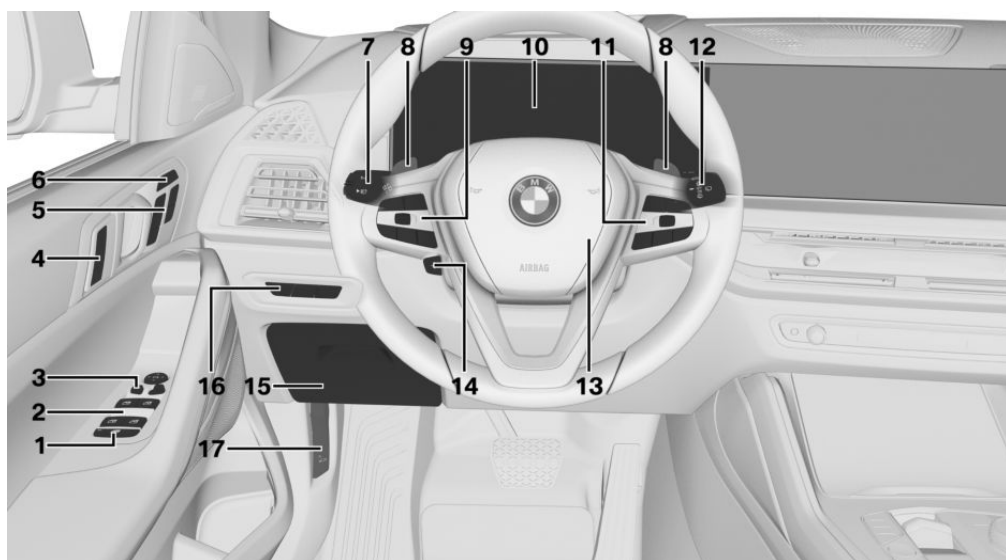

1  Commutateur de sécurité pour vitres et stores pare-soleil 106

2  Lève-vitres 104

3 Commande des rétroviseurs extérieurs 121

4 Verrouillage centralisé 99

 Déverrouillage

 Verrouillage





5 Fonctions confort des sièges







- 







Fonctionnalité siège du passager avant [115](#)
- 





Fonction Memory [123](#)
- 

Fonction de massage [112](#)
- 6**  Ouverture et fermeture du compartiment à bagages [89](#)
- 7** Manette des clignotants



  -  Clignotants [174](#)
  -  Feux de route, appel de phares [174](#)
  -  Feux de route anti-éblouissement [175](#)
  -  Données du trajet [167](#)
- 8** Palettes de commande
- 9** Touches au volant, côté gauche

  -  Activation/désactivation des systèmes de régulation de la vitesse [240](#)
  -  Sélection du système de régulation de la vitesse [240](#)
  -  Enregistrement de la vitesse [240](#)  
Activation/désactivation de l'avertissement de dépassement de la vitesse limitée [237](#)
  -  Poursuivre les systèmes de régulation de vitesse avec le réglage mémorisé.
  -  Interrompre les systèmes de régulation de vitesse.
  -  Régler la vitesse [240](#)
- 10** Combiné d'instruments [151](#)
- 11** Touches au volant, côté droit

  -  Afficher la barre de menu dans le combiné d'instruments [151](#)
  -  Volume sonore, voir la notice d'utilisation concernant le système de navigation, de divertissement et de communication [6](#)
  -  Système de commandes vocales [59](#)
  -  Sélectionner le contenu du menu dans le combiné d'instruments [151](#)
  -  Changer la station/le titre, voir la notice d'utilisation concernant le système de navigation, de divertissement et de communication [6](#)
  -  Téléphone, voir la notice d'utilisation concernant le système de navigation, de divertissement et de communication [6](#)
  -  Molette permettant de sélectionner les menus de configuration pour le combiné d'instruments et l'affichage tête haute [151](#)  
Utiliser les listes de sélection d'infodivertissement dans le combiné d'instruments [163](#)
- 12** Commutateur d'essuie-glace

  -  Essuie-glace [184](#)
  -  Détecteur de pluie [185](#)
  -  Nettoyer le pare-brise [186](#)
- 13**  Avertisseur sonore, surface totale

- 14  Réglage du volant 123
- 15 Vide-poches escamotable 343
- 16 Éclairage

-  Menu Éclairage extérieur 54
-  Éclairage automatique 177
- Feux de croisement 177
- Fonctions d'éclairage adaptatif 180

-  Feux arrière de brouillard 181

- 17  Déverrouillage du capot 408

## Autour de la console centrale

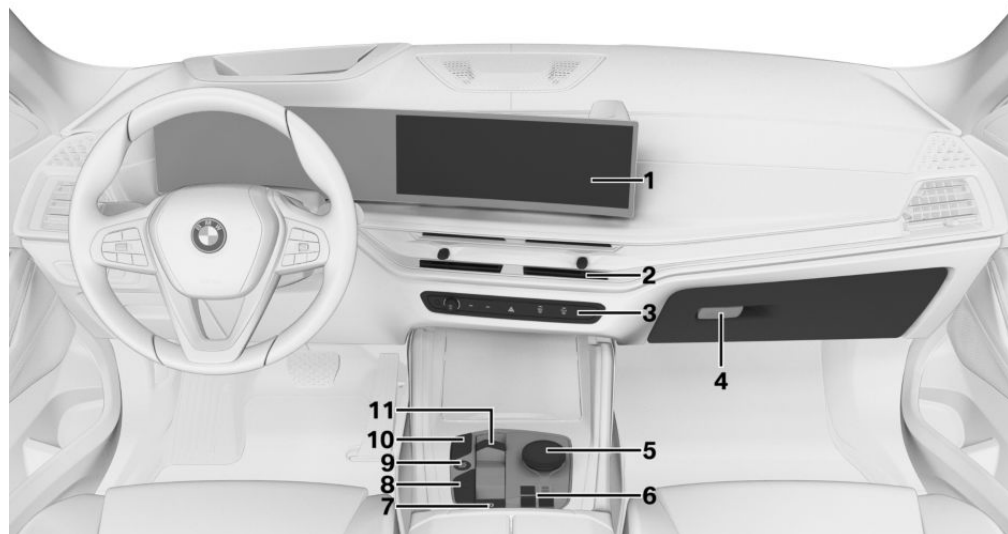

- 1 Écran de contrôle 54

- 2 Ventilation 324

- 3  Feux de détresse 429

Climatisation 314

-  Fonction de dégivrage 322

-  Chauffage de lunette arrière 322

Radio/Multimédia, voir la notice d'utilisation du système de navigation, de divertissement et de communication [6](#)



Réglage du volume sonore



Station/titre suivant(e)



Station/titre précédent(e)

**4** Touche de boîte à gants [342](#)

**5** Sélecteur avec touches [56](#)

**6**  Correcteur d'assiette sur les deux essieux [307](#)



Pack xOffroad [310](#)

**7**  Frein de stationnement [146](#)



Fonction Automatic Hold [148](#)

**8**  Commutateur d'expérience de conduite personnalisée [144](#)



Mode de conduite SPORT  
Mode de conduite COMFORT



Mode de conduite ECO PRO



Contrôle de motricité en descente [234](#)

**9**  Activation/désactivation de l'état de marche [135](#)

**10**  Fonction Start/Stop automatique [136](#)



Systèmes d'aide au stationnement [273](#)



Contrôle dynamique de stabilité [230](#)

**11** Levier sélecteur [138](#)

## Autour du ciel de pavillon



1  Appel d'urgence, SOS [432](#)

4  Liseuses [182](#)

2  Toit ouvrant en verre [107](#)

5  Feux intérieurs [182](#)

3  Selon la version de pays :  
Témoin de contrôle d'airbag du passager avant [190](#)

# Capteurs du véhicule

## Équipement du véhicule

Ce chapitre décrit les équipements, les systèmes et les fonctions proposés actuellement ou le cas échéant dans un avenir proche en fonction du modèle, même s'ils ne sont pas présents dans le véhicule.

Plus d'informations :

Équipement du véhicule, voir page 8.

## Aperçu

Selon l'équipement, les caméras et capteurs suivants sont installés dans le véhicule :

- ▶ Caméra avant.
- ▶ Caméra située derrière le pare-brise.
- ▶ Caméras de rétroviseur extérieur.
- ▶ Caméra de recul.
- ▶ Capteur radar avant.
- ▶ Capteurs radars latéraux, avant.
- ▶ Capteurs radars latéraux, arrière.
- ▶ Capteurs à ultrasons dans les boucliers avant/arrière.
- ▶ Capteurs à ultrasons latéraux.

## Caméras

### Caméra avant



La caméra avant se trouve dans la calandre.

### Caméra derrière le pare-brise

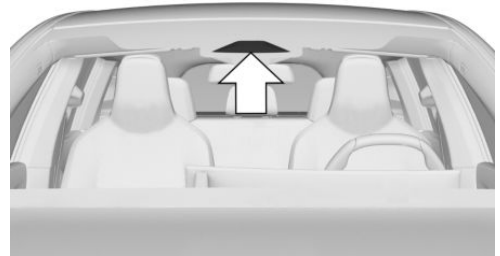

La caméra derrière le pare-brise se trouve dans la zone du rétroviseur intérieur.

## Caméras extérieures

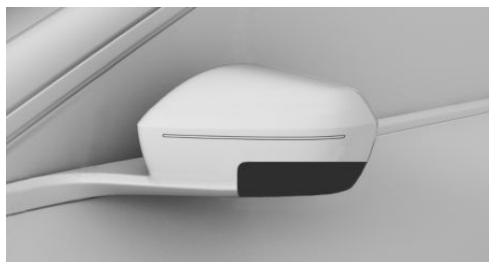

Une caméra de rétroviseur extérieur est installée dans la partie inférieure de chaque boîtier de rétroviseur extérieur.

## Caméra de recul

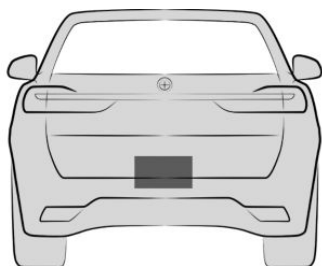

La caméra de recul se trouve au-dessus du support de plaque d'immatriculation.

## Condition de fonctionnement des caméras

Les zones des caméras sont propres et dégagées.

Plus d'informations :

- ▷ Lavage du véhicule, voir page 440.
- ▷ Entretien du véhicule, voir page 442.

## Limites du système des caméras

Le fonctionnement de la caméra peut être limité et, le cas échéant, la caméra peut afficher des informations incorrectes, par exemple dans les cas suivants :

- ▷ En cas de brouillard épais, de pluie ou de neige.
- ▷ Au sommet ou en bas d'une côte raide ou dans les virages serrés.
- ▷ Si le champ de détection de la caméra est couvert, par exemple par de la buée sur le pare-brise ou un autocollant.
- ▷ Si l'objectif de la caméra est encrassé ou endommagé.
- ▷ Lorsque les rétroviseurs extérieurs sont rabattus.
- ▷ Si les portes sont ouvertes ou le compartiment à bagages est ouvert.
- ▷ En cas de fort contre-jour ou de reflets importants, par exemple lorsque le soleil est bas.
- ▷ Dans l'obscurité.
- ▷ La caméra surchauffe en raison de températures élevées et s'est arrêtée provisoirement.
- ▷ Pendant la procédure de calibrage de la caméra immédiatement après la livraison du véhicule.

Le cas échéant, un message Check-Control s'affiche lorsque les limites du système sont atteintes.

## Capteurs radar

### Consigne de sécurité

#### **AVERTISSEMENT**

En raison d'influences externes, telles que des interférences, les capteurs radar du véhicule et donc aussi les systèmes d'assistance à la conduite peuvent être perturbés. Il y a un risque d'accidents, de blessures ou de dommages matériels. Observer la circulation, se préparer à freiner ou à braquer à tout moment et intervenir activement dans les situations correspondantes.

## Capteur radar avant



Le capteur à radar avant se trouve dans le bouclier avant.

## Capteurs radars latéraux, avant



Les capteurs radar se trouvent sur le côté du bouclier avant.

## Capteurs radars latéraux, arrière

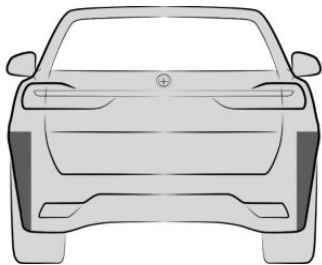

Les capteurs radar se trouvent sur le côté du bouclier arrière.

## Condition de fonctionnement des capteurs radars

Les zones des capteurs radars sont propres et dégagées.

Plus d'informations :

- ▷ Lavage du véhicule, voir page 440.
- ▷ Entretien du véhicule, voir page 442.

## Limites du système des capteurs radars

Le fonctionnement des capteurs radars peut être limité ou indisponible, par exemple dans les cas suivants :

- ▷ Si les capteurs sont encrassés.
- ▷ Si les capteurs sont gelés.
- ▷ Si les capteurs sont couverts, par exemple par des autocollants, des films ou un support de plaque d'immatriculation.
- ▷ Si les capteurs ne sont pas correctement orientés, par exemple en raison d'un accrochage lors d'une manœuvre de stationnement.
- ▷ Si la zone de balayage des capteurs est recouverte, par exemple par des objets transportés qui dépassent.
- ▷ Si la zone de détection des capteurs est recouverte, par exemple par les murs du garage, des haies, des monticules de neige, des véhicules ou une remorque.
- ▷ Après des travaux non conformes effectués sur la peinture du véhicule dans la zone des capteurs.
- ▷ Au sommet ou en bas d'une côte raide.

Le cas échéant, un message Check-Control s'affiche lorsque les limites du système sont atteintes.

## Capteurs à ultrasons

### Capteurs à ultrasons avant

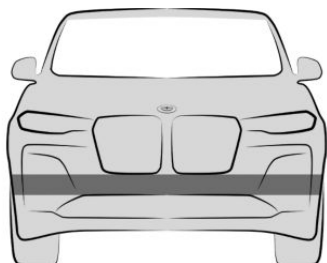

Les capteurs à ultrasons des systèmes d'aide au stationnement se trouvent dans le bouclier avant.

### Capteurs à ultrasons arrière

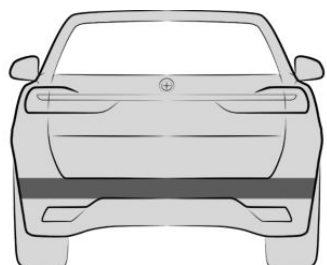

Les capteurs à ultrasons arrière des systèmes d'aide au stationnement se trouvent dans le bouclier arrière.

### Capteurs à ultrasons latéraux

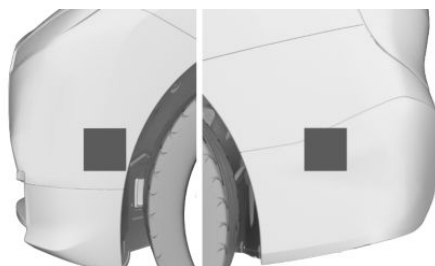

Les capteurs à ultrasons arrière des systèmes d'aide au stationnement se trouvent sur le côté et dans les boucliers avant et arrière.

### Conditions de fonctionnement des capteurs à ultrasons

Les zones des capteurs à ultrasons sont propres et dégagées.

Plus d'informations :

- ▶ Lavage du véhicule, voir page [440](#).
- ▶ Entretien du véhicule, voir page [442](#).

### Limites du système des capteurs à ultrasons

La détection d'objets peut se heurter aux limites physiques de la mesure par ultrasons, par exemple dans les cas suivants :

- ▶ Si les capteurs sont encrassés ou cachés, p. ex. par un autocollant.
- ▶ Si les capteurs ne sont pas correctement orientés, par exemple en raison d'un accrochage lors d'une manœuvre de stationnement.
- ▶ Après des travaux non conformes effectués sur la peinture du véhicule dans la zone des capteurs.
- ▶ Pour les jeunes enfants ou les animaux.
- ▶ Pour les personnes avec certaines tenues vestimentaires, par exemple des manteaux.
- ▶ Pour les obstacles et les personnes se trouvant en bordure de la voie de circulation.

- ▷ En cas de défaut externe des ultrasons, par exemple par le passage de véhicules, des machines bruyantes ou d'autres sources d'ultrasons.
- ▷ Dans certaines conditions météorologiques, par exemple une humidité de l'air élevée, de la pluie, des chutes de neige, une chaleur extrême, froid ou vent fort.
- ▷ Si des timons et des dispositifs d'attelage d'autres véhicules sont détectés.
- ▷ Pour les objets minces ou pointus.
- ▷ Pour les objets en mouvement.
- ▷ Pour les objets saillants en hauteur, tels que les corniches.
- ▷ Pour les objets présentant des angles, des arêtes vives et des surfaces lisses.
- ▷ Si des objets présentant des surfaces ou des structures fines, par exemple des clôtures, sont détectés.
- ▷ Pour les objets à surface poreuse.
- ▷ Pour les objets de taille petite et basse, par exemple des caisses.
- ▷ Des objets bas déjà affichés, comme les bordures de trottoir, peuvent apparaître dans les zones non couvertes par les capteurs.
- ▷ Pour les obstacles mous ou enrobés de mousse.
- ▷ Pour les plantes et les buissons.
- ▷ Dans les stations de lavage.
- ▷ En cas d'inégalités du sol, par exemple en présence de ralentisseurs.
- ▷ En cas de gaz d'échappement épais.
- ▷ Les objets transportés qui dépassent du véhicule ne sont pas pris en compte par les capteur à ultrasons.
- ▷ En cas de cache d'attelage de remorque incorrectement placé.

Le cas échéant, un message Check-Control s'affiche lorsque les limites du système sont atteintes.

# État de marche du véhicule

## Équipement du véhicule

Ce chapitre décrit les équipements, les systèmes et les fonctions proposés actuellement ou le cas échéant dans un avenir proche en fonction du modèle, même s'ils ne sont pas présents dans le véhicule.

Plus d'informations :

Équipement du véhicule, voir page 8.

Pour être certain d'immobiliser correctement le véhicule, respecter ce qui suit :

- ▷ Serrer le frein de stationnement.
- ▷ En montée ou en descente, tourner les roues avant en direction de la bordure du trottoir.
- ▷ En montée ou en descente, immobiliser en plus le véhicule avec une cale, par exemple.

## Généralités

Selon la situation, le véhicule se trouve dans l'un des trois états suivants :

- ▷ État de repos.
- ▷ État opérationnel.
- ▷ État de marche.

## État de repos

### Principe

Si le véhicule est au repos, il est désactivé.

### Généralités

Avant l'ouverture de l'extérieur et après que l'utilisateur l'a quitté et verrouillé, le véhicule se trouve à l'état de repos.

### Consignes de sécurité

#### AVERTISSEMENT

Un véhicule non immobilisé peut se mettre en mouvement et commencer à rouler. Il y a un risque d'accidents, de blessures et de dommages matériels. Avant de quitter le véhicule, l'immobiliser pour l'empêcher de se mettre à rouler.

#### AVERTISSEMENT

Des enfants ou des animaux laissés sans surveillance peuvent mettre le véhicule en mouvement, se mettre en danger et mettre en danger les autres usagers, par exemple en effectuant les actions suivantes :

- ▷ Activation de l'état opérationnel.
- ▷ Desserrage du frein de stationnement.
- ▷ Ouverture et fermeture des portes ou des vitres.
- ▷ Enclenchement du levier sélecteur en position N.
- ▷ Utilisation d'équipements du véhicule.

Il y a un risque d'accidents, de blessures ou de dommages matériels. Ne pas laisser des enfants ni des animaux sans surveillance dans le véhicule. Emporter la clé du véhicule avec soi et verrouiller le véhicule en le quittant.

### Restauration automatique de l'état de repos

L'état de repos est restauré automatiquement, par exemple dans les cas suivants :

- ▷ Au bout de quelques minutes, lorsque aucune commande n'est effectuée sur le véhicule.
- ▷ Lorsque les batteries du véhicule présentent un faible niveau de charge.
- ▷ Selon réglage via iDrive : après un trajet, une porte ou les deux portes avant s'ouvrent lorsque vous quittez le véhicule.

Dans la plupart des cas, l'état de repos n'est pas automatiquement établi, par exemple pendant une conversation téléphonique ou lorsque les feux de croisement sont allumés.

## Établissement de l'état de repos après l'ouverture des portes avant

Après un trajet, il est possible de restaurer l'état de repos en ouvrant les portes avant. Pour cela, tout le monde doit quitter le véhicule.

1.  Menu Applications
2. « Véhicule »
3. « Portes et vitres »
4. « Verrouill-/déverrouillage »
5. « Veille après ouvert. portes »

## Restauration manuelle de l'état de repos

Restaurer l'état de repos dans le véhicule après la fin du trajet :



Maintenir le bouton de réglage du volume de l'autoradio enfoncé jusqu'à ce que la mention OFF s'éteigne sur le combiné d'instruments.

## Mode sommeil profond

### Principe

L'activation du mode sommeil profond peut permettre d'éviter la décharge de la batterie

du véhicule en cas d'immobilisation pendant plusieurs semaines.

En mode sommeil profond, les fonctions du véhicule sont réduites au strict minimum.

## Généralités

Prendre des mesures spéciales en cas de mise hors circulation du véhicule pendant plus de trois mois. De plus amples informations peuvent être obtenues auprès d'un Réparateur Agréé, d'un autre Réparateur Agréé qualifié ou d'un atelier spécialisé.

## Activation du mode sommeil profond

1.  Menu Applications
2. « Véhicule »
3. « Réglages du système »
4. « Mode veille prolongée »
5. Sélectionner le réglage désiré.

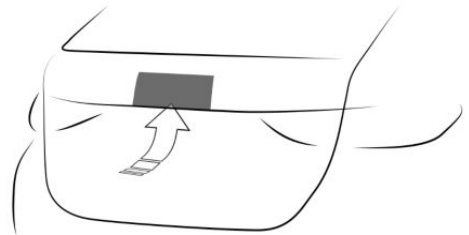

Pour accéder au véhicule en mode veille prolongée, appuyer sur la touche située sur le compartiment à bagages. Dans ce cas, le mode veille prolongée reste activé.

## Désactivation du mode sommeil profond

- ▷ Désactiver la fonction sur l'écran de contrôle.
- ▷ Conduire le véhicule.

## État opérationnel

### Principe

Lorsque l'état opérationnel est activé, la plupart des fonctions peuvent être commandées à l'arrêt. Les réglages souhaités peuvent être effectués.

### Généralités

Après l'ouverture des portes avant de l'extérieur, le véhicule se trouve à l'état opérationnel.

### Établissement manuellement de l'état opérationnel

#### Généralités

Il est possible d'activer à nouveau l'état opérationnel après l'activation manuelle de l'état de repos.

#### Avec le bouton de réglage du volume de l'autoradio



Appuyez sur le bouton de réglage du volume de l'autoradio. L'écran de contrôle et le combiné d'instruments s'allument.

#### Avec la touche Start/Stop



Appuyer sur la touche Start/Stop. L'écran de contrôle et le combiné d'instruments s'allument.

### Affichage sur le combiné d'instruments



La mention OFF est affichée sur le combiné d'instruments. L'état de marche est désactivé et l'état opérationnel est activé.

## État de marche

### Principe

L'activation de l'état de marche correspond au démarrage du moteur.

### Généralités

Certaines fonctions du véhicule peuvent être exécutées uniquement lorsque l'état de marche est activé.

### Consignes de sécurité

#### DANGER

Lorsque le tuyau d'échappement est bouché ou que la ventilation est insuffisante, des gaz d'échappement nocifs peuvent pénétrer dans le véhicule. Les gaz d'échappement contiennent des matières dangereuses incolores et inodores. Dans les locaux fermés, les gaz d'échappement peuvent également s'accumuler à l'extérieur du véhicule. Il y a danger de mort. Maintenir libre le tuyau d'échappement et assurer une ventilation suffisante.

#### AVERTISSEMENT

Un véhicule non immobilisé peut se mettre en mouvement et commencer à rouler. Il y a un risque d'accidents, de blessures et de dommages matériels. Avant de quitter le véhicule, l'immobiliser pour l'empêcher de se mettre à rouler.

Pour être certain d'immobiliser correctement le véhicule, respecter ce qui suit :

- ▷ Serrer le frein de stationnement.
- ▷ En montée ou en descente, tourner les roues avant en direction de la bordure du trottoir.
- ▷ En montée ou en descente, immobiliser en plus le véhicule avec une cale, par exemple.

### REMARQUE

Lors des tentatives de démarrage répétées ou en cas de démarrages multiples consécutifs rapprochés, le démarreur peut surchauffer. Par ailleurs, le carburant n'est pas brûlé ou l'est insuffisamment, ce qui peut entraîner la surchauffe du catalyseur. Il y a un risque de dommages matériels. Éviter les démarrages multiples rapprochés.

## Activation de l'état de marche

### Généralités



L'état de marche est activé avec la touche Start/Stop.

### Activation de l'état de marche

1. Appuyer sur la pédale de frein.
2. Appuyer sur la touche Start/Stop.

Le démarreur entraîne automatiquement le moteur pendant un court laps de temps et le processus est interrompu dès que le moteur démarre.

La plupart des témoins de contrôle et des voyants d'avertissement sur le combiné d'instruments s'allument, plus ou moins longtemps.

### Moteur à essence

Selon la motorisation, la puissance motrice maximale est disponible dans un délai de

30 secondes après le démarrage du moteur. Dans ce cas, le véhicule n'accélère pas comme d'habitude.

Plus d'informations :

Affichage de puissance, voir page 164.

### Moteur Diesel

Sur moteur froid et à des températures inférieures à 0 °C, le préchauffage automatique peut retarder quelque peu le démarrage.

Un message Check-Control s'affiche.

Le cas échéant, la puissance d'entraînement maximale est disponible uniquement lorsque le moteur est à la température de service. Pour cela, tenir compte de l'affichage de la température du moteur et, le cas échéant, de l'affichage de puissance. Dans ce cas, le véhicule n'accélère pas comme d'habitude.

Plus d'informations :

- ▷ Affichage de la température du moteur, voir page 165.
- ▷ Affichage de puissance, voir page 164.

### Affichage sur le combiné d'instruments

L'état de marche activé est indiqué sur le combiné d'instruments, selon l'équipement, par l'affichage des informations nécessaires à la conduite ou par l'affichage READY.

### Désactivation de l'état de marche

1. Quand le véhicule est à l'arrêt, mettre la manette de sélection en position P.
2. Serrer le frein de stationnement.
3. Appuyer sur la touche Start/Stop.

Le moteur est coupé. Le véhicule passe à l'état opérationnel.

# BMW iDrive

## Équipement du véhicule

Ce chapitre décrit les équipements, les systèmes et les fonctions proposés actuellement ou le cas échéant dans un avenir proche en fonction du modèle, même s'ils ne sont pas présents dans le véhicule.

Plus d'informations :

Équipement du véhicule, voir page 8.

## Concept d'affichage et de commande

### Principe

BMW iDrive est le concept d'affichage et de commande du véhicule et comprend un grand nombre de fonctions.

### Généralités

Selon l'équipement, les fonctions peuvent être commandées comme suit :

- ▶ Avec l'écran de contrôle.
- ▶ Avec le sélecteur.
- ▶ Via le pavé tactile.
- ▶ Via BMW Intelligent Personal Assistant.
- ▶ Avec la commande gestuelle.
- ▶ Via les éléments de commande au volant.

Plus d'informations :

Combiné d'instruments, voir page 151.

## Consigne de sécurité

### ⚠ AVERTISSEMENT

La commande des systèmes d'information intégrés et des appareils de communication pendant le trajet risque de détourner l'attention du conducteur. Il est alors possible de perdre le contrôle du véhicule. Il y a un risque d'accidents, de blessures ou de dommages matériels. Utiliser ces systèmes ou ces appareils uniquement si les conditions de circulation le permettent. S'arrêter si nécessaire et manipuler les systèmes ou appareils lorsque le véhicule est à l'arrêt.

## Menu principal

### Généralités

Le menu principal est divisé en plusieurs sections.

### Aperçu



- 1 Widgets
- 2 Informations sur l'état actuel
- 3 Barre de configuration pour l'écran principal
- 4 Réglage de la température
- 5 Barre de menu

## Barre de menu

### Menu Applis

 Accès aux applications et aux fonctions du véhicule. Il est possible de sélectionner un filtre. Le cas échéant, changer le filtre pour afficher les applications souhaitées.

- ▷ « Toutes les applis » : toutes les applications et fonctions s'affichent.
- ▷ « Infodivert. » : seules les applications d'infodivertissement s'affichent.
- ▷ « Véhicule » : seules les fonctions de réglage personnalisé du véhicule s'affichent.
- ▷ « Utilisée en dernier » : les applications utilisées en dernier apparaissent.

### Menu Fonctions multimédia

 Accès aux fonctions du système de divertissement, par exemple la station de radio ou la connexion aux appareils externes.

### Menu Communication

 Accès au téléphone et aux messages, ainsi que connexion et gestion des appareils mobiles, par exemple les smartphones.

### Menu Navigation

 Accès au système de navigation, entrée de la destination et informations routières. Vues cartographiques configurables et autres fonctions, comme les points d'intérêt.

### Menu Climatisation

 Le menu Climatisation permet d'accéder à toutes les fonctions de climatisation.

### Menu Apple CarPlay®

 Selon la version de pays avec la fonction connectée : accès à Apple CarPlay. Apple CarPlay permet d'utiliser certaines fonctions d'un iPhone compatible en toute sécurité avec iDrive.

### Menu Android Auto®

 Selon la version de pays avec la fonction connectée : accès à Android Auto. Android Auto permet d'utiliser certaines fonctions d'un smartphone Android compatible en toute sécurité avec iDrive.

## Widgets

Les widgets affichent des informations en temps réel et du contenu dynamique, tel que le contenu actuel des médias ou les smartphones connectés. Les widgets servent également de touches et permettent d'accéder au menu correspondant.

## Écran principal





L'écran principal affiche des informations en temps réel et du contenu dynamique, comme la carte de navigation. Cet affichage sert également de touche et permet d'accéder au menu correspondant.

## Informations sur l'état actuel







### Généralités

La zone d'état se trouve dans la partie supérieure de l'écran de contrôle. Les informations sur l'état actuel sont affichées sous forme de symboles. Selon l'équipement et la version de pays, différents symboles sont disponibles.







### Informations d'état du téléphone

Symbole	Signification
	Appel actif.
	Transfert de données impossible.
	Puissance de réception.
	Carte SIM absente.

## Informations d'état de divertissement

Symbole	Signification
	Audio USB.
	Bluetooth Audio.
	Audio du smartphone.
	Connected Music avec Spotify.
	WLAN.
	Apple CarPlay.
	Android Auto.





## Messages d'état





Symbole	Signification
	Nombre de messages.
	Message Check-Control.
	Informations routières.
	Masquer les éléments privés.
	Ne pas déranger.
	Message.

Plus d'informations :

Notice d'utilisation concernant le système de navigation, de divertissement et de communication, voir page 6.

## Autres informations d'état







Symbole	Signification
	Sortie audio active.
	Sortie audio désactivée.
	Mot d'activation actif.
	BMW ID ou profil conducteur.
	Guidage actif.

Symbole	Signification
	Accéder à l'accès rapide.
	Recharge sans fil active.
	Radars de stationnement PDC : son activé.
	Radars de stationnement PDC : son désactivé.

## Saisie et représentation

### Lettres et chiffres

Selon l'équipement, les lettres et les chiffres peuvent être saisis via le sélecteur, le pavé tactile, l'écran de contrôle ou la commande vocale.







Symbole	Fonction
	Alternier entre majuscules et minuscules.
	Entrée d'une espace.
	Changer de langue.
	Utiliser la saisie vocale.
	Confirmer la saisie.
	Déplacer la zone de saisie vers la gauche ou la droite.

### Comparaison des entrées

Lors de la saisie de données à partir d'une base de données, par exemple des contacts, la sélection peut être réduite et complétée petit à petit avec chaque caractère saisi.

### Activation et désactivation des fonctions

Des symboles précèdent certaines options de menu. Sélectionner l'option de menu correspondante pour activer ou désactiver la fonction.

Symbole	Signification
  	La fonction est activée.
  	La fonction est désactivée.

## Activation/désactivation de la confirmation sonore

Une confirmation sonore est émise pour certaines fonctions, par exemple, des sons sont émis lors de l'utilisation de l'écran de contrôle.

1.  Menu Applications
2. « Véhicule »
3. « Réglages du système »
4. « Son »
5. Sélectionner le réglage désiré.

## Accès rapide

L'accès rapide permet d'accéder aux raccourcis, à certains réglages et aux applications recommandées.

Saisie	Utilisation
Afficher l'accès rapide.	Sur l'écran de contrôle, essayer de haut en bas. Pousser le sélecteur vers le haut. Tapoter sur le symbole  dans la barre d'état.
Masquer l'accès rapide.	Essayer de bas en haut sur l'écran de contrôle. Pousser le sélecteur vers le bas.

## Activation/désactivation de la fenêtre de remarque

Avec certaines fonctions, des fenêtres contextuelles s'affichent automatiquement sur l'écran

de contrôle. Certaines de ces fenêtres contextuelles peuvent être activées ou désactivées.

1.  Menu Applications
2. « Véhicule »
3. « Réglages du système »
4. « Fenêtres contextuelles »
5. Sélectionner le réglage désiré.

## Raccourcis

### Généralités

Certaines fonctions de iDrive peuvent être mémorisées dans des raccourcis et accédées directement, par exemple des stations de radio, des destinations de navigation, des numéros de téléphone ou des sauts dans les menus.

### Mémorisation de la fonction

1. Sélectionner la fonction désirée.
2. Maintenir enfoncée la fonction souhaitée.
3. « Ajouter aux raccourcis »

Il est possible de créer des raccourcis uniquement avec un BMW ID actif ou un profil conducteur.

### Exécution de la fonction

1. Sur l'écran de contrôle, essayer de haut en bas.
2. Appuyer brièvement sur le raccourci souhaité.

La fonction est exécutée immédiatement. Dans le cas d'un numéro de téléphone par exemple, cela signifie que la communication est également établie.

### Effacement des raccourcis

1. Sur l'écran de contrôle, essayer de haut en bas.
2. Maintenir enfoncé le raccourci souhaité.
3. « Supprimer le raccourci »

## Entrée directe

### Généralités

Dans le véhicule, certaines touches de menu permet d'accéder à des fonctions directement sur l'écran de contrôle. Poursuivre l'utilisation avec iDrive.

### Aperçu

#### Touche Fonction



Sélectionner le menu Éclairage extérieur entre le volant et la porte conducteur.

## BMW Curved Display

### Principe

Le BMW Curved Display est l'écran d'un seul tenant, courbé vers le conducteur dans le tableau de bord. Le BMW Curved Display comprend le combiné d'instruments côté conducteur et l'écran de contrôle.

### Généralités

Respecter les informations relatives au nettoyage du BMW Curved Display dans le chapitre Entretien.

Plus d'informations :

Entretien de pièces spéciales, voir page [443](#).

### Aperçu



- 1 Combiné d'instruments [151](#)
- 2 Écran de contrôle [54](#)

## Écran de contrôle

### Principe

Les fonctions d'iDrive s'affichent sur l'écran de contrôle.

### Consigne de sécurité

#### AVERTISSEMENT

Les objets placés devant un écran peuvent glisser et endommager ce dernier. Il y a un risque de blessures ou de dommages matériels. Ne pas déposer d'objets devant un écran.

### Aperçu

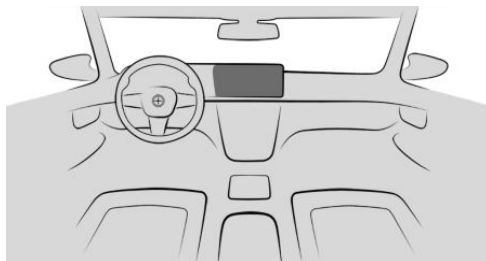

Écran de contrôle.

## Activation/désactivation automatique de l'écran de contrôle

L'écran de contrôle est activé automatiquement après le déverrouillage du véhicule ou dès qu'il est requis pour une commande.

Dans certaines situations, l'écran de contrôle se désactive automatiquement, par exemple lorsqu'aucun élément du véhicule n'est actionné pendant quelques minutes.

## Activation/désactivation manuelle de l'écran de contrôle

1. Sur l'écran de contrôle, essayer de haut en bas.
2. « Désactiver l'écran »

Appuyer brièvement sur l'écran de contrôle pour le réactiver.

## Réglage de la luminosité

1.  Menu Applications
2. « Véhicule »
3. « Écrans d'affichage »
4. « Écran de contrôle »
5. « Luminosité de nuit »
6. Procéder au réglage désiré.

Selon l'éclairage ambiant, le réglage de la luminosité peut ne pas être directement visible.

## Limites du système

Lorsque l'écran de contrôle est soumis à des températures très élevées, dues par exemple à un rayonnement solaire intense, sa luminosité peut diminuer jusqu'à extinction totale. Les fonctions normales sont rétablies dès que la température baisse, par exemple à l'ombre ou sous l'action du climatiseur.

## Sélecteur

### Principe

Le sélecteur permet de sélectionner des options de menu et de procéder à des réglages. Les touches permettent d'ouvrir les menus directement.

### Aperçu

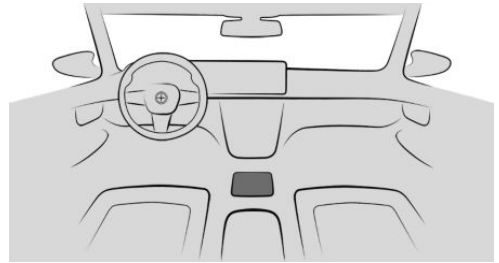

Sélecteur

### Touches sur le sélecteur

Touche	Fonction
HOME	Ouvrir le menu principal.
MEDIA	Ouvrir le menu Média/Radio.
TEL	Ouvrir le menu Téléphone.
MAP	Ouvrir la carte de navigation.
NAV	Ouvrir le menu de saisie des destinations de la navigation.

**Touche Fonction**

**BACK** Afficher le menu précédent.

**OPTION** Ouvrir le menu Options.

**Utilisation**

► Tourner le sélecteur pour naviguer entre les options de menu, par exemple.

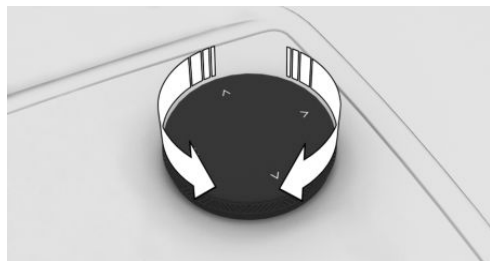

► Appuyer sur le sélecteur pour sélectionner une option de menu, par exemple.

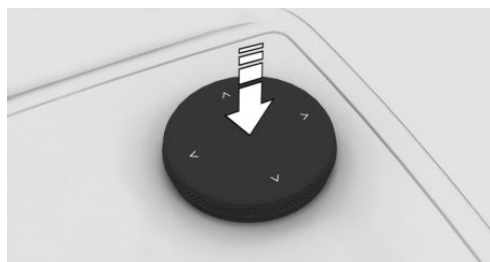

► Pousser le sélecteur dans les quatre directions, par exemple pour naviguer entre les menus.

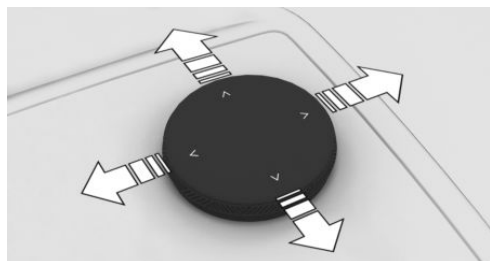

## Commande par l'intermédiaire du sélecteur

### Ouverture du menu principal

**HOME** Appuyer sur la touche.

Le menu principal s'affiche.

### Sélectionner les options de menu

1. Tourner le sélecteur jusqu'à ce que l'option de menu souhaitée soit sélectionnée.
2. Appuyer sur le sélecteur.

### Adaptation de l'affichage principal

L'affichage principal peut être adapté dans le menu principal.

1.  Appuyer sur la touche.
2. Si nécessaire, basculer le sélecteur pour sélectionner l'affichage principal.
3. Basculer le sélecteur vers la droite.
4. Sélectionner l'affichage principal souhaité.

### Sélectionner les widgets

1. Sélectionner les widgets à l'aide du sélecteur.
2. Tourner le cas échéant le sélecteur jusqu'à ce que le widget souhaité soit sélectionné.
3. Appuyer sur le sélecteur.

### Navigation entre les menus

Un nouveau menu apparaît après la sélection d'une option de menu.

► Pousser le sélecteur vers la gauche.

Le menu actuel se ferme et le menu précédent est affiché.

► **BACK** Appuyer sur la touche.

Le menu actuel se ferme et le menu précédent est affiché.

## Affichage du menu contextuel

Selon l'option de menu, il est possible d'afficher un menu contextuel contenant des options supplémentaires.

1. Sélectionner l'option de menu souhaitée à l'aide du sélecteur.
2. Maintenir le sélecteur enfoncé.

Le menu comprend différentes zones, par exemple :

- ▶ « Aide générale » : appel de la notice d'utilisation intégrée.
- ▶ « Ajouter aux raccourcis » : définir l'option de menu en tant que raccourci.

## Entrée de lettres et de chiffres



### Saisie

1. Tourner le sélecteur : sélectionner une lettre ou un chiffre.
2. **OK** : confirmer la saisie.

Plus d'informations :

Régler la langue système, voir page [62](#).

### Effacement de l'entrée

Symbole	Fonction
	Appuyer sur le sélecteur : effacer une lettre ou un chiffre.
	Maintenir le sélecteur enfoncé : effacer toutes les lettres ou tous les chiffres.

## Utilisation des listes alphabétiques

Dans le cas des listes alphabétiques de plus de 30 entrées, il est possible d'afficher les

lettres correspondant aux entrées disponibles dans une grille de lettres.

1. Tourner rapidement le sélecteur vers la gauche ou vers la droite.
2. Sélectionner la première lettre de l'entrée souhaitée.

La première entrée de la lettre sélectionnée s'affiche dans la liste.

## Commande avec le pavé tactile

### Généralités

Selon l'équipement, certaines fonctions d'iDrive peuvent être commandées à l'aide du pavé tactile du sélecteur.

Le pavé tactile se trouve sur le sélecteur. Effleurer le pavé tactile avec les doigts. Ne pas utiliser d'objets.

### Sélectionner les fonctions

1.  Menu Applications
2. « Véhicule »
3. « Réglages du système »
4. « Pavé tactile »
5. Sélectionner le réglage désiré.

### Entrée de lettres et de chiffres

- ▶ Entrer les caractères comme ils sont affichés sur l'écran de contrôle.
- ▶ Toujours entrer aussi les signes diacritiques correspondants, tels que les accents ou les points, pour que la lettre soit reconnue de façon univoque.
- ▶ Les possibilités d'entrée dépendent de la langue réglée. Le cas échéant, entrer les caractères spéciaux par le sélecteur.

Plus d'informations :

Régler la langue système, voir page [62](#).

## Saisie des caractères spéciaux

Fonction	Utilisation
Effacer un caractère.	Balayer vers la gauche sur le pavé tactile.
Entrée d'une espace.	Balayer vers la droite au milieu du pavé tactile.
Saisir un trait d'union.	Balayer vers la droite dans la partie supérieure du pavé tactile.
Saisir un trait de bas de ligne.	Balayer vers la droite dans la partie inférieure du pavé tactile.

## Utiliser la carte

La carte du système de navigation peut être déplacée par l'intermédiaire du pavé tactile.

Appuyer brièvement sur la carte sur l'écran de contrôle et poursuivre l'utilisation avec le pavé tactile.

Fonction	Utilisation
Déplacer la carte.	Balayer dans la direction correspondante.
Afficher le menu.	Effleurer une fois.

## Utilisation des listes alphabétiques

Dans le cas des listes alphabétiques de plus de 30 entrées, il est possible de sauter directement aux lettres pour lesquelles il existe une entrée.

Saisir la première lettre sur le pavé tactile.

La première entrée de la lettre saisie s'affiche dans la liste.

## Commande via l'écran de contrôle

### Généralités

Selon l'équipement, l'écran de contrôle intègre un écran tactile.

Il est possible d'appuyer sur les options de menus et les widgets. Effleurer l'écran de contrôle avec les doigts. Ne pas utiliser d'objets.

### Ouverture du menu principal

 Appuyer brièvement sur le symbole.

Le menu principal s'affiche.

### Adaptation de l'affichage principal

L'affichage principal peut être adapté dans le menu principal.

-  Appuyer brièvement sur le symbole.
- Balayer la barre de configuration sur le bord droit de l'écran vers la gauche.
- Sélectionner l'affichage principal souhaité.

### Trier les applications

Pour trier les symboles d'application, maintenez le symbole souhaité enfoncé et déplacez-le à l'endroit souhaité.

### Navigation entre les menus

Un nouveau menu apparaît après la sélection d'une option de menu.

 Sélectionner le symbole de flèche.

Le menu actuel se ferme et le menu précédent est affiché.

### Affichage du menu contextuel

Selon l'option de menu, il est possible d'afficher un menu contextuel contenant des options supplémentaires.

Maintenir enfoncée l'option de menu souhaitée.

Le menu comprend différentes zones, par exemple :



- ▷ « Aide générale » : appel de la notice d'utilisation intégrée.
- ▷ « Ajouter aux raccourcis » : définir l'option de menu en tant que raccourci.

## Entrée de lettres et de chiffres

### Saisie

1. Le cas échéant,  tapoter le symbole ou l'écran de contrôle.
2. Saisir les lettres et les chiffres souhaités.

### Effacement de l'entrée

Symbole	Fonction
	Toucher le symbole : effacer une lettre ou un chiffre.
	Maintenir le symbole enfoncé : effacer toutes les lettres ou tous les chiffres.

### Utiliser la carte

La carte de navigation peut être déplacée sur l'écran de contrôle.

Fonction	Utilisation
Déplacer la carte.	Pousser dans la direction correspondante.
Agrandir/réduire la carte.	Resserrer ou écarter les doigts.
Afficher le menu.	Effleurer une fois.

### Utilisation des listes alphabétiques

Dans le cas des listes alphabétiques de plus de 30 entrées, il est possible d'afficher les

lettres correspondant aux entrées disponibles dans une grille de lettres.

1. Toucher la lettre devant la liste.  
Un champ de lettre s'affiche.
2. Toucher la première lettre de l'entrée souhaitée.  
La première entrée de la lettre sélectionnée s'affiche dans la liste.

## BMW Intelligent Personal Assistant

### Principe

Le BMW Intelligent Personal Assistant est un assistant personnel qui permet la commande vocale naturelle de diverses fonctions du véhicule. L'Assistant Personnel facilite la commande du véhicule grâce à des propositions proactives et à l'automatisation des habitudes.

### Généralités

- ▷ BMW Intelligent Personal Assistant est disponible en fonction de la version de pays.
- ▷ Le système comprend des microphones spéciaux côté conducteur et côté passager.
- ▷ Prononcer les commandes et les chiffres à voix normale et à vitesse normale, sans hésitation ni accentuation exagérée.
- ▷ >...< caractérise les commandes prononçables.

### Conditions de fonctionnement

- ▷ Une langue système prise en charge par l'Assistant Personnel doit être définie avec iDrive.  
Régler la langue système, voir page 62.
- ▷ Toujours prononcer les commandes dans la langue système définie.

Pour profiter de toutes les fonctionnalités, les fonctions suivantes doivent être activées, réglées ou commandées :

- ▷ Reconnaissance vocale en ligne, voir page 63.
- ▷ Tous les réglages dans Protection des données, voir page 74.
- ▷ Mot d'activation, voir page 60.
- ▷ BMW ID ou un profil conducteur.
- ▷ Services ConnectedDrive correspondants dans le ConnectedDrive Store.
- ▷ Suggestions, voir page 62.

## Activation de la saisie vocale

### Généralités

L'entrée de commandes vocales peut être activée de diverses façons :



- ▷ Appuyer brièvement sur la touche du volant.  
Le microphone est actif côté conducteur.
- ▷ Prononcer le mot d'activation.  
Les microphones côté conducteur ou côté passager sont actifs pendant le mode vocal suivant selon le lieu de prononciation du mot d'activation.

Prononcer ensuite la commande. Il est possible de prononcer le mot d'activation et la commande dans la même phrase, sans pause.

### Touche micro sur le volant



1. Appuyer brièvement sur la touche.
2. Énoncer la commande.

## Mot d'activation

### Généralités

L'assistant personnel démarre lorsque le mot d'activation est prononcé. L'Assistant Personnel écoute.

### Mot d'activation prédéfini

»Bonjour BMW« : le mot d'activation prédéfini peut être activé et désactivé.

1.  Menu Applications
2. « Véhicule »
3. « Réglages du système »
4. « Commande vocale »
5. « Assistant Personnel (BMW) »
6. « Mot d'activation »
7. « "Bonjour BMW" »

### Mot d'activation personnel

En plus du mot d'activation prédéfini, il est possible de définir un mot d'activation personnel avec un BMW ID actif ou un profil conducteur actif. Le mot d'activation personnel peut être également modifié ou effacé.

Pour bénéficier d'une bonne détection, le mot d'activation doit être composé de plusieurs syllabes.

»Bonjour« : l'ajout n'est pas nécessaire avec le mot d'activation personnel et ne doit pas être prononcé.

1.  Menu Applications
2. « Véhicule »
3. « Réglages du système »
4. « Commande vocale »
5. « Assistant Personnel (BMW) »
6. « Mot d'activation »
7. « Mot d'activation personnel »
8. « Définir »
9. « Démarrer l'enregistrement »

## Mot d'activation de fournisseurs tiers

Certains fournisseurs tiers proposent des assistants vocaux numériques tels que Siri ou Tmall Genie en fonction de la version du pays.

Pour utiliser Siri, le smartphone doit être connecté via Apple CarPlay.

Les assistants vocaux pris en charge sont utilisables avec un smartphone connecté dans le véhicule.

Le mot d'activation de l'assistant vocal d'un fournisseur tiers connecté peut être utilisé par BMW en plus du mot d'activation prédéfini ou personnel.

1.  Menu Applications
2. « Véhicule »
3. « Réglages du système »
4. « Commande vocale »
5. « Assistants vocaux supplém. »
6. Sélectionner le réglage désiré.

## Annulation de la saisie vocale



- ▷ Appuyer à nouveau sur la touche du volant.
- ▷ Annuler »
- ▷ Pousser le sélecteur vers la droite ou vers la gauche.
- ▷ Appuyer sur le sélecteur.

## Commandes possibles

### Généralités

À l'aide de commandes, des instructions peuvent être données ou des questions peuvent être posées auxquelles l'Assistant Personnel répond.

Il est par exemple possible d'appeler des contacts, de naviguer vers une adresse, d'effectuer des réglages ou de poser des questions sur le fonctionnement du véhicule. La plupart des fonctions du véhicule peuvent être com-

mandées par des commandes vocales, par exemple l'assistant de stationnement.

La plupart des contenus de l'écran de contrôle peuvent également être prononcés comme des commandes, par exemple des options de menu ou des entrées de liste.

### Aide pour la commande vocale

- ▷ Exemples de commandes » : faire annoncer des exemples de commandes possibles.
- ▷ « Généralités sur la commande vocale » : faire lire à haute voix les informations relatives au principe de fonctionnement de la commande vocale.
- ▷ « Aide » : faire lire à haute voix les conseils et les exemples de commande pour la commande vocale.
- ▷ Le widget du BMW Intelligent Personal Assistant affiche d'autres exemples de commande sur le contexte actuel.

### Exemples de commandes

- ▷ Appelle Jean Dupont »
- ▷ Emmène-moi à l'aéroport de Marseille »
- ▷ Joue une station de musique classique »
- ▷ Est-ce que la pression des pneus est encore correcte? »
- ▷ Active la climatisation »
- ▷ Augmente la distance du régulateur de vitesse »
- ▷ Mode Sport »

D'autres exemples de commandes peuvent être affichés sur l'écran de contrôle.

1.  Menu Applications
2. « Toutes les applis »
3. « Assistant Personnel »
4. « Aide »
5. « Exemples de commande »

Des exemples de commandes pour le contexte actuel sont affichés dans le widget du BMW Intelligent Personal Assistant.

Plus d'informations :

Adapter les widgets, voir page 58.

## Options de menu

Les options de menu sont directement accessibles depuis l'assistant personnel. Prononcer les options de menu comme elles apparaissent sur l'écran de contrôle. Lorsque vous prononcez les options de menu, il n'est pas nécessaire de respecter l'ordre des menus.

1. Activer la saisie vocale.
2. Media »
3. Stations mémorisées »

Les stations mémorisées s'affichent sur l'écran de contrôle.

## Notice d'utilisation par voix

Il est possible de poser des questions simples sur les fonctions et l'utilisation du véhicule.

Le système de commande vocale et les retours d'information qui en résultent, ne remplacent pas la notice d'utilisation en version imprimée ou intégrée. La fonction est disponible selon la version de pays. La reconnaissance vocale et la qualité des réponses peuvent varier.

Exemple de commande : »Comment est-ce que l'airbag passager avant peut être désactivé?«

L'Assistant Personnel envoie une confirmation. À l'arrêt, l'écran de contrôle affiche le cas échéant la section de la notice d'utilisation intégrée.

## Réglages

### Réglage de la langue du système

1.  Menu Applications
2. « Véhicule »

3. « Réglages du système »
4. « Langue (Language) »
5. Sélectionner le réglage désiré.

### Réglage de la longueur de la réponse

Il est possible de déterminer la variante de dialogue, standard ou abrégée, utilisée par l'Assistant Personnel. Avec la variante abrégée, les annonces de l'Assistant Personnel sont plus courtes.

1.  Menu Applications
2. « Véhicule »
3. « Réglages du système »
4. « Commande vocale »
5. « Assistant Personnel (BMW) »
6. « Longueur réponse »
7. Sélectionner le réglage désiré.

### Réponse pendant le message vocal

Il est possible de répondre pendant que l'Assistant Personnel pose une question. La fonction peut être désactivée si les questions du système sont trop souvent interrompues, par exemple en raison de bruits de fond ou de conversations dans le véhicule.

1.  Menu Applications
2. « Véhicule »
3. « Réglages du système »
4. « Commande vocale »
5. « Assistant Personnel (BMW) »
6. « Parler pendant le message vocal »

## Suggestions

### Généralités

L'Assistant Personnel présente des propositions individuelles.

## Activation/désactivation des propositions

1.  Menu Applications
2. « Véhicule »
3. « Réglages du système »
4. « Commande vocale »
5. « Assistant Personnel (BMW) »
6. « Obtenir des suggestions »

## Adaptation des propositions

Les propositions peuvent être adaptées, par exemple la catégorie pour laquelle des propositions sont faites ou si un signal d'avertissement est émis.

1.  Menu Applications
2. « Véhicule »
3. « Réglages du système »
4. « Commande vocale »
5. « Assistant Personnel (BMW) »
6. Sélectionner le réglage désiré.

## Reconnaissance vocale en ligne

La reconnaissance vocale en ligne améliore la qualité de la reconnaissance vocale et les résultats de recherche de points d'intérêt. Pour l'utilisation, les données sont transmises via une connexion cryptée à un prestataire de services et y sont stockées localement. Un contrat ConnectedDrive actif est nécessaire pour la reconnaissance vocale en ligne. ConnectedDrive est disponible selon la version de pays. La reconnaissance vocale en ligne n'est pas disponible dans toutes les langues.

1.  Menu Applications
2. « Véhicule »
3. « Réglages du système »
4. « Commande vocale »
5. « Assistant Personnel (BMW) »
6. « Reco. vocale en ligne »

## Réglage de la visualisation

Il est possible de régler la visualisation de l'Assistant Personnel.

1.  Menu Applications
2. « Véhicule »
3. « Réglages du système »
4. « Commande vocale »
5. « Assistant Personnel (BMW) »
6. « Apparence »

## Commande vocale de fournisseurs tiers

Selon l'équipement, la commande vocale de fournisseurs tiers peut être activée en appuyant longuement sur la touche microphone du volant.

1.  Menu Applications
2. « Véhicule »
3. « Réglages du système »
4. « Commande vocale »
5. « Pression prolongée »
6. Sélectionner le réglage désiré.

## Adaptation du volume sonore

Tourner le bouton de réglage du volume sonore pendant l'annonce vocale jusqu'à obtenir le volume sonore souhaité.

Le volume sonore est conservé, même si le volume d'autres sources audio est modifié.

## Utilisation de la commande vocale du smartphone

En fonction de l'appareil, un smartphone connecté au véhicule peut être utilisé via la saisie vocale.

L'appareil doit être connecté via Apple CarPlay ou Android Auto.

1.  Maintenir la touche du volant enfoncée pendant 3 secondes environ.

La commande vocale du smartphone est activée.

Si la fonction a été activée correctement, une confirmation s'affiche sur l'écran de contrôle.

2.  Appuyer sur la touche du volant pour interrompre la commande vocale du smartphone.

## Amazon Alexa Car Integration

### Principe

Amazon Alexa Car Integration est disponible selon la version de pays. Alexa est un assistant numérique d'Amazon. Alexa peut être utilisé dans le véhicule avec Amazon Alexa Car Integration. Pour des raisons de sécurité, certaines fonctions d'Alexa dans le véhicule peuvent n'être disponibles que de manière limitée.

### Conditions de fonctionnement

- ▶ Un BMW ID ou profil conducteur est activé.
- ▶ Un compte Amazon actif est présent.

### Activation d'Amazon Alexa Car Integration

L'activation d'Amazon Alexa, Car Integration s'effectue dans le véhicule et, le cas échéant, dans l'application My BMW.

Pour l'installation, suivre les instructions dans l'application Amazon Alexa dans le véhicule.

1.  Menu Applications
2. « Toutes les applis »
3. « Amazon Alexa »
4. Sélectionner le réglage désiré.

Une fois installé, Amazon Alexa peut être utilisé de la manière suivante dans le véhicule :

Prononcer le mot d'activation Alexa et la commande vocale souhaitée.

Les informations sur la fonction active s'affichent sur l'écran de contrôle. En cas de mauvais fonctionnement, rétablir la connexion Bluetooth et Wi-Fi le cas échéant.

## Automatisation des habitudes

### Généralités

L'Assistant Personnel peut automatiser les habitudes, par exemple l'ouverture automatique des vitres au même endroit. Pour cela, il crée des règles qui peuvent être activées et désactivées à tout moment.

### Activation/désactivation des habitudes

1.  Menu Applications
2. « Toutes les applis »
3. « Automatisation des habitudes »
4. Sélectionner le réglage désiré.

### Limites du système

- ▶ L'Assistant Personnel fournit des informations sur des fonctions du véhicule qui ne sont peut-être pas installées dans le véhicule.  
Ceci s'applique également aux fonctions et systèmes de sécurité.
- ▶ Certains bruits peuvent être détectés et éventuellement entraîner des problèmes. Maintenir fermées les portes et les vitres.
- ▶ Le système peut être perturbé par les bruits émis par le passager avant ou les autres passagers. Éviter les bruits parasites dans le véhicule pendant les saisies vocales.

- ▷ Les dialectes très marqués peuvent entraîner des problèmes de reconnaissance vocale.
- ▷ Une mauvaise ligne de transmission de données a une incidence sur le temps de réaction de l'assistant personnel et la recherche.

## Commande gestuelle BMW

### Principe

Avec la commande gestuelle BMW, il est possible d'exécuter certaines fonctions d'iDrive par un mouvement des mains.

### Aperçu

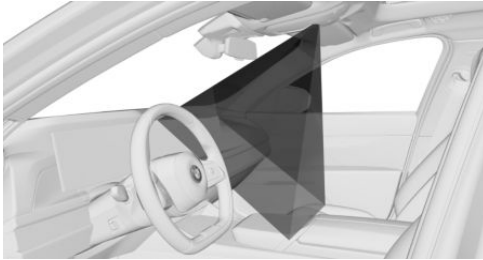

La caméra située dans le pavillon enregistre les gestes exécutés dans la zone de la console centrale à hauteur de l'écran de contrôle.

La caméra de la commande gestuelle utilise un laser invisible de classe 1.

### Activation/désactivation de la commande gestuelle

1.  Menu Applications
2. « Véhicule »
3. « Réglages du système »
4. « Commande gestuelle »
5. « Commande gestuelle »

### Réglages



1.  Menu Applications
2. « Véhicule »
3. « Réglages du système »
4. « Commande gestuelle »
5. Sélectionner le réglage désiré.

### Effectuer les gestes

- ▷ Exécuter les gestes sous le rétroviseur intérieur et à côté du volant.
- ▷ Exécuter les gestes de manière claire.
- ▷ Les gestes peuvent également être exécutés du côté passager avant.

## Gestes possibles

Gestes	Utilisation	Fonction
	Tendre l'index et avancer et reculer en direction de l'écran de contrôle.	Accepter un appel téléphonique. Sélectionner l'entrée mise en relief dans une liste pendant l'entrée de commandes vocales. Valider la pop-up.
	Avec la main devant l'écran de contrôle, essuyer en direction du siège passager avant.	Rejeter un appel téléphonique. Fermer la pop-up. Arrêter l'entrée de commandes vocales.
	Avec l'index tendu, effectuer lentement un mouvement circulaire dans le sens horaire. La gestuelle est détectée après un mouvement circulaire environ.	Augmentation du volume.
	Avec l'index tendu, effectuer lentement un mouvement circulaire dans le sens anti-horaire. La gestuelle est détectée après un mouvement circulaire environ.	Réduire le volume sonore.
<p>Selon l'équipement :</p> 	Réunir le pouce et l'index et déplacer la main vers la droite ou vers la gauche.	Tourner le véhicule dans la vue Live Vehicle. Vue 3D : tourner la vue de la caméra. Le geste est possible uniquement à l'arrêt.
	Avancer et reculer le poing en tendant le pouce vers la gauche.	Fonction Skip en arrière. Le morceau précédent est lu.
	Avancer et reculer le poing en tendant le pouce vers la droite.	Fonction Skip en avant. Le morceau suivant est lu.

Gestes	Utilisation	Fonction
	Pointer dans la direction de l'écran de contrôle avec l'index et le majeur tendus.	Effectuer des gestes programmables individuellement.
	Tendre les cinq doigts, les replier pour former un poing et tendre à nouveau les cinq doigts.	Effectuer des gestes programmables individuellement.

## Configurer individuellement des gestes

### Généralités

Deux gestes peuvent être programmés et enregistrés en tant que raccourcis pour certaines fonctions, par exemple :

- ▷ Guidage jusqu'à l'adresse de domicile.
- ▷ Mise en sourdine/lecture.
- ▷ Marche/arrêt écran de contrôle.

Il est possible de créer des raccourcis de gestes uniquement avec un BMW ID actif ou un profil conducteur.

### Définir un raccourci de geste

La fonction souhaitée peut être sélectionnée directement dans chaque menu et définie comme un raccourci.

1. Maintenir enfoncée l'option de menu souhaitée.
2. « Ajouter aux raccourcis gestuels »
3. Sélectionnez le geste souhaité.

### Sélectionner la fonction

Certaines fonctions définies sont sélectionnables directement dans le menu de commande gestuelle.

1.  Menu Applications
2. « Véhicule »
3. « Réglages du système »
4. « Commande gestuelle »
5. « Pointer avec deux doigts » ou « Montrer cinq-zéro-cinq doigts »
6. Sélectionner le réglage désiré.

### Limites du système

La détection des gestes par la caméra du pavillon peut être perturbée dans les cas suivants :

- ▷ L'objectif de la caméra est masqué.
- ▷ Des objets sont accrochés au rétroviseur intérieur.
- ▷ L'objectif de la caméra est sale, nettoyer l'objectif.  
Capteurs et objectifs de caméra, voir page 442.
- ▷ Les gestes sont exécutés en dehors de la zone de détection.
- ▷ Le port de gants ou de bijoux.
- ▷ Fumée dans l'habitacle.

## Connecter les appareils mobiles au véhicule

### Principe

Plusieurs types de connexion permettant l'utilisation d'appareils mobiles dans le véhicule sont disponibles. Le type de connexion à sélectionner dépend de l'appareil mobile et de la fonction souhaitée.

### Généralités

Vous trouverez des informations détaillées sur les fonctions et les types de connexion dans les supports suivants de la notice d'utilisation sous le mot-clé spécifié :

- ▷ Notice d'utilisation intégrée dans le véhicule.
- ▷ Notice d'utilisation imprimée pour la navigation, la communication et le système de divertissement.

Les sources d'information suivantes peuvent également être utilisées :

- ▷ Appli Driver's Guide.
- ▷ Driver's Guide Web.





## Consigne de sécurité





### AVERTISSEMENT

La commande des systèmes d'information intégrés et des appareils de communication pendant le trajet risque de détourner l'attention du conducteur. Il est alors possible de perdre le contrôle du véhicule. Il y a un risque d'accidents, de blessures ou de dommages matériels. Utiliser ces systèmes ou ces appareils uniquement si les conditions de circulation le permettent. S'arrêter si nécessaire et manipuler les systèmes ou appareils lorsque le véhicule est à l'arrêt.

### Aperçu

L'aperçu suivant présente les fonctions possibles et les types de connexion adaptés. L'étendue des fonctions dépend de l'équipement du véhicule et de l'appareil mobile.

Fonction	Type de connexion	Symbole sur l'écran de contrôle
Téléphoner avec le kit mains libres. Commander les fonctions du téléphone via iDrive. Mot-clé : téléphoner via le Bluetooth.	Bluetooth.	
Lire la musique à partir d'un appareil mobile. Mot-clé : audio.	Bluetooth Audio. Mot-clé : connexion Bluetooth.	 
Téléphoner sans téléphone portable. Mot-clé : téléphoner avec l'eSIM personnelle.	eSIM personnelle. Mot-clé : eSIM personnelle.	 

Fonction	Type de connexion	Symbole sur l'écran de contrôle
Échange de données entre l'appareil mobile et le véhicule.	WLAN. Mot-clé : WiFi du véhicule.	
Utiliser l'accès Internet via le hotspot personnel.	WLAN via le hotspot personnel. Mot-clé : Hotspot personnel.	
Utiliser Apple CarPlay via iDrive et en utilisant la commande vocale. Mot-clé : préparation Apple CarPlay.	Bluetooth et WLAN. Mot-clé : connexion Bluetooth et Wi-Fi du véhicule.	
Utiliser Android Auto via iDrive et en utilisant la commande vocale. Mot-clé : préparation Android Auto.	Bluetooth et WLAN. Mot-clé : connexion Bluetooth et Wi-Fi du véhicule.	
Lire la musique d'un appareil USB. Mot-clé : audio.	USB. Mot-clé : connexion USB. Plus d'informations : Prise USB, voir page <a href="#">338</a> .	

# BMW Remote Software Upgrade

## Équipement du véhicule

Ce chapitre décrit les équipements, les systèmes et les fonctions proposés actuellement ou le cas échéant dans un avenir proche en fonction du modèle, même s'ils ne sont pas présents dans le véhicule.

Plus d'informations :

Équipement du véhicule, voir page 8.

- ▷ Enclenchement du levier sélecteur en position N.
- ▷ Utilisation d'équipements du véhicule.

Il y a un risque d'accidents, de blessures ou de dommages matériels. Ne pas laisser des enfants ni des animaux sans surveillance dans le véhicule. Emporter la clé du véhicule avec soi et verrouiller le véhicule en le quittant.

## BMW Remote Software Upgrade

### Principe

La Remote Software Upgrade permet de mettre à jour le logiciel complet du véhicule. De nouvelles fonctions, des extensions des fonctions et des améliorations sont installées.

### Généralités

BMW recommande d'effectuer la Remote Software Upgrade dès qu'il est disponible.

### Consigne de sécurité

#### **AVERTISSEMENT**

Des enfants ou des animaux laissés sans surveillance peuvent mettre le véhicule en mouvement, se mettre en danger et mettre en danger les autres usagers, par exemple en effectuant les actions suivantes :

- ▷ Activation de l'état opérationnel.
- ▷ Desserrage du frein de stationnement.
- ▷ Ouverture et fermeture des portes ou des vitres.

### Conditions de fonctionnement

- ▷ Contrat ConnectedDrive actif.
- ▷ La carte SIM intégrée dans le véhicule est activée.
- ▷ La réception mobile fonctionne.
- ▷ L'autorisation de transfert des données correspondantes a été accordée dans le menu Protection des données.

Plus d'informations :

Protection des données, voir page 74.

### Recherche d'une mise à niveau

#### Conditions de fonctionnement

La recherche d'une Remote Software Upgrade est possible uniquement lorsque l'état de marche est activé.

#### Recherche automatique

Le véhicule recherche régulièrement les mises à jour à l'arrière-plan.

#### Recherche manuelle

1.  Menu Applications
2. « Toutes les applis »
3. « Réglages du système »
4. « Remote Software Upgrade »

5. « Rechercher des mises à niveau »
6. Suivre les instructions sur l'écran de contrôle.

## Téléchargement d'une mise à niveau

### Téléchargement automatique

Les données de la Remote Software Upgrade sont automatiquement chargées dans le véhicule dès qu'elles sont disponibles. Il n'est pas nécessaire d'accepter le téléchargement.

### Via l'application My BMW

Si une mise à niveau est disponible, des informations sur la nouvelle version du logiciel apparaissent dans l'application My BMW.

Il est possible de télécharger les données de la mise à niveau sur un appareil mobile, par exemple via une connexion WLAN.

Par la suite, il est possible de transférer les données de l'appareil mobile au véhicule.

Ce mode de transfert accélère le téléchargement des données, par exemple dans les régions où la couverture réseau est limitée.

1. Télécharger la mise à niveau dans l'application My BMW sur le smartphone.
2. Suivre les instructions qui s'affichent dans l'application My BMW.
3. Le smartphone est connecté au véhicule par Bluetooth Audio et le Wi-Fi.

Le transfert des données de la mise à niveau de l'appareil mobile vers le véhicule s'effectue aussi bien pendant la marche qu'à l'arrêt. Selon la quantité de données de la mise à niveau, il peut être nécessaire de rouler avec le véhicule pour terminer le transfert.

4. Suivre les instructions sur l'écran de contrôle.

Plus d'informations :

Raccorder les appareils mobiles au véhicule, voir la notice d'utilisation concernant la navigation, le divertissement et la communication.

## Notes de version



### Généralités

Les mises à jour contenues dans Remote Software Upgrade sont décrites dans les notes de version. Pendant le téléchargement et une fois l'installation terminée, les notes de version peuvent être affichées à l'écran de contrôle.

Ces informations sont également disponibles sur le portail client ConnectedDrive.

### Affichage des informations

Afficher dans le véhicule :

1.  Menu Applications
2. « Toutes les applis »
3. « Réglages du système »
4. « Remote Software Upgrade »
5.  Afficher la version actuellement installée :
  - « Version installée: »
  -  Afficher la nouvelle version disponible :
    - « À propos de la version »
6. Suivre les instructions sur l'écran de contrôle.

Afficher sur le portail client ConnectedDrive sur Internet :

[www.bmw-connecteddrive.com](http://www.bmw-connecteddrive.com).

## Installation d'une mise à niveau

### Généralités

-  Le cas échéant, l'installation de Remote Software Upgrade risque de supprimer des modifications effectuées dans le logiciel, par exemple des augmentations de puis-



sance non réalisées par le constructeur du véhicule.

- ▷ Toute modification du réseau de bord du véhicule, par exemple sur des boîtiers électroniques, non effectuée par le constructeur du véhicule, peut entraîner une panne de l'installation.
- ▷ L'installation s'exécute uniquement lorsque l'autorisation a été accordée.
- ▷ L'installation peut durer entre 20 et 30 minutes.
- ▷ Il est impossible d'interrompre l'installation.
- ▷ Le véhicule est inutilisable pendant l'installation.
- ▷ Il est possible de quitter le véhicule pendant l'installation.

### Conditions préalables pour l'installation

- ▷ Le niveau de charge de la batterie du véhicule est suffisant.
- ▷ La température extérieure dépasse -10 °C.
- ▷ Le véhicule se trouve à l'horizontale.
- ▷ Les feux de détresse sont éteints.
- ▷ Le levier sélecteur est en position P.
- ▷ Le moteur est coupé et suffisamment froid.

Le cas échéant, suivre les remarques concernant les autres conditions préalables qui s'affichent sur l'écran de contrôle.

Certaines conditions peuvent être remplies automatiquement par le véhicule. Tenir compte des remarques affichées sur l'écran de contrôle.

Si les conditions préalables ne sont pas remplies, par exemple un niveau de charge suffisant de la batterie du véhicule, l'installation de la mise à niveau n'est pas proposée.

Être attentif à une offre d'installation, par exemple après les longs trajets.

### Préparer le véhicule

- ▷ Garer le véhicule en toute sécurité hors de la voie publique.
- ▷ La couverture réseau doit être garantie afin de pouvoir par exemple envoyer un message d'erreur au constructeur du véhicule en cas d'interruption de l'installation.
- ▷ Fermer les vitres.
- ▷ Fermer le toit ouvrant en verre.
- ▷ Fermer le compartiment à bagages.
- ▷ Retirer les appareils qui consomment de l'énergie, par exemple le téléphone portable.
- ▷ Dételer la remorque ou le porte-charge.
- ▷ La clé du véhicule doit se trouver dans le véhicule pour autoriser l'installation.
- ▷ Éteindre l'éclairage extérieur.
- ▷ Retirer les appareils branchés sur la prise de diagnostic embarqué.

### Installation immédiate

Une fois toutes les conditions préalables réunies, la mise à niveau peut être installée immédiatement.

1. ■■ Menu Applications
2. « Toutes les applis »
3. « Réglages du système »
4. « Remote Software Upgrade »
5. « Démarrer mise à niv. maint. »
6. Suivre les instructions sur l'écran de contrôle.

### Installation avec minuterie

À la fin du trajet, une minuterie permet d'installer automatiquement la mise à niveau à un moment précis, par exemple la nuit.

Une installation ultérieure peut être pertinente

pour remplir les conditions de fonctionnement, par exemple un moteur suffisamment froid.

1.  Menu Applications
2. « Toutes les applis »
3. « Réglages du système »
4. « Remote Software Upgrade »
5. Sélectionner les réglages souhaités.

L'installation démarre automatiquement si :

- ▷ Toutes les conditions d'installation sont réunies.
- ▷ Toutes les conditions d'installation sont réunies au moment spécifié.

La minuterie est désactivée à l'activation de l'état de marche.

## Installation via l'application My BMW

Lorsque tous les préparatifs sont terminés et que toutes les conditions sont remplies, l'installation de la mise à niveau peut également être lancée sur un véhicule garé via l'application My BMW. L'installation de la mise à niveau peut être lancée et effectuée à distance.

Tenir compte des remarques dans l'application My BMW.

## Restrictions de fonctionnement

Pendant la mise à niveau, la plupart des fonctions sont temporairement indisponibles, par exemple :

- ▷ Feux de détresse.
- ▷ Verrouillage centralisé et, le cas échéant, Accès confort.
- ▷ Feux de position.
- ▷ Avertisseur sonore.
- ▷ Alarme.
- ▷ Appel de détresse.
- ▷ Lève-vitre.
- ▷ Toit ouvrant en verre.

- ▷ Verrouillage de la trappe du réservoir.
- ▷ Commande du hayon ou du couvercle de coffre.

La clé intégrée permet de déverrouiller et de verrouiller la porte conducteur depuis l'extérieur.

## Une fois la mise à niveau terminée

Le véhicule est immédiatement utilisable.

Les services réservés, par exemple l'Information Trafic en Temps Réel ou les Remote Services sont automatiquement réactivés lors du trajet suivant.

Après une durée d'immobilisation prolongée, recharger le cas échéant la batterie du véhicule en effectuant un trajet plus long.

## Dysfonctionnement

En cas de dysfonctionnement, suivre les instructions de l'écran de contrôle ou de l'application My BMW.

Si le dysfonctionnement ne peut pas être résolu, contacter un Réparateur Agréé, un autre Réparateur Agréé qualifié ou un atelier spécialisé

## Validité de la notice d'utilisation

### Production du véhicule

Au moment de la production en usine, la notice d'utilisation imprimée est le support le plus récent.

### Après la mise à jour dans le véhicule

Après une mise à jour du véhicule, par exemple par une Remote Software Upgrade, la notice d'utilisation intégrée du véhicule comprend des informations à jour.

# Réglages personnels

## Équipement du véhicule

Ce chapitre décrit les équipements, les systèmes et les fonctions proposés actuellement ou le cas échéant dans un avenir proche en fonction du modèle, même s'ils ne sont pas présents dans le véhicule.

Plus d'informations :

Équipement du véhicule, voir page 8.

## Protection des données

### Transfert de données

#### Principe

Le véhicule propose différents services dont l'utilisation requiert un transfert de données à BMW ou à un prestataire de services.

#### Généralités

Pour certaines services, le transfert de données peut être désactivé. Le service correspondant ne peut pas être utilisé lorsque le transfert de données est désactivé.

#### Réglages

Le transfert des données peut être personnalisé à différents niveaux ou pour certains services.

1.  Menu Applications
2. « Véhicule »
3. « Réglages du système »
4. « Protection des données »
5. Sélectionner le réglage désiré.

## Suppression des données personnelles enregistrées dans le véhicule

### Principe

En fonction de l'utilisation, le véhicule enregistre des données personnelles telles que les stations radio mémorisées par exemple. Ces données personnelles peuvent être supprimées définitivement via iDrive.

### Généralités

Selon l'équipement, les données suivantes sont par exemple effacées :

- ▶ BMW ID ou profils conducteur.
- ▶ Stations radio mémorisées.
- ▶ Raccourcis mémorisés.
- ▶ Navigation, par exemple les destinations mémorisées.
- ▶ Répertoire téléphonique.
- ▶ Données en ligne comme les favoris et les cookies par exemple.
- ▶ Données Office, par exemple des notes vocales.
- ▶ Comptes utilisateurs.
- ▶ Clé numérique.

La suppression des données peut prendre jusqu'à 15 minutes. De plus, le véhicule est supprimé de l'application My BMW et du portail client ConnectedDrive, de sorte que les fonctions à distance ne peuvent plus être utilisées.

### Conditions de fonctionnement

- ▶ Les données ne peuvent être supprimées qu'à l'arrêt.
- ▶ La clé du véhicule doit se trouver dans le véhicule.

## Suppression des données

Les données personnelles sont effacées dans le véhicule si les réglages d'usine sont rétablis.

Plus d'informations :

Réinitialisation des données du véhicule, voir page 75.

## Réinitialisation des données du véhicule

Tous les réglages personnalisés peuvent être réinitialisés sur les réglages d'usine si l'état de marche est désactivé. Les données ne peuvent être supprimées qu'à l'arrêt. La clé du véhicule doit se trouver dans le véhicule.

1.  Menu Applications
2. « Véhicule »
3. « Réglages du système »
4. « Réinitialiser données véh. »
5. « Réinitialiser données véh. »

Si la synchronisation des réglages a été activée pour un BMW ID dans le véhicule, les réglages personnels dans le cloud BMW sont conservés.

## BMW ID/profils de conducteur

### Principe

Dans les pays proposant ConnectedDrive, la BMW ID permet de se connecter pour toutes les offres de la marque BMW. Le BMW ID est utilisable dans le véhicule pour mémoriser et activer les réglages personnels du véhicule.

Dans les pays ne proposant pas ConnectedDrive, il est possible de mémoriser les réglages personnels du véhicule dans les profils conducteur.

Si un véhicule est utilisé par plusieurs personnes, chaque personne peut utiliser son propre BMW ID dans le véhicule. Si un BMW ID est activé, les réglages qui y sont mémorisés sont repris dans le véhicule.

### Généralités

Le BMW ID doit être enregistré une fois. L'enregistrement d'un BMW ID peut être effectué via l'application My BMW, le portail ConnectedDrive ou par un Réparateur Agréé.

Un profil conducteur est créé dans le véhicule.

De nombreux réglages mémorisés dans le véhicule pour un BMW ID peuvent être synchronisés avec le cloud BMW. Ces réglages sont alors disponibles dans chaque véhicule en cas d'authentification avec la même BMW ID.

Le véhicule peut mémoriser trois BMW ID ou trois profils conducteur.

L'identification du conducteur permet d'activer un BMW ID ou un profil conducteur dès le déverrouillage. Une clé du véhicule ou une clé numérique doit pour cela être associée au BMW ID ou au profil conducteur. Il est possible de changer le BMW ID ou le profil conducteur après le déverrouillage.

Si aucun BMW ID ou aucun profil conducteur n'est activé lors du déverrouillage du véhicule, le véhicule se trouve dans le profil invité.

### Conditions de fonctionnement

Pour créer, changer, supprimer ou modifier un BMW ID, le véhicule doit être à l'arrêt.

L'authentification dans le véhicule avec une BMW ID et la synchronisation avec le cloud BMW sont possibles uniquement en cas de couverture réseau dans le véhicule.

### Fenêtre d'accueil

Après le déverrouillage du véhicule, une fenêtre d'accueil s'affiche sur l'écran de contrôle. Le type d'accueil dépend des conditions suivantes :



- ▶ Aucune BMW ID ni aucun profil conducteur n'est mémorisé(e) dans le véhicule :  
L'accueil est neutre. L'ajout d'une BMW ID ou la création d'un profil conducteur est proposé.
- ▶ Aucune BMW ID ni aucun profil conducteur n'a été associé(e) à la clé du véhicule ou à la clé numérique.  
L'accueil est neutre. Les BMW ID ou profils conducteur mémorisés sont sélectionnables. Par ailleurs, l'ajout d'une nouvelle BMW ID ou la création d'un nouveau profil conducteur est possible.
- ▶ Un BMW ID ou un profil conducteur a été associé à la clé du véhicule ou à la clé numérique :  
L'accueil est personnalisé, les réglages mémorisés sont activés. La BMW ID ou le profil conducteur peut être changé(e).

Dès que l'état de marche est activé ou l'écran de contrôle est tapoté hors de la fenêtre d'accueil, l'accueil disparaît.

## Ajout d'un BMW ID

1.  Tapoter le symbole du BMW ID ou sur l'image personnelle dans la barre d'état.
2. « Ajouter un BMW ID »
3. Scanner le code QR affiché avec le smartphone.
4. Tenir compte des instructions sur le smartphone.
  - ▶ Le BMW ID est automatiquement transféré dans le véhicule si l'application My BMW est installée sur le smartphone et si le BMW ID est défini.
  - ▶ Il est possible d'enregistrer un nouveau BMW ID si aucun BMW ID n'est encore présent.

5. Sélectionner si d'autres réglages doivent être effectués, par exemple pour définir la détection du conducteur souhaitée.

- ▶ Si la détection du conducteur doit être définie, la clé correspondante du véhicule ou la clé numérique correspondante doit se trouver dans le véhicule.

La détection du conducteur peut être définie ou modifiée ultérieurement dans les réglages.

6. Effectuer d'autres réglages si nécessaire.

Le BMW ID peut également être enregistré et ajouté au véhicule par le Réparateur Agréé. Le BMW ID doit ensuite être confirmé sur l'écran de contrôle du véhicule.

Le véhicule est ajouté à l'application My BMW de l'utilisateur.

## Confirmation du BMW ID

Si le BMW ID a été créé et ajouté au véhicule par le Réparateur Agréé, il doit ensuite être confirmé dans le véhicule :

1. Sélectionner le BMW ID.
2. Scanner le code QR affiché.
3. Suivre les instructions affichées sur le smartphone.

## Application My BMW

Lors de l'ajout d'un BMW ID à un véhicule, ce véhicule est automatiquement ajouté dans l'application My BMW. Les fonctions de l'application My BMW peuvent ainsi être utilisées pour ce véhicule. La condition préalable est que l'application My BMW soit utilisée avec le même BMW ID.

Le Réparateur Agréé peut également ajouter un véhicule dans l'application My BMW. Dans ce cas, le BMW ID doit ensuite être confirmé sur l'écran de contrôle du véhicule correspondant.

Dans de rares cas, l'utilisation des fonctions de l'application My BMW peut être limitée pour ce

véhicule. Une remarque supplémentaire s'affiche sur l'écran de contrôle.

## Créer un profil conducteur

Il est possible de créer des profils conducteur dans les pays où BMW ConnectedDrive n'est pas disponible.

1.  Appuyer brièvement sur le symbole ou l'image personnelle dans la barre d'état.
2. « Ajouter un profil conducteur »
3. Entrer le nom du profil conducteur.
4. Sélectionner le réglage désiré :  
« Appliquer les réglages »

Si le profil visiteur du véhicule est activé, les réglages du profil visiteur s'appliquent.

## Utilisateur principal

La personne qui ajoute d'abord son BMW ID au véhicule, puis le véhicule à l'application My BMW devient l'utilisateur principal. L'utilisateur principal peut également être défini par le Réparateur Agréé.

L'utilisateur principal dispose par exemple des possibilités de réglage suivantes :

- ▷ Suppression des BMW ID mémorisés dans le véhicule.
- ▷ Transfert du rôle d'utilisateur principal à un autre BMW ID.
- ▷ Réglages de protection des données pour l'ensemble du véhicule.
- ▷ Création de la clé principale numérique.

Plus d'informations :

BMW Digital Key, voir page [95](#).

## Identification automatique du conducteur

Lorsqu'une identification du conducteur a été définie, l'activation automatique du BMW ID ou du profil conducteur est déclenchée par les activités suivantes :

- ▷ En déverrouillant le véhicule à l'aide de la touche de la clé associée.
- ▷ En déverrouillant le véhicule à l'aide d'une poignée de porte. La clé du véhicule affectée ou la Digital Key affectée doit être emportée.
- ▷ Par le déverrouillage automatique à l'approche du véhicule. La clé du véhicule affectée ou la Digital Key affectée doit être emportée. La reconnaissance de la Digital Key peut ne pas être possible selon le pays.

Lorsque plusieurs clés du véhicule ou Digital Key se trouvent à proximité du véhicule, l'activation du BMW ID ou du profil du conducteur s'effectue selon la priorité suivante :

- ▷ La clé qui entraîne le déverrouillage du véhicule déclenche l'activation du BMW ID ou du profil conducteur attribué.

Le profil invité est activé si le déverrouillage du véhicule est réalisé à l'aide d'une clé qui n'est associée à aucun BMW ID ou à aucun profil conducteur.

- ▷ Si une clé du véhicule et une Digital Key sont détectées simultanément, cette dernière déclenche l'activation du BMW ID ou du profil conducteur attribué.
- ▷ Si une clé supplémentaire est détectée sur la porte du conducteur après l'activation du BMW ID ou du profil du conducteur, le BMW ID ou le profil conducteur de la dernière clé détectée est activé.

Si aucun BMW ID ni profil conducteur n'est attribué à cette clé, le profil invité est activé.

## Synchronisation des réglages

Lorsque la synchronisation est activée, les réglages par exemple à partir des domaines suivants sont synchronisés en continu :

- ▷ BMW ID, par exemple image de profil.
- ▷ Navigation, par exemple les dernières destinations, l'adresse de domicile ou les paramètres de la carte.

- ▷ Fonctions multimédias, par exemple favoris ou stations de radio mémorisées.
- ▷ iDrive, par exemple configuration du menu principal, langue ou unités.
- ▷ Assistant personnel, par exemple propositions ou mot d'activation.
- ▷ Éclairage extérieur, par exemple commande impulsionnelle des clignotants et éclairage d'accompagnement.

Les paramètres des domaines suivants ne sont synchronisés que lors de la première connexion :

- ▷ Confort d'assise et de climatisation, par exemple position du siège conducteur ou réglage de la température.
- ▷ Menu Protection des données.

## Sélection du BMW ID/du profil conducteur

Si la reconnaissance du BMW ID ou du profil conducteur n'a pas été possible lors du déverrouillage du véhicule, le BMW ID ou le profil conducteur est sélectionné depuis la fenêtre d'accueil.

Il est possible de modifier à tout moment le BMW ID ou le profil conducteur via iDrive :

1.  Appuyer brièvement sur le symbole ou l'image personnelle dans la barre d'état.
2. ▷ « Changer de BMW ID »
  - ▷ « Changer le profil conducteur »
3. Sélectionner le BMW ID ou le profil conducteur.
4. Le cas échéant, entrer le code PIN.

Le BMW ID ou le profil conducteur s'active, les réglages mémorisés sont chargés.

## Profil invité

N'importe qui peut activer et modifier le profil visiteur.

Dans les cas suivants, le profil invité s'active automatiquement :

- ▷ Aucun BMW ID n'a encore été ajouté et aucun profil conducteur n'a été créé.
- ▷ Aucun BMW ID ni aucun profil conducteur n'a été associé à la clé du véhicule ou à la clé numérique qui a servi à déverrouiller le véhicule.



Les limitations suivantes s'appliquent au profil visiteur :

- ▷ Certaines fonctions ne sont pas disponibles, par exemple les fonctions de navigation ou l'enregistrement de favoris.
- ▷ Le profil invité ne peut pas être renommé.
- ▷ Aucun PIN ne peut être affecté au profil invité.
- ▷ Aucune détection de conducteur ne peut être associée au profil visiteur.
- ▷ Dans les pays proposant ConnectedDrive, la synchronisation avec le cloud BMW est impossible.

La sélection du profil visiteur s'effectue sur l'écran d'accueil ou via iDrive :

1.  Appuyer brièvement sur le symbole ou l'image personnelle dans la barre d'état.
2. ▷ « Changer de BMW ID »
  - ▷ « Changer le profil conducteur »
3. « Continuer en tant qu'invité »

## Effacement du BMW ID/profil conducteur

1.  Appuyer brièvement sur le symbole ou l'image personnelle dans la barre d'état.
2. ▷ « Gérer les BMW ID »
  - ▷ « Changer le profil conducteur »
3.  Appuyer brièvement sur le symbole du BMW ID ou du profil conducteur souhaité.

La suppression d'un BMW ID du véhicule entraîne la suppression du véhicule de l'application My BMW. Si le BMW ID a été synchronisé avec le cloud BMW, les données mémorisées dans le cloud BMW sont conservées après la

suppression du BMW ID. Le profil invité est activé lors de la suppression du BMW ID actif.

La suppression d'un véhicule de l'application My BMW entraîne la suppression du BMW ID correspondant du véhicule. Si le BMW ID a été synchronisé avec le cloud BMW, les données du BMW ID mémorisées dans le cloud BMW sont conservées.

Lorsque le véhicule est supprimé de l'application My BMW de l'utilisateur principal, il est également supprimé des applications My BMW des autres utilisateurs. Les BMW ID correspondants sont supprimés du véhicule.

Lorsque le véhicule est réinitialisé aux réglages d'usine, il est supprimé des applications My BMW de tous les utilisateurs et tous les BMW ID sont supprimés du véhicule.

## Remise de la clé du véhicule

Avec une clé de véhicule associée à un BMW ID ou un profil conducteur, il est possible d'afficher et de modifier les réglages personnalisés mémorisés.

Avant de remettre une clé de véhicule à un tiers, annuler d'abord la détection de conducteur éventuellement associée. Il est possible de modifier la détection de conducteur dans les réglages du BMW ID ou du profil conducteur.

Pour permettre à un tiers d'utiliser son propre véhicule, BMW Digital Key permet d'attribuer une clé numérique.

Plus d'informations :

BMW Digital Key, voir page [95](#).

## Réglages

### Généralités

Les réglages définis lors de l'ajout d'un BMW ID ou de la création d'un profil conducteur peuvent être modifiés.

1.  Appuyer brièvement sur le symbole ou l'image personnelle dans la barre d'état.
2. « Réglages »

Les réglages suivants sont possibles pour le BMW ID :

- ▷ Le type de détection conducteur.
- ▷ L'image de profil.
- ▷ La synchronisation avec le cloud BMW.
- ▷ Le titre personnel.

Les réglages suivants sont possibles pour le profil conducteur :

- ▷ Le type de détection conducteur.
- ▷ L'image de profil.
- ▷ Le nom de profil.

### Sélectionner la photo de profil

Il est possible de choisir l'image du profil parmi les images de profil prédéfinies :

1.  Appuyer brièvement sur le symbole ou l'image personnelle dans la barre d'état.
2. « Réglages »
3. « Gérer l'avatar »
4. « Sélectionner une image de profil »

Il est possible de reprendre l'image du profil personnel de l'application My BMW pour un BMW ID. Pour cela, il est nécessaire d'activer la synchronisation avec le cloud BMW dans les réglages. Après avoir appliqué l'image de profil de l'application My BMW, la sélection des images prédéfinies est possible uniquement si l'image de profil a été effacée dans l'application My BMW ou si la synchronisation a été désactivée.

## Limites du système

Une détection claire du conducteur via la clé du véhicule ou la clé numérique est parfois impossible, par exemple dans les cas suivants :

- ▶ Si une autre personne prend le volant sans que le véhicule ait été verrouillé et déverrouillé.
- ▶ Si plusieurs clés de véhicule ou plusieurs clés numériques, auxquelles est associé(e) un BMW ID ou un profil conducteur, se trouvent à l'extérieur du côté conducteur du véhicule.
- ▶ Si le véhicule a été déverrouillé par l'application My BMW.

L'utilisation des réglages personnalisés mémorisés dans le BMW ID dans d'autres véhicules est soumise à des restrictions techniques. Par exemple, des réglages peuvent être enregistrés pour un système qui n'existe pas dans un autre véhicule ou seulement dans une version incompatible.

# Ouverture et fermeture

## Équipement du véhicule

Ce chapitre décrit les équipements, les systèmes et les fonctions proposés actuellement ou le cas échéant dans un avenir proche en fonction du modèle, même s'ils ne sont pas présents dans le véhicule.

Plus d'informations :

Équipement du véhicule, voir page 8.

## Clé du véhicule

### Généralités

La livraison comprend deux clés de véhicule, chacune comprenant une clé intégrée.

Chaque clé de véhicule contient une pile remplaçable.

Selon l'équipement et la version de pays, les fonctions des touches peuvent avoir plusieurs réglages.

Il est possible d'attribuer un BMW ID ou un profil conducteur avec des réglages personnalisés à une clé de véhicule.

Afin de documenter le besoin d'entretien, les données d'entretien sont mémorisées dans la clé du véhicule.

Pour éviter de l'enfermer dans le véhicule, emporter la clé du véhicule avec soi en quittant le véhicule.

### Consigne de sécurité

#### **AVERTISSEMENT**

La clé du véhicule contient une pile bouton. Les batteries ou les piles boutons risquent d'être avalées et causer peu de temps après des blessures graves, voire mortelles, par exemple par des brûlures internes ou chimi-

ques. Il y a risque de blessures ou danger de mort. Tenir la clé du véhicule et les batteries hors de la portée des enfants. En cas de suspicion d'ingestion d'une batterie ou d'une pile bouton ou d'introduction dans une partie du corps, consulter immédiatement un médecin.

### Aperçu



Touches de la clé du véhicule.

#### **Symbole Signification**



Déverrouiller.



Verrouiller.

Climatisation auxiliaire, voir page 330.



Ouvrir/fermer le compartiment à bagages.



Éclairage jusqu'au pas de la porte, voir page 179.

### Clés de véhicule supplémentaires

Des clés de véhicule supplémentaires peuvent être obtenues auprès d'un Réparateur Agréé, d'un autre Réparateur Agréé qualifié ou d'un atelier spécialisé.

## Perte des clés du véhicule

Si une clé du véhicule a été perdue, elle peut être bloquée et remplacée par un Réparateur Agréé, un autre Réparateur Agréé qualifié ou un atelier spécialisé.

Si la clé du véhicule perdue est associée à un BMW ID ou un profil conducteur, effacer la connexion à cette clé de véhicule. Il sera ensuite possible d'assigner une nouvelle clé du véhicule au BMW ID ou au profil conducteur.

## Remplacement de la pile

### REMARQUE

Des piles inadaptées dans un appareil fonctionnant sur batteries peuvent endommager l'appareil. Il y a un risque de dommages matériels. Remplacer la batterie déchargée uniquement par une batterie de tension, de taille et de spécification identiques.

1. Maintenir la touche, flèche 1, enfoncée et pousser le cache, flèche 2, vers l'avant et le retirer latéralement.



2. Retirer le boîtier de la batterie de la clé du véhicule par le côté.



3. Retirer la batterie du boîtier de la batterie.



4. Insérer une pile 3 V de type CR 2032 avec le pôle plus orienté vers le bas.

- Insérer le boîtier de la batterie dans la clé du véhicule.

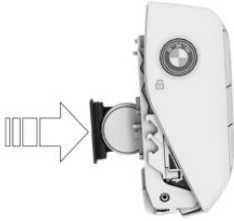

- Poser le cache dans la clé du véhicule.



Faire éliminer les batteries usées par un Réparateur Agréé, un autre Réparateur Agréé qualifié ou un atelier spécialisé, ou les remettre à un centre collecteur.

## Clé intégrée

### Généralités

Il est possible de déverrouiller et de verrouiller manuellement le véhicule avec la clé intégrée. Selon la version de pays, la clé intégrée est adaptée à la boîte à gants.

### Consigne de sécurité

#### AVERTISSEMENT

Sur certaines versions de pays, le déverrouillage depuis l'intérieur exige des connaissances particulières.

Si des personnes ou des animaux restent pendant longtemps dans le véhicule et sont soumis à des températures extrêmes, il existe un risque de blessures ou un danger de mort. Ne pas verrouiller le véhicule de l'extérieur lorsque des personnes ou des animaux se trouvent à bord. Ne pas laisser de bébés, de jeunes enfants ni d'animaux seuls dans le véhicule.

## Retrait de la clé intégrée

- Maintenir la touche, flèche 1, enfoncée et pousser le cache, flèche 2, vers l'avant et le retirer latéralement.



- Retirer la clé intégrée du côté ouvert de la clé du véhicule.



- Retirer la clé intégrée de la clé du véhicule.

## Déverrouillage manuel du véhicule

- Tirer la poignée de la porte conducteur vers l'extérieur d'une main et la maintenir.

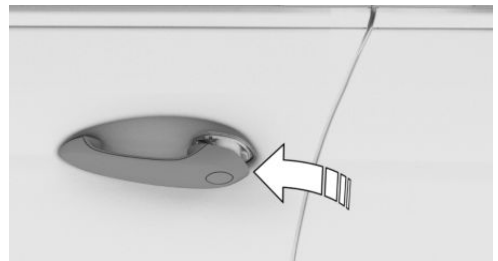

- Passer un doigt de l'autre main par l'arrière sous le cache et pousser vers l'extérieur le cache.

Maintenir avec le pouce pour empêcher le cache de sortir de la poignée de porte.

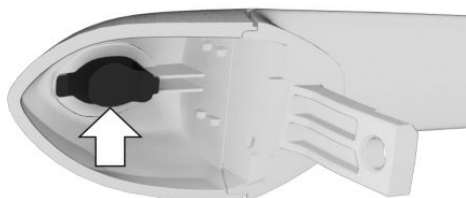

3. Retirer le cache.
4. Déverrouiller la serrure de porte en tournant la clé intégrée dans le sens anti-horaire.



5. Ouvrir la porte conducteur.
6. Appuyer sur la touche de verrouillage centralisé pour déverrouiller les autres portes.  
Véhicule hors tension : tirer les mécanismes d'ouverture de porte des autres portes de l'intérieur.

## Verrouillage manuel du véhicule

### Généralités

Pour éviter d'enfermer la clé dans le véhicule, ne pas la déposer dans le véhicule.

### Aperçu

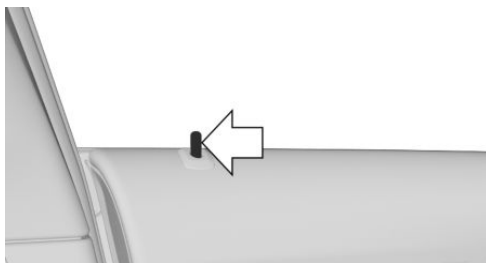

Bouton de verrouillage pour le verrouillage manuel des portes.

### Verrouillage du véhicule

1. Fermer toutes les portes.
2. Monter dans le véhicule du côté passager et fermer la porte du passager avant.
3. Appuyer sur la touche de verrouillage centralisé pour verrouiller toutes les portes.  
Lorsque le véhicule est hors tension : appuyer vers le bas sur les boutons de verrouillage de toutes les portes, à l'exception de la porte du passager avant.
4. Sortir du véhicule par la porte du passager avant.
5. Appuyer vers le bas sur le bouton de verrouillage de la porte du passager avant et la fermer.
6. Tirer les poignées des portes pour vérifier le verrouillage. Le cas échéant, répéter la procédure.

### Alarme

Lorsque le véhicule est déverrouillé via la serrure de porte à l'aide de la clé intégrée, le système d'alarme antivol activé se déverrouille à l'ouverture de la porte.

Dans ce cas, utiliser la reconnaissance de secours de la clé du véhicule pour désactiver l'alarme.

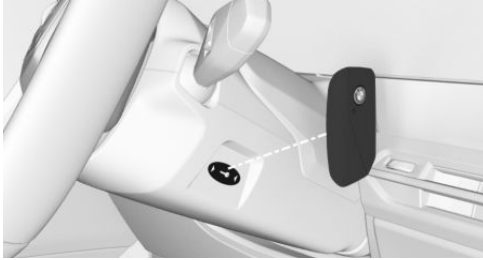

Lorsque le véhicule est verrouillé via la serrure de porte à l'aide de la clé intégrée, le système d'alarme antivol n'est pas activé.

## Reconnaissance de secours de la clé du véhicule



Le véhicule ne peut pas être mis en marche si la clé n'a pas été reconnue.



Dans ce cas, procéder de la façon suivante :

1. Placer la face arrière de la clé du véhicule contre le repère de la colonne de direction. Tenir compte de l'affichage sur le combiné d'instruments.
2.  Si la clé du véhicule est détectée :  
Activer l'état de marche dans un délai de 10 secondes.
-  Si la clé du véhicule n'est pas détectée :  
Modifier légèrement la position de la clé du véhicule et répéter la procédure.

## Dysfonctionnement

Le cas échéant, un message Check-Control s'affiche.



La détection de la clé du véhicule par le véhicule peut être perturbée, notamment dans les cas suivants :

-  La pile de la clé du véhicule est déchargée.
-  Parasitage de la connexion radio par des relais émetteurs ou toute autre installation présentant une puissance d'émission élevée.
-  Blindage de la clé du véhicule par des objets métalliques.

Ne pas transporter la clé du véhicule avec des objets métalliques.

-  Perturbation de la connexion radio par des téléphones portables ou d'autres appareils électroniques situés à proximité immédiate de la clé du véhicule.

Ne pas transporter la clé du véhicule avec des appareils électroniques.

-  Perturbation de la transmission radio par la recharge d'un appareil mobile, par exemple d'un téléphone portable.
-  La clé du véhicule se trouve à proximité immédiate de la base de recharge sans fil.

Déposer la clé du véhicule ailleurs.

En cas de dysfonctionnement, le véhicule peut être verrouillé et déverrouillé de l'extérieur avec la clé intégrée. Utiliser la reconnaissance de secours de la clé du véhicule pour activer l'état de marche.

## Accès à l'intérieur du véhicule

### Consignes de sécurité

#### AVERTISSEMENT

Les personnes ou les animaux à bord du véhicule peuvent verrouiller les portes de l'intérieur et s'enfermer. Dans ce cas, le véhicule ne peut pas être ouvert de l'extérieur. Il y a risque de blessures. Emporter la clé du véhicule pour pouvoir ouvrir le véhicule de l'extérieur.

#### AVERTISSEMENT

Sur certaines versions de pays, le déverrouillage depuis l'intérieur exige des connaissances particulières.

Si des personnes ou des animaux restent pendant longtemps dans le véhicule et sont soumis à des températures extrêmes, il existe un risque de blessures ou un danger de mort. Ne pas verrouiller le véhicule de l'extérieur lorsque des personnes ou des animaux se trouvent à bord. Ne pas laisser de bébés, de jeunes enfants ni d'animaux seuls dans le véhicule.

 **AVERTISSEMENT**

Des enfants ou des animaux laissés sans surveillance peuvent mettre le véhicule en mouvement, se mettre en danger et mettre en danger les autres usagers, par exemple en effectuant les actions suivantes :

- ▷ Activation de l'état opérationnel.
- ▷ Desserrage du frein de stationnement.
- ▷ Ouverture et fermeture des portes ou des vitres.
- ▷ Enclenchement du levier sélecteur en position N.
- ▷ Utilisation d'équipements du véhicule.

Il y a un risque d'accidents, de blessures ou de dommages matériels. Ne pas laisser des enfants ni des animaux sans surveillance dans le véhicule. Emporter la clé du véhicule avec soi et verrouiller le véhicule en le quittant.

### Comportement au déverrouillage

Selon les réglages, les fonctions suivantes sont exécutées lors du déverrouillage du véhicule :

- ▷ Seule la porte conducteur et la trappe de réservoir sont déverrouillées ou tous les accès du véhicule sont déverrouillés.
- ▷ Le déverrouillage du véhicule peut être confirmé par un signal d'éclairage ou un signal acoustique.
- ▷ Au déverrouillage, l'éclairage d'accueil peut être allumé.

En outre, les fonctions suivantes sont exécutées :

- ▷ Si un BMW ID ou un profil conducteur a été associé à la clé du véhicule, ce BMW ID ou ce profil conducteur est activé.
- ▷ L'éclairage intérieur est allumé, s'il n'a pas été coupé manuellement.
- ▷ Selon l'équipement, les rétroviseurs extérieurs se rabattent.

Si les rétroviseurs extérieurs ont été repliés avec la touche située à l'intérieur du véhicule, ils ne sont pas dépliés au déverrouillage.

- ▷ Le système d'alarme antivol est désactivé.

Plus d'informations :

- ▷ Réglages, voir page 100.
- ▷ Éclairage d'accueil, voir page 178.
- ▷ BMW ID/profils conducteur, voir page 75.

### Comportement au verrouillage

Selon les réglages, les fonctions suivantes sont exécutées lors du verrouillage du véhicule :

- ▷ Le verrouillage du véhicule peut être confirmé par un signal d'éclairage ou un signal acoustique.
- ▷ Selon l'équipement, les rétroviseurs extérieurs peuvent se rabattre automatiquement lors du verrouillage du véhicule. Si les feux de détresse sont enclenchés, les rétroviseurs extérieurs ne peuvent pas se rabattre.

Les fonctions suivantes sont exécutées :

► Toutes les portes, le compartiment à bagages et la trappe de réservoir sont verrouillés.

► Le système d'alarme antivol est activé.

Si, lors du verrouillage du véhicule, l'état de marche est encore activé, deux coups d'avertisseur sonore retentissent. Dans ce cas, désactiver l'état de marche à l'aide de la touche Start/Stop.

Plus d'informations :

Réglages, voir page 100.

## Avec la clé du véhicule

### Déverrouillage du véhicule



Appuyer sur la touche de la clé du véhicule.

Si, en raison des réglages, seules la porte conducteur et la trappe de réservoir sont déverrouillées, appuyer à nouveau sur la touche de la clé du véhicule pour déverrouiller les autres accès au véhicule.

Les fonctions d'éclairage dépendent, le cas échéant, des conditions de luminosité ambiante.

### Verrouillage du véhicule

1. Fermer la porte conducteur.



2. Appuyer sur la touche de la clé du véhicule.

Tous les accès au véhicule sont verrouillés.

## Sur la poignée de porte

### Principe

L'accès au véhicule est possible sans actionner la clé du véhicule.

La clé du véhicule est automatiquement détectée à proximité du véhicule.

## Généralités

La fonction est disponible avec l'accès confort. Selon le pays, le déverrouillage et le verrouillage du véhicule avec la poignée de porte sont possibles également avec un smartphone compatible et une clé numérique.

Plus d'informations :

BMW Digital Key, voir page 95.

## Conditions de fonctionnement

- Porter la clé du véhicule sur soi, par exemple dans la poche de son pantalon.
- Pour déverrouiller et verrouiller avec la Digital Key, la fonction Bluetooth doit être activée sur le smartphone.
- Pour le verrouillage, la clé du véhicule doit se trouver à l'extérieur du véhicule à proximité des portes.
- Après le verrouillage, environ 2 secondes doivent s'être écoulées avant que le déverrouillage soit à nouveau possible.

## Déverrouiller le véhicule



Saisir entièrement la poignée d'une porte avant.

## Verrouillage du véhicule

1. Fermer la porte du conducteur.
2. Effleurer du doigt pendant environ 1 seconde la surface nervurée de la poignée

d'une porte avant fermée sans refermer la main sur la poignée.

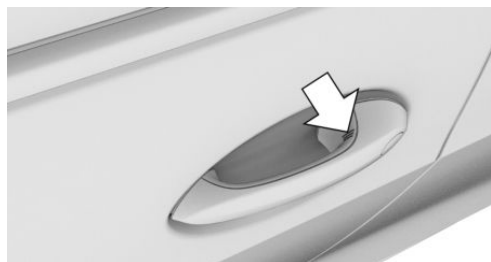

### Dysfonctionnement

Par temps de pluie ou de neige, il est possible que le système ne détecte pas correctement la demande de verrouillage au niveau des poignées de porte.

En cas de dysfonctionnement, déverrouiller ou verrouiller le véhicule avec les touches de la clé du véhicule ou avec la clé intégrée.

### Déverrouillage/verrouillage sans contact du véhicule

#### Principe

Lorsque le conducteur s'approche du véhicule verrouillé avec la clé du véhicule, le véhicule se déverrouille.

Si le conducteur s'éloigne du véhicule déverrouillé avec la clé du véhicule, le véhicule se verrouille.

#### Généralités

La fonction est disponible avec l'accès confort.

Le véhicule est déverrouillé lorsqu'une clé de véhicule autorisée est détectée dans la zone de déverrouillage.

La zone de déverrouillage se trouve dans un rayon d'env. 1,50 m autour du véhicule.

Le véhicule est verrouillé quand la clé du véhicule quitte la zone de verrouillage.

La zone de verrouillage se trouve dans un rayon d'env. 3 m autour du véhicule.

Selon le pays, le déverrouillage et le verrouillage sans contact sont également possibles avec les smartphones compatibles avec une clé numérique. La fonctionnalité Bluetooth doit pour cela être activée sur le smartphone.

Si la clé du véhicule reste immobile pendant une durée prolongée dans la zone de déverrouillage, le véhicule est alors automatiquement verrouillé.

Les restrictions suivantes s'appliquent si, lors du verrouillage, une personne est détectée sur un siège :

- ▷ La trappe du réservoir reste déverrouillée.

Plus d'informations :

BMW Digital Key, voir page 95.

### Comportement au déverrouillage

S'il a été défini dans les réglages que seules la porte conducteur et la trappe de réservoir sont déverrouillées, tenir compte des points suivants :

La porte conducteur et la trappe de réservoir se déverrouillent uniquement si le conducteur se trouve dans la zone de déverrouillage de la porte conducteur.

Réglages, voir page 100.

### Conditions de fonctionnement

- ▷ Porter la clé du véhicule sur soi, par exemple dans la poche de son pantalon.
- ▷ Le déverrouillage et le verrouillage automatiques doivent être activés dans les réglages.
- ▷ L'état de marche doit être désactivé.
- ▷ Si le véhicule est en mode repos pendant plusieurs jours, le déverrouillage et le verrouillage sans contact seront à nouveau possibles après que vous avez fait rouler le véhicule.

Plus d'informations :

Réglages, voir page 100.

## Avec la Key Card

### Principe

La Key Card est une carte à puce sur laquelle est installée une clé numérique. La Key Card peut être utilisée pour déverrouiller et verrouiller le véhicule.

Plus d'informations :

Key Card, voir page [94](#).

### Généralités

La Key Card est disponible avec l'accès confort.

### Verrouillage/déverrouillage véhicule

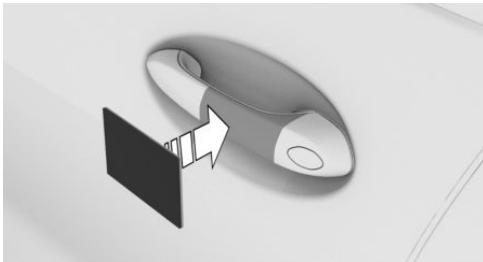

Maintenir la Key Card directement sur la poignée de porte conducteur en la centrant.

En verrouillant le véhicule avec la Key Card, s'assurer que toutes les portes et le compartiment à bagages sont fermés.

Si la Key Card n'est pas reconnue, modifier légèrement la position de la Key Card et répéter la procédure.

## Avec la BMW Digital Key

### Principe

Selon l'équipement et la version de pays, il est possible d'installer une clé numérique sur un smartphone compatible afin de l'utiliser pour déverrouiller et verrouiller le véhicule.

Plus d'informations :

BMW Digital Key, voir page [95](#).

## Verrouillage/déverrouillage véhicule

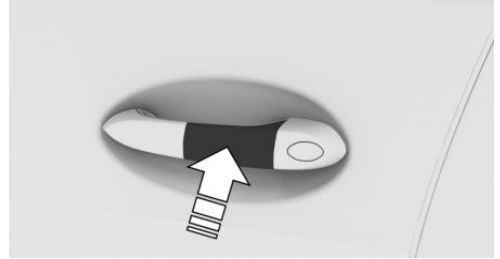

Maintenir l'antenne CCP du smartphone directement sur la poignée de porte conducteur en la centrant. La position de l'antenne CCP dépend du modèle du smartphone.

En verrouillant le véhicule avec le smartphone, s'assurer que toutes les portes et le compartiment à bagages sont fermés.

### Questions fréquentes

Quelles mesures peuvent être prises pour ouvrir un véhicule dont la clé a été accidentellement enfermée à l'intérieur ?

- ▶ Les Fonctions à distance de l'appli permettent, entre autres, de verrouiller et de déverrouiller un véhicule.

Pour cela, il est nécessaire de disposer d'un contrat BMW ConnectedDrive actif et l'appli doit être installée sur un smartphone.

- ▶ Le déverrouillage du véhicule peut être demandé au centre d'appels BMW ConnectedDrive.

Pour cela, il est nécessaire de disposer d'un contrat BMW ConnectedDrive actif.

## Accès au compartiment à bagages

### Généralités

Le compartiment à bagages s'ouvre jusqu'à la hauteur d'ouverture définie.

## Consignes de sécurité

### AVERTISSEMENT

Des parties du corps peuvent être coincées lors de la commande du hayon. Il y a risque de blessures. Lors de l'ouverture et de la fermeture, veiller à ce que la zone de déplacement du hayon soit libre.

### AVERTISSEMENT

Lors de l'ouverture, le hayon se déplace vers l'arrière et vers le haut. Il y a un risque de blessures ou de dommages matériels. Lors de l'ouverture et de la fermeture, veiller à ce que la zone de déplacement du hayon soit libre.

### AVERTISSEMENT

Pendant le trajet, les objets pointus ou aux arêtes vives peuvent cogner contre les vitres et les fils chauffants. Il y a un risque de blessures ou de dommages matériels. Recouvrir les arêtes et veiller à ce que les objets pointus ne cognent pas contre les vitres.

## Avec la clé du véhicule

### Généralités

Pour éviter de l'enfermer dans le véhicule, ne pas déposer la clé du véhicule dans le compartiment à bagages.

Selon l'équipement et la version de pays, les réglages suivants sont possibles :

- ▶ Lors du déverrouillage du compartiment à bagages avec la clé du véhicule, les portes sont également déverrouillées.
- ▶ Avant de déverrouiller le compartiment à bagages avec la clé du véhicule, le véhicule doit être déverrouillé.

## Conditions de fonctionnement

Pour ouvrir le compartiment à bagages avec la clé du véhicule, la prise de remorque ne doit pas être occupée.

Pour pouvoir ouvrir le compartiment à bagages avec la clé du véhicule, choisir la position P du levier sélecteur.

L'ouverture avec la clé du véhicule doit être activée dans les réglages.

Plus d'informations :

Réglages, voir page 100.

## Ouverture du compartiment à bagages



Appuyer sur la touche de la clé du véhicule pendant environ 1 seconde.

## Fermeture du compartiment à bagages



Maintenir enfoncée la touche de la clé du véhicule jusqu'à ce que le compartiment à bagages soit fermé.

Le mouvement s'arrête lorsque la touche est relâchée.

Si les portes ne sont pas déverrouillées, le compartiment à bagages se verrouille à nouveau dès qu'il est fermé.

## Sur le compartiment à bagages

### Généralités

Avec l'accès confort, l'accès au compartiment à bagages est possible sans actionner la clé du véhicule.

La clé est automatiquement reconnue à proximité du véhicule.

Selon le pays, les smartphones compatibles avec clé numérique sont aussi reconnus automatiquement. Dans ce cas, l'ouverture du compartiment à bagages est possible avec le smartphone.

Plus d'informations :

BMW Digital Key, voir page 95.

### Conditions préalables au fonctionnement

- ▶ Porter la clé du véhicule sur soi, par exemple dans la poche de son pantalon.
- ▶ Pour la reconnaissance de la Digital Key, la fonction Bluetooth doit être activée sur le smartphone.

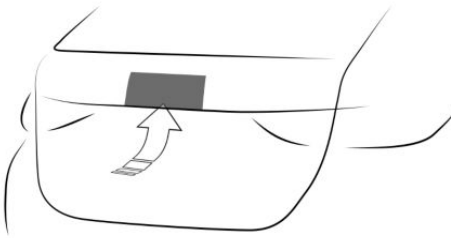

### Ouvrir le compartiment à bagages

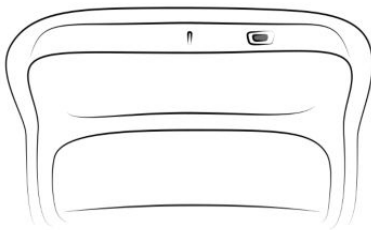

- ▶ Déverrouiller le véhicule, puis appuyer sur la touche située sur le compartiment à bagages.
- ▶ Avec accès confort : emporter avec soi la clé du véhicule et appuyer sur la touche du compartiment à bagages.  
Les portes verrouillées ne sont pas déverrouillées.

### Fermer le compartiment à bagages



- ▶  Appuyer sur la touche du compartiment à bagages.
- ▶  Appuyer sur la touche du compartiment à bagages.  
Le véhicule est verrouillé une fois que le compartiment à bagages est refermé. Pour cela, la porte conducteur doit être fermée et la clé du véhicule doit se trouver hors du véhicule à proximité du compartiment à bagages.

### À l'intérieur du véhicule

#### Conditions préalables au fonctionnement

Pour ouvrir le compartiment à bagages à l'aide de la touche à l'intérieur du véhicule, la prise de remorque ne doit pas être occupée.

Pour pouvoir fermer le compartiment à bagages avec la touche située à l'intérieur du véhicule, la clé du véhicule ou la clé numérique doit se trouver à l'intérieur du véhicule.

#### Ouverture du compartiment à bagages

-  Actionner la touche dans le compartiment aménagé dans la porte conducteur.

#### Fermeture du compartiment à bagages

-  Appuyer sur la touche située dans le vide-poche de la porte du conducteur et la maintenir enfoncée.

#### Interrompre la procédure d'ouverture

La procédure d'ouverture s'interrompt dans les situations suivantes :

- ▶ Lorsque le véhicule se met en mouvement.
- ▶ En appuyant sur la touche sur le côté extérieur du compartiment à bagages. Une

nouvelle pression referme le compartiment à bagages.

- ▶ En appuyant sur la touche sur le côté intérieur du compartiment à bagages. Une nouvelle pression referme le compartiment à bagages.
- ▶ En appuyant sur la touche de la clé du véhicule.

Une nouvelle pression sur la touche permet de reprendre le cycle d'ouverture.

Une nouvelle pression maintenue sur la touche permet de refermer le compartiment à bagages.

- ▶  En appuyant sur la touche de la porte du conducteur. Une nouvelle pression permet de reprendre la procédure d'ouverture.

## Interrompre la fermeture

La fermeture s'interrompt dans les situations suivantes :

- ▶ En cas de démarrage brusque.
- ▶ En appuyant sur la touche sur le côté extérieur du compartiment à bagages. Une nouvelle pression permet de rouvrir le compartiment à bagages.
- ▶ En appuyant sur la touche sur le côté intérieur du compartiment à bagages. Une nouvelle pression permet de rouvrir le compartiment à bagages.
- ▶ En relâchant la touche de la clé du véhicule.

Une nouvelle pression sur la touche permet de rouvrir le compartiment à bagages.

Une nouvelle pression maintenue permet de reprendre la procédure de fermeture.

- ▶  En appuyant sur la touche de la porte du conducteur. Une nouvelle pression maintenue permet de reprendre la procédure de fermeture.

## Ouverture et fermeture sans contact du compartiment à bagages

### Principe

Le compartiment à bagages peut être ouvert sans contact avec la clé du véhicule portée sur soi. La commande électrique du hayon permet également de fermer le compartiment à bagages sans contact.

Les capteurs détectent un mouvement du pied défini dans la zone centrale de la partie arrière et le compartiment à bagages s'ouvre ou se ferme.

### Généralités

La disponibilité de la fonction dépend de l'équipement et de la version de pays.

Lorsque la clé du véhicule se trouve dans la zone de détection, le compartiment à bagages peut être accidentellement ouvert ou fermé par un mouvement du pied involontaire ou faussement détecté comme tel.

La zone de détection s'étend à environ 1,50 m derrière l'arrière du véhicule.

Si vous ouvrez le compartiment à bagages sans contact, les portes verrouillées ne sont pas déverrouillées.

Plus d'informations :

BMW Digital Key, voir page 95.

### Consigne de sécurité

#### AVERTISSEMENT

L'ouverture sans contact du compartiment à bagages peut entraîner un contact avec des éléments du véhicule comme, par exemple le système d'échappement chaud. Il y a risque de blessures. Lors du mouvement, veiller à avoir une position stable et à ne pas toucher le véhicule.

## Conditions de fonctionnement

- ▷ Pour fermer le compartiment à bagages sans contact, le hayon automatique doit être installé.
- ▷ Le levier sélecteur doit être en position P.
- ▷ L'ouverture et la fermeture sans contact du compartiment à bagages doivent être activées dans les réglages.
- ▷ Pour ouvrir et fermer le compartiment à bagages sans contact à l'aide de la Digital Key, la fonction Bluetooth doit être activée sur le smartphone.

En fonction de l'équipement :

- ▷ La prise de remorque ne doit pas être occupée.

Plus d'informations :

Réglages, voir page 100.

## Ouverture du compartiment à bagages

1. Se placer derrière le véhicule, au centre, à peu près à une longueur de bras du hayon du véhicule.
2. Déplacer un pied le plus loin possible sous le véhicule dans le sens de déplacement et le retirer immédiatement. Lors de ces mouvements, la jambe doit traverser les zones des deux capteurs.



Les feux de détresse clignotent avant l'ouverture du compartiment à bagages.

Un nouveau mouvement du pied interrompt l'ouverture. Un autre mouvement du pied referme le compartiment à bagages.

## Fermeture du compartiment à bagages

Exécuter le mouvement du pied permettant d'ouvrir le compartiment à bagages.

Les feux de détresse clignotent et un signal acoustique retentit.

Un nouveau mouvement du pied interrompt la fermeture. Un autre mouvement du pied rouvre le compartiment à bagages.

## Limites du système

Les circonstances externes suivantes peuvent limiter la détection des mouvements du pied :

- ▷ Glace, neige ou neige fondante à l'arrière du véhicule.
- ▷ Salissures ou sel de voirie à l'arrière du véhicule.

Un mouvement dans la zone des capteurs peut entraîner l'ouverture involontaire du compartiment à bagages, par exemple en faisant couler de l'eau lors du lavage du véhicule, par forte pluie ou par le mouvement des brosses d'un centre de lavage. Pour éviter une ouverture involontaire du compartiment à bagages dans de tels cas, conserver la clé du véhicule suffisamment loin de l'arrière du véhicule.

En fonction de l'équipement : les objets montés sur un dispositif d'attelage ne peuvent pas être détectés si la prise de remorque n'est pas branchée.

## Dysfonctionnement

### AVERTISSEMENT

Lors de la commande manuelle d'un hayon bloqué, celui-ci peut se libérer de manière inattendue. Il y a un risque de blessures ou de dommages matériels. Ne pas commander manuellement un hayon bloqué. Faire contrôler par un Réparateur Agréé, un autre Réparateur Agréé qualifié ou par un atelier spécialisé.

En cas de défaut électrique du hayon automatique, actionner manuellement le hayon déverrouillé lentement et sans à-coups

Pour la fermeture définitive du hayon, il suffit d'appuyer dessus légèrement. La fermeture s'effectue automatiquement.

## Key Card

### Principe

La Key Card permet de verrouiller, de déverrouiller et de démarrer le véhicule.

### Généralités

La disponibilité de la Key Card dépend de l'équipement et de la version de pays.

Une clé numérique déjà jumelée dans le véhicule est installée sur la Key Card. La clé numérique doit être activée avec iDrive.

Avant de quitter le véhicule, désactiver la Key Card ou l'emporter car si cette dernière est activée, le véhicule peut être démarré. Toujours emporter la clé du véhicule avec soi lors d'un rendez-vous pour service après-vente.

### Consigne de sécurité

#### REMARQUE

La carte-clé risque d'être endommagée si elle est rechargée en même temps qu'un autre appareil mobile sur le support de chargement sans fil. Il y a un risque de dommages matériels. Ne placez pas la carte-clé sur le support de chargement sans fil en même temps qu'un autre appareil mobile.

## Activation/désactivation de la Key Card dans le véhicule

### Généralités

Si la BMW Digital Key est activée pour le véhicule, il est possible d'utiliser une clé numérique à la place de la clé du véhicule.

Une Key Card désactivée continue d'apparaître dans la liste des clés numériques jumelées.

### Conditions de fonctionnement

Pour activer et désactiver la Key Card, une clé du véhicule doit se trouver dans le véhicule.

### Activation de la Key Card

Compartiment avec porte-gobelet thermos :



Compartiment sans porte-gobelet thermos :

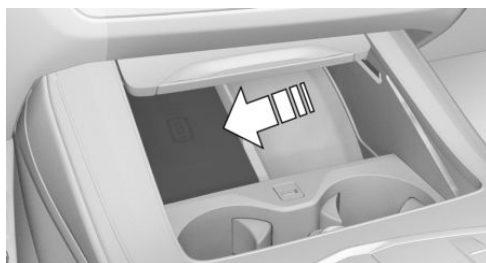

1. Ouvrir le cache du bac pour smartphone.
2. Poser la Key Card au centre de la base pour smartphone.
3. Suivre les instructions qui s'affichent sur l'écran de contrôle.

## Désactivation de la Key Card

1.  Menu Applications
2. « Véhicule »
3. « Portes et vitres »
4. « Digital Key »
5. « Key Card »
6. « Désactiver Key Card »

Une Key Card désactivée continue d'apparaître dans la liste des clés numériques jumelées.

## Déverrouiller et verrouiller le véhicule

Il est possible de déverrouiller et de verrouiller le véhicule avec la Key Card activée.

Plus d'informations :

Accès à l'intérieur du véhicule, voir page 85.

## Activation de l'état de marche

Compartment avec porte-gobelet thermos :



Compartment sans porte-gobelet thermos :

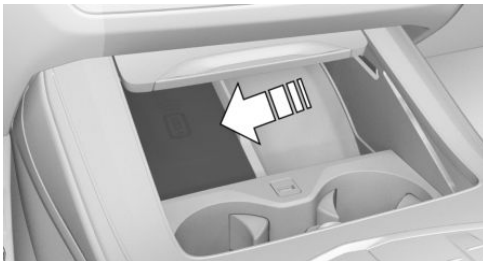

1. Ouvrir le cache du bac pour smartphone.
2. Poser la Key Card activée au milieu de la base pour smartphone.
3. Appuyer sur la touche Start/Stop.

La Key Card peut être retirée du rangement après l'activation de l'état de marche du véhicule.

## Dysfonctionnement

La détection de la Key Card par le véhicule peut être perturbée par des objets situés entre le rangement pour smartphone et la Key Card, par exemple un porte-monnaie ou un étui de smartphone.

## BMW Digital Key

### Principe

La BMW Digital Key permet de verrouiller, de déverrouiller et de démarrer le véhicule à l'aide de clés numériques.

### Généralités

La disponibilité et les fonctionnalités de la BMW Digital Key dépendent de l'équipement et de la version de pays.

La BMW Digital Key est utilisable avec un smartphone compatible ou d'autres périphériques mobiles compatibles.

Pour pouvoir déverrouiller et démarrer un véhicule avec un smartphone compatible, cette fonction doit être proposée par le fabricant du smartphone. Dans l'application My BMW, il est possible de vérifier si le smartphone et le véhicule sont compatibles et quelles fonctions sont prises en charge.

Un BMW ID ou un profil conducteur avec des réglages personnalisés peut être associé à une clé numérique.

En cas d'utilisation d'un smartphone comme clé numérique, il est utile d'avoir la Key Card désactivée dans le véhicule. Si le véhicule doit

être remis à une autre personne, il est possible de lui remettre la Key Card plutôt que le smartphone. La Key Card doit pour cela être activée via iDrive.

Toujours emporter la clé du véhicule avec soi lors d'un rendez-vous pour service après-vente.

Plus d'informations :

- ▷ BMW ID/profils conducteur, voir page 75.
- ▷ Key Card, voir page 94.
- ▷ [www.bmw.com/digitalkey](http://www.bmw.com/digitalkey)

## Conditions de fonctionnement

- ▷ Le smartphone est compatible avec BMW Digital Key.
- ▷ Le véhicule est connecté au compte ConnectedDrive du propriétaire du véhicule.
- ▷ La pile rechargeable du smartphone est suffisamment chargée. La charge minimale nécessaire de la pile rechargeable dépend du smartphone.
- ▷ Pour le déverrouillage et le verrouillage sans contact avec la clé numérique, la fonction Bluetooth doit être activée sur le smartphone.

## Déblocage de la clé principale numérique

Le smartphone du propriétaire du véhicule est débloqué comme clé principale numérique dans le véhicule. À cet effet, le propriétaire du véhicule doit prouver son autorisation pour le véhicule.

La preuve d'autorisation peut être obtenue via l'application My BMW ou le code d'activation dans la fonction correspondante du smartphone, par exemple dans l'appli Wallet.

Les deux clés du véhicule doivent se trouver dans le véhicule pendant le déblocage.

Pour le déblocage, suivre les instructions dans le menu Digital Key, dans l'appli ou sur l'écran de contrôle.

## Partage de clés numériques

### Généralités

Digital Key permet de partager des clés numériques avec d'autres personnes. C'est possible avec le smartphone qui a été débloqué en tant que clé principale numérique. Cette fonction doit être prise en charge par le smartphone.

### Transmission de droit d'accès

Pour partager la clé numérique, sélectionner la fonction correspondante sur le smartphone, par exemple dans la Wallet App.

Dès qu'une clé numérique est partagée avec une personne, cette dernière reçoit une invitation. Si l'invitation est acceptée, la clé numérique est activée sur le smartphone du destinataire.

### Limitation des fonctionnalités

Des restrictions de fonctionnement sont possibles pour une clé numérique avant sa remise à un tiers. Par exemple, il est possible d'empêcher les restrictions des systèmes de régulation de la stabilité de marche et de réduire la puissance du moteur avant de transmettre la clé numérique à un conducteur débutant. Accéder au portail ConnectedDrive et à l'application My BMW pour obtenir de plus amples informations.

### Authentification

En fonction du modèle du smartphone du destinataire, une authentification peut s'avérer nécessaire pour des raisons de sécurité.

Une clé du véhicule autorisée, la clé principale numérique ou une autre méthode peut être utilisée pour l'authentification. Tenir compte des remarques affichées sur le smartphone ou l'écran de contrôle.

## Effacement de la clé numérique

### Généralités

Les clés numériques effacées sont supprimées de la liste des clés numériques débloquées.

Les clés numériques qui ont été effacées ne peuvent pas être restaurées.

### Effacement d'une clé principale numérique

L'effacement de la clé principale numérique est possible à l'aide du smartphone ou d'iDrive.

L'effacement de la clé principale numérique est immédiat.

### Effacement d'une clé partagée

Les clés partagées peuvent être effacées via le smartphone avec la clé principale numérique, le smartphone avec la clé à supprimer ou via iDrive.

L'effacement via le smartphone avec la clé numérique principale se produit seulement si le véhicule est utilisé avec une autre clé que la clé à effacer.

La suppression via smartphone avec la clé à supprimer ou via iDrive s'effectue immédiatement.

### Effacement par iDrive

Pour pouvoir effacer une clé numérique via iDrive, une clé de véhicule autorisée doit se trouver dans le véhicule ou la clé principale numérique doit se trouver dans la base pour smartphone.

1.  Menu Applications
2. « Véhicule »
3. « Portes et vitres »
4. « Digital Key »
5. Le cas échéant, sélectionner la clé numérique.
6. Effacer la Digital Key.

## Réinitialisation de la fonction

Pour réinitialiser la fonction BMW Digital Key, une clé du véhicule autorisée doit se trouver dans le véhicule.

La réinitialisation de la fonction BMW Digital Key entraîne l'effacement de toutes les clés numériques, y compris de la clé principale. La clé numérique de la Key Card est conservée et désactivée.

Après la réinitialisation, le déverrouillage et le verrouillage ainsi que le démarrage du véhicule seront impossibles avec une clé numérique.

La clé principale numérique doit être à nouveau débloquée pour pouvoir réutiliser la BMW Digital Key.

1.  Menu Applications
2. « Véhicule »
3. « Portes et vitres »
4. « Digital Key »
5. « Réinitialiser la fonction »

## Déverrouiller et verrouiller le véhicule

Il est possible de déverrouiller et de verrouiller le véhicule comme suit :

- ▷ Par la poignée de porte.
- ▷ Avec l'Accès Confort : selon le pays, il est possible de déverrouiller et de verrouiller le véhicule sans contact

La disponibilité et les fonctionnalités de la BMW Digital Key dépendent de l'équipement et de la version de pays.

Plus d'informations :

Accès à l'intérieur du véhicule, voir page 85.

## Activation de l'état de marche

### Avec le bac pour smartphone

Compartment avec porte-gobelet thermos :



Compartiment sans porte-gobelet thermos :

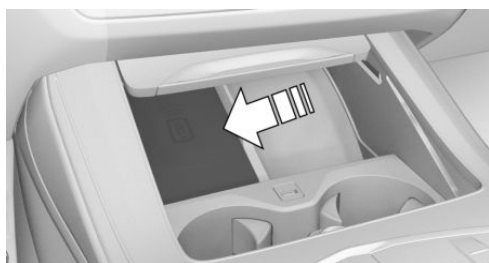

1. Ouvrir le cache du bac pour smartphone.
2. Poser le smartphone au milieu du bac pour smartphone.  
Veiller à ce que l'affichage soit orienté vers le haut.
3. Fermer le cache du bac pour smartphone.
4. Appuyer sur la touche Start/Stop pour activer l'état de marche.

## À l'intérieur du véhicule

Avec l'accès confort, il suffit, selon le pays, que le smartphone se trouve à l'intérieur du véhicule lorsque la fonction Bluetooth est activée. Appuyer sur la touche Start/Stop pour activer l'état de marche.

## Vente du smartphone

Avant de vendre un smartphone, effacer toutes les clés numériques du smartphone. Ainsi, le smartphone ne peut plus être utilisé pour le véhicule.

## Changement de smartphone

Pour pouvoir utiliser un nouveau smartphone comme clé principale numérique, le nouveau smartphone doit être activé conformément à la description de la clé principale numérique. L'activation du nouveau smartphone entraîne la suppression de la clé principale précédente.

## Vente du véhicule

Avant de vendre un véhicule, réinitialiser la fonction Digital Key ou supprimer le véhicule du compte ConnectedDrive de l'ancien propriétaire du véhicule.

Si le véhicule est supprimé du compte ConnectedDrive, toutes les clés numériques inhérentes à ce véhicule sont effacées. La clé numérique de la Key Card est conservée et désactivée.

## Limites du système

Une clé numérique ne permet pas de désactiver la protection volumétrique ou le capteur d'inclinaison du système d'alarme antivol.

Plus d'informations :

Système d'alarme antivol, voir page 102.

## Dysfonctionnement

La détection de la clé numérique par le véhicule peut être perturbée, notamment dans les cas suivants :

- ▶ Un étui de smartphone non approprié fait écran aux capteurs du véhicule sur le smartphone.
- ▶ Des objets, tels qu'une carte à puce ou la Key Card, se trouvent entre le smartphone et l'étui.
- ▶ La connexion est perturbée par des relais émetteurs ou toute autre installation présentant une puissance d'émission élevée.
- ▶ Des parties de bâtiment ou des objets métalliques font écran au smartphone.

## Touches pour le verrouillage centralisé

### Généralités

Au démarrage, le véhicule se verrouille automatiquement.

En cas d'accident d'une certaine gravité, le véhicule se déverrouille automatiquement. Les feux de détresse et l'éclairage intérieur s'allument.

### Aperçu

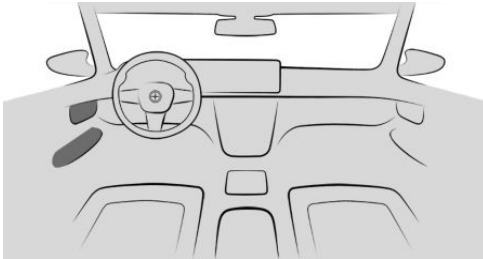

Les touches de verrouillage centralisé se trouvent sur la porte avant.

### Verrouillage du véhicule



Appuyer sur la touche dans la porte conducteur ou dans la porte du passager avant alors que les portes avant sont fermées.

La trappe du réservoir reste déverrouillée.

### Déverrouillage du véhicule



Appuyer sur la touche dans la porte conducteur ou dans la porte du passager avant.

### Ouvrir la porte

-  Appuyer sur la touche pour déverrouiller toutes les portes en même temps.

Tirer la commande d'ouverture de porte située au-dessus de l'accoudoir.

- Tirer la commande d'ouverture de la porte à ouvrir. Les autres portes restent verrouillées.

## Fermeture assistée Soft Close

### Principe

La fermeture assistée des portes Soft Close réduit la force requise et le bruit à la fermeture des portes.

La porte peut être poussée sans élan dans la serrure de porte, la fermeture totale de la porte étant automatique.

### Consigne de sécurité

#### **AVERTISSEMENT**

Des membres ou parties du corps peuvent être coincées lors de la commande du toit ouvrant en verre. Il y a risque de blessures. Lors de l'ouverture et de la fermeture, veiller à ce que la zone de déplacement des vitres soit libre.

### Fermeture

Pour fermer les portes, les appliquer légèrement.

La fermeture s'effectue automatiquement.

## Mode voiturier

### Principe

En mode voiturier, l'écran de contrôle est verrouillé.

Ce mode peut être utilisé, par exemple, si le véhicule est remis à un service de voiturier.

## Généralités

Selon le pays, le mode voiturier n'est peut-être pas disponible.

Le mode voiturier présente les restrictions suivantes :

- ▷ Aucune modification des réglages du véhicule n'est possible via iDrive.
- ▷ Les réglages mémorisés dans le BMW ID ou dans le profil visiteur ne peuvent pas être modifiés.
- ▷ Il n'est pas possible d'afficher des données personnelles.
- ▷ Le système audio est mis en sourdine, le volume sonore du système audio est limité.
- ▷ La télécommande universelle intégrée est désactivée.
- ▷ Il est impossible de désactiver le contrôle dynamique de stabilité.
- ▷ Certains réglages des modes de conduite sont disponibles uniquement de manière limitée.

Plus d'informations :

BMW ID/profils conducteur, voir page 75.

## Conditions de fonctionnement

Le conducteur s'est connecté au véhicule avec un BMW ID.

### Activer le mode voiturier

1.  Menu Applications
2. « Véhicule »
3. « Réglages du système »
4. « Mode service voiturier »
5. Si nécessaire, « Code PIN »

Si aucun code PIN n'a été enregistré pour le BMW ID actif, il est nécessaire de définir ce code PIN maintenant. Le code PIN est nécessaire pour désactiver le mode voiturier.

6. Le cas échéant, entrer le code PIN.
7. « Activer service voiturier »

### Désactiver le mode voiturier

1. Sélectionner le BMW ID souhaité sur l'écran de verrouillage.
2. ▷ Entrer le code PIN associé au BMW ID.  
Si le code PIN a été oublié : saisir les données d'accès du BMW ID.  
▷ Si aucun code PIN n'a été attribué au BMW ID sélectionné : saisir les données d'accès du BMW ID.

## Réglages

### Généralités

Selon l'équipement et la version de pays, divers réglages pour l'ouverture et la fermeture sont possibles.

### Verrouillage et déverrouillage

#### Portes

1.  Menu Applications
2. « Véhicule »
3. « Portes et vitres »
4. « Verrouill-/déverrouillage »
5. « Déverrouiller »
6. Sélectionner le réglage désiré :
  - ▷ « Seulement porte conducteur »  
Seules la porte du conducteur et la trappe du réservoir sont déverrouillées. Une nouvelle pression déverrouille l'ensemble du véhicule.
  - ▷ « Toutes les portes »  
L'ensemble du véhicule est déverrouillé.

### Déverrouillage/verrouillage sans contact

1.  Menu Applications
2. « Véhicule »
3. « Portes et vitres »

4. « Accès confort »
5. Sélectionner le réglage désiré.

Le déverrouillage est confirmé par un signal sonore double, le verrouillage par un signal sonore simple.

### Déverrouillage automatique

1.  Menu Applications
2. « Véhicule »
3. « Portes et vitres »
4. « Verrouill-/déverrouillage »
5. Sélectionner le réglage désiré :
  - ▷ « Déverrouillage à l'arrivée »
  - ▷ « Déverrouillage en rapport P »

Le véhicule verrouillé est automatiquement déverrouillé lorsque l'état de marche est désactivé ou en plaçant le levier sélecteur en position P.

### Verrouillage automatique

1.  Menu Applications
2. « Véhicule »
3. « Portes et vitres »
4. « Verrouill-/déverrouillage »
5. « Verrouillage après délai »

Le véhicule se reverrouille automatiquement au bout de quelques instants si aucune porte n'a été ouverte après le déverrouillage.

### Signaux de confirmation du véhicule

1.  Menu Applications
2. « Véhicule »
3. « Portes et vitres »
4. « Verrouill-/déverrouillage »
5. Sélectionner le réglage désiré :
  - ▷ « Clignotement verr./déverr. »
 

Le déverrouillage est confirmé par deux clignotements, le verrouillage par un clignotement.
  - ▷ Avec système d'alarme antivol :
    - « Signal sonore au verr./déverr. »

### Rabattement automatique des rétroviseurs

1.  Menu Applications
2. « Véhicule »
3. « Portes et vitres »
4. « Verrouill-/déverrouillage »
5. « Rabat./dépl. rétroviseurs lors du verr./déverr. »

### Compartiment à bagages

#### Compartiment à bagages et portes

1.  Menu Applications
2. « Véhicule »
3. « Portes et vitres »
4. « Hayon »
5. Sélectionner le réglage désiré :

- ▷ « Hayon »

Selon l'équipement, le compartiment à bagages est déverrouillé ou ouvert.

- ▷ « Hayon et porte(s) »

Selon l'équipement, le compartiment à bagages est déverrouillé ou ouvert et les portes sont déverrouillées.

- ▷ « Le hayon s'ouvre uniq. sur véhicule déjà déverrouillé »

Pour actionner le couvercle de coffre avec la clé du véhicule, vous devez déverrouiller le véhicule.

- ▷ « Bloquer la touche du hayon »

L'utilisation du compartiment à bagages avec la clé du véhicule est bloquée.

### Réglage de la hauteur d'ouverture

Il est possible de régler la largeur d'ouverture du hayon.

Lors du réglage de la hauteur d'ouverture, veiller à laisser un espace libre d'au moins 10 cm au-dessus du hayon.

1.  Menu Applications
2. « Véhicule »
3. « Portes et vitres »
4. « Hayon »
5. « Hauteur d'ouverture »
6. Surveiller le hayon et régler la hauteur d'ouverture souhaitée.

### Ouverture/fermeture sans contact du couvercle de coffre

1.  Menu Applications
2. « Véhicule »
3. « Portes et vitres »
4. « Hayon »
5. Sélectionner le réglage désiré.

### Fermeture automatique du toit ouvrant en verre

1.  Menu Applications
2. « Véhicule »
3. « Portes et vitres »
4. « Fermeture auto. toit »

Après le verrouillage, le toit ouvrant électrique en verre se place automatiquement en position relevée en cas de pluie ou après six heures.

## Alarme

### Principe

Le système d'alarme antivol signale de manière optique et sonore une tentative d'ouverture incorrecte du véhicule verrouillé.

### Généralités

L'alarme réagit aux modifications suivantes lorsque le véhicule est verrouillé :

- ▷ Ouverture d'une porte, du capot ou du compartiment à bagages.
- ▷ Mouvements dans l'habitacle.
- ▷ Changement de l'inclinaison du véhicule, par exemple en cas de tentative de vol d'une roue ou de remorquage.
- ▷ Coupure de la tension de la batterie.
- ▷ Utilisation non conforme de la prise du système de diagnostic embarqué.
- ▷ Verrouillage du véhicule alors qu'un appareil est branché à la prise du système de diagnostic embarqué.

Le système d'alarme antivol signale ces modifications de manière optique et sonore :

- ▷ Alarme sonore :  
Il se peut que le signal acoustique soit désactivé selon la réglementation du pays.
- ▷ Alarme optique :  
Par le clignotement des feux de détresse et, le cas échéant, des phares.

Ne pas modifier le système afin de garantir le fonctionnement du système d'alarme antivol.

### Activation/désactivation du système d'alarme antivol

Le système d'alarme antivol est activé dès que le véhicule est verrouillé de l'extérieur.

Le système d'alarme antivol n'est pas activé si le véhicule est verrouillé à distance avec l'application My BMW ou manuellement de l'intérieur.

Le système d'alarme antivol est désactivé dès que le véhicule est déverrouillé.

### Ouverture des portes lorsque le système d'alarme antivol est activé

Le système d'alarme antivol se déclenche à l'ouverture d'une porte si celle-ci a été déverrouillée via la serrure au moyen de la clé intégrée.

## Ouverture du compartiment à bagages lorsque le système d'alarme antivol est activé

Il est également possible d'ouvrir le compartiment à bagages lorsque le système d'alarme antivol est activé.

Après la fermeture du compartiment à bagages, ce dernier est à nouveau verrouillé et surveillé. Les feux de détresse clignotent une fois à la fermeture.

## Témoin sur le rétroviseur intérieur



- ▶ Le témoin flashe toutes les 2 secondes :  
Le système d'alarme antivol est activé.
- ▶ Le témoin de contrôle clignote pendant environ 10 secondes avant de flasher toutes les 2 secondes :  
La protection volumétrique et le capteur d'inclinaison ne sont pas activés car les portes, le capot ou le hayon ne sont pas correctement fermés. Les accès correctement fermés sont protégés.  
Lorsque les accès encore ouverts sont fermés, la protection volumétrique et le capteur d'inclinaison sont activés.
- ▶ Le témoin de contrôle clignote bien que tous les accès aient été fermés :  
Erreur dans le système d'alarme antivol.
- ▶ Le témoin s'éteint après le déverrouillage :  
Le véhicule n'a subi aucune manipulation.
- ▶ Le témoin clignote après le déverrouillage jusqu'à l'activation de l'état de marche, mais pendant environ 5 min. maximum :

L'alarme a été déclenchée.

## Capteur d'inclinaison

Le système surveille l'inclinaison du véhicule.

Le système d'alarme antivol réagit par exemple en cas de tentative de vol d'une roue ou de remorquage.

## Protection volumétrique

L'habitacle est surveillé.

Le système d'alarme antivol réagit en cas de détection de mouvements à l'intérieur du véhicule.

Les vitres et le toit ouvrant en verre doivent être fermés pour permettre un fonctionnement irréprochable.

## Éviter un déclenchement involontaire de l'alarme

### Généralités

Le capteur d'inclinaison et la protection volumétrique peuvent déclencher l'alarme même sans action non autorisée.

Situations présentant un risque de déclenchement involontaire de l'alarme :

- ▶ Dans les stations de lavage.
- ▶ Dans des garages duplex.
- ▶ Lors du transport sur train-autos, bateau ou remorque.
- ▶ En présence d'animaux dans le véhicule.
- ▶ Si le véhicule est verrouillé lorsque le ravalement a déjà commencé.

Pour faire face à ce type de situations, le capteur d'inclinaison et la protection volumétrique peuvent être désactivés.

## Désactivation du capteur d'inclinaison et de la protection volumétrique



Appuyer sur la touche de la clé du véhicule dans les 30 secondes qui suivent le verrouillage du véhicule.

Le témoin s'allume pendant environ 2 secondes, puis se met à flasher.

Le capteur d'inclinaison et la protection volumétrique sont désactivés jusqu'au prochain verrouillage.

## Arrêt de l'alarme

Déverrouiller le véhicule.

Si le véhicule est déverrouillé avec la clé intégrée, il est nécessaire d'activer ensuite l'état de marche via la reconnaissance de secours de la clé du véhicule.

## Vitres

### Généralités

Si une vitre est souvent ouverte au même endroit, le BMW Intelligent Personal Assistant peut se charger de cette tâche. C'est utile par exemple lorsque le même parking à étages est souvent utilisé.

Plus d'informations :

BMW Intelligent Personal Assistant, voir page 59.

### Consigne de sécurité

#### AVERTISSEMENT

Des parties du corps ou des objets peuvent être coincés lors de la commande des vitres. Il y a un risque de blessures ou de dommages matériels. Lors de l'ouverture et de la fermeture, veiller à ce que la zone de déplacement des vitres soit libre.

## Avec la clé du véhicule

### Ouverture des vitres



Après le déverrouillage, maintenir la touche de la clé du véhicule enfoncée.

Les vitres s'ouvrent tant que la touche de la clé du véhicule est actionnée.

### Fermer les vitres



maintenez la touche de la clé du véhicule enfoncée après le verrouillage.

Les vitres se ferment tant que la touche de la clé du véhicule est actionnée.

Selon l'équipement, les rétroviseurs extérieurs sont repliés s'ils n'ont pas été repliés lors du verrouillage. Si les feux de détresse sont enclenchés, les rétroviseurs extérieurs ne peuvent pas se rabattre.

## Sur la poignée de porte

### Principe

La fermeture des vitres est déclenchée depuis la poignée de porte sans actionner la clé du véhicule.

La clé du véhicule est automatiquement détectée à proximité du véhicule.

### Généralités

La fonction est disponible avec l'accès confort.

Selon le pays, la fermeture des vitres avec la poignée de porte est possible également avec un smartphone compatible et une clé numérique.

Plus d'informations :

BMW Digital Key, voir page 95.

## Conditions préalables au fonctionnement

- ▷ Porter la clé du véhicule sur soi, par exemple dans la poche de son pantalon.
- ▷ Pour fermer la vitre avec la clé numérique, la fonction Bluetooth doit être activée sur le smartphone.

## Fermer les vitres

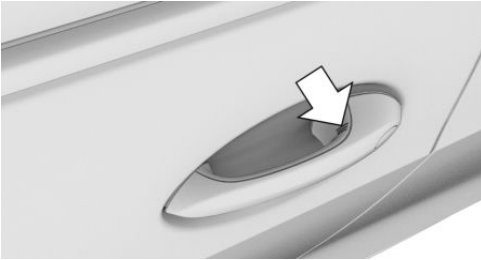

Effleurer du doigt la surface nervurée sur la poignée d'une porte avant fermée et maintenir le contact sans refermer la main sur la poignée.

Outre le verrouillage, les vitres et le toit ouvrant en verre avec pare-soleil se ferment.

Selon l'équipement, les rétroviseurs extérieurs sont repliés s'ils n'ont pas été repliés lors du verrouillage. Si les feux de détresse sont enclenchés, les rétroviseurs extérieurs ne peuvent pas se rabattre.

## À l'intérieur du véhicule

### Aperçu

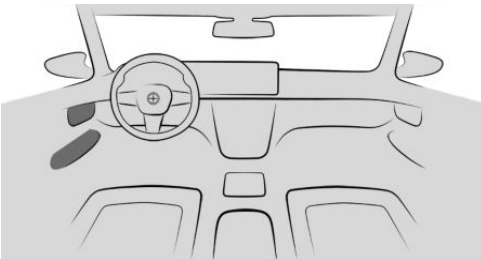



## Conditions de fonctionnement



- ▷ L'état opérationnel est activé.
- ▷ L'état de marche est activé.
- ▷ Pendant un certain temps après l'activation de l'état de repos.

La clé du véhicule ou une clé numérique doit se trouver à l'intérieur du véhicule.

## Ouverture des vitres

- ▷  Appuyer sur le commutateur jusqu'au point de résistance.  
La vitre s'ouvre tant que le commutateur est maintenu.
- ▷  Pousser le commutateur au-delà du point de résistance.  
La vitre s'ouvre automatiquement.  
Actionner de nouveau le commutateur pour interrompre le mouvement.

## Fermer les vitres

- ▷  Tirer le commutateur jusqu'au point de résistance.  
La vitre se ferme tant que le commutateur est maintenu.
- ▷  Tirer le commutateur au-delà du point de résistance.  
La vitre se ferme automatiquement.  
Une nouvelle traction interrompt le mouvement en cours.

## Protection anti-pincement

### Principe

La protection anti-pincement empêche le coincement d'objets ou de parties du corps entre le cadre de porte et la vitre pendant la fermeture d'une vitre.

## Généralités

Si une résistance ou un blocage est détecté(e) à la fermeture d'une vitre, la fermeture s'interrompt.



## Consigne de sécurité

### AVERTISSEMENT

Les accessoires fixés aux vitres, tels que des antennes, peuvent entraver le fonctionnement de la protection de pincement. Il y a risque de blessures. Ne pas fixer d'accessoires dans la zone de déplacement des vitres.

## Fermeture sans protection anti-pincement

En cas de danger extérieur ou quand du givre empêche la fermeture normale, procéder comme suit :

-  Tirer le commutateur au-delà du point de résistance et le maintenir.  
La vitre se ferme avec une protection anti-pincement limitée. Si la force de fermeture dépasse une certaine valeur, la fermeture est interrompue.
-  Tirer à nouveau le commutateur au-delà du point de résistance dans un délai d'environ 4 secondes et le maintenir.  
La vitre se ferme sans protection anti-pincement.

## Stores pare-soleil de vitres

### Consigne de sécurité

#### AVERTISSEMENT

Si les stores pare-soleil sont fermés et les vitres sont ouvertes, les stores pare-soleil peuvent être soumis à de fortes sollicitations du vent pendant la conduite. Les stores peuvent être endommagés et menacer les passagers. Il y a risque de blessures. Ne pas ouvrir les vitres pendant la conduite si les stores pare-soleil sont fermés.

## Commande

Tirer le store pare-soleil par la boucle et l'accrocher dans la fixation.

## Commutateur de sécurité

### Principe

Le commutateur de sécurité permet d'empêcher que par exemple des enfants puissent ouvrir et fermer les vitres arrière par les commutateurs à l'arrière.

En cas d'accident d'une gravité donnée, la fonction de sécurité est automatiquement désactivée.

### Aperçu

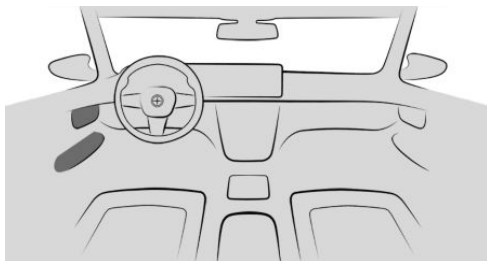



Le commutateur de sécurité se trouve dans la porte conducteur.

## Activation/désactivation de la fonction de sécurité



Appuyer sur le commutateur de sécurité dans la porte conducteur.

La LED située dans la touche s'allume quand la fonction de sécurité est activée.

## Toit en verre

### Consigne de sécurité

#### **AVERTISSEMENT**

Des parties du corps peuvent être coincées lors de la commande du toit ouvrant en verre. Il y a risque de blessures. Lors de l'ouverture et de la fermeture, veiller à ce que la zone de déplacement du toit ouvrant en verre soit libre.

### Avec la clé du véhicule

#### Ouverture du toit ouvrant en verre



Après le déverrouillage, maintenir la touche de la clé du véhicule enfoncée.

Le toit ouvrant en verre avec pare-soleil s'ouvre tant que la touche de la clé du véhicule est actionnée.

#### Fermeture du toit ouvrant en verre



Après le verrouillage, maintenir la touche de la clé du véhicule enfoncée.

Le toit ouvrant en verre avec pare-soleil se ferme tant que la touche de la clé du véhicule est actionnée.

Selon l'équipement, les rétroviseurs extérieurs sont repliés s'ils n'ont pas été repliés lors du verrouillage. Si les feux de détresse sont enclenchés, les rétroviseurs extérieurs ne peuvent pas se rabattre.

### Sur la poignée de porte

#### Principe

La fermeture du toit en verre est déclenchée depuis la poignée de porte sans actionner la clé du véhicule.

La clé du véhicule est automatiquement détectée à proximité du véhicule.

#### Conditions préalables au fonctionnement

- ▶ Porter la clé du véhicule sur soi, par exemple dans la poche de son pantalon.
- ▶ Pour fermer le toit en verre avec la Digital Key, la fonction Bluetooth doit être activée sur le smartphone.

#### Fermeture du toit ouvrant en verre

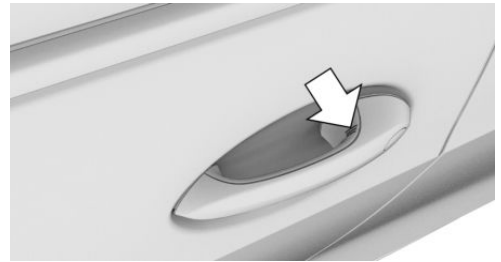

Effleurer du doigt la surface nervurée sur la poignée extérieure d'une porte avant fermée et maintenir le contact sans refermer la main sur la poignée.

Outre le verrouillage, les vitres et le toit ouvrant en verre avec pare-soleil se ferment.

Selon l'équipement, les rétroviseurs extérieurs sont repliés s'ils n'ont pas été repliés lors du verrouillage. Si les feux de détresse sont

enclenchés, les rétroviseurs extérieurs ne peuvent pas se rabattre.

## À l'intérieur du véhicule

### Conditions de fonctionnement

Le toit ouvrant en verre et la protection solaire peuvent être utilisés dans les conditions suivantes :

- ▷ L'état opérationnel est activé.
- ▷ L'état de marche est activé.
- ▷ Pendant un certain temps après l'activation de l'état de repos.

La clé du véhicule doit se trouver à l'intérieur du véhicule.

### Généralités

Le toit ouvrant en verre et le pare-soleil sont actionnés avec le même commutateur.

### Aperçu

#### Touche dans le véhicule

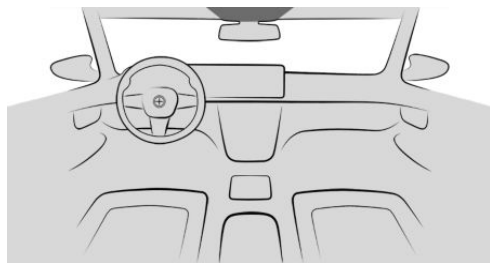

Ouvrir/fermer le toit en verre/le pare-soleil.

## Soulever/fermer le toit ouvrant en verre



Pousser le commutateur brièvement vers le haut.

- ▷ Lorsqu'il est fermé, le toit ouvrant en verre se soulève et le pare-soleil s'ouvre légèrement.
- ▷ Lorsqu'il est ouvert, le toit ouvrant en verre se ferme jusqu'à la position sur laquelle il a été soulevé. La protection solaire ne se déplace pas.
- ▷ Le toit ouvrant en verre se ferme alors qu'il est soulevé.

## Ouverture/fermeture séparée du toit ouvrant en verre et de la protection solaire



▷ Pousser le commutateur vers l'arrière jusqu'au point de résistance et le maintenir.

Le pare-soleil s'ouvre tant que le commutateur est maintenu. Si la protection solaire est déjà entièrement ouverte, le toit ouvrant en verre s'ouvre.

- ▷ Pousser le commutateur vers l'avant jusqu'au point de résistance et le maintenir. Le toit ouvrant en verre se ferme tant que le commutateur est maintenu. Si le toit ouvrant en verre est déjà fermé ou soulevé, la protection solaire se ferme.
- ▷ Pousser le commutateur vers l'arrière au-delà du point de résistance. La protection solaire s'ouvre automatiquement. Si la protection solaire est déjà entièrement ouverte, le toit ouvrant en verre s'ouvre automatiquement.

Actionner de nouveau le commutateur pour interrompre le mouvement en cours.

- ▶ Pousser le commutateur vers l'avant au-delà du point de résistance.

Le toit ouvrant en verre se ferme automatiquement. Si le toit ouvrant en verre est déjà fermé ou soulevé, la protection solaire se ferme automatiquement.

Actionner de nouveau le commutateur pour interrompre le mouvement en cours.

## Ouverture/fermeture simultanée du toit ouvrant en verre et de la protection solaire



- ▶ Pousser deux fois le commutateur à intervalles rapprochés vers l'arrière, au-delà du point de résistance.

Le toit ouvrant en verre et la protection solaire s'ouvrent ensemble.

Actionner de nouveau le commutateur pour interrompre le mouvement en cours.

- ▶ Pousser deux fois le commutateur à intervalles rapprochés vers l'avant au-delà du point de résistance.

Le toit ouvrant en verre et la protection solaire se ferment ensemble.

Actionner de nouveau le commutateur pour interrompre le mouvement en cours.

## Position confort

Sur certains modèles, les bruits dus au vent dans l'habitacle sont réduits au minimum lorsque le toit ouvrant en verre n'est pas encore entièrement ouvert. Sur ces modèles, la fonction automatique commence par ouvrir le toit ouvrant en verre seulement jusqu'à cette position de confort.

Actionner de nouveau le commutateur à l'intérieur du véhicule pour ouvrir entièrement le toit en verre.

## Fermeture automatique du toit ouvrant en verre

### Principe

Après le verrouillage, le toit ouvrant électrique en verre se place automatiquement en position relevée en cas de pluie ou après six heures.

### Conditions de fonctionnement

- ▶ La pluie doit pouvoir accéder à la zone de détection près du rétroviseur intérieur. La zone de détection pourrait être couverte par exemple par un carport ou un pont.
- ▶ Le véhicule se trouve à l'état de repos.
- ▶ La fonction a été activée dans les réglages. Réglages, voir page 100.

### Dysfonctionnements

Le toit ouvrant en verre ouvert n'est pas soulevé dans les situations suivantes :

- ▶ Le toit ouvrant en verre est bloqué.
- ▶ La protection anti-pincement n'est pas assurée.
- ▶ Une erreur système existe, par exemple en cas de panne de courant momentanée. Dans ce cas, l'initialisation du toit ouvrant en verre peut résoudre le problème.

Un message d'erreur est affiché sur l'écran de contrôle. Aucune nouvelle tentative de fermeture n'a lieu.

Si la détection de la pluie est impossible en raison du système, le toit ouvrant en verre ouvert est automatiquement placé en position levée. Un message d'erreur est affiché sur l'écran de contrôle.

## Protection anti-pincement

### Principe

La protection de pincement empêche le coincement d'objets ou de parties du corps entre le cadre du toit et le toit ouvrant en verre pendant la fermeture de ce dernier.

### Généralités

Si une résistance ou un blocage est perceptible à la fermeture du toit ouvrant en verre, la fermeture s'interrompt à partir du milieu de l'ouverture du toit ou lors de la fermeture à partir de la position levée.

### Fermeture sans protection anti-pincement depuis la position ouverte

En cas de danger extérieur ou par exemple quand du givre empêche la fermeture normale, procéder comme suit :



1. Fermer toutes les portes.
2. Activer l'état de marche ou arrêter le véhicule en marche.
3. Pousser le commutateur vers l'avant au-delà du point de résistance et le maintenir.

Le toit ouvrant en verre se ferme avec une protection de pincement limitée. Si la force de fermeture dépasse une certaine valeur, la fermeture est interrompue.

4. Pousser de nouveau le commutateur vers l'avant au-delà du point de résistance et le maintenir jusqu'à ce que le toit ouvrant en verre se ferme sans protection anti-pincement. Veiller à ce que la zone de fermeture soit dégagée.

### Fermeture sans protection anti-pincement depuis la position élevée

En cas de danger extérieur ou quand du givre empêche la fermeture normale, procéder comme suit :

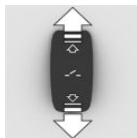

1. Fermer toutes les portes.
2. Activer l'état de marche ou arrêter le véhicule en marche.
3. Pousser le commutateur vers l'avant au-delà du point de résistance et le maintenir.

### Initialisation après une coupure de courant

#### Généralités

Après une coupure de courant pendant l'ouverture ou la fermeture, le toit ouvrant en verre peut, le cas échéant, n'être commandé que de manière limitée. Dans ce cas, l'initialisation du système peut résoudre le problème.

Il est possible d'initialiser le système dans les conditions suivantes :

- ▶ Le véhicule se trouve à l'horizontale.
- ▶ Le véhicule ne se déplace pas tant que l'initialisation n'est pas terminée.
- ▶ L'état de marche est établi.
- ▶ La température extérieure est supérieure à 5 °C.

Lors de l'initialisation, le toit ouvrant en verre se ferme sans protection anti-pincement.

Veiller à ce que la zone de fermeture soit dégagée.

## Initialisation du système



Presser le commutateur vers le haut et le maintenir enfoncé jusqu'à ce que l'initialisation soit terminée :

L'initialisation démarre en l'espace de 15 secondes.

- ▷ Si le toit ouvrant en verre est fermé, il s'ouvre, puis il est de nouveau refermé.
- ▷ Si le toit ouvrant en verre est ouvert, il commence par se fermer, puis il s'ouvre et se ferme de nouveau.
- ▷ En position fermée, la protection solaire est initialisée.

L'initialisation est terminée lorsque le toit ouvrant en verre et la protection solaire sont de nouveau fermés après avoir été ouverts.

# Sièges, rétroviseurs et volant

## Équipement du véhicule

Ce chapitre décrit les équipements, les systèmes et les fonctions proposés actuellement ou le cas échéant dans un avenir proche en fonction du modèle, même s'ils ne sont pas présents dans le véhicule.

Plus d'informations :

Équipement du véhicule, voir page 8.

## Position assise sûre

Pour garantir un trajet décontracté, il est nécessaire que la position

En cas d'accident, la position correcte du siège joue un rôle important. Observer les instructions contenues dans les chapitres suivants :

Plus d'informations :

- ▷ Sièges, voir page 112.
- ▷ Ceintures de sécurité, voir page 116.
- ▷ Appuie-têtes, voir page 119.
- ▷ Airbags, voir page 188.

## Sièges

### Consignes de sécurité

#### **AVERTISSEMENT**

En cas de réglage des sièges pendant le trajet, ces derniers peuvent se déplacer de manière inattendue. Le véhicule peut échapper à tout contrôle. Il y a un risque d'accidents, de blessures ou de dommages matériels. Ne régler le siège conducteur qu'à l'arrêt.

#### **AVERTISSEMENT**

Si le dossier est trop incliné vers l'arrière, la ceinture de sécurité ne peut plus apporter la protection prévue. En cas d'accident, le corps risque de passer sous la ceinture de sécurité. Il y a risque de blessures ou danger de mort. Régler le siège avant de prendre la route. Régler le dossier le plus à la verticale possible et ne pas modifier sa position pendant le trajet.

#### **AVERTISSEMENT**

Il existe un risque de coincement lors du déplacement des sièges. Il y a un risque de blessures ou de dommages matériels. Avant le réglage, s'assurer que la zone de déplacement du siège est libre.

## Réglage des sièges

### Généralités

La position actuelle du siège peut être mémorisée via la fonction Memory.

### Aperçu

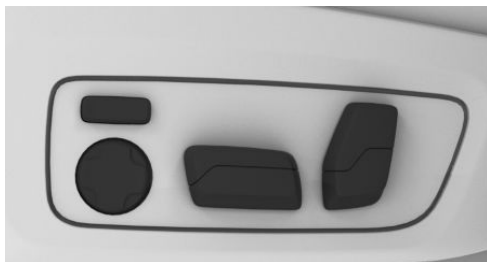

Les commutateurs de réglage des sièges se trouvent sur les sièges avant.

## Réglage longitudinal

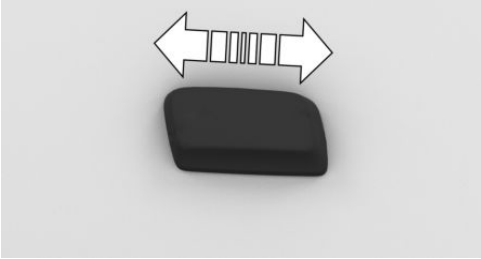

Presser le commutateur vers l'avant ou vers l'arrière.

## Réglage de l'inclinaison du dossier

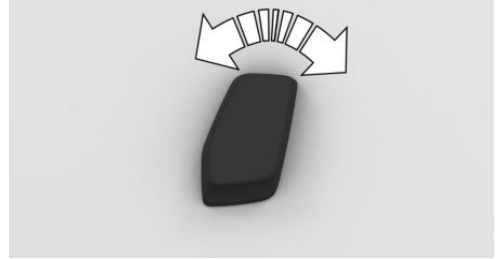

Basculer le commutateur vers l'avant ou vers l'arrière.

## Réglage en hauteur

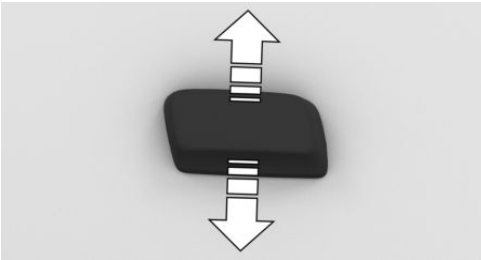

Presser le commutateur vers le haut ou vers le bas.

## Réglage de l'inclinaison du siège

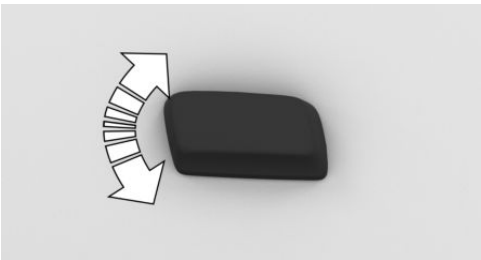

Basculer le commutateur vers le haut ou vers le bas.

## Réglage automatique de la position du siège

### Généralités

Le réglage du siège conducteur est mémorisé dans le BMW ID ou le profil conducteur actif. Si le BMW ID ou le profil conducteur est réactivé ultérieurement, la position mémorisée est automatiquement réglée.

### Activation et désactivation de la fonction

1.  Menu Applications
2. « Véhicule »
3. « Confort d'assise »
4. Sélectionner le siège conducteur.
5. « Atteindre automatiquement. »
6. Sélectionner le réglage désiré.

## Longueur d'assise

### Siège sport

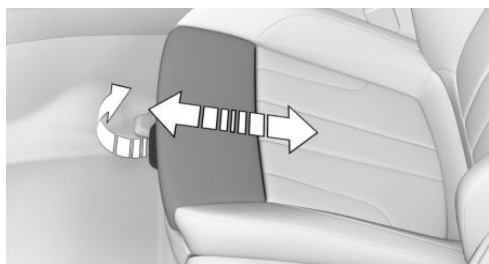

Tirer sur la manette à l'avant du siège et pousser le repose-cuisses vers l'avant ou vers l'arrière.

### Siège multifonctions

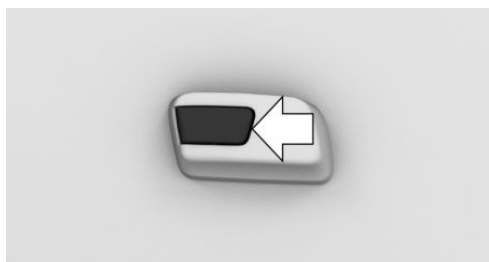

Appuyer sur la partie avant ou arrière du commutateur.

## Soutien lombaire

### Principe

La courbure du dossier peut être modifiée de telle sorte que la colonne lombaire, la lordose, soit soutenue. Le soutien du haut du bassin et de la colonne vertébrale garantit une position assise verticale.

### Réglage du soutien lombaire



- ▶ Appuyer sur la touche avant/arrière :

La courbure est renforcée/atténuée.

- ▶ Actionner la touche vers le haut/le bas :  
La courbure est déplacée vers le haut/vers le bas.

## Largeur du dossier

### Principe

Une adaptation de la largeur du dossier permet d'améliorer le soutien latéral dans les virages.

### Généralités

Le réglage des joues latérales modifie la largeur du dossier.

### Réglage de la largeur de dossier



- ▶ Appuyer sur la touche avant :  
Réduction de la largeur du dossier.
- ▶ Appuyer sur la touche arrière :  
Augmentation de la largeur du dossier.

## Haut du dossier

### Principe

Le haut du dossier soutient le dos au niveau des épaules. Un réglage correct entraîne une position assise détendue et soulage ainsi les muscles des épaules.

### Généralités

Lors de la descente, le haut du dossier se déplace complètement vers l'arrière. Avant le début du trajet, le siège revient automatiquement dans la dernière position réglée.

## Réglage du haut du dossier



- ▷ Appuyer sur la touche avant :  
Le haut du dossier est incliné vers l'avant.
- ▷ Appuyer sur la touche arrière :  
Le haut du dossier est incliné vers l'arrière.

## Fonctionnalité siège du passager avant

### Principe

Le siège passager avant peut être commandé par les commutateurs situés sur le siège conducteur, par exemple pour agrandir l'espace libre pour les jambes à l'arrière.

En cas de besoin, il est possible de mémoriser la position en mémoire pour le siège du passager avant.

### Aperçu

#### Touches dans le véhicule

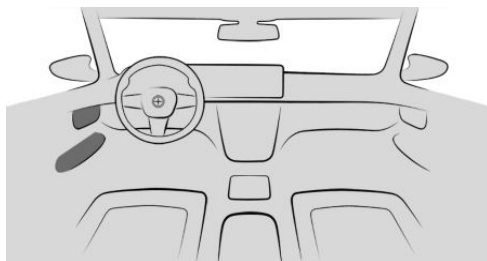

 Fonctionnalité siège du passager avant

## Mise en marche

1.  Appuyer sur la touche. La LED s'allume.
2. Procéder aux réglages du siège du passager avant sur le siège conducteur.
3. Le cas échéant, mémoriser la position en mémoire pour le siège du passager avant.

## Arrêt

 Appuyer sur la touche. La LED s'éteint. La fonction se désactive aussi automatiquement au bout de quelque temps.

## Siège massant

### Principe

Le siège massant décontracte, favorise la circulation sanguine dans les muscles du dos et prévient la fatigue.

### Généralités

Huit programmes différents de massage sont disponibles :

- ▷ Mobilisation du bassin.
- ▷ Mobilisation du torse.
- ▷ Mobilisation du corps entier.
- ▷ Massage du dos.
- ▷ Massage des épaules.
- ▷ Massage des reins.
- ▷ Entraînement du torse.
- ▷ Entraînement de tout le corps.

## Aperçu

### Touches dans le véhicule

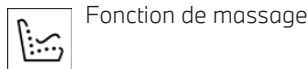
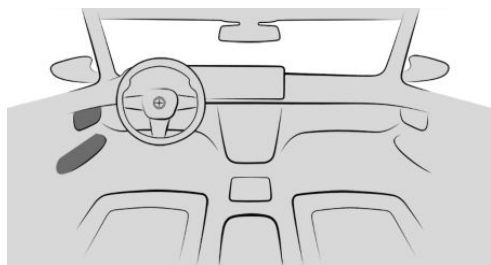

Fonction de massage

### Mise en marche



Actionner une seule fois la touche par niveau d'intensité.

Trois LED allumées représentent le niveau d'intensité le plus élevé.

### Arrêt



Maintenir la touche enfoncée jusqu'à ce que les LED s'éteignent.

## Réglage d'un programme de massage

1.  Menu Applications
2. « Véhicule »
3. « Confort d'assise »
4. Sélectionner le siège souhaité.
5. « Massage »
6. Sélectionner le réglage désiré.

## Calibrage des sièges avant

### Généralités

Un message Check-Control est affiché sur l'écran de contrôle dès que le réglage électrique du siège ne fonctionne plus correctement.

Les sièges avant doivent être calibrés pour rétablir la précision du réglage électrique.

## Consigne de sécurité

### AVERTISSEMENT

Il existe un risque de coincement lors du déplacement des sièges. Il y a un risque de blessures ou de dommages matériels. Avant le réglage, s'assurer que la zone de déplacement du siège est libre.

## Calibrage du siège avant

1. Pousser le bouton de réglage longitudinal vers l'avant en le maintenant jusqu'à ce que le siège s'arrête.
2. Pousser le bouton à nouveau vers l'avant en le maintenant jusqu'à ce que le siège s'arrête.

Le calibrage est terminé dès que le message affiché sur l'écran de contrôle disparaît. Si le message reste actif, répéter le calibrage.

Si le message ne disparaît pas après plusieurs procédures de calibrage, faites contrôler le système par un Réparateur Agréé, un autre Réparateur Agréé qualifié ou un atelier spécialisé.

## Ceintures de sécurité

### Généralités

Pour assurer la sécurité des passagers, le véhicule est équipé de cinq ceintures de sécurité. Toutefois, celles-ci ne peuvent apporter la protection prévue que si elles sont bouclées correctement.

Boucler les ceintures de sécurité sur tous les sièges occupés avant chaque départ. Les airbags doivent être considérés comme une protection supplémentaire, en plus des ceintures

de sécurité. Les airbags ne remplacent pas les ceintures de sécurité.

Tous les points de fixation des ceintures sont conçus afin d'offrir le meilleur effet protecteur possible des ceintures de sécurité lorsque celles-ci sont correctement utilisées et les sièges sont correctement réglés.

Les deux boucles de ceinture extérieures des sièges arrière sont destinées aux passagers assis à droite et à gauche.

La boucle de ceinture intérieure des sièges arrière est destinée au passager assis au milieu.

Plus d'informations :

Remarques pour une assise sûre, voir page 112.

## Consignes de sécurité

### AVERTISSEMENT

Si une même ceinture de sécurité sert à attacher plus d'une personne, sa fonction de protection n'est plus garantie. Il y a risque de blessures ou danger de mort. N'attachez qu'une seule personne par ceinture de sécurité. Ne pas prendre les nourrissons ou les enfants sur les genoux, mais les transporter et les attacher dans des systèmes de retenue pour enfants prévus à cet effet.

### AVERTISSEMENT

La protection offerte par les ceintures de sécurité peut être limitée, voire inexistante, si elles ne sont pas bouclées correctement. Une ceinture de sécurité mal positionnée peut provoquer des blessures supplémentaires, par exemple en cas d'accident, de freinage ou de manœuvre d'évitement. Il y a risque de blessures ou danger de mort. Veiller à ce que tous les passagers du véhicule bouclent correctement leur ceinture de sécurité.

### AVERTISSEMENT

Lorsque le dossier de siège arrière n'est pas verrouillé, l'effet de protection de la ceinture de sécurité du milieu n'est pas assuré. Il y a risque de blessures ou danger de mort. Verrouiller le dossier de siège arrière le plus large si la ceinture de sécurité du milieu est utilisée.

### AVERTISSEMENT

La protection offerte par les ceintures de sécurité peut être limitée, voire inexistante, dans les situations suivantes :

- ▷ Les ceintures de sécurité ou les boucles sont endommagées, encrassées ou altérées d'une autre manière.
- ▷ Les rétracteurs de ceinture ou le mécanisme d'enroulement ont été modifiés.

Lors d'un accident, les ceintures de sécurité peuvent être endommagées de manière invisible. Il y a risque de blessures ou danger de mort. Ne pas modifier les ceintures de sécurité, les boucles, les enrouleurs, le mécanisme d'enroulement et les points d'ancrage, et les maintenir propres. Après un accident, faire contrôler les ceintures de sécurité par un Réparateur Agréé du constructeur, un autre Réparateur Agréé qualifié ou un atelier spécialisé.

## Utilisation correcte des ceintures de sécurité

- ▷ Faire passer la ceinture de sécurité sur le bassin et l'épaule sans la vriller, en veillant à ce qu'elle soit bien tendue et le plus près possible du corps.
- ▷ Faire passer la ceinture de sécurité le plus bas possible sur les hanches. La ceinture de sécurité ne doit pas appuyer sur le ventre.

- ▷ Ne pas faire frotter la ceinture de sécurité sur des arêtes vives, ne pas la passer ni la coincer sur des objets durs ou fragiles.
- ▷ Éviter les vêtements trop amples.
- ▷ Retendre fréquemment la ceinture de sécurité vers le haut au niveau du buste.

- ▷ Si la ceinture de sécurité n'est pas bouclée côté conducteur ou côté passager.
- ▷ Si la ceinture de sécurité est enlevée pendant la conduite.
- ▷ Lorsque des objets se trouvent sur un siège.

### Bouclage de la ceinture de sécurité

1. Lors du bouclage, faire passer lentement la ceinture sur l'épaule et le bassin.
2. Insérer la languette dans la boucle de ceinture. La boucle de ceinture doit s'enclencher de façon audible.

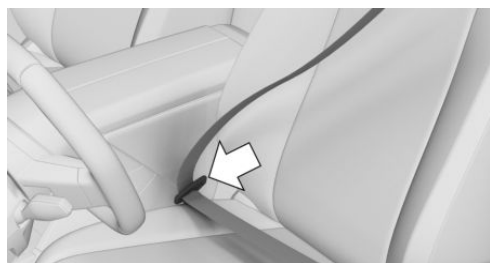

### Débouclage de la ceinture de sécurité

1. Maintenir la ceinture de sécurité.
2. Appuyer sur la touche rouge de la boucle de ceinture.
3. Accompagner la ceinture de sécurité vers l'enrouleur.

### Alerte d'oubli de ceinture

#### Généralités

Vérifier si les ceintures de sécurité sont bien mises.

L'alerte d'oubli de ceinture est activée dans les cas suivants :

### Affichage sur le combiné d'instruments

Le témoin de contrôle du combiné d'instruments s'allume lorsque le véhicule a été démarré et l'alerte d'oubli de ceinture est activée.

Le cas échéant, un message Check-Control s'affiche. Contrôler si la ceinture de sécurité est bien attachée.

Les affichages peuvent varier en fonction de l'équipement et de la version de pays.

Symbole	Signification
	La ceinture de sécurité n'est pas bouclée.
	La ceinture de sécurité est bouclée sur le siège correspondant.
	La ceinture de sécurité n'est pas bouclée sur le siège correspondant.

### Fonction de sécurité

Selon l'équipement, lorsque la ceinture de sécurité est bouclée, la sangle des ceintures conducteur et passager avant est tendue automatiquement une fois après le démarrage.

En cas de besoin, dans les situations de conduite critiques avec risque d'accident, par exemple en cas de freinage total, une précontrainte automatique des ceintures de sécurité avant est réalisée.

Après une situation de conduite critique n'ayant entraîné aucun accident, les ceintures de sécurité à l'avant sont relâchées. Si la tension de la ceinture de sécurité ne se détend pas automatiquement, arrêter le véhicule et débou-

cler la ceinture de sécurité avec le bouton rouge de la boucle. Boucler de nouveau la ceinture de sécurité avant de reprendre le trajet.

## Appuie-têtes avant

### Généralités

La position actuelle de l'appuie-tête peut être mémorisée avec la fonction mémoire.

### Consignes de sécurité

#### **AVERTISSEMENT**

Le manque de protection dû à l'absence ou au réglage incorrect des appuie-tête peut entraîner des blessures à la tête ou à la nuque. Il y a risque de blessures.

- ▷ Avant le départ, monter les appuie-tête manquants sur les sièges occupés.
- ▷ Dans la mesure du possible, régler l'appuie-tête de manière à ce que le milieu de l'appuie-tête soutienne l'arrière de la tête à hauteur des yeux.
- ▷ Régler la distance de façon à ce que l'appuie-tête soit le plus près possible de l'arrière de la tête. Le cas échéant, régler la distance en inclinant le dossier.
- ▷ Avec un appuie-tête à réglage manuel : après le réglage, s'assurer que l'appuie-tête est bien enclenché.

#### **AVERTISSEMENT**

Des parties du corps peuvent être coincées lors du déplacement de l'appuie-tête. Il y a risque de blessures. Veiller à ce que la zone de déplacement de l'appuie-tête soit libre lors de son déplacement.

#### **AVERTISSEMENT**

Des objets placés au niveau de l'appuie-tête réduisent la protection apportée à la tête et à la nuque. Il y a risque de blessures.

- ▷ Ne pas utiliser de housses de siège ou d'appuie-tête.
- ▷ Ne pas suspendre d'objets, par exemple des cintres, directement aux appuie-tête.
- ▷ Utiliser uniquement des accessoires considérés comme sûrs pour être fixés aux appuie-tête.
- ▷ Ne pas utiliser d'accessoires, tels que des coussins, pendant le trajet.

### Appuie-tête actif

En cas de collision par l'arrière, l'appuie-tête actif réduit automatiquement l'écart avec la tête.

En cas d'utilisation dans le cadre d'un accident ou d'un dommage, faire contrôler les appuie-tête actifs et les faire remplacer le cas échéant.

### Réglage en hauteur

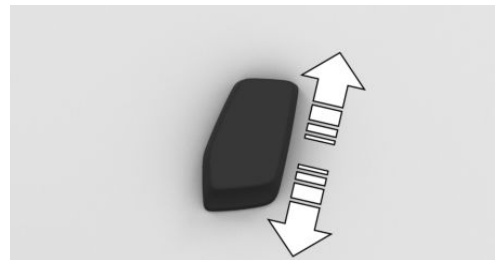

Presser le commutateur vers le haut ou vers le bas.

## Réglage de la distance



- ▷ Vers l'arrière : appuyer sur la touche et pousser l'appuie-tête vers l'arrière.
- ▷ Vers l'avant : tirer l'appuie-tête vers l'avant.

## Régler les joues



Rabattre les joues vers l'avant pour bénéficier d'un meilleur soutien latéral en position de repos.

## Démontage des appuie-tête

Les appuie-têtes ne peuvent pas être déposés.

## Appuie-têtes arrière

### Consignes de sécurité

#### **⚠ AVERTISSEMENT**

Le manque de protection dû à l'absence ou au réglage incorrect des appuie-tête peut entraîner des blessures à la tête ou à la nuque. Il y a risque de blessures.

- ▷ Avant le départ, monter les appuie-tête manquants sur les sièges occupés.
- ▷ Dans la mesure du possible, régler l'appuie-tête de manière à ce que le milieu de l'appuie-tête soutienne l'arrière de la tête à hauteur des yeux.
- ▷ Régler la distance de façon à ce que l'appuie-tête soit le plus près possible de l'arrière de la tête. Le cas échéant, régler la distance en inclinant le dossier.
- ▷ Avec un appuie-tête à réglage manuel : après le réglage, s'assurer que l'appuie-tête est bien enclenché.

#### **⚠ AVERTISSEMENT**

Des parties du corps peuvent être coincées lors du déplacement de l'appuie-tête. Il y a risque de blessures. Veiller à ce que la zone de déplacement de l'appuie-tête soit libre lors de son déplacement.

#### **⚠ AVERTISSEMENT**

Des objets placés au niveau de l'appuie-tête réduisent la protection apportée à la tête et à la nuque. Il y a risque de blessures.

- ▷ Ne pas utiliser de housses de siège ou d'appuie-tête.
- ▷ Ne pas suspendre d'objets, par exemple des cintres, directement aux appuie-tête.

- ▷ Utiliser uniquement des accessoires considérés comme sûrs pour être fixés aux appuie-tête.
- ▷ Ne pas utiliser d'accessoires, tels que des coussins, pendant le trajet.

## Réglage en hauteur

Les appuie-têtes ne peuvent pas être réglés en hauteur.

## Démontage de l'appuie-tête

Les appuie-têtes ne peuvent pas être déposés.

## Rétroviseurs extérieurs

### Généralités

Le réglage des rétroviseurs extérieurs est mémorisé dans le BMW ID ou dans le profil conducteur actif. Si le BMW ID ou le profil conducteur est réactivé ultérieurement, la position mémorisée est automatiquement réglée.

Le réglage actuel des rétroviseurs extérieurs peut être mémorisé avec la fonction Memory.

### Consigne de sécurité

#### **AVERTISSEMENT**

Le rétroviseur représente les objets plus près qu'ils ne le sont. Vous risquez de mal estimer la distance avec les usagers qui suivent, par exemple lors des changements de voie. Il y a un risque d'accidents, de blessures ou de dommages matériels. Estimer la distance par rapport aux usagers qui se trouvent derrière en regardant par-dessus son épaule.

## Aperçu



### Symbole Signification



Plier et déplier les rétroviseurs extérieurs.



Régler les rétroviseurs extérieurs.



Sélectionner le rétroviseur extérieur, commande automatique d'orientation vers la bordure de trottoir.

## Réglage des rétroviseurs extérieurs



Appuyer sur la touche.

Le rétroviseur extérieur sélectionné suit le mouvement de la touche.

## Sélection du rétroviseur extérieur



Passage à l'autre rétroviseur :

Pousser le commutateur.

## Dysfonctionnement

En cas de défaut électrique, régler le rétroviseur extérieur en appuyant sur les bords du verre de rétroviseur.

## Pliage/dépliage des rétroviseurs extérieurs

### REMARQUE

En raison de sa largeur, le véhicule peut être endommagé dans les stations de lavage. Il y a un risque de dommages matériels. Avant le lavage, rabattre les rétroviseurs à la main ou avec la touche.



Appuyer sur la touche.

Le pliage est possible jusqu'à une vitesse d'environ 20 km/h.

Le pliage et le dépliage des rétroviseurs extérieurs est utile dans les cas suivants :

- ▶ Dans les stations de lavage.
- ▶ Dans les rues étroites.

Des rétroviseurs extérieurs pliés se déplient automatiquement à une vitesse d'environ 40 km/h.

## Chauffage automatique

Les deux rétroviseurs extérieurs sont automatiquement chauffés en cas de besoin et dès que le véhicule est en état de marche.

## Position nuit automatique

Le rétroviseur extérieur côté conducteur s'assombrit automatiquement. La commutation est commandée par des cellules photoélectriques logées dans le rétroviseur intérieur.

## Commande automatique d'orientation vers la bordure de trottoir

### Principe

Lorsque la marche arrière est engagée, le rétroviseur extérieur côté passager avant est basculé vers le bas. Cela permet de mieux voir

la bordure du trottoir ou les autres obstacles situés au niveau du sol, notamment lors des manœuvres de stationnement.

## Activation de la commande automatique d'orientation vers la bordure de trottoir



1. Pousser le commutateur en position Rétroviseur du côté conducteur.

2. Placer le levier sélecteur en position R.

Si la prise de remorque est occupée, la commande automatique d'orientation vers la bordure de trottoir est désactivée.

## Désactivation de la commande automatique d'orientation vers la bordure de trottoir

Pousser le commutateur en position Rétroviseur extérieur côté passager avant.

## Rétroviseur intérieur, commutation jour/nuit automatique

### Généralités

Le rétroviseur intérieur s'assombrit automatiquement.

La commutation est commandée par des cellules photoélectriques :

- ▶ Dans le verre du rétroviseur.
- ▶ Au dos du rétroviseur.

## Aperçu



## Conditions de fonctionnement

- ▷ Veiller à ce que les cellules photoélectriques soient toujours propres.
- ▷ Ne pas masquer la zone située entre le rétroviseur intérieur et le pare-brise.

## Volant

### Consigne de sécurité

#### **AVERTISSEMENT**

En cas de réglage du volant pendant le trajet, ce dernier peut se déplacer de manière inattendue. Le véhicule peut échapper à tout contrôle. Il y a un risque d'accidents, de blessures ou de dommages matériels. Régler le volant uniquement lorsque le véhicule est à l'arrêt.

### Réglage électrique du volant

#### Généralités

Le réglage du volant est mémorisé dans la BMW ID active ou dans le profil conducteur actif. Si la BMW ID ou le profil conducteur est réactivé(e) ultérieurement, la position mémorisée est automatiquement réglée.

La position actuelle du volant peut être mémorisée avec la fonction mémoire.

Pour faciliter l'accès et la descente de véhicule, le volant se place provisoirement en position supérieure.

### Réglage de la position du volant

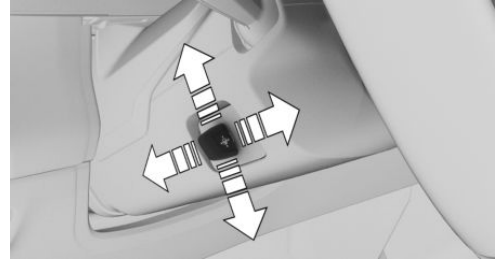

Adapter la position en longueur et en hauteur du volant par rapport à la position du siège en appuyant sur le commutateur.

## Fonction Memory

### Principe

La fonction Memory permet de mémoriser les réglages suivants et de les activer si nécessaire :

- ▷ Position de siège.
- ▷ Réglage des rétroviseurs extérieurs.
- ▷ Position du volant.
- ▷ Hauteur de l'affichage tête haute.

### Généralités

Il est possible d'affecter deux emplacements de mémoire avec différents réglages à chaque profil de conducteur.

Les réglages suivants ne sont pas mémorisés :

- ▷ Largeur de dossier.
- ▷ Soutien lombaire.

## Consignes de sécurité

### AVERTISSEMENT

L'utilisation de la fonction Memory pendant la conduite peut entraîner des mouvements de siège ou de volant inattendus. Le véhicule peut échapper à tout contrôle. Il y a un risque d'accidents, de blessures ou de dommages matériels. Ouvrir la fonction Memory uniquement à l'arrêt.

### AVERTISSEMENT

Il existe un risque de coincement lors du déplacement des sièges. Il y a un risque de blessures ou de dommages matériels. Avant le réglage, s'assurer que la zone de déplacement du siège est libre.

## Aperçu



Les touches Memory se trouvent sur les portes avant.

## Mémorisation du réglage

1. Régler la position souhaitée.

2.  Appuyer sur la touche. La LED s'allume.

3. Appuyer sur la touche Memory souhaitée 1 ou 2 tant que la LED est allumée. Un signal retentit.

## Affichage du réglage

Appuyer sur la touche Memory souhaitée 1 ou 2.

La position mémorisée est demandée.

Le processus s'interrompt quand vous actionnez un commutateur de réglage du siège ou une des touches de mémoire.

Le réglage de la position de siège côté conducteur est annulé peu après le départ.

## Climatisation de sièges

Différentes fonctions de climatisation des sièges sont disponibles.

Plus d'informations :

Commande de la climatisation, voir page [314](#).

# Transport d'enfants en toute sécurité

## Équipement du véhicule

Ce chapitre décrit les équipements, les systèmes et les fonctions proposés actuellement ou le cas échéant dans un avenir proche en fonction du modèle, même s'ils ne sont pas présents dans le véhicule.

Plus d'informations :

Équipement du véhicule, voir page 8.

## Transport des enfants à la bonne place

### Consignes de sécurité

#### **AVERTISSEMENT**

Des enfants ou des animaux laissés sans surveillance peuvent mettre le véhicule en mouvement, se mettre en danger et mettre en danger les autres usagers, par exemple en effectuant les actions suivantes :

- ▷ Activation de l'état opérationnel.
- ▷ Desserrage du frein de stationnement.
- ▷ Ouverture et fermeture des portes ou des vitres.
- ▷ Enclenchement du levier sélecteur en position N.
- ▷ Utilisation d'équipements du véhicule.

Il y a un risque d'accidents, de blessures ou de dommages matériels. Ne pas laisser des enfants ni des animaux sans surveillance dans le véhicule. Emporter la clé du véhicule avec soi et verrouiller le véhicule en le quittant.

#### **AVERTISSEMENT**

Un véhicule surchauffé peut s'avérer fatal pour les personnes, en particulier les enfants ou les animaux qui s'y trouvent. Il y a risque de blessures ou danger de mort. Ne laisser personne sans surveillance dans le véhicule, notamment des enfants ou des animaux.

#### **AVERTISSEMENT**

Les systèmes de retenue pour enfants et leurs pièces peuvent fortement chauffer sous l'effet du rayonnement solaire. Des personnes risquent de se brûler sur les pièces chaudes. Il y a risque de blessures. Ne pas exposer le système de retenue pour enfant au rayonnement direct du soleil ou le couvrir si nécessaire. Si nécessaire, laisser refroidir le système de retenue pour enfant avant d'y installer un enfant. Ne pas laisser des enfants sans surveillance dans le véhicule.

## Transport des enfants sur les sièges arrière

### Généralités

L'étude des accidents montre que la place la plus sûre pour un enfant est à l'arrière.

Les enfants âgés de moins de 12 ans ou mesurant moins de 150 cm doivent, si possible, être transportés uniquement sur un siège arrière dans des systèmes de retenue pour enfant prévus pour leur âge, leur poids et leur taille. Attacher les enfants de plus de 12 ans avec une ceinture de sécurité dès que le système de retenue pour enfant ne convient plus en raison de leur âge, de leur poids ou de leur taille.

## Consigne de sécurité

### AVERTISSEMENT

Les enfants mesurant moins de 150 cm peuvent pas fermer correctement la ceinture de sécurité sans système de retenue pour enfant supplémentaire. La protection offerte par les ceintures de sécurité peut être limitée, voire inexistante, si elles ne sont pas bouclées correctement. Une ceinture de sécurité mal positionnée peut provoquer des blessures supplémentaires, par exemple en cas d'accident, de freinage ou de manœuvre d'évitement. Il y a risque de blessures ou danger de mort. Sécurisez les enfants mesurant moins de 150 cm au moyen d'un système de retenue pour enfants approprié.

les airbags passagers avant sont désactivés et que le témoin de contrôle « PASSENGER AIRBAG OFF » est allumé.

## Montage de systèmes de retenue pour enfants

### Généralités

Lors de la sélection, du montage et de l'utilisation de systèmes de retenue pour enfant, respecter les informations et les consignes d'utilisation et de sécurité du fabricant du système de retenue pour enfant.

### Consignes de sécurité

### AVERTISSEMENT

La protection offerte peut être limitée, voire inexistante, si les systèmes de retenue ou leurs systèmes de fixation sont endommagés ou ont été sollicités lors d'un accident. Un enfant ne pourra pas être suffisamment retenu, par exemple en cas d'accident, de freinage ou de manœuvre d'évitement. Il y a risque de blessures ou danger de mort.

Ne plus utiliser les systèmes de retenue pour enfants endommagés ou sollicités lors d'un accident.

Faire contrôler et remplacer les systèmes de fixation endommagés ou sollicités lors d'un accident par un Réparateur Agréé, un autre Réparateur Agréé qualifié ou un atelier spécialisé.

## Transport d'un enfant sur le siège passager avant

### Généralités

Lors de l'utilisation d'un système de retenue pour enfant dos à la route sur le siège passager avant, s'assurer que l'airbag passager avant est désactivé.

S'il n'est pas possible de désactiver l'airbag passager avant, ne pas transporter d'enfant sur le siège passager avant dans des systèmes de retenue pour enfant dos à la route.

Plus d'informations :

Désactivation d'airbag passager avant, voir page [190](#).

## Consigne de sécurité

### DANGER

S'ils sont activés, les airbags du passager avant peuvent, lors de leur déclenchement, blesser mortellement un enfant assis dos à la route dans un système de retenue pour enfant. Il y a danger de mort. S'assurer que

### AVERTISSEMENT

Si le siège du véhicule n'est pas réglé correctement ou si le siège enfant est mal monté, la stabilité du système de retenue pour enfant est limitée, voire inexistante. Il y a risque de blessures ou danger de mort. Veiller à ce que

le système de retenue pour enfant repose fermement contre le dossier du siège. Adapter l'inclinaison du dossier de tous les sièges concernés et régler correctement les sièges. Veiller à ce que les sièges et leurs dossiers soient correctement enclenchés ou verrouillés. Si possible et si nécessaire, adapter la hauteur des appuie-tête ou les retirer.

et que le témoin de contrôle « PASSENGER AIRBAG OFF » est allumé.

## Sur le siège passager avant

### Désactivation de l'airbag

#### DANGER

S'ils sont activés, les airbags du passager avant peuvent, lors de leur déclenchement, blesser mortellement un enfant assis dos à la route dans un système de retenue pour enfant. Il y a danger de mort. S'assurer que les airbags passagers avant sont désactivés et que le témoin de contrôle « PASSENGER AIRBAG OFF » est allumé.

Avant d'utiliser un système de retenue pour enfant dos à la route sur le siège passager avant, s'assurer que l'airbag passager avant est désactivé. Si l'airbag ne peut pas être désactivé, ne pas installer de système de retenue pour enfant dos à la route.

Plus d'informations :

Désactivation d'airbag passager avant, voir page 190.

### Systèmes de retenue pour enfants dos à la route

#### DANGER

S'ils sont activés, les airbags du passager avant peuvent, lors de leur déclenchement, blesser mortellement un enfant assis dos à la route dans un système de retenue pour enfant. Il y a danger de mort. S'assurer que les airbags passagers avant sont désactivés



Observer les indications qui figurent sur le pare-soleil côté passager.

Ne jamais utiliser de système de retenue pour enfant dos à la route sur un siège dont l'airbag frontal est activé. Cela pourrait provoquer de graves blessures chez l'enfant, voire la mort.

### Position et hauteur d'assise

Après le montage d'un système universel de retenue pour enfant, reculer et relever au maximum le siège passager avant. Cette position et hauteur de siège assure la meilleure trajectoire possible de la ceinture de sécurité et une protection maximale en cas d'accident.

Après le montage d'un système universel de retenue pour enfant, adapter l'inclinaison du dossier de siège afin d'obtenir le meilleur passage possible de la ceinture de sécurité.

Si le point de fixation supérieur de la ceinture de sécurité se trouve devant le guide-ceinture du siège enfant, avancer le siège du passager avant avec précaution jusqu'à obtenir la meilleure trajectoire de ceinture de sécurité possible.

### Largeur du dossier

Avec largeur de dossier réglable : avant de monter un système de retenue pour enfant sur le siège du passager avant, régler la largeur maximale du dossier. Ne plus modifier la largeur de dossier et ne plus activer la position de mémoire.

## Fixation du siège enfant ISOFIX ou i-Size

### Généralités

Lors de la sélection, du montage et de l'utilisation de fixations ISOFIX pour sièges enfants ou i-Size, respecter les informations, les indications d'utilisation et les consignes de sécurité du fabricant du système de retenue pour enfant.

### Fixations ISOFIX pour sièges enfants ou i-Size adaptés

Plus d'informations :

Sièges adaptés à l'installation de systèmes de retenue pour enfants, voir page 131.

### Fixations ISOFIX pour systèmes de retenue pour enfants

#### Généralités

ISOFIX est une réglementation pour l'homologation des systèmes de retenue pour enfants.

Des systèmes de retenue ISOFIX pour enfant peuvent être montés sur les ancrages avec marquage ISOFIX.

Seuls certaines fixations ISOFIX pour sièges enfants peuvent être utilisées sur les sièges appropriés. La classe et la catégorie de taille correspondantes sont indiquées par une lettre ou un code ISO sur une plaque apposée sur le siège enfant.

Symbole	Signification
	<p>Si ce symbole est appliqué dans le véhicule, cela signifie qu'il a été homologué conformément à la norme ISOFIX. Le symbole indique les points de fixation pour les ancrages inférieurs du système. Les ancrages inférieurs sont conformes aux exigences de la norme ISOFIX.</p>
	<p>Avec homologation universelle : le symbole correspondant indique le point de fixation pour la sangle à tendeur supérieure.</p>



### Systèmes de retenue pour enfants i-Size

#### Généralités

i-Size est une réglementation pour systèmes de retenue pour enfants permettant d'homologuer les systèmes de retenue.

Le système est un perfectionnement du système ISOFIX.

Des systèmes de retenue ISOFIX pour enfant peuvent également être montés sur les ancrages avec marquage i-Size.

Symbole	Signification
	Si ce symbole est visible dans le véhicule, cela signifie que le véhicule a été homologué conformément à i-Size. Le symbole indique les points de fixation pour les ancrages inférieurs du système. Les ancrages inférieurs sont conformes aux normes européennes i-Size.
	Le symbole correspondant indique le point de fixation pour la sangle de retenue supérieure.

## Fixations pour ancrages inférieurs

### Généralités

Si les systèmes de retenue pour enfants avec ceinture de sécurité intégrée sont fixés aux logements pour ancrages inférieurs, tenir compte des points suivants :

Ne pas dépasser le poids total de l'enfant et du système de retenue pour enfant de 33 kg.

### Consignes de sécurité



#### AVERTISSEMENT

La protection offerte par le système de retenue pour enfant est limitée si les ancrages inférieurs ne sont pas enclenchés correctement. Il y a un risque de blessures ou danger de mort. Veiller à ce que les ancrages inférieurs soient correctement enclenchés et à ce que le système de retenue pour enfant repose fermement contre le dossier du siège.

#### AVERTISSEMENT

Les supports des ancrages inférieurs et les points de fixation des systèmes de retenue pour enfant sont conçus uniquement pour fixer les systèmes de retenue pour enfant. Si d'autres objets sont fixés, les prises ou points de fixation peuvent être endommagés. Il y a un risque de blessures ou de dommages matériels. Fixer uniquement des systèmes de retenue pour enfants aux supports des ancrages inférieurs et aux points de fixation correspondants.

### Position

Symbole	Signification
	Le symbole correspondant indique les supports pour les ancrages inférieurs ISOFIX ou i-Size.
	
	

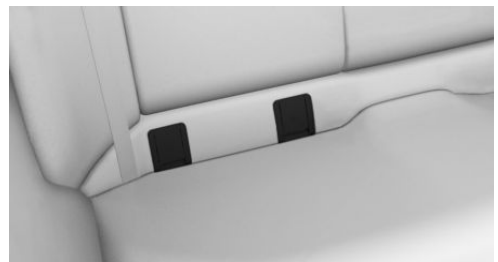

Les fixations pour les ancrages ISOFIX inférieurs se trouvent derrière les caches indiqués. Ouvrez les rabats vers le haut pour exposer les ancrages.

Rabattre les caches après avoir déposé le système de retenue pour enfant.

### Avant le montage des systèmes de retenue pour enfants

Écarter la ceinture de sécurité de la zone de la fixation de siège enfant.

## Montage de systèmes de retenue pour enfants

1. Monter le système de retenue pour enfants, voir la notice du fabricant.
2. Veiller à ce que la fixation du système de retenue pour enfant soit correctement enclenchée des deux côtés dans l'ancrage inférieur.

## Systèmes de retenue pour enfants avec sangle de retenue supérieure

### Généralités

Si des systèmes de retenue pour enfant sont fixés aux points de fixation supérieurs, respecter les informations et les consignes d'utilisation et de sécurité du fabricant du système de retenue pour enfant.

### Consignes de sécurité

#### **AVERTISSEMENT**

Une utilisation incorrecte de la sangle de retenue supérieure du système de retenue pour enfant réduit la protection apportée par le système. Il y a risque de blessures. Veiller à ce que la sangle à tendeur supérieure ne passe pas sur des arêtes vives et à ce qu'elle soit amenée sans torsion jusqu'au point de fixation supérieur.

#### **AVERTISSEMENT**

La protection offerte par le système de retenue pour enfant peut être limitée, voire inexistante, si le dossier du siège arrière n'est pas verrouillé. Dans certaines situations, par exemple en cas de freinage ou d'accident, le dossier du siège arrière peut basculer vers l'avant. Il y a risque de blessures ou danger

de mort. Veiller à ce que les dossiers de siège arrière soient verrouillés.

#### **AVERTISSEMENT**

Les supports des ancrages inférieurs et les points de fixation des systèmes de retenue pour enfant sont conçus uniquement pour fixer les systèmes de retenue pour enfant. Si d'autres objets sont fixés, les prises ou points de fixation peuvent être endommagés. Il y a un risque de blessures ou de dommages matériels. Fixer uniquement des systèmes de retenue pour enfants aux supports des ancrages inférieurs et aux points de fixation correspondants.

### Points de fixation pour la sangle de retenue supérieure

Symbole	Signification
---------	---------------



Le symbole correspondant indique le point de fixation pour la sangle de retenue supérieure.



Selon l'équipement, deux ou trois points de fixation existent pour la sangle de retenue supérieure des systèmes de retenue pour enfants.

## Guidage de la sangle de retenue

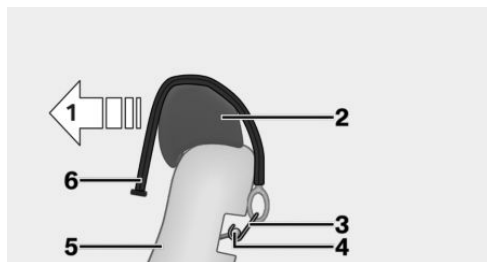

- 1 Sens de la marche
- 2 Appuie-tête
- 3 Crochet de la sangle de retenue supérieure
- 4 Point/anneau de fixation
- 5 Dossier du siège
- 6 Sangle de retenue supérieure

## Accrochage de la sangle de retenue supérieure au point de fixation

1. Guider la sangle de retenue supérieure au-dessus de l'appuie-tête jusqu'au point de fixation.
2. Le cas échéant, passer la sangle de retenue entre le dossier et le cache-bagages.
3. Accrocher le crochet de la sangle de retenue dans l'anneau de fixation.
4. Tendre la sangle de retenue.

## Sièges adaptés à l'installation de systèmes de retenue pour enfants

### Généralités

Les dispositions légales qui déterminent les sièges enfant à utiliser en fonction de l'âge et

de la taille peuvent varier d'un pays à l'autre. Respecter les dispositions légales nationales en vigueur.

De plus amples informations peuvent être obtenues auprès d'un Réparateur Agréé, d'un autre Réparateur Agréé qualifié ou d'un atelier spécialisé.

Pour obtenir des informations détaillées sur l'utilisation de systèmes de retenue pour enfant :









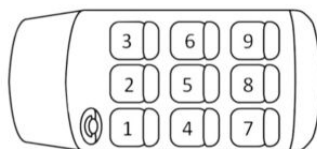

Sièges adaptés aux systèmes universels de retenue pour enfant, voir page [452](#).

## Sièges et systèmes de retenue pour enfants

La section suivante fournit des informations sur les systèmes de retenue pour enfants appropriés en fonction de l'emplacement dans le véhicule.

Véhicule à direction à gauche, disposition des sièges :



Siège	Airbag, pas-sager avant - f)	Fixation				
1						
3 a)	ON système de retenue pour enfant face à la route uniquement					
	OFF système de retenue pour enfant dos à la route uniquement					
4, 6 - b)						
		e)				
5 - c, d)						

a) Reculer et relever au maximum le siège passager avant. Adapter ensuite l'inclinaison du dossier de siège pour assurer la meilleure trajectoire possible de la ceinture de sécurité.







b) Si des systèmes de retenue pour enfant sont utilisés sur les sièges arrière, adapter si possible et si nécessaire le réglage longitudinal du siège avant et ajuster ou retirer l'appuie-tête du siège arrière.

c) Utiliser les places extérieures uniquement si les boucles de ceinture sont accessibles.

d) La place ne convient pas aux systèmes de retenue pour enfant avec pied de soutien.

e) Selon l'équipement ou la version de pays.

f) La désactivation de l'airbag passager avant est possible selon l'équipement ou la version de pays.

Symbole	Signification	Symbole	Signification
	Ne convient pas aux systèmes de retenue pour enfants.		Convient aux fixations ISOFIX pour sièges enfant.
	Convient aux systèmes universels de retenue pour enfants.		Convient aux fixations ISOFIX pour sièges enfant et i-Size.
	Convient aux systèmes de retenue pour enfants de la catégorie « Semi-Universel » si le véhicule et le siège figurent dans la liste des types de véhicules du fabricant du système.		Convient aux systèmes de retenue pour enfants ISOFIX avec sangle de retenue supérieure.

## Sièges enfant recommandés

Lors de la sélection, du montage et de l'emploi de systèmes de retenue pour enfants, respecter les indications, ainsi que les consignes d'utilisation et de sécurité du fabricant du système.

Le constructeur du véhicule recommande les systèmes de retenue pour enfants suivants :

- ▶ Maxi-Cosi Pebble 360.
- ▶ Maxi-Cosi FamilyFix 360 Base.
- ▶ Avec i-Size : Römer TRIFIX 2.
- ▶ Avec ISOFIX : Römer Duo Plus.
- ▶ Maxi-Cosi 2wayPearl & 2wayFix.
- ▶ Römer série KIDFIX.

## Condamnation des portes et des vitres à l'arrière

### Généralités

Dans certains cas, il peut être utile de verrouiller les portes et les vitres arrière, par exemple si des enfants font partie du voyage.

### Portes



Relever le levier de sûreté sur les portes arrière.

La porte correspondante ne peut être ouverte que de l'extérieur.

Après le verrouillage, s'assurer que la porte ne peut pas être ouverte de l'intérieur.

### Commutateur de sécurité pour l'arrière

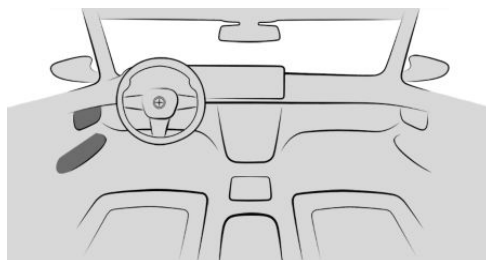



Actionner la touche sur la porte conducteur.

Différentes fonctions sont verrouillées et ne peuvent pas être activées à l'arrière, par exemple les lève-vitres.

# Conduite

## Équipement du véhicule

Ce chapitre décrit les équipements, les systèmes et les fonctions proposés actuellement ou le cas échéant dans un avenir proche en fonction du modèle, même s'ils ne sont pas présents dans le véhicule.

Plus d'informations :

Équipement du véhicule, voir page 8.

## Touche Start/Stop

### Principe

L'état de marche est activé/désactivé lors de l'actionnement de la touche Start/Stop.

### Généralités

L'état de marche est activé si la pédale de frein est enfoncée lors de l'actionnement de la touche Start/Stop.

Une nouvelle pression sur la touche Start/Stop désactive l'état de marche et l'état opérationnel est activé.

Plus d'informations :

- ▷ État de marche, voir page 48.
- ▷ État opérationnel, voir page 48.

### Aperçu

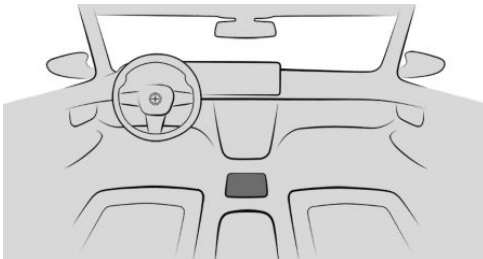

La touche Start/Stop se trouve dans la console centrale.

### Démarrage

1. Activer l'état de marche.
2. Régler la position de commande.
3. Démarrage.

### Lors d'un arrêt

#### Position D, S ou R du levier sélecteur

En pente, le système permet d'éviter que le véhicule ne roule dans le sens inverse de la marche et assiste le conducteur au démarrage.

### Démarrage

Pour démarrer, appuyer sur la pédale d'accélérateur.

Le frein de stationnement est desserré automatiquement.

Le véhicule peut reculer légèrement selon le chargement et les situations de conduite ou en cas de traction d'une remorque.

### Protection acoustique des piétons

Selon l'équipement et la version de pays, la protection acoustique des piétons produit un bruit de conduite continu sur les véhicules équipés de propulsions électriques ou à assistance électrique.

- ▷ Lorsque le véhicule est à l'arrêt et l'état de marche activé, dès que le levier sélecteur quitte la position P.
- ▷ Pendant la conduite jusqu'à environ 30 km/h.

Un système de haut-parleurs diffuse ce bruit autour du véhicule. Ainsi, les autres usagers,

par exemple les piétons ou les cyclistes, peuvent mieux percevoir le véhicule.

## Fonction Start/Stop automatique

### Principe

La fonction Start/Stop automatique permet d'économiser du carburant. Pour cela, le système coupe le moteur à l'arrêt, par exemple dans un embouteillage ou à un feu. L'état de marche reste activé. Quand il faut repartir, le moteur redémarre automatiquement.

### Généralités

Après chaque démarrage du moteur avec la touche Start/Stop, la fonction Start/Stop automatique est en veille.

La fonction est activée à faible vitesse.

### Arrêt du moteur

#### Conditions de fonctionnement

Le moteur se coupe automatiquement lors de l'arrêt dans les conditions suivantes :

- ▶ Manette de sélection dans la position D du sélecteur.
- ▶ Le conducteur laisse le pied sur la pédale de frein pendant l'arrêt du véhicule ou bien le véhicule est immobilisé par la fonction Automatic Hold.
- ▶ La ceinture de sécurité du conducteur est bouclée ou la porte du conducteur est fermée.

#### Arrêt manuel du moteur

Si, à l'arrêt du véhicule, le moteur n'a pas été coupé automatiquement, il est possible de le faire manuellement :

- ▶ Appuyer de nouveau très vite sur la pédale de frein à partir de la position actuelle.
- ▶ Mettre le levier sélecteur en position P.

Le moteur est coupé si toutes les conditions de fonctionnement sont réunies.

### Climatiseur lorsque le moteur est à l'arrêt

Quand le moteur est arrêté, le débit d'air du climatiseur est diminué.

### Affichage sur le combiné d'instruments



L'affichage du combiné d'instruments indique que la fonction Start/Stop automatique est prête pour le démarrage automatique du moteur.

### Restrictions de fonctionnement

Le moteur ne se coupe pas automatiquement par exemple dans les situations suivantes :

- ▶ Dans les fortes pentes.
- ▶ La pédale de frein n'est pas actionnée assez vigoureusement.
- ▶ Lorsque la température extérieure est élevée et que le climatiseur automatique est activé.
- ▶ L'intérieur du véhicule n'est pas encore réchauffé ou refroidi comme vous le souhaitez.
- ▶ En cas de risque de buée sur les vitres et quand le climatiseur automatique est allumé.
- ▶ Le moteur ou d'autres pièces n'ont pas encore atteint la température de service.
- ▶ Refroidissement du moteur nécessaire.
- ▶ La batterie du véhicule est fortement déchargée.
- ▶ En altitude.
- ▶ Le capot est déverrouillé.
- ▶ En cas de circulation en accordéon.

- ▷ Après une marche arrière.
- ▷ Sans technologie Mild-Hybrid : en cas de fort braquage des roues ou de manœuvre de braquage.
- ▷ Le contrôle de motricité en descente est activé.
- ▷ Le mode de conduite xOFFROAD est activé.
- ▷ Le levier sélecteur est en position S ou R.

## Démarrage du moteur

### Conditions de fonctionnement

Au démarrage, le moteur est lancé automatiquement dans les conditions suivantes :

- ▷ En relâchant la pédale de frein.
- ▷ Lorsque la fonction Automatic Hold est activée : appuyer sur la pédale d'accélérateur.

### Démarrage

Après le démarrage du moteur, accélérer comme d'habitude.

### Fonction de sécurité

Quand une des conditions suivantes est remplie, le moteur ne démarre pas automatiquement après un arrêt automatique :

- ▷ La ceinture de sécurité du conducteur est déboutlée et la porte du conducteur est ouverte.
- ▷ Le capot a été déverrouillé.

Certains témoins s'allument plus longtemps que d'autres.

Ce n'est qu'en appuyant sur la touche Start/Stop que le moteur peut démarrer.

### Limites du système

Même si vous ne devez pas repartir, le moteur arrêté démarre automatiquement dans les situations suivantes :

- ▷ Lorsque l'intérieur du véhicule est surchauffé et que la fonction climatisation est activée.
- ▷ Lorsque l'intérieur du véhicule est fortement rafraîchi et que le chauffage est activé.
- ▷ En cas de risque de buée sur les vitres et quand le climatiseur automatique est allumé.
- ▷ Sans technologie Mild Hybrid : Pendant une manœuvre de braquage.
- ▷ Lors du passage de la position D à la position P.
- ▷ Lorsque la batterie du véhicule est fortement déchargée.
- ▷ Au démarrage d'une mesure du niveau d'huile.

## Désactivation manuelle du système

### Principe

Dans certaines situations de conduite, par exemple dans les embouteillages, il peut être utile de désactiver manuellement la fonction Start/Stop automatique. Le moteur n'est alors plus coupé automatiquement.

Si la fonction est désactivée pendant un arrêt automatique du moteur, le moteur démarre.

### Selon l'équipement : depuis la touche

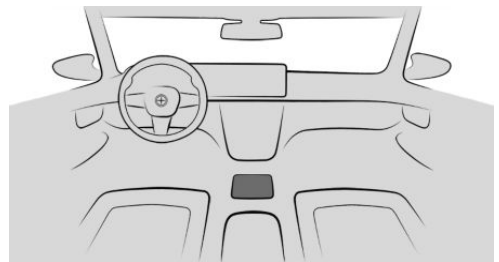

Appuyer sur la touche.

- ▶ La LED est allumée : la fonction Start/Stop automatique est désactivée.
- ▶ La LED est éteinte : la fonction Start/Stop automatique est activée.

### Selon l'équipement : avec iDrive

1.  Menu Applications
2. « Véhicule »
3. « Réglages de conduite »
4. « Propulsion et châssis »
5. « Auto Start Stop »
6. Sélectionner le réglage désiré.

### À l'aide de la position du levier sélecteur

La fonction Start/Stop automatique est également désactivée lorsque le levier sélecteur est en position S.

### Par le commutateur d'agrément de conduite

La fonction Start/Stop automatique est également désactivée en mode de conduite SPORT du commutateur d'agrément de conduite.

### Immobilisation du véhicule pendant un arrêt automatique du moteur

Lors d'un arrêt automatique du moteur, le véhicule peut être immobilisé en toute sécurité, par exemple pour le quitter.

1. Appuyer sur la touche Start/Stop.
  - ▶ L'état de marche est désactivé.
  - ▶ L'état opérationnel est activé.
  - ▶ La manette de sélection se met automatiquement en position P.
2. Serrer le frein de stationnement.

### Désactivation automatique

Dans certaines situations, la fonction Start/Stop automatique est automatiquement dés-

activée pour garantir la sécurité, par exemple si le système détecte l'absence du conducteur.

### Dysfonctionnement

La fonction Start/Stop automatique ne coupe plus automatiquement le moteur. Un message Check-Control s'affiche. Il est possible de poursuivre le voyage. Confier le contrôle du système à un Réparateur Agréé, à un autre Réparateur Agréé qualifié ou à un atelier spécialisé.

## Boîte Steptronic

### Principe

La boîte Steptronic est la boîte de vitesses automatique du véhicule. Elle permet de passer manuellement les rapports avec les palettes de commande en cas de besoin.

### Consigne de sécurité

#### **AVERTISSEMENT**

Un véhicule non immobilisé peut se mettre en mouvement et commencer à rouler. Il y a un risque d'accidents, de blessures ou de dommages matériels. Avant de quitter le véhicule, l'immobiliser pour l'empêcher de rouler, par exemple, en serrant le frein de stationnement.

### Positions du levier sélecteur

#### Position de commande D

Position du levier sélecteur pour une conduite normale. Toutes les vitesses pour la marche avant sont passées automatiquement.

#### Marche arrière R

N'engager la position R que lorsque le véhicule est à l'arrêt.

## N neutre

Lorsque le levier sélecteur est en position N, le véhicule peut être poussé ou rouler sans l'aide du moteur, par exemple dans les stations de lavage.

## Position de parking P

### Généralités

Position de la position de la manette de sélection, par exemple pour stationner le véhicule. Lorsque le levier sélecteur est sur P, l'entraînement est bloqué par la boîte de vitesses.

N'engager la position P que lorsque le véhicule est à l'arrêt.

### La position P s'enclenche automatiquement

Le levier sélecteur est automatiquement placé sur la position P, par exemple dans les situations suivantes :

- ▶ Après désactivation de l'état de marche, lorsque le levier sélecteur est en position R, D ou S.
- ▶ Après désactivation de l'état de marche, lorsque le levier sélecteur est en position N.
- ▶ À l'arrêt, le levier sélecteur étant en position D, S ou R lorsque la ceinture conducteur est déboutée et que la porte conducteur est ouverte.

Avant de quitter le véhicule, s'assurer que le levier sélecteur est en position P et que le frein de stationnement est serré. Sinon, le véhicule risque de se mettre en mouvement.

Plus d'informations :

Frein de stationnement, voir page 146.

## Réglage de la position du levier sélecteur

### Généralités

Appuyez sur le frein jusqu'au démarrage pour éviter que le véhicule ne se déplace avec le

rapport de conduite engagé ou en marche arrière.

## Conditions de fonctionnement

Le levier sélecteur passe de la position P sur une autre position uniquement lorsque l'état de marche est activé et que la pédale de frein est actionnée.

Il est possible de quitter la position P du levier sélecteur uniquement lorsque toutes les conditions techniques sont remplies.

## Placer le levier sélecteur sur D, N ou R

1. Mettre la ceinture du conducteur.
2. Tapoter ou tirer le levier sélecteur dans la direction souhaitée, le cas échéant au-delà d'un point de résistance. Une fois relâché, le levier sélecteur revient en position médiane.

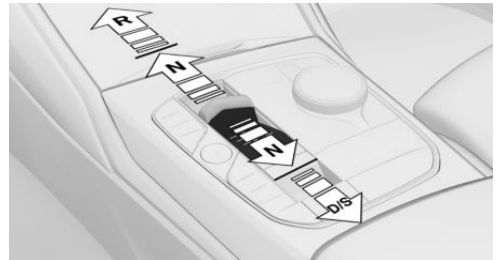

## Mettre le levier sélecteur en position P



Appuyer sur la touche.

Le frein de stationnement est serré et le blocage de boîte activé.

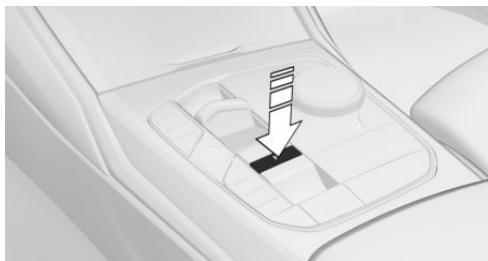

Appuyer sur la touche P.

Le blocage de la boîte de vitesses est engagé.

## Déplacement du véhicule sans l'aide du moteur

### Généralités

Dans certains cas, le véhicule doit rouler sans l'aide du moteur sur une courte distance, par exemple dans une station de lavage ou s'il est nécessaire de le pousser.

### Enclenchement de la position N

#### REMARQUE

Le levier sélecteur passe automatiquement en position P lorsque l'état opérationnel est désactivé. Les roues se bloquent. Il y a un risque de dommages matériels. Ne pas désactiver l'état opérationnel lorsque le véhicule doit rouler, par exemple, dans les stations de lavage.

1. Activer l'état de marche tout en appuyant sur la pédale de frein.
2. Le cas échéant, desserrer le frein de stationnement et désactiver la fonction Automatic Hold.
3. Appuyer sur la pédale de frein.
4. Mettre la manette de sélection en position N.
5. Désactiver l'état de marche.

De cette manière, l'état opérationnel reste activé et un message Check-Control s'affiche.

Le véhicule peut rouler.

La manette de sélection est automatiquement placée sur la position P après environ 35 minutes.

En cas de défaut, il se peut que la position du levier sélecteur ne puisse pas être modifiée.

Le cas échéant, déverrouiller électroniquement le blocage de boîte de vitesses.

Plus d'informations :

Déverrouillage électronique du frein de parking, voir page 141.

### Kick-down

Le kick-down permet d'atteindre les performances maximales.

Appuyer sur la pédale d'accélérateur au-delà du point de résistance kick-down.

### Programme sport S

#### Principe

Dans le programme Sport, les points et les durées de passage de rapports sont conçus pour une conduite sportive. La boîte de vitesses monte plus tard les rapports et les durées de passage de rapport sont plus courtes.

#### Activation du programme Sport



Lorsque le levier sélecteur est en position D, tirer le levier sélecteur vers D/S.



Le rapport engagé s'affiche sur le combiné d'instruments, par exemple S1.

Le programme sport de la boîte de vitesses est activé.

## Arrêter le programme Sport

Tirer le levier sélecteur vers D/S.

D s'affiche sur le combiné d'instruments.

## Affichages sur le combiné d'instruments

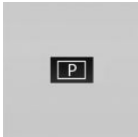

La position de la manette de sélection s'affiche, par exemple : P.

## Déverrouillage électronique du blocage de boîte de vitesses

### Généralités

Déverrouiller électroniquement le blocage de la boîte de vitesses, par exemple pour déplacer le véhicule hors d'une zone dangereuse en cas de défaut.

Avant de déverrouiller la boîte de vitesses, immobiliser le véhicule pour l'empêcher de rouler, par exemple avec une cale.

### Enclenchement de la position N

1. Appuyer trois fois sur la touche Start/Stop sans appuyer sur la pédale de frein.
2. Appuyer sur la pédale de frein.
3. Pousser le levier sélecteur vers la position N jusqu'à ce que la position N apparaisse sur le levier sélecteur.

Un message Check-Control correspondant est affiché.

4. Manœuvrer le véhicule hors de la zone à risque, puis l'immobiliser pour l'empêcher de se mettre à rouler.

## Palettes de commande

### Principe

Les palettes de commande sur le volant permettent un changement manuel des rapports.

### Généralités

#### Passage de rapport

Les rapports ne sont passés que lorsque le régime moteur et la vitesse adaptés sont atteints.

Même en mode manuel, la boîte de vitesses passe automatiquement les rapports dans certaines situations, par exemple, lorsque les limites de régime sont atteintes.

#### Mode manuel temporaire

Lorsque le levier sélecteur se trouve sur la position D, le système passe brièvement en mode manuel si le conducteur tire sur la palette de commande.

Le rapport engagé s'affiche également sur le combiné d'instruments, par exemple D1.

La boîte de vitesses revient en mode automatique si, en mode manuel, la conduite est modérée pendant un certain temps, sans accélération ni changement de rapport avec les palettes de commande.

Il est possible de passer en mode automatique :

- ▷ Maintenir la palette de commande droite tirée jusqu'à ce que D s'affiche sur le combiné d'instruments.
- ▷ La palette de commande de droite ayant déjà été tirée, tirer la palette de commande de gauche.

#### Mode manuel permanent

Dans le programme Sport S, le système passe durablement en mode manuel M après avoir tiré sur la palette de commande.

Le rapport engagé s'affiche sur le combiné d'instruments, par exemple M1.

Il est possible de passer en mode automatique :

- ▷ Tirer et maintenir tirée la palette de commande droite jusqu'à ce que S s'affiche sur le combiné d'instruments.
- ▷ La palette de commande de droite ayant déjà été tirée, tirer la palette de commande de gauche.
- ▷ Tirer le levier sélecteur vers D/S.

Si M2 est réglé manuellement lorsque le véhicule est à l'arrêt, la boîte de vitesses ne revient plus sur M1. Ce passage de vitesse est maintenu tant que M1 n'a pas été passé manuellement ou que le mode manuel M n'a pas été quitté.

## Passage des vitesses



- ▷ Passage au rapport supérieur : tirer la palette de commande de droite.
- ▷ Passage au rapport inférieur : tirer la palette de commande de gauche.

Le combiné d'instruments affiche brièvement le rapport sélectionné, puis de nouveau le rapport actuel.

## Mode avancé

### Généralités

Selon l'équipement, la boîte Steptronic offre un mode avancé avec un comportement de passage des rapports adapté.

- ▷ Rétrogradage automatique au rapport le plus bas possible.  
Lorsque la palette de commande de gauche est tirée et maintenue, la boîte Steptronic rétrograde automatiquement sur le rapport le plus bas possible.
- ▷ Éviter le passage automatique au rapport supérieur en mode manuel.  
En mode manuel, la boîte Steptronic ne passe pas automatiquement le rapport supérieur lorsque les limites de régime sont atteintes.
- ▷ Si le kick-down est activé, le rétrogradage n'est pas effectué.

### Activation du mode avancé

Le mode avancé est actif en mode manuel lorsque le contrôle dynamique de stabilité est désactivé.

Selon l'équipement, le mode avancé peut également être activé en mode manuel de la manière suivante :

- ▷ « SPORT PLUS » : le mode de conduite est sélectionné.
- ▷ Le contrôle dynamique de traction est activé.

## Boîte de vitesses automatique :

### Principe

Dans des conditions ambiantes sèches, le Launch Control permet une accélération optimisée lors du démarrage sur chaussée non glissante.

### Généralités

L'utilisation de Launch Control entraîne une usure prématurée des composants, car cette fonction représente une sollicitation très élevée pour le véhicule.

Ne pas braquer le volant lors du démarrage avec Launch Control.

Ne pas utiliser Launch Control pendant le rodage.

Plus d'informations :

Rodage, voir page 354.

## Conditions de fonctionnement

Launch Control est disponible lorsque le moteur est à la température de service. Le moteur est à la température de service après un trajet sans interruption d'au moins 10 km.

## Démarrage avec Launch Control

1. Activer l'état de marche.
2. Activer le mode de conduite : « SPORT ».
3. Activer le réglage pour la dynamique de conduite : « SPORT PLUS ».
4. Avec le pied gauche, appuyer énergiquement sur le frein.
5. Engager le rapport de marche avant.
6. Enfoncer complètement la pédale d'accélérateur et la maintenir appuyée.

Les informations Launch Control apparaissent sur le combiné d'instruments.

7. Le régime moteur de démarrage est réglé. Attendre quelques instants jusqu'à ce que le régime soit constant. Maintenir la pédale d'accélérateur dans cette position.
8. Desserrer le frein en l'espace de quelques secondes après l'allumage de l'information Launch Control.

Le véhicule accélère.

Le passage au rapport supérieur se fait automatiquement tant que l'information Launch Control est affichée et que la pédale d'accélérateur n'est pas relâchée.

Le Launch Control est actif tant que l'information Launch Control est affichée et que la pédale d'accélérateur n'est pas relâchée.

## Nouvelle utilisation pendant un trajet

Après l'utilisation de Launch Control, la boîte de vitesses doit refroidir brièvement avant une nouvelle utilisation de Launch Control. Lors d'une nouvelle utilisation, Launch Control s'adapte aux conditions ambiantes.

## Après utilisation de Launch Control

Réactiver le contrôle dynamique de stabilité dès que possible afin de renforcer la stabilité dynamique du véhicule.

## Limites du système

Un conducteur expérimenté peut obtenir, le cas échéant, de meilleures accélérations sans Launch Control en mode DSC OFF.

## Transmission Steptronic Sport : fonction Sprint

### Principe

Selon l'équipement, il est possible d'utiliser la fonction Sprint pour une phase d'accélération imminente. La fonction Sprint prépare l'entraînement à la phase d'accélération.

### Généralités

Si la fonction Sprint est activée, le temps de réponse du véhicule est plus dynamique.

### Activation

1. Maintenir tirée la palette de commande de gauche jusqu'à ce que SPRINT s'affiche sur le combiné d'instruments.
  - ▶ La boîte de vitesses repasse au plus petit rapport et passe en mode manuel M.
  - ▶ Un réglage dynamique est activé pour l'entraînement.
2. Passer les rapports manuellement.

## Désactivation automatique

La fonction Sprint est désactivée automatiquement si la conduite est modérée pendant un certain temps.

## Désactivation manuelle

- ▶ Maintenir tirée la palette de commande de droite jusqu'à ce que SPRINT s'affiche sur le combiné d'instruments.
- ▶ La palette de commande de droite ayant déjà été tirée, tirer la palette de commande de gauche.
- ▶ Faire passer le levier sélecteur de la position S à la position D en le poussant.

## Commutateur d'expérience de conduite personnalisée

### Principe

Le commutateur d'expérience de conduite personnalisée influence entre autres les caractéristiques de la dynamique de conduite du véhicule.

Le véhicule peut être adapté à la situation par l'intermédiaire de différents modes de conduite.

### Généralités

Cela peut par exemple influencer les systèmes suivants :

- ▶ Entraînement.
- ▶ Châssis.
- ▶ Direction.
- ▶ Affichage sur le combiné d'instruments.
- ▶ Régulateur de vitesse.

## Aperçu

### Touches dans le véhicule

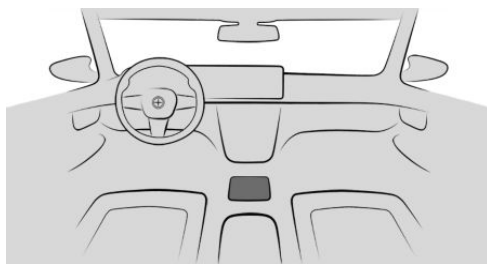

Touche	Mode de conduite
SPORT	SPORT SPORT PLUS SPORT INDIVIDUAL
COMFORT	COMFORT
ECO PRO	ECO PRO ECO PRO INDIVIDUAL

### Affichages sur le combiné d'instruments



Le mode de conduite sélectionné s'affiche sur le combiné d'instruments.

### Activation/désactivation des modes de conduite

Appuyer sur la touche du mode de conduite souhaité de façon répétée jusqu'à ce que le mode de conduite souhaité s'affiche sur le combiné d'instruments.

Le mode de conduite actuel est désactivé lors du changement de mode de conduite.



## Les modes de conduite dans le détail

### CONFORT

Le mode de conduite CONFORT est un réglage équilibré entre la conduite sportive et la conduite optimisant la consommation.

### SPORT

Le mode de conduite SPORT est un réglage dynamique pour plus d'agilité avec un châssis optimisé.

### SPORT PLUS

Le mode de conduite SPORT PLUS est un réglage dynamique pour une agilité optimale avec un entraînement adapté.

### ECO PRO

En mode de conduite ECO PRO, le réglage optimise la consommation.

## Configuration INDIVIDUAL

### Généralités

Pour certains modes de conduite, il existe un autre mode réglable individuellement.

La dernière configuration personnalisée réglée est directement activée lors de la réouverture du mode de conduite.

### Configuration et réinitialisation

Le mode de conduite ECO INDIVIDUAL, par exemple :

1. Menu Applications
2. « Véhicule »
3. « Réglages de conduite »
4. « Propulsion et châssis »
5. « ECO PRO INDIVIDUAL »
6. Sélectionner le réglage désiré.

Réinitialiser ECO PRO INDIVIDUAL aux valeurs standard :

« Réinit. au mode ECO PRO STAND. »

### Activation de INDIVIDUAL

Actionner à plusieurs reprises la touche du mode de conduite souhaité.

## My Programmes

### Principe

Dans un programme, diverses fonctions à l'intérieur du véhicule sont adaptées les unes aux autres.

En sélectionnant un programme, l'éclairage intérieur, la climatisation et le choix musical sont adaptés par exemple.

## Consignes de sécurité

### AVERTISSEMENT

Les personnes ou les animaux à bord du véhicule peuvent verrouiller les portes de l'intérieur et s'enfermer. Dans ce cas, le véhicule ne peut pas être ouvert de l'extérieur. Il y a risque de blessures. Emporter la clé du véhicule pour pouvoir ouvrir le véhicule de l'extérieur.

### AVERTISSEMENT

Sur certaines versions de pays, le déverrouillage depuis l'intérieur exige des connaissances particulières.

Si des personnes ou des animaux restent pendant longtemps dans le véhicule et sont soumis à des températures extrêmes, il existe un risque de blessures ou un danger de mort. Ne pas verrouiller le véhicule de l'extérieur lorsque des personnes ou des animaux se trouvent à bord. Ne pas laisser de bébés,

de jeunes enfants ni d'animaux seuls dans le véhicule.

## My Programmes en détail

My Programmes	Description
« REAR SEAT VIEW »	Le programme crée un environnement propice au sommeil pour les enfants à l'arrière.

## Activation/désactivation de My Programmes

1.  Menu Applications
2. « Toutes les applis »
3. « REAR SEAT VIEW »

## Frein de stationnement

### Principe

Le frein de stationnement sert à immobiliser le véhicule à l'arrêt pour l'empêcher de rouler.

### Consignes de sécurité

#### AVERTISSEMENT

Un véhicule non immobilisé peut se mettre en mouvement et commencer à rouler. Il y a un risque d'accidents, de blessures et de dommages matériels. Avant de quitter le véhicule, l'immobiliser pour l'empêcher de se mettre à rouler.

Pour être certain d'immobiliser correctement le véhicule, respecter ce qui suit :

- ▷ Serrer le frein de stationnement.
- ▷ En montée ou en descente, tourner les roues avant en direction de la bordure du trottoir.
- ▷ En montée ou en descente, immobiliser en plus le véhicule avec une cale, par exemple.

#### AVERTISSEMENT

Des enfants ou des animaux laissés sans surveillance peuvent mettre le véhicule en mouvement, se mettre en danger et mettre en danger les autres usagers, par exemple en effectuant les actions suivantes :

- ▷ Activation de l'état opérationnel.
- ▷ Desserrage du frein de stationnement.
- ▷ Ouverture et fermeture des portes ou des vitres.
- ▷ Enclenchement du levier sélecteur en position N.
- ▷ Utilisation d'équipements du véhicule.

Il y a un risque d'accidents, de blessures ou de dommages matériels. Ne pas laisser des enfants ni des animaux sans surveillance dans le véhicule. Emporter la clé du véhicule avec soi et verrouiller le véhicule en le quittant.

### Aperçu

#### Touche dans le véhicule

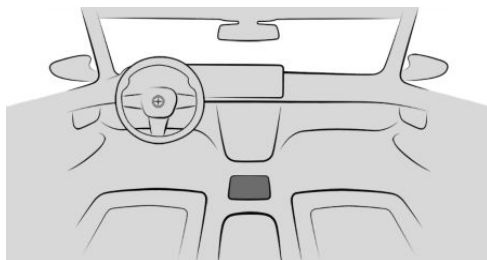



Frein de stationnement

## Serrer le frein de stationnement

### Véhicule à l'arrêt



Tirer sur le commutateur.  
La LED s'allume.



Le témoin sur le combiné d'instruments devient rouge.  
Le frein de stationnement est serré.

### Pendant le trajet

Son utilisation pendant le trajet fait office de fonction de freinage d'urgence.



Tirer le commutateur et le maintenir.  
Le véhicule freine énergiquement tant que le commutateur est tiré.



Le témoin sur le combiné d'instruments devient rouge, un signal retentit et les feux stop s'allument.

Un message Check-Control s'affiche.

Lorsque le véhicule est immobile, le frein de stationnement est serré.

## Serrage automatique du frein de stationnement

Dans certaines situations, le frein de stationnement est automatiquement activé, par exemple par le système Automatic Hold.

Par ailleurs, il est possible de régler le système afin que le frein de stationnement se serre automatiquement en cas de désactivation de l'état de marche.

1.  Menu Applications
2. « Véhicule »
3. « Réglages de conduite »
4. « Propulsion et châssis »

5. « Frein de stationnement »
6. Sélectionner le réglage désiré.

Lorsque le levier sélecteur est en position N, le frein de stationnement ne se serre pas automatiquement

## Desserrage du frein de stationnement

### Desserrage manuel du frein de stationnement

1. Activer l'état de marche.



2. Appuyer sur le commutateur alors que la pédale de frein est enfoncée ou que le levier sélecteur se trouve en position P.

La LED et le témoin de contrôle s'éteignent.

Le frein de stationnement est desserré.

### Desserrage automatique du frein de stationnement

Le frein de stationnement est desserré automatiquement lors du démarrage.

La LED et le témoin de contrôle s'éteignent.

## Utilisation du frein de stationnement via iDrive

Il est également possible de serrer et de desserrer le frein de stationnement via iDrive. Par ailleurs, des informations complémentaires s'affichent.

1.  Menu Applications
2. « Véhicule »
3. « Réglages de conduite »
4. « Propulsion et châssis »
5. « Frein de stationnement »
6. Sélectionner le réglage désiré.

## Dysfonctionnement

Lors d'une panne ou d'un dysfonctionnement du frein de stationnement, immobiliser le véhicule avant de le quitter pour l'empêcher de se mettre à rouler.

Un message check-control s'affiche.

Après être sorti du véhicule, l'immobiliser pour l'empêcher de se mettre à rouler, par exemple avec une cale.

## Après une coupure de courant

Pour restaurer la capacité de fonctionnement du frein de stationnement après une coupure du circuit électrique, une initialisation peut être nécessaire.

1. Activer l'état opérationnel.

2.  Tirer sur le commutateur tout en appuyant sur la pédale de frein ou avec la manette de sélection en position P et ensuite l'enfoncer.

La procédure peut durer quelques secondes. Des bruits éventuels sont normaux.



Le témoin s'éteint dès que le frein de stationnement est à nouveau prêt à fonctionner.

## Fonction Automatic Hold

### Principe

Automatic Hold facilite la conduite par le serrage et le desserrage automatiques du frein de stationnement, par exemple dans la circulation en accordéon.

Le véhicule est maintenu automatiquement à l'arrêt.

Pendant les démarrages en côte, le système empêche le véhicule de reculer.

## Généralités

Dans les conditions suivantes, le frein de stationnement est serré automatiquement :

- ▷ Lorsque l'état de marche est désactivé.
- ▷ Si la porte conducteur est ouverte pendant plus d'une seconde et qu'aucune pédale n'est actionnée pendant ce temps.
- ▷ Si vous freinez jusqu'à l'arrêt pendant la marche avec le frein de stationnement.

Lorsque le levier sélecteur est en position N, la fonction Automatic Hold est désactivée provisoirement.

## Consignes de sécurité

### AVERTISSEMENT

Un véhicule non immobilisé peut se mettre en mouvement et commencer à rouler. Il y a un risque d'accidents, de blessures et de dommages matériels. Avant de quitter le véhicule, l'immobiliser pour l'empêcher de se mettre à rouler.

Pour être certain d'immobiliser correctement le véhicule, respecter ce qui suit :

- ▷ Serrer le frein de stationnement.
- ▷ En montée ou en descente, tourner les roues avant en direction de la bordure du trottoir.
- ▷ En montée ou en descente, immobiliser en plus le véhicule avec une cale, par exemple.

### AVERTISSEMENT

Des enfants ou des animaux laissés sans surveillance peuvent mettre le véhicule en mouvement, se mettre en danger et mettre en danger les autres usagers, par exemple en effectuant les actions suivantes :

- ▷ Activation de l'état opérationnel.
- ▷ Desserrage du frein de stationnement.

- ▷ Ouverture et fermeture des portes ou des vitres.
- ▷ Enclenchement du levier sélecteur en position N.
- ▷ Utilisation d'équipements du véhicule.

Il y a un risque d'accidents, de blessures ou de dommages matériels. Ne pas laisser des enfants ni des animaux sans surveillance dans le véhicule. Emporter la clé du véhicule avec soi et verrouiller le véhicule en le quittant.

## Aperçu

### Touche dans le véhicule

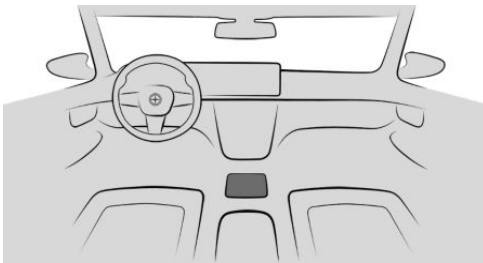

 Fonction Automatic Hold

### Activation de la fonction Automatic Hold

1. Activer l'état de marche.

2.  Appuyer sur la touche.  
La LED s'allume.

 Le témoin s'allume en vert.  
La fonction Automatic Hold est activée.  
Le dernier réglage choisi est conservé lors du redémarrage du véhicule.

### La fonction Automatic Hold retient le véhicule

La fonction Automatic Hold est activée et la porte conducteur est fermée.



Lorsque le véhicule est arrêté, ce dernier est automatiquement sécurisé et ne peut plus se mettre à rouler dès que le témoin de contrôle s'allume en vert.

### Démarrage

Pour démarrer, appuyer sur la pédale d'accélérateur.

Le frein se desserre automatiquement et le témoin du frein de stationnement s'éteint.

### Serrage automatique du frein de stationnement

Le frein de stationnement est automatiquement serré lorsque le véhicule est maintenu par la fonction Automatic Hold, lorsque l'état de marche est désactivé ou lorsque vous quittez le véhicule.



Le témoin passe du vert au rouge.

Le frein de stationnement n'est pas serré lorsque l'état de marche est désactivé alors que le véhicule décélère en roue libre. La fonction Automatic Hold est alors désactivée provisoirement.

### Désactiver la fonction Automatic Hold

 Appuyer sur la touche.  
La LED s'éteint.

 Le témoin s'éteint.

La fonction Automatic Hold est désactivée.



Si le véhicule est retenu par la fonction Automatic Hold, appuyer également sur la pédale de frein en coupant le contact.

# Affichage

## Équipement du véhicule

Ce chapitre décrit les équipements, les systèmes et les fonctions proposés actuellement ou le cas échéant dans un avenir proche en fonction du modèle, même s'ils ne sont pas présents dans le véhicule.

Plus d'informations :

Équipement du véhicule, voir page 8.

## Combiné d'instruments

### Principe

Le combiné d'instruments comprend différents affichages numériques, tels que l'indicateur de vitesse, l'heure, l'autonomie, l'affichage de température ou les voyants de contrôle et d'avertissement.

### Généralités

La présentation du combiné d'instruments s'adapte au mode de conduite. Les positions de certains affichages peuvent varier, par exemple l'affichage de la position du levier sélecteur.

Les affichages sur le combiné d'instruments peuvent diverger en partie des illustrations de la notice d'utilisation.

### Consigne de sécurité

#### **AVERTISSEMENT**

En cas de panne des affichages pour les informations de bord, par exemple l'indicateur de vitesse, le véhicule ne doit pas être utilisé. Il y a un risque d'accidents, de blessures ou de dommages matériels. Garer immédiatement le véhicule dans un endroit sûr.

En désactivant puis en réactivant l'état de marche, le dysfonctionnement peut, le cas échéant, être résolu et la poursuite du voyage est possible. Si le dysfonctionnement ne peut pas être réparé, faire contrôler le système par un Réparateur Agréé, un autre Réparateur Agréé qualifié ou un atelier spécialisé.

### Aperçu

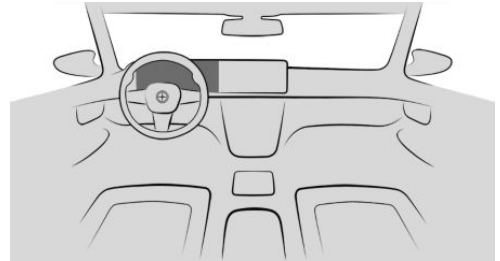

Combiné d'instruments

### Zones d'affichage dans le combiné d'instruments

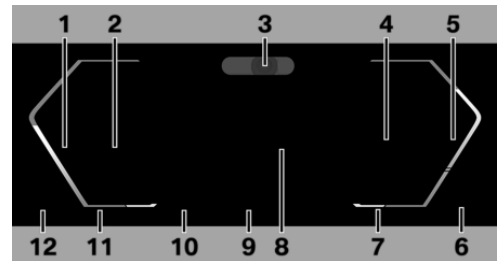

- 1 Indicateur de vitesse
- 2 Systèmes d'aide à la conduite [237](#)  
Systèmes d'aide au stationnement [273](#)
- 3 Driver Attention Camera [229](#)
- 4 Check-Control [154](#)  
Affichage de la position du levier sélecteur [138](#)

Affichage du point de changement de vitesse [164](#)

Listes de sélection [163](#)

**5** Affichage de puissance [164](#)

Compte-tours [165](#)

**6** Température du moteur [165](#)

**7** Température extérieure [166](#)

**8** Zone d'affichage centrale [166](#)

Témoins lumineux de passage des vitesses [166](#)

**9** Mode de conduite [144](#)

**10** Speed Limit Info [237](#)

Assistant de limitation de vitesse [265](#)

**11** Heure [170](#)



**12** Jauge à carburant [170](#)

Autonomie [170](#)

Plus d'informations :

Témoins de contrôle et voyants d'alerte, voir page [155](#).

## Éléments de commande du volant

Élément de commande	Fonction
	Affichage de la barre de menu dans le combiné d'instruments.
	Appuyer sur la touche fléchée appropriée pour déplacer la sélection.
	Tourner la molette : faire défiler la sélection vers le haut ou vers le bas. Appuyer sur la molette : confirmer la sélection.

## Configuration de la présentation

En mode de conduite CONFORT, la présentation peut être configurée et affichée individuellement sur le combiné d'instruments.

-  Appuyer sur la touche du volant.  
Une barre de menu est affichée sur le combiné d'instruments.
- « LAYOUT »  
Le cas échéant, sélectionner le menu au volant à l'aide des touches fléchées.
- Sélectionner le réglage souhaité à l'aide de la molette au volant.

## Réglages

Les différents affichages peuvent être réglés individuellement, par exemple une deuxième vitesse réelle.

-  Menu Applications
- « Véhicule »
- « Écrans d'affichage »
- « Combiné d'instruments »
- Sélectionner le réglage désiré.

## Live Vehicle

### Principe

Live Vehicle est une représentation virtuelle de son propre véhicule avec différentes informations, par exemple sur l'état du véhicule ou les affichages du flux d'énergie.

### Généralités

En fonction de la situation de conduite, des informations adaptées s'affichent sur l'écran de contrôle. Les défauts ne sont pas pris en compte.

## Contenu adaptatif

Les contenus suivants sont affichés en alternance et, le cas échéant, en fonction du mode de conduite choisi :

- ▷ État du véhicule, voir page 171.
- ▷ État actuel, voir page 172.
- ▷ Affichages Sport, voir page 172.
- ▷ Coach efficacité, voir page 373.
- ▷ Données du trajet, voir page 167.
- ▷ Affichage xOFFROAD, voir page 310.

## Contenu statique

Les contenus suivants peuvent être affichés en permanence sur l'écran de contrôle indépendamment du mode et de la situation de conduite.

- ▷ État du véhicule.
- ▷ Données du trajet.
- ▷ Affichage xVIEW, voir page 233.
- ▷ Affichage xOFFROAD.

## Réglage de l'affichage

Dans le menu Live Vehicle, il est possible de choisir entre un affichage adaptatif et des contenus statiques.

1.  Menu Applications
2. « Véhicule »
3. « Live Vehicle »
4. « Contenu »
5. Sélectionner le réglage désiré.

## Affichage tête haute BMW

### Principe

L'affichage tête haute projette des informations importantes sur le pare-brise dans le champ de vision du conducteur, par exemple la vitesse. Il est possible d'enregistrer des informations sans détourner le regard de la route.

Les touches au volant permettent de configurer différentes vues pour l'affichage tête haute. D'autres réglages sont possibles sur l'écran de contrôle, par exemple luminosité ou hauteur.

### Généralités

Respecter les informations relatives au nettoyage de l'affichage tête haute du chapitre Entretien.

Plus d'informations :

Entretien de pièces spéciales, voir page 443.

### Aperçu

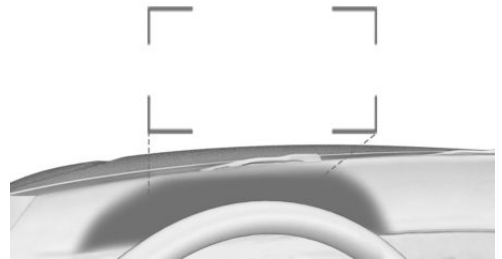

Les affichages de l'affichage tête haute sont projetés sur le pare-brise via un verre de protection. Ce verre de protection se trouve entre le volant et le pare-brise.

### Informations pouvant être affichées

L'affichage tête haute affiche les informations suivantes :

- ▷ Vitesse.
- ▷ Indications de guidage.
- ▷ Messages Check-Control.
- ▷ Affichages Sport.
- ▷ Témoins lumineux de passage des vitesses.
- ▷ Coach efficacité.
- ▷ Listes et messages.
- ▷ Systèmes d'aide à la conduite.

Certaines de ces informations ne sont affichées que brièvement en cas de besoin.

## Configuration de la vue

Les vues de l'affichage tête haute peuvent être réglées indépendamment de l'affichage sur le combiné d'instruments, par exemple, une vue réduite.



1. Appuyer sur la touche du volant.  
Une barre de menu est affichée sur le combiné d'instruments.
2. « HEAD-UP »  
Le cas échéant, sélectionner le menu au volant à l'aide des touches fléchées.
3. Sélectionner le réglage souhaité à l'aide de la molette au volant.

## Activation/désactivation de l'affichage tête haute

1.  Menu Applications
2. « Véhicule »
3. « Écrans d'affichage »
4. « Affichage tête haute »
5. « Affichage tête haute »

## Réglages

Différents réglages sont possibles pour l'affichage tête haute, par exemple la hauteur, la luminosité ou la représentation. Par ailleurs, il est possible de personnaliser certains affichages de l'affichage tête haute, par exemple les informations de l'aide à la conduite.

1.  Menu Applications
2. « Véhicule »
3. « Écrans d'affichage »
4. « Affichage tête haute »
5. Sélectionner le réglage désiré.

## Lisibilité des informations sur l'affichage

La lisibilité des informations sur l'affichage tête haute est influencée par les facteurs suivants :

- ▷ La position de siège.
- ▷ Les objets sur le verre de protection de l'affichage tête haute.
- ▷ La poussière ou la saleté sur le verre de protection de l'affichage tête haute.
- ▷ Intérieur ou extérieur du pare-brise en-craissé.
- ▷ Port de lunettes de soleil avec certains filtres polarisants.
- ▷ Chaussée mouillée.
- ▷ Conditions d'éclairage défavorables.

Si l'image est déformée, faire vérifier les réglages de base par un Réparateur Agréé, un autre Réparateur Agréé qualifié ou un atelier spécialisé.

## Pare-brise spécial

Le pare-brise fait partie du système.

La forme et la couche de revêtement du pare-brise spécial permettent le fonctionnement du système.

Si le pare-brise spécial est endommagé, le faire remplacer par un Réparateur Agréé, un autre Réparateur Agréé qualifié ou un atelier spécialisé.

## Check-Control

### Principe

Check-Control surveille les fonctions du véhicule et signale tout défaut survenant dans les systèmes surveillés.

Un message Check-Control combine témoins ou voyants et messages texte sur le combiné d'instruments et, le cas échéant, sur l'affichage tête haute. Le cas échéant, un signal acous-

tique peut être émis en plus et un message texte peut s'afficher sur l'écran de contrôle.

Certains messages Check-Control sont masqués automatiquement après environ 20 secondes et restent mémorisés. Les messages Check-Control mémorisés peuvent être affichés sur l'écran de contrôle. Les messages Check-Control urgents sont affichés en permanence et peuvent le cas échéant être masqués brièvement.

## Masquage des messages Check-Control

Les messages Check-Control affichés en permanence peuvent, le cas échéant, être brièvement masqués. Après environ 8 secondes, ces messages s'affichent à nouveau automatiquement.

◀ Un symbole de flèche à côté du message Check-Control indique si le message Check-Control peut être masqué.

 Pour masquer les messages Check-Control, appuyez sur la touche fléchée, côté gauche au volant.

## Affichage des messages Check-Control enregistrés

Des informations supplémentaires, par exemple sur la cause d'un défaut et les interventions nécessaires correspondantes, peuvent être consultées via Check-Control.

En fonction du message Check-Control, il est possible de sélectionner des aides supplémentaires.

1.  Menu Applications
2. « Véhicule »
3. « Statut véhicule »
4. « Check-Control »
5. Sélectionner le message texte souhaité.

## Affichage

Un message Check-Control apparaît comme message texte avec un symbole dans le combiné d'instruments.

En cas de messages urgents, un avis complémentaire s'affiche automatiquement sur l'écran de contrôle.

Si plusieurs défauts surviennent en même temps, les messages s'affichent les uns après les autres.

Certains messages affichés pendant le trajet, s'affichent de nouveau après la coupure de l'état de marche.



Les symboles sur le combiné d'instruments indiquent un message Check-Control actif ou enregistré.



## Témoins de contrôle et voyants d'alerte

### Principe

Les témoins de contrôle et voyants d'avertissement du combiné d'instruments indiquent l'état de certaines fonctions du véhicule. Les témoins de contrôle et voyants d'avertissement indiquent la présence d'un défaut dans les systèmes surveillés.

### Généralités

Les témoins de contrôle et les voyants d'avertissement peuvent s'allumer selon différentes combinaisons et en différentes couleurs.

Le bon fonctionnement de certains voyants est contrôlé lors de l'activation de l'état de marche et ils s'allument brièvement.

## Témoins et voyants rouges

### Alerte d'oubli de ceinture



La ceinture de sécurité n'est pas bouclée.

Plus d'informations :

Alerte d'oubli de ceinture, voir page [118](#)

### Système d'airbag



Le voyant d'alerte s'allume brièvement : indique, lorsque l'état de marche est activé, le bon fonctionnement du système d'airbag et des rétracteurs de ceinture.

Le voyant d'avertissement ne s'allume pas ou reste allumé en permanence : le système d'airbag ou les rétracteurs de ceintures ne fonctionnent peut-être pas. Faire contrôler immédiatement le véhicule par un Réparateur Agréé, un autre Réparateur Agréé qualifié ou un atelier spécialisé.

Plus d'informations :

Airbags, voir page [188](#).

### Frein de stationnement



Le frein de stationnement est serré.

Plus d'informations :

Frein de stationnement, voir page [146](#).

### Système de freinage



Les garnitures de frein sont usées ou le système de freinage présente un défaut.

L'amplification de la force de freinage peut ne pas fonctionner. Une pression plus forte sur la pédale peut être nécessaire lors du freinage.

Faire contrôler immédiatement le véhicule par un Réparateur Agréé, un autre Réparateur Agréé qualifié ou un atelier spécialisé.

### Assistant d'arrêt d'urgence



L'assistant d'arrêt d'urgence est déclenché.

Plus d'informations :

Assistant d'arrêt d'urgence, voir page [219](#).

### Risque de collision



Le voyant d'alerte s'allume ou clignote en combinaison avec un signal acoustique en cas de collision imminente.

Plus d'informations :

Avertissement collision frontale, voir page [194](#).

### Avertisseur de piétons



Le voyant d'avertissement s'allume : un risque de collision avec une personne, par exemple un piéton ou un cycliste, a été détecté. Une plus grande vigilance est nécessaire.

Le voyant d'avertissement clignote et un signal retentit : un risque de collision avec une personne, par exemple un piéton ou un cycliste, a été détecté. Réaliser immédiatement une action de freinage ou d'évitement.

Plus d'informations :

Fonction d'avertissement en présence de personnes, voir page [200](#).

### Avertissement de proximité



Le voyant d'avertissement s'allume : un risque de collision, par exemple avec un véhicule, a été détecté. Une plus grande vigilance est nécessaire.

Le voyant d'avertissement clignote et un signal retentit : un risque de collision avec un véhicule

a été détecté. Réaliser immédiatement une action de freinage ou d'évitement.

Plus d'informations :

Fonction d'avertissement dans les situations de collision, voir page [198](#).

### Avertisseur d'intersection : un véhicule venant de droite a été détecté



Le voyant d'avertissement s'allume : un risque de collision avec un véhicule traversant par la droite a été détecté.

Une plus grande vigilance est nécessaire.

Le voyant d'avertissement clignote et un signal retentit : un risque de collision un véhicule traversant a été détecté. Réaliser immédiatement une action de freinage ou d'évitement.

Plus d'informations :

Fonction d'avertissement aux intersections, voir page [202](#).

### Avertisseur d'intersection : un véhicule venant de gauche a été détecté



Le voyant d'avertissement s'allume : un risque de collision avec un véhicule traversant par la gauche a été détecté.

Une plus grande vigilance est nécessaire.

Le voyant d'avertissement clignote et un signal retentit : un risque de collision un véhicule traversant a été détecté. Réaliser immédiatement une action de freinage ou d'évitement.

Plus d'informations :

Fonction d'avertissement aux intersections, voir page [202](#).

### Régulateur de distance



Le voyant d'alerte clignote et un signal retentit : freiner et, le cas échéant, procéder à une manœuvre d'évitement.

Plus d'informations :

Régulateur de distance, voir page [248](#).

### Mode Assisted Driving



Le voyant d'alerte clignote et un signal retentit :

Le système est désactivé ou une interruption du système est imminente.

Le voyant d'alerte s'allume et un signal retentit :

Le regard du conducteur n'est pas dirigé vers la circulation. Une interruption du système est imminente. Le cas échéant, le système réduit la vitesse jusqu'à l'arrêt. Le cas échéant, le système n'assiste pas la direction dans les mouvements du volant.

Plus d'informations :

Assisted Driving Mode, voir page [255](#).

### Assisted Driving Mode : les mains ne sont pas sur le volant



Le voyant d'alerte s'allume et un signal retentit :

Les mains ne tiennent pas le volant ou, selon l'équipement et la version de pays, le regard du conducteur n'est pas dirigé vers la circulation. Une interruption du système est imminente.

Le cas échéant, le système réduit la vitesse jusqu'à l'arrêt.

Le cas échéant, le système n'assiste pas la direction dans les mouvements du volant.

Tenir immédiatement le volant avec les mains et tenir compte de la circulation.

Plus d'informations :

Assisted Driving Mode, voir page [255](#).

### Témoins et voyants jaunes

#### Système d'antiblocage des roues



Il y a un défaut de fonctionnement ou le système est défectueux. Le système d'antiblocage des roues n'est pas disponible.

La manœuvrabilité peut être restreinte en cas de freinage total.

Faire contrôler immédiatement le véhicule par un Réparateur Agréé, un autre Réparateur Agréé qualifié ou un atelier spécialisé.

Plus d'informations :

Système d'antiblocage des roues, voir page 230.

## Système de freinage



Les garnitures de frein sont usées ou le système de freinage présente un défaut.

Faire contrôler le véhicule par un Réparateur Agréé, un autre Réparateur Agréé qualifié ou un atelier spécialisé.

## Mode Assisted Driving



Le voyant d'alerte s'allume et un signal retentit : une interruption du système est imminente.

Le voyant d'alerte clignote : une délimitation de la voie de circulation a été franchie.

Plus d'informations :

Assisted Driving Mode, voir page 255.

## Assisted Driving Mode : les mains ne sont pas sur le volant



Les mains du conducteur ne tiennent pas le volant. Le système reste activé.

Tenir le volant avec les mains.

Plus d'informations :

Assisted Driving Mode, voir page 255.

## Défaillance ou limitation de l'avertissement collision frontale



Selon l'équipement et la version de pays : restriction de fonctionnement détectée, par exemple en raison des

limites du système des caméras ou du système en panne. Il est possible de poursuivre le voyage. Le cas échéant, tenir compte des remarques des messages Check-Control.

Plus d'informations :

Avertissement collision frontale, voir page 194.

## Contrôle dynamique de stabilité



Le voyant d'alerte clignote : le contrôle dynamique de stabilité régule les forces d'entraînement et de freinage. Le

véhicule est stabilisé. Réduire la vitesse et adapter le style de conduite aux conditions routières.

Le voyant d'alerte s'allume : le contrôle dynamique de stabilité est défaillant ou est initialisé. La stabilisation de la trajectoire est restreinte ou défaillante.

Si le voyant d'alerte reste allumé en permanence, faire contrôler immédiatement le véhicule par un Réparateur Agréé, un autre Réparateur Agréé qualifié ou un atelier spécialisé.

Plus d'informations :

Contrôle dynamique de stabilité, voir page 230.

## Contrôle dynamique de stabilité désactivé ou contrôle dynamique de traction activé



Le contrôle dynamique de stabilité est désactivé ou le contrôle dynamique de traction est activé.

Plus d'informations :

- ▷ Contrôle dynamique de stabilité, voir page 230.
- ▷ Contrôle dynamique de traction, voir page 232.

## Mesure individuelle de pression des pneumatiques



Le voyant d'avertissement s'allume : une crevaison ou une perte de pression des pneus a été constatée.

Réduire la vitesse et s'arrêter prudemment. Éviter les coups de frein ou les actions de braquage brusques.

Plus d'informations :

Mesure individuelle de pression des pneumatiques, voir page 398.

## Contrôle de pression des pneus



Le voyant d'avertissement s'allume : une crevaison ou une perte de pression des pneus a été constatée. Tenir compte des informations du message Check-Control.

Le voyant d'alerte clignote, puis reste allumé : les crevaisons et pertes de pression des pneus ne peuvent pas être détectés.

- ▶ Perturbation par des installations ou des appareils avec la même fréquence radio : le système est automatiquement réactivé à la sortie du champ perturbateur.
- ▶ Dans le cas de pneus avec homologation spéciale : le contrôle de pression des pneus n'a pas pu terminer la réinitialisation : répéter la réinitialisation du système.
- ▶ Une roue sans système électronique de roue est montée : le cas échéant, confier le contrôle à un Réparateur Agréé, un autre Réparateur Agréé qualifié ou un atelier spécialisé.
- ▶ Dysfonctionnement : faire contrôler le système par un Réparateur Agréé, un autre Réparateur Agréé qualifié ou un atelier spécialisé.

Plus d'informations :

Contrôle de pression des pneus, voir page 390.

## Système de direction



Le système de direction est peut-être défectueux.

Confier le contrôle du système à un Réparateur Agréé, à un autre Réparateur Agréé qualifié ou à un atelier spécialisé.

Plus d'informations :

Direction active intégrale, voir page 236.

## Émissions des gaz d'échappement



▶ Le voyant clignote :

Défaut de fonctionnement du moteur qui peut conduire à l'endommagement du catalyseur.

Faire immédiatement vérifier le véhicule.

▶ Le voyant est allumé :

La qualité des gaz d'échappement se dégrade.

Faire contrôler le véhicule le plus tôt possible.

Faire contrôler le véhicule par un Réparateur Agréé, un autre Réparateur Agréé qualifié ou par un atelier spécialisé.

## Avertisseur de franchissement de ligne



Selon l'équipement et la version de pays :

Le voyant d'avertissement s'allume : restriction de fonctionnement détectée, par exemple en raison d'un soleil bas ou du système en panne. Il est possible de poursuivre le voyage. Le cas échéant, tenir compte des remarques des messages Check-Control.

Le voyant d'avertissement clignote : un avertissement est émis activement. Le système n'effectue pas d'interventions de braquage.

Plus d'informations :

Avertisseur de franchissement de ligne, voir page 206.

## Feux arrière de brouillard



L'éclairage antibrouillard arrière est allumé.

Plus d'informations :

Feux arrière de brouillard, voir page [181](#).

## Protection acoustique des piétons



La protection acoustique des piétons est défaillante. Faire preuve d'une plus grande prudence lors des manœuvres.

Si le système est à nouveau défaillant, confier le contrôle du système à un Réparateur Agréé, un autre Réparateur Agréé qualifié ou un atelier spécialisé.

Plus d'informations :

Protection acoustique des piétons, voir page [135](#).

## Témoins et voyants verts

### Clignotants



Le clignotant est allumé.

Un clignotement anormalement rapide du témoin indique qu'un clignotant est en panne.

Plus d'informations :

Clignotants, voir page [174](#).

### Feux de position



Les feux de position sont activés.

Plus d'informations :

Feux de position, feux de croisement, voir page [177](#).

### Feux de croisement



Les feux de croisement sont allumés.

Plus d'informations :

Feux de position, feux de croisement, voir page [177](#).

## Feux de route anti-éblouissement



Les feux de croisement sont allumés et les feux de route anti-éblouissement sont activés.

Les feux de route s'allument et s'éteignent automatiquement en fonction de la situation de conduite.

Plus d'informations :

Feux de route anti-éblouissement, voir page [175](#).

## Avertisseur de franchissement de ligne



Selon l'équipement et la version de pays :

Le témoin de contrôle clignote : le système émet un avertissement actif. Le cas échéant, le système exécute une intervention de braquage.

Plus d'informations :

Avertisseur de franchissement de ligne, voir page [206](#).

## Automatic Hold : le véhicule est maintenu en position immobile automatiquement



La fonction Automatic Hold est activée. Le véhicule est maintenu automatiquement à l'arrêt.

Plus d'informations :

Fonction Automatic Hold, voir page [148](#).

## Automatic Hold : véhicule sécurisé contre tout roulement involontaire



Après l'arrêt, le véhicule est automatiquement sécurisé afin de ne plus se mettre à rouler.

Plus d'informations :



Fonction Automatic Hold, voir page 148.

### Limiteur de vitesse manuel



Le témoin de contrôle s'allume : le système est activé.

Le témoin de contrôle clignote : la limite de vitesse réglée a été dépassée.

Plus d'informations :

Limiteur de vitesse manuel, voir page 243.

### Régulateur de vitesse



Le système est activé.

Plus d'informations :

Régulateur de vitesse, voir page 245.

### Régulateur de distance



Le témoin est allumé : le véhicule qui précède est détecté. Le symbole du véhicule s'éteint si aucun véhicule qui précède n'est détecté.

Le témoin de contrôle clignote : le véhicule qui précède a démarré.

Plus d'informations :

Régulateur de distance, voir page 248.

### Assistant de limitation de vitesse la limitation de vitesse



La limitation de vitesse identifiée peut être appliquée avec la touche SET. Dès que la limitation de vitesse a été appliquée, une coche verte apparaît.

Plus d'informations :

Assistant de limitation de vitesse, voir page 265.

### Mode Assisted Driving



En l'occurrence, le système aide le conducteur à maintenir le véhicule sur sa voie de circulation.

Plus d'informations :

Assisted Driving Mode, voir page 255.

### Assistant de changement de voie : le changement de voie est exécuté



Symbole de flèche de changement de voie en gris : le système exécute un changement de voie.

Plus d'informations :

Assistant de changement de voie, voir page 260.

### Assistant de changement de voie : changement de voie impossible



Ligne de délimitation de voie en gris sur le côté correspondant : le système a détecté que le conducteur souhaite changer de voie. Il n'est actuellement pas possible de changer de voie.

Plus d'informations :

Assistant de changement de voie, voir page 260.

### Assisted Driving Mode Plus



Le système est activé.

Plus d'informations :

Assisted Driving Mode Plus, voir page 261.

### Témoins et voyants bleus

#### Feux de route



Les feux de route ont été allumés.

Plus d'informations :

▶ Feux de route, voir page 174.

▶ Feux de route anti-éblouissement, voir page 175.

## Feux gris

### Limiteur de vitesse manuel



Le système est interrompu.

Plus d'informations :

Limiteur de vitesse manuel, voir page [243](#).

### Régulateur de vitesse



Le système est interrompu.

Plus d'informations :

Régulateur de vitesse, voir page [245](#).

### Régulateur de distance



Le témoin s'allume : le système est interrompu.

Témoin clignote : les conditions nécessaires au fonctionnement du système ne sont plus remplies. Le système a été désactivé, mais freine jusqu'à votre intervention active par pression sur la pédale de frein ou la pédale d'accélérateur.

Plus d'informations :

Régulateur de distance, voir page [248](#).

### Mode Assisted Driving



Le système est opérationnel et n'intervient pas sur la direction.

Le système s'active automatiquement si toutes les conditions de fonctionnement sont réunies.

Plus d'informations :

Assisted Driving Mode, voir page [255](#).

### Assisted Driving Mode Plus



Le système est interrompu et s'active automatiquement lorsque toutes les conditions de fonctionnement sont réunies.

Plus d'informations :

Assisted Driving Mode Plus, voir page [261](#).

### Avertissement collision frontale



Selon l'équipement et la version de pays : le système est désactivé.

Plus d'informations :

Avertissement collision frontale, voir page [194](#).

### Avertisseur de franchissement de ligne



Selon l'équipement et la version de pays :

Le voyant d'avertissement s'allume : le système est désactivé ou désactivé automatiquement, par exemple parce que DSC OFF est activé.

Le voyant d'avertissement clignote : un avertissement est émis activement. Le système n'effectue pas d'interventions de braquage.

Plus d'informations :

Avertisseur de franchissement de ligne, voir page [206](#).

## Feux blancs

### Régulateur de vitesse avec régulateur de distance



Pas de régulateur de distance étant donné que la pédale d'accélérateur est actionnée.

Plus d'informations :

Régulateur de distance, voir page [248](#).

### Assisted Driving Mode Plus



Le système peut être activé.

Plus d'informations :

Assisted Driving Mode Plus, voir page [261](#).

## Listes de sélection

### Principe



Pour certaines fonctions, il est possible d'afficher des listes et de les utiliser dans le combiné d'instruments ou l'affichage tête haute.

- ▷ Source de divertissement.
- ▷ Source audio actuelle.
- ▷ Liste des derniers appels.

Le cas échéant, le menu correspondant s'ouvre dans l'écran de contrôle.

### Affichage et utilisation de la liste

Il est possible d'afficher et d'utiliser les listes de sélection via les éléments de commande du volant.

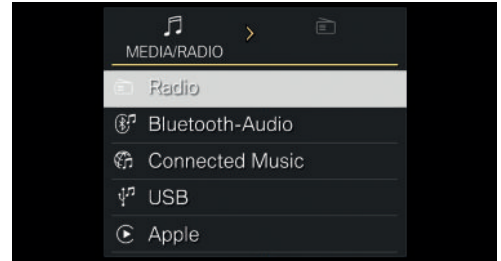

Éléments de commande	Fonction
	Tourner la molette : afficher la liste de divertissement ou faire défiler la liste vers le haut ou vers le bas. Appuyer sur la molette : confirmer la sélection.
	Appuyer sur la touche fléchée correspondante pour changer de source de divertissement.
	Afficher la liste des derniers appels.

## Affichage





Les listes déroulantes, par exemple les sources de divertissement, sont affichées sur le combiné d'instruments.

### Exemple : sélection d'une station radio

1.  Appuyer sur la touche des sources de divertissement.
2.  Basculer la molette vers la droite pour passer à la liste des stations de radio.
3. Faire tourner la molette pour sélectionner une station de radio.
4. Appuyer sur la molette pour confirmer la station de radio sélectionnée.

### Exemple : changement de divertissement

1.  Appuyer sur la touche des sources de divertissement.
2.  Faire tourner la molette pour sélectionner une source de divertissement.
3. Appuyer sur la molette pour confirmer la source de divertissement sélectionnée.

## Affichage point changement vitesse

### Principe

L'indicateur de changement de vitesse recommande le rapport qui convient le mieux à la situation de conduite actuelle. L'utilisation du rapport optimal favorise un style de conduite efficace.

### Généralités

L'indicateur de changement de vitesse est actif en mode manuel M selon l'équipement et la version de pays.

### Affichage

Les indications relatives au passage au rapport supérieur ou inférieur ou au rapport engagé sont affichées dans le combiné d'instruments.

Sur les véhicules sans affichage du point de changement de vitesse, le rapport engagé est affiché.

Exemple	Description
M3	En mode manuel permanent M : Le rapport optimal est engagé.
D3	Avec palettes de commande : mode manuel temporaire.
S3	Avec palettes de commande : programme sport.
2•3	Indication de la vitesse engagée.

Plus d'informations :

Palettes de commande, voir page [141](#).

## Indicateur de puissance

### Principe

L'indicateur de puissance affiche la puissance d'entraînement actuellement sollicitée en pourcentage de la puissance totale.

### Activation/désactivation de l'indicateur de puissance

En fonction du mode de conduite sélectionné ou de la disposition configurée individuellement, l'indicateur de puissance ou le compte-tours s'affiche.

### Affichage





Indicateur dans la zone de la flèche 1 : récupération d'énergie, par exemple en cas de décélération, CHARGE.

Aiguille dans la zone de la flèche 2 : propulsion en pourcentage, POWER.

### Puissance d'entraînement réduite

En raison de certains facteurs, la puissance d'entraînement disponible peut être réduite. L'indicateur de puissance s'adapte automatiquement en conséquence.

Par ailleurs, les symboles de l'indicateur de puissance et du compte-tours signalent une réduction de la puissance d'entraînement :

Symbole	Description
	<p>Symbole bleu : système d'entraînement froid.</p> <p>Symbole blanc : température d'entraînement élevée, par exemple en raison d'un besoin de puissance de longue durée ou élevé en cas de conduite en montagne.</p>
	<p>Selon l'équipement et la version de pays :</p> <p>Limitation de la puissance d'entraînement définie par la BMW Digital Key.</p> <p>Avec moteur 8 cylindres : Puissance réduite pendant le rodage du véhicule.</p>
	<p>Restriction de fonctionnement due au système.</p> <p>Le cas échéant, un message Check-Control s'affiche.</p>

## Compte-tours

### Généralités

Éviter impérativement les régimes moteur situés dans le champ d'alerte rouge. Dans cette plage, l'alimentation en carburant est coupée afin de protéger le moteur.

### Activation/désactivation du compte-tours

Le compte-tours s'affiche en fonction du mode de conduite sélectionné ou de la présentation personnalisée.

L'affichage du compte-tours est variable et dépend du mode de conduite sélectionné.

## Plage de régime réduite

En raison de certains facteurs, par exemple un système d'entraînement froid, les régimes disponibles peuvent être réduits. Selon les régimes disponibles, l'affichage du compte-tours est automatiquement adapté.

Symbole	Description
	Puissance réduite pendant le rodage du véhicule.

## État opérationnel et état de marche

 La mention OFF est affichée sur le combiné d'instruments. L'état de marche est désactivé et l'état opérationnel est activé.

 La mention READY est affichée dans le combiné d'instruments. La fonction Start/Stop automatique est prête pour le démarrage automatique du moteur.

Plus d'informations :

- ▷ État de fonctionnement du véhicule, voir page 46.
- ▷ Fonction Start/Stop automatique, voir page 136.

## Température du moteur



- ▷ Moteur froid : l'indicateur se trouve dans la plage de température bleue, proche de la butée de l'affichage de température et l'inscription WARM-UP s'affiche.

Rouler à une vitesse modérée en utilisant le moteur à des régimes moyens.

- ▷ Température de service normale : l'aiguille se trouve au milieu ou dans la moitié gauche de l'affichage de la température.
- ▷ Moteur chaud : l'indicateur se trouve dans la plage de température rouge. Un message Check-Control s'affiche en plus.

Plus d'informations :

Niveau du liquide de refroidissement, voir page 419.

## Température extérieure

### Généralités

Quand l'affichage baisse jusqu'à +3 °C ou plus bas, un signal sonore retentit.

Un message Check-Control s'affiche.

Il y a un risque accru de verglas.

### Consigne de sécurité

#### AVERTISSEMENT

Un risque accru de verglas peut exister même pour des températures supérieures à +3 °C, par exemple sur des ponts ou des portions de route ombragées. Il y a un risque d'accidents, de blessures ou de dommages matériels. Adapter le style de conduite aux conditions météorologiques lorsque les températures sont basses.

## Témoins lumineux de passage des vitesses

### Principe

Les indicateurs lumineux de régime moteur indiquent le moment approprié pour le passage

de rapport supérieur afin d'obtenir les meilleures valeurs d'accélération.

### Généralités

Les indicateurs lumineux de régime moteur sont actifs en mode manuel M et peuvent être affichés dans le combiné d'instruments ou sur l'affichage tête haute en combinaison avec le compte-tours.

### Condition préalable au fonctionnement

Le mode manuel M doit être activé pour l'affichage des indicateurs lumineux de régime moteur.

### Affichage



Des champs qui s'allument successivement en jaune indiquent un point de passage de rapport imminent.

- ▷ Changer de rapport au plus tard lorsque tous les champs sont rouges.
- ▷ Lorsque le régime maximum est atteint, l'affichage complet clignote en rouge et l'alimentation en carburant est coupée pour protéger le moteur.

## Zone d'affichage centrale

### Contenus pouvant être affichés

Les réglages suivants peuvent être sélectionnés :

- ▷ Vue simplifiée.
- ▷ Données du trajet, voir page 167.
- ▷ Assisted View, voir page 169.
- ▷ Prévisualisation de l'itinéraire du système de navigation.
- ▷ Vue cartographique du système de navigation.
- ▷ Gravimètre, voir page 170.
- ▷ Divertissement.
- ▷ Augmented View.

Selon l'équipement, Augmented View sur le combiné d'instruments permet de visualiser les systèmes d'aide à la conduite dans l'environnement réel du véhicule.

Lorsque les systèmes de régulation de vitesse sont désactivés, des lignes grises indiquent la distance minimale recommandée par rapport au véhicule qui précède.

- ▷ Android Auto<sup>®</sup>.

Selon l'équipement et la version de pays, certaines fonctions d'un smartphone compatible peuvent également être affichées, par exemple les vues cartographiques.

Certains contenus de la zone d'affichage centrale peuvent également être configurés comme une vue dans l'affichage tête haute.

Plus d'informations :

Affichage tête haute, voir page 153.

Notice d'utilisation du système de navigation, de divertissement et de communication, voir page 6.

## Configuration de la zone d'affichage centrale

Il est possible de personnaliser la configuration des contenus de la zone d'affichage centrale sur le combiné d'instruments, par exemple l'affichage des données du trajet.

1.  Appuyer sur la touche du volant.

Une barre de menu est affichée sur le combiné d'instruments.

2. « CONTENT »

Le cas échéant, sélectionner le menu au volant à l'aide des touches fléchées.

3. Sélectionner le réglage souhaité à l'aide de la molette au volant.

## Données du trajet

### Principe

L'affichage des données du trajet fournit diverses informations sur le trajet, par exemple la consommation moyenne ou le compteur journalier.

### Généralités

Les données du trajet peuvent être affichées sur l'écran de contrôle et sur le combiné d'instruments.





Selon le réglage du menu Live Vehicle, les données du trajet s'affichent sur l'écran de contrôle.

Les valeurs peuvent être affichées et réinitialisées en fonction de différentes périodicités.

### Affichage sur l'écran de contrôle

#### Généralités

Les données de trajet suivantes s'affichent sur l'écran de contrôle :

- ▷ Intervalle défini pour l'affichage des données du trajet.
- ▷  Consommation moyenne du carburant en fonction de l'intervalle défini.
- ▷  Temps de conduite en fonction de l'intervalle défini.
- ▷  Trajet parcouru en fonction de l'intervalle défini.
- ▷  Trajet parcouru en mode roue libre.

## Affichage permanent des données du trajet

1. Menu Applications
2. « Véhicule »
3. « Live Vehicle »
4. « Contenu »
5. « Données de conduite »

## Affichage sur le combiné d'instruments

Le combiné d'instruments permet d'afficher des informations sur la consommation et la distance parcourue.

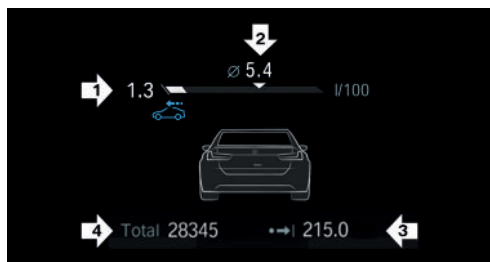

- ▷ Consommation actuelle, flèche 1.
- ▷ Consommation moyenne, flèche 2.
- ▷ Distance parcourue en fonction de l'intervalle défini, flèche 3.
  - Le symbole est affiché à l'état de conduite en roue libre.
- ▷ Kilométrage total, flèche 4.

## Consommation actuelle

L'affichage de la consommation instantanée permet de contrôler la consommation actuelle de carburant, par exemple pour une conduite économique et respectueuse de l'environnement.

Technologie Mild-Hybrid : selon l'équipement, l'alimentation en carburant est interrompue à vitesse réduite ou lorsque le véhicule est à l'arrêt, et le moteur continue de tourner. Dans ce

cas, le moteur à combustion interne fonctionne électriquement.

## Consommation moyenne

La consommation moyenne de carburant est affichée en fonction du réglage d'intervalle d'affichage des données de trajet.

## Réglage de l'affichage des données du trajet

L'intervalle d'affichage des données du trajet sur le combiné d'instruments et l'écran de contrôle est réglable.

1. Menu Applications
2. « Véhicule »
3. « Réglages du système »
4. « Période données conduite »
5. « Valeurs »
6. Sélectionner le réglage désiré :
  - ▷ « Depuis le démarrage » : si le véhicule est à l'arrêt pendant env. quatre heures, les valeurs sont automatiquement réinitialisées.
  - ▷ « Depuis le ravitaillement » : après un ravitaillement de carburant important, les valeurs sont automatiquement réinitialisées.
  - ▷ « Depuis l'usine » : les valeurs depuis la livraison départ usine s'affichent.
  - ▷ « Depuis remise à zéro » : les valeurs depuis la dernière réinitialisation manuelle s'affichent. Les valeurs peuvent être réinitialisées à tout moment.

## Réinitialiser manuellement les valeurs moyennes

L'intervalle suivant peut être réinitialisé manuellement à tout moment :

« Depuis remise à zéro ( ) »

Via la touche sur le levier de direction, côté gauche :

1. Appuyer sur la touche.  
Les données du trajet s'affichent.

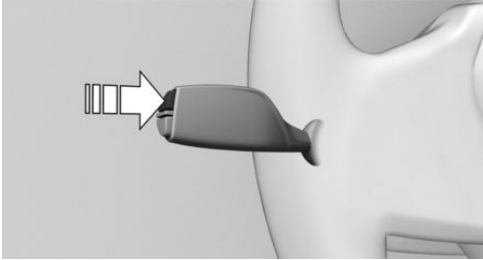

2. Maintenir la touche enfoncée jusqu'à ce que les valeurs soient réinitialisées.

Par iDrive :

1.  Menu Applications
2. « Véhicule »
3. « Réglages du système »
4. « Période données conduite »
5. « Remise à zéro »

Les valeurs moyennes et les compteurs sont réinitialisés. Après la réinitialisation des valeurs moyennes et des compteurs, la périodicité suivante est automatiquement activée :

« Depuis remise à zéro ( ) »

## Assisted View

### Principe

Assisted View permet d'afficher dans le combiné d'instruments des informations sur les systèmes d'assistance à la conduite dans une image animée du véhicule.

Les informations relatives aux manœuvres de stationnement sont toujours affichées dans Assisted View lorsque le système d'aide au stationnement est activé.

## Consigne de sécurité

### AVERTISSEMENT

Le système ne dégage pas le conducteur de sa responsabilité d'évaluer correctement les conditions de circulation. En raison des limites inhérentes au système, celui-ci ne peut pas toujours réagir automatiquement de manière adéquate dans toutes les situations de circulation. Il y a un risque d'accidents, de blessures ou de dommages matériels. Adapter le style de conduite aux conditions de circulation. Observer la circulation, se préparer à freiner ou à braquer à tout moment et intervenir activement dans les situations correspondantes.

## Généralités

L'affichage de l'Assisted View peut être configuré dans la zone d'affichage centrale et affiché.

Plus d'informations :

Zone d'affichage centrale, voir page [166](#).

## Affichage

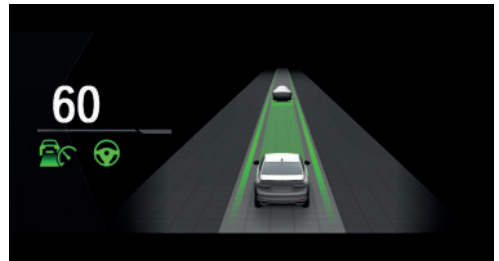

Exemple en cas d'aide à la conduite active : les témoins de contrôle et les voyants d'alerte pour la régulation de distance et l'Assisted Driving Mode s'affichent. Simultanément, la régulation de distance est affichée dans Assisted View sous forme d'animation.

## Limites du système

Le pouvoir de détection du système est limité.

Seuls les objets reconnus par le système sont pris en compte.

Plus d'informations :

- ▷ Caméras, voir page 41.
- ▷ Capteurs radars, voir page 42.

## Accéléromètre

### Généralités

L'accéléromètre indique les forces exercées dans le sens longitudinal et le sens transversal sur les passagers pendant le trajet.

L'affichage peut être configuré dans la zone d'affichage centrale du combiné d'instruments.

Les valeurs sont automatiquement réinitialisées après chaque départ.

Plus d'informations :

Zone d'affichage centrale, voir page 166.

### Réinitialisation manuelle des valeurs du gravimètre

1. Afficher le gravimètre dans le combiné d'instruments.
2.  Maintenir la molette du volant enfoncée jusqu'à ce que les valeurs soient réinitialisées.

## Date et heure

Différents réglages peuvent être effectués pour afficher la date et l'heure, par exemple le format de la date.

Selon l'équipement et la version de pays, le fuseau horaire peut être réglé ou le réglage automatique de l'heure peut être activé. Avec le réglage automatique, l'heure, la date et, le

cas échéant, le fuseau horaire sont mis à jour automatiquement.

1.  Menu Applications
2. « Véhicule »
3. « Réglages du système »
4. « Date et heure »
5. Sélectionner les réglages souhaités.

## Jauge à carburant

### Principe

Le niveau actuel du réservoir de carburant s'affiche.

### Généralités

L'inclinaison du véhicule peut conduire à des fluctuations sur l'affichage.

Plus d'informations :

Ravitaillement, voir page 376.

### Affichage



Une flèche à côté du symbole de pompe de distribution indique de quel côté du véhicule se trouve la trappe du réservoir.

L'autonomie actuelle est affichée sous forme chiffrée.

## Autonomie

### Principe

L'autonomie indique la distance qui peut encore être parcourue avec le niveau de carburant actuel dans le réservoir.

### Généralités

L'autonomie prévue est affichée avec la quantité de carburant restant dans le combiné d'instruments.

Un message Check-Control s'affiche brièvement en cas d'autonomie résiduelle basse. Une faible autonomie restante entraîne que les fonctions du moteur ne sont pas toujours assurées avec un style de conduite sportive, par exemple dans les virages rapides.

En dessous d'une autonomie d'environ 50 km, le message Check-Control reste affiché en permanence.

## Consigne de sécurité

### REMARQUE

Lorsque l'autonomie est inférieure à 50 km, le moteur pourrait ne plus être suffisamment alimenté en carburant. Les fonctions du moteur ne sont plus assurées. Il y a un risque de dommages matériels. Refaire le plein à temps.

## Affichage



L'autonomie actuelle est affichée sous forme de valeur numérique à côté de l'indicateur de niveau de carburant.

## Réglage des unités de mesure

Selon la version de pays, il est possible de régler les unités de mesure pour différentes valeurs, par exemple la consommation, les distances et la température.

1.  Menu Applications
2. « Véhicule »
3. « Réglages du système »
4. « Unités »
5. Sélectionner le réglage désiré.

## État du véhicule







### Généralités

Il est possible d'afficher les états de certains systèmes ou d'exécuter des actions, par exemple pour Check-Control.

### Affichage de l'état du véhicule

1.  Menu Applications
2. « Véhicule »
3. « Statut véhicule »

### Aperçu

Symbole	Description
	« MESURE INDIVID. PRESSION PNEUM. » : État de la mesure individuelle de pression des pneus, voir page 398.
	« Contrôle pression des pneus » : État du contrôle de pression des pneus, voir page 390.
	« Niveau d'huile moteur » : Mesure électronique du niveau d'huile, voir page 416.
	« AdBlue » : BMW Diesel avec BluePerformance, voir page 412.
	« Check-Control » : Affichage des messages check-control enregistrés, voir page 154.
	« Maintenance » : Affichage du message de maintenance, voir page 172.

## État actuel

### Généralités

L'état actuel s'affiche dynamiquement sur l'écran de contrôle dans le menu Live Vehicle pendant la conduite.

Les états suivants peuvent être affichés :

- ▷ Conduite.
- ▷ État de la fonction « roue libre » : « CONDUITE ROUE LIBRE ÉCO »
- ▷ « RECHARGE DE LA BATTERIE »

Avec technologie Mild Hybrid :

- ▷ Récupération adaptative.  
Selon la situation, d'autres informations sur la récupération adaptative s'affichent, le cas échéant.
- ▷ Conduite en roue libre efficace avec moteur à l'arrêt.

Plus d'informations :

- ▷ Récupération adaptative, voir page 371.
- ▷ Fonction « roue libre », voir page 372.

### Conditions de fonctionnement

- ▷ Le mode de conduite CONFORT ou ECO PRO est sélectionné.
- ▷ Avec Live Vehicle, le réglage suivant est sélectionné : « Contenu adaptatif ».

### Affichage

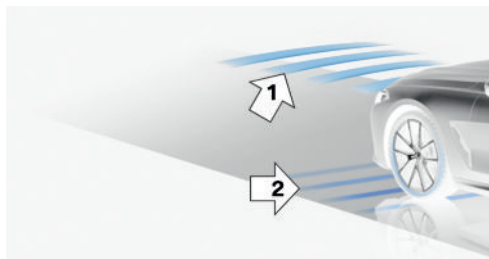

Exemple :

La récupération adaptative est active, flèche 1.

La batterie du véhicule se charge lorsque le véhicule décélère, flèche 2.

## Affichages Sport

### Principe

Les affichages sport sont particulièrement utiles si le style de conduite est sportif.

### Conditions de fonctionnement

- ▷ Le mode de conduite SPORT est sélectionné.
- ▷ Avec Live Vehicle, le réglage suivant est sélectionné : « Contenu adaptatif »

### Affichage

Les affichages Sport apparaissent sur l'écran de contrôle dans le menu Live Vehicle.

Les informations affichées sont les suivantes :

- ▷ Couple.
- ▷ Puissance.
- ▷ Pression de charge.
- ▷ Température d'huile moteur.

## Service

### Principe

Les messages de maintenance indiquent les travaux de maintenance nécessaires.

### Généralités

Après l'activation, le prochain rendez-vous de maintenance ou le kilométrage restant jusqu'à la prochaine maintenance s'affiche brièvement sur le combiné d'instruments si nécessaire.

Les travaux de maintenance peuvent être lus par un Conseiller Service sur la clé du véhicule.

## Affichage

Des informations détaillées peuvent être affichées sur l'écran de contrôle.

1.  Menu Applications
2. « Véhicule »
3. « Statut véhicule »
4. « Maintenance »

Les opérations de maintenance et, le cas échéant, les contrôles prescrits par la loi s'affichent.

5. Sélectionner l'entrée souhaitée.

## Entrée des échéances

Les échéances des contrôles obligatoires du véhicule peuvent être saisies.

Veiller à ce que la date et l'heure dans le véhicule soient réglées correctement.

1.  Menu Applications
2. « Véhicule »
3. « Statut véhicule »
4. « Maintenance »
5. « Contrôle technique »
6. « Date: »

7. Sélectionner le réglage désiré.

## Historique de maintenance

### Principe

Les maintenances effectuées peuvent être affichées sur l'écran de contrôle.



### Généralités

Faire réaliser les travaux de maintenance par un Réparateur Agréé, un autre Réparateur Agréé qualifié ou un atelier spécialisé. Les travaux de maintenance effectués sont inscrits dans les données du véhicule. La fonction est disponible dès qu'une maintenance a été inscrite dans les données du véhicule.

## Affichage

1.  Menu Applications
2. « Véhicule »
3. « Statut véhicule »
4. « Maintenance »  
Les opérations de maintenance requises et, le cas échéant, les contrôles prescrits par la loi s'affichent.
5. « Historique de maintenance »
6. Sélectionner l'entrée pour afficher des informations plus détaillées.

## Symboles

Symbole	Description
	L'entretien a été effectué dans les délais.
	L'entretien a été effectué en retard.
	L'entretien n'a pas été effectué.

# Lumière et visibilité

## Équipement du véhicule

Ce chapitre décrit les équipements, les systèmes et les fonctions proposés actuellement ou le cas échéant dans un avenir proche en fonction du modèle, même s'ils ne sont pas présents dans le véhicule.

Plus d'informations :

Équipement du véhicule, voir page 8.

## Clignotants

### Clignotants dans les rétroviseurs extérieurs

Ne pas rabattre les rétroviseurs extérieurs lors de la conduite ou pendant le fonctionnement des clignotants ou des feux de détresse afin que les ampoules de clignotants montées dans les rétroviseurs extérieurs soient bien reconnaissables.

### Clignotement

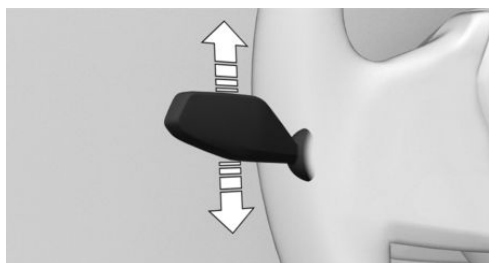

Pousser la manette au-delà du point de résistance.

### Commande impulsionnelle des clignotants

Actionner légèrement la manette vers le haut ou vers le bas.

La durée de la commande impulsionnelle des clignotants peut être réglée.

1. ■■ Menu Applications
2. « Véhicule »
3. « Éclairage extérieur »
4. Si nécessaire, « Autres réglages »
5. « Commande impuls. cligno. »
6. Sélectionner le réglage désiré.

### Clignotement bref

Appuyer sur la manette jusqu'au point de résistance et la maintenir dans cette position le temps du clignotement.

## Feux de route, appel de phares

Pousser la manette vers l'avant ou la tirer vers l'arrière.



- ▶ Allumage des feux de route, flèche 1.  
Les feux de route s'allument si les feux de croisement sont activés.
- ▶ Extinction des feux de route/appel de phares, flèche 2.



Le témoin sur le combiné d'instruments s'allume lorsque les feux de route sont activés.

## Feux de route anti-éblouissement

### Principe

Les feux de route anti-éblouissement détectent à temps les autres usagers et activent ou désactivent automatiquement les feux de route en fonction des conditions de circulation.

### Généralités

Les feux de route anti-éblouissement veillent à ce que les feux de route soient allumés lorsque les conditions de situation le permettent. Le système n'active pas les feux de route à faible vitesse.

Le système réagit à l'éclairage des véhicules qui viennent en sens inverse et qui précèdent, ainsi qu'à l'éclairage ambiant, par exemple en agglomération.

Les feux de route peuvent à tout moment être allumés ou éteints manuellement.

Si le véhicule est équipé de l'assistant de feux de route anti-éblouissement, les feux de route ne s'éteignent pas lorsque des véhicules arrivent en sens inverse ou le précèdent. Seules les zones du faisceau lumineux qui pourraient éblouir les usagers qui arrivent en sens inverse ou qui précèdent s'éteignent. Dans ce cas, le témoin bleu reste allumé.

Selon l'équipement : en cas de modification du réglage des phares, les feux de route anti-éblouissement sont disponibles uniquement de manière limitée.

Plus d'informations :

Circulation à droite/à gauche, voir page [181](#).

### Conditions de fonctionnement

- ▶ La commande automatique d'éclairage est activée.
- ▶ Les feux de croisement sont allumés.

## Activation des feux de route anti-éblouissement

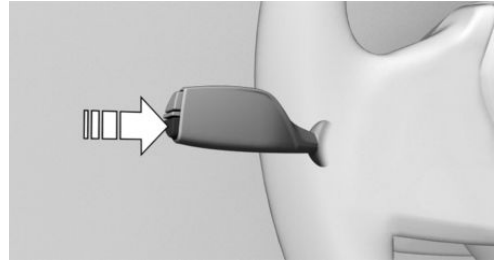

Appuyer sur la touche située sur la manette des clignotants.



Le témoin sur le combiné d'instruments s'allume lorsque les feux de croisement sont allumés.

Le véhicule passe automatiquement des feux de croisement aux feux de route, ou inversement.



Le témoin bleu sur le combiné d'instruments s'allume lorsque les feux de route sont allumés par le système.

En cas d'arrêt avec les feux de route anti-éblouissement allumés : si le trajet est poursuivi, les feux de route anti-éblouissement restent allumés.

En cas de passage manuel en mode jour ou mode nuit, les feux de route anti-éblouissement sont désactivés.

Pour réactiver les feux de route anti-éblouissement, appuyer sur la touche située sur la manette des clignotants.

## Désactivation des feux de route anti-éblouissement

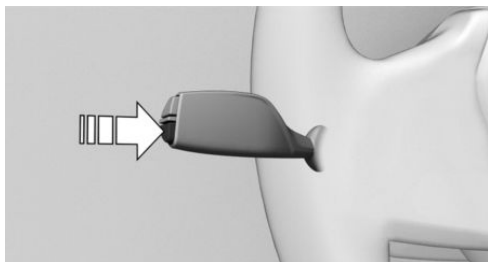

Appuyer sur la touche située sur la manette des clignotants.

### Limites du système

Les feux de route anti-éblouissement ne peuvent pas remplacer la décision personnelle du conducteur d'utiliser ou non les feux de route. Lorsque la situation l'exige, commuter par conséquent manuellement sur les feux de croisement.

Dans les situations suivantes, le système ne fonctionne pas ou seulement de manière limitée et une intervention du conducteur peut s'avérer nécessaire :

- ▶ Par très mauvais temps, par exemple en cas de brouillard ou de très fortes précipitations.
- ▶ Lors de la détection d'usagers mal éclairés, tels que piétons, cyclistes, cavaliers, charrettes, ou en cas de circulation ferroviaire ou fluviale à proximité de la route ou de passage d'animaux.
- ▶ Dans des virages serrés, au sommet ou au pied de pentes raides, en cas de circulation transversale ou sur autoroute, lorsque les usagers roulant en sens inverse sont partiellement masqués.

- ▶ Dans les agglomérations mal éclairées ou face à des panneaux fortement réfléchissants.
- ▶ Quand le pare-brise est embué, sale ou occulté par des autocollants, des vignettes, etc. au niveau du rétroviseur intérieur.

## Éclairage extérieur

### Aperçu

#### Touches dans le véhicule

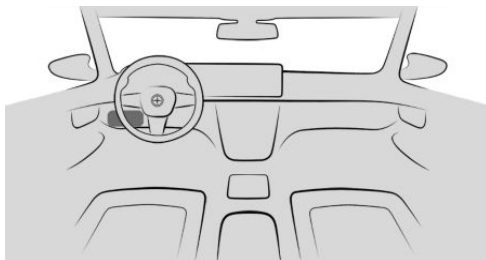

Symbole	Fonction
	Menu Éclairage extérieur.
	Commande automatique d'éclairage. Feux de croisement. Éclairage extérieur éteint.
	Feux arrière de brouillard.



Menu Éclairage extérieur.



Commande automatique d'éclairage.





Feux de croisement.

Éclairage extérieur éteint.





Feux arrière de brouillard.

## Fonctions via iDrive

Symbole	Fonction
	Commande automatique d'éclairage.
	Feux de croisement.
	Feux de position.
	Éclairage extérieur éteint.

## Touches de la clé du véhicule

Symbole	Fonction
	Éclairage intérieur. Parties de l'éclairage extérieur.
	Éclairage d'accompagnement.

## Éclairage automatique

### Principe

Les feux de croisement sont automatiquement allumés ou éteints en fonction de la luminosité ambiante, par exemple dans un tunnel, au crépuscule ou en cas de précipitations.

### Généralités

Un soleil bas avec un ciel bleu peut déclencher l'allumage des feux.

L'activation manuelle des feux de croisement désactive l'éclairage automatique.

## Activation de l'éclairage automatique



Appuyer sur la touche du commutateur d'éclairage.

La LED de la touche s'allume.



Le témoin sur le combiné d'instruments s'allume lorsque les feux de croisement sont allumés.

## Limites du système

L'éclairage automatique ne peut pas remplacer l'appréciation personnelle des conditions de visibilité.

Les capteurs ne peuvent pas, par exemple, détecter le brouillard ou un temps brumeux. Dans un tel cas, allumer l'éclairage manuellement.

## Feux de position, feux de croisement,

### Généralités

L'éclairage extérieur s'éteint automatiquement après un certain temps lorsque la porte conducteur est ouverte alors que l'état de marche est désactivé.

### Feux de position

#### Allumage des feux de position

-  Menu Applications
- « Véhicule »
- « Éclairage extérieur »
- « Feu de position »



Le témoin sur le combiné d'instruments s'allume.

Tout le pourtour du véhicule est éclairé.

Éviter de laisser les feux de position allumés de façon prolongée car cela décharge la batte-

rie du véhicule et l'état de marche risque, le cas échéant, de ne plus pouvoir être activé.

### Extinction des feux de position

Les feux de position peuvent être éteints comme suit :

- ▷ Maintenir enfoncée la touche  du commutateur d'éclairage.
- ▷ Désactiver l'éclairage avec iDrive.
- ▷ Activer l'état de marche.  
Après l'activation de l'état de marche, la commande automatique d'éclairage s'active.

### Feux de croisement

#### Allumage des feux de croisement

 Appuyer sur la touche du commutateur d'éclairage.

Les feux de croisement sont allumés lorsque l'état de marche est activé.

 Le témoin sur le combiné d'instruments s'allume.

Pour allumer les feux de croisement dès que l'état opérationnel est activé, appuyer à nouveau sur la touche.

#### Extinction des feux de croisement

Selon la version de pays, les feux de croisement peuvent être éteints dans la plage de vitesses inférieure :

- ▷ Maintenir enfoncée la touche  du commutateur d'éclairage.
- ▷ Désactiver l'éclairage avec iDrive.

## Éclairage d'accueil

### Principe

Lorsque l'éclairage d'accueil est activé, l'éclairage extérieur s'allume automatiquement pendant une durée limitée à l'approche ou au déverrouillage du véhicule.

### Généralités

Selon l'équipement, l'éclairage extérieur du véhicule peut être configuré de manière individuelle.

### Activation/désactivation de l'éclairage d'accueil

1.  Menu Applications
2. « Véhicule »
3. « Éclairage extérieur »
4. Si nécessaire, « Autres réglages »
5. Selon l'équipement, choisir le réglage souhaité :

- ▷ « Verrouillage et déverrouillage »

Certaines fonctions d'éclairage s'activent au déverrouillage du véhicule.

- ▷ « BMW Iconic Glow »

Les réglages de l'éclairage de la grille de calandre ne sont possibles qu'à l'arrêt lorsque l'état de marche est désactivé.

### Activation de l'éclairage d'accueil

- ▷ Automatique à l'approche du véhicule.
- ▷ Au déverrouillage.

- ▷  Appuyer sur la touche de la clé du véhicule lorsque le véhicule est verrouillé.  
Selon les réglages, l'éclairage intérieur et certains éclairages extérieurs s'activent.

La fonction est indisponible dans les 10 premières secondes qui suivent le verrouillage.

## Éclairage de bienvenue avec tapis de lumière

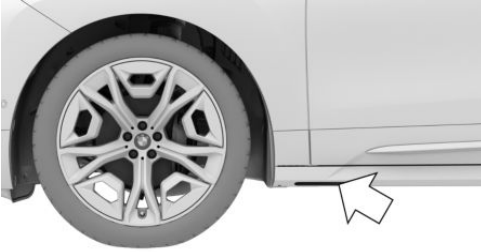

La source de lumière se trouve à l'endroit indiqué.

Maintenir la source de lumière propre et dégagée.

## Éclairage d'accompagnement

### Principe

Lorsque l'éclairage d'accompagnement est activé, l'éclairage extérieur s'active pendant un certain temps après la sortie du véhicule afin d'éclairer l'environnement du véhicule.

### Allumage de l'éclairage d'accompagnement

- ▷ Après la désactivation de l'état de marche, pousser la manette des clignotants brièvement vers l'avant.

- ▷  Appuyer et maintenir enfoncée la touche de la clé du véhicule pendant environ 1 seconde.

Activer la fonction d'éclairage d'accompagnement pour la touche de la clé du véhicule :

1.  Menu Applications
2. « Véhicule »
3. « Portes et vitres »
4. « Clé du véhicule »
5. Sélectionner le réglage désiré.

### Réglage de la durée

1.  Menu Applications
2. « Véhicule »
3. « Éclairage extérieur »
4. Si nécessaire, « Autres réglages »
5. « Éclairage d'accompagnement »
6. Sélectionner le réglage désiré.

## Feux de croisement de jour

### Généralités

Les feux de croisement de jour sont allumés lorsque l'état de marche est activé.



Si les feux de jour sont allumés à l'arrière, le témoin du contrôle s'allume sur le combiné d'instruments.

### Activation/désactivation des feux de jour

Dans certains pays, les feux de croisement de jour sont obligatoires. Il est par conséquent possible qu'ils ne puissent pas être désactivés.

1.  Menu Applications
2. « Véhicule »
3. « Éclairage extérieur »
4. Si nécessaire, « Autres réglages »
5. Selon l'équipement ou la version de pays :

- ▷ « Feux de jour »
- ▷ « Feux de jour arrière »
- ▷ « BMW Iconic Glow »

## Fonctions d'éclairage adaptatif

---

### Principe

Les fonctions d'éclairage adaptatif permettent un éclairage dynamique de la chaussée.

### Généralités

Selon l'équipement, les fonctions d'éclairage adaptatif se composent d'un ou plusieurs systèmes :

- ▷ Éclairage de virage adaptatif.
- ▷ Répartition variable de la lumière.
- ▷ Feux directionnels.
- ▷ Éclairage dans les ronds-points.

### Activation des fonctions d'éclairage adaptatives



Appuyer sur la touche du commutateur d'éclairage.

La LED de la touche s'allume.

Les fonctions d'éclairage adaptatif sont actives dès que le véhicule est en état de marche.

## Éclairage de virage adaptatif

---

### Généralités

En fonction du braquage du volant et d'autres paramètres, les feux de route suivent le tracé de la route.

## Projecteurs directionnels proactifs

Les feux de route pivotent dans le sens de la marche avant même que le véhicule n'emprunte ou ne sorte d'un virage.

### Feux de virage en S

Les feux de route sont maintenus le plus droit possible dans les virages en S.

## Répartition variable de la lumière

---

### Principe

La répartition variable de la lumière permet d'éclairer encore mieux la chaussée.

### Généralités

La répartition de la lumière est adaptée automatiquement en fonction de la vitesse et, le cas échéant, des données de navigation.

### Feux de ville

La zone éclairée par les feux de croisement est élargie sur les côtés.

### Éclairage d'autoroute

La portée des feux de croisement est augmentée.

## Éclairage d'intersection

---

### Principe

Dans les virages serrés, par exemple sur routes sinueuses, ou en cas de changement de direction, l'éclairage d'intersection est également activé jusqu'à une certaine vitesse afin d'éclairer l'intérieur du virage.

## Généralités

L'éclairage d'intersection s'allume automatiquement en fonction de l'angle de braquage ou, le cas échéant, des clignotants.

En marche arrière, l'éclairage d'intersection s'allume automatiquement, indépendamment de l'angle de braquage.

## Feux de virage en épingle à cheveux

L'éclairage d'intersection s'allume également avant d'emprunter un virage en épingle à cheveux.

## Éclairage de ronds-points

L'éclairage d'intersection est activé des deux côtés juste avant de prendre un rond-point. Cela permet de mieux éclairer le bord de la chaussée. L'éclairage directionnel est désactivé des deux côtés juste après la sortie du rond-point.

## Correcteur de portée des phares

Le correcteur de portée des phares compense les accélérations et les freinages, ainsi que la charge du véhicule, de manière à ne pas éblouir les usagers roulant en sens inverse.

## Antibrouillard

### Feux arrière de brouillard

#### Conditions de fonctionnement

Les feux de croisement doivent être allumés avant d'allumer l'éclairage antibrouillard arrière.

## Activation/désactivation de l'éclairage antibrouillard arrière



Appuyer sur la touche.



Le témoin jaune sur le combiné d'instruments s'allume lorsque l'éclairage antibrouillard arrière est allumé.

Si l'éclairage automatique est activé, les feux de croisement s'allument automatiquement à l'activation de l'éclairage antibrouillard arrière.

## Feux d'intempéries

### Principe

Les feux d'intempéries assurent un éclairage optimal de la chaussée en cas de mauvaise visibilité, par exemple en raison de brouillard ou de pluie. La lumière distribuée par les feux de croisement est adaptée à la visibilité.

### Activer/désactiver les feux d'intempéries

Les feux d'intempéries sont activés lorsque l'éclairage automatique ou l'éclairage antibrouillard arrière sont allumés.

## Circulation à droite/à gauche

### Généralités

En cas de trajets dans des pays où le côté de circulation diffère de celui du pays d'immatriculation, il est nécessaire de prendre des mesures permettant d'éviter l'effet d'éblouissement des phares.

### Réglage des phares

1.  Menu Applications
2. « Véhicule »
3. « Éclairage extérieur »

4. Si nécessaire, « Autres réglages »
5. « Circulation à droite/à gauche »
6. Sélectionner le réglage désiré.

## Limites du système

Les feux de route anti-éblouissement sont, le cas échéant, disponibles que de manière restreinte.

Les fonctions d'éclairage adaptatif ne sont, le cas échéant, disponibles que de manière restreinte.

## Éclairage des instruments

### Conditions de fonctionnement

Le réglage de la luminosité est possible uniquement dans l'obscurité et lorsque les feux de position ou de croisement sont allumés.

### Réglage de la luminosité

1.  Menu Applications
2. « Véhicule »
3. « Éclairage intérieur »
4. « Luminosité poste conduite de nuit »
5. Sélectionner le réglage désiré.

## Éclairage intérieur

### Généralités

Selon l'équipement, l'éclairage intérieur, l'éclairage de plancher, l'éclairage d'éclairage d'accès, l'éclairage d'ambiance et de haut-parleur sont commandés automatiquement.

## Aperçu

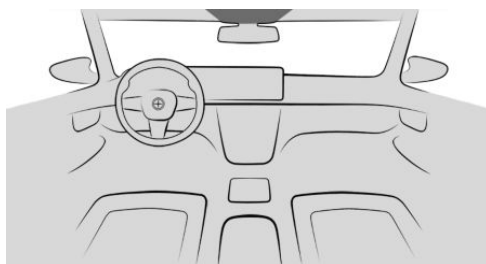

Liseuses



Feux intérieurs

### Activation/désactivation de l'éclairage intérieur

Via la touche :





Appuyer sur la touche.

Extinction permanente : appuyer sur la touche pendant environ 3 secondes.

L'éclairage intérieur arrière peut être allumé et éteint de manière indépendante. La touche se trouve dans le ciel de pavillon arrière.

Par iDrive :

1.  Menu Applications
2. « Véhicule »
3. « Éclairage intérieur »
4. « Lumière individuelle »
5.  Appuyer brièvement sur le symbole.

### Activation/désactivation des liseuses

Via la touche :



Appuyer sur la touche.

Selon l'équipement, les liseuses sont disposées à l'avant et à l'arrière à côté de l'éclairage intérieur.

Par iDrive :

1.  Menu Applications
2. « Véhicule »
3. « Éclairage intérieur »
4. « Lumière individuelle »
5. Appuyer brièvement sur la place assise souhaitée.

## Éclairage d'ambiance

### Généralités

Selon l'équipement, l'éclairage dans l'habitacle peut être réglé pour certaines lampes.

### Activation/désactivation de l'éclairage d'ambiance

1.  Menu Applications
2. « Véhicule »
3. « Éclairage intérieur »
4. Si nécessaire, « Ambiance »
5. « Éclairage d'ambiance »

### Allumer/éteindre l'éclairage d'ambiance

L'éclairage d'ambiance s'allume lors du déverrouillage du véhicule et s'éteint lors du verrouillage.

Si l'éclairage d'ambiance a été désactivé via iDrive, il ne s'allume pas au déverrouillage du véhicule.

### Sélection de la couleur

1.  Menu Applications
2. « Véhicule »
3. « Éclairage intérieur »
4. Si nécessaire, « Ambiance »

5. « Couleur »
6. Sélectionner le réglage désiré.

### Réglage de la luminosité

1.  Menu Applications
2. « Véhicule »
3. « Éclairage intérieur »
4. Si nécessaire, « Ambiance »
5. « Luminosité »
6. Sélectionner le réglage désiré.

### Éclairage dynamique

Certaines actions, par exemple les appels entrants ou les obstacles identifiés tels que des portes ouvertes, sont représentées par des effets de lumière. Si l'éclairage d'ambiance est désactivé, les effets lumineux restent affichés.

1.  Menu Applications
2. « Véhicule »
3. « Éclairage intérieur »
4. Si nécessaire, « Ambiance »
5. « Mise en scène lumineuse »
6. Sélectionner le réglage désiré.

### Réduit en conduite de nuit

Pendant la conduite, l'intensité de l'éclairage à l'intérieur du véhicule peut être réduite dans l'obscurité.

1.  Menu Applications
2. « Véhicule »
3. « Éclairage intérieur »
4. Si nécessaire, « Ambiance »
5. « Réduit lors conduite nuit »

### Toit ouvrant panoramique en verre, éclairage

Si le toit ouvrant panoramique en verre s'ouvre ou si la protection solaire est fermée, l'éclairage s'éteint.

## Éclairage de haut-parleur

### Principe

Certains haut-parleurs du véhicule disposent d'un éclairage.

### Généralités

Lorsque les haut-parleurs sont mis en sourdine, l'éclairage des haut-parleurs s'éteint. Lorsque la mise en scène de la lumière est activée, les haut-parleurs s'allument en blanc.

### Allumer/éteindre l'éclairage de haut-parleur

L'éclairage des haut-parleurs est allumé lors du déverrouillage du véhicule et éteint lors du verrouillage.

## Essuie-glace

### Consignes de sécurité

#### **AVERTISSEMENT**

Si les essuie-glaces se mettent en mouvement alors qu'ils sont relevés, ils peuvent coincer des parties du corps ou endommager des pièces du véhicule. Il y a un risque de blessures ou de dommages matériels. Veiller à ce que le véhicule soit désactivé lorsque les essuie-glaces sont dépliés et à ce que ces derniers soient rabattus lorsqu'il est mis en marche.

#### **REMARQUE**

Si vous essayez une vitre sèche de manière prolongée, les balais d'essuie-glace risquent de s'user prématurément ou d'être endommagés. Le moteur d'essuie-glace peut surchauffer. Il y a un risque de dommages maté-

riels. Ne pas utiliser les essuie-glaces lorsque la vitre est sèche.

#### **REMARQUE**

Si les essuie-glaces sont figés par le gel, les balais peuvent être arrachés et le moteur des essuie-glaces peut surchauffer s'ils sont mis en marche. Il y a un risque de dommages matériels. Dégivrer le pare-brise avant de mettre en marche les essuie-glaces.

### Activation du système d'essuie-glace

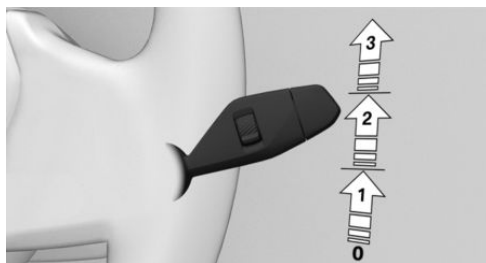

Pousser la manette vers le haut jusqu'à la position souhaitée.

- ▷ Position de repos des essuie-glace, position 0.
- ▷ Détecteur de pluie, position 1.
- ▷ Vitesse normale des essuie-glace, position 2.  
À l'arrêt, les essuie-glaces passent en mode intermittent.
- ▷ Vitesse rapide des essuie-glace, position 3.  
À l'arrêt, les essuie-glaces passent à la vitesse normale.

En cas d'arrêt avec le système d'essuie-glace activé : si le trajet est poursuivi, les essuie-glaces fonctionnent au niveau réglé en dernier.

## Arrêt du système d'essuie-glaces et balayage coup par coup

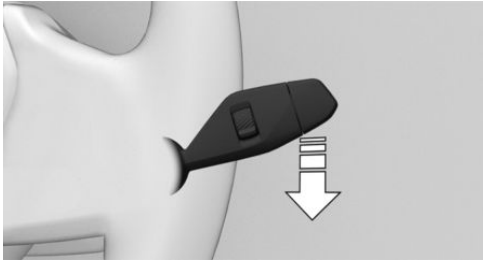

Pousser la manette vers le bas.

- ▷ Désactivation : descendre le bras jusqu'à la position 0.
- ▷ Balayage coup par coup : descendre le bras à partir de la position 0.  
Une fois relâché, le bras revient en position 0.

## Détecteur de pluie

### Principe

Le détecteur de pluie commande automatiquement le fonctionnement des essuie-glaces en fonction de l'intensité de la pluie.

### Généralités

Le détecteur se trouve sur le pare-brise, juste devant le rétroviseur intérieur.

## Consigne de sécurité

### REMARQUE

Dans les stations de lavage, les essuie-glaces peuvent se mettre en mouvement accidentellement si le détecteur de pluie est activé. Il y a un risque de dommages matériels. Désactiver le détecteur de pluie dans les stations de lavage.

## Activation du détecteur de pluie

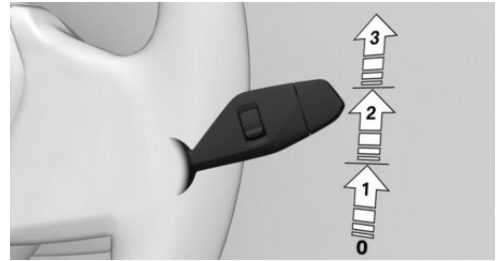

Remonter une fois le bras à partir de la position 0, flèche 1.

Un cycle de balayage démarre.

La LED située dans la manette d'essuie-glace s'allume.

Par temps de gel, il se peut qu'aucun cycle de balayage ne démarre.

## Désactivation du détecteur de pluie

Remettre le bras en position 0.

## Réglage de la sensibilité du détecteur de pluie

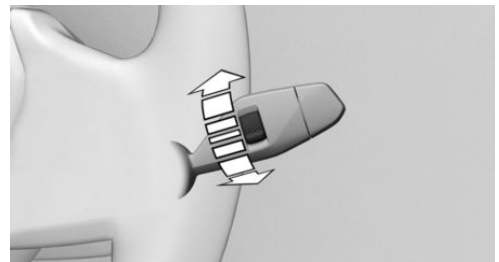

Tourner la molette pour régler la sensibilité du détecteur de pluie.

- ▷ Vers le haut : haute sensibilité du détecteur de pluie.
- ▷ Vers le bas : faible sensibilité du détecteur de pluie.

## Lave-glace

### Consignes de sécurité

#### AVERTISSEMENT

Par basses températures, le liquide de lave-glace peut geler sur le pare-brise et limiter la visibilité. Il y a risque d'accident. Utiliser le lave-glace uniquement lorsque le liquide de lave-glace ne peut pas geler. En cas de besoin, utiliser de l'antigel.

#### REMARQUE

La pompe de lavage ne peut pas fonctionner comme prévu lorsque le réservoir de lave-glace est vide. Il y a un risque de dommages matériels. Ne pas utiliser le lave-glace lorsque le réservoir de lave-glace est vide.

### Nettoyer le pare-brise

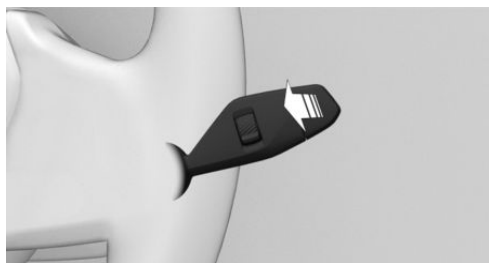

Tirer la manette.

Le liquide de lave-glace est projeté sur le pare-brise et les essuie-glaces se mettent brièvement en marche.

### Gicleurs de lave-glace

Les gicleurs de lave-glace sont chauffés automatiquement lorsque l'état opérationnel est activé.

## Position relevée des essuie-glaces

### Principe

En position relevée, il est possible d'écarter les essuie-glaces du pare-brise, par exemple pour remplacer les balais ou les relever en cas de gel.

### Consignes de sécurité

#### AVERTISSEMENT

Si les essuie-glaces se mettent en mouvement alors qu'ils sont relevés, ils peuvent coincer des parties du corps ou endommager des pièces du véhicule. Il y a un risque de blessures ou de dommages matériels. Veiller à ce que le véhicule soit désactivé lorsque les essuie-glaces sont dépliés et à ce que ces derniers soient rabattus lorsqu'il est mis en marche.

#### REMARQUE

Si les essuie-glaces sont figés par le gel, les balais peuvent être arrachés et le moteur des essuie-glaces peut surchauffer s'ils sont mis en marche. Il y a un risque de dommages matériels. Dégivrer le pare-brise avant de mettre en marche les essuie-glaces.

### Écartement des essuie-glaces

1. Activer l'état opérationnel.
2. Maintenir la manette d'essuie-glace actionnée vers le bas jusqu'à ce que les essuie-

glaces stoppent dans une position presque verticale.

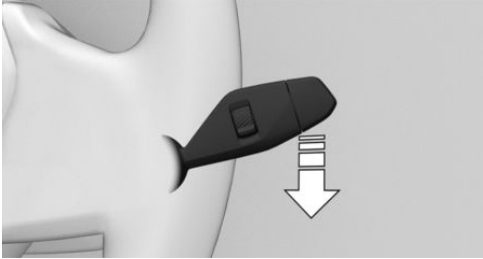

3. Écarter complètement les essuie-glaces du pare-brise.



### Rabattement des essuie-glaces

1. Rabattre complètement les essuie-glaces sur le pare-brise.
2. Activer l'état opérationnel et maintenir à nouveau la manette d'essuie-glace en bas. Les essuie-glaces reviennent en position de repos et sont de nouveau prêts à fonctionner.

# Sécurité

## Équipement du véhicule

Ce chapitre décrit les équipements, les systèmes et les fonctions proposés actuellement ou le cas échéant dans un avenir proche en

fonction du modèle, même s'ils ne sont pas présents dans le véhicule.

Plus d'informations :

Équipement du véhicule, voir page 8.

## Airbags

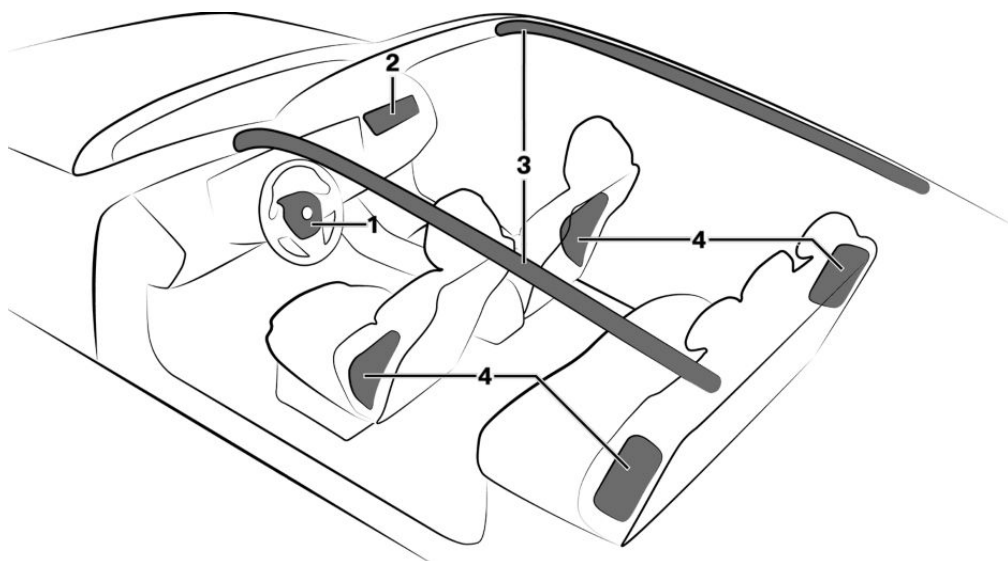

- 1** Airbag frontal du conducteur
- 2** Airbag frontal passager avant

- 3** Airbag de tête
- 4** Airbag latéral

### Airbag frontal

L'airbag frontal protège le conducteur et le passager avant en cas de choc frontal si la protection offerte par les ceintures de sécurité ne suffit pas.

### Airbag latéral

L'airbag latéral protège le côté du corps au niveau de la poitrine et du bassin en cas de collision latérale.

Selon la version de pays :

L'airbag latéral à l'arrière protège le corps des passagers des sièges arrière extérieurs au niveau de la poitrine et du bassin en cas de collision latérale.

## Airbag de tête

L'airbag de tête protège la tête en cas de collision latérale.

## Protection

### Généralités

Les airbags ne se déclenchent pas dans toutes les situations de collision, par exemple pas en cas d'accident léger.

### Consignes pour une protection maximale par les airbags

#### AVERTISSEMENT

Si le siège est mal positionné, si les ceintures de sécurité ne sont pas initialisées correctement ou si la zone de déploiement des airbags est entravée, le système d'airbag ne peut pas apporter la protection prévue et risque d'entraîner des blessures supplémentaires en cas de déclenchement. Il y a un risque de blessures ou danger de mort. Observer les consignes pour une protection maximale par le système d'airbag.

- ▷ Se tenir à distance des airbags.
- ▷ Mettre correctement les ceintures de sécurité.
- ▷ Toujours saisir le volant par la couronne. Placer les mains à 9 heures et à 3 heures afin de réduire le plus possible le risque de blessures aux mains ou aux bras en cas de déclenchement de l'airbag.
- ▷ Régler le siège et le volant en veillant à ce que la prise en diagonale du volant soit possible. Choisir des réglages permettant que l'épaule repose contre le dossier du siège lorsque vous vous penchez et maintenant une distance maximale entre le buste et le volant.
- ▷ Veiller à ce que le passager avant soit correctement assis, c'est-à-dire que ses pieds

se trouvent sur le plancher et ne sont pas appuyés contre le tableau de bord.

- ▷ Veiller à ce que les passagers tiennent leur tête loin des airbags latéraux.
- ▷ Ne pas placer de personnes, d'animaux ou d'objets entre les airbags et les passagers.
- ▷ Gardez le tableau de bord et le pare-brise du côté passager dégagés, c'est-à-dire ne les recouvrez pas d'un film adhésif ou d'une housse et ne fixez pas de support pour des appareils de navigation ou des téléphones portables, par exemple.
- ▷ Ne rien coller sur les caches des airbags, ne pas les garnir d'un revêtement quelconque ni les modifier de quelque manière que ce soit.
- ▷ Ne pas utiliser le cache de l'airbag frontal côté passager comme vide-poches.
- ▷ Maintenir fermés les vide-poches au niveau des airbags, par exemple la boîte à gants ou l'accoudoir central.
- ▷ Sur les sièges avant, ne pas installer de housses, de rembourrages ou d'autres objets qui n'ont pas été spécialement homologués pour les sièges équipés de variantes d'airbag intégrées.
- ▷ Ne pas suspendre de vêtements, par exemple des vestes, sur les dossiers.
- ▷ Ne pas modifier les composants ni le câblage électrique. Ceci s'applique aussi aux caches du volant, au tableau de bord et aux sièges.
- ▷ Ne pas démonter le système d'airbag.

Même en observant toutes les consignes, des blessures résultant d'un contact avec les airbags ne sont pas totalement exclues en fonction de la situation.

Chez des passagers sensibles, les bruits du déclenchement et du gonflement peuvent provoquer momentanément des troubles de l'audition, généralement non persistants.

## État de fonctionnement du système d'airbag

### Consignes de sécurité

#### AVERTISSEMENT

Après le déclenchement du système d'airbag, certains composants peuvent être brûlants. Il y a risque de blessures. Ne pas toucher aux différents composants.

#### AVERTISSEMENT

Les interventions effectuées de façon non conforme peuvent entraîner une panne, un dysfonctionnement ou un déclenchement intempestif du système d'airbag. En cas de dysfonctionnement, le système d'airbag peut ne pas se déclencher comme prévu lors d'un accident de gravité suffisante. Il y a risque de blessures ou danger de mort. Confier le contrôle, la réparation ou le démontage et la mise au rebut du système d'airbag à un Réparateur Agréé, un autre Réparateur Agréé qualifié ou un atelier spécialisé.

### Affichage sur le combiné d'instruments



Lorsque vous activez l'état de marche, le voyant d'alerte s'allume brièvement sur le combiné d'instruments et affiche ainsi l'état de fonctionnement de l'ensemble du système d'airbag et des rétracteurs de ceinture.

### Dysfonctionnement



- ▶ Le voyant ne s'allume pas quand vous activez l'état de marche.
- ▶ Le voyant est allumé en permanence.

Le système d'airbag ou les rétracteurs de ceintures ne fonctionnent peut-être pas. Faire con-

trôler immédiatement le véhicule par un Réparateur Agréé, un autre Réparateur Agréé qualifié ou un atelier spécialisé.

### Réglage de la position des sièges avant

Calibrez les sièges avant électriques dès qu'un message correspondant apparaît sur l'écran de contrôle pour conserver la précision du réglage des sièges.

Plus d'informations :

Sièges, voir page 112.

## Désactivation de l'airbag passager avant

### Principe

Lorsqu'un système de retenue pour enfant est utilisé dos à la route sur le siège du passager avant, désactiver l'airbag passager avant sur l'écran de contrôle via iDrive. L'airbag passager avant peut être désactivé et réactivé. Un témoin de contrôle indique l'état de fonctionnement.

### Généralités

Les dispositions légales qui déterminent les sièges enfant à utiliser en fonction de l'âge et de la taille peuvent varier d'un pays à l'autre. Respecter les dispositions légales nationales en vigueur.

La désactivation de l'airbag passager avant est possible selon l'équipement ou la version de pays.

### Conditions de fonctionnement

- ▶ L'état de marche est désactivé.
- ▶ L'état opérationnel est activé.
- ▶ La clé du véhicule se trouve dans le véhicule.



## Désactivation de l'airbag passager avant

1. Menu Applications
2. « Véhicule »
3. « Airbag pass. AV »
4. « PASSENGER AIR BAG OFF »
5. Contrôler et confirmer l'état de fonctionnement de l'airbag passager avant à l'aide du témoin de contrôle.

L'airbag passager avant est désactivé. L'airbag conducteur reste activé.

Après avoir enlevé le système de retenue pour enfant dos à la route sur le siège passager avant, activer de nouveau l'airbag passager avant pour qu'il se déclenche comme prévu en cas d'accident.

## Activation de l'airbag passager avant

1. Menu Applications
2. « Véhicule »
3. « Airbag pass. AV »
4. « PASSENGER AIR BAG ON »
5. Contrôler et confirmer l'état de fonctionnement de l'airbag passager avant à l'aide du témoin de contrôle.

L'airbag passager avant est de nouveau activé et se déclenche dans les situations qui l'exigent.

## Témoin de contrôle d'airbag du passager avant

Le témoin de contrôle de l'airbag passager avant sur le pavillon indique l'état de fonctionnement de l'airbag passager avant.

Après l'activation de l'état opérationnel, le témoin s'allume brièvement et indique ensuite si l'airbag est activé ou désactivé.

Affichage	Fonction
	Lorsque l'airbag passager avant est activé, le témoin s'allume pendant environ 1 minute puis s'éteint.
	Si l'airbag passager avant est désactivé, le témoin de contrôle est allumé en permanence.

Contrôler l'état du témoin de contrôle avant et pendant la conduite lorsque le siège passager avant est occupé.

## Système de protection active des piétons

### Principe

Grâce au système de protection active des piétons, le capot est relevé en cas de collision de l'avant du véhicule avec un piéton.

### Généralités

Le système de protection active des piétons déclenché met à disposition un espace de déformation sous le capot pour amortir le choc avec la tête. Pour détecter les piétons, le système fait appel à des capteurs logés derrière le bouclier.

Les ressorts à gaz du système ne sont autorisés que pour une durée déterminée. Contrôler les ressorts à gaz dans le cadre de la maintenance et, le cas échéant, les remplacer.

## Consignes de sécurité

### AVERTISSEMENT

Le système peut se déclencher de manière involontaire lors du contact avec les différents composants des charnières et des serrures de capot. Il y a un risque de blessures ou de dommages matériels. Ne pas toucher les différents composants des charnières et des serrures de capot.

### AVERTISSEMENT

Toute modification du système de protection des piétons peut entraîner une panne, un dysfonctionnement ou un déclenchement intempestif du système. Il y a un risque de blessures ou danger de mort. Ne pas modifier le système de protection des piétons ni ses composants ou son câblage électrique. Ne pas démonter le système.

### AVERTISSEMENT

Toute intervention qui ne respecte pas les prescriptions peut entraîner une panne, un dysfonctionnement ou un déclenchement intempestif du système. En cas de dysfonctionnement, le système ne pourra pas se déclencher comme prévu, malgré la gravité de l'accident. Il y a un risque de blessures ou danger de mort. Le contrôle, la réparation ou le démontage et la mise au rebut du système doivent être effectués par un Réparateur Agréé, un autre Réparateur Agréé qualifié ou par un atelier spécialisé.

### AVERTISSEMENT

Après déclenchement ou endommagement, le fonctionnement du système est limité ou inexistant. Il y a un risque de blessures ou danger de mort.

Après déclenchement ou endommagement du système, le faire contrôler et remplacer chez un Réparateur Agréé, un autre Réparateur Agréé qualifié ou dans un atelier spécialisé.

### REMARQUE

L'ouverture du capot lorsque le système de protection des piétons est déclenché peut entraîner des dommages au capot ou au système de protection des piétons. Il y a un risque de dommages matériels. Ne pas ouvrir le capot après l'affichage du message Check-Control. Faire contrôler par un Réparateur Agréé, un autre Réparateur Agréé qualifié ou par un atelier spécialisé.

## Affichage



Si la protection active des piétons s'est déclenchée, un symbole et un message Check-Control sont affichés.

Se rendre immédiatement à vitesse modérée chez un Réparateur Agréé, un autre Réparateur Agréé qualifié ou dans un atelier spécialisé et y faire contrôler et réparer le système.

## Limites du système

La protection active des piétons est activée sur une plage de vitesses définie jusqu'à environ 55 km/h.

Pour des raisons de sécurité, le système peut également se déclencher dans les rares cas où une collision avec un piéton ne peut pas être clairement exclue, p ex. dans les situations suivantes :

- ▶ En cas de collision avec une poubelle ou un poteau de délimitation.
- ▶ En cas de collision avec des animaux.
- ▶ En cas de projections de pierres.
- ▶ En cas de collision avec une congère.

## Dysfonctionnement

Différents messages apparaissent en cas de dysfonctionnement de la protection active des piétons.



Un symbole et un message Check-Control apparaissent.

Se rendre immédiatement à vitesse modérée chez un Réparateur Agréé, un autre Réparateur Agréé qualifié ou dans un atelier spécialisé et y faire contrôler et réparer le système.

## Avertisseurs de collision

### Généralités

Selon l'équipement, plusieurs systèmes du véhicule permettent d'éviter les collisions.

- ▷ Avertisseur de collision avant avec freinage d'urgence, voir page [194](#).
- ▷ Avertisseur de sortie, voir page [204](#).
- ▷ Avertisseur de franchissement de ligne, voir page [206](#).
- ▷ Avertisseur de changement de voie, voir page [210](#).
- ▷ Avertisseur de collision latérale, voir page [213](#).
- ▷ Avertisseur de risque de collision arrière, voir page [215](#).
- ▷ Alerte de priorité, voir page [216](#).
- ▷ Avertisseur de conduite en sens interdit, voir page [218](#).
- ▷ Assistant d'arrêt d'urgence, voir page [219](#).

### Consignes de sécurité

#### **AVERTISSEMENT**

Le système ne dégage pas le conducteur de sa responsabilité d'évaluer correctement les conditions de circulation. En raison des limites inhérentes au système, celui-ci ne peut

pas toujours réagir automatiquement de manière adéquate dans toutes les situations de circulation. Il y a un risque d'accidents, de blessures ou de dommages matériels. Adapter le style de conduite aux conditions de circulation. Observer la circulation, se préparer à freiner ou à braquer à tout moment et intervenir activement dans les situations correspondantes.

#### **AVERTISSEMENT**

Les affichages et alertes ne dégagent pas le conducteur de sa responsabilité. En raison des limites du système, ce dernier peut ne pas émettre d'avertissements ou ne pas réagir, ou seulement trop tard, à tort ou de manière inopinée. Il y a un risque d'accidents, de blessures ou de dommages matériels. Adapter le style de conduite aux conditions de circulation. Prêter attention aux conditions de circulation et intervenir activement dans les situations correspondantes.

### Capteurs

Selon l'équipement, les systèmes Intelligent Safety sont pilotés par les capteurs suivants :

- ▷ Caméra située derrière le pare-brise.
- ▷ Capteur radar avant.
- ▷ Capteurs radars latéraux, avant.
- ▷ Capteurs radars latéraux, arrière.

Plus d'informations :

Capteurs du véhicule, voir page [41](#).

### Activation/désactivation des systèmes de prévention des collisions

Selon la version de pays, certains systèmes sont automatiquement activés après chaque départ.



Certaines fonctions sont réglables.

1. ■■ Menu Applications
2. « Véhicule »
3. « Réglages de conduite »
4. « Aides à la conduite »
5. « Sécurité et avertissements »
6. Sélectionner les réglages souhaités.

## Réinitialiser les réglages

Les réglages des systèmes d'avertissement de collision peuvent être réinitialisés à l'état de livraison du véhicule.

1. ■■ Menu Applications
2. « Véhicule »
3. « Réglages de conduite »
4. « Aides à la conduite »
5. « Sécurité et avertissements »
6. « Réinitialiser aux réglages recommandés »

## Limites du système

### Consigne de sécurité



#### AVERTISSEMENT

En raison des limites du système, celui-ci peut réagir trop tard, pas du tout, de manière erronée ou sans raison. Il y a un risque d'accidents, de blessures ou de dommages matériels. Tenir compte des remarques concernant les limites du système et intervenir activement le cas échéant.

## Capacité de détection

Le pouvoir de détection du système est limité.

Le système ne tient compte que des objets situés dans la zone de détection des capteurs installés et reconnus par le système.

Selon l'équipement, la zone est surveillée par des caméras ou des capteurs radar.

C'est pourquoi le système peut ne pas réagir ou ne réagir que tardivement.

## Limites du système des capteurs

Plus d'informations :

Capteurs du véhicule, voir page 41.

## Avertisseur de collision avant avec freinage d'urgence

### Principe

L'avertissement collision frontale peut alors aider à éviter les accidents. Quand un accident est inévitable, le système aide, le cas échéant, à en réduire la gravité.

Le système est capable d'émettre un avertissement en cas de risque de collision et, le cas échéant, de freiner automatiquement.

### Généralités

Selon l'équipement, le système d'avertissement collision frontale comprend les fonctions suivantes :

- ▶ Fonction d'avertissement dans les situations de collision, voir page 198.
- ▶ Fonction d'avertissement en cas de circulation en sens inverse, voir page 199.
- ▶ Fonction d'avertissement en cas de changement de direction avec circulation en sens inverse, voir page 199.
- ▶ Fonction d'avertissement en présence de personnes, voir page 200.
- ▶ Fonction d'avertissement aux intersections, voir page 202.
- ▶ Assistant d'évitement, voir page 203.

## Consignes de sécurité

### AVERTISSEMENT

Le système ne dégage pas le conducteur de sa responsabilité d'évaluer correctement les conditions de circulation. En raison des limites inhérentes au système, celui-ci ne peut pas toujours réagir automatiquement de manière adéquate dans toutes les situations de circulation. Il y a un risque d'accidents, de blessures ou de dommages matériels. Adapter le style de conduite aux conditions de circulation. Observer la circulation, se préparer à freiner ou à braquer à tout moment et intervenir activement dans les situations correspondantes.

### AVERTISSEMENT

Les affichages et alertes ne dégagent pas le conducteur de sa responsabilité. En raison des limites du système, ce dernier peut ne pas émettre d'avertissements ou ne pas réagir, ou seulement trop tard, à tort ou de manière inopinée. Il y a un risque d'accidents, de blessures ou de dommages matériels. Adapter le style de conduite aux conditions de circulation. Prêter attention aux conditions de circulation et intervenir activement dans les situations correspondantes.

## Capteurs

Selon l'équipement, le système est piloté par les capteurs suivants :

- ▷ Caméra située derrière le pare-brise.
- ▷ Capteur radar avant.
- ▷ Capteurs radars latéraux, avant.

Plus d'informations :

Capteurs du véhicule, voir page [41](#).

## Plage de vitesse

Le système émet un avertissement en cas de risque de collision à partir d'environ 5 km/h.

Le système est désactivé temporairement à une vitesse supérieure à environ 250 km/h.

Certaines fonctions sont désactivées plus tôt.

Dès que la vitesse redescend en dessous de ces valeurs, le système est activé.

## Activation/désactivation de l'avertissement collision frontale

### Activation automatique du système

Selon la version de pays, le système est automatiquement actif après chaque départ.

### Activation manuelle du système

Le système est activé en réglant le moment de l'avertissement.

Plus d'informations :

Régler le moment de l'avertissement, voir page [196](#).

### Désactivation manuelle du système

Selon la version de pays, le réglage ne peut être effectué qu'à l'arrêt du véhicule ou dans une plage de vitesses très basse.

Le cas échéant, la désactivation doit être confirmée successivement sur l'écran de contrôle.

1.  Menu Applications
2. « Véhicule »
3. « Réglages de conduite »
4. « Aides à la conduite »
5. « Sécurité et avertissements »
6. « Avert. collision frontale »
7. « Désactivé »

## Réglage du moment de l'avertissement







1.  Menu Applications
2. « Véhicule »
3. « Réglages de conduite »
4. « Aides à la conduite »
5. « Sécurité et avertissements »
6. « Avert. collision frontale »
7. Sélectionner le réglage désiré.

Plus la sensibilité du moment de l'avertissement est élevée, plus les avertissements sont nombreux. Il est alors également possible que le nombre d'avertissements et de réactions prématurées ou inopinées du système augmente.

Le système vérifie si la visibilité est altérée. Selon l'équipement, la Driver Attention Camera du combiné d'instruments enregistre le comportement visuel du conducteur. Les conditions de visibilité et le comportement visuel influencent également le moment des avertissements.

## Affichage sur le combiné d'instruments

Les témoins de contrôle et voyants d'alerte suivants s'affichent sur le combiné d'instruments et, selon l'équipement, sur l'affichage tête haute :

Symbole	Signification
	Selon l'équipement et la version de pays : Restriction de fonctionnement détectée, par exemple en raison des limites du système des caméras ou d'une panne du système. Il est possible de poursuivre le voyage. Le cas échéant, tenir compte des remarques des messages Check-Control. Limites du système des caméras, voir page 41.
	Selon l'équipement et la version de pays : le système est désactivé.
	Risque de collision avec une personne, par exemple un piéton.
	Risques de collision, par exemple avec un véhicule qui précède ou qui arrive en sens inverse.
	Risque de collision, par exemple avec un véhicule croisant la trajectoire par la droite.
	Risque de collision, par exemple avec un véhicule croisant la trajectoire par la gauche.
	Risque de collision général.

La représentation des différents témoins de contrôle et voyants d'avertissement peut varier, car le système peut détecter plusieurs objets.

## Fonction d'avertissement

L'avertissement collision frontale émet des avertissements à différents niveaux en fonction du danger.

En cas de pré-avertissement, un voyant d'avertissement rouge s'allume. En cas de signal d'urgence, un voyant d'avertissement clignote en rouge et un signal d'urgence retentit. En cas d'avertissement du système, intervenir immédiatement et selon la situation.

- ▶ Un voyant d'alerte rouge s'allume :
  - Une situation dangereuse a été détectée.
  - Une plus grande vigilance est nécessaire.
- ▶ Un voyant d'alerte rouge clignote :
  - Risque de collision. Intervenir soi-même immédiatement.
- ▶ Un signal d'avertissement retentit :
  - Risque de collision. Intervenir soi-même immédiatement.
- ▶ Intervention de freinage automatique :
  - Selon l'équipement et la situation, si une collision est imminente, le système peut également intervenir avec un freinage automatique et, si nécessaire, freiner automatiquement le véhicule jusqu'à l'arrêt.

Lorsque la pédale de frein est enfoncée rapidement et fortement, la force de freinage maximale du véhicule est utilisée.

## Intervention de freinage automatique

En cas de risque de collision, le système peut, le cas échéant, assister le conducteur par une intervention de freinage automatique.

À faible vitesse, le véhicule peut être freiné jusqu'à l'arrêt.

En cas d'intervention de freinage automatique, le contrôle dynamique de stabilité est automatiquement activé.

Une intervention de freinage peut être annulée en appuyant suffisamment fort sur la pédale d'accélérateur, en relâchant la pédale de frein ou par un mouvement actif du volant.

Selon l'équipement et la situation, l'intervention de freinage est possible jusqu'à environ 250 km/h.

Si la vitesse dépasse environ 210 km/h, l'intervention de freinage est brève.

## Limites du système

### Consigne de sécurité

#### **AVERTISSEMENT**

En raison des limites du système, celui-ci peut réagir trop tard, pas du tout, de manière erronée ou sans raison. Il y a un risque d'accidents, de blessures ou de dommages matériels. Tenir compte des remarques concernant les limites du système et intervenir activement le cas échéant.

### Capacité de détection

Le pouvoir de détection du système est limité.

Le système ne tient compte que des objets situés dans la zone de détection des capteurs installés et reconnus par le système.

Selon l'équipement, la zone est surveillée par des caméras ou des capteurs radar.

C'est pourquoi le système peut ne pas réagir ou ne réagir que tardivement.

### Limites du système des capteurs

Plus d'informations :

Capteurs du véhicule, voir page 41.

### Restrictions de fonctionnement

La fonction peut être limitée, par exemple dans les situations suivantes :

- ▶ Dans les virages serrés.
- ▶ En cas de limitation des systèmes de régulation de la stabilité de marche.
- ▶ Jusqu'à 10 secondes après l'activation de l'état de marche via la touche Start/Stop.

En outre, ne pas utiliser l'avertisseur de collision frontale lors du remorquage.

## Fonction d'avertissement dans les situations de collision

### Principe

La fonction d'avertissement dans les situations de collision avertit le conducteur d'un éventuel risque de collision et freine automatiquement, si nécessaire.

Quand un accident est inévitable, le système aide à réduire la vitesse d'impact.

### Généralités

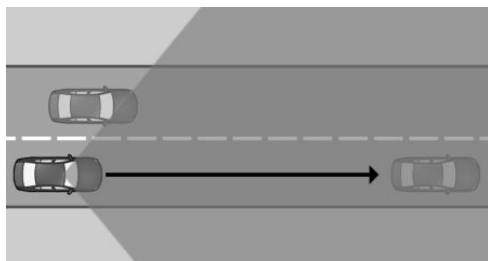

Les capteurs détectent les conditions de circulation dans leur zone de détection.

Le système signale un risque de collision avec des véhicules à partir d'environ 5 km/h. Le moment de chaque avertissement peut varier en fonction de la situation de conduite actuelle.

Le comportement du véhicule propre est pris en compte dans les réactions du système. Lorsque le style de conduite actif est reconnu, les avertissements et les interventions de freinage sont émis moins souvent.

### Consignes de sécurité

Respecter les consignes de sécurité du chapitre Avertissement collision frontale.

## Affichage sur le combiné d'instruments

En cas de risque de collision avec un véhicule détecté, un voyant d'alerte apparaît.

Symbole	Signification
	Avertisseur de risque de collision en cas de détection de véhicule.
	Risque de collision général.



## Fonction d'avertissement

L'avertissement invite le conducteur à intervenir lui-même.

Plus d'informations :

Avertissement collision frontale, voir page 194.

## Limites du système

### Généralités

Respecter les limites du système du chapitre Avertissement collision frontale.

### Zone de détection

Par exemple, les cas suivants peuvent ne pas être reconnus ou seulement avec du retard :

- ▷ Véhicule roulant lentement devant, vers lequel on s'approche à grande vitesse.
- ▷ Véhicules qui se rabattent ou freinent brusquement.
- ▷ Véhicules dont l'arrière présente une apparence inhabituelle.

## Fonction d'avertissement en cas de circulation en sens inverse

### Principe

La fonction d'avertissement en cas de circulation en sens inverse peut émettre un avertissement en cas de risque de collision avec des véhicules circulant en sens inverse et, si nécessaire, freiner automatiquement.

Quand un accident est inévitable, le système aide à réduire la vitesse d'impact.

### Généralités

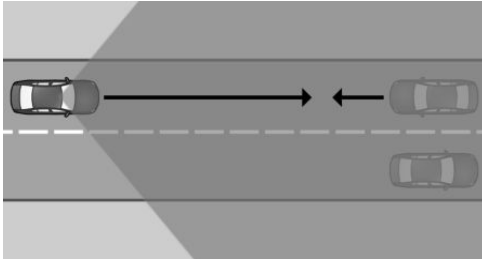

Les capteurs détectent les conditions de circulation dans leur zone de détection.

Le système signale un risque de collision avec des véhicules à partir d'environ 5 km/h. Le moment de chaque avertissement peut varier en fonction de la situation de conduite actuelle.

### Consignes de sécurité

Respecter les consignes de sécurité du chapitre Avertissement collision frontale.

### Affichage sur le combiné d'instruments

En cas de risque de collision avec un véhicule détecté, un voyant d'alerte apparaît.

#### Symbole Signification



Avertissement circulation en sens opposé en cas de détection de véhicule.



Risque de collision général.

### Fonction d'avertissement

L'avertissement invite le conducteur à intervenir lui-même.

Une intervention de freinage se produit en cas de risque de collision.

Plus d'informations :

Avertissement collision frontale, voir page 194.

### Limites du système

#### Généralités

Respecter les limites du système du chapitre Avertissement collision frontale.

#### Zone de détection

Par exemple, les situations suivantes peuvent ne pas être reconnues avec certitude :

- ▷ Véhicules en sens inverse à très grande vitesse.
- ▷ Véhicules avec vue de face inhabituelle.

## Fonction d'avertissement en cas de changement de direction avec circulation en sens inverse

### Principe

En cas de changement de direction sur la voie opposée, il existe un risque d'accident avec les véhicules circulant en sens inverse. Le système est capable d'émettre un avertissement

en cas de risque de collision et, le cas échéant, de freiner automatiquement.

Quand un accident est inévitable, le système aide à réduire la vitesse d'impact.

## Généralités

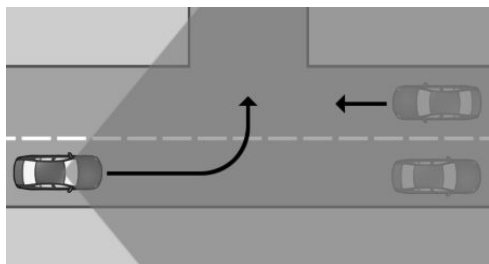

Les capteurs détectent les conditions de circulation dans leur zone de détection.

À partir d'une vitesse d'environ 5 km/h, le système signale un risque de collision avec des véhicules circulant en sens inverse. Le moment de chaque avertissement peut varier en fonction de la situation de conduite actuelle.

## Consignes de sécurité

Respecter les consignes de sécurité du chapitre Avertissement collision frontale.

## Affichage sur le combiné d'instruments

En cas de risque de collision avec un véhicule détecté, un voyant d'alerte apparaît.

### Symbole Signification



Avertissement circulation en sens opposé en cas de détection de véhicule.



Risque de collision général.

## Fonction d'avertissement

L'avertissement invite le conducteur à intervenir lui-même.

Plus d'informations :

Avertissement collision frontale, voir page 194.

## Limites du système

### Généralités

Respecter les limites du système du chapitre Avertissement collision frontale.

### Zone de détection

Par exemple, les situations suivantes peuvent ne pas être reconnues avec certitude :

- ▷ Véhicules en sens inverse à très grande vitesse.
- ▷ Véhicules masqués par d'autres véhicules.
- ▷ Véhicules avec vue de face inhabituelle.

### Vitesse maximum

Le système est actif lorsque la vitesse propre est inférieure à environ 25 km/h.

## Fonction d'avertissement en présence de personnes

### Principe

La fonction d'avertissement des personnes avertit, à des vitesses habituelles dans les localités ou les villes, des risques de collision avec des piétons et des cyclistes. Le système avec freine, le cas échéant, automatiquement.

Quand un accident est inévitable, le système aide à réduire la vitesse d'impact.

## Généralités

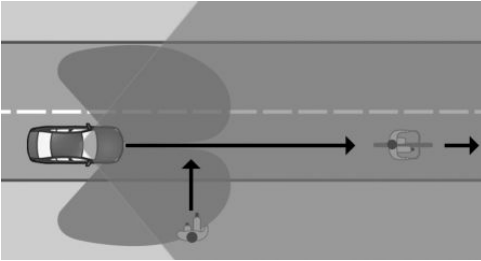

Les capteurs détectent les conditions de circulation dans leur zone de détection sur un parcours rectiligne.

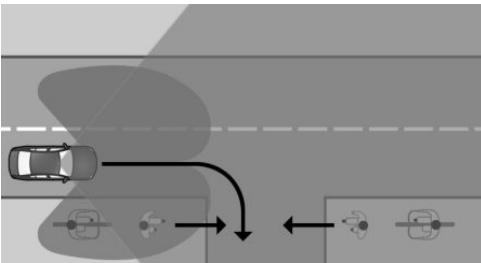

Les capteurs détectent les conditions de circulation dans leur zone de détection lors des changements de direction.

Si la vitesse est supérieure à environ 5 km/h, le système vous avertit d'un risque de collision avec des piétons ou des cyclistes.

## Consignes de sécurité

Respecter les consignes de sécurité du chapitre Avertissement collision frontale.

## Affichage sur le combiné d'instruments

En cas de risque de collision avec un piéton ou un cycliste détecté, un voyant d'avertissement apparaît.

### Symbole Signification



Risque de collision avec une personne, par exemple un piéton.



Risque de collision général.

## Fonction d'avertissement

L'avertissement invite le conducteur à intervenir lui-même.

Plus d'informations :

Avertissement collision frontale, voir page 194.

## Limites du système

### Généralités

Respecter les limites du système du chapitre Avertissement collision frontale.

### Zone de détection

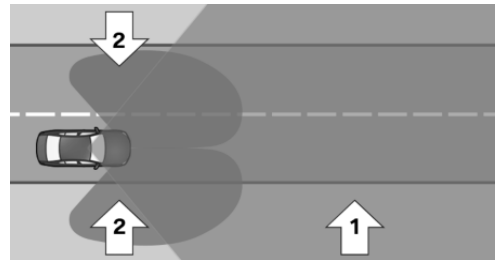

La zone de détection comprend les parties suivantes :

- ▷ Zone située devant le véhicule, flèche 1.
- ▷ Avec les capteurs radars latéraux avant : zones latérales, flèches 2.

Par exemple, les situations suivantes peuvent ne pas être reconnues avec certitude :

- ▶ Piétons ou cyclistes partiellement couverts.
- ▶ Piétons qui ne sont pas reconnus en raison de leur forme ou de leur posture.
- ▶ Personnes trop petites pour être détectées par les capteurs.

### Vitesse maximum

Selon l'équipement, le système réagit aux piétons et aux cyclistes, à une vitesse inférieure à environ 80 km/h.

## Fonction d'avertissement aux intersections

### Principe

La fonction d'avertissement aux carrefours peut, à des vitesses habituelles dans les agglomérations ou les villes, avertir d'un risque de collision avec le trafic transversal aux carrefours et aux intersections. Le système freine, le cas échéant, automatiquement.

Quand un accident est inévitable, le système aide à réduire la vitesse d'impact.

### Généralités

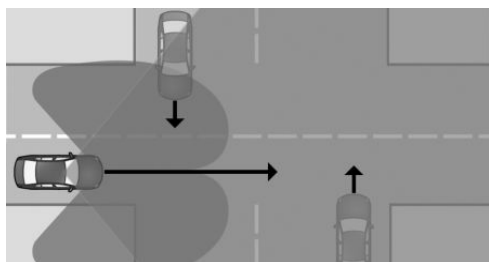

Les capteurs détectent les conditions de circulation dans leur zone de détection.

Les véhicules qui croisent la trajectoire du véhicule peuvent être détectés par les capteurs dès que ceux-ci entrent dans sa zone de détection.

Aux carrefours et intersections, un avertissement est émis si un risque de collision avec la circulation transversale est détecté.

Le système signale un risque de collision avec des véhicules à partir d'environ 5 km/h.

Le moment de chaque avertissement peut varier en fonction de la situation de conduite actuelle.

### Consignes de sécurité

Respecter les consignes de sécurité du chapitre Avertissement collision frontale.

### Affichage sur le combiné d'instruments

En cas de risque de collision avec un véhicule détecté, un voyant d'alerte apparaît.

Symbole	Signification
	Risque de collision avec un véhicule traversant par la droite.
	Risque de collision avec un véhicule traversant par la gauche.
	Risque de collision général.





### Fonction d'avertissement

L'avertissement invite le conducteur à intervenir lui-même.

Plus d'informations :

Avertissement collision frontale, voir page [194](#).

### Limites du système

### Généralités

Respecter les limites du système du chapitre Avertissement collision frontale.

## Zone de détection

Par exemple, les situations suivantes peuvent ne pas être reconnues avec certitude :

- ▷ Véhicules croisant la trajectoire, par exemple s'ils sont cachés par des immeubles.
- ▷ Véhicules dont la vue latérale est inhabituelle.
- ▷ Véhicules dans des situations de conduite très dynamiques.

## Vitesse maximum

Le système réagit aux véhicules en circulation transversale lorsque la vitesse est inférieure à environ 80 km/h

## Assistant d'évitement

### Principe

Dans certaines situations, l'Assistant d'évitement peut aider le conducteur à éviter une collision, par exemple si des obstacles ou des personnes surgissent.

### Généralités

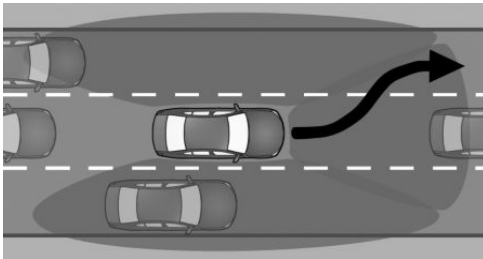

Le système alerte et assiste le conducteur s'il est possible d'éviter un obstacle sur le côté.

Les capteurs surveillent et détectent s'il y a suffisamment d'espace devant le véhicule. Selon l'équipement, les côtés du véhicule sont également surveillés.

Un espace libre détecté est utilisé pour l'évitement en complément de l'action de braquage réalisée par le conducteur.

## Consignes de sécurité

Respecter les consignes de sécurité du chapitre Avertissement collision frontale.

## Conditions de fonctionnement

- ▷ L'avertissement collision frontale est actif.
- ▷ Les capteurs détectent s'il y a suffisamment d'espace libre autour du véhicule.

## Plage de vitesse

L'assistant d'évitement aide le conducteur sur une plage de vitesses comprise entre environ 30 km/h et 160 km/h.

## Affichage sur le combiné d'instruments

En cas de risque de collision avec un véhicule détecté ou une personne détectée, par exemple un piéton, un voyant d'avertissement apparaît.

### Symbole Signification



Avertissement en cas de détection de véhicule.



Risque de collision avec une personne.



Risque de collision avec un obstacle inconnu.

## Fonction d'avertissement avec assistance d'évitement

Lorsque le véhicule s'approche d'un autre objet avec une différence de vitesse importante, un avertissement s'affiche en cas de risque de collision immédiat.

Intervenir soi-même en cas d'avertissement.

En cas de risque de collision, le système assiste le conducteur dans son action d'évitement.

Un message sur le combiné d'instruments et, selon l'équipement, sur l'affichage tête haute, signale l'assistance d'évitement.

## Limites du système

### Généralités

Respecter les limites du système du chapitre Avertissement collision frontale.

### Zone de détection

Par exemple, les situations suivantes peuvent ne pas être reconnues avec certitude :

- ▶ Véhicule roulant lentement devant, vers lequel on s'approche à grande vitesse.
- ▶ Véhicules qui se rabattent ou freinent brusquement.
- ▶ Véhicules dont l'arrière présente une apparence inhabituelle.
- ▶ Deux-roues qui précèdent.
- ▶ Piétons ou cyclistes partiellement couverts.
- ▶ Piétons qui ne sont pas reconnus en raison de leur forme ou de leur posture.
- ▶ Personnes trop petites pour être détectées par les capteurs.

### Limite de fonctionnement

Si la prise de remorque est occupée ou le mode remorque est activé, par exemple en cas d'utilisation d'une remorque ou d'un porte-vélos arrière, le système est désactivé.

## Avertisseur de sortie

### Principe

L'avertisseur de sortie aide à éviter les accidents.

Le système peut avertir les occupants s'ils ouvrent les portes alors qu'un risque de collision avec des objets en approche est détecté.

### Généralités

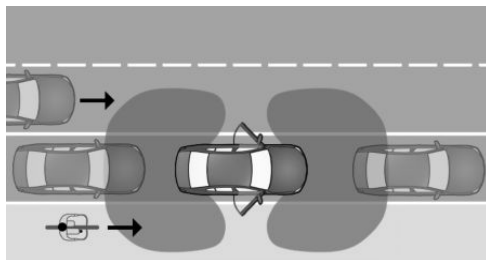

Deux capteurs radar dans le bouclier arrière surveillent l'espace derrière le véhicule.

Selon l'équipement, l'espace de circulation devant le véhicule est également surveillé. En outre, deux autres capteurs radar se trouvent dans le bouclier avant.

Le système surveille l'environnement du véhicule pendant un temps limité après la montée ou après le stationnement.

Différentes fonctions d'avertissement indiquent un risque de collision.

### Consignes de sécurité

Respecter les consignes de sécurité du chapitre Systèmes de prévention des collisions.

### Capteurs

Le système se commande à l'aide des capteurs suivants :

- ▶ Capteurs radars latéraux, arrière.
- ▶ Selon l'équipement : capteurs radars latéraux, avant.

## Activation/désactivation de l'avertisseur de sortie

### Activation automatique du système

L'avertisseur de sortie s'active automatiquement au début de chaque trajet si la fonction était activée à la fin du dernier trajet.

### Désactivation manuelle du système

1.  Menu Applications
2. « Véhicule »
3. « Réglages de conduite »
4. « Aides à la conduite »
5. « Sécurité et avertissements »
6. « Avertisseur de sortie »
7. « Désactivé »

### Réglage de l'avertisseur de sortie

1.  Menu Applications
2. « Véhicule »
3. « Réglages de conduite »
4. « Aides à la conduite »
5. « Sécurité et avertissements »
6. « Avertisseur de sortie »
7. Sélectionner le réglage désiré.

## Activation/désactivation du signal d'avertissement

1.  Menu Applications
2. « Véhicule »
3. « Réglages de conduite »
4. « Aides à la conduite »
5. « Sécurité et avertissements »
6. « Avertisseur de sortie »
7. « Avert. sonore si danger »

## Affichage

### Voyant d'avertissement dans le rétroviseur extérieur



Le voyant d'avertissement du rétroviseur extérieur signale un risque de collision avec un véhicule détecté.

### Éclairage d'ambiance

Selon l'équipement, les avertissements sont émis par l'éclairage d'ambiance à l'intérieur du véhicule.

## Fonction d'avertissement

### Pré-avertissement

En cas de pré-avertissement, le voyant d'avertissement dans le rétroviseur extérieur s'allume. Selon l'équipement, l'éclairage d'ambiance clignote également.

Un objet a été détecté dans le rayon d'ouverture. Une plus grande vigilance est nécessaire.

### Signal d'urgence

En cas de signal d'urgence, le voyant d'avertissement clignote dans le rétroviseur extérieur et, selon l'équipement, l'éclairage d'ambiance se met à clignoter. En plus, un signal sonore retentit.

Il existe un risque de collision lors de l'ouverture des portes.

## Limites du système

### Généralités

Respecter les limites du système du chapitre Systèmes de prévention des collisions

### Zone de détection

Par exemple, les situations suivantes peuvent ne pas être reconnues avec certitude :

- ▶ Objets entièrement ou partiellement recouverts.
- ▶ Objets immobiles ou très lents.
- ▶ Piétons.

### Restrictions de fonctionnement

La fonction peut être limitée, par exemple dans les situations suivantes :

- ▶ La vitesse d'un véhicule en approche est trop élevée ou trop faible.
- ▶ Dans les virages.
- ▶ Avec des objets entièrement ou partiellement recouverts.

## Avertisseur de franchissement de ligne avec retour actif

### Principe

L'avertisseur de franchissement de ligne émet un avertissement lorsque le véhicule est sur le point de quitter sa voie de circulation ou la chaussée.

Le cas échéant, l'intervention de braquage automatique aide à maintenir le véhicule dans la voie de circulation.

## Généralités

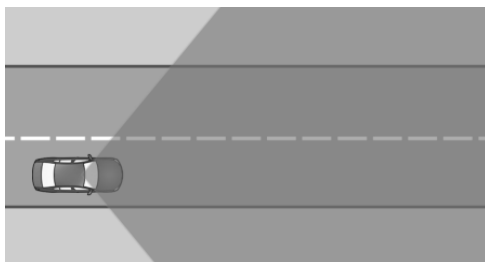

Les capteurs détectent les conditions de circulation dans leur zone de détection.

Le système émet un avertissement à partir d'une vitesse minimale. La vitesse minimale est spécifique au pays et s'affiche sur l'écran de contrôle.

Les avertissements s'affichent sur le combiné d'instruments. Le volant vibre également.

Le système n'émet pas d'avertissement si vous clignotez dans la direction correspondante avant de quitter la voie.

## Consignes de sécurité

### **AVERTISSEMENT**

Le système ne dégage pas le conducteur de sa propre responsabilité d'interpréter correctement le tracé de la route et les conditions de circulation. Il y a risque d'accident. Adapter le style de conduite aux conditions de circulation. Prêter attention aux conditions de circulation et intervenir activement dans les situations correspondantes. Lors des avertissements, ne pas donner inutilement de coup de volant brusque.

### **AVERTISSEMENT**

Les affichages et alertes ne dégagent pas le conducteur de sa responsabilité. En raison des limites du système, ce dernier peut ne pas émettre d'avertissements ou ne pas réa-

gir, ou seulement trop tard, à tort ou de manière inopinée. Il y a un risque d'accidents, de blessures ou de dommages matériels. Adapter le style de conduite aux conditions de circulation. Prêter attention aux conditions de circulation et intervenir activement dans les situations correspondantes.

## Conditions de fonctionnement

La délimitation de la voie de circulation doit être détectée par la caméra pour que l'avertisseur de franchissement de ligne soit actif.

Les zones des capteurs doivent être propres et dégagées.

## Capteurs

Selon l'équipement, le système est piloté par les capteurs suivants :

- ▶ Caméra située derrière le pare-brise.
- ▶ Capteur radar avant.
- ▶ Capteurs radar latéraux, avant.

## Activation/désactivation de l'avertisseur de franchissement de ligne

### Activation automatique du système

Selon la version de pays, le système est automatiquement actif après chaque départ.

### Activation manuelle du système

Le système est activé par le réglage sélectionné de l'avertissement.

Plus d'informations :

Régler l'avertissement, voir page [207](#).

## Désactivation manuelle du système

Selon l'équipement et la version de pays, la désactivation doit être confirmée successivement sur l'écran de contrôle.

1.  Menu Applications
2. « Véhicule »
3. « Réglages de conduite »
4. « Aides à la conduite »
5. « Sécurité et avertissements »
6. « Avertiss. franch. ligne »
7. « Désactivé »

## Réglage de l'avertisseur de franchissement de ligne

### Réglage de l'avertissement

1.  Menu Applications
2. « Véhicule »
3. « Réglages de conduite »
4. « Aides à la conduite »
5. « Sécurité et avertissements »
6. « Avertiss. franch. ligne »
7. Sélectionner le réglage désiré.
  - ▶ « Étendu »

Un avertissement est émis si le système détecte que le véhicule est sur le point de quitter sa voie de circulation ou de franchir un marquage sur la chaussée. Le système exécute une intervention de braquage.

- ▶ « Dans situations danger »

Si le marquage sur la chaussée est interrompu : l'avertissement et l'intervention de braquage se produisent si la sortie de la voie de circulation est identifiée comme étant involontaire ou si les capteurs détectent un véhicule circulant en sens inverse.

Si le marquage sur la chaussée est continu, selon la version du pays : si le



Le système détecte que le véhicule est sur le point de quitter la voie involontairement ou de franchir un marquage de la chaussée, un avertissement est émis et une intervention de braquage est réalisée.

## Réglage de la puissance des vibrations du volant

1. Menu Applications
2. « Véhicule »
3. « Réglages de conduite »
4. « Aides à la conduite »
5. « Informations au volant »
6. « Intensité des vibrations »
7. Sélectionner le réglage désiré.

Le réglage s'applique à tous les systèmes de prévention des collisions.

## Selon la version du pays : activation/désactivation de l'intervention sur la direction

1. Menu Applications
2. « Véhicule »
3. « Réglages de conduite »
4. « Aides à la conduite »
5. « Sécurité et avertissements »
6. « Avertiss. franch. ligne »
7. « Intervention de braquage »

Selon la version de pays, l'intervention de braquage s'active automatiquement après chaque départ.

## Affichage sur le combiné d'instruments

Selon l'équipement et la version de pays, différents états du système sont affichés sur le combiné d'instruments.

### Symbole Signification



Le témoin de contrôle clignote en vert : le système émet activement un avertissement. Le cas échéant, le système exécute une intervention de braquage.



Le voyant d'avertissement s'allume en jaune : restriction de fonctionnement détectée, par exemple en raison d'un soleil bas ou du système en panne. Il est possible de poursuivre le voyage. Le cas échéant, tenir compte des remarques des messages Check-Control.



Le voyant d'avertissement clignote en jaune : un avertissement est émis activement. Le système n'effectue pas d'interventions de braquage.



ou



Le voyant d'avertissement s'allume en gris : le système est désactivé ou désactivé automatiquement, par exemple parce que DSC OFF est activé.



Le voyant d'avertissement clignote en gris : un avertissement est émis activement. Le système n'effectue pas d'interventions de braquage.

Selon l'équipement et la version de pays, les informations du système s'affichent dans l'Assisted View du combiné d'instruments.

Plus d'informations :

Assisted View, voir page [169](#).

## Fonction d'avertissement

### En quittant la voie de circulation

Si vous quittez la voie de circulation et la délimitation de voie détectée, le volant vibre selon le réglage de la vibration du volant.



En outre, le témoin de contrôle clignote en vert.

Si le clignotant est activé dans la bonne direction avant un changement de voie, aucun avertissement n'est émis.

### Intervention de braquage

En fonction de l'équipement et de la version du pays : en cas de dépassement d'une limite de voie dans une plage de vitesse allant jusqu'à 210 km/h, le système réagit par une brève intervention de braquage en plus de la vibration. En l'occurrence, le système aide le conducteur à maintenir le véhicule sur sa voie de circulation. L'intervention de braquage est perceptible au niveau du volant et peut être modifiée manuellement à tout moment.



En cas d'intervention de braquage active, le témoin de contrôle clignote en vert.

L'intervention de braquage est par exemple annulée dans les situations suivantes :

- ▷ En cas de forte accélération ou de freinage à fond.
- ▷ En cas d'activation des clignotants.
- ▷ Si les feux de détresse sont allumés.
- ▷ Dans les situations à forte dynamique de conduite.
- ▷ Pendant que le contrôle dynamique de stabilité régule la stabilité de marche.
- ▷ Lorsque le contrôle dynamique de stabilité est limité.
- ▷ Immédiatement après une intervention de braquage par les systèmes du véhicule.

## Signal d'avertissement

Selon la version de pays : si le système intervient plusieurs fois dans le braquage dans un délai de 3 minutes sans que le conducteur n'intervienne lui-même sur le volant pendant l'intervention de braquage, un avertissement sonore retentit. Un bref signal d'avertissement retentit à la seconde intervention de braquage. Un signal d'avertissement prolongé retentit à partir de la troisième intervention de braquage. Un message Check-Control s'affiche en plus.

Le signal d'avertissement et le message Check-Control invitent le conducteur à mieux se concentrer sur la voie de circulation.

En cas de mouvements manuels du volant, le signal d'avertissement prolongé est interrompu.

### En mode de traction de remorque

Si la prise de remorque est occupée ou le mode remorque activé, par exemple en cas d'utilisation d'une remorque, il n'y a pas d'intervention de braquage.

Si un porte-bagages arrière est utilisé sur le dispositif d'attelage, cette limitation ne s'applique pas lorsque le mode remorque est activé sur l'écran de contrôle.

Plus d'informations :

Conduire avec une remorque ou un porte-bagages arrière, voir page [364](#).

### Interruption de l'avertissement

Un avertissement ou une intervention de braquage active sont par exemple interrompus dans les situations suivantes :

- ▷ Automatiquement après quelques secondes.
- ▷ Au retour dans la propre voie de circulation.
- ▷ En cas de forte accélération ou de freinage à fond.
- ▷ Si les feux de détresse sont allumés.
- ▷ En cas d'activation des clignotants.

- ▷ Pendant que le contrôle dynamique de stabilité régule la stabilité de marche.
- ▷ Immédiatement après une intervention de braquage par les systèmes du véhicule.
- ▷ En cas d'intervention de braquage manuelle.
- ▷ Si nécessaire en cas d'activation d'un autre système d'aide à la conduite.
- ▷ Aucune délimitation de la voie de circulation n'a été détectée.
- ▷ Lorsque les limites du système sont atteintes.

## Limites du système

### Généralités

Respecter les limites du système du chapitre Systèmes de prévention des collisions

### Restrictions de fonctionnement

La fonction peut être limitée, par exemple dans les situations suivantes :

- ▷ Si les délimitations de la voie de circulation sont absentes, usées, peu visibles, convergentes ou divergentes, ou équivoques, par exemple dans les zones de chantier.
- ▷ Si les délimitations de la voie de circulation sont recouvertes de neige, de verglas, de saletés ou d'eau.
- ▷ Dans les virages serrés ou sur chaussée étroite.
- ▷ Si les délimitations de la voie de circulation ne sont pas blanches.
- ▷ Si les délimitations de la voie de circulation sont recouvertes d'objets.
- ▷ En cas de talonnage du véhicule qui précède.
- ▷ Jusqu'à 10 secondes après l'activation de l'état de marche via la touche Start/Stop.

- ▷ Pendant que le contrôle dynamique de stabilité régule la stabilité de marche.
- ▷ Lorsque le contrôle dynamique de stabilité est limité.

Un message Check-Control s'affiche en cas de restriction du fonctionnement. Selon la version de pays, un voyant d'avertissement jaune s'allume également.

## Avertisseur de changement de voie avec retour actif

### Principe

L'avertisseur de changement de voie détecte les véhicules se trouvant dans l'angle mort ou lorsque des véhicules s'approchent par l'arrière sur la voie parallèle.

Le voyant d'avertissement dans le rétroviseur extérieur émet des avertissements à différents niveaux.

Le cas échéant, l'intervention de braquage automatique aide à maintenir le véhicule dans la voie de circulation.

### Généralités

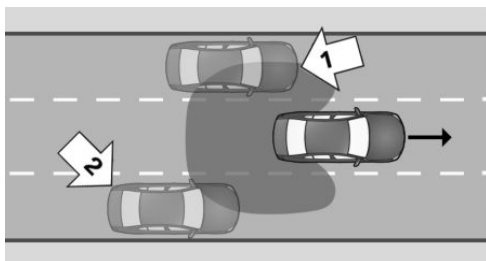

Les capteurs radar surveillent l'espace derrière et à côté du véhicule à partir d'une vitesse minimale.

La vitesse minimale est spécifique au pays et s'affiche dans le menu de l'avertisseur de changement de voie.

Le système avertit que des véhicules se trouvent dans l'angle mort, flèche 1, ou s'appro-

chent par l'arrière sur la voie adjacente, flèche 2. Le voyant d'avertissement dans le rétroviseur extérieur s'allume avec une intensité réduite.

Avant un changement de voie, le système émet un avertissement dans les situations mentionnées précédemment. Le voyant d'avertissement dans le rétroviseur extérieur clignote et le volant vibre.

En cas de changement de direction jusqu'à environ 20 km/h, le volant ne vibre pas.

## Consignes de sécurité

Respecter les consignes de sécurité du chapitre Systèmes de prévention des collisions.

## Capteurs

Le système se commande à l'aide des capteurs suivants :

- ▷ Caméra située derrière le pare-brise.
- ▷ Capteurs radars latéraux, arrière.
- ▷ Selon l'équipement : capteurs radars latéraux, avant.

## Conditions de fonctionnement

Les zones des capteurs doivent être propres et dégagées.

## Activation/désactivation de l'avertisseur de changement de voie

1.  Menu Applications
2. « Véhicule »
3. « Réglages de conduite »
4. « Aides à la conduite »
5. « Sécurité et avertissements »
6. « Avertisseur changement voie »
7. Sélectionner le réglage désiré.

## Réglage de l'avertisseur de changement de voie

### Réglage de l'avertissement

1.  Menu Applications
2. « Véhicule »
3. « Réglages de conduite »
4. « Aides à la conduite »
5. « Sécurité et avertissements »
6. « Avertisseur changement voie »
7. Sélectionner le réglage désiré.

### Réglage de la puissance des vibrations du volant

1.  Menu Applications
2. « Véhicule »
3. « Réglages de conduite »
4. « Aides à la conduite »
5. « Informations au volant »
6. « Intensité des vibrations »
7. Sélectionner le réglage désiré.

Le réglage s'applique à tous les systèmes de prévention des collisions.

### Selon la version du pays : activation/désactivation de l'intervention sur la direction

1.  Menu Applications
2. « Véhicule »
3. « Réglages de conduite »
4. « Aides à la conduite »
5. « Sécurité et avertissements »
6. « Avertisseur changement voie »
7. « Intervention de braquage »

## Fonction d'avertissement

### Voyant d'avertissement dans le rétroviseur extérieur



Le voyant d'avertissement du rétroviseur extérieur signale un risque de collision avec un véhicule détecté.

### Pré-avertissement

Le voyant d'avertissement à faible intensité monté dans le rétroviseur extérieur alerte lorsque des véhicules se trouvent dans l'angle mort ou se rapprochent par l'arrière.

### Signal d'urgence

En cas de signal d'urgence, le volant vibre brièvement. Le voyant d'avertissement dans le rétroviseur extérieur clignote en clair.

Un signal d'urgence est émis lorsque les conditions suivantes sont remplies :

- ▶ Un autre véhicule se trouve dans la zone critique.
- ▶ Le propre véhicule s'approche de l'autre voie de circulation.
- ▶ Selon le réglage du système, lorsque le clignotant est allumé.

L'avertissement prend fin dès que l'autre véhicule a quitté la zone critique.

### Intervention de braquage

Selon la version du pays : si à une vitesse de jusqu'à 210 km/h, aucune réaction ne fait suite à la vibration du volant et si la délimitation de

voie est franchie, le système réagit éventuellement par une intervention de braquage active. L'intervention de braquage aide à ramener le véhicule dans la voie de circulation. L'intervention de braquage est perceptible au niveau du volant et peut être modifiée manuellement à tout moment.

L'intervention de braquage s'effectue à partir d'une vitesse minimale. Cette vitesse minimale s'affiche sur l'écran de contrôle.

### En mode de traction de remorque

Aucune intervention de braquage n'est réalisée lorsque la prise de remorque est occupée ou que le mode remorque est activé. Le système n'émet pas de pré-avertissement.

Selon l'équipement et la version de pays : en cas de risque de collision, un signal d'urgence est toujours émis.

La fonction d'avertissement est éventuellement limitée. Les avertissements peuvent être affichés en retard ou pas du tout, par exemple quand la vitesse du véhicule en approche est beaucoup plus élevée que celle de votre propre véhicule. Les alarmes intempestives peuvent se multiplier. Un message Check-Control s'affiche.

### Allumage bref du voyant d'avertissement

Un allumage bref du voyant d'avertissement du rétroviseur extérieur au déverrouillage du véhicule sert d'autotest du système.

### Limites du système

#### Généralités

Respecter les limites du système du chapitre Systèmes de prévention des collisions

#### Vitesse maximum

Le système est désactivé temporairement à une vitesse supérieure à environ 250 km/h.

Le système est réactivé à une vitesse inférieure à environ 250 km/h.

## Affichage des avertissements

Selon le réglage des avertissements choisi, un nombre d'avertissements plus ou moins important peut s'afficher. C'est pourquoi, il se peut que les avertissements anticipés sur des situations critiques se multiplient.

## Restrictions de fonctionnement

La fonction peut être limitée, par exemple dans les situations suivantes :

- ▶ La vitesse du véhicule qui s'approche est nettement supérieure à la vitesse propre du véhicule.
- ▶ Dans les virages serrés ou sur chaussée étroite.
- ▶ Le bouclier est encrassé, givré ou recouvert, par exemple par un autocollant.

Selon la version de pays, l'intervention de braquage peut être limitée, par exemple dans les situations suivantes :

- ▶ Si les délimitations de la voie de circulation sont absentes, usées, peu visibles, convergentes ou divergentes, ou équivoques, par exemple dans les zones de chantier.
- ▶ Si les délimitations de la voie de circulation sont recouvertes de neige, de verglas, de saletés ou d'eau.
- ▶ Si les délimitations de la voie de circulation ne sont pas blanches.
- ▶ Si les délimitations de la voie de circulation sont recouvertes d'objets.
- ▶ En cas de talonnage du véhicule qui précède.
- ▶ En cas de dégradation de la caméra.
- ▶ Jusqu'à 10 secondes après l'activation de l'état de marche via la touche Start/Stop.

Un message Check-Control s'affiche en cas de restriction du fonctionnement. Selon la version

de pays, un voyant d'avertissement jaune s'allume également.

## Alerte de collision latérale

### Principe

L'avertisseur de collision latérale contribue à éviter les collisions latérales imminentes.

### Généralités

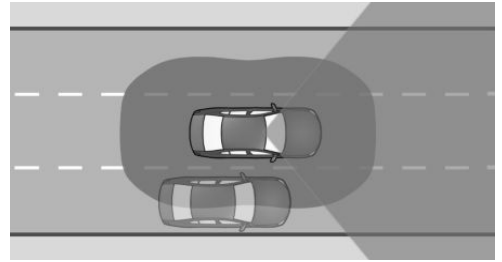

Les capteurs radars surveillent l'espace situé à côté du véhicule à partir d'une vitesse minimale et jusqu'à env. 210 km/h.

La vitesse minimale est spécifique au pays et s'affiche sur l'écran de contrôle.

Si un autre véhicule pouvant entraîner un risque de collision latérale est détecté à côté du véhicule, le système aide le conducteur à éviter la collision. Pour cela, le système émet un avertissement par le biais d'une LED qui clignote dans le rétroviseur extérieur, par un message Check-Control et par la vibration du volant. Le cas échéant, le système exécute une intervention de braquage active.

### Consignes de sécurité

Respecter les consignes de sécurité du chapitre Systèmes de prévention des collisions.

### Conditions de fonctionnement

La caméra derrière le pare-brise détermine la position des délimitations de la voie de circulation.

Les délimitations de voies doivent être détectées par la caméra pour que l'alerte de collision latérale avec intervention sur la direction soit active.

## Capteurs

Le système se commande à l'aide des capteurs suivants :

- ▷ Caméra située derrière le pare-brise.
- ▷ Capteurs radars latéraux, avant.
- ▷ Capteurs radars latéraux, arrière.

## Activation/désactivation de l'avertisseur de collision latérale

1.  Menu Applications
2. « Véhicule »
3. « Réglages de conduite »
4. « Aides à la conduite »
5. « Sécurité et avertissements »
6. « Avertiss. collision latérale »
7. Sélectionner le réglage désiré.

## Réglage de la puissance des vibrations du volant

1.  Menu Applications
2. « Véhicule »
3. « Réglages de conduite »
4. « Aides à la conduite »
5. « Informations au volant »
6. « Intensité des vibrations »
7. Sélectionner le réglage désiré.

Le réglage s'applique à tous les systèmes de prévention des collisions.

## Affichage sur le combiné d'instruments

Selon l'équipement et la version de pays, les informations du système s'affichent dans l'Assisted View du combiné d'instruments.

Plus d'informations :

Assisted View, voir page 169.

## Fonction d'avertissement

### Voyant d'avertissement dans le rétroviseur extérieur



Le voyant d'avertissement du rétroviseur extérieur signale un risque de collision avec un véhicule détecté.

### Signal d'urgence

En cas de risque de collision, le voyant d'avertissement dans le rétroviseur extérieur clignote et le volant vibre.

Un message Check-Control s'affiche en même temps.

### Intervention de braquage

Selon la version de pays, une intervention de braquage active est exécutée, si nécessaire, pour éviter une collision et maintenir le véhicule en sécurité dans sa propre voie de circulation. L'intervention de braquage est perceptible au niveau du volant et peut être modifiée manuellement à tout moment.

## Limites du système

### Généralités

Respecter les limites du système du chapitre Systèmes de prévention des collisions

## Restrictions de fonctionnement

La fonction peut être limitée, par exemple dans les situations suivantes :

- ▶ Dans les virages serrés ou sur chaussée étroite.
- ▶ Si les délimitations de la voie de circulation sont absentes, usées, peu visibles, convergentes ou divergentes, ou équivoques, par exemple dans les zones de chantier.
- ▶ Si les délimitations de la voie de circulation sont recouvertes de neige, de verglas, de saletés ou d'eau.
- ▶ Si les délimitations de la voie de circulation ne sont pas blanches.
- ▶ Si les délimitations de la voie de circulation sont recouvertes d'objets.
- ▶ En cas de talonnage du véhicule qui précède.
- ▶ Jusqu'à 10 secondes après l'activation de l'état de marche via la touche Start/Stop.

Un message Check-Control s'affiche en cas de restriction du fonctionnement.

Si la prise de remorque est occupée ou le mode remorque est activé, par exemple en cas d'utilisation d'une remorque ou d'un porte-vélos arrière, le système est inactif. Un message Check-Control s'affiche.

## Avertisseur de risque de collision arrière

### Principe

Selon l'équipement et la version de pays, l'avertisseur de risque de collision arrière réagit aux véhicules qui s'approchent par l'arrière.

## Généralités

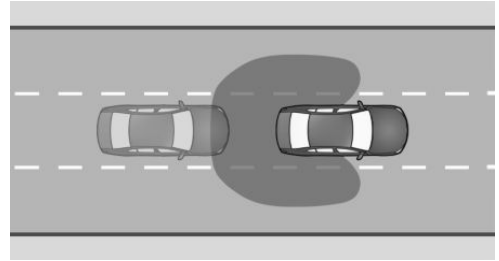

Les capteurs radars surveillent l'espace derrière le véhicule.

Si un véhicule s'approche par l'arrière à la vitesse correspondante, le système peut réagir comme suit :

- ▶ Le cas échéant, les feux de détresse s'allument.
- ▶ Le cas échéant, les fonctions PreCrash se déclenchent.

## Consignes de sécurité

Respecter les consignes de sécurité du chapitre Systèmes de prévention des collisions.

## Capteurs

Le système est piloté par les capteurs radars latéraux arrière.

## Activation/désactivation de l'avertisseur de risque de collision arrière

Le système est automatiquement activé à chaque démarrage.

Le système est désactivé dans les situations suivantes :

- ▶ En marche arrière.
- ▶ Si la prise électrique de remorque est occupée ou le mode remorque activé, par exemple si une remorque ou un porte-vélos arrière est utilisé.

## Limites du système

### Généralités

Respecter les limites du système du chapitre Systèmes de prévention des collisions

### Restrictions de fonctionnement

La fonction peut être limitée lorsque la vitesse du véhicule en approche est beaucoup plus élevée ou similaire à la vitesse de son propre véhicule.

## Avertisseur de priorité

### Principe

L'avertisseur de priorité intervient lorsque le conducteur doit laisser la priorité en raison des panneaux ou des feux de circulation.

### Généralités

Avec la caméra derrière le pare-brise, le système analyse les panneaux de signalisation et les feux de circulation.

Le système de navigation transmet des informations au système sur le tracé de la route.

Un avertissement est émis si la priorité risque de ne pas être respectée, par exemple dans les situations suivantes :

- ▷ Au niveau d'une intersection.
- ▷ Au niveau d'un débouché.
- ▷ Au niveau d'une bretelle d'accès.
- ▷ Au niveau d'un rond-point.
- ▷ Lorsqu'un feu de signalisation est rouge.

Le système émet un avertissement à partir d'une vitesse minimale variable et jusqu'à environ 80 km/h.

Il est tenu compte des panneaux de signalisation suivants pour la fonction d'avertisseur de priorité :

Symboles	Signification
	Panneaux de priorité : Un pré-avertissement est émis pour ces panneaux de signalisation routière.
	Panneaux de stop : Un pré-avertissement et un signal d'urgence sont émis pour ces panneaux de signalisation routière.
	Pré-avertissement et signal d'urgence dans le cas des feux de signalisation rouges.

### Consignes de sécurité

Respecter les consignes de sécurité du chapitre Systèmes de prévention des collisions.

### Conditions de fonctionnement

Des panneaux de signalisation routière ou feux de circulation doivent indiquer clairement la situation de priorité.

### Capteurs

Le système est piloté par l'intermédiaire de la caméra derrière le pare-brise.

### Activation/désactivation de l'avertisseur de priorité

1. ■■ Menu Applications
2. « Véhicule »
3. « Réglages de conduite »
4. « Aides à la conduite »
5. « Sécurité et avertissements »
6. « Avertisseur de priorité »
7. Sélectionner le réglage désiré.

## Réglage du moment de l'avertissement

1.  Menu Applications
2. « Véhicule »
3. « Réglages de conduite »
4. « Aides à la conduite »
5. « Sécurité et avertissements »
6. « Avertisseur de priorité »
7. Sélectionner le réglage désiré.

Le réglage sélectionné est mémorisé et appliqué au trajet suivant.

## Fonction d'avertissement

### Généralités



Le système émet un avertissement en deux étapes :

- ▶ Pré-avertissement : visuel par un symbole sur le combiné d'instruments.
- ▶ Signal d'urgence : visuel par un symbole sur le combiné d'instruments avec, en plus, un signal sonore.

Le système intervient lorsque le conducteur doit laisser la priorité en raison de panneaux ou de feux de circulation.

### Pré-avertissement



Si la priorité risque de ne pas être respectée, l'un des symboles suivants s'affiche sur le combiné d'instruments :

Symbole	Signification
	Céder la priorité.
	Stop.
	Feu rouge.

En cas de pré-avertissement, intervenir en fonction de la situation, par exemple freiner.

### Signal d'urgence

Si la priorité risque de ne pas être respectée, un signal sonore retentit et l'un des symboles suivants s'affiche sur le combiné d'instruments :

Symbole	Signification
	Stop.
	Feu rouge.

En cas de signal d'urgence, intervenir immédiatement en fonction de la situation, par exemple freiner.

### Affichage sur l'affichage tête haute

Selon l'équipement, l'avertissement s'affiche en même temps sur l'affichage tête haute et sur le combiné d'instruments.

## Limites du système

### Généralités

Respecter les limites du système du chapitre Systèmes de prévention des collisions

### Aucun avertissement

Le système n'émet aucun avertissement dans les situations suivantes par exemple :

- ▶ Si la priorité doit être respectée sans qu'il n'y ait de panneaux de priorité, de panneau de stop ou de feux de circulation rouges.
- ▶ Aux carrefours avec des feux de circulation jaunes ou verts.

### Restrictions de fonctionnement

La fonction peut être limitée, par exemple dans les situations suivantes :

- ▷ Si la signalisation ou les feux de circulation ne sont pas clairs.
- ▷ Si les panneaux de signalisation ou les feux de circulation sont recouverts ou encrassés, partiellement ou entièrement.
- ▷ Si les panneaux de signalisation ou les feux de circulation sont peu visibles ou déformés.
- ▷ Si les panneaux de signalisation ou les feux de circulation sont trop petits ou trop grands.
- ▷ Avec les panneaux de signalisation routière non conformes à la norme.
- ▷ Lors de la détection de panneaux de signalisation qui s'appliquent à une intersection ou une route parallèle.
- ▷ Dans le cas de panneaux et de tracés de route spécifiques au pays.
- ▷ Aux intersections avec des feux de circulation qui clignotent.
- ▷ Jusqu'à 10 secondes après l'activation de l'état de marche via la touche Start/Stop.
- ▷ Si les données du système de navigation sont anciennes, ne sont plus valables ou ne sont plus disponibles.
- ▷ Dans certains pays, le système n'est, le cas échéant, pas disponible ou uniquement partiellement.

## Avertisseur de conduite en sens interdit

### Principe

L'avertisseur de conduite en sens interdit émet un avertissement si, par exemple, une autoroute, une rue à sens unique ou un rond-point est sur le point d'être emprunté dans le mauvais sens.

## Généralités

Selon l'équipement, le système vérifie les conditions de circulation à l'aide des données de navigation et des panneaux de signalisation.

Le système tient compte par exemple des panneaux de signalisation suivants :

- ▷ Sens interdit.
- ▷ Rond-point.
- ▷ Flèches de direction : sens obligatoire.

## Consignes de sécurité

Respecter les consignes de sécurité du chapitre Systèmes de prévention des collisions.

## Conditions de fonctionnement

Des panneaux de signalisation doivent indiquer clairement le tracé de la route à venir.

## Capteurs

Le système est piloté par l'intermédiaire de la caméra derrière le pare-brise.

## Activer/désactiver l'avertisseur de conduite en sens interdit

Selon la version de pays, l'avertisseur de conduite en sens interdit est activé automatiquement après chaque départ.

## Fonction d'avertissement



Un avertissement s'affiche et un signal acoustique retentit dès que le véhicule s'engage à contre-sens, par exemple sur une autoroute, dans un rond-point ou dans une rue à sens unique.

Les avertissements s'affichent sur le combiné d'instruments et, selon l'équipement, sur l'affichage tête haute.

## Limites du système

### Généralités

Respecter les limites du système du chapitre Systèmes de prévention des collisions

### Aucun avertissement

Le système n'émet pas d'avertissement par exemple sur les routes sans panneaux de signalisation routière.

### Restrictions de fonctionnement

La fonction peut être limitée dans les situations suivantes et risque d'émettre une alerte de conduite en sens inverse incorrecte ou de ne pas émettre d'alerte du tout :

- ▶ Si les panneaux ne sont pas clairs.
- ▶ Si les panneaux de signalisation sont masqués ou encrassés en partie ou intégralement.
- ▶ Si les panneaux de signalisation ne sont pas clairement visibles ou sont inversés.
- ▶ Si les panneaux de signalisation sont trop grands ou trop petits.
- ▶ Avec les panneaux de signalisation routière non conformes à la norme.
- ▶ Lors de la détection de panneaux de signalisation qui s'appliquent à une intersection ou une route parallèle.
- ▶ Dans le cas de panneaux et de tracés de route spécifiques au pays.
- ▶ Jusqu'à 10 secondes après l'activation de l'état de marche via la touche Start/Stop.
- ▶ Si les données du système de navigation sont anciennes, ne sont plus valables ou ne sont plus disponibles.
- ▶ Il se peut que le système ne puisse pas être utilisé dans tous les pays.

## Assistant d'arrêt d'urgence

### Principe

Lorsque le conducteur ne peut plus conduire le véhicule en toute sécurité, l'assistant d'arrêt d'urgence l'aide à s'arrêter en toute sécurité.

### Généralités

L'assistant d'arrêt d'urgence se déclenche automatiquement.

Lorsque le système est activé, le véhicule est arrêté dans sa propre voie avec le guidage sur voie.

### Consigne de sécurité

#### **AVERTISSEMENT**

Le système ne dégage pas le conducteur de sa responsabilité d'évaluer correctement sa condition physique. Il est possible qu'un manque de vigilance croissant ou des signes de fatigue ne soient pas détectés ou pas à temps. Il y a un risque d'accidents, de blessures ou de dommages matériels. Veiller à ce que le conducteur soit reposé et attentif. Adapter le style de conduite aux conditions de circulation.

### Conditions de fonctionnement

- ▶ L'assistant d'arrêt d'urgence est activé via iDrive.
- ▶ Le système est activé à partir d'une vitesse d'environ 70 km/h.
- ▶ La Driver Attention Camera détecte l'activité du conducteur.

### Déclenchement de l'assistant d'arrêt d'urgence

Si le système détecte que le conducteur ne conduit plus le véhicule en toute sécurité ou ignore des avertissements, l'assistant d'arrêt

d'urgence se déclenche automatiquement. Le système déclenché s'affiche sur le combiné d'instruments.

L'assistant d'arrêt d'urgence peut également être déclenché via la saisie vocale.

Plus d'informations :

BMW Intelligent Personal Assistant, voir page 59.

Un appel d'urgence immédiat peut être déclenché sur l'écran de contrôle.

Si l'assistant d'arrêt d'urgence s'est déclenché, les actions suivantes sont exécutées automatiquement :

- ▶ Un affichage s'affiche sur le combiné d'instruments.
- ▶ Le système prend en charge le guidage du véhicule jusqu'à l'arrêt du véhicule.
- ▶ Les feux de détresse sont allumés.
- ▶ Selon l'équipement, un appel d'urgence est déclenché à l'arrêt.

## Activation/désactivation de l'assistant d'arrêt d'urgence

1.  Menu Applications
2. « Véhicule »
3. « Réglages de conduite »
4. « Aides à la conduite »
5. « Sécurité et avertissements »
6. « Arrêt d'urgence »
7. Sélectionner le réglage désiré.

## Annulation de l'assistant d'arrêt d'urgence

Pendant toute la procédure, le conducteur peut annuler l'assistant d'arrêt d'urgence en reprenant activement le contrôle du véhicule.

Le système est par exemple interrompu dans les situations suivantes :

- ▶ En cas de contre-braquage important.
- ▶ En cas d'activation des clignotants.

- ▶ Lors d'un fort actionnement de la pédale d'accélérateur.
- ▶ À l'arrêt des feux de détresse.
- ▶ En cas d'interruption du système sur l'écran de contrôle.
- ▶ En cas de changement de position du levier sélecteur alors que le véhicule était déjà à l'arrêt.

## À l'arrêt

Dès que le véhicule est immobile, le système règle les éléments suivants :

- ▶ Le véhicule est sécurisé pour qu'il ne se mette pas à rouler.
- ▶ L'éclairage intérieur est allumé.
- ▶ Le verrouillage centralisé se déverrouille.

## Affichage sur le combiné d'instruments

### Symbole État



L'assistant d'arrêt d'urgence est déclenché.

## Limites du système

Le système ne peut pas remplacer les performances de conduite d'un conducteur.

L'assistant d'arrêt d'urgence peut être limité, par exemple dans les situations suivantes :

- ▶ Si la Driver Attention Camera est couverte par le volant.
- ▶ Avec des lunettes de soleil à haute protection contre la lumière infrarouge.

## Avertisseur de circulation transversale avec intervention des freins

### Principe

Aux sorties où la visibilité est réduite ou en quittant une place de stationnement en bataille, les usagers de la route qui s'approchent par le côté sont détectés plus tôt par l'avertisseur de circulation transversale que par le conducteur.

### Généralités

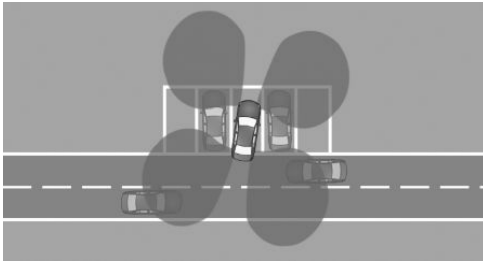

Des capteurs surveillent la zone située derrière le véhicule.

Selon l'équipement, l'espace de circulation devant le véhicule est également surveillé.

Le système indique si d'autres usagers se rapprochent.

En cas de risque de collision en marche arrière, le système procède à une intervention de freinage automatique.

Respecter les contenus du chapitre Systèmes d'aide au stationnement.

### Consigne de sécurité

#### **AVERTISSEMENT**

Le système ne dégage pas le conducteur de sa responsabilité d'évaluer correctement les conditions de circulation. En raison des limites inhérentes au système, celui-ci ne peut

pas toujours réagir automatiquement de manière adéquate dans toutes les situations de circulation. Il y a un risque d'accidents, de blessures ou de dommages matériels. Adapter le style de conduite aux conditions de circulation. Observer la circulation, se préparer à freiner ou à braquer à tout moment et intervenir activement dans les situations correspondantes.

### Capteurs

Le système se commande à l'aide des capteurs suivants :

- ▷ Capteurs radars latéraux, arrière.
- ▷ Selon l'équipement : capteurs radars latéraux, avant.

### Activation/désactivation de l'avertisseur de circulation transversale

Le système doit être activé sur l'écran de contrôle pour que l'avertisseur de circulation transversale et l'intervention de freinage s'activent automatiquement.

1.  Menu Applications
2. « Véhicule »
3. « Réglages de conduite »
4. « Aides à la conduite »
5. « Stationnement »
6. Selon l'équipement, choisir le réglage souhaité :
  - ▷ « Avertissement arrière »
  - ▷ « Avertissement avant et arrière »
  - ▷ « Intervention des freins à l'arrière »

### Activation automatique de l'avertisseur de circulation transversale

Le système doit être activé sur l'écran de contrôle. Dès qu'une vue de caméra ou que les

radars de stationnement PDC sont actifs et qu'une position est engagée, le système est activé automatiquement.

Lorsque la marche arrière est engagée, le système est activé à l'arrière.

Selon l'équipement, le système est activé à l'avant lorsqu'une position est engagée.

Selon la version de pays, le système est automatiquement activé au démarrage du véhicule.

## Désactivation automatique de l'avertisseur de circulation transversale

Le système se coupe automatiquement, par exemple dans les cas suivants :

- ▶ En cas de dépassement de la vitesse au pas.
- ▶ En cas de dépassement d'une distance parcourue définie.

## Fonction d'avertissement

### Généralités

L'affichage correspondant est ouvert sur l'écran de contrôle, un signal sonore retentit selon le cas et le voyant d'avertissement dans le rétroviseur extérieur clignote.

En cas d'intervention de freinage, un message s'affiche sur l'écran de contrôle avant de disparaître peu après.

## Alerte optique

### Voyant d'avertissement dans le rétroviseur extérieur



Le voyant d'avertissement dans le rétroviseur extérieur clignote lorsque les capteurs arrière détectent un véhicule et que votre véhicule roule en marche arrière.

### Affichage sur l'écran des radars de stationnement PDC



La bordure correspondante de l'écran des radars de stationnement PDC clignote en rouge lorsque les capteurs détectent des véhicules.

## Affichage sur l'image de la caméra

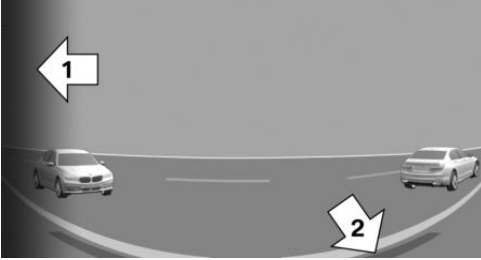

Selon le sens de la marche, l'image de la caméra affiche la vue vers l'avant ou vers l'arrière.

La bordure correspondante, flèche 1, de l'image de caméra clignote en rouge lorsque les capteurs détectent un véhicule.

Les lignes jaunes, flèche 2, indiquent le bouclier du propre véhicule.

## Avertissement acoustique

Outre l'alerte visuelle, un signal acoustique retentit lorsque le propre véhicule se déplace dans la direction correspondante.

Selon la version de pays, un signal acoustique retentit dès que la position est engagée.

## Limites du système

### Limites du système des capteurs

Plus d'informations :

Capteurs du véhicule, voir page 41.

### Restrictions de fonctionnement

La fonction peut être limitée, par exemple dans les cas suivants :

- ▷ Dans les virages serrés.
- ▷ En cas d'objets circulant transversalement et se déplaçant très lentement ou très rapidement.

- ▷ Si d'autres objets, qui masquent la circulation transversale, sont présents dans le champ de vision des capteurs.
- ▷ Si la prise de remorque est occupée ou le mode remorque activé, l'avertisseur de circulation transversale est indisponible pour la zone située derrière le véhicule.

## Feux stop dynamiques

### Principe

En cas de freinage d'urgence, les usagers qui suivent le véhicule sont avertis par le clignotement des feux stop.

### Généralités

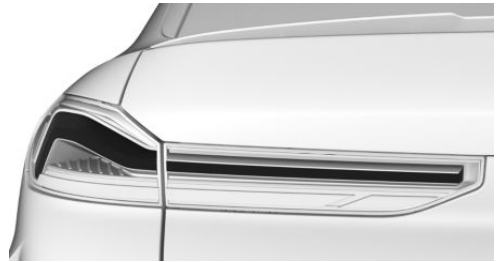

- ▷ Freinage normal : les feux stop s'allument.
- ▷ Freinage puissant : les feux stop clignotent.

Les feux de détresse sont activés peu avant l'immobilisation du véhicule.

Éteindre les feux de détresse :

- ▷ Accélérer.
- ▷ Appuyer sur la touche des feux de détresse.

## BMW Drive Recorder

### Principe

BMW Drive Recorder enregistre de courtes vidéos de l'environnement du véhicule, par exemple pour archiver la circulation.

## Généralités

Les enregistrements vidéo peuvent être enregistrés de différentes manières :

- ▷ Enregistrement automatique.  
La fonction permet de documenter le vol du véhicule ou l'accident avec le type d'enregistrement au niveau réglé.
- ▷ Enregistrement manuel.  
La fonction permet de documenter les conditions de circulation avec le type d'enregistrement au niveau réglé.

Les caméras des systèmes d'aide à la conduite sont utilisées pour la prise de vue, par exemple vue panoramique.

En outre, les paramètres suivants sont enregistrés :

- ▷ Date.
- ▷ Heure.
- ▷ Vitesse.
- ▷ Coordonnées GPS.

## Protection des données

L'admissibilité de l'enregistrement et l'exploitation des vidéos dépendent de la législation du pays d'utilisation du système. L'utilisateur est responsable de l'utilisation du système et du respect des dispositions légales en vigueur.

Avant la première utilisation, le constructeur du véhicule recommande de vérifier si l'utilisation du système n'est soumise à aucune restriction légale ou réglementaire dans le pays concerné. Par ailleurs, vérifier régulièrement la légalité de l'utilisation du système, notamment en cas de franchissement fréquent des frontières.

Informez les autres conducteurs du véhicule sur le système. Informez également en cas de cession du véhicule.

## Conditions de fonctionnement

- ▷ L'état opérationnel ou l'état de marche est activé.
- ▷ Le BMW Drive Recorder est activé.
- ▷ Les clauses relatives à la protection des données ont été acceptées.
- ▷ Le type d'enregistrement a été sélectionné.
- ▷ La durée d'enregistrement a été sélectionnée.

Notification de vol :

- ▷ La notification de vol a été activée dans le menu Protection des données ou dans le menu Drive Recorder.
- ▷ Le transfert de données est activé.
- ▷ L'application My BMW est installée sur l'appareil mobile.
- ▷ L'application My BMW est reliée au compte ConnectedDrive.
- ▷ Les clauses relatives à la protection des données ont été acceptées.

## Activation/désactivation de BMW Drive Recorder

Avant d'utiliser pour la première fois la fonction d'enregistrement, il est nécessaire d'activer BMW Drive Recorder.

1.  Menu Applications
2. « Toutes les applis »
3. « Drive Recorder »
4. Accepter les clauses relatives à la protection des données.
5. « Réglages »
6. « Autoriser enreg. »
7. Sélectionner le réglage désiré.

## Fonctions d'enregistrement

### Enregistrement automatique

La prise de vue est automatiquement enregistrée lorsque les capteurs du véhicule détectent un accident ou un vol.

▷ En cas d'accident :

Le système sauvegarde les enregistrements réalisés jusqu'à 30 secondes avant et après le déclenchement de la mémorisation.

▷ En cas de vol :

En fonction du réglage de la durée d'enregistrement sélectionné, le système mémorise la prise de vue après son déclenchement.

En cas de déclenchement du système d'alarme antivol, un message est envoyé à l'application My BMW.

Après l'enregistrement, la vidéo peut être téléchargée avec une qualité réduite sur un appareil mobile.

Un enregistrement automatique peut être réalisé en cas de forte accélération du véhicule.

### Enregistrement manuel

#### Par la touche

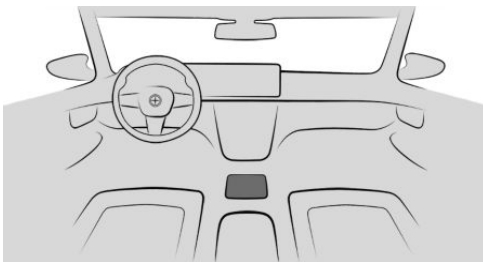

Maintenir la touche enfoncée.

#### Par l'intermédiaire du iDrive

Démarrer l'enregistrement :

1.  Menu Applications
2. « Toutes les applis »
3. « Drive Recorder »
4. « Enregistrement »
5. « Démarrer enreg. »

Arrêter l'enregistrement : « Terminer l'enregistrement ».

Le système sauvegarde les enregistrements réalisés jusqu'à 30 secondes avant et après le déclenchement de la mémorisation.

### Lecture et gestion des enregistrements

Les vidéos peuvent être lues, exportées et supprimées.

Pour votre sécurité, la vidéo ne s'affiche que jusqu'à environ 3 km/h. Avec certaines versions de pays, la vidéo s'affiche uniquement lorsque le frein de stationnement est serré ou le levier sélecteur sur P.

1.  Menu Applications
2. « Toutes les applis »
3. « Drive Recorder »
4. « Enreg. »
5. Sélectionner l'enregistrement souhaité.
6. Le cas échéant, sélectionner la caméra.

### Réglages

#### Type d'enregistrement

1.  Menu Applications
2. « Toutes les applis »
3. « Drive Recorder »
4. « Réglages »
5. Sélectionner le réglage désiré.

## Durée de l'enregistrement

1.  Menu Applications
2. « Toutes les applis »
3. « Drive Recorder »
4. « Réglages »
5. Sélectionner le réglage désiré.

## Enregistrement sur un appareil mobile

### Principe

Selon la version d'équipement, il est possible d'enregistrer les vidéos directement sur un appareil mobile, comme un smartphone ou une clé USB.

### Généralités

La durée mémorisable de la vidéo dépend de la mémoire disponible sur l'appareil mobile.

### Conditions de fonctionnement

- ▷ Les clauses relatives à la protection des données ont été acceptées.
- ▷ Le BMW Drive Recorder est activé.

Pour transférer des enregistrements sur un appareil mobile :

- ▷ Selon la version d'équipement, un appareil mobile est connecté au véhicule par Wi-Fi et Bluetooth Audio ou par une clé USB.
- ▷ L'application My BMW est installée sur l'appareil mobile.
- ▷ L'application My BMW est reliée au compte ConnectedDrive.
- ▷ L'application My BMW permet d'accéder à la bibliothèque de photos.

### Enregistrement

Il est possible de démarrer et d'arrêter manuellement l'enregistrement.

Démarrer l'enregistrement :

1.  Menu Applications
2. « Toutes les applis »
3. « Drive Recorder »
4. « Enregistrement »
5. « Démarrer enreg. »

Arrêter l'enregistrement : « Terminer l'enregistrement ».

### Caméras

Différentes caméras peuvent être sélectionnées.

1.  Menu Applications
2. « Toutes les applis »
3. « Drive Recorder »
4. « Réglages »
5. « Sélect. caméra »
6. Sélectionner la caméra souhaitée.

### Limites du système

En cas d'accidents graves, l'enregistrement risque d'être impossible si les dommages du véhicule sont trop importants ou si l'alimentation électrique a été coupée.

L'exportation d'enregistrements peut être perturbée si la mémoire USB a été écrasée à plusieurs reprises.

Le système de fichiers préféré pour la mémoire USB est NTFS. Les autres systèmes de fichiers peuvent présenter des limitations.

La mémorisation automatique de l'enregistrement en cas de vol s'effectue uniquement si le système d'alarme antivol s'est déclenché.

La notification de vol et le téléchargement de la vidéo peuvent être limités ou indisponibles si la connexion Internet est faible ou absente.

Les enregistrements sur smartphone dépendent de la qualité de la connexion Wi-Fi. Cette fonction peut être limitée ou indisponible en cas de connexion faible.

## Protection active des occupants

### Principe

La protection active des occupants prépare les passagers et le véhicule à un éventuel accident dans les situations critiques.

### Généralités

Selon l'équipement et la version de pays, la protection active des occupants comprend plusieurs fonctions PreCrash.

Ce système permet de détecter certaines situations de conduite critiques qui peuvent entraîner un accident. Ces situations de conduite critiques sont les suivantes :

- ▷ Freinages totaux.
- ▷ Sous-virage important.
- ▷ Survirage important.

Des fonctions de certains systèmes peuvent entraîner le déclenchement de la protection active des occupants, dans les limites du système :

- ▷ Avertissement collision frontale : intervention de freinage automatique.
- ▷ Avertissement collision frontale : servofrein.
- ▷ Avertisseur de risque de collision arrière : détection de collisions arrière imminentes.

### Consigne de sécurité

#### **AVERTISSEMENT**

Le système ne dégage pas le conducteur de sa propre responsabilité. En raison des limites inhérentes au système, des situations de conduite critiques peuvent ne pas être détectées de manière fiable ou à temps. Il y a risque d'accident. Adapter le style de conduite aux conditions de circulation. Prêter attention aux conditions de circulation et intervenir ac-

tivement dans les situations correspondantes.

### Fonction

Selon l'équipement et les besoins, les fonctions individuelles suivantes sont activées dans des situations critiques pouvant conduire à un accident :

- ▷ Fermeture automatique des vitres.  
Les fenêtres restent encore ouvertes.
- ▷ Fermeture automatique du toit en verre/toit ouvrant panoramique en verre.  
La protection solaire se ferme également.
- ▷ Positionnement automatique du dossier du siège du passager avant.

Après une situation de conduite critique sans accident, il est possible de restaurer le réglage souhaité des systèmes.

## PostCrash-iBrake

### Principe

Dans certaines situations d'accident, le PostCrash-iBrake peut immobiliser automatiquement le véhicule sans intervention du conducteur.

### Généralités

Le PostCrash-iBrake peut réduire le risque d'une collision supplémentaire et ses conséquences.

### À l'arrêt

Le frein est automatiquement désengagé lorsque le véhicule est à l'arrêt.

### Renforcement du freinage du véhicule

Dans certaines situations, il peut être nécessaire d'arrêter le véhicule plus rapidement

qu'avec le freinage automatique du Post-Crash-iBrake.

Pour cela, freiner rapidement et énergiquement. La pression de freinage dépasse alors celle obtenue avec le freinage automatique. Le freinage automatique de PostCrash-iBrake est interrompu.

## Interruption du freinage automatique

Dans certaines situations, il peut être nécessaire d'interrompre le freinage automatique de PostCrash-iBrake, par exemple pour effectuer une action d'évitement.

Interruption du freinage automatique :

- ▶ Par un actionnement un peu plus long de la pédale de frein.
- ▶ Par un actionnement un peu plus long de la pédale d'accélérateur.

## Assistant de détection de somnolence

### Principe

La fonction Recommandation de pause de l'assistant de détection de somnolence est capable de détecter un relâchement de l'attention ou la fatigue du conducteur pendant les trajets longs et monotones, par exemple sur autoroute. Le système recommande une pause.

### Consigne de sécurité

#### AVERTISSEMENT

Le système ne dégage pas le conducteur de sa responsabilité d'évaluer correctement sa condition physique. Il est possible qu'un manque de vigilance croissant ou des signes de fatigue ne soient pas détectés ou pas à temps. Il y a un risque d'accidents, de blessures ou de dommages matériels.

Veillez à ce que le conducteur soit reposé et attentif. Adapter le style de conduite aux conditions de circulation.

## Recommandation de pause

### Fonction

Après le démarrage, le système s'adapte au conducteur de manière à pouvoir détecter un relâchement de son attention ou des signes de fatigue.

Ce processus prend en compte par exemple les critères suivants :

- ▶ Style de conduite personnel, par exemple : comportement directionnel.
- ▶ Conditions du trajet, par exemple : heure, durée.
- ▶ Selon l'équipement : attention du conducteur par la Driver Attention Camera.

Le système s'active à partir d'environ 65 km/h et peut afficher une recommandation de pause.

### Définir la recommandation de pause

La recommandation de pause peut être activée, désactivée et réglée par iDrive.

1.  Menu Applications
2. « Véhicule »
3. « Réglages de conduite »
4. « Aides à la conduite »
5. « Sécurité et avertissements »
6. « Détecteur de somnolence »
7. Sélectionner le réglage désiré.

Malgré la désactivation de la fonction, certains systèmes d'aide à la conduite peuvent émettre des recommandations de pause.

### Affichage

En cas de relâchement de l'attention ou de fatigue du conducteur, un message est affiché

sur l'écran de contrôle, recommandant de faire une pause.

Pendant l'affichage, plusieurs réglages peuvent être sélectionnés.

Le système est réinitialisé environ 45 minutes après l'arrêt du véhicule. Une nouvelle recommandation de pause ne peut être affichée qu'après ce délai.

## Limites du système

L'assistant de détection de somnolence peut être limité. Si le système est limité, aucun avertissement ou alarme intempestive n'est émis.

La fonction de recommandation de pause peut être limitée dans les situations suivantes :

- ▶ Si l'heure est mal réglée.
- ▶ Lorsque la vitesse est le plus souvent inférieure à environ 65 km/h.
- ▶ En cas de conduite sportive, par exemple en cas de fortes accélérations ou de vitesse élevée dans les virages.
- ▶ Dans des situations de conduite active, par exemple lors de changements de voie fréquents.
- ▶ Quand la chaussée est en mauvais état.
- ▶ Par fort vent latéral.

## Driver Attention Camera

---

### Principe

Une caméra située dans le combiné d'instruments surveille l'activité du conducteur et, selon l'équipement, la direction de son regard.

### Généralités

Pour aider les systèmes d'assistance, l'attention du conducteur est analysée en évaluant la position de la tête et l'ouverture des yeux du conducteur.

Pour garantir une pleine capacité de fonctionnement, s'assurer que le champ de détection de la Driver Attention Camera est libre.

### Aperçu

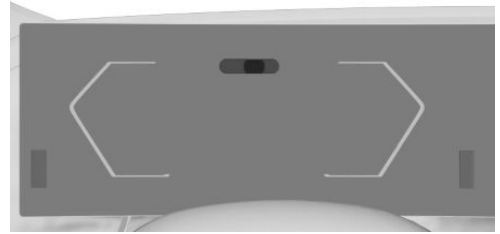

Selon l'équipement, il existe quelques sources de lumière infrarouge dans le combiné d'instruments. Selon les conditions de luminosité, ces sources d'éclairage peuvent être visibles à partir de l'état opérationnel du véhicule.

### Limites du système

La fonction de la Driver Attention Camera peut être limitée, notamment dans les situations suivantes :

- ▶ Si la Driver Attention Camera est couverte par le volant.
- ▶ Avec des lunettes de soleil à haute protection contre la lumière infrarouge.

# Systemes de régulation de la stabilité de marche

## Équipement du véhicule

Ce chapitre décrit les équipements, les systèmes et les fonctions proposés actuellement ou le cas échéant dans un avenir proche en fonction du modèle, même s'ils ne sont pas présents dans le véhicule.

Plus d'informations :

Équipement du véhicule, voir page 8.

## Système d'antiblocage des roues

### Principe

Le système d'antiblocage des roues empêche le blocage des roues lors du freinage.

La dirigeabilité du véhicule est conservée même lors d'un freinage total, ce qui renforce la sécurité active.

### Généralités

Le système d'antiblocage des roues est en attente à chaque activation de l'état de marche.

### Dysfonctionnement



Le voyant d'alerte sur le combiné d'instruments s'allume.

Un message Check-Control s'affiche.

- ▶ Le système d'antiblocage des roues n'est pas disponible.
- ▶ La manœuvrabilité est limitée en cas de freinage total.

Faire contrôler immédiatement le véhicule par un Réparateur Agréé, un autre Réparateur Agréé qualifié ou un atelier spécialisé.

## Assistant de freinage

L'assistant de freinage amplifie automatiquement la force de freinage en cas d'actionnement rapide de la pédale de frein. Lors d'un freinage total, la distance de freinage est ainsi maintenue la plus courte possible.

Pour pouvoir utiliser pleinement l'amplification de la force de freinage, ne pas relâcher la pression sur la pédale de frein pendant le freinage total.

## Contrôle dynamique de stabilité

### Principe

Le contrôle dynamique de stabilité aide à maintenir le cap du véhicule dans les situations critiques. La puissance d'entraînement est réduite pour cela en fonction de la situation et certaines roues peuvent être freinées.

### Généralités

Le système reconnaît par exemple les états instables suivants :

- ▶ Dérapage de l'arrière du véhicule, susceptible d'entraîner un survirage.
- ▶ Perte d'adhérence des roues avant, susceptible d'entraîner un sous-virage.

## Consignes de sécurité

### AVERTISSEMENT

Le système ne dégage pas le conducteur de sa responsabilité d'évaluer correctement les conditions de circulation. En raison des limites inhérentes au système, celui-ci ne peut pas toujours réagir automatiquement de manière adéquate dans toutes les situations de circulation. Il y a un risque d'accidents, de blessures ou de dommages matériels. Adapter le style de conduite aux conditions de circulation. Observer la circulation, se préparer à freiner ou à braquer à tout moment et intervenir activement dans les situations correspondantes.

### AVERTISSEMENT

En cas de conduite avec une charge sur le toit, par exemple des barres de toit, la sécurité de roulage peut ne plus être garantie dans les situations critiques en raison de l'élévation du centre de gravité. Il y a un risque d'accidents, de blessures ou de dommages matériels. Conduire avec une charge sur le toit uniquement lorsque le contrôle dynamique de stabilité est activé.

## Aperçu

### Touche dans le véhicule

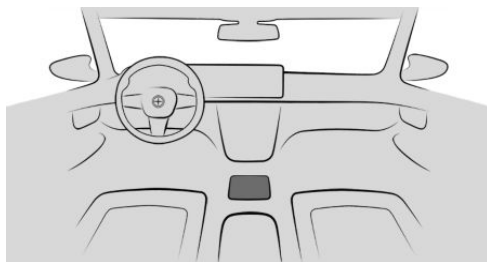

Contrôle dynamique de stabilité

## Activation/désactivation du contrôle dynamique de stabilité



### Généralités

Après chaque activation de l'état de marche, le contrôle dynamique de stabilité est activé automatiquement.

La désactivation du contrôle dynamique de stabilité entraîne une limitation de la stabilité de marche lors d'une accélération et dans les virages.

Réactiver le contrôle dynamique de stabilité dès que possible afin de renforcer la stabilité dynamique du véhicule.

### Désactivation/activation du système

-  Appuyer sur la touche pour ouvrir le menu.
- « DSC OFF »  
Le contrôle dynamique de stabilité est désactivé.
- Appuyer de nouveau sur la touche  pour réactiver le contrôle dynamique de stabilité.

## Affichages sur le combiné d'instruments



Indique que le contrôle dynamique de stabilité est désactivé.



Le témoin de contrôle s'allume : le contrôle dynamique de stabilité est désactivé.



Le voyant d'avertissement clignote : le contrôle dynamique de stabilité régule la force d'entraînement et de freinage.

Le véhicule est stabilisé. Réduire la vitesse et adapter le style de conduite à l'état de la chaussée.



Le voyant d'avertissement s'allume : le contrôle dynamique de stabilité est défaillant ou est initialisé. La stabilisation de la trajectoire est restreinte ou défaillante.

Si le voyant d'alerte reste allumé en permanence, faire contrôler immédiatement le véhicule par un Réparateur Agréé, un autre Réparateur Agréé qualifié ou un atelier spécialisé.

## Changement automatique de programme

Le contrôle dynamique de stabilité peut être activé automatiquement par l'avertissement collision frontale en fonction de la situation. Si nécessaire, désactiver l'avertissement collision frontale.

Plus d'informations :

Avertisseur de collision avant avec freinage d'urgence, voir page 194.

## Contrôle dynamique de traction

### Principe

Le contrôle dynamique de traction est une variante du contrôle dynamique de stabilité optimisée pour la propulsion.

Dans des conditions particulières de l'état de la chaussée, comme sur route enneigée non dégagée ou sur un sol instable, le système assure une propulsion maximale alliée à une stabilité de marche plus limitée.

## Généralités

Lorsque le contrôle dynamique de traction est activé, une traction maximale est atteinte. La stabilité de marche en accélération et en virage est limitée.

Il peut être préférable d'activer temporairement le contrôle dynamique de traction dans les situations suivantes :

- ▶ Conduite dans la neige mouillée ou sur chaussée enneigée non dégagée.
- ▶ Démarrage sur neige profonde ou sur sol meuble.
- ▶ Le véhicule roule avec des chaînes neige.

## Aperçu

### Touche dans le véhicule

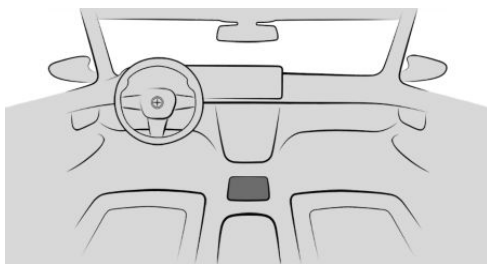

Contrôle dynamique de stabilité

### Activation/désactivation du contrôle dynamique de traction

1.  Appuyer sur la touche pour ouvrir le menu.
2. « Traction »

Le contrôle dynamique de traction est activé et le contrôle dynamique de stabilité est désactivé.

3.  Appuyer de nouveau sur la touche pour réactiver le contrôle dynamique de stabilité.

## Affichages sur le combiné d'instruments



Indique que le contrôle dynamique de traction est activé.



Le voyant d'avertissement s'allume : le contrôle dynamique de traction est activé.

## Changement automatique de programme

Dans certaines situations, le contrôle dynamique de stabilité est activé automatiquement :

- ▷ En cas d'activation du régulateur de distance.
- ▷ En cas d'intervention de freinage de l'avertisseur de collision frontale. Si nécessaire, désactiver l'avertissement collision frontale.
- ▷ Si le système de contrôle du châssis est en panne.
- ▷ En cas de crevaison.

Plus d'informations :

Avertisseur de collision avant avec freinage d'urgence, voir page [194](#).

## BMW xDrive

### Principe

BMW xDrive est le système de transmission intégrale du véhicule. L'interaction de BMW

xDrive et des autres systèmes de contrôle de châssis, comme le contrôle dynamique de stabilité, optimise encore plus la traction et la dynamique de conduite.

### Généralités

Selon la situation de conduite et l'état de la chaussée, BMW xDrive répartit les forces d'entraînement de manière variable entre l'essieu avant et l'essieu arrière.

Avec le pack xOffroad, le système de transmission intégrale s'adapte également au mode de conduite xOFFROAD correspondant.

### Affichage sur l'écran de contrôle

Dans le menu Live Vehicle, les informations relatives à BMW xDrive peuvent être affichées sous la vue suivante :

« xVIEW »

Les informations affichées sont les suivantes :

- ▷ Répartition des couples moteur sur les roues.
- ▷ Indication de l'inclinaison longitudinale en pourcentage.
- ▷ Indication de l'inclinaison transversale en degrés.
- ▷ Graphique de l'angle de braquage.
- ▷ Réglage du niveau du correcteur d'assiette sur les deux essieux.
- ▷ Avec système de navigation : indication de hauteur pour la position actuelle.

Plus d'informations :

Live Vehicle, voir page [152](#).

## Différentiel sport M

Le différentiel M sport bloque activement et progressivement le pont arrière en fonction de la situation de conduite. Ceci empêche le patinage d'une roue arrière et permet d'obte-

nir une motricité optimale dans toutes les situations de conduite.

Il incombe au conducteur d'adopter un style de conduite adapté à la situation.

## Système d'assistance en descente

### Principe

Le contrôle de motricité en descente est un système d'assistance en descente qui régule la vitesse en pente raide, par exemple sur des trajets en dehors des routes goudronnées.

### Généralités

Lorsque le système est activé, le véhicule se déplace à la vitesse réglée par le conducteur sans que celui-ci n'ait à appuyer sur la pédale de frein.

Pendant que le contrôle de motricité en descente régule la vitesse, le système répartit automatiquement la force de freinage entre les différentes roues. Cela améliore la stabilité dynamique et le confort de direction. En cas de besoin, le système d'antiblocage des roues empêche que les roues ne se bloquent.

Le contrôle de motricité en descente peut être activé en dessous d'environ 40 km/h.

Il est possible de régler la vitesse entre environ 3 km/h et environ 30 km/h. Dans les descentes, le véhicule, dans le cadre des limites physiques, réduit la vitesse sur la valeur réglée.

Le contrôle de motricité en descente aide le conducteur lors de la conduite sur les positions D, N et R du levier sélecteur.

### Aperçu

#### Touche dans le véhicule

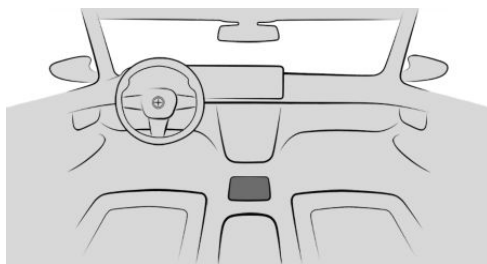

Système d'assistance en descente

#### Activation/désactivation du contrôle de motricité en descente

##### Activation du système



Appuyer sur la touche.

Les vitesses comprises entre environ 3 km/h et environ 30 km/h sont reprises en tant que vitesses de consigne.

Pendant que le contrôle de motricité en descente régule la vitesse, les fonctions suivantes sont désactivées :

- ▷ Avertissement collision frontale.
- ▷ Fonction de freinage d'urgence du contrôle actif de stationnement.

Plus d'informations :

- ▷ Avertissement collision frontale, voir page 194.
- ▷ Radars de stationnement PDC actifs, voir page 289.

##### Désactivation du système



Appuyer une nouvelle fois sur la touche.

Le système est désactivé automatiquement lorsque la vitesse est supérieure à environ 40 km/h.

## Affichage sur le combiné d'instruments

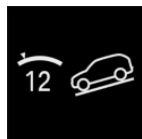

Un symbole et la vitesse souhaitée sélectionnée sont affichés.

- ▶ Affichage en vert : le contrôle de motricité en descente est activé. Le système freine le véhicule.
- ▶ Affichage en gris : le contrôle de motricité en descente est en attente.

## Affichage sur l'affichage tête haute

L'état du contrôle de motricité en descente peut également être affiché sur l'affichage tête haute.

## Diminution ou augmentation de la vitesse

### Avec la touche basculante à retour du régulateur de vitesse

Il est possible de modifier la vitesse de consigne au moyen de la touche basculante à retour du régulateur de vitesse située sur le volant.

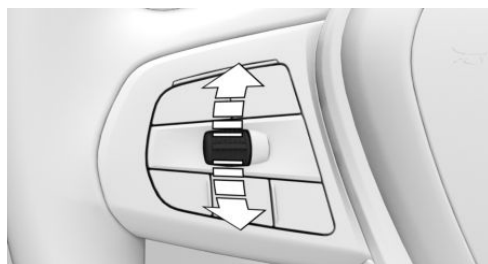

- ▶ Pousser la touche basculante à retour vers le haut : augmenter la vitesse progressivement.
- ▶ Pousser et maintenir la touche basculante à retour vers le haut : la vitesse augmente

tant que la touche basculante à retour est maintenue.

- ▶ Pousser la touche basculante à retour vers le bas : réduire la vitesse progressivement.
- ▶ Pousser et maintenir la touche basculante à retour vers le bas : la vitesse diminue tant que la touche basculante à retour est maintenue.

### Avec la pédale de frein

Lorsque le contrôle de motricité en descente régule la vitesse, il est possible de réduire la vitesse de consigne en appuyant sur la pédale de frein.

## Dysfonctionnement

En cas de dysfonctionnement, un message Check-Control s'affiche sur le combiné d'instruments.

## Servotronic

### Principe

Le système Servotronic est une assistance de direction en fonction de la vitesse.

L'assistance de direction est plus grande à faible vitesse qu'à vitesse élevée. Ainsi, les manœuvres de stationnement, par exemple, sont facilitées et la direction devient plus ferme avec la vitesse.

### Réglage

L'effort de braquage est adapté en fonction du mode de conduite pour bénéficier d'un comportement directionnel sportif ferme ou confortable.

## Direction active intégrale

### Principe

La direction active intégrale améliore la manœuvrabilité du véhicule et permet de bénéficier d'un comportement directionnel plus direct. La stabilité de marche à grande vitesse est en outre améliorée.

### Généralités

La direction active intégrale associe la direction sport variable à la direction active aux roues arrière.

La direction aux roues arrière améliore la maniabilité à faible vitesse, les roues arrière étant braquées légèrement dans le sens inverse des roues avant.

À des vitesses plus élevées, les roues arrière sont braquées dans la même direction que les roues avant. Cela permet par exemple un changement de voie harmonieux.

Dans les situations de conduite critiques, la direction active intégrale peut stabiliser le véhicule par une action directe de direction sur les roues arrière, par exemple en cas de dépassement.

### Réglage

Le système propose différents réglages.

Avec les modes de conduite du commutateur d'expérience de conduite personnalisée, il est possible d'axer le système sur le confort ou le dynamisme.

Plus d'informations :

Commutateur d'agrément de conduite, voir page [144](#).

### Fonctionnement avec des chaînes à neige

Pour garantir la liberté de mouvement des roues avec des chaînes à neige, la direction

aux roues arrière doit être désactivée lorsque les chaînes sont montées.

Plus d'informations :

Direction aux roues arrière avec des chaînes à neige, voir page [390](#).

### Dysfonctionnement



Le voyant d'alerte sur le combiné d'instruments s'allume.

Un message Check-Control s'affiche.

Le système de direction est peut-être défectueux. Il est possible que l'assistance de la direction active intégrale ne soit plus assurée.

- ▶ À faible vitesse, des mouvements du volant de plus grande amplitude sont nécessaires.
- ▶ Dans les plages de vitesses supérieures, le véhicule est plus réactif.
- ▶ Poursuivre le trajet avec modération et vigilance.

Confier le contrôle du système à un Réparateur Agréé, à un autre Réparateur Agréé qualifié ou à un atelier spécialisé.

# Systèmes d'aide à la conduite

## Équipement du véhicule

Ce chapitre décrit les équipements, les systèmes et les fonctions proposés actuellement ou le cas échéant dans un avenir proche en fonction du modèle, même s'ils ne sont pas présents dans le véhicule.

Plus d'informations :

Équipement du véhicule, voir page 8.

## Alerte de dépassement de vitesse

### Principe

L'alerte de dépassement de vitesse permet de régler une limite de vitesse et d'émettre un avertissement en cas de dépassement de cette limite.

### Généralités

L'alerte de dépassement de vitesse indique si le véhicule dépasse à nouveau la vitesse limite réglée après avoir roulé 5 km/h en dessous.

### Réglages

L'alerte de dépassement de vitesse peut être activée ou désactivée. Il est également possible de régler la limite de vitesse pour l'avertissement.

1.  Menu Applications
2. « Véhicule »
3. « Réglages de conduite »
4. « Aides à la conduite »
5. « Sécurité et avertissements »
6. « Alerte de dépass. vitesse »
7. Sélectionner le réglage désiré.

## Indicateur de limitation de vitesse avec interdiction de dépassement

### Indicateur de limitation de vitesse

#### Principe

L'indicateur de limitation de vitesse affiche sur le combiné d'instruments et, le cas échéant, sur l'affichage tête haute, la limitation de vitesse actuellement applicable et, dans certains cas, des panneaux de signalisation supplémentaires.

#### Généralités

La caméra située au niveau du rétroviseur intérieur filme les panneaux de signalisation situés sur le bord de la route, ainsi que les affichages des portiques à signaux.

Selon la version de pays, les panneaux de signalisation routière avec panneaux de signalisation supplémentaires, par exemple par temps humide, sont pris en compte et comparés aux données internes du véhicule, par exemple celles du signal de l'essuie-glace.

Le panneau de signalisation et les panneaux correspondants s'affichent sur le combiné d'instruments et, le cas échéant, sur l'affichage tête haute ou sont ignorés, selon la situation. Lors de l'analyse de la limitation de vitesse, il est tenu compte de certains panneaux qui cependant ne s'affichent pas dans le combiné d'instruments.

Le cas échéant, le système affiche également les limitations de vitesse qui s'appliquent aux trajets dépourvus de panneaux de signalisation si des données cartographiques actuelles sont disponibles dans le système de navigation.

Pour que Speed Limit Info fonctionne correctement, les données cartographiques actuelles doivent être installées pour le pays dans lequel le véhicule est utilisé.

Pour plus d'informations sur la version actuelle de la carte et la mise à jour de la carte, voir Mise à jour des cartes dans le chapitre Système de navigation.

Sans données cartographiques, le système est soumis pour des raisons techniques à certaines restrictions. Seuls les panneaux de circulation portant les limites de vitesse sont détectés et affichés. Aucun affichage de limitation de vitesse sur la base par exemple de panneaux d'entrée d'agglomération, de panneaux d'autoroute, etc. Les limitations de vitesse précisées par des caractères textuels supplémentaires sont en principe toujours affichées.

Les limitations de vitesse pour le mode remorque s'affichent si la prise de courant de remorque est occupée ou si le mode remorque a été activé avec iDrive.

Selon l'équipement, il est possible de régler une vitesse maximale autorisée pour le mode remorque qui est prise en compte lors de l'affichage des limitations de vitesse.

Plus d'informations :

- ▷ Notice d'utilisation concernant le système de navigation, de divertissement et de communication, voir page 6.
- ▷ Traction d'une remorque, voir page 361.

## Indicateur d'interdiction de dépassement

### Principe

Les interdictions de dépasser et les fins d'interdiction détectées par la caméra s'affichent sur le combiné d'instruments et, le cas échéant, sur l'affichage tête de haute avec les symboles correspondants.

## Généralités

Le système détecte les interdictions de dépasser et les fins d'interdiction signalées par des panneaux.

Aucun affichage n'est effectué dans les situations suivantes :

- ▷ Dans les pays où les interdictions de dépassement sont principalement signalées par des marquages sur la chaussée.
- ▷ Sur les routes dépourvues de panneaux de signalisation.
- ▷ Aux passages à niveau, en cas de marquages sur la chaussée ou dans tout autre situation indiquant une interdiction de dépassement non signalée.

Selon l'équipement, un symbole supplémentaire indiquant la distance signale la fin de l'affichage de l'interdiction de dépasser.

## Consigne de sécurité

### AVERTISSEMENT

Le système ne dégage pas le conducteur de sa responsabilité d'évaluer correctement les conditions de circulation. En raison des limites inhérentes au système, celui-ci ne peut pas toujours réagir automatiquement de manière adéquate dans toutes les situations de circulation. Il y a un risque d'accidents, de blessures ou de dommages matériels. Adapter le style de conduite aux conditions de circulation. Observer la circulation, se préparer à freiner ou à braquer à tout moment et intervenir activement dans les situations correspondantes.

## Capteurs



Le système est piloté par l'intermédiaire de la caméra derrière le pare-brise.

## Affichage



### Généralités

Selon la version de pays, les panneaux de signalisation supplémentaires et les interdictions de dépasser s'affichent en même temps que l'indicateur de limitation de vitesse.



### Indicateur de limitation de vitesse





Symbole	Description
	Limitation de vitesse applicable.
	Aucune donnée disponible pour la limitation de vitesse actuelle.
	Indicateur de limitation de vitesse non disponible.

### Indicateur d'interdiction de dépassement

Symbole	Description
	Interdiction de dépasser.
	Fin d'interdiction de dépasser.

### Panonceaux supplémentaires

Symbole	Description
	Limitation de vitesse limitée dans le temps.
	Le bridage de la vitesse s'applique uniquement en cas d'humidité.

Symbole	Description
	Le bridage de la vitesse s'applique uniquement en cas de neige.
	Le bridage de la vitesse s'applique uniquement en cas de brouillard.
	Le bridage de la vitesse s'applique pour la sortie à gauche.
	Le bridage de la vitesse s'applique pour la sortie à droite.
	Le bridage de la vitesse s'applique uniquement si une remorque est utilisée.

### Indicateur de limitation de vitesse avec conseils d'anticipation

Selon l'équipement et la version de pays, un symbole supplémentaire indiquant la distance signale la prochaine modification de limitation de vitesse. Les conseils d'anticipation doivent être activés avec l'assistant de limitation de vitesse.

Le cas échéant, des limitations de vitesse temporaires sont également affichées, par exemple sur les chantiers. Les limitations de vitesse temporaires ne peuvent s'afficher que si les services suivants sont sélectionnés pour le système de navigation dans le menu de protection des données :

- ▷ « Carte apprentiss. progressif »
- ▷ « Mise à jour des cartes »

Plus d'informations :

- ▷ Assistant de limitation de vitesse, voir page 265.
- ▷ Protection des données, voir page 74.

### Signaux d'avertissement

Selon le réglage, un signal acoustique retentit lorsque la limite de vitesse détectée est dépassée.

sée ou que la limitation de vitesse change. De plus, l'affichage clignote lorsque la limitation de vitesse détectée est dépassée.

**SET** Selon la version de pays, les avertissements optique et acoustique peuvent être activés ou désactivés via la touche SET au volant.

Maintenir la touche SET enfoncée jusqu'à ce qu'un message Check-Control apparaisse.

Selon la version de pays, l'avertissement est activé automatiquement à chaque démarrage du véhicule pour des raisons juridiques.

## Réglages

Pour l'indicateur de limitation de vitesse, il est possible d'effectuer des réglages individuels, par exemple des avertissements en cas de dépassement de la vitesse ou si la vitesse maximale autorisée change.

1.  Menu Applications
2. « Véhicule »
3. « Réglages de conduite »
4. « Aides à la conduite »
5. « Conduite »
6. « Assistant limitation vitesse »
7. Sélectionner le réglage désiré.

## Limites du système

### Limites du système des capteurs

Plus d'informations :

- ▷ Caméra, voir page 41.

### Restrictions de fonctionnement

La fonction peut être limitée et, le cas échéant, afficher une information erronée, par exemple dans les situations suivantes :

- ▷ Les panneaux signalisation routière sont partiellement ou entièrement recouverts

par des objets, des autocollants ou de la peinture.

- ▷ Les panneaux de signalisation routière ne sont pas conformes à la norme.
- ▷ Dans les zones non prises en compte dans les données cartographiques du système de navigation.
- ▷ Si les données cartographiques du système de navigation sont anciennes, ne sont plus valables ou ne sont plus disponibles.
- ▷ En cas de différences par rapport à la navigation, par exemple en raison de modifications du tracé de la route.
- ▷ En cas de talonnage du véhicule qui précède.
- ▷ Lors du dépassement d'autocars ou de poids lourds portant un panneau de limitation de vitesse.
- ▷ Avec des panneaux de signalisation électroniques.
- ▷ En cas de détection de panneaux de signalisation s'appliquant à une route parallèle.
- ▷ Dans le cas de panneaux et de tracés de route spécifiques au pays.

## Systèmes de régulation de la vitesse

### Principe

Les systèmes de régulation de la vitesse offrent une assistance pendant la conduite.

### Généralités

Selon l'équipement, les systèmes de régulation de la vitesse comprennent les systèmes suivants.

- ▷ Limiteur de vitesse manuel, voir page 243.
- ▷ Régulateur de vitesse, voir page 245.
- ▷ Régulateur de distance, voir page 248.

- ▷ Assisted Driving Mode, voir page 255.
- ▷ Assisted Driving Mode Plus, voir page 261.

Selon l'équipement et la version de pays, les systèmes sont complétés par des fonctions additionnelles.

Certaines fonctions peuvent être commandées à l'aide de la saisie vocale.

Plus d'informations :

BMW Intelligent Personal Assistant, voir page 59.

## Consigne de sécurité

### AVERTISSEMENT

Le système ne dégage pas le conducteur de sa responsabilité d'évaluer correctement les conditions de circulation. En raison des limites inhérentes au système, celui-ci ne peut pas toujours réagir automatiquement de manière adéquate dans toutes les situations de circulation. Il y a un risque d'accidents, de blessures ou de dommages matériels. Adapter le style de conduite aux conditions de circulation. Observer la circulation, se préparer à freiner ou à braquer à tout moment et intervenir activement dans les situations correspondantes.

## Aperçu

### Touches au volant

#### Touche Fonction



Activer/désactiver le dernier système de régulation de la vitesse actif.



Sélectionner le système de régulation de la vitesse souhaité.

#### Touche Fonction



Enregistrer la vitesse actuelle.  
Assistant de limitation de vitesse : appliquer manuellement la vitesse.



Poursuivre les systèmes de régulation de vitesse avec le réglage mémorisé.





Interrompt les systèmes de régulation de vitesse.



Régler la vitesse.

## Activation/désactivation des systèmes de régulation de la vitesse

-  Activation : appuyer sur la touche.
-  Sélection : lorsque le système est actif, appuyer sur la touche jusqu'à ce que le système de régulation de la vitesse souhaité s'affiche dans la barre d'outils du combiné d'instruments.

#### Symbole Système de régulation de la vitesse



Limiteur de vitesse manuel.



Régulateur de vitesse.



Régulateur de distance.



Assisted Driving Mode : régulateur de vitesse avec régulateur de distance, assistant directionnel avec guidage sur voie.

Le système activé est représenté en vert.

Le système est représenté en blanc si le système peut être activé.

Le système est représenté en gris si le système présente une défaillance ou si les conditions de fonctionnement ne sont pas réunies.

## Interruption automatique des systèmes de régulation de la vitesse

Selon le système, les systèmes de régulation de la vitesse sont automatiquement interrompus, par exemple dans les cas suivants :

- ▷ Lorsque le levier sélecteur passe de la position D à P, N ou R.
- ▷ Pendant que le contrôle dynamique de stabilité régule la stabilité de marche.
- ▷ Lorsque le contrôle dynamique de stabilité est désactivé.
- ▷ Lorsque le contrôle dynamique de traction est activé.
- ▷ En cas de freinage manuel.

## Interruption manuelle des systèmes de régulation de la vitesse

 Appuyer sur la touche.

## Poursuite des systèmes de régulation de la vitesse

 Appuyer sur la touche.

## Désactivation automatique des systèmes de régulation de la vitesse

Les systèmes de régulation de la vitesse s'arrêtent automatiquement en cas de désactivation de l'état de marche.

## Désactivation manuelle des systèmes de régulation de la vitesse

 Appuyer sur la touche.  
Les systèmes de régulation de la vitesse sont désactivés et les affichages disparaissent.

## Réglage des valeurs de vitesse

 Pousser la touche basculante à retour du volant vers le haut ou vers le bas jusqu'à ce que la valeur souhaitée soit réglée.

- ▷ Chaque action sur la touche basculante à retour jusqu'au point de résistance augmente ou réduit la vitesse de consigne de 1 km/h.
- ▷ Chaque pression sur la touche basculante à retour au-delà du point de résistance modifie la vitesse de consigne jusqu'à la dizaine de km/h suivante de l'affichage km/h de l'indicateur de vitesse.

## Affichage sur le combiné d'instruments

### Repère sur l'indicateur de vitesse

 Un repère apparaît sur l'indicateur de vitesse pour la vitesse définie.

- ▷ Repère vert : le système est actif.
- ▷ Repère gris : le système est interrompu.
- ▷ Aucun repère : le système est désactivé.

## Notifications

En plus des voyants de contrôle correspondants, des notifications sont affichées pour certaines fonctions.

Il est possible de régler l'étendue des notifications.

1.  Menu Applications
2. « Véhicule »
3. « Réglages de conduite »
4. « Aides à la conduite »
5. « Conduite »
6. « Notifications »
7. Sélectionner le réglage désiré.

## Limiteur de vitesse manuel

### Principe



Le limiteur de vitesse manuel permet de régler une limite de vitesse, par exemple pour ne pas dépasser les limitations de vitesse.

### Généralités



Le système permet de limiter la vitesse à partir de 30 km/h. En dessous de la limite de vitesse enregistrée, le conducteur peut rouler sans restriction.

### Aperçu

#### Touches au volant



Touche	Fonction
	Activer/désactiver le dernier système de régulation de la vitesse actif.
	Sélectionner le système de régulation de la vitesse souhaité.
	Enregistrer la vitesse actuelle. Assistant de limitation de vitesse : appliquer manuellement la vitesse.

#### Touche Fonction

	Poursuivre les systèmes de régulation de vitesse avec le réglage mémorisé.
	Interrompt les systèmes de régulation de vitesse.
	Régler la vitesse.

## Utilisation

### Activation du limiteur de vitesse

1.  Le cas échéant, appuyer sur la touche.
2.  Le cas échéant, appuyer sur la touche jusqu'à ce que le limiteur de vitesse soit sélectionné.

La vitesse actuelle ou une vitesse supérieure déjà mémorisée est définie comme limite de vitesse.

En cas d'activation à l'arrêt ou à vitesse lente, la limite de vitesse réglée est de 30 km/h.

Le repère dans l'indicateur de vitesse est placé sur la vitesse correspondante.

Lors de l'activation de la limitation de vitesse, le mode de conduite change ou le contrôle dynamique de stabilité est activé le cas échéant.

### Activation/interruption du système de régulation de la vitesse

Il est possible d'activer ou d'interrompre automatiquement au manuellement le système de régulation de la vitesse.

Plus d'informations :

Systèmes de régulation de la vitesse, voir page [240](#).

## Modification de la limite de vitesse

 Appuyer sur la touche basculante à retour vers le haut ou vers le bas jusqu'à ce que la limite de vitesse souhaitée soit réglée.

Lorsque la limite de vitesse réglée est atteinte ou dépassée involontairement, par exemple en descente, le système ne freine pas de manière active.

Si l'assistant de limitation de vitesse n'est pas actif, il est possible de mémoriser la vitesse actuelle en appuyant sur la touche :

 Appuyer sur la touche.

## Dépassement de la limite de vitesse

Si la vitesse actuelle dépasse la limite de vitesse, le système émet un avertissement.

Il est possible de dépasser volontairement la limite de vitesse.

Pour dépasser volontairement la limite de vitesse réglée, appuyer à fond sur la pédale d'accélérateur.

La vitesse est de nouveau limitée automatiquement dès que le véhicule roule à une vitesse inférieure à la limite réglée.

## Avertissement en cas de dépassement de la limite de vitesse

### Alerte optique

 Le témoin de contrôle du combiné d'instruments clignote tant que la vitesse du véhicule est supérieure à la limite de vitesse fixée.

## Avertissement acoustique

- ▷ Lorsque la limite de vitesse réglée est dépassée de manière involontaire, un signal retentit.
- ▷ Si, pendant la marche, la limite de vitesse est réduite sous la vitesse actuelle, le signal sonore retentit passé un certain délai.
- ▷ Si le conducteur dépasse volontairement la limite de vitesse en appuyant à fond sur la pédale d'accélérateur, aucun signal sonore ne retentit.

## Affichages sur le combiné d'instruments

### Repère sur l'indicateur de vitesse



- ▷ Repère vert : le système est actif.
- ▷ Repère gris : le système est interrompu.
- ▷ Aucun repère : le système est désactivé.

## Témoin

Symbole	Description
	Le témoin de contrôle s'allume : le système est activé.
	Le témoin de contrôle clignote : la limite de vitesse réglée a été dépassée.
	Témoin de contrôle gris : le système est interrompu.

## Affichages sur l'affichage tête haute

Selon l'équipement, certaines informations du système peuvent s'afficher également sur l'affichage tête haute.

## Régulateur de vitesse

### Principe

Le régulateur de vitesse permet de définir une vitesse de consigne à l'aide des touches du volant. Le système maintient le véhicule à la vitesse de consigne. Pour cela, le système accélère et, le cas échéant, freine automatiquement.

### Généralités

Le système peut être activé à partir de 30 km/h.

Selon le réglage du véhicule, la caractéristique du régulateur de vitesse peut être modifiée dans certains domaines, par exemple l'accélération peut être différente selon le mode de conduite.

### Consignes de sécurité

#### AVERTISSEMENT

Le système ne dégage pas le conducteur de sa responsabilité d'évaluer correctement les conditions de circulation. En raison des limites inhérentes au système, celui-ci ne peut pas toujours réagir automatiquement de manière adéquate dans toutes les situations de circulation. Il y a un risque d'accidents, de blessures ou de dommages matériels. Adapter le style de conduite aux conditions de circulation. Observer la circulation, se préparer à freiner ou à braquer à tout moment et intervenir activement dans les situations correspondantes.

#### AVERTISSEMENT

L'utilisation du système peut entraîner un risque accru d'accident dans les situations suivantes :

- ▷ Route sinueuse.
- ▷ Circulation dense.
- ▷ Chaussée glissante, brouillard, neige, pluie ou sol meuble.

Il y a un risque d'accidents, de blessures ou de dommages matériels. Utiliser le système uniquement lorsqu'il est possible de rouler à vitesse constante.

#### AVERTISSEMENT

La vitesse de consigne peut être involontairement réglée ou appelée de manière incorrecte. Il y a un risque d'accidents, de blessures ou de dommages matériels. Adapter la vitesse de consigne aux conditions de circulation. Prêter attention aux conditions de circulation et intervenir activement dans les situations correspondantes.

### Aperçu

#### Touches au volant

##### Touche Fonction



Activer/désactiver le dernier système de régulation de la vitesse actif.



Sélectionner le système de régulation de la vitesse souhaité.



Enregistrer la vitesse actuelle.  
Assistant de limitation de vitesse : appliquer manuellement la vitesse.



Poursuivre les systèmes de régulation de vitesse avec le réglage mémorisé.

**Touche Fonction**

 Interrompre les systèmes de régulation de vitesse.

 Régler la vitesse.

## Activation du régulateur de vitesse

Sur les véhicules équipés d'un régulateur de distance : basculer le mode du régulateur de vitesse vers le régulateur de vitesse sans régulateur de distance.

Plus d'informations :

Régulateur de distance, voir page 248.

Sur les véhicules sans régulateur de distance : activer le régulateur de vitesse avec les touches situées sur le volant.

1.  Le cas échéant, appuyer sur la touche.

2.  Le cas échéant, appuyer sur la touche jusqu'à ce que le régulateur de vitesse soit sélectionné.

Le régulateur de vitesse est actif. La vitesse actuelle est maintenue et mémorisée en tant que vitesse de consigne.

Les témoins de contrôle du combiné d'instruments s'allument et le repère de l'indicateur de vitesse est placé sur la vitesse actuelle.

Lors de l'activation du régulateur de vitesse, le mode de conduite change ou le contrôle dynamique de stabilité est activé le cas échéant.

## Activation/interruption du système de régulation de la vitesse

Il est possible d'activer ou d'interrompre automatiquement au manuellement le système de régulation de la vitesse.

Plus d'informations :

Systèmes de régulation de la vitesse, voir page 240.

## Régler la vitesse

### Maintien/enregistrement de la vitesse

 Lorsque le système est interrompu, appuyer une fois sur la touche basculante à retour vers le haut ou vers le bas.

Quand le système est activé, la vitesse actuelle est maintenue et enregistrée comme vitesse de consigne.

La vitesse enregistrée apparaît sur l'indicateur de vitesse.

Si l'assistant de limitation de vitesse n'est pas actif, il est possible de mémoriser la vitesse actuelle par une pression sur la touche :

 Appuyer sur la touche.

### Modification de la vitesse

 Appuyer sur la touche basculante à retour vers le haut ou vers le bas de façon répétée jusqu'à ce que la vitesse de consigne soit réglée.

Lorsque le système est activé, la vitesse affichée est enregistrée et atteinte si la voie est dégagée.

La vitesse maximale réglable est fonction du véhicule.

Appuyer sur la touche basculante à retour jusqu'au point de résistance et la maintenir enfoncée : le véhicule accélère ou décélère sans actionnement de la pédale d'accélérateur.

Après le relâchement de la touche basculante à retour, la vitesse atteinte est maintenue. Un actionnement au-delà du point de résistance fait accélérer le véhicule plus fortement.

## Poursuite de la régulation de vitesse

### Avec la vitesse mémorisée

#### AVERTISSEMENT

La vitesse de consigne peut être involontairement réglée ou appelée de manière incorrecte. Il y a un risque d'accidents, de blessures ou de dommages matériels. Adapter la vitesse de consigne aux conditions de circulation. Prêter attention aux conditions de circulation et intervenir activement dans les situations correspondantes.

Il est possible de poursuivre une régulation de vitesse interrompue en appliquant la vitesse enregistrée. La différence entre la vitesse actuelle et la vitesse mémorisée doit être aussi faible que possible.

 Quand le système est interrompu, appuyer sur la touche.

La régulation de vitesse est poursuivie avec les valeurs mémorisées.

Dans les cas suivants, la valeur enregistrée de la vitesse est effacée et ne peut plus être rappelée :

- ▷ Quand vous coupez le système.
- ▷ Lors de la désactivation de l'état de marche.

### Avec la vitesse actuelle

 Appuyer sur la touche basculante à retour vers le haut ou vers le bas pour reprendre la régulation de la vitesse du véhicule avec la vitesse actuelle.

### Assistant de limitation de vitesse : avec la vitesse proposée

 Avec une vitesse proposée, appuyer sur la touche pour appliquer la régulation

de la vitesse avec la vitesse proposée.

## Affichages sur le combiné d'instruments

### Repère sur l'indicateur de vitesse

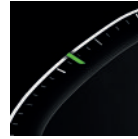

- ▷ Repère vert : le système est activé, le repère indique la vitesse de consigne.
- ▷ Repère gris : le système est interrompu, le repère indique la vitesse enregistrée.
- ▷ Aucun repère : le système est désactivé.

### Témoin

Symbole	Description
	Témoin de contrôle vert : le système est activé.
	Témoin de contrôle gris : le système est interrompu.



## Affichages sur l'affichage tête haute

Selon l'équipement, certaines informations du système peuvent s'afficher également sur l'affichage tête haute.

### Limites du système

La vitesse de consigne est également maintenue en descente. La vitesse de consigne peut ne pas être atteinte en montée, si la puissance d'entraînement n'est pas suffisante.

Selon le mode de conduite, il est possible dans la plupart des situations que la vitesse de consigne définie soit dépassée ou ne soit pas atteinte, par exemple dans les descentes ou les montées.

Ne pas utiliser le régulateur de vitesse lors du remorquage.

## Régulateur de distance

### Principe

Avec le régulateur de distance, il est possible de régler une distance par rapport au véhicule qui précède en plus du régulateur de vitesse.

### Généralités

Lorsque la route est libre, le système maintient constante la vitesse de consigne. Le véhicule accélère ou freine automatiquement.

Si un autre véhicule vous précède, le système adapte votre vitesse afin de conserver la distance réglée par rapport au véhicule qui précède. L'adaptation de la vitesse s'effectue dans les limites des possibilités offertes.

La distance peut être réglée avec plusieurs palettes et, pour des raisons de sécurité, dépend de la vitesse.

Si le véhicule qui précède freine jusqu'à l'arrêt et repart presque tout de suite après, le système peut le comprendre dans ce cadre précis.

Sinon, démarrez vous-même en actionnant la pédale d'accélérateur ou la touche de réglage de la vitesse du volant, par exemple.

### Consignes de sécurité

#### AVERTISSEMENT

Le système ne dégage pas le conducteur de sa responsabilité d'évaluer correctement les conditions de circulation. En raison des limites inhérentes au système, celui-ci ne peut pas toujours réagir automatiquement de manière adéquate dans toutes les situations de circulation. Il y a un risque d'accidents, de blessures ou de dommages matériels. Adapter le style de conduite aux conditions de circulation. Observer la circulation, se préparer à freiner ou à braquer à tout moment et intervenir activement dans les situations correspondantes.

#### AVERTISSEMENT

Un véhicule non immobilisé peut se mettre en mouvement et commencer à rouler. Il y a un risque d'accidents, de blessures et de dommages matériels. Avant de quitter le véhicule, l'immobiliser pour l'empêcher de se mettre à rouler.

Pour être certain d'immobiliser correctement le véhicule, respecter ce qui suit :

- ▷ Serrer le frein de stationnement.
- ▷ En montée ou en descente, tourner les roues avant en direction de la bordure du trottoir.
- ▷ En montée ou en descente, immobiliser en plus le véhicule avec une cale, par exemple.

#### AVERTISSEMENT

La vitesse de consigne peut être involontairement réglée ou appelée de manière incorrecte. Il y a un risque d'accidents, de blessures ou de dommages matériels. Adapter la vitesse de consigne aux conditions de circulation. Prêter attention aux conditions de circulation et intervenir activement dans les situations correspondantes.

#### AVERTISSEMENT







Risque d'accident en raison de différences trop importantes de vitesse par rapport à d'autres véhicules, par exemple dans les situations suivantes :

- ▷ En cas d'approche rapide d'un autre véhicule plus lent.
- ▷ Quand un véhicule surgit soudainement sur votre voie de circulation.
- ▷ En cas d'approche rapide d'autres véhicules immobilisés.

Il y a risque de blessures ou danger de mort. Prêter attention aux conditions de circulation et intervenir activement dans les situations correspondantes.

## Aperçu

### Touches au volant

Touche	Fonction
	Activer/désactiver le dernier système de régulation de la vitesse actif.
	Sélectionner le système de régulation de la vitesse souhaité.
	Enregistrer la vitesse actuelle. Assistant de limitation de vitesse : appliquer manuellement la vitesse.
	Poursuivre les systèmes de régulation de vitesse avec le réglage mémorisé.
	Interrompre les systèmes de régulation de vitesse.
	Régler la vitesse.

### Capteurs

Le système se commande à l'aide des capteurs suivants :

- ▷ Caméra située derrière le pare-brise.
- ▷ Capteur radar avant.

Plus d'informations :

Capteurs du véhicule, voir page [41](#).

### Plage de fonctionnement

La plage de fonctionnement optimale comprend les routes bien aménagées.



La vitesse maximale réglable est limitée et dépend, par exemple, du véhicule et de son équipement.

Selon l'équipement, il est également possible de sélectionner des vitesses souhaitées plus élevées après le passage au régulateur de vitesse sans régulateur de distance.

Le système peut aussi être activé à l'arrêt.

Ne pas utiliser le régulateur de vitesse ni le régulateur de distance lors du remorquage.

### Activation du régulateur de vitesse avec régulateur de distance

1.  Le cas échéant, appuyer sur la touche.
2.  Le cas échéant, appuyer sur la touche jusqu'à ce que le régulateur de distances soit sélectionné.

Le régulateur de vitesse avec régulateur de distance est actif. La vitesse actuelle est maintenue et mémorisée en tant que vitesse de consigne.

La distance définie par rapport à un véhicule qui précède est respectée.

Les témoins de contrôle du combiné d'instruments s'allument et le repère de l'indicateur de vitesse est placé sur la vitesse actuelle.

Lors de l'activation du régulateur de distance, le mode de conduite change ou le contrôle dynamique de stabilité est activé le cas échéant.

### Régler la vitesse

La vitesse peut être réglée avec la touche basculante à retour du volant.

Plus d'informations :

Régulateur de vitesse, voir page [245](#).

## Interruption automatique du régulateur de vitesse avec régulateur de distance

Le système s'interrompt automatiquement, par exemple dans les cas suivants :

- ▶ En cas de freinage manuel.
- ▶ Si le levier sélecteur quitte la position D.
- ▶ Lorsque le contrôle dynamique de stabilité est désactivé.
- ▶ Lorsque le contrôle dynamique de traction est activé.
- ▶ Pendant que le contrôle dynamique de stabilité régule la stabilité de marche.
- ▶ La ceinture conducteur et la porte conducteur s'ouvrent.
- ▶ Le système ne détecte aucun objet pendant une période prolongée, par exemple sur les trajets peu fréquentés sans délimitation de la chaussée.
- ▶ La zone de détection du radar est perturbée, par exemple en cas d'engorgement ou de fortes précipitations.
- ▶ Après une longue période d'immobilisation, quand le véhicule a été freiné jusqu'à l'immobilisation par le système.

## Activation/interruption du système de régulation de la vitesse

Il est possible d'activer ou d'interrompre automatiquement ou manuellement le système de régulation de la vitesse.

Plus d'informations :

Systèmes de régulation de la vitesse, voir page [240](#).

## Poursuite de la régulation de la vitesse du véhicule pendant la marche

### AVERTISSEMENT

La vitesse de consigne peut être involontairement réglée ou appelée de manière incorrecte. Il y a un risque d'accidents, de blessures ou de dommages matériels. Adapter la vitesse de consigne aux conditions de circulation. Prêter attention aux conditions de circulation et intervenir activement dans les situations correspondantes.

Il est possible de poursuivre une régulation de vitesse interrompue en appliquant la vitesse enregistrée. La différence entre la vitesse actuelle et la vitesse mémorisée doit être aussi faible que possible.

Plus d'informations :

Régulateur de vitesse, voir page [245](#).

## Poursuite de la régulation de la vitesse du véhicule, véhicule à l'arrêt

Dans certaines situations, le système a besoin d'une confirmation de démarrage par le conducteur.

Les affichages indiquent les éléments suivants :



Le repère sur l'indicateur de vitesse s'allume en gris.



Le témoin s'allume en vert.

La régulation de la vitesse du véhicule peut être poursuivie par les actions suivantes :

- ▷ Actionnement de la pédale d'accélérateur.



- ▷ Appuyer sur la touche basculante à retour sur la gauche du volant.



- ▷ Appuyer sur la touche du côté gauche du volant.



- ▷ Appuyer sur la touche du côté gauche du volant.

distance avec le véhicule qui précède s'adapte automatiquement en fonction de la valeur définie. Le système tient compte des conditions de circulation et des conditions ambiantes, par exemple une mauvaise visibilité.

1.  Menu Applications
2. « Véhicule »
3. « Réglages de conduite »
4. « Aides à la conduite »
5. « Conduite »
6. « Régulateur de distance »
7. « Régulateur de distance adaptatif »

## Distance

### Consigne de sécurité

#### AVERTISSEMENT

Le système ne dégage pas le conducteur de sa propre responsabilité. Les limites inhérentes au système peuvent entraîner un freinage retardé. Il y a un risque d'accident ou de dommages matériels. Observer attentivement en permanence les conditions de circulation. Adapter les distances aux conditions de circulation et de météo et respecter la distance de sécurité prescrite en freinant le cas échéant.

### Passage entre les modes régulateur de vitesse avec et sans régulateur de distance

#### Consigne de sécurité

#### AVERTISSEMENT

Le système ne réagit pas en fonction des véhicules qui précèdent, mais maintient seulement la vitesse mémorisée. Il y a un risque d'accidents, de blessures ou de dommages matériels. Adapter la vitesse de consigne aux conditions de circulation et freiner le cas échéant.

### Réglage de la distance

1.  Menu Applications
2. « Véhicule »
3. « Réglages de conduite »
4. « Aides à la conduite »
5. « Conduite »
6. « Régulateur de distance »
7. « Distance »
8. Sélectionner le réglage désiré.

### Adaptation automatique de la distance

Selon l'équipement et la version de pays : le système peut être réglé de telle sorte que la

### Changer le mode du régulateur de vitesse

Activer ou désactiver le régulateur de vitesse sans régulateur de distance :

1.  Menu Applications
2. « Véhicule »
3. « Réglages de conduite »
4. « Aides à la conduite »
5. « Conduite »
6. « Régulateur de distance »
7. « Changement de régulateur de vitesse »

Le réglage est réinitialisé à l'arrêt du véhicule.

## Affichages sur le combiné d'instruments

### Généralités

Les affichages du combiné d'instruments peuvent varier en fonction de l'équipement.

### Repère sur l'indicateur de vitesse



- ▷ Repère vert : le système est activé, le repère indique la vitesse de consigne.
- ▷ Repère gris : le système est interrompu, le repère indique la vitesse enregistrée.

▷ Aucun repère : le système est désactivé.

### Témoins de contrôle et voyants d'alerte

Symbole	Description
---------	-------------



Témoin de contrôle blanc :  
Pas de régulateur de distance étant donné que la pédale d'accélérateur est actionnée.



Le témoin de contrôle s'allume en vert :

Véhicule qui précède détecté.

Le symbole du véhicule s'éteint si aucun véhicule qui précède n'est détecté.

Le témoin de contrôle clignote en vert :

Le véhicule qui précède a démarré.

Symbole	Description
---------	-------------



Le témoin de contrôle s'allume en gris :

Le système est interrompu.

Le témoin de contrôle clignote en gris :

Les conditions nécessaires au fonctionnement du système ne sont plus remplies.

Le système a été désactivé, mais freine jusqu'à votre intervention active par pression sur la pédale de frein ou la pédale d'accélérateur.



Le voyant d'alerte clignote en rouge et un signal retentit :

Freiner et, si nécessaire, éviter l'obstacle.

### Assisted View

Selon l'équipement ou la version de pays, les informations du système s'affichent dans Assisted View dans la zone d'affichage centrale du combiné d'instruments.

Plus d'informations :

Assisted View, voir page 169.

### Affichages sur l'affichage tête haute

#### Vitesse de consigne

Selon l'équipement, certaines informations du système peuvent s'afficher également sur l'affichage tête haute.

#### Informations de distance



Le symbole s'affiche quand la distance par rapport au véhicule qui précède est trop faible.

L'information de distance est active dans les situations suivantes :

- ▷ Régulateur de vitesse avec régulateur de distance désactivé.
- ▷ Affichage sur l'affichage tête haute sélectionné.  
Affichage tête haute, voir page 153.
- ▷ Distance trop faible.
- ▷ Vitesse supérieure à environ 70 km/h.

## Éviter de dépasser

Selon l'équipement et la version du pays, la fonction contribue à éviter les dépassements involontaires sur l'autoroute.

Le système peut être réglé de manière à éviter le dépassement sur une voie de circulation plus lente.

Le réglage s'applique aux vitesses supérieures à 80 km/h.

Si la vitesse réglée est nettement supérieure à la vitesse des véhicules sur la voie d'à côté, il se peut que le véhicule passe ou dépasse même si la fonction est activée.

À une vitesse inférieure à 80 km/h, sur l'autoroute, les véhicules sont dépassés uniquement avec une vitesse différentielle adaptée.

Le conducteur peut dépasser ou accélérer à tout moment en appuyant sur la pédale d'accélérateur.

Activer/désactiver la fonction :

1.  Menu Applications
2. « Véhicule »
3. « Réglages de conduite »
4. « Aides à la conduite »
5. « Conduite »
6. « Régulateur de distance »
7. Selon la version de pays :
  - ▷ « Éviter dépass. par gauche »
  - ▷ « Éviter dépass. par droite »

## Limites du système

### Limites du système des capteurs

Plus d'informations :

- ▷ Caméras, voir page 41.
- ▷ Capteurs radars, voir page 42.

### Zone de détection

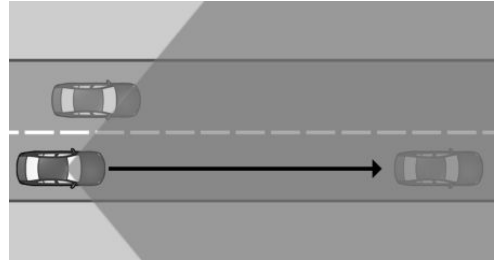

Les capteurs détectent les conditions de circulation dans leur zone de détection.

La capacité de détection du système et la capacité de freinage automatique du véhicule sont limitées.

Par exemple, les deux-roues peuvent ne pas être détectés.

### Décélération

Le système ne ralentit pas dans les situations suivantes :

- ▷ En cas de piétons ou d'usagers de la route d'une lenteur similaire.
- ▷ Selon l'équipement, à un feu rouge.
- ▷ Pour la circulation transversale.
- ▷ En cas d'usagers roulant en sens inverse.

## Véhicules qui se rabattent

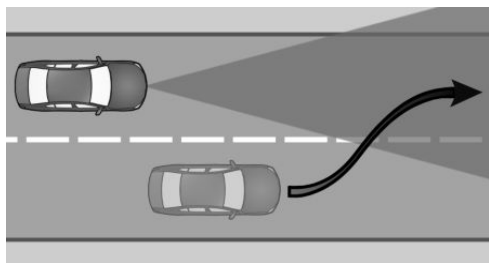

Si un véhicule se rabat brusquement et se place sur la même voie devant votre véhicule, le système peut ne pas pouvoir rétablir de lui-même la distance de sécurité sélectionnée. Parfois, il se peut que la distance sélectionnée ne soit pas restaurée même en cas de différences de vitesse importante par rapport aux véhicules qui précèdent, par exemple à l'approche rapide d'un camion. Lorsqu'il a bien reconnu un véhicule devant lui, le système demande au conducteur d'intervenir en freinant ou en exécutant une manœuvre d'évitement.

## Virage

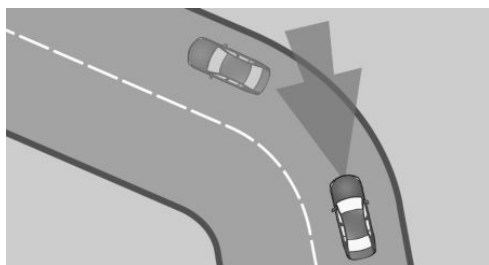

Si la vitesse de consigne est trop élevée pour un virage, elle est légèrement réduite dans le virage. Comme les virages ne peuvent être anticipés, entrer dans un virage à vitesse modérée.

Le système possède une zone de détection limitée. Dans les virages serrés, il peut arriver qu'un véhicule qui précède ne soit pas détecté ou seulement tardivement.

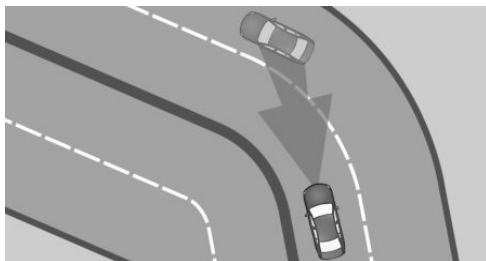

En s'approchant d'un virage, compte tenu de la courbe, le système peut brièvement réagir en fonction de véhicules roulant sur la voie parallèle voisine. Un éventuel ralentissement commandé par le système peut être compensé en accélérant brièvement. Dès que vous relâchez la pédale d'accélérateur, le système est réactivé et reprend la régulation de vitesse automatique.

## Démarrage

Le véhicule ne peut pas démarrer automatiquement dans les situations suivantes, par exemple :

- ▶ Sur des montées raides.
- ▶ Devant les relèvements de la chaussée.
- ▶ Avec une remorque lourde.

Dans ces cas, actionner la pédale d'accélérateur.

## Intempéries

Les limitations suivantes peuvent survenir en cas de conditions météorologiques ou d'éclairage défavorables :

- ▶ Détection aléatoire de véhicules.
- ▶ Brèves interruptions pour des véhicules déjà reconnus.

Conduire avec attention et réagir soi-même aux conditions actuelles de circulation. Le cas échéant, intervenir de manière proactive, par exemple par freinage, changement de direction ou évitement.

## Puissance d'entraînement

La vitesse de consigne est également maintenue en descente. La vitesse de consigne peut ne pas être atteinte en montée, si la puissance d'entraînement n'est pas suffisante.

Selon le mode de conduite, il est possible dans la plupart des situations que la vitesse de consigne définie soit dépassée ou ne soit pas atteinte, par exemple dans les descentes ou les montées.

## Mode Assisted Driving

### Principe

Assisted Driving Mode ajoute un assistant directionnel à guidage sur voie au régulateur de distance. Le système assiste le conducteur pour maintenir le véhicule sur sa voie de circulation. Pour cela, le système exécute des mouvements du volant, par exemple dans les virages.

### Généralités

Selon la vitesse, le système s'oriente en fonction des délimitations de voie ou en fonction des véhicules qui précèdent.

Les capteurs du volant détectent tout contact du volant.

Selon l'équipement et la version de pays, la Driver Attention Camera du combiné d'instruments surveille la vigilance du conducteur.

### Consigne de sécurité

#### **AVERTISSEMENT**

Le système ne dégage pas le conducteur de sa responsabilité d'évaluer correctement les conditions de circulation. En raison des limites inhérentes au système, celui-ci ne peut pas toujours réagir automatiquement de manière adéquate dans toutes les situations de circulation. Il y a un risque d'accidents, de

blessures ou de dommages matériels. Adapter le style de conduite aux conditions de circulation. Observer la circulation, se préparer à freiner ou à braquer à tout moment et intervenir activement dans les situations correspondantes.

Les instructions du régulateur de vitesse et du régulateur de distance s'appliquent également.

Plus d'informations :

- ▷ Régulateur de vitesse, voir page 245.
- ▷ Régulateur de distance, voir page 248.

### Aperçu

### Touches au volant

Touche	Fonction
	Activer/désactiver le dernier système de régulation de la vitesse actif.
	Sélectionner le système de régulation de la vitesse souhaité.
	Enregistrer la vitesse actuelle. Assistant de limitation de vitesse : appliquer manuellement la vitesse.
	Poursuivre les systèmes de régulation de vitesse avec le réglage mémorisé.
	Interrompre les systèmes de régulation de vitesse.
	Régler la vitesse.



Activer/désactiver le dernier système de régulation de la vitesse actif.



Sélectionner le système de régulation de la vitesse souhaité.



Enregistrer la vitesse actuelle. Assistant de limitation de vitesse : appliquer manuellement la vitesse.



Poursuivre les systèmes de régulation de vitesse avec le réglage mémorisé.



Interrompre les systèmes de régulation de vitesse.



Régler la vitesse.

### Capteurs

Le système se commande à l'aide des capteurs suivants :

- ▷ Caméra située derrière le pare-brise.
- ▷ Capteur radar avant.

- ▶ Selon l'équipement :  
Capteurs radars latéraux, avant.
- ▶ Selon l'équipement :  
Capteurs radars latéraux, arrière.
- ▶ Capteurs dans le volant.
- ▶ Selon l'équipement et la version de pays :  
Driver Attention Camera.

Plus d'informations :

- ▶ Capteurs du véhicule, voir page 41.
- ▶ Driver Attention Camera, voir page 229

## Conditions de fonctionnement

- ▶ Selon l'équipement : vitesse inférieure à 210 km/h ou 180 km/h.
- ▶ Largeur de voie suffisante.
- ▶ Les deux mains sur la couronne du volant.
- ▶ Rayon du virage suffisamment large.
- ▶ Conduite au milieu de la voie de circulation.
- ▶ Le calibrage des capteurs est terminé.
- ▶ Le régulateur de distance est actif.
- ▶ La ceinture de sécurité côté conducteur est bouclée.
- ▶ L'avertissement collision frontale est actif.
- ▶ Selon l'équipement :  
L'avertisseur de collision latérale est actif.
- ▶ Avec un attelage de remorque : selon l'utilisation, l'utilisation avec une remorque ou avec un porte-bagages arrière doit être réglée sur l'écran de contrôle.  
Conduire avec une remorque ou un porte-bagages arrière, voir page 364.

## Activation d'Assisted Driving Mode

1.  Le cas échéant, appuyer sur la touche.

2.  Le cas échéant, appuyer sur la touche jusqu'à ce qu'Assisted Driving Mode soit sélectionné.



- Le témoin de contrôle s'allume en gris.  
Le système est opérationnel et n'intervient pas sur la direction.

Le système s'active automatiquement si toutes les conditions de fonctionnement sont réunies.



- Le témoin s'allume en vert.  
Le système est actif et aide à maintenir le véhicule sur la voie.

L'avertissement collision frontale et, selon l'équipement, l'avertissement collision latérale sont activés lorsque le système est activé.

## Interruption automatique d'Assisted Driving Mode

Le système interrompt les mouvements assistés du volant, par exemple dans les cas suivants :

- ▶ Selon l'équipement : à une vitesse supérieure à 210 km/h ou 180 km/h.
- ▶ Après avoir relâché le volant.
- ▶ Lors d'une intervention marquée sur la direction.
- ▶ Lors de la sortie de la voie de circulation.
- ▶ Lorsqu'un clignotant est allumé ou, selon l'équipement, si le conducteur tourne le volant avec un clignotant allumé.
- ▶ Lorsque la voie de circulation est trop étroite.





- ▷ Aucune délimitation de la voie de circulation n'est détectée et aucun véhicule ne précède.
- ▷ Le régulateur de vitesse avec régulateur de distance est interrompu.
- ▷ La ceinture de sécurité est ouverte côté conducteur.





Le témoin de contrôle s'allume en gris.  
Le système est opérationnel et n'intervient pas sur la direction.

Le système s'active automatiquement si toutes les conditions de fonctionnement sont réunies.

## Affichages sur le combiné d'instruments

Symbole	Description
	Le témoin de contrôle s'allume en gris : Le système est opérationnel.
	Le témoin de contrôle s'allume en vert : Le système est activé. En l'occurrence, le système aide le conducteur à maintenir le véhicule sur sa voie de circulation.
	Le voyant d'alerte clignote en jaune et le volant vibre : Une délimitation de la voie de circulation a été franchie.
	Le voyant d'alerte s'allume en jaune et un signal retentit : Une interruption du système est imminente.

Symbole	Description
	Le voyant d'alerte clignote en rouge et un signal retentit : Le système est désactivé ou une interruption du système est imminente.
	Le voyant d'alerte s'allume en jaune : Les mains du conducteur ne tiennent pas le volant. Le système reste activé. Tenir le volant avec les mains.
	Le voyant d'alerte s'allume en rouge, un signal retentit : Les mains ne tiennent pas le volant ou, selon l'équipement et la version de pays, le regard du conducteur n'est pas dirigé vers la circulation. Une interruption du système est imminente. Le cas échéant, le système réduit la vitesse jusqu'à l'arrêt. Le cas échéant, le système n'assiste pas la direction dans les mouvements du volant. Tenir immédiatement le volant avec les mains et tenir compte de la circulation.

Selon l'équipement et la version de pays, un message Check-Control apparaît si la Driver Attention Camera détecte un manque de vigilance du conducteur.

Selon l'équipement ou la version de pays, les informations du système s'affichent dans Assisted View dans la zone d'affichage centrale du combiné d'instruments.

Plus d'informations :

Assisted View, voir page 169.

## Affichages sur le volant



Les deux LED situées au-dessus des blocs de touches s'allument comme les affichages du combiné d'instruments.

Il est possible d'activer/désactiver les affichages au volant.

1.  Menu Applications
2. « Véhicule »
3. « Réglages de conduite »
4. « Aides à la conduite »
5. « Informations au volant »
6. « Témoins lumineux »
7. Sélectionner le réglage désiré.

## Affichages sur l'affichage tête haute

Selon l'équipement, les informations du système peuvent s'afficher également sur l'affichage tête haute.

## Réglage de la puissance des vibrations du volant

1.  Menu Applications
2. « Véhicule »
3. « Réglages de conduite »
4. « Aides à la conduite »
5. « Informations au volant »
6. « Intensité des vibrations »
7. Sélectionner le réglage désiré.

Le réglage s'applique aussi à tous les systèmes de prévention des collisions.

## Limites du système

### Généralités

Dans certaines situations, le système peut ne pas être activé ou utilisé de manière judicieuse, par exemple en cas d'utilisation d'une remorque.

### Consigne de sécurité

#### AVERTISSEMENT

En raison des limites du système, celui-ci peut réagir trop tard, pas du tout, de manière erronée ou sans raison. Il y a un risque d'accidents, de blessures ou de dommages matériels. Tenir compte des remarques concernant les limites du système et intervenir activement le cas échéant.

Les instructions du régulateur de vitesse et du régulateur de distance s'appliquent également.

Plus d'informations :

- ▷ Régulateur de vitesse, voir page 245.
- ▷ Régulateur de distance, voir page 248.

## Limites du système des capteurs

Plus d'informations :

- ▷ Caméras, voir page 41.
- ▷ Capteurs radars, voir page 42.
- ▷ Driver Attention Camera, voir page 229

## Mains sur le volant

Dans les situations suivantes, le contact des mains sur le volant n'est pas détecté par les capteurs :

- ▷ Conduite avec des gants.
- ▷ Housses de protection sur le volant.

## Intempéries

Les limitations suivantes peuvent survenir en cas de conditions météorologiques ou d'éclairage défavorables :

- ▶ Mauvaise détection de véhicules et de délimitations de voie.
- ▶ Brèves interruptions avec des véhicules et des délimitations de la voie de circulation déjà reconnus.

Conduire avec attention et réagir soi-même aux conditions actuelles de circulation. Le cas échéant, intervenir de manière proactive, par exemple par freinage, changement de direction ou évitement.

## Formation automatique de couloir de secours

### Principe

La formation automatique de couloir de secours peut être utile dans les situations d'embouteillage sur autoroute ou voie rapide.

### Généralités

Dès que le système a détecté une situation d'embouteillage, un message Check-Control s'affiche sur l'écran de contrôle. Selon la situation, le véhicule est dévié vers la gauche ou vers la droite hors de la voie de circulation actuelle afin d'assurer la formation d'un couloir de secours.

Le système utilise les capteurs d'Assisted Driving Mode.

### Consigne de sécurité

#### **AVERTISSEMENT**

Le système ne dégage pas le conducteur de sa responsabilité d'évaluer correctement les conditions de circulation. En raison des limites inhérentes au système, celui-ci ne peut pas toujours réagir automatiquement de manière adéquate dans toutes les situations de circulation. Il y a un risque d'accidents, de blessures ou de dommages matériels. Adapter le style de conduite aux conditions de cir-

culaton. Observer la circulation, se préparer à freiner ou à braquer à tout moment et intervenir activement dans les situations correspondantes.

Les remarques d'Assisted Driving Mode s'appliquent également.

Plus d'informations :

Assisted Driving Mode, voir page [255](#).

### Conditions de fonctionnement

- ▶ Assisted Driving Mode est activé.  
Assisted Driving Mode, voir page [255](#).
- ▶ Une situation d'embouteillage est détectée.
- ▶ Conduite sur autoroute ou voie rapide.
- ▶ Une délimitation de la voie de circulation est détectée.
- ▶ Cette fonction doit être disponible dans le pays dans lequel le véhicule roule.
- ▶ Avec un attelage de remorque : selon l'utilisation, l'utilisation avec une remorque ou avec un porte-bagages arrière doit être réglée sur l'écran de contrôle.  
Conduire avec une remorque ou un porte-bagages arrière, voir page [364](#).

### Activation/désactivation de la formation automatique de couloir de secours

Selon l'équipement et la version de pays, la formation automatique de couloir de secours peut être désactivée.

1.  Menu Applications
2. « Véhicule »
3. « Réglages de conduite »
4. « Aides à la conduite »
5. « Conduite »
6. « Assisted Driving »
7. « Formation auto. couloir sec. »

## Affichages sur le combiné d'instruments

Selon l'équipement ou la version de pays, les informations du système s'affichent dans Assisted View dans la zone d'affichage centrale du combiné d'instruments.

Plus d'informations :

Assisted View, voir page [169](#).

## Limites du système

Les limites du système Assisted Driving Mode s'appliquent.

Plus d'informations :

Assisted Driving Mode, voir page [255](#).

## Assistant de changement de voie

### Principe

L'assistant de changement de voie intervient également en cas de changement de voie de circulation sur les routes à plusieurs voies.

### Généralités

Le système utilise les capteurs d'Assisted Driving Mode.

### Consigne de sécurité

#### **AVERTISSEMENT**

Le système ne dégage pas le conducteur de sa responsabilité d'évaluer correctement les conditions de circulation. En raison des limites inhérentes au système, celui-ci ne peut pas toujours réagir automatiquement de manière adéquate dans toutes les situations de circulation. Il y a un risque d'accidents, de blessures ou de dommages matériels. Adapter le style de conduite aux conditions de circulation. Observer la circulation, se préparer à freiner ou à braquer à tout moment et inter-

venir activement dans les situations correspondantes.

Les remarques d'Assisted Driving Mode s'appliquent également.

Plus d'informations :



Assisted Driving Mode, voir page [255](#).

## Conditions de fonctionnement



- ▶ Les conditions de fonctionnement d'Assisted Driving Mode sont remplies.  
Assisted Driving Mode, voir page [255](#).
- ▶ Trajet sur une route sans piétons ni cyclistes sur la chaussée et avec séparation structurelle avec les usagers roulant en sens inverse, par exemple des glissières de sécurité.
- ▶ Depuis le début du trajet, un véhicule a été détecté à une distance suffisante derrière son propre véhicule.
- ▶ Les délimitations franchissables de la voie de circulation sont détectées.
- ▶ Vitesse maximale de 180 km/h.
- ▶ La vitesse minimale dépend des pays.
- ▶ Avec un attelage de remorque : selon l'utilisation, l'utilisation avec une remorque ou avec un porte-bagages arrière doit être réglée sur l'écran de contrôle.  
Conduire avec une remorque ou un porte-bagages arrière, voir page [364](#).

## Activation/désactivation de l'assistant de changement de voie

1.  Menu Applications
2. « Véhicule »
3. « Réglages de conduite »
4. « Aides à la conduite »
5. « Conduite »

6. « Assisted Driving »
7.  « Assistant changement de voie » : activation/désactivation de l'assistant de changement de voie.
  -  « Assistant chang. voie autom. » : selon l'équipement et la version de pays, des changements de voie peuvent être réalisés automatiquement.

## Changer de voie

1. S'assurer que la circulation permet de changer de voie.
2. Déclencher le changement de voie.
  -  Pour déclencher un changement de voie, pousser la manette des clignotants dans la direction souhaitée jusqu'au point de résistance.
  -  Selon l'équipement, il est possible de pousser le contacteur des clignotants/des feux de route au-delà du point de résistance.
  -  Selon l'équipement, un changement de voie automatique peut être déclenché après une suggestion de changement de voie dès que le conducteur s'assure visuellement que les conditions de circulation permettent de changer de voie. Dans ce cas, l'assistant de changement de voie doit identifier sans équivoque la situation de conduite et la Driver Attention Camera doit repérer la direction du regard du conducteur.



Après peu de temps, l'assistant de changement de voie initie un changement de voie.

Après le changement de voie, le système assiste le conducteur pour maintenir le véhicule dans la nouvelle voie.

## Annulation du changement de voie

Il est possible d'annuler le changement de voie par un mouvement du volant dans le sens inverse ou par l'actionnement du clignotant dans la direction opposée.

## Affichages sur le combiné d'instruments

Symbole	Description
	<p>Symbole de volant et symbole de flèche de changement de voie en vert :</p> <p>Le système exécute un changement de voie.</p>
	<p>Symbole de volant vert et ligne de délimitation de la voie de circulation grise sur le côté concerné :</p> <p>Le système a détecté que le conducteur souhaite changer de voie. Il n'est actuellement pas possible de changer de voie.</p>

Selon l'équipement ou la version de pays, les informations du système s'affichent dans Assisted View dans la zone d'affichage centrale du combiné d'instruments.

Plus d'informations :



Assisted View, voir page [169](#).

## Limites du système

Les limites du système Assisted Driving Mode s'appliquent.

Le changement de voie automatique est également soumis aux limites du système Driver Attention Camera.

Plus d'informations :

-  Assisted Driving Mode, voir page [255](#).
-  Driver Attention Camera, voir page [229](#)

## Assisted Driving Mode Plus

### Principe

Assisted Driving Mode Plus assiste le conducteur lors de la conduite sur autoroute.

Le système augmente le confort au volant dans les situations de conduite appropriées.

Les capteurs du volant détectent tout contact du volant.

Selon l'équipement et la version de pays, différentes versions de la fonction sont disponibles.

- ▷ Version pour vitesses jusqu'à environ 60 km/h, par exemple pour des situations d'embouteillages.
- ▷ Version pour vitesses jusqu'à environ 135 km/h.

## Généralités

Pour la version jusqu'à 135 km/h :

Assisted Driving Mode Plus est actif au moment de la livraison du véhicule et n'est disponible que pendant une durée limitée. Des informations sur la durée de disponibilité d'Assisted Driving Mode Plus seront disponibles avant et au moment de la vente du véhicule. Assisted Driving Mode Plus peut être arrêté prématurément en raison d'exigences techniques ou légales. Vous pouvez demander de plus amples informations sur la disponibilité d'Assisted Driving Mode Plus auprès d'un Réparateur Agréé.

## Consignes de sécurité

### AVERTISSEMENT

Le système ne dégage pas le conducteur de sa responsabilité d'évaluer correctement les conditions de circulation. En raison des limites inhérentes au système, celui-ci ne peut pas toujours réagir automatiquement de manière adéquate dans toutes les situations de circulation. Il y a un risque d'accidents, de blessures ou de dommages matériels. Adapter le style de conduite aux conditions de circulation. Observer la circulation, se préparer à freiner ou à braquer à tout moment et intervenir activement dans les situations correspondantes.

### AVERTISSEMENT

Le système n'est prévu que pour les routes avec séparation structurelle avec les usagers roulant en sens inverse, telles que des voies rapides. En raison des limites du système, il peut rester actif même sur les routes sans séparation structurelle avec les usagers roulant en sens inverse et réagir de manière inattendue. Il y a un risque d'accidents, de blessures ou de dommages matériels. Désactiver le système s'il est activé sur les routes sans séparation structurelle avec les usagers roulant en sens inverse.

Les remarques d'Assisted Driving Mode s'appliquent également.

Plus d'informations :

Assisted Driving Mode, voir page [255](#).

## Aperçu

### Capteurs

Le système se commande à l'aide des capteurs suivants :

- ▷ La caméra derrière le pare-brise.
- ▷ Le capteur à radar avant.
- ▷ Les capteurs radar latéraux, à l'avant.
- ▷ Les capteurs radar latéraux, à l'arrière.
- ▷ Les capteurs dans le volant.
- ▷ La Driver Attention Camera.

La version jusqu'à 135 km/h utilise en plus les capteurs suivants :

- ▷ La caméra avant.
- ▷ Les caméras des rétroviseurs extérieurs.
- ▷ La caméra de recul.

Plus d'informations :

Capteurs du véhicule, voir page [41](#).

## Conditions de fonctionnement

Les conditions de fonctionnement suivantes s'appliquent à l'Assisted Driving Mode Plus :

- ▶ Assisted Driving Mode Plus doit être disponible dans le pays dans lequel le véhicule roule.
- ▶ Les conditions de fonctionnement d'Assisted Driving Mode sont remplies.  
Assisted Driving Mode est actif et les affichages par LED au volant sont allumés.  
Assisted Driving Mode, voir page [255](#).
- ▶ Conduite sur une autoroute ou voie rapide sans piétons ni cyclistes sur la chaussée et avec séparation structurelle avec les usagers roulant en sens inverse, par exemple des glissières de sécurité.
- ▶ Des délimitations de la voie de circulation sont détectées.
- ▶ Largeur de voie suffisante.
- ▶ Rayon de virage suffisamment large.
- ▶ La route et la position du véhicule doivent être clairement reconnues par le système de navigation.
- ▶ Cette fonction doit être disponible sur la route empruntée par le véhicule.
- ▶ Les antennes présentes dans le toit ne doivent pas être couvertes, par exemple par des charges sur le toit ou de la neige.
- ▶ La Driver Attention Camera du combiné d'instruments reconnaît que le conducteur est tourné vers la circulation.
- ▶ Avec un attelage de remorque : selon l'utilisation, l'utilisation avec une remorque ou avec un porte-bagages arrière doit être réglée sur l'écran de contrôle.  
Conduire avec une remorque ou un porte-bagages arrière, voir page [364](#).

Pour la version jusqu'à 60 km/h, les conditions de fonctionnement suivantes s'appliquent en plus :

- ▶ Un véhicule qui précède est détecté.
  - ▶ Vitesse inférieure à environ 60 km/h.
- Pour la version jusqu'à 135 km/h, les conditions de fonctionnement suivantes s'appliquent en plus :
- ▶ Assisted Driving Mode Plus est activé dans le véhicule.
  - ▶ Les données de navigation doivent être à jour.
  - ▶ Vitesse inférieure à environ 135 km/h.
  - ▶ Les systèmes dans le véhicule, par exemple l'assistant de détection de somnolence et la Driver Attention Camera, constatent que le conducteur est reposé.

## Activation/désactivation d'Assisted Driving Mode Plus

1.  Menu Applications
2. « Véhicule »
3. « Réglages de conduite »
4. « Aides à la conduite »
5. « Conduite »
6. « Assisted Driving »
7. « Assisted Driving Plus »

Assisted Driving Mode Plus est proposé automatiquement si Assisted Driving Mode est actif et toutes les conditions de fonctionnement sont réunies pour Assisted Driving Mode Plus. Sur le volant, deux LED vertes s'allument.

Le témoin sur le combiné d'instruments apparaît en vert.



Le système commence à aider le conducteur dans le guidage du véhicule.

Lorsque le système est activé, les fonctions suivantes sont actives :

- ▶ Avertissement collision frontale.
- ▶ Alerte de collision latérale.
- ▶ Pour la version jusqu'à 135 km/h : certains systèmes de régulation de la vitesse, par exemple adapter la vitesse à l'itinéraire.

## Affichages sur le combiné d'instruments

### Symbole Description

	Témoin de contrôle vert : le système est activé.
	Témoin de contrôle gris : le système est interrompu et s'active automatiquement lorsque toutes les conditions de fonctionnement sont réunies.
	Témoin de contrôle blanc : le système peut être activé.

Selon l'équipement ou la version de pays, les informations du système s'affichent dans Assisted View dans la zone d'affichage centrale du combiné d'instruments.

Plus d'informations :

Assisted View, voir page [169](#).

## Affichages sur le volant



Selon la situation, les deux LED au-dessus des blocs de touches s'allument.

- ▷ Vert : le système est activé.
- ▷ Jaune : le système est interrompu.  
Tenir le volant avec les mains.
- ▷ Rouge : le système est désactivé.  
Tenir immédiatement le volant avec les mains.

Plus d'informations :

Assisted Driving Mode, voir page [255](#).

## Affichages sur l'affichage tête haute

Selon l'équipement, les informations du système peuvent s'afficher également sur l'affichage tête haute.

## Affichages dans le système de navigation

Pour la version jusqu'à 135 km/h, les routes sur lesquelles Assisted Driving Mode Plus assiste le guidage du véhicule peuvent être affichées dans le système de navigation.

1.  Menu Navigation
2. « Suggestions »
3. Sélectionner le réglage désiré.

## Limites du système

Les limites des systèmes suivants s'appliquent :

- ▷ Assisted Driving Mode.
- ▷ Driver Attention Camera.
- ▷ Pour la version jusqu'à 135 km/h : assistant de détection de somnolence
- ▷ Capteurs du véhicule.

Plus d'informations :

- ▷ Assisted Driving Mode, voir page [255](#).
- ▷ Driver Attention Camera, voir page [229](#)
- ▷ Assistant de détection de somnolence, voir page [228](#).
- ▷ Capteurs du véhicule, voir page [41](#).

## Assistant de limitation de vitesse

### Principe

L'assistant de limitation de vitesse aide à respecter les limitations de vitesse. Il est possible d'appliquer une vitesse proposée.

### Généralités

Si les systèmes installés dans le véhicule tels que l'indicateur de limitation de vitesse, détectent une modification de la limitation de vitesse, il est possible d'appliquer cette nouvelle valeur de vitesse aux systèmes suivants :

- ▷ Limiteur de vitesse manuel.
- ▷ Régulateur de vitesse.
- ▷ Régulateur de distance.
- ▷ Assisted Driving Mode.
- ▷ Assisted Driving Mode Plus.

La vitesse est proposée pour être utilisée en tant que nouvelle vitesse de consigne. Le système correspondant doit être actif pour appliquer la vitesse.

Selon l'équipement, le système cible et la version de pays, la valeur peut être appliquée automatiquement.

### Consignes de sécurité

#### **AVERTISSEMENT**

Le système ne dégage pas le conducteur de sa responsabilité d'évaluer correctement les conditions de circulation. En raison des limites inhérentes au système, celui-ci ne peut pas toujours réagir automatiquement de manière adéquate dans toutes les situations de circulation. Il y a un risque d'accidents, de blessures ou de dommages matériels. Adapter le style de conduite aux conditions de circulation. Observer la circulation, se préparer à freiner ou à braquer à tout moment et inter-

venir activement dans les situations correspondantes.

#### **AVERTISSEMENT**

La vitesse de consigne peut être involontairement réglée ou appelée de manière incorrecte. Il y a un risque d'accidents, de blessures ou de dommages matériels. Adapter la vitesse de consigne aux conditions de circulation. Prêter attention aux conditions de circulation et intervenir activement dans les situations correspondantes.

### Aperçu

#### Touches au volant

Touche	Fonction
	Appliquer manuellement la vitesse proposée.
	Régler la vitesse, voir Régulateur de vitesse.

### Activation/désactivation de l'assistant de limitation de vitesse

1.  Menu Applications
2. « Véhicule »
3. « Réglages de conduite »
4. « Aides à la conduite »
5. « Conduite »
6. « Assistant limitation vitesse »
7. « Limitations de vitesse »
8. Sélectionner le réglage désiré :
  - ▷ « Appliquer automatiquement » : selon l'équipement, les limitations de vitesse



détectées sont automatiquement appliquées.

- ▷ « Appliquer manuellement » : les limitations de vitesse détectées peuvent être appliquées manuellement.
- ▷ « Afficher conseils d'anticip. » : les limitations de vitesse actuelles et à venir s'affichent sur le combiné d'instruments sans être appliquées.
- ▷ « Afficher la limite actuelle » : les limitations de vitesse actuelles s'affichent sur le combiné d'instruments sans être appliquées.
- ▷ « Désactiver » : selon la version de pays, l'indicateur de limitation de vitesse et l'assistant de limitation de vitesse sont désactivés.



Le cas échéant, d'autres fonctions confort prédictives sont désactivées.

Plus d'informations :

Indicateur de limitation de vitesse, voir page [237](#)

## Affichages sur le combiné d'instruments

Un message s'affiche sur le combiné d'instruments lorsque le système et un système de régulation de la vitesse sont activés.

Symbole	Fonction
	Modification détectée d'une limitation de vitesse avec effet immédiat. La distance indiquée derrière le symbole signale, le cas échéant, la prochaine modification de limitation de vitesse.
	Le témoin de contrôle s'allume en vert : la limitation de vitesse identifiée peut être appliquée avec la touche SET. Après la reprise, une coche verte s'affiche.

## Reprise automatique

« Appliquer automatiquement » : avec le réglage sélectionné, une limitation de vitesse détectée est automatiquement appliquée au régulateur de distance ou au limiteur de vitesse manuel.

 Après une application automatique, appuyer sur la touche pour revenir à la dernière valeur définie de la vitesse de consigne.

## Reprise manuelle

Une limitation de vitesse détectée peut être appliquée manuellement pour le système de régulation de vitesse actif.

 En cas d'affichage du symbole SET, appuyer sur la touche.

## Adaptation de la vitesse

### Principe

Il est possible d'indiquer si la limitation de vitesse doit être reprise telle quelle ou bien avec une tolérance.

## Généralités

Il est possible de régler une adaptation de vitesse pour toutes les limitations de vitesse et une adaptation de vitesse supplémentaire pour les limitations de vitesse jusqu'à 60 km/h.

Il est possible d'activer ou de désactiver l'adaptation de vitesse supplémentaire pour les limitations de vitesse jusqu'à 60 km/h.

## Régler l'adaptation à la vitesse

1.  Menu Applications
2. « Véhicule »
3. « Réglages de conduite »
4. « Aides à la conduite »
5. « Conduite »
6. « Assistant limitation vitesse »
7. Sélectionner le réglage désiré :
  - ▷ « Adapter limit. vitesse » : régler la tolérance pour l'adaptation de la vitesse qui s'applique à toutes les limitations de vitesse.
  - ▷ « 2e adaptation jusqu'à » : activer ou désactiver l'adaptation de la vitesse supplémentaire.
  - ▷ « Adap. limitat. vitesse » : si l'adaptation de vitesse supplémentaire est activée, régler la tolérance pour les limitations de vitesse jusqu'à 60 km/h.

## Limites du système

L'assistant de limitation de vitesse repose sur l'indicateur de limitation de vitesse.

Tenir compte des limites de l'indicateur de limitation de vitesse.

Selon la version de pays, les limitations de vitesse à venir peuvent ne pas être ou n'être qu'en partie applicables, par exemple avec les informations issues des données cartographiques du système de navigation.

Régulateur de vitesse sans régulation de la distance : selon le système, les limitations de

vitesse ne sont pas automatiquement prises en compte.

Les limitations de vitesse existantes peuvent être appliquées uniquement pour le régulateur de vitesse avec régulateur de distance.

Avec un attelage de remorque : les valeurs de vitesse à reprendre sont limitées à la valeur réglée sur l'écran de contrôle pour le mode remorque.

Plus d'informations :

- ▷ Limites de l'indicateur de limitation de vitesse, voir page 240.
- ▷ Limites du système des capteurs, voir page 41.
- ▷ Conduire avec une remorque ou un porte-bagages arrière, voir page 364.

## Adaptation de la vitesse à l'itinéraire

### Principe

Le système peut être réglé de telle sorte que le véhicule adapte automatiquement la vitesse à l'itinéraire lorsque le régulateur de distance est activé.

Par exemple, la vitesse est éventuellement réduite dans les situations suivantes :

- ▷ Avant de tourner.
- ▷ Avant un rond-point.
- ▷ Avant un virage.
- ▷ Avant une sortie sur autoroutes ou voies rapides.

## Consigne de sécurité

### AVERTISSEMENT

Le système ne dégage pas le conducteur de sa responsabilité d'évaluer correctement les conditions de circulation. En raison des limites inhérentes au système, celui-ci ne peut



pas toujours réagir automatiquement de manière adéquate dans toutes les situations de circulation. Il y a un risque d'accidents, de blessures ou de dommages matériels. Adapter le style de conduite aux conditions de circulation. Observer la circulation, se préparer à freiner ou à braquer à tout moment et intervenir activement dans les situations correspondantes.

Par ailleurs, les indications du régulateur de vitesse, du régulateur de distance, d'Assisted Driving Mode et de l'assistant de limitation de vitesse s'appliquent.

Plus d'informations :

- ▷ Régulateur de vitesse, voir page [245](#).
- ▷ Régulateur de distance, voir page [248](#).
- ▷ Assisted Driving Mode, voir page [255](#).
- ▷ Assistant de limitation de vitesse, voir page [265](#).

## Conditions de fonctionnement

- ▷ Le régulateur de vitesse et le régulateur de distance sont activés.
- ▷ Conduite sur autoroute ou voie rapide.
- ▷ Avec système de navigation : le guidage est activé.

En cas d'utilisation du logiciel de navigation via Apple CarPlay ou Android Auto, des restrictions de fonctionnement sont possibles, par exemple des différences dans les instructions de guidage.

- ▷ Cette fonction doit être disponible dans le pays dans lequel le véhicule roule.
- ▷ Avec un attelage de remorque : selon l'utilisation, l'utilisation avec une remorque ou avec un porte-bagages arrière doit être réglée sur l'écran de contrôle.

Conduire avec une remorque ou un porte-bagages arrière, voir page [364](#).

## Adaptation automatique de la vitesse à l'itinéraire

1. ■■ Menu Applications
2. « Véhicule »
3. « Réglages de conduite »
4. « Aides à la conduite »
5. « Conduite »
6. « Assis. Intersect. et trajectoire »
7. « Adapter automatiquement la vitesse au parcours »

## Réglage de la vitesse en virage

Selon la version de pays, il est possible de régler la vitesse en virage.

1. ■■ Menu Applications
2. « Véhicule »
3. « Réglages de conduite »
4. « Aides à la conduite »
5. « Conduite »
6. « Assis. Intersect. et trajectoire »
7. « Vitesse en virage »
8. Sélectionner le réglage désiré.

## Affichages sur le combiné d'instruments

Selon l'équipement ou la version de pays, les informations du système s'affichent dans Assisted View dans la zone d'affichage centrale du combiné d'instruments.

Plus d'informations :

Assisted View, voir page [169](#).

## Limites du système

Selon la version de pays ou le pays d'utilisation actuel du véhicule, la fonction peut ne pas être disponible.

Le système ne réagit pas ou seulement de manière limitée à l'itinéraire, par exemple, dans les situations suivantes :

- ▶ Si la position du véhicule n'est pas clairement identifiée par le système de navigation.
- ▶ Sur chaussées hivernales.

Par ailleurs, les limites du régulateur de vitesse, du régulateur de distance, d'Assisted Driving Mode et de l'assistant de limitation de vitesse s'appliquent.

Plus d'informations :

- ▶ Régulateur de vitesse, voir page [245](#).
- ▶ Régulateur de distance, voir page [248](#).
- ▶ Assisted Driving Mode, voir page [255](#).
- ▶ Assistant de limitation de vitesse, voir page [265](#).

## Changement de voie avec guidage actif

### Principe

Le changement de voie avec guidage actif assiste le conducteur lorsqu'il est nécessaire de changer de voie pour atteindre une destination. Une information apparaît sur le combiné d'instruments. Selon la version de pays et le réglage, un léger à-coup est également perceptible dans le volant.

### Généralités

Le système utilise les capteurs d'Assisted Driving Mode.

### Consigne de sécurité

#### **AVERTISSEMENT**

Le système ne dégage pas le conducteur de sa responsabilité d'évaluer correctement les conditions de circulation. En raison des limites inhérentes au système, celui-ci ne peut pas toujours réagir automatiquement de manière adéquate dans toutes les situations de circulation. Il y a un risque d'accidents, de

blessures ou de dommages matériels. Adapter le style de conduite aux conditions de circulation. Observer la circulation, se préparer à freiner ou à braquer à tout moment et intervenir activement dans les situations correspondantes.

Les remarques du régulateur de vitesse, du régulateur de distance et d'Assisted Driving Mode s'appliquent également.

Plus d'informations :

- ▶ Régulateur de vitesse, voir page [245](#).
- ▶ Régulateur de distance, voir page [248](#).
- ▶ Assisted Driving Mode, voir page [255](#).

### Conditions de fonctionnement

- ▶ Le régulateur de vitesse et le régulateur de distance sont activés.
- ▶ Conduite sur autoroute ou voie rapide.
- ▶ Une vitesse minimale adaptée à la situation est atteinte.
- ▶ Le système détecte un espace suffisant sur la voie de circulation adjacente.
- ▶ Une délimitation de la voie de circulation franchissable est détectée du côté du changement de voie souhaité.
- ▶ Un guidage est actif dans le système de navigation.

En cas d'utilisation d'un logiciel de navigation via Apple CarPlay ou Android Auto, la fonction n'est pas disponible.

- ▶ Cette fonction doit être disponible dans le pays dans lequel le véhicule roule.
- ▶ Avec un attelage de remorque : selon l'utilisation, l'utilisation avec une remorque ou avec un porte-bagages arrière doit être réglée sur l'écran de contrôle.

Conduire avec une remorque ou un porte-bagages arrière, voir page [364](#).

## Activation et désactivation du changement de voie lorsque le guidage est activé

1. ■■ Menu Applications
2. « Véhicule »
3. « Réglages de conduite »
4. « Aides à la conduite »
5. « Conduite »
6. « Assis. Intersect. et trajectoire »
7. « Suivi actif de l'itinéraire »

## Activation et désactivation des à-coups sur le volant

L'assistance par à-coup sur le volant peut être activée/désactivée.

1. ■■ Menu Applications
2. « Véhicule »
3. « Réglages de conduite »
4. « Aides à la conduite »
5. « Conduite »
6. « Assis. Intersect. et trajectoire »
7. « Impulsion sur le volant »

## Changer de voie

S'il est nécessaire de changer de voie pour atteindre une destination, un message correspondant apparaît sur le combiné d'instruments. De plus, un léger à-coup est perceptible sur le volant.

Pour changer de voie, respecter les indications sur le combiné d'instruments.



1.  Le système indique un espace suffisant dans la circulation sur la voie adjacente. Dans le combiné d'instruments, une coche verte s'affiche sur le symbole de

changement de voie. Le système prépare le changement de voie.

2. Si un espace adapté est détecté, la vitesse est adaptée de sorte que le véhicule soit au niveau de cet espace.
3. Une proposition de changement de voie s'affiche via un message Check-Control.
4. Si les conditions de circulation permettent un changement de voie, le conducteur peut guider le véhicule sur la voie parallèle.

Version d'équipement avec assistant de changement de voie : après l'affichage du message Check-Control, il est par exemple possible de démarrer l'assistant de changement de voie après avoir actionné le clignotant ou après s'être assuré visuellement que la voie adjacente est libre.

## Affichage sur le combiné d'instruments

Symbole	Fonction
	Indication de changement de voie nécessaire. Le symbole varie en fonction des conditions de circulation.
	Une coche verte sur le symbole indique que la fonction est active. Une croix rouge sur le symbole indique que le système ne peut pas assister le changement de voie.

Selon l'équipement et la version de pays, les conditions de circulation s'affichent dans l'Assisted View, dans la zone d'affichage centrale du combiné d'instruments.

Plus d'informations :

Assisted View, voir page 169.

## Limites du système

Les limites des systèmes de régulateur de vitesse, de régulateur de distance et Assisted Driving Mode sont applicables.

Plus d'informations :

- ▷ Régulateur de vitesse, voir page 245.
- ▷ Régulateur de distance, voir page 248.
- ▷ Assisted Driving Mode, voir page 255.

## Reconnaissance des feux de circulation

### Principe

La reconnaissance des feux de circulation aide à s'arrêter aux feux de circulation rouges et attire l'attention sur la possibilité de poursuivre le trajet.

### Généralités

La caméra utilisée pour la détection de feux rouges est celle qui se trouve au niveau du rétroviseur intérieur.

Le cas échéant, le système utilise également la Driver Attention Camera et les informations mémorisées dans le système de navigation.

Les feux rouge détectés s'affichent sur le combiné d'instruments et, selon le réglage, il est possible d'en tenir compte manuellement ou, le cas échéant, automatiquement pendant la conduite.

### Consigne de sécurité

#### AVERTISSEMENT

Le système ne dégage pas le conducteur de sa responsabilité d'évaluer correctement les conditions de circulation. En raison des limites inhérentes au système, celui-ci ne peut pas toujours réagir automatiquement de manière adéquate dans toutes les situations de circulation. Il y a un risque d'accidents, de

blessures ou de dommages matériels. Adapter le style de conduite aux conditions de circulation. Observer la circulation, se préparer à freiner ou à braquer à tout moment et intervenir activement dans les situations correspondantes.

## Aperçu

### Touche au volant

Touche	Fonction
	Appliquer manuellement les feux de circulation détectés.

### Capteurs

Le système est piloté par l'intermédiaire de la caméra derrière le pare-brise.

### Conditions de fonctionnement

- ▷ Le régulateur de vitesse et le régulateur de distance sont activés.
- ▷ Vitesse jusqu'à environ 80 km/h.
- ▷ Cette fonction doit être disponible dans le pays dans lequel le véhicule roule.

### Réglage de reconnaissance des feux de circulation



1.  Menu Applications
2. « Véhicule »
3. « Réglages de conduite »
4. « Aides à la conduite »
5. « Conduite »
6. « Assis. Intersect. et trajectoire »
7. « Arrêt aux feux de circulation »
8. Sélectionner le réglage désiré.

## Activation/désactivation du rappel de démarrage

Si le rappel de démarrage est activé, un signal visuel et, le cas échéant, un signal sonore est émis dès qu'il est possible de poursuivre le voyage quand le feu est passé au vert.

1.  Menu Applications
2. « Véhicule »
3. « Réglages de conduite »
4. « Aides à la conduite »
5. « Conduite »
6. « Assis. Intersect. et trajectoire »
7. « Rappel de démarrage »

## Affichages sur le combiné d'instruments

Symbole	Signification
	Un feu rouge a été détecté. Dès qu'une coche verte s'affiche après la reprise, le véhicule freine jusqu'à l'arrêt.
	Un feu vert a été détecté. En cas de rappel de démarrage, le symbole clignote.
	Témoin gris : le système est interrompu. Si le feu gris s'affiche avec une croix rouge, il ne peut pas être proposé pour être repris.
	Le feu de circulation reconnu peut être appliqué avec la touche SET. Après la reprise, une coche verte s'affiche.

## Limites du système

La reconnaissance des feux de circulation peut être limitée, par exemple dans les situations suivantes :

- ▷ Si les feux de circulation sont masqués, par exemple par d'autres véhicules.
- ▷ Au niveau d'une intersection à plusieurs voies comprenant plusieurs feux de circulation.

Plus d'informations :

Limites du système des capteurs, voir page 41.

# Stationnement

## Équipement du véhicule

Ce chapitre décrit les équipements, les systèmes et les fonctions proposés actuellement ou le cas échéant dans un avenir proche en fonction du modèle, même s'ils ne sont pas présents dans le véhicule.

Plus d'informations :

Équipement du véhicule, voir page [8](#).

## Systèmes d'aide au stationnement

### Généralités

Les systèmes d'aide au stationnement comprennent plusieurs systèmes individuels. Les systèmes individuels et leurs fonctions d'assistance, capteurs et vues de caméra sont utiles lors du stationnement, des manœuvres ou des marches arrière.

Plus d'informations :

- ▷ Caméra de recul, voir page [278](#).
- ▷ Perspective de caméra semi-automatique, voir page [279](#).
- ▷ Perspective de caméra automatique, voir page [279](#).
- ▷ Vue latérale, voir page [280](#).
- ▷ Vue 3D, voir page [281](#).
- ▷ Vue crochet d'attelage, voir page [281](#).
- ▷ Vue station de lavage, voir page [282](#).
- ▷ Vue panoramique, voir page [282](#).
- ▷ Activation automatique de la vue panoramique, voir page [283](#).
- ▷ Angle d'ouverture des portes, voir page [284](#).
- ▷ Remote 3D View, voir page [285](#).

- ▷ Radars de stationnement PDC, voir page [285](#).
- ▷ Radars de stationnement PDC actifs, voir page [289](#).
- ▷ Surveillance de l'environnement au démarrage, voir page [290](#).
- ▷ Assistant de stationnement, voir page [292](#).
- ▷ Assistant de manœuvre, voir page [298](#).
- ▷ Stationnement télécommandé, voir page [301](#).
- ▷ Assistant de marche arrière, voir page [302](#).
- ▷ Assistant de marche arrière avec remorque, voir page [366](#).

### Consigne de sécurité

#### **AVERTISSEMENT**

Le système ne dégage pas le conducteur de sa responsabilité d'évaluer correctement les conditions de circulation. En raison des limites inhérentes au système, celui-ci ne peut pas toujours réagir automatiquement de manière adéquate dans toutes les situations de circulation. Il y a un risque d'accidents, de blessures ou de dommages matériels. Adapter le style de conduite aux conditions de circulation. Observer la circulation, se préparer à freiner ou à braquer à tout moment et intervenir activement dans les situations correspondantes.

## Aperçu

### Touche dans le véhicule

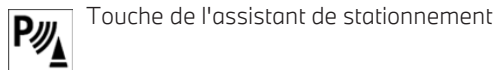
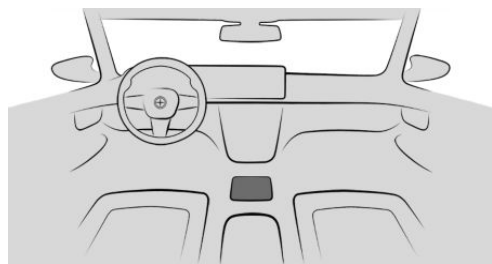

Touche de l'assistant de stationnement

### Capteurs

Les systèmes d'aide au stationnement sont commandés par les capteurs suivants :

- ▷ Capteurs à ultrasons dans les boucliers avant/arrière.
- ▷ Capteurs à ultrasons latéraux.
- ▷ Caméra avant.
- ▷ Caméras de rétroviseur extérieur.
- ▷ Caméra de recul.

Plus d'informations :

Capteurs du véhicule, voir page 41.

### Concept d'utilisation

Les systèmes individuels assistés par caméra sont commandés à l'aide des barres d'outils sur l'écran de contrôle. Il est possible d'afficher les vues de la caméra en sélectionnant le symbole correspondant.

Le réglage de certains systèmes d'aide au stationnement peut être personnalisé dans le menu Stationnement.

Certains systèmes d'aide au stationnement peuvent le cas échéant être exécutés avec la commande vocale, par exemple les manœuvres de stationnement avec l'assistant de stationnement.

Plus d'informations :

BMW Intelligent Personal Assistant, voir page 59.

### Affichage du menu Parking

1. ■■ Menu Applications
2. « Véhicule »
3. « Réglages de conduite »
4. « Aides à la conduite »
5. « Stationnement »
6. Sélectionner les réglages souhaités.

### Affichage

#### Principe

Les systèmes d'aide au stationnement facilitent les manœuvres de stationnement et les marches arrière par l'affichage des radars de stationnement PDC et de différentes vues de caméra.

#### Généralités

Selon l'équipement, une ou plusieurs caméras saisissent la zone sous différentes perspectives sélectionnables.

Selon la perspective, l'environnement du véhicule ou une zone partielle seulement sont affichés.

Selon la version de pays, la perspective de caméra automatique ou semi-automatique s'affiche.

#### Allumer/éteindre l'écran

##### Généralités

L'affichage des systèmes d'aide au stationnement s'éteint automatiquement en marche avant si une distance parcourue ou une vitesse du véhicule définie sont dépassées.

### Avec la marche arrière

Le système est automatiquement activé lorsque le levier sélecteur est placé sur R alors que l'état de marche est activé.

### Avec la touche Park Assist



Appuyer sur la touche.

### Par l'intermédiaire du iDrive

1.  Menu Applications
2. « Véhicule »
3. « Stationnement »

## Affichage sur le combiné d'instruments

Le combiné d'instruments affiche les écrans de certains systèmes d'aide au stationnement, tels que les radars de stationnement PDC ou l'assistant de stationnement.

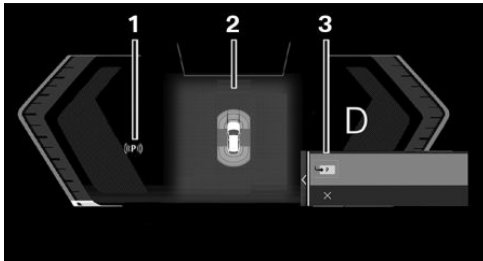

- 1 Statut syst. d'aide stationnement
- 2 Assisted View
- 3 Menu de sélection

## Affichage sur l'écran de contrôle

### Généralités

Selon l'équipement et le système d'aide au stationnement activé, l'affichage de l'écran de contrôle varie.

### Vue assistance

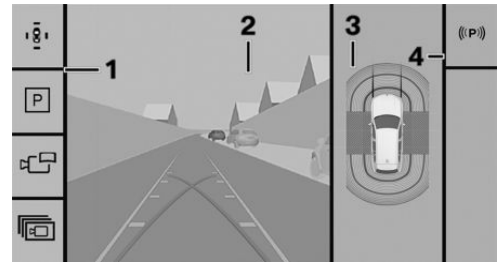

- 1 Barre d'outils, côté gauche
- 2 Image de caméra
- 3 Vue de dessus du véhicule
- 4 Barre d'outils, côté droit

### Vue stationnement

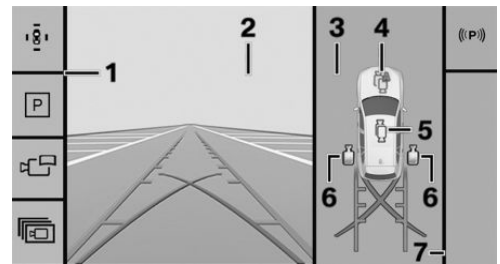







- 1 Barre d'outils, côté gauche
- 2 Image de caméra
- 3 Fenêtre de sélection
- 4 Perspective automatique
- 5 Perspective semi-automatique
- 6 Vue latérale
- 7 Barre d'outils, côté droit

### Barre d'outils, côté gauche

La barre d'outils de gauche permet de sélectionner plusieurs vues et réglages, selon l'équipement :

- ▶  « Vue stationn. »

Selon l'équipement, les vues de la caméra ou la vue des radars de stationnement s'affichent.

- ▷  « Vue assistance »  
Un affichage stylisé du véhicule en vue de dessus s'affiche.
- ▷  « Vue panoram. »  
La circulation transversale est affichée.
- ▷  « Plus »
  - ▷  « Vue 3D »  
Une vue du véhicule en trois dimensions apparaît.
  - ▷  « Vue attelage de remorque »  
Le zoom sur le dispositif d'attelage apparaît.
  - ▷  « Vue station de lavage »  
Il est possible d'afficher la voie de circulation de son propre véhicule pour faciliter l'entrée dans le centre de lavage.
  - ▷  « Réglages »  
Il est possible d'effectuer des réglages dans le menu Parking.

### Barre d'outils, côté droit

Des fonctions d'aide au stationnement s'affichent dans la barre d'outils de droite :





- ▷ État des systèmes d'aide au stationnement.
- ▷ Méthodes de stationnement proposées par l'assistant de stationnement.
- ▷ Fonctions de l'assistant de marche arrière.
- ▷ Fonctions de l'assistant de manœuvre.
- ▷ Fonctions de l'assistant de marche arrière avec remorque.
- ▷ Informations supplémentaires en cas de défaillances.

### État des systèmes d'aide au stationnement

L'état des systèmes d'aide au stationnement est indiqué par des symboles sur l'écran de contrôle dans la barre d'outils de droite, sur le combiné d'instruments dans la zone d'état et, selon l'équipement, sur l'affichage tête haute. L'écran de contrôle affiche des messages texte pour compléter le symbole.

Les systèmes d'aide au stationnement suivants s'affichent :

- ▷ Assistant de stationnement.
- ▷ Assistant de manœuvre.
- ▷ Assistant de marche arrière.
- ▷ Assistant de marche arrière avec remorque.

Symbole	Signification
	Pas de recherche d'offres de systèmes d'aide au stationnement.
	Aucun autre système d'aide au stationnement n'est disponible. Les systèmes d'aide au stationnement ne fonctionnent pas.
	La recherche d'offres de systèmes d'aide au stationnement est active.
	Blanc : une manœuvre disponible est sélectionnée mais n'est pas effectuée. Les conditions de fonctionnement ne sont pas remplies ou la prise en charge de la fonction est terminée. Vert : le système d'aide au stationnement est actif. Selon le système activé, les fonctions sont prises en charge.
	L'assistant de manœuvre enregistre la manœuvre à mémoriser.

## Affichages supplémentaires

### Généralités

Des affichages supplémentaires, tels que des lignes d'aide au stationnement, peuvent être superposés à l'image de la caméra des systèmes d'aide au stationnement pour faciliter les manœuvres de stationnement.

Plusieurs affichages supplémentaires peuvent être actifs en même temps.

### Activer/désactiver les affichages supplémentaires

1.  Menu Applications
2. « Véhicule »
3. « Réglages de conduite »
4. « Aides à la conduite »
5. « Stationnement »
6. Sélectionner le réglage désiré.

### Lignes d'aide au stationnement

#### Lignes de trajectoire

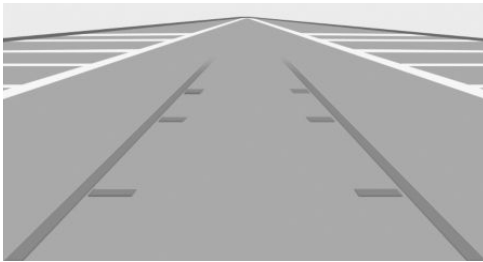

Les lignes de voies aident à estimer l'espace nécessaire pour se garer et manœuvrer sur un terrain plat.

En fonction de la position engagée, les lignes de trajectoire devant ou derrière le véhicule sont affichées.

Selon le braquage du volant, les lignes de trajectoire s'adaptent en continu en cas de mouvements du volant.

#### Lignes des cercles de braquage

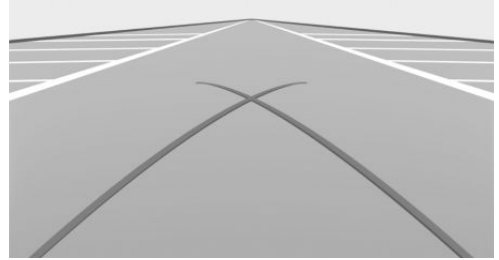

Les lignes du cercle de braquage ne peuvent s'afficher qu'en même temps que les lignes de trajectoire sur l'image de la caméra.

Les lignes indiquent le tracé du cercle de braquage minimum sur chaussée plane.

À partir d'un certain angle de braquage, une seule ligne de cercle de braquage est représentée.

#### Utiliser les lignes d'aide au stationnement

1. Positionner le véhicule de manière à ce que la ligne de cercle de braquage rouge conduise dans la zone délimitée de l'emplacement de stationnement.
2. Braquer le volant de manière à ce que la ligne de trajectoire verte recouvre la ligne de cercle de braquage correspondante.

### Signalement d'obstacle

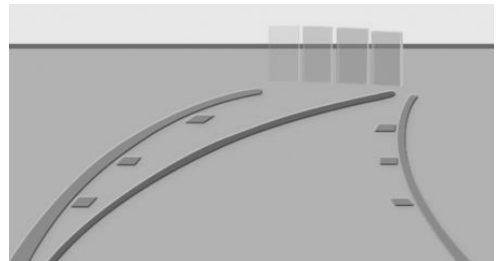

Les obstacles sont détectés par les capteurs.

Les obstacles détectés par les radars de stationnement PDC sont signalés par des repères sur l'image de la caméra.

Les différentes couleurs de signallement des obstacles en vert, jaune et rouge correspondent aux distances.

## Restrictions de fonctionnement

Dans les situations suivantes, le système ne peut être utilisé que de manière limitée :

- ▷ Quand la porte est ouverte.
- ▷ Si le compartiment à bagages est ouvert.
- ▷ Lorsque les rétroviseurs extérieurs sont rabattus.

Les zones grisées comportant un symbole sur l'écran de la caméra indiquent les zones qui ne sont pas actuellement affichées, par exemple une porte ouverte.

## Limites du système

### Consigne de sécurité

#### **AVERTISSEMENT**

En raison des limites du système, celui-ci peut réagir trop tard, pas du tout, de manière erronée ou sans raison. Il y a un risque d'accidents, de blessures ou de dommages matériels. Tenir compte des remarques concernant les limites du système et intervenir activement le cas échéant.

### Limites du système des capteurs

Plus d'informations :

Capteurs du véhicule, voir page 41.

### Champ de vision

En raison de l'angle de vue, la surface située en dessous du véhicule ne peut pas être balayée par les caméras.

### Détection d'objets

Des obstacles très bas ainsi que des objets saillants disposés en hauteur, par exemple des

corniches, ne peuvent pas être détectés par le système.

Les objets visibles sur l'écran de contrôle sont éventuellement plus proches que ce qui est affiché. Ne pas estimer la distance par rapport aux objets sur l'écran de contrôle.

Les objets transportés, le porte-bagages arrière ou les remorques qui dépassent peuvent limiter la zone de détection de la caméra.

## Dysfonctionnement

La panne d'une caméra est affichée sur l'écran de contrôle.

La zone de détection de la caméra défaillante est hachurée sur l'écran de contrôle.

## Caméra de recul

### Principe

La caméra de recul facilite le stationnement et les manœuvres en marche arrière. Pour cela, la zone se trouvant derrière le véhicule est affichée sur l'écran de contrôle.

Des affichages supplémentaires peuvent également être visualisés, par exemple les lignes d'aide au stationnement et les signalements d'obstacle.

### Généralités

Respecter les contenus du chapitre Systèmes d'aide au stationnement.

### Conditions de fonctionnement

- ▷ Le compartiment à bagages est complètement fermé.
- ▷ La zone de la caméra est propre et dégagée.

## Activation/désactivation de la caméra de recul

### Activation automatique de la vue de la caméra

La caméra de recul est automatiquement activée lorsque le levier sélecteur est placé sur R alors que l'état de marche est activé.

### Désactivation automatique de la vue de la caméra

La caméra de recul se désactive automatiquement en marche avant ou en cas de dépassement d'une certaine distance parcourue ou d'une certaine vitesse.

### Activation/désactivation manuelle de la vue de la caméra

-  Appuyer sur la touche.
- Placer le levier sélecteur en position R.
  -  Selon l'équipement : le symbole dans la fenêtre de sélection est sélectionné automatiquement.

Pour quitter la vue de la caméra de recul, sélectionner une autre vue de caméra dans la fenêtre de sélection ou appuyer de nouveau sur la touche.

### Caméra de recul désactivée

Si la caméra de recul est désactivée, par exemple lorsque le compartiment à bagages est ouvert, l'image de la caméra est hachurée en gris.

## Perspective semi-automatique

### Principe

Selon le sens de stationnement et la position du levier sélecteur, une perspective de caméra

fixe montrant l'avant et l'arrière du véhicule s'affiche.

### Généralités

Respecter les contenus du chapitre Systèmes d'aide au stationnement.

### Activation/désactivation de la perspective semi-automatique de la caméra



- Appuyer sur la touche.
- Sélectionner le symbole  dans la fenêtre de sélection.
 

Pour quitter la vue fixe de la caméra, sélectionner une autre vue de la caméra dans la fenêtre de sélection.

## Perspective automatique

### Principe

La perspective automatique affiche une vue dépendant de l'angle de braquage dans le sens de la marche correspondant.

Cette perspective s'adapte à la situation de conduite correspondante.

### Généralités

Dès que des obstacles sont détectés, la vue passe à une représentation fixe de la zone située devant ou derrière le bouclier ou commute, en cas de besoin, sur l'aide au stationnement latéral.

Lorsque la marche arrière est engagée, la perspective automatique ne s'affiche peut-être plus et le système règle une perspective semi-automatique vers l'arrière. Si nécessaire, sélectionner la perspective automatique lorsque la marche arrière est engagée. La perspective de caméra automatique est alors conservée

pendant toute la procédure de stationnement en cours.

Respecter les contenus du chapitre Systèmes d'aide au stationnement.

## Activation/désactivation de la perspective automatique de la caméra

### Activation/désactivation automatique de la vue caméra

Lors de l'activation de l'affichage des systèmes d'aide au stationnement, la perspective automatique de la caméra est automatiquement sélectionnée.

📷 Le symbole dans la fenêtre de sélection est automatiquement sélectionné.

Pour quitter la vue de la caméra asservie à la direction, sélectionner une autre vue de la caméra dans la fenêtre de sélection.

### Activation/désactivation manuelle de la vue de la caméra



1. Appuyer sur la touche.
2. 📷 Le symbole dans la fenêtre de sélection est automatiquement sélectionné.

Pour quitter la vue de la caméra asservie à la direction, sélectionner une autre vue de la caméra dans la fenêtre de sélection ou appuyer de nouveau sur la touche.

## Aide au stationnement latéral

### Principe

Les radars de stationnement PDC latéraux s'affichent automatiquement lorsque la perspective automatique de la caméra est activée. La fonction montre des obstacles qui se situent à côté du véhicule.

## Généralités

Respecter les contenus du chapitre Systèmes d'aide au stationnement.

### Affichage



Pour protéger les flancs du véhicule, des signalements d'obstacles sont affichés sur le côté du véhicule.

- ▶ Aucun signalement : aucun obstacle détecté.
- ▶ Signalements de couleur : avertissement de la présence d'obstacles détectés.

### Limites du système

Le système n'indique que les obstacles immobiles qui ont été détectés auparavant par les capteurs lorsque le véhicule est passé devant.

Le système ne reconnaît pas si un obstacle se déplace après sa détection. C'est pour cela que, à l'arrêt, les repères disparaissent de l'affichage au bout d'un certain temps. La zone à côté du véhicule doit être de nouveau détectée par le système.

## Vue latérale

### Principe

La vue latérale aide à positionner le véhicule le long d'un trottoir ou à visualiser tout autre obstacle latéral grâce à la représentation des côtés du véhicule.



La vue latérale balaye de l'arrière vers l'avant et se concentre automatiquement sur les obstacles possibles en cas de danger.

## Généralités

Respecter les contenus du chapitre Systèmes d'aide au stationnement.

## Activation/désactivation de la vue latérale

La vue latérale peut être choisie pour le côté droit ou gauche du véhicule dans la fenêtre de sélection.

1.  Appuyer sur la touche.
2.  Sélectionner le symbole du côté souhaité du véhicule dans la fenêtre de sélection.  
Pour quitter la vue latérale, sélectionner une autre vue de caméra dans la fenêtre de sélection.

## Vue 3D

### Principe

Dans la vue 3D, la fenêtre de sélection affiche un cercle autour de la vue de dessus du véhicule.

Il est possible de sélectionner des perspectives définies sur le cercle.

### Généralités

La perspective actuelle est identifiée par un symbole de caméra.

Respecter les contenus du chapitre Systèmes d'aide au stationnement.

## Activation/désactivation de la vue 3D

1.  Appuyer sur la touche.
2. « Plus »
3. « Vue 3D »

Pour quitter la vue 3D, sélectionner une autre vue de caméra dans la barre d'outils de gauche.

## Vue attelage de remorque

### Principe

Pour faciliter l'attelage d'une remorque, il est possible d'agrandir la partie de l'image montrant la zone du dispositif d'attelage.

### Généralités

Après l'agrandissement d'une zone d'image, noter que certains obstacles ne seront éventuellement plus visibles dans la zone de l'image.

Respecter les contenus du chapitre Systèmes d'aide au stationnement.

## Activation/désactivation de la vue sur l'attelage de remorque

1.  Appuyer sur la touche.
2. « Plus »
3. « Vue attelage de remorque »  
Pour quitter la vue du dispositif d'attelage, sélectionner une autre vue de caméra dans la barre d'outils de gauche.

## Affichage

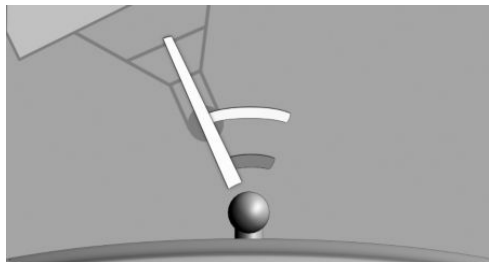

Deux segments circulaires statiques aident à évaluer la distance de la remorque par rapport au dispositif d'attelage.

Une ligne d'approche déterminée en fonction de l'angle de braquage vous aide à viser la remorque avec le dispositif d'attelage.

## Vue station de lavage

### Principe

La vue station de lavage facilite l'accès aux centres de lavage.

### Généralités

Respecter les contenus du chapitre Systèmes d'aide au stationnement.

### Activation/désactivation de la vue station de lavage



1. Appuyer sur la touche.
2. « Plus »
3. « Vue station de lavage »

Pour quitter la vue station de lavage, sélectionner une autre vue de caméra dans la barre d'outils de gauche.

## Affichage

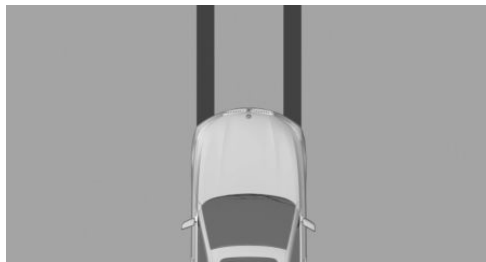

Pour accéder plus facilement à un centre de lavage, la voie de circulation du véhicule s'affiche.

L'affichage peut être utilisé pour positionner correctement le véhicule dans les rails de guidage du centre de lavage.

Dans un centre de lavage, il est nécessaire que le véhicule puisse avancer librement.

Plus d'informations :

Déplacer ou pousser le véhicule, voir page 140.

## Vue panoramique

### Principe

Aux sorties et intersections où la visibilité est réduite, la vue panoramique permet de voir suffisamment tôt la circulation transversale.

### Généralités

Des usagers de la route dissimulés par des obstacles latéraux ne sont reconnus depuis le siège du conducteur que très tard. Pour améliorer la visibilité, la caméra de recul et, selon l'équipement, la caméra avant surveillent la circulation sur les côtés.

Selon l'équipement, la fonction peut être activée automatiquement par l'enregistrement de points d'activation.

L'image de la caméra est fortement déformée dans certaines zones et ne convient de ce fait pas pour l'estimation des distances.

Selon l'équipement, la fonction est utilisable en marche avant ou en marche arrière.

Respecter les contenus du chapitre Systèmes d'aide au stationnement.

## Capteurs

Le système est commandé par les caméras suivantes :

- ▷ Caméra de recul.
- ▷ Selon l'équipement : caméra avant.

## Activation/désactivation de la vue panoramique

1.  Appuyer sur la touche.
2. « Vue panoram. »

Pour quitter la vue panoramique, sélectionner une autre vue de caméra dans la barre d'outils de gauche.

## Affichage



Les lignes jaunes affichées à l'écran correspondent aux boucliers du véhicule.

Lorsque la marche arrière est engagée, la vue de la caméra de recul apparaît. Selon l'équipement, la vue de la caméra avant apparaît lors du passage de la marche avant.

## Activation automatique de la vue panoramique

### Principe

Les positions auxquelles la vue panoramique doit s'activer automatiquement peuvent être mémorisées comme points d'activation.

### Généralités

Il est possible de mémoriser jusqu'à dix points d'activation.

Les points d'activation peuvent être utilisés pour la marche avant et, selon la version de pays, pour la marche arrière.

Respecter les contenus du chapitre Vue panoramique.

### Conditions de fonctionnement

- ▷ Un signal GPS doit être reçu.
- ▷ Selon la version de pays : un BMW ID ou un profil conducteur doit être activé.
- ▷ La caméra de recul et la caméra avant doivent être montées.
- ▷ Le sens de la marche, la position du levier sélecteur et l'angle du véhicule doivent correspondre à un point d'activation mémorisé.

### Mémorisation des points d'activation

1. Conduire le véhicule à l'endroit où le système doit s'activer, puis s'arrêter.

2.  Appuyer sur la touche.
3. « Vue panoram. »
4. « Point d'activation »  
La position actuelle s'affiche.
5. « Enregistrer point d'activation »

Les points d'activation sont enregistrés, par exemple avec les informations suivantes :

- ▷ Ville
- ▷ Ville et rue
- ▷ Coordonnées GPS

Vous pouvez renommer les informations générées automatiquement sur la localité et sur la rue.

## Utilisation des points d'activation

L'utilisation des points d'activation peut être activée ou désactivée.

1.  Menu Applications
2. « Véhicule »
3. « Réglages de conduite »
4. « Aides à la conduite »
5. « Stationnement »
6. « Basée sur GPS »

## Modification des points d'activation

Il est possible de renommer ou de supprimer certains ou tous les points d'activation.



1. Appuyer sur la touche.
2. « Vue panoram. »
3. « Gérer les points »  
Une liste de tous les points d'activation enregistrés s'affiche.
4. Sélectionner le réglage désiré.

## Angle d'ouverture des portes

### Principe

Selon l'équipement, les angles d'ouverture des portes s'affichent automatiquement à l'arrêt.

L'affichage aide à estimer la largeur d'ouverture possible des portes dans une situation de stationnement.

Lorsque le signalement d'obstacle est activé, la vue stationnement affiche, le cas échéant, les obstacles fixes qui limitent l'angle d'ouverture des portes.

### Généralités

Respecter les contenus du chapitre Systèmes d'aide au stationnement.

### Affichage



Lorsque le levier sélecteur est sur la position P, l'angle maximum d'ouverture des portes est affiché.

### Limites du système

Le système n'avertit pas le conducteur de l'approche d'autres usagers de la route.

Pour des raisons techniques, l'environnement du véhicule s'affiche en étant déformé.

Même si l'affichage des angles d'ouverture des portes ne recouvre aucun autre objet sur l'écran de contrôle, redoubler de prudence pour garer le véhicule à côté d'autres objets.

En raison de la perspective, les objets en hauteur ou qui dépassent peuvent parfois être plus proches dans la réalité qu'ils ne sont affichés sur l'écran de contrôle.

## Remote 3D View

---

### Principe

L'application My BMW et les vues de caméra de la vue stationnement, par exemple la perspective automatique, permettent d'afficher l'environnement du véhicule sur un périphérique mobile.

La fonction affiche un instantané de la situation.

### Généralités

Pour des raisons de protection des données, il est possible d'exécuter la fonction uniquement trois fois en l'espace de deux heures.

Respecter les contenus du chapitre Systèmes d'aide au stationnement.

### Capteurs

Le système est commandé par les caméras suivantes :

- ▶ Caméra avant.
- ▶ Caméras de rétroviseur extérieur.
- ▶ Caméra de recul.

### Conditions de fonctionnement

- ▶ Le transfert de données doit être activé. Protection des données, voir page 74.
- ▶ L'application My BMW doit avoir été installée sur le périphérique mobile.
- ▶ Pays proposant ConnectedDrive : un BMW ID avec un compte ConnectedDrive doit être activé.  
BMW ID/profils conducteur, voir page 75.

## Activation/désactivation de Remote 3D View

La fonction peut être activée ou désactivée individuellement ou avec d'autres fonctions.

1.  Menu Applications
2. « Véhicule »
3. « Réglages du système »
4. « Protection des données »
5. Sélectionner le réglage désiré.

Après l'activation, Remote 3D View est accessible dans l'application My BMW.

## Restrictions de fonctionnement

Dans les situations suivantes, par exemple, la fonction ne peut être pas utilisée ou seulement de façon limitée :

- ▶ Si une porte ou le compartiment à bagages est ouvert(e). Des surfaces sombres sur l'affichage indiquent les zones qui ne sont pas balayées par le système.
- ▶ Avec des rétroviseurs extérieurs rabattus manuellement.
- ▶ En cas d'utilisation avec d'autres fonctions de caméra dans le véhicule.
- ▶ Le véhicule se déplace plus vite que la vitesse au pas.
- ▶ En l'absence de connexion Internet ou si la connexion Internet est faible.

## Radars de stationnement PDC

---

### Principe

Les radars de stationnement PDC sont une aide lors des manœuvres de stationnement. Les obstacles situés devant ou derrière le véhicule sont signalés par des avertissements acoustiques et visuels.

Les obstacles détectés par les capteurs à ultrasons latéraux peuvent être signalés.



## Généralités

La portée du système est d'environ 2 m en fonction de l'obstacle et des conditions ambiantes.

En cas de risque de collision, un avertissement sonore est émis à une distance d'environ 70 cm par rapport à l'objet.

Dans le cas d'objets se trouvant derrière le véhicule, un avertissement sonore est déjà émis à une distance d'environ 1,50 m.

Respecter les contenus du chapitre Systèmes d'aide au stationnement.

## Consignes de sécurité

### AVERTISSEMENT

Le système ne dégage pas le conducteur de sa responsabilité d'évaluer correctement les conditions de circulation. En raison des limites inhérentes au système, celui-ci ne peut pas toujours réagir automatiquement de manière adéquate dans toutes les situations de circulation. Il y a un risque d'accidents, de blessures ou de dommages matériels. Adapter le style de conduite aux conditions de circulation. Observer la circulation, se préparer à freiner ou à braquer à tout moment et intervenir activement dans les situations correspondantes.

### AVERTISSEMENT

Si le véhicule roule à vitesse élevée lorsque les radars de stationnement PDC sont activés, l'avertissement peut être émis tardivement pour des raisons physiques. Il y a un risque de blessures ou de dommages matériels. Éviter de s'approcher d'un objet à grande vitesse. Éviter de démarrer trop vite lorsque les radars de stationnement PDC ne sont pas encore activés.

## Capteurs

Le système se commande à l'aide des capteurs suivants :

- ▶ Capteurs à ultrasons dans les boucliers avant/arrière.
- ▶ Capteurs à ultrasons latéraux.

## Activer/désactiver les radars de stationnement PDC

### Activation automatique du système

Le système s'active automatiquement dans les situations suivantes :

- ▶ Lorsque l'état de marche du véhicule est activé, si la position du levier sélecteur R est engagée.
- ▶ À l'approche d'obstacles détectés, si la vitesse est inférieure à 4 km/h environ. La distance d'activation dépend de la situation concernée.

La mise en marche automatique en cas d'obstacles détectés peut être activée ou désactivée.

1.  Menu Applications
2. « Véhicule »
3. « Réglages de conduite »
4. « Aides à la conduite »
5. « Stationnement »
6. « Activation automatique du PDC »

### Désactivation automatique du système

Le système se désactive automatiquement en marche avant ou en cas de dépassement d'une certaine distance parcourue ou d'une certaine vitesse.

## Activation/désactivation manuelle du système



Appuyer sur la touche.

- ▷ Marche : la LED s'allume.
- ▷ Arrêt : la LED s'éteint.

Lorsque le système est activé manuellement alors que la marche arrière est engagée, l'image de la caméra de recul s'affiche.

Selon la version de pays, le système ne peut pas être désactivé manuellement lorsque la marche arrière est engagée.

## Avertissement acoustique

### Généralités

L'approche d'un objet est signalée par un signal sonore intermittent. Si, par exemple, un objet est détecté à gauche derrière le véhicule, le bip est émis par le haut-parleur arrière gauche.

Plus le véhicule se rapproche d'un objet, plus le signal sonore intermittent est fréquent.

Lorsque la distance par rapport à un objet détecté est inférieure à environ 20 cm, un signal sonore permanent retentit.

Si des objets se trouvent simultanément devant et derrière le véhicule à une distance inférieure à environ 20 cm, un signal sonore alternatif retentit depuis les haut-parleurs avant et arrière.

Les signaux sonores intermittents et le signal sonore permanent sont désactivés lorsque le levier sélecteur est placé en position P.

Suivant la version de pays, les signaux sonores intermittents sont coupés après un court instant lorsque le véhicule est à l'arrêt.

Si un objet s'approche lorsque le véhicule est à l'arrêt, le signal acoustique est réactivé.

## Réglage du volume sonore

Il est possible de régler le volume sonore de l'avertissement acoustique.

1.  Menu Applications
2. « Véhicule »
3. « Réglages de conduite »
4. « Aides à la conduite »
5. « Stationnement »
6. « Volume sonore du son PDC »
7. Régler la valeur souhaitée.

## Selon la version de pays : désactiver l'avertissement acoustique

Selon la version de pays, il est possible de désactiver provisoirement l'avertissement acoustique pendant la procédure de stationnement en cours.

Appuyer sur le symbole  dans la zone d'état en haut de l'écran de contrôle.

L'avertissement sonore est automatiquement réactivé lors de la réactivation des radars de stationnement PDC.

## Alerte optique

### Généralités

Le rapprochement d'un objet s'affiche sur l'écran de contrôle et le combiné d'instruments dès que le système est activé.

Les objets plus éloignés sont déjà affichés avant qu'un signal ne retentisse.

Les lignes de trajectoire, les lignes du cercle de braquage et les signalements d'obstacle apparaissent, selon la vue, pour mieux estimer l'espace requis.

Selon l'équipement, la zone de détection des capteurs est représentée par des surfaces circulaires hachurées. Les marquages verts, jaunes et rouges indiquent la présence d'obstacles dans la zone de détection.

Si le véhicule est équipé de l'avertisseur de circulation transversale : l'affichage avertit également le conducteur lorsque des véhicules se rapprochent par le côté, à l'avant ou à l'arrière. Pour protéger les flancs du véhicule, des signalements d'obstacles sont affichés sur le côté du véhicule.

### Affichage

Selon l'équipement, des avertissements peuvent s'afficher devant, à côté et derrière le véhicule.

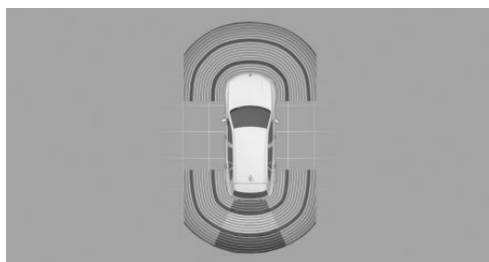

Exemple d'affichage d'avertissements derrière le véhicule.

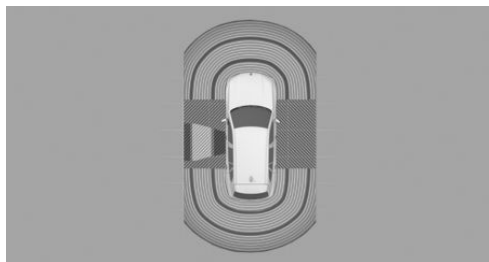

Exemple d'affichage d'avertissements à côté du véhicule.

- ▷ Surface hachurée : zone de détection des capteurs.
- ▷ Surface hachurée en gris : aucun obstacle n'a été détecté dans la zone de détection.

- ▷ Marquages colorés sur la surface hachurée : des obstacles ont été détectés dans la zone de détection.
- ▷ Surface hachurée interrompue : la zone à côté du véhicule n'a pas encore été saisie.

### Limites du système

#### Généralités

La fonction de protection des flancs du véhicule n'indique que les obstacles fixes auparavant détectés par les capteurs lorsque le véhicule roule.

Le système ne reconnaît pas si un obstacle se déplace après sa détection. Les surfaces hachurées de couleur grise sur les côtés sont masquées après un certain temps à l'arrêt. Il est nécessaire de balayer à nouveau la zone située à côté du véhicule.

Respecter par ailleurs les limites du système décrites au chapitre Systèmes d'aide au stationnement.

#### Mode remorque

Avec une remorque ou si la prise de remorque est occupée, les fonctions arrière des radars de stationnement PDC sont désactivées.

Selon l'équipement, la zone de détection des capteurs s'affiche en sombre sur l'écran de contrôle.

Aucun obstacle à côté du véhicule n'est indiqué.

Selon la version de pays, les fonctions arrière des radars de stationnement PDC restent activées lorsque le mode remorque est activé.



Le symbole s'affiche sur l'écran de contrôle.

Plus d'informations :

Conduite avec remorque, voir page [364](#).

## Alertes intempestives

Des alarmes intempestives sont possibles lorsque les limites du système sont atteintes.

Pour limiter les alarmes intempestives, désactiver, le cas échéant, l'activation automatique des radars de stationnement PDC en cas d'obstacles détectés, par exemple dans les stations de lavage.

## Dysfonctionnement



Le symbole s'affiche sur l'écran de contrôle.

Selon l'équipement : la zone de détection des capteurs n'apparaît pas sur l'écran de contrôle.

Un message Check-Control s'affiche.

Les radars de stationnement PDC sont défaillants. Faire contrôler le système par un Réparateur Agréé, un autre Réparateur Agréé qualifié ou un atelier spécialisé.

## Radars de stationnement PDC actifs

### Principe

La fonction de freinage des radars de stationnement PDC déclenche un freinage d'urgence en cas de risque élevé de collision.

### Généralités

En raison des limites du système, une collision ne peut toutefois pas être évitée dans toutes les circonstances.

La fonction est disponible sous la vitesse au pas, lorsque le véhicule se déplace en marche arrière.

L'actionnement de la pédale d'accélérateur interrompt l'intervention de freinage. Aucun freinage d'urgence n'est effectué.

Entre le freinage d'urgence et l'arrêt, l'approche ultérieure prudente d'un obstacle reste possible. Pour l'approche, actionner légèrement la pédale d'accélérateur et la relâcher de nouveau.

Un actionnement plus long de la pédale d'accélérateur fait démarrer le véhicule. Un freinage manuel est possible à tout moment.

Respecter les contenus du chapitre Systèmes d'aide au stationnement.

## Consignes de sécurité

### AVERTISSEMENT

Le système ne dégage pas le conducteur de sa responsabilité d'évaluer correctement les conditions de circulation. En raison des limites inhérentes au système, celui-ci ne peut pas toujours réagir automatiquement de manière adéquate dans toutes les situations de circulation. Il y a un risque d'accidents, de blessures ou de dommages matériels. Adapter le style de conduite aux conditions de circulation. Observer la circulation, se préparer à freiner ou à braquer à tout moment et intervenir activement dans les situations correspondantes.

### AVERTISSEMENT

En cas d'utilisation du dispositif d'attelage, le système d'aide à la conduite ne peut pas réagir correctement, car les capteurs sont recouverts. Il y a un risque d'accident ou de dommages matériels. Ne pas utiliser le système d'aide à la conduite lors de la traction d'une remorque ou lors de l'utilisation du dispositif d'attelage, par exemple par un porte-vélos arrière.

## Capteurs

Le système se commande à l'aide des capteurs suivants :

- ▷ Capteurs à ultrasons dans le bouclier arrière.
- ▷ Capteurs à ultrasons latéraux.

## Désactiver temporairement les radars de stationnement PDC

Après un freinage d'urgence, il est possible de désactiver temporairement la fonction sur l'écran de contrôle. Un message correspondant s'affiche.

1. « Configurer »
2. « Désactivation temporaire »

Aucun freinage d'urgence supplémentaire n'est exécuté pendant la suite du trajet dans cet environnement.

La fonction est automatiquement réactivée lors de la réactivation des radars de stationnement PDC.

## Réglages

Il est possible de définir les zones protégées par le système sur le véhicule.

1.  Menu Applications
2. « Véhicule »
3. « Réglages de conduite »
4. « Aides à la conduite »
5. « Stationnement »
6. « Fonction freinage d'urg. PDC actif »
7. Sélectionner le réglage désiré.

## Affichage



Dès que le système intervient, un symbole s'affiche avec un message correspondant.

## Limites du système

### Généralités

Respecter les limites du système du chapitre Systèmes d'aide au stationnement.

## Restrictions de fonctionnement

Dans les cas suivants, par exemple, il n'est pas possible d'utiliser le système :

- ▷ Pendant que le contrôle de motricité en descente régule la vitesse, la fonction de freinage d'urgence est désactivée.
- Contrôle de motricité en descente, voir page 234.

- ▷ Si le véhicule circule avec une remorque.

Si nécessaire, désactiver temporairement le système.

## Surveillance de l'environnement au démarrage

### Principe

La surveillance de l'environnement au démarrage réduit la propulsion en cas de risque de collision au démarrage.

### Généralités

Si des obstacles sont détectés juste devant le véhicule, l'accélération est réduite. Ceci permet de freiner manuellement à temps, le cas échéant.

Le système freine si des obstacles sont détectés derrière le véhicule.

Respecter les contenus du chapitre Systèmes d'aide au stationnement.

## Consignes de sécurité

### AVERTISSEMENT

Le système ne dégage pas le conducteur de sa responsabilité d'évaluer correctement les conditions de circulation. En raison des limites inhérentes au système, celui-ci ne peut pas toujours réagir automatiquement de manière adéquate dans toutes les situations de

circulation. Il y a un risque d'accidents, de blessures ou de dommages matériels. Adapter le style de conduite aux conditions de circulation. Observer la circulation, se préparer à freiner ou à braquer à tout moment et intervenir activement dans les situations correspondantes.

### **AVERTISSEMENT**

En cas d'utilisation du dispositif d'attelage, le système d'aide à la conduite ne peut pas réagir correctement, car les capteurs sont recouverts. Il y a un risque d'accident ou de dommages matériels. Ne pas utiliser le système d'aide à la conduite lors de la traction d'une remorque ou lors de l'utilisation du dispositif d'attelage, par exemple par un porte-vélos arrière.

## Capteurs

Le système se commande à l'aide des capteurs suivants :

- ▷ Capteurs à ultrasons dans les boucliers avant/arrière.
- ▷ Capteurs à ultrasons latéraux.

## Conditions de fonctionnement

- ▷ Lorsque le véhicule est à l'arrêt, le levier sélecteur est placé en position D ou R.
- ▷ Les obstacles sont détectés juste devant ou derrière le véhicule.
- ▷ La pédale d'accélérateur a été trop enfoncée, quasiment jusqu'en fin de course.
- ▷ La pédale d'accélérateur est actionnée immédiatement dès que le levier sélecteur a été engagé et la détection d'obstacles.

## Activation/désactivation de la surveillance de l'environnement au démarrage

1.  Menu Applications
2. « Véhicule »
3. « Réglages de conduite »
4. « Aides à la conduite »
5. « Stationnement »
6. « Surveillance de démarrage »
7. « Surveillance de démarrage »

Le cas échéant, un message Check-Control s'affiche.

Selon la version de pays, le système se réactive automatiquement à la prochaine conduite.

## Annulation de la puissance d'entraînement réduite

La réduction de la puissance d'entraînement est annulée dans les cas suivants :

- ▷ La pédale d'accélérateur est relâchée.
- ▷ Après avoir appuyé deux fois à fond sur la pédale d'accélérateur.
- ▷ Une certaine distance a été parcourue.

Si la réduction de la puissance d'entraînement est levée en parcourant une certaine distance, la puissance d'entraînement est libérée progressivement.

## Affichage



Dès que le système intervient, un symbole s'affiche avec un message correspondant.

## Limites du système

### Généralités

Respecter les limites du système du chapitre Systèmes d'aide au stationnement.

## Mode remorque

Si la prise de remorque est occupée ou le mode remorque est activé, par exemple en cas d'utilisation d'une remorque ou d'un porte-vélos arrière, le système est désactivé.

## Assistant de stationnement

### Principe

L'assistant de stationnement aide le conducteur à se garer parallèlement et perpendiculairement à la route.

De plus, ce système facilite la sortie des places de stationnement en créneau, en épi et en bataille.

Les capteurs à ultrasons mesurent l'environnement des deux côtés du véhicule lorsque celui-ci roule lentement en ligne droite, en marche avant. Les places de stationnement appropriées sont détectées en fonction des objets identifiés, par exemple les véhicules en stationnement. L'état du système est affiché.

Le système calcule la ligne d'entrée et de sortie de stationnement optimale et prend en charge le guidage du véhicule pendant la procédure de stationnement.

Le mode de fonctionnement et la commande du système comprennent les étapes suivantes :

- ▷ Recherche de place de stationnement.
- ▷ Activation.
- ▷ Stationnement
- ▷ Sortie de stationnement.

La procédure de stationnement est effectuée de manière automatique.

Pour sortir d'une place de stationnement en créneau, le véhicule manœuvre automatiquement jusqu'à ce qu'il se trouve dans une position permettant au conducteur de sortir de la place de stationnement sans effectuer aucun mouvement du volant.

Pour sortir des places de stationnement en bataille, le véhicule manœuvre jusqu'à ce qu'il sorte de la place de stationnement et que le conducteur puisse ensuite poursuivre le trajet dans la direction souhaitée.

L'assistant de stationnement professionnel améliore le confort et l'utilisation de l'assistant de stationnement. En plus des méthodes de stationnement de l'assistant de stationnement, il est possible de se garer sur les places délimitées par des lignes.

Avec l'assistant de stationnement Professionnel, il est également possible de commander la procédure de stationnement avec la fonction de stationnement télécommandé à l'aide d'un smartphone.

### Équipement du véhicule

Ce système peut ne pas être présent dans le véhicule, par exemple en raison de l'équipement optionnel sélectionné, de la version de pays ou de la possibilité de déblocage ultérieur et de mise à jour. Ceci s'applique également à certaines fonctions du système.

Plus d'informations :

Équipement du véhicule, voir page 8.

### Généralités

Respecter les contenus du chapitre Systèmes d'aide au stationnement.

### Consignes de sécurité

#### **AVERTISSEMENT**

Le système ne dégage pas le conducteur de sa responsabilité d'évaluer correctement les conditions de circulation. En raison des limites inhérentes au système, celui-ci ne peut pas toujours réagir automatiquement de manière adéquate dans toutes les situations de circulation. Il y a un risque d'accidents, de blessures ou de dommages matériels. Adapter le style de conduite aux conditions de cir-

culation. Observer la circulation, se préparer à freiner ou à braquer à tout moment et intervenir activement dans les situations correspondantes.

### AVERTISSEMENT

En cas d'utilisation du dispositif d'attelage, le système d'aide à la conduite ne peut pas réagir correctement, car les capteurs sont recouverts. Il y a un risque d'accident ou de dommages matériels. Ne pas utiliser le système d'aide à la conduite lors de la traction d'une remorque ou lors de l'utilisation du dispositif d'attelage, par exemple par un porte-vélos arrière.

### AVERTISSEMENT

Le système peut faire passer le véhicule sur des bordures de trottoir. Il y a un risque de blessures ou de dommages matériels. Prêter attention aux conditions de circulation et intervenir activement dans les situations correspondantes.

## Méthodes de stationnement

L'assistant de stationnement aide le conducteur avec les fonctions suivantes :

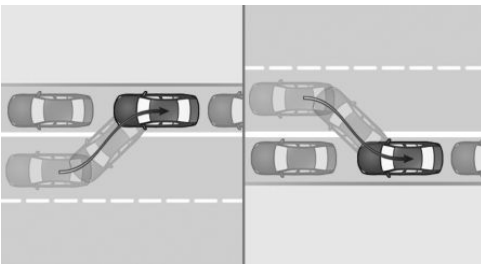

Stationnement en créneau : stationnement en marche arrière parallèle à la chaussée.

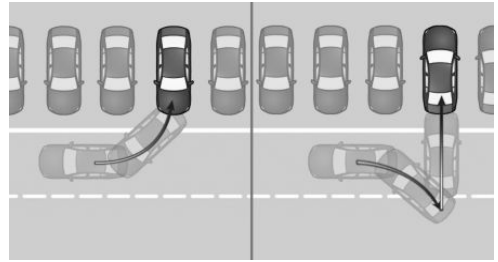

Stationnement en épi : stationnement en marche arrière ou en marche avant transversalement à la chaussée.

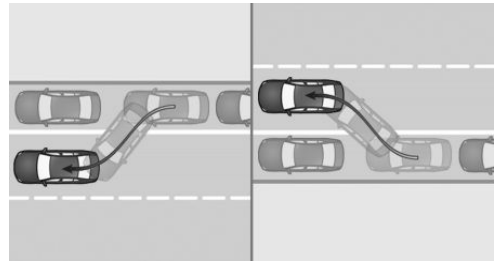

Sortie des places de stationnement en créneau.

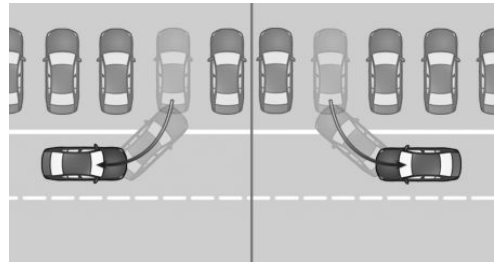

Sortie des places de stationnement en bataille.

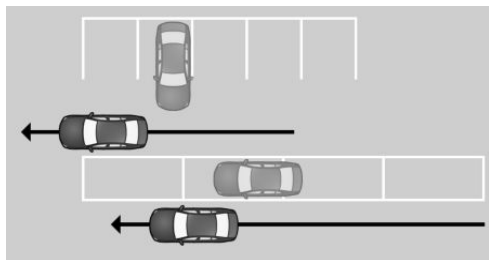

Assistant de stationnement Professional : stationnement sur des places de stationnement avec lignes de stationnement.

## Capteurs

L'assistant de stationnement est piloté par les capteurs suivants :

- ▷ Capteurs à ultrasons dans les boucliers avant/arrière.
- ▷ Capteurs à ultrasons latéraux.

L'assistant de stationnement professionnel est également piloté par les caméras suivantes :

- ▷ Caméra avant.
- ▷ Caméras de rétroviseur extérieur.
- ▷ Caméra de recul.

## Conditions de fonctionnement

### Contrôle de géométrie des places de stationnement

- ▷ Conduite en ligne droite en marche avant à une vitesse maximale d'environ 35 km/h.
- ▷ Distance maximale par rapport à la rangée de véhicules garés : 1,5 m.

### Place de stationnement appropriée

Stationnement en créneau :

- ▷ Longueur minimale d'un objet identifié, par exemple un véhicule qui se gare, environ 1 m.
- ▷ Longueur minimum de l'emplacement libre entre deux objets : longueur du véhicule plus environ 0,8 m.
- ▷ Profondeur minimale : environ 1,5 m.

Stationnement en bataille :

- ▷ Longueur minimale d'un objet identifié, par exemple un véhicule qui se gare, environ 1 m.
- ▷ Largeur minimum de l'emplacement libre : largeur du véhicule plus environ 0,7 m.
- ▷ Profondeur minimum : longueur du véhicule.

Il est nécessaire d'évaluer soi-même la profondeur des places de stationnement en bataille. Pour des raisons techniques, le système ne peut mesurer qu'approximativement la profondeur des emplacements libres perpendiculaires à la chaussée.

Lignes de stationnement pour l'assistant de stationnement Professional :

La place de stationnement doit être clairement définie par des lignes.

### Procédure d'entrée dans une place de stationnement

- ▷ Les portes et le compartiment à bagages sont fermés.
- ▷ La ceinture conducteur est bouclée.

### Procédure de sortie de place de stationnement

- ▷ Le véhicule a été garé à l'aide de l'assistant de stationnement et un objet est détecté à proximité du véhicule.
- ▷ Le véhicule a été garé manuellement en marche arrière et des objets situés sont détectés à proximité immédiate du véhicule.

La distance par rapport au trottoir détecté est d'au moins 15 cm.

- ▷ La longueur de la place de stationnement est supérieure d'au moins 0,8 m par rapport à celle du véhicule.

## Affichage





### Généralités

L'état actuel de l'assistant de stationnement s'affiche dans la barre d'outils de droite, sur le combiné d'instruments et, selon l'équipement, sur l'affichage tête haute.

Différents symboles sont affichés sur l'écran de contrôle pour sélectionner la méthode de stationnement.

L'ordre des symboles affichés correspond aux options de stationnement par ordre de priorité.

Le sens de la flèche des symboles des méthodes de stationnement s'inverse pour sortir d'une place.

Symbole	Signification
	Manœuvre de stationnement en créneau en marche arrière, droite.
	Manœuvre de stationnement en créneau en marche arrière, gauche.
	Manœuvre de stationnement en bataille en marche arrière.
	Manœuvre de stationnement en bataille en marche avant.

### Allumer/éteindre l'affichage de la procédure de stationnement

La procédure de stationnement s'affiche sur l'écran de contrôle lorsque l'assistant de stationnement est actif.

1.  Menu Applications
2. « Véhicule »
3. « Réglages de conduite »

4. « Aides à la conduite »
5. « Stationnement »
6. « Afficher places de stationnement/trajectoires »

### Activation/désactivation du signal acoustique

Il est possible d'activer et de désactiver le signal acoustique pour les places de stationnement adaptées.

1.  Menu Applications
2. « Véhicule »
3. « Réglages de conduite »
4. « Aides à la conduite »
5. « Stationnement »
6. « Son en cas de disponibilité »

### Manœuvre de stationnement avec l'assistant de stationnement

1. Pour la recherche de place de stationnement, rouler en marche avant à une vitesse maximale d'environ 35 km/h et à une distance maximale de 1,5 m des véhicules stationnés.

 La recherche de place de stationnement est activée.

2.  Appuyer sur la touche ou enclencher la marche arrière.

L'écran des systèmes d'aide au stationnement s'affiche.

L'état de la recherche de places de stationnement et les places de stationnement libres s'affichent sur l'écran de contrôle et le combiné d'instruments.

3. Sur l'écran de contrôle : sélectionner une méthode de stationnement proposée. Le cas échéant, il est ensuite possible de passer à une autre méthode de stationnement.

Sur le combiné d'instruments : sélectionner la méthode de stationnement proposée avec la molette du volant.

**P**  Vert : le système prend en charge la procédure de stationnement.

4. Suivre les instructions affichées sur l'écran de contrôle ou sur le combiné d'instruments.

Il est possible de réduire la vitesse en appuyant sur le frein. Les autres interventions entraînent l'annulation du système.

Selon la version de pays, les radars de stationnement PDC émettent un signal sonore intermittent ou continu.

Placer le levier sélecteur sur la position P à l'issue de la manœuvre de stationnement.

La fin de la procédure de stationnement s'affiche sur l'écran de contrôle et sur le combiné d'instruments.

5. Si nécessaire, adapter la position de stationnement.

## Sortir d'une place de stationnement avec l'assistant de stationnement

1. Activer l'état de marche.



2. Véhicule à l'arrêt, appuyer sur la touche ou enclencher la marche arrière.

L'écran des systèmes d'aide au stationnement s'affiche.

3. Sur l'écran de contrôle : sélectionner la méthode de stationnement souhaitée.

Sur le combiné d'instruments : sélectionner la méthode de stationnement proposée avec la molette du volant.

4. Suivre les instructions affichées sur l'écran de contrôle ou sur le combiné d'instruments.

**P**  Vert : le système prend en charge la manœuvre.

Il est possible de réduire la vitesse en appuyant sur le frein. Les autres interventions entraînent l'annulation du système.

Un message s'affiche à la fin de la manœuvre de stationnement.

5. S'assurer que les conditions de circulation permettent de sortir de la place de stationnement et de démarrer comme d'habitude.

L'assistant de stationnement s'éteint automatiquement.

## Annuler manuellement l'assistant de stationnement

L'assistant de stationnement peut être annulé manuellement à tout moment, par exemple :

- ▶ Appuyer légèrement sur la pédale d'accélérateur, deux fois de suite.
- ▶ Appuyer légèrement sur la pédale d'accélérateur tout en déplaçant légèrement le volant.
- ▶ Appuyer sur la pédale de frein tout en actionnant le levier sélecteur.

L'assistant de stationnement est annulé sans que le levier sélecteur ne soit placé en position P. La poursuite du trajet est possible immédiatement.

## Annulation automatique de l'assistant de stationnement

Le système s'arrête automatiquement, par exemple dans les cas suivants :

- ▶ Lors du maintien du volant ou en dirigeant soi-même le véhicule.
- ▶ En cas d'actionnement de la pédale d'accélérateur ou du levier sélecteur.
- ▶ Lors du serrage du frein de stationnement.
- ▶ Lors du détachement de la ceinture de sécurité du conducteur.
- ▶ Si le compartiment à bagages est ouvert.
- ▶ Lorsque le capot est ouvert.
- ▶ En cas de portes ouvertes.



- ▷ En cas d'activation ou d'intervention des systèmes d'aide à la conduite.
- ▷ Lors de la commutation d'autres fonctions sur l'écran de contrôle.
- ▷ En cas de superposition de messages sur l'écran de contrôle.
- ▷ Lorsque la chaussée est enneigée ou glissante.
- ▷ En cas de forte pente.
- ▷ Le cas échéant, en présence d'obstacles difficiles à franchir, par exemple des bords de trottoir.
- ▷ En cas d'obstacles survenant soudainement.
- ▷ Lorsque les distances affichées par les radars de stationnement PDC sont trop faibles.
- ▷ En cas de dépassement d'un nombre maximum de manœuvres de stationnement ou de la durée de manœuvre.

Si le système s'interrompt automatiquement, le levier sélecteur passe position P.

Le cas échéant, un message Check-Control s'affiche.

## Poursuite de la procédure de stationnement

Le cas échéant, il est possible de poursuivre une procédure d'entrée ou de sortie de stationnement interrompue.

Pour cela, réactiver l'assistant de stationnement et suivre les instructions de l'écran de contrôle ou du combiné d'instruments.

## Limites du système

### Généralités

Respecter les limites du système du chapitre Systèmes d'aide au stationnement.

## Pas d'assistant de stationnement

L'assistant de stationnement ne permet pas de garer le véhicule dans les situations suivantes :

- ▷ Dans les virages serrés.
- ▷ En cas d'emplacements de stationnement obliques.
- ▷ Lors de la traction d'une remorque.
- ▷ Assistant de stationnement : pour les places de stationnement délimitées uniquement par des marquages au sol. Le système s'oriente en fonction des objets.
- ▷ Pour les parkings spéciaux, par exemple les parkings payants avec des dispositifs de blocage automatiques ou avec les systèmes de stationnement mécaniques.

## Restrictions de fonctionnement

La fonction peut être limitée, par exemple dans les situations suivantes :

- ▷ Sur terrain accidenté, par exemple sur routes caillouteuses.
- ▷ Sur sol glissant.
- ▷ Sur des montées ou descentes raides.
- ▷ En cas d'amas de feuilles mortes ou de tas de neige dans le créneau.
- ▷ En cas de modifications d'un emplacement de stationnement déjà mesuré.
- ▷ Dans le cas de fossés ou de parois abruptes, par exemple la bordure d'un port.
- ▷ Le cas échéant, le système détecte des places de stationnement qui ne conviennent pas ou bien des places de stationnement qui conviennent ne sont pas détectées.

## Dysfonctionnement

Un message Check-Control s'affiche.

L'assistant de stationnement est en panne. Faire contrôler le système par un Réparateur Agréé, un autre Réparateur Agréé qualifié ou un atelier spécialisé.

## Assistant de manœuvre

### Principe

L'assistant de manœuvre aide le conducteur dans les situations de stationnement et de manœuvres récurrentes.

Pour cela, il est possible de mémoriser les manœuvres de stationnement afin que le système les exécute automatiquement.

### Équipement du véhicule

Ce système peut ne pas être présent dans le véhicule, par exemple en raison de l'équipement optionnel sélectionné, de la version de pays ou de la possibilité de déblocage ultérieur et de mise à jour. Ceci s'applique également à certaines fonctions du système.

Plus d'informations :

Équipement du véhicule, voir page 8.

### Généralités

Une manœuvre récurrente est réalisée manuellement et mémorisée.

Si le véhicule atteint la zone d'activation sur le trajet de la manœuvre mémorisée, il est possible d'activer la manœuvre sur l'écran de contrôle ou le combiné d'instruments.

Après l'activation, le système se charge du guidage du véhicule et exécute automatiquement la manœuvre.

La manœuvre peut par ailleurs être effectuée via un smartphone à l'aide de la fonction de stationnement télécommandé.

Respecter les contenus du chapitre Systèmes d'aide au stationnement.

## Consignes de sécurité

### AVERTISSEMENT

Le système ne dégage pas le conducteur de sa responsabilité d'évaluer correctement les conditions de circulation. En raison des limites inhérentes au système, celui-ci ne peut pas toujours réagir automatiquement de manière adéquate dans toutes les situations de circulation. Il y a un risque d'accidents, de blessures ou de dommages matériels. Adapter le style de conduite aux conditions de circulation. Observer la circulation, se préparer à freiner ou à braquer à tout moment et intervenir activement dans les situations correspondantes.

### AVERTISSEMENT

En cas d'utilisation du dispositif d'attelage, le système d'aide à la conduite ne peut pas réagir correctement, car les capteurs sont recouverts. Il y a un risque d'accident ou de dommages matériels. Ne pas utiliser le système d'aide à la conduite lors de la traction d'une remorque ou lors de l'utilisation du dispositif d'attelage, par exemple par un porte-vélos arrière.



### AVERTISSEMENT

Le système peut faire passer le véhicule sur des bordures de trottoir. Il y a un risque de blessures ou de dommages matériels. Prêter attention aux conditions de circulation et intervenir activement dans les situations correspondantes.

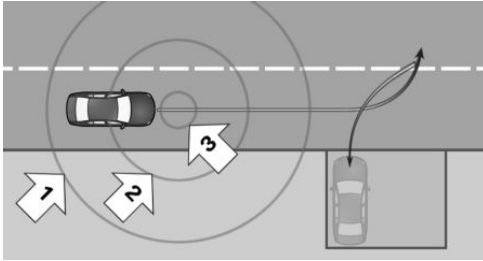
## Zone de détection



La zone de détection pour une manœuvre comprend les zones suivantes :

- ▶ Zone d'approche, flèche 1 : dans un rayon d'environ 8 m autour de la distance parcourue d'une manœuvre mémorisée, le système démarre la localisation à l'arrière-plan.
- ▶  Zone proche, flèche 2 : dans un rayon d'environ 2 m autour de la distance parcourue, il est possible d'afficher la manœuvre mémorisée sur l'écran de contrôle.
- ▶  Zone d'activation, flèche 3 : dans un rayon d'environ 1 m, il est possible d'activer la manœuvre sur l'écran de contrôle. Après l'activation, le système se charge du guidage du véhicule et exécute automatiquement la manœuvre.

## Capteurs

Le système est commandé par les capteurs et les caméras suivants :

- ▶ Capteurs à ultrasons dans les boucliers avant/arrière.
- ▶ Capteurs à ultrasons latéraux.
- ▶ Caméra avant.
- ▶ Caméras de rétroviseur extérieur.
- ▶ Caméra de recul.

## Mémorisation de la manœuvre

### Généralités

Il est possible de mémoriser jusqu'à dix manœuvres à différentes positions.

Il est possible de mémoriser jusqu'à quatre manœuvres qui se recoupent.

Il est possible de mémoriser des manœuvres identiques avec des conditions ambiantes différentes, par exemple la luminosité.

Pour chaque manœuvre, une distance parcourue maximale de 200 m est possible.

En tout, il est possible de mémoriser une distance parcourue de 600 m répartie entre dix manœuvres possibles.

Les manœuvres avec une distance parcourue inférieure à 6 m ne peuvent pas être mémorisées.

### Mémorisation de la manœuvre

1. Amener le véhicule là où une manœuvre doit être enregistrée et s'arrêter.



2. Appuyer sur la touche.

L'écran des systèmes d'aide au stationnement s'affiche.

3.  « Enregistrer nouv. trajet »
4. Déplacer le véhicule jusqu'à la position finale souhaitée.



La manœuvre est enregistrée.

Pendant la mémorisation de la distance parcourue, ne pas dépasser une vitesse d'env. 15 km/h.

La distance parcourue s'affiche pendant la mémorisation.

Lorsque la vitesse ou la distance parcourue maximale est atteinte, un message s'affiche et un signal sonore retentit.

5. Lorsque le véhicule est à l'arrêt : « Mémoriser enregistrement »
6. « Nom: »

Le cas échéant, attribuer un nom à la manœuvre mémorisée.

7. « Mémoriser enregistrement »

Déplacer le véhicule seulement lorsque la mémorisation est terminée.

## Exécution de la manœuvre mémorisée

1. Conduire le véhicule dans la zone d'activation et l'arrêter. L'écran de contrôle et le combiné d'instruments indiquent qu'une manœuvre mémorisée peut être activée.

2.  : activer une manœuvre mémorisée.

 Vert : après l'activation, le système se charge du guidage du véhicule et exécute automatiquement la manœuvre. Le cas échéant, suivre les instructions sur l'écran de contrôle ou le combiné d'instruments.

Il est possible de réduire la vitesse en appuyant sur le frein. Les autres interventions entraînent l'annulation du système.

Placer le levier sélecteur sur la position P à l'issue de la manœuvre de stationnement.

## Annulation manuelle de l'assistant de manœuvre

Pendant une manœuvre, il est possible de reprendre manuellement le guidage du véhicule par les actions suivantes :

- ▷ Appuyer légèrement sur la pédale d'accélérateur, deux fois de suite.
- ▷ Appuyer légèrement sur la pédale d'accélérateur tout en déplaçant légèrement le volant.
- ▷ Appuyer sur la pédale de frein tout en actionnant le levier sélecteur.

L'assistant de manœuvre est annulé sans que le levier sélecteur ne soit en position P. La poursuite du trajet est possible immédiatement.

## Annulation automatique de l'assistant de manœuvre

Le système s'arrête automatiquement, par exemple dans les cas suivants :

- ▷ Lors du maintien du volant ou en dirigeant soi-même le véhicule.
- ▷ En cas d'actionnement de la pédale d'accélérateur ou du levier sélecteur.
- ▷ Si la ceinture conducteur n'est pas bouclée.
- ▷ Si le compartiment à bagages est ouvert.
- ▷ Lorsque le capot est ouvert.
- ▷ En cas de portes ouvertes.
- ▷ En cas d'activation ou d'intervention des systèmes d'aide à la conduite.
- ▷ Lorsque les limites du système des capteurs à ultrasons et des caméras sont atteintes.
- ▷ Lors de la commutation d'autres fonctions sur l'écran de contrôle.
- ▷ En cas de superposition de messages sur l'écran de contrôle.
- ▷ En présence d'obstacles.
- ▷ Lorsque la chaussée est enneigée ou glissante.
- ▷ Lorsque la voie de circulation est trop étroite.
- ▷ En cas de forte pente ou descente.
- ▷ En mode de traction de remorque.

En cas d'annulation automatique du système, le véhicule est freiné jusqu'à l'arrêt et le levier sélecteur est placé en position P.

Le cas échéant, il est possible de poursuivre une manœuvre annulée. Pour cela, réactiver l'assistant de manœuvre et suivre les instructions qui s'affichent sur l'écran de contrôle ou le combiné d'instruments.

## Modification de la manœuvre mémorisée

Il est possible de supprimer ou de renommer certaines manœuvres ou toutes les manœuvres mémorisées.

1.  Menu Applications
2. « Véhicule »
3. « Réglages de conduite »
4. « Aides à la conduite »
5. « Stationnement »
6. « Trajets enregistrés »
7. Sélectionner le réglage désiré.

## Limites du système

### Généralités

Respecter les limites du système du chapitre Systèmes d'aide au stationnement.

### Restrictions de fonctionnement

Le système ne prend pas en charge le mode remorque.

Des restrictions de fonctionnement sont possibles en raison des limites du système, par exemple dans les cas suivants :

- ▶ Si la réception GPS est insuffisante.
- ▶ En cas de forte pente ou descente.
- ▶ Avec les manœuvres mémorisées pour lesquelles la distance minimale du système par rapport aux objets ne peut être respectée.
- ▶ Conditions fortement variables lors de la mémorisation et du parcours de la distance, par exemple autres pneus ou conditions ambiantes différentes, comme luminosité ou intempéries.
- ▶ Affichage temporisé des manœuvres mémorisées qui se recoupent lors de la conduite dans la zone d'activation.
- ▶ Dans les parkings à étages, si les enregistrements sont effectués à différents ni-

veaux de parking ou sur plusieurs niveaux de parking.

## Stationnement télécommandé

### Principe

La fonction de stationnement télécommandé permet de piloter le véhicule à distance dans les situations de stationnement et de manœuvre à l'aide de l'assistant de manœuvre et de l'assistant de stationnement Professional.

Le conducteur effectue lui-même la manœuvre à l'aide d'un smartphone depuis l'extérieur du véhicule. De cette manière, il est possible de monter et de descendre confortablement.

Dans les places de stationnement appropriées, par exemple un garage, la position de stationnement peut être corrigée par une légère manœuvre à l'aide du stationnement télécommandé.

Une manœuvre déjà commencée peut être poursuivie à tout moment à l'aide du stationnement télécommandé.

### Équipement du véhicule

Ce système peut ne pas être présent dans le véhicule, par exemple en raison de l'équipement optionnel sélectionné, de la version de pays ou de la possibilité de déblocage ultérieur et de mise à jour. Ceci s'applique également à certaines fonctions du système.

Plus d'informations :

Équipement du véhicule, voir page 8.

### Généralités

Respecter les contenus du chapitre Assistant de stationnement et Assistant de manœuvre.

Protéger le smartphone contre toute utilisation non autorisée.

Les feux de croisement s'allument pendant la durée de la manœuvre.

Une manœuvre de stationnement proposée par l'assistant de stationnement Professional n'est disponible pour le stationnement télécommandé que pendant une durée limitée après la descente du véhicule.

## Conditions de fonctionnement

- ▷ Tous les passagers ont quitté le véhicule.
- ▷ Les portes et le compartiment à bagages sont fermés.
- ▷ Le smartphone est compatible avec le stationnement télécommandé.
- ▷ L'application My BMW doit être installée sur un smartphone compatible.
- ▷ L'application My BMW doit être connectée à un compte ConnectedDrive.
- ▷ La fonction Bluetooth doit être activée sur le smartphone.
- ▷ La distance entre le véhicule et le smartphone ne doit pas être supérieure à environ 6 m.
- ▷ Une clé numérique valide doit être installée dans le véhicule et être détectée sans problème.

Plus d'informations :

BMW Digital Key, voir page 95.

## Exécution de la procédure de stationnement avec stationnement télécommandé

1. Mettre le levier sélecteur en position P.
2. Quitter le véhicule et fermer les portes et le coffre.
3. Ouvrir le stationnement télécommandé dans l'application My BMW et sélectionner une manœuvre vers l'avant ou vers l'arrière ou la méthode de stationnement souhaitée.
4. Suivre les instructions sur le smartphone.

Arrêter le véhicule manuellement immédiatement en cas d'obstacle.

Selon la sélection effectuée dans l'application My BMW, le véhicule est garé à la fin de la procédure de stationnement ou le guidage du véhicule peut être repris.

## Limites du système

Le cas échéant, l'exécution des fonctions de stationnement télécommandé peut être interrompue en raison des conditions ambiantes, par exemple une connexion Bluetooth altérée par des perturbations externes.

Si l'alimentation en énergie de la batterie du véhicule n'est pas suffisamment assurée, par exemple en raison d'une décharge trop forte, le stationnement télécommandé n'est pas toujours disponible. Tenir compte des remarques dans l'application My BMW.

Il est possible qu'une manœuvre facile dans une place de stationnement ne soit pas disponible. Cette fonction est proposée dans l'application My BMW, mais ne peut pas être exécutée en raison des conditions ambiantes.

## Assistant de recul

### Principe

L'assistant de marche arrière facilite la marche arrière, par exemple pour sortir des places de stationnement étroites, sans visibilité ou en bord de route.

### Équipement du véhicule

Ce système peut ne pas être présent dans le véhicule, par exemple en raison de l'équipement optionnel sélectionné, de la version de pays ou de la possibilité de déblocage ultérieur et de mise à jour. Ceci s'applique également à certaines fonctions du système.

Plus d'informations :

Équipement du véhicule, voir page 8.

## Généralités

Le véhicule enregistre les mouvements de conduite du dernier trajet. La distance mémorisée peut être parcourue avec la direction automatique.

Le système dirige le véhicule. La vitesse doit être commandée à l'aide de la pédale d'accélérateur et du frein.

Assistant de marche arrière : la mémorisation est de 50 m au maximum.

Assistant de marche arrière Professional : la mémorisation est de 200 m au maximum.

Respecter les contenus du chapitre Systèmes d'aide au stationnement.

## Consignes de sécurité

### AVERTISSEMENT

Le système ne dégage pas le conducteur de sa responsabilité d'évaluer correctement les conditions de circulation. En raison des limites inhérentes au système, celui-ci ne peut pas toujours réagir automatiquement de manière adéquate dans toutes les situations de circulation. Il y a un risque d'accidents, de blessures ou de dommages matériels. Adapter le style de conduite aux conditions de circulation. Observer la circulation, se préparer à freiner ou à braquer à tout moment et intervenir activement dans les situations correspondantes.

### AVERTISSEMENT

En cas d'utilisation du dispositif d'attelage, le système d'aide à la conduite ne peut pas réagir correctement, car les capteurs sont recouverts. Il y a un risque d'accident ou de dommages matériels. Ne pas utiliser le système d'aide à la conduite lors de la traction d'une remorque ou lors de l'utilisation du dis-

positif d'attelage, par exemple par un porte-vélos arrière.

### AVERTISSEMENT

Le système peut faire passer le véhicule sur des bordures de trottoir. Il y a un risque de blessures ou de dommages matériels. Prêter attention aux conditions de circulation et intervenir activement dans les situations correspondantes.

## Conditions de fonctionnement

- ▶ Pour enregistrer le trajet, avancer sans interruption.
- ▶ Pour mémoriser la distance parcourue, ne pas dépasser 35 km/h.
- ▶ Pas de mode remorque.
- ▶ Assistant de marche arrière Professional : luminosité suffisante sur l'itinéraire mémorisé.
- ▶ Assistant de marche arrière Professional : les caméras du véhicule doivent être propres et dégagées.

## Parcourir le trajet en sens inverse avec la direction automatique

1. Activer l'état de marche.



2. Véhicule à l'arrêt, appuyer sur la touche ou enclencher la marche arrière.

L'écran des systèmes d'aide au stationnement s'affiche.

3.  « Démarrer assistant de marche arrière »

La longueur de la distance parcourue mémorisée s'affiche sur l'écran de contrôle ou le combiné d'instruments.

Le cas échéant, suivre les instructions sur l'écran de contrôle ou le combiné d'instruments.

4. Retirer les mains du volant et reculer prudemment en utilisant la pédale d'accélérateur et le frein.

 **Vert** : le système prend en charge le contrôle du véhicule.

Pendant la marche arrière, observer l'environnement du véhicule.

En cas d'obstacles, s'arrêter immédiatement et reprendre le contrôle du véhicule.

Tenir compte des informations des radars de stationnement PDC.

5. Juste avant d'atteindre la distance parcourue mémorisée, un signal acoustique retentit et un message s'affiche.

S'arrêter au plus tard en entrant dans le trafic routier normal et prendre en main le véhicule, par exemple en passant la marche avant.

## Annulation manuelle de l'assistant de marche arrière

Il est possible d'annuler manuellement la marche arrière assistée :

- ▷  « Annuler »

- ▷  Appuyer sur la touche.

## Annulation automatique de l'assistant de marche arrière

Le système s'arrête automatiquement, par exemple dans les cas suivants :

- ▷ Lors du maintien du volant ou en dirigeant soi-même le véhicule.
- ▷ En cas de passage de la marche arrière à une autre position du levier sélecteur.
- ▷ En cas d'activation ou d'intervention des systèmes d'aide à la conduite.
- ▷ Après un long moment lorsque le véhicule est à l'arrêt.

- ▷ En quittant la voie de circulation mémorisée en marche arrière, par exemple avec le braquage du volant maximum.

- ▷ En cas de superposition de messages sur l'écran de contrôle.

- ▷ Lorsque le sol est glissant.

- ▷ Lorsque le véhicule avance en roue libre, par exemple dans une pente.

- ▷ Lorsque les conditions ambiantes varient.

- ▷ Si la prise de remorque est occupée ou si le mode remorque est activé.

- ▷ À une vitesse supérieure à 10 km/h environ.

- ▷ Assistant de marche arrière Professional : en cas de restrictions de fonctionnement des capteurs à partir d'env. 50 m.

## Limites du système

- ▷ La vitesse maximale pour rouler en marche arrière est limitée à environ 10 km/h.

Un avertissement est émis à une vitesse d'environ 7 km/h.

Le fonctionnement est interrompu en cas de dépassement de la vitesse maximale.

Divers facteurs peuvent impliquer des écarts sur le côté lorsque la distance mémorisée est parcourue en sens inverse. Les facteurs suivants en font par exemple partie :

- ▷ Mouvements du volant lorsque le véhicule est à l'arrêt pendant que la distance parcourue est mémorisée.

- ▷ Vitesse non adaptée à la distance parcourue.

- ▷ Certaines caractéristiques de la chaussée, par exemple déclivités de route, pentes ou sols glissants.

- ▷ Conditions fortement variables lors de la mémorisation et du parcours de la distance, par exemple autres pneus ou condi-

tions ambiantes différentes, comme les intempéries.

- ▶ Assistant de marche arrière Professional : en cas de modification des conditions d'éclairage.

Respecter par ailleurs les limites du système décrites au chapitre Systèmes d'aide au stationnement.

# Confort de conduite

## Équipement du véhicule

Ce chapitre décrit les équipements, les systèmes et les fonctions proposés actuellement ou le cas échéant dans un avenir proche en fonction du modèle, même s'ils ne sont pas présents dans le véhicule.

Plus d'informations :

Équipement du véhicule, voir page [8](#).

## Châssis adaptatif M

### Principe

La suspension adaptative M est un châssis sport commandable intelligemment.

Le châssis réduit les mouvements de la carrosserie lorsque le style de conduite est sportif ou la chaussée déformée.

### Généralités

Selon l'état de la chaussée et le style de conduite, la dynamique de conduite et le confort de conduite sont améliorés par la régulation intelligente du châssis.

Selon l'équipement, le différentiel arrière à régulation du verrouillage s'adapte si nécessaire aux conditions de motricité.

### Réglage

Le système propose différentes adaptations des amortisseurs, du voyage confortable au style de conduite sportif.

Les amortisseurs sont réglés en fonction du mode de conduite sélectionné mais également de l'état de la chaussée et du style de conduite.

Plus d'informations :

Commutateur d'agrément de conduite, voir page [144](#).

## Suspension adaptative M Professional

La suspension adaptative M Professional est un châssis à commande active qui comprend les systèmes suivants :

- ▷ Châssis adaptatif M, voir page [306](#).
- ▷ Stabilisation antiroulis active, voir page [306](#).
- ▷ Direction active intégrale, voir page [236](#).

## Stabilisation antiroulis active

La stabilisation antiroulis active renforce le confort de conduite et améliore l'agilité et la stabilité de marche. Le système permet notamment une réaction plus dynamique aux mouvements du volant et réduit l'inclinaison latérale de la carrosserie qui survient en virage à vive allure ou lors d'actions d'évitement rapides. Cela permet notamment de réduire les mouvements latéraux de la tête des passagers.

## Châssis adaptatif

### Principe

Le châssis réduit les mouvements de la carrosserie lorsque le style de conduite est sportif ou la chaussée déformée.

### Généralités

En fonction de l'état de la chaussée, du style de conduite et du mode de conduite sélectionné.

tionné, les amortisseurs à régulation électronique permettent d'améliorer la dynamique de conduite et le confort de conduite.

- ▶ En mode de conduite SPORT : dynamique de conduite accrue pour favoriser un style de conduite sportif.
- ▶ Dans tous les autres modes de conduite : assistance à un style de conduite axé sur le confort.

## Correcteur d'assiette sur deux essieux

### Principe

Le correcteur d'assiette sur les deux essieux garantit un confort de conduite optimal grâce à des ressorts pneumatiques. Quel que soit le chargement, le véhicule est maintenu au niveau réglé.

### Généralités

Les modes de conduite du sélecteur de mode de conduite permettent de régler l'adaptation des amortisseurs entre confortable et sportive.

Selon la situation de conduite, il est possible de régler l'assiette du véhicule sur différents niveaux :

- ▶ Niveau d'accès :  
Niveau réglable le plus bas du véhicule.  
Le niveau d'accès peut être réglé à l'arrêt avec les possibilités suivantes :
  - ▶ Avec la touche basculante à retour située dans la console centrale.
  - ▶ Avec la touche située dans la partie inférieure du hayon.
  - ▶ Avec l'application My BMW.
 Au démarrage, le véhicule se lève en fonction du mode de conduite sélectionné.
- ▶ Niveau sport :

Niveau de véhicule le plus bas pour la conduite à vitesses élevées.

- ▶ Niveau normal :  
Niveau standard adapté aux routes et aux vitesses normales.
- ▶ Niveau supérieur 1 :  
Niveau surélevé du véhicule, pour les terrains faciles à vitesse réduite.  
Si la vitesse augmente, le véhicule s'abaisse.
- ▶ Niveau supérieur 2 :  
Niveau de véhicule le plus élevé pour les terrains accidentés dans la plage de vitesses inférieure.  
Si la vitesse augmente, le véhicule s'abaisse.

### Consigne de sécurité

#### AVERTISSEMENT

Lors du réglage du niveau du véhicule, des parties du corps peuvent être coincées ou des parties du véhicule endommagées. Il y a un risque de blessures ou de dommages matériels. Lors du réglage du niveau du véhicule, veiller à ce que les zones de déplacement autour du véhicule et sur les passages de roues restent libres.

## Aperçu

### Touche basculante à retour dans le véhicule

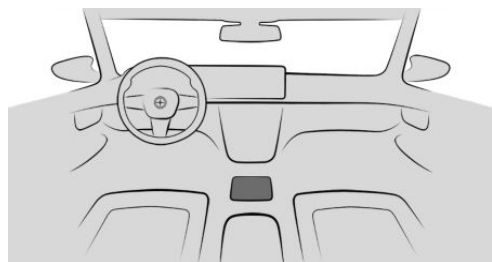

Touche basculante à retour pour le correcteur d'assiette.

### Touche sur la partie inférieure du hayon

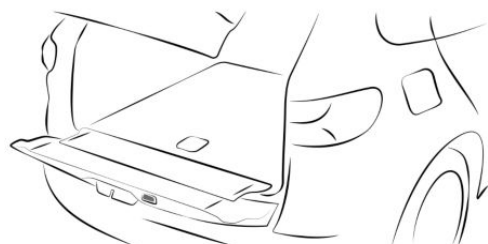

Touche pour le correcteur d'assiette.

### Conditions de fonctionnement

Toutes les portes sont fermées.

L'ouverture d'une porte pendant le relèvement ou l'abaissement du véhicule interrompt le processus. La procédure reprend après la fermeture de la porte.

### Activation/désactivation du correcteur d'assiette

Le système peut être désactivé, par exemple, pour un changement de roue ou un remorquage.

Pousser la touche basculante à retour vers l'avant ou la tirer vers l'arrière et la maintenir pendant env. 7 secondes.

Après avoir relâché la touche basculante à retour, la LED indique l'état du système.

- ▶ La LED s'allume : le correcteur d'assiette est activé.
- ▶ La LED s'éteint : le correcteur d'assiette est désactivé.

Le correcteur d'assiette est activé automatiquement après le démarrage à des vitesses supérieures à env. 10 km/h.

### Réglage manuel du niveau du véhicule



Pousser la touche basculante à retour vers l'avant :

Le véhicule est levé au niveau immédiatement supérieur.

Tirer la touche basculante à retour vers l'arrière :

Le véhicule s'abaisse d'un niveau.

## Affichage par LED sur la touche basculante à retour

- ▷ La LED est allumée : affichage du niveau actuel du véhicule.
- ▷ La LED clignote : procédure de réglage active. Le véhicule se lève ou s'abaisse.
- ▷ La LED clignote rapidement : le niveau du véhicule sélectionné est actuellement indisponible.
- ▷ LED éteinte : système désactivé.
- ▷ Toutes les LED de la touche basculante à retour clignotent : le système est initialisé. Le cas échéant, le niveau du véhicule sélectionné est réglé après l'initialisation.

## Réglage automatique du niveau du véhicule

### Pendant le trajet

Le véhicule s'abaisse automatiquement dans les cas suivants :

- ▷ Lors du passage en mode de conduite SPORT.
- ▷ À vitesse élevée.

Si un niveau défini du véhicule est abandonné en raison de la vitesse, le niveau du véhicule se règle en fonction du mode de conduite sélectionné.

### En cas de crevaison

Si une perte de la pression de gonflage d'un pneu est détectée, celui-ci est détendu automatiquement afin d'augmenter le kilométrage possible. Dans un tel cas, seul le niveau normal est disponible.

## Réglage du niveau du véhicule avec la touche située dans la partie inférieure du hayon

### Principe

Lorsque le hayon est ouvert, il est possible d'abaisser le véhicule au niveau d'accès ou de le relever en appuyant sur la touche sur le hayon afin de faciliter le chargement et le déchargement.

### Réglage de la hauteur du véhicule



Appuyer sur la touche située sur la partie inférieure du hayon. Le véhicule est abaissé au niveau d'accès. Appuyer de nouveau sur la touche pour relever le véhicule.

Le changement de niveau est signalé par le clignotement de la LED de la touche.

Lorsqu'il se relève, le véhicule passe du niveau d'accès au dernier niveau sélectionné ou au niveau normal.

### Annuler la procédure de réglage

Actionner de nouveau la touche. Le véhicule se lève ou s'abaisse pour retrouver son niveau initial.

## Abaisser le niveau du véhicule avec l'application My BMW

### Principe

L'application My BMW et un iPhone Apple compatible permettent de régler le niveau du véhicule à l'arrêt, par exemple pour faciliter le chargement ou l'accès au véhicule.

## Réglage de la hauteur du véhicule

Pour des raisons de sécurité, l'abaissement est possible uniquement à partir du niveau normal ou du niveau sport.

1. Serrer le frein de stationnement et désactiver l'état de marche avec la touche Start/Stop.
2. Fermer les portes.
3. Dans l'application My BMW, accéder au menu de niveau d'accès et suivre les instructions dans l'application.

Plus d'informations :

Notice d'utilisation concernant le système de navigation, de divertissement et de communication, voir page 6.

## Annuler la procédure de réglage

Une procédure de réglage démarrée dans l'application My BMW peut être interrompue avec l'application.

## Longues durées d'immobilisation

Le véhicule peut s'abaisser lors de longues périodes d'immobilisation. Il ne s'agit pas ici d'un dysfonctionnement.

Si l'état de marche est activé alors que les portes sont fermées, le véhicule est automatiquement relevé au niveau normal.

Le relevage au niveau normal peut durer plusieurs minutes selon l'état du véhicule.

## Limites du système

- ▷ En conduite sportive, un changement de niveau du véhicule peut être impossible.
- ▷ En cas de vrillage des essieux, un changement de niveau du véhicule peut être impossible.
- ▷ Il est possible de relever le niveau du véhicule, le cas échéant, uniquement lorsque l'état de marche est activé.
- ▷ Lorsque le niveau de charge de la batterie du véhicule est trop faible, il peut être im-

possible de passer à un autre niveau du véhicule.

- ▷ En cas de changements de niveau du véhicule consécutifs rapprochés et fréquents, le système se désactive pour se protéger des surchauffes et reste temporairement indisponible ou fonctionne avec retard. Le cas échéant, laisser refroidir le système.
- ▷ Si le véhicule est lourdement chargé, le niveau relevé du véhicule est verrouillé ou quitté automatiquement afin de protéger le système.
- ▷ Si la prise de courant de la remorque est occupée, seul le niveau normal est disponible.

## Dysfonctionnement

Un message Check-Control s'affiche.

En cas de dysfonctionnement, le véhicule a un comportement routier différent ou un confort de conduite perceptiblement limité.

Faire contrôler le système par un Réparateur Agréé, un autre Réparateur Agréé qualifié ou un atelier spécialisé.

## Pack xOffroad

### Principe

Le pack xOffroad aide le conducteur hors des sentiers battus ou si la traction est réduite.

### Généralités

Le système propose quatre modes de conduite xOFFROAD. L'activation d'un mode de conduite xOFFROAD permet de régler certains systèmes du véhicule sur la meilleure motricité et la meilleure stabilité de marche.

Les modes de conduite xOFFROAD peuvent être sélectionnés en fonction de la nature du sol.

Le correcteur d'assiette sur les deux essieux permet de régler le niveau du véhicule pour chaque mode de conduite xOFFROAD.

Tenir compte des remarques du chapitre Conseils pour la conduite sur chaussée en mauvais état.

Plus d'informations :

Conduite sur chaussée en mauvais état, voir page 355.

## Aperçu

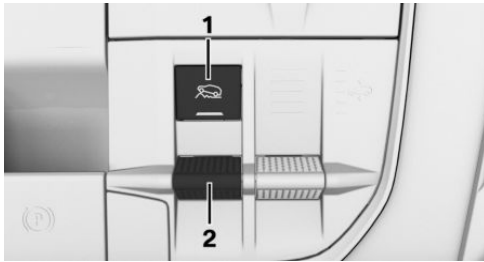

- 1 xOffroad : touche
- 2 xOffroad : touche basculante

## Activation du mode de conduite xOFFROAD



Appuyer sur la touche.

ou

Pousser la touche basculante vers l'avant ou la tirer vers l'arrière.

Les fonctions suivantes sont exécutées :

- ▷ La LED de la touche s'allume.
- ▷ Le mode de conduite xOFFROAD suivant est réglé : « xGRAVEL ».

Plus d'informations :

Les modes de conduite xOFFROAD dans le détail, voir page 311.

## Réglage du mode de conduite xOFFROAD

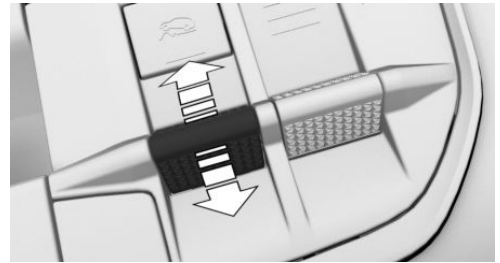

Pousser la touche basculante vers l'avant ou vers l'arrière jusqu'à ce que le mode de conduite xOffroad souhaité s'affiche sur le combiné d'instruments.

## Désactivation du mode de conduite xOFFROAD



Appuyer sur la touche.

La LED de la touche s'éteint.

Le dernier mode de conduite activé avec le commutateur d'agrément de conduite s'active.

Lorsqu'un mode de conduite est sélectionné via le sélecteur de mode de conduite, le mode de conduite xOffroad est automatiquement désactivé.

## Les modes de conduite xOFFROAD dans le détail

Lorsque les modes de conduite xOFFROAD sont activés, les réglages du véhicule suivants sont effectués :

- ▷ La fonction Start/Stop automatique est désactivée.
- ▷ Le passage des vitesses et la réaction à la pédale d'accélérateur sont adaptés.
- ▷ Le système de transmission intégrale se règle sur une traction optimale.

- ▷ La réactivité du système antiblocage des roues est adaptée.
- ▷ La réactivité du contrôle dynamique de stabilité est adaptée.

Selon le mode de conduite xOFFROAD sélectionné, des réglages supplémentaires du véhicule sont effectués.

### Mode de conduite xOFFROAD Réglages

- « xGRAVEL » Réglage pour terrain léger. Le niveau supérieur 1 du correcteur d'assiette sur les deux essieux est réglé.

---

- « xSAND » Réglage pour terrains difficiles avec sol meuble. Le niveau supérieur 1 du correcteur d'assiette sur les deux essieux est réglé. Pour une traction maximale, désactiver le contrôle dynamique de stabilité. Pour éviter une activation automatique du contrôle dynamique de stabilité par l'avertissement collision frontale, désactiver l'avertissement collision frontale si nécessaire.

### Mode de conduite xOFFROAD Réglages

- « xROCKS » Réglage pour terrains difficiles présentant de fortes inégalités du sol. Le niveau supérieur 2 du correcteur d'assiette sur les deux essieux est réglé. Pour une traction maximale, désactiver le contrôle dynamique de stabilité. Pour éviter une activation automatique du contrôle dynamique de stabilité par l'avertissement collision frontale, désactiver l'avertissement collision frontale si nécessaire.

---

- « xSNOW » Réglage en cas de verglas. Le passage des vitesses de la boîte de vitesses est réglé sur des changements de rapport en douceur. Le véhicule démarre le cas échéant sur le deuxième rapport. La caractéristique de la pédale d'accélérateur est optimisée pour un comportement routier en douceur.

Plus d'informations :

- ▷ Correcteur d'assiette sur les deux essieux, voir page 307.
- ▷ Avertissement collision frontale, voir page 194.

### Affichage xOFFROAD

Lorsque le mode de conduite xOFFROAD est activé, l'affichage xOFFROAD s'ouvre automatiquement dans le menu Live Vehicle.

Les informations affichées sont les suivantes :

- ▷ Répartition des couples moteur sur les roues.
- ▷ Inclinaison longitudinale : indication en pourcentage.
- ▷ Inclinaison transversale : indication en degrés.
- ▷ Graphique de l'angle de braquage.
- ▷ Avec système de navigation : indication de hauteur pour la position actuelle.
- ▷ Réglage du niveau du correcteur d'assiette sur les deux essieux.

Plus d'informations :

Live Vehicle, voir page [152](#).

## Limites du système

À des vitesses plus élevées, les caractéristiques du mode de conduite xOFFROAD sélectionné sont, le cas échéant, réduites.

## BMW IconicSounds

---

Selon l'équipement et la version de pays, le son du moteur du véhicule peut être réglé avec BMW IconicSounds.

1.  Menu Applications
2. « Véhicule »
3. « Réglages de conduite »
4. « Propulsion et châssis »
5. « IconicSounds »
6. Sélectionner le réglage désiré.

# Climatisation

## Équipement du véhicule

Ce chapitre décrit les équipements, les systèmes et les fonctions proposés actuellement ou le cas échéant dans un avenir proche en fonction du modèle, même s'ils ne sont pas présents dans le véhicule.



Plus d'informations :



Équipement du véhicule, voir page 8.

## Commande de la climatisation

### Aperçu



### Fonctions dans le menu climatisation

Symbole	Fonction
	Activer/désactiver le système de climatisation.
AUTO	Programme automatique.
22°C	Température.
A/C	Fonction de refroidissement.
MAX A/C	Refroidissement maximum.
	Mode de recyclage d'air.
	Contrôle automatique de recyclage de l'air.

Symbole	Fonction
	Air frais.
	Débit d'air.
	Diffusion de l'air.
SYNC	Programme SYNC.
	Chauffage de siège et d'accou- doirs.
	Ventilation de siège active.
	Volant chauffant.

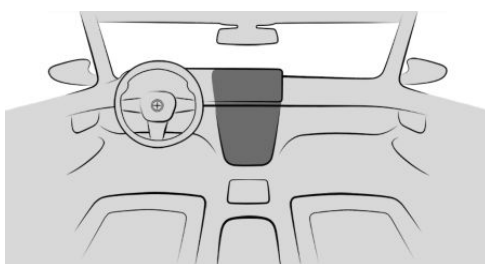





### Touches, climatiseur automatique

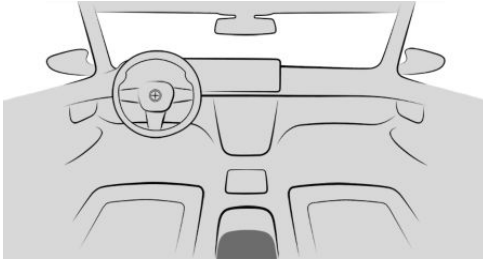

Symbole	Fonction
MAX 	Fonction de dégivrage.
REAR 	Chauffage de la lunette arrière.

## Touches, climatiseur automatique arrière



Symbole	Fonction
	Programme automatique.
	Température.
	Fonction de refroidissement.
	Refroidissement maximum.
	Débit d'air.
	Diffusion de l'air.
	Chauffage de siège et d'accou- doirs.

## Afficher les fonctions climatisation

Le menu Climatisation peut être affiché via iDrive :





Appuyer sur le symbole du menu Climatisation dans la barre de menu.

Ou :

1.  Menu Applications
2. « Véhicule »
3. « Confort de climatisation »

## Activation/désactivation du système de climatisation

Le système de climatisation peut être activé ou désactivé via iDrive.

1.  Appuyer sur le symbole du menu Climatisation dans la barre de menu.
2.  Appuyer sur la touche d'activation et de désactivation.

Le système de climatisation complet est activé ou désactivé avec les derniers réglages définis.

Il est possible de désactiver certaines fonctions climatisation lorsque le système de climatisation est activé.

## Réglages

iDrive permet de réaliser des réglages individuels pour les fonctions de climatisation, par exemple :

- ▷ Intensité du chauffage de siège.
- ▷ Ventilation auxiliaire.

1.  Appuyer sur le symbole du menu Climatisation dans la barre de menu.
2. « Réglages individuels » ou « Réglages généraux »
3. Sélectionner le réglage désiré.

## Activation/désactivation du climatiseur automatique arrière

### Conditions de fonctionnement

- ▷ Le climatiseur automatique est activé.
- ▷ La fonction de dégivrage est désactivée.

### Par l'intermédiaire du iDrive



1. Appuyer sur le symbole du menu Climatisation dans la barre de menu.
2. « Réglages individuels »
3. « 2e rangée sièges »
4. « Climatisation arrière »
5. Sélectionner le réglage désiré.

Le climatiseur automatique arrière peut être activé avec les réglages standard pour la température et le programme automatique :

« Activer avec réglages par défaut »

### Activation avec la touche

Appuyer sur l'une des touches suivantes :

- ▷ Température.
- ▷ Refroidissement maximum.
- ▷ Programme automatique.
- ▷ Partie supérieure de la touche débit d'air, manuel.
- ▷ Répartition d'air manuelle.

### Désactivation via la touche



Maintenir enfoncé le côté inférieur de la touche.

## Verrouillage du climatiseur automatique arrière



1. Appuyer sur le symbole du menu Climatisation dans la barre de menu.
2. « Réglages individuels »
3. « 2e rangée sièges »
4. « Bloquer réglages climat. arrière »

## Programme automatique

### Principe

Le programme automatique garantit une température agréable, qui peut être influencé par la température de consigne et les réglages individuels.

Le programme automatique refroidit, aère ou chauffe automatiquement l'intérieur du véhicule.

### Généralités

Selon l'équipement, le programme automatique règle automatiquement et de manière optimale les fonctions climatisation suivantes en fonction de la température extérieure, de la température intérieure, des rayons du soleil, de l'occupation de siège et de la température de consigne définie :

- ▷ Débit d'air.
- ▷ Diffusion de l'air.
- ▷ Température.
- ▷ Chauffage de siège et d'accoudoirs.
- ▷ Ventilation de siège active.
- ▷ Volant chauffant.

Le programme automatique tient compte de l'occupation des places assises afin de garantir un réglage efficient sur le plan énergétique et adapté aux occupants.

Un capteur de buée commande simultanément le programme automatique de manière à

éviter autant que possible la formation de buée sur les vitres.

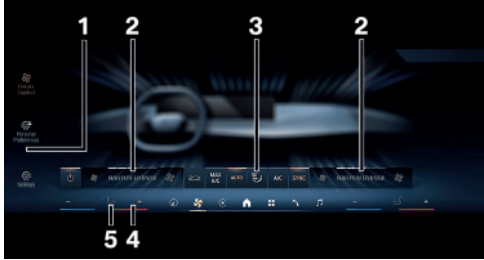

## Aperçu



- 1 Réglages
- 2 Intensité du débit d'air
- 3 Barre des fonctions de climatisation
- 4 Température
- 5 Chauffage de siège  
Volant chauffant  
Ventilation de siège active

## Activation/désactivation du programme automatique

Le programme automatique peut être activé ou désactivé via iDrive.

1.  Appuyer sur le symbole du menu Climatisation dans la barre de menu.
2.  Appuyer sur la touche pour le programme automatique.

## Activation/désactivation du programme automatique de climatiseur automatique arrière

### Par l'intermédiaire du iDrive

1.  Appuyer sur le symbole du menu Climatisation dans la barre de menu.
2. « Réglages individuels »
3. « 2e rangée sièges »
4. « Programme automatique »
5. Sélectionner le réglage désiré.

### Par la touche

-  Appuyer sur la touche.  
La LED de la touche s'allume lorsque le programme automatique est activé.

## Réglage de l'intensité

Lorsque le programme automatique est activé, il est possible d'adapter individuellement l'intensité des fonctions climatisation, par exemple le chauffage de siège.

1.  Appuyer sur le symbole du menu Climatisation dans la barre de menu.
2. « Réglages individuels »
3. Sélectionner le réglage désiré.

Une plage de régulation spécifique de l'intensité est définie pour chaque niveau.

Sur la base de modèles de données enregistrés, les intensités s'adaptent dynamiquement tout au long du trajet. Il n'est pas nécessaire de modifier manuellement l'intensité à des niveaux supérieurs ou inférieurs pendant le trajet.

Les réglages sélectionnés des fonctions climatisation sont mémorisés et par exemple automatiquement restaurés au redémarrage du véhicule.

## Affichage

L'indice de la barre de menu informe sur la différence entre la température de consigne définie et la température intérieure actuelle :

- ▶ La barre rouge ou bleue à côté de l'affichage de température indique la progression du chauffage ou du refroidissement.
- ▶ La température intérieure de consigne est atteinte dès que la barre a disparu.

Les fonctions climatisation actives, par exemple le chauffage de siège, s'affichent sous forme de symboles dans la barre de menu.

## Température

### Principe

Le climatiseur automatique rafraîchit ou chauffe à la température définie et maintient la température constante.

### Généralités

Éviter de changer plusieurs fois de suite le réglage de la température. Le climatiseur automatique n'a sinon pas suffisamment de temps pour régler la température définie.

### Réglage de la température



Il est possible de régler la température souhaitée individuellement pour le conducteur et le passager avant avec la barre de menu.

- ▶ + Augmenter la température.
- ▶ - Réduire la température.

## Réglage de la température avec le climatiseur automatique arrière

### Par l'intermédiaire du iDrive



1. Appuyer sur le symbole du menu Climatisation dans la barre de menu.
2. « Réglages individuels »
3. « 2e rangée sièges »
4. Régler la température souhaitée.

### Par la touche



Appuyer sur la partie inférieure ou supérieure de la touche pour régler la température souhaitée.

## Température au niveau du buste

### Généralités

La température de l'air vers la partie supérieure du corps peut être réglée.

La température de l'habitacle définie pour le conducteur et le passager avant n'en est pas modifiée.

### Réglage de la température vers le buste



1. Appuyer sur le symbole du menu Climatisation dans la barre de menu.
2. « Réglages individuels »
3. « Conducteur » ou « Passager avant »
4. « Ajustement température buste »
5. Augmenter ou réduire la température.

## Débit d'air



### Principe

Le débit d'air produit par la soufflante est réglable en fonction des besoins.

Le cas échéant, le débit d'air est réduit pour ménager la batterie du véhicule.

### Réglage du débit d'air

Le débit d'air peut être réglé via iDrive :

-  Appuyer sur le symbole du menu Climatisation dans la barre de menu.
-  Sélectionner le réglage souhaité.

Programme automatique :

- ▶ Sélectionner le grand symbole de débit d'air pour augmenter le débit d'air.
- ▶ Sélectionner le petit symbole de débit d'air pour réduire le débit d'air.

Fonctionnement manuel :

- ▶ Tapoter la flèche vers le haut : augmenter le débit d'air.
- ▶ Tapoter la flèche vers le bas : réduire le débit d'air.

### Réglage du débit d'air du climatiseur automatique arrière

#### Par l'intermédiaire du iDrive

-  Appuyer sur le symbole du menu Climatisation dans la barre de menu.
- « Réglages individuels »
- « 2e rangée sièges »
- « Ventilation »
- Sélectionner le réglage désiré.

### Par la touche



Appuyer plusieurs fois sur la partie supérieure ou inférieure de la touche : réduire ou augmenter le débit d'air.

Le débit d'air sélectionné s'affiche sur l'écran du climatiseur arrière.



## Répartition de l'air

### Principe

En mode manuel, la répartition d'air peut être réglée en fonction des besoins.

### Réglage de la répartition d'air

La répartition d'air peut être réglée via iDrive :

-  Appuyer sur le symbole du menu Climatisation dans la barre de menu.
-  Tapoter le symbole de répartition d'air dans la barre des fonctions de climatisation.
- Sélectionner le réglage désiré :
  - ▶ Orienter le courant d'air vers le bas, flèche 1.
  - ▶ Orienter le courant d'air vers le haut, flèche 2.
  - ▶ Orienter le courant d'air vers le pare-brise, flèche 3.

La répartition d'air sélectionnée s'affiche.

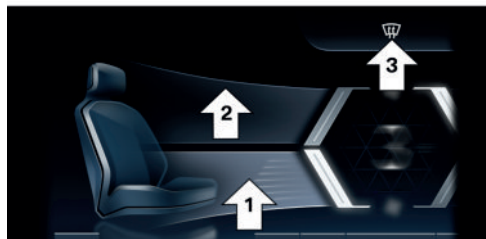

## Réglage de la répartition d'air du climatiseur automatique arrière



Appuyer sur la partie inférieure ou supérieure de la touche. Sélectionner le réglage souhaité.

La répartition de l'air sélectionnée s'affiche sur l'écran du climatiseur arrière.

## Fonction de refroidissement

### Principe



Avec la fonction climatisation, l'air de l'habitacle est refroidi, asséché puis réchauffé selon la température choisie.

### Conditions de fonctionnement

L'état opérationnel ou l'état de marche est activé.

### Activation/désactivation de la fonction de refroidissement

La fonction de refroidissement peut être activée ou désactivée via iDrive :

1.  Appuyer sur le symbole du menu Climatisation dans la barre de menu.
2.  Appuyer sur la touche de la fonction de refroidissement.

En mode de recyclage d'air, la fonction de refroidissement est automatiquement activée pour sécher l'air et éviter l'embuage des vitres. Selon la situation météorologique, le pare-brise et les vitres latérales peuvent s'embuer brièvement après l'activation de l'état de marche.

De l'eau de condensation se forme en mode réfrigération et est évacuée sous le véhicule.

## Refroidissement maximal

### Principe

Le refroidissement maximum permet de rafraîchir rapidement et efficacement l'intérieur du véhicule.

La température la plus basse et le débit d'air maximal sont automatiquement réglés.

La fonction s'active automatiquement à l'arrière lorsque le programme SYNC est activé.



### Conditions de fonctionnement

Les conditions de fonctionnement suivantes s'appliquent au refroidissement maximum :

- ▷ Température extérieure supérieure à environ 0 °C.
- ▷ L'état de marche est activé.



### Activation/désactivation du refroidissement maximum

Le refroidissement maximum peut être activé ou désactivé via iDrive :

1.  Appuyer sur le symbole du menu Climatisation dans la barre de menu.
2.  Appuyer sur la touche de refroidissement maximal.

L'air sort par les buses de ventilation en direction du buste. Ouvrir les buses de ventilation.

Climatiseur automatique arrière :

-  Appuyer sur la touche.
-  La LED de la touche s'allume si le refroidissement maximum est activé.

## Mode recyclage de l'air

### Principe

En cas d'odeurs ou de polluants dans l'air extérieur, il est possible de couper l'arrivée d'air. L'air intérieur est alors recyclé.

Avec le contrôle automatique de recyclage de l'air, l'air extérieur est alimenté ou l'air intérieur recyclé selon la qualité de l'air extérieur.

Lorsque le mode recyclage de l'air est désactivé, l'intérieur du véhicule est alimenté en air extérieur.

### Généralités

Si les vitres sont embuées, désactiver le mode recyclage de l'air.

Le filtre d'habitacle effectue l'épuration de l'air frais entrant ou de l'air intérieur recyclé en mode recyclage de l'air.

### Activation/désactivation du mode recyclage de l'air

Le mode recyclage de l'air peut être activé ou désactivé via iDrive :

1.  Appuyer sur le symbole du menu Climatisation dans la barre de menu.
2. La barre des fonctions de climatisation affiche le mode de fonctionnement actuel. Taper sur la touche jusqu'à ce que le mode de fonctionnement souhaité soit réglé.

▶  Mode recyclage de l'air.

▶  Air frais.

▶  Contrôle automatique de recyclage de l'air.

En mode recyclage d'air, la fonction de refroidissement est automatiquement activée pour sécher l'air et éviter l'embuage des vitres.

Selon l'équipement, le mode recyclage de l'air s'arrête automatiquement au bout d'un certain temps en fonction des conditions ambiantes pour éviter l'embuage.

## Programme SYNC

### Principe

Lorsque le programme SYNC est activé, les réglages du côté conducteur sont transférés vers le côté passager et à l'arrière.

Lorsque le programme SYNC est désactivé, les réglages suivants sont effectués automatiquement dans le programme automatique en fonction de l'occupation des sièges :

- ▶ Lorsque le siège passager avant n'est pas occupé, les réglages du côté conducteur sont repris.
- ▶ Si les places assises à l'arrière ne sont pas occupées, les réglages standards sont utilisés.



### Généralités

Les réglages suivants peuvent être transférés :

- ▶ Température.
- ▶ Débit d'air.
- ▶ Diffusion de l'air.
- ▶ Programme automatique.

## Activation/désactivation du programme SYNC

Le programme SYNC peut être activé ou désactivé via iDrive :

-  Appuyer sur le symbole du menu Climatisation dans la barre de menu.
-  Appuyer sur la touche du programme SYNC.

Si les réglages de la température côté passager avant ou à l'arrière sont modifiés, le programme est automatiquement désactivé.

## Fonction de dégivrage

### Principe

La fonction de dégivrage permet d'éliminer rapidement le givre et la buée présents sur le pare-brise et les vitres latérales avant.

Le débit et la température de l'air sont automatiquement optimisés pour éliminer la glace et la buée.

La répartition d'air est orientée vers le pare-brise et les vitres latérales avant.

Si les vitres sont embuées, activer le programme automatique pour profiter des avantages du capteur de buée.

Lorsque la fonction de dégivrage est activée, le climatiseur automatique arrière est désactivé afin de pouvoir proposer une puissance maximale.

### Activation/désactivation de la fonction de dégivrage

-  Appuyer sur la touche de la fonction de dégivrage du tableau de bord. La LED de la touche s'allume lorsque le système est activé.

S'assurer que de l'air peut circuler vers le pare-brise et les vitres latérales avant.

## Dégivrage de la lunette arrière

### Principe

Le chauffage de lunette arrière permet d'éliminer rapidement le givre et la buée de la lunette arrière.

### Conditions de fonctionnement

L'état opérationnel ou l'état de marche est activé.

### Activation/désactivation du chauffage de lunette arrière

-  Appuyer sur la touche de chauffage de lunette arrière du tableau de bord. La LED de la touche s'allume lorsque le chauffage de lunette arrière est activé.

Le chauffage de la lunette arrière s'éteint automatiquement au bout d'un certain temps.

## Chauffage de siège et d'accoudoirs

### Principe

En cas de besoin le système chauffe les sièges et les accoudoirs.

### Généralités

Le chauffage de siège peut également être utilisé sans chauffage d'accoudoirs. Si nécessaire, désactiver le chauffage des accoudoirs.

Si, après une pause, vous reprenez votre trajet dans un délai d'environ 15 minutes, les fonctions s'activent automatiquement avec la dernière température réglée.

## Réglage du chauffage de siège

### Programme automatique

Lorsque le programme automatique est activé, il est possible de régler l'intensité du chauffage de siège. Pendant le trajet, la puissance du chauffage est automatiquement adaptée en fonction de l'intensité réglée.

### Réglage manuel du chauffage de siège

Il est possible d'adapter manuellement le niveau de puissance du chauffage :



1. Appuyer sur le symbole de climatisation des sièges de la barre de menu, flèche 1.
2.  Appuyer plusieurs fois sur la touche de chauffage de siège jusqu'à ce que le niveau souhaité soit sélectionné, flèche 2.

Si un mode de conduite pour l'optimisation de la consommation est sélectionné, la puissance de chauffage est réduite.

### Activation/désactivation du chauffage d'accoudoir

1.  Appuyer sur le symbole du menu Climatisation dans la barre de menu.
2. « Réglages individuels »
3. Sélectionner le siège souhaité.
4. « Chauffage accoudoirs et siège »

### Activation/désactivation du chauffage de siège du climatiseur automatique arrière



Pour chaque niveau de température, appuyer une fois sur la touche.

Trois LED allumées représentent la température la plus élevée.

## Ventilation active de siège

### Principe

En cas de besoin, le système refroidit les surfaces d'assise et de dossier et assure une climatisation agréable des sièges.

### Réglage de la ventilation de siège active

#### Programme automatique

Lorsque le programme automatique est activé, il est possible de régler l'intensité de la ventilation de siège. Pendant le trajet, la ventilation est automatiquement adaptée en fonction de l'intensité réglée.

#### Réglage manuel de la ventilation de siège active

Il est possible d'adapter manuellement le niveau de la ventilation :



1. Appuyer sur le symbole de climatisation sièges de la barre de menu, flèche 1.
2.  Appuyer plusieurs fois sur la touche de ventilation de siège jusqu'à ce que le niveau souhaité soit sélectionné, flèche 2.

## Volant chauffant

### Principe

Le système chauffe le volant si nécessaire.

### Réglage du volant chauffant

#### Programme automatique

Lorsque le programme automatique est activé, il est possible de régler l'intensité du volant chauffant. Pendant le trajet, la puissance du chauffage est automatiquement adaptée en fonction de l'intensité réglée.

#### Réglage manuel du volant chauffant

Il est possible d'adapter manuellement le niveau de puissance du chauffage :

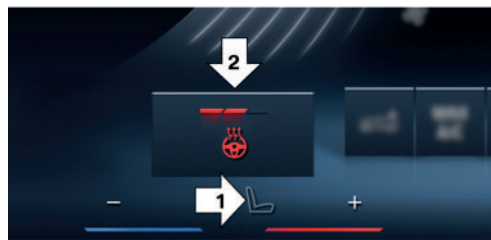

1. Appuyer sur le symbole de climatisation des sièges de la barre de menu, flèche 1.
2.  Appuyer plusieurs fois sur la touche de volant chauffant jusqu'à ce que le niveau souhaité soit sélectionné, flèche 2.

Si un mode de conduite pour l'optimisation de la consommation est sélectionné, la puissance de chauffage est réduite.

## Ventilation

### Principe

Le système de ventilation offre des possibilités de réglage individuelles de ventilation directe ou indirecte afin d'optimiser la circulation de l'air dans le véhicule.

### Généralités

Ouvrir les diffuseurs et les orienter correctement pour garantir une climatisation efficace.

Le courant d'air chauffe ou rafraîchit de manière perceptible, en fonction de la température de consigne réglée.

### Ventilation à l'avant



Réglage de l'orientation du flux d'air et du débit d'air au niveau du diffuseur.

- ▷ Modification de l'orientation du flux d'air : appuyer sur le bouton selon l'orientation souhaitée du flux d'air.
- ▷ Modification du débit d'air :
  - ▷ Tourner le bouton dans le sens horaire : le débit d'air augmente.
  - ▷ Tourner le bouton dans le sens antihoraire : le débit d'air diminue.

## Ventilation à l'arrière

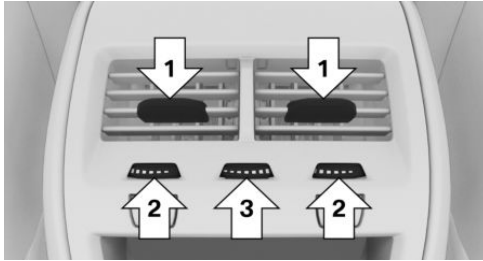

- ▷ Manettes pour modifier l'orientation du flux d'air, flèches 1.
  - ▷ Molette pour l'ouverture et la fermeture progressive des diffuseurs, flèches 2.
  - ▷ Molette pour faire varier la température, flèche 3.
- Vers le bleu : plus froid.  
Vers le rouge : plus chaud.

## Réglage de la ventilation

Selon la ventilation souhaitée, orienter le courant d'air directement ou indirectement vers les occupants du véhicule.

## Qualité de l'air

### Généralités

La qualité de l'air à l'intérieur du véhicule est améliorée par les composants suivants :

- ▷ Habitacle à émissions contrôlées.
- ▷ Filtre d'habitacle.
- ▷ Système de climatisation pour la régulation de la température, du débit d'air et du mode de recyclage d'air.
- ▷ Ventilation auxiliaire.
- ▷ Technique de l'ionisation.
- ▷ Diffusion de parfum.

## Filtre d'habitacle

Le filtre d'habitacle effectue l'épuration de l'air frais entrant ou de l'air intérieur recyclé en mode recyclage de l'air.

Selon l'équipement :

- ▷ La poussière et le pollen sont filtrés de l'air extérieur entrant.
- ▷ Les particules de poussière ultra-fines sont réduites.
- ▷ Les polluants gazeux sont filtrés.
- ▷ Les particules microbiennes, les virus et les allergènes sont filtrés.

Le fabricant du véhicule recommande de faire remplacer le filtre d'habitacle lors de la maintenance du véhicule.

## Pack Ambient Air

### Principe

Le Pack Parfums d'ambiance permet de nettoyer l'air intérieur et de le parfumer avec une sélection de parfums.

### Généralités

Il est possible de choisir entre deux parfums dans le véhicule. D'autres parfums sont possibles par le remplacement des cartouches de parfum.

Les critères suivants peuvent influencer la perception du parfum dans l'habitacle :

- ▷ Réglages du climatiseur automatique.
- ▷ Température et humidité de l'air.
- ▷ Moment de la journée et saison.
- ▷ Condition physique des passagers, par exemple fatigue.

BMW recommande l'utilisation de cartouches de parfum originales BMW.

Les cartouches de parfum originales BMW ne sont pas conçues pour être de nouveau rem-



plies et doivent être remplacées par des cartouches neuves après utilisation.

## Consigne de sécurité

### **AVERTISSEMENT**

Des cartouches de parfum BMW de nouveau remplies peuvent entraîner des émissions polluantes, des dysfonctionnement et des dommages au système. Il y a un risque de blessures ou de dommages matériels. Ne pas remplir à nouveau les cartouches de parfum mais les remplacer par des cartouches neuves après utilisation.

## Ionisation

### Principe

L'ionisation nettoie les particules en suspension dans l'air intérieur et améliore la qualité de l'air.

### Activation/désactivation de l'ionisation

-  Appuyer sur le symbole du menu Climatisation dans la barre de menu.
- « Réglages généraux »
- « Qualité de l'air »
- « Ionisation de l'habitacle »

## Parfumer

### Généralités

Le parfum est diffusé par intervalles afin d'éviter tout effet d'habitude.

Deux cartouches de parfum dans le véhicule permettent d'alterner entre les parfums.

Les cartouches de parfum se trouvent dans la boîte à gants.

Pour profiter d'un habitacle agréablement parfumé avant même de partir, la diffusion du par-

fum peut démarrer avant le début du trajet. Le système s'active automatiquement avec la ventilation auxiliaire si la diffusion du parfum était activée à la fin du dernier trajet.

### Conditions de fonctionnement

- ▶ Les cartouches de parfum sont suffisamment remplies.
- ▶ La température de l'habitacle est comprise entre +5 °C et +40 °C.
- ▶ Ouvrir les diffuseurs de ventilation pour que le parfum se diffuse.

### Sélectionner le parfum

L'habitacle est parfumé avec la senteur sélectionnée.

Il est possible de choisir entre deux parfums.

-  Appuyer sur le symbole du menu Climatisation dans la barre de menu.
- « Réglages généraux »
- « Qualité de l'air »
- « Parfum »
- Sélectionner le parfum souhaité.

### Activation/désactivation des parfums, réglage de leur intensité

-  Appuyer sur le symbole du menu Climatisation dans la barre de menu.
- « Réglages généraux »
- « Qualité de l'air »
- « Parfum »
- « Niveau »
- Sélectionner le réglage désiré.

## Affichage

Des illustrations sur l'écran de contrôle indiquent le niveau actuel des cartouches de parfum.



1. Appuyer sur le symbole du menu Climatisation dans la barre de menu.
2. « Réglages généraux »
3. « Qualité de l'air »

Lorsque le système affiche que la cartouche de parfum est vide, celle-ci contient pourtant encore un liquide qui sert de support à la substance odorante. Mais il ne suffit pas pour parfumer.

Si les cartouches de parfum sont consommées, un message Check-Control s'affiche une fois.

## Insertion de cartouches de parfum

Les cartouches de parfum se trouvent dans la boîte à gants.

1. Ouvrir la boîte à gants.  
Boîte à gants côté passager avant, voir page 342.
2. Appuyer sur la face inférieure du porte-cartouches.  
Le porte-cartouches glisse vers le bas.

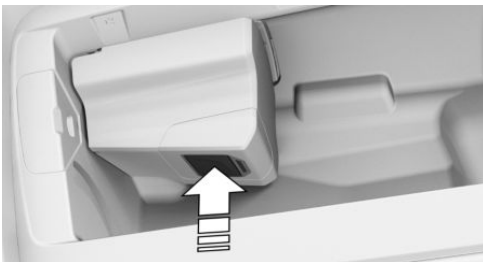

3. Retirer le couvercle de la nouvelle cartouche de parfum. Saisit le couvercle à sa par-

tie supérieure pour le dégager de la cartouche de parfum.



4. Placer le couvercle retiré sur la face arrière de la cartouche de parfum.

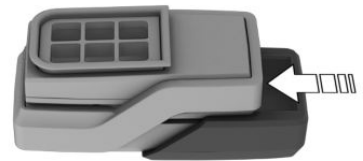

5. Positionner la cartouche de parfum de manière à ce que la puce regarde du côté opposé au porte-cartouches.

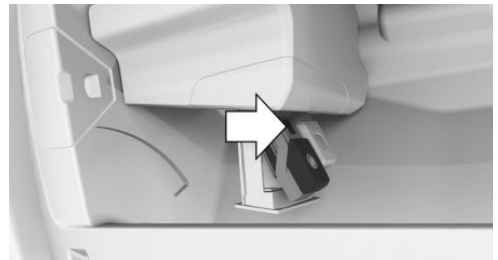

6. Insérer la cartouche de parfum légèrement inclinée et sans pression dans le porte-cartouches. La cartouche de parfum est cor-

rectement positionnée lorsque le porte-cartouches peut être fermé.

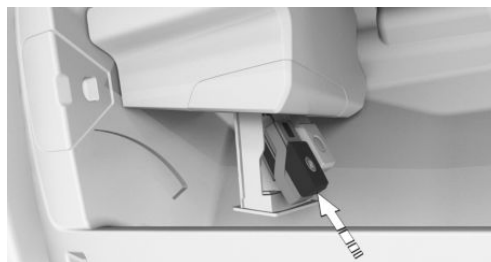

7. Repousser le porte-cartouches vers le haut jusqu'à ce qu'il s'enclenche.

Veiller ici à ce qu'aucun objet n'appuie par le bas sur le porte-cartouches, sinon la fonction du Pack Ambient Air en serait affectée.

8. Refermer la boîte à gants.

### Retrait de cartouches de parfum

Les cartouches de parfum se trouvent dans la boîte à gants.

1. Ouvrir la boîte à gants.

Boîte à gants côté passager avant, voir page 342.

2. Appuyer sur la face inférieure du porte-cartouches.

Le porte-cartouches glisse vers le bas.

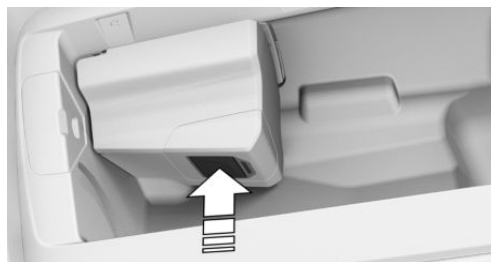

3. Retirer la cartouche de parfum souhaitée du porte-cartouche.

Cartouche de parfum, flèche 1 : premier parfum affiché sur l'écran de contrôle.

Cartouche de parfum, flèche 2 : second parfum affiché sur l'écran de contrôle.

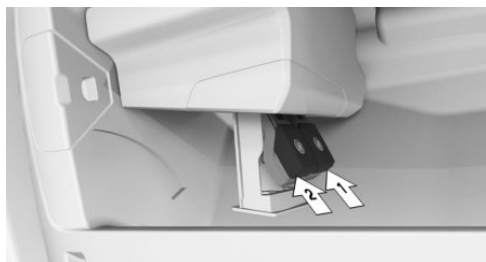

4. Retirer la cartouche de parfum souhaitée du porte-cartouche.

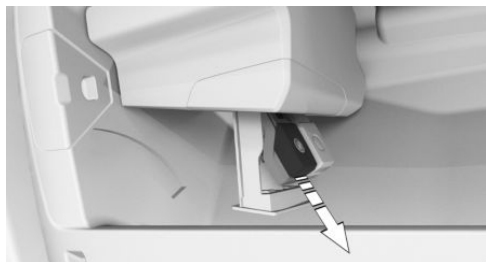

### Recyclage



Les cartouches de parfum vides peuvent être remises pour recyclage à un Réparateur Agréé, un autre Réparateur Agréé qualifié ou un atelier spécialisé.

## Ventilation auxiliaire/ Chauffage auxiliaire

### Principe

Le système se compose des fonctions de ventilation auxiliaire et de chauffage auxiliaire. Il permet la climatisation de l'habitacle avant même le début du trajet. En fonction de la température réglée et de la température ambiante, l'habitacle est ventilé ou chauffé. Pour cela, le système utilise, le cas échéant, la chaleur résiduelle du moteur ou le carburant du véhicule pour produire de la chaleur.

## Généralités

Le système peut être activé et désactivé directement ou par l'intermédiaire d'une heure de départ prédéfinie.

Le moment de mise en marche est déterminé automatiquement sur la base de la température extérieure. Le système s'allume en temps utile avant l'heure de départ présélectionnée.

Le système s'arrête automatiquement au bout d'un certain temps. Après l'arrêt, le système tourne encore pendant un certain temps.

À des températures extérieures inférieures à 0 °C, de la vapeur d'eau se forme et s'évacue sous le véhicule.

## Consignes de sécurité

### DANGER

Lorsque le tuyau d'échappement est bouché ou que la ventilation est insuffisante, des gaz d'échappement nocifs peuvent pénétrer dans le véhicule. Les gaz d'échappement contiennent des matières dangereuses incolores et inodores. Dans les locaux fermés, les gaz d'échappement peuvent également s'accumuler à l'extérieur du véhicule. Il y a danger de mort. Maintenir libre le tuyau d'échappement et assurer une ventilation suffisante. Ne pas allumer le chauffage auxiliaire dans des espaces fermés tels qu'un garage fermé.

### AVERTISSEMENT

Le fonctionnement du chauffage auxiliaire peut entraîner des températures élevées sous la carrosserie, par exemple par le système d'échappement. Si des matières inflammables entrent en contact avec des pièces brûlantes du système d'échappement, elles risquent de prendre feu. Il y a risque d'incendie. Lorsque le chauffage auxiliaire fonctionne, veiller à ce qu'aucune matière inflammable comme les feuilles mortes, l'herbe, le

gaz, l'essence, l'huile ou tout autre objet inflammable, n'entre en contact avec les composants du véhicule. Éteindre le chauffage auxiliaire avant de prendre du carburant.

## Conditions de fonctionnement

- ▷ Le véhicule est à l'état de repos ou à l'état opérationnel.
- ▷ La batterie du véhicule est suffisamment chargée.

La batterie du véhicule est déchargée lorsque la ventilation auxiliaire/le chauffage auxiliaire est activé. C'est pourquoi la durée de la mise en marche est limitée afin de préserver la batterie du véhicule. Le système sera à nouveau disponible lorsque le moteur aura démarré ou après un court trajet.

- ▷ Avec chauffage auxiliaire : le volume du réservoir est suffisant.

La fonction du chauffage auxiliaire peut être limitée en cas de niveau faible de carburant dans le réservoir lorsque le véhicule sera stationné en pente.

- ▷ L'heure et la date sont correctement réglées.
- ▷ Les buses de ventilation sont ouvertes.

## Activation/désactivation de la ventilation auxiliaire/du chauffage auxiliaire



1.  Appuyer sur le symbole du menu Climatisation dans la barre de menu.
2. « Réglages généraux »
3. « Ventilation/chauffage auxiliaire »
4. Sélectionner le réglage désiré.

## Heure de départ

### Généralités

Afin d'assurer une température agréable dans le véhicule au moment du départ, différentes heures de départ peuvent être réglées.

- ▷ Heure de départ unique : il est possible de régler l'heure de départ.  
Le système est activé une fois.
- ▷ Heure de départ avec jour de la semaine : il est possible de régler l'heure et le jour de la semaine.  
Le système s'active avant l'heure de départ définie aux jours de semaine souhaités.

La présélection des heures de départ s'effectue en deux étapes :

- ▷ Définir les heures de départ.
- ▷ Activer une heure de départ.

Il doit s'écouler au moins 10 minutes entre le réglage et l'activation de l'heure de départ, et l'heure de départ prévue, afin que la climatisation ait suffisamment de temps.

### Réglage de l'heure de départ



1. Appuyer sur le symbole du menu Climatisation dans la barre de menu.
2. « Réglages généraux »
3. « Ventilation/chauffage auxiliaire »
4. « Planification de départ »
5. Sélectionner l'heure de départ souhaitée.
6. Définir l'heure de départ souhaitée.
7. Le cas échéant, sélectionner le jour de la semaine.

### Activation de l'heure de départ



1. Appuyer sur le symbole du menu Climatisation dans la barre de menu.
2. « Réglages généraux »

3. « Ventilation/chauffage auxiliaire »
4. « Planification de départ »
5. Activer l'heure de départ souhaitée.

### Affichage sur le tableau de bord

Symbole	Description
	Le symbole s'allume : le chauffage auxiliaire est activé.
	Symbole allumé : une heure de départ est activée. Le symbole clignote : la ventilation auxiliaire est activée.

### Activation avec l'application My BMW

Selon l'équipement, il est possible d'activer le chauffage/la ventilation auxiliaire, directement ou avec une heure de départ préprogrammée, avec l'application My BMW avec fonction à distance.

## Climatisation auxiliaire via un démarrage du moteur à distance

### Principe

La climatisation auxiliaire refroidit ou réchauffe l'habitacle à une température de confort avant le démarrage. Pour cela, le système refroidit, ventile ou chauffe automatiquement en fonction de la température intérieure, extérieure et souhaitée réglée. Le cas échéant, la neige et la glace peuvent être éliminées plus facilement.

Le système démarre automatiquement le moteur et le laisse tourner pendant une durée limitée.

## Consignes de sécurité

### DANGER

Lorsque le tuyau d'échappement est bouché ou que la ventilation est insuffisante, des gaz d'échappement nocifs risquent de polluer l'environnement à proximité du véhicule ou de pénétrer dans le véhicule. Les gaz d'échappement contiennent des matières dangereuses incolores et inodores. Dans des locaux fermés ou mal ventilés, les gaz d'échappement peuvent également s'accumuler à l'extérieur du véhicule. Il y a danger de mort. Maintenir libre le tuyau d'échappement et assurer une ventilation suffisante. Ne pas allumer la climatisation auxiliaire dans des espaces fermés ou mal aérés tels qu'un garage fermé.

### AVERTISSEMENT

Le fonctionnement de la climatisation auxiliaire peut entraîner des températures élevées sous la carrosserie, par exemple par le système d'échappement. Si des matières inflammables entrent en contact avec des pièces brûlantes du système d'échappement, elles risquent de prendre feu. Il y a risque d'incendie. Lorsque la climatisation auxiliaire fonctionne, veiller à ce qu'aucune matière inflammable comme les feuilles mortes, l'herbe, le gaz, l'essence, l'huile ou tout autre objet inflammable, n'entre en contact avec les composants du véhicule.

## Conditions de fonctionnement

- ▷ Le véhicule est à l'état de repos ou à l'état opérationnel.
- ▷ La batterie est suffisamment chargée.
- ▷ Le contenu du réservoir est suffisant.
- ▷ Le capot est fermé.

- ▷ Veiller à ce que la date et l'heure dans le véhicule soient réglées correctement.
- ▷ Les buses de ventilation sont ouvertes.

## Validation du démarrage automatique du moteur

Pour pouvoir utiliser le système, le démarrage automatique du moteur doit être validé. Ce n'est qu'après que le moteur pourra se mettre en route automatiquement pour mettre à température l'habitacle.



1.  Appuyer sur le symbole du menu Climatisation dans la barre de menu.
2. « Réglages généraux »
3. « Climatisation auxiliaire »
4. « Démarrage moteur à dist. »
5. « Démarrage moteur pour clim. »
6. Confirmer la clause de non-responsabilité.

## Activation/désactivation de la climatisation auxiliaire

### Généralités

Pour des raisons de sécurité, le système s'arrête automatiquement après 15 minutes au maximum.

Le système peut être activé deux fois de suite au maximum.

Le système est à nouveau disponible dès que l'état de marche a été activé puis désactivé.

### Activation avec iDrive



1.  Appuyer sur le symbole du menu Climatisation dans la barre de menu.
2. « Réglages généraux »
3. « Climatisation auxiliaire »
4. « Démarrer maintenant »

## Activation/désactivation avec la clé du véhicule

Le système peut être activé et désactivé avec la clé du véhicule.



Appuyer trois fois sur la touche de la clé du véhicule dans un délai d'1 seconde.

Après l'actionnement de la clé du véhicule, environ 3 secondes s'écoulent jusqu'à la mise en route du moteur.

Pour désactiver le système, appuyer à nouveau trois fois sur la touche.

## Arrêt avec la touche Start/Stop

Il est également possible de désactiver directement le système en appuyant sur la touche Start/Stop sans actionner la pédale de frein.

## Climatisation à l'heure de départ

### Généralités

Afin d'assurer une température agréable dans le véhicule au moment du départ, différentes heures de départ peuvent être réglées dans le système.

- ▷ Heure de départ unique : il est possible de régler l'heure de départ prévue. Le système est activé une fois.
- ▷ Heure de départ avec jour de la semaine : il est possible de régler l'heure et le jour de la semaine du départ prévu.

La présélection des heures de départ s'effectue en deux étapes :

- ▷ Définir les heures de départ.
- ▷ Activer une heure de départ.

Le système est activé automatiquement quelques minutes avant l'heure de départ définie. Le système reste activé brièvement après l'heure de départ définie.

Pour des raisons de sécurité, une climatisation à l'heure de départ n'est possible qu'une seule fois.

Le système est à nouveau disponible dès que l'état de marche a été activé puis désactivé.

Respecter les informations sur l'utilisation conforme du véhicule.

Plus d'informations :

Sécurité personnelle, voir page 9.

## Réglage de l'heure de départ



1. Appuyer sur le symbole du menu Climatisation dans la barre de menu.
2. « Réglages généraux »
3. « Climatisation auxiliaire »
4. « Planification de départ »
5. Définir l'heure de départ.
6. Le cas échéant, sélectionner le jour de la semaine.

## Activation de l'heure de départ



1. Appuyer sur le symbole du menu Climatisation dans la barre de menu.
2. « Réglages généraux »
3. « Climatisation auxiliaire »
4. « Planification de départ »
5. Activer l'heure de départ souhaitée.

## Affichage

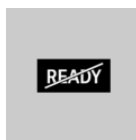

Dans le combiné d'instruments : Le moteur tourne pour le fonctionnement de la climatisation auxiliaire. Le véhicule n'est pas prêt à démarrer.

Symbole	Description
	<p>Symbole sur le tableau de bord.</p> <p>Symbole allumé : une heure de départ est activée.</p> <p>Le symbole clignote : la climatisation auxiliaire est activée.</p>

## Signaux de confirmation du véhicule

La mise en route du système est confirmée par un clignotement double.

Les feux de position sont allumés tant que le système est activé.

# Équipement intérieur

## Équipement du véhicule

Ce chapitre décrit les équipements, les systèmes et les fonctions proposés actuellement ou le cas échéant dans un avenir proche en fonction du modèle, même s'ils ne sont pas présents dans le véhicule.

Plus d'informations :

Équipement du véhicule, voir page 8.

## Télécommande universelle intégrée

### Principe

Avec la télécommande universelle intégrée dans le rétroviseur intérieur, il est possible de commander des dispositifs à télécommande par radio, par exemple une télécommande de porte de garage, des systèmes d'alarme anti-vol ou des systèmes de fermeture.

### Généralités

La télécommande universelle intégrée remplace jusqu'à trois émetteurs portatifs. Pour pouvoir utiliser ce dispositif, il faut programmer les touches du rétroviseur intérieur avec les fonctions souhaitées.

Pour des raisons de sécurité, effacer les fonctions enregistrées en cas de vente du véhicule.

Si possible, ne pas poser l'antenne du dispositif à télécommande par radio près d'objets métalliques afin de garantir un fonctionnement optimal.

## Consigne de sécurité

### AVERTISSEMENT

Avec les installations radiocommandées comprenant une télécommande de porte de garage universelle intégrée, par exemple une porte de garage, risque de coincement de parties du corps. Il y a un risque de blessures ou de dommages matériels. Lors de la programmation et de la commande, veiller à ce que la zone de déplacement de l'installation soit libre. Respecter aussi les consignes de sécurité jointes à l'émetteur portatif.

## Compatibilité

La télécommande universelle intégrée ne prend pas en charge la plage de fréquences de 27 MHz à 40 MHz.



Si le symbole figure sur l'emballage ou dans la notice d'utilisation du dispositif à télécommande par radio, cela signifie que ce dernier est en principe compatible avec la télécommande universelle intégrée.

Une liste des émetteurs portatifs compatibles est disponible sur Internet : [www.homelink.com](http://www.homelink.com)

HomeLink est une marque déposée de Gentex Corporation.

Pour toute question supplémentaire, veuillez contacter un Réparateur Agréé, un autre Réparateur Agréé qualifié ou un atelier spécialisé.

## Organes commande sur rétroviseur intérieur



- ▷ Touches, flèche 1.
- ▷ LED, flèche 2.
- ▷ Émetteur portatif du dispositif à télécommande par radio, flèche 3.

## Programmation de la télécommande universelle intégrée

### Conditions de fonctionnement

La batterie de l'émetteur portatif doit être pleinement chargée au moment de la programmation pour garantir la portée maximale de la télécommande universelle intégrée.

### Programmation de touches

1. Arrêter le véhicule à portée du dispositif radiocommandé.
2. Activer l'état opérationnel.
3. Sélectionner la touche souhaitée sur le rétroviseur intérieur :
  - ▷ Programmer une touche libre : Appuyer sur la touche.
  - ▷ Programmer une touche déjà occupée : Maintenir la touche enfoncée pendant environ 20 secondes.

La LED sur le rétroviseur intérieur clignote d'abord lentement en orange.

4. Tenir l'émetteur portatif du dispositif à télécommande par radio à une distance d'environ

2,5 à 30 cm des touches du rétroviseur intérieur.

La distance nécessaire dépend de l'émetteur portatif.

5. Maintenir enfoncée la touche de l'émetteur portatif.
6. La LED peut s'allumer de diverses façons:

- ▷ La LED devient verte : la programmation est terminée. Relâcher la touche.
- ▷ La LED clignote rapidement en vert : l'émetteur portatif a été détecté mais la programmation n'est pas terminée. Maintenir la touche enfoncée sur le rétroviseur intérieur pendant 2 secondes. Effectuer cette action trois fois.

Si la télécommande universelle intégrée n'est toujours pas opérationnelle, poursuivre avec les particularités des systèmes sans fil à code variable.

- ▷ La LED ne devient pas verte après 60 secondes : la programmation n'a pas pu être terminée. Répéter les étapes 3 à 5.

### Particularité des systèmes radiocommandés à code variable

Pour les dispositifs équipés d'un système radiocommandé à code variable, la télécommande universelle intégrée et le dispositif doivent être en outre synchronisés.

Consulter la notice d'utilisation du dispositif à télécommande par radio pour en savoir plus sur la synchronisation.

1. Programmer la touche souhaitée sur le rétroviseur intérieur.
2. Localiser et appuyer sur la touche de synchronisation du dispositif à télécommande par radio, par exemple sur la porte de garage.

Il reste environ 30 secondes pour l'étape suivante.



Une seconde personne facilite la synchronisation.

3. Maintenir enfoncée la touche programmée sur le rétroviseur intérieur pendant environ 3 secondes.

Répéter cette étape de travail jusqu'à trois fois si nécessaire pour arrêter la synchronisation. Quand la synchronisation est terminée, la fonction programmée s'enclenche.

## Utilisation

Il est possible d'utiliser le dispositif à télécommande par radio à l'aide de la touche du rétroviseur intérieur après la programmation.

Maintenir enfoncée la touche souhaitée du dispositif à télécommande par radio à portée jusqu'au déclenchement de la fonction.

La LED du rétroviseur intérieur reste verte pendant la transmission du signal radio.

## Effacement de l'affectation des touches

Il est impossible d'effacer individuellement l'affectation des touches.

Appuyer simultanément sur les deux touches extérieures du rétroviseur intérieur pendant environ 10 secondes jusqu'à ce que la LED clignote rapidement en vert.

Toutes les affectations des touches mémorisées sont effacées.

## Pare-soleil

### Protection anti-éblouissement

Rabattre le pare-soleil vers le bas ou vers le haut.

### Protection anti-éblouissement de côté

#### Ouvrir le pare-soleil

1. Rabattre le pare-soleil vers le bas.
2. Le décrocher de la fixation et le pivoter latéralement sur la fenêtre latérale.
3. Le décaler vers l'arrière jusqu'à la position désirée.

#### Rabattre le pare-soleil

Pour rabattre le pare-soleil, procéder dans l'ordre inverse.

#### Miroir de courtoisie

Un miroir de courtoisie se trouve dans le pare-soleil, derrière un cache.

## Prises de courant

### Principe

Il est possible d'utiliser la prise pour les appareils électriques lorsque l'état opérationnel ou l'état de marche est activé.

### Généralités

La charge totale de toutes les prises de courant ne doit pas dépasser 140 watts en 12 V.

Ne pas endommager la prise en y insérant une fiche inadaptée.

### Consignes de sécurité

#### AVERTISSEMENT

Les appareils et câbles placés dans la zone de déploiement des airbags, par exemple les appareils de navigation mobiles, peuvent gêner le déploiement des airbags ou être projetés dans l'habitacle lors du déploiement. Il y a un risque de blessures et de dommages matériels. Veiller à ce qu'aucun appareil ou câble

ne se trouve dans la zone de déploiement des airbags.

### AVERTISSEMENT

Les chargeurs de batterie qui rechargent la batterie du véhicule via les prises ou l'allume-cigare du véhicule peuvent surcharger ou endommager le réseau de bord 12 V. Il y a un risque de blessures ou de dommages matériels. Brancher les chargeurs de batterie automobile uniquement sur les bornes d'alimentation de dépannage dans le compartiment moteur.

### AVERTISSEMENT

Si des objets métalliques tombent ou sont placés dans les interfaces électroniques, par exemple des prises électriques ou des prises USB, ils peuvent provoquer un court-circuit et détériorer l'interface. Il y a un risque de blessures et de dommages matériels. Veiller à ce qu'aucun objet métallique ne tombe ou ne soit placé dans les interfaces électroniques. Après utilisation de la prise de courant, remettre en place l'allume-cigare ou le couvercle de la prise.

## Console centrale avant



Appuyer sur le cache.

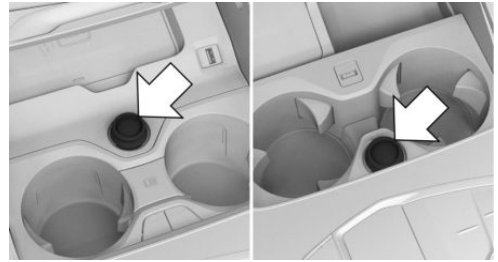

Une prise de courant se trouve entre les porte-gobelets à l'une des positions indiquées. Retirer le cache.

## Console centrale arrière

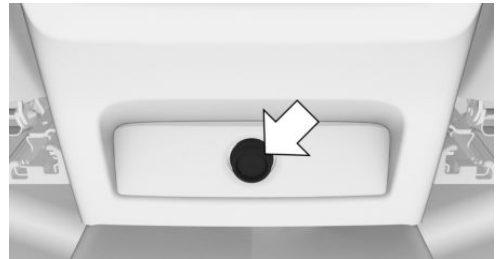

Une prise de courant se trouve dans la console centrale.

Retirer le cache.

## Dans le compartiment à bagages

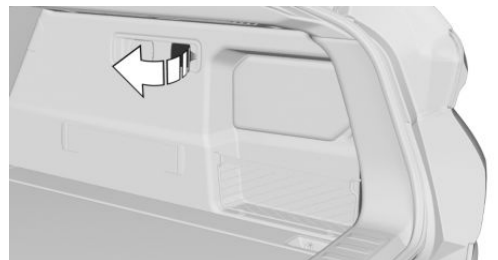

Une prise de courant se trouve sur le côté droit du compartiment à bagages. Rabattre le cache.

## Prise USB

### Généralités

Tenir compte des instructions concernant le raccordement d'appareils mobiles à la prise USB qui figurent dans le chapitre Connexion USB.

Plus d'informations :

Connexion USB, voir la notice d'utilisation concernant la navigation, le divertissement et la communication.

### Consigne de sécurité

#### **⚠ AVERTISSEMENT**

Si des objets métalliques tombent ou sont placés dans les interfaces électroniques, par exemple des prises électriques ou des prises USB, ils peuvent provoquer un court-circuit et détériorer l'interface. Il y a un risque de blessures et de dommages matériels. Veiller à ce qu'aucun objet métallique ne tombe ou ne soit placé dans les interfaces électroniques. Après utilisation de la prise de courant, remettre en place l'allume-cigare ou le couvercle de la prise.

- ▷ Prise USB de type C.
- ▷ Pour la recharge des appareils mobiles.
- ▷ Courant de charge : 3 A maximum.

### Dans la console centrale

#### **⚠ REMARQUE**

Les objets qui se trouvent dans le compartiment de rangement comme, par exemple, une grande prise USB, peuvent bloquer ou endommager le cache à l'ouverture et à la fermeture. Il y a un risque de dommages matériels. Lors de l'ouverture et de la fermeture, veiller à ce que la zone de déplacement du cache soit libre.



Appuyer sur le cache.

### Dans l'accoudoir central



Une prise USB se trouve sous l'accoudoir central.

Caractéristiques :

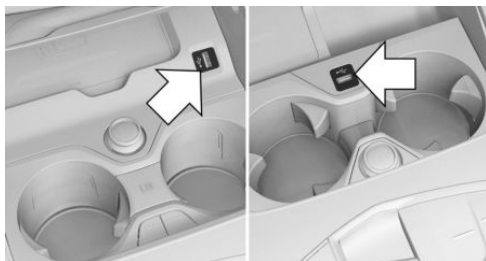

Une prise USB se trouve dans la console centrale à l'une des positions indiquées.

Caractéristiques :

- ▷ Prise USB de type A.
- ▷ Pour recharger les appareils mobiles et transférer les données.
- ▷ Courant de charge : maximum 1,5 A.

## Système de voyage multifonction

### Généralités

Les dossiers des sièges avant comportent des logements et différentes possibilités de raccordement :

- ▷ Logements pour la fixation d'accessoires spéciaux, par exemple supports universels pour tablettes ou cintres.
- ▷ Prises USB.

Caractéristiques des prises USB :

- ▷ Prise USB de type C.
- ▷ Pour la recharge des appareils mobiles.
- ▷ Courant de charge : maximum 3 A/45 W par siège.

De plus amples informations peuvent être obtenues auprès d'un Réparateur Agréé, d'un autre Réparateur Agréé qualifié ou d'un atelier spécialisé.

### Aperçu



Les prises de fixation d'accessoires spéciaux et les prises USB se trouvent derrière les caches marqués.

## Montage d'accessoires spéciaux

1. Pousser le cache complètement sur le côté.

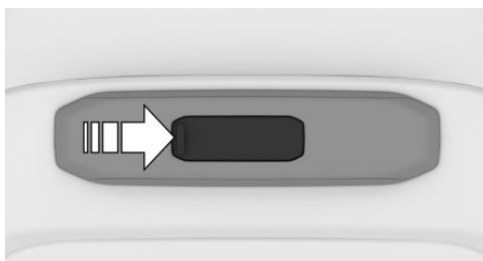

2. Installer les accessoires optionnels, voire la notice de montage.

## Compartiment de recharge sans fil

### Principe

Le compartiment de recharge sans fil permet de recharger sans fil les smartphones conformes au standard Qi.

### Généralités

Lors de la mise en place du smartphone à charger, s'assurer qu'aucun objet ne se trouve avec le smartphone à charger dans le compartiment de recharge sans fil.

 La charge est indiquée par le symbole de charge sur l'écran de contrôle.

### Consigne de sécurité

#### AVERTISSEMENT

Lors de la recharge d'un appareil compatible Qi dans le compartiment de recharge sans fil, les objets métalliques situés dans la base avec l'appareil peuvent fortement surchauffer. La fonction des cartes peut être perturbée par la présence dans la base, avec l'appareil, de supports de stockage ou de cartes électroniques, telles que des cartes à puce,

des cartes à bande magnétique ou des cartes pour la transmission des signaux. Il y a un risque de blessures et de dommages matériels. Lors de la recharge des appareils mobiles, s'assurer qu'aucun objet ne se trouve dans la base avec l'appareil.

## Aperçu

Compartiment transversal dans la console centrale :

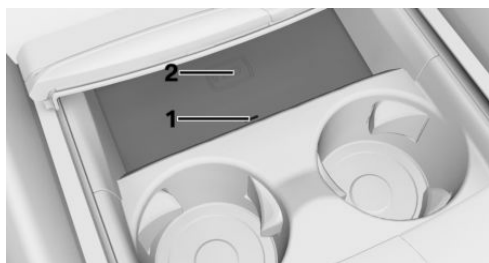

- 1 LED
- 2 Surface de rangement

Compartiment gauche dans la console centrale :

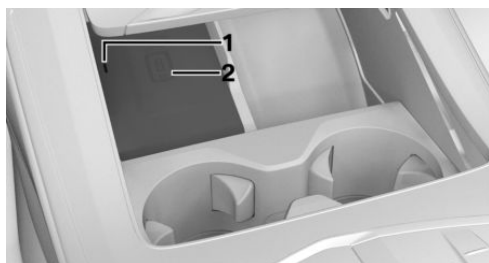

- 1 LED
- 2 Surface de rangement

## Conditions de fonctionnement

- ▶ Le smartphone à recharger doit être certifié conforme au standard Qi.
- ▶ L'état opérationnel est activé.

- ▶ Le smartphone ne doit pas dépasser les dimensions maximales d'env. 154,5 x 80 x 18 mm.
- ▶ Les housses de protection et les caches doivent être adaptés à la recharge sans fil.
- ▶ Le smartphone à recharger se trouve au centre du compartiment. L'écran du smartphone est orienté vers le haut.

## Insertion du smartphone

1. Ouvrir le cache du compartiment.
2. Insérer le smartphone au milieu du logement et avec l'écran orienté vers le haut.
3. Refermer le cache du compartiment.

## Affichages LED

Couleur	Signification
Bleu	Le smartphone se recharge. La LED bleue reste allumée lorsque le smartphone compatible Qi inséré est entièrement chargé.
Orange	Le smartphone ne se recharge pas. Le cas échéant, température trop élevée du smartphone ou présence d'un corps étranger dans le socle de chargement.
Rouge	Le smartphone ne se recharge pas. Contacter un Réparateur Agréé, un autre Réparateur Agréé qualifié ou un atelier spécialisé.

## Avertissement en cas d'oubli

### Généralités

Un avertissement peut être émis si un smartphone certifié Qi a été oublié dans le compartiment de recharge sans fil lorsque le conducteur quitte le véhicule.

L'avertissement en cas d'oubli s'affiche sur le combiné d'instruments.

## Activation/désactivation de l'avertissement d'oubli

1.  Menu Applications
2. « Véhicule »
3. « Réglages du système »
4. « Comp. de recharge sans fil »
5. « Rappel téléphone portable »

## Limites du système

La réduction ou l'interruption momentanée de la charge peut survenir dans le compartiment de recharge sans fil dans les situations suivantes :

- ▷ En raison de températures trop élevées du compartiment et du smartphone.
- ▷ Si des objets se trouvent entre le smartphone et le compartiment de recharge sans fil.
- ▷ Si des supports de stockage ou de cartes électroniques, telles que des cartes à puce, des cartes à bande magnétique ou des cartes pour la transmission de signaux se trouvent entre le smartphone et le compartiment de recharge sans fil.
- ▷ Avec des housses de protection et caches d'une épaisseur supérieure à 2 mm.
- ▷ Avec des housses de protection et caches en matériau non approprié, par exemple avec des parties magnétiques.
- ▷ Avec des accessoires sur le smartphone, par exemple des supports.
- ▷ Par des réglages sur le smartphone, par exemple relatifs à la recharge. Respecter les remarques correspondantes sur l'écran de contrôle et, le cas échéant, de la notice du smartphone.

# Vide-poches

## Équipement du véhicule

Ce chapitre décrit les équipements, les systèmes et les fonctions proposés actuellement ou le cas échéant dans un avenir proche en fonction du modèle, même s'ils ne sont pas présents dans le véhicule.

Plus d'informations :

Équipement du véhicule, voir page 8.

## Consignes de sécurité

### **AVERTISSEMENT**

Les appareils reliés au véhicule par un câble, par exemple des téléphones portables ou des objets non fixés peuvent être projetés à l'intérieur du véhicule pendant la conduite, par exemple lors d'un accident, d'une action de freinage ou d'évitement. Il y a un risque de blessures et de dommages matériels. Sécuriser les objets non fixés ou les appareils reliés au véhicule par un câble.

### **AVERTISSEMENT**

Les volets de vide-poches ouverts, par exemple de la boîte à gants ou de l'accoudoir central, empiètent à l'intérieur du véhicule et peuvent gêner le déclenchement d'un airbag. Par ailleurs, les objets placés dans le vide-poches ouvert peuvent être projetés dans l'intérieur du véhicule pendant la conduite, par exemple lors d'un accident ou d'une action de freinage ou d'évitement. Il y a un risque de blessures. Refermer immédiatement les vide-poches après utilisation.

### **AVERTISSEMENT**

Les supports antidérapants, par exemple les tapis antidérapants, peuvent endommager le tableau de bord. Les objets fixés peuvent se détacher. Il y a un risque de blessures ou de dommages matériels. Ne pas utiliser de supports antidérapants.

## Boîte à gants

### Ouverture de la boîte à gants



Tirer la poignée.

### Fermeture de la boîte à gants

Rabattre le couvercle pour le fermer.

### Verrouillage de la boîte à gants

La boîte à gants peut être verrouillée avec une clé intégrée. Ainsi, aucun accès à la boîte à gants n'est possible.

Après avoir verrouillé la boîte à gants, la clé du véhicule peut être remise sans la clé intégrée, par exemple lorsque le véhicule doit être garé par un collaborateur du service de stationnement.

Plus d'informations :

Clé intégrée, voir page 81.

## Vide-poches escamotable

### Ouvrir le vide-poches escamotable

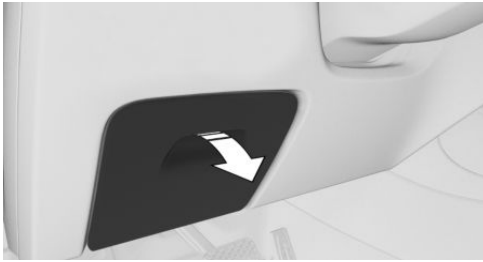

Appuyer sur la touche et ouvrir le cache.

## Compartiments de rangement dans les portes

### Généralités

Des vide-poches se trouvent dans les portes.

### Consigne de sécurité

#### AVERTISSEMENT

Les objets fragiles, tels que les bouteilles en verre ou les verres, risquent de se briser, par exemple lors d'un accident, d'une manœuvre de freinage ou d'évitement. Les éclats de verre peuvent être projetés dans l'intérieur du véhicule. Il y a un risque de blessures et de dommages matériels. Ne pas utiliser d'objets fragiles pendant la conduite. Toujours ranger les objets fragiles dans des compartiments fermés.

## Vide-poches dans la console centrale

### Ouverture du vide-poches



Appuyer sur le cache.

### Fermeture du vide-poches

Tirer vers l'arrière le cache sur la poignée.

## Accoudoir central avant

### Généralités

Un vide-poches se trouve dans l'accoudoir central.

### Ouvrir l'accoudoir central

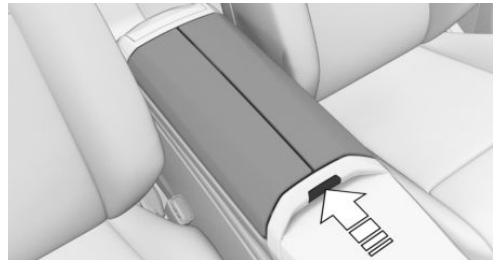

Appuyer sur la touche.

### Fermeture de l'accoudoir central

Appuyer sur les deux couvercles jusqu'à ce qu'ils s'enclenchent.

## Accoudoir central arrière

### Généralités

Un vide-poches se trouve dans l'accoudoir central.

### Rabattre l'accoudoir central

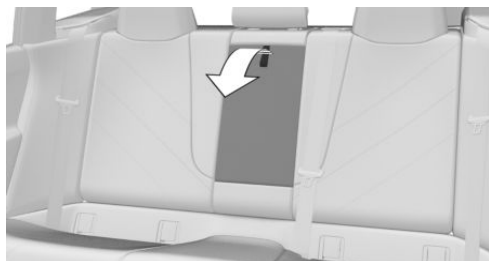

Rabattre l'accoudoir central vers l'avant.

### Ouvrir l'accoudoir central

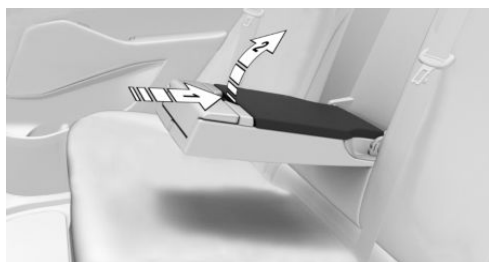

Appuyer sur la touche, flèche 1, puis basculer le couvercle vers le haut, flèche 2.

### Fermeture de l'accoudoir central

Appuyer sur le couvercle jusqu'à ce qu'il s'enclenche.

## Porte-gobelet avant

### Consigne de sécurité

#### **AVERTISSEMENT**

Les récipients inadaptés au porte-boissons peuvent endommager ce dernier ou être projetés dans l'habitacle, par exemple en cas d'accident, de freinage ou d'action d'évitement. La dispersion de liquide peut détourner l'attention du conducteur, causer un accident et endommager des composants du véhicule. Les boissons chaudes peuvent endommager le porte-boissons et causer des brûlures. Il y a un risque de blessures ou de dommages matériels. Ne pas enfoncer des objets avec violence dans le porte-boissons. S'assurer que les contenants sont bien en place dans le porte-boissons. Utiliser des récipients légers, incassables et obturables. Nettoyez immédiatement toute dispersion de liquide. Ne pas transporter de boissons brûlantes.

### Ouverture du porte-boissons



Appuyer sur le cache.



Dans la console centrale se trouvent deux porte-boissons.

## Fermeture du porte-boissons

Tirer vers l'arrière le cache sur la poignée.

## Maintien de la température des boissons

### Généralités

Selon l'équipement, les boissons peuvent être conservées au frais ou au chaud.

### Consignes de sécurité

#### AVERTISSEMENT

Tout contact avec l'insert métallique chaud du porte-gobelet thermos peut causer des brûlures. Il y a un risque de blessures. Ne pas toucher l'insert métallique lorsque le porte-gobelet thermos est activé.

#### REMARQUE

Si le porte-gobelet thermos est activé et le cache fermé, le porte-gobelet thermos risque de surchauffer. Il y a un risque de dommages matériels. Avant de fermer le cache, désactiver le porte-gobelet thermos.

#### REMARQUE

Les objets sensibles à la chaleur peuvent être endommagés par l'insert métallique chaud du porte-gobelet thermos. Il y a un risque de dommages matériels. Utiliser uniquement des récipients adaptés.

## Activation du porte-boisson isotherme



Appuyer une fois sur la touche de maintien au chaud ou au frais.

- ▷ La LED bleue s'allume : maintenir les boissons au frais.
- ▷ La LED rouge s'allume : maintenir les boissons au chaud.

## Désactiver le porte-gobelet thermos



Appuyer sur la touche de façon répétée jusqu'à ce que les LED s'éteignent.

## Porte-gobelet arrière

### Consignes de sécurité

#### AVERTISSEMENT

Les récipients inadaptés au porte-boissons peuvent endommager ce dernier ou être projetés dans l'habitacle, par exemple en cas d'accident, de freinage ou d'action d'évitement. La dispersion de liquide peut détourner l'attention du conducteur, causer un accident et endommager des composants du véhicule. Les boissons chaudes peuvent endommager le porte-boissons et causer des brûlures. Il y a un risque de blessures ou de dommages matériels. Ne pas enfoncer des objets avec violence dans le porte-boissons. S'assurer que les contenants sont bien en place dans le porte-boissons. Utiliser des récipients légers, incassables et obturables. Nettoyez im-

médiatement toute dispersion de liquide. Ne pas transporter de boissons brûlantes.

 **REMARQUE**

Lorsque le porte-gobelet est ouvert, l'accoudoir central ne peut pas être rabattu. Il y a un risque de dommages matériels. Repousser les caches avant de basculer l'accoudoir central vers le haut.

## Ouverture du porte-boissons

1. Rabattre l'accoudoir central.
2. Appuyer sur la touche et ouvrir complètement le porte-gobelet.

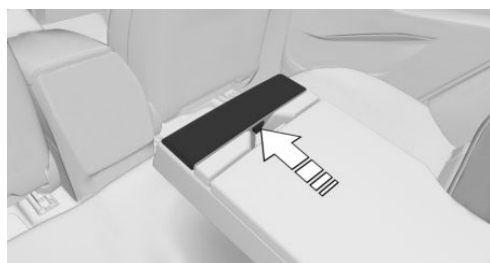

## Réduction du porte-boissons

Le porte-gobelet peut être replié en 2 étapes.

## Agrandissement du porte-boissons

Pour déployer un porte-gobelet replié, le rentrer d'abord complètement. Puis, l'ouvrir entièrement.

## Fermeture du porte-boissons

Replier complètement le porte-gobelet jusqu'à ce qu'il s'enclenche.

## Patères

### Généralités

Les patères se trouvent près des poignées de maintien et sur le montant de porte.

### Consignes de sécurité

 **AVERTISSEMENT**

Les vêtements suspendus aux patères peuvent limiter la visibilité lors de la conduite. Il y a un risque d'accident. Suspendre les vêtements aux patères de manière à ce qu'ils ne gênent pas la visibilité pour conduire.

 **AVERTISSEMENT**

Une utilisation non conforme des patères peut entraîner un danger en raison des objets projetés, par exemple lors des manœuvres de freinage et d'évitement. Il y a un risque de blessures et de dommages matériels. Ne suspendre que des objets légers, par exemple des vêtements aux patères.

# Compartiment à bagages

## Équipement du véhicule

Ce chapitre décrit les équipements, les systèmes et les fonctions proposés actuellement ou le cas échéant dans un avenir proche en fonction du modèle, même s'ils ne sont pas présents dans le véhicule.

Plus d'informations :

Équipement du véhicule, voir page 8.

## Chargement

### Consignes de sécurité

#### **AVERTISSEMENT**

Un poids total élevé peut faire surchauffer les pneus, les endommager à l'intérieur et entraîner une chute de la pression de remplissage. Cela peut avoir des conséquences sur les caractéristiques de conduite comme, par exemple, une stabilité dynamique réduite au freinage, une distance de freinage plus longue et comportement au volant différent. Il y a un risque d'accidents, de blessures ou de dommages matériels. Respecter la capacité de portance admissible du pneu et ne pas dépasser le poids total autorisé.

#### **AVERTISSEMENT**

La sécurité d'utilisation du véhicule n'est plus garantie en cas de dépassement du poids total autorisé et des charges maximum à l'essieu admissibles. Il y a risque d'accident. Ne pas dépasser le poids total autorisé ni les charges à l'essieu admissibles.

#### **AVERTISSEMENT**

Les appareils reliés au véhicule par un câble, par exemple des téléphones portables ou des objets non fixés peuvent être projetés à l'intérieur du véhicule pendant la conduite, par exemple lors d'un accident, d'une action de freinage ou d'évitement. Il y a un risque de blessures et de dommages matériels. Sécuriser les objets non fixés ou les appareils reliés au véhicule par un câble.

#### **AVERTISSEMENT**

Les objets mal fixés peuvent glisser ou être projetés dans l'habitacle, par exemple en cas d'accident ou lors de manœuvres de freinage et d'évitement. Ils peuvent ainsi heurter et blesser les passagers du véhicule. Il y a un risque de blessures et de dommages matériels. Charger et arrimer correctement les objets et les chargements.

#### **REMARQUE**

Les liquides placés dans le compartiment à bagages peuvent entraîner des dommages. Il y a un risque de dommages matériels. Veiller à ce qu'aucun liquide ne se répande dans le compartiment à bagages.

### Rangement et arrimage des objets transportés

- ▶ Recouvrir les arêtes et les angles vifs des objets transportés.
- ▶ Ne pas empiler des charges sur le bord supérieur des dossiers.

- ▷ Rabattre complètement les dossiers de siège arrière pour ranger un chargement volumineux.
- ▷ Fixer les dispositifs d'arrimage du chargement aux anneaux d'arrimage dans le compartiment à bagages.
- ▷ Objets transportés légers et de petite taille : fixer avec des sangles de fixation ou avec un filet à bagages.
- ▷ Chargement lourd et de grande taille : fixer avec des dispositifs d'arrimage.
- ▷ Objets transportés lourds : les ranger le plus loin possible à l'avant, juste derrière les dossiers des sièges arrière et en bas.
- ▷ Objets transportés très lourds : les ranger le plus loin possible vers l'avant, juste derrière les dossiers des sièges arrière et en bas. Quand la banquette arrière n'est pas occupée, insérer chacune des ceintures de sécurité extérieures dans la boucle de la ceinture opposée.

## Anneaux d'arrimage dans le compartiment à bagages

### Généralités

Fixer les dispositifs de sécurisation des objets transportés, par exemple sangles, tendeurs ou filets à bagages, aux anneaux d'arrimage.

### Aperçu



Les anneaux d'arrimage se trouvent dans le compartiment à bagages.

Les anneaux d'arrimage avant se trouvent sous les caches.

## Rails de maintien coulissant automatiquement

### Principe

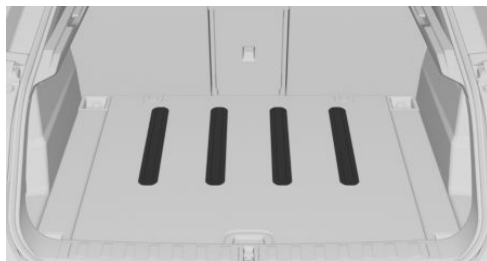

Lorsque les rails de maintien coulissant automatiquement sont remontés, le système empêche le glissement de la charge dans le compartiment à bagages.

### Généralités

Observer les informations et les remarques sur le chargement.

Les rails de maintien se déplacent automatiquement vers le haut lorsque l'une des conditions suivantes est remplie :

- ▷ Le hayon est fermé.
- ▷ Inclinaison du véhicule de plus de 13 %.
- ▷ Le hayon est ouvert et la vitesse est supérieure à environ 5 km/h.

Plus d'informations :

Chargement, voir page [347](#).

## Crochets multifonction

### Généralités

Un crochet multifonction se trouve à gauche dans le compartiment à bagages.

## Consigne de sécurité

### AVERTISSEMENT

Une utilisation non conforme des crochets multifonction peut entraîner un danger en raison des objets projetés, par exemple lors des actions de freinage et d'évitement. Il y a un risque de blessures et de dommages matériels. Ne suspendre que des objets légers aux crochets multifonction. Transporter des bagages lourds avec une fixation appropriée dans le compartiment à bagages.

## Ouverture des crochets multifonction

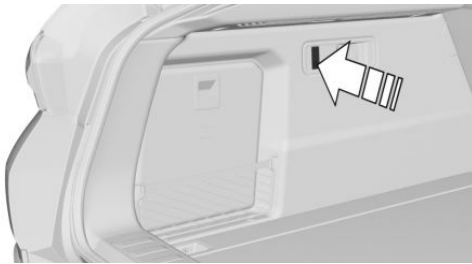

Appuyer sur le crochet multifonction et le tourner jusqu'à ce qu'il s'enclenche.

## Sangle de serrage

Sur la garniture latérale droite se trouve une sangle de serrage permettant d'attacher des petits objets.

## Filet

Il est possible de ranger les petits objets dans le filet à droite ou à gauche.

## Compartiment de rangement latéral gauche

### Généralités

Un compartiment de rangement se trouve sur le côté gauche du compartiment à bagages.

### Ouverture du vide-poches

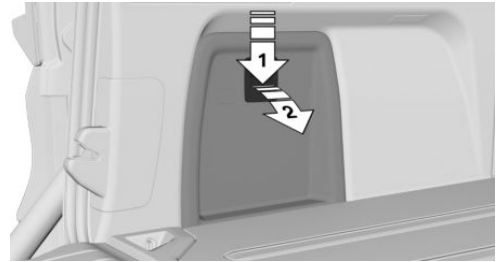

Actionner la touche, flèche 1, et ouvrir le cache, flèche 2.

## Plancher du compartiment à bagages

### Généralités

Un vide-poches se trouve sous le plancher du compartiment à bagages.

### Ouverture du vide-poches

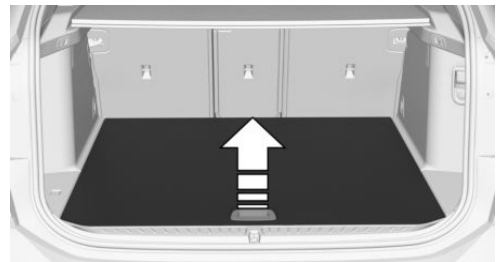

Relever le plancher du compartiment à bagages.

## Agrandissement du compartiment à bagages

### Principe

Il est possible d'agrandir le compartiment à bagages en rabattant les dossiers des sièges arrière.

### Généralités

Le dossier de siège arrière est divisé selon le rapport 40–20–40. Les dossiers des sièges arrière latéraux et la partie centrale peuvent être rabattus séparément.

Les dossiers des sièges arrière peuvent être rabattus depuis l'arrière ou depuis le compartiment à bagages.

### Consignes de sécurité

#### AVERTISSEMENT

Des pièces du véhicule peuvent être endommagées ou des parties du corps peuvent être coincées lors du rabattement des dossiers des sièges arrière. Il y a un risque de blessures ou de dommages matériels. Lors du basculement, s'assurer que la zone de déplacement du dossier de siège arrière, y compris les appuie-tête, soit libre.

#### AVERTISSEMENT

Si un dossier de siège n'est pas verrouillé, les objets non arrimés peuvent être projetés dans l'habitacle, par exemple en cas d'accident, de freinage ou d'action d'évitement. Il y a risque de blessures. S'assurer que le dossier de siège arrière est verrouillé après avoir été rabattu.

#### AVERTISSEMENT

Si le siège du véhicule n'est pas réglé correctement ou si le siège enfant est mal monté, la stabilité du système de retenue pour enfant est limitée, voire inexistante. Il y a risque de blessures ou danger de mort. Veiller à ce que le système de retenue pour enfant repose fermement contre le dossier du siège. Adapter l'inclinaison du dossier de tous les sièges concernés et régler correctement les sièges. Veiller à ce que les sièges et leurs dossiers soient correctement enclenchés ou verrouillés. Si possible et si nécessaire, adapter la hauteur des appuie-tête ou les retirer.

### Rabattre le dossier de siège arrière

1. Poser la ceinture de sécurité dans l'attache de ceinture.



2. Tirer le levier et rabattre le dossier du siège vers l'avant.



## Rabattement électrique du dossier du siège arrière

1. Rabattre le dossier du siège arrière en position assise, puis l'enclencher.  
Le repère rouge derrière le levier disparaît complètement.
2. Retirer la ceinture de sécurité de l'attache de ceinture.

## Rabattre la partie centrale



Rabattre l'accoudoir central et tirer sur la boucle.

## Cache du compartiment à bagages

### Consignes de sécurité

#### **AVERTISSEMENT**

Les appareils reliés au véhicule par un câble, par exemple des téléphones portables ou des objets non fixés peuvent être projetés à l'intérieur du véhicule pendant la conduite, par exemple lors d'un accident, d'une action de freinage ou d'évitement. Il y a un risque de blessures et de dommages matériels. Sécuriser les objets non fixés ou les appareils reliés au véhicule par un câble.

#### **AVERTISSEMENT**

Des parties du corps peuvent être coincées lors de la commande du cache du compartiment à bagages. Il y a risque de blessures. Veiller à ce que la zone de déplacement du cache du compartiment à bagages soit libre lors de la commande du cache du compartiment à bagages.

#### **AVERTISSEMENT**

Un cache du compartiment à bagages incorrectement posé risque d'être projeté dans l'habitacle pendant la conduite, par exemple en cas d'accident, de freinage ou de manœuvre d'évitement. Il y a un risque de blessures et de dommages matériels. S'assurer que le cache du compartiment à bagages est correctement enclenché dans les fixations.

## Fermer le cache-bagages



Déplier le cache-bagages vers le bas.

## Retirer le cache du compartiment à bagages

Le cache peut être retiré pour ranger des bagages encombrants.

1. Saisir le cache-bagages plié en dessous de la plieuse supérieure et ce, des deux côtés.

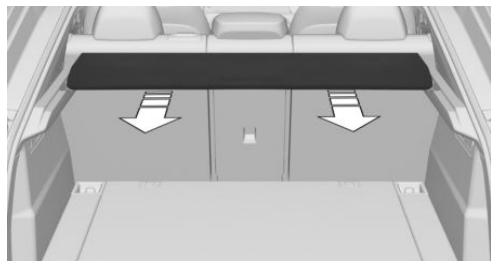

2. Tirer le cache vers le bas pour le retire des deux fixations latérales.

## Rangement du cache-bagages

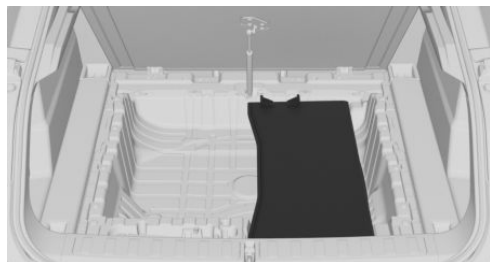

Le cache-bagages peut être rangé sous le plancher du compartiment à bagages.

## Insérer le cache du compartiment à bagages

Pour la remise en place, procéder dans l'ordre inverse.

1. Reposer le cache-bagages à droite et à gauche.
2. Soulever légèrement l'arrière du cache et le pousser vers l'avant jusqu'à ce qu'il s'enclenche dans les deux fixations latérales.



# Conseils pour la conduite

## Équipement du véhicule

Ce chapitre décrit les équipements, les systèmes et les fonctions proposés actuellement ou le cas échéant dans un avenir proche en fonction du modèle, même s'ils ne sont pas présents dans le véhicule.

Plus d'informations :

Équipement du véhicule, voir page 8.

## Indications de rodage

### Généralités

Les pièces mobiles doivent être rodées les unes par rapport aux autres.

Les remarques suivantes aident à obtenir une durée de vie optimale et une rentabilité maximale du véhicule.

Ne pas utiliser le Launch Control pendant le rodage.

### Consigne de sécurité

#### AVERTISSEMENT

Des pièces ou des composants neufs peuvent entraîner une réaction différée des systèmes de sécurité et d'aide à la conduite. Il y a un risque d'accidents, de blessures ou de dommages matériels. Après le montage de pièces neuves ou sur un véhicule neuf, conduire de manière modérée et, le cas échéant, intervenir à temps. Tenir compte des indications de rodage pour les pièces et composants concernés.

### Moteur, boîte de vitesses et pont

#### Jusqu'à 2000 km

Ne pas dépasser le régime maximal et la vitesse maximale :

- ▶ Avec les moteurs à essence, 4500 tr/min et 160 km/h.
- ▶ Avec les moteurs Diesel, 3500 tr/min et 150 km/h.

Éviter systématiquement la pleine charge et le kick-down.

#### À partir de 2000 km

Le régime moteur et la vitesse du véhicule peuvent être augmentés progressivement.

### Pneus

Les particularités de la fabrication font que l'adhérence au sol des pneumatiques neufs n'est pas encore optimale.

Conduire prudemment pendant les premiers 300 km.

### Système de freinage

Afin d'éviter des effets pouvant entraîner des bruits de freinage, il est nécessaire de roder les disques de frein et les garnitures de frein. Conduire prudemment pendant les premiers 500 km environ.

### Après le remplacement d'une pièce

Observer de nouveau les conseils de rodage si les composants décrits plus haut ont été remplacés.

## Conduite sur mauvais chemins

### Principe

Grâce à une garde au sol surélevée, le véhicule peut rouler sur divers types de voies de différentes structures.

Une transmission intégrale peut améliorer la propulsion du véhicule.

### Consigne de sécurité

#### REMARQUE

Les objets rencontrés sur les terrains non stabilisés, par exemple cailloux ou branches, peuvent endommager le véhicule. Il y a un risque de dommages matériels. Ne pas rouler sur des terrains non stabilisés.

### En cas de conduite sur de mauvais chemins

Pour votre propre sécurité, pour la sécurité des passagers et du véhicule, respectez les points suivants :

- ▶ Se familiariser avec le véhicule avant la conduite.
- ▶ Ne prendre aucun risque pendant la conduite.
- ▶ Adapter sa vitesse aux conditions de la chaussée. Plus la pente est raide et la chaussée inégale, plus il faut rouler lentement.
- ▶ Lors d'une conduite sur des montées ou des descentes raides : remplir l'huile moteur et le liquide de refroidissement jusqu'à proximité du repère MAX.
- ▶ Éviter tout contact de la carrosserie ou du soubassement avec le sol.
- ▶ Quand des roues patinent, appuyer suffisamment sur la pédale d'accélérateur pour

que les systèmes de régulation de la stabilité de marche puissent répartir la force d'entraînement entre les roues.

### Après une conduite sur mauvais chemins

Pour conserver la sécurité routière après une conduite sur mauvais chemins, contrôler les roues et les pneus pour endommagements. Éliminer de la carrosserie les salissures grossières.

Après un contact de la carrosserie ou du soubassement du véhicule avec le sol, faire contrôler le véhicule par un Réparateur Agréé, par un autre Réparateur Agréé qualifié ou par un atelier spécialisé.

## Remarques générales sur la conduite

### Fermeture du hayon

#### Consigne de sécurité

#### AVERTISSEMENT

Un hayon ouvert dépasse du véhicule et, lors d'un accident, d'une manœuvre de freinage ou d'évitement, peut menacer les passagers et d'autres usagers ou endommager le véhicule. En outre, les gaz d'échappement ou de l'eau peuvent pénétrer dans l'habitacle. Il y a un risque de blessures ou de dommages matériels. Ne pas rouler avec un hayon ouvert.

### Conduite avec hayon ouvert

Si le véhicule doit néanmoins rouler avec le hayon ouvert :

- ▶ Fermer toutes les vitres et le toit ouvrant en verre.
- ▶ Augmenter fortement le débit de la soufflante.

- ▷ Conduire avec retenue.
- ▷ Hayon, par exemple à l'aide d'une sangle de fixation.

## Système d'échappement chaud

### **⚠** AVERTISSEMENT

Des températures très élevées peuvent apparaître sous la carrosserie pendant le trajet, par exemple à cause du système d'échappement. Le contact avec le système d'échappement peut causer des brûlures. Il y a risque de blessures. Ne pas toucher le système d'échappement des gaz brûlant ni le tuyau d'échappement.

### **⚠** AVERTISSEMENT

Lorsque des matériaux inflammables, par exemple feuillage ou herbe, entrent en contact avec des éléments brûlants du système d'échappement, ils peuvent s'enflammer. Il y a risque d'incendie et de blessures. Ne pas retirer les écrans calorifuges montés et ne pas les enduire de produit de protection de dessous de caisse. Lors de la conduite, au point mort ou lors du stationnement, veiller à ce qu'aucun matériau inflammable n'entre en contact avec des pièces brûlantes du véhicule.

## Filtre à particules de gaz d'échappement

### Principe

Les particules de suie sont retenues par le filtre à particules de gaz d'échappement. Le filtre à particules de gaz d'échappement est nettoyé selon les besoins par la combustion des particules de suie à très hautes températures.

## Généralités

Pendant la durée d'épuration de quelques minutes, les situations suivantes peuvent se présenter :

- ▷ Le moteur tourne provisoirement avec une certaine rudesse.
- ▷ Un régime un peu plus élevé est nécessaire pour développer toute la puissance habituelle.
- ▷ La consommation de carburant peut être accrue. L'augmentation de la consommation de carburant est prise en compte en tant que moyenne dans l'affichage de la consommation actuelle.
- ▷ Léger dégagement de fumée du système d'échappement, y compris après l'arrêt du moteur.
- ▷ Bruits tels que ceux du ventilateur de refroidissement en fonctionnement et ce, également quelques minutes après l'arrêt du moteur.

Le fonctionnement par inertie du ventilateur de refroidissement pendant plusieurs minutes, même après un court trajet, est normal.

## Avec moteur diesel : nettoyer le filtre à particules de gaz d'échappement pendant la conduite

L'auto-nettoyage du filtre à particules diesel s'effectue automatiquement. Il n'existe pas d'autres mesures, telles qu'une adaptation du style de conduite.

## Eau de condensation détectée dans le système d'entraînement

Les différents profils de conduite garantissent le bon fonctionnement du système d'entraînement. Un style de conduite prolongé à faible charge peut nuire au bon fonctionnement, par exemple en entraînant la formation d'eau de condensation dans le système d'entraînement. Il est possible de contrecarrer ce phénomène en faisant parfois tourner le moteur avec

des charges plus élevées pendant un certain temps.

Si de l'eau de condensation s'est formée dans le système d'entraînement, un message Check-Control correspondant apparaît. Dans ce cas, lors du prochain trajet hors agglomération, procéder de la façon suivante pendant 30 minutes environ :

Avec un moteur à essence :

- ▶ Selon l'équipement, placer le levier sélecteur sur S ou sur L.
- ▶ Désactiver le système de régulation de la vitesse.
- ▶ Activer le mode de conduite SPORT depuis le sélecteur de mode de conduite.
- ▶ Si possible, conduire à différentes vitesses.

Moteurs Diesel :

- ▶ Selon l'équipement, sélectionner la position S ou L du levier sélecteur.
- ▶ Activer le mode de conduite SPORT depuis le sélecteur de mode de conduite.
- ▶ Si possible, conduire à vitesse constante.

Plus d'informations :

- ▶ Engagement d'une position du levier sélecteur :  
Boîte Steptronic, voir page 138.
- ▶ Commutateur d'agrément de conduite, voir page 144.

## Vitrage du véhicule

Le vitrage du véhicule protège intégralement de l'effet dermatologiquement nocif du rayonnement UV.

## Téléphonie mobile dans le véhicule

### AVERTISSEMENT

L'électronique du véhicule et les appareils de téléphonie mobile peuvent s'influencer mutuellement. Le mode d'émission des appareils de téléphonie mobiles génère un rayon-

nement. Il y a un risque de blessures ou de dommages matériels. Dans la mesure du possible, utiliser à l'intérieur du véhicule uniquement des appareils de téléphonie mobile, comme les téléphones portables, directement reliés à une antenne extérieure ou à l'eSIM personnelle, afin d'exclure tout parasitage mutuel et de détourner les ondes hors du véhicule.

## Aquaplaning

Sur chaussées mouillées ou boueuses, il peut se former une nappe d'eau entre le pneu et la chaussée.

Ce phénomène, appelé aquaplanage, est susceptible de faire perdre partiellement ou totalement le contact avec la route et, de ce fait, le contrôle du véhicule en même temps que toute possibilité de freinage.

## Traversée d'une route inondée

### Généralités

Respecter ce qui suit lors de la traversée d'une route inondée :

Avec chauffage auxiliaire :

- ▶ Désactiver la fonction Start/Stop automatique.
- ▶ Traverser uniquement des nappes d'eau calme.
- ▶ Ne traverser des nappes d'eau que jusqu'à une profondeur max de 25 cm.
- ▶ Traverser des plans d'eau au pas, à une vitesse max de 5 km/h.

Sans chauffage auxiliaire :

- ▶ Désactiver la fonction Start/Stop automatique.
- ▶ Traverser uniquement des nappes d'eau calme.

- ▶ Ne traverser des nappes d'eau que jusqu'à une profondeur max de 50 cm.
- ▶ Traverser des plans d'eau au pas, à une vitesse max de 5 km/h.

Plus d'informations :

Fonction Start/Stop automatique, voir page 136.

## Consigne de sécurité

### REMARQUE

Lors du franchissement trop rapide de nappes d'eau trop hautes, l'eau peut pénétrer dans le compartiment moteur, le système électrique ou la transmission. Il y a un risque de dommages matériels. Lors de la traversée d'une route inondée, ne pas dépasser la hauteur d'eau maximum indiquée ni la vitesse maximale prévue pour la traversée de route inondée.

## Freinage en sécurité

### Généralités

Le véhicule est équipé de série d'un système d'antiblocage des roues ABS.

Effectuer un freinage total dans les situations qui l'exigent. Pour obtenir une amplification optimale de la force de freinage, ne pas relâcher la pression sur la pédale de frein pendant le freinage total. Le véhicule reste dirigeable. Vous pouvez contourner des obstacles éventuels avec des mouvements au volant aussi pondérés que possible.

Les bruits de processus de régulation hydrauliques indiquent que le système anti-blocage des roues est en train de réguler.

## Objets dans la zone de déplacement des pédales

### AVERTISSEMENT

Les objets se trouvant sur le plancher côté conducteur peuvent limiter la course des pédales ou bloquer une pédale enfoncée à fond. Il y a risque d'accident. Ranger les objets dans le véhicule de manière à ce qu'ils soient sécurisés et ne puissent pas parvenir dans la zone des pieds du conducteur. Utiliser des tapis de sol adaptés au véhicule et qui peuvent être fixés au plancher. Ne pas utiliser de tapis de sol non fixés et ne pas superposer plusieurs tapis de sol. Veiller à laisser un espace libre suffisant pour les pédales. Veiller à ce que les tapis de sol soient de nouveau fixés de façon sûre après avoir été enlevés, par exemple pour les nettoyer.

## Réaction de la pédale au démarrage

Si l'état de marche est activé en mode repos, il se peut que la réaction de la pédale soit inhabituelle, par exemple une course faible ou plus longue de la pédale. Après avoir relâché entièrement la pédale de frein, celle-ci réagit comme d'habitude.

## Humidité

Par temps humide, à la suite du salage de la route ou par forte pluie, freiner légèrement à quelques kilomètres d'intervalle.

Ceci ne doit pas gêner les autres usagers de la route.

Grâce à la chaleur générée par le freinage, les disques et les plaquettes de frein sèchent et sont protégés de la corrosion.

En cas de besoin, la force de freinage est tout de suite pleinement disponible.

## Pentes

### Généralités

Parcourir les descentes longues ou raides dans le rapport dans lequel il faut freiner le moins souvent. Sinon, le système de freinage peut surchauffer et l'efficacité des freins peut être réduite.

Il est possible de renforcer davantage l'efficacité du freinage du moteur en rétrogradant manuellement, si nécessaire jusqu'au premier rapport.

### Consignes de sécurité

#### AVERTISSEMENT

Une pression légère mais prolongée sur la pédale de frein peut entraîner des températures élevées, l'usure des freins et, éventuellement, la panne du système de freins. Il y a un risque d'accidents, de blessures ou de dommages matériels. Éviter toute sollicitation excessive des freins.

#### AVERTISSEMENT

Au point mort ou lorsque l'état de marche est coupé, les fonctions importantes en matière de sécurité sont limitées ou indisponibles : par exemple le frein moteur ou l'assistance de freinage et de direction. Il y a un risque d'accidents, de blessures ou de dommages matériels. Ne pas rouler au point mort ou avec l'état de marche désactivé.

## Corrosion sur le disque de frein

La corrosion des disques de frein et l'encrassement des plaquettes de frein sont favorisés par les circonstances suivantes :

- ▷ Faible kilométrage.
- ▷ Longues durées d'immobilisation.

- ▷ Faible sollicitation.
- ▷ Détergents corrosifs, acides ou alcalins.

Des disques de frein corrodés produisent au freinage un effet de saccades qui ne peut généralement plus être éliminé.

## Eau de condensation à l'arrêt du véhicule

De l'eau de condensation se forme dans le climatiseur automatique et est évacuée sous le véhicule.

## Barres de toit

### Généralités

Montage possible uniquement pour les véhicules avec barres de toit.

Les porte-bagages sont disponibles en accessoires optionnels.

### Consigne de sécurité

#### AVERTISSEMENT

En cas de conduite avec une charge sur le toit, par exemple des barres de toit, la sécurité de roulage peut ne plus être garantie dans les situations critiques en raison de l'élévation du centre de gravité. Il y a un risque d'accidents, de blessures ou de dommages matériels. Conduire avec une charge sur le toit uniquement lorsque le contrôle dynamique de stabilité est activé.

## Montage

Respecter les instructions de montage des barres de toit.

Veiller à laisser un espace libre suffisant pour le basculement et l'ouverture du toit ouvrant en verre.

## Chargement

Lorsque les barres de toit sont chargées, la tenue de route et le comportement du véhicule sont modifiés en raison du déplacement du centre de gravité.

Lors du chargement et de la conduite, observer les instructions suivantes :

- ▷ Ne pas dépasser les charges sur toit/sur l'essieu et le poids total autorisés.
- ▷ Répartir uniformément la charge sur le toit.
- ▷ La charge sur le toit ne doit pas être d'une trop grande surface.
- ▷ Placer les bagages les plus lourds en bas.
- ▷ Fixer les bagages de manière sécurisée, les arrimer par exemple à l'aide de sangles de serrage.
- ▷ Ne pas laisser d'objets dépasser dans la zone de basculement du hayon.
- ▷ Conduire prudemment. Éviter les à-coups au démarrage et au freinage et une conduite trop rapide dans les virages.

sont adaptés aux exigences particulières de la conduite sur circuit. Pour des informations sur les pneus sport, s'adresser à un Réparateur Agréé, à un autre Réparateur Agréé qualifié ou à un atelier spécialisé.

Avant et après la conduite sur circuit, faire contrôler le véhicule par un Réparateur Agréé, un autre Réparateur Agréé qualifié ou un atelier spécialisé.

## Conduite sur circuit

### **AVERTISSEMENT**

Le véhicule n'est pas conçu pour des courses automobiles ou des compétitions comparables au sport automobile. Il y a un risque d'accidents, de blessures ou de dommages matériels. Le véhicule n'est pas conçu pour la course automobile ou des compétitions similaires.

Les contraintes mécaniques et thermiques supérieures survenant lors de la conduite en compétition entraînent une usure accélérée. Ce type d'usure n'est pas couvert par la garantie constructeur.

Le constructeur du véhicule recommande l'utilisation de pneus sport spéciaux, tels que pneus High Performance. Les pneus sport

# Remorque et porte-bagages arrière

## Équipement du véhicule

Ce chapitre décrit les équipements, les systèmes et les fonctions proposés actuellement ou le cas échéant dans un avenir proche en fonction du modèle, même s'ils ne sont pas présents dans le véhicule.

Plus d'informations :

Équipement du véhicule, voir page 8.

## Généralités

Les charges admissibles de remorquage, sur l'essieu, sur timon et le PTAC sont indiquées dans les caractéristiques techniques du véhicule.

Les possibilités d'augmentation des charges peuvent être demandées auprès d'un Réparateur Agréé, d'un autre Réparateur Agréé qualifié ou d'un atelier spécialisé.

Le véhicule est automatiquement réglé sur le niveau normal lorsque la prise de remorque est occupée ou au démarrage.

## Avant de prendre la route

### Charge sur timon

Ne pas descendre en dessous de la charge sur timon minimale de 25 kg et exploiter le plus possible la charge sur timon maximale.

La charge utile maximale du véhicule est réduite par le poids du dispositif d'attelage et par la charge sur timon. La charge sur timon augmente le poids du véhicule. Ne pas dépasser le poids total autorisé du véhicule tracteur.

## Chargement

Répartir les objets transportés de la manière la plus égale possible sur le plateau.

Placer la charge le plus bas possible et à proximité de l'essieu de la remorque. La sécurité de roulage de l'ensemble de l'attelage est d'autant plus grande que le centre de gravité de la remorque est plus bas.

Ne pas dépasser le poids total admissible de la remorque et la charge tractée admissible du véhicule. La valeur la plus basse est celle dont il faut tenir compte.

## Pression de gonflage des pneus

Respecter la pression de gonflage des pneus du véhicule et de la remorque.

Sur le véhicule, appliquer la pression de gonflage des pneus prescrite pour les chargements supérieurs.

Pour les pneus de la remorque, se conformer aux indications de leur fabricant.

Réinitialiser la mesure individuelle de pression des pneus ou le système de contrôle de la pression des pneus après avoir corrigé la pression de gonflage des pneus ou après avoir attaché ou détaché une remorque.

Plus d'informations :

- ▷ Indications sur la pression de gonflage des pneus, voir page 378.
- ▷ Contrôle de pression des pneus, voir page 390.
- ▷ Mesure individuelle de pression des pneumatiques, voir page 398.

## Rétroviseurs extérieurs

Le législateur prescrit le montage de deux rétroviseurs extérieurs qui permettent au conducteur d'observer les deux coins arrière de la remorque. De tels rétroviseurs sont dispo-

nibles comme accessoires spéciaux auprès d'un Réparateur Agréé, d'un autre Réparateur Agréé qualifié ou d'un atelier spécialisé.

## Consommation de courant

### Généralités

Avant le départ, contrôler le bon fonctionnement des feux arrière de la remorque.

Avec une caravane, limiter les temps de fonctionnement des consommateurs électriques pour ménager la batterie du véhicule.

### Feux arrière de remorque

La puissance des feux arrière de la remorque ne doit pas dépasser les valeurs suivantes :

- ▷ Clignotants : 42 W de chaque côté.
- ▷ Feux rouges arrière : 50 W de chaque côté.
- ▷ Feux stop : 84 W au total.
- ▷ Feux arrière de brouillard : 42 W au total.
- ▷ Feux de recul : 42 W au total.

## Attelage de remorque avec rotule pivotante électrique

### Généralités

La rotule pivotante se trouve sur la face inférieure du véhicule.

### Consignes de sécurité

#### **AVERTISSEMENT**

Une rotule non verrouillée peut entraîner une tenue de route instable ou des accidents. Il y a un risque d'accident ou de dommages matériels. Contrôler si la rotule est correctement verrouillée avant de rouler avec une remorque ou un porte-bagages arrière.

#### **REMARQUE**

Le dispositif d'attelage est conçu pour une utilisation avec une remorque. Une rotule de dispositif d'attelage sortie peut se déformer pendant la conduite sans remorque ni porte-bagages arrière. Il y a un risque de dommages matériels. Rentrer la rotule lors des trajets sans remorque ni porte-bagages arrière.

### Aperçu

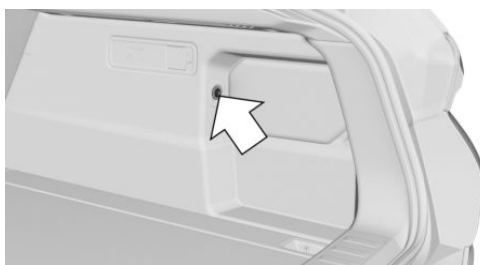

La touche de basculement de la rotule à l'extérieur et à l'intérieur se trouve dans le compartiment à bagages.

### Conditions de fonctionnement

- ▷ Le véhicule se trouve à l'horizontale.
- ▷ Le compartiment à bagages est ouvert.
- ▷ La prise électrique de la remorque n'est pas branchée.
- ▷ Le mode remorque n'est pas activé.
- ▷ Le niveau de charge de la batterie du véhicule est suffisant.

La LED située dans la touche s'allume en vert quand le système est prêt à fonctionner.

### Basculer la rotule à l'extérieur

1. Ouvrir le compartiment à bagages.
2. S'écarter de la zone de basculement de la rotule derrière le véhicule.

3.  Appuyer sur la touche dans le compartiment à bagages.

La rotule bascule à l'extérieur. La LED clignote en vert.

4. Attendre que la rotule ait atteint sa position finale.

La LED de la touche s'allume en vert lorsque la rotule a atteint sa position finale.

La LED de la touche s'allume en rouge si la rotule n'est pas correctement verrouillée.

### Basculer la rotule à l'intérieur

1. Dételer la remorque ou le porte-bagages arrière.
2. Le cas échéant, retirer les pièces amovibles des dispositifs de stabilisation de la trajectoire.
3. Retirer de la prise de remorque la fiche d'alimentation électrique de la remorque ainsi que, le cas échéant, l'adaptateur.

4.  Appuyer sur la touche dans le compartiment à bagages.

La rotule bascule à l'intérieur. La LED clignote en vert.

5. Attendre que la rotule ait atteint sa position finale.

### Interruption du mouvement de pivotement

#### Généralités

Le mouvement de pivotement est interrompu automatiquement, éventuellement inversé ou n'a pas lieu, lorsque des valeurs limites d'intensité de courant sont dépassées, par exemple à de très basses températures ou en cas de résistances mécaniques. La LED devient rouge.

### Répétition d'un mouvement de pivotement

1. Activer l'état de marche.
2. S'écarter de la zone de basculement de la rotule derrière le véhicule.

3.  Maintenir enfoncée la touche dans le compartiment à bagages jusqu'à ce que la rotule soit entièrement rentrée ou sortie.

Le cas échéant, renouveler le mouvement de pivotement en appuyant sur la touche lorsque le moteur tourne.

La LED de la touche s'allume en vert lorsque la rotule a atteint sa position finale.

En cas d'interruption répétée du mouvement de pivotement, contacter un Réparateur Agréé, un autre Réparateur Agréé qualifié ou un atelier spécialisé.

### Prise de remorque



La prise de remorque se trouve sur le dispositif d'attelage.

Rabattre le cache.

## Anneau pour câble de sécurité de la remorque

### Généralités

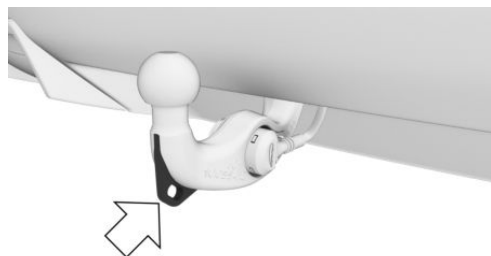

Un anneau est monté sur le dispositif d'attelage pour fixer le câble de sécurité de la remorque.

### Consignes de sécurité

#### **⚠ AVERTISSEMENT**

La remorque risque de se détacher accidentellement en cas de mauvaise fixation du câble de sécurité ou de la chaîne de sécurité de la remorque. Il y a risque d'accident. Avant de conduire avec une remorque, fixer correctement le câble de sécurité ou la chaîne de sécurité de la remorque à l'anneau du dispositif d'attelage.

#### **⚠ AVERTISSEMENT**

Le câble de sécurité ou la chaîne de sécurité de la remorque, s'ils ne sont pas fixés correctement, peuvent s'accrocher et endommager le véhicule ou la remorque. Il y a risque d'accident. Avant de conduire avec une remorque, fixer correctement le câble de sécurité ou la chaîne de sécurité de la remorque à l'anneau du dispositif d'attelage. Veiller à ce que le câble de sécurité ou la chaîne de sécurité ne soit pas bloqué et ne pende pas au sol.

## Conduite avec une remorque ou un porte-bagages arrière

### Généralités

Lors de la conduite avec une remorque ou un porte-bagages arrière, certains systèmes d'aide à la conduite ne sont pas disponibles ou ne le sont que de manière limitée. Le cas échéant, un message Check-Control s'affiche. Les systèmes de régulation de la stabilité de marche, par exemple le système d'antiblocage des roues, sont encore disponibles.

Si nécessaire, sélectionner un autre système d'aide à la conduite disponible en mode remorque, par exemple le régulateur de vitesse actif.

Plus d'informations :

- ▷ Systèmes d'aide à la conduite, voir page 237.
- ▷ Systèmes de régulation de la stabilité de marche, voir page 230.
- ▷ Régulateur de vitesse, voir page 245.

### Consignes de sécurité

#### **⚠ AVERTISSEMENT**

Selon leur type de construction et leur chargement, les remorques peuvent présenter des mouvements pendulaires à partir d'environ 80 km/h. Il y a un risque d'accident ou de dommages matériels.

En roulant avec une remorque, adapter la vitesse. En cas de mouvement pendulaire, freiner immédiatement et procéder aux corrections de trajectoire avec la plus grande prudence possible.

**⚠ AVERTISSEMENT**

La pression de gonflage des pneus doit être adaptée à la charge sur l'essieu accrue survenant lors de la traction d'une remorque. Rouler avec des pneus présentant une pression trop basse peut endommager les pneumatiques. Il y a un risque d'accident ou de dommages matériels. Ne pas dépasser une vitesse de 100 km/h. Augmenter la pression de gonflage des pneus du véhicule tracteur de 0,2 bar. Veiller ici à respecter la pression de gonflage des pneus maximale indiquée.

## Utilisation avec remorque ou porte-bagages arrière

### Généralités

Lorsque la prise de remorque est occupée, un menu de sélection apparaît sur l'écran de contrôle. Définir dans le menu de sélection si le véhicule doit rouler avec une remorque ou un porte-bagages arrière.

Si le véhicule roule avec une remorque ou un porte-bagages arrière, tel qu'un porte-vélos arrière, et que la prise de remorque n'est pas affectée, il se peut que les fonctions de certains systèmes d'aide à la conduite soient limitées ou que ceux-ci présentent des dysfonctionnements. Pour éviter des dysfonctionnements, activer manuellement l'utilisation de la remorque ou du porte-bagages arrière.

### Consigne de sécurité

**⚠ AVERTISSEMENT**

Si l'écran de contrôle n'est pas réglé correctement, il se peut que les fonctions de certains systèmes d'aide à la conduite soient limitées ou que ceux-ci présentent des dysfonctionnements. Il y a risque d'accident. Veiller à ce que le réglage approprié soit ac-

tivé lors de l'utilisation avec une remorque ou un porte-bagages arrière.

### Activation/désactivation manuelle du mode remorque

1. ■■ Menu Applications
2. « Véhicule »
3. « Réglages de conduite »
4. « Aides à la conduite »
5. « Mode remorque »
6. « Type »
7. Définir si le véhicule doit rouler avec une remorque/un porte-bagages arrière.

### Vitesse maximale

#### Généralités

En mode remorque, il est possible de définir la vitesse maximale autorisée pour l'attelage. Selon l'équipement, ce réglage est pris en compte dans les systèmes de limitation de vitesse.

Plus d'informations :

- ▶ Indicateur de limitation de vitesse, voir page [237](#)
- ▶ Assistant de limitation de vitesse, voir page [265](#).

#### Réglage de la vitesse maximale

1. ■■ Menu Applications
2. « Véhicule »
3. « Réglages de conduite »
4. « Aides à la conduite »
5. « Mode remorque »
6. « Vitesse maximale autorisée »
7. Sélectionner la vitesse souhaitée.

## Montées

### Généralités

Le mode remorque est autorisé jusqu'à des pentes de 12 %.

Si des charges tractées supérieures sont agrées ultérieurement, la limite baisse jusqu'à 8 %.

### Démarrage en côte

Le frein de stationnement est desserré automatiquement lorsque la pédale d'accélérateur est actionnée.

Utiliser le frein de stationnement pour éviter de reculer au démarrage.

1.  Juste avant de démarrer, tirer sur le commutateur et le relâcher.

Le frein de stationnement est serré.

2. Pour démarrer, appuyer suffisamment sur la pédale d'accélérateur.

### Pentes

Dans les descentes, un attelage tend à loucher plus tôt.

Avant la descente, rétrograder manuellement vers le rapport immédiatement inférieur et descendre la côte lentement.

### Fortes charges et hautes températures extérieures

#### REMARQUE

De longs trajets avec charges remorquées, une température extérieure élevée et un faible niveau de carburant dans le réservoir peuvent entraîner une surchauffe du système de carburant, ce qui entraîne une réduction de la puissance du moteur. Il y a un risque de dommages matériels. Refaire le plein à temps. Veiller à ce que le réservoir de carbu-

rant soit rempli à plus du quart de sa contenance lors des longs trajets avec charges remorquées et températures extérieures élevées.

## Assistant de marche arrière avec remorque

### Principe

L'assistant de marche arrière avec remorque aide à la conduite en marche arrière avec une remorque.

En marche arrière, la direction des roues avant est déterminée par l'indication de l'angle d'articulation et assurée par le système.

### Équipement du véhicule

Ce système peut ne pas être présent dans le véhicule, par exemple en raison de l'équipement optionnel sélectionné, de la version de pays ou de la possibilité de déblocage ultérieur et de mise à jour. Ceci s'applique également à certaines fonctions du système.

Plus d'informations :

Équipement du véhicule, voir page 8.

### Généralités

L'angle d'articulation détermine l'angle entre le véhicule et la remorque et donc le sens de marche souhaité de l'attelage en marche arrière.

Avec l'assistant de marche arr. avec remorque, l'attelage n'est pas dirigé via le volant en marche arrière, mais via la saisie continue et la correction de l'angle d'articulation sur l'écran de contrôle.

Le système dirige le véhicule. La vitesse doit être commandée à l'aide de la pédale d'accélérateur et du frein.

Respecter les contenus du chapitre Systèmes d'aide au stationnement.

Plus d'informations :

Systèmes d'aide au stationnement, voir page 273.

## Consignes de sécurité

### AVERTISSEMENT

Le système ne dégage pas le conducteur de sa responsabilité d'évaluer correctement les conditions de circulation. En raison des limites inhérentes au système, celui-ci ne peut pas toujours réagir automatiquement de manière adéquate dans toutes les situations de circulation. Il y a un risque d'accidents, de blessures ou de dommages matériels. Adapter le style de conduite aux conditions de circulation. Observer la circulation, se préparer à freiner ou à braquer à tout moment et intervenir activement dans les situations correspondantes.

### AVERTISSEMENT

Le système peut faire passer le véhicule sur des bordures de trottoir. Il y a un risque de blessures ou de dommages matériels. Prêter attention aux conditions de circulation et intervenir activement dans les situations correspondantes.

## Conditions de fonctionnement

- ▶ Une remorque est attelée et raccordée.
- ▶ Le système est initialisé avec la remorque utilisée.
- ▶ Selon l'équipement et la version de pays, le mode remorque est activé.
- ▶ La caméra de recul est propre et dégagée.

## Initialisation de l'assistant de marche arrière avec remorque

L'assistant de marche arrière avec remorque doit être initialisé lors de chaque attelage d'une remorque.

Un message sur l'écran de contrôle invite le conducteur à rouler en marche avant à basse vitesse et à tourner le volant.

## Activer/désactiver l'aide

L'aide pour l'assistant de marche arrière avec remorque fournit des informations détaillées pour la commande du système. L'aide peut être activée ou désactivée.

1. Sélectionner le BMW ID ou le profil conducteur.
2.  Menu Applications
3. « Véhicule »
4. « Réglages de conduite »
5. « Aides à la conduite »
6. « Stationnement »
7. « Aide assist. marche arr. remorque »

## Reculer avec l'assistant de marche arrière avec remorque

1. Atteler la remorque au véhicule et la raccorder.
2. Initialiser l'assistant de marche arrière avec remorque.
3. Selon l'équipement et la version de pays, activer le mode remorque sur l'écran de contrôle.



4. Véhicule à l'arrêt, appuyer sur la touche ou enclencher la marche arrière.

L'affichage des systèmes d'aide au stationnement apparaît sur l'écran de contrôle.

5. « Démarrer l'assis. marche arr. avec remorque »

L'écran de contrôle affiche l'image de la caméra de recul avec vue sur le timon et un affichage stylisé du véhicule avec la remorque.

6. Le cas échéant, confirmer ou désactiver les aides sur l'écran de contrôle.
7. Engager la marche arrière le cas échéant.
8. Régler l'angle d'articulation souhaité.  
Suivre les instructions sur l'écran de contrôle.
9. Retirer les mains du volant et reculer prudemment en utilisant la pédale d'accélérateur et le frein.  
**P** Vert : le système prend en charge le contrôle du véhicule.  
Pendant la marche arrière, observer l'environnement du véhicule.  
En cas d'obstacles, s'arrêter immédiatement et reprendre le contrôle de la direction.
10. Si nécessaire, régler l'angle d'articulation pendant la conduite pour corriger la direction.
11. À la fin de la manœuvre, placer le levier sélecteur en position P.

## Annuler manuellement l'assistant de marche arrière avec remorque

Les manœuvres de l'attelage peuvent être interrompues manuellement :

« Annuler »

## Annuler automatiquement l'assistant de marche arrière avec remorque

Le système s'arrête automatiquement, par exemple dans les cas suivants :

- ▷ Lors du maintien du volant ou en dirigeant soi-même le véhicule.
- ▷ Lors du passage de la marche arrière à la position D du levier sélecteur. L'assistant

de marche arr. avec remorque passe en mode "stand-by".

Si la marche arrière est à nouveau engagée après un court trajet, la fonction est de nouveau active.

- ▷ En cas d'activation ou d'intervention des systèmes d'aide à la conduite.
- ▷ En cas de superposition de messages sur l'écran de contrôle.
- ▷ Lorsque le sol est glissant.
- ▷ Lorsque le véhicule avance en roue libre, par exemple dans une pente.
- ▷ Lorsque les conditions ambiantes varient.
- ▷ À une vitesse supérieure à 10 km/h environ.

## Activer/désactiver le freinage de protection de la remorque

Après chaque annulation de l'assistant de marche arrière avec remorque, le freinage de la remorque est effectué et le véhicule est sécurisé à l'arrêt. Ainsi, l'attelage ne peut pas continuer à rouler de manière incontrôlée. Le freinage de la remorque peut être activé et désactivé.

1. ■■ Menu Applications
2. « Véhicule »
3. « Réglages de conduite »
4. « Aides à la conduite »
5. « Stationnement »
6. « Freinage sécu. remorque »

## Limites du système

### Généralités

La vitesse maximale est limitée à environ 10 km/h.

Un avertissement est émis à une vitesse d'environ 7 km/h.

En cas de dépassement de la vitesse maximale, la fonction s'interrompt.

## Restrictions de fonctionnement

La fonction peut être limitée, par exemple dans les situations suivantes :

- ▶ Les remorques avec direction à axe de rotation ne sont pas prises en charge.
- ▶ Accessoires sur le timon, par exemple porte-vélos arrière.
- ▶ Formes particulières de timon et de remorque.
- ▶ Caméra de recul encrassée ou occultée.  
Plus d'informations :  
Caméras, voir page 41.

## Contrôle de stabilité de la remorque

---

### Principe

Le contrôle de stabilité de la remorque aide à amortir les mouvements pendulaires de la remorque.

Le système détecte les mouvements pendulaires et freine le véhicule rapidement et automatiquement pour quitter la plage de vitesses critique et stabiliser l'attelage.

### Généralités

Si la prise de courant de remorque est occupée, sans qu'une remorque ne soit attelée, par exemple si vous utilisez un porte-vélos arrière avec éclairage, le système peut aussi intervenir dans des situations de conduite extrêmes.

### Conditions de fonctionnement

- ▶ Une remorque est attelée.
- ▶ La prise de remorque est occupée.
- ▶ La vitesse est supérieure à environ 65 km/h.

## Limites du système

Le système ne peut pas intervenir ou intervient trop tard dans les situations suivantes :

- ▶ Lorsque la remorque se renverse immédiatement, par exemple sur route glissante ou sur chaussée non stabilisée.
- ▶ Lorsqu'une remorque dont le centre de gravité haut se renverse avant qu'un mouvement pendulaire ne soit détecté.
- ▶ Lorsque le contrôle dynamique de stabilité est désactivé ou défaillant.
- ▶ Si la consommation électrique d'une remorque est trop faible pour être détectée par le système, par exemple en raison de feux arrière à LED.

## Porte-bagages arrière

---

### Principe

Les porte-bagages arrière, tels que des porte-vélos arrière, sont des dispositifs montés sur le véhicule pour faciliter le transport de bagages.

### Généralités

Les porte-bagages arrière approuvés par le constructeur du véhicule sont disponibles en tant qu'accessoires optionnels.

Il est possible d'utiliser des porte-vélos arrière pour trois vélos au maximum.

### Montage

Respecter les instructions de montage du porte-bagages arrière.

## Chargement

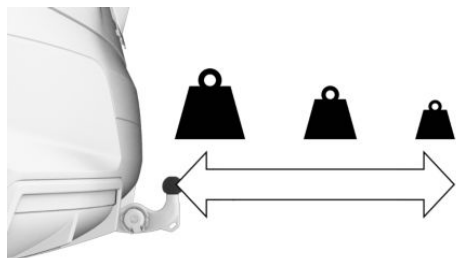

Le poids total autorisé du porte-bagages arrière chargé dépend de la distance entre son centre de gravité et la rotule.

- ▶ Pour une distance entre le centre de gravité et la rotule de 30 cm, le poids total du porte-bagages arrière ne doit pas dépasser 75 kg.
- ▶ Pour une distance entre le centre de gravité et la rotule de 60 cm, le poids total du porte-bagages arrière ne doit pas dépasser 35 kg.
- ▶ Transporter les objets lourds le plus près possible de la rotule.
- ▶ Fixer les objets transportés au porte-bagages arrière et les empêcher de glisser.

## Avant de prendre la route

Vérifier le fonctionnement des feux arrière du porte-bagages arrière avant de démarrer.

La puissance maximale des feux arrière du porte-bagages arrière ne doit pas dépasser la puissance maximale des feux arrière de la remorque.

Pour éviter des restrictions de fonctionnement et des dysfonctionnements des systèmes d'aide à la conduite, activer le mode remorque.

Plus d'informations :

- ▶ Consommation électrique, voir page [362](#).
- ▶ Utilisation avec une remorque ou un porte-bagages arrière, voir page [364](#).

## Conduite avec un porte-bagages arrière

Lorsque le porte-bagages arrière est chargé, la tenue de route et le comportement du véhicule sont modifiés en raison du déplacement du centre de gravité.

Lors du chargement et de la conduite, observer les instructions suivantes :

- ▶ Ne pas dépasser les charges sur l'essieu et le poids total autorisés.
- ▶ Conduisez de manière à éviter les démarrages et freinages brusques ou les virages rapides.

# Économiser du carburant

## Équipement du véhicule

Ce chapitre décrit les équipements, les systèmes et les fonctions proposés actuellement ou le cas échéant dans un avenir proche en fonction du modèle, même s'ils ne sont pas présents dans le véhicule.

Plus d'informations :

Équipement du véhicule, voir page 8.

## Réduire la consommation de carburant

### Principe

Votre véhicule contient des technologies sophistiquées permettant la réduction des valeurs de consommation et d'émissions.

Certaines mesures peuvent influencer la consommation de carburant et les répercussions sur l'environnement :

- ▷ Retirer les charges inutiles du véhicule.
- ▷ Retirer les éléments rapportés dès qu'ils ne sont plus nécessaires, par exemple un porte-bagages arrière.
- ▷ Fermer les vitres et le toit en verre pendant la conduite.
- ▷ Contrôler régulièrement la pression de gonflage des pneus et la corriger le cas échéant.
- ▷ Arrêter le moteur en cas d'arrêt prolongé.
- ▷ Conduire avec anticipation et laisser par exemple le véhicule avancer en roue libre plus souvent.
- ▷ Désactiver les fonctions inutiles, par exemple le chauffage de lunette arrière.
- ▷ Faire entretenir le véhicule régulièrement.

## Récupération adaptative

### Principe

La récupération adaptative favorise un style de conduite prédictif et axé sur le confort.

En fonction de la situation, le système décide entre la récupération de l'énergie et la décélération du véhicule.

Sur les véhicules équipés de la technologie Mild Hybrid, la puissance de la récupération est adaptative, ce qui entraîne une décélération plus ou moins forte du véhicule jusqu'à l'arrêt.

### Généralités

Les données cartographiques et divers capteurs analysent la situation de conduite actuelle, par exemple la distance par rapport au véhicule qui précède.

Selon l'équipement et la version de pays, la récupération adaptative est disponible.

### Activation/désactivation de la récupération adaptative

L'activation du mode de conduite SPORT désactive la récupération adaptative.

La récupération adaptative est activée lors du passage dans un autre mode de conduite.

La récupération adaptative n'est disponible que lorsque le levier sélecteur est en position D.

### Affichage

#### Affichage sur le combiné d'instruments

Il est possible d'afficher la récupération adaptative dans le combiné d'instruments.

Plus d'informations :

Affichage de puissance, voir page 164.

## Affichage sur l'écran de contrôle

Il est possible d'afficher la récupération adaptative à l'écran de contrôle.

Plus d'informations :

État actuel, voir page 172.

## Fonction « roue libre »

### Principe

Le système d'entraînement permet de rouler efficacement avec une décélération minimale avec la position D du levier sélecteur. Cet état est appelé fonction « roue libre ». La consommation de carburant est ainsi réduite.

Pour les véhicules équipés de la technologie Mild-Hybrid, il n'y a pas de consommation de carburant pendant la fonction « roue libre », le cas échéant.

### Généralités

Le fait de conduire par anticipation permet d'utiliser cette fonction fréquemment et de favoriser les économies de carburant engendrées par la fonction « roue libre ».

La fonction « roue libre » est adaptée automatiquement à la situation de conduite.

L'état de conduite en roue libre est affiché dans le menu Live Vehicle en tant que conduite en roue libre efficace.

Plus d'informations :

État actuel, voir page 172.

### Exemples de situations de conduite

Lorsqu'il n'est a priori pas nécessaire de freiner sur une certaine distance, il est utile d'avancer en roue libre.

Les situations de conduite suivantes, par exemple, peuvent s'y prêter :

- ▶ Roulage en roue libre sur une descente en ligne droite sans obstacles.
- ▶ Décélération par inertie sur un parcours sans obstacles.

Éviter de freiner trop tard ou trop fort.

### Conditions de fonctionnement

- ▶ Le levier sélecteur est engagé sur D.
- ▶ Le frein n'est pas actionné.
- ▶ La pédale d'accélérateur n'est pas actionnée.
- ▶ Le système détecte un style de conduite modéré et régulier.
- ▶ Température de service du moteur et de la boîte de vitesses atteinte.
- ▶ Le système ne détecte aucune situation routière ni tracés de route gênants.

La fonction est disponible à une vitesse d'env. 25 km/h à 160 km/h.

### Commande par l'intermédiaire des palettes de commande

#### Principe

Selon le niveau d'équipement, l'état de conduite en roue libre peut être influencé par l'intermédiaire des palettes de commande.

#### Activer/désactiver la conduite en roue libre avec les palettes de commande

Appuyer longuement sur la palette de commande pour l'activer.

Pour désactiver le mode, actionner la palette de commande de gauche.

#### Limites du système

La fonction « roue libre » est par exemple inaccessible ou seulement de manière limitée dans les situations suivantes :

- ▷ Si les données du système de navigation sont anciennes, ne sont plus valables ou ne sont plus disponibles.
- ▷ En cas de restrictions nationales sur les tronçons basés sur la carte.
- ▷ Si le régulateur de vitesse est actif.
- ▷ Si les capteurs sont endommagés, encrassés ou couverts.
- ▷ Conduite dans la plage limite dynamique et sur des montées ou descentes raides.
- ▷ Charge de la batterie temporairement trop faible ou quantité de courant nécessaire dans le réseau de bord trop élevée.

## Pour une conduite efficiente

### Principe

Dans certaines conditions, le moteur est dé-couplé de la transmission quand la manette de sélection est en position D. Le véhicule roule en roue libre ce qui optimise la consommation. La manette de sélection reste engagée sur la position D.

L'augmentation d'autonomie ainsi obtenue peut être affichée comme bonus d'autonomie sur le combiné d'instruments.

### Aperçu

#### Touche dans le véhicule

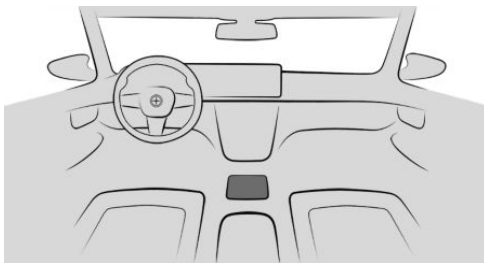

ECO PRO

## Configurer ECO PRO

1.  Appuyer sur la touche.
2. Sélectionner le réglage désiré.

## Réinitialiser les réglages

1.  Appuyer sur la touche.
2. « Réglages »
3. « Réinit. au mode ECO PRO STAND. »

## Coach efficience

### Principe

Le système favorise un style de conduite prédictif et axé sur le confort. Les informations cartographiques et les données du capteur sont exploitées pour analyser la situation de conduite actuelle, par exemple les limitations de vitesse à venir et les véhicules qui précèdent. À l'aide de ces informations, le conducteur obtient des informations à temps pour un style de conduite efficient. L'efficience du style de conduite est évaluée sur l'écran de contrôle et représentée dans trois catégories.

### Généralités

Le système dispose de plusieurs affichages qui aident le conducteur à adopter un style de conduite efficient.

### Conditions de fonctionnement

- ▷ La position du levier sélecteur D est engagée.
- ▷ Le mode de conduite ECO PRO est activé.

### Affichage

#### Affichage de puissance

Lorsque le mode de conduite ECO PRO est activé, l'affichage change.

Selon l'équipement, certaines informations du système peuvent s'afficher également sur l'affichage tête haute.

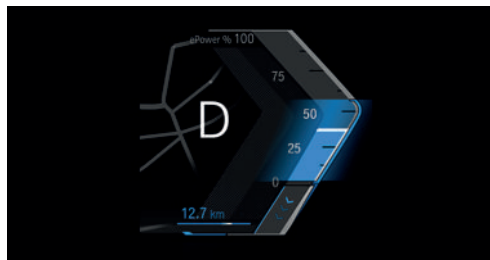

La zone efficace de l'indicateur de puissance est bleue. Par ailleurs, le supplément d'autonomie s'affiche.

La zone efficace s'adapte en fonction de la situation de conduite.

Si l'indicateur de puissance se déplace dans la zone bleue, le style de conduite actuel est efficace. L'affichage devient gris si le style de conduite est inefficace.

### Supplément d'autonomie

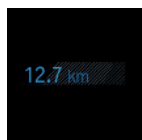

Grâce à un style de conduite adapté, une augmentation de l'autonomie peut être obtenue.

L'augmentation de l'autonomie apparaît sous forme de supplément d'autonomie sur le combiné d'instruments.

Si le supplément d'autonomie apparaît grisé ou n'apparaît pas, le style de conduite actuel est inefficace.

L'affichage devient bleu dès que sont réunies toutes les conditions favorables à une conduite optimisant la consommation.

Les intervalles de réinitialisation de la portée supplémentaire dépendent des paramètres des données du trajet.

### Affichage d'un style de conduite inefficace



Une flèche s'affiche en cas de conduite au-delà de la plage efficace.

L'affichage apparaît par exemple dans les cas suivants :

- ▷ Accélération trop forte.
- ▷ Vitesse trop élevée.
- ▷ Tronçon spécial, par exemple rond-point à venir.

En outre, un message de décélération s'affiche.

### Limites du système

La fonction n'est pas disponible, par exemple dans les cas suivants :

- ▷ Si le régulateur de vitesse est actif.
- ▷ En mode de traction de remorque.

### Style de conduite prédictif

#### Principe

Un affichage informe le conducteur sur des ralentissements à venir, par exemple des limitations de vitesse ou des ronds-points, même lorsqu'ils ne sont pas encore visibles. Les informations spécifiques à la situation et la distance par rapport au tronçon en amont s'affichent au-dessus de la limitation de vitesse actuelle, sur le combiné d'instruments. Lorsqu'un message s'affiche, il est possible de réduire la vitesse en positionnant la pédale d'accélérateur de manière appropriée et de rouler en roue libre jusqu'à la section de route concernée pour économiser du carburant.

## Affichage sur le combiné d'instruments

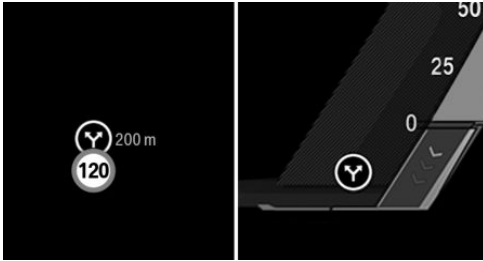

L'information d'un tronçon de trajet à venir est émise en guise de conseil de laisser rouler le véhicule en décélération.

Un symbole, tel qu'un tournant, indique le tronçon détecté :

### Symbole Portion de trajet à venir



Bifurcation.



Limite de vitesse ou entrée d'agglomération.



Rond-point.



Départ.



Virage.

## Limites du système

L'affichage de tronçons de route à venir est indisponible, par exemple dans les cas suivants :

- ▶ En cas de limitation de vitesse temporaire et variable, par exemple dans une zone de chantier.
- ▶ Si les données du système de navigation sont anciennes, ne sont plus valables ou ne sont plus disponibles.
- ▶ En cas de restrictions nationales sur les tronçons basés sur la carte.

## Évaluation de l'efficacité

### Généralités

L'efficacité du style de conduite est évaluée sur l'écran de contrôle et représentée dans trois catégories, par exemple accélération. La conduite actuelle est évaluée.

### Conditions de fonctionnement

La fonction est disponible en mode de conduite ECO PRO.

### Affichage de l'évaluation de l'efficacité

1. Menu Applications
2. « Véhicule »
3. « Live Vehicle »

Plus d'informations :

Live Vehicle, voir page [152](#)

### Affichage sur l'écran de contrôle

L'affichage de l'évaluation de l'efficacité représente l'efficacité du style de conduite.

Plus le style de conduite est efficace, plus la zone colorée est grande et plus le supplément d'autonomie augmente rapidement.

En revanche, si le style de conduite est un inefficace, la zone affichée est réduite.

# Ravitaillement

## Équipement du véhicule

Ce chapitre décrit les équipements, les systèmes et les fonctions proposés actuellement ou le cas échéant dans un avenir proche en fonction du modèle, même s'ils ne sont pas présents dans le véhicule.

Plus d'informations :

Équipement du véhicule, voir page 8.

## Conseils à suivre lors du ravitaillement

### Généralités

Avant de faire l'appoint en carburant, tenir compte des remarques sur la qualité du carburant.

Sur les véhicules équipés d'un moteur Diesel, l'orifice de remplissage est conçu pour le ravitaillement sur des pompes à diesel.

Pour le remplissage du réservoir, accrocher le pistolet du tuyau de ravitaillement dans le goulot du réservoir. Le soulèvement du pistolet pendant le ravitaillement en carburant entraîne :

- ▶ Une coupure prématurée du pistolet.
- ▶ Une réduction du recyclage des vapeurs de carburant.

Le réservoir de carburant est plein lorsque le pistolet coupe le débit pour la première fois.

Respecter les règles de sécurité affichées dans les stations-service.

Plus d'informations :

Qualité de carburant, voir page 410.

## Consignes de sécurité

### REMARQUE

Lorsque l'autonomie est inférieure à 50 km, le moteur pourrait ne plus être suffisamment alimenté en carburant. Les fonctions du moteur ne sont plus assurées. Il y a un risque de dommages matériels. Refaire le plein à temps.

### REMARQUE

Les carburants sont toxiques et agressifs. Un trop-plein du réservoir de carburant peut endommager l'installation de carburant. En cas de contact avec des surfaces peintes, celles-ci peuvent être endommagées. L'environnement est pollué. Il y a un risque de dommages matériels. Éviter le trop-plein.

## Bouchon de réservoir

### Consigne de sécurité

### AVERTISSEMENT

La sangle de fixation du bouchon de réservoir peut être coincée et écrasée lors de la fermeture. Le bouchon de réservoir peut alors ne pas pouvoir se fermer correctement. Du carburant ou des vapeurs de carburant peuvent s'échapper. Il y a un risque de blessures ou de dommages matériels. Veiller lors de la fermeture du bouchon de réservoir à ce que la sangle de fixation ne soit pas coincée ni écrasée.

## Ouverture

1. Pour ouvrir la trappe du réservoir, appuyer sur le bord arrière, flèche. La trappe du réservoir s'ouvre.



2. Tourner le bouchon de réservoir dans le sens antihoraire.

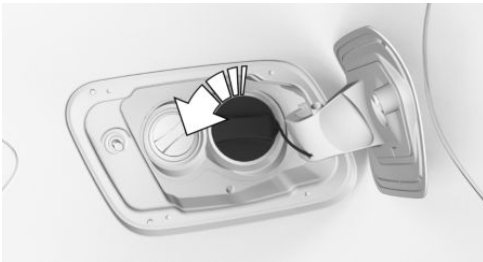

3. Placer le bouchon de réservoir dans le support prévu sur la trappe du réservoir.

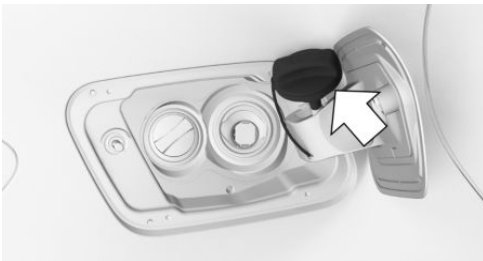

## Fermeture

1. Mettre en place le bouchon de réservoir et le tourner dans le sens horaire jusqu'à entendre un clic.
2. Refermer la trappe du réservoir jusqu'à ce qu'elle s'enclenche.

## Déverrouillage d'urgence

Dans certains cas, il peut être nécessaire de déverrouiller manuellement la trappe du réservoir, par exemple en cas de défaut électrique.

Faire déverrouiller la trappe du réservoir par un Réparateur Agréé, un autre Réparateur Agréé qualifié ou un atelier spécialisé

# Roues et pneus

## Équipement du véhicule

Ce chapitre décrit les équipements, les systèmes et les fonctions proposés actuellement ou le cas échéant dans un avenir proche en fonction du modèle, même s'ils ne sont pas présents dans le véhicule.

Plus d'informations :

Équipement du véhicule, voir page 8.

## Pression de gonflage des pneus

### Généralités

L'état des pneus et la pression de gonflage des pneus ont une influence sur :

- ▶ La durée de vie des pneus.
- ▶ La sécurité de roulage.
- ▶ Le confort de conduite.
- ▶ La consommation de carburant.

### Consigne de sécurité

#### **⚠ AVERTISSEMENT**

Un pneu dont la pression de gonflage est trop faible ou sans pression risque de fortement chauffer et d'être endommagé. Cela limite le comportement routier, par exemple le comportement de direction et de freinage. Il y a un risque d'accidents, de blessures ou de dommages matériels. Contrôler régulièrement la pression de gonflage des pneus et la rectifier si nécessaire, par exemple deux fois par mois et avant d'entreprendre un long trajet.

## Indications sur la pression de gonflage des pneus

### Sur le montant de porte



Les données relatives à la pression de gonflage des pneus figurent sur la plaque de la pression de gonflage des pneus sur le montant de carrosserie de la porte conducteur.

Les pressions de gonflage des pneus s'appliquent à toutes les dimensions et marques de pneus recommandées par le constructeur du véhicule pour le modèle en question. Il se peut que des dimensions de pneu adaptées uniquement à certains équipements spéciaux soient répertoriées.

Pour plus d'informations sur les roues et pneus homologués pour le véhicule, contacter un Réparateur Agréé, un autre Réparateur Agréé qualifié ou un atelier spécialisé.

Les pressions de gonflage des pneus spécifiées pour la charge s'appliquent selon la charge du véhicule. Par exemple, pour un véhicule partiellement chargé, la pression de gonflage spécifiée pour ce cas est la pression de gonflage optimale du pneu.

### Sur l'écran de contrôle

Il est possible d'afficher sur l'écran de contrôle la pression actuelle de gonflage et celle de consigne des pneus montés.

Pour un affichage correct, la taille des pneus doit avoir été enregistrée dans le système et avoir été réglée en fonction des pneus montés.

La pression actuelle de gonflage des pneus est indiquée sur chacun des pneus.

La valeur de consigne de pression de gonflage figure dans la partie inférieure de l'écran de contrôle.

## Contrôle de la pression de gonflage des pneus

### Généralités

Les pneus chauffent pendant la conduite. La pression de gonflage des pneus augmente avec la température.

Les pneus présentent une perte de pression naturelle et homogène.

Les dispositifs de remplissage peuvent afficher des valeurs inférieures de 0,1 bar maximum.

### Contrôle au moyen des informations sur la pression de gonflage des pneus indiquées sur le montant de la porte

1. Déterminer les pressions de consigne de gonflage pour les pneus qui sont montés.
2. Vérifier la pression de gonflage des quatre pneus, par exemple avec un dispositif de remplissage.
3. Corriger la pression de gonflage d'un pneu si la valeur actuelle diffère de la valeur de consigne.
4. Contrôler si tous les capuchons de valves sont vissés sur les valves des pneus.

Les informations sur la pression de gonflage des pneus figurant sur la plaquette prévue à cet effet et située sur le montant de la porte, se réfèrent uniquement aux pneus froids ou aux pneus dont la température est égale à la température ambiante.

Contrôler les pressions de gonflage des pneus uniquement lorsque les pneus sont froids, c'est-à-dire :

- ▶ Un kilométrage maximal de 2 km n'a pas été dépassé.
- ▶ Si le véhicule n'a pas été déplacé pendant au moins deux heures après un voyage.

Si le véhicule est équipé d'une roue de secours : vérifier régulièrement la pression de gonflage de la roue de secours dans le compartiment à bagages et corriger si nécessaire.

### Contrôle au moyen des informations sur la pression de gonflage des pneus indiquées sur l'écran de contrôle

1.  Menu Applications
2. « Véhicule »
3. « Statut véhicule »
4. « Contrôle pression des pneus »
5. Vérifier si les pressions de gonflage actuelles des pneus ne diffèrent pas de la valeur de consigne.
6. Corriger la pression de gonflage d'un pneu si la valeur actuelle diffère de la valeur de consigne.

L'affichage de la pression de gonflage actuelle sur l'écran de contrôle peut être limité à l'arrêt. Après un court trajet, la pression de gonflage des pneus est mise à jour.

### Après la correction de la pression de gonflage

Si le véhicule est équipé du contrôle de pression des pneus, les pressions de gonflage corrigées sont automatiquement prises en charge. S'assurer que les réglages des pneus sont corrects. Si les pneus ne sont pas mentionnés dans les informations sur la pression de gonflage indiquées sur l'écran de contrôle, réinitialiser le contrôle de pression des pneus.

Si le véhicule est équipé d'une mesure individuelle de pression des pneus, le réinitialiser.

## Profil des pneus

### Consigne de sécurité

#### **AVERTISSEMENT**

Si la profondeur de sculpture des pneus est trop faible, il est possible, dans des situations critiques, par exemple l'aquaplaning ou la neige fondante, que la sécurité de roulage soit limitée. Il y a un risque d'accidents, de blessures ou de dommages matériels. Respecter une profondeur de sculpture des pneus minimale de 3 mm pour les pneus été et de 4 mm pour les pneus hiver et toutes saisons ou les dispositions légales relatives à la profondeur de sculpture minimale.

### Profondeur de sculpture minimale



Des indicateurs d'usure d'une hauteur d'au moins 1,6 mm sont fournis par le fabricant du pneu sur toute la circonférence et servent d'indicateur d'usure du profil des sculptures de pneus.

Les positions des témoins d'usure sont signalés par TWI, Tread Wear Indicator, sur le flanc des pneus.

## Domages des pneus

### Généralités

Contrôler régulièrement l'état des pneus : absence de dommage, présence de corps étrangers et usure.

Symptômes de la détérioration d'un pneu ou d'un dysfonctionnement du véhicule :

- ▷ Vibrations inhabituelles.
- ▷ Bruits de roulement ou de fonctionnement inhabituels.
- ▷ Comportement de conduite inhabituel comme le véhicule tire fortement à gauche ou à droite.
- ▷ Usure irrégulière, par exemple usure accrue au niveau de l'épaulement des pneus.

Les dommages peuvent être causés par les situations suivantes :

- ▷ Passage sur des bordures de trottoir.
- ▷ Chaussée endommagée.
- ▷ Pression de gonflage des pneus insuffisante.
- ▷ Surcharge du véhicule.
- ▷ Stockage non conforme des pneus.

### Consignes de sécurité

#### **AVERTISSEMENT**

Lorsque le pneu est endommagé, sa pression peut diminuer, ce qui peut entraîner une perte de contrôle du véhicule. Il y a un risque d'accidents, de blessures ou de dommages matériels. En cas d'indice d'endommagement du pneu pendant la conduite, réduire immédiatement la vitesse et s'arrêter. Faire contrôler les roues et les pneus. Pour cela, se rendre en roulant avec précaution auprès d'un Réparateur Agréé, d'un autre Réparateur Agréé qualifié ou d'un atelier spécialisé. Si nécessaire, remorquer ou transporter le

véhicule. Ne pas réparer les pneus endommagés, mais les remplacer.

### **AVERTISSEMENT**

Les bordures de trottoirs, les dommages sur la route ou d'autres obstacles peuvent endommager les roues, les pneus et les pièces de châssis. Les grandes roues possèdent une section de pneumatique plus faible. Si la section de pneumatique est plus faible, le risque d'endommagement des pneus augmente. Il y a un risque d'accidents, de blessures ou de dommages matériels. Si possible, éviter les bordures de trottoirs, les dommages sur la route et les autres obstacles ou les franchir lentement et prudemment.

## Âge des pneus

### Recommandation

Quelle que soit la profondeur de sculpture des pneus, remplacer les pneus au moins tous les 6 ans.

### Date de production

La date de production du pneu se trouve sur le flanc.

Désignation	Date de production
DOT ... 0124	1re semaine 2024

## Changement de roues et de pneus

### Montage et équilibrage

Confier le montage et l'équilibrage de la roue à un Réparateur Agréé, un autre Réparateur Agréé ou un atelier spécialisé.

## Roues et pneus adaptés

### Généralités

Selon le véhicule et l'équipement, seules certaines combinaisons jantes/pneus sont adaptées. Les combinaisons jantes/pneus sont déterminées par le constructeur du véhicule en fonction des critères suivants :

- ▷ Dimension de pneu, par exemple largeur et rapport de section.
- ▷ Dimension de roue, par exemple diamètre de la jante et déport de jante.

Pour de plus amples informations sur les combinaisons jantes / pneus et sur les équipements spéciaux, s'adresser à un Réparateur Agréé, à un autre Réparateur Agréé qualifié ou à un atelier spécialisé.

### Consignes de sécurité

#### **AVERTISSEMENT**

Les roues et pneus qui ne sont pas adaptés au véhicule peuvent endommager des pièces du véhicule. Il y a un risque d'accidents, de blessures ou de dommages matériels. Le constructeur du véhicule recommande de n'utiliser que des roues et des pneus adaptés au type de véhicule considéré.

#### **AVERTISSEMENT**

Les jantes acier peuvent entraîner des problèmes techniques, par exemple le desserrage autonome des vis de roue et l'endommagement des disques de frein. Il y a un risque d'accidents, de blessures ou de dommages matériels. Ne pas monter de jantes acier.

**⚠ AVERTISSEMENT**

Les combinaisons jantes/pneus qui ne sont pas adaptées au véhicule nuisent au comportement routier du véhicule et au bon fonctionnement des différents systèmes, comme le système d'antiblocage des roues ou le contrôle dynamique de stabilité. Il y a un risque d'accidents, de blessures ou de dommages matériels. Le constructeur du véhicule recommande d'utiliser des roues et des pneus homologués pour le type de véhicule considéré. Après une crevaison, rétablir la combinaison roue/pneumatique d'origine.

**⚠ AVERTISSEMENT**

Des vis de roue non appropriées, par exemple des vis de roue d'une seule pièce, risquent de se desserrer ou de se dévisser. La roue risque de se détacher au cours du trajet. Il y a un risque d'accidents, de blessures ou de dommages matériels. Utiliser uniquement des vis de roue en deux parties homologuées par le constructeur du véhicule pour les roues correspondantes.

## Marques et types de pneus recommandés



Des types de pneus optimisés spécifiquement en fonction des exigences individuelles du véhicule sont développés pour chaque véhicule, par exemple :

- ▷ Comportement routier.
- ▷ Confort.
- ▷ Niveau sonore.

Les pneus spécialement conçus sont marqués d'une étoile sur le flanc. Après un remplacement des roues et des pneus, le constructeur du véhicule recommande d'utiliser à nouveau des pneus marqués d'une étoile. Le constructeur du véhicule recommande d'utiliser des pneus de même marque et avec le même dessin de sculptures.

## Pneus neufs

Les particularités de la fabrication font que l'adhérence au sol des pneumatiques neufs n'est pas encore optimale.

Conduire prudemment pendant les premiers 300 km.

## Pneus rechapés

**⚠ AVERTISSEMENT**

Les pneus rechapés peuvent présenter des carcasses différentes. Plus leur vieillissement est avancé, plus leur longévité peut être réduite. Il y a un risque d'accidents, de blessures ou de dommages matériels. Le constructeur du véhicule recommande de ne pas utiliser de pneus rechapés.

## Vitesse maximale

## Consigne de sécurité

**⚠ AVERTISSEMENT**

Les pneus peuvent être endommagés en cas de dépassement de la vitesse maximale autorisée pour les pneus montés. Il y a un risque d'accidents, de blessures ou de dommages matériels. Ne pas dépasser la vitesse maximale autorisée pour les pneus.

## Indice de vitesse

La vitesse maximale autorisée des pneus est indiquée par l'indice de vitesse.

L'indice de vitesse se trouve dans la désignation de référence officielle sur le flanc du pneu.

Désignation	Vitesse maximale
Q	jusqu'à 160 km/h
R	jusqu'à 170 km/h
S	jusqu'à 180 km/h
T	jusqu'à 190 km/h
H	jusqu'à 210 km/h
V	jusqu'à 240 km/h
W	jusqu'à 270 km/h
Y	jusqu'à 300 km/h
(Y)	supérieure à 300 km/h

## Vitesse maximale avec pneus d'hiver

Si la vitesse maximale du véhicule est supérieure à la vitesse autorisée pour les pneus hiver, apposer une indication de la vitesse maximale autorisée dans le champ de vision. La plaque informative est disponible auprès d'un Réparateur Agréé, un autre Réparateur Agréé qualifié ou un atelier spécialisé.

## Pneus d'hiver



Les pneus d'hiver sont recommandés pour rouler dans des conditions hivernales.

Les pneus hiver sont identifiés sur le flanc du pneu par un symbole de montagne et de flocon de neige ainsi que par l'inscription M+S.

Les pneus dits toutes saisons avec mention M+S, mais sans symbole de montagne et de flocon de neige, présentent de meilleures caractéristiques hiver que les pneus été. Les pneus toutes saisons n'atteignent généralement pas les performances des pneus hiver.

## Remplacement des pneus permettant de rouler à plat

Si des pneus permettant le roulage à plat sont remplacés par des pneus de série, veiller à ce qu'une roue de secours ou un kit de réparation pneu soit disponible dans le véhicule. De plus amples informations peuvent être obtenues auprès d'un Réparateur Agréé, d'un autre Réparateur Agréé qualifié ou d'un atelier spécialisé.

## Permutation des roues entre les essieux

### AVERTISSEMENT

Un changement de roue entre les essieux sur les véhicules dont les dimensions des pneumatiques et des jantes sont différentes sur l'essieu avant et l'essieu arrière peut endommager les pneumatiques et le véhicule. Il y a un risque d'accidents, de blessures ou de dommages matériels. Sur les véhicules dont les dimensions des pneumatiques et des jantes sont différentes entre l'essieu avant et l'essieu arrière, ne pas changer les roues entre les essieux.

Des usures différentes apparaissent sur les essieux avant et arrière en fonction des conditions individuelles d'utilisation. Pour que l'usure soit régulière, il est possible de permuter les paires de roue entre les essieux. De plus amples informations peuvent être obtenues auprès d'un Réparateur Agréé, d'un autre

Réparateur Agréé qualifié ou d'un atelier spécialisé. Après remplacement d'un pneu, vérifier la pression et la corriger si nécessaire.

## Stockage des pneus

### Pression de gonflage des pneus

Ne pas dépasser la pression de gonflage maximale indiquée sur le flanc des pneus.

### Stockage

- ▶ Conserver les roues démontées ou les pneus dans un endroit frais, sec et sombre.
- ▶ Protéger les pneus de l'huile, de la graisse et des solvants.
- ▶ Ne pas conserver les pneus dans des sacs en plastique.
- ▶ Éliminer les salissures présentes sur les roues ou les pneus.

## Pneus permettant le roulage à plat

### Principe

Avec des pneus permettant de rouler à plat, il est possible de continuer à rouler de manière limitée lorsque ceux-ci sont complètement à plat.

### Généralités

Les roues se composent de pneus à capacité autoporteuse limitée et, le cas échéant, de jantes spéciales.

Le renforcement du flanc du pneu lui permet de rouler encore de manière limitée malgré une chute de pression.

Respecter les instructions concernant la conduite en cas de crevaison.

## Consignes de sécurité

### AVERTISSEMENT

Des pneus permettant de rouler à plat qui présentent une pression de gonflage insuffisante ou nulle modifient le comportement routier du véhicule. Entre autres, la stabilité directionnelle au freinage est réduite, la distance de freinage allongée et le comportement directeur intrinsèque différent. Il y a un risque d'accidents, de blessures ou de dommages matériels. Rouler avec retenue et ne pas dépasser une vitesse de 80 km/h.

### AVERTISSEMENT

En cas de poursuite du voyage avec une crevaison, les remorques particulièrement lourdes peuvent se mettre à osciller. Il y a un risque d'accident ou de dommages matériels. Lors de la conduite avec remorque et crevaison, ne pas dépasser la vitesse de 60 km/h. En cas de mouvement pendulaire, freiner immédiatement et procéder aux corrections de trajectoire nécessaires avec la plus grande prudence possible.

### AVERTISSEMENT

Des vibrations ou des bruits forts pendant le trajet peuvent annoncer la défaillance totale du pneu. Les pièces du pneu peuvent se détacher. Il y a un risque d'accidents, de blessures ou de dommages matériels. Réduire la vitesse et s'arrêter prudemment. Ne pas reprendre la route. Contacter un Réparateur Agréé, un autre Réparateur Agréé qualifié ou un atelier spécialisé.

## Identification



Les pneus permettant de rouler à plat portent un symbole circulaire avec les initiales RSC sur le flanc du pneu.

## Dépannage en cas de crevaison

### Mesures de sécurité

- ▶ Garer le véhicule en lieu sûr, à l'écart de la circulation, sur un sol ferme et non glissant.
- ▶ Allumer les feux de détresse.
- ▶ Serrer le frein de stationnement.
- ▶ Bloquer le verrouillage du volant dans la position des roues en ligne droite.
- ▶ Dès que la fluidité du trafic le permet, faire descendre tous les passagers et les amener hors de la zone à risque, par exemple derrière la glissière de sécurité.
- ▶ Placer éventuellement le triangle de présignalisation ou le feu de détresse clignotant à une distance appropriée.

## Kit de réparation des pneus

### Principe

Le kit de réparation des pneus permet d'étanchéfier rapidement des endommagements mineurs du pneu afin de poursuivre le voyage.

### Généralités

- ▶ La pâte d'étanchéité ajoutée obture l'endommagement par l'intérieur en durcissant.
- ▶ Respecter les consignes d'utilisation du kit de réparation des pneus fournies sur le compresseur et le spray de produit d'étanchéité.
- ▶ L'utilisation du kit de réparation des pneus peut s'avérer inefficace en cas d'endommagement du pneu supérieur à env. 4 mm
- ▶ Laisser les corps étrangers à l'intérieur du pneu. Retirer les corps étrangers uniquement s'ils dépassent nettement du pneu.
- ▶ Le compresseur peut être utilisé pour le contrôle de la pression de gonflage.

### Aperçu

### Rangement

Selon l'équipement, les kits de réparation des pneus sont rangés comme suit :

- ▶ Dans le compartiment à bagages, sous le plancher de compartiment à bagages.
- ▶ Dans le compartiment à bagages, côté gauche ou côté droit.
- ▶ Dans le compartiment à bagages, derrière une garniture latérale.

### Spray prod. étanch. et flexible rempliss.



- 1 Spray de produit d'étanchéité
- 2 Sortie de spray de produit d'étanchéité
- 3 Flexible de remplissage

- 4 Connexion spray produit d'étanchéité
- 5 Connexion de la valve de roue

## Compresseur

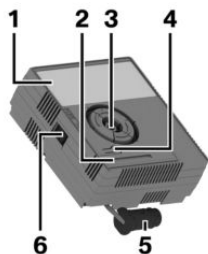

- 1 Compresseur
- 2 Affichage pression de gonflage des pneus
- 3 Support du spray de produit d'étanchéité
- 4 Touche de soupape réductrice de pression
- 5 Fiche pour prise
- 6 Interrupteur marche/arrêt

## Mesures de sécurité

- ▷ Garer le véhicule le plus loin possible de la circulation et sur un sol stabilisé.
- ▷ Allumer les feux de détresse.
- ▷ Serrer le frein de stationnement.
- ▷ Bloquer le verrouillage du volant dans la position des roues en ligne droite.
- ▷ Dès que la fluidité du trafic le permet, faire descendre tous les passagers et les amener hors de la zone à risque, par exemple derrière la glissière de sécurité.
- ▷ Placer éventuellement le triangle de présignalisation ou le feu de détresse clignotant à une distance appropriée.
- ▷ Retirer l'autocollant d'avertissement de la vitesse maximale autorisée situé sur le récipient du produit d'étanchéité et le coller à l'intérieur du véhicule dans une zone bien visible.

## Préparation du kit de réparation des pneus

1. Insérer le spray de produit d'étanchéité dans le support sur le boîtier du compresseur.



2. Tourner le flacon de produit d'étanchéité à 90° dans le sens horaire jusqu'en butée.

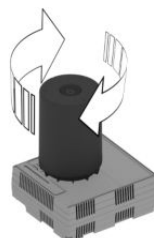

3. Raccorder le flexible de remplissage à la sortie du flacon de produit d'étanchéité et tourner à 90° dans le sens horaire jusqu'en butée.



4. Dévisser le capuchon de valve de pneu sur la roue.

5. Visser la pièce de raccordement du flexible de remplissage sur la valve dans le sens horaire.

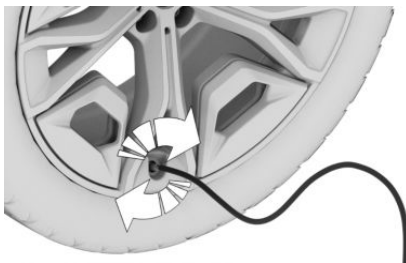

6. Tandis que le compresseur est encore éteint, brancher la fiche dans la prise de courant dans l'intérieur du véhicule.

## Injection du produit d'étanchéité

### Consignes de sécurité

#### DANGER

Lorsque le tuyau d'échappement est bouché ou que la ventilation est insuffisante, des gaz d'échappement nocifs peuvent pénétrer dans le véhicule. Les gaz d'échappement contiennent des matières dangereuses incolores et inodores. Dans les locaux fermés, les gaz d'échappement peuvent également s'accumuler à l'extérieur du véhicule. Il y a danger de mort. Maintenir libre le tuyau d'échappement et assurer une ventilation suffisante.

#### REMARQUE

Le compresseur peut surchauffer en cas de fonctionnement prolongé. Il y a un risque de dommages matériels. Ne pas faire tourner le compresseur plus de 10 minutes.

## Injection du produit d'étanchéité

1. L'état opérationnel ou l'état de marche étant activé, allumer le compresseur sur l'appareil.

Laisser tourner le compresseur pendant 10 minutes maximum pour injecter le produit d'étanchéité et atteindre une pression de gonflage des pneus d'environ 2,5 bar.

Lors de l'injection du produit d'étanchéité, la pression de gonflage des pneus peut atteindre brièvement environ 6 bar. Ne pas éteindre le compresseur au cours de cette phase.

2. Éteindre le compresseur sur l'appareil.

## Contrôle de la pression de gonflage des pneus

Lire la pression de gonflage des pneus sur l'affichage de la pression de gonflage des pneus du compresseur. La pression de gonflage des pneus doit atteindre au moins 2,5 bar.

### La pression de gonflage des pneus est trop élevée

Lorsque la pression de gonflage des pneus est trop élevée, la réduire à l'aide de la soupape réductrice de pression sur le compresseur.

### La pression minimale de gonflage des pneus n'est pas atteinte

Si la pression de gonflage des pneus minimum de 2,5 bar n'est pas atteinte, interrompre le trajet. Contacter un Réparateur Agréé, un autre Réparateur Agréé qualifié ou un atelier spécialisé.

### La pression minimale de gonflage est atteinte

1. Débrancher la fiche de la prise située à l'intérieur du véhicule.
2. Débrancher le flexible de remplissage du spray de produit d'étanchéité et de la valve sur la roue.

3. Visser le capuchon de valve de pneu sur la valve.
4. Ranger le kit de réparation des pneus dans le compartiment à bagages.
5. Rouler immédiatement sur 10 km afin que le produit d'étanchéité se répartisse uniformément dans le pneu.

Ne pas dépasser la limitation de vitesse de 80 km/h.

Si possible, ne pas descendre en dessous de 20 km/h.

Pendant les premiers tours de roue, la pâte d'étanchéité risque de s'écouler de la zone endommagée.

## Adaptation de la pression de gonflage des pneus

1. S'arrêter à un endroit approprié.
2. Raccorder le flexible de remplissage directement au compresseur et le tourner à 90° dans le sens horaire dans le logement jusqu'à l'entendre s'enclencher.
3. Dévisser le capuchon de valve de pneu sur la roue.
4. Visser la pièce de raccordement du flexible de remplissage sur la valve.

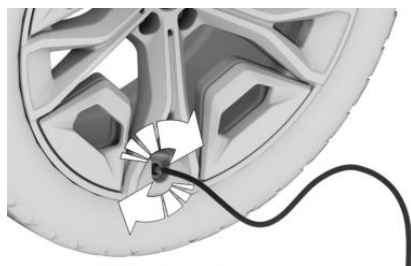

5. Brancher la fiche à la prise située à l'intérieur du véhicule.
6. Lire la pression de gonflage des pneus sur l'affichage de la pression de gonflage des pneus du compresseur.

Si la pression de gonflage des pneus n'atteint pas au moins 1,3 bar, interrompre le

trajet. Contacter un Réparateur Agréé, un autre Réparateur Agréé qualifié ou un atelier spécialisé.

7. Corriger la pression de gonflage des pneus à 2,5 bar.
  - ▶ Augmenter la pression de gonflage des pneus : l'état opérationnel ou l'état de marche étant activé, allumez le compresseur et laissez-le fonctionner pendant 10 minutes au maximum.
  - ▶ Réduire la pression de gonflage des pneus : appuyer sur la touche de la soupape réductrice de pression du compresseur.

## Démontage et rangement du kit de réparation des pneus

1. Couper le contact du compresseur.
2. Débrancher la fiche de la prise située à l'intérieur du véhicule.
3. Détacher le flexible de remplissage du compresseur et de la valve sur la roue.
4. Visser le capuchon de valve de pneu sur la valve.
5. Ranger le kit de réparation des pneus avec le flexible de remplissage dans le compartiment à bagages.

## Poursuite du trajet

Ne pas dépasser la limitation de vitesse de 80 km/h.

Ne pas dépasser le kilométrage maximum de 200 km.

Réinitialiser la mesure individuelle de pression des pneus ou le contrôle de pression des pneus.

Faire remplacer le pneu défectueux et le spray de produit d'étanchéité du kit de réparation de pneu dès que possible.

Plus d'informations :

- ▷ Mesure individuelle de pression des pneumatiques, voir page 398.
- ▷ Contrôle de pression des pneus, voir page 390.

## Limites du système

Contactez un Réparateur Agréé, un autre Réparateur Agréé qualifié ou un atelier spécialisé si le pneu ne peut pas être réparé.

Lors du contrôle de pression des pneus : l'utilisation d'une pâte d'étanchéité peut endommager le capteur de pression des pneus. Dans ce cas, faire remplacer l'électronique à la prochaine occasion.

## Chaînes neige

### Consignes de sécurité

#### **AVERTISSEMENT**

Le montage de chaînes neige sur des pneus inadaptés peut entraîner le contact des chaînes avec des parties du véhicule. Il y a un risque d'accidents, de blessures ou de dommages matériels. Monter les chaînes neige uniquement sur des pneus qui ont été classés par le constructeur du véhicule comme étant adaptés à l'utilisation de chaînes neige.

#### **AVERTISSEMENT**

Des chaînes neige pas suffisamment tendues risquent d'endommager les pneus et des pièces du véhicule. Il y a un risque d'accidents, de blessures ou de dommages matériels. Veiller à ce que les chaînes neige soient toujours suffisamment tendues. Si nécessaire, retendre les chaînes en suivant les indications du fabricant des chaînes.

## Chaînes neige à maillons fins

Le constructeur du véhicule recommande l'utilisation de chaînes neige à maillons fins. Certaines chaînes neige à maillons fins ont été testées par le constructeur du véhicule et ont été jugées aptes à la circulation et appropriées.

De plus amples informations concernant les chaînes neige adaptées sont disponibles auprès d'un Réparateur Agréé, d'un autre Réparateur Agréé qualifié ou d'un atelier spécialisé.

## Utilisation

L'utilisation est autorisée uniquement par paire sur les roues arrière avec les dimensions de roue/pneu suivantes :

Dimensions des pneus	Dimension des roues	Profondeur d'emboutissage (déport de jante)
275/45 R20	9,0J x 20	35

Les indications sur les dimensions des roues et la profondeur d'emboutissage se trouvent à l'intérieur de la roue.

Il se peut que des dimensions de roue/pneu adaptées uniquement à certains modèles soient répertoriées.

Pour plus d'informations sur les roues et pneus homologués pour le véhicule, contactez un Réparateur Agréé, un autre Réparateur Agréé qualifié ou un atelier spécialisé.

Respecter les indications du fabricant des chaînes.

Si le véhicule est équipé du contrôle de pression des pneus : avec des chaînes à neige, ne pas le réinitialiser pour éviter des affichages erronés.

Si le véhicule est équipé de la mesure individuelle de pression des pneus : avec des chaînes à neige, ne pas l'initialiser pour éviter des affichages erronés.

Si vous conduisez avec des chaînes neige, le cas échéant activer brièvement le contrôle dynamique de traction pour optimiser la propulsion.

## Vitesse maximale avec des chaînes neige

Avec des chaînes neige, ne pas dépasser 50 km/h.

## Direction aux roues arrière avec des chaînes à neige

### Généralités

Pour garantir la liberté de mouvement des roues avec des chaînes à neige, la direction aux roues arrière doit être désactivée lorsque les chaînes sont montées.

À partir de la vitesse maximale autorisée avec chaînes neige de 50 km/h, la direction aux roues arrière est automatiquement réactivée.

Le réglage adapté aux chaînes neige n'est possible qu'en dessous de 50 km/h.

### Consigne de sécurité

#### AVERTISSEMENT

Lorsque la direction aux roues arrière est activée et que des chaînes à neige sont montées, un contact peut survenir entre les chaînes à neige et la carrosserie. Il y a un risque d'accidents, de blessures ou de dommages matériels. Désactiver la direction aux roues arrière lorsque les chaînes à neige sont montées.

## Désactivation de la direction aux roues arrière

Le réglage selon lequel les chaînes à neige sont montées désactive la direction aux roues arrière.

1. ■■ Menu Applications
2. « Véhicule »
3. « Réglages de conduite »
4. « Propulsion et châssis »
5. « Chaînes à neige »

## Contrôle de pression des pneus

### Principe

Le contrôle de pression des pneus surveille la pression de gonflage des pneus et signale la chute de la pression de gonflage des pneus.

### Généralités

Des capteurs situés dans les valves mesurent la pression de gonflage et la température des pneus.

En fonction des pneus détectés ou enregistrés, le système affiche les pressions de consigne sur l'écran de contrôle et les compare aux pressions de gonflage actuelles.

Si les pneus ne sont pas mentionnés dans les informations sur la pression de gonflage du véhicule, comme cela peut être le cas des pneus soumis à une homologation spéciale, réinitialiser le système. Ainsi, les pressions de gonflage actuelles sont enregistrées comme pressions de consigne.

Pour la commande du système, observer aussi les informations et les instructions au chapitre Pression de gonflage des pneus.

Plus d'informations :

Pression de gonflage des pneus, voir page 378.

## Consigne de sécurité

### AVERTISSEMENT

L'affichage des pressions de consigne ne remplace pas les données relatives à la pression de gonflage des pneus indiquées dans le véhicule. Si les données indiquées dans les paramètres des pneus sont erronées, les pressions de consigne ne seront pas correctes. Dans ce cas, le système ne pourra pas émettre de message fiable en cas de chute de la pression de gonflage des pneus. Il y a un risque de blessures et de dommages matériels. S'assurer que les dimensions des pneus montés s'affichent correctement et qu'elles concordent avec les indications et les informations sur la pression de gonflage du véhicule.

## Conditions de fonctionnement

Pour qu'une perte de pression des pneus puisse être signalée de manière fiable, les conditions suivantes doivent être remplies côté système :

- ▷ Après chaque changement de pneu ou de roue, les pneus montés ont été reconnus par le système, actualisés et affichés sur l'écran de contrôle après un court trajet.

Entrer les informations sur les pneus montés dans les réglages des pneumatiques si le système ne reconnaît pas automatiquement les pneus.

- ▷ Le contrôle de pression des pneus s'active uniquement après un trajet de quelques minutes :
  - ▷ Après un changement de roues ou de pneus.
  - ▷ Après une réinitialisation, avec des pneus à homologation spéciale.
  - ▷ Après la modification du réglage des pneus.

- ▷ Dans le cas des pneus avec homologation spéciale :
  - ▷ Après un changement de roues ou de pneus, le système a été réinitialisé à une pression de gonflage correcte.
  - ▷ Après une adaptation de la pression de gonflage des pneus à une nouvelle valeur, le système a été réinitialisé.
- ▷ Roues avec capteur de pression des pneus.

## Paramètres des pneus

### Généralités

Les informations sur les pneus montés peuvent être saisies dans les réglages des pneus si le système ne reconnaît pas automatiquement les pneus.

Les dimensions des pneus montés sont fournies dans les indications sur la pression de gonflage figurant sur le véhicule ou directement sur le pneu.

Il n'est pas nécessaire d'entrer à nouveau les données relatives aux pneus en cas de correction de la pression de gonflage.

Les données entrées en dernier pour les pneus d'été et les pneus d'hiver ont été mémorisées par le système. Cela permet de sélectionner les derniers réglages d'un jeu de pneus après un changement de roues ou de pneus.

### Réglage des pneus

1.  Menu Applications
2. « Véhicule »
3. « Statut véhicule »
4. « Contrôle pression des pneus »
5. « Réglages des pneus »
6. « Sélec. pneus »
7. « Manuel »
8. « Type de pneu »
9. Sélectionner la taille du pneu qui est monté sur l'essieu arrière.

Dans le cas des pneus avec homologation spéciale :

« Autres pneus »

Respecter les instructions de la section Réinitialisation du système.

10. Sélectionner l'état de charge du véhicule après sélection de la taille des pneus.

11. « Enregistrer réglages pneus »

La mesure de la pression de gonflage des pneus démarre. Il indique l'état d'avancement de la mesure.

## Affichage d'état

### État actuel

Il est possible d'afficher l'état du système sur l'écran de contrôle, par exemple pour savoir si le système est activé.

1.  Menu Applications
2. « Véhicule »
3. « Statut véhicule »
4. « Contrôle pression des pneus »

L'état actuel s'affiche.

### Pression de gonflage actuelle

L'écran affiche la pression de gonflage actuelle de chaque pneu.

Les pressions de gonflage peuvent varier en conduite ou en raison de la température extérieure.

### Température actuelle des pneus

Selon le modèle, la température actuelle des pneus s'affiche.

Il est possible que la température actuelle des pneus varie en conduite ou en raison de la température extérieure.

### Pression de consigne

L'écran affiche la pression de consigne des pneus sur l'essieu avant et sur l'essieu arrière.

La pression de consigne spécifiée prend en compte les influences de la température dues au fonctionnement de la conduite ou à la température extérieure. Le système indique toujours une pression de consigne appropriée, indépendamment des conditions climatiques, de la température des pneus ou du temps de conduite.

La pression de consigne affichée peut varier et différer des données relatives à la pression de gonflage indiquées sur le montant de la porte conducteur. Cela permet de corriger la pression de gonflage sur la valeur des pressions de consigne affichées.

La pression de consigne est adaptée dès que l'état de charge a été modifié dans les paramètres des pneus.

## État des pneus

### Généralités

L'état des pneus et du système est indiqué sur l'écran de contrôle par la couleur des roues et par un texte.

Les éventuels messages peuvent persister si la pression de consigne n'est pas atteinte pendant la correction de la pression de gonflage des pneus.

### Toutes les roues vertes

- ▷ Le système est activé et se réfère, pour les avertissements, aux pressions de consigne.
- ▷ Dans le cas des pneus avec homologation spéciale : le système est activé et se réfère, pour les avertissements, aux dernières pressions de gonflage enregistrées lors de la réinitialisation.

### Entre une et quatre roues jaunes

Il y a une crevaison ou une perte de pression importante au niveau des pneus indiqués.

## Roues grises

Le cas échéant, les pertes de pression des pneus ne peuvent pas être détectées.

Causes possibles :

- ▷ Dysfonctionnement.
- ▷ Mesure de la pression de gonflage en cours après la validation des paramètres des pneus.
- ▷ Dans le cas des pneus avec homologation spéciale : la réinitialisation du système est en cours.

## Dans le cas des pneus avec homologation spéciale : réinitialisation du système

1.  Menu Applications
2. « Véhicule »
3. « Statut véhicule »
4. « Contrôle pression des pneus »
5. S'assurer que les réglages des pneus sont corrects.  
Paramètres des pneus, voir page 391.
6. Activer l'état de marche et ne pas démarrer.
7. « Réinitialiser ».
8. Démarrer.

Les roues sont représentées en gris et la pression de gonflage des pneus est réinitialisée.

Après un trajet de plusieurs minutes, les pressions de gonflage des pneus réglées s'appliquent en tant que pressions de gonflage des pneus prédéfinies. La réinitialisation se termine automatiquement pendant le trajet.

Une fois la réinitialisation terminée, les roues s'affichent en vert sur l'écran de contrôle, et un message apparaît.

Il est possible d'interrompre la conduite à tout moment. La réinitialisation se poursuit automatiquement lors de la reprise du voyage.

## Messages : dans le cas des pneus sans homologation spéciale

### Généralités

En cas de message indiquant une pression de gonflage des pneus basse, le contrôle de stabilité dynamique est activé si nécessaire.

### Consigne de sécurité

#### **AVERTISSEMENT**

Un pneu normal endommagé présentant une pression de gonflage insuffisante ou nulle compromet le comportement routier du véhicule, notamment son comportement directionnel et son comportement au freinage. Les pneus permettant de rouler à plat peuvent maintenir une stabilité limitée. Il y a risque d'accident. Ne pas continuer à rouler si le véhicule est équipé de pneus normaux. Tenir compte des remarques concernant les pneus permettant de rouler à plat et la poursuite du voyage avec de tels pneus.

## Si un contrôle de la pression de gonflage des pneus est nécessaire

### Message

Un symbole avec un message Check-Control s'affiche sur l'écran de contrôle.

#### **Symbole**



#### **Cause possible**

Fuite détectée sur le pneu.

Le gonflage n'a pas été effectué dans les règles de l'art, par exemple si le gonflage est insuffisant ou en cas de perte de pression de gonflage des pneus homogène et naturelle.

## Mesure

Contrôler régulièrement la pression de gonflage des pneus et la rectifier si nécessaire.

## Si la pression de gonflage des pneus est trop faible

### Message



Un voyant jaune s'allume sur le combiné d'instruments.

Par ailleurs, un symbole avec un message Check-Control s'affiche sur l'écran de contrôle.

Symbole	Cause possible
---------	----------------



Une perte de pression des pneus a été détectée.

## Mesure

1. Réduire la vitesse. Ne plus dépasser une vitesse de 130 km/h.
2. Contrôler et, le cas échéant, corriger la pression de gonflage des quatre pneus à la prochaine occasion, par exemple dans une station-service.

## Si la pression de gonflage des pneus diminue fortement

### Message



Un voyant jaune s'allume sur le combiné d'instruments.

Par ailleurs, un symbole indiquant le pneu concerné s'affiche avec un message Check-Control sur l'écran de contrôle.

Symbole	Cause possible
---------	----------------



Une crevaison ou une perte importante de pression a été détectée.

## Mesure

1. Réduire la vitesse et s'arrêter prudemment. Éviter les coups de frein ou les actions de braquage brusques.
2. Vérifier si le véhicule est équipé de pneus normaux ou de pneus permettant de rouler à plat.

Les pneus permettant de rouler à plat portent un symbole circulaire avec les initiales RSC sur le flanc du pneu.

Pneus permettant de rouler à plat, voir page 384.

3. Respecter les consignes concernant la conduite à tenir en cas de crevaison.

Conduite à tenir en cas de crevaison, voir page 396.

## Messages : dans le cas des pneus avec homologation spéciale

### Généralités

En cas de message indiquant une pression de gonflage des pneus basse, le contrôle de stabilité dynamique est activé si nécessaire.

### Consigne de sécurité

#### AVERTISSEMENT

Un pneu normal endommagé présentant une pression de gonflage insuffisante ou nulle compromet le comportement routier du véhicule, notamment son comportement directionnel et son comportement au freinage. Les pneus permettant de rouler à plat peuvent maintenir une stabilité limitée. Il y a risque d'accident. Ne pas continuer à rouler si le véhicule est équipé de pneus normaux. Tenir compte des remarques concernant les pneus permettant de rouler à plat et la poursuite du voyage avec de tels pneus.

## Si un contrôle de la pression de gonflage des pneus est nécessaire

### Message

Un symbole avec un message Check-Control s'affiche sur l'écran de contrôle.

Symbole	Cause possible
---------	----------------



Les pneus n'ont pas été gonflés conformément aux instructions. Ils ne sont, par exemple, pas assez gonflés.

Le système a reconnu un changement de roue, mais n'a pas été réinitialisé.

La pression des pneus a baissé depuis la dernière réinitialisation.

Pour le système, la remise à zéro n'a pas été effectuée. Le système se réfère, pour les avertissements, aux dernières pressions de gonflage enregistrées lors de la réinitialisation.

### Mesure

1. Contrôler régulièrement la pression de gonflage des pneus et la rectifier si nécessaire.
2. Réinitialiser le système.

## Si la pression de gonflage des pneus est trop faible

### Message



Un voyant jaune s'allume sur le combiné d'instruments.

Par ailleurs, un symbole avec un message Check-Control s'affiche sur l'écran de contrôle.

Symbole	Cause possible
---------	----------------



Une perte de pression des pneus a été détectée.

Pour le système, la remise à zéro n'a pas été effectuée. Le système se réfère, pour les avertissements, aux dernières pressions de gonflage enregistrées lors de la réinitialisation.

### Mesure

1. Réduire la vitesse. Ne plus dépasser une vitesse de 130 km/h.
2. Contrôler et, le cas échéant, corriger la pression de gonflage des quatre pneus à la prochaine occasion, par exemple dans une station-service.
3. Réinitialiser le système.

## Si la pression de gonflage des pneus diminue fortement

### Message



Un voyant jaune s'allume sur le combiné d'instruments.

Par ailleurs, un symbole indiquant le pneu concerné s'affiche avec un message Check-Control sur l'écran de contrôle.

Symbole	Cause possible
---------	----------------



Une crevaison ou une perte importante de pression a été détectée.

Pour le système, la remise à zéro n'a pas été effectuée. Le système se réfère, pour les avertissements, aux dernières pressions de gonflage enregistrées lors de la réinitialisation.

## Mesure

1. Réduire la vitesse et s'arrêter prudemment. Éviter les coups de frein ou les actions de braquage brusques.

2. Vérifier si le véhicule est équipé de pneus normaux ou de pneus permettant de rouler à plat.

Les pneus permettant de rouler à plat portent un symbole circulaire avec les initiales RSC sur le flanc du pneu.

Pneus permettant de rouler à plat, voir page 384.

3. Respecter les consignes concernant la conduite à tenir en cas de crevaison.

Conduite à tenir en cas de crevaison, voir page 396.

## Conduite à tenir en cas de crevaison

### Pneus normaux

1. Identifier le pneu endommagé.

Contrôler la pression de gonflage des quatre pneus, par exemple avec l'affichage de la pression de gonflage des pneus d'un kit anticrevaison.

Dans le cas de pneus avec homologation spéciale : si la pression de gonflage est correcte dans les quatre pneus, il est possible que le contrôle de pression des pneus n'ait pas été réinitialisé. Procéder alors à la réinitialisation.

Si aucun dommage n'a pu être détecté au niveau des pneus, contacter un Réparateur Agréé, un autre Réparateur Agréé qualifié ou un atelier spécialisé.

2. Réparer la crevaison, par exemple avec un kit anticrevaison ou en changeant la roue.

L'utilisation d'un produit d'étanchéité, tel qu'un kit anticrevaison, peut endommager le capteur de pression des pneus. Faire remplacer le capteur de pression des pneus dès que possible.

## Pneus permettant le roulage à plat

### Consignes de sécurité

#### AVERTISSEMENT

Des pneus permettant de rouler à plat qui présentent une pression de gonflage insuffisante ou nulle modifient le comportement routier du véhicule. Entre autres, la stabilité directionnelle au freinage est réduite, la distance de freinage allongée et le comportement directeur intrinsèque différent. Il y a un risque d'accidents, de blessures ou de dommages matériels. Rouler avec retenue et ne pas dépasser une vitesse de 80 km/h.

#### AVERTISSEMENT

En cas de poursuite du voyage avec une crevaison, les remorques particulièrement lourdes peuvent se mettre à osciller. Il y a un risque d'accident ou de dommages matériels. Lors de la conduite avec remorque et crevaison, ne pas dépasser la vitesse de 60 km/h. En cas de mouvement pendulaire, freiner immédiatement et procéder aux corrections de trajectoire nécessaires avec la plus grande prudence possible.

#### AVERTISSEMENT

Des vibrations ou des bruits forts pendant le trajet peuvent annoncer la défaillance totale du pneu. Les pièces du pneu peuvent se détacher. Il y a un risque d'accidents, de blessures ou de dommages matériels. Réduire la vitesse et s'arrêter prudemment. Ne pas reprendre la route. Contacter un Réparateur Agréé, un autre Réparateur Agréé qualifié ou un atelier spécialisé.

## Vitesse maximale

Il est possible de poursuivre un trajet avec un pneu endommagé en roulant à 80 km/h maximum.

## Poursuite du voyage avec une crevaison

Veillez noter les informations suivantes en cas de poursuite du voyage avec un pneu endommagé :

1. Éviter les coups de frein ou les actions de braquage brusques.
2. Ne plus dépasser la vitesse de 80 km/h.
3. Contrôler la pression de gonflage des quatre pneus à la prochaine occasion.

## Kilométrage possible en cas de crevaison

La distance qui peut être parcourue varie en fonction du chargement et de la sollicitation du véhicule, par exemple de la vitesse, de l'état de la chaussée ou de la température extérieure. La distance peut diminuer ou au contraire augmenter avec un style de conduite modéré.

Avec un chargement moyen et en cas de faible sollicitation, il est possible de parcourir jusqu'à 80 km.

## Comportement routier avec un pneu endommagé

Le fait de rouler avec un pneu endommagé modifie le comportement routier du véhicule, ce qui peut avoir, par exemple, les conséquences suivantes :

- ▶ Le véhicule dérape plus rapidement.
- ▶ La distance de freinage est plus longue.
- ▶ Le comportement directeur intrinsèque est différent.

Adapter le style de conduite. Éviter tout braquage brusque ou passage sur des obstacles, tels que des trottoirs ou des nids de poule.

## Limites du système

### Température

La pression de gonflage dépend de la température du pneu.

Avec l'accroissement de la température du pneu, par exemple pendant la conduite ou du fait du rayonnement solaire, la pression de gonflage augmente.

La pression de gonflage diminue lorsque la température du pneu baisse.

En raison des seuils d'avertissement définis, le système peut par conséquent émettre un avertissement en cas de chute brutale de la température.

Après un avertissement en raison de la température, les pressions de consigne s'affichent de nouveau sur l'écran de contrôle après un court trajet.

### Baisse soudaine de la pression de gonflage

Le système n'est pas en mesure de signaler les dommages de pneu graves et soudains causés par une influence extérieure.

### Non-exécution de la réinitialisation

Dans le cas de pneus avec homologation spéciale : le système ne fonctionne pas correctement tant que la réinitialisation n'a pas été effectuée. Par exemple, il signale une crevaison alors que les pressions de gonflage sont correctes.

## Dysfonctionnement

### Message



Le voyant jaune clignote, puis reste allumé. Un message Check-Control s'affiche. Les chutes de pression des pneus ne sont éventuellement pas détectées.

## Mesure

- ▶ Une roue sans capteur de pression des pneus est montée : le cas échéant, faire contrôler les roues.
- ▶ Interférence causée par des installations ou appareils ayant la même fréquence d'émission : le système s'active automatiquement après avoir quitté le champ d'interférence.
- ▶ Dans le cas des pneus avec homologation spéciale : le système n'a pas pu terminer sa réinitialisation. Réinitialiser à nouveau le système.
- ▶ Si le contrôle de pression des pneus est à nouveau défaillant : confier le contrôle du système à un Réparateur Agréé, un autre Réparateur Agréé qualifié ou un atelier spécialisé.

## Mesure individuelle de pression des pneumatiques

### Principe

L'indicateur de crevaison détecte une perte de pression des pneus pendant la conduite et signale quand la pression de gonflage des pneus a chuté.

### Généralités

Le système détecte une perte de pression dans un pneu en comparant les vitesses de rotation des différentes roues pendant la conduite.

En cas de perte de pression des pneus, le diamètre de la roue correspondante est modifié et, ainsi, sa vitesse de rotation. La différence est détectée et signalée comme une crevaison.

Le système ne mesure pas la pression de gonflage réelle des pneus.

### Conditions de fonctionnement

Pour qu'une perte de pression des pneus puisse être signalée de manière fiable, les con-

ditions suivantes doivent être remplies côté système :

- ▶ Une initialisation a été effectuée avec une pression de gonflage correcte après un changement de pneu ou de roue.
- ▶ Après une adaptation de la pression de gonflage des pneus à une nouvelle valeur, le système a été initialisé.

### Affichage d'état

Il est possible d'afficher l'état actuel de l'indicateur de crevaison, par exemple pour savoir s'il est activé.

1. ■■ Menu Applications
  2. « Véhicule »
  3. « Statut véhicule »
  4. « MESURE INDIVID. PRESSION PNEUM. »
- L'état s'affiche.

### Initialisation requise

Une initialisation est requise dans les cas suivants :

- ▶ Après une adaptation de la pression de gonflage des pneus.
- ▶ Après un changement de roues ou de pneus.

### Initialisation du système

L'initialisation permet de définir les pressions de gonflage des pneus réglées comme référence pour la détection d'une crevaison. L'initialisation démarre à la confirmation des pressions de gonflage des pneus.

Ne pas initialiser le système lorsque le véhicule roule avec des chaînes neige.

1. ■■ Menu Applications
2. « Véhicule »
3. « Statut véhicule »
4. « MESURE INDIVID. PRESSION PNEUM. »

5. Activer l'état de marche et ne pas démarrer.
6. « Réinitialiser »
7. Démarrer.

L'initialisation se termine pendant la conduite, qui peut être interrompue à tout moment.

L'initialisation se poursuit automatiquement lors de la reprise de la conduite.

## Messages

### Généralités

En cas de message signalant une crevaison, le contrôle de stabilité dynamique est activé le cas échéant.

### Consigne de sécurité

#### **AVERTISSEMENT**

Un pneu normal endommagé présentant une pression de gonflage insuffisante ou nulle compromet le comportement routier du véhicule, notamment son comportement directionnel et son comportement au freinage. Les pneus permettant de rouler à plat peuvent maintenir une stabilité limitée. Il y a risque d'accident. Ne pas continuer à rouler si le véhicule est équipé de pneus normaux. Tenir compte des remarques concernant les pneus permettant de rouler à plat et la poursuite du voyage avec de tels pneus.

### Signalisation d'une crevaison



Un voyant jaune s'allume sur le combiné d'instruments.

Par ailleurs, un symbole avec un message Check-Control s'affiche sur l'écran de contrôle.

#### **Symbole Cause possible**



Une crevaison ou une perte importante de pression a été détectée.

### Mesure

1. Réduire la vitesse et s'arrêter prudemment. Éviter les coups de frein ou les actions de braquage brusques.
2. Vérifier si le véhicule est équipé de pneus normaux ou de pneus permettant de rouler à plat.

Les pneus permettant de rouler à plat portent un symbole circulaire avec les initiales RSC sur le flanc du pneu.

Pneus permettant de rouler à plat, voir page 384.

3. Respecter les consignes concernant la conduite à tenir en cas de crevaison.

### Conduite à tenir en cas de crevaison

#### Pneus normaux

1. Identifier le pneu endommagé.

Pour cela, vérifier la pression de gonflage des quatre pneus, par exemple à l'aide de l'affichage de la pression de gonflage d'un kit anticrevaison.

Si la pression de gonflage est correcte dans les quatre pneus, il est possible que l'avertisseur de crevaison n'ait pas été initialisé. Initialiser alors le système.

Si l'endommagement du pneu ne peut pas être identifié, contacter un Réparateur Agréé, un autre Réparateur Agréé qualifié ou un atelier spécialisé.

2. Réparer la crevaison, par exemple avec un kit anticrevaison ou en changeant la roue.

## Pneus permettant le roulage à plat

### Consignes de sécurité

#### AVERTISSEMENT

Des pneus permettant de rouler à plat qui présentent une pression de gonflage insuffisante ou nulle modifient le comportement routier du véhicule. Entre autres, la stabilité directionnelle au freinage est réduite, la distance de freinage allongée et le comportement directeur intrinsèque différent. Il y a un risque d'accidents, de blessures ou de dommages matériels. Rouler avec retenue et ne pas dépasser une vitesse de 80 km/h.

#### AVERTISSEMENT

En cas de poursuite du voyage avec une crevaison, les remorques particulièrement lourdes peuvent se mettre à osciller. Il y a un risque d'accident ou de dommages matériels. Lors de la conduite avec remorque et crevaison, ne pas dépasser la vitesse de 60 km/h. En cas de mouvement pendulaire, freiner immédiatement et procéder aux corrections de trajectoire nécessaires avec la plus grande prudence possible.

#### AVERTISSEMENT

Des vibrations ou des bruits forts pendant le trajet peuvent annoncer la défaillance totale du pneu. Les pièces du pneu peuvent se détacher. Il y a un risque d'accidents, de blessures ou de dommages matériels. Réduire la vitesse et s'arrêter prudemment. Ne pas reprendre la route. Contacter un Réparateur Agréé, un autre Réparateur Agréé qualifié ou un atelier spécialisé.

### Vitesse maximale

Il est possible de poursuivre un trajet avec un pneu endommagé en roulant à 80 km/h maximum.

### Poursuite du voyage avec une crevaison

Veuillez noter les informations suivantes en cas de poursuite du voyage avec un pneu endommagé :

1. Éviter les coups de frein ou les actions de braquage brusques.
2. Ne plus dépasser une vitesse de 80 km/h.
3. Contrôler la pression de gonflage des quatre pneus à la prochaine occasion.

Si la pression de gonflage est correcte dans les quatre pneus, il est possible que l'avertisseur de crevaison n'ait pas été initialisé. Initialiser alors le système.

### Kilométrage possible en cas de crevaison

La distance qui peut être parcourue varie en fonction du chargement et de la sollicitation du véhicule, par exemple de la vitesse, de l'état de la chaussée ou de la température extérieure. La distance peut diminuer ou au contraire augmenter avec un style de conduite modéré.

Avec un chargement moyen et en cas de faible sollicitation, il est possible de parcourir jusqu'à 80 km.

### Comportement routier avec un pneu endommagé

Le fait de rouler avec un pneu endommagé modifie le comportement routier du véhicule, ce qui peut avoir, par exemple, les conséquences suivantes :

- ▷ Le véhicule dérape plus rapidement.
- ▷ La distance de freinage est plus longue.
- ▷ Le comportement directeur intrinsèque est différent.

Adapter le style de conduite. Éviter tout braquage brusque ou passage sur des obstacles, tels que des trottoirs ou des nids de poule.

## Limites du système

Le système peut réagir tardivement ou ne pas fonctionner correctement dans les situations suivantes :

- ▶ Le système n'est pas en mesure de détecter une perte de pression naturelle et uniforme dans les quatre pneus. En conséquence, vérifier régulièrement la pression de gonflage des pneus.
- ▶ Des dommages graves et soudains aux pneus dus à des influences extérieures ne peuvent pas être signalés.
- ▶ Le système n'a pas été initialisé.
- ▶ Le véhicule roule sur chaussée enneigée ou glissante.
- ▶ Le style de conduite est sportif, avec patinage des roues motrices et forte accélération transversale.
- ▶ Le véhicule roule avec des chaînes neige.

## Changement de roue

### Généralités

Si le véhicule est équipé de pneus permettant de rouler à plat ou si un kit de réparation des pneus est utilisé, il n'est pas toujours nécessaire de changer immédiatement la roue en cas de perte de pression des pneus suite à une crevaison.

Si nécessaire, l'outillage adapté pour le changement de roue est disponible comme accessoire, par exemple le cric du constructeur automobile, auprès d'un Réparateur Agréé, d'un autre Réparateur Agréé qualifié ou d'un atelier spécialisé.

## Consignes de sécurité

### **AVERTISSEMENT**

Le cric est prévu pour soulever brièvement le véhicule pendant le changement de roue. Même en observant les mesures de sécurité, il est possible que le véhicule soulevé chute en cas de basculement du cric. Il y a risque de blessures ou danger de mort. Lorsque le véhicule est soulevé avec un cric, ne pas se coucher sous le véhicule et ne pas activer l'état de marche.

### **AVERTISSEMENT**

Si des cales, telles que des blocs de bois ou autres, sont posées sous le cric, sa capacité de charge ne peut pas être atteinte étant donné que la hauteur est limitée. La capacité de charge des blocs de bois risque d'être dépassée et le véhicule risque de basculer. Il y a risque de blessures ou danger de mort. Ne poser aucune cale sous le cric.

### **AVERTISSEMENT**

Le cric du constructeur du véhicule est conçu pour changer de roue en cas de crevaison. Le cric n'est pas conçu pour une utilisation fréquente, par exemple pour le remplacement des pneus été par des pneus hiver. Le cric risque de se coincer ou d'être endommagé en cas d'utilisation fréquente. Il y a un risque de blessures et de dommages matériels. Utiliser le cric uniquement pour monter une roue de secours ou d'appoint en cas de crevaison.

**⚠ AVERTISSEMENT**

Sur un sol mou, non plan ou glissant, par exemple neige, glace, carrelage ou autre, le cric peut déraiper. Il y a risque de blessures. Procéder au changement de roue sur une surface plane, dure et non glissante.

**⚠ AVERTISSEMENT**

Le cric est conçu uniquement pour soulever le véhicule et est optimisé pour les ancrages de cric sur le véhicule. Il y a risque de blessures. Ne pas soulever d'autre véhicule ni tout autre charge avec le cric.

**⚠ AVERTISSEMENT**

Si le cric n'est pas inséré dans l'ancrage prévu à cet effet, il peut endommager le véhicule lorsqu'il se lève ou déraiper. Il y a un risque de blessures ou de dommages matériels. Lors du levage, s'assurer que le cric est correctement inséré dans le logement prévu à cet effet à côté du passage de roue.

**⚠ AVERTISSEMENT**

Si le véhicule est soumis à des forces latérales après avoir été soulevé sur cric, il risque de tomber du cric. Il y a un risque de blessures et de dommages matériels. Lorsque le véhicule est soulevé, n'exercer aucune force sur le côté et ne tirer pas brusquement dessus. Faire retirer une roue bloquée par un Réparateur Agréé, par un Réparateur Agréé qualifié ou par un atelier spécialisé.

**⚠ REMARQUE**

L'utilisation d'une visseuse à chocs pour desserrer ou serrer la vis de blocage de roue peut endommager cette dernière. Il y a un risque de dommages matériels. Utiliser uniquement une clé pour vis de roue pour desserrer et serrer la vis de blocage de roue.

## Caler le véhicule pour qu'il ne risque pas de rouler

### Généralités

Lors du changement de roue, le constructeur du véhicule recommande de sécuriser en plus le véhicule contre tout déplacement.

### Sur surface plane



Placer des cales ou d'autres objets adaptés devant et derrière la roue se trouvant en diagonale du côté opposé à celle qui doit être remplacée.

## En cas de pente légère



En cas de changement de roue dans une légère pente, placer des cales ou d'autres objets adaptés, par exemple des pierres, sous les roues des essieux avant et arrière, dans le sens de la pente.

## Antivol de roue

### Principe

Les vis de fixation de roue sont dotées d'un codage spécial. Seul l'adaptateur adapté au codage permet d'ouvrir les écrous antivol.

### Aperçu

Selon l'équipement, l'adaptateur pour antivol de roue est rangé comme suit, éventuellement dans un sac :

- ▷ Dans le compartiment à bagages, sous le plancher de compartiment à bagages.
- ▷ Dans le compartiment à bagages, côté gauche ou côté droit.
- ▷ Dans le compartiment à bagages, derrière une garniture latérale.

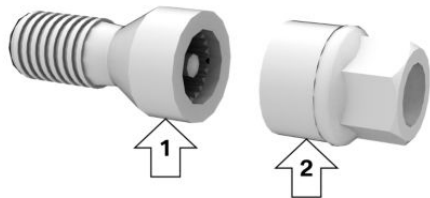

- ▷ Antivol de roue, flèche 1.
- ▷ Adaptateur, flèche 2.

## Dévisage

1. Placer l'adaptateur sur l'antivol de roue.
2. Dévisser l'antivol de roue.
3. Après le dévissage, retirer l'adaptateur.

## Vissage

1. Placer l'adaptateur sur l'antivol de roue. Tourner l'adaptateur jusqu'à ce qu'il s'enclenche sur l'écrou antivol de la roue.
2. Visser l'antivol de roue. Le couple de serrage est de 140 Nm.
3. Après le vissage, retirer l'adaptateur et le ranger.

## Mesures de sécurité

- ▷ Garer le véhicule en lieu sûr, à l'écart de la circulation, sur un sol ferme et non glissant.
- ▷ Allumer les feux de détresse.
- ▷ Serrer le frein de stationnement.
- ▷ Bloquer le verrouillage du volant dans la position des roues en ligne droite.
- ▷ Engager un rapport ou mettre le levier sélecteur en position P.
- ▷ Dès que la fluidité du trafic le permet, faire descendre tous les passagers et les amener hors de la zone à risque, par exemple derrière la glissière de sécurité.

- ▶ Placer éventuellement le triangle de présignalisation ou le feu de détresse clignotant à une distance appropriée.
- ▶ Selon l'équipement, retirer le kit de changement de roue et, le cas échéant, la roue de secours du véhicule.
- ▶ Caler le véhicule pour qu'il ne risque pas de rouler.
- ▶ Desserrer les vis de roue d'un demi-tour.
- ▶ En cas de suspension pneumatique : désactiver l'adaptation de l'assiette de la suspension pneumatique.  
Correcteur d'assiette sur les deux essieux, voir page 307.

### Ancrages de cric

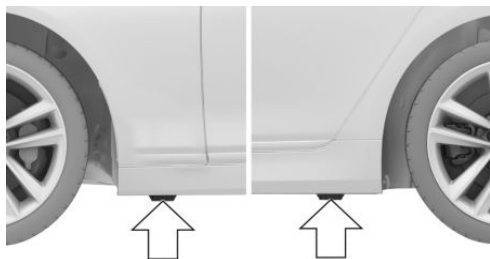

Les ancrages de cric se trouvent aux endroits indiqués.

### Levage du véhicule

#### AVERTISSEMENT

Les mains ou les doigts peuvent être coincés lors de l'utilisation du cric. Il y a risque de blessures. Lors de l'utilisation du cric, conserver la position décrite des mains et ne pas en changer.

1. Maintenir le cric d'une main, flèche 1, et saisir la manivelle de cric ou le levier de l'autre, flèche 2.

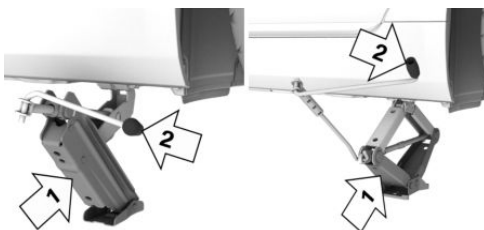

2. Introduire le cric dans l'ancrage de cric le plus proche de la roue à changer.

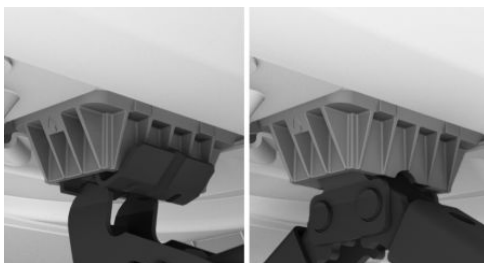

3. Sortir le cric en tournant la manivelle de cric ou le levier dans le sens horaire.



4. Retirer la main du cric dès qu'il est soumis à la charge et continuer de tourner la manivelle de cric ou le levier d'une main.

5. Veiller que à ce que le pied de cric sorte à la verticale et soit à angle droit par rapport au logement prévu à cet effet.

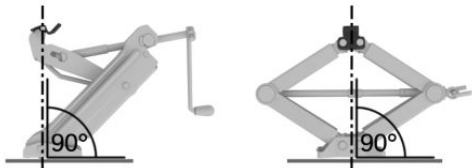

6. Tourner la manivelle jusqu'à ce que le cric s'appuie de toute sa surface sur le sol et que la roue concernée soit soulevée du sol de 3 cm.

## Montage de la roue

### AVERTISSEMENT

Des vis de roue non appropriées, par exemple des vis de roue d'une seule pièce, risquent de se desserrer ou de se dévisser. La roue risque de se détacher au cours du trajet. Il y a un risque d'accidents, de blessures ou de dommages matériels. Utiliser uniquement des vis de roue en deux parties homologuées par le constructeur du véhicule pour les roues correspondantes.

Si nécessaire, ne monter qu'une roue de secours à la fois.

1. Dévisser les vis de roue.
2. Retirer la roue.
3. Installer la nouvelle roue ou la roue de secours et visser manuellement au moins deux vis de roue en croix.

Si des jantes en alliage léger non originales du constructeur sont montées, utiliser, le cas échéant, les vis de roue qui correspondent aux roues.

4. Serrer les vis de roue restantes à la main et serrer toutes les vis de roue en croix.
5. Tourner la manivelle du cric dans le sens antihoraire pour replier le cric et faire redescendre le véhicule.
6. Retirer le cric et le ranger en lieu sûr.

## Après le changement de roue

1. Serrer les vis de roue en croix. Le couple de serrage est de 140 Nm.
2. Si nécessaire, ranger la roue défectueuse dans le compartiment à bagages.
3. Contrôler la pression de gonflage à la prochaine occasion et la corriger le cas échéant.
4. Réinitialiser la mesure individuelle de pression des pneus ou le contrôle de pression des pneus.
5. Faire contrôler la fixation solide des vis de roue avec une clé dynamométrique calibrée.
6. Rouler jusqu'à chez un Réparateur Agréé, un autre Réparateur Agréé qualifié ou jusqu'à un atelier spécialisé pour faire remplacer le pneu endommagé.

## Roue de secours

### Principe

En cas de crevaison, la roue de secours peut être utilisée pour remplacer un pneu défectueux. La roue de secours est conçue uniquement pour une utilisation temporaire jusqu'à ce que la roue défectueuse soit remplacée.

### Généralités

Ne monter qu'une roue de secours à la fois. Contrôler également régulièrement la pression de gonflage de la roue de secours dans le compartiment à bagages et la corriger le cas échéant.

## Consigne de sécurité

### AVERTISSEMENT

La roue de secours présente une taille spéciale. La conduite avec une roue de secours peut entraîner la modification des caractéristiques de conduite, comme une stabilité directionnelle réduite lors du freinage, une distance de freinage allongée et un comportement au volant différent dans les zones limites de braquage. Il y a risque d'accident. Rouler avec retenue et ne pas dépasser une vitesse de 80 km/h.

## Aperçu

La roue de secours et le kit de changement de roue se trouvent sous le plancher du compartiment à bagages.

## Retirer la roue de secours

1. Relever le plancher du compartiment à bagages.
2. Retirer le logement d'outils de la roue de secours.
3. Desserrer la vis papillon, flèche 1.

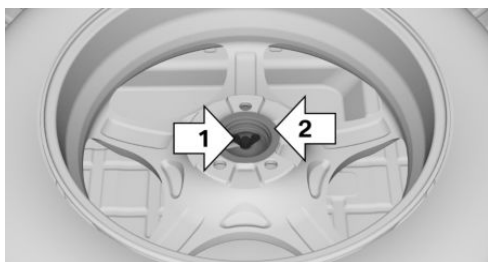

4. Retirer la fixation, flèche 2.
5. Retirer la roue de secours de son logement.

## Insérer la roue de secours

1. Relever le plancher du compartiment à bagages.
2. Poser la roue de secours dans le bac de rangement.
3. Mettre en place le support.
4. Visser et serrer la vis papillon.
5. Insérer le logement d'outil.
6. Abaisser le plancher du compartiment à bagages.

# Compartiment moteur

## Équipement du véhicule

Ce chapitre décrit les équipements, les systèmes et les fonctions proposés actuellement ou le cas échéant dans un avenir proche en

fonction du modèle, même s'ils ne sont pas présents dans le véhicule.

Plus d'informations :

Équipement du véhicule, voir page 8.

## Aperçu

### Moteurs à 4 ou 6 cylindres

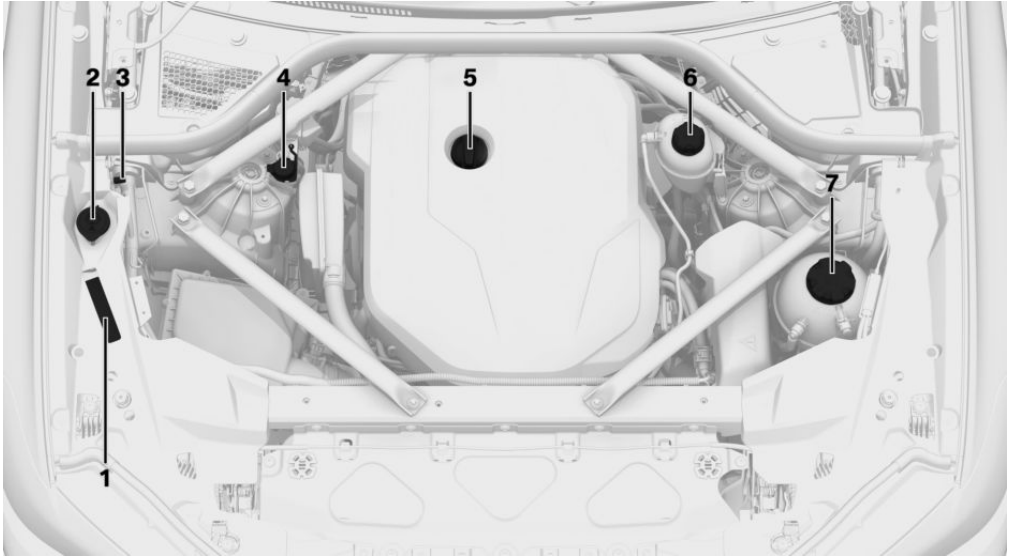

- |   |   |
|---|---|
| <b>1</b> Numéro d'identification du véhicule                | <b>5</b> Orifice de remplissage d'huile                                   |
| <b>2</b> Goulotte de remplissage pour liquide de lave-glace | <b>6</b> Réservoir de liquide de refroidissement climatisation auxiliaire |
| <b>3</b> Aide au démarrage, pôle négatif batterie           | <b>7</b> Réservoir de liquide de refroidissement moteur                   |
| <b>4</b> Aide au démarrage, pôle positif batterie           |   |

## Moteur 8 cylindres

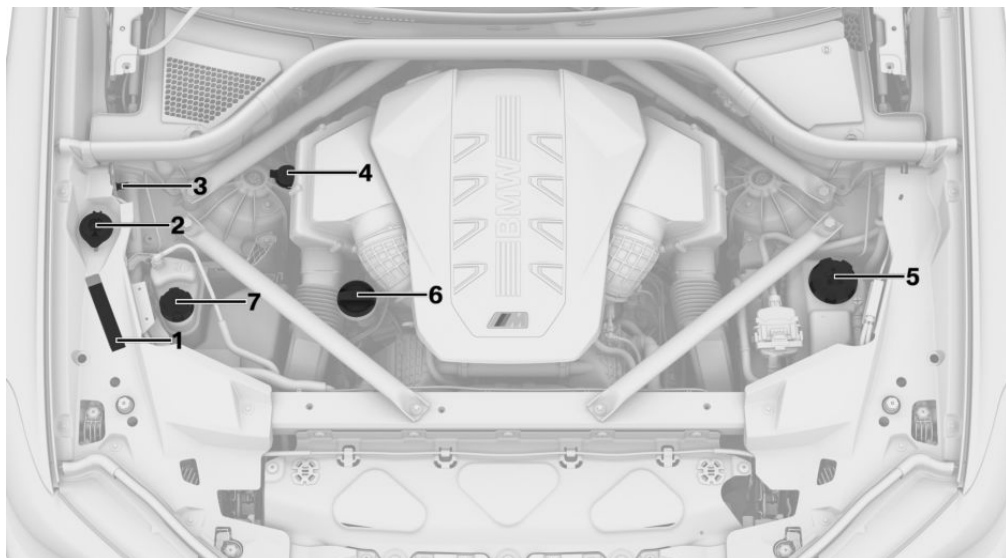

- |  |  |
|--|--|
| <p><b>1</b> Numéro d'identification du véhicule</p> <p><b>2</b> Goulotte de remplissage pour liquide de lave-glace</p> <p><b>3</b> Aide au démarrage, pôle négatif batterie</p> <p><b>4</b> Aide au démarrage, pôle positif batterie</p> | <p><b>5</b> Réservoir de liquide de refroidissement moteur</p> <p><b>6</b> Orifice de remplissage d'huile</p> <p><b>7</b> Réservoir de liquide de refroidissement climatisation auxiliaire</p> |
|--|--|

## Capot

## Consignes de sécurité

**⚠ AVERTISSEMENT**

Les interventions effectuées de façon non conforme dans le compartiment moteur peuvent endommager des composants et entraîner un risque pour la sécurité. Il y a un risque d'accidents, de blessures ou de dommages matériels. Le constructeur du véhicule recommande de confier les interventions dans le compartiment moteur à un Réparateur Agréé, un autre Réparateur Agréé qualifié ou un atelier spécialisé.

**⚠ AVERTISSEMENT**

Le compartiment moteur abrite des pièces en mouvement. Certaines pièces peuvent se trouver en mouvement même lorsque le véhicule est coupé, par exemple le ventilateur du radiateur. Il y a un risque de blessures. Ne pas introduire la main dans la zone de déplacement de pièces en mouvement. S'assurer que les vêtements et les cheveux sont éloignés des pièces mobiles.

**⚠ AVERTISSEMENT**

Côté intérieur, le capot présente des pièces en saillie, par exemple un crochet de verrouillage. Il y a risque de blessures. Lorsque le capot est ouvert, tenir compte des pièces en saillie et se tenir écarté de ces zones.

**⚠ AVERTISSEMENT**

Un capot non correctement verrouillé peut s'ouvrir pendant la conduite et limiter la visibilité. Il y a un risque d'accidents, de blessures ou de dommages matériels. S'arrêter immédiatement et refermer correctement le capot.

**⚠ AVERTISSEMENT**

Des parties du corps peuvent être coincées lors de l'ouverture et la fermeture du capot. Il y a risque de blessures. Lors de l'ouverture et de la fermeture, veiller à ce que la zone de déplacement du capot soit libre.

**⚠ REMARQUE**

Les essuie-glace dépliés peuvent être coincés lors de l'ouverture du capot moteur. Il y a un risque de dommages matériels. Avant l'ouverture du capot moteur, veiller à ce que les essuie-glace avec balais montés reposent bien sur le pare-brise.

**⚠ REMARQUE**

Lors de la fermeture, le capot doit s'enclencher des deux côtés. Une pression supplémentaire risque d'endommager le capot. Il y a un risque de dommages matériels. Ouvrir de nouveau le capot et le laisser retomber.

Éviter d'appuyer encore une fois sur le capot moteur une fois fermé.

**Ouvrir le capot**

1. Tirer le levier, flèche 1.

Le capot est déverrouillé.

Un signal acoustique et un avis sur le combiné d'instruments signalent que le capot est ouvert.



2. Relâcher le levier et le tirer de nouveau, flèche 2.

Il est possible d'ouvrir le capot.

3. Tenir compte des pièces en saillie sur le capot.

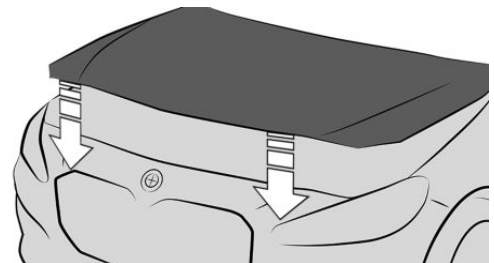
**Fermeture du capot**

Laisser retomber le capot d'une hauteur d'environ 50 cm.

Le capot doit s'enclencher des deux côtés.

# Consommables

## Équipement du véhicule

Ce chapitre décrit les équipements, les systèmes et les fonctions proposés actuellement ou le cas échéant dans un avenir proche en fonction du modèle, même s'ils ne sont pas présents dans le véhicule.

Plus d'informations :

Équipement du véhicule, voir page 8.

## Qualité du carburant

### Généralités

Selon les régions, beaucoup de stations-service proposent des carburants qui sont adaptés aux conditions hivernales ou estivales. Le carburant proposé en hiver facilite par exemple le démarrage à froid.

### Essence

#### Généralités

Pour une consommation de carburant optimale, l'essence doit être sans soufre ou à faible teneur en soufre.

Les carburants identifiés sur la pompe à essence comme contenant des métaux ne doivent pas être utilisés.

Il est possible de prendre des carburants avec une teneur maximale en éthanol de 25 %, E10 ou E25 par exemple.

Les données de puissance et de consommation correspondent à une utilisation avec du carburant RON 98 E10



Le moteur est équipé d'une régulation anti-clicquetis. En conséquence, il est possible d'utiliser des essences de différentes qualités.

Des bruits de cognement et des anomalies de conduite et acoustiques sont possibles lors de l'utilisation d'un carburant de qualité minimale RON 91 ou d'un carburant avec une teneur en éthanol comprise entre 10 % et 25 %. Ceux-ci n'affectent pas la durée de vie du moteur.

## Consignes de sécurité

### AVERTISSEMENT

De petites quantités de carburant ou d'additifs incorrects suffisent déjà à endommager l'installation de carburant et le moteur. En outre, le pot catalytique peut être durablement endommagé. Il y a un risque de blessures et de dommages matériels. Pour les moteurs essence, ne pas remplir ou mélanger les produits suivants :

- ▷ D'essence au plomb.
- ▷ D'additifs métalliques, par exemple manganèse ou fer.

Après une erreur de carburant, ne pas placer le véhicule à l'état opérationnel. Contacter un Réparateur Agréé, un autre Réparateur Agréé qualifié ou un atelier spécialisé.

**⚠ REMARQUE**

Le carburant présentant une qualité minimum inférieure à celle indiquée peut exercer une influence négative sur le fonctionnement du moteur ou endommager ce dernier. Il y a un risque de dommages matériels. Ne pas utiliser de carburant dont la qualité est inférieure à la qualité minimum indiquée.

**⚠ REMARQUE**

Des carburants incorrects peuvent endommager l'installation de carburant et le moteur. Il y a un risque de dommages matériels. Ne pas utiliser de carburant dont la teneur en éthanol est supérieure à la valeur recommandée. Ne pas utiliser de carburant contenant du méthanol, par exemple M5 à M100.

**Qualité d'essence**

Le moteur est conçu pour être alimenté en essence conformément à la norme DIN EN 228.

Super avec RON 95.

Modèle M Performance :

Super Plus avec RON 98.

**Qualité minimale**

Essence sans plomb avec RON 91.

**Diesel****Généralités**

Il est possible de faire le plein avec les gazoles suivants :

- ▶ Gazole avec une teneur maximale en biodiesel de 10 %, par exemple B7 ou B10.
- ▶ Gazoles paraffiniques, par exemple XTL.

**Consigne de sécurité****⚠ AVERTISSEMENT**

De petites quantités de carburant ou d'additifs incorrects suffisent déjà à endommager l'installation de carburant et le moteur. Il y a un risque de blessures et de dommages matériels.

Pour les moteurs Diesel, respecter ce qui suit :

- ▶ Ne pas utiliser d'essence.
- ▶ Respecter la qualité minimale.
- ▶ Faire le plein de carburant avec des carburants sans soufre ou avec une teneur en soufre la plus faible possible.
- ▶ Le constructeur du véhicule recommande d'utiliser uniquement des additifs et additifs diesel homologués.

Après une erreur de carburant, ne pas placer le véhicule à l'état opérationnel. Contacter un Réparateur Agréé, un autre Réparateur Agréé qualifié ou un atelier spécialisé.

**Qualité de diesel**

Le moteur est conçu pour être alimenté en diesel conformément aux normes DIN EN 590 et ASTM D975.

Diesel avec taux de biodiesel jusqu'à 7 % (B7).

**Qualité minimale**

Diesel avec taux de biodiesel jusqu'à 10 % (B10).

Gazole paraffinique conformément à la norme EN15940.

**BMW recommande les carburants de qualité Shell** 

## BMW Diesel avec BluePerformance

### Principe

BMW Diesel avec BluePerformance réduit la teneur en oxydes d'azote dans les gaz d'échappement de moteurs Diesel en injectant le produit réducteur AdBlue dans le circuit d'échappement. Dans le catalyseur, il se produit une réaction chimique qui minimise les NOx.

### Généralités

Le véhicule est équipé d'un réservoir pour lequel il est nécessaire de faire l'appoint.

Pour pouvoir établir l'état de marche comme d'habitude, une quantité suffisante d'agent réducteur doit être disponible.

Vous pouvez faire l'appoint d'agent réducteur à tout moment.

L'agent réducteur AdBlue® est une marque déposée du VDA (Verband der Automobilindustrie e. V - Association de l'Industrie Automobile).

L'agent réducteur est disponible dans de nombreuses stations-services.

Il est préférable de faire l'appoint d'agent réducteur avec un pistolet de ravitaillement.

### Affichages sur l'écran de contrôle

#### Affichage du niveau de remplissage et de la quantité de remplissage

Le niveau de remplissage et la quantité d'appoint apparaissent sur l'écran de contrôle.

1.  Menu Applications
2. « Véhicule »
3. « Live Vehicle »
4. « Contenu »
5. « Statut véhicule »
6. « AdBlue »

Un message Check-Control s'affiche si le niveau est bas.

### Affichages sur le combiné d'instruments

#### Affichage de réserve

L'affichage de la réserve sur le combiné d'instruments informe sur le faible niveau du réservoir d'agent réducteur.

Ne jamais laisser se vider le réservoir d'agent réducteur ; à défaut, l'état de marche ne pourra pas être rétabli après l'arrêt.



Un voyant d'alerte jaune s'allume dans le combiné d'instruments : niveau de remplissage insuffisant. L'autonomie restante s'affiche sur le combiné d'instruments. Faire immédiatement l'appoint d'au moins 5 litres d'agent réducteur.

#### AdBlue au minimum



Le réservoir de l'agent réducteur est vide. Faire immédiatement l'appoint d'au moins 15 litres d'agent réducteur. Le moteur continue de tourner tant qu'il n'est pas arrêté et que toutes

les autres conditions de fonctionnement sont satisfaites, par exemple suffisamment de carburant.

## Défaut du système

Lors d'un défaut du système, un message Check-Control s'affiche.

Rendez-vous chez le Réparateur Agréé le plus proche, chez un autre Réparateur Agréé qualifié ou dans un atelier spécialisé.

## Appoint de AdBlue

BMW recommande que le complément de niveau de l'agent réducteur soit effectué par un Réparateur Agréé dans le cadre de l'entretien régulier.

Dans certaines conditions, par exemple, avec un style de conduite particulièrement sportif ou si le véhicule est utilisé avec une remorque, plusieurs appoints peuvent être nécessaires entre les dates de maintenance.

Dès que l'affichage de réserve apparaît dans le combiné d'instruments, faire l'appoint en agent réducteur, pour éviter que l'état de marche ne puisse plus être activé.

## Ajout d'AdBlue soi-même

### Consignes de sécurité

#### **AVERTISSEMENT**

De faibles quantités de vapeurs d'ammoniacque peuvent s'échapper lors de l'ouverture du réservoir d'agent réducteur. Les vapeurs d'ammoniacque ont une odeur piquante et irritent la peau, les muqueuses et les yeux. Il y a risque de blessures. Ne pas inhaler les vapeurs d'ammoniacque qui s'échappent. Éviter tout contact de l'agent réducteur avec les vêtements, la peau ou les yeux et éviter toute ingestion. Maintenir les enfants à l'écart de l'agent réducteur.

#### **AVERTISSEMENT**

Les consommables comme les huiles, graisses, liquide de refroidissement et carburants peuvent contenir des substances toxiques. Il y a risque de blessures ou danger de mort. Respecter les indications qui figurent sur les récipients. Ne pas laisser les vêtements, la peau ou les yeux entrer en contact avec les consommables. Ne pas transvaser les consommables dans d'autres bouteilles. Conserver les consommables hors de portée des enfants.

#### **REMARQUE**

Les substances contenues dans l'agent réducteur sont très agressives. Il y a un risque de dommages matériels. Éviter le contact de l'agent réducteur avec des surfaces du véhicule.

## AdBlue adapté

AdBlue conformément à la norme ISO 22241-1

L'agent réducteur est disponible à sa propre pompe dans de nombreuses stations-service. Il est préférable de compléter à une pompe le niveau d'agent réducteur.

En cas d'absence de pompe de distribution, l'agent réducteur peut également être rempli avec un récipient. L'agent de réduction est disponible dans différents conditionnements. Utiliser de préférence la bouteille spéciale recommandée par BMW. Avec cette bouteille et votre adaptateur spécial, vous pouvez facilement ajouter de l'agent réducteur.

## AdBlue à basses températures

À des températures extérieures inférieures à -11 °C, ne faire l'appoint d'agent réducteur que juste avant de se mettre en route.

## Quantité de remplissage

Dès que l'affichage est sur réserve, faire l'appoint avec au moins 5 litres.

## Affichage de la quantité de remplissage

La quantité d'appoint apparaît sur l'écran de contrôle.

1.  Menu Applications
2. « Véhicule »
3. « Live Vehicle »
4. « Contenu »
5. « Statut véhicule »
6. « AdBlue »

## Réservoir pour l'agent réducteur

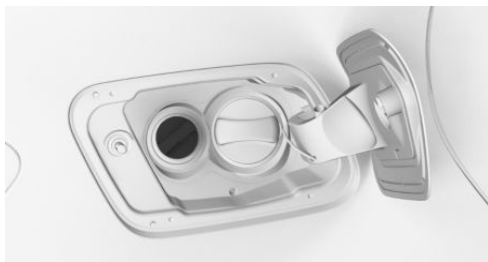

Le bouchon de réservoir pour agent réducteur se trouve à côté de celui du réservoir de carburant.

## Faire l'appoint d'agent réducteur à la pompe

### Généralités

Pour le remplissage du réservoir, accrocher le pistolet du tuyau de ravitaillement dans le goulot du réservoir. Le soulèvement du pistolet pendant le ravitaillement en carburant entraîne :

- ▷ Une coupure prématurée du pistolet.
- ▷ Débordement de l'agent réducteur.

Le réservoir d'agent réducteur est plein lorsque le pistolet coupe le débit pour la première fois.

Respecter les règles de sécurité affichées dans les stations-service.

### Ravitaillement en agent réducteur

1. Ouvrir la trappe de réservoir.  
Bouchon de réservoir, voir page 376.
2. Tourner le bouchon de réservoir d'agent réducteur dans le sens antihoraire et le retirer.

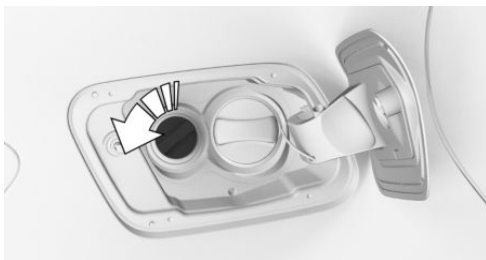

3. Placer le bouchon de réservoir dans le support prévu sur la trappe du réservoir.

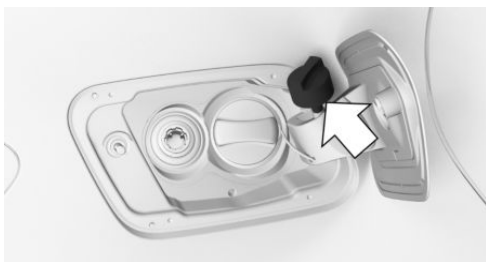

4. Remplir avec au moins la quantité d'appoint recommandée.

Le réservoir est plein lorsque le pistolet se coupe pour la première fois.

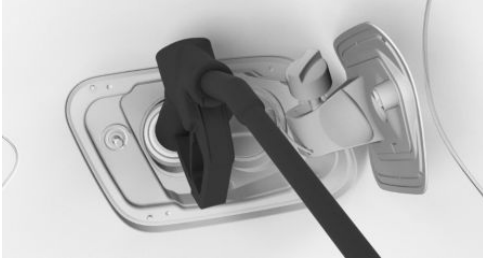

5. Mettre en place le bouchon de réservoir et le faire tourner dans le sens horaire.
6. Refermer la trappe du réservoir jusqu'à ce qu'elle s'enclenche.

## Remplissage avec un liquide incorrect

### Généralités

En cas de remplissage avec le mauvais liquide, un message Check-Control s'affiche.

Après un remplissage avec un liquide erroné, contacter un Réparateur Agréé, un autre Réparateur Agréé qualifié ou un atelier spécialisé.

### Consigne de sécurité

#### **AVERTISSEMENT**

Après le remplissage avec un produit erroné, le système peut chauffer et s'enflammer. Il y a un risque d'incendie et de blessures. Remplir uniquement avec les liquides pour lesquels le réservoir est conçu. Ne pas démarrer le moteur après remplissage avec un liquide incorrect.

## Après le remplissage de l'agent réducteur

### Affichage de réserve



Après le remplissage, l'affichage de réserve reste allumé avec l'autonomie actuelle.

L'état de marche peut être rétabli.

L'affichage de réserve s'éteint après un court trajet.

### AdBlue au minimum



Après le remplissage, l'affichage reste actif.

L'état de marche peut être rétabli uniquement après extinction de l'affichage.

1. Appuyer trois fois sur la touche Start/Stop. L'affichage s'éteint au bout d'environ 1 min.
2. Appuyer sur la touche Start/Stop et activer l'état de marche.

## Huile moteur

### Généralités

La consommation d'huile moteur et les propriétés de l'huile moteur dépendent du style de conduite et des conditions d'utilisation.

C'est pourquoi, après chaque ravitaillement, contrôler le niveau d'huile moteur en procédant à une mesure détaillée.

La consommation d'huile de moteur peut augmenter, par exemple dans les situations suivantes :

- ▷ Conduite sportive.
- ▷ Rodage du moteur.

- ▷ Mode ralenti du moteur.
- ▷ En cas d'utilisation de types d'huile moteur non homologués.

Selon le niveau d'huile moteur et les propriétés de l'huile moteur, différents messages Check-Control s'affichent sur l'écran de contrôle.

Le constructeur du véhicule recommande de faire changer l'huile moteur par un Réparateur Agréé, un autre Réparateur Agréé qualifié ou un atelier spécialisé.

## Consignes de sécurité

### REMARQUE

Un niveau d'huile moteur insuffisant entraîne des dommages au moteur. Il y a un risque de dommages matériels. Ajouter immédiatement de l'huile moteur.

### REMARQUE

Une quantité trop importante d'huile moteur peut endommager le moteur ou le catalyseur. Il y a un risque de dommages matériels. Ne pas trop remplir d'huile moteur. En cas de trop plein d'huile moteur, faire rectifier le niveau d'huile par un Réparateur Agréé, par un autre Réparateur Agréé qualifié ou par un atelier spécialisé.

### REMARQUE

L'huile moteur qui n'est pas remplacée à temps peut entraîner une usure accrue du moteur et, ainsi, des dommages au moteur. Il y a un risque de dommages matériels. Ne pas dépasser les dates de service affichées dans le véhicule.

## Mesure électronique du niveau d'huile

### Généralités

La mesure électronique du niveau d'huile repose sur deux principes de mesure :

- ▷ Surveillance.
- ▷ Mesure détaillée.

Si les trajets courts sont fréquents ou le style de conduite est sportif, par exemple avec des virages rapidement négociés, procéder régulièrement à une mesure détaillée.

### Surveillance

#### Principe

Le niveau d'huile moteur est surveillé électriquement pendant la conduite et affiché sur l'écran de contrôle.

Si le niveau d'huile moteur n'est plus compris dans la plage autorisée, un message Check-Control s'affiche.

#### Conditions de fonctionnement

Une valeur mesurée à jour est disponible après un trajet normal d'environ 30 minutes.

#### Affichage du niveau d'huile moteur

1.  Menu Applications
2. « Véhicule »
3. « Statut véhicule »
4. « Niveau d'huile moteur »

Le niveau d'huile moteur est affiché.

#### Limites du système

Si les trajets courts sont fréquents ou le style de conduite est sportif, il est possible que la valeur mesurée ne soit pas disponible. Dans ce cas, la valeur mesurée du dernier trajet suffisamment long s'affiche.

## Mesure détaillée

### Principe

Le niveau d'huile moteur est contrôlé à l'arrêt et s'affiche sur une échelle graduée.

Si le niveau d'huile moteur n'est plus compris dans la plage autorisée, un message Check-Control s'affiche.

### Généralités

Le régime de ralenti augmente légèrement au cours de la mesure.

### Conditions de fonctionnement

- ▷ Le véhicule se trouve à l'horizontale.
- ▷ L'état de marche est activé en appuyant sur le bouton Start/Stop.
- ▷ Le moteur est à la température de service.
- ▷ Le levier sélecteur est sur N ou P et la pédale d'accélérateur n'est pas actionnée.

### Effectuer la mesure détaillée

1.  Menu Applications
2. « Véhicule »
3. « Statut véhicule »
4. « Niveau d'huile moteur »
5. « Mesure niveau huile »
6. « Démarrer mesure »

Le niveau d'huile est contrôlé et affiché via une échelle graduée.

## Appoint d'huile moteur

### Généralités

Faire l'appoint d'huile moteur uniquement lorsque le message correspondant est affiché sur le combiné d'instruments. La quantité d'appoint est indiquée dans le message qui s'affiche sur l'écran de contrôle.

Faire l'appoint uniquement avec une huile moteur adaptée.

Couper le contact du véhicule et désactiver l'état de marche avant de faire l'appoint d'huile moteur.

Veiller à ne pas trop remplir le réservoir d'huile moteur.

## Consignes de sécurité

### AVERTISSEMENT

Les consommables comme les huiles, graisses, liquide de refroidissement et carburants peuvent contenir des substances toxiques. Il y a risque de blessures ou danger de mort. Respecter les indications qui figurent sur les récipients. Ne pas laisser les vêtements, la peau ou les yeux entrer en contact avec les consommables. Ne pas transvaser les consommables dans d'autres bouteilles. Conserver les consommables hors de portée des enfants.

### REMARQUE

Un niveau d'huile moteur insuffisant entraîne des dommages au moteur. Il y a un risque de dommages matériels. Ajouter immédiatement de l'huile moteur.

### REMARQUE

Une quantité trop importante d'huile moteur peut endommager le moteur ou le catalyseur. Il y a un risque de dommages matériels. Ne pas trop remplir d'huile moteur. En cas de trop plein d'huile moteur, faire rectifier le niveau d'huile par un Réparateur Agréé, par un autre Réparateur Agréé qualifié ou par un atelier spécialisé.

### Aperçu

L'orifice de remplissage d'huile se trouve dans le compartiment moteur.

Plus d'informations :  
Aperçu, voir page 407.

## Appoint d'huile moteur

- Ouvrir le capot.  
Ouverture, voir page 409.
- Tourner le bouchon dans le sens antihoraire.



- Faire l'appoint d'huile moteur.
- Visser le bouchon.

## Types d'huiles moteur pour faire l'appoint

### Généralités

La qualité de l'huile a une importance décisive sur la durée de vie du moteur.

Faire l'appoint d'huile moteur uniquement avec les types d'huile mentionnés.

Le cas échéant, certains types d'huile ne sont pas disponibles dans tous les pays.

### Consignes de sécurité

#### REMARQUE

Les additifs pour huile peuvent endommager le moteur. Il y a un risque de dommages matériels. Ne pas utiliser d'additifs pour huile.

#### REMARQUE

Une huile moteur inadaptée peut entraîner des dysfonctionnements dans le moteur ou l'endommager. Il y a un risque de dommages matériels. Lors de la sélection de l'huile moteur, veiller à ce que celle-ci possède la bonne classe de viscosité.

## Types d'huiles moteur adaptées

L'appoint d'huile moteur peut être réalisé avec la spécification d'huile suivante :

### Moteur à essence

BMW Longlife-12 FE.

BMW Longlife-17 FE+.

BMW Longlife-19 FE.

BMW Longlife-22 FE++.

Véhicules sans filtre à particules essence : pour faire l'appoint d'huile moteur, le constructeur du véhicule recommande d'utiliser une huile moteur avec la spécification BMW Longlife-01 FE au lieu de l'huile moteur avec la spécification BMW Longlife-12 FE.

### Moteur Diesel

BMW Longlife-12 FE.

BMW Longlife-19 FE.

Les spécifications d'huile BMW Longlife-17 FE+ et BMW Longlife-22 FE++ ne conviennent pas au moteur essence 60i.

## Autres huiles moteur

Si des huiles moteurs adaptées ne sont pas disponibles, vous pouvez faire l'appoint avec jusqu'à 1 litre d'une huile moteur présentant les spécifications suivantes :

**Moteur à essence**

ACEA C2.

ACEA C3.

ACEA C5.

**Moteur Diesel**

ACEA C2.

ACEA C3.

La spécification d'huile ACEA C2 ne convient pas aux moteurs Diesel 25d, 35d, 40d et 50d.

**Classes de viscosité**

Lors du choix d'une huile moteur, veiller à ce que celle-ci possède une des classes de viscosité suivantes :

**Moteur à essence**

SAE 0W-12.

SAE 0W-20.

SAE 0W-30.

**Moteur Diesel**

SAE 0W-30.

Les classes de viscosité SAE 0W-12 et SAE 0W-20 ne conviennent pas aux moteurs essence 60i.

Les classes de viscosité dont l'indice de viscosité est élevé peuvent augmenter la consommation actuelle de carburant.

De plus amples informations sur les spécifications d'huile et les classes de viscosité adaptées des huiles moteur sont disponibles auprès d'un Réparateur Agréé, d'un autre Réparateur Agréé qualifié ou d'un atelier spécialisé.

**BMW recommends  
Original BMW Engine Oil.**

## Liquide de refroidissement

### Généralités

Le liquide de refroidissement se compose d'eau et d'additifs.

Les additifs pour liquide de refroidissement commercialisés ne conviennent pas tous à votre véhicule. Le constructeur du véhicule recommande d'utiliser du liquide de refroidissement BMW LC-18. Ne pas mélanger les additifs pour liquide de refroidissement de différentes couleurs. Respecter le rapport de mélange 50:50 entre l'eau et l'additif pour liquide de refroidissement. De plus amples informations concernant les additifs pour liquide de refroidissement adaptés sont disponibles auprès d'un Réparateur Agréé, d'un autre Réparateur Agréé qualifié ou d'un atelier spécialisé.

### Consignes de sécurité

** AVERTISSEMENT**

Du liquide de refroidissement peut s'échapper et provoquer des brûlures lorsque le moteur est chaud et que le système de refroidissement est ouvert. Il y a risque de blessures. Ouvrir le système de refroidissement uniquement lorsque le moteur est froid.

**⚠ AVERTISSEMENT**

Les additifs sont toxiques et des additifs incorrects peuvent endommager le moteur. Il y a un risque de blessures et de dommages matériels. Éviter tout contact des additifs avec les vêtements, la peau ou les yeux et éviter toute ingestion. Utiliser exclusivement des additifs adéquats.

**⚠ REMARQUE**

Une teneur en eau trop élevée réduit les propriétés de refroidissement et de protection antigel du liquide de refroidissement. Il y a un risque de dommages matériels. Respecter le rapport de mélange 50:50 entre l'eau et l'additif pour liquide de refroidissement.

## Niveau de liquide de refroidissement

### Généralités

Lors de la livraison départ usine du véhicule, il se peut que le réservoir de liquide de refroidissement soit trop rempli. Le niveau de liquide de refroidissement de consigne est atteint par une durée d'utilisation prolongée.

Le niveau théorique de liquide de refroidissement est indiqué par le repère maximal dans la goulotte de remplissage du réservoir de liquide de refroidissement.

Plus d'informations :

Aperçu, voir page [407](#).

### Contrôle du niveau de liquide de refroidissement

1. Laisser refroidir le moteur.
2. Désactiver le système de climatisation.

Commande de la climatisation, voir page [314](#).

3. Ouvrir le capot.

Ouverture, voir page [409](#).

4. Dévisser quelque peu le bouchon du réservoir de liquide de refroidissement en le tournant dans le sens antihoraire jusqu'à ce que la surpression puisse se dégager.
5. Ouvrir le bouchon du réservoir de liquide de refroidissement.
6. Le niveau de liquide de refroidissement est correct quand il se trouve au niveau du repère Max dans la goulotte de remplissage.



7. Visser le bouchon.

### Appoint de liquide de refroidissement

1. Laisser refroidir le moteur.
2. Désactiver le système de climatisation.

Commande de la climatisation, voir page [314](#).

3. Ouvrir le capot.  
Ouverture, voir page [409](#).
4. Dévisser quelque peu le bouchon du réservoir de liquide de refroidissement en le tournant dans le sens antihoraire jusqu'à ce que la surpression puisse se dégager.
5. Ouvrir le bouchon du réservoir de liquide de refroidissement.
6. Au besoin, faire lentement l'appoint jusqu'au niveau correct, ne pas trop remplir et ne pas renverser.
7. Visser le bouchon.

## Élimination



Lors de l'élimination du liquide de refroidissement et des additifs, respecter les prescriptions pour la protection de l'environnement.

## Liquide de lave-glace

### Généralités

Tous les gicleurs sont alimentés par un réservoir.

Pour le lave-glace, utiliser un mélange d'eau du robinet et de concentré de liquide de nettoyage pour vitres, additionné le cas échéant d'un antigel.

Volume de remplissage minimum recommandé : 2 litres.

### Consignes de sécurité

#### AVERTISSEMENT

Certains antigels peuvent contenir des substances dangereuses pour la santé et sont inflammables. Il y a risque d'incendie et de blessures. Respecter les indications qui figurent sur les récipients. Tenir l'antigel à l'écart de toute source d'inflammation. Ne pas transvaser les consommables dans d'autres bouteilles. Conserver les consommables hors de portée des enfants.

#### AVERTISSEMENT

Lors du contact avec des parties brûlantes du moteur, le liquide lave-glace peut s'enflammer et brûler. Il y a un risque de blessures ou de dommages matériels. Compléter le niveau de liquide lave-glace que lorsque le moteur est refroidi. Ensuite, refermer entièrement le couvercle du réservoir de liquide lave-glace.

#### REMARQUE

Les additifs à base de silicone ajoutés au liquide de lave-glace pour obtenir un effet déperlant sur les vitres peuvent endommager le lave-glace. Il y a un risque de dommages matériels. Ne pas ajouter d'additifs à base de silicone au liquide de lave-glace.

#### REMARQUE

Le mélange de différents concentrés de liquide de nettoyage pour vitres ou d'antigels peut endommager le lave-glace. Il y a un risque de dommages matériels. Ne pas mélanger différents concentrés de liquide de nettoyage pour vitres ou antigels. Respecter les indications et les proportions de mélange qui figurent sur les récipients.

### Aperçu



Le réservoir de liquide de lave-glace se trouve dans le compartiment moteur.

### Dysfonctionnement

L'utilisation de concentrés de liquide de nettoyage pour vitres non dilués ou d'antigels à base d'alcool peut être à l'origine d'affichages erronés à des températures inférieures à -15 °C.

# Maintenance

## Équipement du véhicule

Ce chapitre décrit les équipements, les systèmes et les fonctions proposés actuellement ou le cas échéant dans un avenir proche en fonction du modèle, même s'ils ne sont pas présents dans le véhicule.

Plus d'informations :

Équipement du véhicule, voir page 8.

## Système de maintenance

### Principe

Le système de maintenance signale les mesures de maintenance à prendre et contribue ainsi à maintenir la sécurité d'utilisation et la sécurité routière du véhicule.

### Généralités

Le contenu et les intervalles du système de maintenance peuvent varier selon l'équipement et la version de pays. Les opérations de remplacement, les pièces de rechange et les consommables sont facturés séparément. De plus amples informations peuvent être obtenues auprès d'un Réparateur Agréé, d'un autre Réparateur Agréé qualifié ou d'un atelier spécialisé.

## Condition Based Service

### Principe

Le Condition Based Service détermine les besoins d'entretien sur la base des conditions d'exploitation du véhicule déterminées par le biais de capteurs et d'algorithmes spéciaux.

Les opérations de maintenance sont déterminées en tenant compte du profil d'utilisation individuel du véhicule.

### Généralités

L'écran de contrôle peut afficher des messages de maintenance.

Plus d'informations :

Messages de maintenance, voir page 172.

## Données de service dans la clé du véhicule

Les informations concernant les besoins d'entretien sont mémorisées en permanence dans la clé du véhicule. Le Réparateur Agréé peut lire ces données et proposer des opérations de maintenance correspondantes pour le véhicule.

Remettre au Conseiller maintenance la clé du véhicule qui a servi en dernier à conduire le véhicule.

### Durées d'immobilisation

Les durées d'immobilisation avec la batterie du véhicule débranchée sont prises en compte. Confier la mise à jour des opérations de maintenance périodiques, telles que le remplacement des consommables à un Réparateur Agréé, à un autre Réparateur Agréé qualifié ou à un atelier spécialisé.

## Historique de maintenance

### Principe

L'historique de maintenance est une vue d'ensemble électronique de tous les rendez-vous de maintenance, et remplace le carnet d'entretien imprimé. Les entrées de l'historique de maintenance servent de preuve d'une main-

tenance régulière. Les opérations d'entretien effectuées sont inscrites dans les justificatifs d'entretien et dans les données du véhicule.

## Maintenance et réparation

Faire effectuer les opérations d'entretien et de réparation par un Réparateur Agréé, un autre Réparateur Agréé qualifié ou un atelier spécialisé.

## Entrées

Si une entrée est ajoutée à l'historique de maintenance du véhicule, les données relatives au service sont mémorisées non seulement dans le véhicule, mais également dans les systèmes informatiques centraux de BMW AG, à Munich.

Après un changement de propriétaire du véhicule, les données entrées dans l'historique de maintenance peuvent également être lues par le nouveau propriétaire du véhicule. Un Réparateur Agréé, un autre Réparateur Agréé qualifié ou un atelier spécialisé peut lire les données inscrites dans l'historique électronique de maintenance.

## Opposition

Le propriétaire du véhicule peut s'opposer, auprès d'un Réparateur Agréé, d'un autre Réparateur Agréé qualifié ou d'un atelier spécialisé, à l'inscription dans l'historique de maintenance ainsi qu'au stockage des données dans le véhicule et à la transmission de ces données au constructeur tant qu'il sera propriétaire du véhicule. Dans ce cas, aucune entrée ne sera effectuée dans l'historique de maintenance du véhicule.

## Affichage

Les maintenances enregistrées peuvent être affichées sur l'écran de contrôle.

Plus d'informations :

Messages de maintenance, voir page [172](#).

## Prise de diagnostic

### Généralités

Les appareils raccordés à la prise de diagnostic déclenchent l'alarme après le verrouillage du véhicule.

Retirer les appareils raccordés à la prise de diagnostic avant de verrouiller le véhicule.

Plus d'informations :

Témoins de contrôle et voyants d'alerte, voir page [155](#).

### Consigne de sécurité

#### REMARQUE

L'utilisation non conforme de la prise de diagnostic peut entraîner des dysfonctionnements du véhicule. Il y a un risque de dommages matériels. Les travaux de maintenance et d'entretien par l'intermédiaire de la prise de diagnostic doivent être confiés uniquement à un Réparateur Agréé, un autre Réparateur Agréé qualifié, un atelier spécialisé ou toute autre personne autorisée. Ne brancher que des appareils dont l'utilisation sur la prise de diagnostic a été contrôlée et déclarée sans risques.

### Aperçu

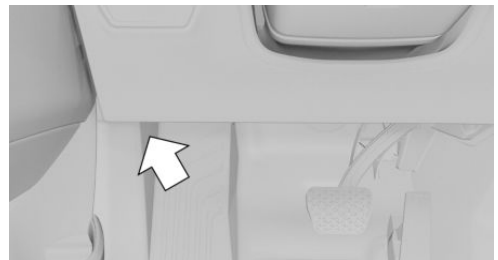

Une prise de diagnostic se trouve côté conducteur pour la lecture des données du véhicule.

## Émissions des gaz d'échappement



▷ Le voyant clignote :

Défaut de fonctionnement du moteur qui peut conduire à l'endommagement du catalyseur.

Faire immédiatement vérifier le véhicule.

▷ Le voyant est allumé :

La qualité des gaz d'échappement se dégrade.

Faire contrôler le véhicule le plus tôt possible.

Faire contrôler le véhicule par un Réparateur Agréé, un autre Réparateur Agréé qualifié ou par un atelier spécialisé.

parateur Agréé, d'un autre Réparateur Agréé qualifié ou d'un atelier spécialisé.

Plus d'informations :

Mode veille prolongée, voir page 47.

## Recyclage du véhicule

À la fin de son cycle de vie, le constructeur de votre véhicule recommande de la remettre à l'un des centres de reprise qu'il vous indique. Cette reprise et le recyclage en général sont soumis aux dispositions légales particulières à chaque pays. Les informations relatives au recyclage et à la durabilité sont accessibles sur les sites Internet spécifiques au pays du fabricant. Vous trouverez de plus amples informations auprès d'un Réparateur Agréé, d'un autre Réparateur Agréé qualifié ou d'un atelier spécialisé.



Jeter cette notice d'utilisation dans le conteneur prévu à cet effet.

## Mise hors circulation du véhicule

Lors d'une mise hors circulation du véhicule pendant plus de trois mois, il faut prendre des mesures spéciales. De plus amples informations peuvent être obtenues auprès d'un Ré-

# Remplacement de pièces

## Équipement du véhicule

Ce chapitre décrit les équipements, les systèmes et les fonctions proposés actuellement ou le cas échéant dans un avenir proche en fonction du modèle, même s'ils ne sont pas présents dans le véhicule.

Plus d'informations :

Équipement du véhicule, voir page 8.

## Outillage de bord

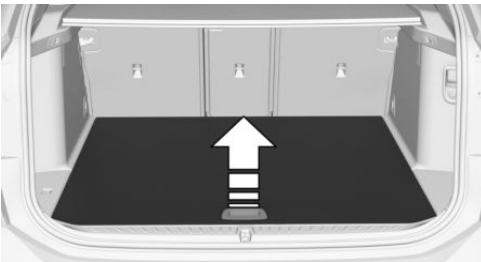

L'outillage de bord se trouve sous le plancher du compartiment à bagages.

## Balais d'essuie-glace

### Consignes de sécurité

#### REMARQUE

Si l'essuie-glace tombe sur la vitre sans que le balai n'ait été monté, la vitre risque d'être endommagée. Il y a un risque de dommages matériels. Lors du remplacement du balai, maintenir l'essuie-glace. Ne pas rabattre l'essuie-glace ni l'activer tant que le balai n'a pas été monté.

#### REMARQUE

Les essuie-glace dépliés peuvent être coincés lors de l'ouverture du capot moteur. Il y a un risque de dommages matériels. Avant l'ouverture du capot moteur, veiller à ce que les essuie-glace avec balais montés reposent bien sur le pare-brise.

## Remplacement des balais d'essuie-glace

1. Pour le remplacement, amener les essuie-glaces en position relevée.

Position relevée des essuie-glaces, voir page 186.

2. Soulever l'essuie-glace du pare-brise et le maintenir.



3. Appuyer sur la touche, flèche 1, tourner légèrement le balai d'essuie-glace dans le sens horaire et le retirer vers l'avant, flèche 2.

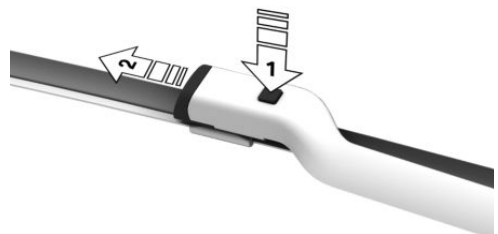

- Mettre en place le balai d'essuie-glace neuf et le pousser jusqu'à ce qu'il s'enclenche de façon audible dans le support.
- Rabattre l'essuie-glace.

## Ampoules et feux

### Généralités

Les ampoules et les feux jouent un rôle essentiel au niveau de la sécurité routière.

Tous les projecteurs et lampes sont équipés de la technologie LED au minimum.

Le constructeur du véhicule recommande, en cas de dysfonctionnement, de faire effectuer les travaux correspondants par un Réparateur Agréé, par un autre Réparateur Agréé qualifié ou par un atelier spécialisé.

### Consigne de sécurité

#### AVERTISSEMENT

Une luminosité intense peut irriter ou léser la rétine. Il y a risque de blessures. Ne pas regarder directement dans les phares ou d'autres sources lumineuses. Ne pas retirer les caches des LED.

### Verres de phares

Par temps froid et humide, les phares peuvent s'embuer à l'intérieur. Lorsque l'éclairage est allumé, la buée disparaît rapidement. Les verres de phares n'ont pas besoin d'être remplacés.

Si de l'humidité se forme de plus en plus malgré les phares allumés, par exemple gouttes d'eau dans le phare, faire contrôler celui-ci.

## Batterie du véhicule

### Généralités

La batterie est sans maintenance.

Pour plus d'informations sur la batterie, contacter un Réparateur Agréé, un autre Réparateur Agréé qualifié ou un atelier spécialisé.

### Consignes de sécurité

#### DANGER

Le contact avec des pièces conductrices de courant peut provoquer une électrocution. Il y a risque de blessures et danger de mort. Ne pas toucher des pièces qui pourraient être sous tension.

#### AVERTISSEMENT

Les batteries de véhicule qui ne sont pas homologuées peuvent endommager les systèmes ou faire en sorte que des fonctions ne puissent plus être exécutées. Il y a un risque d'accidents, de blessures et de dommages matériels. Utiliser uniquement des batteries de véhicule homologuées par le constructeur du véhicule. De plus amples informations concernant les batteries du véhicule sont disponibles auprès d'un Réparateur Agréé, d'un autre Réparateur Agréé qualifié ou d'un atelier spécialisé.

### Jumelage de la batterie sur le véhicule

Le constructeur du véhicule recommande de confier le jumelage de la batterie du véhicule à un Réparateur Agréé, un autre Réparateur Agréé qualifié ou un atelier spécialisé si elle a été remplacée. Ce nouveau jumelage met à disposition toutes les fonctions confort de manière illimitée et les éventuels messages

Check-Control des fonctions confort ne s'affiche alors plus.

## Recharger la batterie

### Généralités

Pour lui assurer sa pleine durée de vie, veiller à ce que la batterie soit suffisamment chargée.

Recharger la batterie lorsque la puissance de démarrage est insuffisante.

Les circonstances suivantes peuvent nuire à la puissance de la batterie :

- ▷ Trajets courts fréquents.
- ▷ Immobilisations de plus d'un mois.

### Consigne de sécurité

#### **AVERTISSEMENT**

Les chargeurs de batterie qui rechargent la batterie du véhicule via les prises ou l'allumecigare du véhicule peuvent surcharger ou endommager le réseau de bord 12 V. Il y a un risque de blessures ou de dommages matériels. Brancher les chargeurs de batterie automobile uniquement sur les bornes d'alimentation de dépannage dans le compartiment moteur.

### Chargeurs de batterie

Des chargeurs de batterie spécialement conçus et adaptés au réseau de bord du véhicule sont disponibles chez un Réparateur Agréé, un autre Réparateur Agréé qualifié ou dans un atelier spécialisé.

### Recharger la batterie

Recharger la batterie uniquement avec le moteur arrêté et avec les bornes d'alimentation de dépannage prévues dans le compartiment du moteur.

Avec la technologie Mild Hybrid : recharger la batterie uniquement lorsque le capot est ouvert.

Plus d'informations :

Bornes d'alimentation de dépannage, voir page 435.

### Coupage de courant

Après une interruption provisoire de l'alimentation électrique, certains équipements doivent être réinitialisés ou les réglages personnels doivent être actualisés, par exemple :

- ▷ Frein de stationnement, voir page 148.
- ▷ Avec fonction Memory : mémoriser à nouveau les positions.
- ▷ Heure : mettre à jour.
- ▷ Date : mettre à jour.

### Mode sommeil profond

Utiliser le mode veille prolongée pour des durées d'immobilisation prolongées.

Plus d'informations :

Mode veille prolongée, voir page 47.

### Technologie Mild Hybrid

#### Principe

La technologie Mild Hybrid comprend une batterie fonctionnant avec une tension de 48 V. La technologie Mild Hybrid permet de réduire la consommation de carburant.

### Consigne de sécurité

#### **DANGER**

Le contact avec des pièces conductrices de courant peut provoquer une électrocution. Il y a un risque de blessures et danger de mort. Ne pas toucher des pièces qui pourraient être sous tension.

## Aperçu

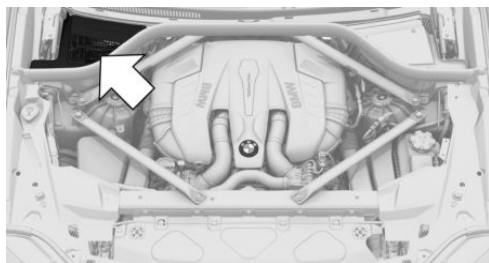

La batterie de la technologie Mild Hybrid se trouve dans le compartiment moteur, sous un cache du côté du passager avant.

### Retirer le cache

1. Tourner la serrure jusqu'au symbole du verrou ouvert  , flèche 1.

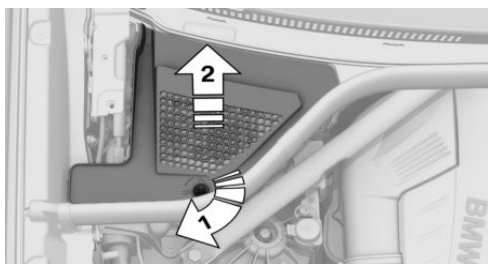

2. Retirer le cache, flèche 2.

### Remarque

Ne pas remplacer ni intervenir sur la batterie de la technologie Mild Hybrid.

### Élimination de la batterie usée



Faire éliminer les batteries usées par un Réparateur Agréé, un autre Réparateur Agréé qualifié ou un atelier spécialisé, ou les remettre à un centre collecteur.

Transporter et stocker les batteries chargées en position droite normale. Lors du transport, s'assurer qu'elles ne risquent pas de basculer.

## Fusibles

### Généralités

Les fusibles se trouvent à divers endroits du véhicule.

Des informations sur l'affectation des fusibles et sur l'emplacement des coffrets à fusibles sont disponibles sur l'adresse internet : [fuse-card.bmw.com](http://fuse-card.bmw.com).

### Consigne de sécurité

#### AVERTISSEMENT

Des fusibles non conformes ou réparés peuvent entraîner la surcharge des câbles et des composants électriques. Il y a risque d'incendie. Ne pas réparer les fusibles grillés ni les remplacer par des fusibles d'une autre couleur ou d'un autre ampérage.

### Remplacement des fusibles

Le constructeur du véhicule recommande de faire remplacer les fusibles par un Réparateur Agréé, un autre Réparateur Agréé qualifié ou un atelier spécialisé.

# Aide en cas de panne

## Équipement du véhicule

Ce chapitre décrit les équipements, les systèmes et les fonctions proposés actuellement ou le cas échéant dans un avenir proche en fonction du modèle, même s'ils ne sont pas présents dans le véhicule.

Plus d'informations :

Équipement du véhicule, voir page 8.

## Feux de détresse

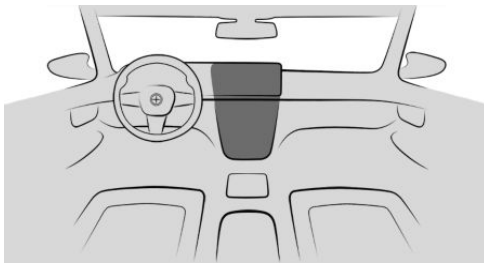

Touche des feux de détresse

Lorsque les feux de détresse sont activés, la lampe rouge clignote dans la touche.

## Triangle de présignalisation

Le triangle de présignalisation se trouve dans le vide-poches gauche du compartiment à bagages.

1. Déverrouiller le cache de la garniture latérale de gauche, flèche 1, et l'ouvrir, flèche 2.

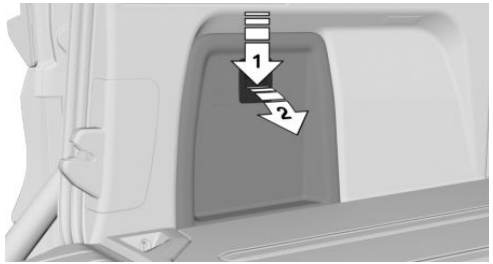

2. Retirer le triangle de présignalisation en direction de l'habitacle.

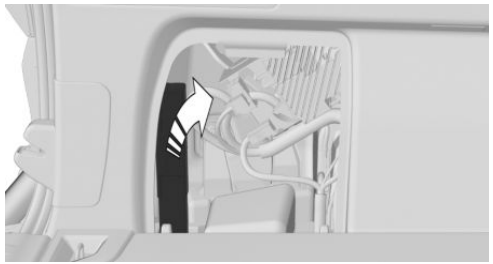

## Trousse de premiers secours

### Généralités

Selon l'équipement et la version de pays, le véhicule est équipé d'un kit de premiers secours.

La conservation de certains articles est limitée.

Contrôler régulièrement les dates de péremption du contenu et les remplacer en temps utile, si nécessaire.

## Rangement

Le kit de premiers secours se trouve dans le vide-poches gauche du compartiment à bagages.

1. Déverrouiller le cache de la garniture latérale gauche, flèche 1, et l'ouvrir, flèche 2.

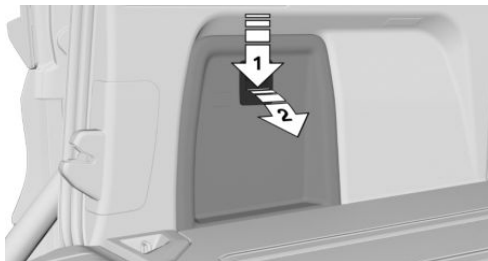

2. Le cas échéant, retirer le cache du compartiment à bagages du compartiment sous le plancher de compartiment à bagages.

Cache du compartiment à bagages, voir page 351.

## BMW Assistance

### Principe

En cas de panne, d'accident ou de questions sur le véhicule, BMW Assistance permet de contacter le service clients de BMW Group.

### Généralités

L'offre dépend de l'équipement du véhicule et de la version de pays.

Pour de plus amples informations sur ce service, le constructeur du véhicule recommande de s'adresser à un Réparateur Agréé ou à la hotline/au service clients.

### Démarrage des services

1.  Menu Applications
2. « Toutes les applis »
3. « BMW Assistance »
4. « BMW Assistance »

Une communication téléphonique est établie avec le service clients.

## BMW Assistance Dépannage

### Principe

Il est possible de contacter l'Assistance Dépannage de BMW Group si vous avez besoin d'aide en cas de panne.

### Généralités

En cas de panne, des données sur l'état du véhicule sont envoyées à BMW Assistance Dépannage.

Le cas échéant, des dysfonctionnements peuvent être corrigés directement.

Il existe diverses façons de contacter BMW Assistance Dépannage :

- ▶ Via des messages texte complémentaires dans le message Check-Control.
- ▶ Par un appel sur un téléphone portable.
- ▶ Via l'application My BMW.

Selon la version de pays et le type de véhicule, un autre prestataire d'assistance dépannage peut, le cas échéant, être affecté sur le site Internet BMW. Pour ce faire, se connecter à l'espace personnel avec le BMW ID.

### Conditions de fonctionnement

Les conditions de fonctionnement suivantes s'appliquent à BMW Assistance Dépannage :

- ▶ Le véhicule est doté d'un contrat ConnectedDrive actif, équipement avec appel de détresse intelligent ou services BMW ConnectedDrive.
- ▶ La réception mobile fonctionne.
- ▶ L'état opérationnel est activé.

## Démarrage manuel de BMW Assistance Dépannage

Sur un véhicule équipé des Teleservices, une assistance est d'abord offerte via le Diagnostic Teleservice puis, le cas échéant, via l'Assistance Teleservice.

BMW Assistance Dépannage peut être démarrée manuellement comme suit :

1.  Menu Applications
2. « Toutes les applis »
3. « BMW Assistance »
4. « BMW Assistance Dépannage » ou sélectionner le service souhaité.

Tenir compte des éléments affichés sur l'écran de contrôle. Le cas échéant, une communication téléphonique est établie.

## Diagnostic Teleservice

Le diagnostic Teleservices permet une transmission par téléphonie mobile des données détaillées du véhicule nécessaires au diagnostic du véhicule. Ces données sont transmises automatiquement. Le cas échéant, l'accord doit être donné sur l'écran de contrôle.

## Assistance Teleservice

L'assistance Teleservice permet à BMW Assistance Dépannage d'effectuer un diagnostic plus approfondi du véhicule via le réseau de téléphonie mobile.

Après y être invité par BMW Assistance Dépannage, l'assistance Teleservice peut être démarrée.

1. Stationner le véhicule en un lieu sûr.
2. Serrer le frein de stationnement.
3. Activer l'écran de contrôle.
4. Autoriser l'Assistance Téléservice.

## Assistance BMW en cas d'accident

### Principe

Il est possible de contacter l'Assistance de BMW Group si vous avez besoin d'aide en cas d'accident.

### Généralités

Si les capteurs du véhicule détectent un accident de gravité légère à moyenne qui n'entraîne pas le déclenchement des airbags, un message Check-Control s'affiche sur le combiné d'instruments. Par ailleurs, un message texte correspondant s'affiche sur l'écran de contrôle.

Le déclenchement de l'assistance BMW en cas d'accident entraîne la transmission de données sur l'état du véhicule à BMW.

Selon la version de pays et le type de véhicule, un autre prestataire d'assistance en cas d'accident peut, le cas échéant, être affecté sur le site Internet BMW. Pour ce faire, se connecter à l'espace personnel avec le BMW ID.

### Conditions de fonctionnement

Les conditions de fonctionnement suivantes s'appliquent à BMW Assistance Dépannage :

- ▶ Le véhicule est doté d'un contrat ConnectedDrive actif, équipement avec appel de détresse intelligent ou services BMW ConnectedDrive.
- ▶ La réception mobile fonctionne.
- ▶ L'état opérationnel est activé.

## Démarrer l'assistance BMW en cas d'accident

### Si un accident est détecté automatiquement

Un message texte relatif à l'assistance BMW en cas d'accident s'affiche sur l'écran de contrôle.

La communication peut être établie directement :

« Contacter l'assistance accident »

Le message Check-Control pour l'assistance BMW en cas d'accident est également consultable pendant un certain temps dans les messages Check-Control mémorisés.

Plus d'informations :

Check-Control, voir page [154](#).

### Démarrage manuel de l'assistance BMW en cas d'accident

Il est possible de contacter l'assistance BMW en cas d'accident en dehors de la détection automatique d'un accident.

Il est possible de démarrer manuellement BMW Assistance comme suit :

1.  Menu Applications
2. « Toutes les applis »
3. « BMW Assistance »
4. « BMW Assistance Accident » ou sélectionner le service souhaité.

Tenir compte des éléments affichés sur l'écran de contrôle. Une communication téléphonique est établie.

## Appel d'urgence

### Principe

En cas d'urgence, ce système permet d'émettre un appel d'urgence automatiquement ou manuellement.

### Appel d'urgence légal

Selon la version de pays, le véhicule dispose d'un système d'appel d'urgence prescrit par la loi.

L'appel d'urgence réglementaire est transmis à un numéro des secours publics.

Le numéro des secours dépend entre autres du réseau de téléphone mobile utilisé et des prescriptions nationales.

L'appel d'urgence réglementaire est passé via une carte SIM intégrée dans le véhicule et ne peut pas être coupé.

Lors d'un appel d'urgence réglementaire, le service de secours public reçoit des données qui servent à déterminer les mesures de secours nécessaires, par exemple la position du véhicule si celle-ci peut être définie.

Même si les occupants n'entendent plus le service de secours à travers les haut-parleurs, le service de secours peut encore les entendre.

Les services de secours mettent fin à l'appel d'urgence.

Informations sur le transfert et le stockage de données.

Système d'appel d'urgence légal, voir page [16](#).

### Appel d'urgence intelligent

Selon l'équipement, le véhicule est équipé d'un système d'appel d'urgence intelligent.

Le système d'appel d'urgence intelligent établit la connexion avec la centrale d'appel d'urgence BMW.

Si un appel d'urgence via BMW n'est pas possible, il se peut qu'un appel d'urgence à un numéro de secours public soit établi. Cela dépend entre autres du réseau de téléphonie mobile utilisé et des règlements nationaux.

Pour l'appel d'urgence intelligent, la communication est établie via une carte SIM intégrée au véhicule.

Lors d'un appel d'urgence intelligent, la centrale d'appel d'urgence BMW reçoit des don-

nées qui servent à déterminer les mesures de secours nécessaires, par exemple la position du véhicule si celle-ci peut être définie.

Si la centrale d'appel d'urgence BMW ne reçoit aucune réponse à ses questions, des actions de sauvetage sont automatiquement déclenchées.

Même si les occupants n'entendent plus la centrale d'appel d'urgence BMW via les haut-parleurs, la centrale d'appel d'urgence BMW peut encore les entendre.

La centrale d'appel d'urgence BMW met fin à l'appel d'urgence.

## Généralités

Selon l'équipement et la version de pays, les deux systèmes d'appel d'urgence peuvent être disponibles dans le véhicule. Dans ce cas, le véhicule essaie d'abord de déclencher l'appel d'urgence intelligent. Si l'appel d'urgence intelligent ne peut pas être déclenché, l'appel d'urgence réglementaire est déclenché.

N'appuyer sur la touche SOS dans le ciel de pavillon qu'en cas d'urgence.

Dans des conditions techniques extrêmement défavorables, l'appel d'urgence ne peut pas être lancé.

## Aperçu

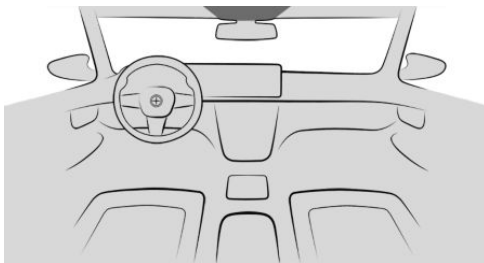

 La touche SOS se trouve dans le ciel de pavillon.

## Conditions de fonctionnement

Les conditions de fonctionnement suivantes s'appliquent à l'appel d'urgence :

- ▶ L'état opérationnel est activé.
- ▶ Le système d'appel d'urgence est opérationnel.
- ▶ La carte SIM intégrée dans le véhicule est activée.

## Déclenchement automatique

Sous certaines conditions, par exemple après le déclenchement des airbags, un appel d'urgence est déclenché automatiquement immédiatement après un accident de gravité correspondante. Une pression sur la touche SOS n'a aucune influence sur l'appel d'urgence automatique.

En cas d'appel de détresse, tous autres signaux sonores et sources audio sont mis en sourdine, par exemple ceux du détecteur d'obstacles.

## Déclenchement manuel

Procéder de la manière suivante pour déclencher manuellement un appel d'urgence :

1. Tapoter le volet de recouvrement.
2. Maintenir la touche SOS du ciel de pavillon enfoncée jusqu'à ce que la LED située à côté de la touche devienne verte.

- ▶ La LED devient verte en cas de déclenchement de l'appel de détresse.

Si une demande d'annulation s'affiche sur l'écran de contrôle, il est possible d'interrompre l'appel d'urgence.

Si la situation le permet, attendre dans le véhicule que la communication téléphonique soit établie.

- ▶ La LED clignote en vert quand la communication est établie avec le numéro d'appel de détresse.

## Dysfonctionnement

L'appel d'urgence risque de dysfonctionner.

La LED située dans la zone de la touche d'appel d'urgence clignote pendant environ 30 secondes. Un message Check-Control s'affiche.

Faire contrôler par un Réparateur Agréé, un autre Réparateur Agréé qualifié ou un atelier spécialisé.

## Extincteur

### Principe

L'extincteur permet de lutter contre le feu si un incendie s'est déclaré sur le véhicule.

### Généralités

Selon l'équipement et la version de pays, le véhicule est équipé d'un extincteur.

### Consignes de sécurité

#### **AVERTISSEMENT**

Risque de blessure si l'extincteur n'est pas utilisé correctement. Il y a un risque de blessures. Si l'extincteur est utilisé, respecter les points suivants :

- ▷ Éviter d'inhaler le produit d'extinction. Si une personne a inhalé un produit d'extinction, la faire sortir à l'air frais. En cas de troubles respiratoires, consulter immédiatement un médecin.
- ▷ Éviter tout contact du produit d'extinction avec la peau. Un contact prolongé du produit d'extinction avec la peau risque de la déshydrater.
- ▷ Éviter tout contact du produit d'extinction avec les yeux. En cas de contact avec les yeux, laver abondamment à l'eau. Si les troubles persistent, consulter un médecin.

#### **AVERTISSEMENT**

Les objets se trouvant sur le plancher côté conducteur peuvent limiter la course des pédales ou bloquer une pédale enfoncée à fond. Il y a un risque d'accidents, de blessures ou de dommages matériels. Ranger les objets dans le véhicule de manière à ce qu'ils soient sécurisés et ne puissent pas parvenir dans la zone des pieds du conducteur.

### Aperçu

L'extincteur se trouve à l'intérieur du véhicule, par exemple sous le siège ou dans la boîte à gants.

### Retirer l'extincteur

Débloquer les tendeurs sur la bande de fixation.

### Utilisation de l'extincteur

Pour utiliser l'extincteur, respecter les indications du fabricant spécifiées sur l'extincteur et les informations jointes.

### Ranger l'extincteur

1. Placer l'extincteur dans son support.
2. Accrocher et bloquer les tendeurs.

### Maintenance et remplissage

Faire contrôler l'extincteur tous les 2 ans par un Réparateur Agréé, un autre Réparateur Agréé qualifié ou un atelier spécialisé.

Respecter la date de la prochaine maintenance de l'extincteur.

Après utilisation, remplacer l'extincteur ou le faire remplir.

## Aide au démarrage

### Généralités

Quand la batterie est déchargée, le moteur peut être démarré à l'aide de la batterie d'un autre véhicule via deux câbles d'aide au démarrage. Pour cela, n'utiliser que des câbles d'aide au démarrage avec des pinces crocodiles complètement isolées.

### Consignes de sécurité

#### DANGER

Le contact avec des pièces conductrices de courant peut provoquer une électrocution. Il y a risque de blessures et danger de mort. Ne pas toucher des pièces qui pourraient être sous tension.

#### AVERTISSEMENT

Lors du raccordement du câble d'aide au démarrage, une chronologie incorrecte de raccordement peut entraîner la formation d'étincelles. Il y a risque de blessures. Respecter la chronologie lors du raccordement des câbles.

#### AVERTISSEMENT

Si les carrosseries des deux véhicules sont en contact, un court-circuit peut survenir lors de l'aide au démarrage. Il y a un risque de blessures ou de dommages matériels. Veiller à éviter tout contact entre les carrosseries.

### Préparation

1. Contrôler si la batterie de l'autre véhicule présente une tension de 12 volts. Les indi-

cations de tension sont apposées sur la batterie.

2. Arrêter le moteur du véhicule donneur de courant.
3. Couper les consommateurs de courant dans les deux véhicules.

### Bornes d'alimentation de dépannage

Les bornes positives de démarrage externe se trouvent dans le compartiment moteur.

Plus d'informations :

Aperçu, voir page 407.

Ouvrir les couvercles des bornes positives de démarrage externe.

### Branchement du câble

Avant de commencer, couper tous les consommateurs non nécessaires, tels que la radio du véhicule donneur et du véhicule récepteur.

1. Ouvrir le couvercle de la borne d'alimentation de dépannage.
2. Fixer une pince crocodile du câble plus de l'aide au démarrage sur le pôle positif de la batterie ou sur le pôle d'alimentation de dépannage correspondante du véhicule dépanneur.
3. Fixer la deuxième pince crocodile sur le pôle positif de la batterie ou sur la borne d'alimentation de dépannage correspondante du véhicule à dépanner.
4. Brancher une pince crocodile du câble moins de l'aide au démarrage sur le pôle négatif de la batterie ou sur la masse correspondante du moteur ou de la carrosserie du véhicule dépanneur.
5. Brancher la deuxième pince crocodile sur le pôle négatif de la batterie ou sur le point de masse correspondant du moteur ou de la carrosserie du véhicule à dépanner.

## Démarrage du moteur

Pour démarrer le moteur, ne pas utiliser de bombe aérosol d'aide au démarrage.

1. Démarrer le moteur du véhicule donneur et le faire tourner à vide pendant quelques minutes à un régime un peu supérieur au ralenti.  
En cas de démarrage d'un véhicule avec moteur Diesel : laisser tourner le moteur du véhicule donneur pendant environ 10 minutes.
2. Démarrer le moteur du véhicule à dépanner comme d'habitude.  
En cas d'échec, ne répéter la tentative de démarrage qu'au bout de quelques minutes pour que la batterie vide puisse se recharger.
3. Laisser tourner les deux moteurs pendant quelques minutes.
4. Débrancher les câbles électriques d'aide au démarrage en procédant dans l'ordre inverse du branchement.

Au besoin, faire contrôler et recharger la batterie.

## Démarrage par remorquage/Remorquage

### Généralités

Selon l'équipement, désactiver le correcteur d'assiette sur les deux essieux.

Plus d'informations :

Correcteur d'assiette sur les deux essieux, voir page 307.

## Consigne de sécurité

### AVERTISSEMENT

Lors du démarrage du moteur par remorquage du véhicule ou du remorquage avec les systèmes de sécurité ou les systèmes d'aide à la conduite activés, le comportement de certains systèmes peut entraîner un accident, par exemple par freinage ou accélération automatique. Il y a un risque d'accidents, de blessures ou de dommages matériels. Ne pas utiliser les systèmes de sécurité ou les systèmes d'aide à la conduite correspondants lors du démarrage du moteur par remorquage du véhicule ou du remorquage.

## Pousser le véhicule

Pour dégager un véhicule en panne d'une zone à risque, il peut être poussé sur une distance d'environ 100 m à une vitesse maximale de 10 km/h.

Plus d'informations :

Déplacer ou pousser le véhicule, voir page 140.

## Transport du véhicule

### Généralités

Le véhicule ne doit être transporté que sur un plateau ou sur un chariot de remorquage.

Confier le transport du véhicule à un Réparateur Agréé, un autre Réparateur Agréé qualifié ou un atelier spécialisé.

## Consignes de sécurité

### REMARQUE

Le remorquage du véhicule avec un essieu seulement soulevé peut endommager le véhicule. Il y a un risque de dommages matériels. Faire transporter le véhicule sur un plateau ou utiliser un chariot de remorquage. N'utiliser un chariot de remorquage que sous

les roues arrière, et s'assurer qu'aucune roue ne touche le sol.

### **AVERTISSEMENT**

Le véhicule peut être endommagé en cas de levage et de fixation du véhicule.

Il y a un risque de blessures ou de dommages matériels.

- ▷ Lever le véhicule avec des dispositifs adaptés.
- ▷ Ne pas lever ou fixer le véhicule au niveau de l'anneau de remorquage, de la carrosserie ou du châssis.

## Dépanneuse

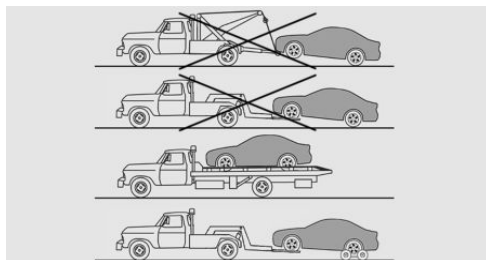

Faire transporter le véhicule sur un plateau ou utiliser un chariot de remorquage.

En cas d'utilisation d'un chariot de remorquage, s'assurer qu'aucune des roues ne touche le sol. Cette méthode peut être utilisée pour une distance maximale de 200 km. Respecter les indications, les charges et les vitesses indiquées par le fabricant du chariot de remorquage.

## Remorquage d'autres véhicules

### Généralités

Suivant la réglementation nationale, allumer les feux de détresse.

En cas de défaillance du système électrique, rendez le véhicule à remorquer reconnaissable,

par exemple avec un panneau ou un triangle de signalisation dans la vitre arrière.

## Consignes de sécurité

### **AVERTISSEMENT**

Si le poids total autorisé du véhicule tracteur est inférieur à celui du véhicule tracté, l'anneau de remorquage peut être arraché ou le comportement de conduite n'est plus maîtrisable. Il y a un risque d'accidents, de blessures ou de dommages matériels. Veiller à ce que le poids total du véhicule tracteur soit supérieur à celui du véhicule tracté.

### **AVERTISSEMENT**

Lors du remorquage avec récupération adaptative, des freinages d'intensité différente peuvent survenir. Il y a un risque d'accidents, de blessures ou de dommages matériels. Désactiver la récupération adaptative avant le remorquage.

### **REMARQUE**

Une fixation incorrecte de la barre ou du câble de remorquage peut entraîner des dommages sur d'autres pièces du véhicule. Il y a un risque de dommages matériels. Fixer correctement la barre ou le câble de remorquage sur les anneaux de remorquage.

## Barre de remorquage

Les anneaux de remorquage des deux véhicules doivent se trouver du même côté.

S'il est impossible d'éviter une position en biais la barre de remorquage, tenir compte des points suivants :

- ▶ La liberté de mouvement est restreinte dans les virages.
- ▶ L'inclinaison de la barre de remorquage engendre une force latérale.

## Câble de remorquage

Respecter les instructions suivantes en cas d'utilisation d'un câble de remorquage :

- ▶ Utiliser des câbles ou sangles en nylon qui permettent un remorquage sans à-coups.
- ▶ Fixer le câble de remorquage en veillant à ne pas le tordre.
- ▶ Contrôler régulièrement la fixation de l'anneau de remorquage et du câble de remorquage.
- ▶ Ne pas dépasser une vitesse de remorquage de 50 km/h.
- ▶ Ne pas dépasser une distance de remorquage de 5 km.
- ▶ À la mise en mouvement du véhicule remorqueur, veiller à ce que le câble de remorquage soit tendu.

## Anneau de remorquage

### Principe

L'anneau de remorquage est un dispositif qui peut être vissé sur le véhicule afin d'y fixer solidement des câbles ou des barres de remorquage par exemple.

### Généralités



Toujours conserver dans le véhicule l'anneau de remorquage à visser.

L'anneau de remorquage peut être vissé à l'avant ou à l'arrière sur le véhicule.

## Consigne de sécurité

### REMARQUE

Toute utilisation non conforme de l'anneau de remorquage peut endommager le véhicule ou l'anneau de remorquage. Il y a un risque de dommages matériels. Respecter les conseils d'utilisation de l'anneau de remorquage.

## Rangement

Selon l'équipement, vous trouverez l'anneau de remorquage aux emplacements suivants, éventuellement dans un sac :

- ▶ Dans le compartiment à bagages, sous le plancher de compartiment à bagages.
- ▶ Dans le compartiment à bagages, côté gauche ou côté droit.
- ▶ Dans le compartiment à bagages, derrière une garniture latérale.

## Utilisation de l'anneau de remorquage

Tenir compte des remarques suivantes avant d'utiliser l'anneau de remorquage :

- ▶ Utiliser uniquement l'anneau de remorquage livré avec le véhicule.
- ▶ Visser complètement et fermement l'anneau de remorquage en le tournant au moins cinq fois dans le sens horaire. Le cas échéant, serrer à l'aide d'un objet adapté.
- ▶ Après utilisation, dévisser l'anneau de remorquage dans le sens anti-horaire.
- ▶ L'anneau de remorquage ne doit être utilisé que pour un remorquage sur chaussée stabilisée.
- ▶ Éviter des charges transversales de l'anneau de remorquage, par exemple ne pas

soulever le véhicule par l'anneau de remorquage.

- Contrôler régulièrement la fixation de l'anneau de remorquage.

## Filetage pour anneau de remorquage



Appuyer sur la marque au bord du cache pour l'extraire.

## Démarrage par remorquage

Ne pas remorquer le véhicule.

Le cas échéant, faire démarrer le moteur avec une aide au démarrage.

Faire éliminer la cause des problèmes au démarrage par un Réparateur Agréé, un autre Réparateur Agréé qualifié ou un atelier spécialisé.

Plus d'informations :

Aide au démarrage, voir page [435](#).

# Entretien

## Équipement du véhicule

Ce chapitre décrit les équipements, les systèmes et les fonctions proposés actuellement ou le cas échéant dans un avenir proche en fonction du modèle, même s'ils ne sont pas présents dans le véhicule.

Plus d'informations :

Équipement du véhicule, voir page 8.

## Lavage du véhicule

### Généralités

Éliminer régulièrement les corps étrangers, par exemple les feuilles ou la neige, dans la zone en dessous du pare-brise.

En hiver, prendre soin de laver le véhicule plus souvent. En effet, les salissures et les sels d'épandage risquent d'endommager le véhicule.

Plus d'informations :

Position relevée des essuie-glaces, voir page 186.

### Consigne de sécurité

#### REMARQUE

Des dommages peuvent survenir si la trappe de réservoir est ouverte pendant le lavage. Il y a un risque de dommages matériels. Fermer la trappe de réservoir avant le lavage. Utiliser un chiffon pour nettoyer les salissures derrière la trappe de réservoir.

## Nettoyeur vapeur et nettoyeur haute pression

### Consigne de sécurité

#### REMARQUE

Lors du nettoyage avec un nettoyeur haute pression, une pression ou des températures trop élevées peuvent endommager différents composants. Il y a un risque de dommages matériels. Respecter une distance suffisante et ne pas maintenir le jet trop longtemps au même endroit. Respecter les instructions d'emploi des nettoyeurs à haute pression.

### Distances et température

- ▶ Température maximum : 60 °C.
- ▶ Distance minimale avec les capteurs, caméras, joints et lampes : 30 cm.
- ▶ Distance minimale avec le toit ouvrant en verre : 80 cm.

## Centres de lavage automatiques ou stations de lavage

### Consigne de sécurité

#### REMARQUE

L'utilisation non conforme de centres ou de stations de lavage automatiques peut entraîner des dommages sur le véhicule. Il y a un risque de dommages matériels. Respecter les instructions suivantes :

- ▷ Choisir de préférence des centres de lavage ou stations avec des brosses douces pour éviter d'endommager la peinture.
- ▷ Tenir compte des dimensions de véhicule adaptées aux stations de lavage ou aux centres de lavage.
- ▷ Ne pas rentrer dans des centres de lavage ou des stations de lavage dont les rails de guidage ont une hauteur supérieure à 10 cm afin d'éviter tout dommage sur la carrosserie.
- ▷ Tenir compte de la largeur maximum des rails de guidage afin d'éviter des dommages aux pneus et aux jantes.
- ▷ Rabattre les rétroviseurs afin d'éviter des dommages aux rétroviseurs extérieurs.
- ▷ Désactiver les essuie-glace et, le cas échéant, le détecteur de pluie pour éviter des dommages au système d'essuie-glace.
- ▷ Retirer les éléments rapportés amovibles, par exemple les antennes.

## Avant d'entrer dans une station de lavage

### REMARQUE

Le levier sélecteur passe automatiquement en position P lorsque l'état opérationnel est désactivé. Les roues se bloquent. Il y a un risque de dommages matériels. Ne pas désactiver l'état opérationnel lorsque le véhicule doit rouler, par exemple, dans les stations de lavage.

Dans une station de lavage, il est nécessaire que le véhicule puisse avancer librement.

Il convient de quitter le véhicule dans certaines stations de lavage. Le verrouillage du véhicule de l'extérieur dans la position N du levier sé-

lecteur n'est pas possible. Un signal sonore retentit lors de la tentative de verrouillage.

Plus d'informations :

Déplacer ou pousser le véhicule, voir page 140.

## Sortie d'une station de lavage

S'assurer que la clé du véhicule se trouve dans le véhicule.

Activer l'état de marche.

Plus d'informations :

État de marche, voir page 48.

## Lampes

Ne pas sécher les lampes en les frottant et ne pas utiliser de produits de nettoyage abrasifs ou caustiques.

Détremper les salissures, par exemple les insectes écrasés, avec du shampoing auto ou du produit de nettoyage anti-insectes et les enlever à grande eau.

Éliminer le givre à l'aide d'un spray antigivre pour vitres, ne pas utiliser un grattoir.

## Après le lavage du véhicule

Après le lavage du véhicule, sécher les freins en donnant des coups de frein, sous peine de voir l'efficacité des freins brièvement réduite. Grâce à la chaleur générée par le freinage, les disques et les plaquettes de frein sèchent et sont protégés de la corrosion.

Éliminer complètement les résidus sur les vitres pour éviter des pertes de visibilité par les stries et pour réduire le bruit des essuie-glaces et l'usure des balais.

## Entretien du véhicule

### Produits d'entretien

#### Généralités

Le constructeur recommande d'utiliser des produits de nettoyage et d'entretien de BMW. Les produits d'entretien adaptés sont disponibles auprès d'un Réparateur Agréé, d'un autre Réparateur Agréé qualifié ou d'un atelier spécialisé.

### Consigne de sécurité

#### AVERTISSEMENT

Les produits de nettoyage peuvent contenir des substances dangereuses ou nocives. Il y a un risque de blessures et de dommages matériels. Ouvrir les portes ou les vitres lors du nettoyage de l'intérieur. N'utiliser que les produits prévus pour le nettoyage du composant correspondant. Respecter les indications données sur l'emballage.

### Peinture du véhicule

#### Généralités

Un entretien régulier contribue à la sécurité de roulage et à la conservation de la valeur du véhicule. Les influences de l'environnement dans des régions où l'air est fortement pollué, ou les polluants naturels, tels que la résine des arbres ou le pollen, peuvent attaquer la peinture du véhicule. La fréquence et l'ampleur des soins courants devront donc être définis en fonction des conditions locales.

Éliminer immédiatement les substances agressives, par exemple les fuites de carburant, d'huile, de graisse ou les fientes d'oiseaux pour éviter toute modification et décoloration de la peinture.

### Peinture mate

Utiliser uniquement des produits de nettoyage et d'entretien homologués pour les véhicules avec peinture mate.

### Entretien du cuir

Dépoussiérer régulièrement le cuir avec un chiffon ou en passant l'aspirateur.

Sinon, la poussière et la pollution des routes provoqueraient dans les pores et les replis des garnitures en cuir une forte abrasion et une fragilisation prématurée de la surface.

Pour empêcher les colorations, par exemple par des vêtements, nettoyer et entretenir le cuir tous les deux mois environ.

Nettoyer plus fréquemment le cuir clair étant donné que les salissures dessus sont nettement plus visibles.

Utiliser un produit d'entretien du cuir, car sinon, des impuretés et de la graisse attaqueraient lentement la couche protectrice du cuir.

Retirer immédiatement les matières agressives, comme la crème solaire, pour éviter les altérations et les décolorations du cuir.

### Entretien du similicuir

Nettoyer régulièrement le similicuir avec un chiffon en microfibras humidifié ou dépoussiérer avec un aspirateur.

Faute de quoi, la poussière et la pollution des routes provoqueraient dans les pores et les replis des garnitures en cuir une forte abrasion et une fragilisation prématurée de la surface.

En cas d'encrassement important, utiliser une éponge souple ou un chiffon en microfibras imbibé de produit de nettoyage de l'habitacle.

Retirer immédiatement les matières agressives, comme la crème solaire, pour éviter les altérations et les décolorations du similicuir.

## Entretien du tissu

### Généralités

En cas d'encrassement important, par exemple des taches de boissons, utiliser une éponge souple ou un chiffon en microfibres imbibé(e) de produit de nettoyage de l'habitacle.

Retirer immédiatement les matières agressives, comme la crème solaire, pour éviter les altérations et les décolorations du tissu.

### Consigne de sécurité

#### REMARQUE

Les bandes auto-agrippantes ouvertes des vêtements peuvent endommager les garnitures de siège et les autres garnissages en tissu dans le véhicule. Il y a un risque de dommages matériels. Veiller à ce que les fermetures par bande auto-agrippante soient fermées.

### Entretien des garnitures en tissu

Passer régulièrement l'aspirateur.

Nettoyer toute la surface jusqu'aux coutures.  
Éviter de froter fortement.

### Entretien textile

Utiliser un chiffon en microfibres pour nettoyer les encrassements légers.

Humidifier légèrement le chiffon.

## Entretien de pièces particulières

### Affichages, éléments de commande et verre de protection de l'affichage tête haute

#### REMARQUE

Les surfaces peuvent être endommagées si elles ne sont pas nettoyées correctement, par exemple par des nettoyeurs chimiques, de l'humidité ou tout type de liquide. Il y a un risque de dommages matériels.

- ▷ Éviter d'exercer une pression trop importante et ne pas utiliser de matériaux abrasifs.
- ▷ Pour nettoyer les écrans, utiliser un chiffon en microfibres antistatique, propre et sec.
- ▷ Nettoyer les éléments de commande et, selon l'équipement, le verre de protection de l'affichage tête haute avec un chiffon en microfibres humidifié et un nettoyeur ménager classique.

### Jantes en alliage léger

Lors du nettoyage sur le véhicule, n'utiliser qu'un détergent de jantes neutre avec un pH compris entre 5 et 9. Ne pas utiliser de détergent abrasifs ni de nettoyeur à vapeur au-dessus de 60 °C. Observer les instructions du constructeur.

Des produits de nettoyage corrosifs, acides ou alcalins, peuvent modifier la surface des jantes et la couche de protection des composants adjacents, tels que les freins.

Après le lavage, sécher les freins en donnant des coups de frein. Grâce à la chaleur générée par le freinage, les disques et les plaquettes de frein sèchent et sont protégés de la corrosion.

## Surfaces à effet chrome

Nettoyer soigneusement les surfaces à effet chrome avec beaucoup d'eau et, si nécessaire, un additif de shampooing auto, par exemple en cas de contact avec du sel de déneigement.

## Éléments en caoutchouc

Les éléments en caoutchouc peuvent présenter des surfaces sales ou des pertes de brillance en raison de l'influence de l'environnement. Pour le nettoyage, utiliser uniquement de l'eau et des produits d'entretien adaptés. Traiter à intervalles réguliers les éléments particulièrement sollicités avec des produits d'entretien pour caoutchouc. Pour l'entretien des joints en caoutchouc, ne pas utiliser de produit d'entretien à base de silicone, car cela risquerait d'engendrer des bruits et d'entraîner une détérioration.

## Balais d'essuie-glace

Les balais d'essuie-glace sont nettoyés à l'aide du lave-glace.

Éviter tout nettoyage manuel supplémentaire des balais d'essuie-glace afin d'éviter une dégradation de la qualité du nettoyage.

## Éléments en bois précieux

Utiliser un chiffon humide pour nettoyer les garnitures et les éléments en bois précieux. Sécher ensuite avec un chiffon doux.

## Pièces en plastique

### REMARQUE

Les nettoyants contenant de l'alcool ou des solvants comme les nitrodiluants, les détergents à froid, le carburant ou produits similaires peuvent endommager les pièces en plastique. Il y a un risque de dommages matériels. Pour le nettoyage, utiliser un chiffon en microfibrés. Si nécessaire, humidifier légèrement le chiffon.

Lors du nettoyage des pièces en plastique, veiller à ce que les pièces textiles ne soient pas mouillées, par exemple le ciel de pavillon.

## Ceintures de sécurité

### AVERTISSEMENT

Les nettoyants chimiques peuvent détruire le tissu des ceintures de sécurité et entraîner un manque de protection des ceintures de sécurité. Il y a risque de blessures ou danger de mort. Utiliser uniquement une solution savonneuse douce pour nettoyer les ceintures de sécurité.

Les sangles de ceinture sales s'enroulent mal, ce qui risque de compromettre la sécurité.

Nettoyer les sangles de ceinture exclusivement à l'eau savonneuse douce, sans les déposer.

N'enrouler les ceintures de sécurité que lorsqu'elles sont sèches.

## Moquettes et tapis de sol

### AVERTISSEMENT

Les objets se trouvant sur le plancher côté conducteur peuvent limiter la course des pédales ou bloquer une pédale enfoncée à fond. Il y a risque d'accident. Ranger les objets dans le véhicule de manière à ce qu'ils soient sécurisés et ne puissent pas parvenir dans la zone des pieds du conducteur. Utiliser des tapis de sol adaptés au véhicule et qui peuvent être fixés au plancher. Ne pas utiliser de tapis de sol non fixés et ne pas superposer plusieurs tapis de sol. Veiller à laisser un espace libre suffisant pour les pédales. Veiller à ce que les tapis de sol soient de nouveau fixés de façon sûre après avoir été enlevés, par exemple pour les nettoyer.

Les tapis de sol peuvent être enlevés pour le nettoyage de l'intérieur de l'habitacle.

En cas de forte salissure, nettoyer les moquettes avec un chiffon en microfibras et de l'eau ou un détergent pour textiles. Frotter dans un mouvement de va-et-vient dans le sens du déplacement, sinon la moquette pourrait feutrer.

### Capteurs et objectifs de caméra

Pour nettoyer les capteurs ou objectifs de caméra, utiliser un chiffon légèrement imbibé de produit pour vitres.

# Caractéristiques techniques

## Équipement du véhicule

Ce chapitre décrit les équipements, les systèmes et les fonctions proposés actuellement ou le cas échéant dans un avenir proche en fonction du modèle, même s'ils ne sont pas présents dans le véhicule.

Plus d'informations :

Équipement du véhicule, voir page 8.

## Généralités

Les caractéristiques techniques et les spécifications de la notice d'utilisation sont fournies à titre indicatif. Les données spécifiques au véhicule peuvent différer, par exemple en raison d'équipements optionnels choisis, de versions de pays ou de méthodes de mesure spécifiques au pays. Des valeurs détaillées sont disponibles dans les documents d'imma-

trication et sur les plaques informatives du véhicule ou peuvent être demandées auprès d'un Réparateur Agréé, d'un autre Réparateur Agréé qualifié ou d'un atelier spécialisé.

Les indications portées dans les papiers du véhicule sont toujours prioritaires sur celles présentées dans cette notice d'utilisation.

## Charge utile

La charge indiquée dans la notice d'utilisation correspond à un véhicule sans conducteur avec l'équipement de série et sans équipement optionnel. Les équipements optionnels peuvent modifier la masse réelle du véhicule et l'augmentent en règle générale. Cela modifie également la charge utile et la modifie en règle générale. La charge utile réelle dépend de la masse réelle et de la masse totale techniquement admissible et doit être déterminée individuellement pour chaque véhicule.

## Dimensions

Les dimensions peuvent différer en fonction de la version de modèle, de la variante d'équipement ou des procédés spécifiques de mesure nationaux.

La hauteur du véhicule peut en outre varier, par exemple en raison des pneus et du chargement.

### BMW X6

Largeur avec rétroviseurs	mm	2212
Largeur sans rétroviseurs	mm	2004
Hauteur	mm	1700
Longueur	mm	4960
Empattement	mm	2975
Diamètre de braquage Ø	m	12,6

## Poids

### BMW X6 xDrive40i M Sport

Poids à vide en ordre de marche, avec 75 kg de chargement, réservoir de carburant rempli à 90 %, sans équipement optionnel	kg	2240
--	----	------

Poids total autorisé	kg	2885
----------------------	----	------

Charge utile	kg	720
--------------	----	-----

Charge autorisée sur l'essieu avant	kg	1350
-------------------------------------	----	------

Charge autorisée sur l'essieu arrière	kg	1650
---------------------------------------	----	------

Charge autorisée sur le toit	kg	100
------------------------------	----	-----

### BMW X6 M60i xDrive

Poids à vide en ordre de marche, avec 75 kg de chargement, réservoir de carburant rempli à 90 %, sans équipement optionnel	kg	2390
--	----	------

Poids total autorisé	kg	3085
----------------------	----	------

Charge utile	kg	770
--------------	----	-----

Charge autorisée sur l'essieu avant	kg	1430
-------------------------------------	----	------

Charge autorisée sur l'essieu arrière	kg	1680
---------------------------------------	----	------

Charge autorisée sur le toit	kg	100
------------------------------	----	-----

### BMW X6 xDrive30d M Sport

Poids à vide en ordre de marche, avec 75 kg de chargement, réservoir de carburant rempli à 90 %, sans équipement optionnel	kg	2295
--	----	------

Poids total autorisé	kg	2950
----------------------	----	------

Charge utile	kg	730
--------------	----	-----

Charge autorisée sur l'essieu avant	kg	1380
-------------------------------------	----	------

Charge autorisée sur l'essieu arrière	kg	1680
---------------------------------------	----	------

Charge autorisée sur le toit	kg	100
------------------------------	----	-----

### BMW X6 xDrive40d M Sport

Poids à vide en ordre de marche, avec 75 kg de chargement, réservoir de carburant rempli à 90 %, sans équipement optionnel	kg	2320
--	----	------

Poids total autorisé	kg	2985
----------------------	----	------

Charge utile	kg	740
--------------	----	-----

Charge autorisée sur l'essieu avant	kg	1400
-------------------------------------	----	------

Charge autorisée sur l'essieu arrière	kg	1680
---------------------------------------	----	------

Charge autorisée sur le toit	kg	100
------------------------------	----	-----

## Mode remorque

### BMW X6 xDrive40i M Sport

Charges tractées selon homologation européenne. Les détails des augmentations possibles peuvent être obtenus auprès d'un Réparateur Agréé, d'un autre Réparateur Agréé qualifié ou d'un atelier spécialisé.

Charge tractée sans frein	kg	750
---------------------------	----	-----

a) Charge remorquée avec frein pour des montées jusqu'à 12 %	kg	2700
	kg	3500

b) Charge remorquée avec frein pour des montées jusqu'à 12 %		
--	--	--

a) Charge remorquée avec frein pour des montées jusqu'à 8 %	kg	2700
	kg	3500

b) Charge remorquée avec frein pour des montées jusqu'à 8 %		
---	--	--

Charge sur timon maximale	kg	140
---------------------------	----	-----

Charge sur timon minimale	kg	25
---------------------------	----	----

Charge admissible sur l'essieu arrière, véhicule tracteur	kg	1805
---	----	------

Poids total autorisé, véhicule tracteur	kg	2985
---	----	------

a) La charge remorquée s'applique uniquement aux véhicules équipés d'un attelage de remorque monté ultérieurement par BMW.

b) La charge remorquée s'applique uniquement aux véhicules équipés départ usine d'un attelage de remorque.

**BMW X6 M60i xDrive**

Charges tractées selon homologation européenne. Les détails des augmentations possibles peuvent être obtenus auprès d'un Réparateur Agréé, d'un autre Réparateur Agréé qualifié ou d'un atelier spécialisé.

Charge tractée sans frein	kg	750
a) Charge remorquée avec frein pour des montées jusqu'à 12 %	kg	2700
	kg	3500
b) Charge remorquée avec frein pour des montées jusqu'à 12 %		
a) Charge remorquée avec frein pour des montées jusqu'à 8 %	kg	2700
	kg	3500
b) Charge remorquée avec frein pour des montées jusqu'à 8 %		
Charge sur timon maximale	kg	140
Charge sur timon minimale	kg	25
Charge admissible sur l'essieu arrière, véhicule tracteur	kg	1870
Poids total autorisé, véhicule tracteur	kg	3185
a) La charge remorquée s'applique uniquement aux véhicules équipés d'un attelage de remorque monté ultérieurement par BMW.		
b) La charge remorquée s'applique uniquement aux véhicules équipés départ usine d'un attelage de remorque.		

**BMW X6 xDrive30d M Sport**

Charges tractées selon homologation européenne. Les détails des augmentations possibles peuvent être obtenus auprès d'un Réparateur Agréé, d'un autre Réparateur Agréé qualifié ou d'un atelier spécialisé.

Charge tractée sans frein	kg	750
a) Charge remorquée avec frein pour des montées jusqu'à 12 %	kg	1900
	kg	3500
b) Charge remorquée avec frein pour des montées jusqu'à 12 %		
a) Charge remorquée avec frein pour des montées jusqu'à 8 %	kg	1900
	kg	3500
b) Charge remorquée avec frein pour des montées jusqu'à 8 %		

### BMW X6 xDrive30d M Sport

Charge sur timon maximale	kg	140
Charge sur timon minimale	kg	25
Charge admissible sur l'essieu arrière, véhicule tracteur	kg	1855
Poids total autorisé, véhicule tracteur	kg	3050

a) La charge remorquée s'applique uniquement aux véhicules équipés d'un attelage de remorque monté ultérieurement par BMW.

b) La charge remorquée s'applique uniquement aux véhicules équipés départ usine d'un attelage de remorque.

### BMW X6 xDrive40d M Sport

Charges tractées selon homologation européenne. Les détails des augmentations possibles peuvent être obtenus auprès d'un Réparateur Agréé, d'un autre Réparateur Agréé qualifié ou d'un atelier spécialisé.

Charge tractée sans frein	kg	750
a) Charge remorquée avec frein pour des montées jusqu'à 12 %	kg	2700
	kg	3500
b) Charge remorquée avec frein pour des montées jusqu'à 12 %		
a) Charge remorquée avec frein pour des montées jusqu'à 8 %	kg	2700
	kg	3500
b) Charge remorquée avec frein pour des montées jusqu'à 8 %		
Charge sur timon maximale	kg	140
Charge sur timon minimale	kg	25
Charge admissible sur l'essieu arrière, véhicule tracteur	kg	1855
Poids total autorisé, véhicule tracteur	kg	3085

a) La charge remorquée s'applique uniquement aux véhicules équipés d'un attelage de remorque monté ultérieurement par BMW.

b) La charge remorquée s'applique uniquement aux véhicules équipés départ usine d'un attelage de remorque.

## Capacités

---

### BMW X6

Réservoir de carburant, environ	Litres	80
---------------------------------	--------	----

---

Tenir compte des autres informations sur la qualité du carburant, voir page [410](#).

# Sièges adaptés aux systèmes de retenue pour enfant

## Équipement du véhicule

Ce chapitre décrit les équipements, les systèmes et les fonctions proposés actuellement ou le cas échéant dans un avenir proche en fonction du modèle, même s'ils ne sont pas présents dans le véhicule.

Plus d'informations :

Équipement du véhicule, voir page 8.

## Informations pour les fabricants de sièges enfant

### Généralités

Informations sur l'utilisation des systèmes de retenue pour enfants sur les sièges respectifs, conformément aux normes ECE-R 16 et ECE-R 129.

## Utilisation possible des systèmes de retenue pour enfant sur les sièges

Position de siège	1	3 - Airbag ON	3 - Airbag OFF – a)	4	5	6
Position de siège adaptée à une fixation universelle par ceinture.	non	Oui face à la route	Oui dos à la route		Oui	Oui
Position de siège i-Size.	non	non	non		Oui	Oui
Position de siège adaptée à la fixation latérale : L1/L2.	non	non	non		non	non
Plus grande fixation orientée vers l'arrière : R1/R2X/R2/R3.	non	non	non		R3	R3
Plus grande fixation orientée vers l'avant : F2X/F2/F3.	non	non	non		F3	F3
Plus grande fixation Booster adaptée : B2/B3.	non	non	non		B3	B3

Une position de siège sans homologation i-Size n'est pas compatible avec le support i-Size.

Une position de siège avec ancrages ISOFIX inférieurs sans Top Tether n'est pas disponible.

Le véhicule n'est pas équipé de boucles de ceinture pour adulte entre les deux ancrages ISOFIX inférieurs.

a) La désactivation de l'airbag passager avant est possible selon l'équipement ou la version de pays.

Numéro de siège	Position dans le véhicule
1	Avant gauche
2	Avant milieu
3	Avant droite
4	2e rangée de sièges gauche
5	2e rangée de sièges milieu
6	2e rangée de sièges droite
7	3e rangée de sièges gauche
8	3e rangée de sièges milieu
9	3e rangée de sièges droite

# Annexe

## Généralités

---

Ici, vous trouverez, le cas échéant, des mises à jour de la notice d'utilisation du véhicule.

## Mises à jour après la clôture de la rédaction

---

Après la clôture de la rédaction de la notice d'utilisation intégrée dans le véhicule, les chapitres suivants ont été mis à jour dans la notice d'utilisation imprimée :

- ▶ Indications : enregistreur de données d'événement EDR.

## License Texts and Certifications

### Morocco

#### NFC Reader

Sachnummer 5A0D8A8 // Sachnummer 9824663

AGREE PAR L'ANRT MAROC

Numéro d'agrément :MR00038246ANRT2023

Date d'agrément :18/05/2023

Sachnummer 5A0D8A9

AGREE PAR L'ANRT MAROC

Numéro d'agrément :MR00038062ANRT2023

Date d'agrément :10/05/2023



# Tout de A à Z

## Index alphabétique des mots-clés

### A

ABS, voir Système antiblocage des roues [230](#)

Accès confort [88](#)

Accessoires et pièces [10](#)

Accoudoir central arrière [344](#)

Accoudoir central avant [343](#)

Activation, airbag passager avant [190](#)

Activation, mode remorque [365](#)

Active Guard, voir Systèmes d'alerte anticollision [193](#)

Active Protection [227](#)

Activité du conducteur, voir Driver Attention Camera [229](#)

Actualisation logicielle, voir Remote Software Upgrade [70](#)

Adaptative, récupération [371](#)

Adapter la vitesse à l'itinéraire [267](#)

AdBlue à basses températures [413](#)

AdBlue au minimum [412](#)

AdBlue, voir Système SCR avec injection d'AdBlue [412](#)

Additifs, types d'huile moteur [418](#)

Aération, voir Ventilation [324](#)

Aérer, voir Ventilation auxiliaire [328](#)

Affichage de la température, voir Température extérieure [166](#)

Affichage d'intervalle, voir Message de maintenance [172](#)

Affichage OFF, voir État opérationnel et état de marche [165](#)

Affichage READY, voir État opérationnel et état de marche [165](#)

Affichages [151](#)

Affichages, BMW xDrive [233](#)

Affichages de défauts, voir Check-Control [154](#)

Affichages de pannes, voir Check-Control [154](#)

Affichage SPRINT [143](#)

Affichages Sport [172](#)

Affichages supplémentaires des vues de caméras [277](#)

Affichages sur le véhicule, voir Live Vehicle [152](#)

Affichage tête haute [153](#)

Affichage tête haute, entretien [443](#)

Affichage tête haute, mémoriser la position, voir Fonction mémoire [123](#)

Afficher les informations sur le système d'aide au stationnement, voir Assisted View [169](#)

Afficher les informations sur l'aide à la conduite, voir Assisted View [169](#)

Afficheur de mesure, voir Combiné d'instruments [151](#)

Âge des pneus [381](#)

Agent réducteur, voir Système SCR avec injection d'AdBlue [412](#)

Agrandir le compartiment à bagages [350](#)

Aide à la conduite, stationnement, voir Systèmes d'aide au stationnement [273](#)

Aide au démarrage [435](#)

Aide au stationnement [292](#)

Aide au stationnement latéral [279](#)

Aide au stationnement, voir Radars de stationnement [285](#)

Aide en cas de panne [429](#)

Airbag de tête [189](#)

Airbag latéral [188](#)

Airbag passager avant, témoin de contrôle [191](#)

Airbags [188](#)

Airbags frontaux [188](#)

Airbags, voyants d'avertissement [190](#)

Alarme [102](#)

Alcantara, entretien, voir Entretien des textiles [443](#)

Alerte d'oubli de ceinture [118](#)

Alerte de changement de voie [210](#)

Alerte de collision latérale [213](#)

Alerte de dépassement de vitesse [237](#)

- Alerte de distance, voir Radars de stationnement [285](#)
- Allumer l'éclairage d'accompagnement [179](#)
- Allumer les pleins phares, position nuit, voir Feux de route anti-éblouissement [175](#)
- Amazon Alexa Car Integration [64](#)
- Amortisseurs dynamiques, voir Suspension adaptative [306](#)
- Amortisseurs dynamiques, voir Suspension adaptative M [306](#)
- Ampoules et feux [426](#)
- Ancrages de cric [404](#)
- Android Auto, voir la notice d'utilisation du système de navigation, de divertissement et de communication [6](#)
- Angle d'articulation, assistant de marche arr. avec remorque [366](#)
- Angle d'attelage, assistant de marche arr. avec remorque [366](#)
- Angle d'ouverture des portes [284](#)
- Anneau de remorquage [438](#)
- Anneau pour câble de sécurité, conduite avec remorque [364](#)
- Anneaux d'arrimage dans le compartiment à bagages [348](#)
- Antigel, voir Liquide de lave-glace [421](#)
- Antivol de roue [403](#)
- Appel d'urgence [432](#)
- Appel d'urgence intelligent [432](#)
- Appel de détresse légal [432](#)
- Appel de phares [174](#)
- Appel téléphonique, commande gestuelle [66](#)
- Apple CarPlay, voir la notice d'utilisation du système de navigation, de divertissement et de communication [6](#)
- Application BMW, voir la notice d'utilisation concernant le système de navigation, de divertissement et de communication [6](#)
- Application My BMW, voir la notice d'utilisation concernant le système de navigation, de divertissement et de communication [6](#)
- Applications, voir la notice d'utilisation du système de navigation, de divertissement et de communication [6](#)
- Appis, voir la notice d'utilisation concernant le système de navigation, de divertissement et de communication [6](#)
- Appuie-têtes arrière [120](#)
- Appuie-têtes avant [119](#)
- Appuie-têtes et sièges [112](#)
- Aquaplaning [357](#)
- Arrêt du moteur, voir État de marche [48](#)
- Arrimage, objets transportés [347](#)
- Assistance à l'accélération, voir Launch Control [142](#)
- Assistance, BMW [430](#)
- Assistance de direction, voir Système Servotronic [235](#)
- Assistance Dépannage, voir BMW Assistance Dépannage [430](#)
- Assistance Dépannage, voir BMW Assistance en cas d'accident [431](#)
- Assistance en cas d'accident, voir BMW Assistance en cas d'accident [431](#)
- Assistant d'arrêt d'urgence [219](#)
- Assistant d'embouteillage, Assisted Driving Mode Plus, voir Systèmes de régulation de la vitesse [240](#)
- Assistant d'évitement, voir Avertissement collision frontale [194](#)
- Assistant d'intersection, voir Reconnaissance des feux de circulation [271](#)
- Assistant de changement de voie [260](#)
- Assistant de convoi, Assisted Driving Mode Plus, voir Systèmes de régulation de la vitesse [240](#)
- Assistant de détection de somnolence [228](#)
- Assistant de détection de somnolence, conducteur, voir Driver Attention Camera [229](#)
- Assistant de freinage [230](#)
- Assistant de maintien de voie avec protection active anticollision latérale, voir Avertisseur de collision latérale [213](#)
- Assistant de manœuvre [298](#)
- Assistant de manœuvre de stationnement, voir Assistant de manœuvre [298](#)
- Assistant de marche arr. avec remorque [366](#)
- Assistant de marche arrière [302](#)
- Assistant de marche arrière professionnel [302](#)
- Assistant de stationnement [292](#)

Assistant de stationnement professionnel [292](#)  
 Assistant itinéraire et intersection, voir Adapter la vitesse à l'itinéraire [267](#)  
 Assistant itinéraire et intersection, voir Reconnaissance des feux de circulation [271](#)  
 Assistant Personnel [59](#)  
 Assistant sur autoroute, Assisted Driving Mode Plus, voir Systèmes de régulation de la vitesse [240](#)  
 Assisted Driving Mode, guidage sur voie, voir systèmes de régulation de la vitesse [240](#)  
 Assisted Driving Mode Plus, voir Systèmes de régulation de la vitesse [240](#)  
 Assisted View [169](#)  
 Astuces de conduite, voir Conseils généraux de conduite [355](#)  
 Audio USB, voir la notice d'utilisation concernant la navigation, le divertissement et la communication [6](#)  
 Audio, voir la notice d'utilisation concernant le système de navigation, de divertissement et de communication [6](#)  
 AUTO H, voir Automatic Hold [148](#)  
 Automatic Hold [148](#)  
 Automatiser les habitudes, BMW Intelligent Personal Assistant [64](#)  
 Automatisation d'éclairage [177](#)  
 Autonomie [170](#)  
 Avertissement à l'ouverture des portes, voir Avertisseur de sortie [204](#)  
 Avertissement à la sortie [204](#)  
 Avertissement collision frontale [194](#)  
 Avertissement de circulation transversale [221](#)  
 Avertissement de perte de pression, voir Contrôle de pression des pneus [390](#)  
 Avertissement de pression des pneus, voir Contrôle de pression des pneus [390](#)  
 Avertissement de pression des pneus, voir Mesure individuelle de pression des pneumatiques [398](#)  
 Avertissement de réserve, voir Autonomie [170](#)  
 Avertissement gel, voir Température extérieure [166](#)  
 Avertissement perte de pression, voir Mesure individuelle de pression des pneumatiques [398](#)

Avertisseur d'intersection, voir Avertissement collision frontale [194](#)  
 Avertisseur de changement de direction, voir Avertissement collision frontale [194](#)  
 Avertisseur de circulation transversale [221](#)  
 Avertisseur de conduite en sens interdit [218](#)  
 Avertisseur de franchissement de ligne [206](#)  
 Avertisseur de piétons, voir Avertissement collision frontale [194](#)  
 Avertisseur de priorité [216](#)  
 Avertisseur de risque de collision arrière [215](#)  
 Avertisseur de risque de collision, voir Avertissement collision frontale [194](#)  
 Avertisseur de sortie [204](#)  
 Avertisseur sonore [36](#)

## **B**

Barre pour le démarrage par remorquage/remorquage [437](#)  
 Barres de toit [359](#)  
 Basculement, rétroviseur extérieur côté passager avant, voir Commande automatique d'orientation vers la bordure de trottoir [122](#)  
 Base pour smartphones, voir Compartiment de recharge sans fil [339](#)  
 Batterie [426](#)  
 Batterie du véhicule [426](#)  
 Besoins de maintenance, voir Condition Based Service [422](#)  
 Besoins d'entretien, voir Condition Based Service [422](#)  
 Biogazole [411](#)  
 Blocage de boîte de vitesses, déverrouillage électronique [141](#)  
 Blocage du différentiel [233](#)  
 Blocage, lève-glace, voir Commutateur de sécurité [106](#)  
 Bluetooth Audio, voir la notice d'utilisation du système de navigation, de divertissement et de communication [6](#)  
 BMW Assistance Dépannage [430](#)  
 BMW Assistance en cas d'accident [431](#)  
 BMW Assistance, voir la notice d'utilisation concernant le système de navigation, de divertissement et de communication [6](#)

- BMW Curved Display [54](#)  
BMW Digital Key [95](#)  
BMW Drive Recorder [223](#)  
BMW IconicSounds [313](#)  
BMW ID [75](#)  
BMW iDrive [50](#)  
BMW Intelligent Personal Assistant [59](#)  
BMW Live Cockpit Plus, voir BMW Curved Display [54](#)  
BMW Live Cockpit Professional, voir BMW Curved Display [54](#)  
BMW Natural Interaction, voir Commande gestuelle BMW [65](#)  
BMW Operating System, voir BMW iDrive [50](#)  
BMW SIM Reader, voir la notice d'utilisation concernant le système de navigation, de divertissement et de communication [6](#)  
BMW Theatre Screen, voir Notice d'utilisation du système de navigation, de divertissement et de communication [6](#)  
BMW xDrive [233](#)  
Boîte à gants [342](#)  
Boîte de vitesses automatique Sport, voir Boîte Steptronic [138](#)  
Boîte de vitesses automatique, voir Boîte Steptronic [138](#)  
Boîte de vitesses, voir Boîte Steptronic [138](#)  
Boîte Steptronic [138](#)  
Bonne place pour les enfants [125](#)  
Borne d'alimentation, aide au démarrage [435](#)  
Bornes d'alimentation de dépannage [435](#)  
Bouchon de réservoir [376](#)  
Bouclage des ceintures, voir Ceintures de sécurité [116](#)  
Bouton pression-rotation, voir Sélecteur [55](#)  
Bruit de moteur artificiel, voir Protection acoustique des piétons [135](#)  
Buée, pare-brise [322](#)
- C**
- Câble en nylon pour le démarrage par remorquage/remorquage [438](#)  
Câble pour le démarrage par remorquage/remorquage [438](#)  
Cache-bagages [351](#)  
Calibrage des sièges avant [116](#)  
Calibrer un siège [116](#)  
Caméra avant, voir capteurs du véhicule [41](#)  
Caméra, caméra de recul [278](#)  
Caméra, combiné d'instruments, voir Driver Attention Camera [229](#)  
Caméra de recul [278](#)  
Caméra de recul, voir capteurs du véhicule [41](#)  
Caméras des rétroviseurs extérieurs, voir capteurs du véhicule [41](#)  
Caméras, voir capteurs du véhicule [41](#)  
Caoutchoucs, entretien [444](#)  
Capacité tout-terrain, voir Pack xOffroad [310](#)  
Capot [407](#)  
Capot actif, voir Système de protection active des piétons [191](#)  
Capteur à radar avant, voir capteurs du véhicule [41](#)  
Capteur d'inclinaison [103](#)  
Capteur d'accélération, voir gravimètre [170](#)  
Capteurs à ultrasons, voir capteurs du véhicule [41](#)  
Capteurs du véhicule [41](#)  
Capteurs, entretien [445](#)  
Capteurs radar, voir capteurs du véhicule [41](#)  
Caractéristiques techniques [446](#)  
Carburant [410](#)  
Carburant recommandé [410](#)  
Carte, voir la notice d'utilisation du système de navigation, de divertissement et de communication [6](#)  
Cartouche de parfum, voir Pack Parfums d'ambiance [325](#)  
Catalyseur voir Système d'échappement chaud [356](#)  
Catégories de siège enfant, voir Places assises adaptées pour les systèmes de retenue pour enfant [131](#)  
CBS, voir Condition Based Service [422](#)  
Ceintures de sécurité [116](#)  
Ceintures de sécurité, entretien [444](#)  
Centres de lavage [440](#)  
Centres de lavage, automatiques [440](#)  
Chaînes neige [389](#)  
Changement de cartouches, voir Pack Parfums d'ambiance [325](#)

- Changement de mode Seamless, voir Stationnement télécommandé [301](#)
- Changement de rapport, boîte Steptronic [138](#)
- Changement de roue [401](#)
- Changement de vitesses ECO PRO [373](#)
- Changement de voie avec guidage actif [269](#)
- Changement, roues et pneus [381](#)
- Changer un projecteur LED, voir Ampoules et lampes [426](#)
- Chargement [347](#)
- Chargement du compartiment à bagages, voir Objets transportés [347](#)
- Charges sur l'essieu, autorisées [447](#)
- Charge sur le toit, autorisée [447](#)
- Charge sur timon, caractéristiques techniques [448](#)
- Charge tractable [448](#)
- Charge utile, caractéristiques techniques [447](#)
- Châssis [306](#)
- Châssis M adaptatif Professional [306](#)
- Châssis sport, voir Châssis M adaptatif Professional [306](#)
- Châssis sport, voir Suspension adaptative M [306](#)
- Chauffage de la lunette arrière [322](#)
- Chauffage de siège [322](#)
- Chauffage d'accoudoir [322](#)
- Chauffage d'assise et d'accoudoir [322](#)
- Chauffer, voir Chauffage auxiliaire [328](#)
- Check-Control [154](#)
- Ciel de pavillon [40](#)
- Circuit [360](#)
- Circulation à droite, mode d'éclairage [181](#)
- Circulation à gauche, mode d'éclairage [181](#)
- Clé de la voiture, voir Clé du véhicule [81](#)
- Clé de véhicule, supplémentaire [81](#)
- Clé de voiture, voir Clé du véhicule [81](#)
- Clé du véhicule [81](#)
- Clé du véhicule, perte [82](#)
- Clé intégrée [83](#)
- Clé, mécanique [83](#)
- Clé numérique, voir BMW Digital Key [95](#)
- Clé, voir Clé du véhicule [81](#)
- Clignotants [174](#)
- Clignotants, remplacement des ampoules, voir Ampoules et feux [426](#)
- Clignotants, témoin [160](#)
- Climatisation [314](#)
- Climatiseur automatique [314](#)
- Climatiseur automatique arrière [314](#)
- Climatiseur auxiliaire via un démarrage du moteur à distance [330](#)
- Coach efficience, Efficient Mode [373](#)
- Code variable, émetteur portatif [335](#)
- Coffre à bagages, voir Compartiment à bagages [347](#)
- Colliers tendeurs, compartiment à bagages [349](#)
- Combiné d'instruments [151](#)
- Confort Access, voir Accès confort [88](#)
- COMFORT, voir Commutateur d'expérience de conduite personnalisée [144](#)
- commande à distance, voir Stationnement télécommandé [301](#)
- Commande automatique d'éclairage [177](#)
- Commande automatique d'orientation vers la bordure de trottoir, rétroviseur extérieur [122](#)
- Commande de menus, voir BMW iDrive [50](#)
- Commande gestuelle [65](#)
- Commande gestuelle BMW [65](#)
- Commande impulsioonelle des clignotants [174](#)
- Commande vocale [59](#)
- Communication, voir la notice d'utilisation concernant le système de navigation, de divertissement et de communication [6](#)
- Commutateur d'éclairage [176](#)
- Commutateur d'expérience de conduite personnalisée [144](#)
- Commutateur de dynamique de conduite, voir Commutateur d'expérience de conduite personnalisée [144](#)
- Commutateur de sécurité, vitre [106](#)
- Commutateurs, voir Poste de conduite [36](#)
- Commutation jour/nuit automatique, rétroviseur intérieur [122](#)
- Commutation jour/nuit automatique, voir Feux de route anti-éblouissement [175](#)
- Comparaison des entrées [52](#)
- Compartiment à bagages [347](#)
- Compartiment de rangement, compartiment à bagages [349](#)

- Compartiment de recharge sans fil pour smartphones [339](#)
- Compartiment moteur [407](#)
- Compartiments dans les portes [343](#)
- Compresseur [386](#)
- Compte-tours [165](#)
- Compteur kilométrique journalier, voir Données des trajets [167](#)
- Compteur kilométrique total, voir Données des trajets [167](#)
- Concept d'affichage et de commande, voir BMW iDrive [50](#)
- Condensation, voir Eau de condensation à l'arrêt du véhicule [359](#)
- Condition Based Service [422](#)
- Conduite [135](#)
- Conduite en roue libre [372](#)
- Conduite en tout-terrain, voir Conduite sur routes mauvaises [355](#)
- Conduite sur routes mauvaises [355](#)
- Confort de conduite [306](#)
- ConnectedDrive, voir la notice d'utilisation concernant le système de navigation, de divertissement et de communication [6](#)
- ConnectedMusic, voir Notice d'utilisation du système de navigation, de divertissement et de communication [6](#)
- Connecter les appareils mobiles au véhicule [68](#)
- Connexion Bluetooth, voir la notice d'utilisation concernant le système de navigation, de divertissement et de communication [6](#)
- Connexion Wi-Fi, voir Notice d'utilisation concernant la navigation, le divertissement, la communication [6](#)
- Conseils de conduite [354](#)
- Conseils d'anticipation, indicateur de limitation de vitesse [239](#)
- Conseils généraux de conduite [355](#)
- Console centrale [38](#)
- Consommables [410](#)
- Consommation moyenne, voir Données des trajets [167](#)
- Consommation, voir Données des trajets [167](#)
- Contacts, voir la notice d'utilisation concernant le système de navigation, de divertissement et de communication [6](#)
- Contour du dossier, voir Soutien lombaire [114](#)
- Contrôle actif de stationnement [289](#)
- Contrôle de la pression des pneus, réinitialisation [393](#)
- Contrôle de la traction [232](#)
- Contrôle de motricité en descente, voir Système d'assistance en descente [234](#)
- Contrôle de pression des pneus [390](#)
- Contrôle de pression des pneus, voir Contrôle de pression des pneus [390](#)
- Contrôle de pression des pneus, voir Mesure individuelle de pression des pneumatiques [398](#)
- Contrôle de stabilité de la remorque [369](#)
- Contrôle du niveau d'huile, électronique [416](#)
- Contrôle du niveau d'huile moteur, électronique [416](#)
- Contrôle dynamique de stabilité [230](#)
- Contrôle dynamique de traction [232](#)
- Correcteur d'assiette sur les deux essieux [307](#)
- Correcteur d'assiette, voir Correcteur d'assiette sur les deux essieux [307](#)
- Corrosion, disques de frein [359](#)
- Cotes, voir Dimensions [446](#)
- Couple, voir Affichages Sport [172](#)
- Coupure de courant [427](#)
- Coupure du moteur, voir État de marche [48](#)
- Crevaion, poursuite du voyage, voir Contrôle de pression des pneus [390](#)
- Crevaion, poursuite du voyage, voir Mesure individuelle de pression des pneumatiques [398](#)
- Crevaion, voir Contrôle de pression des pneus [390](#)
- Crevaion, voir Mesure individuelle de pression des pneumatiques [398](#)
- Crochet multifonction [348](#)
- Curved Display [54](#)

**D**

- Dashcam, voir BMW Drive Recorder [223](#)
- Date [170](#)

Débit d'air, climatiseur automatique [319](#)  
 Dégivrage [322](#)  
 Dégivrer la vitre [322](#)  
 Dégivrer le pare-brise [322](#)  
 Dégivrer, pare-brise [322](#)  
 Délimitation des voies, avertissement [206](#)  
 Démarrage à froid, voir Activation de l'état de marche [48](#)  
 Démarrage du moteur à distance, voir Climatiseur auxiliaire [330](#)  
 Démarrage du moteur, voir Aide au démarrage [435](#)  
 Démarrage du moteur, voir État de marche [48](#)  
 Démarrage externe, voir Aide au démarrage [435](#)  
 Démarrage par remorquage [436](#)  
 Démarrer le moteur avec la Key Card [94](#)  
 Démarrer le moteur, voir État de marche [48](#)  
 Démarrer, voir État de marche [48](#)  
 Dernière maintenance, voir Historique de maintenance [173](#)  
 Désactivation, airbag passager avant [190](#)  
 Détecteur de pluie [185](#)  
 Détergent neutre, voir Jantes en alliage léger, entretien [443](#)  
 Déverrouillage automatique [101](#)  
 Déverrouillage de la trappe de réservoir, manuel [377](#)  
 Déverrouillage de secours, blocage de boîte de vitesses [141](#)  
 Déverrouillage de secours, trappe de réservoir [377](#)  
 Déverrouillage, réglages [100](#)  
 Déverrouiller manuellement les portes, voir Clé intégrée [83](#)  
 Diamètre de braquage entre murs, véhicule [446](#)  
 Différentiel M Sport [233](#)  
 Différentiel M Sport actif [233](#)  
 Différentiel sport [233](#)  
 Diffuseurs d'air, voir Ventilation [324](#)  
 Digital Key [95](#)  
 Dimensions [446](#)  
 Direction active intégrale [236](#)  
 Direction aux roues arrière, voir Direction active intégrale [236](#)

Direction, direction active intégrale [236](#)  
 Dispositif d'attelage, rotule, pivotable électriquement [362](#)  
 Dispositifs d'arrimage, voir Anneaux d'arrimage dans le compartiment à bagages [348](#)  
 Disques de frein, voir Système de freinage [354](#)  
 Distance par rapport au véhicule qui précède, voir Systèmes de régulation de la vitesse [240](#)  
 Divertissement, liste de sélection du combiné d'instruments [163](#)  
 Divertissement, voir la notice d'utilisation concernant le système de navigation, de divertissement et de communication [6](#)  
 Dommages, pneus [380](#)  
 Données des trajets [167](#)  
 Données du véhicule et protection des données [10](#)  
 Données, voir Effacer les données personnelles [74](#)  
 Dossier, inclinaison [113](#)  
 Dossier, sièges [112](#)  
 Driver Attention Camera [229](#)  
 Drive Recorder [223](#)  
 Driving Assistant, voir Systèmes de prévention des collisions [193](#)  
 DSC, voir Contrôle dynamique de stabilité [230](#)  
 Durées d'immobilisation, voir Mode veille prolongée [47](#)  
 Dysfonctionnement, clé du véhicule [85](#)

## E

Eau de condensation à l'arrêt du véhicule [359](#)  
 Eau de refroidissement [419](#)  
 Eau sur la route [357](#)  
 Échange, roues et pneus [381](#)  
 Échappement, voir Système d'échappement [356](#)  
 Éclairage [176](#)  
 Éclairage, commande automatique [177](#)  
 Éclairage d'accompagnement [179](#)  
 Éclairage d'accueil [178](#)  
 Éclairage d'ambiance [183](#)  
 Éclairage de l'affichage, voir Éclairage des instruments [182](#)

- Éclairage de poignée de porte, voir Éclairage d'accueil [178](#)
- Éclairage de rond-point [181](#)
- Éclairage des haut-parleurs [184](#)
- Éclairage des instruments [182](#)
- Éclairage de virage adaptatif [180](#)
- Éclairage extérieur, véhicule verrouillé [178](#)
- Éclairage intérieur [182](#)
- Éclairage intérieur, véhicule verrouillé [178](#)
- Économie d'énergie, voir Affichage du point de changement de vitesse [164](#)
- ECO PRO [373](#)
- ECO PRO, voir Commutateur d'expérience de conduite personnalisée [144](#)
- Écran central, voir Écran de contrôle [54](#)
- Écran d'accueil, profils de conducteur [75](#)
- Écran de contrôle [54](#)
- Écran panoramique, voir Notice d'utilisation du système de navigation, de divertissement et de communication [6](#)
- écran, voir BMW Curved Display [54](#)
- Effacement, données personnelles [74](#)
- Effacer les données personnelles [74](#)
- Élimination de la batterie usagée [428](#)
- Élimination des déchets, liquide de refroidissement [421](#)
- Éliminer une batterie [428](#)
- Émetteur portable à code variable [335](#)
- Émissions de gaz d'échappement [424](#)
- Émissions, voir Émissions des gaz d'échappement [424](#)
- Empattement, véhicule [446](#)
- Enfant, bonne place [125](#)
- Enfants, condamnation des portes et des vitres [133](#)
- Enfants, systèmes de retenue, voir Transport d'enfants en toute sécurité [125](#)
- Enfants, transport [125](#)
- Enregistrement vidéo, voir BMW Drive Recorder [223](#)
- Enregistreur de données d'événement [20](#)
- Entrée de commandes vocales, voir BMW Intelligent Personal Assistant [59](#)
- Entrée de lettres et de chiffres [52](#)
- Entrée, iDrive [52](#)
- Entrer l'adresse, système de navigation, voir la notice d'utilisation concernant le système de navigation, de divertissement et de communication [6](#)
- Entretien [440](#)
- Entretien, affichage tête haute [443](#)
- Entretien des garnitures en tissu [443](#)
- Entretien du cuir [442](#)
- Entretien du véhicule [442](#)
- Entretien du véhicule, peinture [442](#)
- Entretien, écrans [443](#)
- Entretien, jantes en alliage léger [443](#)
- Entretien, véhicule [442](#)
- Équipement du véhicule [8](#)
- Équipement du véhicule, voir Équipement du véhicule [8](#)
- Équipement intérieur [334](#)
- Équipement optionnel, voir Équipement du véhicule [8](#)
- eSIM personnelle, voir la notice d'utilisation concernant le système de navigation, de divertissement et de communication [6](#)
- ESP, voir Contrôle dynamique de stabilité [230](#)
- Essence [410](#)
- Essuie-glace, position relevée [186](#)
- Essuie-glace, voir Système d'essuie-glace [184](#)
- Essuyage automatique, voir Détecteur de pluie [185](#)
- Ester méthylique de colza (RME), voir Gazole [411](#)
- Ester méthylique, voir Gazole [411](#)
- État actuel [172](#)
- État, affichage [172](#)
- État de marche du véhicule, État de repos, voir État de marche du véhicule [46](#)
- État de marche, voir État de marche du véhicule [46](#)
- État des pneus, affichage [392](#)
- État du véhicule [171](#)
- État opérationnel, voir État de marche du véhicule [46](#)
- Éviter une alarme [103](#)
- Éviter une alarme involontaire [103](#)
- Extincteur [434](#)

## F

- Faire faire l'appoint d'AdBlue [413](#)
- Faire l'appoint d'huile [417](#)
- Faire l'appoint d'huile moteur [417](#)
- Fausse alerte, voir Éviter une alarme involontaire [103](#)
- Fenêtre d'informations, écran de contrôle [53](#)
- Fermer avec la Key Card [94](#)
- Fermeture assistée Soft Close, portes [99](#)
- Fermeture avec le smartphone, voir BMW Digital Key [95](#)
- Fermeture, voir Ouverture et fermeture [81](#)
- Feux arrière de brouillard [181](#)
- Feux d'intempéries [181](#)
- Feux de croisement [178](#)
- Feux de croisement de jour [179](#)
- Feux de détresse [429](#)
- Feux de position [177](#)
- Feux de route [174](#)
- Feux de route anti-éblouissement [175](#)
- Feux directionnels [180](#)
- Feux stop adaptatifs, voir Feux stop dynamiques [223](#)
- Feux stop dynamiques [223](#)
- Filet, compartiment à bagages [349](#)
- Filtre à charbon actif, voir Filtre d'habitacle [325](#)
- Filtre à particules de gaz d'échappement [356](#)
- Filtre à particules de suie, voir Filtre à particules de gaz d'échappement [356](#)
- Filtre à particules essence, voir Filtre à particules de gaz d'échappement [356](#)
- Filtre à particules pour moteur diesel, voir Filtre à particules de gaz d'échappement [356](#)
- Filtre à particules, voir Filtre à particules de gaz d'échappement [356](#)
- Filtre à particules, voir Filtre d'habitacle [325](#)
- Filtre d'habitacle [325](#)
- Filtre, voir Filtre d'habitacle [325](#)
- Fixation de siège enfant ISOFIX [128](#)
- Fluides et lubrifiants, voir Consommables [410](#)
- Fonction d'avertissement en cas de circulation en sens inverse, voir Avertissement collision frontale [194](#)
- Fonction d'avertissement en cas de conduite en sens interdit, voir Avertisseur de conduite en sens interdit [218](#)
- Fonction de freinage lors du stationnement, voir Contrôle actif de stationnement [289](#)
- Fonction de protection, toit ouvrant en verre [110](#)
- Fonction de protection, vitre [105](#)
- Fonction de refroidissement, climat [320](#)
- Fonction d'avertissement, collision arrière [215](#)
- Fonction gentleman, voir Fonctionnalité pour le siège du passager avant [115](#)
- Fonction hôtel, voir Mode service de stationnement [99](#)
- Fonction Memory [123](#)
- Fonctionnalité pour le siège du passager avant [115](#)
- Fonctions à distance, voir la notice d'utilisation concernant le système de navigation, de divertissement et de communication [6](#)
- Fonction Safe Share, voir BMW Digital Key [95](#)
- Fonctions d'éclairage adaptatif [180](#)
- Fonction Sprint [143](#)
- Fonction Start/Stop automatique [136](#)
- Fonction touriste, voir Circulation à droite/à gauche [181](#)
- Formation automatique de couloir de secours [259](#)
- Freinage d'urgence automatique, voir Post-Crash-iBrake [227](#)
- Freinage d'urgence, voir Assistant d'arrêt d'urgence [219](#)
- Freinage en sécurité [358](#)
- Frein à main, voir Frein de stationnement [146](#)
- Frein d'immobilisation, voir Frein de stationnement [146](#)
- Frein de stationnement [146](#)
- Freins, instructions [358](#)
- Fuseau horaire [170](#)
- Fusibles [428](#)

## G

- Galerie porte-bagages, voir Barres de toit [359](#)
- Garantie constructeur [9](#)
- Garde au sol, voir pack xOffroad [310](#)

Garnitures en tissu, entretien [443](#)  
Gazole [411](#)  
Gestes possibles, commande gestuelle [66](#)  
Gestes, voir Commande gestuelle BMW [65](#)  
Cicleurs de lave-glace [186](#)  
Gonflage, pneus [378](#)  
Gravimètre [170](#)  
Guidage sur voie, Assisted Driving Mode, voir systèmes de régulation de la vitesse [240](#)

## H

Haut du dossier avant [114](#)  
Hauteur, véhicule [446](#)  
Haut-parleurs, éclairage [184](#)  
HDC, voir Système d'assistance en descente [234](#)  
Heure [170](#)  
Heure de départ, chauffage auxiliaire [330](#)  
Heure de départ, climatiseur auxiliaire via le démarrage du moteur à distance [332](#)  
Heure du jour, voir Heure [170](#)  
Heure locale, voir Heure [170](#)  
Historique de maintenance [173](#)  
Historique électronique de maintenance, voir Historique de maintenance [422](#)  
Hivernage, voir Mise hors circulation du véhicule [424](#)  
HomeLink, voir Télécommande universelle intégrée [334](#)  
Hotline, voir Service clients [430](#)  
Hotspot personnel, voir la notice d'utilisation concernant le système de navigation, de divertissement et de communication [6](#)  
Huile moteur, orifice de remplissage [417](#)  
Humidité dans le phare, voir Verres de projecteurs [426](#)

## I

iBrake-PostCrash [227](#)  
IconicSounds [313](#)  
Inclinaison du dossier [113](#)  
Indicateur d'interdiction de dépassement [237](#)  
Indicateur de changement de vitesse [164](#)  
Indicateur de limitation de vitesse [237](#)

Indicateur de limitation de vitesse avec conseils d'anticipation [239](#)  
Indicateur de niveau de carburant [170](#)  
Indicateur de puissance, combiné d'instruments [164](#)  
Indicateurs de changement de direction, voir Clignotants [174](#)  
Indications de rodage [354](#)  
Indice d'octane, voir Qualité d'essence [411](#)  
Inertie du ventilateur, voir Filtre à particules de gaz d'échappement [356](#)  
Informations radio, voir Notice d'utilisation du système de navigation, de divertissement et de communication [6](#)  
Informations routières, voir la notice d'utilisation concernant le système de navigation, de divertissement et de communication [6](#)  
Informations routières, voir Notice d'utilisation du système de navigation, de divertissement et de communication [6](#)  
Informations sur l'état actuel, iDrive [51](#)  
Information trafic en temps réel, voir la notice d'utilisation du système de navigation, de divertissement et de communication [6](#)  
Initialisation, voir Mesure individuelle de pression des pneus [398](#)  
Installation de lave-glace, voir Système d'essuie-glace [184](#)  
Intelligent Personal Assistant [59](#)  
Intervalle de vidange d'huile, voir Message de maintenance [172](#)  
Ionisation, voir Pack Ambient Air [325](#)  
ISOFIX, fixation de siège enfant [128](#)  
Itinéraire, système de navigation, voir la notice d'utilisation concernant le système de navigation, de divertissement et de communication [6](#)

## J

Jantes en alliage léger, entretien [443](#)  
Jauge à carburant [170](#)  
Jour, voir date [170](#)  
Joystick, boîte Steptronic [138](#)

## K

- Key Card [94](#)
- Keyless-Go, voir Accès confort [88](#)
- Kick-down, boîte Steptronic [138](#)
- Kit de premiers secours [429](#)
- Kit de réparation des pneus [385](#)
- Kit mains libres, voir Notice d'utilisation du système de navigation, de divertissement et de communication [6](#)
- Klaxon, avertisseur sonore [36](#)

## L

- Lampes, entretien [441](#)
- Largeur de dossier [114](#)
- Largeur, véhicule [446](#)
- Launch Control [142](#)
- Lavage auto [440](#)
- Lavage du véhicule [440](#)
- Lavage, véhicule [440](#)
- Lecteur audio, voir Notice d'utilisation du système de navigation, de divertissement et de communication [6](#)
- Lecteur MP3, voir la notice d'utilisation concernant le système de navigation, de divertissement et de communication [6](#)
- Lettre de qualité, voir Garantie constructeur [9](#)
- Lève-vitres électriques [104](#)
- Levier sélecteur, boîte Steptronic [138](#)
- Lignes des cercles de braquage, affichages supplémentaires des vues de caméras [277](#)
- Lignes de trajectoire, affichages supplémentaires des vues de caméras [277](#)
- Lignes d'aide au stationnement, affichages supplémentaires des vues de caméras [277](#)
- Lignes d'assistance des vues de caméras [277](#)
- Limitation de vitesse, affichage, voir Indicateur de limitation de vitesse [237](#)
- Limiteur de vitesse, manuel, voir Systèmes de régulation de la vitesse [240](#)
- Liquide de lave-glace [421](#)
- Liquide de lave-glace, voir Liquide de lave-glace [421](#)
- Liquide de refroidissement [419](#)

- Liste, combiné d'instruments, voir listes de sélection [163](#)
- Liste de sélection sur le combiné d'instruments [163](#)
- Live Cockpit Plus, voir BMW Curved Display [54](#)
- Live Cockpit Professional, voir BMW Curved Display [54](#)
- Live Vehicle [152](#)
- Longue durée d'immobilisation, voir Mode veille prolongée [47](#)
- Longueur d'assise [114](#)
- Longueur, véhicule [446](#)
- Louvoiement de la remorque, voir Contrôle de stabilité de la remorque [369](#)
- Lumière [174](#)
- Luminosité, écran de contrôle [55](#)

## M

- Maintenance [422](#)
- Marche par inertie du ventilateur, voir Filtre à particules de gaz d'échappement [356](#)
- Marquage de pneus permettant de rouler à plat [384](#)
- Marques de pneus, recommandation [382](#)
- Marques de pneus recommandées [382](#)
- Massage des lombaires, voir Siège massant [115](#)
- Mémoire de données, voir Données du véhicule et protection des données [10](#)
- Mémoriser la position du miroir, voir Fonction Mémoire [123](#)
- Mémoriser la position du siège, voir Fonction Mémoire [123](#)
- Mémoriser la position du volant, voir Fonction Mémoire [123](#)
- Message de crevaison, voir Contrôle de pression des pneus [394](#)
- Message de crevaison, voir Mesure individuelle de pression des pneumatiques [399](#)
- Message de maintenance [172](#)
- Message de panne, voir Check-Control [154](#)
- Messages d'avertissement, voir Check-Control [154](#)
- Messages, voir Check-Control [154](#)

Messages, voir la notice d'utilisation concernant le système de navigation, de divertissement et de communication [6](#)

Mesure électronique du niveau d'huile [416](#)

Mesure individuelle de pression des pneumatiques [398](#)

Microfiltre, voir Filtre d'habitacle [325](#)

Minute, voir Heure [170](#)

Miroir à make-up [336](#)

Miroir à maquillage [336](#)

Miroir de courtoisie [336](#)

Mise à jour de cartes, voir la notice d'utilisation concernant le système de navigation, de divertissement et de communication [6](#)

Mise à jour de la notice d'utilisation [8](#)

Mise au rebut de la batterie du véhicule [428](#)

Mise hors circulation du véhicule [424](#)

Mises à jour après la clôture de la rédaction [8](#)

Mode de conduite ECO PRO [373](#)

Mode de conduite, voir Commutateur d'expérience de conduite personnalisée [144](#)

Mode de recyclage de l'air [321](#)

Mode ECO PRO [373](#)

Mode manuel, boîte de vitesses [141](#)

Mode remorque [361](#)

Mode remorque, activation [365](#)

Mode service de stationnement [99](#)

Mode veille prolongée [47](#)

Modification, roues et pneus [381](#)

Modifications techniques, voir Sécurité personnelle [9](#)

Moniteur de bord, voir Écran de contrôle [54](#)

Moniteur, voir Écran de contrôle [54](#)

Montage de systèmes de retenue pour enfant [126](#)

Moquettes, entretien [444](#)

Mot d'activation [60](#)

Moteur au ralenti en conduite, voir Conduite en roue libre [372](#)

Moteur, bruit artificiel, voir Protection acoustique des piétons [135](#)

Moteur, Start/Stop automatique [136](#)

Moteur, types d'huile moteur pour faire l'appoint [418](#)

## N

Nettoyage de la caméra [445](#)

Nettoyage, voir entretien [442](#)

Nettoyant liquide, voir Liquide de lavage [421](#)

Niveau de liquide de refroidissement [420](#)

NIV, voir Numéro d'identification du véhicule [20](#)

No Passing Information, voir Indicateur de limitation de vitesse avec indicateur d'interdiction de dépassement [237](#)

Notice d'utilisation intégrée dans le véhicule [6](#)

Notice d'utilisation par commande vocale, BMW Intelligent Personal Assistant [62](#)

Notices d'utilisation complémentaires [7](#)

Notifications, voir la notice d'utilisation concernant le système de navigation, de divertissement et de communication [6](#)

Numéro d'identification du véhicule [20](#)

Numéro d'identification, voir Numéro d'identification du véhicule [20](#)

Numéro de châssis, voir Numéro d'identification du véhicule [20](#)

## O

OBD, voir Système de diagnostic embarqué [423](#)

Objectifs de caméra, entretien [445](#)

Objets transportés [347](#)

Ordinateur de bord, voir Données des trajet [167](#)

Orifice de remplissage d'huile moteur [417](#)

Outil [425](#)

Outils de bord [425](#)

Ouverture avec le smartphone, voir BMW Digital Key [95](#)

Ouverture et fermeture [81](#)

Ouverture et fermeture du compartiment à bagages [89](#)

Ouverture et fermeture du hayon [89](#)

Ouverture et fermeture sans contact du hayon [92](#)

Ouverture, voir Ouverture et fermeture [81](#)

Ouvrir avec la Key Card [94](#)

Ouvrir et fermer le hayon sans contact [92](#)

## P

Pack Parfums d'ambiance [325](#)

Pack Sécurité, voir Active Protection [227](#)

Pack xOffroad [310](#)

Page Internet, voir Internet [7](#)

Palettes de commande au volant [141](#)

Panne, aide [429](#)

Panne, changement de roue [401](#)

Panorama View, voir Vue panoramique [282](#)

Pansements, voir Kit de premiers secours [429](#)

Paramètres des pneus [391](#)

Pare-brise, désembuer [322](#)

Pare-soleil [336](#)

Parfumer, voir Pack Parfums d'ambiance [325](#)

Parfum, voir Pack Parfums d'ambiance [325](#)

Park Assist professionnel, voir Systèmes d'aide stationnement [273](#)

Park Assist, voir Systèmes d'aide stationnement [273](#)

Patères [346](#)

Pavé tactile, sélecteur [57](#)

PDC, voir Radars de stationnement [285](#)

Pédale de frein [358](#)

Peinture du véhicule, entretien [442](#)

Peinture mate, entretien [442](#)

Pentes [359](#)

Perspective de caméra automatique [279](#)

Perspective de caméra semi-automatique [279](#)

Phares, entretien [441](#)

Pièces en bois, entretien [444](#)

Pièces en bois précieux, entretien [444](#)

Pièces en matière synthétique, entretien [444](#)

Pièces et accessoires [10](#)

Piétons, protection acoustique [135](#)

Place pour un enfant [125](#)

Plaquettes de frein, voir Système de freinage [354](#)

Plus petit diamètre de braquage, véhicule [446](#)

Pneus, âge [381](#)

Pneus d'été, profil [380](#)

Pneus d'hiver [383](#)

Pneus d'hiver, profil [380](#)

Pneus endommagés [380](#)

Pneus et roues [378](#)

Pneus permettant de rouler à plat [384](#)

Pneus permettant de rouler à plat, marquage [384](#)

Pneus, pression [378](#)

Pneus, pression de gonflage [378](#)

Pneus rechapés [382](#)

Pneus Run flat [384](#)

Pneus Runflat, voir pneus à roulage à plat [384](#)

Pneus toutes saisons, profil [380](#)

Pneus toutes saisons, voir Pneus d'hiver [383](#)

Poids [447](#)

Poids à vide [447](#)

Poids total, autorisé [447](#)

Poids total, mode remorque [448](#)

Points d'activation, vue panoramique [283](#)

Pontage, voir Aide au démarrage [435](#)

Porte-bagages arrière [369](#)

Porte-bagages arrière, voir porte-bagages arrière [369](#)

Porte-bagages, voir barres de toit [359](#)

Porte-boissons arrière [345](#)

Porte-boissons, avant [344](#)

Porte-bouteille arrière, voir Porte-gobelet arrière [345](#)

Porte-bouteille avant, voir Porte-gobelet avant [344](#)

Porte-canette arrière, voir Porte-gobelet arrière [345](#)

Porte-canette avant, voir Porte-gobelet avant [344](#)

Porte-gobelet arrière [345](#)

Porte-gobelet avant [344](#)

Position assise sûre [112](#)

Position nuit des rétroviseurs extérieurs [122](#)

Position relevée, essuie-glace [186](#)

Position, voir boîte Steptronic [138](#)

PostCrash-iBrake [227](#)

Poste de conduite [36](#)

Poursuite du voyage avec une crevaison, voir Contrôle de pression des pneus [390](#)

Poursuite du voyage avec une crevaison, voir mesure individuelle de pression des pneumatiques [398](#)

Powermeter, voir Indicateur de puissance [164](#)

Précontrainte de la ceinture de sécurité [116](#)

Pression de gonflage des pneus [378](#)  
Pression des pneus [378](#)  
Prévention de collision arrière, voir Avertisseur de risque de collision arrière [215](#)  
Prévention des accidents, voir Active Protection [227](#)  
Principe de fonctionnement, voir BMW iDrive [50](#)  
Principe Wordmatch, voir Comparaison des entrées [52](#)  
Prise de diagnostic [423](#)  
Prise en remorque, voir Démarrage par remorquage/remorquage [436](#)  
Prises de courant, appareils électriques [336](#)  
Prise USB, position dans le véhicule [338](#)  
Produit d'étanchéité de pneu, voir Kit de réparation des pneus [385](#)  
Produit d'étanchéité, voir Kit de réparation des pneus [385](#)  
Produits d'entretien [442](#)  
Profil des pneus [380](#)  
Profil personnel, voir BMW ID [75](#)  
Profils conducteur [75](#)  
Profils de conducteur, écran d'accueil [75](#)  
Profil visiteur, voir BMW ID [75](#)  
Profondeur de sculpture minimale, pneus [380](#)  
Programme automatique, climatiseur automatique [316](#)  
Programme de départ, voir Chauffage/ventilation auxiliaire [328](#)  
Programme électronique de stabilité, voir Contrôle dynamique de stabilité [230](#)  
Programme Sport, boîte de vitesses [138](#)  
Programme SYNC, climatiseur automatique [321](#)  
Protection acoustique des piétons [135](#)  
Protection anti-éblouissement, voir Pare-soleil [336](#)  
Protection antigel, voir Liquide de lave-glace [421](#)  
Protection, boulons de roue antivol [403](#)  
Protection de pincement, toit ouvrant en verre [110](#)  
Protection de pincement, vitre [105](#)  
Protection des données, réglages [74](#)  
Protection des piétons, active [191](#)

Protection latérale, voir perspective de caméra automatique [279](#)  
Protection volumétrique [103](#)  
Puissance d'entraînement réduite [164](#)  
Puissance, voir Affichages Sport [172](#)

## Q

Qualité d'essence [411](#)  
Qualité de l'air [325](#)  
Qualité du carburant [410](#)

## R

Rabattre les dossiers de sièges arrière [350](#)  
Raccordement, appareils électriques, voir Prises de courant [336](#)  
Raccordement de diagnostic [423](#)  
Raccorder, appareils mobiles [68](#)  
Raccourcis, iDrive [53](#)  
Radars de stationnement [285](#)  
Radio, voir la notice d'utilisation concernant le système de navigation, de divertissement et de communication [6](#)  
Rails de maintien coulissant automatiquement [348](#)  
Ralenti, conduite en roue libre [372](#)  
Rangement, objets transportés [347](#)  
Ranger des objets lourds [347](#)  
Rappel de ceinture, voir Alerte d'oubli de ceinture [118](#)  
Rapport recommandé pour une conduite économique, voir Indicateur de changement de vitesse [164](#)  
Ravitaillement [376](#)  
Recharge inductive, smartphone, voir Base Wireless Charging [339](#)  
Recharger un smartphone, voir Base Wireless Charging [339](#)  
Recharge sans fil, smartphone, voir Base Wireless Charging [339](#)  
Recommandation de pause, voir Système de détection de somnolence [228](#)  
Reconnaissance des feux de circulation [271](#)  
Reconnaissance vocale [59](#)  
Reconnaître les feux de circulation [271](#)

- Récupération adaptative [371](#)
- Recyclage [424](#)
- Recyclage de l'air, voir Mode de recyclage de l'air [321](#)
- Réduction de la puissance d'entraînement [164](#)
- Refroidissement du moteur [419](#)
- Refroidissement, maximal [320](#)
- Refroidissement maximum [320](#)
- Réglage actif des amortisseurs, voir Suspension adaptative M [306](#)
- Réglage automatique du temps [170](#)
- Réglage de la colonne de direction [123](#)
- Réglage des amortisseurs, voir Suspension adaptative M [306](#)
- Réglage des unités de mesure [171](#)
- Réglage du temps, automatique [170](#)
- Réglages de tonalité, voir la notice d'utilisation du système de navigation, de divertissement et de communication [6](#)
- Réglages du châssis, voir Commutateur d'expérience de conduite personnalisée [144](#)
- Réglages d'usine, voir Réinitialiser les données du véhicule [75](#)
- Réglages individuels, voir BMW ID [75](#)
- Réglages personnels [74](#)
- Régler la langue [62](#)
- Régler la langue du système, voir Langue [62](#)
- Régler les projecteurs, voir Circulation à droite/à gauche [181](#)
- Régler le volant [123](#)
- Régler l'heure [170](#)
- Régulateur de distance, voir Systèmes de régulation de la vitesse [240](#)
- Régulateur de vitesse actif, régulateur de distance, voir Systèmes de régulation de la vitesse [240](#)
- Régulateur de vitesse, voir Systèmes de régulation de la vitesse [240](#)
- Régulation antipatinage, voir Contrôle dynamique de stabilité [230](#)
- Réinitialisation, contrôle de la pression des pneus [393](#)
- Réinitialisation, réglages véhicule [75](#)
- Réinitialiser, données du véhicule [75](#)
- Réinitialiser les données du véhicule [75](#)
- Rejets polluants, voir Émissions des gaz d'échappement [424](#)
- Remarques [6](#)
- Remorquage [436](#)
- Remorquage, anneau [438](#)
- Remorquage, barre [437](#)
- Remorquage, câble [438](#)
- Remote 3D View [285](#)
- Remote Software Upgrade [70](#)
- Remplacement d'ampoules, voir Ampoules et lampes [426](#)
- Remplacement de la pile, clé du véhicule [82](#)
- Remplacement de pièces [425](#)
- Remplacement des balais d'essuie-glace [425](#)
- Remplacement des diodes électroluminescentes, voir Ampoules et feux [426](#)
- Remplacement des feux arrière, voir Ampoules et feux [426](#)
- Remplacement des feux avant, voir Ampoules et feux [426](#)
- Remplacement des feux rouges arrière, voir Ampoules et feux [426](#)
- Remplacement des feux, voir Ampoules et feux [426](#)
- Remplacement des phares, voir Ampoules et feux [426](#)
- Remplacement des pneus [381](#)
- Remplacement, roues et pneus [381](#)
- Remplacer les ampoules, voir Ampoules et lampes [426](#)
- Remplacer un feu antibrouillard arrière, voir Ampoules et lampes [426](#)
- Réparer une crevaillon [385](#)
- Répartition d'air individuelle [319](#)
- Répartition d'air, manuelle [319](#)
- Répartition variable de la lumière [180](#)
- Repose-têtes arrière, voir Appuie-têtes arrière [120](#)
- Repose-têtes avant, voir Appuie-têtes avant [119](#)
- Représentation, iDrive [52](#)
- Représentations et symboles [7](#)
- Réservoir de carburant, voir Capacités [451](#)
- Réservoir, liquide de lave-glace [421](#)
- Restricted Driving, voir BMW Digital Key [95](#)
- Rétroviseur extérieur [121](#)

- Rétroviseur extérieur, commande automatique d'orientation vers la bordure de trottoir [122](#)
- Rétroviseur extérieur côté passager avant, basculement, voir Commande automatique d'orientation vers la bordure de trottoir [122](#)
- Rétroviseur intérieur [122](#)
- Rétroviseur intérieur, commutation jour/nuit automatique [122](#)
- Réutilisation, voir Recyclage [424](#)
- Risque de collision à la sortie [204](#)
- Rodage [354](#)
- RON, voir Qualité d'essence [411](#)
- Rotule, pivotable électriquement [362](#)
- Roue compacte, voir Roue de secours [405](#)
- Roue d'appoint, voir Roue de secours [405](#)
- Roue de rechange, voir Roue de secours [405](#)
- Roue de secours [405](#)
- Roues et pneus [378](#)
- Roues et pneus, remplacement [381](#)
- Roulage à plat, pneus [384](#)
- Roulement efficace, voir état de conduite actuel [172](#)
- Routes mauvaises [355](#)
- Routes non stabilisées, voir Conduite sur routes mauvaises [355](#)
- Route verglacée, voir Température extérieure [166](#)
- RSC, voir Pneus permettant de rouler à plat [384](#)
- S**
- Safe Exit, voir avertisseur de sortie [204](#)
- Saisie de la destination, voir la notice d'utilisation concernant le système de navigation, de divertissement et de communication [6](#)
- Sangle de retenue supérieure, Top Tether [130](#)
- Sangles d'arrimage, voir Anneaux d'arrimage dans le compartiment à bagages [348](#)
- Sangles, voir Ceintures de sécurité [116](#)
- Sculptures des pneus [380](#)
- Séchage de l'air, voir Fonction de refroidissement [320](#)
- Sécurité enfants, verrouillage des portes et des vitres [133](#)
- Sécurité et avertissement, voir Systèmes de prévention des collisions [193](#)
- Sécurité personnelle [9](#)
- Sélecteur [55](#)
- Service clients [430](#)
- Service Concierge, voir BMW Assistance [430](#)
- Service de permanence, voir BMW Assistance Dépannage [430](#)
- Service de permanence, voir BMW Assistance en cas d'accident [431](#)
- Service d'urgence, voir BMW Assistance Dépannage [430](#)
- Service d'urgence, voir BMW Assistance en cas d'accident [431](#)
- Service Mobile, voir BMW Assistance Dépannage [430](#)
- Services BMW, voir la notice d'utilisation concernant le système de navigation, de divertissement et de communication [6](#)
- Services ConnectedDrive, voir la notice d'utilisation concernant le système de navigation, de divertissement et de communication [6](#)
- Service, voir BMW Assistance Dépannage [430](#)
- Service, voir BMW Assistance en cas d'accident [431](#)
- Shift lights, compte-tours [166](#)
- Siège enfant, montage [126](#)
- Siège massant [115](#)
- Sièges avant [112](#)
- Sièges enfant, voir Transport d'enfants en toute sécurité [125](#)
- Sièges et appuie-têtes [112](#)
- Signalement d'obstacle, affichages supplémentaires des vues de caméras [277](#)
- Signaux lors du déverrouillage, voir Signaux de confirmation [101](#)
- SIM Reader, voir la notice d'utilisation concernant le système de navigation, de divertissement et de communication [6](#)
- SIM Reader, voir la notice d'utilisation concernant le système de navigation, de divertissement et de communication [6](#)
- Site Internet, voir Internet [7](#)
- Site Web [7](#)
- Smartphone, commande par saisie vocale [63](#)

- Smartphone, voir la notice d'utilisation concernant le système de navigation, de divertissement et de communication [6](#)
- Software Upgrade, voir Remote Software Upgrade [70](#)
- Son du moteur, voir BMW IconicSounds [313](#)
- Sorties d'air, voir Ventilation [324](#)
- SOS, touche, voir Appel d'urgence intelligent [432](#)
- SOS, touche, voir Appel d'urgence légal [432](#)
- Soufflante, voir Débit d'air [319](#)
- Soutien de la colonne vertébrale, voir Soutien lombaire [114](#)
- Soutien lombaire [114](#)
- Speed Limit Assist [265](#)
- Speed Limit Device, limiteur de vitesse, voir Systèmes de régulation de la vitesse [240](#)
- SPORT, voir Commutateur d'expérience de conduite personnalisée [144](#)
- Stabilisation antiroulis [306](#)
- Stabilisation antiroulis active [306](#)
- Stabilité au roulis, voir Stabilisation antiroulis active [306](#)
- Stabilité dynamique, systèmes de régulation [230](#)
- Start/Stop, automatique [136](#)
- Station de lavage [440](#)
- Station de radio, voir Notice d'utilisation pour la navigation, le divertissement, la communication [6](#)
- Stationnement avec Automatic Hold [148](#)
- Stationnement télécommandé [301](#)
- Stations mémorisées, voir Notice d'utilisation pour la navigation, le divertissement, la communication [6](#)
- Station, voir Notice d'utilisation pour la navigation, le divertissement, la communication [6](#)
- Stockage des pneus [384](#)
- Stockage, voir Mise hors circulation du véhicule [424](#)
- Stores pare-soleil pour les vitres latérales arrières [106](#)
- Support pour boisson arrière [345](#)
- Support pour boissons arrière, voir Porte-gobelet arrière [345](#)
- Support pour boissons avant [344](#)
- Support pour boissons avant, voir Porte-gobelet avant [344](#)
- Surchauffe du moteur, voir Température du moteur [165](#)
- Surfaces chromées et similaires, entretien [444](#)
- Surveillance de l'environnement au démarrage [290](#)
- Surveillance de la pression des pneus, voir Contrôle de pression des pneus [390](#)
- Surveillance de la pression des pneus, voir Mesure individuelle de pression des pneumatiques [398](#)
- Suspension adaptative [306](#)
- Suspension adaptative M [306](#)
- Suspension M, voir Suspension adaptative M [306](#)
- Suspension pneumatique adaptative sur les deux essieux, voir Correcteur d'assiette sur les deux essieux [307](#)
- Suspension pneumatique sur les deux essieux, voir Correcteur d'assiette sur les deux essieux [307](#)
- Suspension pneumatique, voir Correcteur d'assiette sur les deux essieux [307](#)
- Symboles et représentations [7](#)
- Système antiblocage des roues [230](#)
- Système antivol, antivol de roue [403](#)
- Système audio, voir Notice d'utilisation du système de navigation, de divertissement et de communication [6](#)
- Système d'alarme antivol, voir Alarme [102](#)
- Système d'échappement [356](#)
- Système d'échappement chaud [356](#)
- Système de commande vocale [59](#)
- Système de détection de somnolence, voir Assistant de détection de somnolence [228](#)
- Système de diagnostic embarqué [423](#)
- Système de freinage [354](#)
- Système de maintenance [422](#)
- Système de maintenance BMW, voir Système de maintenance [422](#)
- Système de mobilité, voir Kit de réparation des pneus [385](#)
- Système de navigation GPS, navigation, voir la notice d'utilisation du système de navigation, de divertissement et de communication [6](#)

- Système de protection active des piétons [191](#)  
Système de refroidissement [419](#)  
Système de retenue pour enfant, montage [126](#)  
Système de sécurité, voir Airbags [188](#)  
Système d'assistance en descente [234](#)  
Système d'essuie-glace [184](#)  
Système SCR avec injection d'AdBlue [412](#)  
Systèmes d'aide à la conduite [237](#)  
Systèmes d'aide au stationnement [273](#)  
Systèmes de prévention des collisions [193](#)  
Systèmes de régulation de la stabilité de marche [230](#)  
Systèmes de régulation de la vitesse [240](#)  
Systèmes de retenue pour enfants i-Size [128](#)  
Systèmes de retenue pour enfants, voir Transport d'enfants en toute sécurité [125](#)  
Systèmes de sécurité, voir Systèmes de prévention des collisions [193](#)  
Systèmes d'avertissement en cas de risque de collision [193](#)  
Système Servotronic [235](#)  
Système voyage et confort [339](#)
- T**
- Tableau d'affichage, voir Combiné d'instruments [151](#)  
Tableau de bord, voir Combiné d'instruments [151](#)  
Tapis de sol, entretien [444](#)  
Tapis d'éclairage, voir Welcome Light Carpet [178](#)  
Technologie 48 V, voir Technologie Mild Hybrid [427](#)  
Technologie Mild Hybrid [427](#)  
Télécommande de porte de garage, voir Télécommande universelle intégrée [334](#)  
Télécommande universelle [334](#)  
Télécommande universelle intégrée [334](#)  
Télécommande, voir Clé du véhicule [81](#)  
Téléphone, liste de sélection du combiné d'instruments [163](#)  
Téléphone portable, voir la notice d'utilisation concernant le système de navigation, de divertissement et de communication [6](#)  
Téléphone, voir la notice d'utilisation concernant le système de navigation, de divertissement et de communication [6](#)  
Téléphonie e-SIM, voir la notice d'utilisation concernant le système de navigation, de divertissement et de communication [6](#)  
Téléphonie mobile dans le véhicule [357](#)  
Teleservices, voir la notice d'utilisation concernant le système de navigation, de divertissement et de communication [6](#)  
Témoin de contrôle, airbag passager avant [191](#)  
Témoin de crevaison, voir Contrôle de pression des pneus [394](#)  
Témoins de contrôle [155](#)  
Température, climatiseur automatique [318](#)  
Température de service, voir Température du moteur [165](#)  
Température du liquide de refroidissement, voir Température du moteur [165](#)  
Température du moteur [165](#)  
Température extérieure [166](#)  
Tempomat, régulateur de vitesse, voir Systèmes de régulation de la vitesse [240](#)  
Tension de la ceinture de sécurité [116](#)  
Titre de musique, commande gestuelle [66](#)  
Toit en verre, initialiser le toit en verre et la protection solaire [110](#)  
Toit ouvrant électrique en verre [107](#)  
Toit ouvrant en verre, voir Protection de pincement [110](#)  
Toit ouvrant panoramique en verre, voir Toit ouvrant électrique en verre [107](#)  
Touche CANCEL, voir Systèmes de régulation de vitesse [240](#)  
Touche de verrouillage centralisé, voir Verrouillage centralisé [99](#)  
Touche MODE, voir Systèmes de régulation de la vitesse [240](#)  
Touche RESUME, voir Systèmes de régulation de vitesse [240](#)  
Touches au volant [36](#)  
Touches de sélection directe, voir Raccourcis [53](#)  
Touche SET, voir Systèmes de régulation de la vitesse [240](#)

Touche SOS, voir Appel d'urgence intelligent [432](#)  
 Touche SOS, voir Appel d'urgence légal [432](#)  
 Touche Start/Stop, conduite [135](#)  
 Touche, verrouillage centralisé [99](#)  
 Traction d'une remorque, caractéristiques techniques [448](#)  
 TRACTION, dynamique de conduite [232](#)  
 Traction, voir Contrôle dynamique de traction [232](#)  
 Transmission intégrale, voir BMW xDrive [233](#)  
 Transport d'enfants en toute sécurité [125](#)  
 Trappe de réservoir [376](#)  
 Traversée d'une chaussée inondée [357](#)  
 Traversée lors d'une inondation [357](#)  
 Triangle de présignalisation [429](#)  
 Trousse de secours, voir Kit de premiers secours [429](#)  
 Types d'huile moteur pour faire l'appoint [418](#)

## U

UCC, voir Reconnaissance des feux de circulation [271](#)  
 Unités physiques, voir Réglage des unités de mesure [171](#)  
 Unités, voir Réglage des unités de mesure [171](#)  
 Upgrade, voir Remote Software Upgrade [70](#)  
 Urban Cruise Control, voir Reconnaissance des feux de circulation [271](#)  
 Utilisateur principal, voir BMW ID [77](#)  
 Utilisateur, voir BMW ID [75](#)  
 Utilisation avec la voix [59](#)  
 Utilisation conforme [9](#)

## V

Valet parking mode [99](#)  
 Ventilateur de refroidissement, voir Filtre à particules de gaz d'échappement [356](#)  
 Ventilation [324](#)  
 Ventilation/chauffage auxiliaire [328](#)  
 Ventilation active de siège [323](#)  
 Ventilation de siège, active [323](#)  
 Verglas, voir Température extérieure [166](#)  
 Verres de projecteurs [426](#)

Verrouillage automatique [101](#)  
 Verrouillage centralisé [99](#)  
 Verrouillage de sécurité, portes et vitres [133](#)  
 Verrouillage du climatiseur automatique arrière [316](#)  
 Verrouillage, réglages [100](#)  
 Version du logiciel, voir Remote Software Upgrade [70](#)  
 Vidéo, voir la notice d'utilisation concernant le système de navigation, de divertissement et de communication [6](#)  
 Vide-poches [342](#)  
 Vide-poches, console centrale [343](#)  
 Virages, éclairage adaptatif [180](#)  
 Vitesse maximale, affichage, voir Indicateur de limitation de vitesse [237](#)  
 Vitesse maximale, pneus d'hiver [383](#)  
 Vitrage du véhicule [357](#)  
 Vitre, voir Protection de pincement [105](#)  
 Volant chauffant [324](#)  
 Volant multifonction, touches [36](#)  
 Volant, touches [36](#)  
 Volume du réservoir [451](#)  
 Volume sonore, commande gestuelle [66](#)  
 Volume sonore, voir la notice d'utilisation du système de navigation, de divertissement et de communication [6](#)  
 Voyant d'alerte dans le rétroviseur extérieur, voir Avertisseur de changement de voie [210](#)  
 Voyant d'alerte dans le rétroviseur extérieur, voir Avertisseur de circulation transversale [221](#)  
 Voyant d'alerte de crevaison, voir Mesure individuelle de pression des pneumatiques [399](#)  
 Voyant dans le rétroviseur extérieur, voir Avertisseur de changement de voie [210](#)  
 Voyant dans le rétroviseur extérieur, voir Avertisseur de circulation transversale [221](#)  
 Voyants d'alerte [155](#)  
 Vue 3D [281](#)  
 Vue des flancs [280](#)  
 Vue du dispositif d'attelage [281](#)  
 Vue panoramique [282](#)  
 Vue « Station de lavage » [282](#)  
 Vue stationnement, commande gestuelle [66](#)

**W**

Welcome Light Carpet, voir Éclairage d'accueil [178](#)

Widgets, combiné d'instruments, voir Zone d'affichage centrale [166](#)

Widgets, iDrive [51](#)

Wi-Fi, voir Notice d'utilisation concernant la navigation, le divertissement, la communication [6](#)

**X**

xDrive [233](#)

xView, voir BMW xDrive [233](#)

**Z**

Zone d'affichage centrale, combiné d'instruments [166](#)



01405B37E53 fr







# APPLICATION BMW DRIVER'S GUIDE. LES INFORMATIONS NUMÉRIQUES DE VOTRE VÉHICULE.

L'App BMW Driver's Guide vous explique les équipements de votre véhicule et offre des contenus et fonctions supplémentaires :

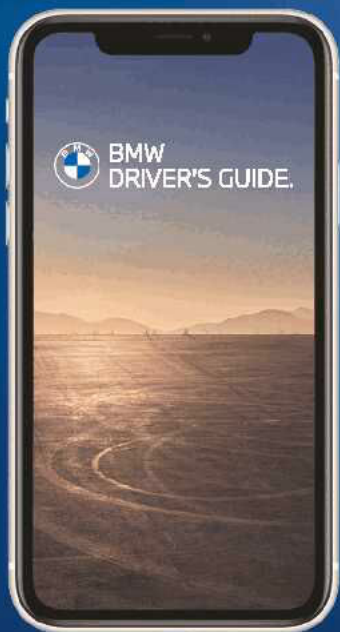

Toutes les informations de navigation, de divertissement et de communication

Animations photoréalistes de différentes fonctions du véhicule

Recherche par mots-clés

Vue à 360 ° : découvrez l'intérieur et l'extérieur de votre véhicule de manière interactive

Smart Scan pour Apple iPhone : reconnaissance de symboles et de textes sur les boutons du véhicule

Disponible en 30 langues

Utilisable hors ligne après le téléchargement

