

LINK:
CONTENT & A-Z



Le plaisir de
conduire



NOTICE D'UTILISATION.

 **BMW X5 M ET BMW X6 M.**



BIENVENUE CHEZ BMW.

Notice d'utilisation.

BMW X5 M et BMW X6 M.

Nous vous félicitons d'avoir porté votre choix sur une BMW X5 / BMW X6 M.

Mieux vous la connaîtrez, plus vous serez à l'aise et sûr de vous au volant.

Veillez par conséquent suivre nos recommandations :

Lisez la notice d'utilisation avant de prendre la route avec votre nouvelle BMW X5 M / BMW X6 M. Utilisez également la notice d'utilisation intégrée à votre véhicule. Elle vous donne des informations et des recommandations importantes qui vous permettront d'exploiter pleinement les avantages techniques de votre BMW X5 M / BMW X6 M. Vous y trouverez également tout ce qu'il faut savoir pour une sécurité d'utilisation, une fiabilité et une préservation maximale de la valeur de votre BMW X5 M / BMW X6 M.

Vous trouverez, le cas échéant, des notes de mise à jour après la clôture de la rédaction à l'annexe de la notice d'utilisation imprimée sur le véhicule.

Des informations complémentaires sont données dans d'autres brochures de la documentation de bord.

Nous vous souhaitons bonne route en toute sécurité.

SOMMAIRE

REMARQUES

Remarques	8
-----------------	---

NOTICE SIMPLIFIÉE

Votre BMW en bref	18
-------------------------	----

APERÇU

Poste de conduite	34
iDrive	39
Système de commandes vocales	48
Réglages généraux	51
Supports de la notice d'utilisation	63

UTILISATION

Ouverture et fermeture	68
Sièges, rétroviseurs et volant	91
Transport d'enfants en sécurité	104
Conduite	113
Affichage	133
Éclairage	153
Sécurité	160
Systèmes de régulation de stabilité	189
Confort dynamique	198
Climatisation	217
Équipement intérieur	230
Vide-poches	239

CONSEILS

Technologie BMW X5 M et BMW X6 M	248
Conseils pour la conduite	250
Chargement	256
Traction de remorque	259
Économie de carburant	264

La navigation, le divertissement et la communication sont accessibles à partir de la notice d'utilisation intégrée dans le véhicule.

MOBILITÉ

Ravitaillement	268
Carburant	270
Roues et pneus	272
Compartiment moteur	287
Huile moteur	290
Liquide de refroidissement	294
Maintenance	296
Remplacement de pièces	299
Aide en cas de panne	304
Entretien	312

RÉPERTOIRE

Caractéristiques techniques	320
Annexe	324
Tout de A à Z	326

© 2018 Bayerische Motoren Werke

Aktiengesellschaft

Munich, Allemagne

Reproduction et traduction, même partielles, interdites sans l'autorisation écrite de BMW AG, Munich.

français ID5 VI/18, 07 18 490

Imprimé sur papier éco-compatible, blanchi sans chlore, recyclable.



! REMARQUES

Remarques 8

Remarques

Concernant cette notice d'utilisation

Orientation

Pour trouver le plus rapidement des thèmes particuliers, il est recommandé de consulter l'index alphabétique.

Le premier chapitre vous offrira un premier aperçu de votre véhicule.

Mises à jour après la clôture de la rédaction

En raison des mises à jour survenues après la clôture de la rédaction, des différences peuvent apparaître entre la version imprimée de la notice d'utilisation et la notice d'utilisation intégrée dans le véhicule.

Vous trouverez, le cas échéant, les remarques concernant les mise à jour à l'annexe de la notice d'utilisation imprimée se trouvant dans le véhicule.

Notice d'utilisation concernant le système de navigation, de divertissement et de communication

La notice d'utilisation concernant le système de navigation, de divertissement et de communication est disponible sous forme de livret auprès du service après-vente.

Les thèmes sont également abordés dans la notice d'utilisation intégrée au véhicule.

Sources d'informations supplémentaires

Partenaires de service après-vente

Un partenaire de service après-vente du constructeur se fera un plaisir de répondre à vos questions à tout moment.

Internet

La notice d'utilisation et des informations générales sur BMW, par exemple sur la technique, sont disponibles sur Internet : www.bmw.com.

Notice d'utilisation intégrée au véhicule

La notice d'utilisation intégrée décrit en particulier les équipements et les fonctions disponibles dans le véhicule. La notice d'utilisation intégrée peut être affichée sur l'écran de contrôle. Pour de plus amples informations, voir page 63.

Appli BMW Driver's Guide



L'appli BMW Driver's Guide décrit en particulier les équipements et les fonctions disponibles dans le véhicule. Il est possible d'afficher l'appli sur des smartphones ou des tablettes.

BMW Driver's Guide Web

Driver's Guide Web présente les informations qui correspondent le plus au véhicule sélectionné. Si possible, seuls les équipements et les fonctions réellement installés dans le véhicule sont décrits. Driver's Guide Web s'affiche dans n'importe quel navigateur actuel.

Symboles et représentations

Symboles dans la notice d'utilisation

Symbole	Signification
	Avertissements à respecter. Pour votre propre sécurité, pour la sécurité d'autrui et pour éviter d'endommager votre voiture.
	Mesures contribuant à la protection de l'environnement.
« ... »	Textes affichés sur un écran dans le véhicule pour la sélection de fonctions.
>...<	Commandements pour le système d'entrée de commandes vocales.
>...<<	Réponses du système d'entrée de commandes vocales.

Étapes

Les étapes à exécuter sont présentées sous forme de liste numérotée. Respecter la chronologie des étapes.

1. Première étape.
2. Deuxième étape.

Énumérations

Les énumérations sans chronologie fixe ou alternatives possibles sont présentées sous forme de liste avec points d'énumération.

- ▶ Première possibilité.
- ▶ Deuxième possibilité.

Symbole appliqué sur certaines pièces du véhicule

 Renvoie à certaines pièces de la voiture dans la notice d'utilisation pour obtenir de plus amples informations.

Équipement du véhicule

Cette notice d'utilisation décrit tous les modèles et tous les équipements de série, spécifiques à un pays et en option disponibles pour cette série de modèles. C'est pourquoi cette notice d'utilisation décrit et affiche également les équipements et les fonctions indisponibles dans un véhicule, par ex. en raison de l'option ou de la version de pays sélectionnée.

Ceci s'applique également aux fonctions et systèmes de sécurité.

L'utilisation des fonctions et systèmes correspondants implique le respect des lois et des règlements en vigueur.

Si certains équipements et certains modèles ne sont pas décrits dans la présente notice d'utilisation, consulter, le cas échéant, les notices complémentaires fournies avec votre véhicule.

Dans le cas des véhicules à direction à droite, l'ordre des organes de commande diffère en partie de celui des illustrations.

Actualité de la notice d'utilisation

Notions fondamentales

Le niveau élevé de sécurité et de qualité des véhicules est garanti par un développement constant. Dans des cas exceptionnels, il peut y avoir des différences entre la description et le véhicule.

Mises à jour après la clôture de la rédaction

En raison des mises à jour survenues après la clôture de la rédaction, des différences peuvent apparaître entre la version imprimée de la notice d'utilisation et la notice d'utilisation intégrée dans le véhicule.

Vous trouverez, le cas échéant, les remarques concernant les mises à jour à l'annexe de la notice d'utilisation imprimée se trouvant dans le véhicule.

Votre propre sécurité

Utilisation conforme

Respecter les points suivants lors de l'utilisation du véhicule :

- ▷ Notice d'utilisation.
- ▷ Informations dans le véhicule. Ne pas retirer l'autocollant.
- ▷ Caractéristiques techniques du véhicule.
- ▷ La législation en vigueur et les normes de sécurité du pays dans lequel le véhicule est utilisé.
- ▷ Les papiers du véhicule et autres documents légaux.

Garantie constructeur

L'équipement technique de votre véhicule tient compte des conditions de service et des règles d'immatriculation en vigueur dans le pays de la première livraison - Homologation. Si votre véhicule doit être utilisé dans un autre pays, il faudra, le cas échéant, le transformer auparavant en vue des nouvelles conditions de service et des règles d'immatriculation différentes en vigueur dans ce pays. Si votre véhicule ne correspond pas aux critères d'homologation pour un certain pays, vous ne pouvez y faire valoir aucun recours en garantie pour ledit véhicule. Pour de plus amples informations, consulter un partenaire de service après-vente.

Maintenance et réparation

AVERTISSEMENT

Les travaux de peinture non conformes exécutés sur le véhicule peuvent entraîner une panne ou le dysfonctionnement des capteurs radars et donc entraîner un risque pour la sécurité. Risque d'accident ou risque de dommages matériels. Confier les travaux de peinture ou de remise en état de la peinture sur les boucliers des véhicules équipés de capteurs radars uniquement à un partenaire de service après-vente du constructeur, un autre partenaire de service après-vente qualifié ou un atelier qualifié.

Une technique novatrice, par exemple la mise en œuvre de matières modernes et de systèmes électroniques performants, exige des méthodes de maintenance et de réparation adaptées.

Le constructeur du véhicule recommande donc de faire effectuer les travaux correspondants par un partenaire de Service BMW. Si vous décidez de vous adresser à un autre atelier qualifié, BMW vous recommande de choisir un atelier qui réalise les travaux, notamment la maintenance et les réparations, conformément aux directives de BMW, et qui emploie du personnel spécialement formé. Dans cette notice d'utilisation, un tel atelier est désigné par un « autre partenaire de service après-vente qualifié ou un atelier qualifié ».

Des travaux, tels que l'entretien et les réparations, réalisés de manière non conforme peuvent entraîner des dommages consécutifs et représentent ainsi des risques pour la sécurité.

Pièces et accessoires

BMW recommande d'utiliser des pièces et accessoires autorisés par BMW pour l'emploi prévu.

Le partenaire de service après-vente BMW est l'interlocuteur idéal pour la fourniture de pièces et accessoires d'origine BMW et de divers produits autorisés par BMW ; c'est aussi votre meilleur conseiller à ce sujet.

BMW a testé ces produits sur le plan de la sécurité et de la fiabilité, pour s'assurer qu'ils conviennent parfaitement aux véhicules BMW.

BMW assume la responsabilité vis-à-vis du produit pour les pièces et accessoires d'origine BMW. En revanche, BMW ne peut assumer aucune responsabilité pour tous les pièces et accessoires non agréés.

BMW n'est pas en mesure de garantir que les produits d'une autre marque que BMW peuvent être montés sur votre véhicule BMW sans risque pour la sécurité. Une garantie ne peut pas non plus être fournie même si une autorisation officielle a été accordée par l'administration du pays. Les contrôles de ces services ne peuvent pas toujours prendre en compte l'ensemble des spécifications de mise en œuvre des véhicules BMW et sont pour cette raison en partie insuffisants.

Mémoire de données

Généralités

Des boîtiers électroniques sont intégrés dans le véhicule. Les boîtiers électroniques traitent des données qu'ils reçoivent par ex. des capteurs du véhicule, qu'ils génèrent eux-mêmes ou échangent. Certains boîtiers électroniques sont nécessaires au fonctionnement sécurisé du véhicule ou fournissent une assistance à la conduite, par ex. les systèmes d'aide à la conduite. Par ailleurs, les boîtiers électroniques offrent des fonctions de confort ou d'infodivertissement.

Les informations sur les données mémorisées ou échangées peuvent être obtenues auprès du constructeur du véhicule, par ex. via une brochure séparée.

Référence aux personnes

Chaque véhicule est identifié par un numéro d'identification unique. Selon le pays, le numéro d'identification du véhicule, la plaque d'immatriculation et les autorités compétentes permettent

de déterminer le propriétaire du véhicule. Par ailleurs, il existe d'autres moyens pour faire le lien entre les données recueillies dans le véhicule et le conducteur ou le propriétaire du véhicule, par ex. à l'aide du compte ConnectedDrive utilisé.

Droits relatifs à la protection des données

En vertu de législation relative à la protection des données, les utilisateurs de véhicule peuvent faire valoir certains droits vis-à-vis du constructeur du véhicule ou de la société qui recueille ou traite les données personnelles.

Les utilisateurs de véhicule ont un droit d'accès complet et gratuit aux entités qui mémorisent des données personnelles sur l'utilisateur du véhicule.

Ces entités peuvent être :

- ▷ Constructeur du véhicule.
- ▷ Partenaires de service après-vente qualifiés.
- ▷ Ateliers qualifiés.
- ▷ Fournisseurs de services.

Les utilisateurs de véhicule peuvent se renseigner sur la nature des données personnelles mémorisées, l'usage qui en est fait et leur origine. Une preuve de propriété ou d'utilisation est nécessaire pour demander ces informations.

Le droit d'accès comprend également des informations relatives aux données transmises à des sociétés ou entités tierces.

La déclaration de confidentialité apparaît sur le site Internet du constructeur du véhicule. Cette déclaration de confidentialité contient des informations sur le droit de suppression ou de correction des données. Le constructeur du véhicule publie également sur son site Internet ses données de contact et celles des délégués à la protection des données.

Moyennant finances, le propriétaire du véhicule peut demander à un partenaire de service après-vente du constructeur, un autre partenaire de

service après-vente qualifié ou un atelier qualifié de lire les données mémorisées dans le véhicule.

La lecture des données du véhicule s'effectue via la prise de courant réglementaire pour le système de diagnostic embarqué OBD dans le véhicule.

Exigences légales relatives à la publication de données

Dans le cadre du droit en vigueur, le constructeur du véhicule a l'obligation de fournir aux autorités compétentes les données qu'il a mémorisées. La fourniture des données est requise dans des cas particuliers, par ex. dans le cadre d'une enquête.

Dans certains cas, les autorités publiques sont autorisées à accéder elles-mêmes aux données du véhicule dans le cadre de la législation en vigueur. Il est possible notamment de lire les informations du boîtier électronique de l'airbag, par ex. pour en savoir plus sur un accident.

Données d'exploitation du véhicule

Les boîtiers électroniques traitent des données pour l'exploitation du véhicule.

Il s'agit notamment de :

- ▶ Messages d'état du véhicule et de ses composants, par exemple le régime et la vitesse des roues, la décélération, l'accélération transversale, l'affichage des ceintures de sécurité bouclées.
- ▶ États ambiants, tels que la température, les signaux du détecteur de pluie.

Les données sont uniquement traitées dans le véhicule et sont en principe volatiles. Les données ne sont pas mémorisées au-delà de la durée d'utilisation.

Les composants électroniques, par ex. les boîtiers électroniques et la clé du véhicule, comprennent des pièces qui permettent de mémoriser les informations techniques. Il est possible de mémoriser provisoirement ou durablement des informations sur l'état du véhicule, la sollicitation

des composants, les besoins de maintenance, les événements ou les erreurs.

Ces informations témoignent en général de l'état d'un composant, d'un module, d'un système ou de l'environnement, par exemple :

- ▶ Les états de fonctionnement des composants du système, par exemple les niveaux de remplissage, la pression de gonflage des pneus ou l'état de la batterie.
- ▶ Dysfonctionnements et défauts dans d'importants composants du système, par exemple éclairage et freins.
- ▶ Réactions du véhicule dans les situations de conduite spéciales, par ex. le déclenchement d'un airbag, l'utilisation des systèmes de régulation de stabilité dynamique.
- ▶ Informations sur les événements qui endommagent le véhicule.

Les données sont nécessaires pour exécuter les fonctions du boîtier électronique. Par ailleurs, elles permettent au constructeur du véhicule d'identifier et de résoudre les dysfonctionnements et d'optimiser les fonctions du véhicule.

La plupart de ces données sont volatiles et ne sont traitées que dans le véhicule. Seule une petite partie des données est mémorisée dans les mémoires des événements ou des défauts, selon la situation.

Si des prestations sont nécessaires, telles que des réparations, des processus de service, des prises en charge sous garantie et des mesures d'assurance de la qualité, ces informations techniques peuvent être lues avec le numéro d'identification du véhicule à partir du véhicule.

Les informations peuvent être lues par un partenaire de service après-vente du constructeur, un autre partenaire de service qualifié ou un atelier qualifié. La prise de courant réglementaire pour le système de diagnostic embarqué OBD du véhicule doit être utilisée pour la lecture.

Le partenaire du réseau de service après-vente correspondant collecte, traite et exploite ces données. Les données documentent les états techniques du véhicule, aident à localiser les dé-

fauts, à respecter les obligations de garantie et à améliorer la qualité.

Par ailleurs, le constructeur est soumis à des obligations d'observation découlant de la législation sur la responsabilité en matière de produits. Pour satisfaire à ces obligations, le constructeur du véhicule a besoin des données techniques du véhicule. Les données du véhicule peuvent également servir à examiner les demandes du client en matière de garantie constructeur et de garantie légale.

Il est possible de réinitialiser la mémoire des défauts et des événements du véhicule chez un partenaire de service après-vente du constructeur, un autre partenaire de service après-vente ou un atelier qualifié, dans le cadre des travaux de réparation ou de service.

Saisie et transfert des données dans le véhicule

Généralités

Selon l'équipement, des réglages confort et personnalisations peuvent être mémorisés dans le véhicule et modifiés ou réinitialisés à tout moment.

C'est notamment le cas de :

- ▶ Réglages des positions de siège et du volant.
- ▶ Réglages du châssis et de la climatisation.

Le cas échéant, les données peuvent être importées dans le système de divertissement et de communication du véhicule, par exemple, via un smartphone.

Selon l'équipement, il s'agit de :

- ▶ Données multimédia comme la musique, les films ou les photos à lire dans un système multimédia intégré.
- ▶ Données du carnet d'adresses à utiliser avec un kit mains libres ou un système de navigation intégré.
- ▶ Destinations de navigation saisies.
- ▶ Données sur l'utilisation des services Internet.

Ces données peuvent être mémorisées localement dans le véhicule ou se trouvent sur un appareil relié au véhicule, par exemple un smartphone, une clé USB ou un lecteur MP3. Si ces données sont mémorisées dans le véhicule, elles peuvent être supprimées à tout moment.

La transmission de ces données à des tiers s'effectue uniquement dans le cas d'une demande personnelle et dans le cadre de l'utilisation des services en ligne. Ceci dépend des réglages sélectionnés lors de l'utilisation des services.

Intégration de périphériques mobiles

Selon l'équipement, les périphériques reliés au véhicule, par exemple les smartphones, peuvent être gérés avec les organes de commande du véhicule.

Le système multimédia peut restituer l'image et le son du périphérique mobile. Parallèlement, certaines informations sont transmises au périphérique mobile. Selon le type d'intégration, il s'agit notamment des données de position et d'autres informations générales sur le véhicule. Ceci optimise l'utilisation des applications sélectionnées, par exemple le système de navigation ou la lecture de musique.

Il n'existe aucune autre interaction entre le périphérique mobile et le véhicule, par exemple un accès activé aux données du véhicule.

Le type de traitement ultérieur des données est défini par le fournisseur de l'application utilisée. La diversité des réglages dépend de l'application et du système d'exploitation du périphérique mobile.

Services

Généralités

Si le véhicule est équipé d'une connexion au réseau sans fil, cette dernière permet d'échanger des données entre le véhicule et d'autres systèmes. La connexion au réseau mobile est établie par l'émetteur et le récepteur du véhicule ou des

périphériques mobiles personnels, tels que des smartphones. Cette connexion au réseau mobile permet d'utiliser des fonctions en ligne. Il peut s'agir de services en ligne et des applications proposées par le constructeur du véhicule ou d'autres fournisseurs.

Services du constructeur du véhicule

En ce qui concerne les services en ligne du constructeur du véhicule, les fonctions sont décrites dans les publications correspondantes, telles que la notice d'utilisation ou le site Internet du constructeur. Elles contiennent également les informations sur la protection des données. Les données personnelles peuvent être nécessaires pour bénéficier des services en ligne. Les données sont échangées par le biais d'une connexion sécurisée, par exemple avec les systèmes informatiques du constructeur du véhicule prévus à cet effet.

La collecte, le traitement et l'exploitation des données personnelles résultant de la mise à disposition des services s'effectuent uniquement sur la base d'une autorisation légale, d'un accord contractuel ou sur autorisation. Il est également possible d'activer ou de désactiver l'ensemble de la connexion de données. Les fonctions et les services réglementaires, tels que les systèmes d'appel de détresse, en sont exclus.

Services de fournisseurs tiers

Si des services en ligne de fournisseurs tiers sont utilisés, ils sont soumis à la responsabilité et aux conditions de protection des données et d'utilisation du fournisseur concerné. Le constructeur du véhicule n'a aucune influence sur les contenus échangés. Les informations sur le type, l'étendue et l'objet de la collecte et de l'utilisation des données personnelles dans le cadre des services tiers sont disponibles auprès du fournisseur de services correspondant.

Numéro d'identification du véhicule

Compartiment moteur

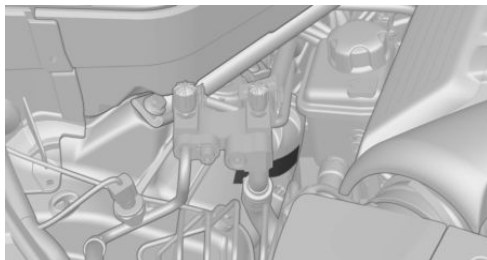

Le numéro d'identification du véhicule se trouve dans le compartiment moteur sur le côté droit du véhicule.

Plaque signalétique

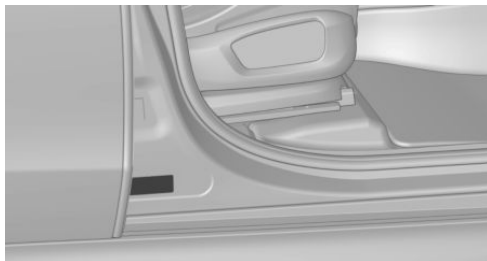

Le numéro d'identification du véhicule est indiqué sur la plaque signalétique sur le côté droit du véhicule.



A dark, curved interior space, possibly a tunnel or a modern architectural structure, with a grid of lights and a tiled floor. The lights are arranged in a pattern that creates a sense of depth and perspective. The floor is made of dark, square tiles. The walls are curved and feature a grid of lights. The overall atmosphere is mysterious and futuristic.

⚡ NOTICE SIMPLIFIÉE

Votre BMW en bref 18

Votre BMW en bref

Ouverture et fermeture

Touches de la télécommande

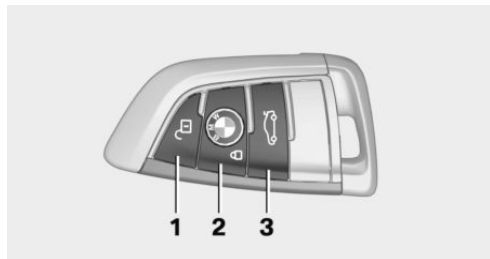

- 1 Déverrouillage
- 2 Verrouillage
- 3 Ouverture et fermeture du hayon

Déverrouillage du véhicule



Appuyer sur la touche de la télécommande.

Selon les réglages, le système ne déverrouille que la porte conducteur ou tous les accès au véhicule.

Si seule la porte conducteur est déverrouillée, appuyer de nouveau sur la touche de la télécommande pour déverrouiller les autres accès au véhicule.



Après le déverrouillage, maintenir la touche de la télécommande enfoncée.

Les vitres et le toit ouvrant en verre sont ouverts tant que la touche de la télécommande est actionnée.

Verrouillage du véhicule



Appuyer sur la touche de la télécommande.

Tous les accès au véhicule sont verrouillés.



Après le verrouillage, maintenir la touche de la télécommande enfoncée.

Les vitres et le toit ouvrant en verre sont fermés tant que la touche de la télécommande est actionnée.

Touches pour le verrouillage centralisé

Aperçu



Touches pour le verrouillage centralisé.

Verrouillage



Appuyer sur la touche à condition que les portes avant soient fermées.

La trappe du réservoir reste déverrouillée.

Déverrouillage



Appuyer sur la touche.

Accès confort

Principe

L'accès au véhicule est possible sans actionnement de la télécommande.

Il suffit de porter la télécommande sur soi, par exemple dans la poche de son pantalon.

Le véhicule reconnaît automatiquement la télécommande à proximité directe ou dans l'habitacle.

Déverrouillage du véhicule

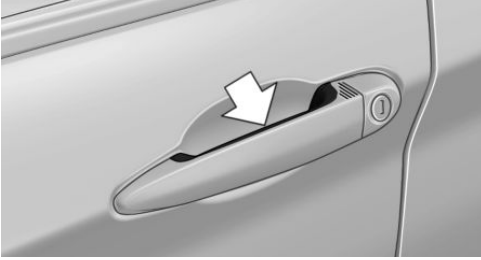

Passer la main entièrement sur la poignée de l'une des portes du véhicule.

Verrouillage du véhicule

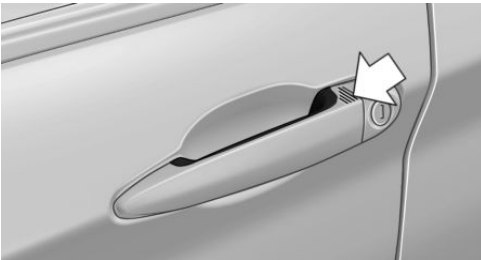

Avec le doigt, effleurer la surface sur la poignée de l'une des portes du véhicule pendant 1 seconde environ, sans refermer la main sur la poignée de porte.

BMW X6 M : ouverture et fermeture sans contact du hayon

Principe

Le hayon peut être ouvert et fermé sans contact avec la télécommande portée sur soi.

Mouvement du pied à exécuter

1. Se placer derrière le véhicule, au centre, à peu près à une longueur de bras du hayon du véhicule.

2. Déplacer un pied le plus loin possible sous le véhicule dans le sens de déplacement et le retirer immédiatement. Lors de ce mouvement, la jambe doit traverser les zones des deux capteurs.



Hayon

Ouverture

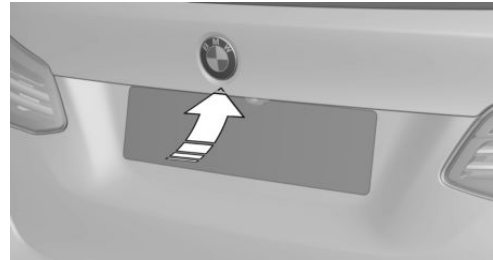

- ▷ Déverrouiller le véhicule et appuyer sur la touche sur le hayon.
- ▷ Avec la télécommande avec soi, appuyer sur la touche sur le hayon.
- ▷  Appuyer sur la touche de la télécommande pendant 1 seconde environ.

Il est possible que les portes se déverrouillent également.

Fermeture



- ▷ Appuyer sur la touche sur la face intérieure du hayon, flèche 1.
- ▷ Appuyer sur la touche, flèche 2.
Le véhicule est verrouillé une fois que le hayon est refermé. Pour cela, la porte conducteur doit être fermée et la télécommande doit se trouver hors du véhicule à proximité du hayon.
- ▷  Maintenir la touche de la télécommande enfoncée jusqu'à ce que le hayon soit fermé.

Sièges, rétroviseurs et volant

Sièges à réglage électrique

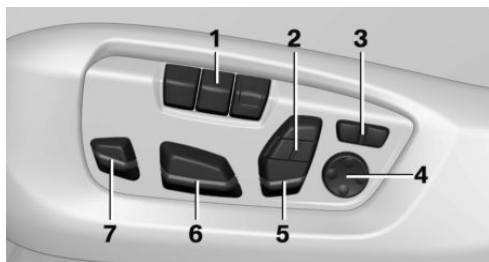

- 1 Fonction mémoire
- 2 Haut du dossier
- 3 Largeur du dossier
- 4 Soutien lombaire
- 5 Inclinaison du dossier, appuie-tête
- 6 Réglage longitudinal, hauteur, inclinaison siège
- 7 Longueur d'assise

- 6 Réglage longitudinal, hauteur, inclinaison siège
- 7 Longueur d'assise

Réglage de l'appuie-tête

Réglage en hauteur : appuie-tête électriques

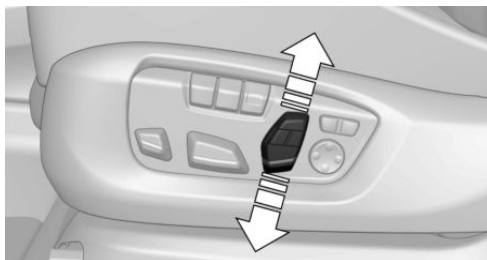

Presser le commutateur vers le haut ou vers le bas.

Réglage de la distance : appuie-tête manuels

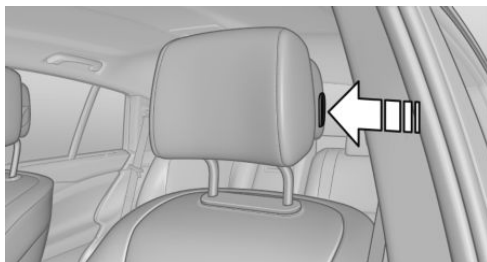

- ▷ Vers l'avant : tirer l'appuie-tête vers l'avant.
- ▷ Vers l'arrière : appuyer sur la touche et pousser l'appuie-tête vers l'arrière.

Réglage de la distance appuie-tête électriques

Lors du réglage du haut du dossier, l'appuie-tête est décalé automatiquement.



Réglage des rétroviseurs extérieurs



- 1 Réglage
- 2 Sélection du rétroviseur, commande automatique d'orientation vers la bordure de trottoir
- 3 Rabattement et déploiement

Réglage du volant

Réglage électrique du volant

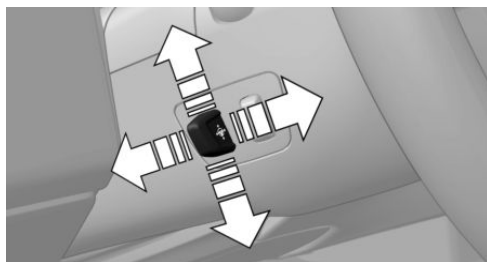

Adapter la position du volant en longueur et en hauteur à la position assise.

Fonction mémoire

Principe

La fonction mémoire permet de mémoriser les réglages suivants et de les activer si nécessaire :

- Position de siège.
- Position des rétroviseurs extérieurs.
- Position du volant.
- Hauteur de l'affichage tête haute.

Mémorisation

1. Mettre le contact.
2. Régler la position souhaitée.
3.  Appuyer sur la touche du siège. La LED incorporée à la touche s'allume.
4. Appuyer sur la touche souhaitée 1 ou 2 du siège tant que la LED est allumée. La LED s'éteint.

Appel

La position mémorisée est automatiquement appelée.

Appuyer sur la touche souhaitée 1 ou 2.

Le processus s'interrompt quand vous actionnez un commutateur de réglage du siège ou une des touches de mémoire.

Le réglage de la position du siège conducteur est interrompu peu après le départ.

Affichages et organes de commande

Tout autour du volant

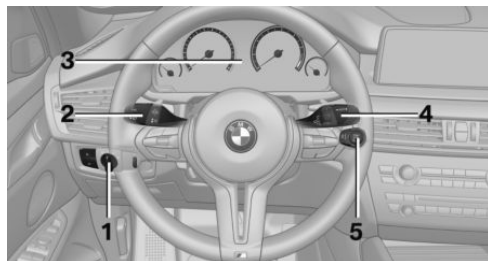

- 1 Élément de commutateur d'éclairage
- 2 Feux de route, appel de phares, clignotants
- 3 Combiné d'instruments
- 4 Essuie-glace
- 5 Bouton Start/Stop

Témoins et voyants

Combiné d'instruments

Les témoins et les voyants peuvent s'allumer selon différentes combinaisons et en différentes couleurs.

Le bon fonctionnement de certaines lampes est contrôlé au démarrage du moteur ou lors de la mise du contact ; ces lampes s'allument brièvement.

Porte du conducteur

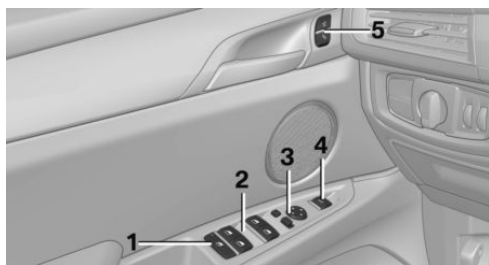

- 1 Commutateur de sécurité
- 2 Lève-vitres
- 3 Rétroviseurs extérieurs
- 4 Ouverture et fermeture du hayon
- 5 Verrouillage centralisé

Centrale de commande



- 1 Manette de sélection
- 2 Controlller
- 3 Frein de stationnement, Automatic Hold

- 4 Systèmes d'assistance au stationnement
- 5 Assistance du conducteur

iDrive

Principe

L'iDrive regroupe les fonctions d'un grand nombre de commutateurs. Ces fonctions peuvent être commandées par l'intermédiaire du contrôleur et de l'écran tactile.

Controller

Généralités

Les touches permettent d'ouvrir les menus directement. Le contrôleur permet de sélectionner des options de menu et de procéder à des réglages.

Touches sur le contrôleur

Touche	Fonction
MENU	Actionner une fois : ouvrir le menu principal. Actionner deux fois : afficher toutes les options du menu principal.
COM	Ouvrir le menu Communication.
MEDIA	Ouvrir le menu Média/Radio.
NAV	Ouvrir le menu Saisie de destinations de la navigation.
MAP	Ouvrir les cartes de la navigation.
BACK	Appuyer une fois : ouvrir le tableau précédent. Maintenir enfoncée : ouvrir les menus utilisés en dernier.
OPTION	Ouvrir le menu Options.

Entrée de commandes vocales

Entrée vocale des commandes

Activation du système d'entrée de commandes vocales

-  Appuyer sur la touche du volant.
- Attendre le signal sonore.
- Énoncer la commande.



Le symbole sur l'écran de contrôle indique que le système de commandes vocales est activé.

Dans certains cas, des commandes supplémentaires ne sont pas possibles ; dans ces cas, exécuter la fonction via iDrive.

Arrêter l'entrée de commandes vocales



Appuyer sur la touche du volant ou ›Annuler.

Aide relative au système de commandes vocales

- ▶ Se faire lire à voix haute les informations relatives au principe de fonctionnement du système de commandes vocales : ›Généralités sur la commande vocale.
- ▶ Faire annoncer l'aide pour le menu actuel : ›Aide.

Remarque concernant les appels de détresse

Ne pas utiliser le système de commandes vocales pour lancer un appel de détresse. Le stress peut avoir une influence sur la voix et la tonalité. Cela risque de retarder inutilement l'établissement d'une communication téléphonique.

Au lieu de cela, utiliser la touche SOS située à proximité du rétroviseur intérieur.

Conduite

Démarrage et arrêt du moteur

Établir/couper le contact



- ▶ Activation : appuyer sur le bouton Start/Stop.

La plupart des témoins et voyants s'allument pendant des durées différentes.

- ▶ Désactivation : appuyer de nouveau sur le bouton Start/Stop.
Tous les témoins s'éteignent.
- ▶ Position radio : enfoncer le bouton Marche/Arrêt de la radio lorsque le contact est mis ou le bouton Start/Stop lorsque le moteur tourne.

Certains consommateurs électriques restent prêts à fonctionner.

Démarrage/arrêt du moteur

Boîte de vitesses automatique M Sport : démarrage

- Appuyer sur la pédale de frein.
- Appuyer sur le bouton Start/Stop.

Boîte de vitesses automatique M Sport : arrêt

- Appuyer sur la pédale de frein.
- Appuyer sur le bouton Start/Stop.
- Au besoin, serrer le frein de stationnement.

Fonction Start/Stop automatique

Boîte de vitesses automatique M Sport : le moteur se coupe automatiquement à l'arrêt pour économiser du carburant. Dès que vous relâchez la pédale de frein, le moteur démarre automatiquement.

Frein de stationnement

Serrage

-  Tirer sur le commutateur.
La LED et le témoin s'allument.

Desserrage

-  Le contact étant mis :
Enfoncer le commutateur tout en appuyant sur la pédale de frein.
La LED et le témoin s'éteignent.
Le frein de stationnement est desserré.

Stationnement

Le frein de stationnement est serré automatiquement quand le véhicule était maintenu par la fonction Automatic Hold et que le moteur est arrêté.

Boîte de vitesses automatique Sport M

Engagement des positions de la boîte de vitesses

Tirer ou pousser la manette de sélection dans la direction correspondante.



- ▷ R : marche arrière.
- ▷ N : neutre, point mort.
- ▷ Position centrale, position marche avant .
- ▷ + : passage manuel de rapport supérieur.
- ▷ - : rétrogradage manuel de rapport inférieur.

- ▷ D/S : passage entre le mode Drive et le mode séquentiel.

Réglage de la position de la manette de sélection

Actionner le frein et tirer ou pousser la manette de sélection dans la direction correspondante.

R Marche arrière

N'engager la marche arrière que si le véhicule est immobilisé.

N Neutre, point mort

Le passer par exemple dans les stations de lavage automatique. Le véhicule peut alors rouler.

S Mode séquentiel

Passage à un rapport supérieur et rétrogradage via les palettes de commande ou la manette de sélection sans lever le pied de l'accélérateur.

D Mode Drive

En mode Drive, tous les rapports de marche avant sont passés automatiquement.

P Parking

Les roues motrices du véhicule se bloquent.

La position P est enclenchée automatiquement :

- ▷ Après l'arrêt du moteur en position radio ou avec le contact coupé quand la position R ou D était enclenchée.
- ▷ Avec le contact coupé quand la position N était enclenchée.
- ▷ Lorsque, à l'arrêt, la ceinture de sécurité du siège conducteur est débloquée, la porte conducteur est ouverte et le frein non actionné alors que la manette de sélecteur est placée sur R ou D.

Feux de route, appel de phares, clignotants, feux de stationnement

Feux de route, appel de phares

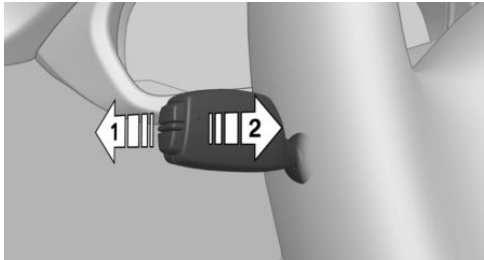

Pousser la manette vers l'avant ou le tirer vers l'arrière.

- ▶ Feux de route allumés, flèche 1.
Les feux de route s'allument si les feux de croisement sont activés.
- ▶ Feux de route éteints/appel de phares, flèche 2.

Clignotants

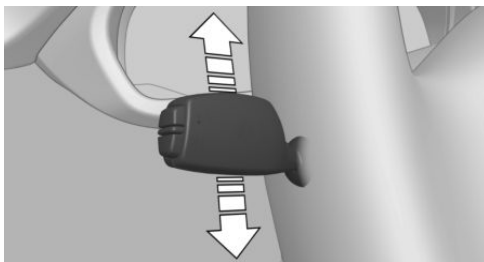

- ▶ Marche : pousser la manette au-delà du point de résistance.
- ▶ Arrêt : pousser légèrement la manette jusqu'au point de résistance.
- ▶ Commande impulsionnelle des clignotants : actionner légèrement la manette vers le haut ou vers le bas.

- ▶ Clignoter brièvement : appuyer sur la manette jusqu'au point de résistance et la maintenir aussi longtemps que vous souhaitez.

Feux de stationnement

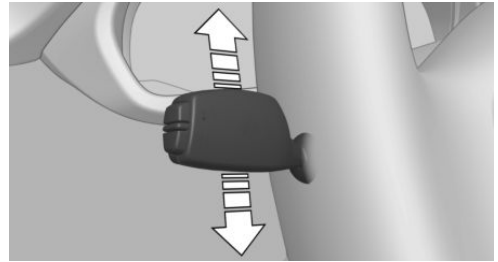





Éclairage unilatéral du véhicule.

- ▶ Marche : lorsque le contact est coupé, pousser la manette pendant 2 secondes environ au-delà du point de résistance vers le haut ou vers le bas.
- ▶ Arrêt : appuyer brièvement sur la manette en sens inverse jusqu'au point de résistance.

Lumière et éclairage

Fonctions d'éclairage

Symbole	Fonction
	Feux arrière de brouillard.
	Phares antibrouillard.
	Commande automatique des feux de croisement. Fonctions d'éclairage adaptatif.
	Extinction des feux. Feux de croisement de jour.
	Feux de position.

Symbole Fonction



Feux de croisement.



Éclairage des instruments.

Système d'essuie-glace

Essuie-glace marche/arrêt et bref balayage

Mise en marche

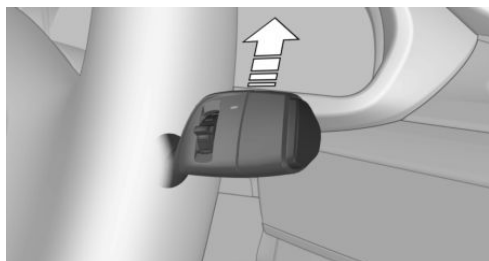

- ▷ Balayage à vitesse normale : pousser la manette une fois vers le haut.
- ▷ Balayage rapide : pousser la manette deux fois vers le haut ou une fois au delà du point de résistance.

Bref balayage et arrêt

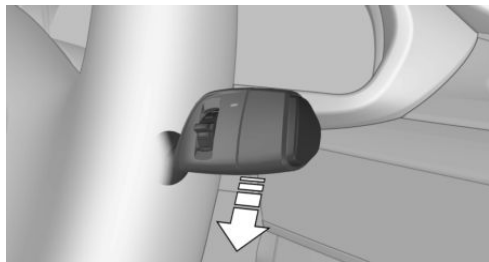

Pousser la manette d'essuie-glace vers le bas.

- ▷ Bref balayage : pousser la manette une fois vers le bas.

- ▷ Arrêt à partir de la position normale : pousser la manette une fois vers le bas.
- ▷ Arrêt du balayage rapide : pousser la manette deux fois vers le bas.

Détecteur de pluie

Activation et désactivation

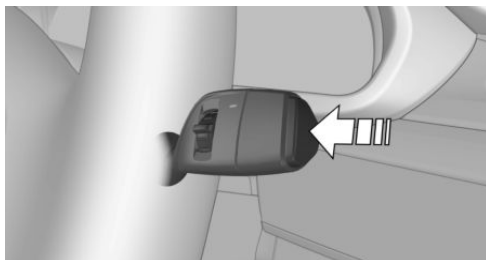

Appuyer sur la touche sur la manette d'essuie-glace.

Réglage de la sensibilité

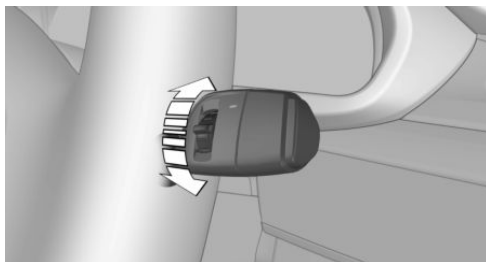

Tourner la molette sur la manette d'essuie-glace.

Nettoyage du pare-brise et des projecteurs

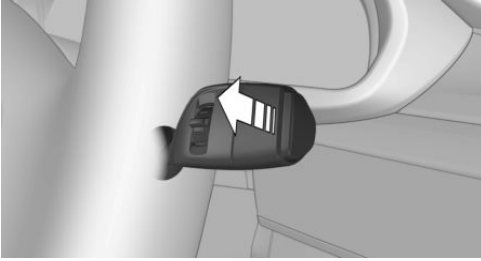



Tirer la manette d'essuie-glace.

Climatisation

Climatiseur automatique

Touche	Fonction
	Température.
	Fonction de refroidissement.
	Refroidissement maximum.
	Programme AUTO.
	Mode de recyclage d'air/AUC.
	Débit d'air manuel.
	Diffusion de l'air, manuelle.
	Programme SYNC.
	Dégivrage et désembuage des vitres.

Touche	Fonction
	Dégivrage de lunette arrière.
	Ventilation de siège active.
	Chauffage de siège.

Infodivertissement

Radio

Organes de commande

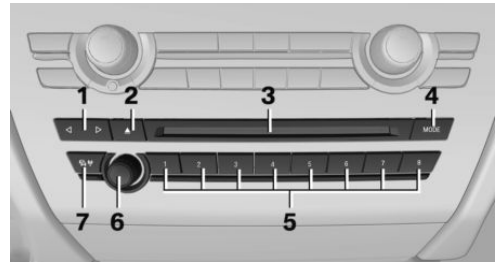

- 1 Changement de station/de page musicale
- 2 Éjecter le CD/DVD
- 3 Lecteur de CD/DVD
- 4 Changement de source du système de divertissement
- 5 Touches de favoris
- 6 Marche/arrêt du son, volume sonore
- 7 Informations routières

Navigation, entrée de la destination

Saisir la destination via l'adresse

Pays

1. « Navigation »
2.  « Entrée d'adresse »

3. « Pays? »
4. Basculer le contrôleur vers la droite pour sélectionner le pays dans la liste.

Saisie de l'adresse

1. « Ville/CP? »
2. Saisir des lettres ou des chiffres.
3. Basculer le contrôleur vers la droite pour sélectionner la localité ou le code postal dans la liste des résultats.
4. « Rue? »
5. Entrer la rue de la même façon que pour la à la localité.
6. « Numéro de rue/intersection? »
7. Passer à la liste des numéros de maison et des intersections.
8. Sélectionner le numéro de maison ou l'intersection.

Démarrage du guidage

« Démarrer guidage »

Si vous n'avez entré que la localité : le guidage vers le centre-ville est lancé.

Connexion d'un téléphone portable

Après avoir été jumelé une fois au véhicule, le téléphone portable peut être commandé par iDrive, les touches au volant et par commande vocale.

1. « Mon véhicule »
2. « Réglages iDrive »
3. « Appareils mobiles »
4. « Connecter nouvel appareil »
5. Sélectionner les fonctions pour lesquelles le téléphone portable doit être utilisé.

Le nom Bluetooth du véhicule s'affiche sur l'écran de contrôle.

6. Exécuter les autres étapes de procédure sur le téléphone portable, voir mode d'emploi de l'appareil : par exemple recherche, mise en

communication de l'appareil Bluetooth ou nouvel appareil.

Le nom Bluetooth du véhicule est affiché sur l'écran du téléphone portable. Sélectionner le nom Bluetooth du véhicule.

7. Selon l'appareil mobile, un code d'accès est affiché ou le code d'accès doit être saisi sur l'appareil.

▶ Comparer le code d'accès sur l'écran de contrôle avec celui affiché sur l'écran de l'appareil.

Confirmer le numéro de contrôle sur l'appareil et sur l'écran de contrôle.

▶ Entrer le même numéro de contrôle sur l'appareil et via iDrive et confirmer.

L'appareil est jumelé et affiché dans la liste des appareils.

Le téléphone portable est jumelé et affiché en première place de la liste des téléphones portables.

Conversation téléphonique

Réception d'un appel

Les appels entrants peuvent être décrochés par iDrive ou par la touche au volant.

Par l'intermédiaire du iDrive

 « Répondre »

Par touche au volant



Appuyer sur la touche.

Par le combiné d'instruments

Avec la molette située sur le volant, sélectionner : « Répondre »

Composition du numéro

1. « Communication »
2. « Composer numéro »

- Entrée de chiffres.
- Sélectionner le symbole . La communication est établie via le téléphone portable auquel la fonction téléphone a été affectée.

Si la communication doit être établie via le téléphone additionnel :

-  Appuyer sur la touche.
- « Appeler via »

Préparation d'Apple CarPlay

Principe

CarPlay permet d'actionner certaines fonctions d'un iPhone d'Apple compatible via la commande vocale Siri et iDrive.

Conditions de fonctionnement

- ▶ iPhone compatible.
iPhone 5 minimum équipé d'iOS 7.1 minimum.
- ▶ Contrat de téléphonie mobile correspondant.
- ▶ Sur l'iPhone, les fonctions Bluetooth, wifi et la commande vocale Siri sont activées.

Activation du Bluetooth et CarPlay

Par iDrive :

- « Mon véhicule »
- « Réglages iDrive »
- « Appareils mobiles »
- « Réglages »
- Sélectionner les réglages suivants :
 - ▶ « Bluetooth »
 - ▶ « Apple CarPlay »

Jumelage de l'iPhone avec CarPlay

Jumeler iPhone au véhicule via Bluetooth.

Sélectionner la fonction CarPlay :

- ▶ « Apple CarPlay »

L'iPhone se connecte au véhicule et s'affiche dans la liste des appareils.

Arrêt ravitaillement

Ravitaillement

Bouchon de réservoir

- Donner une impulsion sur le bord arrière de la trappe du réservoir pour l'ouvrir.



- Tourner le bouchon du réservoir en sens antihoraire.
- Placer le bouchon dans le support prévu sur la trappe du réservoir.

Essence

Pour une consommation de carburant optimale, l'essence doit être sans soufre ou à faible teneur en soufre.

Utiliser uniquement de l'essence sans plomb sans additifs métalliques.

Les informations relatives à la qualité d'essence recommandée figurent dans la notice d'utilisation.

Roues et pneus

Indications sur la pression de gonflage des pneus



Les pressions de gonflage se trouvent sur la plaque du montant de porte.

Après la correction de la pression de gonflage

Réinitialiser l'avertisseur de crevaison.

Réinitialiser le contrôle de pression des pneus.

Contrôle de la pression de gonflage des pneus

Contrôler régulièrement la pression de gonflage des pneus et la rectifier si nécessaire :

- ▷ Au moins deux fois par mois.
- ▷ Avant un long trajet.

Mesure électronique du niveau d'huile

Conditions préalables

En fonction des affichages précédents, l'état s'affiche quand le moteur est en marche ou au bout d'au moins 30 minutes de trajet.

Affichage du niveau d'huile moteur

Sur l'écran de contrôle :

1. « Mon véhicule »
2. « Statut véhicule »
3.  : « Niveau d'huile moteur »

Différents messages s'affichent sur l'affichage en fonction du niveau d'huile moteur. Tenir compte de ces messages.

Appoint d'huile moteur

Généralités

Avant de faire l'appoint d'huile moteur, couper le contact et garer le véhicule en un lieu sûr.

Appoint d'huile moteur

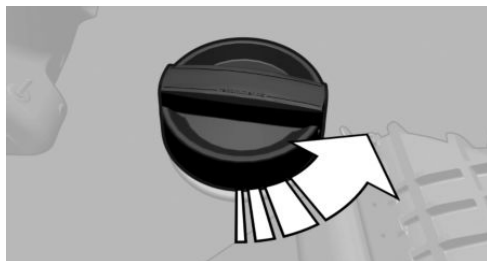

Faire l'appoint d'huile moteur uniquement lorsque le message correspondant est affiché sur le combiné d'instruments.

Tenir compte de la quantité de complément de niveau indiquée dans le message.

Veiller à ne pas trop remplir le réservoir d'huile moteur.

Respecter les types d'huiles moteur recommandés.

Aider et se faire aider

Feux de détresse



La touche se trouve dans la console centrale.

Aide en cas de panne

BMW Assistance Dépannage

Par iDrive :

1. « ConnectedDrive »
2. « BMW Assistance »
3. « BMW Assistance Dépannage »

Une communication téléphonique est établie avec BMW Assistance Dépannage.

ConnectedDrive

Service Concierge

Information, par exemple sur des hôtels, des pharmacies de permanence etc. Les numéros d'appel peuvent être transmis au véhicule et appelés directement, et les adresses peuvent être prises en charge comme destinations dans la navigation.

1. « ConnectedDrive »
2. « Service Conciergerie »

Teleservices

Les Teleservices sont des services qui permettent de conserver la mobilité du véhicule.

Selon la version d'équipement, les Teleservices comprennent les services suivants :

- ▷ Service de dépannage.
- ▷ Appel Teleservice.
- ▷ Appel Teleservice automatique.
- ▷ Rapport Teleservice.
- ▷ Teleservice Battery Guard.
- ▷ Votre partenaire de service après-vente.



A scenic landscape featuring a valley with a small town and vineyards in the foreground, and a range of rugged mountains in the background under a hazy sky. The scene is bathed in soft, golden light, suggesting either sunrise or sunset.

☰ APERÇU

Poste de conduite	34
iDrive	39
Système de commandes vocales	48
Réglages généraux	51
Supports de la notice d'utilisation	63

Poste de conduite

Équipement du véhicule

Ce chapitre décrit tous les équipements de série, spécifiques à un pays et en option proposés pour cette série de modèles. C'est pourquoi des équipements non disponibles pour un véhicule,

en raison des options choisies ou de la version de pays, y sont également décrits. Ceci s'applique également aux fonctions et systèmes de sécurité. L'utilisation des fonctions et systèmes correspondants implique le respect des lois et des règlements en vigueur.

Tout autour du volant

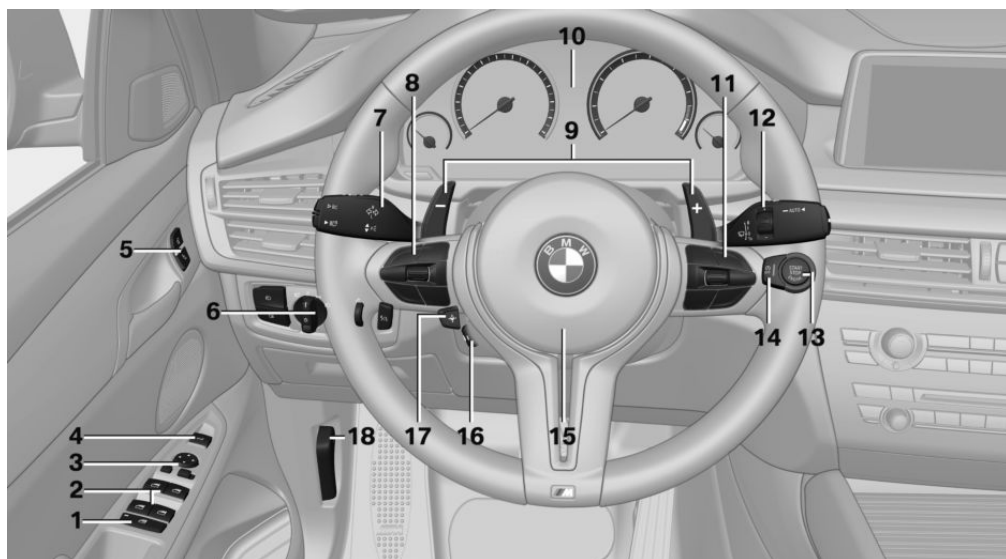

- | | |
|--|--|
| <p>1 Commutateur de sécurité pour les vitres arrière 88</p> <p>2 Lève-vitres 86</p> <p>3 Commande des rétroviseurs extérieurs 101</p> <p>4  Ouverture et fermeture du hayon 77</p> | <p>5  Déverrouillage du verrouillage centralisé 73</p> <p> Verrouillage du verrouillage centralisé 73</p> <p>6 Éclairage</p> <p> Phares antibrouillard 157</p> <p> Feux arrière antibrouillard 157</p> |
|--|--|



Commutateur d'éclairage 153



Extinction des feux
Feu de croisement de jour 155



Feu de position 153



Feux de croisement 153



Commande automatique des feux de croisement 154

Fonctions d'éclairage adaptatif 155

Assistant de feu de route 156

Éclairage des instruments 158



Night Vision, marche/arrêt thermographie 175

7 Levier de direction gauche



Clignotant 121



Feux de route, appel de phares 121



Assistant de feu de route 156



Feux de stationnement 154



Ordinateur de bord 146

8 Touches au volant, à gauche



Activation de M Drive 1 190



Activation de M Drive 2 190



Limiteur de vitesse 184



Marche/arrêt, interruption régulateur de vitesse 198



Régulateur de vitesse : appeler la vitesse

Manette du régulateur de vitesse

9 Palettes de commande 129

10 Combiné d'instruments 133

11 Touches au volant, à droite



Source de divertissement, voir la notice d'utilisation concernant le système de navigation, de divertissement et de communication 8



Volume sonore, voir la notice d'utilisation concernant le système de navigation, de divertissement et de communication 8



Entrée de commandes vocales 48



Téléphone, voir la notice d'utilisation concernant le système de navigation, de divertissement et de communication 8

Molette pour les listes de sélection 146

12 Levier de direction droit



Essuie-glace 122



Détecteur de pluie 123



Lavage des vitres et des projecteurs 122





BMW X5 M : essuie-glace arrière 124



BMW X5 M : nettoyer la lunette arrière 124

- 13**  Démarrer/couper le moteur et éteindre/couper le contact [114](#)

14  Fonction Start/Stop automatique [115](#)



15  Avertisseur sonore, surface totale
- 16**  Volant chauffant [103](#)





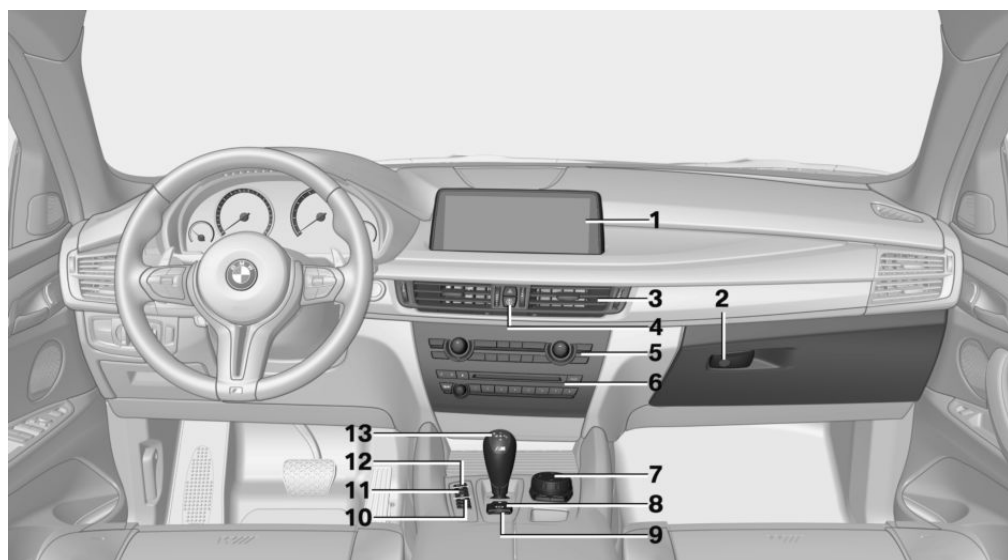

17  Réglage du volant [103](#)

18 Déverrouillage du capot moteur [288](#)

Tout autour de la console centrale





- 1** Écran de contrôle [39](#)
- 2** Boîte à gants [239](#)
- 3** Ventilation [222](#)
- 4**  Feux de détresse [304](#)
-  Touche Intelligent Safety [168](#)
- 5** Climatiseur automatique [217](#)
- 6** Radio/CD/multimédia, voir la notice d'utilisation concernant le système de navigation, de divertissement et de communication [8](#)
- 7** Contrôler avec touches [41](#)
- 8**  Drivelogic [130](#)
- 9**  Frein de stationnement [118](#)
-  Fonction Automatic Hold [119](#)

- 10**  Détecteur d'obstacles PDC [201](#)
 Caméra de recul [204](#)
 Top View [207](#)
 Assistant de stationnement [212](#)
 Side View [210](#)
-   Système d'assistance en descente
 HDC [194](#)
- 11**  Dynamique de moteur [132](#)
 Vertical Dynamik Control [195](#)
 Servotronic [196](#)
- 12**  Contrôle dynamique de stabilité
 DSC [191](#)
- 13** Manette de sélection de la boîte de vitesses [126](#)

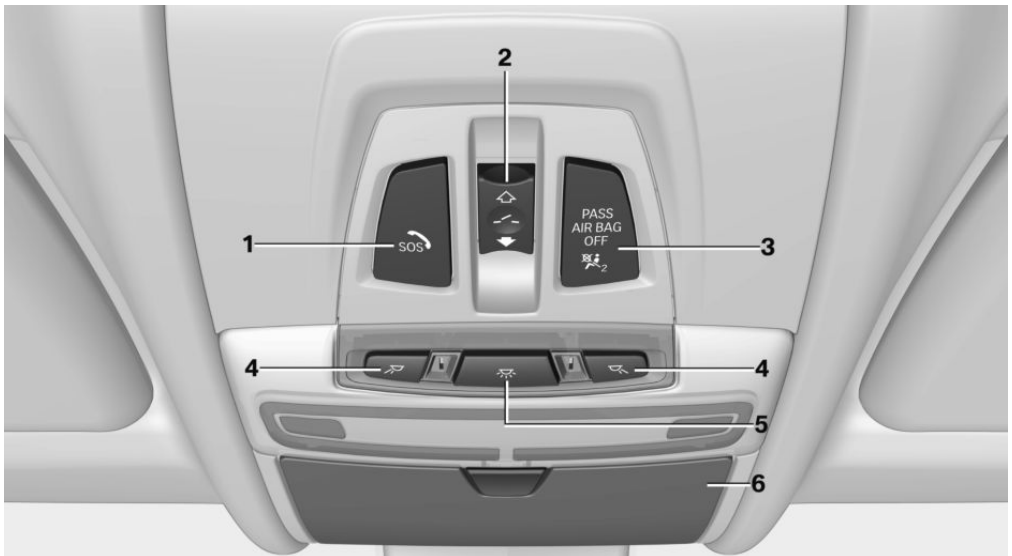
Tout autour du pavillon



- 1**  Appel de détresse, SOS [306](#)

2  BMW X5 M : toit ouvrant panoramique en verre [88](#)

BMW X6 M : toit ouvrant en verre, électrique [88](#)

3  Témoin d'airbag du passager avant [163](#)

4  Liseuses [159](#)

5  Éclairage intérieur [158](#)

6 Casier à lunettes [242](#)

iDrive

Équipement du véhicule

Ce chapitre décrit tous les équipements de série, spécifiques à un pays et en option proposés pour cette série de modèles. C'est pourquoi des équipements non disponibles pour un véhicule, en raison des options choisies ou de la version de pays, y sont également décrits. Ceci s'applique également aux fonctions et systèmes de sécurité. L'utilisation des fonctions et systèmes correspondants implique le respect des lois et des règlements en vigueur.

Principe

L'iDrive regroupe les fonctions d'un grand nombre de commutateurs. Ces fonctions peuvent être commandées par l'intermédiaire du contrôleur et de l'écran tactile.

Consigne de sécurité



AVERTISSEMENT

La commande des systèmes d'information intégrés et des appareils de communication risque de détourner l'attention du conducteur. Il est alors possible de perdre le contrôle du véhicule. Risque d'accident. Utiliser ces systèmes ou ces appareils uniquement si la situation sur la route le permet. S'arrêter si nécessaire et actionner les systèmes ou appareils lorsque le véhicule est à l'arrêt.

Saisie et représentation

Lettres et chiffres

En fonction du menu, il est possible d'utiliser lors de la saisie les majuscules, les minuscules, les chiffres et les symboles.

Symbole	Fonction
abc ou ABC	Alternier entre majuscules et minuscules.
	Insertion d'une espace.
	Utiliser l'entrée de commandes vocales.
OK	Confirmer la saisie.

Comparaison des entrées

Lors de la saisie de noms ou d'adresses, la sélection peut être réduite et complétée petit à petit avec chaque caractère saisi.

Les entrées sont comparées en permanence aux données mémorisées dans le véhicule.

- ▶ Seules les lettres disponibles pour les données sont proposées lors d'une entrée.
- ▶ Recherche de destination : les noms de lieux peuvent être entrés dans toutes les langues disponibles dans iDrive.

Activation/désactivation des fonctions

Devant certaines options de menu se trouve une case. La case indique si la fonction est activée ou désactivée. La fonction est activée ou désactivée par sélection de l'option de menu.













- La fonction est activée.
- La fonction est désactivée.

Informations sur l'état actuel



Généralités



Le champ de statut se trouve dans la partie supérieure de l'écran de contrôle. Les informations sur l'état actuel sont affichées sous forme de symboles.

Symboles des fonctions du téléphone





Symbole	Signification
	Appel entrant ou sortant.
	Appel manqué.
	Puissance du signal reçu sur le réseau de téléphonie mobile.
	Recherche de réseau.
	Aucun réseau de téléphonie mobile disponible.
	Niveau de charge critique du téléphone portable.
	Transfert de données impossible.
	Fonction Itinérance active.
	SMS reçu.
	Message reçu.
	Rappel.
	Envoi impossible.
	Les contacts sont chargés.

Symboles du système de divertissement

Symbole	Signification
	Lecteur CD/DVD.
	Disque dur pour musique.
	Prise AUX-In.

Symbole	Signification
	Bluetooth audio.
	Interface USB-Audio.
	Divertissement en ligne.

Autres symboles

Symbole	Signification
	Message Check-Control.
	Sortie son désactivée.
	Connexion cryptée inactive.
	Détermination de la position momentanée du véhicule.
	Info-route.

Splitscreen, vue avec écran partagé

Généralités

Dans la partie droite de la vue avec écran partagé, appelée splitscreen, il est possible d'afficher des informations supplémentaires dans certains menus, par exemple les informations de l'ordinateur de bord.

Les informations supplémentaires restent visibles dans le splitscreen, même en cas de basculement vers un autre menu.

Mise en marche et arrêt

-  Appuyer sur la touche.
- « Écran partagé »

Sélection de l'affichage

L'affichage peut être sélectionné dans les menus dans lesquels le splitscreen est possible.

- Basculer le contrôleur vers la droite jusqu'à ce que le splitscreen soit sélectionné.

- Appuyer sur le contrôleur.
- Sélectionner le réglage désiré.

Définir la sélection des affichages

La sélection des affichages peut être définie.

- Basculer le contrôleur vers la droite jusqu'à ce que le splitscreen soit sélectionné.
- Appuyer sur le contrôleur.
- « Personnaliser menu »
- Sélectionner le réglage désiré.
- Basculer le contrôleur à gauche.

Organes de commande

Aperçu

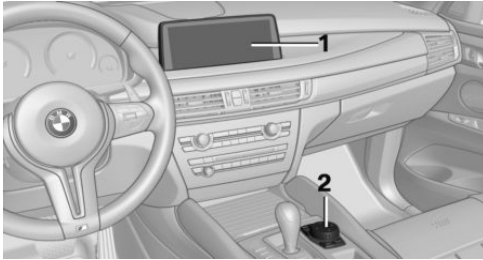

- Écran de contrôle, avec écran tactile selon l'équipement
- Contrôleur avec touches et, selon l'équipement, avec pavé tactile

Écran de contrôle

Généralités

Respecter les instructions d'entretien, voir page 316, pour le nettoyage de l'écran de contrôle.

Lorsque l'écran de contrôle est soumis à des températures très élevées, par exemple par un rayonnement solaire intense, sa luminosité peut être réduite jusqu'à son extinction totale. Les fonctions normales sont rétablies à la suite de la

baisse de la température, par exemple par de l'ombre ou par le climatiseur.

Consigne de sécurité

REMARQUE

Les objets placés devant l'écran de contrôle peuvent glisser et endommager ce dernier. Risque de dommages matériels. Ne pas déposer d'objets devant l'écran de contrôle.

Allumer/Éteindre automatiquement

Après le déverrouillage, l'écran de contrôle est activé automatiquement.

Dans certains cas, l'écran de contrôle est désactivé automatiquement, par exemple si le véhicule n'a pas été utilisé au bout de quelques minutes.

Activation/désactivation manuelle

L'écran de contrôle peut également être désactivé manuellement.

-  Appuyer sur la touche.
- « Éteindre écran de contrôle »

Pour l'activer de nouveau, appuyer sur le contrôleur ou l'une de ses touches.

Contrôler avec système de navigation

Généralités

Les touches permettent d'ouvrir les menus directement. Le contrôleur permet de sélectionner des options de menu et de procéder à des réglages.

Le pavé tactile du contrôleur, voir page 46, permet de commander certaines fonctions d'iDrive.

Utilisation

- Tourner.

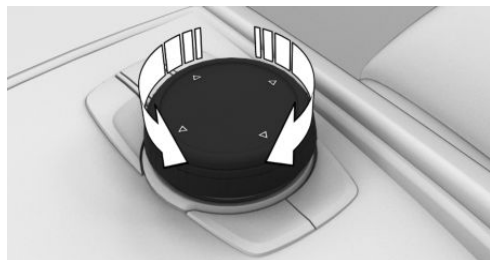

▷ Appuyer.

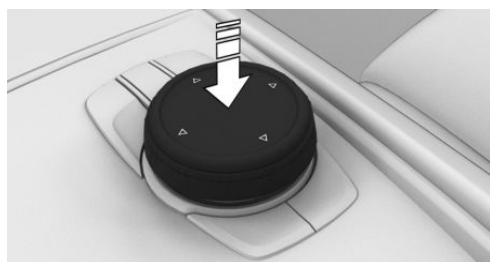

▷ Basculer dans quatre directions.

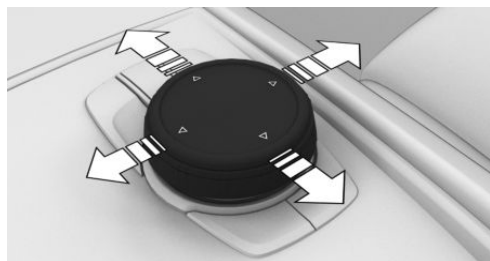

Touches sur le contrôleur

Touche Fonction

MENU Actionner une fois : ouvrir le menu principal.
Actionner deux fois : afficher toutes les options du menu principal.

COM Ouvrir le menu Communication.

MEDIA Ouvrir le menu Média/Radio.

Touche Fonction

NAV Ouvrir le menu Saisie de destinations de la navigation.

MAP Ouvrir les cartes de la navigation.

BACK Appuyer une fois : ouvrir le tableau précédent.

Maintenir enfoncée : ouvrir les menus utilisés en dernier.

OPTION Ouvrir le menu Options.

Contrôler sans système de navigation

Généralités

Les touches permettent d'ouvrir les menus directement. Le contrôleur permet de sélectionner des options de menu et de procéder à des réglages.

Utilisation

▷ Tourner.

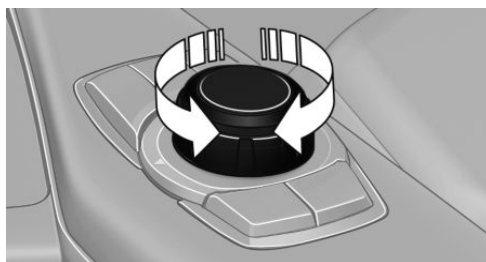



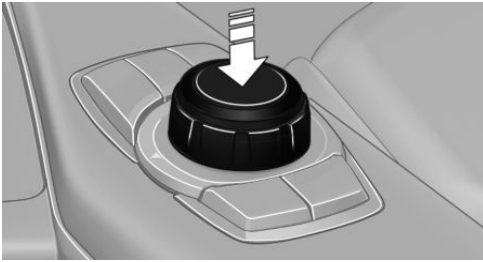

▷ Appuyer.

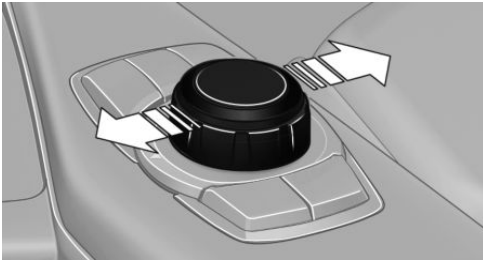

► Basculer dans deux directions.



Touches sur le controller

Touche	Fonction
	Actionner une fois : ouvrir le menu principal. Actionner deux fois : afficher toutes les options du menu principal.
	Ouvrir le menu Communication.
	Ouvrir le menu Média/Radio.
	Appuyer une fois : ouvrir le tableau précédent. Maintenir enfoncée : ouvrir les menus utilisés en dernier.
	Ouvrir le menu Options.

Commande par le controller

Ouverture du menu principal

 Appuyer sur la touche.

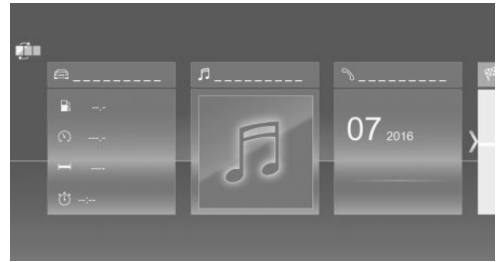

Le menu principal s'affiche.

Toutes les fonctions de iDrive sont accessibles par le menu principal.

Configuration du menu principal

-  Appuyer deux fois sur la touche.
Toutes les options de menu principal s'affichent.
- Sélectionner l'option de menu.
- Pour déplacer l'option de menu sur la position souhaitée, basculer le controller vers la droite ou vers la gauche.

Sélection d'une option de menu

Les options de menu en surbrillance peuvent être sélectionnées.

1. Tourner le contrôleur jusqu'à ce que l'option désirée de menu soit marquée.

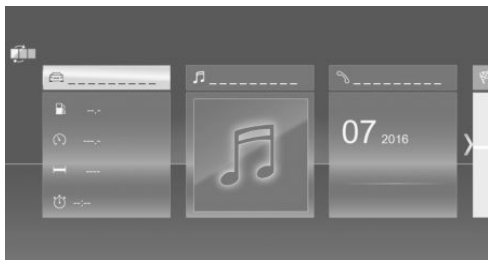

2. Appuyer sur le contrôleur.

Passage d'un tableau à l'autre

Après la sélection d'une option de menu, par exemple « Réglages iDrive », un nouveau tableau s'affiche.

- ▷ Basculer le contrôleur à gauche.

Le tableau actuel se ferme et le tableau précédent s'affiche.

- ▷  Appuyer sur la touche.

Le tableau précédent réapparaît.

- ▷ Basculer le contrôleur à droite.

Un nouveau tableau s'ouvre.

Une flèche indique que d'autres tableaux peuvent être ouverts.

Ouverture du menu Derniers utilisés

Les derniers menus utilisés peuvent être affichés.

- ▷  Maintenir la touche enfoncée.

Les derniers menus utilisés s'affichent.

Ouverture du menu Options

- ▷  Appuyer sur la touche.

Le menu « Options » s'affiche.

Le menu Options comprend différentes zones :

- ▷ Réglages de l'écran, par exemple « Écran partagé ».
- ▷ Possibilités de commande pour le menu principal sélectionné, par exemple pour « Média/Radio ».
- ▷ Le cas échéant, autres possibilités de commande pour le menu sélectionné, par exemple « Mémoriser station ».

Réglages

Les réglages, comme ceux de la luminosité, peuvent être effectués.

Par iDrive :



1. « Mon véhicule »
2. « Réglages iDrive »
3. « Écrans »
4. « Écran de contrôle »
5. « Luminosité »
6. Tourner le contrôleur jusqu'à ce que le réglage souhaité soit affiché.
7. Appuyer sur le contrôleur.

Entrée des lettres et des chiffres

Saisie

1. Tourner le contrôleur : sélectionner lettres ou chiffres.
2. **OK** : confirmer la saisie.

Effacer

Symbole	Fonction
	Appuyer sur le contrôleur : effacement d'une lettre ou d'un chiffre.
	Maintenir le contrôleur enfoncé : effacer toutes les lettres et tous les chiffres.

Utilisation des listes alphabétiques

Pour les listes alphabétiques de plus de 30 entrées, les initiales pour lesquelles il existe une entrée peuvent s'afficher sur le côté gauche.

1. Tourner rapidement le contrôleur vers la gauche ou vers la droite.
Sur le côté gauche, toutes les lettres pour lesquelles une entrée existe sont affichées.
2. Sélectionner l'initiale de l'entrée souhaitée.
La première entrée de la lettre sélectionnée est affichée.

Commande par écran tactile

Généralités

L'écran de contrôle est équipé d'un écran tactile. Effleurer l'écran tactile avec les doigts. Ne pas utiliser d'objets.

Ouverture du menu principal

 Effleurer le symbole.



Le menu principal s'affiche.

Toutes les fonctions de iDrive sont accessibles par le menu principal.

Configuration du menu principal

1.  Effleurer le symbole.
Toutes les options de menu principal s'affichent.
2. Appuyer sur l'option de menu et la faire glisser vers la droite ou vers la gauche sur la position souhaitée.

Sélection d'une option de menu

Effleurer l'option de menu souhaitée.

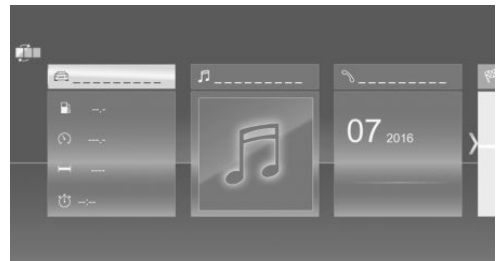

Passage d'un tableau à l'autre

Un nouveau tableau s'affiche après la sélection d'une option de menu.

Une flèche indique que d'autres tableaux peuvent être ouverts.

- ▷ Glisser vers la gauche.
- ▷ Toucher la flèche.

Un nouveau tableau s'ouvre.

Réglages

Les réglages, par exemple de la luminosité, peuvent être réalisés sur l'écran tactile.

Par iDrive :



1. « Mon véhicule »
2. « Réglages iDrive »
3. « Écrans »
4. « Écran de contrôle »
5. « Luminosité »
6. Procéder au réglage désiré :
 - ▷ Glisser vers la droite ou vers la gauche jusqu'à ce que le réglage souhaité soit affiché.
 - ▷ **- +** Effleurer le symbole.

Entrée des lettres et des chiffres

Saisie

1.  Appuyer sur le symbole dans l'écran tactile.
Un clavier s'affiche sur l'écran de contrôle.
2. Saisir des lettres et des chiffres.

Effacer

Symbole	Fonction
	Courte pression sur le symbole : la lettre ou le chiffre sera effacé.
	Longue pression sur le symbole : toutes les lettres ou chiffres sont effacés.

Commander la carte de la navigation

La carte de la navigation peut être déplacée via l'écran tactile.

Fonction	Utilisation
Agrandir/réduire la carte.	Agrandir ou réduire l'affichage avec les doigts.

Pavé tactile

Généralités

Le pavé tactile du contrôleur permet de commander certaines fonctions d'iDrive.

Sélectionner les fonctions

1. « Mon véhicule »
2. « Réglages iDrive »
3. « Pavé tactile »
4. Sélectionner le réglage désiré :
 - ▷ « Saisie caractères » : saisir des lettres et des chiffres.
 - ▷ « Carte » : commander la carte.
 - ▷ « Champs de recherche » : écrire les lettres sans sélectionner la liste déroulante.
 - ▷ « Confirmation sonore » : les lettres et les chiffres entrés sont prononcés.

Entrée des lettres et des chiffres

L'entrée des lettres nécessite au début un peu d'entraînement. En les entrant, veuillez observer les instructions suivantes :

- ▷ De manière générale, le système distingue les majuscules, minuscules et chiffres. Pour la saisie, il peut être nécessaire d'alterner entre majuscules et minuscules, entre chiffres et caractères, voir page 44.
- ▷ Entrer les caractères comme ils sont affichés sur l'écran de contrôle.
- ▷ Toujours entrer aussi les signes diacritiques correspondants, tels que les accents ou les points, pour que la lettre soit reconnue de façon univoque. Les possibilités d'entrée dépendent de la langue réglée. Le cas échéant,

entrer les caractères spéciaux par le contrôleur.

Saisie des caractères spéciaux

Saisie	Utilisation
Effacer un caractère.	Pousser vers la gauche sur le pavé tactile.
Entrée d'une espace.	Pousser vers la droite au milieu du pavé tactile.
Saisir un trait d'union.	Pousser vers la droite dans la partie supérieure du pavé tactile.
Saisir un trait de bas de ligne.	Pousser vers la droite dans la partie inférieure du pavé tactile.

Utilisation de la carte

La carte du système de navigation peut être déplacée par l'intermédiaire du pavé tactile.

Fonction	Utilisation
Déplacer la carte.	Pousser dans la direction correspondante.
Agrandir/réduire la carte.	Rapprocher ou écarter les doigts sur le pavé tactile.
Afficher le menu.	Effleurer une fois.



Touches de favoris

Généralités



Les fonctions de iDrive peuvent être mémorisées sur les touches de favoris et ouvertes directement, par exemple stations radio, destinations de la navigation, numéros de téléphone et sauts dans le menu.

Les réglages sont mémorisés pour le profil de conducteur actuellement utilisé.

Mémorisation de la fonction

1. Sélectionner la fonction via iDrive.
2. ... Maintenir enfoncée la touche souhaitée jusqu'à ce qu'un signal sonore retentisse.

Exécution de la fonction

1. ... Appuyer sur la touche.

La fonction est exécutée immédiatement. Cela signifie, par exemple lors de la sélection d'un numéro de téléphone, que la communication est établie immédiatement.

Affichage de l'assignation des touches

Effleurer la touche avec le doigt. Ne pas porter de gants et ne pas utiliser d'objets.

L'affectation des touches s'affiche sur le bord supérieur de l'écran.

Effacement de l'assignation des touches

1. Appuyer simultanément sur les touches 1 et 8 pendant environ 5 secondes.
2. « OK »

Système de commandes vocales

Équipement du véhicule

Ce chapitre décrit tous les équipements de série, spécifiques à un pays et en option proposés pour cette série de modèles. C'est pourquoi des équipements non disponibles pour un véhicule, en raison des options choisies ou de la version de pays, y sont également décrits. Ceci s'applique également aux fonctions et systèmes de sécurité. L'utilisation des fonctions et systèmes correspondants implique le respect des lois et des règlements en vigueur.

Principe

Le système de commandes vocales permet d'exécuter la majorité des fonctions affichées sur l'écran de contrôle en donnant des commandes à voix haute. Lors de l'entrée, le système assiste l'utilisateur par des messages parlés.

Généralités

- ▶ Les fonctions, utilisables uniquement lorsque le véhicule est à l'arrêt, sont utilisables à partir du système de commandes vocales uniquement de manière limitée.
- ▶ Le système comprend un microphone spécifique du côté du conducteur.
- ▶ ›...‹ désigne des commandes pour le système de commandes vocales dans la notice d'utilisation.
- ▶ Prononcer les commandes, les chiffres et les lettres à voix normale et à vitesse normale, sans hésitation et sans accentuation exagérée.
- ▶ Toujours prononcer les commandes dans la langue du système de commandes vocales.

- ▶ Pour la sélection de la station radio, utiliser la prononciation usuelle du nom de la station, de préférence comme le nom est affiché sur l'écran de contrôle.

›[...] Station ...‹, par ex., la station Classic Radio.

Conditions préalables

Sur l'écran de contrôle, choisir une langue prise en charge par le système de commandes vocales pour pouvoir identifier les commandes à prononcer.

Réglage de la langue, voir page 51.

Entrée vocale des commandes

Activation du système d'entrée de commandes vocales

1.  Appuyer sur la touche du volant.
2. Attendre le signal sonore.
3. Énoncer la commande.



Le symbole sur l'écran de contrôle indique que le système de commandes vocales est activé.

Dans certains cas, aucune autre commande n'est possible. Dans ce cas, actionner la fonction avec iDrive.

Arrêter l'entrée de commandes vocales



Appuyer sur la touche du volant ou ›Annuler‹.

Utilisation d'un smartphone via l'entrée de commandes vocales

Un smartphone connecté au véhicule peut être utilisé via l'entrée de commandes vocales.

Pour cela, activer la commande vocale sur le smartphone.

1. Maintenir la touche  enfoncée sur le volant pendant 3 secondes environ.

La commande vocale du smartphone est activée.

2. Relâcher la touche .

Si la fonction a été activée correctement, une confirmation s'affiche sur l'écran de contrôle.

Si la commande vocale n'a pas pu être activée, la liste des appareils Bluetooth s'affiche sur l'écran de contrôle.

Commandes possibles

Généralités

La plupart des textes des options de menu de l'écran de contrôle peuvent être prononcés à titre de commandes vocales.

Il est également possible de prononcer des commandes vocales d'autres menus.

Certaines entrées de liste, par exemple les entrées du répertoire téléphonique, peuvent également être sélectionnées via le système de commandes vocales. Prononcer alors les entrées de liste exactement telles qu'affichées dans la liste correspondante.

Affichage des commandes vocales possibles

La zone supérieure de l'écran de contrôle affiche :

- ▷ Certaines commandes disponibles du menu actuel.

- ▷ Certaines commandes disponibles dans d'autres menus.
- ▷ L'état de la reconnaissance vocale.
- ▷  La connexion cryptée n'est pas disponible.

Aide relative au système de commandes vocales

- ▷ Se faire lire à voix haute les informations relatives au principe de fonctionnement du système de commandes vocales : ›Généralités sur la commande vocale.
- ▷ Faire annoncer l'aide pour le menu actuel : ›Aide.

Un exemple : ouverture des réglages de sonorité

Les commandes des options de menu sont prononcées de la même façon qu'elles sont sélectionnées via le contrôleur.

1. Le cas échéant, activer la sortie son des équipements du système de divertissement.
2.  Appuyer sur la touche du volant.
3. ›Média et Radio‹
4. ›Tonalité‹

Réglages

Réglage du dialogue vocal

Vous pouvez régler si le système utilise le dialogue standard ou une variante abrégée.

Dans le cas de la variante abrégée du dialogue vocal, les messages parlés du système sont réduits de manière raccourcie.

Par iDrive :

1. « Mon véhicule »
2. « Réglages iDrive »

3. « Langue »
4. « Mode vocal: »
5. Sélectionner le réglage désiré.

Activation de la reconnaissance vocale via un serveur

Une reconnaissance vocale via un serveur permet un mode dictaphone ainsi qu'une entrée facile de la destination et améliore la qualité de sa fonction. Pour l'utilisation, des données sont transmises à un prestataire de services et y sont stockées localement.

Par iDrive :

1. « Mon véhicule »
2. « Réglages iDrive »
3. « Langue »
4. « Reconnaiss. vocale via serveur »

Réponse pendant la sortie vocale

Il est possible de répondre pendant une question posée par le système de commandes vocales. La fonction peut être désactivée, dans le cas où les questions du système s'interrompent souvent de manière indésirable, par exemple en raison de bruits de fond ou de voix.

Par iDrive :

1. « Mon véhicule »
2. « Réglages iDrive »
3. « Langue »
4. « Parler pendant le message vocal »

Réglage de la langue

La langue de l'entrée de commandes vocales et les annonces du système sont réglables.

Par iDrive :

1. « Mon véhicule »
2. « Réglages iDrive »
3. « Langue »

4. « Langue: »
5. Sélectionner la langue désirée.

Adaptation du volume sonore

Tourner le bouton de volume pendant une annonce vocale jusqu'à l'obtention du volume souhaité.

- ▶ Le volume sonore est conservé, même si vous modifiez le volume sonore d'autres sources audio.
- ▶ Le volume sonore est mémorisé pour le profil de conducteur actuellement utilisé.

Informations pour appels de détresse

Ne pas utiliser le système de commandes vocales pour lancer un appel de détresse. Le stress peut avoir une influence sur la voix et la tonalité. Cela risque de retarder inutilement l'établissement d'une communication téléphonique.

Au lieu de cela, utiliser la touche SOS, voir page [306](#), située à proximité du rétroviseur intérieur.

Conditions ambiantes

- ▶ Laisser les portes, les vitres et le toit ouvrant en verre fermés pour éviter les bruits gênants.
- ▶ Éviter les bruits parasites dans le véhicule pendant que vous parlez.

Réglages généraux

Équipement du véhicule

Ce chapitre décrit tous les équipements de série, spécifiques à un pays et en option proposés pour cette série de modèles. C'est pourquoi des équipements non disponibles pour un véhicule, en raison des options choisies ou de la version de pays, y sont également décrits. Ceci s'applique également aux fonctions et systèmes de sécurité. L'utilisation des fonctions et systèmes correspondants implique le respect des lois et des règlements en vigueur.

Langue

Réglage de la langue

Par iDrive :

1. « Mon véhicule »
2. « Réglages iDrive »
3. « Langue »
4. « Langue: »
5. Sélectionner le réglage désiré.

Le réglage est mémorisé pour le profil de conducteur actuellement utilisé.

Réglage du dialogue vocal

Dialogue vocal pour le système de commandes vocales, voir page 49.

Heure

Régler le fuseau horaire

Par iDrive :

1. « Mon véhicule »
2. « Réglages iDrive »

3. « Date et heure »
4. « Fuseau horaire: »
5. Sélectionner le réglage désiré.

Le réglage est mémorisé pour le profil de conducteur actuellement utilisé.

Réglage de l'heure

Par iDrive :

1. « Mon véhicule »
2. « Réglages iDrive »
3. « Date et heure »
4. « Heure: »
5. Tourner le contrôleur jusqu'à l'affichage des heures désirées.
6. Appuyer sur le contrôleur.
7. Tourner le contrôleur jusqu'à l'affichage des minutes désirées.
8. Appuyer sur le contrôleur.

Réglage du format de l'heure

Par iDrive :

1. « Mon véhicule »
2. « Réglages iDrive »
3. « Date et heure »
4. « Affichage 12/24: »
5. Sélectionner le réglage désiré.

Le réglage est mémorisé pour le profil de conducteur actuellement utilisé.

Réglage automatique de l'heure

Selon l'équipement, l'heure, la date et, si nécessaire, le fuseau horaire sont automatiquement actualisés.

Par iDrive :

1. « Mon véhicule »
2. « Réglages iDrive »
3. « Date et heure »
4. « Réglage de l'heure automatique »

Le réglage est mémorisé pour le profil de conducteur actuellement utilisé.

Date

Réglage de la date

Par iDrive :

1. « Mon véhicule »
2. « Réglages iDrive »
3. « Date et heure »
4. « Date: »
5. Tourner le contrôleur jusqu'à l'affichage du jour désiré.
6. Appuyer sur le contrôleur.
7. Régler le mois et l'année.

Réglage du format de la date

Par iDrive :

1. « Mon véhicule »
2. « Réglages iDrive »
3. « Date et heure »
4. « Format date: »
5. Sélectionner le réglage désiré.

Le réglage est mémorisé pour le profil de conducteur actuellement utilisé.

Réglage des unités de mesure

Les unités de mesure pour différentes valeurs peuvent être réglées, par exemple consommation, distances et température.

Par iDrive :

1. « Mon véhicule »
2. « Réglages iDrive »
3. « Unités »
4. Sélectionner l'option de menu souhaitée.
5. Sélectionner le réglage désiré.

Le réglage est mémorisé pour le profil de conducteur actuellement utilisé.

Activation/désactivation de l'affichage de la position momentanée du véhicule

Principe

Si la localisation du véhicule est activée, la position actuelle du véhicule peut s'afficher dans l'appli BMW ConnectedDrive ou sur le portail clients ConnectedDrive.

Activation et désactivation

Par iDrive :

1. « Mon véhicule »
2. « Réglages véhicule »
3. « Géolocalisation du véhicule »
4. « Géolocalisation du véhicule »

Activation/désactivation de la fenêtre de remarque

Pour certaines fonctions, une fenêtre de remarque est affichée automatiquement sur l'écran de contrôle. Certaines de ces fenêtres de remarque peuvent être activées ou désactivées.

Par iDrive :

1. « Mon véhicule »
2. « Réglages iDrive »

3. « Fenêtres contextuelles »
4. Sélectionner le réglage désiré.

Le réglage est mémorisé pour le profil de conducteur actuellement utilisé.

Écran de contrôle

Luminosité

Par iDrive :

1. « Mon véhicule »
2. « Réglages iDrive »
3. « Écrans »
4. « Écran de contrôle »
5. « Luminosité »
6. Tourner le contrôleur jusqu'à l'obtention de la luminosité désirée.
7. Appuyer sur le contrôleur.

Le réglage est mémorisé pour le profil de conducteur actuellement utilisé.

Selon l'éclairage ambiant, le réglage de la luminosité peut ne pas être directement reconnaissable.

Économiseur d'écran

Lorsque aucune entrée n'est effectuée via iDrive, l'économiseur d'écran peut être affiché au bout d'un certain temps programmable.

Par iDrive :

1. « Mon véhicule »
2. « Réglages iDrive »
3. « Écrans »
4. « Écran de contrôle »
5. « Écran de veille »
6. Sélectionner le réglage désiré.

Le réglage est mémorisé pour le profil de conducteur actuellement utilisé.

Messages

Principe

Le menu indique, de manière centralisée, sous forme de liste tous les messages reçus dans le véhicule.

Généralités

Les messages suivants peuvent être affichés :

- ▷ Messages d'informations routières.
- ▷ Messages Check-Control.
- ▷ Messages de communication, par exemple courriels, textos ou rappels.
- ▷ Messages de service.

Les messages sont en plus affichés dans la zone d'état.

Ouverture des messages

Par iDrive :

1. « Notifications »
2. Sélectionner le message souhaité.

Le menu correspondant dans lequel est affiché le message est ouvert.

Suppression des messages

Tous les messages de la liste qui ne sont pas des messages Check-Control peuvent être effacés. Les messages Check-Control restent conservés tant qu'ils sont importants.

Par iDrive :

1. « Notifications »
2. Le cas échéant, sélectionner le message souhaité.
3.  Appuyer sur la touche.
4. « Effacer cette notification » ou « Effacer toutes les notifications »

Réglages

Les réglages suivants peuvent être effectués :

- ▷ Sélectionner les applications dont les messages sont autorisés.
- ▷ Trier l'ordre des messages par date ou priorité.

Par iDrive :

1. « Mon véhicule »
2. « Réglages iDrive »
3. « Notifications »
4. Sélectionner le réglage désiré.

Protection des données

Transfert de données

Principe

Le véhicule propose différentes fonctions dont l'utilisation requiert un transfert de données à BMW ou à un prestataire de services. Pour certaines fonctions, le transfert de données peut être désactivé.

Généralités

La fonction correspondante ne peut pas être utilisée lorsque le transfert de données est désactivé.

Procéder aux réglages uniquement à l'arrêt.

Activation/désactivation du transfert de données

Suivre les instructions affichées sur l'écran de contrôle.

Par iDrive :

1. Mettre le contact.
2. « Mon véhicule »
3. « Réglages iDrive »
4. « Protection des données »
5. Sélectionner le réglage désiré.

Supprimer les données personnelles enregistrées dans le véhicule

Principe

En fonction de l'utilisation, le véhicule enregistre des données personnelles telles que les stations radio mémorisées par exemple. Ces données personnelles peuvent être supprimées définitivement via iDrive.

Généralités

Selon l'équipement, les données suivantes peuvent être supprimées :

- ▷ Réglages du profil de conducteur.
- ▷ Les stations radio mémorisées.
- ▷ Les touches de favoris mémorisées.
- ▷ Données concernant les voyages et l'ordinateur de bord.
- ▷ Disque dur pour musique.
- ▷ Navigation, par exemple les destinations mémorisées.
- ▷ Répertoire téléphonique.
- ▷ Données en ligne comme les favoris et les cookies par exemple.
- ▷ Données Office, par exemple notes vocales.
- ▷ Comptes utilisateurs.

La suppression des données peut durer au total jusqu'à 15 minutes.

Conditions de fonctionnement

Les données ne peuvent être modifiées qu'à l'arrêt.

Suppression des données

Lire et suivre les instructions affichées sur l'écran de contrôle.

Par iDrive :

1. Mettre le contact.
2. « Mon véhicule »

3. « Réglages iDrive »
4. « Protection des données »
5. « Effacer données personnelles »
6. « Effacer données personnelles »
7. « OK »
8. Quitter et verrouiller le véhicule.

L'effacement est entièrement terminé au bout de 15 minutes.

Le cas échéant, répéter l'effacement si toutes les données ne sont pas effacées.

Interruption de l'effacement

Démarrer le moteur pour interrompre l'effacement des données.

Connexions

Principe

Plusieurs types de connexion permettant l'utilisation d'appareils mobiles dans le véhicule sont disponibles. Le type de connexion à sélectionner dépend de l'appareil mobile et de la fonction souhaitée.

Généralités

L'aperçu suivant présente les fonctions possibles et les types de connexion adaptés. L'étendue des fonctions dépend de l'appareil mobile.

Fonction	Type de connexion
Téléphoner avec le kit mains libres.	Bluetooth.
Utiliser les fonctions du téléphone avec iDrive.	
Utiliser les fonctions Office du smartphone.	
Lire la musique du smartphone ou du lecteur audio.	Bluetooth ou USB.

Fonction	Type de connexion
Utiliser les applis compatibles avec iDrive.	Bluetooth ou USB.
Support mémoire USB : Exporter et importer des profils de conducteur.	USB.
Réaliser les mise à jour logicielles.	
Exporter et importer les itinéraires mémorisés.	
Lecture de musique.	
Lire les vidéos du smartphone ou de l'appareil USB.	USB.
Actionner l'appli Apple CarPlay via iDrive et via la commande vocale.	Bluetooth et wifi.
Screen Mirroring : Afficher l'écran du smartphone sur l'écran de contrôle.	Wifi.

Un jumelage une fois pour toutes avec le véhicule est nécessaire pour les types de connexion suivants :

- ▷ Bluetooth.
- ▷ Point d'accès Internet.
- ▷ Apple CarPlay.
- ▷ Screen Mirroring.

Les appareils jumelés sont ensuite automatiquement reconnus et connectés au véhicule.

Consigne de sécurité

AVERTISSEMENT

La commande des systèmes d'information intégrés et des appareils de communication risque de détourner l'attention du conducteur. Il est alors possible de perdre le contrôle du véhicule. Risque d'accident. Utiliser ces systèmes

ou ces appareils uniquement si la situation sur la route le permet. S'arrêter si nécessaire et actionner les systèmes ou appareils lorsque le véhicule est à l'arrêt.

Appareils compatibles

Généralités

Vous trouverez des informations sur les appareils mobiles compatibles avec le véhicule à l'adresse www.bmw.com/bluetooth.

Les autres téléphones portables ou versions de logiciel différentes peuvent entraîner des dysfonctionnements.

Affichage du numéro d'identification du véhicule et du numéro de référence du logiciel

Lors de la recherche des appareils compatibles, saisir le cas échéant le numéro d'identification du véhicule et le numéro de référence du logiciel. Ces numéros peuvent être affichés dans le véhicule.

Par iDrive :

1. « Mon véhicule »
2. « Réglages iDrive »
3. « Appareils mobiles »
4. « Réglages »
5. « Info Bluetooth »
6. « Informations système »

Il est possible d'effectuer une mise à jour du logiciel, voir page 61.

Connexion Bluetooth

Conditions de fonctionnement

- ▷ Appareil compatible, voir page 56, à interface Bluetooth.
- ▷ La télécommande se trouve dans le véhicule.
- ▷ L'appareil est prêt à fonctionner.

- ▷ Bluetooth activé dans le véhicule, voir page 56, et sur l'appareil.
- ▷ Le cas échéant, des pré-réglages Bluetooth sont nécessaires sur l'appareil, par exemple la visibilité ; voir la notice d'utilisation de l'appareil.

Activation du Bluetooth

Par iDrive :

1. « Mon véhicule »
2. « Réglages iDrive »
3. « Appareils mobiles »
4. « Réglages »
5. « Bluetooth »

Activation et désactivation des fonctions du téléphone

Pour pouvoir utiliser toutes les fonctions prises en charge d'un téléphone portable, les fonctions suivantes doivent être activées avant le jumelage.

Par iDrive :

1. « Mon véhicule »
2. « Réglages iDrive »
3. « Appareils mobiles »
4. « Réglages »
5. Sélectionner le réglage désiré :

- ▷ « Office »

Activer la fonction pour transmettre au véhicule les textos, les courriels, l'agenda, les tâches, les notes et les rappels. La transmission de toutes les données au véhicule peut générer des coûts.

- ▷ « Images de contact »





Activer la fonction pour afficher les photos des contacts.

6. Basculer le contrôleur à gauche.

Jumelage d'un appareil mobile au véhicule

Par iDrive :

1. « Mon véhicule »
2. « Réglages iDrive »
3. « Appareils mobiles »
4. « Connecter nouvel appareil »
5. Sélectionner les fonctions pour lesquelles l'appareil est utilisé :

- ▶  « Téléphone »
- ▶  « Audio Bluetooth »
- ▶  « Applications »
- ▶  « Apple CarPlay »
- ▶  « Screen Mirroring »

Le nom Bluetooth du véhicule s'affiche sur l'écran de contrôle.

6. Rechercher sur l'appareil les appareils Bluetooth dans les environs.

Le nom Bluetooth du véhicule s'affiche sur l'écran de l'appareil mobile.

Sélectionner le nom Bluetooth du véhicule.

7. Selon l'appareil mobile, un code d'accès est affiché ou le code d'accès doit être saisi sur l'appareil.

- ▶ Comparer le code d'accès sur l'écran de contrôle avec celui affiché sur l'écran de l'appareil.

Confirmer le numéro de contrôle sur l'appareil et sur l'écran de contrôle.

- ▶ Entrer le même numéro de contrôle sur l'appareil et via iDrive et confirmer.

L'appareil est jumelé et affiché dans la liste des appareils, voir page 60.

En cas d'échec du jumelage : Foire aux questions, voir page 57.

Questions souvent posées

Toutes les conditions préalables sont remplies et toutes les étapes nécessaires ont été accomplies dans la chronologie prescrite. Malgré tout,

l'appareil mobile ne fonctionne pas comme prévu.

Dans ce cas, les explications suivantes peuvent vous aider :

Pourquoi le téléphone portable ne peut-il pas être jumelé ou connecté ?

- ▶ Trop d'appareils Bluetooth sont reliés au téléphone portable ou au véhicule.

Dans le véhicule, supprimer la connexion Bluetooth aux autres appareils.

Effacer toutes les connexions Bluetooth connues de la liste des appareils dans le téléphone portable et lancer une nouvelle recherche d'appareils.

- ▶ Le téléphone portable se trouve-t-il en mode Économie d'énergie ou sa batterie n'offre-t-elle plus qu'une courte autonomie.

Recharger le téléphone portable.

Pourquoi le téléphone portable ne réagit-il plus ?

- ▶ Les applications dans le téléphone portable ne fonctionnent plus.

Éteindre le téléphone portable, puis l'allumer de nouveau.

- ▶ La température ambiante est trop élevée ou trop basse pour pouvoir utiliser le téléphone portable.

Ne pas exposer le téléphone portable à des conditions ambiantes extrêmes.

Pourquoi les fonctions du téléphone sont-elles inutilisables avec iDrive ?

- ▶ Le cas échéant, le téléphone portable n'est pas correctement configuré, par exemple comme appareil Bluetooth audio.

Connecter le téléphone portable avec la fonction téléphone ou téléphone additionnel.

Pourquoi le répertoire téléphonique ne montre-t-il que certaines entrées, aucune entrée ou des entrées incomplètes ?

- ▶ La transmission des entrées du répertoire téléphonique n'est pas encore terminée.

- ▷ Le cas échéant, seules les entrées du répertoire téléphonique du téléphone portable ou de la carte SIM sont transmises.
- ▷ Le cas échéant, les entrées dans le répertoire téléphonique comportant des caractères spéciaux ne peuvent pas être affichées.
- ▷ Le cas échéant, les contacts issus des réseaux sociétaux ne peuvent pas être transmis.
- ▷ Nombre d'entrées de répertoire téléphonique à mémoriser trop élevé.
- ▷ Volume de données du contact trop grand, par exemple en raison d'informations enregistrées comme des notes.

Réduire le volume de données du contact.

- ▷ Un téléphone portable peut être connecté uniquement comme source audio ou comme téléphone.

Configurer le téléphone portable et le connecter avec la fonction téléphone ou téléphone additionnel.

Comment améliorer la qualité de la communication téléphonique ?

- ▷ En fonction du téléphone portable, la puissance du signal Bluetooth peut être réglée sur le téléphone.
- ▷ Placer le téléphone portable dans l'adaptateur snap-in ou dans la zone de la console centrale.
- ▷ Placer le téléphone portable dans la base Wireless Charging.
- ▷ Régler séparément le volume sonore du microphone et des haut-parleurs.

Si tous les points de la liste ont été vérifiés sans que la fonction désirée puisse être exécutée, veuillez contacter la hotline, un partenaire de service après-vente du constructeur ou un autre partenaire de service après-vente qualifié ou un atelier qualifié.

Connexion USB

Généralités

Les appareils mobiles à connexion USB se raccordent au port USB.

- ▷ Téléphones portables.
L'adaptateur snap-in dispose de sa propre prise USB qui est automatiquement raccordée lors de la mise en place d'un téléphone portable adéquat.
- ▷ Appareils audio avec prise USB, par exemple lecteur MP3.
- ▷ Support USB.
Les systèmes de données conventionnels sont pris en charge. Les formats recommandés sont FAT32 et exFAT.

Les utilisations suivantes sont possibles :

- ▷ Exportation et importation de profils de conducteur, voir page [81](#).
- ▷ Écoute de fichiers musique via USB audio.
- ▷ Visionnage de films vidéo via USB vidéo.
- ▷ Chargement de mises à jour logicielles, voir page [61](#).
- ▷ Importation d'itinéraires.

Lors du branchement, respecter les consignes suivantes :

- ▷ Ne pas forcer pour introduire la fiche dans l'interface USB.
- ▷ Utiliser un câble adaptateur flexible.
- ▷ Protéger l'appareil USB des dommages mécaniques.
- ▷ En raison du grand nombre d'appareils USB disponibles sur le marché, la commande par l'intermédiaire du véhicule ne peut pas être assurée pour chaque appareil.
- ▷ Ne pas exposer les appareils USB à des conditions ambiantes extrêmes, par exemple à de très hautes températures, voir la notice d'utilisation de l'appareil.
- ▷ En raison du grand nombre de techniques de compression différentes sur le marché, la lec-

ture correcte des fichiers mémorisés dans l'appareil USB ne peut pas être assurée dans tous les cas.

- ▶ Un appareil USB raccordé est alimenté en énergie via l'interface USB, si l'appareil prend en charge cette fonction.
- ▶ Afin d'assurer une transmission optimale des données mémorisées, ne pas recharger un appareil USB via la prise de courant de bord s'il est raccordé à l'interface USB.
- ▶ Selon l'utilisation prévue de l'appareil USB, des réglages sont éventuellement nécessaires sur l'appareil USB, voir la notice d'utilisation de l'appareil.

Appareils USB non adéquats :

- ▶ Disques durs USB.
- ▶ Répartiteurs USB.
- ▶ Lecteurs de cartes USB avec plusieurs tiroirs.
- ▶ Appareils USB formatés HFS.
- ▶ Appareils tels que ventilateurs ou lampes.

Conditions de fonctionnement

Appareil compatible, voir page 56, à interface USB.

Connexion de l'appareil

Raccorder l'appareil USB avec une interface USB, voir page 235, au moyen d'un câble adaptateur adéquat.

L'appareil USB s'affiche dans la liste des appareils, voir page 60.

Préparation d'Apple CarPlay

Principe

CarPlay permet d'actionner certaines fonctions d'un iPhone d'Apple compatible via la commande vocale Siri et iDrive.

Conditions de fonctionnement

- ▶ iPhone compatible, voir page 56.

iPhone 5 minimum équipé d'iOS 7.1 minimum.

- ▶ Contrat de téléphonie mobile correspondant.
- ▶ Sur l'iPhone, les fonctions Bluetooth, wifi et la commande vocale Siri sont activées.

Activation du Bluetooth et CarPlay

Par iDrive :

1. « Mon véhicule »
2. « Réglages iDrive »
3. « Appareils mobiles »
4. « Réglages »
5. Sélectionner les réglages suivants :
 - ▶ « Bluetooth »
 - ▶ « Apple CarPlay »

Jumelage de l'iPhone avec CarPlay

Jumeler iPhone au véhicule, voir page 57, via Bluetooth.

Sélectionner la fonction CarPlay :

- ▶ « Apple CarPlay »

L'iPhone se connecte au véhicule et s'affiche dans la liste des appareils, voir page 60.

Utilisation

Pour de plus amples informations, voir la notice d'utilisation intégrée dans le véhicule ou la notice d'utilisation du système de navigation, de divertissement et de communication en version papier.

Questions souvent posées

Toutes les conditions préalables sont remplies et toutes les étapes nécessaires ont été accomplies dans la chronologie prescrite. Malgré tout, l'appareil mobile ne fonctionne pas comme prévu.

Dans ce cas, les explications suivantes peuvent vous aider :

L'iPhone a déjà été jumelé pour Apple CarPlay. En cas de nouvelle tentative de connexion, CarPlay n'est plus sélectionnable.

- ▷ Effacer l'iPhone concerné dans la liste des appareils.
- ▷ Sur l'iPhone, effacer le véhicule concerné sous Bluetooth et sous wifi dans la liste des véhicules mémorisés.
- ▷ Jumeler l'iPhone comme un nouvel appareil.

Si la fonction souhaitée ne peut toujours pas être exécutée malgré les mesures prises : appeler la Hotline pour parler à un partenaire de service après-vente du constructeur, un autre partenaire de service après-vente qualifié ou un atelier qualifié.

Screen Mirroring

Généralités

Screen Mirroring permet la visualisation de l'écran du smartphone sur l'écran de contrôle.

Conditions de fonctionnement

- ▷ Smartphone compatible, voir page 56, à interface Screen Mirroring.
- ▷ La fonction Screen Mirroring est activée sur le smartphone.
- ▷ Le WiFi est activé dans le véhicule.

Activation du WiFi

Par iDrive :

1. « Mon véhicule »
2. « Réglages iDrive »
3. « Appareils mobiles »
4. « Réglages »
5. « Wi-Fi véhicule »

Jumelage d'un smartphone avec Screen Mirroring

Par iDrive :

1. « Mon véhicule »
2. « Réglages iDrive »
3. « Appareils mobiles »
4. « Connecter nouvel appareil »
5.  « Screen Mirroring »

Le nom Wi-Fi du véhicule est affiché sur l'écran de contrôle.

6. Rechercher sur le smartphone les appareils WiFi dans les environs.

Le nom Wi-Fi du véhicule est affiché sur l'écran de l'appareil. Sélectionner le nom Wi-Fi du véhicule.

7. Confirmer la connexion via iDrive.

L'appareil est jumelé et affiché dans la liste des appareils, voir page 60.

Gérer les appareils mobiles

Généralités

- ▷ Après le premier jumelage, les appareils sont automatiquement reconnus et reconnectés lorsque le contact est mis.
- ▷ Les données mémorisées sur la carte SIM ou dans le téléphone portable sont transmises au véhicule après détection.
- ▷ Sur certains appareils, certains réglages particuliers sont éventuellement nécessaires, par exemple autorisation ; voir la notice d'utilisation de l'appareil.







Affichage de la liste des appareils

Tous les appareils jumelés ou connectés au véhicule s'affichent dans la liste des appareils.

Par iDrive :

1. « Mon véhicule »
2. « Réglages iDrive »
3. « Appareils mobiles »

Un symbole indique pour quelle fonction un appareil est utilisé.

Symbole	Fonction
	« Téléphone »
	« Téléphone additionnel »
	« Audio Bluetooth »
	« Applications »
	« Screen Mirroring »
	« Apple CarPlay »

Configuration de l'appareil

Des fonctions peuvent être activées et désactivées sur des appareils jumelés ou connectés.

Par iDrive :

1. « Mon véhicule »
2. « Réglages iDrive »
3. « Appareils mobiles »
4. Sélectionner l'appareil souhaité.
5. Sélectionner le réglage désiré.

Quand une fonction est affectée à un appareil, celle-ci est désactivée si l'appareil est déjà relié et l'appareil est déconnecté.

Déjumelage de l'appareil

La connexion de l'appareil avec le véhicule est coupée.

L'appareil reste jumelé et peut de nouveau être connecté, voir page 61.

Par iDrive :

1. « Mon véhicule »
2. « Réglages iDrive »
3. « Appareils mobiles »
4. Sélectionner l'appareil.
5. « Déconnecter appareil »

Connexion de l'appareil

Un appareil déconnecté peut être reconnecté.

Par iDrive :

1. « Mon véhicule »
2. « Réglages iDrive »
3. « Appareils mobiles »
4. Sélectionner l'appareil.
5. « Connecter appareil »

Les fonctions affectées avant le déjumelage de l'appareil sont réaffectées à l'appareil lors du prochain jumelage. Sur un appareil déjà relié, ces fonctions sont éventuellement désactivées.

Supprimer l'appareil

Par iDrive :

1. « Mon véhicule »
2. « Réglages iDrive »
3. « Appareils mobiles »
4. Sélectionner l'appareil.
5. « Effacer appareil »

L'appareil est déjumelé et supprimé de la liste des appareils.

Permutation entre le téléphone et le téléphone additionnel

Si deux téléphones portables sont connectés avec le véhicule, les fonctions du téléphone et du téléphone additionnel peuvent être permutées.

Par iDrive :

1. « Mon véhicule »
2. « Réglages iDrive »
3. « Appareils mobiles »
4. « Réglages »
5. « Échanger tél./tél. additionnel »

Mise à jour du logiciel

Généralités

Le véhicule prend en charge un grand nombre d'appareils mobiles, par exemple des téléphones portables et des lecteurs MP3. Des MAJ logiciel-

les sont disponibles pour de nombreux appareils pris en charge. La mise à jour régulière du logiciel du véhicule permet au véhicule de bénéficier des dernières innovations.

Sur la page Internet www.bmw.com/updates nous mettons des mises à jour et des instructions correspondantes à disposition.

Affichage de la version du logiciel

La version du logiciel actuellement installée dans le véhicule s'affiche.

Par iDrive :

1. « Mon véhicule »
2. « Réglages iDrive »
3. « Mise à jour du logiciel »
4. « Afficher version actuelle »

Si une mise à jour a déjà été effectuée, sélectionner la version désirée pour afficher des informations supplémentaires.

Mise à jour logicielle via USB

La mise à jour du logiciel ne doit s'effectuer qu'à l'arrêt.

Par iDrive :

1. Mémoriser le fichier de mise à jour logicielle dans le répertoire principal sur un support de données USB.
2. Brancher l'appareil USB à une interface USB, voir page [235](#).
3. « Mon véhicule »
4. « Réglages iDrive »
5. « Mise à jour du logiciel »
6. « Mettre à jour logiciel »
7. « USB »
8. « Installer logiciel »
9. « OK »
10. Attendre la mise à jour.
11. Confirmer le redémarrage du système.

Restauration de la version du logiciel

La version du logiciel installée avant la dernière mise à jour et l'état de sortie d'usine du logiciel peuvent être rétablies.

La restauration du logiciel ne doit s'effectuer qu'à l'arrêt.

Par iDrive :

1. « Mon véhicule »
2. « Réglages iDrive »
3. « Mise à jour du logiciel »
4. « Restaurer logiciel »
5. ▶ « Version précédente »
 - La version précédente du logiciel est restaurée.
 - ▶ « État initial du logiciel »
 - La première version du logiciel est restaurée.
6. « Supprimer logiciel »
7. « OK »
8. Attendre la restauration.
9. Confirmer le redémarrage du système.

Supports de la notice d'utilisation

Équipement du véhicule

Ce chapitre décrit tous les équipements de série, spécifiques à un pays et en option proposés pour cette série de modèles. C'est pourquoi des équipements non disponibles pour un véhicule, en raison des options choisies ou de la version de pays, y sont également décrits. Ceci s'applique également aux fonctions et systèmes de sécurité. L'utilisation des fonctions et systèmes correspondants implique le respect des lois et des règlements en vigueur.

Généralités

Le contenu de la notice d'utilisation est accessible comme suit :

- ▶ Notice d'utilisation imprimée, voir page 63.
- ▶ Notice d'utilisation intégrée au véhicule, voir page 63.

Notice d'utilisation imprimée

Principe

La notice d'utilisation imprimée comprend tous les équipements de série, spécifiques à un pays et en option proposés pour cette série de modèles.

Généralités

La notice d'utilisation concernant le système de navigation, de divertissement et de communication est disponible sous forme de livret auprès du service après-vente.

Notices complémentaires

Observez également les notices complémentaires qui viennent compléter, le cas échéant, la documentation de bord.

Notice d'utilisation intégrée au véhicule

Principe

La notice d'utilisation intégrée décrit en particulier les équipements et les fonctions disponibles dans le véhicule. La notice d'utilisation intégrée peut être affichée sur l'écran de contrôle.

Sélection de la notice d'utilisation

1.  Appuyer sur la touche.
2. « Mon véhicule »
3. « Notice d'utilisation »
4. Sélectionner le moyen d'accès souhaité aux contenus.

Défilement à l'intérieur de la notice d'utilisation

Tourner le contrôleur jusqu'à ce que les contenus suivants ou précédents soient affichés.

Aide contextuelle

Généralités

Il est possible d'afficher directement la notice d'utilisation relative à la fonction actuellement sélectionnée.

Appel lors de la commande par iDrive

Passage direct au menu Options depuis la fonction de l'écran de contrôle :

1.  Appuyer sur la touche.
2. « Notice d'utilisation »



Appel lors de l'affichage d'un message Check-Control

Directement depuis le message Check-Control sur l'écran de contrôle :

-  « Notice d'utilisation »

Passage de la fonction à la notice d'utilisation et inversement

Sur l'écran de contrôle, pour passer d'une fonction, par exemple Radio, à la notice d'utilisation et d'un affichage à l'autre :

1.  Appuyer sur la touche.
2. « Notice d'utilisation »
3. Sélectionner la page désirée dans la notice d'utilisation.
4.  Appuyer de nouveau sur la touche pour repasser à la fonction affichée en dernier.
5.  Appuyer sur la touche pour repasser à la page de la notice d'utilisation affichée en dernier.



Pour passer en permanence de la dernière fonction affichée à la dernière page affichée de la notice d'utilisation, répéter les étapes 4 et 5. De nouveaux tableaux s'ouvrent à chaque fois.

Touches de favoris



Généralités

Les points d'accès dans la notice d'utilisation peuvent être mémorisés sur les touches de favoris, voir page 47, et ouverts directement.

Mémorisation

1. Sélectionner le point d'accès souhaité via iDrive :
 - ▷ « Notice simplifiée »
 - ▷ « Recherche d'image »
 - ▷ « Recherche par mot-clé »
 - ▷ « Animations »
2. ... Maintenir enfoncée la touche de favoris souhaitée pendant plus de 2 secondes.

Exécution

- ... Appuyer sur la touche correspondante. La notice d'utilisation est directement affichée au point d'accès sélectionné.



↓ UTILISATION

Ouverture et fermeture	68
Sièges, rétroviseurs et volant	91
Transport d'enfants en sécurité	104
Conduite	113
Affichage	133
Éclairage	153
Sécurité	160
Systèmes de régulation de stabilité	189
Confort dynamique	198
Climatisation	217
Équipement intérieur	230
Vide-poches	239



Ouverture et fermeture

Équipement du véhicule

Ce chapitre décrit tous les équipements de série, spécifiques à un pays et en option proposés pour cette série de modèles. C'est pourquoi des équipements non disponibles pour un véhicule, en raison des options choisies ou de la version de pays, y sont également décrits. Ceci s'applique également aux fonctions et systèmes de sécurité. L'utilisation des fonctions et systèmes correspondants implique le respect des lois et des règlements en vigueur.

Télécommande

Généralités

Deux télécommandes munies d'une clé sont contenues dans l'équipement fourni.

Chaque télécommande contient une pile interchangeable. Remplacement de la pile, voir page 71.

Selon l'équipement et la version de pays, il est possible de régler les fonctions des touches. Réglages, voir page 84.

Pour chaque télécommande, un profil personnel est mémorisé dans le véhicule. Profils de conducteur, voir page 81.

Des informations concernant les besoins d'entretien sont mémorisées sur les télécommandes. Données d'entretien dans la télécommande, voir page 296.

Pour éviter d'enfermer la télécommande, l'emporter avec soi en quittant le véhicule.

Consignes de sécurité

AVERTISSEMENT

Les personnes ou les animaux à bord du véhicule peuvent verrouiller les portes de l'intérieur et s'enfermer. Dans ce cas, le véhicule ne peut pas être ouvert de l'extérieur. Risque de blessures. Emporter la télécommande afin que le véhicule puisse être ouvert de l'extérieur.

AVERTISSEMENT

Sur certaines versions de pays, il n'est pas possible de déverrouiller le véhicule depuis l'intérieur si celui-ci a été verrouillé depuis l'extérieur.

Si des personnes se trouvent longtemps dans le véhicule, elles sont soumises à une très haute température et risquent d'être blessées ou d'être en danger de mort. Ne pas verrouiller le véhicule de l'extérieur lorsque des personnes se trouvent à bord.

AVERTISSEMENT

Des enfants ou des animaux laissés sans surveillance peuvent mettre le véhicule en mouvement et se mettre en danger ou les autres usagers, par exemple avec les actions suivantes :

- ▷ Action du bouton Start/Stop.
- ▷ Desserrage du frein de stationnement.
- ▷ Ouverture et fermeture des portes ou des vitres.
- ▷ Placement de la manette de sélection sur la position N.
- ▷ Utilisation d'équipements du véhicule.

Risque d'accident ou de blessures. Ne pas laisser des enfants ni des animaux sans surveillance dans le véhicule. Emportez la télécommande et verrouillez le véhicule lorsque vous sortez du véhicule.

Aperçu

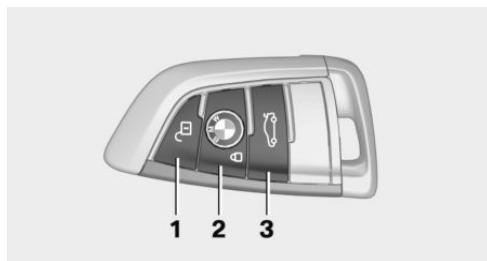

- 1 Déverrouillage
- 2 Verrouillage
- 3 Ouverture et fermeture du hayon

Déverrouillage



Appuyer sur la touche de la télécommande.

En fonction des réglages, voir page 84, les accès suivants sont déverrouillés :

- ▷ La porte conducteur et la trappe du réservoir.
Appuyer de nouveau sur la touche de la télécommande pour déverrouiller les autres accès au véhicule.
- ▷ Toutes les portes, le hayon et la trappe du réservoir.

En outre, les fonctions suivantes sont exécutées :

- ▷ Le déverrouillage est confirmé par l'allumage des clignotants. Cette fonction doit être activée dans les réglages, voir page 84.
- ▷ Les réglages mémorisés dans le profil de conducteur, voir page 81, sont appliqués.
- ▷ La dernière position du siège du conducteur mémorisée dans le profil du conducteur est

réglée. Cette fonction doit être activée dans les réglages, voir page 84.

- ▷ L'éclairage intérieur, voir page 158, est allumé, s'il n'a pas été coupé manuellement.
- ▷ Selon les réglages, l'éclairage d'accueil et l'éclairage jusqu'au pas de la porte, voir page 154, s'allument.
- ▷ Les rétroviseurs extérieurs sont déployés avec la fonction de fermeture confort.
- ▷ Avec alarme antivol : L'alarme antivol est désactivée.
- ▷ L'alarme antivol, voir page 85, est désactivée.

Les fonctions d'éclairage dépendent, le cas échéant, des conditions de luminosité ambiante.

Ouverture confort



Après le déverrouillage, maintenir la touche de la télécommande enfoncée.

Les vitres et le toit ouvrant en verre s'ouvrent tant que la touche de la télécommande est actionnée.

Verrouillage

1. Fermer la porte conducteur.
2.  Appuyer sur la touche de la télécommande.

Les fonctions suivantes sont exécutées :

- ▷ Toutes les portes, le hayon et la trappe du réservoir sont verrouillés.
- ▷ Le verrouillage est confirmé par l'allumage des clignotants. Cette fonction doit être activée dans les réglages, voir page 84.
- ▷ Avec alarme antivol : L'alarme antivol est activée. Ceci empêche le déverrouillage des portes par les boutons de verrouillage ou les gâchettes d'ouverture.
- ▷ L'alarme antivol, voir page 85, est activée.

Deux coups d'avertisseur sonore retentissent si, lors du verrouillage, le moteur ou le contact est

encore allumé. Dans ce cas, éteindre le moteur ou le contact à l'aide du bouton Start/Stop.

Fermeture confort

Consigne de sécurité

AVERTISSEMENT

Des parties du corps peuvent être coincées lors de l'utilisation de la fermeture confort. Risque de blessures. Lors de la fermeture confort, veiller à ce que la zone de mouvement soit libre.

Fermeture



Après le verrouillage, maintenir la touche de la télécommande enfoncée.

Les vitres et le toit ouvrant en verre sont fermés tant que la touche de la télécommande est actionnée.

Les rétroviseurs extérieurs sont rabattus.

Si les feux de détresse sont enclenchés, les rétroviseurs extérieurs ne peuvent pas se rabattre.

Allumer l'éclairage intérieur et l'éclairage d'approche



Le véhicule étant verrouillé, appuyer sur la touche de la télécommande.

Cette fonction n'est pas disponible lorsque l'éclairage intérieur a été coupé manuellement.

Les fonctions d'éclairage dépendent, le cas échéant, des conditions de luminosité ambiante.

Attendre 10 secondes après le verrouillage avant d'appuyer à nouveau sur la touche.

Hayon

Généralités

Pour éviter d'enfermer la télécommande, ne pas la déposer dans le compartiment à bagages.

Selon l'équipement et la version de pays, il est possible de déterminer si les portes doivent être déverrouillées elles aussi lors du déverrouillage avec la télécommande. Procéder aux réglages, voir page 84.

Consignes de sécurité

AVERTISSEMENT

Des parties du corps peuvent être coincées lors de la commande du hayon. Risque de blessures. Lors de l'ouverture et de la fermeture, veiller à ce que la zone de mouvement du hayon soit libre.

AVERTISSEMENT

Le hayon se déploie à l'ouverture. Risque de blessures ou risque de dommages matériels. Lors de l'ouverture et de la fermeture, veiller à ce que la zone de mouvement du hayon soit libre.

REMARQUE

Pendant la conduite, des objets saillants ou pointus pourraient cogner contre les vitres et les résistances de chauffage. Risque de dommages matériels. Recouvrir les arêtes et veiller à ce que les objets pointus ne cognent pas contre les vitres.

Ouverture



Appuyer sur la touche de la télécommande pendant 1 seconde environ.

Le hayon s'ouvre automatiquement.

Lorsqu'une remorque est tractée, il est impossible d'ouvrir le hayon avec la télécommande.

Fermeture



Maintenir la touche de la télécommande enfoncée jusqu'à ce que le hayon soit fermé.

Le mouvement s'arrête dès que la touche est relâchée.

BMW X5 M :Le hayon inférieur doit être fermé, sinon un message Check-Control est émis.

Remplacement de la pile

1. Retirer la clé intégrée de la télécommande, voir page 73.
2. Placer la clé intégrée sous le couvercle du compartiment de pile, flèche 1, et soulever le couvercle en faisant levier avec la clé intégrée, flèche 2.

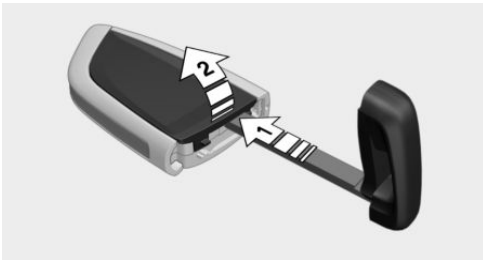

3. Pousser la pile avec un objet pointu dans le sens de la flèche et l'extraire en la soulevant.

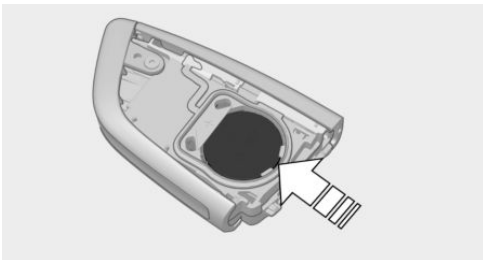

4. Insérer une pile de type CR 2032 avec le pôle plus orienté vers le haut.
5. Appuyer sur le couvercle.
6. Insérer la clé intégrée à la télécommande jusqu'à ce qu'elle s'enclenche.



Faire éliminer les batteries usagées par un partenaire de service après-vente du constructeur ou par un autre partenaire de service après-vente qualifié ou par un atelier qualifié ou bien la remettre à un centre de collecte des déchets.

Télécommandes supplémentaires

Des télécommandes supplémentaires sont disponibles auprès d'un partenaire de service après-vente du constructeur ou d'un autre partenaire de service après-vente qualifié ou d'un atelier qualifié.

Perte de télécommandes

Si une télécommande a été perdue, elle peut être bloquée et remplacée par un partenaire de service après-vente du constructeur ou un autre partenaire de service après-vente qualifié ou par un atelier qualifié.

Dysfonctionnement

Généralités

Un message Check-Control s'affiche.

La détection de la télécommande par le véhicule peut, entre autres, être gênée par les circonstances suivantes :

- ▶ La pile de la télécommande est déchargée. Remplacement de la pile, voir page 71.
- ▶ Parasitage de la connexion radio par des relais émetteurs ou toute autre installation présentant une puissance d'émission élevée.
- ▶ Blindage de la télécommande par des objets métalliques.

Ne pas transporter la télécommande avec des objets métalliques.

- ▶ Parasitage de la connexion radio par des téléphones portables ou tout autre appareil électronique à proximité immédiate de la télécommande.

Ne pas transporter la télécommande avec des appareils électroniques.

- ▷ Parasitage de la transmission radio dû à la procédure de recharge d'un appareil mobile, par exemple un téléphone portable.
- ▷ La télécommande se trouve à proximité immédiate de la base Wireless Charging.

Déposer la télécommande à un autre endroit.

En cas de dysfonctionnement, le véhicule peut être également verrouillé et déverrouillé de l'extérieur avec la clé intégrée, voir page 72.

Démarrage du moteur par l'intermédiaire de la reconnaissance de secours de la télécommande

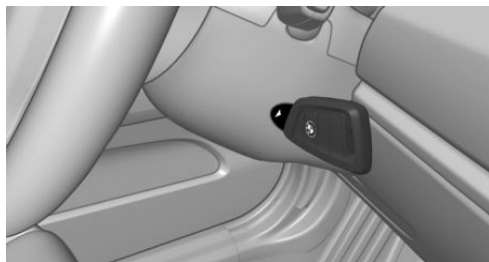

Si la télécommande n'a pas été détectée, le moteur ne peut pas démarrer.

Si la télécommande n'a pas été détectée, l'état de marche ne peut pas être activé.

Dans ce cas, procéder de la façon suivante :

1. Placer la pointe de la télécommande contre le repère de la colonne de direction. Tenir compte de l'affichage sur le combiné d'instruments.
2. Si la télécommande est détectée :
Démarrer le moteur dans un délai de 10 secondes.

Si la télécommande n'est pas reconnue, modifier légèrement la position de la télécommande et renouveler la procédure.

Questions souvent posées

Quelles mesures peuvent être prises pour ouvrir un véhicule si la télécommande a été accidentellement enfermée dans le véhicule ?

- ▷ Les Remote Services de l'appli BMW Connected permettent notamment de verrouiller et de déverrouiller un véhicule.

Pour cela, un contrat BMW ConnectedDrive actif est nécessaire et l'appli BMW Connected doit être installée sur un smartphone.

- ▷ Le déverrouillage du véhicule peut être demandé au centre d'appels BMW ConnectedDrive.

Un contrat BMW ConnectedDrive actif est nécessaire.

Clé intégrée

Généralités

La clé intégrée permet de déverrouiller et de verrouiller la porte conducteur sans télécommande. L'interrupteur à clé pour les airbags de passager avant, voir page 162, peut être commandé avec la clé intégrée.

Consignes de sécurité

⚠ AVERTISSEMENT

Sur certaines versions de pays, il n'est pas possible de déverrouiller le véhicule depuis l'intérieur si celui-ci a été verrouillé depuis l'extérieur.

Si des personnes se trouvent longtemps dans le véhicule, elles sont soumises à une très haute température et risquent d'être blessées ou d'être en danger de mort. Ne pas verrouiller le véhicule de l'extérieur lorsque des personnes se trouvent à bord.

⚠ REMARQUE

La serrure de porte est fixée à la porte. La poignée de porte se laisse actionner. Tirer la poignée de porte lorsque la clé intégrée est enfoncée peut endommager la peinture ou la clé intégrée. Risque de dommages matériels. Retirer la clé intégrée avant de tirer sur la poignée extérieure de porte.

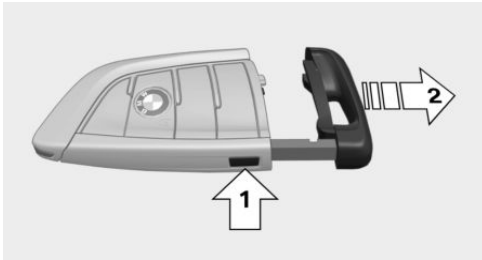
Décrocher

Appuyer sur la touche, flèche 1 et retirer la clé intégrée, flèche 2.

Déverrouiller/verrouiller via la serrure de porte

1. Retirer le capuchon de la serrure de porte.
Pour cela, glisser la clé intégrée depuis le bas dans l'ouverture et ôter le capuchon.

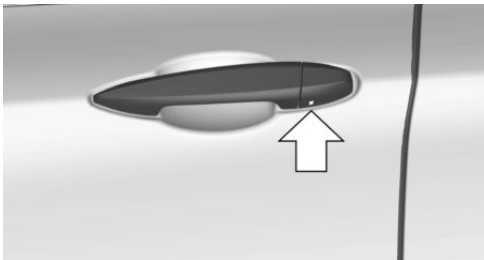

2. Déverrouiller ou verrouiller la serrure de porte à l'aide de la clé intégrée.

Les autres portes doivent être verrouillées ou déverrouillées de l'intérieur.

Alarme antivol

L'alarme antivol n'est pas activée lorsque le véhicule est verrouillé avec la clé intégrée.

L'alarme antivol se déclenche à l'ouverture de la porte si la serrure de porte se déverrouille.

Pour arrêter l'alarme, déverrouiller le véhicule avec la télécommande ou mettre le contact, le cas échéant, via la reconnaissance de secours de la télécommande, voir page 72.

Touches pour le verrouillage centralisé**Généralités**

En cas d'accident d'une certaine gravité, le véhicule est déverrouillé automatiquement. Les feux de détresse et l'éclairage intérieur s'allument.

Aperçu

Touches pour le verrouillage centralisé.

Verrouillage

Appuyer sur la touche à condition que les portes avant soient fermées.

La trappe du réservoir reste déverrouillée.

Lors du verrouillage, l'alarme antivol n'est pas activée.

Déverrouillage

Appuyer sur la touche.

Ouverture

- ▶  Actionner la touche pour déverrouiller ensemble toutes les portes et ensuite, tirer sur la gâchette d'ouverture de porte située au-dessus de l'accoudoir.
- ▶ Tirer sur la gâchette d'ouverture de la porte à ouvrir. Les autres portes restent verrouillées.

Accès confort

Principe

L'accès au véhicule est possible sans actionnement de la télécommande.

Il suffit de porter la télécommande sur soi, par exemple dans la poche de son pantalon.

Le véhicule reconnaît automatiquement la télécommande à proximité directe ou dans l'habitacle.

Généralités

L'accès confort permet les fonctions suivantes :

- ▶ Déverrouillage et verrouillage du véhicule.
- ▶ Fermeture confort.
- ▶ Ouvrir le hayon.
- ▶ BMW X6 M : Ouverture/fermeture sans contact du hayon.

Conditions de fonctionnement

- ▶ Pour le verrouillage, la télécommande doit se trouver à l'extérieur du véhicule à proximité des portes.
- ▶ Un nouveau déverrouillage et verrouillage n'est possible qu'au bout de 2 secondes environ.

Déverrouillage

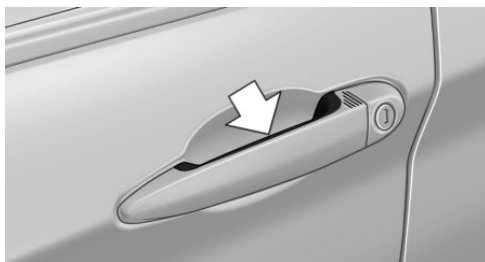

Passer la main entièrement sur la poignée de l'une des portes du véhicule.

Cela correspond à une pression sur la touche  de la télécommande.

Verrouillage

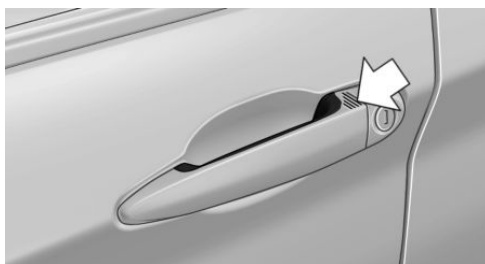

Avec le doigt, effleurer la surface sur la poignée de l'une des portes du véhicule pendant 1 seconde environ, sans refermer la main sur la poignée de porte.

Cela correspond à une pression sur la touche  de la télécommande.

Fermeture confort

Consigne de sécurité

AVERTISSEMENT

Des parties du corps peuvent être coincées lors de l'utilisation de la fermeture confort. Risque de blessures. Lors de la fermeture confort, veiller à ce que la zone de mouvement soit libre.

Fermeture

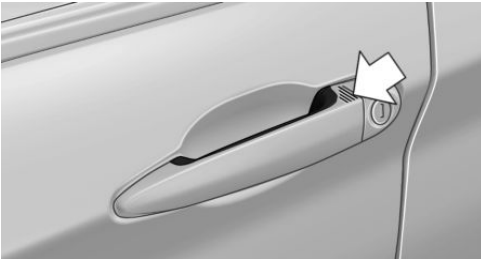

Avec le doigt, effleurer la surface d'une poignée du véhicule, flèche, et maintenir le contact sans refermer la main sur la poignée de porte.

Correspond à presser et maintenir pressée la touche  de la télécommande.

En plus du verrouillage, les vitres et le toit ouvrant en verre se ferment et les rétroviseurs extérieurs se rabattent.

Ouverture du hayon

Généralités

Pour éviter d'enfermer la télécommande, ne pas la déposer dans le compartiment à bagages.

Si le hayon est ouvert par l'intermédiaire de l'accès confort, les portes verrouillées ne sont pas déverrouillées.

Consignes de sécurité

AVERTISSEMENT

Des parties du corps peuvent être coincées lors de la commande du hayon. Risque de blessures. Lors de l'ouverture et de la fermeture, veiller à ce que la zone de mouvement du hayon soit libre.

AVERTISSEMENT

Le hayon se déploie à l'ouverture. Risque de blessures ou risque de dommages matériels. Lors de l'ouverture et de la fermeture, veiller à ce que la zone de mouvement du hayon soit libre.

REMARQUE

Pendant la conduite, des objets saillants ou pointus pourraient cogner contre les vitres et les résistances de chauffage. Risque de dommages matériels. Recouvrir les arêtes et veiller à ce que les objets pointus ne cognent pas contre les vitres.

Ouverture

BMW X5 M :



BMW X6 M :



Appuyer sur la touche sur la face extérieure du hayon.

Cela correspond à une pression sur la touche  de la télécommande.

Le hayon s'ouvre automatiquement.

BMW X6 M : ouverture et fermeture sans contact du hayon

Principe

Le hayon peut être ouvert et fermé sans contact avec la télécommande portée sur soi. Deux capteurs détectent un mouvement du pied vers l'avant dans la zone centrale de l'arrière du véhicule et le hayon s'ouvre ou se ferme.

Généralités

Pour éviter d'enfermer la télécommande, ne pas la déposer dans le compartiment à bagages.

Lorsque la télécommande se trouve dans la zone de détection, le hayon peut être involontairement ouvert ou fermé par un mouvement du pied inconscient ou faussement détecté comme tel.

La zone de détection s'étend à environ 1,50 m derrière l'arrière du véhicule.

Si le hayon est ouvert sans contact, les portes verrouillées ne sont pas déverrouillées.

Consignes de sécurité

AVERTISSEMENT

La commande sans contact peut entraîner un contact avec des pièces du véhicule comme, par exemple, le système d'échappement chaud. Risque de blessures. Lors du mouvement, veiller à avoir une position stable et à ne pas toucher le véhicule.

AVERTISSEMENT

Des parties du corps peuvent être coincées lors de la commande du hayon. Risque de blessures. Lors de l'ouverture et de la fermeture, veiller à ce que la zone de mouvement du hayon soit libre.

AVERTISSEMENT

Le hayon se déploie à l'ouverture. Risque de blessures ou risque de dommages matériels. Lors de l'ouverture et de la fermeture, veiller à ce que la zone de mouvement du hayon soit libre.

Mouvement du pied à exécuter

1. Se placer derrière le véhicule, au centre, à peu près à une longueur de bras du hayon du véhicule.
2. Déplacer un pied le plus loin possible sous le véhicule dans le sens de déplacement et le retirer immédiatement. Lors de ce mouve-

ment, la jambe doit traverser les zones des deux capteurs.

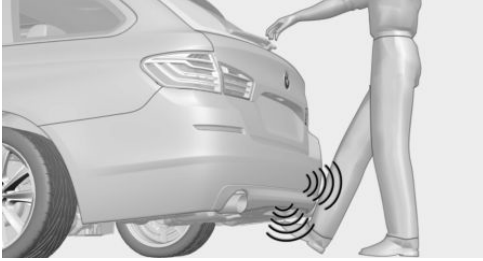

Ouverture

Effectuer plus vers l'avant le mouvement décrit du pied.

Avant l'ouverture, les feux de détresse clignotent. Un nouveau mouvement du pied interrompt l'ouverture, le mouvement du pied suivant referme le hayon.

Fermeture

Effectuer plus vers l'avant le mouvement décrit du pied.

Avant la fermeture, les feux de détresse clignotent et un signal sonore retentit.

Un nouveau mouvement du pied interrompt la fermeture, le mouvement du pied suivant rouvre le hayon.

Dysfonctionnement

La détection de la télécommande par le véhicule peut, entre autres, être gênée par les circonstances suivantes :

- ▷ La pile de la télécommande est déchargée. Remplacement de la batterie, voir page 71.
- ▷ Parasitage de la connexion radio par des relais émetteurs ou toute autre installation présentant une puissance d'émission élevée.
- ▷ Blindage de la télécommande par des objets métalliques.

Ne pas transporter la télécommande avec des objets métalliques.

- ▷ Parasitage de la connexion radio par des téléphones portables ou tout autre appareil électronique à proximité immédiate de la télécommande.

Ne pas transporter la télécommande avec des appareils électroniques.

Il est possible que, par pluie ou par neige, le système ne détecte pas correctement le verrouillage souhaité sur les poignées de porte.

En cas de panne, le véhicule peut être verrouillé et déverrouillé avec les touches de la télécommande ou avec la clé intégrée, voir page 72.

Hayon

Généralités

Pour éviter d'enfermer la télécommande, ne pas la déposer dans le compartiment à bagages.

Selon l'équipement et la version de pays, il est possible de déterminer si les portes doivent être déverrouillées elles aussi lors du déverrouillage avec la télécommande. Procéder aux réglages, voir page 84.

Consignes de sécurité

AVERTISSEMENT

Des parties du corps peuvent être coincées lors de la commande du hayon. Risque de blessures. Lors de l'ouverture et de la fermeture, veiller à ce que la zone de mouvement du hayon soit libre.

AVERTISSEMENT

Le hayon se déploie à l'ouverture. Risque de blessures ou risque de dommages matériels. Lors de l'ouverture et de la fermeture, veiller à ce que la zone de mouvement du hayon soit libre.

 **REMARQUE**

Pendant la conduite, des objets saillants ou pointus pourraient cogner contre les vitres et les résistances de chauffage. Risque de dommages matériels. Recouvrir les arêtes et veiller à ce que les objets pointus ne cognent pas contre les vitres.

Ouverture et fermeture

Ouverture

Généralités

Si la prise de courant de la remorque est affectée, il n'est pas possible d'ouvrir le hayon avec la télécommande ou avec la touche située dans l'habitacle.

Réglage de la hauteur d'ouverture

Il est possible de régler la hauteur jusqu'à laquelle le hayon s'ouvre.

Lors du réglage de la hauteur d'ouverture, veiller à laisser un espace libre d'au moins 10 cm au-dessus du hayon.

1. « Mon véhicule »
2. « Réglages véhicule »
3. « Portes/clé »
4. « Hayon »
5. Surveiller le hayon et régler la hauteur d'ouverture souhaitée.

De l'extérieur

BMW X5 M :



BMW X6 M :



- ▷ Sans accès confort : déverrouiller le véhicule.
Avec accès confort : déverrouiller le véhicule ou avoir la télécommande avec soi.
Appuyer sur la touche sur la face extérieure du hayon.
- ▷  Appuyer sur la touche de la télécommande pendant 1 seconde environ.

Il est possible que les portes se déverrouillent également. Ouverture avec la télécommande, voir page 70.

Quand le véhicule est à l'arrêt, le hayon s'ouvre jusqu'à la hauteur d'ouverture réglée.

De l'intérieur



Appuyer sur la touche dans la porte du conducteur.

Quand le véhicule est à l'arrêt, le hayon s'ouvre jusqu'à la hauteur d'ouverture réglée.

Interrompre la procédure d'ouverture

La procédure d'ouverture s'interrompt dans les situations suivantes :

- ▷ Lorsque le véhicule se met en mouvement.
- ▷ Par pression de la touche sur la face extérieure du hayon. Une nouvelle pression referme le hayon.
- ▷ Par pression de la touche sur la face intérieure du hayon. Une nouvelle pression referme le hayon.
- ▷ Par pression sur la touche de la télécommande. Une nouvelle pression permet de reprendre la procédure d'ouverture.
Une pression maintenue sur la touche permet de refermer le hayon.
- ▷ Par pression ou traction sur la touche dans la porte du conducteur. Une nouvelle pression permet de reprendre la procédure d'ouverture.

Fermeture

Conditions de fonctionnement

Le hayon inférieur doit être fermé, sinon un message Check-Control est émis.

De l'extérieur

- ▷ Appuyer sur la touche sur la face extérieure du hayon.
- ▷  Maintenir la touche de la télécommande enfoncée jusqu'à ce que le hayon soit fermé.

De l'intérieur

- ▷  Tirer sur la touche dans la porte conducteur et la maintenir tirée.

Pour cette fonction, la télécommande doit se trouver dans l'habitacle.

Par l'intermédiaire de la face intérieure du hayon

Sans accès confort :

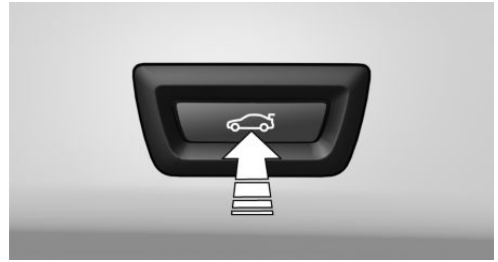

Appuyer sur la touche sur la face intérieure du hayon.

Avec accès confort :

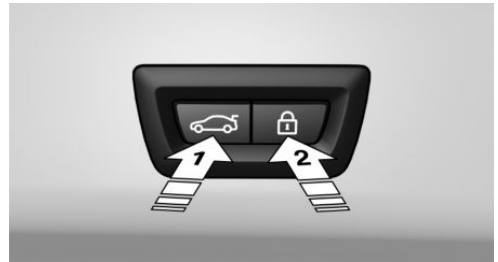

- ▷ Appuyer sur la touche sur la face intérieure du hayon, flèche 1.

- ▷ Appuyer sur la touche, flèche 2.

Le véhicule est verrouillé une fois que le hayon est refermé. Pour cela, la porte conducteur doit être fermée et la télécommande doit se trouver hors du véhicule à proximité du hayon.

Interrompre la fermeture

La fermeture s'interrompt dans les situations suivantes :

- ▷ En cas de démarrage brusque.
- ▷ Par pression de la touche sur la face extérieure du hayon. Une nouvelle pression permet d'ouvrir de nouveau le hayon.
- ▷ Par pression de la touche sur la face intérieure du hayon. Une nouvelle pression permet d'ouvrir de nouveau le hayon.
- ▷ Par relâchement de la touche dans la porte du conducteur.

- ▶ Par relâchement de la touche de la télécommande. Une nouvelle pression maintenue permet de reprendre la procédure de fermeture.

BMW X5 M : hayon inférieur

Ouverture

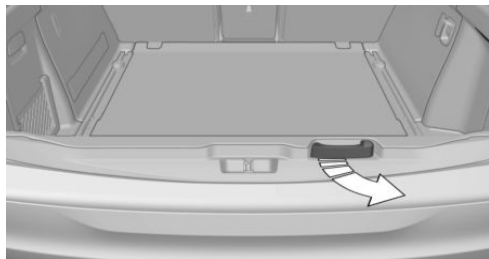

Tirer le levier et tourner le hayon vers le bas. Le hayon ouvert peut supporter jusqu'à 250 kg.

Fermeture

Tourner le hayon vers le haut et appuyer pour fermer.

Dysfonctionnement

Consignes de sécurité

BMW X5 M :

AVERTISSEMENT

Risque de pincement en rabattant les dossiers de siège arrière. Risque de blessures ou risque de dommages matériels. Avant le basculement, s'assurer que la zone de déplacement du dossier de siège arrière et de l'appui-tête soit libre.

BMW X5 M :

AVERTISSEMENT

Si un dossier de siège n'est pas verrouillé, les objets non arrimés peuvent être projetés dans l'habitacle, par exemple en cas d'accident, de freinage ou d'évitement. Risque de blessures. S'assurer que le dossier de siège est verrouillé après avoir été rabattu.

AVERTISSEMENT

Lors de la commande manuelle d'un hayon bloqué, celui-ci peut se libérer de manière inattendue. Risque de blessures ou risque de dommages matériels. Ne pas commander manuellement un hayon bloqué. Faire contrôler par un partenaire de service après-vente du constructeur ou un autre partenaire de service après-vente qualifié ou par un atelier qualifié.

BMW X5 M : déverrouillage manuel

En cas de panne électrique.

1. Rabattre le dossier du siège arrière vers l'avant.
2. Dans le hayon inférieur, dégager le cache à l'aide de l'outillage de bord ou d'un objet approprié et le retirer.



3. Tirer la boucle de sangle vers l'intérieur de l'habitacle. Le hayon se déverrouille.
4. Ouvrir le hayon supérieur, renfoncer la boucle de sangle.
5. Mettre en place le cache et le fermer.

Le hayon est de nouveau verrouillé dès que vous le fermez.

Commande manuelle

Actionner lentement à la main et sans mouvement brusque le hayon déverrouillé.

Pour la fermeture définitive du hayon, il suffit d'appuyer dessus légèrement. La fermeture s'effectue automatiquement.

Fermeture assistée automatique

Consigne de sécurité



AVERTISSEMENT

Des membres ou parties du corps peuvent être coincées lors de la commande du toit ouvrant en verre. Risque de blessures. Lors de l'ouverture et de la fermeture, veiller à ce que la zone de mouvement des vitres soit libre.

Fermeture

Appuyer légèrement sur les portes et, le cas échéant, sur le hayon.

La fermeture s'effectue automatiquement.

Profils de conducteur

Principe

Les profils de conducteur permettent de mémoriser les réglages individuels de plusieurs conducteurs et de les activer en cas de besoin.

Généralités

Trois profils de conducteurs sont disponibles pour mémoriser des réglages individuels du véhicule. Chaque télécommande est affectée à l'un de ces profils de conducteur.

Si le véhicule est déverrouillé avec une télécommande, le profil de conducteur affecté est activé. Tous les réglages mémorisés dans le profil sont automatiquement appliqués.

Si plusieurs conducteurs utilisent chacun une télécommande, le véhicule appliquera les réglages personnels correspondants lors du déverrouillage. Ces réglages sont également rétablis lorsque le véhicule aura été utilisé par une personne avec une autre télécommande.

Les modifications opérées sur les réglages sont automatiquement mémorisées dans le profil de conducteur actuellement utilisé.

Si un autre profil de conducteur est sélectionné via iDrive, les réglages qui y sont mémorisés sont automatiquement appliqués. Le nouveau profil de conducteur est affecté à la télécommande actuellement utilisée.

En outre, un profil visiteur, qui n'est attribué à aucune télécommande, est disponible. Il peut être utilisé pour procéder à des réglages sur le véhicule sans devoir modifier les profils personnels de conducteurs.

Conditions de fonctionnement

Pour que le profil correspondant au conducteur puisse être configuré, la télécommande détectée et le conducteur doivent être reconnus sans ambiguïté.

Les conditions suivantes doivent être remplies pour qu'il n'y ait pas d'ambiguïté :

- ▷ Le conducteur ne porte sur lui aucune autre télécommande que la sienne.
- ▷ Le conducteur déverrouille le véhicule.
- ▷ Le conducteur entre dans le véhicule par la porte conducteur.

Réglages

Les réglages des fonctions et systèmes suivants sont mémorisés dans le profil actif. L'étendue des réglages mémorisables dépend des pays et des niveaux d'équipement.

- ▷ Verrouillage et déverrouillage.

- ▷ Éclairage.
- ▷ Climatisation.
- ▷ Radio.
- ▷ Combiné d'instruments.
- ▷ Touches de favoris.
- ▷ Volume sonore, tonalité.
- ▷ Écran de contrôle.
- ▷ Navigation.
- ▷ TV.
- ▷ Détecteur d'obstacles PDC.
- ▷ Caméra de recul.
- ▷ Caméra de vue latérale Side View.
- ▷ Caméra de vue de dessus Top View.
- ▷ Affichage tête haute.
- ▷ M Drive : configurations.
- ▷ Position de siège, position des rétroviseurs extérieurs, le cas échéant, position du volant.
Les positions mémorisées dans la mémoire du siège sont mémorisées ainsi que la dernière position réglée.
- ▷ Intelligent Safety.
- ▷ Alerte de changement de voie.
- ▷ Night Vision.

Gestion des profils

Sélectionner le profil de conducteur

Indépendamment de la télécommande utilisée, il est possible d'ouvrir un autre profil de conducteur. Ceci permet d'ouvrir les réglages personnalisés du véhicule même lorsque ce dernier n'a pas été déverrouillé avec la télécommande personnelle.

Par iDrive :

1. « Mon véhicule »
2. « Profils conducteur »
3. Sélectionner le profil de conducteur.
4. « OK »

- ▷ Les réglages mémorisés dans le profil de conducteur ouvert sont automatiquement appliqués.
- ▷ Le profil de conducteur ouvert est affecté à la télécommande actuellement utilisée.
- ▷ Si le profil de conducteur est déjà attribué à une autre télécommande, il sera alors valable pour les deux télécommandes.

Utiliser un profil visiteur

Grâce au profil visiteur, il est possible de procéder à des réglages individuels qui ne sont enregistrés dans aucun des trois profils de conducteur.

Par iDrive :

1. « Mon véhicule »
2. « Profils conducteur »
3. « Démarrer sans profil »
4. « OK »

Le profil visiteur ne peut pas être renommé. Il n'est pas affecté à la télécommande actuelle.

Renommer un profil de conducteur

Pour éviter la confusion entre les profils de conducteur, le profil actuellement utilisé pourra recevoir une dénomination personnelle.

Par iDrive :

1. « Mon véhicule »
2. « Profils conducteur »
3. Sélectionner le profil de conducteur.
 Le profil de conducteur identifié avec ce symbole peut être renommé.
4. « Modifier nom du profil conducteur »
5. Saisir le nom de profil.
6. Sélectionner le symbole **OK** .

Réinitialiser un profil de conducteur

Les réglages d'usine du profil de conducteur actif sont restaurés.

Par iDrive :

1. « Mon véhicule »
2. « Profils conducteur »
3. Sélectionner le profil de conducteur.
 -  Le profil de conducteur identifié avec ce symbole peut être réinitialisé.
4. « Réinitialiser le profil conducteur »
5. « OK »

Exporter un profil de conducteur

La plupart des réglages du profil de conducteur actuellement utilisé peuvent être exportés.

L'exportation peut être utile pour sauvegarder et récupérer les réglages personnels, par exemple avant un séjour à l'atelier. Les profils de conducteur sauvegardés peuvent être emportés dans un autre véhicule.

Par iDrive :

1. « Mon véhicule »
2. « Profils conducteur »
3. Sélectionner le profil de conducteur.
 -  Le profil de conducteur identifié avec ce symbole peut être exporté.
4. « Exporter profil conducteur »
5. Sélectionner un support pour l'exportation du profil conducteur.
 - ▶ « Appareil USB »
Le cas échéant, sélectionner support mémoire USB, voir page 58.
 - ▶ En ligne.

Importer un profil de conducteur

Les réglages existants du profil de conducteur actuellement utilisé sont écrasés par les réglages du profil importé.

Par iDrive :

1. « Mon véhicule »
2. « Profils conducteur »
3. Sélectionner le profil conducteur à écraser.

 Le profil de conducteur identifié avec ce symbole peut être écrasé.

4. « Importer profil conducteur »
5. Sélectionner un support pour l'importation du profil conducteur.
 - ▶ Support mémoire USB : « Appareil USB »
Le cas échéant, sélectionner support mémoire USB.
 - ▶ En ligne.
6. Sélectionner le profil de conducteur à importer.

Affichage des profils de conducteur lors du démarrage

Les profils de conducteur peuvent être affichés à chaque démarrage pour sélectionner le profil souhaité.

Par iDrive :

1. « Mon véhicule »
2. « Profils conducteur »
3. « Afficher profils au démarrage »

Limites du système

Dans les cas suivants, par exemple, il n'est pas toujours possible que la télécommande et le conducteur soient reconnus sans ambiguïté.

- ▶ Un passager a déverrouillé le véhicule avec sa télécommande mais une autre personne conduit.
- ▶ Le conducteur a déverrouillé le véhicule via l'accès confort alors qu'il avait plusieurs télécommandes avec soi.
- ▶ Si une autre personne conduit sans que le véhicule ait été verrouillé et déverrouillé.
- ▶ Si plusieurs télécommandes se trouvent à l'extérieur du véhicule.

Réglages

Généralités



Selon l'équipement et la version de pays, plusieurs réglages sont possibles pour les fonctions de la télécommande.

Ces réglages sont mémorisés pour le profil de conducteur, voir page 81, actuellement utilisé.

Déverrouillage

Portes

Par iDrive :

1. « Mon véhicule »
2. « Réglages véhicule »
3. « Portes/clé »
4.  « Porte conducteur » ou  « Toutes les portes »

5. Sélectionner le réglage désiré :

- ▷ « Seulement porte conducteur »

Seules la porte du conducteur et la trappe du réservoir sont déverrouillées. Une nouvelle pression déverrouille l'ensemble du véhicule.

- ▷ « Toutes les portes »

L'ensemble du véhicule est déverrouillé.

Hayon

Selon l'équipement et la version de pays, ce réglage peut ne pas être proposé.

Par iDrive :

1. « Mon véhicule »
2. « Réglages véhicule »
3. « Portes/clé »
4. 

Le texte situé à côté du symbole indique le réglage actuel.

5. Sélectionner le réglage désiré :

- ▷ « Hayon »

Le hayon s'ouvre.

- ▷ « Hayon et porte(s) »

Le hayon s'ouvre et les portes se déverrouillent.

Régler la dernière position du siège, des rétroviseurs et du volant

Par iDrive :

1. « Mon véhicule »
2. « Profils conducteur »
3. Sélectionner le profil de conducteur.
 -  Le réglage peut être effectué pour le profil de conducteur marqué par ce symbole.
4. « Dernière pos. siège auto. »

Les dernières positions réglées du siège conducteur et des rétroviseurs extérieurs sont appliquées lors du déverrouillage du véhicule. Après avoir activé l'état de marche, le volant passe sur la position qui a été réglée en dernier.

La dernière position ne dépend pas des positions mémorisées dans la mémoire du siège.

Signaux de confirmation du véhicule

Par iDrive :

1. « Mon véhicule »
2. « Réglages véhicule »
3. « Portes/clé »
4. « Clignotement au verrouill./dév. »

Le déverrouillage est acquitté par deux clignotements, le verrouillage par un clignotement.

Verrouillage automatique

Par iDrive :

1. « Mon véhicule »
2. « Réglages véhicule »
3. « Portes/clé »
4. Sélectionner le réglage désiré :



- ▷ « Verrouillage automatique »
Le système verrouille automatiquement de nouveau le véhicule au bout de quelques instants si aucune porte n'a été ouverte après le déverrouillage.
- ▷ « Verrouillage au départ »
Après le départ, le verrouillage centralisé verrouille automatiquement le véhicule.

Déverrouillage automatique

Par iDrive :

1. « Mon véhicule »
2. « Réglages véhicule »
3. « Portes/clé »
4. « Déverrouillage à l'arrivée »

Lorsque le moteur est coupé par actionnement du bouton Start/Stop, le véhicule verrouillé est déverrouillé automatiquement.

Alarme antivol

Généralités

Lorsque le véhicule est verrouillé, l'alarme antivol réagit aux modifications suivantes :

- ▷ Ouverture par effraction d'une porte, du capot moteur ou du hayon.
- ▷ Mouvements dans l'habitacle.
- ▷ Changement de l'inclinaison du véhicule, par exemple lors de la tentative de vol d'une roue ou de remorquage.
- ▷ Coupure de tension de la batterie.
- ▷ Utilisation non conforme de la prise de courant du système de diagnostic embarqué.
- ▷ Verrouillage du véhicule lorsqu'un appareil est branché à la prise de courant pour le système de diagnostic embarqué OBD. Prise de courant pour le système de diagnostic embarqué OBD, voir page 297.

L'alarme antivol signale ces modifications de manière visuelle et sonore :

- ▷ Alarme sonore :
Il se peut que l'alarme acoustique soit supprimée selon la réglementation du pays.
- ▷ Alarme visuelle :
L'éclairage extérieur clignote.

Mise en marche et arrêt

L'alarme antivol est désactivée et activée lors du déverrouillage et du verrouillage du véhicule par l'intermédiaire de la télécommande ou de l'accès confort.

Ouverture des portes lorsque l'alarme antivol est activée

L'alarme antivol se déclenche à l'ouverture d'une porte si celle-ci a été déverrouillée par la serrure au moyen de la clé intégrée.

Arrêter l'alarme, voir page 86.

Ouverture du hayon lorsque l'alarme antivol est activée

Le hayon peut être ouvert même lorsque l'alarme antivol est activée.

Après la fermeture du hayon, il est de nouveau verrouillé et surveillé si les portes sont verrouillées. Les feux de détresse clignotent une fois.

Témoin sur le rétroviseur intérieur

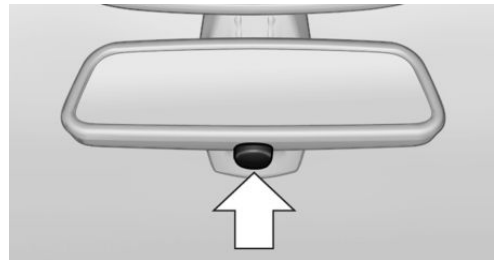

- ▷ Le témoin clignote toutes les 2 secondes :
L'alarme antivol est activée.



- ▶ Le témoin clignote pendant environ 10 secondes avant de clignoter toutes les 2 secondes :

La protection de l'habitacle et le capteur d'inclinaison ne sont pas activés, car les portes, le capot moteur ou le hayon ne sont pas correctement fermés. Les accès correctement fermés sont protégés.

La protection de l'habitacle et le capteur d'inclinaison sont activés lorsque les accès encore ouverts sont fermés.

- ▶ Le témoin s'éteint après le déverrouillage :
Il n'y a pas eu de manipulation malintentionnée sur le véhicule.
- ▶ Le témoin clignote après le déverrouillage jusqu'à la mise du contact, mais pendant environ 5 min. au maximum :
L'alarme a été déclenchée.

Capteur d'inclinaison

Le système surveille l'inclinaison du véhicule.

L'alarme antivol réagit par exemple aux tentatives de vol d'une roue ou de remorquage.

Protection de l'habitacle

Les vitres et le toit ouvrant en verre doivent être fermés pour permettre un fonctionnement irréprochable.

Comment éviter une alarme involontaire

Généralités

Une alarme peut être déclenchée par le capteur d'inclinaison et la protection d'habitacle, même en l'absence d'actions illicites sur le véhicule.

Situations possibles pour une alarme involontaire :

- ▶ Dans les stations de lavage.
- ▶ Dans les garages duplex.

- ▶ Lors du transport sur trains-autos, sur mer ou sur remorque.
- ▶ En présence d'animaux dans le véhicule.
- ▶ Si le véhicule est verrouillé lorsque le ravitaillement a déjà commencé.

Face à de telles situations, le capteur d'inclinaison et la protection d'habitacle peuvent être désactivés.

Désactivation du capteur d'inclinaison et de la protection de l'habitacle



Appuyer à nouveau sur la touche de la télécommande en l'espace de 10 secondes, dès que le véhicule est verrouillé.

Le témoin s'allume environ 2 secondes et continue ensuite de clignoter.

Le capteur d'inclinaison et la protection de l'habitacle sont désactivés jusqu'au prochain verrouillage.

Arrêter l'alarme

- ▶ Déverrouillage du véhicule avec la télécommande ou mise du contact, le cas échéant grâce à la reconnaissance de secours de la télécommande, voir page 71.
- ▶ Avec accès confort :

Passer la main entièrement sur la poignée de porte conducteur ou passager avant avec la télécommande portée sur soi.

Lève-vitres

Consigne de sécurité



AVERTISSEMENT

Des membres ou des objets peuvent être coincés lors de la commande des vitres. Risque de blessures ou risque de dommages matériels. Lors de l'ouverture et de la fermeture, veiller à



ce que la zone de mouvement des vitres soit libre.

Aperçu

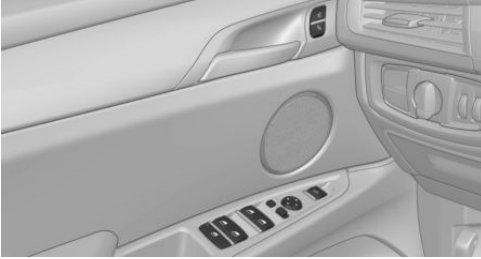



Lève-vitres





Commutateur de sécurité

Ouverture

- ▷  Appuyer sur le commutateur jusqu'au point de résistance.
La vitre s'ouvre tant que le commutateur est maintenu.
- ▷  Appuyer sur le commutateur au delà du point de résistance.
La vitre s'ouvre automatiquement. Une nouvelle pression sur le commutateur interrompt le mouvement en cours.

Ouverture confort par la télécommande, voir page 69.

Fermeture

- ▷  Tirer le commutateur jusqu'au point de résistance.
La vitre se ferme tant que le commutateur est maintenu.
- ▷  Tirer sur le commutateur au delà du point de résistance.

La vitre se ferme automatiquement lorsque la porte est fermée. Une nouvelle traction interrompt le mouvement en cours.

Fermeture confort par la télécommande, voir page 70.

Fermeture par l'accès confort, voir page 75.

Après coupure du contact

Les vitres peuvent encore être manœuvrées :

- ▷ Pendant un temps assez long en position radio.
- ▷ Pendant 1 minute environ après la coupure du contact.

Protection de pincement

Généralités

Si, lors de la fermeture d'une vitre, la force de fermeture dépasse une certaine valeur, la fermeture est interrompue.

La vitre s'ouvre légèrement.

Consigne de sécurité



AVERTISSEMENT

Les accessoires fixés aux vitres, comme les antennes, peuvent limiter la protection de pincement. Risque de blessures. Ne pas fixer d'accessoires dans la zone de mouvement des vitres.

Fermeture sans protection de pincement

En cas de danger extérieur ou quand le givrage empêche une fermeture normale, procéder comme suit :

1.  Tirer sur le commutateur au delà du point de résistance et le maintenir.

Une protection de pincement n'est assurée que de façon limitée lorsque la vitre se ferme. Si la force de fermeture dépasse une certaine valeur, la fermeture est interrompue.

-  Tirer sur le commutateur dans un délai de 4 secondes environ au delà du point de résistance et le maintenir.

La vitre se ferme sans protection de pincement.

Commutateur de sécurité

Généralités

Le commutateur de sécurité permet d'empêcher que par exemple des enfants puissent ouvrir et fermer les vitres arrière par les commutateurs à l'arrière.

En cas d'accident d'une certaine gravité, la fonction de sécurité est automatiquement désactivée.

Mise en marche et arrêt



Appuyer sur la touche.

Quand la fonction de sécurité est activée, la LED s'allume.

Stores pare-soleil pour les vitres latérales arrière

Tirer le store pare-soleil par la boucle et l'accrocher dans la fixation.

AVERTISSEMENT

Si les stores pare-soleil sont fermés et les vitres sont ouvertes, les stores pare-soleil peuvent être soumis à de fortes sollicitations du vent pendant la conduite. Les stores peuvent être endommagés et menacer les passagers. Risque de blessures. Ne pas ouvrir les vitres pen-

dant la conduite si les stores pare-soleil sont fermés.

Toit ouvrant en verre

Généralités

BMW X5 M : toit ouvrant panoramique en verre.

BMW X6 M : toit ouvrant en verre.

Consigne de sécurité

AVERTISSEMENT

Des membres ou parties du corps peuvent être coincées lors de la commande du toit ouvrant en verre. Risque de blessures. Lors de l'ouverture et de la fermeture, veiller à ce que la zone de mouvement du toit ouvrant en verre soit libre.

Aperçu



Soulever le toit ouvrant en verre et le fermer



Pousser le commutateur brièvement vers le haut.

- Lorsqu'il est fermé, le toit ouvrant en verre se soulève et le pare-soleil s'ouvre légèrement.



- ▶ Lorsqu'il est ouvert, le toit ouvrant en verre se ferme jusqu'à la position sur laquelle il a été soulevé. Le pare-soleil ne se déplace pas.
- ▶ Le toit ouvrant en verre se ferme alors qu'il est soulevé.

Ouverture/fermeture séparée du toit ouvrant en verre et du pare-soleil

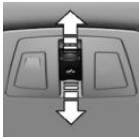

- ▶ Pousser le commutateur dans le sens désiré jusqu'au point de résistance et le maintenir. Le pare-soleil s'ouvre tant que le commutateur est maintenu. Si le pare-soleil est déjà entièrement ouvert, le toit ouvrant en verre s'ouvre. Le toit ouvrant en verre se ferme tant que le commutateur est maintenu. Si le toit ouvrant en verre est déjà fermé ou soulevé, le pare-soleil se ferme.
- ▶ Pousser le commutateur dans le sens désiré au delà du point de résistance. Le pare-soleil s'ouvre automatiquement. Si le pare-soleil est déjà entièrement ouvert, le toit ouvrant en verre s'ouvre automatiquement. Le toit ouvrant en verre se ferme automatiquement. Si le toit ouvrant en verre est déjà fermé ou soulevé, le pare-soleil se ferme automatiquement. Une pression sur la touche vers le haut stoppe le mouvement.

Ouverture/fermeture simultanée du toit ouvrant en verre et du pare-soleil

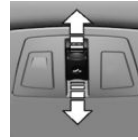

- ▶ Pousser deux fois le commutateur à intervalles rapprochés au delà du point de résistance dans le sens désiré. Le toit ouvrant en verre et le pare-soleil se déplacent ensemble. Une pression sur la touche vers le haut stoppe le mouvement.

Ouverture confort par la télécommande, voir page 69.

Fermeture confort par la télécommande, voir page 70.

Fermeture par l'accès confort, voir page 74.

Position confort

Sur certains modèles, les bruits dus au vent dans l'habitacle sont réduits au minimum lorsque le toit ouvrant en verre n'est pas encore entièrement ouvert. Sur ces modèles, la fonction automatique commence par ouvrir le toit ouvrant en verre seulement jusqu'à cette position de confort.

En actionnant de nouveau le commutateur, le toit ouvrant en verre s'ouvre entièrement.

Après coupure du contact

Contact coupé, le toit ouvrant en verre peut encore être manœuvré pendant environ 1 minute.

Protection de pincement

Généralités

Si la force de fermeture du toit ouvrant en verre dépasse une certaine valeur, la fermeture s'interrompt à partir du milieu de l'ouverture du toit ou lors de la fermeture à partir de la position levée. Le toit ouvrant en verre s'ouvre légèrement.

Fermeture sans protection de pincement depuis la position ouverte

En cas de danger venant de l'extérieur, procéder comme suit :

1. Pousser le commutateur vers l'avant au delà du point de résistance et le maintenir.
Une protection de pincement n'est assurée que de façon limitée lorsque le toit ouvrant en verre se ferme. Si la force de fermeture dépasse une certaine valeur, la fermeture est interrompue.

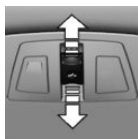

2. Pousser de nouveau le commutateur vers l'avant au-delà du point de résistance et le maintenir jusqu'à ce que le toit ouvrant en verre se ferme sans protection de pincement. Veiller à ce que la zone de fermeture soit dégagée.

Fermeture sans protection de pincement depuis la position soulevée

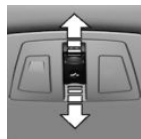

En cas de danger de l'extérieur, pousser le commutateur vers l'avant au-delà du point de résistance et le maintenir.

Le toit ouvrant en verre se ferme sans protection de pincement.

Initialisation après une coupure de courant

Généralités

Après une panne de l'alimentation électrique pendant l'ouverture ou la fermeture, le toit ouvrant en verre ne peut être actionné que de manière restreinte.

Le système peut être initialisé dans les conditions suivantes.

- ▶ Le véhicule se trouve à l'horizontale.
- ▶ Le moteur tourne.
- ▶ La température extérieure est supérieure à 5 °C.

Lors de l'initialisation, le toit ouvrant en verre se ferme sans protection de pincement.

Veiller à ce que la zone de fermeture soit dégagée.

Initialisation du système



Pousser le commutateur vers le haut et le maintenir enfoncé jusqu'à ce que l'initialisation soit terminée.

L'initialisation démarre en l'espace de 15 secondes.

- ▶ Si le toit ouvrant en verre est fermé, il s'ouvre, puis il est de nouveau refermé.
- ▶ Si le toit ouvrant en verre est ouvert, il commence par se fermer, puis il s'ouvre et se ferme de nouveau.

L'initialisation est terminée lorsque le toit ouvrant en verre et le pare-soleil sont de nouveau fermés après avoir été ouverts.

Sièges, rétroviseurs et volant

Équipement du véhicule

Ce chapitre décrit tous les équipements de série, spécifiques à un pays et en option proposés pour cette série de modèles. C'est pourquoi des équipements non disponibles pour un véhicule, en raison des options choisies ou de la version de pays, y sont également décrits. Ceci s'applique également aux fonctions et systèmes de sécurité. L'utilisation des fonctions et systèmes correspondants implique le respect des lois et des règlements en vigueur.

Position assise de sécurité

La condition préalable à une conduite décontractée et peu fatigante est une position assise adaptée aux besoins des passagers du véhicule.

En cas d'accident, la position correcte du siège joue un rôle important. Observer les informations contenues dans les chapitres suivants :

- ▶ Sièges, voir page 91.
- ▶ Ceintures de sécurité, voir page 95.
- ▶ Appui-tête, voir page 98.
- ▶ Airbags, voir page 160.

Sièges avant

Consignes de sécurité

AVERTISSEMENT

Le réglage des sièges pendant la conduite peut entraîner des mouvements de siège inattendus. Le véhicule peut échapper à tout contrôle. Risque d'accident. Ne régler le siège conducteur qu'à l'arrêt.

AVERTISSEMENT

Un dossier de siège trop incliné vers l'arrière n'assure plus la protection offerte par la ceinture de sécurité. En cas d'accident, risque de passer sous la ceinture de sécurité. Risque de blessures ou danger de mort. Régler le siège avant de prendre la route. Placer le dossier de siège le plus droit possible et ne pas modifier cette position pendant la conduite.

AVERTISSEMENT

Risque de coincement lors du déplacement des sièges. Risque de blessures ou risque de dommages matériels. Avant le réglage, s'assurer que la zone de déplacement du siège est libre.

Sièges à réglage électrique

Généralités

Le réglage du siège conducteur est mémorisé pour le profil actuellement utilisé. Quand la fonction, voir page 84, correspondante est activée, la position est rappelée automatiquement lors du déverrouillage du véhicule par la télécommande.

La position actuelle du siège peut être mémorisée via la fonction mémoire, voir page 100.

Aperçu

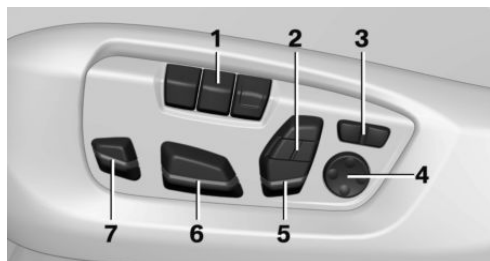

- 1 Fonction mémoire
- 2 Haut du dossier
- 3 Largeur du dossier
- 4 Soutien lombaire
- 5 Inclinaison du dossier, appuie-tête
- 6 Réglage longitudinal, hauteur, inclinaison siège
- 7 Longueur d'assise

Réglage longitudinal

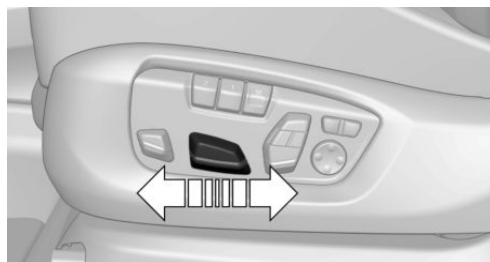

Presser le commutateur vers l'avant ou vers l'arrière.

Hauteur

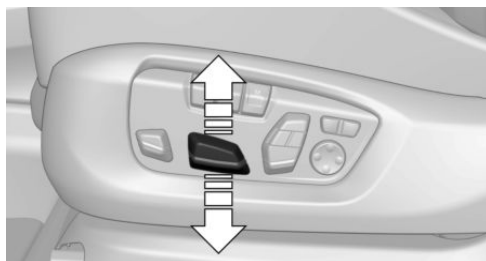

Presser le commutateur vers le haut ou vers le bas.

Inclinaison du siège

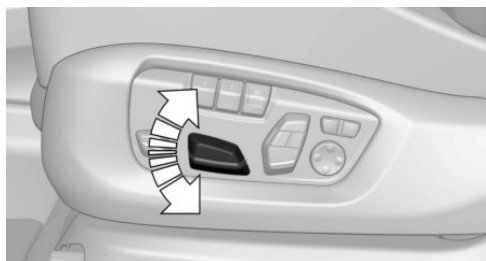

Basculer le commutateur vers le haut ou vers le bas.

Inclinaison du dossier

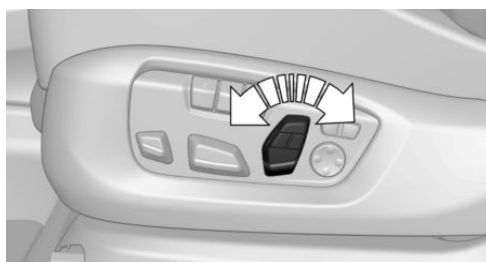

Basculer le commutateur vers l'avant ou vers l'arrière.

Longueur d'assise

Siège multifonctions M

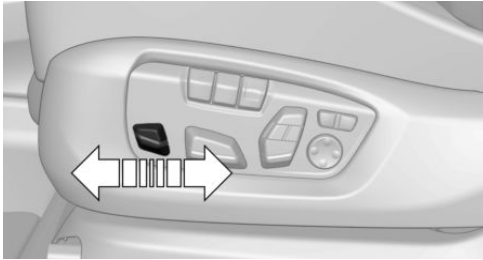

Presser le commutateur vers l'avant ou vers l'arrière.

Siège sport

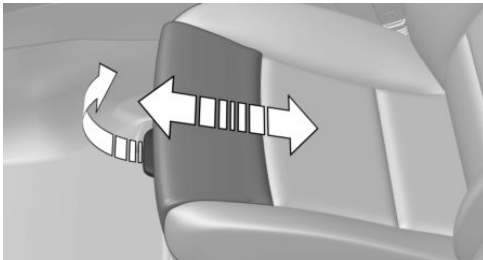

Tirer la manette à l'avant du siège et régler la longueur d'assise.

Soutien lombaire

La courbure du dossier peut être modifiée de telle sorte que la colonne lombaire, la lordose, soit soutenue. Une position assise verticale garantit le soutien du bord supérieur du bassin et de la colonne vertébrale.



- ▷ Appuyer sur la touche avant/arrière :
La courbure est renforcée/atténuée.
- ▷ Actionner la touche vers le haut/le bas :

La courbure est déplacée vers le haut/vers le bas.

Largeur du dossier

Principe

Une adaptation de la largeur du dossier permet d'améliorer le soutien latéral.

Généralités

Les joues latérales peuvent être modifiées afin d'adapter le dossier sur la largeur.

Réglage



- ▷ Appuyer sur la touche avant :
Réduction de la largeur du dossier.
- ▷ Appuyer sur la touche arrière :
Augmentation de la largeur du dossier.

Pour faciliter l'accès et la descente de véhicule, la largeur du dossier s'ouvre temporairement complètement.

Haut du dossier

Principe

Le haut du dossier soutient le dos au niveau des épaules. Un réglage correct entraîne une position assise détendue et soulage ainsi les muscles des épaules.

Généralités

Le haut du dossier repasse en position de base lorsque la porte du conducteur est ouverte alors que le contact est coupé.

Réglage

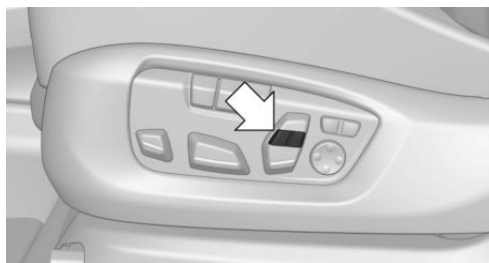

Actionner la touche du côté correspondant.

Chauffage de siège avant

Aperçu

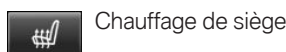

Mise en marche

Pour chaque niveau de température, appuyer une fois sur la touche.

Trois LED allumées représentent la température la plus élevée.

Si, après une halte, la conduite est poursuivie dans un délai d'environ 15 minutes, le chauffage de siège est activé automatiquement avec la dernière température réglée.

Arrêt

Maintenir la touche enfoncée jusqu'à ce que les LED s'éteignent.

Répartition du chauffage sur un siège

Le chauffage de l'assise de siège et du dossier peut être réparti de différentes manières.

Par iDrive :

1. « Mon véhicule »
2. « Réglages véhicule »
3. « Confort de climatisation »
4. « Répartition chauffage siège »
5. Sélectionner le siège souhaité.
6. Tourner le contrôleur pour régler la distribution du chauffage de siège.

Ventilation active de siège à l'avant

Principe

Le siège et le dossier sont refroidis par des ventilateurs intégrés.

La ventilation permet d'abaisser la température dans le véhicule, par exemple quand elle a été chauffée par le soleil, ou un refroidissement permanent dans un environnement aux températures élevées.

Aperçu

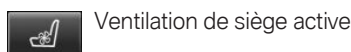

Mise en marche

Pour chaque degré de ventilation, appuyer une fois sur la touche.

Au degré maximal, trois LED sont allumées.

Peu de temps après, le système passe automatiquement au niveau inférieur.

Arrêt



Maintenir la touche enfoncée jusqu'à ce que les LED s'éteignent.

Sièges arrière

Deuxième rangée de sièges

Consignes de sécurité

AVERTISSEMENT

Risque de pincement lorsque vous rabattez l'accoudoir central arrière. Risque de blessures. Veillez à ce que la zone de déplacement de l'accoudoir soit libre lorsque vous rabattez l'accoudoir central.

Chauffage de siège à l'arrière

Aperçu



Chauffage de siège

Mise en marche



Pour chaque niveau de température, appuyer une fois sur la touche.

Trois LED allumées représentent la température la plus élevée.

Si, après une halte, la conduite est poursuivie dans un délai d'environ 15 minutes, le chauffage de siège est activé automatiquement avec la dernière température réglée.

Arrêt



Maintenir la touche enfoncée jusqu'à ce que les LED s'éteignent.

Ceintures de sécurité

Nombre de ceintures de sécurité et de boucles de ceinture

Pour assurer la sécurité des passagers, le véhicule est équipé de cinq ceintures de sécurité. Toutefois, celles-ci ne peuvent assumer leur fonction de protection que si elles sont bouclées correctement.

Les deux boucles de ceinture extérieures de la banquette arrière sont destinées aux passagers assis à droite et à gauche.

La boucle de ceinture intérieure de la banquette arrière est prévue pour le passager assis au milieu.

Généralités

Avant chaque départ, boucler la ceinture de sécurité sur tous les sièges occupés. Les airbags ne sont qu'un équipement de sécurité complémentaire et ne remplacent pas les ceintures de sécurité.

Le point d'ancrage supérieur de la ceinture convient aux personnes adultes de toutes les tailles moyennant un réglage correct du siège.

Consignes de sécurité

AVERTISSEMENT

Si plus d'une personne est maintenue par une ceinture de sécurité, son effet de protection n'est alors plus assuré. Risque de blessures ou danger de mort. Ne sangler qu'une seule personne par ceinture de sécurité. Ne pas prendre les nourrissons ou les enfants sur les genoux, mais les transporter et les attacher dans des systèmes de retenue pour enfants prévus à cet effet.

AVERTISSEMENT

L'effet protecteur des ceintures de sécurité peut être limité, voire supprimé, si celles-ci ne sont pas sangles correctement. Une ceinture de sécurité mal sanglee peut provoquer des blessures supplémentaires, par exemple lors d'un accident ou de manœuvres de freinage ou d'évitement. Risque de blessures ou danger de mort. Veiller à ce que tous les passagers du véhicule bouclent correctement leur ceinture de sécurité.

AVERTISSEMENT

Lorsque le dossier de siège arrière n'est pas verrouillé, l'effet de protection de la ceinture de sécurité du milieu n'est pas assuré. Risque de blessures ou danger de mort. Verrouiller le dossier de siège arrière le plus large si la ceinture de sécurité du milieu est utilisée.

AVERTISSEMENT

L'effet de protection des ceintures de sécurité peut être limité ou supprimé dans les situations suivantes :

- ▷ Les ceintures de sécurité ou boucles de ceinture sont endommagées, encrassées ou altérées d'une autre manière.

- ▷ Les prétensionneurs ou enrouleurs de ceinture ont été modifiés.

Lors d'un accident, les ceintures de sécurité peuvent être endommagées de manière invisible. Risque de blessures ou danger de mort. Ne pas modifier et maintenir propres les ceintures de sécurité, les boucles, les prétensionneurs, les enrouleurs et les ancrages de ceinture de sécurité. Après un accident, faire contrôler les ceintures de sécurité par un partenaire de service après-vente du constructeur ou par un autre partenaire de service après-vente qualifié ou par un atelier qualifié.

Utilisation correcte des ceintures de sécurité

- ▷ Passer la ceinture de sécurité tendue et sans la tordre sur le bassin et l'épaule, le plus près possible du corps.
- ▷ Passer la sangle ventrale le plus bas possible sur les hanches. La ceinture de sécurité ne doit pas appuyer sur le ventre.
- ▷ Ne pas faire frotter la ceinture de sécurité sur des arêtes vives, ne pas la passer ni la coincer sur des objets durs ou fragiles.
- ▷ Éviter les vêtements trop amples.
- ▷ Retendre fréquemment la ceinture de sécurité vers le haut au niveau du buste.

Boucler la ceinture de sécurité

1. Pour boucler la ceinture de sécurité, la sortir lentement de la fixation.



- Insérer la languette dans la boucle de ceinture. La boucle de ceinture doit s'enclencher de façon audible.

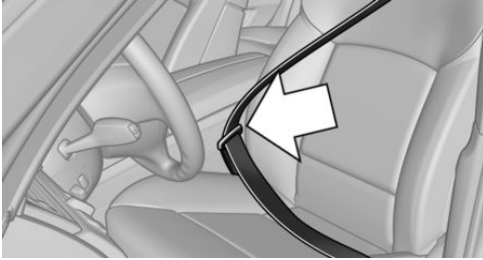

Lorsque la ceinture de sécurité est bouclée, la sangle est tendue automatiquement une fois après le démarrage.

Ouvrir la ceinture de sécurité

- Maintenir la ceinture de sécurité.
- Appuyer sur la touche rouge du verrou de ceinture.
- Accompagner la ceinture de sécurité vers l'enrouleur.

Rappel de bouclage des ceintures du conducteur et du passager avant

Généralités

Le rappel de bouclage des ceintures s'active quand la ceinture de sécurité du côté conducteur n'est pas attachée.

Sur certaines versions de pays, le rappel de bouclage des ceintures est également actif si la ceinture du passager avant n'est pas bouclée et si des objets lourds se trouvent sur le siège du passager avant.

Affichage sur le combiné d'instruments



Un message Check-Control s'affiche. Contrôler si la ceinture de sécurité est bien mise.

Rappel de bouclage des ceintures pour sièges arrière

Généralités

Le rappel de bouclage des ceintures est automatiquement actif dès que le moteur démarre.

Le rappel de bouclage des ceintures est également activé lorsqu'une ceinture de sécurité des sièges arrière est débouclée pendant la conduite.

Affichage sur le combiné d'instruments

Les témoins s'allument sur le combiné d'instruments après le démarrage du moteur.

Symbole	Description
	Vert : la ceinture de sécurité est bouclée sur le siège arrière correspondant.
	Rouge : la ceinture de sécurité n'est pas bouclée sur le siège arrière correspondant.



Vert : la ceinture de sécurité est bouclée sur le siège arrière correspondant.



Rouge : la ceinture de sécurité n'est pas bouclée sur le siège arrière correspondant.

Fonction de sécurité

Dans les situations de conduite critiques, par exemple lors d'un freinage à fond, les ceintures de sécurité avant sont automatiquement prétendues.

Une fois la situation de conduite surmontée sans qu'un accident soit survenu, les ceintures se détendent de nouveau.

Si la tension de ceinture ne se détend pas automatiquement, s'arrêter et déboucler la ceinture de sécurité avec le bouton rouge dans la boucle. Boucler de nouveau la ceinture de sécurité avant de reprendre le trajet.

Appuie-tête avant

Consignes de sécurité

⚠ AVERTISSEMENT

Le défaut de protection entraîné par l'absence ou le réglage incorrect des appuie-tête peut entraîner des lésions crâniennes ou cervicales. Risque de blessures.

- ▷ Avant le départ, monter les appuie-tête sur les sièges qui sont occupés.
- ▷ Régler l'appuie-tête en veillant à ce que le milieu de l'appuie-tête soutienne l'arrière de la tête à hauteur des yeux.
- ▷ Régler la distance de telle sorte que l'appuie-tête soit le plus près possible de l'occiput. Le cas échéant, régler la distance en inclinant le dossier.

⚠ AVERTISSEMENT

Des parties du corps peuvent être coincées lors du déplacement des appuie-tête. Risque de blessures. Veiller à ce que la zone de déplacement de l'appuie-tête soit libre lors de son déplacement.

⚠ AVERTISSEMENT

Des objets placés sur l'appuie-tête réduisent l'effet de protection dans la zone du crâne et de la nuque. Risque de blessures.

- ▷ Ne pas monter de housses pour sièges ou appuie-tête.
- ▷ Ne pas suspendre d'objets, par exemple des portemanteaux, directement aux appuie-tête.
- ▷ Utiliser uniquement des accessoires qualifiés de sûrs pour être fixés sur les appuie-tête.

- ▷ Pendant la conduite, ne pas utiliser d'accessoires, par exemple des coussins.

Appuie-tête actif

En cas de collision par l'arrière, l'appuie-tête actif réduit automatiquement l'écart avec la tête.

En cas d'utilisation dans le cadre d'un accident ou d'un dommage, faire contrôler les appuie-tête actifs et les faire remplacer le cas échéant.

Réglage en hauteur

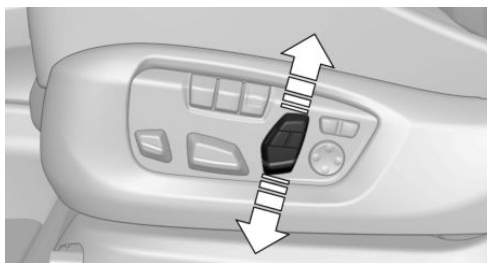

Presser le commutateur vers le haut ou vers le bas.

Distance avec l'arrière du crâne : siège de base

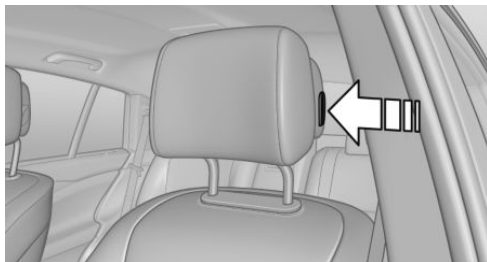

- ▷ Vers l'avant : tirer l'appuie-tête vers l'avant.
- ▷ Vers l'arrière : appuyer sur la touche et pousser l'appuie-tête vers l'arrière.

Distance avec l'arrière du crâne : M siège multifonctions

Lors du réglage du haut du dossier, l'appuie-tête est décalé automatiquement.

Régler les joues

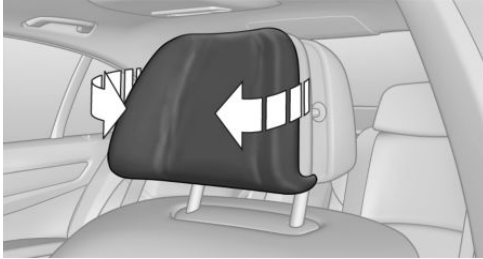

Rabattre les joues vers l'avant pour bénéficier d'un meilleur soutien latéral en position de repos.

Démontage

Les appuie-tête ne peuvent pas être déposés.

BMW X5 M : appuie-tête arrière

Consignes de sécurité

AVERTISSEMENT

Le défaut de protection entraîné par l'absence ou le réglage incorrect des appuie-tête peut entraîner des lésions crâniennes ou cervicales. Risque de blessures.

- ▷ Avant le départ, monter les appuie-tête sur les sièges qui sont occupés.
- ▷ Régler l'appuie-tête en veillant à ce que le milieu de l'appuie-tête soutienne l'arrière de la tête à hauteur des yeux.
- ▷ Régler la distance de telle sorte que l'appuie-tête soit le plus près possible de l'occupant. Le cas échéant, régler la distance en inclinant le dossier.

AVERTISSEMENT

Des parties du corps peuvent être coincées lors du déplacement des appuie-tête. Risque de blessures. Veiller à ce que la zone de déplacement de l'appuie-tête soit libre lors de son déplacement.

AVERTISSEMENT

Des objets placés sur l'appuie-tête réduisent l'effet de protection dans la zone du crâne et de la nuque. Risque de blessures.

- ▷ Ne pas monter de housses pour sièges ou appuie-tête.
- ▷ Ne pas suspendre d'objets, par exemple des portemanteaux, directement aux appuie-tête.
- ▷ Utiliser uniquement des accessoires qualifiés de sûrs pour être fixés sur les appuie-tête.
- ▷ Pendant la conduite, ne pas utiliser d'accessoires, par exemple des coussins.

Hauteur

Généralités

Les appuie-tête extérieurs peuvent être réglés en hauteur.

Réglage

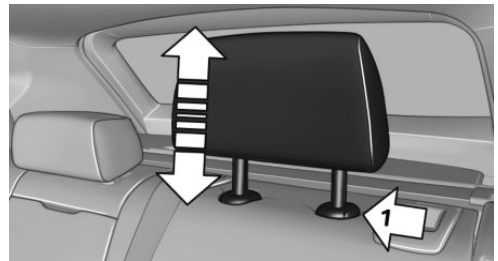

- ▷ Vers le bas : appuyer sur la touche, flèche 1 et pousser l'appuie-tête vers le bas.

- ▶ Vers le haut : pousser l'appuie-tête vers le haut.

Après le réglage en hauteur, pousser l'appuie-tête légèrement vers le haut ou vers le bas afin qu'il s'enclenche correctement.

Démontage

Il est possible de démonter les appuie-tête extérieurs. Démonter les appuie-tête uniquement si personne ne prend place sur les sièges correspondants.

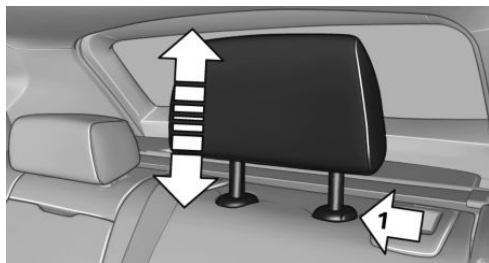

1. Remonter l'appuie-tête jusqu'à la résistance.
2. Appuyer sur la touche, flèche 1 et extraire complètement l'appuie-tête.

Montage

Pour poser les appuie-tête, procéder dans l'ordre inverse.

Fonction mémoire

Principe

La fonction mémoire permet de mémoriser les réglages suivants et de les activer si nécessaire :

- ▶ Position de siège.
- ▶ Position des rétroviseurs extérieurs.
- ▶ Position du volant.
- ▶ Hauteur de l'affichage tête haute.

Généralités

Il est possible d'affecter deux emplacements de mémoire avec différents réglages pour chaque profil de conducteur, voir page 81.

Selon l'équipement, les réglages suivants ne sont pas mémorisés :

- ▶ Largeur de dossier.
- ▶ Soutien lombaire.

Consignes de sécurité

AVERTISSEMENT

L'utilisation de la fonction Mémoire pendant la conduite peut entraîner des mouvements de siège ou de volant inattendus. Le véhicule peut échapper à tout contrôle. Risque d'accident. N'appeler la fonction Mémoire qu'à l'arrêt.

AVERTISSEMENT

Risque de coincement lors du déplacement des sièges. Risque de blessures ou risque de dommages matériels. Avant le réglage, s'assurer que la zone de déplacement du siège est libre.

Aperçu



Mémorisation

1. Mettre le contact.
2. Régler la position souhaitée.

3.  Appuyer sur la touche. La LED incorporée à la touche s'allume.
4. Appuyer sur la touche souhaitée 1 ou 2 jusqu'à ce que la LED s'allume. La LED s'éteint.

 La touche a été actionnée par inadvertance :

Appuyer une nouvelle fois sur la touche.
La LED s'éteint.

Appel

La position mémorisée est automatiquement appelée.

Appuyer sur la touche souhaitée 1 ou 2.

Le processus s'interrompt quand vous actionnez un commutateur de réglage du siège ou une des touches de mémoire.

Le réglage de la position du siège conducteur est interrompu peu après le départ.

Le rappel a été désactivé

Au bout d'un temps assez court, le rappel des positions assises mémorisées est désactivé pour ménager la batterie.

Pour activer de nouveau le rappel :

- Ouvrir ou fermer la porte ou le hayon.
- Appuyer sur une touche de la télécommande.
- Appuyer sur le bouton Start/Stop.

Rétroviseurs

Rétroviseurs extérieurs

Généralités

Le réglage des rétroviseurs est mémorisé pour le profil de conducteur actuellement utilisé. Quand la fonction, voir page 84, correspondante est activée, la position est rappelée automatiquement lors du déverrouillage du véhicule par la télécommande.

La position actuelle des rétroviseurs extérieurs peut être mémorisée via la fonction mémoire, voir page 100.

Consigne de sécurité

AVERTISSEMENT

Les objets visibles dans le rétroviseur sont plus proches qu'ils ne le paraissent. La distance avec les usagers qui se trouvent derrière vous peut être mal estimée, par exemple lors des changements de voie. Risque d'accident. Estimer la distance avec les usagers se trouvant derrière en tournant la tête et en regardant par-dessus l'épaule.

Aperçu



- 1 Réglage
- 2 Sélection du rétroviseur, commande automatique d'orientation vers la bordure de trottoir
- 3 Rabattement et déploiement

Sélection du rétroviseur



Passage sur l'autre rétroviseur :
Repousser la touche.

Réglage électrique



Appuyer sur la touche.

Le rétroviseur se déplace de manière analogue au levier.

Dysfonctionnement

En cas de défaut électrique, régler le rétroviseur en appuyant sur les bords du verre.

Commande automatique d'orientation vers la bordure de trottoir, rétroviseur extérieur

Principe

Lorsque la marche arrière est engagée, le rétroviseur extérieur côté passager avant est basculé vers le bas. Ceci améliore la visibilité sur la bordure du trottoir ou les autres obstacles de faible hauteur, notamment pendant les manœuvres de stationnement.

Activation

-  Repousser le commutateur en position Rétroviseur du côté conducteur.
- Placer la manette de sélection en position R.

Si la prise de courant de la remorque est occupée, la commande automatique d'orientation vers la bordure de trottoir est désactivée.

Désactivation

 Repousser le commutateur en position Rétroviseur extérieur de passager avant.

Rabattement et déploiement

REMARQUE

En raison de sa largeur, le véhicule peut être endommagé dans les stations de lavage. Risque de dommages matériels. Rabattre le rétroviseur à la main ou avec le bouton avant le lavage.

 Appuyer sur la touche.

Un rabattement est possible jusqu'à une vitesse d'environ 20 km/h.

Il peut être utile de rabattre ou de déplier les rétroviseurs dans les cas suivants :

- ▷ Dans les stations de lavage.
- ▷ Dans les rues étroites.

Des rétroviseurs rabattus se redéplient automatiquement à environ 40 km/h.

Chauffage automatique

Le chauffage des deux rétroviseurs extérieurs s'active automatiquement à la mise du contact.

Commutation jour/nuit automatique

Le rétroviseur extérieur du côté conducteur est automatiquement assombri. La commutation est commandée par des cellules photoélectriques dans le rétroviseur intérieur.

Rétroviseur intérieur, à commutation jour/nuit automatique

Aperçu

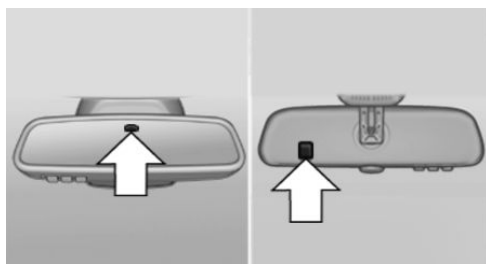

La commutation est commandée par des cellules photoélectriques :

- ▷ Dans le verre de rétroviseur.
- ▷ Au dos du rétroviseur.

Conditions de fonctionnement

- ▷ Veiller à ce que les cellules photoélectriques soient toujours propres.
- ▷ Ne pas masquer la zone située entre le rétroviseur intérieur et le pare-brise.

Volant

Consigne de sécurité

AVERTISSEMENT

Le réglage du volant pendant la conduite peut entraîner des mouvements de volant inattendus. Le véhicule peut échapper à tout contrôle. Risque d'accident. Régler le volant uniquement lorsque le véhicule est à l'arrêt.

Réglage électrique du volant

Généralités

Le réglage du volant est mémorisé pour le profil actuellement utilisé. Quand la fonction, voir page 84, correspondante est activée, la position est rappelée automatiquement lors du déverrouillage du véhicule par la télécommande.

La position actuelle du volant peut être mémorisée via la fonction mémoire, voir page 100.

Réglage

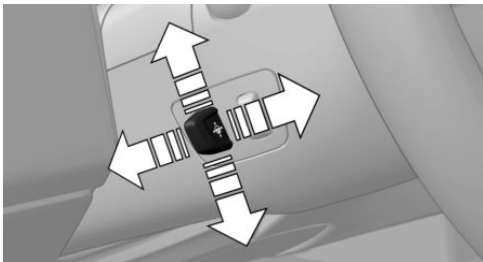

Adapter la position du volant en longueur et en hauteur à la position assise.

Aide à l'accès

Le volant se déplace temporairement dans la position la plus élevée, pour que le conducteur puisse plus facilement prendre place ou sortir du véhicule.

Volant chauffant

Aperçu



 Volant chauffant

Mise en marche et arrêt

 Appuyer sur la touche.

- ▷ Marche : la LED s'allume.
- ▷ Arrêt : la LED s'éteint.

Transport d'enfants en sécurité

Équipement du véhicule

Ce chapitre décrit tous les équipements de série, spécifiques à un pays et en option proposés pour cette série de modèles. C'est pourquoi des équipements non disponibles pour un véhicule,

en raison des options choisies ou de la version de pays, y sont également décrits. Ceci s'applique également aux fonctions et systèmes de sécurité. L'utilisation des fonctions et systèmes correspondants implique le respect des lois et des règlements en vigueur.

La bonne place pour un enfant

Consigne de sécurité

AVERTISSEMENT

Des enfants ou des animaux laissés sans surveillance peuvent mettre le véhicule en mouvement et se mettre en danger ou les autres usagers, par exemple avec les actions suivantes :

- ▷ Action du bouton Start/Stop.
- ▷ Desserrage du frein de stationnement.
- ▷ Ouverture et fermeture des portes ou des vitres.

- ▷ Placement de la manette de sélection sur la position N.
- ▷ Utilisation d'équipements du véhicule.

Risque d'accident ou de blessures. Ne pas laisser des enfants ni des animaux sans surveillance dans le véhicule. Emportez la télécommande et verrouillez le véhicule lorsque vous sortez du véhicule.

Places assises appropriées

Informations sur l'utilisation possible de systèmes de retenue pour enfants sur les sièges concernés lorsque ces systèmes sont maintenus par

une ceinture de sécurité, conformément à la norme ECE-R 16 :

Groupe	Poids de l'enfant	Tranche d'âge	Siège du passager avant, Airbag MARCHE	Siège du passager avant, Airbag AR-RÉT- a)	Sièges arrière, extérieur - b)	Siège arrière, milieu
0	Jusqu'à 10 kg	Jusqu'à 9 mois	X	U, L	U, L	X
0+	Jusqu'à 13 kg	Jusqu'à 18 mois	X	U, L	U, L	X

Groupe	Poids de l'enfant	Tranche d'âge	Siège du passager avant, Airbag MARCHE	Siège du passager avant, Airbag AR-RÊT- a)	Sièges arrière, exté-rieur - b)	Siège arrière, mi-lieu
I	9 – 18 kg	Jus- qu'à 4 ans	X	U, L	U, L	X
II	15 – 25 kg	Jus- qu'à 7 ans	X	U	U, L	X
III	22 – 36 kg	À partir de 7 ans	X	U	U, L	X

U : convient aux systèmes de retenue pour enfant de la catégorie Universal qui sont autorisés pour ce groupe de poids.

L : convient aux systèmes de retenue pour enfants de la catégorie Semi-Universal si le véhicule et la place assise sont indiqués dans la liste de types de véhicules du fabricant du système de retenue pour enfant.

X : ne convient pas aux systèmes de retenue pour enfants de la catégorie Universal qui sont autorisés pour ce groupe de poids.

a) Adapter le siège du passager avant en longueur et, si besoin, le mettre en position haute pour obtenir la meilleure trajectoire possible de ceinture de sécurité.

b) Si les systèmes de retenue pour enfants sont utilisés sur les sièges arrière, adapter si nécessaire le réglage en longueur du siège avant et adapter ou retirer l'appui-tête du siège arrière.

Toujours transporter les enfants sur un siège arrière

Généralités

L'étude des accidents montre que la place la plus sûre pour un enfant est à l'arrière.

Les enfants de moins de 12 ans ou d'une taille inférieure à 150 cm doivent être transportés uniquement sur un siège arrière dans des systèmes de retenue pour enfants prévus pour leur âge, leur poids et leur taille. Sécuriser les enfants à partir de 12 ans avec une ceinture de sécurité dès qu'ils ne peuvent plus utiliser un système de retenue pour enfant adapté en raison de leur âge, de leur poids ou de leur taille.

Consigne de sécurité

AVERTISSEMENT

Les enfants d'une taille inférieure à 150 cm ne peuvent pas mettre correctement la ceinture de sécurité sans système de retenue pour enfant supplémentaire. L'effet protecteur des ceintures de sécurité peut être limité, voire supprimé, si celles-ci ne sont pas sangles correctement. Une ceinture de sécurité mal sanglee peut provoquer des blessures supplémentaires, par exemple lors d'un accident ou de manœuvres de freinage ou d'évitement. Risque de blessures ou danger de mort. Attacher les enfants de moins de 150 cm avec des systèmes de retenue pour enfants adaptés.

Enfant sur le siège du passager avant

Généralités

En cas d'utilisation d'un système de retenue pour enfant sur le siège du passager avant, veiller à ce que les airbags frontal et latéral soient désactivés du côté du passager avant. Les airbags du passager avant ne peuvent être désactivés qu'à l'aide de l'interrupteur à clé pour airbags du passager avant, voir page 162.

Consignes de sécurité

AVERTISSEMENT

Lors du déclenchement, les airbags actifs de passager avant peuvent blesser un enfant assis dans un système de retenue pour enfants. Risque de blessures. S'assurer que les airbags côté passager avant sont désactivés et que le témoin « PASSENGER AIRBAG OFF » est allumé.

AVERTISSEMENT

La stabilité du système de retenue pour enfants est limitée, voire supprimée, en cas de réglage ou de montage incorrects du siège. Risque de blessures ou danger de mort. Veiller à ce que le système de retenue pour enfants repose bien contre le dossier du siège. Adapter l'inclinaison du dossier de tous les sièges concernés et régler correctement les sièges. Veiller à ce que les sièges et leurs dossiers soient correctement enclenchés ou verrouillés. Si possible, adapter la hauteur des appuie-tête ou retirer ceux-ci.

Montage de systèmes de retenue pour enfants

Généralités

Des systèmes de retenue pour enfant correspondants sont disponibles pour chaque classe d'âge ou de poids auprès d'un partenaire de service après-vente du constructeur ou d'un autre partenaire de service après-vente qualifié ou d'un atelier qualifié.

Respecter les indications du constructeur lors de la sélection, du montage et de l'utilisation de systèmes de retenue pour enfants.

Consignes de sécurité

AVERTISSEMENT

La stabilité du système de retenue pour enfants est limitée, voire supprimée, en cas de réglage ou de montage incorrects du siège. Risque de blessures ou danger de mort. Veiller à ce que le système de retenue pour enfants repose bien contre le dossier du siège. Adapter l'inclinaison du dossier de tous les sièges concernés et régler correctement les sièges. Veiller à ce que les sièges et leurs dossiers soient correctement enclenchés ou verrouillés. Si possible, adapter la hauteur des appuie-tête ou retirer ceux-ci.

AVERTISSEMENT

L'effet de protection peut être limité ou inexistant si les systèmes de retenue pour enfant et leurs fixations sont endommagés ou ont subi un accident. Par exemple, un enfant ne pourra pas être suffisamment retenu lors d'un accident ou d'une manœuvre de freinage ou d'évitement. Risque de blessures ou danger de mort. Faire contrôler par le partenaire de service après-vente du constructeur ou un autre partenaire de service après-vente qualifié ou par un atelier qualifié les systèmes de retenue

pour enfants endommagés ou qui ont subi un accident, ainsi que leurs systèmes de fixation ; les remplacer le cas échéant.

Sur le siège du passager avant

Désactivation des airbags

AVERTISSEMENT

Lors du déclenchement, les airbags actifs de passager avant peuvent blesser un enfant assis dans un système de retenue pour enfants. Risque de blessures. S'assurer que les airbags côté passager avant sont désactivés et que le témoin « PASSENGER AIRBAG OFF » est allumé.

Avant de monter un système de retenue pour enfant sur le siège du passager avant, il faut impérativement s'assurer que l'airbag frontal et l'airbag latéral du passager avant sont désactivés.

Désactivation des airbags du passager avant avec l'interrupteur à clé, voir page 162.

Systèmes de retenue pour enfant orientés vers l'arrière

DANGER

Lors du déclenchement, les airbags actifs de passager avant peuvent blesser un enfant assis dans un système de retenue pour enfants. Risque de blessures ou danger de mort. S'assurer que les airbags côté passager avant sont désactivés et que le témoin « PASSENGER AIRBAG OFF » est allumé.



Observer l'instruction sur le pare-soleil côté passager avant.

Ne jamais utiliser de systèmes de retenue pour enfants orientés vers l'arrière sur un siège où l'airbag frontal est activé ; ceci pourrait entraîner la mort ou de graves blessures à l'enfant.

Position et hauteur d'assise

Avant de monter un système universel de retenue pour enfant, reculer au maximum le siège du passager avant et le mettre en position haute pour assurer la meilleure trajectoire possible de la ceinture et une protection maximale en cas d'accident.

Si le point de fixation supérieur de la ceinture de sécurité se trouve devant le guide-ceinture du siège enfant, avancer le siège du passager avant avec précaution jusqu'à obtenir la meilleure trajectoire de ceinture de sécurité possible.

Largeur du dossier

Avec largeur de dossier réglable : avant de monter un système de retenue pour enfant sur le siège du passager avant, régler la largeur maximale du dossier. Ne plus modifier la largeur de dossier et ne plus appeler de position de mémoire.

Fixation siège enfant ISOFIX

consignes d'utilisation et de sécurité du fabricant de ces systèmes.

Généralités

Lors du montage et de l'utilisation de systèmes de retenue pour enfants ISOFIX, respecter les

Systèmes adaptés de retenue pour enfant ISOFIX

Les systèmes de retenue pour enfants ISOFIX suivants peuvent être utilisés sur les sièges prévus à cet effet. La classe et la catégorie de taille

correspondantes sont indiquées sur le siège enfant par une lettre ou une spécification ISO sur une plaque.

Group e	Poids de l'enfant	Tranche d'âge	Classe/catégorie – a)	Siège du pas-sager avant, Airbag MAR-CHE	Siège du pas-sager avant, Airbag AR-RÊT	Sièges arrière, extérieurs	Siège arrière, milieu
			F - ISO/L1	X	X	IL	X
			G - ISO/L2	X	X	IL	X
0	Jusqu'à 10 kg	Environ 9 mois	E - ISO/R1	X	X	IL	X
0+	Jusqu'à 13 kg	Environ 18 mois	E - ISO/R1	X	X	IL	X
			D - ISO/R2	X	X	IL	X
			C - ISO/R3	X	X	IL	X
I	9 - 18 kg	Jusqu'à environ 4 ans	D - ISO/R2	X	X	IL	X
			C - ISO/R3	X	X	IL	X
			B - ISO/F2	X	X	IL, IUF	X
			B1 - ISO/F2X	X	X	IL, IUF	X
			A - ISO/F3	X	X	IL, IUF	X

a) Si les sièges enfant sont utilisés sur les sièges arrière, adapter si nécessaire le réglage en longueur du siège avant et adapter ou retirer l'appuie-tête du siège arrière.

IL : convient aux systèmes de retenue pour enfants ISOFIX de la catégorie Semi-Universal si le véhicule et la place assise sont indiqués dans la liste de types de véhicules du fabricant du système de retenue pour enfant.

Group e	Poids de l'en- fant	Tranche d'âge	Classe/caté- gorie – a)	Siège du pas- sager avant, Airbag MAR- CHE	Siège du pas- sager avant, Airbag AR- RÊT	Sièges ar- rière, ex- térieurs	Siège ar- rière, milieu
---------	------------------------	------------------	----------------------------	---	--	--------------------------------------	----------------------------------

IUF : convient aux systèmes de retenue pour enfants ISOFIX orientés vers l'avant de la catégorie Universal qui sont autorisés pour ce groupe de poids.

X : le siège n'est pas équipé des points de fixation pour le système ISOFIX ou n'est pas homologué pour ce système.

Fixations pour les ancrages ISOFIX inférieurs

Consigne de sécurité

AVERTISSEMENT

Si les systèmes de retenue pour enfants ISOFIX ne sont pas correctement enclenchés, l'effet de protection des systèmes de retenue pour enfants ISOFIX peut être limité. Risque de blessures ou danger de mort. Veiller à ce que l'ancrage inférieur soit correctement enclenché et que le système de retenue pour enfants ISOFIX repose bien contre le dossier du siège.

Disposition

Symbole	Signification
---------	---------------



Le symbole correspondant indique les logements pour les ancrages ISOFIX inférieurs.

BMW X5 M :

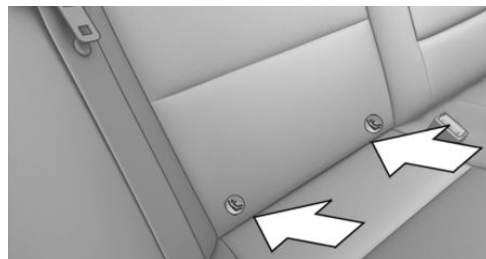

Les fixations pour les ancrages inférieurs ISOFIX se trouvent dans l'interstice entre le siège et le dossier.

BMW X6 M :

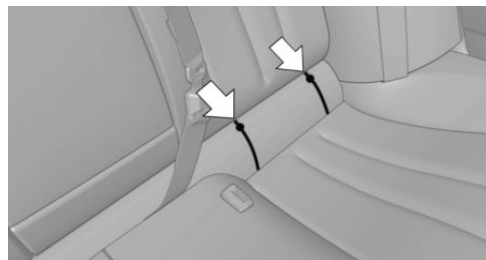

Les fixations pour les ancrages inférieurs ISOFIX se trouvent derrière la garniture de siège entre le dossier et l'assise.

Ouvrir la fermeture éclair pour accéder aux ancrages.

Avant le montage de systèmes de retenue pour enfant ISOFIX

Écarter la ceinture de sécurité de la zone de la fixation siège enfant.

Montage de systèmes de retenue pour enfants ISOFIX

1. Pour le montage du système de retenue pour enfants, consulter la notice du fabricant.
2. Veiller à ce que les deux ancrages ISOFIX soient correctement enclenchés.

Supports pour sangle de retenue ISOFIX supérieure

Consignes de sécurité

⚠️ AVERTISSEMENT

Une utilisation incorrecte de la sangle de retenue supérieure du système de retenue pour enfants peut limiter l'effet protecteur du système. Risque de blessures. Veiller à ce que la sangle de retenue supérieure ne soit pas en contact avec des arêtes vives ou qu'elle soit amenée sans torsion au point de fixation supérieur.

⚠️ AVERTISSEMENT

L'effet de protection du système de retenue pour enfant peut être limité ou inexistant en cas de dossier de siège arrière non verrouillé. Dans certaines situations, par exemple un freinage ou un accident, le dossier de siège arrière peut basculer vers l'avant. Risque de blessures ou danger de mort. Veiller à ce que les dossiers de siège arrière soient verrouillés.

⚠️ REMARQUE

Les points de fixation des sangles de retenue supérieures des systèmes de retenue pour enfants sont conçus uniquement pour ces sangles. La fixation d'autres objets peut entraîner l'endommagement des points de fixation. Risque de dommages matériels. Fixer uniquement des systèmes de retenue pour enfants sur les sangles de retenue supérieures.

Points de fixation



Le symbole indique le point de fixation pour la sangle de retenue supérieure.

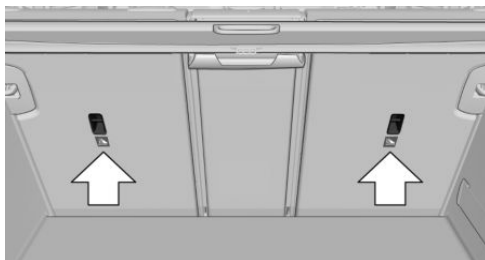

Pour la sangle de retenue supérieure des systèmes de retenue pour enfants ISOFIX, deux points de fixation sont prévus.

BMW X5 M : guidage de la sangle de retenue

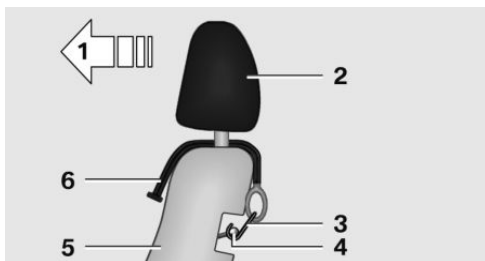

- 1 Sens de déplacement
- 2 Appuie-tête
- 3 Crochet de la sangle de retenue supérieure

- 4 Point de fixation
- 5 Dossier du siège
- 6 Sangle de retenue supérieure

Montage de la sangle de retenue supérieure sur le point de fixation

1. Remonter l'appuie-tête le cas échéant.
2. Faire passer la sangle de retenue supérieure entre les fixations de l'appuie-tête, ou de chaque côté, jusqu'au point de fixation.
3. Le cas échéant, passer la sangle de retenue entre le dossier et le cache-bagages.
4. Accrocher le crochet de sangle de retenue au point de fixation.
5. Tirer la sangle de retenue vers le bas pour la tendre.
6. Le cas échéant, abaisser et bloquer l'appuie-tête.

BMW X6 M : guidage de la sangle de retenue

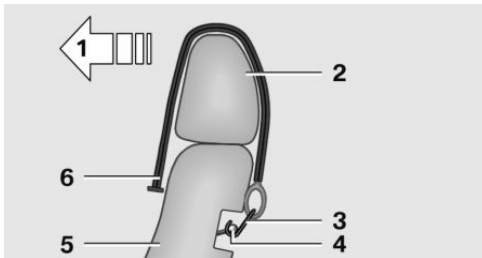

- 1 Sens de déplacement
- 2 Appuie-tête
- 3 Crochet de la sangle de retenue supérieure
- 4 Point/anneau de fixation
- 5 Dossier du siège
- 6 Sangle de retenue supérieure

Montage de la sangle de retenue supérieure sur le point de fixation

1. Guider la sangle de retenue supérieure par-dessus l'appuie-tête ou des deux côtés de l'appuie-tête jusqu'au point de fixation.
2. Le cas échéant, passer la sangle de retenue entre le dossier et le cache-bagages.
3. Accrocher le crochet de la sangle de retenue dans l'anneau de fixation.
4. Tirer la sangle de retenue vers le bas pour la tendre.

Sièges enfant recommandés

Des systèmes de retenue pour enfant correspondants sont disponibles pour chaque classe d'âge ou de poids auprès d'un partenaire de service après-vente du constructeur ou d'un autre partenaire de service après-vente qualifié ou d'un atelier qualifié.

- ▷ Maxi Cosi CabrioFix.
- ▷ MaxiCosi Cabriofix Base.
- ▷ Römer Duo Plus.
- ▷ KidFix XP de Römer.

Verrouillage des portes et vitres à l'arrière

Portes arrière

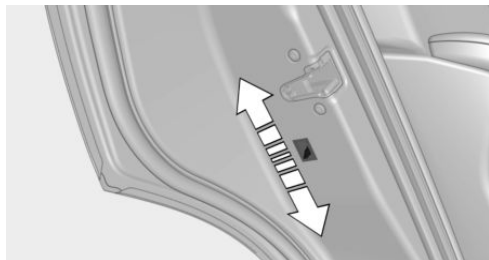

Relever le levier de sûreté sur les portes arrière.

La porte correspondante ne peut être ouverte que de l'extérieur.

Commutateur de sécurité pour les places arrière



Actionner la touche sur la porte conducteur.

Quand la fonction de sécurité est activée, la LED s'allume.

Différentes fonctions sont bloquées et ne peuvent plus être commandées à l'arrière. Commutateur de sécurité, voir page 88.

Conduite

Équipement du véhicule

Ce chapitre décrit tous les équipements de série, spécifiques à un pays et en option proposés pour cette série de modèles. C'est pourquoi des équipements non disponibles pour un véhicule, en raison des options choisies ou de la version de pays, y sont également décrits. Ceci s'applique également aux fonctions et systèmes de sécurité. L'utilisation des fonctions et systèmes correspondants implique le respect des lois et des règlements en vigueur.

Bouton Start/Stop

Principe



Une pression sur le bouton Start/Stop permet de mettre et de couper le contact ainsi que de mettre le moteur en marche.

Le moteur démarre si vous appuyez sur la pédale de frein et actionnez en même temps le bouton Start/Stop.

Mise du contact

Appuyer sur le bouton Start/Stop sans appuyer sur la pédale de frein.

Tous les systèmes sont prêts à fonctionner.

La plupart des témoins et voyants sur le combiné d'instruments s'allument plus ou moins longtemps.

Quand le moteur est arrêté, couper le contact et les consommateurs électriques inutilisés pour ménager la batterie.

Coupure du contact

Appuyer de nouveau sur le bouton Start/Stop sans appuyer sur la pédale de frein.

Tous les témoins sur le combiné d'instruments s'éteignent.

Quand le moteur est arrêté, couper le contact et les consommateurs électriques inutilisés pour ménager la batterie.

Mesures de sécurité

Lorsque le contact est coupé, la manette de sélection est automatiquement placée sur la position P si elle se trouve encore sur la position D ou R.

Dans les situations suivantes, le contact est automatiquement coupé si le véhicule est immobilisé et le moteur arrêté :

- ▶ Lors du verrouillage, même quand les feux de croisement sont allumés.
- ▶ Peu avant que la batterie soit déchargée, pour permettre encore un démarrage du moteur.
- ▶ Lors de l'ouverture ou la fermeture de la porte du conducteur, si la ceinture de sécurité du conducteur est déboutlée et que les feux de croisement sont éteints.
- ▶ Lors du débouclage de la ceinture de sécurité du conducteur, si la porte du conducteur est ouverte et que les feux de croisement sont éteints.
- ▶ Lors de l'ouverture des portes avant lorsque aucune personne ne se trouve sur les sièges avant.

Après quelques minutes d'inactivité, les feux de croisement s'éteignent et les feux de position s'allument.

Position radio

Généralités

En position radio, certains consommateurs électriques restent prêts à fonctionner.

Activation

Lorsque le moteur tourne, appuyer sur le bouton Start/Stop.

Quand le moteur est à l'arrêt et le contact mis : la position radio s'active automatiquement à l'ouverture de la porte si l'éclairage est éteint ou si les feux de croisement de jour sont allumés.

La position radio reste active quand le contact s'allume automatiquement, par exemple pour les raisons suivantes :

- ▷ Ouverture ou fermeture de la porte du conducteur.
- ▷ Ceinture du conducteur détachée.
- ▷ Lorsque les feux de croisement passent automatiquement en feux de position.

Désactivation automatique

La position radio est automatiquement coupée dans les situations suivantes :

- ▷ Si, lorsque vous sortez du véhicule, après avoir coupé manuellement le moteur, la porte du conducteur ou celle du passager avant est ouverte.
- ▷ Si le contact est coupé manuellement avec le bouton Start/Stop.
- ▷ Au bout de 8 minutes environ.
- ▷ Lors du verrouillage par le verrouillage centralisé.
- ▷ Peu avant que la batterie soit déchargée, pour permettre encore un démarrage du moteur.

Démarrage du moteur

Consignes de sécurité

DANGER

Lorsque le tuyau d'échappement est bouché ou que la ventilation est insuffisante, des gaz d'échappement nocifs peuvent pénétrer dans le véhicule. Les gaz d'échappement contiennent

des matières dangereuses incolores et inodores. Dans les locaux fermés, les gaz d'échappement peuvent également s'accumuler à l'extérieur du véhicule. Danger de mort. Maintenir libre le tuyau d'échappement et assurer une ventilation suffisante.

AVERTISSEMENT

Un véhicule non immobilisé peut se mettre en mouvement tout seul et commencer à rouler. Risque d'accident. Avant de quitter le véhicule, l'immobiliser pour l'empêcher de se mettre à rouler.

Pour s'assurer que le véhicule est protégé contre le déplacement involontaire, respecter ce qui suit :

- ▷ Serrer le frein de stationnement.
- ▷ En montée ou descente, tourner les roues avant en direction de la bordure du trottoir.
- ▷ En montée ou descente, sécuriser en plus le véhicule, par exemple avec une cale.

REMARQUE

Lors des tentatives répétées de démarrage ou en cas de démarrages multiples consécutifs rapprochés, le carburant est insuffisamment brûlé, voire pas du tout. Le catalyseur peut surchauffer. Risque de dommages matériels. Éviter les démarrages multiples rapprochés.

Moteur à essence

Selon la motorisation, la puissance motrice maximale est disponible dans un délai de 30 secondes après le démarrage du moteur. Dans ce cas, le véhicule n'accélère pas comme d'habitude.

Boîte de vitesses automatique M Sport

Démarrage du moteur

1. Appuyer sur la pédale de frein.
2. Appuyer sur le bouton Start/Stop.

Le démarreur entraîne automatiquement le moteur pendant un court laps de temps et le processus est interrompu dès que le moteur démarre.

Arrêt du moteur

Consignes de sécurité

AVERTISSEMENT

Des enfants ou des animaux laissés sans surveillance peuvent mettre le véhicule en mouvement et se mettre en danger ou les autres usagers, par exemple avec les actions suivantes :

- ▷ Action du bouton Start/Stop.
- ▷ Desserrage du frein de stationnement.
- ▷ Ouverture et fermeture des portes ou des vitres.
- ▷ Placement de la manette de sélection sur la position N.
- ▷ Utilisation d'équipements du véhicule.

Risque d'accident ou de blessures. Ne pas laisser des enfants ni des animaux sans surveillance dans le véhicule. Emportez la télécommande et verrouillez le véhicule lorsque vous sortez du véhicule.

AVERTISSEMENT

Un véhicule non immobilisé peut se mettre en mouvement tout seul et commencer à rouler. Risque d'accident. Avant de quitter le véhicule, l'immobiliser pour l'empêcher de se mettre à rouler.

Pour s'assurer que le véhicule est protégé contre le déplacement involontaire, respecter ce qui suit :

- ▷ Serrer le frein de stationnement.
- ▷ En montée ou descente, tourner les roues avant en direction de la bordure du trottoir.
- ▷ En montée ou descente, sécuriser en plus le véhicule, par exemple avec une cale.

Boîte de vitesses automatique M Sport

Arrêt du moteur

1. Freiner jusqu'à l'arrêt du véhicule.
2. Appuyer sur le bouton Start/Stop.
Le moteur s'arrête.
La position radio s'active.
3. Serrer le frein de stationnement.

Fonction Start/Stop automatique

Principe

La fonction Start/Stop automatique permet d'économiser du carburant. Pour cela, le système coupe le moteur à combustion pendant un arrêt, par exemple dans un embouteillage ou à un feu. Le contact reste allumé. Quand il faut repartir, le moteur redémarre automatiquement.

Généralités

Après chaque démarrage du moteur avec le bouton Start/Stop, la fonction Start/Stop automatique est en veille.

La fonction est activée à partir d'environ 5 km/h.

Arrêt du moteur

Conditions de fonctionnement

Le moteur se coupe automatiquement pendant un arrêt dans les conditions suivantes :

- ▷ Manette de sélection dans la position D du sélecteur.
- ▷ Le conducteur laisse le pied sur la pédale de frein pendant l'arrêt du véhicule ou bien le véhicule est immobilisé par la fonction Automatic Hold.
- ▷ La ceinture de sécurité du conducteur est bouclée ou la porte du conducteur est fermée.

Quand le moteur est arrêté, le débit d'air du climatiseur est diminué.

Affichages sur le combiné d'instruments



Le témoin signale que la fonction Start/Stop automatique est prête au démarrage automatique du moteur.



Le témoin signale que les conditions d'un arrêt automatique du moteur ne sont pas remplies.

Restrictions du fonctionnement

Le moteur ne se coupe pas automatiquement, par exemple, dans les situations suivantes :

- ▷ Dans les fortes pentes.
- ▷ Température extérieure trop basse.
- ▷ Température extérieure élevée et climatiseur automatique en marche.
- ▷ Habitacle pas encore réchauffé ou refroidi comme désiré.
- ▷ Le moteur n'a pas encore atteint la température de service.

- ▷ Fort braquage ou manipulation du volant.
- ▷ Après une marche arrière.
- ▷ En cas de risque de buée sur les vitres quand le climatiseur automatique est allumé.
- ▷ Batterie du véhicule fortement déchargée.
- ▷ En altitude.
- ▷ Le capot moteur est déverrouillé.
- ▷ Le système d'assistance en descente HDC est activé.
- ▷ L'assistant de stationnement est activé.
- ▷ Circulation en accordéon.
- ▷ Utilisation de carburant avec forte teneur en éthanol.

Démarrage du moteur

Quand il faut repartir, le moteur redémarre automatiquement dans les conditions suivantes :

- ▷ Lorsque la fonction Automatic Hold est activée : appuyer sur la pédale d'accélérateur.

Après démarrage du moteur, accélérer comme d'habitude.

Fonction de sécurité

Quand une des conditions suivantes est remplie, le moteur ne démarre pas automatiquement après un arrêt automatique :

- ▷ La ceinture de sécurité du conducteur est débouclée et la porte du conducteur est ouverte.
- ▷ Le capot moteur a été déverrouillé.

Certains témoins s'allument plus longtemps que d'autres.

Ce n'est qu'en appuyant sur le bouton Start/Stop que le moteur démarre.

Restrictions du fonctionnement

Même si vous ne devez pas repartir, le moteur arrêté démarre automatiquement dans les situations suivantes :

- ▷ Habitacle surchauffé avec fonction de refroidissement activée.



- ▷ Lors d'une manœuvre de braquage.
- ▷ Passage de la position de la manette de sélection de vitesses de D vers N, R ou D/S.
- ▷ Accélérer tout en serrant le frein.
- ▷ En cas de risque de buée sur les vitres quand le climatiseur automatique est allumé.
- ▷ Batterie du véhicule fortement déchargée.
- ▷ Habitacle fortement refroidi, le chauffage étant allumé.

Empêcher l'arrêt automatique du moteur

Principe

Pour permettre un démarrage particulièrement rapide, par exemple à un carrefour, il est possible d'empêcher activement l'arrêt automatique du moteur.

Empêcher l'arrêt du moteur par la pédale de frein

Il est possible d'empêcher activement l'arrêt du moteur en l'espace d'une seconde après l'immobilisation du véhicule :

- ▷ Enfoncer brièvement la pédale de frein tout de suite après l'immobilisation du véhicule.
- ▷ Ensuite, freiner de nouveau tout de suite à une force de freinage normale.

Désactivation/activation manuelle du système

Par la touche



Appuyer sur la touche.

- ▷ La LED est allumée : la fonction Start/Stop automatique est désactivée.
Pendant un arrêt automatique du moteur, le moteur redémarre.
Le moteur ne peut être arrêté ou démarré que par le bouton Start/Stop.
- ▷ La LED est éteinte : la fonction Start/Stop automatique est activée.

Immobilisation du véhicule pendant un arrêt automatique du moteur

Lors d'un arrêt automatique du moteur, le véhicule peut être immobilisé en toute sécurité, par exemple pour le quitter.

1. Appuyer sur le bouton Start/Stop. Le contact est coupé. La fonction Start/Stop automatique est désactivée.
La manette de sélection se met automatiquement en position P.

2. Serrer le frein de stationnement.

Démarrage du moteur avec le bouton Start/Stop comme d'habitude.

Désactivation automatique

Dans certaines situations, la fonction Start/Stop automatique est automatiquement désactivée pour garantir la sécurité, par exemple si le système détecte l'absence du conducteur.

Dysfonctionnement

La fonction Start/Stop automatique ne coupe plus automatiquement le moteur. Un message Check-Control s'affiche. Il est possible de continuer à rouler. Faire contrôler le système par un partenaire de service après-vente du constructeur ou un autre partenaire de service après-vente qualifié ou par un atelier qualifié.

Frein de stationnement

Principe

Le frein de stationnement sert à immobiliser le véhicule à l'arrêt pour l'empêcher de rouler.

Consignes de sécurité

AVERTISSEMENT

Un véhicule non immobilisé peut se mettre en mouvement tout seul et commencer à rouler. Risque d'accident. Avant de quitter le véhicule, l'immobiliser pour l'empêcher de se mettre à rouler.

Pour s'assurer que le véhicule est protégé contre le déplacement involontaire, respecter ce qui suit :

- ▷ Serrer le frein de stationnement.
- ▷ En montée ou descente, tourner les roues avant en direction de la bordure du trottoir.
- ▷ En montée ou descente, sécuriser en plus le véhicule, par exemple avec une cale.

AVERTISSEMENT

Des enfants ou des animaux laissés sans surveillance peuvent mettre le véhicule en mouvement et se mettre en danger ou les autres usagers, par exemple avec les actions suivantes :

- ▷ Action du bouton Start/Stop.
- ▷ Desserrage du frein de stationnement.
- ▷ Ouverture et fermeture des portes ou des vitres.
- ▷ Placement de la manette de sélection sur la position N.
- ▷ Utilisation d'équipements du véhicule.

Risque d'accident ou de blessures. Ne pas laisser des enfants ni des animaux sans surveillance dans le véhicule. Emportez la télécommande et verrouillez le véhicule lorsque vous sortez du véhicule.

Aperçu



 Frein de stationnement

Serrage

Véhicule à l'arrêt

 Tirer sur le commutateur.
La LED s'allume.

PARK
 Le témoin s'allume en rouge. Le frein de stationnement est serré.

Pendant la conduite

L'utilisation pendant la conduite sert de freinage d'urgence :

Tirer sur le commutateur et le maintenir. Le véhicule freine énergiquement tant que le commutateur est tiré.

PARK
 Le témoin s'allume en rouge, un signal retentit et les feux stop s'allument.
Un message Check-Control s'affiche.

Si le véhicule ralentit jusqu'à environ 3 km/h, le frein de stationnement est serré.

Desserrage

Desserrage manuel

1. Mettre le contact.
2.  Enfoncer le commutateur tout en appuyant sur la pédale de frein.

La LED et le témoin s'éteignent.

Le frein de stationnement est desserré.

Desserrage automatique

Pour desserrer le frein de stationnement automatiquement, appuyer sur la pédale d'accélérateur.

La LED et le témoin s'éteignent.

Le frein de stationnement est desserré automatiquement en appuyant sur la pédale d'accélérateur si :

- ▷ Le moteur tourne.
- ▷ Un rapport est engagé.
- ▷ Le conducteur a bouclé sa ceinture et les portes sont fermées.

Fonction Automatic Hold

Principe

Le système facilite la conduite par un serrage et un desserrage automatiques du frein de stationnement, par exemple en circulation en accor-déon.

Le véhicule est maintenu automatiquement à l'arrêt.

Pendant les démarrages en côte, le système empêche le véhicule de reculer.

Généralités

Dans les conditions suivantes, la fonction Automatic Hold est désactivée automatiquement et le frein de stationnement est serré :

- ▷ Le moteur s'arrête.

- ▷ A l'arrêt, quand une porte s'ouvre et que le conducteur déboucle la ceinture de sécurité.
- ▷ Pendant le trajet, le frein de stationnement est serré jusqu'à l'arrêt.



Le témoin passe du vert au rouge et l'inscription AUTO H s'éteint.

Consignes de sécurité

AVERTISSEMENT

Un véhicule non immobilisé peut se mettre en mouvement tout seul et commencer à rouler. Risque d'accident. Avant de quitter le véhicule, l'immobiliser pour l'empêcher de se mettre à rouler.

Pour s'assurer que le véhicule est protégé contre le déplacement involontaire, respecter ce qui suit :

- ▷ Serrer le frein de stationnement.
- ▷ En montée ou descente, tourner les roues avant en direction de la bordure du trottoir.
- ▷ En montée ou descente, sécuriser en plus le véhicule, par exemple avec une cale.

REMARQUE

La fonction Automatic Hold serre le frein de stationnement lorsque le véhicule est à l'arrêt et empêche le véhicule de rouler dans les stations de lavage automatiques. Risque de dommages matériels. Désactiver la fonction Automatic Hold avant d'entrer dans la station de lavage automatique.

AVERTISSEMENT

Des enfants ou des animaux laissés sans surveillance peuvent mettre le véhicule en mouvement et se mettre en danger ou les autres usagers, par exemple avec les actions suivantes :

- ▷ Action du bouton Start/Stop.

- ▷ Desserrage du frein de stationnement.
- ▷ Ouverture et fermeture des portes ou des vitres.
- ▷ Placement de la manette de sélection sur la position N.
- ▷ Utilisation d'équipements du véhicule.

Risque d'accident ou de blessures. Ne pas laisser des enfants ni des animaux sans surveillance dans le véhicule. Emportez la télécommande et verrouillez le véhicule lorsque vous sortez du véhicule.

Aperçu



AUTO H Fonction Automatic Hold

Activation

L'activation est possible quand la porte du conducteur est fermée, la ceinture de sécurité bouclée et le moteur allumé.

AUTO H Appuyer sur la touche.
La LED et l'inscription AUTO H s'allument.

AUTO H Le témoin s'allume.
La fonction Automatic Hold est activée.

Désactivation

À la désactivation, appuyer également sur la pédale de frein, si le véhicule est retenu par la fonction Automatic Hold.

AUTO H Appuyer une nouvelle fois sur la touche.
La LED et l'inscription AUTO H s'éteignent.

La fonction Automatic Hold est désactivée.

Lors d'un serrage manuel du frein de stationnement, la fonction Automatic Hold est désactivée automatiquement.

Conduite

La fonction Automatic Hold est activée : le véhicule est automatiquement immobilisé après le freinage complet pour l'empêcher de rouler.

PARK (P) Le témoin s'allume en vert.
Pour le démarrage, appuyer sur la pédale d'accélérateur.

Le frein se desserre automatiquement.

Le témoin s'éteint.

Stationnement

Le frein de stationnement est serré automatiquement quand le véhicule était maintenu par la fonction Automatic Hold et que le moteur est arrêté.

PARK (P) Le témoin passe du vert au rouge.
Le frein de stationnement n'est pas serré quand vous arrêtez le moteur pendant que le véhicule roule sur son erre. La fonction Automatic Hold est désactivée.

Pendant l'arrêt du moteur par la fonction Start/Stop automatique, la fonction Automatic Hold reste activée.

Dysfonctionnement

En cas de panne ou de défaut du frein de stationnement, et si vous devez quitter le véhicule, immobilisez-le pour l'empêcher de rouler, par exemple avec une cale.

Après une coupure de courant

Mise en service

1. Mettre le contact.
2.  Appuyer sur le commutateur tout en appuyant sur la pédale de frein ou avec la boîte automatique en position P.

La mise en service peut durer quelques secondes. Des bruits éventuels sont normaux.



Le témoin sur le combiné d'instruments s'éteint dès que le frein de stationnement est de nouveau prêt à fonctionner.

Clignotants, feux de route, appel de phares

Clignotants

Clignotants dans les rétroviseurs extérieurs

Ne pas rabattre les rétroviseurs extérieurs lors de la conduite ou pendant le fonctionnement des clignotants ou des feux de détresse afin que les ampoules de clignotants montées dans les rétroviseurs extérieurs soient bien reconnaissables.

Clignotement

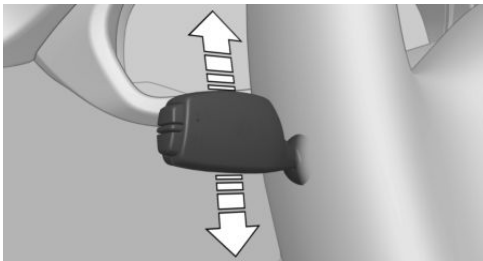

Pousser la manette au-delà du point de résistance.

Après l'actionnement, la manette revient à sa position de départ. Pour une coupure manuelle, ac-

tionner légèrement la manette jusqu'au point de résistance.

Commande impulsionnelle des clignotants

Pousser légèrement la manette vers le haut ou vers le bas.

Le clignotant clignote trois fois.

La fonction peut être activée ou désactivée.

Par iDrive :

1. « Mon véhicule »
2. « Réglages véhicule »
3. « Éclairage »
4. « Éclairage extérieur »
5. « Impulsion clignotants »
6. Sélectionner le réglage désiré.

Le réglage est enregistré pour le profil utilisé actuellement.

Clignotement bref

Appuyer sur la manette jusqu'au point de résistance et la maintenir aussi longtemps que vous souhaitez.

Dysfonctionnement

Un clignotement rapide inhabituel du témoin est le signe de la panne d'un clignotant.

Quand vous tractez une remorque, le témoin peut aussi signaler la panne d'un clignotant de la remorque.

Feux de route, appel de phares

Pousser la manette vers l'avant ou le tirer vers l'arrière.

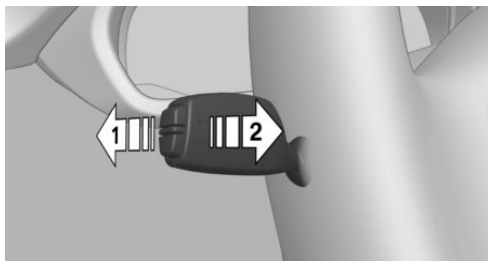

- ▷ Feux de route allumés, flèche 1.
Les feux de route s'allument si les feux de croisement sont activés.
- ▷ Feux de route éteints/appel de phares, flèche 2.

Essuie-glace

Généralités

Ne pas utiliser les essuie-glaces si le pare-brise est sec, car cela entraîne l'usure prématurée ou l'endommagement des balais.

Consignes de sécurité

⚠ AVERTISSEMENT

Si les essuie-glace se mettent en mouvement alors qu'ils sont dépliés, des parties du corps peuvent être coincées ou cela peut endommager des pièces du véhicule. Risque de blessures ou risque de dommages matériels. Veiller à ce que le véhicule soit désactivé lorsque les essuie-glace sont dépliés et qu'ils soient rabattus lors de la remise en marche des essuie-glace.

⚠ REMARQUE

Si les essuie-glaces sont bloqués par le gel, leur mise en marche peut entraîner l'arrachement des balais et la surchauffe du moteur des essuie-glace. Risque de dommages matériels.

Dégivrer le pare-brise avant de mettre en marche les essuie-glace.

Mise en marche

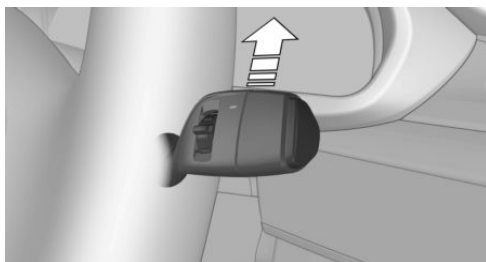

Pousser la manette vers le haut ou la pousser au-delà du point de résistance.

- ▷ Balayage à vitesse normale : pousser la manette une fois vers le haut.
À l'arrêt, le balayage passe en fonctionnement intermittent.
- ▷ Balayage rapide : pousser la manette deux fois vers le haut ou une fois au delà du point de résistance.
À l'arrêt, le balayage passe à la vitesse normale.

Si vous la relâchez, la manette revient en position de départ.

Arrêt et bref balayage

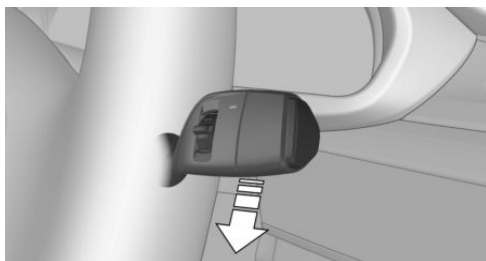

Actionner la manette vers le bas.

- ▷ Arrêt du balayage rapide : pousser la manette deux fois vers le bas.

- Arrêt à partir de la position normale : pousser la manette une fois vers le bas.
- Bref balayage : pousser la manette une fois vers le bas.

Si vous la relâchez, la manette revient en position de départ.

Commande intermittente ou détecteur de pluie

Principe

Le détecteur de pluie commande automatiquement le fonctionnement des essuie-glaces en fonction de l'intensité de la pluie.

Généralités

Le détecteur se trouve sur le pare-brise, juste devant le rétroviseur intérieur. Sans détecteur de pluie, l'intervalle de fonctionnement de l'essuie-glace est pré réglé.

Consigne de sécurité

REMARQUE

Dans les stations de lavage, les essuie-glace peuvent être activés de manière involontaire lorsque le détecteur de pluie est activé. Risque de dommages matériels. Désactiver le détecteur de pluie dans les stations de lavage.

Activation et désactivation

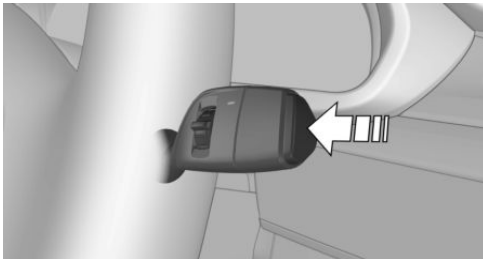

Appuyer sur la touche de la manette d'essuie-glace.

Un cycle de balayage démarre.

Pour l'équipement avec détecteur de pluie : la LED de la manette d'essuie-glace s'allume.

Par temps de gel, il se peut qu'aucun cycle de balayage ne démarre.

En cas d'interruption du trajet avec détecteur de pluie activé : si le trajet est repris avant un délai de 15 minutes, le détecteur de pluie est de nouveau activé automatiquement.

Réglage de l'intervalle ou de la sensibilité du détecteur de pluie

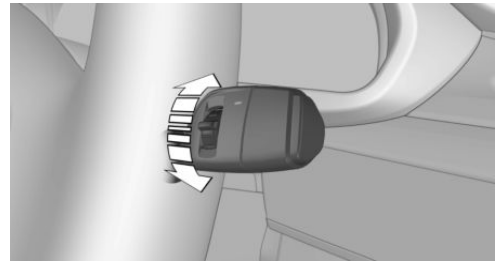

Tourner la molette.

Si le détecteur de pluie est désactivé : régler l'intervalle.

Si le détecteur de pluie est activé : régler la sensibilité du détecteur de pluie.

Vers le haut : intervalles courts ou sensibilité élevée du détecteur de pluie.

Vers le bas : intervalles longs ou sensibilité basse du détecteur de pluie.

Système lave-glace et lave-phares

Consignes de sécurité

AVERTISSEMENT

Par basses températures, le liquide lave-glace peut geler sur le pare-brise et limiter la visibilité. Risque d'accident. N'utiliser le lave-glace que lorsque le gel du liquide lave-glace est exclu. En cas de besoin, utiliser de l'antigel.

REMARQUE

La pompe de lavage ne peut pas fonctionner comme prévu lorsque le réservoir de lavage est vide. Risque de dommages matériels. Ne pas utiliser le lave-glace lorsque le réservoir de lavage est vide.

Nettoyer le pare-brise

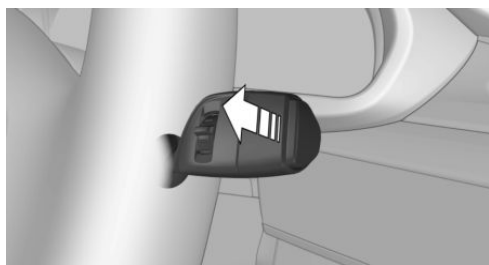

Tirer sur la manette.

Le liquide de lave-glace est projeté sur le pare-brise et l'essuie-glace se met brièvement en marche.

Quand l'éclairage du véhicule est allumé, les projecteurs sont nettoyés en même temps à intervalles judicieux.

Gicleurs de lave-glace

Les gicleurs de lave-glace sont chauffés automatiquement quand le contact est mis.

BMW X5 M : essuie-glace arrière

Aperçu

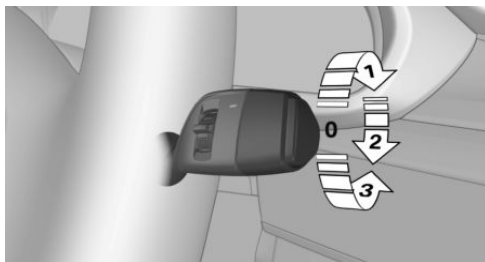

Mise en marche de l'essuie-glace arrière

Déplacer le commutateur extérieur vers le haut.

- ▷ Position de repos de l'essuie-glace, position 0.
- ▷ Commande intermittente, flèche 1. Si la marche arrière est engagée, le fonctionnement est permanent.

Nettoyage de la lunette arrière

Tourner le commutateur externe dans le sens souhaité.

- ▷ En position de repos : tourner le commutateur vers le bas, flèche 3. Après l'avoir relâché, le commutateur revient en position de repos.
- ▷ En commande intermittente : continuer de tourner le commutateur, flèche 2. Après l'avoir relâché, le commutateur revient en position intermittente.

Position relevée des essuie-glaces

Principe

En position d'écartement, les essuie-glaces peuvent être écartés du pare-brise.

Généralités

Important par exemple pour le remplacement des balais d'essuie-glace ou pour les relever du pare-brise en cas de gel.

Consignes de sécurité

AVERTISSEMENT

Si les essuie-glace se mettent en mouvement alors qu'ils sont dépliés, des parties du corps peuvent être coincées ou cela peut endommager des pièces du véhicule. Risque de blessures ou risque de dommages matériels. Veiller à ce que le véhicule soit désactivé lorsque les essuie-glace sont dépliés et qu'ils soient rabattus lors de la remise en marche des essuie-glace.

REMARQUE

Si les essuie-glaces sont bloqués par le gel, leur mise en marche peut entraîner l'arrachement des balais et la surchauffe du moteur des essuie-glace. Risque de dommages matériels. Dégivrer le pare-brise avant de mettre en marche les essuie-glace.

Écarter les essuie-glace

1. Mise et coupure du contact.
2. S'il y a risque de gel, veiller à ce que les balais d'essuie-glace ne puissent pas geler sur le pare-brise.
3. Lever la manette d'essuie-glace au-delà du point de résistance et la maintenir 3 secondes environ jusqu'à ce que les essuie-glaces

s'immobilisent dans une position à peu près verticale.

4. Soulever les essuie-glace complètement du pare-brise.

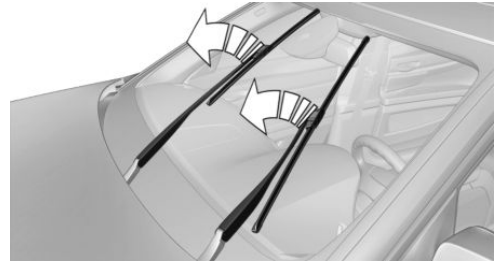

Rabattre les essuie-glace

Activer de nouveau le dispositif d'essuyage après avoir rabattu les essuie-glaces.

1. Rabattre les essuie-glace complètement sur le pare-brise.
2. Mettre le contact.
3. Pousser la manette d'essuie-glace vers le bas. Les essuie-glace reviennent en position de base et sont de nouveau prêts à fonctionner.

Liquide de lavage

Généralités

Tous les gicleurs de lavage sont alimentés par un réservoir commun.

Utiliser un mélange d'eau du robinet, de concentré de produit lave-glace et, le cas échéant, additionner le tout d'un produit antigel pour installation de lave-glace.

Remplissage minimal recommandé : 1 litre.

Consignes de sécurité

AVERTISSEMENT

Certains antigels peuvent contenir des produits nocifs et sont inflammables. Risque d'incendie ou de blessures. Respecter les remarques apposées sur les récipients. Maintenir l'antigel éloigné de toute source d'inflammation. Ne pas transvaser les consommables dans d'autres bouteilles. Conserver les consommables hors de portée des enfants.

AVERTISSEMENT

Lors du contact avec des parties brûlantes du moteur, le liquide lave-glace peut s'enflammer et brûler. Risque de blessures ou risque de dommages matériels. Compléter le niveau de liquide lave-glace que lorsque le moteur est refroidi. Ensuite, refermer entièrement le couvercle du réservoir de liquide lave-glace.

REMARQUE

Les additifs à base de silicone ajoutés au liquide lave-glace pour obtenir un effet perlant sur le pare-brise peuvent endommager le système de lave-glace. Risque de dommages matériels. Ne pas ajouter d'additifs à base de silicone au liquide lave-glace.

REMARQUE

Le mélange de concentrés de liquides lave-glace ou de produits antigel différents peut endommager le système de lave-glace. Risque de dommages matériels. Ne pas mélanger des concentrés de liquide lave-glace ou produits antigel différents. Respecter les instructions et proportions de mélange apposées sur les réservoirs.

Aperçu

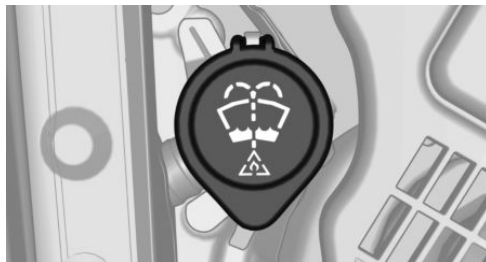

Le réservoir de liquide lave-glace se trouve dans le compartiment moteur.

Dysfonctionnement

Lors de l'utilisation de concentrés de liquides lave-glace ou de produits antigel à base d'alcool, des indications erronées peuvent être émises en cas de températures inférieures à -15 °C.

Boîte de vitesses automatique M

Généralités

La commande de la boîte de vitesses automatique M est effectuée via la manette de sélection ou deux palettes de commande au volant.

Fonctions

- ▷ Mode Drive ou mode séquentiel.
- ▷ Différents programmes de conduite, Drivologic.
- ▷ Affichages de passage de rapport supérieur, témoins lumineux de passage des vitesses.
- ▷ Rétrogradage automatique et protection contre le passage d'un rapport incompatible également en mode séquentiel.
- ▷ Launch Control.
- ▷ Assistance à la marche au ralenti.

Consigne de sécurité

AVERTISSEMENT

Un véhicule non immobilisé peut se mettre en mouvement tout seul et commencer à rouler. Risque d'accident. Avant de quitter le véhicule, l'immobiliser pour l'empêcher de se mettre à rouler.

Pour s'assurer que le véhicule est protégé contre le déplacement involontaire, respecter ce qui suit :

- ▷ Serrer le frein de stationnement.
- ▷ En montée ou descente, tourner les roues avant en direction de la bordure du trottoir.
- ▷ En montée ou descente, sécuriser en plus le véhicule, par exemple avec une cale.

Manette de sélection, position du sélecteur

Aperçu



- ▷ R : marche arrière.
- ▷ N : neutre, point mort.
- ▷ Position centrale, position marche avant .
- ▷ + : passage manuel de rapport supérieur.
- ▷ - : rétrogradage manuel de rapport inférieur.
- ▷ D/S : passage entre le mode Drive et le mode séquentiel.

Réglage de la position de la manette de sélection

Lorsque la ceinture du conducteur est bouclée, actionner le frein et tirer ou pousser la manette de sélection dans la direction correspondante.

Dès que la manette de sélection est relâchée, elle revient en position centrale. La manette de sélection s'enclenche en position R.

La position engagée du sélecteur est affichée sur le combiné d'instruments et sur la manette de sélection.

Après avoir placé la manette de sélection sur une position, le véhicule peut malgré tout rouler dès que vous relâchez les freins, par exemple sur les sols en pente. C'est pourquoi il faut démarrer immédiatement après avoir relâché les freins.

Utiliser l'assistant Low Speed pour les manœuvres ou lors de la circulation « en accordéon ».

Assistance à la marche au ralenti

Principe

L'assistance à la marche au ralenti intervient à des vitesses très basses. Le véhicule roule au pas.

Peut également être utilisé pour dégager le véhicule de la neige. Pour cela, changer le sens de marche entre marche avant et marche arrière sans appuyer sur la pédale de frein.

Activation

1. Régler une position de conduite.
2. Appuyer très brièvement sur la pédale d'accélérateur.

Lorsque la première ou la deuxième vitesse ou la marche arrière est engagée, le véhicule roule à vitesse minimale.

Désactivation

Freiner jusqu'à l'arrêt du véhicule.



Affichage clignotant sur la manette de sélection

Dans certaines situations, le rapport véritablement engagé dans la boîte de vitesses peut différer de celui indiqué par la manette de sélection ; ici, l'affichage de la manette de sélection clignote.

Dans ce cas, observer l'affichage sur le combiné d'instruments.

D Mode Drive

En mode Drive, tous les rapports de marche avant sont passés automatiquement.

Kick-down : pour une accélération maximale, par exemple lors de manœuvres de dépassement. Pour cela, appuyer sur la pédale d'accélérateur au-delà du point de résistance.

Passage en mode séquentiel : passer via les palettes de commande ou la manette de sélection ou appuyer sur la manette de sélection en direction D/S.

S Mode séquentiel

Passage à un rapport supérieur et rétrogradage via les palettes de commande ou la manette de sélection sans lever le pied de l'accélérateur.

- ▷ Régime maximum : en mode séquentiel, le passage au rapport supérieur n'est pas automatique lorsque le régime maximum est atteint. La fonction Kick-down est également désactivée.
- ▷ Peu avant de passer en dessous de la vitesse minimale du rapport engagé, le système y repasse automatiquement.
- ▷ Le passage à un rapport supérieur et le rétrogradage ne s'effectuent que si le régime et la vitesse le permettent.
Par exemple, le rétrogradage n'est pas effectué en cas de régime trop élevé.
- ▷ Kick-down : rétrograder au rapport le plus bas possible en actionnant simultanément le kick-down et la palette de commande gauche ou la manette de sélection.

- ▷ Il est également possible de démarrer sur une chaussée plane en deuxième, par exemple en cas de verglas.

Passage en mode Drive : appuyer sur la manette de sélection en direction D/S.

R Marche arrière

N'engager la marche arrière que si le véhicule est immobilisé.

Pour un mouvement de va-et-vient, possible également jusqu'à 10 km/h. Pour cela, alterner entre marche avant et marche arrière sans actionner la pédale de frein.

N Neutre, point mort

Lorsque la manette de sélection est en position N, le véhicule peut rouler, par exemple dans les stations de lavage, voir page 312.

P Parking

Les roues motrices du véhicule se bloquent.

La position P est enclenchée automatiquement :

- ▷ Après l'arrêt du moteur en position radio, voir page 113, ou avec le contact coupé, voir page 113, quand la position R ou D était enclenchée.
- ▷ Avec le contact coupé quand la position N était enclenchée.
- ▷ Lorsque, à l'arrêt, la ceinture de sécurité du siège conducteur est débloquée alors que la manette de sélecteur est placée sur D ou R, la porte conducteur est ouverte et le frein non actionné.

Déplacer ou pousser le véhicule

Généralités

Dans la plupart des cas, le véhicule doit rouler sans l'aide du moteur sur un court trajet, par exemple dans un tunnel de lavage ou lorsqu'il est nécessaire de le pousser.

Placer la manette de sélection en position N

1. Appuyer sur le frein pour démarrer le moteur.
2. Le cas échéant, desserrer le frein de stationnement.
3. Le cas échéant Désactiver la fonction Automatic Hold, voir page 119.
4. Appuyer sur la pédale de frein.
5. Placer la manette de sélection en position N.
6. Arrêter le moteur.

De cette manière, le contact reste allumé et un message Check-Control s'affiche.

Le véhicule peut rouler.

REMARQUE

Lorsque le contact est coupé, la manette de sélection est automatiquement placée sur la position P. Risque de dommages matériels. Ne pas couper le contact dans les installations de lavage automatiques.

Quel que soit l'état du contact, la position P de la manette de sélection s'engage automatiquement au bout de 15 minutes.

En cas de défaut, il est possible que le changement de position de la manette de sélection ne soit pas possible.

Le cas échéant, déverrouiller électroniquement, voir page 131, le blocage de boîte de vitesses.

Affichages sur le combiné d'instruments

Mode Drive



- ▷ Rapport enclenché et un D, flèche 1.
- ▷ Programme de conduite sélectionné, Drivelogic, voir page 130, flèche 2.

Mode séquentiel



- ▷ Rapport enclenché, flèche 1.
- ▷ Programme de conduite sélectionné, Drivelogic, voir page 130, flèche 2.
- ▷ Affichage du point de changement de vitesse, voir page 143

Remarque

À très basses températures extérieures, il est possible que l'affichage ne fonctionne pas. Le sens de déplacement actuel est reconnaissable à la position enclenchée de la manette de sélection.

Changement de rapport

Généralités

Il est possible de passer en mode séquentiel. Un passage en mode Drive produit un changement au mode séquentiel.

Via la manette de sélection

- ▷ Pour monter les rapports : tirer la manette de sélection vers l'arrière.
- ▷ Pour rétrograder : pousser la manette de sélection vers l'avant.

Via les palettes de commande sur le volant

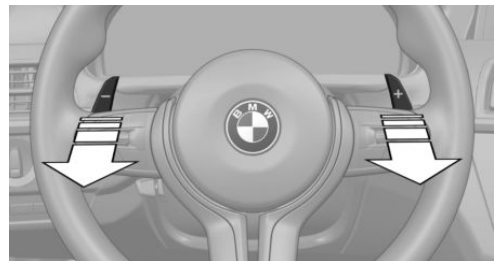

- ▷ Passage au rapport supérieur : tirer la palette de commande de droite.

- ▷ Passage au rapport inférieur : tirer la palette de commande de gauche.

Drivelogic

Généralités

Différents programmes de conduite sont disponibles.

Après chaque changement entre le mode séquentiel et le mode Drive, le programme sélectionné en dernier est activé.

Exception : après chaque démarrage du moteur, le programme de conduite 1 est activé en mode Drive.

En mode Drive

Trois programmes de conduite au choix :

- ▷ D1 : conduite efficace.
- ▷ D2 : conduite détendue.
- ▷ D3 : conduite sportive.

En mode séquentiel

Trois programmes de conduite au choix :

- ▷ S1 : passage confortable des rapports.
- ▷ S2 : passage sportif, rapide des rapports.
- ▷ S3 : vitesse maximale du passage des rapports, Launch Control.

Sélection du programme de conduite via la touche dans la console centrale



 Appuyer sur la touche de façon répétée jusqu'à ce que le programme de con-

duite désiré s'affiche sur le combiné d'instruments.

Sélection du programme de conduite via le M Drive

Par iDrive :

1. « Mon véhicule »
2. « M Drive 1 » ou « M Drive 2 »
3. « Boîte vitesses »
4. Tourner le contrôleur jusqu'à l'obtention du réglage désiré et appuyer sur le contrôleur.
 - ▷ « D1 » à « D3 » : mode Drive.
 - ▷ « S1 » à « S3 » : mode séquentiel.
5. Le cas échéant, régler les programmes de conduite supplémentaires.

Le réglage est immédiatement pris en compte quand M Drive est actif.

Pour activer le mode M Drive désiré avec les réglages sélectionnés, appuyer sur la touche correspondante sur le volant :



AVERTISSEMENT

Selon le réglage, et lorsque M Drive est activé, le DSC peut n'être disponible que de manière limitée, voire pas du tout. Risque d'accident ou risque de dommages matériels. Respecter les réglages pour DSC dans M Drive et réagir de manière active le cas échéant. Adapter le style de conduite et réagir selon les besoins.

Affichage sur le combiné d'instruments



Le nombre de champs éclairés correspond au programme de conduite sélectionné.

Déverrouillage électronique du blocage de boîte de vitesses

Généralités

Déverrouiller électroniquement le blocage de boîte de vitesses pour évacuer le véhicule d'une zone dangereuse.

Le déverrouillage est possible lorsque le démarreur peut faire tourner le moteur.

Afin d'éviter que le véhicule ne se déplace, serrer le frein de stationnement avant de déverrouiller la boîte de vitesses.

Placer la manette de sélection en position N

1. Enfoncer la pédale de frein sans la relâcher.
2. Appuyer sur le bouton Start/Stop. Le démarreur doit tourner de manière audible.
3. Placer la manette de sélection sur la position N et l'y maintenir jusqu'à ce que la position N soit affichée dans le combiné d'instruments. Un message Check-Control s'affiche.
4. Relâcher la manette de sélection.
5. Relâcher la pédale de frein dès que le démarreur s'arrête.
6. Déplacer le véhicule hors de la zone dangereuse et empêcher ensuite tout déplacement involontaire.

Pour de plus amples informations, voir le chapitre Démarrage par remorquage et remorquage.

Launch Control

Principe

Le Launch Control permet une accélération optimale lors du démarrage sur une chaussée glissante.

Généralités

L'utilisation de Launch Control entraîne une usure prématurée des composants, car cette fonction représente une sollicitation très élevée pour le véhicule.

Ne pas utiliser le Launch Control pendant le rodage, voir page 250.

Conditions préalables

Le Launch Control est disponible avec le moteur à la température de service, c'est-à-dire après un trajet ininterrompu d'au moins 10 km.

Pour démarrer avec Launch Control ne pas braquer le volant.

Activation du Launch Control

1. Désactiver le contrôle dynamique de stabilité, voir page 193, ou activer le mode Dynamic M, voir page 192.
2. Sélectionner le mode séquentiel avec 1e vitesse et programme de conduite 3.
3. Appuyer fortement sur la pédale de frein avec le pied gauche lorsque le moteur tourne.
4. Enfoncer la pédale d'accélérateur jusqu'à ce qu'un symbole de drapeau soit affiché dans le combiné d'instruments.

Maintenir la pédale d'accélérateur dans cette position.

Le régime moteur de démarrage est réglé.

5. Desserrer le frein en l'espace de 3 secondes. Le véhicule accélère.

Le passage des rapports supérieurs se fait automatiquement tant que le symbole de drapeau est affiché et que la pédale d'accélérateur n'est pas relâchée.

Le Launch Control est à nouveau disponible uniquement après un certain refroidissement de la boîte de vitesses.

Contrôle dynamique de moteur M

Principe

Le contrôle dynamique de moteur M influence la réactivité du véhicule aux mouvements de la pédale d'accélérateur.

Programmes

Possibilités de réglage de la réactivité :

- ▷ « Sport Plus » : spontanée, directe. Dynamique maximale.
- ▷ « Sport » : sportive, dynamique.
- ▷ « Efficient » : efficace, confortable. Consommation minimisée.
Idéal par exemple en ville ou sur neige.

Sélection de la chaîne

Par l'intermédiaire du iDrive

1. « Mon véhicule »
2. « M Drive 1 » ou « M Drive 2 »
3. « Moteur »
4. Sélectionner la chaîne souhaitée.

Le réglage est immédiatement pris en compte quand M Drive est actif.

Pour activer le mode M Drive désiré avec les réglages sélectionnés, appuyer sur la touche correspondante sur le volant :



Par la touche



 Appuyer sur la touche de façon répétée jusqu'à ce que le programme désiré s'affiche sur le combiné d'instruments.

Affichage sur le combiné d'instruments

 Contrôle dynamique de moteur avec le programme sélectionné avec l'affichage activé des états du système de la dynamique de conduite, voir page 142.

Affichage

Équipement du véhicule

Ce chapitre décrit tous les équipements de série, spécifiques à un pays et en option proposés pour cette série de modèles. C'est pourquoi des équipements non disponibles pour un véhicule,

en raison des options choisies ou de la version de pays, y sont également décrits. Ceci s'applique également aux fonctions et systèmes de sécurité. L'utilisation des fonctions et systèmes correspondants implique le respect des lois et des règlements en vigueur.

Aperçu du combiné d'instruments

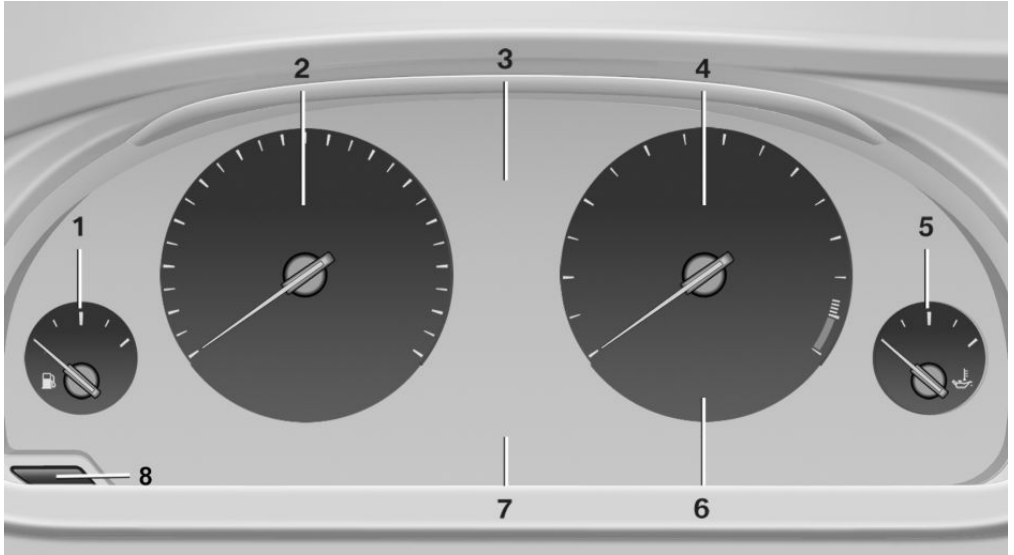

- | | | | | | |
|---|-------------------------------------|---------------------|---|---------------------------------|---------------------|
| 1 | Jauge à carburant | 138 | 5 | Température d'huile moteur | 138 |
| 2 | Compteur de vitesse | | 6 | Consommation instantanée | |
| 3 | Messages, par exemple Check-Control | | 7 | Affichages électroniques | |
| 4 | Compte-tours | 138 | 8 | Réinitialisation des kilomètres | 139 |

Check-Control

Principe

Le Check-Control surveille les fonctions du véhicule et donne un avertissement si une anomalie se manifeste dans les systèmes surveillés.

Généralités

Un avertissement Check-Control combine témoins ou voyants et messages texte au combiné d'instrument et sur l'affichage tête haute.

Le cas échéant, un signal sonore peut être émis en plus et un message texte peut s'afficher sur l'écran de contrôle.

Témoins et voyants

Généralités

Les témoins et voyants d'avertissement dans le combiné d'instruments peuvent s'allumer selon différentes combinaisons et en différentes couleurs.

Le bon fonctionnement de certaines lampes est contrôlé au démarrage du moteur ou lors de la mise du contact ; ces lampes s'allument brièvement.

Témoins rouges

Rappel de bouclage des ceintures



La ceinture de sécurité côté conducteur n'est pas bouclée. Sur certaines versions de pays : la ceinture du passager avant n'est pas bouclée ou la présence d'objets a été détectée sur le siège du passager avant.

Témoin clignote ou est allumé en permanence : la ceinture de sécurité du conducteur ou du passager avant n'est pas bouclée. Le rappel de bouclage des ceintures peut aussi être déclenché quand des objets se trouvent sur le siège du passager avant.

Contrôler si la ceinture de sécurité est bien mise.

Rappel de bouclage des ceintures pour sièges arrière



La ceinture de sécurité n'est pas bouclée sur le siège arrière correspondant.

Système airbag



Le système airbag et les prétensionneurs de ceinture sont défectueux.

Faire contrôler immédiatement le véhicule par un partenaire de service après-vente du constructeur ou un autre partenaire de service après-vente qualifié ou par un atelier qualifié.

Frein de stationnement



Le frein de stationnement est serré.

Desserrer le frein de stationnement, voir page 119.

Système de freinage



Anomalie du système de freinage. Continuer à rouler de manière modérée.

Faire contrôler immédiatement le véhicule par un partenaire de service après-vente du constructeur ou un autre partenaire de service après-vente qualifié ou par un atelier qualifié.

Avertissement de proximité



Témoin allumé en continu : pré-avertissement, par exemple quand se dessine un danger de collision ou quand la distance avec le véhicule précédent est très faible. Augmentation de la distance.

Témoin clignote : signal d'urgence en cas de danger imminent de collision si le véhicule s'approche d'un autre véhicule avec une différence de vitesse relativement grande.

Intervention par freinage et évitement le cas échéant.



Avertisseur de piétons



Symbole sur le combiné d'instruments.

En cas de risque de collision avec un piéton, le symbole s'allume et un signal sonore retentit.

Témoins jaunes

Système antiblocage ABS



Le servofrein est défectueux le cas échéant. Éviter tout freinage abrupt. Tenir compte de l'allongement de la distance de freinage.

Faire contrôler immédiatement par un partenaire de service après-vente du constructeur ou un autre partenaire de service après-vente qualifié ou par un atelier qualifié.

Contrôle dynamique de stabilité DSC



Le témoin clignote : le DSC régule les forces motrices et de freinage. Le véhicule est stabilisé. Réduire la vitesse et adapter le style de conduite à l'état de la chaussée.

Le témoin est allumé : le contrôle dynamique de stabilité DSC est tombé en panne.

Faire contrôler le système par un partenaire de service après-vente du constructeur ou un autre partenaire de service après-vente qualifié ou par un atelier qualifié.

DSC, voir page 191.

Contrôle dynamique de stabilité DSC désactivé



Le DSC est désactivé.

DSC, voir page 191.

Mode M Dynamic MDM

MDM



Le mode M Dynamic MDM est allumé.

Mode M Dynamic, voir page 192.



Témoin clignote en plus : le MDM régule les forces motrices et de freinage. Le véhicule est stabilisé.



Les témoins sont allumés : le MDM est en panne. Faire contrôler le système par un partenaire de service après-vente du constructeur ou un autre partenaire de service après-vente qualifié ou par un atelier qualifié.



Mode M Dynamic, voir page 192.

Mode M Dynamic, voir page 192.

Avertisseur de crevaison RPA



L'avertisseur de crevaison signale une chute de pression dans un pneu.

Réduire la vitesse et s'arrêter prudemment. Éviter d'activer brusquement les freins ou le volant.

Avertisseur de crevaison, voir page 166.

Contrôle de pression des pneus TPM



Le témoin s'allume : le contrôle de pression des pneus signale une pression de gonflage insuffisante ou une crevaison.

Tenir compte des informations visées dans le message Check-Control.

Le témoin clignote puis reste allumé en permanence : le système n'est pas en mesure de détecter une crevaison ni une chute de la pression de gonflage des pneus.

- ▷ Perturbation par des installations ou des appareils avec la même fréquence radio : à la sortie du champ perturbateur, le système est activé de nouveau automatiquement.
- ▷ Le contrôle de pression des pneus TPM n'a pas pu terminer la réinitialisation : répéter la réinitialisation du système.
- ▷ Roue montée sans électronique de roue TPM : au besoin, confier le contrôle à un partenaire de service après-vente du construc-

teur, un autre partenaire de service après-vente qualifié ou un atelier qualifié.

- ▷ Dysfonctionnement : faire contrôler le système par un partenaire de service après-vente du constructeur ou un autre partenaire de service après-vente qualifié ou par un atelier qualifié.

Contrôle de pression des pneus, voir page 163.

Système de direction



Le cas échéant, système de direction défectueux.

Faire contrôler le système par un partenaire de service après-vente du constructeur ou un autre partenaire de service après-vente qualifié ou par un atelier qualifié.

Émissions



Dysfonctionnement du moteur.

Faire contrôler le véhicule par un partenaire de service après-vente du constructeur ou un autre partenaire de service après-vente qualifié ou par un atelier qualifié.

Prise de courant du système de diagnostic embarqué, voir page 297.

Alerte de sortie de voie



Le système est activé et vous avertit sous certaines conditions quand vous quittez une voie de circulation reconnue sans clignoter auparavant.

Alerte de sortie de voie, voir page 179.

Feux arrière antibrouillard



Les feux arrière de brouillard sont activés. Feux arrière de brouillard, voir page 157.

Témoins verts

Rappel de bouclage des ceintures pour sièges arrière



La ceinture de sécurité est bouclée sur le siège arrière correspondant.

Clignotants



Le clignotant est activé.

Un clignotement rapide inhabituel du témoin est le signe de la panne d'un clignotant.

Clignotants, voir page 121.

Feux de position, feux de croisement



Feux de position ou feux de croisement allumés.

Feux de position/de croisement, commande des feux de croisement, voir page 153.

Phares antibrouillard



Les phares antibrouillard sont allumés.

Phares antibrouillard, voir page 157.

Assistant de feu de route



L'assistant de feu de route est activé.

Les feux de route s'allument et s'éteignent automatiquement en fonction de la situation de conduite.

Assistant de feu de route, voir page 156.

Régulateur de vitesse



Le système est activé. La vitesse qui a été réglée avec les organes de commande au volant est maintenue.

Limiteur de vitesse manuel

LIM Témoin allumé : le système est activé.
LIM Témoin clignote : la limite de vitesse enregistrée est dépassée. Le cas échéant, un signal sonore retentit.
 Réduire la vitesse ou désactiver le système.

Fonction Automatic Hold

AUTO H La fonction Automatic Hold est activée.
AUTO H Le véhicule est maintenu automatiquement à l'arrêt.

Fonction Automatic Hold, voir page 119.

Témoins bleus

Feux de route

 Les feux de route sont allumés.
 Feux de route, voir page 121.

Suppression des messages Check-Control

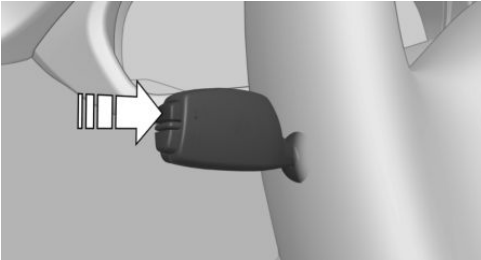

Appuyer sur la touche sur la manette des clignotants.

Affichage permanent

Certains messages de Check-Control restent affichés en permanence jusqu'à ce que la panne ait été résolue. Si plusieurs défauts surviennent en même temps, les messages s'affichent l'un après l'autre.

Les messages peuvent être masqués pendant 8 secondes environ. Ensuite, ils s'affichent de nouveau automatiquement.

Affichage temporaire

Certains messages Check-Control sont masqués automatiquement au bout de 20 secondes environ. Les messages Check-Control restent mémorisés et peuvent être à nouveau affichés.

Affichage des messages Check-Control enregistrés

Par iDrive :

1. « Mon véhicule »
2. « Statut véhicule »
3.  « Check Control »
4. Sélectionner le message texte.

Affichage

Check-Control



Au moins un message Check-Control s'affiche ou est enregistré.

Messages textes

Les messages textes combinés à un symbole sur le combiné d'instruments expliquent un message Check-Control et la signification des témoins et voyants.

Messages textes complémentaires

Des informations supplémentaires, concernant, par exemple, la cause d'une panne et les interventions nécessaires correspondantes, peuvent être obtenues par Check-Control.

En cas de messages urgents, le texte complémentaire s'affiche automatiquement sur l'écran de contrôle.

Fonctions

En fonction du message Check-Control, les fonctions suivantes peuvent être sélectionnées.

▷ « Notice d'utilisation »

Afficher des informations supplémentaires relatives au message Check-Control dans la notice d'utilisation intégrée.

▷ « Enregistrement pour maintenance »

Contacteur un partenaire de service après-vente du constructeur ou un autre partenaire de service après-vente qualifié ou un atelier qualifié.

▷ « BMW Assistance Dépannage »

Contacteur le Centre de dépannage.

Messages affichés à la fin du trajet

Les messages spéciaux affichés pendant la conduite, s'affichent de nouveau après la coupure du contact.

Jauge à carburant



La flèche à côté du symbole de pompe à essence indique de quel côté du véhicule se trouve la trappe du réservoir.

L'inclinaison du véhicule peut conduire à des fluctuations sur l'affichage.

Tenir compte des instructions relatives au ravitaillement en carburant.

Compte-tours

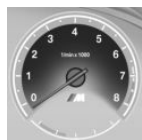

Éviter impérativement les régimes moteur situés dans le champ d'alerte rouge. Dans cette plage, l'alimentation en carburant est coupée afin de protéger le mo-

teur.

Température d'huile moteur



▷ Moteur froid : l'aiguille se trouve en position de basse température. Rouler à une vitesse modérée en utilisant le moteur à des régimes moyens.

▷ Température de service normale : l'aiguille se trouve au milieu ou dans la moitié gauche de l'affichage de la température.

▷ Moteur chaud : l'aiguille se trouve en position de haute température. Un message Check-Control s'affiche en plus.

Température du liquide de refroidissement

Dans le cas où le liquide de refroidissement et ainsi le moteur deviennent trop chauds, un message Check-Control s'affiche.

Contrôle du niveau de liquide de refroidissement.

Totalisateur kilométrique général et totalisateur kilométrique journalier

Affichage



▷ Totalisateur kilométrique général, flèche 1.

▷ Totalisateur kilométrique journalier, flèche 2.

Affichage/remise à zéro des kilomètres



Appuyer sur le bouton.

- ▶ Quand le contact est coupé, l'heure, la température extérieure et le totalisateur kilométrique général s'affichent.
- ▶ Quand le contact est mis, le totalisateur kilométrique journalier est réinitialisé.

Température extérieure

Généralités

Quand l'affichage baisse jusqu'à +3 °C ou plus bas, un signal retentit.

Un message Check-Control s'affiche.

Il y a un risque accru de verglas.

Consigne de sécurité



AVERTISSEMENT

Un risque accru de verglas peut exister même pour des températures supérieures à +3 °C, par exemple sur des ponts ou des sections de route ombragées. Risque d'accident. Adapter votre style de conduite aux conditions météorologiques lorsque les températures sont basses.

Affichage

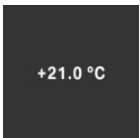

La température extérieure s'affiche sur le combiné d'instruments.

Heure

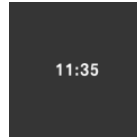

L'heure s'affiche en bas du combiné d'instruments.

L'heure peut être réglée sur l'écran de contrôle.

Date

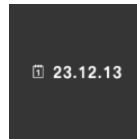

La date s'affiche sur l'ordinateur de bord.

La date et le format de l'heure peuvent être réglés sur l'écran de contrôle.

Tachymètre numérique

Affichage

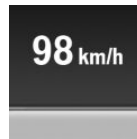

La vitesse actuelle s'affiche sur le combiné d'instruments.

Activation de l'affichage

1. « Mon véhicule »
2. « Réglages iDrive »
3. « Écrans »
4. « Combiné d'instruments »
5. « Compteur digital »

Réglage de l'unité

1. « Mon véhicule »
2. « Réglages iDrive »
3. « Unités »
4. « Compteur dig.: »
5. Sélectionner le réglage désiré.

Le réglage est enregistré pour le profil utilisé actuellement.

Affichage de rapport avec Drivelogic

Mode séquentiel



- ▷ Rapport enclenché, flèche 1.
- ▷ Programme de conduite sélectonné, Drivelogic, flèche 2.

Mode Drive



- ▷ Rapport enclenché et un D, flèche 1.
- ▷ Programme de conduite sélectonné, Drivelogic, flèche 2.

Autonomie

Généralités

En cas de faible autonomie restante :

- ▷ Un message Check-Control s'affiche brièvement.
- ▷ L'autonomie restante est affichée dans l'ordinateur de bord.
- ▷ Pour un style de conduite dynamique, par exemple virages pris à vive allure, le fonctionnement du moteur n'est pas toujours assuré.

En dessous d'une autonomie d'environ 50 km, le message Check-Control reste affiché en permanence.

Consignes de sécurité

REMARQUE

Lorsque l'autonomie est inférieure à 50 km, le moteur pourrait ne plus être suffisamment alimenté en carburant. Les fonctions du moteur ne sont plus assurées. Risque de dommages matériels. Refaire le plein à temps.

Affichage

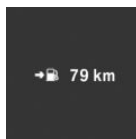

L'autonomie actuelle s'affiche sur le combiné d'instruments.

Avec système de navigation : autonomie quand le guidage est actif

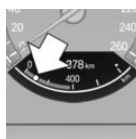

Selon l'équipement et si le guidage est activé, la consommation prévisible de carburant jusqu'à la destination s'affiche.

Consommation instantanée

Affichage



Selon l'équipement, la consommation actuelle de carburant peut être affichée dans le combiné d'instruments. Vous pouvez contrôler dans quelle mesure vous conduisez économiquement et écologiquement.

Affichage de la consommation instantanée

Par iDrive :

1. « Mon véhicule »
2. « Réglages iDrive »
3. « Écrans »
4. « Combiné d'instruments »
5. Éventuellement « Systèmes dynam. conduite M »

L'affichage de la consommation instantanée est actif.

Affichage des systèmes de dynamique de conduite, voir page 142.



L'affichage à barres indiquant la consommation instantanée apparaît sur le combiné d'instruments.

Récupération de l'énergie

Affichage

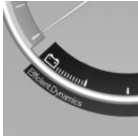

En décélération, l'énergie cinétique du véhicule est transformée en énergie électrique. La batterie du véhicule est partiellement rechargée et la consommation de carburant peut être abaissée.

Affichage de la récupération d'énergie

1. « Mon véhicule »
2. « Réglages iDrive »
3. « Écrans »
4. « Combiné d'instruments »
5. Éventuellement « Systèmes dynam. conduite M »

L'affichage de la récupération d'énergie est actif.

Affichage des systèmes de dynamique de conduite, voir page [142](#).

Affichage EfficientDynamics

Affichage EfficientDynamics

Lors de la conduite, des informations sur la consommation et la technique sont affichées.

1. « Mon véhicule »
2. « Découvrir la technologie »
3. « EfficientDynamics »

Affichage de l'historique de consommation

La consommation moyenne est affichée dans un délai réglable.

1. « Mon véhicule »
2. « Découvrir la technologie »
3. « EfficientDynamics »
4. Sélectionner le symbole .

Sélectionner la longueur de trajet

1. Appuyer sur la touche.
2. Sélectionner le réglage désiré.

Réinitialisation de l'historique de consommation

1. Appuyer sur la touche.
2. « Réinitialiser historique conso. »

Affichage de EfficientDynamics Info

Le mode opératoire actuel peut être affiché.

1. « Mon véhicule »
2. « Découvrir la technologie »
3. « EfficientDynamics »
4. Sélectionner le symbole .

Les systèmes suivants sont affichés :

- ▷ Fonction Start/Stop automatique.
- ▷ Récupération de l'énergie.
- ▷ Puissance du climatiseur.

Systèmes de conduite dynamique

Affichage



Les états du système de la dynamique de conduite sont affichés sur le combiné d'instruments.

Symboles	Description
	Contrôle dynamique de moteur M, voir page 132.
	Vertical Dynamic Control, voir page 195.
	Servotronic, voir page 196.



Contrôle dynamique de moteur M, voir page 132.



Vertical Dynamic Control, voir page 195.



Servotronic, voir page 196.

Activation de l'affichage

1. « Mon véhicule »
2. « Réglages iDrive »
3. « Écrans »
4. « Combiné d'instruments »
5. Éventuellement « Systèmes dynam. conduite M »

L'affichage des systèmes de dynamique de conduite est actif.

Affichage Consommation instantanée, voir page 140, et Récupération de l'énergie, voir page 141.

Besoins d'entretien

Principe

La fonction indique les besoins d'entretien nécessaires et le volume correspondant des opérations d'entretien.

Généralités

Le kilométrage ou le délai jusqu'au prochain entretien s'affiche brièvement dans le combiné d'instruments après la mise du contact.

Les besoins actuels d'entretien peuvent être lus par le Conseiller Service sur la télécommande.

Affichage

Informations détaillées sur les besoins d'entretien

Des informations détaillées concernant l'étendue des opérations d'entretien peuvent être affichées sur l'écran de contrôle.



Par iDrive :

1. « Mon véhicule »
2. « Statut véhicule »
3.  « Échéances de maintenance »

Les opérations d'entretien requises et les contrôles prescrits par le législateur s'affichent.

4. Sélectionner l'entrée pour afficher des informations plus détaillées.

Symboles

Symboles	Description
	Aucun entretien nécessaire pour l'instant.
	Un entretien ou un contrôle obligatoire sera bientôt nécessaire.
	L'échéance d'entretien est dépassée.

Entrée des échéances

Saisir les échéances des révisions prescrites pour le véhicule.

Veiller à ce que la date et l'heure dans le véhicule soient réglées correctement.

Par iDrive :

1. « Mon véhicule »
2. « Statut véhicule »
3.  « Échéances de maintenance »
4. « Contrôle technique »
5. « Date: »
6. Sélectionner le réglage désiré.

Avis automatique d'entretien

Les données relatives à l'état d'entretien ou aux contrôles obligatoires du véhicule sont automatiquement transmises au partenaire de service après-vente, avant l'échéance concernée.

Vous pouvez vérifier quand le partenaire de service après-vente a été informé.

Par iDrive :

1. « Mon véhicule »
2. « Statut véhicule »
3.  « Appel Teleservice »

Historique de service

Principe

Les maintenances effectuées peuvent être affichées sur l'écran de contrôle. La fonction est disponible dès qu'un entretien a été inscrit dans les données du véhicule.



Généralités

Faire effectuer les opérations d'entretien par un partenaire de service après-vente du constructeur ou un autre partenaire de service après-vente qualifié ou par un atelier qualifié. Les opérations d'entretien effectuées sont inscrites par le service dans les données du véhicule.



Affichage

Par iDrive :

1. « Mon véhicule »
2. « Statut véhicule »

3.  « Échéances de maintenance »
4.  « Hist. maintenance »
Les entretiens effectués sont affichés.
5. Sélectionner l'entrée pour afficher des informations plus détaillées.

Symboles

Symboles	Description
	Vert : l'entretien a été effectué dans les délais impartis.
	Jaune : l'entretien a été effectué avec du retard.
	L'entretien n'a pas été effectué.

Affichage du point de changement de vitesse

Principe

Le système recommande le rapport le plus économique en fonction de la situation de conduite actuelle.

Généralités

L'affichage du point de changement de vitesse est actif en mode séquentiel de la boîte de vitesses automatique M Sport.

Des instructions sont affichées sur le combiné d'instruments pour la montée ou la descente des rapports.

Sur les véhicules sans affichage du point de changement de vitesse, le rapport engagé est affiché.

Affichage

Symbole	Description
	Monter sur le rapport le plus économique.
	Rétrograder sur le rapport le plus économique.

Speed Limit Info avec affichage d'interdiction de dépassement

Speed Limit Info

Principe

Le système Speed Limit Info affiche dans le combiné d'instruments la limitation de vitesse actuellement détectée.

Généralités

La caméra située au niveau du rétroviseur intérieur filme les panneaux de signalisation situés sur le bord de la route, ainsi que les affichages variables des portiques à signaux. Les panneaux de signalisation avec panneau, par exemple par temps humide, sont également reconnus et comparés avec les données internes du véhicule, par exemple du détecteur de pluie, et affichés en fonction de la situation. Le système prend en compte les informations enregistrées dans le système de navigation et affiche également des limitations de vitesse éventuelles sur les trajets sans panneaux de signalisation.

Les limitations de la vitesse en cas de traction d'une remorque ne sont pas affichées.

Affichage d'interdiction de dépassement

Principe

Les interdictions de dépassement détectées par la caméra, ainsi que les fins d'interdiction, sont affichées sur le combiné d'instruments avec les symboles correspondants.

Généralités

Le système prend en compte uniquement les interdictions et fins d'interdiction de doubler signalées par des panneaux.

Aucun affichage n'est effectué dans les situations suivantes :

- ▷ Dans les pays où les interdictions de dépassement sont principalement signalées par des marquages sur la chaussée.
- ▷ Sur les routes dépourvues de panneaux de signalisation.
- ▷ Aux passages à niveau, pour les marquages sur la chaussée ou tout autre situation qui indique une interdiction de dépassement non signalée.

Les interdictions de dépassement en cas de traction de remorque ne sont pas affichées.

Consigne de sécurité

AVERTISSEMENT

Le système ne dégage pas le conducteur de sa propre responsabilité d'interpréter correctement les conditions de visibilité et de circulation. Risque d'accident. Adapter votre style de conduite aux conditions de circulation. Observer la situation de circulation et intervenir activement dans les situations correspondantes.

Aperçu

Caméra

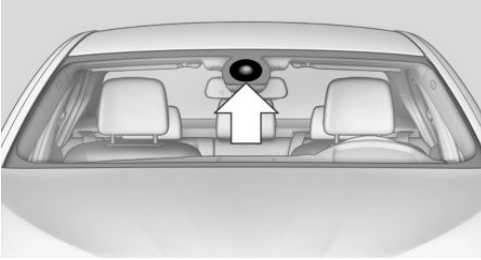

La caméra se trouve au niveau du rétroviseur intérieur.

Le pare-brise doit être maintenu propre et dégagé dans la zone devant le rétroviseur intérieur.

Mise en marche et arrêt

Par iDrive :

1. « Mon véhicule »
2. « Réglages iDrive »
3. « Écrans »
4. « Combiné d'instruments »
5. « Info vitesse limite »

Quand la fonction Speed Limit Info est activée, elle peut être affichée via l'ordinateur de bord sur l'écran d'informations du combiné d'instruments.

Les interdictions de dépassement sont affichées en même temps que la fonction Speed Limit Info activée.

Affichage

Speed Limit Info



Limitation de vitesse applicable.



Speed Limit Info non disponible.

Speed Limit Info peut aussi être affiché sur l'affichage tête haute.

Affichage d'interdiction de dépassement



Interdiction de doubler.



Interdiction de dépasser supprimée.

Les interdictions de dépassement peuvent aussi être affichées sur l'affichage tête haute.

Limites du système

La fonction peut être limitée et, le cas échéant, afficher une information erronée, par exemple dans les situations suivantes :

- ▶ En cas de brouillard épais, de pluie ou de neige.
- ▶ Quand des panneaux sont partiellement ou entièrement masqués par des objets, des autocollants ou de la peinture.
- ▶ En cas de talonnage du véhicule qui précède.
- ▶ En cas de contre-jour puissant ou de reflets importants.
- ▶ Quand, devant le rétroviseur intérieur, le pare-brise est embué, encrassé ou occulté par des autocollants ou autres.
- ▶ À cause de possibles erreurs de reconnaissance de la caméra.
- ▶ Quand les limitations de vitesse mémorisées dans le système de navigation sont erronées.

- ▶ Dans les régions qui ne sont pas connues du système de navigation.
- ▶ En cas de différences par rapport à la navigation, par exemple en raison de modifications du tracé de la route.
- ▶ Lors du dépassement d'autocars ou de poids-lourds portant une plaque de limitation de vitesse.
- ▶ Quand les panneaux de signalisation ne sont pas aux normes.
- ▶ Lors de la détection de panneaux qui valent pour une route parallèle.
- ▶ Pendant la procédure de calibrage de la caméra immédiatement après la livraison du véhicule.

Listes de sélection

Généralités

Selon le niveau d'équipement, les touches et la molette sur le volant, ainsi que les affichages du combiné d'instruments et de l'affichage tête haute, permettent d'afficher ou d'actionner les éléments suivants :

- ▶ Source audio actuelle.
- ▶ Rappel du dernier numéro de téléphone.
- ▶ Activation du système de commandes vocales.

Activation de la liste et réglage

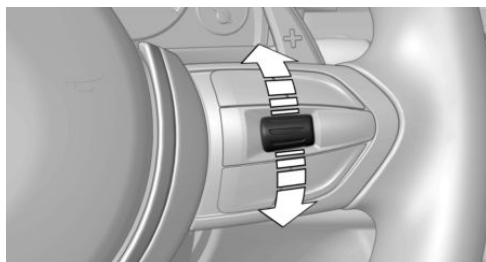

Appuyer sur une touche ou tourner la molette à droite du volant pour activer la liste correspondante.

1. Tourner la molette et sélectionner le réglage souhaité.
2. Appuyer sur la molette.

Affichage

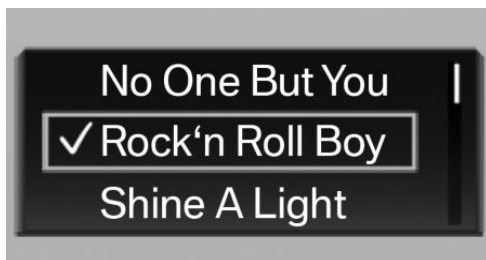

Selon l'équipement, la liste affichée sur le combiné d'instruments peut être différente de celle illustrée.

Ordinateur de bord

Principe

L'ordinateur de bord affiche différentes données du véhicule dans le combiné d'instruments, par exemple les valeurs moyennes.

Appel d'informations sur l'écran d'informations

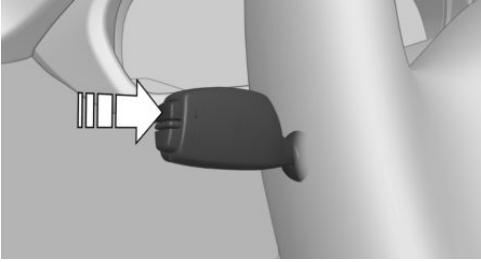

Appuyer sur la touche sur la manette des clignotants.

Les informations s'affichent sur l'écran d'informations du combiné d'instruments. D'autres informations s'affichent en appuyant de nouveau.

Aperçu des informations

En appuyant plusieurs fois sur la touche de la manette des clignotants, les informations suivantes apparaissent sur l'écran d'informations :

- ▷ Autonomie.
- ▷ Consommation moyenne, carburant.
- ▷ Consommation instantanée, carburant.
- ▷ Vitesse moyenne.
- ▷ Date.
- ▷ Speed Limit Info.
- ▷ Selon l'équipement, l'heure d'arrivée.
Si le guidage du système de navigation est actif.
- ▷ Selon l'équipement, la distance à la destination.
Si le guidage du système de navigation est actif.
- ▷ Affichage de boussole avec système de navigation.

Sélectionner les informations

Il est possible de régler quelles données de l'ordinateur de bord peuvent être affichées sur l'écran d'informations du combiné d'instruments.

Par iDrive :

1. « Mon véhicule »
2. « Réglages iDrive »
3. « Écrans »
4. « Combiné d'instruments »
5. Sélectionner le réglage désiré.

Affichage sur l'écran d'informations

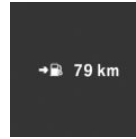

Les informations de l'ordinateur de bord s'affichent sur l'écran d'informations sur le combiné d'instruments.

Informations en détail

Autonomie

Affichage de l'autonomie prévisionnelle avec la quantité de carburant restant dans le réservoir.

L'autonomie est surévaluée en fonction du style de conduite sur les derniers 30 km.

Consommation moyenne

La consommation moyenne est déterminée pour le temps pendant lequel le moteur tourne.

La consommation moyenne sur le trajet parcouru est calculée dans l'ordinateur de bord depuis la dernière réinitialisation.

Vitesse moyenne

Pour le calcul de la vitesse moyenne, le système ne tient pas compte d'un arrêt avec moteur arrêté manuellement.

Réinitialisation des valeurs moyennes

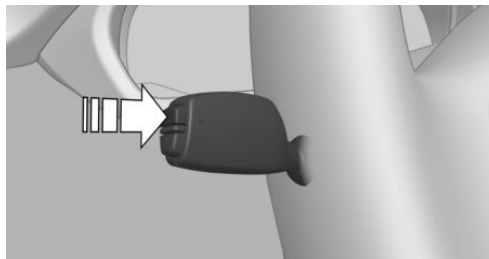

Maintenir la touche enfoncée sur la manette des clignotants.

Distance à la destination

Selon l'équipement, la distance devant être parcourue jusqu'à la destination, s'affiche si une destination a été saisie avant le départ dans le système de navigation.

La distance à la destination est reprise automatiquement.

Heure d'arrivée

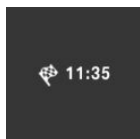

Selon l'équipement, l'heure d'arrivée prévue s'affiche si une destination a été saisie avant le départ dans le système de navigation.

Cela suppose que l'heure a été correctement réglée au préalable.

Speed Limit Info

Le système Speed Limit Info affiche dans le combiné d'instruments la limitation de vitesse actuellement détectée.

Boussole

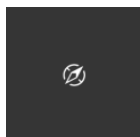

Avec système de navigation : affichage de la boussole par rapport au sens de déplacement.

Ordinateur de bord sur l'écran de contrôle

Principe

L'ordinateur de bord affiche différentes données du véhicule sur l'écran de contrôle, par exemple les valeurs moyennes.

Généralités

Sur l'écran de contrôle, deux types d'ordinateur de bord sont disponibles :

- ▶ « Ordinateur de bord » : des valeurs moyennes, telles que la consommation, s'affichent. Les valeurs peuvent être réinitialisées individuellement.
- ▶ « Ordinateur de voyage » : les valeurs fournissent un aperçu sur un trajet particulier et peuvent être réinitialisées aussi souvent que souhaité.

Ouverture de l'ordinateur de bord ou l'ordinateur de bord de voyage

Par iDrive :

1. « Mon véhicule »
2. « Informations de bord »
3. « Ordinateur de bord » ou « Ordinateur de voyage »



Réinitialiser l'ordinateur de bord

Par iDrive :

1. « Mon véhicule »
2. « Informations de bord »
3. « Ordinateur de bord »
4. « Consommation » ou « Vitesse »
5. « OK »

Réinitialisation de l'ordinateur de bord de voyage

Par iDrive :

1. « Mon véhicule »
2. « Informations de bord »
3. « Ordinateur de voyage »
4. Le cas échéant, basculer le contrôleur vers la gauche.
 - ▷  « Réinitialiser » : toutes les valeurs sont réinitialisées.
 - ▷  « Réinitialiser automatiquement » : toutes les valeurs sont réinitialisées 4 heures après l'immobilisation du véhicule.
5. Éventuellement « OK »

Affichages Sport

Généralités

Selon l'équipement, les valeurs actuelles de puissance et de couple peuvent être affichées sur l'écran de contrôle.

Montrer les affichages Sport

Par iDrive :

1. « Mon véhicule »
2. « Découvrir la technologie »
3. « Affichages Sport »

Alerte de vitesse

Principe

Un seuil de vitesse pour lequel un avertissement est émis peut être réglé.

Généralités

Un nouvel avertissement est émis lorsque la limite de vitesse définie est à nouveau dépassée de 5 km/h après avoir été inférieure.

Affichage, réglage ou modification de l'alerte de vitesse

Par iDrive :

1. « Mon véhicule »
2. « Réglages véhicule »
3. « Avertissement de vitesse »
4. « Avertissement à : »
5. Tourner le contrôleur jusqu'à ce que la vitesse souhaitée s'affiche.
6. Appuyer sur le contrôleur.

Activation et désactivation de l'alerte de vitesse

Par iDrive :

1. « Mon véhicule »
2. « Réglages véhicule »
3. « Avertissement de vitesse »
4. « Avertissement de vitesse »

Mémorisation de la valeur de vitesse actuelle comme alerte de vitesse

Par iDrive :

1. « Mon véhicule »
2. « Réglages véhicule »
3. « Avertissement de vitesse »
4. « Appliquer vitesse actuelle »

Affichage tête haute

Principe

Le système projette les informations importantes dans le champ de vision du conducteur, par exemple la vitesse.

Le conducteur peut appréhender des informations sans détourner le regard de la chaussée.

Aperçu

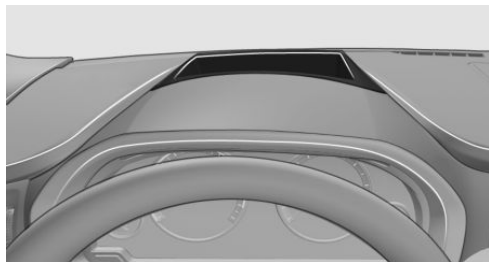

Mise en marche et arrêt

Par iDrive :

1. « Mon véhicule »
2. « Réglages iDrive »
3. « Écrans »
4. « Affichage Tête Haute »
5. « Affichage Tête Haute »

Affichage

Vue standard

L'affichage tête haute affiche les informations suivantes :

- ▷ Vitesse.
- ▷ Instructions de navigation.
- ▷ Messages Check-Control.
- ▷ Liste de sélection du combiné d'instruments.
- ▷ Systèmes d'assistance.

Certaines de ces informations ne sont affichées que brièvement en cas de besoin.

Vue M



- 1 Régime moteur actuel, mise en évidence en clair
- 2 Témoins lumineux de passage des vitesses
- 3 Champ de pré-alerte, affichage du régime moteur
- 4 Champ d'alerte rouge, affichage du régime moteur
- 5 Vitesse
- 6 Affichage de rapport/messages d'avertissement
- 7 Speed Limit Info avec affichage d'interdiction de dépasser

Activation de la vue M :

Sélection des affichages sur l'affichage tête haute.

Sélection de l'affichage sur l'affichage tête haute

Par iDrive :

1. « Mon véhicule »
2. « Réglages iDrive »
3. « Écrans »
4. « Affichage Tête Haute »
5. « Informations affichées »
6. Sélectionner le réglage désiré.

Réglage de luminosité

La luminosité est adaptée automatiquement à l'éclairage ambiant.

Le réglage de base peut s'effectuer manuellement.

Par iDrive :

1. « Mon véhicule »
2. « Réglages iDrive »
3. « Écrans »
4. « Affichage Tête Haute »
5. « Luminosité »
6. Tourner le contrôleur jusqu'à l'obtention de la luminosité désirée.
7. Appuyer sur le contrôleur.

Lorsque les feux de croisement sont allumés, il est possible de modifier l'intensité de l'éclairage de l'affichage tête haute par l'intermédiaire de l'éclairage des instruments.

Le réglage est enregistré pour le profil utilisé actuellement.

Réglage en hauteur

Par iDrive :

1. « Mon véhicule »
2. « Réglages iDrive »
3. « Écrans »
4. « Affichage Tête Haute »
5. « Hauteur »
6. Tourner le contrôleur jusqu'à ce que la hauteur voulue soit atteinte.
7. Appuyer sur le contrôleur.

Le réglage est enregistré pour le profil utilisé actuellement.

La hauteur de l'affichage tête haute peut également être mémorisée via la fonction mémoire, voir page 100.

Réglage de la rotation

L'image de l'affichage tête haute peut être tournée autour de son propre axe.

Régler la rotation uniquement à l'arrêt, lorsque le contact est mis.

Par iDrive :

1. « Mon véhicule »
2. « Réglages iDrive »
3. « Écrans »
4. « Affichage Tête Haute »
5. « Rotation »
6. Tourner le contrôleur jusqu'à l'obtention du réglage désiré.
7. Appuyer sur le contrôleur.

Le réglage est enregistré pour le profil utilisé actuellement.

Lisibilité de l'affichage

La lisibilité des informations sur l'affichage tête haute est influencée par les facteurs suivants :

- ▷ Position de siège.
- ▷ Objets sur le cache de l'affichage tête haute.
- ▷ Le port de lunettes de soleil avec certains filtres polarisants.
- ▷ Une chaussée mouillée.
- ▷ Des conditions d'éclairage défavorables.

Si l'image est affichée de manière déformée, faire vérifier les réglages de base par un partenaire de service du constructeur ou un autre partenaire de service après-vente qualifié ou par un atelier qualifié.

Observer les instructions sur le nettoyage de l'affichage tête haute, voir page 316.

Pare-brise spécial

Le pare-brise fait partie du système.

La forme du pare-brise permet une lecture précise.

Un film intégré au pare-brise empêche la formation d'images doubles.

Pour cette raison, nous recommandons instamment de faire remplacer le cas échéant le pare-brise spécial par un partenaire de service du constructeur ou un autre partenaire de service après-vente qualifié ou par un atelier qualifié.

Témoins lumineux de passage des vitesses

Généralités

Affichage sur l'affichage tête haute.

Témoins lumineux de passage des vitesses sur l'affichage tête haute

Mise en marche

Les témoins lumineux de passage des vitesses ne sont affichés sur l'affichage tête haute qu'avec la vue M, voir page 150.

1. Allumer l'affichage tête haute, voir page 150.
2. « Mon véhicule »
3. « Réglages iDrive »
4. « Écrans »
5. « Affichage Tête Haute »
6. « Informations affichées »
7. « Vue M »

Affichage

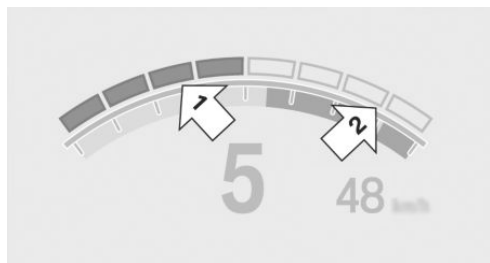

- ▶ Le régime momentané est représenté sur le compte-tours.
- ▶ Flèche 1 : les champs jaune qui s'allument successivement indiquent le prochain moment de passage de rapport supérieur.
- ▶ Flèche 2 : le champ s'allume en rouge. Passer le rapport au plus tard à ce moment.

L'ensemble de l'affichage clignote lorsque le régime moteur maximal autorisé est atteint et, pour protéger le moteur, l'alimentation en carburant est bridée.

État du véhicule

Généralités

Il est possible d'afficher les états de certains systèmes ou d'exécuter des actions.

Ouverture de l'état du véhicule

Par iDrive :

1. « Mon véhicule »
2. « Statut véhicule »

Aperçu des informations

- ▶ « Avertisseur de crevaison » : État de l'avertisseur de crevaison, voir page 166.
- ▶ « Contrôle press. pneus (RDC) » : État du contrôle de pression des pneus, voir page 163.
- ▶ « Niveau d'huile moteur » : Contrôle électronique du niveau d'huile moteur, voir page 290.
- ▶ « Check Control » : les messages Check-Control sont mémorisés en arrière-plan et peuvent être affichés sur l'écran de contrôle. Affichage des messages Check-Control enregistrés, voir page 137.
- ▶ « Échéances de maintenance » : Affichage des besoins d'entretien, voir page 142.
- ▶ « Appel Teleservice » : appel Teleservice.



Éclairage

Équipement du véhicule

Ce chapitre décrit tous les équipements de série, spécifiques à un pays et en option proposés pour cette série de modèles. C'est pourquoi des équipements non disponibles pour un véhicule, en raison des options choisies ou de la version de pays, y sont également décrits. Ceci s'applique également aux fonctions et systèmes de sécurité. L'utilisation des fonctions et systèmes correspondants implique le respect des lois et des règlements en vigueur.

Aperçu

Commutateur dans le véhicule



L'élément de commutateur d'éclairage se trouve à côté du volant.

Symbole Fonction



Feux arrière de brouillard.



Phares antibrouillard.



Commande automatique des feux de croisement.

Fonctions d'éclairage adaptatif.

Symbole Fonction



Extinction des feux.

Feux de croisement de jour.



Feux de position.



Feux de croisement.



Éclairage des instruments.

Feux de position, de croisement et de stationnement

Généralités

Position du commutateur : 0 ,  , 

L'éclairage extérieur s'éteint automatiquement lorsque la porte du conducteur est ouverte alors que le contact est coupé.

Feux de position

Position du commutateur : 

Le véhicule est éclairé tout autour.

Éviter de laisser les feux de position allumés de façon prolongée, car la batterie du véhicule se décharge et le moteur risque de ne plus pouvoir démarrer.

Pour le stationnement, activer les feux de stationnement, voir page 154, du côté adéquat.

Feux de croisement

Position du commutateur : 

Les feux de croisement sont allumés lorsque le contact est mis.

Feux de stationnement

Principe

Le véhicule peut être éclairé d'un côté.

Mise en marche

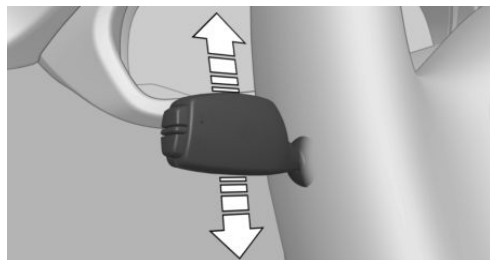

Lorsque la position radio est désactivée, pousser la manette au-delà du point de résistance vers le haut ou vers le bas pendant environ 2 secondes.

Arrêt

Appuyer brièvement sur la manette en sens inverse jusqu'au point de résistance.

Éclairage d'accueil et éclairage jusqu'au pas de la porte

Éclairage d'accueil

Généralités

Selon l'équipement, certaines fonctions d'éclairage sont brièvement activées lors du déverrouillage du véhicule, le cas échéant selon la luminosité ambiante.

Activation et désactivation

Position du commutateur :  , 

Par iDrive :

1. « Mon véhicule »
2. « Réglages véhicule »
3. « Éclairage »
4. « Éclairage extérieur »
5. « Éclairage d'accueil »

Le réglage est mémorisé pour le profil de conducteur actuellement utilisé.

Éclairage jusqu'au pas de la porte

Généralités

Les feux de croisement restent encore allumés un certain temps quand l'appel de phares est actionné après la désactivation de la position radio.

Réglage de la durée

Par iDrive :

1. « Mon véhicule »
2. « Réglages véhicule »
3. « Éclairage »
4. « Éclairage extérieur »
5. « Accompagnem. »
6. Régler la durée.

Le réglage est mémorisé pour le profil de conducteur actuellement utilisé.

Commande automatique des feux de croisement

Principe

Les feux de croisement sont automatiquement allumés ou éteints en fonction de la luminosité ambiante, par exemple dans un tunnel, au crépuscule ou en cas de précipitations.

Généralités

L'allumage des feux peut se déclencher même avec un ciel bleu, lorsque que le soleil est bas.

En sortant d'un tunnel en journée, les feux de croisement ne s'éteignent pas immédiatement mais après environ 2 minutes.

Les feux de croisement restent toujours allumés quand l'antibrouillard est allumé.

Activation

Position du commutateur : 

Les témoins dans le combiné d'instruments s'allument lorsque les feux de croisement sont activés.

Limites du système

La commande automatique des feux de croisement ne peut toutefois pas remplacer l'évaluation personnelle des conditions de visibilité.

Les capteurs ne peuvent pas par exemple détecter le brouillard ou un temps brumeux. Dans un tel cas, allumer l'éclairage manuellement.

Feux de croisement de jour

Généralités

Position du commutateur : 0 , 

Les feux de croisement de jour sont allumés lorsque le contact est activé.

Activation et désactivation

Dans certains pays, les feux de croisement de jour sont obligatoires ; par conséquent, il est possible qu'ils ne puissent pas être désactivés.

Par iDrive :

1. « Mon véhicule »
2. « Réglages véhicule »
3. « Éclairage »
4. « Éclairage extérieur »
5. Sélectionner le réglage désiré.

Le réglage est enregistré pour le profil utilisé actuellement.

Fonctions d'éclairage adaptatif

Principe

Les fonctions d'éclairage adaptatif permettent un éclairage dynamique de la chaussée.

Généralités

Selon l'équipement, les fonctions d'éclairage adaptatif se composent d'un ou plusieurs systèmes :

- ▷ Éclairage de virage adaptatif, voir page 155.
- ▷ Distribution variable de la lumière, voir page 155.
- ▷ Feux directionnels, voir page 156.

Activation

Position du commutateur : 

Les fonctions d'éclairage adaptatif sont actives lorsque le moteur tourne.

Éclairage de virage adaptatif

En fonction de l'angle de braquage et d'autres paramètres, le faisceau des projecteurs suit le tracé de la chaussée.

Pour éviter d'éblouir les usagers roulant en sens inverse, l'éclairage de virage adaptatif ne bascule pas vers la voie de circulation opposée à l'arrêt.

Si le réglage des projecteurs est modifié, l'éclairage de virage adaptatif sera disponible uniquement de manière limitée.

Distribution variable de la lumière

Principe

La distribution variable de la lumière permet d'éclairer encore mieux la chaussée.

Généralités

La distribution de la lumière s'adapte automatiquement à la vitesse.

Éclairage de ville

La zone éclairée par les feux de croisement est élargie sur les côtés.

Éclairage d'autoroute

La portée des feux de croisement est augmentée.

Feux directionnels

Dans les virages serrés, par exemple sur les routes sinueuses, ou dans les carrefours, les feux directionnels s'allument jusqu'à une certaine vitesse, permettant ainsi d'éclairer la zone intérieure du virage.

Les feux directionnels s'allument automatiquement en fonction de l'angle de braquage ou de l'allumage des clignotants.

En marche arrière, il est possible que les feux directionnels s'allument automatiquement, indépendamment de l'angle de braquage.

Réglage adaptatif de la portée des projecteurs

Le réglage adaptatif de la portée des projecteurs compense les processus d'accélération et de freinage pour éviter d'éblouir les usagers roulant en sens inverse et pour obtenir un éclairage optimal de la chaussée.

Assistant de feu de route

Principe

L'assistant de feu de route détecte précocement la présence d'autres usagers et module automatiquement la portée des feux de route en fonction de la situation de circulation.

Généralités

L'assistant de feu de route assure l'allumage des feux de route chaque fois que la situation le permet. Le système n'active pas les feux de route dans la plage de vitesses basses.

Le système réagit à l'éclairage des véhicules qui viennent en sens inverse et qui précèdent, ainsi qu'à l'éclairage ambiant, par exemple en agglomération.

Les feux de route peuvent à tout moment être allumés ou éteints manuellement.

Si le véhicule est équipé de l'assistant de feu de route anti-éblouissement et que des véhicules arrivent en sens inverse ou le précédent, les feux de route ne sont pas éteints complètement, mais uniquement les zones du faisceau lumineux qui pourraient éblouir les autres usagers. Dans ce cas, le témoin bleu reste allumé.

Si le réglage des projecteurs est modifié, l'assistant de feu de route sera disponible uniquement de manière limitée.

Activation et désactivation

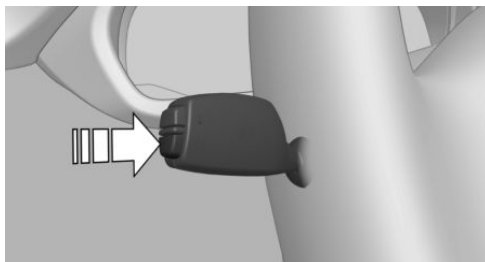

Position de commutateur selon l'équipement :



Appuyer sur la touche sur la manette des clignotants.



Lorsque les feux de croisement sont allumés, le témoin s'allume dans le combiné d'instruments.

Le véhicule passe automatiquement des feux de croisement ou feux de route.



Le témoin bleu du combiné d'instruments s'allume quand les feux de route sont enclenchés par le dispositif.

L'assistant de feu de route est désactivé lors de l'activation et la désactivation manuelle, voir page 121, des feux de route.

Pour réactiver l'assistant de feu de route, appuyer sur la touche sur la manette des clignotants.

Limites du système

L'assistant de feu de route ne peut pas remplacer la décision personnelle du conducteur d'utiliser ou non les feux de route. Commuter de ce fait manuellement sur les feux de croisement si la situation l'exige.

Dans les situations suivantes, le système ne fonctionne pas ou seulement de manière limitée et une intervention du conducteur peut s'avérer nécessaire :

- ▶ Par temps extrêmement mauvais, p. ex. brouillard ou très fortes précipitations.
- ▶ Pour la détection d'usagers de la route mal éclairés, tels que piétons, cyclistes, cavaliers, charrettes, en cas de circulation ferroviaire ou fluviale à proximité de la route et de passage d'animaux.
- ▶ Dans des virages serrés, au sommet ou au pied de pentes raides, en cas de circulation transversale ou sur autoroute, lorsque les usagers roulant en sens inverse sont partiellement masqués.
- ▶ Dans les agglomérations mal éclairées ou face à des panneaux très réfléchissants.
- ▶ Quand la zone de pare-brise devant le rétroviseur intérieur est embuée, sale ou occultée par des autocollants, des vignettes, etc.

Antibrouillard

Phares antibrouillard

Principe

Les phares antibrouillard associés aux feux de croisement permettent de mieux éclairer la chaussée.

Conditions de fonctionnement

Les feux de position ou de croisement doivent avoir été allumés avant d'allumer les phares antibrouillard.

Mise en marche et arrêt



Appuyer sur la touche.

Le témoin vert s'allume lorsque les phares antibrouillard sont activés.

Si la commande automatique des feux de croisement, voir page 154, est activée, les feux de croisement sont automatiquement allumés lorsque les phares antibrouillard sont allumés.

Éclairage antibrouillard de guidage

Position du commutateur :

Le cas échéant, la répartition de l'éclairage des feux de croisement est adaptée au brouillard, en fonction de la vitesse.

Feux arrière antibrouillard

Conditions de fonctionnement

Les feux de croisement ou les phares antibrouillard doivent être allumés avant d'allumer les feux arrière de brouillard.

Mise en marche et arrêt



Appuyer sur la touche.

Le témoin jaune s'allume lorsque les feux arrière de brouillard sont activés.

Si la commande automatique des feux de croisement, voir page 154, est activée, les feux de croisement s'allument automatiquement à l'activation des feux arrière de brouillard.

Circulation à droite/à gauche

Généralités

Sur les trajets franchissant la frontière d'un pays où le sens de circulation est inverse à celui du pays d'immatriculation, il est nécessaire de prendre des mesures permettant d'éviter l'effet d'éblouissement des projecteurs.

Projecteurs à LED

Réglage des projecteurs

Par iDrive :

1. « Mon véhicule »
2. « Réglages véhicule »
3. « Éclairage »
4. « Éclairage extérieur »
5. « Circulation à droite/à gauche »
6. Sélectionner le réglage désiré.

Limites du système

L'assistant de feu de route n'est, le cas échéant, disponible que de manière restreinte.

Les fonctions d'éclairage adaptatif ne sont, le cas échéant, disponibles que de manière restreinte.

Éclairage des instruments

Conditions de fonctionnement

Les feux de position ou les feux de croisement doivent être allumés pour régler l'intensité de l'éclairage.

Réglage



L'intensité d'éclairage peut être réglée avec la molette.

Éclairage intérieur

Généralités

Selon la version d'équipement, l'éclairage intérieur, l'éclairage de plancher, l'éclairage de seuil de porte et l'éclairage d'approche sont commandés automatiquement.

La luminosité de certains équipements peut être ajustée à l'aide de la molette de réglage de l'éclairage des instruments.

Aperçu



- 1 Éclairage intérieur
- 2 Liseuses

Activation/désactivation de l'éclairage intérieur



Appuyer sur la touche.

Extinction permanente : appuyer sur la touche environ 3 secondes.

Activation/désactivation des liseuses



Appuyer sur la touche.

Selon l'équipement, les liseuses sont disposées à l'avant et à l'arrière à côté de l'éclairage intérieur.

Éclairage d'ambiance

Généralités

En fonction de l'équipement, l'éclairage dans l'habitacle peut être réglé pour certaines lampes.

Sélection du schéma de couleur

Par iDrive :

1. « Mon véhicule »
2. « Réglages véhicule »
3. « Éclairage »
4. « Éclairage intérieur »
5. « Design éclairage »
6. Sélectionner le réglage désiré.

Pour désactiver l'éclairage d'ambiance :
« Désact. ».

Réglage de luminosité

Par iDrive :

1. « Mon véhicule »
2. « Réglages véhicule »
3. « Éclairage »
4. « Éclairage intérieur »
5. « Luminosité »
6. Réglage de luminosité.

Sécurité

Équipement du véhicule

Ce chapitre décrit tous les équipements de série, spécifiques à un pays et en option proposés pour cette série de modèles. C'est pourquoi des équipements non disponibles pour un véhicule,

en raison des options choisies ou de la version de pays, y sont également décrits. Ceci s'applique également aux fonctions et systèmes de sécurité. L'utilisation des fonctions et systèmes correspondants implique le respect des lois et des règlements en vigueur.

Airbags

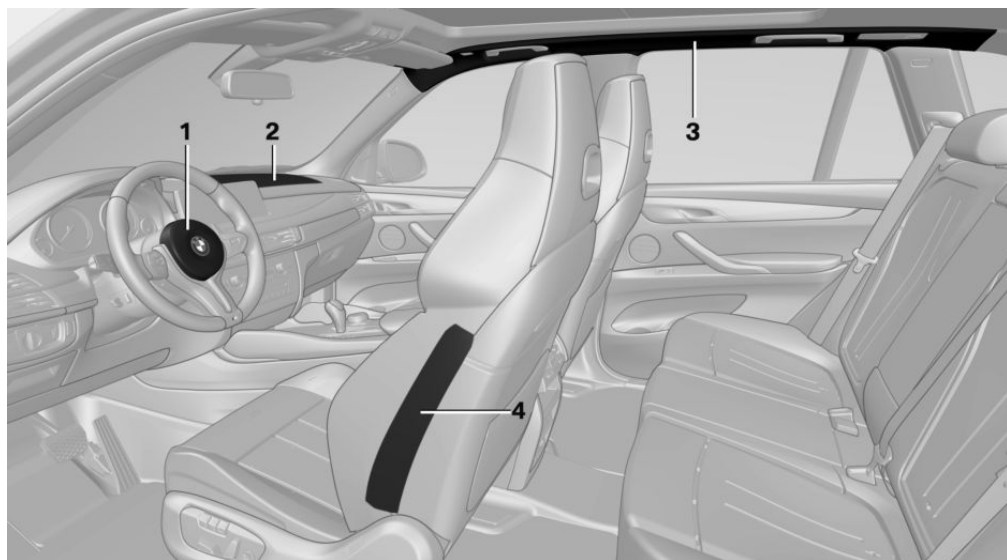

1 Airbag frontal, conducteur

2 Airbag frontal, passager

3 Airbag de tête

4 Airbag latéral

Airbags frontaux

Les airbags frontaux protègent le conducteur et le passager en cas de choc frontal lorsque les ceintures de sécurité n'assurent pas suffisamment de protection.

Airbag latéral

En cas d'impact latéral, l'airbag latéral soutient le corps sur le côté au niveau de la poitrine et du bassin.

Airbag de tête

En cas d'impact latéral, l'airbag de tête soutient la tête.

Protection

Les airbags ne se déclenchent pas toujours en cas de collision, par exemple lors d'un accident de moindre gravité ou d'impact de l'arrière.

Remarques concernant l'effet protecteur optimal de l'airbag

AVERTISSEMENT

En cas de position de siège incorrecte ou de gêne dans la zone de déploiement de l'airbag, le système d'airbags ne pourra pas apporter l'effet protecteur prévu et risque d'entraîner des blessures supplémentaires lors de son déclenchement. Risque de blessures ou danger de mort. Respecter les remarques concernant l'effet protecteur optimal du système d'airbags.

- ▷ Se tenir à distance des airbags.
- ▷ Toujours saisir le volant par la couronne. Toujours placer les mains en position « 3 heures-9 heures » afin de réduire le plus possible le risque de blessures aux mains ou aux bras lors du déclenchement de l'airbag.
- ▷ Veiller à ce que les passagers tiennent leur tête loin des airbags latéraux.
- ▷ Veiller à ce que le passager avant soit correctement assis, c'est-à-dire que ses pieds se trouvent sur le plancher et ne soient pas appuyés contre le tableau de bord.
- ▷ Ne pas placer de personne, d'animaux ou d'objet entre les airbags et les passagers.
- ▷ Garder libres le tableau de bord et le pare-brise côté passager, c'est-à-dire ne pas les occulter avec un film autocollant ou des revêtements et ne pas y apposer par exemple de fixations pour appareil de navigation ou téléphone portable.
- ▷ Ne rien coller sur les caches des airbags, ne pas les garnir d'un revêtement quelconque ni les modifier de quelque manière que ce soit.
- ▷ Ne pas utiliser le cache de l'airbag frontal côté passager comme vide-poches.

- ▷ Ne pas poser de housses de protection, rembourrages ou autres objets sur les sièges avant s'ils ne sont pas spécialement homologués pour les sièges équipés d'airbags latéraux intégrés.
- ▷ Ne pas suspendre de vêtements, par exemple vestons, sur les dossiers.
- ▷ Ne pas modifier ou transformer de quelque manière que ce soit les composants ou le câblage électrique du système airbag. Ceci s'applique aussi aux caches du volant, au tableau de bord et aux sièges.
- ▷ Ne pas démonter le système d'Airbag.

Même en observant toutes les instructions, des blessures résultant d'un contact avec les airbags ne sont pas totalement exclues selon les circonstances.

Chez des passagers sensibles, les bruits du déclenchement et du gonflement peuvent provoquer des troubles de l'audition qui ne sont généralement pas persistants.

État de fonctionnement du système d'airbag

Consignes de sécurité

AVERTISSEMENT

Après le déclenchement du système d'airbags, certains composants peuvent être brûlants. Risque de blessures. Ne pas saisir les composants.

AVERTISSEMENT

Toute intervention qui ne respecte pas les prescriptions peut entraîner une panne, un dysfonctionnement ou un déclenchement intempestif du système d'airbags. En cas de panne, le système d'airbags ne pourra pas se déclencher comme prévu, malgré la gravité de l'accident. Risque de blessures ou danger de mort. Le contrôle, la réparation ou le démontage et la

mise au rebut du système d'airbags doivent être effectués par un partenaire de service après-vente du constructeur ou un autre partenaire de service après-vente qualifié ou par un atelier qualifié.

Fonctionnement correct



Lorsque vous mettez le contact, le voyant s'allume brièvement sur le combiné d'instruments et affiche ainsi l'état de fonctionnement de l'ensemble du système d'airbag et des prétensionneurs de ceintures.

Système d'airbag perturbé

- ▷ Le voyant d'avertissement ne s'allume pas quand le contact est mis.
- ▷ Le voyant s'allume en permanence.

Interrupteur à clé pour les airbags côté passager avant

Généralités

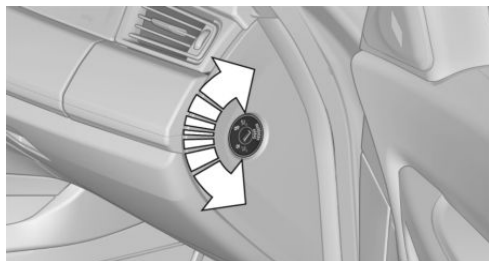

L'airbag frontal et l'airbag latéral du passager avant peuvent être désactivés et réactivés avec la clé intégrée provenant de la télécommande.

Désactivation des airbags du passager avant



1. Insérer la clé et continuer de pousser le cas échéant.
2. Maintenir la clé enfoncée et la tourner jusqu'en butée en position OFF. En butée, retirer la clé.
3. Veiller à ce que l'interrupteur à clé se trouve en position de fin de course pour que les airbags soient désactivés.

Les airbags du passager avant sont désactivés. Les airbags du conducteur restent activés.

Après démontage du système de retenue pour enfants sur le siège du passager avant, activer de nouveau les airbags du passager avant pour qu'ils se déclenchent comme prévu lors d'un accident.

L'état des airbags est indiqué par le témoin des airbags de passager avant, voir page 163.

Activation des airbags du passager avant



1. Insérer la clé et continuer de pousser le cas échéant.
2. Maintenir la clé enfoncée et la tourner jusqu'en butée en position ON. En butée, retirer la clé.
3. Veiller à ce que l'interrupteur à clé se trouve en position de fin de course pour que les airbags soient activés.

Les airbags du passager avant sont de nouveau activés et se déclenchent dans les situations qui l'exigent.

Témoin des airbags du passager avant



Le témoin des airbags du passager avant montre l'état de fonctionnement des airbags du passager avant.

Après la mise du contact, le témoin s'allume brièvement et indique ensuite si les airbags sont activés ou désactivés.



- ▷ Quand les airbags du passager avant sont désactivés, le témoin reste allumé en permanence.
- ▷ Quand les airbags du passager avant sont activés, le témoin reste éteint.

Contrôle de pression des pneus TPM

Principe

Le système surveille la pression de gonflage des quatre pneus montés. Le système donne un avertissement en cas de baisse de pression sensible dans un pneu ou dans plusieurs pneus.

Généralités

Des capteurs situés dans les valves de pneu mesurent la pression de gonflage et la température des pneus selon le modèle.

Pour la commande du système, observer aussi les informations supplémentaires et les instructions sous Pression de gonflage, voir page 272.

Conditions de fonctionnement

Le système doit réunir les conditions suivantes pour pouvoir émettre un message fiable en cas de chute de la pression de gonflage des pneus :

- ▷ Après un changement de roues ou de pneus, le système a été réinitialisé à une pression de gonflage correcte.
- ▷ Après correction de la pression de gonflage, le système a été réinitialisé.
- ▷ Roues équipées d'un système électronique TPM.

Affichage d'état

État actuel

Il est possible d'afficher l'état du système sur l'écran de contrôle, par exemple, pour savoir si le système est activé.

Par iDrive :

1. « Mon véhicule »
2. « Statut véhicule »
3.  « Contrôle press. pneus (RDC) »

L'état actuel s'affiche.

États de pneu

Généralités

L'état du système et des pneus est exprimé sur l'écran de contrôle par la couleur des roues et par un texte.

Toutes les roues vertes

Le système est activé et se réfère, pour les avertissements, aux pressions de gonflage enregistrées en dernier lors de la réinitialisation.

Une à quatre roues jaune(s)

Crevaillon ou chute importante de pression sur le(s) pneu(s) indiqué(s).

Roues grises

Les chutes de pression des pneus ne sont éventuellement pas détectées.

Causes possibles :

- ▷ Dysfonctionnement.
- ▷ Une réinitialisation du système est effectuée.

Informations supplémentaires

L'affichage d'état indique en plus la pression actuelle des pneumatiques et, selon le modèle, la température actuelle des pneus. Les valeurs affichées sont des valeurs de mesure momentanées et peuvent se modifier pendant la conduite ou en fonction des conditions météorologiques.

Exécution de la réinitialisation

Par iDrive :

1. « Mon véhicule »
2. « Statut véhicule »
3.  « Contrôle press. pneus (RDC) »
4. Démarrer le moteur, mais ne pas mettre le véhicule en mouvement.
5. Réinitialiser la pression des pneus : « Réinitialiser ».
6. Mettre le véhicule en mouvement.

Les roues sont représentées en gris et le texte suivant affiche : « Réinitialisation du contrôle de pression des pneus en cours... ».

Après une brève conduite au-dessus de 30 km/h les pressions de gonflage réglées sont adoptées comme valeurs de consigne. La réinitialisation se termine automatiquement pendant le trajet.

La réinitialisation terminée, l'écran de contrôle représente les roues en vert et « Contrôle de pression des pneus actif. Pour la pression recommandée, voir l'étiquette. » s'affiche.

Vous pouvez interrompre le trajet à tout moment. Lorsque vous reprenez la route, l'initialisation se poursuit automatiquement.

Messages

Généralités

En cas de message d'une pression de gonflage insuffisante, le contrôle dynamique de stabilité DSC est activé si nécessaire.

Consigne de sécurité

AVERTISSEMENT

Un pneumatique normal endommagé présentant une pression d'air trop faible ou manquante limite les caractéristiques de conduite, par exemple le comportement de direction et de freinage. Risque d'accident. Ne pas poursuivre le trajet. Réparer la crevaison ou remplacer la roue.

Si le contrôle de la pression de gonflage des pneus est nécessaire

Message

Un symbole avec un message Check-Control s'affiche sur l'écran de contrôle.

Symbole	Cause possible
---------	----------------



Le système a reconnu un changement de roue, mais n'a pas été réinitialisé.

Pour le système, la remise à zéro n'a pas été effectuée. Le système se réfère, pour les avertissements, aux pressions de gonflage enregistrées en dernier lors de la réinitialisation.

Le gonflage a été réalisé de manière non conforme.



La pression des pneus a baissé depuis la dernière réinitialisation.

Mesure

1. Contrôler régulièrement la pression de gonflage des pneus et la rectifier si nécessaire.
2. Répéter la réinitialisation du système.

Si la pression de gonflage des pneus est trop faible**Message**

Un voyant jaune s'allume sur le combiné d'instruments.

Par ailleurs, un symbole avec un message Check-Control s'affiche sur l'écran de contrôle.

Symbole	Cause possible
	<p>Une chute de pression de pneu existe.</p> <p>Pour le système, la remise à zéro n'a pas été effectuée. Le système se ré-fera, pour les avertissements, aux pressions de gonflage enregistrées en dernier lors de la réinitialisation.</p>

Mesure

1. Réduire la vitesse et poursuivre sa route à une allure modérée. Ne plus dépasser une vitesse de 130 km/h.
2. Le cas échéant, contrôler et corriger la pression des quatre pneus à la prochaine occasion, par exemple une station-service.
3. Répéter la réinitialisation du système.

En cas de forte perte de la pression de gonflage des pneus**Message**

Un voyant jaune s'allume sur le combiné d'instruments.

Un symbole s'affiche également avec le pneu correspondant dans un message Check-Control sur l'écran de contrôle.

Symbole	Cause possible
	<p>Une crevaison ou une fuite importante a été constatée.</p> <p>Pour le système, la remise à zéro n'a pas été effectuée. Le système se ré-fera, pour les avertissements, aux pressions de gonflage enregistrées en dernier lors de la réinitialisation.</p>

Mesure

Réduire la vitesse et s'arrêter prudemment. Éviter d'activer brusquement les freins ou le volant.

Comportement en cas de crevaison

1. Identifier le pneu endommagé.

Contrôler la pression de gonflage des quatre pneus, par exemple avec l'affichage de la pression de gonflage des pneus d'un kit de dépannage anticrevaison.

Si la pression de gonflage est correcte dans les quatre pneus, il est possible que le contrôle de pression des pneus n'ait pas été initialisé. Procéder alors à la réinitialisation.

Si l'identification d'une crevaison est impossible, contacter un partenaire de service après-vente du constructeur ou un autre partenaire de service après-vente qualifié ou un atelier qualifié.

2. Réparer la crevaison, par exemple avec un kit de réparation anticrevaison ou en changeant la roue.

L'utilisation d'un produit d'étanchéité, par exemple un kit de réparation anticrevaison, peut endommager le système électronique TPM des roues. Dans ce cas, faire remplacer l'électronique à la prochaine occasion.

Limites du système

Température

La pression de gonflage des pneus dépend de la température du pneu.

Par l'accroissement de la température du pneu, par exemple pendant la conduite ou par les rayons du soleil, la pression de gonflage augmente.

La pression de gonflage diminue lorsque la température du pneu baisse.

Ceci peut entraîner un avertissement lors d'une chute brutale de la température en raison des seuils d'avertissement donnés.

Chute soudaine de pression des pneus

De graves avaries soudaines de pneu provoquées par des effets extérieurs ne peuvent pas être annoncées par le système.

Le système n'a pas été réinitialisé

Le système ne fonctionne pas correctement tant que la réinitialisation n'est pas effectuée ; il signale par exemple une crevaison bien que les pressions de gonflage soient correctes.

Dysfonctionnement



Le voyant jaune clignote puis reste allumé. Un message Check-Control s'affiche. Les chutes de pression des pneus ne sont éventuellement pas détectées.

Dans de tels cas :

- ▷ Une roue sans système électronique TPM est montée, par exemple une roue de secours : le cas échéant, faire contrôler les roues.
- ▷ Dysfonctionnement : faire contrôler le système.
- ▷ Le système n'a pas pu être réinitialisé correctement. Réinitialiser à nouveau le système.
- ▷ Perturbation par des installations ou des appareils avec la même fréquence radio : à la

sortie du champ perturbateur, le système est activé de nouveau automatiquement.

Avertisseur de crevaison RPA

Principe

Le système détecte une chute de pression de pneu en comparant les vitesses de rotation de chaque roue pendant la conduite.

En cas de chute de pression, le diamètre de la roue correspondante est modifié et, ainsi, sa vitesse de rotation. La différence est reconnue et signalée comme une crevaison.

Le système ne mesure pas la pression de gonflage réelle dans le pneu.

Conditions de fonctionnement

Le système doit réunir les conditions suivantes pour pouvoir émettre un message fiable en cas de chute de la pression de gonflage des pneus :

- ▷ Après un changement de roues ou de pneus, le système s'est réinitialisé si la pression de gonflage était correcte.
- ▷ Après la correction de la pression de gonflage, le système s'est réinitialisé.

Affichage d'état

L'état actuel de l'avertisseur de crevaison, par exemple si le RPA est actif, peut être affiché.

Par iDrive :

1. « Mon véhicule »
2. « Statut véhicule »
3.  « Avertisseur de crevaison »

L'état s'affiche.

Initialisation requise

L'initialisation est requise dans les cas suivants :

- ▷ Après l'ajustement de la pression de gonflage.



- ▶ Après un changement de roues ou de pneus.

Effectuer l'initialisation

Avec l'initialisation, les pressions de gonflage réglées sont validées comme références pour la reconnaissance d'une crevaison. L'initialisation démarre par la confirmation des pressions de gonflage.

Ne pas initialiser le système en roulant avec des chaînes à neige.

Par iDrive :

1. « Mon véhicule »
2. « Statut véhicule »
3.  « Avertisseur de crevaison »
4. Démarrer le moteur, mais ne pas mettre le véhicule en mouvement.
5. Démarrer l'initialisation : « Réinitialiser »
6. Mettre le véhicule en mouvement.

L'initialisation se termine au cours du trajet, qui peut être interrompu à tout moment.

L'initialisation se poursuit automatiquement lorsque vous reprenez la route.

Messages

Consigne de sécurité



AVERTISSEMENT

Un pneumatique normal endommagé présentant une pression d'air trop faible ou manquante limite les caractéristiques de conduite, par exemple le comportement de direction et de freinage. Risque d'accident. Ne pas poursuivre le trajet. Réparer la crevaison ou remplacer la roue.

Signalisation d'une crevaison



Un voyant jaune s'allume sur le combiné d'instruments.

Par ailleurs, un symbole avec un message Check-Control s'affiche sur l'écran de contrôle.

Symbole Cause possible



Une crevaison ou une fuite importante a été constatée.

Mesure

1. Réduire la vitesse et s'arrêter prudemment. Éviter d'activer brusquement les freins ou le volant.
2. Identifier la roue endommagée. Contrôler la pression de gonflage des quatre pneus, par exemple avec l'affichage de la pression de gonflage des pneus d'un kit de dépannage anticrevaison. Si la pression de gonflage est correcte dans les quatre pneus, il est possible que l'avertisseur de crevaison n'ait pas été initialisé. Initialiser alors le système.
3. Réparer la crevaison, par exemple avec un kit de réparation anticrevaison ou en changeant la roue.

Limites du système

Dans les situations suivantes, le système risque d'intervenir à retardement ou de ne pas fonctionner correctement :

- ▶ Une chute de pression naturelle et homogène sur les quatre pneus n'est pas détectée. En conséquence, vérifier régulièrement la pression de gonflage des pneus.
- ▶ De graves avaries de pneu soudainement causées par des effets extérieurs ne peuvent pas être annoncées à l'avance.
- ▶ Système non initialisé.
- ▶ Circulation sur chaussée enneigée ou glissante.
- ▶ Conduite sportive : avec patinage des roues motrices et forte accélération transversale.
- ▶ Conduite avec des chaînes à neige.

Intelligent Safety

Principe

Intelligent Safety permet de commander de manière centralisée les systèmes d'assistance au conducteur. En fonction de l'équipement, Intelligent Safety comporte un ou plusieurs systèmes permettant d'éviter les risques de collision.

- ▶ Avertisseur de collision frontale avec fonction de freinage City, voir page 169.
- ▶ Avertisseur de piétons, voir page 172.
- ▶ Alerte de sortie de voie, voir page 179.
- ▶ Alerte de changement de voie, voir page 182.

Consignes de sécurité

AVERTISSEMENT

Le système ne dégage pas le conducteur de sa propre responsabilité d'interpréter correctement les conditions de visibilité et de circulation. Risque d'accident. Adapter votre style de conduite aux conditions de circulation. Observer la situation de circulation et intervenir activement dans les situations correspondantes.

AVERTISSEMENT

Les affichages et les alertes ne dégagent pas le conducteur de sa propre responsabilité. En raison des limites inhérentes au système, les avertissements ou réactions du système peuvent ne pas être émis, être émis trop tard, de manière erronée ou injustifiée. Risque d'accident. Adapter votre style de conduite aux conditions de circulation. Observer la situation de circulation et intervenir activement dans les situations correspondantes.

AVERTISSEMENT

En raison des limites du système, la traction/le remorquage avec les systèmes Intelligent Safety activés peut entraîner des dysfonctionnements. Risque d'accident. Désactiver tous les systèmes Intelligent Safety avant la traction/le remorquage.

Aperçu

Touche dans le véhicule



 Touche Intelligent Safety

Mise en marche et arrêt

Certains systèmes Intelligent Safety sont automatiquement activés après chaque démarrage. Certains systèmes Intelligent Safety s'activent conformément au dernier réglage.

 Appuyer brièvement sur la touche :

- ▶ Le menu des systèmes Intelligent Safety s'affiche. Les systèmes sont coupés un par un, selon les réglages individuels.
- ▶ La LED s'allume en orange ou s'éteint, selon votre réglage individuel.

Vous pouvez procéder à des réglages. Les réglages individuels sont mémorisés pour le profil actuellement utilisé.

 Appuyer une nouvelle fois sur la touche :



- Tous les systèmes Intelligent Safety sont activés.
- La LED s'allume en vert.



Appuyer assez longuement sur la touche :

- Tous les systèmes Intelligent Safety sont désactivés.
- La LED s'éteint.

Avertisseur de collision frontale avec fonction de freinage City

Principe

Le système peut aider à éviter des accidents. Quand un accident ne peut pas être évité, le système aide à diminuer la vitesse de l'impact.

Le système vous avertit de dangers possibles de collision et freine automatiquement le cas échéant.

L'intervention automatique de freinage s'effectue avec une force et une durée limitées.

Le système est piloté par une caméra qui est montée dans la zone du rétroviseur intérieur.

L'avertissement de proximité est disponible, même quand le régulateur de vitesse est désactivé.

Lors de l'approche volontaire d'un véhicule, l'avertissement de proximité et l'intervention sur les freins se produisent plus tard pour éviter des réactions intempestives du système.

Généralités

Le système avertit en deux étapes à partir d'environ 5 km/h d'un risque éventuel de collision avec des véhicules. L'instant de ces avertissements peut varier en fonction de la situation de conduite actuelle.

Une intervention de freinage s'effectue, le cas échéant, jusqu'à environ 60 km/h.

Champ de détection

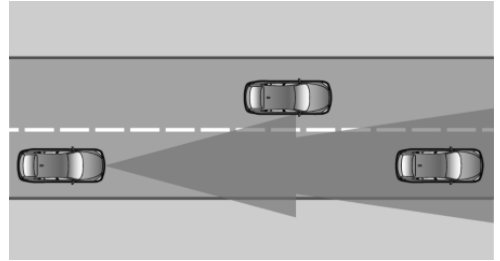

Il est tenu compte des objets détectés par le système.

Consignes de sécurité

AVERTISSEMENT

Le système ne dégage pas le conducteur de sa propre responsabilité d'interpréter correctement les conditions de visibilité et de circulation. Risque d'accident. Adapter votre style de conduite aux conditions de circulation. Observer la situation de circulation et intervenir activement dans les situations correspondantes.

AVERTISSEMENT

Les affichages et les alertes ne dégagent pas le conducteur de sa propre responsabilité. En raison des limites inhérentes au système, les avertissements ou réactions du système peuvent ne pas être émis, être émis trop tard, de manière erronée ou injustifiée. Risque d'accident. Adapter votre style de conduite aux conditions de circulation. Observer la situation de circulation et intervenir activement dans les situations correspondantes.

AVERTISSEMENT

En raison des limites du système, la traction/le remorquage avec les systèmes Intelligent Safety activés peut entraîner des dysfonctionnements. Risque d'accident. Désactiver tous les

systèmes Intelligent Safety avant la traction/le remorquage.

Aperçu

Touche dans le véhicule



 Touche Intelligent Safety

Caméra

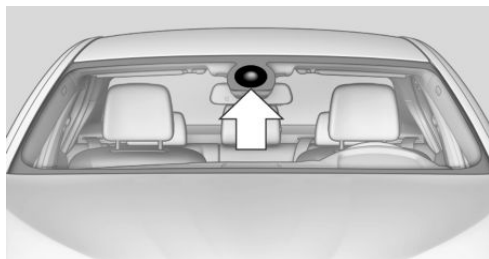

La caméra se trouve au niveau du rétroviseur intérieur.

Le pare-brise doit être maintenu propre et dégagé dans la zone devant le rétroviseur intérieur.

Mise en marche et arrêt

Activation automatique

Le système est automatiquement actif après chaque début de trajet.

Activation/désactivation manuelle

 Appuyer brièvement sur la touche :

- ▶ Le menu des systèmes Intelligent Safety s'affiche. Les systèmes sont coupés un par un, selon les réglages individuels.
- ▶ La LED s'allume en orange ou s'éteint, selon votre réglage individuel.

Vous pouvez procéder à des réglages. Les réglages personnalisés sont mémorisés pour le profil de conducteur actuellement utilisé.

 Appuyer une nouvelle fois sur la touche :

- ▶ Tous les systèmes Intelligent Safety sont activés.
- ▶ La LED s'allume en vert.

 Appuyer assez longtemps sur la touche :

- ▶ Tous les systèmes Intelligent Safety sont désactivés.
- ▶ La LED s'éteint.

Réglage de l'instant d'avertissement

L'instant d'avertissement peut être réglé.

Par iDrive :

1. « Mon véhicule »
2. « Réglages véhicule »
3. « Sécurité Intelligente »
4. « Durée d'alerte »
5. Sélectionner le réglage désiré.

L'instant choisi est mémorisé pour le profil actuellement utilisé.

Avertissement avec fonction de freinage

Affichage

Un symbole d'avertissement s'affiche sur le combiné d'instruments et sur l'affichage tête haute en cas de risque de collision avec un véhicule détecté.

Symbole Mesure

Le symbole s'allume en rouge : pré-avertissement.

Freiner et augmenter la distance.



Le symbole clignote en rouge et un signal retentit : alerte urgente.

Freiner et, si nécessaire, éviter l'obstacle.

Pré-avertissement

Un pré-avertissement est par exemple émis quand un danger de collision se dessine ou en cas de très faible distance par rapport au véhicule qui précède.

Le conducteur doit intervenir lui-même en cas de signal d'urgence.

Avertissement d'urgence avec fonction de freinage

Un avertissement d'urgence est affiché en cas de risque de collision immédiate lorsque le véhicule s'approche d'un autre objet à une vitesse différentielle élevée.

Le conducteur doit intervenir lui-même en cas de signal d'urgence. En cas de danger de collision, le freinage automatique assiste, le cas échéant, le conducteur par une intervention de freinage légère.

Un avertissement d'urgence peut être déclenché également sans autre avertissement préalable.

Intervention de freinage

L'avertissement vous invite à intervenir vous-même. Pendant un avertissement, la force de freinage est exploitée au maximum. La condition préalable pour l'assistance de freinage est l'actionnement suffisamment rapide et puissant de la pédale de frein. En plus, le système peut vous assister en cas de risque de collision par une légère intervention de freinage. À faible vitesse, la véhicule peut être freiné jusqu'à l'arrêt.

L'intervention sur les freins n'intervient que lorsque la stabilité dynamique n'a pas été limitée, par exemple en désactivant le système de contrôle dynamique de stabilité DSC.

L'intervention de freinage peut être interrompue par une pression sur la pédale d'accélérateur ou par un mouvement actif du volant.

La détection des objets peut être limitée. Prendre en compte les limites de la zone de détection et les restrictions de fonctionnement.

Limites du système**Consigne de sécurité**** AVERTISSEMENT**

En raison de ses propres limites, le système peut ne pas réagir, réagir trop tard, de manière erronée ou injustifiée. Risque d'accident ou risque de dommages matériels. Tenir compte des remarques concernant les limites du système et intervenir de manière active le cas échéant.

Champ de détection

Le pouvoir de détection du système est limité.

C'est pourquoi les réactions du système peuvent parfois manquer ou arriver tardivement.

Par exemple, les situations suivantes peuvent ne pas être reconnues avec certitude :

- ▷ Véhicule lent lors d'une approche à grande vitesse.
- ▷ « Queue de poisson » ou freinage brusque de véhicules.
- ▷ Véhicules avec une poupe inhabituelle.
- ▷ Deux-roues qui précèdent.

Restrictions du fonctionnement

La fonction peut être limitée, par exemple dans les situations suivantes :

- ▷ En cas de brouillard épais, de pluie ou de neige.

- ▷ Dans des virages serrés.
- ▷ Lors d'une restriction ou d'une désactivation des systèmes de régulation de la stabilité routière, par exemple DSC OFF.
- ▷ Lorsque le champ de vision de la caméra dans le rétroviseur est sali ou occulté.
- ▷ Jusqu'à 10 secondes après le démarrage du moteur via le bouton Start/Stop.
- ▷ Pendant la procédure de calibrage de la caméra immédiatement après la livraison du véhicule.
- ▷ En cas d'éblouissement prolongé par contre-jour, par exemple, lorsque le soleil est bas sur l'horizon.

Sensibilité des avertissements

Plus la sensibilité des avertissements sera élevée, par exemple moment de l'avertissement, plus le nombre d'avertissements affichés sera élevé. De ce fait, il est possible également que des avertissements et des réactions anticipés ou injustifiés se multiplient.

Avertisseur de piétons

Selon l'équipement, la fonction alerte de jour ou de nuit d'une menace de collision avec des personnes.

La fonction est subdivisée en les systèmes suivants :

- ▷ De jour :
Avertisseur de piétons avec fonction de freinage City, voir page 172
- ▷ De nuit : Night Vision, voir page 175

Avertisseur de piétons avec fonction de freinage City

Principe

Le système peut aider à éviter les accidents avec des piétons.

Dans la plage de vitesses en zone urbaine, le système signale les collisions potentielles avec les piétons et intervient avec une fonction de freinage.

Le système est commandé via la caméra dans la zone du rétroviseur intérieur.

Généralités

Lorsque la luminosité est suffisante, le système avertit d'un risque possible de collision avec des piétons à partir d'environ 10 km/h jusqu'à environ 60 km/h et assiste avec une intervention de freinage juste avant la collision.

Les personnes sont prises en compte dans la mesure où elles se trouvent dans la zone de balayage du système.

Champ de détection

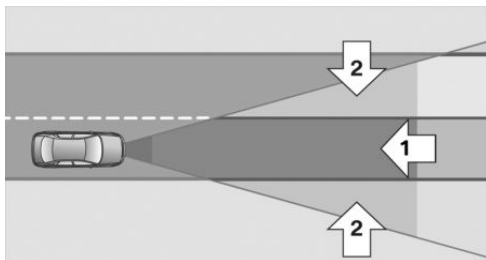

La zone de détection devant le véhicule comprend deux parties :

- ▷ Zone centrale, flèche 1, directement devant le véhicule.
- ▷ Zone élargie, flèche 2, à droite et à gauche de la zone centrale.

Une collision menace quand des personnes se trouvent dans la zone centrale. Le système ne réagit à des personnes qui se trouvent dans la

zone étendue que quand elles se déplacent en direction de la zone centrale.

Consignes de sécurité

AVERTISSEMENT

Le système ne dégage pas le conducteur de sa propre responsabilité d'interpréter correctement les conditions de visibilité et de circulation. Risque d'accident. Adapter votre style de conduite aux conditions de circulation. Observer la situation de circulation et intervenir activement dans les situations correspondantes.

AVERTISSEMENT

Les affichages et les alertes ne dégagent pas le conducteur de sa propre responsabilité. En raison des limites inhérentes au système, les avertissements ou réactions du système peuvent ne pas être émis, être émis trop tard, de manière erronée ou injustifiée. Risque d'accident. Adapter votre style de conduite aux conditions de circulation. Observer la situation de circulation et intervenir activement dans les situations correspondantes.

AVERTISSEMENT

En raison des limites du système, la traction/le remorquage avec les systèmes Intelligent Safety activés peut entraîner des dysfonctionnements. Risque d'accident. Désactiver tous les systèmes Intelligent Safety avant la traction/le remorquage.

Aperçu

Touche dans le véhicule



 Touche Intelligent Safety

Caméra

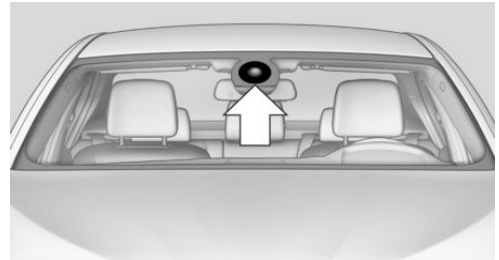

La caméra se trouve au niveau du rétroviseur intérieur.

Le pare-brise doit être maintenu propre et dégagé dans la zone devant le rétroviseur intérieur.

Mise en marche et arrêt

Activation automatique

Le système est automatiquement actif après chaque début de trajet.

Activation/désactivation manuelle



Appuyer brièvement sur la touche :

- ▶ Le menu des systèmes Intelligent Safety s'affiche. Les systèmes sont coupés un par un, selon les réglages individuels.



- ▶ La LED s'allume en orange ou s'éteint, selon votre réglage individuel.

Vous pouvez procéder à des réglages. Les réglages personnalisés sont mémorisés pour le profil de conducteur actuellement utilisé.



Appuyer une nouvelle fois sur la touche :

- ▶ Tous les systèmes Intelligent Safety sont activés.
- ▶ La LED s'allume en vert.



Appuyer assez longtemps sur la touche :

- ▶ Tous les systèmes Intelligent Safety sont désactivés.
- ▶ La LED s'éteint.

Avertissement avec fonction de freinage

Affichage

Un symbole d'avertissement s'affiche sur le combiné d'instruments et sur l'affichage tête haute en cas de risque de collision avec une personne détectée.



Le symbole rouge s'affiche et un signal retentit.

Intervenez vous-même en freinant ou en effectuant une manœuvre d'évitement.

Intervention de freinage

L'avertissement vous invite à intervenir vous-même. Pendant un avertissement, la force de freinage est exploitée au maximum. La condition préalable pour l'assistance de freinage est l'actionnement suffisamment rapide et puissant de la pédale de frein. En plus, le système peut vous assister en cas de risque de collision par une légère intervention de freinage. À faible vitesse, la véhicule peut être freiné jusqu'à l'arrêt.

L'intervention sur les freins n'intervient que lorsque la stabilité dynamique n'a pas été limitée, par exemple en désactivant le système de contrôle dynamique de stabilité DSC.

L'intervention de freinage peut être interrompue par une pression sur la pédale d'accélérateur ou par un mouvement actif du volant.

La détection des objets peut être limitée. Prendre en compte les limites de la zone de détection et les restrictions de fonctionnement.

Limites du système

Consigne de sécurité



AVERTISSEMENT

En raison de ses propres limites, le système peut ne pas réagir, réagir trop tard, de manière erronée ou injustifiée. Risque d'accident ou risque de dommages matériels. Tenir compte des remarques concernant les limites du système et intervenir de manière active le cas échéant.

Champ de détection

Le pouvoir de détection de la caméra est limité.

Il peut donc arriver que des avertissements ne soient pas émis ou soient émis avec retard.

Par exemple, les situations suivantes peuvent ne pas être reconnues avec certitude :

- ▶ Piétons partiellement masqués.
- ▶ Piétons qui ne sont pas reconnus comme tels en raison de l'angle de vision ou de leur silhouette.
- ▶ Piétons en dehors de la zone de détection.
- ▶ Piétons en dessous d'une taille d'environ 80 cm.

Restrictions du fonctionnement

La fonction peut être limitée ou indisponible, par exemple dans les situations suivantes :



- En cas de brouillard épais, de pluie ou de neige.
- Dans des virages serrés.
- Lors de la désactivation des systèmes de régulation de la stabilité de conduite, par exemple DSC OFF.
- Quand le champ de vision de la caméra ou le pare-brise est sale ou occulté.
- Jusqu'à 10 secondes après le démarrage du moteur via le bouton Start/Stop.
- Pendant la procédure de calibrage de la caméra immédiatement après la livraison du véhicule.
- En cas d'éblouissement prolongé par contrejour, par exemple, lorsque le soleil est bas sur l'horizon.
- Dans l'obscurité.

Night Vision avec détection de personnes et d'animaux

Principe

Night Vision avec détection de personnes et d'animaux est un système de vision nocturne.

Une caméra infrarouge filme la zone se trouvant devant le véhicule et avertit de la présence de personnes et d'animaux sur la voie. Les objets chauds de forme sensiblement humaine ou animale sont reconnus par le système. Si nécessaire, l'image thermographique peut être affichée sur l'écran de contrôle.

En fonction de l'équipement et afin de mieux les reconnaître, les objets appréhendés sont éclairés par un spot, Dynamic Light Spot.

Thermographie



Le système visualise le dégagement de chaleur des objets qui se trouvent dans le champ de vision de la caméra.

Les objets chauds s'affichent en clair et les objets froids en foncé.

L'identification dépend de la différence de température avec l'arrière-plan et du rayonnement thermique de l'objet. Les objets présentant une faible différence thermique par rapport à leur environnement ou un faible rayonnement thermique sont difficilement reconnaissables.

Pour des raisons de sécurité, l'image ne s'affiche qu'à partir d'environ 5 km/h et sous faible luminosité ambiante que quand les feux de croisement sont allumés.

Un bref arrêt sur image, durant quelques fractions de seconde, a lieu à intervalles réguliers.

Détection de personnes et d'animaux



La détection et l'avertissement des objets ne fonctionnent que dans l'obscurité.

Les objets de forme humaine et présentant un rayonnement thermique suffisant sont détectés.

En plus, le système reconnaît aussi des animaux à partir d'une certaine taille, par exemple des chevreuils.

Affichage sur l'écran de contrôle avec thermographie activée :

- ▷ Personne détectées par le système : en jaune clair.
- ▷ Animaux détectés par le système : en jaune foncé.

Portée de la détection d'objets, dans de bonnes conditions environnantes :

- ▷ Détection de personnes : jusqu'à environ 100 m
- ▷ Détection de gros animaux : jusqu'à environ 150 m
- ▷ Détection d'animaux de taille moyenne : jusqu'à environ 70 m

Les influences de l'environnement peuvent limiter la disponibilité de la détection d'objets.

Quand les systèmes du véhicule reconnaissent que le véhicule se trouve dans une localité, la détection des animaux est temporairement désactivée.

Consignes de sécurité

AVERTISSEMENT

Le système ne dégage pas le conducteur de sa propre responsabilité d'interpréter correctement les conditions de visibilité et de circulation. Risque d'accident. Adapter votre style de conduite aux conditions de circulation. Observer la situation de circulation et intervenir activement dans les situations correspondantes.

AVERTISSEMENT

Les affichages et les alertes ne dégagent pas le conducteur de sa propre responsabilité. En raison des limites inhérentes au système, les avertissements ou réactions du système peuvent ne pas être émis, être émis trop tard, de

manière erronée ou injustifiée. Risque d'accident. Adapter votre style de conduite aux conditions de circulation. Observer la situation de circulation et intervenir activement dans les situations correspondantes.

Aperçu

Touches dans le véhicule



 Touche Intelligent Safety



 Activation/désactivation de la thermographie

Caméra

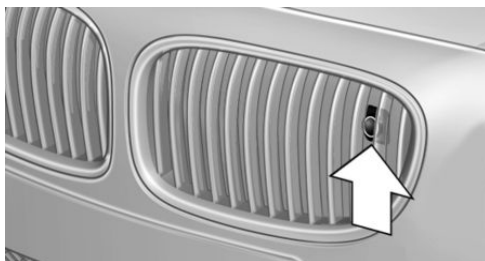



Lorsque la température extérieure est basse, la caméra est automatiquement chauffée.

L'objectif de la caméra est nettoyé automatiquement lors du nettoyage des projecteurs.

Mise en marche et arrêt

Activation automatique

Le système est automatiquement actif après chaque début de trajet.

Activation/désactivation manuelle



Appuyer brièvement sur la touche :

- ▶ Le menu des systèmes Intelligent Safety s'affiche. Les systèmes sont coupés un par un, selon les réglages individuels.

- ▶ La LED s'allume en orange ou s'éteint, selon votre réglage individuel.

Vous pouvez procéder à des réglages. Les réglages personnalisés sont mémorisés pour le profil de conducteur actuellement utilisé.



Appuyer une nouvelle fois sur la touche :

- ▶ Tous les systèmes Intelligent Safety sont activés.
- ▶ La LED s'allume en vert.



Appuyer assez longuement sur la touche :

- ▶ Tous les systèmes Intelligent Safety sont désactivés.
- ▶ La LED s'éteint.

Activation supplémentaire de la thermographie

L'image thermographique de la caméra Night Vision peut également être affichée sur l'écran de contrôle. Cette fonction n'a aucune influence sur la détection d'objets.



Appuyer sur la touche.

L'image filmée par la caméra est affichée sur l'écran de contrôle.

Réglages par iDrive

La thermographie étant activée :

1. Appuyer sur le contrôleur.
2. Sélectionner la luminosité ou le contraste.
 - ▶ Sélectionner le symbole ☀ .
 - ▶ Sélectionner le symbole ● .
3. Tourner le contrôleur jusqu'à l'obtention du réglage désiré.
4. Appuyer sur le contrôleur.

Affichage

Avertisseur de piétons ou d'animaux en danger

En cas de risque de collision avec un piéton ou un animal, un symbole d'avertissement s'affiche sur le combiné d'instruments et sur l'affichage tête haute.

Quoique la forme et le rayonnement thermique soient évalués, de faux avertissements ne sont pas exclus.

Zone d'avertissement devant le véhicule

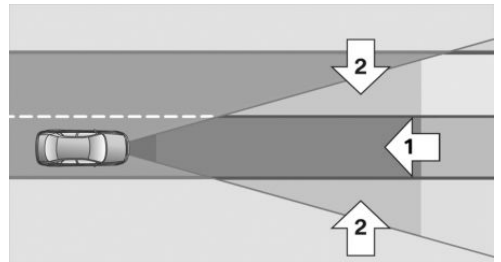

La zone d'avertissement pour l'avertisseur de piétons comprend deux parties :

- ▶ Zone centrale, flèche 1, directement devant le véhicule.
- ▶ Zone élargie, flèche 2, à droite et à gauche de la zone centrale.

Pour l'avertissement de présence d'animaux, le système ne distingue pas entre les zones centrale et étendue.

L'ensemble de la zone suit la direction de déplacement du véhicule conformément à l'angle de braquage et varie avec la vitesse du véhicule.

Lorsque la vitesse augmente, par exemple, la zone devient plus longue et plus large.

Symboles

Symbole	Signification
	Pré-avertissement : avertisseur de piétons.
	Pré-avertissement : pour animaux.
	Signal d'urgence : avertisseur de piétons dans le combiné d'instruments.
	Signal d'urgence : avertissement d'animaux dans le combiné d'instruments.
Le symbole s'allume en jaune.	Pré-avertissement.
Le symbole s'allume en rouge et un signal sonore retentit.	Signal d'urgence.

Le symbole affiché indique le côté de la chaussée où la personne ou l'animal a été détecté.

Affichage sur l'affichage tête haute

L'avertissement s'affiche en même temps sur l'affichage tête haute et sur le combiné d'instruments.

Pré-avertissement

Le pré-avertissement est affiché quand une personne est détectée dans la zone centrale, directement devant le véhicule, ainsi qu'à gauche ou à droite dans la zone étendue.

Le pré-avertissement est affiché quand un animal est détecté devant le véhicule.

En cas de pré-avertissement, le conducteur doit intervenir lui-même par freinage ou évitement.

Signal d'urgence

L'alerte urgente est affichée quand une personne ou un animal est détecté à proximité immédiate devant le véhicule.

En cas de signal d'urgence, le conducteur doit intervenir immédiatement lui-même par freinage ou évitement.

Dynamic Light Spot

En plus de l'avertissement, les objets détectés sont éclairés par un spot.

Les animaux ne sont pas éclairés en continu mais seulement par éclairs.

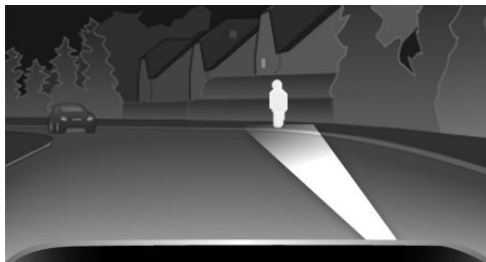

Quand le Dynamic Light Spot éclaire un objet, le témoin de feux de route est activé.

Le Dynamic Light Spot s'éteint automatiquement, dès que l'objet se trouve dans la zone des feux de croisement.

Quand les feux de croisement, les feux de route ou les feux de route partiels sont allumés et qu'aucun objet n'est éclairé par le faisceau lumineux, le projecteur Dynamic Light Spot est allumé et sert de lampe design supplémentaire.

Aperçu

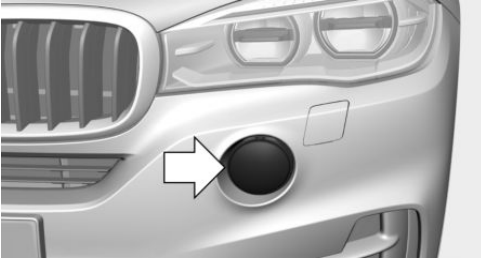

Les projecteurs se trouvent dans le bouclier avant.

Veiller à ce que les projecteurs soient toujours propres et sans obstructions.

Conditions préalables

- ▷ Commutateur d'éclairage en position : 
- ▷ Les feux de croisement, les feux de route ou les feux de route partiels sont allumés.
- ▷ Aucune source de lumière ni d'autres usagers dans la zone d'avertissement.
- ▷ Systèmes Intelligent Safety : l'avertisseur de piétons est activé.

Activation et désactivation

Par iDrive :

1. « Mon véhicule »
2. « Réglages véhicule »
3. « Sécurité Intelligente »
4. « Dynamic Light Spot »

Pendant l'avertissement :

Faire des appels de phares afin de déclencher le Dynamic Light Spot pour la durée de l'avertissement actuel.

Limites du système

Limites systématiques

La fonction peut être limitée, par exemple dans les situations suivantes :

- ▷ Au sommet ou en bas d'une côte raide et dans les virages serrés.
- ▷ En cas de caméra salie ou endommagée.
- ▷ En cas de fort brouillard, pluie ou neige.
- ▷ Par très hautes températures extérieures.

Limites de la détection de personnes et d'animaux

Dans certaines situations, il peut arriver que des personnes soient détectées comme animaux ou des animaux comme personnes.

Les petits animaux ne sont pas reconnus par la détection d'objets, même s'ils sont bien visibles sur l'image.

Détection limitée, par exemple dans les circonstances suivantes :

- ▷ Personnes ou animaux complètement ou partiellement cachés, en particulier si la tête est couverte.
- ▷ Personnes qui ne sont pas debout, par exemple couchées.
- ▷ Cyclistes sur des vélos non conventionnels, par exemple vélos couchés.
- ▷ Après action mécanique sur le système, par exemple après un accident.

Aucun affichage sur le moniteur arrière

Le moniteur arrière ne peut pas afficher l'image du système Night Vision.

Alerte de sortie de voie

Principe

L'alerte de sortie de voie alerte lorsque le véhicule est sur le point de quitter sa voie de circulation sur les routes équipées de lignes de délimitation de voies.

Généralités

Selon la version de pays, le système émet un avertissement si la vitesse est comprise entre 55 km/h et 70 km/h.

Quand vous activez le système en dessous de cette vitesse, un message s'affiche dans le combiné d'instruments.

Les avertissements sont émis par la vibration du volant. L'instant de l'avertissement peut varier en fonction de la situation de conduite actuelle.

Le système n'avertit pas quand vous clignotez avant de quitter la voie.

Consignes de sécurité

⚠ AVERTISSEMENT

Le système ne dégage pas le conducteur de sa propre responsabilité d'interpréter correctement le tracé de la route et les conditions de circulation. Risque d'accident. Adapter votre style de conduite aux conditions de circulation. Observer la situation de circulation et intervenir activement dans les situations correspondantes. Lors des avertissements, ne pas donner inutilement de coup de volant brusque.

⚠ AVERTISSEMENT

Les affichages et les alertes ne dégagent pas le conducteur de sa propre responsabilité. En raison des limites inhérentes au système, les avertissements ou réactions du système peuvent ne pas être émis, être émis trop tard, de manière erronée ou injustifiée. Risque d'accident. Adapter votre style de conduite aux conditions de circulation. Observer la situation de circulation et intervenir activement dans les situations correspondantes.

Aperçu

Touche dans le véhicule



 Touche Intelligent Safety

Caméra

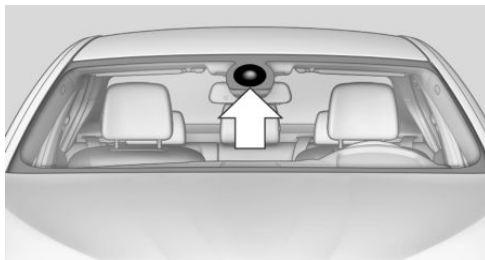

La caméra se trouve au niveau du rétroviseur intérieur.

Le pare-brise doit être maintenu propre et dégagé dans la zone devant le rétroviseur intérieur.

Mise en marche et arrêt

Activation automatique

L'alerte de sortie de voie s'active de nouveau automatiquement à chaque début de trajet si la fonction était activée lors du dernier arrêt moteur.

Activation/désactivation manuelle

-  Appuyer brièvement sur la touche :
- ▶ Le menu des systèmes Intelligent Safety s'affiche. Les systèmes sont



coupés un par un, selon les réglages individuels.

- ▷ La LED s'allume en orange ou s'éteint, selon votre réglage individuel.

Vous pouvez procéder à des réglages. Les réglages personnalisés sont mémorisés pour le profil de conducteur actuellement utilisé.



Appuyer une nouvelle fois sur la touche :

- ▷ Tous les systèmes Intelligent Safety sont activés.
- ▷ La LED s'allume en vert.



Appuyer assez longuement sur la touche :

- ▷ Tous les systèmes Intelligent Safety sont désactivés.
- ▷ La LED s'éteint.

Affichage sur le combiné d'instruments



- ▷ Lignes : le système est activé.
- ▷ Flèches : au moins une ligne de délimitation des voies a été reconnue et des avertissements peuvent être émis.

Émission de l'avertissement

En quittant la voie de circulation

Le volant vibre en cas de sortie de la voie de circulation et de détection d'une ligne de délimitation des voies.

Si le clignotant est activé avant le changement de voie, il n'y a pas d'avertissement.

Interruption de l'avertissement

L'avertissement est interrompu dans les situations suivantes :

- ▷ Automatiquement au bout de 3 secondes environ.
- ▷ Au retour dans la propre voie de circulation.
- ▷ Lors d'un freinage puissant.
- ▷ En clignotant.

Limites du système

Consigne de sécurité



AVERTISSEMENT

En raison de ses propres limites, le système peut ne pas réagir, réagir trop tard, de manière erronée ou injustifiée. Risque d'accident ou risque de dommages matériels. Tenir compte des remarques concernant les limites du système et intervenir de manière active le cas échéant.

Restrictions du fonctionnement

La fonction peut être limitée, par exemple dans les situations suivantes :

- ▷ En cas de brouillard épais, de pluie ou de neige.
- ▷ Si les lignes de délimitation de voie sont absentes, usées, peu visibles, convergentes ou divergentes, voire confuses, par exemple dans les zones de chantier.
- ▷ Quand les lignes de délimitation sont recouvertes de neige, de verglas, de salissures ou d'eau.
- ▷ Dans les virages serrés ou sur chaussée étroite.
- ▷ Quand les lignes de délimitation ne sont pas blanches.
- ▷ Quand les lignes de délimitation sont masquées par des objets.
- ▷ En cas de talonnage du véhicule qui précède.
- ▷ Par fort contre-jour.
- ▷ Quand, devant le rétroviseur intérieur, le pare-brise est embué, encrassé ou occulté par des autocollants, des vignettes etc.

- ▶ Pendant la procédure de calibrage de la caméra immédiatement après la livraison du véhicule.

Alerte de changement de voie

Principe

L'alerte de changement de voie détecte les véhicules se trouvant dans l'angle mort ou lorsque des véhicules s'approchent par l'arrière sur la voie parallèle. Dans ces cas, un avertissement est émis à différents niveaux.

Généralités

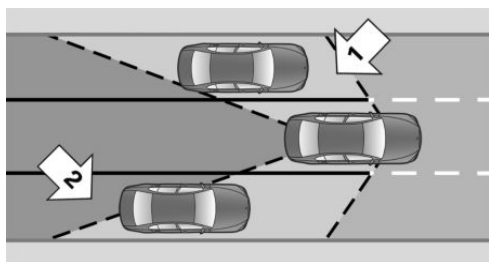

Deux capteurs radar dans le bouclier arrière surveillent à partir d'environ 20 km/h l'espace derrière et à côté du véhicule.

Selon l'équipement, les capteurs radar sont actifs à partir d'environ 50 km/h.

Le système montre quand des véhicules se trouvent dans l'angle mort, flèche 1, ou s'approchent de l'arrière sur la voie parallèle voisine, flèche 2.

Le voyant dans le boîtier de rétroviseur extérieur s'allume avec une intensité réduite.

Avant tout changement de voie avec le clignotant allumé, le système avertit dans les situations évoquées précédemment.

La lampe dans le boîtier du rétroviseur extérieur clignote et le volant vibre.

Consignes de sécurité

⚠ AVERTISSEMENT

Le système ne dégage pas le conducteur de sa propre responsabilité d'interpréter correctement les conditions de visibilité et de circulation. Risque d'accident. Adapter votre style de conduite aux conditions de circulation. Observer la situation de circulation et intervenir activement dans les situations correspondantes.

⚠ AVERTISSEMENT

Les affichages et les alertes ne dégagent pas le conducteur de sa propre responsabilité. En raison des limites inhérentes au système, les avertissements ou réactions du système peuvent ne pas être émis, être émis trop tard, de manière erronée ou injustifiée. Risque d'accident. Adapter votre style de conduite aux conditions de circulation. Observer la situation de circulation et intervenir activement dans les situations correspondantes.

Aperçu

Touche dans le véhicule



 Touche Intelligent Safety

Capteurs radar

BMW X5 M :



BMW X6 M :



Les capteurs radar se trouvent dans le bouclier arrière.

Mise en marche et arrêt

Activation automatique

L'alerte de changement de voie s'active de nouveau automatiquement à chaque début de trajet si la fonction était activée lors du dernier arrêt moteur.

Activation/désactivation manuelle



Appuyer brièvement sur la touche :

- ▶ Le menu des systèmes Intelligent Safety s'affiche. Les systèmes sont coupés un par un, selon les réglages individuels.
- ▶ La LED s'allume en orange ou s'éteint, selon votre réglage individuel.

Vous pouvez procéder à des réglages. Les réglages personnalisés sont mémorisés pour le profil de conducteur actuellement utilisé.



Appuyer une nouvelle fois sur la touche :

- ▶ Tous les systèmes Intelligent Safety sont activés.
- ▶ La LED s'allume en vert.



Appuyer assez longtemps sur la touche :

- ▶ Tous les systèmes Intelligent Safety sont désactivés.
- ▶ La LED s'éteint.

Affichage

Ampoules dans le boîtier de rétroviseur extérieur

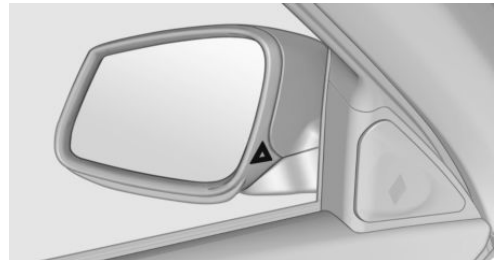

Pré-avertissement

L'ampoule à faible intensité dans le boîtier du rétroviseur extérieur la présence de véhicules dans l'angle mort ou qui se rapprochent par l'arrière.

Signal d'urgence

Si le clignotant est activé alors qu'un véhicule se trouve dans la zone critique, le volant vibre brièvement et le voyant situé dans la coque du rétroviseur extérieur clignote avec une forte intensité.

L'avertissement se termine quand le clignotement s'arrête ou si l'autre véhicule quitte la zone critique.

Allumage bref

Un allumage bref de l'éclairage lors du déverrouillage du véhicule sert d'auto-test du système.

Limites du système

Consigne de sécurité

AVERTISSEMENT

En raison de ses propres limites, le système peut ne pas réagir, réagir trop tard, de manière erronée ou injustifiée. Risque d'accident ou risque de dommages matériels. Tenir compte des remarques concernant les limites du système et intervenir de manière active le cas échéant.

Restrictions du fonctionnement

La fonction peut être limitée dans les situations suivantes :

- ▶ Quand la vitesse du véhicule en approche est beaucoup plus élevée que celle du propre véhicule.
- ▶ En cas de brouillard épais, de pluie ou de neige.
- ▶ Dans les virages serrés ou sur chaussée étroite.
- ▶ Quand le bouclier est encrassé, givré ou recouvert, par exemple par un autocollant.
- ▶ En cas de chargement qui dépasse.

Lorsque la prise électrique de remorque est occupée, par exemple lors de la conduite avec remorque ou porte-vélos, le système ne peut pas être activé. Un message Check-Control s'affiche.

Un message Check-Control s'affiche en cas de restriction du fonctionnement.

Limiteur de vitesse manuel

Principe

Le système permet de régler une limite de vitesse, par ex. pour ne pas dépasser les limitations de vitesse.

Généralités

Ce système permet de limiter la vitesse à partir d'une valeur de 30 km/h. En dessous de la limite de vitesse enregistrée, le conducteur peut rouler sans restriction.

Dépassement de la limite de vitesse

Dans certains cas, il est possible de dépasser volontairement la limite de vitesse en donnant un bon coup d'accélérateur.

Si la vitesse de déplacement dépasse le réglage de la limite de vitesse, le système émet un avertissement.

Aucune intervention sur les freins

Lorsque la limite de vitesse est atteinte ou dépassée involontairement de la limite de vitesse enregistrée, par exemple en descente, le système ne freine pas de manière active.

Si le conducteur règle en roulant une limite de vitesse inférieure à la vitesse de déplacement, le véhicule décélère jusqu'à ce que sa vitesse se réduise en dessous de la nouvelle limite de vitesse enregistrée.

Aperçu

Touches au volant

Touche	Fonction
	Mise en marche/arrêt du système, voir page 185.
	Manette : Modification de la limite de vitesse, voir page 185.



Mise en marche/arrêt du système, voir page 185.



Manette :
Modification de la limite de vitesse, voir page 185.



Utilisation

Mise en marche

LIM Appuyer sur la touche du volant.

La vitesse actuelle est adoptée comme limite de vitesse.

Lors de l'activation à l'arrêt ou à basse vitesse, la valeur de 30 km/h est réglée comme limite de vitesse.

L'état s'affiche et, selon le combiné d'instruments, un repère est placé sur la vitesse correspondante dans le compteur de vitesse.

Lors de l'activation de la limite de vitesse, le contrôle dynamique de stabilité DSC est activé, le cas échéant.

Arrêt

LIM Appuyer sur la touche du volant.

Le système est désactivé automatiquement, par exemple dans les situations suivantes :

- ▷ Si vous passez la marche arrière.
- ▷ Lors de l'arrêt du moteur.
- ▷ Lors de l'activation du régulateur de vitesse.

Les affichages s'éteignent.

Modification de la limite de vitesse

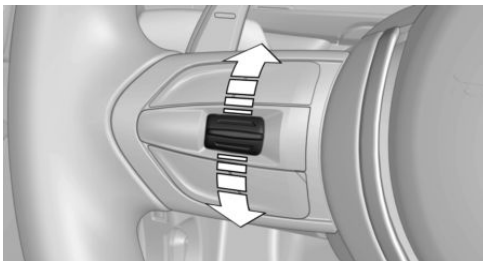

Faire basculer la manette vers le haut ou vers le bas jusqu'à ce que la limite de vitesse souhaitée soit fixée.

- ▷ Chaque actionnement de la manette jusqu'au point de résistance augmente ou diminue la limite de vitesse d'environ 1 km/h.
- ▷ Chaque pression sur la manette au delà du point de résistance augmente ou diminue la limite de vitesse jusqu'à la dizaine de km/h suivante de l'affichage du compteur de vitesse.

Pendant le trajet, si le conducteur règle une limite de vitesse inférieure à la vitesse de déplacement, le véhicule décélère jusqu'à la limite de vitesse réglée.

Dépassement de la limite de vitesse

Il est possible de dépasser intentionnellement la limite de vitesse. Dans cette situation, le système n'émet aucun avertissement acoustique.

Pour dépasser intentionnellement la limite de vitesse fixée, appuyer à fond sur la pédale d'accélérateur.

La vitesse est de nouveau limitée automatiquement dès que le véhicule repasse à une vitesse inférieure à la limite qui a été réglée.

Avertissement en cas de dépassement de la limite de vitesse

Avertissement optique

LIM Lors du dépassement de la limite de vitesse enregistrée, le témoin clignote sur le combiné d'instruments tant que le véhicule roule au-dessus de la limite de vitesse fixée.

Avertissement acoustique

- ▷ En cas de dépassement non intentionnel de la limite de vitesse enregistrée, un signal sonore retentit au bout d'environ 5 secondes.
- ▷ Si vous réglez la limite de vitesse en dessous de la vitesse actuelle du véhicule, le signal

sonore retentit au bout d'environ 30 secondes.

- ▶ Si vous dépassez intentionnellement la limite de vitesse en appuyant sur la pédale d'accélérateur, aucun signal sonore ne retentit.

Affichages sur le combiné d'instruments

Repère de la limite de vitesse

Affichage au compteur de vitesse :



- ▶ Marque allumée de couleur verte : le système est activé.
- ▶ La marque n'est pas allumée : le système est coupé.

Témoin



- ▶ Le témoin est allumé : le système est actif.
- ▶ Le témoin clignote : la limite de vitesse réglée est dépassée.

Affichage d'état



Affichage de la limite de vitesse réglée.

Feux stop dynamiques

Principe

Les usagers de la route qui suivent sont alertés d'un freinage d'urgence par le clignotement des feux stop. Ceci réduit le danger d'une collision par l'arrière.

Généralités

BMW X5 M :



BMW X6 M :



- ▶ Freinage normal : les feux stop s'allument.
- ▶ Freinage brusque : les feux stop clignotent.

Les feux de détresse sont activés peu avant l'immobilisation du véhicule.

Désactivation des feux de détresse :

- ▶ Accélérer.
- ▶ Appuyer sur la touche des feux de détresse.

Active Protection

Principe

Le système Active Protection prépare les passagers et le véhicule à un éventuel futur accident dans les situations de conduite critiques ou en cas de menace de collision.

Généralités

Le pack de sécurité Active Protection comprend des dispositifs indépendants les uns des autres :

- ▷ Système de détection de somnolence.
- ▷ PreCrash.
- ▷ PostCrash.

Système de détection de somnolence

Principe

Le système détecte le relâchement de l'attention ou la fatigue du conducteur lors de trajets longs et monotones, par exemple sur autoroute. Dans cette situation, il est recommandé de faire une pause.

Consigne de sécurité

AVERTISSEMENT

Le système ne dégage pas le conducteur de sa propre responsabilité d'évaluer correctement sa condition physique. L'inattention ou la fatigue croissante n'est peut-être pas reconnue ou pas à temps. Risque d'accident. Veiller à ce que le conducteur soit reposé et attentif. Adapter votre style de conduite aux conditions de circulation.

Fonction

Le système est activé à chaque démarrage du moteur et ne peut pas être désactivé.

Après le début du trajet, le système s'adapte au conducteur, de sorte que le relâchement de l'attention ou la fatigue puisse être détectée.

Ce processus prend en compte les critères suivants :

- ▷ Style de conduite personnel, par exemple : comportement au volant.
- ▷ Conditions du trajet, par exemple : heure, durée.

Le système s'active à partir d'environ 70 km/h et peut afficher un message recommandant de faire une pause.

Recommandation de pause

En cas de relâchement de l'attention ou de fatigue du conducteur, un message est affiché sur l'écran de contrôle, recommandant de faire une pause.

Une telle recommandation n'est affichée qu'une seule fois pendant un trajet ininterrompu.

Après une pause, un message recommandant un pause ne peut s'afficher qu'au bout de 45 minutes.

Limites du système

La fonction peut être limitée dans les situations suivantes et ne donner aucun avertissement ou un avertissement erroné :

- ▷ Quand l'heure est mal réglée.
- ▷ Lorsque la vitesse le plus souvent inférieure à environ 70 km/h.
- ▷ En cas de conduite sportive, par exemple avec fortes accélérations ou conduite rapide dans les virages.
- ▷ Dans des situations de conduite active, par exemple lors de changements de voie fréquents.
- ▷ Quand la chaussée est en mauvais état.
- ▷ Par fort vent latéral.

Le système est réinitialisé environ 45 minutes après avoir garé le véhicule, par exemple lors d'une pause pendant un long trajet sur autoroute.

PreCrash

Principe

Ce système permet de détecter, à partir de 30 km/h des situations de conduite dangereuses qui pourraient entraîner un accident. Dans ce genre de situation, des mesures de protection

préventives sont prises, de façon à réduire au maximum les dangers en cas d'accident.

Exemples de situations de conduite critiques :

- ▷ Freinages à fond.
- ▷ Sous-virage important.
- ▷ Survirage important.

Si le véhicule est équipé du dispositif d'avertissement de proximité ou de l'avertisseur de collision frontale avec fonction de freinage, des collisions possibles avec des véhicules venant en sens inverse ou stationnés peuvent être détectées dans les limites du système.

Consigne de sécurité

AVERTISSEMENT

Le système ne dégage pas le conducteur de sa propre responsabilité. En raison des limites inhérentes au système, des situations de conduite critiques peuvent ne pas être détectées de manière fiable ou à temps. Risque d'accident. Adapter votre style de conduite aux conditions de circulation. Observer la situation de circulation et intervenir activement dans les situations correspondantes.

Fonction

Après le bouclage des ceintures de sécurité, celles de l'avant sont tendues automatiquement une fois après le démarrage du véhicule.

Les fonctions suivantes s'activent selon les besoins lors des situations de conduite critiques :

- ▷ Les ceintures de sécurité à l'avant sont automatiquement prétendues.
- ▷ Fermeture automatique des vitres.
- ▷ Fermeture automatique du toit ouvrant en verre.
- ▷ Pour les sièges Confort : positionnement automatique du dossier du siège du passager avant.

Après une situation de conduite critique n'ayant entraîné aucun accident, les ceintures de sécurité à l'avant sont relâchées. Tous les autres systèmes peuvent être remis à la position souhaitée.

Si la tension de ceinture ne se détend pas automatiquement, s'arrêter et déboucler la ceinture de sécurité avec le bouton rouge dans la boucle. Boucler de nouveau la ceinture de sécurité avant de reprendre le trajet.

PostCrash

Principe

Dans certaines situations d'accident, le système peut immobiliser automatiquement le véhicule sans intervention du conducteur. Ceci diminue le risque d'entraîner une autre collision et ses conséquences.

Freiner fortement le véhicule

Dans certaines situations, il peut s'avérer nécessaire d'immobiliser plus rapidement le véhicule.

Pour cela, la pression exercée sur la pédale de frein doit être brièvement plus importante que celle exercée par la fonction de freinage automatique. Le freinage automatique est alors interrompu.

Interrompre le freinage automatique

Dans certaines situations, il peut s'avérer nécessaire d'interrompre le freinage automatique, par exemple pour une manœuvre d'évitement.

Interrompre le freinage automatique :

- ▷ Par actionnement de la pédale de frein.
- ▷ Par actionnement de la pédale d'accélérateur.

À l'arrêt

Une fois le véhicule immobilisé, le frein est automatiquement désengagé.



Systèmes de régulation de stabilité

Équipement du véhicule

Ce chapitre décrit tous les équipements de série, spécifiques à un pays et en option proposés pour cette série de modèles. C'est pourquoi des équipements non disponibles pour un véhicule, en raison des options choisies ou de la version de pays, y sont également décrits. Ceci s'applique également aux fonctions et systèmes de sécurité. L'utilisation des fonctions et systèmes correspondants implique le respect des lois et des règlements en vigueur.

Système antiblocage ABS

Le système ABS évite un blocage des roues lors d'un freinage.

La capacité de direction est conservée, même lors d'un freinage à fond, ce qui accroît la sécurité active de conduite.

L'ABS est réactivé après chaque démarrage du moteur.

Assistant de freinage

Lors d'un actionnement rapide des freins, ce système provoque automatiquement une amplification maximale de la force de freinage. Lors d'un freinage à fond, la distance de freinage est ainsi maintenue la plus courte possible. Les avantages du système anti-blocage ABS sont également exploités.

Tant que le freinage à fond est nécessaire, ne pas relâcher la pression sur la pédale de frein.

Assistant de démarrage

Principe

Le système facilite le démarrage en montée. Il n'est pas nécessaire d'actionner le frein de stationnement.

Démarrer avec l'assistant de démarrage

1. Maintenir le véhicule avec la pédale de frein.
2. Relâcher la pédale de frein et démarrer rapidement.

Après le relâchement de la pédale de frein, le véhicule est maintenu pendant 2 secondes environ.

Selon le chargement ou en cas de traction d'une remorque, le véhicule peut aussi reculer légèrement.

Contrôle dynamique de performance

Le Dynamic Performance Control augmente l'agilité du véhicule et la tenue du cap.

Le système prend en charge continuellement la répartition des couples d'entraînement entre les deux roues arrière.

Selon la situation, le couple d'entraînement de la roue intérieure au virage est transposé à la roue extérieure ou inversement.

Pour accroître la maniabilité en conduite sportive, la roue arrière extérieure au virage est accélérée.

La direction réagit plus directement ; en même temps, la tendance au sous-virage de l'entraînement à quatre roues motrices est diminuée.

Lors d'une tendance au survirage, le système joue un rôle stabilisateur, la roue arrière intérieure au virage étant accélérée.

Le système améliore sensiblement la traction et accroît en même temps la sécurité de conduite, en particulier sur les chaussées à coefficient d'adhérence variable.

M Drive

Principe

Les réglages individuels peuvent être effectués en deux configurations prédéfinies pour le véhicule.

Lors du démarrage du moteur, un état du véhicule efficace est activé. M Drive est désactivé.





Généralités



Configurations

Les configurations sont prédéfinies comme suit :

- ▷ « M Drive 1 » : conduite confortable décontractée.
- ▷ « M Drive 2 » : conduite dynamique sportive.

Possibilités de réglage

Symbole	Signification
 « DSC »	Contrôle dynamique de stabilité DSC, voir page 191, et mode dynamique M MDM.
 « Moteur »	Programmes du contrôle dynamique de moteur M, voir page 132.
 « Châssis »	Programmes du Vertical Dynamic Control, voir page 195.
 « Direction »	Programmes du Servotronic, voir page 196.

Symbole	Signification
 « Boîte vitesses »	Drivelogic, voir page 130 : mode de changement de rapports et programmes de conduite Drivelogic.
 « Aff. Tête Haute »	Vues de l'affichage tête haute, voir page 149.

Configuration de M Drive

Les configurations prédéfinies peuvent être réglées individuellement.

Par iDrive :

1. « Mon véhicule »
2. « M Drive 1 » ou « M Drive 2 »
3. Sélection de la possibilité de réglage désirée.
4. Sélectionner la chaîne souhaitée.



Les réglages individuels sont mémorisés pour le profil actuellement utilisé.

Lorsque M Drive est activé, toute modification du réglage est immédiatement prise en compte.

Activation/désactivation de M Drive

Activation

Appuyer sur la touche correspondante sur le volant :

- ▷  Activer M Drive 1.
- ▷  Activer M Drive 2.

Si, en mode M Drive, le contrôle de stabilité dynamique DSC est désactivé ou le mode dynamique M est enclenché, un message s'affiche sur le combine d'instruments. Confirmer ce message en appuyant de nouveau sur la touche.

Désactivation

Appuyer de nouveau sur la touche correspondante sur le volant.



Témoins

Symbole	Description
	Le témoin s'allume : M Drive est activé.
	Le témoin clignote : M Drive n'a pas pu être activé.
	Le système antiblocage ABS ou le contrôle dynamique de stabilité DSC régule directement la stabilité dynamique.
	Activer de nouveau le M Drive si le témoin ne clignote plus.

Réglage M Drive par les touches

Quand M Drive est activé, les différents réglages effectués en dehors de M Drive peuvent également être modifiés, par exemple via les touches de la console centrale. M Drive est alors désactivé.

Pour réactiver tous les réglages effectués sur l'écran de contrôle pour M Drive : appuyer brièvement sur l'une des touches suivantes :

- ▷
- ▷

Pour valider les réglages modifiés dans le M Drive : appuyer longuement sur la touche correspondante.

Réinitialisation de M Drive

Les réglages individuels peuvent être réinitialisés à leur valeur par défaut.

1. « Mon véhicule »
2. « M Drive 1 » ou « M Drive 2 »
3. « Réinitialiser M1 » ou « Réinitialiser M2 »
4. « OK »

Pour annuler la réinitialisation : « Annuler »

Contrôle dynamique de stabilité DSC

Principe

Le système aide au maintien d'une trajectoire sûre du véhicule dans les limites physiques grâce à la réduction de la puissance moteur et par interventions de freinage sur les différentes roues.

Généralités

DSC détecte par exemple les états instables suivants :

- ▷ Décrochage de l'arrière du véhicule, ce qui peut entraîner un survirage.
- ▷ Perte d'adhérence des roues avant, ce qui peut entraîner un sous-virage.

Consignes de sécurité

AVERTISSEMENT

Le système ne dégage pas le conducteur de sa propre responsabilité d'interpréter correctement les conditions de circulation. En raison des limites inhérentes au système, celui-ci ne peut pas toujours réagir automatiquement de manière adéquate dans toutes les situations de circulation. Risque d'accident. Adapter votre style de conduite aux conditions de circulation. Observer la situation de circulation et intervenir activement dans les situations correspondantes.

AVERTISSEMENT

Lors de la conduite avec une charge sur le toit, par exemple avec une galerie porte-bagages, le rehaussement du centre de gravité peut supprimer la sécurité de conduite dans certaines situations critiques de conduite. Risque d'acci-

dent ou risque de dommages matériels. Ne pas désactiver le contrôle dynamique de stabilité DSC lors de la conduite avec une charge sur le toit.

Aperçu

Touche dans le véhicule



 Touche DSC OFF

Témoins et voyants

 Le témoin clignote : le DSC régule les forces motrices et de freinage.

Le témoin est allumé : le contrôle dynamique de stabilité DSC est tombé en panne.

Mode M Dynamic MDM

Principe

Sur une chaussée sèche, le mode M Dynamic permet une conduite avec des accélérations longitudinales et transversales plus importantes, mais avec une stabilité dynamique plus limitée.

Le système effectue des interventions de stabilisation par réduction de la puissance du moteur et par des interventions de freinage sur les roues uniquement dans la plage limite absolue. Dans cette condition de conduite, des corrections supplémentaires au volant peuvent s'avérer nécessaires.

Consigne de sécurité

AVERTISSEMENT

Avec le mode M Dynamic activé, les interventions de stabilisation effectuées sont plus réduites. Risque d'accident ou risque de dommages matériels. Adapter votre style de conduite aux conditions de circulation. Observer la situation de circulation et intervenir activement dans les situations correspondantes. Lors des avertissements, ne pas donner inutilement de coup de volant brusque.

Réactiver le DSC dès que possible afin de renforcer la stabilité dynamique du véhicule.

Activation de MDM

 Appuyer brièvement sur la touche. Les symboles MDM et DSC OFF s'allument sur le combiné d'instruments.

Désactivation de MDM

 Appuyer sur la touche. Les symboles MDM et DSC OFF s'éteignent.

Par l'intermédiaire du iDrive

1. « Mon véhicule »
2. « M Drive 1 » ou « M Drive 2 »
3. « DSC »
4. « MDM »

Pour appeler le M Drive désiré avec les réglages sélectionnés, appuyer sur la touche correspondante sur le volant :



Un message s'affiche sur le combiné d'instruments. Confirmer ce message en appuyant de nouveau sur la touche.







Désactivation de MDM

Appuyer à nouveau sur la touche 1 ou la touche 2 correspondante sur le volant.

Le mode M Dynamic et les réglages sélectionnés sous M Drive sont désactivés.

Témoins et voyants

Symbole	Description
	Les symboles s'allument : M Dynamic Mode est activé.
	
	Le témoin DSC clignote aussi : M Dynamic Mode régule les forces motrices et de freinage.
	Les témoins s'éteignent : M Dynamic Mode ou DSC est tombé en panne.
	

Désactivation du DSC : DSC OFF

La désactivation du DSC conduit à une limitation de la stabilité dynamique à l'accélération et en virage.

Réactiver le DSC dès que possible afin de renforcer la stabilité dynamique du véhicule.

Désactivation du DSC

 Appuyer sur la touche jusqu'à ce que le témoin DSC OFF s'allume sur le combiné d'instruments et que DSC OFF s'affiche, mais pas plus de 10 secondes environ.

Le système DSC est désactivé.

Activation du DSC

 Appuyer sur la touche.

DSC OFF et le témoin DSC OFF s'éteignent.

Par l'intermédiaire du iDrive

1. « Mon véhicule »
2. « M Drive 1 » ou « M Drive 2 »
3. Sélectionner le symbole  .
4. « DSC OFF »

Pour appeler le M Drive désiré avec les réglages sélectionnés, appuyer sur la touche correspondante sur le volant :



Un message s'affiche sur le combiné d'instruments. Confirmer ce message en appuyant de nouveau sur la touche.

Témoins et voyants

DSC OFF s'affiche sur le combiné d'instruments si le DSC est désactivé.

 Le témoin est allumé : le DSC est désactivé.

xDrive

xDrive est le système de transmission intégrale de votre véhicule. L'interaction de xDrive et du contrôle dynamique de stabilité DSC optimise la traction et la dynamique de conduite. Selon la situation de conduite et l'état de la chaussée, le système de transmission intégrale xDrive répartit les forces motrices de façon variable entre les roues avant et arrière.

Affichage sur l'écran de contrôle

Affichage de la vue xDrive

Par iDrive :

1. « Mon véhicule »



2. « Découvrir la technologie »
3. « Statut xDrive » ou « xDrive »

Les informations affichées sont les suivantes :

- ▷ Avec système de navigation : affichage de la boussole par rapport au sens de déplacement.
- ▷ Inclinaison longitudinale en degrés et en pourcentages.
- ▷ Inclinaison transversale en degrés.
- ▷ Représentation graphique de l'angle de braquage.

Affichage de la répartition des couples de propulsion

Par iDrive :

1. « Mon véhicule »
2. « Découvrir la technologie »
3. « Répartition du couple »

Système d'assistance en descente HDC

Principe

HDC est un système d'assistance en descente qui régule automatiquement la vitesse dans les descentes en pente raide. Sans actionner la pédale de frein, le véhicule se déplace à une vitesse légèrement supérieure à celle d'un homme au pas. Si le freinage est actionné, le système répartit la puissance en fonction de la traction.

La stabilité dynamique et le confort de direction sont améliorés sur les routes en pente.

Le HDC peut être activé en dessous d'environ 35 km/h. Dans les descentes, le véhicule réduit sa vitesse et la maintient constante.

N'utiliser HDC que dans les rapports bas et quand la manette de sélection est en position D ou R.

Diminution ou augmentation de la vitesse

Régler la vitesse de consigne dans la plage d'environ 6 km/h à environ 25 km/h avec la manette du régulateur de vitesse au volant. La vitesse du véhicule peut être modifiée en actionnant légèrement l'accélérateur.

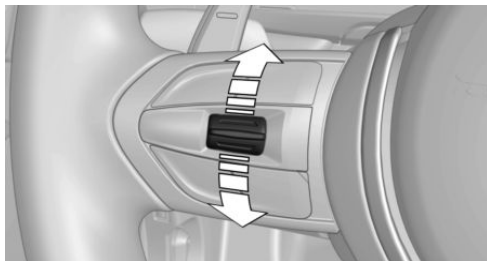

- ▷ Lever la manette jusqu'au point de résistance : augmentation graduelle de la vitesse.
- ▷ Lever la manette au delà du point de résistance : la vitesse augmente tant que la manette est maintenue.
- ▷ Abaisser la manette jusqu'au point de résistance : diminution graduelle de la vitesse.
- ▷ Abaisser la manette au delà du point de résistance : en marche avant, la vitesse est réduite à environ 10 km/h et en marche arrière jusqu'à environ 6 km/h.

Activation du HDC



Appuyer sur le bouton, la LED au-dessus du bouton s'allume.



Désactivation du HDC



Actionner de nouveau la touche. La LED s'éteint.

Le HDC est désactivé automatiquement lorsque la vitesse est supérieure à environ 60 km/h.

Affichage sur le combiné d'instruments



La vitesse de consigne sélectionnée s'affiche sur le compteur de vitesse.

- ▷ Vert : le système freine le véhicule.
- ▷ Orange : le système est en attente.

Dysfonctionnement

Un message s'affiche sur le combiné d'instruments. Le HDC n'est pas disponible, par exemple si les freins sont très chauds.

Contrôle dynamique vertical

Principe

Le système réduit les mouvements indésirables du véhicule lorsque vous adoptez un style de conduite dynamique ou sur chaussée déformée.

Selon l'état de la chaussée et du style de conduite, la dynamique de conduite et le confort dynamique en sont améliorés.

Programmes

Possibilités de réglage des amortisseurs :

- ▷ « Sport Plus » : résolument sportif.
- ▷ « Sport » : équilibré.
- ▷ « Comfort » : confortable.

Sélection de la chaîne

Par l'intermédiaire du iDrive

1. « Mon véhicule »
2. « M Drive 1 » ou « M Drive 2 »
3. « Châssis »
4. Sélectionner la chaîne souhaitée.

Le réglage est immédiatement pris en compte quand M Drive est actif.

Pour activer le mode M Drive désiré avec les réglages sélectionnés, appuyer sur la touche correspondante sur le volant :



Par la touche



Appuyer sur la touche de façon répétée jusqu'à ce que le programme désiré s'affiche sur le combiné d'instruments.

Affichage sur le combiné d'instruments



Vertical Dynamic Control avec le programme sélectionné avec l'affichage actif des états du système de la dynamique de conduite, voir page 142.

Servotronic

Principe

Servotronic est une direction assistée qui dépend de la vitesse.

Plus la vitesse est faible, plus l'assistance de la direction est renforcée. Ceci facilite par exemple les manœuvres de stationnement et la direction est plus directe lorsque la vitesse est élevée.

En outre, la force nécessaire au braquage s'adapte en fonction du programme de conduite afin de bénéficier d'une direction sportive directe ou confortable.

Programmes

Possibilités de réglage de la force nécessaire au braquage :

- ▷ « Sport Plus » : élevée.
- ▷ « Sport » : moyenne.
- ▷ « Comfort » : faible.

Sélection de la chaîne

Par l'intermédiaire du iDrive

1. « Mon véhicule »
2. « M Drive 1 » ou « M Drive 2 »
3. « Direction »
4. Sélectionner la chaîne souhaitée.

Le réglage est immédiatement pris en compte quand M Drive est actif.

Pour activer le mode M Drive désiré avec les réglages sélectionnés, appuyer sur la touche correspondante sur le volant :



Par la touche



 Appuyer sur la touche de façon répétée jusqu'à ce que le programme désiré s'affiche sur le combiné d'instruments.

Affichage sur le combiné d'instruments

 Servotronic avec le programme sélectionné avec l'affichage activé des états du système de la dynamique de conduite, voir page 142.

Correcteur d'assiette

Principe

Le correcteur d'assiette assure au véhicule une hauteur et une garde au sol constantes. Pour cela, la hauteur du véhicule au niveau de l'essieu arrière est maintenue à un niveau défini, quel que soit l'état de charge.

Le système assure toujours un confort maximal dans toutes les situations de conduite, car le véhicule conserve le plein débattement de la suspension.

Dysfonctionnement

Un message Check-Control s'affiche. Le système présente un défaut. Le véhicule a des caractéristiques routières altérées ou un confort dynamique sensiblement limité. Se rendre chez le partenaire de service après-vente du construc-

teur ou un autre partenaire de service après-vente qualifié ou l'atelier qualifié le plus proche.

Confort dynamique

Équipement du véhicule

Ce chapitre décrit tous les équipements de série, spécifiques à un pays et en option proposés pour cette série de modèles. C'est pourquoi des équipements non disponibles pour un véhicule, en raison des options choisies ou de la version de pays, y sont également décrits. Ceci s'applique également aux fonctions et systèmes de sécurité. L'utilisation des fonctions et systèmes correspondants implique le respect des lois et des règlements en vigueur.

Régulateur de vitesse

Principe

Ce système permet de définir une vitesse souhaitée via les touches au volant. La vitesse souhaitée est maintenue constante par le système. Pour cela, le système accélère et freine, automatiquement le cas échéant.

Généralités

Selon les réglages du véhicule, la caractéristique du régulateur de vitesse peut varier dans certains intervalles.

Consignes de sécurité

AVERTISSEMENT

Le système ne dégage pas le conducteur de sa propre responsabilité d'interpréter correctement les conditions de circulation. En raison des limites inhérentes au système, celui-ci ne peut pas toujours réagir automatiquement de manière adéquate dans toutes les situations de circulation. Risque d'accident. Adapter votre style de conduite aux conditions de circulation. Observer la situation de circulation et intervenir

activement dans les situations correspondantes.

AVERTISSEMENT

L'utilisation du système peut entraîner un risque accru d'accident dans les situations suivantes :

- ▷ Route sinueuse.
- ▷ Forte circulation.
- ▷ Chaussée glissante, brouillard, neige, pluie ou sol instable.

Risque d'accident ou risque de dommages matériels. Utiliser le système uniquement lorsque la conduite à vitesse constante est possible.

AVERTISSEMENT

La vitesse souhaitée peut être involontairement réglée ou appelée de manière incorrecte. Risque d'accident. Adapter la vitesse souhaitée aux conditions de circulation. Observer la situation de circulation et intervenir activement dans les situations correspondantes.

Aperçu

Touches au volant

Touche	Fonction
	Marche/arrêt, interruption régulateur de vitesse, voir page 199.
	Appeler la vitesse, poursuivre la régulation de vitesse, voir page 200.
	Manette : Régler la vitesse, voir page 199.



Marche/arrêt, interruption régulateur de vitesse, voir page 199.



Appeler la vitesse, poursuivre la régulation de vitesse, voir page 200.



Manette :
Régler la vitesse, voir page 199.



Activation/désactivation et interruption du mode régulateur de vitesse

Mise en marche



Appuyer sur la touche du volant.

La marque dans le compteur de vitesse se positionne sur la vitesse actuelle.

Le mode régulateur de vitesse peut être utilisé.

Le cas échéant, le contrôle dynamique de stabilité DSC est activé.

Arrêt



Appuyer sur la touche du volant.

- ▶ Système activé : appuyer deux fois.
- ▶ Système interrompu : appuyer une fois.

Les affichages s'éteignent. La vitesse de consigne enregistrée est effacée.

Interruption manuelle



Quand le système est activé, appuyer sur la touche.

Interrompre automatiquement

Le système est interrompu automatiquement dans les cas suivants :

- ▶ Quand le conducteur freine.
- ▶ Quand la manette de sélection quitte la position D.
- ▶ Si le mode M Dynamic MDM est activé ou le contrôle dynamique de stabilité DSC est désactivé.
- ▶ En cas de régulation du contrôle dynamique de stabilité DSC.
- ▶ Si le système d'assistance en descente HDC/HDC est activé.

Réglage de la vitesse

Maintien, enregistrement de la vitesse

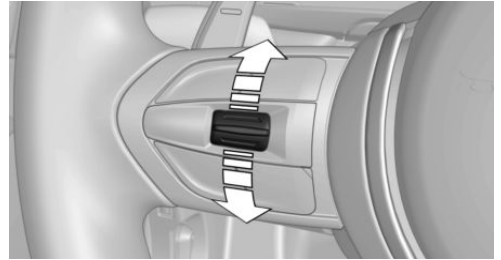

Lorsque le système est interrompu, appuyer une fois sur la manette vers le haut ou vers le bas.

Quand le système est activé, la vitesse actuelle est maintenue et enregistrée comme vitesse de consigne.

La vitesse enregistrée est affichée sur le compteur de vitesse et brièvement dans le combiné d'instruments, voir page 200.

Le cas échéant, le contrôle dynamique de stabilité DSC est activé.

Modification de la vitesse

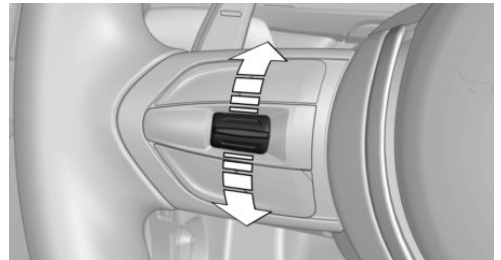

Lever ou abaisser la manette de façon répétée jusqu'à ce que la vitesse de consigne soit réglée.

Quand le régulateur est activé, la vitesse affichée est enregistrée et atteinte sur voie libre.

- ▶ Chaque impulsion sur la manette jusqu'au point de résistance augmente ou diminue la vitesse de consigne d'environ 1 km/h.

- ▶ Chaque pression sur la manette au-delà du point de résistance modifie la vitesse souhaitée jusqu'à la dizaine de km/h suivante de l'affichage en km/h du compteur de vitesse.

La vitesse maximale réglable est fonction du véhicule.

- ▶ Pousser la manette jusqu'au point de résistance et la maintenir fait accélérer ou décélérer le véhicule sans actionnement de la pédale d'accélérateur.

Après relâchement de la manette, la vitesse atteinte est maintenue. Une pression au delà du point de résistance fait accélérer le véhicule plus fortement.

Poursuite de la régulation de vitesse

Généralités

Il est possible de reprendre et poursuivre une régulation de vitesse interrompue en appelant la vitesse enregistrée.

Avant d'appeler la vitesse enregistrée, s'assurer que la différence entre la vitesse actuelle et la vitesse enregistrée n'est pas trop importante. Sinon, cela pourrait entraîner un freinage ou une accélération indésirable.

Dans les cas suivants, la valeur enregistrée de la vitesse est effacée et ne peut plus être rappelée :

- ▶ Quand vous coupez le système.
- ▶ Quand vous coupez le contact.

Appeler la vitesse enregistrée

 Appuyer sur la touche.

Le véhicule reprend et maintient la vitesse mémorisée.

Affichages sur le combiné d'instruments

Témoin



En fonction de l'équipement, le témoin sur le combiné d'instruments indique si le système est activé.

Vitesse souhaitée et vitesse enregistrée

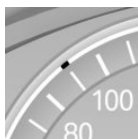

- ▶ Repère vert : le système est actif, le repère indique la vitesse souhaitée.
- ▶ Repère orange : le système est interrompu, le repère indique la vitesse enregistrée.
- ▶ La marque n'est pas allumée : le système est coupé.

Bref affichage d'état



Vitesse de consigne choisie.

Si aucune vitesse n'est affichée, les conditions nécessaires à l'utilisation ne sont éventuellement pas remplies pour le moment.

Affichage sur l'affichage tête haute

Quelques informations du système peuvent également être affichées sur l'affichage tête haute.

Limites du système

Puissance du moteur

La vitesse souhaitée est également maintenue dans les descentes, mais peut toutefois ne pas être atteinte dans les montées si la puissance du moteur est insuffisante.

Détecteur d'obstacles PDC

Principe

Le détecteur d'obstacles PDC facilite les manœuvres de stationnement. Le système détecte les objets situés derrière le véhicule. Si le véhicule est équipé d'un PDC à l'avant, les objets se trouvant devant sont également détectés. Si le conducteur s'approche lentement d'un objet, il en est averti par des signaux sonores et l'affichage de l'écran de contrôle.

Généralités

Les capteurs à ultrasons permettant de mesurer les distances sont montés dans les boucliers.

Selon l'environnement et les obstacles, la portée est d'environ 2 m.

Un avertissement sonore n'est émis que dans les situations suivantes :

- ▶ Pour les capteurs avant et les deux capteurs d'angle arrière à environ 60 cm.
- ▶ Pour les capteurs centraux arrière à environ 1,50 m de distance de l'objet.
- ▶ En cas de risque de collision.

Consignes de sécurité

AVERTISSEMENT

Le système ne dégage pas le conducteur de sa propre responsabilité d'interpréter correctement les conditions de circulation. En raison des limites inhérentes au système, celui-ci ne peut pas toujours réagir automatiquement de manière adéquate dans toutes les situations de circulation. Risque d'accident. Adapter votre style de conduite aux conditions de circulation. Observer la situation de circulation et intervenir activement dans les situations correspondantes.

AVERTISSEMENT

À vitesse élevée, si le détecteur d'obstacles PDC est activé, l'avertissement peut être retardé pour des raisons physiques. Risque de blessures ou risque de dommages matériels. Éviter de s'approcher d'un objet à grande vitesse. Éviter de démarrer trop vite lorsque le détecteur d'obstacles PDC n'est pas encore activé.

Aperçu

Avec PDC à l'avant : touche dans le véhicule



Touche de l'assistant de stationnement

Capteurs à ultrasons



Capteurs à ultrasons du PDC, par exemple dans les boucliers.

Conditions de fonctionnement

Garantir un fonctionnement impeccable :

- ▶ Ne pas occulter les capteurs, par exemple par des autocollants ou un porte-vélo.
- ▶ Maintenir les capteurs propres et dégagés.

Mise en marche et arrêt

Activation automatique

Le système se coupe automatiquement dans les situations suivantes :

- ▷ Lorsque la manette de sélection est placée sur R lorsque le moteur tourne.
De plus, la caméra de recul s'allume.
- ▷ Si le véhicule est équipé de PDC à l'avant : quand les obstacles derrière ou devant le véhicule sont détectés par le PDC et que la vitesse est inférieure à environ 4 km/h.

La mise en marche automatique en cas d'obstacles détectés peut être activée et désactivée. Par iDrive :

1. « Mon véhicule »
2. « Réglages véhicule »
3. « Stationnement »
4. « Activation automatique du PDC » : selon l'équipement.
5. « Activation automatique du PDC »
Le réglage est mémorisé pour le profil de conducteur actuellement utilisé.

Pour réduire les fausses alertes, désactiver, le cas échéant, l'activation automatique du PDC en cas d'obstacles détectés, par exemple dans les stations de lavage.

Désactivation automatique en marche avant

Le système est désactivé au bout d'une certaine distance ou d'une certaine vitesse.

Au besoin, réactiver le système.

Avec PDC à l'avant : activation et désactivation manuelles



Actionner la touche de l'assistant de stationnement.

- ▷ Marche : la LED s'allume.
- ▷ Arrêt : la LED s'éteint.

Si la marche arrière est enclenchée lorsque la touche de l'assistant de stationnement est actionnée, l'image de la caméra de recul est affichée.

Avertissement

Signaux acoustique

L'approche d'un objet est signalée par une tonalité intermittente. Si par exemple un objet est reconnu à gauche derrière du véhicule, le signal sonore est émis par le haut-parleur arrière gauche.

Plus la distance à un objet devient courte, plus les intervalles sont courts.

Si la distance par rapport à un objet reconnu est inférieure à environ 25 cm, une tonalité continue retentit.

Avec le PDC à l'avant : si des objets se trouvent devant et derrière le véhicule, un signal sonore alternatif retentit.

Volume sonore

Le rapport entre le volume du signal sonore PDC et celui du système de divertissement peut être réglé.

Par iDrive :

1. « Mon véhicule »
2. « Réglages iDrive »
3. « Tonalité »
4. « Réglages du volume »
5. « PDC »
6. Régler la valeur souhaitée.

Le réglage est mémorisé pour le profil de conducteur actuellement utilisé.



Avertissement optique



Le rapprochement vers un objet est affiché sur l'écran de contrôle. Des objets assez éloignés y sont déjà affichés avant qu'un signal ne retentisse.

L'affichage apparaît dès que le détecteur d'obstacles de stationnement - PDC - est activé.

La zone de détection des capteurs est représentée par les couleurs verte, jaune et rouge.

Quand l'image de la caméra de recul s'affiche, le PDC peut être activé :

1. Le cas échéant, basculer le contrôleur vers la gauche.
2.  « Caméra de recul »

Limites du système

Consigne de sécurité

AVERTISSEMENT

En raison de ses propres limites, le système peut ne pas réagir, réagir trop tard, de manière erronée ou injustifiée. Risque d'accident ou risque de dommages matériels. Tenir compte des remarques concernant les limites du système et intervenir de manière active le cas échéant.

Avec remorque ou lorsque la prise de courant de remorque est occupée

Les fonctions arrière du PDC sont désactivées. Un message Check-Control s'affiche.

Limites de la mesure à ultrasons

La détection d'objets peut se heurter aux limites physiques de la mesure à ultrasons, par exemple dans les cas suivants :

- ▷ Pour les jeunes enfants ou les animaux.
- ▷ Pour les personnes avec certaines tenues vestimentaires, par exemple des manteaux.
- ▷ En cas de perturbations externes des ultrasons, par exemple par des passages de véhicules ou des machines bruyantes.
- ▷ Si les capteurs sont encrassés, givrés, endommagés ou déréglés.
- ▷ Dans certaines conditions météorologiques, par exemple une humidité de l'air élevée, de la pluie, des chutes de neige, une chaleur extrême ou un vent fort.
- ▷ Pour les timons et attelages de remorques d'autres véhicules.
- ▷ Pour les objets minces ou pointus.
- ▷ Pour les objets en mouvement.
- ▷ Pour les objets saillants, en hauteur, par exemple les corniches ou chargements.
- ▷ Pour les objets présentant des angles et des arêtes vives.
- ▷ Pour les objets présentant des surfaces ou des structures fines, par exemple des clôtures.
- ▷ Pour les objets à surface poreuse.
- ▷ En cas de chargement qui dépasse.
- ▷ Des objets bas déjà indiqués, par exemple des bords de trottoir, peuvent disparaître dans la zone morte des capteurs avant qu'une tonalité continue ne retentisse ou après qu'elle a déjà retenti.

Faux avertissements

Dans les conditions suivantes, le système PDC peut afficher un avertissement, alors qu'aucun obstacle ne se trouve dans la zone de détection :

- ▷ Par forte pluie.

- ▷ En cas de forte salissure ou de givrage des capteurs.
- ▷ Si les capteurs sont couverts de neige.
- ▷ Si la surface de la chaussée est très rugueuse.
- ▷ En présence d'inégalités du sol, par exemple ralentisseurs.
- ▷ Dans de grands bâtiments aux parois lisses à angle droit, par exemple les parkings souterrains.
- ▷ Dans les stations de lavage.
- ▷ Pour les gaz d'échappement épais.
- ▷ En cas de cache d'attelage de remorque incorrectement placé.
- ▷ Par d'autres sources d'ultrasons, par exemple des balayuses, des nettoyeurs à vapeur ou des tubes au néon.

Pour réduire les fausses alertes, désactiver, le cas échéant, l'activation automatique du PDC en cas d'obstacles détectés, par exemple dans les stations de lavage.

Dysfonctionnement

Un message Check-Control s'affiche.

La zone de détection des capteurs est représentée par des hachures sur l'écran de contrôle.

Le système PDC est en panne. Faire contrôler le système par un partenaire de service après-vente du constructeur ou un autre partenaire de service après-vente qualifié ou par un atelier qualifié.

Surround View

Principe

Le système de vue panoramique Surround View contient différents systèmes d'assistance basés caméra qui viennent en renfort lors du stationnement, de manœuvres ainsi que lors de sorties et de carrefours sans visibilité.

- ▷ Caméra de recul, voir page 204.

- ▷ Caméra de vue de dessus Top View, voir page 207.
- ▷ Caméra de vue latérale Side View, voir page 210.

Caméra de recul

Principe

La caméra de recul facilite le stationnement et les manœuvres en marche arrière. Elle montre, sur l'écran de contrôle, la zone située en arrière de votre véhicule.

Consigne de sécurité

AVERTISSEMENT

Le système ne dégage pas le conducteur de sa propre responsabilité d'interpréter correctement les conditions de circulation. Risque d'accident. Adapter votre style de conduite aux conditions de circulation. Contrôler en outre visuellement et directement les conditions de circulation et l'environnement du véhicule et intervenir activement dans les situations correspondantes.

Aperçu

Avec l'équipement correspondant : touche dans le véhicule



 Touche de l'assistant de stationnement

Caméra

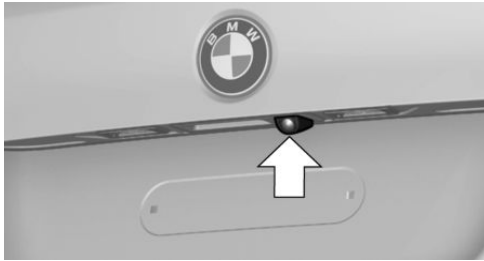

L'objectif de la caméra se trouve dans la poignée du hayon. Un encrassement peut réduire la qualité de l'image.

En cas de besoin, nettoyer l'objectif de la caméra.

Mise en marche et arrêt

Activation automatique

Le système est automatiquement activé lorsque la manette de sélection est placée sur R lorsque le moteur tourne.

Désactivation automatique en marche avant

Le système est désactivé au bout d'une certaine distance ou d'une certaine vitesse.

Au besoin, réactiver le système.

Avec l'équipement correspondant : activer/désactiver manuellement



Actionner la touche de l'assistant de stationnement.

- ▷ Marche : la LED s'allume.
- ▷ Arrêt : la LED s'éteint.

Les fonctions de l'assistant de stationnement s'affichent sur l'écran de contrôle.

Utiliser iDrive pour changer de vue

Si la vue de la caméra de recul ne s'affiche pas, passer à la vue via iDrive :

1. Le cas échéant, basculer le contrôleur vers la gauche.
2.  « Caméra de recul »

L'image de la caméra de recul s'affiche.

Affichage sur l'écran de contrôle

Conditions de fonctionnement



- ▷ La caméra de recul est allumée.
- ▷ Le hayon est complètement fermé.
- ▷ Maintenir libre la zone de détection de la caméra. Les chargements qui dépassent ou les systèmes de support et les remorques qui ne sont pas raccordés à une prise de courant de remorque peuvent entraîner des dysfonctionnements.

Activation des fonctions d'assistance

Plusieurs fonctions d'assistance peuvent être activées en même temps.

La fonction zoom pour la traction d'une remorque ne peut être activée que séparément.

Le cas échéant, basculer le contrôleur vers la gauche.

- ▷ Lignes d'aide au stationnement
 « Lignes de stationnement »
La trajectoire correspondant à la position du volant et la trajectoire théorique s'affichent.
- ▷ Représentation d'obstacle
 « Représentation d'obstacle »
Selon l'équipement, les obstacles sont indiqués par des repères.
- ▷ Attelage de remorque
 « Zoom attelage de remorque »
Le zoom sur l'attelage de remorque s'affiche.

Lignes de trajectoire

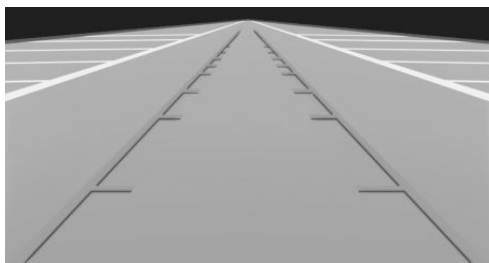

La trajectoire peut s'afficher sur l'image de la caméra de recul.

Les lignes de trajectoire permettent d'estimer l'encombrement nécessaire lors du stationnement et lors des manœuvres sur chaussée plane.

Les lignes de trajectoire dépendent de l'angle de braquage actuel du volant et sont adaptées en permanence en fonction des mouvements du volant.

Trajectoire théorique

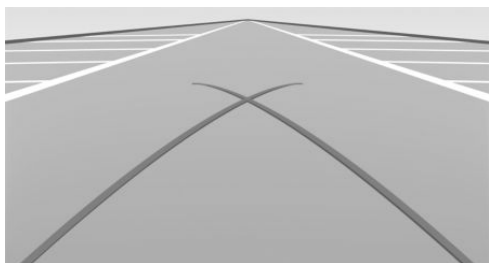

La trajectoire théorique peut être affichée uniquement avec les lignes de trajectoire dans l'image de la caméra de recul.

La trajectoire théorique indique le tracé du plus petit rayon de braquage possible sur chaussée plane.

À partir d'un certain braquage du volant, une seule ligne du cercle de braquage s'affiche.

Représentation d'obstacle

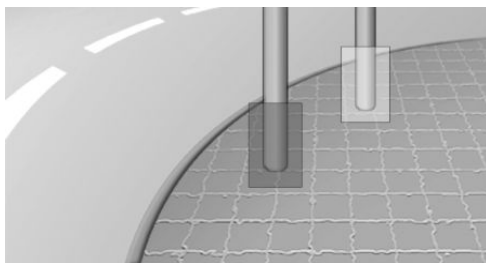

Avec l'équipement correspondant, les obstacles situés derrière le véhicule sont détectés par les capteurs du détecteur d'obstacles PDC et la caméra de recul.

Selon l'équipement, les repères des obstacles peuvent s'afficher dans l'image de la caméra de recul.

La gradation couleur des repères d'obstacles correspond aux repères du détecteur d'obstacles PDC.

Zoom sur l'attelage de remorque

Pour faciliter l'attelage d'une remorque, il est possible d'agrandir la partie de l'image montrant la zone de l'attelage de remorque.

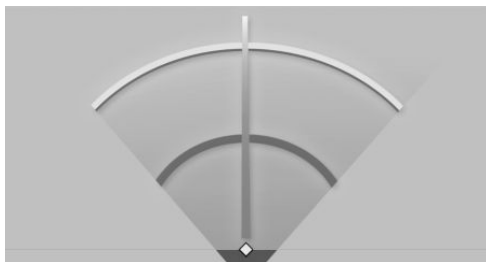

Deux segments circulaires statiques indiquent la distance à laquelle la remorque se trouve par rapport à l'attelage de remorque.

Une ligne d'approche déterminée en fonction de l'angle de braquage vous aide à viser la remorque avec l'attelage de remorque.

La fonction zoom peut être activée quand la caméra est allumée.

Après l'agrandissement d'une zone d'image, noter que certains obstacles ne seront éventuellement plus visibles dans la zone de l'image.

Stationnement en utilisant la trajectoire correspondant à la position du volant et la trajectoire théorique

1. Positionner le véhicule de telle sorte que la trajectoire théorique passe entre les délimitations de l'aire de stationnement visée.

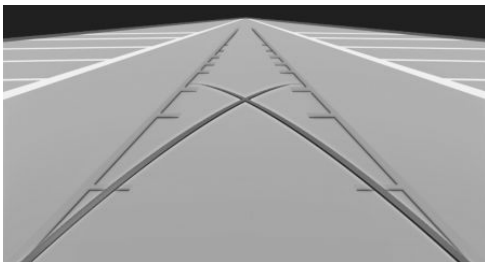

2. Braquer le volant de telle sorte que la trajectoire correspondant à la position du volant coïncide avec la trajectoire théorique.

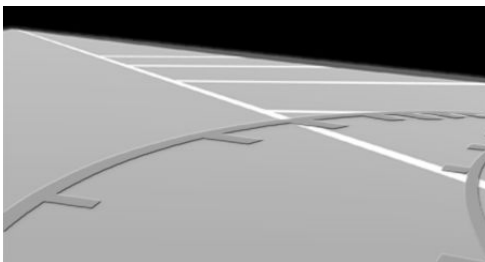

Réglage de l'affichage

Luminosité

Avec caméra de recul en marche :

1. Le cas échéant, basculer le contrôleur vers la gauche.
2. Sélectionner le symbole  .
3. Tourner le contrôleur jusqu'à l'obtention du réglage désiré, et appuyer sur le contrôleur.

Contraste

Avec caméra de recul en marche :

1. Le cas échéant, basculer le contrôleur vers la gauche.
2. Sélectionner le symbole  .
3. Tourner le contrôleur jusqu'à l'obtention du réglage désiré, et appuyer sur le contrôleur.

Limites du système

Détection d'objets

Des obstacles très bas ainsi que des objets saillants disposés en hauteur, par exemple des corniches, ne peuvent pas être détectés par le système.

Selon l'équipement, certaines fonctions d'assistance tiennent également compte des données du détecteur d'obstacles PDC.

Respecter les remarques du chapitre Détecteur d'obstacles PDC.

Les objets affichés sur l'écran de contrôle peuvent parfois être plus proches dans la réalité qu'ils ne le paraissent. Ne pas estimer la distance par rapport aux objets à l'aide de l'affichage.

Top View

Principe

Top View vous facilite autant le stationnement que les autres manœuvres. Elle montre, sur l'écran de contrôle, la zone tout autour de votre véhicule.

Généralités

Les vues sont prises par deux caméras intégrées aux rétroviseurs extérieurs, par la caméra de recul, et par une caméra à l'avant du véhicule.

La portée est latéralement, à l'avant et à l'arrière d'environ 2 m au maximum.

Les obstacles à cette portée sont ainsi affichés précocement sur l'écran de contrôle.

Consigne de sécurité

AVERTISSEMENT

Le système ne dégage pas le conducteur de sa propre responsabilité d'interpréter correctement les conditions de circulation. Risque d'accident. Adapter votre style de conduite aux conditions de circulation. Contrôler en outre visuellement et directement les conditions de circulation et l'environnement du véhicule et intervenir activement dans les situations correspondantes.

Aperçu

Touche dans le véhicule



 Touche de l'assistant de stationnement

Caméras

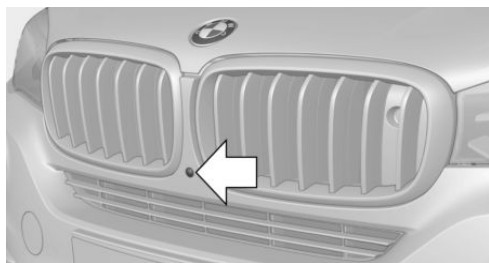

Caméra avant

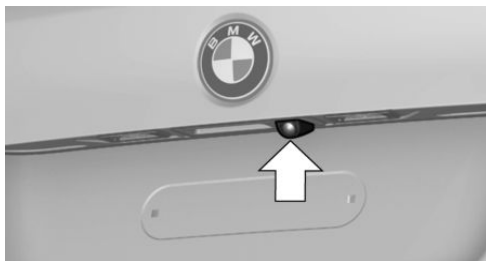

Caméra de recul

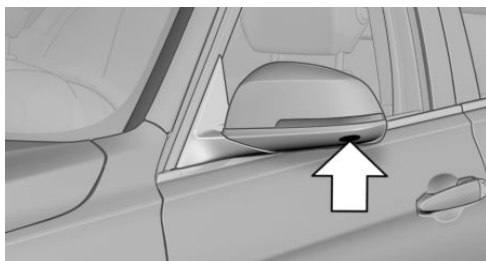

Caméras placées dans le bas des coques de rétroviseurs extérieurs.

Un encrassement peut réduire la qualité de l'image. En cas de besoin, nettoyer les objectifs de caméra.

Conditions de fonctionnement

Dans les situations suivantes, Top View ne peut être utilisé que dans une mesure limitée :

- ▷ Quand la porte est ouverte.
- ▷ Quand le hayon est ouvert.
- ▷ Quand le rétroviseur extérieur est rabattu.
- ▷ Dans de mauvaises conditions d'éclairage.

La zone non disponible de la caméra est représentée hachurée.

Mise en marche et arrêt

Activation automatique

Le système est automatiquement activé lorsque la manette de sélection est placée sur R lorsque le moteur tourne.

L'image de la caméra de recul s'affiche. Pour commuter sur Top View :

1. Le cas échéant, basculer le contrôleur vers la gauche.
2.  « Caméra de recul »

Désactivation automatique en marche avant

Le système est désactivé au bout d'une certaine distance ou d'une certaine vitesse.

Au besoin, réactiver le système.

Activation/désactivation manuelle



Actionner la touche de l'assistant de stationnement.

- ▶ Marche : la LED s'allume.
- ▶ Arrêt : la LED s'éteint.

Caméra de vue de dessus Top View s'affiche.

Si la marche arrière est enclenchée lorsque la touche de l'assistant de stationnement est actionnée, l'image de la caméra de recul est affichée.

Affichage

Affichage sur l'écran de contrôle

L'environnement du véhicule peut être affiché sur l'écran de contrôle.

L'affichage apparaît dès que le Top View est activé.

Quand l'image de la caméra de recul s'affiche, Top View le PDC peut être activé :

1. Le cas échéant, basculer le contrôleur vers la gauche.
2.  « Caméra de recul »

Luminosité

Top View étant allumé :

1. Le cas échéant, basculer le contrôleur vers la gauche.

2. Sélectionner le symbole  .
3. Tourner le contrôleur jusqu'à l'obtention du réglage désiré, et appuyer sur le contrôleur.

Contraste

Top View étant allumé :

1. Le cas échéant, basculer le contrôleur vers la gauche.
2. Sélectionner le symbole  .
3. Tourner le contrôleur jusqu'à l'obtention du réglage désiré, et appuyer sur le contrôleur.

Affichage du diamètre de braquage et de la trajectoire correspondant à la position du volant

- ▶ La trajectoire théorique statique rouge montre l'espace requis latéralement lors d'un braquage à fond.
- ▶ La trajectoire variable correspondant à la position du volant, illustrée en vert, aide à estimer l'espace réel requis latéralement.

La trajectoire dépend de la vitesse enclenchée et de l'angle de braquage. La trajectoire correspondant à la position du volant est adaptée continûment avec les mouvements du volant.

1. Le cas échéant, basculer le contrôleur vers la gauche.
2.  « Lignes de stationnement »

Le diamètre de braquage et la trajectoire correspondant à la position du volant s'affichent.

Limites du système

Si la caméra est défectueuse, un message Check-Control s'affiche.

Side View

Principe

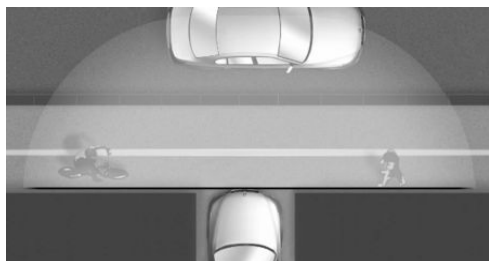

Dans les sorties de garage ou de ruelle à visibilité réduite et aux croisements, Side View permet de voir à temps les piétons ou véhicules qui traversent. Des usagers de la route dissimulés par des obstacles latéraux ne sont reconnus depuis le siège du conducteur que très tard. Pour améliorer la visibilité, une caméra respectivement à l'avant et à l'arrière du véhicule appréhende la circulation sur les côtés.

Au bord supérieur de l'écran est affiché quelle caméra est activée.

Consigne de sécurité

AVERTISSEMENT

Le système ne dégage pas le conducteur de sa propre responsabilité d'interpréter correctement les conditions de circulation. Risque d'accident. Adapter votre style de conduite aux conditions de circulation. Contrôler en outre visuellement et directement les conditions de circulation et l'environnement du véhicule et intervenir activement dans les situations correspondantes.

Aperçu

Touche dans le véhicule



 Side View

Caméras

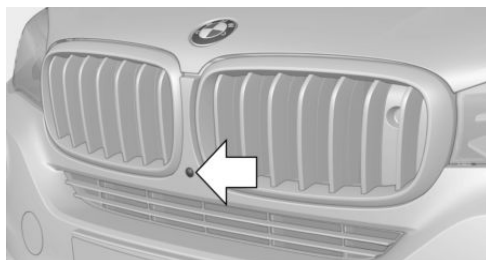

Caméra avant

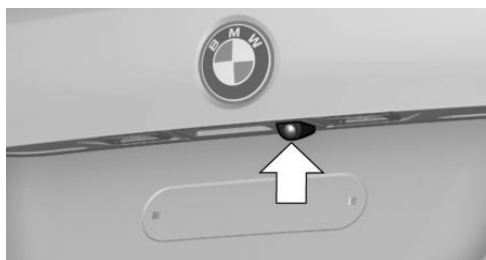

Caméra arrière

Deux caméras servent à la détection.

Un encrassement peut réduire la qualité de l'image.

Nettoyer les objectifs de caméra, voir page [316](#).



Mise en marche et arrêt

Activation/désactivation manuelle



Appuyer sur la touche.

Selon le rapport engagé, l'image affichée est celle de la caméra avant ou arrière.

Désactivation automatique

Par commutation à une autre fonction ou lors d'un passage de rapport.

Side View avant : lors du dépassement d'une certaine vitesse.

Affichage

Généralités

La circulation devant ou derrière le véhicule s'affiche sur l'écran de contrôle.

Luminosité

Side View étant activé :

1. Le cas échéant, basculer le contrôleur vers la gauche.
2. Sélectionner le symbole  .
3. Tourner le contrôleur jusqu'à l'obtention du réglage désiré, et appuyer sur le contrôleur.

Contraste

Side View étant activé :

1. Le cas échéant, basculer le contrôleur vers la gauche.
2. Sélectionner le symbole  .
3. Tourner le contrôleur jusqu'à l'obtention du réglage désiré, et appuyer sur le contrôleur.

Avertissement de croisement de circulation

Principe

Quand un objet s'approchant latéralement est détecté par la caméra avant ou arrière, cela est signalé par un symbole dans l'affichage Side View.

Conditions préalables

- ▷ Système Side View activé.
- ▷ Le véhicule se déplace au maximum au pas.
- ▷ Pour la détection d'objets qui s'approchent, il faut une luminosité suffisante, par exemple la lumière du jour.

Affichage



Un symbole jaune s'affiche quand un véhicule qui s'approche est reconnu par la caméra.



Un symbole gris s'affiche quand la détection de la circulation qui croise n'est pas possible.

Limites du système

La fonction d'avertissement de la circulation qui croise peut être limitée dans les situations suivantes :

- ▷ En cas de mauvaise visibilité ou conditions d'éclairage.
- ▷ En cas de caméra salie ou occultée.

Limites du système

Les objets affichés sur l'écran de contrôle peuvent parfois être dans la réalité plus proches qu'ils ne le paraissent. Ne pas estimer la distance par rapport aux objets à l'aide de l'affichage. L'angle de vision est d'environ 180°.

Assistant de stationnement

Principe

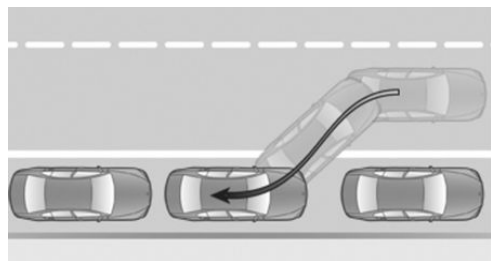

Le système assiste le conducteur lors du stationnement latéral parallèle à la chaussée.

Généralités

L'utilisation de l'assistant de stationnement se compose de trois étapes :

- ▶ Mise en marche et activation.
- ▶ Recherche d'emplacement libre.
- ▶ Stationnement.

Des capteurs à ultrasons mesurent l'espace de stationnement aux deux extrémités du véhicule.

L'assistant de stationnement calcule la courbe de stationnement optimale et, pendant l'opération de stationnement, prend en charge le braquage du volant, l'accélération et le freinage et change de rapport si nécessaire. Maintenir enfoncée la touche de l'assistant de stationnement pendant la durée de la manœuvre.

L'état du système et les instructions nécessaires sont affichées sur l'écran de contrôle.

L'assistant de stationnement utilise les capteurs du détecteur d'obstacles PDC.

Consignes de sécurité

⚠ AVERTISSEMENT

Le système ne dégage pas le conducteur de sa propre responsabilité d'interpréter correctement les conditions de circulation. En raison des limites inhérentes au système, celui-ci ne peut pas toujours réagir automatiquement de manière adéquate dans toutes les situations de circulation. Risque d'accident. Adapter votre style de conduite aux conditions de circulation. Observer la situation de circulation et intervenir activement dans les situations correspondantes.

⚠ AVERTISSEMENT

Si un attelage de remorque est utilisé, l'assistant de stationnement peut entraîner des dommages en raison de la couverture des capteurs. Risque d'accident ou risque de dommages matériels. Ne pas utiliser l'assistant de stationnement lors de la traction d'une remorque ou lors de l'utilisation de l'attelage de remorque, par exemple par un porte-vélos.

⚠ REMARQUE

L'assistant de stationnement peut diriger le véhicule par-dessus les bordures de trottoir ou le faire monter sur ces derniers. Risque de dommages matériels. Observer la situation de circulation et intervenir activement dans les situations correspondantes.

Observer les consignes de sécurité du détecteur d'obstacles PDC.

Aperçu

Touche dans le véhicule



 Touche de l'assistant de stationnement

Capteurs à ultrasons

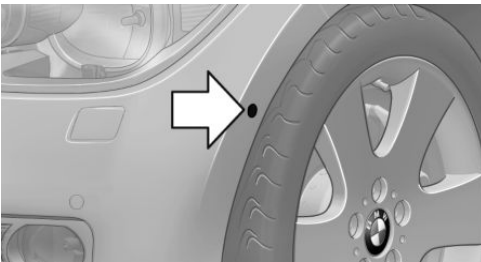

Les capteurs à ultrasons permettant de mesurer les espaces de stationnement libres se trouvent sur les côtés du véhicule.

Conditions de fonctionnement

Capteurs à ultrasons

Garantir un fonctionnement impeccable :

- ▷ Ne pas occulter les capteurs, par exemple par des autocollants.
- ▷ Maintenir les capteurs propres et dégagés.

Pour mesurer les emplacements de stationnement libres

- ▷ Conduite rectiligne en marche avant jusqu'à environ 35 km/h.

- ▷ Distance maximale par rapport à la file de véhicules garés : 1,5 m.

Emplacement de stationnement libre approprié

- ▷ Emplacement libre entre deux objets dont la longueur minimale est d'environ 1,5 m.
- ▷ Longueur minimale de l'emplacement libre : longueur du véhicule plus environ 1,2 m.
- ▷ Profondeur minimale : environ 1,5 m.

Pour la manœuvre de stationnement

- ▷ Les portes et le hayon sont fermés.
- ▷ Le frein de stationnement est desserré.
- ▷ La ceinture de sécurité du conducteur est bouclée.

Mise en marche et activation

Mise en marche avec la touche

 Actionner la touche de l'assistant de stationnement.

La LED s'allume.

L'écran de contrôle affiche l'état actuel de la recherche d'un emplacement de stationnement libre.

 L'assistant de stationnement est activé automatiquement.

Mise en marche avec la marche arrière



Engager la marche arrière.

L'écran de contrôle affiche l'état actuel de la recherche d'un emplacement de stationnement libre.

Activation :  « Park Assist »

Affichage sur l'écran de contrôle

Système activé/désactivé

Symbole	Signification
	Gris : système pas disponible. Blanc : système disponible, mais pas activé.
	Système activé.

Recherche d'emplacement libre et état du système

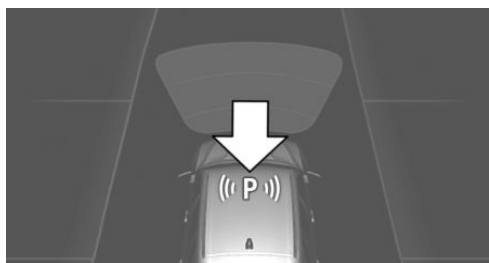

- ▷ Symbole P sur l'image du véhicule : l'assistant de stationnement est activé et la recherche d'emplacement libre est en cours.
- ▷ Les emplacements libres adaptés sont affichés sur l'écran de contrôle, au niveau du bord de la chaussée, à côté du symbole de véhicule. Quand l'assistant de stationnement est activé, les emplacements libres adaptés sont mis en évidence en couleur.

- ▷  Opération de stationnement active. Le système prend en charge le braquage.

- ▷ La recherche d'emplacement libre est toujours active quand le véhicule se déplace tout droit en marche avant et à vitesse lente, même si le système est désactivé. Dans ce cas, l'affichage sur l'écran de contrôle apparaît en gris.

Manœuvre de stationnement avec l'assistant de stationnement

Stationnement

1.  Actionner la touche de l'assistant de stationnement ou engager la marche arrière pour activer l'assistant de stationnement, voir page 213. Activer l'assistant de stationnement le cas échéant.

 L'assistant de stationnement est activé.



2. Avancer avec une vitesse jusqu'à environ 35 km/h et à une distance de 1,5 m maximum le long de la rangée de véhicules garés.

L'état de la recherche d'emplacement libre et les emplacements libres possibles sont affichés sur l'écran de contrôle, voir page 214.

3. Suivre les instructions sur l'écran de contrôle. Maintenir enfoncée la touche de l'assistant de stationnement pendant la durée de la manœuvre. Placer le sélecteur sur la position P à l'issue de la manœuvre de stationnement. La fin de l'opération de stationnement s'affiche sur l'écran de contrôle.
4. Adapter soi-même la position de stationnement si nécessaire.

Interruption manuelle de l'opération

Il est possible d'interrompre l'assistant de stationnement à tout moment :

- ▷  Actionner la touche de l'assistant de stationnement.
- ▷ Sélectionner le symbole  « Park Assist » sur l'écran de contrôle.

Interruption automatique de l'opération

Le système s'arrête automatiquement dans les cas suivants :

- ▷ Lors du maintien du volant ou lorsque vous dirigez vous-mêmes le véhicule.

- ▷ Le cas échéant, sur chaussée enneigée ou glissante.
- ▷ Le cas échéant, en présence d'obstacles difficiles à franchir, par exemple des bords de trottoir.
- ▷ En cas d'obstacles survenant soudainement.
- ▷ Lorsque le détecteur d'obstacles PDC affiche une distance trop faible.
- ▷ En cas de dépassement d'un nombre maximum de manœuvres de stationnement ou de la durée de manœuvre.
- ▷ Lors de la commutation d'autres fonctions sur l'écran de contrôle.
- ▷ Lors du relâchement de la touche de l'assistant de stationnement.
- ▷ Lorsque le hayon est ouvert.
- ▷ Lorsque les portes sont ouvertes.
- ▷ Lors du serrage du frein de stationnement.
- ▷ Lors de l'accélération.
- ▷ Lors du freinage.
- ▷ Lors du détachement de la ceinture de sécurité du conducteur.

Un message Check-Control s'affiche.

Affichage clignotant sur la manette de sélection

Dans certaines situations de conduite, après l'interruption de la fonction, le rapport véritablement engagé dans la boîte de vitesses peut différer de celui indiqué par la manette de sélection ; ici, l'affichage de la manette de sélection clignote.

Dans ce cas, observer l'affichage sur le combiné d'instruments, voir page 129.

Poursuite de l'opération

Le cas échéant, une manœuvre de stationnement interrompue peut être poursuivie.

Pour cela, activer de nouveau l'assistant de stationnement, voir page 213, et suivre les instructions affichées sur l'écran de contrôle.

Arrêt

Le système peut être désactivé de la manière suivante :

- ▷  Actionner la touche de l'assistant de stationnement.

Limites du système

Consigne de sécurité

AVERTISSEMENT

En raison de ses propres limites, le système peut ne pas réagir, réagir trop tard, de manière erronée ou injustifiée. Risque d'accident ou risque de dommages matériels. Tenir compte des remarques concernant les limites du système et intervenir de manière active le cas échéant.

Pas d'assistant de stationnement

L'assistant de stationnement ne permet pas de garer le véhicule plus facilement dans les situations suivantes :

- ▷ Dans des virages serrés.
- ▷ Lors de la traction d'une remorque.

Restrictions du fonctionnement

La fonction peut être limitée, par exemple dans les situations suivantes :

- ▷ Sur sol inégal, par exemple routes caillouteuses.
- ▷ Sur sol glissant.
- ▷ Sur des montées ou descentes raides.
- ▷ En cas d'amas de feuilles mortes ou de tas de neige dans le créneau.
- ▷ En cas de fossés ou de vides, par exemple un bordure de quai.

Limites de la mesure à ultrasons

La détection d'objets peut se heurter aux limites physiques de la mesure à ultrasons, par exemple dans les cas suivants :



- ▷ Pour les jeunes enfants ou les animaux.
- ▷ Pour les personnes avec certaines tenues vestimentaires, par exemple des manteaux.
- ▷ En cas de perturbations externes des ultrasons, par exemple par des passages de véhicules ou des machines bruyantes.
- ▷ Si les capteurs sont encrassés, givrés, endommagés ou déréglés.
- ▷ Dans certaines conditions météorologiques, par exemple une humidité de l'air élevée, de la pluie, des chutes de neige, une chaleur extrême ou un vent fort.
- ▷ Pour les timons et attelages de remorques d'autres véhicules.
- ▷ Pour les objets minces ou pointus.
- ▷ Pour les objets en mouvement.
- ▷ Pour les objets saillants, en hauteur, par exemple les corniches ou chargements.
- ▷ Pour les objets présentant des angles et des arêtes vives.
- ▷ Pour les objets présentant des surfaces ou des structures fines, par exemple des clôtures.
- ▷ Pour les objets à surface poreuse.
- ▷ En cas de chargement qui dépasse.
- ▷ Des objets bas déjà indiqués, par exemple des bords de trottoir, peuvent disparaître dans la zone morte des capteurs avant qu'une tonalité continue ne retentisse ou après qu'elle a déjà retenti.

Le cas échéant, le système détecte des emplacements de stationnement qui ne conviennent pas ou bien des emplacements de stationnement qui conviennent ne sont pas détectés.

Dysfonctionnement

Un message Check-Control s'affiche.

L'assistant de stationnement est en panne. Faire contrôler le système par un partenaire de service après-vente du constructeur ou un autre partenaire de service après-vente qualifié ou par un atelier qualifié.

Climatisation

Équipement du véhicule

Ce chapitre décrit tous les équipements de série, spécifiques à un pays et en option proposés pour cette série de modèles. C'est pourquoi des équipements non disponibles pour un véhicule, en raison des options choisies ou de la version de pays, y sont également décrits. Ceci s'applique également aux fonctions et systèmes de sécurité. L'utilisation des fonctions et systèmes correspondants implique le respect des lois et des règlements en vigueur.

Qualité de l'air de l'habitacle

La qualité de l'air dans le véhicule est améliorée par les composants suivants :

- ▶ Habitacle à émissions contrôlées.
- ▶ Filtre à microparticules.
- ▶ Système de climatisation pour le réglage de la température, du débit d'air et du mode de recyclage d'air.

Selon l'équipement :

- ▶ Filtre à microparticules/filtre à charbon actif.
- ▶ Recyclage automatique de l'air ambiant AUC.
- ▶ Ventilation auxiliaire.

Climatiseur automatique

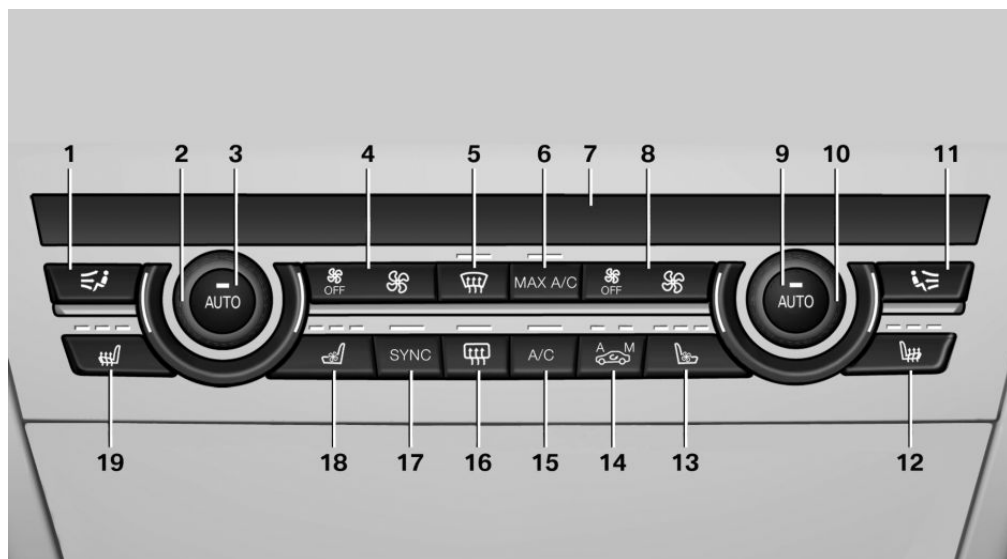

- | | |
|---|---|
| <p>1 Diffusion d'air, à gauche</p> <p>2 Température, à gauche</p> <p>3 Programme AUTO, à gauche</p> <p>4 Débit d'air, intensité AUTO, à gauche, chaleur résiduelle</p> <p>5 Dégivrage et désembuage</p> <p>6 Refroidissement maximal</p> <p>7 Affichage</p> <p>8 Débit d'air, intensité AUTO, à droite</p> <p>9 Programme AUTO, à droite</p> | <p>10 Température, à droite</p> <p>11 Diffusion d'air, à droite</p> <p>12 Chauffage de siège, à droite 94</p> <p>13 Ventilation active de siège, à droite 94</p> <p>14 AUC/mode de recyclage d'air</p> <p>15 Fonction de refroidissement</p> <p>16 Dégivrage de lunette arrière</p> <p>17 Programme SYNC</p> <p>18 Ventilation active de siège, à gauche 94</p> <p>19 Chauffage de siège, à gauche 94</p> |
|---|---|

Fonctions de climatisation en détail

Mise en marche/arrêt du système

Mise en marche

Appuyer sur une touche quelconque à l'exception des touches suivantes :

- ▷ Dégivrage de lunette arrière.

- ▷ Côté gauche de la touche de débit d'air.
- ▷ Ventilation de siège.
- ▷ Le cas échéant, programme SYNC.

Arrêt

- ▷ Système complet :



Maintenir la touche à gauche du côté conducteur enfoncée, jusqu'à ce que la commande soit désactivée.



- Du côté du passager avant :



Maintenir la touche à gauche du côté conducteur enfoncée.

Température

Principe

Le climatiseur automatique régule cette température le plus vite possible, si nécessaire à la puissance de refroidissement ou de chauffage maximale, et la maintient ensuite constante.

Réglage



Tourner la molette pour régler la température désirée.

Éviter de modifier les réglages de température à des intervalles trop courts. Le climatiseur automatique n'a sinon pas suffisamment de temps pour régler la température définie.

Affichage

Le symbole est affiché en permanence sur le  visuel du climatiseur automatique.

Fonction de refroidissement

Principe

L'air de l'habitacle est refroidi, séché puis réchauffé selon la température choisie.

L'habitacle peut être refroidi uniquement lorsque le moteur tourne.

Mise en marche et arrêt



Appuyer sur la touche.

Quand la fonction de refroidissement est activée, la LED s'allume.

Selon la situation météorologique, le pare-brise et les vitres latérales peuvent s'embuer brièvement après le démarrage du moteur.

Lorsque le programme AUTO est activé, la fonction de refroidissement est activée automatiquement.

Une condensation d'eau, voir page 254, se produit dans le climatiseur automatique et est évacuée sous le véhicule.

Refroidissement maximal

Principe

Le système passe au réglage de la température la plus basse, à un débit optimal et en mode de recyclage d'air.

Généralités

La fonction est disponible à partir d'une température extérieure d'environ 0 °C et lorsque le moteur tourne.

Mise en marche et arrêt



Appuyer sur la touche.

LED s'allume lorsque le système est activé.

L'air sort par les diffuseurs en direction du buste. Pour cela, ouvrir les diffuseurs.

Quand le programme est activé, vous pouvez adapter le débit d'air.

Programme AUTO

Principe

Le programme AUTO refroidit, ventile ou chauffe automatiquement l'habitacle.

Selon la température de l'habitacle, la température souhaitée définie et l'intensité choisie, le débit d'air, la diffusion de l'air et la température se règlent automatiquement.

Mise en marche et arrêt



Appuyer sur la touche.

LED s'allume lorsque le programme AUTO est activé.

En fonction de la température choisie, de l'intensité du programme automatique et des influences extérieures, l'air est envoyé en direction du buste, du pare-brise, des vitres latérales et du plancher.

Lorsque le programme AUTO est activé, la fonction de refroidissement, voir page 219, est activée automatiquement.

En même temps, un détecteur de buée pilote le programme pour éviter, dans la mesure du possible, la formation de buée sur les vitres.

Intensité

Si le programme AUTO est activé, il est possible de régler l'intensité. Ceci modifie le réglage automatique du débit d'air et de la diffusion de l'air.



Actionner la touche gauche ou droite : réduire ou augmenter l'intensité.

L'intensité choisie s'affiche sur le visuel du climatiseur automatique.

Contrôle automatique de recyclage de l'air/mode de recyclage d'air

Principe

Le contrôle automatique du recyclage de l'air ambiant AUC détecte automatiquement la présence de polluants dans l'air extérieur. L'arrivée d'air extérieur est coupée, l'air intérieur de l'habitacle est recyclé.

Généralités

Lorsque le système est activé, un capteur détecte les substances polluantes dans l'air extérieur et coupe alors automatiquement l'admission d'air frais.

Lorsque le système est désactivé, l'air extérieur parvient en permanence dans l'habitacle.

Lorsque le mode de recyclage d'air est activé en permanence, la qualité de l'air dans l'habitacle diminue et l'embuage des vitres augmente.

Mise en marche et arrêt



Appuyer plusieurs fois de suite sur la touche pour sélectionner un mode de fonctionnement :

- ▶ LED éteintes : l'air extérieur circule en permanence.
- ▶ LED gauche allumée, mode AUC : un capteur détecte les substances polluantes de l'air extérieur et coupe alors automatiquement l'admission d'air frais.
- ▶ LED droite allumée, mode de recyclage d'air : l'admission d'air extérieur est coupée en permanence.

Quand les vitres sont embuées, arrêter le recyclage d'air et appuyer sur la touche AUTO côté conducteur pour profiter des avantages du détecteur de buée. S'assurer que l'air peut atteindre le pare-brise.

Réglage du débit d'air manuel

Principe

Le débit d'air de climatisation peut être réglé manuellement.

Généralités

Pour pouvoir régler manuellement le débit d'air, désactiver d'abord le programme AUTO.

Utilisation



Actionner la touche gauche ou droite : réduire ou augmenter le débit d'air.

Le débit d'air choisi s'affiche sur le visuel du climatiseur automatique.

Le cas échéant, le débit d'air du climatiseur automatique est réduit pour ménager la batterie.



Réglage de la répartition d'air manuelle

Principe

La diffusion de l'air de climatisation peut être réglée manuellement.

Utilisation



Appuyer plusieurs fois de suite sur la touche pour sélectionner un programme :

- ▶ Buste.
- ▶ Buste et plancher.
- ▶ Plancher.
- ▶ Vitres et plancher.
- ▶ Vitres, buste et plancher.
- ▶ Vitres : seulement côté conducteur.
- ▶ Vitres et buste.

Quand les vitres sont embuées, appuyer sur la touche AUTO côté conducteur pour profiter des avantages du détecteur de buée.

Programme SYNC

Principe

Le système permet de transmettre les réglages actuels du côté conducteur pour la température, le débit d'air, la diffusion d'air et le programme AUTO sur le côté passager avant et à l'arrière à gauche et à droite.

Mise en marche et arrêt



Le programme est désactivé quand vous changez le réglage du côté passager avant ou à l'arrière.

Chaleur résiduelle

Principe

La chaleur accumulée dans le moteur est exploitée pour le chauffage de l'habitacle. Après l'arrêt

du moteur, cette action est possible pendant 15 minutes.

Conditions de fonctionnement

- ▶ Moteur chaud à la température de service.
- ▶ Batterie suffisamment chargée.
- ▶ Température extérieure en dessous de 25 °C.

La disponibilité de la fonctionnalité s'affiche sur le visuel du climatiseur automatique.

Mise en marche

1. Couper le contact.



2. Appuyer sur la touche du côté du conducteur, à droite.

Le symbole s'affiche sur le visuel du climatiseur automatique.

Le contact étant mis, la température intérieure, le débit d'air et la diffusion de l'air peuvent être réglés.

Arrêt

Au régime minimum de la soufflante, appuyer sur la touche du côté du conducteur, à gauche.

Le symbole sur le visuel du climatiseur automatique s'éteint.

Dégivrage et désembuage des vitres

Principe

Le givre et la buée du pare-brise et des vitres latérales avant sont éliminés rapidement.

Mise en marche et arrêt



Appuyer sur la touche. LED s'allume lorsque le système est activé.

Pour cela, orienter, le cas échéant, les diffuseurs latéraux vers les vitres latérales.

Quand le programme est activé, vous pouvez adapter le débit d'air.

Quand les vitres sont embuées, activer aussi la fonction de refroidissement ou appuyer sur la touche AUTO pour profiter des avantages du détecteur de buée.

Dégivrage de lunette arrière



Appuyer sur la touche. La LED s'allume.

Le dégivrage de lunette arrière s'éteint automatiquement au bout d'un certain temps.

Microfiltre/filtre au charbon actif

Le filtre à microparticules retient la poussière et le pollen des fleurs aspirés avec l'air extérieur.

Le filtre à charbon actif purifie l'air extérieur admis en retenant les substances gazeuses nocives.

Faire remplacer ce filtre combiné lors de la maintenance, voir page 296, du véhicule.

Ventilation

Ventilation à l'avant

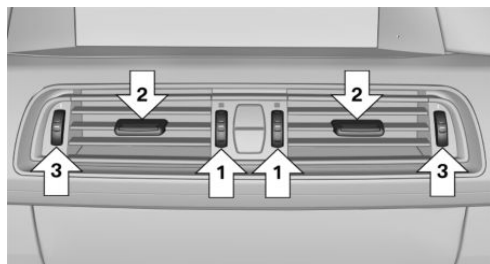

- ▷ Molettes pour moduler la température de la ventilation au niveau du haut du corps, flèche 1.
- ▷ Manettes pour modifier l'orientation du flux d'air, flèches 2.
- ▷ Molettes pour l'ouverture et la fermeture progressive des diffuseurs, flèches 3.

Réglage

- ▷ Ventilation pour le refroidissement :

Orienter les diffuseurs de telle sorte que l'air soit dirigé dans votre direction, par exemple quand le véhicule a été chauffé par le soleil.

- ▷ Ventilation sans courant d'air :

Orienter les diffuseurs de telle sorte que l'air passe à côté de vous.

Varié la température de ventilation

Il est possible de faire varier la température de ventilation au niveau du buste.

L'adaptation de la température est personnalisée, par exemple plus froid vers le bleu, plus chaud vers le rouge.

Le flux d'air de la ventilation au niveau du buste chauffe ou rafraîchit de manière perceptible en fonction de la température réglée.

La température de l'habitacle définie pour le conducteur et le passager avant n'en est pas modifiée.

Ventilation à l'arrière, au milieu

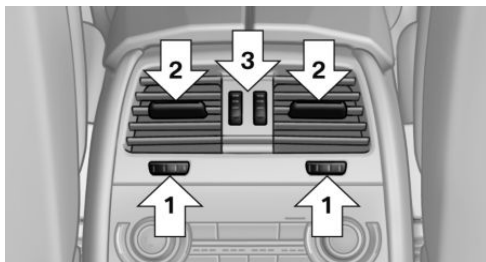

- ▷ Molettes pour faire varier la température, flèche 1.
Vers le bleu : plus froid.
Vers le rouge : plus chaud.
- ▷ Manettes pour modifier l'orientation du flux d'air, flèches 2.
- ▷ Molettes pour l'ouverture et la fermeture progressive des diffuseurs, flèche 3.

BMW X5 M : ventilation, côté

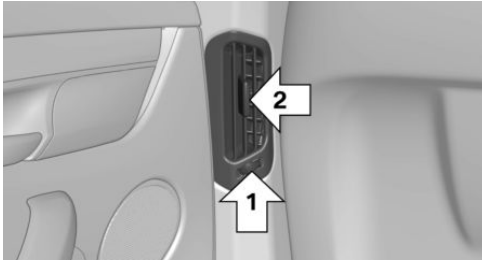

- ▷ Molette pour l'ouverture et la fermeture progressive des diffuseurs, flèche 1.
- ▷ Manettes pour modifier l'orientation du flux d'air, flèche 2.

Climatisation automatique à l'arrière

Aperçu



- 1 Température
- 2 Programme AUTO
- 3 Diffusion de l'air
- 4 Débit d'air, intensité AUTO
- 5 Affichage
- 6 Refroidissement maximal
- 7 Chauffage de siège 95

Mise en marche et arrêt de la climatisation automatique à l'arrière

Par iDrive :

1. « Mon véhicule »
2. « Réglages véhicule »
3. « Confort de climatisation »
4. « Climatisation arrière »

La climatisation automatique à l'arrière n'est pas fonctionnelle quand le climatiseur automatique est coupé ou la fonction de dégivrage et désembuage des glaces est activée.

Mise en marche/arrêt du système

Mise en marche

Appuyer sur une touche quelconque à l'exception des touches suivantes :

- ▷ Côté gauche de la touche de débit d'air.
- ▷ Chauffage de siège.

Arrêt



Maintenir la touche gauche enfoncée.

Température



Tourner la molette pour régler la température désirée.

Le climatiseur automatique régule cette température le plus vite possible, si nécessaire à la puissance de refroidissement ou de chauffage maximale, et la maintient ensuite constante.

Éviter de modifier les réglages de température à des intervalles trop courts. Le climatiseur automatique n'aurait pas le temps d'assurer la régulation de la température ajustée.

Affichage

Le symbole est affiché en permanence sur le  visuel du climatiseur automatique.

Refroidissement maximal

Principe

Le système passe au réglage de la température la plus basse, au débit maximal et en mode de recyclage d'air.

Généralités

L'air est refroidi le plus rapidement possible :

- ▷ Au-dessus d'une température extérieure d'environ 0 °C.
- ▷ Quand le moteur tourne.

Mise en marche et arrêt

 Appuyer sur la touche.
LED s'allume lorsque le système est activé.

L'air sort par les diffuseurs en direction du buste. Pour cela, ouvrir les diffuseurs.

Programme AUTO

Principe

Le débit d'air, la diffusion de l'air et la température sont régulés automatiquement.

Mise en marche et arrêt

 Appuyer sur la touche.
La LED s'allume lorsque le système est activé.

En fonction de la température choisie, de l'intensité AUTO et des influences extérieures, l'air est envoyé en direction du buste et du plancher.

Lorsque le programme AUTO est activé, la fonction de refroidissement est activée automatiquement.

Intensité

Si le programme AUTO est activé, il est possible de régler l'intensité. Ceci modifie le réglage automatique du débit d'air et de la diffusion de l'air.



Actionner la touche gauche ou droite : réduire ou augmenter l'intensité.

L'intensité choisie s'affiche sur le visuel du climatiseur automatique.

Réglage du débit d'air manuel

Principe

Le débit d'air de climatisation peut être réglé manuellement.

Généralités

Pour pouvoir régler manuellement le débit d'air, désactiver d'abord le programme AUTO.

Utilisation



Actionner la touche gauche ou droite : réduire ou augmenter le débit d'air.

Le débit d'air choisi s'affiche sur le visuel du climatiseur automatique.

Réglage de la répartition d'air manuelle

Principe

La diffusion de l'air de climatisation peut être réglée manuellement.

Utilisation



Appuyer plusieurs fois de suite sur la touche pour sélectionner un programme :

- ▷ Buste.
- ▷ Buste et plancher.
- ▷ Plancher.



Ventilation/chauffage auxiliaire

Principe

La ventilation auxiliaire ventile l'habitacle et abaisse, le cas échéant, sa température.

Le chauffage auxiliaire réchauffe l'habitacle, la neige et la glace peuvent être éliminées plus facilement. Lorsque le contact est coupé, l'air est automatiquement dirigé sur le pare-brise, les vitres latérales et le plancher.

Généralités

Les systèmes peuvent être allumés et éteints soit par présélection de deux temps de mise en route, soit directement.

Le point de mise en marche est déterminé automatiquement au vu de la température. Les systèmes s'allument en temps utile avant l'heure de départ présélectionnée.

La commande s'effectue par iDrive ou par la télécommande.

À des températures extérieures en dessous de 0 °C il se produit de la vapeur d'eau qui se dégage sous le véhicule.

Consignes de sécurité

DANGER

Lorsque le tuyau d'échappement est bouché ou que la ventilation est insuffisante, des gaz d'échappement nocifs peuvent pénétrer dans le véhicule. Les gaz d'échappement contiennent des matières dangereuses incolores et inodores. Dans les locaux fermés, les gaz d'échappement peuvent également s'accumuler à l'extérieur du véhicule. Danger de mort. Maintenir libre le tuyau d'échappement et assurer une ventilation suffisante. Ne pas allumer le chauffage auxiliaire dans des espaces fermés tels qu'un garage fermé.

AVERTISSEMENT

Le fonctionnement du chauffage auxiliaire peut entraîner des températures élevées sous la carrosserie, par exemple par le système d'échappement. Si des matières inflammables entrent en contact avec des pièces brûlantes du système d'échappement, elles risquent de prendre feu. Risque d'incendie. Lorsque le chauffage auxiliaire fonctionne, veiller à ce qu'aucune matière inflammable comme les feuilles mortes, l'herbe, le gaz, l'essence, l'huile ou tout autre objet inflammable, n'entre en contact avec les composants du véhicule. Éteindre le chauffage auxiliaire avant de prendre du carburant.

Conditions de fonctionnement

Ventilation auxiliaire

- ▷ Heure de départ présélectionnée : selon les températures intérieure et extérieure et le réglage de la température souhaitée.
- ▷ Mode direct par iDrive ou télécommande : température extérieure supérieure à environ 15 °C.
- ▷ La batterie est suffisamment chargée.

La batterie du véhicule est déchargée lorsque la ventilation auxiliaire est activée. C'est pourquoi la durée de la mise en marche est limitée afin de préserver la batterie du véhicule. Le système sera à nouveau disponible lorsque le moteur aura démarré ou après un court trajet.

- ▷ Veiller à ce que la date et l'heure dans le véhicule soient réglées correctement.
- ▷ Ouvrir les diffuseurs de la ventilation pour que l'air puisse se dégager.

Chauffage auxiliaire

- ▷ Heure de départ présélectionnée : selon les températures intérieure et extérieure et le réglage de la température souhaitée.

- ▶ Mode direct par iDrive ou télécommande : température extérieure inférieure à environ 15 °C.
- ▶ La batterie est suffisamment chargée.
La batterie du véhicule est déchargée lorsque le chauffage auxiliaire est activé. C'est pourquoi la durée de la mise en marche est limitée afin de préserver la batterie du véhicule. Le système sera à nouveau disponible lorsque le moteur aura démarré ou après un court trajet.
- ▶ Le contenu du réservoir est supérieur à la réserve.
La fonction du chauffage auxiliaire peut être limitée en cas de niveau faible de carburant dans le réservoir lorsque le véhicule sera stationné en pente.
- ▶ Veiller à ce que la date et l'heure dans le véhicule soient réglées correctement.
- ▶ Ouvrir les diffuseurs de la ventilation pour que l'air puisse se dégager.

Si le chauffage auxiliaire n'a pas été utilisé pendant plusieurs mois, il peut être nécessaire de rallumer le système une nouvelle fois au bout de quelques minutes.

Mise en marche et arrêt directs

Par iDrive :

1. « Mon véhicule »
2. « Réglages véhicule »
3. Éventuellement « Confort de climatisation »
4. « Ventilation auxiliaire » ou « Chauffage/ ventilation auxiliaire »
5. « Activer chauffage aux. imméd. » ou « Activer ventilation aux. imméd. »

 Le symbole figurant sur le climatiseur automatique clignote lorsque le système est activé. Après l'arrêt, le système tourne encore quelque temps.

Réglage de l'heure de départ

Par iDrive :

1. « Mon véhicule »
2. « Réglages véhicule »
3. Éventuellement « Confort de climatisation »
4. « Ventilation auxiliaire » ou « Chauffage/ ventilation auxiliaire »
5. Sélectionner l'heure de départ.
6. Définir l'heure de départ.

Activation de l'heure de départ

Par iDrive :

1. « Mon véhicule »
2. « Réglages véhicule »
3. Éventuellement « Confort de climatisation »
4. « Ventilation auxiliaire » ou « Chauffage/ ventilation auxiliaire »
5. « Pour l'heure de départ »

Activer l'heure de départ souhaitée.

 Le symbole figurant sur le climatiseur automatique est allumé lorsque l'heure de départ est activée.

Le symbole  qui se trouve sur le climatiseur automatique clignote quand le système se met en marche.

Le système ne se met en marche que dans les 24 heures qui suivent. Ensuite, il faut l'activer de nouveau.

Télécommande

Consigne de sécurité

REMARQUE



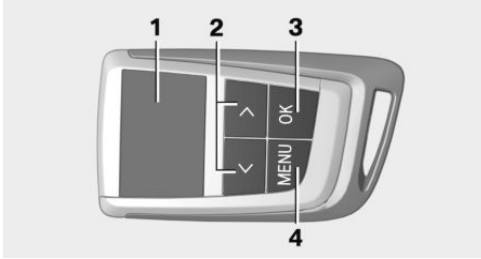

Les substances contenues dans les piles rechargeables peuvent entraîner des dommages. Risque de dommages matériels. Ne pas utiliser de piles rechargeables.

Aperçu











- 1 Affichage
- 2 Touches de sélection
- 3 OK
- 4 MENU

Touches

Touche	Fonction
	Réduire la sélection.
	Augmenter la sélection.
	Pression brève : - Allumer la télécommande. - Changer de menu. Pression prolongée : - Éteindre la télécommande.
	Confirmer la sélection.

Symboles

Symbole	Signification
	Ventilation/chauffage auxiliaire.
	Minuterie 1.
	Minuterie 2.
	Réception radio.

Symbole	Signification
	Affichage de la pile de la télécommande.
	Défaut ventilation/chauffage auxiliaire.
	Contenu du réservoir insuffisant.
	Batterie du véhicule insuffisamment chargée.
	Pas de réception radio.

Activation/désactivation

Mise en marche

 Appuyer brièvement sur la touche jusqu'à ce que l'affichage s'allume.

Le menu ouvert en dernier s'affiche.



Arrêt

 Appuyer sur la touche pendant 2 secondes environ jusqu'à ce que l'affichage s'éteigne.

En l'absence d'une entrée dans les 10 secondes, l'affichage s'éteint automatiquement.

Sélectionner le menu

Par la télécommande, vous pouvez sélectionner les menus suivants.

- ▷  Ventilation/chauffage auxiliaire
- ▷ 1  Minuterie 1
- ▷ 2  Minuterie 2

 Appuyer sur la touche de façon répétée jusqu'à ce que menu désiré soit affiché.

Activation/désactivation des fonctions

La case située derrière certaines options de menu indique si la fonction est activée ou désac-



tivée. La fonction est activée ou désactivée par sélection de l'option de menu.

☑ La fonction est activée.



☐ La fonction est désactivée.

Ventilation/chauffage auxiliaire

Activation

1.  Sélectionner le menu.
2.  Appuyer sur la touche pour activer la ventilation/le chauffage auxiliaire.

Désactivation



1.  Sélectionner le menu.
2.  Appuyer sur la touche pour désactiver la ventilation/le chauffage auxiliaire.

Minuterie

Vous pouvez régler deux minuterie avec des heures différentes.

Une seule minuterie peut être activée à la fois.

Activation

1. Sélectionner la minuterie 1 ou la minuterie 2.
2. Procéder au réglage désiré :
 - ▶  Appuyer sur la touche pour augmenter la valeur numérique des heures.
 - ▶  Appuyer sur la touche pour réduire la valeur numérique des heures.
3. Appuyer sur la touche.



4. Procéder au réglage désiré :
 - ▶  Appuyer sur la touche pour augmenter la valeur numérique des minutes.

- ▶  Appuyer sur la touche pour réduire la valeur numérique des minutes.

5. Appuyer deux fois sur la touche, pour activer la minuterie.



Désactivation

1. Sélectionner la minuterie désirée.
2. Appuyer sur la touche pour désactiver la minuterie.



Portée de la télécommande

La portée moyenne de réception est d'environ 150 m.

La portée est maximale quand la télécommande est maintenue horizontalement vers l'avant.

Fréquences

La télécommande peut être perturbée dans son fonctionnement par des installations ou des appareils externes qui utilisent la même fréquence.

Changement de piles

Remplacer les piles quand un message Check-Control s'affiche ou que le témoin de pile clignote.

1. Avec un objet approprié, déclipser le compartiment des piles, flèche 1.



2. Enlever le couvercle du compartiment des piles, flèche 2.

3. Mettre en place des piles du même type.
4. Appuyer sur le couvercle.



Faire éliminer les batteries usagées par un partenaire de service après-vente du constructeur ou par un autre partenaire de service après-vente qualifié ou par un atelier qualifié ou bien la remettre à un centre de collecte des déchets.

Dysfonctionnement

 Le symbole indique un dysfonctionnement de la ventilation/du chauffage auxiliaire. Faire contrôler le système par un partenaire de service après-vente du constructeur ou un autre partenaire de service après-vente qualifié ou par un atelier qualifié.

Équipement intérieur

Équipement du véhicule

Ce chapitre décrit tous les équipements de série, spécifiques à un pays et en option proposés pour cette série de modèles. C'est pourquoi des équipements non disponibles pour un véhicule, en raison des options choisies ou de la version de pays, y sont également décrits. Ceci s'applique également aux fonctions et systèmes de sécurité. L'utilisation des fonctions et systèmes correspondants implique le respect des lois et des règlements en vigueur.

Télécommande universelle intégrée

Principe

Grâce à la télécommande universelle intégrée dans le rétroviseur intérieur, il est possible de commander jusqu'à 3 fonctions de dispositifs radiocommandés, comme des automatismes de porte de garage, des barrières ou des systèmes d'éclairage. La télécommande universelle intégrée remplace jusqu'à 3 émetteurs portatifs différents. Pour pouvoir utiliser ce dispositif, il faut programmer les touches du rétroviseur intérieur avec les fonctions souhaitées. Pour cette programmation, l'émetteur portatif de chaque dispositif est nécessaire.

Pour des raisons de sécurité, effacer les fonctions enregistrées en cas de vente du véhicule.

Consigne de sécurité

AVERTISSEMENT

Des parties du corps peuvent être coincées lors de la commande d'installations radiocommandées, par exemple des portes de garage, avec la télécommande intégrée universelle.

Risque de blessures ou risque de dommages matériels. Lors de la programmation et de la commande, veiller à ce que la zone de mouvement de l'installation soit libre. Respecter aussi les consignes de sécurité jointes à l'émetteur portatif.

Compatibilité



Quand ce symbole est imprimé sur l'emballage ou dans la notice d'utilisation du dispositif radiocommandé, cela signifie que ce dernier est en règle générale compatible avec la télécommande universelle intégrée.

Une liste des émetteurs portatifs compatibles est disponible sur Internet : www.homelink.com

HomeLink est une marque déposée de Gentex Corporation.

Organes de commande sur le rétroviseur intérieur

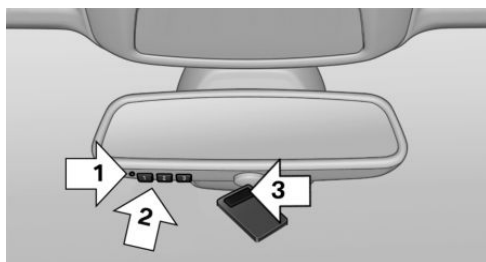

- ▷ LED, flèche 1.
- ▷ Touches, flèche 2.
- ▷ L'émetteur portatif, flèche 3, est nécessaire pour la programmation.

Programmation

Généralités

1. Mettre le contact.
2. Première mise en service :
Appuyer simultanément sur les deux touches extérieures du rétroviseur intérieur pendant environ 20 secondes jusqu'à ce que la LED située dans le rétroviseur intérieur clignote en vert. Toutes les fonctions programmées sur les touches du rétroviseur intérieur sont effacées.
3. Tenir l'émetteur portatif du dispositif à une distance d'environ 5 à 30 cm des touches du rétroviseur intérieur. La distance nécessaire dépend de l'émetteur portatif.
4. Appuyer simultanément sur la touche de la fonction souhaitée sur l'émetteur portatif et sur la touche à programmer du rétroviseur intérieur. La LED sur le rétroviseur intérieur clignote d'abord lentement.
5. Relâcher les deux touches dès que la LED clignote plus vite. Le clignotement rapide indique que la touche du rétroviseur intérieur est programmé.
Si la LED ne clignote pas plus vite au bout de 60 secondes maximum, modifier la distance entre le rétroviseur intérieur et l'émetteur portatif puis répéter le processus. Plusieurs tentatives avec différentes distances peuvent s'avérer nécessaires. Attendre au moins 15 secondes entre les tentatives.
6. Pour programmer d'autres fonctions sur d'autres touches, répéter les étapes 3 à 5.

Les touches du rétroviseur intérieur permettent de commander les dispositifs.

Particularité des systèmes radiocommandés à code variable

Si la commande du dispositif est impossible après plusieurs essais de programmation, vérifier si le dispositif concerné dispose d'un code variable.

Pour cela, consulter la notice d'utilisation du dispositif ou appuyer longtemps sur la touche programmée du rétroviseur intérieur. Si la LED sur le rétroviseur intérieur clignote d'abord rapidement puis reste allumée pendant 2 secondes, cela signifie que le dispositif dispose d'un code variable. Le clignotement et l'allumage de la LED se reproduit pendant 20 secondes environ.

Pour les dispositifs équipés d'un système radio-commandé à code variable, la télécommande universelle intégrée et le dispositif doivent être en outre synchronisés.

Pour les informations concernant la synchronisation, veuillez consulter la notice d'utilisation du dispositif à régler.

Une seconde personne facilite la synchronisation.

Synchroniser la télécommande universelle intégrée avec le dispositif :

1. Arrêter le véhicule à portée du dispositif radiocommandé.
2. Programmer la touche souhaitée sur le rétroviseur intérieur comme indiqué.
3. Trouver la touche de synchronisation sur le dispositif à régler et l'actionner. Il reste environ 30 secondes pour l'étape suivante.
4. Appuyer sur la touche programmée sur le rétroviseur intérieur pendant 3 secondes puis la relâcher. Répéter cette étape de travail jusqu'à trois fois si nécessaire pour arrêter la synchronisation. Quand la synchronisation est terminée, la fonction programmée s'enclenche.

Reprogrammation des touches

1. Mettre le contact.
2. Appuyer sans relâcher sur la touche à programmer du rétroviseur intérieur.
3. Dès que la LED sur le rétroviseur clignote lentement, tenir l'émetteur portatif du dispositif à une distance d'environ 5 à 30 cm des touches du rétroviseur intérieur. La distance nécessaire dépend de l'émetteur portatif.

4. Appuyer également sans relâcher sur la touche de la fonction souhaitée sur l'émetteur portatif.
5. Relâcher les deux touches dès que la LED sur le rétroviseur intérieur clignote plus vite. Le clignotement rapide indique que la touche du rétroviseur intérieur est programmé. Le dispositif peut alors être commandé par la touche sur le rétroviseur intérieur.

Si la LED ne clignote pas plus vite au bout de 60 secondes maximum, modifier la distance et répéter la programmation à partir de l'étape 4. Plusieurs tentatives avec différentes distances peuvent s'avérer nécessaires. Attendre au moins 15 secondes entre les tentatives.

Utilisation

AVERTISSEMENT

Des parties du corps peuvent être coincées lors de la commande d'installations radiocommandées, par exemple des portes de garage, avec la télécommande intégrée universelle. Risque de blessures ou risque de dommages matériels. Lors de la programmation et de la commande, veiller à ce que la zone de mouvement de l'installation soit libre. Respecter aussi les consignes de sécurité jointes à l'émetteur portatif.

Le dispositif, tel que la porte de garage, peut être commandé grâce à la touche sur le rétroviseur intérieur, lorsque le moteur tourne ou que le contact est mis. Pour cela, appuyer sur la touche jusqu'à ce que la fonction s'enclenche, dans la portée de réception du dispositif. La LED sur le rétroviseur intérieur reste allumée pendant le transfert du signal radio.

Effacement des fonctions mémorisées

Toutes les fonctions mémorisées sont effacées. Les fonctions ne peuvent pas être effacées sé-

parément. Appuyer simultanément sur les deux touches extérieures du rétroviseur intérieur pendant environ 20 secondes jusqu'à ce que la LED clignote rapidement.

Pare-soleil

Protection anti-éblouissement

Rabattre le pare-soleil vers le bas ou vers le haut.

Protection anti-éblouissement de côté

Dépliage

1. Rabattre le pare-soleil vers le bas.
2. Le décrocher de la fixation et le pivoter latéralement sur la fenêtre latérale.
3. Le décaler vers l'arrière jusqu'à la position désirée.

Rabattement vers l'intérieur

Pour fermer le pare-soleil, procéder dans l'ordre inverse.

Miroir de courtoisie

Un miroir de courtoisie se trouve dans le pare-soleil derrière un cache. Lors de l'ouverture du cache, l'éclairage du miroir s'allume.

Cendriers

Ouverture

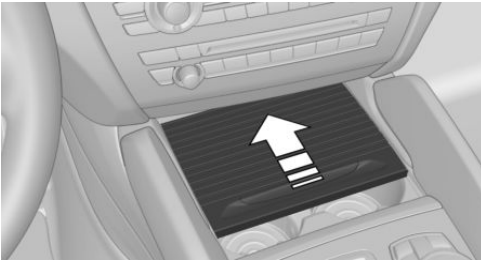

Pousser le cache vers l'avant.

Vidage

Retirer l'insert.

Allume-cigare

Consignes de sécurité

AVERTISSEMENT

Tout contact avec l'élément chauffant et brûlant ou la douille brûlante de l'allume-cigare peut entraîner des brûlures. Les matériaux inflammables peuvent s'enflammer si l'allume-cigare tombe dessus ou qu'il est tenu contre des objets inflammables. Danger d'incendie et risque de blessures. Prendre l'allume-cigare par la poignée. S'assurer que les enfants ne se servent pas de l'allume-cigare et ne risquent pas de se brûler.

REMARQUE

Si des objets métalliques tombent dans la prise de courant, ils peuvent provoquer un court-circuit. Risque de dommages matériels. Après utilisation de la prise de courant, remettre en place l'allume-cigare ou le couvercle de prise.

À l'avant

Aperçu

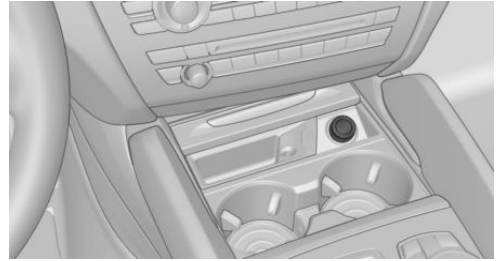

L'allume-cigare se trouve à côté du cendrier.

Utilisation



Enfoncer l'allume-cigare.

Dès que l'allume-cigare est repoussé vers l'extérieur, il peut être retiré.

À l'arrière

Aperçu



L'allume-cigares se trouve dans la console centrale à l'arrière.

Utilisation



Enfoncer l'allume-cigare.

Dès que l'allume-cigare est repoussé vers l'extérieur, il peut être retiré.

Prises de courant

Généralités

La douille de l'allume-cigare peut servir de prise de courant pour les appareils électriques lorsque le moteur tourne ou le contact est mis.

La charge totale de toutes les prises de courant ne peut pas dépasser 140 Watt sous 12 V.

Ne pas endommager la douille par des fiches inappropriées.

Consignes de sécurité

⚠ AVERTISSEMENT

Les appareils et câbles placés dans la zone de déploiement des airbags, par exemple les appareils de navigation mobiles, peuvent gêner le déploiement des airbags ou être projetés dans l'habitacle lors du déploiement. Risque de blessures. Veiller à ce que qu'aucun appareil ou câble ne se trouve dans la zone de déploiement des airbags.

⚠ REMARQUE

Les chargeurs pour les batteries du véhicule peuvent travailler avec des tensions et des courants élevés, ce qui peut surcharger ou endommager le réseau de bord 12 volts. Risque de dommages matériels. Brancher les chargeurs de la batterie du véhicule uniquement aux points de reprise pour aide au démarrage dans le compartiment moteur.

⚠ REMARQUE

Si des objets métalliques tombent dans la prise de courant, ils peuvent provoquer un court-circuit. Risque de dommages matériels. Après utilisation de la prise de courant, remettre en place l'allume-cigare ou le couvercle de prise.

Console centrale avant



Pousser le cache vers l'avant.

Retirer le cache ou l'allume-cigare.

Accoudoir central



Retirer le cache.

Console centrale arrière



Retirer le cache ou l'allume-cigare.

Dans le compartiment à bagages



Rabattre le cache.

Dans la console centrale

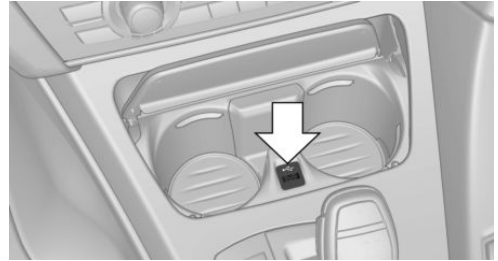

Une interface USB se trouve dans la console centrale.

Interface USB/prise AUX-In

Principe

Des appareils externes avec prise USB peuvent être raccordés à l'interface USB.

Un appareil audio mobile, par exemple un lecteur MP3 peut être raccordé à la prise AUX-In.

Généralités

Tenir compte des remarques concernant le raccordement d'appareils mobiles sur l'interface USB présentées dans le chapitre connexions USB, voir page 58.

Dans l'accoudoir central

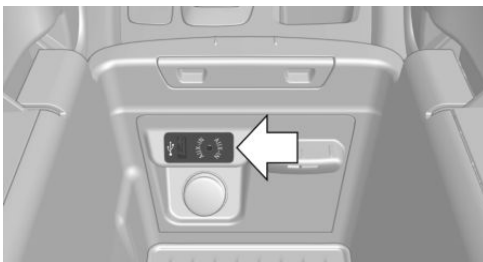

Une interface USB se trouve dans l'accoudoir central.

Compartiment à bagages

BMW X5 M : cache-bagages

Consignes de sécurité

AVERTISSEMENT

Les objets non fixés ou connectés au véhicule par câble, par exemple téléphones portables, peuvent être projetés dans l'habitacle pendant la conduite, par exemple en cas d'accident ou de manœuvre de freinage ou d'évitement. Risque de blessures. Fixer les objets non fixés ou connectés par câble au véhicule dans l'habitacle.

AVERTISSEMENT

Un cache-bagages rappelé en arrière peut coincer des parties du corps ou provoquer des dommages. Risque de blessures ou risque de dommages matériels. Ne pas laisser le cache-bagages revenir en arrière de manière incontrôlée.

REMARQUE

Un cache-bagages incorrectement accroché peut provoquer des dommages. Risque de dommages matériels. Accrocher le cache-bagages des deux côtés.

Accrochage

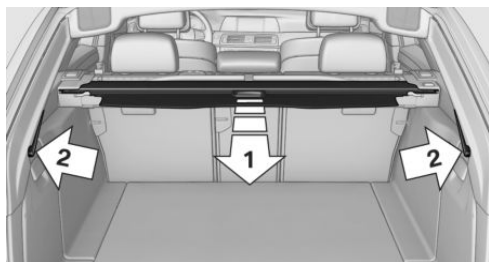

1. Sortir le cache-bagages, flèche 1.
2. Accrocher le cache-bagages des deux côtés dans les fixations, flèches 2.

Démontage

Le cache peut être retiré pour ranger des bagages encombrants.

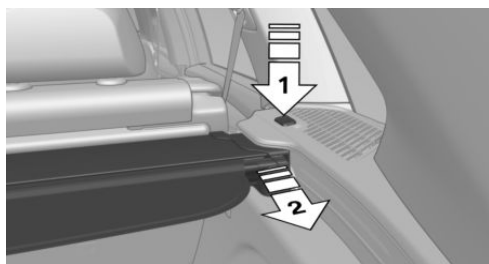

1. Appuyer sur la touche, flèche 1, pour déverrouiller le cache.
2. Tirer le cache vers l'arrière, flèche 2.

Raccrocher

Enfoncer le cache horizontalement dans les deux supports latéraux jusqu'à ce qu'il s'enclenche de façon audible. Les champs d'alerte rouges dispa-

raissent sur ce. Par une traction saccadée, vérifier si le cache est correctement emboîté.

BMW X6 M : cache-bagages

Consigne de sécurité

AVERTISSEMENT

Les objets non fixés ou connectés au véhicule par câble, par exemple téléphones portables, peuvent être projetés dans l'habitacle pendant la conduite, par exemple en cas d'accident ou de manœuvre de freinage ou d'évitement. Risque de blessures. Fixer les objets non fixés ou connectés par câble au véhicule dans l'habitacle.

Généralités

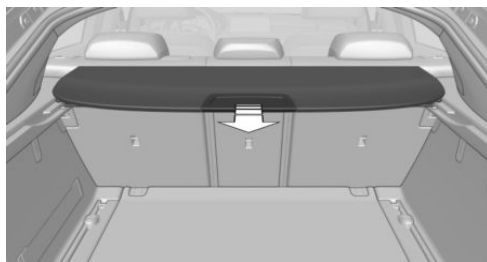

Déplier le cache-bagages vers le bas.

Démontage

Le cache peut être retiré pour ranger des bagages encombrants.

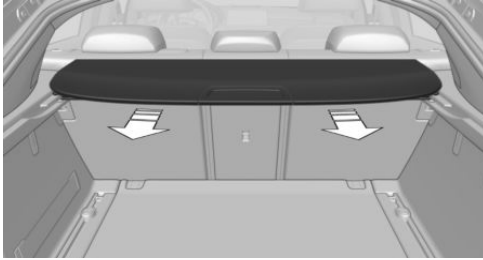

1. Saisir le cache-bagages plié en dessous de la pliuère supérieure et ce, des deux côtés.
2. Tirer le cache vers le bas pour le retire des deux fixations latérales.

Raccrocher

Pour l'installation, suivez les mêmes étapes que pour le démontage mais dans le sens inverse.

1. Reposer le cache-bagages à droite et à gauche.
2. Soulever légèrement l'arrière du cache et le pousser vers l'avant jusqu'à ce qu'il s'enclenche dans les deux fixations latérales.

BMW X5 M : filet de séparation du compartiment à bagages

Consigne de sécurité

AVERTISSEMENT

Le retour en arrière de manière incontrôlée du filet pour compartiment à bagages peut provoquer des blessures ou des dommages. Risque de blessures ou risque de dommages matériels. Ne pas laisser le filet de séparation du compartiment à bagages revenir violemment en arrière.

Accrochage

1. Ouvrir les caches arrière au niveau du pavillon.
2. Tirer le filet de séparation de la cassette en le prenant par la boucle.

3. Insérer les tiges des deux côtés dans les supports situés dans le pavillon, flèches.

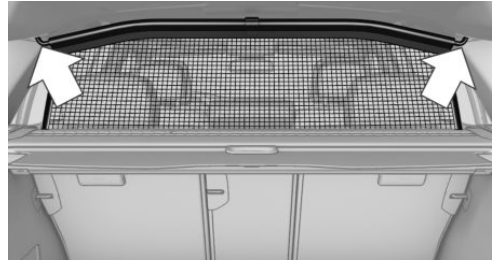

Abaissement

1. Saisir la tringle des deux côtés et la dégager des fixations.
2. Laisser glisser lentement le filet de séparation dans la cassette.

Agrandissement du compartiment à bagages

Principe

Il est possible d'agrandir le compartiment à bagages en rabattant le dossier des sièges arrière.

Généralités

Le dossier de la banquette arrière est divisé dans le rapport de 40–20–40. Il est possible de rabattre séparément les sièges arrière des côtés ou la partie centrale.

Les dossiers des sièges arrière peuvent être rabattus depuis l'arrière.

Consignes de sécurité

AVERTISSEMENT

Risque de pincement en rabattant les dossiers de siège arrière. Risque de blessures ou risque de dommages matériels. Avant le basculement, s'assurer que la zone de déplacement du dossier de siège arrière et de l'appuie-tête soit libre.

⚠️ AVERTISSEMENT

Si un dossier de siège n'est pas verrouillé, les objets non arrimés peuvent être projetés dans l'habitacle, par exemple en cas d'accident, de freinage ou d'évitement. Risque de blessures. S'assurer que le dossier de siège est verrouillé après avoir été rabattu.

⚠️ AVERTISSEMENT

Lorsque le dossier de siège arrière n'est pas verrouillé, l'effet de protection de la ceinture de sécurité du milieu n'est pas assuré. Risque de blessures ou danger de mort. Verrouiller le dossier de siège arrière le plus large si la ceinture de sécurité du milieu est utilisée.

⚠️ AVERTISSEMENT

La stabilité du système de retenue pour enfants est limitée, voire supprimée, en cas de réglage ou de montage incorrects du siège. Risque de blessures ou danger de mort. Veiller à ce que le système de retenue pour enfants repose bien contre le dossier du siège. Adapter l'inclinaison du dossier de tous les sièges concernés et régler correctement les sièges. Veiller à ce que les sièges et leurs dossiers soient correctement enclenchés ou verrouillés. Si possible, adapter la hauteur des appuie-tête ou retirer ceux-ci.

⚠️ REMARQUE

Des pièces du véhicule peuvent être endommagées lors du rabattement des dossiers de sièges arrière. Risque de dommages matériels. Lors du basculement, s'assurer que la zone de déplacement du dossier de siège arrière, y compris les appuie-tête, soit libre.

Rabattre le dossier du siège arrière depuis l'arrière



Appuyer sur le commutateur et avancer le dossier de siège arrière.

Rabattement de la partie centrale

1. Le cas échéant, pousser l'appuie-tête vers le bas.
2. Appuyer sur le commutateur et tirer la pièce centrale vers l'avant.



Sac à skis et snowboards

Le sac à skis et snowboards se trouve dans une housse de protection à l'intérieur du compartiment à bagages.

Respecter les instructions de la notice de montage et d'utilisation jointe à la housse de protection.



Vide-poches

Équipement du véhicule

Ce chapitre décrit tous les équipements de série, spécifiques à un pays et en option proposés pour cette série de modèles. C'est pourquoi des équipements non disponibles pour un véhicule, en raison des options choisies ou de la version de pays, y sont également décrits. Ceci s'applique également aux fonctions et systèmes de sécurité. L'utilisation des fonctions et systèmes correspondants implique le respect des lois et des règlements en vigueur.

Consignes de sécurité

AVERTISSEMENT

Les objets non fixés ou connectés au véhicule par câble, par exemple téléphones portables, peuvent être projetés dans l'habitacle pendant la conduite, par exemple en cas d'accident ou de manœuvre de freinage ou d'évitement. Risque de blessures. Fixer les objets non fixés ou connectés par câble au véhicule dans l'habitacle.

REMARQUE

Les supports antidérapant, par exemple tapis antidérapants, peuvent endommager le tableau de bord. Risque de dommages matériels. Ne pas utiliser de supports antidérapants.

Possibilités de rangement

L'habitacle offre les possibilités de rangement suivantes :

- ▶ Boîte à gants côté passager avant, voir page 239.
- ▶ Boîte à gants côté conducteur, voir page 240.
- ▶ Compartiments dans les portes, voir page 240.
- ▶ Compartiment de rangement sur la console centrale, voir page 240.
- ▶ Accoudoir central, voir page 241.
- ▶ Casier à lunettes, voir page 242.

Boîte à gants

Côté passager

Consigne de sécurité

AVERTISSEMENT

Lorsqu'elle est ouverte, la boîte à gants fait saillie dans l'habitacle. Pendant la conduite, les objets placés dans la boîte à gants peuvent être projetés dans l'habitacle, par exemple en cas d'accident ou lors de manœuvres de freinage et d'évitement. Risque de blessures. Refermer la boîte à gants immédiatement après usage.

Ouverture

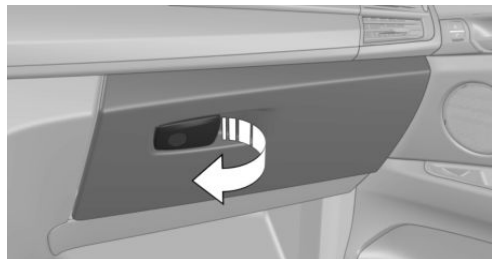

Tirer la poignée.

L'éclairage dans la boîte à gants s'allume.

Fermeture

Rabattre le couvercle pour le fermer.

Verrouillage

La boîte à gants peut être verrouillée avec une clé intégrée. Ainsi, aucun accès à la boîte à gants n'est possible.

Après le verrouillage de la boîte à gants, il est alors possible de remettre la télécommande à un tiers sans la clé intégrée, par exemple à l'hôtel.

Côté conducteur

Consigne de sécurité

⚠ AVERTISSEMENT

Lorsqu'elle est ouverte, la boîte à gants fait saillie dans l'habitacle. Pendant la conduite, les objets placés dans la boîte à gants peuvent être projetés dans l'habitacle, par exemple en cas d'accident ou lors de manœuvres de freinage et d'évitement. Risque de blessures. Refermer la boîte à gants immédiatement après usage.

Ouverture



Tirer la poignée.

Fermeture

Rabattre le couvercle pour le fermer.

Compartiments dans les portes

Généralités

Des compartiments de rangement se trouvent dans les portes.

Consigne de sécurité

⚠ AVERTISSEMENT

Les objets fragiles, tels que les bouteilles en verre ou les verres, risquent de se briser, par exemple, lors d'un accident, d'une manœuvre de freinage ou d'évitement. Les éclats de verre peuvent être projetés dans l'habitacle. Risque de blessures ou risque de dommages matériels. Ne pas utiliser d'objets fragiles pendant la conduite. Toujours ranger les objets fragiles dans des compartiments fermés.

Compartiment de rangement sur la console centrale

Ouverture



Pousser le cache vers l'avant.

Fermeture

Pousser le cache vers l'arrière.

Petit compartiment de rangement

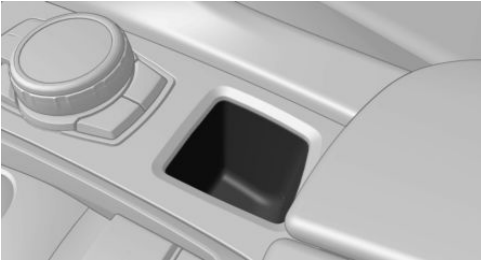

Possibilité de rangement pour de petits objets, par exemple des pièces de monnaie.

Accoudoir central

À l'avant

Aperçu

Un compartiment de rangement se trouve dans l'accoudoir situé entre les sièges avant.

Ouverture

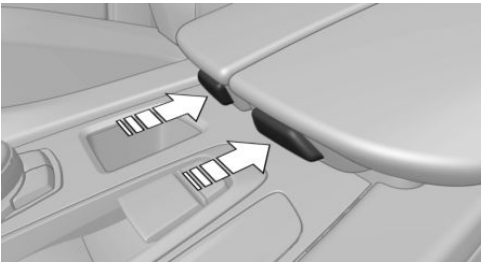

Appuyer légèrement le couvercle vers le bas et appuyer sur la touche, voir flèches. Le couvercle respectif se rabat vers le haut.

Fermeture

Rabattre le couvercle considéré vers le bas jusqu'à ce qu'il s'enclenche.

Prise pour appareil audio externe



Il est possible de brancher un appareil audio externe, tel qu'un lecteur de MP3, à la prise AUX-In ou à l'interface USB-Audio située dans l'accoudoir central.

BMW X6 M : arrière

Aperçu

Un compartiment de rangement se trouve dans l'accoudoir situé entre les sièges.

Ouverture

1. Tirer sur la boucle et rabattre l'accoudoir central.

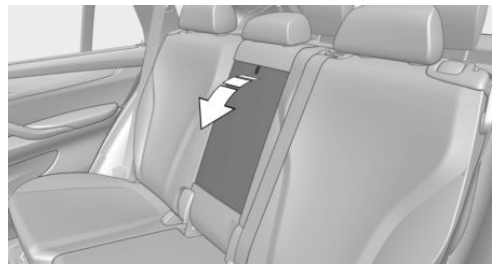

2. Tirer la poignée.

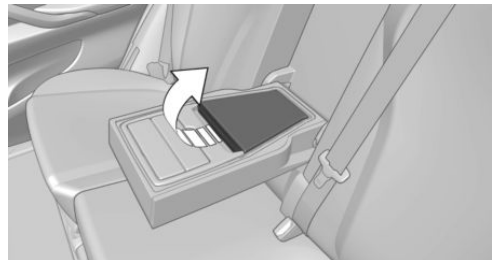

Fermeture

Appuyer sur le couvercle vers le bas jusqu'à ce qu'il s'enclenche.

Casier à lunettes

Aperçu

Le casier à lunettes se trouve entre le rétroviseur intérieur et l'éclairage intérieur.

Ouverture

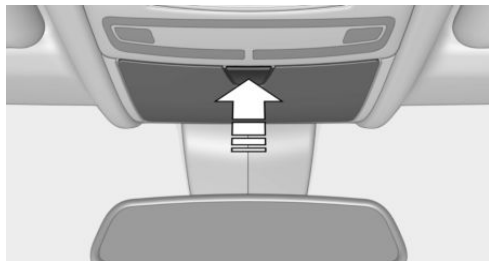

Appuyer sur la touche.

Fermeture

Appuyer sur le couvercle vers le haut jusqu'à ce qu'il s'encliquette.

Porte-gobelet

Consigne de sécurité

REMARQUE

Des récipients inadéquats placés dans le porte-gobelet et des boissons brûlantes peuvent endommager le porte-gobelet et accroître le risque de blessures en cas d'accident. Risque de blessures ou risque de dommages matériels. Utiliser des récipients légers, incassables et obturables. Ne pas transporter de liquides brûlants. Ne pas enfoncer des objets avec violence dans le porte-gobelets.

À l'avant

Aperçu

Dans la console centrale.

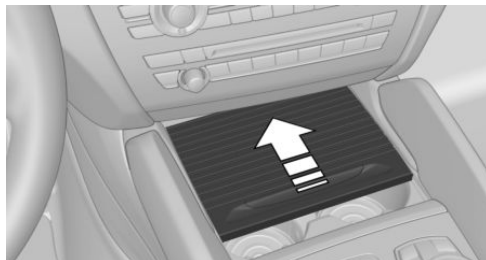

Pousser le cache vers l'avant.



Dans la console centrale se trouvent deux porte-gobelets.

À l'arrière

Consigne de sécurité

REMARQUE

Lorsque le porte-gobelet est ouvert, l'accoudoir central ne peut pas être rabattu. Risque de dommages matériels. Repousser les caches avant de basculer l'accoudoir central vers le haut.

Aperçu

Dans l'accoudoir central.

Ouverture

1. Tirer sur la boucle et rabattre l'accoudoir central.

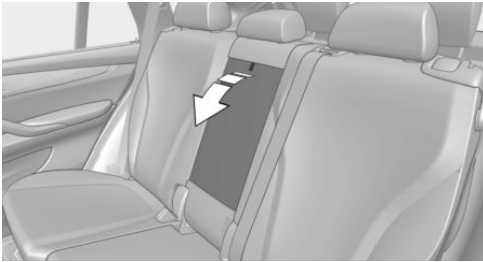

2. Appuyer sur la touche.

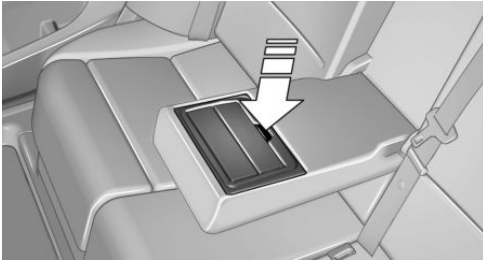

Fermeture

Repousser les deux caches l'un après l'autre vers l'intérieur.

Patères à vêtements

Consignes de sécurité

AVERTISSEMENT

Les vêtements suspendus aux patères peuvent limiter la visibilité lors de la conduite. Risque d'accident. Suspendre les vêtements aux patères de manière à ce qu'ils ne gênent pas la visibilité pour conduire.

AVERTISSEMENT

Une utilisation non conforme des patères peut entraîner un danger en raison des objets projetés, par exemple lors des manœuvres de freinage et d'évitement. Risque de blessures ou risque de dommages matériels. Ne suspendre que des objets légers, par exemple des vêtements aux patères.

Généralités

BMW X5 M :

Les patères se trouvent sur les poignées de maintien arrière.

BMW X6 M :

Deux patères à vêtements repliables se trouvent à l'arrière. Pour déplier, appuyer sur le côté.

Vide-poches dans compartiment à bagages

Rangement sous le plancher du compartiment à bagages

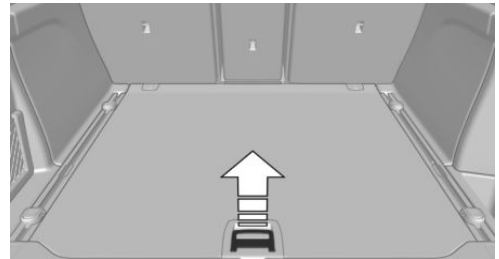

Relever le plancher du compartiment à bagages. L'espace de rangement situé sous le plancher du compartiment à bagages est divisé.

Porte-sacs

AVERTISSEMENT

Une utilisation non conforme des porte-sacs peut entraîner un danger en raison des objets projetés, par exemple lors des manœuvres de freinage et d'évitement. Risque de blessures ou risque de dommages matériels. N'accrocher aux porte-sacs que des objets légers, par exemple des sacs à provisions. Ne transporter des bagages lourds qu'avec une fixation appropriée dans le compartiment à bagages.

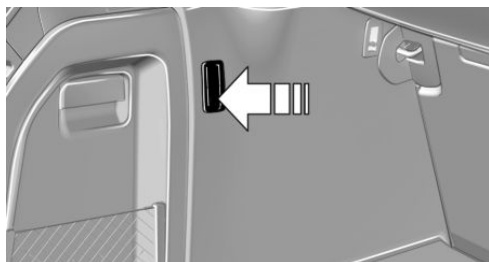

Selon la version d'équipement, un ou deux porte-sacs se trouvent dans le compartiment à bagages.

Sangle de serrage

Sur la garniture latérale gauche se trouve une sangle de serrage pour fixer de menus objets.

Filet

De petits objets peuvent être rangés dans le filet sur le côté gauche du compartiment à bagages.

Compartiment de rangement latéral droit

Le côté droit du compartiment à bagages accueille un compartiment de rangement étanche à l'eau.

Compartiment de rangement latéral gauche

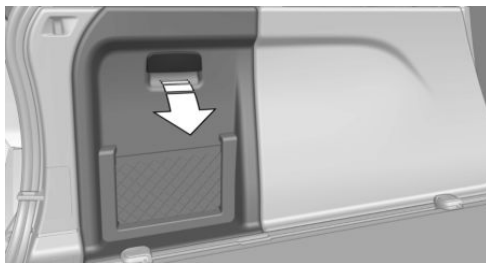

Tirer la poignée.

Anneaux d'arrimage dans le compartiment à bagages avec rail

Des anneaux d'arrimage se trouvent dans le compartiment à bagages pour arrimer le chargement, voir page [256](#).

Filet pour compartiment à bagages, FlexNet

Le filet souple pour compartiment à bagages peut aussi être utilisé pour arrimer le chargement, voir page [256](#).





① **CONSEILS**

Technologie BMW X5 M et BMW X6 M	248
Conseils pour la conduite	250
Chargement	256
Traction de remorque	259
Économie de carburant	264

Technologie BMW X5 M et BMW X6 M

Équipement du véhicule

Ce chapitre décrit tous les équipements de série, spécifiques à un pays et en option proposés pour cette série de modèles. C'est pourquoi des équipements non disponibles pour un véhicule, en raison des options choisies ou de la version de pays, y sont également décrits. Ceci s'applique également aux fonctions et systèmes de sécurité. L'utilisation des fonctions et systèmes correspondants implique le respect des lois et des règlements en vigueur.

Moteur V8 hautes performances

Généralités

Le moteur V8 hautes performances développe à partir des 4,4 litres de cylindrée une puissance maximum de 423 kW et un couple maximum de 750 N.m. Sa réponse dynamique permet une plage de régime moteur très large. Le régime moteur maximum est de 6800 tr/min et il est régulé électroniquement. En raison de la dynamique élevée du moteur, le régime maximum est bridé lorsque le véhicule se trouve à l'arrêt.

Réchauffage

Lors de la phase de chauffage du moteur, le moteur V8 hautes performances tourne de manière un peu moins souple en raison du système de réduction des émissions.

Avec le moteur froid, le bruit légèrement métallique du système d'échappement est un effet de système.

Instructions supplémentaires pour le réchauffage : compte-tours, voir page 138, et température d'huile moteur, voir page 138.

Freins à disque composite M

Le système de freinage haute performance dispose de disques de freins perforés Compound.

Il est possible que les particularités de construction provoquent des bruits de fonctionnement lors du freinage. Les bruits de fonctionnement n'ont aucune influence sur les performances, la sécurité de fonctionnement et la résistance des freins.

Freiner correctement

Pour maintenir le système de freinage dans un état optimal, il peut être préférable de le charger à intervalles réguliers en fonction du caractère du véhicule.

Chaîne cinématique

Le système de transmission intégrale xDrive assure en permanence une répartition variable du couple moteur entre les essieux avant et arrière. Sur ce véhicule, l'association de xDrive et de Dynamic Performance Control assure une dynamique de conduite élevée caractéristique de BMW M.

L'activation du mode Dynamic M permet d'augmenter encore la dynamique et la précision de direction, à toutes les allures.

Conduite sur circuit

Les contraintes mécaniques et thermiques supérieures survenant lors de la conduite en compétition entraînent une usure accélérée. Ce type d'usure n'est pas couvert par la garantie constructeur. Le véhicule n'est pas conçu pour les compétitions automobiles.

Avant et après la conduite sur circuit, faire contrôler le véhicule par un partenaire de service après-vente du constructeur, un autre partenaire de service après-vente qualifié ou un atelier qualifié.

Les garnitures de freins et le témoin d'usure ne sont pas prévus pour la conduite sur circuit.

De plus amples informations et des conseils sont disponibles auprès d'un partenaire de service après-vente du constructeur ou d'un autre partenaire de service après-vente qualifié ou d'un atelier qualifié.

Conseils pour la conduite

Équipement du véhicule

Ce chapitre décrit tous les équipements de série, spécifiques à un pays et en option proposés pour cette série de modèles. C'est pourquoi des équipements non disponibles pour un véhicule, en raison des options choisies ou de la version de pays, y sont également décrits. Ceci s'applique également aux fonctions et systèmes de sécurité. L'utilisation des fonctions et systèmes correspondants implique le respect des lois et des règlements en vigueur.

Rodage

Généralités

Les pièces mobiles doivent être rodées les unes par rapport aux autres.

Les remarques suivantes aident à obtenir une durée de vie optimale et une rentabilité maximale du véhicule.

Ne pas utiliser le Launch Control pendant le rodage.

Consigne de sécurité

AVERTISSEMENT

Des pièces ou des composants neufs peuvent entraîner une réaction différée des systèmes de sécurité et d'assistance au conducteur. Risque d'accident. Après le montage de pièces neuves ou sur un véhicule neuf, conduire de manière modérée et, le cas échéant, intervenir à temps. Tenir compte des remarques de rodage pour les pièces et composants concernés.

Moteur, boîte de vitesses et pont

Jusqu'à 2000 km

Rouler à différents régimes et différentes vitesses, mais ne pas dépasser 5500 tr/min et 170 km/h.

Éviter systématiquement la pleine charge et le kick-down.

Jusqu'à 2000 km

Entretien : faire effectuer le contrôle de rodage.

De 2000 km à 5000 km

Le régime moteur et la vitesse peuvent être augmentés progressivement jusqu'à une vitesse de croisière de 220 km/h.

Exploiter la vitesse maximale de 250 km/h uniquement de manière brève, par exemple en cas de dépassement.

Pneus

Les particularités de la fabrication font que l'adhérence au sol des pneumatiques neufs n'est pas encore optimale.

Conduire avec retenue pendant les premiers 300 km.

Système de freinage

Les disques et les plaquettes de freins à disque composite M sont pleinement efficaces après environ 500 km. Pendant cette période de rodage, rouler avec modération.

Après le remplacement d'une pièce

Si certains des composants évoqués ci-dessus ont été remplacés, observer de nouveau les instructions de rodage.

Remarques générales sur la conduite

Fermeture du hayon

Consigne de sécurité

AVERTISSEMENT

Un hayon ouvert dépasse du véhicule et, lors d'un accident, d'une manœuvre de freinage ou d'évitement, peut menacer les passagers et d'autres usagers ou endommager le véhicule. En outre, les gaz d'échappement peuvent pénétrer dans l'habitacle. Risque de blessures ou risque de dommages matériels. Ne pas rouler avec un hayon ouvert.

Conduite avec hayon ouvert

S'il est néanmoins inévitable de rouler avec le hayon ouvert :

- ▷ Fermer toutes les vitres et le toit ouvrant en verre.
- ▷ Augmenter fortement de débit de la soufflante.
- ▷ Conduire avec retenue.

Système d'échappement chaud

AVERTISSEMENT

Lors de la conduite, des températures élevées peuvent apparaître sous la carrosserie, par exemple par le système d'échappement. Lorsque des matériaux inflammables, par exemple feuillage ou herbe, entrent en contact avec des éléments brûlants du système d'échappement, ils peuvent s'enflammer. Risque de blessures ou risque de dommages matériels. Ne pas retirer les écrans calorifuges montés et ne pas les enduire de produit de protection de dessous de caisse. Lors de la conduite, au point mort ou lors du stationnement, veiller à ce qu'aucun

matériau inflammable n'entre en contact avec des pièces brûlantes du véhicule. Ne pas toucher le système d'échappement brûlant.

Filtere à particules de gaz d'échappement

Principe

Les particules de suie sont retenues par le filtre à particules de gaz d'échappement. Le filtre à particules de gaz d'échappement est nettoyé selon les besoins par la combustion des particules de suie à très hautes températures.

Généralités

Pendant la durée d'épuration de quelques minutes, les situations suivantes peuvent se présenter :

- ▷ Le moteur tourne provisoirement avec une certaine rudesse.
- ▷ Un régime un peu plus élevé est nécessaire pour développer toute la puissance habituelle.
- ▷ Léger dégagement de fumée du système d'échappement, y compris après l'arrêt du moteur.
- ▷ Bruits tels que ceux du ventilateur de refroidissement en fonctionnement et ce, également quelques minutes après l'arrêt du moteur.

Le fonctionnement par inertie du ventilateur de refroidissement pendant plusieurs minutes, même après un court trajet, est normal.

Pare-brise à confort climatique

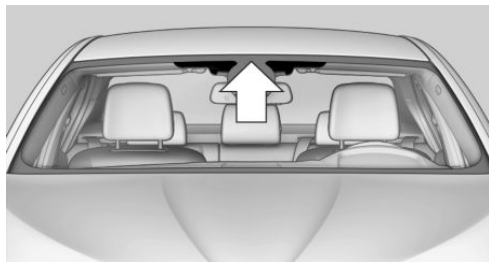

La surface marquée n'est pas dotée d'un revêtement réfléchissant la chaleur.

Utiliser cette surface pour les télécommandes de porte de garage, les appareils de taxation électronique et similaires.

Téléphone portable dans le véhicule

AVERTISSEMENT

L'électronique du véhicule et les appareils radio mobile peuvent s'influencer mutuellement. Le mode d'émission des appareils radio mobiles génère un rayonnement. Risque de blessures ou risque de dommages matériels. Dans la mesure du possible, utiliser dans l'habitacle uniquement des appareils de téléphonie mobiles, comme les téléphones portables, directement reliés à l'antenne extérieure, afin d'exclure tout parasitage mutuel et de détourner les ondes hors de l'habitacle.

Aquaplanage

Sur des chaussées mouillées ou boueuses, il peut se former un coin d'eau entre le pneu et la chaussée.

Ce phénomène, appelé aquaplanage, est susceptible de faire perdre partiellement ou totalement le contact avec la route et, de ce fait, le contrôle du véhicule en même temps que toute possibilité de freinage.

Traversée d'une route inondée

Généralités

Respecter ce qui suit lors de la traversée d'une route inondée :

Avec chauffage auxiliaire :

- ▷ Traverser uniquement des nappes d'eau calme.
- ▷ Ne traverser des nappes d'eau que jusqu'à une profondeur max de 25 cm.
- ▷ Traverser les plans d'eau au pas, à la vitesse max de 5 km/h.

Sans chauffage auxiliaire :

- ▷ Traverser uniquement des nappes d'eau calme.
- ▷ Ne traverser des nappes d'eau que jusqu'à une profondeur max de 45 cm.
- ▷ Traverser les plans d'eau au pas, à la vitesse max de 5 km/h.

Consigne de sécurité

REMARQUE

Lors franchissement trop rapide d'eaux trop hautes, l'eau peut pénétrer dans le compartiment moteur, le système électrique ou la transmission. Risque de dommages matériels. Lors de la traversée d'une route inondée, ne pas dépasser la hauteur d'eau maximum indiquée ni la vitesse maximum prévue pour la traversée de route inondée.

Freinage en sécurité

Généralités

Le véhicule est équipé de série de l'ABS.

Effectuer un freinage à fond dans les situations qui l'exigent.

Le véhicule reste dirigeable. Vous pouvez contourner des obstacles éventuels avec des mouvements au volant aussi pondérés que possible.

Les pulsations de la pédale de frein indiquent que l'ABS régule.

Dans certaines situations de freinage, les disques de frein perforés peuvent causer des bruits de fonctionnement. Les bruits de fonctionnement n'ont toutefois aucune influence sur les performances et la sécurité de fonctionnement des freins.

Objets dans la zone de mouvement de la pédale et du plancher

AVERTISSEMENT

Les objets se trouvant sur le plancher côté conducteur peuvent limiter la course des pédales ou bloquer une pédale enfoncée à fond. Risque d'accident. Ranger les objets dans le véhicule de manière à ce qu'ils soient sécurisés et ne puissent pas parvenir dans la zone des pieds du conducteur. Utiliser des tapis de sol adaptés au véhicule et qui peuvent être fixés au plancher. Ne pas utiliser de tapis de sol non fixés et ne pas superposer plusieurs tapis de sol. Veiller à laisser un espace libre suffisant pour les pédales. Veiller à ce que les tapis de sol soient de nouveau fixés de façon sûre après avoir été enlevés, par exemple pour les nettoyer.

Humidité

Par temps humide, à la suite du salage de la route ou par forte pluie, freiner légèrement à quelques kilomètres d'intervalle.

Ceci ne doit pas gêner les autres usagers de la route.

Grâce à la chaleur générée par le freinage, les disques et les plaquettes de frein sèchent et sont protégés de la corrosion.

En cas de besoin, la force de freinage est tout de suite pleinement disponible.

Descentes

Généralités

Parcourir les descentes longues ou raides dans le rapport dans lequel il faut freiner le moins souvent. Sinon, le système de freinage peut surchauffer et l'efficacité des freins peut être réduite.

L'effet de frein moteur peut être encore renforcé par le passage dans le mode séquentiel, voir page 128.

Consignes de sécurité

AVERTISSEMENT

Une pression légère, mais continue sur la pédale de frein peut entraîner des températures élevées, l'usure des freins et, éventuellement, la panne du système de freins. Risque d'accident. Éviter toute sollicitation excessive des freins.

AVERTISSEMENT

Au point mort ou lorsque le moteur est coupé, les fonctions importantes en matière de sécurité sont limitées ou indisponibles : par exemple le frein moteur ou l'assistance de freinage et de direction. Risque d'accident. Ne pas rouler au point mort ou avec le moteur arrêté.

Corrosion sur le disque de frein

La corrosion des disques de frein et l'encrassement des plaquettes de frein sont favorisés par les circonstances suivantes :

- ▷ Faible kilométrage.
- ▷ Longues périodes d'immobilisation.
- ▷ Faible sollicitation.
- ▷ Détergents corrosifs, acides ou alcalins.

Des disques de frein corrodés produisent au freinage un effet de saccades qui ne peut généralement plus être éliminé.

Eau de condensation à l'arrêt du véhicule

De l'eau de condensation se trouve dans le climatiseur automatique et s'échappe par dessous le véhicule.

Garde au sol

REMARQUE

En cas de garde au sol insuffisante, les spoilers avant et arrière peuvent toucher le sol, par exemple les bordures de trottoir ou les entrées de parkings souterrains. Risque de dommages matériels. Veiller à une garde au sol suffisante.

Pack M Driver : conduite dans la plage de vitesse maximum

AVERTISSEMENT

À vitesses élevées, des dommages sur des pièces du véhicule peuvent influencer son comportement de conduite de manière négative. Les éléments concernés sont, entre autres, les pneus, le dessous de caisse et les pièces permettant d'améliorer les qualités aérodynamiques. Risque d'accident. Faire réparer les dommages par un partenaire de service après-vente du constructeur ou un autre partenaire de service après-vente qualifié ou par un atelier qualifié. Ne pas rouler à haute vitesse jusqu'à la réparation des dommages.

Conduite sur mauvais chemins

Principe

Grâce à une garde au sol surélevée, le véhicule peut rouler sur divers types de voies de différentes structures.

Une transmission intégrale peut améliorer la propulsion du véhicule.

Consigne de sécurité

REMARQUE

Les objets rencontrés sur les terrains non stabilisés, par exemple cailloux ou branches, peuvent endommager le véhicule. Risque de dommages matériels. Ne pas rouler sur des terrains non stabilisés.

En cas de conduite sur de mauvais chemins

Pour votre propre sécurité, pour la sécurité de vos passagers et du véhicule, observez les points suivants :

- ▷ Se familiariser avec le véhicule avant la conduite.
- ▷ Ne prendre aucun risque pendant la conduite.
- ▷ Adapter sa vitesse aux conditions de la chaussée. Plus la pente est raide et la chaussée inégale, plus il faut rouler lentement.
- ▷ Lors d'une conduite sur des montées ou des descentes raides : remplir l'huile moteur et le liquide de refroidissement jusqu'à proximité du repère MAX.
- ▷ Sur les descentes de côte raides, utiliser le Système d'assistance en descente HDC.
- ▷ Éviter le contact du soubassement de la carrosserie avec le sol.

La garde au sol maximale est de 20 cm et peut varier selon la charge.

- ▷ Quand des roues patinent, accélérer suffisamment pour que les systèmes de régulation de la stabilité routière puissent répartir la force motrice entre les roues. Le cas échéant, activer le contrôle dynamique de traction DTC.

Après une conduite sur mauvais chemins

Pour conserver la sécurité routière après une conduite sur mauvais chemins, contrôler les roues et les pneus pour endommagements. Éliminer de la carrosserie les salissures grossières.

Chargement

Équipement du véhicule

Ce chapitre décrit tous les équipements de série, spécifiques à un pays et en option proposés pour cette série de modèles. C'est pourquoi des équipements non disponibles pour un véhicule, en raison des options choisies ou de la version de pays, y sont également décrits. Ceci s'applique également aux fonctions et systèmes de sécurité. L'utilisation des fonctions et systèmes correspondants implique le respect des lois et des règlements en vigueur.

Consignes de sécurité

AVERTISSEMENT

Un poids total élevé peut faire surchauffer les pneus, les endommager à l'intérieur et entraîner une chute de la pression de remplissage. Cela peut avoir des conséquences sur les caractéristiques de conduite comme, par exemple, une stabilité dynamique réduite au freinage, une distance de freinage plus longue et comportement au volant différent. Risque d'accident. Respecter la capacité de portance admissible du pneu et ne pas dépasser le poids total autorisé.

AVERTISSEMENT

La sécurité d'utilisation du véhicule n'est plus garantie en cas de dépassement du poids total autorisé et des charges maximum à l'essieu admissibles. Risque d'accident. Ne pas dépasser le poids total autorisé ni les charges à l'essieu admissibles.

AVERTISSEMENT

Les objets non fixés ou connectés au véhicule par câble, par exemple téléphones portables, peuvent être projetés dans l'habitacle pendant la conduite, par exemple en cas d'accident ou de manœuvre de freinage ou d'évitement. Risque de blessures. Fixer les objets non fixés ou connectés par câble au véhicule dans l'habitacle.

AVERTISSEMENT

Les objets non correctement arrimés peuvent glisser ou être projetés dans l'habitacle, par exemple en cas d'accident ou lors de manœuvres de freinage et d'évitement. Ils peuvent ainsi heurter et blesser les passagers du véhicule. Risque de blessures. Charger et arrimer correctement les objets et les chargements.

REMARQUE

Les liquides placés dans le compartiment à bagages peuvent entraîner des dommages. Risque de dommages matériels. Veiller à ce qu'aucun liquide ne se répande dans le compartiment à bagages.

Arrimer et sécuriser le chargement

- ▷ Recouvrir les arêtes et les angles vifs des objets à transporter.
- ▷ Charges lourdes : les ranger le plus loin possible à l'avant, juste derrière les dossiers des sièges arrière et en bas.

- ▶ Charges très lourdes : quand la banquette arrière n'est pas occupée, insérer chacune des ceintures de sécurité extérieures dans la boucle de la ceinture opposée.
- ▶ Rabattre complètement les dossiers de siège arrière pour ranger un chargement volumineux.
- ▶ Ne pas empiler des charges sur le bord supérieur des dossiers.
- ▶ Pour protéger les passagers, utiliser un filet de séparation du compartiment à bagages, voir page 237. Veiller à ce qu'aucun objet ne puisse traverser le filet de séparation du compartiment à bagages.
- ▶ Chargement léger et de petite taille : fixer avec des sangles de serrage ou avec un filet pour compartiment à bagages ou encore avec des sangles d'arrimage.
- ▶ Chargement lourd et de grande taille : fixer avec des dispositifs d'arrimage.

Anneaux d'arrimage dans le compartiment à bagages avec glissières

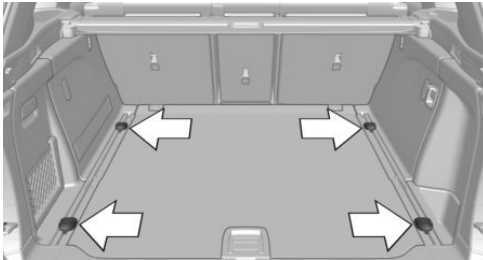

Quatre anneaux d'arrimage déplaçables se trouvent dans le compartiment à bagages pour arrimer le chargement.

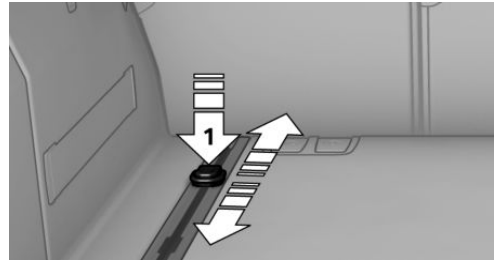

Pour décaler les anneaux d'arrimage, appuyer sur le bouton, flèche 1. Veiller à ce que les anneaux d'arrimage s'enclenchent dans la nouvelle position.

Les anneaux d'arrimage peuvent être retirés des évidements des glissières.

Fixer les dispositifs d'arrimage du chargement, par exemple sangles d'arrimage, sangles de serrage, sangles de fixation ou filets pour compartiment à bagages, sur les anneaux d'arrimage dans le compartiment à bagages.

Filet pour compartiment à bagages, FlexNet

Le filet souple pour compartiment à bagages est accroché à des anneaux et offre une possibilité de rangement dans le compartiment à bagages. Le filet de rangement peut être attaché aux anneaux suivants :

BMW X5 M :

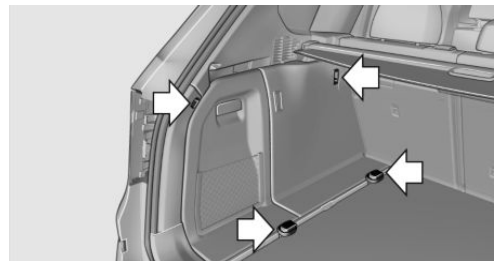

BMW X6 M :

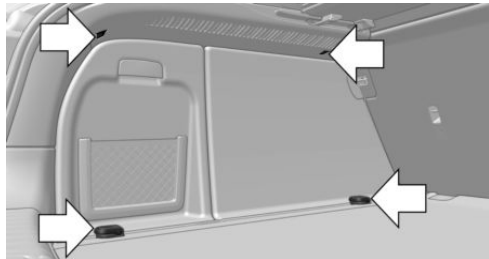

- ▷ Anneaux d'arrimage sur les glissières.
- ▷ Anneaux sur la paroi du compartiment à bagages.

Les anneaux se trouvent des deux côtés dans le compartiment à bagages.

Fixer les dispositifs d'arrimage du chargement, par exemple sangles d'arrimage, sangles de serrage, sangles de fixation ou filets pour compartiment à bagages, sur les anneaux d'arrimage dans le compartiment à bagages.

Galerie porte-bagages

Généralités

Montage possible uniquement pour les véhicules avec barres de toit.

Les porte-bagages sont disponibles en accessoires optionnels.

Consigne de sécurité

⚠ AVERTISSEMENT

Lors de la conduite avec une charge sur le toit, par exemple avec une galerie porte-bagages, le rehaussement du centre de gravité peut supprimer la sécurité de conduite dans certaines situations critiques de conduite. Risque d'accident ou risque de dommages matériels. Ne pas désactiver le contrôle dynamique de stabilité

DSC lors de la conduite avec une charge sur le toit.

Fixation

Respecter les instructions de montage du porte-bagages.

Chargement

Lorsque la galerie porte-bagages est chargée, la tenue de route et le comportement du véhicule sont modifiés en raison du déplacement du centre de gravité.

Lors du chargement et de la conduite, observer pour cela les instructions suivantes :

- ▷ Ne pas dépasser les charges sur toit/sur l'esieu et le poids total autorisés.
- ▷ Veiller à laisser un espace libre suffisant pour le basculement et l'ouverture du toit ouvrant en verre.
- ▷ Répartir uniformément la charge sur le toit.
- ▷ La charge sur le toit ne doit pas être d'une trop grande surface.
- ▷ Placer les bagages les plus lourds en bas.
- ▷ Fixer les bagages de manière sécurisée, les arrimer par exemple à l'aide de sangles de serrage.
- ▷ Ne pas laisser d'objets dépasser dans la zone de basculement du hayon.
- ▷ Rouler avec retenue et éviter les à-coups au démarrage et au freinage ou une conduite trop rapide dans les virages.

Traction de remorque

Équipement du véhicule

Ce chapitre décrit tous les équipements de série, spécifiques à un pays et en option proposés pour cette série de modèles. C'est pourquoi des équipements non disponibles pour un véhicule, en raison des options choisies ou de la version de pays, y sont également décrits. Ceci s'applique également aux fonctions et systèmes de sécurité. L'utilisation des fonctions et systèmes correspondants implique le respect des lois et des règlements en vigueur.

Généralités

Les charges admissibles de remorquage, à l'essieu, d'appui au timon et le PTAC sont indiquées dans les caractéristiques techniques du véhicule.

Avant de prendre la route

Charge du timon

Ne pas descendre en dessous de la charge d'appui minimale au timon de 25 kg et exploiter le plus possible la charge d'appui maximale au timon.

La charge utile du véhicule est réduite par le poids de l'attelage de remorque et par le poids à la flèche de la remorque. Le poids à la flèche augmente le poids du véhicule. Le poids total autorisé du véhicule tracteur ne doit pas être dépassé.

Chargement

Répartir la charge transportée de la manière la plus égale possible sur la surface de chargement.

Placer la charge le plus bas possible et à proximité de l'essieu. La sécurité de l'ensemble de

l'attelage est d'autant plus grande que le centre de gravité de la remorque est plus bas.

Ne pas dépasser le poids total admissible de la remorque et la charge admissible par essieu du véhicule. La valeur la plus basse est celle dont il faut tenir compte.

Pression de gonflage des pneus

Respecter la pression de gonflage des pneus du véhicule et de la remorque.

Sur le véhicule, appliquer la pression de gonflage des pneus, voir page 272, prescrite pour les chargements supérieurs.

Pour les pneus de la remorque, se conformer aux indications de leur fabricant.

Avertisseur de crevaison RPA

Après la correction de la pression de gonflage des pneus ou l'attelage ou dételage d'une remorque, initialiser l'avertisseur de crevaison.

Contrôle de pression des pneus TPM

Après la correction de la pression de gonflage des pneus ou l'attelage ou dételage d'une remorque, réinitialiser le contrôle de pression des pneus.

Rétroviseurs extérieurs

Le législateur prescrit le montage de deux rétroviseurs extérieurs qui permettent au conducteur d'observer les deux coins arrière de la remorque. De tels rétroviseurs sont disponibles comme accessoires optionnels auprès d'un partenaire de service après-vente du constructeur ou d'un autre partenaire de service après-vente qualifié ou d'un atelier qualifié.

Consommation de courant

Avant le départ, contrôler le bon fonctionnement des feux arrière de la remorque.

La puissance des feux arrière de la remorque ne doit pas dépasser les valeurs suivantes :

- ▷ Clignotants : 42 W de chaque côté.
- ▷ Feux rouges arrière : 50 W de chaque côté.
- ▷ Feux stop : 84 W au total.
- ▷ Feux arrière de brouillard : 42 W au total.
- ▷ Feux de recul : 42 W au total.

Avec une caravane, limiter les temps de fonctionnement des consommateurs électriques pour ménager la batterie du véhicule.

Conduite avec remorque

Généralités

Si la prise de courant de la remorque est affectée, certains systèmes d'assistance au conducteur ne sont disponibles que de manière limitée, voire pas du tout. Le cas échéant, un message Check-Control s'affiche.

Consignes de sécurité

AVERTISSEMENT

Selon leur type de construction et leur chargement, les remorques peuvent présenter des mouvements pendulaires à partir d'environ 80 km/h. Risque d'accident ou risque de dommages matériels.

En roulant avec une remorque, adapter la vitesse. En cas de mouvement pendulaire, freiner immédiatement et procéder aux corrections de direction avec la plus grande prudence possible.

AVERTISSEMENT

La pression des pneumatiques doit être adaptée à la charge à l'essieu accrue survenant lors de la traction d'une remorque. Rouler avec des pneus présentant une pression trop basse peut endommager les pneumatiques. Risque d'accident ou risque de dommages matériels. Ne pas dépasser une vitesse de 100 km/h. Augmenter la pression des pneus du véhicule tracteur de 0,2 bar. Veiller ici à respecter la pression de pneumatiques maximum indiquée.

Montées

Dans l'intérêt de la sécurité et de la fluidité du trafic, la traction d'une remorque est autorisée jusqu'à des montées de 12 %.

Si des charges tractables supérieures sont agréées ultérieurement, la limite baisse jusqu'à 8 %.

Démarrage en côte

Le frein de stationnement se déclenche automatiquement quand la pédale d'accélérateur est enfoncée.

Utiliser le frein de stationnement pour éviter de reculer au démarrage.

1.  Juste avant de démarrer, tirer sur le commutateur et le relâcher.
Le frein de stationnement est serré.
2. Pour le démarrage, appuyez suffisamment sur l'accélérateur.

Descentes

Dans les descentes, un attelage tend à louvoyer plus tôt.

Avant la descente, rétrograder manuellement sur le rapport immédiatement inférieur et descendre la côte lentement.

Contrôle de stabilité de la remorque

Principe

Le système aide à rattraper les louvoiements de la remorque.

Il reconnaît les louvoiements et freîne le véhicule rapidement et automatiquement pour quitter la plage de vitesse critique et stabiliser l'attelage.

Si la prise de courant de remorque est occupée, mais sans qu'une remorque soit attelée, par exemple quand vous utilisez un porte-vélos avec éclairage, le système peut aussi intervenir dans des situations de conduite extrêmes.

Conditions de fonctionnement

Le système fonctionne quand vous tractez une remorque et que la prise de courant de remorque est occupée à partir d'environ 65 km/h.

Limites du système

- ▶ Le système ne peut pas intervenir quand la remorque se met brutalement en portefeuille, par exemple sur une chaussée glissante ou sur sol non stabilisé.
- ▶ Des remorques dont le centre de gravité est très haut peuvent se renverser avant qu'un louvoiement soit détecté.
- ▶ Le système cesse de fonctionner si le contrôle dynamique de stabilité DSC est désactivé ou en panne.

Attelage de remorque avec rotule escamotable électrique

Généralités

La rotule escamotable se trouve sur la face inférieure du véhicule.

La LED située dans la touche s'allume en vert quand le système est prêt à fonctionner.



La touche de basculement de la rotule à l'extérieur et à l'intérieur se trouve derrière la garniture latérale droite dans le compartiment à bagages.

Consignes de sécurité

⚠ REMARQUE

L'attelage de remorque est conçu pour une utilisation avec une remorque. Une rotule d'attelage de remorque sortie peut se déformer pendant la conduite sans remorque ni porte-charge. Risque de dommages matériels. Rentrer la rotule lors des trajets sans remorque ni porte-charge.

⚠ AVERTISSEMENT

Une rotule non verrouillée peut entraîner une tenue de route instable ou des accidents. Risque d'accident ou risque de dommages matériels. Contrôler si la rotule est correctement verrouillée avant de rouler avec une remorque ou un porte-charge.

La LED de la touche s'allume en rouge si la rotule d'attelage n'est pas correctement verrouillée.

Basculer la rotule à l'extérieur

1. Ouvrir le compartiment à bagages.
2. S'écarter de la zone de basculement de la rotule derrière le véhicule.
3.  Appuyer sur la touche dans le compartiment à bagages.
La rotule bascule à l'extérieur. La LED dans la touche clignote en vert.
4. Attendre que la rotule ait atteint sa position finale.

Basculer la rotule à l'intérieur

1. Dételer la remorque ou le porte-charge, retirer les pièces amovibles des dispositifs de stabilisation de la trajectoire et retirer de la prise de courant la fiche d'alimentation en électrique de la remorque ainsi que, le cas échéant, l'adaptateur.
2.  Appuyer sur la touche dans le compartiment à bagages.
La rotule bascule à l'intérieur. La LED dans la touche clignote en vert.
3. Attendre que la rotule ait atteint sa position finale.

Interruption automatique ou renversement du mouvement de pivotement

Généralités

Le mouvement de pivotement est interrompu automatiquement, éventuellement renversé ou non réalisé, lorsque des valeurs limites d'intensité de courant ne sont pas atteintes, par exemple à de très basses températures ou en cas de résistances mécaniques.

Répéter le mouvement de pivotement lorsque le moteur tourne

1. Démarrage du moteur avec le bouton Start/ Stop.
2.  Actionner la touche du compartiment à bagages jusqu'à ce que la rotule soit entièrement rentrée ou sortie.

Le cas échéant, renouveler le mouvement de pivotement en appuyant sur la touche lorsque le moteur tourne.

La LED de la touche s'allume en vert lorsque la rotule a atteint sa position finale.

Contactez un partenaire de service après-vente du constructeur ou un autre partenaire de service après-vente qualifié ou un atelier qualifié si cela se répète.

Prise de courant de remorque

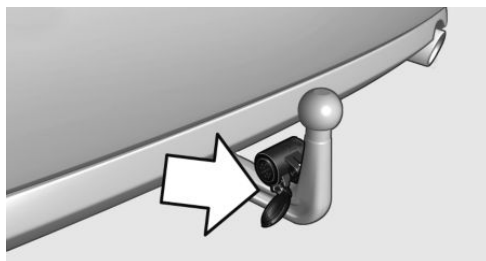

La prise de courant de remorque se trouve sur l'attelage de remorque.

Rabattre le cache vers le bas.

Anneau pour câble de sécurité

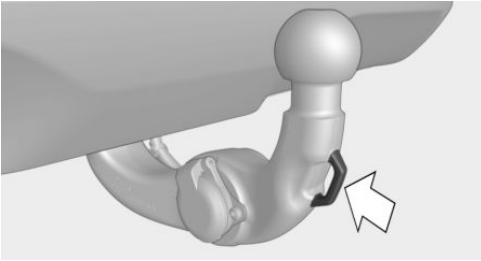

Un anneau est monté sur l'attelage de remorque pour fixer le câble de sécurité de la remorque.

Lors de la conduite avec remorque, accrocher le câble de sécurité de la remorque sur l'anneau pour accroître la sécurité.

Veiller à ce que le câble de sécurité ne soit pas bloqué et qu'il ne pende pas au sol.

Économie de carburant

Équipement du véhicule

Ce chapitre décrit tous les équipements de série, spécifiques à un pays et en option proposés pour cette série de modèles. C'est pourquoi des équipements non disponibles pour un véhicule, en raison des options choisies ou de la version de pays, y sont également décrits. Ceci s'applique également aux fonctions et systèmes de sécurité. L'utilisation des fonctions et systèmes correspondants implique le respect des lois et des règlements en vigueur.

Généralités

Votre véhicule contient des technologies sophistiquées permettant la réduction des valeurs de consommation et d'émissions.

La consommation de carburant dépend de différents facteurs.

Certaines mesures, par exemple un style de conduite modéré et un entretien régulier, peuvent exercer une influence sur la consommation de carburant et sur les répercussions sur l'environnement.

Enlever les charges inutiles

Un poids supplémentaire accroît la consommation de carburant.

Démonter les équipements amovibles dès qu'ils ne sont plus nécessaires

Enlever les rétroviseurs additionnels, la galerie porte-bagages du toit ou le porte-bagages arrière lorsqu'ils ne sont plus nécessaires.

Enlever la galerie porte-bagages après utilisation.

Des équipements supplémentaires montés sur le véhicule diminuent les qualités aérodynamiques et augmentent la consommation de carburant.

Fermer les vitres et le toit ouvrant en verre

Un toit ouvrant en verre ouvert ou des vitres ouvertes accroissent le coefficient de pénétration dans l'air et réduisent ainsi l'autonomie.

Pneus

Généralités

Les pneus peuvent influencer la consommation de diverses manières ; la taille des pneus par exemple peut influencer la consommation de carburant.

Contrôler régulièrement la pression de gonflage des pneus

Contrôler la pression de gonflage des pneus au moins deux fois par mois et avant d'entreprendre un long trajet, et la rétablir le cas échéant.

Une pression de gonflage insuffisante augmente la résistance au roulement et accroît ainsi la consommation de carburant et l'usure des pneus.

Démarrage immédiat

Ne pas laisser tourner le moteur au ralenti, véhicule à l'arrêt, pour le faire chauffer mais se mettre en route immédiatement après le démarrage et rouler à des régimes modérés.

C'est ainsi que le moteur froid atteint le plus rapidement sa température de service.

Conduire avec anticipation

Conduire avec anticipation et régularité réduit la consommation de carburant.

Éviter les accélérations et les freinages inutiles.

Pour cela, garder une distance suffisante par rapport au véhicule qui précède.

Éviter les régimes élevés

Conduire à faible régime réduit la consommation de carburant et l'usure.

Le cas échéant, observer l'affichage du point de changement de vitesse, voir page 143, du véhicule.

Exploitation de la décélération

En s'approchant d'un feu rouge, lever le pied de l'accélérateur et laisser le véhicule rouler sur sa lancée.

Dans les descentes, lever le pied de l'accélérateur et laisser le véhicule rouler.

En décélération, l'alimentation en carburant est coupée.

En cas d'arrêt prolongé, couper le moteur

Arrêt du moteur

Couper le moteur pendant les arrêts prolongés, par exemple aux feux, aux passages à niveau ou dans les bouchons.

Fonction Start/Stop automatique

Lors d'un arrêt, la fonction Start/Stop automatique de votre véhicule coupe automatiquement le moteur.

Si vous arrêtez le moteur et que vous le redémarrez ensuite, la consommation de carburant et les émissions baissent par rapport à un moteur qui tourne en permanence. Même un arrêt de quelques secondes peut permettre de faire des économies.

La consommation de carburant dépend en outre d'autres facteurs, tels que le style de conduite, les conditions de circulation, l'entretien ou les facteurs environnementaux.

Désactivation des fonctions actuellement inutilisées

Certaines fonctions, telles que le chauffage de siège ou le dégivrage de lunette arrière, nécessitent beaucoup d'énergie et réduisent l'autonomie, particulièrement en ville et en circulation en accordéon.

Couper ces fonctions si vous n'en avez pas besoin.

Faire effectuer les travaux d'entretien

Faire effectuer régulièrement l'entretien du véhicule, pour obtenir une rentabilité et une durée de vie optimales. BMW recommande de faire effectuer les opérations d'entretien par un partenaire de service après-vente de BMW.

A cet effet, respecter également le système de maintenance BMW, voir page 296.



 **MOBILITÉ**

Ravitaillement	268
Carburant	270
Roues et pneus	272
Compartiment moteur	287
Huile moteur	290
Liquide de refroidissement	294
Maintenance	296
Remplacement de pièces	299
Aide en cas de panne	304
Entretien	312

Ravitaillement

Équipement du véhicule

Ce chapitre décrit tous les équipements de série, spécifiques à un pays et en option proposés pour cette série de modèles. C'est pourquoi des équipements non disponibles pour un véhicule, en raison des options choisies ou de la version de pays, y sont également décrits. Ceci s'applique également aux fonctions et systèmes de sécurité. L'utilisation des fonctions et systèmes correspondants implique le respect des lois et des règlements en vigueur.

Généralités

Avant de faire l'appoint en carburant, tenir compte des remarques sur la qualité du carburant, voir page 270.

Consigne de sécurité

REMARQUE

Lorsque l'autonomie est inférieure à 50 km, le moteur pourrait ne plus être suffisamment alimenté en carburant. Les fonctions du moteur ne sont plus assurées. Risque de dommages matériels. Refaire le plein à temps.

Bouchon de réservoir

Ouverture

1. Donner une impulsion sur le bord arrière de la trappe du réservoir.



2. Tourner le bouchon du réservoir en sens antihoraire.

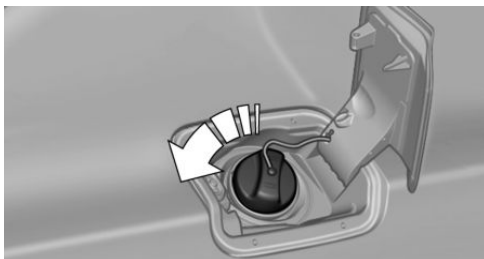

3. Placer le bouchon dans le support prévu sur la trappe du réservoir.

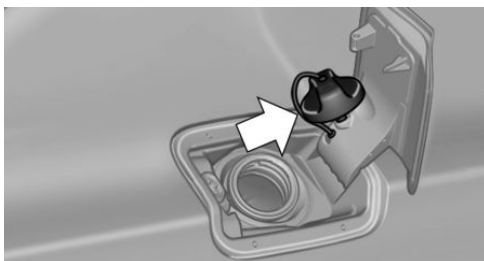

Fermeture

AVERTISSEMENT

La bande de fixation du bouchon de réservoir peut être coincée et écrasée lors de la fermeture. Le bouchon peut alors ne pas pouvoir se fermer correctement. Du carburant ou des vapeurs de carburant peuvent s'échapper. Risque de blessures ou risque de dommages matériels. Veiller lors de la fermeture du bouchon à ce que la bande de fixation ne soit pas coincée ni écrasée.

1. Mettre le bouchon en place et le tourner en sens horaire jusqu'au déclic perceptible.
2. Fermer la trappe du réservoir.

Déverrouillage manuel de la trappe du réservoir

Par exemple en cas de panne électrique.

Faire déverrouiller la trappe du réservoir par un partenaire de service après-vente du constructeur ou un autre partenaire de service après-vente qualifié ou par un atelier qualifié.

Conseils à suivre lors du ravitaillement

Généralités

Pour le remplissage du réservoir, accrocher le pistolet du tuyau de ravitaillement dans le goulot du réservoir. Le soulèvement du pistolet pendant le ravitaillement en carburant entraîne :

- Une coupure prématurée du pistolet.
- Une réduction du recyclage des vapeurs de carburant.

Le réservoir de carburant est plein lorsque le pistolet coupe le débit pour la première fois.

Respecter les règles de sécurité affichées dans les stations-service.

Consigne de sécurité

REMARQUE

Les carburants sont toxiques et agressifs. Un trop-plein du réservoir de carburant peut endommager l'installation de carburant. En cas de contact avec des surfaces peintes, celles-ci peuvent être endommagées. L'environnement est pollué. Risque de dommages matériels. Éviter le trop-plein.

Carburant

Équipement du véhicule

Ce chapitre décrit tous les équipements de série, spécifiques à un pays et en option proposés pour cette série de modèles. C'est pourquoi des équipements non disponibles pour un véhicule, en raison des options choisies ou de la version de pays, y sont également décrits. Ceci s'applique également aux fonctions et systèmes de sécurité. L'utilisation des fonctions et systèmes correspondants implique le respect des lois et des règlements en vigueur.

Qualité du carburant

Généralités

Selon les régions, beaucoup de stations-service proposent des carburants qui sont adaptés aux conditions hivernales ou estivales. Le carburant proposé en hiver facilite par exemple le démarrage à froid.

Essence

Généralités

Pour une consommation de carburant optimale, l'essence doit être sans soufre ou à faible teneur en soufre.

Les carburants identifiés sur la pompe à essence comme contenant des métaux ne doivent pas être utilisés.

Il est possible de prendre des carburants avec une teneur maximale en éthanol de 10 %, c'est-à-dire E10.

Le moteur est équipé d'une régulation anti-cliquetis. En conséquence, il est possible d'utiliser des essences de différentes qualités.

Consignes de sécurité

⚠ REMARQUE

De petites quantités de carburant ou d'additifs incorrects suffisent déjà à endommager l'installation de carburant et le moteur. En outre, le pot catalytique est durablement endommagé. Risque de dommages matériels. Pour les moteurs essence, ne pas remplir ou mélanger les produits suivants :

- ▷ D'essence au plomb.
- ▷ D'additifs métalliques, par exemple manganèse ou fer.

Après un remplissage incorrect, ne pas actionner le bouton Start/Stop. Contacter un partenaire de service après-vente du constructeur ou un autre partenaire de service après-vente qualifié ou un atelier qualifié.

⚠ REMARQUE

Des carburants incorrects peuvent endommager l'installation de carburant et le moteur. Risque de dommages matériels. Ne pas utiliser de carburant dont la teneur en éthanol est supérieure à la valeur recommandée. Ne pas utiliser de carburant contenant du méthanol, par exemple, M5 à M100.

⚠ REMARQUE

Le carburant présentant une qualité minimum inférieure à celle indiquée peut exercer une influence négative sur le fonctionnement du moteur ou endommager ce dernier. Risque de dommages matériels. Ne pas utiliser d'essence dont la qualité est inférieure à la qualité minimum indiquée.

Qualité d'essence

Super Plus, 98 RON.

Utiliser cette essence pour obtenir les valeurs nominales de performances et de consommation.

Qualité minimale

Super, 95 RON.

BMW M recommande  **V-Power** 

Roues et pneus

Équipement du véhicule

Ce chapitre décrit tous les équipements de série, spécifiques à un pays et en option proposés pour cette série de modèles. C'est pourquoi des équipements non disponibles pour un véhicule, en raison des options choisies ou de la version de pays, y sont également décrits. Ceci s'applique également aux fonctions et systèmes de sécurité. L'utilisation des fonctions et systèmes correspondants implique le respect des lois et des règlements en vigueur.

Pression de gonflage des pneus

Généralités

La pression de gonflage et l'état des pneus ont une influence sur :

- ▷ La durée de vie des pneus.
- ▷ La sécurité de conduite.
- ▷ Le confort dynamique.
- ▷ La dynamique de conduite.
- ▷ Consommation actuelle de carburant.

Consigne de sécurité

AVERTISSEMENT

Un pneu dont la pression de gonflage est trop faible ou sans pression risque de fortement chauffer et d'être endommagé. Cela limite les caractéristiques de conduite, par exemple, le comportement de direction et de freinage. Risque d'accident. Contrôler régulièrement la pression de gonflage des pneus et la rectifier si nécessaire, par exemple deux fois par mois et avant d'entreprendre un long trajet.

Indications sur la pression de gonflage des pneus

Sur le montant de la porte



Les données relatives à la pression de gonflage des pneus sont indiquées sur le montant de la porte conducteur.

Les indications sur la pression de gonflage s'appliquent aux dimensions et marques de pneus recommandées par le constructeur du véhicule pour le type de véhicule correspondant.

La pression de gonflage correspondant à la taille du pneu s'applique si le code de vitesse du pneu est introuvable.

Selon la charge du véhicule, les pressions de gonflage des pneus indiquées en fonction de la charge sont valables. Exemple : si le véhicule n'est pas complètement chargé, la pression optimale de gonflage des pneus est celle indiquée pour une charge partielle.

Pour plus d'informations sur les pneus et jantes, contacter un partenaire de service après-vente du constructeur ou un autre partenaire de service après-vente qualifié ou un atelier qualifié.

Contrôle de la pression de gonflage des pneus

Généralités

Les pneus chauffent pendant la conduite. La pression de gonflage des pneus augmente avec la température.

Les pneus présentent une perte de pression naturelle et homogène.

Les dispositifs de remplissage peuvent afficher des valeurs inférieures de 0,1 bar maximum.

Contrôle au moyen des informations sur la pression de gonflage des pneus indiquées sur le montant de la porte

Les informations sur la pression de gonflage des pneus figurant sur la plaquette prévue à cet effet et située sur le montant de la porte, se réfèrent uniquement aux pneus froids ou aux pneus dont la température est égale à la température ambiante.

Contrôler les pressions de gonflage des pneus uniquement lorsque les pneus sont froids, c'est-à-dire :

- ▶ Si un trajet maximum de 2 km n'a pas été dépassé.
- ▶ Si le véhicule n'a plus roulé pendant au moins 2 heures après un trajet.

Contrôler également régulièrement la pression de gonflage de la roue de secours dans le compartiment à bagages et la corriger le cas échéant.

1. Déterminer, voir page 272, les pressions de consigne de gonflage pour les pneus qui sont montés.
2. Vérifier la pression de gonflage des quatre pneus, par exemple, avec un dispositif de remplissage.

3. Corriger la pression de gonflage d'un pneu si la valeur actuelle diffère de celle qui est indiquée.
4. Vérifier si tous les capuchons de valve sont vissés sur les valves de pneu.

Après la correction de la pression de gonflage

Pour l'avertisseur de crevaison RPA : réinitialiser l'avertisseur de crevaison RPA.

Pour le contrôle de pression des pneus TPM : réinitialiser le contrôle de pression des pneus TPM.

Code de vitesse

Q = jusqu'à 160 km/h

R = jusqu'à 170 km/h

S = jusqu'à 180 km/h

T = jusqu'à 190 km/h

H = jusqu'à 210 km/h

V = jusqu'à 240 km/h

W = jusqu'à 270 km/h

Y = jusqu'à 300 km/h

Profil des pneus

Pneus d'été

La profondeur de sculpture des pneus ne doit pas être inférieure à 3 mm, sans quoi il y aura un risque élevé d'aquaplaning.

Pneus d'hiver

La profondeur de sculpture des pneus ne doit pas être inférieure à 4 mm, sans quoi l'aptitude hivernale sera limitée.

Profondeur de sculpture minimale



Des témoins d'usure sont répartis sur le pourtour du pneu et ont une hauteur réglementaire minimale de 1,6 mm.

Les positions des témoins d'usure sont signalés par TWI, Tread Wear Indicator, sur le flanc des pneus.

Dommages des pneus

Généralités

Contrôler régulièrement l'état des pneus : absence de dommage, présence de corps étrangers et usure.

Symptômes de la détérioration d'un pneu ou d'un autre dysfonctionnement du véhicule :

- ▷ Vibrations inhabituelles.
- ▷ Bruits de roulement ou de fonctionnement inhabituels.
- ▷ Comportement de conduite inhabituel comme le véhicule tire fortement à gauche ou à droite.

Les dommages peuvent être causés par les situations suivantes :

- ▷ Passage sur des bordures de trottoir.
- ▷ Chaussée endommagée.
- ▷ Pression de gonflage des pneus insuffisante.
- ▷ Surcharge du véhicule.
- ▷ Stockage non conforme des pneus.

Consignes de sécurité

⚠ AVERTISSEMENT

Lorsque le pneu est endommagé, sa pression peut diminuer, ce qui peut entraîner une perte de contrôle du véhicule. Risque d'accident. En cas d'indice d'endommagement du pneu pendant la conduite, réduire immédiatement la vitesse et stopper. Faire contrôler les roues et les pneus. Pour cela, se rendre en roulant avec précaution auprès d'un partenaire de service après-vente du constructeur ou un autre partenaire de service après-vente qualifié ou d'un atelier qualifié. Si nécessaire, y faire remorquer le véhicule ou l'y faire transporter. Ne pas réparer les pneus endommagés, mais les remplacer.

⚠ AVERTISSEMENT

Le passage rapide sur des obstacles, par exemple sur des bordures de trottoir ou des chaussées détériorées, peut endommager les pneus. Les grandes roues possèdent une section de pneumatique plus faible. Si la section de pneumatique est plus faible, le risque d'endommagement des pneus augmente. Risque d'accident et de dommages matériels. Si possible, éviter les obstacles ou les passer lentement et avec précaution.

Âge des pneus

Recommandation

Quelle que soit la profondeur de sculpture des pneus, remplacer les pneus au moins tous les 6 ans.

Date de fabrication

La date de fabrication du pneu se trouve sur le flanc.

Désignation	Date de fabrication
DOT ... 2118	21e semaine 2018

Changement de roues et de pneus

Montage

Confier le montage et l'équilibrage de la roue à un partenaire de service après-vente du constructeur ou à un autre partenaire de service après-vente qualifié ou à un atelier qualifié.

Combinaison roue/pneumatique

Généralités

Contactez un partenaire de service du constructeur, un autre partenaire de service après-vente qualifié ou un atelier qualifié pour connaître la bonne combinaison roue/pneumatique et les différentes jantes pour le véhicule.

Consignes de sécurité

AVERTISSEMENT

Les roues et pneus qui ne conviennent pas pour votre véhicule peuvent endommager des pièces du véhicule, par exemple par contact avec la carrosserie à la suite de tolérances existantes malgré une taille nominale identique. Risque d'accident. Le constructeur du véhicule recommande d'utiliser des roues et des pneus homologués pour le type de véhicule considéré.

AVERTISSEMENT

Une combinaison roue/pneumatique incorrecte nuit aux caractéristiques de conduite du véhicule et aux différents systèmes, comme le système anti-blocage ABS ou le contrôle dynamique de stabilité. Risque d'accident. Pour

conserver intactes les excellentes caractéristiques routières du véhicule, utiliser uniquement des pneus de même marque, avec le même dessin de sculptures sur la bande de roulement. Le constructeur du véhicule recommande d'utiliser des roues et des pneus homologués pour le type de véhicule considéré. Après une crevaison, rétablir la combinaison roue/pneumatique d'origine.

Marques et types de pneus recommandés



Pour chaque taille de pneus, certaines marques de pneus sont recommandées par le constructeur du véhicule. Les marques de pneus sont reconnaissables par l'astérisque sur le flanc des pneus.

Nouveaux pneus

Les particularités de la fabrication font que l'adhérence au sol des pneumatiques neufs n'est pas encore optimale.

Conduire avec retenue pendant les premiers 300 km.

Pneus rechapés

AVERTISSEMENT

Les pneus rechapés peuvent présenter des carcasses différentes. Plus leur vieillissement est avancé, plus leur longévité peut être réduite. Risque d'accident. Ne pas utiliser de pneus rechapés.

Le constructeur de votre véhicule recommande de ne pas utiliser de pneus rechapés.

Pneus d'hiver

Les pneus d'hiver sont recommandés pour rouler dans des conditions hivernales.

Les pneus quatre saisons portant le marquage M+S ont de meilleures propriétés hivernales que les pneus d'été, mais ils n'égalent pas les performances des pneus d'hiver.

Vitesse maximale avec pneus d'hiver

Si la vitesse maximale du véhicule est supérieure à la vitesse autorisée pour les pneus d'hiver, une plaque informative rappelant la vitesse maximale autorisée doit être apposée dans le champ visuel du conducteur. La plaque informatique est disponible auprès d'un partenaire de service après-vente du constructeur, un autre partenaire de service après-vente qualifié ou un atelier qualifié.

Si les pneus d'hiver sont montés, respecter la vitesse maximale autorisée et ne pas la dépasser.

Permutation des roues entre les essieux

Le constructeur de votre véhicule recommande de ne pas permuter les roues d'un essieu à l'autre. Cela risquerait d'entraîner une dégradation des caractéristiques routières.

Un tel changement n'est pas autorisé sur les véhicules présentant des tailles de pneumatiques ou de jantes différentes entre les essieux avant et arrière.

Stockage des pneus

Pression d'air

Ne pas dépasser la pression de gonflage maximale indiquée sur le flanc des pneus.

Stockage

Conserver les roues chaussées ou les pneus dans un endroit frais, sec et sombre.

Protéger les pneus de l'huile, de la graisse et des solvants.

Ne pas conserver les pneus dans des sacs en plastique.

Éliminer les salissures présentes sur les roues ou les pneus.

Dépannage en cas de crevaison

Mesures de sécurité

- ▷ Garer le véhicule le plus loin possible de la circulation et sur un sol stabilisé.
- ▷ Allumer les feux de détresse.
- ▷ Caler le véhicule pour qu'il ne risque pas de rouler, en plus, serrer le frein de stationnement.
- ▷ Bloquer le verrouillage du volant dans la position rectiligne des roues.
- ▷ Faire descendre tous les passagers et les amener en dehors de la zone dangereuse, par exemple derrière la glissière de sécurité.
- ▷ Placer éventuellement le triangle de présignalisation à la distance appropriée.

Système Mobility

Principe

Le système Mobility vous permet d'étanchéifier à court terme des endommagements mineurs du

pneumatique, vous permettant de continuer à rouler. Pour cela, un produit d'étanchéité liquide pompé dans le pneu obture l'endommagement de l'intérieur en durcissant.

Généralités

- ▷ Tenir compte des consignes d'utilisation du système Mobility apposées sur le compresseur et le réservoir de produit d'étanchéité.
- ▷ L'emploi du système Mobility peut s'avérer sans effet si le pneu présente une entaille d'environ 4 mm ou plus.
- ▷ Contacter un partenaire de service après-vente du constructeur ou un autre partenaire de service après-vente qualifié ou un atelier qualifié si le pneu ne peut pas être réparé.
- ▷ Dans la mesure du possible, laisser les corps étrangers à l'intérieur du pneu. Retirer le corps étranger uniquement si celui-ci dépasse nettement du pneu.
- ▷ Retirer l'autocollant de limitation de vitesse sur le réservoir de produit d'étanchéité et le coller sur le volant.
- ▷ L'utilisation d'un produit d'étanchéité de pneu peut endommager le système électronique TPM des roues. Dans ce cas, faire remplacer l'électronique de roue TPM dès que possible.
- ▷ Le compresseur peut être utilisé pour le contrôle de la pression de gonflage.

Rangement

Le système Mobility se trouve dans le compartiment à bagages derrière l'habillage latéral gauche.

Réservoir de produit d'étanchéité



- ▷ Réservoir de produit d'étanchéité, flèche 1.
- ▷ Flexible de remplissage, flèche 2.

Tenir compte de la date de péremption indiquée sur le réservoir de produit d'étanchéité.

Compresseur

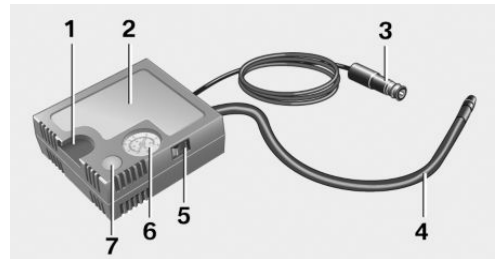

- 1 Logement bombe produit colmatage
- 2 Compresseur
- 3 Fiche/câble de prise de courant
- 4 Flexible de raccordement
- 5 Bouton marche/arrêt
- 6 Affichage pression de gonflage des pneus
- 7 Touche Réduire pression gonflage pneus

Mesures de sécurité

- ▷ Garer le véhicule le plus loin possible de la circulation et sur un sol stabilisé.
- ▷ Allumer les feux de détresse.

- ▷ Caler le véhicule pour qu'il ne risque pas de rouler, en plus, serrer le frein de stationnement.
- ▷ Bloquer le verrouillage du volant dans la position rectiligne des roues.
- ▷ Faire descendre tous les passagers et les amener en dehors de la zone dangereuse, par exemple derrière la glissière de sécurité.
- ▷ Placer éventuellement le triangle de présignalisation à la distance appropriée.

Injection du produit d'étanchéité

Consignes de sécurité

⚠ DANGER

Lorsque le tuyau d'échappement est bouché ou que la ventilation est insuffisante, des gaz d'échappement nocifs peuvent pénétrer dans le véhicule. Les gaz d'échappement contiennent des matières dangereuses incolores et inodores. Dans les locaux fermés, les gaz d'échappement peuvent également s'accumuler à l'extérieur du véhicule. Danger de mort. Maintenir libre le tuyau d'échappement et assurer une ventilation suffisante.

⚠ REMARQUE

Le compresseur peut surchauffer en cas de fonctionnement prolongé. Risque de dommages matériels. Ne pas faire tourner le compresseur plus de 10 minutes.

Remplissage

1. Secouer le réservoir de produit d'étanchéité.



2. Tirer complètement le flexible de raccordement du carter de compresseur. Ne pas plier le flexible.

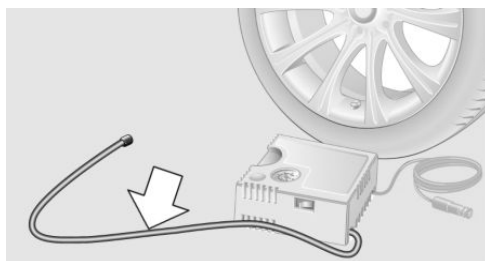

3. Visser le flexible de raccordement sur le raccord du réservoir de produit d'étanchéité.

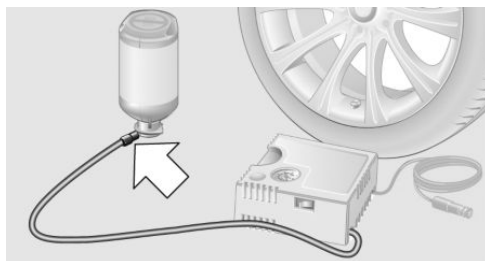

- Insérer le réservoir de produit d'étanchéité à la verticale sur le carter de compresseur.

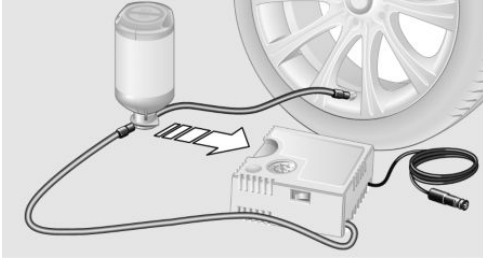

- Retirer le capuchon de la valve du pneu et visser le flexible de remplissage du réservoir de produit d'étanchéité sur la valve du pneu de la roue défectueuse.

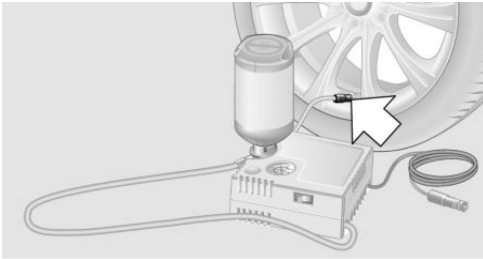

- Tandis que le compresseur est encore éteint, brancher la fiche dans la prise de courant dans l'habitacle du véhicule.

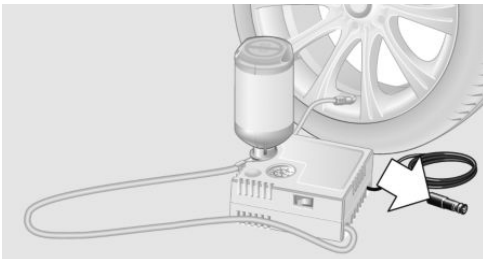

- Quand le moteur tourne ou que le contact est mis, allumer le compresseur.

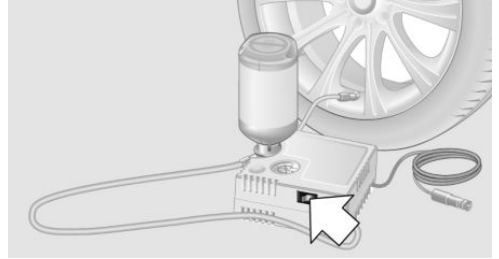

Laisser tourner le compresseur pendant 10 minutes maximum pour injecter le produit d'étanchéité et atteindre une pression de gonflage d'environ 2,5 bars.

Lors de l'injection du produit d'étanchéité, la pression de gonflage peut s'élever jusqu'à 5 bars environ pendant un court instant. Ne pas couper le compresseur pendant cette phase.

Si la pression de gonflage de 2 bars n'est pas atteinte :

- Couper le contact du compresseur.
- Débrancher la fiche de la prise de courant située dans l'habitacle du véhicule.
- Dévisser le flexible de remplissage de la valve du pneu.
- Parcourir 10 m en marche avant et arrière pour répartir le produit d'étanchéité dans le pneu.
- Regonfler le pneu à l'aide du compresseur. Contacter un partenaire de service après-vente du constructeur ou un autre partenaire de service après-vente qualifié ou un atelier qualifié si la pression de remplissage de 2 bars n'est pas atteinte.

Rangement du système Mobility

1. Dévisser le flexible de remplissage du réservoir de produit d'étanchéité de la valve du pneu.
2. Débrancher la fiche du compresseur de la prise de courant située dans l'habitacle du véhicule.
3. Dévisser le tuyau de raccordement de compresseur du bidon de produit d'étanchéité.
4. Raccorder, sur le raccord libre du bidon de produit d'étanchéité, le tuyau de remplissage préalablement connecté à la valve de roue.
Ceci empêche que des résidus de produit d'étanchéité s'échappent du réservoir de produit d'étanchéité.
5. Emballer et ranger le réservoir de produit d'étanchéité pour éviter de salir le compartiment à bagages.
6. Ranger à nouveau le système Mobility dans le compartiment à bagages.

Répartition du produit d'étanchéité

Rouler tout de suite pendant environ 10 km afin que le produit d'étanchéité se répartisse uniformément dans le pneu.

Ne pas dépasser la vitesse maximale autorisée de 80 km/h.

Si possible, ne pas descendre en dessous de 20 km/h.

Correction de la pression de gonflage

1. S'arrêter à un endroit approprié.
2. Visser le flexible de raccordement du compresseur directement sur la valve de pneu.
3. Brancher la fiche dans la prise de courant dans l'habitacle du véhicule.
4. Corriger la pression de gonflage à 2,5 bars.

- ▷ Augmenter la pression de gonflage des pneus : démarrer le compresseur lorsque le contact est mis ou le moteur tourne.
- ▷ Réduire la pression de gonflage des pneus : appuyer sur la touche du compresseur.

Poursuite du trajet

Ne pas dépasser la vitesse maximum autorisée de 80 km/h.

Réinitialiser l'avertisseur de crevaison RPA.

Réinitialiser le contrôle de pression des pneus RDC.

Faire remplacer dès que possible le pneu défectueux et le réservoir de produit d'étanchéité du système Mobility.

Chaînes à neige

Consignes de sécurité

AVERTISSEMENT

Le montage de chaînes à neige sur des pneus inadaptés peuvent entraîner le contact des chaînes avec des parties du véhicule. Risque d'accident ou risque de dommages matériels. Monter les chaînes à neige uniquement sur des pneus adaptés et classés comme adaptés à l'utilisation avec des chaînes à neige par le constructeur.

AVERTISSEMENT

Des chaînes à neige pas suffisamment tendues risquent d'endommager les pneus et des pièces du véhicule. Risque d'accident ou risque de dommages matériels. Veiller à ce que les chaînes à neige soient toujours suffisamment tendues. Si nécessaire, retendre les chaînes en suivant les indications du par un partenaire de service du constructeur.

Chaînes à neige à maillons fins

Le constructeur de votre véhicule recommande l'utilisation de chaînes à neige à maillons fins. Certaines chaînes à neige à maillons fins ont été testées par le constructeur du véhicule et homologuées comme étant sûres et adaptées.

De plus amples informations concernant les chaînes à neige adaptées sont disponibles auprès d'un partenaire de service après-vente du constructeur ou d'un autre partenaire de service après-vente qualifié ou d'un atelier qualifié.

Utilisation

Les chaînes à neige doivent impérativement être montées par paire sur les roues arrière avec des pneus de la taille indiquée ci-après :

► 285/40 R 20.

Respecter les indications du par un partenaire de service du constructeur des chaînes.

Avec des chaînes à neige, ne pas initialiser l'avertisseur de crevaison RPA pour éviter toute erreur d'affichage.

Avec des chaînes à neige, ne pas réinitialiser le Contrôle de pression des pneus TPM pour éviter toute erreur d'affichage.

Lors de la conduite avec des chaînes à neige, activer brièvement le mode dynamique M.

Vitesse maximale avec des chaînes à neige

Avec des chaînes à neige, ne pas dépasser 50 km/h.

Changement de roue

Généralités

Si un kit de réparation anti-crevaison est utilisé, le remplacement immédiat de la roue en cas de perte de la pression de gonflage des pneus n'est pas toujours nécessaire en cas de crevaison.

En cas de besoin, l'outillage adapté pour le changement de roue est disponible comme accessoire auprès d'un partenaire de service du constructeur ou un autre partenaire de service après-vente qualifié ou d'un atelier qualifié.

Consignes de sécurité

DANGER

Le cric est prévu pour soulever brièvement le véhicule pendant le changement de roue. Même en observant les mesures de sécurité, le risque existe que le véhicule soulevé retombe en cas de basculement du cric. Risque de blessures ou danger de mort. Lorsque le véhicule est soulevé avec un cric, ne pas se coucher dessous et ne pas démarrer le moteur.

DANGER

Si des cales, telles que des blocs de bois ou autres, sont posées sous le cric, sa capacité de charge ne peut pas être atteinte étant donné que la hauteur est limitée. La capacité de charge des blocs de bois risque d'être dépassée et le véhicule risque de basculer. Risque de blessures ou danger de mort. Ne poser aucune cale sous le cric.

AVERTISSEMENT

Le cric du constructeur du véhicule est conçu pour changer de roue en cas de crevaison. Le cric n'est pas conçu pour une utilisation fréquente, par ex. pour le remplacement des pneus d'été par les pneus d'hiver. Le cric risque de se coincer ou d'être endommagé en cas d'utilisation fréquente. Risque de blessures ou risque de dommages matériels. Utiliser le cric uniquement pour monter une roue de secours ou d'appoint en cas de crevaison.

⚠️ AVERTISSEMENT

Sur un sol mou, non plan ou glissant, par exemple neige, glace, carrelage ou autre, le cric peut déraiper. Risque de blessures. Procéder au changement de roue sur une surface plane, dure et non glissante.

⚠️ AVERTISSEMENT

Le cric est conçu uniquement pour soulever le véhicule et est optimisé pour les logements du véhicule. Risque de blessures. Ne pas soulever d'autre véhicule ni tout autre charge avec le cric.

⚠️ AVERTISSEMENT

Si le cric n'est pas inséré dans le logement prévu à cet effet, il peut endommager le véhicule lorsqu'il se lève ou déraiper. Risque de blessures ou risque de dommages matériels. Lors du levage, s'assurer que le cric est correctement inséré dans le logement prévu à cet effet à côté du passage de roue.

⚠️ AVERTISSEMENT

Si le véhicule est soumis à des forces latérales après avoir été soulevé sur cric, il risque de tomber du cric. Risque de blessures ou risque de dommages matériels. Lorsque le véhicule est soulevé, n'exercer aucune force sur le côté et ne tirer pas brusquement dessus. Faire retirer une roue bloquée par un partenaire de service après-vente du constructeur ou un partenaire de service après-vente qualifié ou par un atelier qualifié.

Caler le véhicule pour qu'il ne risque pas de rouler**Généralités**

Lors du changement de roue, le constructeur du véhicule recommande de sécuriser en plus le véhicule contre tout déplacement.

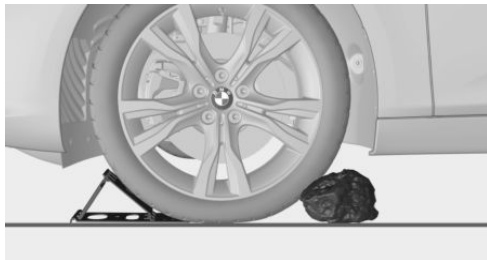
Sur surface plane

Placer une cale ou tout autre objet adapté devant et derrière la roue se trouvant en diagonale du côté opposé à celle qui doit être remplacée.

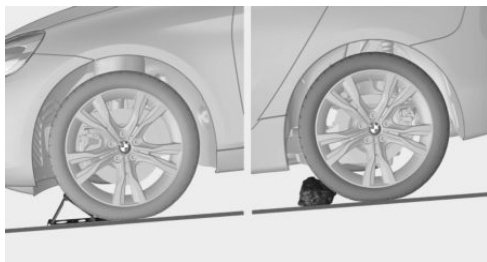
En cas de pente légère

Si le changement d'une roue est nécessaire dans une légère pente, placer des cales et d'autres objets adaptés, par exemple une pierre, sous les roues des essieux avant et arrière, dans le sens du roulement.

Antivol de roue

Principe

Les vis de fixation de roue sont dotées d'un codage spécial. Seul l'adaptateur adapté au codage permet d'ouvrir les vis.

Aperçu

L'adaptateur de l'antivol de roue se trouve dans l'outillage de bord ou bien dans un rangement près de l'outillage de bord.

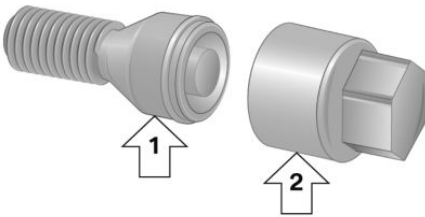

- ▷ Vis de roue, flèche 1.
- ▷ Adaptateur, flèche 2.

Dévisage

1. Placer l'adaptateur sur la vis de roue.
2. Dévisser la vis de roue.
3. Après le dévissage, retirer l'adaptateur.

Vissage

1. Placer l'adaptateur sur la vis de roue. Si nécessaire, tourner l'adaptateur jusqu'à ce qu'il s'enclenche sur la vis de roue.
2. Serrer la vis de roue. Le couple de serrage est de 140 Nm.
3. Après le vissage, retirer l'adaptateur et le ranger.

Préparer le véhicule

- ▷ Garer le véhicule à une distance suffisante du trafic, sur un sol stable et non glissant.
- ▷ Allumer les feux de détresse.

- ▷ Serrer le frein de stationnement.
- ▷ Engager un rapport ou placer la manette de sélection de vitesses sur la position P.
- ▷ Dès que la circulation le permet, faire descendre tous les passagers et les amener hors de la zone dangereuse, par exemple derrière la glissière de sécurité.
- ▷ Selon l'équipement, retirer l'outil de changement de roue et, le cas échéant, la roue de secours du véhicule.
- ▷ Placer éventuellement le triangle de présignalisation ou le feu clignotant de présignalisation à une distance appropriée.
- ▷ Caler le véhicule pour qu'il ne risque pas de rouler.
- ▷ Desserrer les vis de roue d'un demi-tour.

Logements

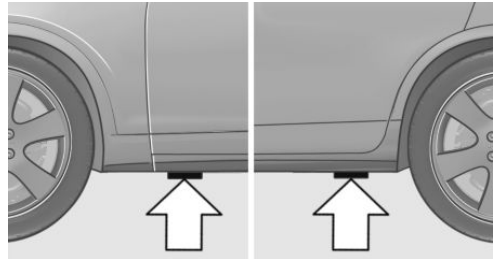

Les logements destinés au cric se trouvent aux endroits indiqués.

Levage du véhicule

⚠ AVERTISSEMENT

Lors de l'utilisation du cric, les mains ou les doigts peuvent être coincés. Risque de blessures. Lors de l'utilisation du cric, conserver la position décrite des mains et ne pas en changer.

1. Maintenir le cric d'une main, flèche 1, et la manivelle du cric de l'autre, flèche 2.

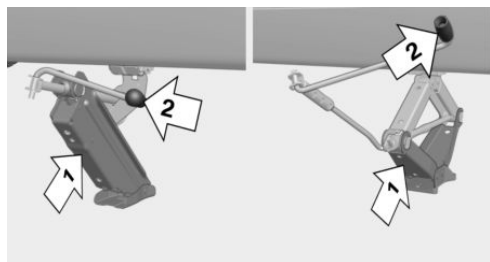

2. Introduire le cric dans le logement prévu à cet effet le plus proche de la roue à changer.

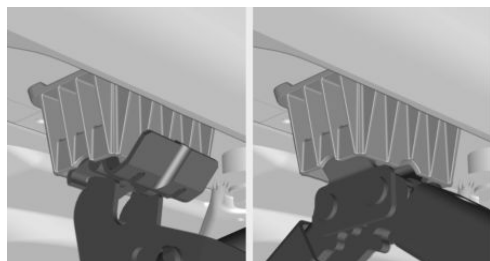

3. Sortir le cric en tournant la manivelle de cric ou le levier dans le sens des aiguilles d'une montre.

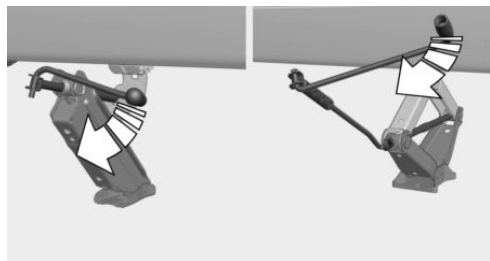

4. Retirer la main du cric dès qu'il est soumis à la charge et continuer de tourner la manivelle de cric ou le levier d'une main.
5. Veiller que à ce que le pied de cric sorte à la verticale et soit à angle droit par rapport au logement prévu à cet effet.

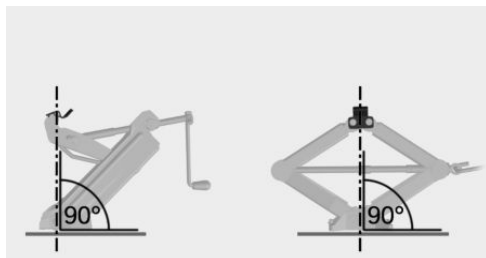

6. Veiller que à ce que le pied de cric soit vertical et à angle droit par rapport au logement prévu à cet effet.

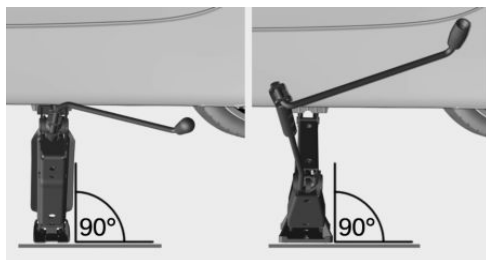

7. Tourner la manivelle jusqu'à ce que le cric s'appuie avec toute sa surface sur le sol et que la roue concernée soit soulevée du sol de 3 cm.

Montage de la roue

Si nécessaire, ne monter qu'une roue de secours à la fois.

1. Dévisser les vis de roue.
2. Retirer la roue.
3. Installer la nouvelle roue ou la roue de secours et visser manuellement au moins deux vis de roue en croix.

Si vous ne montez pas des jantes en alliage léger d'origine du constructeur du véhicule, il

faut, le cas échéant, aussi utiliser les vis de roue qui correspondent aux roues.

4. Serrer les vis de roue restantes à la main et serrer toutes les vis de roue en croix.
5. Tourner la manivelle du cric dans le sens inverse des aiguilles d'une montre pour replier le cric et faire redescendre le véhicule.
6. Retirer le cric et le ranger en lieu sûr.

Après le changement de roue

1. Serrer les vis de roue en croix. Le couple de serrage est de 140 N.m.
2. Si nécessaire, ranger la roue défectueuse dans le compartiment à bagages.
À cause de sa taille, la roue défectueuse ne peut pas être logée sous la trappe de plancher.
3. Contrôler la pression de gonflage à la prochaine occasion et la corriger le cas échéant.
4. Réinitialiser l'avertisseur de crevaison RPA.
Réinitialiser le contrôle de pression des pneus RDC.
5. Faire contrôler la fixation solide des vis de roue avec une clé dynamométrique calibrée.
6. Rouler jusqu'à un partenaire de service après-vente du constructeur, un autre partenaire de service après-vente ou un atelier qualifié pour faire remplacer le pneu endommagé.

Roue de secours

Principe

En cas de crevaison, la roue de secours peut être utilisée pour remplacer un pneu défectueux. La roue de secours est conçue uniquement pour une utilisation temporaire jusqu'à ce que la roue défectueuse soit remplacée.

Généralités

Ne monter qu'une roue de secours à la fois

Contrôler également régulièrement la pression de gonflage de la roue de secours dans le compartiment à bagages et la corriger le cas échéant.

Consigne de sécurité

AVERTISSEMENT

La roue de secours présente une taille spéciale. La conduite avec une roue de secours peut entraîner la modification des caractéristiques de conduite, comme une stabilité directionnelle réduite lors du freinage, une distance de freinage allongée et un comportement au volant différent dans les zones limites de braquage. Risque d'accident. Conduire avec retenue et ne pas dépasser une vitesse de 80 km/h.

Aperçu

La roue de secours et les outils de changement de roue se trouvent sous le plancher du compartiment à bagages.

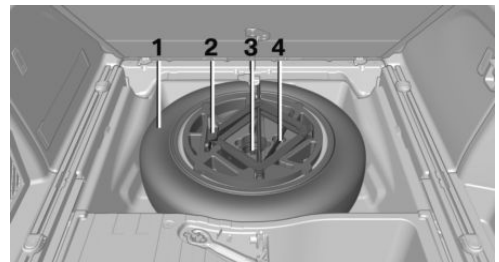

- 1 Roue de secours
- 2 Cric
- 3 Manivelle de cric
- 4 Clé pour boulons de roue

Retirer la roue de secours

1. Sortir le logement d'outil.
2. Desserrer les vis papillons, flèche 1.

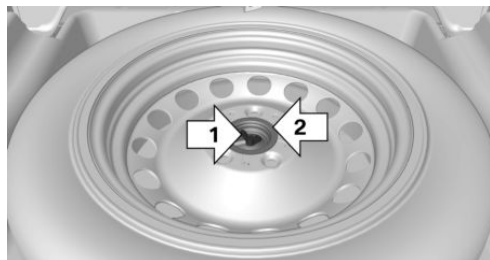

3. Sortir la rondelle, flèche 2, sur le côté.
4. Retirer la roue de secours.

Insérer la roue de secours

1. Insérer la roue de secours.
2. Insérer la rondelle.
3. Visser et serrer l'écrou papillon.
4. Insérer le logement d'outils dans la roue de secours.
5. Mettre en place le plancher du compartiment à bagages.

Compartiment moteur

Équipement du véhicule

Ce chapitre décrit tous les équipements de série, spécifiques à un pays et en option proposés pour cette série de modèles. C'est pourquoi des équipements non disponibles pour un véhicule,

en raison des options choisies ou de la version de pays, y sont également décrits. Ceci s'applique également aux fonctions et systèmes de sécurité. L'utilisation des fonctions et systèmes correspondants implique le respect des lois et des règlements en vigueur.

Aperçu

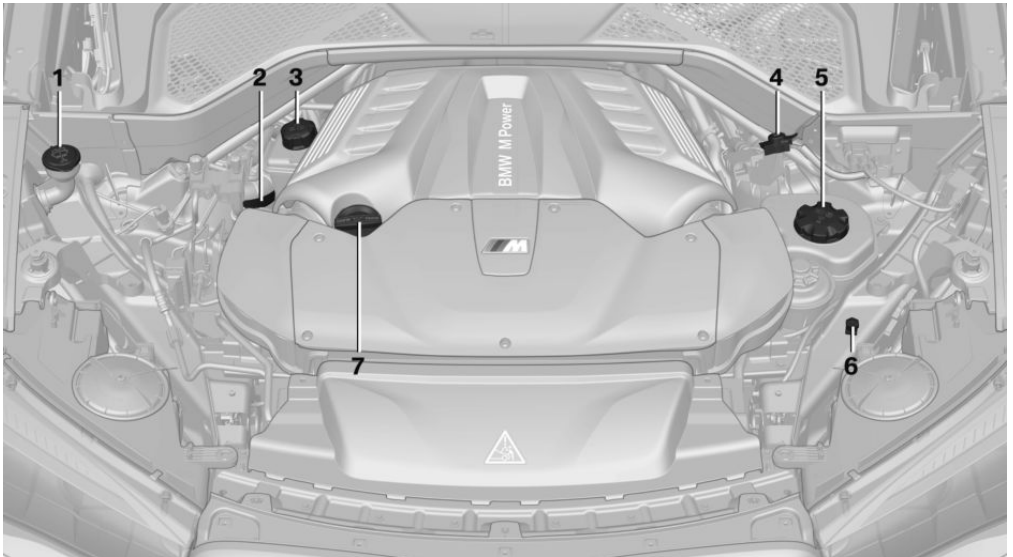

- | | |
|--|---|
| <p>1 Orifice de remplissage pour liquide de lave-glace</p> <p>2 Numéro d'identification du véhicule</p> <p>3 Réservoir de liquide de refroidissement pour air de suralimentation</p> <p>4 Aide au démarrage, borne plus de la batterie</p> | <p>5 Réservoir de liquide de refroidissement moteur</p> <p>6 Aide au démarrage, borne moins de la batterie</p> <p>7 Orifice de remplissage d'huile</p> |
|--|---|

Capot moteur

Consignes de sécurité

⚠ AVERTISSEMENT

Les interventions incorrectes dans le compartiment moteur peuvent endommager des composants et entraîner un risque de sécurité. Risque d'accident ou risque de dommages matériels. Faire exécuter les interventions dans le compartiment moteur par un partenaire de service après-vente du constructeur ou un autre partenaire de service après-vente qualifié ou par un atelier qualifié.

⚠ AVERTISSEMENT

Le compartiment moteur abrite des pièces en mouvement. Certaines pièces peuvent se trouver en mouvement même lorsque le véhicule est coupé, par exemple le ventilateur du radiateur. Risque de blessures. Ne pas introduire la main dans la zone de déplacement de pièces en mouvement. S'assurer que les vêtements et les cheveux sont éloignés des pièces mobiles.

⚠ AVERTISSEMENT

Le capot moteur présente sur sa face intérieure des pièces en saillie, par exemple le crochet de verrouillage. Risque de blessures. Lorsque le capot moteur est ouvert, faire attention aux pièces en saillie et se tenir écarté de ces zones.

⚠ AVERTISSEMENT

Un capot moteur non correctement verrouillé peut s'ouvrir pendant la conduite et limiter la visibilité. Risque d'accident. Stopper immédiatement et refermer correctement le capot moteur.

⚠ AVERTISSEMENT

Des membres peuvent être coincés lors de l'ouverture et la fermeture du capot moteur. Risque de blessures. Lors de l'ouverture et de la fermeture, veiller à ce que la zone de mouvement du capot moteur soit libre.

⚠ REMARQUE

Les essuie-glace dépliés peuvent être coincés lors de l'ouverture du capot moteur. Risque de dommages matériels. Avant l'ouverture du capot moteur, veiller à ce que les essuie-glace avec balais montés reposent bien sur le pare-brise.

Ouverture du capot moteur

1. Tirer sur la manette.

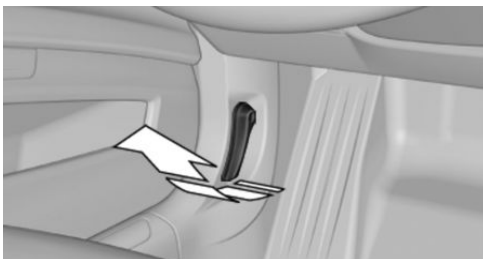

2. Repousser le levier de déverrouillage, puis lever le capot moteur.

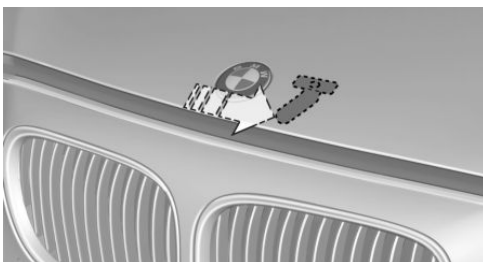

3. Faire attention aux pièces saillantes du capot moteur.

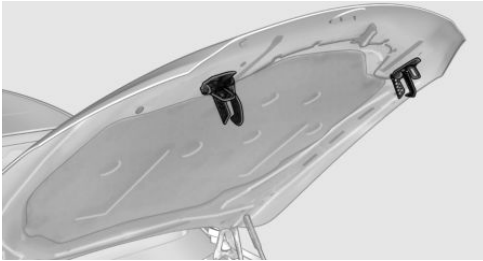

Fermeture du capot moteur

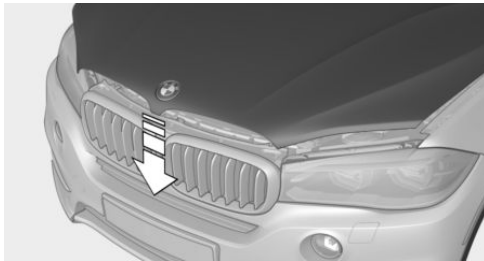

Laisser tomber le capot moteur d'environ 40 cm de hauteur et appuyer encore dessus pour verrouiller complètement le capot.

Le capot moteur doit s'enclencher de manière audible des deux côtés.

Huile moteur

Équipement du véhicule

Ce chapitre décrit tous les équipements de série, spécifiques à un pays et en option proposés pour cette série de modèles. C'est pourquoi des équipements non disponibles pour un véhicule, en raison des options choisies ou de la version de pays, y sont également décrits. Ceci s'applique également aux fonctions et systèmes de sécurité. L'utilisation des fonctions et systèmes correspondants implique le respect des lois et des règlements en vigueur.

Généralités

La consommation d'huile moteur dépend du style de conduite et des conditions d'utilisation. C'est pourquoi, après chaque ravitaillement, contrôler le niveau d'huile moteur en procédant à une mesure détaillée.

La consommation d'huile de moteur peut augmenter, par exemple dans les situations suivantes :

- ▷ Conduite sportive.
- ▷ Rodage du moteur.
- ▷ Mode ralenti du moteur.
- ▷ En cas d'utilisation de types d'huile moteur non homologués.

Selon le niveau d'huile moteur, différents messages Check-Control s'affichent sur l'écran de contrôle.

Consignes de sécurité

⚠ REMARQUE

Un niveau d'huile moteur insuffisant entraîne des dommages au moteur. Risque de dommages matériels. Ajouter immédiatement de l'huile moteur.

⚠ REMARQUE

Une quantité trop importante d'huile moteur peut endommager le moteur ou le catalyseur. Risque de dommages matériels. Ne pas trop remplir d'huile moteur. En cas de trop plein d'huile moteur, faire contrôler le niveau d'huile par un partenaire de service après-vente du constructeur ou un autre partenaire de service après-vente qualifié ou par un atelier qualifié.

Mesure électronique du niveau d'huile

Généralités

La mesure électronique du niveau d'huile dispose de deux principes de mesure :

- ▷ Surveillance.
- ▷ Mesure détaillée.

Si les trajets courts sont fréquents ou le style de conduite est souvent dynamique, par exemple avec des virages rapidement négociés, procéder régulièrement à une mesure détaillée.

Surveillance

Principe

Le niveau d'huile moteur est surveillé électroniquement pendant la conduite et affiché sur l'écran de contrôle.

Si le niveau d'huile moteur n'est plus compris dans la plage autorisée, un message Check-Control s'affiche.

Conditions de fonctionnement

Une valeur mesurée à jour est disponible après un trajet normal d'environ 30 minutes.

Affichage du niveau d'huile moteur

Par iDrive :

1. « Mon véhicule »
2. « Statut véhicule »
3.  « Niveau d'huile moteur »

Le niveau d'huile moteur est affiché.

Limites du système

Si les trajets courts sont fréquents ou le style de conduite souvent dynamique, il est possible que la valeur mesurée ne soit pas disponible. Dans ce cas, la valeur mesurée du dernier trajet suffisamment long s'affiche.

Mesure détaillée

Principe

Le niveau d'huile moteur est contrôlé à l'arrêt et s'affiche sur une échelle graduée.

Si le niveau d'huile moteur n'est plus compris dans la plage autorisée, un message Check-Control s'affiche.

Généralités

Le régime de ralenti augmente légèrement au cours de la mesure.

Conditions de fonctionnement

- ▷ Le véhicule se trouve à l'horizontale.
- ▷ Manette de sélection en position N ou P et pédale d'accélérateur relâchée.
- ▷ Le moteur tourne et est à la température de service.

Effectuer la mesure détaillée

Par iDrive :

1. « Mon véhicule »
2. « Statut véhicule »
3.  « Niveau d'huile moteur »
4. « Mesurer niveau d'huile moteur »
5. « Démarrer mesure »

Le niveau d'huile est contrôlé et affiché via une échelle graduée.

Appoint d'huile moteur

Généralités

Faire l'appoint d'huile moteur uniquement lorsque le message correspondant est affiché sur le combiné d'instruments. La quantité de complément est indiquée dans le message dans le combiné d'instruments.

Faire l'appoint uniquement avec une huile moteur adaptée, voir page 292.

Garer le véhicule en un lieu sûr et couper le contact avant de faire l'appoint d'huile.

Veiller à ne pas trop remplir le réservoir d'huile moteur.

Consignes de sécurité

AVERTISSEMENT

Les consommables comme huiles, graisses, liquide de refroidissement et carburants peuvent contenir des substances toxiques. Risque de blessures ou danger de mort. Respecter les remarques apposées sur les récipients. Ne pas

laisser les vêtements, la peau ou les yeux entrer en contact avec les consommables. Ne pas transvaser les consommables dans d'autres bouteilles. Conserver les consommables hors de portée des enfants.

REMARQUE

Un niveau d'huile moteur insuffisant entraîne des dommages au moteur. Risque de dommages matériels. Ajouter immédiatement de l'huile moteur.

REMARQUE

Une quantité trop importante d'huile moteur peut endommager le moteur ou le catalyseur. Risque de dommages matériels. Ne pas trop remplir d'huile moteur. En cas de trop plein d'huile moteur, faire contrôler le niveau d'huile par un partenaire de service après-vente du constructeur ou un autre partenaire de service après-vente qualifié ou par un atelier qualifié.

Aperçu

L'orifice de remplissage d'huile se trouve dans le compartiment moteur, voir page 287.

Appoint d'huile moteur

1. Ouverture du capot moteur, voir page 288
2. Tourner le bouchon dans le sens inverse des aiguilles d'une montre.

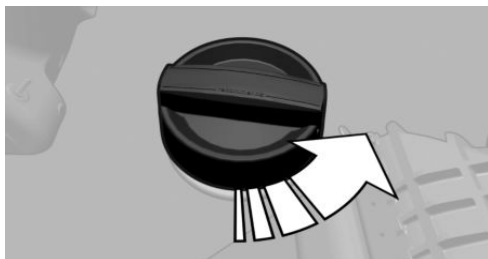

3. Faire l'appoint d'huile moteur.
4. Visser le bouchon.

Types d'huiles moteur pour faire l'appoint

Généralités

La qualité de l'huile a une importance décisive sur la durée de vie du moteur.

Faire l'appoint d'huile moteur uniquement avec les types d'huile mentionnés.

Le cas échéant, certains types d'huile ne sont pas disponibles dans tous les pays.

Consignes de sécurité

REMARQUE

Les additifs pour huile peuvent endommager le moteur. Risque de dommages matériels. Ne pas utiliser d'additifs pour huile.

REMARQUE

Une huile moteur inadaptée peut entraîner des dysfonctionnements dans le moteur ou l'endommager. Risque de dommages matériels. Lors de la sélection de l'huile moteur, veiller à ce que celle-ci possède la bonne classe de viscosité.

Types d'huiles moteur adaptées

L'appoint d'huile moteur peut être réalisé avec les spécifications d'huile suivantes :

Spécification d'huile

BMW Longlife-01.

BMW Longlife-01 FE.

Spécification d'huile

BMW Longlife-04.

BMW Longlife-12 FE.

Autres huiles moteur

Si des huiles moteurs adaptées ne sont pas disponibles, vous pouvez faire l'appoint avec jusqu'à 1 litre d'une huile moteur présentant les spécifications suivantes :

Spécification d'huile

ACEA A3/B4.

ACEA C2.

ACEA C3.

Classes de viscosité

Lors du choix d'une huile moteur, veiller à ce que celle-ci possède une des classes de viscosité suivantes :

Classes de viscosité

SAE 0W-30.

SAE 5W-30.

SAE 0W-40.

SAE 5W-40.

Pour de plus amples informations sur les spécifications d'huiles adaptées et les viscosités d'huiles moteur, contacter un partenaire de service après-vente du constructeur ou un autre partenaire de service après-vente qualifié ou un atelier qualifié.

Vidanges d'huile** REMARQUE**

L'huile moteur qui n'est pas remplacée à temps peut entraîner une usure accrue du moteur et, ainsi, des dommages au moteur. Risque de dommages matériels. Ne pas dépasser les dates de service affichées dans le véhicule.

Le constructeur du véhicule recommande de faire changer l'huile moteur par un partenaire de service après-vente du constructeur ou un autre partenaire de service après-vente qualifié ou par un atelier qualifié.

**BMW recommande
Original BMW Engine Oil.**

Liquide de refroidissement

Équipement du véhicule

Ce chapitre décrit tous les équipements de série, spécifiques à un pays et en option proposés pour cette série de modèles. C'est pourquoi des équipements non disponibles pour un véhicule, en raison des options choisies ou de la version de pays, y sont également décrits. Ceci s'applique également aux fonctions et systèmes de sécurité. L'utilisation des fonctions et systèmes correspondants implique le respect des lois et des règlements en vigueur.

Généralités

Le véhicule dispose de deux réservoirs de liquide de refroidissement qui se trouvent dans le compartiment moteur.

Pour assurer la fiabilité du véhicule, vérifier toujours les niveaux de liquide de refroidissement des deux réservoirs.

Les additifs commercialisés ne conviennent pas tous à votre véhicule. De plus amples informations concernant les additifs adaptés sont disponibles auprès d'un partenaire de service après-vente du constructeur ou d'un autre partenaire de service après-vente qualifié ou d'un atelier qualifié.

Consignes de sécurité

⚠ AVERTISSEMENT

Du liquide de refroidissement peut s'échapper et provoquer des brûlures lorsque le moteur est chaud et que le système de refroidissement est ouvert. Risque de blessures. Ouvrir le système de refroidissement uniquement lorsque le moteur est froid.

⚠ AVERTISSEMENT

Les additifs sont toxiques et des additifs incorrects peuvent endommager le moteur. Risque de blessures ou risque de dommages matériels. Éviter tout contact des additifs avec les vêtements, la peau ou les yeux et éviter toute ingestion. Utiliser exclusivement des additifs adéquats.

Niveau de liquide de refroidissement

Contrôle

1. Laisser refroidir le moteur.
2. Ouverture du capot moteur.
3. Dévisser quelque peu le bouchon du réservoir de liquide de refroidissement en le tournant dans le sens contraire des aiguilles d'une montre jusqu'à ce que la surpression puisse se dégager.

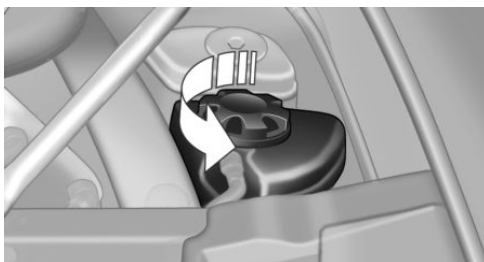

4. Ouvrir le bouchon du réservoir de liquide de refroidissement.
5. Le niveau de liquide de refroidissement est correct quand il se trouve entre les repères Min et Max dans l'orifice de remplissage.



Appoint d'huile moteur

1. Laisser refroidir le moteur.
2. Dévisser quelque peu le bouchon du réservoir de liquide de refroidissement en le tournant en sens antihoraire jusqu'à ce que la surpression puisse se dégager, puis l'ouvrir.

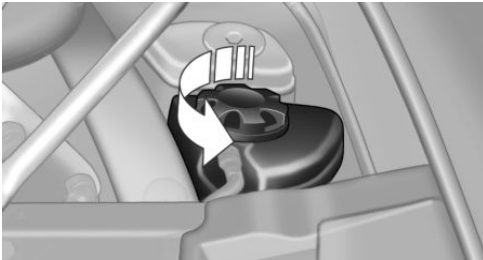

3. Au besoin, faire lentement l'appoint jusqu'au niveau correct, ne pas trop remplir.
4. Visser le bouchon.
5. Faire éliminer au plus tôt la cause de la perte de liquide de refroidissement.

Élimination



Lors de l'élimination du liquide de refroidissement et des additifs, respecter les prescriptions pour la protection de l'environnement.

Maintenance

Équipement du véhicule

Ce chapitre décrit tous les équipements de série, spécifiques à un pays et en option proposés pour cette série de modèles. C'est pourquoi des équipements non disponibles pour un véhicule, en raison des options choisies ou de la version de pays, y sont également décrits. Ceci s'applique également aux fonctions et systèmes de sécurité. L'utilisation des fonctions et systèmes correspondants implique le respect des lois et des règlements en vigueur.

Système de maintenance BMW

Le système de maintenance signale les mesures de maintenance à prendre et contribue ainsi à maintenir la sécurité d'utilisation et la sécurité routière du véhicule.

Le cas échéant, l'étendue et les intervalles du système de maintenance peuvent varier selon la version de pays. Les opérations de remplacement, les pièces de rechange et les consommables sont facturés séparément. De plus amples informations sont disponibles auprès d'un partenaire de service après-vente du constructeur ou d'un autre partenaire de service après-vente qualifié ou d'un atelier qualifié.

Maintenance conditionnelle CBS

Principe

Des capteurs et des algorithmes spéciaux prennent en considération les conditions d'utilisation du véhicule. Le CBS détermine ainsi les besoins de maintenance.

Le système permet ainsi d'adapter l'étendue des opérations d'entretien à chaque profil d'exploitation.

Généralités

Des informations sur les besoins d'entretien, voir page 142, peuvent être affichées sur l'écran de contrôle.

Données d'entretien dans la télécommande

Les informations concernant les besoins d'entretien sont mémorisées en permanence dans la télécommande. Le partenaire de service après-vente peut lire ces données et proposer un volume d'entretien pour le véhicule.

Pour cela, remettre au Conseiller Service la télécommande avec laquelle le véhicule a roulé en dernier.

Temps d'immobilisation

Les temps d'immobilisation avec la batterie débranchée ne sont pas pris en compte.

Faire effectuer la mise à jour de l'étendue des opérations d'entretien périodiques, telles que le renouvellement du liquide de frein et, le cas échéant, celui de l'huile moteur et des filtres à microparticules/à charbon actif, par un partenaire de service après-vente du constructeur ou un autre partenaire de service après-vente qualifié ou par un atelier qualifié.

Historique de service

Maintenance et réparation

Faire effectuer les opérations d'entretien et de réparation par un partenaire de service après-vente du constructeur ou un autre partenaire de

service après-vente qualifié ou par un atelier qualifié.

Entrées

Les opérations d'entretien effectuées sont inscrites dans les justificatifs d'entretien et dans les données du véhicule. Ces attestations sont comme un carnet d'entretien, la preuve d'un entretien régulier.

Si une entrée est ajoutée à l'historique électronique de service du véhicule, les données relatives au service sont mémorisées non seulement dans le véhicule, mais également dans les systèmes informatiques centraux de BMW AG, Munich.

Après un changement de propriétaire, les données entrées dans l'historique électronique de service peuvent également être lues par le nouveau propriétaire du véhicule. Un partenaire de service après-vente du constructeur ou un autre partenaire de service après-vente qualifié ou un atelier qualifié peuvent lire les données inscrites dans l'historique électronique de service.

Opposition

Le propriétaire du véhicule peut refuser, auprès d'un partenaire de service après-vente du constructeur ou un autre partenaire de service après-vente qualifié ou d'un atelier qualifié, l'entrée dans l'historique électronique de service avec la mémorisation afférente des données dans le véhicule et la transmission des données au constructeur du véhicule pour ce qui concerne sa période de propriété du véhicule. Dans ce cas, aucune entrée ne sera effectuée dans l'historique électronique de service du véhicule.

Affichage

Les entretiens enregistrés peuvent être affichés sur l'écran de contrôle par l'intermédiaire de l'historique de service, voir page [143](#).

Prise de courant du système de diagnostic embarqué OBD

Généralités

Après le verrouillage du véhicule, les appareils raccordés à la prise de courant OBD déclenchent l'alarme antivol. Retirer les appareils raccordés à la prise de courant OBD avant de verrouiller le véhicule.

Consigne de sécurité

REMARQUE

L'utilisation non conforme de la prise de courant du système de diagnostic embarqué OBD peut entraîner des dysfonctionnements du véhicule. Risque de dommages matériels. Les opérations de service après-vente et d'entretien par l'intermédiaire de la prise de courant pour le système de diagnostic embarqué OBD doivent être confiées uniquement à un partenaire de service après-vente du constructeur, un autre partenaire de service qualifié, un atelier qualifié ou toute autre personne autorisée. Ne brancher que des appareils dont l'utilisation sur la prise de courant pour le système de diagnostic embarqué OBD a été contrôlée et déclarée sans risques.

Disposition

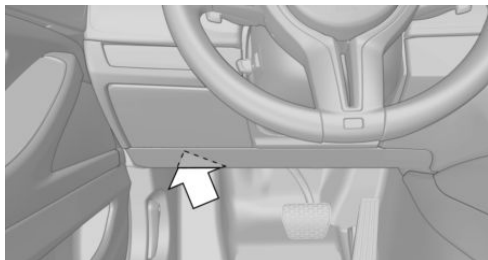

Côté conducteur se trouve une prise de courant OBD pour le contrôle des composants qui interviennent dans la composition des émissions.

Émissions



▷ Le voyant clignote :

Défaut de fonctionnement du moteur qui peut conduire à l'endommagement du catalyseur. Faire immédiatement vérifier le véhicule.

▷ Le voyant est allumé :

Altération des émissions. Faire contrôler le véhicule le plus tôt possible.

Recyclage

À la fin de son cycle de vie, le constructeur de votre véhicule recommande de la remettre à l'un des centres de reprise qu'il vous indique. Cette reprise est soumise aux dispositions légales particulières à chaque pays. De plus amples informations sont disponibles auprès d'un partenaire de service après-vente du constructeur ou d'un autre partenaire de service après-vente qualifié ou d'un atelier qualifié.

Remplacement de pièces

Équipement du véhicule

Ce chapitre décrit tous les équipements de série, spécifiques à un pays et en option proposés pour cette série de modèles. C'est pourquoi des équipements non disponibles pour un véhicule, en raison des options choisies ou de la version de pays, y sont également décrits. Ceci s'applique également aux fonctions et systèmes de sécurité. L'utilisation des fonctions et systèmes correspondants implique le respect des lois et des règlements en vigueur.

Outillage de bord

1. Relever le plancher du compartiment à bagages.

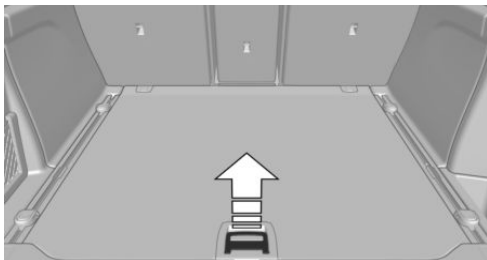

2. Retirer l'outillage de bord.



Balais d'essuie-glace

Consignes de sécurité

REMARQUE

Si l'essuie-glace tombe sur la vitre sans que le balai n'ait été monté, la vitre risque d'être endommagée. Risque de dommages matériels. Lors du remplacement du balai, maintenir l'essuie-glace. Ne pas rabattre l'essuie-glace ni l'activer tant que le balai n'a pas été monté.

REMARQUE

Les essuie-glace dépliés peuvent être coincés lors de l'ouverture du capot moteur. Risque de dommages matériels. Avant l'ouverture du capot moteur, veiller à ce que les essuie-glace avec balais montés reposent bien sur le pare-brise.

Remplacer les balais d'essuie-glace avant

1. Pour le remplacement, amener les essuie-glaces en position relevée, voir page 124.
2. Soulever complètement l'essuie-glace du pare-brise.

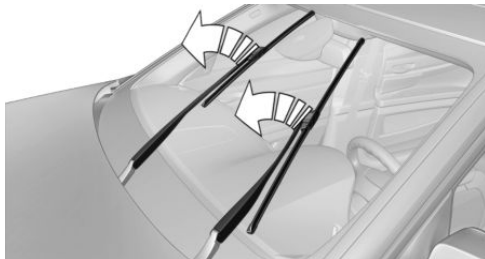

- Déplier le support.

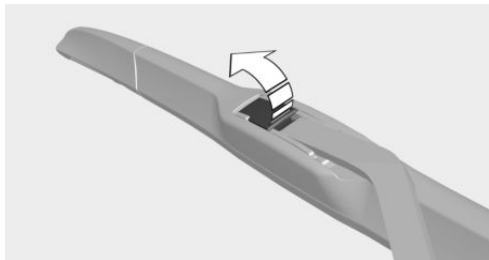

- Retirer le balai d'essuie-glace le long du bras d'essuie-glace.

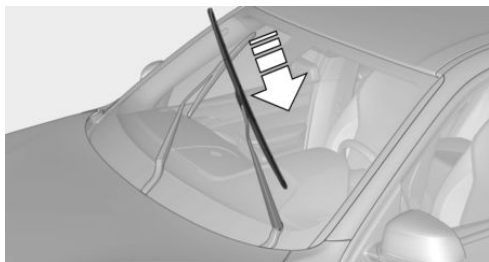

- Mettre en place le balai d'essuie-glace neuf et rabattre le support jusqu'à ce qu'il s'enclenche de façon audible.
- Rabattre l'essuie-glace.

BMW X5 M : remplacement du balai d'essuie-glace arrière

- Écarter l'essuie-glace.
- Tourner le balai d'essuie-glace vers l'arrière jusqu'en butée.

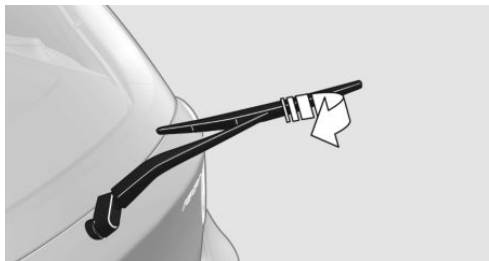

- Continuer de tourner le balai d'essuie-glace contre la butée et le sortir ainsi de la fixation.

- Appuyer sur le nouveau balai d'essuie-glace jusqu'à ce qu'il s'enclenche de façon audible dans la fixation.
- Rabattre l'essuie-glace vers l'intérieur.

Remplacement d'ampoules et des feux

Généralités

Ampoules et feux

Les ampoules et les feux jouent un rôle essentiel au niveau de la sécurité routière.

Tous les projecteurs et tous les feux sont composés de LED.

Le constructeur du véhicule recommande de faire exécuter les opérations correspondantes par un partenaire de service après-vente du constructeur ou un autre partenaire de service après-vente qualifié ou par un atelier qualifié.

Observer les consignes de sécurité, voir page 301.

Diodes électroluminescentes LED

Certaines versions possèdent comme source lumineuse des diodes situées derrière un cache. Ces diodes lumineuses sont apparentées à des lasers conventionnels et sont désignées comme diodes émettrices de lumière de classe 1.

Observer les consignes de sécurité, voir page 301.

Consignes de sécurité

Diodes électroluminescentes LED

AVERTISSEMENT

Une luminosité intense peut irriter ou léser la rétine. Risque de blessures. Ne pas regarder directement dans les projecteurs ou d'autres sources lumineuses. Ne pas retirer les caches des LED.

Verres de projecteurs

Par temps froid et humide, les phares peuvent s'embuer à l'intérieur. Lorsque l'éclairage est allumé, la buée disparaît rapidement. Les verres de projecteurs n'ont pas besoin d'être remplacés.

Si de l'humidité se forme de plus en plus malgré les projecteurs allumés, par exemple gouttes d'eau dans le projecteur, faire contrôler celui-ci.

Batterie du véhicule

Maintenance

La batterie est sans maintenance.

La quantité d'électrolyte versée est suffisante pour la durée de vie de la batterie.

Pour plus d'informations sur la batterie, contacter un partenaire de service après-vente du constructeur ou un autre partenaire de service après-vente qualifié ou un atelier qualifié.

Remplacement de la batterie du véhicule

Généralités

Le constructeur de votre véhicule recommande de faire jumeler la batterie du véhicule si elle a été remplacée par un partenaire de service après-vente du constructeur ou un autre partenaire de service après-vente qualifié ou par un atelier qualifié. Ce nouveau jumelage met à dis-

position toutes les fonctions confort de manière illimitée et les éventuels messages Check-Control des fonctions confort ne s'affichent alors plus.

Consigne de sécurité

REMARQUE

Les batteries de véhicule qui n sont pas homologuées peuvent endommager les systèmes ou faire en sorte que des fonctions ne puissent plus être exécutées. Risque de dommages matériels. Utiliser uniquement des batteries de véhicule homologuées par le constructeur du véhicule.

Recharger la batterie

Généralités

Pour lui assurer sa pleine durée de vie, veiller à ce que la batterie soit suffisamment chargée.

Dans les cas suivants, il peut être nécessaire de recharger la batterie :

- ▷ En cas de courts trajets fréquents.
- ▷ En cas d'immobilisations prolongées de plus d'un mois.

Consigne de sécurité

REMARQUE

Les chargeurs pour les batteries du véhicule peuvent travailler avec des tensions et des courants élevés, ce qui peut surcharger ou endommager le réseau de bord 12 volts. Risque de dommages matériels. Brancher les chargeurs de la batterie du véhicule uniquement aux points de reprise pour aide au démarrage dans le compartiment moteur.

Points de reprise pour aide au démarrage

Ne recharger la batterie à bord qu'avec le moteur arrêté, en utilisant les points de reprise pour aide au démarrage, voir page 308, prévus dans le compartiment du moteur.

Chargeurs de batterie

Des chargeurs de batterie spécialement conçus et adaptés au réseau de bord du véhicule sont disponibles chez un partenaire de service après-vente du constructeur ou un autre partenaire de service après-vente qualifié ou d'un atelier qualifié.

Coupage de courant

Après une interruption provisoire de l'alimentation électrique, certains équipements doivent être réinitialisés ou les réglages personnels doivent être actualisés, par exemple :

- ▷ Mémoire de siège, de rétroviseurs et de volant : mémoriser de nouveau les positions.
- ▷ Heure : mettre à jour.
- ▷ Date : mettre à jour.
- ▷ Toit ouvrant en verre : initialiser le système.

Élimination de la batterie usagée



Faire éliminer les batteries usagées par un partenaire de service après-vente du constructeur ou par un autre partenaire de service après-vente qualifié ou par un atelier qualifié ou bien la remettre à un centre de collecte des déchets.

Transporter et stocker les batteries chargées en position droite normale. Lors du transport, s'assurer qu'elles ne risquent pas de basculer.

Fusibles

Généralités

Dans le véhicule, les fusibles se trouvent à deux endroits différents.

Des informations sur l'affectation des fusibles et, le cas échéant, sur l'emplacement d'autres porte-fusibles figurent sur un dépliant séparé dans le porte-fusibles situé dans le compartiment à bagages.

Consigne de sécurité

AVERTISSEMENT

Des fusibles non conformes ou réparés peuvent entraîner la surcharge des câbles et des composants électriques. Risque d'incendie. Ne pas réparer les fusibles grillés ni les remplacer par des fusibles d'une autre couleur ou d'un autre ampérage.

Dans l'habitacle

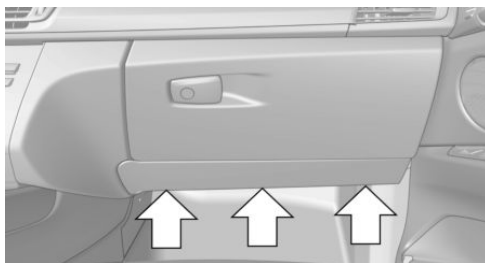

Desserrer les fixations, flèches, et ouvrir le cache.

Dans le compartiment à bagages

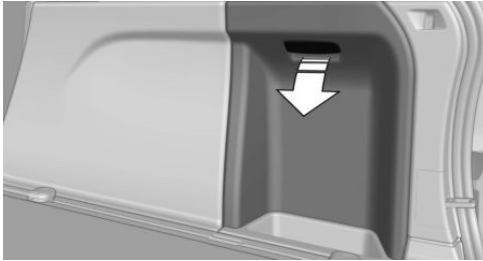

Ouvrir le cache de la garniture latérale droite, flèche.

Le porte-fusibles se trouve derrière l'isolation phonique.

Les informations relatives à l'affectation des fusibles sont indiquées sur un dépliant situé sous le porte-fusible.

Remplacement des fusibles

Le constructeur du véhicule recommande de faire remplacer les fusibles par un partenaire de service après-vente du constructeur, un autre partenaire de service après-vente qualifié ou un atelier qualifié.

Aide en cas de panne

Équipement du véhicule

Ce chapitre décrit tous les équipements de série, spécifiques à un pays et en option proposés pour cette série de modèles. C'est pourquoi des équipements non disponibles pour un véhicule, en raison des options choisies ou de la version de pays, y sont également décrits. Ceci s'applique également aux fonctions et systèmes de sécurité. L'utilisation des fonctions et systèmes correspondants implique le respect des lois et des règlements en vigueur.

Feux de détresse

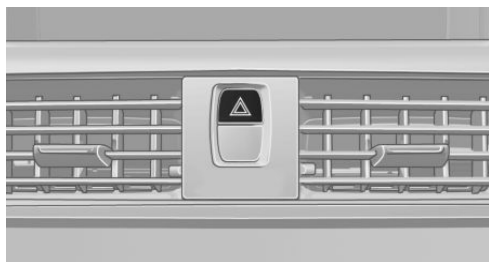

La touche se trouve dans la console centrale.

Triangle de présignalisation

1. Ouvrir le cache de la garniture latérale gauche.



2. Soulever légèrement le triangle de présignalisation et le sortir en direction de l'habitacle.

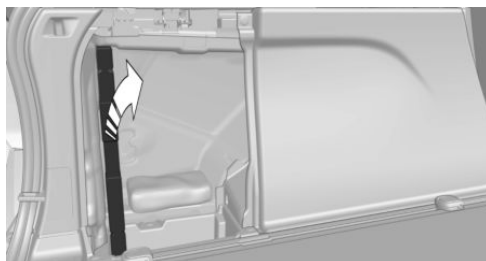

Trousse de premiers secours

Généralités

La conservation de certains articles est limitée. Contrôler régulièrement les dates de péremption du contenu et les remplacer en temps utile, si nécessaire.

Rangement

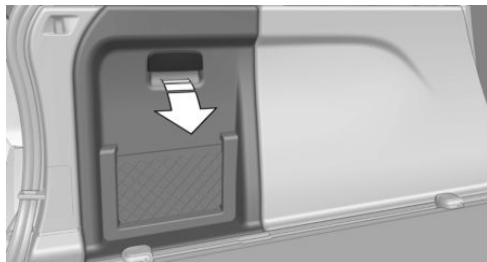

La trousse de premiers secours se trouve derrière le cache gauche dans le compartiment à bagages.

Pour ouvrir, tirer sur la poignée.

BMW Assistance Dépannage

Principe

Pour obtenir de l'aide en cas de panne, contacter BMW Assistance Dépannage.

Généralités

En cas de panne, les données concernant l'état du véhicule sont envoyées au constructeur de votre véhicule. Le cas échéant, des dysfonctionnements peuvent être corrigés directement.

La prise de contact est également possible via un message check-control, voir page 137.

Conditions préalables

- ▷ Contrat ConnectedDrive actif, équipement avec appel de détresse intelligent ou Services BMW ConnectedDrive.
- ▷ Réception mobile.
- ▷ Le contact est mis.

Démarrage du dépannage

Sur un véhicule équipé des Teleservices, une assistance est d'abord offerte via le Diagnostic Te-

leservice puis, le cas échéant, via l'Assistance Teleservice.

Par iDrive :

1. « ConnectedDrive »
2. « BMW Assistance »
3. « BMW Assistance Dépannage »

La communication est établie avec le dépannage du constructeur.

Le cas échéant, un numéro de téléphone s'affiche. Sélectionner pour appeler le numéro avec un téléphone portable jumelé.

Diagnostic Teleservice

Le Diagnostic Teleservice permet par radiotéléphonie une transmission des données détaillées du véhicule qui sont nécessaires pour le diagnostic du véhicule. Ces données sont transmises automatiquement.

Démarrer l'Assistance Teleservice

Selon le pays, l'assistance Teleservice permet d'effectuer un diagnostic approfondi du véhicule par téléphone mobile.

Après y être invité par le spécialiste du service, démarrer l'assistance Teleservice.

1. Stationner le véhicule en un lieu sûr.
2. Serrer le frein de stationnement.
3. L'écran de contrôle est activé.
4. « Téléassistance Teleservice »

Pour certaines fonctions, la sécurité du véhicule peut être restaurée.

Si c'est impossible, le Service Mobile vous informera des autres mesures à appliquer.

Appel de détresse

Appel de détresse intelligent

Principe

En cas d'urgence, ce système permet d'émettre un appel de détresse automatiquement ou manuellement.

L'appel de détresse intelligent établit la connexion avec le centre de secours de BMW.

Généralités

N'appuyer sur la touche SOS qu'en cas d'urgence.

Même si un appel de détresse via le système d'appel de détresse intelligent de BMW n'est pas possible, un appel de détresse est envoyé aux services de secours publics. Ceci dépend entre autres du réseau de téléphone mobile disponible dans chaque cas et des règlements nationaux.

Dans des conditions techniques extrêmement défavorables, l'appel de détresse ne peut pas être lancé.

Aperçu



Touche SOS dans le pavillon.

Conditions de fonctionnement

- ▶ Le système d'appel de détresse est opérationnel.
- ▶ Le contact est mis.

- ▶ Si le véhicule est équipé de la fonction d'appel de détresse intelligent : la carte SIM intégrée au véhicule est activée.

Déclenchement automatique

Dans certaines conditions, par exemple lorsque les airbags se sont déclenchés, un appel de détresse est lancé automatiquement après un accident, en fonction de sa gravité. Une pression sur la touche SOS n'a aucune influence sur l'appel de détresse automatique.

Déclenchement manuel

1. Tapoter très légèrement sur le volet de recouvrement.
 2. Maintenir la touche SOS enfoncée jusqu'à ce que la LED située sur la touche s'allume en vert.
- ▶ La LED s'allume en vert lorsque l'appel de détresse est déclenché.

Si une demande d'annulation s'affiche sur l'écran de contrôle, il est possible d'interrompre l'appel de détresse.

Si la situation le permet, attendre dans le véhicule que la communication téléphonique soit établie.

- ▶ La LED clignote en vert quand la communication a été établie avec le numéro d'appel de détresse.

Lors d'un appel de détresse via BMW, le centre de secours reçoit des données qui servent à déterminer les mesures de secours nécessaires. Cela peut concerner par exemple la position actuelle du véhicule si celle-ci peut être déterminée. Si le centre de secours ne reçoit aucune réponse à ses questions, des actions de sauvetage sont automatiquement déclenchées.

Si les haut-parleurs ne diffusent pas les instructions du centre de secours, il se peut que le kit mains libres soit hors service. Il est toutefois possible que le centre de secours vous entende.

Le centre de secours met fin à l'appel de détresse.

Extincteur

Principe

L'extincteur permet de lutter contre le feu si un incendie s'est déclaré sur le véhicule.

Aperçu

L'extincteur se trouve à l'avant du siège du passager avant.

Consigne de sécurité

AVERTISSEMENT

Risque de blessure si l'extincteur n'est pas utilisé correctement. Risque de blessures. Si l'extincteur est utilisé, respecter les points suivants :

- ▷ Éviter d'inhaler l'agent extincteur. En cas d'inhalation de l'agent extincteur, faire sortir la personne à l'air frais. En cas de troubles respiratoires, consulter immédiatement un médecin.
- ▷ Éviter tout contact de l'agent extincteur avec la peau. Un contact prolongé de l'agent extincteur avec la peau risque de la déshydrater.
- ▷ Éviter tout contact de l'agent extincteur avec les yeux. En cas de contact avec les yeux, laver abondamment à l'eau. Si les troubles persistent, consulter un médecin.

Retirer l'extincteur

Débloquer les tendeurs sur la bande de fixation.

Utilisation de l'extincteur

Si l'extincteur est utilisé, respecter les indications du fabricant spécifiées sur l'extincteur et les informations jointes.

Ranger l'extincteur

1. Placer l'extincteur dans son support.
2. Accrocher et bloquer les tendeurs.

Maintenance et remplissage

Faire contrôler l'extincteur tous les 2 ans par un partenaire de service après-vente du constructeur, un autre partenaire de service après-vente qualifié ou un atelier qualifié.

Respecter la date de la prochaine maintenance de l'extincteur.

Après utilisation, remplacer l'extincteur ou le faire remplir.

Aide au démarrage

Généralités

Quand la batterie est déchargée, le moteur peut être démarré à l'aide de la batterie d'un autre véhicule via deux câbles d'aide au démarrage. Pour cela, n'utiliser que des câbles d'aide au démarrage avec des pinces polaires complètement isolées.

Consignes de sécurité

DANGER

Le contact avec des pièces conductrices de courant peut provoquer une électrocution. Risque de blessures ou danger de mort. Ne pas toucher des pièces qui pourraient être sous tension.

AVERTISSEMENT

Lors du raccordement du câble d'aide au démarrage, une chronologie incorrecte de raccordement peut entraîner la formation d'étincelles. Risque de blessures. Respecter la chronologie lors du raccordement des câbles.

REMARQUE

Si les carrosseries des deux véhicules sont en contact, un court-circuit peut survenir lors de l'aide au démarrage. Risque de dommages matériels. Veiller à éviter tout contact entre les carrosseries.

Préparation

1. Contrôler si la batterie de l'autre véhicule présente une tension de 12 volts. Les indications de tension sont apposées sur la batterie.
2. Arrêter le moteur du véhicule donneur de courant.
3. Couper les consommateurs de courant dans les deux véhicules.

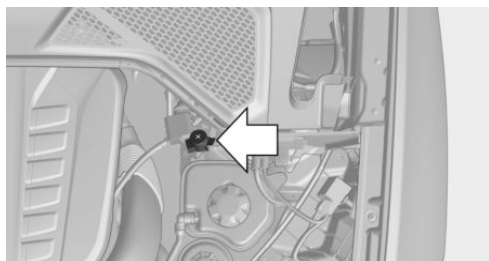
Points de reprise pour aide au démarrage

Le point dit « de reprise pour aide au démarrage » dans le compartiment moteur sert de borne plus de batterie.

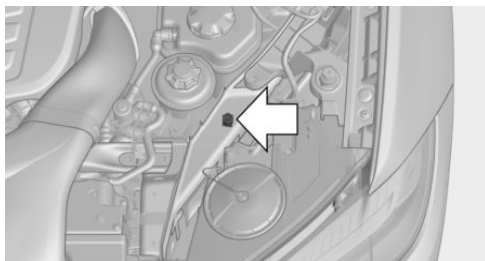

La masse de la carrosserie ou un écrou spécial sert de borne moins.

Branchement du câble

Pour éviter des dommages à des personnes ou aux deux véhicules, respecter le mode opératoire suivant.

1. Retirer le capuchon du point de reprise pour aide au démarrage BMW.
2. Fixer une pince crocodile du câble plus de l'aide au démarrage sur le pôle plus de la batterie ou sur le point de reprise correspondant du véhicule dépanneur.
3. Fixer la deuxième pince crocodile sur le pôle plus de la batterie ou sur le point de reprise correspondant du véhicule à dépanner.
4. Brancher une pince crocodile du câble moins de l'aide au démarrage sur la borne moins de la batterie ou sur la masse correspondante du moteur ou de la carrosserie du véhicule dépanneur.
5. Brancher la deuxième pince crocodile sur la borne moins de la batterie ou sur le point de masse correspondant du moteur ou de la carrosserie du véhicule à dépanner.

Démarrage du moteur

Pour démarrer le moteur, ne pas utiliser de bombe aérosol d'aide au démarrage.

1. Démarrer le moteur du véhicule donneur et le faire tourner à vide pendant quelques minutes à un régime un peu supérieur au ralenti.
2. Démarrer le moteur du véhicule à dépanner comme d'habitude.

En cas d'échec, ne répéter la tentative de démarrage qu'au bout de quelques minutes pour que la batterie vide puisse se recharger.

3. Laisser tourner les deux moteurs pendant quelques minutes.
4. Débrancher les câbles électriques d'aide au démarrage en procédant dans l'ordre inverse du branchement.

Au besoin, faire contrôler et recharger la batterie.

Démarrage par remorquage/remorquage

Consigne de sécurité

AVERTISSEMENT

En raison des limites du système, la traction/le remorquage avec les systèmes Intelligent Safety activés peut entraîner des dysfonctionnements. Risque d'accident. Désactiver tous les systèmes Intelligent Safety avant la traction/le remorquage.

Transport du véhicule

Généralités

Le véhicule ne doit pas être remorqué.

Consigne de sécurité

REMARQUE

Le remorquage du véhicule avec un essieu seulement soulevé peut endommager le véhicule. Risque de dommages matériels. Ne faire transporter le véhicule que sur un plateau.

Pousser le véhicule

Pour évacuer un véhicule en panne d'une zone dangereuse, celui-ci peut être poussé sur une courte distance.

Déplacer ou pousser, voir page 128, le véhicule.

Dépanneuse

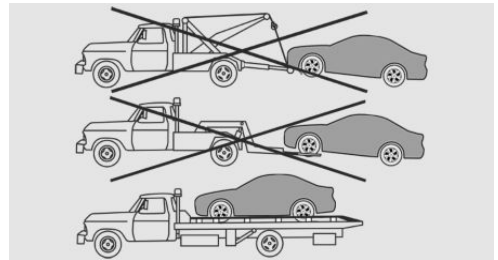

Ne faire transporter le véhicule que sur un plateau.

REMARQUE

Le véhicule peut être endommagé en cas de levage et de fixation du véhicule.

Risque de dommages matériels.

- ▷ Lever le véhicule avec des dispositifs adaptés.
- ▷ Ne pas lever ou fixer le véhicule au niveau de l'anneau de remorquage, de la carrosserie ou du châssis.

Remorquage d'autres véhicules

Généralités

Suivant la réglementation nationale, allumer les feux de détresse.

En cas de panne de l'installation électrique, signaler le véhicule à remorquer, par exemple par une plaque informative ou un triangle de présignalisation derrière la lunette arrière.

Consignes de sécurité

⚠ AVERTISSEMENT

Si le poids total autorisé du véhicule tracteur est inférieur à celui du véhicule tracté, l'anneau de remorquage peut être arraché ou le comportement de conduite n'est plus maîtrisable. Risque d'accident. Veiller à ce que le poids total du véhicule tracteur soit supérieur à celui du véhicule tracté.

⚠ REMARQUE

Une fixation incorrecte de la barre ou du câble de remorquage peut entraîner des dommages sur d'autres pièces du véhicule. Risque de dommages matériels. Fixer correctement la barre ou le câble de remorquage sur les anneaux de remorquage.

Barre de remorquage

Les anneaux de remorquage des deux véhicules doivent se trouver du même côté.

S'il est impossible d'éviter que la barre se trouve en biais, tenir compte des points suivants :

- ▷ La maniabilité est restreinte dans les virages.
- ▷ L'obliquité de la barre de remorquage engendre une force latérale.

Câble de remorquage

À la mise en mouvement du véhicule remorqueur, veiller à ce que le câble de remorquage soit tendu.

Utiliser des câbles ou sangles en nylon qui permettent un remorquage sans à-coups.

Anneau de remorquage

Généralités

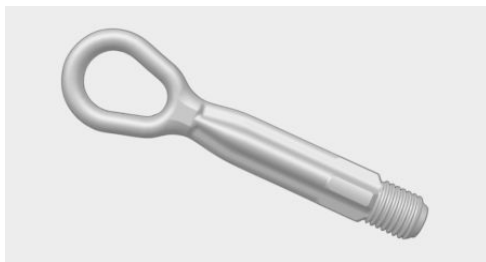

Toujours conserver dans le véhicule l'anneau de remorquage à visser.

L'anneau de remorquage peut être vissé à l'avant ou à l'arrière sur le véhicule.

L'anneau de remorquage se trouve dans le compartiment à bagages, avec l'outillage de bord, voir page 299.

Utilisation de l'anneau de remorquage :

- ▷ Utiliser exclusivement l'anneau de remorquage livré avec le véhicule et le visser fermement jusqu'en butée.
- ▷ L'anneau de remorquage ne doit être utilisé que pour un remorquage sur chaussée stabilisée.
- ▷ Éviter des sollicitations transversales de l'anneau de remorquage, par exemple ne pas soulever le véhicule par l'anneau de remorquage.

Consigne de sécurité

REMARQUE

Toute utilisation non conforme de l'anneau de remorquage peut endommager le véhicule ou l'anneau de remorquage. Risque de dommages matériels. Respecter les conseils d'utilisation de l'anneau de remorquage.

Filetage pour anneau de remorquage



Appuyer sur la marque au bord du cache pour le chasser.

Démarrage par remorquage

Boîte de vitesses automatique

Ne pas essayer de faire démarrer le véhicule par remorquage.

Un démarrage du moteur par remorquage est impossible en raison du modèle de boîte de vitesses.

Faire éliminer la cause des problèmes au démarrage par un partenaire de service après-vente du constructeur ou un autre partenaire de service après-vente qualifié ou par un atelier qualifié.

Entretien

Équipement du véhicule

Ce chapitre décrit tous les équipements de série, spécifiques à un pays et en option proposés pour cette série de modèles. C'est pourquoi des équipements non disponibles pour un véhicule, en raison des options choisies ou de la version de pays, y sont également décrits. Ceci s'applique également aux fonctions et systèmes de sécurité. L'utilisation des fonctions et systèmes correspondants implique le respect des lois et des règlements en vigueur.

Lavage du véhicule

Généralités

Éliminer régulièrement les corps étrangers dans la zone en dessous du pare-brise, par exemple des feuilles mortes, après avoir ouvert le capot moteur.

En hiver, prendre soin de laver le véhicule plus souvent. En effet, les salissures et les sels d'épandage risquent d'endommager le véhicule.

Nettoyeur vapeur et nettoyeur haute pression

Consigne de sécurité

REMARQUE

Lors du nettoyage avec un nettoyeur haute pression, une pression ou des températures trop élevées peuvent endommager différents composants. Risque de dommages matériels. Respecter une distance suffisante et ne pas maintenir le jet trop longtemps au même endroit. Respecter les instructions d'emploi des nettoyeurs à haute pression.

Distances et température

- ▷ Température maximum : 60 °C.
- ▷ Distance minimum avec les capteurs, caméras, joints : 30 cm.
- ▷ Distance minimum avec le toit ouvrant en verre : 80 cm.

Stations de lavage automatiques

Consignes de sécurité

REMARQUE

L'utilisation non conforme de stations de lavage automatiques peut entraîner des dommages sur le véhicule. Risque de dommages matériels. Respecter les instructions suivantes :

- ▷ Choisir de préférence des stations de lavage avec des brosses textile ou des brosses douces pour éviter d'endommager la peinture.
- ▷ Avant d'entrer dans la station de lavage, s'assurer que le véhicule n'est pas trop grand.
- ▷ Éviter les stations de lavage automatiques dont les rails de guidage ont une hauteur supérieure à 10 cm afin d'éviter des dommages sur la carrosserie.
- ▷ Tenir compte de la largeur maximum des rails de guidage afin d'éviter des dommages aux pneus et aux jantes.
- ▷ Rabattre les rétroviseurs afin d'éviter des dommages aux rétroviseurs extérieurs.
- ▷ Désactiver les essuie-glace et, le cas échéant, le détecteur de pluie pour éviter des dommages au système d'essuie-glace.

Entrée dans un tunnel de lavage avec boîte de vitesses automatique M

Consigne de sécurité

REMARQUE

Lorsque le contact est coupé, la manette de sélection est automatiquement placée sur la position P. Risque de dommages matériels. Ne pas couper le contact dans les installations de lavage automatiques.

Généralités

Dans un tunnel de lavage, il est nécessaire que le véhicule puisse avancer librement.

Déplacer ou pousser le véhicule, voir page 128.

Sortie d'une station de lavage

S'assurer que la clé du véhicule se trouve dans le véhicule.

Démarrer le moteur, voir page 114.

Projecteurs

Ne pas sécher les projecteurs en les frottant et ne pas utiliser de produits de nettoyage abrasifs ou caustiques.

Détremper les salissures, par exemple les insectes écrasés, avec du shampoing auto ou du produit de nettoyage anti-insectes et les enlever à grande eau.

Éliminer le givre à l'aide d'un spray antigivre pour vitres, ne pas utiliser un grattoir.

Après le lavage du véhicule

Après le lavage du véhicule, sécher les freins en donnant des coups de frein brefs, sous peine de voir l'efficacité des freins brièvement réduite. Grâce à la chaleur générée par le freinage, les disques et les plaquettes de frein sèchent et sont protégés de la corrosion.

Éliminer complètement les résidus sur les vitres pour éviter des pertes de visibilité par les stries et pour réduire le bruit des essuie-glaces et l'usure des balais.

Entretien du véhicule

Produits d'entretien

Généralités

BMW recommande d'utiliser des produits de nettoyage et d'entretien de BMW. Les produits d'entretien adaptés sont disponibles auprès d'un partenaire de service après-vente du constructeur ou d'un autre partenaire de service après-vente qualifié ou d'un atelier qualifié.

Consigne de sécurité

AVERTISSEMENT

Les produits de nettoyage peuvent renfermer des substances dangereuses ou nocives. Risque de blessures. Ouvrir les portes ou les vitres lors du nettoyage de l'intérieur. Utiliser exclusivement des produits prévus pour le nettoyage des véhicules. Respecter les indications données sur l'emballage.

Peinture du véhicule

Généralités

Un entretien régulier contribue à la sécurité routière et au maintien de la valeur du véhicule. Les influences de l'environnement dans des régions où l'air est fortement pollué, ou les polluants naturels, tels que la résine des arbres ou le pollen, peuvent attaquer la peinture du véhicule. La fréquence et l'ampleur des soins courants devront donc être définis en fonction des conditions locales.

Éliminer immédiatement les substances agressives, par exemple les fuites de carburant, d'huile

ou les déjections d'oiseaux pour éviter toute modification et décoloration de la peinture.

Consigne de sécurité

AVERTISSEMENT

Les travaux de peinture non conformes exécutés sur le véhicule peuvent entraîner une panne ou le dysfonctionnement des capteurs radars et donc entraîner un risque pour la sécurité. Risque d'accident ou risque de dommages matériels. Confier les travaux de peinture ou de remise en état de la peinture sur les boucliers des véhicules équipés de capteurs radars uniquement à un partenaire de service après-vente du constructeur, un autre partenaire de service après-vente qualifié ou un atelier qualifié.

Peinture mate

Utiliser uniquement des produits de nettoyage et d'entretien homologués pour les véhicules avec peinture mate.

Produit d'entretien du cuir Premium

Dépoussiérer régulièrement les cuirs avec un chiffon ou en passant l'aspirateur.

Sinon, la poussière et la pollution des routes provoqueraient dans les pores et les replis des garnitures en cuir une forte abrasion et une fragilisation prématurée de la surface.

Pour empêcher les colorations, p. ex. par des vêtements, nettoyer et entretenir le cuir tous les deux mois environ.

Nettoyer plus fréquemment le cuir clair étant donné que les salissures dessus sont nettement plus visibles.

Utiliser un produit d'entretien du cuir, car sinon, des impuretés et de la graisse attaqueraient lentement la couche protectrice du cuir.

Entretien des garnitures en tissu

Généralités

Passer régulièrement les coussins à l'aspirateur.

En cas de fortes salissures, par exemple taches de boissons, utiliser une éponge souple ou un chiffon en microfibres avec des nettoyants d'intérieur appropriés.

Nettoyer généreusement les coussins jusqu'aux coutures. Éviter de frotter fortement.

Consigne de sécurité

REMARQUE

Les bandes Velcro ouvertes des vêtements peuvent endommager les housses des sièges. Risque de dommages matériels. Veiller à ce que les bandes Velcro soient fermées.

Entretien de pièces particulières

Jantes en alliage léger

Lors du nettoyage sur le véhicule, n'utiliser qu'un détergent de jantes neutre avec un pH compris entre 5 et 9. Ne pas utiliser de détergent récurant ni de lance à vapeur au-dessus de 60 °C. Observer les instructions du constructeur.

Des détergents corrosifs, acides ou alcalins, peuvent détruire la couche protectrice des composants voisins, notamment des disques de frein.

Après le lavage, sécher les freins en donnant des coups de frein brefs. Grâce à la chaleur générée par le freinage, les disques et les plaquettes de frein sèchent et sont protégés de la corrosion.

Surfaces chromées et similaires

Nettoyer les pièces chromées, telles que la grille de calandre et les poignées de porte, tout particulièrement si elles ont été exposées aux sels de déneigement, en utilisant de l'eau en abondance et, au besoin, un peu de shampoing auto.

Pièces en caoutchouc

Les composants en caoutchouc peuvent présenter des surfaces sales ou des pertes de brillance en raison des intempéries. Pour le nettoyage, utiliser uniquement de l'eau et des produits d'entretien adaptés.

Traiter à intervalles réguliers les composants particulièrement sollicités avec des produits d'entretien pour caoutchouc. Pour l'entretien des joints en caoutchouc, ne pas utiliser de produit d'entretien à base de silicone, car cela risquerait d'engendrer des bruits et d'entraîner une détérioration.

Pièces en bois précieux

Pour le nettoyage des incrustations, placages et éléments de finition en bois précieux, utiliser seulement un chiffon humide. Sécher ensuite avec un chiffon doux.

Pièces en matière synthétique

REMARQUE

Les nettoyants contenant de l'alcool ou des solvants comme les nitrodiluants, les détergents à froid, le carburant ou produits similaires peuvent endommager les pièces en plastique. Risque de dommages matériels. Pour le nettoyage, utiliser un chiffon en microfibres. Si nécessaire, humidifier légèrement le chiffon.

Les pièces en plastique comprennent par exemple :

- Surfaces en simili-cuir.
- Pavillon.
- Verres des lampes.
- Verre du combiné d'instruments.
- Pièces injectées en noir mat.
- Pièces peintes dans l'habitacle.

Pour le nettoyage, utiliser un chiffon en microfibres.

Si nécessaire, humidifier légèrement le chiffon.

Ne pas trop mouiller le pavillon.

Ceintures de sécurité

AVERTISSEMENT

Les nettoyants chimiques peuvent détruire le tissu des ceintures de sécurité. Défaut de la fonction de protection des ceintures de sécurité. Risque de blessures ou danger de mort. Utiliser uniquement une solution savonneuse douce pour nettoyer les ceintures de sécurité.

Les sangles sales s'enroulent mal, ce qui risque de compromettre la sécurité.

Les nettoyer exclusivement à l'eau savonneuse douce, sans les déposer.

N'enrouler les ceintures de sécurité que lorsqu'elles sont sèches.

Moquettes et tapis

AVERTISSEMENT

Les objets se trouvant sur le plancher côté conducteur peuvent limiter la course des pédales ou bloquer une pédale enfoncée à fond. Risque d'accident. Ranger les objets dans le véhicule de manière à ce qu'ils soient sécurisés et ne puissent pas parvenir dans la zone des pieds du conducteur. Utiliser des tapis de sol adaptés au véhicule et qui peuvent être fixés au plancher. Ne pas utiliser de tapis de sol non fixés et ne pas superposer plusieurs tapis de sol. Veiller à laisser un espace libre suffisant pour les pédales. Veiller à ce que les tapis de sol soient de nouveau fixés de façon sûre après avoir été enlevés, par exemple pour les nettoyer.

Pour le nettoyage de l'intérieur de l'habitacle, les tapis de sol peuvent être enlevés.

En cas de forte salissure, nettoyer les moquettes avec un chiffon en microfibres et de l'eau ou un détergent pour textiles. Frotter dans un mouvement de va-et-vient dans le sens du déplacement, sinon la moquette pourrait feutrer.

Capteurs/objectifs de caméra

Pour nettoyer les capteurs ou objectifs de caméra, utiliser un chiffon légèrement imbibé de produit pour vitres.

Affichages/écrans/écran de protection de l'affichage tête haute

REMARQUE

Les nettoyeurs chimiques, l'eau ou les liquides de tout genre peuvent endommager la surface des affichages et des écrans. Risque de dommages matériels. Pour le nettoyage, utiliser un chiffon propre antistatique en microfibres.

REMARQUE

Un nettoyage non conforme peut endommager la surface des affichages. Risque de dommages matériels. Éviter d'exercer une pression trop importante et ne pas utiliser de matériaux abrasifs.

Pour le nettoyage, utiliser un chiffon propre antistatique en microfibres.

Nettoyer la vitre de protection de l'affichage tête haute avec un tissu à microfibres et un nettoyeur domestique conventionnel.

Immobilisation du véhicule

Lors d'une mise hors circulation du véhicule pendant plus de trois mois, il faut prendre des mesures spéciales. De plus amples informations sont disponibles auprès d'un partenaire de service après-vente du constructeur ou d'un autre partenaire de service après-vente qualifié ou d'un atelier qualifié.





🔍 **RÉPERTOIRE**

Caractéristiques techniques	320
Annexe	324
Tout de A à Z	326

Caractéristiques techniques

Équipement du véhicule

Ce chapitre décrit tous les équipements de série, spécifiques à un pays et en option proposés pour cette série de modèles. C'est pourquoi des équipements non disponibles pour un véhicule,

en raison des options choisies ou de la version de pays, y sont également décrits. Ceci s'applique également aux fonctions et systèmes de sécurité. L'utilisation des fonctions et systèmes correspondants implique le respect des lois et des règlements en vigueur.

Généralités

Les caractéristiques techniques et spécifications de cette notice d'utilisation sont fournies à titre indicatif. Les données spécifiques du véhicule peuvent différer, par exemple en raison d'équipements spéciaux choisis, de versions de pays ou de procédés spécifiques de mesure nationaux. Des valeurs détaillées sont disponibles dans les documents d'immatriculation et sur les plaques

informatives du véhicule ou peuvent être demandées auprès d'un partenaire de service après-vente du constructeur ou un autre partenaire de service après-vente qualifié ou d'un atelier qualifié.

Les indications portées dans les papiers du véhicule ont toujours priorité sur celles présentées dans cette notice d'utilisation.

Dimensions

Les dimensions peuvent différer en fonction de la version de modèle, de la variante d'équipement ou des procédés spécifiques de mesure nationaux.

Les hauteurs indiquées ne tiennent pas compte des éléments rajoutés, tels qu'une antenne de

toit, des barres de toit ou un spoiler. Les hauteurs peuvent varier, par exemple en fonction des équipements spéciaux ou des pneumatiques choisis, du chargement ou de la version de châssis.

BMW X5 M

Largeur avec rétroviseurs	mm	2184
Largeur sans rétroviseurs	mm	1985
Hauteur	mm	1717
Longueur	mm	4880
Empattement	mm	2933
Plus petit diamètre de braquage Ø	m	12,8

BMW X6 M

Largeur avec rétroviseurs	mm	2170
Largeur sans rétroviseurs	mm	1989
Hauteur	mm	1689
Longueur	mm	4909
Empattement	mm	2933
Plus petit diamètre de braquage Ø	m	12,8

Poids**BMW X5 M**

Poids à vide en ordre de marche, avec 75 kg de chargement, réservoir de carburant rempli à 90 %, sans équipement optionnel	kg	2350
Poids total autorisé en charge	kg	2970
Charge utile	kg	695
Charge autorisée sur l'essieu avant	kg	1420
Charge autorisée sur l'essieu arrière	kg	1630
Charge autorisée sur le toit	kg	100

BMW X6 M

Poids à vide en ordre de marche, avec 75 kg de chargement, réservoir de carburant rempli à 90 %, sans équipement optionnel	kg	2340
Poids total autorisé en charge	kg	2950
Charge utile	kg	685
Charge autorisée sur l'essieu avant	kg	1420
Charge autorisée sur l'essieu arrière	kg	1610
Charge autorisée sur le toit	kg	100

Traction d'une remorque

La charge de remorquage augmentée n'est valable que pour les véhicules équipés d'un attelage de remorque installé en usine.

BMW X5 M

Charges tractables selon homologation européenne. Vous pouvez obtenir des détails sur de possibles augmentations auprès d'un partenaire de service après-vente du constructeur ou un autre partenaire de service après-vente qualifié ou d'un atelier qualifié.

Remorque non freinée	kg	750
Remorque freinée pour des montées jusqu'à 12 %	kg	2700
Remorque freinée pour des montées jusqu'à 12 % et charge remorquée augmentée	kg	2970
Remorque freinée pour des montées jusqu'à 8 %	kg	2700
Remorque freinée pour des montées jusqu'à 8 % et charge remorquée augmentée	kg	2970
Charge maximum d'appui au timon	kg	140
Charge d'appui minimum au timon	kg	25
Charge autorisée sur l'essieu arrière	kg	1795
Poids total autorisé en charge	kg	3070

BMW X6 M

Charges tractables selon homologation européenne. Vous pouvez obtenir des détails sur de possibles augmentations auprès d'un partenaire de service après-vente du constructeur ou un autre partenaire de service après-vente qualifié ou d'un atelier qualifié.

Remorque non freinée	kg	750
Remorque freinée pour des montées jusqu'à 12 %	kg	2700
Remorque freinée pour des montées jusqu'à 12 % et charge remorquée augmentée	kg	2950
Remorque freinée pour des montées jusqu'à 8 %	kg	2700
Remorque freinée pour des montées jusqu'à 8 % et charge remorquée augmentée	kg	2950
Charge maximum d'appui au timon	kg	140
Charge d'appui minimum au timon	kg	25

BMW X6 M

Charge autorisée sur l'essieu arrière	kg	1775
Poids total autorisé en charge	kg	3050

Capacités

BMW X5 M	Litres	Observations
Réservoir de carburant, environ	85	Qualité de carburant, voir page 270 .

BMW X6 M	Litres	Observations
Réservoir de carburant, environ	85	Qualité de carburant, voir page 270 .

Annexe

Ici, vous trouverez, le cas échéant, des mises à jour de la notice d'utilisation du véhicule.

Mises à jour après la clôture de la rédaction

Des mises à jour ont été réalisées après la clôture de rédaction dans ces chapitres de la notice d'utilisation imprimée.

- ▶ Remarques : mémoire de données, voir page 11.

Tout de A à Z

Index alphabétique des mots-clés

A

- ABS, système antiblocage 189
- Accès confort 74
- Accessoires et pièces 10
- Accoudoir central 241
- Accoudoir central arrière 241
- Accoudoir central avant 241
- Active Protection 186
- Actualité de la notice d'utilisation 9
- Additifs, types d'huile moteur 292
- Aération, voir Ventilation 222
- Affichage de la date 139
- Affichage de la température, température extérieure 139
- Affichage de périodicité, besoins d'entretien 142
- Affichage des rapports, Drivelogic 140
- Affichage du point de changement de vitesse 143
- Affichages d'avertissement, voir Check-Control 134
- Affichages de défauts, voir Check-Control 134
- Affichages, entretien 316
- Affichages Sport, affichage du couple, affichage de la puissance 149
- Affichage sur le pare-brise 149
- Affichage tête haute 149
- Affichage tête haute, entretien 316
- Affichage tête haute, voir Fonction mémoire 100
- Affichage tête haute, vue M 150
- Affichage tête haute, vue standard 150
- Âge des pneus 274
- Agrandissement du compartiment à bagages 237
- Aide au démarrage 307
- Aide au stationnement 212
- Aide au stationnement, voir PDC 201
- Aide en cas de panne 304
- Aide lors du démarrage 189
- Airbags 160
- Airbags, activation 162
- Airbags, désactivation 162
- Airbags de tête 160
- Airbags du passager avant, désactivation/activation 162
- Airbags du passager avant, voyant 163
- Airbags frontaux 160
- Airbags latéraux 160
- Airbags, voyant de contrôle/voyant 161
- Air extérieur, voir AUC 220
- Alarme antivol 85, 283
- Alarme antivol, véhicule 69
- Alarme involontaire 86
- Alerte de changement de voie 182
- Alerte de sortie de voie 179
- Alerte de vitesse 149
- Allume-cigare 233
- Ampoules et feux 300
- Ampoules, remplacement, voir Remplacement d'ampoules 300
- Anneau de fixation du chargement 257
- Anneau pour câble de sécurité, conduite avec remorque 263
- Anneaux d'arrimage 257
- Antiblocage, ABS 189
- Antigel, liquide lave-glace 125
- Antivol de roue 283
- Appareils adaptés 56
- Appareils compatibles, voir Appareils adaptés 56
- Appel de détresse 306
- Appel de détresse intelligent 306
- Appel de phares 121
- Applis, voir la notice d'utilisation concernant le système de navigation, de divertissement et de communication 8
- Appoint d'huile moteur 291
- Appuie-tête arrière, voir Appuie-tête 99
- Appuie-tête avant, voir Appuie-tête 98

Après le lavage du véhicule [313](#)
 Aquaplanage [252](#)
 Arrêt du moteur [115](#)
 Arrière, sièges [95](#)
 Arrimer et sécuriser le chargement [256](#)
 Assistance à l'accélération, voir Launch Control [131](#)
 Assistance à la direction [196](#)
 Assistance à la marche au ralenti [127](#)
 Assistance au démarrage, voir DSC [191](#)
 Assistant de démarrage [189](#)
 Assistant de feu de route [156](#)
 Assistant de freinage [189](#)
 Assistant de stationnement [212](#)
 Astuces de conduite [251](#)
 ATH Affichage tête haute [149](#)
 Attelage de remorque [261](#)
 AUC, recyclage automatique de l'air ambiant [220](#)
 Automatic Hold [119](#)
 Automatique, hayon [78](#)
 Autonomie [140](#)
 Auxiliaire de démarrage en côte, voir Assistant de démarrage [189](#)
 Avertissement de distance, voir PDC [201](#)
 Avertissement de gel [139](#)
 Avertissement de perte de pression RPA, pneus [166](#)
 Avertissement de réserve, voir Autonomie [140](#)
 Avertissement de température extérieure [139](#)
 Avertisseur de collision frontale avec fonction de freinage City [169](#)
 Avertisseur de crevaison RPA [166](#)
 Avertisseur de piétons avec fonction de freinage City [172](#)
 Avertisseur sonore [34](#)

B

Banquette arrière [95](#)
 Basculement du rétroviseur extérieur de passager avant [102](#)
 Base Wireless Charging, voir Notice d'utilisation concernant le système de navigation, de divertissement et de communication [8](#)
 Batterie [301](#)

Batterie du véhicule [301](#)
 Batterie du véhicule, remplacement [301](#)
 Besoins d'entretien, affichage [142](#)
 Besoins d'entretien, maintenance conditionnelle CBS [296](#)
 Blocage de boîte de vitesses, déverrouillage électronique [131](#)
 Blocage, lève-glace [88](#)
 Blu-ray, voir la notice d'utilisation concernant le système de navigation, de divertissement et de communication [8](#)
 BMW M, technologie [248](#)
 BMW, système de maintenance [296](#)
 Bois, entretien [315](#)
 Bois précieux, entretien [315](#)
 Boîte à gants [239](#)
 Boîte de vitesses [126](#)
 Boîte de vitesses automatique [126](#)
 Boîte de vitesses automatique M [126](#)
 Bonne place pour un enfant [104](#)
 Bouchon de réservoir [268](#)
 Bouclage des ceintures, voir Ceintures de sécurité [95](#)
 Boussole [148](#)
 Bouton pression-rotation, voir Controller [41](#), [42](#)
 Bouton Start/Stop [113](#)
 Brassage de l'air, voir Mode de recyclage d'air [220](#)
 Buée sur les vitres, voir Dégivrage des vitres [221](#)
 Bureau, voir la notice d'utilisation concernant le système de navigation, de divertissement et de communication [8](#)

C

Cache-bagages [235](#), [236](#)
 Calendrier, voir la notice d'utilisation concernant le système de navigation, de divertissement et de communication [8](#)
 Caméra, caméra de recul [205](#)
 Caméra de recul [204](#)
 Caméra infrarouge, voir Night Vision [175](#)
 Caméra, Side View [210](#)
 Caméra, Top View [208](#)
 Caoutchoucs, entretien [315](#)

- Capot moteur [288](#)
- Capteur d'inclinaison [86](#)
- Capteurs, entretien [316](#)
- Caractéristiques techniques [320](#)
- Carburant, capacité du réservoir [323](#)
- Carburant, qualité [270](#)
- Carburant recommandé [270](#)
- Casier à lunettes [242](#)
- Catalyseur voir Système d'échappement chaud [251](#)
- Catégories de sièges enfant, ISOFIX [108](#)
- CBS Condition Based Service [296](#)
- Ceintures de sécurité [95](#)
- Ceintures de sécurité, entretien [315](#)
- Cendrier [233](#)
- Chaînes à neige [280](#)
- Chaleur résiduelle, climatiseur automatique [221](#)
- Changement d'huile moteur [293](#)
- Changement de pneus [275](#)
- Changement de rapport [129](#)
- Changement de roue [281](#)
- Charge autorisée sur le toit [321](#)
- Charge inductive d'un smartphone, voir Base Wireless Charging, voir Notice d'utilisation concernant le système de navigation, de divertissement et de communication [8](#)
- Chargement [256](#)
- Chargement, arrimer et sécuriser [256](#)
- Chargement lourd, arrimer le chargement [256](#)
- Chargement sans fil d'un smartphone, voir Base Wireless Charging, voir Notice d'utilisation concernant le système de navigation, de divertissement et de communication [8](#)
- Charger le compartiment à bagages [256](#)
- Charges maximales sur les essieux [321](#)
- Charges sur les essieux, poids [321](#)
- Charge tractable [322](#)
- Chauffage de siège, à l'arrière [95](#)
- Chauffage de siège, à l'avant [94](#)
- Chauffage, voir Chauffage auxiliaire [225](#)
- Check-Control [134](#)
- Chromes, entretien [314](#)
- Circulation à droite, réglage de l'éclairage [158](#)
- Circulation à gauche, réglage de l'éclairage [158](#)
- Clé/télécommande [72](#)
- Clé à fourche, voir Outillage de bord [299](#)
- Clé de contact, voir Télécommande [72](#)
- Clé de porte, voir Télécommande [72](#)
- Clé de Radiocommande, voir Télécommande [72](#)
- Clé de voiture, voir Télécommande [72](#)
- Clé du véhicule, voir Télécommande [68](#)
- Clé générale, voir Télécommande [72](#)
- Clé intégrée [72](#)
- Clé, voir Télécommande [68](#)
- Clignotants, commande [121](#)
- Clignotants, témoin [136](#)
- Climatisation [218](#)
- Climatisation automatique à l'arrière [223](#)
- Climatiseur automatique [218](#)
- Code variable, émetteur portatif [231](#)
- Combiné d'instruments [133](#)
- Comfort Access, voir Accès confort [74](#)
- Commande automatique d'orientation vers la bordure de trottoir [102](#)
- Commande automatique des feux de croisement [154](#)
- Commande des feux de croisement, automatique [154](#)
- Commande impulsionnelle des clignotants [121](#)
- Commande intermittente [123](#)
- Commande manuelle, caméra de recul [205](#)
- Commande manuelle, détecteur d'obstacles PDC [202](#)
- Commande manuelle, Top View [209](#)
- Commande manuelle, trappe du réservoir [269](#)
- Commande par écran tactile [45](#)
- Commande par iDrive [43](#)
- Commande par le controller [43](#)
- Commande radiocommandée, voir Télécommande [68](#)
- Commande vocale, voir la notice d'utilisation concernant le système de navigation, de divertissement et de communication [8](#)
- Commutateur combiné, voir Clignotants [121](#)
- Commutateur combiné, voir Essuie-glace [122](#)
- Commutateur d'airbags, voir Interrupteur à clé pour airbags du passager avant [162](#)
- Commutateur d'éclairage [153](#)
- Commutateur de sécurité, vitre [88](#)
- Commutateurs, voir Poste de conduite [34](#)

- Commutation jour/nuit automatique, rétroviseur intérieur [102](#)
- Compartiment à bagages [235](#)
- Compartiment à bagages, agrandissement [237](#)
- Compartiment à bagages, vide-poches [243](#)
- Compartiment de rangement sur la console centrale [240](#)
- Compartiment moteur [287](#)
- Compartiments dans les portes [240](#)
- Compresseur [276](#)
- Compte-tours [138](#)
- Compteur journalier, voir Totalisateur kilométrique journalier [138](#)
- Conduite de compétition [248](#)
- Conduite offroad [254](#)
- Conduite sur circuit [248](#)
- Conduite sur mauvais chemins [254](#)
- ConnectDrive, voir la notice d'utilisation concernant le système de navigation, de divertissement et de communication [8](#)
- Connecter un appareil [55](#)
- Connecter un smartphone [55](#)
- Connecter un téléphone [55](#)
- Connecter un téléphone portable [55](#)
- Connexion Bluetooth [56](#)
- Connexions [55](#)
- Connexions, Screen Mirroring [60](#)
- Connexion USB [58](#)
- Conseils à suivre en conduisant, généralités [251](#)
- Conseils à suivre en conduisant, rodage [250](#)
- Conseils généraux à suivre en conduisant [251](#)
- Console centrale [36](#)
- Consommation instantanée [140](#)
- Consommation moyenne, voir Consommation moyenne [147](#)
- Consommation, voir Consommation instantanée [140](#)
- Contacts, voir la notice d'utilisation concernant le système de navigation, de divertissement et de communication [8](#)
- Contour du dossier, voir Soutien lombaire [93](#)
- Contrôle de l'énergie [140](#)
- Contrôle de pression des pneus TPM [163](#)
- Contrôle de pression, pneus [163](#)
- Contrôle de stabilité de la remorque [261](#)
- Contrôle dynamique de moteur [132](#)
- Contrôle dynamique de moteur M [132](#)
- Contrôle dynamique de performance DPC [189](#)
- Contrôle dynamique de stabilité DSC [191](#)
- Contrôle électronique du niveau d'huile [290](#)
- Controller [41](#), [42](#)
- Correcteur d'assiette, dysfonctionnement [196](#)
- Correcteur d'assiette, suspension pneumatique [196](#)
- Corrosion des disques de frein [253](#)
- Cotes [320](#)
- Coupler un appareil, voir Jumeler un appareil [55](#)
- Coupure de courant [302](#)
- Coupure du contact [113](#)
- Cric [283](#)
- Cuir, entretien [314](#)

D

- Date [52](#)
- DCC, voir Régulateur de vitesse [198](#)
- Débit d'air, climatiseur automatique [220](#)
- Débit d'air manuel [220](#)
- Dégivrage de lunette arrière [222](#)
- Dégivrage des vitres [221](#)
- Délimitation des voies, avertissement [179](#)
- Démarrage du moteur [114](#)
- Démarrage du moteur, aide au démarrage [307](#)
- Démarrage et arrêt automatique [115](#)
- Démarrage externe [307](#)
- Démarrage par remorquage [309](#)
- Dépannage [305](#)
- Dépannage en cas de crevaison [276](#)
- Descentes [253](#)
- Détecteur d'obstacles PDC [201](#)
- Détecteur de pluie [123](#)
- Détection d'objets, voir Night Vision [175](#)
- Détection de personnes, voir Night Vision [175](#)
- Détection des animaux, voir Night Vision [175](#)
- Détergent de jantes [314](#)
- Détergent neutre, voir Détergent de jantes [314](#)
- Déverrouillage automatique [85](#)
- Déverrouillage de secours, blocage de boîte de vitesses [131](#)
- Déverrouillage de secours, trappe du réservoir [269](#)
- Déverrouillage, réglages [84](#)

Diffuseurs d'air, voir Ventilation [222](#)
 Diffusion d'air individuelle [221](#)
 Diffusion d'air manuelle [221](#)
 Dimensions [320](#)
 Diodes électroluminescentes, LED [300](#)
 Dispositifs d'arrimage [257](#)
 Disque dur pour la musique, voir la notice d'utilisation concernant le système de navigation, de divertissement et de communication [8](#)
 Disques de frein, corrosion [253](#)
 Distance à la destination [148](#)
 Divertissement en ligne, voir la notice d'utilisation concernant le système de navigation, de divertissement et de communication [8](#)
 Documentation de bord imprimée [63](#)
 Dommages des pneus [274](#)
 Dossier, sièges [91](#)
 DPC, voir Contrôle dynamique de performance [189](#)
 Drivelogic [130](#)
 Drivelogic, affichage des rapports [140](#)
 DSC Contrôle dynamique de stabilité [191](#)
 DVD, vidéo, voir la notice d'utilisation concernant le système de navigation, de divertissement et de communication [8](#)
 Dynamic Light Spot, voir Night Vision [175](#)
 Dynamique de conduite, états des systèmes [142](#)
 Dysfonctionnement, correcteur d'assiette [196](#)

E

Eau de condensation sous le véhicule [254](#)
 Eau de refroidissement [294](#)
 Eau lave-glace [125](#)
 Eau sur la chaussée [252](#)
 Échange de roues/pneus [275](#)
 Échappement, voir Système d'échappement [251](#)
 Éclairage [153](#)
 Éclairage d'accueil lors du déverrouillage [69](#)
 Éclairage d'ambiance [159](#)
 Éclairage d'approche lors du déverrouillage [69](#)
 Éclairage d'approche pour véhicule verrouillé [70](#)
 Éclairage de l'affichage, voir Éclairage des instruments [158](#)

Éclairage des instruments [158](#)
 Éclairage de virage adaptatif [155](#)
 Éclairage d'accueil [154](#)
 Éclairage intérieur [158](#)
 Éclairage intérieur lors du déverrouillage [69](#)
 Éclairage intérieur pour véhicule verrouillé [70](#)
 Éclairage jusqu'au pas de la porte [154](#)
 Économie de carburant [264](#)
 Écran central, voir Écran de contrôle [41](#)
 Écran d'informations, voir Ordinateur de bord [146](#)
 Écran de contrôle [41](#)
 Écran de contrôle, réglages [51](#)
 Écran tactile [45](#)
 Effacer les données personnelles [54](#)
 EfficientDynamics [141](#)
 Électrique, toit ouvrant en verre [88](#)
 Élimination, batterie du véhicule [302](#)
 Élimination de la batterie usagée [302](#)
 Élimination des déchets, liquide de refroidissement [295](#)
 E-mail, voir la notice d'utilisation concernant le système de navigation, de divertissement et de communication [8](#)
 Émetteur portatif à code variable [231](#)
 Empêcher le démarrage et l'arrêt automatiques [117](#)
 Enfant, bonne place [104](#)
 Enfants, condamnation des portes et des vitres [112](#)
 Entrée dans une station de lavage [312](#)
 Entrer l'adresse, système de navigation, voir la notice d'utilisation concernant le système de navigation, de divertissement et de communication [8](#)
 Entretien, affichages [316](#)
 Entretien, entretien du véhicule [313](#)
 Entretien, lavage de véhicule [312](#)
 Équipement du véhicule [9](#)
 Équipement intérieur [230](#)
 Équipements de série [9](#)
 Équipements en option [9](#)
 ESP programme électronique de stabilité, voir DSC [191](#)
 Essence [270](#)
 Essuie-glace [122](#)

Essuie-glace de lunette arrière, utilisation [124](#)
Essuie-glace, position relevée [124](#)
Étanchéité, voir Système Mobility [276](#)
État des pneus, affichage [163](#)
État du véhicule [152](#)
États des systèmes de dynamique de conduite [142](#)
Extincteur [307](#)

F

Fausse alarme, voir Alarme involontaire [86](#)
Fermeture confort avec la télécommande [70](#)
Fermeture sans contact du hayon [76](#)
Feux arrière de brouillard [157](#)
Feux de croisement [153](#)
Feux de croisement, commande automatique [154](#)
Feux de croisement de jour [155](#)
Feux de détresse [304](#)
Feux de position [153](#)
Feux de route [121](#)
Feux de stationnement [154](#)
Feux directionnels [156](#)
Feux stop adaptatifs, voir Feux stop dynamiques [186](#)
Feux stop dynamiques [186](#)
Filet de séparation du compartiment à bagages [237](#)
Filtre à charbon actif [222](#)
Filtre à microparticules [222](#)
Filtre à particules de gaz d'échappement [251](#)
Filtre à particules de suie, voir Filtre à particules de gaz d'échappement [251](#)
Filtre à particules pour moteur essence, voir Filtre à particules de gaz d'échappement [251](#)
Filtre à particules, voir Filtre à particules de gaz d'échappement [251](#)
Fixation siège enfant ISOFIX [108](#)
Fonction de protection, toit ouvrant en verre [89](#)
Fonction de protection, vitre [87](#)
Fonction de refroidissement [219](#)
Fonction mémoire [100](#)
Fonction Start/Stop automatique [115](#)
Fonction touriste, voir Circulation à droite/à gauche [158](#)

Freinage en sécurité [252](#)
Frein à main, voir Frein de stationnement [118](#)
Frein d'immobilisation, voir Frein de stationnement [118](#)
Frein de stationnement [118](#)
Freins à disque composite [248](#)
Freins à disque composite M [248](#)
Freins, instructions [252](#)
Fusibles [302](#)

G

Galerie porte-bagages [258](#)
Galerie, voir Galerie porte-bagages [258](#)
Garantie constructeur [10](#)
Garde au sol [254](#)
Garnitures en tissu, entretien [314](#)
Gicleurs de lave-glace [124](#)
Gonflage, pneus [272](#)
GPS, système de navigation, voir la notice d'utilisation concernant le système de navigation, de divertissement et de communication [8](#)

H

Haut du dossier [93](#)
Hayon automatique [78](#)
Hayon, fermeture sans contact [76](#)
Hayon inférieur [80](#)
Hayon ouvert par télécommande [70](#)
Hayon, ouverture sans contact [76](#)
HDC, système d'assistance en descente [194](#)
Heure [51](#)
Heure d'arrivée [148](#)
Heure de démarrage, chauffage auxiliaire [226](#)
Heure de démarrage, ventilation auxiliaire [226](#)
Historique de service [143](#)
Hivernage, entretien [316](#)
Horloge numérique [139](#)
Hotline, voir la notice d'utilisation concernant le système de navigation, de divertissement et de communication [8](#)
Huile moteur [290](#)
Huile moteur, appoint [291](#)
Huile moteur, orifice de remplissage [291](#)
Humidité dans le projecteur [301](#)

I

IBA, voir Notice d'utilisation intégrée dans le véhicule [63](#)
 iDrive [39](#)
 Immobilisation du véhicule [316](#)
 Indicateur de température extérieure [139](#)
 Indicateurs de changement de direction, voir Climatants [121](#)
 Indice d'octane, voir Qualité d'essence [271](#)
 Inertie du ventilateur, voir Filtre à particules de gaz d'échappement [251](#)
 Information d'interdiction de doubler [144](#)
 Informations routières, voir la notice d'utilisation concernant le système de navigation, de divertissement et de communication [8](#)
 Informations sur l'état actuel, iDrive [40](#)
 Initialisation, avertisseur de crevaison RPA [167](#)
 Initialiser le contrôle de pression des pneus TPM [164](#)
 Inondation [252](#)
 Intelligent Safety [168](#)
 Intensité AUTO [220](#)
 Intensité, programme AUTO [220](#)
 Interface USB, position dans le véhicule [235](#)
 Internet, site BMW [8](#)
 Interrupteur à clé pour airbags du passager avant [162](#)
 ISOFIX, fixation siège enfant [108](#)
 Itinéraire, système de navigation, voir la notice d'utilisation concernant le système de navigation, de divertissement et de communication [8](#)

J

Jantes en alliage léger, entretien [314](#)
 Jauge à carburant [138](#)
 Jumeler un appareil [55](#)

K

Keyless-Go, voir Accès confort [74](#)
 Kilométrage restant [140](#)
 Kit de réparation anticrevaison, voir Système Mobility [276](#)

Kit mains libres, voir Notice d'utilisation du système de navigation, de divertissement et de communication [8](#)

L

Lancement du moteur, voir Démarrage du moteur [114](#)
 Langue, sur l'écran de contrôle [51](#)
 Largeur de dossier [93](#)
 Launch Control [131](#)
 Lavage de voiture [312](#)
 Lavage du véhicule [312](#)
 Lavage, véhicule [312](#)
 Lave-glace [122](#)
 Lave-phares, voir Essuie-glace [122](#)
 Lecteur MP3, voir Audio, voir la notice d'utilisation concernant le système de navigation, de divertissement et de communication [8](#)
 LED, diodes électroluminescentes [300](#)
 Lève-vitres électriques [86](#)
 Light Spot, voir Night Vision [175](#)
 Limitation de vitesse, affichage [144](#)
 Limite de vitesse, voir Limiteur de vitesse manuel [184](#)
 Limiteur de vitesse manuel [184](#)
 Liquide de nettoyage [125](#)
 Liquide de refroidissement [294](#)
 Liquide lave-glace [125](#)
 Liste d'appareils [55](#)
 Liste de sélection sur le combiné d'instruments [146](#)
 Liste de tous les messages [53](#)
 Localisation GPS, position du véhicule [52](#)
 Localisation, position du véhicule [52](#)
 Logements [283](#)
 Longueur d'assise [93](#)
 Lordose, soutien [93](#)
 Louvoisement de la remorque, voir Contrôle de stabilité de la remorque [261](#)
 Lumière [153](#)
 Luminosité de l'écran de contrôle [53](#)

M

Maintenance [296](#)

- Maintenance, besoins d'entretien 142
Maintenance BMW 296
Maintenance conditionnelle CBS 296
Manette de sélection 127
Marche par inertie du ventilateur, voir Filtre à particules de gaz d'échappement 251
Marquage des pneus recommandés 275
Marques de pneus recommandées 275
Matières synthétiques, entretien 315
MDM, mode M Dynamic 192
M Drive 190
Menus 43
Menus de iDrive, utilisation 39
Menu sur le combiné d'instruments 146
Message de crevaison, RPA 167
Message de crevaison, TPM 165
Messages 53
Messages d'avertissement, voir Check-Control 134
Messages de panne, voir Check-Control 134
Message texte complémentaire 137
Mesure électronique du niveau d'huile 290
Mesures, unités 52
Miroir à make-up 232
Miroir à maquillage 232
Miroir de courtoisie 232
Mise à jour de cartes, voir la notice d'utilisation concernant le système de navigation, de divertissement et de communication 8
Mise à jour des logiciels 61
Mise du contact 113
Mise en marche du moteur 114
Mise hors circulation du véhicule 316
Mises à jour après la clôture de la rédaction 9
Mode de recyclage d'air 220
Mode Drive 128
Mode M Dynamic MDM 192
Mode séquentiel 128
Modifications techniques, voir Votre propre sécurité 10
Moniteur de bord, voir Écran de contrôle 41
Montage de systèmes de retenue pour enfant 106
Moquettes, entretien 315
Moteur, arrêt 115
Moteur, arrêt automatique 115
Moteur, types d'huile moteur pour faire l'ap-point 292
Moteur V8 à haute performance, moteur à haute performance V8 248
Multimédia, voir la notice d'utilisation concernant le système de navigation, de divertissement et de communication 8
- ## N
- Navigation, voir la notice d'utilisation concernant le système de navigation, de divertissement et de communication 8
Nettoyage, affichages 316
Night Vision 175
NIV, voir Numéro d'identification du véhicule 14
Notes, voir la notice d'utilisation concernant le système de navigation, de divertissement et de communication 8
Notice d'utilisation, actualité 9
Notice d'utilisation imprimée 63
Notice d'utilisation intégrée dans le véhicule 63
Notices complémentaires 63
Numéro d'identification du véhicule 14
Numéro d'identification, voir Numéro d'identification du véhicule 14
Numéro de châssis, voir Numéro d'identification du véhicule 14
- ## O
- OBD, voir Système de diagnostic embarqué OBD 297
Objectifs de caméra, entretien 316
Ordinateur de bord 146
Ordinateur de bord de voyage 148
Ordinateur, voir Ordinateur de bord 146
Orifice de remplissage d'huile moteur 291
Outil 299
Outillage de bord 299
Ouverture confort avec la télécommande 69
Ouverture et fermeture 68
Ouverture sans contact du hayon 76

P

- Pack fumeurs [233](#)
- Pack M Driver, conseils à suivre en conduisant [254](#)
- Pack sécurité, voir Active Protection [186](#)
- Page internet BMW [8](#)
- Palettes de commande au volant [129](#)
- Panne, avertisseur de crevaison RPA [166](#)
- Panne, changement de roue [281](#)
- Pansements, voir Trousse de premiers secours [304](#)
- Pare-brise à confort climatique [252](#)
- Pare-soleil [232](#)
- Pare-soleil décalable [232](#)
- Passage automatique phares-code, voir Assis- tant de feu de route [156](#)
- Passage phares-code, voir Assistant de feu de route [156](#)
- Patères à vêtements [243](#)
- Pavé tactile [46](#)
- Pavillon [37](#)
- PDC détecteur d'obstacles [201](#)
- Pédale de frein [252](#)
- Peinture du véhicule [313](#)
- Peinture mate [314](#)
- Périodicité des vidanges d'huile, besoins d'entre- tien [142](#)
- Phares antibrouillard [157](#)
- Pièces chromées, entretien [314](#)
- Pièces et accessoires [10](#)
- Place pour un enfant [104](#)
- Plage de vitesse maximale [254](#)
- Pneus, âge [274](#)
- Pneus, avertissement de perte de pression RPA [166](#)
- Pneus d'hiver conformes [276](#)
- Pneus endommagés [274](#)
- Pneus, pression [272](#)
- Pneus, pression de gonflage [272](#)
- Pneus quatre saisons, voir Pneus d'hiver [276](#)
- Pneus rechapés [276](#)
- Pneus, tout sur les roues et les pneus [272](#)
- Poids [321](#)
- Poids au timon, voir Poids autorisé à la flèche [322](#)
- Poids autorisé à la flèche [322](#)
- Poids à vide [321](#)
- Poids total [321](#)
- Poids total autorisé en charge [321](#)
- Poids total autorisé en charge avec remor- que [322](#)
- Point de reprise, aide au démarrage [308](#)
- Pontage, voir Aide au démarrage [307](#)
- Porte-bagages, voir Galerie porte-bagages [258](#)
- Porte-boissons arrière [242](#)
- Porte-boissons, porte-gobelet [242](#)
- Porte-bouteille, voir Porte-gobelet [242](#)
- Porte-canette, voir Porte-gobelet [242](#)
- Porte de garage, télécommande universelle [230](#)
- Porte-gobelet [242](#)
- Porte-gobelet avant [242](#)
- Position assise de sécurité [91](#)
- Position de la manette de sélection [127](#)
- Position du véhicule, localisation du véhicule [52](#)
- Position radio [113](#)
- Position relevée, essuie-glace [124](#)
- Possibilités de rangement [239](#)
- PostCrash [188](#)
- Poste de conduite [34](#)
- Postes de lavage [312](#)
- Premiers secours, trousse [304](#)
- Pression de gonflage des pneus [272](#)
- Pression des pneus [272](#)
- Principe de commande iDrive [39](#)
- Principe du Wordmatch, dans la navigation [39](#)
- Prise AUX-In, position dans le véhicule [235](#)
- Prise de courant [234](#)
- Prise de courant du système de diagnostic em- barqué OBD [297](#)
- Prise en remorque, voir Démarrage par remor- quage/remorquage [309](#)
- Prise USB, voir Interface USB [235](#)
- Produit d'étanchéité pour les pneus, voir Sys- tème Mobility [276](#)
- Produits d'entretien [313](#)
- Profil des pneus [273](#)
- Profil des pneus d'été [273](#)
- Profil des pneus d'hiver [273](#)
- Profil minimal, pneus [274](#)
- Profil personnel, voir Profils de conducteur [81](#)
- Profils de conducteur [81](#)

Profils de conducteur, exporter un profil [83](#)
 Profils de conducteur, importer un profil [83](#)
 Profils, voir Profils de conducteur [81](#)
 Programme AUTO, climatiseur automatique [219](#)
 Programme AUTO, intensité [220](#)
 Programme électronique de stabilité ESP, voir DSC [191](#)
 Programmes de conduite, voir Drivelogic [130](#)
 Programme SYNC, climatiseur automatique [221](#)
 Projecteurs, entretien [313](#)
 Protection anti-éblouissement [232](#)
 Protection antigel, liquide lave-glace [125](#)
 Protection de l'habitacle [86](#)
 Protection de pincement, toit ouvrant en verre [89](#)
 Protection de pincement, vitre [87](#)
 Protection des données, réglages [54](#)
 Protection, vis de roue [283](#)
 PTAC [321](#)

Q

Qualité du carburant [270](#)

R

Rabattre les dossiers des sièges arrière [237](#)
 Radio, voir la notice d'utilisation concernant le système de navigation, de divertissement et de communication [8](#)
 Rappel de bouclage des ceintures pour conducteur et passager avant [97](#)
 Rappel de bouclage des ceintures pour sièges arrière [97](#)
 Rappel du réglage du rétroviseur [84](#)
 Rappel du réglage du siège [84](#)
 Rappel du réglage du volant [84](#)
 Ravitaillement [268](#)
 Rechercher des bornes de recharge, voir Bornes de recharge et points d'intérêt, voir la notice d'utilisation concernant le système de navigation, de divertissement et de communication [8](#)
 Récupération de l'énergie [141](#)
 Recyclage [298](#)
 Recyclage automatique de l'air ambiant, AUC [220](#)
 Refroidissement du moteur [294](#)
 Refroidissement, fonction [219](#)
 Refroidissement maximal [219](#)
 Réglage des projecteurs [158](#)
 Réglages généraux [51](#)
 Réglages individuels, voir M Drive [190](#)
 Réglages individuels, voir Profils de conducteur [81](#)
 Réglages, M Drive [190](#)
 Réglages sur l'écran de contrôle [51](#)
 Réglages, verrouillage/déverrouillage [84](#)
 Régulateur de vitesse [198](#)
 Régulateur de vitesse sans régulation de distance, voir Régulateur de vitesse [198](#)
 Régulation antipatinage, voir DSC [191](#)
 Régulation des amortisseurs [195](#)
 Réinitialiser le contrôle de pression des pneus TPM [164](#)
 Remarques [8](#)
 Remorquage [309](#)
 Remorque, traction [259](#)
 Remote Services, appli, voir la notice d'utilisation concernant le système de navigation, de divertissement et de communication [8](#)
 Remplacement d'ampoules [300](#)
 Remplacement de la batterie du véhicule [301](#)
 Remplacement de la pile, télécommande du véhicule [71](#)
 Remplacement de pièces [299](#)
 Remplacement de roues/pneus [275](#)
 Remplacement des balais d'essuie-glace [299](#)
 Représentation d'obstacle, caméra de recul [206](#)
 Réservoir de lave-glace [125](#)
 RES touche, voir Régulateur de vitesse [198](#)
 Rétroviseur extérieur, commutation jour/nuit automatique [102](#)
 Rétroviseur extérieur de passager avant, basculement [102](#)
 Rétroviseur intérieur, commutation jour/nuit automatique [102](#)
 Rétroviseurs [101](#)
 Rétroviseurs extérieurs [101](#)
 Rétroviseurs extérieurs, dysfonctionnement [102](#)
 Rétroviseurs, voir la Fonction mémoire [100](#)

Rodage 250
 Rodage des disques de frein 250
 Rodage des plaquettes de frein 250
 RON, qualité d'essence 271
 Rotule 261
 Roue compacte, voir Roue de secours 285
 Roue d'appoint, voir Roue de secours 285
 Roue de secours 285
 Roues/pneus, remplacement, changement 275
 Roues, avertisseur de crevaison RPA 166
 Roues, tout sur les roues et les pneus 272
 Routes non stabilisées, conduite en tous-terrains 254
 RPA avertisseur de crevaison 166
 RTTI, voir la notice d'utilisation concernant le système de navigation, de divertissement et de communication 8

S

Sac à skis et snowboards 238
 Saisie de la destination, voir la notice d'utilisation concernant le système de navigation, de divertissement et de communication 8
 Sangles, ceintures de sécurité 95
 Sangles d'arrimage 257
 Screen Mirroring, connexion 60
 Sculptures des pneus 273
 Séchage de l'air, voir Fonction de refroidissement 219
 Sécuriser le chargement 256
 Sécurité pour les enfants, verrouillage des portes et des vitres 112
 Service concierge, voir la notice d'utilisation concernant le système de navigation, de divertissement et de communication 8
 Service d'urgence, voir Dépannage 305
 Service de permanence, voir Dépannage 305
 Service Mobile, voir Dépannage 305
 Services BMW Online étendus, voir la notice d'utilisation concernant le système de navigation, de divertissement et de communication 8
 Services BMW, voir la notice d'utilisation concernant le système de navigation, de divertissement et de communication 8
 Services, ConnectedDrive, voir la notice d'utilisation concernant le système de navigation, de divertissement et de communication 8
 Service, voir Dépannage 305
 Servotronic 196
 Side View 210
 Siège avant, ventilation active 94
 Siège enfant, montage 106
 Sièges arrière 95
 Sièges avant 91
 Sièges enfant 104
 Siège, voir la Fonction mémoire 100
 Signaux de confirmation 84
 Signaux lors du déverrouillage 84
 Site internet BMW 8
 Smartphone, utilisation via l'entrée de commandes vocales 49
 SMS, voir textos, voir la notice d'utilisation concernant le système de navigation, de divertissement et de communication 8
 Sortie d'une station de lavage 312
 Sorties d'air, voir Ventilation 222
 Sortie son, voir la notice d'utilisation concernant le système de navigation, de divertissement et de communication 8
 SOS Touche 306
 Soufflante, voir Débit d'air 220
 Soutien lombaire 93
 Speed Limit Info 144
 Speed Limit Info, ordinateur de bord 148
 Splitscreen 40
 Stabilité dynamique, systèmes de régulation 189
 Start/Stop, bouton 113
 Station, AM/FM, voir la notice d'utilisation concernant le système de navigation, de divertissement et de communication 8
 Stationnement avec fonction Automatic Hold 119
 Stations de lavage 312
 Stations de lavage automatiques 312
 Stockage des pneus 276
 Support pour boissons 242
 Support pour boissons, voir Porte-gobelet 242
 Supports de la notice d'utilisation 63
 Suppression des données personnelles 54

- Surchauffe du moteur, voir Température du liquide de refroidissement [138](#)
 Surround View [204](#)
 Surveillance de la pression de gonflage des pneus, voir RPA [166](#)
 Symboles utilisés [9](#)
 Système antiblocage, ABS [189](#)
 Système d'assistance en descente HDC [194](#)
 Système d'échappement [251](#)
 Système d'échappement chaud [251](#)
 Système de commandes vocales [48](#)
 Système de détection de somnolence [187](#)
 Système de diagnostic embarqué OBD [297](#)
 Système de limitation de vitesse, voir Limiteur de vitesse manuel [184](#)
 Système de maintenance BMW [296](#)
 Système de refroidissement [294](#)
 Système de retenue pour enfant, montage [106](#)
 Système Mobility [276](#)
 Systèmes d'assistance basés caméra, voir Intelligent Safety [168](#)
 Systèmes d'assistance, voir Intelligent Safety [168](#)
 Systèmes de dynamique de conduite [142](#)
 Systèmes de régulation de la stabilité dynamique [189](#)
 Systèmes de retenue pour enfants [104](#)
 Systèmes de sécurité, airbags [160](#)
- T**
- Tachymètre numérique [139](#)
 Tapis de sol, entretien [315](#)
 Technologie BMW M [248](#)
 Technologie M [248](#)
 Télécommande/clé [72](#)
 Télécommande audio, voir la notice d'utilisation concernant le système de navigation, de divertissement et de communication [8](#)
 Télécommande de porte de garage, voir Télécommande universelle intégrée [230](#)
 Télécommande du chauffage/de la ventilation auxiliaire [226](#)
 Télécommande, ouverture/fermeture [68](#)
 Télécommande, perte [71](#)
 Télécommande, perturbation [71](#)
 Télécommande, supplémentaire [71](#)
 Télécommande universelle intégrée [230](#)
 Téléphone portable, connecter [55](#)
 Téléphone portable dans le véhicule [252](#)
 Téléphones portables adaptés [56](#)
 Téléphone, voir la notice d'utilisation concernant le système de navigation, de divertissement et de communication [8](#)
 Teleservices, voir la notice d'utilisation concernant le système de navigation, de divertissement et de communication [8](#)
 Télévision, TV, voir la notice d'utilisation concernant le système de navigation, de divertissement et de communication [8](#)
 Témoin dans le rétroviseur extérieur, voir Alerte de changement de voie [182](#)
 Témoins et voyants, voir Check-Control [134](#)
 Témoins lumineux de passage des vitesses [152](#)
 Température, climatiseur automatique [219](#)
 Température d'huile moteur [138](#)
 Température du liquide de refroidissement [138](#)
 Température du moteur [138](#)
 Tempomat, voir Régulateur de vitesse [198](#)
 Toit électrique en verre [88](#)
 Toit ouvrant coulissant et basculant [88](#)
 Toit ouvrant en verre, initialiser le système [90](#)
 Toit ouvrant en verre, voir Toit ouvrant panoramique en verre [88](#)
 Toit ouvrant panoramique en verre [88](#)
 Tonalité, voir la notice d'utilisation concernant le système de navigation, de divertissement et de communication [8](#)
 Top View [207](#)
 Totalisateur journalier [138](#)
 Totalisateur kilométrique général [138](#)
 Touche AUTO H [119](#)
 Touche AUTO H, voir Automatic Hold [119](#)
 Touche LIM, voir Limiteur de vitesse manuel [184](#)
 Touches au volant [34](#)
 Touches de favoris, iDrive [47](#)
 Tournevis, voir Outillage de bord [299](#)
 Tout autour de la console centrale [36](#)
 Tout autour du pavillon [37](#)
 Tout sur le volant [34](#)
 TPM, contrôle de pression des pneus [163](#)

Traction d'une remorque [259](#)
 Traction d'une remorque, caractéristiques [322](#)
 Trajectoire correspondant à la position du volant, caméra de recul [206](#)
 Trajectoire théorique, caméra de recul [206](#)
 Transmission intégrale [193](#)
 Transport d'enfants en sécurité [104](#)
 Trappe du réservoir [268](#)
 Travaux dans le compartiment moteur [288](#)
 Traversée d'une route inondée [252](#)
 Triangle de présignalisation [304](#)
 Trousse de premiers secours [304](#)
 TV, voir la notice d'utilisation concernant le système de navigation, de divertissement et de communication [8](#)
 Types d'huile moteur pour faire l'appoint [292](#)

U

Unités de mesure [52](#)
 Utilisation conforme [10](#)
 Utilisation d'un smartphone via l'entrée de commandes vocales [49](#)

V

Véhicule arrêté, eau de condensation [254](#)
 Véhicule, rodage [250](#)
 Ventilateur de refroidissement, voir Filtre à particules de gaz d'échappement [251](#)
 Ventilation [222](#)
 Ventilation/chauffage auxiliaire [225](#)
 Ventilation de siège, à l'avant [94](#)
 Ventilation, voir Ventilation auxiliaire [225](#)
 Verglas, voir Avertissement de température extérieure [139](#)
 Verre diffuseur [301](#)
 Verrouillage automatique [84](#)
 Verrouillage centralisé [73](#)
 Verrouillage de sécurité, portes et vitres [112](#)
 Verrouillage, réglages [84](#)
 Version papier, documentation de bord [63](#)
 Vertical Dynamic Control [195](#)
 Vide-poches [239](#)
 Vis de roue [283](#)
 Vision nocturne, voir Night Vision [175](#)

Vitesse maximale, affichage [144](#)
 Vitesse maximale, pneus d'hiver [276](#)
 Vitesse moyenne [147](#)
 Vitesse numérique [139](#)
 Vitre, fonction de protection [87](#)
 Volant chauffant [103](#)
 Volant multifonction, touches [34](#)
 Volant, réglage [103](#)
 Volant, voir la Fonction mémoire [100](#)
 Votre propre sécurité [10](#)
 Voyant dans le rétroviseur extérieur, voir Alerte de changement de voie [182](#)
 Voyant de crevaison, RPA [167](#)
 Voyant de crevaison, TPM [165](#)
 Vue avec écran partagé, Splitscreen [40](#)
 Vue M, affichage tête haute [150](#)
 Vue standard, affichage tête haute [150](#)

X

xDrive [193](#)



01402722873 fr



Le plaisir de
conduire



APPLICATION BMW DRIVER'S GUIDE.

Vos informations sur mesure sur le véhicule dans une appli.
Optimisée pour les smartphones et les tablettes. Utilisable hors ligne.



Download on the
App Store



GET IT ON
Google Play



01402722873 fr

Online Edition for Part no. 01402722873 - VI/18