



# CITROËN

## E-BERLINGO MULTISPACE

## BERLINGO ELECTRIC

GUIDE D'UTILISATION – COMPLÉMENT

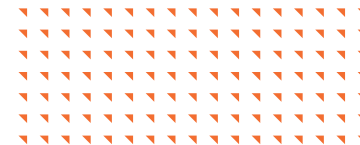

# Accès au Guide en ligne



Le **Guide d'utilisation** est disponible sur le site Internet de CITROËN, rubrique "MyCitroën" ou à l'adresse suivante :

<http://service.citroen.com/ddb/>

Sélectionnez :

- la langue,
- le véhicule, sa silhouette,
- la période d'édition de votre guide d'utilisation correspondant à la date de la 1<sup>ère</sup> mise en circulation de votre véhicule.



Accès direct au **Guide d'utilisation**.



Ce pictogramme signale les dernières informations disponibles.

Ce complément est spécifique au mode de traction électrique. Pour toute autre information, reportez-vous à la documentation de bord de votre véhicule et au carnet d'entretien et de garanties auquel il est joint. Afin de vous renseigner sur les nouvelles données, consultez gratuitement le site Internet du Constructeur.

**Le conducteur doit être particulièrement vigilant dans sa conduite du véhicule électrique en raison du faible bruit émis en circulation.**

Légende

 Avertissement pour la sécurité

 Information complémentaire



Mise en garde sur la sécurité des personnes et des équipements.

Pour toute intervention sur votre véhicule, adressez-vous à un atelier qualifié disposant de l'information technique, de la compétence et du matériel adapté, ce que le réseau du Constructeur est en mesure de vous apporter.

## Présentation

Combiné	3
Indicateurs	3
Témoins	6
Afficheurs	7
Procédure de démarrage	8
Eco-conduite	10

## Eco-confort

Eco-confort	11
Air conditionné et chauffage manuel	12

## Charge de la batterie de traction

Charge de la batterie de traction	14
Procédure de charge normale	20
Procédure de charge rapide	22
Autres informations	24

## Batterie accessoires

Batterie accessoires	27
----------------------	----

## Complément mode électrique

Fusibles	30
Remorquage du véhicule	30
Motorisation et batterie de traction	31
Eléments d'identification	32

## Circuit électrique



1. Prise de charge normale



1. Prise de charge normale
2. Circuit électrique 300 Volts
3. Batterie accessoires 12 Volts
4. Batterie de traction
5. Prise de charge rapide

## Poste de conduite



1. Combiné
2. Afficheurs



3. Sélecteur de marche



## Combiné



1. Indicateur de consommation instantanée et de génération d'énergie
2. Indicateur d'état de charge de la batterie de traction
3. Indicateur de consommation d'énergie des systèmes de chauffage et d'air conditionné
4. Témoin Prêt
5. Autonomie restante estimée
6. Rapport du sélecteur de marche
7. Témoins spécifiques à la motorisation électrique

## Indicateurs

### Batterie de traction – Indicateur de consommation et de génération d'énergie

#### Position "neutre"



A la mise du contact, votre véhicule ne consomme ni ne génère d'énergie par sa chaîne de traction électrique : après balayage l'aiguille se retrouve en position "neutre".

**i** Moteur arrêté, contact coupé, l'ouverture de la porte côté conducteur active l'indicateur de consommation, qui se place en position "neutre".

## Consommation d'énergie

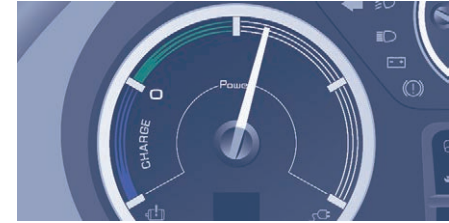

L'aiguille se déplace vers la droite proportionnellement à la consommation d'énergie de la chaîne de traction.

#### Zone "Charge"

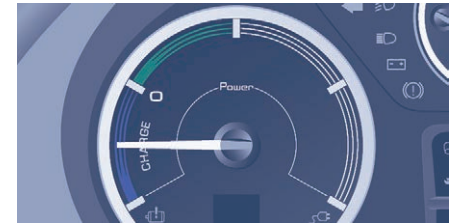

L'aiguille se déplace vers la gauche proportionnellement au niveau de recharge de la batterie de traction, pendant les périodes de décélération et de freinage.

## Zone "Optimale"

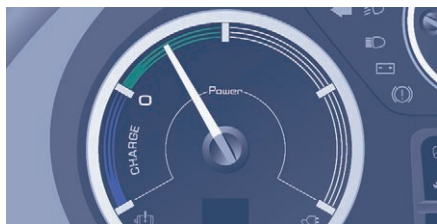

L'aiguille se situe dans cette zone lorsque le véhicule est utilisé de façon à modérer sa consommation électrique et à optimiser son autonomie.

## Batterie de traction – Indicateur d'état de charge



Le niveau de charge de la batterie de traction est affiché en permanence lorsque le véhicule est démarré.

**i** Moteur arrêté, contact coupé, l'ouverture de la porte côté conducteur active l'indicateur.

## Alertes énergie faible

Deux niveaux d'alertes successives indiquent que la quantité d'énergie disponible devient faible :

### 1er niveau : Réserve



Ce témoin s'allume lorsque le niveau de charge de la batterie de traction est faible. L'allumage de ce témoin s'accompagne d'un signal sonore.

Consultez l'autonomie restante indiquée sur l'afficheur du combiné.

Mettez le véhicule en charge dès que possible.

**i** A partir de cet état de charge batterie, la puissance du chauffage ou de l'air conditionné est progressivement diminuée.

### 2nd niveau : Critique



Ce témoin, associé au témoin de réserve, s'allume au combiné lorsque le niveau de charge de la batterie de traction est critique. L'allumage de ce témoin s'accompagne d'un signal sonore régulier.

Mettez le véhicule en charge.

- i L'autonomie restante n'est plus calculée. La puissance de la chaîne de traction est progressivement diminuée. Le chauffage et l'air conditionné sont arrêtés (même si l'aiguille indiquant leur consommation n'est pas sur la position **ECO**).







## Indicateur de consommation des équipements air conditionné et chauffage



La consommation d'énergie électrique liée au chauffage et à l'air conditionné est représentée par cette jauge.

- i Une utilisation excessive, notamment à basse vitesse, peut réduire considérablement l'autonomie de votre véhicule. Pensez à optimiser leur utilisation et à vérifier leur réglage à chaque démarrage afin de maximiser l'autonomie du véhicule.

## Témoins

Témoin		Etat	Cause	Actions / Observations
	<b>Prêt</b>	Allumé, accompagné d'un signal sonore lors de l'allumage.	Le véhicule est prêt à rouler.	Le temps d'allumage du voyant correspond à la mise sous tension. Vous pouvez appuyer sur l'accélérateur et utiliser l'air conditionné ou le chauffage.
	<b>Réserve</b>	Allumé, accompagné d'un signal sonore.	Le niveau de charge de la batterie de traction est faible.	Consultez l'autonomie restante. Mettez le véhicule en charge dès que possible.
	<b>Protection de la batterie de traction</b>	Allumé, accompagné d'un signal sonore régulier.	Le niveau de charge de la batterie de traction est critique.	En cas de niveau batterie critique, la diminution de puissance moteur est progressive. Mettez impérativement le véhicule en charge.
		Allumé.	La puissance moteur maximale n'est pas disponible.	Si le témoin ne s'éteint pas, consultez le réseau ou un atelier qualifié.
	<b>Charge batterie de traction</b>	Allumé.	La batterie de traction est en cours de charge.	Une fois la charge terminée, le témoin s'éteint.
		Clignotant.	Le démarrage du véhicule est impossible car le câble de recharge est resté branché à la prise du véhicule.	Vérifiez le branchement du câble de charge. Débranchez le câble de charge.
	<b>Auto-diagnostic du circuit électrique principal</b>	Allumé.	Anomalie détectée au niveau du circuit électrique principal.	Faites vérifier au plus vite par le réseau ou par un atelier qualifié.
	<b>Incident dans la chaîne de traction</b>	Allumé.		L'arrêt est impératif. Faites vérifier au plus vite par le réseau ou par un atelier qualifié.

## Afficheurs

### Ecran (selon le niveau d'équipement)

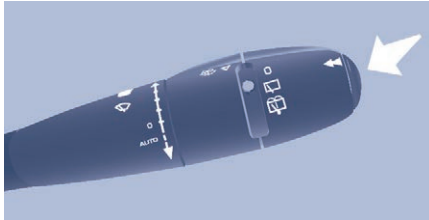

Chaque pression sur le bouton, situé à l'extrémité de la commande d'essuie-vitre, permet d'afficher successivement les différentes données de l'ordinateur de bord, en fonction de l'écran.



### Réglage des unités



### Autonomie



L'écran affiche :

- l'autonomie restante estimée,
- l'autonomie supplémentaire en choisissant le mode **ECO** sur le tableau de commande du chauffage / air conditionné,



Avec la navigation, la zone d'autonomie s'affiche sur la carte.

## Parcours (1 et 2)



L'écran affiche :

- un compteur kilométrique journalier (choix du parcours 1 ou 2),
- la consommation moyenne d'énergie batterie (pour 100 km),
- la vitesse moyenne depuis le début du parcours.

## Combiné



Cet afficheur indique l'estimation du nombre de kilomètres restant à parcourir avant l'obligation de procéder à une charge batterie.

## Procédure de démarrage

### Démarrage du véhicule



-  - Pour démarrer le véhicule, le sélecteur doit être en position **P**,
- appuyez sur la pédale de frein,
- tournez la clé de contact.

### Prêt

-  Ce témoin s'allume quand le véhicule est prêt à rouler.

- Appuyez sur la pédale de frein,
- sélectionnez **R** ou **D**,
- relâchez la pédale de frein et accélérez.

## Arrêt du véhicule

Il est fortement recommandé de quitter le véhicule frein de stationnement engagé et sélecteur de marche en position **P** puis de couper le contact.

Un signal sonore est émis à l'ouverture de la porte côté conducteur si :

- le contact reste mis (témoin "Prêt" allumé),
- le véhicule n'est pas correctement immobilisé (sélecteur de marche hors position **P**).

Un message d'alerte s'affiche à l'écran.

## Sélecteur de marche



Si le sélecteur n'est pas en position **P** et/ou si la pédale de frein n'est pas enfoncée, le véhicule ne démarrera pas. Recommencez la procédure de démarrage du véhicule.

La sélection de la position **D** ou **R** sur le sélecteur détermine le sens de la marche. Il est préférable d'être à l'arrêt pour pouvoir changer le sens de marche.

La sélection apparaît dans l'afficheur du combiné de consommation d'énergie instantanée.



**P** (Parking). Stationnement. Déplacez le sélecteur sur la position **P**, un signal sonore retentit.

! Le conducteur doit être particulièrement vigilant dans sa conduite du véhicule électrique en raison du faible bruit émis en circulation.



**N** (Neutral). Point mort. Déplacez le sélecteur sur la position **N**, un signal sonore retentit.

Ne sélectionnez pas cette position, même pour un court instant, lorsque le véhicule roule.

La voiture passe en roue libre. Sélectionnez **D** pour repasser en marche avant.



**D** (Drive). Marche avant. Déplacez le sélecteur sur la position **D**, un signal sonore retentit.

! Il est recommandé de garder la pédale de frein enfoncée pour sélectionner les positions **R** ou **D**.



**R** (Rear). Marche arrière. Déplacez le sélecteur sur la position **R**, un signal sonore retentit.

! N'engagez la marche arrière que lorsque le véhicule est immobilisé.

Lors du passage de la position **R** à la position **P**, **N** s'affiche un court instant au combiné.

i Un signal sonore est émis lors des changements de rapport avec le sélecteur.

Le signal sonore est désactivé lorsque l'utilisateur a choisi d'inhiber la fonction "Aide au stationnement arrière".

## Eco-conduite

### Conseils pratiques

#### Adoptez une conduite souple

La consommation électrique de votre véhicule dépend très fortement de votre parcours, de votre type de conduite et de votre vitesse. Dans tous les cas, adoptez une conduite souple.

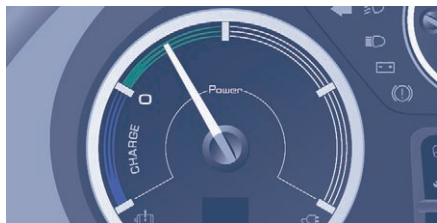

Privilégiez la zone "**Optimale**" indiquée sur l'indicateur de consommation et de génération d'énergie : appuyez sur la pédale d'accélérateur de façon progressive, sans à-coups et veillez, si les conditions le permettent, à rouler à une vitesse régulière et modérée.

#### Récupérez de l'énergie

Conduire avec beaucoup d'anticipation vous permet de récupérer de l'énergie et d'accroître votre autonomie.

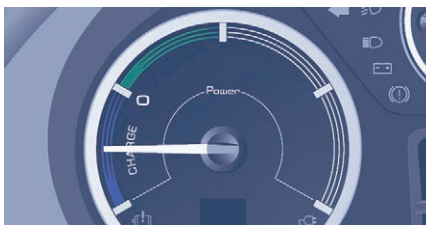

Anticipez les ralentissements et, si les conditions le permettent, privilégiez la décélération au freinage, dès lors l'aiguille de l'indicateur de consommation et de génération d'énergie se positionne dans la zone "**Charge**".

#### Limitez les causes de surconsommation

Comme pour tout véhicule, limitez la charge de transport et minimisez la résistance aérodynamique (vitres ouvertes à plus de 50 km/h, barres de toit, coffre de toit,...). Une utilisation excessive de l'air conditionné et du chauffage, notamment à basse vitesse, peut réduire considérablement l'autonomie de votre véhicule. Pensez donc à optimiser leur utilisation.

**!** **Respectez les consignes d'entretien**  
Vérifiez régulièrement la pression de gonflage de vos pneumatiques et suivez le calendrier des opérations d'entretien préconisées par le constructeur.

## Eco-confort



**i** Un appui sur la touche **ECO** arrête le chauffage et l'air conditionné (mais maintient la ventilation). L'aiguille de l'indicateur de consommation du chauffage et de l'air conditionné se positionne alors dans la zone **ECO**.

**ECO**

Arrête le chauffage ou l'air conditionné et conserve la ventilation.

**OFF**

Arrête le chauffage ou l'air conditionné et la ventilation.



La manipulation de la commande de température active le chauffage ou l'air conditionné et arrête le mode **ECO**.

## Maîtrisez l'utilisation de vos équipements électriques

Le chauffage et l'air conditionné fonctionnent grâce à l'énergie provenant de la batterie de traction. Une utilisation excessive réduit significativement l'autonomie de votre véhicule. Pensez à optimiser leur utilisation dès que vous aurez atteint le niveau de confort désiré et à vérifier leur réglage à chaque démarrage afin de maximiser l'autonomie. Maîtrisez également l'utilisation du désembuage, du dégivrage et du siège chauffant.

2

## Air conditionné et chauffage manuel



**ECO** ECO (arrête le chauffage et l'air conditionné).

**OFF** OFF (arrête le chauffage, l'air conditionné et la ventilation).

 Désembuage du pare-brise.

 Dégivrage de la lunette arrière sur les versions avec portes arrière vitrées.

 Répartition d'air.

 Recirculation d'air intérieur/Entrée d'air extérieur.

 Augmentation/Diminution du débit d'air.

 Augmentation/Diminution de la température.

## Spécificités du système d'air conditionné et de chauffage

Le système d'air conditionné et de chauffage ne régule pas directement une température dans l'habitacle, mais garantit une température constante en sortie des buses d'air soufflé (température qui est indexée sur le niveau de chaud ou de froid demandé par les usagers). Si vous souhaitez réchauffer ou refroidir rapidement l'habitacle du véhicule, n'hésitez pas à sélectionner temporairement le niveau de chaud ou de froid maximum.

Il est à noter par ailleurs que :

- Le système d'air conditionné (refroidissement de l'air) n'est fonctionnel que lorsque la température extérieure est supérieure à 15 °C,
- Le potentiel du système de chauffage est progressivement limité dès lors que la température extérieure dépasse 20 °C.

## Version Chauffage manuel

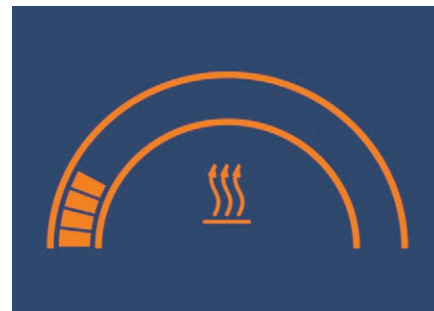

 La ventilation peut être utilisée dès que ce témoin est allumé.

**i** Après une période prolongée d'inutilisation du chauffage, la mise en fonction de celui-ci peut engendrer une légère odeur pendant les premières minutes d'utilisation.

## Conseils pratiques

### Chauffage et ventilation



En mode chauffage, privilégiez un niveau de ventilation médiant, c'est-à-dire inférieur à 3 pâles. Cela permettra au système de vous garantir une température d'air soufflé plus élevée.

### Répartition de l'air



En hiver, la répartition d'air vers les pieds est préconisée, permettant d'obtenir une ambiance plus homogène dans l'habitable. En été, la répartition d'air vers le visage augmentera l'efficacité du système de ventilation et d'air conditionné.

## Charge de la batterie de traction



La charge consiste à connecter le véhicule au réseau domestique ou à une borne publique.

**!**  **Pendant la recharge**, si vous portez un pacemaker ou tout autre appareil médical électrique, vous ne devez rester ni à l'intérieur ni à proximité du véhicule, du câble de recharge, du boîtier de recharge ou encore de la borne de recharge, même pour une courte durée. Il est impératif de vous renseigner auprès de votre médecin sur les précautions à prendre et de les respecter.

**!** Avant tout branchement, vérifiez que l'installation électrique que vous souhaitez utiliser est aux normes et compatible. En particulier, vérifiez que la prise électrique est d'une qualité suffisante. Il existe notamment des prises conçues spécifiquement pour la recharge des véhicules électriques. Dans tous les cas, il est préconisé de faire effectuer un contrôle préalable puis régulier de votre installation par un professionnel.

## Éléments de branchement du cordon de charge normale dans différents pays :

Direction à gauche	Ampérage	Prise
Danemark (DK)	8 A	K
Norvège (NO)	10/14 A	E/F
Suisse (CH)	8 A	J
Autres pays	8/14 A	E/F
Direction à droite	10 A	G

**i** Dans la plupart des pays européens, le constructeur de votre véhicule a établi un partenariat avec un professionnel pour vous proposer un contrôle et une mise à niveau de votre installation électrique. Pour plus d'information, contacter le réseau du constructeur.

**!** Utilisez :

- le câble de charge livré avec le véhicule,
- une prise (avec prise de terre, propre et en bon état).



Ne pas utiliser de rallonge électrique, de multiprise, ni de programmeur.

## Temps de charge normale

7 heures 30 à 15 heures sont nécessaires pour une charge complète. La charge peut être interrompue à tout moment. L'arrêt est automatique lorsque la batterie est complètement chargée.

## Câbles pour recharge normale

Les constructeurs des infrastructures électriques du bâtiment n'étant pas soumis à des normes internationales, vérifiez, en fonction des pays que vous allez traverser à bord de votre véhicule, la compatibilité des installations électriques domestiques auxquelles vous souhaitez brancher le câble de recharge domestique livré avec votre véhicule. Effectuez les mêmes vérifications préalables pour les recharges sur bornes publiques, étant précisé que certaines bornes publiques intègrent le câble de recharge.

Dans tous les cas, plusieurs types de câbles électriques permettant la recharge à une borne publique ou à une installation domestique sont disponibles en Accessoire.

A la livraison du véhicule, le câble de charge est compatible avec les installations électriques du pays. En cas de départ à l'étranger, reportez-vous au tableau suivant pour vérifier la compatibilité des installations électriques locales avec vos câbles de recharge. Consultez le réseau du constructeur ou un atelier qualifié, afin de vous procurer le(s) câble(s) de recharge adéquat(s).

Prise domestique	Prise "mode 3 – Type 2"	Prise "mode 3 – Type 3"
		

Câble "mode 2" (livré avec votre véhicule)	Câble "mode 3 – Type 2" (vendu en Accessoire)	Câble "mode 3 – Type 3" (vendu en Accessoire)
		

**i** Certaines bornes publiques intègrent le câble de recharge.  
Dans ce cas, utilisez le câble fourni.  
En mode 3 quelle que soit la puissance de la borne, la recharge sera limitée à 16 A maximum. Pour plus d'informations sur les durées de charge, reportez-vous à la rubrique **Motorisation et batterie principale**.

## Boîtier de contrôle

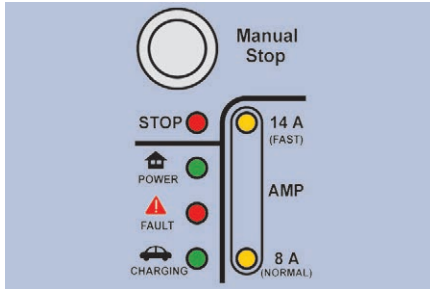
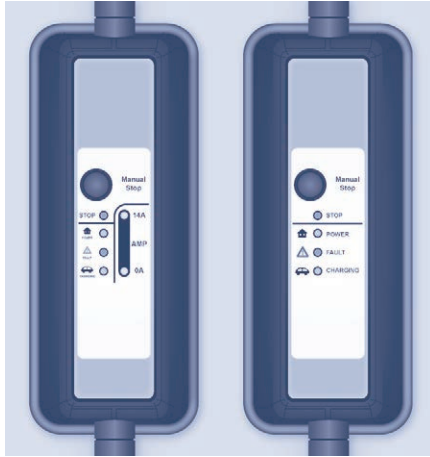

Il est équipé de quatre voyants :

- **STOP** : allumé rouge.  
Il indique que la recharge a été interrompue par un appui sur le bouton **Manual Stop**. Cette action est recommandée avant de débrancher le câble de recharge de la prise électrique murale en cours de recharge.
- **POWER** : allumé vert.  
Il indique que la liaison électrique est établie. S'il ne s'allume pas, vérifiez que les branchements sont corrects. Si le problème persiste, consultez le réseau du constructeur ou un atelier qualifié.
- **FAULT** : allumé rouge.  
Il indique la présence d'une anomalie. Vérifiez que les branchements sont corrects. Si ce témoin ne s'éteint pas, consultez le réseau du constructeur ou un atelier qualifié.
- **CHARGING** : allumé vert.  
Il indique que la charge est en cours. S'il ne s'allume pas, vérifiez que les branchements sont corrects. Si le problème persiste, consultez le réseau du constructeur ou un atelier qualifié. Le clignotement du voyant vert indique que la recharge est terminée.

Ce type de boîtier de contrôle est équipé d'un système de reconnaissance de prise électrique (selon les pays). Il détecte l'intensité du courant que votre installation domestique est en mesure de supporter et choisit l'intensité la mieux adaptée pour garantir une charge sécurisée :

- **14 A (FAST)** : si votre installation électrique le supporte.
- **8 A (NORMAL)** : pour une installation électrique standard.

# 3

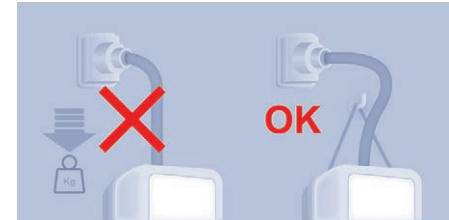















**!** Utilisez le cordon fourni pour accrocher le boîtier de contrôle, afin qu'il ne pèse pas sur la prise (risque de dégradation du câble de recharge ou de la prise électrique).

**!** Ne touchez pas l'embout métallique de la prise de charge normale, ni celui du câble de recharge. **Risque d'électrocution et/ ou de dysfonctionnement.**



**!** Ne branchez ou ne débranchez jamais le câble ou le pistolet de recharge **les mains mouillées** (risque d'électrocution).



**i** La recharge peut être interrompue à tout moment en retirant le pistolet de recharge.

Si vous devez exceptionnellement interrompre la recharge en débranchant le câble de recharge de la prise électrique murale, il est impératif d'appuyer préalablement sur le bouton **Manual Stop** du boîtier de contrôle.













POWER 	FAULT 	CHARGING 	Fonctionnement normal
			Dès que le câble de recharge est branché sur une prise, tous les voyants s'allument pendant 0,5 seconde environ.
			Une fois le processus d'initialisation terminé : <ul style="list-style-type: none"> <li>• lorsque le câble de recharge n'est pas connecté à la prise du véhicule,</li> <li>• lorsque le câble de recharge est connecté à la prise du véhicule, mais que la charge ne s'effectue pas.</li> </ul>
			Lorsque la batterie de traction est en cours de chargement.
			Lorsque la recharge est terminée.

## Etats du boîtier de contrôle

  Allumé de la couleur du voyant correspondant.

  Clignotant de la couleur du voyant correspondant.

 Eteint.

POWER 	FAULT 	CHARGING 	Anomalies de fonctionnement et solutions
			Lorsque qu'une fuite de courant est détectée ou que le câble de recharge présente une anomalie. - Arrêtez immédiatement la procédure de recharge et contactez le réseau du constructeur ou un atelier qualifié.
			Lorsque le câble de recharge présente une anomalie. - Arrêtez immédiatement la procédure de recharge et contactez le réseau du constructeur ou un atelier qualifié.
			Si le voyant du boîtier de contrôle ne s'allume pas lors du branchement du câble de recharge sur la prise, vérifiez le disjoncteur de la prise : <ul style="list-style-type: none"> <li>• si le disjoncteur s'est coupé, votre installation électrique n'est peut être pas compatible avec l'utilisation du câble de recharge : <ul style="list-style-type: none"> <li>- contactez un professionnel pour vérifier et réparer votre installation électrique.</li> </ul> </li> <li>• si le disjoncteur ne s'est pas coupé : <ul style="list-style-type: none"> <li>- n'utilisez plus le câble de recharge et contactez le réseau du constructeur ou un atelier qualifié.</li> </ul> </li> </ul>

## Procédure de charge normale

### Branchement



- Vérifiez avant la charge que le sélecteur de marche est bien en position **P** et que le contact est coupé, sinon la charge est interdite,



- récupérez le câble de recharge (muni d'un boîtier de contrôle),
- branchez en premier le câble de recharge côté boîtier sur une prise électrique aux normes et compatible. Au branchement, les 3 voyants **POWER**, **FAULT** et **CHARGING** du boîtier de contrôle s'allument simultanément pendant un instant, puis seul le voyant vert **POWER** reste allumé,



- appuyez sur le poussoir pour ouvrir le couvercle de la prise,



- assurez-vous de l'absence de tout corps étranger sur la prise du véhicule,
- retirez le couvercle de protection du câble de recharge,
- insérez le pistolet de recharge dans la prise, jusqu'au déclic, sans appuyer sur le bouton,



- ouvrez la trappe d'accès située côté avant droit du véhicule,

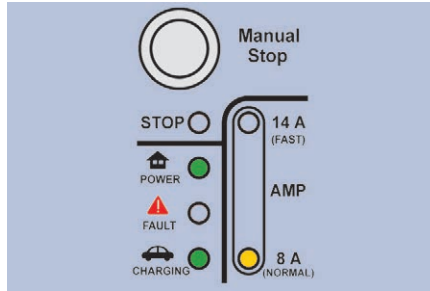

- vérifiez que le témoin de charge du combiné et le voyant vert **CHARGING** du boîtier de contrôle s'allument fixement.

- Le début de la recharge est confirmé par le clignotement des indicateurs de direction.

L'indicateur de niveau de charge de la batterie de traction est affiché dans le combiné et la position de l'aiguille progresse au fur et à mesure de la recharge.

Si ce n'est pas le cas, la charge n'a pas commencé ; reprenez la procédure en vérifiant que tous les branchements sont corrects.

- Si la température extérieure est inférieure à -25 °C, la recharge peut être impossible.

- Par sécurité, le moteur ne démarrera pas lorsque le câble de recharge est branché sur la prise du véhicule.

- Afin d'optimiser la durée de vie de la batterie de traction, faites une charge complète de celle-ci tous les quinze jours. Pour que la charge soit complète, suivez la procédure de recharge normale sans l'interrompre, jusqu'à son arrêt automatique confirmé par l'extinction du témoin de charge au combiné. L'ouverture de la porte côté conducteur réveille temporairement l'indicateur d'état de charge afin de consulter le niveau de charge de la batterie de traction.

## Débranchement



L'extinction du témoin de charge du combiné et le clignotement du voyant vert **CHARGING** du boîtier de contrôle vous indiquent que la recharge est terminée.

- Appuyez sur le bouton pour retirer le pistolet de charge,
- remettez le couvercle de protection du câble de charge,
- refermez le couvercle de la prise, puis la trappe d'accès,
- débranchez le câble de charge côté boîtier de la prise électrique,
- rangez le câble de charge.

### Après la recharge

- Vérifiez la fermeture du couvercle de la prise et de la trappe d'accès.
- Evitez soigneusement toute entrée d'eau ou de poussière dans la prise, sous son couvercle ou dans le pistolet de recharge (risque d'incendie ou d'électrocution).
- Ne laissez pas le câble branché sur la prise électrique (risque de court-circuit ou d'électrocution en cas de contact ou d'immersion dans l'eau).
- Ne démontez pas ou ne modifiez pas la prise de charge véhicule ou le cordon de charge (risque d'incendie).

## Prenez soin du cordon et du boîtier

- Ne les piétinez pas, ne les plongez pas dans l'eau, ne tirez pas dessus, ne leur faites pas subir de chocs. En cas de dégradations du cordon de charge ou du boîtier, ne l'utilisez pas.
- Adressez-vous au réseau du constructeur ou à un atelier qualifié pour leur remplacement.
- Faites de même en cas de choc, même léger, contre la trappe de charge ou le clapet.

**i** Charge terminée mais cordon de charge connecté, l'ouverture de la porte conducteur relancera la charge pendant une vingtaine de secondes.

## Procédure de charge rapide



Si vous portez un pacemaker ou tout autre appareil médical électrique, vous ne devez pas utiliser la recharge rapide. Evitez de vous approcher d'une borne de recharge rapide. Si toutefois cela vous arrive, quittez la zone le plus rapidement possible. En cas de nécessité, demandez à une tierce personne de recharger votre véhicule.

**i** Vérifiez la compatibilité de la borne et de son câble de recharge avec votre véhicule.

- Vérifiez avant la charge que le sélecteur de marche est bien en position **P** et que le contact est coupé, sinon la charge est interdite,



- ouvrez la trappe d'accès située côté gauche du véhicule,



- appuyez sur le verrou pour ouvrir le couvercle de la prise,



- branchez le câble de recharge de la borne sur la prise du véhicule en suivant les consignes d'utilisation de la borne.

**!** Ne touchez pas l'embout métallique de la prise de charge rapide, ni celui du câble de recharge. Risque d'électrocution et/ou de dysfonctionnement.

**i** Le début de la recharge est confirmé par le clignotement des indicateurs de direction.  
La fin de la recharge est indiquée par la borne.

**i** La charge rapide s'arrête automatiquement lorsque la batterie principale est chargée à environ 80 %. Il est possible d'atteindre une charge de 100 % en recommençant la procédure. Cependant le temps nécessaire à ce complément de charge sera relativement long, la vitesse de recharge étant ralentie.

**i** Par sécurité, le moteur ne démarrera pas lorsque le câble de recharge est branché sur la prise du véhicule.

**!** Après la recharge, vérifiez la fermeture du couvercle de la prise et de la trappe d'accès.  
Évitez soigneusement toute entrée d'eau ou de poussière dans la prise, sous son couvercle ou dans le pistolet de recharge. Risque d'incendie ou d'électrocution.

**i** Si la température extérieure est inférieure à 0 °C, les temps de charge peuvent être plus longs.  
Si la température extérieure est inférieure à -25 °C, la recharge peut être impossible.

**i** **Immobilisation du véhicule pour une longue durée**  
Lorsque votre véhicule est immobilisé pour une durée indéterminée, faites une recharge complète de la batterie principale tous les trois mois (en suivant la procédure de recharge normale). Avant d'effectuer cette recharge, vérifiez que la batterie accessoires n'est ni débranchée, ni déchargée. Si c'est le cas, reportez-vous à la partie "batterie accessoires" pour la rebrancher ou la recharger.

## Autres informations

### Batterie de traction



Cette batterie stocke l'énergie nécessaire au bon fonctionnement du moteur de votre véhicule électrique, de l'air conditionné et du chauffage. Comme toute batterie, elle se décharge à l'utilisation, elle doit donc être rechargée régulièrement. Il n'est pas nécessaire d'attendre d'être sur la réserve pour recharger votre batterie de traction.

**!** N'apportez aucune modification à la chaîne de traction, cela pourrait engendrer des risques de dysfonctionnement.

### Circuit électrique 300 Volts



Le circuit électrique "300 Volts" est identifié par des câbles de couleur orange et ses éléments repérés par ce symbole :



**!** Nous attirons votre attention sur le point suivant : la pose d'un équipement ou d'un accessoire électrique non référencé par le constructeur, peut entraîner une panne du système électronique de votre véhicule. Nous vous remercions de bien vouloir noter cette particularité et vous conseillons de prendre contact avec un représentant de la marque pour vous faire présenter les équipements et accessoires référencés.

**!** Le système de motorisation du véhicule électrique utilise une tension d'environ 300 Volts. Ce système peut être chaud pendant et après avoir coupé le contact. Respectez les messages d'avertissement portés sur les étiquettes présentes dans le véhicule. Toute intervention ou modification sur le système électrique du véhicule (composants, câbles, connecteurs, batterie de traction) est strictement interdite en raison des risques de brûlures graves ou de chocs électriques pouvant entraîner la mort. En cas de problème, faites toujours appel au réseau du constructeur ou à un atelier qualifié.

**!** **Conduite en zone inondée**  
Il est fortement recommandé de ne pas rouler dans les zones inondées. Dans tous les cas, la hauteur d'eau maximale admissible est de 150 mm (bord inférieur des jantes) et la vitesse maximale est de 10 km/h. Veillez à respecter ces préconisations sinon des dommages électriques pourraient en résulter. En cas de non-respect de cette recommandation, consultez le réseau du constructeur ou un atelier qualifié pour vérifier le bon état électrique du véhicule.

## En cas d'accident ou de choc sous le véhicule ou contre l'une des trappes de charge

En cas d'accident ou de choc sur le soubassement du véhicule (exemple : contact avec une borne, un trottoir surélevé ou tout autre mobilier urbain) ou bien encore en cas de choc, même léger contre l'une des trappes de charge, ces circonstances peuvent avoir de sérieuses répercussions sur le circuit électrique ou la batterie de traction de votre véhicule et les endommager. Faites contrôler au plus vite votre véhicule par le réseau du constructeur ou par un atelier qualifié. Ne touchez jamais les composants "300 Volts" ou des câbles orange exposés et visibles de l'intérieur ou de l'extérieur du véhicule.

En cas d'endommagement important de la batterie de traction :

- n'intervenez pas vous-même sur le véhicule,
- ne touchez jamais aux liquides provenant de la batterie de traction et en cas de contact corporel avec ces produits, rincez abondamment à l'eau et consultez un médecin au plus vite.

### ! En cas d'exposition à un incendie

En cas d'exposition à un incendie, quittez et faites évacuer immédiatement le véhicule. N'intervenez jamais vous-même (risque d'électrocution). Contactez immédiatement et impérativement les services de secours. Prévenez-les que votre véhicule est électrique.

## Précautions de lavage

Ne lavez pas le véhicule pendant la procédure de recharge de la batterie.

Vérifiez avant tout lavage du véhicule que les trappes d'accès et le couvercle de chaque prise de recharge sont correctement fermés. Afin de ne pas endommager les organes électriques, il est formellement interdit d'utiliser le lavage à haute pression :

- dans le compartiment avant,
- sous le châssis, au niveau des packs de batterie.

i Pour le lavage de la carrosserie, vous ne devez pas utiliser une pression supérieure à 80 bars.

## Environnement sonore

### A l'extérieur

Le conducteur doit être particulièrement vigilant dans sa conduite du véhicule électrique en raison du faible bruit émis en circulation.

### A l'intérieur

En fonctionnement, vous pourrez entendre des bruits normaux propres au véhicule électrique tels que :

- les relais de la batterie de traction lors du démarrage,
- la pompe à vide lors d'un freinage,
- les pneumatiques ou l'aérodynamique du véhicule en roulage.

Dans un stationnement en pente, il est recommandé de serrer le frein de stationnement avant de positionner le sélecteur de marche sur **P**. Lors de votre départ, un à-coups et un bruit de claquement peuvent être ressentis, ce qui est normal.

## Immobilisation du véhicule

### Longue durée

Lorsque votre véhicule est immobilisé pour une durée indéterminée, faites une recharge complète de la batterie de traction tous les trois mois (en suivant la procédure de recharge normale). Avant d'effectuer cette recharge, vérifiez que la batterie accessoires n'est ni débranchée, ni déchargée. Si c'est le cas, reportez-vous à la partie "Batterie accessoires" pour la rebrancher ou la recharger.

#### **! Précautions à suivre lors de la charge batterie**

- Ne restez pas à l'intérieur ni à proximité du véhicule.  
Surtout si vous êtes porteur de pacemaker ou de tout autre appareil médical électrique. Pour être totalement informé sur l'ensemble des précautions à respecter, consultez votre médecin.
- N'intervenez jamais sous le capot, aux risques de blessures corporelles graves.

Risque de coupure car le ventilateur peut se mettre en marche à tout moment.

Risque de brûlure car certaines zones restent encore très chaudes même après 1 heure écoulée depuis la fin de la charge batterie.

## Batterie accessoires

Tous les autres composants électriques de votre véhicule sont alimentés par la batterie accessoires.

Elle est située dans le compartiment avant et est rechargée par la batterie de traction, durant les phases de fonctionnement (témoin "Prêt" allumé au combiné) et de recharge.

**i** Si la batterie accessoires est déchargée, la mise en fonction du moteur n'est plus assurée et la recharge de la batterie de traction ne peut plus être effectuée.

**i** Il est conseillé, lors d'un arrêt prolongé de plus d'un mois, de débrancher la batterie accessoires.

## Accès à la batterie



Avant de procéder à toute intervention :

- mettez le véhicule en position **P**, coupez le contact, vérifiez que l'afficheur central est éteint, et vérifiez que le véhicule n'est pas branché au secteur,
- ouvrez le capot avant avec la manette intérieure, puis extérieure,
- fixez la béquille de capot,
- retirez le couvercle de protection de la batterie pour accéder aux deux bornes.

## Démarrer à partir d'une batterie externe



- Soulevez le couvercle de protection de la borne (+),

**i** Vérifiez bien que la batterie de secours est une batterie 12 Volts.

# 4



- connectez une extrémité du câble rouge à la borne (+) de votre batterie en panne, puis l'autre extrémité à la borne (+) de la batterie de secours,



- connectez une extrémité du câble vert ou noir à la borne (-) de la batterie de secours,
- connectez l'autre extrémité du câble vert ou noir sur le point de masse (-) de votre véhicule en panne.

## Recharger la batterie avec un chargeur de batterie

**!** Ne rechargez pas la batterie sans avoir impérativement débranché les cosses et sorti la batterie du compartiment avant.



Ne débranchez pas les cosses lorsque ce témoin est allumé, ni lorsque le véhicule est en cours de recharge.

### Avant débranchement

Avant de procéder au débranchement de la batterie, vous devez attendre 2 minutes après la coupure du contact.

### Après rebranchement

Après tout rebranchement de la batterie, mettez le contact et attendez 1 minute avant de démarrer, afin de permettre l'initialisation des systèmes électroniques. Toutefois, si après cette manipulation de légères perturbations subsistent, consultez le réseau du constructeur ou un atelier qualifié. Pensez à réinitialiser vous-même l'autoradio, en vous reportant au chapitre correspondant dans la documentation de bord.



- Déposez la fixation de la batterie 1,
- soulevez le couvercle de protection de la borne (-),

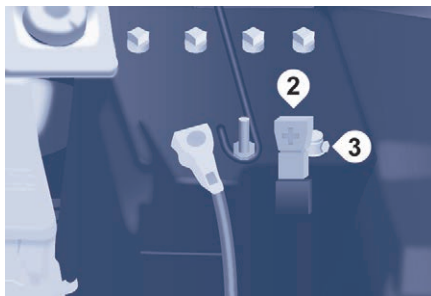

- débranchez le câble de la borne (-),
- soulevez le couvercle de protection de la borne (+) **2**,
- desserrez l'écrou **3**,
- débranchez le câble de la borne (+),
- retirez la batterie,
- rechargez la batterie en respectant les instructions d'utilisation données par le fabricant du chargeur,
- rebranchez la batterie en commençant par le câble de la borne (+).

**i** Vérifiez la propreté des bornes et des cosses. Si elles sont couvertes de sulfate (dépôt blanchâtre ou verdâtre), démontez-les et nettoyez-les.

## Fusibles

La boîte à fusibles est placée dans la partie inférieure de la planche de bord (côté gauche). Les désignations communiquées ne sont que les fusibles qui peuvent être changés par l'utilisateur. Pour toute autre intervention, rendez-vous dans le réseau du constructeur ou dans un atelier qualifié.

Fusible N°	Intensité	Fonctions
1	15 A	Essuie-vitre arrière.
3	5 A	Airbags.
4	10 A	Prise diagnostic, commande rétroviseur, faisceau des projecteurs.
5	30 A	Lève-vitres.
6	30 A	Serrure de portes battantes.
7	5 A	Plafonnier arrière, pavillon de toit, boîte à gants.
8	20 A	Autoradio, écran, alarme et sirène.
11	15 A	Antivol.
12	15 A	Tableau de l'air conditionné, capteur de proximité avant et arrière.
13	5 A	Combiné.
14	15 A	Capteur de pluie et de luminosité, airbags.
15	5 A	Autres serrures.
17	40 A	Dégivrage lunette arrière / rétroviseurs.

## Remorquage du véhicule

### Anneau de remorquage avant



L'anneau de remorquage se situe dans la boîte à outils rangée sous le siège côté droit.

Il est interdit de remorquer le véhicule avec les roues motrices au sol.

Lors d'un remorquage avec deux roues au sol seulement, utilisez toujours un outil de levage professionnel.

Le non-respect de ces opérations peut conduire à la détérioration des organes de freinage et du moteur électrique.

## Anneau de remorquage arrière



L'anneau de remorquage arrière ne doit pas être utilisé dans le cadre d'un transfert routier. Il est à utiliser par exemple dans le cas de sortie d'ornière.

### **i Remorquage**

Votre véhicule ne peut en aucun cas être utilisé pour remorquer

## Motorisation et batterie de traction

<b>Moteur électrique</b>	
Technologie	Synchrone à aimants permanents
Puissance maxi en KiloWatt : norme CE (kW)	49
Régime de puissance maxi en tour par minute (tr/min)	de 4 000 à 9 200
Couple maxi en Newton mètre : norme CE (Nm)	200
Régime de couple maxi en tour par minute (tr/min)	de 0 à 1 500
<b>Batterie de traction</b>	
Technologie	Lithium-ion
<b>Charge normale</b>	
Tension du courant alternatif en Volt : (V) AC	230
Temps de recharge complète (de 0 % à 100 %) selon l'intensité exprimée en Ampère :	
16 A	7 heures 30
14 A	8 heures 30
10 A	12 heures
8 A	15 heures
Suivant le réseau électrique en vigueur dans le pays. Temps minimum mesuré pour des températures extérieures comprises entre 0 et 40 °C.	
<b>Charge rapide</b>	
Temps de recharge (80 % de la charge) depuis la réserve	< 30 minutes

**i** L'autonomie du véhicule, homologuée sur cycle NEDC, est de 170 km. Cette autonomie peut varier en fonction de plusieurs paramètres dont les principaux sont l'utilisation du chauffage et de l'air conditionné, les habitudes de roulage du conducteur, le type de parcours emprunté et le vieillissement de la batterie de traction.

Le vieillissement de la batterie de traction dépend lui aussi de plusieurs paramètres tels que la température extérieure, le kilométrage du véhicule, la fréquence des recharges rapides...

## Elements d'identification

### Numéro de série



**A.** Il est gravé sur le passage de roue avant droit.

## Pneumatiques et référence peinture

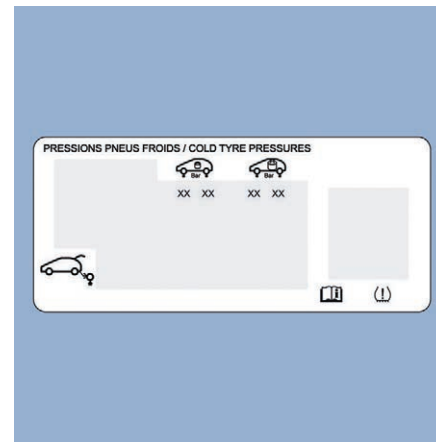

**B.** La vignette **B**, apposée sur la porte avant, indique :

- les dimensions des jantes et pneumatiques,
- les marques de pneumatiques homologuées par le constructeur,
- les pressions de gonflage (le contrôle de la pression de gonflage doit être effectué à froid, au moins tous les mois),
- la référence de la couleur de la peinture.

Automobiles CITROËN atteste, par application des dispositions de la réglementation européenne (Directive 2000/53) relative aux véhicules hors d'usage, qu'elle atteint les objectifs fixés par celle-ci et que des matières recyclées sont utilisées dans la fabrication des produits qu'elle commercialise.

Les reproductions et traductions même partielles de ce document sont interdites sans autorisation écrite d'Automobiles CITROËN.

Imprimé en UE  
Français

03/2017

Automobiles CITROËN

Siège social : 6, rue Fructidor 75017 Paris - France

Tél. : +33 (0) 1 58 79 79 79 - [www.citroen.com](http://www.citroen.com)

Société anonyme au capital de 159 000 000 € - R.C.S. : 642 050 199 R.C.S. Paris - SIRET : 642 050 199 00990 - APE : 7010Z







# CITROËN

## BERLINGO MULTISPACE

## BERLINGO

GUIDE D'UTILISATION

INSPIRED BY YOU

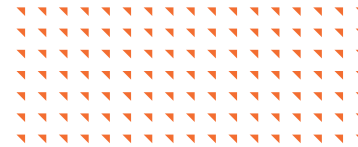

# Accès au Guide d'utilisation



Depuis le Store correspondant, téléchargez l'application pour smartphone **Scan MyCitroën**.

Puis sélectionnez :

- le véhicule,
- la période d'édition qui correspond à la date de la 1<sup>ère</sup> mise en circulation du véhicule.

Téléchargez le contenu du **Guide d'utilisation** du véhicule.



Le **Guide d'utilisation** est disponible sur le site Internet de CITROËN, rubrique "MyCitroën" ou à l'adresse suivante :

<http://service.citroen.com/ddb/>

Sélectionnez :

- la langue,
- le véhicule, sa silhouette,
- la période d'édition de votre guide d'utilisation correspondant à la date de la 1<sup>ère</sup> mise en circulation de votre véhicule.



Accès direct au **Guide d'utilisation**.



Ce pictogramme signale les dernières informations disponibles.

# Bienvenue

Nous vous remercions d'avoir choisi un Citroën Berlingo.

Ce document présente les informations et recommandations indispensables à la découverte de votre véhicule, en toute sécurité.

Votre véhicule reprend une partie des équipements décrits dans ce document, en fonction du niveau de finition, de la version et des caractéristiques propres au pays de commercialisation.

Les descriptions et figures sont données sans engagement. Automobiles CITROËN se réserve le droit de modifier les caractéristiques techniques, équipements et accessoires sans être tenue de mettre à jour le présent guide.

En cas de cession de votre véhicule, pensez à remettre ce **Guide d'utilisation** au nouveau propriétaire.

Dans ce document, retrouvez l'ensemble des instructions et recommandations de fonctionnement qui permettront de profiter au mieux de votre véhicule. Il est fortement recommandé d'en prendre connaissance ainsi que du carnet d'entretien et de garanties qui vous renseignera sur les garanties, l'entretien et l'assistance routière associés à votre véhicule.

## Légende



Avertissement pour la sécurité



Information complémentaire



Contribution à la protection de la nature



Véhicule avec conduite à gauche



Véhicule avec conduite à droite

## Signalétique

Elle vous permet de distinguer les spécificités de votre véhicule :



Véhicule particulier Berlingo Multispace uniquement



Véhicule utilitaire Berlingo uniquement

<hr/>		<hr/>		<hr/>	
Vue d'ensemble		Ergonomie et confort		Éclairage et visibilité	
■		3		4	
<hr/>		<hr/>		<hr/>	
Éco-conduite		Réglage du volant		Commande d'éclairage	
■		37		71	
<hr/>		Rétroviseurs		Allumage automatique des feux	
1		37		72	
Instruments de bord		Miroir de surveillance		Feux diurnes à LED	
■		38		72	
<hr/>		Sièges avant		Éclairage d'accompagnement	
7		38		72	
Combiné		Siège passager individuel		Éclairage statique d'intersection	
7		40		73	
Témoins lumineux		Cabine Extenso		Indicateurs de direction	
8		40		73	
Indicateurs		Banquette arrière		Faisceau des projecteurs	
18		42		73	
Rhéostat d'éclairage		Sièges arrière (5 places)		Commande d'essuie-vitre	
22		43		73	
Ordinateur de bord		Sièges arrière (7 places)			
22		46			
Réglage date et heure		Cabine approfondie			
23		50			
<hr/>		Modularité			
2		52			
Ouvertures		Aménagements avant			
■		54			
<hr/>		Aménagements places assises			
25		55			
Clé		Modutop			
25		56			
Télécommande		Parfumeur d'ambiance			
25		57			
Portes avant		Plafonniers			
28		59			
Portes latérale(s) coulissante(s)		Aménagements arrière (5 places)			
28		60			
Intervention en cas de panne batterie		Aménagements arrière (7 places)			
29		61			
Volet arrière		Aménagements espace de chargement			
29		64			
Portes battantes arrière		Chauffage / Air conditionné manuel			
30		66			
Girafon		Air conditionné automatique bizone			
32		67			
Condamnation centralisée		Dégivrage et désembuage			
33		70			
Alarme					
34					
Lève-vitres électriques					
35					
<hr/>		<hr/>		<hr/>	
				Sécurité	
				5	
				Recommandations générales	
				liées à la sécurité	
				76	
				Signal de détresse	
				77	
				Avertisseur sonore	
				77	
				Urgence ou assistance	
				77	
				ABS	
				79	
				AFU	
				79	
				ASR et ESC	
				79	
				Grip control	
				80	
				Ceintures de sécurité	
				82	
				Airbags	
				85	
				Sièges enfants	
				89	
				Désactivation de l'airbag frontal passager	
				90	
				Fixations ISOFIX	
				98	
				Sécurité enfants	
				102	



## Poste de conduite

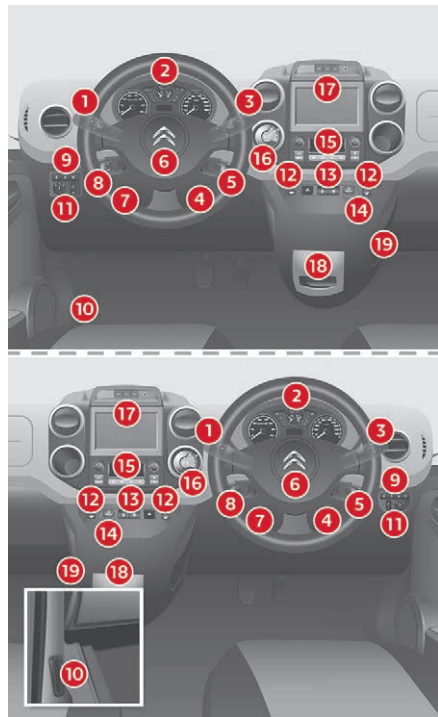

1. Commande d'éclairage et indicateurs de direction.
2. Combiné avec afficheur.
3. Commandes d'essuie-vitre, lave-vitre, ordinateur de bord.
4. Contact.
5. Commande de l'autoradio.
6. Airbag frontal conducteur, avertisseur sonore.
7. Réglage hauteur et profondeur du volant.
8. Commande du régulateur, limiteur de vitesse.
9. Platine de commandes : aide au stationnement, réglage du faisceau des projecteurs, ESC, Stop & Start, alarme (selon pays de commercialisation).
10. Ouverture du capot moteur.
11. Réglage rétroviseur extérieur à commandes électriques.
12. Commandes de lève-vitres avant.
13. Barrette de commandes : signal de détresse, condamnation centralisée, sécurité enfants (selon version).
14. Allume-cigares.
15. Commandes de chauffage-ventilation.
16. Commande boîte de vitesses manuelle pilotée ou Grip control.
17. Tablette tactile.
18. Prise USB (avec boîte manuelle pilotée).
19. Prise USB (avec boîte de vitesses manuelle).

# Éco-conduite

L'éco-conduite est un ensemble de pratiques au quotidien qui permet à l'automobiliste d'optimiser la consommation de carburant et l'émission de CO<sub>2</sub>.

## Optimisez l'utilisation de votre boîte de vitesses

Avec une boîte de vitesses manuelle, démarrez en douceur et engagez, sans attendre, le rapport de vitesse supérieur. En phase d'accélération, passez les rapports assez tôt.

Avec une boîte de vitesses automatique, privilégiez le mode automatique, sans appuyer fortement ni brusquement sur la pédale d'accélérateur.

L'indicateur de changement de rapport de vitesse vous invite à engager le rapport de vitesse le plus adapté : dès que l'indication s'affiche au combiné, suivez-la aussitôt. Pour les véhicules équipés d'une boîte de vitesses automatique, cet indicateur n'apparaît qu'en mode manuel.

## Adoptez une conduite souple

Respectez les distances de sécurité entre les véhicules, utilisez le frein moteur plutôt que la pédale de frein, appuyez progressivement sur la pédale d'accélérateur. Ces attitudes contribuent à économiser la consommation de carburant, à réduire le rejet de CO<sub>2</sub> et à atténuer le fond sonore de la circulation.

En condition de circulation fluide, lorsque vous disposez de la commande "Cruise" au volant, sélectionnez le régulateur de vitesse à partir de 40 km/h.

## Maîtrisez l'utilisation de vos équipements électriques

Avant de partir, si l'habitacle est surchauffé, aérez-le en descendant les vitres et en ouvrant les aérateurs, avant d'utiliser l'air conditionné.

Au-delà de 50 km/h, remontez les vitres et laissez les aérateurs ouverts.

Pensez à utiliser les équipements permettant de limiter la température dans l'habitacle (occulteur de toit ouvrant, stores...).

Coupez l'air conditionné, sauf si la régulation est automatique, dès que vous avez atteint la température de confort désirée.

Éteignez les commandes de dégivrage et de désembuage, si celles-ci ne sont pas gérées automatiquement.

Arrêtez au plus tôt la commande de siège chauffant.

Ne roulez pas avec les projecteurs et les feux antibrouillard allumés quand les conditions de visibilité sont suffisantes.

Évitez de faire tourner le moteur, surtout en hiver, avant d'engager la première vitesse ; votre véhicule chauffe plus vite pendant que vous roulez.

En tant que passager, si vous évitez d'enchaîner vos supports multimédia (film, musique, jeu vidéo...), vous participerez à limiter la consommation d'énergie électrique, donc de carburant.

Débranchez vos appareils nomades avant de quitter le véhicule.

## Limitez les causes de surconsommation

Répartissez les poids sur l'ensemble du véhicule ; placez vos bagages les plus lourds au fond du coffre, au plus près des sièges arrière.

Limitez la charge de votre véhicule et minimisez la résistance aérodynamique (barres de toit, galerie porte-bagages, porte-vélos, remorque...). Préférez l'utilisation d'un coffre de toit.

Retirez les barres de toit, la galerie porte-bagages, après utilisation.

Dès la fin de la saison hivernale, retirez les pneumatiques neige et remontez vos pneumatiques été.

## Respectez les consignes d'entretien

Vérifiez régulièrement et à froid la pression de gonflage de vos pneumatiques, en vous référant à l'étiquette située sur l'entrée de porte, côté conducteur.

Effectuez cette vérification plus particulièrement :

- avant un long déplacement,
- à chaque changement de saison,
- après un stationnement prolongé.

N'oubliez pas également la roue de secours et les pneumatiques de la remorque ou de la caravane.

Entretenez régulièrement votre véhicule (huile, filtre à huile, filtre à air, filtre habitacle...) et suivez le calendrier des opérations préconisées dans le plan d'entretien du constructeur.

Avec un moteur Diesel BlueHDi, lorsque le système SCR est défaillant, votre véhicule devient polluant ; rendez-vous rapidement dans le réseau CITROËN ou dans un atelier qualifié pour rendre le niveau d'émission d'oxydes d'azote conforme à la réglementation.

Au moment du remplissage du réservoir de carburant, n'insistez pas au-delà de la 3<sup>ème</sup> coupure du pistolet, vous éviterez le débordement.

Au volant de votre véhicule neuf, ce n'est qu'après les 3 000 premiers kilomètres que vous constaterez une meilleure régularité de votre consommation moyenne de carburant.

## Combiné



## Cadrams

1. Compteur kilométrique / miles.
2. Afficheur.
3. Niveau de carburant, température du liquide de refroidissement.
4. Compte-tours.
5. Remise à zéro du compteur kilométrique journalier / de l'indicateur d'entretien.
6. Rhéostat d'éclairage du combiné.

## Afficheurs

### Niveau 1

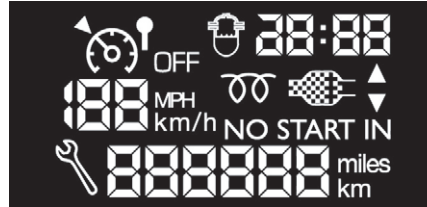

### Niveau 2 avec la tablette tactile

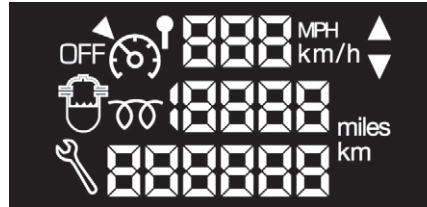

## Écrans



Les informations sont présentées à bord du véhicule sous des formats d'affichage différents selon l'équipement du véhicule.

## Témoins lumineux

Repères visuels informant le conducteur de la mise en marche d'un système (témoins de marche ou de neutralisation) ou de l'apparition d'une anomalie (témoins d'alerte).

### À la mise du contact

Certains témoins d'alerte s'allument, pendant quelques secondes, lors de la mise du contact du véhicule.

Dès le démarrage du moteur, ces mêmes témoins doivent s'éteindre.

En cas de persistance, avant de rouler, consultez le témoin d'alerte concerné.

### Avertissements associés

Certains témoins peuvent présenter deux types d'allumage : fixe ou clignotant.

Seule la mise en relation du type d'allumage avec l'état de fonctionnement du véhicule permet de savoir, si la situation est normale ou si une anomalie apparaît.

En cas d'anomalie, l'allumage du témoin peut être accompagné d'un signal sonore et/ou d'un message.

## Témoins d'alerte

Moteur tournant ou véhicule roulant, l'allumage de l'un des témoins indique l'apparition d'une anomalie nécessitant l'intervention du conducteur.

Toute anomalie entraînant l'allumage d'un témoin d'alerte doit faire l'objet d'un diagnostic complémentaire à l'aide du message associé. En cas de problème, n'hésitez pas à consulter le réseau CITROËN ou un atelier qualifié.



## Témoins de marche



L'allumage, dans le combiné et/ou dans l'afficheur du combiné, de l'un des témoins suivants confirme la mise en marche du système correspondant.













## Témoin de neutralisation







L'allumage de ce témoin confirme l'arrêt volontaire du système correspondant. Celui-ci peut s'accompagner d'un signal sonore et de l'affichage d'un message.







Témoin	État	Cause	Actions / Observations	
<b>Témoins de couleur rouge</b>				
<b>STOP</b>	<b>STOP</b>	Fixe, associé à un autre témoin et accompagné d'un message à l'écran.	Des anomalies majeures liées aux témoins "Niveau du liquide de freins", "Pression et température d'huile moteur", "Température du liquide de refroidissement", "Répartiteur électronique de freinage", "Direction assistée".	<b>L'arrêt est impératif dans les meilleures conditions de sécurité. Stationnez, coupez le contact et faites appel au réseau CITROËN ou un atelier qualifié.</b>
	<b>Température et niveau du liquide de refroidissement</b>	Fixe avec l'aiguille en zone rouge.	Une augmentation anormale de la température.	Stationnez et coupez le contact puis laissez refroidir. Vérifiez visuellement le niveau.
		Clignotant.	Une baisse de niveau du liquide de refroidissement.	Consultez le réseau CITROËN ou à un atelier qualifié.
	<b>Pression et température d'huile moteur</b>	Fixe en cours de route.	Une pression insuffisante ou une température élevée.	Stationnez, coupez le contact puis laissez refroidir. Vérifiez visuellement le niveau. Pour plus d'informations sur la <b>Vérification des niveaux</b> , reportez-vous à la rubrique correspondante.
		Fixe, malgré le niveau correct.	Une anomalie majeure.	Faites vérifier par le réseau CITROËN ou par un atelier qualifié
	<b>Charge batterie</b>	Fixe.	Une anomalie dans le circuit de charge.	Vérifiez les cosses de batterie. Pour plus d'informations sur la <b>Batterie</b> , reportez-vous à la rubrique correspondante.
		Clignotant.	Une mise en veille des fonctions actives (mode économie).	Pour plus d'informations sur la <b>Batterie</b> , reportez-vous à la rubrique correspondante.
		Fixe, malgré les vérifications.	Un dysfonctionnement d'allumage ou d'injection.	Faites vérifier par le réseau CITROËN ou par un atelier qualifié.

Témoin		État	Cause	Actions / Observations
	<b>Non bouclage de ceinture</b>	Fixe, puis clignotant.	Le conducteur et/ou le passager avant n'a pas attaché sa ceinture de sécurité.	Tirez la sangle, puis insérez l'embout dans le boîtier de verrouillage.
		Accompagné d'un signal sonore, puis fixe.	Le véhicule roule avec la ceinture conducteur et/ou passager avant non bouclée.	Vérifiez son bouclage en faisant un essai de traction sur la sangle.
	<b>Direction assistée</b>	Fixe.	La direction assistée est défaillante.	Le véhicule conserve une direction classique sans assistance. Faites vérifier par le réseau CITROËN ou par un atelier qualifié.
	<b>Détection d'ouverture</b>	Fixe et accompagné d'un message à l'écran.	Un ouvrant mal fermé.	Vérifiez la fermeture de l'ensemble des ouvrants.
	<b>Frein de stationnement</b>	Fixe.	Le frein de stationnement est serré ou mal desserré.	Desserrez le frein de stationnement pour éteindre le témoin ; pied sur la pédale de frein.
	<b>Niveau de liquide de freins</b>	Fixe.	Un niveau de liquide insuffisant.	Faites l'appoint avec un liquide référencé par CITROËN.
 + 	<b>Répartiteur électronique de freinage</b>	Fixe, malgré le niveau correct et associé au témoin <b>ABS</b> .	Une défaillance du système.	<b>L'arrêt est impératif.</b> <b>Stationner et couper le contact</b> <b>Faire appel au réseau CITROËN ou à un atelier qualifié.</b>





Témoin	État	Cause	Actions / Observations
<b>Témoins de couleur orange</b>			
	<b>Service</b>	Fixe, temporaire.	Des anomalies mineures ou alertes.
		Fixe.	Des anomalies majeures.
			Consultez le journal des alertes à l'afficheur ou à l'écran. Pour plus d'informations sur l' <b>Ordinateur de bord</b> , reportez-vous à la rubrique correspondante. Consultez le réseau CITROËN ou à un atelier qualifié.
	<b>Système antipollution EOBD</b>	Clignotant ou fixe.	Une défaillance du système. EOBD (European On Board Diagnosis) est un système européen de diagnostic embarqué répondant, entre autres, aux normes d'émissions autorisées en : <ul style="list-style-type: none"> <li>- CO (monoxyde de carbone),</li> <li>- HC (hydrocarbures imbrûlés),</li> <li>- NOx (oxydes d'azotes), détectés par des sondes à oxygène placées en aval des catalyseurs,</li> <li>- particules.</li> </ul>
			Il y a un risque d'endommager le catalyseur. Faites vérifier rapidement par le réseau CITROËN ou par un atelier qualifié.
● 	<b>Niveau mini de carburant</b>	Fixe avec l'aiguille de la jauge dans la zone rouge.	Au premier allumage, il vous reste environ 8 litres de carburant, selon votre style de conduite et votre motorisation.
		Clignotant.	Une coupure de l'alimentation suite à un choc important.
			Faites absolument un complément de carburant pour éviter la panne. Ce témoin se rallume à chaque mise du contact, tant qu'un complément de carburant suffisant n'est pas effectué. Ne roulez jamais jusqu'à la panne sèche, ceci pourrait endommager les systèmes d'antipollution et d'injection.
			Rétablir l'alimentation. Pour plus d'informations sur le <b>Carburant</b> , reportez-vous à la rubrique correspondante.

Témoin		État	Cause	Actions / Observations
	<b>ABS</b>	Fixe.	Le système d'antiblocage des roues est défaillant.	Le véhicule conserve un freinage classique. Roulez prudemment à une allure modérée, et consultez rapidement le réseau CITROËN ou un atelier qualifié.
	<b>ESC</b>	Clignotant.	Un déclenchement de la régulation de l'ASR ou de l'ESC.	Le système optimise la motricité et permet d'améliorer la stabilité directionnelle du véhicule.
		Fixe.	Un dysfonctionnement de la régulation de l'ASR ou de l'ESC. Ex. : un sous-gonflage des pneus.	Ex. : contrôler la pression des pneumatiques. Faites vérifier par le réseau CITROËN ou par un atelier qualifié (capteur de vitesse de roue, bloc hydraulique...).
	<b>Sous-gonflage</b>	Fixe.	La pression d'une ou plusieurs roues est insuffisante.	Contrôlez la pression des pneumatiques le plus rapidement possible. Ce contrôle doit être effectué de préférence à froid.
		Clignotant puis fixe, accompagné du témoin de Service, et selon équipement de l'affichage d'un message.	Le système de surveillance de la pression des pneumatiques est défaillant ou une des roues ne comporte pas de capteur détecté.	La détection de sous-gonflage n'est plus assurée. Faites vérifier le système par le réseau CITROËN ou par un atelier qualifié.
	<b>Airbag frontal / latéral</b>	Clignotant ou fixe.	Une défaillance d'un airbag.	Faites vérifier par le réseau CITROËN ou par un atelier qualifié. Pour plus d'informations sur les <b>Airbags</b> , reportez-vous à la rubrique correspondante.
	<b>Neutralisation de l'airbag frontal passager</b>	Fixe.	La neutralisation volontaire de cet airbag en présence d'un siège enfant dos à la route.	Pour plus d'informations sur les <b>Airbags</b> , reportez-vous à la rubrique correspondante.

Témoin	État	Cause	Actions / Observations
 <b>Filtre à particules</b>	Fixe.	Un dysfonctionnement du filtre à particules (niveau additif gasoil, risque de colmatage,...).	Faites vérifier le filtre par le réseau CITROËN ou par un atelier qualifié. Pour plus d'informations sur la <b>Vérification des niveaux</b> , reportez-vous à la rubrique correspondante.
 <b>AdBlue® (Diesel BlueHDi)</b>	Fixe dès la mise du contact, accompagné d'un signal sonore et d'un message indiquant l'autonomie de roulage.	L'autonomie de roulage est comprise entre 600 et 2 400 km.	Faites rapidement un appoint en AdBlue®.
 <b>AdBlue® (Diesel BlueHDi)</b> + 	Clignotant, associé au témoin de Service, accompagné d'un signal sonore et d'un message indiquant l'autonomie de roulage.	L'autonomie de roulage est comprise entre 0 km et 600 km.	Faites <b>impérativement</b> un appoint en AdBlue® pour <b>éviter la panne</b> .
	Clignotant, associé au témoin de Service, accompagné d'un signal sonore et d'un message indiquant l'interdiction du démarrage.	Le réservoir d'AdBlue® est vide : le dispositif d'antidémarrage réglementaire empêche le redémarrage du moteur.	Pour pouvoir redémarrer le moteur, vous devez <b>impérativement</b> faire un appoint en AdBlue®. Il est <b>impératif</b> de verser une quantité minimale de 5 litres d'AdBlue® dans le réservoir correspondant.

 Pour faire l'appoint ou pour plus d'informations sur l'**AdBlue®**, reportez-vous à la rubrique correspondante.



Témoin	État	Cause	Actions / Observations
	<p>Fixe dès la mise du contact, associé aux témoins de Service et système d'autodiagnostic moteur, accompagné d'un signal sonore et d'un message.</p>	<p>Un dysfonctionnement temporaire du système d'antipollution SCR a été détecté.</p>	<p>Cette alerte disparaît dès que le niveau d'émission des gaz d'échappement redevient conforme.</p>
	<p>Clignotant dès la mise du contact, associé aux témoins de Service et système d'autodiagnostic moteur, accompagné d'un signal sonore et d'un message indiquant l'autonomie de roulage.</p>	<p>Au delà de 50 km parcourus avec cette alerte, le dysfonctionnement du système antipollution est confirmé. Vous pouvez parcourir jusqu'à 1 100 km avant le déclenchement du dispositif d'antidémarrage du moteur.</p>	<p>Adressez-vous, <b>dès que possible</b>, au réseau CITROËN ou à un atelier qualifié pour <b>éviter la panne</b>.</p>
	<p>Clignotant dès la mise du contact, associé aux témoins de Service et système d'autodiagnostic moteur, accompagné d'un signal sonore et d'un message interdisant le démarrage.</p>	<p>Vous avez dépassé la limite de roulage autorisée après confirmation du dysfonctionnement du système d'antipollution : le dispositif d'antidémarrage empêche le redémarrage du moteur.</p>	<p>Pour pouvoir redémarrer le moteur, vous devez <b>impérativement</b> faire appel au réseau CITROËN ou à un atelier qualifié.</p>





Témoin		État	Cause	Actions / Observations
	<b>Feux antibrouillard arrière</b>	Fixe.	Une sélection manuelle.	Les projecteurs ne fonctionnent que si les feux de position ou de croisement sont allumés. Dans des conditions normales de visibilité, veuillez les éteindre sous peine d'être verbalisé. Ce feu est rouge éblouissant.
<b>Témoins de couleur verte</b>				
	<b>ECO</b>	Fixe.	A l'arrêt du véhicule (feu rouge, stop, encombrements...), le Stop & Start a mis le moteur en mode STOP.	Dès que vous souhaitez repartir, le témoin s'éteint et le moteur redémarre automatiquement en mode START.
		Clignotant quelques secondes, puis s'éteint.	Le mode STOP est momentanément indisponible. ou Le mode START s'est automatiquement déclenché.	Pour plus d'informations sur le <b>Stop &amp; Start</b> , reportez-vous à la rubrique correspondante.
	<b>Indicateur de direction gauche</b>	Clignotant avec bruiteur.	Un changement de direction par la commande d'éclairage.	Actionner la commande vers le bas.
	<b>Indicateur de direction droite</b>	Clignotant avec bruiteur.	Un changement de direction par la commande d'éclairage.	Actionner la commande vers le haut.
	<b>Projecteurs antibrouillard avant</b>	Fixe.	Une sélection manuelle.	Les projecteurs ne fonctionnent que si les feux de position ou de croisement sont allumés.

Témoin		État	Signale	Actions / Observations
	<b>Feux de croisement / Feux diurnes</b>	Fixe.	Une sélection manuelle ou un allumage automatique.	Faites une rotation de la bague de la commande d'éclairage sur la deuxième position.
			Un allumage des feux de croisement dès le contact : feux diurnes (selon le pays de commercialisation).	

**Témoins de couleur bleue**

	<b>Feux de route</b>	Fixe.	La commande d'éclairage est actionnée vers vous.	Tirez la commande pour revenir en feux de croisement.
---	----------------------	-------	--	---

Témoin dans l'afficheur		État	Signale	Actions / Observations
	<b>Régulateur de vitesse</b>	Fixe.	Le régulateur est sélectionné.	Sélection manuelle. Pour plus d'informations sur le <b>Régulateur de vitesse</b> , reportez-vous à la rubrique correspondante.
	<b>Limiteur de vitesse</b>	Fixe.	Le limiteur est sélectionné.	Sélection manuelle. Pour plus d'informations sur le <b>Limiteur de vitesse</b> , reportez-vous à la rubrique correspondante.
	<b>Indicateur de changement de rapport</b>	Fixe.	Une préconisation indépendante de la configuration et de la densité routière.	Pour réduire la consommation de carburant, engagez le rapport adapté avec une boîte de vitesses manuelle. Le conducteur garde la responsabilité de suivre ou non cette indication.

Témoin dans l'afficheur		État	Signale	Actions / Observations
	<b>Préchauffage Diesel</b>	Fixe.	Les conditions climatiques nécessitent un préchauffage.	Attendez que le témoin s'éteigne pour démarrer.
	<b>Présence d'eau dans le filtre à gazole</b>	Fixe et accompagné d'un message à l'écran.	Le filtre à gazole contient de l'eau.	Faites purger sans délai le filtre par le réseau CITROËN ou par un atelier qualifié. Pour plus d'informations sur les <b>Contrôles</b> et notamment la purge de l'eau contenue dans le filtre à gazole, reportez-vous à la rubrique correspondante. Suivant destination.
	<b>Clé d'entretien</b>	Fixe.	Une révision d'entretien arrivant à échéance.	Reportez-vous à la liste des vérifications du carnet d'entretien et de garanties. Effectuez la visite d'entretien dans le réseau CITROËN ou dans un atelier qualifié.
	<b>Heure</b>	Clignotant.	Un réglage de l'heure.	Utilisez le bouton gauche du combiné. Pour plus d'informations sur le <b>Réglage date et heure</b> , reportez-vous à la rubrique correspondante.

## Indicateurs

### Indicateur d'entretien

Il module l'espacement des révisions en fonction de l'utilisation du véhicule.

### Fonctionnement

Dès la mise du contact et pendant quelques secondes, la clé symbolisant les révisions s'allume ; l'afficheur du totalisateur kilométrique vous indique le nombre de kilomètres (arrondi par défaut) restant avant la prochaine révision. Les échéances de révision sont calculées à partir de la dernière remise à zéro de l'indicateur.

Cette échéance est déterminée par deux paramètres :

- le kilométrage parcouru,
- le temps écoulé depuis la dernière révision.

**i** Le kilométrage restant à parcourir peut être pondéré par le facteur temps, en fonction des habitudes de roulage du conducteur.

### Échéance de révision supérieure à 1 000 km

**Exemple** : il vous reste 4 800 km à parcourir avant la prochaine révision. A la mise du contact et pendant quelques secondes, l'afficheur indique :



Quelques secondes après la mise du contact, le niveau d'huile s'affiche selon version, puis le totalisateur kilométrique reprend son fonctionnement en indiquant les kilométrages total et journalier.

### Échéance de révision inférieure à 1 000 km

A chaque mise du contact et pendant quelques secondes, la clé clignote et le nombre de kilomètres restant s'affiche :



Quelques secondes après la mise du contact, le niveau d'huile s'affiche selon version, puis le totalisateur kilométrique reprend son

fonctionnement normal et la clé reste allumée. Elle vous signale qu'une révision est à faire effectuer prochainement.

### Échéance de révision dépassée



A chaque mise du contact et pendant quelques secondes, la clé clignote et le nombre de kilomètres dépassés s'affiche.

Moteur tournant, la clé reste allumée jusqu'à ce que la révision soit effectuée.

Pour les versions Diesel BlueHDi, cette alerte s'accompagne également de l'allumage fixe du témoin de Service, dès la mise du contact.

**i** Pour les versions Diesel BlueHDi, la clé peut également s'allumer de manière anticipée, en fonction du niveau de dégradation de l'huile moteur. La dégradation de l'huile moteur dépend des conditions de conduite du véhicule.

### Remise à zéro

Votre réseau CITROËN ou un atelier qualifié effectue cette opération après chaque révision. Si vous avez effectué vous-même la révision de votre véhicule, la procédure de remise à zéro est la suivante :

☞ coupez le contact,

- ☞ appuyez sur le bouton de remise à zéro du compteur kilométrique journalier et maintenez-le enfoncé,
- ☞ mettez le contact.

L'afficheur kilométrique commence un compte à rebours.

Lorsque l'afficheur indique "0", relâchez le bouton ; la clé disparaît.

**i** Après cette opération, si l'on veut procéder au débranchement de la batterie, verrouillez le véhicule et attendez au moins cinq minutes, sinon la remise à zéro ne serait pas prise en compte.

## Indicateur de niveau d'huile moteur

Selon la motorisation de votre véhicule, à la mise du contact, le niveau d'huile du moteur est indiqué pendant quelques secondes, après l'information d'entretien.

### Niveau d'huile correct



## Manque d'huile



Le clignotement de **OIL**, couplé au témoin de service, accompagné d'un signal sonore et d'un message sur l'écran, indique un manque d'huile pouvant détériorer le moteur.

Si le manque d'huile est confirmé par la vérification à la jauge manuelle, complétez impérativement le niveau.

## Anomalie jauge niveau d'huile



Le clignotement de **OIL--** indique un dysfonctionnement de la jauge niveau d'huile moteur. Consultez le réseau CITROËN ou un atelier qualifié.

**!** La vérification du niveau n'est valable que si le véhicule est sur un sol horizontal, moteur à l'arrêt depuis plus de 30 minutes. Pour plus d'informations sur la **Vérification des niveaux** et notamment le niveau d'huile, reportez-vous à la rubrique correspondante.

## Bouton de remise à zéro du compteur kilométrique journalier



☞ Contact mis, appuyez sur le bouton jusqu'à l'apparition des zéros.

## Jauge à carburant



Le niveau de carburant est testé à chaque mise en position "contact marche".

La jauge est positionnée sur :

- **1** : le réservoir est plein, environ 60 litres.
- **0** : la réserve est entamée, le témoin s'allume de façon permanente. La réserve au début de l'alerte est d'environ 8 litres.

**i** Pour plus d'informations sur le **Carburant**, reportez-vous à la rubrique correspondante.

## Température du liquide de refroidissement



**L'aiguille est positionnée avant la zone rouge** : fonctionnement normal.

Dans des conditions d'utilisation sévères ou des conditions climatiques chaudes, l'aiguille pourra se rapprocher des graduations rouges.

**Que faire si l'aiguille rentre dans la zone rouge** :

- ☞ Ralentissez le véhicule ou laissez tourner le moteur au ralenti.

**Que faire si le témoin s'allume** :

- ☞ arrêtez-vous immédiatement, coupez le contact. Le moto-ventilateur peut continuer à fonctionner un certain temps, jusqu'à 10 minutes environ,
- ☞ attendez le refroidissement du moteur pour vérifier le niveau du liquide de refroidissement et, si nécessaire, complétez-le.

Comme le circuit de refroidissement est sous pression, suivez ces conseils afin d'éviter tous risques de brûlures :

- ☞ attendez au moins une heure après l'arrêt du moteur pour intervenir,
- ☞ dévissez le bouchon d'1/4 de tour pour laisser retomber la pression,
- ☞ lorsque la pression est retombée, vérifiez le niveau sur le vase d'expansion,
- ☞ si c'est nécessaire, retirez le bouchon pour compléter.

Si l'aiguille reste dans la zone rouge, faites vérifier par le réseau CITROËN ou par un atelier qualifié.

**i** Pour plus d'informations sur les **Niveaux**, reportez-vous à la rubrique correspondante.

## Indicateurs d'autonomie du liquide AdBlue®

### Règles et affichage des alertes

Différents niveaux d'alerte se déclenchent en fonction du seuil d'autonomie restant.

Vous serez informé à chaque palier kilométrique atteint et les alertes iront crescendo de temporaires à permanentes.

- Le 1<sup>er</sup> seuil se déclenche à une autonomie restante de 2 400 km.
- Le 2<sup>ème</sup> à une autonomie restante de 600 km.

Jusqu'à 0 km où il vous sera impossible de redémarrer après un arrêt.

### Autonomie de roulage



- ☞ Appuyez sur ce bouton pour un affichage momentané.

Avec la tablette tactile :



- ☞ sélectionnez le menu "Aide à la conduite",



- ☞ sélectionnez "Diagnostic",

**CHECK**

- ☞ sélectionnez CHECK.

Au-delà de 5 000 km, la valeur n'est pas précisée.

## En cas de risque de non redémarrage lié au manque d'AdBlue®

**!** Le dispositif réglementaire d'antidémarrage du moteur s'active automatiquement dès que le réservoir d'AdBlue® est vide.

### Autonomie supérieure à 2 400 km

A la mise du contact, aucune information sur l'autonomie ne s'affiche automatiquement au combiné.

### Autonomie comprise entre 2 400 et 600 km



Dès la mise du contact, ce témoin s'allume, accompagné d'un signal sonore et de l'affichage d'un message indiquant l'autonomie de roulage exprimée en kilomètres ou miles avant le blocage du démarrage du moteur.

En roulant, le message s'affiche tous les 300 km tant que le niveau du liquide n'a pas été complété.

Le niveau de réserve est atteint ; il est recommandé de procéder à un appoint dès que possible.

**i** Pour plus d'informations sur l'AdBlue® (moteurs BlueHdi) et notamment sur l'appoint en AdBlue®, reportez-vous à la rubrique correspondante.

### Autonomie inférieure à 600 km



Dès la mise du contact, ce témoin clignote et le témoin de service s'allume, accompagné d'un signal sonore et de l'affichage temporaire au combiné d'un message indiquant l'autonomie de roulage exprimée en kilomètres ou miles avant le blocage du démarrage du moteur.

En roulant, le message s'affiche toutes les 30 secondes tant que le niveau d'AdBlue n'a pas été complété.

L'autonomie restante est actualisée à chaque palier de 50 km parcourus.

Il est impératif d'effectuer un appoint dès que possible avant que le réservoir ne se vide complètement ; sinon, le moteur ne pourrait plus redémarrer.

**i** Pour plus d'informations sur l'AdBlue® (moteurs BlueHdi) et notamment sur l'appoint, reportez-vous à la rubrique correspondante.

## Démarrage interdit, panne liée au manque d'AdBlue®

Le niveau 0 de liquide est atteint. Le niveau des rejets polluants de votre véhicule n'est plus conforme à la réglementation Euro 6 et le moteur ne démarrera pas.

**!** Pour pouvoir redémarrer le moteur, vous devez faire un complément d'AdBlue® de 5 litres minimum. Vous pouvez également faire appel au réseau CITROËN ou à un atelier qualifié pour procéder à l'appoint nécessaire.

**i** Pour plus d'informations sur l'AdBlue® (moteurs BlueHdi) et notamment sur l'appoint, reportez-vous à la rubrique correspondante.

## En cas de détection d'un dysfonctionnement du système d'antipollution SCR

**!** Un dispositif d'antidémarrage du moteur s'active automatiquement au-delà de 1 100 km parcourus après confirmation du dysfonctionnement du système d'antipollution SCR. Dès que possible, faites vérifier le système dans le réseau CITROËN ou dans un atelier qualifié.

### En cas de détection d'un dysfonctionnement



Ces témoins s'allument, accompagnés d'un signal sonore et de l'affichage du message "Défaut antipollution".

L'alerte se déclenche en roulant, lorsque le dysfonctionnement est détecté pour la première fois, puis à la mise du contact lors des trajets suivants, tant que la cause du dysfonctionnement persiste.

**i** S'il s'agit d'un dysfonctionnement temporaire, l'alerte disparaît au cours du trajet suivant, après contrôle de l'autodiagnostic du système d'antipollution SCR.

### Pendant la phase de roulage autorisé (entre 1 100 km et 0 km)



Si la défaillance du système SCR est confirmée (après 50 km parcourus avec l'affichage permanent du signal de dysfonctionnement), ces témoins s'allument et le témoin UREA clignote, accompagnés d'un signal sonore et de l'affichage d'un message indiquant l'autonomie de roulage exprimée en kilomètres ou miles.

En roulant, le message s'affiche toutes les 30 secondes tant que le dysfonctionnement du système d'antipollution SCR subsiste. L'alerte est renouvelée dès la mise du contact. Dès que possible, vous devez vous adresser au réseau CITROËN ou à un atelier qualifié. Sinon, vous ne pourrez plus redémarrer le véhicule.

### Démarrage interdit



À chaque mise du contact, ces témoins s'allument et le témoin UREA clignote, accompagnés d'un signal sonore et de l'affichage du message "Défaut antipollution : Démarrage interdit".

**!** Vous avez dépassé la limite de roulage autorisée : le dispositif d'antidémarrage empêche le redémarrage du moteur.

Pour pouvoir redémarrer le moteur, vous devez impérativement faire appel au réseau CITROËN ou à un atelier qualifié.

## Rhéostat d'éclairage



Feux allumés, appuyez sur le bouton pour faire varier l'intensité de l'éclairage du poste de conduite. Lorsque l'éclairage atteint le réglage minimum (ou maximum), relâchez le bouton puis appuyez à nouveau pour l'augmenter (ou le diminuer).

Dès que l'éclairage atteint l'intensité désirée, relâchez le bouton.

## Ordinateur de bord



Chaque pression sur le bouton situé à l'extrémité de la commande d'essuie-vitre permet d'afficher successivement les différentes données de l'ordinateur de bord, en fonction de l'écran.

L'onglet "véhicule" avec l'autonomie, la consommation instantanée et la distance restant à parcourir.

L'onglet "1" (parcours 1) avec la vitesse moyenne, la consommation moyenne et la distance parcourue calculées sur le parcours 1.

L'onglet "2" (parcours 2) avec les mêmes caractéristiques pour un 2<sup>nd</sup> parcours.

## Remise à zéro

- ☞ Lorsque le parcours désiré est affiché, appuyez plus de deux secondes sur la commande.

## Quelques définitions

**Autonomie** : affiche le nombre de kilomètres pouvant être parcourus avec le reste de carburant détecté dans le réservoir, en fonction de la consommation moyenne des derniers kilomètres parcourus.

**i** Cette valeur affichée peut fortement varier à la suite d'un changement d'allure du véhicule ou du relief du parcours.

Dès que l'autonomie est inférieure à 30 km, des tirets s'affichent. Après un complément de carburant d'au moins 10 litres, l'autonomie est recalculée et s'affiche dès qu'elle dépasse 100 km.

**!** Si des tirets s'affichent durablement en roulant à la place des chiffres, consultez le réseau CITROËN.

**Consommation instantanée** : calculée et affichée qu'à partir de 30 km/h.

**Consommation moyenne** : c'est la quantité moyenne de carburant consommée depuis la dernière remise à zéro de l'ordinateur.

**Distance parcourue** : calculée à partir de la dernière remise à zéro de l'ordinateur de bord.

**Distance restant à parcourir** : calculée en référence à la destination finale, saisie par l'utilisateur. Si un guidage est activé, le système de navigation la calcule en instantané.

**Vitesse moyenne** : c'est la vitesse moyenne calculée depuis la dernière remise à zéro de l'ordinateur (contact mis).

## Réglage date et heure

### Console centrale sans écran

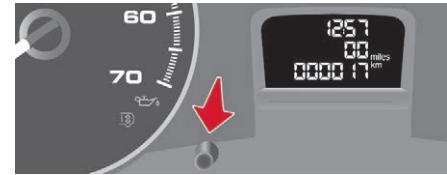

Pour régler l'heure de la montre, utilisez le bouton gauche du combiné.

- ☞ Tournez vers la gauche : les minutes clignotent.
- ☞ Tournez vers la droite pour augmenter les minutes (maintenir le bouton vers la droite pour un défilement rapide).
- ☞ Tournez vers la gauche : les heures clignotent.
- ☞ Tournez vers la droite pour augmenter les heures (maintenir le bouton vers la droite pour un défilement rapide).
- ☞ Tournez vers la gauche : 24 H ou 12 H s'affichent.
- ☞ Tournez vers la droite pour sélectionner 24 H ou 12 H.
- ☞ Tournez vers la gauche pour finir la mise à l'heure.

Après environ 30 secondes sans action, l'afficheur revient à l'affichage courant.

## Console centrale avec écran



La séquence d'affichage – heure est liée selon modèle (version). L'accès au réglage de la "Date" n'est actif que lorsque la version du modèle propose une date en toutes lettres.

## Écran C



☞ Appuyez sur la touche **MENU**.

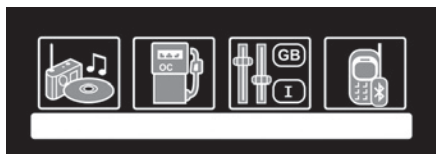

- ☞ Sélectionnez avec les flèches la fonction **PERSONNALISATION CONFIGURATION**.
- ☞ Appuyez sur la touche **OK** pour valider la sélection.
- ☞ Sélectionnez avec les flèches la fonction **CONFIGURATION AFFICHEUR**.
- ☞ Appuyez sur la touche **OK** pour valider la sélection.
- ☞ Sélectionnez avec les flèches la fonction **REGLAGE DATE ET HEURE**.
- ☞ Appuyez sur la touche **OK** pour valider la sélection.
- ☞ Réglez les paramètres un par un en validant par la touche **OK**.
- ☞ Sélectionnez ensuite l'onglet **OK** sur l'écran puis valider.

## Tablette tactile



☞ Sélectionnez le menu "Configuration".



☞ Dans la page secondaire, appuyez sur "**Heure/Date**".

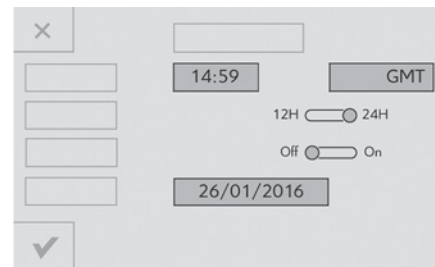

☞ Sélectionnez "**Régler heure**" ou "**Régler date**" et modifiez les paramètres à l'aide du pavé numérique puis validez.



☞ Appuyez sur "**Valider**" pour quitter.

## Clé



Elle permet de verrouiller et déverrouiller les serrures du véhicule, d'ouvrir et de fermer le bouchon du réservoir de carburant, ainsi que de mettre en route et d'arrêter le moteur.

## Télécommande

## Dépliage / repliage



Si vous n'appuyez pas sur le bouton, vous risquez d'endommager le mécanisme de la clé.

**i** Veillez à ne pas mettre la télécommande en contact avec de la graisse, poussière, pluie ou dans un environnement humide. Un objet lourd accroché à la clé (porteclés, ...) pesant sur l'axe de la clé dans le contacteur, peut engendrer un dysfonctionnement.

## Déverrouillage



Un appui sur cette commande permet de déverrouiller l'ensemble des ouvrants de votre véhicule.

Les indicateurs de direction clignotent 2 fois.

## Déverrouillage de la cabine ou du véhicule



Un premier appui sur cette commande permet de déverrouiller les portes avant.  
Un deuxième appui sur cette commande permet de déverrouiller l'ensemble de votre véhicule.

Les indicateurs de direction clignotent 2 fois.

## Déverrouillage de l'espace de chargement



Un appui sur cette commande permet de déverrouiller toutes les portes arrière.

## Sécurité d'usage



Pour un déverrouillage de la zone de chargement uniquement :



☞ Appuyez sur cette commande pour verrouiller l'ensemble du véhicule.



☞ Appuyez sur cette commande pour déverrouiller l'espace de chargement, seules les portes avant restent condamnées.

## Verrouillage



Un appui sur cette commande permet de verrouiller l'ensemble des ouvrants de votre véhicule.

Les indicateurs de direction clignotent une fois. Si l'une des portes est ouverte (transport de charges longues) ou mal fermée, le verrouillage centralisé ne s'effectue pas.

## Super-verrouillage

**Une deuxième pression** sur le cadenas fermé de la télécommande dans les cinq secondes qui suivent le verrouillage, change celui-ci en super-verrouillage.

Il est signalé par l'allumage fixe des feux indicateurs de direction pendant deux secondes environ.

Le super-verrouillage rend inopérantes les poignées d'ouvertures extérieures et intérieures des portes : ne laissez personne à l'intérieur du véhicule quand celui-ci est super-verrouillé.

Si le super-verrouillage est actionné de l'intérieur du véhicule avec la télécommande, celui-ci passera en verrouillage simple au démarrage du véhicule.

## Changement de la pile

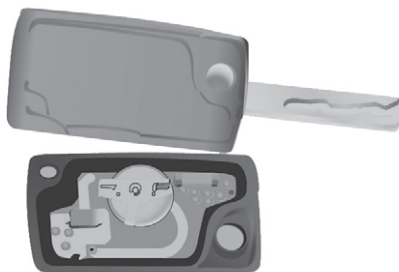

Pile réf. : CR1620 / 3 volts.

L'information "pile usée" est donnée par un signal sonore, accompagné d'un message sur l'écran.

Pour remplacer la pile, déclipsez le boîtier à l'aide d'une pièce de monnaie au niveau de l'anneau.

Si après un changement de pile, la télécommande est inopérante, effectuez une procédure de réinitialisation.

Il y a risque d'endommagement si la pile de remplacement n'est pas conforme.

**!** N'utilisez que des piles identiques ou de type équivalent à celles préconisées par le réseau CITROËN.

Ne jetez pas les piles de télécommande, elles contiennent des métaux nocifs pour l'environnement.

Déposez-les dans le réseau CITROËN, ou à tout autre point de collecte agréé.

## Réinitialisation de la télécommande

Après un changement de la pile ou un débranchement de la batterie, vous devrez peut-être réinitialiser la télécommande.

☞ Attendez au moins une minute avant d'utiliser la télécommande.

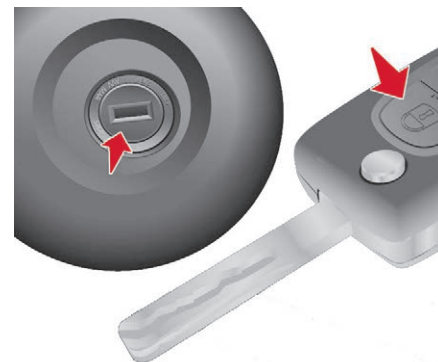

- ☞ Insérez la clé dans le contacteur avec les boutons (cadenas) de la télécommande face à vous.
- ☞ Mettez le contact.
- ☞ Dans les dix secondes, appuyez sur le cadenas de verrouillage pendant au moins cinq secondes.
- ☞ Coupez le contact.
- ☞ Attendez au moins une minute avant d'utiliser la télécommande.

La télécommande est de nouveau opérationnelle.

### **! Perte des clés, de la télécommande**

Rendez-vous dans le réseau CITROËN avec le certificat d'immatriculation du véhicule, votre pièce d'identité et si possible, l'étiquette comportant le code des clés.

Le réseau CITROËN pourra récupérer le code clé et le code transpondeur pour commander une nouvelle clé.

### **Télécommande**

La télécommande haute fréquence est un système sensible ; ne la manipulez pas dans vos poches au risque de déverrouiller le véhicule à votre insu.

Évitez de manipuler les boutons de votre télécommande hors de portée et hors de la vue de votre véhicule. Vous risquez de la rendre inopérante. Il serait alors nécessaire de procéder à une nouvelle réinitialisation. La télécommande ne peut pas fonctionner tant que la clé est dans l'antivol, même contact coupé.

### **Verrouillage du véhicule**

Rouler avec les portes verrouillées peut rendre l'accès des secours dans l'habitacle plus difficile en cas d'urgence.

Par mesure de sécurité (enfants à bord), retirez la clé de l'antivol ou prenez la clé électronique en quittant le véhicule, même pour une courte durée.

### **Protection antivol**

N'apportez aucune modification au système d'antidémarrage électronique, cela pourrait engendrer des dysfonctionnements. Pour les versions avec contacteur à clé, n'oubliez pas de retirer la clé et de tourner le volant pour bloquer la colonne de direction.

### **Lors de l'achat d'un véhicule d'occasion**

Faites effectuer une mémorisation des clés par le réseau CITROËN, afin d'être sûr que les clés en votre possession sont les seules qui permettent la mise en route du véhicule.

## Portes avant

### De l'extérieur

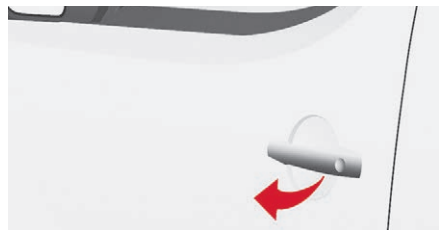

- ☞ Utilisez la télécommande pour verrouiller/déverrouiller le véhicule.
- ☞ Si la télécommande est inactive, insérez la partie métallique de la clé dans la serrure côté conducteur.

### De l'intérieur



- ☞ Utilisez la commande d'ouverture de porte pour déverrouiller et ouvrir la porte concernée.

## Portes latérale(s) coulissante(s)

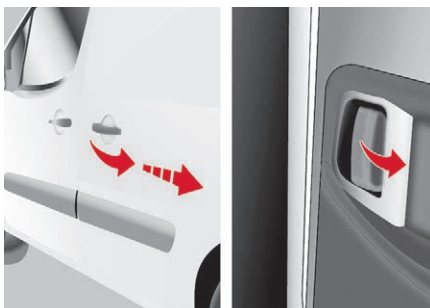
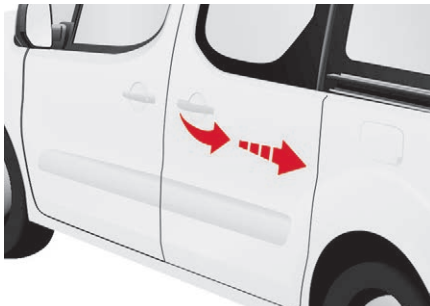

### De l'extérieur

- ☞ Tirez la poignée vers vous puis vers l'arrière et ouvrez la porte latérale en accompagnant le coulissement arrière jusqu'à dépasser le point de résistance pour la maintenir ouverte.



Un système mécanique empêche l'ouverture de la porte latérale gauche lorsque la trappe à carburant est ouverte.

### De l'intérieur

- ☞ Déverrouillez par cette poignée et ouvrez la porte latérale en accompagnant le coulissement arrière jusqu'au point de résistance. Passez ce point pour maintenir la porte ouverte.



Refermez la porte latérale par la poignée pour amorcer le coulissement et passer le point de résistance. Ensuite, aidez-vous de l'empreinte formée sur le haut du montant de porte pour l'accompagner jusqu'au verrouillage.

N'utilisez pas la poignée de maintien pour coulisser la porte.

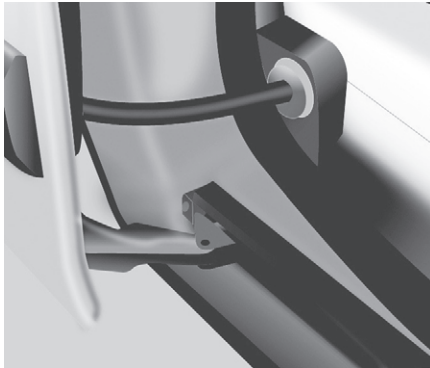

**!** Attention à ne pas encombrer l'espace du guide au plancher, pour le bon coulissement de la porte. Si votre véhicule est situé dans une pente, accompagnez le coulissement de la porte latérale. En effet, la porte pourrait s'ouvrir ou se fermer plus rapidement du fait de l'inclinaison du terrain et risquerait d'entraîner des blessures. Pour des raisons de sécurité et de fonctionnement, ne roulez pas portes latérales coulissantes ouvertes.

## Intervention en cas de panne batterie

### Portes passager avant et latérales

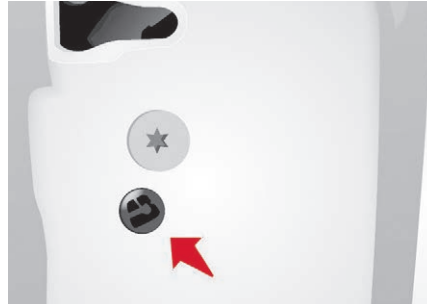

En cas de dysfonctionnement de la batterie ou du verrouillage centralisé, utilisez le verrou pour verrouiller mécaniquement les portes.

- ☞ Pour ouvrir la porte et sortir du véhicule, tirez sur la commande intérieure.
- ☞ Pour verrouiller la porte, insérez la clé dans le verrou, situé sur le chant de porte, puis tournez-la d'un **huitième de tour**.

### Porte conducteur

- ☞ Insérez la clé dans la serrure, puis tournez-la vers la droite pour verrouiller ou à gauche pour la déverrouiller.

## Volet arrière

### Ouverture

#### De l'extérieur

Le verrouillage/déverrouillage s'effectue avec la télécommande.

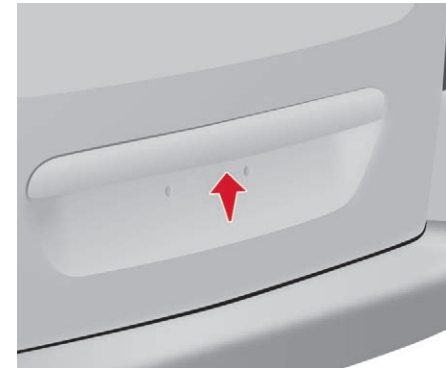

- ☞ Pour l'ouvrir, actionnez la commande sous l'enjoliveur, puis soulevez le volet. Une dragonne est à votre disposition pour refermer le volet en position haute.
- ☞ Accompagnez la fermeture du volet jusqu'au point d'équilibre de sa course, puis appliquez une dernière impulsion au volet pour qu'il se ferme complètement.

## De l'intérieur

### (commande de secours)

En cas d'incident de fonctionnement du déverrouillage centralisé, elle permet de décondamner le volet arrière par l'intérieur.

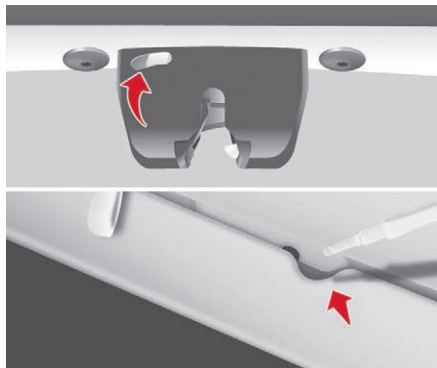

- ☞ Introduisez un petit tournevis dans l'orifice, entre le volet et le plancher. Pour déverrouiller la serrure, déplacez le loquet vers la gauche et ensuite poussez le volet.

## Lunette de volet



La lunette ouvrante vous permet d'accéder directement à l'arrière du véhicule, sans avoir à ouvrir le volet.

## Ouverture



- ☞ Après déverrouillage du véhicule à l'aide de la télécommande ou de la clé, appuyez sur la commande et soulevez la lunette arrière pour l'ouvrir.

## Fermeture

- ☞ Refermez la lunette arrière en appuyant au centre de la vitre jusqu'à la fermeture complète.

**i** Le volet arrière et la lunette de volet ne peuvent pas être ouverts simultanément afin d'éviter d'endommager la vitre et la lunette elle-même.

## Portes battantes arrière



Les portes battantes arrière sont asymétriques (2/3 - 1/3), avec le petit côté à droite. Elles sont équipées d'une serrure centrale.

## De l'extérieur

☞ Pour ouvrir, tirez la poignée vers vous.

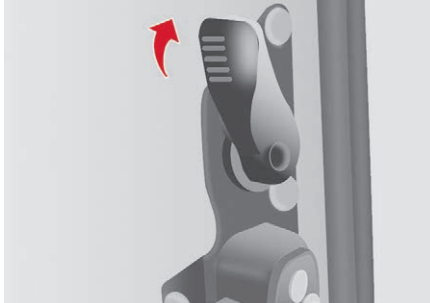

☞ Tirez le levier pour ouvrir la porte droite.

☞ Pour fermer, commencez par la porte droite, puis fermez la porte gauche.

**i** Avec le volet arrière de pavillon, le pare-chocs arrière a été renforcé pour servir de marche-pied, lors de l'accès dans le véhicule.

**!** Lorsqu'une remorque est attachée à la boule d'attelage, l'ouverture des portes battantes arrière peut-être gênée. Vous êtes contraint de la détacher.



**i** Il est possible de rouler porte droite ouverte, afin de faciliter le transport de charge longue. La porte gauche est maintenue fermée par le verrou "jaune" distinctif, positionné en pied de porte. Cette porte fermée ne doit pas servir d'arrêt de charge. Rouler porte droite ouverte est une tolérance. Respectez les codifications de sécurité d'usage, pour attirer l'attention des autres conducteurs.

## Ouverture à environ 180°

Un système de tirant permet de porter l'ouverture d'environ 90° à environ 180°.

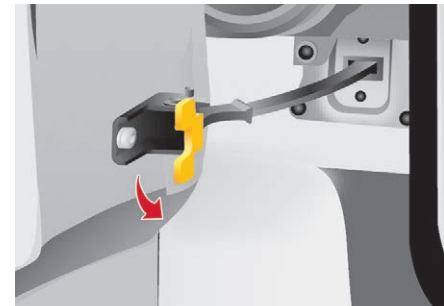

☞ Tirez la commande jaune quand la porte est ouverte.

Le tirant reprendra son accrochage automatiquement à la fermeture.



Lors d'un stationnement avec les portes arrière ouvertes à 90°, celles-ci masquent les feux arrière. Afin de signaler votre position aux usagers, circulant dans le même sens qui pourraient ne pas avoir remarqué votre arrêt, utilisez un triangle de présignalisation ou tout autre dispositif prescrit par la législation et réglementation de votre pays.

## De l'intérieur

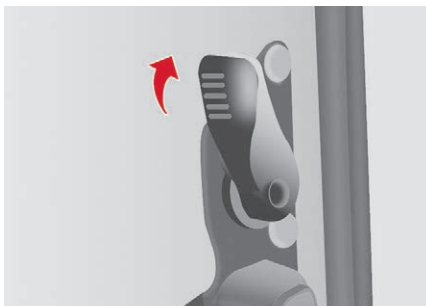
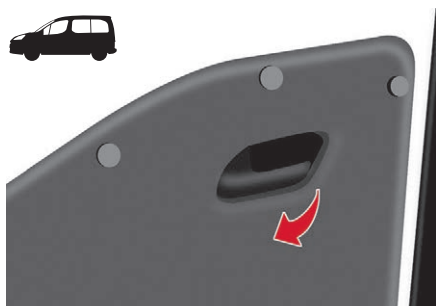

- ☞ Lorsque le véhicule en est équipé, tirez cette poignée vers vous pour ouvrir la porte gauche.

## Girafon

Ce volet arrière de pavillon de toit n'est compatible qu'avec les portes battantes.



Pour ouvrir le girafon :

- ☞ relevez la palette noire de la genouillère,
- ☞ soulagez la genouillère en appuyant sur le girafon (vers le bas) puis dégagez le crochet,
- ☞ soulevez le girafon,
- ☞ dépassez le point de résistance pour bloquer le girafon avec les béquilles de maintien.



Ne roulez jamais sans les béquilles mises en place.

Pour fermer le girafon :

- ☞ vérifiez le bon verrouillage de la barre d'appui,
- ☞ abaissez le girafon,
- ☞ tout en appuyant sur le girafon (vers le bas), prenez les deux boucles du ressort puis placez le crochet dans son logement,
- ☞ abaissez la palette noire pour verrouiller le girafon.

Le verrouillage du girafon permet un bon placage sur le joint et garantit une étanchéité avec une absence de bruit.

## Barre d'appui

Vous disposez d'une barre d'appui pour transporter des charges longues, après ouverture du girafon.



- ☞ Rabattez la barre d'appui en soulevant le levier.
- ☞ Accompagnez-la jusqu'au montant de porte.
- ☞ Maintenez les charges longues à transporter, soulevez-les et repositionnez la barre d'appui d'une seule main.
- ☞ Assurez-vous du bon verrouillage en appuyant sur la poignée vers le bas jusqu'à passer le point dur et attachez solidement les charges.

Les supports latéraux peuvent être utilisés comme points d'accrochage.

N'attachez jamais les charges au girafon.

**i** Le pare-chocs arrière a été renforcé pour servir de marche-pied, lors de l'accès dans le véhicule.

**!** Ne roulez jamais sans la barre d'appui en place.

Les portes arrière se verrouillent uniquement avec la barre d'appui installée.

Lorsque le girafon est ouvert, faites attention dans les passages avec une hauteur limitée.

N'appuyez jamais de charges directement sur les portes arrière.

Respectez les codifications d'usage, pour attirer l'attention des autres conducteurs. Réservez l'utilisation du girafon aux distances courtes.

## Condamnation centralisée

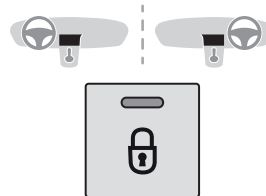

Un premier appui permet le verrouillage centralisé du véhicule, lorsque toutes les portes sont fermées.

Un second appui permet le déverrouillage centralisé du véhicule.

La commande est inactive lorsque le véhicule a été verrouillé par la télécommande ou la clé de l'extérieur.

L'ouverture des portes est toujours possible de l'intérieur.

La diode de commande :

- clignote lorsque les ouvrants sont verrouillés à l'arrêt et moteur arrêté,
- s'allume lorsque les ouvrants sont verrouillés et à partir de la mise du contact.

**!** Rouler avec les portes verrouillées peut rendre l'accès des secours dans l'habitacle plus difficile en cas d'urgence.

## Espace de chargement

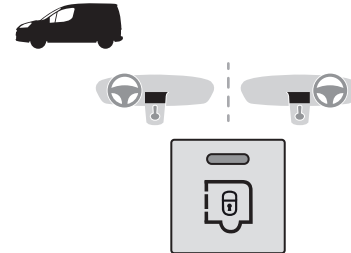

Un appui permet le verrouillage/déverrouillage des portes arrière indépendamment de l'état de verrouillage de la cabine.

L'ouverture des portes est toujours possible de l'intérieur.

## Sécurité anti-agression

### Verrouillage en roulant

Au démarrage du véhicule, dès que vous atteignez environ 10 km/h, le système verrouille les portes. Un bruit caractéristique de fermeture centralisée retentit. La diode de la commande en façade centrale de planche de bord est allumée.

En cours de trajet, toute ouverture de porte entraîne le déverrouillage total du véhicule.

### Activation / désactivation de la fonction

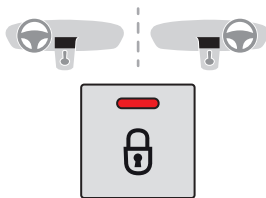

Contact mis, effectuez un appui long sur ce bouton pour activer ou neutraliser la fonction.



Si ce témoin s'allume, vérifiez la bonne fermeture de l'ensemble des ouvrants de votre véhicule.

## Alarme



Si votre véhicule est équipé, elle réalise deux types de protection :

- périmétrique, elle retentit en cas d'ouverture d'une porte avant/arrière ou du capot.
- volumétrique, elle retentit en cas de variation du volume dans l'habitacle (bris de vitre ou déplacement à l'intérieur).

Si votre véhicule est équipé d'une cloison de séparation, la protection volumétrique n'est pas active dans l'espace de chargement.

## Fermeture du véhicule avec alarme complète

### Activation

- ☞ Coupez le contact et sortez du véhicule.
- ☞ Activez l'alarme dans les cinq minutes qui suivent votre sortie du véhicule, en effectuant un verrouillage ou un super-verrouillage, à l'aide de la télécommande. La diode rouge, située sur le bouton, clignote toutes les secondes.

### Neutralisation

- ☞ Déverrouillez le véhicule à l'aide de la télécommande ou mettez le contact, la diode rouge s'éteint.

## Fermeture du véhicule avec alarme périmétrique seule

Pendant votre absence, si vous désirez laisser une vitre entrouverte ou un animal à l'intérieur du véhicule, vous devez opter pour le type de protection périmétrique seulement.

- ☞ Coupez le contact.



- ☞ Avant dix secondes, appuyez sur le bouton jusqu'à l'allumage fixe de la diode rouge.
- ☞ Sortez du véhicule.
- ☞ Avant cinq minutes, activez l'alarme en effectuant un verrouillage ou un super-verrouillage, à l'aide de la télécommande (la diode rouge clignote toutes les secondes).

## Déclenchement

La sirène retentit, les feux indicateurs de direction clignotent pendant environ 30 secondes et la diode rouge clignote rapidement.

- ☞ Pour l'éteindre, insérez la clé et mettez le contact.

Après dix déclenchements consécutifs (au onzième) l'alarme est désactivée. Reprendre les règles de l'activation.

## Fermeture du véhicule sans alarme

☞ Insérez la clé dans la serrure de la porte conducteur et verrouillez-la.

Pour le lavage de votre véhicule, n'activez pas l'alarme.

## Panne de télécommande

Lorsque l'alarme est activée, mais que la télécommande ne fonctionne plus :

- ☞ Déverrouillez les portes avec la clé et ouvrez la porte. L'alarme se déclenche.
- ☞ Mettez le contact dans les dix secondes. L'alarme se désactive.

## Dysfonctionnement

A la mise du contact, si la diode rouge reste allumée, pendant dix secondes, la sirène a un défaut de connexion.

Consultez le réseau CITROËN pour vérification du système.

## Activation automatique

Selon le pays de commercialisation, l'alarme s'active automatiquement environ 2 minutes après la fermeture de la dernière porte.

Afin d'éviter le déclenchement de l'alarme lors de l'ouverture d'une porte, il est impératif d'appuyer à nouveau sur le bouton de déverrouillage de la télécommande.

! N'apportez aucune modification au système d'alarme, cela pourrait engendrer des dysfonctionnements.

## Vitres arrière



- ☞ Pour entrebâiller les vitres arrière, basculez le levier, puis poussez-le à fond pour verrouiller les vitres en position ouverte.

## Lève-vitres électriques

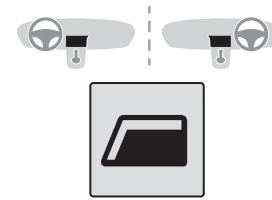

### Mode manuel

Appuyez sur la commande ou tirez-la, sans dépasser le point de résistance. La vitre s'arrête dès que vous relâchez la commande.

### Mode automatique

 Ce mode de fonctionnement est disponible côté conducteur, selon version.

 Ce mode de fonctionnement est disponible côté conducteur et côté passager.

Appuyez sur la commande ou tirez-la, au-delà du point de résistance. La vitre s'ouvre ou se ferme complètement après avoir relâché la commande. Une nouvelle impulsion arrête le mouvement de la vitre.

## Ouvertures

Les fonctions électriques des lève-vitres sont neutralisées :

- environ 45 secondes après la coupure du contact,
- après l'ouverture d'une des portes avant, si contact coupé.

## Antipincement

Lorsque la vitre remonte et rencontre un obstacle, elle s'arrête et redescend partiellement.

## Réinitialisation

Après un rebranchement de la batterie, ou en cas de dysfonctionnement, vous devez réinitialiser la fonction antipincement.

- ☞ Descendez complètement la vitre, puis remontez-la, elle remontera par palier de quelques centimètres à chaque appui. Renouvelez l'opération jusqu'à la fermeture complète de la vitre.
- ☞ Gardez la commande appuyée pendant au moins une seconde après avoir atteint la position vitre fermée.

Pendant ces opérations, l'antipincement est inopérant.

En cas de pincement lors de la manipulation des lève-vitres, vous devez inverser le mouvement de la vitre. Pour cela, appuyez sur la commande concernée.

Lorsque le conducteur actionne les commandes des lève-vitres passagers, le conducteur doit s'assurer qu'aucune personne n'empêche la fermeture correcte des vitres.

Le conducteur doit s'assurer que les passagers utilisent correctement les lève-vitres.

Faites attention aux enfants pendant les manoeuvres de vitres.

Après de nombreuses sollicitations consécutives de fermeture/ouverture de la commande de lève-vitres électriques, une protection s'enclenche et autorise uniquement la fermeture de la vitre. Après la fermeture, attendre environ 40 minutes. Passé ce délai, la commande est à nouveau opérationnelle.

## Réglage du volant



- ☞ A l'arrêt, déverrouillez le volant en tirant la commande.
- ☞ Ajustez la hauteur et la profondeur du volant, puis verrouillez en poussant à fond la commande.

## Rétroviseurs

### Réglage des rétroviseurs extérieurs manuels

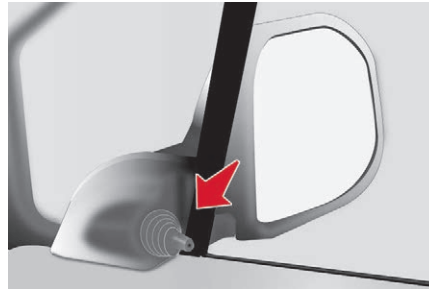

- ☞ Manipulez le levier de réglage dans les quatre directions pour le régler.
- En stationnement, les rétroviseurs extérieurs sont rabattables manuellement. Il ne sont pas équipés du dégivrage automatique.

### Réglage des rétroviseurs extérieurs électriques

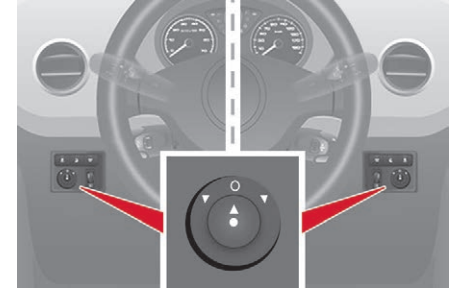

- ☞ Placez la commande à droite ou à gauche pour sélectionner le rétroviseur correspondant.
- ☞ Déplacez la commande dans les quatre directions pour effectuer le réglage.
- ☞ Replacez la commande en position centrale.

### Rabattement / Déploiement électrique

Les rétroviseurs sont rabattables ou déployables électriquement de l'intérieur, véhicule en stationnement et contact mis :

- ☞ Placez la commande en position centrale.
- ☞ Tournez la commande vers le bas.

# 3

## Dégivrage des rétroviseurs

Les rétroviseurs associés aux réglages et au rabattement / déploiement électriques peuvent être dégivrés.



☞ Appuyez sur la touche de dégivrage de la lunette arrière.

## Rabattement forcé

Si le boîtier du rétroviseur est sorti de son logement initial, véhicule à l'arrêt, repositionnez le manuellement ou utilisez la commande de rabattement électrique.

## Rétroviseur intérieur manuel

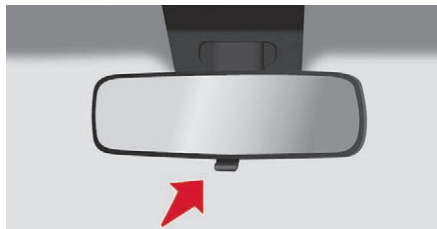

Le rétroviseur intérieur possède deux positions :

- jour (normal),
- nuit (anti-éblouissement).

Pour passer de l'une à l'autre, poussez ou tirez le levier situé sur le bord inférieur du rétroviseur.

## Miroir de surveillance

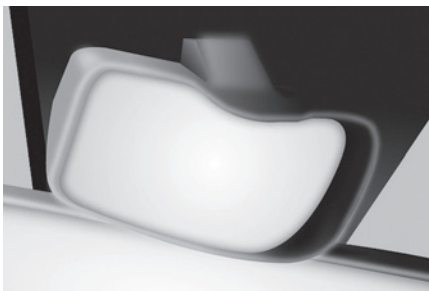

Ce miroir, superposé au rétroviseur central, permet au conducteur ou au passager avant d'observer l'ensemble des places arrière. Monté sur sa propre rotule, son réglage manuel est simple et assure une vue de l'intérieur arrière du véhicule. Il peut être également réglé pour une meilleure visibilité lors d'une manoeuvre ou d'un dépassement.

## Sièges avant

### Réglages

#### Longitudinal

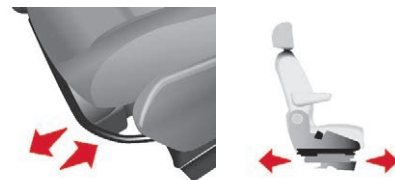

☞ Soulevez la commande et faites coulisser le siège vers l'avant ou vers l'arrière.

#### Inclinaison du dossier

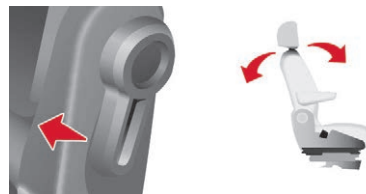

☞ Dos appuyé contre le dossier, actionnez le levier vers l'avant et réglez l'inclinaison souhaitée.

## Hauteur de l'assise (conducteur)



- ☞ Pour monter le siège, tirez la commande vers le haut puis soulagez l'assise de votre poids.
- ☞ Pour descendre le siège, tirez la commande vers le haut puis poussez sur l'assise.

## Hauteur de l'appuie-tête



- ☞ Pour le monter, coulissez l'appuie-tête verticalement vers le haut.
- ☞ Pour le descendre, appuyez sur le bouton et coulissez l'appuie-tête verticalement vers le bas.

Le réglage est correct lorsque le bord supérieur de l'appuie-tête se trouve au niveau du dessus de la tête.

- ☞ Pour le retirer, appuyez sur le bouton et tirez l'appuie-tête vers le haut.
- ☞ Pour le réinstaller, engagez les tiges de l'appuie-tête dans les orifices en restant bien dans l'axe du dossier.

**!** Ne jamais rouler avec les appuie-tête déposés ; ceux-ci doivent être en place et correctement réglés.

## Accoudoir



- ☞ Pour accéder à la position verticale, relevez l'accoudoir jusqu'au verrouillage.
- ☞ Abaissez l'accoudoir pour le remettre dans la position d'utilisation.
- ☞ Pour le déposer, appuyez sur le bouton de déverrouillage à partir de la position verticale et écartez l'accoudoir.
- ☞ Pour le replacer, clippez l'accoudoir en position verticale.
- ☞ En présence de la console d'appont et d'un accoudoir, pour rabattre le siège passager en position tablette, déposez la console ou l'accoudoir.

## Commande des sièges chauffants avant



Chaque siège individuel avant peut être équipé d'une commande située sur la partie latérale de l'assise.



Avec la banquette 2+1, la commande du siège conducteur allume ou éteint l'assise chauffante du siège latéral de la banquette.

Un appui allume le chauffage de l'assise.  
Un nouvel appui l'éteint.



Lorsque les températures du siège et de l'habitacle ont atteint un niveau suffisant, vous pouvez arrêter la fonction ; une plus faible consommation de courant permet une diminution de la consommation de carburant.

- !** N'utilisez pas la fonction lorsque que le siège n'est pas occupé.  
Une utilisation prolongée est déconseillée pour les personnes à peau sensible.  
Risque de brûlure pour les personnes dont la perception de la chaleur est altérée (maladie, prise de médicament, ...).  
Risque de surchauffe du système en cas d'utilisation de matériau isolant, tel que coussins ou housses de siège.  
N'utilisez pas la fonction :
- si vous portez des vêtements humides,
  - en présence de sièges enfants.
- Pour maintenir l'intégrité de la nappe chauffante :
- ne posez pas d'objets lourds,
  - ne vous mettez pas à genou ni debout sur le siège,
  - n'utilisez pas d'objets coupants,
  - ne versez pas de liquides.
- Pour prévenir le risque de court-circuit :
- n'utilisez pas de produit liquide pour l'entretien du siège,
  - n'utilisez jamais la fonction tant que l'assise est humide.

## Siège passager individuel



Le dossier du siège passager individuel peut se rabattre afin de permettre le transport de matériel de grande longueur.

### Rabattre le dossier

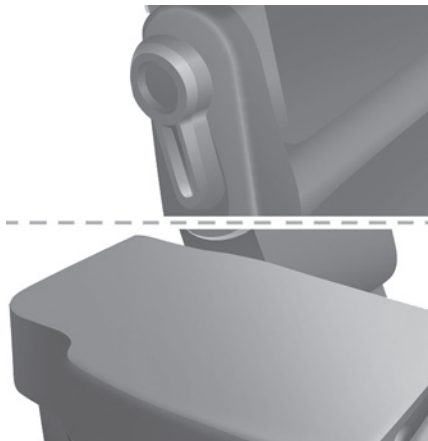

☞ Tirez la manette vers l'avant, puis inclinez le dossier.

### Remettre le dossier en place

☞ Tirez la manette vers l'avant, puis remontez le dossier jusqu'au verrouillage.

## Cabine Extenso



### Siège central

Il est équipé d'une ceinture de sécurité 3 points avec le renvoi de ceinture fixé à l'échelle d'arrêt de charge derrière le conducteur.

### Position bureau mobile



☞ Tirez la languette, située sur le bord inférieur du siège, pour abaisser le dossier intégrant une tablette écriteoire munie d'un angle.

- ☞ Pour redresser le dossier, tirez la languette et accompagnez le dossier jusqu'au verrouillage.

Lors des manipulations, veillez à ne pas coincer la languette sous l'assise.

## Rangement sous l'assise

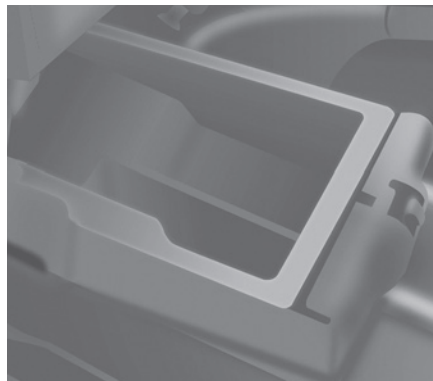

- ☞ Relevez l'assise centrale pour accéder au rangement. Cet espace peut être sécurisé par la pose d'un cadenas (non fourni).

**!** Veillez avant chaque verrouillage de siège, en position assise, à laisser les embouts des ceintures visibles et les sangles associées disponibles pour les passagers.

## Siège latéral



Son dossier est équipé d'une coque métallique.

## Position escamotable

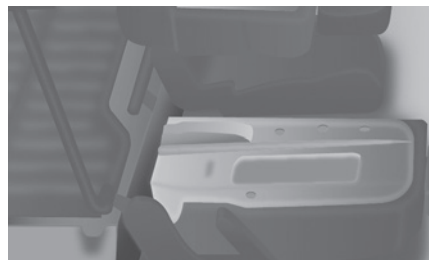

- ☞ Tirez la languette, située sur le bord supérieur du siège au niveau de l'appui-tête, pour basculer et accompagner l'ensemble.

Il s'insère dans le plancher de la place avant et forme ainsi un plancher plat continu avec l'espace de chargement.

Cette position permet le transport de charges longues à l'intérieur du véhicule, portes fermées, jusqu'à 3 m (3,25 m sur les versions longues).

En position escamoté, le poids maximum sur le dossier est de 50 kg.

Pour remettre l'assise en place, relevez le dossier jusqu'au verrouillage en position siège au plancher.

## Position strapontin



- ☞ Soulevez la manette jaune, située au pied du siège, pour déverrouiller et relever l'ensemble en position strapontin (assise relevée contre le dossier) jusqu'au verrouillage.

Cette position permet le transport de charge haute dans la partie cabine.

Pour remettre l'assise en place, poussez sur la manette jaune, située sous l'assise, redescendez l'ensemble jusqu'au verrouillage en position siège au plancher.

## Banquette arrière



La banquette arrière 1/3 - 2/3 est équipée d'appuie-tête virgules.  
Chaque partie 1/3 - 2/3 est rabattable en position portefeuille, puis déposable individuellement.

### Appuie-tête

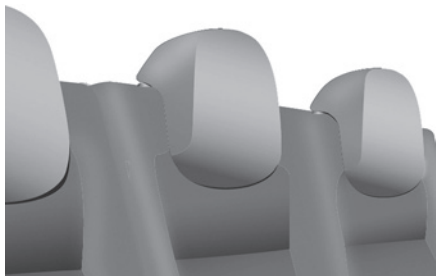

Position haute : soulevez et remontez-le.  
Position basse : appuyez dessus pour le redescendre.

Pour le retirer, après l'avoir remonté, appuyez sur la languette et soulevez l'appuie-tête.

Pour le réinstaller, engagez les tiges de l'appuie-tête dans les orifices en restant bien dans l'axe du dossier.

### Position portefeuille

Exemple de manipulations pour la partie 1/3.  
Elles sont identiques pour la partie 2/3.

- ☞ Mettez les appuie-tête en position basse.
- ☞ Si nécessaire, avancez les sièges avant.

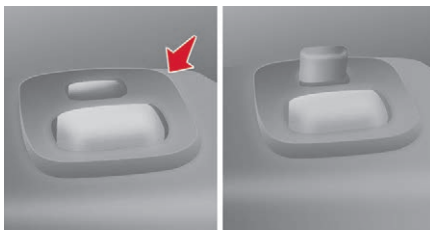

- ☞ Appuyez sur la commande grise, située sur la partie supérieure du dossier.
- ☞ Rabattez le dossier sur l'assise.

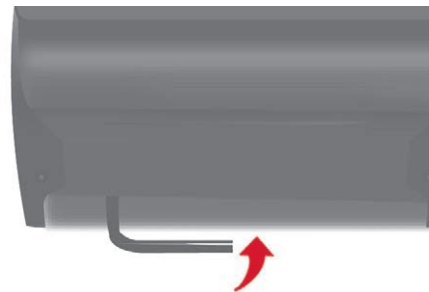

- ☞ Soulevez la barre de commande grise, située à l'arrière de l'assise.

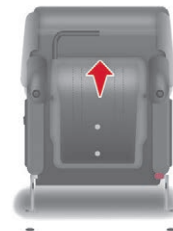

- ☞ Basculez l'ensemble vers l'avant.

## Remise en place

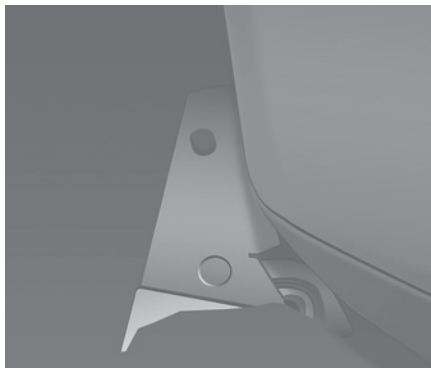

- ☞ Basculez l'ensemble vers l'arrière jusqu'au verrouillage.
  - ☞ Relevez le dossier.
- Le verrouillage du siège est correct quand la commande (en haut du dossier) n'est plus visible.

**i** Vérifiez le bon verrouillage au plancher du siège lorsqu'il est revenu en position assise.

## Dépose de la banquette

- ☞ Si c'est nécessaire, avancez les sièges avant.



- ☞ Placez la banquette (partie 1/3 et/ou 2/3) en position portefeuille.

**i** Reportez vous à la "Position portefeuille", décrite précédemment.

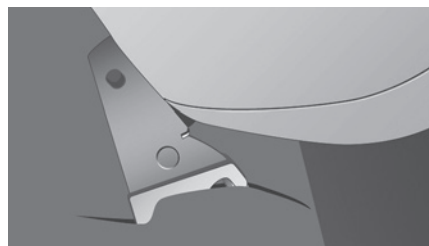

- ☞ Inclinez l'ensemble d'environ 45° vers l'arrière.
- ☞ Soulevez la banquette **verticalement** jusqu'en butée des ancrages.
- ☞ Redressez la banquette en basculant vers l'avant puis soulevez-la.

## Repose de la banquette

- ☞ Présentez la banquette (partie 1/3 et/ou 2/3) à la verticale.
- ☞ Placez les crochets entre les deux barres.
- ☞ Rabattre la banquette vers l'arrière.

**i** Pour remplacer la banquette (partie 1/3 et/ou 2/3) en position "transport de passagers", reportez-vous à la "position Portefeuille", décrite précédemment.

## Sièges arrière (5 places)

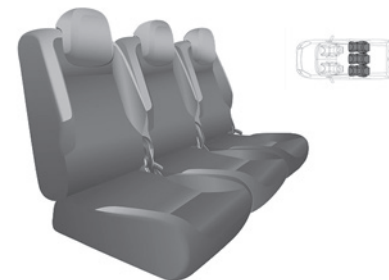

Les trois sièges arrière indépendants sont équipés d'appuie-tête virgules.  
Le dossier du siège central, rabattu sur l'assise, dispose d'une coque qui fait office de tablette avec porte-gobelet.

Chaque siège est déposable individuellement. Lors de chaque remise en place d'un siège en position assise ou après l'avoir retiré puis reposé, vérifiez son bon verrouillage au plancher.

## Appuie-tête

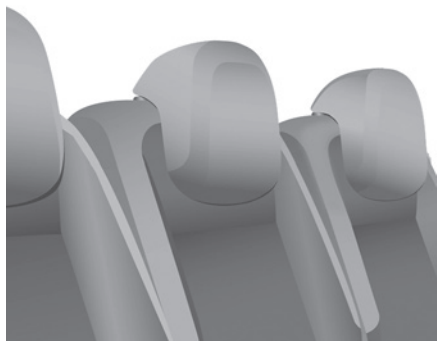

Position haute : soulevez et remontez-le.

Position basse : appuyez dessus pour le redescendre.

Pour le retirer, après l'avoir remonté, appuyez sur la languette et soulevez l'appuie-tête.

Pour le réinstaller, engagez les tiges de l'appuie-tête dans les orifices en restant bien dans l'axe du dossier.

## Incliner le dossier

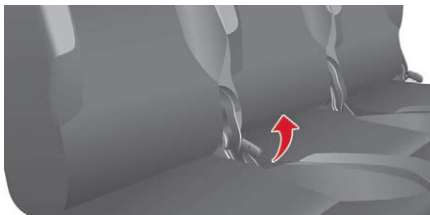

☞ Actionnez la commande et réglez l'inclinaison du dossier.

## Mettre le dossier en position tablette



☞ Tirez sur la commande pour rabattre le dossier sur l'assise du siège.

**!** Ne placez pas d'objets durs ou lourds sur la tablette. Ils pourraient devenir des projectiles dangereux en cas de freinage brusque ou de choc.

## Remettre le dossier en place

☞ Déverrouillez le dossier en tirant sur la commande, puis replacez-le dans sa position initiale.

Lors de la remise en place du dossier, assurez-vous de son bon verrouillage.

## Mettre le siège en position portefeuille



☞ Tirez sur la commande pour mettre le dossier en position tablette.

☞ Soulevez la barre, située derrière le siège, pour dégager les points d'ancrage arrière.

☞ Basculez l'ensemble du siège vers l'avant, jusqu'à son verrouillage.

## Remettre le siège en place

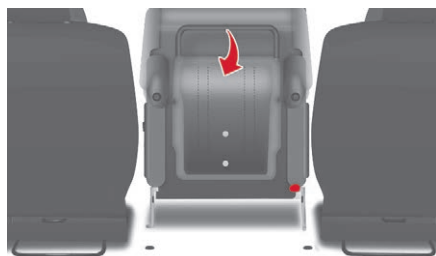

- ☞ Poussez la commande rouge.
- ☞ Rabattez le siège pour fixer les points d'ancrage arrière.
- ☞ Relevez le dossier en tirant sur la commande.
- ☞ Vérifiez le bon ancrage de l'ensemble.

**!** Avant de le rabattre, vérifiez qu'aucun objet n'obstrue les points d'ancrage et n'empêche le verrouillage correct des sièges.

## Déposer le siège

- ☞ Si c'est nécessaire, avancez les sièges avant et baissez l'appuie-tête.
- ☞ Placez le siège en position portefeuille.

**i** Reportez vous à la "Position portefeuille" décrite précédemment.

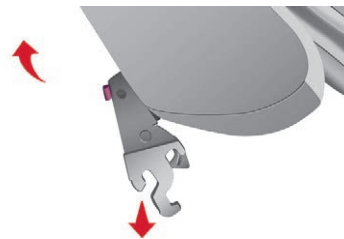

- ☞ Appuyez sur le levier rouge pour déverrouiller les pieds avant.
- ☞ Inclinez l'ensemble d'environ 45° vers l'arrière sans relâcher le levier.
- ☞ Relâchez le levier.
- ☞ Soulevez le siège **verticalement** jusqu'en butée des ancrages.
- ☞ Redressez le siège en basculant vers l'avant puis soulevez-le.

## Reposer le siège

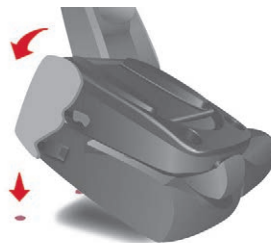

- ☞ Inclinez le siège de 45° vers l'avant.
- ☞ Placez les crochets entre les deux barres.

- ☞ Rabattez le siège pour fixer les points d'ancrage arrière.
- ☞ Tirez sur la commande pour remettre le dossier en position initiale.
- ☞ Remontez l'appuie-tête.

**!** Avant de le rabattre, vérifiez qu'aucun objet n'obstrue les points d'ancrage et n'empêche le verrouillage correct des sièges.

**i** Suite aux diverses manipulations :

- ne pas déposer un appuie-tête sans le ranger et le fixer à un support,
- vérifier que les ceintures de sécurité restent toujours accessibles et faciles à boucler par le passager,
- un passager ne doit pas s'installer sans ajuster et boucler sa ceinture de sécurité.

# 3

## Sièges arrière (7 places)



Les sièges de rang 2 et de rang 3 sont indépendants et modulables. Chaque siège est déposable et doit être reposé à l'emplacement défini, symbolisé sur son étiquette.

### Appuie-tête



Il est de type virgule.  
Position haute : appuyez sur la languette, soulevez-le et remontez-le.  
Position basse : poussez sur la languette et appuyez sur le dessus pour le descendre.  
Pour le retirer : mettez-le en position haute, soulevez puis retirez-le.  
Rangez-le à l'intérieur du véhicule en le fixant.  
Pour le replacer : engagez les tiges de l'appuie-tête dans les orifices en restant bien dans l'axe du dossier.

### Types de sièges Rang 2



### Types de sièges Rang 3



## Modularité du siège Rang 2

### Incliner le dossier

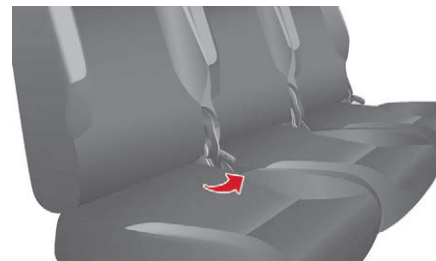

- ☞ Actionnez la commande et réglez l'inclinaison.

### Mettre le dossier en position tablette

- ☞ Abaissez l'appuie-tête au maximum.

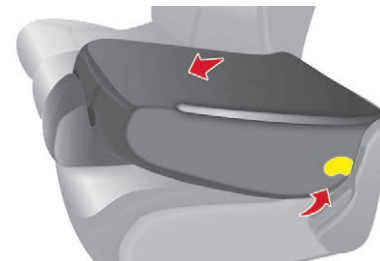

- ☞ Actionnez la commande pour rabattre le dossier sur l'assise du siège.

## Remettre le dossier en place

- ☞ Déverrouillez le dossier en tirant la commande, puis replacez-le dans sa position initiale.
- ☞ Vérifiez le bon ancrage de l'ensemble.

## Mettre le siège en position portefeuille

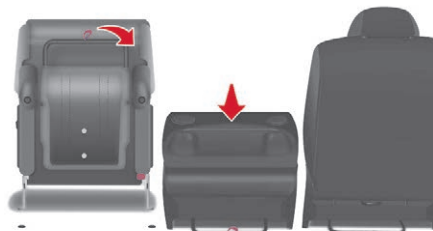

- ☞ Passez à la position tablette.
- ☞ Tirez la sangle rouge, située derrière le siège, pour dégager les pieds du siège de leur ancrage au plancher.
- ☞ Basculez l'ensemble du siège vers l'avant.

## Remettre le siège en place



- ☞ Rabattez l'ensemble du siège vers l'arrière.

- i** Avant de rabattre le siège, veillez :
- au rang 3, qu'aucun pied de passager ne se trouve à l'emplacement d'un ancrage du siège au plancher,
  - au bon verrouillage du siège au plancher,
  - à la disponibilité de la ceinture de sécurité pour le passager.

## Modularité du siège Rang 3

### Mettre le dossier en position tablette

- ☞ Abaissez l'appuie-tête au maximum.

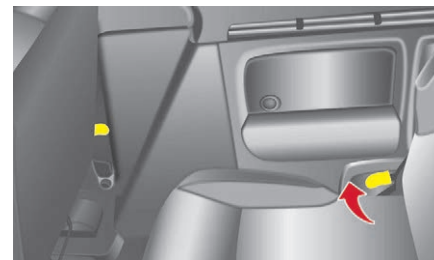

- ☞ Actionnez la commande pour rabattre le dossier sur l'assise du siège.

### Remettre le dossier en place

- ☞ Déverrouillez le dossier en tirant la commande, puis replacez-le dans sa position initiale.
- ☞ Vérifiez le bon ancrage de l'ensemble.

### Mettre le siège en position portefeuille



- ☞ Passez à la position tablette.

- ☞ Soulevez le palonnier équipé d'une sangle rouge, situé derrière le siège, pour dégager les pieds du siège de leur ancrage au plancher.
- ☞ Basculez l'ensemble du siège vers l'avant.

## Remettre le siège en place



- ☞ Poussez la commande rouge.
- ☞ Rabattez l'ensemble du siège vers l'arrière.

### **i** Veillez :

- au bon verrouillage du siège au plancher,
- à la disponibilité de la ceinture de sécurité pour le passager.

## Monter, descendre à partir du Rang 3

### Entrer



- ☞ Placez le siège de rang 2 en position tablette.

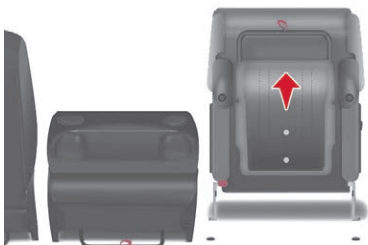

- ☞ Basculez-le en position portefeuille, afin de libérer le passage.



- ! Avant de le rabattre, vérifiez qu'en rang 3, les pieds du passager n'obstruent pas les points d'ancrage du siège de rang 2.

### Sortir

- ☞ Abaissez l'appui-tête au maximum.

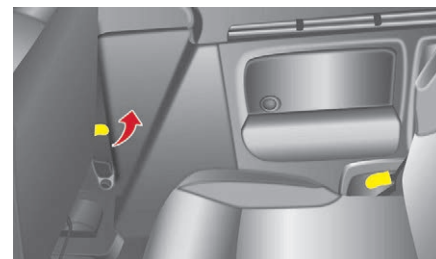

- ☞ Actionnez la commande jaune, située au dos du dossier de rang 2.
- ☞ Rabattez le dossier en position tablette.

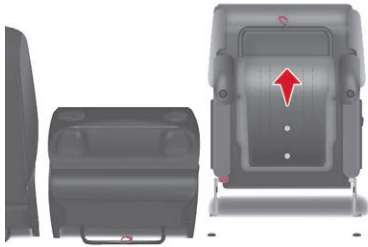

- ☞ Tirez la sangle rouge pour mettre le siège en position portefeuille.
- ☞ Basculez l'ensemble vers l'avant.

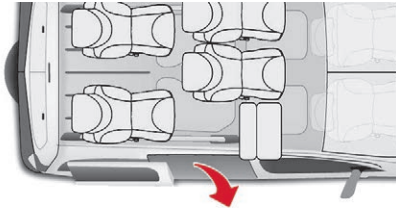

- ☞ Sortez par la porte latérale.

**i** Veillez au bon placement de la ceinture centrale rangée dans son renforcement dans le garnissage du pavillon.

## Manipulation du siège Rang 2

### Déposer le siège

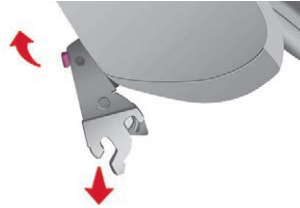

- ☞ Si c'est nécessaire, avancez les sièges avant.
- ☞ Baissez l'appuie-tête.
- ☞ Mettez le siège en position portefeuille.
- ☞ Basculez l'ensemble vers l'avant puis soulevez-le.

### Reposer le siège

L'étiquette du siège vous renseigne sur son emplacement à respecter.

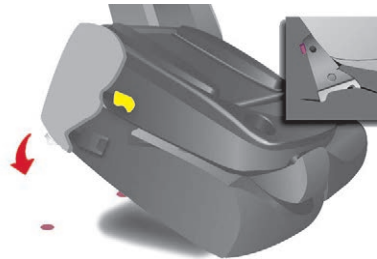

- ☞ Placez les crochets des pieds avant entre les deux barres.
- ☞ Rabattez le siège vers l'arrière pour fixer les points d'ancrage arrière.
- ☞ Actionnez la commande pour relever le dossier en position initiale.
- ☞ Remontez l'appuie-tête.



**!** Veillez qu'aucun objet ou pieds, d'un passager assis à l'arrière, n'obstruent les points d'ancrage et n'empêchent le verrouillage correct de l'ensemble.

## Manipulation du siège Rang 3

### Déposer le siège

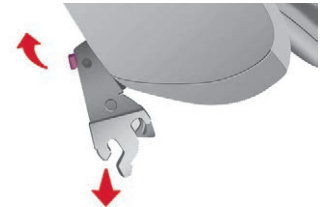

**3**

## Ergonomie et confort

- ☞ Baissez l'appui-tête.
- ☞ Mettez le siège en position portefeuille.
- ☞ Basculez l'ensemble vers l'avant.
- ☞ Saisissez de chaque côté les montants du siège replié, en l'inclinant légèrement vers l'avant et soulevez-le.

## Reposer le siège

L'étiquette du siège vous renseigne sur son emplacement à respecter.

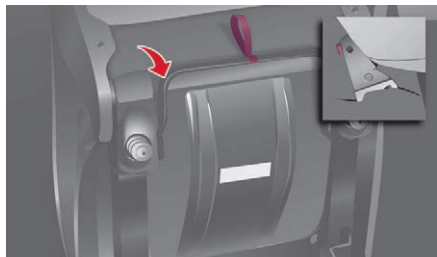

- ☞ Placez les crochets des pieds avant entre les deux barres.
- ☞ Veillez qu'aucun objet ou pieds n'obstruent les points d'ancrage arrière et que la ceinture de sécurité soit bien positionnée et disponible.
- ☞ Rabattez le siège vers l'arrière pour fixer ses pieds d'ancrage arrière.
- ☞ Actionnez la commande pour relever le dossier en position initiale.
- ☞ Remontez l'appui-tête.

**!** Ne déposez pas d'objets durs ou lourds sur les dossiers formant une tablette, ils pourraient devenir des projectiles dangereux en cas de freinage brusque ou de choc.

Suite aux diverses manipulations :

- ne pas déposer un appui-tête sans le ranger ; le fixer à un support dans le véhicule,
- vérifier que les ceintures de sécurité restent toujours accessibles et faciles à boucler par le passager,
- un passager ne doit pas s'installer sans ajuster et boucler sa ceinture de sécurité,
- un passager assis en rang 3 doit veiller à ne pas obstruer les points d'ancrage du siège de rang 2,
- un passager assis en rang 3 ne doit pas avoir devant lui les sièges du rang 2 en position portefeuille, ceci afin d'éviter tout risque de basculement involontaire du siège pouvant le blesser.

## Cabine approfondie



## Banquette

La cabine approfondie est composée d'une banquette 3 places, située en rang 2, dont le dossier monobloc est solidaire de la grille "arrêt de charge".

L'accès aux places arrière se fait par la porte latérale coulissante.

## Mise en position portefeuille

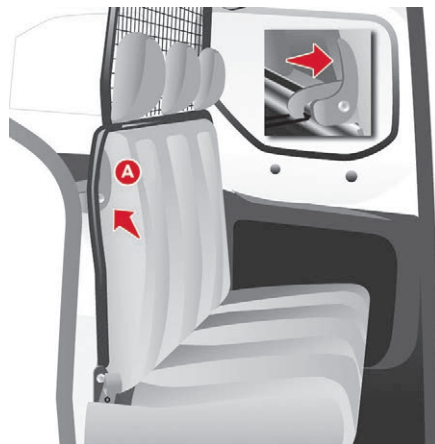

- ☞ Si nécessaire, avancez les sièges avant et bouclez la sangle de la ceinture de l'assise centrale.
- ☞ Vérifiez le bon placement des sangles et des boucles des ceintures de sécurité le long des panneaux latéraux, afin de ne pas gêner le coulissement du dossier.
- ☞ Déverrouillez le dossier en actionnant la commande **A**.

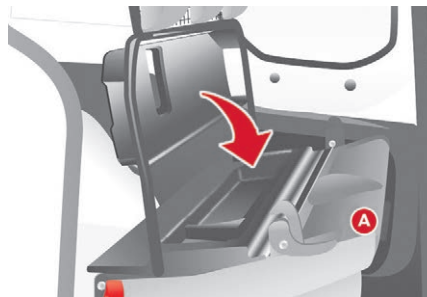

- ☞ A l'aide de la même main, rabattez le dossier et la grille associée sur l'assise.

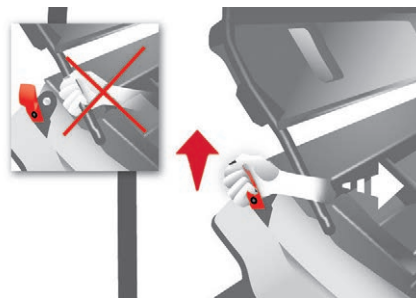

- ☞ Saisissez la sangle rouge (comme une poignée) et levez verticalement l'ensemble en accompagnant le mouvement jusqu'en position portefeuille.

L'assise relevée s'appuie sur les dossiers des sièges du rang 1.

## Remise en position assise

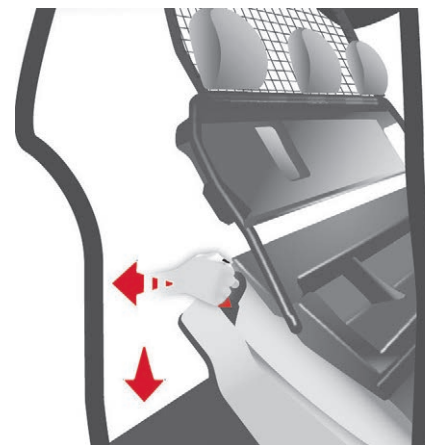

- ☞ D'un seul mouvement, saisissez la sangle rouge et tirez horizontalement l'ensemble vers l'arrière. Accompagnez le mouvement jusqu'au verrouillage des pieds de la banquette au plancher.
  - ☞ Relevez le dossier. La commande **A** se verrouille automatiquement.
  - ☞ Vérifiez le bon verrouillage au plancher de la banquette revenue en position assise.
- Ne laissez pas retomber l'ensemble brutalement.

# 3

## Appuie-tête et ceintures de sécurité

Les trois assises sont munies de ceintures de sécurité avec enrouleurs. Les ceintures des places latérales sont solidaires des panneaux, alors que la ceinture de sécurité de l'assise centrale est solidaire du dossier de la banquette.

Chaque place dispose d'un appuie-tête vissé à la grille d'arrêt de charge et il est possible de le déposer.

**!** Ne déposez pas un appuie-tête à l'intérieur du véhicule sans l'avoir rangé ou fixé à un support.

Ne roulez pas avec des passagers arrière sans avoir vissé les appuie-tête en place.

**i** Il est inutile d'aider, d'accompagner ou de retenir par le bras resté libre pendant le mouvement de basculement.

**!** Les armatures des ceintures de sécurité arrière ne sont pas conçues pour arrimer le chargement transporté. N'utilisez que les anneaux d'arrimage au plancher.

**!** La banquette de la cabine approfondie n'est pas adaptée à l'installation d'un siège enfant.

## Modularité et différentes configurations des sièges

**!** Les différentes manipulations doivent impérativement être effectuées à l'arrêt.

### Aménagements 5 places

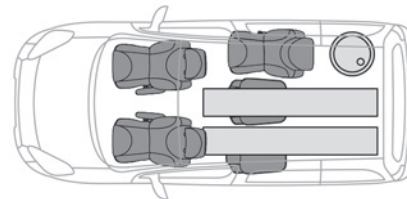
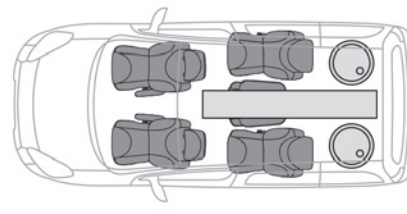
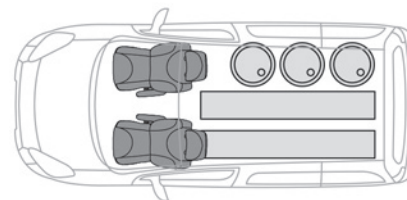
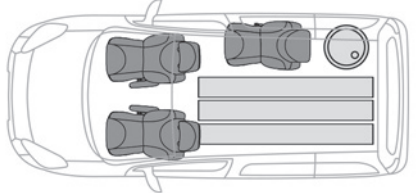
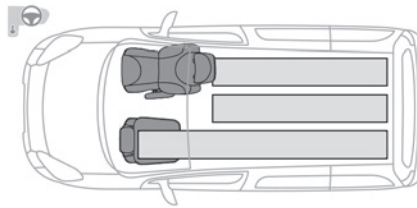
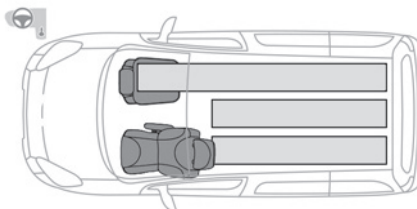

## Aménagements 7 places

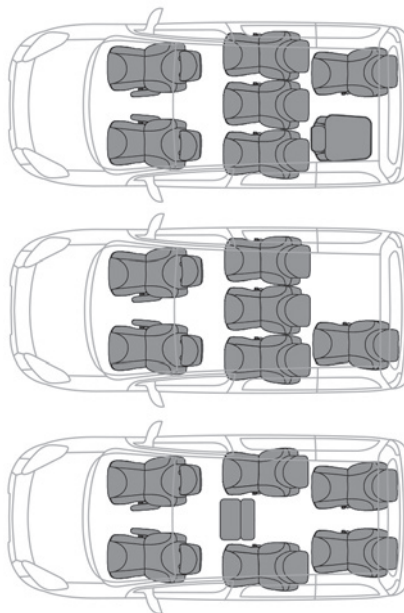
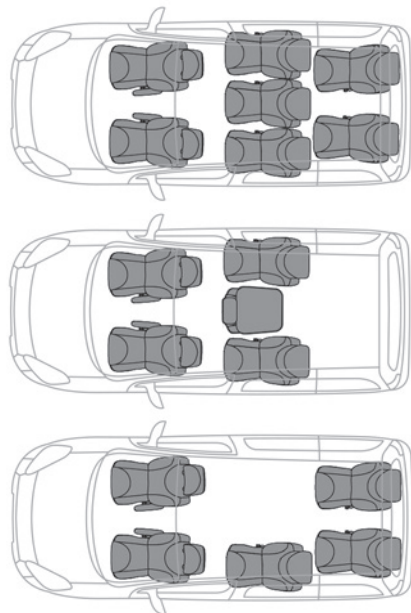

## Aménagements espace de chargement



Exemples d'aménagements variés conjuguant agrément et praticité :

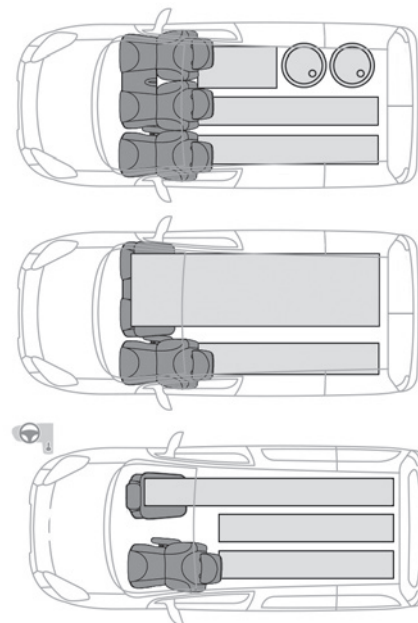

3

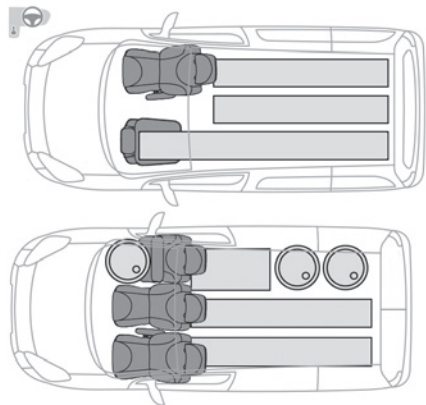

2. Bac de rangement et porte bouteille (1,5 L).
3. Rangement latéral.
4. Crochet porte-sac.

**!** Ne suspendez que des sacs souples et pas trop lourds.

## Vide-poches supérieur

Il est situé sur la planche de bord, derrière le volant.

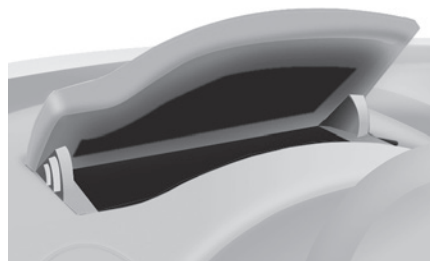

Une encoche facilite le soulèvement du couvercle pour l'ouvrir. Accompagnez-le jusqu'à sa position d'arrêt. Pour le refermer, accompagnez le couvercle puis faites une légère pression sur le centre. Tout liquide pouvant se renverser présente un risque de court-circuit électrique et donc un incendie potentiel.

## Aménagements avant

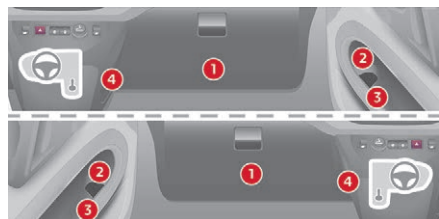

1. Boîte à gants inférieure (avec ou sans couvercle).

**!** Ne jamais rouler avec la boîte à gants ouverte lorsqu'un passager est installé à l'avant. Risque de blessure en cas de décélération brutale.

## Console centrale de rangement

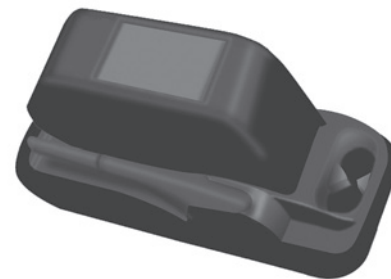

Cette console offre un volume de rangement additionnel appréciable : elle est amovible, et se clippe sur un socle intégrant par ailleurs deux logements porte-gobelets sur la partie arrière.

Veillez à ce que l'objet (bouteille, canette...) positionné dans le porte-gobelet soit bien maintenu, et ne risque pas de chuter en roulant.

Tout liquide pouvant se renverser, présente un risque de détérioration au contact des commandes du poste de conduite et de la console centrale. Soyez vigilant.

## Capucine



Elle est située au dessus des pare-soleil et permet de ranger différents objets (pull, dossier, gants ...).

Les ouvertures dissimulées par les pare-soleil permettent de visualiser et d'accéder aux objets rangés dans la capucine.

Le poids maximal autorisé dans la capucine est de 5 kg.

**!** Ne pas y déposer des objets pouvant présenter un risque pour les occupants.

## Pare-soleil

☞ Pour éviter l'éblouissement de face, rabattez le pare-soleil vers le bas.

Une poche est aménagée dans le pare-soleil conducteur pour placer des cartes de péage, tickets, ...

## Rangement sous sièges

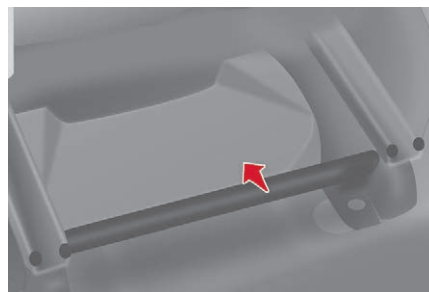

Vous disposez de rangements, avec ou sans couvercle, dans le plancher sous les sièges avant.



☞ Pour y accéder, avancez le siège. Le couvercle est à soulever en passant par l'arrière du siège.



☞ Avancez le siège pour accéder plus facilement au rangement. L'outillage de bord se trouve ici.

## Aménagements places assises



### Coffres de plancher



Vous disposez de deux coffres situés sous les pieds des passagers arrière.

☞ Pour les ouvrir, glissez les doigts dans l'encoche et soulevez le couvercle.

# 3

## Tablettes aviation



☞ Pour la mettre en place, tirez-la vers le haut et rabattez-la.

Par mesure de sécurité, au delà d'une forte pression, la tablette est conçue pour se décrocher.

☞ Pour la remettre en place, tablette verticale, engagez un côté puis l'autre, en forçant légèrement.

**!** Ne placez pas d'objets durs ou lourds sur la tablette. Ils pourraient devenir des projectiles dangereux en cas de freinage brusque ou de choc.

Un crochet porte-sac est présent sur le côté de chaque tablette.

## Stores latéraux



Des stores latéraux peuvent être disponibles sur les portes latérales coulissantes.

☞ Tirez le store latéral par la languette pour l'installer.

Pour éviter d'endommager le store à l'ouverture de la porte, vérifiez le bon accrochage de la languette.

**i** Toujours accompagner le store lentement avec la languette, à la montée comme à la descente.

## Modutop



Le pavillon est multifonctions et prolonge la capucine. Il est composé des éléments suivants.

## Rangements



Des rangements sont à votre disposition de chaque côté du pavillon. Le poids maximal autorisé est de : 6 kg.

Le fond translucide aide à repérer les objets déposés à l'intérieur.

**!** Ne pas y déposer des objets pouvant présenter un risque pour les occupants.

## Plafonnier



Son fonctionnement est identique à celui du plafonnier avant.

**i** Pour plus d'informations sur les **Plafonniers**, reportez-vous à la rubrique correspondante.

## Coffre arrière

Ce coffre de toit est accessible à partir des places arrière et du coffre.



☞ A partir des places arrière, faites coulisser les volets pour l'ouvrir.



☞ A partir du coffre du véhicule, placez le pouce sur l'empreinte, puis tirez la poignée pour l'ouvrir.

**!** Ouvrir avec prudence pour éviter la chute éventuelle d'objets rangés dans ce coffre de toit intérieur.  
Le poids maximal autorisé est de : 10 kg.

## Aérateurs



Une commande à 3 positions vous permet de régler la quantité d'air émise.  
Les aérateurs sont complétés par un parfumeur d'ambiance.

## Parfumeur d'ambiance



Le parfumeur d'ambiance permet de diffuser un parfum dans l'habitacle à partir des aérateurs du pavillon de toit.

3

## Réglage du débit



- ☞ Tournez le bouton chromé pour régler la diffusion :
  - à gauche pour diminuer,
  - à droite pour augmenter.
- ☞ Pour arrêter la diffusion, tournez le bouton chromé au maximum vers la gauche.

## Retrait du parfumeur



- ☞ Enfoncez le bouton en le tournant d'un quart de tour vers la gauche jusqu'à la mise en butée.
- ☞ Retirez le parfumeur de la planche de bord.
- ☞ Remplacez votre cartouche.

## Remplacement d'une cartouche

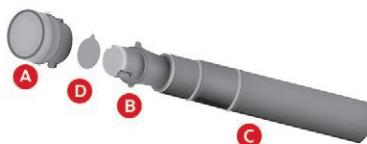

La recharge du parfumeur est composée d'une cartouche **B** et de son étui d'étanchéité **C**.

- ☞ Retirez le film protecteur **D**.
  - ☞ Placez la tête de la cartouche **B** sur le bouton **A** du parfumeur.
  - ☞ Tournez-la d'un quart de tour pour la verrouiller sur le bouton et retirez l'étui.
  - ☞ Insérez le parfumeur dans son logement.
- Vous pouvez échanger les cartouches à tout moment et conserver les cartouches déjà entamées dans leur étui d'origine.

Le bouton du parfumeur **A** est indépendant de la cartouche. Les cartouches sont livrées sans le bouton **A**.

Le bouton du parfumeur **A** ne peut être fixé sur le pavillon multifonctions qu'avec une cartouche.

Conservez donc toujours le bouton **A** et une cartouche.

Les cartouches sont disponibles dans le réseau CITROËN.

## Insertion du parfumeur

Après mise en place ou échange de la cartouche :

- ☞ remettez en place le parfumeur dans son logement,
- ☞ tournez-le d'un quart de tour vers la droite.

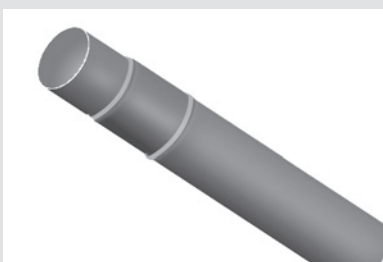

Par mesure de sécurité, utilisez uniquement les cartouches prévues à cet effet. Ne démontez pas les cartouches. Conservez les étuis d'étanchéité des cartouches qui servent d'emballage en cas de non utilisation des cartouches. N'essayez jamais de recharger les cartouches avec d'autres parfums que ceux recommandés par le réseau CITROËN.

Conservez hors de la portée des enfants et des animaux. Évitez tout contact avec la peau et les yeux. En cas d'ingestion, consultez un médecin et montrez-lui l'emballage ou l'étiquette du produit.

## Plafonniers

### Plafonnier avant



### Plafonnier arrière



### Allumage / extinction automatique

Le plafonnier avant s'allume au retrait de la clé de contact, au déverrouillage du véhicule, à l'ouverture d'une des portes avant et pour la localisation du véhicule à l'aide de la télécommande.

Il s'éteint progressivement après la mise du contact et au verrouillage du véhicule.



Éclairage en permanence, contact mis.



A l'avant : éclairage à l'ouverture d'une des portes avant.



A l'arrière : éclairage à l'ouverture d'une des portes arrière. Si les portes restent ouvertes quelques minutes, les plafonniers s'éteignent.



Éteint en permanence.

## Spots de lecture individuels avant



Il s'allument et s'éteignent par un interrupteur manuel, contact mis.

## Aménagements arrière (5 places)



### Cache-bagages

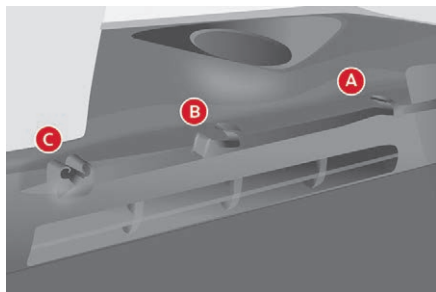

Cette tablette rigide permet de masquer les objets rangés dans le coffre.

### Le replier

- ☞ A partir du coffre, repliez la demi tablette, en la soulevant pour la dégager du cran C.

### Le déposer

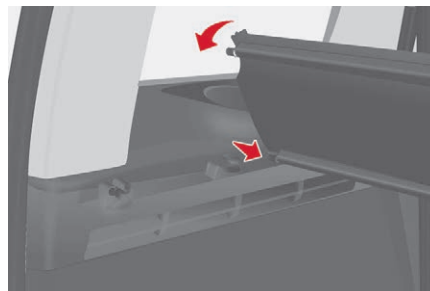

- ☞ Repliez-le.
- ☞ Dégagez-le, des crans A et B en tirant vers soi.
- ☞ Soulevez-le et enlevez l'ensemble.

### Le reposer

- ☞ Déposez le cache-bagages devant A et B.
- ☞ Poussez vers l'avant pour introduire les ergots dans les crans.
- ☞ Dépliez et clipiez dans les crans C.

### Le ranger (selon version)

Un emplacement est aménagé dans le dossier des sièges arrière pour recevoir le cache-bagages replié sur lui-même.

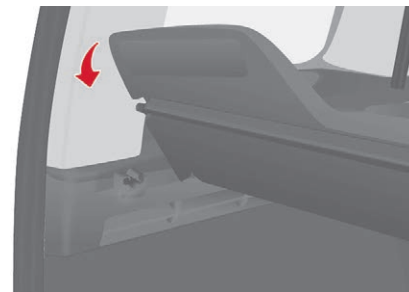

- ☞ Glissez-le à la verticale entre les guides latéraux situés à mi-hauteur des dossiers.
- ☞ Introduisez d'abord la charnière, les rabats flottants tournés vers le haut.

**!** En cas de décélération brutale, les objets déposés sur le cache-bagages peuvent se transformer en projectiles.

### Prise 12 volts (120 W maxi)



Il est conseillé de limiter son utilisation afin de ne pas décharger la batterie.

**!** Le branchement d'un équipement électrique non homologué par CITROËN, tel qu'un chargeur avec prise USB, peut provoquer des perturbations de fonctionnement des organes électriques du véhicule, comme une mauvaise réception radiophonique ou une perturbation de l'affichage sur les écrans.

## Anneaux d'arrimage

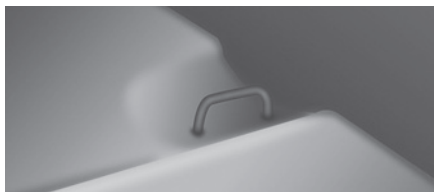

Utilisez ces anneaux pour fixer vos charges au plancher.

## Filet de protection

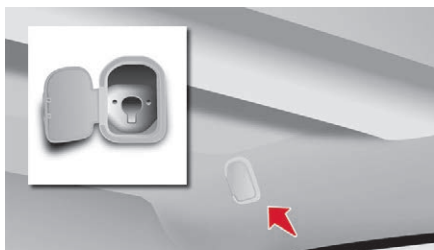

- ☞ Ouvrez le cache situé dans le support du crochet.
- ☞ Fixez le haut du filet dans les encoches, en ayant au préalable fait tourner la barre d'1/4 de tour.
- ☞ Assurez vous du bon engagement de l'extrémité de la barre dans la partie métallique de son logement.
- ☞ Fixez les sangles dans les emplacements prévus sur le plancher.
- ☞ Tendez le filet à l'aide des sangles.

## Aménagements arrière (7 places)



### Porte-gobelets

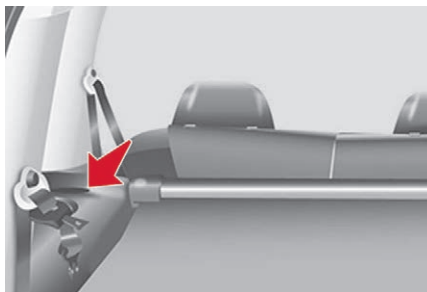

**!** Tout liquide transporté en gobelet (mug ou autres) à bord pouvant se renverser, présente un risque.

## Prise 12 volts

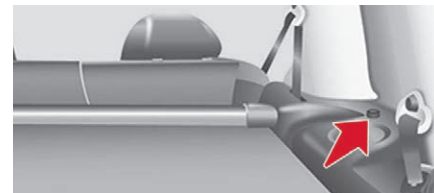

Puissance maxi : 120 W.

Il est conseillé de limiter son utilisation afin de ne pas décharger la batterie.

## Anneaux d'arrimage

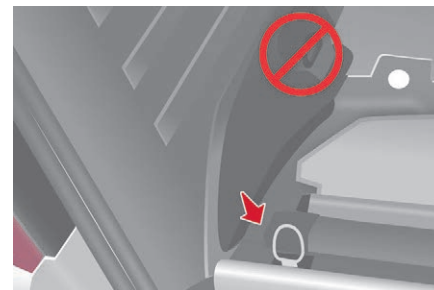

Utilisez les anneaux d'arrimage au plancher pour fixer et retenir solidement vos charges.

Les ancrages des ceintures de sécurité ne doivent pas servir à cet usage.

**!** Il est recommandé d'immobiliser le chargement en le fixant solidement au moyen des anneaux d'arrimage présents sur le plancher.

## Trappes de rangement



☞ Soulevez la trappe correspondante.

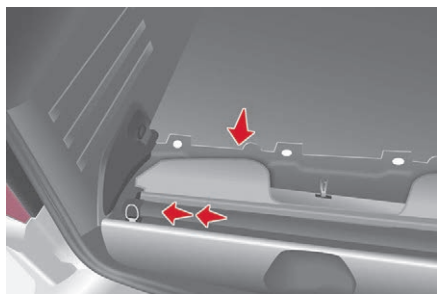

Au plus près du seuil de coffre, la cavité est destinée à recevoir le tube enrouleur contenant le cache-bagages.

## Tendelet, cache-bagages

Le tendelet est un cache-bagages de type rideau avec enrouleur. Veillez à ne pas poser d'objets lourds sur le cache-bagages déployé.

### Pour l'installer

- ☞ Mettez en position portefeuille les sièges de rang 3.
- ☞ Soulevez la trappe de rangement en seuil de coffre.

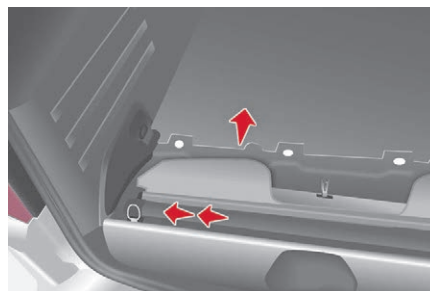

- ☞ Saisissez l'enrouleur par son milieu et comprimez-le vers le montant gauche.
- ☞ Soulevez l'ensemble.

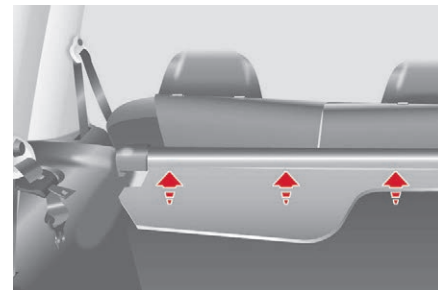

- ☞ Positionnez le tendelet afin de présenter vers vous les bavettes cache-bagages arrière.

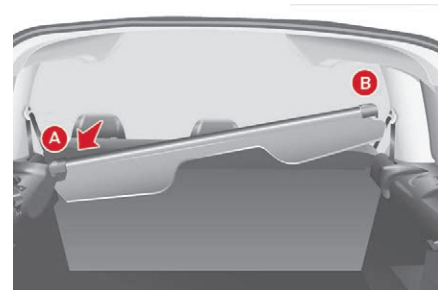

- ☞ Engagez l'ergot gauche de l'enrouleur dans le support **A**.

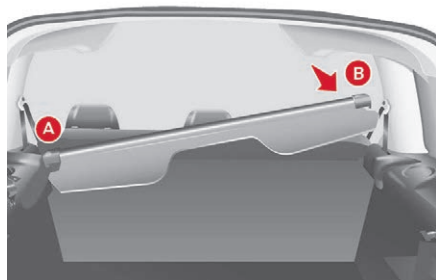

- ☞ Comprimez puis placez l'ergot droit face au support **B**.
- ☞ Relâchez pour enclencher l'enrouleur dans son support.

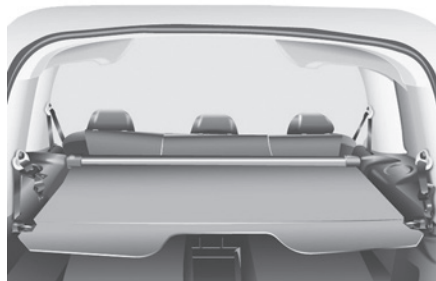

- ☞ Déroulez le cache-bagages jusqu'aux montants latéraux arrière.
- ☞ Engagez les extrémités dans les encoches arrière pour le maintenir tendu.

**i** L'enrouleur est équipé de trois volets permettant d'occulter le coffre, que les sièges du rang 2 soient en position normal ou confort. Chaque volet dispose de deux pinces qui s'accrochent aux pieds de chaque appuie-tête.

### Pour l'enlever

- ☞ Depuis le coffre, tirez le cache-bagages vers vous afin de le dégager des montants latéraux.

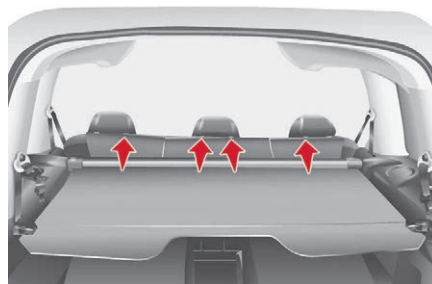

- ☞ Accompagnez l'enroulement du cache-bagages.
- ☞ Retirez les pinces des trois volets aux pieds de chaque appuie-tête de rang 2.



- ☞ Comprimez l'enrouleur vers la gauche pour le retirez du support **B**.
- ☞ Soulevez-le et pivotez-le vers l'avant.

### Pour le ranger

Le ranger dans la cavité en seuil de coffre, les deux bavettes arrière vers le haut.

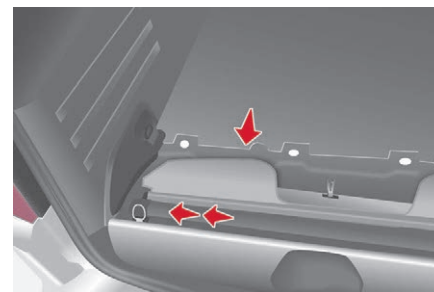

- ☞ Comprimez le tendelet vers la gauche, en premier.
- ☞ Relâchez.



☞ Arrangez les deux volets et refermez la trappe.

## Aménagements espace de chargement



### Prise 12 volts (120 W maxi)



Il est conseillé de limiter son utilisation afin de ne pas décharger la batterie.

**!** Le branchement d'un équipement électrique non homologué par CITROËN, tel qu'un chargeur avec prise USB, peut provoquer des perturbations de fonctionnement des organes électriques du véhicule, comme une mauvaise réception radiophonique ou une perturbation de l'affichage sur les écrans.

## Anneaux d'arrimage

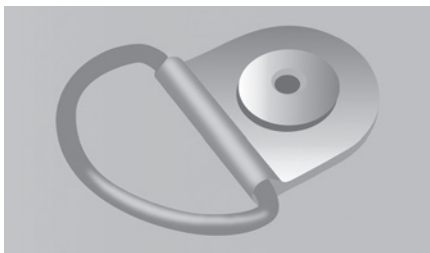

Utilisez les anneaux d'arrimage sur le plancher arrière pour fixer vos charges.

**!** Pour des raisons de sécurité, en cas de freinage important, il est recommandé d'immobiliser le chargement en le fixant solidement au moyen des anneaux d'arrimage et de placer les objets lourds de plus en avant (vers la cabine).

## Garnissage



Les parties intérieures des flancs sont pourvues de garnissage de protection du chargement.

## Arrêts de charges

Votre véhicule peut disposer d'une large gamme d'arrêts de charges pour protéger efficacement le conducteur et le(s) passager(s) avant, tout en préservant la modularité de chargement.

**i** Consultez le réseau CITROËN pour connaître les différents modèles d'arrêts de charges en accessoires.

## Échelle



## Cloison mi-hauteur

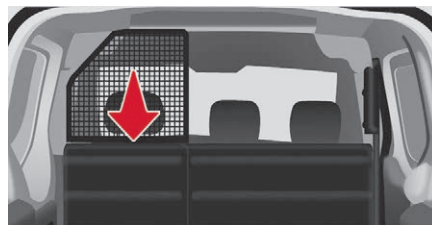

## Cloison pleine vitrée



## Cloison avec trappe

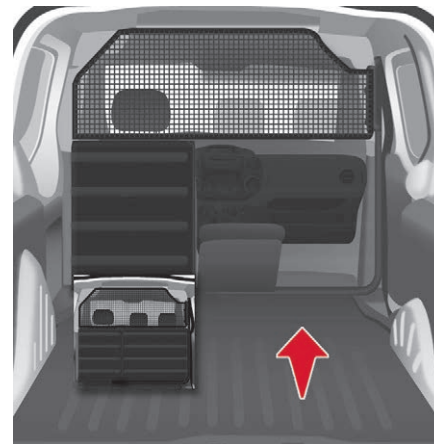

# 3

## Trappe amovible

La trappe située sur la partie tôlée de la cloison mi-hauteur, derrière le(s) siège(s) passager(s), se dépose pour permettre le chargement d'objets longs.

- ☞ Tournez la commande située en haut de la trappe pour la débloquer.
- ☞ Levez la trappe pour la sortir de son logement.
- ☞ Pivotez la trappe de 90° vers la droite.
- ☞ Rangez-la derrière le siège conducteur, en la cliquant dans les ergots d'accrochage.

## Chauffage / Air conditionné manuel



Chauffage



Air conditionné manuel

1. Réglage de la température.
2. Réglage du débit d'air.
3. Réglage de la répartition d'air.
4. Entrée d'air / Recirculation d'air.
5. Marche / Arrêt de l'air conditionné.

## Température

Commande positionnée :



sur la couleur bleue, déclenche de la fraîcheur,



sur la couleur rouge, déclenche le réchauffement de l'air ambiant intérieur.

## Débit d'air



La force de l'air pulsé au niveau des diffuseurs, varie de 1 au plus fort 4. La position 0 l'éteint. Pour atteindre le confort de l'air ambiant, pensez à ajuster cette commande.

## Répartition d'air

La répartition de l'arrivée d'air est déterminée par les symboles suivants :



les aérateurs latéraux et les aérateurs centraux,



les pieds,



le pare-brise et les pieds,



le pare-brise.



La répartition d'air peut être modulée en plaçant la commande sur les positions intermédiaires, repérées par "•".

## Entrée d'air extérieur



La diode de la touche est éteinte. Cette position est à privilégier.

## Recirculation d'air intérieur



La diode de la touche est allumée. La recirculation isole momentanément l'habitacle des odeurs et des fumées extérieures.

Utilisée avec le réglage de la force d'air pulsé (de 1 à 4), la recirculation permet d'atteindre plus rapidement le confort d'air ambiant souhaité, aussi bien en réglage chaud que froid.

Cette position ne doit être que temporaire. Votre confort d'air ambiant atteint, retournez à la position entrée d'air extérieur, elle permet le renouvellement de l'air dans l'habitacle et évite l'embuage. C'est l'usage à privilégier.

## Air conditionné A/C

L'air conditionné n'est opérationnel que moteur tournant.

**A/C** Une pression sur la touche enclenche le fonctionnement de l'air conditionné, la diode est allumée. Une nouvelle pression arrête la fonction et éteint la diode.

L'air conditionné ne fonctionne pas si le débit d'air est sur 0.

## Air conditionné automatique bizona



1. Programme confort AUTO.
2. Réglage de la température côté conducteur/passager.
3. Réglage de la répartition d'air.
4. Réglage du débit d'air.
5. Entrée d'air / Recirculation d'air.
6. Marche / Arrêt de l'air conditionné.

**i** Pour rafraîchir ou réchauffer au maximum l'habitacle, il est possible de dépasser les valeurs de 15 en tournant jusqu'à afficher LO ou de 27 en tournant jusqu'à afficher HI.

En entrant dans le véhicule, la température à l'intérieur peut être beaucoup plus froide (ou plus chaude) que la température de confort. Il n'est pas utile de modifier la valeur affichée pour atteindre rapidement le confort souhaité. Le système utilisera ses performances maximales pour atteindre la valeur de confort fixée.

## Fonctionnement automatique

### Programme confort AUTO

C'est le mode normal d'utilisation du système d'air conditionné.

**AUTO** Appuyez sur cette touche, le symbole **AUTO** s'affiche.

Selon la valeur de confort choisie, le système gère la répartition, le débit et l'entrée d'air afin d'assurer le confort et une circulation d'air suffisante dans l'habitacle. Vous n'avez plus à intervenir.

Moteur froid, afin d'éviter une trop grande diffusion d'air froid, le diffuseur de l'air n'atteindra son niveau optimum que progressivement.

Pour votre confort entre deux démarrages de votre véhicule, les réglages sont conservés.

La fonction automatique ne sera plus maintenue si vous modifiez un réglage manuellement (AUTO s'efface).

### Valeur de confort côté conducteur ou passager

La valeur indiquée sur l'afficheur correspond à un niveau de confort et non pas à une température en degré Celsius ou Fahrenheit.



Tournez cette commande vers la gauche ou la droite pour diminuer ou augmenter la valeur. Un réglage autour de la valeur 21 permet d'obtenir un confort optimal. Néanmoins, selon votre besoin, un réglage entre 18 et 24 est usuel.

**!** Ne masquez pas le capteur d'ensoleillement situé sur la planche de bord.

## Fonctionnement manuel

Vous pouvez, selon vos goûts, faire un choix différent de celui proposé par le système en modifiant un réglage. Les autres fonctions seront toujours gérées automatiquement. Une pression sur la touche **AUTO** permet de revenir en fonctionnement tout automatique.

### Répartition d'air



Des pressions successives sur cette touche permettent d'orienter le débit d'air vers :

- le pare-brise,
- le pare-brise et les pieds,
- les pieds,
- les aérateurs latéraux, les aérateurs centraux et les pieds,
- les aérateurs latéraux et les aérateurs centraux.

### Débit d'air



Appuyez sur la touche **petite hélice** pour diminuer le débit ou **grande hélice** pour augmenter le débit.

Sur l'écran, les pales du ventilateur se remplissent lorsqu'on augmente le débit.

## Neutralisation du système



Appuyez sur la touche **petite hélice** du débit d'air jusqu'à ce que le symbole de l'hélice disparaisse de l'écran.

Cette action neutralise toutes les fonctions du système, à l'exception de la recirculation d'air et du dégivrage de la lunette arrière (si votre véhicule en est équipé). Votre réglage de confort n'est plus maintenu et s'éteint. Pour votre confort, évitez de rester dans la position neutralisation.



Une nouvelle action sur la touche **grande hélice** ou sur la touche **AUTO** réactive le système avec les valeurs précédant la neutralisation.

## Entrée d'air extérieur / Recirculation d'air intérieur



Appuyez sur cette touche pour faire recirculer l'air à l'intérieur. Le symbole de recirculation s'affiche.

La recirculation isole l'habitacle des odeurs et fumées extérieures. Évitez le fonctionnement prolongé en recirculation d'air intérieur (risque de buée, d'odeur et d'humidité).

Une nouvelle pression sur cette touche active l'entrée d'air extérieur.

## Marche / Arrêt de l'air conditionné



Appuyez sur cette touche, le symbole **A/C** s'affiche et l'air conditionné s'active.

Une nouvelle pression sur cette touche permet d'arrêter le rafraîchissement de l'air.

**i** La buse de ventilation, située dans la boîte à gants, diffuse de l'air frais (si l'air conditionné est activé) quelle que soit la consigne de température demandée dans l'habitacle et quelle que soit la température extérieure.

## Conseils pour la ventilation et l'air conditionné

**i** Pour que ces systèmes soient pleinement efficaces, respectez les règles d'utilisation et d'entretien suivantes :

- ☞ Pour obtenir une répartition d'air homogène, veillez à ne pas obstruer les grilles d'entrée d'air extérieur situées à la base du pare-brise, les buses, les aérateurs et les sorties d'air, ainsi que l'extraction d'air située dans le coffre.
- ☞ Ne masquez pas le capteur d'ensoleillement, situé sur la planche de bord ; celui-ci sert à la régulation du système d'air conditionné automatique.
- ☞ Faites fonctionner le système d'air conditionné au moins 5 à 10 minutes, une à deux fois par mois, pour le maintenir en parfaite condition de fonctionnement.
- ☞ Veillez au bon état du filtre habitacle et faites remplacer périodiquement les éléments filtrants. Nous vous recommandons de privilégier un filtre habitacle combiné. Grâce à son additif actif spécifique, il contribue à la purification de l'air respiré par les occupants et à la propreté de l'habitacle (réduction des symptômes allergiques, des mauvaises odeurs et des dépôts gras).

☞ Pour assurer le bon fonctionnement du système d'air conditionné, nous vous recommandons également de faire contrôler suivant les préconisations du carnet d'entretien et de garanties.

☞ Si le système ne produit pas de froid, désactivez-le et consultez le réseau CITROËN ou un atelier qualifié.

En cas de traction d'une charge maximale dans une forte pente par température élevée, la coupure de l'air conditionné permet de récupérer de la puissance moteur et donc d'améliorer la capacité de remorquage.

Pour éviter la formation de buée et la dégradation de la qualité de l'air :

- ne roulez pas trop longtemps ventilation arrêtée.
- ne maintenez pas le fonctionnement prolongé du recyclage de l'air intérieur.



Si après un arrêt prolongé au soleil, la température intérieure reste très élevée, n'hésitez pas à aérer l'habitacle pendant quelques instants.  
Placez la commande de débit d'air à un niveau suffisant pour assurer un bon renouvellement d'air dans l'habitacle.



La condensation créée par l'air conditionné provoque à l'arrêt un écoulement d'eau normal sous le véhicule.



Selon version et pays de commercialisation, le système d'air conditionné contient des gaz à effet de serre fluorés **R134A**.  
Charge de gaz : 0,450 kg (+/- 0,025 kg), indice GWP 1 430 t (équivalent en CO<sub>2</sub> : 0,644 t).



### Stop & Start

Les systèmes de chauffage et d'air conditionné ne fonctionnent que moteur tournant.

Afin de maintenir le confort thermique souhaité dans l'habitacle, neutralisez temporairement la fonction Stop & Start. Pour plus d'informations sur le **Stop & Start**, reportez-vous à la rubrique correspondante.

## Dégivrage et désembuage

### Mode manuel



- ☞ Orientez la commande sur ce réglage de répartition d'air.



- ☞ Orientez la commande sur ce réglage de température.



- ☞ Augmentez la variation du débit d'air.



- ☞ Appuyez sur l'air conditionné.



- ☞ Retourner en entrée d'air extérieur ouverte permet le renouvellement de l'air dans l'habitacle (diode éteinte).

### Mode automatique : programme visibilité

Pour désembuer ou dégivrer rapidement les vitres (humidité, passagers nombreux, givre), le programme confort (AUTO) peut s'avérer insuffisant.



Sélectionnez alors le programme visibilité. Le témoin du programme visibilité s'allume. Il active l'air conditionné, le débit d'air et répartit la ventilation de façon optimale vers le pare-brise et les vitres latérales. Il désactive la recirculation d'air.

### Dégivrage de la lunette arrière et/ou des rétroviseurs



Un appui sur cette touche, moteur tournant, active le désembuage-dégivrage rapide de la lunette arrière et/ou des rétroviseurs à commandes électriques.

Cette fonction s'éteint :





- en appuyant sur la touche,
- à l'arrêt du moteur,
- d'elle-même pour éviter une consommation excessive d'énergie.

## Commande d'éclairage

### Feux avant et arrière



La sélection s'effectue par rotation de cette bague.

-  Feux éteints
-  Feux avec allumage automatique
-  Feux de position
-  Feux de croisement (vert)  
Feux de route (bleu)

### Inversion feux de croisement / feux de route

☞ Tirez le commutateur à fond vers vous.

### Oubli des feux

A la coupure du contact, tous les feux s'éteignent sauf les feux de croisement en cas d'éclairage d'accompagnement automatique activé.

☞ Pour activer la commande d'éclairage, tournez la bague en position **0** (feux éteints), puis à la sélection de votre choix.

A l'ouverture de la porte conducteur, si des feux sont allumés, un signal sonore retentit.

Sans intervention de l'utilisateur dans les trente minutes, afin de ne pas décharger la batterie, le mode Économie se déclenche. Les fonctions sont mises en veille et le témoin batterie clignote.

Les feux de position ne sont pas concernés par le mode Économie.

**i** Pour plus d'informations sur le **Mode Économie**, reportez-vous à la rubrique correspondante.

### Projecteurs antibrouillard avant et feux antibrouillard arrière

Ils fonctionnent avec les feux de position et de croisement.

La sélection s'effectue par rotation de la bague à impulsion vers l'avant pour allumer et vers l'arrière pour éteindre.

L'état est visualisé par le témoin du combiné.



Projecteurs antibrouillard avant (vert, 1<sup>ère</sup> rotation de la bague vers l'avant).



Feux antibrouillard arrière (ambre, 2<sup>ème</sup> rotation de la bague vers l'avant).

Pour éteindre les feux antibrouillard arrière et les projecteurs antibrouillard avant, tournez la bague deux fois de suite vers l'arrière.

**i** Par temps clair ou de pluie, de jour comme de nuit, les feux antibrouillard arrière allumés sont éblouissants et interdits.  
N'oubliez pas de les éteindre dès qu'ils ne sont plus nécessaires.  
L'allumage automatique des feux éteint les feux antibrouillard arrière, mais les projecteurs antibrouillard avant restent allumés.

## Allumage automatique des feux

Les feux de position et de croisement s'allument automatiquement en cas de faible luminosité ainsi qu'en cas de fonctionnement des essuie-vitres. Ils s'éteignent dès que la luminosité est redevenue suffisante ou que les essuie-vitres sont arrêtés.

Cette fonction n'est pas compatible avec les feux diurnes.

**i** Par temps de brouillard ou de neige, le capteur de luminosité peut détecter une lumière suffisante.

Par conséquent, les feux ne s'allumeront pas automatiquement. Si nécessaire, vous devez allumer manuellement les feux de croisement.

**!** Ne masquez pas le capteur de luminosité situé sur le pare-brise, derrière le rétroviseur. Il sert à l'allumage automatique des feux et à l'essuyage automatique.

## Activation

**AUTO** ☞ Tournez la bague sur la position **AUTO**. La fonction activée est accompagnée d'un message sur l'écran.

## Neutralisation

☞ Tournez la bague soit vers l'avant, soit vers l'arrière. La fonction neutralisée est accompagnée d'un message sur l'écran.

La fonction est neutralisée temporairement quand vous utilisez la commande manuelle d'éclairage.



**En cas de dysfonctionnement du capteur de luminosité**, les feux s'allument accompagnés du témoin de service, d'un signal sonore et d'un message sur l'écran.

Consultez le réseau CITROËN ou un atelier qualifié.

## Feux diurnes à LED

Au démarrage du véhicule, de jour, les feux diurnes s'allument automatiquement.

A l'allumage manuel ou automatique des feux de position, de croisement ou de route, les feux diurnes s'éteignent.

## Programmation

Pour les pays où la réglementation n'impose pas l'allumage des feux de jour, vous pouvez activer ou neutraliser la fonction en passant par le menu de configuration.

## Éclairage d'accompagnement (Follow me home)

Le maintien temporaire de l'allumage des feux de croisement, contact coupé, facilite la sortie du conducteur en cas de faible luminosité.

## Fonctionnement manuel

☞ Contact coupé, faites un "appel de phares", dans la minute qui suit la coupure du contact.

L'éclairage d'accompagnement s'arrête automatiquement au bout d'un temps donné.

## Fonctionnement automatique



☞ Activez la fonction en passant par le menu de configuration du véhicule.

**i** Pour plus d'informations sur l'**Audio et Télématique**, reportez-vous à la rubrique correspondante.

## Éclairage statique d'intersection



En feux de croisement ou en feux de route, cette fonction permet au faisceau du projecteur antibrouillard avant d'éclairer l'intérieur du virage, lorsque la vitesse du véhicule est inférieure à 40 km/h (conduite urbaine, route sinueuse, intersections, manoeuvres de parking...).

### Mise en marche

Cette fonction se déclenche :

- sur activation de l'indicateur de direction correspondant,

ou

- à partir d'un certain angle de rotation du volant.

### Arrêt

Cette fonction est inactive :

- au-dessous d'un certain angle de rotation du volant,
- à une vitesse supérieure à 40 km/h,
- lorsque la marche arrière est engagée.

## Programmation

L'activation ou la neutralisation de la fonction se fait par le menu de configuration du véhicule. Par défaut, cette fonction est activée.

## Indicateurs de direction (clignotants)

**Gauche** : baissez la commande d'éclairage en passant le point de résistance.

**Droit** : relevez la commande d'éclairage en passant le point de résistance.

## Fonction "autoroute"

Donner une impulsion vers le haut ou vers le bas de la commande fera clignoter trois fois l'indicateur de direction correspondant.

## Faisceau des projecteurs

En fonction de la charge de votre véhicule, il est nécessaire d'adapter le réglage du faisceau.

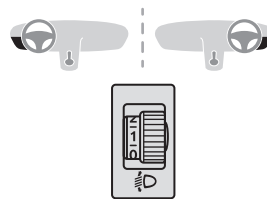

- 0 - A vide.
- 1 - En charge partielle.
- 2 - En charge moyenne.
- 3 - En charge maximale autorisée.

**Réglage initial en position 0.**

### **i** Déplacements à l'étranger

Pour conduire dans un pays où le côté de circulation est inverse à celui du pays de commercialisation de votre véhicule, il est nécessaire d'adapter le réglage de vos feux avant afin de ne pas éblouir les conducteurs des véhicules venant en face. Consultez le réseau CITROËN ou un atelier qualifié.

# 4

## Commande d'essuie-vitre

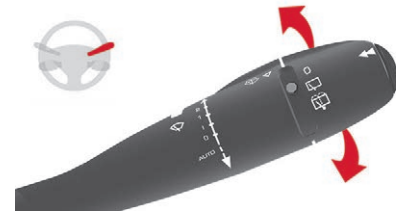

## Balayage manuel

- 2 Balayage rapide (fortes précipitations).
- 1 Balayage normal (pluie modérée).
- I Balayage intermittent.
- 0 Arrêt.
- ↓ Balayage coup par coup (appuyez vers le bas).

En position Intermittent, la cadence de balayage est proportionnelle à la vitesse du véhicule.

Après chaque coupure du contact supérieure à une minute, avec la commande d'essuie-vitre en position 2, 1 ou I, il est nécessaire de réactiver la commande.

- Déplacez la commande vers une position quelconque.
- Replacez-la dans la position désirée.

## Balayage automatique avant



Ne masquez pas le capteur de pluie, situé au centre du pare-brise, derrière le rétroviseur.

Dans la position **AUTO**, l'essuie-vitre fonctionne automatiquement et adapte sa vitesse à l'intensité des précipitations.

### Activation

- ☞ Appuyez sur la commande vers le bas. L'activation de la fonction est accompagnée d'un message sur l'écran. Il est nécessaire de réactiver le balayage automatique, après chaque coupure du contact supérieure à une minute, en donnant une impulsion vers le bas sur la commande.

### Désactivation / Neutralisation

- ☞ Placez la commande d'essuie-vitre en position **I**, **1** ou **2**. La neutralisation de la fonction est accompagnée d'un message sur l'écran. En cas de dysfonctionnement du balayage à cadencement automatique, l'essuie-vitre fonctionnera en mode intermittent. Consultez le réseau CITROËN ou un atelier qualifié pour vérification du système.

! Lors d'un lavage automatique, coupez le contact pour éviter que l'essuie-vitre automatique se déclenche.

i En hiver, il est conseillé d'attendre le dégivrage complet du pare-brise avant d'actionner le balayage automatique.

## Lave-vitre

- ☞ Actionnez la commande vers vous, le lave-vitre s'accompagne d'un balayage temporisé des essuie-vitres.

i Le niveau de ce liquide doit être contrôlé régulièrement, surtout en période hivernale. Pour plus d'informations sur la **Vérification des niveaux** et notamment sur le niveau du liquide lave-vitre, reportez-vous à la rubrique correspondante.

## Position particulière de l'essuie-vitre avant

Dans la minute qui suit la coupure du contact, toute action sur la commande d'essuie-vitre positionne les balais le long des montants du pare-brise. Cette action permet aux balais d'être positionnés pour le parking hivernal, d'être nettoyés ou changés.

i Pour plus d'informations sur le **Changement d'un balai d'essuie-vitre**, reportez-vous à la rubrique correspondante.

Pour remettre les balais en position normale après intervention, mettez le contact et déplacez la commande.

## Essuie-vitre arrière



☞ Tournez la bague jusqu'au premier cran.

## Lave-vitre arrière



☞ Tournez la bague au-delà du premier cran, le lave-vitre puis l'essuie-vitre fonctionnent pendant une durée déterminée.

**i** Par temps hivernal, en cas de neige ou de givre important, mettez en marche le dégivrage de la lunette arrière. Une fois le dégivrage terminé, dégagez la neige ou le givre accumulé sur le balai d'essuie-vitre arrière. Vous pouvez ensuite actionner l'essuie-vitre arrière.

## Recommandations générales liées à la sécurité

! Des étiquettes sont apposées en différents endroits de votre véhicule. Elles comportent des avertissements de sécurité ainsi que des informations d'identification de votre véhicule. Ne les enlevez pas : elles font partie intégrante de votre véhicule.

! Pour toute intervention sur votre véhicule, adressez-vous à un atelier qualifié disposant de l'information technique, de la compétence et du matériel adapté, ce que le réseau CITROËN est en mesure de vous apporter.

### ! Nous attirons votre attention sur les points suivants :

- La pose d'un équipement ou d'un accessoire électrique non référencé par CITROËN peut entraîner une surconsommation et une panne des systèmes électriques de votre véhicule. Rendez-vous dans le réseau CITROËN pour prendre connaissance de l'offre d'accessoires référencés.
- Pour des raisons de sécurité, l'accès à la prise diagnostic, associée aux systèmes électroniques embarqués équipant le véhicule, est strictement réservé au réseau CITROËN ou à un atelier qualifié, disposant d'outils adaptés (risques de dysfonctionnement des systèmes électroniques embarqués pouvant générer des pannes ou des accidents graves). La responsabilité du Constructeur ne saurait être engagée en cas de non-respect de cette consigne.
- Toute modification ou adaptation non prévue ni autorisée par CITROËN ou réalisée sans respecter les prescriptions techniques définies par le Constructeur entraîne la suspension des garanties légale et contractuelle.

### ! Installation d'accessoires émetteurs de radiocommunication

Avant d'installer un émetteur de radiocommunication avec antenne extérieure, vous devez impérativement consulter le réseau CITROËN qui vous communiquera les caractéristiques des émetteurs (bande de fréquence, puissance de sortie maximum, position antenne, conditions spécifiques d'installation) qui peuvent être montés, conformément à la Directive Compatibilité Électromagnétique Automobile (2004/104/CE).

! Selon la législation en vigueur dans le pays, certains équipements de sécurité peuvent être obligatoires : gilets de sécurité haute visibilité, triangles de présignalisation, éthylotests, ampoules, fusibles de rechange, extincteur, trousse de secours, bavettes de protection à l'arrière du véhicule...

## Signal de détresse

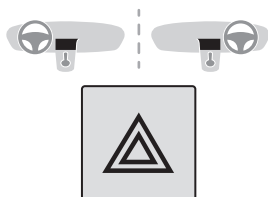

☞ Appuyez sur ce bouton rouge, les feux indicateurs de direction clignotent. Il peut fonctionner contact coupé.

**i** Ne l'utilisez qu'en cas de danger, pour un arrêt d'urgence ou pour une conduite dans des conditions inhabituelles.

## Allumage automatique des feux de détresse

Lors d'un freinage d'urgence, en fonction de la force de la décélération, les feux de détresse s'allument automatiquement. Ils s'éteignent automatiquement à la première accélération. Vous pouvez les éteindre en appuyant sur le bouton.

## Avertisseur sonore

☞ Appuyez au centre du volant.

## Appel d'urgence ou d'assistance

Pour Russie, Biélorussie, Kazakhstan.



## Appel d'Urgence Localisé

**SOS** En cas d'urgence, appuyer plus de 2 secondes sur cette touche. Le clignotement de la diode verte et un message vocal confirmeront que l'appel est lancé vers le centre d'appel "Appel d'Urgence Localisé".

**SOS** Un nouvel appui immédiat sur cette touche, annule la demande. La diode verte s'éteint.

La diode verte reste allumée (sans clignoter) lorsque la communication est établie. Elle s'éteint en fin de communication.

"Appel d'Urgence Localisé" localise immédiatement votre véhicule, entre en contact avec vous dans votre langue\*\*, et sollicite – si nécessaire – l'envoi des secours publics compétents\*\*. Dans les pays où la plateforme n'est pas opérationnelle, ou lorsque le service de localisation a été expressément refusé, l'appel est dirigé directement vers les services de secours (112) sans localisation.

**!** En cas de choc détecté par le calculateur d'airbag, et indépendamment des déploiements d'airbag éventuels, un appel d'urgence est lancé automatiquement.

# 5

\* Selon les conditions générales d'utilisation du service disponible en point de vente et sous réserve des limites technologiques et techniques.

\*\* Suivant la couverture géographique de "Appel d'Urgence Localisé", "Appel d'Assistance Localisé" et la langue nationale officielle choisie par le propriétaire du véhicule.

La liste des pays couverts et des services télématiques est disponible en points de vente ou sur le site Internet de votre pays.

**i** Si vous bénéficiez de l'offre Citroën Connect Box avec pack SOS et assistance inclus, vous disposez de services complémentaires dans votre espace personnel via le site internet de votre pays.

## Fonctionnement du système

**Pour Russie, Biélorussie, Kazakhstan.**

 A la mise du contact, le voyant vert s'allume pendant 3 secondes indiquant le bon fonctionnement du système.

 Le voyant rouge est allumé fixe : le système présente un dysfonctionnement.

Le voyant rouge clignote : la pile de secours est à remplacer.

Dans les deux cas, les services d'appels d'urgence et assistance risquent de ne pas fonctionner.

Consulter un réparateur qualifié dans les meilleurs délais.

**i** Le dysfonctionnement du système n'empêche pas le véhicule de rouler.

## Appel d'Assistance Localisé



Appuyer plus de 2 secondes sur cette touche pour demander une assistance en cas d'immobilisation du véhicule.

Un message vocal confirme que l'appel est lancé\*\*.



Un nouvel appui immédiat sur cette touche annule la demande.

L'annulation est confirmée par un message vocal.

## Géolocalisation



Vous pouvez désactiver la géolocalisation par un appui simultané sur les touches "Appel d'Urgence Localisé" et "Appel d'Assistance Localisé" suivi d'un appui sur "Appel d'Assistance Localisé" pour valider.



Pour réactiver la géolocalisation, faire à nouveau un appui simultané sur les touches

"Appel d'Urgence Localisé" et "Appel d'Assistance Localisé" suivi d'un appui sur "Appel d'Assistance Localisé" pour valider.

**i** Si vous avez acheté votre véhicule en dehors du réseau de la Marque, vous êtes invité à vérifier la configuration de ces services et pouvez en demander la modification auprès de votre réseau. Dans un pays multilingue, la configuration est possible dans la langue nationale officielle de votre choix.

**i** Pour des raisons techniques, notamment pour une meilleure qualité des services télématiques bénéficiant au client, le constructeur se réserve le droit d'opérer à tout moment des mises à jour du système télématique embarqué du véhicule.

\*\* Suivant la couverture géographique de "Appel d'Urgence Localisé", "Appel d'Assistance Localisé" et la langue nationale officielle choisie par le propriétaire du véhicule.

La liste des pays couverts et des services télématiques est disponible en points de vente ou sur le site Internet de votre pays.

## Système antiblocage des roues (ABS / REF)

Les systèmes ABS et REF (répartiteur électronique de freinage) augmentent la stabilité et la maniabilité de votre véhicule lors du freinage, en particulier sur revêtement défectueux ou glissant.

L'ABS empêche le blocage des roues, le REF assure une gestion intégrale de la pression de freinage roue par roue.

Le dispositif d'antiblocage intervient automatiquement lorsqu'il y a un risque de blocage des roues. Il ne permet pas un freinage plus court.

Sur chaussée très glissante (verglas, huile, etc...) l'ABS est susceptible de rallonger les distances de freinage. En cas de freinage d'urgence, n'hésitez pas à enfoncer fortement la pédale de frein, sans jamais relâcher l'effort, même sur chaussée glissante, vous pourrez ainsi continuer à manoeuvrer le véhicule pour éviter un obstacle.

**I** Le fonctionnement normal du système ABS peut se manifester par de légères vibrations sur la pédale de frein.

**I** En cas de changement de roues (pneus et jantes), veillez à ce qu'elles soient référencées par CITROËN.



L'allumage de ce témoin, accompagné d'un signal sonore et d'un message sur l'écran, indique un dysfonctionnement du système ABS pouvant provoquer une perte de contrôle du véhicule au freinage.



L'allumage de ce témoin, couplé au témoin de frein et STOP, accompagné d'un signal sonore et d'un message sur l'écran, indique un dysfonctionnement du répartiteur électronique de freinage pouvant provoquer une perte de contrôle du véhicule au freinage.

### L'arrêt est impératif.

Dans les deux cas, consultez le réseau CITROËN ou un atelier qualifié.

## Système d'assistance au freinage d'urgence (AFU)

Ce système permet, en cas d'urgence, d'atteindre plus vite la pression optimale de freinage.

Il se déclenche en fonction de la vitesse d'actionnement de la pédale de frein. Cela modifie la résistance de la pédale de frein sous le pied.

**!** Pour prolonger le système d'assistance au freinage d'urgence, appuyez très fortement sur la pédale de frein sans jamais relâcher l'effort.

## Antipatinage de roue (ASR) et contrôle dynamique de stabilité (ESC)



Ces systèmes sont associés et complémentaires de l'ABS.

L'ASR est un dispositif très utile pour garder une motricité optimale et éviter les pertes de contrôle du véhicule à l'accélération.

Le système optimise la motricité, afin d'éviter le patinage des roues, en agissant sur les freins des roues motrices et sur le moteur. Il permet aussi d'améliorer la stabilité directionnelle du véhicule à l'accélération.

Avec l'ESC, maintenez le cap sans tenter de contrebraquer.

En cas d'écart entre la trajectoire suivie par le véhicule et celle souhaitée par le conducteur,

# 5

le système ESC agit automatiquement sur le frein d'une ou plusieurs roues et sur le moteur pour inscrire le véhicule dans la trajectoire souhaitée.

## Fonctionnement



Le témoin clignote quand l'ASR ou l'ESC est sollicité.

## Neutralisation

Dans des conditions exceptionnelles (démarrage du véhicule embourbé, immobilisé dans la neige, sur sol meuble...), il peut s'avérer utile de neutraliser les systèmes ASR et ESC pour faire patiner les roues et retrouver de l'adhérence.



Appuyez sur le bouton ou tournez la molette sur la position ESC OFF (suivant version).

La diode lumineuse s'allume : les systèmes ASR et ESC n'agissent plus.

### Ils s'enclenchent à nouveau :

- automatiquement à partir de 50 km/h,



- manuellement par une nouvelle pression sur le bouton ou en tournant la molette sur cette position (suivant version).

## Anomalie de fonctionnement



Lorsqu'un dysfonctionnement des systèmes survient, le témoin et la diode lumineuse s'allument, accompagné d'un signal sonore et d'un message sur l'écran.

Consultez le réseau CITROËN ou un atelier qualifié pour vérification du système.

Le témoin peut également s'allumer si les pneumatiques sont sous-gonflés. Vérifiez la pression de chaque pneumatique.

**!** Les systèmes ASR/ESC offrent un surcroît de sécurité en conduite normale, mais ne doivent pas inciter le conducteur à prendre des risques supplémentaires ou à rouler à des vitesses trop élevées. Le fonctionnement de ces systèmes est assuré sous réserve du respect des préconisations du constructeur, concernant les roues (pneumatiques et jantes), les composants de freinage, les composants électroniques, ainsi que les procédures de montage et d'intervention. Après un choc, faites vérifier ces systèmes par le réseau CITROËN ou par un atelier qualifié.

## Grip control

Système d'antipatinage spécifique et breveté, améliorant la motricité dans la neige, la boue et le sable.

Cet équipement, dont le fonctionnement a été optimisé pour chaque situation, permet d'évoluer dans la majorité des conditions de faible adhérence (rencontrées en utilisation de tourisme).

L'appui sur la pédale d'accélérateur doit être suffisant pour que le système puisse exploiter la puissance du moteur. Des phases de fonctionnement avec un régime moteur élevé sont tout à fait normales.

Un sélecteur à cinq positions vous permet de choisir le mode de réglage correspondant aux conditions de roulage que vous rencontrez. Associé à chaque mode, un voyant s'allume pour confirmer votre choix.

## Modes de fonctionnement



## Standard (ESC)



Ce mode est calibré pour un niveau de patinage faible, basé sur différentes adhérences habituellement rencontrées sur route.

Après chaque coupure du contact, le système revient en mode ESC automatiquement.

## ESC OFF



Ce mode n'est adapté qu'aux conditions particulières rencontrées au démarrage ou à basse vitesse. Au delà de 50 km/h, le système revient en mode ESC automatiquement.

## Neige



Ce mode permet de s'adapter aux conditions d'adhérence rencontrées pour chacune des deux roues avant, au démarrage.

En phase de progression, le système optimise le patinage pour garantir la meilleure accélération possible en fonction de l'adhérence disponible.

## Tout chemin (boue, herbe humide...)



Ce mode autorise, lors du démarrage, beaucoup de patinage sur la roue la moins adhérente pour favoriser l'évacuation de la boue et retrouver du "grip".

Parallèlement, la roue la plus adhérente est gérée de façon à passer le plus de couple possible.

En phase de progression, le système optimise le patinage pour répondre, au mieux, aux sollicitations du conducteur.

## Sable



Ce mode autorise peu de patinage sur les deux roues motrices de façon simultanée pour faire progresser le véhicule et limiter les risques d'ensablement.



Sur le sable, n'utilisez pas les autres modes sous peine d'enliser le véhicule.



Votre véhicule est principalement conçu pour circuler sur des routes goudronnées mais il vous permet d'emprunter occasionnellement d'autres voies moins carrossables.

Il ne permet pas, en particulier lorsque votre véhicule est fortement chargé, de réaliser des activités tout-terrain comme :

- franchir et conduire sur des terrains qui pourraient endommager le soubassement ou arracher des éléments (tuyau de carburant, refroidisseur carburant, ...), notamment par des obstacles ou des pierres,
- rouler sur des terrains à fortes pentes et à adhérences réduites,
- traverser un cours d'eau.

## Ceintures de sécurité

### Ceintures aux places avant

Les places avant sont équipées de prétensionneurs pyrotechniques et de limiteurs d'effort.



La ceinture associée au siège central de la banquette avant n'a pas de prétensionneur pyrotechnique.

### Ceintures aux places arrière (5 places)



Les assises arrière sont équipées de ceintures à trois points d'ancrage et d'enrouleurs.

### Ceintures aux places arrière (7 places)



#### En rang 2

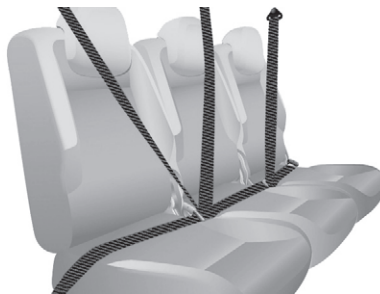

Les trois assises sont équipées de ceintures à trois points d'ancrage et d'enrouleurs.  
Lors du rabattement des sièges latéraux ou des dossiers en position tablette, évitez de coincer la sangle de la ceinture centrale.  
Lors de la manipulation des sièges latéraux (déposer/reposer) ou lors de l'accès au rang 3, évitez d'accrocher la ceinture centrale.  
Veillez au bon enroulement de la ceinture centrale dans son renforcement au pavillon.

#### En rang 3



Les deux assises sont équipées de ceintures à trois points d'ancrage et d'enrouleurs.  
N'attachez pas les ceintures sur les anneaux d'arrimage marqués d'une croix rouge, représentées sur l'étiquette.  
Faites attention à bien accrocher les ceintures sur les anneaux prévus à cet effet.

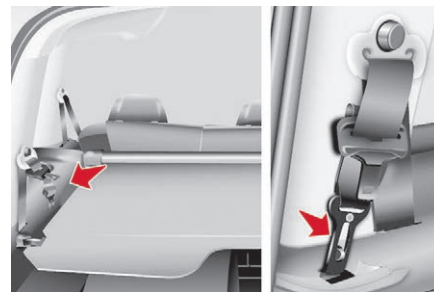

Les ceintures du rang 3 inutilisées peuvent être rangées pour libérer l'espace de chargement et faciliter l'utilisation du cache-bagages.

Accrochez le mousqueton dans l'emplacement prévu à cet effet sur le garnissage de montant arrière.

## Réglage en hauteur



- ☞ Pincez la commande avec le renvoi et faites coulisser l'ensemble du côté siège conducteur et du côté siège passager individuel.



La ceinture associée au siège central de la banquette avant n'est pas réglable en hauteur.

## Verrouillage

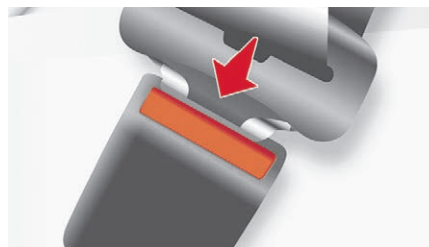

- ☞ Tirez la sangle, puis insérez le pêne dans la boucle.
- ☞ Vérifiez le verrouillage en effectuant un essai de traction sur la sangle.

## Déverrouillage

- ☞ Appuyez sur le bouton rouge de la boucle.

## Témoin de ceinture(s) non bouclée(s)



Au démarrage du véhicule, ce témoin s'allume si à l'avant un usager n'a pas bouclé sa ceinture.



L'assise du siège passager avant peut être équipé d'un détecteur de présence, auquel cas ne déposez rien sur ce siège d'assez lourd pouvant déclencher l'alerte.

## Conseils

! Le conducteur doit s'assurer que les passagers utilisent correctement les ceintures de sécurité et qu'ils sont tous bien attachés avant de rouler. Quelle que soit votre place dans le véhicule, mettez toujours votre ceinture de sécurité, même pour des trajets de courte durée. N'inversez pas les boucles de ceinture, car celles-ci ne rempliraient pas entièrement leur rôle. Les ceintures de sécurité sont équipées d'un enrouleur permettant l'ajustement automatique de la longueur de sangle à votre morphologie. Le rangement de la ceinture s'effectue automatiquement lorsque celle-ci n'est pas utilisée. Avant et après utilisation, assurez-vous que la ceinture est correctement enroulée. La partie basse de la sangle doit être positionnée le plus bas possible sur le bassin. La partie haute doit être positionnée dans le creux de l'épaule. Les enrouleurs sont équipés d'un dispositif de blocage automatique lors d'une collision, d'un freinage d'urgence ou du retournement du véhicule. Vous pouvez débloquent le dispositif en tirant fermement la sangle et en la relâchant pour qu'elle se rembobine légèrement.

Pour être efficace, une ceinture de sécurité :

- doit être tendue au plus près du corps,
- doit être tirée devant vous par un mouvement régulier, en vérifiant qu'elle ne se vrille pas,
- ne doit maintenir qu'une seule personne,
- ne doit pas porter de trace de coupure ou d'effilochage,
- ne doit pas être transformée ou modifiée afin de ne pas altérer sa performance.

En raison des prescriptions de sécurité en vigueur, pour toute intervention sur les ceintures de sécurité de votre véhicule, adressez-vous à un atelier qualifié disposant de la compétence et du matériel adapté, ce que le réseau CITROËN est en mesure de vous apporter. Faites vérifier périodiquement vos ceintures par le réseau CITROËN ou par un atelier qualifié et, particulièrement si les sangles présentent des traces de détérioration. Nettoyez les sangles de ceinture avec de l'eau savonneuse ou un produit nettoyant textile, vendu dans le réseau CITROËN. Après rabattement ou déplacement d'un siège ou d'une banquette arrière, assurez-vous que la ceinture est correctement positionnée et enroulée.

### Recommandations pour les enfants

Utilisez un siège enfant adapté, si le passager a moins de 12 ans ou mesure moins d'un mètre cinquante. N'utilisez jamais la même ceinture pour attacher plusieurs personnes. Ne transportez jamais un enfant sur vos genoux. Pour plus d'informations sur les **Sièges enfants**, reportez-vous à la rubrique correspondante.

### En cas de choc

**En fonction de la nature et de l'importance des chocs**, le dispositif pyrotechnique peut se déclencher avant et indépendamment du déploiement des airbags. Le déclenchement des prétensionneurs s'accompagne d'un léger dégagement de fumée inoffensive et d'un bruit, dus à l'activation de la cartouche pyrotechnique intégrée au système. Dans tous les cas, le témoin d'airbag s'allume. Après un choc, faites vérifier et éventuellement remplacer le système des ceintures de sécurité par le réseau CITROËN ou par un atelier qualifié.

## Airbags

### Généralités

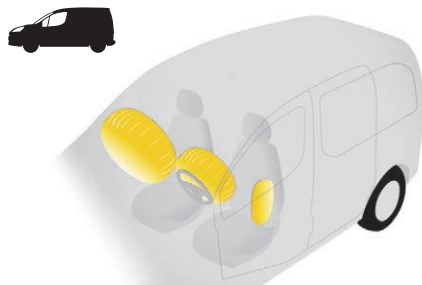
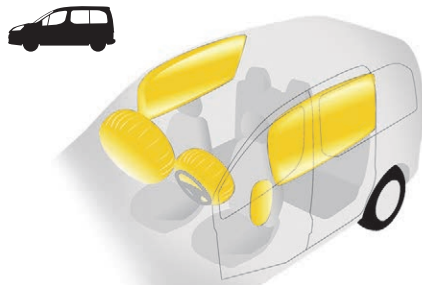

Les airbags ont été conçus pour optimiser la sécurité des occupants en cas de collision violente ; ils complètent l'action des ceintures de sécurité à limiteur d'effort. Dans ce cas, les détecteurs électroniques enregistrent et analysent les chocs frontaux et

latéraux subis dans les zones de détection de choc :

- en cas de choc violent, les airbags se déploient instantanément et contribuent à mieux protéger les occupants du véhicule ; aussitôt après le choc, les airbags se dégonflent rapidement afin de ne gêner ni la visibilité, ni la sortie éventuelle des occupants,
- en cas de choc peu violent, d'impact sur la face arrière et dans certaines conditions de retournement, les airbags peuvent ne pas se déployer ; seule la ceinture de sécurité contribue à assurer votre protection dans ces situations.

L'importance d'un choc dépend de la nature de l'obstacle et de la vitesse du véhicule au moment de la collision.

#### ! Les airbags ne fonctionnent pas contact coupé.

Cet équipement ne se déploie qu'une seule fois. Si un second choc survient (lors du même accident ou d'un autre accident), l'airbag ne se déclenche plus.



! L'airbag frontal passager doit être impérativement neutralisé si un siège enfant est installé dos à la route.

### Zones de détection de choc

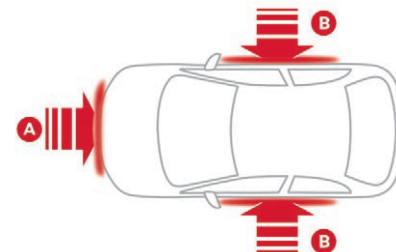

- A. Zone d'impact frontal.  
B. Zone d'impact latéral.

i Le déclenchement d'un ou des airbags s'accompagne d'un léger dégagement de fumée et d'un bruit, dus à l'activation de la cartouche pyrotechnique intégrée au système.

Cette fumée n'est pas nocive, mais peut se révéler irritante pour des personnes sensibles.

Le bruit de la détonation liée au déclenchement d'un ou des airbags peut entraîner une légère diminution de la capacité auditive pendant un bref laps de temps.

## Airbags frontaux

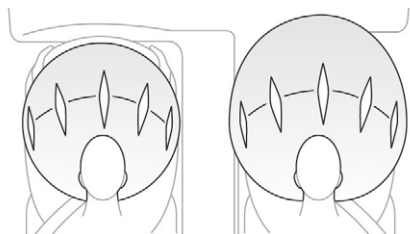

Ils sont intégrés au centre du volant pour le conducteur et dans le tableau de bord pour le ou les passager(s) avant.

### Activation

Ils se déclenchent, sauf l'airbag frontal passager s'il est neutralisé, en cas de choc frontal violent appliqué sur tout ou partie de la zone d'impact frontal **A**, suivant l'axe longitudinal du véhicule dans un plan horizontal et de sens avant vers arrière du véhicule. L'airbag frontal s'interpose entre l'occupant avant du véhicule et la planche de bord pour amortir sa projection en avant.

## Anomalie de fonctionnement



Si ce témoin s'allume, accompagné d'un signal sonore et d'un message sur l'écran, consultez le réseau CITROËN ou un atelier qualifié pour vérification du système.

**!** En cas d'allumage permanent des deux témoins d'airbags, ne pas installer de siège enfant dos à la route, consultez le réseau CITROËN ou un atelier qualifié.

## Airbags latéraux

C'est un système qui protège, en cas de choc latéral violent, le conducteur et le passager avant afin de limiter les risques de traumatisme au thorax.



Chaque airbag latéral est intégré dans l'armature du dossier de siège avant, côté porte.

## Activation

Il se déclenche unilatéralement en cas de choc latéral violent appliqué sur tout ou partie de la zone d'impact latéral **B**, s'exerçant perpendiculairement à l'axe longitudinal du véhicule dans un plan horizontal et de sens extérieur vers intérieur du véhicule. L'airbag latéral s'interpose entre l'occupant avant du véhicule et le panneau de porte correspondant.

## Anomalie de fonctionnement



Si ce témoin s'allume au combiné, accompagné d'un signal sonore et d'un message sur l'écran, consultez le réseau CITROËN ou un atelier qualifié pour vérification du système. Les airbags pourraient ne plus se déclencher en cas de choc violent.

**!** Lors d'un choc ou d'un accrochage léger sur le côté du véhicule ou en cas de tonneaux, les airbags peuvent ne pas se déclencher.

## Airbags rideaux



C'est un système qui protège, en cas de choc latéral violent, le conducteur et les passagers (sauf à la place centrale du rang 2) afin de limiter les risques de traumatisme à la tête. Chaque airbag rideau est intégré dans les montants et la partie supérieure de l'habitacle.

### Activation

Il se déclenche simultanément avec l'airbag latéral correspondant en cas de choc latéral violent appliqué sur tout ou partie de la zone d'impact latéral **B**, s'exerçant perpendiculairement à l'axe longitudinal du véhicule dans un plan horizontal et de sens extérieur vers intérieur du véhicule. L'airbag rideau s'interpose entre l'occupant avant ou arrière du véhicule et les vitres.

## Conseils

**! Pour que les airbags soient pleinement efficaces, respectez les règles de sécurité ci-dessous.**

Adoptez une position assise normale et verticale.

Attachez-vous dans votre siège et positionnez correctement la ceinture de sécurité.

Ne laissez rien s'interposer entre les occupants et les airbags (enfant, animal, objet...), ne fixez ou ne collez rien ni à proximité ni sur la trajectoire de sortie des airbags, cela pourrait occasionner des blessures lors de leur déploiement.

Ne modifiez jamais la définition d'origine de votre véhicule, tout particulièrement dans l'environnement direct des airbags.

Après un accident ou le vol du véhicule, faites vérifier les systèmes d'airbags.

Toute intervention sur les systèmes d'airbags doit être réalisée exclusivement dans le réseau CITROËN ou dans un atelier qualifié.

Même en observant toutes les précautions évoquées, un risque de blessures ou de légères brûlures à la tête, au buste ou aux bras, lors du déclenchement d'un airbag n'est pas exclu. En effet, le sac se gonfle de façon quasi-instantanée (quelques millisecondes) puis, se dégonfle dans le même temps en évacuant les gaz chauds par des orifices prévus à cet effet.

### Airbags frontaux

Ne conduisez pas en tenant le volant par ses branches ou en laissant les mains sur le moyeu central du volant.

Ne posez pas les pieds sur la planche de bord, côté passager.

Ne fumez pas, car le déploiement des airbags peut occasionner des brûlures ou des risques de blessures dus à la cigarette ou à la pipe.

Ne démontez, percez ou soumettez jamais le volant à des coups violents.

Ne fixez ou ne collez rien ni sur le volant ni sur la planche de bord, cela pourrait occasionner des blessures lors du déploiement des airbags.

### Airbags latéraux

Recouvrez les sièges uniquement avec des housses homologuées, compatibles avec le déclenchement des airbags latéraux. Pour connaître la gamme de housses adaptées à votre véhicule, vous pouvez consulter le réseau CITROËN.

Ne fixez ou ne collez rien sur les dossiers des sièges (vêtements...), cela pourrait occasionner des blessures au thorax ou au bras lors du déploiement de l'airbag latéral. N'approchez pas plus que nécessaire le buste de la porte.

### Airbags rideaux

Ne fixez ou ne collez rien sur le pavillon, cela pourrait occasionner des blessures à la tête lors du déploiement de l'airbag rideau.

Si votre véhicule en est équipé, ne démontez pas les poignées de maintien implantées sur le pavillon, elles participent à la fixation des airbags rideaux.

## Généralités sur les sièges enfants

**i** La réglementation sur le transport des enfants est spécifique à chaque pays. Consultez la législation en vigueur dans votre pays.

Pour assurer une sécurité optimale, veillez à respecter les consignes suivantes :

- conformément à la réglementation européenne, **tous les enfants de moins de 12 ans ou d'une taille inférieure à un mètre cinquante doivent être transportés dans des sièges enfants homologués adaptés à leur poids**, aux places équipées d'une ceinture de sécurité ou d'ancrages ISOFIX,
- **statistiquement, les places les plus sûres pour le transport des enfants sont les places arrière de votre véhicule,**
- **un enfant de moins de 9 kg doit obligatoirement être transporté en position "dos à la route" à l'avant, comme à l'arrière.**



**i** Il est recommandé de transporter les enfants sur **les places arrière** de votre véhicule :

- "dos à la route" jusqu'à 3 ans,
- "face à la route" à partir de 3 ans.

## Siège enfant à l'avant

### "Dos à la route"



Lorsqu'un siège enfant "dos à la route" est installé en **place passager avant**, l'airbag frontal passager doit être impérativement neutralisé. Sinon, **l'enfant risquerait d'être gravement blessé ou tué lors du déploiement de l'airbag.**

Réglez le siège du véhicule en position :

- longitudinale arrière maximum, dossier redressé pour un siège sans rehausse,
- longitudinale arrière maximum, position la plus haute, dossier redressé pour un siège avec rehausse.

### "Face à la route"



Lorsqu'un siège enfant "face à la route" est installé en **place passager avant**, l'airbag frontal passager doit rester actif.

Réglez le siège du véhicule en position :

- longitudinale arrière maximum, dossier redressé pour un siège sans rehausse,
- longitudinale arrière maximum, position la plus haute, dossier redressé pour un siège avec rehausse.

**i** Assurez-vous que la ceinture de sécurité est bien tendue.

Pour les sièges enfants avec béquille, assurez-vous que celle-ci est en contact stable avec le sol. Si besoin, ajustez le siège passager.



Siège passager réglé dans la position la plus haute et dans la position longitudinale arrière maximum.

# 5

## Siège enfant à l'arrière



### "Dos à la route"

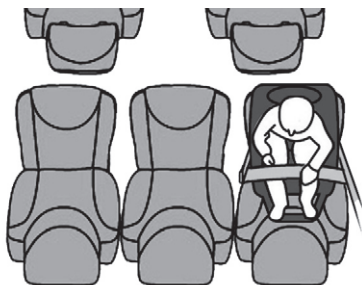

Lorsqu'un siège enfant "dos à la route" est installé **en place passager arrière**, avancez le siège avant du véhicule et redressez le dossier de sorte que le siège enfant "dos à la route" ne touche pas le siège avant du véhicule.

### "Face à la route"

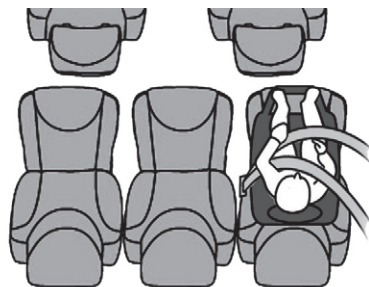

Lorsqu'un siège enfant "face à la route" est installé en **place passager arrière**, avancez le siège avant du véhicule et redressez le dossier de sorte que les jambes de l'enfant installé dans le siège enfant "face à la route" ne touchent pas le siège avant du véhicule.

- Assurez-vous que la ceinture de sécurité est bien tendue. Pour les sièges enfants avec béquille, assurez-vous que celle-ci est en contact stable avec le sol.

### Sièges de rang 3

Lorsqu'un siège enfant est installé en **place passager arrière de rang 3**, mettez les dossiers des sièges latéral et central de rang 2 situés devant la place occupée par le siège enfant en position tablette, ou si cela n'est

pas suffisant, déposez ces sièges de rang 2, de sorte que le siège enfant ou les jambes de l'enfant ne touchent pas les sièges de rang 2.

! Un siège enfant avec béquille ne doit jamais être installé sur une **place passager arrière de rang 3**.

## Désactivation de l'airbag frontal passager

! Ne jamais installer de système de retenue pour enfants "dos à la route" sur un siège protégé par un airbag frontal activé. Cela peut provoquer la mort de l'enfant ou le blesser gravement.



L'étiquette d'avertissement, située de chaque côté du pare-soleil passager, reprend cette consigne.

Conformément à la réglementation en vigueur, vous trouverez dans les tableaux suivants cet avertissement dans toutes les langues nécessaires.

## Neutralisation airbag frontal passager



Seul l'airbag frontal passager peut être neutralisé.

- ☞ **Contact coupé**, introduisez la clé dans la commande de neutralisation de l'airbag passager.
- ☞ Tournez-la en position "**OFF**".
- ☞ Retirez-la en maintenant cette position.



Le témoin d'airbag frontal passager du combiné s'allume pendant toute la durée de la neutralisation.

**!** Pour assurer la sécurité de votre enfant, neutralisez impérativement l'airbag frontal passager lorsque vous installez un siège enfant dos à la route sur le siège avant passager. Sinon, l'enfant risquerait d'être tué ou gravement blessé lors du déploiement de l'airbag.

## Réactivation de l'airbag frontal passager

En position "**OFF**", l'airbag frontal passager ne se déclenche pas en cas de choc.



Dès que vous retirez le siège enfant, tournez la commande de l'airbag frontal passager en position "**ON**" pour activer à nouveau l'airbag et assurer ainsi la sécurité de votre passager en cas de choc.

AR	لا يجب أبداً تركيب نظام لإجلالاس الطفل الوجه باتجاه الراء على مقعد سيارة مجهز بوسادة أمان هوائية أمامية مفعلة، فقد يؤدي هذا إلى التسبب بموت الطفل أو بإصابات خطيرة لديه.
BG	НИКОГА НЕ инсталирайте детско столче на седалка с АКТИВИРАНА предна ВЪЗДУШНА ВЪЗГЛАВНИЦА. Това може да причини СМЪРТ или СЕРИОЗНО НАРАНЯВАНЕ на детето.
CS	NIKDY neumistujte dětské zádržné zařízení orientované směrem dozadu na sedadlo chráněné AKTIVOVANÝM čelním AIRBAGEM. Hrozí nebezpečí SMRTI DÍTĚTE nebo VÁŽNĚHO ZRANĚNÍ.
DA	Brug ALDRIG en bagudvendt barnestol på et sæde, der er beskyttet af en AKTIV AIRBAG. BARNET risikerer at blive ALVORLIGT KVÆSTET eller DRÆBT.
DE	Montieren Sie auf einem Sitz mit AKTIVIERTEM Front-Airbag NIEMALS einen Kindersitz oder eine Babyschale entgegen der Fahrtrichtung, das Kind könnte schwere oder sogar tödliche Verletzungen erleiden.
EL	Μη χρησιμοποιείτε ΠΟΤΕ παιδικό κάθισμα με την πλάτη του προς το εμπρός μέρος του αυτοκινήτου, σε μια θέση που προστατεύεται από ΜΕΤΩΠΙΚΟ αερόσακο που είναι ΕΝΕΡΓΟΣ. Αυτό μπορεί να έχει σαν συνέπεια το ΘΑΝΑΤΟ ή το ΣΟΒΑΡΟ ΤΡΑΥΜΑΤΙΣΜΟ του ΠΑΙΔΙΟΥ
EN	NEVER use a rearward facing child restraint on a seat protected by an ACTIVE AIRBAG in front of it, DEATH or SERIOUS INJURY to the CHILD can occur
ES	NO INSTALAR NUNCA un sistema de retención para niños de espaldas al sentido de la marcha en un asiento protegido mediante un AIRBAG frontal ACTIVADO, ya que podría causar lesiones GRAVES o incluso la MUERTE del niño.
ET	Ärge MITTE KUNAGI paigaldage "seljaga sõidusunas" lapseistet juhi kõrvalistmele, mille ESITURVAPADI on AKTIVEERITUD. Turvapadja avanemine võib last TÕSISELT või ELUOHTLIKULT vigastada.
FI	ÄLÄ KOSKAAN aseta lapsen turvaistuinta selkää ajosuuntaan istuimelle, jonka edessä suojana on käyttöön aktivoitu TURVATYYNNY. Sen laukeaminen voi aiheuttaa LAPSEN KUOLEMAN tai VAKAVAN LOUKKAANTUMISEN.
FR	NE JAMAIS installer de système de retenue pour enfants faisant face vers l'arrière sur un siège protégé par un COUSSIN GONFLABLE frontal ACTIVÉ. Cela peut provoquer la MORT de l'ENFANT ou le BLESSER GRAVEMENT.
HR	NIKADA ne postavljati dječju sjedalicu leđima u smjeru vožnje na sjedalo zaštićeno UKLJUČENIM prednjim ZRAČNIM JASTUKOM. To bi moglo uzrokovati SMRT ili TEŠKU OZLJEDU djeteta.
HU	SOHA ne használjon menetiránytak háttal beszerelt gyermekülést AKTIVÁLT (BEKAPCSOLT) FRONTLÉGSÁKKAL védett ülésen. Ez a gyermek HALÁLÁT vagy SÚLYOS SÉRÜLÉSÉT okozhatja.
IT	NON installare MAI seggiolini per bambini posizionati in senso contrario a quello di marcia su un sedile protetto da un AIRBAG frontale ATTIVATO. Ciò potrebbe provocare la MORTE o FERITE GRAVI al bambino.

LT	NIEKADA neįrenkite vaiko prilaikymo priemonės su atgal atgręžtu vaiku ant sėdynės, kuri saugoma VEIKIANČIOS priekinės ORO PAGALVĖS. Išsiskleidus oro pagalvei vaikas gali būti MIRTINAI arba SUNKIAI TRAUMUOTAS.
LV	NEKAD NEuzstādiēt uz aizmuguri vērstu bērnu sēdekliņi priekšējā pasažiera sēdvietā, kurā ir AKTIVIZĒTS priekšējais DROŠĪBAS GAISA SPILVENS. Tas var izraisīt BĒRNA NĀVI vai radīt NOPIETNUS IEVAINOJUMUS.
MT	Qatt m'ghandek thalli tifel/tifla marbut f'siggu dahru lejn I-Airbag attiva, ghalixx tista' tikkawza korrimment serju jew anke mewt lit-tifel/tifla
NL	Plaats NOOIT een kinderzitje met de rug in de rijrichting op een zitplaats waarvan de AIRBAG is INGESCHAKELD. Bij het afgaan van de airbag kan het KIND LEVENSGEVAARLIJK GEWOND RAKEN
NO	Installer ALDRI et barnesete med ryggen mot kjøreretningen i et sete som er beskyttet med en frontal AKTIVERT KOLLISJONSPUTE, BARNET risikerer å bli DREPT eller HARDT SKADET.
PL	NIGDY nie instalować fotelika dziecięcego w pozycji "tyłem do kierunku jazdy" na siedzeniu wyposażonym w CZOŁOWĄ PODUSZKĘ POWIETRZNAJĄ w stanie AKTYWNYM. Może to doprowadzić do ŚMIERCI DZIECKA lub spowodować u niego POWAŻNE OBRAŻENIA CIAŁA.
PT	NUNCA instale um sistema de retenção para crianças de costas para a estrada num banco protegido por um AIRBAG frontal ACTIVADO. Esta instalação poderá provocar FERIMENTOS GRAVES ou a MORTE da CRIANÇA.
RO	Nu instalati NICIODATA un sistem de retinere pentru copii, dispus cu spatele in directia de mers, pe un loc din vehicul protejat cu AIRBAG frontal ACTIVAT. Aceasta ar putea provoca MOARTEA COPILULUI sau RANIREA lui GRAVA.
RU	ВО ВСЕХ СЛУЧАЯХ ЗАПРЕЩАЕТСЯ использовать обращенное назад детское удерживающее устройство на сиденье, защищенном ФУНКЦИОНИРУЮЩЕЙ ПОДУШКОЙ БЕЗОПАСНОСТИ, установленной перед этим сиденьем. Это может привести к ГИБЕЛИ РЕБЕНКА или НАНЕСЕНИЮ ЕМУ СЕРЬЕЗНЫХ ТЕЛЕСНЫХ ПОВРЕЖДЕНИЙ
SK	NIKDY neinštalujte detské zádržné zariadenie orientované smerom dozadu na sedadlo chránené AKTIVOVANÝM čelným AIRBAGOM. Mohlo by dôjsť k SMRTEĽNÉMU alebo VÁŽNEMU PORANENIU DIEŤAŤA.
SL	NIKOLI ne nameščajte otroškega sedeža s hrbtom v smeri vožnje, če je VARNOSTNA BLAZINA pred sprednjim sopotnikovim sedežem AKTIVIRANA. Takšna namestitve lahko povzroči SMRT OTROKA ali HUDE POŠKODBE.
SR	NIKADA ne koristite dečje sedišta koje se okreće unazad na sedištu zaštićenim AKTIVNIM VAZDUŠNIM JASTUKOM ispred njega, jer mogu nastupiti SMRT ili OZBILJNA POVREDA DETETA.
SV	Passagerarkrockkudden fram MÅSTE vara avaktiverad om en bakåtvänd bilbarnstol installerad på denna plats. Annars riskerar barnet att DÖDAS eller SKADAS ALLVARLIGT.
TR	KESİNLKLE HAVA YASTIĞI AKTİF olan ön koltuğa yüzü arkaya dönük bir çocuk koltuğu yerleştirmeyiniz. Bu ÇOCUĞUN ÖLMESİNE veya ÇOK AĞIR YARALANMASINA sebep olabilir.

## Sièges enfants recommandés

Gamme de sièges enfants référencés se fixant à l'aide d'une **ceinture de sécurité trois points**.

### Groupe 0+ : de la naissance à 13 kg

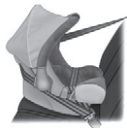

**L1**

"RÖMER Baby-Safe Plus"  
S'installe dos à la route.

### Groupes 2 et 3 : de 15 à 36 kg



**L4**

"KLIPPAN Optima"  
À partir de 22 kg (environ 6 ans), seule la rehausse est utilisée.

### Groupes 2 et 3 : de 15 à 36 kg



**L5**

"RÖMER KIDFIX"

Peut être fixé sur les ancrages ISOFIX du véhicule.

L'enfant est retenu par la ceinture de sécurité.

## Sièges avec béquille



Les sièges enfants avec béquille (ou jambe de force) doivent être installés avec précaution dans le véhicule. Il faut, en particulier, être attentif à la présence d'un coffre de rangement sous pieds aux places latérales arrière. La place arrière centrale n'a pas de coffre de rangement à ses pieds. Vous pouvez donc y installer plus facilement un siège enfant avec béquille, qu'il soit fixé avec les fixations ISOFIX ou la ceinture de sécurité trois points.

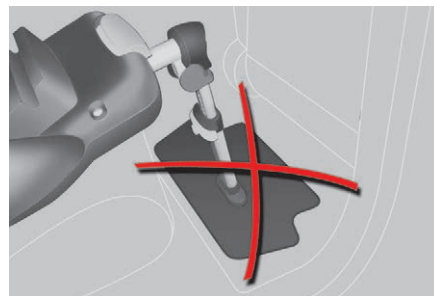

**!** Ne placez pas la béquille sur le volet du coffre de rangement, il pourrait se casser lors d'un choc violent. Lorsque l'ajustement et les réglages de la béquille le permettent, nous vous proposons deux autres possibilités d'installation.

## Au fond du coffre de rangement

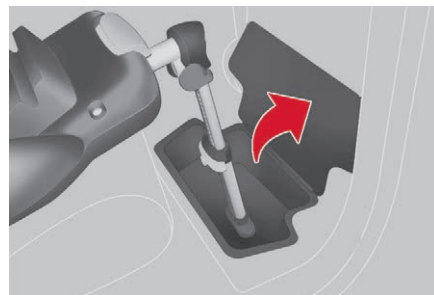

Si la béquille est assez longue, vous pouvez la mettre en contact avec le fond du coffre. Videz le coffre de tout objet avant l'installation de la béquille.

### Hors de la zone du coffre de rangement

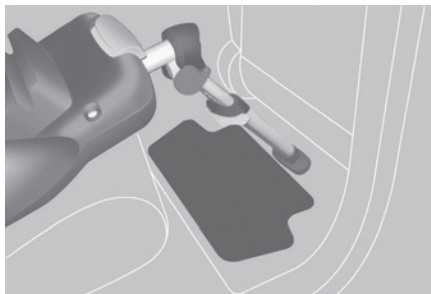

Lorsque la béquille est assez longue et s'incline suffisamment (tout en respectant les recommandations données dans la notice d'installation du siège enfant), vous pouvez positionner la béquille pour qu'elle soit en contact avec le plancher en dehors de la zone de coffre. Pensez à utiliser le réglage longitudinal du siège arrière ou du siège avant pour obtenir une position de la béquille satisfaisante et en dehors de la zone de coffre.





**!** Si vous ne pouvez pas mettre en place la béquille comme décrit ci-dessus, vous ne devez pas installer de siège enfant avec béquille à cette place.

### Emplacement des sièges enfants attachés avec la ceinture de sécurité

Conformément à la réglementation européenne, ce tableau vous indique les possibilités d'installation des sièges enfants se fixant avec une ceinture de sécurité et homologués en universel (a) en fonction du poids de l'enfant et de la place dans le véhicule.

# 5



Place(s)			Poids de l'enfant et âge indicatif			
			Inférieur à 13 kg (groupes 0 (b) et 0+) Jusqu'à ≈ 1 an	De 9 à 18 kg (groupe 1) De 1 à ≈ 3 ans	De 15 à 25 kg (groupe 2) De 3 à ≈ 6 ans	De 22 à 36 kg (groupe 3) De 6 à ≈ 10 ans
Rang 1 (c) (d)	Place passager		<b>U</b>	<b>U</b>	<b>U</b>	<b>U</b>
Rang 2 (e) (5 et 7 places)	Places latérales		<b>U*</b>	<b>U*</b>	<b>U</b>	<b>U</b>
	Place centrale		<b>U</b>	<b>U</b>	<b>U</b>	<b>U</b>
Rang 3 (f) (g) (7 places)	Toutes places		<b>U**</b>	<b>U**</b>	<b>U</b>	<b>U</b>

\* Un siège enfant avec béquille ne doit jamais être installé sur une place passager arrière latérale de rang 2, excepté si vous pouvez l'installer conformément aux recommandations de la rubrique "Installation des sièges enfants avec béquille".

\*\* Un siège enfant avec béquille ne doit jamais être installé sur une place passager arrière de rang 3.



Place			Poids de l'enfant et âge indicatif			
			Inférieur à 13 kg (groupes 0 (b) et 0+) Jusqu'à ≈ 1 an	De 9 à 18 kg (groupe 1) De 1 à ≈ 3 ans	De 15 à 25 kg (groupe 2) De 3 à ≈ 6 ans	De 22 à 36 kg (groupe 3) De 6 à ≈ 10 ans
Rang 1 (c) (d)	Siège individuel		U	U	U	U
	Banquette, place latérale		U	U	U	U
	Banquette, place centrale (e)		U	U	U	U

**U** : place adaptée à l'installation d'un siège enfant s'attachant avec la ceinture de sécurité et homologué en universel "dos à la route" et/ou "face à la route".

**(a)** Siège enfant universel : siège enfant pouvant s'installer dans tous les véhicules avec la ceinture de sécurité.

**(b)** Groupe 0 : de la naissance à 10 kg. Les nacelles et les lits "auto" ne peuvent pas être installés en place passager avant ou en rang 3. Lorsqu'ils sont installés en rang 2, ils peuvent condamner l'utilisation d'une ou plusieurs places de cette rangée.

**(c)** Consultez la législation en vigueur dans votre pays, avant d'installer votre enfant à cette place.

- (d) Lorsqu'un siège enfant "dos à la route" est installé en **place passager avant**, l'airbag frontal passager doit être impérativement neutralisé. Sinon, **l'enfant risquerait d'être gravement blessé ou tué lors du déploiement de l'airbag.**

Lorsqu'un siège enfant "face à la route" est installé en **place passager avant**, l'airbag frontal passager doit rester actif.

(e)



Pour installer un siège enfant en place arrière, dos ou face à la route, avancez les sièges du véhicule situés devant et redressez leurs dossiers pour laisser suffisamment de place au siège enfant ou aux jambes de l'enfant.

(e)



Le siège enfant "RÖMER Baby-Safe Plus" ne peut pas être installé à cette place.

- (f) Mettez les dossiers des sièges latéral et central de rang 2 situés devant la place occupée par le siège enfant en position tablette, ou si cela n'est pas suffisant, déposez ces sièges de rang 2, de sorte que le siège enfant ou les jambes de l'enfant ne touchent pas les sièges de rang 2.

- (g) Si les places de rang 3 sont occupées, ne laissez pas un siège enfant installé sur le siège de rang 2 rabattable pour faciliter l'accès au rang 3.

**i** Enlevez et rangez l'appui-tête, avant d'installer un siège enfant avec dossier à une place passager. Remettez l'appui-tête en place une fois que le siège enfant a été enlevé.

## Fixations "ISOFIX"



Votre véhicule a été homologué suivant la dernière réglementation ISOFIX. Il s'agit de trois anneaux pour chaque assise.

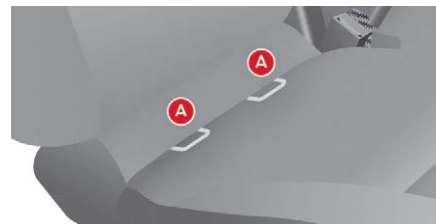

- Deux anneaux avant **A**, situés entre le dossier et l'assise du siège du véhicule, signalés par un marquage "ISOFIX",



- Un anneau arrière **B**, situé au dos du dossier du siège du véhicule, pour la fixation de la sangle haute appelée Top Tether.

Le Top Tether permet de fixer la sangle haute des sièges enfants qui en sont équipés. En cas de choc frontal, ce dispositif limite le basculement du siège enfant vers l'avant. Ce système de fixation ISOFIX vous assure un montage fiable, solide et rapide, du siège enfant dans votre véhicule.

Les sièges enfants ISOFIX sont équipés de deux verrous qui viennent s'ancrer sur les deux anneaux avant **A**.

Certains sièges enfants disposent également d'une sangle haute qui vient s'attacher sur l'anneau arrière **B**.

Pour fixer le siège enfant au Top Tether :

- enlevez et rangez l'appui-tête avant d'installer le siège enfant à cette place (le remettre en place une fois que ce siège enfant a été retiré),
- passez la sangle du siège enfant derrière le haut du dossier de siège, en la centrant entre les orifices de tiges d'appui-tête,
- fixez l'attache de la sangle haute à l'anneau arrière **B**,
- tendez la sangle haute.

**!** La mauvaise installation d'un siège enfant dans un véhicule compromet la protection de l'enfant en cas d'accident. Respectez strictement les consignes de montage indiquées dans la notice d'installation des sièges enfants.

**i** Pour connaître les possibilités d'installation des sièges enfants ISOFIX dans votre véhicule, consultez le tableau récapitulatif.

## Siège recommandé ISOFIX

**RÖMER Duo Plus ISOFIX**  
(classe de taille **B1**)

**Groupe 1 : de 9 à 18 kg**



S'installe uniquement "face à la route".  
S'accroche aux anneaux **A**, ainsi qu'à l'anneau **B**, appelé Top Tether, à l'aide d'une sangle haute.  
3 positions d'inclinaison de la coque : assise, repos et allongée.

Ce siège enfant peut également être utilisé aux places non équipées d'ancrages ISOFIX. Dans ce cas, il est obligatoirement attaché au siège du véhicule par la ceinture de sécurité trois points. **Suivez les indications de montage du siège enfant portées dans la notice d'installation du fabricant du siège.**

## Emplacement des sièges enfants ISOFIX

Conformément à la réglementation européenne, ce tableau vous indique les possibilités d'installation des sièges enfants ISOFIX aux places équipées d'ancrages ISOFIX dans le véhicule.

Pour les sièges enfants ISOFIX universels et semi-universels, la classe de taille ISOFIX du siège enfant, déterminée par une lettre entre **A** et **G**, est indiquée sur le siège enfant à côté du logo ISOFIX.

		Poids de l'enfant / âge indicatif									
		Inférieur à 10 kg (groupe 0) Jusqu'à environ 6 mois		Inférieur à 10 kg (groupe 0) Inférieur à 13 kg (groupe 0+) Jusqu'à environ 1 an			De 9 à 18 kg (groupe 1) De 1 à 3 ans environ				
Type de siège enfant ISOFIX		Nacelle		dos à la route			dos à la route		face à la route		
Classe de taille ISOFIX		F	G	C	D	E	C	D	A	B	B1
Rang 2 (5 et 7* places)	Places latérales**	IL-SU		IL-SU			IL-SU		IUF, IL-SU		
	Place centrale	Non ISOFIX									
Rang 3 (7 places)	Toutes places	Non ISOFIX									

\* En version 7 places, les trois sièges de rang 2 doivent être présents lors de l'installation des sièges enfants.

\*\* Un siège enfant avec béquille ne doit jamais être installé sur une place passager arrière latérale de rang 2, excepté si vous pouvez l'installer conformément aux recommandations de la rubrique "Installation des sièges enfants avec béquille".

**IUF :** place adaptée à l'installation d'un siège enfant ISOFIX **Universel**, "Face à la route" s'attachant avec la sangle haute.

**IL-SU :** place adaptée à l'installation d'un siège enfant ISOFIX **Semi-Universel**, soit :

- "dos à la route" équipé d'une sangle haute ou d'une béquille,
- "face à la route" équipé d'une béquille,
- une nacelle équipée d'une sangle haute ou d'une béquille.

**i** Enlevez et rangez l'appui-tête, avant d'installer un siège enfant avec dossier à une place passager. Remettez l'appui-tête en place une fois que le siège enfant a été enlevé.

## Conseils pour les sièges enfants

**!** La mauvaise installation d'un siège enfant dans un véhicule compromet la protection de l'enfant en cas de collision.

Vérifiez qu'il n'y a pas de ceinture de sécurité ou de boucle de ceinture de sécurité sous le siège enfant, cela risquerait de le déstabiliser. Pensez à boucler les ceintures de sécurité ou le harnais des sièges enfant **en limitant au maximum le jeu** par rapport au corps de l'enfant, même pour les trajets de courte durée.

Pour l'installation du siège enfant avec la ceinture de sécurité, vérifiez que celle-ci est bien tendue sur le siège enfant et qu'elle maintient fermement le siège enfant sur le siège de votre véhicule. Si votre siège passager est réglable, avancez-le si nécessaire.

Aux places arrière, laissez toujours un espace suffisant entre le siège avant et :

- le siège enfant "dos à la route",
- les pieds de l'enfant installé dans un siège enfant "face à la route".

Pour cela, avancez le siège avant et, si nécessaire, redressez également son dossier.

Pour une installation en rang 3, mettez les dossiers des sièges latéral et central de rang 2 en position tablette, ou déposez ces sièges de rang 2, de sorte que le siège enfant ou les jambes de l'enfant ne touchent pas les sièges de rang 2.

Pour une installation optimale du siège enfant "face à la route", vérifiez que son dossier est le plus proche possible du dossier du siège du véhicule, voire en contact si possible.

Vous devez enlever l'appui-tête avant toute installation de siège enfant avec dossier sur une place passager.

Assurez-vous que l'appui-tête est bien rangé ou attaché afin d'éviter qu'il ne se transforme en projectile en cas de freinage important. Remettez l'appui tête en place une fois que le siège enfant a été enlevé.

### Enfants à l'avant

La réglementation sur le transport d'enfants en place passager avant est spécifique à chaque pays. Consultez la législation en vigueur dans votre pays.

Neutralisez l'airbag frontal passager dès qu'un siège enfant "dos à la route" est installé en place avant. Sinon, l'enfant risque d'être gravement blessé ou tué lors du déploiement de l'airbag.

### Installation d'un rehausseur

La partie thoracique de la ceinture doit être positionnée sur l'épaule de l'enfant sans toucher le cou.

Vérifiez que la partie abdominale de la ceinture de sécurité passe bien sur les cuisses de l'enfant.

CITROËN vous recommande d'utiliser un rehausseur avec dossier, équipé d'un guide de ceinture au niveau de l'épaule.

Par sécurité, ne laissez pas :

- un ou plusieurs enfants seuls et sans surveillance dans un véhicule,
- un enfant ou un animal dans un véhicule exposé au soleil, vitres fermées,
- les clés à la portée des enfants à l'intérieur du véhicule.

Pour empêcher l'ouverture accidentelle des portes, utilisez le dispositif "Sécurité enfants". Veillez à ne pas ouvrir de plus d'un tiers les vitres arrière.

Pour protéger vos jeunes enfants des rayons solaires, équipez les vitres arrière de stores latéraux.

## Sécurité enfants



Elle interdit l'ouverture, de l'intérieur, des portes latérales coulissantes.

### Manuelle



Une étiquette vous indique la position du levier et l'état de la sécurité enfants.

- ☞ Ouvrez complètement en passant le point de résistance.
- ☞ Basculez le levier, situé sur la tranche arrière de la porte.

## Électrique

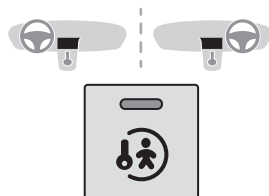

- ☞ Contact mis, appuyez sur ce bouton.
- Voyant allumé = sécurité enfants active.

**!** Ce dispositif est indépendant de la commande de verrouillage centralisé.

**!** Retirez toujours la clé de contact en quittant le véhicule, même pour une courte durée.  
Il est conseillé de vérifier l'activation de la sécurité enfants à chaque mise du contact.  
En cas de choc violent la sécurité enfants électrique se désactive automatiquement.

## Conseils de conduite

Respectez le code de la route et soyez vigilant quelles que soient les conditions de circulation. Gardez votre attention sur la circulation et vos mains sur le volant pour être prêt à réagir à tout moment et à toute éventualité.

Pour des raisons de sécurité, le conducteur doit impérativement effectuer toute action nécessitant une attention soutenue véhicule à l'arrêt.

Lors d'un long trajet, il est vivement recommandé de faire une pause toutes les deux heures.

En cas d'intempéries, adoptez une conduite souple, anticipez les freinages et augmentez les distances de sécurité.

## Conduite sur chaussée inondée

Il est fortement recommandé de ne pas conduire sur chaussée inondée, car cela pourrait gravement endommager le moteur, la boîte de vitesses ainsi que les systèmes électriques de votre véhicule.

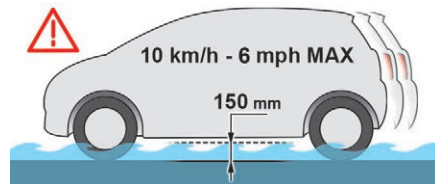

Si vous devez impérativement emprunter un passage inondé :

- vérifiez que la profondeur d'eau n'excède pas 15 cm, en tenant compte des vagues qui pourraient être générées par les autres usagers,
- désactivez la fonction Stop & Start,
- roulez aussi lentement que possible sans caler. Ne dépassez en aucun cas la vitesse de 10 km/h,
- ne vous arrêtez pas et n'éteignez pas le moteur.

En sortie de chaussée inondée, dès que les conditions de sécurité le permettent, freinez légèrement à plusieurs reprises afin de sécher les disques et les plaquettes de frein.

En cas de doute sur l'état de votre véhicule, consultez le réseau CITROËN ou un atelier qualifié.

## Important !

**!** Ne roulez jamais avec le frein de stationnement serré – Risques de surchauffe et d'endommagement du système de freinage !

Ne stationnez pas et ne faites pas tourner le moteur, véhicule à l'arrêt, dans des zones où des substances et des matériaux combustibles (herbe sèche, feuilles mortes...) peuvent venir en contact avec le système d'échappement chaud – Risques d'incendie !

**!** Ne laissez jamais un véhicule sans surveillance, moteur tournant. Si vous devez quitter votre véhicule, moteur tournant, serrez le frein de stationnement et placez la boîte de vitesses au point mort ou sur la position **N** ou **P**, suivant le type de boîte de vitesses.

## En cas de remorquage

**!** La conduite avec remorque soumet le véhicule tracteur à des sollicitations plus importantes et exige de son conducteur une attention particulière.

## Vent latéral

☞ Tenez compte de l'augmentation de la sensibilité au vent.

## Refroidissement

Tracter une remorque en côte augmente la température du liquide de refroidissement. Le ventilateur étant actionné électriquement, sa capacité de refroidissement ne dépend pas du régime moteur.

☞ Pour abaisser le régime moteur, réduisez votre vitesse.

La charge maximale remorquable en côte dépend de l'inclinaison de la pente et de la température extérieure.

Dans tous les cas, soyez attentif à la température du liquide de refroidissement.

Dans certains cas d'utilisation particulièrement exigeante (traction de la charge maximale dans une forte pente par température élevée), le moteur limite automatiquement sa puissance. Dans ce cas, la coupure automatique de la climatisation permet de récupérer de la puissance moteur.



En cas d'allumage de ce témoin d'alerte et du témoin **STOP**, arrêtez le véhicule et coupez le moteur dès que possible.

### ! Véhicule neuf

Ne tractez pas une remorque avant d'avoir roulé au minimum 1 000 kilomètres.

## Freins

Tracter une remorque augmente la distance de freinage.

Pour limiter l'échauffement des freins, l'utilisation du frein moteur est recommandée.

## Pneumatiques

Vérifiez la pression des pneumatiques du véhicule tracteur et de la remorque en respectant les pressions recommandées.

## Éclairage

Vérifiez la signalisation électrique de la remorque et le réglage du site des projecteurs du véhicule.

Pour plus d'informations sur le **Réglage du site des projecteurs**, reportez-vous à la rubrique correspondante.

En cas d'utilisation d'un attelage d'origine CITROËN et pour éviter le signal sonore, l'aide au stationnement arrière sera neutralisée automatiquement.

## Démarrer et arrêter

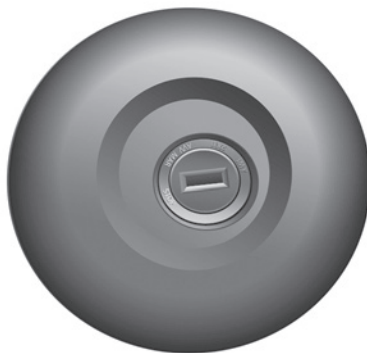

### Position Marche et accessoires.

Pour débloquer la direction, manœuvrez légèrement le volant en tournant la clé, sans forcer. Dans cette position, certains accessoires peuvent fonctionner.

### Position Démarrage.

Le démarreur est actionné, le moteur tourne, lâchez la clé.

### Position STOP : antivol.

Le contact est coupé. Tournez le volant jusqu'au blocage de la direction. Retirez la clé.



Si ce témoin s'allume, un ouvrant est mal fermé, vérifiez !

### Moteurs Diesel



Si la température est suffisante, le témoin s'allume moins d'une seconde, vous pouvez démarrer sans attendre.

Par temps froid, attendez l'extinction de ce témoin puis actionnez le démarreur (position Démarrage) jusqu'au démarrage du moteur.

Au moment de couper le contact, laissez tourner quelques secondes le moteur, le temps de permettre au turbocompresseur (moteur Diesel) de se ralentir. Ne pas donner un coup d'accélérateur lors de la coupure du contact. Inutile d'enclencher une vitesse après avoir stationné le véhicule.

## Antidémarrage électronique

Toutes les clés contiennent un dispositif d'antidémarrage électronique.

Ce dispositif verrouille le système d'alimentation du moteur. Il s'active automatiquement lorsque la clé est retirée du contact.

Après avoir mis le contact, un dialogue s'établit entre la clé et le dispositif d'antidémarrage électronique.

La partie métallique de la clé doit être correctement dépliée pour un bon dialogue.

### En cas de perte des clés

Rendez-vous dans le réseau CITROËN avec le certificat d'immatriculation du véhicule et votre pièce d'identité.

Le réseau CITROËN pourra récupérer le code clé et le code transpondeur pour commander le renouvellement de la clé.



**!** Lorsque vous quittez le véhicule, vérifiez que les feux sont éteints et ne laissez aucun objet de valeur en évidence. Par mesure de sécurité (enfants à bord), retirez la clé de l'antivol en quittant le véhicule, même pour une courte durée.

## Frein de stationnement



## Verrouillage

- ☞ Tirez le frein de stationnement pour immobiliser votre véhicule.
- ☞ Vérifiez qu'il est bien serré avant de descendre du véhicule.

**!** Lors d'un stationnement dans une pente, braquez vos roues vers le trottoir et tirez le frein de stationnement. Inutile d'enclencher une vitesse après avoir stationné le véhicule, surtout en charge.

**i** Tirez le frein de stationnement, **véhicule à l'arrêt uniquement.**

En cas d'utilisation exceptionnelle du frein de stationnement quand le véhicule roule, serrez-le en exerçant une traction modérée pour ne pas bloquer les roues arrière (risque de dérapage).

## Déverrouillage

- ☞ Tirez légèrement la poignée et appuyez sur le bouton pour rabattre le frein de stationnement.



Véhicule roulant, l'allumage de ce témoin indique que le frein est resté serré ou qu'il est mal desserré.

## Boîte de vitesses manuelle

Pour changer aisément les vitesses, enfoncez toujours à fond la pédale d'embrayage.

Pour éviter toute gêne sous la pédale :

- veillez au bon positionnement du surtapis et de ses fixations au plancher,
- ne superposez jamais plusieurs surtapis.

En roulage, évitez de laisser la main sur le pommeau car l'effort exercé, même léger, peut à la longue user les éléments intérieurs de la boîte.

## Passage de la marche arrière



☞ En configuration 6 vitesses, soulevez la collerette sous le pommeau.

**!** Le mouvement doit être effectué lentement pour réduire le bruit. Pour engager la marche arrière, attendez l'arrêt complet du véhicule.

## Passage de la 5<sup>ème</sup> ou de la 6<sup>ème</sup> vitesse

☞ Pour bien engager la vitesse, déplacez complètement le levier de vitesses vers la droite.

## Boîte manuelle pilotée 6 vitesses

### Sélection du mode



- mode automatisé : sélecteur en position **A**.
- mode manuel : sélecteur en position **M**.

**!** Par sécurité : La position **N** ne peut être dégagée que si l'on appuie sur la pédale de frein. Le passage de la position **A** (conduite en mode automatisé) à la position **M** (conduite en mode manuel) ou inversement peut s'effectuer à tout moment. Le témoin **A** disparaît du combiné.

## Démarrage du véhicule

- ☞ Pour démarrer le moteur, le sélecteur doit être en position **N**.
- ☞ Appuyez fermement sur la pédale de frein.
- ☞ Actionnez le démarreur.
- ☞ Moteur tournant, suivant besoin, placez le sélecteur sur **R**, **A** ou **M**.
- ☞ Relâchez la pédale de frein et accélérez.

Si le sélecteur n'est pas en position **N**, et/ou si la pédale de frein n'est pas enfoncée, le moteur ne démarrera pas, recommencez la procédure ci-dessus.

## Marche arrière



Passage en marche arrière

☞ Déplacez le sélecteur sur R.

**Ne l'engagez que lorsque le véhicule est immobilisé.**

## Point mort



### Passage au point mort

☞ Déplacez le sélecteur sur **N**. Lorsque le véhicule roule, ne sélectionnez pas cette position même pour un court instant.

## Mode automatisé



### Passage en mode automatisé

☞ Déplacez le sélecteur sur **A**.

La boîte de vitesses fonctionne alors en mode automatisé, sans intervention de votre part. Elle sélectionne en permanence le rapport de vitesse le mieux adapté aux paramètres suivants :

- style de conduite,
- profil de la route,
- optimisation de la consommation.

## Mode manuel



### Passage en mode manuel

☞ Déplacez le sélecteur sur **M**.

## Changement de rapport



- ☞ Tirez la palette "+" pour augmenter le rapport de vitesse.
- ☞ Tirez la palette "-" pour diminuer le rapport de vitesse.

- À l'arrêt du véhicule ou en cas de vitesse réduite (approche d'un stop, par exemple) la boîte de vitesses rétrograde automatiquement jusqu'en 1<sup>ère</sup> vitesse.
- Il n'est pas nécessaire de relâcher complètement l'accélérateur pendant les changements de rapports.
- Les demandes de changement de rapport sont acceptées uniquement si le régime moteur le permet.
- Pour des raisons de sécurité, en fonction du régime moteur, les passages de rapports descendants peuvent être effectués de manière automatique.

**!** En cas de régime moteur élevé (forte accélération), le rapport supérieur ne passera pas sans action du conducteur sur la commande de boîte de vitesses manuelle pilotée.

## Accélération

Pour obtenir une accélération optimale (par exemple : pour le dépassement d'un autre véhicule), il vous suffit de franchir la zone d'effort située en fin de course, en enfonçant fermement la pédale d'accélérateur.

## Véhicule à l'arrêt, moteur tournant

En cas d'arrêt prolongé moteur tournant, la boîte de vitesses repasse automatiquement au point mort **N**.

## Arrêt du véhicule

☞ Avant d'arrêter le moteur, mettez le sélecteur en position **N**.

Dans tous les cas, il est impératif que le frein de stationnement soit serré. Vérifiez l'affichage du témoin de frein de stationnement au combiné.

**!** Avant toute intervention dans le compartiment moteur, vérifiez que le sélecteur est au point mort **N**.

## Indicateur de changement de rapport

Système permettant de réduire la consommation de carburant en préconisant le rapport de vitesse le plus adapté. Avec une boîte de vitesses pilotée, le système n'est actif qu'en mode manuel.

Selon la situation de conduite et l'équipement de votre véhicule, le système peut vous préconiser de sauter un (ou plusieurs) rapport(s). Vous pouvez suivre cette indication sans passer par les rapports intermédiaires. Les préconisations d'engagement de rapport ne doivent pas être considérées comme obligatoires. En effet, la configuration de la route, la densité de la circulation ou la sécurité restent des éléments déterminants dans le choix du rapport optimal. Le conducteur garde donc la responsabilité de suivre ou non l'indicateur. Cette fonction ne peut pas être désactivée.



L'information apparaît dans le combiné, sous la forme d'une flèche. Elle peut-être accompagnée du rapport préconisé.

- i** Le système adapte les consignes de changement de rapport en fonction des conditions de roulage (pente, charge, ...) et des sollicitations du conducteur (demande de puissance, accélération, freinage, ...).
- Le système ne propose en aucun cas :
- d'engager le premier rapport,
  - d'engager la marche arrière.

## Stop & Start

Le Stop & Start met le moteur momentanément en veille – mode STOP – lors des phases d'arrêts de la circulation (feux rouges, encombrements, autres...). Le moteur redémarre automatiquement – mode START – dès que vous souhaitez repartir. Le redémarrage s'effectue de manière instantanée, rapide et silencieuse. Parfaitement adapté à un usage urbain, le Stop & Start permet de réduire la consommation de carburant, les émissions de gaz polluant et le niveau sonore à l'arrêt.

## Fonctionnement

### Passage en mode STOP du moteur

**ECO** Le témoin "ECO" s'allume au combiné et le moteur se met en veille :

- **avec une boîte de vitesses manuelle**, à une vitesse inférieure à 20 km/h, lorsque vous passez le levier de vitesses au point mort, et que vous relâchez la pédale d'embrayage.
- **avec une boîte manuelle pilotée 6 vitesses**, à l'arrêt ou à une vitesse inférieure à 8 km/h, lorsque vous enfoncez la pédale de frein ou passez le levier de vitesses en position **N**.

Si votre véhicule en est équipé, un compteur de temps cumule les durées de mise en mode STOP au cours du trajet. Il se remet à zéro à chaque mise du contact avec la clé.

**i** Avec une boîte manuelle pilotée 6 vitesses, pour votre confort, en manoeuvre de stationnement, le mode STOP est indisponible pendant les quelques secondes qui suivent le désengagement de la marche arrière. Le Stop & Start ne modifie pas les fonctionnalités du véhicule, comme par exemple le freinage, la direction assistée...

**!** N'effectuez jamais un remplissage en carburant lorsque le moteur est en mode STOP ; coupez impérativement le contact avec la clé.

### Cas particuliers : mode STOP indisponible

Le mode STOP ne s'active pas lorsque :

- le véhicule est en forte pente (montante ou descendante),
- la porte conducteur est ouverte,
- la ceinture de sécurité conducteur est déboutlée,
- la vitesse du véhicule n'a pas dépassé 10 km/h depuis le dernier démarrage avec la clé,
- le maintien du confort thermique dans l'habitacle le nécessite,
- le désembuage est activé,

- certaines conditions ponctuelles (charge de la batterie, température du moteur, assistance au freinage, température extérieure...) le nécessitent pour assurer le contrôle du système.

**ECO** Dans ce cas, le témoin "ECO" clignote quelques secondes, puis s'éteint.

**Ce fonctionnement est parfaitement normal.**

### Passage en mode START du moteur

**ECO** Le témoin "ECO" s'éteint et le moteur redémarre :

- **avec une boîte de vitesses manuelle**, lorsque vous enfoncez **complètement** la pédale d'embrayage,
- **avec une boîte manuelle pilotée 6 vitesses**
  - levier de vitesses en position **A** ou **M**, lorsque vous relâchez la pédale de frein,
  - ou levier de vitesses en position **N** et pédale de frein relâchée, lorsque vous passez le sélecteur de vitesses en position **A** ou **M**,
  - ou lorsque vous engagez la marche arrière.

**i** Avec une boîte de vitesses manuelle en mode STOP, en cas de passage d'un rapport sans avoir complètement débrayé, un message s'affiche pour vous inciter à renfoncer la pédale d'embrayage afin d'assurer le redémarrage.

### Cas particuliers : déclenchement automatique du mode START

Pour des raisons de sécurité ou de confort, le mode START se déclenche automatiquement lorsque :

- vous ouvrez la porte conducteur,
- vous débouclez la ceinture de sécurité conducteur,
- la vitesse du véhicule dépasse 25 km/h avec une boîte de vitesses manuelle ou 11 km/h avec une boîte manuelle pilotée 6 vitesses,
- certaines conditions ponctuelles (charge de la batterie, température du moteur, assistance au freinage, réglage de l'air conditionné...) le nécessitent pour assurer le contrôle du système ou du véhicule.

**ECO** Dans ce cas, le témoin "ECO" clignote quelques secondes, puis s'éteint.

**Ce fonctionnement est parfaitement normal.**

## Neutralisation manuelle

Dans certains cas, tels que le maintien du confort thermique dans l'habitacle, il peut être utile de neutraliser le Stop & Start.

La demande de neutralisation peut être effectuée à tout moment, dès la mise du contact.

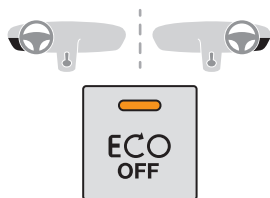

☞ A tout moment, appuyez sur la commande "ECO OFF" pour neutraliser le système.

Ceci est signalé par l'allumage du voyant de la commande, accompagné d'un message sur l'écran.

**!** Si la neutralisation a été effectuée en mode STOP, le moteur redémarre immédiatement.

## Réactivation manuelle

☞ Appuyez de nouveau sur la commande "ECO OFF".

Le système est de nouveau actif ; ceci est signalé par l'extinction du voyant de la commande et un message au combiné.

**i** Le système se réactive automatiquement à chaque nouveau démarrage avec la clé.

## Anomalie de fonctionnement

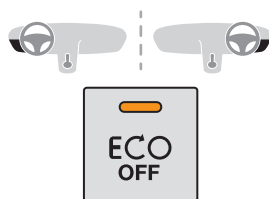

En cas de dysfonctionnement du système, le voyant de la commande **ECO OFF** clignote, puis s'allume fixement.

Faites vérifier par le réseau CITROËN ou par un atelier qualifié.

En cas d'anomalie en mode STOP, il est possible que le véhicule cale. Tous les témoins du combiné s'allument. Il est alors nécessaire de couper le contact, puis de redémarrer avec la clé.

<b>!</b> ATTENTION		<b>WARNING</b>
BATTERIE SPECIFIQUE EN CAS DE REMPLACEMENT SE REFERER OBLIGATOIREMENT AU MANUEL D'UTILISATION DU VEHICULE		SPECIFIC BATTERY IN CASE OF REPLACEMENT REFER OBLIGATORILY TO THE HANDBOOK OF THE VEHICLE
NE PAS INVERSEZ LES POLARITES DE LA BATTERIE. UTILISER UN CHARGEUR 12V UNIQUEMENT		DO NOT REVERSE BATTERY POLARITY. USE 12V CHARGER ONLY

Le Stop & Start requiert une batterie 12 V de technologie et de caractéristiques spécifiques. Toute intervention sur ce type de batterie doit être réalisée exclusivement dans le réseau CITROËN ou dans un atelier qualifié.

Le montage d'une batterie non référencée par CITROËN entraîne des risques de dysfonctionnement du système.

Pour plus d'informations sur la **Batterie**, reportez-vous à la rubrique correspondante.

### **!** Ouverture du capot moteur

Avant toute intervention sous le capot, neutralisez le Stop & Start pour éviter tout risque de blessure lié à un déclenchement automatique du mode START.

### **!** Conduite sur chaussée inondée

Avant de vous engager dans une zone inondée, il est fortement recommandé de neutraliser le Stop & Start. Pour plus d'informations sur les **Conseils de conduite**, notamment sur chaussée inondée, reportez-vous à la rubrique correspondante.

## Aide au démarrage en pente

Système maintenant immobilisé un court instant (environ 2 secondes) votre véhicule lors d'un démarrage en pente, le temps que vous passiez de la pédale de frein à la pédale d'accélérateur.

Cette fonction (aussi appelée HHC – Hill Holder Control), liée au contrôle dynamique de stabilité, s'active aux conditions suivantes :

- le véhicule doit être arrêté, moteur tournant, pied sur le frein,
- la pente de la route doit être supérieure à 5%,
- en montée, la boîte de vitesses doit être au point mort ou avec une vitesse engagée différente de la marche arrière,
- en descente, la marche arrière doit être engagée.

**i** L'aide au démarrage en pente est une offre de confort en agrément de conduite. Ce n'est ni un stationnement automatique du véhicule, ni un frein de stationnement automatique.

## Fonctionnement

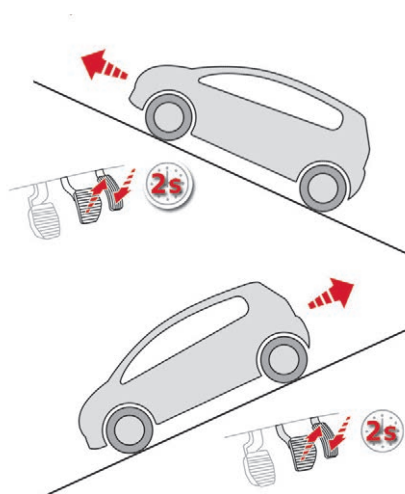

Pédale de frein et pédale d'embrayage appuyées, dès que vous relâchez la pédale de frein, vous avez environ 2 secondes sans recul et sans utiliser le frein de stationnement pour démarrer.

En phase de démarrage, la fonction se désactive automatiquement en diminuant graduellement la pression de freinage. Durant cette phase, il est possible de percevoir le bruit typique de décrochage mécanique des freins, signalant le mouvement imminent du véhicule.

**!** Ne sortez pas du véhicule pendant la phase de maintien temporaire de l'aide au démarrage en pente.

Si vous devez sortir du véhicule moteur tournant, serrez manuellement le frein de stationnement puis vérifiez que le témoin de frein de stationnement est allumé.

L'aide au démarrage en pente se désactive dans les situations suivantes :

- lorsque la pédale d'embrayage est relâchée,
- lorsque le frein de stationnement est serré,
- à la coupure du moteur,
- au calage du moteur.

## Anomalie de fonctionnement



Lorsqu'un dysfonctionnement du système survient, ce témoin s'allume, accompagné d'un signal sonore et confirmé par un message sur l'afficheur. Faites vérifier par le réseau CITROËN ou par un atelier qualifié.

## Détection de sous-gonflage

Système assurant le contrôle automatique de la pression des pneumatiques en roulant.

Le système surveille en permanence la pression des quatre pneumatiques, dès que le véhicule est en mouvement.

Des capteurs de pression sont placés dans la valve de chacun des pneumatiques (en dehors de la roue de secours).

Le système déclenche une alerte dès qu'il détecte la baisse de pression de gonflage d'un ou de plusieurs pneumatiques.

**!** Ce système ne vous dispense pas de contrôler mensuellement la pression de gonflage des pneumatiques (y compris celle de la roue de secours), ainsi qu'avant un long trajet.

Rouler en situation de sous-gonflage dégrade la tenue de route, allonge les distances de freinage, provoque l'usure prématurée des pneumatiques, notamment en conditions sévères (forte charge, vitesse élevée, long trajet).



Rouler en situation de sous-gonflage augmente la consommation de carburant.

**!** Les valeurs de pression de gonflage prescrites pour votre véhicule sont reportées sur l'étiquette de pression des pneumatiques. Le contrôle de la pression des pneumatiques doit être effectué "à froid" (véhicule à l'arrêt depuis 1 h ou après un trajet inférieur à 10 km effectué à vitesse modérée). Dans le cas contraire, ajoutez 0,3 bar aux valeurs indiquées sur l'étiquette. Pour plus d'informations sur les **Éléments d'identification**, et notamment sur l'étiquette de pression des pneumatiques, reportez-vous à la rubrique correspondante.

### Alerte de sous-gonflage



Elle se traduit par l'allumage fixe de ce témoin, accompagné d'un signal sonore et, selon équipement, de l'affichage d'un message.

En cas d'anomalie constatée sur un seul des pneumatiques, le pictogramme ou le message affiché, selon équipement, permet de l'identifier.

- Réduisez immédiatement la vitesse, évitez les coups de volant et les freinages brusques.

- Arrêtez-vous dès que possible, dès que les conditions de circulation le permettent.
- En cas de crevaison, utilisez le kit de dépannage provisoire de pneumatique ou la roue de secours (selon équipement),  
ou
- si vous disposez d'un compresseur, par exemple celui du kit de dépannage provisoire de pneumatique, contrôlez à froid la pression des quatre pneumatiques,  
ou
- s'il n'est pas possible d'effectuer ce contrôle immédiatement, roulez prudemment à vitesse réduite.

**!** La perte de pression détectée n'entraîne pas toujours une déformation visible du pneumatique. Ne vous contentez pas d'un seul contrôle visuel.

**i** L'alerte est maintenue jusqu'au regonflage, la réparation ou le remplacement du ou des pneumatiques concernés. La roue de secours (de type "galette" ou jante en tôle) ne comporte pas de capteur.

## Anomalie de fonctionnement



L'allumage clignotant, puis fixe du témoin de sous-gonflage accompagné de l'allumage du témoin de Service, et selon équipement, de l'affichage d'un message indique un dysfonctionnement du système.

Dans ce cas, la surveillance de la pression des pneumatiques n'est plus assurée.

**i** Cette alerte s'affiche également lorsqu'au moins une des roues n'est pas équipée de capteur (par exemple, avec une roue de secours de type "galette" ou tôle).

Adressez-vous au réseau CITROËN ou à un atelier qualifié pour vérifier le système ou, après une crevaison, remonter un pneumatique sur la jante d'origine, équipée d'un capteur.

## Détection de sous-gonflage avec réinitialisation



Système assurant le contrôle automatique de la pression des pneumatiques en roulant.

Le système surveille la pression des quatre pneumatiques, dès que le véhicule est en mouvement.

Il compare les informations données par les capteurs de vitesse de roues à des **valeurs de référence qui doivent être réinitialisées après chaque réajustement de la pression des pneumatiques ou un changement de roue.**

Le système déclenche une alerte dès qu'il détecte la baisse de pression de gonflage d'un ou de plusieurs pneumatiques.

**!** Le système de détection de sous-gonflage ne remplace pas la vigilance du conducteur.

Ce système ne vous dispense pas de contrôler mensuellement la pression de gonflage des pneumatiques (y compris celle de la roue de secours) ainsi qu'avant un long trajet.

Rouler en situation de sous-gonflage dégrade la tenue de route, allonge les distances de freinage, provoque l'usure prématurée des pneumatiques, notamment en conditions sévères (forte charge, vitesse élevée, long trajet).

**i** Rouler en situation de sous-gonflage augmente la consommation de carburant.

**!** Les valeurs de pression de gonflage prescrites pour votre véhicule sont reportées sur l'étiquette de pression des pneumatiques.

Pour plus d'informations sur les éléments d'identification, reportez-vous à la rubrique correspondante.

Le contrôle de la pression des pneumatiques doit être effectué "à froid" (véhicule à l'arrêt depuis 1 h ou après un trajet inférieur à 10 km effectué à vitesse modérée).

Dans le cas contraire (à chaud), ajoutez 0,3 bar aux valeurs indiquées sur l'étiquette.

## Alerte de sous-gonflage



Elle se traduit par l'allumage fixe de ce témoin, accompagné d'un signal sonore et, selon équipement, de l'affichage d'un message.

- ☞ Réduisez immédiatement la vitesse, évitez les coups de volant et les freinages brusques.
- ☞ Arrêtez-vous dès que les conditions de circulation le permettent.

**!** La perte de pression détectée n'entraîne pas toujours une déformation visible du pneumatique.  
Ne vous contentez pas d'un seul contrôle visuel.

- ☞ Si vous disposez d'un compresseur, par exemple celui du kit de dépannage provisoire de pneumatique, contrôlez à froid la pression des quatre pneumatiques.
- ☞ S'il n'est pas possible d'effectuer ce contrôle immédiatement, roulez prudemment à vitesse réduite.

ou

- ☞ En cas de crevaison, utilisez le kit de dépannage provisoire de pneumatique ou la roue de secours (selon équipement).

**i** L'alerte est maintenue jusqu'à la réinitialisation du système.

## Réinitialisation

Il est nécessaire de réinitialiser le système après chaque ajustement de la pression d'un ou de plusieurs pneumatiques, et après le changement d'une ou de plusieurs roues.

**!** Avant de réinitialiser le système, assurez-vous que la pression des quatre pneumatiques est adaptée aux conditions d'utilisation du véhicule et conforme aux préconisations inscrites sur l'étiquette de pression des pneumatiques.  
L'alerte de sous-gonflage n'est fiable que si la réinitialisation du système est demandée avec la pression des quatre pneumatiques correctement ajustée.  
Le système de détection de sous-gonflage ne prévient pas si la pression est erronée au moment de la réinitialisation.

La demande de réinitialisation du système s'effectue **contact mis** et véhicule à l'arrêt :

- par le menu de configuration du véhicule, pour les véhicules équipés d'un écran,
- par le bouton situé sur la planche de bord, pour les véhicules sans écran.

## Écran A

- ☞ Appuyez sur la touche **MENU** pour accéder au menu général.
- ☞ Appuyez sur les touches "▲" ou "▼" pour sélectionner le menu "**Config véhic**", puis validez en appuyant sur la touche **OK**.
- ☞ Appuyez sur les touches "▲" ou "▼" pour sélectionner "**Reinit gonflag**", puis validez en appuyant sur la touche **OK**.  
Un message s'affiche pour confirmer la demande.
- ☞ Confirmez en appuyant sur la touche **OK**.

## Écran C

- ☞ Appuyez sur la touche **MENU** pour accéder au menu général.
- ☞ Appuyez sur les touches "▲" ou "▼" pour sélectionner le menu "**Personnalisation-configuration**", puis validez en appuyant sur la touche **OK**.
- ☞ Appuyez sur les touches "▲" ou "▼" pour sélectionner le menu "**Définir les paramètres véhicules**", puis validez en appuyant sur la touche **OK**.
- ☞ Appuyez sur les touches "▲" ou "▼", pour sélectionner le menu "**Gonflage des pneus**", puis le menu "**Réinitialisation**", puis confirmez en appuyant sur la touche **OK**. Un message confirme la réinitialisation.

## Tablette tactile

- ☞ Appuyez sur la touche **MENU**.
- ☞ Sélectionnez le menu "**Conduite**".
- ☞ Dans la page secondaire, sélectionnez "**Initialisation sous-gonflage**".  
Un message s'affiche pour confirmer la demande de réinitialisation.
- ☞ Sélectionnez "**Oui**" ou "**Non**", puis validez.  
Un message confirme la réinitialisation.

## Bouton planche de bord

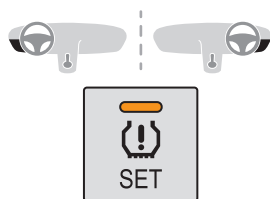

☞ Effectuez un appui long sur ce bouton.

Un signal sonore aigu confirme la réinitialisation.

Un signal sonore grave indique que la réinitialisation n'a pas été effectuée.

Les nouveaux paramètres de pression enregistrés sont considérés par le système comme valeurs de référence.

**!** L'alerte de sous-gonflage n'est fiable que si la réinitialisation du système est demandée avec la pression des quatre pneumatiques correctement ajustée.

### **i** Chaînes à neige

Le système ne doit pas être réinitialisé après montage ou démontage des chaînes à neige.

## Anomalie de fonctionnement



L'allumage clignotant puis fixe du témoin de sous-gonflage, accompagné de l'allumage du témoin de Service, indique un dysfonctionnement du système. Dans ce cas, la surveillance de sous-gonflage des pneumatiques n'est plus assurée. Faites vérifier le système par le réseau CITROËN ou par un atelier qualifié.

**i** Après toute intervention sur le système, il est nécessaire de vérifier la pression des quatre pneumatiques, puis de le réinitialiser.

## Limiteur de vitesse "LIMIT"



Système empêchant le véhicule de dépasser la vitesse programmée par le conducteur.



1. Sélection / Arrêt du mode limiteur.
2. Diminution de la valeur programmée.
3. Augmentation de la valeur programmée.
4. Marche / Pause de la limitation.

La sélection de la vitesse se fait moteur tournant, à l'arrêt ou en roulant. La vitesse minimale à programmer est d'au moins 30 km/h.

L'allure du véhicule répond aux sollicitations du pied conducteur jusqu'au point de résistance de la pédale d'accélération, signifiant que l'on atteint la vitesse programmée.

Cependant, l'enfoncement de la pédale au-delà de ce point de résistance au plancher permet de dépasser la vitesse programmée. Pour retrouver l'usage du limiteur, il suffit de relâcher progressivement la pression sur la pédale d'accélérateur et revenir en dessous de la vitesse programmée.

**Les manipulations peuvent se faire à l'arrêt moteur tournant ou véhicule roulant.**

## Conduite

Ce limiteur visualise au bloc de contrôle, l'état de la sélection de la fonction et affiche la vitesse programmée :

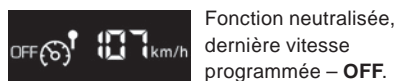

## Sélection de la fonction

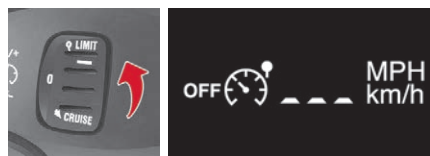

☞ Placez la molette sur la position **LIMIT**. Le limiteur est sélectionné, mais n'est pas encore actif. L'afficheur indique la dernière vitesse programmée.

## Programmation d'une vitesse

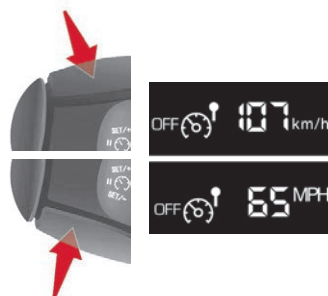

Cette programmation peut se faire sans activation du limiteur, mais moteur tournant. Pour mémoriser une vitesse **supérieure** à la précédente. ☞ Appuyez sur la touche **SET +**.

Un appui court augmente de 1 km/h. Un appui maintenu augmente par pas de 5 km/h.

Pour mémoriser une vitesse **inférieure** à la précédente.

☞ Appuyez sur la touche **SET -**.

Un appui court diminue de 1 km/h.

Un appui maintenu diminue par pas de 5 km/h.

## Activation / Neutralisation

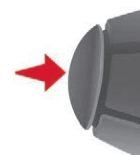

Un premier appui sur cette touche active le limiteur, un deuxième appui le neutralise (**OFF**).

## Dépassement de la vitesse programmée



Un appui sur la pédale d'accélérateur pour dépasser la vitesse programmée sera sans effet, sauf si vous appuyez **fortement** sur la pédale et dépassez le **point de résistance**. Le limiteur se neutralise momentanément, la vitesse programmée clignote et un signal sonore retentit.

Pour revenir à la fonction limiteur, réduire sa vitesse à une allure inférieure à la vitesse programmée.

## Clignotement de la vitesse

Elle clignote :

- après avoir forcé le point de résistance de l'accélérateur,
- quand le limiteur ne peut empêcher l'augmentation de la vitesse du véhicule à cause du profil de la route ou en forte descente,
- en cas de forte accélération.

## Arrêt de la fonction



- ☞ Placez la molette sur la position **0** ou coupez le contact pour arrêter le système. La dernière vitesse programmée reste en mémoire.

## Anomalie de fonctionnement



La vitesse programmée est effacée, puis remplacée par trois tirets.

Consultez le réseau CITROËN ou un atelier qualifié pour vérification du système.

- !** En aucun cas, le limiteur ne peut remplacer le respect des limitations de vitesse et la vigilance du conducteur. Restez attentif au profil de la route, aux fortes accélérations et conservez une parfaite maîtrise de votre véhicule. Pour éviter toute gêne sous les pédales :
- veillez au bon positionnement du surtapis et de ses fixations au plancher,
  - ne superposez jamais plusieurs surtapis.

## Régulateur de vitesse "CRUISE"



Système maintenant automatiquement la vitesse du véhicule à la valeur programmée par le conducteur, sans action sur la pédale d'accélérateur.



1. Sélection / Arrêt du mode régulateur.
2. Diminution de la valeur programmée.
3. Augmentation de la valeur programmée.
4. Arrêt / Reprise de la régulation.

6

Pour être programmée ou activée, la vitesse du véhicule doit être supérieure à 40 km/h, avec au moins le 4<sup>ème</sup> rapport engagé.

Ce régulateur visualise au bloc de contrôle, l'état de la sélection de la fonction et affiche la vitesse programmée.



Fonction sélectionnée, affichage du symbole "Régulateur de vitesse".



Fonction neutralisée, **OFF**



Fonction activée.



Vitesse du véhicule supérieure, la vitesse programmée affichée clignote.

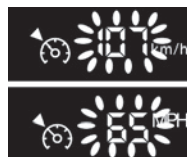

Anomalie de fonctionnement détectée, **OFF** – les tirets clignent.



## Sélection de la fonction



☞ Placez la molette sur la position **CRUISE**. Le régulateur est sélectionné, mais n'est pas encore actif et aucune vitesse n'est programmée.

## Première activation / Programmation d'une vitesse

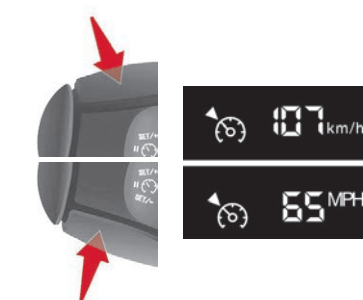

☞ Atteignez la vitesse désirée par appui sur l'accélérateur.  
 ☞ Appuyez sur la touche **SET -** ou **SET +**. La vitesse de consigne est programmée/activée et le véhicule maintiendra cette vitesse.

## Dépassement temporaire de la vitesse



Il est possible d'**accélérer** et de rouler momentanément à une vitesse supérieure à la vitesse programmée. La valeur programmée clignote.

Lorsque la pédale d'accélérateur est relâchée, le véhicule retournera à la vitesse programmée.

## Neutralisation (off)

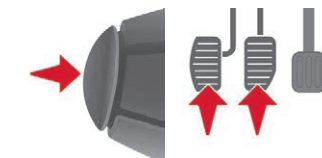

☞ Appuyez sur cette touche ou sur la pédale de frein ou d'embrayage.

## Réactivation



- ☞ Après neutralisation de la régulation, appuyez sur cette touche. Votre véhicule reprend la dernière vitesse programmée. Ou vous pouvez, également, reprendre la procédure de la "première activation".

## Modification de la vitesse programmée

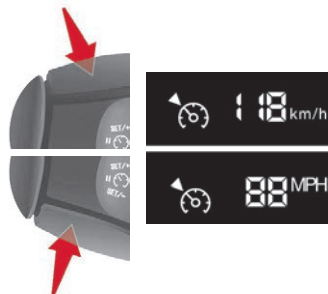

- Pour mémoriser une vitesse **supérieure** à la précédente, vous avez deux possibilités.

## Sans utiliser l'accélérateur

- ☞ Appuyez sur la touche **SET +**. Un appui court augmente de 1 km/h. Un appui maintenu augmente par pas de 5 km/h.

## En utilisant l'accélérateur

- ☞ Dépassez la vitesse mémorisée jusqu'à atteindre la vitesse désirée.
- ☞ Appuyez sur la touche **SET +** ou **SET -**.

Pour mémoriser une vitesse **inférieure** à la précédente :

- ☞ Appuyez sur la touche **SET -**. Un appui court diminue de 1 km/h. Un appui maintenu diminue par pas de 5 km/h.

## Arrêt de la fonction



- ☞ Placez la molette sur la position **0** ou coupez le contact pour tout arrêter.

## Annulation de la vitesse de consigne programmée

A l'arrêt du véhicule, après une coupure du contact, plus aucune vitesse n'est mémorisée par le système.

## Anomalie de fonctionnement



La vitesse programmée est effacée, puis remplacée par trois tirets. Consultez le réseau CITROËN ou un atelier qualifié pour vérification du système.

- !** Lors de la modification de la vitesse de consigne programmée par appui maintenu, restez vigilant car la vitesse peut augmenter ou diminuer rapidement. Ne pas utiliser le régulateur de vitesse sur route glissante ou en circulation dense. En cas de forte descente, le régulateur de vitesse ne pourra pas empêcher le véhicule de dépasser la vitesse programmée.
- Le régulateur ne peut, en aucun cas, remplacer le respect des limitations de vitesse et la vigilance du conducteur. Il est recommandé de laisser ses pieds à proximité des pédales.
- Pour éviter toute gêne sous les pédales :
- veillez au bon positionnement du surtapis et de ses fixations au plancher,
  - ne superposez jamais plusieurs surtapis.

## Active City Brake

Active City Brake est une fonction d'aide à la conduite qui a pour objectif d'éviter la collision frontale ou de réduire la vitesse d'impact en cas de non intervention ou d'intervention trop faible (appui trop faible sur la pédale de frein) du conducteur.

- !** Ce système est conçu pour améliorer la sécurité de conduite. Il incombe au conducteur de surveiller en permanence l'état de la circulation, d'évaluer la distance et la vitesse relative des autres véhicules. Active City Brake ne peut en aucun cas remplacer la vigilance du conducteur.

- !** Ne regardez jamais le capteur laser avec un instrument d'optique (loupe, microscope...) à une distance inférieure à 10 centimètres – Risques de lésions oculaires !

## Principe



A l'aide d'un capteur laser situé en haut du pare-brise, ce système détecte un véhicule roulant dans le même sens de circulation ou se trouvant à l'arrêt devant le véhicule.

En cas de nécessité, le freinage du véhicule se déclenche automatiquement pour éviter la collision avec celui qui le précède.

- !** Le freinage automatique est plus tardif que celui que pourrait réaliser le conducteur afin de n'intervenir qu'en cas de fort risque de collision.

## Conditions d'activation

Active City Brake fonctionne si les conditions suivantes sont remplies :

- le contact est mis,
- le véhicule est en marche avant,
- la vitesse est comprise entre 5 et 30 km/h environ,
- les systèmes d'assistance au freinage (ABS, REF, AFU) ne sont pas défaillants,
- les systèmes de contrôle de la trajectoire (ASR, CDS) ne sont ni neutralisés, ni défaillants,
- le véhicule ne se trouve pas dans un virage serré,
- le système ne s'est pas déclenché au cours des dix dernières secondes.

## Fonctionnement

Lorsque votre véhicule se rapproche trop ou trop vite du véhicule qui le précède, le système enclenche automatiquement le freinage afin d'éviter la collision.

Vous êtes alors avertis par l'affichage d'un message.

Les feux stop de votre véhicule s'allument pour prévenir les autres usagers.

**!** La collision peut être évitée si la différence de vitesse entre votre véhicule et celui qui le précède n'excède pas 15 km/h. Au-delà de ce seuil, le système fera son possible pour éviter ou réduire le choc en diminuant la vitesse d'impact.

Le freinage automatique peut engendrer l'arrêt complet du véhicule si la situation le nécessite. Dans ce cas, un maintien temporaire à l'arrêt du véhicule est réalisé (pendant 1,5 seconde environ) pour permettre au conducteur d'en reprendre le contrôle en appuyant sur la pédale de frein.

**i** Le déclenchement du système peut engendrer un calage du moteur, sauf si le conducteur débraye suffisamment rapidement pendant le freinage automatique.

**i** Lors du freinage automatique, le conducteur a toujours la possibilité de commander une décélération plus importante que celle pilotée par le système en appuyant fortement sur la pédale de frein.

**!** Après un choc, le système est mis automatiquement en défaut : il ne fonctionne plus. Vous devez vous rendre dans le réseau CITROËN ou dans un atelier qualifié afin que le système soit à nouveau opérationnel.

## Limites de fonctionnement

Le système ne détecte que des véhicules arrêtés ou en mouvement dans le même sens de circulation.

**!** Il ne détecte pas les petits véhicules (bicyclettes, motos), les piétons ou les animaux, ni les objets immobiles non réfléchissants.

Le système ne se déclenche pas ou s'interrompt lorsque le conducteur :

- appuie fortement sur l'accélérateur
- ou tourne brusquement le volant (manoeuvre d'évitement).

**!** Lorsque les conditions météorologiques sont difficiles (pluies extrêmement fortes, neige, brouillard, grêle...), les distances de freinage augmentent ce qui peut réduire la capacité du système à éviter une collision. Le conducteur doit donc rester particulièrement vigilant.

**!** Ne laissez jamais la neige s'accumuler sur le capot moteur ou tout objet dépasser du capot moteur ou de l'avant du toit : cela serait susceptible d'entrer dans le champ de vision du capteur et de gêner la détection.

## Neutralisation

La neutralisation du système s'effectue par le menu de configuration du véhicule, accessible contact mis.

Son état est mémorisé à la coupure du contact.

**i** Lorsque le système est neutralisé, un message s'affiche à chaque nouvelle utilisation du véhicule pour vous le signaler.

## Avec l'écran monochrome C

- ☞ Appuyez sur la touche **MENU** pour accéder au menu général.
- ☞ Sélectionnez "**Personnalisation-Configuration**".
- ☞ Sélectionnez "**Définir les paramètres véhicule**".
- ☞ Sélectionnez "**Aide à la conduite**".
- ☞ Sélectionnez "**Freinage automatique d'urgence : OFF**" ou "**Freinage automatique d'urgence : ON**".
- ☞ Appuyez sur les touches "«" ou "»" pour cocher ou décocher la case et respectivement activer ou neutraliser le système.
- ☞ Appuyez sur les touches "▲" ou "▼", puis sur la touche **OK** pour sélectionner la case "**OK**" et valider ou sur la touche **Retour** pour annuler.

## Avec la tablette tactile

- ☞ Appuyez sur la touche "**MENU**".
- ☞ Sélectionnez le menu "**Conduite**".
- ☞ Dans la page secondaire, sélectionnez "**Paramétrage véhicule**".
- ☞ Sélectionnez l'onglet "**Aide à la conduite**".
- ☞ Cochez ou décochez la case "**Freinage d'urgence automatique**" pour respectivement activer ou neutraliser le système.
- ☞ Validez.

## Anomalies de fonctionnement

### Anomalie du capteur

Le fonctionnement du capteur laser peut être perturbé par l'accumulation de salissures ou l'apparition de buée sur le pare-brise. Dans ce cas, vous êtes avertis par l'affichage d'un message.

Utilisez le désembuage du pare-brise et nettoyez régulièrement la zone du pare-brise devant le capteur.

! Ne collez, ni ne fixez aucun objet sur le pare-brise devant le capteur.

### Anomalie du système

En cas de dysfonctionnement du système, vous êtes avertis par un signal sonore et l'affichage du message "**Défaut système de freinage automatique**".

Faites vérifier le système par le réseau CITROËN ou par un atelier qualifié.

! En cas d'impact sur le pare-brise, au niveau du capteur, neutralisez le système et contactez le réseau CITROËN ou un atelier qualifié pour faire remplacer votre pare-brise.

! Ne procédez jamais à des démontages, réglages ou tests du capteur. Seul le réseau CITROËN ou un atelier qualifié peut intervenir.

! En cas d'attelage d'une remorque ou lorsque le véhicule est remorqué, il est nécessaire de neutraliser le système.

## Aide au stationnement

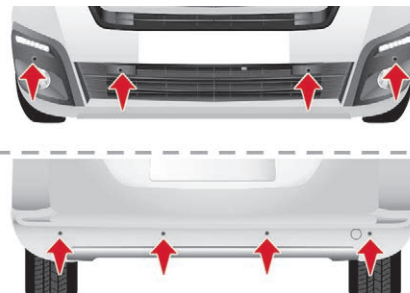

L'aide au stationnement sonore (avant et arrière) et/ou graphique (arrière) est constituée de capteurs de proximité, installés dans les pare-chocs. Ils détectent tout obstacle qui entre dans le champ (personne, véhicule, arbre, barrière, ...) derrière le véhicule en manœuvre.

Certains objets détectés au début de la manœuvre ne le seront plus en fin de manœuvre, en raison des zones aveugles situées entre et sous les capteurs.  
Exemples : piquet, balise de chantier ou plot de trottoir.

## Enclencher la marche arrière

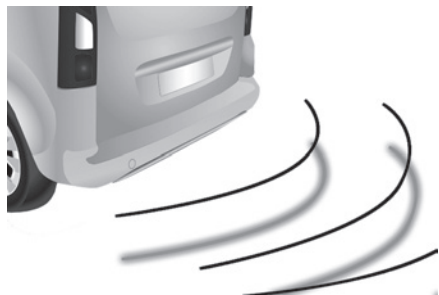

Un signal sonore confirme l'activation du système par l'enclenchement de la marche arrière.

L'information de proximité est donnée par un signal sonore, d'autant plus rapide que le véhicule se rapproche de l'obstacle. Lorsque la distance "arrière véhicule/obstacle" est inférieure à 30 centimètres environ, le signal sonore devient continu.

## Affichage à l'écran

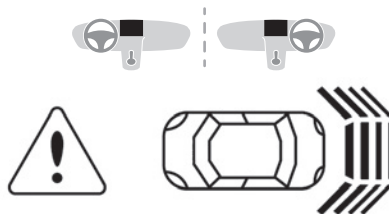

## Enclencher la marche avant



En complément à l'aide au stationnement arrière, l'aide au stationnement avant se déclenche dès qu'un obstacle est détecté à l'avant et que la vitesse du véhicule reste inférieure à 10 km/h.

**i** Le son diffusé par le haut-parleur (avant ou arrière) permet de repérer si l'obstacle est devant ou derrière.

## Arrêter l'aide

Passez au point mort.

## Activation / Neutralisation

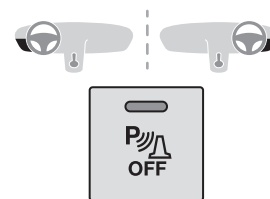

Vous pouvez activer ou neutraliser le système en appuyant sur ce bouton. L'activation et la neutralisation du système sont mémorisées à l'arrêt du véhicule.

## Anomalie de fonctionnement

En cas d'anomalie de fonctionnement, la diode du bouton s'allume, accompagnée d'un signal sonore et d'un message sur l'écran. Consultez le réseau CITROËN ou un atelier qualifié.

**i** Par mauvais temps ou par temps hivernal, assurez-vous que les capteurs ne sont pas recouverts par de la boue, du givre ou de la neige.

**i** Le système sera neutralisé automatiquement en cas d'attelage d'une remorque ou de montage d'un porte-vélo (véhicule équipé d'un attelage ou d'un porte-vélo recommandé par CITROËN).

**!** L'aide au stationnement ne peut, en aucun cas, remplacer la vigilance du conducteur.



Il est conseillé de neutraliser le système si votre véhicule est équipé d'une échelle arrière ou si vous transportez une charge dépassant la longueur du véhicule.

## Caméra de recul



La caméra de recul s'active automatiquement au passage de la marche arrière.

L'image s'affiche sur la tablette tactile. La fonction caméra de recul peut être complétée par l'aide au stationnement.

**i** La caméra de recul ne peut, en aucun cas, remplacer la vigilance du conducteur.

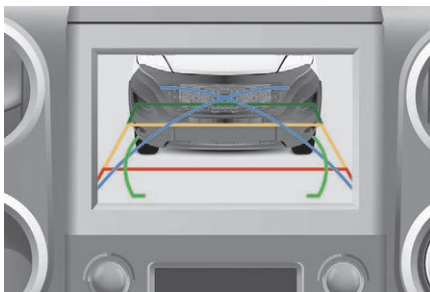

La représentation en surimpression des traits permet d'aider à la manœuvre. Ils sont représentés comme un traçage "au sol" et ne permettent pas de situer le véhicule par rapport à des obstacles hauts (exemple : autres véhicules, ...). Une déformation de l'image est normale.

Les traits bleus représentent la direction générale du véhicule (l'écart correspond à la largeur de votre véhicule sans les rétroviseurs). Le trait rouge représente la distance à 30 cm environ après la limite du pare-chocs arrière de votre véhicule.

Les traits verts représentent les distances à 1 et 2 mètres environ après la limite du pare-chocs arrière de votre véhicule. Les courbes bleues turquoise représentent les rayons de braquage maximum.

**i** L'ouverture du volet de coffre entraînera la disparition de l'affichage.

### **!** Lavage à haute pression

Lors du lavage de votre véhicule, ne dirigez pas la lance à moins de 30 cm de l'optique de la caméra. Nettoyez périodiquement la caméra de recul avec un chiffon doux, non humide.

CITROËN préfère **TOTAL**



# FAITES LE PLEIN DE CONFIANCE

AVEC LES LUBRIFIANTS  
TOTAL QUARTZ



Depuis plus de 45 ans, TOTAL et CITROËN partagent des valeurs communes : l'excellence, la créativité et l'innovation technologique. C'est dans ce même esprit que TOTAL développe une gamme de lubrifiants TOTAL QUARTZ adaptés aux moteurs CITROËN, pour les rendre toujours plus économes en carburant et plus respectueux de l'environnement. TOTAL et CITROËN testent la fiabilité et la performance de leurs produits lors de courses automobiles en conditions extrêmes.

**Choisir les lubrifiants TOTAL QUARTZ pour l'entretien de votre véhicule, c'est l'assurance d'une longévité optimale de votre moteur et de ses performances.**

## Carburant

### Niveau mini carburant



Lorsque le niveau mini du réservoir est atteint, ce témoin s'allume.

Au premier allumage, il vous reste **environ 8 litres**, selon votre style de conduite et votre motorisation.

Faites absolument un complément de carburant pour éviter la panne.

Ne jamais rouler jusqu'à la panne au risque d'endommager les systèmes d'antipollution et d'injection.

### Remplissage

Le remplissage en carburant doit se faire **moteur à l'arrêt**.

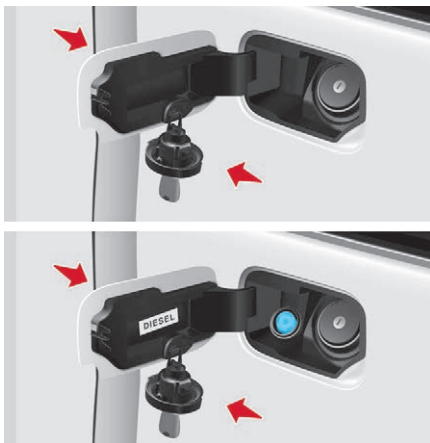

- ☞ Ouvrez la trappe à carburant.
- ☞ Introduisez la clé, puis tournez d'un quart de tour.
- ☞ Retirez le bouchon et accrochez-le à la patte, située sur la face intérieure de la trappe.

Une étiquette collée à l'intérieur de la trappe vous rappelle le type de carburant à utiliser. Le complément en carburant doit être supérieur à 5 litres pour être pris en compte par la jauge à carburant.

L'ouverture du bouchon peut déclencher un bruit d'aspiration d'air. Cette dépression, tout à fait normale, est provoquée par l'étanchéité du circuit de carburant.

Quand vous effectuez le plein du réservoir, n'insistez pas au-delà de la 3<sup>ème</sup> coupure du pistolet. Ceci pourrait engendrer des dysfonctionnements.

La capacité du réservoir est d'environ 60 litres (53 litres pour les versions Diesel BlueHDi).

☞ Après remplissage du réservoir, verrouillez le bouchon et refermez la trappe.



Lors du remplissage, un système mécanique empêche l'ouverture de la porte latérale gauche. Trappe à carburant ouverte, veillez à ce que personne ne tente de coulisser cette porte. Après avoir fermé la trappe, la porte latérale coulissante peut se bloquer, poussez la porte pour la fermer puis l'ouvrir.



Lors du remplissage, trappe à carburant ouverte, veillez à ce que personne ne tente d'ouvrir la porte latérale coulissante.

## Circuit de carburant neutralisé

En cas de choc important, un dispositif coupe automatiquement l'alimentation du carburant au moteur.



Le clignotement de ce témoin est accompagné d'un message sur l'écran.

Vérifiez l'absence d'odeur et de fuite de carburant à l'extérieur du véhicule et rétablissez l'alimentation :

- ☞ coupez le contact (position STOP),
- ☞ retirez la clé de contact,
- ☞ remettez la clé de contact,
- ☞ mettez le contact et démarrez.

## Compatibilité des carburants

### Carburant utilisé pour les moteurs essence

Les moteurs essence sont compatibles avec les biocarburants conformes aux standards actuels et futurs européens pouvant être distribués à la pompe.

E5

Essence respectant la norme EN228 en mélange avec un biocarburant respectant la norme EN15376.

E10

! Seule l'utilisation d'additifs carburants essence respectant la norme B715001 est autorisée.

### Carburant utilisé pour les moteurs Diesel

Les moteurs Diesel sont compatibles avec les biocarburants conformes aux standards actuels et futurs européens pouvant être distribués à la pompe.

E5

E10

B7

B10

XTL

B20

B30

B7

Gazole respectant la norme EN590 en mélange avec un biocarburant respectant la norme EN14214 (incorporation possible de 0 à 7% d'Ester Méthylique d'Acide Gras).

B10

Gazole respectant la norme EN16734 en mélange avec un biocarburant respectant la norme EN14214 (incorporation possible de 0 à 10% d'Ester Méthylique d'Acide Gras).

XTL

Gazole paraffinique respectant la norme EN15940 en mélange avec un biocarburant respectant la norme EN14214 (incorporation possible de 0 à 7% d'Ester Méthylique d'Acide Gras).

B20

L'utilisation de carburant B20 ou B30 respectant la norme EN16709 est possible avec votre moteur Diesel. Toutefois, cette utilisation, même occasionnelle, nécessite l'application stricte des conditions particulières d'entretien, appelées "Roulages sévères".

B30

Pour plus d'informations, consultez le réseau CITROËN ou un atelier qualifié.

! L'utilisation de tout autre type de (bio) carburant (huiles végétales ou animales pures ou diluées, fuel domestique...) est formellement prohibée (risques d'endommagement du moteur et du circuit de carburant).

i Seule l'utilisation d'additifs carburants Diesel respectant la norme B715000 est autorisée.

### Gazole à basse température

Par des températures inférieures à 0°C, la formation de paraffines dans les gazoles de type été peut entraîner un fonctionnement anormal du circuit d'alimentation en carburant. Pour éviter cela, il est conseillé d'utiliser des gazoles de type hiver et de maintenir dans le réservoir une quantité de carburant supérieure à 50% de sa capacité.

Si malgré cela, par des températures inférieures à -15°C le moteur pose des problèmes de démarrage, il suffira de laisser le véhicule quelque temps dans un garage ou un atelier chauffé.

## Déplacement à l'étranger

Certains carburants peuvent endommager le moteur.

Dans certains pays, il peut être exigé d'utiliser un type de carburant particulier (indice d'octane spécifique, appellation commerciale spécifique, ...) pour garantir le bon fonctionnement du moteur.

Pour toute information complémentaire, consultez le point de vente.

## Chaînes à neige

En conditions hivernales, les chaînes à neige améliorent la traction ainsi que le comportement du véhicule lors des freinages.

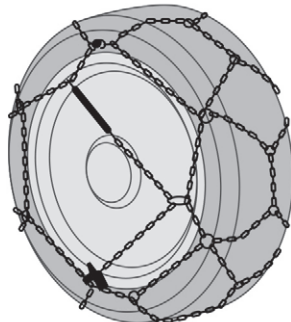

**!** Les chaînes à neige doivent être montées uniquement sur les roues motrices. Elles ne doivent pas être montées sur les roues de secours de type "galette".

**i** Veuillez tenir compte de la réglementation spécifique à chaque pays pour l'utilisation des chaînes à neige et la vitesse maximale autorisée.

Utilisez uniquement des chaînes conçues pour être montées sur le type de roues qui équipent votre véhicule :

Dimensions des pneumatiques d'origine	Taille de maillon max.
195/65 R15	9 mm
195/70 R15	
205/65 R15	
215/55 R16	
215/50 R17	

Pour plus d'informations sur les chaînes à neige, consultez le réseau CITROËN ou un atelier qualifié.

## Conseils d'installation

- ☞ Si vous devez installer les chaînes pendant votre trajet, arrêtez votre véhicule sur une surface plane, en bord de route.
- ☞ Serrez le frein de stationnement et posez éventuellement des cales sous les roues pour éviter que votre véhicule ne glisse.
- ☞ Installez les chaînes en suivant les instructions fournies par le fabricant.
- ☞ Démarrez lentement et roulez quelques instants, sans dépasser la vitesse de 50 km/h.
- ☞ Arrêtez votre véhicule et vérifiez que les chaînes sont correctement tendues.

**i** Il est vivement recommandé de s'entraîner au montage des chaînes avant le départ, sur un sol plat et sec.

**!** Évitez de rouler sur route déneigée avec des chaînes à neige, pour ne pas endommager les pneumatiques de votre véhicule ainsi que la chaussée. Si votre véhicule est équipé de jantes en alliage d'aluminium, vérifiez qu'aucune partie de la chaîne ou des fixations n'entre en contact avec la jante.

## Pare-neige amovible (obturateur)

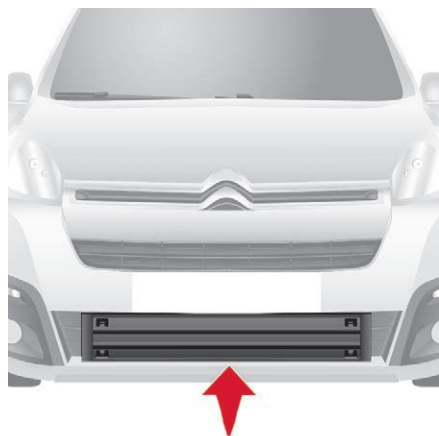

Suivant destination, l'obturateur amovible pare-neige s'installe sur la partie basse du pare-chocs avant, pour éviter l'amoncellement de neige au niveau du ventilateur de refroidissement du radiateur.

**i** N'oubliez pas de retirer l'obturateur amovible pare-neige lorsque la température extérieure est supérieure à 10°C (pas de risque de chute de neige) ou si vous remorquez.

## Montage



- ☞ Présentez l'obturateur amovible pare-neige en face de son pion de centrage **A** sur le pare-chocs avant.
- ☞ Mettez-le en place en appuyant au niveau de chaque clip **B** situé aux quatre coins.

## Démontage

- ☞ Passez un tournevis au niveau du trou situé près de chacun des clips.
- ☞ Faites un mouvement de levier pour déclipper tour à tour les quatre clips **B**.

## Changement d'un balai d'essuie-vitre

### Mise en position particulière des balais avant



- ☞ Moins d'une minute après avoir coupé le contact, actionnez la commande d'essuie-vitre vers le bas pour positionner les balais le long des montants du pare-brise (position particulière).

## Echange d'un balai avant



- ☞ Soulevez le bras.
- ☞ Déclipez le balai et déposez-le.
- ☞ Montez le nouveau balai.
- ☞ Rabattez le bras.

Pour ranger les balais, mettez le contact et actionnez la commande d'essuie-vitre.

## Échange du balai arrière



- ☞ Soulevez le bras, puis déclipez le balai et déposez-le.
- ☞ Montez le nouveau balai et rabattez le bras.

## Dispositif d'attelage

### Répartition des charges

- ☞ Répartissez la charge dans la remorque pour que les objets les plus lourds se trouvent le plus près possible de l'essieu, et que le poids sur flèche approche le maximum autorisé, sans toutefois le dépasser.

La densité de l'air diminue avec l'altitude, réduisant ainsi les performances du moteur. Il faut réduire la charge maximale remorquable de 10% par tranche de 1 000 mètres d'altitude.

**i** Utilisez les dispositifs d'attelage et leurs faisceaux d'origine homologués par CITROËN. Il est recommandé d'en confier le montage au réseau CITROËN ou à un atelier qualifié.

En cas de montage hors réseau CITROËN, ce montage doit se faire impérativement en suivant les préconisations du constructeur. Certaines fonctions d'aide à la conduite ou d'aide à la manoeuvre sont neutralisées automatiquement en cas d'utilisation d'un système d'attelage homologué.

**!** Respectez la masse maximale remorquable autorisée indiquée sur le certificat d'immatriculation de votre véhicule, l'étiquette constructeur ainsi que dans la rubrique **Caractéristiques techniques** de ce guide. **Le respect du poids maximal autorisé sur flèche (boule d'attelage) concerne également l'utilisation d'accessoires (porte-vélos, coffres d'attelage, ...).**

**!** Respectez la législation en vigueur dans le pays dans lequel vous circulez.

## Attelage col de cygne amovible à clé, sans outil

### Présentation



Cet attelage col de cygne, livré installé, peut être démonté et remonté facilement. Ces opérations ne nécessitent aucun outil.

## Recommandations au montage et avant toute utilisation

Contrôlez que le col de cygne est correctement verrouillé en vérifiant les points suivants :

- le repère vert de la molette est apparent,
- la serrure de sécurité de la molette est dirigée vers l'arrière,
- la serrure de sécurité est fermée et la clé retirée ; la molette ne peut plus être actionnée,
- le col de cygne ne doit absolument plus bouger dans son support.

Lors de l'arrimage de l'attelage, n'oubliez pas de brancher le cordon du faisceau électrique.

## Montage

1

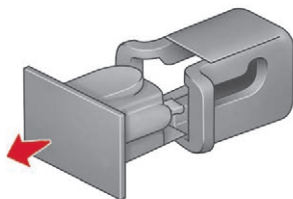

2

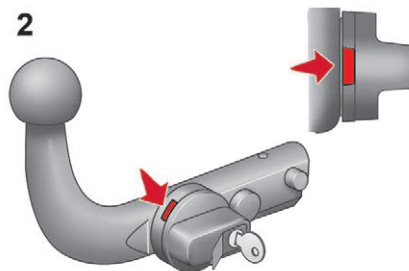

3

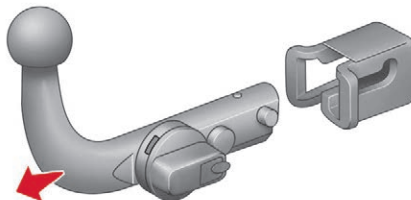

4

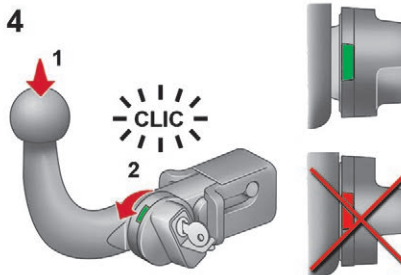

5

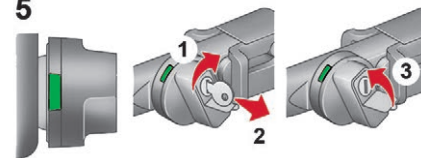

### ! Pendant l'utilisation

Ne déverrouillez jamais le dispositif tant que l'attelage ou le porte-charge est installé sur le col de cygne.

### i Après utilisation

Lors de trajets effectués sans attelage ou porte-charge, le col de cygne doit être déposé et l'obturateur inséré dans le support. Cette mesure s'applique tout particulièrement dans le cas où le col de cygne risquerait d'entraver la bonne visibilité de la plaque minéralogique ou du dispositif d'éclairage.

## Démontage

1

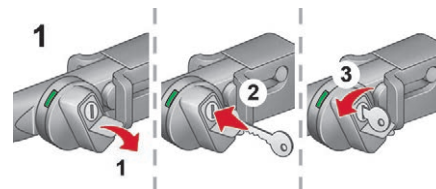

2

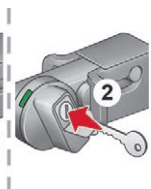

3

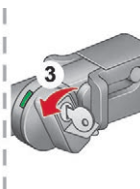

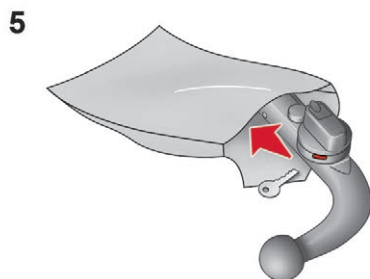
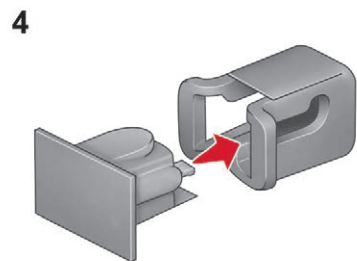
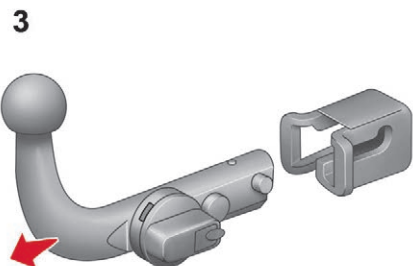
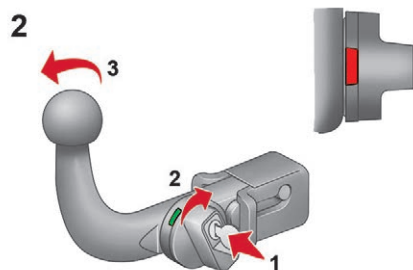

## Entretien

Le fonctionnement correct n'est possible que si le col de cygne et son support restent propres. Avant de nettoyer le véhicule avec un jet à haute pression, le col de cygne doit être déposé et l'obturateur inséré dans le support.

## Barres de toit

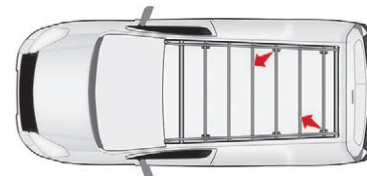
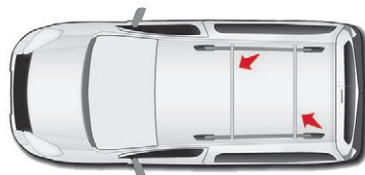

Si vous installez des barres en transversal sur les barres de toit, reportez-vous aux valeurs de masse du fabricant sans dépasser : 75 kg.

## Barres de toit Modutop



Les deux barres de toit Modutop installées en longitudinal sont amovibles. Le poids maximal autorisé sur chaque barre de toit est de : 35 kg.

## Préconisations pour le chargement sur le toit

Cette procédure nécessite de récupérer la clé fournie avec les outils de changement de roue.

**i** Pour plus d'informations sur le **Changement de roue**, reportez-vous à la rubrique correspondante.

- ☞ Ouvrez les caches de protection.
- ☞ Desserrez les 4 vis à l'aide de la clé et retirez-les.
- ☞ Tournez les barres de 90° en plaçant les parties creuses vers l'avant.
- ☞ Remettez en place les 4 vis et revissez-les à l'aide de la clé.
- ☞ Refermez les caches de protection.



- ☞ Utilisez uniquement les passages de sangle **A** pour bien arrimer la charge.

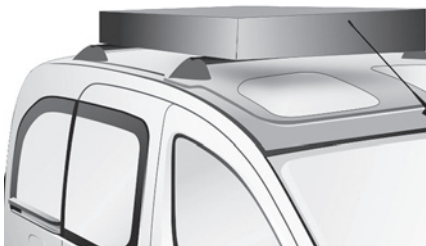

Dans tous les cas, la charge doit reposer sur les bandes anti-dérapantes prévues à cet effet, et ne doit toucher ni le pavillon, ni les vitres de toit.

## Masses maxi sur barres



- Barres transversales sur longitudinales : 75 kg (ces barres ne sont pas compatibles avec le Modutop).



- Galerie de toit : 120 kg.
- Barres transversales sur pavillon : 100 kg.
- Barres transversales sur barres longitudinales : 75 kg.

## Autres accessoires

Ces accessoires et pièces, après avoir été testés et approuvés en fiabilité et en sécurité, sont tous adaptés à votre véhicule. Un large choix de pièces d'origine est proposé.

Une autre gamme est également disponible et structurée autour du confort, des loisirs et de l'entretien :

Alarme anti-intrusion, graver les vitres, trousse à pharmacie, gilet haute sécurité, aide au stationnement avant et arrière, triangle de présignalisation, vis antivol de jantes en aluminium ...

Housses de siège compatibles airbags pour siège avant, banquette, tapis caoutchouc, tapis moquette, chaînes neige, stores, porte-vélo sur volet arrière, ...

Pour éviter toute gêne sous les pédales :

- veillez au bon positionnement du tapis et de ses fixations,
- ne superposez jamais plusieurs tapis.

Autoradios, kit mains-libres, haut-parleurs, changeur CD, navigation, USB Box, Kit vidéo, ...

Quelque soit le matériel audio et télématique proposé sur le marché, les contraintes techniques liées à la monte d'un équipement de ces familles de produits nécessitent la prise en compte des spécificités du matériel

et leurs compatibilités avec les capacités de l'équipement de série de votre véhicule. Veuillez vous renseigner au préalable auprès du réseau CITROËN.

## Gamme d'équipements professionnels



La direction des pièces de rechange édite un catalogue d'accessoires proposant divers équipements et des aménagements, tels que :

- Arrêts de charges (tous types).
- Rouleau de chargement.
- Attelage, faisceau d'attelage : attelage de remorque qui nécessite impérativement un montage par le réseau CITROËN.
- Cloisons et grilles de séparation, protection intérieure bois lisse avec plancher anti-dérapant.
- Grilles de protection.

## Capot Ouverture À l'intérieur



- ☞ Tirez vers vous la commande placée sous la planche de bord. Le capot moteur est déverrouillé.

## À l'extérieur

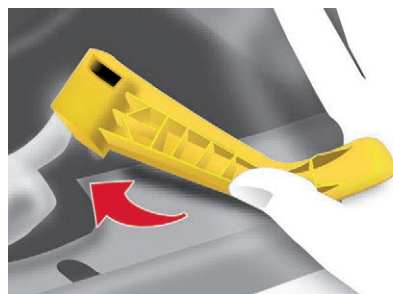

- ☞ Soulevez légèrement le capot en passant la main à plat, paume vers le bas afin de vous faciliter l'accès à la palette.
- ☞ De cette main, poussez la palette vers la gauche. Levez le capot.

## Béquille de capot

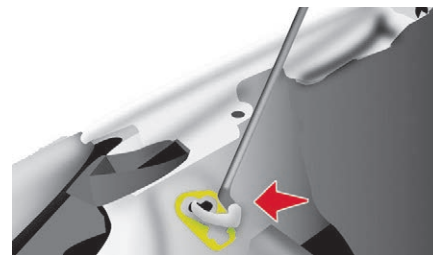

- ☞ Fixez la béquille dans son logement, identifié par un sticker sur le côté tôlé gauche du véhicule, pour maintenir le capot ouvert.
- ☞ Avant de fermer le capot, remplacez la béquille dans son agrafe sans trop forcer.

## Fermeture

- ☞ Abaissez le capot et lâchez-le en fin de course. Vérifiez le verrouillage du capot.

**!** Evitez de manoeuvrer le capot par vent violent.

## Moteurs

### Essence

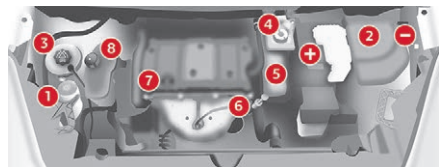

### Diesel

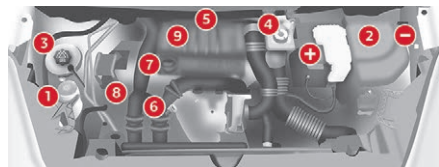

Soyez vigilant pour toute intervention sous le capot moteur.

1. Réservoir du liquide lave-vitre avant.
2. Boîte à fusibles.
3. Réservoir du liquide de refroidissement moteur.
4. Réservoir du liquide de freins et d'embrayage.
5. Filtre à air.
6. Jauge à huile manuelle.
7. Remplissage de l'huile moteur.

8. Réservoir du liquide de direction assistée.
9. Pompe de réamorçage (sauf moteur BlueHDi).

#### Connexions batterie :

- + Point métallique positif.
- Point métallique négatif (masse).

## Vérification des niveaux

Vérifiez régulièrement tous ces niveaux dans le respect du plan d'entretien du constructeur. Faites l'appoint si nécessaire, sauf indication contraire.

En cas de baisse importante d'un niveau, faites vérifier le circuit correspondant par le réseau CITROËN ou par un atelier qualifié.

**!** Si vous devez démonter/remonter le cache de style moteur, manipulez-le avec précaution pour ne pas détériorer les clips de fixation.

## Produits usagés

**!** Évitez tout contact prolongé de l'huile et des liquides usagés avec la peau. La plupart de ces liquides sont nocifs pour la santé, voire très corrosifs.

**!** Ne jetez pas l'huile et les liquides usagés dans les canalisations d'évacuation ou sur le sol. Videz l'huile usagée dans les containers réservés à cet usage dans le réseau CITROËN ou dans un atelier qualifié.

## Niveau d'huile

Il est recommandé d'effectuer ce contrôle tous les 5 000 km et de faire des appoints entre deux vidanges, si nécessaire. Le contrôle se fait véhicule horizontal, moteur froid, à l'aide de la jauge manuelle.

### Jauge manuelle



2 repères de niveau sur la jauge :

**A** = maxi.

Si ce repère est dépassé, consultez le réseau CITROËN ou un atelier qualifié. Un surplus d'huile peut provoquer des dommages moteur.

**B** = mini.

Si ce repère n'est pas atteint, complétez le niveau par le bouchon de remplissage d'huile, avec le type d'huile adapté à votre motorisation. Ne jamais être en dessous de ce repère. Pour préserver la fiabilité des moteurs et les dispositifs d'antipollution, l'utilisation d'additifs dans l'huile moteur est à proscrire.

## Vidange

A effectuer impérativement aux intervalles prévus conformément au plan d'entretien du constructeur. Consultez les prescriptions dans le réseau CITROËN.

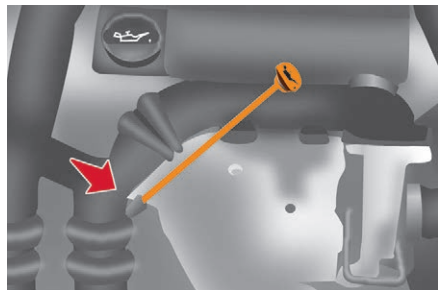

- ☞ Avant remplissage, sortez la jauge manuelle.
- ☞ Contrôlez le niveau après le remplissage (ne jamais dépasser le maxi).
- ☞ Revissez le bouchon du carter avant de refermer le capot.

## Choix du grade de viscosité

Dans tous les cas, l'huile choisie devra répondre aux exigences conformément au plan d'entretien du constructeur.

## Niveau du liquide de freins

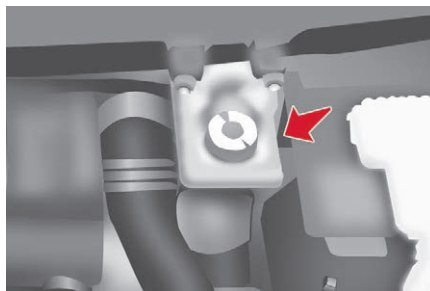

Le remplacement est à effectuer impérativement aux intervalles prévus, conformément au plan d'entretien du constructeur.

Utilisez les fluides recommandés par le constructeur, répondant aux Normes DOT4. Le niveau doit se situer entre les repères MINI et MAXI situés sur le réservoir.

La nécessité de rajouter fréquemment du liquide indique une défaillance à faire contrôler au plus tôt par le réseau CITROËN ou par un atelier qualifié.

## Niveau du liquide de refroidissement

Utilisez exclusivement le liquide recommandé par le constructeur.

Dans le cas contraire, vous risquez d'endommager gravement votre moteur.

Lorsque le moteur est chaud, la température du liquide de refroidissement est régulée par le moto-ventilateur. Celui-ci peut fonctionner contact coupé ; de plus le circuit de refroidissement étant sous pression, attendez au moins une heure après l'arrêt du moteur pour intervenir.

Afin d'éviter tout risque de brûlure, dévissez le bouchon d'1/4 de tour pour laisser retomber la pression. Lorsque la pression est retombée, retirez le bouchon et complétez le niveau avec du liquide de refroidissement.

La nécessité de rajouter fréquemment du liquide indique une défaillance à faire contrôler au plus tôt par le réseau CITROËN.

## Complément

Le niveau doit se situer entre les repères MINI et MAXI situés sur la vase d'expansion. Si le complément est supérieur à 1 litre, faites vérifier le circuit par le réseau CITROËN ou par un atelier qualifié.

## Niveau du liquide de direction assistée

Véhicule à plat et moteur froid. Dévissez le bouchon solidaire de la jauge et vérifiez le niveau qui doit se situer entre les repères MINI et MAXI.

## Niveau du liquide lave-vitre

Pour une qualité optimale de nettoyage et pour votre sécurité, nous vous conseillons d'utiliser les produits de la gamme CITROËN.

Pour assurer un nettoyage optimal et éviter le gel, la mise à niveau ou le remplacement de ce liquide ne doit pas être effectué avec de l'eau. Contenance du réservoir de lave-vitre : environ 3 litres.

## Niveau d'additif gasoil (Diesel avec filtre à particules)



Le niveau mini de cet additif vous est indiqué par l'allumage du témoin de service, accompagné d'un signal sonore et d'un message sur l'écran.

Quand il se produit moteur tournant, cela est dû à un début de saturation du filtre à particules (conditions de roulage de type urbain exceptionnellement prolongées : vitesse réduite, longs embouteillages, ...).

Afin de régénérer le filtre, il est conseillé de rouler dès que possible, quand les conditions de circulation le permettent, à une vitesse de 60 km/h ou plus pendant au moins cinq minutes (jusqu'à la disparition du message et l'extinction du témoin de service).

Lors de la régénération du filtre à particules, des bruits de relais peuvent apparaître sous la planche de bord.

Si le message reste affiché et si le témoin de service reste allumé, consultez le réseau CITROËN ou un atelier qualifié.

### Complément

La mise à niveau de cet additif doit impérativement et rapidement être effectuée par le réseau CITROËN ou par un atelier qualifié.

## Contrôles

### Batterie



La batterie est sans entretien. Néanmoins, vérifiez régulièrement le serrage des cosses vissées (pour les versions sans collier rapide) et l'état de propreté des branchements.

À l'approche de la période hivernale, faites vérifier votre batterie par le réseau CITROËN ou par un atelier qualifié.



Les versions équipées du Stop & Start comportent une batterie au plomb 12 V de technologie et de caractéristiques spécifiques. Son remplacement doit être effectué exclusivement dans le réseau CITROËN ou dans un atelier qualifié.

## Plaquettes de freins



L'usure des freins dépend du style de conduite, en particulier pour les véhicules utilisés en ville, sur courtes distances. Il peut être nécessaire de faire contrôler l'état des freins, même entre les révisions du véhicule.

Hors fuite dans le circuit, une baisse du niveau du liquide de frein indique une usure des plaquettes de freins.

## État d'usure des disques / tambours de freins



Pour toute information relative à la vérification de l'état d'usure des disques / tambours de freins, consultez le réseau CITROËN ou un atelier qualifié.

## Frein de stationnement



Une trop grande course du frein de stationnement ou la constatation d'une perte d'efficacité de ce système impose un réglage même entre deux révisions.

Le contrôle de ce système est à faire effectuer par le réseau CITROËN ou par un atelier qualifié.

## Filtre à charbon et filtre habitacle

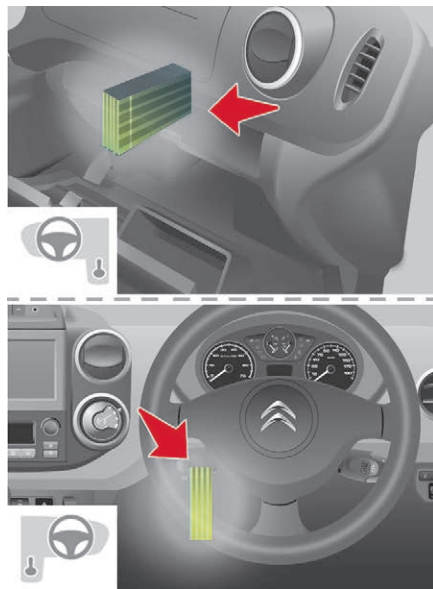

Une trappe d'accès permet de changer les filtres.

Le filtre à charbon permet un filtrage permanent et performant des poussières. Le filtre habitacle qui se trouve encrassé peut détériorer les performances du système d'air conditionné et générer des odeurs indésirables.

Nous vous recommandons de privilégier un filtre habitacle combiné. Grâce à son second filtre actif spécifique, il contribue à la purification de l'air respiré par les occupants et à la propreté de l'habitacle (réduction des symptômes allergiques, des mauvaises odeurs et des dépôts gras).

Reportez-vous au carnet d'entretien et de garanties pour connaître la périodicité de remplacement de ces éléments.

En fonction de l'environnement (atmosphère poussiéreuse...) et de l'utilisation du véhicule (conduite urbaine...), changez-les si nécessaire deux fois plus souvent.

## Filtre à huile



Changez le filtre à huile à chaque vidange d'huile moteur.

Reportez-vous au plan d'entretien du constructeur pour connaître la périodicité de remplacement de cet élément.

## Filtre à particules (Diesel)

L'entretien du filtre à particules doit impérativement être effectué par le réseau CITROËN.

Lors d'accélération après un roulage prolongé du véhicule à très basse vitesse ou au ralenti,

vous pouvez exceptionnellement constater des émissions de vapeur d'eau à l'échappement. Cette vapeur d'eau est sans conséquence sur le comportement du véhicule et sur l'environnement.

## Purge de l'eau contenue dans le filtre à gazole

(Selon pays de commercialisation)



Si ce témoin s'allume, purgez le filtre. Sinon, purgez régulièrement à chaque vidange moteur.

- ☞ Pour évacuer l'eau, desserrez la vis de purge située sur le filtre.
- ☞ Opérez jusqu'à l'écoulement complet de l'eau dans le tuyau transparent, puis resserrez la vis de purge.

**i** Les moteurs HDi font appel à une technologie avancée. Toute intervention nécessite une qualification particulière que vous garantit le réseau CITROËN.

## Boîte de vitesses manuelle



La boîte de vitesses est sans entretien (pas de vidange).

! N'utilisez que des produits recommandés par CITROËN ou des produits de qualité et de caractéristiques équivalentes. Afin d'optimiser le fonctionnement d'organes aussi importants que le circuit de freinage, CITROËN sélectionne et propose des produits bien spécifiques.

i Après un lavage du véhicule, de l'humidité ou, en conditions hivernales, du givre peut se former sur les disques et les plaquettes de frein : l'efficacité du freinage peut être diminuée. Effectuez de légères manoeuvres de freinage pour sécher et dégivrer les freins.

## AdBlue® (moteurs BlueHDi)

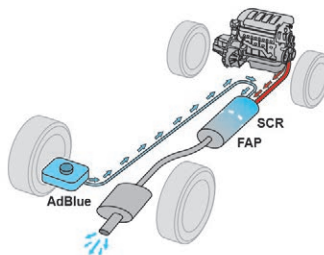

Pour assurer le respect de l'environnement et de la norme Euro 6, sans altérer les performances ni pénaliser la consommation de carburant de ses moteurs Diesel, CITROËN a fait le choix d'équiper ses véhicules d'un dispositif qui associe le système SCR (Réduction Catalytique Sélective) et le filtre à particules (FAP) pour le traitement des gaz d'échappement.

## Système SCR

À l'aide d'un liquide appelé AdBlue® qui contient de l'urée, un catalyseur transforme jusqu'à 85% des oxydes d'azote (NOx) en azote et en eau, inoffensifs pour la santé et l'environnement.

L'AdBlue® est contenu dans un réservoir spécifique d'environ 17 litres. Un dispositif d'alerte se déclenche automatiquement dès que le niveau de réserve est atteint : vous pouvez alors parcourir environ 2 400 km avant que le réservoir ne soit vide.

! Lorsque le réservoir d'AdBlue® est vide, un dispositif réglementaire empêche le redémarrage du moteur. Lorsque le système SCR est défaillant, le niveau d'émissions de votre véhicule n'est plus conforme à la réglementation Euro 6 : votre véhicule devient polluant. Dans le cas d'un dysfonctionnement confirmé du système SCR, vous devez vous rendre dès que possible dans le réseau CITROËN ou dans un atelier qualifié : après 1 100 km parcourus, un dispositif s'activera automatiquement pour empêcher le démarrage du moteur. Dans les deux cas, un indicateur d'autonomie vous permet de connaître la distance que vous pourrez parcourir avant l'immobilisation du véhicule. Pour plus d'informations sur les **Témoins** et les alertes associés, reportez-vous à la rubrique correspondante.

**i Gel de l'AdBlue®**

L'AdBlue® gèle à des températures inférieures à -11°C environ.

Le système SCR comporte un dispositif de réchauffage du réservoir d'AdBlue® qui vous permet de rouler dans toutes les conditions climatiques.

**Appoints en AdBlue®**

**i** Avant d'effectuer un appoint, veuillez lire attentivement les avertissements suivants.

**Précautions d'utilisation**

L'AdBlue® est une solution à base d'urée. Ce liquide est ininflammable, incolore et inodore (conservé dans un endroit frais).

En cas de contact avec la peau, lavez la zone touchée à l'eau courante et au savon.

En cas de contact avec les yeux, rincez immédiatement et abondamment à l'eau courante ou avec une solution de lavage oculaire pendant au moins 15 minutes. En cas de sensation de brûlure ou d'irritation persistante, consultez un médecin.

En cas d'ingestion, rincez immédiatement la bouche avec de l'eau claire et buvez ensuite beaucoup d'eau.

Dans certaines conditions (par forte température, par exemple), on ne peut exclure des risques de dégagement d'ammoniac : ne pas inhaler le liquide. Les vapeurs d'ammoniac ont une action irritante sur les muqueuses (les yeux, le nez et la gorge).

**!** Conservez l'AdBlue® hors de portée des enfants, dans son flacon ou bidon d'origine.  
Ne transvasez jamais l'AdBlue® dans un autre récipient : il perdrait ses qualités de pureté.

Utilisez uniquement du liquide AdBlue® conforme à la norme ISO 22241.

**!** Ne diluez jamais l'AdBlue® avec de l'eau.  
Ne versez jamais l'AdBlue® dans le réservoir de gazole.

Vous pouvez vous procurer des flacons ou des bidons dans le réseau CITROËN ou dans un atelier qualifié.

**i** Il est également possible de se rendre dans une station-service équipée de pompes à AdBlue spécialement conçues pour les véhicules particuliers et les véhicules utilitaires légers.

**!** Ne faites jamais d'appoint depuis un distributeur d'AdBlue® réservé à l'usage des poids lourds.

**Recommandations de stockage**

L'AdBlue® gèle en-deçà de -11°C environ et se dégrade à partir de 25°C. Il est recommandé de stocker les flacons ou les bidons dans un endroit frais et à l'abri de l'exposition directe au rayonnement solaire.

Dans ces conditions, le liquide peut être conservé au moins un an.

Si le liquide a gelé, celui-ci pourra être utilisé une fois complètement dégelé à l'air ambiant.

**!** Ne stockez pas les flacons ou les bidons d'AdBlue® dans votre véhicule.

**!** Ne jetez pas les flacons ou les bidons d'AdBlue® avec les ordures ménagères. Déposez-les dans un container réservé à cet usage ou rapportez-les dans votre point de vente.

## Procédure

Avant de procéder à l'appoint, assurez-vous que le véhicule est stationné sur une surface plane et horizontale.

Par temps hivernal, vérifiez que la température du véhicule est supérieure à -11°C. Dans le cas contraire, en gelant, l'AdBlue® ne peut être déversé dans le réservoir. Garez votre véhicule dans un local plus tempéré pendant quelques heures pour permettre l'appoint.

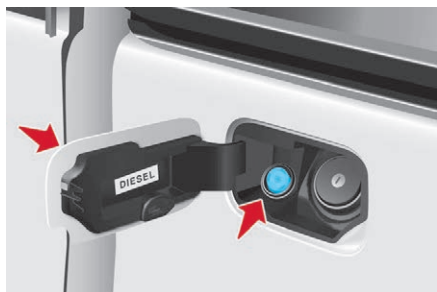

- ☞ Véhicule déverrouillé, ouvrez la trappe à carburant ; le bouchon bleu du réservoir d'AdBlue® est situé à gauche du bouchon noir du réservoir de carburant.
- ☞ Tournez le bouchon bleu d'un 6<sup>ème</sup> de tour dans le sens inverse des aiguilles d'une montre.
- ☞ Dégagez le bouchon bleu.

☞ Munissez-vous d'un flacon ou d'un bidon d'AdBlue®. Après avoir vérifié la date de péremption, lisez attentivement les consignes d'utilisation figurant sur l'étiquette avant de procéder au déversement du contenu du flacon ou du bidon dans le réservoir d'AdBlue de votre véhicule.

Ou

☞ Introduisez le pistolet de la pompe d'AdBlue® et remplissez le réservoir jusqu'à l'arrêt automatique du pistolet.

**!** Important : **en cas d'appoint après une panne d'AdBlue**, vous devez impérativement patienter environ 5 minutes avant de remettre le contact, **sans ouvrir la porte conducteur, ni déverrouiller le véhicule, ni introduire la clé dans le contacteur**.  
Mettez le contact, puis, après un délai de 10 secondes, démarrez le moteur.

### **!** Important :

- Afin de ne pas faire déborder le réservoir d'AdBlue®, il est recommandé :
  - De faire un appoint compris entre 10 et 13 litres en utilisant des bidons d'AdBlue®.
- Ou
  - De ne pas insister après le premier arrêt automatique du pistolet dans le cas d'un approvisionnement dans une station-service.
- Si le réservoir d'AdBlue® s'est vidé complètement – ce qui est confirmé par le message d'alerte et l'impossibilité de redémarrer le moteur – vous devez impérativement effectuer un appoint d'au moins 5 litres.

## Kit de dépannage de pneumatique

L'outillage se situe dans un rangement sous siège avant.

Le véhicule, livré avec le kit de dépannage provisoire de pneumatique, n'est pas équipé de roue de secours ni de son outillage (cric, manivelle, ...).

Le kit de dépannage provisoire de pneumatique est composé d'un compresseur et d'un flacon contenant un produit de colmatage.

### Utilisation du kit

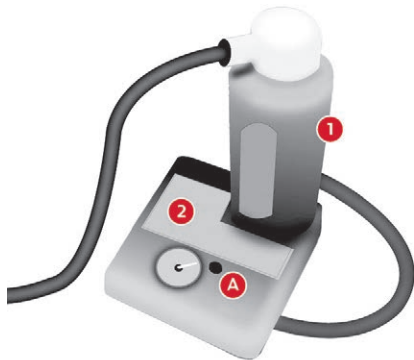

1. Flacon de produit de colmatage, avec tuyau intégré.
2. Compresseur.
- A. Bouton de mise en route.

- ☞ Cochez sur l'autocollant de limitation de vitesse, la roue dégonflée, puis collez-le sur le volant du véhicule pour vous rappeler qu'une roue est en usage temporaire.
- ☞ Clippez le flacon **1** sur le compresseur **2**.
- ☞ Raccordez le flacon **1** à la valve du pneu à réparer.
- ☞ Veillez à bien dérouler le tuyau du compresseur, avant de le raccorder au flacon.
- ☞ Connectez le fil électrique à l'une des prises 12 V du véhicule.
- ☞ Mettez en route le compresseur en appuyant sur le bouton **A** jusqu'à ce que la pression de pneumatique atteigne 2,0 bars. Si vous ne parvenez pas à atteindre cette pression, le pneumatique n'est pas réparable.
- ☞ Retirez et rangez le compresseur.
- ☞ Roulez immédiatement, pendant quelques kilomètres, à vitesse réduite, afin de colmater la crevaison.
- ☞ Ajustez la pression à l'aide du compresseur suivant la préconisation du véhicule et vérifiez que la fuite est bien colmatée (plus aucune perte de pression).
- ☞ Roulez à vitesse réduite (80 km/h). Le pneu doit être examiné et réparé par un professionnel dès que possible.

Après utilisation, le flacon peut être rangé dans un sachet plastique, fourni dans le kit, pour ne pas salir votre véhicule avec des traces de liquide.

**!** Attention, le produit de colmatage est nocif en cas d'ingestion et irritant pour les yeux.  
À tenir hors de portée des enfants.  
Après utilisation, ne jetez pas le flacon dans la nature, rapportez-le dans le réseau CITROËN ou à un organisme chargé de sa récupération.  
Le flacon est disponible dans le réseau CITROËN.

## Changement d'une roue Stationnement du véhicule

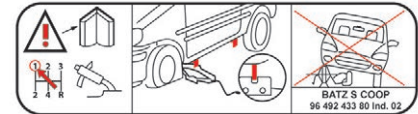

- ☞ Assurez-vous impérativement que les occupants sont sortis du véhicule et situés dans une zone garantissant leur sécurité.
- ☞ Dans la mesure du possible, immobilisez le véhicule sur un sol horizontal, stable et non glissant.
- ☞ Serrez le frein de stationnement, coupez le contact et engagez la première ou la marche arrière.
- ☞ Placez la cale sous la roue diagonalement opposée à celle à remplacer.

## En cas de panne

Lorsque le véhicule est équipé d'un attelage ; il est parfois nécessaire de lever légèrement le véhicule pour faciliter la sortie de la roue de secours de son panier.

Dans certaines conditions de terrain et/ou de charges transportées importantes, faites appel au réseau CITROËN ou à un atelier qualifié. Le cric et l'ensemble de l'outillage sont spécifiques à votre véhicule. Ne les utilisez pas pour d'autres usages.

## Accès à l'outillage

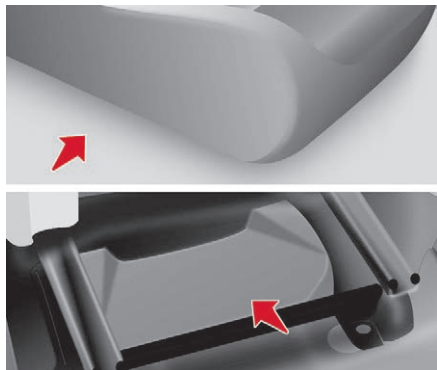

L'outillage se situe dans un rangement fermé par une trappe sous un siège avant.



Cependant lorsque le véhicule n'est pas équipé de roue de secours, l'anneau de remorquage est situé dans le rangement sous les pieds du passager derrière le siège conducteur.

- ☞ Si nécessaire, avancez le siège pour accéder au rangement par l'arrière.
- ☞ Retirez la trappe, puis sortez le cric et le support d'outillage.
- ☞ Extrayez les outils nécessaires du support.

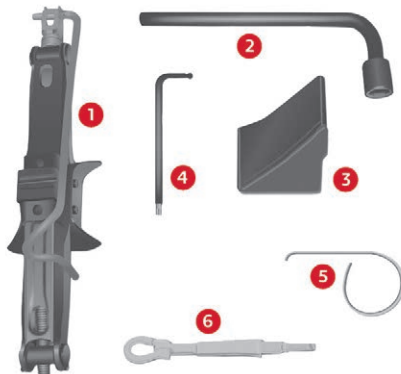

1. Cric.
2. Manivelle démonte-roue.
3. Cale.

4.



Clé pour barres de toit Modutop et feux arrière.



Clé pour feux arrière.

5.

Démonte-enjoliveur de roues aluminium.



Cet outil n'est pas nécessaire pour votre version.

6.

Anneau de remorquage.

## Accès à la roue de secours



- ☞ Ouvrez les portes arrière pour accéder à la roue de secours.

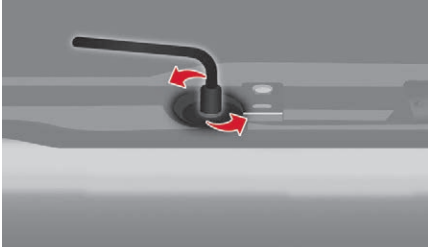

- ☞ Dévissez la vis avec la manivelle démonte-roue jusqu'à descendre le panier au maximum.
- ☞ Dégagez le panier du crochet et placez la roue de secours près de la roue à remplacer.

## Démontage de la roue crevée



- ☞ Dégagez l'enjoliveur.
- ☞ Débloquez les vis de roue et amorcez le dévissage.

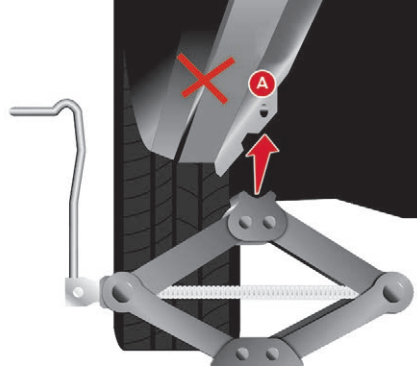

- ☞ Positionnez la semelle du cric au sol et assurez-vous que celle-ci est à l'aplomb de l'emplacement avant ou arrière prévu sur le soubassement, le plus proche de la roue à changer.
- ☞ Déployez le cric jusqu'à ce que sa tête vienne en contact de l'emplacement utilisé ; la zone d'appui **A** du véhicule doit bien s'insérer dans la partie centrale de la tête du cric.

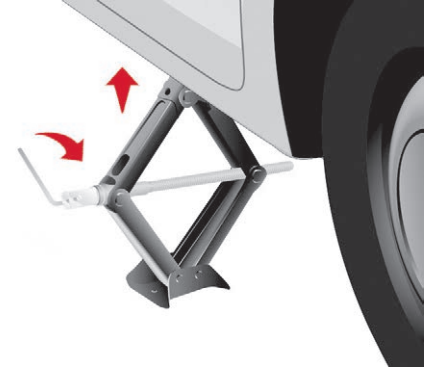

- ☞ Levez le véhicule, jusqu'à laisser un espace suffisant entre la roue et le sol, pour mettre facilement ensuite la roue de secours (non crevée).
- ☞ Reprenez le dévissage complet de la roue.
- ☞ Retirez les vis et déposez la roue.

**!** Veillez à ce que le cric soit bien stable, la semelle doit être bien en contact avec le sol, et bien à l'aplomb.

Si le sol est glissant ou meuble, le cric risque de déraiper ou de s'affaisser – Risque de blessure !

Veillez à positionner le cric uniquement aux emplacements prévus sous le véhicule, en vous assurant que la zone d'appui du véhicule est bien centrée sur la tête du cric.

Sinon, le véhicule risque d'être endommagé et/ ou le cric de s'affaisser – Risque de blessure !

Ne déployez le cric qu'après avoir amorcé le dévissage de la roue à changer, et une fois la cale en place sous la roue diagonalement opposée.

## Montage de la roue de secours

**!** En utilisant la roue de secours non homogène, ne dépassez pas la vitesse de 80 km/h.

La roue de secours n'est pas conçue pour faire du roulage sur de longues distances, faites rapidement contrôler le serrage des vis et la pression de la roue de secours par le réseau CITROËN ou par un atelier qualifié.

Faites également réparer et remonter la roue d'origine au plus vite par le réseau CITROËN ou par un atelier qualifié.

☞ Mettez la roue en place sur le moyeu et amorcez le vissage à la main.



☞ Effectuez un premier serrage à l'aide de la manivelle démonte-roue.

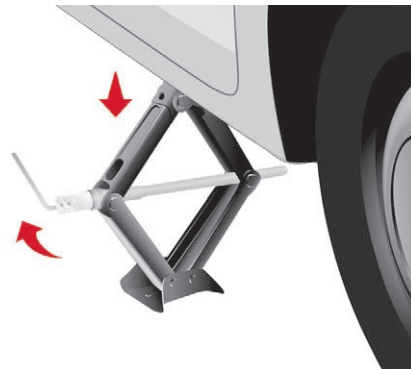

☞ Redescendre complètement le véhicule en repliant le cric, puis dégagez-le.

☞ Serrez à nouveau les vis de roue avec la manivelle ; bloquez-les sans forcer.

☞ Remplacez la roue à réparer dans le panier.

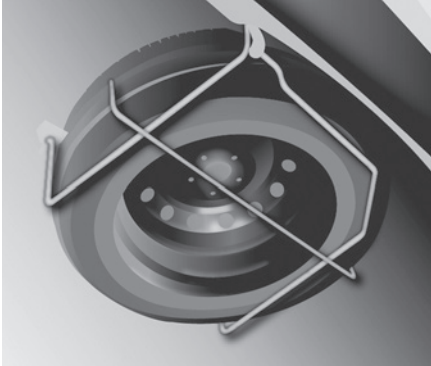

- ☞ Raccrochez le panier au crochet, puis remontez le panier en revissant la vis avec la manivelle.
  - ☞ Serrez à fond la vis, puis vérifiez que la roue est bien plaquée horizontalement contre le plancher.
- Dans le cas contraire, renouvelez l'opération.

**!** Ne vous engagez jamais sous un véhicule levé par un cric (utilisez une chandelle).  
N'utilisez jamais de visseuse à la place de la manivelle démonte-roue.

## Remontage de la roue réparée

Le remontage de la roue est le même que celui de la roue de secours en n'oubliant pas de replacer l'enjoliveur de roue.

**i** Pour plus d'informations sur les **Elements d'identification** et notamment l'étiquette des pneumatiques, reportez-vous à la rubrique correspondante.

**!** Pour plus d'informations sur la **Détection de sous-gonflage** et notamment sur les recommandations après un changement d'une roue comprenant un capteur de détection de sous-gonflage, reportez-vous à la rubrique correspondante.

## Montage de l'enjoliveur sur la jante



La valve de la roue doit être centrée par rapport à l'encoche de l'enjoliveur.  
Cette position est essentielle pour la bonne mise en place de l'enjoliveur sur la jante tôle.  
(En cas de mauvais indexage de la valve par rapport à l'encoche, le système anti-rotation sera en butée sur les têtes de vis et risque d'être abimé si l'usager persiste à monter l'enjoliveur dans cette mauvaise position).

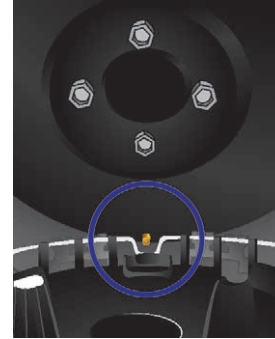

- S'assurer que le bord en périphérie de l'enjoliveur ne se trouve pas enfoncé ou descendu dans la jante :

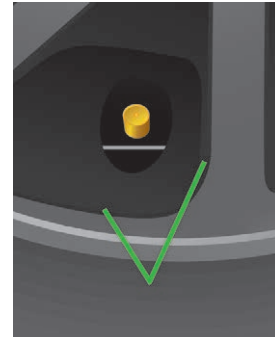

Position du bord enjoliveur **conforme**.



Position du bord enjoliveur **non conforme**.



Position **non conforme** de la valve : au dessous de l'anneau.



- S'assurer du pré-clippage de toutes les pattes de fixation sauf la dernière (à l'opposé du passage de valve).



- Donner un coup sec avec la paume de la main sur la patte opposée à la valve (à l'endroit de la dernière patte de fixation ; toujours dans le sens de clippage).

**!** Vérifier la position de la valve de roue par rapport à l'anneau de l'enjoliveur de roue.



Déformation du bord de l'enjoliveur au niveau de la valve, à cause du mauvais montage.

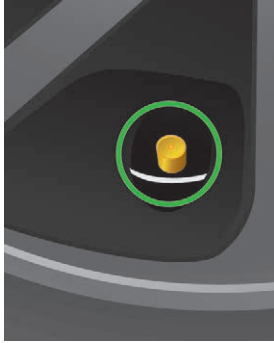

Position **conforme** de la valve : au dessus de l'anneau.

**!** Respecter le mode opératoire de montage de l'enjoliveur, afin d'éviter la cassure de la patte de fixation et la déformation sur la périphérie de l'enjoliveur de roue.

## Changement d'une lampe

### Types de lampes



Différents types de lampes sont installés sur votre véhicule.  
Pour les retirer :

#### Type A

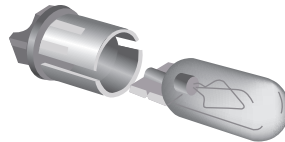

Lampe totalement en verre : tirez doucement car elle est montée par pression.

#### Type B

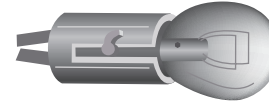

Lampe à baïonnette : appuyez sur la lampe puis tournez-la dans le sens contraire des aiguilles d'une montre.

#### Type C

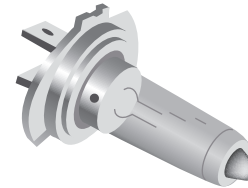

Lampe halogène : dégagez le ressort de blocage de son logement.

#### Type D

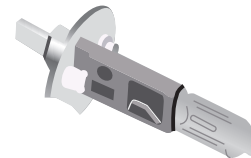

Diode électroluminescente (LED) : pour le remplacement des feux diurnes, consultez le réseau CITROËN ou un atelier qualifié.

En cas de panne

Ouvrez le capot moteur. Pour accéder aux lampes, passez la main derrière le bloc optique.

Effectuez les opérations en sens inverse pour la remise en place de chaque lampe et vérifiez la bonne fermeture du capot.

**!** Le changement des lampes à halogène doit se faire projecteur éteint. Attendre quelques minutes (risque de brûlure grave). Ne touchez pas directement la lampe avec les doigts, utilisez des chiffons non pelucheux.

La formation de condensation dans les projecteurs est naturelle. L'usage courant du véhicule fait disparaître cette buée.

Le changement des lampes se fait contact coupé ou batterie débranchée. Attendez environ 3 minutes, après le changement, pour rebrancher la batterie.

Vérifiez le bon fonctionnement des feux après chaque intervention.

## Lavage haute-pression

**!** En utilisant ce type de lavage sur des salissures persistantes, n'insistez pas sur les projecteurs, les feux et leur contour pour éviter de détériorer leur vernis et leur joint d'étanchéité.

## Feux avant

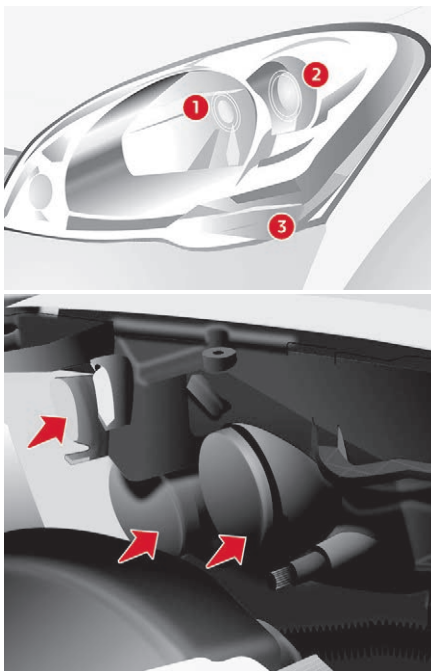

1. Feux de croisement.
2. Feux de position
3. Indicateurs de direction.

## Feux de croisement / Feux de route

### Type C, H4 - 55W

- ☞ Ôtez le couvercle du milieu en tirant la languette en caoutchouc souple.
- ☞ Débranchez le connecteur électrique.
- ☞ Dégagez la languette de blocage.
- ☞ Remplacez la lampe en veillant à bien faire correspondre la partie métallique avec les rainures présentes sur le feu.
- ☞ Remplacez la languette de blocage.
- ☞ Vérifiez la bonne remise en place du couvercle sur toute sa périphérie pour assurer l'étanchéité.

## Feux de position

### Type A, W5W - 5W

- ☞ Ôtez le couvercle en tirant la languette en caoutchouc souple.
- ☞ Extrayez le porte-lampe monté par pression en tirant le connecteur.
- ☞ Remplacez la lampe.
- ☞ Vérifiez la bonne remise en place du couvercle sur toute sa périphérie pour assurer l'étanchéité.

## Indicateurs de direction

### Type B, PY21W - 21W (ambre)

- ☞ Ôtez le couvercle en tirant la languette en caoutchouc souple.
- ☞ Tournez le porte-lampe d'un quart de tour, dans le sens inverse des aiguilles d'une montre.

- ☞ Ôtez la lampe en appuyant légèrement dessus et en tournant dans le sens inverse des aiguilles d'une montre.
- ☞ Remplacez la lampe.
- ☞ Vérifiez la bonne remise en place du couvercle sur toute sa périphérie pour assurer l'étanchéité.

## Projecteurs antibrouillard

Type C, H1 - 55W



- ☞ Retirez les trois agrafes et la vis de fixation du pare-boue, situées sous le pare-chocs.
- ☞ Écartez le pare-boue vers le haut.
- ☞ Débranchez le connecteur du porte-lampe en appuyant sur la languette, située en partie supérieure.

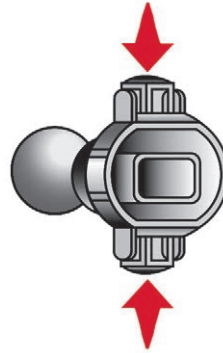

- ☞ Retirez le porte-lampe en pinçant les deux clips (en haut et en bas) avec le pouce et l'index.
- ☞ Remplacez le module (porte-lampe et lampe).
- ☞ Procédez aux opérations inverses pour replacer le module et le pare-boue.

## Répétiteur latéral

Type A, WY5W - 5W (ambre)

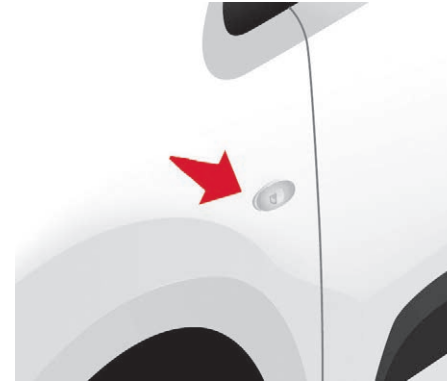

- ☞ Poussez le répétiteur vers l'arrière et dégagez-le en tirant l'avant.
- ☞ Consultez le réseau CITROËN pour se procurer un nouveau répétiteur qui est une pièce entièrement moulée.
- ☞ Pour le remonter, engagez le répétiteur vers l'arrière et ramenez-le vers l'avant.

## Plafonniers

Type A, 12V5W - 5W



### Avant / Arrière

- ☞ Déclippez le transparent en glissant un tournevis dans les fentes de chaque côté du plafonnier.
- ☞ Tirez la lampe et remplacez-la.
- ☞ Clippez le transparent dans son logement et assurez-vous de son blocage.

## Feux arrière

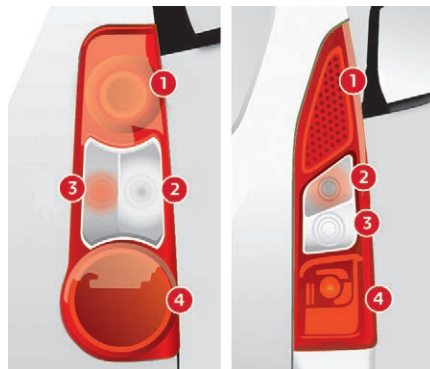

1. **Feux de stop / feux de position**  
Type B, P21/5W - 21/5W
2. **Indicateurs de direction**  
Type B, PY21W - 21W (ambre)
3. **Feux de recul**  
Type B, P21W - 21W
4. **Feux antibrouillard**  
Type B, P21W - 21W

Pour plus d'informations sur les **Types de lampes**, reportez-vous à la rubrique correspondante.

### ! Lavage haute pression

En utilisant ce type de lavage sur des salissures persistantes, n'insistez pas sur les projecteurs, les feux et leur contour pour éviter de détériorer leur vernis et leur joint d'étanchéité.

Cette procédure nécessite de récupérer la clé fournie avec les outils de changement de roue.

i Pour plus d'information sur le **Changement de roue**, reportez-vous à la rubrique correspondante.

☞ Repérez l'ampoule défaillante, puis ouvrez les portes arrière à 180°.

i Pour plus d'informations sur les **Portes battantes arrière** et notamment l'ouverture à 180°, reportez-vous à la rubrique correspondante.



- ☞ Retirez les deux vis de fixation à l'aide de la clé fournie.
- ☞ De l'extérieur, tirez le bloc optique.
- ☞ Tout en tenant le feu, débranchez le connecteur électrique.



- ☞ Écartez les 4 languettes, puis extrayez le porte-lampe.

- ☞ Ôtez l'ampoule défaillante en appuyant légèrement dessus et en tournant dans le sens inverse des aiguilles d'une montre.
- ☞ Remplacez l'ampoule.

Au retrait du bloc optique :

- ☞ avec volet, tirez le bloc vers le centre du véhicule,
- ☞ avec portes battantes, tirez le bloc vers soi.

**i** Au remontage, veillez à bien repositionner les languettes et le fil d'alimentation pour ne pas le coincer.

Après le changement de lampe d'un indicateur de direction arrière, le temps de réinitialisation est supérieur à environ 2 minutes.

## Feux de plaque minéralogique

Type A, W5W - 5W

**Avec volet**



- ☞ Écartez le plastique transparent à l'aide d'un tournevis.
- ☞ Remplacez l'ampoule.
- ☞ Remplacez le plastique transparent et appuyez dessus.

## Avec portes battantes

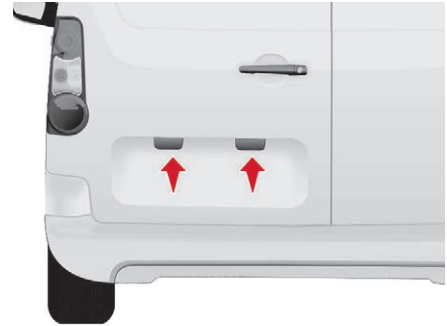

- ☞ Déclippez la garniture intérieure.
- ☞ Débranchez le connecteur en écartant sa languette.
- ☞ Tournez le porte-lampe d'un quart de tour dans le sens inverse des aiguilles d'une montre.
- ☞ Remplacez l'ampoule.
- ☞ Remplacez le porte-lampe et rebranchez le connecteur.
- ☞ Remplacez la garniture.

## Troisième feu de stop

Type A, W16W - 16W

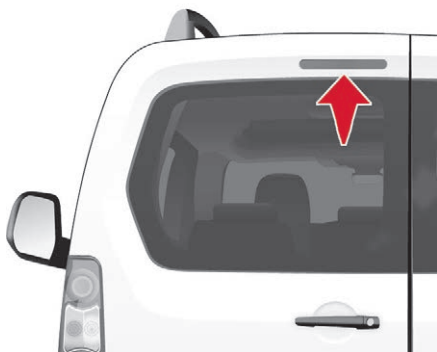

- ☞ Dévissez les deux écrous.
- ☞ Poussez les tiges.
- ☞ Si nécessaire, débranchez le connecteur pour retirer le feu.
- ☞ Remplacez l'ampoule.

## Changement d'un fusible

Les boîtes à fusibles sont placées :

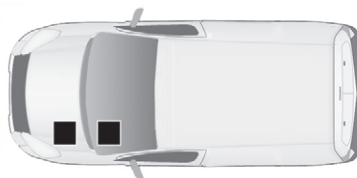
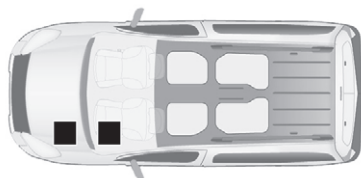

- dans la partie inférieure de la planche de bord côté gauche (derrière le couvercle),
- sous le capot moteur (près de la batterie).



Si votre véhicule est équipé, une boîte à fusibles vient en complément pour le remorquage, l'attelage et les connexions pour les transformations carrossiers et plancher cabine. Elle est située à droite derrière la cloison d'arrêt de charge.

Les désignations communiquées ne sont que les fusibles qui peuvent être changés par l'usager à l'aide de la pince, située derrière le vide-poche de la planche de bord côté droit. Pour toute autre intervention, rendez-vous dans le réseau CITROËN ou dans un atelier qualifié.

**i** À l'intention des professionnels : pour l'information complète des fusibles et relais, consultez la schématique des "Méthodes" via le Réseau.

## Dépose et pose d'un fusible

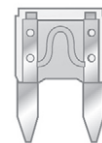

**Bon**

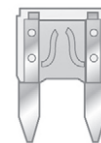

**Mauvais**

Avant de remplacer un fusible, il est nécessaire de connaître la cause de l'incident et d'y remédier.

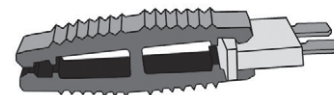

☞ Utilisez la pince.

**Remplacez toujours un fusible défectueux par un fusible de calibre équivalent.**

**i** CITROËN décline toute responsabilité pour les frais occasionnés par la remise en état de votre véhicule ou les dysfonctionnements résultant de l'installation d'accessoires auxiliaires non fournis, non recommandés par CITROËN et non installés selon ses prescriptions, en particulier lorsque la consommation de l'ensemble des appareils supplémentaires branchés dépasse 10 milliampères.

## Fusibles planche de bord

Basculez le couvercle pour accéder aux fusibles.

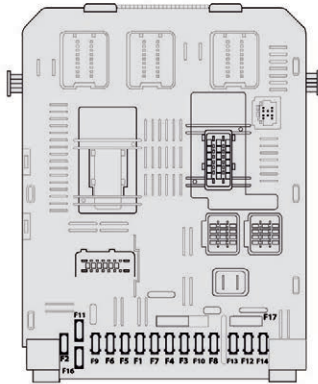

Fusibles F	Ampères A	Affectation
1	15	Essuie-vitre arrière
2	–	Libre
	30	Condamnation centralisée
3	5	Airbags
4	10	Air conditionné, prise diagnostic, commande rétroviseur, faisceau des projecteurs
5	30	Lève-vitres
6	30	Serrures
7	5	Plafonnier arrière, lecteur de carte avant, pavillon de toit
8	20	Autoradio, écran, détection de sous gonflage, alarme et sirène
9	30	Prise 12 V avant et arrière
10	15	Colonne centrale
11	15	Antivol courant faible
12	15	Capteur de pluie et de luminosité, airbags
13	5	Combiné
14	15	Aide au stationnement, commandes air conditionné automatique, Kit mains-libres
15	30	Serrures
16	-	Libre
17	40	Dégivrage lunette arrière/rétroviseurs

## Fusibles habitacle

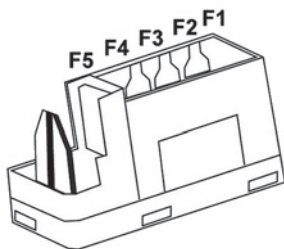

Fusibles <b>F</b>	Ampères <b>A</b>	Affectation
1	-	Libre
2	20	Sièges chauffants
3	-	Libre
4	15	Relais rétroviseurs rabattables
5	15	Relais prise pour équipement frigorifique

## Fusibles remorquage / attelage / carrossiers / plancher cabine



Les désignations communiquées ne sont qu'indicatives, car ce boîtier supplémentaire répond à d'autres informations dépendantes du transformateur carrossier dont le guide d'utilisation ne peut être le support technique.

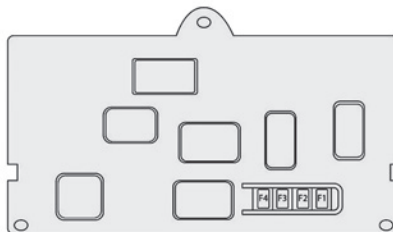

Fusibles <b>F</b>	Ampères <b>A</b>	Affectation
1	15	Libre
2	15	Relais contact, générateur optionnel
3	15	Alimentation 12 V remorque
4	15	Alimentation permanente pour les transformateurs
5	40	Feux de détresse

## Fusibles sous capot moteur

Après avoir ouvert le capot, déclippez et basculez le boîtier correspondant pour accéder aux fusibles.

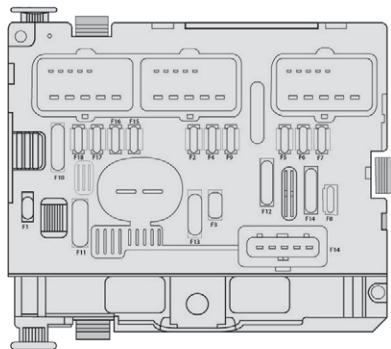

Fusibles F	Ampères A	Affectation
1	20	Contrôle moteur
2	15	Avertisseur sonore
3	10	Pompe lave-vitre avant et arrière
4	–	Libre
	20	LED
5	15	Organes moteur
6	10	Capteur angulaire du volant, ESC
7	10	Contacteur stop, contacteur embrayage
8	25	Démarrreur
9	10	Moteur faisceau des projecteurs, boîtier gestion de parc
10	30	Organes moteur
11	40	Libre
12	30	Essuie-vitre
13	40	Boîtier servitude intelligent
14	30	Pompe
15	10	Feux de route droit
16	10	Feux de route gauche
17	15	Feux de croisement droit
18	15	Feux de croisement gauche

## Batterie

Mode opératoire pour démarrer le moteur à partir d'une autre batterie ou pour recharger votre batterie déchargée.

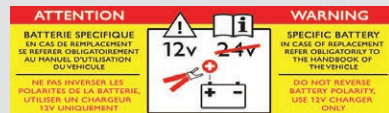

La présence de cette étiquette, notamment avec le Stop & Start, indique l'utilisation d'une batterie au plomb 12 V de technologie et de caractéristiques spécifiques, qui nécessite, en cas de débranchement ou de remplacement, l'intervention exclusive du réseau CITROËN ou d'un atelier qualifié. Le non-respect de ces consignes risque d'entraîner une usure prématurée de la batterie.

- Après le remontage de la batterie, le Stop & Start ne sera actif qu'après une immobilisation continue du véhicule, dont la durée dépend des conditions climatiques et de l'état de charge de la batterie (jusqu'à environ 8 heures). La recharge de la batterie du Stop & Start ne nécessite pas de débranchement.

## Recharger la batterie avec un chargeur de batterie

- ☞ Débranchez la batterie.
- ☞ Respectez les instructions d'utilisation données par le fabricant du chargeur.
- ☞ Rebranchez en commençant par la borne (-).
- ☞ Vérifiez la propreté des bornes et des cosses. Si elles sont couvertes de sulfate (dépôt blanchâtre ou verdâtre), démontez-les et nettoyez-les.

## Démarrer à partir d'une autre batterie

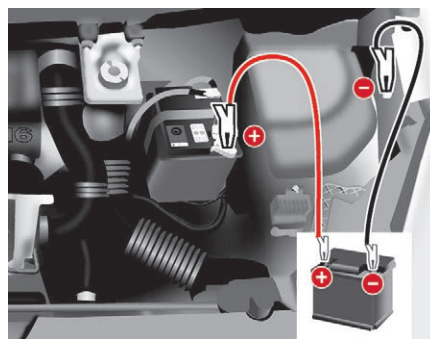

- ☞ Connectez le câble rouge aux bornes (+) des deux batteries.
- ☞ Connectez une extrémité du câble vert ou noir à la borne (-) de la batterie additionnelle.

- ☞ Connectez l'autre extrémité du câble vert ou noir sur un point de masse du véhicule en panne, le plus loin possible de la batterie.
- ☞ Actionnez le démarreur, laissez tourner le moteur.
- ☞ Attendez le retour au ralenti et débranchez les câbles.

Il est conseillé, lors d'un arrêt prolongé de plus d'un mois, de débrancher la batterie.

Avant de procéder au débranchement de la batterie, vous devez attendre 2 minutes après la coupure du contact.

Ne débranchez pas les cosses quand le moteur tourne.

Ne rechargez pas les batteries sans avoir débranché les cosses.

Après tout rebranchement de la batterie, mettez le contact et attendez 1 minute avant de démarrer, afin de permettre l'initialisation des systèmes électroniques. Toutefois, si après cette manipulation de légères perturbations subsistent, consultez le réseau CITROËN ou un atelier qualifié.

Après un changement de lampes, attendez environ 3 minutes pour rebrancher la batterie.

## Mode économie

Après l'arrêt du moteur, clé en position contact, certaines fonctions (essuie-vitre, lève-vitres, plafonniers, autoradio, etc...) ne sont utilisables que pendant une durée cumulée de trente minutes, afin de ne pas décharger la batterie. Une fois ces trente minutes passées, les fonctions actives sont mises en veille et le témoin batterie clignote accompagné d'un message sur l'écran.

Pour retrouver l'usage immédiat de ces fonctions, il faut procéder au démarrage du moteur et le laisser tourner quelques instants. Le temps dont vous disposerez alors sera le double du temps de mise en route du moteur. Néanmoins, ce temps sera toujours compris entre cinq et trente minutes.

**!** Une batterie déchargée ne permet pas le démarrage du moteur.

## Remorquage de son véhicule

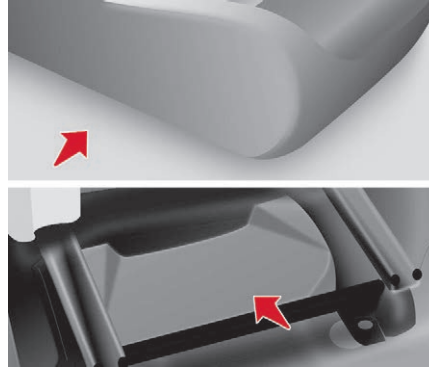

Cette procédure nécessite de récupérer l'anneau de remorquage fourni avec les outils de changement de roue.

**i** Pour plus d'informations sur le **Changement de roue** et notamment les outils, reportez-vous à la rubrique correspondante.

### **!** Véhicules avec boîte de vitesses mécanique (version Diesel)

Pour les véhicules équipés de boîte de vitesses mécanique, il est nécessaire que le levier de vitesses soit au point mort, le non-respect de cette particularité peut conduire à la détérioration des organes de transmission, de freinage et à l'absence d'assistance de freinage au redémarrage du moteur.

## Par l'avant



- ☞ Déclipez le cache en appuyant sur la partie basse de celui-ci.
- ☞ Vissez l'anneau amovible de remorquage jusqu'en butée.

## Par l'arrière



- ☞ Déclipez le cache à l'aide d'une pièce de monnaie ou de la partie plate de l'anneau de remorquage.
- ☞ Vissez l'anneau amovible de remorquage jusqu'en butée.

## Avec levage (2 roues au sol seulement)

Il est préférable de soulever le véhicule à l'aide d'un outil de levage professionnel.

### ! Consignes générales

Respectez la législation en vigueur dans votre pays.

Vérifiez que le poids du véhicule tracteur est supérieur à celui du véhicule remorqué.

Le conducteur doit rester au volant du véhicule remorqué et être muni d'un permis de conduire valide.

Lors d'un remorquage avec les quatre roues au sol, utilisez toujours une barre de remorquage homologuée ; les cordes et les sangles sont interdites.

Le véhicule remorqueur doit démarrer progressivement.

Lors d'un remorquage moteur arrêté, il n'y a plus d'assistance de freinage et de direction.

Dans les cas suivants, faites impérativement appel à un professionnel pour le remorquage :

- véhicule en panne sur autoroute ou sur voie rapide,
- véhicule à quatre roues motrices,
- impossibilité de mettre la boîte de vitesses au point mort, de débloquer la direction, de desserrer le frein de stationnement,
- remorquage avec deux roues au sol seulement,
- absence de barre de remorquage homologuée...

## Panne de carburant (Diesel)

En cas de panne de carburant, il est nécessaire de réamorcer le circuit.

### Moteur BlueHDI

- ☞ Remplissez le réservoir de carburant avec au moins cinq litres de gazole.
- ☞ Mettez le contact (sans mettre en route le moteur).
- ☞ Attendez 6 secondes environ et coupez le contact.
- ☞ Répétez l'opération 10 fois.
- ☞ Actionnez le démarreur pour mettre en route le moteur.

### Autres moteurs HDi

- ☞ Remplissez le réservoir de carburant avec au moins cinq litres de gazole.
- ☞ Actionnez la pompe manuelle de réamorçage, située sous le capot moteur sous le cache de protection.
- ☞ Actionnez le démarreur jusqu'à la mise en route du moteur.

## Caractéristiques des moteurs et charges remorquables

### Moteurs

Les caractéristiques de la motorisation (cylindrée, puissance maxi, régime maxi, énergie, émission de CO<sub>2</sub>...) liée à votre véhicule sont mentionnées sur le certificat d'immatriculation, ainsi que dans la documentation commerciale.

Ces caractéristiques correspondent aux valeurs homologuées au banc moteur, selon les conditions définies par la réglementation européenne (directive 1999/99/CE).

Pour plus d'informations, adressez-vous au réseau CITROËN ou à un atelier qualifié.

### Masses et charges remorquables

Les valeurs de masses et de charges remorquables liées à votre véhicule sont mentionnées sur le certificat d'immatriculation, ainsi que dans la documentation commerciale.

Ces valeurs sont également présentes sur la plaque ou l'étiquette constructeur.

Pour plus d'informations, adressez-vous au réseau CITROËN ou à un atelier qualifié.

Les valeurs de MTRA et de charges remorquables indiquées sont valables pour une altitude maximale de 1 000 mètres. La valeur de charge remorquable doit être réduite de 10% par tranche de 1 000 mètres supplémentaires.

Le poids maximal autorisé sur flèche correspond au poids admis sur la rotule d'attelage.

**MTRA** : masse totale roulante autorisée.

**!** Des températures extérieures élevées peuvent entraîner des baisses de performance du véhicule pour protéger le moteur. Lorsque la température extérieure est supérieure à 37°C, limitez la masse remorquée.

**!** Le remorquage avec un véhicule tracteur peu chargé peut dégrader sa tenue de route. Tracter une remorque augmente la distance de freinage. Dans le cas d'un véhicule tracteur, ne dépassez jamais la vitesse de 100 km/h (respectez la législation locale en vigueur).

**i** Lorsque la température extérieure est élevée, il est conseillé de laisser tourner le moteur 1 à 2 minutes après l'arrêt du véhicule pour faciliter son refroidissement.

## Motorisations / Masses – Essence



## 5 places

Moteurs	Boîtes de vitesses	Capacités d'huile moteur avec échange du filtre (litres)	Remorque non freinée (kg)	Poids recommandé sur flèche (kg)
1,6 110 ch	Manuelle 5 rapports	3,25	750	55
1,6 VTi 100 ch	Manuelle 5 rapports	4,25	600	70
1,6 VTi 120 ch	Manuelle 5 rapports	4,25	690	70
1,6 VTi 120 ch Euro 6	Manuelle 5 rapports	4,25	600	70
1,2 PureTech S&S 110 ch Euro 6	Manuelle 5 rapports	3,45	600	70

## 7 places

Moteurs	Boîtes de vitesses	Capacités d'huile moteur avec échange du filtre (litres)	Remorque non freinée (kg)	Poids recommandé sur flèche (kg)
1,6 110 ch	Manuelle 5 rapports	3,25	750	70

## Motorisations / Masses – Diesel



## 5 places

Moteurs	Boîtes de vitesses	Capacités d'huile moteur avec échange du filtre (litres)	Remorque non freinée (kg)	Poids recommandé sur flèche (kg)
1,6 HDi 75 ch	Manuelle 5 rapports	-	600	70
1,6 HDi 75 ch FAP	Manuelle 5 rapports	-	715	70
BlueHDi 75 ch Euro 6	Manuelle 5 rapports	-	720	70
1,6 HDi 90 ch	Manuelle 5 rapports	3,75	735	70
1,6 HDi 92 ch FAP	Manuelle 5 rapports	3,75	715	70
1,6 e-HDi 92 ch FAP	Manuelle 5 rapports	3,75	690	70
1,6 BlueHDi 100 ch Euro 6	Manuelle 5 rapports	3,75	600	70
1,6 BlueHDi 100 S&S	Manuelle 5 rapports	3,75	600	70
	Manuelle Pilotée 6 rapports		600	70
1,6 HDi 115 ch FAP	Manuelle 5 rapports	3,75	735	70
1,6 BlueHDi 120 ch Euro 6	Manuelle 6 rapports	3,75	600	70

FAP : filtre à particules.

e-HDi : modèle équipé du Stop & Start.

## 7 places

Moteurs	Boîtes de vitesses	Capacités d'huile moteur avec échange du filtre (litres)	Remorque non freinée (kg)	Poids recommandé sur flèche (kg)
1,6 HDi 92 ch FAP	Manuelle 5 rapports	3,75	750	70
1,6 BlueHDi 100 ch Euro 6	Manuelle 5 rapports	3,75	600	70
1,6 BlueHDi 100 ch Euro 6 S&S	Manuelle 5 rapports	3,75	600	70
1,6 HDi 115 ch FAP	Manuelle 5 rapports	3,75	750	70
1,6 BlueHDi 120 ch Euro 6	Manuelle 6 rapports	3,75	600	70

**FAP :** filtre à particules.

**e-HDi :** modèle équipé du Stop & Start.

## Dimensions

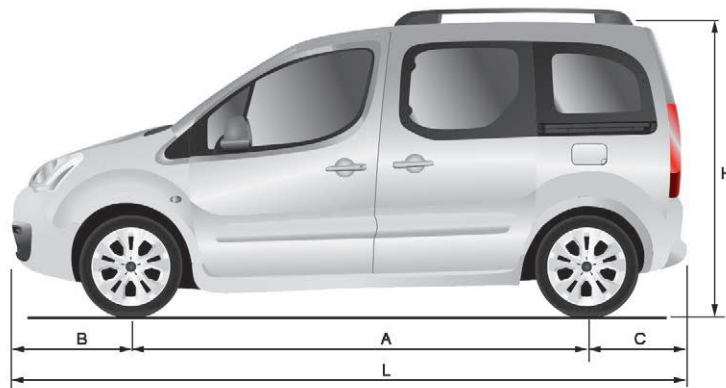
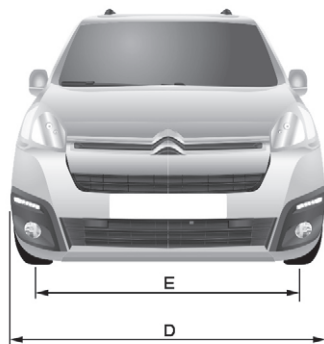

<b>L</b>	Longueur hors tout		4 380
<b>H</b>	Hauteur hors tout		1 801-1 862
<b>A</b>	Empattement		2 728
<b>B</b>	Porte-à-faux avant		925
<b>C</b>	Porte-à-faux arrière		727
<b>D</b>	Largeur sur tôle	sans rétroviseurs	1 810
		avec rétroviseurs	2 112
<b>E</b>	Largeur voies avant		1 505-1 507
<b>F</b>	Largeur voies arrière		1 554-1 556
-	Longueur de la surface de chargement au siège	Rang 2	990
		Rang 2, siège en position portefeuille	1 343
		Avec siège passager avant rabattu	3 000

## Portes arrière (mm)

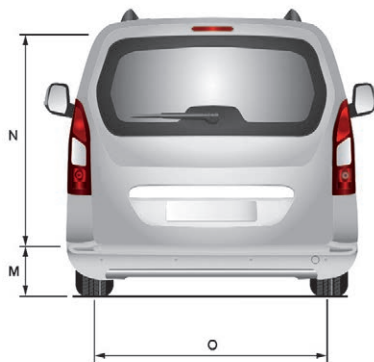
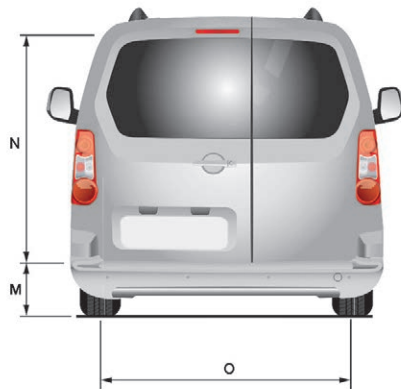

		Portes battantes		Volet
		Petite	Grande	
<b>M</b>	Seuil maxi avec pneumatique 205/65 R15 et garniture de volet	582		
<b>N</b>	Hauteur utile d'ouverture (sous tôle)	1 118		
<b>O</b>	Largeur	495	543	1 582

## Portes latérales coulissantes (mm)

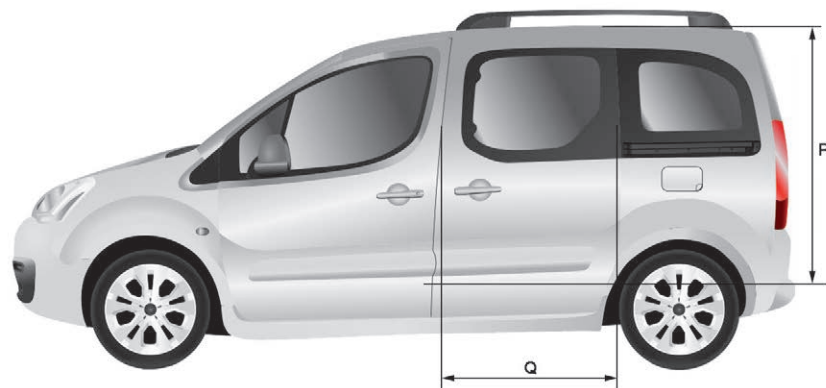

P	Hauteur utile	1 009
Q	Largeur utile	640
-	Hauteur sous volet relevé	1 892



## Fourgon (mm)

Le véhicule se décline en 2 longueurs (L1 et L2).

L1 : 3,3 m<sup>3</sup>

L2 : 3,7 m<sup>3</sup>

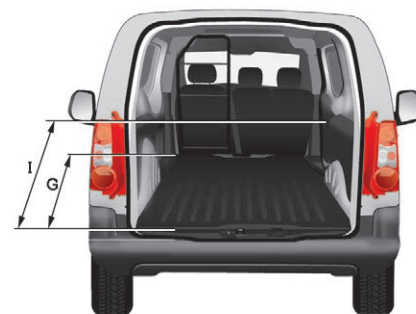
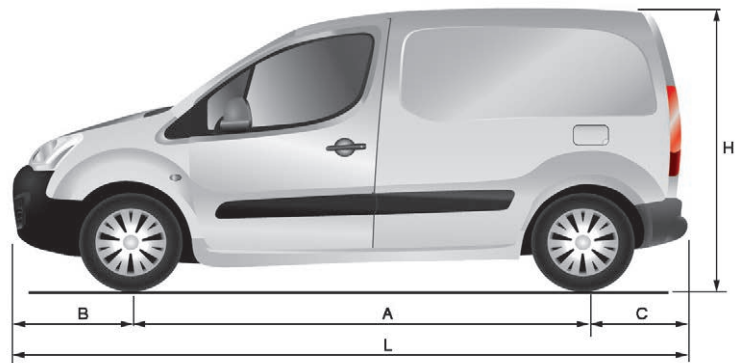
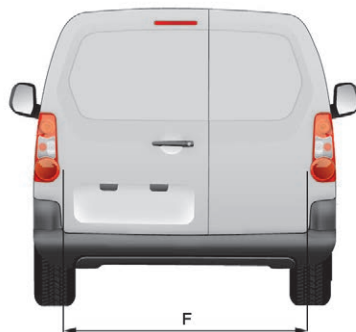
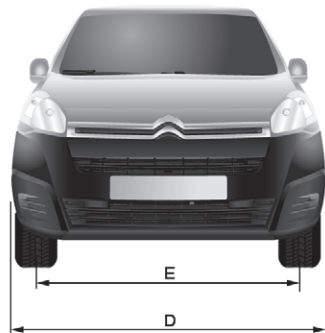

		<b>Court – L1</b>		<b>Long – L2</b>
		<b>625</b>	<b>850</b>	<b>750</b>
<b>L</b>	Longueur hors tout	4 380		4 628
<b>H</b>	Hauteur hors tout	1 805-1 834		
<b>A</b>	Empattement	2 728		
<b>B</b>	Porte-à-faux avant	925		
<b>C</b>	Porte-à-faux arrière	727	975	
<b>D</b>	Largeur sur tôle	sans rétroviseurs		1 810
		avec rétroviseurs		2 112
<b>E</b>	Largeur voies avant	1 505		
<b>F</b>	Largeur voies arrière	1 554		
<b>G</b>	Longueur utile plancher arrière	1 800	2 050	
<b>I</b>	Longueur utile avec siège passager avant rabattu	3 000	3 250	

## Portes arrière (mm)

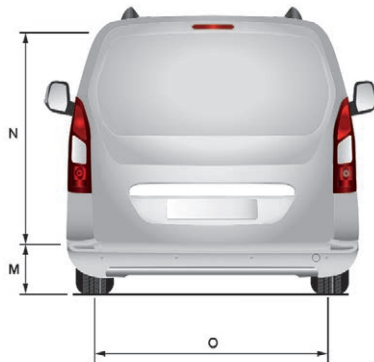
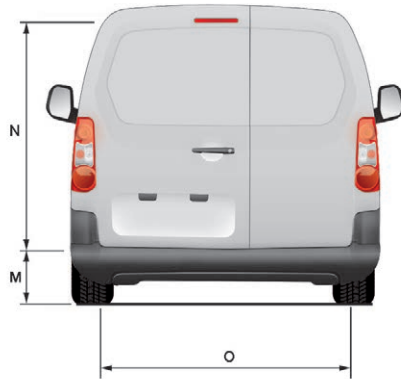

		L1 - 625	L1 - 850	L2
M	Seuil maxi avec pneumatique 195/65 R15	584	609	612

		Portes battantes		Volet
		Petite	Grande	
N	Hauteur utile d'ouverture (sous tôle)	1 148		1 313
O	Largeur	495	543	1 582

## Porte latérale coulissante (mm)

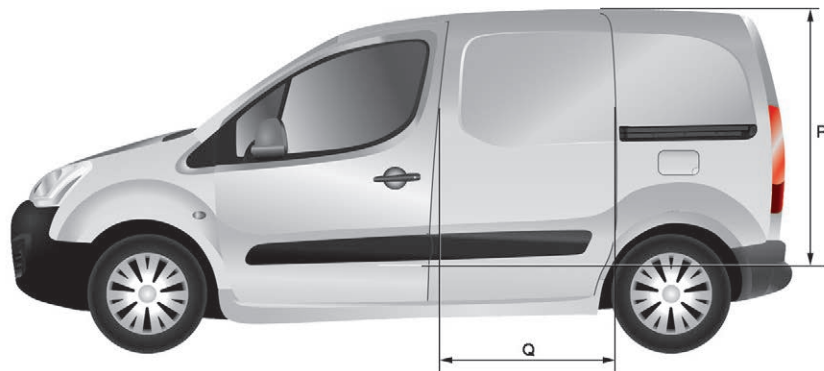

		L1	L2
P	Hauteur utile	1 100	
Q	Largeur utile	650	
-	Hauteur sous volet relevé	1 892	

## Plancher cabine (mm)

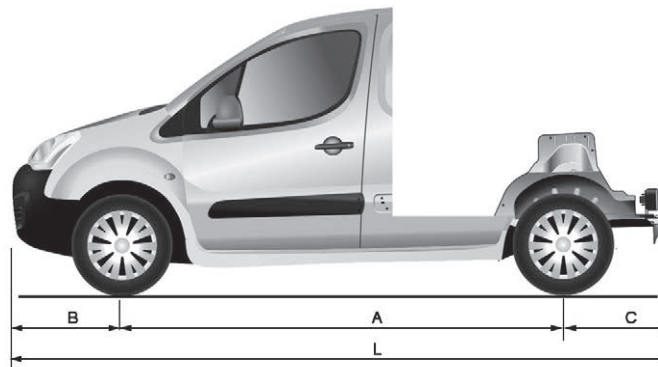
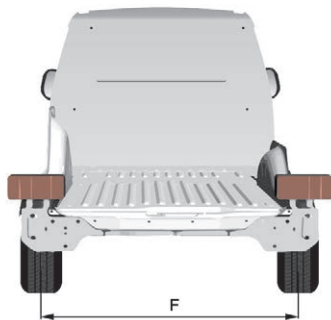

L	Longueur hors tout	4 237
H	Hauteur hors tout	1 821-1 822
A	Empattement	2 728
B	Porte-à-faux avant	925
C	Porte-à-faux arrière	584
D	Largeur sur tôle (sans rétroviseurs)	1 810
E	Largeur voies avant	1 505
F	Largeur voies arrière	1 554

## Éléments d'identification

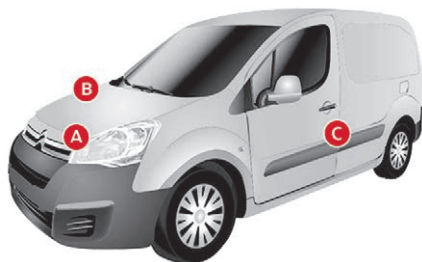
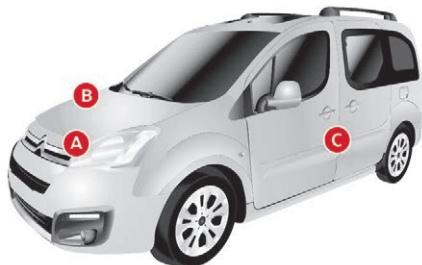

### A. Plaque constructeur

1. VF Numéro dans la série du type.
2. Poids en charge (MTAC).
3. Poids total roulant (MTRA).
- 4.1. Masse maximale sur l'essieu avant.
- 4.2. Masse maximale sur l'essieu arrière.

### B. Numéro de série

Il est gravé sur le passage de roue avant droit.

### C. Pneumatiques et référence peinture

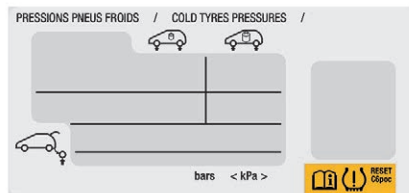

La vignette C, apposée sur la porte avant, indique :

- les dimensions des jantes et pneumatiques,
- les pressions de gonflage à vide et en charge,
- la pression de gonflage de la roue de secours,
- la référence de la couleur de la peinture.

**i** Le contrôle de la pression de gonflage doit être effectué à froid, au moins tous les mois.

## Tablette tactile 7 pouces



### Navigation GPS – Autoradio multimédia – Téléphone Bluetooth®

#### Sommaire

Premiers pas	1
Commandes au volant	2
Menus	3
Navigation	4
Radio	7
Radio DAB (Digital Audio Broadcasting)	8
Media	9
Réglages	11
Services connectés	12
Téléphone	14
Questions fréquentes	17

**i** Le système est protégé de manière à fonctionner uniquement sur votre véhicule.

**!** Pour des raisons de sécurité, le conducteur doit impérativement réaliser les opérations nécessitant une attention soutenue véhicule à l'arrêt.  
Le message mode d'économie d'énergie affichée signale la mise en veille imminente. Reportez-vous à la rubrique Mode Économie d'énergie.

## Premiers pas

Utiliser les touches disposées au dessus de la tablette tactile pour accéder au carrousel des menus, puis appuyer sur les boutons matérialisés de la tablette tactile.

Chaque menu s'affiche sur une page ou deux pages (page primaire et page secondaire).

**i** En cas de très forte chaleur, le système peut se mettre en veille (extinction complète de l'écran et du son) pendant une durée minimale de 5 minutes.

Raccourcis : à l'aide des touches tactiles situées dans le bandeau supérieur de la tablette tactile, il est possible d'accéder directement au choix de la source sonore, à la liste des stations (ou des titres selon la source).

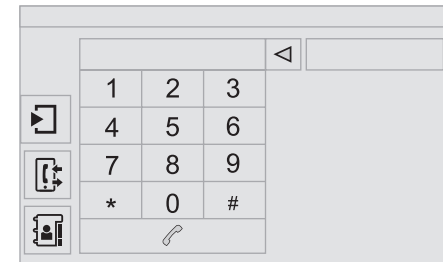

Sélection de la source sonore (selon version) :

- Radios FM / DAB\* / AM\*.

## Tablette tactile 7 pouces

- Clé USB.
- Smartphone via MirrorLink™ ou CarPlay®.
- Téléphone connecté en Bluetooth®\* et en diffusion multimédia Bluetooth®\* (streaming).
- Lecteur média connecté par la prise auxiliaire (jack, câble non fourni).

\* Selon équipement.

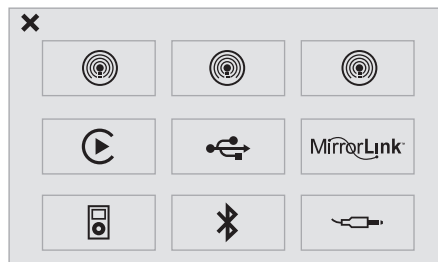

**MENU** Appuyer sur **Menu** pour afficher le carrousel des menus.

Réglage du volume (chaque source est indépendante, y compris les annonces trafic (TA) et les consignes de navigation).



Augmentation du volume.



Diminution du volume.

Couper le son par un appui simultané sur les touches augmentation et diminution du volume.

Rétablir le son par un appui sur une des deux touches du volume.

**i** En cas de forte chaleur, le volume sonore peut être limité afin de préserver le système. Le retour à la situation initiale s'effectue lorsque la température de l'habitacle baisse.

**i** L'écran est de type "résistif", il est nécessaire d'effectuer un appui marqué, notamment pour les gestes dits "glissés" (balayage de liste, déplacement de la carte...). Un simple effleurement ne sera pas suffisant. Un appui à plusieurs doigts ne sera pas pris en compte. L'écran est utilisable avec des gants. Cette technologie permet une utilisation par toutes les températures.

**!** Pour entretenir l'écran, il est recommandé d'utiliser un chiffon doux non abrasif (chiffon à lunettes) sans produit additionnel. Ne pas utiliser d'objets pointus sur l'écran. Ne pas toucher l'écran avec les mains mouillées.

## Commandes au volant



Radio : sélection station mémorisée précédente/suivante.

Média : sélection du genre / artiste / répertoire de la liste de classification.

Sélection élément précédent/suivant d'un menu.



Radio : recherche automatique fréquence supérieure.

Média : sélection du morceau suivant.

Média, pression continue : avance rapide.

Saut dans la liste.



Changement de source sonore.

Validation d'une sélection.

Décrocher/raccrocher le téléphone.

Pression de plus de 2 secondes : accès au menu du téléphone.



Radio : recherche automatique fréquence inférieure.

Média : sélection du morceau précédent.

Média, pression continue : retour rapide.

Saut dans la liste.



Augmentation du volume.



Diminution du volume.



Silence : couper le son par appui simultané sur les touches augmentation et diminution du volume.

Rétablir le son : par appui sur une des deux touches du volume.

## Menus

### Navigation

(Selon équipement)



Paramétrer le guidage et choisir sa destination.



## Services connectés

(Selon équipement)



Exécuter certaines applications de votre smartphone via MirrorLink™ ou CarPlay®.

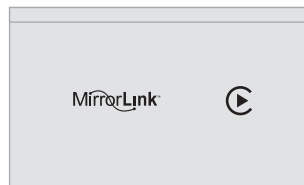

### Radio Media



Sélectionner une source sonore, une station de radio, afficher des photographies.

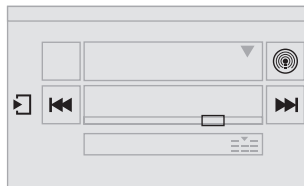

## Téléphone



Connecter un téléphone en Bluetooth®. Accéder à la fonction CarPlay® après le branchement du câble USB de votre smartphone.

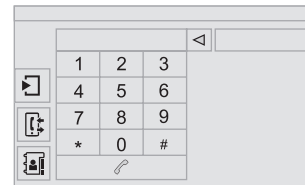

## Réglages



Paramétrer le son (balance, ambiance, ...), les univers graphiques et l'affichage (langue, unités, date, heure, ...).

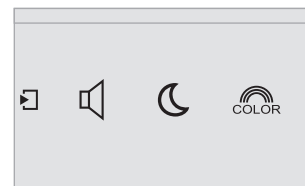

## Conduite



Accéder à l'ordinateur de bord.  
Activer, désactiver, paramétrer  
certaines fonctions du véhicule.

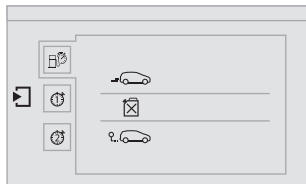

## Navigation

### Choix d'une destination

#### Vers une nouvelle destination



Appuyer sur **Navigation** pour  
afficher la page primaire.

Appuyer sur la page secondaire.



Sélectionner **"Saisir destination"**.

Sélectionner **"Adresse"**.

Paramétrer le **"Pays"** dans la liste proposée  
puis de la même façon la **"Ville"** ou son code  
postal, la **"Voie"**, le **"N°"**.  
Valider à chaque fois.

Sélectionner **"Archiver"** pour enregistrer  
l'adresse saisie dans une fiche contact.  
Le système permet d'enregistrer jusqu'à  
200 fiches.



Sélectionner **"Guider vers"**.



Choisir le critère de guidage :  
**"Le plus rapide"** ou **"Le plus  
court"** ou **"Temps / distance"** ou  
**"Ecologique"**.



Choisir les critères de restriction :  
**"Péages"**, **"Ferries"**, **"Trafic"**,  
**"Strict"**, **"Proche"**.



Sélectionner **"Valider"**.

Ou

Faire un appui sur **"Voir itinéraire sur carte"**  
pour démarrer le guidage.

Pour effacer l'information du guidage, appuyer  
sur **"Réglages"**.

Appuyer sur **"Arrêter le guidage"**.

Pour reprendre le guidage, appuyer sur  
**"Réglages"**.

Appuyer sur **"Reprendre le guidage"**.

## Vers une des dernières destinations



Appuyer sur **Navigation** pour  
afficher la page primaire.

Appuyer sur la page secondaire.



Sélectionner **"Saisir destination"**.

Sélectionner l'adresse dans la liste proposée.



Sélectionner **"Guider vers"**.



Sélectionner les critères puis  
**"Valider"** ou faire un appui sur **"Voir  
itinéraire sur carte"** pour démarrer  
le guidage.

## Vers un contact du répertoire

**i** Afin de pouvoir utiliser la navigation "vers  
un contact du répertoire", il est nécessaire  
de renseigner au préalable l'adresse de  
votre contact.



Appuyer sur **Navigation** pour  
afficher la page primaire.

Appuyer sur la page secondaire.



Sélectionner "**Saisir destination**".

Sélectionner "**Contacts**".

Sélectionner la destination choisie parmi les contacts dans la liste proposée.



Sélectionner "**Guider vers**".



Sélectionner les critères puis "**Valider**" pour démarrer le guidage.

## Vers des coordonnées GPS



Appuyer sur **Navigation** pour afficher la page primaire.

Appuyer sur la page secondaire.



Sélectionner "**Saisir destination**".

Sélectionner "**Adresse**".

Paramétrer la "**Longitude**" puis la "**Latitude**".



Sélectionner "**Guider vers**".



Sélectionner les critères puis "**Valider**" ou faire un appui sur "**Voir itinéraire sur carte**" pour démarrer le guidage.

## Vers un point de la carte



Appuyer sur **Navigation** pour afficher la page primaire.

Appuyer sur la page secondaire.



Sélectionner "**Saisir destination**".

Sélectionner "**Sur carte**".

Sur la carte zoomer, fait apparaître des points renseignés.

L'appui prolongé sur un point ouvre leur contenu.

## Vers des points d'intérêt (POI)

Les points d'intérêt (POI) sont répertoriés en différentes catégories.



Appuyer sur **Navigation** pour afficher la page primaire.

Appuyer sur la page secondaire.



Sélectionner "**Rechercher POI**".

Sélectionner "**Tous les POI**",

Ou

"**Automobile**";

Ou

"**Resto / hôtels**".

**i** Une mise à jour cartographique annuelle permet de bénéficier du signalement de nouveaux points d'intérêt. Vous pouvez également mettre à jour tous les mois les Zones à risque / Zones de danger. La procédure détaillée est disponible sur le site de la Marque.

## Paramétrage des alertes Zones à risques / Zones de danger



Appuyer sur **Navigation** pour afficher la page primaire.

Appuyer sur la page secondaire.



Sélectionner "**Réglages**".

Sélectionner "**Alerte !**".

Il est possible alors d'activer l'alerte Zones à risques puis :

- "Alerte sonore"
- "Alerter uniq. en guidage"
- "Alerter uniq. en survitesse"
- "Afficher les limites de vitesse"
- "Délai" : le choix du délai permet de définir le temps précédant l'alerte des Zones à risques.

✓ Sélectionner "**Valider**".

! Cette série d'alertes et d'affichage n'est disponibles que si les Zones à risques ont été au préalable téléchargées et installées sur le système.

## Informations trafic

### Affichage des messages



Appuyer sur **Navigation** pour afficher la page primaire.

Appuyer sur la page secondaire.



Sélectionner "**Messages trafic**".

Paramétrer les filtres :

"**Sur l'itinéraire**",

"**Autour de**",

"**A destination**", pour obtenir une liste de message plus fine.

Appuyer une seconde fois pour désactiver le filtre.

Sélectionner le message dans la liste ainsi proposée.



Sélectionner la loupe pour avoir les renseignements vocaux.

i Les messages TMC (Trafic Message Channel) sur Navigation-GPS sont des informations de circulation émises en temps réel.

### Paramétrer le filtrage



Appuyer sur **Navigation** pour afficher la page primaire.

Appuyer sur la page secondaire.



Sélectionner "**Réglages**".

Sélectionner "**Options trafic**".



Sélectionner :

- "**Etre informé des nouveaux messages**",
- "**Enoncé vocal des messages**",

Puis affiner le rayon de filtrage.



Sélectionner "**Valider**".



Nous préconisons un rayon de filtrage de :

- 20 km en agglomération,
- 50 km sur autoroute.

## Écouter les messages TA



Appuyer sur **Navigation** pour afficher la page primaire.

Appuyer sur la page secondaire.



Sélectionner "**Réglages**".

Sélectionner "**Voix**".

Activer / Désactiver "**Trafic (TA)**".

**i** La fonction TA (Trafic Annonce) rend prioritaire l'écoute des messages d'alerte TA. Pour être active, cette fonction nécessite la réception correcte d'une station de radio émettant ce type de message. Dès l'émission d'une info trafic, le média en cours s'interrompt automatiquement pour diffuser le message TA. L'écoute normale du média reprend dès la fin de l'émission du message.

## Radio

### Sélectionner une station

 Appuyer sur **Radio Media** pour afficher la page primaire.

 Sélectionner "**Liste**" dans la page primaire.

Ou

 Appuyer sur **Radio Media** pour afficher la page primaire.

Appuyer sur la page secondaire.

 Sélectionner "**Liste Radio**" sur la page secondaire.

Sélectionner la radio dans la liste proposée.

 Sélectionner "**Actualiser liste**" pour rafraîchir la liste.

Pour sélectionner une station de radio mémorisée.

 Appuyer sur **Radio Media** pour afficher la page primaire.

Sélectionner "**Mémoriser**".

Sélectionner une radio enregistrée dans la liste.

Si nécessaire, sélectionner le changement de source.

 Sélectionner "**Radio FM**".  
Radio FM

Ou

 "**Radio AM**".  
Radio AM

**!** La réception radiophonique peut être perturbée par l'utilisation d'équipements électriques non homologués par CITROËN, tels qu'un chargeur avec prise USB branché dans la prise 12 V. L'environnement extérieur (colline, immeuble, tunnel, parking, sous-sol...) peut bloquer la réception, y compris en mode de suivi RDS. Ce phénomène est normal dans la propagation des ondes radio et ne traduit en aucune manière une défaillance de l'autoradio.

### Modifier une fréquence

 Appuyer sur **Radio Media** pour afficher la page primaire.

#### Par recherche automatique de fréquence

Appuyer sur ◀ ou ▶ ou déplacer le curseur pour la recherche automatique de la radio de fréquence inférieure ou supérieure.

#### PUIS

Sélectionner le changement de source.

 Sélectionner "**Radio FM**".  
Radio FM

Ou



"Radio AM".

OU



Appuyer sur **Radio Media** pour afficher la page primaire.

Appuyer sur la page secondaire.

Appuyer sur "**Fréquence**".

PUIS



Saisir la fréquence complète (ex : 92,10 MHz) à l'aide du clavier puis "**Valider**".

### Changer de station de radio

Un appui sur le nom de la station en cours fait apparaître une liste.

Pour changer de station appuyer sur le nouveau nom choisi.

## Mémoriser une station

Sélectionner une station ou une fréquence (reportez-vous à la rubrique correspondante).

Appuyer sur "**Mémoriser**".

Sélectionner un numéro dans la liste pour mémoriser la station précédemment choisie/ réglée.

Un appui long sur un numéro mémorise la station.

Ou

Un appui sur la touche en haut à droite de l'écran enregistre les stations les unes à la suite des autres.

## Rappel des mémoires



Appuyer sur **Radio Media** pour afficher la page primaire.

Sélectionner "**Mémoriser**".

## Activer / Désactiver le RDS



Appuyer sur **Radio Media** pour afficher la page primaire.

Appuyer sur la page secondaire.



Sélectionner "**Réglages**".

Sélectionner "**Radio**".

Activer / Désactiver "**Suivi RDS**".

**i** Le RDS, si activé, permet de continuer à écouter une même station grâce au suivi de fréquence. Cependant, dans certaines conditions, le suivi de cette station RDS n'est pas assuré sur tout le pays, les stations de radio ne couvrant pas 100% du territoire. Cela explique la perte de réception de la station lors d'un trajet.

## Radio DAB (Digital Audio Broadcasting)

### Radio numérique

**!** La radio numérique vous permet une écoute de qualité supérieure et également un affichage d'informations graphiques concernant l'actualité de la radio écoutée. Sélectionner "Liste" dans la page primaire. Les différents "multiplex/ensemble" vous proposent un choix de radios rangées par ordre alphabétique.



Appuyer sur **Radio Media** pour afficher la page primaire.

Sélectionner le changement de source.

Sélectionner "**Radio DAB**".



Radio DAB



Sélectionner "**Liste**" dans la page primaire.  
ou  
Sélectionner "**Liste Radio**" sur la page secondaire.

Sélectionner la radio dans la liste proposée.

## Suivi DAB / FM

**i** Le "DAB" ne couvre pas 100% du territoire.  
Lorsque la qualité du signal numérique est dégradée, le "Suivi DAB/FM" permet de continuer à écouter une même station, en basculant automatiquement sur la radio analogique "FM" correspondante (si elle existe).



Appuyer sur **Radio Media** pour afficher la page primaire.

Appuyer sur la page secondaire.



Sélectionner "**Réglages**".

Sélectionner "**Radio**".

Sélectionner "**Suivi radio numérique/FM**" puis "**Valider**".

**i** Si le "Suivi DAB/FM" est activé, il y a un décalage de quelques secondes lorsque le système bascule en radio analogique "FM" avec parfois une variation de volume.  
Lorsque la qualité du signal numérique redevient bonne, le système rebasculé automatiquement en "DAB".

**!** Si la station "DAB" écoutée n'est pas disponible en "FM" (option "**DAB/FM**" grisée), ou si le "Suivi DAB/FM" n'est pas activé, il y a une coupure de son lorsque la qualité du signal numérique devient mauvaise.

## Media

### Prise USB

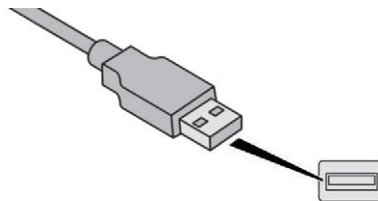

Insérer la clé USB dans la prise USB ou brancher le périphérique USB à la prise USB à l'aide d'un câble adapté (non fourni).

**i** Afin de préserver le système, n'utilisez pas de répartiteur USB.

Le système constitue des listes de lecture (mémoire temporaire) dont le temps de création peut prendre de quelques secondes à plusieurs minutes à la première connexion. Réduire le nombre de fichiers autres que musicaux et le nombre de répertoires permet de diminuer le temps d'attente.  
Les listes de lecture sont actualisées à chaque coupure du contact ou connexion d'une clé USB. Les listes sont mémorisées : sans intervention dans les listes, le temps de chargement suivant est réduit.

### Prise Auxiliaire (AUX)

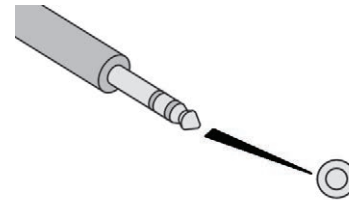

Cette source n'est disponible que si l'option "Prise Auxiliaire" a été activée dans les réglages de "Media".

Brancher l'équipement nomade (lecteur MP3, ...) sur la prise Jack à l'aide d'un câble audio (non fourni).

Régler d'abord le volume de votre équipement nomade (niveau élevé). Régler ensuite le volume de votre autoradio.

Le pilotage des commandes se fait via l'équipement nomade.

## Choix de la source



Appuyer sur **Radio Media** pour afficher la page primaire.

Sélectionner le changement de source.

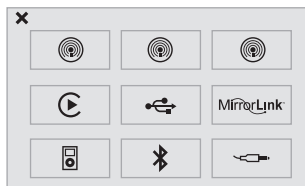

Choisir la source.



La touche **SRC** (source) des commandes au volant permet de passer directement au média suivant, disponible si la source est active.

## Informations et conseils

L'autoradio lit les fichiers audio avec l'extension ".wma, .aac, .flac, .ogg, .mp3" avec un débit compris entre 32 Kbps et 320 Kbps.

Il supporte aussi le mode VBR (Variable Bit Rate).

Tout autre type de fichier (.mp4, ...) ne peut être lu.

Les fichiers ".wma" doivent être de type wma 9 standard.

Les fréquences d'échantillonnage supportées sont 32, 44 et 48 KHz.

Il est conseillé de rédiger les noms de fichiers avec moins de 20 caractères en excluant les caractères particuliers (ex : « » ? . ; ù) afin d'éviter tout problème de lecture ou d'affichage.

! Le système supporte les lecteurs nomades USB Mass Storage, les BlackBerry® ou les lecteurs Apple® via les prises USB. Le câble d'adaptation est non fourni.

La gestion du périphérique se fait par les commandes du système audio.

Les autres périphériques, non reconnus par le système lors de la connexion, doivent être branchés à la prise auxiliaire à l'aide d'un câble Jack (non fourni).

Utiliser uniquement des clés USB au format FAT32 (File Allocation Table).

! Afin de préserver le système, n'utilisez pas de répartiteur USB.

i Il est recommandé d'utiliser le câble USB de l'appareil nomade.

## Streaming audio Bluetooth®

Le streaming permet d'écouter les fichiers audio du téléphone via les haut-parleurs du véhicule.

Connecter le téléphone : voir la rubrique "**Téléphone**", puis "**Bluetooth**".

Choisir le profil "**Audio**" ou "**Tous**".

Si la lecture ne commence pas automatiquement, il peut être nécessaire de lancer la lecture audio à partir du téléphone. Le pilotage se fait via le périphérique ou en utilisant les touches à partir de l'autoradio.

! Une fois connecté en streaming, le téléphone est considéré comme une source média.

Il est recommandé d'activer le mode "**Répétition**" sur le périphérique Bluetooth®.

## Connexion lecteurs Apple®

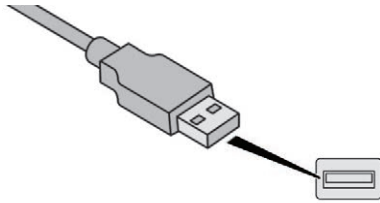

Connecter le lecteur Apple® à la prise USB à l'aide d'un câble adapté (non fourni).  
La lecture commence automatiquement.

Le pilotage se fait via les commandes du système audio.

**i** Les classements disponibles sont ceux du lecteur nomade connecté (artistes / albums / genres / playlists / audiobooks / podcasts).  
Le classement utilisé par défaut est le classement par artistes. Pour modifier le classement utilisé, remonter l'arborescence jusqu'à son premier niveau puis sélectionner le classement souhaité (playlists par exemple) et valider pour descendre l'arborescence jusqu'à la piste souhaitée.

La version du logiciel de l'autoradio peut être incompatible avec la génération de votre lecteur Apple®.

## Réglages

### Réglages audio



Appuyer sur **Réglages** pour afficher la page primaire.



Sélectionner "**Réglages audio**".

Sélectionner "**Ambiances**".

Ou

"**Répartition**".

Ou

"**Effets**".

Ou

"**Sonneries**".

Ou

"**Voix**".

**!** La répartition (ou spatialisation grâce au système Arkamys®) du son est un traitement audio qui permet d'adapter la qualité sonore, en fonction du nombre de passages dans le véhicule.  
Disponible uniquement en configuration 6 haut-parleurs.

**!** Les réglages audio (**Ambiances**, **Graves**, **Aigus**, **Loudness**) sont différents et indépendants pour chaque source sonore.  
Les réglages de "**Répartition**" et de "**Balance**" sont communs à toutes les sources.

**!**

- "**Ambiances**" (6 ambiances au choix).
- "**Graves**".
- "**Aigus**".
- "**Loudness**" (Activer/Désactiver).
- "**Répartition**" ("**Conducteur**", "**Tous passagers**", "**Avant seul**").
- "**Retour sonore sur écran tactile**".
- "**Volume asservi à la vitesse**" (Activer/Désactiver).

**i** Audio embarqué : le Sound Staging d'Arkamys® optimise la répartition du son dans l'habitacle.

## Thèmes



Appuyer sur **Réglages** pour afficher la page primaire.



Sélectionner "**Thèmes**".



Sélectionner dans la liste l'univers graphique puis "**Valider**".

**i** A chaque changement d'univers graphique le système effectue un redémarrage avec un passage par un écran noir.

**!** Pour des raisons de sécurité, la procédure de changement d'univers graphique est possible uniquement véhicule à l'arrêt.

## Modifier les paramètres du système



Appuyer sur **Réglages** pour afficher la page primaire.

Appuyer sur la page secondaire.



Sélectionner "**Réglages Système**".

Sélectionner "**Unités**" pour changer l'unité de distance, consommation et température.

Sélectionner "**Effacer données**" pour effacer la liste des dernières destinations, les points d'intérêt personnel, les contacts du répertoire.



Cocher le(s) réglage(s) puis sélectionner "**Supprimer**".

Sélectionner "**Réglages usine**" pour revenir aux réglages initiaux.



Appuyer sur **Réglages** pour afficher la page primaire.

Appuyer sur la page secondaire.



Sélectionner "**Réglage Écran**".



Activer ou désactiver : "**Activer défilement texte automatique**" et "**Activer les animations**".



Appuyer sur **Réglages** pour afficher la page primaire.

Appuyer sur la page secondaire.



Sélectionner "**Heure/Date**" pour changer le fuseau horaire, la synchronisation sur GPS, l'heure et son format puis la date.

**i** Le système ne gère pas automatiquement les basculements heure d'été / heure d'hiver (suivant pays).



Sélectionner "**Langues**" pour changer de langue.



Sélectionner "**Calculatrice**" pour afficher une calculatrice.



Sélectionner "**Calendrier**" pour afficher un calendrier.

## Services connectés

### MirrorLink™

### Connexion smartphones MirrorLink™

**!** Par sécurité et parce qu'elle nécessite une attention soutenue de la part du conducteur, l'utilisation du smartphone est interdite en conduisant. Les manipulations doivent être réalisées **véhicule à l'arrêt**.

**i** La synchronisation du smartphone permet aux usagers d'afficher les applications adaptées à la technologie MirrorLink™ du smartphone à l'écran du véhicule. Les principes et les normes sont constamment en évolution, pour que le processus de communication entre le smartphone et le système fonctionne, il faut dans tous les cas que le smartphone soit déverrouillé ; mettre à jour le système d'exploitation du smartphone ainsi que la date et l'heure du smartphone et du système. Pour connaître les modèles des smartphones éligibles, connectez-vous à l'adresse internet de la marque de votre pays.

**!** Par sécurité, des applications ne sont consultables que véhicule à l'arrêt ; dès la reprise du roulage, leurs affichages s'interrompent.

**i** A noter :

- votre smartphone est éligible, néanmoins pour le rendre compatible "MirrorLink™", certains fabricants vous inviteront à télécharger au préalable une application dédiée.



Lors du branchement du smartphone au système, il est préconisé de lancer le Bluetooth® du smartphone.

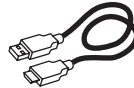

Brancher le câble USB. Le smartphone est en mode charge lorsqu'il est relié par le câble USB.



A partir du système, appuyer sur "**Services connectés**" pour afficher la page primaire.



Appuyer sur "**MirrorLink™**" pour lancer l'application du système.



A partir du smartphone, lancer l'application (optionnel selon smartphone et système d'exploitation).

**OK**

Lors de la procédure, plusieurs pages-écrans sur l'association de certaines fonctionnalités s'affichent. Accepter pour lancer et terminer la connexion.

Une fois la connexion effectuée, une page s'affiche avec les applications téléchargées au préalable dans votre smartphone et adaptées à la technologie MirrorLink™.

Si une seule application est téléchargée dans le smartphone, elle se lance automatiquement.

En marge de l'affichage MirrorLink™, les accès au choix des différentes sources de musique restent accessibles à l'aide des touches tactiles situées dans le bandeau supérieur. L'accès aux menus du système peut se faire à tout moment à l'aide des touches dédiées.

## Reconnaissance vocale

Appuyer sur l'extrémité de la commande d'éclairage pour lancer la reconnaissance vocale de votre smartphone via le système. La reconnaissance vocale nécessite un smartphone compatible préalablement connecté au véhicule en Bluetooth.

## CarPlay®

### Connexion smartphones CarPlay®

**!** Par sécurité et parce qu'elle nécessite une attention soutenue de la part du conducteur, l'utilisation du smartphone est interdite en conduisant. Les manipulations doivent être réalisées **véhicule à l'arrêt**.

**i** La synchronisation du smartphone permet aux usagers d'afficher les applications adaptées à la technologie CarPlay® du smartphone à l'écran du véhicule. Les principes et les normes sont constamment en évolution, il est conseillé de mettre à jour le système d'exploitation de votre smartphone. Pour connaître les modèles des smartphones éligibles, connectez-vous à l'adresse internet de la marque de votre pays.

**i** Par sécurité, des applications ne sont consultables que véhicule à l'arrêt ; dès la reprise du roulage, leurs affichages s'interrompent.

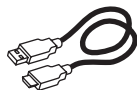

Brancher le câble USB. Le smartphone est en mode charge lorsqu'il est relié par le câble USB.



Au branchement du câble USB la fonction "**Téléphone**" bascule en fonction "**CarPlay**" sur le carrousel des menus. Appuyer sur "**CarPlay**" pour afficher l'interface CarPlay®.

Ou



Brancher le câble USB. Le smartphone est en mode charge lorsqu'il est relié par le câble USB.



A partir du système, appuyer sur "**Services connectés**" pour afficher la page primaire.



Appuyer sur "**CarPlay**" pour afficher l'interface CarPlay®.

**i** Lors de la procédure, une ou plusieurs pages-écrans sur l'association de certaines fonctionnalités s'affichent à la connexion.

Lorsque le menu téléphone est affiché, au branchement du câble USB, l'affichage bascule automatiquement en mode CarPlay. Lorsqu'un autre menu est affiché, au branchement du câble USB, un message s'affiche dans le bandeau supérieur indiquant l'activation du mode CarPlay. Appuyer sur Ouvrir pour afficher le mode CarPlay.

## Reconnaissance vocale

Appuyer sur l'extrémité de la commande d'éclairage pour lancer la reconnaissance vocale de votre smartphone via le système.

## Téléphone

### Jumeler un téléphone Bluetooth®

**!** Pour des raisons de sécurité et parce qu'elles nécessitent une attention soutenue de la part du conducteur, les opérations de jumelage du téléphone mobile Bluetooth® au système kit mains-libres de l'autoradio, doivent être réalisées **véhicule à l'arrêt**.

### Procédure (courte) à partir du téléphone

Dans le menu Bluetooth® de votre périphérique, sélectionner le nom système dans la liste des appareils détectés.

Saisir un code de 4 chiffres minimum sur le périphérique et valider.



Saisir ce même code dans le système, sélectionner "**OK**" et valider.

## Procédure à partir du système

Activer la fonction Bluetooth® du téléphone et s'assurer qu'il est "visible par tous" (configuration du téléphone).



Appuyer sur **Téléphone** pour afficher la page primaire.

Appuyer sur la page secondaire.



Sélectionner "**Connexion Bluetooth®**".

Sélectionner "**Rechercher équipement**". La liste du (ou des) téléphone(s) détecté(s) s'affiche.

**i** En cas d'échec, il est conseillé de désactiver puis de réactiver la fonction Bluetooth® de votre téléphone.

Sélectionner le nom du téléphone choisi dans la liste puis "**Valider**".



Saisir un code de 4 chiffres minimum pour la connexion puis "**Valider**".

Saisir ce même code sur le téléphone puis accepter la connexion.

Le système propose de connecter le téléphone :

- en "**Téléphone**" (kit mains-libres, téléphone uniquement),
- en "**Streaming Audio**" (streaming : lecture sans fil des fichiers audio du téléphone),
- en "**Internet**" (navigation internet uniquement si votre téléphone est compatible avec la norme Bluetooth® Dial-Up Networking "DUN").

Sélectionner un ou plusieurs profils et valider.

**!** Les services disponibles sont dépendants du réseau, de la carte SIM et de la compatibilité des appareils Bluetooth® utilisés. Vérifiez sur le manuel de votre téléphone et auprès de votre opérateur, les services auxquels vous avez accès.

**!** La capacité du système à ne connecter qu'un seul profil dépend du téléphone. Les trois profils peuvent se connecter par défaut.

Connectez-vous sur [www.citroen.pays](http://www.citroen.pays) pour plus d'informations (compatibilité, aide complémentaire, ...).

Le téléphone reconnu apparaît dans la liste.

En fonction de votre équipement, il peut vous être demandé d'accepter la connexion automatique à chaque mise du contact.

**!** Selon le type de téléphone, le système vous demande d'accepter ou non le transfert de votre répertoire.



Sinon sélectionner "**Actualiser**".

De retour dans le véhicule, si le dernier téléphone connecté est à nouveau présent, il est automatiquement reconnu et dans les 30 secondes environ qui suivent la mise du contact le jumelage est opéré sans action de votre part (Bluetooth® activé). Pour modifier le profil de connexion automatique, sélectionner le téléphone dans la liste, puis sélectionner le paramètre voulu.

## Connexion d'un périphérique Bluetooth®

### Reconnexion automatique

A la mise du contact, le dernier téléphone connecté à la dernière coupure du contact se reconnecte automatiquement, si ce mode de connexion avait été activé lors de la procédure de jumelage.

La connexion est confirmée par l'affichage d'un message ainsi que du nom du téléphone.

## Connexion manuelle



Appuyer sur **Téléphone** pour afficher la page primaire

Appuyer sur la page secondaire.



Sélectionner "**Bluetooth**" pour afficher la liste des périphériques jumelés.

Sélectionner le périphérique à connecter.

Appuyer sur "**Rechercher équipement**".

La connexion est confirmée par l'affichage d'un message ainsi que du nom du téléphone.

## Gestion des téléphones jumelés



Cette fonction permet de connecter ou de déconnecter un périphérique ainsi que de supprimer un jumelage.



Appuyer sur **Téléphone** pour afficher la page primaire.

Appuyer sur la page secondaire.



Sélectionner "**Bluetooth**" pour afficher la liste des périphériques jumelés.

Sélectionner le périphérique dans la liste.

Sélectionner "**Rechercher équipement**"

Ou

"**Connecter / Déconnecter**" pour lancer ou arrêter la connexion Bluetooth® du périphérique sélectionné.

Ou

"**Supprimer**" pour supprimer le jumelage.

## Recevoir un appel

Un appel entrant est annoncé par une sonnerie et un affichage superposé sur l'écran.



Faire un appui court sur la touche **TEL** des commandes au volant pour décrocher.



Faire un appui long



sur la touche **TEL** des commandes au volant pour refuser l'appel.

Ou



Sélectionner "**Raccrocher**".

## Passer un appel



L'utilisation du téléphone est fortement déconseillée en conduisant. Garez le véhicule. Passer l'appel à l'aide des commandes au volant.

## Appeler un nouveau numéro



Appuyer sur **Téléphone** pour afficher la page primaire.



Former le numéro à l'aide du clavier numérique.  
Appuyer sur "**Appeler**" pour lancer l'appel.

## Appeler un contact



Appuyer sur **Téléphone** pour afficher la page primaire.



Ou faire un appui long



sur la touche **TEL** des commandes au volant.

Sélectionner "**Contacts**".

Sélectionner le contact dans la liste proposée.



Sélectionner "**Appeler**".

## Appeler un des derniers numéros composés



Appuyer sur **Téléphone** pour afficher la page primaire.

Sélectionner "**Journal d'appels**".

Sélectionner le contact dans la liste proposée.

**i** Il est toujours possible de lancer un appel directement depuis le téléphone ; stationner le véhicule par mesure de sécurité.

## Gestion des contacts / fiches



Appuyer sur **Téléphone** pour afficher la page primaire.

Sélectionner "**Contacts**".

Sélectionner "**Consulter**".

Sélectionner "**Créer**" pour ajouter un nouveau contact.

Ou

"**Modifier**" pour corriger le contact sélectionné.

Ou

"**Supprimer**" pour supprimer le contact sélectionné.

Ou

"**Suppr. tout**" pour supprimer toutes les informations du contact sélectionné.

Sélectionner "**Par nom**" pour consulter la liste des contacts.

## Questions fréquentes

Les informations décrites ci-après regroupent les réponses aux questions les plus fréquemment posées concernant votre autoradio.

## Navigation

QUESTION	RÉPONSE	SOLUTION
Le calcul de l'itinéraire n'aboutit pas.	Les critères de guidage sont peut être en contradiction avec la localisation actuelle (exclusion des routes à péage sur une autoroute à péage).	Vérifier les critères de guidage dans le menu "Navigation".
Les POI n'apparaissent pas.	Les POI n'ont pas été sélectionnés.	Sélectionner les POI dans la liste des POI.
L'alerte sonore des "Zones à risques" ne fonctionne pas.	L'alerte sonore n'est pas active.	Activer l'alerte sonore dans le menu "Navigation".
Le système ne propose pas de dévier un événement sur le parcours.	Les critères de guidage ne prennent pas en compte les informations TMC.	Sélectionner la fonction "Info-Service" dans la liste des critères de guidage.
Je reçois une alerte pour une "Zones à risques" qui n'est pas sur mon parcours.	Hors guidage, le système annonce toutes les "Zones à risques" positionnées dans un cône situé devant le véhicule. Il peut alerter pour des "Zones à risques" situées sur les routes proches ou parallèles.	Zoomer la carte afin de visualiser la position exacte de la "Zones à risques". Sélectionner "Sur l'itinéraire" pour ne plus être alerté hors guidage ou diminuer le délai d'annonce.
Certains embouteillages sur l'itinéraire ne sont pas indiqués en temps réel.	Au démarrage, le système met quelques minutes pour capter les informations trafic.	Attendre que les informations trafic soient bien reçues (affichage sur la carte des icones d'informations trafic).
	Les filtres sont trop restreints.	Modifier les réglages.
	Dans certains pays, seuls les grands axes (autoroutes...) sont répertoriés pour les informations trafic.	Ce phénomène est normal. Le système est dépendant des informations trafic disponibles.
L'altitude ne s'affiche pas.	Au démarrage, l'initialisation du GPS peut mettre jusqu'à 3 minutes pour capter correctement plus de 4 satellites.	Attendre le démarrage complet du système pour que la couverture GPS soit d'au moins 4 satellites.
	Selon l'environnement géographique (tunnel...) ou la météo, les conditions de réception du signal GPS peuvent varier.	Ce phénomène est normal. Le système est dépendant des conditions de réception du signal GPS.

## Radio

QUESTION	RÉPONSE	SOLUTION
La qualité de réception de la station radio écoutée se dégrade progressivement ou les stations mémorisées ne fonctionnent pas (pas de son, 87,5 Mhz s'affiche...).	Le véhicule est trop éloigné de l'émetteur de la station écoutée ou aucun émetteur n'est présent dans la zone géographique traversée.	Activer la fonction "RDS" par le biais du menu raccourci, afin de permettre au système de vérifier si un émetteur plus puissant se trouve dans la zone géographique.
	L'environnement (colline, immeuble, tunnel, parking sous-sol...) bloque la réception, y compris en mode de suivi RDS.	Ce phénomène est normal et ne traduit pas une défaillance de l'autoradio.
	L'antenne est absente ou a été endommagée (par exemple lors d'un passage en station de lavage ou dans un parking souterrain).	Faire vérifier l'antenne par le réseau CITROËN.
Je ne retrouve pas certaines stations radio dans la liste des stations captées. Le nom de la station de radio change.	La station n'est plus captée ou son nom a changé dans la liste. Certaines stations de radio envoient, à la place de leur nom d'autres informations (titre de la chanson par exemple). Le système interprète ces données comme le nom de la station.	Appuyer sur la fonction du système : "Actualiser liste" pour mettre à jour la liste des stations captées.

## Média

QUESTION	RÉPONSE	SOLUTION
La lecture de ma clé USB démarre après un temps excessivement long (environ 2 à 3 minutes).	Certains fichiers fournis avec la clé peuvent ralentir de façon très importante l'accès à la lecture de la clé (multiplication par 10 du temps de catalogage).	Supprimer les fichiers fournis avec la clé et limiter le nombre de sous-dossiers dans l'arborescence de la clé.
Lorsque je connecte mon iPhone en téléphone et sur la prise USB en même temps, je n'arrive plus à lire les fichiers musicaux.	Lorsque l'iPhone se connecte automatiquement en téléphone, il force la fonction streaming. La fonction streaming prend alors le pas sur la fonction USB qui n'est plus utilisable, il y a un défilement du temps de la piste en cours d'écoute sans son sur la source des lecteurs Apple®.	Débrancher puis rebrancher la connexion USB (la fonction USB prendra le pas sur la fonction streaming).
Certains caractères des informations du média en cours de lecture ne sont pas affichés correctement.	Le système audio ne sait pas traiter certains types de caractère.	Utiliser des caractères standards pour nommer les pistes et les répertoires.
La lecture des fichiers en streaming ne commence pas.	Le périphérique connecté ne permet pas de lancer automatiquement la lecture.	Lancer la lecture depuis le périphérique.
Les noms des plages et la durée de lecture ne s'affichent pas sur l'écran en streaming audio.	Le profil Bluetooth® ne permet pas de transférer ces informations.	

## Réglages

QUESTION	RÉPONSE	SOLUTION
En changeant le réglage des aigus et des graves, l'ambiance est désélectionnée. En changeant d'ambiance, les réglages des aigus et des graves reviennent à zéro.	Le choix d'une ambiance impose le réglage des aigus et des graves. Modifier l'un sans l'autre est impossible.	Modifier le réglage des aigus et des graves ou le réglage d'ambiance pour obtenir l'environnement sonore souhaité.
En changeant le réglage des balances, la répartition est désélectionnée. En changeant la répartition, le réglage des balances est désélectionné.	Le choix d'une répartition impose le réglage des balances. Modifier l'un sans l'autre est impossible.	Modifier le réglage des balances ou le réglage de répartition pour obtenir l'environnement sonore souhaité.
En sélectionnant le mode "Tous passagers" la répartition ne me convient pas.	Le choix d'une répartition "Tous passagers" est programmable.	Modifier le réglage de répartition à l'aide du curseur sur l'écran tactile.
Il y a un écart de qualité sonore entre les différentes sources audio.	Pour permettre une qualité d'écoute optimum, les réglages audio (Volume :, Graves :, Aigus :, Ambiances, Loudness) peuvent être adaptés aux différentes sources sonores, ce qui peut générer des écarts audibles lors d'un changement de source.	Vérifier que les réglages audio (Volume :, Graves :, Aigus :, Ambiances, Loudness) sont adaptés aux sources écoutées. Il est conseillé de régler les fonctions audio (Graves :, Aigus :, Balance) sur la position milieu, de sélectionner l'ambiance musicale "Aucune", de régler la correction loudness sur la position "Inactive" en mode radio.
Moteur coupé, le système s'arrête après plusieurs minutes d'utilisation.	Lorsque le moteur est coupé, le temps de fonctionnement du système dépend du niveau de charge de la batterie. L'arrêt est normal : le système se met en mode économie d'énergie et se coupe afin de préserver la batterie du véhicule.	Démarrer le moteur du véhicule afin d'augmenter la charge de la batterie.

## Téléphone

QUESTION	RÉPONSE	SOLUTION
Je n'arrive pas à connecter mon téléphone Bluetooth®.	Il est possible que le Bluetooth® du téléphone soit désactivé ou l'appareil non visible.	<ul style="list-style-type: none"> <li>- Vérifier que le Bluetooth® de votre téléphone est activé.</li> <li>- Vérifier dans les paramètres du téléphone qu'il est "Visible par tous".</li> </ul>
	Le téléphone Bluetooth® n'est pas compatible avec le système.	Vous pouvez vérifier la compatibilité de votre téléphone sur <a href="http://www.citroen.fr">www.citroen.fr</a> (services).
Le son du téléphone connecté en Bluetooth® est inaudible.	Le son dépend à la fois du système et du téléphone.	Augmenter le volume de l'autoradio, éventuellement au maximum et augmenter le son du téléphone si nécessaire.
	Le bruit ambiant influe sur la qualité de la communication téléphonique.	Réduire le bruit ambiant (fermer les fenêtres, diminuer la ventilation, ...).
Certains contacts apparaissent en double dans la liste.	Les options de synchronisation des contacts proposent de synchroniser les contacts de la carte SIM, les contacts du téléphone ou les deux. Lorsque les deux synchronisations sont sélectionnées, il est possible de voir certains contacts en double.	Choisir "Afficher contacts de carte SIM" ou "Afficher contacts du téléphone".
Les contacts ne sont pas classés dans l'ordre alphabétique.	Certains téléphones proposent des options d'affichage. Selon les paramètres choisis, les contacts peuvent être transférés dans un ordre spécifique.	Modifier les paramètres d'affichage du répertoire du téléphone.
Le système ne reçoit pas les SMS.	Le mode Bluetooth® ne permet pas de transmettre les SMS au système.	

# Autoradio



## Autoradio / Bluetooth®

### Sommaire

Premiers pas	1
Commandes au volant	2
Menus	2
Radio	3
Media	4
Téléphone	6
Questions fréquentes	8

**i** Le système est codé de manière à fonctionner uniquement sur votre véhicule.

**!** Pour des raisons de sécurité, le conducteur doit réaliser les opérations nécessitant une attention soutenue véhicule à l'arrêt.  
Lorsque le moteur est arrêté et afin de préserver la batterie, l'autoradio peut se couper après quelques minutes.

## Premiers pas



Marche / Arrêt, réglage du volume.

**SOURCE** Sélection de la source :  
Radio ; USB ; AUX ; CD ; Streaming.



Réglage des options audio :  
Balance Avant/Arrière ; Gauche/ Droite ; Basse/Aigu ; Loudness ; Ambiances sonores.



Affichage de la liste des stations locales.  
Appui long : plages du CD ou des répertoires MP3 (CD / USB).



Sélection de l'affichage à l'écran entre les modes :  
Date ; Fonctions audio ; Ordinateur de bord ; Téléphone.



La touche DARK modifie l'affichage de l'écran pour un meilleur confort de conduite la nuit.  
1<sup>er</sup> appui : éclairage du bandeau supérieur uniquement.  
2<sup>ème</sup> appui : affichage d'un écran noir.  
3<sup>ème</sup> appui : retour à l'affichage standard.



Abandonner l'opération en cours.

**MENU**

Affichage du menu général.

1

Touches 1 à 6  
Sélection station de radio  
mémorisée.

Appui long : mémorisation d'une  
station.



Recherche automatique fréquence  
inférieure/supérieure.  
Sélection plage CD, MP3 ou USB  
précédente/suivante.



Sélection fréquence inférieure/  
supérieure.  
Sélection répertoire MP3 précédent/  
suivant.  
Sélection répertoire / genre / artiste /  
playlist précédente / suivante (USB).

**OK**

Validation.

**TA / PTY**

Marche / Arrêt de la fonction TA  
(Annonce Trafic).  
Appui long : accès au mode PTY\*  
(Types de Programmes radio).



Éjection du CD.

**BAND**  
AST

Sélection des gammes d'ondes AM /  
FM.

## Commandes au volant



Radio : sélection station mémorisée  
inférieure/supérieure.  
USB : sélection du genre /  
artiste / répertoire de la liste de  
classification.  
Sélection élément précédent/suivant  
d'un menu.



Radio : recherche automatique  
fréquence supérieure.  
CD / MP3 / USB : sélection du  
morceau suivant.  
CD / USB : pression continue :  
avance rapide.  
Saut dans la liste.



Changement de source sonore.  
Validation d'une sélection.  
Décrocher/raccrocher le téléphone.  
Pression de plus de 2 secondes :  
accès au menu du téléphone.



Radio : recherche automatique  
fréquence inférieure.  
CD / MP3 / USB : sélection du  
morceau précédent.  
CD / USB : pression continue :  
retour rapide.  
Saut dans la liste.



Augmentation du volume.



Diminution du volume.



Silence : couper le son par  
appui simultané sur les touches  
augmentation et diminution du  
volume.  
Rétablir le son : par appui sur une  
des deux touches du volume.

## Menus

### Écran C

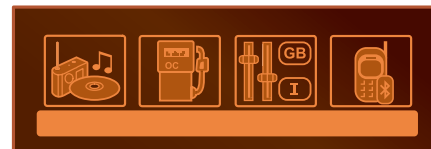

\* Disponible selon version.



**Fonctions audio**  
Radio ; CD ; USB ; AUX.



**Ordinateur de Bord**  
Saisie des distances ; Alertes ; État des fonctions.



**Personnalisation – Configuration**  
Paramètres véhicule ; Affichage ; Langues.



**Bluetooth® : Téléphone – Audio**  
Jumelage ; Kit mains-libres ; Streaming.

## Écran A



## Radio

### Sélectionner une station

**SOURCE** Effectuer des pressions successives sur la touche **SOURCE** et sélectionner la radio.

**BAND**  
AST

Appuyer sur la touche **BAND AST** pour sélectionner une gamme d'ondes.



Appuyer brièvement sur l'une des touches pour effectuer une recherche automatique des stations de radio.



Appuyer sur l'une des touches pour effectuer une recherche manuelle de fréquence supérieure/inférieure.

**LIST**  
REFRESH

Appuyer sur la touche **LIST REFRESH** pour afficher la liste des stations captées localement (30 stations maximum).  
Pour mettre à jour cette liste, appuyer plus de deux secondes.

## RDS

**i** L'environnement extérieur (colline, immeuble, tunnel, parking, sous-sol...) peut bloquer la réception, y compris en mode de suivi RDS. Ce phénomène est normal dans la propagation des ondes radio et ne traduit en aucune manière une défaillance de l'autoradio.

**MENU** Appuyer sur la touche **MENU**.



Sélectionner "**Fonctions audio**".



Appuyer sur **OK**.



Sélectionner la fonction "**Préférences bande FM**".



Appuyer sur **OK**.



Sélectionner "**Activer suivi de fréquence (RDS)**".



Appuyer sur **OK**, RDS s'affiche sur l'écran.

En mode "**Radio**", appuyer directement sur **OK** pour activer / désactiver le mode RDS.

**!** Le RDS, si activé, permet de continuer à écouter une même station grâce au suivi de fréquence. Cependant, dans certaines conditions, le suivi de cette station RDS n'est pas assuré sur tout le pays, les stations de radio ne couvrant pas 100% du territoire. Cela explique la perte de réception de la station lors d'un trajet.

## Écouter les messages TA

**!** La fonction TA (Trafic Announcement) rend prioritaire l'écoute des messages d'alerte TA. Pour être active, cette fonction nécessite la réception correcte d'une station de radio émettant ce type de message. Dès l'émission d'une info trafic, le média en cours (Radio, CD, ...) s'interrompt automatiquement pour diffuser le message TA. L'écoute normale du média reprend dès la fin de l'émission du message.

**TA / PTY** Appuyer sur la touche **TA** pour activer ou désactiver la diffusion des annonces.

## Media

### Prise USB

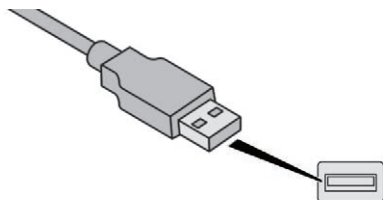

Insérer la clé USB dans la prise USB ou brancher le périphérique USB à la prise USB à l'aide d'un câble adapté (non fourni).

**!** Afin de préserver le système, n'utilisez pas de répartiteur USB.

**!** Le système constitue des listes de lecture (mémoire temporaire) dont le temps de création peut prendre de quelques secondes à plusieurs minutes à la première connexion. Réduire le nombre de fichiers autres que musicaux et le nombre de répertoires permet de diminuer ce temps d'attente. Les listes de lecture sont actualisées à chaque coupure du contact ou connexion d'une clé USB. Les listes sont mémorisées : sans intervention dans les listes, le temps de chargement suivant est réduit.

**LIST REFRESH** Effectuer un appui long sur **LIST REFRESH** pour afficher les différentes classifications.

 Choisir par "**Dossier**" / "**Artiste**" / "**Genre**" / "**Playlist**".

**OK** Appuyer sur **OK** pour sélectionner le classement choisi, puis à nouveau sur **OK** pour valider.

**LIST REFRESH** Effectuer un appui court sur **LIST REFRESH** pour afficher le classement choisi précédemment.

 Naviguer dans la liste avec les touches gauche/droite et haut/bas.

**OK** Valider la sélection en appuyant sur **OK**.

 Appuyer sur l'une de ces touches pour accéder à la piste précédente / suivante de la liste. Maintenir appuyée une des touches pour une avance ou un retour rapide.

 Appuyer sur l'une de ces touches pour accéder au "**Dossier**" / "**Artiste**" / "**Genre**" / "**Playlist**" précédent / suivant de la liste.

## Prise Auxiliaire (AUX)

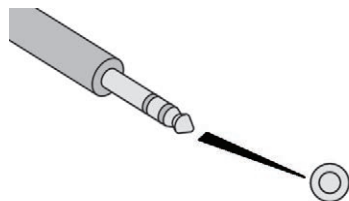

Brancher l'équipement nomade (lecteur MP3, ...) sur la prise Jack à l'aide d'un câble audio (non fourni).

**SOURCE** Effectuer des pressions successives sur la touche **SOURCE** et sélectionner "**AUX**".

Régler d'abord le volume de votre équipement nomade (niveau élevé). Régler ensuite le volume de votre autoradio. Le pilotage des commandes se fait via l'équipement nomade.

**!** Ne pas connecter un même équipement via la prise Jack et la prise USB en même temps.

## Lecteur CD

Insérer uniquement des disques compacts ayant une forme circulaire.

Certains systèmes anti-piratage, sur disque d'origine ou CD copiés par un graveur personnel, peuvent générer des dysfonctionnements indépendants de la qualité du lecteur d'origine.  
Insérer un CD dans le lecteur, la lecture commence automatiquement.

**SOURCE** Pour écouter un disque déjà inséré, effectuer des pressions successives sur la touche **SOURCE** et sélectionner "**CD**".

◀▶ Appuyer sur l'une des touches pour sélectionner un morceau du CD.

**LIST**  
**REFRESH** Appuyer sur la touche **LIST REFRESH** pour afficher la liste des plages du CD.

◀▶ Maintenir appuyée une des touches pour une avance ou un retour rapide.

## Écouter une compilation CD MP3

Insérer une compilation MP3 dans le lecteur CD.

L'autoradio recherche l'ensemble des plages musicales ce qui peut prendre de quelques secondes à plusieurs dizaines de secondes avant que la lecture commence.

**!** Sur un même disque, le lecteur CD peut lire jusqu'à 255 fichiers MP3 répartis sur 8 niveaux de répertoire. Il est cependant recommandé de se limiter à deux niveaux afin de réduire le temps d'accès à la lecture du CD.

Lors de la lecture, l'arborescence des dossiers n'est pas respectée.  
Tous les fichiers sont affichés sur un même niveau.

**SOURCE** Pour écouter un disque déjà inséré, effectuer des pressions successives sur la touche **SOURCE** et sélectionner "**CD**".

▲  
▼ Appuyer sur l'une des touches pour sélectionner un dossier sur le CD.

◀▶ Appuyer sur l'une des touches pour sélectionner un morceau sur le CD.

**LIST**  
**REFRESH** Appuyer sur la touche **LIST REFRESH** pour afficher la liste des répertoires de la compilation MP3.

◀▶ Maintenir appuyée une des touches pour une avance ou un retour rapide.

## Informations et conseils

L'autoradio ne lit que les fichiers avec l'extension ".mp3" avec un taux d'échantillonnage de 22,05 KHz ou 44,1 KHz. Tout autre type de fichier (.wma, .mp4, .m3u, ...) ne peut être lu.

Il est conseillé de rédiger les noms de fichiers avec moins de 20 caractères en excluant les caractères particuliers (ex : « ? ; ù) afin d'éviter tout problème de lecture ou d'affichage.

Pour pouvoir lire un CDR ou un CDRW gravé, sélectionner lors de la gravure les standards ISO 9660 niveau 1, 2 ou Joliet de préférence. Si le disque est gravé dans un autre format, il est possible que la lecture ne s'effectue pas correctement.

Sur un même disque, il est recommandé de toujours utiliser le même standard de gravure, avec une vitesse la plus faible possible (4x maximum) pour une qualité acoustique optimale.

Dans le cas particulier d'un CD multi-sessions, le standard Joliet est recommandé.

Utiliser uniquement des clés USB au format FAT32 (File Allocation Table).

**!** Afin de préserver le système, n'utilisez pas de répartiteur USB.

**i** Il est recommandé d'utiliser des câbles USB officiels Apple® pour garantir une utilisation conforme.

## Streaming audio Bluetooth®

Le streaming permet d'écouter les fichiers audio du téléphone via les haut-parleurs du véhicule.

Connecter le téléphone : voir la rubrique "**Téléphone**".

Sélectionner dans le menu "**Bluetooth®** : **Téléphone – Audio**" le téléphone à connecter. Le système audio se connecte automatiquement à un téléphone nouvellement jumelé.

**SOURCE** Activer la source streaming en appuyant sur la touche **SOURCE**. Dans certains cas, la lecture des fichiers audio doit être initiée à partir du clavier.

Le pilotage des morceaux d'écoute usuels est possible via les touches de la façade audio et les commandes au volant, si le téléphone supporte la fonction. Les informations contextuelles peuvent être affichées à l'écran.

## Connexion lecteurs Apple®

Connecter le lecteur Apple® à la prise USB à l'aide d'un câble adapté (non fourni). La lecture commence automatiquement.

Le pilotage se fait via les commandes du système audio.

Les classements disponibles sont ceux du lecteur nomade connecté (artistes / albums / genres / playlists / audiobooks / podcasts).

La version du logiciel de l'autoradio peut être incompatible avec la génération de votre lecteur Apple®.

## Téléphone

### Jumeler un téléphone Bluetooth®

### Écran C (Disponible selon modèle et version)

**!** Pour des raisons de sécurité et parce qu'elles nécessitent une attention soutenue de la part du conducteur, les opérations de jumelage du téléphone mobile Bluetooth® au système mains-libres Bluetooth® de votre autoradio, doivent être réalisées véhicule à l'arrêt et contact mis.

Connectez-vous sur [www.citroen.pays](http://www.citroen.pays) pour plus d'informations (compatibilité, aide complémentaire, ...).

Activer la fonction Bluetooth® du téléphone et s'assurer qu'il est "visible par tous" (configuration du téléphone).

**MENU** Appuyer sur la touche **MENU**.

- ◀▶ Sélectionner dans le menu :
- **"Bluetooth® : Téléphone – Audio"**
  - **"Configuration Bluetooth®"**
  - **"Effectuer une recherche Bluetooth®"**

Une fenêtre s'affiche avec un message de recherche en cours.

**i** Les services disponibles sont dépendants du réseau, de la carte SIM et de la compatibilité des appareils Bluetooth® utilisés.  
Vérifiez sur le manuel de votre téléphone et auprès de votre opérateur, les services auxquels vous avez accès.

Les 4 premiers téléphones reconnus s'affichent dans cette fenêtre.

Le menu **"Téléphone"** permet d'accéder notamment aux fonctions suivantes : **"Répertoire"**, si la compatibilité matérielle de votre téléphone est totale, **"Journal des appels"**, **"Consulter les appareils jumelés"**.

Dans la liste, sélectionner le téléphone à connecter. On ne peut connecter qu'un téléphone à la fois.



Un clavier virtuel s'affiche à l'écran : composer un code à 4 chiffres minimum.

**OK** Valider par **OK**.

Un message à l'écran indique le téléphone choisi. Pour accepter le jumelage, taper ce même code sur le téléphone, puis valider par **OK**.

En cas d'échec le nombre d'essai est illimité.

Un message avec le jumelage réussi, apparaît à l'écran.

La connexion automatique autorisée n'est active qu'après avoir configuré le téléphone. Le répertoire et le journal des appels sont accessibles après le délai nécessaire à la synchronisation.

## Recevoir un appel

Un appel entrant est annoncé par une sonnerie et l'affichage en superposition à la vue en cours à l'écran.

◀▶ Sélectionner l'onglet **"OUI"** sur l'écran à l'aide des touches.

**OK** Valider par **OK**.



Appuyer sur cette touche des commandes au volant pour accepter l'appel.

## Passer un appel

A partir du menu **"Bluetooth® : Téléphone – Audio"**.

Sélectionner **"Gérer l'appel téléphonique"**.

Sélectionner **"Appeler"**.

Ou

Sélectionner **"Journal des appels"**.

Ou

Sélectionner **"Répertoire"**.

## Autoradio



Appuyer plus de deux secondes sur cette touche pour accéder à votre répertoire, ensuite naviguer par la molette.

Ou

Pour composer un numéro, utiliser le clavier de votre téléphone, véhicule à l'arrêt.

## Raccrocher un appel



Pendant un appel, appuyer plus de deux secondes sur cette touche.

Valider par **OK** pour raccrocher l'appel.

**i** Le système accède au répertoire du téléphone selon la compatibilité de celui-ci et pendant la connexion en Bluetooth.

**i** A partir de certains téléphones connectés en Bluetooth, vous pouvez envoyer un contact vers le répertoire de l'autoradio. Les contacts ainsi importés sont enregistrés dans un répertoire permanent visible par tous, quelque soit le téléphone connecté. Le menu du répertoire est inaccessible tant que celui-ci est vide.

## Questions fréquentes

Les informations décrites ci-après regroupent les réponses aux questions les plus fréquemment posées concernant votre autoradio.

QUESTION	RÉPONSE	SOLUTION
Moteur coupé, l'autoradio s'arrête après plusieurs minutes d'utilisation.	Lorsque le moteur est coupé, le temps de fonctionnement de l'autoradio dépend du niveau de charge de la batterie. L'arrêt est normal : l'autoradio se met en mode économie d'énergie et se coupe afin de préserver la batterie du véhicule.	Démarrer le moteur du véhicule afin d'augmenter la charge de la batterie.
Le message "le système audio est en surchauffe" s'affiche à l'écran.	Afin de protéger l'installation en cas de température environnante trop élevée, l'autoradio bascule dans un mode automatique de protection thermique menant à une réduction du volume sonore ou à l'arrêt de la lecture du CD.	Couper le système audio pendant quelques minutes afin de laisser le système refroidir.

## Radio

QUESTION	RÉPONSE	SOLUTION
Il y a un écart de qualité sonore entre les différentes sources audio (radio, CD...).	Pour permettre une qualité d'écoute optimum, les réglages audio (Volume, Grave, Aigus, Ambiance, Loudness) peuvent être adaptés aux différentes sources sonores, ce qui peut générer des écarts audibles lors d'un changement de source (radio, CD...).	Vérifier que les réglages audio (Volume, Grave, Aigus, Ambiance, Loudness) sont adaptés aux sources écoutées. Il est conseillé de régler les fonctions audio (Grave, Aigus, Balance Ar-Av, Balance Ga-Dr) sur la position milieu, de sélectionner l'ambiance musicale "Aucune", de régler la correction loudness sur la position "Active" en mode CD et sur la position "Inactive" en mode radio.
Les stations mémorisées ne fonctionnent pas (pas de son, 87,5 Mhz s'affiche...).	La gamme d'onde sélectionnée n'est pas la bonne.	Appuyer sur la touche BAND AST pour retrouver la gamme d'onde (AM, FM1, FM2, FMAST) où sont mémorisées les stations.
L'annonce trafic (TA) est affichée. Je ne reçois aucune information routière.	La station radio ne participe pas au réseau régional d'information trafic.	Basculer sur une radio qui diffuse des informations trafic.
La qualité de réception de la station radio écoutée se dégrade progressivement ou les stations mémorisées ne fonctionnent pas (pas de son, 87,5 Mhz s'affiche...).	Le véhicule est trop éloigné de l'émetteur de la station écoutée ou aucun émetteur n'est présent dans la zone géographique traversée.	Activer la fonction RDS afin de permettre au système de vérifier si un émetteur plus puissant se trouve dans la zone géographique.
	L'environnement (colline, immeuble, tunnel, parking en sous-sol...) bloque la réception, y compris en mode de suivi RDS.	Ce phénomène est normal et ne traduit pas une défaillance de l'autoradio.
	L'antenne est absente ou a été endommagée (par exemple lors du passage dans une station de lavage automatique ou dans un parking souterrain).	Faire vérifier l'antenne par le réseau CITROËN.
Coupures du son de 1 à 2 secondes en mode radio.	Le système RDS recherche, pendant cette brève coupure du son, une autre fréquence pour permettre une meilleure réception de la station.	Désactiver la fonction RDS si le phénomène est trop fréquent et toujours sur le même parcours.

## Média

QUESTION	RÉPONSE	SOLUTION
Le message "Erreur périphérique USB" s'affiche à l'écran. La connexion Bluetooth® se coupe.	Le niveau de charge batterie du périphérique peut être insuffisant.	Recharger la batterie de l'équipement périphérique.
	La clé USB n'est pas reconnue. La clé USB est peut être corrompue.	Reformater la clé USB.
Le CD est éjecté systématiquement ou n'est pas lu par le lecteur.	Le CD est placé à l'envers, illisible, ne contient pas de données audio ou contient un format audio illisible par l'autoradio. Le CD est protégé par un système de protection anti-piratage non reconnu par l'autoradio.	<ul style="list-style-type: none"> <li>- Vérifier le sens de l'insertion du CD dans le lecteur.</li> <li>- Vérifier l'état du CD : le CD ne pourra pas être lu s'il est trop endommagé.</li> <li>- Vérifier le contenu s'il s'agit d'un CD gravé : consulter les conseils de la rubrique "Audio".</li> <li>- Le lecteur CD de l'autoradio ne lit pas les DVD.</li> <li>- Du fait d'une qualité insuffisante, certains CD gravés ne seront pas lus par le système audio.</li> </ul>
Le son du lecteur CD est dégradé.	Le CD utilisé est rayé ou de mauvaise qualité.	Insérer des CD de bonne qualité et les conserver dans de bonnes conditions.
	Les réglages de l'autoradio (graves, aigus, ambiances) sont inadaptés.	Ramener le niveau d'aigus ou de graves à 0, sans sélectionner d'ambiance.

## Téléphone

QUESTION	RÉPONSE	SOLUTION
Je n'arrive pas à accéder à ma boîte vocale.	Peu de téléphones ou d'opérateurs permettent d'utiliser cette fonctionnalité.	

**A**

Accessoires.....	76, 134-135
Accoudoir.....	38-39
Active City Brake.....	120-121
AdBlue®.....	13, 140-141
Advanced Grip Control.....	80
Afficheur du combiné.....	108
Aide au démarrage en pente.....	111
Airbags.....	85, 90
Airbags frontaux.....	86, 88, 91
Airbags latéraux.....	86, 88
Airbags rideaux.....	87-88
Air conditionné automatique.....	69
Air conditionné manuel.....	69
Aménagements arrière.....	60
Aménagements avant.....	55
Aménagements intérieurs.....	54-56
Antidémarrage électronique.....	27
Antipatinage des roues (ASR).....	12, 80-81
Antipincement.....	36
Appel d'assistance.....	77-78
Appel d'urgence.....	77-78
Appuis-tête.....	38-39
ASR.....	12
Attelage.....	103-104, 131-133
Attelage à rotule démontable.....	131
Autonomie AdBlue.....	13, 21

**B**

Balais d'essuie-vitre (changement).....	130
Banquette arrière.....	42-43
Banquette avant.....	40-41
Barres de toit.....	133-134
Batterie.....	138, 158
BlueHDi.....	21, 140, 160
Boîte à gants.....	55
Boîte de vitesses automatique.....	108-109

Boîte de vitesses manuelle.....	105-106, 108-110, 140
Boîte de vitesses manuelle (marche arrière).....	105-106
Boîte de vitesses pilotée.....	108-110
Boîte manuelle pilotée.....	106-107, 110

**C**

Cabine approfondie.....	50-52
Cache-bagages.....	60, 62-63
Caméra de recul.....	124
Capot moteur.....	135
Capucine.....	55
Carburant.....	128
Cartouche de parfum.....	58
CDS.....	12
Ceintures de sécurité.....	83-84, 94
Chaînes à neige.....	129
Changement de la pile de la télécommande.....	26
Changement d'un balai d'essuie-vitre... ..	130-131
Changement d'une lampe.....	149-150
Charges remorquables.....	161
Clé.....	27
Clignotants.....	15
Combiné.....	7
Commande d'éclairage.....	15, 71, 73
Commande de secours portes.....	29
Commande des lève-vitres.....	36
Commande des sièges chauffants.....	39
Commande d'essuie-vitre.....	73-74
Condamnation centralisée.....	33-34
Conseils de conduite.....	103-104
Contrôle dynamique de stabilité (CDS)....	12, 80
Contrôles.....	136-140

**D**

Date (réglage).....	24
Démarrage d'un moteur Diesel.....	128
Déplacements à l'étranger.....	73
Détection de sous-gonflage.....	12, 112-114
Dimensions.....	169, 171-173
Disques de freins.....	138, 140

**E**

Éclairage.....	71
Éclairage directionnel.....	73

**F**

Feux de croisement.....	71
Feux de position.....	71
Feux de route.....	16, 71
Feux diurnes à LED.....	72
Filtre à air.....	138
Filtre à huile.....	138-139
Filtre habitacle.....	138
Fixations ISOFIX.....	98
Frein de stationnement.....	10, 105, 138, 140
Freins.....	138, 140

**G**

Grip control.....	80-81
-------------------	-------

---

	<b>H</b>
Heure (réglage).....	23-24
Huile moteur.....	136

---

	<b>I</b>
Identification.....	174
Indicateur de changement de rapport....	16, 108
Indicateurs de direction.....	15

---

	<b>K</b>
Kit de dépannage provisoire de pneumatique.....	143

---

	<b>L</b>
Lampes (changement).....	149-150
Lève-vitres.....	35-36
Lève-vitres électriques.....	35
Levier boîte de vitesses manuelle.....	105
Limiteur de vitesse.....	115-117
Liquide de direction assistée.....	136
Liquide de freins.....	136
Liquide de lave-vitre.....	136
Liquide de refroidissement.....	136

---

	<b>M</b>
Masses.....	161
Mise à jour de la date.....	24
Mise à jour de l'heure.....	23-24
Moteur.....	136
Moteur Diesel.....	128
Moteur essence.....	128
Motorisations.....	161

---

	<b>N</b>
Neutralisation de l'airbag passager....	86, 90-91
Niveau mini carburant.....	126
Niveaux.....	136
Niveaux et vérifications.....	136-139

---

	<b>O</b>
Obturateur amovible (pare-neige).....	130
Ordinateur de bord.....	22-23
Ouverture du capot moteur.....	135

---

	<b>P</b>
Panne de carburant (Diesel).....	160
Pare-neige.....	130
Parfumeur d'ambiance.....	57-59
Pile de télécommande.....	27
Plafonnier avant.....	55
Plaques d'identification constructeur.....	174
Plaquettes de freins.....	138, 140
Portes arrière.....	30-32
Portes battantes.....	30-32

---

Portes latérales.....	28-29
Poste de conduite.....	4
Pression des pneumatiques.....	174
Prétension pyrotechnique (ceintures de sécurité).....	84
Prise 12 V.....	64
Prises auxiliaires.....	55
Programme de stabilité électronique (ESC)....	80
Projecteurs antibrouillard avant.....	73
Protection des enfants.....	89-90, 99, 101

---

	<b>R</b>
Rangements.....	55
Réamorçage circuit de carburant.....	160
Réglage de la date.....	24
Réglage de l'heure.....	23-24
Réglage des sièges.....	38
Réglage du volant.....	37
Régulateur de vitesse.....	117-120
Réinitialisation de la détection de sous-gonflage.....	114
Réinitialisation des lève-vitres.....	36
Remorque.....	103-104, 131
Remplacement des lampes.....	149-150
Remplacement filtre à huile.....	139
Remplissage du réservoir de carburant.....	126, 128
Réservoir de carburant.....	126
Rétroviseur intérieur.....	38
Rétroviseurs extérieurs.....	37
Rotule démontable sans outil.....	131

---

**S**

SCR (Réduction Catalytique Sélective) .....	140
Sécurité des enfants .....	89-90, 99, 101
Sécurité enfants .....	36, 102
Sièges arrière .....	43-50
Sièges avant .....	38-41
Sièges chauffants .....	39
Sièges enfants .....	84, 89-90, 94-95, 101
Sièges enfants classiques .....	94
Sous-gonflage (détection) .....	112-113
Stop & Start .....	15, 69, 108-110, 138, 158
Système ASR .....	81
Système d'antipollution SCR .....	14, 140

---

**T**

Tablette arrière .....	60
Tablette écriteiro .....	55
Télécommande .....	25-27
Témoin du système d'antipollution SCR .....	14
Témoins .....	9, 11-12, 16
Témoins d'alerte .....	8
Témoins de marche .....	8
Témoins lumineux .....	8
Tendelet .....	62-63
Trappe à carburant .....	126

---

**U**

UREA .....	21
------------	----

---

**V**

Ventilation .....	69
Vérification des niveaux .....	136
Vérifications courantes .....	138-140
Verrouillage .....	27
Verrouillage centralisé .....	33-34
Vide-poches .....	54
Volant (réglage) .....	37
Volet arrière .....	29-30







Automobiles CITROËN atteste, par application des dispositions de la réglementation européenne (Directive 2000/53) relative aux véhicules hors d'usage, qu'elle atteint les objectifs fixés par celle-ci et que des matières recyclées sont utilisées dans la fabrication des produits qu'elle commercialise.

Les reproductions et traductions même partielles de ce document sont interdites sans autorisation écrite d'Automobiles CITROËN.

Imprimé en UE  
Français

09/2017

Automobiles CITROËN

Siège social : 7, rue Henri Sainte-Claire Déville - 92500 RUEIL-MALMAISON

[www.citroen.com](http://www.citroen.com)

Société anonyme au capital de 159 000 000 € - R.C.S. NANTERRE : 642 050 199



