



# C4 CITROËN AIRCROSS



GUIDE D'UTILISATION

CRÉATIVE TECHNOLOGIE

# Le guide d'utilisation en ligne

Choisissez l'un des accès suivants pour consulter votre guide d'utilisation en ligne...

Consulter le guide d'utilisation en ligne vous permet également d'accéder aux dernières informations disponibles, facilement identifiables par le marque-page, repérable à l'aide de ce pictogramme :



## MyCITROËN

Retrouvez votre guide d'utilisation sur le site Internet de Citroën, rubrique "MyCITROËN".

Cet espace personnel et sur mesure vous permet d'établir un contact direct et privilégié avec la Marque.

Si la rubrique "MyCITROËN" n'est pas disponible dans le site Citroën de votre pays, vous pouvez consulter votre guide d'utilisation à l'adresse suivante :

<http://service.citroen.com/ddb/>

Sélectionnez :

- > la langue,
- > le véhicule, sa silhouette,
- > la période d'édition de votre guide d'utilisation correspondant à la date de la 1<sup>ère</sup> mise en circulation de votre véhicule.

Flashez ce code pour accéder directement à votre guide d'utilisation.



Ce guide d'utilisation est conçu pour vous faire profiter pleinement de votre C4 AIRCROSS dans toutes ses situations de vie, en toute sécurité.

Prenez le temps de le lire attentivement afin de vous familiariser avec votre véhicule.

Le contenu de ce guide présente toutes les variantes d'équipements disponibles sur l'ensemble de la gamme C4 AIRCROSS. Votre véhicule reprend une partie des équipements décrits dans ce document, en fonction du niveau de finition, de la version et des caractéristiques propres au pays de commercialisation.

Les descriptions et figures sont données sans engagement.

Automobiles CITROËN se réserve le droit de modifier les caractéristiques techniques, équipements et accessoires sans être tenue de mettre à jour le présent guide.

Ce document fait partie intégrante de votre véhicule. Pensez à le remettre au nouveau propriétaire en cas de cession.

#### Légende



avertissement pour la sécurité



information complémentaire



contribution à la protection de la nature

Citroën présente, sur tous les continents,  
une gamme riche,  
alliant technologie et esprit d'innovation permanent,  
pour une approche moderne et créative de la mobilité.  
Nous vous remercions et vous félicitons de votre choix.

Au volant de votre nouveau véhicule,  
connaître chaque équipement,  
chaque commande, chaque réglage,  
rend plus confortables et plus agréables  
vos déplacements, vos voyages.

Bonne route !

<hr style="border: 1px solid gray;"/> Vue d'ensemble  <hr style="border: 1px solid gray;"/> Éco-conduite	<ul style="list-style-type: none"> <li>■</li> <li>■</li> </ul>	<hr style="border: 2px solid #90EE90;"/> Ouvertures  <hr style="border: 2px solid #FF00FF;"/> Ergonomie et confort	<b>2</b>  <b>3</b>	<hr style="border: 1px solid gray;"/> Conduite  <hr style="border: 2px solid #FF8C00;"/> Éclairage et visibilité  <hr style="border: 2px solid #FF8C00;"/> <b>5</b>	<b>4</b>
Combiné 12 Témoins 13 Afficheur du combiné 19 Ordinateur de bord 32 Totalisateur kilométrique 32 Compteur kilométrique journalier 32 Indicateur d'entretien 33 Réglages des paramètres du véhicule 37 Écran du système Audio-CD 44 Écran du système Audio-CD tactile 46 Écran du système Audio-Télématique tactile 48 Rhéostat d'éclairage 51		Clé à télécommande 52 Système "Accès et Démarrage Mains Libres" 56 Portes 62 Coffre 63 Alarme 65 Lève-vitres 68 Toit panoramique 70  Sièges avant 71 Sièges arrière 74 Rétroviseurs 76 Réglage du volant 78 Ventilation 79 Chauffage / Air conditionné manuel 81 Air conditionné automatique 83 Désembuage - Dégivrage avant 87 Désembuage - Dégivrage de la lunette arrière 88 Aménagements intérieurs 89 Aménagements du coffre 95		Conseils de conduite 97 Démarrage - arrêt du moteur avec la clé 98 Démarrage - arrêt du moteur avec le système Accès et Démarrage Mains Libres 99 Frein de stationnement 102 Boîte de vitesses manuelle 103 Indicateur de changement de rapport 104 Boîte de vitesses "CVT" 105 Aide au démarrage en pente 110 Fonction Stop & Start (Auto Stop & Go) 111 Détection de sous-gonflage 114 Système 4 roues motrices 118 Régulateur de vitesse 120 Aide au stationnement 123 Caméra de recul 126  Commandes d'éclairage 127 Feux diurnes 130 Allumage automatique 130 Éclairage d'accompagnement 131 Éclairage d'accueil 132 Réglage des projecteurs 133 Commandes d'essuie-vitre 134 Balayage automatique 136 Plafonniers 138 Éclairage du coffre 140 Éclairage du toit panoramique 140	

## Sécurité

## 6

Recommandations générales liées à la sécurité	141
Indicateurs de direction (clignotants)	142
Signal de détresse	142
Avertisseur sonore	142
Systèmes d'assistance au freinage	143
Systèmes de contrôle de la trajectoire	145
Ceintures de sécurité	147
Airbags	151
Sièges enfants	156
Désactivation de l'airbag frontal passager	158
Sièges enfants ISOFIX	165
Sécurité enfants	171

## Informations pratiques

## 7

Réservoir de carburant	173
Chaînes à neige	175
Coupure automatique de l'alimentation des accessoires	176
Changement d'un balai d'essuie-vitre	176
Attelage d'une remorque	177
Pose des barres de toit	179
Capot	180
Moteurs essence	181
Moteurs Diesel	182
Vérification des niveaux	183
Contrôles	186

## En cas de panne

## 8

Kit de dépannage provisoire de pneumatique	189
Changement d'une roue	193
Changement d'une lampe	199
Changement d'un fusible	205
Batterie 12 V	211
Remorquage du véhicule	215
Panne de carburant (Diesel)	218

## Caractéristiques techniques

## 9

Motorisations essence	219
Masses essence	220
Motorisations Diesel	225
Masses Diesel	226
Dimensions	231
Éléments d'identification	233

## Audio et télématique

Téléphone Bluetooth® avec reconnaissance vocale	235
Système AUDIO-TÉLÉMATIQUE TACTILE	247
Système AUDIO-CD TACTILE	289
Système AUDIO-CD	313

## Index alphabétique

# Extérieur

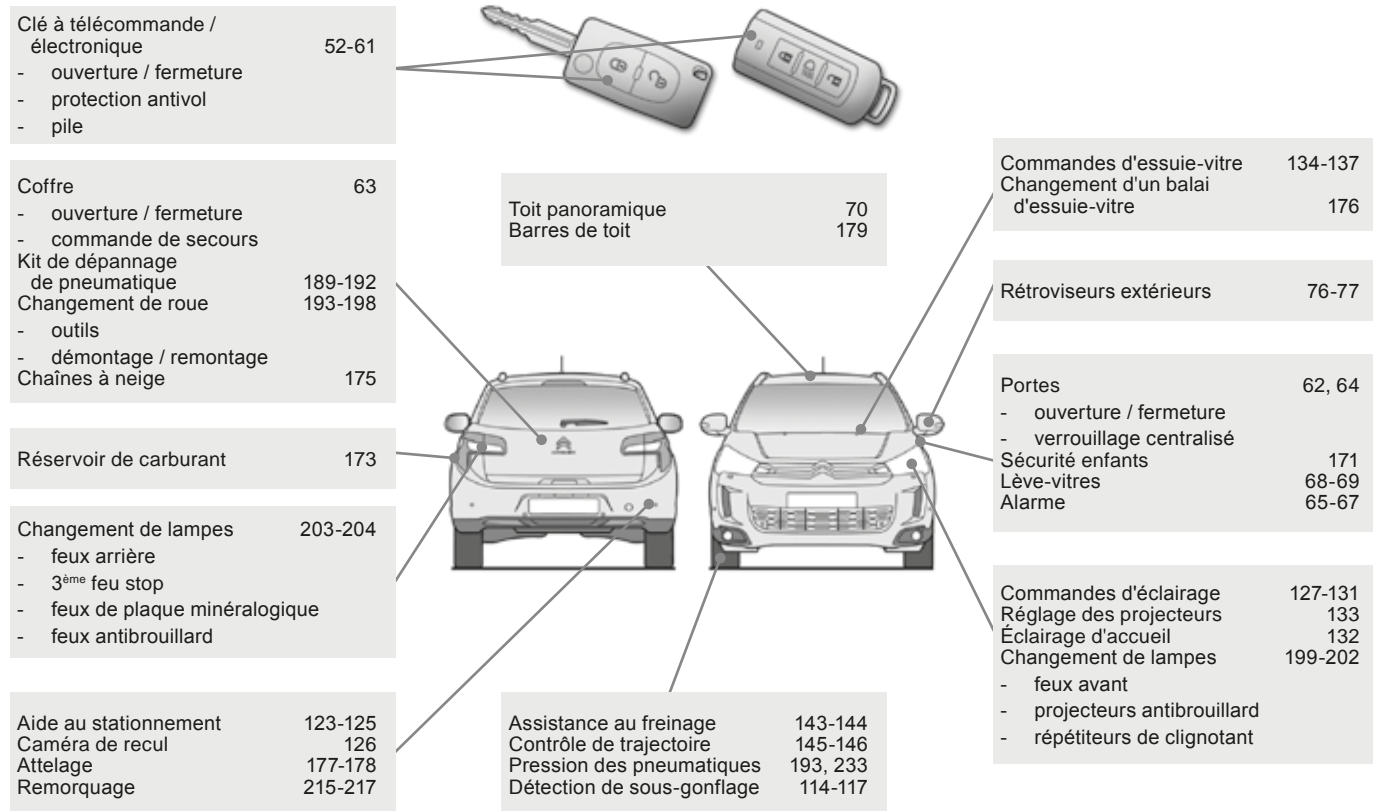

# Intérieur

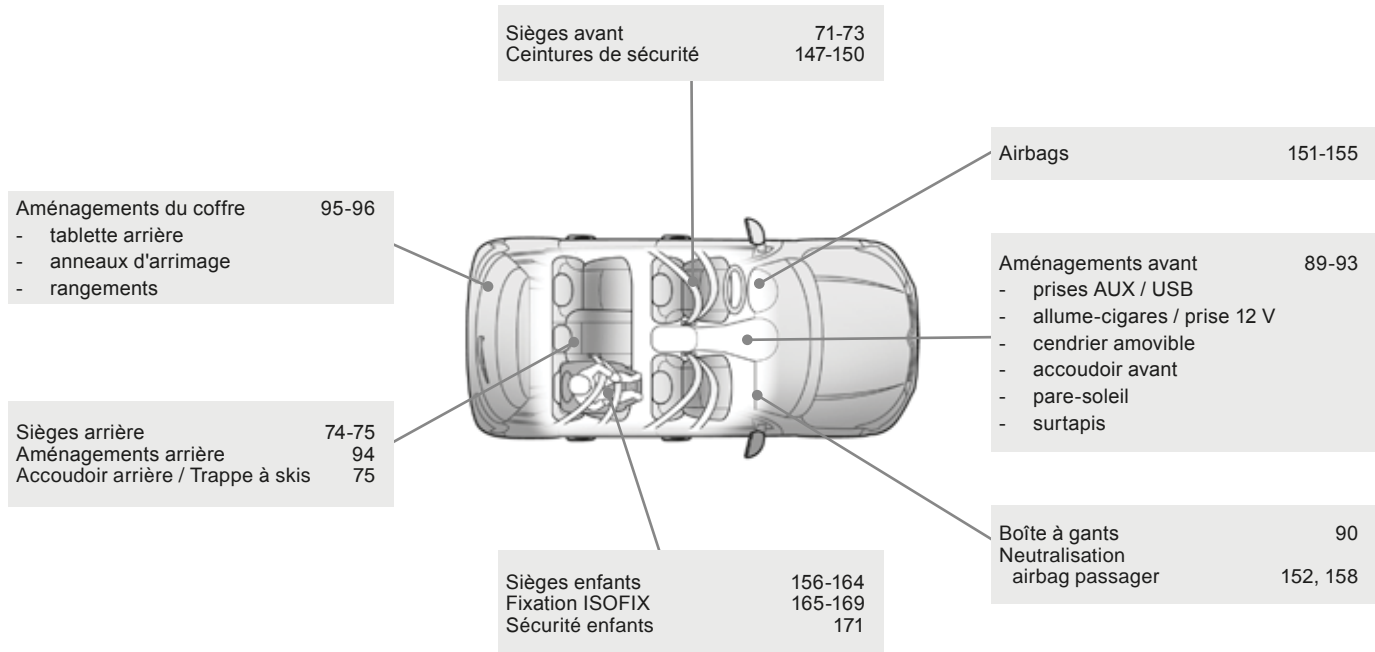

# Poste de conduite

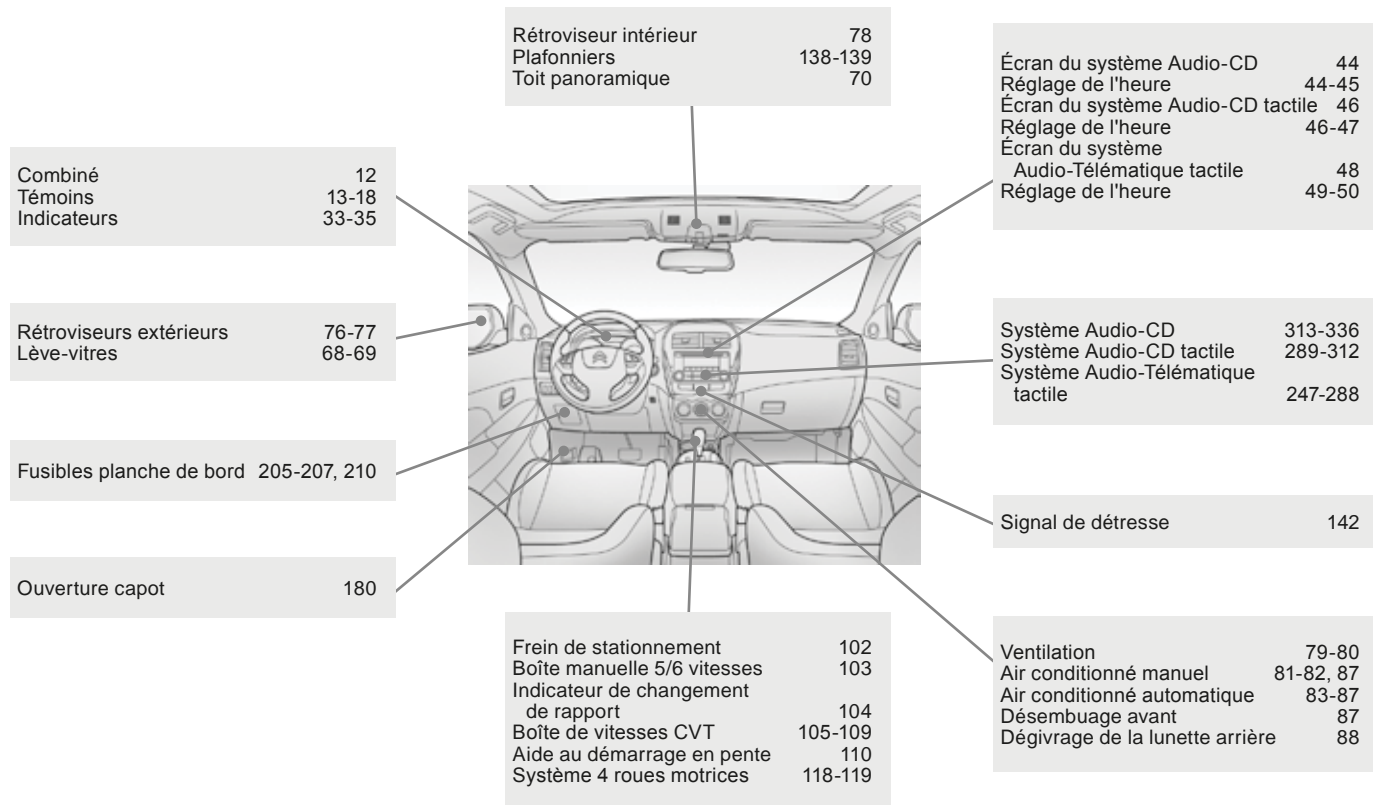

# Poste de conduite (suite)

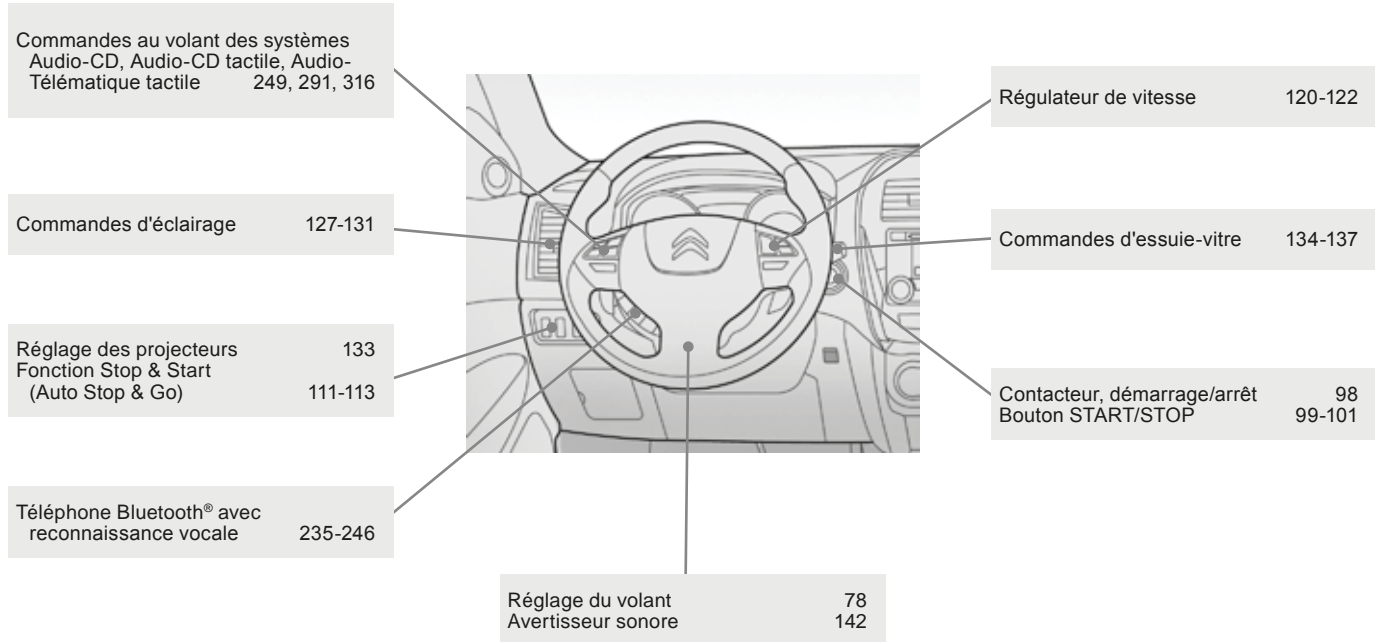

## Poste de conduite (suite)

### Barrette de commandes centrales

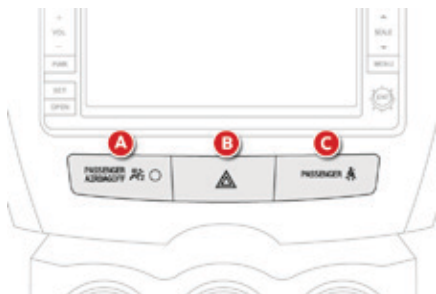

- |   |     |
|---|-----|
| A. Témoin de neutralisation de l'airbag passager              | 152 |
| B. Signal de détresse   | 142 |
| C. Témoin de ceinture passager avant non bouclée ou débouclée | 148 |

### Barrette de commandes latérales

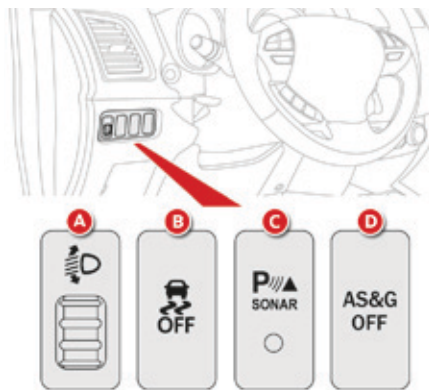

- |  |     |
|--|-----|
| A. Réglage manuel des projecteurs                              | 133 |
| B. Neutralisation du système ASC/TCL                           | 145 |
| C. Neutralisation de l'aide au stationnement                   | 125 |
| D. Neutralisation de la fonction Stop & Start (Auto Stop & Go) | 112 |

# Entretien - Caractéristiques

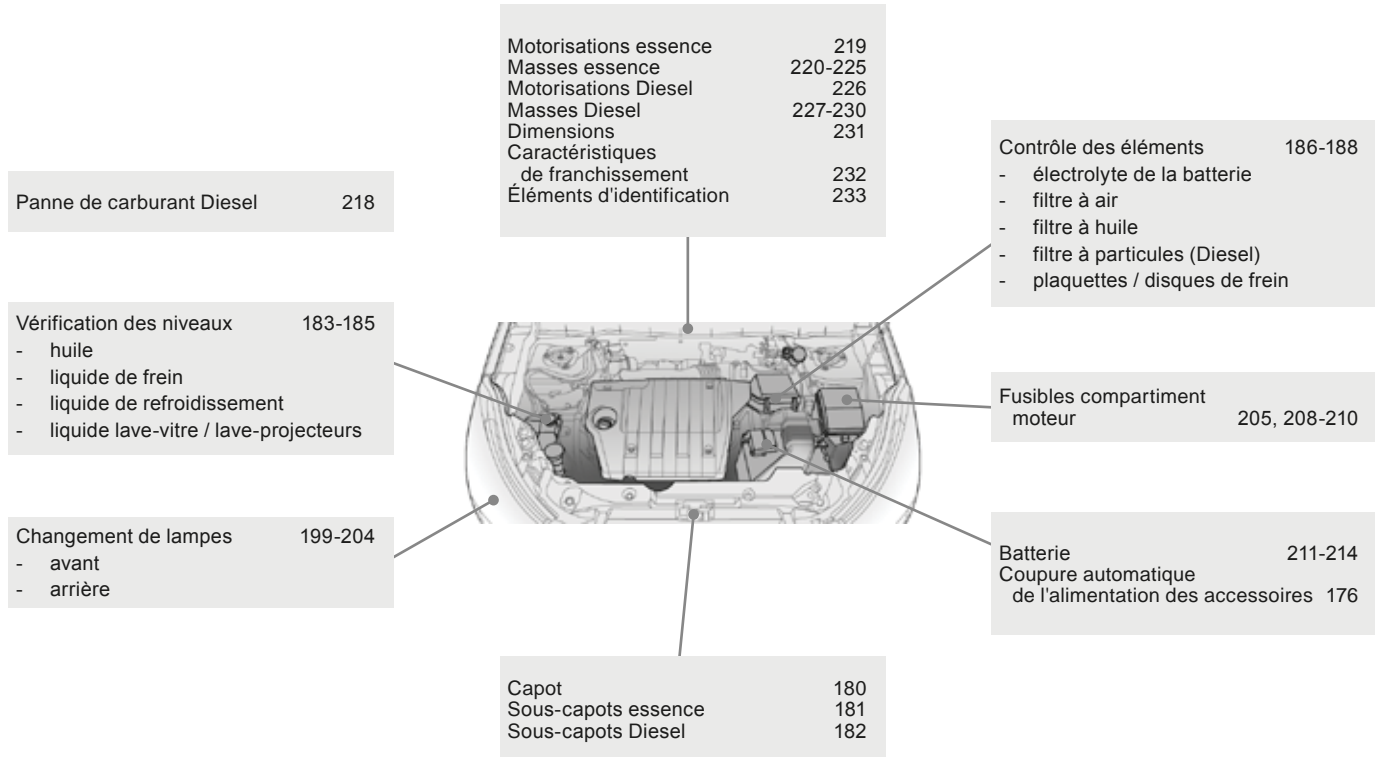

## Éco-conduite

L'éco-conduite est un ensemble de pratiques au quotidien qui permet à l'automobiliste d'optimiser la consommation de carburant et l'émission de CO<sub>2</sub>.

### Optimisez l'utilisation de votre boîte de vitesses

Avec une boîte de vitesses manuelle, démarrez en douceur et engagez, sans attendre, le rapport de vitesse supérieur. En phase d'accélération, passez les rapports assez tôt.

Avec une boîte de vitesses automatique, privilégiez le mode automatique, sans appuyer fortement ni brusquement sur la pédale d'accélérateur.

L'indicateur de changement de rapport de vitesse vous invite à engager le rapport de vitesse le plus adapté : dès que l'indication s'affiche au combiné, suivez-la aussitôt.

Pour les véhicules équipés d'une boîte de vitesses automatique, cet indicateur n'apparaît qu'en mode manuel.

### Adoptez une conduite souple

Respectez les distances de sécurité entre les véhicules, utilisez le frein moteur plutôt que la pédale de frein, appuyez progressivement sur la pédale d'accélérateur. Ces attitudes contribuent à économiser la consommation de carburant, à réduire le rejet de CO<sub>2</sub> et à atténuer le fond sonore de la circulation.

En condition de circulation fluide, lorsque vous disposez de la commande "Cruise" au volant, sélectionnez le régulateur de vitesse à partir de 40 km/h.

### Maîtrisez l'utilisation de vos équipements électriques

Avant de partir, si l'habitacle est surchauffé, aérez-le en descendant les vitres et en ouvrant les aérateurs, avant d'utiliser l'air conditionné. Au-delà de 50 km/h, remontez les vitres et laissez les aérateurs ouverts.

Pensez à utiliser les équipements permettant de limiter la température dans l'habitacle (occulteur de toit ouvrant, stores...).

Coupez l'air conditionné, sauf si la régulation est automatique, dès que vous avez atteint la température de confort désirée.

Éteignez les commandes de dégivrage et de désembuage, si celles-ci ne sont pas gérées automatiquement.

Arrêtez au plus tôt la commande de siège chauffant.

Ne roulez pas avec les projecteurs et les feux antibrouillard allumés quand les conditions de visibilité sont suffisantes.

Évitez de faire tourner le moteur, surtout en hiver, avant d'engager la première vitesse ; votre véhicule chauffe plus vite pendant que vous roulez.

En tant que passager, si vous évitez d'enchaîner vos supports multimédia (film, musique, jeu vidéo...), vous participerez à limiter la consommation d'énergie électrique, donc de carburant.

Débranchez vos appareils nomades avant de quitter le véhicule.

## Limitez les causes de surconsommation

Répartissez les poids sur l'ensemble du véhicule ; placez vos bagages les plus lourds au fond du coffre, au plus près des sièges arrière. Limitez la charge de votre véhicule et minimisez la résistance aérodynamique (barres de toit, galerie porte-bagages, porte-vélos, remorque...). Préférez l'utilisation d'un coffre de toit.

Retirez les barres de toit, la galerie porte-bagages, après utilisation.

Dès la fin de la saison hivernale, retirez les pneumatiques neige et remontez vos pneumatiques été.

## Respectez les consignes d'entretien

Vérifiez régulièrement et à froid la pression de gonflage de vos pneumatiques, en vous référant à l'étiquette située sur l'entrée de porte, côté conducteur.

Effectuez cette vérification plus particulièrement :

- avant un long déplacement,
- à chaque changement de saison,
- après un stationnement prolongé.

N'oubliez pas également la roue de secours et les pneumatiques de la remorque ou de la caravane.

Entretenez régulièrement votre véhicule (huile, filtre à huile, filtre à air, filtre habitacle...) et suivez le calendrier des opérations préconisées dans le plan d'entretien du constructeur.

Au moment du remplissage du réservoir de carburant, n'insistez pas au-delà de la 3<sup>ème</sup> coupure du pistolet, vous éviterez le débordement.

Au volant de votre véhicule neuf, ce n'est qu'après les 3 000 premiers kilomètres que vous constaterez une meilleure régularité de votre consommation moyenne de carburant.

# Combiné



Panneau regroupant les cadrans et les témoins. Ceux-ci informant le conducteur de la mise en marche d'un système (témoins de marche ou de neutralisation) ou de l'apparition d'une anomalie (témoin d'alerte).

1. Cadran compte-tours.
2. Cadran indicateur de vitesse.

3. Afficheur du combiné :
  - Affichages des alertes et états.
  - Totalisateurs kilométriques total et journalier.
  - Indicateur d'entretien.
  - Température du liquide de refroidissement.
  - Affichage des informations de l'ordinateur de bord.
  - Consigne du régulateur de vitesse.
  - Consigne de l'indicateur de changement de rapport.
  - Menu de réglage des paramètres (affichage, son...).
  - Niveau de carburant.
  - Température extérieure.
  - Mode de transmission.

**i** La gestion de l'affichage s'effectue en utilisant le bouton **INFO** situé sur le tableau de bord à gauche du combiné.



Afficheur type 1

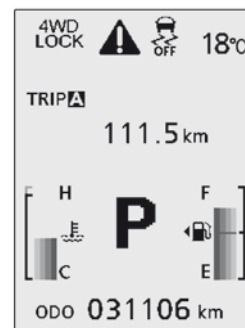

Afficheur type 2

## Témoins



Repères visuels informant le conducteur de l'apparition d'une anomalie (témoin d'alerte) ou de la mise en marche d'un système (témoin de marche ou de neutralisation).

### A la mise du contact

Certains témoins d'alerte s'allument pendant quelques secondes lors de la mise du contact du véhicule.

Dès le démarrage du moteur, ces mêmes témoins doivent s'éteindre.

**i** En cas de persistance, avant de rouler, consultez le témoin d'alerte concerné.



### Avertissements associés

L'allumage, fixe ou clignotant, de certains témoins peut s'accompagner d'un signal sonore et d'un message.



## Témoins d'alerte

Moteur tournant ou véhicule roulant, l'allumage de l'un des témoins suivants indique l'apparition d'une anomalie nécessitant l'intervention du conducteur.





Le témoin s'allume au combiné ou apparaît dans l'afficheur du combiné.

**!** L'allumage d'un témoin d'alerte peut être accompagné par l'affichage d'un message complémentaire, afin de vous aider à identifier l'anomalie.

En cas de problème, n'hésitez pas à consulter le réseau CITROËN ou un atelier qualifié.





Témoin		est allumé	Cause	Actions / Observations
	<b>Frein de stationnement / Niveau du liquide de frein / Répartiteur électronique de freinage</b>	fixe.	Il s'allume quelques secondes puis s'éteint lorsque vous mettez le contact sur "ON".	
			Le frein de stationnement est serré ou mal desserré.	Il est accompagné d'un message. Desserrez le frein de stationnement pour éteindre le témoin.
			Le niveau du liquide de frein est insuffisant.	Il est accompagné d'un message. Faites l'appoint avec du liquide de frein et consultez le réseau CITROËN ou un atelier qualifié.
			Le répartiteur électronique de freinage (REF) est défaillant.	L'arrêt est impératif dans les meilleures conditions de sécurité. Faites vérifier par le réseau CITROËN ou un atelier qualifié.
	<b>Système d'autodiagnostic moteur</b>	clignotant.	Le système du contrôle moteur est défaillant.	Risque de destruction du catalyseur. Faites vérifier par le réseau CITROËN ou par un atelier qualifié.
		fixe.	Le système d'antipollution est défaillant.	Le témoin doit s'éteindre au démarrage du moteur. S'il ne s'éteint pas, consultez rapidement le réseau CITROËN ou un atelier qualifié.
	<b>Charge batterie*</b>	fixe.	Le circuit de charge de la batterie est défaillant (cosses sales ou desserrées, courroie d'alternateur détendue ou sectionnée...).	Le témoin doit s'éteindre au démarrage du moteur. S'il ne s'éteint pas, consultez le réseau CITROËN ou un atelier qualifié.



\* Selon pays de commercialisation.

Témoin		est allumé	Cause	Actions / Observations
	<b>Ceinture avant non-bouclée / débouclée</b>	fixe, puis clignotant, accompagné d'un signal sonore.	Le conducteur n'a pas bouclé ou a débouclé sa ceinture de sécurité.	Tirez la sangle, puis insérez le pêne dans la boucle.
	<b>Antiblocage des roues (ABS)</b>	fixe.	Le système d'antiblocage des roues est défaillant.	Le véhicule conserve un freinage classique. Roulez prudemment à une allure modérée, et consultez rapidement le réseau CITROËN ou un atelier qualifié.
	<b>Airbags et prétensionneurs</b>	temporairement.	Lorsque vous mettez le contact, ce témoin s'allume quelques secondes, puis s'éteint.	S'il ne s'éteint pas, consultez le réseau CITROËN ou un atelier qualifié.
		fixe.	Anomalie de l'un des systèmes airbags ou des prétensionneurs pyrotechniques des ceintures de sécurité.	Faites vérifier par le réseau CITROËN ou par un atelier qualifié.
	<b>Sous-gonflage</b>	fixe, accompagné d'un message.	La pression est insuffisante dans une ou plusieurs roues.	Contrôlez la pression des pneumatiques le plus rapidement possible. Ce contrôle doit être effectué de préférence à froid. Vous devez réinitialiser le système après chaque ajustement de la pression d'une ou de plusieurs pneumatiques et après le changement d'une ou de plusieurs roues. Pour plus d'informations sur la <b>Détection de sous-gonflage</b> , reportez-vous à la rubrique correspondante.
		clignotant puis fixe, accompagné d'un message.	La fonction présente un dysfonctionnement et/ou au moins une des roues ne comporte pas de capteur détecté.	Le contrôle de la pression des pneumatiques n'est plus assuré. Faites contrôler le système par le réseau Citroën ou par un atelier qualifié.

## Témoins de marche



L'allumage de l'un des témoins suivants confirme la mise en marche du système correspondant. Celui-ci peut s'accompagner d'un signal sonore et d'un message sur l'afficheur du combiné.

Témoin	est allumé	Cause	Actions / Observations
 <b>Indicateur de direction gauche</b>	clignotant avec bruiteur.	La commande d'éclairage est actionnée vers le bas.	Si ce témoin clignote anormalement vite, cela peut signifier que l'ampoule électrique d'un des clignotants est grillée. Remplacez l'ampoule ou consultez le réseau CITROËN ou un atelier qualifié.
 <b>Indicateur de direction droite</b>	clignotant avec bruiteur.	La commande d'éclairage est actionnée vers le haut.	Si ce témoin clignote anormalement vite, cela peut signifier que l'ampoule électrique d'un des clignotants est grillée. Remplacez l'ampoule ou consultez le réseau CITROËN ou un atelier qualifié.
 <b>Feux de position ou feux de croisement</b>	fixe.	Les feux de position ou de croisement sont allumés.	
 <b>Feux de route</b>	fixe.	La commande d'éclairage est actionnée vers vous.	Tirez la commande pour revenir en feux de croisement.
 <b>Projecteurs antibrouillard avant</b>	fixe.	Les projecteurs antibrouillard avant sont allumés à l'aide de la bague de la commande d'éclairage.	Tournez la bague de la commande d'éclairage une fois vers l'arrière pour éteindre les projecteurs antibrouillard.
 <b>Feux antibrouillard arrière</b>	fixe.	Les feux antibrouillard arrière sont actionnés.	Tournez la bague de la commande vers l'arrière pour désactiver les feux antibrouillard.

Témoin		est allumé	Cause	Actions / Observations
CRUISE	Régulateur de vitesse	fixe.	Il s'allume lorsque le régulateur de vitesse est activé.	Appuyez sur le bouton "ON/OFF" pour activer/désactiver le régulateur de vitesse.
	Préchauffage moteur Diesel	fixe.	Le moteur est froid et : - le contacteur est sur la position <b>ON</b> (Contact), ou - le bouton de démarrage <b>START/STOP</b> a été actionné (Contact).	Avec le démarreur à clé, attendez l'extinction du témoin avant de démarrer. Avec le système "Accès et Démarrage Mains Libres", le moteur ne démarre qu'après l'extinction du témoin. La durée d'affichage est déterminée par les conditions climatiques (jusqu'à environ trente secondes en conditions climatiques extrêmes). Si le moteur ne démarre pas, remettez le contact et attendez de nouveau l'extinction du témoin, puis démarrer le moteur.
	Contrôle dynamique de stabilité et antipatinage de roue (ASC/TCL)	clignotant.	Fonctionnement des systèmes ASC/TCL.	Les systèmes optimisent la motricité et permettent d'améliorer la stabilité directionnelle du véhicule. Adaptez votre conduite et modérez votre vitesse.
		fixe.	Anomalie des systèmes ASC/TCL.	Faites vérifier par le réseau CITROËN ou par un atelier qualifié.
AS&G	Fonction Stop & Start (Auto Stop & Go)	fixe.	A l'arrêt du véhicule (feu rouge, stop, encombrements...), la fonction Stop & Start (AS&G) a mis le moteur en mode STOP.	Dès que vous souhaitez repartir, le témoin s'éteint et le moteur redémarre automatiquement en mode START.
		clignotant quelques secondes, puis s'éteint.	Le mode STOP est momentanément indisponible.	Pour plus d'informations sur la <b>Fonction Stop &amp; Start (Auto Stop &amp; Go)</b> , notamment sur les cas particuliers du mode STOP et du mode START, reportez-vous à la rubrique correspondante.

## Témoins de neutralisation

L'allumage de l'un des témoins suivants confirme l'arrêt volontaire du système correspondant. Celui-ci peut s'accompagner d'un signal sonore et d'un message sur l'afficheur.

Témoin	est allumé	Cause	Actions / Observations
	fixe.	Le bouton de neutralisation de l'ASC/TCL, situé en bas de la planche de bord (côté conducteur), est activé. L'ASC/TCL est désactivé. ASC : contrôle dynamique de stabilité. TCL : antipatinage de roues.	Appuyez sur le bouton pour activer l'ASC/TCL. Le système ASC/TCL est automatiquement activé au démarrage du véhicule.
	fixe.	La touche de neutralisation de la fonction Stop & Start (AS&G), située en bas de la planche de bord (côté conducteur), est activée. La fonction Stop & Start (AS&G) est désactivée.	Appuyez de nouveau sur la touche pour activer la fonction Stop & Start (AS&G).
	clignotant.	Dysfonctionnement du système Stop & Start.	Faites vérifier par le réseau CITROËN ou par un atelier qualifié.

# Afficheur du combiné

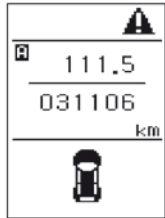

Contact coupé.

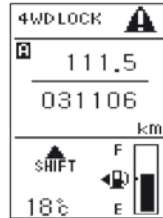
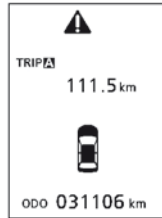

Contact mis  
(avec une boîte de vitesses manuelle).

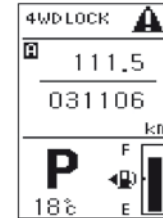
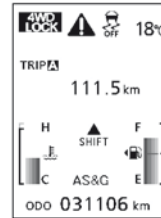

Contact mis  
(avec une boîte de vitesses CVT).

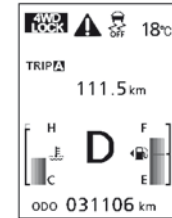

A chaque démarrage : des témoins et/ou des messages s'allument appliquant un auto-test de contrôle. Ils s'éteignent dans l'instant.

## Avertissements et alertes

Lorsqu'une alerte survient, les informations alors affichées disparaissent. Le témoin et son message associé apparaissent, accompagnés le cas échéant d'un signal sonore.



Lorsqu'il y a plusieurs alertes, elles s'affichent successivement et ce symbole apparaît. Il reste affiché tant qu'il subsiste des alertes.

Lorsque vous souhaitez accéder aux informations de l'ordinateur de bord, vous pouvez choisir d'ignorer les alertes, en appuyant sur le bouton **INFO** situé sur le tableau de bord.



Lorsque ce symbole apparaît : effectuez un **appui court**.











Lorsque ce symbole apparaît : effectuez un **appui long**.







Vous pourrez alors réafficher ultérieurement les alertes en appuyant plusieurs fois sur le bouton **INFO** pour faire défiler les informations de l'ordinateur de bord et revenir aux alertes.



Les messages affichés peuvent varier en fonction de l'afficheur (type 1 ou type 2) présent dans le combiné.

**Certains messages ne seront affichés que dans l'afficheur de type 2.**







## Messages d'avertissement (contact sur "OFF")









Afficheur 1	Afficheur 2	Cause	Résolution - Action	Observations
 OUBLI FEUX	 ETEINDRE LES FEUX	Vous avez oublié d'éteindre vos feux.	Eteignez vos feux en mettant la commande sur OFF.	Un signal sonore intermittent retentit.
	 ACTIVATION ALARME	L'alarme s'est déclenchée.		
	 PILE DE CLE USEE	La pile du système "Accès et Démarrage Mains Libres" est usée.	Remplacez la pile (voir "Changement des piles").	
	 CLE NON DETECTEE	La clé électronique que vous avez sur vous n'est pas reconnue.	Vérifiez que vous possédez la bonne clé électronique.	Si le message persiste, consultez le réseau CITROËN.
	 CLE TOUJOURS A L'INTERIEUR	La clé électronique est encore dans le véhicule et vous tentez de verrouiller les portes ou le coffre de l'extérieur.	Assurez-vous que vous avez bien la clé électronique sur vous avant toute opération de verrouillage du véhicule.	
	 VERIFIER LES PORTES	Une des portes ou le coffre est mal fermé lors du verrouillage du véhicule de l'extérieur.	Fermez la porte ou le coffre, puis verrouillez le véhicule.	







Afficheur 1	Afficheur 2	Cause	Résolution - Action	Observations
	 SYSTEME MAINS LIBRES REVISION NECESSAIRE	Anomalie du système "Accès et Démarrage Mains Libres".	Consultez le réseau CITROËN.	
	 SYSTEME ANTIDEMARRAGE REVISION NECESSAIRE	Anomalie du système d'antidémarrage électronique.	Coupez le contact puis redémarrez le moteur.	Si le problème persiste, consultez le réseau CITROËN.
	 CLE NON DETECTEE INSERER LA CLE DANS SON LOGEMENT A LA BOITE A GANT	La clé électronique n'est pas détectée.	Insérez la clé électronique dans le boîtier situé dans la boîte à gants.	Pensez à retirer la clé électronique du boîtier, après le démarrage du véhicule.
	 RETIRER LA CLE DE SON LOGEMENT A LA BOITE A GANT	La clé électronique n'a pas été retirée du boîtier de la boîte à gants.	Retirez la clé électronique du boîtier de la boîte à gants.	
	 APPUYER SUR LE BOUTON MOTEUR TOUT EN TOURNANT LE VOLANT	La colonne de direction est verrouillée.	Remettez le contact et tournez légèrement le volant pour déverrouiller la colonne de direction.	
	 SHIFT METTRE LE SELECTEUR SUR P	Le moteur est arrêté mais le levier de vitesses n'est pas en position <b>P</b> .	Placez le levier de vitesses sur la position <b>P</b> .	Uniquement pour les véhicules équipés d'une boîte de vitesses "CVT".











Afficheur 1	Afficheur 2	Cause	Résolution - Action	Observations
	 ANTIVOL DE DIRECTION REVISION NECESSAIRE	La colonne de direction ne s'est pas verrouillée à l'ouverture de la porte conducteur.	Verrouillez la colonne de direction en tournant légèrement le volant avant de quitter le véhicule.	
	 CIRCUIT ELECTRIQUE REVISION NECESSAIRE	Anomalie du système électrique.	Consultez le réseau CITROËN ou un atelier qualifié.	















## Messages d'avertissement (contact sur "ON")









Afficheur 1	Afficheur 2	Cause	Résolution - Action	Observations
 ENTRETIEN NECESSAIRE	 DIRECTION ASSISTEE REVISION NECESSAIRE	Anomalie de la direction assistée électrique.	Arrêtez le véhicule, attendez quelques instants puis redémarrez le moteur.	Si le message reste allumé après le redémarrage, consultez le réseau CITROËN ou un atelier qualifié.
	 PILE DE CLE USEE	La pile du système "Accès et Démarrage Mains Libres" est usée.	Remplacez la pile. Pour plus d'informations sur la <b>Procédure de secours avec le système Accès et Démarrage Mains Libres</b> , et notamment le changement des piles, reportez-vous à la rubrique correspondante.	
	 CLE NON DETECTEE	La clé électronique que vous avez sur vous n'est pas reconnue.	Vérifiez que vous possédez la bonne clé électronique.	Si le message persiste, consultez le réseau CITROËN.
	 CLE TOUJOURS A L'INTERIEUR	La clé électronique est encore dans le véhicule et vous tentez de verrouiller les portes ou le coffre de l'extérieur.	Assurez-vous que vous avez bien la clé électronique sur vous avant toute opération de verrouillage du véhicule.	
	 VERIFIER LES PORTES	Une des portes ou le coffre est mal fermé lors du verrouillage du véhicule de l'extérieur.	Fermez la porte ou le coffre, puis verrouillez le véhicule.	
	 SYSTEME MAINS LIBRES REVISION NECESSAIRE	Anomalie du système "Accès et Démarrage Mains Libres".	Consultez le réseau CITROËN.	









Afficheur 1	Afficheur 2	Cause	Résolution - Action	Observations
 VERIFIER	 SYSTEME DE FREINAGE REVISION NECESSAIRE	Le niveau de liquide de frein dans le circuit de freinage est insuffisant.	Faites l'appoint avec un liquide de frein référencé par CITROËN.	Si le problème persiste, consultez le réseau CITROËN ou un atelier qualifié.
		Anomalie du système de freinage.	L'arrêt est impératif dans les meilleures conditions de sécurité.	Faites vérifier le système par le réseau CITROËN ou par atelier qualifié.
 ENTRETIEN NECESSAIRE	 ABS REVISION NECESSAIRE	Anomalie du système d'antiblocage des roues (ABS).	Consultez le réseau CITROËN ou un atelier qualifié.	Le véhicule conserve un freinage classique sans assistance mais nous conseillons l'arrêt.
 SOUS GONFLAGE	 SOUS GONFLAGE	La pression est insuffisante dans une ou plusieurs roues.	<p>Contrôlez la pression des pneumatiques le plus rapidement possible.</p> <p>Ce contrôle doit être effectué de préférence à froid. Vous devez réinitialiser le système après chaque ajustement de la pression d'un ou de plusieurs pneumatiques et après le changement d'une ou de plusieurs roues.</p> <p>Pour plus d'informations sur la <b>Détection de sous-gonflage</b>, reportez-vous à la rubrique correspondante.</p>	Si le problème persiste, consultez le réseau Citroën ou un atelier qualifié.
 ENTRETIEN NECESSAIRE	 TPMS REVISION NECESSAIRE	La fonction de détection de sous-gonflage présente un dysfonctionnement et/ou au moins une des roues ne comporte pas de capteur détecté.	Le contrôle de la pression des pneumatiques n'est plus assuré. Faites contrôler le système par le réseau CITROËN ou par un atelier qualifié.	

Afficheur 1	Afficheur 2	Cause	Résolution - Action	Observations
		Une des portes ou le coffre est mal fermé.	Fermez la porte ou le coffre.	L'ouvrant concerné est indiqué à l'écran.
 FERMER LE CAPOT	 FERMER LE CAPOT	Le capot moteur est mal fermé.	Fermez le capot moteur.	
	 SYSTEME ANTIDEMARRAGE REVISION NECESSAIRE	Anomalie du système d'antidémarrage électronique.	Coupez le contact puis redémarrez le moteur.	Si le problème persiste, consultez le réseau CITROËN.
	 OFF	La porte conducteur est ouverte et le contact n'est pas coupé.	Coupez le contact avant de quitter le véhicule.	

Afficheur 1	Afficheur 2	Cause	Résolution - Action	Observations
	 ANTIVOL DE DIRECTION REVISION NECESSAIRE	Anomalie au niveau de la colonne de direction.	L'arrêt est impératif dans les meilleures conditions de sécurité.	Consultez le réseau CITROËN ou un atelier qualifié.
	 CIRCUIT ELECTRIQUE REVISION NECESSAIRE	Anomalie du système électrique.	Arrêtez le véhicule et consultez le réseau CITROËN ou un atelier qualifié.	
 VERIFIER	 SURCHAUFFE MOTEUR ARRETEZ-VOUS	La température du circuit de refroidissement est trop élevée.	Attendez le refroidissement du moteur pour compléter le niveau, si nécessaire. Si le problème persiste, consultez le réseau CITROËN ou un atelier qualifié.	L'arrêt est impératif dans les meilleures conditions de sécurité.
 RALENTIR	 TRANSMISSION EN SURCHAUFFE RALENTIR	La température du liquide de la boîte de vitesses CVT est trop élevée.	Arrêtez le véhicule et consultez le réseau CITROËN ou un atelier qualifié.	
 BOUCLER LA CEINTURE	 ATTACHER LA CEINTURE DE SECURITE	Le conducteur n'a pas bouclé ou a débouclé sa ceinture de sécurité.	Verrouillez votre ceinture.	Un signal sonore continu retentit si vous roulez sans verrouiller votre ceinture de sécurité.
 ENTRETIEN NECESSAIRE	 CIRCUIT CARBURANT REVISION NECESSAIRE	Dysfonctionnement du circuit de carburant.	Consultez le réseau CITROËN ou un atelier qualifié.	







Afficheur 1	Afficheur 2	Cause	Résolution - Action	Observations
 OUBLI FREIN DE STATIONNEMENT	 DESSERRER LE FREIN DE STATIONNEMENT	Vous avez démarré alors que le frein de stationnement est encore serré.	Desserrez le frein de stationnement.	
 VERIFIER	 PRESSION D'HUILE INSUFFISANTE	Pression d'huile moteur insuffisante ou dysfonctionnement dans le circuit d'huile.	Arrêtez le véhicule et consultez le réseau CITROËN ou un atelier qualifié.	
 ENTRETIEN NECESSAIRE	 CIRCUIT DE CHARGE REVISION NECESSAIRE	Anomalie de charge de la batterie.	Arrêtez le véhicule et consultez le réseau CITROËN ou un atelier qualifié.	
 ENTRETIEN NECESSAIRE	 SYSTEME D'AIRBAG REVISION NECESSAIRE	Dysfonctionnement des airbags ou des prétensionneurs.	Consultez le réseau CITROËN ou un atelier qualifié pour vérification des systèmes.	
 ENTRETIEN NECESSAIRE	 CORRECTEUR DE PHARES REVISION NECESSAIRE	Dysfonctionnement du réglage automatique des projecteurs.	Consultez le réseau CITROËN ou un atelier qualifié.	Uniquement sur les véhicules équipés de lampes au xénon.
 ENTRETIEN NECESSAIRE	 SYSTEME ASC REVISION NECESSAIRE	Anomalie du système de contrôle dynamique de stabilité (ASC).	Consultez le réseau CITROËN ou un atelier qualifié.	
 ENTRETIEN NECESSAIRE	 SYSTEME 4WD REVISION NECESSAIRE	Anomalie du système de transmission à quatre roues motrices.	Consultez le réseau CITROËN ou un atelier qualifié.	

Afficheur 1	Afficheur 2	Cause	Résolution - Action	Observations
 ENTRETIEN NECESSAIRE	 TRANSMISSION REVISION NECESSAIRE	Anomalie de la boîte de vitesses CVT.	Consultez le réseau CITROËN ou un atelier qualifié.	
 RALENTIR	 SYSTEME 4WD EN SURCHAUFFE RALENTIR	La température du système de transmission à quatre roues motrices est trop élevée.	Arrêtez le véhicule et consultez le réseau CITROËN ou un atelier qualifié.	Le véhicule bascule automatiquement en mode de traction avant (2WD).
 NIVEAU CARBURANT FAIBLE	 RAVITAILLER EN CARBURANT	Le niveau du réservoir de carburant est bas.	Remplissez dès que possible votre réservoir de carburant.	
 VERIFIER	 VERIFIER LE SYSTEME DPF	Le niveau mini du réservoir d'additif du filtre à particules est atteint.	Faites rapidement réaliser l'appoint par le réseau CITROËN ou par un atelier qualifié.	Uniquement pour le moteur 1,6 l HDi.
		Début de saturation du filtre à particules.	Dès que les conditions de circulation le permettent, régénérez le filtre en roulant à une vitesse minimale de 40 km/h, pendant 20 minutes environ (avec le moteur 1,6 l HDi : la vitesse minimale est de 60 km/h).	Si le message reste allumé, consultez le réseau CITROËN ou un atelier qualifié.
		Le filtre à particules est défaillant.	Arrêtez le véhicule dans les meilleures conditions de sécurité.	Consultez rapidement le réseau CITROËN ou un atelier qualifié.





Afficheur 1	Afficheur 2	Cause	Résolution - Action	Observations
 NIVEAU HUILE A VERIFIER	 VERIFIER LE NIVEAU D'HUILE MOTEUR	Niveau d'huile moteur non conforme (inférieur au niveau mini ou supérieur au niveau maxi).	<p>Arrêtez le véhicule dans les meilleures conditions de sécurité. Vérifiez le niveau avec la jauge manuelle et effectuez un complément si le niveau est insuffisant.</p> <p>Si le niveau est supérieur au niveau maxi, ne redémarrez pas le véhicule et faites appel au réseau CITROËN ou à un atelier qualifié.</p>	<b>Ne roulez jamais avec un niveau d'huile moteur non conforme.</b>
 * PRESENCE EAU FILTRE GAZOIL	 * VIDER L'EAU DU SEPARATEUR	Présence d'eau dans le filtre à gazole.	Risque de détérioration du système d'injection sur les moteurs Diesel.	Consultez rapidement le réseau CITROËN ou un atelier qualifié.
 RISQUE DE VERGLAS	 RISQUE DE VERGLAS	La température extérieure est inférieure ou égale à 3 °C (37 °F).	La route risque d'être verglacée. Faites attention et roulez doucement.	
	 CLUTCH APP SUR LA PEDALE D'EMBRAYAGE POUR DEMARRER LE MOTEUR	La pédale d'embrayage n'est pas enfoncée lors du démarrage du moteur.	Appuyez sur la pédale d'embrayage pour démarrer le moteur.	Pour les véhicules équipés d'une boîte de vitesses manuelle.
	 BRAKE SHIFT APP SUR LA PEDALE DE FREIN POUR DEMARRER LE MOTEUR	Le levier de vitesses n'est ni en position <b>P</b> , ni en position <b>N</b> lors du démarrage du moteur.	Placez le levier de vitesses sur la position <b>P</b> pour démarrer le moteur.	Pour les véhicules équipés d'une boîte de vitesses CVT.
		La pédale de frein n'est pas enfoncée lors du démarrage du moteur.	Appuyez sur la pédale de frein pour démarrer le moteur.	

\* Selon pays de commercialisation.

## Messages d'information (contact sur "ON")

Afficheur 1	Afficheur 2	Dispositif	Observations
 2WD	 2WD	<b>Système 2 roues motrices 2WD</b>	Clignote quelques instants lorsque le mode "2WD" (2 roues motrices) est sélectionné au moyen du sélecteur du mode de transmission, pour les versions à 4 roues motrices.
 4WD AUTO	 4WD AUTO	<b>Système 4 roues motrices 4WD</b>	Clignote quelques instants lorsque le mode "4WD" (4 roues motrices) est sélectionné au moyen du sélecteur du mode de transmission, pour les versions à 4 roues motrices.
 4WD LOCK	 4WD LOCK	<b>Système 4 roues motrices 4WD LOCK</b>	Clignote quelques instants lorsque le mode "LOCK" (4 roues motrices) est sélectionné au moyen du sélecteur du mode de transmission, pour les versions à 4 roues motrices.
		<b>Système de contrôle dynamique de stabilité (ASC)</b>	Clignote lorsque le système de contrôle dynamique de stabilité (ASC) fonctionne.

## Messages de prévention

Afficheur 1	Afficheur 2	Dispositif	Cause	Observations	Résolution - Actions
 REVISION PERIODIQUE NECESSAIRE	 REVISION PERIODIQUE NECESSAIRE	<b>Indicateur d'entretien</b>	Avertit le conducteur que l'échéance de révision est dépassée.	Il s'affiche quelques secondes à la mise du contact.	Consultez le réseau CITROËN ou un atelier qualifié.
 PAUSE CONSEILLEE	 RAPPEL PAUSE	<b>Pause conseillée</b>	Avertit le conducteur qu'il doit s'arrêter pour se reposer.	Il s'affiche quand le temps de conduite que vous avez préalablement réglé est atteint. Un signal sonore retentit 3 fois et retentit ensuite toutes les 5 minutes jusqu'à l'arrêt du véhicule.	Nous vous conseillons de faire une pause toutes les deux heures environ.

# Ordinateur de bord

## Affichage des données

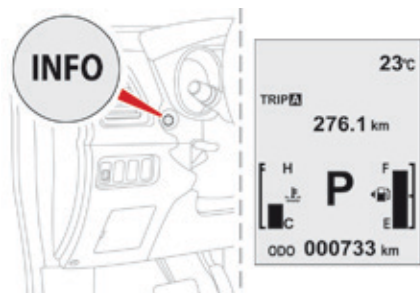

Contact mis, chaque appui sur le bouton **INFO** permet de faire défiler successivement les écrans suivants :

- le totalisateur kilométrique et le compteur kilométrique journalier A,
- le totalisateur kilométrique et le compteur kilométrique journalier B,
- l'indicateur d'entretien,
- la température du liquide de refroidissement,
- l'autonomie,
- la consommation moyenne,
- la vitesse moyenne,
- la consommation instantanée,
- le menu de réglage,
- les éventuels messages d'alerte.

## Totalisateur kilométrique

Système pour mesurer la distance totale parcourue par le véhicule pendant sa durée de vie.

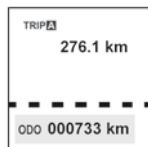

Le kilométrage total est affiché dans la partie inférieure de l'écran.

## Compteur kilométrique journalier (Parcours A ou B)

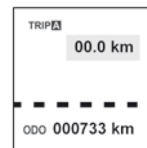

Ces deux parcours indiquent la distance parcourue, depuis la dernière remise à zéro du compteur. Appuyez sur le bouton **INFO** pour afficher le parcours souhaité.

## Remise à zéro

Contact mis, lorsque l'un des parcours **A** ou **B** est affiché, appuyez sur le bouton **INFO** plus de 2 secondes. Seul le parcours affiché sera remis à zéro.

## Indicateur d'entretien

Système informant le conducteur de l'échéance de la prochaine révision à faire effectuer, conformément au plan d'entretien du constructeur.

Cette échéance est calculée à partir de la dernière remise à zéro de l'indicateur.

Elle est déterminée par deux paramètres :

- le kilométrage parcouru (en km),
- le temps écoulé depuis la dernière révision (en mois).

Le kilométrage restant à parcourir peut être pondéré par le facteur temps, en fonction des habitudes de roulage de l'utilisateur.

## Fonctionnement

Dès la mise du contact, vous devez appuyer successivement sur le bouton **INFO** jusqu'à l'affichage de l'indicateur d'entretien. La ligne d'affichage du totalisateur kilométrique vous indique le nombre de kilomètres restant et la ligne du temps écoulé vous indique le nombre de mois restant avant la prochaine révision.



**Exemple :** l'afficheur indique qu'il reste 7300 km à parcourir avant la prochaine révision.

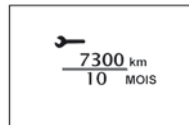

**i** Le symbole "--" reste affiché tant que la première révision d'un véhicule neuf n'a pas été effectuée.

## Échéance de révision dépassée

À chaque mise du contact, l'affichage "**VISITE PERIODIQUE**" s'affiche pendant quelques secondes pour vous signaler que la révision est à effectuer très rapidement.

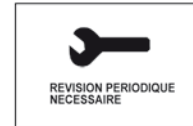

**Exemple :** l'afficheur indique que la date de la révision est à échéance. Cette révision doit être effectuée par le réseau CITROËN ou par un atelier qualifié.

## Remise à zéro de l'indicateur d'entretien

Votre réseau CITROËN ou un atelier qualifié effectue cette opération après chaque révision. Si vous avez effectué vous-même la révision de votre véhicule, la procédure de remise à zéro est la suivante :

- ☞ coupez le contact,
- ☞ appuyez successivement sur le bouton **INFO** jusqu'à l'affichage de l'indicateur d'entretien,
- ☞ appuyez sur le bouton **INFO** et maintenez-le enfoncé pendant quelques secondes pour faire **clignoter la clé**,
- ☞ appuyez sur le bouton **INFO** pendant que la clé clignote pour faire passer l'affichage «---» à «**CLEAR**» puis le temps restant avant la prochaine révision s'affiche.

■ Après une certaine distance et un certain temps, l'affichage de «---» se réinitialise automatiquement et l'affichage indique le temps restant avant la prochaine révision.



## Indicateur de température du liquide de refroidissement



Moteur tournant, il indique la température du liquide de refroidissement.

Si la barre est proche de la position **critique** située à droite, la température est trop élevée. Le symbole clignote dès que votre moteur est en surchauffe.

**Arrêtez impérativement votre véhicule dans les meilleures conditions de sécurité. Attendez quelques minutes avant de couper le moteur.**

- i** Attendez le refroidissement du moteur pour compléter le niveau. Le circuit de refroidissement est sous pression. Afin d'éviter tout risque de brûlure, dévissez le bouchon de deux tours pour laisser tomber la pression. Lorsque la pression est tombée, retirez le bouchon et complétez le niveau, si nécessaire. Consultez le réseau CITROËN ou un atelier qualifié.

## Autonomie

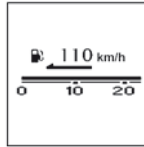

**Moteur tournant**, elle indique le nombre de kilomètres pouvant être encore parcourus avec le carburant restant dans le réservoir en fonction de la consommation moyenne des derniers kilomètres parcourus.

Dès que l'autonomie est inférieure à **50 km**, des tirets s'affichent. Remplissez le réservoir dès que possible. L'affichage de l'autonomie est mis à jour.

- i** Cette valeur peut varier à la suite d'un changement de conduite ou de relief, occasionnant une variation importante de la consommation instantanée. Si vous ne rajoutez que quelques litres, la valeur affichée sera erronée. Vous devez donc autant que possible faire le plein.
- i** Lorsque vous débranchez la batterie, les données de consommation précédentes sont supprimées, et la valeur affichée sera différente de celle affichée avant le débranchement de la batterie. La distance affichée doit être considérée comme une indication approximative.

## Consommation moyenne (l/100 km ou km/l ou mpg)

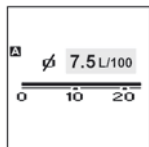

C'est la consommation moyenne de carburant calculée depuis la dernière remise à zéro des informations de l'ordinateur de bord.

## Vitesse moyenne (km/h ou mph)

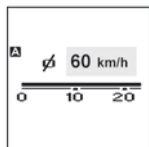

C'est la vitesse moyenne calculée depuis la dernière remise à zéro des informations de l'ordinateur de bord.

## Remise à zéro des informations

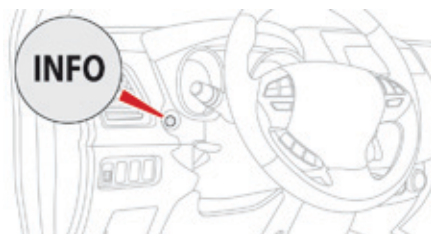

Lorsque l'information désirée est affichée, appuyez plus de deux secondes sur le bouton **INFO** pour remettre toutes les informations à zéro.

À la mise du contact, la remise à zéro passe automatiquement du mode manuel au mode automatique.

## Automatique

Si la clé de contact reste en position OFF pendant plus de 4 heures, les informations sont automatiquement remises à zéro.

## Consommation instantanée (l/100 km ou km/l ou mpg)

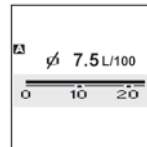

C'est la consommation de carburant calculée sur les dernières secondes.

**i** Cette valeur peut varier à la suite d'un changement de conduite ou de relief.

**i** Si des tirets "---" s'affichent durablement en roulant à la place des chiffres, consultez le réseau CITROËN ou un atelier qualifié.

## Réglages des paramètres du véhicule

**Contact mis**, appuyez plusieurs fois sur le bouton **INFO**, situé sur le tableau de bord à gauche du combiné jusqu'à l'affichage de l'écran "MENU DE REGLAGE".



**Véhicule à l'arrêt**, ce menu permet de modifier les paramètres suivants :

- Le mode de réinitialisation de la consommation moyenne et de la vitesse moyenne.
- L'unité de consommation du carburant.
- L'unité d'affichage de la température.
- La langue d'affichage.
- L'activation/désactivation du son associé à l'appui sur le bouton **INFO**.
- L'intervalle d'affichage du rappel de pause (repos).
- Réinitialiser le seuil d'alerte de sous-gonflage.

Pour plus d'informations sur la **Détection de sous-gonflage**, reportez-vous à la rubrique correspondante.

- Choisir le jeu de pneumatiques.

Pour plus d'informations sur la **Détection de sous-gonflage**, reportez-vous à la rubrique correspondante.

- Rétablir les paramètres constructeur.

**!** Pour effectuer les réglages, vous devez obligatoirement arrêter le véhicule et mettre le contact.  
Serrez le frein de stationnement et mettez le levier de vitesses au point mort.

**i** Le contenu des menus de l'afficheur de type 1 et de l'afficheur de type 2 présentent quelques différences.

**i** **Pour votre sécurité, véhicule roulant**, l'affichage de réglage des fonctions ne s'affiche pas lorsque vous appuyez sur le bouton **INFO**.

## Fonctionnement

Appuyez sur le bouton **INFO** et maintenez-le enfoncé pendant quelques secondes pour faire apparaître l'écran des menus.

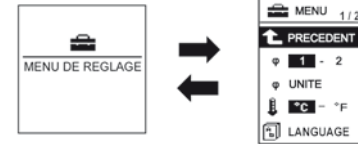

Dans l'écran des menus, appuyez sur le bouton **INFO** pour sélectionner une fonction parmi la liste :

### MENU 1/3 :

- **1 - 2, A - M, A - P \*** (choix de la réinitialisation de la consommation moyenne et de la vitesse moyenne),
- **UNITE** (choix des unités de la consommation de carburant),
- choix de **l'unité de l'affichage de la température**,
- **LANGUAGE** (choix de la langue d'affichage),

\* Selon langue d'affichage.

**MENU 2/3 :**

- **activation / désactivation du son** du bouton **INFO**,
- **ALERTE** (modification de l'intervalle d'affichage du rappel de repos "RAPPEL PAUSE"),
- **choix du son** des indicateurs de direction,
- **activation / désactivation de la consommation instantanée**,

**MENU 3/3 :**

- **REINITIALISER** (réinitialiser le seuil d'alerte de sous-gonflage),
- **choix du jeux de pneumatiques**,
- **REINITIALISER** (rétablir les paramètres constructeur).

**i** Appuyez sur le bouton **INFO** et maintenez-le enfoncé pendant quelques secondes pour revenir à l'écran précédent.  
À l'affichage de l'écran des menus, si aucune opération n'est effectuée dans les 15 secondes, l'écran des paramètres des fonctions s'affiche.

## Choix du mode de réinitialisation de la consommation moyenne et de la vitesse moyenne

Vous pouvez choisir entre deux modes de réinitialisation de la consommation moyenne et de la vitesse moyenne :

- réinitialisation automatique,
- réinitialisation manuelle.

Dans l'écran des menus :

- ☞ appuyez sur le bouton **INFO** pour sélectionner :

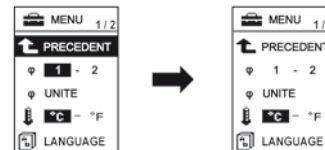

- ☞ appuyez sur le bouton **INFO** et maintenez-le enfoncé pendant quelques secondes pour passer successivement du mode de réinitialisation **1 - A (automatique)\*** au mode de réinitialisation **2 - M - P (manuel)\***.

Le mode sélectionné est validé.

\* Selon langue d'affichage.

## Choix de l'unité de la consommation de carburant

Les unités de distance, de vitesse et de quantité de carburant seront également modifiées en fonction de votre choix d'unité de la consommation de carburant.

Dans l'écran des menus :

- appuyez sur le bouton **INFO** pour sélectionner "**UNITE**" :

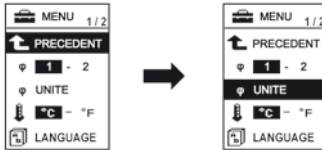

- appuyez sur le bouton **INFO** et maintenez-le enfoncé pendant quelques secondes pour afficher l'écran "**UNITE**".

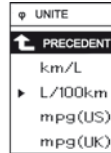

- appuyez sur le bouton **INFO** pour faire défiler successivement les unités (km/L, L/100km, mpg(US), mpg(UK) et PRECEDENT),
- appuyez sur le bouton **INFO** et maintenez-le enfoncé pendant quelques secondes pour valider votre sélection.

**i** En cas de débranchement de la batterie, la mémoire du paramètre est effacée et l'unité par défaut (km/L) est automatiquement rétablie.

## Choix de l'unité de l'affichage de la température

Dans l'écran des menus :

- appuyez sur le bouton **INFO** pour sélectionner le symbole (thermomètre) de paramètre de l'unité de la température :



- appuyez sur le bouton **INFO** et maintenez-le enfoncé pendant quelques secondes pour faire défiler successivement les unités (°C et °F).

Le mode sélectionné est validé.

**i** En cas de débranchement de la batterie, la mémoire du paramètre est effacée et l'unité par défaut (°C) est automatiquement rétablie.

## Choix de la langue d'affichage (LANGUAGE)

Dans l'écran des menus :

- ☞ appuyez sur le bouton **INFO** pour sélectionner "**LANGUAGE**" :

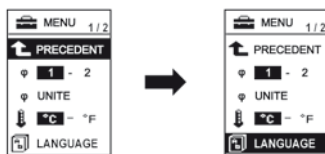

- ☞ appuyez sur le bouton **INFO** et maintenez-le enfoncé pendant quelques secondes pour afficher l'écran "**LANGUAGE**" :

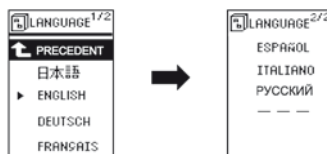

- ☞ appuyez sur le bouton **INFO** pour faire défiler successivement les langues (Japonais, English, Deutsch, Français, Espanol, Italiano, Russe, "---" et PRECEDENT),
- ☞ appuyez sur le bouton **INFO** et maintenez-le enfoncé pendant quelques secondes pour valider votre sélection.

**i** Si vous sélectionnez le paramètre "---", aucun message ne sera affiché en cas d'affichage d'un message.

**i** En cas de débranchement de la batterie, la mémoire du paramètre est effacée et la langue par défaut (ENGLISH) est automatiquement rétablie.

## Activation / désactivation du son du bouton "INFO"

Vous pouvez activer ou désactiver le son associé à l'appui sur le bouton **INFO**.

Dans l'écran des menus :



- ☞ appuyez sur le bouton **INFO** pour sélectionner le symbole de l'activation / désactivation du son du bouton **INFO** (situé dans le menu 2/3) :

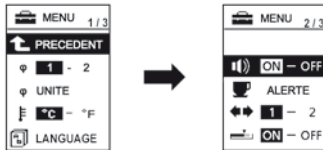

- ☞ appuyez sur le bouton **INFO** et maintenez-le enfoncé pendant quelques secondes pour faire défiler successivement les choix (ON, OFF).

Le mode sélectionné est validé.

**i** En cas de débranchement de la batterie, la mémoire du paramètre est effacée et le choix par défaut (ON) est automatiquement rétabli.

## Modification du délai d'affichage du message "RAPPEL PAUSE"

La fonction "RAPPEL PAUSE" vous permet de programmer une alerte de rappel de pause.

Le message "RAPPEL PAUSE" apparaît accompagné d'un signal sonore.

Vous pouvez modifier le délai d'affichage du message "RAPPEL PAUSE".

Dans l'écran des menus :

- ☞ appuyez sur le bouton **INFO** pour sélectionner "ALERTE" (situé dans le menu 2/3) :



- ☞ appuyez sur le bouton **INFO** et maintenez-le enfoncé pendant quelques secondes pour afficher l'écran "ALERTE",

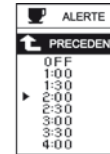

- ☞ appuyez sur le bouton **INFO** pour sélectionner le délai d'affichage du message "RAPPEL PAUSE",
- ☞ appuyez sur le bouton **INFO** et maintenez-le enfoncé pendant quelques secondes pour valider.

**i** Par mesure de sécurité, il est recommandé de s'arrêter toutes les deux heures.

**i** En cas de débranchement de la batterie, la mémoire du paramètre est effacée et la valeur par défaut (OFF) est automatiquement rétablie.

## Choix du son des indicateurs de direction

Vous pouvez choisir le son des indicateurs de direction, uniquement avec le combiné type 2.

Dans l'écran des menus :

- ☞ appuyez sur le bouton **INFO** pour sélectionner le son 1 ou 2 (**situé dans le menu 2/3**) :

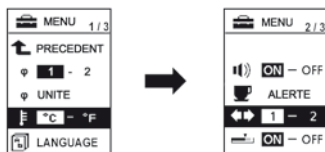

## Activation / désactivation de la consommation instantanée\*

Vous pouvez activer ou désactiver l'affichage de la consommation instantanée, uniquement avec le combiné type 2.

Dans l'écran des menus :

- ☞ appuyez sur le bouton **INFO** pour sélectionner le symbole de l'activation / désactivation de la consommation instantanée (**situé dans le menu 2/3**) :



- ☞ appuyez sur le bouton **INFO** et maintenez-le enfoncé pendant quelques secondes pour faire défiler successivement les choix (ON, OFF).

## Réinitialiser le système de détection de sous-gonflage (REINITIALISER)

Vous devez réinitialiser le système de détection de sous-gonflage après un ajustement de la pression d'un ou de plusieurs pneumatiques et après le changement d'une ou de plusieurs roues.

Dans l'écran des menus :

- ☞ appuyez sur le bouton **INFO** pour sélectionner "**REINITIALISER**" (**situé dans le menu 2/3 ou 3/3 selon le combiné**) :

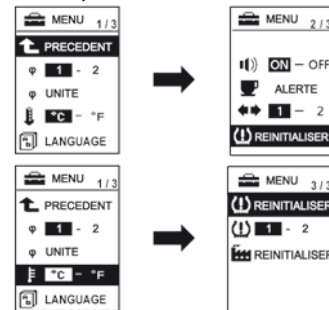

- ☞ appuyez sur le bouton **INFO** et maintenez-le enfoncé pendant **au moins 3 secondes**.

Un signal sonore retentit et le témoin d'alerte de sous-gonflage clignote lentement jusqu'à la fin de la réinitialisation.

\* Suivant équipement.

## Choix des jeux de pneumatiques monté

Si vous avez enregistré au préalable un second jeu de pneumatiques avec capteur, après chaque permutation, vous devez sélectionner à l'écran le jeu correspondant.

Dans l'écran des menus :

- ☞ appuyez sur le bouton **INFO** pour sélectionner le jeu de pneumatiques 1 ou 2 (situé dans le menu 3/3) :

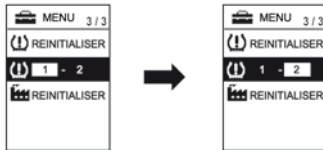
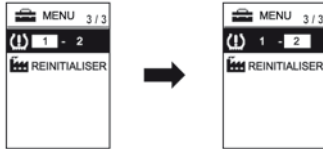

- ☞ appuyez sur le bouton **INFO** et maintenez-le enfoncé pendant **au moins 3 secondes**.

## Rétablir les paramètres constructeur (REINITIALISER)

Vous pouvez rétablir les réglages constructeur pour toutes les fonctions (sauf le seuil d'alerte de sous-gonflage et le choix d'un jeu de pneumatiques).

Dans l'écran des menus :

- ☞ appuyez sur le bouton **INFO** pour sélectionner "REINITIALISER" (situé dans le menu 3/3) :

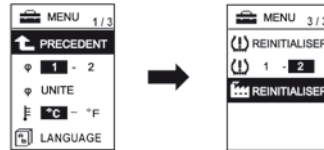
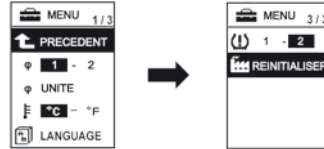

- ☞ appuyez sur le bouton **INFO** et maintenez-le enfoncé pendant **au moins 5 secondes**.

Un signal sonore retentit et tous les réglages constructeur sont rétablis pour toutes les fonctions.

# Écran du système Audio-CD

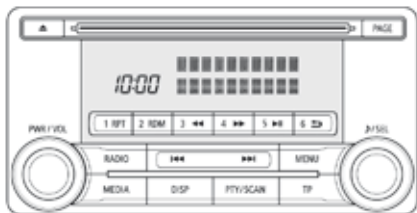

Lié au système Audio-CD, cet écran permet d'afficher :

- l'heure,
  - les informations liées à l'autoradio.
- Pour plus d'informations sur l' **Audio et télématique** , reportez-vous au chapitre correspondant.

## Réglage de l'heure

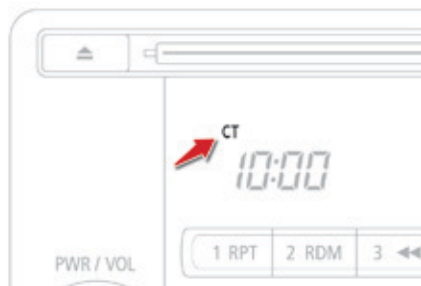

## Sélection du mode de réglage

Le réglage de l'horloge numérique peut se faire en **mode automatique** ou en **mode manuel**.

### Mode automatique

Ce mode permet de régler automatiquement l'heure locale en utilisant le signal des stations RDS.

Le symbole "CT" s'affiche à l'écran.

### Mode manuel

Ce mode permet de régler manuellement l'heure en utilisant les boutons de l'autoradio. Il peut également être utilisé lorsque le "Mode automatique" affiche une heure inexacte, lorsque les stations locales RDS émettent à partir d'un fuseau horaire différent.

Pour sélectionner le mode :

- ☞ Appuyez sur le bouton **PWR/VOL** pour mettre en marche le système audio.
- ☞ Appuyez sur la touche **MENU**.
- ☞ Appuyez sur la molette **SEL** pour faire défiler les menus et sélectionner "**RDS setting - CT ON - CT OFF**" (temps d'horloge).
- ☞ Tournez la molette **SEL** vers la gauche ou vers la droite pour sélectionner "**CT OFF**" (mode manuel) ou "**CT ON**" (mode automatique).
- ☞ Appuyez sur la molette **SEL** pour valider.

**i** Si aucune action n'est effectuée dans les 10 secondes, le menu de sélection se referme automatiquement.

## Réglage manuel

- ☞ Appuyez sur le bouton **PWR/VOL** pour mettre en marche le système audio.
- ☞ Appuyez sur la touche **MENU**.
- ☞ Appuyez sur la molette **SEL** pour faire défiler les menus et sélectionner "**Time Setting Adjust**".
- ☞ Tournez la molette **SEL** pour sélectionner "**ON**" et accéder au réglage de l'heure.
- ☞ Appuyez sur la molette **SEL** pour valider.
- ☞ Tournez la molette **SEL** pour régler l'heure.
- ☞ Appuyez sur la molette **SEL** pour valider.

**i** L'horloge numérique n'affiche pas les secondes.  
L'heure est déréglée en cas de débranchement de la batterie.

# Écran du système Audio-CD tactile

Lié au système Audio-CD tactile, cet écran permet d'afficher :

- l'heure,
- les informations liées à l'autoradio.

Pour plus d'informations sur l' **Audio et télématique** , reportez-vous au chapitre correspondant.

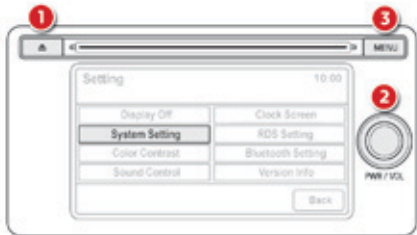

1. Ejection du CD.
2. Marche / arrêt du système.  
Réglage du volume sonore.
3. Accès aux différents menus du système.

**!** Pour des raisons de sécurité le conducteur doit impérativement réaliser les opérations nécessitant une attention soutenue véhicule à l'arrêt.

## Fonctionnement général

Utilisez les touches disposées sur l'écran pour faire fonctionner le système.

## Réglage de l'heure

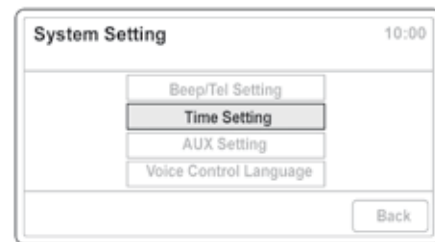

- ☞ Appuyez sur la touche **MENU** pour afficher le menu général.
- ☞ Appuyez sur "**Setting**" (Réglage).
- ☞ Appuyez sur "**System Setting**" (Réglage du système).
- ☞ Appuyez sur "**Time Setting**" (Réglage date et heure).

**!** Ne pas utiliser d'objets pointus sur l'écran tactile.  
Ne pas toucher l'écran avec les mains mouillées.

**i** Utilisez un chiffon propre et doux pour le nettoyage de l'écran.



- ☞ Appuyez sur "Time Adjustment"
- (Modification de la date et de l'heure).
- ☞ Utilisez les flèches matérialisées sur l'écran pour régler la date et l'heure.
- ☞ Appuyez sur "Set" pour valider ou sur "Back" pour annuler et retourner à l'écran précédent.

Month : Mois.  
 Date : Date.  
 Year : Année.  
 Hour : Heure.  
 Min. : Minute.  
 Day : Jour.

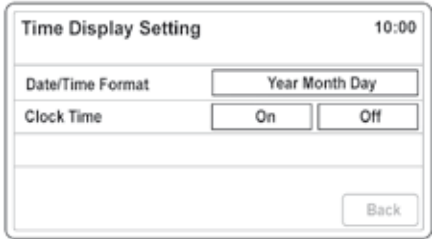

## Format d'affichage

Vous pouvez modifier le format d'affichage de la date et de l'heure :

- ☞ Appuyez sur la touche **MENU**.
- ☞ Appuyez sur "Setting" (Réglage).
- ☞ Appuyez sur "System Setting" (Réglage du système).
- ☞ Appuyez sur "Time Setting" (Réglage date et heure).
- ☞ Appuyez sur "Time Display Settings" (Paramètres d'affichage).

Vous pouvez alors choisir le format d'affichage ("Date / Time Format") et activer le réglage automatique de l'heure ("Clock Time").

## Affichage permanent

Une fois la date et l'heure réglées, vous pouvez choisir de les afficher en permanence sur l'écran. Pour cela :

- ☞ Appuyez sur la touche **MENU**.
- ☞ Appuyez sur "Setting" (Réglage).
- ☞ Appuyez sur "Clock Screen" (Ecran de l'horloge).

La date et l'heure sont affichées. Il vous suffira de toucher de nouveau l'écran pour retourner à l'affichage original.

# Écran du système Audio-Télématique tactile

Lié au système Audio-Télématique tactile, cet écran permet d'afficher :

- l'heure,
- les informations liées à l'autoradio et à la navigation.

Pour plus d'informations sur l' **Audio et télématique** , reportez-vous au chapitre correspondant.

## Fonctionnement général

Utilisez les touches disposées de chaque côté de l'écran, ou effleurez du doigt les boutons matérialisés sur l'écran pour faire fonctionner le système.



1. **PWR/VOL** : marche/arrêt du système audio, réglage du volume.
2. **AUDIO** : affichage de la dernière source audio utilisée.
3. **SEEK TRACK** : changement de source sonore, avance / retour rapide, recherche automatique de fréquences.
4. **MODE** : sélection d'une source audio.
5. **OPEN** : accès au lecteur CD/DVD.
6. **SETTINGS** : accès aux réglages du système.
7. **INFO** : accès aux informations (calendrier, commandes vocales...).
8. **NAVI MENU** : accès aux réglages de navigation.
9. **FOLDER / TUNE SOUND** : sélection d'un dossier ou recherche d'une station de radio.
10. **MAP** : affichage de l'emplacement actuel du véhicule sur la carte.
11. **ZOOM** : zoom (avant ou arrière) sur la carte.
12. Accès aux paramètres du guidage et au choix de la destination.
13. Mode jour / nuit.

**!** Pour des raisons de sécurité le conducteur doit impérativement réaliser les opérations nécessitant une attention soutenue véhicule à l'arrêt. De plus, certaines fonctions ne sont pas accessibles en roulant.

**!** Ne pas utiliser d'objets pointus sur l'écran tactile.  
Ne pas toucher l'écran avec les mains mouillées.

**i** Utilisez un chiffon propre et doux pour le nettoyage de l'écran.

**i** Pour plus d'informations sur l' **Audio et télématique**, notamment sur ces différents menus, reportez-vous au chapitre correspondant.

Définir		10:10
Désactiver écran	Système	
Contrôle de l'image	Affichage horloge	

## Menu "Réglages"

Sur la façade, appuyez sur la touche **SETTINGS** pour y accéder.

## Écran Système

Une fois dans le menu "**Réglage...**", choisissez "**Système**" pour modifier le fuseau horaire, les unités, choisir la langue d'affichage (anglais, néerlandais, suédois, français, portugais, italien, allemand, espagnol, norvégien, flamand ou danois) et effectuer d'autres réglages.

## Réglage de l'heure



Le réglage de l'horloge numérique est **automatique**.

Ce mode permet au système de régler automatiquement l'heure locale en utilisant le signal des stations RDS.

☞ Sur la façade, appuyez sur le bouton **SETTINGS** pour accéder aux réglages.

Définir 10:10

Désactiver écran	Système
Contrôle de l'image	Affichage horloge

- ☞ Sur l'écran tactile, appuyez sur la touche "**Système**".  
L'écran des réglages du système s'affiche.

Système 10:10

Heure	Unité
Langue	Agencement du clavier
Autorisation	Réinitialiser tout



- ☞ Appuyez sur la touche "**Heure**".

Une fois ce menu sélectionné, vous pouvez accéder aux fonctions suivantes :

Heure

Heure actuelle 10:10pm AVR. 8

	Auto	GMT	GMT+1	GMT+2
Heure d'été	Activé	Désactivé		
Correction auto. RDS	Activé	Désactivé		
Ch form.				Retour

- 1. Auto/ GMT / GMT+1 / GMT+2 :**  
Choisir le fuseau horaire.
  - 2. Heure d'été:**  
Activer / désactiver l'heure d'été.
  - 3. Correction auto. RDS:**  
Activer / désactiver le réglage automatique.
- ☞ Appuyez sur la touche **Retour** pour valider et revenir au menu précédent.

**i** Vous devez obligatoirement désactiver le réglage automatique (Correction auto. RDS) pour pouvoir modifier le fuseau horaire et l'heure d'été.

## Réglage du format d'affichage

A partir du menu "**Heure**" :

- ☞ appuyez sur la touche "**Changement de format**".
- ☞ réglez les paramètres d'affichage.
- ☞ appuyez sur la touche "**Retour**" pour valider.

## Rhéostat d'éclairage

Système pour régler manuellement l'intensité lumineuse du poste de conduite en fonction de la luminosité extérieure.

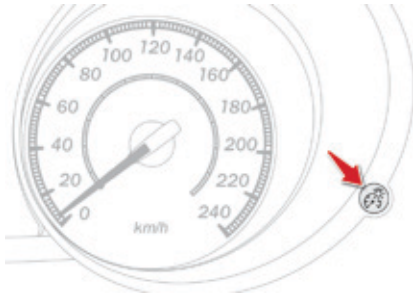

Feux allumés ou éteints, appuyez sur le bouton pour faire varier l'intensité de l'éclairage du poste de conduite en condition de "jour" ou de "nuit".

Feux éteints, seule l'intensité lumineuse du combiné est modifiée.

Feux allumés, l'intensité lumineuse de l'ensemble du poste de conduite (combiné, afficheur, façade d'air conditionné...) est modifiée.

**i** Un signal sonore retentit et l'intensité de l'éclairage augmente à chaque appui sur le bouton.

Lorsque l'éclairage atteint le réglage maximum, appuyez à nouveau pour passer au réglage minimum.

Dès que l'éclairage atteint l'intensité désirée, relâchez le bouton.

Le réglage est enregistré lorsque le contacteur est mis sur OFF.

## Clé à télécommande

Système permettant l'ouverture ou la fermeture centralisée du véhicule avec la serrure ou à distance. Il assure également l'éclairage d'accompagnement et le démarrage du véhicule, ainsi qu'une protection contre le vol.

### Ouverture du véhicule

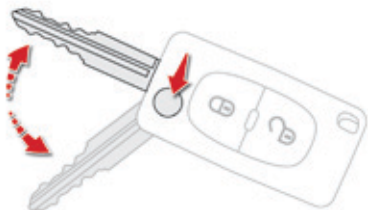

#### Dépliage de la clé

- ☞ Appuyez au préalable sur ce bouton pour la déplier.

#### Déverrouillage total avec la télécommande



- ☞ Appuyez sur le cadenas ouvert pour déverrouiller le véhicule.

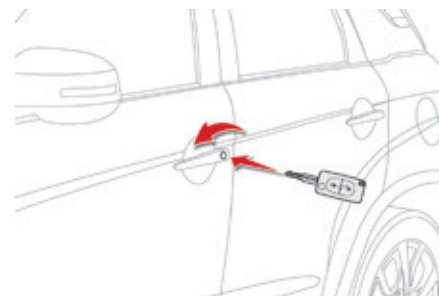

#### Déverrouillage avec la clé

- ☞ Tournez la clé vers l'avant dans la serrure de la porte conducteur pour la déverrouiller.

**i** Le déverrouillage est signalé par l'éclairage intérieur qui s'allume pendant environ 15 secondes et les feux indicateurs de direction qui clignotent **deux fois**. Dans le même temps, en fonction de votre version, les rétroviseurs extérieurs se déploient.

## Déverrouillage sélectif avec la télécommande



☞ Appuyez une première fois sur le cadenas ouvert pour déverrouiller uniquement la porte conducteur.

☞ Appuyez une seconde fois sur le cadenas ouvert pour déverrouiller les autres portes et le coffre.

**i** Le déverrouillage est signalé par l'éclairage intérieur qui s'allume pendant environ 15 secondes et les feux indicateurs de direction qui clignotent **deux fois**.

Dans le même temps, en fonction de votre version, les rétroviseurs extérieurs se déploient uniquement au premier déverrouillage.

**i** Le déverrouillage sélectif est disponible uniquement sur les versions non équipées du super-verrouillage. Le déverrouillage sélectif n'est pas disponible avec la clé.

## Fermeture du véhicule

### Verrouillage simple avec la télécommande



- ☞ Appuyez sur le cadenas fermé pour verrouiller totalement le véhicule.

**i** Le verrouillage est signalé par les feux indicateurs de direction qui s'allument **une fois**. Dans le même temps, en fonction de votre version, les rétroviseurs extérieurs se rabattent.

**i** Si une des portes ou le coffre reste ouvert, le verrouillage centralisé ne s'effectue pas. Véhicule verrouillé, en cas de déverrouillage par inadvertance, le véhicule se reverrouillera automatiquement au bout d'un certain temps, sauf si une porte est ouverte.

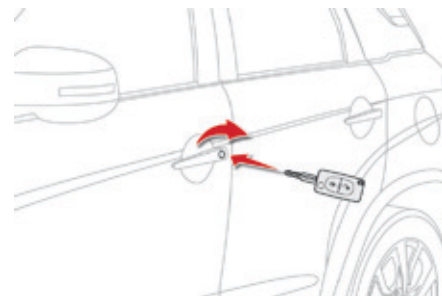

### Verrouillage simple avec la clé

- ☞ Tournez la clé vers l'arrière dans la serrure de la porte conducteur pour la verrouiller.

## Super-verrouillage avec la télécommande



☞ Appuyez sur le cadenas fermé pour verrouiller totalement le véhicule.

☞ Dans les cinq secondes, appuyez de nouveau sur le cadenas fermé pour super-verrouiller le véhicule.

**i** Le super-verrouillage est signalé par les feux indicateurs de direction qui s'allument **trois fois**. Dans le même temps, en fonction de votre version, les rétroviseurs extérieurs se rabattent.

**!** Le super-verrouillage rend les commandes extérieures et intérieures des portes inopérantes. Il neutralise également le bouton de la commande centralisée manuelle. Ne laissez donc jamais personne à l'intérieur du véhicule, quand celui-ci est super-verrouillé.



## Repliage de la clé

☞ Appuyez sur ce bouton avant de la replier.

**!** Si vous n'appuyez pas sur le bouton, vous risquez d'endommager la télécommande.

# Système "Accès et Démarrage Mains Libres"

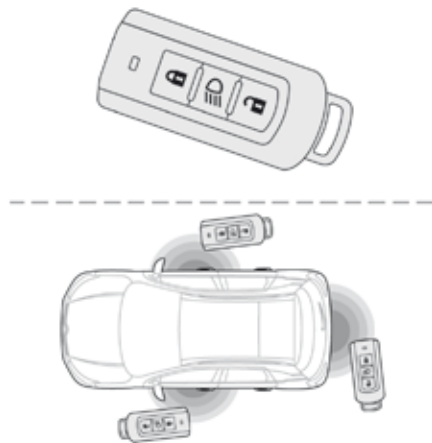

Système permettant l'ouverture, la fermeture et le démarrage du véhicule en gardant la clé électronique sur soi.

Il peut également être utilisé comme une télécommande.

Pour plus d'informations sur la **Clé à télécommande**, reportez-vous à la rubrique correspondante.

## Ouverture du véhicule

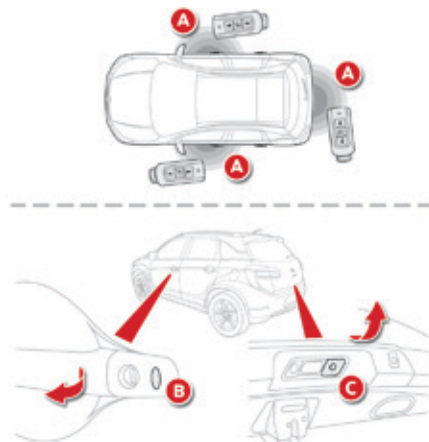

## Déverrouillage total

☞ Avec la clé électronique sur vous dans l'une des zones définies **A**, appuyez sur l'un des boutons **B** ou **C** pour déverrouiller le véhicule, puis tirez sur la poignée pour ouvrir la porte.

Vos passagers peuvent également ouvrir les portes, dès lors que la clé électronique se trouve dans l'une des zones définies.

**!** Par sécurité, les zones de détection dans lesquelles la clé électronique est opérationnelle ont un rayon d'environ 70 cm autour de chaque bouton d'ouverture.

## Déverrouillage sélectif

- ☞ Avec la clé électronique sur vous, appuyez une première fois sur le bouton **B** pour déverrouiller uniquement la porte conducteur puis tirez sur la poignée pour l'ouvrir.
- ☞ Appuyez une seconde fois sur le bouton **B** pour déverrouiller l'ensemble du véhicule.

**i** Le déverrouillage est signalé par un signal sonore et par les feux indicateurs de direction qui s'allument **deux fois**. Dans le même temps, les rétroviseurs extérieurs se déploient. Le déverrouillage sélectif est disponible uniquement sur les versions non équipées du super-verrouillage.

## Fermeture du véhicule

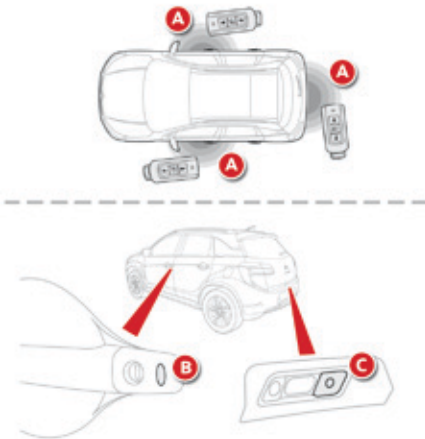

### Verrouillage

- ☞ Avec la clé dans l'une des zones définies **A**, appuyez sur l'un des boutons **B** ou **C** pour verrouiller le véhicule.

**i** Le verrouillage est signalé par un signal sonore et par les feux indicateurs de direction qui s'allument **une fois**. Dans le même temps, les rétroviseurs extérieurs se rabattent.

**i** Le mode d'opération doit être "OFF". Avec le Stop & Start, si le moteur est en mode Stop, le véhicule ne pourra pas être verrouillé.

**!** Vérifiez toujours que vous avez la clé électronique sur vous avant de verrouiller le véhicule : dans certains cas, il est possible de verrouiller le véhicule sans que la présence de la clé électronique à l'intérieur du véhicule n'ait été détectée.

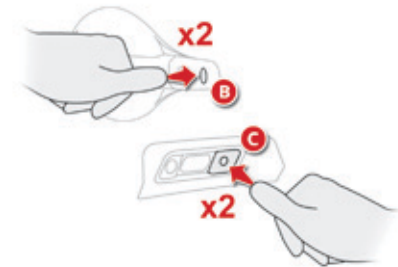

### Super-verrouillage

- ☞ Avec la clé électronique dans l'une des zones définies **A**, appuyez sur l'un des boutons **B** ou **C** pour verrouiller le véhicule.
- ☞ Dans les cinq secondes, appuyez de nouveau sur l'un des boutons **B** ou **C** pour super-verrouiller le véhicule.

**i** Le verrouillage est signalé par deux signaux sonores et par les feux indicateurs de direction qui s'allument **trois fois**. Dans le même temps, les rétroviseurs extérieurs se rabattent.

## Allumage des feux à distance

**!** Le super-verrouillage rend les commandes extérieures et intérieures des portes inopérantes. Il neutralise également le bouton de la commande centralisée manuelle. Ne laissez donc jamais personne à l'intérieur du véhicule, quand celui-ci est super-verrouillé.



Cette commande ne fonctionne que **contact coupé** et commande d'éclairage en position "**OFF**" ou "**AUTO**".



Appuyez sur ce bouton pour déclencher l'allumage des feux à distance (allumage des feux de position et des feux de croisement), pour une durée de 30 secondes. Un deuxième appui arrête l'allumage des feux.

L'allumage des feux à distance sera coupé automatiquement :

- à la mise du contact,
- si la commande d'éclairage n'est plus en position "**OFF**" ou "**AUTO**",
- lors de l'activation de l'éclairage d'accompagnement manuel.

# Procédure de secours avec le système Accès et Démarrage Mains Libres

## Ouverture-fermeture de secours avec la clé intégrée

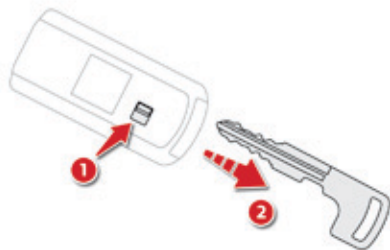

La clé intégrée sert à verrouiller ou déverrouiller le véhicule lorsque la clé électronique ne peut pas fonctionner :

- usure de la pile, batterie véhicule déchargée ou débranchée, ...
- véhicule situé dans une zone à forts rayonnements électromagnétiques.

☞ Maintenez le bouton **1** tiré, pour extraire la clé intégrée **2**.

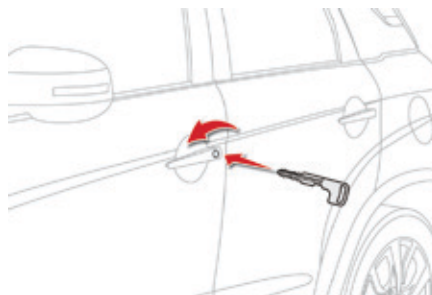

### Déverrouillage

☞ Tournez la clé vers l'avant, dans la serrure de la porte conducteur pour la déverrouiller.

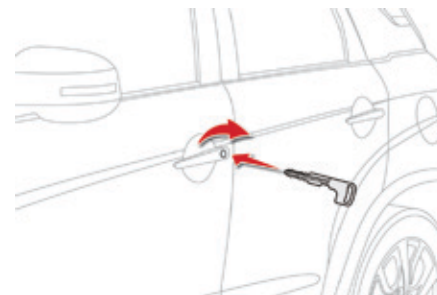

### Verrouillage

☞ Tournez la clé vers l'arrière, dans la serrure de la porte conducteur pour la verrouiller.

**i** La clé de secours permet de verrouiller ou déverrouiller uniquement la porte conducteur.  
 Pour verrouiller ou déverrouiller les autres portes, utilisez les commandes intérieures.  
 Pour plus d'informations sur le **Verrouillage / déverrouillage de l'intérieur**, reportez-vous à la rubrique correspondante.

## Changement des piles

Avec le système Accès et Démarrage Mains Libres, un message s'affiche au combiné, lorsque le remplacement de la pile est nécessaire.

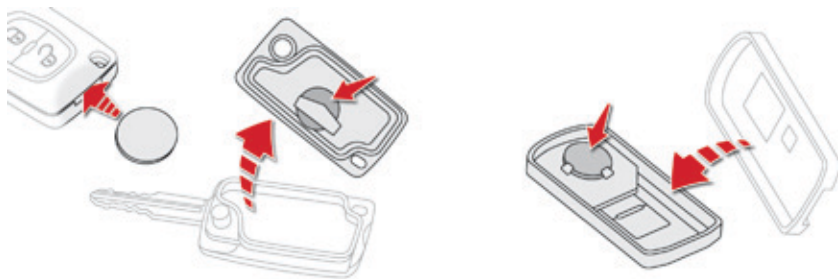

### Clé à télécommande

Pile réf. : CR1620 / 3 volts.

- ☞ Déclippez le couvercle à l'aide d'un petit tournevis au niveau de l'encoche.
- ☞ Relevez le couvercle.
- ☞ Faites sortir la pile usée hors de son logement.
- ☞ Mettez en place la pile neuve dans son logement en respectant le sens d'origine.
- ☞ Clippez le couvercle sur le boîtier.

### Clé électronique

Pile réf. : CR2032 / 3 volts.

**!** Respectez les polarités lors de la mise en place de la pile, car elle pourrait exploser.  
Remplacez toujours la pile avec une pile identique ou de type équivalent. Lorsque le boîtier est ouvert, prenez garde au projection d'eau ou à la poussière.

**♣** Ne jetez pas les piles de télécommande, elles contiennent des métaux nocifs pour l'environnement. Rapportez-les à un point de collecte agréé.

## **!** Perte de la clé électronique

Rendez-vous dans le réseau CITROËN avec la carte grise du véhicule, votre pièce d'identité et si possible, l'étiquette comportant le code des clés.

Le réseau CITROËN pourra rechercher le code clé et le code transpondeur pour commander une nouvelle clé.

### **Clé électronique**

La clé électronique haute fréquence est un système sensible ; ne la manipulez pas dans vos poches au risque de déverrouiller le véhicule à votre insu.

Évitez de manipuler les boutons de votre clé électronique hors de portée et hors de la vue de votre véhicule. Vous risquez de la rendre inopérante. Il serait alors nécessaire de procéder à une nouvelle réinitialisation.

La clé électronique ne peut pas fonctionner en télécommande tant qu'elle est dans le lecteur ou tant que le contact est mis.

### **Fermeture du véhicule**

Rouler avec les portes verrouillées peut rendre l'accès des secours dans l'habitacle plus difficile en cas d'urgence.

Par mesure de sécurité, ne laissez jamais d'enfant seul à bord, sauf pour une très courte durée.

Dans tous les cas, emportez la télécommande ou la clé électronique (si Accès et Démarrage Mains Libres) en quittant le véhicule.

### **Perturbations électriques**

La clé de l'Accès et Démarrage Mains Libres risque de ne pas fonctionner si elle est à proximité d'un appareil électronique : téléphone, ordinateur portable, champs magnétiques intenses, ...

### **Protection antivol**

N'apportez aucune modification au système d'antidémarrage électronique, cela pourrait engendrer des dysfonctionnements.

N'oubliez pas de tourner le volant pour bloquer la colonne de direction.

### **Lors de l'achat d'un véhicule d'occasion**

Faites vérifier l'appairage de toutes les clés en votre possession par le réseau CITROËN, afin d'être sûr que seules vos clés permettent l'accès et le démarrage de votre véhicule.

## Portes

### Ouverture

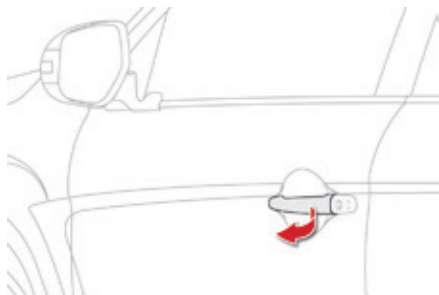

#### De l'extérieur

- ☞ Après déverrouillage du véhicule à la télécommande ou à la clé, tirez la poignée de porte.

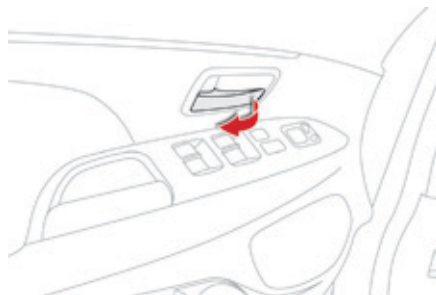

#### De l'intérieur

- ☞ Tirez la commande de porte avant ou arrière pour ouvrir la porte.

Côté conducteur, cette action sur la commande d'ouverture déverrouille la porte si celle-ci était verrouillée.

Côté passager ou pour les portes arrière, les portes doivent être déverrouillées manuellement au préalable si elles étaient verrouillées.

Pour plus d'informations sur le **Verrouillage / déverrouillage de l'intérieur**, et notamment les commandes individuelles, reportez-vous à la rubrique correspondante.

### Fermeture



Lorsqu'une porte est mal fermée, ce témoin s'allume dans l'écran du combiné jusqu'à la fermeture de la porte concernée.

## Coffre

### Ouverture

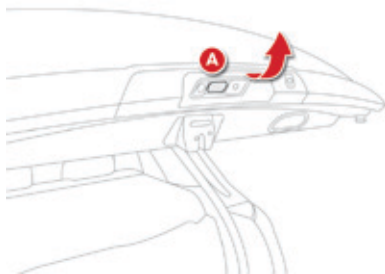

- Après déverrouillage du véhicule, appuyez sur la poignée **A** et soulevez le volet de coffre.

### Fermeture

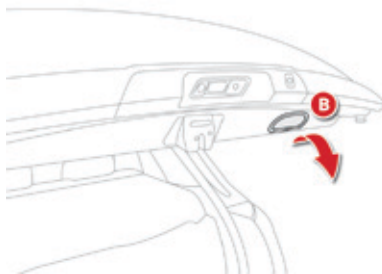

- Tirez la poignée **B** vers le bas pour accompagner le volet.
- Relâchez la poignée et appuyez doucement sur la face extérieure du volet de coffre pour le fermer.



Lorsque le coffre est mal fermé, ce témoin s'allume dans l'écran du combiné jusqu'à la fermeture.

### Commande de secours

Elle permet en cas d'incident de fonctionnement de la condamnation centralisée de déverrouiller le coffre.

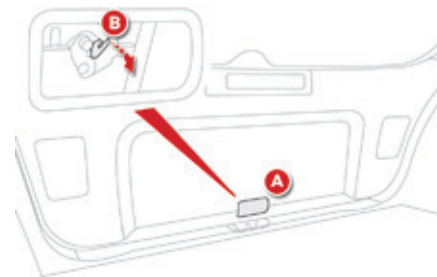

- Rabattez les sièges arrière afin d'accéder à la commande de secours par l'intérieur du coffre.
- Retirez le cache plastique de l'orifice **A** situé dans le montant intérieur du hayon.
- Actionnez la commande **B** vers la droite pour déverrouiller et ouvrir le coffre.

## Verrouillage / déverrouillage de l'intérieur

### Commande de verrouillage centralisé

Système pour verrouiller ou déverrouiller manuellement et complètement les portes et le coffre de l'intérieur.



#### Verrouillage

- ☞ Appuyez sur l'avant du bouton **A** pour verrouiller le véhicule.

#### Déverrouillage

- ☞ Appuyez sur l'arrière du bouton **A** pour déverrouiller le véhicule.

### Commandes individuelles

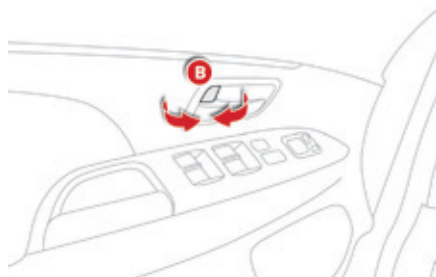

#### Verrouillage des portes avant et arrière

- ☞ Pivotez la commande intérieure **B** vers l'avant.

Cette commande peut également être utilisée pour verrouiller la porte passager avant et les portes arrière en cas de défaillance du verrouillage centralisé. Pour cela :

- ☞ Ouvrez la porte concernée.
- ☞ Pivotez la commande intérieure **B** vers l'avant, puis fermez la porte.

**!** Il est possible de verrouiller le véhicule à l'aide des commandes de verrouillage individuelles avec une porte passager ouverte : vérifiez que vous avez bien la clé sur vous avant de fermer la porte passager.

#### Déverrouillage des portes avant et arrière

- ☞ Pivotez la commande intérieure **B** vers l'arrière.

## Alarme\*

Système de protection et de dissuasion contre le vol et l'effraction. Il assure les types de surveillance suivants :

### - périmétrique

Le système contrôle l'ouverture du véhicule. L'alarme se déclenche si quelqu'un essaie d'ouvrir une porte, le coffre, le capot...

### - volumétrique

Le système contrôle la variation de volume dans l'habitacle. L'alarme se déclenche si quelqu'un brise une vitre, pénètre dans l'habitacle ou se déplace à l'intérieur du véhicule.

### - antisoulèvement

Le système contrôle les mouvements de l'assiette du véhicule. L'alarme se déclenche si le véhicule est soulevé, déplacé ou heurté.

## Fonction autoprotection

Le système contrôle la mise hors service de ses composants. L'alarme se déclenche en cas de mise hors service ou de dégradation de la batterie, de la commande centrale ou des fils de la sirène.

**!** Pour toute intervention sur le système d'alarme, consultez le réseau CITROËN ou un atelier qualifié.

## Fermeture du véhicule avec système d'alarme complet



### Activation

- ☞ Coupez le contact (Mode OFF si votre véhicule est équipé du système "Accès et Démarrage Mains Libres").
- ☞ Retirez la clé du contacteur, si votre véhicule n'est pas équipé du système "Accès et Démarrage Mains Libres".
- ☞ Sortez du véhicule, et fermez toutes les portes et le capot moteur.
- ☞ Appuyez sur le bouton de verrouillage de la télécommande ou sur l'un des boutons des portes ou du coffre si votre véhicule est équipé du système "Accès et Démarrage Mains Libres".

L'activation du système d'alarme est en cours : le voyant **A** clignote rapidement et un signal sonore retentit de manière intermittente pendant 20 secondes environ. Une fois les 20 secondes écoulées, le **système est actif**. Le signal sonore s'arrête et le voyant du bouton clignote lentement.

### Neutralisation

Effectuez l'une des opérations suivantes pour neutraliser l'alarme :

- ☞ Appuyez sur le bouton de déverrouillage de la télécommande ou sur l'un des boutons des portes ou du coffre si votre véhicule est équipé du système "Accès et Démarrage Mains Libres".
  - ☞ Mettez le contact (Mode ON si votre véhicule est équipé du système "Accès et Démarrage Mains Libres").
  - ☞ Ouvrez une porte ou le coffre lorsque l'activation du système est en cours.
- Le système d'alarme est neutralisé ; le voyant **A** s'éteint.

\* Suivant équipement.

## Fermeture du véhicule avec la surveillance périmétrique seule

Neutralisez les surveillances volumétrique et antisoulèvement pour éviter le déclenchement intempestif de l'alarme, dans certains cas comme :

- laisser un animal dans le véhicule,
- laisser une vitre entre ouverte,
- le lavage de votre véhicule.

## Neutralisation des surveillances volumétrique et antisoulèvement

- ☞ Coupez le contact et retirez la clé du contacteur (Mode OFF si votre véhicule est équipé du système "Accès et Démarrage Mains Libres").
- ☞ Levez et maintenez la commande d'essuie-vitre dans la position "**MIST**" pendant trois secondes environ.
- ☞ Le signal sonore retentit **une fois** et les surveillances volumétrique et antisoulèvement sont désactivées.

Levez et maintenez de nouveau la commande d'essuie-vitre dans la position "**MIST**" pendant trois secondes environ pour les réactiver, le signal sonore retentira **deux** fois.

## Déclenchement de l'alarme

Il se traduit, pendant trente secondes, par le retentissement de la sirène et le clignotement des feux indicateurs de direction.

Un message apparaît alors sur l'afficheur du combiné pendant toute la durée de retentissement de la sirène.

A la prochaine mise du contact, (Mode ON si votre véhicule est équipé du système "Accès et Démarrage Mains Libres"), un signal sonore retentira quatre fois pour vous informer que l'alarme s'est déclenchée pendant votre absence.

## Désactivation complète du système d'alarme

Vous avez la possibilité de désactiver complètement le système d'alarme. Pour cela, réalisez la procédure suivante :

- ☞ Coupez le contact (Mode OFF si votre véhicule est équipé du système "Accès et Démarrage Mains Libres").
- ☞ Retirez la clé du contacteur, si votre véhicule n'est pas équipé du système "Accès et Démarrage Mains Libres".
- ☞ Ouvrez la porte conducteur.
- ☞ Placez la commande d'éclairage sur la position "**OFF**".
- ☞ Tirez la commande d'essuie-vitre vers vous et maintenez-là.  
Après une durée de dix secondes environ, un signal sonore retentit.
- ☞ Lorsque le signal sonore s'arrête, continuez de maintenir la commande d'essuie-vitre tirée vers vous et appuyez sur le bouton de déverrouillage de la télécommande.

- ☞ L'état du système vous est alors signalé par le nombre de signaux sonores émis :  
Un bip : le système d'alarme est complètement désactivé.  
Deux bips : le système d'alarme est activé.  
Chaque nouvel appui sur le bouton de déverrouillage de la télécommande change l'état du système.

## Lève-vitres

Système destiné à ouvrir ou fermer une vitre de façon manuelle ou automatique. Équipé d'un système de protection en cas de pincement sur les modèles séquentiels et d'un système de neutralisation pour empêcher une mauvaise utilisation des commandes arrière.

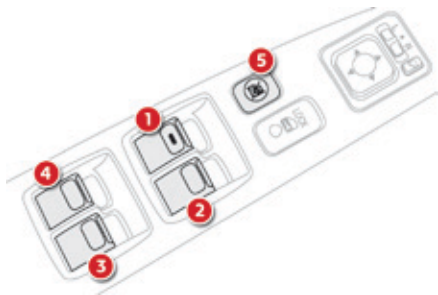

1. Lève-vitre électrique conducteur.
2. Lève-vitre électrique passager.
3. Lève-vitre électrique arrière droit.
4. Lève-vitre électrique arrière gauche.
5. Neutralisation des commandes de lève-vitres passager et arrière.

### Lève-vitres électriques passagers avant et arrière

- ☞ Contact mis, appuyez sur la commande ou tirez-la. La vitre s'arrête dès que vous relâchez la commande.

### Lève-vitres électriques séquentiel conducteur

Contact mis, vous disposez de deux possibilités :

- **mode manuel**
  - ☞ Appuyez sur la commande pour ouvrir ou tirez-la pour fermer, sans dépasser le point de résistance. La vitre s'arrête dès que vous relâchez la commande.
- **mode automatique**
  - ☞ Appuyez sur la commande pour ouvrir ou tirez-la pour fermer, au-delà du point de résistance. La vitre s'ouvre ou se ferme complètement après avoir relâché la commande.
  - ☞ Une nouvelle impulsion arrête le mouvement de la vitre.

**i** Les commandes de lève-vitres sont toujours opérationnelles pendant environ 30 secondes après coupure du contact. Les vitres ne peuvent plus être ouvertes ni fermées dès l'ouverture d'une porte avant. Les vitres arrière ne se baissent pas entièrement.

### Antipincement (côté conducteur)

En mode automatique, lorsque la vitre remonte et rencontre un obstacle, elle s'arrête et redescend.

## Réinitialisation des lève-vitres

- i** En cas d'absence de mouvement automatique d'une vitre à la montée ou après trois antipincements successifs, vous devez réinitialiser le fonctionnement des lèves-vitres.

A partir la commande de la porte conducteur :

- ☞ tirez la commande jusqu'à la fermeture complète de la vitre, puis relâchez-la,
- ☞ tirez à nouveau la commande pendant au moins une seconde après avoir atteint la position, vitre fermée.

**Pendant ces opérations, la fonction antipincement est inopérante.**

- i** Retirez toujours la clé de contact en quittant le véhicule, même pour une courte durée.
- En cas de pincement lors de la manipulation des lève-vitres, vous devez inverser le mouvement de la vitre. Pour cela, appuyez sur la commande concernée.
- Lorsque le conducteur actionne les commandes des lève-vitres passager, le conducteur doit s'assurer qu'aucune personne n'empêche la fermeture correcte des vitres.
- Le conducteur doit s'assurer que les passagers utilisent correctement les lève-vitres.
- Faites particulièrement attention aux enfants pendant les manoeuvres de vitres.

## Neutralisation des commandes de lève-vitres passager et arrière

2

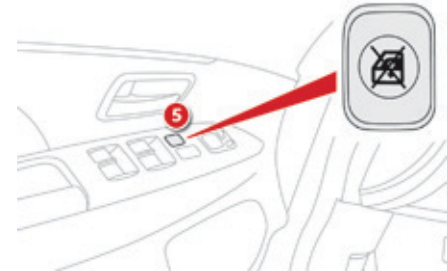

- ☞ Pour la sécurité de vos enfants, appuyez sur la commande **5** pour neutraliser les commandes des lève-vitres passager et arrière quelle que soit leur position.

Bouton enfoncé, la neutralisation est activée.  
Bouton relevé, la neutralisation est désactivée.

- i** Bouton enfoncé, seule la vitre de la porte conducteur fonctionne.

## Toit panoramique

Il comporte un volet d'occultation motorisé.

### Volet d'occultation motorisé

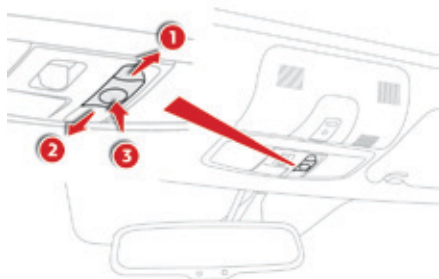

Contact mis, à l'ouverture comme à la fermeture vous disposez de deux possibilités :

- ☞ Tirez ou poussez brièvement la commande dans l'une des directions **1** ou **2**, le rideau s'arrête dès que vous relâchez la commande.
- ☞ Maintenez la commande dans l'une des directions **1** ou **2** jusqu'à l'amorçage du mouvement, le rideau s'ouvre ou se ferme alors complètement.

### Arrêt momentané

- ☞ Pour arrêter l'ouverture ou la fermeture du rideau, appuyez sur la partie **3** de la commande ou inversez le mouvement de la commande.

### Antipincement

En fin de course, lorsque le volet rencontre un obstacle à la fermeture, il s'arrête et recule légèrement.

**!** Pensez à toujours couper le contact en quittant le véhicule, même pour une courte durée.  
Lorsque le conducteur actionne la commande du volet, il doit s'assurer que rien n'empêche le bon déroulement de la manœuvre.  
Le conducteur doit s'assurer que les passagers utilisent correctement le volet.  
Faites particulièrement attention aux enfants pendant les manœuvres du volet.

# Sièges avant

Siège composé d'une assise, d'un dossier et d'un appui-tête réglables pour adapter votre position aux meilleures conditions de conduite et de confort.

**i** Par mesure de sécurité, les réglages de sièges doivent impérativement être effectués à l'arrêt.

## Réglages manuels



### Longitudinal

☞ Soulevez la commande et faites coulisser le siège vers l'avant ou vers l'arrière. Lorsque votre siège est à la bonne distance, avancez et reculez-le légèrement sans utiliser la barre de commande pour vous assurer du bon verrouillage du siège.

**!** Avant d'effectuer une manœuvre de recul du siège, vérifiez que rien ni personne ne gêne la course du siège. Risque de pincement en cas de présence de passagers à l'arrière ou de blocage du siège si des objets encombrants sont déposés sur le plancher derrière le siège.

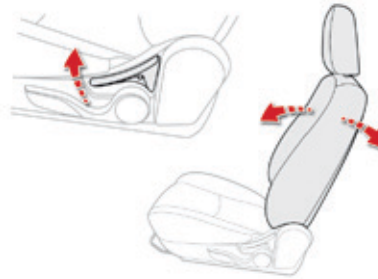

### Inclinaison du dossier

☞ Tirez la commande vers le haut pour régler le dossier.

**!** Lorsque le dossier est correctement incliné, relâchez la commande.

Pour éviter que le dossier ne se rabatte brutalement vers l'avant et ne vous heurte, retenez le dossier avec le dos ou la main pendant que vous actionnez la commande.

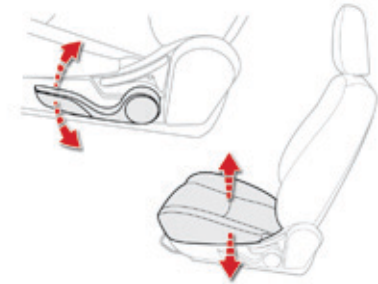

### Hauteur de l'assise du siège conducteur

☞ Tirez la commande vers le haut pour monter ou poussez-la vers le bas pour descendre, autant de fois que nécessaire pour obtenir la position recherchée.

# Sièges avant

## Réglages électriques



### Longitudinal

- ☞ Poussez la commande vers l'avant ou vers l'arrière pour faire coulisser le siège.

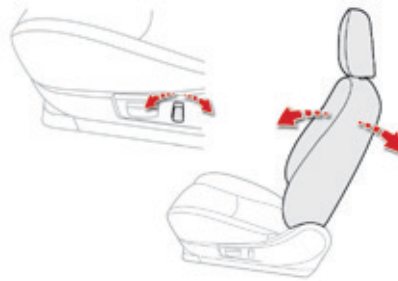

### Inclinaison du dossier

- ☞ Basculez la commande vers l'avant ou vers l'arrière pour régler l'inclinaison du dossier.

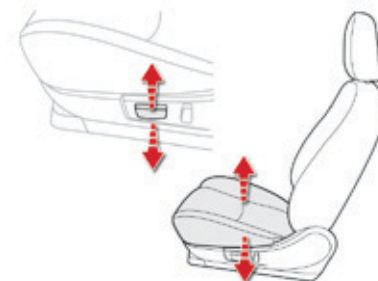

### Hauteur et inclinaison de l'assise du siège conducteur

- ☞ Tirez ou poussez la partie avant de la commande vers le haut ou vers le bas pour monter ou descendre l'avant de l'assise.
- ☞ Tirez ou poussez la partie arrière de la commande vers le haut ou vers le bas pour monter ou descendre l'arrière de l'assise.
- ☞ Tirez ou poussez l'ensemble de la commande vers le haut ou vers le bas pour monter ou descendre l'ensemble de l'assise.

**!** Avant d'effectuer une manœuvre de recul du siège, vérifiez que rien ni personne ne gêne la course du siège. Risque de pincement en cas de présence de passagers à l'arrière ou de blocage du siège si des objets encombrants sont déposés sur le plancher derrière le siège.

**i** Pour éviter de décharger la batterie, effectuez ces réglages moteur tournant.

## Réglages complémentaires

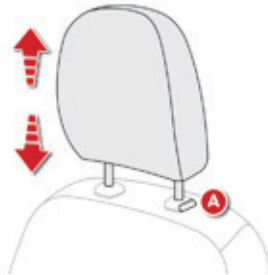

### Hauteur de l'appui-tête

- ☞ Pour le monter, tirez-le vers le haut.
- ☞ Pour le descendre, appuyez simultanément sur l'ergot **A** et sur l'appui-tête.

L'appui-tête est muni d'une armature possédant un crantage qui interdit la descente de celui-ci ; ceci est un dispositif de sécurité en cas de choc.

**Le réglage est correct lorsque le bord supérieur de l'appui-tête se trouve au niveau du dessus de la tête.**

## Retrait de l'appui-tête

- ☞ Pour le retirer, appuyez sur l'ergot **A** et tirez-le vers le haut.
- ☞ Pour le remettre en place, engagez les tiges de l'appui-tête dans les orifices en restant bien dans l'axe du dossier et appuyez simultanément sur l'ergot **A**.

**!** Ne roulez jamais avec les appuis-tête déposés ; ceux-ci doivent être en place et correctement réglés.

## Accoudoir avant

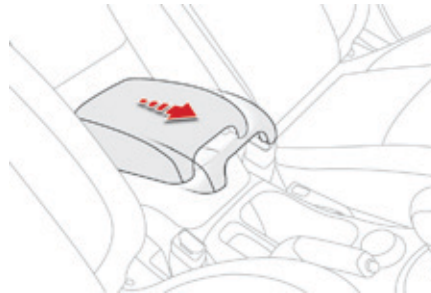

Vous pouvez déplacer le couvercle de la boîte de la console pour l'utiliser comme accoudoir.

## Réglage des sièges chauffants



**Moteur tournant**, basculez le bouton sur la position souhaitée.

La température du siège est réglée automatiquement.

Vous disposez de deux positions de réglages :

- "HI" : Chauffage fort
- "LO" : Chauffage faible

Lorsque le bouton est en position intermédiaire, le chauffage est arrêté.

Les témoins **A** s'allument lorsque le dispositif est activé.

## Sièges arrière

Banquette avec assise monobloc fixe et dossier rabattable en partie gauche (2/3) ou droite (1/3) pour moduler l'espace de chargement du coffre.

### Rabattement du dossier

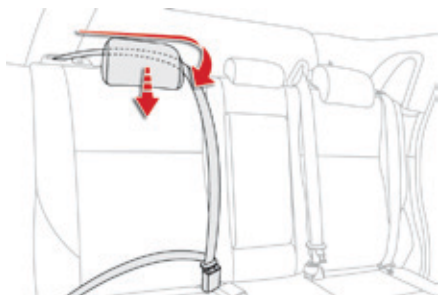

- ☞ Avancez le siège avant correspondant si nécessaire.
- ☞ Placez les appuis-tête en position basse (voir "Appuis-tête arrière").
- ☞ Appuyez sur la commande 1 pour déverrouiller le dossier 2.
- ☞ Basculez le dossier 2 sur l'assise.

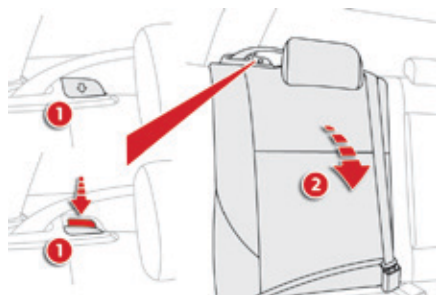

### Remise en place du dossier

- ☞ Redressez le dossier 2 et verrouillez-le.
- ☞ Vérifiez que le témoin rouge, situé au niveau de la commande 1, n'est plus visible.



Lors de leur remise en place les dossiers peuvent se verrouiller en deux positions distinctes, suivant la vitesse d'exécution de la manoeuvre :

- avec une vitesse d'exécution rapide, le dossier se replace en position initiale 1,
- avec une vitesse d'exécution lente, le dossier se replace en position verticale 2.

Pour passer de la position 2 à la position 1, il suffit de déverrouiller le dossier et de le pousser jusqu'à son verrouillage.

## Appuis-tête arrière

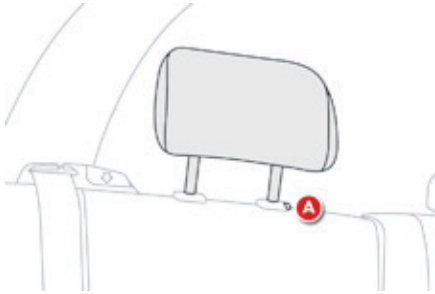

Ils ont une seule position d'utilisation (haute) et une position de rangement (basse). Ils sont également démontables.

Pour enlever un appui-tête :

- ☞ tirez l'appui-tête vers le haut jusqu'en butée,
- ☞ puis, appuyez sur l'ergot **A**.

**!** Ne roulez jamais avec les appuis-tête déposés ; ceux-ci doivent être en place et correctement réglés.

## Accoudoir arrière

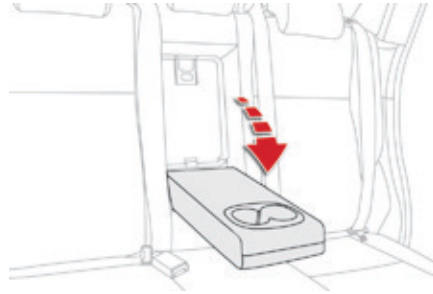

☞ Abaissez l'accoudoir arrière pour améliorer votre position de confort.

Il peut être équipé de porte-gobelets et permet également d'accéder à la trappe à skis.

## Trappe à skis

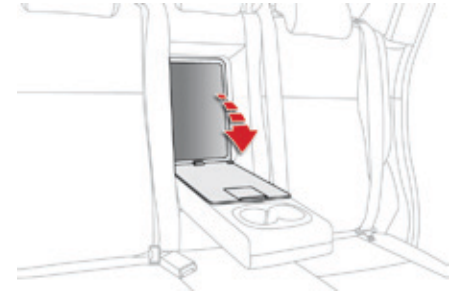

Dispositif de rangement et de transport d'objets longs.

### Ouverture

- ☞ Abaissez l'accoudoir.
- ☞ Abaissez la commande d'ouverture de la trappe.
- ☞ Abaissez la trappe.
- ☞ Chargez les objets de l'intérieur du coffre.

# Rétroviseurs

## Rétroviseurs extérieurs



Équipés chacun d'un miroir réglable permettant la vision arrière latérale nécessaire aux situations de dépassement ou de stationnement. Peuvent également être rabattus pour stationner dans un passage étroit.

### Désembuage - Dégivrage



Si votre véhicule en est équipé, le désembuage - dégivrage des rétroviseurs extérieurs s'effectue, moteur tournant, en appuyant sur la commande de dégivrage de la lunette arrière. Pour plus d'informations sur le **Désembuage - Dégivrage de la lunette arrière**, reportez-vous à la rubrique correspondante.



### Réglage

Le réglage est possible lorsque le contacteur est sur la position "ON" ou "ACC".

- ☞ Placez la commande **A** à droite ou à gauche pour sélectionner le rétroviseur correspondant.
- ☞ Déplacez la commande **B** dans les quatre directions pour effectuer le réglage.
- ☞ Replacez la commande **A** en position centrale.

**!** Les objets observés sont en réalité plus près qu'ils ne paraissent. Prenez cela en compte pour apprécier correctement la distance avec les véhicules venant de l'arrière.



## Rabattement / déploiement électrique

### De l'intérieur :

- avec le contacteur en position "ON" ou "ACC", en appuyant sur la commande **C**,
- avec le contacteur en position "LOCK", en appuyant sur la commande **C**, **dans un délai de 30 secondes.**

### De l'extérieur :

- ☞ en verrouillant ou déverrouillant le véhicule, à l'aide de la télécommande ou des boutons de verrouillage / déverrouillage pour les véhicules équipés du système "Accès et Démarrage Mains Libres".

**!** Si vous avez rabattu les rétroviseurs au moyen de la commande **C**, vous devez la réutiliser pour les déplier, sinon les rétroviseurs ne seront pas verrouillés correctement.  
Les rétroviseurs sont également rabattables manuellement.

## Rétroviseur intérieur

Comporte un dispositif anti-éblouissement qui assombrit le miroir du rétroviseur et réduit la gêne du conducteur due au soleil, aux faisceaux d'éclairage des autres véhicules, ...

### Modèle manuel

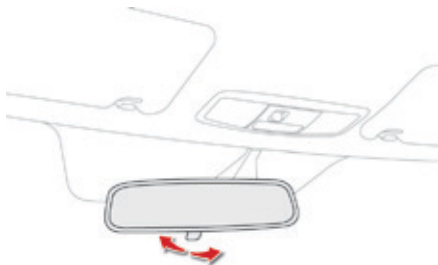

#### Réglage

- ☞ Réglez le rétroviseur pour bien orienter le miroir en position "jour".

#### Position jour / nuit

- ☞ Tirez le levier pour passer en position anti-éblouissement "nuit".
- ☞ Poussez le levier pour passer en position normale "jour".

### Modèle "électrochrome" automatique



Grâce à un capteur, mesurant la luminosité provenant de l'arrière du véhicule, ce système assure automatiquement et progressivement le passage entre les utilisations jour et nuit.

**i** Afin d'assurer une visibilité optimale lors de vos manoeuvres, le miroir s'éclaircit automatiquement dès que la marche arrière est enclenchée.

## Réglage du volant

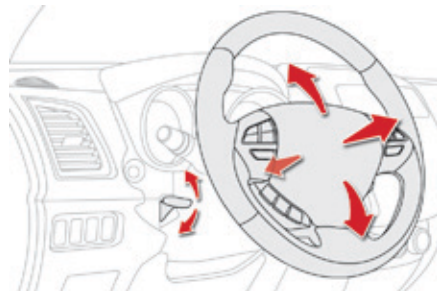

- ☞ **A l'arrêt**, abaissez la commande pour déverrouiller le volant.
- ☞ Réglez la hauteur et la profondeur pour adapter votre position de conduite.
- ☞ Tirez la commande pour verrouiller le volant.

**!** Par mesure de sécurité, ces manoeuvres doivent être impérativement effectuées, véhicule à l'arrêt.

# Ventilation

## Entrée d'air

L'air circulant dans l'habitacle est filtré et provient, soit de l'extérieur par la grille située à la base du pare-brise, soit de l'intérieur en recirculation d'air.

## Traitement de l'air

L'air entrant suit différents cheminements en fonction des commandes sélectionnées par le conducteur :

- arrivée directe dans l'habitacle (entrée d'air),
- passage dans un circuit de réchauffement (chauffage),
- passage dans un circuit de réfrigération (air conditionné).

## Panneau de commande

Les commandes de ce système sont regroupées sur le panneau **A** de la console centrale.

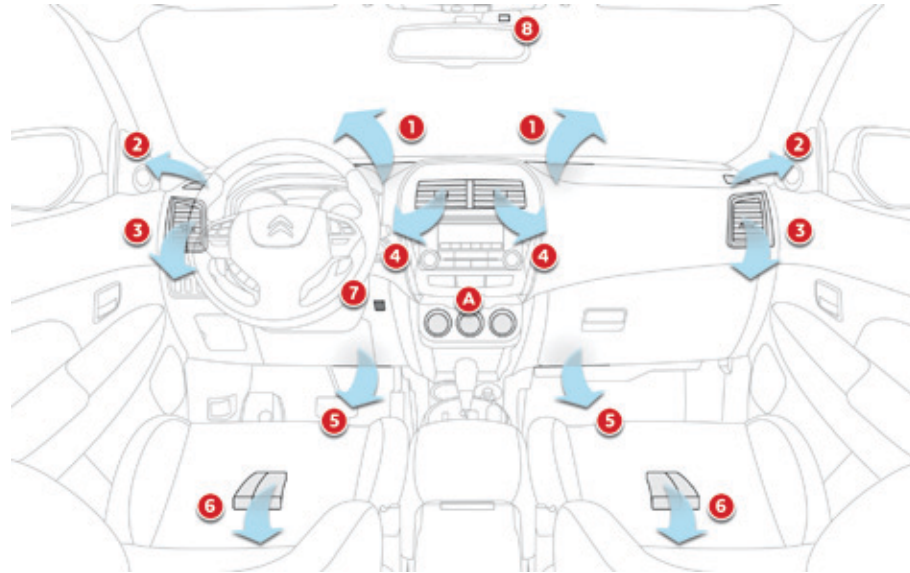

## Diffusion d'air

1. Buses de dégivrage ou de désembuage du pare-brise.
2. Buses de dégivrage ou de désembuage des vitres latérales avant.
3. Aérateurs latéraux obturables et orientables.
4. Aérateurs centraux obturables et orientables.
5. Sorties d'air aux pieds des passagers avant.
6. Sorties d'air aux pieds des passagers arrière.
7. Capteur de température.
8. Capteur luminosité / pluie.

## Conseils pour la ventilation et l'air conditionné

- i** Pour que ces systèmes soient pleinement efficaces, respectez les règles d'utilisation et d'entretien suivantes :
- ☞ Pour obtenir une répartition d'air homogène, veillez à ne pas obstruer les grilles d'entrée d'air extérieur situées à la base du pare-brise, les buses, les aérateurs et les sorties d'air, ainsi que l'extraction d'air située dans le coffre.
  - ☞ Ne masquez pas le capteur d'ensoleillement, situé sur la planche de bord ; celui-ci sert à la régulation du système d'air conditionné automatique.
  - ☞ Faites fonctionner le système d'air conditionné au moins 5 à 10 minutes, une à deux fois par mois, pour le maintenir en parfaite condition de fonctionnement.
  - ☞ Veillez au bon état du filtre habitacle et faites remplacer périodiquement les éléments filtrants.  
Nous vous recommandons de privilégier un filtre habitacle combiné. Grâce à son additif actif spécifique, il contribue à la purification de l'air respiré par les occupants et à la propreté de l'habitacle (réduction des symptômes allergiques, des mauvaises odeurs et des dépôts gras).
  - ☞ Pour assurer le bon fonctionnement du système d'air conditionné, nous vous recommandons également de le faire contrôler suivant les préconisations du carnet d'entretien et de garanties.
  - ☞ Si le système ne produit pas de froid, désactivez-le et consultez le réseau CITROËN ou un atelier qualifié.

En cas de traction d'une charge maximale dans une forte pente par température élevée, la coupure de l'air conditionné permet de récupérer de la puissance moteur et donc d'améliorer la capacité de remorquage.

-  Si après un arrêt prolongé au soleil, la température intérieure reste très élevée, n'hésitez pas à aérer l'habitacle pendant quelques instants.  
Placez la commande de débit d'air à un niveau suffisant pour assurer un bon renouvellement d'air dans l'habitacle.

- i** De l'air humide brusquement refroidi par le système de climatisation du véhicule, peut entraîner l'apparition de condensation en sortie des aérateurs. Ce phénomène disparaît après quelques secondes.

- i** La condensation créée par l'air conditionné provoque à l'arrêt un écoulement d'eau normal sous le véhicule.

# Chauffage / Air conditionné manuel

Le système fonctionne moteur tournant.



## 1. Réglage de la température



☞ Tournez la molette de contrôle de température vers la droite pour augmenter la température, et vers la gauche pour la diminuer.

## 2. Réglage du débit d'air



☞ Tournez la molette vers la droite pour augmenter ou vers la gauche pour diminuer le débit d'air.

**i** Pour éviter la buée et la dégradation de la qualité de l'air dans l'habitacle, veillez à maintenir un débit d'air suffisant.

## 3. Réglage de la répartition d'air



☞ Placez la molette sur la position souhaitée, pour orienter l'air vers :



les aérateurs centraux et latéraux,



les aérateurs centraux, latéraux et les pieds,



les pieds,



le pare-brise, les vitres latérales et les pieds,



le pare-brise et les vitres latérales.

La répartition d'air peut être modulée en plaçant la molette de réglage sur les positions intermédiaires.

# 3

#### 4. Entrée air extérieur / Recirculation air intérieur



☞ Appuyez sur la touche **4** pour choisir le mode d'entrée d'air.

Cette fonction permet d'isoler l'habitacle des odeurs et fumées extérieures.

Lorsque le voyant situé sur la touche **4** est éteint, la fonction d'entrée d'air extérieur est activée.

Lorsque le voyant situé sur la touche **4** est allumé, l'entrée d'air extérieur est neutralisée, et vous êtes en recirculation d'air.

Ne pas rouler longtemps en recirculation d'air intérieur, sauf dans des conditions atmosphériques vraiment exceptionnelles.

#### 5. Marche / Arrêt de l'air conditionné

L'air conditionné est prévu pour fonctionner efficacement en toutes saisons, vitres fermées.

Il vous permet :

- en été, d'abaisser la température,
- en hiver, au-dessus de 3°C, d'augmenter l'efficacité du désembuage.

##### Marche



☞ Appuyez sur la touche **5**, le voyant de la touche s'allume.

##### Arrêt

☞ Appuyez de nouveau sur la touche **5**, le voyant de la touche s'éteint.

L'arrêt peut générer des désagréments (humidité, buée).

**i** Si votre véhicule n'est pas équipé de l'air conditionné, la touche est inactive.

# Air conditionné automatique



1. Réglage de la température
2. Réglage du débit d'air
3. Réglage de la répartition d'air
4. Entrée air extérieur / Recirculation air intérieur
5. Marche / Arrêt air conditionné

## Fonctionnement automatique

- ☞ Réglez la molette de contrôle de la température **1** sur la température voulue.
- ☞ Placez la molette de contrôle du débit d'air **2** en position "AUTO".
- ☞ Placez la molette réglage de la répartition d'air **3** en position "AUTO".

Selon le niveau de confort choisi, le système gère la répartition d'air, le débit, la température et l'entrée d'air afin d'assurer le confort et une circulation d'air suffisante dans l'habitacle. Vous n'avez plus à intervenir.

En mode automatique :

- ☞ lorsque la température est réglée sur le maximum (Réchauffement rapide), l'entrée d'air extérieur est activée et l'air conditionné s'arrête.
- ☞ lorsque la température est réglée sur le minimum (Refroidissement rapide) la recirculation d'air est activée et l'air conditionné fonctionne.

# 3

**i** Moteur froid, afin d'éviter une trop grande diffusion d'air froid, l'aération n'atteindra son niveau optimum que progressivement.

En entrant dans le véhicule, la température à l'intérieur peut être beaucoup plus froide (ou plus chaude) que la température de confort. Il n'est pas utile de modifier la température affichée pour atteindre rapidement le confort souhaité.

La régulation automatique de l'air conditionné utilisera ses performances maximales pour compenser le plus rapidement possible l'écart de température.

## Reprises manuelles

Il est possible de régler manuellement une ou plusieurs fonctions, tout en maintenant les autres fonctions en mode automatique. Le passage en mode manuel peut générer des désagréments (température, humidité, odeur, buée) et n'est pas optimal (confort).

### 1. Réglage de la température



☞ Tournez la molette de contrôle de température vers la droite pour augmenter la température, et vers la gauche pour la diminuer.

### 2. Réglage du débit d'air



☞ Tournez la molette vers la droite pour augmenter ou vers la gauche pour diminuer le débit d'air.

Pour éviter la buée et la dégradation de la qualité de l'air dans l'habitacle, veillez à maintenir un débit d'air suffisant.

### 3. Réglage de la répartition d'air



☞ Placez la molette sur la position souhaitée, pour orienter l'air vers :



les aérateurs centraux et latéraux,



les aérateurs centraux, latéraux et les pieds,



les pieds,



le pare-brise, les vitres latérales et les pieds,



le pare-brise et les vitres latérales.

La répartition d'air peut être modulée en plaçant la molette de réglage sur les positions intermédiaires.

## 4. Entrée air extérieur / Recirculation air intérieur

Cette fonction permet d'isoler l'habitacle des odeurs et fumées extérieures.



☞ Appuyez sur la touche **4** pour choisir le mode d'entrée d'air.

Lorsque le voyant situé sur la touche **4** est éteint, la fonction d'entrée d'air extérieur est activée.

Lorsque le voyant situé sur la touche **4** est allumé, l'entrée d'air extérieur est neutralisée, et vous êtes en recirculation d'air.

**i** Ne pas rouler longtemps en recirculation d'air intérieur, sauf dans des conditions atmosphériques vraiment exceptionnelles.

### Personnalisation de la fonction Entrée air extérieur / Recirculation air intérieur

Cette fonction est contrôlée automatiquement. Cependant, vous pouvez désactiver son contrôle automatique, si vous souhaitez changer à tout moment le mode d'entrée d'air.

### Changement d'état

Maintenez la touche Entrée d'air / Recirculation d'air intérieur enfoncée pendant au moins 10 secondes.

Lorsque l'état bascule d'actif à inactif, trois bips sont émis et le témoin clignote trois fois.

Lorsque l'état bascule d'inactif à actif, deux bips sont émis et le voyant lumineux clignote trois fois.

### Contrôle automatique actif

Si la molette de réglage de la répartition d'air et la molette de réglage du débit d'air sont placées en position "AUTO", la fonction Entrée d'air / Recirculation d'air intérieur est également contrôlée automatiquement.

### Contrôle automatique inactif

Même si la molette de réglage de la répartition d'air et la molette de réglage du débit d'air sont placées en position "AUTO", la fonction Entrée d'air / Recirculation d'air intérieur n'est plus contrôlée automatiquement.

Les réglages effectués sont conservés, même après la coupure du contact.

## 5. Marche / Arrêt Air conditionné



☞ Appuyez sur la touche **5** pour activer l'air conditionné.

Le voyant s'allume.

### Personnalisation de la fonction Marche / Arrêt Air conditionné

Cette fonction est contrôlée automatiquement. Cependant, vous pouvez désactiver son contrôle automatique, si vous souhaitez à tout moment activer ou désactiver l'air conditionné.

### Changement d'état

Maintenez la touche Marche / Arrêt Air conditionné enfoncée pendant au moins 10 secondes.

Lorsque l'état bascule d'actif à inactif, trois bips sont émis et le témoin clignote trois fois.

Lorsque l'état bascule d'inactif à actif, deux bips sont émis et le témoin clignote trois fois.

### Contrôle automatique actif

Si la molette de réglage de la répartition d'air et la molette de réglage du débit d'air sont placées en position "AUTO", ou si la molette de contrôle de la température est réglée sur la température minimum, le système d'air conditionné est contrôlé automatiquement.

### Contrôle automatique inactif

Le système d'air conditionné n'est plus contrôlé automatiquement.

## Désembuage - Dégivrage avant

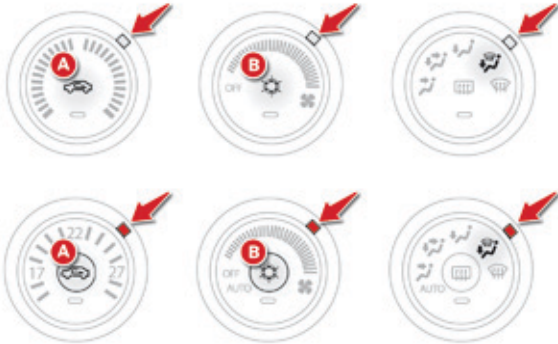

1. Appuyez sur la touche **A**, pour choisir "entrée d'air extérieur". Le voyant situé sur cette touche est éteint.
2. Placez la molette de répartition d'air sur la position "pare-brise, vitres latérales et pieds".
3. Sélectionnez le débit d'air souhaité.
4. Sélectionnez la température souhaitée.
5. Si votre véhicule en est équipé, activez l'air conditionné, en appuyant sur la touche **B**. Le voyant situé sur cette touche s'allume.

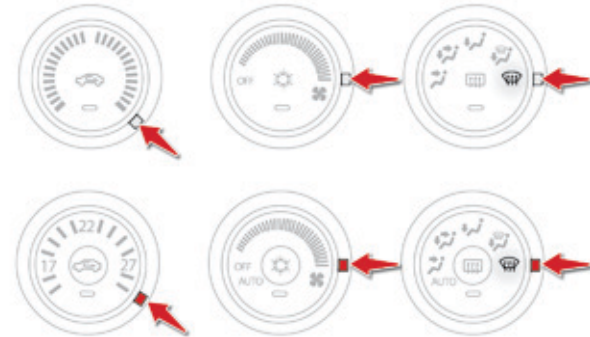

# 3

### Dégivrage rapide

1. Placez la molette de répartition d'air sur la position "pare-brise et vitres latérales".
2. Sélectionnez le débit d'air maximum.
3. Sélectionnez la température maximum.

# Désembuage - Dégivrage de la lunette arrière

La touche de commande se situe sur la façade du système d'air conditionné.

## Marche

Le désembuage - dégivrage de la lunette arrière ne peut fonctionner que moteur tournant.



- ☞ Appuyez sur cette touche pour dégivrer la lunette arrière et, selon version, les rétroviseurs extérieurs. Le voyant associé à la touche s'allume.

## Arrêt

Le dégivrage s'éteint automatiquement pour éviter une consommation de courant excessive.

- ☞ Il est possible d'arrêter le fonctionnement du dégivrage avant son extinction automatique en appuyant de nouveau sur la touche. Le voyant associé à la touche s'éteint.
- ☞ Eteignez le dégivrage de la lunette arrière et des rétroviseurs extérieurs dès que vous le jugerez nécessaire, car une plus faible consommation de courant permet une diminution de la consommation de carburant.

## Aménagements avant

1. Pare-soleil.
2. Boîte à gants.
3. Cendrier amovible.
4. Allume-cigares.
5. Accoudoir avec rangements.
6. Porte-gobelets.
7. Porte-bouteille.

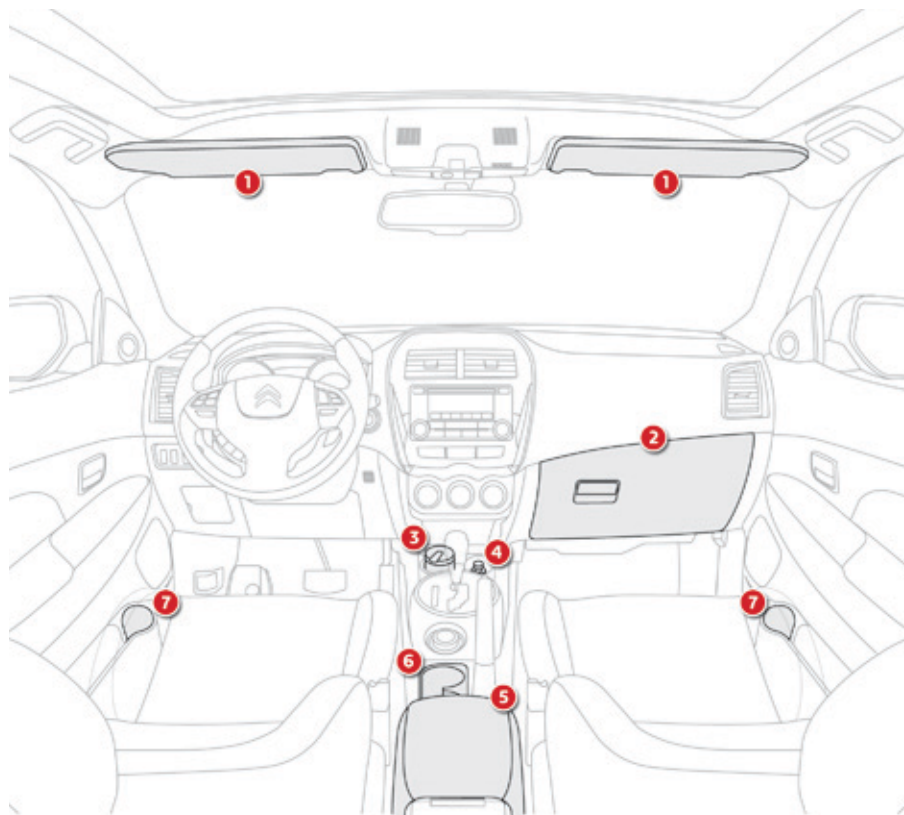

## Surtapis

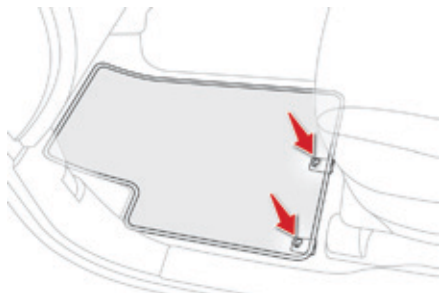

Lors du démontage du surtapis côté conducteur, reculez le siège au maximum et retirez les fixations.

Au remontage, positionnez-le correctement sur les pions et clippez les fixations. Vérifiez la bonne tenue du surtapis.

Pour éviter tout risque de blocage des pédales :

- utilisez uniquement des surtapis adaptés aux fixations déjà présentes dans le véhicule ; leur utilisation est impérative.
- ne superposez jamais plusieurs surtapis.

## Pare-soleil

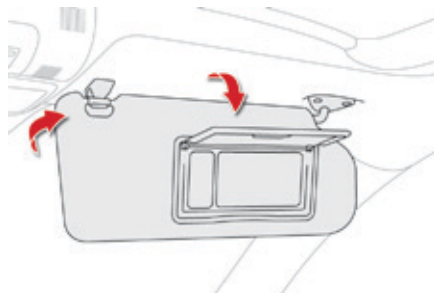

Les pare-soleil se déplient vers l'avant, et sur le côté lorsqu'ils sont décrochés.

Ils sont équipés d'un miroir de courtoisie et d'un range-ticket.

## Boîte à gants

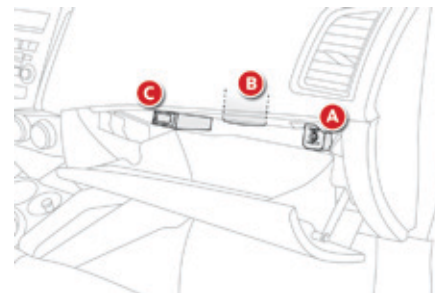

Elle comporte des aménagements dédiés au rangement d'une bouteille d'eau, de la documentation de bord du véhicule...

☞ Pour ouvrir la boîte à gants, soulevez la poignée.

Elle s'éclaire à l'ouverture du couvercle.

Elle renferme la commande de neutralisation de l'airbag passager avant **A**.

Avec l'air conditionné, elle comporte une buse de ventilation **B**, débitant le même air climatisé que les aérateurs de l'habitacle.

Si votre véhicule est équipé du système "Accès et Démarrage Mains Libres", elle renferme le boîtier de démarrage de secours **C**.

## Cendrier amovible

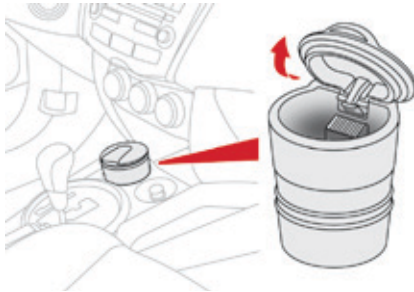

- ☞ Tirez sur le couvercle pour ouvrir le cendrier.
- ☞ Pour le vider, retirez-le en tirant vers le haut.

## Allume-cigares / Prise accessoires 12 V

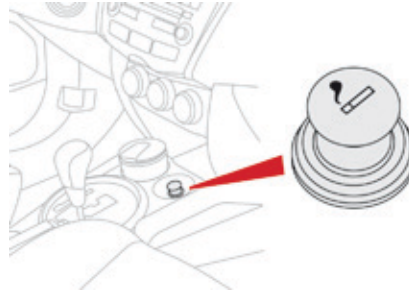

- ☞ Pour utiliser l'allume-cigares, enfoncez-le et attendez quelques secondes son déclenchement automatique.
- ☞ Pour brancher un accessoire 12 V (puissance maxi : 120 W), retirez l'allume-cigares et branchez l'adaptateur adéquat.

Cette prise vous permet de brancher un chargeur de téléphone, un chauffe-biberon...  
Après utilisation, remettez immédiatement en place l'allume-cigares.

## Accoudoir avant

### Rangement supérieur

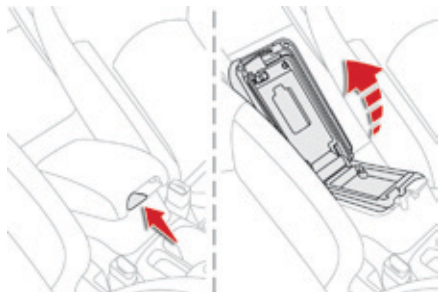

Tirez le levier de droite pour ouvrir le couvercle du rangement, qui sert d'accoudoir.  
Pour refermer, rabattez le couvercle jusqu'à ce qu'il se verrouille.

### Rangement inférieur

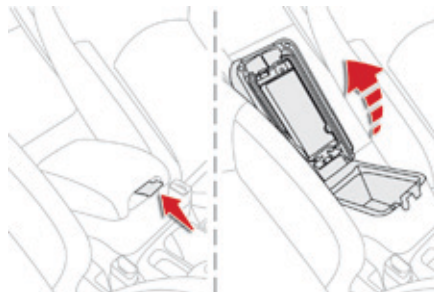

Tirez le levier de gauche pour ouvrir le couvercle.  
Pour refermer, rabattez le couvercle jusqu'à ce qu'il se verrouille.  
Ce rangement peut comporter jusqu'à 3 prises accessoires.

## Prise 12 V (120 W maxi)

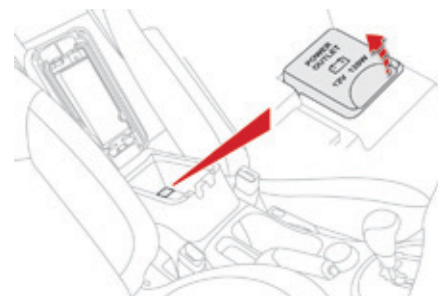

Elle fonctionne lorsque le contacteur est en position "LOCK", "ACC" ou "ON".  
Ouvrez le couvercle de l'accoudoir avant pour accéder à la prise.

**!** Vérifiez que l'appareil électrique fonctionne bien sur 12 V et que sa puissance électrique maximum est de 120 W.  
L'utilisation prolongée d'un appareil électrique sans faire tourner le moteur risque de décharger la batterie.

## Prises auxiliaires AUX (RCA)

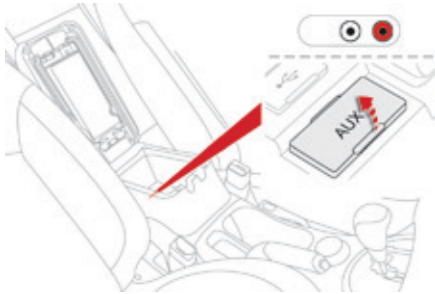

Elles permettent de brancher un équipement nomade (lecteur MP3...).

Ouvrez le couvercle de l'accoudoir avant pour accéder aux prises.

Pour plus d'informations sur l'**Audio et Télématique**, notamment sur l'utilisation de cet équipement, reportez-vous au chapitre correspondant.

## Prise USB

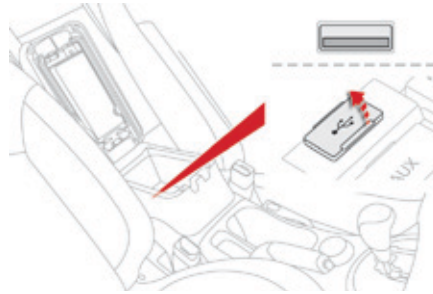

Elle permet de brancher un équipement nomade, tel qu'un baladeur numérique de type iPod® ou une clé USB.

Ouvrez le couvercle de l'accoudoir avant pour accéder à la prise.

Elle lit certains formats de fichiers audio et permet leur écoute via les haut-parleurs du véhicule.

Vous pouvez gérer ces fichiers avec les commandes au volant ou la façade de l'autoradio.

**i** Branché sur le port USB, pendant son utilisation, l'équipement nomade peut se recharger automatiquement. Pendant la recharge, un message s'affiche si la consommation de l'équipement nomade est supérieure à l'ampérage fourni par le véhicule.

Pour plus d'informations sur l'**Audio et Télématique**, notamment sur l'utilisation de cet équipement, reportez-vous au chapitre correspondant.

## Aménagements arrière

### Poignée de maintien

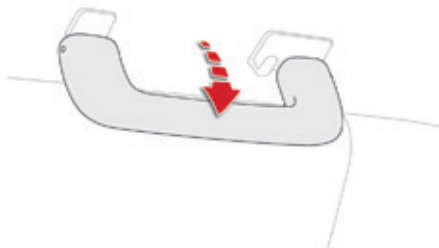

Tirez vers le bas pour abaisser la poignée.

### Porte-manteaux

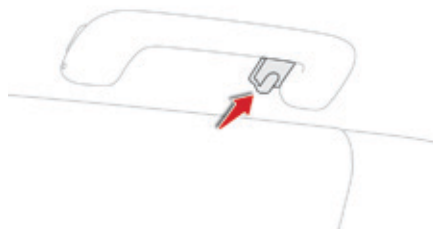

La poignée arrière gauche est équipée d'un crochet porte-manteaux.

### Poches amônières



# Aménagements du coffre

1. **Tablette arrière**  
(voir détails en page suivante)
2. **Anneaux d'arrimage**
3. **Sangle de maintien**
4. **Rangements latéraux**

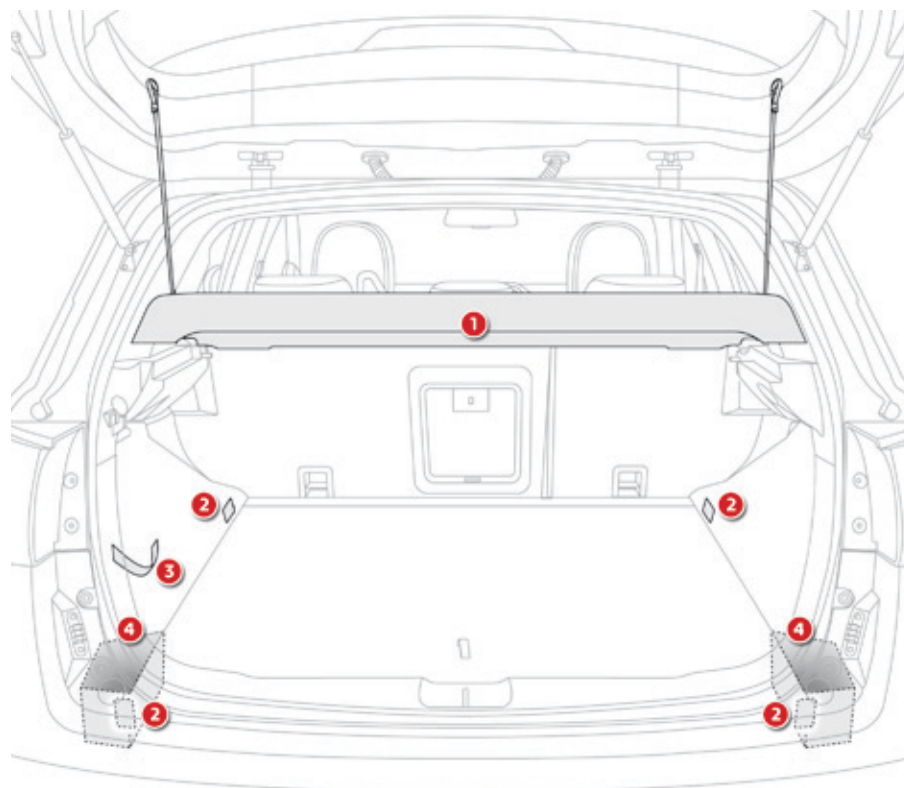

## Tablette arrière

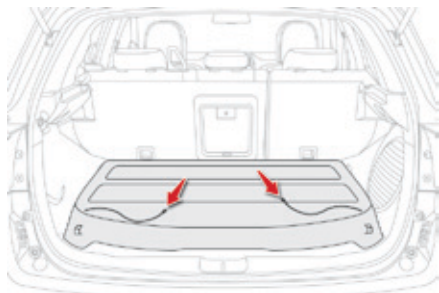

Pour enlever la tablette :

- ☞ décrochez les deux cordons,
- ☞ soulevez légèrement la tablette, puis retirez-la.

Pour la ranger, plusieurs possibilités :

- soit debout derrière les sièges avant,
- soit à plat au fond du coffre.

## Anneaux d'arrimage

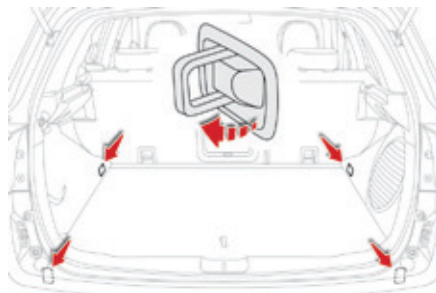

Il y a quatre anneaux d'arrimage dans le coffre pour arrimer les bagages :

- deux anneaux sont situés sur le plancher du coffre,
- deux anneaux sont situés sur les montants latéraux arrière.

## Conseils de conduite

Respectez le code de la route et soyez vigilant quelles que soient les conditions de circulation. Gardez votre attention sur la circulation et vos mains sur le volant pour être prêt à réagir à tout moment et à toute éventualité.

Lors d'un long trajet, il est vivement recommandé de faire une pause toutes les deux heures.

En cas d'intempéries, adoptez une conduite souple, anticipez les freinages et augmentez les distances de sécurité.

### Conduite sur chaussée inondée

Il est fortement recommandé de ne pas conduire sur chaussée inondée, car cela pourrait gravement endommager le moteur, la boîte de vitesses ainsi que les systèmes électriques de votre véhicule.

**!** Ne roulez jamais dans une profondeur d'eau qui risquerait de couvrir les essieux, les axes des roues et qui risquerait de pénétrer dans le pot d'échappement.

Si vous devez impérativement emprunter un passage inondé :



- vérifiez que la profondeur d'eau n'excède pas 25 cm, en tenant compte des vagues qui pourraient être générées par les autres usagers,
- désactivez la fonction Stop & Start,
- roulez aussi lentement que possible sans caler. Ne dépassez en aucun cas la vitesse de 10 km/h,
- ne vous arrêtez pas et n'éteignez pas le moteur.

En sortie de chaussée inondée, dès que les conditions de sécurité le permettent, freinez légèrement à plusieurs reprises afin de sécher les disques et les plaquettes de frein.

En cas de doute sur l'état de votre véhicule, consultez le réseau CITROËN ou un atelier qualifié.

### Important !

**!** Ne roulez jamais avec le frein de stationnement serré - Risques de surchauffe et d'endommagement du système de freinage !  
 Risque d'incendie !  
 Le système d'échappement de votre véhicule étant très chaud, même plusieurs minutes après l'arrêt du moteur, ne vous garez pas ou ne laissez pas le moteur tournant dans des endroits où au dessus des matériaux inflammables sont présents : herbes, feuilles, etc ...

**!** Ne laissez jamais un véhicule sans surveillance, moteur tournant. Si vous devez quitter votre véhicule, moteur tournant, serrez le frein de stationnement et placez la boîte de vitesses au point mort ou sur la position **N** ou **P**, suivant le type de boîte de vitesses.

# Démarrage - arrêt du moteur avec la clé

## Contacteur

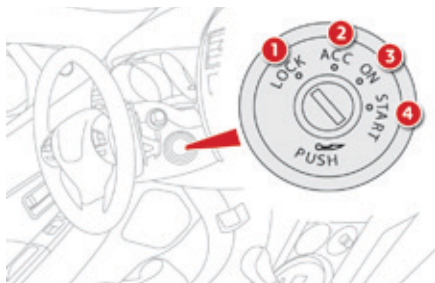

- Position 1 : **LOCK**  
La direction est bloquée.
- Position 2 : **ACC**  
Les accessoires (autoradio, prise 12V...) peuvent être utilisés.
- Position 3 : **ON**  
Mise du contact.
- Position 4 : **START**  
Démarrage du moteur.

**!** Si vous utilisez de façon prolongée des accessoires (avec le contacteur en position **2 (ACC)**) vous risquez de décharger la batterie. Le démarrage de votre véhicule ne sera alors plus possible. **Soyez vigilant.** Pour plus d'informations sur la **Coupeure automatique de l'alimentation des accessoires**, reportez-vous à la rubrique correspondante.

## Démarrage avec la clé

- ☞ Insérez la clé dans le contacteur.
- ☞ Placez la clé sur la position **2 (ACC)** et déverrouillez la colonne de direction, en tournant légèrement le volant.
- ☞ Appuyez sur la pédale de frein et maintenez-la enfoncée.
- ☞ Appuyez à fond sur la pédale d'embrayage (véhicules équipés d'une boîte de vitesses manuelle).
- ☞ Placez le levier de vitesses au point mort (véhicules équipés d'une boîte de vitesses manuelle), ou en position **P** (véhicules équipés d'une boîte de vitesses CVT).
- ☞ Actionnez le démarreur en tournant la clé jusqu'à la position **4 (START)**.
- ☞ Lorsque le moteur tourne, relâchez la clé. Le contacteur se replace automatiquement sur la position **3 (ON)**.

**i** Pour les véhicules Diesel, moteur froid, attendre l'extinction du témoin de préchauffage clé en position **3 (ON)**, avant de tourner la clé jusqu'à la position **4 (START)**. Lorsque le moteur est chaud, le témoin ne s'allumera pas.

## Arrêt

- ☞ Immobilisez le véhicule.
- ☞ Placez le levier de vitesses au point mort (véhicules équipés d'une boîte de vitesses manuelle), ou en position **P** (véhicules équipés d'une boîte de vitesses CVT).
- ☞ Tout en appuyant sur la clé, tournez-la vers vous en position **1 (LOCK)**.
- ☞ Retirez la clé du contacteur.
- ☞ Verrouillez la colonne de direction.

**i** Ne jamais accrocher d'objet lourd à la clé ou à la clé à télécommande : en pesant sur l'axe de la clé dans le contacteur, il pourrait provoquer un dysfonctionnement. De plus, un objet lourd ou pointu pourrait gêner le déploiement de l'airbag genoux ou être projeté et causer de graves blessures en cas de déploiement de l'airbag genoux.

**!** La coupure du moteur entraîne la perte d'assistance au freinage.

## **i** Oubli de la clé

L'oubli de la clé dans le contacteur est signalé par un bruiteur à l'ouverture de la porte conducteur.

# Démarrage - arrêt du moteur avec le système Accès et Démarrage Mains Libres

## Changement de mode du véhicule

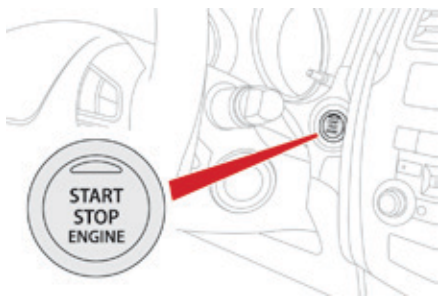

Avec la clé électronique à l'intérieur du véhicule ; chaque appui sur le bouton "START/STOP", **sans action sur les pédales**, permet le changement de mode du véhicule :

- ☞ Premier appui (Mode ACC), le voyant du bouton s'allume en orange.  
Les accessoires (autoradio, prise 12V, ...) peuvent être utilisés.
- ☞ Deuxième appui (Mode ON), le voyant du bouton s'allume en vert.  
Mise du contact.
- ☞ Troisième appui (Mode OFF), le voyant du bouton s'éteint.

**i** Si le voyant du bouton clignote en orange, faites rapidement appel au réseau CITROËN ou à un atelier qualifié.

**!** Si vous utilisez de façon prolongée des accessoires avec le contacteur en position **2 (ACC)**, vous risquez de décharger la batterie. Le démarrage de votre véhicule ne sera alors plus possible. **Soyez vigilant.** Pour plus d'informations sur la **Coupure automatique de l'alimentation des accessoires**, reportez-vous à la rubrique correspondante.

## Démarrage avec la clé électronique

Pour les véhicules équipés d'une boîte manuelle, placez le levier de vitesses au point mort.

Pour les véhicules équipés d'une boîte de vitesses CVT, placez le levier de vitesses sur **P**.

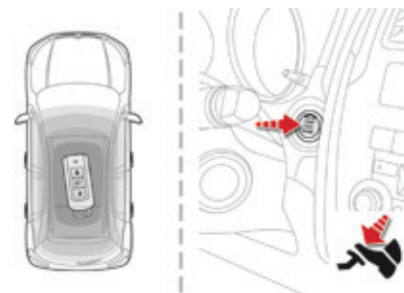

- ☞ Avec la clé électronique à l'intérieur du véhicule, débrayez à fond pour les véhicules équipés d'une boîte manuelle ou appuyez sur la pédale de frein pour les véhicules équipés d'une boîte CVT.



- ☞ Appuyez sur le bouton "START/STOP", et relâchez-le.

Chaque tentative de démarrage dure 15 secondes environ. Si le moteur n'a pas démarré, appuyez de nouveau sur le bouton **"START/STOP"**, pour effectuer une nouvelle tentative.

**i** Si l'une des conditions de démarrage n'est pas appliquée, un message de rappel s'affiche au combiné. Dans certains cas, il est nécessaire de manœuvrer le volant tout en appuyant sur le bouton **"START/STOP"** pour aider au déverrouillage de la colonne de direction, un message vous en avertit. La présence de la clé électronique dans la zone définie est impérative. Pour des raisons de sécurité, ne pas sortir de cette zone en laissant le véhicule en marche.

**!**  Pour les véhicules Diesel, moteur froid, le démarrage ne s'effectuera qu'après extinction du témoin de préchauffage.

**i** La présence de la clé électronique à bord du véhicule est indispensable à la mise du contact et au démarrage du moteur seulement. Une fois que le moteur a démarré, vérifiez que la clé électronique est toujours à bord, jusqu'à la fin du trajet : vous ne pourriez pas verrouiller le véhicule.

## Arrêt avec la clé électronique

- ☞ Immobilisez le véhicule.
- ☞ Placez le levier de vitesses au point mort pour les véhicules équipés d'une boîte manuelle, ou sur **P** pour les véhicules équipés d'une boîte de vitesses CVT.
- ☞ Avec la clé électronique à l'intérieur du véhicule, appuyez sur le bouton **"START/STOP"**.

Le moteur s'arrête.

La colonne de direction se verrouille à l'ouverture d'une porte ou au verrouillage du véhicule.

**i** Si le véhicule n'est pas immobilisé, le moteur ne s'arrêtera pas.



Ce message s'affiche lorsque vous ouvrez la porte conducteur et que le véhicule n'est pas en mode "OFF".

- ☞ Appuyez de nouveau sur le bouton **"START/STOP"** pour activer le mode "OFF".

**!** La coupure du moteur entraîne la perte d'assistance au freinage.

## Démarrage de secours avec la clé électronique

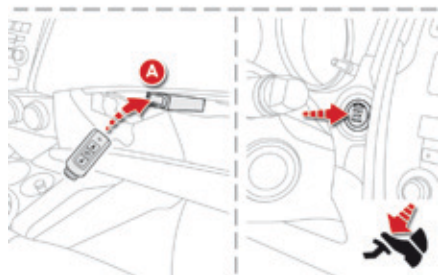

Lorsque la clé électronique est dans la zone définie et que votre véhicule ne démarre pas, après un appui sur le bouton **"START/STOP"** :

- ☞ Ouvrez la boîte à gants.
- ☞ Insérez la clé électronique dans l'emplacement **A**.

- ☞ Appuyez sur la pédale de frein pour les véhicules équipés d'une boîte CVT ou débrayez à fond pour les véhicules à boîte manuelle.
- ☞ Appuyez sur le bouton **"START/STOP"**.

**i** Une fois le véhicule démarré, vous pouvez enlever la clé électronique de l'emplacement **A** et refermer la boîte à gants.



Ce message s'affiche lorsque vous ouvrez la porte conducteur et que la clé électronique n'a pas été retirée de l'emplacement **A**. Pensez à emporter la clé électronique avant de quitter le véhicule.

## Arrêt de secours avec la clé électronique

**En cas d'urgence uniquement**, le moteur peut être arrêté sans conditions. Pour cela, appuyez pendant trois secondes environ sur le bouton **"START/STOP"** ou effectuez 3 appuis successifs.

Le moteur s'arrêtera et le véhicule passera en mode "ACC".

**!** Lors d'un arrêt d'urgence, les fonctions d'assistance au freinage et de direction assistée ne seront plus assurées. Soyez très prudents.

## Protection antivol

### Antidémarrage électronique

Les clés contiennent une puce électronique qui possède un code secret. A la mise du contact, ce code doit être reconnu pour que le démarrage soit possible.

Cet antidémarrage électronique verrouille le système de contrôle du moteur, quelques instants après la coupure du contact et, empêche la mise en route du moteur par effraction.

En cas de dysfonctionnement, vous êtes averti par un message sur l'afficheur du combiné.

Dans ce cas, votre véhicule ne démarre pas ; consultez au besoin le réseau CITROËN.

## Frein de stationnement

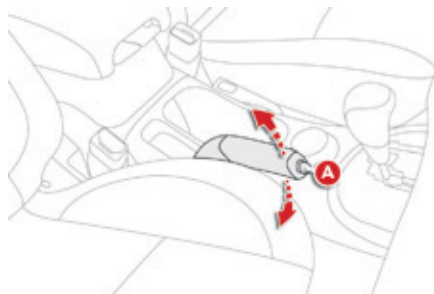

### Verrouillage

- Tirez à fond le levier de frein de stationnement pour immobiliser votre véhicule.

### Déverrouillage

- Tirez légèrement le levier de frein de stationnement, appuyez sur le bouton de déverrouillage **A**, puis abaissez à fond le levier.



Véhicule roulant, si le frein est resté serré ou est mal desserré, un message s'affiche à l'écran.

**!** Lors d'un stationnement dans une pente, braquez vos roues pour les caler contre le trottoir, serrez le frein de stationnement, engagez une vitesse ou placez le sélecteur de vitesses sur la position **P** pour les véhicules équipés d'une boîte CVT, et coupez le contact (mode "OFF").

## Boîte manuelle 5 vitesses

### Passage de la marche arrière



- ☞ Poussez le levier de vitesses vers la droite, puis vers l'arrière.

**!** Engagez uniquement la marche arrière, véhicule à l'arrêt, moteur au ralenti.

**i** Par sécurité et pour faciliter le démarrage du moteur :

- sélectionnez toujours le point mort,
- appuyez sur la pédale d'embrayage.

## Boîte manuelle 6 vitesses

### Passage de la 5<sup>ème</sup> ou de la 6<sup>ème</sup> vitesse

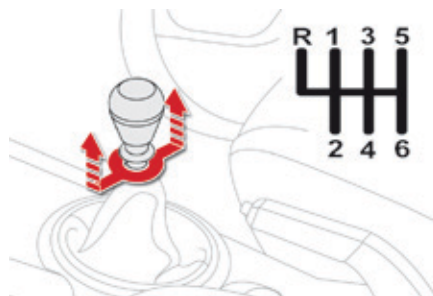

- ☞ Déplacez complètement le levier de vitesses vers la droite pour bien engager la 5<sup>ème</sup> ou la 6<sup>ème</sup> vitesse.

Le non-respect de cette préconisation peut endommager définitivement la boîte de vitesses (engagement de la 3<sup>ème</sup> ou 4<sup>ème</sup> vitesse par inadvertance).

### Passage de la marche arrière

- ☞ Soulevez la bague sous le pommeau et déplacez le levier de vitesses vers la gauche, puis vers l'avant.

**!** Engagez uniquement la marche arrière, véhicule à l'arrêt, moteur au ralenti.

**i** Par sécurité et pour faciliter le démarrage du moteur :

- sélectionnez toujours le point mort,
- appuyez sur la pédale d'embrayage.

## Indicateur de changement de rapport\*

Système permettant de réduire la consommation de carburant en préconisant un changement de rapport sur les véhicules équipés d'une boîte de vitesses manuelle.

### Fonctionnement

Le système n'intervient que dans le cadre d'une conduite économique.

Selon la situation de conduite et l'équipement de votre véhicule, le système peut vous préconiser de sauter un ou plusieurs rapports. Vous pouvez suivre cette indication sans passer par les rapports intermédiaires.

Les préconisations d'engagement de rapport ne doivent pas être considérées comme obligatoires. En effet, la configuration de la route, la densité de la circulation ou la sécurité restent des éléments déterminants dans le choix du rapport optimal. Le conducteur garde donc la responsabilité de suivre ou non les indications du système.

Cette fonction ne peut pas être désactivée.

Un symbole apparaît au combiné lorsque le système vous propose d'engager un rapport de vitesses plus adapté :



- pour un rapport supérieur,

ou



- pour un rapport inférieur.

**i** En cas de conduite sollicitant particulièrement les performances du moteur (appui fort sur la pédale d'accélérateur, par exemple, pour effectuer un dépassement...), le système ne préconisera pas de changement de rapport. Le système ne propose en aucun cas d'engager la marche arrière.

\* Suivant motorisation.

## Boîte de vitesses "CVT"

La boîte de vitesses automatique à 6 vitesses offre, au choix, le confort de l'automatisme ou le plaisir du passage manuel des vitesses.

Cette boîte de vitesses vous permet d'accéder à deux modes de conduite :

- un mode automatisé pour la gestion automatique des vitesses par la boîte et donc sans intervention du conducteur,
- un mode manuel pour le passage séquentiel des vitesses par le conducteur à l'aide des commandes sous-volant ou du levier de vitesses.

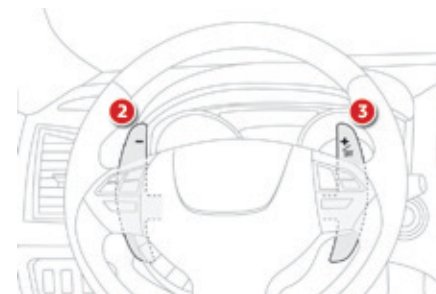
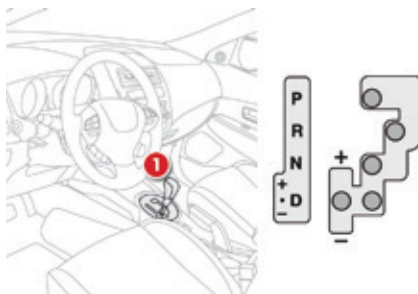

**i** Le changement de mode peut être effectué à tout instant.

Elle comporte les commandes suivantes :

- un levier de vitesses **1** sur la console centrale pour sélectionner le mode de conduite, la marche arrière et le point mort ou passer les rapports en mode séquentiel,
- une commande sous-volant **"-" 2** pour descendre les rapports manuellement,
- une commande sous-volant **"+/OFF" 3** pour monter les rapports manuellement.

## Positions du levier de vitesses

**P** : stationnement.

Immobilisation du véhicule, frein de stationnement serré ou desserré.

**R** : marche arrière.

Véhicule arrêté, maintenez le pied sur la pédale de frein et actionnez le levier de vitesses vers le haut.

**N** : point mort.

**D** : mode automatisé.

Déplacez le levier vers le bas pour sélectionner ce mode.

**+/-** : mode manuel avec passage séquentiel des vitesses.

Déplacez le levier vers le bas, puis vers la gauche pour sélectionner ce mode, puis :

- donnez une impulsion vers l'avant pour monter les rapports,
- donnez une impulsion vers l'arrière pour descendre les rapports.

## Fonctions des commandes sous-volant

**+** : passage des vitesses en mode manuel.

Appuyez derrière la commande sous-volant "**+ / OFF**" pour monter les rapports.

**-** : passage des vitesses en mode manuel.

Appuyez derrière la commande sous-volant "**-**" pour descendre les rapports.

## Démarrage du véhicule

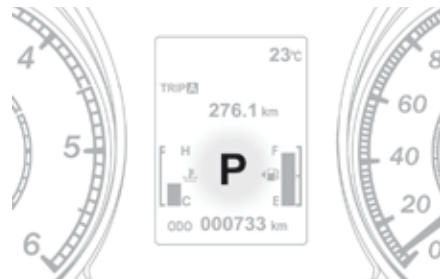

Depuis la position **P**, frein de stationnement serré :



**Appuyez franchement sur la pédale de frein pendant le démarrage du moteur.**

☞ Démarrez le moteur.



**Appuyez franchement sur la pédale de frein pour débloquer le sélecteur de vitesses.**

☞ Sélectionnez la première vitesse (position **D** ou **+/-**) ou la marche arrière (position **R**).

"**D**" ou "**1**" ou "**R**" apparaissent sur l'afficheur du combiné.

☞ Desserrez le frein de stationnement, le véhicule se déplace aussitôt.

## Arrêt - Démarrage en côte

Pour stabiliser le véhicule en côte, il est impératif d'utiliser le frein de stationnement et non pas la pédale d'accélérateur.

Dans le cas d'un démarrage en côte, accélérez progressivement tout en lâchant le frein de stationnement.

## Mode manuel

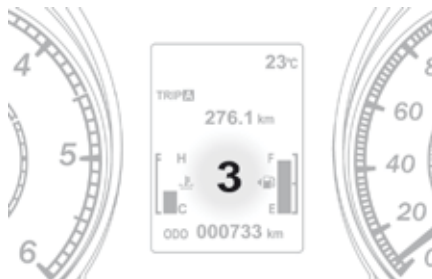

- ☞ Sélectionnez la position +/-.
- ☞ Utilisez les commandes sous volant, ou le sélecteur de vitesses pour changer de rapport.

Les rapports engagés apparaissent successivement sur l'afficheur du combiné. Les demandes de changement de rapport se font uniquement si le régime moteur le permet. Vous pouvez changer de vitesses sans lever le pied de la pédale d'accélérateur. Lors des décélérations, le véhicule rétrograde automatiquement. Véhicule à l'arrêt, la première vitesse est engagée.

## Mode automatisé

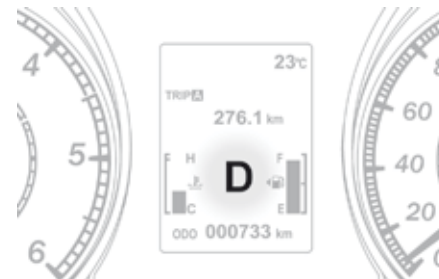

- ☞ Sélectionnez la position **D**. "**D**" apparaît sur l'afficheur du combiné. La boîte de vitesses fonctionne en mode auto-actif, sans intervention du conducteur. Elle sélectionne en permanence le rapport de vitesse le mieux adapté aux paramètres suivants :
  - style de conduite,
  - profil de la route,
  - charge du véhicule.

Pour optimiser le confort de conduite et obtenir le rapport le mieux adapté, évitez des variations brutales sur la pédale d'accélérateur.

**i** Pour obtenir une accélération optimale, par exemple dépassement d'un autre véhicule, appuyez fortement sur la pédale d'accélérateur et franchissez le point de résistance.

## Passage manuel des vitesses

En mode automatisé, il est possible à tout moment de prendre la main temporairement à l'aide des commandes sous-volant.

L'utilisation de ces commandes permet de sélectionner manuellement les rapports pour des situations nécessitant un rétrogradage plus rapide qu'en mode automatisé (arrivée sur un rond-point, sortie de parking avec forte pente, dépassement...).

La boîte de vitesses engage le rapport demandé si le régime moteur le permet. Le rapport engagé apparaît sur l'afficheur.

Pour revenir en mode automatisé, vous pouvez au choix :

- appuyer sur l'arrière de la commande sous volant **3 "+/OFF"** pendant environ 2 secondes,
- déplacer rapidement le sélecteur de vitesses vers la position **+/-** et le ramener en position **D**,
- arrêter le véhicule.

## Arrêt du véhicule

Avant de couper le moteur, vous devez placer le sélecteur de vitesses en position **P**.

Serrez impérativement le frein de stationnement pour immobiliser le véhicule.

## Anomalie de fonctionnement



ENTRETIEN NECESSAIRE



TRANSMISSION  
REVISION NECESSAIRE



RALENTIR



TRANSMISSION  
EN SURCHAUFFE  
RALENTIR

Contact mis, l'allumage du message "**Ralentir**" ou du message "**Entretien nécessaire**"

sur l'afficheur du combiné indiquent un dysfonctionnement de la boîte de vitesses.

A l'affichage d'un message, effectuez les opérations suivantes :

- ralentissez et arrêtez votre véhicule dans un endroit sûr,
- mettez le levier en position **P** et laissez tourner le moteur,
- ouvrez le capot pour permettre au moteur de refroidir.

Si le message s'éteint durablement, vous pouvez repartir.

Si le message reste affiché ou apparaît fréquemment, consultez rapidement le réseau CITROËN ou un atelier qualifié.

## Débloquage d'urgence

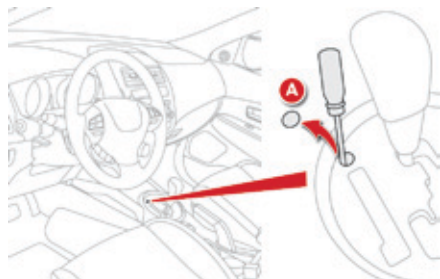

Si la batterie est déchargée ou si le mécanisme de blocage du sélecteur de vitesse est endommagé, il est possible que le sélecteur soit bloqué en position **P**, même lorsque vous appuyez franchement sur la pédale de frein.

**!** Consultez impérativement le réseau CITROËN ou un atelier qualifié pour vérifier le système.

Néanmoins, si vous devez impérativement déplacer le véhicule, débloquez le sélecteur de vitesse de la manière suivante :

- ☞ Serrez le frein de stationnement.
- ☞ Coupez le moteur si nécessaire.
- ☞ Retirez l'opercule **A**, à l'aide d'un tournevis plat recouvert d'un tissu.
- ☞ Appuyez franchement sur la pédale de frein.
- ☞ Amenez le contacteur en position ACC (Mode ACC, si votre véhicule est équipé du système Accès et Démarrage Mains Libres).
- ☞ Insérez le tournevis dans l'orifice.
- ☞ Tout en enfonçant le tournevis vers le bas, déplacez le sélecteur de vitesse en position **N**.

## Aide au démarrage en pente

Système maintenant immobilisé un court instant (environ 2 secondes) votre véhicule lors d'un démarrage en pente, le temps de déplacer votre pied de la pédale de frein à la pédale d'accélérateur.

Cette fonction n'est active que lorsque :

- le véhicule a été complètement immobilisé avec le pied sur la pédale de frein,
- certaines conditions de pente sont réunies,
- la porte conducteur est fermée.

L'aide au démarrage en pente ne peut pas être neutralisée.

### Fonctionnement

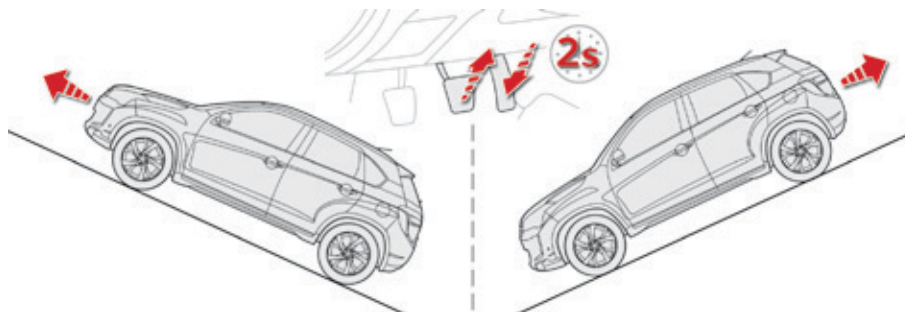

**En pente montante, véhicule à l'arrêt, le véhicule est maintenu un court instant dès que vous relâchez la pédale de frein :**

- si vous êtes en première vitesse ou au point mort avec une boîte de vitesses manuelle,
- si vous êtes en position **D** avec une boîte CVT.

**En pente descendante, véhicule à l'arrêt et marche arrière engagée, le véhicule est maintenu un court instant dès que vous relâchez la pédale de frein.**

### Anomalie de fonctionnement



ENTRETIEN NECESSAIRE



SYSTEME ASC  
REVISION NECESSAIRE

Lorsqu'un dysfonctionnement du système survient, ce témoin s'allume, accompagné d'un message dans l'afficheur du combiné. Consultez le réseau CITROËN ou un atelier qualifié pour vérification du système.

**!** Lorsque le moteur est arrêté, y compris pendant les phases de veille de la fonction Stop & Start (AS&G), la fonction est inopérante.

**!** Ne sortez pas du véhicule pendant la phase de maintien temporaire de l'aide au démarrage en pente. Si vous devez sortir du véhicule moteur tournant, serrez manuellement le frein de stationnement.

# Fonction Stop & Start (Auto Stop & Go)

La fonction Stop & Start (Auto Stop & Go) met le moteur momentanément en veille lors des phases d'arrêts de la circulation (feux rouges, encombrements, autres...). Le moteur redémarre automatiquement dès que vous souhaitez repartir. Le redémarrage s'effectue de manière instantanée, rapide et silencieuse.

Parfaitement adaptée à un usage urbain, la fonction Stop & Start (Auto Stop & Go) permet de réduire la consommation de carburant, les émissions de gaz polluant et le niveau sonore à l'arrêt.

## Fonctionnement

### Passage en mode STOP du moteur

**AS&G** Le témoin "AS&G" s'allume au combiné ou dans l'afficheur du combiné et le moteur se met en veille au bout de quelques secondes :

- avec une boîte de vitesses manuelle, véhicule arrêté et pied sur le frein, lorsque vous passez le levier de vitesses au point mort, et que vous relâchez la pédale d'embrayage.

**i** Si vous déplacez le levier de vitesses, le témoin "AS&G" clignote, accompagné d'un signal sonore. L'alerte s'interrompt dès que le levier de vitesses est de nouveau sur la position point mort.

**!** Lorsque le moteur est arrêté automatiquement, certaines fonctionnalités du véhicule, comme par exemple le freinage, la direction assistée... sont modifiées. **Soyez vigilants.**

**!** N'effectuez jamais un remplissage en carburant lorsque le moteur est en mode STOP ; coupez impérativement le contact avec la clé ou avec le bouton START/STOP.

**!** En roulant, l'appui prolongé sur la pédale d'embrayage peut provoquer le dysfonctionnement de la fonction Stop & Start (Auto Stop & Go).

### Cas particuliers : mode STOP indisponible

Le mode STOP ne s'active pas lorsque :

- la ceinture de sécurité conducteur est déboutée,
- la porte conducteur est ouverte,
- le capot moteur est ouvert,
- il ne s'est pas écoulé au minimum 30 secondes depuis l'allumage du moteur,
- la vitesse du véhicule n'a pas dépassé 5 km/h depuis le dernier démarrage,
- le véhicule a redémarré depuis moins de dix secondes,
- le maintien du confort thermique dans l'habitacle le nécessite,
- le désenbuage est actif,
- certaines conditions ponctuelles (charge de la batterie, température du moteur, assistance au freinage, température extérieure...) le nécessitent pour assurer le contrôle du système,

**AS&G** - le témoin "AS&G" clignote dans l'afficheur du combiné.

**Ce fonctionnement est parfaitement normal.**

## Passage en mode START du moteur

**AS&G** Le témoin "AS&G" s'éteint et le moteur redémarre automatiquement :

- avec une boîte de vitesses manuelle, lorsque vous enfoncez **complètement** la pédale d'embrayage, boîte de vitesses au point mort.

**i** En cas d'ouverture du capot pendant la phase de veille du moteur, le témoin "AS&G" clignote, accompagné d'un signal sonore. Le moteur ne redémarrera pas automatiquement. Pour redémarrer le moteur, capot ouvert, utilisez la clé de contact ou pressez le bouton START/STOP, en appuyant à fond sur les pédales de frein et d'embrayage.

## Cas particuliers : déclenchement automatique du mode START

Pour des raisons de sécurité ou de confort, le mode START se déclenche automatiquement lorsque :

- la vitesse du véhicule dépasse 3 km/h,
- vous ouvrez la porte conducteur,
- vous débouclez la ceinture conducteur,
- certaines conditions ponctuelles (charge de la batterie, température du moteur, assistance au freinage, réglage de l'air conditionné...) le nécessitent pour assurer le contrôle du système ou du véhicule.

**AS&G** Dans ce cas, le témoin "AS&G" s'éteint.

**Ce fonctionnement est parfaitement normal.**

## Neutralisation / Réactivation manuelle

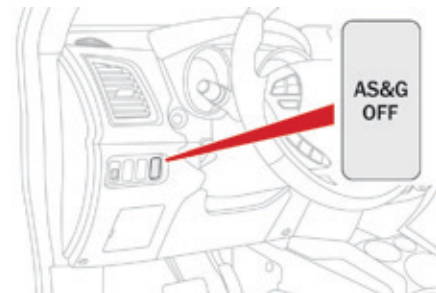

A tout moment, appuyez sur la commande "AS&G OFF" pour neutraliser le système.

**AS&G OFF** Ceci est signalé par l'allumage du témoin "AS&G OFF" au combiné ou dans l'afficheur du combiné.

**i** Si la neutralisation a été effectuée en mode STOP, le moteur ne redémarrera pas.

Appuyez de nouveau sur la commande "**AS&G OFF**" pour réactiver la fonction.

Le système est de nouveau actif ; ceci est signalé par l'extinction du témoin "**AS&G OFF**" au combiné ou dans l'afficheur du combiné.

**i** Le système se réactive automatiquement à chaque nouveau démarrage avec la clé ou avec le bouton START/STOP.

**!** **Ouverture du capot moteur**  
Avant toute intervention sous le capot, neutralisez le Stop & Start pour éviter tout risque de blessure lié à un déclenchement automatique du mode START.

## Anomalie de fonctionnement



En cas de dysfonctionnement du système, le témoin "**AS&G OFF**" clignote au combiné ou dans l'afficheur du combiné, et le système ne fonctionne plus.

Faites vérifier par le réseau CITROËN ou par un atelier qualifié.

En cas d'anomalie en mode STOP, il est possible que le véhicule cale. Les témoins suivants s'allument au combiné ou dans l'afficheur du combiné :



**AS&G  
OFF**

4

Il est alors nécessaire de couper le contact, puis de redémarrer le moteur avec la clé ou avec le bouton START/STOP.

## Détection de sous-gonflage

Système assurant en permanence le contrôle automatique de la pression des quatre pneumatiques dès la mise du contact.

Des capteurs de pressions sont placés dans la valve de chacun des pneumatiques (en dehors de la roue de secours).

Le système déclenche une alerte dès qu'il détecte la baisse de pression de gonflage d'un ou de plusieurs pneumatiques par rapport à la pression de référence enregistrée dans le système. Cette pression de référence doit-être réinitialisée après chaque réajustement de la pression des pneumatiques ou le changement de roue.

Le système fonctionne à condition que les identifiants des capteurs aient été au préalable mémorisés par le réseau CITROËN ou à un atelier qualifié. Vous pouvez mémoriser deux jeux de pneumatiques (par exemple : roues avec pneumatiques "tout temps" et roues avec pneumatiques "hiver").

 Le système de détection de sous-gonflage est une aide à la conduite qui ne remplace pas la vigilance du conducteur.

 Ce système ne vous dispense pas de contrôler mensuellement la pression de gonflage des pneumatiques (y compris celle de la roue de secours) ainsi qu'avant un long trajet. Rouler en situation de sous-gonflage dégrade la tenue de route, allonge les distances de freinage, provoque l'usure prématurée des pneumatiques, notamment en conditions sévères (forte charge, vitesse élevée, long trajet).

 Rouler en situation de sous-gonflage augmente la consommation de carburant.

 Les valeurs de pression de gonflage prescrites pour votre véhicule sont reportées sur l'étiquette de pression des pneumatiques. Pour plus d'informations sur les **Éléments d'identification**, reportez-vous à la rubrique correspondante. Le contrôle de la pression des pneumatiques doit être effectué "à froid" (véhicule à l'arrêt depuis 1h ou après un trajet inférieur à 10 km effectué à vitesse modérée). Dans le cas contraire, ajoutez 0,3 bar aux valeurs indiquées sur l'étiquette.

## Alerte de sous-gonflage



Elle se traduit par l'allumage fixe de ce témoin et l'affichage d'un message.

- ☞ Réduisez immédiatement la vitesse, évitez les coups de volant et les freinages brusques.
- ☞ Arrêtez-vous dès que possible, dès que les conditions de circulation le permettent.

**!** La perte de pression détectée n'entraîne pas toujours une déformation visible du pneumatique. Ne vous contentez pas d'un seul contrôle visuel.

- ☞ Si vous disposez d'un compresseur (par exemple celui du kit de dépannage provisoire de pneumatiques) contrôlez "à froid" la pression des quatre pneumatiques. S'il n'est pas possible d'effectuer ce contrôle immédiatement, roulez prudemment à vitesse réduite.
- ☞ En cas de crevaison, utilisez le kit de dépannage provisoire de pneumatique ou la roue de secours (selon équipement).

**i** L'alerte est maintenue jusqu'à la réinitialisation de la pression de référence après le regonflage, la réparation ou le remplacement du ou des pneumatiques concernés. En cas de réparation ou de remplacement des pneumatiques, les identifiants des capteurs doivent être enregistrés par le réseau CITROËN ou à un atelier qualifié.  
La roue de secours ne comporte pas de capteur, il n'est pas utile de réinitialiser le système pour rouler avec la roue de secours.

## Réinitialisation de la pression de référence

**!** Avant de réinitialiser le système, assurez-vous que la pression des quatre pneumatiques est adaptée aux conditions d'utilisation du véhicule et conforme aux préconisations inscrites sur l'étiquette de pression des pneumatiques.  
Le système de détection de sous-gonflage ne prévient pas si la pression est erronée au moment de la réinitialisation.

Il est nécessaire de réinitialiser le système après chaque ajustement de la pression d'un ou de plusieurs pneumatiques, et après le changement d'une ou de plusieurs roues.

La demande de réinitialisation du système s'effectue dans l'écran des menus, contact mis, position "ON" et véhicule à l'arrêt.

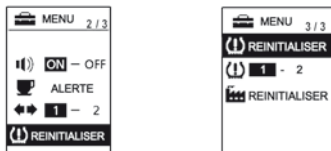

- ☞ Appuyez plusieurs fois sur le bouton **INFO** situé sous le combiné à gauche du volant.
- ☞ Sélectionner "**RÉINITIALISER**" (situé dans le menu 2/3 ou 3/3 selon le combiné).
- ☞ Appuyer sur le bouton **INFO** et maintenez-le enfoncé pendant au moins 3 secondes pour réinitialiser le système de détection de sous-gonflage.

Le clignotement du témoin sur le combiné confirme la réinitialisation du système.

## Anomalie de fonctionnement



L'allumage clignotant puis fixe du témoin de sous-gonflage accompagné de l'affichage d'un message indique un dysfonctionnement du système.

Dans ce cas, la surveillance de la pression des pneumatiques n'est plus assurée.

Cette alerte s'affiche également si :

- au moins une des roues n'est pas équipée de capteur (roue de secours en cours d'utilisation),
- un équipement sans fil, utilisant la même fréquence, est proche du véhicule,
- de la neige ou de la glace s'est accumulée dans les ailes ou dans les jantes,
- le niveau de charge de la batterie du système de surveillance de la pression des pneumatiques est insuffisant,
- les identifiants des capteurs des roues n'ont pas été mémorisés dans le réseau CITROËN ou à un atelier qualifié.

**i** Adressez-vous au réseau CITROËN ou à un atelier qualifié pour vérifier le système ou, après une crevaison, remonter un pneumatique sur la jante d'origine, équipée d'un capteur.

**!** L'alerte de sous-gonflage n'est fiable que si la réinitialisation du système est demandée avec la pression des quatre pneumatiques correctement ajustée.

**!** Toute réparation, changement de pneumatique sur une roue équipée de ce système doit être effectué par le réseau CITROËN ou un atelier qualifié. Si vous montez le second jeu de pneumatiques mémorisé dans le système, l'alerte de dysfonctionnement apparaîtra jusqu'à la sélection de ce second jeu dans le menu de configuration.

## Gestion des jeux de pneumatiques

Si vous avez fait enregistrer un second jeu de pneumatiques par le réseau CITROËN ou par un atelier qualifié, après chaque changement de jeu de pneumatiques (exemple : pneu "hiver"), vous devez sélectionner, dans le menu de configuration, le jeu que vous venez d'installer.

Après avoir monté le nouveau jeu de pneumatiques, vous devez contrôler et ajuster la pression à la valeur spécifiée sur l'étiquette de pression des pneumatiques.  
 Pour plus d'informations sur les **Éléments d'identification**, notamment sur l'étiquette de pression des pneumatiques, reportez-vous à la rubrique correspondante.

La sélection de l'autre jeu de pneumatiques, s'effectue via l'écran des menus, contact mis et véhicule à l'arrêt.

- Appuyez plusieurs fois sur le bouton **INFO** pour sélectionner le menu de gestion des jeux de pneumatiques (**situé dans le menu 3/3**).

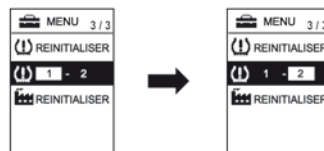

- Appuyez sur le bouton **INFO** et maintenez-le enfoncé pendant **au moins 3 secondes** pour passer successivement du jeu de pneumatiques **1** au jeu de pneumatiques **2** ou inversement.

Le système réinitialise automatiquement la pression de référence sur la base de la pression constatée sur le nouveau jeu (le témoin de détection de sous-gonflage clignote pendant l'opération).

# Système 4 roues motrices à contrôle électronique

Système permettant la sélection d'un mode de transmission, en fonction des conditions de conduite.

Trois modes de transmission sont disponibles et sélectionnables manuellement par le conducteur en fonction de ses besoins.

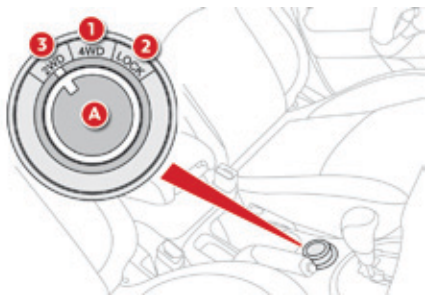

Vous pouvez changer de mode de transmission à l'arrêt, ou en roulant.

Le mode de transmission peut être sélectionné en faisant tourner la commande **A**.

## Sélection du mode de transmission

### 4WD AUTO (position 1)

Le véhicule fonctionne en quatre roues motrices et permet une motricité optimale quelles que soient les conditions d'adhérence. Ce mode correspond à l'utilisation normale et courante du véhicule, la répartition du couple entre les trains avant et arrière est gérée automatiquement.

La prépondérance est donnée aux roues avant, le renvoi du couple sur les roues arrière est géré électroniquement par le calculateur en fonction des conditions d'adhérence, assurant ainsi une tenue de route optimale.

### 4WD LOCK (position 2)

Le véhicule fonctionne aussi en quatre roues motrices.

Ce mode est recommandé dans des conditions d'adhérence particulièrement réduite ou difficile (sable, boue, pentes, ...).

### 2WD (position 3)

Le véhicule fonctionne en deux roues motrices traction avant.

Ce mode correspond à une utilisation sur route goudronnée où le conducteur estime ne pas risquer de perte d'adhérence (route sèche).



Lorsque les conditions d'adhérence le permettent, il est conseillé de sélectionner ce mode.

## Affichage au combiné



2WD



4WD AUTO



4WD LOCK

Le mode de transmission est affiché sous forme d'affichage intermittent sur l'afficheur du combiné lorsque le mode de transmission est sélectionné.

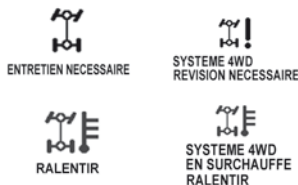

## Anomalies de fonctionnement

Si l'affichage du mode de transmission sélectionné clignote, le véhicule bascule automatiquement en mode transmission avant "2WD".

Il n'est alors plus possible de sélectionner le mode de transmission avec la commande **A**.

Si le message "RALENTIR" s'affiche au combiné, laissez refroidir la transmission, puis attendre l'extinction de l'affichage avant de repartir.

Si les mentions "4WD" et "LOCK" s'affichent à tour de rôle et si "ENTRETIEN NECESSAIRE" s'affiche au combiné, il y a défaillance du système et le dispositif de sécurité a été enclenché.

Consultez rapidement le réseau CITROËN ou un atelier qualifié.

**i** Etant donné que le couple moteur s'applique aux quatre roues, l'état des pneus a une influence sensible sur les performances du véhicule. Assurez-vous que vos quatre pneus sont dans un bon état.

Évitez de conduire le véhicule dans des zones sablonneuses ou boueuses et autres zones dans lesquelles les roues risquent de patiner.

Le fait de faire patiner les roues met les éléments de transmission sous pression et risque de causer un sérieux dysfonctionnement.

Ne faites pas passer le véhicule dans l'eau profonde.

Évitez de conduire sur des terrains trop accidentés (risque de frottements sous caisse ou de blocage en croisement de pont).

**!** **Utilisez un plateau pour remorquer le véhicule.**

Le véhicule ne doit pas être remorqué avec les roues avant ou arrière au sol même s'il est en mode de traction "2WD" (2 roues motrices).

**!** Sur les versions à 4 roues motrices, si le remplacement d'un pneumatique s'avère nécessaire, il est recommandé de remplacer les quatre pneumatiques simultanément, en veillant à utiliser la même taille, le même type et la même marque pour tous les pneumatiques. En effet, l'utilisation de pneumatiques présentant des différences de taille, de structure ou d'usure potentielle pourrait endommager les éléments de la transmission.

# Régulateur de vitesse

Système permettant de maintenir automatiquement la vitesse du véhicule à la valeur programmée par le conducteur, sans action sur la pédale d'accélérateur.

La **mise en marche** du régulateur est manuelle : celle-ci nécessite une vitesse minimale du véhicule de 40 km/h et l'engagement du deuxième rapport en boîte manuelle.

La **mise à l'arrêt** du régulateur est obtenue par action manuelle ou par action sur les pédales de frein ou d'embrayage ou en cas de déclenchement du système ASC.

En appuyant sur la pédale d'accélérateur, il est possible de dépasser momentanément la vitesse programmée.

Pour revenir à la vitesse programmée, il suffit alors de relâcher la pédale d'accélérateur. La coupure du contact annule toute valeur de vitesse programmée.

**i** Le régulateur ne peut, en aucun cas, remplacer le respect des limitations de vitesse, ni la vigilance du conducteur.

## Commandes au volant

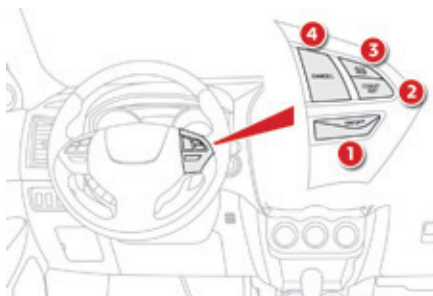

Les commandes de ce système sont regroupées sur le volant.

1. Touche **"ON/OFF"** : activation / désactivation du mode régulateur.
2. Touche **"COAST SET"** : mémorisation d'une vitesse de conduite et réduction de la vitesse de croisière.
3. Touche **"ACC RES"** : augmentation de la vitesse de croisière, et rappel de la vitesse mémorisée.
4. Touche **"CANCEL"** : arrêt de la régulation.

## Affichage au combiné

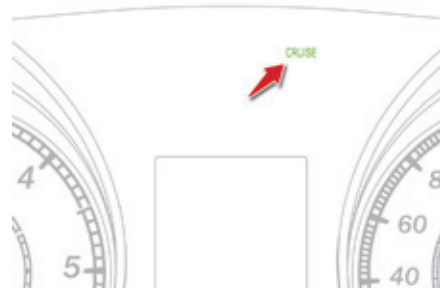

Lorsque vous appuyez sur la touche 1, le témoin **"CRUISE"** s'allume au combiné.

## Programmation

- Appuyez sur la touche 1.
- Réglez la vitesse programmée en accélérant jusqu'à la vitesse désirée, puis appuyez sur la touche 2 **"COAST SET"**.

## Augmentation de la vitesse programmée

- ☞ En utilisant la touche 3 "**ACC RES**" :
  - des appuis successifs permettent d'augmenter la vitesse par pas d'environ 1,6 km/h.
  - un appui maintenu sur cette touche permet d'augmenter la vitesse progressivement.

Une fois la vitesse souhaitée atteinte, relâchez la touche, la nouvelle vitesse est mémorisée.

- ☞ En utilisant la pédale d'accélérateur :
  - accélérez pour atteindre la vitesse souhaitée, puis appuyez sur la touche 2 "**COAST SET**". Relâchez-la pour mémoriser la nouvelle vitesse.

## Diminution de la vitesse programmée

- ☞ En utilisant la touche 2 "**COAST SET**" :
  - des appuis successifs permettent de diminuer la vitesse par pas d'environ 1,6 km/h.
  - un appui maintenu sur cette touche permet de diminuer la vitesse progressivement.

Une fois la vitesse souhaitée atteinte, relâchez la touche, la nouvelle vitesse est mémorisée.

- ☞ En utilisant la pédale de frein :
  - freinez pour désactiver la régulation, puis appuyez sur la touche 2 "**COAST SET**". Relâchez-la pour mémoriser la nouvelle vitesse.

## Accélérations/Décélérations ponctuelles

### Accélération ponctuelle

Enfoncez normalement la pédale d'accélérateur. En relâchant la pédale, vous revenez à la vitesse mémorisée.

### Décélération ponctuelle

Enfoncez la pédale de frein pour réduire la vitesse. Pour revenir à la vitesse mémorisée, appuyez sur la touche 3 "**ACC RES**".

## Désactivation de la fonction Réactivation de la fonction

Pour désactiver le régulateur de vitesse :

- ☞ appuyez sur la pédale **de frein** ou **d'embrayage**, ou
- ☞ appuyez sur la touche **1 "ON OFF"**, ou
- ☞ appuyez sur la touche **4 "CANCEL"**.

Le régulateur de vitesse peut être désactivé automatiquement :

- ☞ lorsque le véhicule atteint une vitesse inférieure à 35 km/h,
- ☞ lorsque le système de contrôle actif de stabilité (ASC) agit.

Lorsque le régulateur de vitesse a été désactivé en utilisant la touche **4 "CANCEL"**, vous pouvez revenir à la vitesse mémorisée en appuyant sur la touche **3 "ACC RES"** dès que vous atteignez une vitesse minimum de 40 km/h.

**!** Lorsque la régulation est en marche, soyez vigilant si vous maintenez appuyée l'une des touches de modification de la vitesse programmée : cela peut entraîner un changement très rapide de la vitesse de votre véhicule.

Ne pas utiliser le régulateur de vitesse sur route glissante ou en circulation dense.

En cas de forte descente, le régulateur de vitesse ne pourra pas empêcher le véhicule de dépasser la vitesse programmée.

Pour éviter toute gêne sous les pédales :

- veillez au bon positionnement du surtapis,
- ne superposez jamais plusieurs surtapis.

## Aide au stationnement

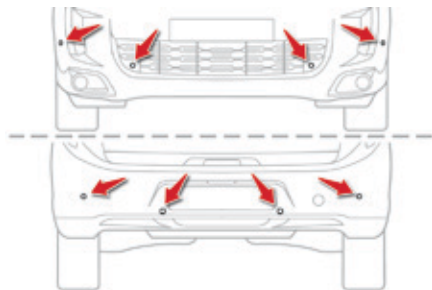

A l'aide de capteurs situés dans le pare-chocs, cette fonction vous signale la proximité de tout obstacle (personne, véhicule, arbre, barrière, ...) qui entre dans leur champ de détection.

Certains types d'obstacle (piquet, balise de chantier, ...) détectés au début ne le seront plus en fin de manœuvre en raison de la présence de zones aveugles.

**!** Cette fonction ne peut, en aucun cas, remplacer la vigilance du conducteur.

### Aide au stationnement arrière



La mise en marche est obtenue par l'engagement de la marche arrière. Elle est accompagnée d'un signal sonore. Le voyant de la touche s'allume pour confirmer la mise en marche du système. La mise à l'arrêt est effectuée dès que vous désengagez la marche arrière.

### Aide sonore

L'information de proximité est donnée par un signal sonore discontinu, dont la fréquence est d'autant plus rapide que le véhicule se rapproche de l'obstacle.

En deçà d'une certaine distance "véhicule/obstacle", le signal sonore devient continu.

## Zones de détections

En fonction de l'équipement du véhicule avec ou sans dispositif d'attelage, les zones de détections sont différentes.

Ainsi, si vous choisissez le mode avec dispositif d'attelage, la zone de montage **A** est exclue des zones de détection.

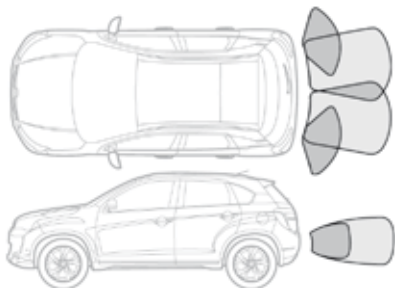

Véhicule seul

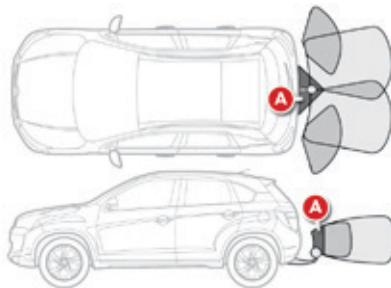

Véhicule équipé d'un système d'attelage

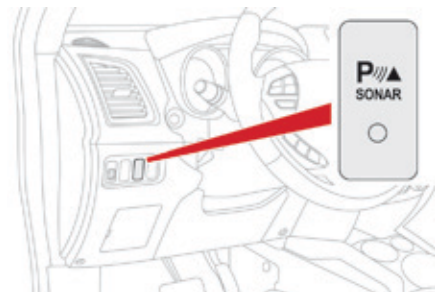

## Modification des zones de détection

- ☞ Appuyez sur cette touche pour désactiver le système.
- ☞ Appuyez de nouveau sur cette touche pendant quelques secondes et relâchez-la.

L'information de modification de la zone de détection est donnée par un signal sonore qui :

- pour les véhicules équipés d'un dispositif d'attelage retentit **deux fois**,
- pour les véhicules non équipés d'un dispositif d'attelage retentit **une fois**.

## Aide graphique



Elle complète le signal sonore par l'affichage à l'écran de segments à l'avant et/ou à l'arrière du véhicule.

Ces segments sont clignotants en début de manœuvre puis deviennent fixes en deçà d'une certaine distance "véhicule/obstacle".

## Aide au stationnement avant

Elle se déclenche lorsqu'un obstacle est détecté à l'avant, si une vitesse est engagée (position **D** pour les véhicules équipés d'une boîte CVT) et que la vitesse du véhicule reste inférieure à 10 km/h.

L'aide au stationnement avant est interrompue si le véhicule s'arrête plus de cinq secondes en marche avant, s'il n'y a plus d'obstacle détecté ou dès que la vitesse du véhicule dépasse 10 km/h.

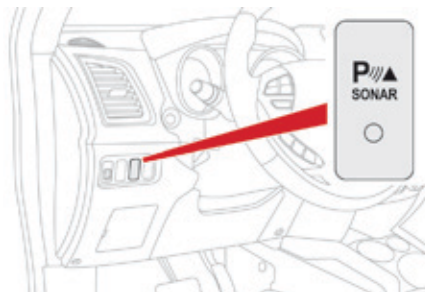

## Neutralisation / Activation de l'aide au stationnement avant et arrière

La neutralisation de la fonction s'effectue par un appui sur ce bouton. Le voyant du bouton s'éteint.

Un nouvel appui sur ce bouton réactive la fonction. Le voyant du bouton s'allume.

- i** Pensez à neutraliser le système en cas d'attelage d'une remorque ou d'une caravane.

## Anomalie de fonctionnement

En cas d'anomalie, au passage de la marche arrière, le voyant de la touche clignote accompagné d'un signal sonore.



Si l'un des capteurs est défectueux, il clignote sur l'afficheur du combiné.

Consultez le réseau CITROËN ou un atelier qualifié.

- i** Par mauvais temps ou par temps hivernal, assurez-vous que les capteurs ne sont pas recouverts par de la boue, du givre ou de la neige. Lorsque le véhicule roule à une vitesse inférieure à 10 km/h, certaines sources sonores (moto, camion, marteau-piqueur...) peuvent déclencher les signaux sonores d'aide au stationnement.

## Caméra de recul

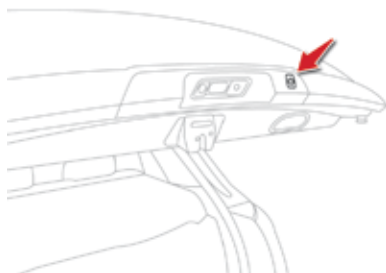

Liée à l'option navigation, la caméra de recul complète le système d'aide au stationnement et s'active automatiquement au passage de la marche arrière.

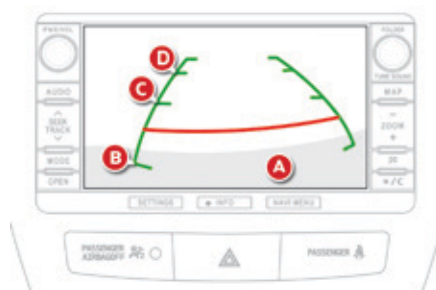

L'image de la caméra s'affiche sur l'écran de navigation.  
La zone (A) représente la partie supérieure du pare-chocs arrière.  
La ligne rouge représente la distance à 50 cm de la limite du pare-chocs arrière.  
Les lignes vertes représentent la largeur du véhicule majorée de 20 cm de chaque côté.  
Les repères indiqués sur les lignes vertes correspondent à la limite du pare-chocs arrière (B), puis la distance à 1 m de la limite du pare-chocs arrière (C) et à 2 m (D).

**!** La caméra de recul ne peut, en aucun cas, remplacer la vigilance du conducteur.

**i** Nettoyez périodiquement la caméra de recul avec un chiffon doux, non humide.

**i** **Lavage à haute pression**  
Lors du lavage de votre véhicule, ne dirigez pas la lance à moins de 30 cm de l'optique de la caméra.

# Commandes d'éclairage

Dispositif de sélection et de commande des différents feux avant et arrière assurant l'éclairage du véhicule.

## Éclairage principal

Les différents feux avant et arrière du véhicule sont conçus pour adapter progressivement l'éclairage en fonction des conditions climatiques et assurer ainsi une meilleure visibilité au conducteur :

- des feux de position, pour être vu,
- des feux de croisement pour voir sans éblouir les autres conducteurs,
- des feux de route pour bien voir en cas de route dégagée.

## Éclairage additionnel

D'autres feux sont installés pour répondre aux conditions particulières de conduite :

- des feux antibrouillard arrière pour être vu de loin,
- des projecteurs antibrouillard avant pour mieux voir encore,
- des feux diurnes pour être vu de jour.

# 5

**i** Dans certaines conditions climatiques (température basse, humidité), la présence de buée sur la surface interne de la glace des projecteurs avant et des feux arrière est normale ; celle-ci disparaît quelques minutes après l'allumage des feux.

**i** D'autres fonctions d'éclairage sont également disponibles :

- éclairage automatique,
- éclairage d'accompagnement,
- éclairage d'accueil.

### **i** Déplacements à l'étranger

Pour conduire dans un pays où le côté de circulation est inverse à celui du pays de commercialisation de votre véhicule, il est nécessaire d'adapter le réglage de vos feux avant afin de ne pas éblouir les conducteurs des véhicules venant en face. Consultez le réseau CITROËN ou un atelier qualifié.

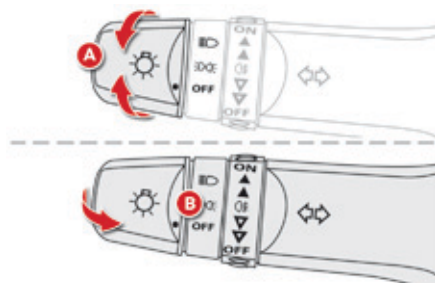

### Modèle sans allumage AUTO

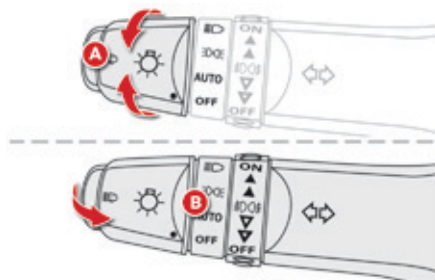

### Modèle avec allumage AUTO

## Commandes manuelles

Les commandes d'allumage s'effectuent directement par le conducteur au moyen de la bague **A** et de la manette **B**.

- A.** Bague de sélection du mode d'éclairage principal : tournez-la pour placer le symbole désiré en face du repère.

	Feux de croisement ou de route.
	Feux de position.
<b>AUTO</b>	Allumage automatique des feux.
<b>OFF</b>	Feux éteints (contact coupé) / Feux diurnes (moteur tournant).

- B.** Manette d'inversion des feux : tirez-la vers vous pour permuter l'allumage des feux de croisement / feux de route.

Dans les modes feux éteints et feux de position, le conducteur peut allumer directement les feux de route ("appel de phares") tant qu'il maintient la manette tirée.

## Affichages

L'allumage du témoin correspondant au combiné confirme la mise en marche de l'éclairage sélectionné.

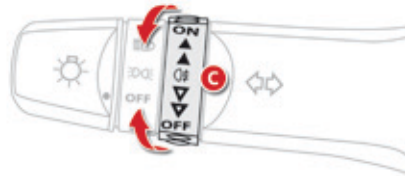

**Modèle avec feux antibrouillard arrière**

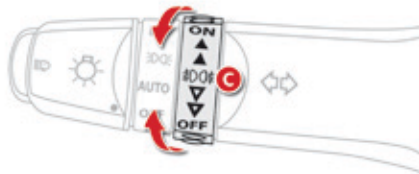

**Modèle avec projecteurs antibrouillard avant et feux antibrouillard arrière**

### Bague de sélection des feux antibrouillard.

Ils fonctionnent avec au minimum les feux de position allumés.



antibrouillard arrière

- ☞ Pour allumer les feux antibrouillard, tournez la bague à impulsion **C** vers l'avant.
- ☞ Pour éteindre les feux antibrouillard, tournez la bague à impulsion **C** vers l'arrière.



antibrouillard avant et arrière

Donnez une impulsion en tournant la bague **C** :

- ☞ vers l'avant une 1<sup>ère</sup> fois pour allumer les projecteurs antibrouillard avant,
- ☞ vers l'avant une 2<sup>ème</sup> fois pour allumer les feux antibrouillard arrière,
- ☞ vers l'arrière une 1<sup>ère</sup> fois pour éteindre les feux antibrouillard arrière,
- ☞ vers l'arrière une 2<sup>ème</sup> fois pour éteindre les projecteurs antibrouillard avant.



Par temps clair ou de pluie, de jour comme de nuit, les projecteurs antibrouillard avant et les feux antibrouillard arrière allumés sont interdits. Dans ces situations, la puissance de leurs faisceaux peut éblouir les autres conducteurs. N'oubliez pas d'éteindre les projecteurs antibrouillard avant et les feux antibrouillard arrière dès qu'ils ne sont plus nécessaires.

5



### Oubli d'extinction des feux

Le déclenchement d'un signal sonore, dès l'ouverture de la porte conducteur, l'avertit qu'il a oublié d'éteindre l'éclairage de son véhicule, contact coupé.

Dans ce cas, l'extinction des feux entraîne l'arrêt du signal sonore.

## Feux diurnes

Éclairage de jour qui s'active automatiquement dès le démarrage du moteur, permettant une meilleure visibilité du véhicule par les autres usagers.

Cette fonction est assurée par l'allumage de feux dédiés.

La commande d'éclairage doit être placée sur la position "**0**" ou "**AUTO**" (mode jour).

## Allumage automatique

Les feux de position et de croisement s'allument automatiquement, sans action du conducteur, en cas de détection d'une faible luminosité externe.

Dès que la luminosité est redevenue suffisante, les feux s'éteignent automatiquement.

Le capteur est situé à la base du pare-brise.

Consultez le réseau CITROËN ou un atelier qualifié pour régler la sensibilité du capteur.

**!** Par temps de brouillard ou de neige, le capteur de luminosité peut détecter une lumière suffisante. Les feux ne s'allumeront pas automatiquement. Ne masquez pas le capteur de luminosité, les fonctions associées ne seraient plus commandées.

## Extinction automatique

Lorsque la commande d'éclairage est sur "feux de croisement ou feux de route", si le contacteur d'allumage est sur "LOCK" ou "ACC" ou que la clé est retirée du contacteur, les feux s'éteignent automatiquement à **l'ouverture de la porte conducteur.**

## Éclairage d'accompagnement manuel

Le maintien temporaire de l'allumage des feux de croisement, après avoir coupé le contact du véhicule, facilite la sortie des occupants en cas de faible luminosité.

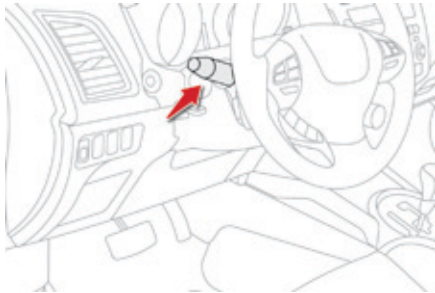

### Mise en service

- ☞ Placez la commande d'éclairage en position "OFF" ou "AUTO" pour les véhicules équipés.
- ☞ Placez le contacteur d'allumage sur "LOCK" et retirez la clé de contact (ou choisissez le mode "OFF" pour les véhicules équipés du système "Accès et Démarrage Mains Libres").
- ☞ Dans la minute qui suit la coupure du contact, faites un "appel de phares" à l'aide de la commande d'éclairage. Les feux s'allument pour une durée de 30 secondes environ.
- ☞ Un nouvel "appel de phares" dans les 60 secondes suivant la mise du contact sur OFF (ou la sélection du mode "OFF" pour les véhicules équipés du système "Accès et Démarrage Mains Libres") permet de réactiver la fonction pour 30 secondes supplémentaires.

### Arrêt

L'éclairage d'accompagnement manuel s'arrête immédiatement si :

- vous effectuez un nouvel "appel de phares",
- vous placez la commande d'éclairage dans une autre position,
- vous mettez le contact (ou choisissez le mode "ON" pour les véhicules équipés du système "Accès et Démarrage Mains Libres").

## Éclairage d'accueil extérieur

L'allumage à distance des feux facilite votre approche du véhicule en cas de faible luminosité.

Il est déclenché par le déverrouillage du véhicule à distance.

### Mise en service



- ☞ Placez la commande d'éclairage en position "OFF" ou "AUTO".
- ☞ Appuyez sur le cadenas ouvert de la télécommande ou de la clé électronique.

Les feux de position s'allument pour une durée de 30 secondes environ. Pour les véhicules équipés de l'allumage automatique des feux, l'éclairage d'accueil d'accueil ne s'active qu'en cas de faible luminosité.

### Arrêt

L'éclairage d'accueil s'arrête immédiatement si :

- vous appuyez sur le cadenas ouvert de la télécommande,
- vous placez la commande d'éclairage dans une autre position,
- vous mettez le contact (ou choisissez le mode "ON" pour les véhicules équipés du système "Accès et Démarrage Mains Libres").

## Réglage manuel des projecteurs

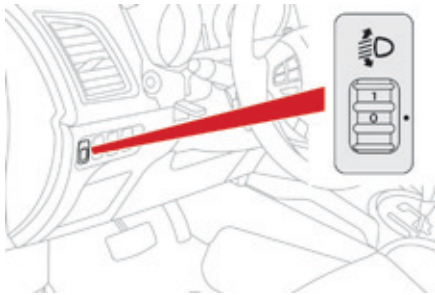

Pour ne pas gêner les autres usagers de la route, les projecteurs à lampes halogènes doivent être réglés en hauteur, en fonction de la charge du véhicule.

- 0** 1 ou 2 personnes aux places avant.
- 1** 5 passagers (conducteur compris).
- 2** 5 passagers (conducteur compris) + charges maximales autorisées.
- 3** Conducteur + charges maximales autorisées.

## Réglage automatique des projecteurs

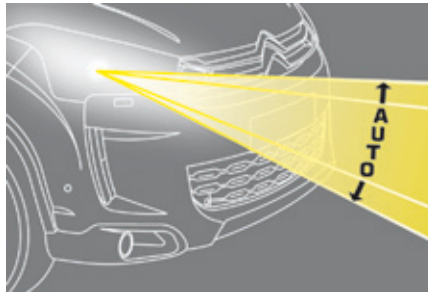

Sur les véhicules équipés de lampes au xénon : **à l'arrêt**, le système corrige automatiquement la hauteur du faisceau, quel que soit l'état de charge du véhicule. Le conducteur est alors assuré d'avoir un éclairage optimal et de ne procurer aucune gêne aux autres usagers de la route.



**En cas de dysfonctionnement**, ce message s'affiche sur l'écran multifonction.



Ne touchez pas aux lampes au xénon. Consultez le réseau CITROËN ou un atelier qualifié.

## Commandes d'essuie-vitre

Dispositif de sélection et de commande des différents balayages avant et arrière assurant une évacuation de la pluie et un nettoyage. Les différents essuie-vitres avant et arrière du véhicule sont conçus pour améliorer la visibilité du conducteur en fonction des conditions climatiques.

### Programmations

Différents modes de commande automatique des essuie-vitres sont également disponibles selon les options suivantes :

- balayage automatique pour l'essuie-vitre avant,
- essuyage arrière au passage de la marche arrière.

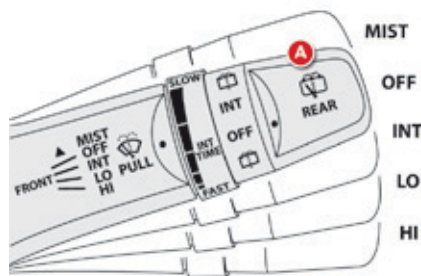

**Modèle avec balayage intermittent**

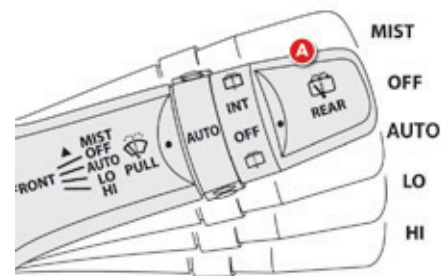

**Modèle avec balayage AUTO**

## Commandes manuelles

### Essuie-vitre avant

A. commande de sélection de la cadence de balayage :

**MIST** coup par coup.

**OFF** arrêt.

**INT** intermittente (vitesse réglable manuellement).

ou

**AUTO** automatique (vitesse réglable manuellement).

**LO** lente.

**HI** rapide.

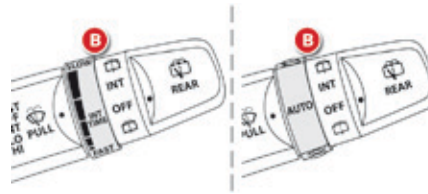

B. bague de réglage de l'intermittence ou de la sensibilité du capteur de pluie.

Vous pouvez augmenter ou diminuer :

- la fréquence du balayage lorsque vous êtes en mode intermittent,
- la sensibilité du capteur de pluie lorsque vous êtes en mode automatique.
  - "+" : sensibilité haute.
  - "-" : sensibilité faible.

### Lave-vitre avant

Tirez la commande d'essuie-vitre vers vous. Le lave-vitre puis l'essuie-vitre fonctionnent pendant une durée déterminée.

Les lave-projecteurs s'activent également si **les feux de croisement sont allumés.**

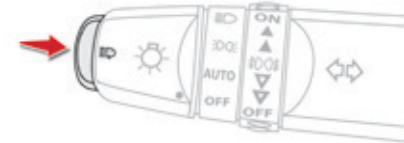

### Lave-projecteurs

Appuyez sur l'extrémité de la commande d'éclairage pour faire fonctionner les lave-projecteurs, lorsque les feux de croisement sont allumés.

**i** Pour réduire la consommation de liquide de lave-vitre, les laves-projecteurs ne fonctionnent qu'à la première activation du lave-vitre.

## Balayage automatique avant

Le balayage de l'essuie-vitre avant fonctionne automatiquement, sans action du conducteur, en cas de détection de pluie (capteur derrière le rétroviseur intérieur) en adaptant sa vitesse à l'intensité des précipitations.

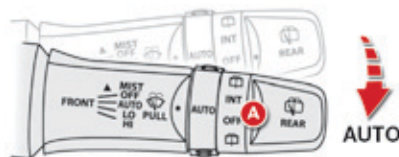

### Activation

- ☞ Déplacez la commande **A** vers la position "AUTO".

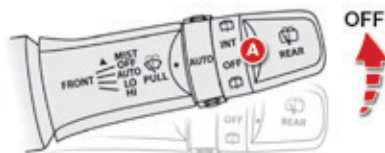

### Neutralisation

- ☞ Déplacez la commande **A** vers la position "OFF".

## Anomalie de fonctionnement

Ne masquez pas le capteur de pluie, couplé au capteur de luminosité et situé au milieu du pare-brise derrière le rétroviseur intérieur.

**!** Lors d'un lavage en station automatique, neutralisez le balayage automatique. Afin de protéger le caoutchouc de l'essuie-vitre, il est conseillé de désactiver le mode automatique lorsque le véhicule est en stationnement et quand la température extérieure est inférieure à 0° C. En hiver, il est conseillé d'attendre le dégivrage complet du pare-brise avant d'actionner le balayage automatique.

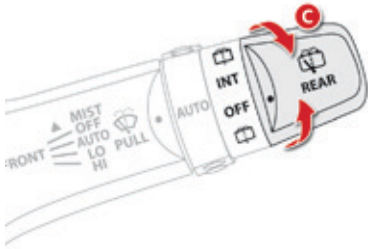

## Essuie-vitre arrière

C. bague de sélection de l'essuie-vitre arrière :

• **OFF** arrêt.

• **INT** balayage intermittent.

L'essuie-vitre effectue deux balayages puis passe en mode intermittent.

•  balayage avec lave-vitre.

Maintenez la bague dans cette position pour faire fonctionner le lave-vitre et pour faire effectuer plusieurs balayages à l'essuie-vitre.

# Plafonniers

## Plafonnier avant

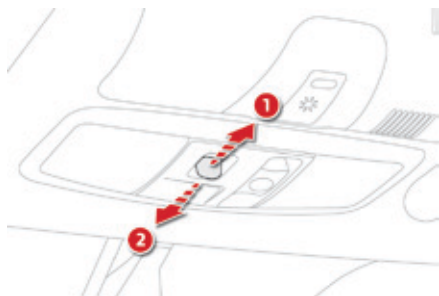

### Position 1

Le plafonnier s'allume à l'ouverture d'une porte ou du hayon.

Lorsque la porte ou le hayon est refermé, l'éclairage diminue progressivement pendant quelques secondes avant de s'éteindre.

Cependant, le plafonnier s'éteint

automatiquement dans les cas suivants :

- Lorsque les portes et le hayon sont fermés et que le commutateur d'allumage est placé en position "**ON**".
- Lorsque les portes et le hayon sont fermés et que vous verrouillez le véhicule.

### Position 2

Le plafonnier est éteint en permanence.

## Lecteurs de carte

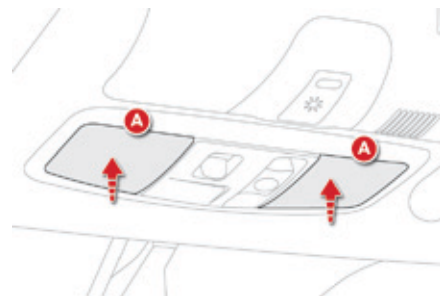

Vous disposez de deux lecteurs de carte, de chaque côté du plafonnier.

Appuyez sur le bloc transparent **A** correspondant.

## Plafonnier arrière



### Position 1 "ON"

Le plafonnier est allumé en permanence.

### Position 2 "•"

Le plafonnier s'allume lorsqu'une porte ou le hayon est ouvert, et lorsque la porte ou le hayon est refermé, l'éclairage diminue progressivement pendant quelques secondes avant de s'éteindre.

Cependant, le plafonnier s'éteint immédiatement dans les cas suivants :

- Lorsque les portes et le hayon sont fermés et que le commutateur d'allumage est placé en position "ON".
- Lorsque les portes et le hayon sont fermés et que vous verrouillez le véhicule.

### Position 3 "OFF"

Le plafonnier est éteint en permanence.

## Extinction automatique des plafonniers

Moteur arrêté, les plafonniers et les lecteurs de carte s'éteignent automatiquement au bout de 30 minutes pour éviter de décharger la batterie. Les plafonniers se rallument si le commutateur d'allumage est placé en position "ON" ou "ACC", si vous ouvrez puis refermez une porte ou le hayon, et si vous utilisez la télécommande.

## Éclairage du coffre

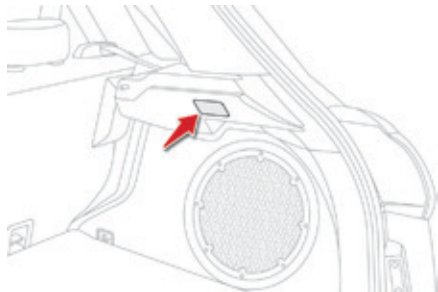

Il s'allume automatiquement à l'ouverture et s'éteint automatiquement à la fermeture du coffre.

## Éclairage du toit panoramique



Lorsqu'il est activé, l'éclairage du toit panoramique s'allume si le contacteur est placé en position "ON" ou "ACC".

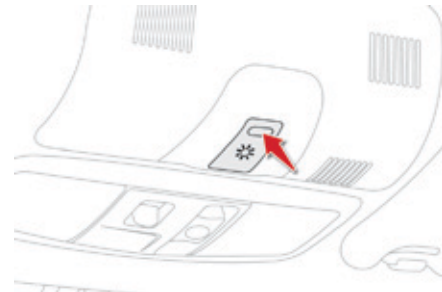

### Désactivation

Lorsque le contacteur est placé en position "ON" ou "ACC" :

- ☞ Appuyez autant de fois que nécessaire sur ce bouton jusqu'à éteindre l'éclairage.

### Réglages

Lorsque le contacteur est placé en position "ON" ou "ACC" :

- ☞ Appuyez successivement sur ce bouton pour obtenir le degré d'éclairage souhaité (fort, moyen, faible).

## Recommandations générales liées à la sécurité

**!** Des étiquettes sont apposées en différents endroits de votre véhicule. Elles comportent des avertissements de sécurité ainsi que des informations d'identification de votre véhicule. Ne les enlevez pas : elles font partie intégrante de votre véhicule.

**!** Pour toute intervention sur votre véhicule, adressez-vous à un atelier qualifié disposant de l'information technique, de la compétence et du matériel adapté, ce que le réseau CITROËN est en mesure de vous apporter.

### **!** Nous attirons votre attention sur les points suivants :

- La pose d'un équipement ou d'un accessoire électrique non référencé par CITROËN peut entraîner une surconsommation et une panne des systèmes électriques de votre véhicule. Rendez-vous dans le réseau CITROËN pour prendre connaissance de l'offre d'accessoires référencés.
- Pour des raisons de sécurité, l'accès à la prise diagnostic, associée aux systèmes électroniques embarqués équipant le véhicule, est strictement réservé au réseau CITROËN ou à un atelier qualifié, disposant d'outils adaptés (risques de dysfonctionnement des systèmes électroniques embarqués pouvant générer des pannes ou des accidents graves). La responsabilité du Constructeur ne saurait être engagée en cas de non-respect de cette consigne.
- Toute modification ou adaptation non prévue ni autorisée par CITROËN ou réalisée sans respecter les prescriptions techniques définies par le Constructeur entraîne la suspension des garanties légale et contractuelle.

### **!** Installation d'accessoires émetteurs de radiocommunication

Avant d'installer un émetteur de radiocommunication avec antenne extérieure, vous devez impérativement consulter le réseau CITROËN qui vous communiquera les caractéristiques des émetteurs (bande de fréquence, puissance de sortie maximum, position antenne, conditions spécifiques d'installation) qui peuvent être montés, conformément à la Directive Compatibilité Électromagnétique Automobile (2004/104/CE).

**!** Selon la législation en vigueur dans le pays, certains équipements de sécurité peuvent être obligatoires : gilets de sécurité haute visibilité, triangles de présignalisation, éthylotests, ampoules, fusibles de rechange, extincteur, trousse de secours, bavettes de protection à l'arrière du véhicule...

## Indicateurs de direction (clignotants)

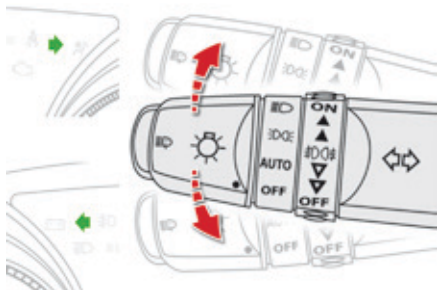

- ☞ Gauche : baissez la commande d'éclairage en passant le point de résistance.
- ☞ Droit : relevez la commande d'éclairage en passant le point de résistance.

### Trois clignotements

- ☞ Donnez une simple impulsion vers le haut ou vers le bas, sans passer le point de résistance ; les indicateurs de direction clignoteront trois fois.

## Signal de détresse



Alerte visuelle par les feux indicateurs de direction allumés pour prévenir les autres usagers de la route en cas de panne, de remorquage ou d'accident d'un véhicule.

- ☞ Appuyez sur ce bouton, les feux indicateurs de direction clignotent. Il peut fonctionner contact coupé.

### Allumage automatique des feux de détresse

Lors d'un freinage d'urgence, en fonction de la décélération, les feux de détresse s'allument automatiquement.

Ils s'éteignent automatiquement à la première accélération.

- ☞ Vous pouvez également les éteindre en appuyant sur le bouton.

## Avertisseur sonore

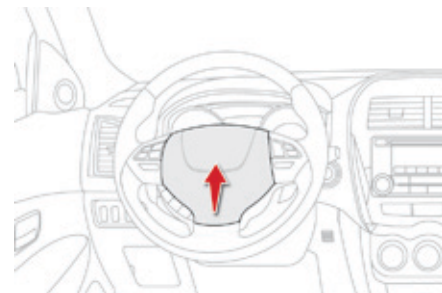

- ☞ Appuyez sur la partie centrale du volant.

# Systèmes d'assistance au freinage

Ensemble de systèmes complémentaires pour vous aider à freiner en toute sécurité et de manière optimale dans les situations d'urgence :

- le système antiblocage des roues (ABS),
- le répartiteur électronique de freinage (REF).

## Système antiblocage des roues et répartiteur électronique de freinage

Systèmes associés pour accroître la stabilité et la maniabilité de votre véhicule lors du freinage, en particulier sur revêtement défectueux ou glissant.

### Activation

Le système d'antiblocage est actif si la vitesse du véhicule est supérieure à 10 km/h. Il se désactive dès que la vitesse du véhicule est inférieure à 5 km/h.

Le système d'antiblocage intervient automatiquement, lorsqu'il y a risque de blocage des roues.

Le fonctionnement normal du système ABS peut se manifester par de légères vibrations sur la pédale de frein.



En cas de freinage d'urgence, appuyez très fortement sans jamais relâcher l'effort.

### Anomalie de fonctionnement



ENTRETIEN NECESSAIRE



ABS  
REVISION NECESSAIRE

### Véhicule à l'arrêt

L'allumage de ce témoin, accompagné de l'affichage dans l'écran du combiné, indique un dysfonctionnement du système d'antiblocage pouvant provoquer une perte de contrôle du véhicule au freinage.

Le véhicule conserve un freinage classique. Roulez prudemment à une allure modérée, et consultez rapidement le réseau CITROËN ou un atelier qualifié.



Le témoin s'allume pendant quelques secondes à la mise du contact (position ON). S'il ne s'éteint pas ou ne s'allume pas, consultez le réseau CITROËN ou un atelier qualifié.

## Véhicule roulant



L'allumage en continu de ce témoin indique un dysfonctionnement du système d'antiblocage pouvant provoquer une perte de contrôle du véhicule au freinage.

Le véhicule conserve un freinage classique. Roulez prudemment à une allure modérée, et consultez rapidement le réseau CITROËN ou un atelier qualifié.



L'allumage de ces deux témoins, couplés aux affichages d'avertissement dans l'écran du combiné, indique un dysfonctionnement du répartiteur électronique pouvant provoquer une perte de contrôle du véhicule au freinage.

**Arrêtez-vous impérativement dans les meilleures conditions de sécurité.**

Consultez le réseau CITROËN ou un atelier qualifié.

**i** Les deux témoins s'allument en même temps et les deux affichages d'avertissement s'affichent en alternance dans l'écran du combiné. En cas de changement de roues (pneumatiques et jantes), veillez à ce qu'elles soient conformes aux prescriptions du constructeur.

# Systèmes de contrôle de la trajectoire

Systèmes associés pour contribuer à la stabilité directionnelle du véhicule dans la limite des lois de la physique :

- l'antipatinage de roue (TCL),
- le contrôle dynamique de stabilité (ASC).

## Antipatinage de roue et contrôle dynamique de stabilité

L'antipatinage de roue optimise la motricité, afin d'éviter le patinage des roues, en agissant sur les freins des roues motrices et sur le moteur. Le contrôle dynamique de stabilité agit sur le frein d'une ou plusieurs roues et sur le moteur pour inscrire le véhicule dans la trajectoire souhaitée par le conducteur.

### Activation

Ces systèmes sont automatiquement activés à chaque démarrage du véhicule.

### Fonctionnement

Ils fonctionnent lorsque la vitesse du véhicule est supérieure à 15 km/h. En cas de problème d'adhérence ou de trajectoire, ces systèmes se mettent en marche.



Ceci est signalé par le clignotement de ce symbole dans l'écran du combiné.

### Neutralisation

Dans des conditions exceptionnelles (démarrage du véhicule embourbé, immobilisé dans la neige, sur sol meuble...), il peut s'avérer utile de neutraliser le système ASC pour faire patiner les roues et retrouver de l'adhérence.

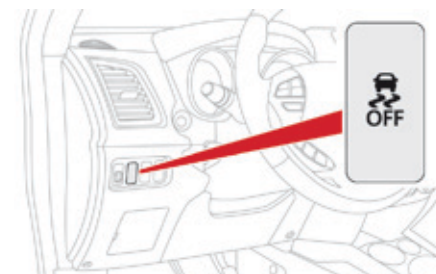

- ☞ Appuyez sur ce bouton, situé à gauche du volant, jusqu'à l'apparition du symbole dans l'écran du combiné.



L'affichage de ce témoin au combiné indique la neutralisation des systèmes ASC et TCL.

## Réactivation

☞ Appuyez de nouveau sur le bouton pour réactiver les systèmes ASC et TCL.

L'extinction du témoin indique la réactivation des systèmes ASC et TCL.

## Anomalie de fonctionnement



L'affichage de l'un de ces témoins accompagné d'un message dans l'écran du combiné indique un dysfonctionnement de ces systèmes. Consultez le réseau CITROËN ou un atelier qualifié pour vérification des systèmes ASC/TCL.

**!** Les systèmes ASC/TCL offrent un surcroît de sécurité en conduite normale, mais ne doivent pas inciter le conducteur à prendre des risques supplémentaires ou à rouler à des vitesses trop élevées. Le fonctionnement de ces systèmes est assuré à condition de respecter les préconisations du constructeur sur :

- les roues (pneumatiques et jantes),
- les composants de freinage,
- les composants électroniques,
- les procédures de montage et d'intervention.

Après un choc, faites vérifier ces systèmes par le réseau CITROËN ou par un atelier qualifié.

# Ceintures de sécurité

## Ceintures de sécurité avant

Les ceintures de sécurité avant sont équipées d'un système de prétension pyrotechnique et de limiteur d'effort.

Ce système améliore la sécurité aux places avant, lors des chocs frontaux et latéraux.

Selon l'importance du choc, le système de prétension pyrotechnique tend instantanément les ceintures et les plaque sur le corps des occupants.

Les ceintures à prétension pyrotechnique sont actives, lorsque le contact est mis.

Le limiteur d'effort atténue la pression de la ceinture contre le thorax de l'occupant, améliorant ainsi sa protection.

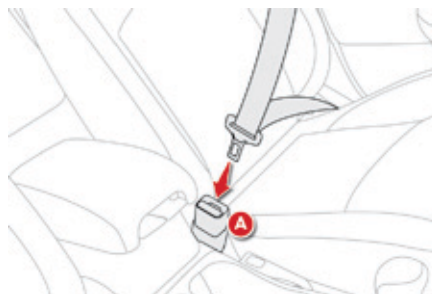

### Verrouillage

- ☞ Tirez la sangle, puis insérez le pêne dans la boucle **A**.
- ☞ Vérifiez le verrouillage en effectuant un essai de traction sur la sangle.

### Déverrouillage

- ☞ Appuyez sur le bouton rouge de la boucle **A**.



### Réglage en hauteur

- ☞ Pour descendre le point d'accrochage, appuyez sur la commande **B** et faites coulisser la fixation **C** vers le bas.
- ☞ Pour monter le point d'accrochage, appuyez sur la commande **B** et faites coulisser la fixation **C** vers le haut.

## Témoin de non-bouclage / débouclage de ceinture avant

### Ceinture conducteur



A la mise du contact, ce témoin s'allume accompagné d'un signal sonore pendant quelques secondes lorsque le conducteur n'a pas bouclé sa ceinture.

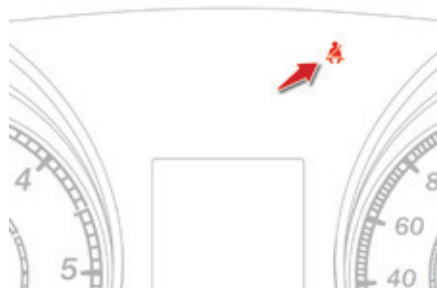

Dans la minute après avoir mis le contact, si le conducteur ne boucle pas sa ceinture, le témoin clignote accompagné d'un signal sonore intermittent et d'un affichage dans l'écran du combiné.

Le témoin, le signal sonore et l'affichage s'arrêtent après environ 90 secondes et se rallument et restent allumés tant que le conducteur ne boucle pas sa ceinture.

**Véhicule roulant**, en cas de débouclage de la ceinture, vous êtes alerté par les mêmes alertes.



### Ceinture passager avant



A la mise du contact, ce témoin s'allume sur la façade de la console centrale.

Il est accompagné d'un signal sonore pendant quelques secondes lorsque le passager n'a pas bouclé sa ceinture.

**Véhicule roulant**, en cas de débouclage de la ceinture, vous êtes alerté par les mêmes alertes.

## Ceinture de sécurité arrière centrale

La ceinture pour la place arrière centrale est intégrée au pavillon. Elle est dotée de trois points d'ancrage et d'un enrouleur.

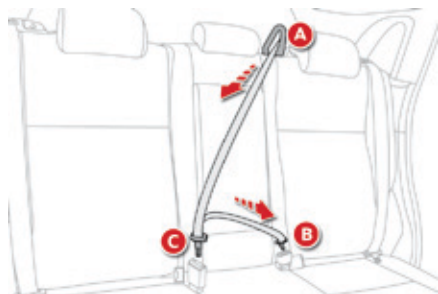

### Installation

- ☞ Déroulez la ceinture et faites-la passer par le guide de ceinture **A**.
- ☞ Tirez la sangle et insérez le pêne **B** dans la boucle de gauche.
- ☞ Insérez le pêne **C** dans la boucle de droite.
- ☞ Vérifiez le verrouillage de chaque boucle en effectuant un essai de traction sur la sangle.

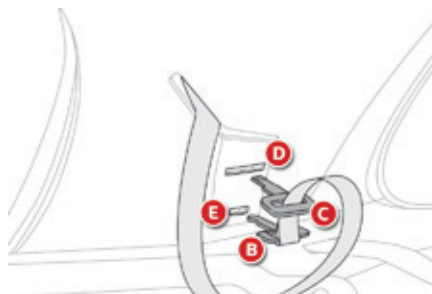

### Retrait et rangement

- ☞ Appuyez sur le bouton rouge de la boucle **C**, puis sur celui de la boucle **B**.
- ☞ Accompagnez l'enroulement de la sangle et passez-la par le guide de ceinture **A**.
- ☞ Rangez le pêne **C** dans la fente supérieure **D** et le pêne **B** dans la fente inférieure **E**.

## Ceintures de sécurité arrière latérales

Les places arrière latérales sont équipées de ceintures, dotées chacune de trois points d'ancrage et d'un enrouleur.

### Verrouillage

- ☞ Tirez la sangle, puis insérez le pêne dans la boucle.
- ☞ Vérifiez le verrouillage en effectuant un essai de traction sur la sangle.

### Déverrouillage

- ☞ Appuyez sur le bouton rouge de la boucle.

## **i** Conseils

Le conducteur doit s'assurer que les passagers utilisent correctement les ceintures de sécurité et qu'ils sont tous bien attachés avant de rouler.

Quelle que soit votre place dans le véhicule, mettez toujours votre ceinture de sécurité, même pour des trajets de courte durée.

N'inversez pas les boucles de ceinture, car celles-ci ne rempliraient pas entièrement leur rôle.

Les ceintures de sécurité sont équipées d'un enrouleur permettant l'ajustement automatique de la longueur de sangle à votre morphologie. Le rangement de la ceinture s'effectue automatiquement lorsque celle-ci n'est pas utilisée.

Avant et après utilisation, assurez-vous que la ceinture est correctement enroulée.

La partie basse de la sangle doit être positionnée le plus bas possible sur le bassin.

La partie haute doit être positionnée dans le creux de l'épaule.

Les enrouleurs sont équipés d'un dispositif de blocage automatique lors d'une collision, d'un freinage d'urgence ou du retournement du véhicule. Vous pouvez débloquent le dispositif en tirant fermement la sangle et en la relâchant pour qu'elle se rembobine légèrement.

Pour être efficace, une ceinture de sécurité :

- doit être tendue au plus près du corps,
- doit être tirée devant vous par un mouvement régulier, en vérifiant qu'elle ne se vrille pas,
- ne doit maintenir qu'une seule personne,
- ne doit pas porter de trace de coupure ou d'effilochage,
- ne doit pas être transformée ou modifiée afin de ne pas altérer sa performance.

En raison des prescriptions de sécurité en vigueur, pour toute intervention sur les ceintures de sécurité de votre véhicule, adressez-vous à un atelier qualifié disposant de la compétence et du matériel adapté, ce que le réseau CITROËN est en mesure de vous apporter.

Faites vérifier périodiquement vos ceintures par le réseau CITROËN ou par un atelier qualifié et, particulièrement si les sangles présentent des traces de détérioration. Nettoyez les sangles de ceinture avec de l'eau savonneuse ou un produit nettoyant textile, vendu dans le réseau CITROËN. Après rabattement ou déplacement d'un siège ou d'une banquette arrière, assurez-vous que la ceinture est correctement positionnée et enroulée.

## Recommandations pour les enfants

Utilisez un siège enfant adapté, si le passager a moins de 12 ans ou mesure moins d'un mètre cinquante.

N'utilisez jamais la même ceinture pour attacher plusieurs personnes.

Ne transportez jamais un enfant sur vos genoux.

Pour plus d'informations sur les **Sièges enfants**, reportez-vous à la rubrique correspondante.

## En cas de choc

### En fonction de la nature et de

**l'importance des chocs**, le dispositif pyrotechnique peut se déclencher avant et indépendamment du déploiement des airbags. Le déclenchement des prétensionneurs s'accompagne d'un léger dégagement de fumée inoffensive et d'un bruit, dus à l'activation de la cartouche pyrotechnique intégrée au système. Dans tous les cas, le témoin d'airbag s'allume.

Après un choc, faites vérifier et éventuellement remplacer le système des ceintures de sécurité par le réseau CITROËN ou par un atelier qualifié.

# Airbags

## Généralités

Système conçu pour contribuer à renforcer la sécurité des occupants (sauf le passager arrière central) en cas de collisions violentes. Les airbags complètent l'action des ceintures de sécurité équipées de limiteur d'effort (sauf celle du passager arrière central).

Dans ce cas, les détecteurs électroniques enregistrent et analysent les chocs frontaux et latéraux subis dans les zones de détection de choc :

- en cas de choc violent, les airbags se déploient instantanément et contribuent à mieux protéger les occupants du véhicule (sauf le passager arrière central) ; aussitôt après le choc, les airbags se dégonflent rapidement afin de ne gêner ni la visibilité, ni la sortie éventuelle des occupants,
- en cas de choc peu violent, d'impact sur la face arrière et dans certaines conditions de retournement, les airbags peuvent ne pas se déployer ; seule la ceinture de sécurité contribue à assurer votre protection dans ces situations.

### **!** Les airbags ne fonctionnent pas contact coupé.

Cet équipement ne se déploie qu'une seule fois. Si un second choc survient (lors du même accident ou d'un autre accident), l'airbag ne se déclenchera plus.

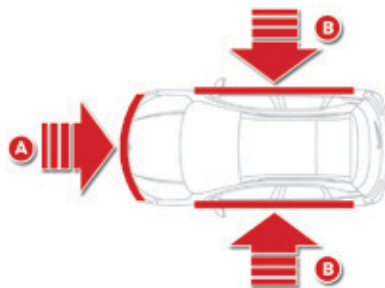

## Zones de détection de choc

- A. Zone d'impact frontal.
- B. Zone d'impact latéral.

**i** Le déclenchement d'un ou des airbags s'accompagne d'un léger dégagement de fumée et d'un bruit, dus à l'activation de la cartouche pyrotechnique intégrée au système.

Cette fumée n'est pas nocive, mais peut se révéler irritante pour des personnes sensibles.

Le bruit de la détonation liée au déclenchement d'un ou des airbags peut entraîner une légère diminution de la capacité auditive pendant un bref laps de temps.

## Airbags frontaux



Système contribuant à renforcer la protection, en cas de choc frontal violent, du conducteur et du passager avant afin de limiter les risques de traumatisme à la tête et au buste. Pour le conducteur, il est intégré au centre du volant ; pour le passager avant, dans la planche de bord au-dessus de la boîte à gants.

## Activation

Ils se déclenchent, sauf l'airbag frontal passager s'il est désactivé, en cas de choc frontal violent appliqué sur tout ou partie de la zone d'impact frontal **A**, suivant l'axe longitudinal du véhicule dans un plan horizontal et de sens avant vers arrière du véhicule. L'airbag frontal s'interpose entre l'occupant avant du véhicule et la planche de bord pour amortir sa projection en avant.

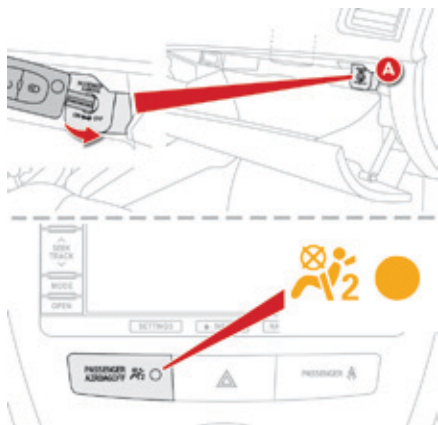

## Neutralisation

Seul l'airbag frontal passager peut être neutralisé :

- ☞ introduisez la clé dans la commande de neutralisation de l'airbag passager **A**,
- ☞ tournez-la en position "**OFF**",
- ☞ retirez la clé.



Ce témoin s'allume sur la façade de la console centrale, contact mis et pendant toute la durée de la neutralisation.

**!** Pour assurer la sécurité de votre enfant, neutralisez impérativement l'airbag passager lorsque vous installez un siège enfant "dos à la route" sur le siège passager avant. Sinon, l'enfant risquerait d'être gravement blessé ou tué lors du déploiement de l'airbag.

## Réactivation

Dès que vous retirez le siège enfant "dos à la route", tournez la commande **A** en position "**ON**" pour activer de nouveau l'airbag et assurer ainsi la sécurité de votre passager avant en cas de choc.

Le témoin associé s'éteint.



## Anomalie de fonctionnement



Si ce témoin s'allume au combiné, accompagné d'un message, consultez sans tarder le réseau CITROËN ou un atelier qualifié pour vérification du système. Les airbags pourraient ne plus se déclencher en cas de choc violent.



Si le témoin d'airbags et l'affichage s'allument en permanence, n'installez pas de siège enfant "dos à la route" en place passager avant. Consultez sans tarder le réseau CITROËN ou un atelier qualifié.

## Airbag genoux\*

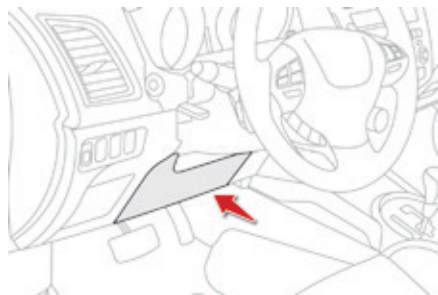

Système contribuant à renforcer la protection, en cas de choc frontal violent, des genoux du conducteur.  
Cet airbag est intégré dans la planche de bord sous la colonne de direction.

### Activation

Il se déclenche simultanément avec les airbags frontaux.

\* Selon pays de commercialisation.

## Airbags latéraux



Système contribuant à renforcer la protection, en cas de choc latéral violent, du conducteur et du passager avant afin de limiter les risques de traumatisme au thorax.

Chaque airbag latéral est intégré dans l'armature du dossier de siège avant, côté porte.

### Activation

Il se déclenche unilatéralement en cas de choc latéral violent appliqué sur tout ou partie de la zone d'impact latéral **B**, s'exerçant perpendiculairement à l'axe longitudinal du véhicule dans un plan horizontal et de sens extérieur vers intérieur du véhicule.  
L'airbag latéral s'interpose entre l'occupant avant du véhicule et le panneau de porte correspondant.

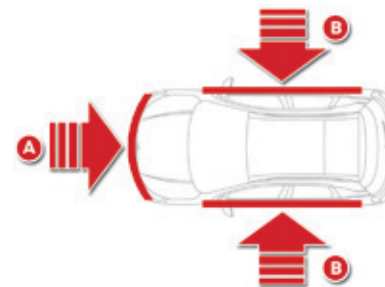

## Zones de détection de choc

- A. Zone d'impact frontal.
- B. Zone d'impact latéral.

## Airbags rideaux

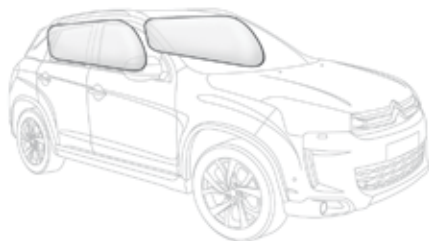

Système contribuant à renforcer la protection, en cas de choc latéral violent, du conducteur et des passagers (sauf du passager arrière central) afin de limiter les risques de traumatisme à la tête.

Chaque airbag rideau est intégré dans les montants et la partie supérieure de l'habitacle.

### Activation

Il se déclenche simultanément avec l'airbag latéral correspondant en cas de choc latéral violent appliqué sur tout ou partie de la zone d'impact latéral **B**, s'exerçant perpendiculairement à l'axe longitudinal du véhicule dans un plan horizontal et de sens extérieur vers intérieur du véhicule. L'airbag rideau s'interpose entre l'occupant avant ou arrière du véhicule et les vitres.



Lors d'un choc ou d'un accrochage léger sur le côté du véhicule ou en cas de tonneaux, l'airbag peut ne pas se déclencher.

Lors d'une collision arrière ou frontale, l'airbag ne se déclenche pas.



### Anomalie de fonctionnement

Si ce témoin s'allume au combiné et cet affichage dans l'écran du combiné, consultez le réseau CITROËN ou un atelier qualifié pour vérification du système. Les airbags pourraient ne plus se déclencher en cas de choc violent.

## ! Conseils

### **Pour que les airbags soient pleinement efficaces, respectez les règles de sécurité ci-dessous.**

Adoptez une position assise normale et verticale.

Attachez-vous dans votre siège et positionnez correctement la ceinture de sécurité.

Ne laissez rien s'interposer entre les occupants et les airbags (enfant, animal, objet...), ne fixez ou ne collez rien ni à proximité ni sur la trajectoire de sortie des airbags, cela pourrait occasionner des blessures lors de leur déploiement.

Ne modifiez jamais la définition d'origine de votre véhicule, tout particulièrement dans l'environnement direct des airbags.

Après un accident ou le vol du véhicule, faites vérifier les systèmes d'airbags.

Toute intervention sur les systèmes d'airbags doit être réalisée exclusivement dans le réseau CITROËN ou dans un atelier qualifié.

Même en observant toutes les précautions évoquées, un risque de blessures ou de légères brûlures à la tête, au buste ou aux bras, lors du déclenchement d'un airbag n'est pas exclu. En effet, le sac se gonfle de façon quasi-instantanée (quelques millisecondes) puis, se dégonfle dans le même temps en évacuant les gaz chauds par des orifices prévus à cet effet.

### **Airbags frontaux**

Ne conduisez pas en tenant le volant par ses branches ou en laissant les mains sur le moyeu central du volant.

Ne posez pas les pieds sur la planche de bord, côté passager.

Ne fumez pas, car le déploiement des airbags peut occasionner des brûlures ou des risques de blessures dus à la cigarette ou à la pipe.

Ne démontez, percez ou soumettez jamais le volant à des coups violents.

Ne fixez ou ne collez rien ni sur le volant ni sur la planche de bord, cela pourrait occasionner des blessures lors du déploiement des airbags.

### **Airbag genoux\***

N'approchez pas plus que nécessaire les genoux du volant.

Évitez d'accrocher un objet lourd à la clé qui pourrait devenir un dangereux projectile lors du déploiement de l'airbag.

\* Selon pays de commercialisation.

### **Airbags latéraux**

Recouvrez les sièges uniquement avec des housses homologuées, compatibles avec le déclenchement des airbags latéraux. Pour connaître la gamme de housses adaptées à votre véhicule, vous pouvez consulter le réseau CITROËN.

Ne fixez ou ne collez rien sur les dossiers des sièges (vêtements...), cela pourrait occasionner des blessures au thorax ou au bras lors du déploiement de l'airbag latéral. N'approchez pas plus que nécessaire le buste de la porte.

### **Airbags rideaux**

Ne fixez ou ne collez rien sur le pavillon, cela pourrait occasionner des blessures à la tête lors du déploiement de l'airbag rideau.

Si votre véhicule en est équipé, ne démontez pas les poignées de maintien implantées sur le pavillon, elles participent à la fixation des airbags rideaux.

## Généralités sur les sièges enfants

Préoccupation constante de CITROËN lors de la conception de votre véhicule, la sécurité de vos enfants dépend aussi de vous.

Pour vous assurer une sécurité optimale, veuillez à respecter les consignes suivantes :

- conformément à la réglementation européenne, **tous les enfants de moins de 12 ans ou d'une taille inférieure à un mètre cinquante doivent être transportés dans des sièges enfants homologués adaptés à leur poids**, aux places équipées d'une ceinture de sécurité ou d'ancrages ISOFIX\*,
- **statistiquement, les places les plus sûres pour le transport des enfants sont les places arrière de votre véhicule,**
- **un enfant de moins de 9 kg doit obligatoirement être transporté en position "dos à la route" à l'avant comme à l'arrière.**

**i** **CITROËN vous recommande** de transporter les enfants sur **les places arrière** de votre véhicule :

- **"dos à la route"** jusqu'à 3 ans,
- **"face à la route"** à partir de 3 ans.

\* La réglementation sur le transport des enfants est spécifique à chaque pays. Consultez la législation en vigueur dans votre pays.

## Siège enfant à l'avant\*

### "Dos à la route"



Lorsqu'un siège enfant "dos à la route" est installé en **place passager avant**, réglez le siège du véhicule en position longitudinale intermédiaire, position la plus haute, dossier redressé.

L'airbag frontal passager doit être impérativement neutralisé. Sinon, **l'enfant risque d'être gravement blessé ou tué lors du déploiement de l'airbag.**

### "Face à la route"



Lorsqu'un siège enfant "face à la route" est installé en **place passager avant**, réglez le siège du véhicule en position longitudinale intermédiaire, position la plus haute, dossier redressé et laissez l'airbag frontal passager actif.

**i** Assurez-vous que la ceinture de sécurité est bien tendue.  
Pour les sièges enfants avec béquille, assurez-vous que celle-ci est en contact stable avec le sol. Si nécessaire, ajustez le siège passager.

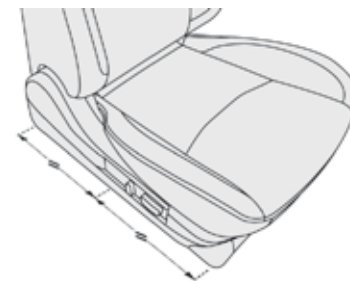

**Siège passager réglé dans la position longitudinale intermédiaire.**

6

\* Consultez la législation en vigueur dans votre pays avant d'installer votre enfant à cette place.

## Désactivation de l'airbag frontal passager

**!** Ne jamais installer de système de retenue pour enfants "dos à la route" sur un siège protégé par un airbag frontal activé. Cela peut provoquer la mort de l'enfant ou le blesser gravement.

L'étiquette d'avertissement, située de chaque côté du pare-soleil passager, reprend cette consigne. Conformément à la réglementation en vigueur, vous trouverez dans les tableaux suivants cet avertissement dans toutes les langues nécessaires.



### Airbag passager OFF

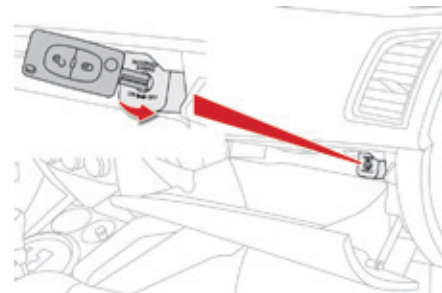

- i** Seul l'airbag frontal passager peut être neutralisé.
- ☞ Contact coupé, introduisez la clé dans la commande de neutralisation de l'airbag passager.
  - ☞ Tournez-la en position "OFF".
  - ☞ Retirez-la en maintenant cette position.
- Ce témoin s'allume au combiné, contact mis et pendant toute la durée de la neutralisation.

AR	لا يجب أبدا تركيب نظام لإجلال الطفل للوجه باتجاه الراء على مقعد سيارة مجهز بوسادة أمن هوائية أمامية مغلقة، فقد يؤدي هذا إلى التسبب بموت الطفل أو بإصابات خطيرة لديه .
BG	НИКОГА НЕ инсталирайте детско столче на седалка с АКТИВИРАНА предна ВЪЗДУШНА ВЪЗГЛАВНИЦА. Това може да причини СМЪРТ или СЕРИОЗНО НАРАНЯВАНЕ на детето.
CS	NIKDY neumistujte dětské zádržné zařízení orientované směrem dozadu na sedadlo chráněné AKTIVOVANÝM čelním AIRBAGEM. Hrozí nebezpečí SMRTI DÍTĚTE nebo VÁŽNÉHO ZRANĚNÍ.
DA	Brug ALDRIG en bagudvendt barnestol på et sæde, der er beskyttet af en AKTIV AIRBAG. BARNET risikerer at blive ALVORLIGT KVÆSTET eller DRÆBT.
DE	Montieren Sie auf einem Sitz mit AKTIVIERTEM Front-Airbag NIEMALS einen Kindersitz oder eine Babyschale entgegen der Fahrtrichtung, das Kind könnte schwere oder sogar tödliche Verletzungen erleiden.
EL	Μη χρησιμοποιείτε ΠΟΤΕ παιδικό κάθισμα με την πλάτη του προς το εμπρός μέρος του αυτοκινήτου, σε μια θέση που προστατεύεται από ΜΕΤΩΠΙΚΟ αερόσακο που είναι ΕΝΕΡΓΟΣ. Αυτό μπορεί να έχει σαν συνέπεια το ΘΑΝΑΤΟ ή το ΣΟΒΑΡΟ ΤΡΑΥΜΑΤΙΣΜΟ του ΠΑΙΔΙΟΥ
EN	NEVER use a rearward facing child restraint on a seat protected by an ACTIVE AIRBAG in front of it, DEATH or SERIOUS INJURY to the CHILD can occur
ES	NO INSTALAR NUNCA un sistema de retención para niños de espaldas al sentido de la marcha en un asiento protegido mediante un AIRBAG frontal ACTIVADO, ya que podría causar lesiones GRAVES o incluso la MUERTE del niño.
ET	Ärge MITTE KUNAGI paigaldage "seljaga sõidusuunas" lapseistet juhi kõrvalistmele, mille ESITURVAPADI on AKTIVEERITUD. Turvapadja avanemine võib last TÕSISELT või ELUOHTLIKULT vigastada.
FI	ÄLÄ KOSKAAN aseta lapsen turvaistuinta selkää ajosuuntaan istuimelle, jonka edessä suojana on käyttöön aktivoitu TURVATYYNYY. Sen laukeaminen voi aiheuttaa LAPSEN KUOLEMAN tai VAKAVAN LOUKKAANTUMISEN.
FR	NE JAMAIS installer de système de retenue pour enfants faisant face vers l'arrière sur un siège protégé par un COUSSIN GONFLABLE frontal ACTIVE. Cela peut provoquer la MORT de l'ENFANT ou le BLESSER GRAVEMENT
HR	NIKADA ne postavljati dječju sjedalicu leđima u smjeru vožnje na sjedalo zaštićeno UKLJUČENIM prednjim ZRAČNIM JASTUKOM. To bi moglo uzrokovati SMRT ili TESKU OZLJEDU djeteta.
HU	SOHA ne használjon menetiránynak háttal beszerelt gyermekülést AKTIVÁLT (BEKAPCSOLT) FRONTLÉGZSÁKKAL védett ülésen. Ez a gyermek HALÁLÁT vagy SÜLYÖS SÉRÜLÉSÉT okozhatja.
IT	NON installare MAI seggiolini per bambini posizionati in senso contrario a quello di marcia su un sedile protetto da un AIRBAG frontale ATTIVATO. Ciò potrebbe provocare la MORTE o FERITE GRAVI al bambino.

LT	NIEKADA neįrenkite vaiko prilaikymo priemonės su atgal atgrežtu vaiku ant sėdynės, kuri saugoma VEIKIANČIOS priekinės ORO PAGALVĖS. Išsiskleidus oro pagalvei vaikas gali būti MIRTINAI arba SUNKIAI TRAUMUOTAS.
LV	NEKAD NEuzstādiet uz aizmuguri vērstu bērnu sēdekļīti priekšējā pasažiera sēdvietā, kurā ir AKTIVIZĒTS priekšējais DROŠĪBAS GAISA SPILVENS. Tas var izraisīt BĒRNA NĀVI vai radīt NOPIETNUS IEVAINOJUMUS.
MT	Qatt m'ghandek thalli tifel/tifla marbut f'siggu dahru lejn l-Airbag attiva, ghalix tista' tikkawza korriment serju jew anke mewt lit-tifel/tifla
NL	Plaats NOOIT een kinderzitje met de rug in de rijrichting op een zitplaats waarvan de AIRBAG is INGESCHAKELD. Bij het afgaan van de airbag kan het KIND LEVENSGEVAARLIJK GEWOND RAKEN
NO	Installer ALDRI et barnesete med ryggen mot kjøretretningen i et sete som er beskyttet med en frontal AKTIVERT KOLLISJONSPUTE, BARNET risikerer å bli DREPT eller HARDT SKADET.
PL	NIGDY nie instalować fotelika dziecięcego w pozycji "tyłem do kierunku jazdy" na siedzeniu wyposażonym w CZOŁOWĄ PODUSZKĘ POWIETRZĄ w stanie AKTYWNYM. Może to doprowadzić do ŚMIERCI DZIECKA lub spowodować u niego POWAŻNE OBRAŻENIA CIAŁA.
PT	NUNCA instale um sistema de retenção para crianças de costas para a estrada num banco protegido por um AIRBAG frontal ACTIVADO. Esta instalação poderá provocar FERIMENTOS GRAVES ou a MORTE da CRIANÇA.
RO	Nu instalati NICIODATA un sistem de retinere pentru copii, dispus cu spatele in directia de mers, pe un loc din vehicul protejat cu AIRBAG frontal ACTIVAT. Aceasta ar putea provoca MOARTEA COPILULUI sau RANIREA lui GRAVA.
RU	ВО ВСЕХ СЛУЧАЯХ ЗАПРЕЩАЕТСЯ использовать обращенное назад детское удерживающее устройство на сиденье, защищенном ФУНКЦИОНИРУЮЩЕЙ ПОДУШКОЙ БЕЗОПАСНОСТИ, установленной перед этим сиденьем. Это может привести к ГИБЕЛИ РЕБЕНКА или НАНЕСЕНИЮ ЕМУ СЕРЬЕЗНЫХ ТЕЛЕСНЫХ ПОВРЕЖДЕНИЙ
SK	NIKDY neinštalujte detské zádržné zariadenie orientované smerom dozadu na sedadlo chránené AKTIVOVANÝM čelným AIRBAGOM. Mohlo by dôjsť k SMRTEĽNÉMU alebo VÁŽNEMU PORANENIU DIETĀTA.
SL	NIKOLI ne nameščajte otroškega sedeža s hrbtom v smeri vožnje, če je VARNOSTNA BLAZINA pred sprednjim sopotnikovim sedežem AKTIVIRANA. Takšna namestitve lahko povzroči SMRT OTROKA ali HUDE POŠKODBE.
SR	NIKADA ne koristite dečje sedišta koje se okreće unazad na sedištu zaštićenim AKTIVNIM VAZDUŠNIM JASTUKOM ispred njega, jer mogu nastupiti SMRT ili OZBILJNA POVREDA DETETA.
SV	Passagerarkrockkudden fram MÅSTE vara avaktiverad om en bakåtvänd bilbarnstol installerad på denna plats. Annars riskerar barnet att DÖDAS eller SKADAS ALLVARLIGT.
TR	KESİNLİKLE HAVA YASTIĞI AKTİF olan ön koltuğa yüzü arkaya dönük bir çocuk koltuğu yerleştirmeyiniz. Bu ÇOCUĞUN ÖLMESİNE veya ÇOK AĞIR YARALANMASINA sebep olabilir.

## Siège enfant à l'arrière

### "Dos à la route"

Lorsqu'un siège enfant "dos à la route" est installé **en place passager arrière**, avancez le siège avant du véhicule et redressez le dossier de sorte que le siège enfant "dos à la route" ne touche pas le siège avant du véhicule.

**i** Enlevez et rangez l'appui-tête, avant d'installer un siège enfant avec dossier à une place passager. Remettez l'appui-tête en place une fois que le siège enfant a été enlevé.

### "Face à la route"

Lorsqu'un siège enfant "face à la route" est installé en **place passager arrière**, avancez le siège avant du véhicule et redressez le dossier de sorte que les jambes de l'enfant installé dans le siège enfant "face à la route" ne touchent pas le siège avant du véhicule.

**!** Assurez-vous que la ceinture de sécurité est bien tendue. Pour les sièges enfants avec béquille, assurez-vous que celle-ci est en contact stable avec le sol. Si besoin, ajustez le siège avant du véhicule.

### Place arrière centrale

Un siège enfant avec béquille ne doit jamais être installé sur la **place passager arrière centrale**.

**!** La mauvaise installation d'un siège enfant dans un véhicule compromet la protection de l'enfant en cas d'accident.

## Sièges enfants recommandés parCITROËN





CITROËN vous propose une gamme de sièges enfants référencés se fixant à l'aide d'une **ceinture de sécurité trois points** :

Groupe 0+ : de la naissance à 13 kg	
	<p><b>L1</b> "RÖMER Baby-Safe Plus" S'installe dos à la route.</p>
Groupe 1 : de 9 à 18 kg	
	<p><b>L2</b> "FAIR G 0/1 S ISOFIX" S'installe face à la route, sans la base ISOFIX. 6 positions d'inclinaison de la coque.</p>
	<p><b>L3</b> "RÖMER Duo Plus ISOFIX" S'installe face à la route. Peut s'installer à l'aide de la ceinture de sécurité. 3 positions d'inclinaison de la coque.</p>

**i** Ces sièges peuvent également être installés à l'aide des fixations ISOFIX (voir pages suivantes).  
**Suivez les indications de montage du siège enfant portées dans la notice d'installation du fabricant du siège.**

# Emplacement des sièges enfants attachés avec la ceinture de sécurité

Conformément à la réglementation européenne, ce tableau vous indique les possibilités d'installation des sièges enfants se fixant avec une ceinture de sécurité et homologués en universel (a) en fonction du poids de l'enfant et de la place dans le véhicule.

Place	Poids de l'enfant et âge indicatif			
	Inférieur à 13 kg (groupes 0 (b) et 0+) Jusqu'à ≈ 1 an	De 9 à 18 kg (groupe 1) De 1 à ≈ 3 ans	De 15 à 25 kg (groupe 2) De 3 à ≈ 6 ans	De 22 à 36 kg (groupe 3) De 6 à ≈ 10 ans
Siège passager avant (c) avec airbag passager activé 	X	X	X	X
Siège passager avant (c) avec airbag passager neutralisé 	L1	L2, L3	X	X
Sièges arrière latéraux (rang 2) (d) 	U	U	U	U
Siège arrière central (rang 2) (d) 	L1	L2, L3	X	X

- (a) Siège enfant universel : siège enfant pouvant s'installer dans tous les véhicules avec la ceinture de sécurité.
- (b) Groupe 0 : de la naissance à 10 kg. Les nacelles et les lits "auto" ne peuvent pas être installés en place passager avant.
- (c) Consultez la législation en vigueur dans votre pays, avant d'installer votre enfant à cette place.
- (d) Pour installer un siège enfant en place arrière, dos ou face à la route, avancez le siège avant, puis redressez le dossier pour laisser suffisamment de place au siège enfant et aux jambes de l'enfant.

- U** : place adaptée à l'installation d'un siège enfant s'attachant avec la ceinture de sécurité et homologué en universel, "dos à la route" et/ou "face à la route".
- X** : place non adaptée à l'installation d'un siège enfant du groupe de poids indiqué.
- L-** : seuls les sièges enfants indiqués peuvent être installés à la place concernée (selon pays de commercialisation).

**i** Enlevez et rangez l'appui-tête, avant d'installer un siège enfant avec dossier à une place passager. Remettez l'appui-tête en place une fois que le siège enfant a été enlevé.

## Fixations "ISOFIX"

Votre véhicule a été homologué suivant la **dernière réglementation** ISOFIX.

Les sièges, représentés ci-dessous, sont équipés d'ancrages ISOFIX réglementaires :

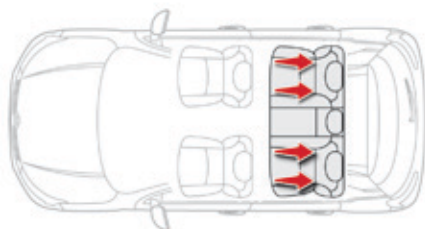

Il s'agit de trois anneaux pour chaque assise :

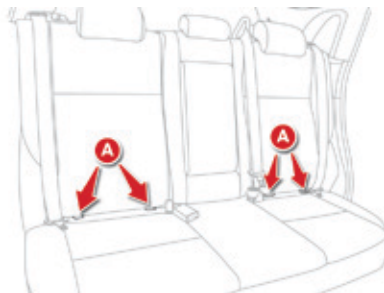

- deux anneaux **A**, situés entre le dossier et l'assise du siège du véhicule, signalés par un marquage,

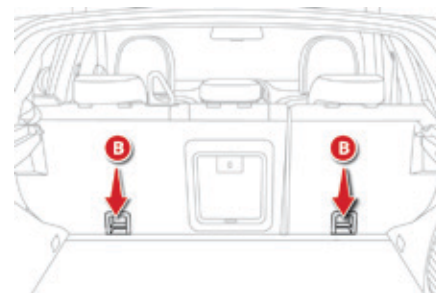

- un anneau **B**, situé derrière le siège et signalé par un marquage, appelé **Top Tether** pour la fixation de la sangle haute.

Ce système de fixation ISOFIX vous assure un montage fiable, solide et rapide, du siège enfant dans votre véhicule.

Les **sièges enfants ISOFIX** sont équipés de deux verrous qui viennent s'ancrer sur les deux anneaux **A**.

Certains sièges disposent également d'une **sangle haute** qui vient s'attacher sur l'anneau **B**.

Pour fixer le siège enfant au **TOP TETHER** :

- enlevez et rangez l'appui-tête avant d'installer le siège enfant à cette place (le remettre en place une fois que le siège enfant a été enlevé),
- passez la sangle du siège enfant derrière le dossier du siège, en la centrant entre les orifices de tiges d'appui-tête,
- fixez l'attache de la sangle haute à l'anneau **B**,
- tendez la sangle haute.

Lors de l'installation d'un siège enfant ISOFIX sur la place arrière gauche de la banquette, avant de fixer le siège, écarter au préalable la ceinture de sécurité arrière centrale vers le milieu du véhicule, de façon à ne pas gêner le fonctionnement de la ceinture.

**!** La mauvaise installation d'un siège enfant dans un véhicule compromet la protection de l'enfant en cas de collision.

Respectez strictement les consignes de montage indiquées dans la notice d'installation livrée avec le siège enfant.

**i** Pour connaître les possibilités d'installation des sièges ISOFIX dans votre véhicule, consultez le tableau récapitulatif.

# Sièges enfants ISOFIX recommandés par CITROËN

CITROËN vous propose une gamme de sièges enfants référencés se fixant à l'aide des ancrages ISOFIX.

**Groupe 0+ : jusqu'à 13 kg**

**IL1**

**RÖMER Baby-Safe Plus et sa base Baby-Safe plus ISOFIX**

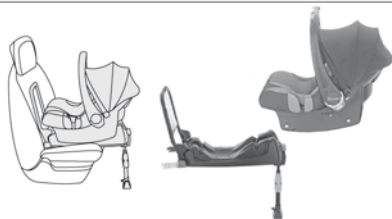

S'installe dos à la route à l'aide d'une base ISOFIX qui s'accroche aux anneaux **A**.  
La base comporte une béquille réglable en hauteur.

**IL2**

**FAIR G 0/1 S et sa base RWF ISOFIX**



S'installe dos à la route à l'aide d'une base ISOFIX qui s'accroche aux anneaux **A**.  
La base comporte une béquille.  
6 positions d'inclinaison de la coque.  
Cette configuration est réservée aux enfants d'un poids inférieur à 13 kg.

**i** Ces sièges enfants peuvent également être utilisés aux places non équipées d'ancrages ISOFIX.  
Dans ce cas, ils sont obligatoirement attachés au siège du véhicule par la ceinture de sécurité trois points.  
**Suivez les indications de montage du siège enfant portées dans la notice d'installation du fabricant du siège.**

**Groupe 1 : de 9 à 18 kg****IL3  
RÖMER Duo Plus ISOFIX**

S'installe face à la route.  
S'accroche aux anneaux **A**, ainsi qu'à l'anneau **B**, appelé TOP TETHER,  
à l'aide d'une sangle haute.  
3 positions d'inclinaison de la coque.

**IL4  
FAIR G 0/1 S et sa base FWF ISOFIX**

S'installe dos à la route à l'aide d'une base ISOFIX qui s'accroche aux anneaux **A**.  
La base comporte une béquille.  
6 positions d'inclinaison de la coque.  
Cette configuration convient aux enfants d'un poids supérieur à 13 kg.

**i** Ces sièges enfants peuvent également être utilisés aux places non équipées d'ancrages ISOFIX.  
Dans ce cas, ils sont obligatoirement attachés au siège du véhicule par la ceinture de sécurité trois points.  
**Suivez les indications de montage du siège enfant portées dans la notice d'installation du fabricant du siège.**

# Tableau récapitulatif pour l'emplacement des sièges enfants ISOFIX

Conformément à la réglementation européenne, ce tableau vous indique les possibilités d'installation des sièges enfants ISOFIX aux places équipées d'ancrages ISOFIX dans le véhicule.

Pour les sièges enfants ISOFIX universels et semi-universels, la classe de taille ISOFIX du siège enfant, déterminée par une lettre comprise entre **A** et **G**, est indiquée sur le siège enfant à côté du logo ISOFIX.

	Poids de l'enfant / âge indicatif										
	Inférieur à 10 kg (groupe 0) Jusqu'à environ 6 mois		Inférieur à 10 kg (groupe 0) Inférieur à 13 kg (groupe 0+) Jusqu'à environ 1 an			De 9 à 18 kg (groupe 1) De 1 à 3 ans environ					
Type de siège enfant ISOFIX	Nacelle		"dos à la route"			"dos à la route"		"face à la route"			
Classe de taille ISOFIX	F	G	C	D	E	C	D	A	B	B1	
Sièges enfants ISOFIX universels et semi-universels pouvant être installés aux places arrières latérales	X		X			IL1	IL2	X	IUF		

**IUF** : place adaptée à l'installation d'un siège Isofix Universel, "Face à la route" s'attachant avec la sangle haute "Top Tether".

**IL-** : seuls les sièges enfants indiqués peuvent être installés à l'aide des fixations ISOFIX.

Pour attacher la sangle haute "Top Tether", reportez-vous au paragraphe "Fixations ISOFIX".

**X** : place non adaptée à l'installation d'un siège ISOFIX de la classe de taille indiquée.

**i** Enlevez et rangez l'appui-tête, avant d'installer un siège enfant avec dossier à une place passager. Remettez l'appui-tête en place une fois que le siège enfant a été enlevé.

## Conseils pour les sièges enfants

**!** La mauvaise installation d'un siège enfant dans un véhicule compromet la protection de l'enfant en cas de collision.

Pensez à boucler les ceintures de sécurité ou le harnais des sièges enfant **en limitant au maximum le jeu** par rapport au corps de l'enfant, même pour les trajets de courte durée.

Pour une installation optimale du siège enfant "face à la route", vérifiez que son dossier est bien en appui sur le dossier du siège du véhicule et que l'appui-tête ne gêne pas.

Si vous devez enlever l'appui-tête, assurez-vous qu'il est bien rangé ou attaché afin d'éviter qu'il ne se transforme en projectile en cas de freinage important.

### Enfants à l'avant

La réglementation sur le transport d'enfants en place passager avant est spécifique à chaque pays. Consultez la législation en vigueur dans votre pays.

Neutralisez l'airbag passager dès qu'un siège enfant "dos à la route" est installé en place avant. Sinon, l'enfant risquerait d'être gravement blessé ou tué lors du déploiement de l'airbag.

### Installation d'un rehausseur

La partie thoracique de la ceinture doit être positionnée sur l'épaule de l'enfant sans toucher le cou.

Vérifiez que la partie abdominale de la ceinture de sécurité passe bien sur les cuisses de l'enfant.

CITROËN vous recommande d'utiliser un rehausseur avec dossier, équipé d'un guide de ceinture au niveau de l'épaule.

Par sécurité, ne pas laissez :

- un ou plusieurs enfants seuls et sans surveillance dans un véhicule,
- un enfant ou un animal dans une voiture exposée au soleil, vitres fermées,
- les clés à la portée des enfants à l'intérieur du véhicule.

Pour empêcher l'ouverture accidentelle des portières, utilisez le dispositif "Sécurité enfants".

Veillez à ne pas ouvrir de plus d'un tiers les vitres arrière.

Pour protéger vos jeunes enfants des rayons solaires, équipez les vitres arrière de stores latéraux.

## Sécurité enfants

Dispositif mécanique pour interdire l'ouverture de la porte arrière par sa commande intérieure.

La commande est située sur le chant de chaque porte arrière.



### Verrouillage

- ☞ Déplacez la commande **A** vers la position **1**.

### Déverrouillage

- ☞ Déplacez la commande **A** vers la position **2**.

## TOTAL & CITROËN

**Partenaires dans la performance et le respect de l'environnement**

**L'innovation au service de la performance**

Depuis plus de 40 ans, les équipes de Recherche et de Développement TOTAL élaborent pour CITROËN des lubrifiants répondant aux dernières innovations techniques des véhicules CITROËN, en compétition et dans la vie de tous les jours.

C'est pour vous l'assurance d'obtenir les meilleures performances pour votre moteur.

**Une protection optimale de votre moteur**

En effectuant l'entretien de votre véhicule CITROËN, avec les lubrifiants TOTAL, vous contribuez à améliorer la longévité et les performances de votre moteur tout en respectant l'environnement.



CITROËN préfère TOTAL



# Réservoir de carburant

Capacité du réservoir : 60 litres environ.

## Niveau mini de carburant



Lorsque le niveau mini du réservoir est atteint, cet affichage apparaît dans l'écran au combiné. Au premier allumage, il vous reste environ 10 litres.

Le symbole **clignote lentement** (environ une fois par seconde).

**!** Dès que le symbole **clignote rapidement** (environ deux fois par seconde) il ne reste plus beaucoup de carburant dans votre réservoir (environ 5 litres).  
Faites impérativement un complément de carburant pour éviter la panne.

## Remplissage

Une étiquette, collée à l'intérieur de la trappe, vous rappelle le type de carburant à utiliser en fonction de votre motorisation.

Les compléments en carburant doivent être supérieurs à 5 litres pour être pris en compte par la jauge à carburant.

## Localisation du bouchon



Ce symbole indique que le bouchon de réservoir de carburant se trouve sur le côté gauche du véhicule.

L'ouverture du bouchon peut déclencher un bruit d'aspiration d'air. Cette dépression, tout à fait normale, est provoquée par l'étanchéité du circuit de carburant.

Pour réaliser le remplissage en toute sécurité :

- ☞ **arrêtez impérativement le moteur,**
- ☞ tirez la commande **A** située en bas à gauche du siège conducteur pour déverrouiller la trappe à carburant,
- ☞ ouvrez la trappe à carburant **B**,
- ☞ tournez le bouchon **C** vers la gauche,
- ☞ retirez le bouchon **C**,
- ☞ effectuez le plein du réservoir, mais **n'insistez pas au-delà de la 3<sup>ème</sup> coupure du pistolet** ; ceci pourrait engendrer des dysfonctionnements.

Une fois le remplissage terminé :

- ☞ remettez le bouchon, en insérant en premier sa partie supérieure,
- ☞ vissez le bouchon vers la droite,
- ☞ refermez la trappe.

Assurez-vous que la trappe à carburant est correctement fermée.

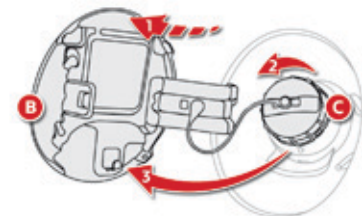

1. Ouverture de la trappe.
2. Ouverture du bouchon.
3. Accrochage du bouchon.

## Carburant utilisé pour les moteurs essence

Les moteurs essence sont compatibles avec les biocarburants conformes aux standards actuels et futurs européens pouvant être distribués à la pompe :

- Essence respectant la norme EN228 en mélange avec un biocarburant respectant la norme EN15376.
- E5

E10

**i** Seule l'utilisation d'additifs carburants essence respectant la norme B715001 est autorisée.

## Déplacement à l'étranger

**Certains carburants peuvent endommager le moteur. Dans certains pays, il peut être exigé d'utiliser un type de carburant particulier (indice d'octane spécifique, appellation commerciale spécifique...) pour garantir le bon fonctionnement du moteur.** Pour toute information complémentaire, consultez le point de vente.

## Carburant utilisé pour les moteurs Diesel

Les moteurs Diesel sont compatibles avec les biocarburants conformes aux standards actuels et futurs européens pouvant être distribués à la pompe :

- Gazole respectant la norme EN590 en mélange avec un biocarburant respectant la norme EN14214 (incorporation possible de 0 à 7% d'Ester Méthylique d'Acide Gras),
- B7
- Gazole respectant la norme EN16734 en mélange avec un biocarburant respectant la norme EN14214 (incorporation possible de 0 à 10% d'Ester Méthylique d'Acide Gras),
- B10
- Gazole paraffinique respectant la norme EN15940 en mélange avec un biocarburant respectant la norme EN14214 (incorporation possible de 0 à 7% d'Ester Méthylique d'Acide Gras).
- XTL

B20

L'utilisation de carburant B20 ou B30 respectant la norme EN16709 est possible avec votre moteur Diesel\*. Toutefois, cette utilisation, même occasionnelle, nécessite l'application stricte des conditions particulières d'entretien, appelées "Roulages sévères".

B30

Pour plus d'informations, consultez le réseau CITROËN ou un atelier qualifié.

**!** L'utilisation de tout autre type de (bio) carburant (huiles végétales ou animales pures ou diluées, fuel domestique...) est formellement prohibée (risques d'endommagement du moteur et du circuit de carburant).

**i** Seule l'utilisation d'additifs carburants Diesel respectant la norme B715000 est autorisée.

\* Sauf moteur MMCD150-M6MMC-STTd.

# Chaînes à neige

En conditions hivernales, les chaînes à neige améliorent la traction ainsi que le comportement du véhicule lors des freinages.

**i** Les chaînes à neige doivent être montées uniquement sur les roues avant. Elles ne doivent pas être montées sur les roues de secours de type "galette".

**i** Veuillez tenir compte de la réglementation spécifique à chaque pays pour l'utilisation des chaînes à neige et la vitesse maximale autorisée.

**i** Il est vivement recommandé de s'entraîner au montage des chaînes avant le départ, sur un sol plat et sec.

## Conseils d'installation

- ☞ Si vous devez installer les chaînes pendant votre trajet, arrêtez votre véhicule sur une surface plane, en bord de route.
- ☞ Serrez le frein de stationnement et posez éventuellement des cales sous les roues pour éviter que votre véhicule ne glisse.
- ☞ Installez les chaînes en suivant les instructions fournies par le fabricant.
- ☞ Démarrez lentement et roulez quelques instants, sans dépasser la vitesse de 50 km/h.
- ☞ Arrêtez votre véhicule et vérifiez que les chaînes sont correctement tendues.

**i** Évitez de rouler sur route déneigée avec des chaînes à neige, pour ne pas endommager les pneumatiques de votre véhicule ainsi que la chaussée. Si votre véhicule est équipé de jantes en alliage d'aluminium, vérifiez qu'aucune partie de la chaîne ou des fixations n'entre en contact avec la jante.

Utilisez uniquement des chaînes conçues pour être montées sur le type de roues qui équipent votre véhicule :

Dimensions des pneumatiques d'origine	Taille de maillon max.
215/70 R16	12 mm
225/55 R18	

**i** Pour plus d'informations sur les chaînes à neige, consultez le réseau CITROËN ou un atelier qualifié.

## Coupure automatique de l'alimentation des accessoires

Après l'arrêt du moteur, **lorsque le contacteur est en position "ACC" (ou le mode du véhicule en "ACC")**, vous pouvez encore utiliser, pendant une durée d'environ trente minutes, des fonctions telles que l'autoradio, les essuie-vitres, les feux de croisement, les plafonniers...

### Coupure

Une fois les trente minutes écoulées, l'alimentation des accessoires sera coupée automatiquement.

### Remise en service

L'alimentation des accessoires sera de nouveau effective à la prochaine mise du contact.

## Changement d'un balai d'essuie-vitre

### Démontage d'un balai avant ou arrière

- ☞ Soulevez le bras correspondant.
- ☞ Retirez le balai, en le faisant coulisser vers l'extérieur.

### Remontage d'un balai avant ou arrière

- ☞ A l'avant, vérifiez la taille du balai, car le balai le plus court se monte du côté passager du véhicule.
- ☞ Mettez en place le nouveau balai correspondant et fixez-le.
- ☞ Rabattez le bras avec précaution.

## Attelage d'une remorque, d'une caravane...



Votre véhicule est essentiellement conçu pour le transport des personnes et de bagages, mais peut également être utilisé pour tracter une remorque.

**i** Nous vous recommandons d'utiliser les attelages et leurs faisceaux d'origine CITROËN qui ont été testés et homologués dès la conception de votre véhicule et de confier le montage de ce dispositif au réseau CITROËN ou à un atelier qualifié.  
En cas de montage hors réseau CITROËN, ce montage doit se faire impérativement en suivant les préconisations du constructeur.

La conduite avec remorque soumet le véhicule tracteur à des sollicitations plus importantes et exige de son conducteur une attention particulière.

Pour plus d'informations sur les conseils de conduite en cas d'attelage, reportez-vous à la rubrique correspondante.

Pour plus d'informations sur les **Masses essence** ou les **Masses Diesel**, et notamment les charges remorquables en fonction de votre véhicule, reportez-vous à la rubrique correspondante.

Veillez respecter les masses remorquables maximum autorisées, indiquées sur le certificat d'immatriculation ou dans les caractéristiques techniques de votre véhicule.

## Conseils de conduite en cas d'attelage

### Répartition des charges

☞ Répartissez la charge dans la remorque pour que les objets les plus lourds se trouvent le plus près possible de l'essieu, et que le poids sur flèche approche le maximum autorisé, sans toutefois le dépasser.

La densité de l'air diminue avec l'altitude, réduisant ainsi les performances du moteur. Il faut réduire la charge maximum remorquable de 10% de la MTRA par tranche de 1 000 mètres d'altitude.

Pour plus d'informations sur les **Masses essence** ou les **Masses Diesel**, et notamment les charges remorquables en fonction de votre véhicule, reportez-vous à la rubrique correspondante.

### Vent latéral

☞ Tenez compte de l'augmentation de la sensibilité au vent.

### Refroidissement

Tracter une remorque en côte augmente la température du liquide de refroidissement. Le ventilateur étant actionné électriquement, sa capacité de refroidissement ne dépend pas du régime moteur.

☞ Pour abaisser le régime moteur, réduisez votre vitesse.

La charge maximum remorquable en côte prolongée dépend de l'inclinaison de la pente et de la température extérieure.

Dans tous les cas, soyez attentif à la température du liquide de refroidissement.



VERIFIER



SURCHAUFFE MOTEUR  
ARRETEZ-VOUS

☞ En cas d'allumage de ce message, **arrêtez votre véhicule dans les meilleures conditions de sécurité.**

Si le message clignote lentement, attendez le refroidissement du moteur pour compléter le niveau, si nécessaire.

Si le message clignote rapidement, consultez rapidement le réseau CITROËN ou un atelier qualifié.

### Freins

Tracter une remorque augmente la distance de freinage.

Pour limiter l'échauffement des freins, l'utilisation du frein moteur est recommandée.

### Pneumatiques

☞ Vérifiez la pression des pneumatiques du véhicule tracteur et de la remorque en respectant les pressions recommandées.

### Eclairage

☞ Vérifiez la signalisation électrique de la remorque et le réglage du site des projecteurs du véhicule.

Pour plus d'informations sur le **Réglage des projecteurs**, reportez-vous à la rubrique correspondante.

**i** L'aide au stationnement arrière sera neutralisée automatiquement en cas d'utilisation d'un attelage d'origine CITROËN.

## Pose des barres de toit

Pour des raisons de sécurité et pour éviter d'endommager le toit, il est impératif d'utiliser les barres de toit transversales homologuées pour votre véhicule.

### Véhicules équipés de barres longitudinales

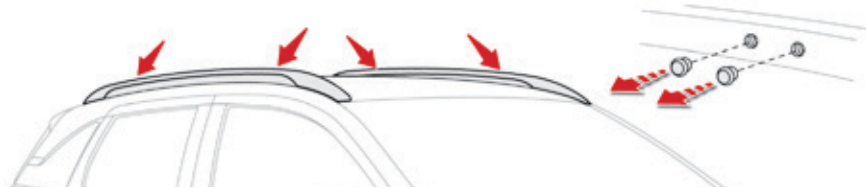

Les barres de toit transversales se fixent sur les barres de toit longitudinales à l'aide de 8 points d'ancrage masqués par des caches.

A l'aide d'un petit tournevis, retirez les 8 caches situés sur la face interne de chacune des barres longitudinales.

### Véhicules non-équipés de barres longitudinales

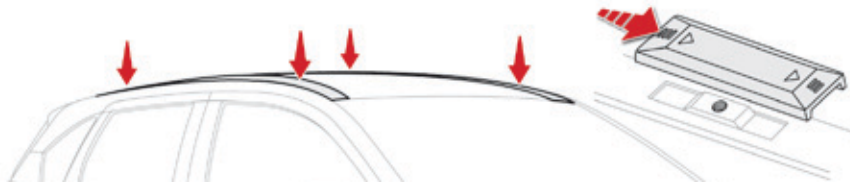

Les barres transversales se fixent directement sur le toit du véhicule, sur 4 points d'ancrage masqués par des caches.

Faites coulisser les caches vers l'avant du véhicule pour les détacher.

Conservez les caches de protection.

Après le démontage des barres de toit, il est nécessaire de remettre en place les caches de protection :

☞ insérez les pattes de fixation dans les orifices puis faites coulisser les caches vers l'arrière du véhicule.

**i** Utilisez les accessoires recommandés par CITROËN en respectant les consignes de montage du fabricant. Poids maximum autorisé sur les barres de toit, pour une hauteur de chargement ne dépassant pas 40 cm (sauf porte-vélos) : 80 kg.

Si la hauteur dépasse 40 cm, adaptez la vitesse du véhicule en fonction du profil de la route, afin de ne pas endommager les barres de toit et les fixations sur le toit.

Veillez vous référer aux législations nationales afin de respecter la réglementation du transport d'objets plus longs que le véhicule.

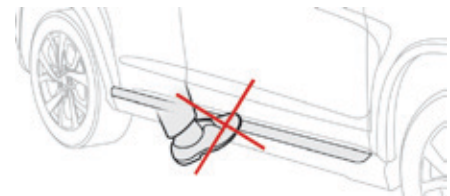

**!** Les enjoliveurs de bas de caisse ne sont pas prévus pour servir de marchepied lors de l'installation des barres de toit.

## Capot Ouverture

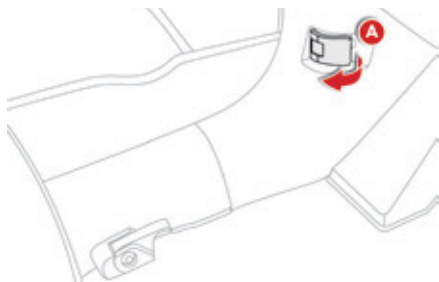

- ☞ Ouvrez la porte avant gauche.
- ☞ Tirez la commande intérieure **A**, située en bas de l'encadrement de la porte.

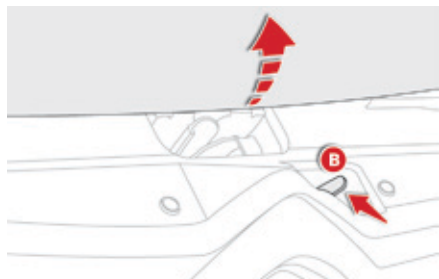

- ☞ Poussez vers la gauche la commande extérieure **B** et soulevez le capot.

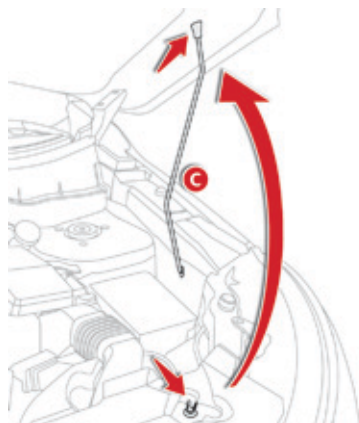

- ☞ Déclipez la béquille **C** de son logement, situé au dos du capot.
- ☞ Fixez la béquille dans le cran pour maintenir le capot ouvert.

**!** Le moto-ventilateur peut se mettre en marche après l'arrêt du moteur : prenez garde aux objets ou aux vêtements qui pourraient se prendre dans l'hélice.

**i** L'implantation de la commande intérieure empêche toute ouverture, tant que la porte avant gauche est fermée.

**!** N'ouvrez pas le capot en cas de vent violent.  
Moteur chaud, manipulez avec précaution la commande extérieure et la béquille de capot (risque de brûlure).

## Fermeture

- ☞ Sortez la béquille du cran de maintien.
- ☞ Clippez la béquille dans son logement, situé au dos du capot.
- ☞ Abaissez le capot et lâchez-le en fin de course.
- ☞ Tirez le capot pour vérifier son bon verrouillage.



FERMER LE CAPOT



FERMER LE CAPOT

Ce message apparaît sur l'afficheur du combiné si le capot moteur est mal fermé.

**!** En raison de la présence d'équipements électriques dans le compartiment moteur, il est recommandé de limiter les expositions à l'eau (pluie, lavage, ...).

## Moteurs essence

Ils vous donnent accès à la vérification du niveau des différents liquides et au remplacement de certains éléments.

1. Réservoir du liquide lave-vitre et lave-projecteurs.
2. Réservoir du liquide de refroidissement.
3. Réservoir du liquide de frein.
4. Batterie.
5. Boîte à fusibles.
6. Filtre à air.
7. Jauge d'huile moteur.
8. Remplissage de l'huile moteur.

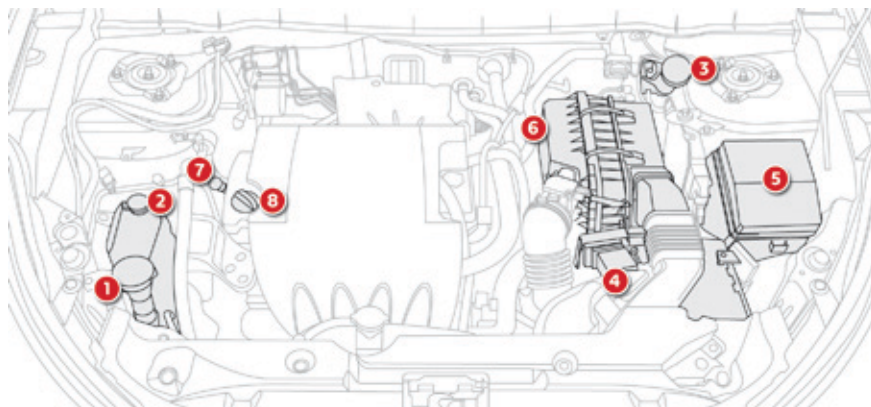

1,6 L 115

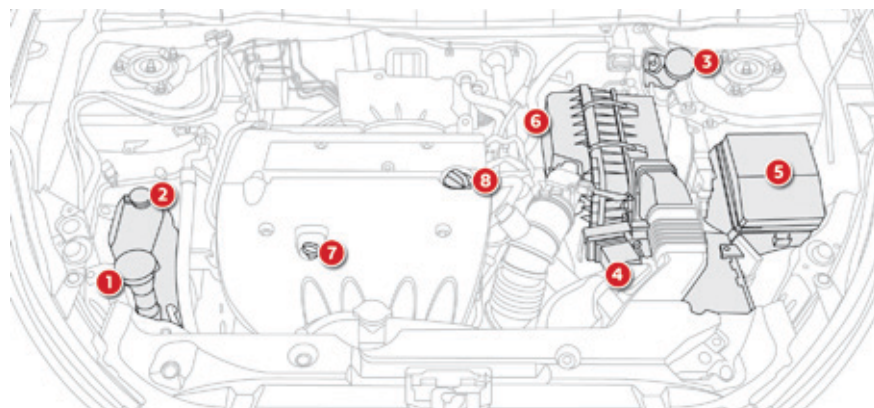

2,0 L 150

## Moteurs Diesel

Ils vous donnent accès à la vérification du niveau des différents liquides, au remplacement de certains éléments et au réamorçage du carburant.

1. Réservoir du liquide lave-vitre et lave-projecteurs.
2. Réservoir du liquide de refroidissement.
3. Réservoir du liquide de frein.
4. Batterie.
5. Boîte à fusibles.
6. Filtre à air.
7. Jauge d'huile moteur.
8. Remplissage de l'huile moteur.
9. Pompe de réamorçage\*.

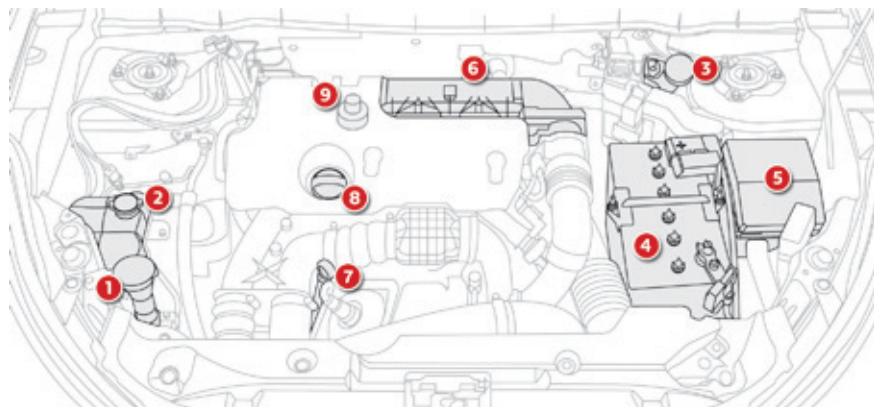

1,6 HDi 115 S&S

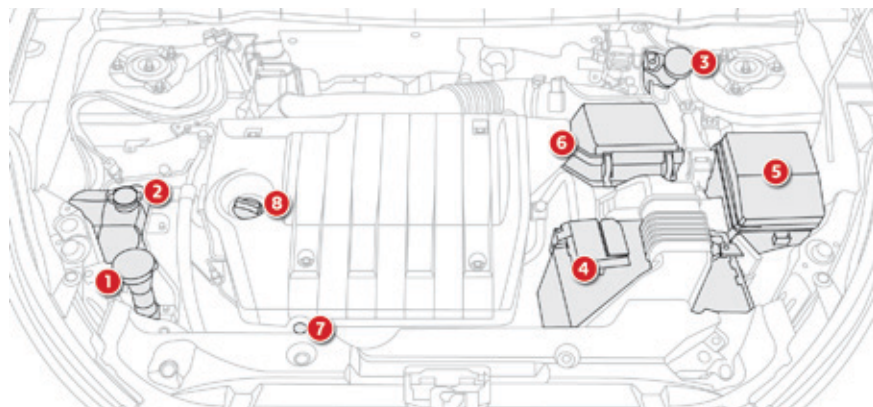

1,8 HDi 140

\* Suivant motorisation.

# Vérification des niveaux

Vérifiez régulièrement tous ces niveaux dans le respect du plan d'entretien du constructeur. Faites l'appoint si nécessaire, sauf indication contraire. En cas de baisse importante d'un niveau, faites vérifier le circuit correspondant par le réseau CITROËN ou par un atelier qualifié.

**!** Lors d'intervention sous le capot, faites attention, car certaines zones du moteur peuvent être extrêmement chaudes (risque de brûlure) et le moto-ventilateur peut se mettre en marche à tout instant (même contact coupé).

## Niveau d'huile



La vérification de ce niveau s'effectue avec la jauge manuelle, située sous le capot moteur. Pour localiser cette jauge, reportez-vous, à la description de votre sous-capot moteur.

Cette vérification est valable uniquement si le véhicule est sur un sol horizontal, moteur à l'arrêt depuis plus de 30 minutes.

Il est normal de faire des appoints d'huile entre deux révisions (ou vidanges). CITROËN vous préconise un contrôle, avec appoint si nécessaire, tous les 5 000 kms.

Après un appoint d'huile, la vérification faite à la mise du contact avec l'indicateur de niveau d'huile au combiné n'est pas valable dans les 30 minutes qui suivent l'appoint.

## Vidange du moteur

Reportez-vous au plan d'entretien du constructeur pour connaître la périodicité de cette opération.

Pour préserver la fiabilité des moteurs et les dispositifs d'antipollution, n'utilisez jamais d'additif dans l'huile moteur.

## Caractéristiques de l'huile

L'huile doit correspondre à votre motorisation et être conforme aux recommandations du constructeur.

## Jauge manuelle

2 repères de niveau sur la jauge :



**A** = maxi.

Si ce repère est dépassé, consultez le réseau CITROËN ou un atelier qualifié.

**B** = mini.

Complétez le niveau par l'orifice de remplissage d'huile, avec le type d'huile adapté à votre motorisation. Ne jamais être en dessous de ce repère.

## Niveau du liquide de frein



Le niveau de ce liquide doit se situer proche du repère "MAXI". Sinon, vérifiez l'usure des plaquettes de frein.

## Vidange du circuit

Reportez-vous au plan d'entretien du constructeur pour connaître la périodicité de cette opération.

## Caractéristiques du liquide

Ce liquide doit être conforme aux recommandations du constructeur.

## Niveau du liquide de refroidissement

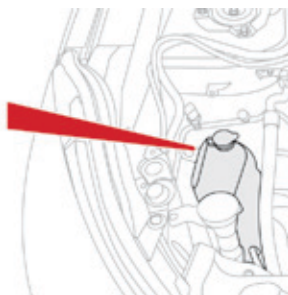

Le niveau de ce liquide doit se situer entre les deux repères.

Pour assurer la fiabilité de cette mesure, le véhicule doit être stationné sur un sol horizontal, moteur froid.

**Le moto-ventilateur peut se mettre en marche après l'arrêt du moteur : prenez garde aux objets ou aux vêtements qui pourraient se prendre dans l'hélice.**

Lorsque le moteur est chaud, la température de ce liquide est régulée par le moto-ventilateur. Moteur chaud, le circuit de refroidissement étant sous pression, attendez au moins une heure après l'arrêt du moteur pour intervenir. Afin d'éviter tout risque de brûlure, dévissez le bouchon de deux tours pour laisser retomber la pression. Lorsque celle-ci est retombée, retirez le bouchon et complétez le niveau.

## Caractéristiques du liquide

Ce liquide doit être conforme aux recommandations du constructeur.

## Niveau du liquide lave-vitre et lave-projecteurs

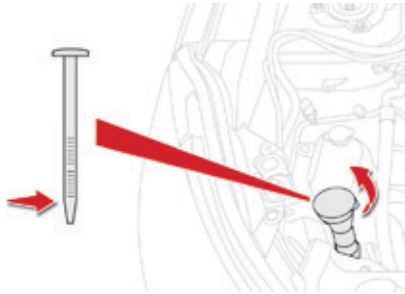

Pour contrôler le niveau ou faire un appoint de ce liquide, immobilisez le véhicule et arrêtez le moteur.

- ☞ Ouvrez le capot et maintenez-le ouvert à l'aide de sa béquille.
- ☞ Ouvrez le bouchon du réservoir de liquide lave-vitre.
- ☞ Vérifiez le niveau à l'aide de la jauge, puis faites l'appoint si nécessaire.
- ☞ Remplacez le bouchon sur le réservoir et refermez le capot.

## Caractéristiques du liquide

Pour assurer un nettoyage optimal, la mise à niveau ou le remplacement de ce liquide ne doit pas être effectué avec de l'eau.

**i** En conditions hivernales, il est recommandé d'utiliser du liquide à base d'alcool éthylique ou de méthanol.

## Niveau d'additif (versions 1,6 HDi 115 Diesel avec filtre à particules)



Le niveau minimum du réservoir d'additif est indiqué par l'affichage de ce message.

### Appoint

La mise à niveau de cet additif doit impérativement et rapidement être effectuée par le réseau CITROËN ou par un atelier qualifié.

## Produits usagés



Évitez tout contact prolongé de l'huile et des liquides usagés avec la peau. La plupart de ces liquides sont nocifs pour la santé, voire très corrosifs.



Ne jetez pas l'huile et les liquides usagés dans les canalisations d'évacuation ou sur le sol. Videz l'huile usagée dans les containers dédiés à cet usage dans le réseau CITROËN ou dans un atelier qualifié.

## Contrôles

Sauf indication contraire, contrôlez ces éléments, conformément au plan d'entretien du constructeur et en fonction de votre motorisation. Sinon, faites-les contrôler par le réseau CITROËN ou par un atelier qualifié.

### Batterie 12 V



#### Niveau d'électrolyte

Pour accéder à la **Batterie 12V**, reportez-vous à la rubrique correspondante.

Le niveau de ce liquide doit se situer entre les repères MINI "LOWER LEVEL" et MAXI "UPPER LEVEL".

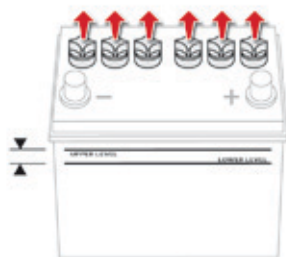

Si nécessaire, compléter avec de l'eau distillée en retirant les bouchons des différents compartiments de la batterie.

Vérifiez le niveau de l'électrolyte au moins une fois par mois.

En cas d'opération sur la **Batterie 12V**, reportez-vous à la rubrique correspondante pour connaître les précautions à prendre avant son débranchement et après son rebranchement.

### Filtere à air et filtre habitacle



Reportez-vous au plan d'entretien du constructeur pour connaître la périodicité de remplacement de ces éléments.

En fonction de l'environnement (atmosphère poussiéreuse...) et de l'utilisation du véhicule (conduite urbaine...), **changez-les si nécessaire deux fois plus souvent.**

Un filtre habitacle encrassé peut détériorer les performances du système d'air conditionné et générer des odeurs indésirables.

### Filtere à huile



Changez le filtre à huile à chaque vidange d'huile moteur.

Reportez-vous au plan d'entretien du constructeur pour connaître la périodicité de remplacement de cet élément.

## Filtre à particules (Diesel)



Le début de saturation du filtre à particules vous est indiqué par l'allumage temporaire de ce témoin, accompagné d'un message sur l'afficheur du combiné.

**i** Dès que les conditions de circulation le permettent, régénérez le filtre en roulant à une vitesse minimale de 40 km/h, pendant 20 minutes environ (avec le moteur 1,6 l HDi : la vitesse minimale est de 60 km/h). Si le témoin reste affiché, il s'agit d'un manque d'additif. Pour plus d'informations sur la **Vérification des niveaux**, et notamment le niveau d'additif gasoil, reportez-vous à la rubrique correspondante.

Sur un véhicule neuf, les premières opérations de régénération du filtre à particules peuvent s'accompagner d'odeurs de "brûlé" qui sont parfaitement normales. Après un fonctionnement prolongé du véhicule à très basse vitesse ou au ralenti, vous pouvez exceptionnellement constater des émissions de vapeur d'eau à l'échappement, lors d'accélération. Celles-ci sont sans conséquence sur le comportement du véhicule et sur l'environnement.

## Boîte de vitesses manuelle



Pour l'entretien de la boîte de vitesses, reportez-vous au plan d'entretien du constructeur pour connaître la périodicité de contrôle de cet élément.

## Boîte de vitesses "CVT"



Pour l'entretien de la boîte de vitesses "CVT", reportez-vous au plan d'entretien du constructeur pour connaître la périodicité de contrôle de cet élément.

## Plaquettes de freins



L'usure des freins dépend du style de conduite, en particulier pour les véhicules utilisés en ville, sur courtes distances. Il peut être nécessaire de faire contrôler l'état des freins, même entre les révisions du véhicule.

Hors fuite dans le circuit, une baisse du niveau du liquide de frein indique une usure des plaquettes de freins.

## État d'usure des disques de freins



Pour toute information relative à la vérification de l'état d'usure des disques de freins, consultez le réseau CITROËN ou un atelier qualifié.

## Frein de stationnement



Une trop grande course du frein de stationnement ou la constatation d'une perte d'efficacité de ce système impose un réglage même entre deux révisions.

Le contrôle de ce système est à faire effectuer par le réseau CITROËN ou par un atelier qualifié.



N'utilisez que des produits recommandés par CITROËN ou des produits de qualité et de caractéristiques équivalentes. Afin d'optimiser le fonctionnement d'organes aussi importants que le circuit de freinage, CITROËN sélectionne et propose des produits bien spécifiques.

Après un lavage du véhicule, de l'humidité ou, en conditions hivernales, du givre peut se former sur les disques et les plaquettes de frein : l'efficacité du freinage peut être diminuée. Effectuez de légères manœuvres de freinage pour sécher et dégivrer les freins.

# Kit de dépannage provisoire de pneumatique

Système complet, composé d'un compresseur et d'un flacon de produit de colmatage, qui permet une **réparation temporaire** du pneumatique, afin de vous rendre dans le garage le plus proche.

Il est prévu pour réparer la plupart des crevaisons susceptibles d'affecter le pneumatique, se situant sur la bande de roulement ou sur l'épaule du pneumatique.

## Accès au kit

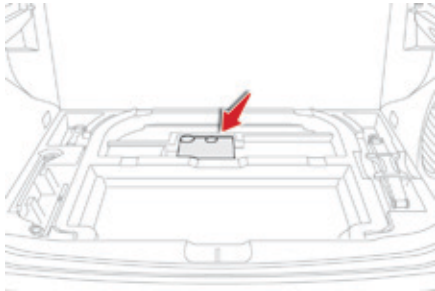

Ce kit est installé dans le coffre sous le plancher.

Pour y accéder :

- ☞ Ouvrez le coffre.
- ☞ Soulevez le plancher et retirez-le.
- ☞ Sortez le kit.

- ! Le kit de réparation de pneumatique ne peut pas être utilisé dans les cas suivants :
- la date du produit de colmatage est dépassée (voir étiquette du flacon),
  - plusieurs pneumatiques sont crevés alors que vous ne disposez que du flacon de produit de colmatage livré avec le kit,
  - le trou du pneumatique excède 4 mm de diamètre,
  - la crevaison se situe sur le flanc,
  - vous avez roulé alors que le pneu était quasiment dégonflé,
  - le talon du pneumatique s'est détaché de la jante,
  - la jante est endommagée.

- ! Le circuit électrique du véhicule permet le branchement du compresseur pour la durée nécessaire à la réparation du pneumatique endommagé.

## Composition du kit

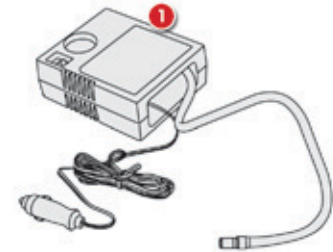

1. Compresseur 12 V, avec manomètre intégré, pour mesurer et ajuster la pression du pneu.

- ! Le compresseur n'est pas étanche, prenez garde au sable, à la poussière et à l'eau.

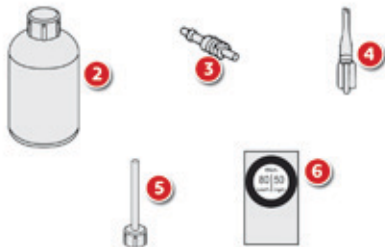

2. Flacon de produit de colmatage pour réparer temporairement la roue.
3. Obus de valve de rechange.
4. Outil de démontage/remontage de l'obus.
5. Embout d'injection.
6. Autocollant de limitation de vitesse.

**i** Après réparation du pneumatique, vous devez fixer l'autocollant de limitation de vitesse au centre du volant du véhicule pour vous rappeler que cette roue doit être utilisée temporairement. Ne dépassez pas la vitesse de 80 km/h en roulant avec un pneumatique réparé à l'aide de ce type de kit.

## Procédure de réparation

- ☞ Immobilisez le véhicule dans les meilleures conditions de sécurité et sur un sol horizontal et stable. Veillez à ce que la valve ne soit pas située sur la partie inférieure du pneumatique en contact avec le sol.
- ☞ Serrez le frein de stationnement.
- ☞ Placez le levier de vitesses en position **R** pour les véhicules équipés d'une boîte manuelle, ou en position **P** pour les véhicules équipés d'une boîte CVT.
- ☞ Coupez le contact.
- ☞ Retirez le bouchon de la valve du pneumatique à réparer et conservez-le dans un endroit propre.

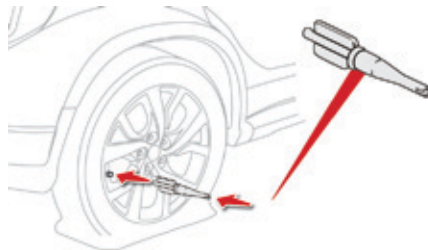

- ☞ Insérez l'outil de démontage sur l'obus de la valve puis exercer une pression sur cet outil pour évacuer la totalité de l'air du pneumatique.

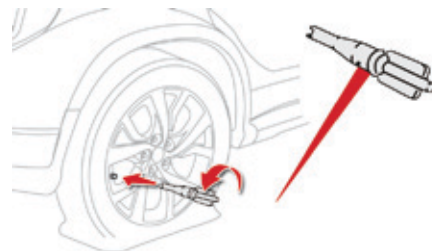

- ☞ Retournez l'outil et insérez-le sur l'obus de la valve pour le dévisser. Conservez l'obus dans un endroit propre.

**i** Par température inférieure à 0°C, le produit de colmatage peut épaissir. Réchauffez le flacon dans le véhicule avant de l'utiliser.

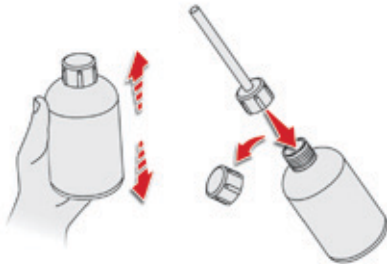

- Secouez le flacon de produit de colmatage, retirez le bouchon et vissez l'embout d'injection.

**i** Evitez d'enlever tout corps étranger ayant pénétré dans le pneumatique.

**!** Faites attention : ce produit est nocif en cas d'ingestion et irritant pour les yeux. Tenez ce produit hors de portée des enfants.

La date limite d'utilisation du liquide est inscrite sur le flacon.

Après utilisation, ne jetez pas le flacon dans la nature, rapportez-le dans le réseau CITROËN ou à un organisme chargé de sa récupération.

N'oubliez pas de vous réapprovisionner avec un nouveau flacon disponible dans le réseau CITROËN ou dans un atelier qualifié.

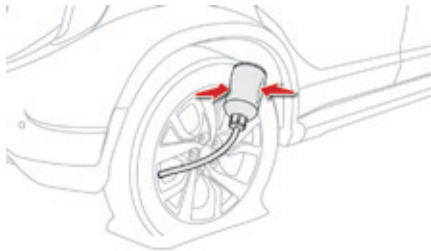

- Raccordez l'embout d'injection à la valve du pneumatique à réparer.
- Pressez à plusieurs reprises le flacon de produit de colmatage (tête en bas) avec la main pour injecter **la totalité** du produit dans le pneumatique.
- Retirez l'embout d'injection.
- Remettez l'obus en place et revissez-le à l'aide de l'outil.

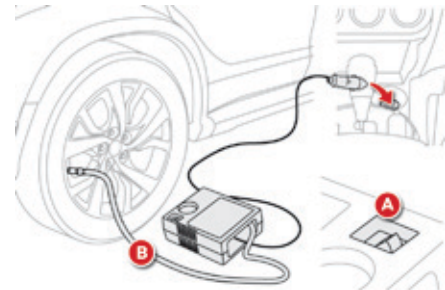

- Vérifiez que l'interrupteur **A** du compresseur est basculé sur la position "**OFF**".
- Déroulez complètement le tuyau **B** du compresseur.
- Raccordez ce tuyau à la valve de la roue colmatée.
- Connectez la prise électrique du compresseur à la prise 12V du véhicule (contacteur en position "ACC", ou mode ACC).
- Mettez en marche le compresseur en basculant l'interrupteur **A** sur la position "**ON**" pour gonfler le pneumatique à la pression indiquée sur l'étiquette de pression des pneumatiques. Pour plus d'informations sur les **Élément d'identification**, reportez-vous à la rubrique correspondante.

- ☞ Si au bout de 10 minutes environ, vous ne parvenez pas à atteindre la pression spécifiée, c'est que le pneumatique n'est pas réparable ; faites appel au réseau CITROËN ou à un atelier qualifié pour le dépannage de votre véhicule.
- ☞ Retirez le compresseur, puis rangez le kit.

**!** Ne faites pas fonctionner le compresseur plus de 10 minutes sans interruption.  
Si la température du compresseur semble extrêmement chaude, éteignez-le immédiatement et débranchez-le. Laissez-le refroidir 30 minutes au minimum.

**i** Si le véhicule est équipé de la détection de sous-gonflage, le témoin de sous-gonflage reste allumé jusqu'à la réinitialisation du système. Pour plus d'informations sur la **Détection de sous-gonflage**, reportez-vous à la rubrique correspondante.

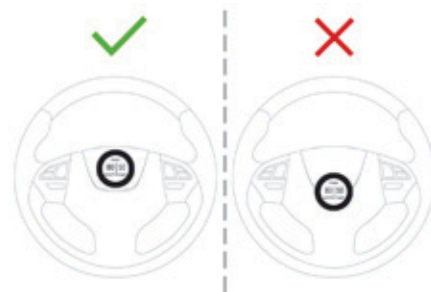

- ☞ Collez l'autocollant de limitation de vitesse sur la partie centrale du volant du véhicule.
- ☞ Roulez immédiatement à vitesse réduite (80 km/h maxi) pour répartir le produit de colmatage à l'intérieur du pneumatique.

**i** Après la réparation avec le kit, rendez-vous dès que possible dans le réseau CITROËN ou dans un atelier qualifié. Informez impérativement le technicien que vous avez utilisé ce kit. Après diagnostic, le technicien vous informera si le pneumatique peut être réparé ou s'il doit être remplacé.

- ☞ Au bout de 10 km ou 5 minutes, arrêtez-vous pour vérifier la réparation et la pression du pneumatique à l'aide du compresseur. Si la pression a légèrement diminué, gonflez le pneu de nouveau à la valeur spécifiée. Refaites le même contrôle au bout de 10 km ou 5 minutes : si la pression n'est pas maintenue à la valeur spécifiée, cela indique que la fuite n'est pas bien colmatée ; faites appel au réseau CITROËN ou à un atelier qualifié pour le dépannage de votre véhicule.

Si la pression est correcte, revissez soigneusement le bouchon sur la valve du pneumatique. Vous pouvez rouler à vitesse réduite (80 km/h maxi) pour vous rendre dans le réseau CITROËN ou à un atelier qualifié

# Changement d'une roue

Mode opératoire de remplacement d'une roue défectueuse par la roue de secours au moyen des outils fournis avec le véhicule.

## Accès aux outils de bord

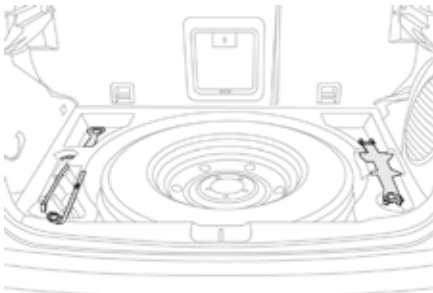

Les outils sont rangés dans le coffre, sous le plancher.

Pour y accéder :

- ☞ Ouvrez le coffre.
- ☞ Soulevez le plancher et retirez-le.

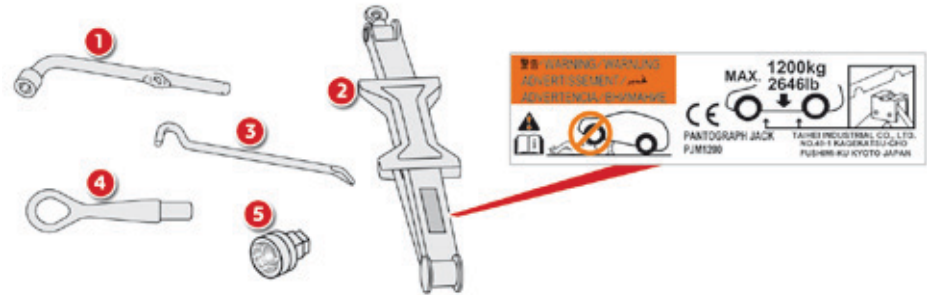

## Liste des outils

Ces outils sont spécifiques à votre véhicule. Ne les utilisez pas pour d'autres usages.

1. Clé démonte-roue.  
Permet la dépose de l'enjoliveur et la dépose des vis de fixation de la roue.
2. Cric.  
Permet le soulèvement du véhicule.
3. Manivelle.  
Permet le déploiement du cric.
4. Anneau amovible de remorquage.  
Pour plus d'informations sur le **Remorquage du véhicule**, reportez-vous à la rubrique correspondante.
5. Douille pour vis antivol (disponibles en accessoires).  
Permet l'adaptation de la clé démonte-roue aux vis spéciales "antivol".

## i Roue avec enjoliveur

**Lors du démontage de la roue,** dégagez au préalable l'enjoliveur à l'aide de la manivelle **3** en tirant au niveau de l'encoche.

**Lors du remontage de la roue,** remontez l'enjoliveur en commençant par placer son encoche en regard de la valve, et appuyez sur son pourtour avec la paume de la main.

## Accès à la roue de secours

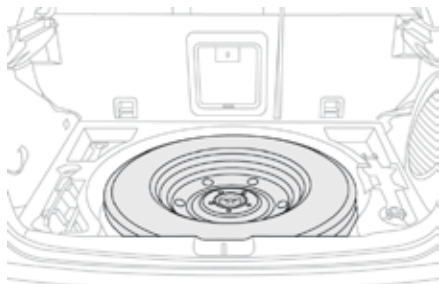

La roue de secours est installée dans le coffre sous le plancher.

Selon votre version, la roue de secours est homogène, en tôle ou en aluminium ; pour certaines destinations, elle est de type "galette".

Pour plus d'informations sur les outils de bord permettant d'accéder à la roue de secours, reportez-vous à la rubrique correspondante.

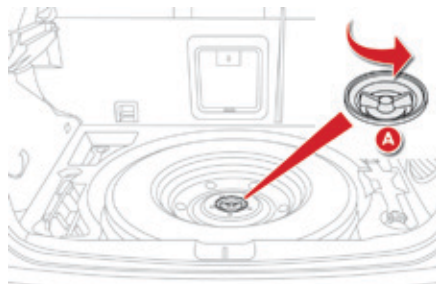

## Retrait de la roue homogène

- ☞ Dévissez la vis centrale **A**.
- ☞ Relevez la roue de secours vers vous par l'arrière.
- ☞ Retirez la roue du coffre.

## Remise en place de la roue homogène

- ☞ Remettez en place la roue dans son logement.
- ☞ Mettez la vis centrale **A** en place au centre de la roue.
- ☞ Serrez à fond pour bien maintenir la roue.

## Démontage de la roue

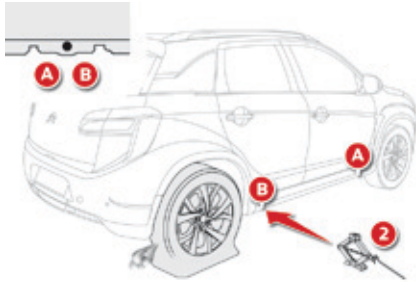

- !** Le cric doit être utilisé uniquement pour remplacer un pneumatique endommagé.  
Le cric ne nécessite aucun entretien.

**i** Le cric est conforme à la réglementation européenne telle que définie dans la Directive Machines 2006/42/CE. La déclaration de conformité est insérée à la fin de ce document. La raison sociale et l'adresse complète du fabricant ou, le cas échéant, de son mandataire ainsi que la désignation du cric sont indiquées dans ce certificat de conformité.

### **i** Stationnement du véhicule

Immobilisez le véhicule de façon à ne pas gêner la circulation : le sol de l'aire de stationnement doit être, si possible, horizontal, stable et non glissant. Serrez le frein de stationnement, coupez le contact et engagez la première vitesse de façon à bloquer les roues.

Ne vous engagez jamais sous un véhicule levé par un cric ; utilisez une chandelle.

- !** N'utilisez pas :
- le cric pour un autre usage que le levage du véhicule,
  - un autre cric que celui fourni par le constructeur.

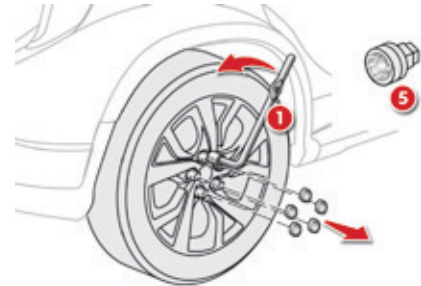

### Liste des opérations

- ☞ Si votre véhicule en est équipé (équipement disponible en accessoires), montez la douille antivol **5** sur la clé démonte-roue **1** pour débloquer la vis antivol.
- ☞ Débloquez les autres vis uniquement avec la clé démonte-roue **1**.

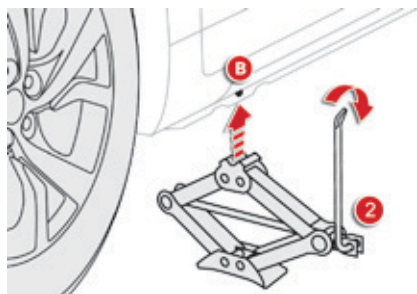

- ☞ Positionnez la semelle du cric **2** au sol et assurez-vous que celle-ci soit à l'aplomb de l'emplacement avant **A** ou arrière **B** prévu sur le soubassement, le plus proche de la roue à changer.
- ☞ Déployez le cric **2** jusqu'à ce que sa tête vienne en contact avec l'emplacement **A** ou **B** utilisé ; la zone d'appui **A** ou **B** du véhicule doit bien s'insérer dans la partie centrale de la tête du cric.

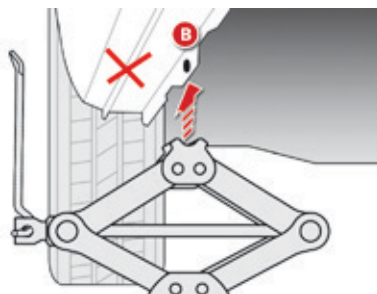

- ☞ Levez le véhicule, jusqu'à laisser un espace suffisant entre la roue et le sol, pour mettre facilement ensuite la roue de secours (non crevée).

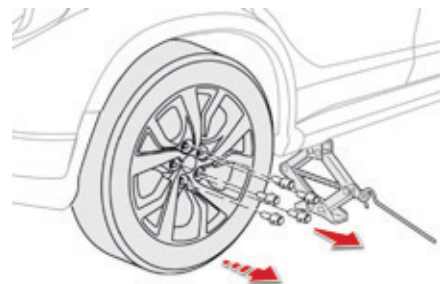

- ☞ Retirez les vis et conservez-les dans un endroit propre.
- ☞ Dégagez la roue.

**!** Veillez à ce que le cric soit bien stable. Si le sol est glissant ou meuble, le cric risque de déraiper ou de s'affaisser - Risque de blessure !  
Veillez à positionner le cric uniquement aux emplacements **A** ou **B** sous le véhicule, en vous assurant que la zone d'appui du véhicule est bien centrée sur la tête du cric. Sinon, le véhicule risque d'être endommagé et/ ou le cric de s'affaisser - Risque de blessure !

## Montage de la roue

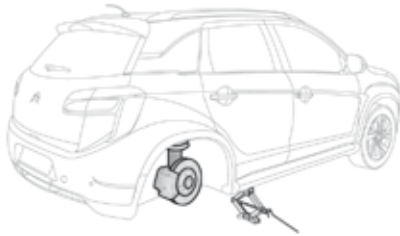

### i Après un changement de roue

En utilisant la roue de secours de type "galette", ne dépassez pas la vitesse de 80 km/h.

Faites rapidement contrôler le serrage des vis et la pression de la roue de secours par le réseau CITROËN ou par un atelier qualifié.

Faites réparer la roue crevée et remplacez-la aussitôt sur le véhicule.

### i Montage de pneus neige

Si vous équipez votre véhicule de pneus neige montés sur des jantes en tôle, il faut **impérativement** utiliser des vis spécifiques disponibles dans le réseau CITROËN ou dans un atelier qualifié.

! Sur les versions à 4 roues motrices, si le remplacement d'un pneumatique s'avère nécessaire, il est recommandé de remplacer les quatre pneumatiques simultanément, en veillant à utiliser la même taille, le même type et la même marque pour tous les pneumatiques. En effet, l'utilisation de pneumatiques présentant des différences de taille, de structure ou d'usure potentielle pourrait endommager les éléments de la transmission.

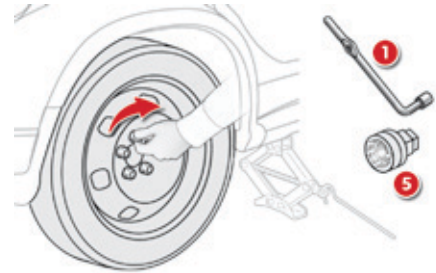

### Liste des opérations

- ☞ Mettez en place la roue sur le moyeu.
- ☞ Vissez les vis à la main jusqu'en butée.
- ☞ Effectuez un pré-serrage de la vis antivol avec la clé démonte-roue **1** équipée de la douille antivol **5** (si votre véhicule en est équipé).
- ☞ Effectuez un pré-serrage des autres vis uniquement avec la clé démonte-roue **1**.

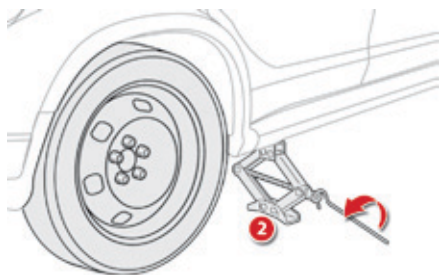

- ☞ Redescendez le véhicule à fond.
- ☞ Repliez le cric 2 et dégagez-le.

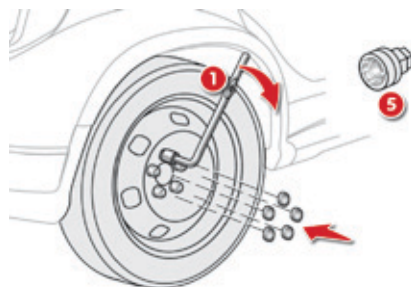

- ☞ Bloquez la vis antivol avec la clé démonte-roue 1 équipée de la douille antivol 5 (si votre véhicule en est équipé).
- ☞ Bloquez les autres vis uniquement avec la clé démonte-roue 1.
- ☞ Rangez les outils (pour plus d'informations, reportez-vous au paragraphe correspondant).

# Changement d'une lampe

- !** Les projecteurs sont équipés de glaces en polycarbonate, revêtues d'un vernis protecteur :
- ☞ **ne les nettoyez pas avec un chiffon sec ou abrasif, ni avec un produit détergent ou solvant,**
  - ☞ utilisez une éponge et de l'eau savonneuse,
  - ☞ en utilisant le lavage haute-pression sur des salissures persistantes, ne dirigez pas de manière prolongée la lance sur les projecteurs, les feux et leur contour pour éviter de détériorer leur vernis et leur joint d'étanchéité.
  - ☞ Ne touchez pas directement la lampe avec les doigts, utilisez des chiffons non pelucheux.

Le changement d'une lampe doit se faire projecteur éteint depuis plusieurs minutes (risque de brûlure grave). Il est impératif de n'utiliser que des lampes de type anti-ultraviolet (UV), afin de ne pas détériorer le projecteur. Remplacez toujours une lampe défectueuse par une lampe neuve ayant les mêmes référence et caractéristiques.

## **!** Risque d'électrocution

Le remplacement d'une lampe au xénon (D1S-35W) doit être effectué par le réseau CITROËN ou par un atelier qualifié.

- i** Avec les lampes à ergots de type H1, H7... respectez bien leur positionnement pour garantir la meilleure qualité d'éclairage.

## Feux avant

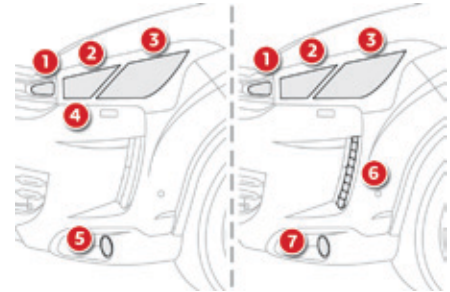

1. Indicateurs de direction (WY21W-21W).
2. Feux de route (H1-55W).
3. Feux de croisement (H11-55W)  
ou  
Lampe au xénon (D1S-35W).
4. Feux de position (W5W-5W).
5. Feux diurnes (P13W-13W).
6. Feux diurnes / de position (diodes électroluminescentes-LED).
7. Projecteurs antibrouillard avant (H11-55W).

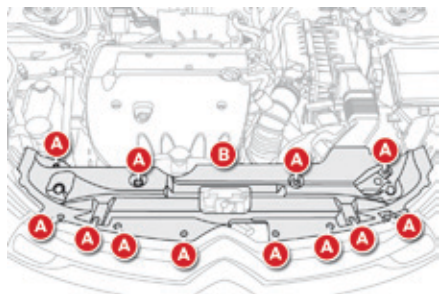

## Accès aux lampes

Vous devez réaliser les opérations suivantes pour accéder aux couvercles de protection des lampes :

- ☞ Retirez les pions de maintien **A**.
- ☞ Retirez le couvercle de protection **B**.

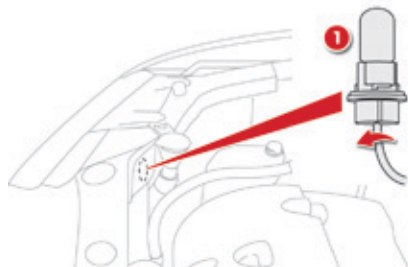

## Changement des indicateurs de direction (1)

- i** Un clignotement plus rapide du témoin d'indicateur de direction (droit ou gauche) indique la défaillance d'une des lampes du côté correspondant.
- ☞ Tournez le porte-lampe d'un quart de tour vers la gauche et retirez-le.
- ☞ Tirez la lampe et remplacez-la.

- i** Pour le remontage, effectuez ces opérations dans le sens inverse. Les lampes de couleur ambre, telles que les indicateurs de direction, doivent être remplacées par des lampes de caractéristiques et de couleur identiques.

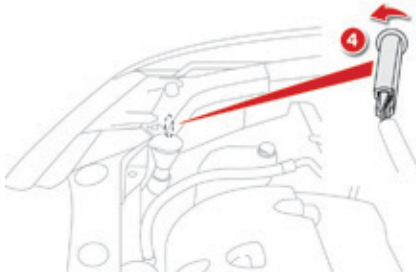

### Changement des feux de position (4)

- ☞ Tournez le porte-lampe d'un quart de tour vers la gauche et retirez-le.
  - ☞ Tirez la lampe et remplacez-la.
- Pour le remontage, effectuez ces opérations dans le sens inverse.

### Changement des feux diurnes / de position (diodes électroluminescentes-LED) (6)

Pour le remplacement de ce type de lampe à diodes, consultez le réseau CITROËN ou un atelier qualifié.

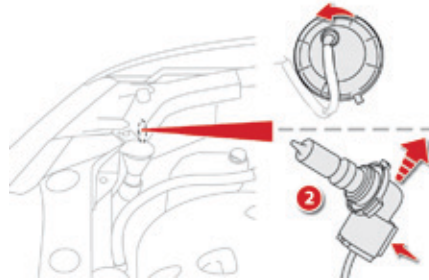

### Changement des feux de route (2)

- ☞ Retirez le couvercle plastique de protection.
- ☞ Tournez le porte-lampe vers la gauche et retirez-le.
- ☞ Retirez la lampe et son socle en appuyant sur l'ergot, situé en bas.
- ☞ Remplacez la lampe.

Pour le remontage, effectuez ces opérations dans le sens inverse.

### Changement des feux de croisement (3)

Pour le remplacement de ces lampes, consultez le réseau CITROËN ou un atelier qualifié.

### Changement des projecteurs antibrouillard (7) / feux diurnes (5)

Pour le remplacement de ces lampes, consultez le réseau CITROËN ou un atelier qualifié.

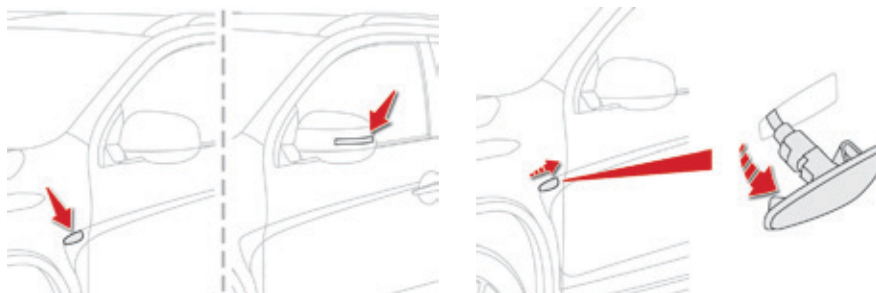

### Changement des répéteurs latéraux de clignotant

- ☞ Poussez le répéteur vers l'arrière pour le déboîter.
- ☞ Débranchez le connecteur du répéteur.
- ☞ Changez le bloc répéteur.

Pour le remontage, effectuez ces opérations dans le sens inverse.

Pour vous le procurer, contactez le réseau CITROËN ou un atelier qualifié.

### Spots de rétroviseurs extérieurs

Pour le remplacement de la diode électroluminescente-LED, vous devez consulter le réseau CITROËN ou un atelier qualifié.

## Feux arrière

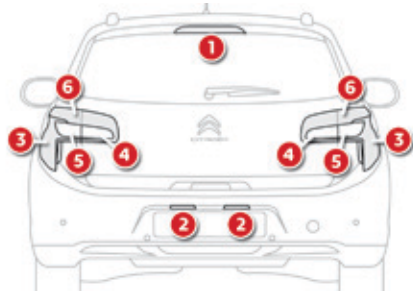

1. Troisième feu de stop (diodes).
2. Feux de plaque minéralogique (W5W-5W).
3. Feu antibrouillard (W21W-21W).
4. Feu de recul (W16W-16W).
5. Indicateurs de direction (WY21W-21W).
6. Feux de position / stop (W21-5W).

**i** Les lampes de couleur ambre, telles que les indicateurs de direction, doivent être remplacées par des lampes de caractéristiques et de couleur identiques.

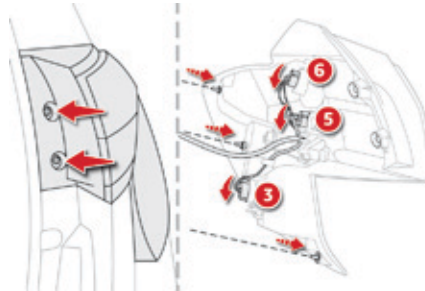

### Changement des feux de position / stop (6), des indicateurs de direction (5) et du feu antibrouillard (3)

Ces lampes se changent de l'extérieur du coffre.

- ☞ Ouvrez le coffre.
- ☞ Retirez les deux vis de fixation.
- ☞ Déclipez le bloc optique et sortez-le avec précaution en le tirant vers l'arrière.
- ☞ Tournez le porte-lampe d'un quart de tour vers la gauche et retirez-le.
- ☞ Tirez la lampe et remplacez-la.

Pour le remontage, effectuez ces opérations dans le sens inverse.

Veillez à bien positionner les pions de fixation du bloc optique en face de ceux présents sur la carrosserie.

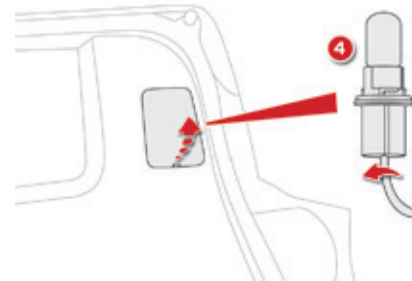

### Changement des feux de recul (4)

- ☞ Ouvrez le coffre.
- ☞ Insérez un tournevis dans l'orifice du couvercle pour faire levier et ouvrir le couvercle.
- ☞ Tournez le porte-lampe d'un quart de tour vers la gauche.
- ☞ Tirez la lampe et remplacez-la.

Pour le remontage, effectuez ces opérations dans le sens inverse.

Pour le remplacement de ces lampes, vous pouvez aussi consulter le réseau CITROËN ou un atelier qualifié.

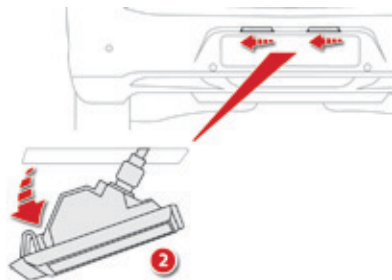

### Changement des feux de plaque minéralogique (2)

- ☞ Poussez le transparent vers la gauche puis vers le bas.
- ☞ Tournez le porte-lampe d'un quart de tour vers la gauche puis retirez-le.
- ☞ Retirez l'ampoule et remplacez-la.

Pour le remontage, effectuez ces opérations dans le sens inverse et appuyez sur le transparent pour le clipper.

### Troisième feu de stop (diodes électroluminescentes-LED) (1)

Pour le remplacement de ce type de feu, consultez le réseau CITROËN ou un atelier qualifié.

# Changement d'un fusible

## Accès aux outils

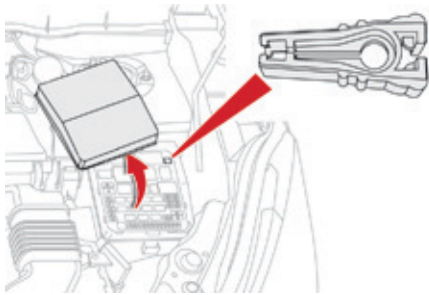

La pince d'extraction et les fusibles de rechange sont installés dans la boîte à fusibles du compartiment moteur.

Pour y accéder :

- ☞ Ouvrez le capot.  
Pour plus d'informations sur le **Capot**, reportez-vous à la rubrique correspondante.
- ☞ Déclippez le couvercle et retirez-le.
- ☞ Retirez la pince.
- ☞ Refermez très soigneusement le couvercle pour garantir l'étanchéité de la boîte à fusible.

## Remplacement d'un fusible

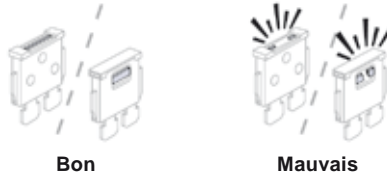

Avant de remplacer un fusible, il est nécessaire de connaître la cause de la panne et d'y remédier.

- ☞ Vérifier que le contacteur est sur la position "**LOCK**" ou que le mode du véhicule est "**OFF**".
- ☞ Repérez le fusible défectueux en regardant l'état de son filament.
- ☞ Utilisez la pince spéciale pour extraire le fusible de son logement.
- ☞ Remplacez toujours le fusible défectueux par un fusible d'intensité équivalente.
- ☞ Vérifiez la correspondance entre le numéro gravé sur la boîte, l'intensité gravée sur le dessus et les tableaux ci-après.

**!** Le remplacement d'un fusible non mentionné dans les tableaux ci-après pourrait entraîner un dysfonctionnement grave sur votre véhicule. Consultez le réseau CITROËN ou un atelier qualifié.

**i** Le circuit électrique de votre véhicule est conçu pour fonctionner avec les équipements de série ou optionnels. Avant d'installer d'autres équipements ou accessoires électriques sur votre véhicule, consultez le réseau CITROËN ou un atelier qualifié.

**!** CITROËN décline toute responsabilité pour les frais occasionnés par la remise en état de votre véhicule ou les dysfonctionnements résultant de l'installation d'accessoires auxiliaires non fournis, non recommandés par CITROËN et non installés selon ses prescriptions, en particulier lorsque la consommation de l'ensemble des appareils supplémentaires branchés dépasse 10 milliampères.

## Fusibles dans la planche de bord

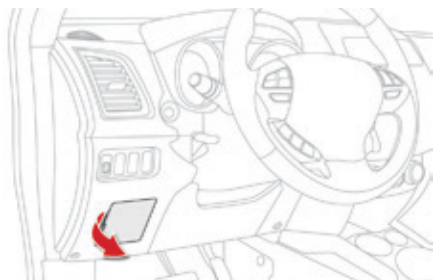

La boîte à fusibles est placée dans la partie inférieure de la planche de bord (côté gauche).

### Accès aux fusibles

☞ Déclipsez le couvercle et retirez-le complètement en le tirant vers vous.



Fusible N°	Intensité	Fonctions
1*	30 A	Ventilateur habitacle.
2	15 A	Feux de stop, troisième feu de stop.
3	10 A	Feux antibrouillard arrière.
4	30 A	Essuie-vitre avant, lave-vitre.
6	20 A	Verrouillage centralisé, rétroviseurs extérieurs électriques.
7	15 A	Autoradio, télématique, boîtier USB, kit mains-libres.
8	7,5 A	Clé à télécommande, calculateur air conditionné, combiné, lèves-vitres électriques, capteurs de pluie et de luminosité, alarme, barrette de commandes, commandes sous-volant.
9	15 A	Eclairages habitacle et du combiné.
10	15 A	Feux de détresse.
11	15 A	Essuie-vitre arrière.
12	7,5 A	Combiné, écran multifonction, aide au stationnement, sièges chauffants, dégivrage de la lunette arrière, volet d'occultation électrique, réglage automatique des projecteurs.
13	15 A	Allume-cigares, prise accessoires.
15	20 A	Volet d'occultation électrique.
16	10 A	Rétroviseurs extérieurs, autoradio.



Fusible N°	Intensité	Fonctions
18	7,5 A	Feux de recul.
19	15 A	Prise accessoires.
20*	30 A	Commandes de lève-vitres électriques.
21*	30 A	Dégivrage de la lunette arrière.
22	7,5 A	Dégivrage des rétroviseurs extérieurs.
24	25 A	Sièges électriques conducteur et passager.
25	30 A	Sièges chauffants.



\* Les maxi-fusibles sont une protection supplémentaire des systèmes électriques. Toute intervention sur les maxi-fusibles doit être effectuée par le réseau CITROËN ou par un atelier qualifié.

## Fusibles dans le compartiment moteur

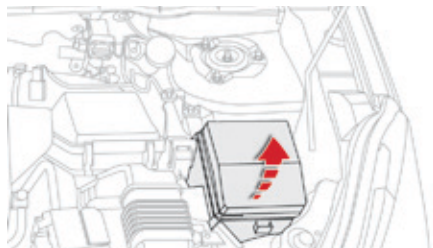

La boîte à fusibles est placée dans le compartiment moteur (côté gauche).

### Accès aux fusibles

☞ Déclipez le couvercle et retirez-le complètement.

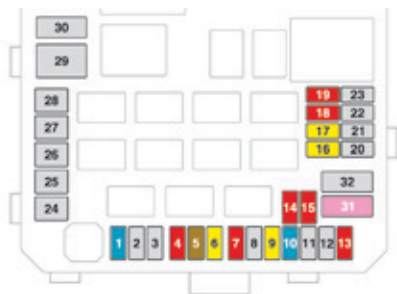

Fusible N°	Intensité	Fonctions
1	15 A	Projecteurs antibrouillard avant.
4	10 A	Avertisseur sonore.
5	7,5 A	Alternateur.
6	20 A	Lave-projecteurs.
7	10 A	Air conditionné.
9	20 A	Alarme.
10	15 A	Dégivrage essuie-vitre.
11	-	Non utilisé.
12	-	Non utilisé.

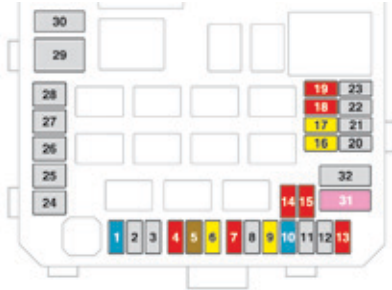

**!** Les maxi-fusibles sont une protection supplémentaire des systèmes électriques. Toute intervention sur les maxi-fusibles doit être effectuée par le réseau CITROËN ou par un atelier qualifié.

**i** Après intervention, refermez très soigneusement le couvercle pour garantir l'étanchéité de la boîte à fusible.

Fusible N°	Intensité	Fonctions
13	10 A	Feux diurnes.
14	10 A	Feu de route gauche.
15	10 A	Feu de route droit.
16	20 A	Feu de croisement gauche (xénon).
17	20 A	Feu de croisement droit (xénon).
18	10 A	Feu de croisement gauche (halogène), réglage manuel et automatique des projecteurs.
19	10 A	Feu de croisement droit (halogène).
31	30 A	Amplificateur audio.



## Fusibles de rechange

Les fusibles de rechange sont situés sous le couvercle de la boîte à fusibles du compartiment moteur.

Fusible N°	Intensité
33	10 A
34	15 A
35	20 A

**i** Le couvercle ne contient pas de fusibles de rechange avec un ampérage de 7,5 A, 25 A ou 30 A. Si un des fusibles avec ces ampérages devient défectueux, remplacez-le par le fusible suivant :

Un **fusible de 7,5 A** doit être remplacé par le **fusible de rechange de 10 A**, un **fusible de 25 A** par un fusible de **rechange de 20 A** et un **fusible de 30 A** par le **fusible du système audio (N° 31)**.

# Batterie 12 V

Mode opératoire pour recharger votre batterie déchargée ou pour démarrer le moteur à partir d'une autre batterie et de câbles de secours.

## Généralités



Les batteries contiennent des substances nocives telles que l'acide sulfurique et le plomb. Elles doivent être éliminées selon les prescriptions légales et ne doivent en aucun cas être jetées avec les ordures ménagères. Remettez les piles et les batteries usées à un point de collecte spécial.



Avant de manipuler la batterie, protégez-vous les yeux et le visage. Toute opération sur la batterie doit être effectuée dans un milieu aéré et loin de flammes libres ou de sources d'étincelles, afin d'éviter tout risque d'explosion et d'incendie. Lavez-vous les mains en fin d'opération.



Avec une boîte de vitesses automatique, ne cherchez jamais à démarrer le moteur en poussant le véhicule.

## Accès à la batterie

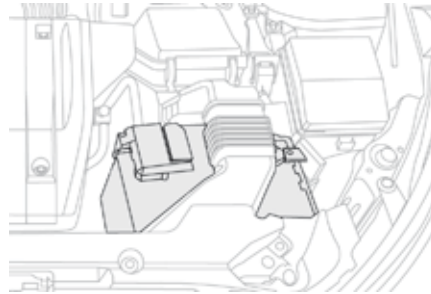

La batterie est située sous le capot moteur.

Pour y accéder :

- ☞ ouvrez le capot avec la manette intérieure,
- ☞ puis extérieure,
- ☞ fixez la béquille du capot,

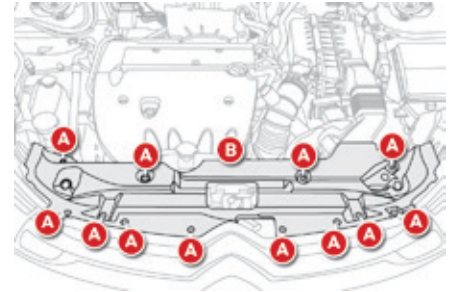

- ☞ retirez les pions de maintien **A**,
- ☞ retirez le couvercle de protection **B**,

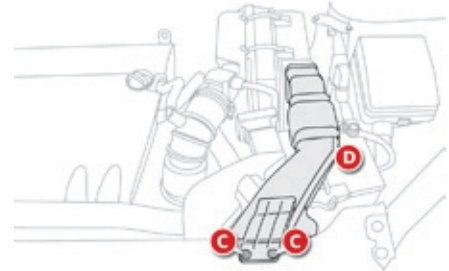

- ☞ retirez les pions de maintien **C**,
- ☞ retirez la conduite d'air **D**.

## Démarrer à partir d'une autre batterie

Vérifiez le niveau de l'électrolyte et faites le complément si nécessaire..

Pour plus d'informations sur la **Vérification des niveaux**, reportez-vous à la rubrique correspondante.

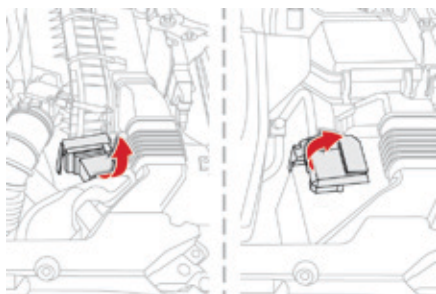

- ☞ Soulevez le carter de protection de la borne (+).



Certaines fonctionnalités, dont le Stop & Start, ne sont pas disponibles tant que la batterie n'a pas atteint un niveau de charge suffisant.

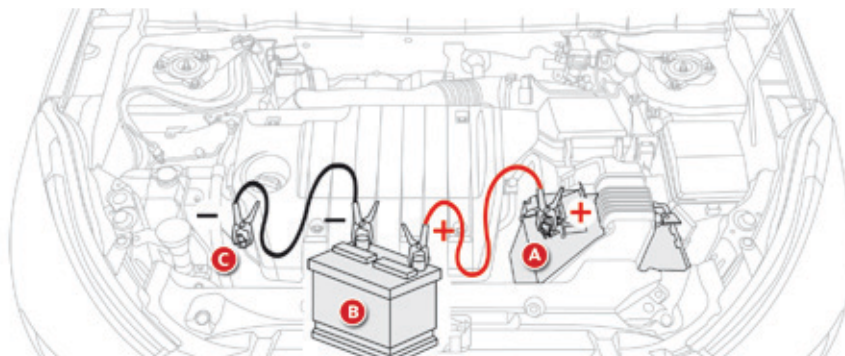

- ☞ Connectez le câble rouge à la borne (+) de la batterie en panne **A**, puis à la borne (+) de la batterie de secours **B**.
- ☞ Connectez une extrémité du câble vert ou noir à la borne (-) de la batterie de secours **B**.
- ☞ Connectez l'autre extrémité du câble vert ou noir sur le point de masse **C** de votre véhicule (support moteur).
- ☞ Actionnez le démarreur, laissez tourner le moteur.
- ☞ Attendez le retour au ralenti et débranchez les câbles.

**!** Ne démarrez jamais le moteur en branchant un chargeur de batterie. N'utilisez jamais un booster de batterie 24 V ou supérieur. Vérifiez au préalable que la batterie de secours a une tension nominale de 12 V et une capacité au minimum égale à celle de la batterie déchargée. Les deux véhicules ne doivent pas se toucher. Éteignez tous les consommateurs électriques des deux véhicules (autoradio, essuie-vitres, feux, ...). Veillez à ce que les câbles de secours ne passent pas à proximité des parties mobiles du moteur (ventilateur, courroie, ...). Ne débranchez pas la borne (+) quand le moteur tourne.

**i** Si vous envisagez de recharger vous-même la batterie de votre véhicule, utilisez uniquement un chargeur compatible avec les batteries au plomb, d'une tension nominale de 12 V.

**!** Respectez les instructions d'utilisation fournies par le fabricant du chargeur. N'inversez jamais les polarités.

## Recharger la batterie avec un chargeur de batterie

- ☞ Débranchez la batterie du véhicule, si nécessaire.
- ☞ Respectez les instructions d'utilisation données par le fabricant du chargeur.
- ☞ Rebranchez en commençant par la borne (-).
- ☞ Vérifiez la propreté des bornes et des cosses. Si elles sont couvertes de sulfate (dépôt blanchâtre ou verdâtre), démontez-les et nettoyez-les.

- ! N'inversez pas les polarités et utilisez uniquement un chargeur 12 V.  
Ne débranchez pas les cosses quand le moteur tourne.  
Ne rechargez pas les batteries sans avoir débranché les cosses.  
Ne poussez pas le véhicule pour démarrer le moteur, si vous avez une boîte CVT.

## Débranchement de la batterie

Afin de maintenir un niveau de charge suffisant pour permettre le démarrage du moteur, il est recommandé de débrancher la batterie en cas d'immobilisation de très longue durée.

Avant de procéder au débranchement de la batterie :

- ☞ Fermez tous les ouvrants (portes, volet de coffre, vitres, toit).
- ☞ Éteignez tous les consommateurs électriques (autoradio, essuie-vitres, feux, ...).
- ☞ Coupez le contact et respectez un délai d'attente de 4 minutes.

Après avoir accédé à la batterie, il faut commencer par débrancher la borne (-).

## Après rebranchement

Après tout rebranchement de la batterie, mettez le contact et attendez 1 minute avant de démarrer, afin de permettre l'initialisation des systèmes électroniques. Toutefois, si après cette manipulation de légères perturbations subsistent, consultez le réseau CITROËN ou un atelier qualifié. En vous reportant à la rubrique correspondante, vous devez réinitialiser vous-même certains équipements, tels que :

- La clé à télécommande ou la clé électronique (selon version).
- Le(s) rideau(x) d'occultation électrique(s).
- Les lève-vitres électriques.
- La date et l'heure.
- Les stations radio mémorisées.

- ! Certaines fonctionnalités, dont le Stop & Start, ne sont pas disponibles tant que la batterie n'a pas atteint un niveau de charge suffisant.

- ! N'essayez jamais de recharger une batterie gelée - Risque d'explosion !  
Si la batterie a gelé, faites-la contrôler par le réseau CITROËN ou par un atelier qualifié qui vérifiera que les composants internes n'ont pas été endommagés et que le conteneur ne s'est pas fissuré, ce qui impliquerait un risque de fuite d'acide toxique et corrosif.

- i Lors du trajet suivant le premier démarrage du moteur, le Stop & Start pourrait ne pas être opérationnel. Dans ce cas, la fonction ne sera de nouveau disponible qu'après une immobilisation continue du véhicule, dont la durée dépendra de la température ambiante et de l'état de charge de la batterie (jusqu'à environ 8 heures).

# Remorquage du véhicule

## ! Consignes générales

Respectez la législation en vigueur dans votre pays.

Vérifiez que le poids du véhicule tracteur est supérieur à celui du véhicule remorqué.

Le conducteur doit rester au volant du véhicule remorqué et être muni d'un permis de conduire valide.

Lors d'un remorquage avec les quatre roues au sol, utilisez toujours une barre de remorquage homologuée ; les cordes et les sangles sont interdites.

Le véhicule remorqueur doit démarrer progressivement.

Lors d'un remorquage moteur arrêté, il n'y a plus d'assistance de freinage et de direction.

Dans les cas suivants, faites impérativement appel à un professionnel pour le remorquage :

- véhicule en panne sur autoroute ou sur voie rapide,
- véhicule à quatre roues motrices,
- impossibilité de mettre la boîte de vitesses au point mort, de débloquer la direction, de desserrer le frein de stationnement,
- remorquage avec deux roues au sol seulement,
- absence de barre de remorquage homologuée...

## Remorquage de son véhicule

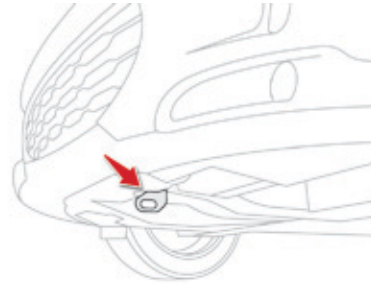

### Versions à 2 roues motrices - 2WD : remorquage à plat

- ☞ Fixez la barre de remorquage à l'anneau de remorquage intégré au châssis, situé sous le pare-chocs avant.

! Le remorquage à plat n'est possible que pour les seules versions à 2 roues motrices - 2WD.

- ☞ Mettez le levier de vitesses au point mort (position **N** pour la boîte de vitesse CVT).
- ☞ Débloquez la direction en plaçant le contacteur sur la position "**ON**" (ou en mode "**ON**" pour les véhicules équipés du système "Accès et Démarrage Mains Libres").
- ☞ Desserrez le frein de stationnement.
- ☞ Allumez le signal de détresse sur les deux véhicules.
- ☞ Démarrez doucement et roulez lentement sur une courte distance.

## Versions à 4 roues motrices - 4WD : remorquage sur un plateau

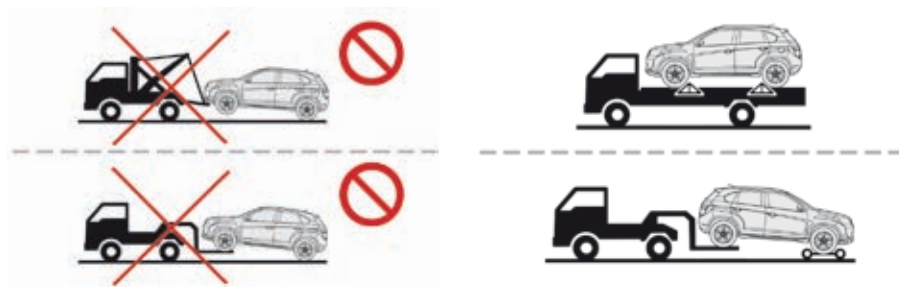

**Les véhicules équipés du système 4 roues motrices doivent toujours être remorqués sur un plateau.**

**!** Ne jamais remorquer le véhicule avec les quatre roues au sol, vous risquez d'endommager la transmission. Le véhicule ne doit pas être remorqué avec les roues avant ou arrière au sol même s'il est en mode de traction "2WD" (2 roues motrices).

## Remorquage d'un autre véhicule



### Accès aux outils

L'anneau de remorquage et les outils sont situés sous le plancher de coffre.

Pour y accéder :

- ☞ ouvrez le coffre,
- ☞ soulevez le plancher et retirez-le,
- ☞ sortez l'anneau de remorquage et les outils nécessaires.

### Liste des outils

1. Manivelle associée au cric.
2. Anneau de remorquage.
3. Clé démonte-roue.

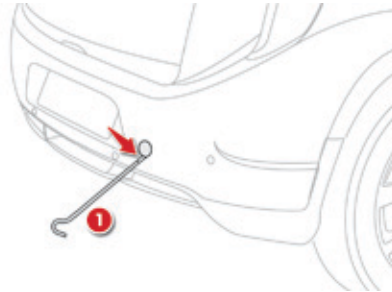

- ☞ Dans le pare-chocs arrière, retirez le cache en tirant sur sa partie basse avec la manivelle du cric 1.

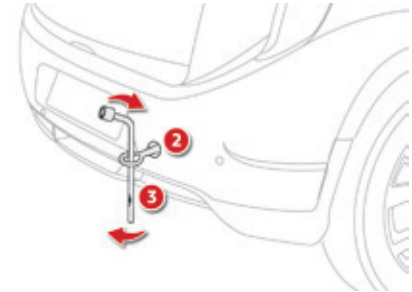

- ☞ Vissez l'anneau de remorquage 2 jusqu'en butée avec la clé démonte-roue 3.
- ☞ Installez la barre de remorquage.
- ☞ Allumez le signal de détresse sur les deux véhicules.
- ☞ Démarrez doucement et roulez lentement sur une courte distance.

## Panne de carburant (Diesel)



Pour les véhicules équipé du moteur 1,6 HDi 115, en cas de panne sèche, il est nécessaire de réamorcer manuellement le circuit de carburant ; reportez-vous au dessin du sous-capot moteur Diesel correspondant.

### Moteur 1,6 litre HDi

- ☞ Remplissez le réservoir de carburant avec au moins cinq litres de gazole.
- ☞ Ouvrez le capot moteur.
- ☞ Si nécessaire, déclipsez le cache de style pour accéder à la pompe de réamorçage.
- ☞ Actionnez la pompe de réamorçage jusqu'à obtenir son durcissement (le premier appui peut être dur).
- ☞ Actionnez le démarreur jusqu'à la mise en route du moteur (au cas où le moteur ne démarrerait pas à la première sollicitation, attendez environ 15 secondes puis recommencez).
- ☞ Sans résultat après quelques tentatives, réactionnez la pompe de réamorçage puis le démarreur.
- ☞ Remettez en place et clippez le cache de style.
- ☞ Refermez le capot moteur.

# Motorisations et boîtes de vitesses

MOTEURS ESSENCE	1,6 L 115		2,0 L 150			
BOÎTES DE VITESSES	Manuelle (5 rapports)	CVT (6 rapports)	Manuelle (5 rapports)		CVT (6 rapports)	
Types variantes versions : BU...	NKZ0 NKZ0/S	NKZ9 NKZ9/S	AFYR AFZ7	AFYV AFZM	AFYT AFZH AFZ9	AFYW AFZP AFZC
Mode de transmission	2WD	2WD	2WD	4WD	2WD	4WD
Cylindrée (cm <sup>3</sup> )	1 590		1 998			
Alésage x course (mm)	75 x 90		86 x 86			
Puiss. maxi* : norme CEE (kW)	86		113			
Régime de puiss. maxi (tr/min)	6 000		6 000			
Couple maxi : norme CEE (Nm)	154		199			
Régime de couple maxi (tr/min)	4 000		4 200			
Carburant	Sans plomb		Sans plomb			
Catalyseur	Oui		Oui			
<b>CAPACITÉ D'HUILE (en litres)</b>						
Moteur (avec échange cartouche)	4,2		4,3			

.../S : modèle équipé de la fonction Stop & Start (AS&G).

\* La puissance maxi correspond à la valeur homologuée au banc moteur, selon les conditions définies par la réglementation européenne (Directive 1999/99/CE).

## Masses et charges remorquables essence (kg)

Les valeurs de masses remorquables homologuées diffèrent selon les zones de commercialisation (voir les tableaux des pages suivantes).

Les valeurs exactes sont reportées sur la carte d'immatriculation de votre véhicule ainsi que sur la plaque constructeur.

Elles sont également mentionnées dans la documentation commerciale.

Pour plus de précisions, adressez-vous au réseau CITROËN ou à un atelier qualifié.

La masse en ordre de marche est égale à la masse à vide + conducteur (75 kg).

**i** La masse de la remorque freinée peut être, dans la limite du MTRA, augmentée dans la mesure où l'on réduit d'autant le MTAC du véhicule tracteur. **Attention, le remorquage avec un véhicule tracteur peu chargé peut dégrader sa tenue de route.**

Les valeurs de MTRA et de charges remorquables indiquées sont valables pour une altitude maxi de 1 000 mètres ; la charge remorquable mentionnée doit être réduite de 10 % par paliers de 1 000 mètres supplémentaires.

Dans le cas d'un véhicule tracteur, il est interdit de dépasser la vitesse de 100 km/h (respectez la législation en vigueur dans votre pays).

Des températures extérieures élevées peuvent entraîner des baisses de performances du véhicule pour protéger le moteur ; lorsque la température extérieure est supérieure à 37 °C, limiter la masse remorquée.

**Pour : Russie, Ukraine, Maroc, Argentine, Chili, TOM.**

MOTEURS ESSENCE	1,6 L 115	2,0 L 150			
Boîtes de vitesses	Manuelle (5 rapports)	Manuelle (5 rapports)		CVT (6 rapports)	
Types variantes versions : BU...	NKZ7 NKZ0	AFZ7	AFZM	AFZH AFZ9	AFZP AFZC
Mode de transmission	2WD	2WD	4WD	2WD	4WD
- Masse à vide	1 310	1 355	1 420	1 385	1 450
- Masse en ordre de marche	1 385	1 430	1 495	1 460	1 525
- Masse maximale techniquement admissible en charge (MTAC)	1 870	1 970	1 970	1 970	1 970
- Masse maximale techniquement admissible en charge (MTAC) en situation de remorquage	1 925	2 035	2 035	2 035	2 035
- Masse totale roulante autorisée (MTRA) en pente 12%	3 025	3 335	3 335	3 335	3 335
- Remorque freinée (dans la limite du MTRA) en pente 10% ou 12%	1 100	1 300	1 300	1 300	1 300
- Remorque non freinée	685	715	745	725	750
- Poids recommandé sur flèche	55	65	65	65	65

**Pour : Australie, Nouvelle-Zélande.**

MOTEURS ESSENCE	2,0 L 150	
Boîtes de vitesses	CVT (6 rapports)	
Types variantes versions : BU...	AFZH AFZ9	AFZP AFZC
Mode de transmission	2WD	4WD
- Masse à vide	1 380	1 445
- Masse en ordre de marche	1 455	1 520
- Masse maximale techniquement admissible en charge (MTAC)	1 970	1 970
- Masse maximale techniquement admissible en charge (MTAC) en situation de remorquage	2 035	2 035
- Masse totale roulante autorisée (MTRA) en pente 12%	3 020	3 020
- Remorque freinée (dans la limite du MTRA) en pente 10% ou 12%	1 050	1 050
- Remorque non freinée	750	750
- Poids recommandé sur flèche	65	65

**Pour : Afrique du sud.**

<b>MOTEURS ESSENCE</b>	<b>2,0 L 150</b>			
<b>Boîtes de vitesses</b>	<b>Manuelle (5 rapports)</b>		<b>CVT (6 rapports)</b>	
<b>Types variantes versions : BU...</b>	<b>AFYR</b>	<b>AFYV</b>	<b>AFYT</b>	<b>AFYW</b>
<b>Mode de transmission</b>	<b>2WD</b>	<b>4WD</b>	<b>2WD</b>	<b>4WD</b>
- Masse à vide	1 350	1 415	1 390	1 455
- Masse en ordre de marche	1 425	1 490	1 465	1 530
- Masse maximale techniquement admissible en charge (MTAC)	1 970	1 970	1 970	1 970
- Masse maximale techniquement admissible en charge (MTAC) en situation de remorquage	2 035	2 035	2 035	2 035
- Masse totale roulante autorisée (MTRA) en pente 12%	3 075	3 075	2 760	2 760
- Remorque freinée (dans la limite du MTRA) en pente 10% ou 12%	1 050	1 050	750	750
- Remorque non freinée	1 050	1 050	750	750
- Poids recommandé sur flèche	65	65	65	65

## Pour les autres pays de commercialisation.

MOTEURS ESSENCE	2,0 L 150			
Boîtes de vitesses	Manuelle (5 rapports)		CVT (6 rapports)	
Types variantes versions : BU...	AFYR AFZ7	AFYV AFZM	AFYT AFZH AFZ9	AFYW AFZP AFZC
Mode de transmission	2WD	4WD	2WD	4WD
- Masse à vide	1 340	1 405	1 370	1 435
- Masse en ordre de marche	1 415	1 480	1 445	1 510
- Masse maximale techniquement admissible en charge (MTAC)	1 970	1 970	1 970	1 970
- Masse maximale techniquement admissible en charge (MTAC) en situation de remorquage	2 035	2 035	2 035	2 035
- Masse totale roulante autorisée (MTRA) en pente 12%	2 655	2 655	_*	_*
- Remorque freinée (dans la limite du MTRA) en pente 10% ou 12%	650	650	_*	_*
- Remorque non freinée	650	650	_*	_*
- Poids recommandé sur flèche	65	65	_*	_*

\* Véhicule non tracteur.

# Motorisations et boîtes de vitesses

MOTEURS DIESEL	1,6 HDi 115 S&S		1,8 HDi 140
BOÎTES DE VITESSES	Manuelle (6 rapports)		Manuelle (6 rapports)
Types variantes versions : BU...	9HD5/S 9HD5/1S	9HDK/S 9HDK/1S	6HYG
Mode de transmission	2WD	4WD	4WD
Cylindrée (cm <sup>3</sup> )	1 560		1 798
Alésage x course (mm)	77 x 88,3		83 x 83,1
Puiss. maxi* : norme CEE (kW)	84		103
Régime de puiss. maxi (tr/min)	3 600		4 000
Couple maxi : norme CEE (Nm)	270		290
Régime de couple maxi (tr/min)	1 750		2 000 à 3 000
Carburant	Gazole		Gazole
Catalyseur	Oui		Oui
Filtre à particules (FAP)	Oui		Oui
<b>CAPACITÉ D'HUILE (en litres)</b>			
Moteur (avec échange cartouche)	3,75		5,3

.../S et .../1S : modèle équipé de la fonction Stop & Start (AS&G).

\* La puissance maxi correspond à la valeur homologuée au banc moteur, selon les conditions définies par la réglementation européenne (Directive 1999/99/CE).

## Masses et charges remorquables Diesel (kg)

Les valeurs de masses remorquables homologuées diffèrent selon les zones de commercialisation (voir les tableaux des pages suivantes).

Les valeurs exactes sont reportées sur la carte d'immatriculation de votre véhicule ainsi que sur la plaque constructeur.

Elles sont également mentionnées dans la documentation commerciale.

Pour plus de précisions, adressez-vous au réseau CITROËN ou à un atelier qualifié.

La masse en ordre de marche est égale à la masse à vide + conducteur (75 kg).

**i** La masse de la remorque freinée peut être, dans la limite du MTRA, augmentée dans la mesure où l'on réduit d'autant le MTAC du véhicule tracteur. **Attention, le remorquage avec un véhicule tracteur peu chargé peut dégrader sa tenue de route.**

Les valeurs de MTRA et de charges remorquables indiquées sont valables pour une altitude maxi de 1 000 mètres ; la charge remorquable mentionnée doit être réduite de 10 % par paliers de 1 000 mètres supplémentaires.

Dans le cas d'un véhicule tracteur, il est interdit de dépasser la vitesse de 100 km/h (respectez la législation en vigueur dans votre pays).

Des températures extérieures élevées peuvent entraîner des baisses de performances du véhicule pour protéger le moteur ; lorsque la température extérieure est supérieure à 37 °C, limiter la masse remorquée.

## Pour les zones : Europe, DOM-TOM.

MOTEURS DIESEL	1,6 HDi 115 S&S	
Boîtes de vitesses	Manuelle (6 rapports)	
Types variantes versions : BU...	9HD5/S 9HD5/1S	9HDK/S 9HDK/1S
Mode de transmission	2WD	4WD
- Masse à vide	1 315	1 425
- Masse en ordre de marche	1 390	1 500
- Masse maximale techniquement admissible en charge (MTAC)	2 060	2 060
- Masse maximale techniquement admissible en charge (MTAC) en situation de remorquage	2 130	2 130
- Masse totale roulante autorisée (MTRA) en pente 12%	3 260	3 260
- Remorque freinée (dans la limite du MTRA) en pente 10% ou 12%	1 130	1 130
- Remorque freinée (avec report de charge dans la limite du MTRA)	1 300	1 300
- Remorque non freinée	695	750
- Poids recommandé sur flèche	70	70

**Pour : Russie, Ukraine, Maroc, Argentine, Chili.**

MOTEURS DIESEL	1,6 HDi 115 S&S	
Boîtes de vitesses	Manuelle (6 rapports)	
Types variantes versions : BU...	9HD5/S 9HD5/1S	9HDK/S 9HDK/1S
Mode de transmission	2WD	4WD
- Masse à vide	1 410	1 475
- Masse en ordre de marche	1 485	1 550
- Masse maximale techniquement admissible en charge (MTAC)	2 060	2 060
- Masse maximale techniquement admissible en charge (MTAC) en situation de remorquage	2 130	2 130
- Masse totale roulante autorisée (MTRA) en pente 12%	3 260	3 260
- Remorque freinée (dans la limite du MTRA) en pente 10% ou 12%	1 130	1 130
- Remorque freinée (avec report de charge dans la limite du MTRA)	1 300	1 300
- Remorque non freinée	695	750
- Poids recommandé sur flèche	70	70

**Pour : Afrique du sud.**

MOTEURS DIESEL	1,6 HDi 115 S&S	
Boîtes de vitesses	Manuelle (6 rapports)	
Types variantes versions : BU...	9HD5/S 9HD5/1S	9HDK/S 9HDK/1S
Mode de transmission	2WD	4WD
- Masse à vide	1 420	1 485
- Masse en ordre de marche	1 495	1 560
- Masse maximale techniquement admissible en charge (MTAC)	2 060	2 060
- Masse maximale techniquement admissible en charge (MTAC) en situation de remorquage	2 130	2 130
- Masse totale roulante autorisée (MTRA) en pente 12%	3 321	3 321
- Remorque freinée (dans la limite du MTRA) en pente 10% ou 12%	1 200	1 200
- Remorque non freinée	750	750
- Poids recommandé sur flèche	70	70

## Pour les autres pays de commercialisation.

MOTEURS DIESEL	1,6 HDi 115 S&S		1,8 HDi 140
Boîtes de vitesses	Manuelle (6 rapports)		Manuelle (6 rapports)
Types variantes versions : BU...	9HD5/S 9HD5/1S	9HDK/S 9HDK/1S	6HYG
Mode de transmission	2WD	4WD	4WD
- Masse à vide	1 420	1 485	1 520
- Masse en ordre de marche	1 495	1 560	1 595
- Masse maximale techniquement admissible en charge (MTAC)	2 060	2 060	2 060
- Masse maximale techniquement admissible en charge (MTAC) en situation de remorquage	2 130	2 130	2 130
- Masse totale roulante autorisée (MTRA) en pente 12%	2 745	2 745	2 745
- Remorque freinée (dans la limite du MTRA) en pente 10% ou 12%	650	650	650
- Remorque non freinée	650	650	650
- Poids recommandé sur flèche	70	70	70

## Dimensions (en mm)

Ces dimensions ont été mesurées sur un véhicule non chargé.

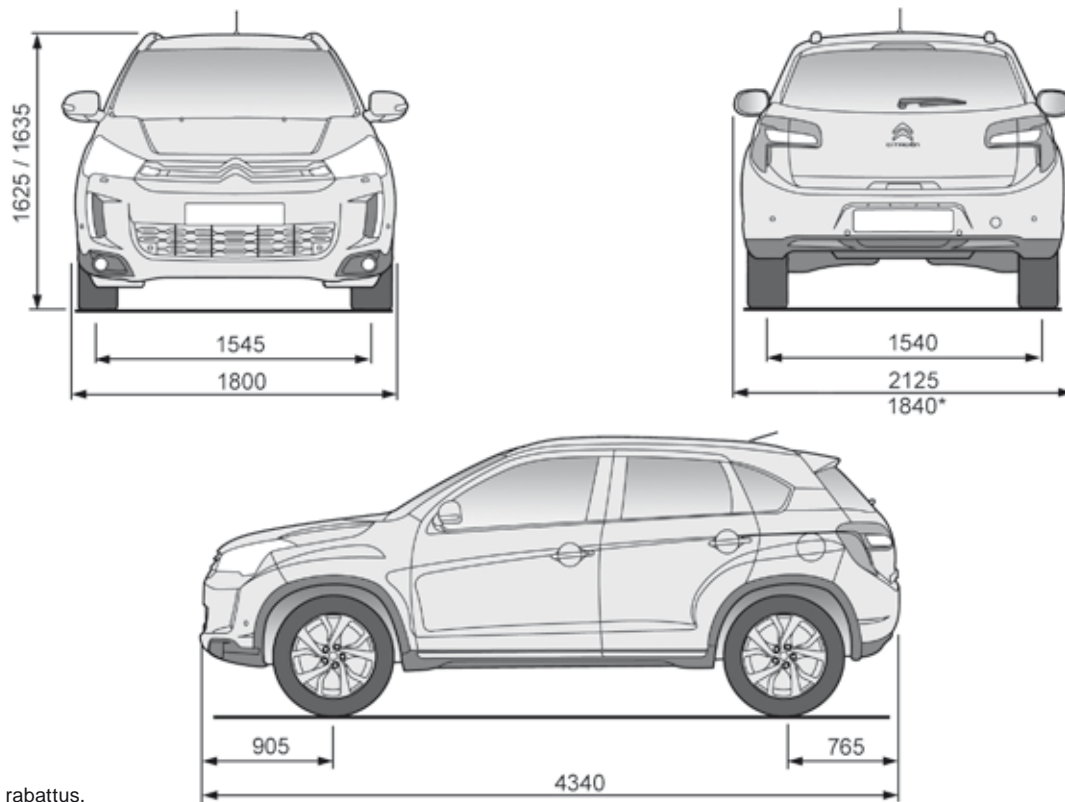

\* Rétroviseurs rabattus.

# Caractéristiques de franchissement

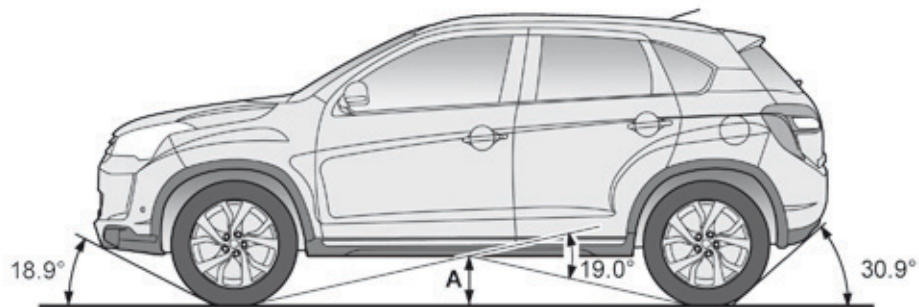

Moteurs	Garde au sol* A	Angle d'attaque	Angle de fuite	Angle de franchissement
1,6 L 115	190 mm	18.9 °	30.9 °	19.0 °
2,0 L 150	201 mm			
1,6 L HdI 115 S&S	178 mm			
1,8 L HdI 140	182 mm			

\* Véhicule non chargé.

# Éléments d'identification

Différents dispositifs de marquage visibles pour l'identification et la recherche du véhicule.

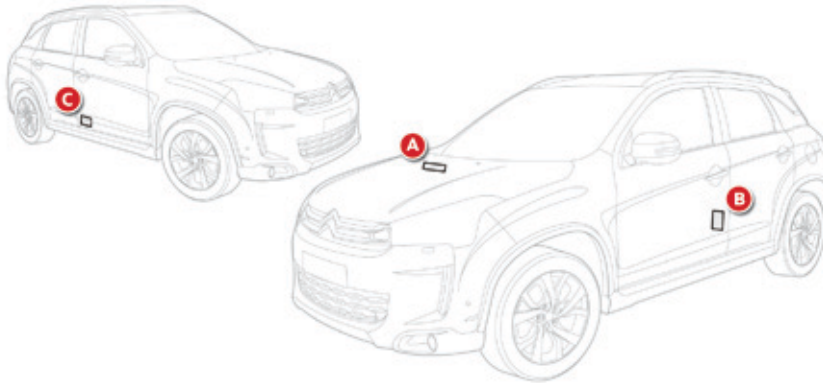

## A. Plaque constructeur.

Elle est rivetée sur le pied milieu, côté droit et comporte les informations suivantes :

- le nom du constructeur,
- le numéro de réception communautaire,
- le numéro d'identification véhicule (V.I.N.),
- la masse maximale techniquement admissible en charge,
- la masse totale roulante autorisée,
- la masse maximale sur l'essieu avant,
- la masse maximale sur l'essieu arrière.

## B. Etiquette pneumatiques.

Elle est collée sur le pied milieu, côté conducteur et comporte les informations suivantes :

- les caractéristiques des pneumatiques,
- les pressions de gonflage.

## C. Numéro d'identification véhicule (V.I.N), sous le capot moteur.

Ce numéro est gravé sur la carrosserie à proximité du support d'amortisseur.

**i** Le contrôle de la pression de gonflage doit être effectué "à froid" au moins tous les mois (véhicule à l'arrêt depuis 1h ou après un trajet inférieur à 10 km effectué à vitesse modérée).



Une pression de gonflage insuffisante augmente la consommation de carburant.

**i** Le véhicule peut être équipé d'origine de pneumatiques à indices de charge et de vitesse supérieurs à ce qui est indiqué sur l'étiquette, sans impact sur les pressions de gonflage.



# TÉLÉPHONE BLUETOOTH® AVEC RECONNAISSANCE VOCALE

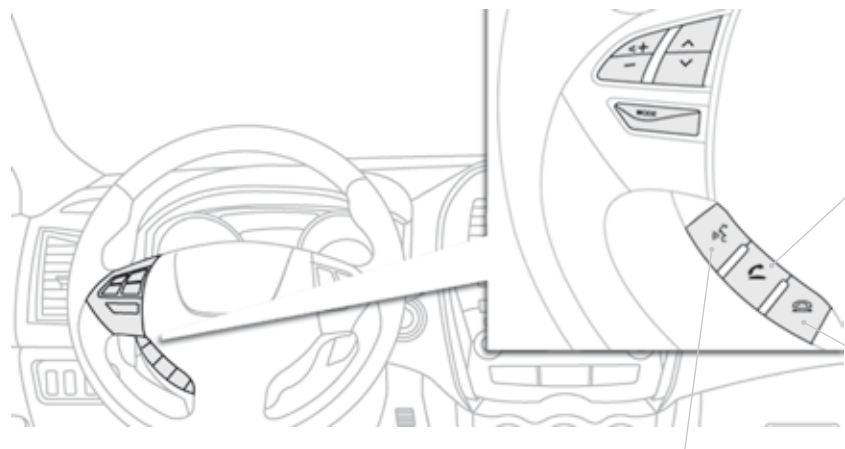

## PARLER

Appuyer sur cette touche pour activer la reconnaissance vocale ("**Listening**" s'affiche).  
Pendant une reconnaissance vocale, appuyer brièvement sur cette touche pour mettre en attente cette reconnaissance.  
Appuyer longuement sur cette touche pour désactiver la reconnaissance.  
Même en conversation téléphonique, appuyer brièvement sur cette touche pour activer la reconnaissance.

## DÉCROCHER

Appuyer sur cette touche pour répondre à un appel entrant.

En cas de 2<sup>ème</sup> appel entrant, appuyer pour mettre le 1<sup>er</sup> appel en attente et parler au second interlocuteur.

Dans ce cas, appuyer brièvement pour basculer d'un interlocuteur à l'autre.

Pour établir une conversation à trois, appuyer sur PARLER pour passer en mode de reconnaissance vocale et prononcer "**Intégrer l'appel**".

## RACCROCHER

Appuyer sur cette touche pour rejeter un appel entrant.

Pendant une conversation, appuyer sur cette touche pour mettre fin à l'appel.

# TÉLÉPHONE BLUETOOTH® AVEC RECONNAISSANCE VOCALE



## Changer la langue des commandes vocales



### Qu'est-ce que le téléphone mains libres bluetooth® avec reconnaissance vocale ?

Le système utilise une technologie de communication sans fil appelée Bluetooth® qui vous permet de téléphoner en mains-libres à l'intérieur de votre véhicule via votre téléphone portable compatible Bluetooth®.

Il est équipé d'une fonction de reconnaissance vocale qui vous permet de téléphoner grâce à un micro situé dans le plafonnier et également grâce à l'utilisation simple des commandes sur le volant ou à l'aide des commandes vocales. 5 langues sont disponibles : anglais (par défaut), espagnol, français, allemand et italien.



Par défaut, le système de reconnaissance est en langue anglaise.



Si vous ne démarrez pas le processus d'apprentissage dans les 3 minutes environ après avoir appuyé sur PARLER, le processus s'annule.

Si vous appuyez sur PARLER dans les 5 secondes suivant la lecture d'une commande vocale, l'enregistrement de cette commande est répété.

1



Appuyez sur cette touche.

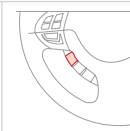

2



Prononcer "**Setup**" (Configurer).

3



Prononcer "**Language**" (Langue).

4

Le système annonce "**Select a language : English, Spanish, French, German or Italian**".

5



Donner la langue de votre choix en anglais, exemple : dites "**French**" pour français.

6

Le système annonce alors "**French selected. Is this correct ?**".

7



Prononcer "**Yes**" (Oui) pour lancer le processus de changement de langue.  
Prononcer "**No**" (Non) pour retourner aux étapes 4 à 7.

8

Le système répète la langue choisie et termine le processus de changement de langue.

# TÉLÉPHONE BLUETOOTH® AVEC RECONNAISSANCE VOCALE



## Apprentissage de la voix de l'utilisateur



Vous pouvez utiliser la fonction d'apprentissage de la voix de l'utilisateur afin de créer un modèle de voix pour une personne par langue.

Les caractéristiques de votre voix et votre prononciation sont enregistrées dans ce modèle afin d'avoir une meilleure reconnaissance vocale.

Il faut absolument que le véhicule soit à l'arrêt et avec le frein de stationnement serré.

Eteindre votre téléphone pendant le processus afin d'éviter toute interruption.

1



Appuyer sur cette touche.

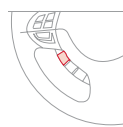

2



Prononcer "**Entraînement à la parole**".

3

Un message d'explication est annoncé.

4



Lorsque vous êtes prêt à commencer, maintenez cette touche enfoncée.

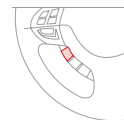

5

Le système annonce la première phrase sur 45 phrases types.

6



Répéter chaque phrase figurant dans le tableau, situé à la page suivante.

Le système enregistre votre voix et passe à l'enregistrement de la commande suivante.

Poursuivez le processus jusqu'à l'enregistrement de toutes les phrases.

7

Après la lecture de toutes les commandes vocales, le système annonce "**L'enrôlement à la parole est terminé**" et met fin au processus.

!

Si vous ne démarrez pas le processus d'apprentissage dans les 3 minutes environ après avoir appuyé sur le bouton PARLER, le processus s'annule.

Si vous appuyez sur le bouton PARLER dans les 5 secondes suivant la lecture d'une commande vocale, l'enregistrement de cette commande est répété.

# TÉLÉPHONE BLUETOOTH® AVEC RECONNAISSANCE VOCALE



## Commandes d'apprentissage

1	# 790 (pour # = «Dièse»)	16	55 66 77 88 99	31	Maison, Travail, Mobile, Pageur
2	* 671 (pour * = «Étoile»)	17	44 33 22 11 00	32	Liste des noms
3	212 - 4 903	18	Appeler 293 - 5804	33	Non
4	235 - 3 494	19	Appeler * 350	34	Répertoire : Supprimer
5	315- 5 657	20	Appeler 1 (234) 567 - 8 901	35	Répertoire: Nouvelle inscription
6	456 - 7 930	21	Composer 639 - 1542	36	Précédent
7	793 - 5 462	22	Composer # 780	37	Répertoire : Effacer tout
8	794 - 1 826	23	Composer (987) 654 - 3210	38	Recomposer
9	826 - 3 145	24	1058# 3794# Envoyer	39	Refaire l'entraînement
10	962 - 7 305	25	27643# 4321# Envoyer	40	Configurer les invités de confirmation
11	(531) 742 - 9 860	26	Annuler	41	Configurer la langue
12	(632) 807 - 4 591	27	Continuer	42	Configurer les options de jumelage
13	(800) 222 - 5015	28	Numéro d'urgence	43	Jumeler un téléphone
14	(888) 555 - 1 212	29	Effacer tout	44	Transférer l'appel
15	0 123 456 789	30	Aide	45	Oui

# TÉLÉPHONE BLUETOOTH® AVEC RECONNAISSANCE VOCALE



## Jumeler un téléphone Bluetooth® Première connexion



Pour des raisons de sécurité et parce qu'elles nécessitent une attention soutenue de la part du conducteur, les opérations de jumelage du téléphone mobile Bluetooth® au système kit mains-libres de l'autoradio, doivent être réalisées **véhicule à l'arrêt**.



Le système peut enregistrer jusqu'à 7 téléphones portables compatibles Bluetooth®.  
C'est le téléphone ayant le plus haut niveau de priorité qui est automatiquement jumelé.

1



Appuyer sur cette touche.

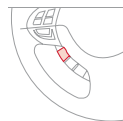

2



Prononcer "**Configurer**".

3



Prononcer "**Options de jumelage**".

4

Le système annonce "**Souhaitez-vous jumeler un téléphone, supprimer un téléphone ou obtenir la liste des téléphones jumelés ?**".

5



Prononcer "**Jumeler un téléphone**".

6

Le système annonce "**Veillez dire les 4 chiffres d'un code de jumelage**".

7



Donner oralement 4 chiffres qui seront enregistrés en tant que code de jumelage.

8



Le système confirme la validité du numéro déclaré, répondez "**Oui**".  
Prononcer "**Non**" pour retourner à l'étape 7.

!

Souvenez-vous de ce code de jumelage car vous devez le saisir dans le téléphone dans l'une des étapes suivantes de la procédure de jumelage.

# TÉLÉPHONE BLUETOOTH® AVEC RECONNAISSANCE VOCALE



Les services disponibles sont dépendants du réseau, de la carte SIM et de la compatibilité des appareils Bluetooth® utilisés. Vérifiez sur le manuel de votre téléphone et auprès de votre opérateur, les services auxquels vous avez accès.

9

Le système annonce "**Commencez la procédure de jumelage sur le téléphone. Consultez les instructions du manuel du téléphone**".

10



Consultez le manuel de l'utilisateur de votre téléphone portable et saisissez dans le téléphone le code de jumelage enregistré à l'étape 7.



En cas de code erroné, le système se bloque. Pour effacer le code :

- assurez-vous que la reconnaissance vocale du téléphone n'est pas activée,
- contact mis et système audio actif, appuyez sur le bouton RACCROCHER pendant 2 secondes, 3 fois de suite.

11

Dès la détection d'un téléphone portable compatible Bluetooth®, le système annonce "**Veillez dire le nom du téléphone après le bip**".

12



Après le signal sonore, attribuez un nom au téléphone en donnant le nom de votre choix.

13

Le système annonce "**Attribuez un ordre de priorité entre 1 et 7. Un est le niveau de priorité le plus élevé**".

14



Donner un chiffre entre 1 et 7 pour établir le niveau de priorité du téléphone portable.

15

Le système annonce et confirme le "**nom du téléphone**" et le "**numéro**" de sa priorité.

16



Répondez "**Oui**".  
Prononcer "**Non**" pour retourner à l'étape 13.

17

Le système annonce "**Jumelage terminé**" puis émet un signal sonore et désactive la reconnaissance vocale.



Si le système ne détecte pas le téléphone portable compatible Bluetooth®, le processus de jumelage s'arrête et est accompagné d'un signal sonore.

Si vous sélectionnez un niveau de priorité déjà attribué à un autre téléphone, le système vous demande si vous souhaitez remplacer ce niveau de priorité.

# TÉLÉPHONE BLUETOOTH® AVEC RECONNAISSANCE VOCALE



## Utiliser un numéro de téléphone

!

Vous devez avoir au préalable jumelé un téléphone portable compatible Bluetooth® avec le système.

1



Appuyer sur cette touche.

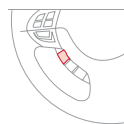

2



Prononcer "**Composer**".

3

Le système annonce "**Numéro s'il vous plaît**".

4



Epeler le numéro de téléphone.

5



Le système vous demande la confirmation de ce numéro, répondez "**Oui**".  
Prononcer "**Non**" pour retourner à l'étape précédente.

# TÉLÉPHONE BLUETOOTH® AVEC RECONNAISSANCE VOCALE



## Enregistrer un nom dans le répertoire du système



Le système dispose de son propre répertoire, indépendant de celui du téléphone portable.  
Il peut contenir jusqu'à 32 noms pour chaque langue.  
Chaque nom du répertoire est associé à 4 emplacements :  
MAISON, TRAVAIL, MOBILE et PAGEUR.

1



Appuyez sur cette touche.

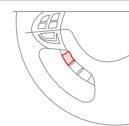

2



Prononcer "Répertoire".

3

Le système annonce "**Sélectionnez l'un des éléments suivants : Nouvelle Inscription, Modifier, Liste des noms, Supprimer ou Effacer tout, ou dites Annuler pour revenir au menu principal**".

4



Prononcer "Nouvelle inscription".

5

Le système annonce "**Nom, s'il vous plaît**".

6



Donner le nom de votre choix.

7

Le système annonce "**MAISON, TRAVAIL, MOBILE, OU PAGEUR**".

8



Donner l'emplacement correspondant au numéro que vous souhaitez enregistrer.

9

Le système demande la confirmation de l'emplacement.

10



Répondre "Oui".  
Prononcer "**Non**" pour retourner à l'étape 7.

11

Si un numéro de téléphone a déjà été enregistré pour cet emplacement, le système annonce alors "**Le numéro actuel est -numéro-, numéro s'il vous plaît**".

12



Si vous ne souhaitez pas modifier le numéro de téléphone, répétez le numéro d'origine pour le conserver, sinon épelez le nouveau numéro.

13

Le système demande la confirmation du numéro.

14



Répondre "Oui".  
Prononcer "**Non**" pour retourner à l'étape 11.

# TÉLÉPHONE BLUETOOTH® AVEC RECONNAISSANCE VOCALE



## Utiliser un nom présent dans le répertoire du système

!

Vous devez avoir au préalable jumelé un téléphone portable compatible Bluetooth® avec le système.

1



Appuyer sur cette touche.

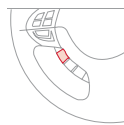

2



Prononcer "**Appeler**".

3

Le système annonce "**Nom, s'il vous plaît**".

4



Donner le nom de la personne que vous souhaitez appeler.

5

Si plusieurs numéros de téléphone ont été enregistrés pour cette même personne, le système annonce "**Souhaitez-vous appeler <nom> {maison}, {travail}, {mobile} ou {pageur}?**"

6



Donner l'emplacement correspondant au numéro que vous souhaitez appeler.

7

Le système demande la confirmation du nom.

8



Répondre "**Oui**".  
Prononcer "**Non**" pour retourner à l'étape 4.

9

Le système annonce "**Appel à -nom- à -emplacement-**" et lance la communication.

# TÉLÉPHONE BLUETOOTH® AVEC RECONNAISSANCE VOCALE



## Recomposer le dernier numéro

1



Appuyez sur cette touche.

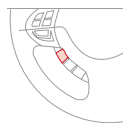

2



Prononcer "**Recomposer**".

## Réception d'un appel



La sonnerie du téléphone est diffusée au niveau du haut-parleur du siège passager avant.

Si une source audio (CD, radio, ...) est en fonctionnement au moment de la réception de l'appel, elle se met en mode MUTE et seul l'appel entrant est entendu.

Contacteur en position ACC ou ON, le système audio est automatiquement activé, même s'il était à l'origine éteint, en cas d'appel entrant.

1



Appuyez sur cette touche.

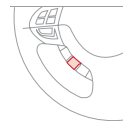

À la fin de l'appel, le système audio revient à son état précédent.

# TÉLÉPHONE BLUETOOTH® AVEC RECONNAISSANCE VOCALE



## Commandes vocales (1/2)



Appuyez sur cette touche pour lancer la reconnaissance vocale.

Configurer	Transférer l'appel	Maison, à la maison
Répertoire	Ajouter un emplacement	Travail, au travail
Composer	Configurer les invites de confirmation	Mobile, sur le mobile
Appeler	Langue	Pageur, sur le pageur
Recomposer	Nouvelle inscription	Aide
Numéro d'urgence	Supprimer	Continuer
Options de jumelage	Modifier	Tous
Jumeler un téléphone	Appeler ce numéro	Annuler
Supprimer un téléphone	Modifier une autre inscription	Sourdine
Liste des téléphones jumelés	Réessayer	Désactiver la sourdine
Sélectionner un téléphone	Effacer tout	Oui
Précédent	Liste des noms	Non



Lorsque le système attend une commande vocale, prononcez "**Aide**" pour avoir une liste de commandes à utiliser en fonction de la situation.

# TÉLÉPHONE BLUETOOTH® AVEC RECONNAISSANCE VOCALE



## Commandes vocales (2/2)



Appuyez sur cette touche pour lancer la reconnaissance vocale.

Zéro	Français	Entraînement à la parole
Un	Répertoire Nouvelle inscription	PIN
Deux	Répertoire Modifier	Refaire l'entraînement
Trois	Répertoire Supprimer	Activer
Quatre	Répertoire Effacer Tout	Désactiver
Cinq	Répertoire Liste des noms	Intégrer l'appel
Six	Configurer les invités de confirmation	<chiffres> Envoyer
Sept	Configurer sélectionner un téléphone	
Huit	Configurer les options de jumelage	
Neuf	Supprimer un nom	
Étoile (*)	Configurer la langue	
Dièse (#)	Configurer le PIN	



Lorsque le système attend une commande vocale, prononcez "**Aide**" pour avoir une liste de commandes à utiliser en fonction de la situation.



# SYSTÈME AUDIO-TÉLÉMATIQUE TACTILE



Le système est protégé de manière à fonctionner uniquement sur votre véhicule.



Pour des raisons de sécurité, le conducteur doit impérativement réaliser les opérations nécessitant une attention soutenue véhicule à l'arrêt.

Lorsque le moteur est arrêté et afin de préserver la batterie, le système se coupe après l'activation du mode économie d'énergie.

## SOMMAIRE

<b>01 Premiers pas - Façade</b>	<b>p. 248</b>
<b>02 Commandes au volant</b>	<b>p. 249</b>
<b>03 Fonctionnement général</b>	<b>p. 251</b>
<b>04 Navigation</b>	<b>p. 252</b>
<b>05 Media</b>	<b>p. 268</b>
<b>06 Réglages</b>	<b>p. 282</b>
<b>07 Informations</b>	<b>p. 284</b>
<b>08 Streaming - Téléphone BLUETOOTH®</b>	<b>p. 288</b>

# 01 PREMIERS PAS

## PWR/VOL :

- marche/arrêt du système audio.
- permet de régler le volume de la fonction audio et la fonction téléphonique.

Appui court : changement de source sonore.

Appui long : CD / MP3 / USB, SD, pour une avance ou un retour rapide.

Appui long : RADIO, recherche automatique fréquence inférieure/supérieure.

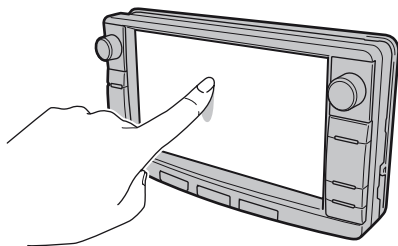

Effleurez l'écran avec un doigt pour faire fonctionner le système.

Utilisez les touches proposées sur l'écran.

**!** Pour des raisons de sécurité, le conducteur doit impérativement réaliser les opérations nécessitant une attention soutenue, véhicule à l'arrêt.



**FOLDER** : permet de sélectionner un dossier ou de faire une recherche manuelle d'une station de radio.

**ZOOM** : permet d'effectuer un zoom avant ou arrière de la carte.

Permet de basculer l'écran de la carte couleur en mode jour ou mode nuit en fonction de l'état d'éclairage du véhicule.

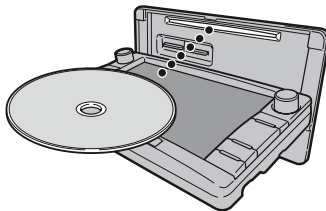

**OPEN** : Permet d'ouvrir et de fermer le panneau du moniteur pour insérer ou retirer le CD et les cartes SD.

Insérer la carte SD qui contient les données de cartographie de navigation, dans la fente de gauche.

Insérer la carte SD qui contient les données audios dans la fente de droite.

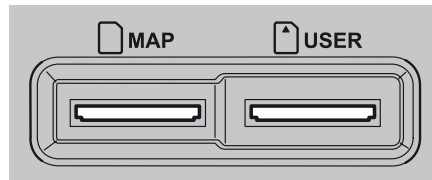

## 02 COMMANDES AU VOLANT

Augmentation / diminution du volume sonore audio.



Recherche fréquence radio supérieure / inférieure.  
Plage suivante / précédente du CD.  
Avance / retour rapide du CD.

Appui long : marche / arrêt du système audio.  
Appui court : sélection de la source selon l'ordre (en boucle) suivant :  
CD, SD, USB/iPod, Bluetooth, AUX, FM, MW, LW.

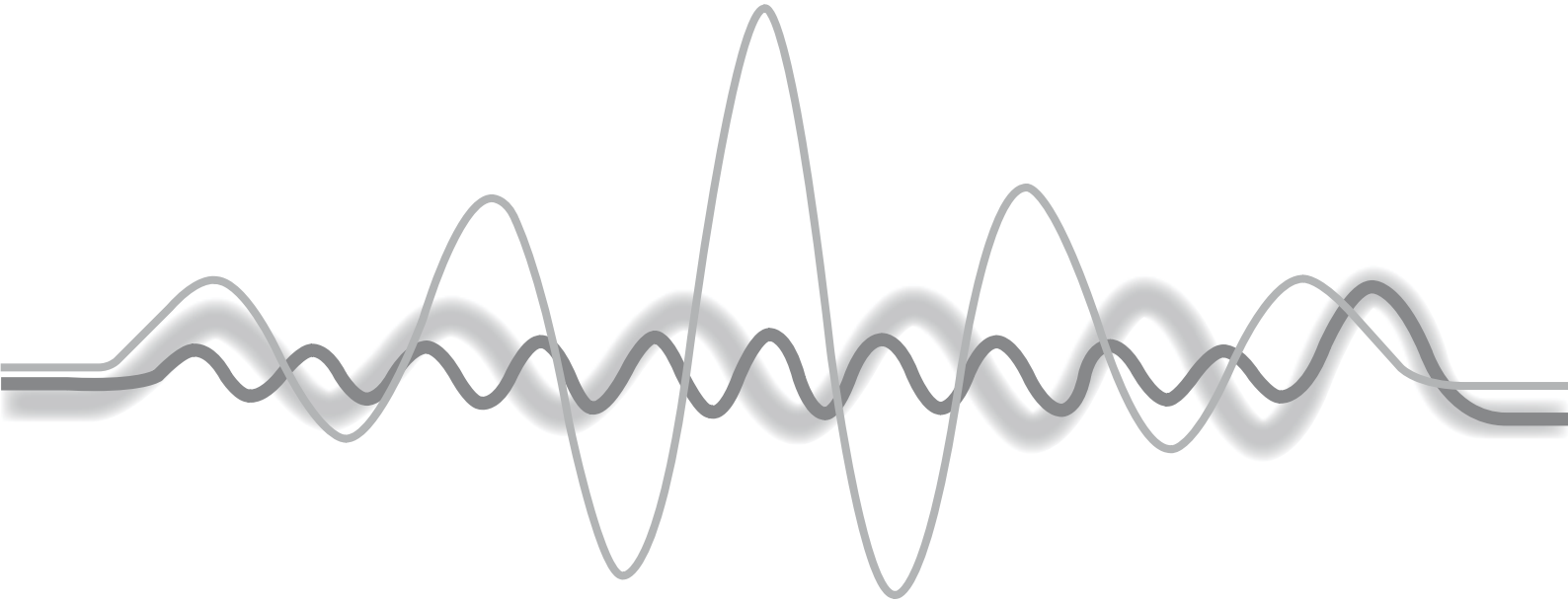

# 03 FONCTIONNEMENT GÉNÉRAL

## Description des commandes - Menus



**AUDIO** : affiche l'écran de la dernière source audio utilisée.



**MODE** : permet de sélectionner une source audio.



**SETTINGS** : permet de gérer les différents réglages.

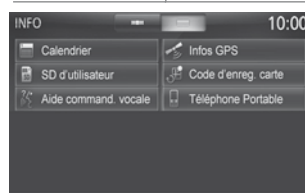

**INFO** : permet de vérifier des informations.

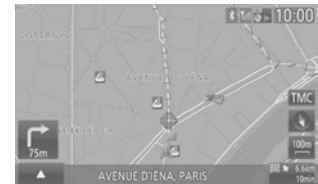

**MAP** : permet d'afficher l'emplacement actuel du véhicule sur la carte.



**DESTINATION** : permet de paramétrer le guidage et choisir sa destination.

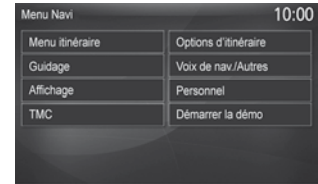

**NAVI MENU** : permet d'effectuer des réglages de navigation.





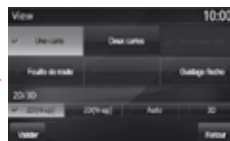
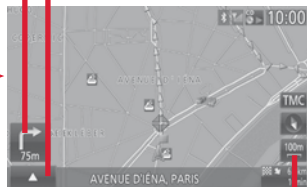

# 04 NAVIGATION

Niveau 1

Niveau 2

Niveau 3



Niveau 1	Niveau 2		Niveau 3	Commentaires
		Guidage		Indique s'il faut tourner à gauche ou à droite à la prochaine intersection indiquée par le guidage et la distance à laquelle se trouve cette intersection. Appuyer dessus pour faire apparaître un zoom de guidage à gauche de la carte.
		Sous-menu de navigation	Itin OK? Mod itin Environs Enreg PA Arrêter le guidage Régler la voix	Appuyer dessus pour modifier les critères de guidage en cours.
		TMC (Traffic Message Channel)		Appuyer dessus pour afficher les informations de circulation émises en temps réel.
		Type d'affichage et orientation de la carte	"View" "2D/3D"	Indique le Nord. Appuyer dessus pour choisir le type d'affichage de l'écran et l'orientation de la carte (2D suivant l'axe du véhicule, 2D avec le Nord en haut, 2D auto en fonction de l'échelle ou en perspective 3D).
		Echelle de la carte		Indique l'échelle de la carte affichée. Appuyer dessus pour zoomer ou dézoomer.
		Informations sur la destination/destination intermédiaire		Indique la distance et le temps restants pour atteindre la destination ou la destination intermédiaire.

# 04 NAVIGATION

Niveau 1

Niveau 2

Niveau 3



L'emplacement du domicile n'est pas enregistré.  
Aller aux Réglages personnels pour enregistrer?

Oui Non

Destination 10:00

Domicile	Latitude/Longitude
Adr/Intersec	Trajet de retour
Nom du PI	50 précédents
Code postal	Carnet d'adresses
Numéro téléphone	Recherche avancée

Suppr. itin.

Personnel 10:00

Carnet d'adresses	Nouveau	Editer	Supprimer
Domicile	Nouveau		
Emplacement spécial	Nouveau		
Mes catégories	Editer		

Retour

Adresse/Intersection 10:00

Pays	FRANCE	5 dem.
Ville	Toutes les villes	5 dem.
Rue	Toutes les rues	
N° de bâtiment		
Intersection		

Retour

Nom du PI 10:00

Pays	FRANCE	5 dem.
Ville	Toutes les villes	5 dem.
Nom du PI	Tous les PI	
Catégorie	Toutes les catégories	

Retour

Code postal 10:00

Pays	FRANCE	
Code postal	Tous les codes postaux	
Rue	Toutes les rues	
N° de bâtiment	Tous les numéros de bâtiment	
Intersection	Toutes les intersections	







Retour

Numéro téléphone 10:00

1	2	3	Effacer
FRANCE			
Code pays : +7	4	5	6
	7	8	9
Pays	*	0	#

Régler

Retour

Niveau 1	Niveau 2	Niveau 3	Commentaires
	 Domicile	Carnet d'adresses	Choisir un retour au domicile directement. Appuyer sur Oui pour mémoriser votre lieu de résidence (la première fois).
		Domicile	
		Emplacement spécial	
		Mes catégories	
	 Adresse/Intersection	Pays	Choisir un emplacement à l'aide de l'adresse ou du nom de la rue de la destination.
		Ville	
		Rue	
		N° de bâtiment	
		Intersection	
	 Nom du PI	Régler	Enregistrer les paramètres.
		Pays	Choisir un emplacement à l'aide d'un nom de point d'intérêt (POI).
		Ville	
		Nom du PI	
		Catégorie	
	 Code postal	Régler	Enregistrer les paramètres.
		Pays	Choisir un emplacement à l'aide du code postal, de l'adresse ou du nom de la rue de la destination.
		Code postal	
		Rue	
		N° de bâtiment	
		Intersection	
Régler	Enregistrer les paramètres.		
 Numéro téléphone	Code pays :	Entrer les paramètres, le numéro de téléphone et valider.	
	Pays		
	Régler	Enregistrer les paramètres.	





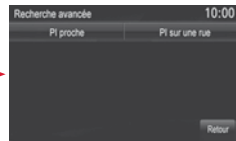
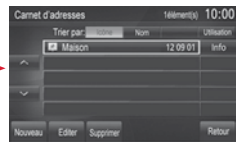
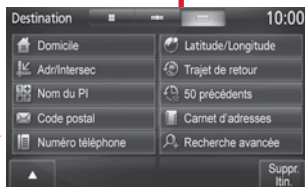

# 04 NAVIGATION

Niveau 1

Niveau 2

Niveau 3



Niveau 1	Niveau 2	Niveau 3	Commentaires
	 Latitude/longitude	Latitude	Choisir un emplacement à l'aide de la latitude et de la longitude.
		Longitude	
		Régler	Enregistrer les paramètres.
	 Trajet de retour		Choisir l'implantation de départ comme nouvelle destination.
	 50 précédents	Pays	Choisir un emplacement à l'aide d'une des 50 destinations précédentes.
		Ville	
		Nom du PI	
		Catégorie	
		Supprimer	Supprimer une destination dans la liste.
	 Carnet d'adresses	Icône	Choisir un emplacement à l'aide d'une adresse mémorisée dans le carnet d'adresses.
		Nom	
		Date	
Utilisation			
Nouveau		Créer une adresse.	
Editer		Afficher une adresse de la liste.	
	Supprimer	Supprimer une adresse dans la liste.	
 Recherche avancée	PI proche	Choisir un emplacement à l'aide d'une recherche avancée basée sur un POI.	
	PI sur une rue		

# 04 NAVIGATION

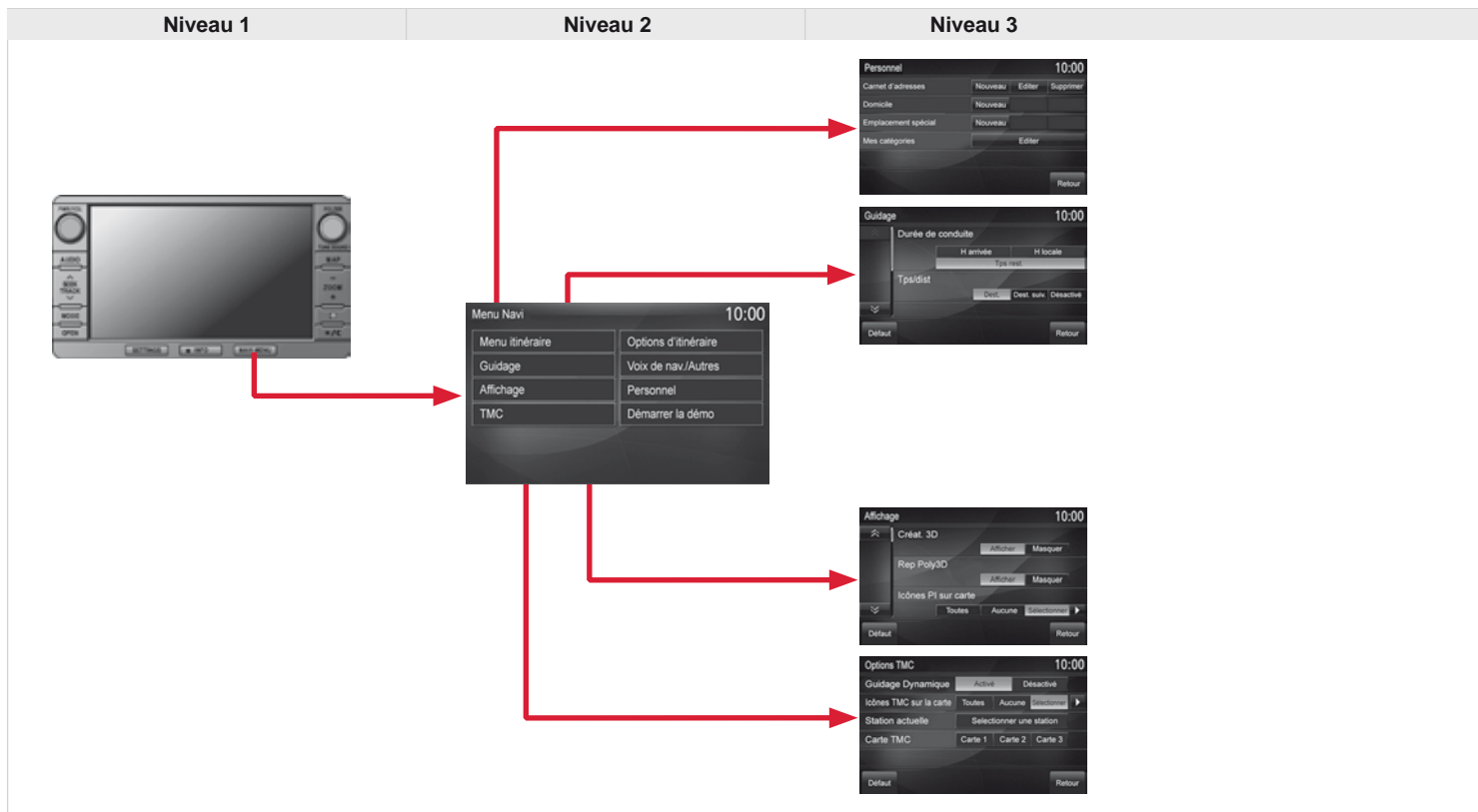

Niveau 1	Niveau 2		Niveau 3	Commentaires
		Menu itinéraire		Vérifier et consulter les cartes des environs le temps du parcours effectué.
		Guidage	Durée de conduite	Régler le mode de guidage routier et l'affichage des résultats de la recherche de route.
			Tps/dist	
		Affichage	Créat. 3D	Régler les paramètres d'affichage de l'écran.
			Rep Poly3D	
			Icônes PI sur carte	
		TMC	Guidage Dynamique	Afficher et sélectionner les informations de circulation émises en temps réel, comme des embouteillages ou des chantiers en choisissant le guidage dynamique.
			Icônes TMC sur la carte	
			Station actuelle	
			Carte TMC	

# 04 NAVIGATION

Niveau 1

Niveau 2

Niveau 3

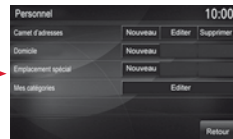
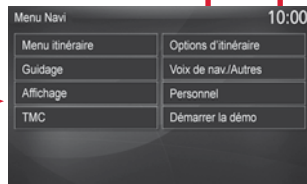

Niveau 1	Niveau 2		Niveau 3	Commentaires
<div data-bbox="70 547 150 564" style="border: 1px solid black; padding: 2px; width: fit-content;">NAVI MENU</div>		Options d'itinéraire	Type d'itinéraire	Régler des conditions de routes.
			Minimiser autoroutes	
			Limiter routes péage	
		Voix de nav./Autres	Bip	Paramétrer la voix de guidage et le volume.
			Vol. de la voix de guidage	
			Volume adapté à la vitesse	
		Personnel	Carnet d'adresses	Enregistrer, modifier ou supprimer un emplacement du carnet d'adresses.
			Domicile	
			Emplacement spécial	
			Mes catégories	
		Démarrer la démo		Parcourir la vidéo pour vérifier le trajet préparé.

# 04 NAVIGATION - GUIDAGE

## Système GPS

### Qu'est-ce que le système de navigation et le GPS ?

Le système de navigation embarqué guide le conducteur vers la destination qu'il a fixée selon un itinéraire choisi.

Il recherche dans un premier temps la destination désirée par l'utilisateur, calcule dans un deuxième temps l'itinéraire et ensuite délivre les consignes de guidage graphique et vocal.

Le système GPS (Global Positioning System) se compose de plusieurs satellites répartis autour de la terre. Ils émettent en permanence des signaux numériques qui se propagent à la vitesse de la lumière, sur 2 fréquences différentes.

A tout moment, le système reçoit sa position par rapport aux satellites détectés ainsi que l'heure d'émission du signal.

Le boîtier télématique déduit ainsi sa position et donc celle du véhicule.

Un procédé de repositionnement utilisant la base de données cartographiques contenues sur le disque dur permet de repositionner la position du véhicule sur le réseau routier, afin d'améliorer la précision de la localisation.



### Que faire pour utiliser le système dans de bonnes conditions ?

Ne placez pas d'objets sur ou à proximité de l'antenne GPS.  
N'utilisez pas de matériel de communication numérique (ordinateurs personnels, etc ...) près de l'antenne GPS.

Ne fixez pas de films de type réfléchissant ou de films contenant du carbone sur la vitre.

Les mesures du système peuvent être imprécises si le véhicule se trouve :

- à l'intérieur d'un tunnel ou d'un parking couvert,
- sous une autoroute à deux niveaux,
- dans une zone comportant de nombreux immeubles de grande hauteur,
- entre des arbres peu espacés.

En fonction de la situation du véhicule et de la réception des informations GPS, les informations d'affichages peuvent disparaître momentanément de l'afficheur.

### Qu'est-ce qu'un centre d'intérêt (POI) ?



Le centre d'intérêt (POI) est représenté par un icône sur la carte, il représente un aéroport, une gare, un hôtel de ville, ...

Vous pouvez avoir jusqu'à 40 icônes différents (voir chapitre "Icône de centres d'intérêts").

Ils sont classés en 5 familles et distingués par une couleur pour chaque famille :

- Commerces, finance et affaires (Vert),
- Voitures et voyages (Bleu foncé),
- Restaurant (Orange),
- Lieux publics et urgences (Marron),
- Divertissements et attractions (Bleu).



# 04 NAVIGATION - GUIDAGE

## Carte SD de navigation

### Installation de la carte SD de navigation

1

Appuyer sur la touche **OPEN** pour ouvrir le panneau du moniteur.  
Insérer la carte SD qui contient les données de cartographie de navigation dans le lecteur de cartes SD gauche.

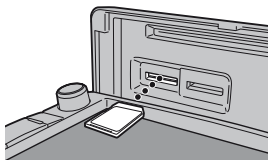

2

Pousser la carte SD jusqu'à entendre un "clac".  
Appuyer sur la touche **OPEN** pour fermer le panneau du moniteur.

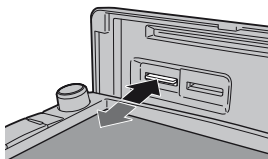

!

Pour une restauration des données de navigation adressez-vous au réseau CITROËN et/ou en cas de coupure de batterie.

# 04 NAVIGATION - GUIDAGE

## Sélection des icônes de centres d'intérêts (POI) affichés sur la carte



Vous pouvez sélectionner les icônes de centres d'intérêts qui s'affichent sur votre écran de carte.

Appuyez sur la touche **DESTINATION** puis sur **"Nom du PI"**.



Appuyez sur **"Toutes les catégories"** puis choisissez entre **"Mes catégories"**, **"5 dern."**, **"Toutes"**.

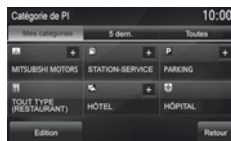

Appuyez sur chaque POI souhaité.

### Généraux

- Centre-ville
- Lieu-dit

### Commerces, finance et affaires (Vert)

- Grandes sociétés
- Centre commercial

### Voitures et voyages (Bleu foncé)

- CITROËN
- Aéroport
- Arrêt d'autobus
- Location de voitures
- Gare banlieue / gare
- Terminal ferry
- Hôtel
- Parking navetteurs
- Parking (appuyer sur +)
- Station service
- Zone de repos
- Poste de péage
- Informations touristiques
- Gare ferrovière

### Restaurant (Orange)

- Vie nocturne / night-club
- Restaurant

### Lieux publics et urgences (Marron)

- Hôtel de ville
- Centre communautaire
- Centre de congrès / exposition
- Hôpital
- Université / collège

### Divertissements et attractions (Bleu)

- Parc d'attractions
- Bowling
- Casino
- Cinéma
- Terrain de golf
- Monument historique
- Patinoire
- Marina
- Musée
- Aéroclub
- Zone de loisirs
- Station de ski
- Complexe sportif
- Théâtre / opéra
- Attraction touristique
- Vignoble / chai

# 04 NAVIGATION - GUIDAGE

## Choix d'une destination

### Vers une nouvelle destination

1  Appuyez sur la touche **DESTINATION**.

2  Appuyez sur "**Adr/Intersec**".

3  Appuyez sur "**Pays**" et saisissez le nom du pays à l'aide du clavier tactile.

4  Appuyez sur "**Toutes les villes**" et saisissez le nom de la ville à l'aide du clavier tactile.

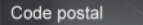
 Vous pouvez sélectionner une ville à l'aide du code postal.  
 Appuyez sur "**Code postal**" et saisissez le numéro.

5  Appuyez sur "**Toutes les rues**" et saisissez le nom de la rue à l'aide du clavier tactile.

 Vous pouvez choisir un des 5 pays, une des 5 villes ou une des 5 rues récemment sélectionnés en appuyant sur "**5 dern.**" de la ligne.

i Lorsqu'un caractère du nom du pays, de la ville et de la rue est saisi, et si 5 pays, 5 villes ou 5 rues ou moins sont reconnus, vous pouvez sélectionner un pays, une ville ou une rue dans une liste qui s'affiche sinon appuyez sur "**Liste**".

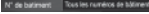
6  Appuyez sur "**Tous les numéros de bâtiment**" et saisissez le numéro de la rue à l'aide du clavier tactile.

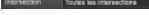
7  Vous pouvez saisir le nom d'une intersection au lieu du numéro de la rue. Appuyez sur "**Toutes les intersections**" et sélectionnez le nom dans une liste qui s'affiche.

8  Si vous êtes d'accord avec les informations, appuyez sur "**Régler**" sinon appuyez sur l'un des boutons pour corriger.

9  Appuyez sur "**Départ**" pour lancer la navigation.

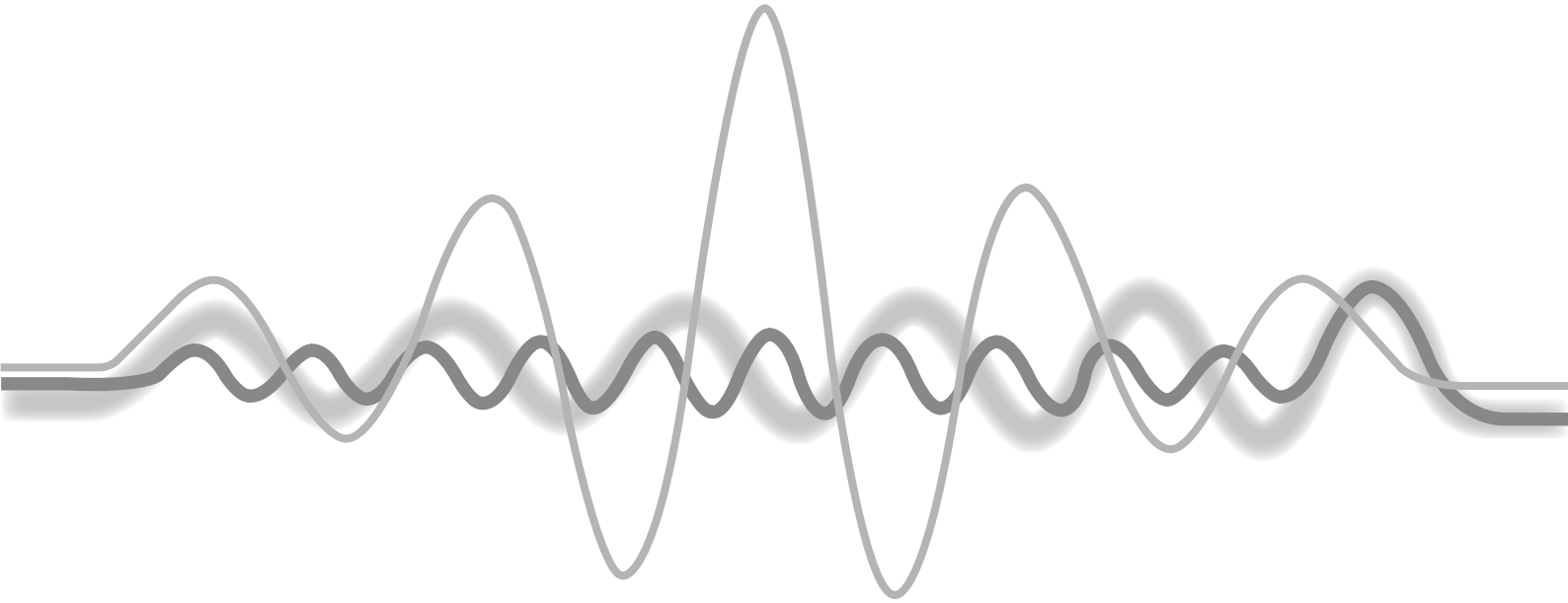

# 04 TRAFIC

## Paramétrer le filtrage et l'affichage des messages TMC

Les messages TMC (Traffic Message Channel) sur Navigation-GPS sont des informations de circulation émises en temps réel.

**i** Le système de guidage propose un itinéraire de contournement si le guidage dynamique a été activé en appuyant sur la touche **NAVI MENU**, puis **"TMC"**.

**1**  Appuyez sur le menu secondaire déroulant.

**2**  Sélectionnez **"Itin OK?"** puis **"Complet"** ou **"À venir"** pour valider ou compléter l'itinéraire.

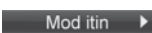
**3**  Sélectionnez **"Mod itin"** puis **"Autre"** ou **"Supp iti"** pour modifier ou supprimer l'itinéraire.

**4**  Sélectionnez **"Environs"** puis **"PI proche"** pour ajouter un point d'intérêt à l'itinéraire.

**5**  Sélectionnez **"Arrêter le guidage"** pour suspendre le guidage.

**6**  Sélectionnez **"Régler la voix"** pour modifier le volume de la voix ou adapter le volume à la vitesse.

**1** Triangle noir et bleu : informations générales, par exemple :



Informations sur le temps



Informations sur la circulation



Vent



Brouillard



Parking



Neige / glace

**2** Triangle rouge et jaune : informations trafic, par exemple :



Signalisation modifiée



Réduction de voie



Route glissante



Accident



Retard



Travaux



Danger d'explosion



Route fermée



Manifestation



Danger



Entrée de route interdite



Embouteillage

# 05 MEDIA

Niveau 1

Niveau 2

Niveau 3

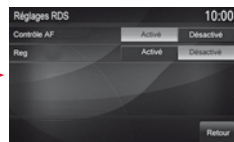
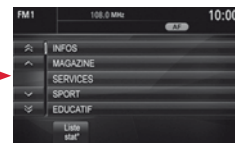

Niveau 1	Niveau 2		Niveau 3	Commentaires
AUDIO	Réglages RDS	Réglages RDS	Contrôle AF	Le nom de la station s'affiche pendant la réception de données RDS. Si le nom n'a pas été transmis, la fréquence s'affiche.
			Reg	
	Liste stat*	Liste stations		Pour afficher à l'écran les stations en train d'émettre. PTY (type de programme) s'affiche si les données RDS reçues sont affichées, pour afficher l'écran de préréglage des types de programmes, ex. : sport, rock, classique, informations, ... Réappuyer sur PTY pour sortir.
	Scan	Scan		Pour rechercher des stations en train d'émettre pouvant être reçues à l'emplacement actuel, jusqu'à ce qu'une station soit trouvée.
	Veille TP	Veille TP		Choisir d'activer ou désactiver les informations routières (TP).

# 05 MEDIA







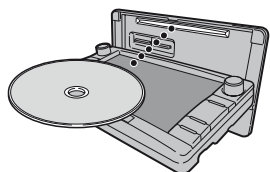
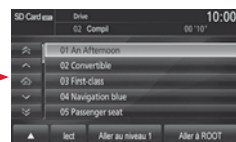
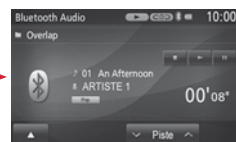
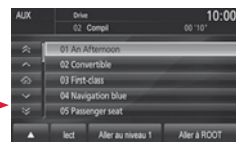
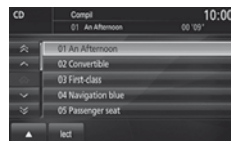
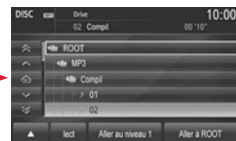



Niveau 1

Niveau 2

Niveau 3



**OPEN** : Permet d'ouvrir et de fermer le panneau du moniteur pour insérer ou retirer le CD et les cartes SD.

Niveau 1	Niveau 2		Niveau 3		Commentaires
		CD		Répéter	Appuyer pour lire la piste en boucle.
				Scan	Appuyer pour lire le début de chaque piste pendant environ 9 secondes.
				Aléatoire	Appuyer pour lire les pistes dans un ordre aléatoire.
			lect		Appuyer pour lancer la lecture de la piste sélectionnée.
			Aller au niveau 1		Appuyer pour remonter d'un niveau.
			Aller à ROOT		Appuyer pour développer les dossiers.
		SD		Répéter	Appuyer pour lire la piste en boucle.
				Scan	Appuyer pour lire le début de chaque piste pendant environ 9 secondes.
				Aléatoire	Appuyer pour lire les pistes dans un ordre aléatoire.
			lect		Appuyer pour lancer la lecture de la piste sélectionnée.
			Aller au niveau 1		Appuyer pour remonter d'un niveau.
			Aller à ROOT		Appuyer pour développer les dossiers.
		USB/iPod		Répéter	Appuyer pour lire la piste en boucle.
				Scan	Appuyer pour lire le début de chaque piste pendant environ 9 secondes.
				Aléatoire	Appuyer pour lire les pistes dans un ordre aléatoire.
			lect		Appuyer pour lancer la lecture de la piste sélectionnée.
		Bluetooth Audio		Répéter	Appuyer pour lire la piste en boucle.
				Scan	Appuyer pour lire le début de chaque piste pendant environ 9 secondes.
				Aléatoire	Appuyer pour lire les pistes dans un ordre aléatoire.
			Piste		Appuyer pour lancer la lecture de la piste sélectionnée.
	AUX			Gérer la lecture depuis l'équipement nomade.	

# 05 RADIO

## Le RDS, AF, TP, PTY

### Qu'est-ce que le système RDS ?

RDS

La fonction Radio Data Système (RDS) sur bande FM permet :

- d'écouter une même station alors que vous traversez différentes régions (à condition que les émetteurs de cette station couvrent la zone traversée),
- d'écouter temporairement des flashes d'informations routières,
- d'accéder à l'affichage du nom de la station, etc ...

La plupart des stations FM utilisent le système RDS.

Ces stations transmettent des données non sonores en plus de leurs programmes.

Les données ainsi diffusées vous permettent l'accès à diverses fonctions dont les principales sont l'affichage du nom de la station, l'écoute temporaire de flash d'informations routières ou le suivi automatique de station.

Il vous permet de rester à l'écoute d'une même station grâce au suivi de fréquence. Mais, dans certaines conditions, le suivi d'une fréquence RDS ne peut être assuré sur tout le pays. Les stations radio ne couvrent pas la totalité du territoire, ce qui explique la perte de réception de la station lors d'un trajet.

### Le suivi des stations RDS

AF

Votre radio vérifie et sélectionne automatiquement la meilleure fréquence pour la station de radio captée (si la station émet sur plusieurs émetteurs ou fréquences).

La fréquence d'une station de radio couvre environ 50 kms. Le passage d'une fréquence à une autre explique la perte de la réception lors d'un trajet.

Si dans la région où vous vous trouvez, la station écoutée ne dispose pas de plusieurs fréquences, vous pouvez désactiver le suivi automatique de fréquence.

### La fonction informations routières

TP

La fonction Traffic Program (TP) permet de basculer automatiquement et temporairement vers une station FM diffusant des informations routières.

La station radio ou la source en cours d'écoute à ce moment-là est mise en pause.

Une fois l'information routière terminée, le système rebasculer vers la station de radio ou la source radio initialement écoutée.

### Les types de programmes

PTY

Certaines stations offrent la possibilité d'écouter en priorité un type de programme à thème sélectionné parmi la liste disponible ci-dessous :

NEWS, AFFAIRS, INFOS, SPORT, EDUCATE, DRAMA, CULTURE, SCIENCE, VARIED, POP M, ROCK M, EASY M, LIGHT M, CLASSICS, OTHER M, WEATHER, FINANCE, CHILDREN, SOCIAL, RELIGION, PHONE IN, TRAVEL, LEISURE, JAZZ, COUNTRY, NATION M, OLDIES, FOLK M, DOCUMENT.

# 05 RADIO

## Sélection d'une station FM et mémorisation

1  Appuyez sur la touche **AUDIO**.  
Par défaut l'écran affiche les stations en FM1.

2  Tourner la molette **FOLDER / TUNE SOUND** pour sélectionner une station.

3  Appuyez sur "**Scan**" pour rechercher des stations en train d'émettre pouvant être reçues à l'emplacement actuel, jusqu'à ce qu'une station soit trouvée.

  Vous pouvez également lancer une recherche par type de programme en appuyant sur "**Filtre PTY**".

4  Appuyez sur **SEEK TRACK** pour une recherche manuelle supérieure ou inférieure. La fréquence est modifiée par pas de 0,1 MHz.  
Maintenez le doigt appuyé pour recevoir une station automatiquement.

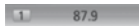
5  Une fois la fréquence choisie, maintenez le doigt appuyé sur la station jusqu'à ce que un "Bip" soit émis afin de la mémoriser.  
Lorsque le nom de la station est disponible, celui-ci s'affiche.

## Réglages RDS

1  Appuyez sur la touche **AUDIO**.  
Par défaut l'écran affiche les stations en FM1.

2  Appuyez sur "**Réglages RDS**".

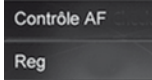
3  Appuyez sur "**Activé**" ou "**Désactivé**" pour activer ou désactiver les fonctions :

- "**Contrôle AF**" : recherche automatique de la meilleure fréquence,
- "**Reg**" : basculer sur les fréquences régionales.

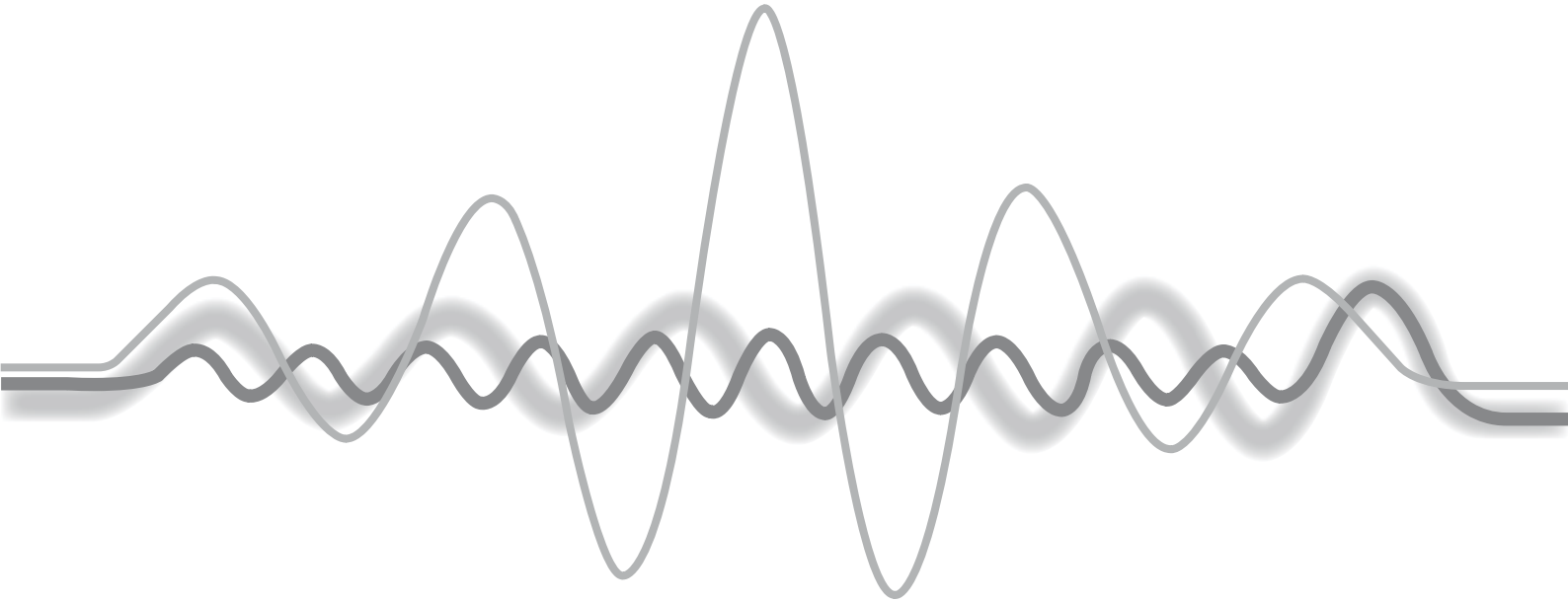

# 05 RADIO

## DAB (Digital Audio Broadcasting) Radio numérique

i

La radio numérique vous permet une écoute de qualité supérieure et également un affichage d'informations graphiques concernant l'actualité de la radio sélectionnée.

Les différents canaux vous proposent un choix de radios rangées par ordre alphabétique.

1



Appuyez sur la touche **MODE**.

2



Sélectionnez "**DAB**".

3



Tournez la molette **FOLDER / TUNE SOUND** pour sélectionner une station.

4



Appuyez sur "**Scan**" pour rechercher des stations entrain d'émettre, jusqu'à l'obtention de celles-ci.

☀



Vous pouvez également lancer une recherche par type de programme en appuyant sur "**Filtre PTY**".

4



Appuyez sur **SEEK TRACK** pour une recherche manuelle supérieure ou inférieure. La fréquence est modifiée par pas de 0,1 MHz.

Maintenez le doigt appuyé pour recevoir une station automatiquement.

5

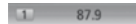

Une fois la fréquence choisie, maintenez le doigt appuyé sur la station jusqu'à ce que un "Bip" soit émis afin de la mémoriser.

Lorsque le nom de la station est disponible, celui-ci s'affiche.

!

Le DAB ne couvre pas à 100% le territoire.

Si la station DAB écoutée n'est pas disponible en FM l'indicateur "**Lien DAB-DAB**" disparaît.

!

Lorsque la qualité du signal numérique est mauvaise, le DAB permet de continuer à écouter une même station, en basculant automatiquement sur la radio analogique FM correspondante (si elle existe).

# 05 MUSIQUE

## Généralités sur les fichiers

### Écoute d'un CD MP3/WMA

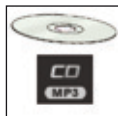

Une fois le CD MP3/WMA inséré dans l'appareil, la lecture des pistes est automatique.

Les pistes ne peuvent pas être enregistrées sur le serveur de musique.

Vous pouvez lire jusqu'à 8 niveaux, 100 dossiers et 255 fichiers maximum.

### Les formats de fichiers audio MP3 et WMA

**REC MP3** MP3 est l'abréviation de MPEG-1 Audio Layer 3 et MPEG est l'abréviation de Moving Pictures Experts Group. C'est une norme de compression des données audio numériques qui permet, en éliminant les fréquences imperceptibles pour l'oreille humaine, de réduire la taille des fichiers audio."

Cette compression permet de diviser environ par 10 la taille du contenu d'un CD audio conventionnel, ce qui signifie que le contenu de 10 CD audio peut être enregistré sur un seul CR-R ou CD-RW.

Le format WMA est l'abréviation de Windows Media Audio, une autre norme de compression des données audio proposée par Microsoft.

Il peut être utilisé pour créer et sauvegarder des fichiers audio à un taux de compression inférieur à celui du format MP3, à taille de fichier équivalente.

Windows Media et Microsoft Corporation sont des marques déposées aux Etats-Unis et/ou dans d'autres pays.

### Prise en charge des fichiers

Certains CD gravés peuvent ne pas être lus par votre équipement (qualité, vitesse d'enregistrement ...).

Lorsque vous gravez un CD-R ou un CD-RW, sélectionnez le standard de gravure ISO 9660 niveau 1, 2 ou Joliet.

Pour obtenir la meilleure qualité acoustique possible, sélectionnez la vitesse de gravure la plus basse.

Les normes MPEG1 et MPEG2 sont acceptées.

Les vitesses de transmission de 32 à 320 kbits/s et les balayages de 16 kHz à 48 kHz sont pris en charge.

Pour afficher les informations de titre (le nom de l'artiste, le titre de l'album, etc ...), les informations contenues dans les ID3 Tag ou les WMA Tag doivent être incluses dans les fichiers MP3/WMA gravés sur le disque.

### Droits d'auteur

Votre équipement Audio peut vous permettre d'écouter de la musique qui est en général protégée par les droits d'auteur selon des normes nationales et internationales en vigueur. Veuillez les consulter et les respecter.

# 05 MUSIQUE

## Lecture d'un fichier

1



Appuyez sur la touche **MODE** puis sur "**CD**", si un CD est déjà dans le lecteur.  
Sinon insérez un CD dans le lecteur, la lecture démarre automatiquement.

2



Vous pouvez vous déplacer d'un niveau à la fois.  
Appuyez sur le nom d'un dossier et à chaque pression, la liste des dossiers du niveau inférieur s'affiche.

3



Appuyez sur "**Aller au niveau 1**" pour remonter d'un niveau et/ou sélectionner un niveau.

4



Appuyez sur "**Aller à ROOT**" pour remonter au niveau zéro.

5



Appuyez sur ces touches pour sélectionner la piste suivante ou précédente ou revenir au début de la piste en cours de lecture.

6



Appuyez sur ces touches pour une avance ou un retour rapide de la piste en cours de lecture.

7



Appuyez sur cette touche pour accéder au menu secondaire.

8



Appuyez sur "**Répéter**" pour lire la piste sélectionnée en boucle (répétition).  
Appuyez une deuxième fois sur "**Répéter**" pour lire toutes les pistes, du dossier sélectionné, en boucle.  
Appuyez de nouveau pour arrêter.

9



Appuyez sur "**Scan**" pour lire le début de chaque piste de chaque dossier pendant environ 10 secondes (balayage).  
Appuyez une deuxième fois sur "**Scan**" pour lire le début de chaque piste, du dossier sélectionné, en boucle.  
Appuyez de nouveau pour arrêter ou appuyez sur la piste en cours (pendant les 10 secondes) et la lecture débute.

10



Appuyez sur "**Aléatoire**" pour lire toutes les pistes, du dossier sélectionné, dans un ordre aléatoire.  
Appuyez une deuxième fois sur "**Aléatoire**" pour lire toutes les pistes, du CD, dans un ordre aléatoire.  
Appuyez de nouveau pour arrêter.

# 05 MUSIQUE

## Utiliser la prise USB



L'entrée USB permet de brancher un équipement nomade (lecteur MP3, lecteurs Apple®, ...), les fichiers audio sont transmis du lecteur à votre autoradio, pour une écoute via les haut-parleurs du véhicule.

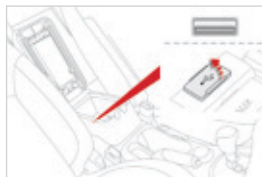

Afin de préserver le système, n'utilisez pas de répartiteur USB.



Utiliser uniquement des clés USB au format FAT32 (File Allocation Table).

Formats de fichier : MP3, WMA, AAC, WAV.

- Nombre de niveaux maximum (racine comprise) : 8.
- Nombre de dossiers : 100.
- Nombre de fichiers : 255.

1

Véhicule à l'arrêt, contact sur la position **LOCK**, brancher le lecteur nomade à l'aide du câble adapté.

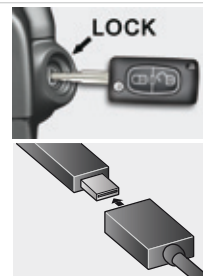

2

Brancher ensuite le câble à la prise USB du véhicule.

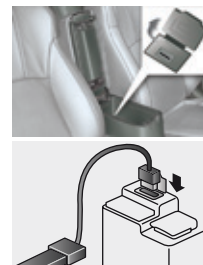

Pour débrancher le câble, le contacteur doit être sur la position **LOCK**.  
Lors de la fermeture de l'accoudoir, veiller à ne pas coincer le câble.

# 05 MUSIQUE

## Connexion lecteurs APPLE®

- 1 Connecter le lecteur Apple® à la prise USB à l'aide d'un câble adapté (non fourni).  
La lecture commence automatiquement.

- 2 Le pilotage se fait via les commandes du système audio.

- i** Les classements disponibles sont ceux du lecteur nomade connecté (artistes / albums / genres / playlists / audiobooks / podcasts).  
Le classement utilisé par défaut est le classement par artistes. Pour modifier le classement utilisé, remonter l'arborescence jusqu'à son premier niveau puis sélectionner le classement souhaité (playlists par exemple) et valider pour descendre l'arborescence jusqu'à la piste souhaitée.
- Le mode "Random morceaux" sur iPod® correspond au mode "Random" sur l'autoradio.
- Le mode "Random album" sur iPod® correspond au mode "Random all" sur l'autoradio.
- Le mode "Random morceaux" est restitué par défaut lors de la connexion.

- i** La version du logiciel de l'autoradio peut être incompatible avec la génération de votre lecteur Apple®.

## Utiliser le lecteur de cartes SD



Le lecteur de cartes SD permet de lire des fichiers audios MP3, WMA, AAC, WAV.

1

Appuyer sur la touche **OPEN** pour ouvrir le panneau du moniteur.  
Insérer la carte SD qui contient les fichiers audios dans le lecteur de cartes SD droit.

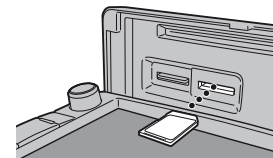

2

Pousser la carte SD jusqu'à entendre un "clic".  
Appuyer sur la touche **OPEN** pour fermer le panneau du moniteur.

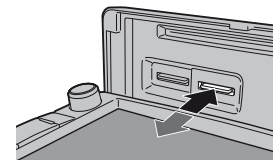

3



Appuyez sur la touche **MODE** puis sur "**SD**".

# 05 MUSIQUE

## Lecteurs USB, iPod et SD - Lecture d'une piste

1



Appuyez sur la touche **MODE** puis sur "**USB/iPod**" ou "**SD**", à tout moment, vous pouvez afficher le tri par catégories en appuyant sur "**Playlist**".

2



En mode USB ou SD, vous pouvez vous déplacer d'un niveau à la fois.

Appuyez sur le nom d'un dossier et à chaque pression, la liste des dossiers du niveau inférieur s'affiche.

3



Appuyez sur "**Aller au niveau 1**" pour remonter d'un niveau et/ou sélectionner un niveau.

4



Appuyez sur "**Aller à ROOT**" pour remonter au niveau zéro.

5



Appuyez sur ces touches pour sélectionner la piste suivante ou précédente ou revenir au début de la piste en cours de lecture.

6



Appuyez sur ces touches pour une avance ou un retour rapide de la piste en cours de lecture.

7



Appuyez sur cette touche pour accéder au menu secondaire.

8



Appuyez sur "**Répéter**" pour lire la piste sélectionnée en boucle (répétition).

Appuyez une deuxième fois sur "**Répéter**" pour lire toutes les pistes, du dossier sélectionné, en boucle. Appuyez de nouveau pour arrêter.

9



Appuyez sur "**Scan**" pour lire le début de chaque piste de chaque dossier pendant environ 10 secondes (balayage).

Appuyez une deuxième fois sur "**Scan**" pour lire le début de chaque piste, du dossier sélectionné, en boucle.

Appuyez de nouveau pour arrêter ou appuyez sur la piste en cours (pendant les 10 secondes) et la lecture débute.

10



Appuyez sur "**Aléatoire**" pour lire toutes les pistes, du dossier sélectionné, dans un ordre aléatoire.

Appuyez une deuxième fois sur "**Aléatoire**" pour lire toutes les pistes dans un ordre aléatoire. Appuyez de nouveau pour arrêter.

# 05 MUSIQUE

## Utiliser l'entrée auxiliaire (AUX)



L'entrée auxiliaire permet de brancher un équipement nomade (lecteur MP3...).



1

Brancher l'équipement nomade (lecteur MP3...) aux prises RCA (blanche et rouge) à l'aide d'un câble adapté, non fourni.

2

Régler d'abord le volume de votre équipement nomade (niveau élevé). Régler ensuite le volume de votre autoradio.

Le pilotage de la lecture se fait à l'aide des commandes de l'équipement nomade.

3



Appuyez sur la touche **MODE** puis sur "**AUX**".

# 06 RÉGLAGES

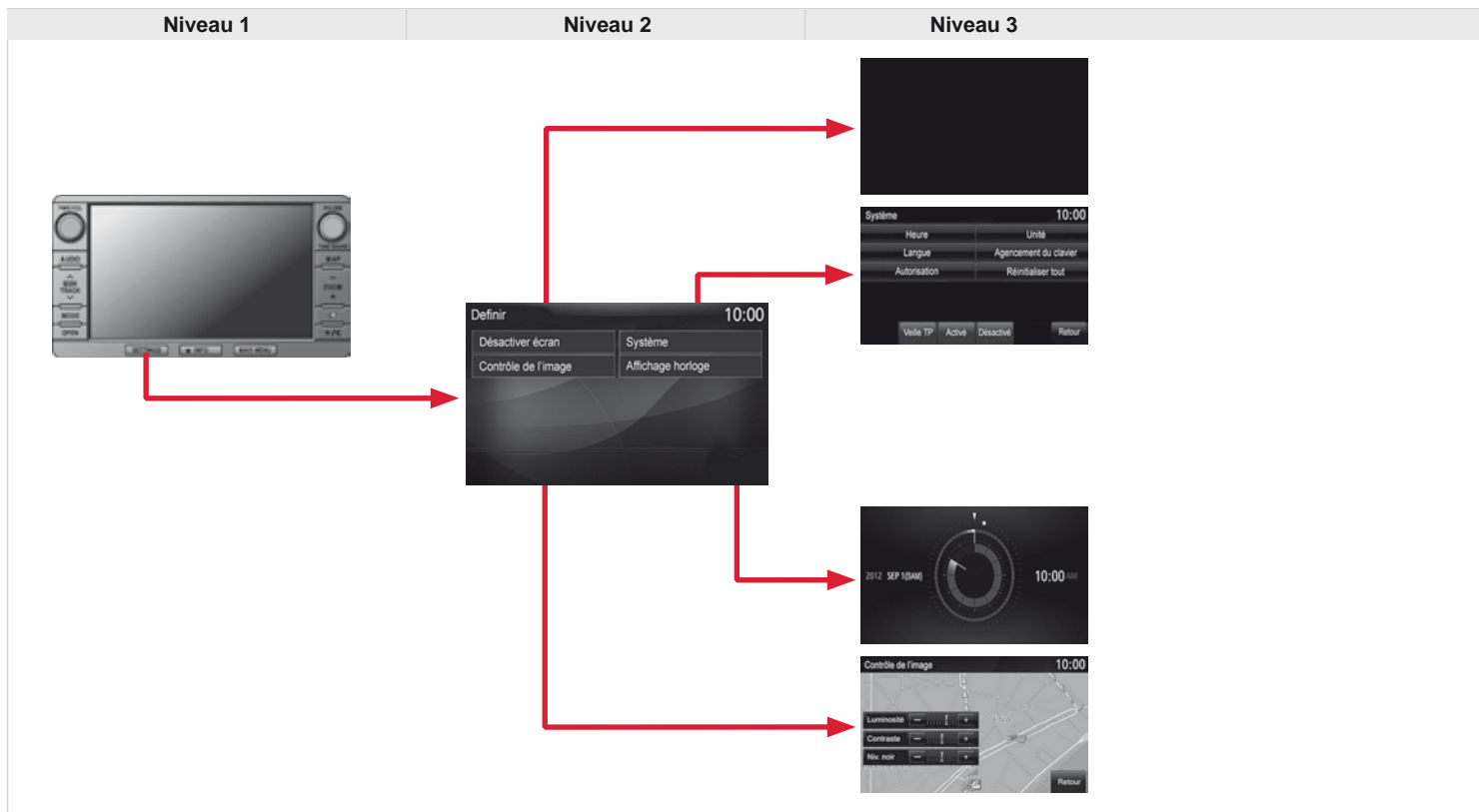

Niveau 1	Niveau 2		Niveau 3	Commentaires
SETTINGS		Desactiver ecran		Choisir d'éteindre l'écran. Pour le rallumer, toucher l'écran ou appuyer sur n'importe quelle touche.
	Système		Heure	Choisir le réglage de l'heure par le signal RDS, le fuseau horaire, l'heure d'été.
			Langue	Choisir la langue (English, Français, Deutsch, Nederlands, Português, Español, Svenska, Italiano, Dansk, Vlaams, polski, Norsk).
			Autorisation	Choisir une autorisation "Sélectionner le périphérique à connecter", "Enregistrer le périphérique", "Définir le code d'accès : fixe", "Entrer le code secret".
			Unité	Choisir les unités pour le calcul des distances (km ou miles et °C ou °F).
			Agencement du clavier	Choisir le type du clavier de saisie (alphabet ou PC).
			Réinitialiser tout	Revenir au valeur d'usine par défaut. Après la réinitialisation, redémarrer le système.
			Veille TP	Choisir d'activer ou désactiver les informations routières (TP).
	Contrôle de l'image		Luminosité	Choisir la qualité de l'image pour : la luminosité, le contraste, le niveau de noir.
			Contraste	
			Niv. noir	
		Affichage horloge		





# 07 INFORMATIONS

Niveau 1

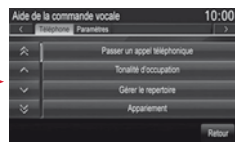
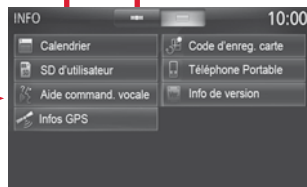
Niveau 2





Niveau 3



Niveau 1	Niveau 2		Niveau 3	Commentaires
		Calendrier		Noter dans le calendrier des jours particuliers, des anniversaires, ... Utiliser les flèches pour trouver une date et appuyer directement sur le jour souhaité pour renseigner l'événement.
		SD d'utilisateur		Vérifier la capacité de la carte SD et l'espace disponible.
		Aide command. vocale	Passer un appel téléphonique	Vérifier l'utilisation de la commande vocale.
			Tonalité d'occupation	
			Gérer le répertoire	
			Appariement	
		Infos GPS	Pays	Consulter les informations sur le GPS : <ul style="list-style-type: none"> <li>- le schéma des positions des satellites avec la direction du déplacement du véhicule,</li> <li>- le nom de l'emplacement actuel,</li> <li>- la longitude et latitude de l'emplacement actuel,</li> <li>- l'état de la mesure de la position (2D=3 satellites ou moins, 3D=4 satellites ou plus),</li> <li>- le nombre de satellites récepteurs.</li> </ul>

# 07 INFORMATIONS



Niveau 1	Niveau 2		Niveau 3	Commentaires
		Code d'enreg. carte		Afficher le code d'enregistrement du système de navigation.
		Téléphone Portable		Appeler et recevoir des conversations téléphoniques.
		Info de version		Consulter la version du logiciel et la version des données cartographiques.

# 08 STREAMING - TÉLÉPHONE BLUETOOTH®

## Jumeler un téléphone

1



Appuyez sur la touche **MODE** puis sur "**Bluetooth Audio**", pour lancer le mode Bluetooth.

2



Dans le menu Bluetooth de votre périphérique, sélectionner le nom système dans la liste des appareils détectés.  
Saisir le code "**1212**" sur le périphérique et valider.

3

SETTINGS

Appuyez sur **SETTINGS**.

4

Système

Appuyez sur "**Système**" puis sur "**Autorisation**".

5

Sélectionner le périphérique à connecter

Appuyez sur "**Sélectionner le périphérique à connecter**".  
Attendre que le périphérique détecté s'affiche.

6



Sélectionner le périphérique à connecter puis appuyer sur cette touche.

7

Editer

Appuyer sur "**Editer**" pour connecter le périphérique.

!

Vous pouvez enregistrer ou supprimer un périphérique de la liste.



# Système AUDIO-CD TACTILE



Le système est protégé de manière à fonctionner uniquement sur votre véhicule.



Pour des raisons de sécurité, le conducteur doit impérativement réaliser les opérations nécessitant une attention soutenue véhicule à l'arrêt.

Lorsque le moteur est arrêté et afin de préserver la batterie, le système se coupe après l'activation du mode économie d'énergie.

## Sommaire

<b>01 Premiers pas - Façade</b>	<b>p. 290</b>
<b>02 Commandes au volant</b>	<b>p. 291</b>
<b>03 Fonctionnement général</b>	<b>p. 293</b>
<b>04 Radio</b>	<b>p. 300</b>
<b>05 Musique</b>	<b>p. 305</b>
<b>06 Téléphone Bluetooth®</b>	<b>p. 310</b>

# 01 PREMIERS PAS

EJECT : éjection du CD.

Utilisez les touches proposées sur l'écran.



MENU : choisir la source audio à partir du menu principal.

PWR : Marche/arrêt du système audio.  
Arrêt : coupure du son (avec écran noir).  
VOL : réglage du volume sonore.



**!** Pour des raisons de sécurité, le conducteur doit impérativement réaliser les opérations nécessitant une attention soutenue, véhicule à l'arrêt.

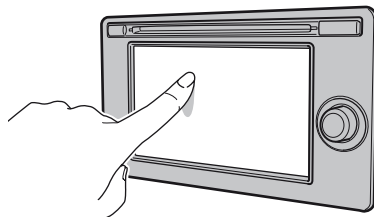

Effleurez l'écran avec un doigt pour faire fonctionner le système.

## 02 COMMANDES AU VOLANT

Augmentation / diminution du volume sonore audio.



Recherche fréquence radio supérieure / inférieure.

Plage suivante / précédente du CD.  
Avance / retour rapide du CD.

Appui long : marche / arrêt du système audio.

Appui court : sélection de la source selon l'ordre (en boucle) suivant :  
CD, USB/iPod, Bluetooth, AUX, FM, MW, LW.

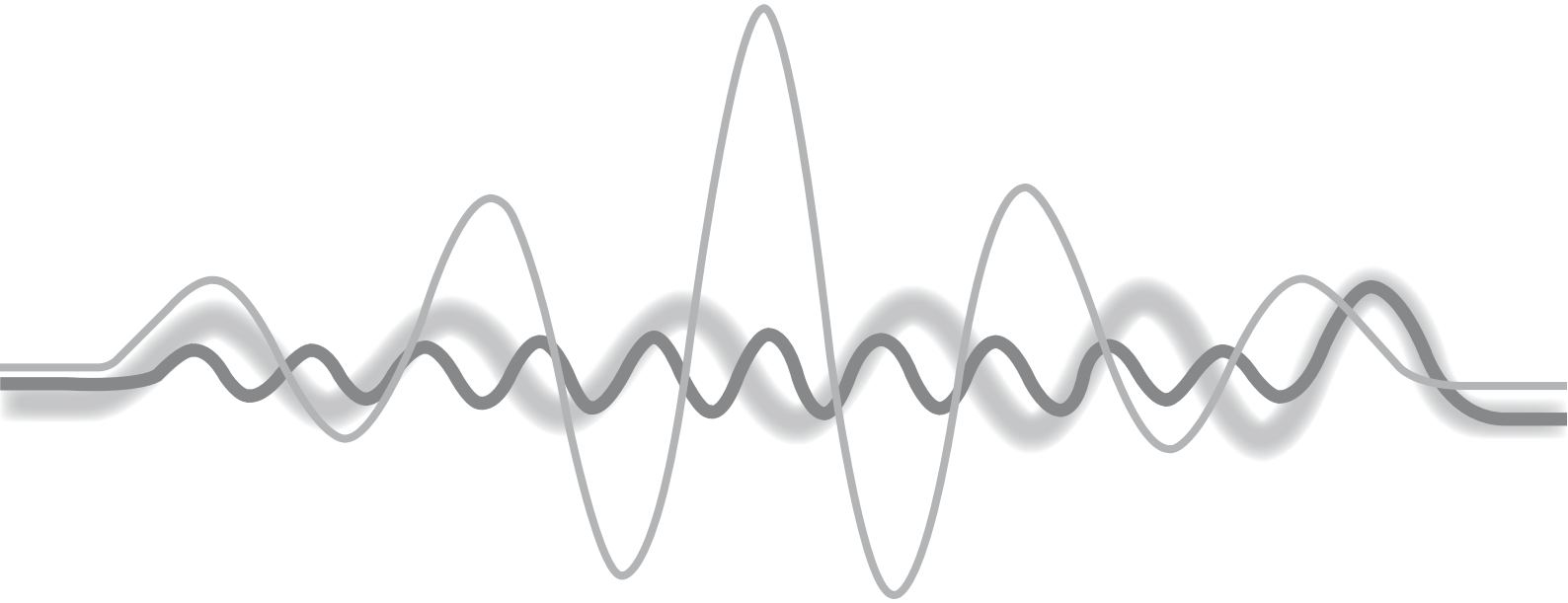

# 03 FONCTIONNEMENT GÉNÉRAL

## Description des commandes - Menus



**FM / MW / LW** : choisir différentes radios entre :

- hautes fréquences,
- moyennes fréquences,
- basses fréquences.

**DAB** : choisir la radio numérique (Digital Audio Broadcasting).

**CD** : lire les fichiers musicaux du lecteur de disque (WAV, MP3, WMA, AAC).

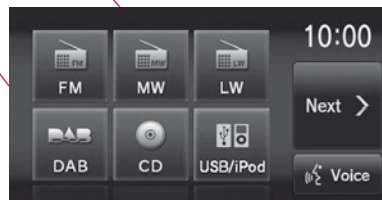

**USB / iPod®** : connecter un lecteur nomade en USB ou un lecteur iPod® puis lire les fichiers musicaux.

**BT Audio** : connecter son téléphone en bluetooth (2.0) puis lire les fichiers musicaux en streaming.

**AUX** : connecter un lecteur nomade en prise Jack puis lire les fichiers musicaux.

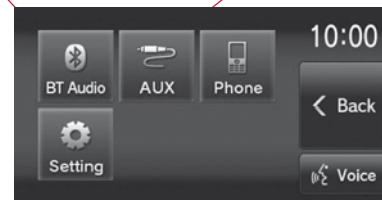

**Phone** : appeler ou recevoir des appels téléphoniques.

**Voice** : utiliser les commandes vocales.

**Setting** :

- éteindre l'écran,
- régler le bip touche,
- régler l'heure ou l'afficher en permanence,
- choisir la voix de guidage,
- choisir la qualité de l'image de l'écran et de la caméra de recul,
- choisir le RDS.

Passer d'un écran à l'autre.





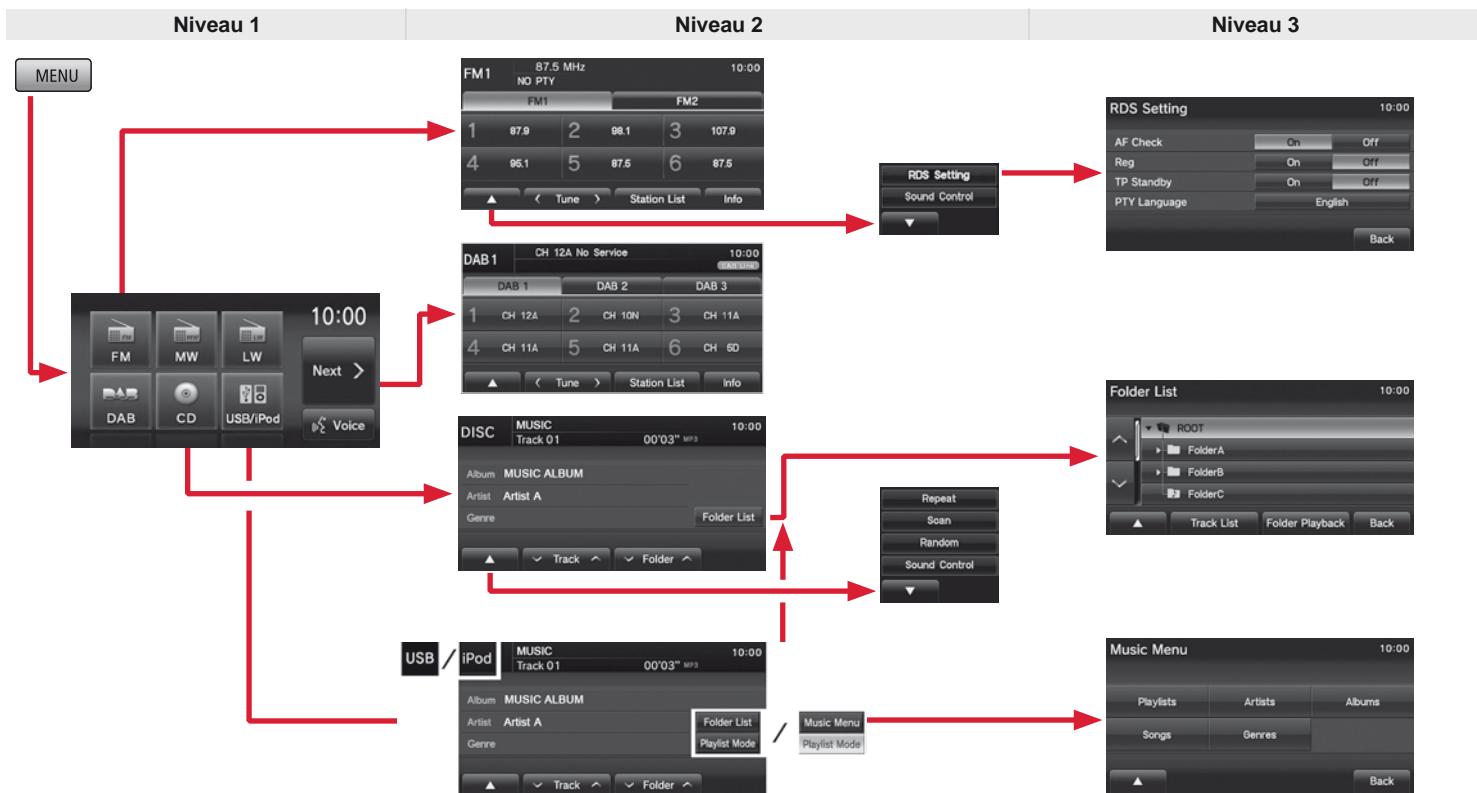





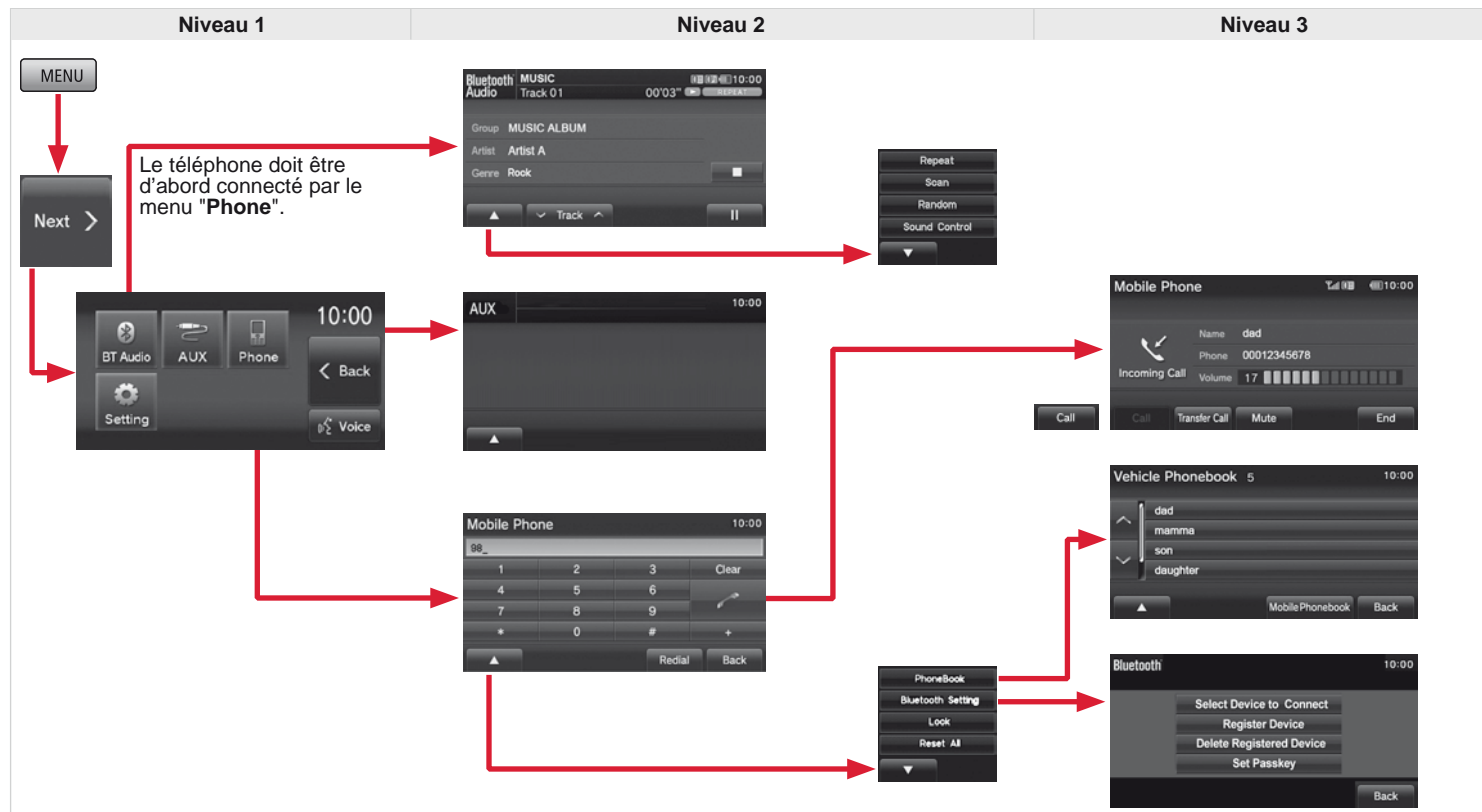





















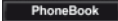



# 03 FONCTIONNEMENT GÉNÉRAL

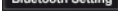

Niveau 1	Niveau 2	Niveau 3	Commentaires
 FM  DAB	 		Sélectionner les onglets pour accéder à 6 stations mémorisées. FM = 12 stations. DAB = 18 stations.
			Stations mémorisées. Après avoir choisi une fréquence, rester appuyé sur le numéro pour enregistrer la station en cours.
		   	Activer le suivi des stations (sélectionne automatiquement la meilleure fréquence). Activer le mode régional de suivi des stations pour suivre la fréquence d'une station régionale dans le réseau. Activer le baculement temporaire sur une station avec informations routières. Activer le suivi des stations selon des programmes/thèmes.
			Paramétrer la qualité du son (balance, égaliseur, ...).
			Changer de fréquence. Rester appuyé, jusqu'à entendre un bip, pour rechercher automatiquement la prochaine station.
			Afficher la liste des stations captées.
			Afficher le texte de la radio (si aucune informations, "no text" s'affiche).
			Informations sur la piste en cours de lecture. Répéter en boucle la piste en cours de lecture. Lire chaque piste pendant les 10 premières secondes. Lire toutes les pistes dans un ordre aléatoire.
			Paramétrer la qualité du son (balance, égaliseur, ...). Sélectionner une piste ou rester appuyé pour une avance ou un retour rapide.
			Descendre ou monter dans les dossiers. Cliquer sur un dossier ou sous-dossier pour lire la première piste. Trier les pistes par catégories.

# 03 FONCTIONNEMENT GÉNÉRAL



Niveau 1	Niveau 2	Niveau 3	Commentaires
 	Album MUSIC ALBUM Artist Artist A Genre		Informations sur la piste en cours de lecture.
			Répéter en boucle la piste en cours de lecture.
			Lire chaque piste pendant les 10 premières secondes.
			Lire toutes les pistes dans un ordre aléatoire.
			Paramétrer la qualité du son (balance, égaliseur, ...).
			Sélectionner une piste ou rester appuyé pour une avance ou un retour rapide.
			Stopper la lecture de la piste.
		Lire la piste ou la mettre en pause.	
	<input type="text" value="99_"/>		Utiliser le clavier pour saisir un numéro puis cliquer sur le téléphone.
			Lancer la communication.
			Transférer la communication du véhicule vers le téléphone portable.
			Couper le micro du véhicule (l'interlocuteur n'entend plus la voix mais reste en attente).
			Arrêter la communication.
			Rappeler le dernier numéro.
			Sélectionner un contact dans le répertoire du véhicule.
			Sélectionner un contact dans le répertoire du téléphone.
		<input type="text" value="mamma"/>	Sélectionner un contact et appuyer sur "Edit" pour consulter le(s) numéro(s).
			Choisir un téléphone dans la liste des téléphones connectés.
			Jumeler/connecter un nouveau téléphone.
			Supprimer un téléphone dans la liste des téléphones connectés.
			Enregistrer un code qui servira au jumelage des téléphones.
		Verrouiller du clavier du téléphone.	
		Effacer tous les téléphones enregistrés.	

# 03 FONCTIONNEMENT GÉNÉRAL

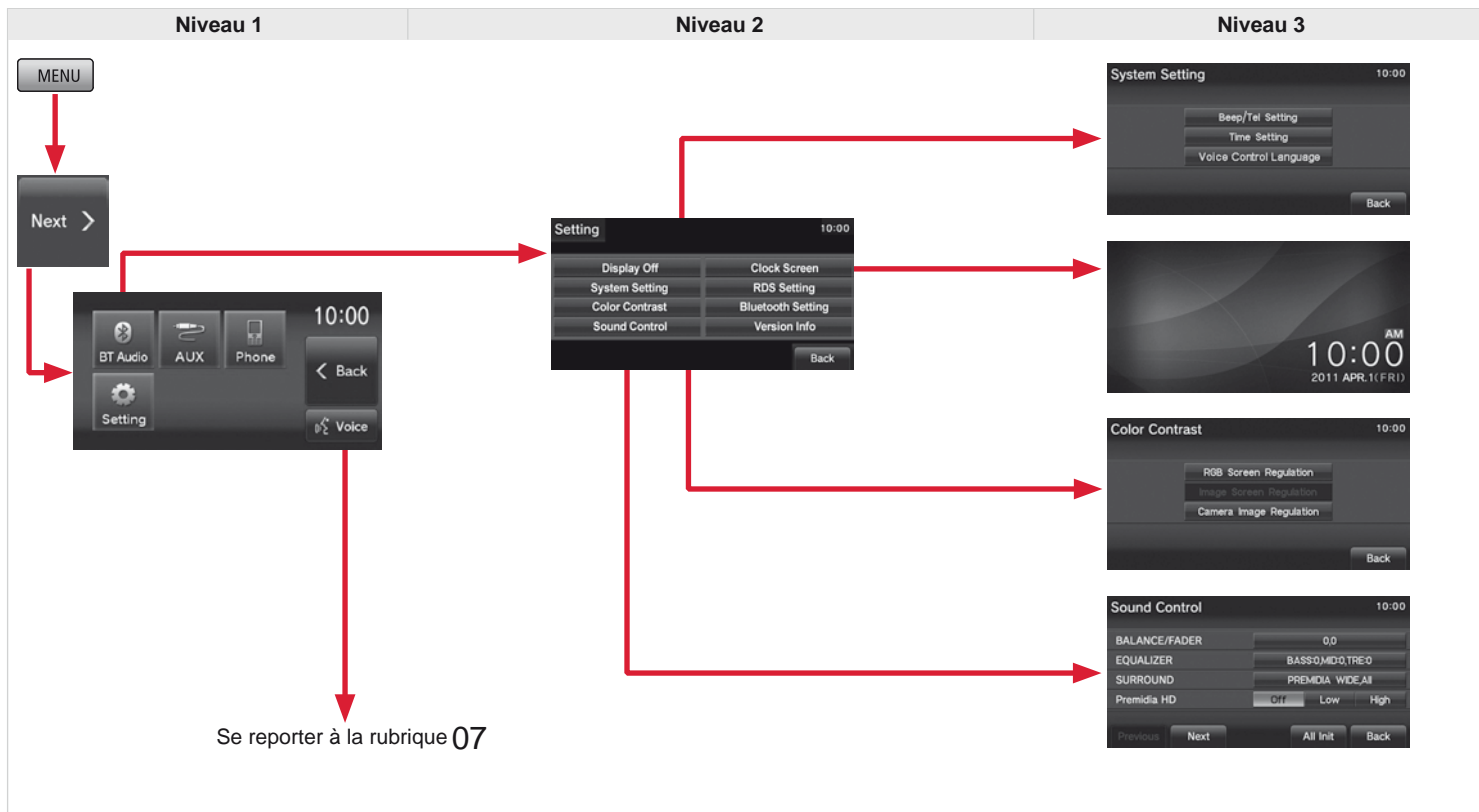

Niveau 1	Niveau 2	Niveau 3	Commentaires
	Display Off		Afficher un écran noir. Appuyer sur l'écran pour revenir au dernier affichage.
	System Setting	Beep/Tel Setting	Régler le son des touches.
		Time Setting	Régler la date et l'heure.
		Voice Control Language	Choisir la langue pour les commandes vocales.
	Color Contrast	RGB Screen Regulation	Régler la luminosité, le contraste et le niveau de noir de l'écran de menu, ...
		Image Screen Regulation	
		Camera Image Regulation	
	Sound Control	BALANCE/FADER 00	Régler la puissance sonore de chaque haut-parleur.
		EQUALIZER BASS0/MID0/TRE0	Régler le type de son (rock, pop, hiphop, jazz, normal).
		SURROUND PREMIDIA WIDE AI	Sélectionner le type de surround (DTS, premidia wide) et de champ sonore.
		Premidia HD Off Low High	Ajuster la profondeur du son en optimisant la compression des données audio basses et hautes.
		SCV speed compensated volume	Régler le son en fonction de la vitesse du véhicule.
		Dolby Volume	Régler le volume du son automatiquement en fonction des différentes sources sonores pour avoir un son plus clair et naturel.
	Clock Screen		Afficher l'heure en permanence.
	RDS Setting	AF Check	Activer le suivi des stations (sélectionne automatiquement la meilleure fréquence).
		Reg	Activer le mode régional de suivi des stations pour suivre la fréquence d'une station régionale dans le réseau.
		TP Standby	Activer le baculement temporaire sur une station avec informations routières.
		PTY Language	Activer le suivi des stations selon des programmes/thèmes.
	Bluetooth Setting	Select Device to Connect	Choisir un téléphone dans la liste des téléphones connectés.
		Register Device	Connecter/jumeler un nouveau téléphone.
		Delete Registered Device	Supprimer un téléphone dans la liste des téléphones connectés.
Set Passkey		Enregistrer un code pour jumeler les téléphones.	
Version Info		Afficher la version du système.	

# 04 RADIO

## Sélectionner une station FM / MW / LW

1



Appuyer sur **MENU** pour afficher le choix de la source.

2

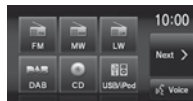

Sélectionner "**FM**" ou "**MW**" ou "**LW**".

3



Sélectionner une station dans la liste (1 à 6) ou appuyer sur "**Tune**" pour changer la fréquence.



Rester appuyé sur "**Tune**", jusqu'à entendre un bip, pour rechercher automatiquement la prochaine station.



Appuyer sur "**Station list**" pour afficher la liste des radio reçues dans votre périmètre.



Un appui long sur un des numéros mémorise la station en cours d'écoute.



Appuyer sur la **flèche** pour régler le RDS ou la qualité du son (balance, égaliseur, ...).



Mémoriser jusqu'à 12 stations entre FM1 et FM2.



L'environnement extérieur (colline, immeuble, tunnel, parking, sous-sol...) peut bloquer la réception, y compris en mode de suivi RDS. Ce phénomène est normal dans la propagation des ondes radio et ne traduit en aucune manière une défaillance de l'autoradio.

# 04 RADIO

## Le RDS, AF, REG, TP, PTY

### Le système RDS

RDS

La fonction Radio Data Système (RDS) sur bande FM permet :

- d'écouter une même station alors que vous traversez différentes régions (à condition que les émetteurs de cette station couvrent la zone traversée),
- d'écouter temporairement des flashes d'informations routières,
- d'accéder à l'affichage du nom de la station, etc ...

La plupart des stations FM utilisent le système RDS.

Ces stations transmettent des données non sonores en plus de leurs programmes.

Les données ainsi diffusées vous permettent l'accès à diverses fonctions dont les principales sont l'affichage du nom de la station, l'écoute temporaire de flash d'informations routières ou le suivi automatique de station.

Il vous permet de rester à l'écoute d'une même station grâce au suivi de fréquence. Mais, dans certaines conditions, le suivi d'une fréquence RDS ne peut être assuré sur tout le pays. Les stations radio ne couvrent pas la totalité du territoire, ce qui explique la perte de réception de la station lors d'un trajet.

### Le "suivi" des stations RDS

AF

Votre radio vérifie et sélectionne automatiquement la meilleure fréquence pour la station de radio captée (si la station émet sur plusieurs émetteurs ou fréquences).

La fréquence d'une station de radio couvre environ 50 kms. Le passage d'une fréquence à une autre explique la perte de la réception lors d'un trajet.

Si dans la région où vous vous trouvez, la station écoutée ne dispose pas de plusieurs fréquences, vous pouvez désactiver le suivi automatique de fréquence.

### Le mode "régional" de suivi

REG

Certaines stations sont organisées en réseau.

Elles émettent, dans différentes régions, des programmes différents ou communs selon les moments.

Vous pouvez faire un suivi :

- sur une station régionale uniquement,
- sur le réseau entier, avec l'éventualité d'écouter un programme différent.

### La fonction informations "routières"

TP

La fonction Traffic Program (TP) permet de basculer automatiquement et temporairement vers une station FM diffusant des informations routières.

La station radio ou la source en cours d'écoute à ce moment-là est mise en pause.

Une fois l'information routière terminée, le système rebasculé vers la station de radio ou la source radio initialement écoutée.

### Les "types" de programmes

PTY

Certaines stations offrent la possibilité d'écouter en priorité un type de programme à thème sélectionné parmi la liste disponible ci-dessous :

NEWS, AFFAIRS, INFOS, SPORT, EDUCATE, DRAMA, CULTURE, SCIENCE, VARIED, POP M, ROCK M, EASY M, LIGHT M, CLASSICS, OTHER M, WEATHER, FINANCE, CHILDREN, SOCIAL, RELIGION, PHONE IN, TRAVEL, LEISURE, JAZZ, COUNTRY, NATION M, OLDIES, FOLK M, DOCUMENT, ...

# 04 RADIO

## Paramétrer le RDS : AF, Reg, TP, PTY

ou

1

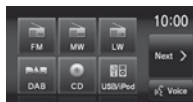

Appuyer sur la touche **MENU** puis sélectionner la source radio (**FM / MW / LW**).

2



Sélectionner la "**flèche**".



1



Appuyer sur la touche **MENU** puis "**Next**".

2



Sélectionner "**Setting**" puis "**RDS Setting**".



puis

3



Activer ou non les réglages.

# 04 RADIO

## Sélectionner une station DAB (Digital Audio Broadcasting) - radio numérique

! La radio numérique vous permet une écoute de qualité supérieure et également un affichage d'informations graphiques concernant l'actualité de la radio sélectionnée.  
Les différents canaux vous proposent un choix de radios rangées par ordre alphabétique.

1 Appuyer sur **MENU** pour afficher le choix de la source.



2 Sélectionner **"DAB"**.

3 Sélectionner une station dans la liste (1 à 6) ou utiliser **"Tune"** pour changer la fréquence.



☀ Rester appuyé sur **"Tune"**, jusqu'à entendre un bip, pour rechercher automatiquement la prochaine station.



☀ Appuyer sur **"Station list"** pour afficher la liste des radio reçues dans votre périmètre.



☀ Un appui long sur un des numéros mémorise la station en cours d'écoute.



☀ Appuyer sur la **flèche** pour régler le DAB ou la qualité du son (balance, égaliseur, ...).



☀ Mémoriser jusqu'à 18 stations entre DAB1, DAB2 et DAB3.



☀ L'environnement extérieur (colline, immeuble, tunnel, parking, sous-sol...) peut bloquer la réception, y compris en mode de suivi RDS. Ce phénomène est normal dans la propagation des ondes radio et ne traduit en aucune manière une défaillance de l'autoradio.

# 04 RADIO

## Paramétrer le DAB

ou

1



Appuyer sur la touche **MENU** puis sélectionner la source radio "**DAB**".

2



Sélectionner la **flèche**.

1



Appuyer sur la touche **MENU** puis "**Next**".

2



Sélectionner "**Setting**" puis "**DAB Setting**".

puis

3



Activer ou non les réglages.

# 05 MUSIQUE

## Écouter un CD (CD-DA/CD-TEXT ou MP3/WMA/AAC)

1

MENU

Appuyez sur la touche **MENU** pour afficher le choix de la source.

2

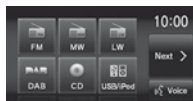

Insérer un CD puis sélectionner "**CD**".

3

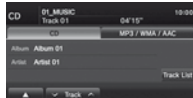

Utiliser la touche "**Track**" pour sélectionner la piste précédente/suivante.



Rester appuyé sur "**Track**" pour un retour ou une avance rapide.



Appuyer sur la **flèche** pour régler le mode de lecture des pistes :

"**Repeat**" : répétition en boucle de la piste en cours de lecture.

"**Scan**" : lecture de chaque piste pendant les 10 premières secondes.

"**Random/Shuffle**" : lire toutes les pistes du dossier en cours dans un ordre aléatoire.

"**Sound control**" : réglages de la balance, l'égaliseur, ...



Track List



Appuyer sur "**Track List**" pour afficher la liste de toutes les pistes.

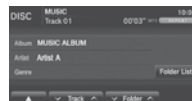

Folder

Avec un CD MP3/WMA/AAC, appuyer sur "**Folder**" pour descendre ou monter dans les dossiers.

# 05 MUSIQUE

## Utiliser la prise USB



L'entrée USB permet de brancher un équipement nomade (lecteur MP3, lecteurs Apple®, ...), les fichiers audio sont transmis du lecteur à votre autoradio, pour une écoute via les haut-parleurs du véhicule.

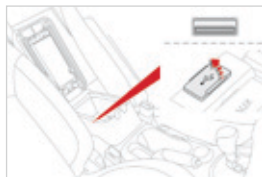

Afin de préserver le système, n'utilisez pas de répartiteur USB.



Utiliser uniquement des clés USB au format FAT32 (File Allocation Table).

Formats de fichier : MP3, WMA, AAC, WAV.

- Nombre de niveaux maximum (racine comprise) : 8.
- Nombre de dossiers : 100.
- Nombre de fichiers : 255.

1

Véhicule à l'arrêt, contact sur la position **LOCK**, brancher le lecteur nomade à l'aide du câble adapté.

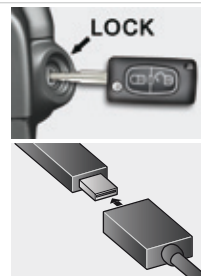

2

Brancher ensuite le câble à la prise USB du véhicule.

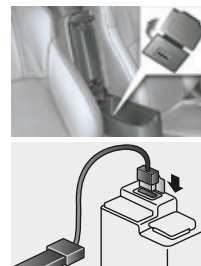

Pour débrancher le câble, le contacteur doit être sur la position **LOCK**.  
Lors de la fermeture de l'accoudoir, veiller à ne pas coincer le câble.

# 05 MUSIQUE

## Utiliser l'entrée auxiliaire (AUX)



L'entrée auxiliaire permet de brancher un équipement nomade (lecteur MP3...).



1

Brancher l'équipement nomade (lecteur MP3...) aux prises RCA (blanche et rouge) à l'aide d'un câble adapté, non fourni.

2

Régler d'abord le volume de votre équipement nomade (niveau élevé). Régler ensuite le volume de votre autoradio.

Le pilotage de la lecture se fait à l'aide des commandes de l'équipement nomade.

3

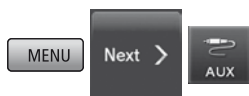

Appuyez sur la touche **MENU** ensuite sur la touche "**Next**" pour accéder à l'écran secondaire puis sur "**AUX**".

# 05 MUSIQUE

## Écouter des pistes sur un iPod®

1

MENU

Appuyer sur la touche **MENU** pour afficher le choix de la source.

2



Connecter un lecteur iPod® puis sélectionner "**iPod**".

3

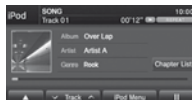

Utiliser la touche "**Track**" pour sélectionner la piste précédente/suivante.



Track

Rester appuyé sur "**Track**" pour un retour ou une avance rapide.



Appuyer sur la **flèche** pour régler le mode de lecture des pistes :

"**Repeat**" : répétition en boucle de la piste en cours de lecture.

"**Random/Shuffle**" : lire toutes les pistes du dossier en cours dans un ordre aléatoire.

"**Playback Speed**" : réglage de la vitesse de lecture (lent, normal, rapide).

"**Sound control**" : réglages de la balance, l'égaliseur, ...



Track List



Appuyer sur "**Chapter List**" pour afficher la liste de tous les chapitres des livres audio.



iPod Menu

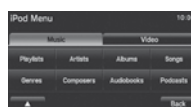

Appuyer sur "**iPod Menu**" pour afficher la liste des catégories puis trier.

Ensuite le choix des pistes se fera selon la catégorie choisie.

# 05 MUSIQUE

## Écouter des pistes sur un lecteur nomade (USB)

1

MENU

Appuyer sur la touche **MENU** pour afficher le choix de la source.

2



Connecter un lecteur nomade puis sélectionner "**USB**".

3

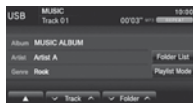

Utiliser la touche "**Track**" pour sélectionner la piste précédente/suivante.



Rester appuyé sur "**Track**" pour un retour ou une avance rapide.



Appuyer sur "**Folder**" pour descendre ou monter dans les dossiers.



Appuyer sur la **flèche** pour régler le mode de lecture des pistes :

**"Repeat"** : répétition en boucle de la piste en cours de lecture.

**"Scan"** : lecture de chaque piste pendant les 10 premières secondes.

**"Random/Shuffle"** : lire toutes les pistes du dossier en cours dans un ordre aléatoire.

**"Sound control"** : réglages de la balance, l'égaliseur, ...

**"Database"** : vérifier la version de "**Gracenote\***".



Folder List

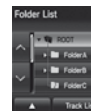

Appuyer sur "**Folder List**" pour afficher la liste des dossiers.

Appuyer sur un dossier pour parcourir les pistes.



Music Menu



Appuyer sur "**Playlist Mode**", "**Music Menu**" s'affiche.

Cela permet de trier les pistes par catégories.

\* La base de données musicale Gracenote est un service qui fournit les noms d'album, les titres des morceaux, ...

# 06 TÉLÉPHONE BLUETOOTH®

## Jumeler un téléphone Bluetooth® par l'autoradio

! Pour des raisons de sécurité et parce qu'elles nécessitent une attention soutenue de la part du conducteur, les opérations de jumelage du téléphone mobile Bluetooth® au système kit mains-libres de l'autoradio, doivent être réalisées **véhicule à l'arrêt**.

1



Activer la fonction Bluetooth du téléphone et s'assurer qu'il est "visible par tous" (se reporter à la configuration de votre téléphone).

2



Appuyer sur la touche **MENU** puis "**Next**" pour afficher le choix de la source.

3



Appuyer sur "**Phone**".

4



Appuyer sur la **flèche**.

5

Bluetooth Setting

Appuyer sur "**Bluetooth Setting**".

6

Register Device

Appuyer sur "**Register Device**".

7



"**Hands Free system**" doit s'afficher sur votre téléphone.

Sélectionner-le puis saisir le code affiché sur l'autoradio.

Votre téléphone se rajoute dans liste de l'autoradio.

Si nécessaire, consulter le manuel de l'utilisateur de votre téléphone portable.





!

Les services disponibles sont dépendants du réseau, de la carte SIM et de la compatibilité des appareils Bluetooth® utilisés. Vérifiez sur le manuel de votre téléphone et auprès de votre opérateur, les services auxquels vous avez accès.

# 06 TÉLÉPHONE BLUETOOTH®

## Passer un appel



1   Appuyer sur la touche **MENU** puis "**Next**" pour afficher le choix de la source.

2  Appuyer sur "**Phone**".

3  Composer le numéro puis appuyer sur le téléphone.

! L'utilisation du téléphone est déconseillée en conduisant. Il est recommandé de stationner en sécurité ou de privilégier l'utilisation des commandes au volant.

## Gestion des téléphones

1   Appuyer sur la touche **MENU** puis "**Next**" pour afficher le choix de la source.

2  Appuyer sur "**Phone**".

3  Appuyer sur la **flèche** puis appuyer sur "**Bluetooth Setting**".

  
**Bluetooth Setting**

**Select Device to Connect**

Choisir ou changer de téléphone déjà jumelé.

**Register Device**

Jumeler/enregistrer un nouveau téléphone

**Delete Registered Device**

Supprimer un téléphone jumelé

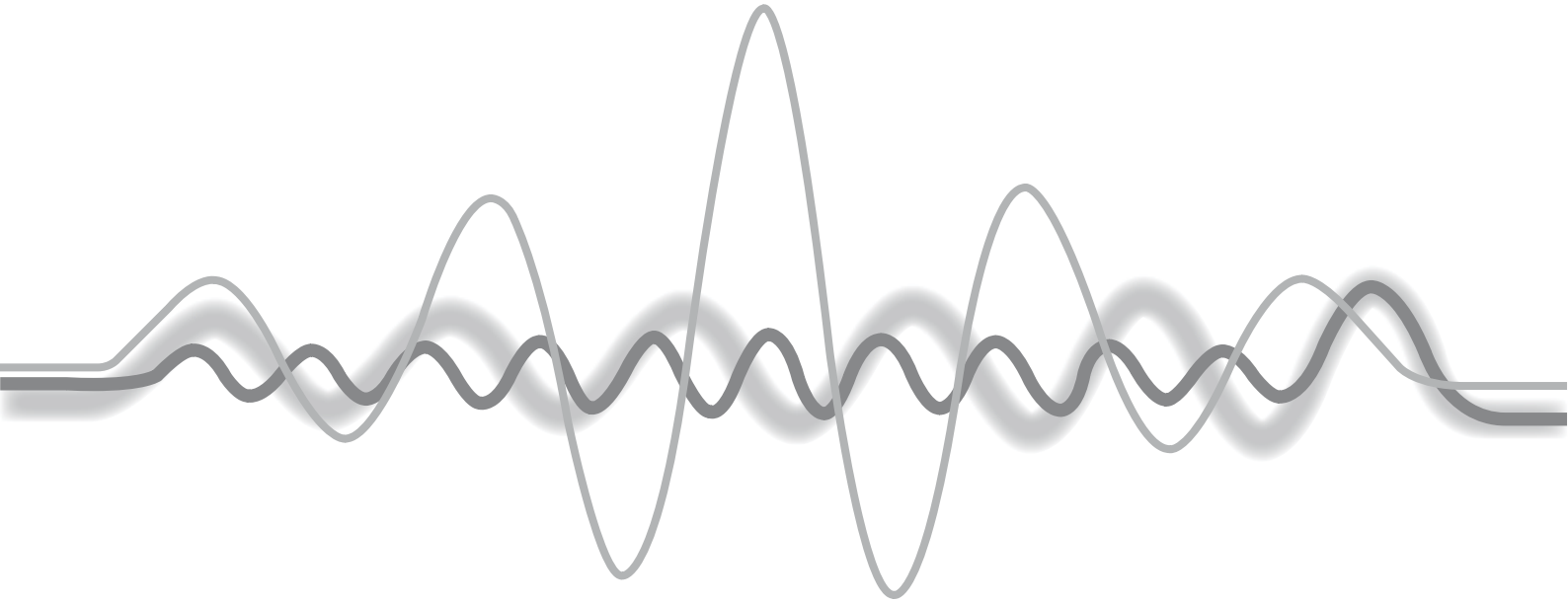

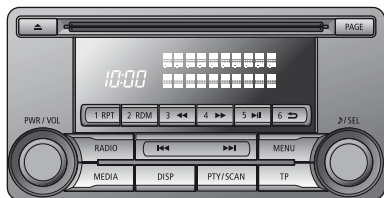

# Système AUDIO-CD



Le système est protégé de manière à fonctionner uniquement sur votre véhicule.



Pour des raisons de sécurité, le conducteur doit impérativement réaliser les opérations nécessitant une attention soutenue véhicule à l'arrêt.

Lorsque le moteur est arrêté et afin de préserver la batterie, le système se coupe après l'activation du mode économie d'énergie.

## SOMMAIRE

<b>01 Premiers pas - Façade</b>	<b>p. 314</b>
<b>02 Commandes au volant</b>	<b>p. 316</b>
<b>03 Fonctionnement général</b>	<b>p. 317</b>
<b>04 Radio</b>	<b>p. 319</b>
<b>05 Lecteurs médias musicaux</b>	<b>p. 326</b>
<b>06 Lecteurs USB</b>	<b>p. 331</b>
<b>07 Streaming BLUETOOTH®</b>	<b>p. 333</b>
<b>Messages d'erreur</b>	<b>p. 335</b>

# 01 PREMIERS PAS

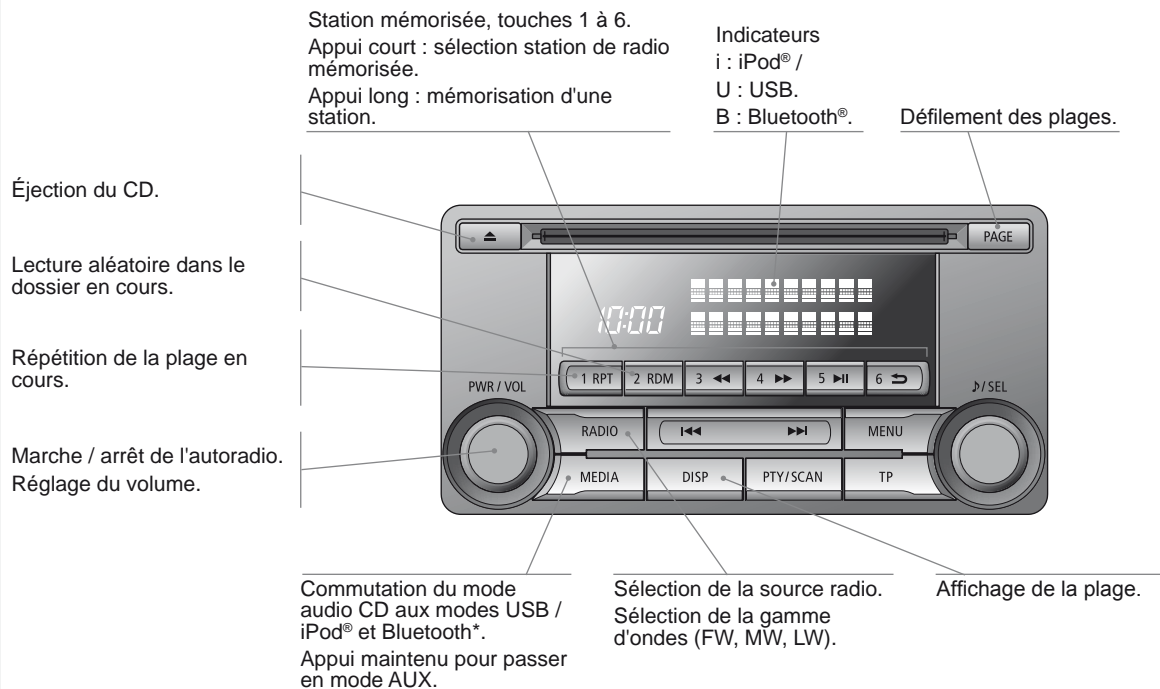

\* Disponible selon version.

# 01 PREMIERS PAS

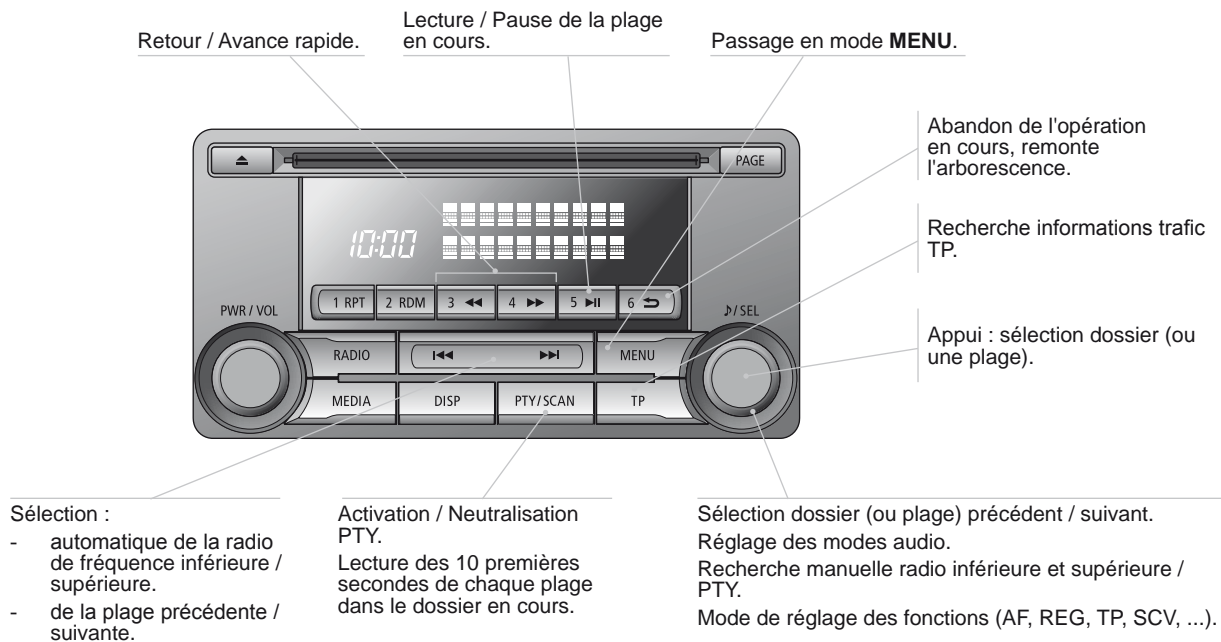

## 02 COMMANDES AU VOLANT

Augmentation / diminution du volume sonore audio.



Recherche fréquence radio supérieure / inférieure.

Plage suivante / précédente du CD.  
Avance / retour rapide du CD.

Appui long : marche / arrêt du système audio.

Appui court : sélection de la source selon l'ordre suivant, FM1 / FM2 / FM3 / MW / LW / CD.

## 03 FONCTIONNEMENT GÉNÉRAL

### Mise en marche / arrêt

1



Appuyez sur le bouton **PWR / VOL**.  
La dernière source sélectionnée avant l'arrêt reprend son fonctionnement.  
Les fonctions de l'autoradio peuvent être utilisées, lorsque le contacteur est sur la position "ON" ou "ACC".  
Pour l'arrêt, appuyez de nouveau sur le bouton **PWR / VOL**.



### Choix des modes audio

1

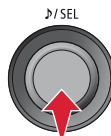

Appuyez successivement sur le bouton **SEL** ; les modes audio changent selon l'ordre suivant : BASS / TREBLE / FADER / BALANCE / SCV et annuler.



### Réglage du volume sonore

1

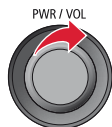

Tournez la molette **PWR / VOL** respectivement vers la gauche pour diminuer le volume sonore ou vers la droite pour l'augmenter.



### Réglage des modes audio

1

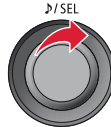

Tournez la molette **SEL** vers la gauche ou vers la droite pour régler la qualité sonore.



!

Le mode de réglage audio est désactivé, lors du fonctionnement de la radio ou d'un CD ou après environ 10 secondes sans action.

## 03 FONCTIONNEMENT GÉNÉRAL

### Réglage des graves "BASS"

1

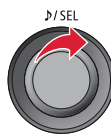

Tournez la molette **SEL** pour régler la valeur des graves désirés.



### Réglage de la répartition sonore droite/gauche "BALANCE"

1

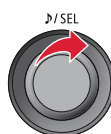

Tournez la molette **SEL** pour régler la balance du volume des haut-parleurs droit et gauche.

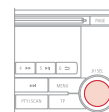

### Réglage des aigus "TREBLE"

1

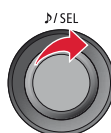

Tournez la molette **SEL** pour régler la valeur des aigus désirés.



### Correction automatique du volume "SCV"

!

Elle permet d'ajuster automatiquement les paramètres en fonction de la vitesse du véhicule.

1

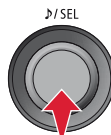

Appuyez successivement sur la molette **SEL** pour choisir le mode "SCV".



### Réglage de la répartition sonore avant/arrière "FADER"

1

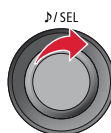

Tournez la molette **SEL** pour régler la balance du volume des haut-parleurs avant et arrière.



2

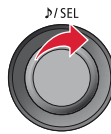

Tournez la molette **SEL** pour accéder aux modes de réglages (OFF, LOW, MID, HIGH).



# 04 RADIO

## Sélection / Mémorisation

### Sélection de la source radio

1

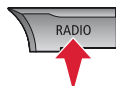

Appuyez sur le bouton **RADIO** pour mettre en marche la radio.

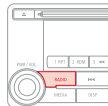

### Recherche automatique des stations

1



Appuyez respectivement sur le bouton "◀" ou "▶" pour la recherche de fréquences inférieures ou la recherche de fréquences supérieures. La recherche commence automatiquement et s'arrête sur la première station trouvée.



### Sélection de la gamme d'ondes

1



Appuyez successivement sur le bouton **RADIO** pour sélectionner la gamme d'ondes ; celle-ci change selon l'ordre suivant : FM1 / FM2 / FM3 / MW / LW / FM1...

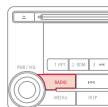

### Recherche manuelle des stations

1

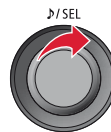

Tournez la molette **SEL** respectivement vers la gauche pour la recherche de fréquences inférieures ou vers la droite pour la recherche de fréquences supérieures.



# 04 RADIO

## Mémorisation manuelle des stations

Vous pouvez mémoriser jusqu'à six stations dans chaque gamme d'ondes.

Chaque nouvelle mémorisation remplace la précédente.

1



Appuyez sur un des six boutons "1" à "6" jusqu'à l'émission d'un signal sonore.

Le son se coupe, puis redevient audible après la mémorisation.

Le numéro du bouton et la fréquence radio associée apparaissent sur l'afficheur.

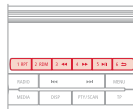

!

Pour récupérer le réglage de mémoire prédéfini, appuyez sur le bouton et relâchez-le en moins de deux secondes.

## Mémorisation automatique des stations

La mémorisation automatique des stations s'effectue uniquement dans les gammes d'ondes FM1, FM2 et FM3.

Chaque nouvelle mémorisation remplace la précédente.

Cette mémorisation peut être lancée automatiquement quelle que soit la gamme d'ondes sélectionnée.

1



Appuyez plus de deux secondes sur le bouton **RADIO**.

Les six meilleures intensités de réception sont mémorisées et classées de la plus faible à la plus forte sur les six boutons correspondants.



## Rappel des stations mémorisées

1



Appuyez sur un des six boutons "1" à "6". La station correspondante à la gamme d'ondes sélectionnée, apparaît dans l'afficheur.

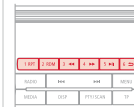

!

Le débranchement des bornes de la batterie efface les stations de radio mémorisées.

# 04 RADIO

## Système RDS

La fonction "**Radio Data System**" (RDS) sur la bande FM permet :

- d'accéder à l'affichage d'informations, tel que le nom de la station, ...
- d'écouter une même station alors que vous traversez différentes régions,
- d'écouter temporairement des flashes d'informations trafic.

La plupart des stations FM utilisent le système RDS. Ces stations transmettent des données non sonore en plus de leurs programmes.

Ces données ainsi diffusées vous permettent l'accès à diverses fonctions, dont les principales sont l'affichage du nom de la station, le suivi automatique de station ou l'écoute temporaire de flash d'informations trafic.

Il vous permet de rester à l'écoute d'une même station grâce au suivi de fréquence alternative. Mais, dans certaines conditions, ce suivi de fréquence RDS ne peut être assuré sur tout le pays. Les stations radio ne couvrent pas la totalité du territoire, ce qui explique la perte de réception de la station lors d'un trajet.

1



Appuyez sur le bouton **MENU**.

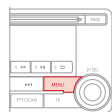

2



Appuyez successivement sur la molette **SEL** pour choisir le mode **RDS** : "AF", "REG" et "TP" puis tournez la molette pour sélectionner l'option voulue.



## Fréquences alternatives "AF"

Votre radio vérifie et sélectionne automatiquement la meilleure fréquence pour la station de radio captée (si la station émet sur plusieurs émetteurs ou fréquences).

La fréquence d'une station de radio couvre environ 50 kms. Le passage d'une fréquence à une autre explique la perte momentanée de la réception lors d'un trajet.

Si dans la région où vous vous trouvez, la station écoutée ne dispose pas de plusieurs fréquences, vous pouvez désactiver le suivi de fréquence alternative.

## Mode régional de suivi "REG"

Certaines stations sont organisées en réseau.

Elles émettent, dans différentes régions, des programmes différents ou communs selon les moments de la journée.

Vous pouvez faire un suivi :

- sur une station régionale uniquement,
- sur le réseau entier, avec l'éventualité d'écouter un programme différent.



Sur des trajets longue distance, quand la station mémorisée devient faible, la radio cherche en priorité une autre fréquence pour la même station (AF). Puis en cas d'échec, une fréquence diffusant le programme régional (REG). En cas de nouvel échec, la radio revient à la station mémorisée.

# 04 RADIO

## Informations Trafic "TP"

La fonction "**Traffic Program**" (TP) permet de basculer automatiquement et temporairement vers une station FM diffusant des informations trafic.

La station radio ou la source en cours d'écoute à ce moment-là est mise en pause.

Une fois l'information trafic terminée, le système rebasculé vers la station radio ou la source initialement écoutée.

1

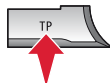

Appuyez sur le bouton **TP**.  
"TP" apparaît dans l'afficheur. Si la station est compatible, "RDS" apparaît également.

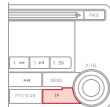

Si la radio détecte des informations trafic, "TRAF INF" apparaît dans l'afficheur, suivi de la fréquence de la station émettrice, puis de son nom.

Le volume d'écoute est différent de la source précédente.

Après la diffusion des informations trafic, le volume d'écoute revient à celui de la source précédent l'interruption.

!

Lorsque "TP" apparaît dans l'afficheur, la radio s'arrête seulement aux stations RDS émettant des informations trafic.

## Émissions d'urgence "ALERTE"

Une émission d'urgence interrompt automatiquement et temporairement la diffusion de la station FM ou la source en cours d'écoute.

Le message "ALERTE" apparaît sur l'afficheur et le volume d'écoute est différent de la source précédente.

Après l'émission d'urgence, le message disparaît et le volume d'écoute revient à celui de la source précédent l'interruption.

## Type de programme à thème "PTY"

Certaines stations offrent la possibilité d'écouter en priorité un type de programme à thème sélectionné parmi la liste disponible ci-dessous :

NEWS, AFFAIRS, INFO, SPORT, EDUCATE, DRAMA, CULTURE, SCIENCE, VARIED, POP M, ROCK M, EASY M, LIGHT M, CLASSICS, OTHER M, WEATHER, FINANCE, CHILDREN, SOCIAL, RELIGION, PHONE IN, TRAVEL, LEISURE, JAZZ, COUNTRY, NATION M, OLDIES, FOLK M, DOCUMENT.

# 04 RADIO

## Recherche d'une émission "PTY"

1



Appuyez sur le bouton **PTY/SCAN**.



2

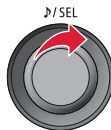

Tournez la molette **SEL** pour choisir le mode **PTY** ; l'indicateur se met à clignoter et la recherche automatique s'effectue.

Une fois la station trouvée, son nom apparaît dans l'afficheur.



3



Appuyez sur les boutons "◀" ou "▶" pour trouver une autre station.

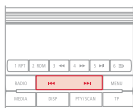

!

Dix secondes après la réception, le mode de recherche **PTY** est annulé.

## Mémorisation d'un programme "PTY"

Vous pouvez mémoriser jusqu'à six programmes **PTY**.  
Chaque nouvelle mémorisation remplace la précédente.

1



Appuyez sur le bouton **PTY/SCAN**.

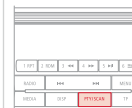

2



Tournez la molette **SEL** pour choisir le mode **PTY** puis appuyez sur un des six boutons "1" à "6" pour prédéfinir la mémoire.



3



Appuyez plus de deux secondes sur un des six boutons "1" à "6".

Le son se coupe, puis redevient audible après la mémorisation.

Le numéro du bouton et le programme **PTY** associé apparaissent sur l'afficheur.



# 04 RADIO

## Changement de la langue d'affichage du programme "PTY"

1



Appuyez sur le bouton **MENU**.

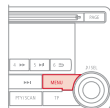

2

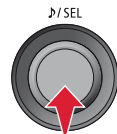

Appuyez successivement sur la molette **SEL** pour choisir le mode **PTY lang**.



3

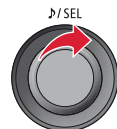

Tournez la molette **SEL** pour choisir la langue (ENGLISH, FRANCAIS, DEUTSCH, SVENSK, ESPAGNOL, ITALIANO).



## Mode de réglage des fonctions

1



Appuyez sur le bouton **MENU**.

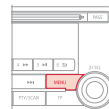

2

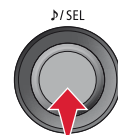

Il permet d'activer ou de désactiver les fonctions ci-après.  
Appuyez successivement sur la molette **SEL** ; le mode de réglage des fonctions change selon l'ordre suivant : GRACENOTE DB / AF / REG / TP-S / PI-S / PTY (langues) / PH setting / CT / OFF.



3

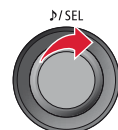

Tournez la molette **SEL** respectivement vers la gauche pour désactiver la fonction ("OFF") ou vers la droite pour l'activer ("ON").



!

Le mode de réglage des fonctions est désactivé après environ 10 secondes sans action.

# 04 RADIO

## DAB (Digital Audio Broadcasting) Radio numérique

### Sélection de la gamme d'ondes

1



Appuyez successivement sur le bouton **RADIO** pour sélectionner la gamme d'ondes ; celle-ci change selon l'ordre suivant : FM1 / FM2 / FM3 / DAB1 / DAB2 / DAB3 / MW / LW.

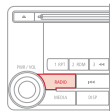

### Recherche automatique des stations

1



Appuyez respectivement sur le bouton "◀" ou "▶" pour la recherche de fréquences inférieures ou la recherche de fréquences supérieures. La recherche commence automatiquement et s'arrête sur la première station trouvée.



### Recherche manuelle des stations

1



Tournez la molette **SEL** respectivement vers la gauche pour la recherche de fréquences inférieures ou vers la droite pour la recherche de fréquences supérieures.



La radio numérique vous permet une écoute de qualité supérieure et également des catégories supplémentaires d'annonces d'information. Les différents canaux vous proposent un choix de radios rangées par ordre alphabétique.

### Mémorisation des stations

Vous pouvez mémoriser jusqu'à six stations dans chaque gamme d'ondes. Chaque nouvelle mémorisation remplace la précédente.

1



Appuyez sur un des six boutons "1" à "6" jusqu'à l'émission d'un signal sonore. Le son se coupe, puis redevient audible après la mémorisation. Le numéro du bouton et la fréquence radio associée apparaissent sur l'afficheur.



!

Pour récupérer le réglage de mémoire prédéfini, appuyez sur le bouton et relâchez-le en moins de deux secondes.

!

Le "DAB" ne couvre pas à 100% le territoire. Lorsque la qualité du signal numérique est mauvaise, le "DAB" permet de continuer à écouter une même station, en basculant automatiquement sur la radio analogique "FM" correspondante (si elle existe).

# 05 LECTEURS MÉDIAS MUSICAUX

## Lecteur CD

Il permet la lecture de CD audio (CD-DA, CD-Text, CD-R/RW) ou de CD MP3.

### Sélection de la source CD

Après l'introduction d'un disque, face imprimée vers le haut, le lecteur se met automatiquement en marche.

1



Si un disque est déjà inséré, appuyez sur le bouton **MEDIA**. "MEDIA", le numéro de plage et le temps de lecture apparaissent dans l'afficheur.

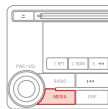

!

Insérez uniquement des disques compacts ayant une forme circulaire.  
Les disques compacts de 8 cm doivent être insérés au milieu du logement du lecteur.

### Éjection d'un disque

1



Appuyez sur ce bouton pour retirer le disque du lecteur. Le système passe automatiquement en mode radio.



!

Une fois éjecté, si le compact disque n'est pas retiré dans les quinze secondes, celui-ci est rechargé dans le lecteur.

# 05 LECTEURS MÉDIAS MUSICAUX

## CD audio

### Recherche rapide

1



Maintenez le bouton "◀" ou "▶▶" appuyé pour effectuer respectivement une recherche en retour ou en avance rapide.

La lecture démarre après avoir relâché le bouton.



### Sélection d'une plage

1



Appuyez sur le bouton "◀◀" ou "▶▶" pour sélectionner respectivement la plage précédente ou la plage suivante.

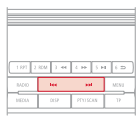

### Répétition d'une plage

1



Appuyez sur le bouton **RPT** pour répéter la lecture de la plage en cours. "RPT" apparaît dans l'afficheur.

Pour quitter ce mode, appuyez de nouveau sur ce bouton.



### Lecture aléatoire d'un disque

1



Appuyez sur le bouton **RDM** pour lancer la lecture aléatoire des plages du disque. "RDM" apparaît dans l'afficheur.

Pour quitter ce mode, appuyez de nouveau sur ce bouton.

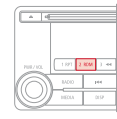

### Lecture du début de chaque plage

1



Appuyez sur le bouton **PTY/SCAN** pour lancer la lecture des dix premières secondes de chaque plage du disque. "SCAN" apparaît dans l'afficheur et le numéro de plage correspondant clignote.

Pour quitter ce mode, appuyez de nouveau sur ce bouton.



!

Sur les CD-R/RW, la qualité du son de lecture dépend du logiciel d'encodage, du graveur et de la vitesse de gravage employés.

# 05 LECTEURS MÉDIAS MUSICAUX

## Affichage CD-TEXT

Le lecteur CD est compatible pour l'affichage des informations CD-Text.

1

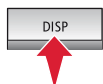

Appuyez successivement sur le bouton **DISP** ; les informations CD-Text apparaissent selon l'ordre suivant :

DISC NAME / TRACK NAME /  
NORMAL DISPLAY MODE.



2



Si les informations dépassent 12 caractères, appuyez sur le bouton **PAGE** pour voir le reste.

En l'absence d'informations CD-Text à afficher, "NOTITLE" apparaît dans l'afficheur.



## CD MP3 / Tag ID3

Le lecteur CD et le changeur CD sont compatibles pour la lecture des fichiers MP3.

Ceux-ci doivent être enregistrés au format ISO-8859 Niveau 1 / Niveau 2, Joliet ou Romeo sur des CD-ROM, CD-R ou CD-RW. Ils peuvent contenir au maximum 255 fichiers et 100 dossiers sur 16 niveaux.

Le Tag ID3 version 1.0 ; 1.1 ; 2.2 ; 2.3 et 2.4 peut être affiché pendant la lecture MP3.

!

Pour des disques compacts contenant à la fois des fichiers CD-DA et MP3, la lecture commence automatiquement par les fichiers CD-DA.

Pour permuter la lecture entre les deux types de fichiers, appuyez plus de deux secondes sur le bouton **CD** jusqu'à l'émission d'un signal sonore.

Pendant l'utilisation de ces disques compacts, les fonctions "Répétition", "Lecture aléatoire" et "Lecture du début de plage" ne s'appliquent qu'aux fichiers de même format.

## Sélection d'un dossier MP3

1

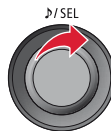

Tournez la molette **SEL** respectivement vers la droite pour choisir un dossier par ordre croissant ou vers la gauche pour choisir un dossier par ordre décroissant.



# 05 LECTEURS MÉDIAS MUSICAUX

## Répétition de plages d'un même dossier

1



Appuyez plus de deux secondes sur le bouton **RPT** pour répéter la lecture des plages contenues dans le dossier en cours. "D-RPT" apparaît dans l'afficheur.

Pour quitter ce mode, appuyez de nouveau sur ce bouton.

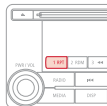

## Lecture du début de chaque plage

1



Appuyez sur le bouton **PTY/SCAN** pour lancer la lecture des dix premières secondes de chaque plage de tous les dossiers. "SCAN" apparaît dans l'afficheur et le numéro de plage correspondant clignote.

Pour quitter ce mode, appuyez de nouveau sur ce bouton.

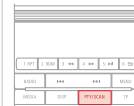

## Lecture aléatoire d'un dossier

1



Appuyez sur le bouton **RDM** pour lancer la lecture aléatoire des plages du dossier en cours. "RDM" apparaît dans l'afficheur.

Pour quitter ce mode, appuyez de nouveau sur ce bouton.

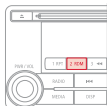

## Affichage MP3 / Tag ID3

Au démarrage de la lecture, "READING" apparaît dans l'afficheur, puis disparaît pour laisser la place au numéro de dossier, au numéro de plage, au temps de lecture et à "MP3".

## Lecture aléatoire d'un disque

1



Appuyez plus de deux secondes sur le bouton **RDM** pour lancer la lecture aléatoire des plages de tous les dossiers. "D-RDM" apparaît dans l'afficheur.

Pour quitter ce mode, appuyez de nouveau sur ce bouton.



1



Appuyez successivement sur le bouton **DISP** ; les informations MP3 apparaissent selon l'ordre suivant : FOLDER NAME / TRACK NAME / NORMAL DISPLAY MODE.



# 05 LECTEURS MÉDIAS MUSICAUX

2

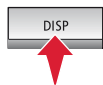

Appuyez plus de deux secondes sur le bouton **DISP** pour activer les informations Tag ID3. "TAG" apparaît dans l'afficheur.

Appuyez successivement sur le bouton **DISP** ; les informations Tag ID3 apparaissent selon l'ordre suivant :  
ALBUM NAME / TRACK NAME / ARTIST NAME / NORMAL DISPLAY MODE.

Pour désactiver ces informations, appuyez de nouveau plus de deux secondes sur le bouton **DISP**.



3



Si les informations dépassent 12 caractères, appuyez sur le bouton **PAGE** pour voir le reste.

En l'absence d'informations MP3 ou Tag ID3 à afficher, "NOTITLE" apparaît dans l'afficheur.



!

Sur les CD-R/RW, la qualité du son de lecture dépend du logiciel d'encodage, du graveur et de la vitesse de gravage employés. En fonction de l'arborescence des dossiers et des fichiers MP3 sur le disque, le démarrage de la lecture peut prendre un certain temps.

## Utiliser l'entrée auxiliaire (AUX)



L'entrée auxiliaire permet de brancher un équipement nomade (lecteur MP3...).



!

Brancher l'équipement nomade (lecteur MP3...) aux prises RCA (blanche et rouge) à l'aide d'un câble adapté, non fourni.

1

Régler d'abord le volume de votre équipement nomade (niveau élevé). Régler ensuite le volume de votre autoradio.

Le pilotage de la lecture se fait à l'aide des commandes de l'équipement nomade.

2



Appuyez plus de deux secondes sur le bouton **MEDIA**.

"AUX" apparaît dans l'afficheur et le mode externe est activé.

Appuyez à nouveau sur **MEDIA** pour désactiver le mode **AUX** et passer à un autre mode.

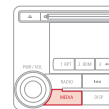

# 06 LECTEUR USB

## Utiliser la prise USB



L'entrée USB permet de brancher un équipement nomade (lecteur MP3, lecteurs Apple®, ...), les fichiers audio sont transmis du lecteur à votre autoradio, pour une écoute via les haut-parleurs du véhicule.

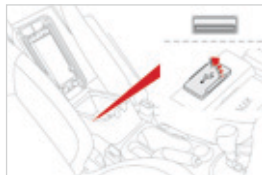

Afin de préserver le système, n'utilisez pas de répartiteur USB.



Utiliser uniquement des clés USB au format FAT32 (File Allocation Table).

Formats de fichier : MP3, WMA, AAC, WAV.

- Nombre de niveaux maximum (racine comprise) : 8.
- Nombre de dossiers : 100.
- Nombre de fichiers : 255.

1

Véhicule à l'arrêt, contact sur la position **LOCK**, brancher le lecteur nomade à l'aide du câble adapté.

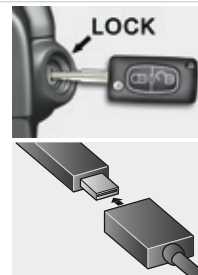

2

Brancher ensuite le câble à la prise USB du véhicule.

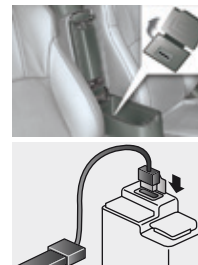

Pour débrancher le câble, le contacteur doit être sur la position **LOCK**. Lors de la fermeture de l'accoudoir, veiller à ne pas coincer le câble.

# 06 LECTEUR USB

## Gestion d'une plage (ou d'un dossier)

### Lire

1



Une fois le lecteur nomade / iPod® connecté, effectuez des pressions successives sur la touche **MEDIA** et sélectionnez USB, la source sélectionnée s'affiche.

Une fois que le lecteur est sélectionné, la lecture commence.



### Arrêt

1



Appuyer sur **MEDIA** pour changer de mode ou sur **RADIO**.

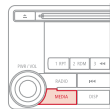

### Sélectionner une plage

1



Appuyer sur le bouton "◀" ou "▶" pour sélectionner respectivement la plage précédente ou la plage suivante. Un appui continu permet d'aller plus vite.

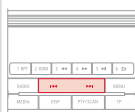

### Sélectionner un dossier (ou une plage)

1

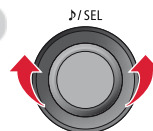

Tourner la molette pour sélectionner un dossier précédent ou suivant.



2

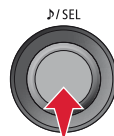

Appuyer sur le bouton pour sélectionner le dossier et descendre / monter d'un niveau.



L'utilisation de la molette est également valable pour les plages.

### Lecture du début de chaque plage

1



Appuyez sur le bouton **PTY/SCAN** pour lancer la lecture des dix premières secondes de chaque plage de tous les dossiers. "SCAN" apparaît dans l'afficheur et le numéro de plage correspondant clignote.

Pour quitter ce mode, appuyez de nouveau sur ce bouton.



# 07 STREAMING BLUETOOTH®



## Gestion d'une page

1

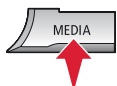

Effectuez des pressions successives sur la touche **MEDIA** et sélectionnez Bluetooth®, la source sélectionnée s'affiche.

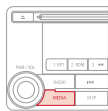

## Lire

1



Effectuez une pression sur cette touche pour lancer la lecture.



## Suspendre / Arrêt / Reprise\*

1



Effectuez un appui maintenu sur la touche "||" pour suspendre la lecture.



Effectuez une pression sur la touche "retour" pour arrêter la lecture.



Le streaming permet l'écoute des fichiers musicaux du téléphone via les haut-parleurs du véhicule.

Le téléphone doit savoir gérer les profils Bluetooth® adéquats (Profils A2DP / AVRCP).

Connecter le téléphone : voir la rubrique "TÉLÉPHONE BLUETOOTH® AVEC RECONNAISSANCE VOCALE".

## Sélectionner une page\*

1



Appuyez sur le bouton "<<" ou ">>" pour sélectionner respectivement la page précédente ou la page suivante.

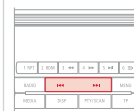

## Lecture en boucle\*

1



Appuyez sur cette touche pendant la lecture.  
Appuyez à nouveau pour quitter ce mode.



## Lecture aléatoire\*

1



Appuyez sur cette touche pendant la lecture.  
Appuyez à nouveau pour quitter ce mode.

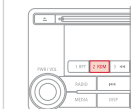

\* Si fonction prise en charge par l'appareil.

# 07 STREAMING BLUETOOTH®



## Lire le début de chaque plage\*

1

PTY/SCAN



Appuyez sur cette touche.  
"PTY-SCAN" apparaît à l'écran  
et toutes les plages du téléphone  
connecté via Bluetooth® sont lues  
pendant 10 secondes environ à partir  
du début.  
Appuyez à nouveau pour quitter ce  
mode.



L'écran affiche un maximum de 11 caractères en une fois. Si le titre est coupé au milieu, appuyer sur la touche **PAGE**. Les caractères suivants sont affichés chaque fois que la touche est enfoncée.

Si aucun titre n'est stocké : "NO TITLE" apparaît à l'écran.  
Les caractères qui ne peuvent être affichés sont remplacés par ".".

## Permuter l'affichage\*

1

DISP



Maintenez cette touche enfoncée  
jusqu'à ce qu'un bip sonore retentisse  
et que "TAG" s'affiche.  
Effectuez une pression sur cette  
touche pour faire évoluer l'affichage.  
Appuyez à nouveau longuement pour  
quitter ce mode.

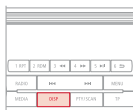

\* Si fonction prise en charge par l'appareil.

# MESSAGES D'ERREUR

En cas d'apparition d'un message d'erreur sur l'afficheur, reportez-vous au tableau ci-dessous pour connaître sa signification et la solution pour y remédier.

LIBELLÉ	DESCRIPTION	SOLUTION
<b>CD</b>		
CHECK DISC	Disque mal inséré. Disque comportant de la condensation.	Insérer le disque face imprimée vers le haut. Nettoyez l'humidité du disque.
DISC ERROR	Disque sale, rayé ou déformé.	Nettoyez ou remplacez le disque.
INTERNALE	Le lecteur a mal fonctionné pour une raison quelconque.	Vérifiez qu'il n'y a aucun problème avec le disque et insérez le disque de nouveau. Si le problème persiste, consultez le réseau CITROËN.
HEAT ERROR	La température à l'intérieur du produit est élevée.	Retirez le disque et attendez que la température interne revienne à la normale.
<b>USB</b>		
FILE ERROR	Les fichiers sélectionnés ne peuvent pas être lus.	Sélectionnez les fichiers qui peuvent être lus : MP3/WMA/AAC.
USB BUS PWR	Erreur d'alimentation du système externe.	Éteignez le système un court instant, si le problème persiste consultez le réseau CITROËN.
LSI ERROR	Erreur de communication entre l'autoradio et le système externe.	
UNSUPPORTED FORMAT	Les fichiers sélectionnés ne peuvent pas être lus.	Sélectionnez les fichiers qui peuvent être lus : MP3/WMA/AAC.
UNSUPPORTED DEVICE	Un périphérique USB non pris en charge a été connecté.	Utilisez un câble USB adapté.

# MESSAGES D'ERREUR

LIBELLÉ	DESCRIPTION	SOLUTION
<b>LECTEURS APPLE</b>		
NO SONG	Un iPod / iPhone a été connecté mais ne contient aucun titre.	Connectez un iPod / iPhone contenant des pistes.
VER ERROR	La version du logiciel de l'iPod / iPhone n'est pas pris en charge.	Connectez une version de l'iPod / iPhone avec une version compatible avec le système.
<b>AUTRE</b>		
ERROR DC	Une tension continue anormale a été envoyé sur les haut-parleurs.	Éteignez le système un court instant, si le problème persiste consultez le réseau CITROËN.

## A

ABS	143
Accès aux lampes	200
Accès et Démarrage Mains Libres	56, 61, 99
Accessoires	141
Accoudoir arrière	75
Accoudoir avant	73, 89, 92
Aérateurs	79
Aération	10
Afficheur du combiné	12, 19, 30-32, 104
Aide au démarrage en pente	110
Aide au stationnement arrière	123, 124
Aide au stationnement avant	125
Airbag genoux	153, 155
Airbags	151
Airbags frontaux	151, 155
Airbags latéraux	153, 155
Airbags rideaux	154, 155
Air conditionné	10
Air conditionné automatique	80, 83
Air conditionné manuel	80, 81
Alarme	65
Allumage automatique des feux	128, 130
Allumage automatique des feux de détresse	142
Allumage des feux à distance	58
Allume-cigares	91
Aménagements arrière	94
Aménagements du coffre	95
Aménagements intérieurs	89, 90
Ampoules (remplacement, référence)	199, 203
Anneaux d'arrimage	95, 96
Antiblocage des roues (ABS)	143
Antidémarrage électronique	61, 102
Antipatinage de roues (TCL)	145
Antivol	102
Appuis-tête arrière	74
Appuis-tête avant	73
Arborescence	294, 296, 298

Arborescence écran	294, 296, 298
Arrêt du véhicule	98, 99
ASC	145
Attelage	177
Audio-CD	319, 321, 326, 335, 336
Audio-télématique	236, 301
Audio-vidéo	301
Autonomie	32, 35
Autoradios	236, 248, 251, 252, 262, 264, 268, 272, 276, 282, 284, 286, 290, 301, 317, 319, 321, 326, 328, 335, 336
Avertisseur sonore	142

## B

Balais d'essuie-vitre (changement)	176
Balayage automatique des essuie-vitres	136
Banquette arrière	74
Barres de toit	179
Batterie	186, 211, 214
Béquille de capot moteur	180
Bluetooth (téléphone)	239, 241-245, 310
Boîte à fusibles compartiment moteur	205
Boîte à fusibles planche de bord	205
Boîte à gants	89, 90
Boîte de vitesses automatique	10, 211
Boîte de vitesses "CVT"	105, 187
Boîte de vitesses manuelle	10, 103, 104, 111, 187
Bouchon réservoir de carburant	173

## C

Cadran de bord	12
Caméra de recul	126
Capacité du réservoir carburant	173
Capot moteur	180
Caractéristiques techniques	219-230
Carburant	10, 173, 174
Carte (écran couleur)	264
Carte SD	263, 279, 280
CD MP3	305, 332
Ceintures de sécurité	149, 150
Cendrier amovible	89, 91
Chaînes à neige	175
Changement de la pile de la télécommande	60
Changement d'un balai d'essuie-vitre	176
Changement d'une lampe	199, 203, 204
Changement d'une roue	193, 194
Changement d'un fusible	205
Changeur CD	335, 336
Charge de la batterie	211, 214
Chargement	10
Charges remorquables	220-224, 226-230
Chauffage	10, 81, 83
Clé	56, 57, 61
Clé à télécommande	52, 54, 102
Clé démonte-roue	193
Clé électronique	56, 57, 59
Clignotants	142, 199, 200, 202, 203
Coffre	63
Combiné	12
Commande au volant de l'autoradio	249, 291, 316
Commande d'air conditionné	83
Commande d'éclairage	127
Commande de secours coffre	63
Commande d'essuie-vitre	134, 136
Commandes vocales	236, 237, 241-245
Compte-tours	12

Compteur .....	12
Conduite économique .....	10
Conseils de conduite .....	97
Consommation carburant .....	10
Contrôle de pression (avec kit) .....	189
Contrôle du niveau d'huile moteur .....	183
Contrôle dynamique de stabilité (ASC) .....	145
Contrôles .....	181, 182, 186, 188
Crevasion .....	189, 193
Cric .....	193, 194

## D

DAB (Digital Audio Broadcasting) - Radio numérique .....	275, 303, 304, 325
Date (réglage) .....	46
Dégivrage .....	87, 88
Dégivrage avant .....	87
Démarrage du véhicule .....	98, 99
Démontage du surtapis .....	90
Déplacements à l'étranger .....	127
Désembuage .....	87
Désembuage avant .....	87
Détection de sous-gonflage .....	15, 114
Déverrouillage .....	52, 56
Dimensions .....	231
Disques de freins .....	188
Données de navigation .....	263

## E

Eclairage coffre .....	140
Eclairage d'accompagnement .....	131
Eclairage d'accueil .....	132
Eclairage intérieur .....	140
Eco-conduite (conseils) .....	10
Ecran (autoradio) .....	44, 46, 48
Ecran couleur .....	248, 251, 290, 293
Ecran du combiné .....	19, 32
Éléments d'identification .....	233
Enfants .....	165
Entrée auxiliaire .....	281, 307, 330
Entrée d'air .....	83
Entretien courant .....	10
Environnement .....	10, 60
Essuie-vitre .....	134, 136
Étiquettes d'identification .....	233
Extinction automatique des feux .....	130

## F

Fermeture des portes .....	54, 57
Fermeture du coffre .....	54, 63
Feu antibrouillard arrière .....	203
Feu de recul .....	203
Feux arrière .....	203
Feux avant .....	199
Feux de croisement .....	199, 201
Feux de détresse .....	142
Feux de plaque minéralogique .....	203, 204
Feux de position .....	199, 201, 203
Feux de recul .....	203
Feux de route .....	199, 201
Feux de stop .....	203
Feux diurnes .....	130, 201

Feux diurnes à LED .....	201
Feux indicateurs de direction .....	142, 200
Filtre à air .....	186
Filtre à huile .....	186
Filtre à particules .....	180, 184, 185, 187
Filtre habitacle .....	186
Fixations ISOFIX .....	165, 167, 169
Fonction autoroute (clignotants) .....	142
Fonctions autoradio .....	248, 251, 290, 293
Fonction Stop Start (Auto Stop Go) .....	111
Formats de fichiers audio .....	276
Frein de stationnement .....	102, 188
Freins .....	188
Fréquence (radio) .....	302
Fusibles .....	205

## G

Gonflage des pneumatiques .....	10
Gonflage occasionnel (avec kit) .....	189
GPS .....	252, 262, 264
Guidage .....	252, 262, 264

## H

Heure (réglage) .....	44, 46, 48
Huile moteur .....	183

**I**

Identification véhicule.....	233
Indicateur de changement de rapport.....	104
Indicateur de niveau d'huile moteur.....	183
Indicateur d'entretien.....	33
Indicateurs de direction (clignotants).....	142, 199, 200, 203
Informations trafic (TMC).....	267
iPhone.....	280, 308
iPod.....	280, 308
ISOFIX (fixations).....	165, 167, 169

**J**

Jauge de carburant.....	173
Jauge d'huile.....	183
Jumeler téléphone.....	288, 310

**K**

Kit anti-crevaison.....	189
Kit de dépannage provisoire de pneumatique.....	189

**L**

Lampes (changement).....	199, 203, 204
Lave-projecteurs.....	135
Lave-vitre avant.....	135
Lecteur Apple®.....	280, 308
Lecteur CD MP3.....	305, 326, 332, 335, 336
Lecteur de cartes SD.....	263, 279, 280
Lecteurs de carte.....	138
Lecteur USB.....	278, 280, 306, 308, 309, 331
Lève-vitres.....	68
Levier boîte de vitesses manuelle.....	103
Levier de vitesses.....	10
Liquide de refroidissement.....	35
Lunette arrière (dégivrage).....	88

**M**

Masses.....	220-224, 226-230
Menu.....	294, 296, 298
Menus (audio).....	251, 293, 294, 296
Messages d'erreur (autoradio).....	335, 336
Moteur Diesel.....	174, 182, 218, 225-230
Moteur essence.....	174, 181, 219-224
Motorisations.....	219, 225
MP3 (cd).....	276, 332

**N**

Navigation.....	252, 262, 264
Neutralisation ASC.....	145
Neutralisation de l'airbag passager.....	151, 158

Neutralisation des commandes de lève-vitres passager et arrière.....	68
Niveau d'additif gasoil.....	185
Niveau d'huile.....	183
Niveau du liquide de frein.....	184
Niveau du liquide de lave-projecteurs.....	185
Niveau du liquide de lave-vitre.....	185
Niveau du liquide de refroidissement.....	184
Niveau mini carburant.....	173
Niveaux et vérifications.....	181-185
Numéro de série véhicule.....	233

**O**

Oubli de la clé.....	98
Oubli des feux.....	129
Outils.....	193, 194
Ouverture de la trappe à carburant.....	173
Ouverture des portes.....	52, 56
Ouverture du capot moteur.....	180
Ouverture du coffre.....	52, 56, 63

**P**

Panne de carburant (Diesel).....	218
Pare-soleil.....	90
Pile de télécommande.....	60, 61
Plafonnier arrière.....	138
Plafonnier avant.....	138
Plaques d'identification constructeur.....	233

Plaquettes de freins .....	188
Pneumatiques .....	10, 114
Poches aumônières .....	94
Poignées de maintien .....	94
Porte-bouteille .....	89
Porte-gobelets .....	89
Portes .....	62
Pression des pneumatiques .....	114, 233
Prétension pyrotechnique (ceintures de sécurité) .....	150
Prise accessoires 12V .....	89, 91, 92
Prises audio ... 93, 278, 281, 306, 307, 330, 331	
Prises auxiliaires .....	93
Prises RCA .....	93, 281, 307, 330
Prise USB .....	93, 278, 306, 331
Projecteurs antibrouillard avant ... 129, 199, 201	
Projecteurs (réglages) .....	133
Protection des enfants .....	156, 157, 161, 163, 165, 167, 169-171

## R

Rabattement/Déploiement des rétroviseurs .....	77
Radio .....	268, 272, 300, 301, 303, 319, 321
Rangements .....	75, 90, 95
RDS .....	302, 304
Réamorçage circuit de carburant .....	218
Recharge batterie .....	211, 214
Recirculation d'air / Air extérieur .....	83
REF .....	143
Régénération filtre à particules .....	187
Réglage de la date .....	46
Réglage de la température .....	83
Réglage de l'heure .....	44, 46, 48

Réglage des appuis-tête .....	73
Réglage des projecteurs .....	133
Réglage des sièges .....	71, 72
Réglage en hauteur des ceintures de sécurité .....	147
Réglage en hauteur et en profondeur du volant .....	78
Régulateur de vitesse .....	120
Remontage du surtapis .....	90
Remorquage d'un véhicule .....	215
Remplacement des fusibles .....	205
Remplacement des lampes .....	199, 203, 204
Remplacement d'une roue .....	193
Remplacement filtre à air .....	186
Remplacement filtre à huile .....	186
Remplacement filtre habitacle .....	186
Remplissage du réservoir de carburant .....	173, 174
Répartiteur électronique de freinage (REF) .....	143
Répétiteur latéral (clignotant) .....	202
Réservoir de carburant .....	173
Réservoir lave-projecteurs .....	185
Réservoir lave-vitre .....	185
Rétroviseur intérieur .....	78
Rétroviseurs extérieurs .....	76
Révisions .....	10, 33, 183-185
Rhéostat d'éclairage .....	51
Roue de secours .....	114, 193, 194

## S

Sangle de maintien .....	95
Sécurité des enfants .....	156-158, 161, 163, 165, 167, 169, 170
Sécurité enfants .....	171
Sièges arrière .....	74
Sièges avant .....	71-73
Sièges chauffants .....	73
Sièges électriques .....	72
Sièges enfants .....	150, 156, 157, 161-163, 170
Sièges enfants ISOFIX .....	165, 167, 169
Signal de détresse .....	142
Sous-capot moteur .....	181, 182
Sous-gonflage (détection) .....	114
Spots latéraux .....	202
Station de radio .....	300, 302-304
Stop Start .....	214
Streaming audio Bluetooth .....	333, 334
Super-verrouillage .....	55, 57
Surtapis .....	90
Système 4 roues motrices .....	118
Système ABS .....	143
Système audio-CD .....	313, 319, 321, 326, 335, 336
Système audio-CD tactile .....	289
Système Audio-télématique .....	236, 248, 251, 252, 262, 264, 268, 272, 276, 282, 284, 286, 301
Système audio-télématique tactile .....	247
Système d'assistance au freinage .....	143
Systèmes ABS et REF .....	143
Systèmes de contrôle de la trajectoire .....	145

**T**

Tableaux des fusibles .....	205
Tableaux des masses .....	220-224, 226-230
Tableaux des motorisations.....	219, 225
Tablette arrière.....	96
TCL.....	145
Télécommande .....	52, 54, 56, 57, 61
Téléphone .....	239, 288, 310, 311
Téléphone Bluetooth avec reconnaissance vocale.....	235-246
Téléphone mains-libres .....	235-237, 241-245
Témoin ceintures.....	147
Témoin du niveau mini de carburant .....	173
Témoins d'alerte.....	13
Témoins de marche .....	16, 18
Témoins lumineux .....	13, 16, 18
Température du liquide de refroidissement....	35
TMC (Infos trafic) .....	267
Toit vitré panoramique .....	70
Totalisateur kilométrique.....	32
TP (Informations routières).....	282, 321
Transport d'objets longs .....	75
Trappe à carburant.....	173
Trappe à ski.....	75
Troisième feu de stop.....	203, 204

**U**

USB.....	280, 308, 309
----------	---------------

**V**

Ventilation .....	79-81
Vérification des niveaux.....	183-185
Vérifications courantes .....	186, 188
Verrouillage centralisé .....	54, 57
Volant (réglage).....	78
Volet d'occultation du toit panoramique .....	70







## EC-Declaration of Conformity

Manufacturer / responsible person Johnson Controls Interior Experience

Address: 915 E. 32nd Street

Holland Michigan USA 49423

\_\_\_\_\_

Declares that the product:

type: Bluetooth Hands Free for Automotive

model: 1351524

Intended use/: Hands free cellphone interface to vehicle audio system

complies with the essential requirements of Article 3 of the R&TTE 1999/5/EC Directive, if used as intended and that the following standards has been applied:

- 1 Safety (Article 3.1.a of the R&TTE Directive)  
applied standard(s) EN 60 950-1 issue 2001  
+A.11 issue 2004
- 2 Electromagnetic compatibility (Article 3.1.b of the R&TTE Directive)  
applied standard(s) ETSI EN 301 489-1 V1.6.1 issue 2005-09  
ETSI EN 301 489-17 V1.2.1 issue 2002-08
- 3 efficient use of the radio frequency spectrum (Article 3.2 of the R&TTE Directive)  
applied standard(s) ETSI EN 300 328 V1.7.1 issue 2006-10  
\_\_\_\_\_

Holland, MI 7/30/2007  
(Place and date of the declaration of conformity)

John D. Spencer  
(Name and signature)

English	Hereby, <i>Johnson Controls Automotive</i> , declares that this <b>Hands-free Bluetooth cellular phone interface system with voice recognition</b> is in compliance with the essential requirements and other relevant provisions of Directive 1999/5/EC.
Finnish	<i>Johnson Controls Automotive</i> vakuuttaa täten että <b>Hands-free Bluetooth cellular phone interface system with voice recognition</b> täyttää direktiivin 1999/5/EY oleellisten vaatimusten ja sitä koskevien direktiivin muiden ehtojen mukaisesti.
Dutch	Hierbij verklaart <i>Johnson Controls Automotive</i> dat het toestel <b>Hands-free Bluetooth cellular phone interface system with voice recognition</b> in overeenstemming is met de essentiële eisen en de andere relevante bepalingen van richtlijn 1999/5/EG.
French	Par la présente, <i>Johnson Controls Automotive</i> déclare que ce <b>Hands-free Bluetooth cellular phone interface system with voice recognition</b> est conforme aux exigences essentielles et aux autres dispositions de la directive 1999/5/CE qui lui sont applicables.
Swedish	Härmed intygar <i>Johnson Controls Automotive</i> att denna <b>Hands-free Bluetooth cellular phone interface system with voice recognition</b> står i överensstämmelse med de väsentliga egenskapskrav och övriga relevanta bestämmelser som framgår av direktiv 1999/5/EG.
Danish	Undertegnede <i>Johnson Controls Automotive</i> erklærer herved, at følgende substy <b>Hands-free Bluetooth cellular phone interface system with voice recognition</b> overholder de væsentlige krav og øvrige relevante krav i direktiv 1999/5/EF.
German	Hiermit erkläre, <i>Johnson Controls Automotive</i> , dass sich dieses <b>Hands-free Bluetooth cellular phone interface system with voice recognition</b> in Übereinstimmung mit den grundlegenden Anforderungen und den anderen relevanten Vorschriften der Richtlinie 1999/5/EG befindet".
Greek	<i>ΜΕ ΤΗΝ ΠΑΡΟΥΣΑ Johnson Controls Automotive ΑΦΑΓΩΓΗ ΟΤΙ Hands-free Bluetooth cellular phone interface system with voice recognition ΕΥΜΟΡΦΟΝΕΤΑΙ ΠΡΟΣ ΤΙΣ ΟΥΣΙΩΔΕΙΣ ΑΠΑΙΤΗΣΕΙΣ ΚΑΙ ΤΙΣ ΑΛΛΗΕΣ ΣΧΕΤΙΚΕΣ ΠΑΡΑΤΕΙΣ ΤΗΣ ΟΜΗΤΙΑΣ 1999/5/ΕΚ</i>
Italian	Con la presente <i>Johnson Controls Automotive</i> dichiara che questo <b>Hands-free Bluetooth cellular phone interface system with voice recognition</b> è conforme ai requisiti essenziali ed alle altre disposizioni pertinenti stabilite dalla direttiva 1999/5/CE.
Spanish	Por medio de la presente <i>Johnson Controls Automotive</i> declara que el <b>Hands-free Bluetooth cellular phone interface system with voice recognition</b> cumple con los requisitos esenciales y cualesquiera otras disposiciones aplicables o exigibles de la Directiva 1999/5/CE
Portuguese	<i>Johnson Controls Automotive</i> declara que este <b>Hands-free Bluetooth cellular phone interface system with voice recognition</b> está conforme com os requisitos essenciais e outras disposições da Directiva 1999/5/CE.

## EC-Declaration of Conformity

Manufacturer / responsible person Johnson Controls Interior Experience  
Address: 815 E. 32nd Street  
Holland Michigan USA 49423

Declares that the product:

type: Bluetooth Hands Free for Automotive  
model: 1872669, 1872721  
intended use: Hands Free cellphone interface to vehicle audio system

complies with the essential requirements of Article 3 of the R&TTE 1999/5/EC Directive, if used as intended and that the following standards has been applied:

- 1 Safety (Article 3.1.a of the R&TTE Directive)  
applied standard(s) EN 60 950-1 issue 2001  
+ A.11 issue 2004  
EN 50371 issue 2008
- 2 Electromagnetic compatibility (Article 3.1.b of the R&TTE Directive)  
applied standard(s) ETSI EN 301 489-1 V1.6.1 issue 2005-09  
ETSI EN 301 489-17 V1.2.1 issue 2002-08
- 3 Efficient use of the radio frequency spectrum (Article 3.2 of the R&TTE Directive)  
applied standard(s) ETSI EN 300 328 V1.7.1 issue 2006-10

Holland, MI USA 8/30/2009  
(Place and date of the declaration of conformity)

John D. Spencer  
(Name and signature)

Česky [Czech]:	Toto zařízení je v souladu se základními požadavky a ostatními odpovídajícími ustanoveními Směrnice 1999/5/EC.
Dansk	Denne udstyr er i overensstemmelse med de væsentlige krav og andre relevante bestemmelser i Direktiv 1999/5/EF.
Deutsch	Dieses Gerät entspricht den grundlegenden Anforderungen und den weiteren entsprechenden Vorgaben der Richtlinie 1999/5/EU.
[German]:	See seade vastab direktiivi 1999/5/EÜ oluliste nõuetele ja teiste asjakohastele sätetele.
Eesti	
[Estonian]:	
English:	This equipment is in compliance with the essential requirements and other relevant provisions of Directive 1999/5/EC.
Español	Este equipo cumple con los requisitos esenciales así como con otras disposiciones de la Directiva 1999/5/CE.
[Spanish]:	
Ελληνική	Αυτό το εξοπλισμός είναι σε συμμόρφωση με τις ουσιαστικές απαιτήσεις και άλλες σχετικές διατάξεις της Οδηγίας 1999/5/ΕΚ.
[Greek]:	
Français	Cet appareil est conforme aux exigences essentielles et aux autres dispositions pertinentes de la Directive 1999/5/EC.
[French]:	
Íslenska	Þetta tæki er samkvæmt grunnkröfum og öðrum viðeigandi ákvæðum Tilskipunar 1999/5/EC.
[Icelandic]:	
Italiano	Questo apparato è conforme ai requisiti essenziali ed agli altri principi sanciti dalla Direttiva 1999/5/CE.
[Italian]:	
Latviski	Šī iekārta atbilst Direktīvas 1999/5/EK būtiskajām prasībām un citiem ar to saistītajiem noteikumiem.
[Latvian]:	
Lietuvių	Sis įrenginys tenkina 1999/5/EB Direktyvos esminius reikalavimus ir kitas šios direktyvos nuostatas.
[Lithuanian]:	
Nederlands	Dit apparaat voldoet aan de essentiële eisen en andere van toepassing zijnde bepalingen van de Richtlijn 1999/5/EC.
[Dutch]:	
Malti	Dan l-apparat huwa konformi mal-hiġġiet essenzjali u l-provvedimenti l-oħra rilevanti tad-Direttiva 1999/5/EC.
[Maltese]:	
Magyar	Ez a készülék teljesíti az alapvető követelményeket és más 1999/5/EK irányelvben meghatározott vonatkozó rendelkezéseket.
[Hungarian]:	
Norsk	Denne utstyret er i samsvar med de grunnleggende krav og andre relevante bestemmelser i EU-direktiv 1999/5/EF.
[Norwegian]:	
Polski [Polish]:	Urządzenie jest zgodne z ogólnymi wymaganiami oraz szczegółowymi warunkami określonymi Dyrektywą UE: 1999/5/EC.
Português	Este equipamento está em conformidade com os requisitos essenciais e outras provisões relevantes da Directiva 1999/5/EC.
[Portuguese]:	
Slovensko	Ta naprava je skladna z bistvenimi zahtevami in ostalimi relevantnimi pogoji Direktive 1999/5/EC.
[Slovenian]:	
Slovensky	Toto zariadenie je v zhode so základnými požiadavkami a inými príslušnými nariadeniami direktívy: 1999/5/EC.
[Slovak]:	
Suomi	Tämä laite täyttää direktiivin 1999/5/EY olemaiset vaatimukset ja on siinä asetettujen muiden laiteita koskevien määräysten mukainen.
[Finnish]:	
Svenska	Denna utrustning är i överensstämmelse med de väsentliga kraven och andra relevanta bestämmelser i Direktiv 1999/5/EC.
[Swedish]:	



OMRON Automotive Electronics Co. Ltd.  
 6368 NENJO-ZAKA, OKUSA, KOMAKI-CITY,  
 AICHI 485-0802 JAPAN  
 PHONE: +81-568-78-6159  
 FAX : +81-568-78-7659

## DECLARATION of CONFORMITY

We, **OMRON Automotive Electronics Co. Ltd.**, hereby declare, at our sole responsibility, that the following product conforms to the Essential Requirements of the Radio and Telecommunications Terminal Equipment Directive 1999/5/EC in accordance with the tests conducted to the appropriate requirements of the relevant standards, as listed herewith.

**Product**

: **Keyless Entry System for vehicle**

**Model/ Type Number**  
 : **G8C-930M+G8C-931M+G8C-932M for receiver and immobilizer**  
 : **G8D-571M-A, G8D-635M-A for transmitter**

**CE 1731 CE 0891**

Directive and Standards used as appropriate :

Model	R&TTE Directive (Article 3.1(a) Safety)	Standard used for conformity Amd.12: 2011
<b>G8C-930M</b>	R&TTE Directive (Article 3.1(a) EMC)	EN 60065: 2002 + Amd.1: 2006 + Amd.11: 2008 + Amd.2: 2010 + Amd.12: 2011
	R&TTE Directive (Article 3.1(b) EMC)	EN301 489-1 V1.8.1 EN301 489-3 V1.4.1
	R&TTE Directive (Article 3.2 Spectrum)	EN 300 220-1 V2.1.1 EN 300 220-2 V2.1.2 EN 300 330-1 V1.7.1 EN 300 330-2 V1.5.1
<b>G8C-931M</b>	R&TTE Directive (Article 3.1(a) Safety)	EN 60065: 2002 + Amd.1: 2006 + Amd.11: 2008 + Amd.2: 2010 + Amd.12: 2011
	R&TTE Directive (Article 3.1(b) EMC)	EN301 489-1 V1.8.1 EN301 489-3 V1.4.1
	R&TTE Directive (Article 3.2 Spectrum)	EN 300 220-1 V2.1.1 EN 300 220-2 V2.1.2
<b>G8C-932M</b>	R&TTE Directive (Article 3.1(a) Safety)	EN 60065: 2002 + Amd.1: 2006 + Amd.11: 2008 + Amd.2: 2010 + Amd.12: 2011
	R&TTE Directive (Article 3.1(b) EMC)	EN301 489-1 V1.8.1 EN301 489-3 V1.4.1
	R&TTE Directive (Article 3.2 Spectrum)	EN 300 220-1 V2.1.1 EN 300 220-2 V2.1.2 EN 300 330-1 V1.7.1 EN 300 330-2 V1.5.1
<b>G8D-571M-A</b>	R&TTE Directive (Article 3.1(a) Safety)	EN 60065: 2002 + Amd.1: 2006 + Amd.11: 2008 + Amd.2: 2010 + Amd.12: 2011
	R&TTE Directive (Article 3.1(b) EMC)	EN301 489-1 V1.8.1 : 2008-04 EN301 489-3 V1.4.1 : 2002-08
	R&TTE Directive (Article 3.2 Spectrum)	EN 300 220-1 V2.1.1 EN 300 220-2 V2.1.2
<b>G8D-635M-A</b>	R&TTE Directive (Article 3.1(a) Safety)	EN 60065: 2002 + Amd.1: 2006 + Amd.11: 2008 + Amd.2: 2010 + Amd.12: 2011
	R&TTE Directive (Article 3.1(b) EMC)	EN 301 489-1 V1.8.1 (2008-04) EN 301 489-3 V1.4.1 (2002-08)
	R&TTE Directive (Article 3.2 Spectrum)	EN 300 220-1 V2.1.1 (2006-04) EN 300 220-2 V2.1.2 (2007-06)

Signature :

*Shinya Takenouchi*

Name :

Shinya Takenouchi

Title and position :

Manager  
 Development & Design Division

Date :

April 16, 2012.

Receiver Category of this radio equipment is Category 3, which is referred to EN 300 220-1.

[Czech]	OMRON Corporation limito prohlášení, že tento [G8D-407M-A*, G8D-410M-B*, G8D-520M-A*, G8C-500M*, G8D-581M-B*, G8D-571M-A*, G8D-518M-A*, G8C-507M*, G8C-223M-3C, G8C-541M*, G8D-621M-A*, G8C-519M*, G8C-527M*, G8C-546M*, G8C-930M*, G8C-931M*, G8C-932M*, G8C-933M-A] je ve shodě se základními požadavky a dalšími příslušnými ustanoveními směrnice 1999/5/EEC.
[Danish]	Underleggende OMRON Corporation erklærer herved, at følgende udslyr [G8D-407M-A*, G8D-410M-B*, G8D-520M-A*, G8C-500M*, G8D-581M-B*, G8D-571M-A*, G8D-518M-A*, G8C-507M*, G8C-223M-3C, G8C-541M*, G8D-621M-A*, G8C-519M*, G8C-527M*, G8C-546M*, G8C-930M*, G8C-931M*, G8C-932M*, G8D-635M-A] overholder de væsentlige krav og øvrige relevante krav i direktiv 1999/5/EF.
[German]	Hiermit erklärt OMRON Corporation, dass sich das Gerät [G8D-407M-A*, G8D-410M-B*, G8D-520M-A*, G8C-500M*, G8D-581M-B*, G8D-571M-A*, G8D-518M-A*, G8C-507M*, G8C-223M-3C, G8C-541M*, G8D-621M-A*, G8C-519M*, G8C-527M*, G8C-546M*, G8C-930M*, G8C-931M*, G8C-932M*, G8D-635M-A] in Übereinstimmung mit den grundlegenden Anforderungen und den übrigen einschlägigen Bestimmungen der Richtlinie 1999/5/EG befindet.
[Estonian]	Käesolevaga nimetat OMRON Corporation seadmis [G8D-407M-A*, G8D-410M-B*, G8D-520M-A*, G8C-500M*, G8D-581M-B*, G8D-571M-A*, G8D-518M-A*, G8C-507M*, G8C-223M-3C, G8C-541M*, G8D-621M-A*, G8C-519M*, G8C-527M*, G8C-546M*, G8C-930M*, G8C-931M*, G8C-932M*, G8D-635M-A] vastavust direktiivi 1999/5/EEU põhinõuetele ja nimetatud direktiivist tulenevatele teistele asjakohastele sätetele.
[English]	Hereby, OMRON Corporation, declares that this [G8D-407M-A*, G8D-410M-B*, G8D-520M-A*, G8C-500M*, G8D-581M-B*, G8D-571M-A*, G8D-518M-A*, G8C-507M*, G8C-223M-3C, G8C-541M*, G8C-519M*, G8C-527M*, G8C-546M*, G8C-930M*, G8C-931M*, G8C-932M*, G8D-635M-A] is in compliance with the essential requirements and other relevant provisions of Directive 1999/5/EC.
[Spanish]	Por medio de la presente OMRON Corporation declara que el [G8D-407M-A*, G8D-410M-B*, G8D-520M-A*, G8C-500M*, G8D-581M-B*, G8D-571M-A*, G8D-518M-A*, G8C-507M*, G8C-223M-3C, G8C-541M*, G8D-621M-A*, G8C-519M*, G8C-527M*, G8C-546M*, G8C-930M*, G8C-931M*, G8C-932M*, G8D-635M-A] cumple con los requisitos esenciales y cualesquiera otras disposiciones aplicables o exigibles de la Directiva 1999/5/CE.
[Greek]	ΜΕ ΤΗΝ ΠΑΡΟΥΣΑ ΟΜΡΟΝ Corporation ΔΗΛΩΝΕΙ ΟΤΙ [G8D-407M-A*, G8D-410M-B*, G8D-520M-A*, G8C-500M*, G8D-581M-B*, G8D-571M-A*, G8D-518M-A*, G8C-507M*, G8C-223M-3C, G8C-541M*, G8D-621M-A*, G8C-519M*, G8C-527M*, G8C-546M*, G8C-930M*, G8C-931M*, G8C-932M*, G8D-635M-A] ΣΥΜΠΟΙΩΝΕΤΑΙ ΠΡΟΣ ΤΙΣ ΥΠΟΧΡΕΩΣΕΙΣ ΑΠΑΙΤΗΣΕΙΣ ΚΑΙ ΤΙΣ ΑΝΙΣΤΕΙ ΣΥΣΤΗΜΕΣ ΔΑΤΑΕΙΣ ΤΗΣ ΟΥΧΙΑΣ 1999/5/ΕΚ.
[French]	Par la présente OMRON Corporation déclare que l'appareil [G8D-407M-A*, G8D-410M-B*, G8D-520M-A*, G8C-500M*, G8D-581M-B*, G8D-571M-A*, G8D-518M-A*, G8C-507M*, G8C-223M-3C, G8C-541M*, G8D-621M-A*, G8C-519M*, G8C-527M*, G8C-546M*, G8C-930M*, G8C-931M*, G8C-932M*, G8D-635M-A] est conforme aux exigences essentielles et aux autres dispositions pertinentes de la directive 1999/5/CE.
[Italian]	Con la presente OMRON Corporation dichiara che questo [G8D-407M-A*, G8D-410M-B*, G8D-520M-A*, G8C-500M*, G8D-581M-B*, G8D-571M-A*, G8D-518M-A*, G8C-507M*, G8C-223M-3C, G8C-541M*, G8D-621M-A*, G8C-519M*, G8C-527M*, G8C-546M*, G8C-930M*, G8C-931M*, G8C-932M*, G8D-635M-A] è conforme ai requisiti essenziali ed alle altre disposizioni pertinenti stabilite dalla direttiva 1999/5/CE.
[Lithuanian]	At šio OMRON Corporation deklaro, kad šis [G8D-407M-A*, G8D-410M-B*, G8D-520M-A*, G8C-500M*, G8D-581M-B*, G8D-571M-A*, G8D-518M-A*, G8C-507M*, G8C-223M-3C, G8C-541M*, G8C-519M*, G8C-527M*, G8C-546M*, G8C-930M*, G8C-931M*, G8C-932M*, G8D-635M-A] atitinka esminius reikalavimus ir kitas 1999/5/EB Direktyvos nuostatas.
[Lithuanian]	Šiuo OMRON Corporation deklaruojama, kad šis [G8D-407M-A*, G8D-410M-B*, G8D-520M-A*, G8C-500M*, G8D-581M-B*, G8D-571M-A*, G8D-518M-A*, G8C-507M*, G8C-223M-3C, G8C-541M*, G8C-519M*, G8C-527M*, G8C-546M*, G8C-930M*, G8C-931M*, G8C-932M*, G8D-635M-A] atitinka esminius reikalavimus ir kitas 1999/5/EB Direktyvos nuostatas.
[Dutch]	Hierbij verklaart OMRON Corporation dat het toestel [G8D-407M-A*, G8D-410M-B*, G8D-520M-A*, G8C-500M*, G8D-581M-B*, G8D-571M-A*, G8D-518M-A*, G8C-507M*, G8C-223M-3C, G8C-541M*, G8C-519M*, G8C-527M*, G8C-546M*, G8C-930M*, G8C-931M*, G8C-932M*, G8D-635M-A] in overeenstemming is met de essentiële eisen en de andere relevante bepalingen van richtlijn 1999/5/EG.
[Maltese]	Hawnhekk, OMRON Corporation, jiddeklara li dan [G8D-407M-A*, G8D-410M-B*, G8D-520M-A*, G8C-500M*, G8D-581M-B*, G8D-571M-A*, G8D-518M-A*, G8C-507M*, G8C-223M-3C, G8C-541M*, G8D-621M-A*, G8C-519M*, G8C-527M*, G8C-546M*, G8C-930M*, G8C-931M*, G8C-932M*, G8D-635M-A], jikkonforma mal-luġijiet essenzjali u ma provvedimenti oħrajn rilevanti li hemm fid-Direttiva 1999/5/EC.

[Hungarian]	Alulírott OMRON Corporation nyilatkozik, hogy a [G8D-407M-A*, G8D-410M-B*, G8D-520M-A*, G8C-500M*, G8D-581M-B*, G8D-571M-A*, G8D-518M-A*, G8C-507M*, G8C-223M-3C, G8C-541M*, G8D-621M-A*, G8C-519M*, G8C-518M*, G8C-527M*, G8C-546M*, G8C-930M*, G8C-931M*, G8C-932M*, G8D-635M-A] megfelel a vonatkozó alapvető követelményeknek és ez 1999/5/EC irányelv egyik elvárásiának.
[Polish]	[OMRON Corporation ] niniejszym oświadcza, że [G8D-407M-A*, G8D-410M-B*, G8D-520M-A*, G8C-500M*, G8D-581M-B*, G8D-571M-A*, G8D-518M-A*, G8C-507M*, G8C-223M-3C, G8C-541M*, G8D-621M-A*, G8C-519M*, G8C-518M*, G8C-527M*, G8C-546M*, G8C-930M*, G8C-931M*, G8C-932M*, G8D-635M-A] spełnia zasadnicze wymogi oraz inne istotne postanowienia dyrektywy 1999/5/EC.
[Portuguese]	OMRON Corporation declara que este [G8D-407M-A*, G8D-410M-B*, G8D-520M-A*, G8C-500M*, G8D-581M-B*, G8D-571M-A*, G8D-518M-A*, G8C-507M*, G8C-223M-3C, G8C-541M*, G8D-621M-A*, G8C-519M*, G8C-518M*, G8C-527M*, G8C-546M*, G8C-930M*, G8C-931M*, G8C-932M*, G8D-635M-A] está conforme com os requisitos essenciais e outras disposições da Directiva 1999/5/CE.
[Slovenian]	OMRON Corporation izjavlja, da je ta [G8D-407M-A*, G8D-410M-B*, G8D-520M-A*, G8C-500M*, G8D-581M-B*, G8D-571M-A*, G8D-518M-A*, G8C-507M*, G8C-223M-3C, G8C-541M*, G8D-621M-A*, G8C-519M*, G8C-518M*, G8C-527M*, G8C-546M*, G8C-930M*, G8C-931M*, G8C-932M*, G8D-635M-A] v skladu z bistvenimi zahtevami in ostalimi relevantnimi določili direktive 1999/5/ES.
[Slovak]	OMRON Corporation týmto vyhlasuje, že [G8D-407M-A*, G8D-410M-B*, G8D-520M-A*, G8C-500M*, G8D-581M-B*, G8D-571M-A*, G8D-518M-A*, G8C-507M*, G8C-223M-3C, G8C-541M*, G8D-621M-A*, G8C-519M*, G8C-518M*, G8C-527M*, G8C-546M*, G8C-930M*, G8C-931M*, G8C-932M*, G8D-635M-A] spĺňa základné požiadavky a všetky príslušné ustanovenia Smernice 1999/5/ES.
[Finnish]	OMRON Corporation vakuuttaa täten että [G8D-407M-A*, G8D-410M-B*, G8D-520M-A*, G8C-500M*, G8D-581M-B*, G8D-571M-A*, G8D-518M-A*, G8C-507M*, G8C-223M-3C, G8C-541M*, G8D-621M-A*, G8C-519M*, G8C-518M*, G8C-527M*, G8C-546M*, G8C-930M*, G8C-931M*, G8C-932M*, G8D-635M-A] tyyppien läite on direktiivin 1999/5/SEY oleellisten vaatimusten ja sitä koskevien direktiivin muiden ehtojen mukainen.
[Swedish]	Härmed intygar OMRON Corporation att denna [G8D-407M-A*, G8D-410M-B*, G8D-520M-A*, G8C-500M*, G8D-581M-B*, G8D-571M-A*, G8D-518M-A*, G8C-507M*, G8C-223M-3C, G8C-541M*, G8D-621M-A*, G8C-519M*, G8C-518M*, G8C-527M*, G8C-546M*, G8C-930M*, G8C-931M*, G8C-932M*, G8D-635M-A] står i överensstämmelse med de väsentliga egenskapskrav och övriga relevanta bestämmelser som framgår av direktiv 1999/5/EG.
[Icelandic]	Hér með lýsir OMRON Corporation yfir því að [G8D-407M-A*, G8D-410M-B*, G8D-520M-A*, G8C-500M*, G8D-581M-B*, G8D-571M-A*, G8D-518M-A*, G8C-507M*, G8C-223M-3C, G8C-541M*, G8D-621M-A*, G8C-519M*, G8C-518M*, G8C-527M*, G8C-546M*, G8C-930M*, G8C-931M*, G8C-932M*, G8D-635M-A] er í samræmi við grunnkröfur og aðrar kröfur, sem gerðar eru í lístikun 1999/5/EC.
[Norwegian]	OMRON Corporation erklærer herved at utstyret [G8D-407M-A*, G8D-410M-B*, G8D-520M-A*, G8C-500M*, G8D-581M-B*, G8D-571M-A*, G8D-518M-A*, G8C-507M*, G8C-223M-3C, G8C-541M*, G8D-621M-A*, G8C-519M*, G8C-518M*, G8C-527M*, G8C-546M*, G8C-930M*, G8C-931M*, G8C-932M*, G8D-635M-A] er i samsvar med de grunnleggende krav og øvrige relevante krav i direktiv 1999/5/EF.
[Turkish]	İşbu belge ile OMRON Corporation, bu [G8D-407M-A*, G8D-410M-B*, G8D-520M-A*, G8C-500M*, G8D-581M-B*, G8D-571M-A*, G8D-518M-A*, G8C-507M*, G8C-223M-3C, G8C-541M*, G8D-621M-A*, G8C-519M*, G8C-518M*, G8C-527M*, G8C-546M*, G8C-930M*, G8C-931M*, G8C-932M*, G8D-635M-A] in 1995/5/EC Yönetmeliği esas gereksinimlerine ve diğer şartlarına uygun olduğunu beyan eder.
[Romania]	„Noi OMRON Corporation declaram că aparatul [G8D-407M-A*, G8D-410M-B*, G8D-520M-A*, G8C-500M*, G8D-581M-B*, G8D-571M-A*, G8D-518M-A*, G8C-507M*, G8C-223M-3C, G8C-541M*, G8D-621M-A*, G8C-519M*, G8C-518M*, G8C-527M*, G8C-546M*, G8C-930M*, G8C-931M*, G8C-932M*, G8D-635M-A] în 1995/5/EC este în conformitate cu cerințele esențiale și cu altele prevăzute în Directiva Guvernului nr 88/2003 și Directiva 1999/5/CE.
[Bulgarian]	С настоящото документи OMRON Corporation декларира, че [G8D-407M-A*, G8D-410M-B*, G8D-520M-A*, G8C-500M*, G8D-581M-B*, G8D-571M-A*, G8D-518M-A*, G8C-507M*, G8C-223M-3C, G8C-541M*, G8D-621M-A*, G8C-519M*, G8C-518M*, G8C-527M*, G8C-546M*, G8C-930M*, G8C-931M*, G8C-932M*, G8D-635M-A] е в съответствие с основните изисквания и съответните постановления на Директива 1999/5/EC.

**OMRON**

OMRON Automotive Electronics Co. Ltd.  
 6368 NENJO-ZAKA, OKUSA, KOMAKI-CITY,  
 AICHI 485-0802 JAPAN  
 PHONE:+81-568-78-6159  
 FAX :+81-568-78-7659

**DECLARATION of CONFORMITY**

We, **OMRON Automotive Electronics Co. Ltd.**, hereby declare, at our sole responsibility, that the following product conforms to the Essential Requirements of the Radio and Telecommunications Terminal Equipment Directive 1999/5/EC in accordance with the tests conducted to the appropriate requirements of the relevant standards, as listed herewith.

**Product**

: FOB / WCM / Transmitter

: FOB : G8D-644M-KEY-E

: WCM : G8D-646M , G8D-649M

: Transmitter : G8D-635M-A

**Model/Type Number****CE 1731**

Directive and Standards used as appropriate :  
 Model

Model	Standard used for comply
<b>G8D-644M-KEY-E</b>	R&TTE Directive (Article 3.(1a) Safety) EN 60065:2002+AmS.1:2006+AmS.11:2008+AmS.2:2010+ AmS.12:2011
	R&TTE Directive (Article 3.(1b) EMC) EN 301 489-1 V1.8.1 (2008-04) EN 301 489-3 V1.4.1 (2002-08)
	R&TTE Directive (Article 3.2 Spectrum) EN 300 330-1 V1.7.1 (2010) EN 300 330-2 V1.1.1 (2010) EN 300 220-1 V2.1.1 (2006-04) EN 300 220-2 V2.1.2 (2007-06)
	R&TTE Directive (Article 3.(1a) Safety) AmS.12: 2011
	R&TTE Directive (Article 3.(1b) EMC) EN 301 489-1 V1.8.1 (2008-04) EN 301 489-3 V1.4.1 (2002-08)
<b>G8D-646M</b>	R&TTE Directive (Article 3.(1b) EMC) EN 300 220-1 V2.1.1 (2006-04)
	R&TTE Directive (Article 3.2 Spectrum) EN 300 220-2 V2.1.2 (2007-06)
	EN 300 330-1 V1.7.1 : 2010-02 EN 300 330-2 V1.5.1 : 2010-02
<b>G8D-649M</b>	R&TTE Directive (Article 3.(1a) Safety) EN 60065: 2002 + AmS.1: 2006 + AmS.11: 2008 + AmS.12: 2010 + AmS.12: 2011
	R&TTE Directive (Article 3.(1b) EMC) EN 301 489-1 V1.8.1 : 2008-04 EN 301 489-3 V1.4.1 : 2002-08
	R&TTE Directive (Article 3.2 Spectrum) EN 300 220-1 V2.1.1 EN 300 220-2 V2.1.1
	EN 300 300-1 V1.7.1 : 2010-02 EN 300 300-2 V1.5.1 : 2010-02
<b>G8D-635M-A</b>	R&TTE Directive (Article 3.(1a) Safety) EN 60065: 2002 + AmS.1: 2006 + AmS.11: 2008 + AmS.12: 2010 + AmS.12: 2011
	R&TTE Directive (Article 3.(1b) EMC) EN 301 489-1 V1.8.1 (2008-04) EN 301 489-3 V1.4.1 (2002-08)
	R&TTE Directive (Article 3.2 Spectrum) EN 300 220-1 V2.1.1 (2006-04) EN 300 220-2 V2.1.2 (2007-06)
	EN 300 300-1 V1.7.1 : 2010-02 EN 300 300-2 V1.5.1 : 2010-02

Signature

: *Shinya Takenouchi*

Name : Shinya Takenouchi

Title and position : Manager

Development &amp; Design Division

Date : April 16, 2012

Receiver Category of this radio equipment is Category 3, which is referred to EN 300 220-1.

[Czech]	OMRON Corporation limito prohlásuje, že tento [G8D-640M-ECU] ,G8D-640M-KEY-E', G8D-576M-A', G8D-640M-RAM-E', G8D-649M', G8D-644M-KEY-E', G8D-646M', G8D-635M-A', G8D-841M-ECU-E', G8D-841M-WCM-E', G8D-841M-WCM-PD'] je ve shodě se základními požadavky a dalšími příslušnými ustanoveními směrnice 1999/5/EC.
[Danish]	Underlegende OMRON Corporation erklærer herved, at følgende udstyr [G8D-640M-ECU] ,G8D-640M-KEY-E', G8D-576M-A', G8D-640M-RAM-E', G8D-649M', G8D-644M-KEY-E', G8D-646M', G8D-635M-A', G8D-841M-ECU-E', G8D-841M-WCM-E', G8D-841M-WCM-PD'] overholder de væsentlige krav og øvrige relevante krav i direktiv 1999/5/EF.
[German]	Hiermit erklärt OMRON Corporation, dass sich das Gerät [G8D-640M-ECU] ,G8D-640M-KEY-E', G8D-576M-A', G8D-640M-RAM-E', G8D-649M', G8D-644M-KEY-E', G8D-646M', G8D-635M-A', G8D-841M-ECU-E', G8D-841M-WCM-E', G8D-841M-WCM-PD'] in Übereinstimmung mit den grundlegenden Anforderungen und den übrigen einschlägigen Bestimmungen der Richtlinie 1999/5/EG befindet.
[Estonian]	Käesolevaga nimetat OMRON Corporation seadme [G8D-640M-ECU] ,G8D-640M-KEY-E', G8D-576M-A', G8D-640M-RAM-E', G8D-649M', G8D-644M-KEY-E', G8D-646M', G8D-635M-A', G8D-841M-ECU-E', G8D-841M-WCM-E', G8D-841M-WCM-PD'] vastavust direktiivi 1999/5/EÜ põhinõuetele ja nimetatud direktiivist tulenevate testide asjakohastele säletele.
[English]	Hereby, OMRON Corporation, declares that this [G8D-640M-ECU] ,G8D-640M-KEY-E', G8D-576M-A', G8D-640M-RAM-E', G8D-649M', G8D-644M-KEY-E', G8D-646M', G8D-635M-A', G8D-841M-ECU-E', G8D-841M-WCM-E', G8D-841M-WCM-PD'] is in compliance with the essential requirements and other relevant provisions of Directive 1999/5/EC.
[Spanish]	Por medio de la presente OMRON Corporation declara que el [G8D-640M-ECU] ,G8D-640M-KEY-E', G8D-576M-A', G8D-640M-RAM-E', G8D-649M', G8D-644M-KEY-E', G8D-646M', G8D-635M-A', G8D-841M-ECU-E', G8D-841M-WCM-E', G8D-841M-WCM-PD'] cumple con los requisitos esenciales y cualesquiera otras disposiciones aplicables o exigibles de la Directiva 1999/5/CE.
[Greek]	ΜΕ ΤΗΝ ΠΑΡΟΥΣΑ ΟΜΡΟΝ Corporation ΔΗΛΩΝΕΙ ΟΤΙ [G8D-640M-ECU] ,G8D-640M-KEY-E', G8D-576M-A', G8D-640M-RAM-E', G8D-649M', G8D-644M-KEY-E', G8D-646M', G8D-635M-A', G8D-841M-ECU-E', G8D-841M-WCM-E', G8D-841M-WCM-PD'] ΣΥΜΜΟΡΦΩΝΕΤΑΙ ΠΡΟΣ ΤΙΣ ΟΥΣΙΩΔΕΙΣ ΑΠΑΙΤΗΣΕΙΣ ΚΑΙ ΤΟΙΠΟΙΕΣ ΕΚΤΕΤΕΙΣ ΔΙΑΤΑΞΕΙΣ ΤΗΣ ΟΔΗΓΙΑΣ 1999/5/ΕΚ.
[French]	Par la présente OMRON Corporation déclare que l'appareil [G8D-640M-ECU] ,G8D-640M-KEY-E', G8D-576M-A', G8D-640M-RAM-E', G8D-649M', G8D-644M-KEY-E', G8D-646M', G8D-635M-A', G8D-841M-ECU-E', G8D-841M-WCM-E', G8D-841M-WCM-PD'] est conforme aux exigences essentielles et aux autres dispositions pertinentes de la directive 1999/5/CE.
[Italian]	Con la presente OMRON Corporation dichiara che questo [G8D-640M-ECU] ,G8D-640M-KEY-E', G8D-576M-A', G8D-640M-RAM-E', G8D-649M', G8D-644M-KEY-E', G8D-646M', G8D-635M-A', G8D-841M-ECU-E', G8D-841M-WCM-E', G8D-841M-WCM-PD'] è conforme ai requisiti essenziali ed alle altre disposizioni pertinenti stabilite dalla direttiva 1999/5/CE.
[Latvian]	Ar šo OMRON Corporation deklarē, ka [G8D-640M-ECU] ,G8D-640M-KEY-E', G8D-576M-A', G8D-640M-RAM-E', G8D-649M', G8D-644M-KEY-E', G8D-646M', G8D-635M-A', G8D-841M-ECU-E', G8D-841M-WCM-E', G8D-841M-WCM-PD'] atbilst Direktīvas 1999/5/EK būtiskajām prasībām un citiem ar to saistītajiem noteikumiem.
[Lithuanian]	Šiuo OMRON Corporation deklaruojama, kad šis [G8D-640M-ECU] ,G8D-640M-KEY-E', G8D-576M-A', G8D-640M-RAM-E', G8D-649M', G8D-644M-KEY-E', G8D-646M', G8D-635M-A', G8D-841M-ECU-E', G8D-841M-WCM-E', G8D-841M-WCM-PD'] atitinka esminius reikalavimus ir kitas 1999/5/EB Direktivos nuostatas.
[Dutch]	Hierbij verklaart OMRON Corporation dat het toestel [G8D-640M-ECU] ,G8D-640M-KEY-E', G8D-576M-A', G8D-640M-RAM-E', G8D-649M', G8D-644M-KEY-E', G8D-646M', G8D-635M-A', G8D-841M-ECU-E', G8D-841M-WCM-E', G8D-841M-WCM-PD'] in overeenstemming is met de essentiële eisen en de andere relevante bepalingen van richtlijn 1999/5/EG.
[Maltese]	Hawnhekk, OMRON Corporation, jidherlika li dan [G8D-640M-ECU] ,G8D-640M-KEY-E', G8D-576M-A', G8D-640M-RAM-E', G8D-649M', G8D-644M-KEY-E', G8D-646M', G8D-635M-A', G8D-841M-ECU-E', G8D-841M-WCM-E', G8D-841M-WCM-PD'] jikkonforma mal-hiġġijiet essenzjali u ma provvedimenti oħrajn relevanti li hemm fid-Direttiva 1999/5/EC.
[Hungarianian]	Aulított, OMRON Corporation nyilatkozik, hogy a [G8D-640M-ECU] ,G8D-640M-KEY-E', G8D-576M-A', G8D-640M-RAM-E', G8D-649M', G8D-644M-KEY-E', G8D-646M', G8D-635M-A', G8D-841M-ECU-E', G8D-841M-WCM-E', G8D-841M-WCM-PD'] megfelel a vonatkozó alapvető követelményeknek és az 1999/5/EC irányelv egyéb előírásának.
[Polish]	[OMRON Corporation] niniejszym oświadcza, że [G8D-640M-ECU] ,G8D-640M-KEY-E', G8D-576M-A', G8D-640M-RAM-E', G8D-649M', G8D-644M-KEY-E', G8D-646M', G8D-635M-A', G8D-841M-ECU-E', G8D-841M-WCM-E', G8D-841M-WCM-PD'] spełnia zasadnicze wymagania oraz inne istotne postanowienia dyrektywy 1999/5/EC.

[Portuguese]	OMRON Corporation declara que este [G8D-640M-ECU], G8D-640M-KEY-E*, G8D-576M-A*, G8D-640M-RAM-E*, G8D-649M*, G8D-644M-KEY-E*, G8D-646M*, G8D-635M-A*, G8D-841M-ECU-E*, G8D-841M-WCM-E*, G8D-841M-WCM-PD*] está conforme com os requisitos essenciais e outras disposições de Directiva 1999/5/CE.
[Slovenian]	OMRON Corporation izjavlja, da je ta [G8D-640M-ECU], G8D-640M-KEY-E*, G8D-576M-A*, G8D-640M-RAM-E*, G8D-649M*, G8D-644M-KEY-E*, G8D-646M*, G8D-635M-A*, G8D-841M-ECU-E*, G8D-841M-WCM-E*, G8D-841M-WCM-PD*] v skladu z bistvenimi zahtevami in ostalimi relevantnimi določili direktive 1999/5/ES.
[Slovak]	OMRON Corporation týmto vyhlasuje, že [G8D-640M-ECU], G8D-640M-KEY-E*, G8D-576M-A*, G8D-640M-RAM-E*, G8D-649M*, G8D-644M-KEY-E*, G8D-646M*, G8D-635M-A*, G8D-841M-ECU-E*, G8D-841M-WCM-E*, G8D-841M-WCM-PD*] spĺňa základné požiadavky a všetky príslušné ustanovenia Smernice 1999/5/ES.
[Finnish]	OMRON Corporation vakuuttaa täten että [G8D-640M-ECU], G8D-640M-KEY-E*, G8D-576M-A*, G8D-640M-RAM-E*, G8D-649M*, G8D-644M-KEY-E*, G8D-646M*, G8D-635M-A*, G8D-841M-ECU-E*, G8D-841M-WCM-E*, G8D-841M-WCM-PD*] täyttää kaikki sen osittain koskevat direktiivin 1999/5/EC ehtojen mukaiset vaatimukset ja sitä koskevat direktiivin 1999/5/EC ehtojen mukaiset.
[Swedish]	Härmed intygar OMRON Corporation att denna [G8D-640M-ECU], G8D-640M-KEY-E*, G8D-576M-A*, G8D-640M-RAM-E*, G8D-649M*, G8D-644M-KEY-E*, G8D-646M*, G8D-635M-A*, G8D-841M-ECU-E*, G8D-841M-WCM-E*, G8D-841M-WCM-PD*] står i överensstämmelse med de väsentliga egenskapskrav och övriga relevanta bestämmelser som framgår av direktiv 1999/5/EG.
[Icelandic]	Hér með lýsir OMRON Corporation yfir því að [G8D-640M-ECU], G8D-640M-KEY-E*, G8D-576M-A*, G8D-640M-RAM-E*, G8D-649M*, G8D-644M-KEY-E*, G8D-646M*, G8D-635M-A*, G8D-841M-ECU-E*, G8D-841M-WCM-E*, G8D-841M-WCM-PD*] er í samræmi við grunnkröfur og aðrar kröfur, sem gerðar eru í tilskipun 1999/5/EC.
[Norwegian]	OMRON Corporation erklærer herved at utstyret [G8D-640M-ECU], G8D-640M-KEY-E*, G8D-576M-A*, G8D-640M-RAM-E*, G8D-649M*, G8D-644M-KEY-E*, G8D-646M*, G8D-635M-A*, G8D-841M-ECU-E*, G8D-841M-WCM-E*, G8D-841M-WCM-PD*] er i samsvar med de grunnleggende krav og øvrige relevante krav i direktiv 1999/5/EF.
[Turkish]	İşbu belge ile OMRON Corporation, bu [G8D-640M-ECU], G8D-640M-KEY-E*, G8D-576M-A*, G8D-640M-RAM-E*, G8D-649M*, G8D-644M-KEY-E*, G8D-646M*, G8D-635M-A*, G8D-841M-ECU-E*, G8D-841M-WCM-E*, G8D-841M-WCM-PD*] in 1999/5/EC Yönetmeliği esas gereksinimlerine ve diğer şartlarına uygun olduğunu beyan eder.
[Romania]	„Noi OMRON Corporation declarăm că aparatul [G8D-640M-ECU], G8D-640M-KEY-E*, G8D-576M-A*, G8D-640M-RAM-E*, G8D-649M*, G8D-644M-KEY-E*, G8D-646M*, G8D-635M-A*, G8D-841M-ECU-E*, G8D-841M-WCM-E*, G8D-841M-WCM-PD*] este în conformitate cu cerințele esențiale și cu altele prevăzute în articolul 88/2003 al Directivei 1999/5/CE.
[Bulgarian]	С настоящия документ OMRON Corporation декларира, че [G8D-640M-ECU], G8D-640M-KEY-E*, G8D-576M-A*, G8D-640M-RAM-E*, G8D-649M*, G8D-644M-KEY-E*, G8D-646M*, G8D-635M-A*, G8D-841M-ECU-E*, G8D-841M-WCM-E*, G8D-841M-WCM-PD*] е в съгласие с основните изисквания и съответните постановления на Директива 1999/5/EC.

OMRON Automotive Electronics Co. Ltd.  
 6368 NENJO-ZAKA, OKUSA, KOMAKI-CITY,  
 AICHI 485-0802 JAPAN  
 PHONE: +81-568-78-6159  
 FAX : +81-568-78-7659

**DECLARATION of CONFORMITY**

We, **OMRON Automotive Electronics Co. Ltd.**, hereby declare, at our sole responsibility, that the following product conforms to the Essential Requirements of the Radio and Telecommunications Terminal Equipment Directive 1999/5/EC in accordance with the tests conducted to the appropriate requirements of the relevant standards, as listed herewith.

**Product** : **KOS / FOB / WCM / Transmitter**  
**Model/Type Number** : **KOS** : G8D-841M-ECU-E  
 : **FOB** : G8D-644M-KEY-E  
 : **WCM** : G8D-841M-WCM-PD, G8D-841M-WCM-E  
 : **Transmitter** : **G8D-576M-A, G8D-635M-A**

Directive and Standards used as appropriate :

Model	Standard used for comply	
G8D-841M-ECU-E	R&TTE Directive (Article 3.1(a) Safety)	EN60965:2005+Amd.1:2008+Amd.11:2008+Amd.2:2010+ Amd.12:2011
	R&TTE Directive (Article 3.1(b) EMC)	EN301 489-1 V1.8.1:2008 EN301 489-3 V1.4.1:2002
	R&TTE Directive (Article 3.2 Spectrum)	EN300 330-1 V1.7.1:2010 EN300 330-2 V1.5.1:2010 EN300 220-1 V2.1.1:2006 EN300 220-2 V2.1.2:2007
	R&TTE Directive (Article 3.1(a) Safety)	EN60965:2002+Amd.1:2006+Amd.11:2008+Amd.2:2010+ Amd.12:2011
	R&TTE Directive (Article 3.1(b) EMC)	EN301 489-1 V1.8.1:2008 EN301 489-3 V1.4.1:2002
G8D-644M-KEY-E	R&TTE Directive (Article 3.1(a) EMC)	EN300 336-1 V1.7.1:2010 EN300 336-2 V1.5.1:2010 EN300 220-1 V2.1.1:2006 EN300 220-2 V2.1.2:2007
	R&TTE Directive (Article 3.1(a) Safety)	EN 60965: 2002 + Amd.1: 2006 + Amd.2: 2010
	R&TTE Directive (Article 3.1(b) EMC)	EN 301 489-1 V1.8.1 EN 301 489-3 V1.4.1
	R&TTE Directive (Article 3.2 Spectrum)	EN 300 220-1 V2.3.1 EN 300 220-2 V2.3.1 EN 300 330-1 V1.7.1 EN 300 330-2 V1.5.1
	R&TTE Directive (Article 3.1(a) Safety)	EN60965:2002+Amd.1:2006+Amd.11:2008+Amd.2:2010+ Amd.12:2011
G8D-841M-WCM-PD	R&TTE Directive (Article 3.1(a) Safety)	EN301 489-1 V1.8.1:2008 EN301 489-3 V1.4.1:2002
	R&TTE Directive (Article 3.1(b) EMC)	EN300 330-1 V1.7.1:2010 EN300 330-2 V1.5.1:2010 EN300 220-1 V2.1.1:2006 EN300 220-2 V2.1.2:2007
	R&TTE Directive (Article 3.2 Spectrum)	EN300 330-1 V1.7.1 EN 300 330-2 V1.5.1
	R&TTE Directive (Article 3.1(a) Safety)	EN301 489-1 V1.8.1:2008 EN301 489-3 V1.4.1:2002
	R&TTE Directive (Article 3.2 Spectrum)	EN300 330-1 V1.7.1:2010 EN300 330-2 V1.5.1:2010 EN300 220-1 V2.1.1:2006 EN300 220-2 V2.1.2:2007
G8D-841M-WCM-E	R&TTE Directive (Article 3.1(a) Safety)	EN 60965: 2002 + Amd.1: 2006 + Amd.2: 2010 +
	R&TTE Directive (Article 3.1(b) EMC)	EN301 489-1 V1.8.1:2008 EN301 489-3 V1.4.1:2002
	R&TTE Directive (Article 3.2 Spectrum)	EN300 330-1 V1.7.1:2010 EN300 330-2 V1.5.1:2010 EN300 220-1 V2.1.1:2006 EN300 220-2 V2.1.2:2007
	R&TTE Directive (Article 3.1(a) Safety)	EN 60965: 2002 + Amd.1: 2006 + Amd.2: 2010 + Amd.12: 2011
	R&TTE Directive (Article 3.1(b) EMC)	EN 301 489-1 V1.8.1 EN 301 489-3 V1.4.1
G8D-576M-A G8D-635M-A	R&TTE Directive (Article 3.1(a) Safety)	EN 60965: 2002 + Amd.1: 2006 + Amd.2: 2010 + Amd.12: 2011
	R&TTE Directive (Article 3.1(b) EMC)	EN 301 489-1 V1.8.1 EN 301 489-3 V1.4.1
	R&TTE Directive (Article 3.2 Spectrum)	EN 300 220-1 V2.1.1 EN 300 220-1 V2.1.1 EN 300 220-1 V2.1.1:2006 EN 300 220-2 V2.1.2:2007
	R&TTE Directive (Article 3.1(a) Safety)	EN 60965: 2002 + Amd.1: 2006 + Amd.2: 2010 + Amd.12: 2011
	R&TTE Directive (Article 3.1(b) EMC)	EN 301 489-1 V1.8.1 EN 301 489-3 V1.4.1
R&TTE Directive (Article 3.2 Spectrum)	EN 300 220-1 V2.1.1 EN 300 220-1 V2.1.1 EN 300 220-1 V2.1.1:2006 EN 300 220-2 V2.1.2:2007	

Signature

: *Shinya Takemouchi*

Name

: Shinya Takemouchi

Title and position

: Manager  
Development & Design Division

Date

: April 16, 2012

Receiver Category of this radio equipment is Category 3, which is referred to EN 300 220-1.

**CE 1731**

[Czech]	OMRON Corporation limito prohlásuje, že tento [G8D-640M-ECU] ,G8D-640M-KEY-E', G8D-576M-A', G8D-640M-RAM-E', G8D-649M', G8D-644M-KEY-E', G8D-646M', G8D-635M-A', G8D-841M-ECU-E', G8D-841M-WCM-E', G8D-841M-WCM-PD'] je ve shodě se základními požadavky a dalšími příslušnými ustanoveními směrnice 1999/5/EC.
[Danish]	Underleggende OMRON Corporation erklærer herved, at følgende udstyr [G8D-640M-ECU] ,G8D-640M-KEY-E', G8D-576M-A', G8D-640M-RAM-E', G8D-649M', G8D-644M-KEY-E', G8D-646M', G8D-635M-A', G8D-841M-ECU-E', G8D-841M-WCM-E', G8D-841M-WCM-PD'] overholder de væsentligste krav og øvrige relevante krav i direktiv 1999/5/EF.
[German]	Hiermit erklärt OMRON Corporation, dass sich das Gerät [G8D-640M-ECU] ,G8D-640M-KEY-E', G8D-576M-A', G8D-640M-RAM-E', G8D-649M', G8D-644M-KEY-E', G8D-646M', G8D-635M-A', G8D-841M-ECU-E', G8D-841M-WCM-E', G8D-841M-WCM-PD'] in Übereinstimmung mit den grundlegenden Anforderungen und den übrigen einschlägigen Bestimmungen der Richtlinie 1999/5/EG befindet.
[Estonian]	Käesolevaga kinnitab OMRON Corporation seadme [G8D-640M-ECU] ,G8D-640M-KEY-E', G8D-576M-A', G8D-640M-RAM-E', G8D-649M', G8D-644M-KEY-E', G8D-646M', G8D-635M-A', G8D-841M-ECU-E', G8D-841M-WCM-E', G8D-841M-WCM-PD'] vastavust direktiivi 1999/5/EÜ põhinõuetele ja nimetatud direktiivi tulevatel testidel asjakohastele sätetele.
[English]	Hereby, OMRON Corporation, declares that this [G8D-640M-ECU] ,G8D-640M-KEY-E', G8D-576M-A', G8D-640M-RAM-E', G8D-649M', G8D-644M-KEY-E', G8D-646M', G8D-635M-A', G8D-841M-ECU-E', G8D-841M-WCM-E', G8D-841M-WCM-PD'] is in compliance with the essential requirements and other relevant provisions of Directive 1999/5/EC.
[Spanish]	Por medio de la presente OMRON Corporation declara que el [G8D-640M-ECU] ,G8D-640M-KEY-E', G8D-576M-A', G8D-640M-RAM-E', G8D-649M', G8D-644M-KEY-E', G8D-646M', G8D-635M-A', G8D-841M-ECU-E', G8D-841M-WCM-E', G8D-841M-WCM-PD'] cumple con los requisitos esenciales y cualesquiera otras disposiciones aplicables o exigibles de la Directiva 1999/5/CE.
[Greek]	ΜΕ ΤΗΝ ΠΑΡΟΥΣΑ ΟΜΡΟΝ Corporation δηλώνει ότι [G8D-640M-ECU] ,G8D-640M-KEY-E', G8D-576M-A', G8D-640M-RAM-E', G8D-649M', G8D-644M-KEY-E', G8D-646M', G8D-635M-A', G8D-841M-ECU-E', G8D-841M-WCM-E', G8D-841M-WCM-PD'] συμμορφώνεται [ΠΡΟΣ ΤΙΣ ΟΥΣΙΩΔΕΙΣ ΑΠΑΙΤΗΣΕΙΣ ΚΑΙ ΤΙΣ ΛΟΙΠΕΣ ΕΚΤΕΤΙΚΕΣ ΔΙΑΤΑΞΕΙΣ ΤΗΣ ΟΔΗΓΙΑΣ 1999/5/ΕΚ.
[French]	Par la présente OMRON Corporation déclare que l'appareil [G8D-640M-ECU] ,G8D-640M-KEY-E', G8D-576M-A', G8D-640M-RAM-E', G8D-649M', G8D-644M-KEY-E', G8D-646M', G8D-635M-A', G8D-841M-ECU-E', G8D-841M-WCM-E', G8D-841M-WCM-PD'] est conforme aux exigences essentielles et aux autres dispositions pertinentes de la directive 1999/5/CE.
[Italian]	Con la presente OMRON Corporation dichiara che questo [G8D-640M-ECU] ,G8D-640M-KEY-E', G8D-576M-A', G8D-640M-RAM-E', G8D-649M', G8D-644M-KEY-E', G8D-646M', G8D-635M-A', G8D-841M-ECU-E', G8D-841M-WCM-E', G8D-841M-WCM-PD'] è conforme ai requisiti essenziali ed alle altre disposizioni pertinenti stabilite dalla direttiva 1999/5/CE.
[Latvian]	Ar šo OMRON Corporation deklarē, ka [G8D-640M-ECU] ,G8D-640M-KEY-E', G8D-576M-A', G8D-640M-RAM-E', G8D-649M', G8D-644M-KEY-E', G8D-646M', G8D-635M-A', G8D-841M-ECU-E', G8D-841M-WCM-E', G8D-841M-WCM-PD'] atbilst Direktīvas 1999/5/EK būtiskajām prasībām un citiem ar to saistītajiem noteikumiem.
[Lithuanian]	Šiuo OMRON Corporation deklaruojama, kad šis [G8D-640M-ECU] ,G8D-640M-KEY-E', G8D-576M-A', G8D-640M-RAM-E', G8D-649M', G8D-644M-KEY-E', G8D-646M', G8D-635M-A', G8D-841M-ECU-E', G8D-841M-WCM-E', G8D-841M-WCM-PD'] atitinka esminius reikalavimus ir kitas 1999/5/EB Direktivos nuostatas.
[Dutch]	Hierbij verklaart OMRON Corporation dat het toestel [G8D-640M-ECU] ,G8D-640M-KEY-E', G8D-576M-A', G8D-640M-RAM-E', G8D-649M', G8D-644M-KEY-E', G8D-646M', G8D-635M-A', G8D-841M-ECU-E', G8D-841M-WCM-E', G8D-841M-WCM-PD'] in overeenstemming is met de essentiële eisen en de andere relevante bepalingen van richtlijn 1999/5/EG.
[Maltese]	Hawnhekk, OMRON Corporation, jiddeklara li dan [G8D-640M-ECU] ,G8D-640M-KEY-E', G8D-576M-A', G8D-640M-RAM-E', G8D-649M', G8D-644M-KEY-E', G8D-646M', G8D-635M-A', G8D-841M-ECU-E', G8D-841M-WCM-E', G8D-841M-WCM-PD'] jikkonforma mal-hiġġijiet essenzjali u ma provvedimenti oħrajn relevanti li hemm fid-Direttiva 1999/5/EC.
[Hungarianian]	Aulított, OMRON Corporation nyilatkozik, hogy a [G8D-640M-ECU] ,G8D-640M-KEY-E', G8D-576M-A', G8D-640M-RAM-E', G8D-649M', G8D-644M-KEY-E', G8D-646M', G8D-635M-A', G8D-841M-ECU-E', G8D-841M-WCM-E', G8D-841M-WCM-PD'] megfelel a vonatkozó alapvető követelményeknek és az 1999/5/EC irányelv egyéb előírásának.
[Polish]	[OMRON Corporation] niniejszym oświadcza, że [G8D-640M-ECU] ,G8D-640M-KEY-E', G8D-576M-A', G8D-640M-RAM-E', G8D-649M', G8D-644M-KEY-E', G8D-646M', G8D-635M-A', G8D-841M-ECU-E', G8D-841M-WCM-E', G8D-841M-WCM-PD'] spełnia zasadnicze wymagania oraz inne istotne postanowienia dyrektywy 1999/5/EC.

[Portuguese]	OMRON Corporation declara que este [G8D-640M-ECU], G8D-640M-KEY-E*, G8D-576M-A*, G8D-640M-RAM-E*, G8D-649M*, G8D-644M-KEY-E*, G8D-646M*, G8D-635M-A*, G8D-841M-ECU-E*, G8D-841M-WCM-E*, G8D-841M-WCM-PD*] está conforme com os requisitos essenciais e outras disposições de Directiva 1999/5/CE.
[Slovenian]	OMRON Corporation izjavlja, da je ta [G8D-640M-ECU], G8D-640M-KEY-E*, G8D-576M-A*, G8D-640M-RAM-E*, G8D-649M*, G8D-644M-KEY-E*, G8D-646M*, G8D-635M-A*, G8D-841M-ECU-E*, G8D-841M-WCM-E*, G8D-841M-WCM-PD*] v skladu z bistvenimi zahtevami in ostalimi relevantnimi določili direktive 1999/5/ES.
[Slovak]	OMRON Corporation týmto vyhlasuje, že [G8D-640M-ECU], G8D-640M-KEY-E*, G8D-576M-A*, G8D-640M-RAM-E*, G8D-649M*, G8D-644M-KEY-E*, G8D-646M*, G8D-635M-A*, G8D-841M-ECU-E*, G8D-841M-WCM-E*, G8D-841M-WCM-PD*] spĺňa základné požiadavky a všetky príslušné ustanovenia Smernice 1999/5/ES.
[Finnish]	OMRON Corporation vakuuttaa täten että [G8D-640M-ECU], G8D-640M-KEY-E*, G8D-576M-A*, G8D-640M-RAM-E*, G8D-649M*, G8D-644M-KEY-E*, G8D-646M*, G8D-635M-A*, G8D-841M-ECU-E*, G8D-841M-WCM-E*, G8D-841M-WCM-PD*] täyttää kaikki sen osittain koskevat direktiivin 1999/5/EC ehtojen mukaiset vaatimukset ja sitä koskevat direktiivin 1999/5/EC ehtojen mukaiset.
[Swedish]	Härmed intygar OMRON Corporation att denna [G8D-640M-ECU], G8D-640M-KEY-E*, G8D-576M-A*, G8D-640M-RAM-E*, G8D-649M*, G8D-644M-KEY-E*, G8D-646M*, G8D-635M-A*, G8D-841M-ECU-E*, G8D-841M-WCM-E*, G8D-841M-WCM-PD*] står i överensstämmelse med de väsentliga egenskapskrav och övriga relevanta bestämmelser som framgår av direktiv 1999/5/EG.
[Icelandic]	Hér með lýsir OMRON Corporation yfir því að [G8D-640M-ECU], G8D-640M-KEY-E*, G8D-576M-A*, G8D-640M-RAM-E*, G8D-649M*, G8D-644M-KEY-E*, G8D-646M*, G8D-635M-A*, G8D-841M-ECU-E*, G8D-841M-WCM-E*, G8D-841M-WCM-PD*] er í samræmi við grunnkröfur og aðrar kröfur, sem gerðar eru í tilskipun 1999/5/EC.
[Norwegian]	OMRON Corporation erklærer herved at utstyret [G8D-640M-ECU], G8D-640M-KEY-E*, G8D-576M-A*, G8D-640M-RAM-E*, G8D-649M*, G8D-644M-KEY-E*, G8D-646M*, G8D-635M-A*, G8D-841M-ECU-E*, G8D-841M-WCM-E*, G8D-841M-WCM-PD*] er i samsvar med de grunnleggende krav og øvrige relevante krav i direktiv 1999/5/EF.
[Turkish]	İşbu belge ile OMRON Corporation, bu [G8D-640M-ECU], G8D-640M-KEY-E*, G8D-576M-A*, G8D-640M-RAM-E*, G8D-649M*, G8D-644M-KEY-E*, G8D-646M*, G8D-635M-A*, G8D-841M-ECU-E*, G8D-841M-WCM-E*, G8D-841M-WCM-PD*] in 1995/5/EC Yönetmeliği esas gereksinimlerine ve diğer şartlarına uygun olduğunu beyan eder.
[Romania]	„Noi OMRON Corporation declarăm că aparatul [G8D-640M-ECU], G8D-640M-KEY-E*, G8D-576M-A*, G8D-640M-RAM-E*, G8D-649M*, G8D-644M-KEY-E*, G8D-646M*, G8D-635M-A*, G8D-841M-ECU-E*, G8D-841M-WCM-E*, G8D-841M-WCM-PD*] este în conformitate cu cerințele esențiale și cu altele prevăzute în articolul 4 al. 1 din Directiva Guvernului nr. 88/2003 și Directiva 1999/5/CE.
[Bulgarian]	С настоящия документ OMRON Corporation декларира, че [G8D-640M-ECU], G8D-640M-KEY-E*, G8D-576M-A*, G8D-640M-RAM-E*, G8D-649M*, G8D-644M-KEY-E*, G8D-646M*, G8D-635M-A*, G8D-841M-ECU-E*, G8D-841M-WCM-E*, G8D-841M-WCM-PD*] е в съответствие с основните изисквания и съответните постановления на Директива 1999/5/EC.

## Connection and use of this communications equipment is permitted by the Nigerian Communications Commission

### Français (French)

#### DECLARATION DE CONFORMITE DU FABRICANT

Pour

Pantagraph Car Jack, modèles P.JM700, P.JM800, P.JM1000 & P.JM1200

Fabriqué par

Taihei Industrial Co., Ltd.

No.49-1, Kagetsu-cho, Fushimi-ku, Kyoto 612-8307 Japon

Fichier technique complété et maintenu dans l'UE, au nom du fabricant en

TRaC Global Ltd

100 Frobisher Business Park, Leigh Sinton Road, Malvern, Worcestershire, WR14 1BX Royaume-Uni

Normes utilisées pour le guide de l'appareil

Annexe I de 2006/42/EC en se reportant à la section : EN 1494-2000/A1:2008

Moyens de conformité

Le produit est en conformité avec la loi CE comme approximativement par la directive sur la machinerie 2006/42/CE.

Comme décrit dans le fichier de la documentation technique n° 2136 révision 2, mars 2012

Signature de la personne responsable :

M. Masato Nasu

Président

Taihei Industrial Co., Ltd.

Signature de la personne dans l'UE gardant le fichier technique :

M. Neil Roche

Chef de produit EMC

TRaC Global Ltd.

N° DE SERIE DE LA MACHINE

Date :

13 mars 2012

N° de certificat

17-0074-1 DoC Edition 3

**MANUFACTURERS DECLARATION  
OF CONFORMITY**



For **CE**

**Pantagraph Car Jack  
Models PJM700, PJM800, PJM1000 & PJM1200**

**Manufactured by**

Taihei Industrial Co., Ltd.  
No.49-1, Kagekatsu-Cho,  
Fushimi-Ku,  
Kyoto 612-8307  
Japan

**Technical File compiled and held in the  
EU, on behalf of the manufacturer by**

TRac Global Ltd  
100 Frobisher Business Park,  
Leigh Sinton Road, Malvern,  
Worcestershire, WR14 1BX  
United Kingdom

**Standards used as guidance  
Machinery Directive**

**Annex I of 2006/42/EC with reference to :  
EN 1494:2000/A1:2008**

**Means of Conformity**

The Product is in conformity with EC law as approximated by the Machinery Directive 2006/42/EC,  
As detailed in Technical Documentation File No 2136 Revision 2, March 2012

**Signature of Responsible Person:**

**Mr. Masato Nasu**  
President  
Taihei Industrial Co., Ltd.

**Signature of the person in the EU holding  
the Technical File:**

**Mr Neil Roche**  
EMC Product Manager  
TRaC Global Ltd.

**MACHINE SERIAL No.**

**Date:**

**13<sup>th</sup> March 2012**

**Certificate No.**

**17-0074-1 DofC Issue 3**

## CERTIFICATE OF TYPE APPROVAL FOR TELECOM EQUIPMENT

Approval Ref: .....	CRA/SA/2015/R-4491	Date of issue: .....	21/01/2015	
Company/ Establishment: .....	BAMI FOR COMMERCIAL & CONSULTING SERVICES			
Address: .... P. O. Box ...	461314	Tel: ...+962797003572	Fax: .....	
Equipment description: .....	TRANSMITTER FOR A TIRE PRESSURE MONITORING SYSTEM			
Manufacturer: ...	SCHRADER	Type: ...	TRANSMITTER Model: ...	HSS4
Frequency band: .....	SPOT: .....			433.92 MHz
Transmission capacity/channels: ...	1CHANNEL	Medium: .....		
RF output power: ...	0.01m	Watt ...	20	dBm/ dBW Nonoverlapping Ch.
Channel spacing: .....	Frequency stability: ... ± ... ppm			
Duplex separation: .....	CCIR/National plan: .....			
Modulation/ class of emission (ITU code).....	FSK/400KK1D			
Maximum permitted RF power: ...	0.01m	Watt	FM deviation: . ± ... Max	
Receiver sensitivity: .....	For 11 Mbits/20 dB SINAD			
Antenna Type: ...	INTEGRAL	Beamwidth: .....	Gain: .....	
Optional attachments: .....	dBI			
Intended Purpose: ...	TIRE PRESSURE MONITORING SYSTEM FOR VEHICLES			
Test specification: .....				
Restrictions: .....				
Valid up to: .....	N/A			

BY THIS

COMMUNICATIONS REGULATORY AUTHORITY



هذه الشهادة لا تكون حتميا حتى في انتظار أن كمية أو عتبات من أجزاء الاجزاء المتكاملة واللائحة  
THIS CERTIFICATE DOESN'T PERMIT IMPORT OF ANY QUANTITY OR SAMPLE OF  
TELECOM EQUIPMENT

### Conditions:

- Type approval or acceptance certificate is valid only for the type, model and the intended purpose mentioned.
- The equipment should be used only for the intended purpose as approved. E.g. mobile telephony, telemetry, data transmission, video, radio-relay link, fixed point-to-point, point-to-multipoint link, other usage not permitted.
- Only type approved equipment can be imported. Dealers/Users will obtain prior permission to import from CRA.
- Any deviations from the approved specifications will render this approval invalid.
- It is an offence to use unapproved, unlicensed equipment and outside the terms of the license.

Form: PRT/23  
Rev: 0.0 11/09/11





## Telecom Equipment Registration Certificate

شهادة تسجيل منتج  
(اعتماد النوعية)

Authorization Number :

ER36744/15

رقم الشهادة :

Name of Registered Dealer : **SCHRADER ELECTRONICS LTD.**

إسم المصنع له :

### Product Details

Equipment Name :

Short range devices /  
Low power Devices

تفاصيل الجهاز :

إسم الجهاز :

Model :

HSS4

النموذج :

Manufacturer :

SCHRADER ELECTRONICS LTD.

الشركة المصنعة :

Applied Standard and/or Network Interfaces and/or Radio Services Spectrum Usage for which this authorization applies.

Comments :

### Authorization

وفقا لمرسوم قانون الاتصالات ولائحة التنفيذية ، والسطة المسورة لهيئة تنظيم الاتصالات قطاع الاتصالات، يحول هذا الترخيص لاستخدام المنتجات المذكورة أعلاه في الدولة.

The Telecommunications Regulatory Authority, pursuant to its authority under the Federal Law by Decree No. 3 of 2003 – Telecom Law & the Executive Order of the Federal Law by Decree No. 3 of 2003 Regarding the Organization of the Telecommunications Sector, hereby authorizes the above product for the usage of specified subject to the conditions set out overleaf.

Date of Issue :

13-Jan-2015

تاريخ الإصدار :

12-Jan-2018

تاريخ انتهاء الصلاحية :



TRA

T: +97126369999 . F: +97126118209  
Sheikh Zayed Street P.O.Box: 26662



KINGDOM OF BAHRAIN  
CENTRAL INFORMATICS ORGANISATION  
DIRECTORATE OF WIRELESS LICENSING,  
FREQUENCIES & MONITORING

مملكة البحرين  
الجهات المركزي للمعلومات  
إدارة التراخيص اللاسلكية  
والترددات والرقابة

**Radiating Equipment Type Approval**

The Equipment identified hereon is approved for use under the following rules:

- 1- This equipment must not cause harmful interference to other services.
- 2- This equipment is subject to harmful interference, and the owner of this equipment must not claim for protection.

Authority Reference	DLM/ 0000001249	J: 0000000396 P: 0000000005 S: 00000000005
Date of Grantee	Reference no.: 0000000271	26/01/15
Name of Grantee	BATEC Villa 1279, Road 3327, Block 332, Mahoos, Kingdom of Bahrain	
Manufactured by	Schrader Electronics Ltd 11 Technology Park, Belfast Road, Antrim, N. Ireland, BT41 108, United Kingdom	
Model/Type/No.	HSS4	
Equipment Description	Tyre Pressure Monitoring Sensor	
Frequencies/Frequency Bands	433.92 MHz	
Output Power	0.01 mW	
Emission	400KHz / FSK	
Remarks		
Validity	25/01/2018	

Eng. Hassan Mohamed Hassan  
Director

مملكة البحرين  
تلفون: (+973) 17 715030 - فاكس: (+973) 17 715030, P.O. Box 26627, Manama - The Kingdom of Bahrain  
البريد الإلكتروني: dwlfm@cio.gov.bh

**TYPE APPROVAL CERTIFICATE  
FOR TELECOMMUNICATIONS EQUIPMENT**

Approval number: TRA/TA-R/1039/13

Date of Issue: 13/03/2013

Applicant Name: Al Thuraya Trading

Applicant Number: D090258

Type: Short Range Device

Purpose /Use: Monitor car tire pressure and temperature via radio signal, transmitter

Brand /Family/ Series: Schrader

Model: HS Speed Snap In Europe 433 MHz

Manufacturer: Schrader Electronics

Frequency/Band	RF Output power(EIRP)	Modulation/ Channel Access Tech.	Class of Emission
433.92 MHz	0.01 mW	FSK	400KK1D

Note/Conditions:

- Usage of this radio equipment shall be subject to Decision No. 133/2008, and any further regulations to be issued by TRA.
- Labeling of imported equipment is subject to the Labeling Guidelines.



**TELECOMMUNICATIONS REGULATORY AUTHORITY**

[www.tra.gov.om](http://www.tra.gov.om)

tra@tra.gov.om | الفيدو الإلكتروني: 1039 | الفاكس: 968 24 574 200 | 1039 | 968 24 574 200 | فاكس: 968 24 563 440 | Email: tra@tra.gov.om



Automobiles CITROËN atteste, par application des dispositions de la réglementation européenne (Directive 2000/53) relative aux véhicules hors d'usage, qu'elle atteint les objectifs fixés par celle-ci et que des matières recyclées sont utilisées dans la fabrication des produits qu'elle commercialise.

Les reproductions et traductions même partielles de ce document sont interdites sans autorisation écrite d'Automobiles CITROËN.

Imprimé en UE  
Français

06-16

Automobiles CITROËN

Siège social : 6, rue Fructidor 75017 Paris - France

Tél. : +33 (0) 1 58 79 79 79 - [www.citroen.com](http://www.citroen.com)

Société anonyme au capital de 159 000 000 € - R.C.S. : 642 050 199 R.C.S. Paris - SIRET : 642 050 199 00990 - APE : 7010Z



